

Provocări și soluții în educație



CENTRUL EUROPEAN PENTRU
EXCELENȚA ÎN **E D U C A Ț I E**

NUMĂRUL 5
VOLUMUL 1

ISSN 2972 - 2012,
ISSN-L 2972 - 2012

București, 2024

Proiect Educațional Internațional
„LEADERSHIP DIDACTIC:
Abordări și Tactici de Succes”
Sesiunea de Comunicări Științifice
„Școala Actuală, Școala Viitorului”

Sectiunea I.

Articole

An școlar 2023/2024

Cuprins

Ababei Angelica.....	31
Abrudan Maria.....	34
Achihaie Sanda.....	36
Achim Adina.....	47
Achim Daniela.....	51
Acristinei Nadia Daniela.....	62
Adam Adrian.....	65
Adiaconitei Roxana.....	72
Adomnitei Cristina.....	78
Afloarei Simona.....	83
Aiacoboae Anca – Simona.....	85
Albai Alina Roxana.....	87
Albusoiu Adriana.....	89
Alexa Ana-Maria.....	93
Alexandru Cristina.....	95
Alexandru Steluta.....	98
Amarghioalei Claudia.....	101
Amortitoaiei Laura.....	103
Ana Constanta Claudia.....	105
Andone Oana.....	107
Andrei Andreea Adina, Olariu Mihaela Catalina.....	110
Andrei Florentina, Lixandru Carmen.....	113
Andriesei Catalina.....	116
Andronic Iustina.....	118
Andrusca Andreea.....	121
Anghel Alexandra Catalina.....	124
Anghel Mariana-Luiza.....	127
Antohe Monica.....	131
Anton Ana.....	134
Anton Camelia.....	137
Anton Elena.....	140
Antonescu Valeria.....	143
Apopei Elena.....	145
Apostol Carmen.....	147
Apostu Camelia Diana.....	151

Apostu Valentina	158
Aprofirei Cornelia	160
Ardeleanu-Blaga Nicuta	162
Arsene Carmen.....	164
Arsene Constanta Nicoleta.....	170
Arvinte Daniela	173
Atudoroae Alexandra	175
Avasiloaei Ana-Maria	178
Avram Tudor.....	180
Axinte Camelia	183
Baban Iuliana	195
Babo Brigitta Eniko	197
Bacaoanu Maria	199
Badea Mihaela	202
Badicioiu Laurentiu	207
Baditescu Dalina.....	209
Badoi Maria.....	213
Baesu Alina.....	217
Bahnean Geta.....	221
Baidoc Dumitra Daniela	225
Bajenaru Carmen Veronica	227
Bal Cristina	230
Balaceanu Delia Ramona	233
Balaci Otilia	235
Balan Dragomir Irina Catalina	239
Balanescu Camelia	241
Balanoiu Georgiana-Maria	244
Balasa Georgeta	249
Balc Floarea, Balc Gianni-Adrian	253
Balescu Claudia Mariana.....	256
Bancanau Florentina	262
Baraitaru Azaleea Veronica	265
Baran Cristina Diana.....	268
Barb Diana-Tamara.....	271
Barbu Elena	272
Barbu Emilia Gratiela	275
Barbu Maria	279

Barbu Nicolae Horia	281
Bartalis Irma	283
Bartis Aphrodita Maridana.....	286
Beca Mariana	287
Bejenaru Constantin	289
Bejenaru Manuela Simona.....	297
Bejerea Ma.....	303
Beleuta Gianina.....	305
Bente Camelia Maria.....	309
Berbec Aurelia.....	314
Berbeneciuc Nicoleta Eugenia	318
Berlea Iuliana	320
Bernad Ildiko	322
Bestoiu Magdalena	326
Bianchi Corina Elena	333
Bica Laura Nicoleta.....	335
Binca Liliana Emilia, Davila Theodor-Stelian	338
Birau Marcela Floriana	345
Birladeanu Gheorghina Liliana.....	357
Birzaianu Carolina Lorena, Trusca Cristina Ramona.....	360
Bistriceanu Alina	363
Bit Lavinia	366
Bitica Florentina	368
Bizo Rafila.....	371
Blaga Adriana-Ioana	373
Blidaran Claudia Lidia.....	375
Boambes Delia	378
Boanta Iulia Florentina.....	381
Bobeica Roxana Luiziana	383
Bobescu Mihaela.....	386
Boboc Marcelina	392
Bodescu Mihaela Laurentia.....	394
Bodriheic Ana Emilia	396
Bodriheic Doru Calin	399
Boescu Nicoleta.....	402
Bogasieru Cosmina- Alina	404
Bogdan Corina Irina	406

Bogdan Mariana Dorina	409
Bogdan Mihaela, Pastin Diana Elena.....	412
Bogoi Ionelia-Virginica	414
Boit Teodora Mirabela	415
Boita Lavinia Flavia.....	417
Bojin Nicoleta Maria	424
Boldea Bianca.....	426
Bondar Zita.....	440
Bondor Gabriela.....	442
Bonteanu Cristina.....	444
Borbel Ioana.....	446
Borcila Ciprian, Borcila Oana Ancuta	449
Bordeianu Elena	453
Bordianu Cristina.....	465
Borz Florica	475
Bosinceanu Ana.....	477
Bot Liana Ortenzia.....	480
Botirca Oana Manuela	484
Bozesan Loredana Mihaela	486
Bozianu Angelica	489
Bozianu Constantin	492
Bozintan Lucia	500
Bradu Cornelia	503
Braha Ioana Adriana.....	506
Brasoveanu Elena Liliana	508
Bratosin Nicoleta.....	511
Bratu Denisa.....	514
Brezeanu Gabriela.....	516
Brindus Simona	519
Brinzuca Marcelica	522
Brotac Daniela.....	524
Bruda Anca.....	529
Bucsa Camelia Elena	532
Bucsa Maria.....	534
Bucur Cristiana	557
Budur-Hristea Daniela.....	561
Buhusi Lucica.....	565

Bujor Mihaela.....	569
Bunta Simona.....	571
Burcea Iuliana.....	577
Burga Claudia.....	586
Busecan Ana Monica.....	589
Busuioc Edit Steliana.....	591
Buth Ileana Cristina.....	595
Butiurca Adela.....	596
Butnariu Alina-Elena, Butnariu Cezar Gabriel.....	601
Butnaru Elena.....	606
Butuza Daniela.....	607
Calafeteanu Veronica-Gabriela.....	609
Calapis Nicoleta Simona.....	611
Calescu Vasilica-Cristina.....	616
Calin Mihaela.....	618
Calinescu Anca Haidi.....	624
Calistru Cristina.....	626
Camen Dimitria.....	628
Campean Liana Minodora.....	635
Campian Cornel.....	639
Capalna Daniela Sanda.....	645
Capilna Maria.....	647
Capraru Cristinel.....	649
Caracuda Elena.....	651
Caragop Chirata.....	655
Carcanescu Olimpia.....	660
Carp Rodica Adriana.....	664
Carpusor Crina.....	667
Casian Marian – Viorel.....	673
Catana Florentina.....	678
Catana Viorica.....	680
Catanoiu Alina.....	687
Cata-Vargatu Andreea.....	691
Catoi Daniela Ioana.....	698
Cazacu Ionela Ramona.....	700
Ceaureanu Ionela.....	704
Centea Ligia, Centea Iuliu.....	707

Cerbu Gabriela	716
Cercel Maria Andrea	718
Chebesi Marinela	721
Chiac Teodora.....	724
Chifu Mihaela	742
Chilom Mihaela	748
Chindea Claudia	751
Chiosa Corina	754
Chioseasa Angela, Comoli Laura.....	757
Chiran Elena	760
Chiriac Albomita.....	761
Chirila Alexandra	764
Chirila Catalin	768
Chirila Georgeta Mirela.....	780
Chirila Macovei Ionela Maria	782
Chirita Ecaterina-Cristina	785
Chirita Irinel-Larisa	790
Chiru Adelina.....	793
Chiselita Corina	797
Chitac Adina Irina.....	800
Chivu Aura Magdalena.....	802
Cibotariu Lucia	807
Cibu Maria.....	811
Ciceu Doin	814
Cimpeanu Ileana	816
Cioaba Madalina	818
Ciobanu Claudia	820
Ciobanu Liliana.....	822
Ciobanu Oprea Nicoleta.....	825
Cioloioiu Mirela Maria.....	834
Ciontu Maria	838
Ciort Petru-Bogdan	841
Cislariu-Stefan Ita, Dimitriu-Mihail Maria-Aura	863
Ciubotariu Beatrice	868
Ciubotaru Ana	870
Ciufu Mihaela Cristina.....	873
Ciulei Florentina	878

Ciupageanu Anisoara	881
Ciupe Naomi.....	883
Ciupitu-Aldea Simona	885
Clicinschi Camelia.....	892
Clim Cristina	895
Clinceag Daniela.....	898
Clipa Aurelia Liliana.....	902
Cobzaru Iulia	906
Cobzas Daniela	908
Cocuz Gianina.....	911
Codau Rodica	914
Codrea Mihaela-Carmen, Teulea Ioana-Ileana.....	919
Codreanu Andreea Madalina	921
Codreanu Maria	927
Cojocariu Lacramioara	930
Cojocaru Elena Magdalena	932
Cojocaru Irina, Pater-Enache Stefania Mirabela	937
Cojocaru Mariana, Mihalache Anca	940
Colonescu Daniela.....	944
Colta Maria Simona.....	948
Coman Luminita	951
Comanescu Simona.....	957
Comoli Doina.....	960
Condrat Florentina	963
Constandache Ionela.....	966
Constandoiu Liliana.....	969
Constantin Cremona,	972
Constantin Diana-Maria.....	975
Constantin Ionela	977
Constantin Malanca Veronica	978
Constantin Mihaela.....	980
Constantin Minodora	982
Constantinescu Mirela, Serban Natalia.....	985
Constantinica Marilena	987
Corbeanu Elena Doina	989
Corduneanu Maricica.....	991
Cornestian Alina Ionita.....	1000

Corpodean Irina Rodica.....	1004
Corujan Ioana.....	1007
Cosacu Dorinel	1014
Cosma Lavinia Georgiana.....	1018
Cosma Violeta-Ana.....	1020
Coste Monica	1021
Costescu Dorina Gabriela.....	1039
Costin Nina – Catalina, Dinescu Ionut.....	1046
Cotos Marinela.....	1051
Cozma Jeanina	1055
Cozma Loredana, Dumea Valentina	1059
Cracana Dumitru	1063
Craciun Daniela.....	1067
Crainic Geanina Maria.....	1070
Crainic Marioara.....	1072
Creac-Mic Zenovia Adela	1083
Creta Alina.....	1091
Cretu Claudiu Costinel.....	1095
Cretu Ines	1097
Cretu Rodica.....	1101
Crisan Felicia	1104
Cristea Ionela	1107
Cristea Luminita	1109
Cristea Violeta Gabriela	1113
Cristescu Carmen	1116
Crisu Nicoleta	1119
Cseke Zsuzsanna	1124
Csiki Levente	1127
Cucu Anisoara	1135
Cumpanasu Alina	1137
Cupliu Daniela.....	1142
Curcan Petronela.....	1147
Curescu Andreea.....	1151
Curiman Cristina.....	1155
Curta Alina.....	1158
Cuzma Raluca.....	1166
Cuzmin Catalina	1172

Damian Nuti	1179
Danciu Liliana	1182
Danila Luminita	1186
Daraban Dorina Violeta.....	1191
Darie Camelia	1194
Dascalu Vasile.....	1199
David Ana-Lidia	1202
David Cristina Gabriela.....	1206
David Valentina	1208
Davila Daniela	1211
Deaconu Maria.....	1213
Diaconescu Iulia Daniel	1215
Diaconu Anamaria.....	1218
Dima Cristina	1228
Dima Maria Narcisa.....	1231
Dinca Iulian Viorel	1234
Dinca-Enea Daniela	1236
Dinu Alexandrina.....	1244
Dinu Mirela	1247
Dinu Mirela	1265
Dinu-Patrascu Madalina.....	1270
Dobre Adela	1273
Dobre Aurelian Sebastian	1276
Dobre Roxana.....	1279
Dogaru Nicuta Aura.....	1287
Dolcescu Bogdan Daniel.....	1289
Doleanu Nicoleta.....	1293
Dologa Paulina Maria.....	1296
Domide Anuta	1304
Domnar Radu	1307
Domokos Loredana Ruxandra	1309
Dorila Petruta-Iuliana.....	1313
Dorobantu Andreea	1315
Doru Loredana Vasilica.....	1321
Dosoftei Raluca Gabriela.....	1323
Dragan Elena	1326
Draganoiu Mariana	1329

Draghescu Cristina	1336
Dragnea Simona Camelia	1338
Dragomir Cristina-Aura	1342
Dragomir Daniela	1343
Dragomirescu Raluca	1347
Draica Clara Lorena	1349
Drugan Vasilica	1352
Drugau Florin Danut.....	1358
Dudu Nicoleta	1360
Duduiala Gianina.....	1362
Dumbrava Celina.....	1368
Dumistracel Violeta.....	1370
Dumitrascu Daniela.....	1378
Dumitrascu Diana.....	1384
Dumitrescu Mirela	1394
Dumitrescu Monica.....	1408
Dumitru Anca	1412
Dumitru Florentina.....	1415
Dumitru Mirela.....	1417
Enache Claudia.....	1428
Enache Georgeta.....	1431
Enache Maria	1433
Ene Ligia Roxana.....	1437
Enea Florentina-Amalia.....	1440
Enica Marilena	1443
Ercuta Elena	1445
Erdos Paul.....	1450
Evulet Monica	1458
Fabian Natalia Miriam.....	1460
Falcoianu Catalina, Hustiuc Monica	1467
Fanica Daniel.....	1479
Farcasanu Mihaela	1483
Farcasanu Ramona	1486
Fasie Denisa	1488
Fazakas Imola Matilda.....	1492
Fenechiu Mirela	1495
Fetanu Bogdan	1498

Fetanu Elisa	1503
Filcea Corina Elena, Mic Mihaela Alina	1508
Filimon Costinela-Erica.....	1511
Filip Alina Maria	1516
Filip Cornelia Viorica	1521
Filip Luminita.....	1524
Filipoiu Madalina-Ramona.....	1530
Firiceanu Maria Liliana.....	1532
Firtat Mariana	1535
Firu Elena	1537
Florea Alina	1538
Florea Mihail Adrian.....	1546
Florea Radita Mariana.....	1549
Florea Raluca-Mirela	1552
Florea Dora Laura.....	1554
Floria Simona	1563
Frincu Alina	1567
Fuiorea Simona	1569
Gabor Raluca.....	1574
Galan Simona-Georgiana	1579
Galbenu Diana Melania.....	1584
Galbenu Razvan	1586
Gall Arpad	1588
Gana Marta	1592
Ganea Valentina	1597
Ganga Ana-Maria	1604
Gat Elena,1605.....	1605
Gavril Paraschiva	1608
Gavrila Costela Renata	1611
Gavrila Emima	1615
Gavrila Roxana	1618
Gavrilean Mihaela	1624
Gavrilescu Voica	1626
Gavris Sorina Ramona	1633
Geamanu Simona Aurelia	1637
Georgescu Cosmina Mihaela	1639
Gergeli Adriana Gabriela.....	1641

Gergely Tamas Zoltan, Zeffer Timea Erzsebet	1647
Gheju Simona Cristina.....	1652
Gheorghe Adriana	1654
Gheorghe Andreia.....	1657
Gheorghe Corina	1660
Gheorghe Nicoleta	1661
Gheorghe Relu	1665
Gheorghita Margareta	1674
Gheorghiu Ionela	1680
Gherase Luminita-Carmen	1683
Gherlea Diana-Eliza	1685
Ghervasa Raluca,.....	1688
Ghican Casiana	1691
Ghinea Micu Carmen Mirela	1693
Ghionoiu Cristina	1698
Ghiorghita Esmeralda.....	1700
Gidea Nicoleta.....	1703
Gilca Gabriela	1709
Giurgi Raluca Ioana	1715
Giurgica Daria Melania.....	1717
Glodean Iulia	1719
Goga Teodora	1722
Goicea Gabriela.....	1727
Gombos Cornelia-Ionela	1729
Gomoescu Erfily	1732
Gradinariu Crenguta.....	1739
Gradinariu Ramona Corina.....	1753
Grama Marina	1755
Grama Stelian Ovidiu	1761
Grigore Mocanita Geta.....	1765
Grigorie Ramona Carmen	1772
Grindei Rodica.....	1776
Gronea Ileana.....	1778
Gross Olimpia	1780
Grosu Fanica.....	1784
Grosu Gabi Antoanela.....	1786
Grovu Andreea Raluca	1788

Gulian Aurelia.....	1794
Gurau Carmen.....	1799
Hagiu Alina	1800
Hamza Adriana.....	1803
Hamza Alina	1806
Hantea Anela.....	1809
Harcsar Saltita Doinita.....	1811
Hatcu Mariana	1815
Hedea Ioana	1817
Hinsa Raluca.....	1819
Hirean Claudia.....	1823
Hojda Vasile.....	1826
Holici Angelica.....	1830
Horga Maria-Liana.....	1833
Horodincea Loredana.....	1837
Hotea Laura.....	1843
Hrehorciuc Laura.....	1846
Hristache Elena Claudia, Motruna Andreea Raluca	1849
Hudisteanu Lili Simona.....	1853
Iacob Adelina Dorina.....	1856
Iagaru-Tudor Elena	1859
Iagyi Jelmira, Ivasiuc Ornella	1861
Iancu Claudia.....	1865
Iancu Crina	1868
Iancu Liliana Florica.....	1871
Ibanescu Giorgiana	1875
Ichim Adriana – Ramona.....	1878
Ichim Carmen Silvia.....	1881
Iepure Florina Silvia.....	1883
Ifrim Marcela.....	1884
Ilie Camelia.....	1896
Ilie Mihaela	1899
Ilievici Daniela	1901
Ilincai Daniela	1903
Ilyes Ibolya	1907
Imre Judit	1911
Ioana Nicoleta	1914

Ioja Petronela	1917
Ion Elena	1919
Ion Maria Gabriela	1922
Ion Mariana Florica	1926
Ion Violeta	1932
Ion Violeta Andreea	1935
Ionescu Andra	1937
Ionescu Maria	1941
Ionescu Monica.....	1958
Ionica Iuliana Anisoara.....	1962
Iordache Corina Ionela.....	1965
Iordache Daniela	1978
Iordache Doina.....	1980
Iordache Manuela Veronica	1983
Iordan Gabi Daniela	1985
Irimia Adriana.....	1989
Irimia-Matei Elena.....	1992
Isop Mariana Carmen.....	1997
Isticioaia Geanina	2000
Istrate Rodica	2010
Iuga Georgeta.....	2014
Iuhasz Ana Ileana, Toia Macrina.....	2017
Ivan Eugenia.....	2019
Ivanciu Constanta Claudia.....	2021
Ivanescu Eliana.....	2029
Ivascu-Ilici Silca.....	2031
Jichitu Cristina	2033
Jidavu Diana Alexandrina	2036
Jora Nicoleta.....	2038
Jovic Diana	2042
Jucuti Alina	2049
Juravle Livia	2056
Kajan Szende	2060
Katona Annamaria	2066
Korka Aurora-Rodica	2069
Kos Maria Daniela	2071
Lacatusu Ana-Maria, Marinescu Mirela.....	2073

Lascuțeanu Emine	2078
Lataretu Violeta Cecilia	2080
Lavric Mariana.....	2082
Lazar Catalin	2084
Lazar Diana, Musat Adriana	2089
Lazar Laura	2093
Lazar Liviu.....	2096
Lazar Mariana.....	2099
Lazarescu Cristina Mariana	2103
Lazarica Lorina Ionela.....	2106
Lazaroiu Mariana Victorita	2112
Lazaroiu Simona	2115
Leafu Ileana.....	2117
Lepadatu Iuliana.....	2121
Lepusteanu Simona.....	2124
Leta Georgiana Alina	2126
Leu Georgel	2156
Liciu Constanta	2159
Linca Florin-Gabriel	2161
Loghin Monica.....	2167
Lolici Angela	2176
Luca Marius-Iulian.....	2178
Lucan Sorina.....	2183
Lucescu Lidia Simona	2187
Lucinet Maria	2189
Lupan Carmen Elisabeta	2193
Lupas Simona-Anca	2196
Lupu Razvan	2200
Lupusoru Daniela	2203
Lutia Ana	2205
Macota Simona-Elena, Nita Janeta,	2212
Macovei Iustina.....	2214
Macsim Simona-Lorena	2217
Maghiar Delia.....	2220
Malcea Lavinia-Nicoleta	2224
Mandrea Teodora.....	2227
Manea Mona.....	2231

Manoila Monica	2236
Manolache Elena Emanuela.....	2238
Manuil-Lupu Mihaela.....	2242
Marc Aurica,	2246
Marcu Gratiela Alina	2254
Marcu Nicoleta.....	2256
Margarint Adina Elena	2260
Marginean Angela.....	2262
Maricut Marioara	2266
Marin Elena Simona	2269
Marin Sorina-Viorica	2272
Marinescu Ana-Maria	2275
Marinescu Aurora	2277
Marinescu Maria Mirela.....	2281
Matache Diana Ionela.....	2283
Matara Maria	2297
Mateescu Constantin	2299
Matei Ancuta.....	2302
Matei Georgeta	2306
Matei Janina.....	2319
Matei Mihaela.....	2321
Mates Olivia	2324
Mates Rodica.....	2327
Mathias Mihaela	2330
Maxim Ruxandra	2334
Medesan Dorina-Stela, Medesan Maria	2337
Medrihan Lucia-Monica.....	2340
Mesaros-Török Annamaria.....	2342
Metes Daniela	2350
Mezei Simona.....	2353
Miclaus Ioana	2355
Mihai Delia	2359
Mihai Simona	2363
Mihai Simona-Oana	2366
Mihai Tudorita.....	2370
Mihai Violeta.....	2372
Mihaila Simona-Elena	2376

Mihailescu Alina	2378
Mihalache Dragos	2380
Mihalache Florentina	2382
Mihalache Marian-Aurelian	2390
Mihalachi Oana	2395
Mihalca Loredana.....	2397
Mihalcea Maria Cristina	2400
Mihes Sorina	2404
Mihulescu Cristina.....	2408
Militaru Alexandru-Lucian.....	2414
Militaru Maria-Magdalena.....	2420
Milovan Marina.....	2422
Minculet Daniela.....	2450
Minda Octavian Horia	2457
Mindroc Ileana Delia	2463
Mircea Mihaela.....	2469
Mirea Eugenia	2473
Miron Cristina	2477
Miron Silvica.....	2483
Miron Sorina	2485
Mitroi Ramona	2487
Mitroiu Elena-Lucia	2491
Mitru Ioan-Remus	2499
Mitu Lavinia.....	2502
Mladin Ionut Dorel, Padeanu Luciana.....	2504
Mocirean Zoia Maria.....	2510
Mogildea Irina.....	2512
Moianu Delia Georgiana	2514
Moisa Simona.....	2519
Moisan Corina Marina	2521
Moise Cristiana Ludmila.....	2524
Moldoveanu Andreea-Claudia	2527
Moncea Elena	2530
Monoses Cosmina.....	2533
Morariu Daniela -Georgeta	2538
Moraru Mirela.....	2556
Morosanu Livia Ricuta.....	2558

Mos Isabela	2562
Motoasca Roxana	2563
Motoc Daniela Iulia	2568
Muha Camelia	2578
Muntean Anca.....	2581
Muntean Hanelore Laura	2584
Muntean Maria	2587
Munteanu Irina Paraschiva	2589
Munteanu Loredana, Stancu Cristina.....	2591
Muresan Corina Lidia	2594
Muresan Denisa	2601
Muresan Petronela	2603
Naftanaila Sinziana Eugenia	2607
Nane Iuliana-Carmen	2610
Naparlica Daniela	2611
Nasalean Sorina, Vidrasan Liliana	2613
Nastase Eugenia	2618
Nastase Manuela Ioana	2621
Neagoe Antonela Monica	2626
Neagota Marius Alin	2629
Nealcos Alina.....	2634
Nechita Mihaela-Petronela	2637
Necula Mihaela Virginia	2639
Negoiasa Lenuta.....	2642
Negrea Romeo	2646
Neguti Ramona Gabriela	2651
Niagu - Fortu Anemona.....	2656
Nica Adriana Laura	2661
Nica Elena Loredana.....	2673
Nichifor Marilena Irina.....	2677
Nicola Ramona Eugenia	2679
Nicolae Silvia	2684
Nicolau Monica	2693
Nicolescu Gabriela Gianina	2696
Niculae Nicoleta	2699
Nidelea Mihaela-Teodora.....	2701
Ninu Maria-Lucia.....	2703

Nistor Cristina Maria	2707
Nistor Maria	2710
Nistor Mihaela.....	2713
Nistor Sergiu Mircea	2719
Nistor Silvia-Lucica	2724
Nita Angelica Mariana.....	2727
Nita Danut	2729
Nita Iuliana	2734
Oaida Finica.....	2737
Oanca Carmen.....	2741
Oancea-Ferestean Monica	2744
Oanta Adriana	2747
Oarcea Viorica.....	2749
Oarga Daniela.....	2751
Obeada Sanda	2753
Ocu Niculina	2755
Ofrim Maria Floare.....	2760
Ogrezeanu Cristina	2762
Ojog Camelia	2765
Oltean Sabina Larisa.....	2770
Oncescu Carmen	2773
Onel Maria Antoaneta	2775
Onet Claudia	2778
Onica Aritina Georgiana, Suci Dumitrita Marilena.....	2782
Onila Alina-Florentina	2783
Onofrei Carmen	2785
Onu Elena Diana.....	2787
Opincariu-Mihinda Mihaela	2791
Oprea Andreea.....	2793
Oprea Camelia.....	2795
Oprea Petruta.....	2800
Oprea Tana	2802
Oprescu Ionela Nineta	2809
Orbulescu Fit Patricia Victoria.....	2813
Oros Daniela.....	2815
Orz Florina.....	2818
Oszlanszky Diana Sorina.....	2820

Osztalos Ioan.....	2824
Ovedenie Jana, Peltea Georgiana	2827
Pacurar Alina	2837
Paduraru Alina.....	2839
Palce Adriana Mariana.....	2842
Palcuie Daniela.....	2849
Pana Doina Iuliana	2851
Panait Petronela.....	2854
Panaite Petru Ion.....	2856
Panaitiu Petrina-Cati	2858
Pancu Ana Maria	2860
Panica Nastasia	2863
Pantiru Sorina Iulia.....	2865
Panzaru Marta.....	2875
Pap Florian	2880
Paraschiv Camelia	2883
Paraschiv Mihaela	2885
Parvu Marilena.....	2888
Pasare Laura.....	2894
Pasca Florica.....	2895
Pascal Daniela	2898
Pascal Morena.....	2900
Pascaru Dragos.....	2903
Patras Camelia Mihaela.....	2905
Patrascoiu Cristina.....	2909
Patrascu Oana Ecaterina	2915
Paun Cristina Lavinia	2927
Paun Cristina Mihaela	2930
Paun Lucia Maria.....	2932
Paunas Nicoleta.....	2935
Pavel Simona	2940
Peagu Livia Mariana	2944
Peana Ioana.....	2946
Pencea Mariana	2950
Perianu Elena Ramona.....	2953
Perju Mihaela-Loredana.....	2957
Petrescu Anamaria	2961

Petrescu Gabriela	2966
Petrescu Letitia Paraschiva.....	2969
Petrescu Oana – Catalina	2971
Petrovici Silvia	2976
Pinghireac Simina-Elena.....	2981
Pinteala-Saviuc Lavinia.....	2983
Pintilie Raluca.....	2993
Pinzaru Ana Maria.....	2995
Pirja Ana Maria	2998
Pirvan Sorina Gabriela.....	3002
Pirvanescu Mirela.....	3006
Pirvu Carmen Monica	3009
Pistrui Emilia	3011
Plastoi Glicheria-Irina	3013
Plesa Magdalena	3016
Ploae Corina Laura	3019
Plosnita Lacramioara.....	3023
Podumneaca Daniela	3034
Poenaru Diana – Maria	3039
Poenaru Loredana.....	3042
Pogorevici Ana-Gabriela.....	3050
Pohoata Lucretia	3058
Poiana Roxana.....	3061
Pomarleanu Iuliana	3072
Pop Crina.....	3074
Pop Dora Casina	3084
Pop Emilia Suzana	3096
Pop Ofelia Marioara	3100
Popa Claudia	3108
Popa Daniela	3111
Popa Oana-Manuela	3113
Popa Ramona-Camelia.....	3116
Popa Silvia	3118
Popa Veronica	3121
Popa-Popescu Catalina.....	3124
Popartac Ioana	3126
Popescu Camelia.....	3129

Popescu Maria	3133
Popescu Marilena Silvana	3134
Popescu Ruxandra.....	3139
Popescu Virginia Ioana.....	3145
Popi Adrian.....	3147
Popovici Ioana.....	3149
Popovici Maria	3153
Poptelecan Ioan-Calin	3155
Pradatu Sorina.....	3158
Preda Ana.....	3164
Preda Andrada Ioana	3166
Preda Marioara	3171
Predescu Georgeta Janina.....	3176
Prelipcean Otilia-Elena.....	3180
Pricopi Liliana	3185
Prihoi Ana-Lucretia.....	3188
Pristavu Margareta.....	3191
Puiulet Diana Cristina.....	3202
Purcarescu Oana Angela	3207
Puscas Claudia.....	3210
Puscas Miclaus Mirela Ioana.....	3215
Putura Simona Maria	3220
Radu Cristina	3222
Radu George	3225
Radu Rodica	3228
Radulescu Cristina Renata.....	3230
Radulicea Nicoleta Lia	3233
Raia Doina Lacrimioara	3235
Raileanu Marga Diana.....	3237
Rasca Delia Ionica.....	3238
Rastoaca Marta	3240
Recasan Adela Elena	3243
Reti Maria Adela, Deiak Daniel Cosmin.....	3247
Ristoiu Georgeta-Elena	3250
Rizescu Madalina	3254
Rochian Adriana	3256
Rogojina Geanina	3260

Rojisteanu Mirela Ancuta.....	3264
Roman Adina Mihaela.....	3267
Roman Maria.....	3270
Rosan Crina	3275
Rosean Florin Nicolae.....	3277
Rosioru Florentina Liliana.....	3281
Rosu Alexandra	3285
Rosu Filofteia-Irina	3291
Rosu Larisa Violeta	3295
Rujoiu Dana Alice	3298
Runcan Aspazia Lucia	3300
Rusu Maria Ramona.....	3303
Rusu Nicoleta Alina	3309
Sabau Gabriela Olimpia.....	3311
Saceleanu Fanica.....	3313
Sacuiu Georgeta	3315
Saghin Cristina.....	3319
Saizescu Cristina.....	3321
Sala Ioana	3325
Salagean Gabriela Laura, Stainer Claudia	3328
Sandu Diana	3332
Sandu Dumitru	3334
Sandu Florin Laurentiu.....	3336
Sandu Mihaela	3338
Sandu Monica Stefania	3341
Sandu Sorin	3343
Sapte Corina.....	3349
Sarbusca Moraru Alina.....	3351
Sauciuc Cristina Eva.....	3355
Sava Natalia Nicoleta.....	3363
Savin Emilia	3366
Savoiu Radu Florin	3370
Savu Eudochia	3372
Savu Maria Iuliana.....	3375
Scarlatescu Nicoleta	3378
Schiopu Marioara.....	3381
Schipor Florentin.....	3384

Scurtu Mihaela	3388
Scutaru Gabriela.....	3392
Scutelnicu Daniela.....	3393
Sebesi-Suto Stefan-Mihai.....	3397
Seitan Aura Zlatita.....	3400
Seitan Georgiana Cristina.....	3404
Seletchi Emilia Dana.....	3407
Serban George Paul Drugas	3410
Seulean Augustin-Valentin	3429
Sgurescu Mihaela	3432
Silaghi Valentina	3434
Silaghi Violeta.....	3436
Sima Camelia.....	3441
Simion Adina	3446
Simion Alina Elena.....	3448
Simion Constantin Romulus	3451
Simion Cristina Elena	3457
Simionescu Amalia Valentina	3463
Simiz Andreea Elena.....	3465
Singeorzan Varvara.....	3466
Sisu Lenuta	3470
Siteavu Jeni	3472
Sleam Anamaria	3474
Smeureanu Viorica Maria	3479
Smochina Adriana Liliana, Boboc Georgeta.....	3481
Socoteanu Adriana-Constantina	3493
Sofron Carmen	3496
Sofron Florin Ionel.....	3498
Soloan Anca.....	3499
Solomon Robert Florian	3501
Sonu Mirela	3505
Sorescu Catalina.....	3508
Sorohan Vasile.....	3512
Sorop Livia Maria	3517
Sporneac Catalina	3521
Sprintoi Adelina.....	3524
Stan Ala	3526

Stan Ana-Maria	3528
Stan Cristina Ileana	3536
Stan Florentina Ramona.....	3539
Stan Roxana.....	3542
Stanciu Iuliana.....	3546
Stanciu Maria	3551
Stanciu Nicolet	3553
Stanciu Oana-Mihaela.....	3559
Stanciu Sinziana	3564
Stancu Cristina Ramona	3567
Stancu-Filipescu Nicusor-Cristian.....	3570
Stanica Florica	3574
Stanica Ioland.....	3577
Stanulescu Marcela.....	3584
Stefan Cristina	3595
Stefan Mara.....	3598
Stefan Valentina	3602
Stefanescu Luminita.....	3604
Stoica Daniela.....	3610
Streba Alina Mariana	3614
Streche Delia	3616
Stroe Amalia.....	3619
Stroiu Tanta	3623
Strugar Petruta Alina.....	3626
Subtire Ramona.....	3630
Sularia Andreea- Monica.....	3633
Surdu Elena	3635
Surleac Ana-Maria.....	3636
Suscu Anca Maria.....	3641
Svab Dumitru-Dan.....	3643
Svab Marina-Ioana	3645
Szabo Csilla -Ilona.....	3647
Szeredai Hajnalka	3650
Tache Aneta.....	3652
Taicutu Rodica	3654
Takacs Maria Terezia	3659
Tamas Filomela Monica.....	3662

Tanase Anamaria Mihaela.....	3664
Tanco Daniela.....	3667
Tanu Daniela Cornelia.....	3670
Tarasila Anca Florentina.....	3673
Tarcau Roxana Cristina.....	3675
Tardea Ana.....	3676
Tataru Ion.....	3679
Tataru Mihaela.....	3682
Tatra Elena Alina.....	3685
Tauru Cristina.....	3689
Tautu Alin, Tautu Daniela.....	3696
Tecuceanu Mihaela.....	3698
Tehanciuc Stefan Nicolae.....	3704
Teleaga Daniela.....	3707
Teleaga Radu.....	3712
Teodorescu Monica Madalina.....	3713
Teodorovici Cristina.....	3716
Teoharidis Mihai.....	3720
Terinte Mariana.....	3721
Timbus Silvia Med.....	3728
Tinc Loredana Maria.....	3733
Tinta Irina Liliana.....	3735
Tintea Aurelia.....	3742
Tintoi Carmen Maria.....	3744
Tirca-Floroiu Maria.....	3746
Tirla Felicia – Doina.....	3750
Tiron Cristina- Mihaela.....	3754
Tiron Livia.....	3756
Todica Marcela-Ileana.....	3763
Toia Alina.....	3765
Toma Iuliana Georgeta.....	3771
Toma Mirela.....	3773
Tomescu Elena.....	3780
Tomi Daniela, Vlasin Mihaela Corina.....	3783
Totilca Maria-Lelia.....	3786
Tranca Georgiana Corina.....	3788
Trepadusi Maria.....	3789

Trifan Oana.....	3792
Trifan Petru Dorin.....	3796
Trinca Antigona Anisoara	3798
Trocmaer Silvia.....	3802
Trofin Veronica-Daniela.....	3805
Trufin Carmen	3807
Truta Anca	3811
Tudor Camelia Madalina	3813
Tudor Monica-Alina.....	3816
Tudorie Cristina Catalina	3819
Tudoroiu Anamaria Alexandra, Viezure Isabelle Elena	3823
Tudose Ionica Oana.....	3825
Tudose Virginia.....	3828
Tuduce Crina	3832
Tudorean Gabriela Nicoleta	3834
Tuia Marian Florin	3837
Turbatu Luminita.....	3840
Turcescu Alina Elena	3844
Udrescu Luminita	3850
Ungurean Loredana	3853
Ungureanu Aura.....	3857
Ungureanu Carmen Ionela.....	3859
Ungureanu Cristina Daniela	3862
Ungureanu Elena.....	3864
Ungureanu Monica Maria.....	3867
Ungureanu Nastia	3870
Ungureanu Oana Mihaela.....	3874
Unguroiu Mihaela – Elena.....	3879
Urechie Floarea.....	3885
Ursoniu Laura – Ana.....	3891
Vaduva Catalin.....	3896
Vancea Alin Constantin	3899
Vancea Elena Cerasela	3908
Varvaroi Carmen	3920
Vasile Liliana Carmen	3932
Vasile Nicoleta Mariana	3936
Vasilica Ancuta	3938

Verescu Marcu Carmen.....	3940
Vieru Garofita.....	3942
Vilceanu Cristian	3945
Vilceanu Maria Cosmina, Neguti Ramona Gabriela.....	3948
Vilcu-Puchiu Corina-Andreea	3953
Virna Andreea	3963
Visan Ecaterina.....	3965
Vitega Cristina	3968
Viziteu Livia	3973
Vlad Camelia Livia	3977
Vlad Carmen.....	3981
Vladulescu Mihaela.....	3987
Vlaicu Claudia-Victoria.....	3989
Voian Laura	3993
Voicu Florentina	3995
Voicu Mariana.....	4000
Voina Ana	4002
Voinea Florentina.....	4005
Voinea Mitru Carmen.....	4014
Voinea Raluca Eugenia.....	4016
Vrinceanu Irina.....	4020
Vulpes Ioana.....	4022
Vultur Laura Mariana	4025
Zaharia Luminita	4031
Zaharia Mariana	4034
Zarudin Daniela.....	4036
Zatic Maria Minodora	4039
Zelca Corina-Iuliana.....	4041
Zeldea Mihaela.....	4043
Zlatan Rodica.....	4046
Zofota Cornelia Maria	4048
Zoican Liliana Elena	4052
Zugravu Larisa Dana	4068

Facilitarea , susținerea și îmbunătățirea activităților din sistemul educațional

Îmbunătățirea sistemului educațional este un proces continuu și complex , care necesită implicarea tuturor părților interesate și abordarea unei game largi de aspecte. Câteva modalități de îmbunătățire a sistemului educațional includ:

Actualizarea curriculumului - curriculumul ar trebui să fie adaptat pentru a reflecta schimbările din societate și din piața muncii, concentrându-se pe dezvoltarea competențelor relevante pentru secolul XXI cum ar fi gândirea critică, rezolvarea problemelor și colaborarea.

Investiții în resurse umane- formarea și sprijinirea continuă a profesorilor pentru a-și îmbunătăți abilitățile didactice și pentru a se adapta la noile tehnologii și metode de predare.

Acces la tehnologie- asigurarea accesului la tehnologie modernă și la internet în școli pentru a sprijini procesul de învățare și pentru a pregăti elevii pentru lumea digitală.

Sprijinirea elevilor cu nevoi speciale și asigurarea accesului la servicii de consiliere și sprijin pentru elevii cu nevoi speciale pentru a le permite să atingă întregul lor potențial. Promovarea diversității și a incluziunii cu crearea unui mediu educațional în care toți elevii se simt acceptați și susținuți , indiferent de originea lor etnică, de sex, de abilități sau de alte caracteristici.

Parteneriate între școli și comunitate trebuie să fie într-o strânsă legătură. Colaborarea cu părinții, comunitatea locală, mediul de afaceri

și alte instituții educaționale pentru a împărtăși resurse și bune practici și pentru a sprijini dezvoltarea elevilor. Prin abordarea acestor aspecte și prin implicarea tuturor părților interesate, sistemul educațional poate fi îmbunătățit pentru a oferi o educație de calitate care să pregătească elevii pentru succes în viață și în carieră.

Sistemul educațional de viitor se axează pe inovație și adaptabilitate pentru a pregăti elevii pentru cerințele unui viitor în continuă schimbare. Unul dintre factorii principali este tehnologia avansată ce implică integrarea tehnologiei moderne în procesul de învățare pentru a sprijini individualizarea instruirii, colaborarea și accesul la resurse educaționale diversificate. Învățarea bazată pe proiecte este o metodă ce încurajează elevii să își aplice cunoștințele în contexte practice și să rezolve probleme reale, promovând astfel gândirea critică, creativitatea și posibilitățile de rezolvare a problemelor. Învățarea nu se oprește la absolvirea școlii, ci este un proces continuu pe tot parcursul vieții. Școala viitorului încurajează și sprijină dezvoltarea continuă a competențelor și a cunoștințelor pe tot parcursul vieții profesionale și personale. Elevii sunt expuși la diverse perspective culturale și la colaborări internaționale prin intermediul tehnologiei și al parteneriatelor cu alte școli din întreaga lume, pregătindu-i pentru o lume globalizată și interconectată. Spațiile de învățare sunt concepute pentru a fi inspiratoare și flexibile, încurajând colaborarea, creativitatea și inovația. De asemenea, se acordă o atenție deosebită bunăstării și sănătății elevilor, oferindu-le un mediu de învățare sigur și susținător.

Personalizarea învățării este un factor important în adaptării instruirii cât și a materialelor didactice pentru a ține cont de interesele, abilitățile și stilurile de învățare individuale ale elevilor, pentru a le permite să-și atingă potențialul maxim.

Prin implementarea acestor strategii și prin crearea unui mediu de învățare stimulat și susținător, putem asigura că toți elevii au oportunități egale de a-și dezvolta abilitățile și de a-și atinge potențialul maxim în cadrul sistemului educațional.

În concluzie, facilitarea și susținerea învățării sunt fundamentale pentru un sistem educațional de succes . Prin crearea unui mediu de învățare stimulat , personalitatea instruirii , oferirea de feedback constructiv, integrarea tehnologiei și promovarea gândirii critice și a rezolvării problemelor, putem asigura că toți elevii își ating potențialul maxim și au o experiență educațională pozitivă. Astfel , putem contribui la formarea unei generații de tineri bine pregătiți să facă față provocărilor și să contribuie la progresul societății în viitor.

Profesor învățământ primar,
Ababei Angelica

Școala Actuală - Școala Viitorului: Adaptare și Inovație în Educație

Prof.inv.preș.Abrudan Maria Rodica

Școala Gimnazială Bârsau de sus ,Satu Mare

Într-o lume a „butonului” în continuă schimbare, cu tehnologii avansate și cerințe noi în piața muncii, rolul școlii este mai important ca niciodată. În ultimii ani, discuțiile despre transformarea sistemului educațional au fost intense, căutând modalități de a pregăti elevii pentru provocările și oportunitățile secolului XXI. Școala actuală își găsește drumul către viitor adaptându-se la schimbările fundamentale din societate. Nu mai este suficient să memorăm fapte și date; acum este vital să cultivăm gândirea critică, creativitatea și rezolvarea de probleme. Elevii trebuie să devină adaptabili și să învețe în mod continuu pe tot parcursul vieții lor. Învățarea nu se rezumă doar la cunoștințe academice. Dezvoltarea abilităților sociale, cum ar fi colaborarea, empatia și rezolvarea conflictelor, devine crucială într-o lume interconectată.

Tehnologiile precum inteligența artificială și analiza datelor pot oferi profesorilor informații detaliate despre progresul și nevoile individuale ale fiecărui elev, facilitând astfel adaptarea programelor de învățare.

Metodele tradiționale de predare, care se concentrează pe profesor ca sursă principală de cunoștințe, sunt înlocuite cu abordări care încurajează descoperirea și construirea cunoștințelor de către elevi.

- Abordările transdisciplinare și proiectele de grup promovează colaborarea între elevi și integrarea cunoștințelor din mai multe domenii, reflectând astfel mai bine cerințele complexe ale lumii reale.
- Într-o lume interconectată, este esențial ca elevii să înțeleagă diferitele culturi, să fie conștienți de provocările globale și să își dezvolte capacitatea de a contribui la o societate mai bună.

Desigur, transformarea către o școală a viitorului nu vine fără provocări. Resursele limitate, rezistența la schimbare și nevoia de formare continuă a profesorilor sunt doar câteva aspecte ce trebuie abordate cu atenție.

Cu toate acestea, oportunitățile sunt la fel de mari. Prin investiții în tehnologie și dezvoltarea profesională a cadrelor didactice, școlile pot crea medii de învățare captivante și relevante, care pregătesc elevii pentru un viitor incert, dar plin de oportunități.

Școala actuală se transformă cu repeziciune pentru a deveni școala viitorului. În centrul acestei transformări se află elevii, pregătiți să devină cetățeni globali, inovatori și lideri ai unei lumi în continuă schimbare. Aceasta este o privire de ansamblu a modului în care școala actuală se adaptează și inovează pentru a deveni școala viitorului. O astfel de transformare necesită eforturi concertate din partea educatoarelor, elevilor, părinților și comunității în ansamblu. Prin îmbrățișarea schimbării și a noilor oportunități, educația poate deveni un motor pentru progresul și dezvoltarea societății în ansamblu.

1. **"Bibliografie. Metodologie și tehnică"** de Liliana Ursu -

EDUCAȚIA ECOLOGICĂ RESPONSABILITATEA EDUCATORILOR DE AZI ȘI A CELOR DE MÂINE

REZUMAT

Educația ecologică nu-și atinge scopul decât dacă este diseminată în societate, dacă comunitatea locală este receptivă la problemele de mediu înțelegând necesitatea adoptării unui comportament ecologic. Comunitatea locală trebuie să înțeleagă că de noi toți depinde calitatea vieții de azi, dar și de mâine. De respectarea principiilor de dezvoltare durabilă depinde viitorul omenirii. Dezvoltarea durabilă este dezvoltarea ce asigură necesitățile prezentului fără a compromite capacitatea generațiilor viitoare de a-și satisface propriile lor nevoi. Cunoscând toate acestea este datoria noastră, a cadrelor didactice de azi dar și a celor de mâine, să promovăm valorile educației ecologice în comunitatea din care facem parte.

Motto:

„Învățați-i pe copiii voștri ceea ce i-am învățat și noi pe ai noștri: că pământul, cu tot ce are frumos, este mama noastră. Tot ceea ce i se întâmplă pământului va ajunge să li se întâmple și copiilor acestui pământ. Noi știm cel puțin atât: nu pământul aparține omului, ci omul aparține pământului. Omul este firul care țese drama vieții și ceea ce-i face pământului își face lui însuși.”

Sieux Seattle

Educația ecologică nu-și atinge scopul decât dacă este diseminată în societate, dacă comunitatea locală este receptivă la problemele de mediu înțelegând necesitatea adoptării unui comportament ecologic. Comunitatea locală trebuie să înțeleagă că de noi toți depinde calitatea vieții de azi, dar și de mâine. De respectarea principiilor de dezvoltare durabilă depinde viitorul omenirii.

Grădinița, școala pot avea un rol important în implementarea acestui concept, în sensibilizarea factorilor educaționali, a opiniei publice cu privire la importanța realizării educației ecologice încă de timpuriu. Cred că afirmația „educația de succes pentru viitor va fi o ecologică, de cooperare și civică” (siteul CCDG- Programul Eco-Școala) este de dorit să o avem în vedere în planificarea activităților noastre viitoare.

În condițiile societății de astăzi a desfășurarea activități ecologice eficiente nu este posibil decât dacă acestea sunt desfășurate în parteneriat și activitățile desfășurate de preșcolari depășesc granițele grădiniței.

În continuare voi prezenta câteva direcții în care am acționat și prin care am urmărit schimbarea mentalității comunității locale vizavi de problemele de mediu. Având în vedere că în grădinița noastră fac practică elevi și studenți am căutat să promovăm valorile educației ecologice și în rândul viitoarelor cadre didactice fiind convinsă că protejarea mediului înconjurător este atât responsabilitatea educatorilor de azi cât și a celor de mâine.

1. Participarea la programe ecologice-Programul Mondial EcoȘcoala

Participarea la Programul Mondial Eco-Școala este de fapt un schimb de idei, de programe și proiecte pe teme ecologice, constituind totodată o punte de legătură între grădinițe și școli din țară și din întreaga lume.

În cadrul acestui program ne putem promova propriile noastre idei, acțiuni, propriile noastre proiecte, dar și învățăm din experiența altora. Avem acces la informații referitoare la tot ceea ce înseamnă protecția mediului, la modalități de sensibilizare a comunităților locale vizavi de problemele de mediu.

Programul Eco-Școala este de fapt o mare familie în care ne ajutăm unii pe alții, învățăm unii de la alții și unde se promovează efortul fiecăruia, fie mic sau mare, de a proteja mediul.

Activitatea în cadrul acestui program se constituie într-o schimbare a propriei atitudini față de mediul înconjurător, față de ceea ce înseamnă cu adevărat un comportament ecologic.

Beneficiile programului pot fi grupate în următoarele categorii:

Creșterea competențelor profesionale ale cadrelor didactice în domeniul educației ecologice.

- Dezvoltarea în rândul copiilor a capacității de a relaționa cu mediul, de a identifica problemele și de a enunța soluții de intervenție în vederea protejării mediului înconjurător.
- Părinții să-și învețe copiii să acționeze cu respect față de mediu.
- Copiii să-și învețe părinții să iubească și să protejeze natura.
- Legături cu școli și grădinițe din țară și din lume
- Valorificarea deșeurilor reciclabile
- Curățenia și amenajarea spațiului verde din curtea grădiniței



2. Implementarea conceptului de dezvoltare durabilă.

Conceptul de dezvoltare durabilă conform Raportului Comisiei Mondiale asupra Mediului și dezvoltării- Our Common Future- Brundtland, 1987 precizează că: “dezvoltarea durabilă este dezvoltarea ce asigură necesitățile prezentului fără a compromite capacitatea generațiilor viitoare de a-și satisface propriile lor nevoi, bazându-se pe utilizarea resurselor regenerabile și

neregenerabile pentru satisfacerea nevoilor și aspirațiilor unei generații fără a compromite șansele viitoarelor generații de a-și satisface propriile nevoi și aspirații.”

“Pentru ca dezvoltarea durabilă să devină realitate este necesară o colaborare cât mai amplă a forțelor implicate, de la cele care trasează liniile politice, deseori în conflict cu practicile necesare unei reale dezvoltări durabile, și până la , aparent, cele mai lipsite de importanță forțe - oamenii de rând.” spune cercetător doctor în ecologie Nicoleta Adriana Geamăna.

De aceea este foarte important să formăm un comportament ecologic adecvat copiilor încă de timpuriu, să sensibilizăm comunitatea locală asupra ceea ce înseamnă dezvoltare durabilă. Pentru aceasta am acționat pe mai multe planuri:

- Formarea comportamentului ecologic cu cele trei laturi ale sale: conștiința ecologică,(cognitivă, volitivă, afectivă), conduita ecologică, dezvoltarea unei motivații corespunzătoare pentru cunoașterea, ocrotirea și conservarea mediului natural.
- Dezvoltarea capacității de a identifica problemele de mediu, de a lua decizii, de a pune în practică soluții pentru prevenirea și rezolvarea problemelor identificate.
- Pregătirea cetățeanului actual și viitor pentru a influența pozitiv deciziile politice economice și sociale cu privire la mediu.
- Sensibilizarea cetățenilor vizavi de conceptul de dezvoltare durabilă; implementarea ideii de dezvoltare durabilă în viața de zi cu zi.
- Conștientizarea generațiilor tinere de a alege soluții de dezvoltare durabilă și respectarea regulilor fără a le fi afectată propria lor viață.
- Sensibilizarea tuturor celor implicați: guvernanți, cei din sectorul particular, cei din sistemul educațional, părinți și copii deopotrivă de a recunoaște faptul că o reală dezvoltare durabilă se realizează doar prin colaborarea tuturor celor care participă la implementarea acestui deziderat.

Dintre acțiunile concrete pe care care grădinița noastră le-a desfășurat și care contribuie la implementarea conceptului de dezvoltare durabilă amintim:

Colectarea selectivă a deșeurilor. Grădinița noastră are încheiat un parteneriat cu A.S.A., pe baza căruia noi colectăm selectiv deșeurile, fiind un exemplu pentru locuitorii din zonă.

Desfășurarea unor activități de formare a unor deprinderi de utilizare responsabilă a apei, energiei și conștientizarea necesității economisirii acestor resurse.



3. Acțiuni desfășurate în parteneriat

Parteneriatul înseamnă un câștig pentru ambele părți, o creștere valorică a activităților desfășurate.

- Parteneriate încheiate cu specialiști în domeniul educației ecologice și participarea la diferite programe ecologice

Parteneriat încheiat cu Agenția de Protecție a Mediului Arad. Exemple de activități: concursuri pe teme ecologice, activități demonstrative de observare și măsurare a poluării apei Mureșului, participarea la activități din cadrul „Săptămânii mobilității”, excursii (Macea-parcul dendrologic, Lunca Mureșului), plantare de pomi - Luna pădurii, Ziua Pământului - 22 aprilie-expoziție de flori plantate și îngrijite de copii, marș de 5 Iunie-Ziua Mediului, etc.

- Parteneriat încheiat cu Inspectoratul Școlar Județean Arad

Activitățile desfășurate au urmărit printre altele sensibilizarea factorilor educaționali de decizie asupra importanței educației ecologice la vârste timpurii și includerea ei în diferite forme ale activității din grădiniță precum și sprijin în desfășurarea activităților și derularea programelor. Acțiunile desfășurate au constat atât în activități demonstrative, cât și în activități de promovare a educației ecologice(simpozioane, cercul pedagogic la toate grupele de vârstă a avut ca temă educația ecologică, susținerea programelor Eco-Grădinița și Eco- Școala, etc.)

- Parteneriate cu primăria și asociații nonguvernamentale care au ca obiectiv de activitate protejarea mediului

Prin aceste activități reprezentanții primăriei au fost informați despre activitățile desfășurate de preșcolari, au fost invitați să participe la acestea, opinia publică a fost sensibilizată de importanța acordării unei atenții deosebite problemelor de mediu.

De asemenea un rol aparte îl are și parteneriatul încheiat cu asociația nonguvernamentală „Altitudine” și pe baza căruia copiii au participat direct la activități practice de reamenajare a unui parc pe malul Mureșului, la activități de igienizare a unor zone publice, observând astfel direct influența activității omului (benefică sau nu) asupra mediului.

- Parteneriate încheiate cu alte grădinițe și școli

Aceste parteneriate au favorizat schimbul de idei, plăcerea de a lucra în echipă iar pentru copii și plăcerea de a-și face noi prieteni. Exemplu: parteneriatul pe teme ecologice „O singură lume, un singur vis” încheiat cu Eco-Grădinița P.P.Nr.19 Arad.

- Parteneriatul cu familia

Nu în ultimul rând acordăm o atenție deosebită parteneriatului cu familia. Familia este partenerul tradițional al grădiniței, dar în condițiile numeroaselor schimbări care au loc în societate, familia contemporană a suferit schimbări de statusuri și roluri. Părinții sunt cei care trebuie determinați să înțeleagă importanța formării comportamentului ecologic încă de timpuriu.

De aceea am solicitat sprijinul părinților de a participa la toate activitățile desfășurate, de a se implica activ la organizarea și desfășurarea acestora. Și nu mică ne-a fost bucuria că am găsit calea de a ajunge la sufletul lor, de a putea să ne bucurăm împreună la toate activitățile desfășurate.



4. Promovarea conceptului de turism ecologic, a excursiilor tematice ca mijloc de cunoaștere a resurselor locale.

Interacțiunea copil-mediul oferă mijloacele cele mai eficiente în educarea intelectuală a copiilor, în formarea unei personalități armonioase și creatoare, în formarea comportamentului ecologic al viitorului cetățean capabil să-și exercite în mod responsabil rolurile cu care societatea îl va investi.

Dintre multitudinea de mijloace prin care se realizează interacțiunea copil-mediul un loc important îl ocupă excursiile. În această lucrare ne vom referi la excursiile tematice care au ca scop cunoașterea de către copii a unor arii protejate și necesitatea protejării acestor arii.

Prin excursiile tematice copiii sunt învățați să surprindă frumusețea naturii și rolul ei în viața omului. Copiii vor învăța să protejeze și să păstreze aceste bogății oferite de natură, vor învăța că de ei depinde calitatea vieții pe Pământ în viitor.

Prin aceste excursii tematice încercăm să schimbăm mentalitatea oamenilor vizavi de excursiile și ieșirile la iarbă verde unde în urma excursioniștilor rămân tone de gunoi, focuri făcute în zone interzise și care nu doresc să audă ciripitul păsărelelor ci doar muzica dată la maxim, etc.

În județul Arad Parcul Natural Lunca Mureșului este o astfel de arie protejată. Obiectivul major al parcului este de a proteja estetica ambientală din lunca Mureșului, practicarea ecoturismului și familiarizarea cu acest concept.

Principalele caracteristici sau principii ale ecoturismului prezentate și în pliantele editate de cei care administrează Parcul Natural Lunca Mureșului sunt:

- Impact minim asupra mediului înconjurător
- Impact minim și respect maxim pentru cultura gazdă
- Beneficiu cât mai mare pentru comunitățile locale
- Satisfacție recreațională maximă pentru turiști
- Contribuie la conservarea și protejarea zonelor în care este practicat

Astfel ecoturismul poate fi definit ca fiind acea formă de turism care implică un impact scăzut asupra mediului, contribuie la conservarea speciilor și habitatelor și aduce beneficii pentru comunitățile locale. Elementele cheie care îl deosebesc de alte forme de turism sunt educația ecologică primită în timpul turului turistic, folosirea durabilă a resurselor și caracterul etic al experienței.

Unul dintre obiectivele administrației Parcului Natural Lunca Mureșului precizat și în planurile puse la dispoziție este dezvoltarea unor suprafețe bine definite pentru educația publică, recreere responsabilă și pentru aprecierea vieții sălbatice în habitatele sale variate și unice. În acest sens se dorește dezvoltarea unui turism ecologic în zonă, prin care vizitatorii pot beneficia într-un cadru organizat de biodiversitatea și frumusețea parcului natural.



5. Implementarea noțiunii de voluntariat

Voluntariatul este o activitate tot mai prezentă în societatea românească, la care participă în mare măsură tinerii. Voluntariatul “însuflește cele mai nobile aspirații ale omenirii, pacea, libertatea, oportunitatea, siguranța și justiția pentru toate persoanele.”

Voluntarii se implică în proiecte din domenii diferite: social, ecologic, cultural, sănătate, etc.

Știind că este foarte important să oferim copiilor modele, m-am gândit care sunt modelele de urmat din zilele noastre. Cred că adevărate modele sunt tinerii voluntari.

Cu acest gând am dorit ca voluntarii Centrului Județean de Voluntariat Arad, Anamaria Nyeki, Andreea Costea și Sebastian Popescu-voluntarul anului 2011 în România să se întâlnească cu copiii.

Activitatea i-a captat în mod deosebit pe cei mici care au învățat de la prietenii lor mai mari multe lucruri interesante despre ceea ce înseamnă voluntar, despre ajutorul pe care l-au oferit naturii, persoanelor bolnave sau aflate în impas. Au aflat că este bine să faci lucruri bune fără a aștepta vreo recompensă.

Și ca să dovedim că am înțeles ceea ce înseamnă voluntar împreună cu Sebastian Popescu

am participat la o acțiune de ecologizare pe faleza Mureșului în cadrul « Săptămâna Pământului în orașul Arad » -2012, în anul 2011 participând la acțiunile din fața primăriei.



Concluzii

Viața unei educatoare trebuie să fie ca o sămânță. Menirea noastră, a cadrelor didactice, este dăruirea, “multiplicarea” binelui, a dragostei, a credinței, a grijii față de Pământ, care de mii de ani este casa noastră.

Un binecunoscut proverb spune: « cine seamănă vânt va culege furtună ». Împreună să sădim atunci în sufletele copiilor o sămânță de bunătate pentru ca în viitor oamenii să fie mai toleranți și mai atenți la cei din jur, să sădim o sămânță de credință ca peste ani, chiar de este soare sau plouă, să nu uităm că Dumnezeu este scutul nostru de fiecare zi, să semănăm o sămânță de dragoste și frumos pentru ca în viitor să trăim în armonie.

Sămânța semănată în sufletele copiilor va rodi peste ani.

Datoria noastră, a educatorilor de azi și de mâine, este de a transmite atât copiilor, cât și comunității în care locuim următorul mesaj: „viitorul omenirii este în mâinile noastre”.

Bibliografie:

1. Breben, Silvia, Nițu Adina, Tuturugă Maria, Mascota Eco te învață!, Ed. Decesfera, București, 2007
2. Cucuș, Constantin, Psihopedagogie, Ed. Polirom, Iași, 1998
3. Geamăna, Nicoleta Adriana, Educația ecologică la vârsta preșcolară, C.N.I.”Coresi” S.A., București, 2008
4. Geamăna, Nicoleta Adriana, Ecogrădinița-suport de curs, prezentat la modulul de formare a cadrelor didactice implicate în proiecte de educație ecologică la nivel preprimar și primar, Satu-Mare, 2005
5. xxx, Turism ecologic în Parcul Natural Lunca Mureșului și Ecoturism în Parcul Natural Lunca Mureșului, pliante editate de administrația parcului.

Institutator Liana Saman,coordonator Eco-Școala, Eco-Grădinița cu program prelungit numărul 14 Arad, str.

FORMAREA SENTIMENTELOR MORAL - PATRIOTICE LA COPIII DE VÂRSTĂ PREȘCOLARĂ

Prof. Achihăie Sanda
Grădinița cu Program Normal Nr.5 - Suceava

„Patria este în lăuntrul nostru și o ducem cu noi peste țări și mări....Patria nu este pământul pe care trăim din întâmplare, ci este pământ plămădit cu sângele și întărit cu oasele înaintașilor noștri.... Părinții, moșii și strămoșii sunt patria noastră; ei care au vorbit aceeași limbă, care au avut același dor, aceeași suferințe, aspirațiuni, sunt adevărata noastră patrie.”
(Barbu Ștefănescu Delavrancea)

Patria reprezintă sistemul de idei , convingeri și sentimente despre mediul geografic, social-economic, cultural, politic, în care muncește, trăiește și creează poporul nostru, alături de limba, obiceiurile, tradițiile, datinile, folclorul .

Patriotismul exprimă sistemul de idei, valori , convingeri, stări și trăiri afective etc., sub forma unui sentiment complex și profund de dragoste și devotament conștient și activ față de patrie și popor.

Ideile despre patrie și popor au un caracter dinamic, putându-se înnoi și integra noi semnificații eticosocioeducative în condițiile transformărilor din societatea contemporană: dezvoltarea democrației și a statului de drept, libera circulație a cetățenilor, cooperarea dintre țări și popoare, integrarea europeană și mondială.

Având în vedere contextul nou al dezvoltării contemporane a țărilor și popoarelor , a noilor relații dintre acestea, este esențial ca ideile de patriotism să nu se demonetizeze, ele trebuie în continuare cultivate , necesar fiind ca educația patriotică să rămână o componentă importantă a educației morale , a formării profilului etnic al tuturor cetățenilor ce alcătuiesc poporul român, indiferent de țara în care locuiesc .

Conținutul educației patriotice se caracterizează printr-o serie de trăsături și semnificații:

- Dragoste și devotament activ și conștient față de patrie, față de frumusețile și bogățiile țării, față de strămoșii și eroii ei, față de popor;
 - Respect față de constituția, legile țării și instituțiile statului ;
 - Respect față de tradițiile, datinile, folclorul poporului nostru ;
 - Atitudine demnă, conștientă, activă față de învățătură și muncă, ca instrumente create de om , subordonate lui, folosite pentru dezvoltării și prosperității individuale și generale;
 - Demnitate , mândrie națională și patriotică, fidelitate față de țară și popor;
 - Asigurarea drepturilor egale tuturor cetățenilor țării, fără nicio discriminare;
 - Lupta susținută pentru pace și liniște între granițele țării și dincolo de ea;
- Obiectivele educației patriotice :
- Obiectiv cognitiv - Cunoașterea pe bază de înțelegere a ideilor despre patrie și patriotism
 - Obiectiv cognitiv-formativ-afectiv – formarea convingerilor și sentimentelor patriotice în concordanță cu valențele socioeticoeducative ale conținutului educației patriotice;

- Obiectiv psihomotor, acțional- formarea deprinderilor și obișnuințelor patriotice cu valențe și implicații socioeticoeducative patriotice ;

Educarea conștiinței și a conduitei patriotice se realizează prin activitățile instructive, cele educative curriculare și extracurriculare, prin implicarea tuturor factorilor educaționali: familie, mass-media, asociații culturale, științifice, comunitatea locală, etc.

Pentru ca cetățenii să simtă și să se comporte în spirit patriotic, educația moral-patriotică trebuie începută de la cea mai fragedă vârstă, vârsta preșcolară, când copilul începe să cunoscă și să distingă valorile morale, punându-se premisele unor calități moral-sufletești și spirituale. Calități morale precum bunătatea, înțelegerea, respectul și iubirea față de semenii, toleranța și coeziunea spirituală în interiorul națiunilor și popoarelor nu vin de la sine, ele se formează de-a lungul timpului, prin exerciții și contexte morale valorificate corespunzător și interiorizate la nivel de individ, dar și la nivelul comunității. Acest parcurs moral începe în familie, se continuă în instituțiile de învățământ, dorindu-se a fi desăvârșit în cadrul societății, integrarea socială a cetățeanului însemnând și conștientizarea apartenenței la patrie și popor.

Patriotismul, trăsătură a personalității fiecărui om, se conturează din copilărie și se îmbogățește cu noi dimensiuni pe tot parcursul existenței umane, ca rezultat al dinamicii relațiilor conștiente și active dintre indivizi și patrie.

Scopul fundamental al educației patriotice este interiorizarea conținutului și convingerilor patriotice, transformarea lor în mobiluri interne și comportamente ale copilului în relațiile sale cu mediul geografic, economic, cultural și spiritual al patriei sale.

La vârsta preșcolară se pun bazele formării unor calități morale sufletești și spirituale precum dragostea de neam, de limbă și de țară, față de locurile natale, față de frumusețile și bogățiile țării, respectul și admirația pentru strămoșii și eroii neamului, pentru tradițiile și obiceiurile populare. Un patriot adevărat trebuie să poarte cu drag și responsabilitate patria în suflet în orice clipă și în oriunde ar fi, să-i cunoască istoria cu fapte și eroi și să învețe permanent din pildele pline de înțelepciune ale strămoșilor.

În formarea sentimentelor de dragoste de țară trebuie să se pornească de la crearea unor reprezentări și noțiuni despre patrie și patriotism, a unor convingeri și sentimente patriotice de conduită corespunzătoare față de trecutul glorios al neamului.

Educația moral-patriotică a preșcolarilor prezintă un grad de complexitate extrem de ridicat, generat de abstracțiunile unor noțiuni și situații prezentate.

Pentru a înțelege noțiunea abstractă de patrie/țară copiii trebuie să se familiarizeze mai întâi aspecte concrete despre frumusețile și bogățiile ei: sate, orașe, munți, dealuri, ape, păduri, etc. despre diferite evenimente din trecutul și prezentul țării, personaje istorice de seamă ale neamului românesc.

Astfel, patria trebuie înțeleasă de copii ca un ansamblu complex, un spațiu: geografic, politic, economic, social și cultural în care au trăit înaintașii și în care trăiesc contemporanii, excursiile, drumețiile, vizitele reprezentând activitățile cu cea mai mare valoare informativă și formativă.

Poporul reprezintă, de asemenea, o noțiune extrem de importantă ce aparține sferei educației patriotice. Prezentarea unor aspecte adaptate vârstei despre evoluția și devenirea oamenilor, a societății de-a lungul timpului, personalitățile de seamă din diferite domenii ale vieții sociale, culturale, istorice care au marcat istoria poporului

român contribuie la conturarea unui model comportamental psihomoral pentru copii, premise pentru formarea unei conștiințe și a unei conduite morale corecte.

Cunoașterea tradițiilor și obiceiurilor populare românești sădesc în sufletul copiilor sentimente de dragoste și admirație față de poporul român, care a reușit să-și păstreze numeroase valori culturale de-a lungul timpului.

Limba maternă vine să completeze triada celor trei noțiuni distincte care marchează educația patriotică: țara, poporul, limba, în calitatea ei de factor al culturii spirituale, reprezentând liantul dintre patrie și popor.

Prin intermediul poveștilor și al poeziilor, a celor cu conținut patriotic în mod special, copiii fac cunoștință cu eroii neamului și faptele lor de vitejie, cu frumusețea limbii materne, cu expresii populare frumoase, cu ritmul și muzicalitatea versurilor reușind astfel să simtă, să înțeleagă și să iubească limba română.

În formarea conduitei patriotice sunt antrenate atât deprinderile și obișnuințele de comportare în spiritul cerințelor patriotismului, cât și anumite trăsături pozitive de caracter implicate pe plan comportamental, asigurându-se un echilibru între modalitățile de educare: informative și formative.

Ea se realizează prin integrarea copiilor în viața socială și nu trebuie să se manifeste doar cu ocazia unor evenimente speciale sau în împrejurări excepționale, ci să fie evidentă și constantă în activitatea și modul de comportare a copiilor.

Mijloacele de realizare a activităților ce au ca scop formarea sentimentelor moral-patriotice ale copiilor de vârstă preșcolară sunt deosebit de importante, încărcătura emoțională a activităților și adaptarea lor particularităților de vârstă și intereselor copiilor fiind determinante pentru crearea unor trăiri emoționale puternice ce vor rămâne ca amintiri de neuitate peste ani și ani.

Depunerea unor flori la monumentele eroilor neamului, participarea la parade sau alte manifestări organizate cu prilejul diferitor sărbători naționale, realizarea de serbări cu conținut patriotic, participarea la excursii, vizite, drumeții dar și realizarea unor simple acțiuni de voluntariat pentru înfrumusețarea spațiului comunitar sunt activități prin care copiii vor fi ajutați să înțeleagă și să prețuiască munca și hărnicia poporului, realizările înaintașilor noștri.

Sentimentele patriotice nu se transmit asemănător cunoștințelor de matematică.

Este nevoie de un puternic exemplu pozitiv din partea părinților, a cadrelor didactice și a membrilor comunității, de respect față de tradiții, obiceiuri și religie, de implicare, indiferent de vârstă sau poziție socială. Copilul învață din ceea ce fac adulții, nu din ceea ce spun ei. Conduita patriotică presupune, inclusiv formarea voinței și a caracterului. Curajul, perseverența, dragostea față de muncă țin de asemenea de educația moral-patriotică.

Patriotismul nu este o valoare în sine, ci capătă valoare atâta timp cât se află în relație cu alte valori morale:

- Implicarea socială: copiii trebuie ajutați să învețe că pot contribui la dezvoltarea comunității, fiind atenți la nevoile celorlalți și ajutându-i pe semenii lor, indiferent cât de puțin. Dacă copiii vor înțelege că inițiativa lor contează și că ei pot face o diferență, vor fi mult mai dispuși să se implice în viața socială.
- Interesul pentru cultura românească. Prin stimularea interesului copiilor pentru cultura, tradițiile și obiceiurile românești, va apărea inevitabil și sentimentul de mândrie națională.

- Toleranța îi va învăța pe copii să îi accepte pe ceilalți oameni, indiferent de locul în care s-au născut, de religie și statut social
- Respect , patriotismul reprezentând încununarea unor puternice sentimente de respect față de stășoșii și eroii neamului, față de familie și societate.
- Optimismul este o valoare care merge mână în mână cu patriotismul, ajutându-i pe copii să fie încrezători în viitor și în capacitatea lor de a face schimbări, atunci când vor crește.

Atunci când un copil sau un grup de copii se vor ridica în picioare din proprie inițiativă, doar pentru că așa simt, la auzul imnului național, abia atunci vom putea spune că patriotismul a renăscut, că există și se manifestă și că pentru o nație română demnă, virtuoasă și puternică mai există speranțe.

Bibliografie :

- „Pedagogie” , Ioan Bontaș, Editura All Educational, București, 1998
- „Personalitatea morală”, Grigoraș, I., Editura Didactică și Pedagogică, București, 1982
- „Rolul școlii în educarea patriotică a tineretului”, Revista de pedagogie, nr. 9/1983
- „Interdisciplinitatea istorie – literatura românească în școală” în „Studiu și articole de istorie XLII-XLIV”, Văiteanu Viorica, Editura pentru tineret, București, 1981

Receptarea creativă a textelor literare

Achim Adina, Liceul Teoretic „Nicolae Bălcescu”

Este bine-cunoscut faptul că lectura reprezintă o experiență de cunoaștere și de autocunoaștere, dar și una de învățare, un act personal de formare emoțională și socială. Printre beneficiile lecturii pot fi enumerate: contribuția la formarea structurii intelectuale a indivizilor, la constituirea sinelui, dar și la cristalizarea concepției asupra lumii, modelarea comportamentului și a caracterului, extinderea universului interior, dezvoltarea creativității, iar lista ar putea continua. Expunerea copiilor la universul cărților le oferă experiențe personale și personalizate, similare celor trăite. Un copil care pătrunde în lumile din cărți își îmbogățește orizontul de trăire și de cunoaștere, își extinde percepția asupra lumii, chiar dacă în mod indirect. Atunci când o persoană citește, trăiește „cumva nenumăratele vieți de care ne-am dori să avem parte în timp ce abia dacă dispunem de aceasta, unică.” (Llosa, 2023) În aceiași termeni, Alina Pamfil sugera că lectura este „o modalitate de a trăi, prin cuvintele altora, experiențe inaccesibile altfel.” (Pamfil, 2016, pag. 42)

Accesul fiecărui copil la carte se face doar prin formarea și a dezvoltarea competențelor de lectură ale acestuia, ca una dintre competențele-cheie prin care orice individ își dezvoltă potențialul pentru a se integra activ în societate. Cui îi revine această sarcină? În mare măsură, instituțiile de învățământ sunt responsabile pentru dezvoltarea abilităților de lectură ale elevilor, însă nu numai. Toți factorii implicați în formarea și creșterea tinerelor generații pot și ar trebui să contribuie în această direcție. Dezvoltarea abilităților de lectură începe înainte de intrarea copilului în școală, prin așa-numită pre-literație sau literație emergentă, ce reprezintă un prim contact al copilului cu cartea, în cadrul familiei/creșei/grădiniței. Aceasta se intensifică odată cu debutul școlarității, astfel încât, la finalul ciclului de achiziții fundamentale (clasa a doua), ar trebui să putem vorbi despre competențe funcționale de lectură pentru fiecare copil. Orele de *Comunicare în limba română* și de *Limba și literatura română* au ca scop principal formarea unor competențe generale, precum „receptarea unor varietăți de mesaje scrise, în contexte variate” și „redactarea de mesaje în diverse situații de învățare” (Programa școlară, 2014, pag. 3). Cu alte cuvinte, copiii trebuie învățați să poată aborda cu ușurință un text, fie el literar sau nonliterar, să-l poată interioriza și transforma într-o experiență de învățare. Astfel, lectura va reprezenta o bază și un mijloc de dezvoltare pentru fiecare individ în parte, pentru toată viața.

În lumina celor spuse, orele de limba maternă (*Comunicare în limba română și Limba și literatura română*) vor avea ca unul dintre punctele centrale facilitarea accesului elevilor la universul cărților, cu scopul evident de a-i ajuta să își creeze ceea ce Alina Pamfil numește metaforic „bibliotecile interioare” (Pamfil, 2016, pag. 8). Mai precis, trebuie să construim contexte de învățare cu ajutorul cărora „cărțile să locuiască în mintea și în sufletul” (Pamfil, 2016, pag. 8) tinerilor cititori. Dialogul cu cărțile contribuie esențial la formarea și dezvoltarea personală a fiecărui individ, permițându-i să locuiască în fiecare dintre lumile din cărți și să se îmbogățească mereu cu fiecare dintre experiențele pe care acestea le prezintă.

Pentru a facilita realizarea acestui scop, aceeași autoare propune în cartea *Didactica literaturii. Reorientări* un model funcțional prin intermediul căruia apropierea de lumea cărților să se realizeze ghidat și eficient, parcurgând căile bătătorite ale cuvintelor, ale structurilor textuale și ale formulelor discursive. Poate suna pretențios că astfel de activități să se realizeze în cadrul orelor de limbă la copiii de vârstă școlară mică, însă adaptarea acestor trasee este posibilă și chiar facilă. Astfel, receptarea textului va fi una corectă, producând efecte pozitive în zona formării competențelor de lectură, dar și, implicit, a celor de producere de text.

Vom analiza și exemplifica fiecare dintre cele trei direcții, ilustrând cu câteva exerciții concrete ce pot fi folosite.

Prima dimensiune, cea a cuvintelor, conturează textul ca „o artă a exprimării” (Pamfil, 2016, pag. 62). Textul, în mod preponderent cel literar, produce efecte, emoție sau cunoaștere nu doar prin ceea ce spune, ci și prin modul în care spune, adică prin exprimare. Autoarea numește această zonă cea a „verbului” și a „energiilor sale uimitoare de a întemeia lumi”. (Pamfil, 2016, pag. 63). Considerăm că este o zonă a jocurilor cu cuvintele și cu enunțurile, care permite exerciții variate precum: exerciții de vocabular (exerciții de sinonimie, antonimie, omonimie, polisemie), exerciții de alcătuire/extragere a câmpurilor lexicale și a familiilor de cuvinte, exerciții de identificare a claselor morfologice, exerciții de selectare a cuvintelor care rimează sau a expresiilor artistice (figurilor de stil), exerciții de stabilire a abaterilor de la regulile de exprimare sau a inovațiilor lingvistice, exerciții de identificare a formulelor de început/sfârșit sau a cuvintelor-cheie, exerciții de identificare a propozițiilor/enunțurilor simple/complex, afirmative/negative, asertive/interogative/exclamative etc. În funcție de nivelul de dezvoltare al copiilor, aceste exerciții pot fi selectate, variate sau adaptate, fără a fi nevoie să folosim terminologie literară și lingvistică. Ele pot fi prezentate copiilor într-o formă intuitivă, uneori chiar ludică (vânătoarea de cuvinte/enunțuri), încât totul să pară un joc cu cuvintele și cu enunțurile din text. Imediat ce jocul acesta devine o rutină, se vor înregistra efecte pozitive și în cadrul producerii de text, deoarece copiii se vor simți confortabil să se exprime mai variat, mai elaborat, chiar mai artistic. Textele literare permit aplicarea tuturor acestor tipuri de exerciții, mai restrictivă fiind zona textelor nonliterare, însă și aici este posibilă aplicarea unora dintre ele (câmpuri lexicale, sinonimie/antonimie, termeni științifici etc).

Cea de-a doua dimensiune este mai complexă, depășind nivelul de suprafață al cuvântului și al enunțului. Ea depășește, de fapt, unitatea lingvistică minimă și ajunge în interiorul textului. Atenția copilului va fi acum direcționată spre „zona de arhitectură a textului” (Pamfil, 2016, pag. 69), spre zona de compunere și de înlănțuire a unităților textuale. Acum se au în vedere elemente de compoziție textuală, cum ar fi: „legile de bază ale construcției textului”, „formele de organizare a conținutului”, „tiparele textuale” și „formulele specifice genurilor literare” (Pamfil, 2016, pag. 70). Sunt noțiuni abstracte și greu de pătruns pentru un copil de ciclul primar, însă prezentarea lor într-o formă simplificată și adaptată nivelului lui de înțelegere permite intuirea unor astfel de elemente. Este adevărat că aceste activități se pretează mai mult la copiii de clasele a III-a și a IV-a (ciclul dezvoltării), dar unele dintre ele pot fi abordate cu succes și la copiii mai mici. Astfel, enumerăm exerciții precum: harta textului, rețeaua personajelor sau a acțiunilor, exerciții de plasare a acțiunilor pe axa temporală, formularea ideilor principale (sub formă de titluri sau de enunțuri), exerciții de intuire a tiparelor textuale (narativ, descriptiv, dialogat, argumentativ), exerciții de identificare a planurilor acțiunii (unic sau multiple), intuirea momentelor subiectului operei literare, exerciții de schimbare a finalului, exerciții de eliminare/înserare a unor secvențe descriptive într-un text narativ, exerciții de identificare a acțiunilor care se repetă într-un text, exerciții de eliminare/introducere a unor personaje etc. Și aici textele literare sunt mai generoase în ce privește exercițiile care se pretează pe text, dar sunt posibile astfel de exerciții și pe textele nonliterare (de exemplu, identificarea caracteristicilor tiparului explicativ). Formarea și dezvoltarea competențelor copiilor în această zonă aduce și ea plusvaloare în domeniul compunerii de text.

Cea de-a treia dimensiune este cea a configurării discursului, a așezării textului în context, atât în cel al producerii textului, cât și în cel al receptării acestuia. Aceeași autoare menționează aici „caracterul polifonic și cel lacunar” (Pamfil, 2016, pag. 77) ale textului ca surse pentru

interacțiunea operelor literare cu alte creații sau cu viața. Caracterul polifonic se referă la dialogul pe care orice opera literară îl are cu alte texte sau alte creații artistice, în timp ce lacunarismul operei are în vedere implicarea directă a cititorului pentru a completa ceea ce textul nu spune în mod direct, folosindu-și propria imaginație sau experiența de viață, umplând astfel blancurile din text. Probabil că polisemantismul operei literare prezintă un grad mai mare de dificultate din cauza cunoștințelor nu foarte bogate ale copiilor de această vârstă în zona celorlalte arte, însă nu este imposibil de abordat. Un exemplu în acest sens, care se pretează la clasele pregătitoare până la clasa a II-a este cel al ilustrării unei scene, a unui personaj printr-o creație artistică (plastică, muzicală sau de punere în scenă), iar la clasele a III-a și a IV-a ar fi cel al identificării intertextualității. Cărți în care apare intertextualitatea sunt: parodia *Greierile și furnica*, de Marin Sorescu, scrisă după fabula lui La Fontaine, operele lui Florin Bican *Și v-am spus povestea așa*, rescrise după basmele românești, seria de cărți cu Apolodor a aceluiași autor (*Descoperim cu Apolodor, în Deltă, păsările-n zbor, Cartea albă cu Apolodor sau Apolododecameronul, Apolodor pe crestele Carpaților etc*) scrisă în continuarea textelor lui Gellu Naum (*Cartea cu Apolodor și A doua carte cu Apolodor*). Caracterul lacunar permite însă o serie de exerciții mai variate, cum ar fi: jurnalul cu dublă intrare (cu consemnarea impresiilor, emoțiilor sau a experiențelor similare de viață), exerciții de continuare a poveștii, de imaginare/completare cu ceea ce textul nu spune în mod explicit, exerciții de creare de text pornind de la textul citit (scrisoare adresată personajului principal, listă de cumpărături pentru unul dintre personaje cu justificarea fiecărui obiect propus prin raportarea la o situație din text etc). Această dimensiune poate valorifica cel mai mult potențialul creativ al elevilor, deoarece aceștia sunt puși în situația de a produce text pornind de la textul citit și de a crea posibile dialoguri cu alte texte sau cu alte opere de artă.

În concluzie, modelul funcțional al abordării textelor literare propus de Alina Pamfil, cu organizarea activităților de învățare pe cele trei dimensiuni ale unei creații literare, permite formarea și dezvoltarea unor lectori competenți, capabili să transforme experiența de lectură într-una de cunoaștere și de formare intelectuală. Există însă și limitări ale acestui model date de faptul că nu poate fi aplicat cu ușurință sau oricând la clasele foarte mici (pregătitoare, clasa I). Unele dificultățile pot apărea și atunci când se încearcă aplicarea modelului pe textele nonliterare. Cu toate acestea, perspectiva pe care o oferă permite o abordare corectă a literaturii. Înzestrați din școală cu competențe lectorale funcționale, elevii vor vedea lectura ca o activitate benefică pentru întreaga viață. După ce vor reuși să dialogheze în mod corect și coerent cu textul scris, tinerilor li se va părea ușor să treacă la etapa următoare, cea de a produce acte de limbaj, orale sau scrise. Astfel, orice exercițiu de lectură devine și un exercițiu de creativitate, de creștere și desăvârșire interioară. Formând cititori competenți pe băncile școlii se va reuși revitalizarea și revigorarea acțiunilor de lectură, atât de necesare în acest moment. Poate vom reuși să depășim etapa în care mulți absolvenți ai școlii sunt declarați analfabeți funcționali și să înțelegem că „o națiune care nu citește rămâne în stare de inferioritate, fără forță și impuls creativ, fără sens, fără sensibilitate pentru linie și rază, fără pasiune pentru gând și frumusețe de sens. Cartea este un tonic-miracol și eternitate.” (Neacșu, 2021, pag. 12)

● Bibliografie

Neacșu, I., Damian, A. (2021) *Lectura și formarea competențelor lectorale. Teorie, cercetare, aplicații*. Editura Universitară

Moraru, O. (2022) *Copilul tău citește*. Editura Univers

Pamfil, A.(2016). *Didactica literaturii. Reorientări*. Editura Art

Llosa, V. *Elogiul ficțiunii. Fragmente din discursul de Nobel*, disponibil online la adresa:

<https://surpriza.info/vargas-llosa-elogiu-fictiunii-fragmente-din-discursul-de-nobel/> , (consultat în februarie 2024)

(2014) Programa școlară pentru disciplina Limba și literatura română, clasele a III-a și a IV-a, aprobată prin ordin al ministrului nr. 5003/2014, disponibilă online la adresa: <https://rocnee.eu/index.php/dcee-oriz/curriculum-oriz/programe-scolare-front/programe-scolare-in-vigoare> (consultat în februarie 2024)

CONCEPTUL DE LEADERSHIP ÎN EDUCAȚIE

Prof. Achim Daniela

Școala Gimnazială „Lucian Blaga” Jibou

Leadership. Teorii. Repere generale

Leadership-ul reprezintă un atribut dorit și cerut de organizații managerilor lor. Liderii au încredere în propriile forte și generează încredere celorlalți. În preajma adevăraților lideri, angajații se simt mai competenți și găsesc munca mai interesantă. Leadership-ul se afla în relație directă cu capacitatea de a influența comportamentul oamenilor.

Leadership-ul reprezintă un atribut al managerului care intriga, uimește, dar și nedumerește în același timp. Doi cercetători americani, T. Peters și N. Austin afirmă că „Conceptul de leadership este crucial pentru această revoluție- atât de crucial încât credem că ar trebui să se renunțe la cuvântul management.” Unii specialiști din domeniu consideră că manager și leader sunt termeni sinonimi și îi folosesc în mod alternativ. Însă, leadership-ul și managementul reprezintă de fapt dimensiuni distincte ale persoanelor din conducere: leadership-ul reprezintă capacitatea de a determina oameni să acționeze, managerul, în schimb, este cel care asigură atingerea obiectivelor organizaționale prin planificare, organizare și orientarea muncii către finalitate. Prin urmare, o persoană poate fi un manager eficient fără a avea capacitățile unui leader. În ultimul deceniu, se acordă o tot mai mare atenție orientării managerilor spre obținerea de rezultate mai bune în leadership.

Leadership-ul reprezintă o caracteristică pe care toate organizațiile doresc să o regăsească la managerii lor. Liderii:

- sunt capabili să îi orienteze pe oameni, creând o viziune pe care o comunică acestora
- inspiră încredere și au încredere în ei înșiși
- au suficientă experiență pentru a privi greșelile drept o altă distragere de la drumul către succes;
- îi fac pe oamenii să se simtă mai puternici în preajma lor.

De-a lungul timpului, au fost enunțate o serie de teorii pentru a explica modul în care ia naștere leadership-ul, punându-se problema dacă liderii au calități înnăscute sau devenirea lor este influențată de un factor situațional. Unii specialiști consideră că leadership-ul este rezultatul carismei, în timp ce alții susțin că leadership-ul reprezintă suma comportamentelor care pot fi deprinse/învățate.

Liderii de succes acordă o mai mare importanță anumitor activități de conducere precum planificarea sau instruirea oamenilor și mai multă încredere subalternilor, fiind mai puternic orientați către oameni. Deși unele abilități din leadership pot fi învățate, este sortita eșecului încercarea de a-i instrui pe cei care nu consideră că au o nevoie de a-și îmbunătăți aceste abilități.

CARACTERISTICILE UNUI LEADER

Cine poate fi un leader, o persoana cu reale calități de conducător? Cum putem să-i recunoaștem? Liderii se nasc sau se formează? Cu siguranță ați auzit aceasta întrebări. Dar ce fel de aptitudini au aceste persoane care îi face să fie atât de eficienți? Să amintim doar câteva dintre acestea spunând că liderul

- e dedicat misiunii și viziunii organizației;
- își înțelege rolul;
- e integru;
- e un exemplu pentru angajați;
- înțelege nevoia și știe să-i motiveze pe angajați;
- comunica eficient;
- își asuma riscuri;
- e adeptul soluțiilor.

Câteodată e greu să faci diferență dintre un lider adevărat și o persoană careia i-au fost date puteri printr-o decizie birocratică. Poți conduce o instituție dar, dacă nu ai cele trei însușiri esențiale ale unui lider, mai devreme sau mai târziu, vei fi într-una din următoarele situații: te vei simți atât de prost cu rolul tău impus încât îți vei arde resursele cu propria frustrare, echipa nu te va respecta și în consecință nu îți va îndeplini sarcinile întocmai.

Dar care sunt cele trei însușiri esențiale? Prima, și cea mai importantă, e să ai dorință de a conduce. Fără aceasta dorință nu te vei simți niciodată confortabil în această poziție. Fiecare zi vă va fi una dificilă pentru că e greu să te prefaci. Echipa ta vă simți asta și, probabil, te va părăsi. Un lucru în devenirea unui lider e să-și pună întrebarea Vreau să fiu un lider? Dacă răspunsul sincer e afirmativ, atunci ați făcut deja un pas înainte. Dar dacă nu sunteți siguri, dacă, mai degrabă, ați vrea să urmați alte persoane, alte comenzi, decât să fiți urmate, e bine să vă gândiți dacă rolul de lider vi se potrivește.

A doua însușire se referă la angajamentul făcut misiunii și viziunii organizației unde lucrează. Imaginați-vă cum arată un lider care încearcă să și convingă angajații să-și îndeplinească sarcinile dacă nici el nu crede în acea organizație.

A treia însușire a fiecărui lider e să aibă integritate. Integritate chiar și în sensul primar i.e. să facă ceea ce spune că va face și să se comporte în așa fel încât să corespundă cu așteptările sale de la echipa.

COMPORTAMENTUL LEADERULUI

O altă abordare a problematicii leadershipului se referă la latura comportamentală a liderilor. S-a pornit de la a studia ce fac liderii eficienți, ce funcții îndeplinesc ei pentru a asigura atingerea obiectivelor, cum îi motivează pe ceilalți. Astfel, accentul nu mai cade pe caracteristicile personale, ci pe comportamentele adoptate de lideri în desfășurarea unor activități, acțiuni sau funcții. Avantajul acestei abordări este acela că sunt considerate drept irelevante caracteristicile înnăscute, fiind în schimb importante comportamentele observabile. Prin urmare, dacă poate fi identificat comportamentul care asigură eficiența în leadership, atunci acesta poate fi învățat, iar dacă este nevoie de calități înnăscute, atunci vor fi selectați oamenii care le posedă, instruirea devenind irelevantă.

În anii 1960, doi cercetători americani de la Universitatea Michigan, R.L. Kahn și D. Katz au descris comportamentul unui manager eficient (denumirea de manager era foarte folosit la acea vreme).

Astfel el:

- își petrece mai mult timp planificând, discutând cu subalternii și instruindu-i, rezolvând problemele interpersonale ale posturilor lor și informându-i pe angajați în legătură cu munca lor în cadrul companiei
- oferă mai multă libertate subalternilor și se bazează pe delegare. Managerii de pe nivelele inferioare sunt influențați de managerii de pe nivelele superioare, iar managerii care sunt controlați îndeaproape de șefii lor au tendință de a-și controla, la rândul lor, îndeaproape subalternii;
- determina creșterea productivității și a moralului, determinându-i pe angajați să se implice mai mult în activitățile lor. Productivitatea și mândria de a aparține unui anumit grup sunt probabil variabile dependente, creșterea uneia dintre ele determinând creșterea celeilalte.

Rezultatul este întărirea coeziunii echipei. Tendințele mai noi afirmă că managerii care obțin performanțe ridicate:

- utilizează într-o mare măsură practicile managementului participativ, spre deosebire de managerii cu realizări scăzute care le utilizează doar într-o foarte mică măsură;
- sunt recunoscuți ca posesori de competențe interpersonale dezvoltate și sunt descriși ca fiind deschiși în comunicare și dornici să experimenteze noi idei și concepte cu subalternii;
- se concentrează pe crearea de provocări și pe oferirea de responsabilități mai mari subalternilor. Pentru a-i motiva pe alții, managerii cu realizări scăzute folosesc de obicei aspecte legate de securitate;
- sunt cotați de către subalterni ca fiind puternic orientați spre sarcini și spre relații. Cei cu realizări medii nu au aceste caracteristici

În practica de zi cu zi întâlnim comportamente manageriale care pot fi eficiente sau ineficiente. De exemplu liderii care folosesc în grad ridicat controlul asupra subalternilor, nu pun accent pe implicarea acestora și manifesta o slabă preocupare față de creșterea și dezvoltarea angajaților, pot avea un comportament managerial ineficient. În accepțiunea acestor lideri, angajații au o aversiune naturală față de munca și o evita pe cât posibil., pentru a fi determinați să producă, angajații trebuie să fie constrânși, controlați, direcționați și amenințați pentru că angajații prefera să fie direcționați în activitățile lor, doresc să evite asumarea responsabilității, au ambiții limitate și sunt preocupați în primul rând de siguranța propriei persoane.

Raportul dintre leadership și management în organizația școlară

Istoria managementului a însemnat, pe de o parte, o creștere a complexității muncii managerului (pe măsură creșterii dimensiunilor și complexității organizațiilor din sectorul public și din cel privat) și, pe de altă parte, o tot mai profundă înțelegere a specificului activității numite generic "de conducere" și a caracterului ei evolutiv.

Managementul promovat de Taylor, de exemplu, se reducea, în esență, la diviziunea cât mai accentuată a muncii, la "optima" organizare a procesului de producție și la "dreapta" retribuție a muncii - practic la administrarea procesului de producție - mai ales având în vedere și viziunea asupra organizației ca entitate închisă.

Curând - mai ales după ce optimizarea producției a început să se lovească de obstacolul nevăzut al "relațiilor umane" - a devenit clar că managerul trebuie să se ocupe și de alte lucruri în afara producției: organizația (economics sau nu) este, în esență, un sistem deschis iar conducerea ei asigură, de fapt, interfața între organizație și mediul în care aceasta funcționează. De asemenea, esența unei organizații nu este, de fapt, clădirea, mașinile, banii și materiile prime care se "prelucrează" ci, în primul rând, oamenii care fac parte din ea. Că urmare a acestor dezvoltări, conducerea a devenit management iar activitățile conducerii organizației au fost subsumate unor funcții specifice: managerul trebuie să planifice, să organizeze, să coordoneze și să controleze, el trebuie să angajeze oamenii potriviți, să-i motiveze, să determine participarea lor efectivă (și afectivă) la activitatea organizației, să formeze colectivele de lucru, să negocieze și să rezolve conflictele din interiorul organizației dar și din afara ei și, mai ales, să asigure dezvoltarea organizației în direcții prestabilite.

Astfel înțeles, managementul stabilea foarte clar ce trebuie să facă un conducător, dar mai puțin cum anume trebuie el să se comporte. Adesea, oricât de frumoase erau intențiile, oricât de provocatoare erau țintele organizației, ele nu erau atinse pentru că managerii nu știau cum să-i facă pe oameni să-i urmeze – cu alte cuvinte, pentru că managerii nu erau și lideri. Termenul de leadership era folosit, în teoriile sociologice ale grupurilor mici, mai ales pentru definirea conducerii informale: liderul unui grup informal apare, în mod spontan și natural, din dinamica grupului, el nefiind numit ci ales.

Este evident că cele trei niveluri ale conducerii (administrativ, managerial și de leadership) se întrepătrund și sunt interconditionate. Totuși, în cele ce urmează, vom încerca să le surprindem specificul. Dar înainte de a trece la descrierea celor trei niveluri ale conducerii, ne vom referi la ceea ce îndeobște sunt recunoscute drept atribute ale conducerii.

S-au introdus astfel două concepte în leadership: orientarea spre salariat și orientarea spre producție. S-a descoperit astfel că managerii care își concentră atenția asupra problemelor salariaților, depuneau eforturi pentru a construi echipe de lucru eficiente cărora le explicau clar care sunt obiectivele dându-le apoi libertatea de a-și alege propriile cai pentru îndeplinirea acestora aveau succes

Dorwin Cartwright și Alvin Zander (1960) care au lucrat la Universitatea din Michigan la "Centrul de cercetare a dinamicii de grup" au stabilit că, în principal, obiectivele de grup se împart în două mari categorii:

- pentru atingerea unor scopuri ale grupului;
- pentru menținerea și întărirea grupului.

Convinși că nu poate exista o rețetă universală de succes în activitatea managerială și nici un tip de leadership eficient în orice situație, un număr tot mai mare de persoane din domeniu preferă abordarea situațională.

Leadership-ul situațional se bazează pe o intercalare între:

- indicațiile și sfaturile pe care liderii le dau – comportarea față de sarcină;
- suportul emoțional pe care un lider îl conferă – comportamentul față de ceilalți;
- gradul de receptivitate pe care cei conduși îl au față de executarea unei anumite sarcini, funcții sau obiectiv.

Acest concept a fost dezvoltat pentru a-i ajuta pe cei care doresc să-și perfecționeze aptitudinile de lideri, fără luarea în considerare a rolului lor, pentru a fi mai eficienți în viața de toate zilele. El îi face pe lideri să înțeleagă relațiile existente între un stil eficient de conducere și nivelul de percepție a celor conduși.

Astfel, cu toate că toate variabilele situaționale (conducător, conduși, management anterior, asociați, organizație, piață forței de munca, factorul timp) sunt importante, accentul în cazul luării deciziilor este asupra comportamentului liderului față de cei conduși. Așa cum indica Fillmore H. Sanford (1950), este justificată luarea în calcul a celor conduși, “că un factor crucial al oricărui eveniment legat de conducere”. Condușii sunt vitali în orice situație, nu fiindcă individual accepta sau resping conducătorul, ci întrucât ei determină, ca grup, puterea unui lider.

Când vorbim despre relația conducător–conduși, nu vorbim neapărat despre o relație ierarhică. Aceeași precauție se aplică și atunci când dezvoltăm conceptul de leadership situațional. Prin urmare, orice referire la conducători sau conduși în cadrul acestui model implică și potențialii conducători și potențialii conduși.

Leadership-ul situațional se aplică ori de câte ori încercăm să influențăm comportamentul angajaților, acela al sefului, al unui asociat, al unui prieten, unei rude sau a unui grup.

În această abordare a leadership-ului nu există o modalitate unică de a influența oamenii. Stilul adoptat depinde de gradul de pregătire al oamenilor pe care liderul încearcă să-i influențeze și evident de situație. Comportarea față de sarcină este definită drept limită până la care un lider se angajează să evidențieze sarcinile și responsabilitățile unui individ sau ale unui grup. Ea include stabilirea următoarelor premise: ce trebuie să se facă, cum trebuie să se facă, când trebuie să se facă și cine trebuie să facă acel ceva.

O atenție deosebită față de sarcină este necesară, de exemplu, atunci când rogi pe cineva să-ți arate drumul într-un oraș. Probabil, o persoană îți va spune foarte clar și precis pe ce stradă trebuie să mergi și când să o iei la dreapta. Ești îndrumat unde să începi și unde să sfârșești. Este important să observi că fiind direct, nu echivalează cu a fi obraznic sau coleric. Persoana care încearcă să te ajute poate fi binevoitoare, dar acțiunile și frazele au drept scop îndeplinirea sarcinii – aceea de a te ajuta să ajungi la locul dorit. Comportarea față de sarcină este caracterizată de o comunicare unilaterală de la conducător la subaltern. Persoana în cauză este mai puțin interesată de sentimentele tale, decât de modul în care te poate ajuta să ajungi unde ți-ai propus.

Comportamentul relațional este definit drept limită în care un lider se poate angaja într-o comunicare bilaterală sau multilaterală. Comportamentul include capacitatea de a asculta, de a facilita și de a susține interlocutorului. Comportamentul relațional este solicitat atunci când ajungi la un impas în cadrul atribuțiilor proprii. Schematic știi ceea ce trebuie să faci, dar ai nevoie de încurajare pentru a trece de etapa dificilă. Capacitatea de a asculta, de a încuraja, de a susține a liderului în situația dată este o ilustrare a comportamentului relațional.

Comportamentul față de sarcină și comportamentul relațional sunt dimensiuni distincte și separate ale comportamentului unui lider. Ele pot fi plasate pe axele diferite ale unui grafic bidimensional, iar cele patru cadrane pot fi utilizate pentru identificarea celor patru cadrane. Cu alte cuvinte, managerii trebuie să descopere necunoscutele din mediul înconjurător, din comportarea celorlalți pentru a putea adopta stilul cel mai potrivit. În ciuda unei capacități de evaluare exacte, liderii pot să nu fie eficienți dacă nu reușesc să-și adapteze stilul pentru a veni în întâmpinarea așteptărilor celor ce-l urmează.

Nu exista un răspuns adecvat la întrebarea “Care este cel mai bun stil de conducere”. Ceea ce este “cel mai bine” depinde de mai mulți factori. Contextul sau situația, a căror analiza oferă o parte a răspunsului la întrebarea anterioară, cuprind:

- mediul exterior scolii (de exemplu poziția scolii în cadrul comunității, cererile pe piața forței de muncă, dorințele părinților);
- organizarea scolii (de exemplu cea orizontală și cea verticală);
- scopurile sau misiunea scolii (de exemplu când are o misiune orientată spre promovarea unui examen, o misiune orientată spre menținerea situației prezente sau o misiune de inovație);
- caracteristicile profesorilor (părerea lor despre profesiunea proprie, experiență, așteptările directorului) și diferențele dintre profesori;
- caracteristicile elevilor (mediu de proveniență, educație);
- caracteristicile directorului (mediu de proveniență, experiență, personalitate).

Nu este atât de ușor precum pare să rezolvi chestiunea privind care este cel mai bun stil de leadership într-o situație dată. În primul rând exista destul de puține cercetări ale acestui subiect.

Contextul sau situația sunt întotdeauna destul de complexe în cazul școlilor. S-a dovedit foarte dificil, chiar în studiile care s-au realizat, să se tina seama de toți factorii determinanți în mod simultan. Informațiile sunt destul de vagi și de obicei doar parțiale.

În al doilea rând chestiunea celui mai bun stil este dificil de rezolvat pentru că stilul și situația se influențează reciproc, într-o anumită măsură. Părinții, de exemplu, își pot dori realizarea unui anumit obiectiv, dar directorul scolii poate încerca să le schimbe opinia.

Importanța abilității de diagnosticare pe care liderii trebuie să o posede nu trebuie să fie supraevaluată. Edgar H. Schein spunea (1965): “Managerul de succes trebuie să fie un evaluator bun și să aibă o curiozitate naturală. Aptitudinile și motivele persoanelor aflate sub conducerea sa sunt variate; deci, managerii trebuie să aibă capacitatea de a simți și de a evalua diferențele. Dacă motivele și nevoile celor conduși sunt diferite, ele trebuie tratate în mod diferit.”

Luarea deciziilor în diferite situații a fost dezvoltată de către Paul Hersey și Kenneth H. Blanchard în cadrul “Centrului de studiu a leadership-ului”, la sfârșitul anilor ‘60. Până în 1982, Hersey și Blanchard au lucrat împreună pentru a îmbunătăți luarea deciziilor în diferite situații.

Este facil a spune liderilor că trebuie să se folosească de teoria și cercetarea comportamentului uman pentru a-și optimiza capacitatea de evaluare și adaptare la situația dată, dar nu este ușor să le spui cum să facă acest lucru. În primul rând, o bună parte din studiile publicate în domeniul științelor comportamentului uman nu poate fi corect percepute de către un manager; ele par a fi scrise mai mult pentru a impresiona alți cercetători decât pentru a ajuta managerii să devină eficienți. În al doilea rând, chiar dacă practicanții ar putea înțelege studiile, mulți ar susține că este practic imposibil a fi luate în considerare toate variabilele în luarea unei decizii.

Rolul liderului și al liderului-manager în conducerea și dezvoltarea organizațiilor din domeniul educației

În ultimul timp, foarte multe lucrări de specialitate utilizează termenul de "lider" pentru desemnarea conducătorului unei organizații care nu numai știe ce și cum să facă, dar este capabil să-i determine și pe ceilalți să cum să facă: pentru lider, importanți sunt oamenii. Accentul strategic se muta de la impersonalele operațiuni cu resurse materiale sau financiare la coordonarea resurselor umane, cu toate consecințele care rezulta din personalizarea relației dintre manageri și subordonați. B.

P. Smith definește "leadership"—ul drept "acea parte a activității unui manager prin care acesta influențează comportamentul indivizilor și grupurilor în vederea obținerii rezultatelor dorite".

Funcțiile esențiale ale liderului, în raport cu grupul condus, sunt:

1. Direcția - conducerea și coordonarea eforturilor membrilor grupului *f* echipei; eliminarea incertitudinilor cu privire la ceea ce trebuie făcut.

2. Motivația - determinarea grupului *f* echipei să vrea să avanseze în direcția stabilită; satisfacerea nevoilor indivizilor și ale grupului *f* echipei; dezvoltarea propriilor competente inter-personale în vederea câștigării și consolidării încrederii celorlalți și pentru convingerea lor să-l urmeze. Direcția + Motivația generează sinergie, efectul total fiind superior sumei părților.

3. Reprezentarea – reprezentarea grupului *f* echipei și a scopurilor sale în interiorul și exteriorul organizației; reprezentarea celor din afara grupului *f* echipei în cadrul acestuia *f* acesteia; menținerea echilibrului între nevoile interne și cele externe ale grupului și păstrarea unității scopurilor grupului cu cele organizaționale.

După cum se vede, "competența umană" a liderului este hotărâtoare – așa cum se vede și din diferențele esențiale dintre management și leadership – așa cum sunt ele văzute de Robert Gilbreath.

Managerul: Liderul:

- Controlează și optimizează ceea ce există deja.
- Promovează stabilitatea.
- Acționează tranzacțional.
- Urmează regulile stabilite, asigură respectarea lor și corectează abaterile de la standarde.
- Retine.
- Întreabă, de regula, "cum?"
- Schimba ceea ce există în ceea ce e necesar.
- Promovează schimbarea.
- Acționează transformățional.
- Introduce reguli noi, încurajează creativitatea și elimină constrângerile care determină comportamente conservatoare.
- Eliberează.
- Întreabă, de regula, "ce", "de ce" și "cine"?

Roluri jucate de lideri:

- Producătorul este orientat spre sarcină și lucrează sistematic pentru îndeplinirea ei, este motivat, foarte interesat în îndeplinirea sarcinii, energic și conduce personal activitatea. În acest rol un lider își încurajează subordonații să accepte responsabilități, să mențină o productivitate ridicată, să-și îndeplinească sarcinile. Aceasta implică de obicei și stimularea membrilor organizației în scopul unei cât mai bune îndepliniri a scopurilor propuse.

- Directorul este cel care definește problema, se așteaptă din partea lui să clarifice așteptările prin planificare riguroasă, fixarea scopurilor, stabilirea alternativelor, a obiectivelor. El definește rolurile și atribuie sarcinile, stabilește regulile și politicile organizației, da instrucțiuni și evaluează performanța.

- Brokerul este preocupat în special de obținerea resurselor, menținerea legitimității externe. El este un conducător abil, persuasiv, influent, puternic. Pentru el sunt importante imaginea publică, reputația dorește să salveze aparențele. În calitate de manager el se întâlnește cu persoane din afara

organizației, negociază, face prospectarea pietii, acționează ca persoana de legătură a organizației cu exteriorul și ca purtător de cuvânt al acesteia. Acționează pentru achiziționarea resurselor.

- Inovatorul facilitează adaptarea la condiții noi și induce schimbări. El conceptualizează și proiectează schimbările necesare. Rolul său este de visător creativ, ce poate intui viitorul pe care îl poate prezenta subalternilor în termeni promițători, poate înnoi și inova.

- Facilitatorul construiește echipe eficiente, induce coeziune, morala și spirit de echipă în organizație, gestionează optim conflictele interpersonale, facilitează rezolvarea în grup a problemelor. Este un lider orientat spre proces.

- Monitorul are o pasiune pentru detalii și este un bun analist rațional al faptelor. El știe tot ce se întâmplă în organizație, care sunt persoanele nemulțumite de regulile și regulamente stabilite. În acest rol liderul face analiza tehnică, reține informația de rutină și rezolvă în mod logic problemele.

- Coordonatorul menține structura și bunăstarea organizației. El protejează continuitatea, minimizează efectul unor eventuale discontinuități, face cu plăcere activitatea de birou, revizuiind și evaluând rapoarte, calculând bugete, redactând propuneri și planuri operaționale.

Pentru fiecare din aceste roluri o persoană își poate pune următoarele întrebări: În raport cu un anumit rol ce știu despre mine? Ce cred ceilalți despre modul în care mă încadrez în acest rol? Cum aș putea fi mai eficient în a juca acest rol? Cunosco oameni care îl joacă mai bine și pe care i-aș putea imita? Ce cărți aș putea citi ca să mă ajute? Ce obiective specifice și termene mi-aș putea propune pentru a-mi îmbunătăți prestația? Cu cine ar trebui să mă sfătuiesc? Cum mi-aș putea evalua performanța?

Mecanismul leadershipului organizațional

Punctul de plecare în înțelegerea mecanismului leadershipului îl reprezintă axioma: nu există lideri buni fără persoane de bună calitate care să-i urmeze. Deci esența mecanismului leadershipului constă în a determina să urmeze liderul persoanele capabile la realizarea obiectivului avut în vedere. Sintetizat, mecanismul leadershipului se rezumă la cinci faze:

- Pregătirea liderului pentru a-și exercita leadershipul din punctul de vedere al stabilirii scopurilor, modalităților de realizat, al încrederii în sine și al disponibilităților voliționale pentru derularea ansamblului de acțiuni necesare, folosind un comportament specific;

- Manifestarea de către lider a capacității de a asculta și, concomitent, de a declanșa idei și emoții la potențialii participanți la realizarea obiectivului urmărit;

- Conectarea scopurilor, ideilor și opiniilor liderilor cu scopurile, ideile și opiniile celorlalți; de remarcat că la începutul fazei nu rareori există diferențe, sau chiar opoziții de puncte de vedere între lider și persoanele subordonate sau implicate;

- Determinarea persoanelor de a crea, simți și a se comporta la un nivel apreciabil în consonanță cu punctele de vedere ale liderului, la baza acestor evoluții și rezultate se află capacitatea liderului de a-i „inspira” pe ceilalți;

- Realizarea și menținerea dedicării persoanelor abordate pentru a obține rezultate tangibile și comensurabile corespunzătoare obiectivelor urmărite. Conținutul și modalitățile concrete de derulare a acestor faze depind într-o măsură apreciabilă de disponibilitatea sau „maturitatea” persoanelor avute în vedere de lider.

Din acest punct de vedere în literatura de specialitate se disting patru categorii de persoane:

- a) care nu pot și nu doresc să se implice;
- b) nu pot, dar doresc să se implice;
- c) pot, dar nu doresc să se implice;
- d) pot și doresc să se implice

În funcție de categoria de persoane întâlnită, liderul folosește diferite tipuri de putere. Astfel, potrivit lui P. Hersley și K. Blanchard, pentru persoanele din prima categorie se recomandă apelarea la puterea coercitivă de care dispune ca șef. În schimb pentru persoanele din ultima categorie, apte și doritoare să se implice, liderul recurge la puterea sa ca expert. Pe parcursul fazelor menționate tratând cu persoane manifestând grade diferite de disponibilități, liderul în exercitarea leadershipului îmbină deciziile, comportamentele și acțiunile centrate pe realizarea sarcinilor, cu cele ce sintetizează pe primul plan dimensiunea umană a relațiilor cu celelalte persoane.

Conținutul și eficacitatea leadershipului depind sensibil de caracteristicile culturii organizaționale implicate și de capacitatea liderului de a le înțelege și a le lua în considerare. Renumitul specialist în probleme organizaționale, E. Schein, consideră că, în fapt, cultura și leadershipul sunt două fațete ale aceleiași monede, de unde importanța majoră a tratării lor ca atare pentru obținerea de performanțe în organizație.

Puterea este definită drept capacitatea unei persoane de a influența comportamentul persoanelor aflate în subordinea sa. În doctrina managerială sunt prezentate și analizate șase tipuri de putere:

- a) puterea legitimă este dată de poziția liderului în ierarhie și de autoritatea cu care este investită această poziție (funcție): inspector general, inspector șef, șef de stat major, comandant de unitate etc.
- b) puterea profesională este dată de pregătirea profesională, de specialitate a liderului, de abilitățile practice ale acestuia, de nivelul de cultură, de experiență și performanțele obținute.
- c) puterea de recompensare exprimă capacitatea liderului de a controla activitățile subordonaților, de a cuantifica rezultatele și de a oferi recompense acestora.
- d) puterea de constrângere (de sancționare) exprimă capacitatea liderului de a sancționa, de a aplica pedepse subordonaților.
- e) puterea informațională rezultă din capacitatea liderului de a accesa cele mai importante informații, date și de a controla întregul flux informațional. Mai înseamnă

capacitatea liderului de a-și construi un sistem informațional eficient prin revitalizarea sistemului preluat și modernizarea acestuia, prin corecțiile pe care trebuie să le aducă permanent segmentele ce compun sistemul în ansamblul său.

- f) puterea personală este dată de capacitatea liderului de a se impune prin suma calităților personale, de a fi admirat și respectat atât în unitatea pe care o conduce cât și în societate. Puterea personală izvorăște din personalitatea pregnantă a liderului, din maniera concretă în care se afirmă el ca personalitate veritabilă.

Esența leadership-ului constă în a reuși să-i determine pe cei din jurul și din subordinea sa să întreprindă acțiuni concrete pentru atingerea scopurilor propuse. Acest lucru îi obligă pe lideri să se concentreze asupra modului de utilizare a puterii și asupra adoptării unor decizii care să

determine acțiunea indivizilor. Un specialist american definea leadership-ul ca “maniera de utilizare înțeleaptă a puterii”.

Eficacitatea leadershipului și performanțele unităților școlare Eficacitatea liderilor depinde de adoptarea unui stil cât mai adecvat situației.

Distincția dintre eficacitate și eficiența este mai mult decât un exercițiu semantic.

Relația dintre acești doi termeni este foarte importantă pentru lideri. Eficacitatea înseamnă atingerea obiectivelor stabilite, iar eficiența se ia în considerare când se ține cont și de resursele avute la dispoziție (cu cât raportul beneficiu / cost este mai mare cu atât eficiența este mai mare).

Poate fi eficace să omori un țânțar pe perete folosind un baros (cu care poți chiar strica peretele!), dar este eficient să folosești, dacă ai, un insecticid potrivit sau un ziar îndoit.

William J. Reddin a fost primul care a adăugat această dimensiune în 1967 modelului Hersey-Blanchard.

După Reddin eficacitatea comportamentului depinde de modul în care el alege cel mai potrivit comportament într-o situație dată. Cu alte cuvinte, nici unul din cele patru stiluri din modelul Hersey-Blanchard nu este ideal din punctul de vedere al eficacității, ci aceasta depinde de situație. El trebuie să țină cont de:

- viziunea, cultura, climatul organizației;
- metodele și tehnicile de lucru;
- stilurile și așteptările superiorilor, colegilor și subordonaților.

Adaptarea permanentă a stilurilor la o situație în permanentă schimbare este considerată că fiind o “flexibilitate a stilului”, în timp ce schimbările prea frecvente și nejustificate sunt considerate că o “inconsecvență” a stilului.

După Reddin, eficacitatea comportamentului de conducere nu este o calitate a conducătorului. Este ceea ce face conducătorul pentru a rezolva o situație specifică într-o modalitate potrivită. Cu alte cuvinte nici unul din cele patru stiluri nu este eficient în sine, eficacitatea fiecărui stil depinde de situație. Un conducător poate avea un stil determinat, dar știe în general să îl modifice atunci când situația o cere. În acest scop un conducător trebuie să știe care aspecte ale unei situații pot să necesite folosirea unui anumit stil.

Aceste aspecte se referă la:

- filozofia, imaginea organizației (cultura, climatul);
- tehnicile (felul în care se desfășoară activitățile, de exemplu metodele de predare);
- stilurile și așteptările superiorilor, colegilor și subordonaților.

Folosind o diagnoză a stilurilor de conducere, este posibil să comparăm stilul unui conducător cu stilul de conducere care ar fi mai eficient într-o anumită situație. Atunci când există diferențe, trebuie să ne gândim fie la modificarea condițiilor situației respective fie la modificarea stilului conducătorului.

Adaptarea stilului la o situație care se schimbă este cunoscută că “flexibilitate a stilului”. Deși în sine este un lucru pozitiv, prea frecventele schimbări ale stilului nu sunt recomandabile (induc nesiguranță).

Studiile efectuate au arătat că nu există un stil ideal de leadership. Persoanele eficiente își adaptează comportamentul atât pentru a veni în întâmpinarea dorințelor și așteptărilor subalternilor, cât și situației și mediului. Cu toții avem o personalitate proprie, unica care trebuie respectată. Nu există lideri fără persoane care să-i urmeze!

Eficienta și eficacitatea unui lider depind de calitățile sale, de atașamentul și calitățile celor care îl urmează, dar și de alte variabile ce depind de situație.

BIBLIOGRAFIE

1. Bass, B. – “Stogdill's Handbook of Leadership: A Survey of Theory and Research”, Free Press, New York, 1989
2. Bennis, W., Nanus, B. – “Liderii. Strategii pentru preluarea conducerii ”, Editura Business Tech International Press, București, 2000
3. Biech, E. – “ The ASTD Trainer's Sourcebook ”, McGraw-Hill Training Series, 1996
4. De Visscher, P., Neculau, A. Dinamica grupurilor ", Editura Polirom, Iași, 2001
5. Katzenbach, J. & Smith, D. – “The Wisdom of Teams “, Harvard Business Review Press, 1986
6. Knowles, H.C., Knowles, M. – “Introduction to Group Dynamics “, Association Press/ Folletts, Chicago, 1972
7. Kouzes, J.M., Posner, B.Z. – “The Leadership Challenge”, Jossey-Bass, San Francisco, 1987
8. Maxwell, J. – ”Dezvolta liderul din tine ”, Editura Amaltea, București, 1999
9. Maxwell, J. – ”Totul despre lideri, atitudine, echipa, relații ”, Editura Amaltea, București, 2005
10. Shannon, C., Weaver, W. – “The Mathematical Theory of Communication ”, University of Illinois Press, Urbana, 1949
11. Schmidt, W.H., Tannenbaum, R. – "How to Choose a Leadership Pattern ", Harvard Business Review, 1973
12. Schutz, W. – “The Interpersonal Underworld ”, Science and Behavior Books, Palo Alto, California, 1966.
13. Tichy, N. – “Liderul sau Arta de a conduce ”, Editura Teora, București, 2000

CICLUL GIMNAZIAL – CONTINUARE FIREASCĂ A CICLULUI PRIMAR

**prof. înv. primar DANIELA ACRISTINEI,
Școala Gimnazială Nr. 3 Piatra Neamț**

„Succesul, în mare parte, stă în voința de a învinge; să ne străduim deci și să stăruim.”

(Seneca)

Dintotdeauna , trecerea de la ciclul primar la cel gimnazial a semănat cu un hop pe care copiii l-au resimțit și îl resimt.

Este un mod de trecere de la un mod la altul de învățare, la o pluralitate de profesori, de la un sistem de notare la altul, adesea de la un program matinal la unul după amiază sau invers.

Una dintre problemele care nu și-au găsit rezolvare este aceea a continuității între ciclul primar și cel gimnazial. Efectele negative ale lipsei de continuitate firească se oglindesc în rezultatele mai puțin satisfăcătoare obținute în clasa a V a de către majoritatea elevilor.

Pentru a diminua problemele de adaptare a copiilor care încep ciclul gimnazial, ar trebui să avem în vedere următoarele obiective:

- cunoașterea elevilor prin asistențe la lecții și prin discuții învățătorul clasei;
- cunoașterea de către elevi a profesorilor și diriginților pe care îi vor avea prin intermediul unor discuții în care să se încerce „un prim contact”, o „primă apropiere”;
- acomodarea elevilor cu ora de diriginție;
- formarea unui ritm mai alert de luare a notițelor și de a „învăța să învețe”;
- conștientizarea faptului că vor avea mai mulți profesori, fiecare având cerințe în funcție de specificul disciplinei predate;
- formarea unei atitudini pozitive față de ceea ce înseamnă ciclul gimnazial (orar mai complex, timp liber redus, etc);
- dezvoltarea curajului de afirmare în fața unor dascăli noi, a stăpânirii de sine, a respectului pentru fiecare profesor;
- acomodarea cu laboratoarele și cabinetele de specialitate.

Un studiu comparativ al curriculum-ului pentru clasa a IV a și a V a, la limba română, a pus în evidență următoarele aspecte:

- se remarcă graba de a studia aproape toate elementele de teorie literară: genuri și specii (inclusiv parabola, mai puțin romanul), figuri de stil (inclusiv alegoria);
- este multă teoretizare, iar prezența unui număr mare de noțiuni atrage după sine abundența definițiilor, ceea ce exagerează criteriul rigorii științifice în selectarea și organizarea conținuturilor ;
- cerințele sunt formulate la un grad de dificultate net superior în clasa a V a comparativ cu clasa a IV a;
- obiectivele propuse pentru clasa a V a descriu cu prioritate, competențe bazate pe argumentare, justificare, valorizare;
- densitatea informației și nivelul superior al limbajului utilizat în prezentarea – explicarea noilor conținuturi;
- se trece de la manuale cu abundență de imagini și texte tipărite cu caractere mari și nu mai lungi de o pagină, în clasa a IV a, la unele în care imaginile apar sporadic, iar textele care acoperă două- trei pagini sunt redactate cu caractere mici, ca într-un an dintr-un an superior de studiu.

Știut fiind faptul că dezideratul prioritar al învățământului primar este înarmarea elevului cu instrumentele muncii intelectuale (citit, scris, socotit), este evident că actulul curriculum pentru clasa a V a devansează vârsta școlară căreia i se adresează.

Practica școlară a demonstrat că interesul pentru cunoaștere nu se stimulează prin conținuturi stufoase și prin exigențe multiple, care dezvoltă în sufletul multor elevi, teama de școală altoită, cu toate sentimentele ce derivă din ea, iar de la teamă la eșec nu este decât un pas. Mi s-a întâmplat adesea să fiu întrebată de foștii mei elevi, care se apropiau cu pași repezi de finalul ciclului primar câte discipline vor studia, ce așteptări au de la ei profesorii, dacă materia ce urmează a fi predată e dificilă, care este diferența dintre notarea cu calificative și cea cu note, dacă profesorii le vor acorda un minut din pauza pentru „altfel de probleme” așa cum o făcea doamna învățătoare. De aceea, la începutul ciclului gimnazial, pentru a înlătura teama de nou, de insucces, ar trebui acordată o deosebită atenție perioadei de început, pe parcursul căreia un rol important îl are dirigintele, dar și profesorii. Nu trebuie să uităm că și noi, adulții, în anumite situații, avem stări contradictorii atunci când intervin în viața noastră elemente de noutate.

Ideea revizuirii curriculum-ului este de mult invocată și este de salutat această inițiativă, însă ea trebuie gândită și aplicată coerent și concomitent pentru toate treptele de școlarizare. Prin

obiectivele și conținuturile pe care și le propune, clasa a V a trebuie să devină o continuare firească a clasei a IV a, să înlăture dezvoltarea panicii generate de lupta permanentă cu timpul care nu mai ajunge pentru a învăța la toate disciplinele de pe cât mai multe manuale și auxiliare aferente.

Pentru un debut stimulat în clasa a V a, este absolut necesară această revizuire a curriculum-ului și intensificarea interferențelor de experiență didactică între învățătorii clasei a IV a și profesorii care predau în clasa a V a, prin activități practice edificatoare, printr-o colaborare eficientă și colegială între foștii și actualii dascăli ai elevilor, care trebuie să pășească fără teamă și inhibiții în ciclul gimnazial.

“Copilul este o ființă divină, dar adesea neînțeleasă”

(Maria Montessori)

Bibliografie:

- *“Învățământul primar” – revistă dedicată cadrelor didactice*
- Crețu C. , *“Psihopedagogia succesului”, Polirom Iași, 1997*
- Dumitriu C. , *“Reforma sistemelor de învățământ”, E.D.P. , R. A., București, 2001*
- *“Tribuna învățământului” – revista cadrelor didactice, Ed. Discipol, București, 2000 - 2005.*

AL DOILEA RĂZBOI MONDIAL - STRATEGII MODERNE APLICATE

Prof. ADAM ADRIAN
Liceul Teoretic "Petre Pandrea" Balș, jud. Olt

Dacă învățământul tradițional utilizează, aproape în exclusivitate, forma de activitate frontală, cel actual se bazează pe activitățile individuale sub conducerea profesorilor și, foarte important, pentru cele de grupe care sunt axate pe rezolvarea de probleme, urmărind nu numai dezvoltarea gândirii, ci și stimularea creativității.

Învățarea este un act personal și cere participare personală. Problema esențială de care depinde producerea învățării eficiente este problema implicării, a angajării celui care învață în actul învățării; ceea ce este definitoriu pentru metodele activ-participative este tocmai capacitatea acestora de stimulare a participării, a implicării depline, individuale și colective a elevilor în procesul învățării, de a conștientiza elevul de ceea ce face, până la identificarea lui cu sarcina de învățare.

Prezint o parte dintre metodele și tehnicile moderne aplicate în predarea temei "Al Doilea Război Mondial" (incluzând și "Participarea României la Al Doilea Război Mondial") la nivelul clasei a X-a, cu precădere în cadrul profilului umanist.

I. METODA CUBULUI

Este o metodă care poate fi folosită cu succes pentru sistematizarea/evaluarea cunoștințelor, oferind posibilitatea de a dezvolta competențele necesare unei abordări complexe și integratoare .

După ce profesorul și elevii desenează un cub desfășurat pe tablă și în caiete, se anunță tema și faptul că elevii vor urma să lucreze în șase grupe, fiecare grupă având drept sarcină să analizeze tema aleasă pe baza unei cerințe scrise pe una din fețele cubului. Sarcinile pe care trebuie să le rezolve sunt formulate cu ajutorul verbelor: *descrie, compară, asociază, analizează, aplică, argumentează*, expresii care vor fi scrise pe cele șase fețe ale cubului desfășurat. După ce grupele finalizează activitatea în timpul stabilit de profesor, cei care sunt raportori pentru grupele lor prezintă în fața clasei ideile pe care le-au găsit, scrise pe o coală de hârtie pe care o lipește în partea cubului desfășurat corespunzătoare sarcinii primite. Fiecare răspuns este discutat cu întreaga clasă, celelalte grupe putând aduce completări. Forma finală a scrierii este notată de toți elevii în caiete.

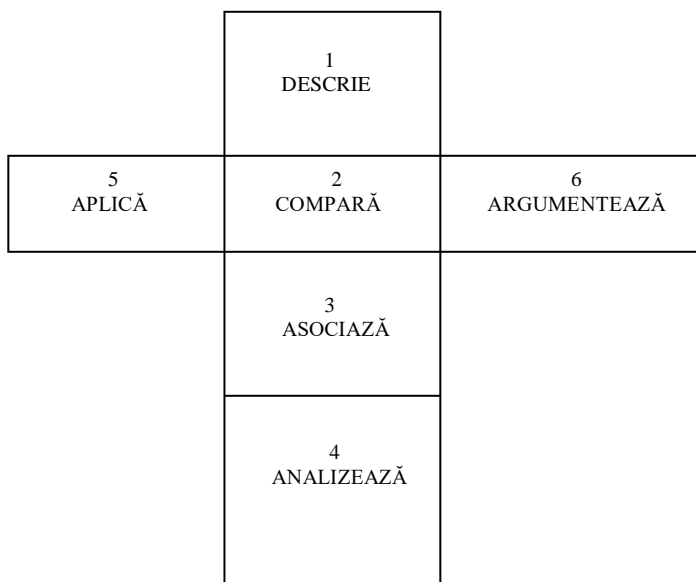

- Spre exemplu, în cadrul temei *Al Doilea Război Mondial*, putem avea următorul model de cub:
- Elevii din prima grupă vor realiza o descriere a cauzelor războiului;
 - Grupa a doua va compara prestația Germaniei în cele două conflagrații mondiale;
 - Elevii din a treia grupă vor asocia consecințele pierderilor teritoriale din 1940 cu intrarea României în război;
 - Următorul grup va analiza citatul “*Acolo unde suntem noi, nu mai este loc de nimeni*” (A. Hitler);
 - Grupa care primește sarcina aplică va trebui să realizeze o axă cronologică a marilor bătălii;
 - Ultima grupă va argumenta dacă bombardarea orașelor Hiroshima și Nagasaki era necesară pentru scurtarea războiului.

II. METODA ORGANIZATORULUI GRAFIC

Reprezintă o metodă de învățare activă care prin schematizarea ideilor ajută elevii să realizeze esențializarea unui material informativ, corelând ceea ce știu cu ceea ce urmează să învețe sau să răspundă. În același timp, facilitează profesorilor stabilirea obiectivelor lecției, ceea ce vor preda și evalua.

Vom prezenta mai multe tipuri de organizare grafică precum:

1. Diagrama Venn

Această tehnică permite dezvoltarea unui fenomen prin compararea elementelor sau dimensiunilor componente. Elevii formulează idei, le argumentează și emit puncte de vedere, explorând conținutul învățării. Poate fi folosită pentru rezolvarea cerinței de lucru privind comparația cauzelor celor două războaie mondiale.



2. Fishbone map

Identificarea cauzelor care au dus la declanșarea războiului poate fi rezolvată prin completarea **diagramei cauzelor și efectului** („coadă de pește”-„**fishbone map**”). O altă variantă este diagrama „**herringone map**”.

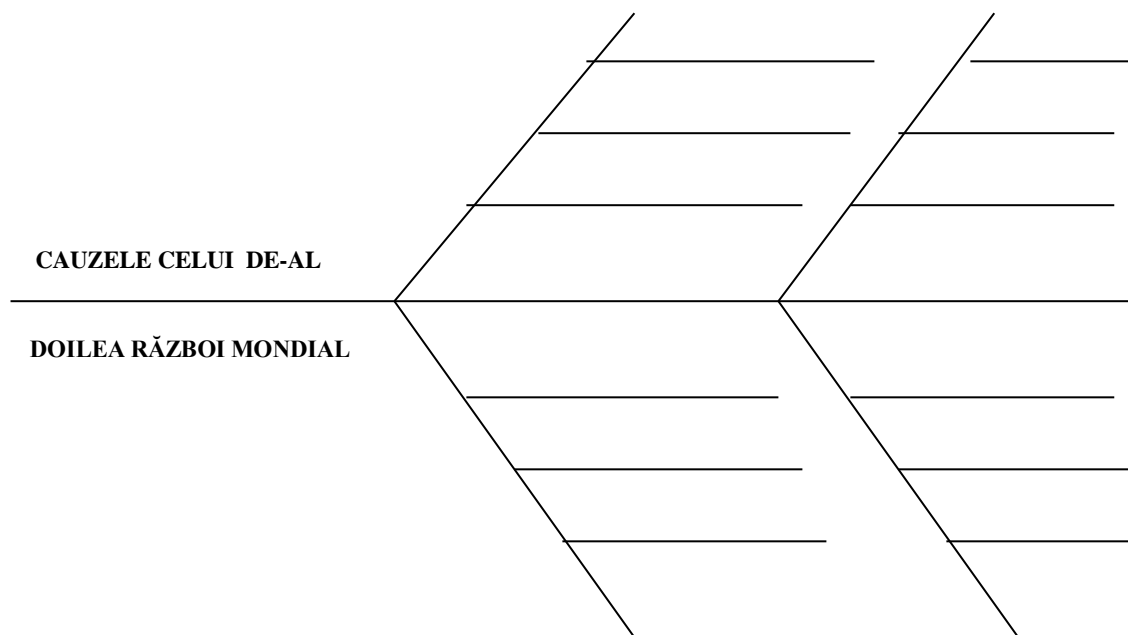

3. Spider map

Sarcina de lucru privind acțiunile unor personalități implicate în războiul de independență a coloniilor americane se poate rezolva prin completarea unui grafic denumit „pânza de păianjen”- „spider map”.

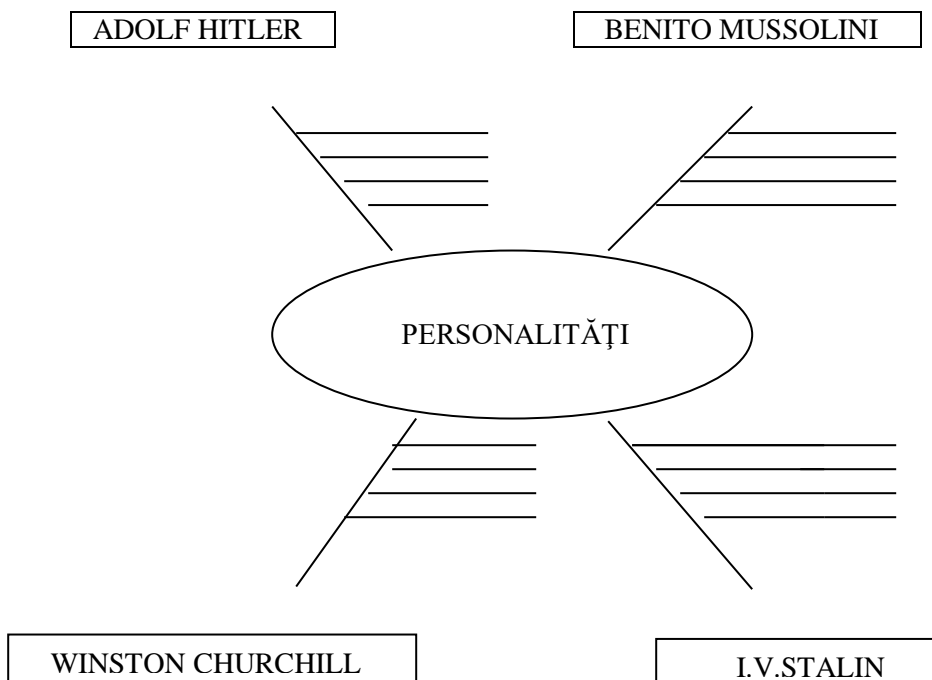

4. Tabelul T

Este un grafic ușor de folosit în cadrul lecțiilor și poate fi utilizat individual sau pe perechi. Profesorul, împreună cu elevii, analizează lista cu argumente și formulează concluziile. Această metodă contribuie la dezvoltarea capacității de argumentare pe baza analizei informațiilor. Poate fi folosit spre exemplu la analiza deciziei mareșalului Ion Antonescu de a continua războiul după 27 iulie 1941.

ARGUMENTE PRO	ARGUMENTE CONTRA

Recapitularea cunoștințelor privind Al Doilea Război Mondial poate fi realizată prin completarea unui tabel numit “ABC Brainstorming”. Această activitate se poate desfășura sub forma unui concurs pe grupe.

LITERA	PERSONALITĂȚI, TERMENI ISTORICI, BĂTĂLII ETC
A	
B	
C	
D	
E etc	

5. Ciorhinele

Este un alt organizator grafic utilizat în cadrul lecțiilor despre Al Doilea Război Mondial. Ciorchinele, structurat sau nestructurat, poate evidenția în cadrul unei rețele conexiunile dintre ideile unui subiect. Considerat o altă formă de brainstorming, neliniară, care poate fi utilizată pentru a stimula gândirea înainte de a studia mai amănunțit o anumită temă sau pentru a rezuma ceea ce s-a studiat, ca o modalitate de a construi asocieri noi.

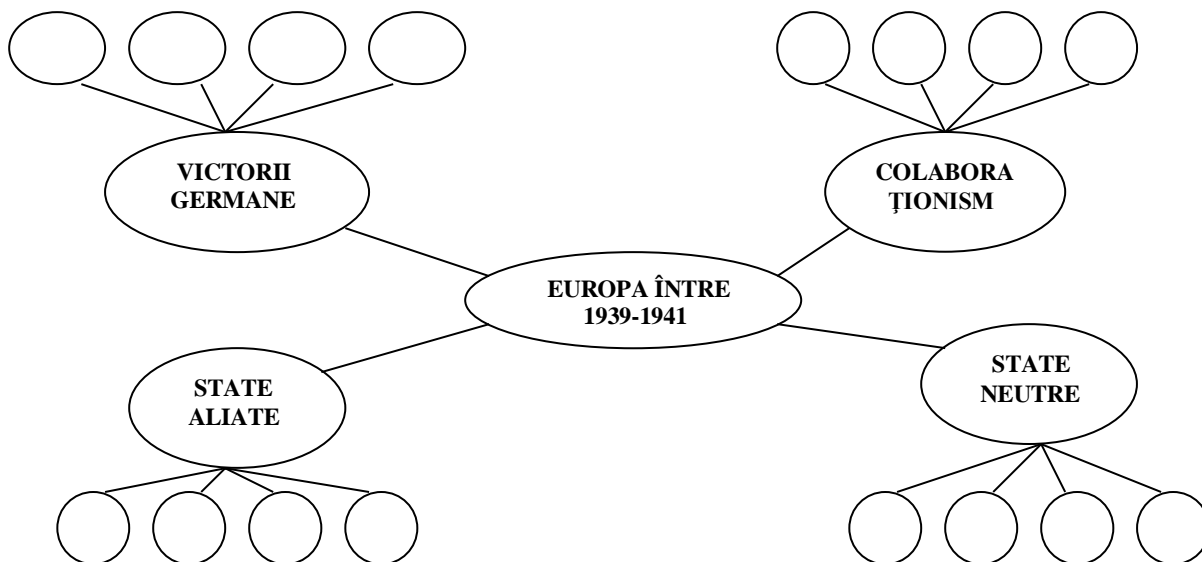

6. Copacul ideilor

“Network tree” reprezintă o metodă grafică asemănătoare ciorchinelui, diferit fiind modul de dispunere al ideilor sub forma unui copac cu ramificații. Cuvântul-cheie se notează încadrat într-un triunghi, în partea centrală, după care se scriu ideile și se stabilesc legăturile între ele, imaginea rezultată fiind asemănătoare cu ramurile unui copac. Copacul ideilor poate fi completat individual, în perechi, în grup sau frontal. Dacă este completat de către membrii unui grup, foaia pe care este desenat copacul trece de la un membru la altul și fiecare elev are posibilitatea să citească ceea ce au scris colegii lui.

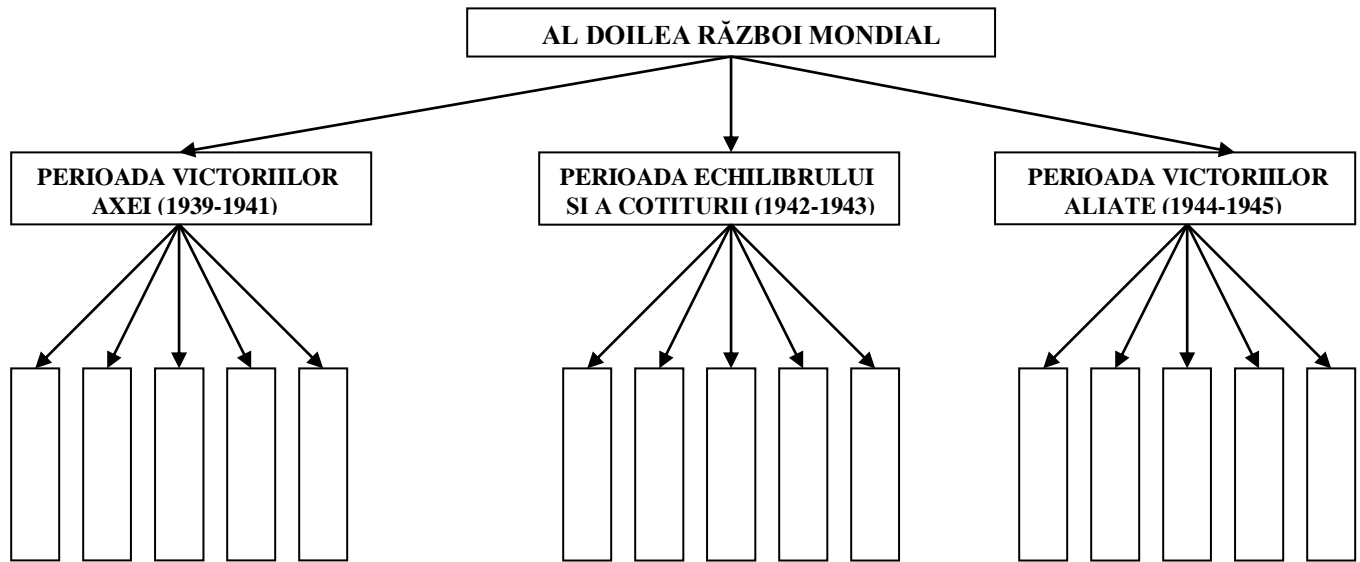

7. Lanțul evenimentelor

Este o altă formă de organizator grafic, asemănătoare ciorchinelui, folosită în cadrul orelor de istorie

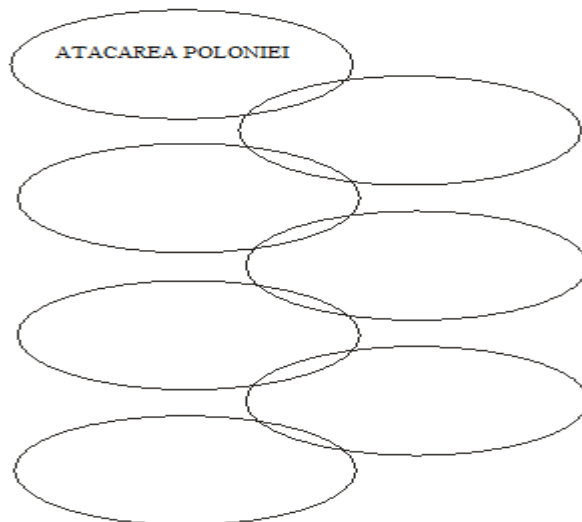

IV. METODA “FLOARE DE LOTUS” (TEHNICA LOTUS)

Este o modalitate interactivă de lucru care oferă posibilitatea stabilirii de relații între noțiuni pe baza unei teme principale. De la aceasta derivă cele 8 idei secundare, construite în jurul temei centrale, asemeni petalelor unei flori de nufăr. Cele 8 idei secundare devin la rândul lor teme principale pentru alte flori de nufăr.

Aplicarea metodei presupune parcurgerea următoarelor etape: anunțarea temei principale de către profesor; completarea de către elevi a celor 8 idei secundare (după care se trec în diagramă); împărțirea elevilor în grupe de câte 2, 3 sau 4, în funcție de numărul acestora; munca în grup pentru rezolvarea cerințelor; prezentarea în fața clasei a rezultatelor fiecărui grup; completarea diagramei cu ideile expuse; evaluarea muncii fiecărui grup. Există și o altă variantă care presupune rotirea diagramei în sensul acelor de ceasornic (cercurile din diagramă rămase goale de la grupa anterioară pot fi completate de altă grupă).

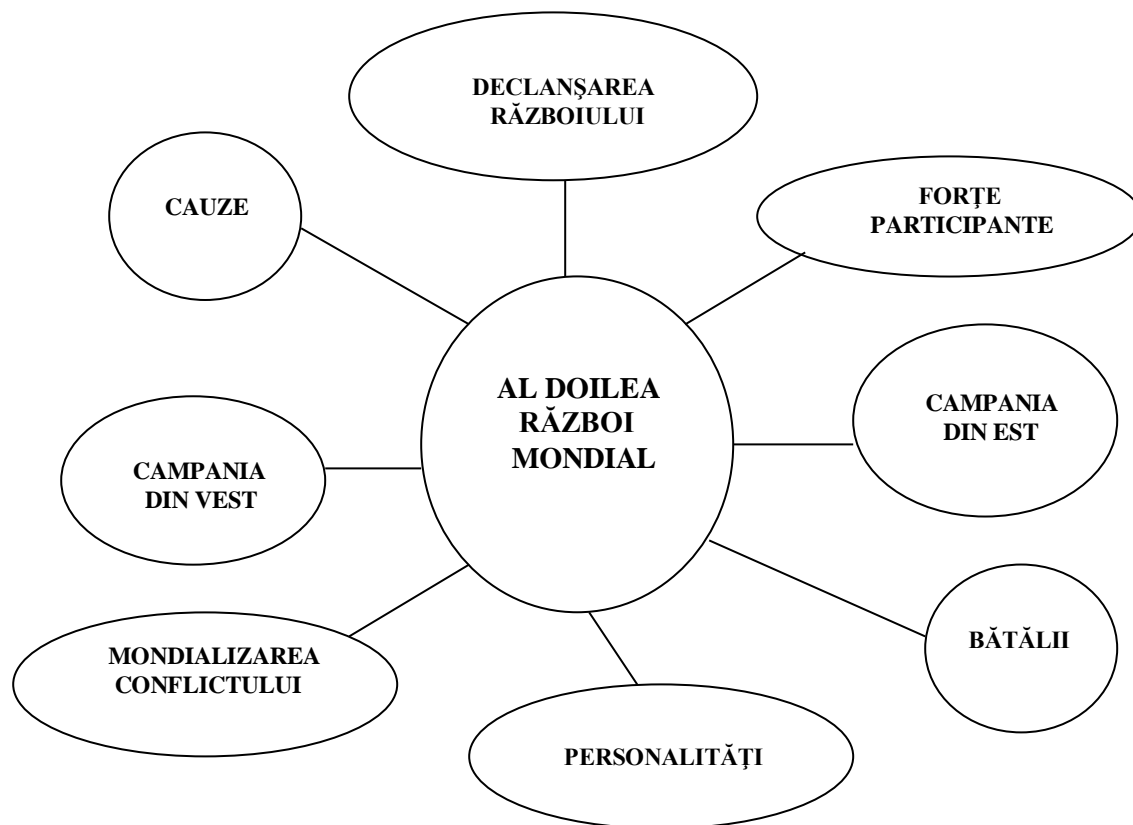

V. ATELIERUL DE SCRIERE

Reprezintă o metodă care se adresează creativității și imaginației elevilor. Ea se bazează pe oferirea posibilității elevilor de a scrie, posibilitate care este necesar să fie valorificată în mai multe ocazii, nu numai în cadrul orelor de limba și literatura română sau de limbi moderne. Un dezavantaj l-ar constitui în multe cazuri numărul limitat de ore, însă la clasele cu profil umanist, profesorul poate recurge la activități bazate pe exerciții de scriere.

Avantajele care decurg vizează formarea unor competențe specifice precum: înțelegerea aprofundată a unui context istoric prin stimularea creativității și imaginației elevilor, exprimarea de opinii utilizând limbajul istoric, descoperirea în sursele de informare a perspectivelor asupra evenimentelor și

proceselor istorice, exprimarea de opinii despre personaje și evenimente istorice. Elevul își dezvoltă gândirea critică, folosind propriile gânduri și idei. Atelierul de scriere poate reprezenta o metodă atractivă, în stare să stimuleze curiozitatea elevilor pentru studiul istoriei.

Exemple de sarcini de lucru în cadrul temei “Al Doilea Război Mondial”:

- a. Imaginați-vă că sunteți soldat german, participant la bătălia de la Stalingrad. Redactați o scrisoare către familia și/sau iubita voastră. Această activitate se poate desfășura pe grupe.
- b. Sunteți un supraviețuitor al tragediei de la Hiroshima. Realizați o descriere a evenimentelor desfășurate pe 6 august 1945.

BIBLIOGRAFIE

1. Albușescu, Ion, Albușescu, Mirela, *Predarea și învățarea disciplinelor socio-umane*, Iași, Editura Polirom, 2000
2. Căpiță, Laura, Căpiță, Carol, *Tendențe în didactica istoriei*, Pitești, Editura Paralela 45, 2005
3. Cerghit, Ioan, *Metode de învățământ*, București, Editura Didactică și Pedagogică, 2005
4. Dinulescu, Constanțiu, *Didactica istoriei*, Craiova, Editura Universitaria, 2007
5. Felezeu, Călin, *Metodica predării istoriei*, Cluj, Editura Universitară Clujeană, 1998
6. Iuțiș, Gheorghe, Cozma, Elena, Asăvoaie, Iuliana, *Elemente de didactica istoriei*, Iași, Editura Graphis, 2008
7. Jinga, Ioan, Istrate, Elena, *Manual de pedagogie*, București, Editura ALL Educational, 1998
8. Oprea, Crenguța Lăcrimioara, *Strategii didactice interactive*, București Editura Didactică și Pedagogică, 2008
9. Păun, Ștefan, *Didactica istoriei*, București, Editura Cartea Universitară, 2005
10. Stan, Emil, *Pedagogie postmodernă*, Iași, Institutul European, , 2004
11. *** *Învățarea activă. Ghid.*, București, Ministerul Educației și Cercetării, 2001

Receptarea textului epic în gimnaziu

Prof. Adiaconiței Roxana-Maria

Liceul Tehnologic „Arhimandrit Chiriac Nicolau”

Vânători-Neamț, Județul Neamț

Referitor la apetența omului spre povestire, criticul literar Nicolae Manolescu face o afirmație elocventă „ Există, probabil, puține, << instincte >> mai vechi și mai fundamentale umane decât acela de a povesti. (...) Ca să se lase vrăjit, omului îi trebuie un miez epic, relatarea unei întâmplări, o povestire. Dintotdeauna i- a plăcut să spună sau să asculte povestiri. ”(*Cărțile au suflet, Povestirea și romanul*).

Dacă verbul *a povesti* se află în structura genetică a omului reprezentând o formă obișnuită de manifestare a necesităților sale comunicaționale, atunci e lesne de înțeles interesul elevilor de gimnaziu pentru textul epic.

Întâlnirea individului cu universul epic se produce încă din copilărie și continuă evoluând spre înțelegerea și conștientizarea fenomenului literar narativ. Aproximarea aceasta este sursă de multiple „bucurii” pentru elevul claselor primare, dar mai ales pentru cel de la gimnaziu și liceu. Prin intermediul narațiunii, elevul trăiește experiența explorării unor teritorii noi aflate dincolo de planul real. Tot acum i se confirmă idei cunoscute sau doar bănuite, găsește exprimate sentimente clare, ori confuze. În același timp, el poate considera textul epic un refugiu, un univers diferit în care e posibil să găsească răspunsuri la propriile nedumeriri.

Epicul acționează asupra preadolescenților și adolescenților ca o forță care îi modelează. El nu le oferă doar promisiuni de împlinire a dorințelor și aspirațiilor lor, ci este atractiv și prin accesibilitatea discursului care le poartă. Datorită faptului că omul are o localizare spațială și temporală, dezvoltă o relație strânsă cu lumea narativă, cu lumea acțiunii. Familiaritatea lui cu această lume face ca textul epic să o sporească, să o aprofundeze și să o remodeleze, întrucât oferă modele din perspectiva cărora se poate înțelege și judeca realitatea.

Pornind de la această certitudine a apropierei elevului față de lumea acțiunii, fapt pe care l- am constatat și în activitatea de la catedră, consider că procesul didactic al receptării textului epic este cu mult mai puțin anevoios decât cel al receptării textului liric. Cu toate acestea, profesorul de limba și literatura română nu trebuie să precupețească niciun efort în realizarea orelor de literatură destinate receptării textului epic, proces care presupune câteva etape bine stabilite ce se pot particulariza în funcție de necesitatea educativ- formativă a fiecărei clase și de natura specifică a textului pus în discuție.

După Constantin Parfene, prima etapă ar fi *discuția orientativă*. Este vorba despre un moment pregătitor care precede contactul cu textul. Aceste discuții sunt utile receptării, deoarece anunță și dezvoltă posibilitățile de receptare ale elevilor. În cadrul lor se prezintă particularități ale tehnicii narative, ale artei narative, date legate de geneza operei, sursele de inspirație, mărturiile ale scriitorilor despre realizarea operei. Prin discuția orientativă profesorul vrea să înlesnească înțelegerea operei de către elevi.

O receptare reală a textului literar nu se poate realiza evitând momentul lecturii, a *lecturii expresive*. Există mai multe posibilități de realizare a ei, în funcție de întinderea textului. În cazul textelor epice de mici dimensiuni (baladă, fabulă, povestire, schiță, legendă), lectura expresivă a operei integrale se realizează fie de către profesor, fie de către un elev talentat sau se pot utiliza mijloace tehnice moderne. Dacă este vorba de texte epice de mai mare întindere (basm, nuvelă, roman), atunci se vor selecta pentru lectură anumite fragmente importante. Această variantă a lecturii expresive trebuie suplinită de *lectura integrală* pe care elevul o va realiza înainte de discuțiile pe marginea textului. Știm că în vârtejul societății actuale elevul are multe tentații de care se lasă furat în detrimentul timpului acordat lecturii. De aceea consider că profesorul de limba și literatura română are datoria de a apela la diverse metode și mijloace didactice prin care să recupereze elevii pentru lectură.

Discuția orientativă și lectura expresivă sunt etapele care pregătesc *receptarea propriu-zisă* a operei epice în context didactic. Putem vorbi chiar de un algoritm specific operei narative, care, mai întâi, stabilește *logica acțiunii* urmărind cele cinci etape ale acesteia: *expozițiune, intrigă, desfășurarea acțiunii, punctul culminant și deznodământul*. Următorul punct important al receptării îl reprezintă *personajele* care sunt observate prin prisma locului și rolului lor în acțiune. De asemenea este foarte important a observa cu elevii felul în care personajele sunt caracterizate (modalitățile de caracterizare, tipurile de portret). Cercetarea acestor aspecte favorizează surprinderea mesajului estetic al operei. În continuare se poate investiga *discursul narativ, instanțele comunicării* (relația *autor- narator- personaj*), dar și *viziunea artistică* din a cărei perspectivă sunt prezentate elementele structurale ale epicului. La fel de important este să se stabilească *problematika abordată* (tema textului), *valoarea literară* a operei și *locul* ei în sistemul literaturii naționale și universale.

Etapele receptării propriu-zise a operei epice pot fi abordate și într-o altă ordine, cu mențiunea de a se respecta principiile accesibilității și adecvării la particularitățile de vârstă și intelectuale ale elevilor. Ținând cont de aceste aspecte lecțiile de receptare se pot realiza pe diferite trepte de complexitate. La clasele aV- a și a VI- a se va insista pe exercițiile de cultivare a imaginației reproductivă, a limbajului expresiv, iar la clasele mai mari (aVII- a și a VIII- a) pe exercițiile de cultivare a gândirii critice, a imaginației creatoare, culturii literare și a limbajului tehnic. Așadar receptarea operei literare epice, în cazul de față, este un proces îndelungat ce se întinde pe ani de studiu și cicluri de învățământ și care evoluează de la simplu la complex.

În acest proces didactic profesorului de limba română îi revine rolul important. El trebuie să capteze interesul elevilor astfel încât să participe activ la lecțiile de literatură. El trebuie să știe cum să stabilească sarcini mici de lucru, dar care să se soldeze cu receptarea unor aspecte majore, să-i încurajeze pe elevi în exprimarea opiniilor, să precizeze și să nuanțeze observațiile sau să sugereze anumite puncte de vedere, în cadrul analizei textului literar, în general, și a celui epic, în special.

Bibliografie:

1. Parfene, Constantin, *Metodica studierii limbii și literaturii române în școală*, Editura Polirom, Iași, 1999;
2. Pamfil, Alina, *Limba și literatura română în gimnaziu. Structuri didactice deschise*, Editura Paralela 45, Pitești, 2003;
3. Goia, Vistian, *Didactica limbii și literaturii române pentru gimnaziu și liceu*, Editura Dacia, Cluj-Napoca, 2002;
4. Sâmișăian, Florentina, *O didactică a limbii și literaturii române. Provocări actuale pentru profesor și elev*, Editura ART, București, 2014.

Familia și rolul ei în reușita copilului

Familia ca *instituție socială*, are o istorie care se confundă cu dezvoltarea civilizației umane, fiind unicul *grup social* în care legăturile de dragoste și consanguinitate capătă o importanță primordială, prin interacțiunile multiple și determinante între toți membrii ei. În acest *creuzet de relații*, valori și sentimente, copilul primește forța și imboldul principal al dezvoltării sale. Știința sociologică prezintă familia ca un grup de persoane legate direct prin relații de rudenie, ai cărei adulți își asumă responsabilitatea pentru creșterea copiilor.

Familia constituie mediul în care copilul se naște, trăiește primii ani ai existenței personale, se dezvoltă și se formează pentru viață. Ea reprezintă un prim instrument de reglare al interacțiunilor dintre copil și mediul social. Are rolul central de asigurare a condițiilor necesare trecerii prin stadiile de dezvoltare ale copilăriei și care stau la baza structurării personalității individului.

Viața în familie este *prima școală a emoțiilor*, învățăm să recunoaștem emoțiile proprii cât și reacțiile celorlalți la emoțiile noastre, cum să gândim aceste emoții și cum să alegem reacțiile, cum să citim și să ne exprimăm speranțele și temerile, fiind mediul prielnic pentru nașterea, dezvoltarea și desăvârșirea ființei umane. În organizarea sa proprie, ea oferă garanții de moralitate, este *prima școală* care pregătește pe copil pentru viața socială, deprinzându-l să-și împlinească datoria, să-și disciplineze voința, dându-i simțul ierarhiei și ordinii, devenind un oficiu înalt al respectului, al demnității, al libertății interioare. Mediul familial oferă siguranță, liniște, afecțiune, seninătate, care constituie o atmosferă prielnică pentru o dezvoltare normală și echilibrată.

Familia are și o însemnată *funcție educativă*. Ea este *prima instituție de educație morală* și pentru prima copilărie este mediul educativ prin excelență. Familia este „cea mai necesară *școală de omenie*”. Statisticile judiciare arată că majoritatea delicvenților și a celor din instituțiile de corecție au fost lipsiți de o reală asistență din partea familiei.

În cadrul familial se deprind disciplina și spiritul de inițiativă și se cultivă sentimentul demnității, dreptății, iubirii, respectului și ajutorului, sentimentul sacrificiului, care sunt elemente de bază ale vieții sociale. Primul factor care formează persoana într-o perspectivă multidirecțională este familia. Aceasta are menirea de a-l introduce pe copil în valorile grupului de referință, dar și de formare a primelor conduite, sau de interiorizare a unor stări de spirit elementare. Familia trebuie mai mult să formeze decât să informeze. Copilul *absoarbe* din mediul apropiat familial primele impresii, formându-și conduite prin mimetism și contagiune directă. Copiii vor face, sau vor crede precum părinții imitând comportamentele acestora. „Mediul familial este unul dintre factorii care determină majoritatea raporturilor pe care copilul le va stabili cu lumea exterioară din care va face parte la școală, acest mediu în care trebuie să se ancoreze pentru a nu-și petrece copilăria la periferia grupului.” (Marie- Claude, Beliveau)

Familia este mediul esențial care poate influența dezvoltarea și destinul copilului prin securizare materială, dragoste și educație. Unele studii accentuează o anumită funcție, ca fiind fundamentală și exclusivă a familiei – cea de *socializare primară a descendenților*, cu scopul integrării corespunzătoare a acestora în societate, și, la fel de fundamentală și exclusivă, cea de *asigurare a securității emoționale* a adulților.

H. H. Stahl, remarcabil sociolog, membru al școlii sociologice de la București, clasifică funcțiile familiei în două mari categorii: „*funcții interne și funcții externe*, primele contribuind la crearea unui regim de viață intimă, menit să asigure tuturor membrilor un climat de securitate, protecție și

afecțiune; al doilea grup de funcții asigurând dezvoltarea firească a personalității fiecărui membru al grupului, socializarea și integrarea sa corespunzătoare în viața socială.

Familia este prin definiție *cadru de satisfacere al nevoilor membrilor ei*. Nevoile de bază, fiziologice sunt la fel de importante ca și nevoia de securitate, de dragoste și apartenență, de recunoaștere. Toate aceste nevoi categorisite de Maslow ca fiind nevoi de tip D, care apar prin lipsă și împing individul la a căuta satisfacție, depind de ceilalți, de cei din jurul individului, de ceilalți membri ai familiei. Este evident faptul că o familie în care legăturile dintre membrii ei nu sunt de dragoste și respect, nu poate constitui un cadru propice de satisfacere a nevoilor umane și deci de dezvoltare normală.

În funcție de felul cum cei din jur, mai ales părinții, știu să vină în întâmpinarea nevoilor lui și să înțeleagă, în satisfacerea acestor nevoi, caracteristicile care țin de vârsta copilului, depinde dezvoltarea optimă a copilului pentru a deveni o ființă normală, capabilă de a fi fericită, sau dimpotrivă acesta evoluează la polul opus. Pentru orice persoană (copil, adolescent, tânăr, adult), familia este mediul natural cel mai favorabil pentru formarea, dezvoltarea și afirmarea lui, asigurând condiții de securitate și protecție, atât fizică cât și psihică, în orice perioadă a vieții. Aici se conturează concepția despre viață și conceptul de sine.

Familia este considerată nu drept un grup independent, ci un subsistem al societății – ”celula ei de bază”. De la începuturi și până în prezent familia rămâne a fi dependentă de societate în virtutea principiului conexiunii dintre sistem și macrosistem. Prin familie indivizii se integrează în societate, familia constituind, în esență, temelia acesteia. Din această perspectivă familia poate fi definită ca un sistem în interiorul căruia elemente, membrii familiei, se influențează reciproc, dezvoltând raporturi interumane complexe. Buna funcționare a familiei ca sistem, este condiționată de modul în care reușesc să relaționeze și să comunice toate aceste subsisteme. Funcționalitatea sistemului familial este consecința modului în care interrelaționează subsistemele. Conchizând, putem spune, că rolul familiei în educația copiilor este esențial. „Familia reprezintă matricea primordială a culturii omenești. Aici se trezesc și încep să se dezvolte puterile latente ale sufletului personal; aici începe copilul să iubească (pe cine și cum?), să creadă (în ce?) și să sacrifice (cui și ce?); aici se alcătuiesc primele temelii ale caracterului său; aici se descoperă în sufletul copilului sursele principale ale fericirii sau nefericirii lui viitoare; aici devine copilul un om mic, din care mai apoi se dezvoltă o mare personalitate sau un om lipsit de moralitate.

Un copil care nu a primit o educație corectă din toate punctele de vedere va avea de suferit la maturitate, sau poate toată viața în cazul în care nu are un caracter puternic nativ, prin care să se autoeduce. Lacunele relaționale, complexe, fluctuațiile sentimentale și toate problemele interioare ale omului sunt în mare parte o consecință a unei educații familiale defectuoase. Greu va înțelege extrovertirea unei persoane în familia sa sau între prieteni, ori altruismul cu care se manifestă în societate și altele asemenea, cineva crescut de niște părinți care nu au avut timp să vorbească cu el, să-l asculte problemele, să-l încurajeze la nevoie, să-i ofere afecțiune. Se va adapta greu.

Responsabilitatea unui părinte în ceea ce privește educația copilului său este una uriașă. În mare parte cazurile de neadaptare socială, depresie, dependență, delicvență, perversiune, sinucideri, din rândul tinerilor (și nu numai), au ca substrat lipsa educației familiale corecte, sănătoase.

„Educația copiilor presupune întâi de toate desăvârșirea propriei noastre educații, a sentimentelor noastre”. Părinții trebuie să se străduiască să dea dovadă de o moralitate ireproșabilă, de integritate și educație aleasă, fiind formatorii unei generații, ca astfel copiii să-i poată urma avându-i ca model. „În educația copiilor, mai întâi de toate trebuie să ne educăm noi înșine. Evident, căldura din familie educă mult mai bine decât orice cuvinte, și, dimpotrivă, cuvintele anoste ale părinților obțin exact efectul contrar.”[4]

Comportamentele copiilor se învață prin observarea unor modele în familie sau societate: „într-o grădiniță o parte din preșcolari au asistat la un spectacol dat de un actor care tot timpul se comportă violent, agresând o păpușă mare din plastic. Observându-se copiii în zilele următoare s-a constatat că aceștia se comportau mult mai agresiv cu jucăriile și păpușile lor, în comparație cu ceilalți care nu asistaseră la spectacolul respectiv. După opt luni, 40% din lotul experimental imitau acte agresive din categoria celor văzute în spectacol. Rezultă rolul important jucat de exemplul celor din jur.”[9] Toate acestea îl pot marca profund, însă copilul va suferi mult mai puțin dacă „simte în el siguranță și dacă are încredere în părinți.”[10] Dar dacă vede atitudini nepotrivite „la un om în care are multă încredere, la părinți, frați, rudeni, etc., atunci influența va fi mult mai mare asupra lui”[11].

Direcția spre care va merge copilul se trasează încă din familie, locul unde se va forma idealul său. Acesta se formează din copilărie până la adolescență. Astfel, „când relațiile dintre părinți au fost armonioase, idealul adolescentului include un model care le seamănă.”[12]

BIBLIOGRAFIE

Psihologie generală, Andrei Cosmovici, Ed. Polirom, Iași, 1996;
Părinți și copii. O abordare teologică, duhovnicească și psihologică, Arhim. Simeon Kraiopoulos, Ed. Bizantină, 2005;
Cum să educăm ortodox copilul. 300 de sfaturi înțelepte pentru părinți de la sfinți și mari duhovnici, Ed. Sophia, Ed. Cartea Ortodoxă, București, 2011;
Sfaturi pentru o educație ortodoxă a copiilor de azi, Maica Magdalena, Ed. Deisis, 2006;
Viața de familie, Traducere din limba rusă de Adrian Tănăsescu-Vlas, Ed. Sophia, Ed. Cartea Ortodoxă, București, 2009.

REZUMAT

Lumea e condusă din camera copilului (Tholuck)

Rolul familiei în educația copiilor este esențial. „Familia reprezintă matricea primordială a culturii omenești. Aici se trezesc și încep să se dezvolte puterile latente ale sufletului personal; aici începe copilul să iubească să creadă și să sacrifice ; aici se alcătuiesc primele temelii ale caracterului său; aici se descoperă în sufletul copilului sursele principale ale fericirii sau nefericirii lui viitoare; aici devine copilul un om mic, din care mai apoi se dezvoltă o mare personalitate sau un pungaș mărunț.” Totul se începe și se învață mai întâi în familie. „Dacă copilul nu învață să iubească în familie, de la părinții săi, unde va învăța să iubească? Dacă nu s-a deprins încă din copilărie să caute fericirea tocmai în fericirea reciprocă, în ce porniri rele și vicioase o va căuta când va ajunge la vârsta maturității? Copiii preiau totul și imită totul...”

Principala condiție ca un copil să primească o educație corectă o reprezintă capacitatea părinților de a o face, și în același timp, intensitatea și sinceritatea iubirii părinților. Dar asta înseamnă că orice copil care nu a primit o educație aleasă este condamnat la un eșec social și spiritual? Se pare că aceasta depinde de puterea de autoeducare a copilului dar și de persoanele cu care intră în contact. Persoanele care intră în contact cu tineri care au avut o astfel de educație în copilărie, tind să-i judece, dar soluția este să-i ajute să se integreze,

dovedind răbdare și altruism. Vor primi în schimb fericirea celuilalt ca stimulent asupra propriei fericiri. Adică cel ce unge cu miresme pe altul, el mai întâi miroase frumos.

NUME ȘI PRENUME: PROF. ADOMNIȚEI CRISTINA
INSTITUȚIA: ȘCOALA GIMNAZIALĂ 135, BUCUREȘTI
NUME ȘI PRENUME: PROF. VIȚEGA CRISTINA

INSTITUȚIA: COLEGIUL ANDRONIC MOTRESCU RĂDĂUȚI, JUD. SUCEAVA

FACILITAREA, SUSȚINEREA ȘI ÎMBUNĂTĂȚIREA ACTIVITĂȚILOR DIN SISTEMUL EDUCAȚIONAL

În sensul ei profund, noțiunea de proces de învățământ este legată de cea de transformare (schimbare sau modificare). Se pornește de la o definiție, pe cât de lapidară, pe atât de actuală a învățării, și anume: învățarea este o „schimbare în comportamentul individual, ca urmare a trăirii proprii”. În raport cu ceea ce este în esență învățarea, procesul de învățământ vine să provoace o schimbare în timp, în spațiu și în formă a experiențelor de cunoaștere, afectiv-emoționale și acționale, aflate în posesia elevului, încât acestea să devină capabile a genera, mai departe, schimbări în comportamentul său, în structura cunoștințelor sau deprinderilor sale mentale ori motrice; să determine o trecere de la o stare a minții la o altă stare mentală.

Menirea procesului de învățământ este, deci, să angajeze elevii în trăirea unor noi și noi experiențe, organizate pedagogic, încât acestea să realizeze învățare. Procesul de învățământ se prezintă ca un autentic act creator, constructiv, generator de noi comportamente, ceea ce conferă școlii semnificația unui grandioase „laborator viu”, loc al unor ample și profunde metamorfoze umane, la nivel individual și de grup.

Și predarea și învățarea, ca laturi ale procesului de învățământ, se constituie ca activități de bază, ca funcții esențiale ale oricărei unități școlare.

Activitatea cadrelor didactice își face simțită prezența întotdeauna, fie chiar și indirect, legată de îndrumarea activității elevilor. Predarea nu are însă sens decât în măsura în care determină un efort corespunzător de învățare din partea elevilor. În lipsa învățării, procesul nu funcționează deoarece îi lipsește elementul esențial- învățarea însăși, îi lipsește legătura de bază dintre învățător și elevi.

Esena procesului de învățământ rezidă tocmai din această unitate dialectică, în organizarea optimă a interacțiunilor dintre predare și învățare. Deși relația dintre predare și învățare este una de la cauză la efect, aceasta nu înseamnă, totuși, un mers linear, în sensul că un anumit tip de predare generează, în mod necesar, un anumit tip de învățare. Predarea singură, oricât de bună ar fi ea, nu conduce în mod automat, de la sine, la efectele așteptate. Întotdeauna rezultatele predării sunt condiționate de activitatea de învățare depusă de elevi, de calitatea învățării și intervenția altor diferiți factori implicați în desfășurarea ei.

A defini procesul de învățământ ca o interacțiune dintre predare și învățare înseamnă, așadar, a evita să se atribuie reușita sau nereușita școlară numai predării sau numai învățării. Succesele sau eșecurile trebuie puse pe seama atât a muncii profesorului, cât și a activității elevului, precum și pe seama influenței altor factori.

Cheia învățării este deplină angajare a elevului în actul învățării. Modificările comportamentului, adică producerea propriu-zisă a învățării este condiționată de experiența nouă ce o trăiește sau o dobândește, la un moment dat, cel care învață. Cercetările de până acum arată că succesul învățării constă în trăirea deplină a acestei experiențe, în angajarea totală a elevului în trăirea experienței date. De exemplu, simpla lectură a unei lecții din manual nu înseamnă neapărat învățarea ei. Numai o lectură activă, participativă, care reușește să capteze interesul și atenția elevului, să pună în mișcare gândirea și imaginația lui, să incite la asociații de imagini și idei, care îndeamnă la reflecții personale și la trăiri emotive intense, care solicită efort de înțelegere și memorizare, de analiză și interpretare se traduce, cu adevărat, într-un act de învățare.

Acordarea importanței cuvenite activității de învățare a condus și la reactualizarea unui mai vechi principiu al dialecticii, și anume, învățarea activ-participativă. De altfel, în accepția învățământului contemporan, este modern tot ceea ce-l pune pe elev în situația de a învăța, pe cât posibil, prin efort propriu cu mobilizarea la maxim a capacităților sale. Aici își găsesc explicația o serie de teze pedagogice ca: studierea și cunoașterea elevilor, tratarea diferențiată a lor, îmbogățirea și diversificarea căilor și a mijloacelor de activizare a acestora.

Spre deosebire de învățământul tradițional, centrat pe cunoaștere, pe distribuirea cunoștințelor, în școala modernă procesul de învățământ se ridică mult deasupra nivelului simplei cunoașteri, simplei transmiteri și asimilării de cunoștințe. Principala preocupare este acum de a face din funcția cunoașterii un element motor al dezvoltării gândirii, al formării atitudinii și comportamentului, al promovării dezvoltării personalității elevului.

În accepția didacticii actuale procesul de învățământ este nu numai informație; este informație + gândire + simțire + voință; este și instruire, și formație, și educație în același timp. Însuși contextul psiho-social în care are loc învățarea, clasa de elevi, cu multitudinea interrelațiilor ei umane, constituie premisa unei vieți colective reale, încărcate cu atâtea elemente emulative și stimulative, care contribuie la dezvoltarea simțului datoriei, al răspunderii, al disciplinei, al respectului reciproc, al prieteniei și colegialității.

Funcțiile de predare se realizează și se exprimă prin comportamente de predare specifice și stiluri de predare. De aceea actul predării mai este definit și ca ansamblu de comportamente ale profesorului. Comportamentele sunt prezente în orice acțiune de predare. Ele nu sunt altceva decât instrumente prin intermediul cărora se asigură execuția acțiunii respective. Majoritatea acestor comportamente sunt, în general, verbale, în sensul că profesorul organizează și dirijează activitatea elevilor prin intermediul unor instrucțiuni, indicații, directive, sugestii, dispoziții, întrebări, comenzi, ordine, critici, recomandări, sfaturi. Atunci când un anumit mod de a preda se aplică de preferință, tinde să revină cu regularitate (să se repete), să capete o anumită stabilitate și durabilitate; el poate constitui un stil de predare sau de activitate didactică.

Stilul de activitate didactică desemnează felul în care profesorul organizează și conduce procesul de învățământ, presupunând anumite abilități, îndemănări sau priceperi din partea acestuia. Cadrele didactice eficiente și-au elaborat întotdeauna propriile lor stiluri de predare, care influențează, într-un fel sau altul, modul în care elevii se raportează la învățător și la sarcina de învățare ori la atmosfera din clasă.

Diferitele stiluri se pot constitui în funcție de câteva dominante sau aspecte constante care pot să caracterizeze conduita cadrelor didactice ca, de exemplu:

- deschidere spre inovație – înclinație spre rutină;
- centrare pe angajarea elevului – substituirea învățării cu predarea;
- centrare pe conținut – preocupare pentru dezvoltarea elevului;
- apropiat (afectiv) – distant (față de elevi);
- permisiv – autoritar (în relațiile cu elevii);
- nivel înalt de exigențe – exigențe scăzute;
- prescriptive (dirijare riguroasă) – independentă;

De exemplu, dacă avem în vedere distincția inovație-rutină, atunci se pot face următoarele constatări: există cadre didactice care dovedesc mai multă flexibilitate decât alții în comportamentul lor didactic; aceștia sunt receptivi la ideile și experiențele noi; sunt atașați comportamentului explorativ, manifestă îndrăzneală, mai multă independență în gândire și acțiunea didactică; au capacitatea de a-și asuma riscuri; ei sunt dispuși să încerce noi practici, noi procedee, idei etc. Sunt stiluri creative.

Alt exemplu, văzut prin prisma centrare pe conținut - centrare pe dezvoltarea personalității: sunt cadre didactice atașați materiei sau subiectelor predate; elaborează în mod detaliat și logic conținutul lecției, fixează criterii stricte privind pregătirea elevilor; exercită un control riguros asupra conținutului însușit; sunt severi și distanți în predarea materiei. Aceștia predau materia ca scop în sine și pentru sine. Contrar, sunt profesori atașați dezvoltării personalității elevilor; ei fac din conținutul predat un instrument de exersare și dezvoltare a gândirii specific (domeniul

matematic, științific, istoric) al cultivării inteligenței, imaginației, sensibilității afective, puterii de judecată; ei sunt preocupați de tratarea diferențiată și cu căldură a elevilor, de individualizarea, pe cât posibil, a predării; valorifică maximal elementele educative, oferite de conținuturile predate; dezvăluie semnificațiile umane și sociale ale cunoștințelor. Aceștia raportează în permanență conținuturile nou-predate la viața și experiența proprie a elevilor, la diferitele aspecte ale vieții lor intelectuale, morale, civice, estetice și practice, urmărind cum progresează aceștia din toate punctele de vedere.

Modernizarea învățământului impune regândirea fundamentală a tehnologiei didactice. Nu modernizăm făcând apologia metodelor moderne și respingând pe cele clasice, ignorând unele adevăruri clasice și preluând teze adesea neînțelese, aplicate trunchiat, neadecvat, nediferențiat.

Lupta între școala clasică și cea modernă, între educația veche și educația nouă este deschisă, angajantă, revoluționară. Ea s-a pus în serviciul copiilor concreți așa cum sunt ei în sine, și nu cum se simt prezentați de ideologiile doctrinarilor; școlarii activi caută să cultive în ei umanul, tot umanul, punându-le la îndemână realul, tot realul. Ei caută să producă în educație aceeași revoluție pe care a produs-o Copernic în astronomie (Claparede): în loc de a face pe copil să graviteze în jurul programelor și orarelor preconceptuate, învățământul este acela care va gravita de aici înainte în jurul lui. Copilul are dreptul la un mediu construit pe măsura lui.

Jean Piaget¹ subliniază faptul că metodele noi sunt cele care țin seama de natura proprie a copilului și fac apel la legile constituției psihologice a individului și la legile dezvoltării lui. Cu cât o metodă este mai adecvată situației psihologice date, cu atât efectele aplicării ei vor fi mai evidente; nici o metodă nu poate fi considerată la fel de eficientă pentru orice situație, pentru orice categorie de elevi și mai ales pentru toți elevii. De aceea, unele metode prezintă variante diferite pentru vârste diferite, pentru stadii de dezvoltare intelectuală diferite. Însăși alternanța metodelor și procedeele, durata utilizării lor în clasă, etc. țin seama de o psihologie diferențială. Gândirea concretă a școlarului din clasele I- IV bazată pe elemente intuitive, ca și fluctuația atenției lui vor impune utilizarea unui material intuitiv bogat și variat, un apel mai frecvent la metoda demonstrației, precum și o mai mare alternanță și variație a metodelor; predominarea gândirii abstracte la adolescenți, va face posibilă aplicarea unor metode care se vor baza mai puțin pe elementele intuitive și mai mult pe cele logice, pe stimularea conceptualizării. Aceasta înseamnă că nu numai individualizarea elevilor suferă transformări, ci și comportamentul profesorului se adaptează la condițiile psiho- sociale ale clasei, realizându-se o adevărată *dialectică pedagogică* – după expresia lui H. Wallon² – în care elevii și profesorul se află într-o constantă interacțiune și acomodare reciprocă, subtilă și neînțetată. Informațiile pertinente despre performanțele fiecărui ins în parte și ale grupului școlar cu care se lucrează, în ansamblu, stau la baza cumpănirii metodelor de lucru, constituie temeiul rațional pe care profesorul își construiește metodologia ce urmează să o aplice pe mai departe, comportamentele sale de viitor.

Metodele moderne sunt, în esență, direcții noi, metodologice în explorarea universului cunoașterii. Aceste noi direcții corespund principiilor educației noi, științifice, școlii active, contemporane. Criteriile metodologice noi se materializează în conținutul și tehnologia metodelor clasice, tradiționale. Acestea le înnobilează conținutul, înlătură verbalismul, crează activismul, solicită elevul în procesul cunoașterii, crează satisfacții și împliniri, în cooperarea sa cu profesorul în dobândirea sistemului de cunoștințe, priceperi, deprinderi.

Între aceste două tipuri de metode, tradiționale și moderne, există o strânsă legătură. Dacă primele se consideră clasice, foarte multe dintre metodele moderne sunt tot atât de clasice. Cele clasice, tradiționale au persistat secole și milenii în problematica învățământului. Să le considerăm ca posibile de modernizat, după cum cele moderne să le înțelegem ca geneză tot în problematica și retrospectiva secolelor și mileniilor.

Tot secretul noilor orientări metodologice, procedee metodice sau sisteme tehnologice constă în capacitatea profesorului de a face din elev un colaborator activ în procesul asimilării

¹ Jean Piaget, *Psihologia copilului*, Editura Codex, 2011.

² Henri Wallon, *Evoluția psihologică a copilului*, Editura Didactică și pedagogică, 1975.

cunoștințelor și a deprinderilor cerute de programa de învățământ -cum se exprimă pedagogul V. Bunescu³- de a-i orienta activitatea didactică în așa fel încât nimic -pe cât posibil- să nu i se pară de-a gata și să fie dirijat să cucerească cultura generală și tehnico- profesională prin efort propriu.

În felul acesta elevul devine copărtaș la proiectarea propriei sale formații – propriei sale personalități, devine în mare măsură, creatorul propriei sale istorii.

Noțiunile de programare, problematizare, descoperire, cercetare-dezvoltare, modelare, algoritmizare, privite prin conținutul lor, semnifică, în primul rând, sistemul de învățământ, care se particularizează prin relațiile cu totul schimbate între profesor și elev. Deci, în primul rând este vorba de un sistem, care sub aspect organizațional se deosebește de sistemul clasic, mai ales prin faptul că toate aceste noi sisteme au ca prime și esențiale coordonate „învățare pe măsură” și „învățare în ritm propriu” și în al doilea rând capătă și rol de metodă de lucru pentru asimilarea cunoștințelor și deprinderilor.

Preocuparea pentru promovarea unor metode activ-participative duce mai departe tradițiile înaintate ale „școlii active”, fondată în esență, pe ideea de efort fizic și psihic, adus din împletirea strânsă a gândirii și acțiunii activității intelectuale și experienței practice, sugerate din exterior. Numai că, spre deosebire de acest activism generat de cauze exterioare, didactica actuală pune accentul pe mobilurile interioare, pe atitudinea activă, izvorâtă din interiorul elevului, pe activitatea din proprie inițiativă. Astfel de mobiluri, cum ar fi: curiozitatea intrinsecă de cunoaștere, dorința de a observa și a explica, de a investiga și a construi, de a explora și a descoperi, de a inventa și a crea etc. apar, însă, din primii ani de viață și școală trebuie să se bizuie pe ele.

Învățarea este un act personal și cere participare personală. Problema esențială de care depinde producerea învățării eficiente este problema implicării, a angajării celui care învață în actul învățării.

Or, ceea ce este definitoriu pentru metodele activ-participative moderne este tocmai capacitatea acestora de stimulare a participării active și depline, fizice și psihice, individuale și colective a elevilor în procesul învățării, de a lega trup și suflet elevul de ceea ce face, până la identificarea lui cu sarcina de învățare.

Sunt considerate activ-participative toate acele metode care sunt capabile să mobilizeze energiile elevului, să-și concentreze atenția, să-l facă să urmărească cu interes și curiozitate lecția, să-i câștige adevărată logică și afectivă față de cele nou-învățate; care-l îndeamnă să-și pună în joc imaginația, înțelegerea, puterea de anticipare, memoria. Ca să poată implica, cu adevărat, pe cel care învață, metodele activ-participative pun accentul pe procesele de cunoaștere (învățare) și nu pe produsele cunoașterii. Ele sunt, deci, metode care ajută elevul să caute, să cerceteze, să găsească singur cunoștințele pe care urmează să și le însușească, să afle singur soluții la probleme; să prelucreze cunoștințele, să ajungă la reconstruiri și resistemalizări de cunoștințe; acestea sunt, prin urmare, metode care îl învață pe elev să învețe, să lucreze independent. Acestea valorifică o tendință naturală a gândirii, aceea de a avansa prin organizarea și reorganizarea progresivă a cunoștințelor (ideilor, prin revenirea la experiențele anterioare, reinterpretarea și restructurarea lor în lumina noilor experiențe (spirala instruirii).

Desigur, într-un fel sau altul fiecare metodă oferă nenumărate posibilități de angajare a celor care învață. Totuși gradul de activizare și participare variază de la metodă la metodă. Depinde de felul cum este înțeleasă și utilizată o metodă sau alta, cum se îmbină elementele de dirijare a învățării cu cele de muncă independentă, cum este concepută dirijarea. O îndrumare, pas cu pas, care impune, de-a gata, noile cunoștințe, fără să lase elevilor timp și loc de gândire, să formuleze întrebări, să aprecieze, nu va face decât să stânjenească afirmarea spontaneității, a gândirii și imaginației, a creativității; în schimb, o dirijare care incită la căutări, care sugerează are alte urmări. Lectura independentă, dialogul euristic, învățarea prin explorare și descoperire, discuțiile colective etc., implică elevii în învățare mai mult decât o explicație, o expunere ori o demonstrație.

³ V. Bunescu, P. Popescu, Studii de didactică experimentală, Editura Didactică și Pedagogică, 1965.

BIBLIOGRAFIE

- Alois Gherguț, *Sinteze de psihopedagogie specială*, Editura Polirom, 2005.
- Henri Wallon, *Evoluția psihologică a copilului*, Editura Didactică și pedagogică, 1975.
- Jean Piaget, *Psihologia copilului*, Editura Codex, 2011.
- Miron Ionescu, Ioan Radu, Editura Dacia *Didactică modernă*, Ed. Dacia, Cluj-Napoca, 2001.
- Silvia Breban, Elena Gongea, Georgeta Puiu, Mihaela Fulga, *Metode interactive de grup*, Editura ARVES.
- V. Bunescu, P. Popescu, *Studii de didactică experimentală*, Editura Didactică și Pedagogică, 1965.

Influența curriculumului subliminal în procesul de predare-învățare-evaluare

Prof. Simona Afloarei

Școala Gimnazială A.I. Cuza Dorohoi

Curriculumul privit în integralitatea sa poate fi clasificat în funcție de diverse criterii, tipurile de curriculum astfel identificate oferind posibilitatea înțelegerii multidimensionalității experiențelor de învățare. În funcție de criteriul cercetării fundamentale a curriculumului observăm existența unei categorii definite în literatura de specialitate curriculum ascuns (subliminal). Acesta se referă la efecte ale programelor educaționale care apar ca urmare a influențelor explicite sau implicite, directe sau indirecte, interne sau externe mediului educațional și psihosocial al colectivului de elevi, școlii sau a altor forme de organizare. Mai precis termenul de conținut ascuns implică valorile încorporate de elevi, necuprinse în planificarea curriculară, și include influențe informale sau nonformale, datorate structurii socio-culturale a mediului proximal, familiei, grupurilor școlare, personalității actorilor implicați în relația educațională. O altă latură a conținuturilor ascunse este constituită din ideologia sau cultura unei școli (în sensul de ritualuri, reguli, conveniențe, proceduri).

Printre modalitățile de manifestare ale curriculumului ascuns se pot enumera: ideologia implicită a programelor și manualelor, alegerea textelor studiate și a exemplurilor oferite de către profesor, comportamente cotidiene ale cadrului didactic, comportamentul nonverbal al profesorului, echitatea relațiilor cu elevii, metodele de predare și evaluare, regulile și obiectivele vieții școlare, climatul clasei și al școlii, mediul social din care provine elevul și familia sa, stimularea spiritului de câștig, de competiție.

Predarea Limbii și literaturii române la clasele de gimnaziu presupune și o influență suficient de importantă a curriculumului ascuns, deloc de neglijat în contextul formării elevului la această vârstă.

În primul rând, această influență este observabilă la nivelul materialului literar utilizat, fie din manual, fie ales de către profesor. Conținutul textelor influențează percepția elevilor asupra unor valori și principii vehiculate, asupra viziunii specifice unei perioade sau unui autor. Astfel prin studierea unor opere literare având ca temă copilăria (I. Creangă, Ionel Teodoreanu) se transmit implicit valori și conduite morale specifice, depășind orizontul social imediat al copilului. Acest lucru nu poate să aibă decât o influență pozitivă, dar să nu uităm că

la fel de ușor alegerea unor texte mai puțin inspirate, mai puțin analizate, poate avea efect negativ (cazul unor manuale alternative discutabile ca surse literare).

În al doilea rând, comportamentul cadrului didactic reprezintă o altă latură a curriculumului ascuns, comportament care influențează atât raportarea elevului la actul didactic, cât și la modelul moral pe care profesorul ar trebui să-l reprezinte. Experiența de viață, opiniile, predispozițiile valorice vor fi prezente actul didactic. Chiar dacă practica didactică obligă la o anumită obiectivizarea conținuturilor vehiculate, ca profesor te prezinți în fața elevilor cu ambele laturi, umană și profesională. Inflexiunile noastre valorice vor fi prezente atât la nivelul comunicării verbale, dar și la nivel nonverbal. De aceea felul în care acționezi și reacționezi în relația cu elevii devine important prin mesajul subliminal pe care îl transmiți. Seriozitatea și perseverența în a-i ajuta să învețe, corectitudinea și echitatea în procesul de notare/evaluare contribuie la formarea unor atitudini corecte și la asimilarea unor principii valorice sănătoase.

În al treilea rând, influența curriculumului ascuns este vizibilă și în felul în care se aplică sistemul de sancțiuni și recompense, acest factor având de multe ori o influență negativă. În activitatea la clasă folosesc ca tipuri de recompense lauda, punctaj suplimentar unei teme, recompensa exprimată în termeni sociali (conferirea unor responsabilități ca formă de apreciere), nota. Consider că recompensa acordată pe merit sporește încrederea elevului în forțele proprii, îi trezește dorința de a se evidenția, îl convinge că ceilalți îi apreciază străduința și rezultatele obținute.

Sancțiunea este un mijloc de influențare pedagogică folosit atunci când copilul nu îndeplinește cerințele stabilite sau încalcă regulile de comportare. Ca tipuri de sancțiuni se pot folosi: admonestare, discutarea greșelii în colectiv, eliminarea temporară de la jocul sau ocupațiile colectivului, ignorarea, controlul fără calificativ, nota, punctajul acordat. Caracterul sancțiunii se schimbă în funcție de vârsta copilului, dar întotdeauna conținutul și gradul ei trebuie să corespundă greșelii comise. Am convingerea că orice sancțiune, sub forma unei note sau sub o altă formă, va fi asimilată corect dacă este acordată pe baza corecte, cu argumente și eliminând cât mai mult subiectivitatea. De exemplu, o notă sub 5 la evaluarea orală trebuie argumentată pe baza unor standarde de notare, cunoscute de elev chiar înaintea evaluării. Astfel se elimină și atitudinea incorectă a profesorului, dar și presiunea simțită de elev, precum și atitudinea de respingere ulterioară.

Elementele curriculumului ascuns sunt numeroase, destul de dense și cu impact educativ evident, cele negative fiind uneori destul de greu de evitat. Esențial este să identificăm la timp factorii care pot fi corecți, eliminați pentru un bun parcurs școlar.

Contribuția disciplinei Biologie la realizarea profilului de formare al absolventului de clasa a VIII-a pentru îndeplinirea celor opt competențe cheie

prof. Aiacoboaie Anca-Simona

Liceul ” Demostene Botez” Trușești

Așa cum se știe în contextul școlii actuale prin intermediul programelor școlare, fiecare profesor indiferent de disciplina predată ar trebui să urmărească realizarea unui profil pentru absolventul de clasa a VIIIa .

În acest articol îmi doresc să prezint câteva exemple de activități de învățare specifice disciplinei pe care o predau, prin care eu ca profesor de biologie pot duce la realizarea profilului de formare al absolventului de clasa a VIII-a pentru îndeplinirea celor opt competențe cheie: comunicare în limba maternă, comunicarea în limbi străine, competențele matematice și competențele de bază în științe și tehnologii, competența digitală, competența a învăța să înveți, competențele sociale și civice, spiritul de inițiativă și antreprenariat, sensibilizarea și exprimarea culturală.

1. Comunicare în limba maternă este competența prin care elevii sunt capabili să comunice eficient (oral și/sau scris) în diferite contexte, ei învață să-și exprime opinia cu privire la ideile, sentimentele identificate în mesajele scrise sau receptate.

Ex.1: realizarea unui text pe baza unor desene/scheme (de exemplu: descrierea unei păduri, pajiști, ecosistem acvatic etc. pe baza câtorva imagini sugestive ale acestora, a unui organism, a unui proces/ fenomen);

Ex.2: Pe baza unui text dat elevii să răspundă la 3-4 întrebări ce cuprind noțiuni extrase din text care denotă înțelegerea textului;

2. Comunicarea în limbi străine se poate realiza și în cadrul orelor de biologie, deoarece în textele utilizate, elevii întâlnesc numele unor animale, plante, organe sau denumirea unor fenomene ce sunt scrise într-o limbă străină(în general limba latina sau greaca veche), făcându-se astfel exerciții de pronunțare corectă a lor, explicare și înțelegere a unor termeni.

Ex. Cuvântul BIOLOGIE provine din temenii BIOS(gr.) = viață + LOGOS (gr.) = știință, studiu

3. Competențele matematice și competențele de bază în științe și tehnologii se reflectă în capacitatea elevului de a opera cu diferite instrumente de calcul, gândirea logică, efectuarea unor experimente și pot fi dezvoltate astfel: reprezentarea grafică a lanțurilor și rețelelor trofice, analiza unor situații-problemă cu ajutorul unor modele grafice, realizarea unor experimente simple pentru evidențierea unor procese fiziologice urmărind enunțarea unei situații-problemă, realizarea observațiilor, a măsurărilor, colectarea și înregistrarea datelor în tabele/scheme, interpretarea datelor, formularea și prezentarea concluziilor.

Ex.1: măsurarea pulsului, a tensiunii arteriale, a frecvenței respiratorii în condiții de repaus și de efort;

Ex.2: evidențierea influenței unor factori de mediu asupra funcțiilor la plante;

Ex.3: realizarea arborelui genealogic, transmiterea unor caractere genetice;

4. Competența digitală se dezvoltă deoarece elevii fac activități de cercetare și de informare cu privire la anumite subiecte, realizează materiale PPT sau Word, videoclipuri, folosesc manualele digitale, rezolvă evaluările interactive, își formează responsabilitatea folosirii materialelor cu drept de autor cu privire la mediul și organismele din el.

Ex.: realizarea unei prezentări power-point despre influența drogurilor asupra sistemului nervos prezentând exemple concret din viața unor vedete;

5. Competența A învață să înveți stă la baza oricărei forme de învățare ulterioare, astfel că jocurile de rol, munca în echipă, activitățile de autoevaluare sau interevaluare îi ajută să-și descopere abilitățile, talentele, interesele, în același timp învață să-și gestioneze eficient timpul alocat învățării biologiei prin planificarea activitatilor, proiectelor pe care le au de realizat, realizarea unor scheme logice.

6. Competențele sociale și civice sunt foarte bine obținute prin activitățile de voluntariat, activități ecologice, acțiuni de acordare a primului-ajutor care îi pun în contact direct cu oamenii atât cu cei cunoscuți, cât și cu cei străini, putând să-și manifeste spiritul de echipă, dar în același dezvoltând și leadershipul.

7. Spiritul de inițiativă și antreprenoriat este dezvoltat deoarece aici pot învăța să realizeze diferite obiecte din materiale reciclabile, măștișoare și felicitări cu plante presate, plante la ghiveci sau seminte de plante ornamentale pe care să le valorifice. Pentru aceasta au nevoie de stabilirea unui scop, a unui plan, de calcularea unui buget necesar și în același timp să învețe să reinvestească banii obținuți prin vânzarea directă a obiectelor realizate de ei sau prin realizarea de expoziții cu vânzare, etc.

8. Sensibilizarea și exprimarea culturală este o competență-cheie dezvoltată atât în contexte formale, cât și în cele nonformale: prin participarea elevilor la concursuri, festivaluri, simpozioane naționale și internaționale, proiecte de mediu, proiecte Erasmus, realizarea și prezentarea de materiale despre oameni de știință români din domeniul biologiei, medicinei.

Ex. realizarea și prezentarea de materiale despre cercetătorii români care au influențat știința la nivel internațional în cadrul unui proiect pe 19 noiembrie cu ocazia marcării Zilei Cercetătorului;

Bibliografie:

- ✓ Ciceu Claudia, Costea Georgeta, Manual Biologie cls. aVa , Ed. Libris
- ✓ Grasu A. Cîrstoiu J. , Manual Biologie cls. aVIIa, Ed. Litera
- ✓ Grasu A. Cîrstoiu J. , Manual Biologie cls. aVIIIa, Ed. Litera
- ✓ Pop-Păcurar I., Podar D., Dudan C., Manual Biologie cls. aVIa, Ed. ArtKlett
- ✓ DEX online
- ✓ Programe școlare pentru învățământ gimnazial, OM nr.3393/28.02.2017
- ✓ Suport de curs CRED: Program de formare continuă a cadrelor didactice

Măsuri de îmbunătățire a calității educației prin procesul de formare continuă a personalului didactic din grădiniță

Prof. Albai Alina Roxana
Școala Gimnazială Comuna Dumbrăvița –
Grădinița P.P. Dumbrăvița

Schimbările profunde pe care le trăim la nivel social, economic, politic, cultural, tehnologic influențează și sistemul de învățământ. Pentru a face față noilor exigențe, cadrele atrase în cariera didactică trebuie să aibă aptitudinile necesare, să fie motivate și pregătite pentru această profesie. Este foarte importantă formarea inițială a cadrelor didactice, dar la fel de importantă s-a dovedit a fi și perfecționarea profesională continuă a acestora. Pentru a realiza o educație de calitate este necesară utilizarea a noi metode de lucru cu copiii (proiecte, metode activ-paricipative, studii de caz, portofolii, lucrul în echipă) menite să valorifice potențialul individual și să fie centrate pe nevoile fiecărui copil. Pentru ca profesorii să poată dezvolta la elevi noi competențe de comunicare, creativitatea, curiozitatea intelectuală, gândirea critică, capacități de colaborare, trebuie ca, în primul rând, sistemul de formare continuă a cadrelor didactice să capete o nouă orientare. Astfel, metodele tradiționale, prin care copiii doar asimilau cunoștințe, sunt înlocuite de metodele active care înlătură comunicarea stereotipă și promovează manifestările libere ale copiilor.

Conceptul de formare continuă este definit, în studiile europene de specialitate, ca fiind „un ansamblu de activități și de practici care cer implicarea educatorilor pentru amplificarea cunoștințelor proprii, perfecționarea deprinderilor, analiza și dezvoltarea atitudinilor profesionale.” În documentele europene se afirmă cu convingere că, într-o lume tot mai complexă și exigentă, un element-cheie al promovării unei educații de înaltă calitate este formarea cadrelor didactice. Pentru a face față realităților pe care le trăim, trebuie să existe un proces de îmbunătățire a formării lor inițiale, dar și a formării continue și dezvoltării profesionale. În legislația românească, se precizează că „formarea continuă asigură actualizarea și dezvoltarea competențelor personalului didactic, inclusiv dobândirea de noi competențe, în funcție de evoluțiile din planul nevoilor de educație și al curriculum-ului educațional, precum și în funcție de exigențele privind adaptarea competențelor personalului didactic la schimbările din structurile/procesele de educație.” Nivelul de competență urmărit prin programele de formare continuă poate fi evaluat ținând cont de:

- deprinderile și competențele generale și profesionale în funcție de specificul problemei;
- capacitatea profesorului de a face față schimbării și neprevăzutului.
- capacitatea profesorului de a mobiliza, a combina și a utiliza în manieră autonomă capacitățile de cunoaștere;

Măsurile cuprinse în programul de îmbunătățire a calității educației prin procesul de formare continuă a personalului didactic din grădiniță vizează:

- Intensificarea activității metodico-științifice la nivel de:
 - comisie metodică;
 - cercuri pedagogice;
 - schimburi de experiență;
- simpozioane;
- Înscrierea cadrelor didactice care au doar liceul pedagogic la studii universitare de licență (Pedagogia Învățământului Preșcolar și Primar);
- Înscrierea cadrelor didactice cu gradul didactic I la programul de formare de formatori pentru cursuri pentru părinți;
- Înscrierea directorului la programul de formare continuă destinat managerilor;

- Extinderea cursurilor desfășurate în sistem online;
- Achitarea unor taxe pentru anumite cursuri din fondul de formare al unităților școlare;
- Promovarea activităților de învățare care respectă ritmul propriu de învățare al copilului și aptitudinile individuale ale sale;
- Diversificarea activităților din cadrul Curriculum-ului la Decizia Școlii;
- Deschidere către abordarea Metodei proiectelor și a activităților integrate;
- Organizarea clasei în diferite arii de stimulare dotate cu material bogat, atractiv și diversificat;
- Continuarea cursurilor de pregătire și a examenelor pentru obținerea gradelor didactice de către cadrele înscrise deja și cooptarea altor educatoare la grade didactice;
- Creșterea progresului înregistrat de copiii cu nevoi speciale.

Reușita unui program de îmbunătățire a calității educației prin procesul de formare continuă a cadrelor didactice depinde de convingerea pe care o are fiecare participant că programele sunt utile și că îl pot ajuta în realizarea obiectivelor personale și profesionale. Orice cadru didactic trebuie să fie deschis nevoilor actualei vieți sociale, nevoilor noilor generații, schimbărilor, dar și viitoarelor generații. Formarea și dezvoltarea profesională a corpului didactic se organizează concentric, începând cu studiul individual, continuând cu forme organizate instituțional la nivel de comisii metodice, cercuri pedagogice, perfecționări periodice, masterate, cursuri postuniversitare și cu sistemul definitivării în învățământ și al gradelor didactice. Toate activitățile de formare continuă trebuie să fie valorificate la nivelul organizației școlare, căci obiectivul principal al formării continue a cadrelor didactice îl reprezintă tocmai aplicarea în activitatea de la grupă a competențelor dobândite în urma participării la curs. De rezultatele pe care le obțin copiii care pleacă din instituția noastră depinde viitorul grădiniței.

Întregul colectiv, dar și directorul trebuie să cunoască programele de perfecționare urmate de fiecare angajat, iar competențele dobândite de fiecare beneficiar al unui stagiu de dezvoltare trebuie demonstrate în actul didactic prin rezolvarea problemelor ce țin de domeniul respectiv, prin obținerea unor performanțe în activitatea proprie, prin crearea de noi activități și programe cu consecințe notabile asupra personalului didactic, dar mai ales asupra copiilor.

Dezvoltarea profesională a cadrelor didactice îl ajută substanțial pe manager în evaluarea performanțelor angajaților. Încurajarea parcurgerii unor astfel de programe și chiar inițierea de către manager a unor simpozioane, parteneriate cu diverse instituții constituie modalități de atingere a obiectivelor asumate, de credibilizare a organizației școlare pe piața educațională. Calitate în educație înseamnă și cadre didactice cu înalt nivel de profesionalism, bine pregătite pentru a putea face față provocărilor unei societăți bazate pe cunoaștere, pornind de la pregătirea inițială și sprijinul suplimentar oferit la început de carieră didactică până la dezvoltarea profesională continuă la locul de muncă.

Bibliografie:

Iosifescu, Șerban, Calitatea educației, Suportul de curs, București, 2007;
 Legea privind asigurarea calității educației, nr. 75/2005.
 EURYDICE. Rețeaua de Informare despre Educație în Comunitatea Europeană, 1997;
 Metodologia formării continue a personalului didactic din învățământul preuniversitar, anexă la O.M. Nr. 5720/20. 10. 2009.

JOCUL CA MODALITATE DE EVALUARE LA COPIII CU C.E.S.

Una dintre cele mai importante forme de manifestare a copilului este jocul. In mod obisnuit o asemenea activitate este izvorata din nevoia de actiune, de miscare a copilului, o modalitate de a-si consuma energia sau de a se distra, un mod placut de a utilize timpul liber si nu numai.

Jocul reprezinta un ansamblu de actiuni si operatiuni care urmaresc obiective de pregatire intelectuala, tehnica ,morala, fizica a copilului. Incorporat in activitatea didactica, elementul de joc imprima acesteia un caracter mai viu si mai atragator, aduce varietate si o stare de buna dispozitie functionala, de veselie si bucurie, de destindere, ceea ce previne aparitia monotonei si a plictiselii, a oboselii.

Jocul didactic este un tip specific de activitate prin care cadrul didactic consolideaza, precizeaza si chiar verifica cunostintele elevilor,le imbunatateste sfera de cunostinte, pune in valoare si le antreneaza capacitatile creatoare ale acestora.

Atunci cand jocul este utilizat in procesul de invatamant, el dobandeste functii psihopedagogice semnificative, asigurand participarea activa a elevului la lectii, sporind interesul de cunoastere fata de continutul lectiei. Stim ca jocul didactic reprezinta o metoda de invatamant in care predomina actiunea didactica stimulata. Aceasta actiune valorifica la nivelul instructiei finalitatile adaptive de tip recreativ proprii activitatii umane,in general,in anumite momente ale evolutiei sale ontogenice,in mod special.

Psihologia jocului evidentiaza importanta activarii acestei metode mai ales in invatamantul prescolar si primar.Analiza sa permite cadrului didactic valorificarea principalelor cinci directii de dezvoltare, orientare astfel:

- de la grupurile mici spre grupurile tot mai numeroase;
- de la grupurile instabile spre grupurile tot mai stabile;
- de la jocurile fara subiect spre cele cu subiect;
- de la sirul de episoade nelegate intre ele spre jocul cu subiect si cu desfasurare sistematica;
- de la reflectarea vietii personale si a ambiantei apropiate,la reflectarea evenimentelor vietii sociale”(Elkonin)

Aceasta activitate dinamizeaza actiunea didactica prin intermediul motivatiilor ludice care sunt subordonate scopului activitatii de predare –invatare, dar si de evaluare. Modalitatile de realizare angajeaza urmatoarele criterii pedagogice de clasificare a jocurilor didactice:

- dupa obiective prioritare:jocuri senzoriale (auditive,vizuale,tactile),jocuri de observare,de dezvoltare a limbajului, de stimulare a cunoasterii interactive;
- dupa forma de exprimare:jocuri simbolice,de orientare,de sensibilizare,conceptuale,jocuri ghicitori,jocuri de cuvinte incrucisate;
- dupa continutul instruirii:jocuri matematice,muzicale,sportive, literare/lingvistice;
- dupa resursele folosite:jocuri materiale,orale,pe baza de intrebari,pe baza de fise individuale,pe calculator;
- dupa regulile instituite:jocuri cu reguli transmise prin traditiei,cu reguli inventate,spontane si protocolare;

- după competențele psihologice stimulate: jocuri de mișcare, de observație, de imaginație, de atenție, de memorie, de gândire, de limbaj și de creație.

Folosirea jocului didactic ca activitate de completare cu întreaga clasă aduce variație în procesul de instruire a copiilor cu C.E.S. făcându-l mai atractiv.

Fiecare joc didactic cuprinde următoarele laturi constitutive: conținuturi, sarcină didactică, regulile jocului, acțiuni de joc.

Prima latură - *conținuturi* - este constituită din cunoștințele anterioare ale copiilor însușite în cadrul lecțiilor anterioare cu întreaga clasă.

Cea de-a doua componentă a jocului - *sarcină didactică* - poate să apară sub forma unei probleme de gândire, de recunoaștere, denumire, ghicire, comparație.

A treia latură - *regulile jocului* - decurge din însăși denumirea ei. Regulile sunt menite să arate copiilor cum să se joace, cum să rezolve problema respectivă.

Ultima latură - *acțiunea de joc* - cuprinde momente de așteptare, surpriză, ghicire, întrecere și face ca rezolvarea sarcinii didactice să fie plăcută și atractivă pentru elevi.

Elementele de joc: ghicirea, mișcarea, întrecerea, surpriza etc. creează stări emoționale care întretin interesul și dau colorit viu lecției.

Relevând legătura dintre joc și munca copilului, Jean Piaget a pus în evidență aportul jocului la dezvoltarea intelectuală a școlarului. De aceea, el susține că "toate metodele active de educare a copiilor mici să furnizeze acestora un material corespunzător pentru că jucându-se, ei să reușească să asimileze realitățile intelectuale care, fără aceasta, rămân exterioare inteligenței copilului".

Prin joc, copiii cu C.E.S. pot ajunge la descoperiri de adevăruri, își pot antrena capacitatea lor de acțiune creativă, pentru că strategiile jocului sunt în fond strategii euristice, în care se manifestă isetimea, spontaneitatea, inventivitatea, răbdarea, îndrăzneala.

Jocurile copiilor devin metoda de instruire în cazul în care ele capătă o organizare și se succed în ordinea implicate de logica cunoașterii și a învățării.

În acest caz, intenția principală a jocului nu este divertismentul, rezultat din încercarea puterilor, ci învățatura care pregătește copilul pentru muncă și viață. Pentru a atinge aceste scopuri, jocurile trebuie să fie instructive, să le evalueze cunoștințele.

Evaluarea prin joc condiționează în așa manieră dinamică clasei, încât putem spune că nu există învățare eficientă fără evaluare. Ea nu poate și nu trebuie să fie redusă la simplul act al notării. Funcția principală a evaluării este aceea de a determina măsura în care diferitele obiective pedagogice au fost atinse. În același timp încearcă să explice randamentul nesatisfăcător.

În cadrul procesului de învățare, evaluare își exercită:

- funcția diagnostică (realizată prin teste de cunoștințe tip diagnostic)
- funcția prognostică (realizată prin teste de aptitudini, teste pedagogice de tip criterial sau de tip normative)
- funcția de selecție care intervine atunci când intervine ierarhizarea elevilor în clasă.

Experiența pedagogică a permis conturarea a trei forme de evaluare, din modul de integrare a lor în procesul didactic:

- evaluarea inițială (care se realizează la începutul unui program de instruire și este menită să stabilească nivelul de pregătire a elevilor în acest moment)
- evaluare continuă (formativă), constituie un proces ce se întreprinde multiform și funcțional cu acțiunile de instruire și cu activitatea de învățare.

- evaluare cumulativa(sumativa),este realizata prin verificari parțiale pe parcursul programului și o estimare globala de bilanț, a rezultatelor pe perioade lungi, în general corespunzătoare modulelor școlare,anului școlar sau ciclului de învățământ.

Datele furnizate în urma evaluării sunt utile pentru luarea unor decizii administrative, cum ar fi repartizarea materiei de studiu pe clase și secvențierea optimă a acestora.

Orice program de evaluare judicios se întemeiază pe o evaluare periodică destul de frecventă (înainte, în timpul și la sfârșitul anului școlar), aducând la cunoștință elevilor rezultatele diferențiat și nu global.

Aprecierea școlară este o formă clasică de întărire de către învățator a achizițiilor dobândite în procesul învățării. Prin întărire se înțelege «sistemul de recompense și de penalizare menit să asigure selecția și fixarea răspunsului sau reacției adecvate»(Radu, 1974). Recompensa constituie «întărirea pozitivă», în timp ce pedeapsa este o «întărire negativă». Este de așteptat ca elevii sistematic recompensați să-și formeze cu timpul o atitudine pozitivă față de învățator și de școală, în timp ce elevii care sunt în mod frecvent dezaprobați, ironizați și sancționați să devină nemulțumiți de viața școlară, deoarece reușita școlară și satisfacția în muncă merg mână în mână. Succesul dă naștere unor trăiri afective pozitive ce dinamizează, susțin și directivează conduita elevului spre obținerea unor performanțe mai înalte.

Aprecierea învățatorului devine pentru elev un reper de autoapreciere. Ea influențează asupra dezvoltării intelectuale, contribuind la conștientizarea nivelului pe care îl are elevul, iar pe de altă parte influențează sfera volitiv-afectivă, prin intermediul trăirii nemijlocite a succesului și eșecului.

Dezvoltarea capacității de autoapreciere și a spiritului critic în estimarea rezultatelor școlare proprii se poate realiza cu succes prin organizarea unor acțiuni de autoapreciere și interapreciere care duc la maturizarea și obiectivizarea atitudinii elevului față de aprecierea școlară.

Aprecierea pedagogică se răsfrânge în sfera relațiilor interpersonale. Elevul ca personalitate se definește prin raportarea lui la membrii grupului școlar din care face parte, grupul constituind «spațiul de comparație» în care se conturează imaginea de sine. Sentimentele de respect și stimă de sine sunt în funcție de atitudinea colegilor și mai ales de cea a cadrului didactic, care îi definesc locul social în grup.

Scopul educației este acela de a forma anumite deprinderi, strategii cognitive, atitudini și comportamente ; acestea se învață numai dacă îl punem pe elev să acționeze efectiv, atât în plan verbal, cât și pe plan motric. În acest sens, Skinner(1971) notează: Nu întărim pronunția corectă a elevului pedepsindu-l pentru că a greșit, nici mișcările abile pedepsindu-l pentru neîndemânare. Nu-l facem pe elev harnic pedepsindu-l pentru lene, curajos pedepsindu-l pentru indiferență. Nu-l învățăm să studieze repede pedepsindu-l pentru încetineală, nici să țină minte pedepsindu-l pentru că uită, nici să judece corect pedepsindu-l pentru lipsă de logică. În aceste condiții i se va întâmpla poate uneori să descopere singur cum să fie atent, muncitor, curajos, cum să țină minte și să judece. Instruirea nu va avea nici o contribuție aici, fiind inexistentă.

Indiferent de vârstă, elevul are sentimentul demnității personale ; orice încercare de a-l umili, mai ales în prezența colegilor săi, va avea un rezultat nedorit: copilul cu C.E.S fie că se retrage în sine, refuzând să mai comunice, fie că reacționează violent la frustrare. Jena, rușinea, umilirea repetate tind să dezorganizeze personalitatea copilului, duc al apariția unor stări psihice negative ca nesiguranța, ezitarea, apoi pierderea respectului și încrederii față de cadrul didactic. În cazuri extreme elevul poate deveni chiar agresiv.

Se întâmplă adesea ca elevul frustrat să fie și izolat în grupul de elevi, deoarece reactivitatea

lui exagerată din cauza frustrărilor repetate se manifestă printr-un comportament inadaptat , elevul fiind văzut de colegi ca un tip dificil. De aceea jocul poate fi folosit pentru a diagnostica conflicte psihologice, fiind binecunoscută capacitatea jocului de a deveni simbol al tendințelor, dorințelor sau conflictelor copilului.

3. Formele de joc au menirea să intercepteze tulburările de comportament ce pot fi declanșate de inhibarea instinctelor, cerută de societate. Cu alte cuvinte, cine își descarcă, pe terenul de fotbal, mișcările instinctuale asupra dușmanului său, nu o va transfera asupra unui membru al familiei sale și este probabil că va avea un comportament acceptabil în acest mediu social.

Terapia prin joc are la bază efectul său armonizator. Din această cauză, jocul terapeutic a fost numit o «pace încheiată cu sine și cu ceilalți». Armonizarea realizată cu ajutorul jocului se manifestă sub forma unei concordanțe subiective între dorință și putință. Datorită acesteia, copilul găsește în joc un răspuns pozitiv la încercările sale mascate de a fi înțeles și o confirmare a sentimentului propriei valori. Jocul constituie un sprijin necesar în organizarea evaluării, având în vedere faptul că monotonia produsă de formele stereotipe ale exercițiilor produce rapid plictiseala. Aceasta are ca efect secundar scăderea dorinței de a învăța, a interesului și atenției elevilor.

Jocul ca modalitate de evaluare are un rol în ceea ce-I privește pe copiii cu C.E.S. Prin joc evaluarea este mai eficientă și totodată antrenantă.

Jocul în procesul de evaluare este o activitate prin care sunt colectate, ansamblate și interpretate informații despre starea, funcționarea sau evoluția viitoare a copilului cu C.E.S.

Acordarea calificativelor la sfârșitul unui joc, fie el în echipe sau individual, reprezintă clasarea elevului cu C.E.S. pe o anumită “scară”. Calificativele acordate fac din elevul cu C.E.S. un analizator, realizând singur treapta pe care o ocupă în “scară” clasei.

Jocul ca modalitate de evaluare nu urmărește în principal evidențierea deficienței și a blocajelor copilului. O asemenea abordare exclude definitiv teza caracterului irecuperabil al copilului cu C.E.S. Elementele de joc încorporate în procesul de evaluare pot motiva și stimula puternic acest proces în toate formele lui.

Bibliografie:

- Constantin Cucos – *Pedagogie*, Editura Polirom, Iași, 2000;
Ion Radu(coord.) – *Psihologia educației și dezvoltării*, Editura Academiei, București, 1983;
Ion Radu – *Psihologia școlară*, Editura Științifică, București, 1974
Alois Ghergut-*Psihopedagogia persoanelor cu cerințe speciale*,Editura Polirom2006
Gheorghe Tomas-*Psihopedagogia prescolara si scolara*,Bucuresti 2005
“*Psihopedagogia pentru examenle de definitivare si grade didactice*”,Editura Polirom,Bucuresti,2006
Alois Ghergut,”*Sinteze de psihopedagogie speciala*”,Editura Polirom,Bucuresti,2006

EDUCAȚIA. UN ALT NIVEL

PROF. ALEXA ANA-MARIA

LICEUL TEOLOGIC ORTODOX ”SFÂNTUL ANTIM IVIREANUL”

LOC. TIMIȘOARA, JUD. TIMIȘ

Despre educația daneză se tot vorbește în ultimul timp, fiind un adevărat model de bune practici și un pol de interes ce trebuie disecat cât de mult se poate. Educația românească face eforturi pentru a se alinia standardelor europene. Începând cu anul școlar 2022-2023, structura anului școlar se schimbă radical, încercându-se o altă abordare în care vom vorbi despre 5 module, eliminarea tezelor, un număr mai mic de note. Accentul ar trebui să fie pus pe informațiile transmise elevilor, modul în care se transmit informațiile și implicit ceea ce ajunge și rămâne în bagajul fiecărui copil, bagaj ce ar trebui îmbunătățit pe tot parcursul vieții.

Dacă educația va avea în centru copilul și nevoile acestuia, implicit ajungem la ceea ce promovează educația daneză. Știind că danezi sunt cei mai fericiți oameni din lume, atât la școală, cât și în familie, reprezintă un model demn de urmat. Jessica Joelle Alexander vorbește despre toate metodele implementate de sistemul de educație danez în volumul *Metoda daneză de educare a copilului*. Programa școlară cuprinde, pe lângă transmiterea unor informații necesare traiului existențial, noțiuni elementare despre încredere, empatie, sinceritate, curaj, arta de a te simți bine în grup.

La limba și literatura română, la liceu, programa este destul de flexibilă și cu puțină imaginație pot fi abordate toate temele de mai sus, elevii fiind puși în situații concrete de viață. În continuare, vom lua fiecare dintre cele trei elemente de mai sus și le vom exemplifica prin exemple de bună practică, în timpul orei de limba și literatura română.

Despre **încredere**, danezii afirmă că este metoda prin care se încearcă creșterea stimei de sine, încurajând jocul liber, ajutând la înțelegerea necesității studiului și integrând în programa școlară lecții de contact. Aceste lecții de contact se pretează mai bine pentru ora de sport, când trebuie să ai încredere în colegul tău, că te va prinde dacă te lași pe spate sau că va prinde mingea atunci când i-o arunci pentru a putea câștiga jocul început. Dar și la limba română putem învăța să avem unii încredere în ceilalți. Spre exemplu, într-o serbare școlară avem încredere în colegii noștri, că vor ști toate poeziile/rolurile, astfel încât reprezentația să decurgă bine, fără niciun impediment cauzat de uitarea unor replici. Pentru asta este nevoie de multe repetiții și de încrederea fiecăruia în sine și în celălalt.

În Danemarca, **emapatia** reprezintă unul dintre pilonii sistemului școlar și al educației. Aici, explorăm cum învață ceilalți să citească și de ce studiul empatiei este important pentru o stare de bine pe termen lung și pentru succes în viață. Revenind la noi, în clasa a IX-a avem un capitol care se numește *Joc și joacă*. Este momentul ideal în care elevii pot învăța prin joacă cât este de important să fie empatici cu ceilalți, să ia parte la problemele celor din jur și dacă nu îi pot ajuta, măcar să simtă că sunt susținuți. Plecând de la poznele lui Creangă, copiii pot fi puși în situații concrete, prin jocul de rol și pot fi determinați să gândească soluții la problemele

celorlalți, să nu îi abandoneze și dacă situația se termină într-un mod nefavorabil lor, să își asume toți responsabilitatea.

Danezii sunt foarte **sinceri** cu copiii lor în orice privință și la orice emoție. Sunt convinși că, dacă un lucru face parte din viață, el trebuie învățat. Vom examina cele două subiecte, sexul și moartea, deseori adevărate tabuuri care fac parte din programele daneze și sunt tratate foarte direct. Abordarea sexului și a morții – ambele, promovează o mai mare relaționare, maleabilitate și stare de bine. Deocamdată sistemul nostru de învățământ abordează ”jenat” aceste subiecte. Nici părinții nu sunt foarte deschiși la discuții când vorbim despre asemenea subiecte, considerându-le interzise. Cel mai rău este că nici acasă nu se vorbește despre asta, tinerii fiind obligați să descopere pe cont propriu, de cele mai multe ori experimentând, fără a avea o parte teoretică. Dincolo de aceste aspecte, școala îi poate învăța pe copii ce înseamnă să fii sincer. Dezbaterile pe anumite teme au ca scop aducerea în discuție a capacității de a-și susține propria opinie și de a se exprima liber, neîngrădit.

Curajul este un aspect important prin care elevii sunt încurajați să greșească, sunt educați că este în ordine să greșească, stimulându-le astfel inventivitatea și creativitatea în învățare, două abilități de care vor avea nevoie în viitor. Planurile de prevenire a violenței, actualmente obligatorii în toate școlile din Danemarca, au redus rata agresiunilor de la 25% la 7%, rezultat cu adevărat încurajator! Mentalitatea românească încă impune limite și se încearcă evitarea greșelii. La ora de limba și literatura română, eu nu le spun niciodată elevilor că au greșit (după modelul profesorilor mei din Universitate), ci îi întreb ce părere au despre o altă abordare a subiectului, aducându-i pas cu pas spre răspunsul corect, acolo unde este cazul. Dacă vorbim despre interpretări literare sunt liberi a se exprima și a interpreta simbolurile după propria lor sensibilitate.

Noțiunile *hygge* și *follesskab* reprezintă o parte fundamentală a sistemului școlar și a educației familiale în Danemarca. Învățăm să intrăm în contact cu ceilalți într-un timp dedicat **nouă**, nu **mie** și le lăsam urmașilor un capitol de fericire. La limba română, proiectele au exact același scop, de a-i face pe elevi să interacționeze, să se ajute reciproc, să se bazeze unii pe ceilalți. Din păcate, anumite valori lipsesc, iar elevii abordează calea ușoară, de a copia, în special de pe internet. În orice caz, grupurile stabilesc relații de prietenie, comunicare fiind mult mai ușor pe viitor.

Așadar, implemențarea noțiunilor de bază din învățământul danez în învățământul românesc este posibilă și benefică, principalul beneficiar fiind elevul. Astfel, li se deschide o lume nouă, bazată pe valori, pe principii și pe interrelaționare.

BIBLIOGRAFIE

1. Alexander Jessica Joelle, *Metoda daneză de educare a copilului*, Editura Litera, București, 2020.

ABORDAREA FUNCȚIONALĂ ÎN INTERVENȚIA TERAPEUTICĂ

A COPIILOR CU CES

Prof. psih. Alexandru Cristina

Centrul de Resurse și Asistență Educațională „Speranța”

Curriculum-ul adaptat, de tip funcțional, este acel tip de curriculum care dezvoltă competențe și abilități cu valoare funcțională – abilități de viață cotidiană care vor permite copilului cu cerințe educaționale speciale să învețe și să înțeleagă mai bine lumea din jur, comunitatea, să fie în măsură să trăiască în societate cât mai independent posibil.

De ce abordare funcțională?

Copiii cu CES necesită o perioadă mai mare de timp pentru a-și însuși unele deprinderi pe care, mai târziu, să fie capabili să le generalizeze și să le aplice în situații noi. În abordarea educațională tradițională copilul trebuie să-și însușească deprinderea prezentată, înainte de a trece la următorul nivel. Utilizând metoda tradițională în cazul copiilor cu dizabilități multiple, de exemplu, putem constata că aceștia vor lucra timp de câțiva ani la aceeași sarcină, ceea ce poate genera sentimente de frustrare sau plictiseală, pe care copiii le resimt - tot lucrând la aceeași sarcină, fără să înregistreze progrese vizibile și care, în cele din urmă, nu va avea nici o aplicație practică în viața lor. Mulți copii, confrunțați cu astfel de situații, pot dezvolta probleme comportamentale, pot manifesta lipsă de interes în procesul de învățare și, mai mult, datorită eșecurilor repetate, stima de sine le va fi afectată. Din acest motiv, este foarte important să determinăm domeniile țintă ce trebuiesc abordate, care sunt cele mai relevante abilități, deprinderi și aspecte pentru viața copiilor cu CES, necesare pentru a le crește capacitatea de funcționare în viața de zi cu zi, în mediul în care ei trăiesc.

De aceea, este necesară o abordare funcțională în procesul de predare a acestor abilități, un program educațional funcțional, în care dezvoltarea abilităților de viață cotidiană să constituie esența procesului învățării. Abordarea funcțională nu înseamnă a elimina instrucțiunile educaționale, ci a ne focaliza mai mult atenția și eforturile asupra prezentării și predării

deprinderilor/abilităților de viață cotidiană, în mediul/contextul lor natural, folosind activități și strategii educaționale alternative, funcționale. De exemplu, s-ar putea ca un copil cu dizabilități multiple să nu fie capabil să urmeze un curriculum tradițional, dar să fie capabil să învețe unele deprinderi importante cum ar fi: citirea unor etichete, utilizarea banilor, etc. Un alt exemplu ar fi acela al unui copil care nu e capabil să citească o poveste în modul tradițional de citire, dar care poate învăța să citească un meniu sau o serie de indicații simple, să întocmească o listă de cumpărături, să citească etichetele de pe o tablă de afișaj, să identifice corect banii, etc., pași deosebit de importanți în dobândirea independenței de viață a acelui copil.

O modalitate de a face trecerea de la abordarea educațională tradițională la o abordare funcțională o constituie crearea unui *program educațional alternativ, functional*, care să echilibreze curriculum-ul standard cu o abordare integrativă, care să introducă cunoștințele care urmează să fie predate într-o varietate de medii/contexte/activități funcționale.

Programul educațional trebuie special conceput, în funcție de nevoile fizice, emoționale, mentale, sociale, vocaționale și de abilitare ale copiilor cu dizabilități multiple, cărora li se adresează și trebuie să cuprindă activități specifice, adaptate acestor nevoi, pentru a oferi copiilor cu dizabilități multiple posibilitatea de a-și forma, dezvolta, consolida și îmbunătăți deprinderi, abilități și comportamente de care au nevoie pentru a-și dezvolta independența.

Scopurile unui program educațional functional sunt următoarele:

- Să aibe la bază un proces instructiv-educativ bine planificat, care încurajează experiențele concrete ale copilului, prin realizarea unor activități funcționale cu suport academic, în funcție de potențialul și ariile de interes ale copilului cu dizabilități;
- Să pună un accent deosebit pe dezvoltarea limbajului și a abilităților de comunicare ale copilului, în toate situațiile de învățare;
- Să se focalizeze pe dezvoltarea abilităților sociale, munca în echipă, abilități de interacțiune, cooperare cu colegii și adulții din școală și din comunitate;
- Să crească și să îmbunătățească calitatea vieții fiecărui copil cu dizabilități multiple, prin participare socială și integrare în comunitate;
- Să promoveze și să încurajeze parteneriatul activ între școală-părinți-comunitate.



Programul funcțional trebuie inclus în programul educațional zilnic al copilului și trebuie să urmărească realizarea următoarelor *obiective*:

- Să cuprindă activități care oferă copilului oportunitatea de a învăța abilități de viață cotidiană;
- Să ofere copiilor cu CES experiențe educaționale care să încurajeze învățarea/dobândirea unui set de comportamente și obiceiuri necesare integrării în societate: responsabilitate, bune maniere, respect, etc.
- Să asigure formarea și dezvoltarea abilităților sociale;
- Să ofere copiilor cu CES posibilitatea de a explora și a experimenta diverse opțiuni vocaționale, ajutându-i astfel pe acești copii să-și dezvolte preferințele.

Scopul final al oricărui program educațional este de a pregăti copilul, respectiv viitorul adult, pentru o viață independentă și o bună incluziune socială și profesională.

Bibliografie:

- Chushman, C., Heydt, K., Allon, M., Edwards, S., Clark, M.J., (2004), *Perkins Activity and Resource Guide - A Handbook for Teachers and Parents of Students with Visual and Multiple Disabilities*, 2nd Edition, Watertown, Hardcover.
- McLinden, M., (1997), *Children with multiple disabilities and a visual impairment*, in Mason, H., McCall, S., (Eds.) *Visual impairment. Access to education for children and young people*, London, David Fulton Publishers.
- Miles, B., Riggio, M., (1999), *Remarkable conversations*, Massachusetts, Perkins School for the Blind.

Facilitarea, susținerea și îmbunătățirea activităților din sistemul educațional

Prof învăț primar Alexandru Steluța

Școala Gimnazială Nr 7

Loc Galați, Jud Galați

Educația reprezintă un pilon fundamental în dezvoltarea societății și în formarea individului. Pentru a asigura o educație de calitate, este crucial să se faciliteze, să se susțină și să se îmbunătățească activitățile din sistemul educațional. Aceste aspecte sunt esențiale pentru a furniza un mediu propice învățării și pentru a maximiza potențialul fiecărui elev. Facilitarea activităților educaționale se referă la crearea unui mediu propice în care elevii să poată învăța eficient. Acest lucru poate fi realizat prin furnizarea resurselor adecvate, inclusiv materiale didactice actualizate, tehnologie modernă și spații de învățare bine echipate. De asemenea, este importantă implicarea activă a cadrelor didactice în procesul de facilitare, oferindu-le formare continuă.

Educația este un aspect crucial al societății moderne, având un impact semnificativ asupra dezvoltării individului și a societății în ansamblu. Pentru a asigura o educație de calitate și pentru a maximiza potențialul fiecărui elev, este esențial să se faciliteze, să se susțină și să se îmbunătățească activitățile din sistemul educațional. Acest referat explorează importanța acestor aspecte și modurile în care acestea pot fi realizate în practică.

Facilitarea activităților educaționale implică crearea unui mediu propice în care elevii să poată învăța eficient. Aceasta presupune furnizarea de resurse adecvate, cum ar fi manuale școlare actualizate, materiale didactice moderne și tehnologie de ultimă generație în sălile de clasă. De asemenea, este importantă organizarea spațiilor de învățare într-un mod care să stimuleze creativitatea și implicarea elevilor în procesul de învățare. Un alt aspect crucial al facilitării activităților educaționale este formarea și dezvoltarea continuă a cadrelor didactice. Acestea ar trebui să beneficieze de programe de formare profesională care să le ofere abilitățile și instrumentele necesare pentru a face față cerințelor în continuă schimbare ale mediului educațional.

Susținerea activităților educaționale este esențială pentru a asigura că toți elevii au acces la oportunități egale de învățare și dezvoltare. Acest lucru poate implica implementarea unor programe de sprijin pentru elevii cu nevoi speciale, care să le ofere asistență și resurse suplimentare pentru a-și depăși dificultățile. De asemenea, este importantă acordarea de burse sau ajutoare financiare pentru elevii defavorizați din punct de vedere economic, pentru a le asigura accesul la educație. Pe lângă sprijinul direct acordat elevilor, susținerea activităților educaționale ar trebui să vizeze și crearea unui mediu școlar sigur și incluziv. Aceasta înseamnă promovarea diversității și a toleranței în școli, precum și combaterea bullyingului și a altor comportamente dăunătoare pentru mediul de învățare.

Îmbunătățirea activităților educaționale este un proces continuu care vizează creșterea calității și relevanței învățământului. Aceasta poate implica revizuirea și actualizarea curriculumului școlar pentru a reflecta nevoile și cerințele societății contemporane. De asemenea, este important să se implementeze metode de evaluare mai relevante și mai obiective, care să măsoare în mod adecvat progresul elevilor și să îi pregătească pentru succesul în lumea reală. Îmbunătățirea activităților educaționale poate fi realizată și prin promovarea cercetării și inovației în domeniul educației. Aceasta înseamnă încurajarea cadrelor didactice și a cercetătorilor să exploreze noi metode și tehnologii în procesul de învățare, precum și să împărtășească rezultatele și bunele practici cu comunitatea educațională în ansamblu.

În concluzie, facilitarea, susținerea și îmbunătățirea activităților din sistemul educațional sunt esențiale pentru asigurarea unei educații de calitate și pentru pregătirea elevilor pentru succesul în viață. Prin investiții și eforturi continue în aceste domenii, putem contribui la construirea unei societăți mai educate, mai incluzive și mai prospere. Este responsabilitatea noastră să ne asigurăm că fiecare individ are acces la oportunități egale de învățare și că sistemul educațional își îndeplinește scopul de a forma viitoarea generație de lideri și cetățeni responsabili.

Mai jos voi da câteva exemple de activități în facilitarea, susținerea și îmbunătățirea activităților din sistemul educațional

Un prim exemplu concret ar putea fi implementarea unei platforme online interactive care să ofere resurse educaționale variate, adaptate fiecărui nivel de învățare și care să permită colaborarea între elevi și profesori într-un mediu virtual. Această platformă ar putea include lecții video, exerciții interactive, forumuri de discuții și instrumente de evaluare și feedback, facilitând astfel procesul de învățare și dezvoltând abilitățile digitale ale elevilor și ale cadrelor didactice. De asemenea, ar putea oferi acces egal la educație, eliminând barierele geografice sau socio-economice și contribuind la creșterea calității și eficienței sistemului educațional.

Alt exemplu ar fi implementarea unui program structurat de mentorat în școli, în care elevii să fie asociați cu mentori din comunitate sau cu studenți mai mari pentru a primi sfaturi, ghidare și susținere în ceea ce privește învățarea, dezvoltarea personală și orientarea în carieră.

Foarte importante din punctul meu de vedere ar fi și resursele educaționale digitale. Dezvoltarea și distribuirea de resurse educaționale digitale, cum ar fi aplicații mobile, platforme online și instrumente interactive, pentru a sprijini învățarea individuală și colaborativă, precum și pentru a oferi acces la informații actualizate și diversificate.

Formare continuă pentru cadrele didactice este și ea o activitate cheie în facilitarea, susținerea și îmbunătățirea activităților din sistemul educațional. Oferirea de programe de formare continuă pentru profesori și personalul didactic pentru a-i ajuta să își îmbunătățească abilitățile pedagogice, să integreze tehnologiile moderne în procesul de predare și să răspundă mai eficient nevoilor diverse ale elevilor.

Programele de consiliere școlară și suport emoțional este un exemplu destul de important pentru susținerea și îmbunătățirea activităților din sistemul educațional.

Furnizarea de servicii extinse de consiliere și suport emoțional în școli pentru a ajuta elevii să facă față stresului, anxietății și altor probleme psihosociale care ar putea afecta învățarea și dezvoltarea lor.

Și nu în ultimul rând stabilirea parteneriatelor cu comunitatea locală, între școli și organizații non-guvernamentale, companii locale sau alte instituții din comunitate pentru a oferi resurse suplimentare, programe extracurriculare și oportunități de învățare experiențială în afara sălilor de clasă reprezintă un factor important.

Aceste exemple reprezintă doar câteva modalități prin care se poate îmbunătăți sistemul educațional, iar implementarea lor ar putea contribui la creșterea calității învățământului și la sprijinirea succesului academic al elevilor.

„Îmbunătățirea activităților din sistemul educațional”

Prof. înv. preșcolar: Amarghioalei Claudia

Școala Gimnazială „Sfânta Maria” Botoșani

Grădinița cu PP

„Menirea firească a școlii nu e să dea învățătură, ci să deștepte cultivând destoinicirile intelectuale în inima copilului, trebuința de a învăța toată viața.” Nicolae Slavici

Îmbunătățirea activităților din sistemul educațional trebuie să fie o preocupare permanentă, începând cu perioada educației timpurii. Ultimele cercetări demonstrează și aduc suficiente dovezi prin care susțin că educația timpurie are consecințe durabile asupra dezvoltării copilului. Copilăria timpurie este perioada de vârstă în care trebuie să se insiste asupra practicilor adecvate de îngrijire și educație a copilului mic.

Fiecare copil este unic, iar această idee reprezintă punctul de plecare în luarea deciziilor cu privire la scopul primordial, dezvoltarea pe deplin a copilului.

Pentru a-l ajuta să crească frumos, să își dezvolte întregul potențial de care dispune un copil, este necesar să ne apropiem cât mai mult de el, să încercăm să îl înțelegem mai bine, astfel vom învăța mai multe despre cum putem interveni în educația acestuia. Copilul trebuie să fie reperul primordial.

Deși sunt mulți dascăli cu experiență vastă acumulată de-a lungul timpului, sunt multe teorii bazate pe cercetări noi, practici care au demonstrat în timp că sunt eficiente, există valori, reguli și principii, totuși în educație nu există rețete.

Succesul în educație se bazează pe respectarea nevoilor individuale ale fiecărui copil și pe adaptarea demersului educațional la acestea. Pentru a face față exigențelor, cadrele didactice trebuie să aibă aptitudinile necesare, să fie bine pregătite și nu în ultimul rând să fie motivate, iubind copiii.

Pentru o educație de calitate, este necesară utilizarea noilor metode de lucru, metode active- participative, parteneriate, lucrul în echipă, etc, menite să fie centrate pe nevoile fiecărui copil și totodată să valorifice potențialul individual.

În promovarea unei educații de înaltă calitate este formarea continuă a cadrelor didactice, precum și un proces de îmbunătățire a formării lor inițiale.

Conform metodologiei formării continue a personalului didactic din învățământul preuniversitar, anexă la O.M. Nr. 5720/20. 10. 2009, p. 1, „formarea continuă asigură actualizarea și dezvoltarea competențelor personalului didactic, inclusiv dobândirea de noi competențe, în funcție de evoluțiile din planul nevoilor de educație și al curriculum-ului educațional, precum și în funcție de exigențele privind adaptarea competențelor personalului didactic la schimbările din structurile/procesele de educație.”

Măsurile cuprinse în programul de îmbunătățire a calității educației prin procesul de formare continuă a personalului didactic din grădiniță vizează intensificarea activității metodicoc științifice la nivel de:

comisie metodică, cercuri pedagogice, simpozioane, continuarea cursurilor de pregătire și a examenelor pentru obținerea gradelor didactice de către cadrele înscrise deja și cooptarea altor educatoare la grade didactice, schimburi de experiență, etc.

Atât la nivel european, cât și la nivel național, se remarcă importanța din ce în ce mai mare acordată formării profesionale continue. Aceasta nu este privită numai ca o modalitate de dezvoltare personală a cadrelor didactice, ci devine o investiție superioară asupra creșterii calității muncii și a vieții. Strategia de dezvoltare a sistemului de formare inițială și continuă a personalului în dezvoltarea capitalului uman, cu impact didactic și a managerilor din învățământul preuniversitar urmărește, printre altele, dezvoltarea unei piețe educaționale a programelor de formare continuă prin intermediul căreia cadrele didactice să beneficieze de o gamă variată de programe de formare. Aceste programe trebuie orientate spre noi roluri și competențe pe care trebuie să le dețină cadrele didactice și care derivă din extinderea rolului școlii în comunitate, precum și din elaborarea noilor standarde pentru profesia didactică.

Bibliografie:

-Botis Adina, Loredana Mihalca, „Ghid pentru cadrele didactice din invatamantul prescolar”, 2007;

-CURRICULUM PENTRU EDUCAȚIE TIMPURIE 2019

Abordări de succes în educație

Profesor Laura Amortitoaiei

Succesul școlar se definește prin formarea la elevi, în concordanță cu cerințele programelor școlare, a structurilor cognitive (sisteme de cunoștințe), operaționale (priceperi, capacități, abilități), psihomotrice (deprinderi), afectiv-motivaționale și socio-morale (atitudini, trăsături de voință și caracter). Succesul școlar trebuie analizat din perspectiva obținerii de către elevi a unui randament școlar superior, care să le permită în viitor integrarea socio-profesională și realizarea unei personalități productive, receptive față de schimbări, inteligente, creative, capabile să ia decizii și să se adapteze rapid la situații noi.

Insuccesul școlar se definește prin rămânerea în urmă la învățatură a unor elevi, care nu reușesc să obțină un randament școlar la nivelul cerințelor programelor și ale manualelor școlare. El este premisa inadaptării la mediul socio-profesional, la nivelul cerințelor acestuia.

Factorii reușitei școlare

Succesul școlar angajează întreaga personalitate a elevului și care este dependent de interacțiunea mai multor factori:

- factorii biologici: se referă la starea de sănătate a organismului, la anumite deficiențe ale analizatorilor la echilibrul endocrin, la boli cronice și tulburări nervoase și mai ales la bazele biologice ale creierului funcțiile analitico-sintetice ale acestuia, irigarea sanguină, calitatea neuro-transmițătorilor, legăturile dintre neuroni, rapiditatea formării reflexelor condiționate etc.
- factorii psihologici cuprind procesele psihice(cognitive, afective, volitive), însușirile psihice(temperament, aptitudini, interese), fenomene psihice(atenția și limbajul), nivelul de inteligență și de aspirație, atitudinea față de muncă, voința de a învăța, anumite tulburări de personalitate(neliniște, hiperemotivitate, infantilism, nevroze), tulburări de activitate(apatie, dezinteres, oboseală, încetineală).

Factorii pedagogici se referă la stilul didactic al profesorului, eficiența metodelor de predare-învățare alese, ca și a celor de evaluare, proiectarea și realizarea situațiilor de învățare, interesul față de rezultatele obținute de elevi etc.

- Factorii socio-culturali cuprind mediul psiho-socio-cultural familial și grupul de prieteni ai copilului.
- Factorii stresanți pot fi de natură fizică(zgomot, aer poluat, iluminare insuficientă, frig, umezeală), de natură fiziologică(boli organice, subnutriție, somn insuficient), de natură psiho-socială(supraîncărcare, lipsa de antrenament în învățare, viziunea abuzivă la T.V. și jocuri pe calculator, anumite conflicte dintre părinți și elevi, între profesori și elevi și chiar în relația elevi-elevi).

Acești factori reduc capacitatea de învățare, elevul stresat trecând prin trei faze:

- faza de alarmă: stare generală de oboseală, tulburări de memorie și nervozitate.
- faza de agitație, febrilitate și hiperactivitate.
- Faza de depresie și apatie, când elevul este epuizat, are dureri de cap, își pierde capacitatea de muncă, devine obsesiv.

Surmenajul intelectual poate fi evitat prin înlăturarea factorilor stresanți, dozarea rațională a eforturilor elevilor, prin sport și prin plimbări în aer liber, respectarea orelor de somn, alternarea muncii cu odihna activă, asigurarea condițiilor de viață și de studiu, pregătirea zilnică a lecțiilor. În ceea ce privește profesorul, acesta trebuie să se pregătească pentru activitățile didactice și să folosească metode activ-participative, realizând lecții de învățare deplină și evaluare formativă pentru constatarea progresului și înlăturarea rămănelor în urmă la învățatură.

Mijloacele de identificare și cauzele eșecului școlar

Eșecul școlar este o realitate complexă în școala contemporană, el fiind de cauze psiho-indivuale, socio-familiale și pedagogice. El poate fi prevenit, diminuat sau înlăturat dacă este identificat la timp pe baza studierii cauzelor, dacă se cunosc fazele acestui proces și se acționează în etape de către toți factorii educaționali, folosindu-se metode adecvate.

Eșecul școlar este un proces care se desfășoară în patru faze:

În prima fază elevul apare nemulțumit de școală pentru că nu înțelege lecțiile și nu poate rezolva temele școlare. A, urmare, apar primele goluri în cunoștințe, priceperi și deprinderi, precum și complexe de inferioritate, observând că ceilalți colegi reușesc mai bine decât el.

Faza a doua se caracterizează prin apariția unor lipsuri grave în cunoștințe și incapacitatea elevului de a realiza independent sarcinile școlare.

În faza a treia apar note nesatisfăcătoare urmate de corigențe, profesorii încearcă unele măsuri dar, de cele mai multe ori, fără să cunoască adevăratele cauze. Elevul manifestă uneori rezistență sau revoltă, alteori face dezordine în clasă sau devine neliniștit.

Faza a patra este faza nepromovării clasei, ca urmare a eșecului încercărilor școlii sau familiei de a înlătura insuccesul școlar al elevului. În unele cazuri, ca urmare a unor deficiențe în metodele folosite de școală sau familie, elevul poate merge în continuare pe o cale greșită, fiind greu de recuperat (fugă de la școală, vagabondaj, refuzul de a învăța, abandonarea școlii).

Mediocritatea este și ea o formă a insuccesului școlar, dar care poate fi mai ușor înlăturată, întrucât elevii din această categorie au posibilități intelectuale, dar nu vor să învețe din diferite cauze. Un diagnostic corect al eșecului școlar nu poate fi stabilit decât printr-o colaborare strânsă între profesorii clasei, dirigintele clasei, familie și chiar medic de familie.

Cauzele mediocrității pot fi:

- cauze psiho-individuale: anatomo-fiziologice, psihice
- cauze socio-familiale: familii dezorganizate, dezinteresul părinților sau, dimpotrivă, cerințe prea mari din partea familiei ce depășesc posibilitățile elevului, conflicte familiale, atitudinea familiei față de școală, comportamentul prea dur sau prea liberal al părinților
- cauze pedagogice: metode ineficiente de învățare, lipsa de îndrumare a elevilor, deficiențe în controlul și evaluarea randamentului școlar, relația profesor-elev, lipsa de motivație a învățării, orientarea școlară și profesională greșită, atmosfera nefavorabilă din clasă sau școală privind activitatea de învățare.

Eșecul școlar și mediocritatea pot fi înlăturate prin colaborarea tuturor factorilor educaționali în depistarea cauzelor care au dus la instalarea acestora și eliminarea acestor cauze.

Prevenirea abandonului școlar

Trăim într-o lume în care siguranța este relativă, totul este într-o continuă mișcare, într-o continuă schimbare, valorile sunt ignorate, principiile nu prea mai există și copiii sunt lipsiți de reper. Omul își dorește să obțină multe într-un timp scurt și, dacă se poate, fără prea mult efort. Tot mai des ne confruntăm cu această problemă a abandonului școlar deoarece, din păcate, unii copii sunt nevoiți să stea departe de părinții lor sau să locuiască doar cu unul dintre părinți, celălalt fiind nevoit să plece în străinătate pentru a întreține familia, ca să nu mai vorbim despre copiii care cresc alături de bunici, frați mai mari sau alte rude.

În acest context social, școala are un rol fundamental în viața copilului pe care își pun amprenta: frustrarea, neîmplinirea, neajunsurile vieții, problemele familiale etc. Copiii trebuie să simtă că există un loc unde sunt primiți cu căldură, sunt apreciați, sunt sprijiniți, iubiți și ascultați. De asemenea, este necesar ca ei să fie convinși că viața lor are valoare, să fie conștienți de potențialul și talentul lor nativ și să înțeleagă că responsabilitatea de a le valorifica le aparține.

Copiii au nevoie de modele, însă dacă în familie nu le găsesc, este important să le fie oferite în cadrul școlii prin puterea exemplului care îi determină să îndrăgească un profesor și să îl copieze. Bineînțeles că le putem fi alături ajutându-i să se cunoască foarte bine și să își pună în valoare calitățile.

Bibliografie

- Mîndru, Elena, 2010, *Strategii didactice interactive*, Editura Didactica Publishing House
- Ungureanu, Dorel, *Educația integrată și Școala inclusivă*, Editura de Vest, Timișoara, 2000.

Este învățarea digitală o alternativă pentru realizarea unui proces didactic concludent?

profesor, Ana Constanța Claudia
Colegiul „Spiru Haret”, Ploiești

Învățarea digitală înlocuiește din ce în ce mai mult metodele educaționale tradiționale. Astăzi, este recomandat să uităm de metodele pe care le foloseam acum 10-15 ani la școală și trebuie să gândim la abordarea altor tehnici de predare și învățare, bazate pe instrumente și tehnologii digitale. Includerea învățării digitale în sălile de clasă poate varia de la utilizarea pur și simplu a tabletelor în loc de hârtie, la utilizarea unor programe și echipamente software elaborate, precum platforma educațională.

Deoarece timpul este crucial, în predarea online am încercat ca lecțiile să fie structurate într-un mod diferit față de cele din clasă. Acestea trebuie să fie mai scurte, însemnând maxim 20 de minute în care am prezentat informații noi legate de subiectul predat, iar timpul rămas l-am dedicat activităților care să-i ajute pe elevi să asimileze mai ușor informațiile prezentate anterior.

În cele ce urmează, vă descriu câteva modalități pe care le-am folosit pentru realizarea activității online:

- prezentări PowerPoint pentru a evidenția informațiile importante legate de lecția predată.
- slide-urile trebuie să conțină doar informațiile importante pe care le veți dezvolta mai apoi în cadrul lecției.
- am adăugat imagini în prezentări și videoclipuri scurte; deoarece e ușor ca atenția unui elev să se piardă destul de repede, am împărțit materialele video pe care le-am prezentat pe secțiuni mai scurte. Videoclipurile lungi cu foarte multe informații nu stârnesc curiozitatea unui elev, acesta devenind plictisit destul de repede.

Câteva instrumente ușor de folosit pentru a realiza prezentări elevilor mei au fost:

Prezi - vă ajută să realizați prezentări atractive care vor capta atenția elevilor în mod cert, acesta fiind foarte ușor de folosit.

Flipsnack este un program online cu ajutorul căruia se pot crea cataloage interactive cu efecte realiste de răsfoire a paginilor. Acestea pot fi create prin încărcarea de fișiere PDF sau pot fi realizate integral în Flipsnack.

TeachEm- ajută să faci ca videoclipurile de pe YouTube să se transforme în niște lecții interactive și interesante prin intermediul chestionarelor și a notițelor care se pot adăuga fiecărui videoclip.

EduPuzzle– această platformă vă permite să aflați dacă elevii vizionează videoclipurile pe care le-ați trimis, de câte ori urmăresc fiecare secțiune ale acestora și, de asemenea, puteți înțelege dacă elevii au înțeles conținutul prezentat în videoclip.

În lecțiile predate , am inclus chestionare scurte fără a da o notă pentru acestea.

Deoarece elevii știu că nu vor primi o notă pe aceste chestionare, aceștia nu vor fi intimidați și vor putea să le perceapă ca pe un instrument educațional. S-a dovedit faptul că acestea cresc performanța și, pe lângă acest lucru, au și alte beneficii: reținerea informațiilor mai ușor, identifică golurile de cunoștințe ,încurajează învățarea, permite elevilor să aibă o verificare imediată a răspunsurilor corecte sau greșite.

Mai multe studii afirmă faptul că elevii care răspund în mod frecvent la chestionare , rețin mai ușor informațiile prezentate și au un grad de satisfacere mai ridicat legat de curs.

Iată câteva instrumente pe care le putem folosi pentru a realiza chestionare și jocuri interactive:

LIVRESQ este o platformă de creare de lecții interactive. În lecții se pot introduce chestionare complexe, asistenți educaționali, jocuri interactive, resurse externe. Lecțiile dezvoltate se pot folosi și offline. Există o comunitate mare de profesori ce o folosesc în România, aproximativ 12.000. Pentru cadrele didactice, accesul este complet gratuit. Au și o bibliotecă publică, cu peste 2400 de lecții.

SOCRATIVE este o platformă pe care profesorii o pot folosi pentru a-și testa elevii prin mini-chestionare. Întrebările pot avea răspunsuri multiple, pot fi cu variante de răspuns adevărat/fals sau deschise.

QUIZLET este o platformă pe care o pot folosi atât profesorii, cât și elevii pentru a crea și a distribui materialele pe care le folosesc pentru a învăța.

KAHOOT– Jocurile interactive îi pot motiva pe elevi să învețe, îi ajută să rămână motivați și focusați. Prin Kahoot! profesorii pot alege din jocurile preexistente sau pot crea unul complet nou cu chestionare pentru elevi pe diferite subiecte.

SEESAW este o aplicație ușor de folosit care le permite elevilor să se documenteze despre ceea ce au învățat la cursuri. Acest lucru poate fi realizat și de către părinți.

Nu în ultimul rând, este recomandat ca elevii noștri să se simtă apreciați.

Lipsa colegilor și a interacțiunii fizice cu aceștia poate fi un factor enorm de dezinteres pentru elevi. Unii dintre aceștia se gândesc că și dacă lipsesc de la o anumită lecție nimeni nu le va simți lipsa sau va observa că lipsesc. Cea mai bună metodă pentru a rezolva această problemă este ca noi să îi facem pe elevi să se simtă apreciați : poate pare banal, dar trebuie să învățăm numele fiecărui elev și să îl folosim cât mai des în timpul lecțiilor astfel încât să-i facem să se simtă importanți; să aflăm care sunt interesele elevilor noștri și să încercăm să le includem în unele lecții unde este posibil; să oferim feedback ,în mod regulat, elevilor și să încercăm ca prin ceea ce spunem, aceștia să se simtă încurajați și să fie motivați de pozitivitatea noastră.

O școală pentru societatea viitorului

Oana Elena Andone, Colegiul Național Mihai Eminescu Iași

Abilități esențiale în societatea viitorului

Profesorii de astăzi construiesc societatea de mâine fără a avea o imagine exactă despre cum va arăta aceasta și despre abilitățile fără de care un om educat nu va putea trăi în viitor. Neavând posibilitatea să vedem viitorul, putem doar să anticipăm nevoile omului de mâine și să echipăm viitorii adulți cu acele abilități care le vor asigura nu doar supraviețuirea, ci succesul și evoluția. Progresul tehnologic, flexibilitatea socială și problemele globale vor aduce schimbări esențiale în societate, vor crea un mediu dinamic, în continuă schimbare, în care considerăm că există o serie de abilități și aptitudini cheie, necesare a fi dezvoltate la adolescenții și tinerii de azi.

Pe de o parte, autonomia, adaptabilitatea la nou (noi tehnologii, noi teorii științifice) și aptitudinea de a gestiona propria învățare vor fi cruciale într-o lume în schimbare rapidă. Astfel este esențial ca școala să ofere tinerilor multiple ocazii în care aceștia să își exerseze capacitatea de a filtra, analiza și sintetiza informațiile din surse diverse, precum și capacitatea de a face alegeri și de a lua decizii pe baza acestor informații la care au acces. Aceste situații duc la dezvoltarea gândirii critice, care la rândul său conduce la abilitatea de a găsi soluții creative la o varietate de probleme.

Pe de altă parte, într-o lume tot mai digitalizată, abilitățile digitale vor fi esențiale. Acestea includ nu doar cunoștințe de bază privind utilizarea tehnologiilor, ci și competențe avansate legate de programarea, analiza datelor și utilizarea eficientă a instrumentelor digitale. Acestea vor trebui corelate cu abilitățile de comunicare, inclusiv comunicarea interculturală și colaborarea online, deoarece viitorul presupune viața trăită într-o lume conectată global. Într-o lume tot mai interconectată, cunoașterea și înțelegerea altor culturi, precum și capacitatea de a comunica în mai multe limbi vor fi avantaje importante. De asemenea, dezvoltarea empatiei, a abilităților sociale, a inteligenței emoționale și a rezilienței va fi esențială atât pentru relațiile interpersonale cât și pentru viața profesională desfășurată într-un mediu dinamic.

Nu în ultimul rând, este necesară pentru generațiile viitoare alfabetizarea financiară și economică. Înțelegerea conceptelor financiare și economice va fi importantă atât pentru luarea deciziilor în carieră cât și pentru gestionarea resurselor personale. Mai mult decât atât, abilitățile

de leadership și capacitatea de a lucra în echipă vor fi esențiale pentru a aborda problemele complexe și pentru a încuraja inovația.

Dezvoltarea autonomiei și gândirii critice

Dezvoltarea gândirii critice la elevi este esențială pentru pregătirea lor în fața provocărilor intelectuale și a luării deciziilor. Printre strategiile și activitățile care pot contribui la dezvoltarea gândirii critice la elevi se numără întrebările deschise. Profesorul care pregătește generațiile pentru lumea viitorului încurajează elevii să pună și să răspundă la întrebări deschise, care necesită gândire profundă și argumentare. Acestia evită întrebările cu răspunsuri simple și încurajează discuțiile între elevi, ceea ce presupune înlocuirea unui sistem bazat pe memorare cu unul bazat pe gândire critică. Dezbaterile organizate în clasă pe diverse teme le oferă elevilor oportunitatea să-și exprime punctele de vedere, să asculte opinii diferite și să înțeleagă arta argumentării.

O altă activitate extrem de utilă în formarea de elevi care gândesc autonom și critic este analiza de texte și materiale media, sub forma de articole, videoclipuri sau alte materiale media prin intermediul cărora sunt încurajați să identifice argumente, să analizeze concluziile și să pună întrebări critice despre informațiile prezentate. Aceste analize pot fi dezvoltate ulterior în proiecte de cercetare care solicită elevilor să caute informații, să le evalueze și să le sintetizeze într-o manieră logică. Dezvoltarea abilităților de cercetare contribuie la gândirea critică, așa încât este binevenită cultivarea întrebărilor critice precum "De ce?", "Cum știm asta?", sau "Care sunt alternativele?" pe parcursul orelor de câte ori apare ocazia pentru acestea.

O parte esențială în formarea de viitori adulți care își formează și exprimă propriile opinii o constituie obișnuința de a reflecta asupra propriei gândiri. Această auto-reflecție îi ajută pe adolescenți să înțeleagă mai bine procesele lor de gândire și să-și ajusteze convingerile în funcție de noile informații, să își mențină flexibilitatea și plasticitatea gândirii și să evite formarea de idei fixe și prejudecati. Ei învață astfel să evalueze argumentele în funcție de logică, dovezi și validitate. Aceasta implică recunoașterea diferențelor dintre fapte și opinii și evaluarea surselor de informație, ceea ce conduce la un grad mai mare de obiectivitate în gândire. În interacțiunea cu colegii elevii au oportunitatea să expună diferite perspective și să învețe din experiențele și gândirea altora, de aceea activitățile de colaborare și discuțiile în grup sunt benefice la toate disciplinele.

Dezvoltarea competențelor interculturale

Dezvoltarea competențelor interculturale la elevi este esențială într-o lume tot mai globalizată și diversă. Aceste competențe îi pregătesc să interacționeze cu persoane din culturi diferite. Câteva strategii pentru a promova competențele interculturale în rândul elevilor includ integrarea unor materiale și activități care reflectă diversitatea culturală în curriculum. Aceasta poate include studiul literaturii, istoriei și artei din diverse culturi, asadar poate fi dublata de vizite la muzee și galerii, evenimente culturale sau excursii care să expună elevii la experiențe directe cu culturi diferite. De asemenea, dezbaterile și schimbul de opinii în clasă despre subiecte legate de diversitate culturală, discriminare și stereotipuri incurajează elevii să împărtășească perspectivele lor, dar și să exploreze și să înțeleagă practicile culturale ale altor comunități.

Atât discuțiile în lectie, cât și proiectele culturale în colaborare cu elevi din alte școli, comunități sau țări dezvoltă empatia prin exerciții care să îi pună pe elevi în rolul altor persoane și să îi facă să înțeleagă mai bine perspectivele și trăirile acestora. O dimensiune practică a lecțiilor poate fi realizată prin invitarea vorbitorilor invitați din diverse culturi care să împărtășească poveștile lor și să răspundă la întrebările elevilor, atât pe teme culturale, cât și de viața profesională. Mai mult decât atât, acestea incurajează elevii să reflecteze asupra propriilor convingeri și stereotipuri culturale și să fie deschiși la schimbare și învățare.

Concluzii

Prin înțelegerea și respectarea diversității culturale, tinerii devin agenți activi în promovarea unui mediu inclusiv. Ei învață să aprecieze fiecare individ în ciuda diferențelor culturale și să contribuie la crearea unei societăți echitabile. Prin combinarea gândirii critice cu educația interculturală, tinerii devin indivizi pregătiți să navigheze prin complexitățile lumii contemporane. Această abordare îi încurajează să fie cetățeni activi, să își valorizeze propria identitate și să contribuie la o lume mai justă și mai înțelegătoare, ceea ce pare a constitui omul care să facă față problemelor viitorului.

ACT EDUCAȚIONAL STIMULANT ȘI DISTRACTIV UTILIZÂND INSTRUMENTELE DIGITALE

Prof. Andrei Andreea-Adina

Colegiul Tehnic „Gheorghe Asachi” Botoșani

Prof. Olariu Mihaela Cătălina

Școala Gimnazială „Alexandru Ioan Cuza”, Dorohoi

Dezvoltarea profesională și învățarea în modelul tradițional devin deja de domeniul trecutului. Nu există experți în clase, iar profesorii și elevii trebuie să facă echipă pentru crearea unui mediu de învățare prin utilizarea tehnologiilor moderne. Astăzi, cel mai bun și cel mai important canal de distribuție este cel online. Mediul online sprijină abilitățile secolului XXI precum colaborarea, comunicarea și creativitatea.

Resursele online permit revoluționarea sistemului educațional, nu numai pentru că sunt convenabile și accesibile, ci pentru că permit ca întregul proces de predare și învățare să devină mai interesant și adaptat elevului digital. Astfel, se realizează o personalizare a învățării. Astăzi, elevii și profesorii beneficiază de resurse online gratuite și resurse online plătite. Fiecare elev preferă resurse diferite în funcție de subiectele de interes și de stilul de învățare. Profesorii și elevii doresc instrumente de bună calitate care să fie gratuite.

Pentru a oferi elevilor o experiență interesantă și interactivă la clasă, profesorii pot folosi pentru ore, teme și proiecte numeroase resurse digitale.

YouTube – unul dintre cele mai populare site-uri din lume – este o resursă foarte bună pentru conținut video educațional care poate fi folosit cu succes la clasă oferind atât o bibliotecă de videoclipuri (peste 10 milioane de videoclipuri educaționale) cât și posibilitatea de a crea și edita videoclipuri proprii. Iată ce poți face cu YouTube pentru clasă: un playlist cu videoclipurile favorite, poți să integrezi videoclipurile în site-ul sau blogul clasei, să faci videoclipuri cu capturi (transcrierea verbală a conținutului videoclipului), să creezi și să editezi adnotări, să adaugi subtitrări și melodii într-un videoclip și multe altele.

Să spui o poveste în mediul digital este o metodă care îi atrage pe elevi în procesul de învățare. Prin utilizarea unei palete de instrumente online elevii pot experimenta prin folosirea unui set de abilități importante și a unor metode multiple. Pot folosi text, conținut audio și video dar și imagini pentru a-și comunica ideile și pentru a-și întări abilitățile de scriere. (exemple: Haiku Deck, Storybird, PowToon, Pixton)

Infografice și postere educaționale

Cu aplicația web **PiktoChart** profesorii și elevii pot crea materiale vizuale de impact fără să fie necesare cunoștințe de design, pot alege din șabloanele existente, pot personaliza texte, grafice, diagrame pentru infografice, să adauge elemente interactive și multe altele. Aplicația Canva este de asemenea un instrument foarte util pentru a crea materiale (de ex. postere, invitații) în timp ce aplicația web **ThingLink** îți permite să creezi imagini online interactive (exemple: PiktoChart, Canva, ThingLink)

Aplicații pentru crearea de materiale video:

- **www.mysimplshow.com** – permite transformarea unui text (eseu, articol, discurs) într-o animație, printr-un procedeu foarte simplu în 4 pași, asistați de tutoriale video foarte explicite

- **www.powtoon.com** – permite crearea de prezentări animate, prin combinarea elementelor textuale, vizuale (imagini, video) și auditive, oferind mai multă libertate de alegere decât mysimpleshow
- **www.videoscribe.com** – program complex de creare de whiteboard animation, care permite explicarea unor fenomene prin includerea de elemente de desenate, imagini, text și narațiune audio – din păcate, nu este un program gratuit

Aplicații pentru crearea de teste/jocuri interactive:

- **kahoot.com** – permite crearea și administrarea de teste/joc în grup, răspunsurile fiind înregistrate prin utilizarea de către elevi a dispozitivelor mobile
- **plickers.com** – permite crearea și administrarea de teste/joc în grup, răspunsurile fiind înregistrate prin utilizarea de către elevi a unor planșe conținând anumite coduri, răspunsurile fiind înregistrate pe o aplicație de dispozitiv mobil folosită de profesor
- **socrative.com** – permite crearea și administrarea de teste/joc, chestionare, aplicația înregistrând și analizând răspunsurile
- **Hot Potatoes**

Este un soft ușor de utilizat, atât de către profesori, cât și de către elevi și oferă o gama vastă de exerciții. Hot Potatoes cuprinde cinci cartofi, iar pe fiecare cartof apare numele unui tip de exercițiu: JCloze, JMatch, JMix, JCross, Jquiz:

- **JCloze** cuprinde exerciții de completare a spațiilor goale;
- **Jquiz** cuprinde întrebări – răspunsuri cu alegeri multiple;
- **JMix** cuprinde exerciții de ordonare a cuvintelor în cadrul unei propoziții;
- **Jcross** cuprinde exerciții de cuvinte încrucișate;
- **JMatch** generează exerciții corespunzătoare pentru cei patru cartofi prezentați mai

sus.

Site-uri pentru învățare colaborativă:

wikispaces.com – spațiu care permite elevilor să creeze pagini colaborative, să posteze informații sub orice formă (textuală, vizuală, audio, video), precum și să interacționeze prin comentarii

- **padlet.com** – spațiu ce nu necesită înregistrare online, utilizabil foarte ușor de pe dispozitivele mobile, elevii putând să încarce materiale în orice format pe un link oferit de profesor
- **nowcomment.com** – permite organizarea de discuții online pe tema unor materiale încărcate în orice format
- **wordpress.com** – unul dintre cele mai ușor de folosit site-uri de blogging, permițând postarea de mesaje însoțite de imagini și materiale video, precum și înregistrarea de comentarii.

Blogul clasei reprezintă cel mai simplu mod de a afișarea a lucrărilor sau proiectelor elevilor. Odată ce este proiectată această pagină web, se pot posta întregii clase diferite lucrări practice, teme, proiecte de lucrări realizate, citate celebre, jocuri. Actualizarea blog-urilor se realizează prin adăugarea unor texte noi. Asemenea unui jurnal toate contribuțiile sunt afișate în ordine cronologică inversă (de la cele mai recente care apar imediat, la vedere).

Blogul clasei poate fi valorificat în cadrul orelor de anatomie în mai multe feluri:

- instrument de comunicare a unor informații, teme suplimentare, imagini, filmulețe, etc.
- instrument de sponsorizare a clasei deoarece în articolele publicate se poate face reclamă unor cărți de specialitate. Cel care citește accesează linkul, cumpără cartea și astfel se încasează un comision. Se mai pot posta și recame.
- instrument de promovare a performanțelor obținute în cadrul orelor de anatomie, la diferite concursuri.

Mass-media online poate determina îmbunătățirea procesului de predare – învățare. De exemplu, se pot utiliza videoclipurile pentru a îmbunătăți predarea unei lecții: <https://www.teachertube.com/video/united-streaming-138726> sau <https://www.winschool.ro/>.

Există multe alte instrumente care pot fi utilizate și pot facilita actul educațional. Achiziționarea acestora depinde de bugetul școlii, de consiliul de administrație. Acestea pot include: camere digitale, camere video, camere de filmat sau LCD, proiectoare.

Cu ajutorul dispozitivelor TIC profesorii încercă să dezvolte lecții noi, inovatoare și autentice care să aibă impact asupra elevilor, să-i educe. Profesorii încearcă să-i motiveze pe elevi să învețe, să participe la activități prin includerea gadget-urilor, pe care de altfel aceștia le folosesc zilnic. Sistemul educațional trebuie să țină pasul cu evoluția tehnologiei pentru a motiva elevii, precum și pentru a ajuta la pregătirea elevilor pentru viitorul. Este foarte important ca elevii să se bucure de învățare. Prin intermediul tehnologiei educaționale în fiecare clasă, elevii au oportunitatea de a influența învățarea proprie.

În general, majoritatea cercetărilor legate de TIC și anatomiei au arătat efectele pozitive ale utilizării TIC în cadrul predării anatomiei.

Concluzii

Pentru mine, ca profesor de biologie utilizarea instrumentelor digitale în procesul de predare-învățare-evaluare a anatomiei are o importanță deosebită. Pe lângă faptul că utilizarea TIC are un rol informativ-formativ, în același timp instrumentele digitale fac această disciplină mai atractivă, mai ușor de înțeles.

Consider că integrarea tehnologiilor informaționale în cadrul orelor de anatomie reprezintă un progres, o ancorare la realitatea zilelor noastre, realitate în care suntem din ce în ce mai dependenți de tehnologie și de aceea trebuie găsite cele mai bune posibilități de integrare a TIC în munca noastră ca și profesori într-o manieră constructivistă. Aceasta face posibilă accesul la informații a elevilor, stimulează procesul didactic și întreține interesul elevilor pentru învățare, ei devin participanți activi.

Bibliografie:

1. Conferința Națională de Învățământ Virtual, ediția a IV-a, 2006, http://fmi.unibuc.ro/cniv/2006/disc/cniv/documente/pdf/sectiuneaD/1_12_constantin.pdf;
2. Petrescu Maria, *Utilizarea dispozitivelor mobile în orele de matematică*, <https://iteach.ro/experientedidactice/utilizarea-dispozitivelor-mobile-in-orele-de-matematica>;

Șanse egale

Lixandru Carmen, profesor, Școala Gimnazială Nr188, București
Andrei Florentina, profesor, Școala Gimnazială Nr188, București

Profesorul este cel care ocupă locul fruntaș în instruirea și educarea tinerelor generații. Acestuia i se încredințează o serie de sarcini de cea mai mare răspundere: construirea personalității tinerelor generații și pregătirea lor profesională. Cu toate acestea, în viziunea mea, funcția de profesor înseamnă cu mult mai mult atunci când spun că se dorește ca acesta să tindă odată cu elevii săi spre perfecțiune, devenind astfel un model pentru ei și totodată profesorul ideal, cel care învață mereu și perseverează pe tot parcursul anilor înfloritori ai profesiei lui.

Încă din cele mai vechi timpuri a existat un grad ridicat de discriminare față de persoanele cu dizabilități.

Discriminarea pe motiv de dizabilitate o putem defini ca o tratare diferită a individului sau grupului de indivizi, născută din: presupuneri, închipuiri, idei preconcepute, stereotipuri, prejudecăți, stigmate sau atitudini cu privire la un handicap fizic sau mental. Amploarea și complexitatea fenomenului de discriminare a copiilor cu dizabilități se manifestă în diverse forme ce nasc puternice repercursiuni asupra viitorului copiilor.

Iată câteva exemple de manifestări ale unor forme de discriminare a copiilor cu dizabilități, precum și a altor derivate ale acesteia:

- Discriminarea sub forma deosebirii: unui copil diagnosticat cu Sindromul Down i se refuză înscrierea la școala în care altfel, ar fi fost repartizat, avându-se în vedere domiciliul său.
- Discriminarea sub forma preferinței: un profesor își exclude elevul de a participa la vizita unui muzeu, pe motiv că acesta se află într-un scaun cu rotile.
- Hărțuirea ca discriminare: un elev este muștrat de către un profesor, deoarece, având o proteză la picior, se deplasează “mult prea încet” până la tablă, fapt ce scoate din sărite cadrul didactic.

- Instigarea la discriminare: o parte dintre părinți amenință cu retragerea propriilor copii, dacă directorul școlii hotărăște înscrierea unor elevi cu dizabilități în școala respectivă.

La o autoanaliză putem observa faptul că gradul de toleranță, de acceptabilitate față de persoanele cu handicap este unul scăzut. În România copiii care prezintă diferite forme de dizabilități li se refuză șansa la normalitate, reprezentată ca șansa de a avea acces la o școală obișnuită, atât din cauza legislației defectuase, cât și al nivelului educațional mai puțin pregătit. Totodată, intervin prejudecățile celorlalți părinți, care din lipsă de informare, le condamnă dizabilitatea.

Ceea ce noi nu înțelegem este că adevărata problemă nu este legată de persoanele cu dizabilități, ci de societatea în care trăim, deoarece mulți oameni se simt inconfortabili atunci când se află în preajma persoanelor cu dizabilități, nu din cauza dizabilității în sine, ci pentru că nu știu cum să se comporte atunci când sunt în prezența unei astfel de persoane.

Deși suntem diferiți, dragostea ne face să semănăm între noi. Trebuie să învățăm să iubim și să înțelegem că o persoană cu dizabilități este exact ca oricare altă persoană, ca tine și chiar ca mine. Avem aceleași aspirații interioare, aceleași frici, aceleași simțiri, trăiri, nevoi și țintim spre obiective similare.

Toleranța se poate manifesta prin diferite metode precum: relațiile sociale, egalitate, limbaj și cooperarea între grupuri. Atunci când interacționăm cu persoane cu dizabilități trebuie să ne bazăm pe bunul simț, să le zâmbim cald, să ne comportăm natural, cu respect, exact așa cum ne-am dori să fim la rândul nostru tratați și cel mai important, nu trebuie să facem presupuneri, deoarece aparențele sunt înșelătoare și, de cele mai multe ori, ne împiedică să cunoaștem persoana din fața noastră, cea cu care interacționăm. Toleranța cu ajutorul relațiilor sociale duce la respectarea prestigiului fiecăruia.

La nivel educațional, discriminarea poate fi combătută cu ajutorul școlilor incluzive, în care toate drepturile sunt respectate, fiind cu totul interzisă excluderea. Aceasta susține faptul că toți copiii au șanse egale, mai ales la nivel educațional, iar permanenta îmbunătățire și perfecționare a acestui nivel educațional este strict destinată formării oamenilor de succes, care se integrează și reușesc să ocupe un anumit rol în societate, în ciuda diverselor forme de deficiențe cu care se confruntă.

Așadar, structura “copii cu dizabilități” este imperios necesar să o simplificăm la “copii”, pentru a renunța la stereotipurile care ne împiedică să descoperim ceea ce este cu adevărat important și valoros, cum ar fi tenacitatea lor extraordinară de a-și învinge condiția pe zi ce trece, capacitățile și realizările lor, cât și sentimentele pe care acești copii le încearcă atunci când sunt discriminați, marginalizați, puși la zid... astfel, suprimând șansa de a-i aprecia la justa lor valoare.

Discriminarea poate deveni o amintire. Pentru a pune stop discriminării este nevoie de voința și perseverența societății, atât pentru a o înțelege întru totul, cât și pentru a lua atitudine atunci când o întâlnește.

“Singura dizabilitate reală a omului nu vine cu limita de vârstă, nici cu boala, nici cu o oarecare formă de invaliditate. Singura dizabilitate reală a omului este incapacitatea de a simți iubire pentru alții” – Corina Abdulahm Negura

Bibliografie:

- “Fundamentele PSIHOPEDAGOGIEI SPECIALE – Deficiențe senzoriale AUDITIVE”, Bucur Cristian, lect dr/Phd, Assistant professor Director Programe de Studii/ Academic Programs Director

-<http://www.legeasiviata.in.ua/archive/2015/11/8.pdf>

-http://dpus.usv.ro/docs/A6/A6.4_continut_discriminarea_si_strategii_antidiscriminatorii-final.pdf

-<http://dmpdc.md/toleranta-in-societatea-contemporana/>

-https://adevarul.ro/sanatate/medicina/copiii-dizabilitati-merita-sansa-viata-normalafara-discriminare-1_55b8c89cf5eaafab2c0efca1/index.html

ȘCOALA ACTUALĂ, ȘCOALA VIITORULUI

Prof. ANDRIESEI CĂTĂLINA

COLEGIUL TEHNIC “GHEORGHE ASACHI”, BOTOȘANI

În ultimii ani, discuțiile despre transformarea sistemului educațional au fost intense, căutându-se modalități de a pregăti elevii pentru provocările și oportunitățile secolului XXI. Școala actuală își găsește drumul către viitor, adaptându-se la schimbările fundamentale din societate. Nu mai este suficient să memorăm fapte și date; acum este vital să cultivăm gândirea critică, creativitatea și rezolvarea de probleme. Elevii trebuie să devină adaptabili și să învețe în mod continuu pe tot parcursul vieții lor. Învățarea nu se rezumă doar la cunoștințe academice; dezvoltarea abilităților sociale, cum ar fi colaborarea, empatia și rezolvarea conflictelor, devine crucială într-o lume interconectată.

Tehnologiile precum inteligența artificială și analiza datelor pot oferi profesorilor informații detaliate despre progresul și nevoile individuale ale fiecărui elev, facilitând astfel adaptarea programelor de învățare. Elevii de astăzi vin în clase cu mintea predispusă să recepteze și să integreze noul cu ajutorul imaginilor rapide, al videoclipurilor, al stimulilor colorați, puternici; au nevoie de fragmentare mărunță a cerințelor, de feedback imediat, de stabilire de misiuni în învățare. Cu toate acestea, actul didactic nu poate fi organizat numai din zona nevoilor lor de stimulare constantă, rapidă și aducătoare de plăcere. Elevul capabil de învățare durabilă este cel care ajunge să iasă din zona de confort, să urmărească o sarcină pe termen lung, să proceseze cerințe duble sau triple și să dezvolte raționamente de analiză, sinteza, evaluare și creativitate. Deci, pedagogia de astăzi trebuie să plece de la recunoașterea predispozițiilor cognitive hrănite deja de media, de lumea exterioară și să ghideze elevul către căi de cercetare. Trecerea de la un nivel la celălalt al învățării se face prin conectare și strategii didactice activ-participative. Ca să poți dezvolta operațiile gândirii și nivelul raționamentelor, e preferabil ca sarcinile de lucru să fie organizate în doze scurte, clare, de câte 5-10 minute, cu feedback imediat și cu criteriile de notare elaborate anterior, împreună cu elevul, deoarece el are nevoie mai puțin de informație și mai mult de strategii de lucru și gândire.

Abordările transdisciplinare și proiectele de grup promovează colaborarea între elevi și integrarea cunoștințelor din mai multe domenii, reflectând astfel mai bine cerințele complexe ale lumii reale.

Într-o lume interconectată, este esențial ca elevii să înțeleagă diferitele culturi, să fie conștienți de provocările globale și să își dezvolte capacitatea de a contribui la o societate mai bună. Prin investiții în tehnologie și dezvoltarea profesională a cadrelor didactice, școlile pot crea medii de învățare captivante și relevante, care pregătesc elevii pentru un viitor plin de oportunități.

Școala actuală se transformă cu repeziciune pentru a deveni școala viitorului. În centrul acestei transformări se află elevii, pregătiți să devină cetățeni globali, inovatori și lideri ai unei lumi în continuă schimbare. Aceasta este o privire de ansamblu a modului în care școala actuală se adaptează și inovează pentru a deveni școala viitorului. O astfel de transformare necesită eforturi concertate din partea profesorilor, elevilor, părinților și comunității în ansamblu.

Prin îmbrățișarea schimbării și a noilor oportunități, educația poate deveni un motor pentru progresul și dezvoltarea unei școli a viitorului, cu un sistem intern digitalizat, eficientă și transparentă, o școală incluzivă, versatilă și conștientă de schimbările inerente, o școală în care să primeze ajutorul reciproc, formarea pe tot parcursul vieții și empatia.

Bibliografie:

Golu,P.,Golu,i.(2002),„Psihologie educațională”,Editura EX Ponto,Constanța
„Perspective interdisciplinare în învățământul românesc”(studii de specialitate),Botoșani,2004
“Metodologie și tehnică” de Liliana Ursu
<https://www.observatorcultural.ro/articol/viitorul-scolii-sau-si-scoala-viitorului/>
<https://clasnagov.com/conceptele-scolii-viitorului/>

ÎMBUNĂTĂȚIREA CALITĂȚII PROCESULUI INSTRUCTIV - EDUCATIV PRIN METODELE MODERNE DE ÎNVĂȚARE

Prof. înv. primar, Iustina Andronic

Școala gimnazială "Regina Maria" Bicz, jud. Neamț

Motto:

„Să nu-i educăm pe copii pentru lumea de azi. Această lume nu va mai exista când ei vor fi mari. Și nimic nu ne permite să știm cum va fi lumea lor. Atunci să-i învățăm să se adapteze.” (Maria Montessori)

Schimbările continue și rapide ale lumii fac necesară căutarea de noi variante în zona metodologiei didactice pentru a asigura creșterea eficienței activității din școală prin implicarea directă a elevului în demersul educațional. Modelul românesc de învățământ, bazat pe teorie, tinde să fie depășit de dezvoltarea actuală a societății, motiv care stă la baza necesității de transformare și adoptare de metode noi de învățare, care să pună accentul în primul rând pe învățarea practică și dezvoltarea competențelor de lucru ale elevului.

În procesul de învățământ profesorul, ca și elevii, acționează prin intermediul unor metode de predare și învățare. Calitatea muncii lor este în funcție de aceste metode, ele constituind o sursă însemnată de creștere a capacității și eficienței învățământului. Aplicându-se metode deosebite, se obțin diferențe esențiale în pregătirea elevilor.

Metodele moderne de predare au la bază implicarea redusă a profesorului, având rol de consiliere și îndrumare, acestea contribuind la stimularea creativității și modului independent de gândire al elevului; sunt modalități moderne de stimulare a învățării și dezvoltării personale încă de la vârstele timpurii, sunt instrumente didactice care favorizează interschimbul de idei, de experiențe, de cunoștințe, asigurând perfecționarea și optimizarea demersului educațional.

Calitatea pedagogică a metodei didactice presupune transformarea acesteia dintr-o cale de cunoaștere propusă de educator într-o cale de învățare realizată efectiv de elev, în cadrul instruirii formale și nonformale. Relația dintre metodele didactice și mijloacele didactice implică dezvoltarea unui plan de acțiune care să permită atingerea unor obiective prin valorificarea unor tehnici din ce în ce mai diverse, mai diversificate și moderne.

Sunt considerate moderne toate acele metode care sunt capabile să mobilizeze energiile elevului, să-i concentreze atenția, să-l facă să urmărească cu interes și curiozitate lecția, să-i câștige adevărată logică și afecțiunea față de cele nou învățate, care-l îndeamnă să-și pună în joc imaginația, înțelegerea, puterea de anticipare, memoria, etc. Aceste metode pun mai mult accentul pe cunoașterea operațională, pe învățarea prin acțiune, prin manipulare în plan manual și mintal a obiectelor, acțiunilor. Devenind participant activ în actul predării-învățării, educabilul depune efort de reflecție personală, interioară și abstractă, întreprinde o acțiune de căutare, de cercetare și redescoperire a adevărilor, de elaborare a noilor cunoștințe.

Implementarea acestor instrumente didactice moderne presupune un cumul de calități și disponibilități din partea cadrului didactic: receptivitate la nou, adaptarea stilului didactic, mobilizare, dorință de autoperfecționare, gândire reflexivă și modernă, creativitate, inteligența de a accepta noul și o mare flexibilitate în concepții.

Folosirea metodelor moderne de predare-învățare-evaluare nu înseamnă a renunța la metodele tradiționale ci a le actualiza pe acestea cu mijloace moderne.

Metoda este selectată de cadrul didactic și este pusă în aplicare în lecții sau activități extrașcolare cu ajutorul elevilor și în beneficiul acestora; presupune, în toate cazurile, o colaborare între profesor și elev, participarea lor la căutare de soluții, la distingerea dintre adevăr și eroare și care, sub forma unor variante și/sau procedee selecționate, se folosește pentru asimilarea cunoștințelor, a trăirilor valorice și a stimulării spiritului creativ.

Când se alege o metodă, se ține cont de finalitățile educației, de conținutul procesului instructiv, de particularitățile de vârstă și de cele individuale ale elevilor, de psihosociologia grupurilor școlare, de natura mijloacelor de învățământ, de experiența și competența cadrului didactic. Cele mai utilizate metode interactive sunt cele care canalizează energiile creatoare ale elevilor în direcția propusă, le captează atenția, stimulează mecanismele gândirii, ale inteligenței, voinței, motivației și imaginației și îi implică afectiv în ceea ce fac.

Metodele moderne prezintă următoarele avantaje:

- ✓ Învățarea nu se bazează numai pe conținuturi, ci și pe abilități.
- ✓ Principiile și strategiile constructiviste susțin realizarea învățării prin înțelegere.
- ✓ Metodele interactive implică elevul, care devine partener al cadrului didactic în actul de predare- învățare .
- ✓ Ajută la formarea deprinderilor practice, abilităților de comunicare, cultivă independența elevilor, stimulează conexiunile logice.
- ✓ Cooperarea presupune atât învățare școlară cât și învățare socială.
- ✓ Contribuie la stimularea imaginației, a creativității, a interesului față de nou, dezvoltarea unei gândiri divergente .
- ✓ Dezvoltă capacități sociale, toleranță reciprocă, respect pentru opinia celuilalt, dezvoltă inteligențele multiple.
- ✓ Asigură o mai bună clarificare conceptuală și o integrare ușoară a cunoștințelor asimilate .
- ✓ Oferă o perspectivă de ansamblu asupra activității elevului pe o perioadă mai lungă de timp .
- ✓ Descurajează practicile de învățare doar pentru notă.

Profesorul model pentru a crea cadrul optim de învățare este necesar să țină cont de anumite criterii în aplicarea metodelor moderne de învățare, cum ar fi: competențele ce urmează a fi dezvoltate la elevi, nivelul intelectual și capacitățile elevilor, resursele materiale accesibile și gradul de complexitate al conținutului.

E bine ca profesorul să modeleze tipul de personalitate necesar societății cunoașterii, personalitate caracterizată prin noi dimensiuni: gândire critică, creativă, capacitate de comunicare și cooperare, abilități de relaționare și lucru în echipă, atitudini pozitive și adaptabilitate, responsabilitate și implicare.

Un învățământ modern, bine conceput permite inițiativa, spontaneitatea și creativitatea copiilor, dar și dirijarea, îndrumarea lor, rolul profesorului căpătând noi valențe, depășind

optica tradițională prin care era un furnizor de informații. În organizarea unui învățământ centrat pe copil, profesorul devine un coparticipant alături de elev la activitățile desfășurate. El însoțește și încadrează copilul pe drumul spre cunoaștere.

Utilizarea metodelor moderne interactive de predare – învățare în activitatea didactică contribuie la îmbunătățirea calității procesului instructiv - educativ, având un caracter activ – participativ și o reală valoare activ – formativă asupra personalității elevului.

Consider că utilizarea metodelor activ-participative folosite în procesul instructiv-educativ, nu constituie doar o modalitate de a proiecta diferit demersul didactic, de a ne încadra în actualitatea sistemului de învățământ, cât mai ales o modalitate de a activa și de a responsabiliza elevii în propria dezvoltare, prin ceea ce aceste metode reușesc să dezvolte diferit față de metodele tradiționale în procesul cognitiv al educabililor.

De asemenea, prin utilizarea acestor metode, elevii învață să critice constructiv, nu distructiv, ceea ce ajută foarte mult la perceperea diferită a persoanelor și a lucrurilor din jur și la acceptarea diversității culturale, etnice, sociale etc., dar contribuie și la diminuarea absenteismului și la reducerea abandonului școlar, prin atractivitatea și gradul de implicare al elevilor în demersul didactic propriu-zis .

În opoziție cu metodologia tradițională, pentru care elevul rămâne mai mult un auditoriu sau un simplu spectator, gata să recepteze pasiv ceea ce i se transmite ori i se demonstrează, metodele active au tendința să facă din acesta un actor, un participant activ în procesul învățării, pregătit să-și însușească cunoștințele pe calea activității proprii, a unei angajări optime a gândirii, a mobilizării tuturor funcțiilor intelectuale și energiilor emoțional – motivaționale în raport cu sarcina de învățare dată. Esențial în pregătirea cadrului didactic pentru lecție este de a putea pune în joc toate cunoștințele sale și întreaga lui pricepere, nu pentru a transmite pur și simplu niște cunoștințe de-a gata ce trebuie să fie însușite, ci de a insufla elevilor săi dorința și posibilitatea de a le dobândi, pe cât este cu putință, prin ei înșiși, printr-un studiu cât mai activ.

În paradigma modernă, creația, în materie de metodologie, înseamnă căutare, reînnoire și îmbunătățire, scopul fiind facilitarea accesului elevului secolului XXI la învățarea compatibilă cu societatea cunoașterii.

BIBLIOGRAFIE :

1. Cerghit, Ioan-Metode de învățământ, Ed. Polirom, Iași, 2006
2. Breben,S.,Gongea, E.,Fulga-Metode interactive de grup,Ed.Arves, 2002
3. Dulamă, Maria Eliza-Modele, strategii și tehnici didactice activizante, Ed.Clus Mușata Dacia-Bocoș, *Instruirea interactivă*, Editura Polirom, Iași, 2013
4. Mîndru Elena – „*Strategii didactice interactive*”, Editura Didactica Publishing House, București, 2005.

Impactul utilizării tehnologiei digitale, în activitatea la clasă, asupra rezultatelor școlare ale elevilor

Profesor Andrușcă Andreea-Oana
Colegiul Tehnic „Ion Creanga”, Targu-Neamt

Contextul educațional actual poate fi considerat unul privilegiat din perspectiva împletirii metodelor tradiționale de predare-învățare cu metodele moderne și ultramoderne, întrucât pandemia i-a forțat pe toți actorii din sistemul educațional să se adapteze noilor condiții. Această adaptare a presupus consumarea unei resurse temporale însemnate din partea profesorilor, investiție care și-a dovedit însă eficiența în momentul în care cunoștințele dobândite în timpul sesiunilor de formare profesională specializată sau pe cont propriu au fost aplicate la clasa „virtuală” ce a înlocuit-o pe cea fizică.

Tehnologia digitală are un impact major în dezvoltarea cognitivă a elevilor doar atunci când este, însă, parte integrantă dintr-un mediu academic riguros construit, în care primează responsabilitatea și responsabilizarea atât a elevilor, cât și a cadrelor didactice. Cu alte cuvinte, am putea aduce teoria maioreșciană a formelor fără fond și în contextul blended-learning, insistând asupra ideii că forma tehnologizată de transmitere a informațiilor în cadrul dinamicii procesului instructiv-educativ este validă din punct de vedere didactic și metodic doar dacă se fundamentează pe un conținut foarte bine structurat și subordonat principiilor didactice de specialitate. Cu toate acestea, tehnologia digitală este mult mai atractivă pentru elevi întrucât se pliază perfect pe modul în care ei sunt construiți, ca indivizi, într-o eră ultratehnologizată. Digitalizarea demersului educațional a produs schimbări majore în rândul claselor de elevi pe care le coordonez, putând observa, cu ușurință, adaptabilitatea lor la orice context de învățare, ceea ce constituie un avantaj major al învățăcelilor. În timp ce noi, adulții, suntem mai refractari la ideea de schimbare, elevii sunt foarte deschiși la tot ceea ce este nou, dovedind o foarte mare adaptabilitate. Am constatat că utilizarea formatului blended-learning în învățare a stimulat creativitatea elevilor, datorită multitudinii de coduri de transmitere a informației (lingvistic, vizual/cromatic, kinestezic, auditiv etc.) corespunzătoare stilurilor de învățare și tipurilor de inteligență.

La disciplina pe care o predau, limba și literatura română, atât conținuturile din domeniul gramaticii, cât și conținuturile din domeniul literaturii/comunicării pot fi predate foarte eficient prin intermediul diverselor platforme de învățare, cu ajutorul tablei smart care facilitează accesul la diverse resurse educaționale deschise (filmulețe educative, audio-book-uri, ecranizări ale romanelor celebre, teste etc.). Așa cum am menționat deja, aducerea tablei smart în sala de clasă a revoluționat modul în care atât profesorul, cât și copiii s-au raportat la învățare. Pe de o parte, a fost satisfăcută nevoia de conectare a elevilor, inducându-li-se ideea că au situația sub control în permanență. Poate că este vorba despre un pseudosentiment de superioritate în fața profesorului, pe care acesta din urmă îl îngăduie tocmai pentru a dirija într-un mod mai eficient procesul de învățare. Spre exemplu, dacă elevului i se cere ajutorul cu deschiderea/partajarea/trunchierea unui filmuleț educativ, atunci el se va simți mai responsabil și va urmări cu mai mult interes conținutul video, ceea ce va spori atenția și capacitatea de a înțelege mesajul. Mai mult decât atât, am observat că se creează o cultură a învățării personale și se dezvoltă mediul competițional. Momentul de captare a atenției este crucial pentru succesul activității de învățare, așadar trebuie să i se acorde importanța cuvenită. Spre exemplu, la ora de limba și literatura română, după anunțarea titlului lecției, activitatea de *captatio benevolentiae* poate consta în folosirea unei aplicații precum

Wordwall în care să se adune predicțiile copiilor cu privire la ceea ce urmează a fi discutat la ora respectivă. Rezultatele pot fi proiectate pe tabla smart, astfel încât toți elevii să aibă o viziune de ansamblu. Pe lângă tabla smart, am ajuns la concluzia că elevii pot utiliza și telefonul într-un mod responsabil. Spre exemplu, elevii pot scana coduri QR pentru a descoperi informații noi legate de subiectul abordat. Se pot realiza tururi virtuale ale diferitelor muzee sau case memoriale ale scriitorilor celebri sau se pot asculta interviuri cu personalități literare marcante, astfel încât elevilor să li se lărgescă orizontul cultural și să li se deschidă apetitul pentru lectură. Acest obiectiv a fost facilitat și de platforma manuale.edu.ro, prin intermediul căreia am avut acces la manualele digitale pe care le-am folosit pentru aplicațiile virtuale încorporate, asociate fiecărui conținut al învățării.

Un avantaj în utilizarea tehnologiilor digitale l-a constituit faptul că am putut să folosesc clasele virtuale formate pe platforma Google Classroom. Una dintre activitățile în care acest lucru și-a găsit eficiența a fost aplicarea de teste online (Google Forms) prin care am putut verifica rapid modul și gradul în care elevii și-au însușit noțiunile predate în timpul orei respective. Aceste teste s-au putut aplica în principal pentru noțiunile de gramatică, dar și-au găsit utilitatea și în domeniul literar. O activitate interesantă a fost aplicarea unui Bingo literar prin intermediul căruia le-am oferit elevilor posibilitatea de a arăta gradul în care au înțeles conținutul literar al unui basm. O altă activitate interesantă a fost aplicarea unui test Kahoot referitor la viața și opera lui Mihai Eminescu. Mai mult decât atât, platforma sites.google.com mi-a oferit posibilitatea să livrez conținuturi teoretice anoste (precum datele strict teoretice despre textul liric: definiție, moduri de expunere, eul liric, tema, motiv, secvență poetică, elemente de prozodie, definiții ale figurilor de stil) într-o manieră inedită, transformându-i pe elevi în... cititori de blog! În plus, implicarea activă a elevilor în procesul instructiv-educativ s-a realizat și prin crearea unor hărți mentale cu ajutor aplicațiilor online potrivite, ceea ce i-a responsabilizat foarte mult și le-a oferit conștiința valorii pe care o au opiniile lor. Astfel, s-au simțit mai motivați și mai dornici de a se evidenția. O altă consecință pozitivă a utilizării tehnologiilor digitale este reprezentată de creșterea capacității de autoevaluare din partea elevilor, concomitent cu înregistrarea mult mai ușoară, de către profesor, a progresului realizat de aceștia.

Potențialul enorm al tehnologiilor digitale în cadrul sălii de clasă s-a observat și în activitățile extrașcolare pe care le-am desfășurat cu elevii mei. Împreună cu aceștia și cu alți colegi profesori de alte discipline, am reușit să valorificăm la maximum acest potențial și să implementăm proiecte transnaționale care au promovat inter- și transdisciplinaritatea, învățarea activă și conștientă, schimburile de experiență și valorificarea potențialului creativ și cognitiv al fiecărui elev în parte. Două dintre aceste proiecte transnaționale („Femei uimitoare care au schimbat lumea/Amazing women who have changed the world” și „Tradiție și ecologie. Simbolul zimbrului”), desfășurate în parteneriat cu instituții de învățământ din Republica Moldova, au reușit să antreneze elevii în realizarea unor produse subordonate domeniului tehnologiei informației și a comunicațiilor, prin activități colaborative online, punând un foarte mare accent pe crearea aceluși context educațional care să promoveze discuțiile libere, dezbaterile, atât în limba română, cât și în limba engleză, cu partenerii din Republica Moldova, în cadrul a numeroase videoconferințe. Am constatat că astfel de activități extracurriculare au capacitatea de a stimula interesul elevilor pentru diversitatea culturală, concomitent cu dezvoltarea următoarelor competențe-cheie: comunicarea în limba maternă (aplicarea corectă, coerentă și creativă a normelor comunicării scrise și orale și interacțiunii sociale în limba română), comunicarea în limbi străine (formarea unei atitudini flexibile și deschise altor culturi și spații lingvistice, cu scopul de a potența comunicarea interculturală), competențe de bază în științe și tehnologii (dezvoltarea gândirii critice și analitice,

capacitatea de a susține și evalua argumente), competențe digitale (formarea acelu complex de aptitudini care să faciliteze utilizarea optimă și funcțională a mediilor informaționale), competența „a învăța să înveți” (folosirea acelor resurse potrivite specificului educabililor, în vederea dezvoltării lor depline, formarea și dezvoltarea capacității de a corela conținutul teoretic cu praxisul, stimulând încrederea în propriile capacități cognitive și emoționale), competențe sociale și civice (dezvoltarea capacității de recunoaștere și gestionare a propriilor emoții, cooperarea socială, empatia, toleranța), spirit de inițiativă și antreprenoriat (lucrul constructiv în echipă, asumarea de sarcini, utilizarea coerentă și conștientă a resurselor informaționale în vederea dezvoltării personale), sensibilizare și exprimare culturală (potențarea capacității educabilului de a corela literatura cu celelalte domenii artistice, cu scopul de a forma un sens al identității culturale).

Prin urmare, utilizarea tehnologiilor digitale în context educațional și-a dovedit eficacitatea, responsabilizându-i pe toți actorii din sistemul de învățământ și chiar întărind parteneriatul școală – familie datorită caracterului inovativ al unor activități școlare și extrașcolare.

Facilitarea, susținerea și îmbunătățirea activităților din sistemul educațional

Articol realizat de Anghel Alexandra, profesor învățământ primar la Școala Gimnazială "Sfinții Împărați", Comuna Balta Doamnei

MOTTO:

"Educația este cea mai puternică armă prin care putem schimba lumea"- Nelson Mandela

Sistemul educațional se referă în general la structura tuturor instituțiilor de învățământ și la oportunitățile de obținere a educației într-o țară.

Activitatea reprezintă ansamblul de acte fizice, morale și intelectuale făcute în scopul obținerii unui anumit rezultat.

Pornind de la această premisă, în cadrul acestui articol se va analiza și dezbate problematica sistemului educațional al secolului XXI.

- Cum se poate realiza îmbunătățirea activităților din sistemul educațional?

La o primă privire, mulți dintre noi am putea fi tentați să blamăm actualul sistem de învățământ . Însă, dacă avem suficientă răbdare să privim introspectiv, cu ochii minții și ai sufletului, vom descoperi că de fapt, orice lucru bun, frumos, sănătos are tendința de a fi atacat, stricat sau infestat sub diverse forme sau mijloace, directe sau indirecte.

Datoria cadrelor didactice este să "panseze" acest sistem, să-l îngrijească, să-l ocrotească și cu multă trudă, să-l facă "prezentabil" în fața celor deschiși să îl cunoască și să le stârnească curiozitatea celor mai puțin interesați de cunoaștere . Iar ca acest lucru să poată fi mai ușor realizabil, sistemul educațional necesită atragerea a mai multor oameni dedicați, implicați, motivați și bine pregătiți pentru această profesie.

Îmbunătățirea sistemului depinde foarte mult și de îmbunătățirea actului educațional care, la rândul său, depinde de formarea și pregătirea cadrului didactic, complementar cu alți factori externi . Astfel, este deosebit de importantă formarea inițială și la fel de importantă este și perfecționarea profesională continuă.

Pentru a putea oferi o educație de calitate este foarte important să cunoaștem și să utilizăm metode noi, moderne, captivante, interesante de lucru cu copiii, să integrăm jocul în metode activ-participative, proiecte, portofolii, parteneriate și voluntariate, astfel, permițând copiilor ca actul educațional să devină ceva tangibil, palpabil, lesne de înțeles și asociat cu viața și cu mediul înconjurător.

Universul copilului este jocul, iar prin joc acesta descoperă lumea, explorează, cunoaște, simte și realizează asocieri între concret și abstract, înglobând totul la nivel senzorial iar apoi rațional.

Datoria noastră, în calitate de purtători de copilărie și mesageri ai cunoașterii, este să prezentăm și să normalizăm latura ludică a educației, să facilităm și să înfrumusețăm drumul pe calea cunoașterii.

Profesorii trebuie să fie deschiși schimbării nevoilor actualei vieți sociale și nevoilor noilor dar și viitoarelor generații.

- Cum putem facilita și susține activitățile din sistemul educațional?

Dacă anterior am concluzionat că îmbunătățirea activităților reprezintă în foarte mare măsură datoria cadrelor didactice, facilitarea și susținerea acestora vizează întregul sistem educațional.

În secolul XXI există încă multe aspecte "uite", lăsate în derivă, plutind pe valurile nepăsării, neputinței sau pur și simplu, ale obișnuinței. Aceste "valuri" ne duc în zone izolate sau medii defavorizate în care copiilor le este îngădit sau chiar răpit dreptul la educație.

Pentru acestea s-au implementat programe precum "Salvați copiii", "Teach for România" sau "NEST", prin care se încearcă soluționarea sau ameliorarea acestei problematice la nivel național.

În concluzie, pentru a putea facilita, susține și îmbunătăți activitățile din sistemul educațional este nevoie de o colaborare permanentă și eficientă între: profesori și părinți, profesori, părinți și instituție, profesori, părinți, instituție și societate, respectând toate rigorile, nevoile și transformările impuse de timp și generații.

Bibliografie:

1. <https://eurydice.eacea.ec.europa.eu/ro/national-education-systems/romania/organizarea-sistemului-de-educatie-si-structura-sa>
2. <https://ro.wikipedia.org/wiki/Educa%C8%9Bie>

LEADERSHIP DIDACTIC: ABORDĂRI ȘI TACTICI DE SUCCES CITIREA – FUNDAMENT AL LECTURII EXPLICATIVE

Prof. înv. primar, ANGHEL Mariana-Luiza, Școala Gimnazială nr.1 Ciorogârla, Ilfov

Dezvoltarea capacității de receptare amesajului scris

Formarea capacității de receptare a mesajului scris este o sarcină complexă, de mare responsabilitate, care nu se împacă în niciun fel cu schematismul, cu șablonul metodic. Ajutându-i pe elevi să pătrundă în lumea cărții, astfel încât lectura să devină pentru ei un mijloc de autoinstruire, înseamnă a cauta, pentru fiecare text calea cea mai directă, care să-i ducă atât spre înțelegerea mesajului creațiilor respective, cât și spre însușirea instrumentelor muncii cu cartea. Modalitatea sigură de înfăptuire a acestor obiective majore o constituie utilizarea lecturii explicative, în funcție de conținutul și formele de expresie, specific fiecărei creații citite.

Componența de seamă a realizării unitarea celor două obiective fundamentale ale citirii, respectiv înțelegerea mesajului și însușirea tehnicilor de activitate cu cartea, o constituie capacitatea cititorului de a înțelege și apoi de a folosi corect și creative achizițiile de vocabular. Un text nu poate fi înțeles fără pătrunderea semnificației fiecărui cuvânt, în special a celor noi, precum și a celor care au sens figurat. Pe de altă parte, capacitatea de a descifra cuvinte noi, de a înțelege și a trăi semnificația lor prin forțele proprii devine absolut indispensabilă pentru cititorul de orice vârstă.

Munca cu vocabularul se desfășoară pe parcursul întregului demers al receptării mesajului scris, în mod deosebit în momentul analizei textului pe diferite unități. Această activitate poate fi integrată în procesul de analiză, mai ales a formei unei creații, a mijloacelor artistice prin care textul respective comunică mesajul cu multiplele lui valențe, determinând în conștiința cititorului anumite atitudini.

Limbajul artistic, care dă expresie unor stări de mare tensiune sufletească, face apel la sensurile figurate ale cuvintelor, la diferite figuri de stil, la procedee artistice variate, pe care elevii ciclului primar nu numai că nu le ocolesc pentru o presupusă inaccesibilitate a lor, dar le caută și, deseori le creează și le folosește ulterior în exprimarea lor curentă. Fără să le definească și fără să le denumească, în analiza textelor de lectură, învățătorul are posibilitatea să evidențieze valorile cognitive și mai ales afective și

estetice ale unor figuri de stil precum și sensul figurat al unor expresii, al unor cuvinte, de altfel cunoscute de către elevi în contexte obișnuite.

Odată cu însușirea unor cuvinte și expresii noi, copiii trebuie direcționați să pătrundă în sensul ideilor, al gândurilor, al sentimentelor exprimate prin cuvinte. În acest scop ei trebuie orientați să opereze cu diferite sensuri ale aceluiași cuvânt, să întrebuințeze cuvinte în diversele lor accepțiuni, în context accesibile. Prin exercițiile efectuate în acest sens, elevii trebuie solicitați să încerce integrarea noilor cuvinte și expresii în fondul lor lexical și să probeze acestea prin construcții proprii de exprimare verbală.

Astfel de activități îi stimulează pe elevi în înțelegerea resurselor limbii, le cultivă capacitatea de a folosi cuvinte în contexte noi și variate, în vederea exprimării cât mai precise și nuanțate a gândurilor și a sentimentelor, a afirmării pe această cale a posibilităților lor creatoare. Modalitățile prin care elevii din ciclul primar sunt conduși spre înțelegerea mesajului unui text literar depind atât de conținutul tematic al textului respectiv, cât și de genul și specia literară în care se încadrează.

Din ciclul primar, elevii pot fi deprinși cu o anumită metodologie în analiză și comentarea unui text literar. Indiferent de specificul textului, trebuie să se descopere, mai întâi, conținutul de idei, sentimente și apoi modalitățile de exprimare a acestui conținut.

Lectura explicativă rămâne metodă care poate asigura atât dezvăluirea mesajului unui text, cât și familiarizarea elevilor cu instrumente ale muncii cu cartea. Componentele lecturii explicative oferă resurse multiple de valorificare deplină a conținutului unui text de citire, indiferent de genul sau de specia din care face parte. Ceea ce apare diferit este ponderea pe care o va avea, în efectuarea analizei textului, fiecare dintre elementele lecturii explicative. Principalul component a lecturii explicative este tocmai analiza textului pe fragmente, ceea ce presupune cunoașterea creației literare în intimitatea ei, prin descompunerea acesteia în elementele constitutive și prin studiul rolului și locului fiecăruia în structura operei.

Funcția instrumentală a citirii se referă la însușirea de către elevi a instrumentelor muncii cu cartea. Pentru ca aceste instrumente să fie cu adevărat operante, cel care le posedă va trebui să le poată utiliza în condițiile foarte diferite pe care le oferă expresia tipărită. În mod inevitabil, cititorul ajunge în fața unei mari diversități de genuri și specii literare și nonliterare. Realitatea pe care o înfățișează o operă tipărită ia o mulțime de forme și modalități de expresie. Ea poate să apară prin fapte, cuvinte și întregul comportament al unor persoane, desfășurându-se în timp și spațiu; în multe creații literare realitatea este oglindită prin puterea de expresie a imaginilor artistice, a unor figuri de stil cu profunde

semnificații. Anumite opere redau cu mare forță evocatoare imagini și fapte ale unui trecut îndepărtat, altele cuprind realități ale zilelor noastre. În multe opere, realitatea, în special cea din natură, este înfățișată direct, sub formă explicării unor noțiuni științifice; în altele, elementele reale se îmbină cu ficțiunea, și chiar cu anticipația științifică.

Procesul familiarizării elevilor cu tehnicile muncii cu cartea trebuie să includă și formarea capacității de a folosi aceste tehnici potrivit genului și speciei cărora le aparține fiecare opera citită. Această posibilitate apare concomitent cu însușirea instrumentelor muncii cu cartea și nu poate fi amânată până în momentul învățării noțiunilor de teorie literară. Formarea capacității de a se orienta în textul citit, în funcție de specificul acestuia, este asigurată de faptul că, încă din primele clase ale școlii generale, lucrează cu elementele lecturii explicative, deci cu instrumentele muncii cu cartea, pe texte diferite.

Familiarizarea elevilor cu unele tehnici eficiente de activitate cu cartea trebuie rezolvată, pornindu-se de la diversitatea textelor, care este mare și oferă largi posibilități de ai pune pe elevi în situația să opereze cu instrumentele muncii cu cartea în condiții diferite, în funcție de specificul fiecărui text.

BIBLIOGRAFIE

Craciun, Carmen (2009), Metodica predării limbii și literaturii române în învățământul primar, București, Editura Corint.

Cornea, Paul (1998), Introducere în teoria lecturii, Editura Polirom, Iași,

Iordăchescu, Carmen (2000), Să dezlegăm tainele textelor literare, clasa a IV-a, Editura Carminis, Pitești

Iordăchescu, Carmen (2000), Să dezlegăm tainele textelor literare, clasa a III-a, Editura Carminis, Pitești

Iordăchescu, Carmen (2000), Să dezlegăm tainele textelor literare, clasa a II-a, Editura Carminis, Pitești

Gheorghe, Alexandru; Franț, Ioana Ancuța, (2003), Metodica predării limbii și literaturii române - învățământul primar, Craiova, Editura Gheorghe Alexandru

Molan, Vasile; Bizdună, Maria (2006), Didactica limbii și literaturii române, București, Ministerul Educației și Cercetării.

Norel, Maria (2010), Metodica predării limbii și literaturii române, Brașov, Editura Credis

Parfene, C. (1999), Metodica studierii limbii și literaturii române în școală, Editura Polirom, Iași,

Șerdean, Ioan (1991), Metodica predării limbii române la clasele I-IV, București, EDP.

Șerdean Ioan (2000), Didactica limbii române în școala primară, București, Editura Teora

RESURSE DIGITALE ÎN ȘCOALA DE AZI

Prof. ANTOHE BEATRICE-MONICA

ȘCOALA GIMNAZIALĂ „GEORGE CĂLINESCU”, ONEȘTI

Școala are rolul de a pregăti copiii de azi pentru societatea de mâine, ținând cont de particularitățile fiecăruia și plecând de la programa școlară, profesorul având un rol deosebit de important în stimularea și motivarea subiecților educației pentru a forma sau dezvolta competențele de care acesta are nevoie pentru a evolua, pentru a performa. Cadrul didactic are nevoie de un întreg arsenal de resurse didactice și de ingeniozitate pentru a genera o învățare de calitate și pentru a capta atenția educabililor. În acest sens, acesta trebuie să recurgă la strategii didactice inovatoare și la tehnologie pentru a plasa cu adevărat elevul în centrul procesului instructiv-educativ.

Platformele de e-learning susțin derularea unor activități antrenante, stimulatoare, abordându-se atât predarea-învățarea sincron (în timp real), cât și cea asincron. Tehnologiile s-au extins mult în domeniul educațional și stau la baza realizării experiențelor de învățare, determinând o creștere a interesului specialiștilor în acest domeniu. Silvia Făt arată că cele mai utilizate sunt tehnologiile Web 2.0, prin apelul la instrumente precum Facebook, Edmodo, Twitter, Prezi, Google Drive și altele, diverse bloguri pentru interacțiune și comunicare¹. Societatea actuală, axată pe cunoaștere, denotă o exacerbare a ideii de conectivitate între indivizi și comunitate, iar educația trebuie să țină pasul cu ritmul alert al schimbării.

Dana Crăciun face distincția între e-learning, m-learning și u-learning, concepte puse în relație cu învățarea la distanță.²

M-learning este un termen utilizat pentru „integrarea dispozitivelor digitale portabile în cadrul procesului educațional”³ și presupune o învățare mobilă cu conținut adaptat și cu acces la informație oriunde, oricând și în orice context, evidențiind o mobilitate a elevilor sau a învățării. Include accesul necondiționat la resurse educaționale deschise, la biblioteci virtuale, softuri educaționale etc. Această nouă cale de învățare a condus la o nouă paradigmă educațională, numită *u-learning*– *învățarea ubicuă*, în care resursele educaționale pot fi utilizate în orice moment, furnizând o experiență de învățare autentică. În cazul *u-learningului*, învățarea este mediată de dispozitive ce pot identifica contextul de învățare, un anumit pattern al celui ce îl folosește, iar elevului i se pot sugera diverse activități/informații cu conținut

¹ Ciprian Ceobanu, *Educația digitală*, Iași, Editura Polirom, 2020, pp. 50-53.

² Ciprian Ceobanu, *op.cit.*, pp. 175-185.

³*Ibidem*, p. 175.

educativ, în funcție de nivelul său de competență. Așadar, este vorba despre un tip de învățare inteligentă– *smart-learning*.

Platformele digitale schimbă rolurile actorilor educaționali, transpunându-i într-o clasă virtuală. Activitatea elevului suferă schimbări, implicând factorul motivațional și managementul timpului de învățare. Acum se pune accent pe responsabilizarea acestuia, pe menținerea atenției, cu toate că e mai ferit de privirea profesorului decât în contextul obișnuit și, așa cum reliefează Cătălin Glava, „monitorizarea efortului și a motivației intră în sarcina lui”⁴. Și rolul profesorului se schimbă, devenind acum, mai mult decât oricând, manager al activității de învățare, dar și moderator, tutore și administrator al platformei educaționale.

Facebook este cel mai mare website social, utilizat și în scopuri educative prin postări pe diverse teme. Nu trebuie să uităm de Edmodo, de site-urile de partajare video, precum YouTube, care sunt incluse cu succes în activitățile unui număr din ce în ce mai mare de profesori. Silvia Făt subliniază influența pozitivă a rețelelor de socializare în predare prin distribuirea unor materiale cu suport informativ, unele în format multimedia, reflectând o formă de comunicare didactică asincronică.

Profesorul Ion-Ovidiu Pânișoară arată că, deși spațiul școlar are o oarecare reticență față de utilizarea noilor tehnologii, implicit a resurselor digitale, sfârșitul pandemiei și revenirea la normal au indicat nevoia de regăsire a unui echilibru pornind de la constatarea că tehnologia /evoluția tehnologică face parte din viața omului și poate oferi multe soluții. Societatea este într-o permanentă schimbare, iar copilul de azi trebuie să fie pregătit pentru integrarea într-o societate viitoare. Astfel, școala, „ca simulator al mediului social de mai târziu, ar trebui să-l obișnuiască pe copil cu imprezicibilul, cu orizontul critic, cu perspectivele multiple”⁵, să-i deschidă orizontul de cunoaștere.

Calculatorul și tableta au devenit resurse indispensabile procesului de predare-învățare-evaluare. Mijloacele tehnice cunosc un proces intens de evoluție și de configurare pe segmentul educațional. Pe lângă competența tehnică, sunt aduse în prim-plan noi principii psihopedagogice, astfel încât noul „climat instrucțional afectează tot traseul paideic, de la regândirea raportului școlii față de cunoaștere până la palierul managerial”⁶.

⁴*Ibidem*, p. 190.

⁵*Ibidem*, p.100.

⁶ Ciprian Ceobanu, *Învățarea în mediul virtual. Ghid de utilizare a calculatorului în educație*, Iași, Editura Polirom, 2016, p.8.

Tema pentru acasă poate consta într-un joc interactiv, personajele din textele literare pot fi animate cu ajutorul unor programe specifice, chiar o lecție la matematică se poate finaliza cu un test în aplicația Quizziz, distribuit copiilor și rezolvat pe tablete sau telefoane mobile. Pentru lecțiile de explorare a mediului, pot fi utilizate filmulețe ce explică experimente pas cu pas, acestea putând fi realizate de copii oricând.

În cazul copiilor cu CES, tableta poate fi o unealtă utilă atât pentru a capta atenția, cât și pentru a înlocui scrierea în cazul în care copilul nu își poate folosi mâna în mod obișnuit. Copilul poate scrie texte, poate analiza, poate rezolva exerciții și probleme, depășindu-și limitele și dezvoltând acele competențe ce vor asigura inserția sa în societate.

O altă resursă care ar trebui să se regăsească în toate clasele este tabla interactivă, elevii având posibilitatea de a rezolva exerciții, de a completa scheme, apelând la grafica atractivă oferită de aplicațiile digitale. Se poate utiliza la orice disciplină și este o resursă deosebit de valoroasă, făcând apel la competențele digitale ale copiilor, ce se dezvoltă, cel puțin în ciclul primar și gimnazial, mai mult prin educația nonformală și informală.

BIBLIOGRAFIE

1. Ceobanu, Ciprian, *Învățarea în mediul virtual. Ghid de utilizare a calculatorului în educație*, Editura Polirom, Iași, 2016.
2. Ceobanu, Ciprian, Cucos, Constantin, Istrate, Olimpius, Pânișoară, Ion-Ovidiu, *Educația digitală*, Editura Polirom, Iași, 2020.
3. Ionescu, I., Radu, L., *Didactica modernă*, Editura Dacia, Cluj Napoca, 2004.
4. Logofătu, M., Garabet, M, Voicu, A, Păușan, E, *Tehnologia informației și a comunicațiilor în școala modernă*, Editura Credis, București, 2003.

ȘCOALA ACTUALĂ ȘI PERSPECTIVELE EI PENTRU VIITOR

Profesor pentru învățământ primar

Anton Ana

Școala Gimnazială „Alexandru Ioan Cuza”, sat Potigrafu

Comuna Gorgota, județul Prahova

În era tehnologică rapidă în care trăim, școala joacă un rol esențial în pregătirea elevilor pentru provocările prezentului și viitorului. În acest articol, voi examina caracteristicile și provocările școlii actuale, precum și perspectivele și inovațiile care ar putea contura școala viitorului.

Caracteristici ale școlii actuale:

1. Educație tradițională

Școala actuală se bazează încă pe o abordare tradițională a educației, cu accent pe predarea și evaluarea cunoștințelor teoretice.

2. Diversitate culturală și incluziune

Școlile de astăzi se străduiesc să fie mai incluzive și să îmbrățișeze diversitatea culturală și socială a elevilor.

3. Integrarea tehnologiei

Tehnologia a devenit o parte integrantă a procesului de învățământ, facilitând accesul la informații și oferind noi modalități de predare și învățare.

4. Accentul pe competențe cheie

Învățământul contemporan pune un accent crescut pe dezvoltarea competențelor cheie, precum gândirea critică, rezolvarea de probleme și colaborarea.

Provocări ale școlii actuale

1. Accesul inegal la educație

Există încă inegalități în ceea ce privește accesul la educație, atât din cauza nepotrivirilor economice, cât și a infrastructurii.

2. Dependența excesivă de tehnologie

Deși tehnologia poate fi un instrument valoros, dependența excesivă de aceasta poate crea probleme, cum ar fi lipsa de atenție și dependența.

3. Standardizarea educației

Standardizarea excesivă a curriculumului și a metodologiilor de predare poate limita creativitatea și diversitatea în învățământ.

Perspective pentru viitor

1. Personalizarea educației

Școala viitorului ar putea adopta o abordare mai personalizată a educației, adaptându-se la nevoile și interesele individuale ale fiecărui elev.

2. Utilizarea inteligenței artificiale în educație

Integrarea inteligenței artificiale în procesul de învățământ ar putea permite o evaluare mai eficientă și o personalizare mai bună a experienței de învățare.

3. Focusul pe competențe de viață

Școala viitorului ar putea acorda o atenție mai mare dezvoltării competențelor de viață, cum ar fi rezolvarea de probleme, comunicarea eficientă și gestionarea timpului.

Iată câteva exemple de bune practici în domeniul educației care ar putea fi integrate în școala actuală și în perspectiva școlii viitoare:

1. Școli centrate pe elev

- Școlile Montessori se bazează pe principiile dezvoltării individuale a fiecărui elev, oferindu-le libertate și responsabilitate în procesul lor de învățare.

- Școlile Waldorf promovează o abordare holistică a educației, concentrându-se pe dezvoltarea echilibrată a aspectelor cognitive, artistice și practice ale fiecărui elev.

2. Tehnologie integrată în predare și învățare

- Metoda Flipped Classroom (Clasa inversată) implică furnizarea materialelor de învățare (video-uri, lecturi etc.) elevilor înainte de clasă, permițând utilizarea timpului de clasă pentru activități interactive și aplicative.

- Utilizarea platformelor de învățare online și a resurselor digitale poate oferi acces la educație și învățare flexibilă, adaptată nevoilor individuale ale elevilor.

3. Educație Experiențială

- Proiectele care implică cercetarea, colaborarea și rezolvarea de probleme practice pot oferi elevilor oportunități de învățare autentică și aplicabilă.

- Excursiile și vizitele de studiu (la muzee, companii sau alte instituții) reprezintă oportunități de a învăța în afara sălilor de clasă și pot îmbogăți experiența educațională a elevilor.

4. Focus pe competențe de viață

- Integrarea programelor care dezvoltă abilități precum gândirea critică, rezolvarea de probleme și leadershipul pot pregăti elevii pentru succes în viață.

- Oferirea de cursuri și programe care să îi învețe pe elevi abilități financiare și digitale esențiale pentru gestionarea vieții lor de zi cu zi și pentru succesul într-o lume în continuă schimbare.

5. Incluziune și Diversitate

- Implementarea programelor care promovează sensibilizarea și acceptarea diversității culturale, etnice, de gen și de abilități în școli poate contribui la crearea unui mediu educațional mai incluziv și tolerant.

- Dezvoltarea unor programe și resurse specifice pentru a sprijini elevii cu nevoi speciale în cadrul mediului școlar și pentru a promova integrarea lor în comunitatea școlară.

Aceste exemple de bune practici ar putea servi drept inspirație pentru îmbunătățirea experienței educaționale în școala actuală și pentru modelarea școlii viitoare într-un mod care să răspundă mai bine nevoilor și aspirațiilor elevilor.

În concluzie, evoluția școlii este esențială pentru a răspunde la provocările și oportunitățile lumii moderne. Prin adoptarea inovațiilor și adaptarea continuă la nevoile elevilor și ale societății, școala poate continua să fie un loc de învățare și creștere pentru toți.

BIBLIOGRAFIE:

1. Păun, E. (2022) - „Școala viitorului sau viitorul școlii?”, editura POLIROM;
2. Hargreaves, A., & Fullan, M. (2012) – „Professional Capital: Transforming Teaching in Every School”. Teachers College Press;
3. Fullan, M. (2016) – „The New Meaning of Educational Change”. Teachers College Press.

IMAGINEA DE SINE

Prof. Anton Camelia
Colegiul național "Tudor Vladimirescu" Tg Jiu

Auzim adesea în jurul nostru formulări de genul „are încredere în sine” sau „nu are încredere în sine”, „se respectă” sau „nu se respectă”.

Ce este încrederea în sine?

De unde știm că o persoană are încredere în sine și o bună stimă de sine și o alta nu are încredere în sine și are o stimă de sine scăzută? Care sunt semnele obiective care ne ajută să tragem aceste concluzii? Cum gândim despre noi înșine? Cum se manifestă o imagine de sine pozitivă? Dar o imagine de sine negativă? Care sunt consecințele unei imagini de sine pozitive/negative?

Care sunt factorii care favorizează dezvoltarea stimei de sine?

Ce legătură există între imaginea de sine, stima de sine și încrederea în sine?

Stima de sine se merită sau trebuie caștigată? Cum se construiește încrederea în sine?

Și întrebările pe tema anunțată ar putea continua. Sunt întrebări retorice? Ne-am confruntat cu ele în diferitele etape ale devenirii noastre? Dacă suntem sinceri cu noi înșine, fiecare am cochetat cu ele, la diferite vârste, în varii situații. Acum vă propun o discuție pe tema aceasta, care oricând poate fi subiectul unui ciclu de lecții pentru ora de consiliere/dirigenție.

Imaginea de sine este definită de modul în care ne percepem propriile caracteristici fizice, emotionale, cognitive, sociale și spirituale.

Imaginea de sine ne influențează comportamentele, de aceea este important să ne percepem cât mai corect, să dezvoltăm convingeri realiste despre noi înșine.

Există persoane care, deși au o înfățișare fizică plăcută, se percep ca fiind fie prea slabe sau prea grase, prea înalte sau prea scunde, insuficient de inteligente etc.

O imagine de sine pozitivă este întărită de:

- relațiile armonioase cu membrii familiei și cei din jur,
- existența unui grup de suport (familie sau prieteni) de calitate, cu viziune corectă și realistă,
- performanțele școlare sau profesionale,
- asumarea unor responsabilități în acord cu propriile resursele.

Principalii indici pentru o imagine de sine negativă sunt:

- absența motivației sau o motivație scăzută,
- agresivitatea,
- comportamentele de evitare,
- rezistențele la schimbare.

Când ai o imagine bună despre tine îți propui obiective provocatoare, motivante. În plus, așteptările pe care tu le ai de la tine și de la ceilalți sunt înalte. Te aștepti ca să performezi și ceri de la ceilalți să își facă treaba la fel de bine ca tine.

Când ai o imagine de sine slabă nu îți stabilești obiective înalte. Te mulțumești cu puțin.

În acest context trebuie menționată o realitate verificată de-a lungul generațiilor: nimeni nu poate ajunge o țintă mai înaltă ca cea pe care și-a propus-o. Succesul nu este rezultatul hazardului, ci al unor eforturi constante și serioase.

Standardele tale pot fi înalte, poți cere mult de la tine și de la ceilalți, însă de cele mai multe ori nu te ridici la astfel de standarde dacă nu depui eforturi stăruitoare în direcția stabilită. Imaginea de sine este slabă și scade pe măsură ce „eșuezi” în a atinge obiectivele. În plus, când ceilalți te dezamăgesc te demotivezi și mai mult. În cazurile ceva mai grave de imagine de sine slabă, poți crede că nu meriți mai mult, nu meriți să ai succes, să îți îndeplinești obiectivele, să performezi. Dacă vei conștientiza că ai o imagine de sine sub medie sau chiar slabă, atunci prima reacție poate fi una de frică.

Unul din motivele pentru care oamenii au o imagine de sine atât de slabă este că încearcă să urce câte zece trepte deodată. Nu trebuie decât să faci următorul pas. Apoi următorul. Și tot așa, până când ajungi la ținta stabilită. Când începi să urci 2-3 trepte deodată obosești repede și, în plus, s-ar putea să cazi și să te lovești. Învață continuu din greșelile tale și din greșelile sau reușitele altora.

Iată un exemplu concret. Benjamin Solomon Carson Sr. (născut la 18 septembrie 1951) este un neurochirurg american pensionar , academic, autor și politician din Statele Unite ale Americii. Neurochirurgul american a fost recunoscut ca pionier al neurochirurgiei. Carson a primit numeroase onoruri pentru munca sa în neurochirurgie, inclusiv peste 60 de diplome de doctorat onorific și numeroase mențiuni de merit la nivel național. Dar debutul renumitului neurochirurg nu prevestea deloc marile realizări ale carierei sale. Până în clasa a cincea, povestește el în cartea autobiografică, era numit "prostul clasei". Toate amănuntele vieții îl calificau pentru acest post. Era de culoare, părinții despărțiți, săraci, cu deficiențe de vedere, prieten la cataramă cu televizorul. Situația s-a schimbat când mama sa, o femeie analfabetă, a decis că Ben trebuie să-și depășească condiția. Și a aplicat principiul pașilor mici: restricționată viziunea la televizor, două cărți de citit pe săptămână. Merită citită biografia lui. Drumul marilor victorii începe cu pași mici, dar consecvenți.

Imaginea de sine este reflecția noastră în ochii celor din jur. Ei ne pot face să avem o încredere mai mare sau mai mică în noi. Doamna Carson i-a spus mereu fiului ei (și fratelui acestuia) că are resurse nepreluate și că prin muncă poate reuși tot ce-și propune. De reținut, ce-și propune. Nu poți ajunge unde nu ți-ai propus, pe scara reușitelor.

Când oamenii au o relație care merge bine se simt mai încrezători în puterile lor pentru că există acel cineva care le dă încrederea și le confirmă că ceea ce sunt, în primul rând și ceea ce fac, în al doilea rând, este bine. Imaginea de sine poate fi dușmanul sau prietenul nostru, depinde; depinde dacă se hrănește din eșecurile din trecut pentru a ne submina în prezent, sau dacă se hrănește din succesele trecute pentru a ne da curaj să trăim în prezent și să progresăm. Este necesar să descoperim secretul conviețuirii cu propria persoană și să nu ne temem. O imagine personală sănătoasă este cheia conviețuirii cu sine. Dacă ne percepem realist și ne acordăm respectul meritat, acumulând succesele și sentimentele, păstrându-ne încrederea în sine în ciuda eșecurilor și iertându-ne propriile greșeli, ajungem într-adevăr să trăim în armonie cu propria persoană. De dorit este să practicăm deprinderea de a ne accepta așa cum suntem, în loc să ne forțăm să devenim ceea ce nu suntem. Acceptarea de sine ne dă încredere, în timp ce încercarea de a ține pasul cu ceilalți duce la o stare de tensiune permanentă. În același timp, o abordare corectă a subiectului, nu duce la plafonare, la lănezeală, lene sau comoditate, pentru că în adâncul ei, fiecare ființă umană are nevoie să se știe apreciată, respectată, valorizată.

Stima de sine reprezintă modul în care ne evaluăm în raport cu propriile așteptări și cu ceilalți și este direct proporțională cu conștientizarea valorii noastre.

Fiecare ființă umană este unică și are o valoare care merită să fie respectată.

Valoarea unei ființe umane este dată de suma comportamentelor, acțiunilor și potențialităților sale trecute, prezente și viitoare.

Încrederea în sine depinde mai mult de capacitatea noastră de a face anumite lucruri, stima de sine reprezintă rezultatul unei autoevaluări și are un rol foarte important în stabilirea identității.

O stimă de sine pozitivă se bazează pe percepția pozitivă despre propriile noastre comportamente. De aceea este important să ne respectăm nevoile și limitele pentru ca acțiunile noastre să ne pună în valoare, să fie viabile în ochii noștri.

Încrederea în sine nu este innăscută și nu depinde doar de educația pe care am primit-o. Depinde de eforturile personale făcute în scopul de a progresa. Încrederea în sine este realistă, deoarece se sprijină pe rezultate concrete obținute în trecut, pe experiențele reale pe care o persoană le-a trăit și care-i permit să prezică rezultatele la care se așteaptă în viitor.

Deci încrederea în sine, corect înțeleasă, nu este oarbă și nicidecum nu cultivă infatuarea. Ea se bazează pe conștientizarea propriilor cunoștințe și competențe într-un anumit domeniu, pe rezultatele pozitive obținute anterior și este întreținută prin abordarea treptată a altor experiențe, pentru a descoperi alte competențe de care nu eram conștienți.

Este important ca experiențele noi să fie abordate treptat, deoarece eșecurile repetate pot avea efecte negative asupra încrederii în sine și a stimei de sine.

Bibliografie:

Șchiopu Ursula, Psihologia vârstelor. Ciclurile vieții, Ed.Didactică si Pedagogică, 1981

Sălăvăștru Dorina , Psihologia educatiei, Ed. Polirom, 2004

DEZVOLTARE PERSONALĂ PRIN TEATRU PENTRU ELEVII CU CES

Profesor psihopedagog, Anton Elena

Școala Gimnazială Specială nr 1 Călărași

Artterapia este considerată o activitate care utilizează metode non-verbale, având valențe psihoterapeutice, evidențiate prin obiectivarea activității imaginative într-un produs de nuanță artistică, sau prin receptarea și trăirea semnificațiilor unor asemenea produse (V. Preda, 2006).

Artterapia folosește tehnici creative precum desenul, pictura, modelajul, teatrul, dansul, muzica sau marionetele, pentru a ajuta fiecare persoană să se înțeleagă pe sine, să se elibereze de anxietățile acumulate, de tensiuni și să faciliteze comunicarea și relaționarea. Procesul creativ ajută oamenii în dezvoltarea abilităților personale și interpersonale (comunicare, relaționare, inteligența emoțională), în creșterea stimei de sine și a autoconștientizării, în gestionarea comportamentului și reducerea stresului, în dezvoltarea capacităților cognitive prin stimularea atenției, imaginației și a gândirii.

Artterapia – îl ajută pe copil:

- să se înțeleagă pe sine,
- să se elibereze de anxietățile și tensiunile acumulate,
- să dezvolte abilități de comunicare
- să exerseze și optimizeze propriile capacități de relaționare cu ceilalți copii și cu adulții.

Beneficiile sunt:

- dezvoltarea inteligenței emoționale;
- dezvoltarea abilităților de exprimare, comunicare și relaționare;
- creșterea adaptării în societate;
- o dezvoltare armonioasă, echilibrată;
- responsabilizare;
- dezvoltarea inițiativei;
- dezvoltarea imaginației și a spiritului creative;

- reducerea tensiunilor și a anxietății;
- dezvoltarea unor instrumente sănătoase de rezolvare a conflictelor și dezvoltarea stimei de sine.

Pentru elevul cu CES poziționarea în diferite contexte îi ofera acestuia oportunitatea de a se exprima liber, de a se vedea pe sine într-o nouă postură. Utilizându-și resursele creative, elevii își dezvoltă spontaneitatea și își pot pune în valoare personalitatea. Pentru ca acest lucru să fie posibil este nevoie de un cadru favorabil, care să asigure confortul psihic și să stimuleze formarea de abilități.

Obiectivele dezvoltării personale prin teatru, pe care noi le-am propus au fost:

- stimularea gândirii critice;
- dezvoltarea empatiei;
- stimularea optimismului;
- dezvoltarea sentimentului de apartenență la grup prin schimbul de idei;
- stimularea inițiativei;
- comunicarea sentimentelor și transmiterea emoțiilor.

Sceneta „Nașterea Domnului” – Povestire cu sunete și semne a avut în vedere compensarea și recuperarea copiilor deficienți (în cazul nostru, sunt elevi cu dizabilități intelectuale moderate și ușoare, cu vârsta între 14 și 16 ani), astfel încât ei să-și formeze abilități de comunicare și relaționare, printr-un contact verbal și non verbal adecvat cu ceilalți, să-și exprime sentimentele și emoțiile, dorințele și nevoile, să se descopere în fața celorlalți atunci când fiecare este pregătit, să-și dezvolte capacități cognitive precum atenția, limbajul, gândirea, memoria, creativitatea să își reducă și să își elimine anxietățile, frustrările, inhibițiile prin descărcarea creativă a tensiunilor acumulate, să-și dezvolte toleranța la frustrări prin dezvoltarea autocontrolului, să-și formeze abilități de relaționare și cooperare adaptate nevoilor și cerințelor grupului.

Bibliografie:

1. Preda, V. (2003). Terapii prin mediere artistică, Presa Universitară Clujeană, Cluj-Napoca.
2. Suport de curs: Terapie ocupațională și reabilitare psihosocială OO Somato – organizație activă în domeniul Sănătății Mintale.

3. www.kidzromania.com

Avantajele comunicării online cu părinții și elevii

Antonescu Valeria C.N. ,, Mircea cel Bătrân,,

Unul dintre cele mai evidente avantaje ale comunicării online este accesibilitatea sporită. Cu ajutorul tehnologiei moderne, părinții și profesorii pot interacționa în timp real, eliminând distanța fizică și facilitând schimbul rapid de informații. Comunicarea online oferă o modalitate eficientă și convenabilă de a ține părinții la curent cu progresul școlar al copiilor lor, indiferent de locația geografică.

Un alt aspect important este transparența sporită. Platforma online poate furniza părinților acces la informații relevante privind note, absențe, teme și proiecte. Această transparență contribuie la creșterea încrederii între părinți și profesori, deoarece părinții pot monitoriza și înțelege mai bine evoluția academică a copiilor lor. Mai mult, această accesibilitate facilitează colaborarea între părinți și cadrele didactice pentru a interveni rapid în rezolvarea problemelor sau pentru a sprijini progresul academic al elevilor.

Comunicarea online creează și oportunități sporite de colaborare între profesori și părinți. Forumurile online, sesiunile de chat și platformele de colaborare permit părinților să se implice mai activ în procesul de învățare al copiilor lor. Ei pot colabora cu profesorii pentru a înțelege mai bine strategiile de predare, a identifica nevoile specifice ale elevilor și a contribui la adaptarea metodelor de învățare pentru a se potrivi stilurilor individuale de învățare ale copiilor.

În plus, comunicarea online deschide noi canale pentru feedback și evaluare continuă. Părinții pot primi feedback detaliat cu privire la evoluția copiilor lor, cu explicații despre punctele forte și cele care necesită îmbunătățiri. Această comunicare constantă permite părinților să fie la curent cu procesul de învățare al copiilor lor și să ofere sprijin suplimentar acolo unde este necesar.

Un alt avantaj notabil este flexibilitatea temporală. Comunicarea online nu este restricționată la orele tradiționale de birou și permite părinților să interacționeze cu profesorii în funcție de propriile lor programe. Acest aspect este deosebit de important într-o lume în care mulți părinți au programul încărcat și nu pot participa fizic la întâlniri școlare. Prin intermediul

comunicării online, aceștia pot accesa informații și pot interacționa cu profesorii în momentele care le sunt convenabile.

Comunicarea online contribuie, de asemenea, la dezvoltarea unei comunități educaționale mai puternice. Părinții se pot conecta între ei și pot împărtăși experiențe, sfaturi și resurse. Această interconectivitate sporește sentimentul de apartenență la comunitatea școlară și poate duce la inițiative comune pentru îmbunătățirea calității educației.

În concluzie, comunicarea online în educație aduce cu sine numeroase avantaje, inclusiv accesibilitate sporită, transparență, colaborare eficientă, feedback constant și flexibilitate temporală. Aceste aspecte contribuie semnificativ la creșterea implicării părinților în parcursul educațional al copiilor lor și la îmbunătățirea calității procesului de învățare. Este important ca școlile să abrace tehnologia și să dezvolte platforme eficiente pentru a facilita comunicarea online și pentru a crea o colaborare eficientă între toți cei implicați în educația elevilor.

COMBATAREA BULLYING-ULUI LA CLASĂ

Apopei Elena Valentina Școala Gimnazială „Nicolae Iorga” Focșani

Activitatea școlară ocupă un loc important în viața de zi cu zi a copiilor și a adolescenților. Școala este locul în care aceștia achiziționează numeroase cunoștințe teoretice și practice, dobândesc deprinderi de viață, socializează și își fac prieteni. Sănătatea climatului școlar reprezintă un factor-cheie care contribuie la starea de bine atât a elevilor și a cadrelor didactice, cât și a altor categorii de angajați care lucrează în instituțiile de învățământ. Din păcate, în ultimii ani, mediul școlar din multe țări se confruntă cu o serie de fenomene nedorite, cum ar fi manifestările deviante și/sau delincvente ale elevilor, violența, discriminarea, absenteismul și abandonul traseului educativ etc.

Bullying-ul este una dintre cele mai complexe forme de comportament agresiv care se manifestă în relațiile dintre elevi. Cu toate acestea, nu fiecare act de agresivitate este o acțiune de bullying. Bullying-ul în rândul copiilor este definit ca fiind acțiuni intenționate, repetate, jignitoare, manifestate prin cuvinte sau comportamente, cum ar fi: numire, amenințare și/sau intimidare, comise de unul sau mai mulți copii împotriva altuia, răspândire a zvonurilor, atacare fizică sau verbală sau excludere intenționată a unui copil dintr-un grup etc. Bullying-ul implică un dezechilibru de putere real sau perceput, iar comportamentul se repetă sau are potențialul de a fi repetat în timp. Persoana care are un comportament de bullying obține plăcere, bună dispoziție, putere, statut, respect din această situație; persoana care este rănită nu doar că nu obține nici un beneficiu social, dar înregistrează și multe pierderi (ex., imagine, stimă de sine, statut, popularitate etc.). Însă ambii copii, atât cel care a fost supus bullying-ului, cât și cel care a agresat, pot avea probleme serioase și de durată.

Definiția bullying-ului include trei elemente esențiale care disting bullying-ul de un conflict între colegi:

- este un comportament agresiv făcut cu intenția de a răni, nu este accidental sau rezultat al trăirilor unor emoții de furie;
- implică un dezechilibru de putere observat sau perceput – copiii care agresează, rănesc, umilesc sau înjosesc intenționat au un avantaj de putere față de cei care sunt răniți, ei folosesc puterea lor – cum ar fi forța fizică, accesul la informații jenante sau popularitatea, pentru a controla sau a face rău altora. Dezechilibrul de putere se poate schimba în timp și în diferite situații, chiar dacă implică aceiași copii;
- nu se întâmplă doar o dată, ci de mai multe ori, se repetă sau există potențial de repetare a comportamentelor agresive de intimidare.

Atunci când un copil este victimă a bullying-ului are nevoie de sprijinul adulților din jurul lui. Cu ajutorul unui adult responsabil copiii învață cum să facă față comportamentelor de tachinare, poreclire sau a altor forme mult mai grave. Fiecare copil are nevoie să primească mesajul că aceste tipuri de comportamente sunt inacceptabile. Deoarece bullying-ul apare de obicei în comunitățile de copii, acest mesaj trebuie să fie promovat și întărit atât la școală, cât și acasă. Pentru că bullying-ul îi afectează pe toți elevii din grup, nu se reduce doar la copilul care agresează și la victimă, este important să îi învățăm pe copii ce să facă dacă sunt martorii unui asemenea eveniment. Martorii bullying-ului, care sunt de obicei ceilalți copii, de multe ori se simt în secret ușurați că nu sunt ei ținta bullying-ului.

Pentru prevenirea sau stoparea fenomenului de bullying în cadrul colectivului de elevi pot fi utilizate diferite activități:

- ACTIVITĂȚILE INTERACTIVE- acestea ajută elevii:
 - să-și consolideze conștiința de sine, conștiința față de ceilalți din grup și să dezvolte empatia;
 - să identifice tipurile de bullying, să distingă între rolurile și dinamica bullying-ului într-o situație;
 - să identifice impactul potențial al bullying-ului;
 - să stabilească reacții eficiente și sănătoase la bullying, cu atenție pe rolul important al spectatorilor observatori;
 - să utilizeze deprinderi de cerere de ajutor, prevenire și intervenție pentru a gestiona bullying-ului;
 - să reducă incidentele de absenteism și bullying;
 - să sprijine și să lucreze în vederea creării unui climat nonviolent, favorabil incluziunii și pozitiv la nivelul întregii școli.
- ACTIVITĂȚI DE ÎNCĂLZIRE/ENERGIZANTE-acestea sunt jocuri utile care pot oferi un raport bun în cadrul clasei/grupului la început sau să ofere o scurtă pauză în timpul activității, când nivelul de energie este scăzut. Ele ajută elevii să se relaxeze, să se distreze, să restabilească legăturile dintre ei, să împărtășească și ei ceva cu grupul.
- ACTIVITATE ÎN GRUPURI MICI/PERECHI. Interacționarea în grupuri mici sau perechi face posibilă punerea în practică a diferitelor deprinderi de colaborare în grup: ascultare activă, empatie, politețe, deschidere față de ideile celuiilalt, comunicare și evaluare (oferire de feedback). Se formează grupuri noi pentru fiecare activitate.

Am inițiat și implementat la clasă proiectul „Banca prieteniei”. În spatele clasei am amenajat o bancă pe care am decorat-o cât mai atractiv posibil cu lucrări ale copiilor. Aceasta are rol de „banca confidențelor și a creșterii încrederii în sine”. Orice copil care are o problema, merge în această bancă și își prezintă „problema”. Colegii încearcă să găsească toate soluțiile pentru a rezolva cât de repede posibil problema prezentată. Am reușit în acest fel să limitez cazurile de violență între copii, o mai bună și facilă comunicare între ei, creșterea încrederii în sine a copiilor și a respectului față de coleg.

BIBLIOGRAFIE:

- <https://revistadepsihologie.ipsihologie.ro>
- <https://www.salvaticopiii.ro/>
Neculau Adrian, Gilles Ferreol, „Violența. Aspecte psihosociale”, Ed.Polirom, 2008, Iași

DINAMICA RELAȚIEI PROFESOR-ELEV

Apostol Carmen -Cristina

Școala Gimnazială „Mihail Kogălniceanu”

Localitatea Dorohoi, județul Botoșani

Profesorul are un rol esențial în formarea elevului, în desăvârșirea personalității acestuia. Dacă în trecut, dascălul decidea totul cu privire la procesul instructiv-educativ, acum el trebuie să devină doar un liant în formarea elevului, un suport pentru dezvoltarea autonomiei și pentru formarea în spiritul responsabilității și culturii civice. Se pune din ce în ce mai mult accentul pe caracterul formativ al educației. Cadrul didactic nu mai este transmițător, ci facilitator, folosind dialogul și cooperarea în relația cu elevii. *«Școala cea bună e aceea în care și școlarul învață pe profesor.» (Nicolae Iorga)*

Dacă altădată metoda predominantă de desfășurare a lecției era expunerea, care oferea posibilitatea profesorului să-și etaleze bagajul de cunoștințe, astăzi se pune accent pe metode moderne, interactive, care să transforme profesorul în manager al învățării, iar elevului să i se creeze cadrul unei manifestări proprii, pentru a-și putea forma puncte de vedere personale, experiențe și trăiri din care poate învăța lucruri noi și utile pentru viitor.

În paradigma tradiționalistă, educatorul era cel care transmitea informații, mereu aceleași, având o poziție ce se baza pe autoritate. O autoritate ce nu putea fi contestată și care domina elevul. Profesorul avea inițiativa și tot el decidea cantitatea de informații pe care trebuia să o ofere elevilor, fără a ține cont de particularitățile acestora. Instrucția era aceeași pentru toți și aceleași informații erau solicitate tuturor elevilor. Lecția, demersul educativ de bază, nu era altceva decât o succesiune monotonă de secvențe, în care elevul își asuma rolul pasiv de a recepta informații, pe care trebuia apoi să le reproducă întocmai, fără a le îmbogăți.

Dincolo de latura informativă a educației, trebuie să se pună accent pe formativ, astfel încât elevii să poată face față unor situații noi, care necesită nu numai cunoștințe solide, ci și capacități și competențe. Însuși procesul de învățământ se îmbogățește cu o nouă latură, evaluarea, care vine să completeze predarea și învățarea, astfel încât cadrul didactic își sporește atribuțiile, dar, pe de altă parte, dă posibilitatea elevului să ia parte la instruirea proprie, profesorul coordonând acest proces.

Lecția, ca formă de bază a desfășurării instrucției și educației, devine o suită de evenimente care pot fi segmentate, fiecare având coerență și conducând elevii spre realizarea obiectivelor.

Câmpul școlar educativ modern se desfășoară, așadar, între două elemente care trebuie să participe în egală măsură. Profesorul, manager și formator al procesului instructiv-educativ, și elevul, obiect și subiect al acestui proces, dobândind autonomie și formându-se în spiritul responsabilității și al culturii civice. Pedagogia activă, caracteristică învățământului modern, face posibilă trecerea de la transmiterea de cunoștințe la formarea de deprinderi și de abilități, accentuând astfel latura formativă a educației.

Pedagogia modernă modifică, astfel, rolul jucat de polii educaționali, mutând accentul pe elev. Abandonarea limbii de lemn, folosirea unui discurs nou, mobilizarea elevilor în procesul educativ sunt numai câteva dintre caracteristicile acestei pedagogii. Întrebarea

dominantă a învățământului modern este ce rol alege școala să joace în societatea actuală și cât de pregătită este ea să facă față schimbărilor provocate de globalizare. Idealul educațional este legat de valorile culturale ce trebuie asimilate, de tipul de personalitate impus de societate, dar și de nevoile elevului. Nu mai este vorba de un model educațional standard, ci de unul dinamic, în concordanță cu noile realități și capabil să reziste la schimbări.

Așadar, cadrul didactic nu mai este transmițător, ci facilitator de cunoștințe, folosind dialogul și cooperarea în relația cu elevii. Acest profesor va ști să coordoneze procesul educativ, astfel încât toți elevii să atingă obiectivele stabilite și va fi capabil, de asemenea, să-l ajute pe elev să-și formeze capacități de muncă individuală și să folosească ceea ce a dobândit.

Experiența tradiției și capacitatea de inovare și de creativitate sunt noile repere ale școlii, care propune educații noi, în acord cu societatea globală: educația pentru pace, educația ecologică ori educația pentru o societate multiculturală. De asemenea, metoda predominantă de desfășurare a instrucției este metoda euristică, deoarece învățarea prin descoperire asigură elevilor o dobândire conștientă a conținutului curricular, acesta fiind ușor de reactualizat, o dată trecut prin filtrul propriu.

Școala încurajează formarea unui spirit critic, a unor atitudini pozitive și a studiului individual, antrenând elevii în activități diverse și diversificate, pentru a-i face să renunțe la rolul pasiv. *«Cei mai buni profesori sunt cei care te învață încotro să te uiți, dar nu îți spun și ce să vezi, lăsând libertatea fiecărui copil de a descoperi și cunoaște în stilul său propriu».*

Profesorul asigură formarea și pregătirea personalității tinerelor generații și pregătirea lor profesională în cadrul instituțiilor de învățământ, strâns legate de viață, de activitatea socio-profesională, morală și cetățenească.

Personalitatea profesorului în condițiile învățământului actual presupune și o serie întreagă de calități, determinate de specificul și complexitatea muncii pe care o desfășoară. Profesorul își asumă deci o multitudine de roluri, a căror exercitare este dependentă de personalitatea lui. În școală, profesorul este conducătorul activității didactice care se desfășoară în vederea realizării obiectivelor prevăzute în documentele școlare. Referitor la diversitatea rolurilor pe care le poate exercita profesorul, Anita E. menționează următoarele:

- Profesorul, ca expert al actului de predare-învățare: el poate lua decizii privitoare la tot ceea ce se întâmplă în procesul de învățământ.
- Profesorul, ca agent motivator, declanșează și întreține interesul, curiozitatea și dorința lor pentru activitatea de învățare.
- Profesorul, ca lider, conduce un grup de elevi, exercitându-și puterea asupra principalelor fenomene ce se produc aici. Este un prieten și confident al elevilor, un substitut al părinților, obiect de afecțiune, sprijin în ameliorarea stărilor de anxietate.
- Profesorul, în ipostază de consilier, este un observator sensibil al comportamentului elevilor, un îndrumător persuasiv și un sfătuitor al acestora.
- Profesorul, ca model: prin întreaga sa personalitate, prin acțiunile, comportamentul său este un exemplu pozitiv pentru elevi.
- Profesorul, ca profesionist reflexiv, se străduiește tot timpul să înțeleagă și să reflecteze asupra întâmplărilor inedite din clasă, să studieze și să analizeze fenomenele psihopedagogice cu care se confruntă.

- Profesorul, ca manager, supraveghează întreaga activitate din clasă, asigură consensul cu ceilalți profesori, cu părinții și cu ceilalți factori.

Profesorul își asumă deci o multitudine de roluri, a căror exercitare este dependentă de personalitatea lui.

Dar pe lângă activitatea didactică profesorul desfășoară și o activitate extrașcolară sau cultural-educativă. Corolarul conținutului social al acestei profesii constă în participarea la evenimentele și frământările social-culturale ale timpului în care trăiește și ale poporului din care face parte. În această ipostază, profesorul ne apare ca pedagog social, animat de grija pentru ridicarea gradului de cultură și al națiunii sale.

Desfășurându-și activitatea profesională în cadrul școlii, dascălul nu încetează de a fi un educator și în afara ei, urmărind, bineînțeles, obiective specifice și apelând la mijloace și forme adecvate. Numai în măsura în care profesorul își continuă misiunea și în afara cadrului profesional pe care îl oferă școala poate fi considerat un educator al poporului său. Cele două laturi ale activității sale, școlară și extrașcolară, nu numai că se presupun, dar se și întregesc și se completează reciproc, imprimând acestei profesii un rol sporit în progresul general al patriei noastre.

Profesorul este cel care orientează și stimulează curiozitatea naturală și interesul spontan al elevilor pentru descoperire, cel care îndrumă și încurajează activitatea de organizare și integrare a datelor culese, a cunoștințelor reactualizate în vederea aplicării lor la soluționarea problemelor date, lăsându-le: libertatea de examinare a faptului real ori de analiză critică a conținutului unui text; independență în activitate; operativitate și rapiditate în reacții (cognitive, afective, motrice); deplină responsabilitate pentru ceea ce întreprind.

În funcție de necesități, de gradul de autonomie a învățării, el poate interveni din când în când, canalizând energiile partenerilor săi. Astfel, el este cel care oferă explicații, dă lămuriri, răspunde la întrebări, îi ajută să utilizeze corect anumite materiale, instrumente sau utilaje, caută să-i ajute să evite devierile inutile, încercările fără obiect, eventualele erori și pierderi de timp.

Profesorul este cel care, ținând seama de logica învățării, orientează ceea ce elevii au de făcut, devine ghid al demersului lor euristic, canalizându-i în direcția obținerii rezultatelor așteptate, în loc de a le impune într-o manieră directă, dinainte stabilită cu mai multă sau mai puțină rigurozitate.

Asumându-și o multitudine de roluri, profesorul trebuie să conștientizeze că exercitarea lor depinde de personalitatea pe care și-o modelează. În acest sens, un rol deosebit în exercitarea acestei profesii îl au anumite componente ale personalității: cultura profesională, calitățile atitudinale și cele aptitudinale. De fapt, pentru ca anumite cunoștințe să fie transmise de la o persoană la alta și acceptate, trebuie întotdeauna ca între ele să existe un schimb afectiv format din încredere și dispoziție receptivă dintr-o parte și din alta.

Rolul profesorului poate să fie analizat și din perspectiva relației profesor-elev. Având în vedere valorile societății contemporane (libertate, responsabilitate, toleranță, cooperare), se impune o nouă abordare a relației profesor-elev: asumarea de către profesor și elevi a unei responsabilități morale comune în cadrul relației educaționale, conducând la angajarea afectivă și efectivă în procesul educațional; recunoașterea reciprocă a „dreptului de a fi altfel” și valorizarea fiecărei ființe umane în parte, indiferent de cât și de cum este diferită; încrederea în posibilitățile fiecărei ființe umane de a progresa; recunoașterea faptului că toți elevii și profesorii sunt parteneri sociali cu funcții complementare, dar cu responsabilitate comună;

considerarea școlii ca mediu de construcție culturală; renunțarea la principiul „căii optime unice” și conștientizarea faptului că majoritatea problemelor sociale și umane au mai multe soluții echi-finale și echivalente; promovarea autenticității și sincerității – a fi tu însuși este mai important decât a avea dreptate.

Educația se sprijină pe patru piloni importanți: a învăța să știi, a învăța să faci, a învăța să trăiești împreună cu alții și a învăța să fii. În funcție de această optică, dar și de implicațiile globalizării asupra indivizilor, ale problematicii lumii contemporane, educatorii din învățământ urmează să îndeplinească roluri noi.

1. Bocoș, M., Instruire interactivă. Repere pentru reflecție și acțiune, Editura Presa Universitară Clujeană, Cluj-Napoca, 2002.
2. Flueraș, V., Teoria și practica învățării prin cooperare, Casa Cărții de Știință, Cluj-Napoca, 2005.
3. Scheau, I., Gândirea critică. Metode active de predare învățare, Editura Dacia, Cluj-Napoca, 2004.

ÎNVĂȚAREA – PRINCIPALA ACTIVITATE ÎN ȘCOALĂ

Prof. Apostu Camelia-Diana
Școala Gimnazială Nr.1 Brăhășești, jud.Galați

Învățarea este o formă fundamentală de activitate umană și presupune o relație a individului cu mediul. Jocul, principala activitate a copilului, este o formă specifică și extrem de complexă de învățare, care duce la elaborarea de noi comportamente, constituie modalități din ce în ce mai adecvate de răspuns la solicitările externe, comportamente dobândite pe cale individuală și pe baza exersării.

Învățarea școlară produce modificări în comportamentul elevilor ca urmare a organizării pedagogice, a experiențelor de cunoaștere, de acțiune și afectiv – motivaționale. Învățarea este supusă rigorii și controlului sistematic al cadrului didactic. Învățarea poate fi analizată ca proces, produs sau ca funcție de anumiți factori, anumite condiții. Spunem că învățarea este un proces deoarece este o activitate care se derulează în timp, produce o suită de transformări care se realizează în plan cognitiv, afectiv, psihomotor. Este o înaintare progresivă sau în spirală pe calea cunoașterii, ducând la dezvoltarea unor însușiri esențiale ale ființei umane.

Modificând comportamentul, învățarea este condiționată de experiența nouă pe care o trăiește sau o dobândește la un moment dat cel ce învață. Succesul învățării constă în angajarea totală a elevului în procesul de învățare prin trăirea experienței date.

De exemplu, lectura unei cărți ori ascultarea unei lecții nu înseamnă învățare dacă nu captează interesul și atenția elevului.

Numai o experiență trăită cu intensitate este în măsură să declanșeze o nouă experiență capabilă să genereze învățarea temeinică.

Întreaga învățare are un caracter pregătitor pentru muncă și viață, pentru integrarea subiectului în activitate social – profesională mai târziu. O primă verigă a modelului învățării o reprezintă formarea la subiectul care învață a pregătirii motivaționale și intelectuale pentru învățare. Pregătirea motivațională depinde de multe condiții: gradul de evoluție motivațională, nivelul dezvoltării psihice, gradul dezvoltării intelectuale.

Evoluția în vârstă nu maturizează motivația, la fel cum o învățare motivată poate să apară și la subiecții de vârste mici. În învățarea complexă, orice acțiune sau activitate de învățare este o verigă dintr-un lanț de acțiuni și deci motivația inițială a învățaturii, concretizată în activitatea motivațională, se suprapune motivației de întărire.

Activitatea motivațională contribuie la pregătirea pentru acțiune a celorlalte comportamente psihice. Subiectul va declara mecanismul autoprotejării afective spre asociere la ceea ce își propune să realizeze, nivelul așteptării.

Învățarea rămâne însă un proces de autocontrol și autoreglare, dependent de asimilarea și interpretarea informațiilor atât pe parcursul secvențelor de învățare, cât și la finalizarea activității în ansamblu. Respectarea acestor condiții acoperă eficiența actului învățării.

O dată cu învățarea de concepte, reguli, operații intelectuale, învățare senzorio – motorie, elevul este supus unui proces de învățare socială, ceea ce presupune însușirea unui comportament adecvat cerințelor exterioare ale mediului și societății și unor atitudini corecte în viața socială astfel încât, odată formate, tânărul să aibă o personalitate care să-i permită să se integreze în societate.

Învățătura socială se realizează acasă, în grupul de prieteni, și are la bază educația morală care induce subiectului un comportament adecvat.

E GREU SĂ FII ȘCOLAR!

Pentru unii copii, a fi școlar reprezintă o grea încercare : programă încărcată, teme cu duimul, stres.

Mediul școlar diferă considerabil de cel familial, din care provine copilul: orare ferme, învățare zilnică, un colectiv de copii cu comportamente variate etc. Totul implică solicitări și asumare de responsabilități; trebuie însușite roluri și statute diferite de cele de acasă. De aceea copilul prea dependent de familie se adaptează greu și uneori drumul său este mai anevoios și mai stresant decât al celorlalți.

Elevul trebuie să aibă capacitatea de a se supune unor norme, reguli, să-și formeze unele deprinderi de comportare civilizată, o anumită independență comportamentală și afectivă.

Copilul dependent nu este capabil să se afirme prin procesul de învățare, de multe ori nereușind nici măcar să se implice în acest proces, fără a discerne ceea ce este important pentru el.

Din cauza lipsei de încredere, el intră într-o stare de panică și anxietate ori de câte ori îi sunt retrase suportul extern și ajutorul. Mai mult, lipsa încrederii în sine poate determina formarea unei imagini greșite despre copil, datorită modului său de a reacționa – devine mai lent când dorește să realizeze o sarcină nouă sau, pur și simplu, renunță atunci când aceasta este mai dificilă. Diminuarea atenției față de sarcinile școlare și tendința de a căuta ajutor extern pot fi însoțite, atunci când subiectul este mai dificil, de tendința de a da vina pe ceilalți pentru propriul insucces.

Neîncrederea în sine reprezintă unul dintre factorii cei mai importanți ai eșecului școlar.

Independența în acțiune nu apare în mod spontan. În consecință, adulții nu trebuie să se cufunde într-o așteptare pasivă și nici să persevereze în ignorarea nevoii de ajutor, de sprijin resimțite de copil. Primul pas pe care orice adult trebuie să-l parcurgă în relația sa cu copilul dependent este de a-l face să se simtă în siguranță, de a-l ajuta să abordeze sarcinile de învățare. În această etapă trebuie să-i oferim copilului spre rezolvare sarcini cu posibilități limitate de alegere, pentru a-i forma sentimentul de persoană ce poate acționa fără suport extern.

Pe parcursul interacțiunii cu copilul, un loc deosebit de important îl deține aprobarea socială, care are menirea motivării, a dinamizării, a desprinderii lui de ceilalți în procesul realizării independente a unor acțiuni cu semnificație pentru sine. Recompensarea socială trebuie realizată și ea gradat: la început laudând copilul pentru comportamentele bune, independente de ceea ce dorim să realizăm, apoi pentru inițierea unor sarcini de învățare, în vederea atingerii obiectivului propus. Deși există mulți adulți care nu au încredere în metoda laudei, ea poate fi deosebit de eficientă atât în familie, cât și la școală. Orice copil răspunde bine la încurajarea autentică, venită mai ales din partea celor pe care el îi iubește, îi respectă, dorește să-i mulțumească.

Un alt pas în desprinderea copilului din dependența față de ceilalți constă în a-l învăța cum să rezolve probleme, cum să gândească cu privire la ce are de făcut, să învețe că încercările sale de a lua decizii sunt adecvate și că deciziile se bazează pe descoperirea elementului esențial. Dialogul va avea la bază întrebări clare, precise: „Vei face așa sau așa?”, „Cum ai mai putea proceda altfel?”, „Cum este indicat să nu procedezi?”.

Independența achiziționată trebuie menținută, lucru realizabil dacă vom reține că orice copil se dezvoltă echilibrat prin încurajare și nu prin dezaprobare, prin laudă și recompensă mai mult decât prin pedeapsă.

Nimic nu e simplu când e vorba de copil și educație.

CLIMATUL EDUCATIV ȘI INFLUENȚA LUI ASUPRA FORMĂRII PERSONALITĂȚII COPILULUI

Atmosfera caldă și de înțelegere în familie reconfortează și creează climatul necesar pentru munca intelectuală a școlarului. Lipsa de înțelegere, severitatea, exigența prea mare sau “dădăceala” au efecte dăunătoare asupra copilului care se află în tensiune nervoasă, mai ales în perioada testelor de evaluare sau spre sfârșitul semestrelor, când starea de oboseală începe să se instaleze.

Datoria părinților este de a-i ajuta: copiii pot și trebuie să învețe “cum” trebuie să-și pregătească lecțiile, cum să-și organizeze munca, timpul, viața.

Ca părinți iubitori putem face și greșeli în educarea copiilor, încât dorindu-le binele, să le facem rău. Unii părinți sunt prea grijulii, căutând să-i protejeze și să-i răsfețe mereu. Trăind într-o astfel de atmosferă devin fricoși, lipsiți de inițiativă, sunt tot timpul “agățați de fusta mamei”; în același timp însă, devin mici tirani, devin pretențioși, neascultători, greu adaptabili la regulile vieții sociale, în afara casei, între colegi. Dacă părinții sunt foarte severi, cu o atitudine permanentă de duritate, copiii suferă. Ei sunt continuu lipsiți de duioșie, de afecțiune, trăiesc permanent cu teamă în suflet, stare care duce la apariția unor tulburări de dizarmonii ale dezvoltării sale psihice, ale personalității. Acești copii vor deveni la rândul lor plini de asprime față de cei din jur, iar relațiile lor sociale vor fi întotdeauna lipsite de afecțiune.

Unii părinți greșesc în educarea copiilor prin schimbarea frecventă a atitudinii: când sunt prea severi, când prea îngăduitori. Sunt mai rare familiile în care ambii părinți sunt în același timp fie prea aspri, fie prea blânzi. Adesea, tatăl și mama pot avea atitudini diferite față de copil: unul prea sever, altul protector, gata de a-l răsfața și apăra față de excesele impuse de celălalt părinte.

Foarte frecvent, o astfel de situație este creată prin diferența de atitudine între părinți și bunici, aceștia din urmă protejând copilul față de cerințele disciplinare ale părinților. În aceste cazuri copiii sunt nelămuriiți, nehotărâți cu privire la ce este bine și ce este rău, având o comportare neechilibrată și oscilantă, neputând înțelege ce atitudine să ia în diferite ocazii, în familie sau în relațiile cu străinii.

Lipsa de supraveghere, dezinteresul, indiferența față de ceea ce gândește copilul este o altă mare greșală educativă, care duce adesea la pierderea lui de sub control, acesta devenind un copil-problemă din punct de vedere social.

În familiile dezorganizate copiii suferă și prezintă tulburări nervoase, de somn, de poftă de mâncare, sunt triști, neliniștiți. Astfel de reacții au copiii în cazul când părinții se ceartă frecvent, nu se înțeleg, dar mai ales în cazul familiilor incomplete (prin deces, divorț, lipsa îndelungată a unuia dintre părinți).

Deosebite probleme se ridică în familiile reconstituite printr-o nouă căsătorie, între copilul din prima căsătorie și tatăl sau mama vitregă, între copiii proveniți din căsătoria anterioară a celor doi parteneri. Dacă nu dau dovadă de înțelegere, de afecțiune, dacă nu încearcă să și-i apropie, să-i privească apropiat, aceștia devin dezadaptați, triști, retrași sau încăpățânați, neascultători, ambele forme de reacție determinând scăderea randamentului școlar, obținerea de note slabe la învățătură.

Psihicul copilului este sensibil față de situațiile anormale care se petrec în familie. El simte cele mai mici schimbări de afecțiune față de el și între părinți, este puternic tulburat de certuri, neînțelegeri.

Pentru buna dezvoltare a copilului, pentru formarea unei personalități armonioase, căldura căminului părintesc, afecțiunea părinților, înțelegerea familială sunt esențiale. În creșterea, educarea și formarea acestuia este nevoie de mult tact, de o îmbinare corectă a înțelegerii și afecțiunii cu autoritatea părintească, astfel încât să lucreze disciplinat, dar cu plăcere, respectându-și și iubindu-și părinții. Dacă sunt neascultători sau greșesc uneori, să-i “pedepsim cu vorba”, să le explicăm calm și cu fermitate ce au greșit, vorbindu-le ca unor “prieteni” care ne înțeleg și pe care-i iubim. Să nu insultăm, să nu lovim copilul care a greșit, el se va speria, nu ne va mai respecta, iar cu timpul se va obișnui cu bătaia, se va îndepărta sufletește de noi.

Atunci când copilul aduce note mari, să-l răsplătim cu multă afecțiune, bucurându-l cu laude, dar să nu condiționăm obținerea unor daruri, obiecte mult dorite, de rezultatele la învățătură și nici să nu

exagerăm răsplata, acordându-le prea multă independență de la o vârstă mică. Vom obține în acest fel modificarea în rău a comportării copiilor, care devin neascultători, încăpățânați, nestăpâniți.

“Meseria” de părinte este grea. De aceea trebuie să fim buni părinți, plini de afecțiune, pentru ca grija și eforturile noastre să fie răsplătite prin dragostea și bunele rezultate ale copilului armonios dezvoltat psihic și afectiv. Adevărata căldură familială se întâlnește în familiile în care părinții sunt în bune relații, se preocupă suficient, cu dragoste, dar și cu autoritate părintească de copiii lor, pentru care sunt și trebuie să rămână modele vii, exemple demne de urmat.

O mare importanță are și nivelul de instruire, bagajul de cunoștințe al părinților, pentru buna educare și pentru a putea ajuta în pregătirea lecțiilor acasă.

Să avem grijă să nu rezolvăm noi, părinții, temele copilului, ci doar să-l ajutăm, să-l îndrumăm prin explicații cât mai corecte și clare. Părinții care rezolvă singuri problemele, desenează sau scriu, care practic îl înlocuiesc în muncă fac o mare greșală: copilul rămâne dependent, nu se obișnuiește să judece și să lucreze singur, devine comod, răsfățat și, cu vârsta, va deveni leneș.

Prin menținerea unor legături permanente, strânse cu școala, cu învățătorul, ca și prin urmărirea cu atenție discretă a prietenilor pe care le leagă în timpul liber, intervenind la timp, ferm, dar blând, pentru a-l feri de exemple și comportări rele, părinții pot avea mai multă siguranță în educarea copilului lor, în conturarea, formarea, dezvoltarea personalității acestuia.

FORME ȘI CAUZE ALE INADAPTĂRII ȘCOLARE

Rămânerea în urmă la învățătură se manifestă prin neadaptarea la efortul școlar și prin nesincronizarea la ritmul de lucru al lecției. Formele inadaptării școlare sunt:

- ☆ eșecul școlar
- ☆ imaturitatea școlară
- ☆ inteligența școlară de limită
- ☆ anxietatea
- ☆ instabilitatea psiho-motorie și emoțională
- ☆ tulburări instrumentale
- ☆ tulburări de conduită.

Nereușita copilului într-o activitate determină scăderea nivelului de aspirație a lui, nereușita repetată favorizează conduite dezorganizate, regresive. Copilul prezintă frică de eșec și, din această cauză, se angajează în realizarea sarcinilor foarte ușoare, în care știe că va avea succes.

Imaturitatea școlară constă în incapacitatea mai mult sau mai puțin temporală și ireversibilă de a face față sarcinilor școlare. Maturitatea școlară exprimă gradul de concordanță dintre nivelul de dezvoltare biopsihică a copilului și cerințele specifice activității școlare. Orice nepotrivire între dezvoltarea copilului și cerințele școlare poate determina forme diferite de inadaptare școlară de tipul imaturității.

Imaturitatea școlară cea mai autentică se caracterizează printr-un nivel al dezvoltării inteligenței, afectivității și voinței sensibil apropiat de limitele existenței psihogenetice.

Un alt tip de imaturitate este cel al personalității dizarmonice, manifestată prin dezvoltarea inegală a unor componente ale personalității. La astfel de copii se observă diferențe de nivel în evoluția intelectuală, între inteligență și afectivitate, inteligență și conduită socială.

Multe dintre cauzele imaturității școlare apar încă din primul an de viață: nașterea prematură, sub greutate, pe tot parcursul vârstei antepreșcolare, preșcolare, subalimentația, retardarea psiho-motorie, afecțiuni ale sistemului nervos central sau periferic, influențe educaționale neadecvate.

Sunt cazuri în care unii copii fac față sarcinilor de învățare numai la limita inferioară, aceștia având o **inteligență de limită**. Inteligența de limită prezintă următoarele caracteristici: inteligență

generală săracă, conduite operatorii inferioare vârstei, aptitudine verbală nedezvoltată, oscilații progresive în performanțe intelectuale, integrare slabă în colectiv, capacitate modestă de învățare.

Instabilitatea psiho-motorie și emoțională se manifestă prin: excitabilitate mărită, incapacitate de concentrare, dezechilibru, tendințe colerice, brutalitate și impulsivitate. Există astfel de copii care distrag atenția celor din jur, se agită continuu, părăsesc scaunele.

Tulburările instrumentale favorizează inadaptabilitatea copilului la cerințele învățării. Acestea condiționează apariția mai târziu a limbajului (la 3-4 ani), formarea deprinderilor de calcul, muzicale și chiar a unor activități practice. Tulburările instrumentale sunt cauzate de leziuni ale sistemului nervos central sau de unele funcționări deficitare ale creierului, care determină apariția întârziată a limbajului, slaba diferențiere a stimulilor auditivi, tulburări în orientarea spațială și temporală.

Retardările instrumentale determină nereușita la un obiect de învățământ, vizat de deficiențele parțiale, la celelalte obiecte putând să obțină rezultate bune.

Copii cu **tulburări de conduită** (numiți copii cu tulburări de caracter) pot avea diferite nivele intelectuale. Uneori, aceștia au un intelect bine dezvoltat și, cu toate acestea, obțin rezultate slabe, fiind lipsiți de interes pentru activitatea desfășurată. De cele mai multe ori, astfel de copii aparțin unor familii dezorganizate, în care copiii înșiși au o conduită necorespunzătoare.

Răsfățarea excesivă ori neglijarea copilului sub aspect afectiv, lipsa unui regim ordonat de viață în cadrul familiei determină la astfel de copii o conduită turbulentă, nerespectarea rigorilor unei activități colective.

INFLUENȚA CLIMATULUI FAMILIAL ÎN EDUCAȚIA COPILULUI

Climatul familial include atmosfera familială, securitatea afectivă, armonia și jocul rolurilor în familie, nivelul de integrare a familiei în viața socială. Climatul educativ din familie joacă un rol important asupra învățării.

Atmosfera caldă și de înțelegere în familie reconfortează și creează climatul necesar pentru munca intelectuală a școlarului. Lipsa de înțelegere, severitatea, exigența prea mare sau “dădăceala” au efecte dăunătoare asupra copilului care se află în tensiune nervoasă, mai ales în perioada testelor de evaluare sau spre sfârșitul semestrelor, când starea de oboseală începe să se instaleze.

În literatura de specialitate s-au identificat trei genuri de atitudini negative ale părinților față de învățătură, și anume:

- *teama* – manifestată prin panică, atitudine de nesiguranță față de cariera școlară a copilului. Această teamă se transmite copilului, deoarece părinții trăiesc cu el orice insucces mărunț, pe care-l exagerează, și, în consecință îi acordă un ajutor mai mare decât este necesar. În acest caz copiii își pierd treptat încrederea în forțele proprii, se simt amenințați și nesiguri (de exemplu, ei își transcriu de mai multe ori tema), caută sprijin și ajutor la alții, chiar și când nu este cazul.

- *agresiunea* – ia forma acuzațiilor la adresa capacității copilului (îl terorizează, îl pedepsesc) sau a școlii și cadrelor didactice (învățătorul sau profesorul “nu știe cum să-l învețe” și “cum să-l aprecieze”). Consecința acestei conduite constă în faptul că elevii nu recunosc nici autoritatea părinților, nici pe cea a școlii.

- *nepăsarea sau bagatelizarea* – manifestată prin lipsa unei responsabilități sociale față de procesul educării, prin absența prețuirii locului și rolului școlii în viață. Se apreciază că succesele la învățătură nu conduc la succese în viață, la o poziție onestă în familie și societate. În acest caz, copilul își va neglija obligațiile școlare. Cu timpul, însă, insuccesele școlare vor determina stări tensionale în families au chiar crize în climatul familial.

Datoria părinților este de a-i ajuta: copiii pot și trebuie să învețe “cum” trebuie să-și pregătească lecțiile, cum să-și organizeze munca, timpul, viața. Copilul obține rezultatele școlare în funcție de modul în care părinții se implică în procesul de învățare. Părinții trebuie să-și ajute copiii la învățătura,

să-l îndrume prin explicații corecte și clare. O mare greșală a părinților este aceea că ei sunt cei care rezolvă problemele, desenează sau scriu în locul copilului. În aceste cazuri copiii rămân dependenți, nu se obișnuiesc să judece și să lucreze singuri, devin comozi, răsfățați, și cu timpul, devin leneși. Deci, ajutorul trebuie limitat la o îndrumare sau sprijin, nefiind indicat să efectueze temele copiilor. Cu timpul, părinții se vor limita la controlarea temelor de acasă și a carnetului de note. Atitudinea părinților trebuie să fie una de mijloc: să nu-l ajute prea mult pe copil, dar nici să nu se intereseze deloc de rezultatele acestuia.

Prin menținerea unor legături permanente, strânse cu școala, cu cadrele didactice, părinții pot avea mai multă siguranță în educarea copilului lor, în conturarea, formarea și dezvoltarea personalității acestuia.

Cauzele atitudinii negative față de învățatură

Un important obiectiv educativ al școlii și al familiei este formarea la elevi a unei atitudini pozitive, conștiente față de învățatură. Pentru atingerea acestui obiectiv este necesar ca elevii să învețe din convingere, din proprie inițiativă, independent. Însă, în multe cazuri se observă un randament scăzut la învățatură care este generat de atitudinea necorespunzătoare a elevilor față de munca școlară.

Atitudinea negativă față de învățatură îmbracă mai multe variante, precum:

- *atitudinea negativă absolută sau totală* manifestată prin dezinteres, indiferență față de notele slabe, pasivitate, indisciplină în timpul lecțiilor etc. În acest caz, elevii sunt predispuși eșecului școlar.
- *atitudine negativă relativă sau parțială* manifestată prin pregătirea superficială a lecțiilor, fără interes și preocupare pentru calitate. Rezultatele elevilor, în acest caz, sunt mediocre sau chiar slabe.
- *atitudine negativă deghizată sau mascată* specifică elevilor care manifestă tendința de a obține note mari cu orice preț pentru a satisface orgoliul părinților.

Cauzele atitudinii negative față de învățatură sunt multiple, printre care și acelea care se datoresc familiei din care provine elevul. Aceste cauze sunt:

✓ *lipsa de preocupare a familiei pentru cultivarea la copil a interesului pentru munca școlară.* Unii părinți nu se îngrijesc de pregătirea copilului pentru școală, fiindu-le indiferent dacă copilul învață bine sau nu, dacă își pregătește lecțiile potrivit cerințelor sau la întâmplare, dacă obține rezultate bune sau rele, dacă are o conduită adecvată sau este indisciplinat. Copilul vine la școală cu teme nepregătite, cu o ținută dezordonată, este indisciplinat și obține rezultate slabe.

✓ *absența unui regim rațional și stabil de viață și activitate a copilului în familie.* Copilul își desfășoară activitatea la întâmplare, își pregătește temele la ore improprii pentru activitatea școlară, nu-și formează deprinderi de muncă ordonată și sistematică, evitând îndeplinirea sarcinilor școlare.

✓ *lipsa deprinderii de a munci.* Nefiind deprins în familie să muncească, să învingă greutățile, primele dificultăți întâlnite la școală îl descurajează și apare delăsarea. Neînvățând lecție cu lecție, în cunoștințele copilului se acumulează tot mai multe goluri care îl împiedică să înțeleagă cunoștințele ce urmează, apărând astfel insuccesul școlar.

✓ *absența unui control riguros și a unei exigențe corespunzătoare asupra activității copilului din partea părinților.* Uneori, familia în loc să se preocupe de felul cum învață copilul, de progresele înregistrate sau de lipsurile acestuia, transferă asupra școlii, întreaga răspundere pentru neîmplinirile copilului. Părinții trebuie să controleze dacă copilul și-a făcut toate temele și în întregime și dacă respectă regimul zilnic.

✓ *satisfacerea tuturor dorințelor* – chiar și pe cele neexprimate și scutirea copilului de orice obligație de muncă în cadrul familiei. Nu este bine atunci când copilul ajunge la concluzia că lui i se cuvine totul, că nu are nici un fel de obligație, inclusiv aceea de a învăța și devine capricios, încăpățânat și leneș.

✓ *pasiunea pentru alte activități.* Unii elevi neglijează sarcinile școlare și manifestă delăsare, dezinteres față de învățatură datorită faptului că pasiunea pentru alte activități (sport, emisiuni TV etc.) le ocupă și timpul destinat învățaturii. Părinții trebuie să se preocupe de buna organizare a activităților copilului și să se sfătuiască cu învățătorul (dirigintele) în legătură cu utilizarea timpului liber al acestuia.

Atitudinea elevului față de învățatură este rezultatul influențelor educative exercitate de familie și școală asupra lui. Părinții trebuie să se preocupe de atitudinea copilului față de munca școlară și dacă elevul își pregătește lecțiile din proprie inițiativă, în baza unor deprinderi de muncă bine consolidate și a obișnuinței de a munci sistematic.

ROLUL METODELOR ACTIV-PARTICIPATIVE ÎN PROCESUL DE ÎNVĂȚĂMÂNT

Apostu Valentina,
Colegiul Național „C. D. Loga“, Caransebeș, Caraș-Severin

ACTIVAREA ELEVILOR – CERINȚĂ A ÎNVĂȚĂMÂNTULUI CENTRAT PE ELEV

Învățarea centrată pe elev presupune înlocuirea prelegerilor cu un stil de învățare activ, integrarea programelor de învățare ce țin cont de ritmul propriu al elevului cu situațiile de cooperare în grup.

Caracteristicile fundamentale ale învățării centrate pe elev promovează ideea că elevilor trebuie să li se ofere un control sporit asupra învățării prin asumarea responsabilității cu privire la ceea ce se învață, modul cum se învață și de ce, momentul când se învață. Elevii nu se mai pot baza pe faptul că profesorul le va spune ce, cum și când să gândească. Învățarea centrată pe elev se concentrează asupra nevoilor elevului și nu asupra transmiterii unor cunoștințe.

Învățarea centrată pe elev presupune două schimbări:

- cea a elevului din receptor pasiv într-unul activ
- cea a profesorului care, în loc să fie în centrul procesului, acționează ca un îndrumător de pe margine.

Principiile învățării centrate pe elev sunt:

- accentul activității de învățare trebuie să fie pe persoana care învață, nu pe cea care predă;
- rolul profesorului este acela de a administra procesul de învățare a elevilor;
- înțelegerea procesului de învățare nu trebuie să aparțină doar profesorului, ea trebuie împărtășită și elevilor;
- recunoașterea faptului că procesul de predare nu este decât unul din instrumentele care pot fi utilizate pentru a-i ajuta pe elevi să învețe;
- profesorul trebuie să încurajeze și să faciliteze implicarea activă a elevilor în planificarea și administrarea propriului lor proces de învățare prin proiectarea structurată a oportunităților de învățare atât în sala de clasă, cât și în afara ei.

Învățarea centrată pe elev presupune următoarele *avantaje*:

- creșterea motivației elevilor, deoarece aceștia devin conștienți că pot influența procesul de învățare;
- eficacitate mai mare a procesului de învățare și a aplicării celor învățate;
- posibilitate mai mare de includere – poate fi adaptată la potențialul fiecărui elev, ținând cont că fiecare individ are o capacitate de învățare diferită, în contexte de învățare diferite

Predarea în vederea învățării active presupune următoarele aspecte:

- cadrele didactice și elevii trebuie să fie conștienți de stilurile de învățare pe care le preferă și de modul cum învață cel mai bine. Pentru aceasta se aplică elevilor un simplu chestionar care se poate folosi la identificarea stilurilor lor de învățare;
- profesorii trebuie să stabilească măsura în care metodele active sunt eficiente în satisfacerea stilului preferat de învățare al elevului;
- se oferă elevilor o explicație detaliată a strategiilor de învățare diferențiată;
- lecția pleacă de la experiențele elevilor și cuprinde întrebări sau activități care să-i implice;
- elevii sunt lăsați să aleagă singuri modul cum se informează pe o anumită temă și cum prezintă rezultatele studiului lor;

- aptitudinea elevilor de a găsi singuri informațiile căutate este dezvoltată, nu li se oferă informații standardizate;
- pe lângă învățarea specifică disciplinei respective, li se oferă elevilor ocazia de a dobândi aptitudini fundamentale transferabile, cum ar fi aceea de a lucra în echipă;
- se fac evaluări care permit elevilor să aplice teoria în anumite situații din viața reală, cum ar fi studiul de caz.

Activizarea elevilor reprezintă o suită de acțiuni de instruire-autoinstruire, de dezvoltare și modelare a personalității lor, prin stimularea și dirijarea metodică a activității pe care o desfășoară. Modalitățile concrete de activare a elevilor fiind multiple, se impune următoarele *cerințe* generale:

- pregătirea psihologică pentru învățare
- prevenirea surselor de distorsionare
- organizarea și desfășurarea învățării

Pregătirea psihologică pentru învățare se referă la următoarele aspecte:

- includerea mai multor analizatori în procesul de percepere a informației și asigurarea receptării fenomenului psihic în complexitatea sa;
- crearea unor focare de excitabilitate optimă la nivel cortical, deoarece perceperea clară, completă și corectă a conținutului predat necesită un efort de atenție din partea elevilor;
- îmbinarea permanentă a limbajului cu suporturile intuitive.

Surse de distorsionare ce pot să apară în activizarea elevilor:

- proiectarea neadecvată a activității didactice;
- organizarea și realizarea defectuoasă a predării-învățării;
- perturbări determinate de mediul ambiental;
- starea de oboseală a elevilor sau profesorului;

Activizarea elevilor în procesul de învățământ diferă de la o etapă la alta de dezvoltării ontogenetice a elevilor, în funcție de atitudinea elevilor față de îndatoririle școlare, de gradul de conștientizare a competențelor de realizat, de natura intereselor care stau la baza activității lor, de nivelul de dezvoltare a proceselor psihice ale elevilor.

IMPORTANȚA METODELOR ACTIV-PARTICIPATIVE

Sunt considerate metode activ-participative toate acele metode care sunt capabile să mobilizeze energia elevilor, să le concentreze atenția, să-i facă să urmărească cu interes lecția, să le câștige azeziunea logică și afectivă față de cele nou învățate, care-i îndrumă să-și pună în joc imaginația, înțelegerea, puterea de anticipație etc.

Specific acestor metode este faptul că duc la rezultate evidente, deoarece determină identificarea elevului cu situația de învățare în care acesta este antrenat. Metodele activ-participative pun accentul pe procesul de cunoaștere-învățare și nu pe produsul cunoșterii. Ele ajută elevii să găsească singuri cunoștințele pe care urmează să le însușească, să afle singuri soluțiile problemelor, prin muncă independentă sau în grup. Folosirea metodelor activ-participative în predarea disciplinelor biologice are darul să sensibilizeze chiar și pe cei mai slabi elevi, să-i incite la căutări, să le trezească interesul pentru cercetare și experimentare.

BIBLIOGRAFIE

1. *Lazăr Viorel, Căprărin Daniela* – Metode didactice utilizate în predarea biologiei, Craiova, Ed. Arves, 2008
2. *Marinescu Mariana* – didactica biologiei, teorie și aplicații, pitești, ed. paralela 45, 2010
3. *Ionescu Miron, Radu Ioan* – Didactica moderna, Ed. Dacia, Cluj-Napoca, 1995
4. *Cerghit Ioan* – Metode de învățământ, Ed. Didactică și Pedagogică, București, 1997

Îmbunătățirea calității și a eficienței în educație

Prof. învă. primar: Aprofirei Cornelia
Șc. Gimn. „Pr. Gheorghe Săndulescu”, Dragomirești

Calitatea și eficiența în educație este o cerință imperativă a timpului în care trăim din mai multe motive: moral (elevii sunt cei cărora trebuie să li se ofere o educație de calitate), contextual (școlile sunt într-o continuă interacțiune cu comunitatea și societatea din care fac parte, ceea ce presupune o creștere a interesului pentru calitate pentru toate instituțiile de învățământ), supraviețuirea (societatea de azi este una concurențială), responsabilitatea (școlile sunt supuse mereu aprecierii și evaluării celor pe care îi servește: elevi, părinți, comunitate, societate), motiv pentru care se impune existența unor strategii interne de asigurare și menținere a calității).

Calitatea este dependentă de societatea în care funcționează procesul de învățământ. Calitatea se realizează raportat la beneficiarii ei, la interesele acestora. Valorile calității în educație: democrația, umanismul, echitatea, autonomia intelectuală și morală, calitatea relațiilor interpersonale, comunicarea, îmbogățirea comunității, inserția optimă socială și profesională, educarea individului ca membru critic și responsabil al grupului. Forța de muncă să fie competitivă, cu noi competențe în soluționarea problemelor și cu abilități cognitive. Încă persistă discrepanțe între nivelul de pregătire al elevilor din școlile rurale și cei din școlile urbane, între elevii majoritari și cei aparținând grupurilor minoritare defavorizate.

Aceste diferențe privind performanța pot fi puse și pe seama unor distribuții inechitabile și ineficiente a resurselor ceea ce duce la o mare variație în ceea ce privește calitatea educației oferite. Îmbunătățirea managementului resurselor umane în învățământ printr-o planificare strategică și oferirea de stimulente pentru performanță poate contribui semnificativ la îmbunătățirea rezultatelor în educație.

Cercetările au pus în evidență legătura strânsă dintre comunicare și achizițiile elevului, dintre comunicare și satisfacția elevilor în raport cu instruirea. Au fost identificate mai multe aspecte ale comunicării, care influențează instruirea eficientă. Unul dintre ele ar fi terminologia precisă. Ceea ce înseamnă că profesorul definește conceptele clar și elimină termenii vagi. Asemenea termeni aparent inofensivi, s-a constatat că deformează mesajul de comunicare, lasă elevilor sentimentul incertitudinii și dăunează înțelegerii de către aceștia a achizițiilor pe care le fac. După un răspuns incert al profesorului, cel care învață, care are deja incertitudini inițiale, se va afla și mai mult într-o situație de incertitudine. Un alt element al comunicării eficiente este discursul legat. Sunt două obstacole în calea atingerii acestui scop: lecția poate fi secvenționată neadecvat; la tema inițială se adaugă informații fără indicarea clară a modului cum se relaționează ele cu subiectul. De aici o prezentare învălmășită, care îi confuzionează pe elevi. Importante în comunicare sunt și semnalele de tranziție, care indică faptul că o idee este terminată și alta începe. În timpul lecției, elevii se află, mental, în poziții diferite și la niveluri diferite și fără semnale de tranziție, multe lucruri nu vor fi realizate când se trece la un nou subiect. Un alt aspect important al comunicării este accentuarea. Ea sensibilizează elevii față de informația importantă din lecție și se poate produce prin conduita și prin repetiție. Discuția despre limbaj are două mari implicații pentru profesor;

-a fi sigur că prezentarea făcută este clară și fluentă logic;

-a fi sigur că înțelege complet conținutul celor ce vor fi predate.

Pentru ca aceste elemente să influențeze învățarea, elevii trebuie să fie angajați în lecție. Aceasta este focalizarea sau concentrarea -o altă abilitate a instruirii eficiente. Concentrarea

propulsează elevul în lecție și-l menține alături de noi de la începutul până la sfârșitul activității de învățare. Ceea ce furnizează profesorul prin focalizare este un sistem de stimuli de orientare. Aceștia pot să identifice motivația, prin activarea curiozității, făcând conținutul lecției atractiv. Utilizând materiale concrete și atrăgătoare-obiecte, desene, modele, informații scrise la tablă-profesorul oferă lecției un suport obiectual și menține atenția elevilor. Din păcate, cadrele didactice, înclină adesea să ofere conținutul informațional doar cu ajutorul descrierii verbale, lipsind actul de învățare de fundamentul lui obiectual firesc. Drept urmare, lecția își pierde efectul de concentrare.

Pentru a ne alinia învățământului și exigențelor Uniunii Europene trebuie mai întâi să le oferim cadrelor didactice suportul material, mijloacele de învățământ necesare pentru o educație de calitate și eficientă. Un alt punct de plecare în educația de calitate este și calitatea spațiilor de învățare, starea în care se află școlile din țara noastră și nu în ultimul rând trebuie să avem în vedere satisfacțiile materiale ale cadrelor didactice.

În România, atât politicile educaționale cât și curriculumul național elaborat și aplicat în decursul ultimului deceniu, exprimă o ritmicizare a schimbărilor și a ajustărilor, fapt care a condus la o evoluție în domeniu și, implicit, la o racordare a politicilor educaționale ale României cu politicile la nivel european.

În concluzie, calitatea reprezintă nivelul de satisfacție pe care îl oferă eficacitatea ofertei educaționale din domeniul învățământului și formării profesionale, stabilit prin atingerea unor standarde cerute și a unor rezultate excelente care sunt solicitate și la care contribuie participanții la procesul de învățare și ceilalți factori interesați.

Bibliografie:

1. Golu,P.,Golu,i.(2002),„Psihologie educațională”,Editura EX Ponto,Constanța
2. Josan,Simona,,„Lecții de management și calitatea educației”,,Tribuna Învățământului” nr.649,2005
3. „Perspective interdisciplinare în învățământul românesc”(studii de specialitate),Botoșani,2004
4. <http://aracip.edu.ro>

IMPACTUL PLATFORMELOR EDUCAȚIONALE ÎN ȘCOALA ROMÂNEASCĂ

Prof. ARDELEANU-BLAGA NICUȚA

COLEGIUL DE INDUSTRIE ALIMENTARĂ „ELENA DOAMNA”

GALAȚI

Acest secol este fără îndoială, secolul culturii digitale. Educația digitală este una din preocupările de bază ale învățământului românesc, prin formarea culturii informației și comunicării digitale la nivelul oricărui cetățean.

Fără o populație educată, doritoare să folosească tehnologiile informației și comunicării, nicio comunitate nu poate participa în mod real în rețeaua globală. Integrarea computerului în procesul de învățământ nu mai este privită ca o mișcare avangardistă, ci ca o necesitate. În întreaga lume se observă convertirea conținutului cultural într-o formă digitală, făcând astfel produsele disponibile oricui, oriunde și oricând.

Lecțiile digitale îi țin pe elevi la școală și îi fac să fie mai atenți la informații. Educația virtuală a devenit un adevărat fenomen în industria românească în ultimii ani. În continuă dezvoltare, tehnologiile informației și comunicării au schimbat fundamental natura relațiilor globale, sursele de avantaj în competiție și oportunitățile pentru dezvoltare economică și socială. Tehnologii ca Internetul, computerele personale sau telefonii mobile au schimbat întreaga lume într-o rețea globală de persoane, firme, școli și guverne, ce comunică și interacționează între ele printr-o varietate de canale. Explozia acestei rețele globale mediate tehnologic a produs o lume în care oricine poate, virtual, să beneficieze de avantajele integrării digitale.

Piața muncii s-a schimbat, au apărut noi tipuri de activități, ce țin pasul cu evoluția pieței IT, însă procesul de educare a rămas același. Guvernele, instituțiile de învățământ și companiile private trebuie să răspundă unor provocări și să profite de oportunitățile pe care le oferă tehnologia. Simplul fapt că tehnologia ne însoțește peste tot, e un motiv suficient de bun pentru a încerca să schimbăm modul în care tinerii asimilează informațiile oferite în timpul cursurilor.

În multe state europene și americane, companiile de IT, împreună cu guvernele, au implementat cu succes mii de proiecte în instituții de învățământ. Având ca scop facilitarea accesului la informație și la cursuri, clasele interactive, bazate pe programe software create pentru învățământ, au îmbunătățit considerabil nu doar relația dintre elevi și profesori, dar și relațiile dintre părinți și elevi, precum și modul în care studentul asimilează materia de curs. Copiii reprezintă viitorul unei societăți, motiv pentru care e important ca aceștia să deprindă abilitățile necesare într-o societate bazată pe consum. Întrucât tehnologia poate fi o sursă de distragere a atenției, programele implementate în școli au scopul de a-i oferi elevului o experiență didactică interactivă, bogată și variată, devenind în același timp mai disciplinat și mai informat.

Școlile trebuie să integreze mecanismele ICT în procesul de învățare dacă doresc să fie parte a rețelei globale. Pregătirea unei școli în acest sens ar trebui să țină cont de următoarele aspecte: numărul de computere, accesul fizic la noi tehnologii, răspândirea rețelei, accesarea și organizarea conținutului electronic, calitatea și viteza conexiunii în școli. Profesorii trebuie instruiți la rândul lor pentru a folosi Internetul și computerele ca metode de predare în beneficiul elevilor. Elevii ar trebui învățați de la cele mai tinere vârste posibile să folosească tehnologiile informației și comunicării pentru îmbunătățirea performanțelor în studiu.

Este esențial ca în cadrul comunității să existe pentru viitorii specialiști ICT oferte de instruire bazică sau avansată în programare de software, hardware și design Internet. În acest sens, tehnologiile informației și comunicării sunt integrate în totalitate în curriculum, sunt predate în cursuri și sunt esențiale procesului de învățare.

În acest scop au fost create documente digitale, dar și aplicații dedicate învățării asistate de computer (dezvoltarea bibliotecilor digitale, crearea platformelor de e-learning, crearea rețelelor dedicate procesului educațional informatizat). Consider că orice inițiativă trebuie să aibă în vedere crearea și valorificarea unui conținut digital, altfel nu putem vorbi de digitalizarea actului educațional.

Însă, odată cu aceste preocupări, au apărut carențele la inițiativele de promovare a noilor tehnologii în învățământ. Aceste inițiative au luat-o adesea înaintea capacității multor dascăli de a înțelege și adapta cursurile la nevoile elevilor. Realitatea este că mulți profesori nu reușesc să folosească computerul ca suport didactic la clasă, iar formulele de predare-învățare de la noi trebuie radical modificate. Elevul trebuie pus să gândească, să se implice efectiv, să se autoevalueze, iar acest lucru se poate realiza numai dacă profesorul va deveni coordonator și evaluator, va antrena elevul în proiecte concrete, proiecte cu un profund conținut de viață reală.

Utilizarea platformelor virtuale pentru realizarea proiectelor educaționale reprezintă un concept nou abordat în mediul educațional. Învățarea nu este centrată pe obiecte de studiu, ci pe calitățile și abilitățile pe care cel care învață trebuie să și le dezvolte, stimulează lucrul în echipă, favorizează atașamentul grupului la valorile promovate de proiect. O serie de proiecte folosesc platforme de învățare virtuală – un spațiu comun de învățare, care poate fi accesat de la orice PC prin Internet. Participanții în mediul virtual trebuie să aibă control, în orice moment, asupra propriului proces de învățare.

În concluzie, platformele virtuale de învățare pot oferi atât oportunitatea organizării de activități curente, curriculare, cât și dezvoltarea și implementarea de proiecte educaționale, formale curriculare sau extracurriculare, sau nonformale, asigurând astfel atingerea obiectivelor legate de integrarea educației digitale în activitatea de învățare.

Bibliografie:

1. Magdas I., *Didactica informaticii, de la teorie la practică*, Editura Clusium, 2007
2. *Simpozion Internațional ediția I, Responsabilitate publică în educație*, Editura Crizon, Constanța, 2009
3. <http://www.acsoare.com/category/educatie>
4. <http://iteach.ro>
5. <http://portal.edu.ro>
6. <http://www.etwinning.ro>



Experiențe valoroase în Praga

Călătoria mea în cadrul programului Erasmus+ a început odată cu dorința de a experimenta și alte sisteme educaționale, de a-mi îmbunătăți strategiile didactice aplicate la clasă și de a găsi soluții pentru diversele probleme cu care m-am confruntat în cariera didactică. Una dintre problemele pentru care nu am avut mereu soluții a fost fenomenul abandonului școlar.

De aceea, în perioada 11-15.07.2022, alături de o echipă minunată, am participat la cursul „Early School Leaving”, Praga-Cehia, ce a avut drept obiectiv prevenirea părăsirii timpurii a școlii, prin modernizarea metodelor de învățare și aplicarea strategiilor incluzive de predare și evaluare. Analizând obiectivele cursului, am constatat că acestea răspund nevoilor actuale cu care se confruntă și unitatea de învățământ în care îmi desfășor activitatea, prin aplicarea de strategii care conduc la prevenirea abandonului școlar.

Cursul s-a bazat pe formarea de tip "learning by doing" prin diverse activități de colaborare și reflecție. Conținutul și informațiile fundamentale au fost introduse prin module tematice, iar experiențele și ideile privind ESL ne-au fost împărtășite în cadrul unui grup internațional, ceea ce a favorizat construirea unui mediu de învățare eficient și colaborativ pentru diversele subiecte dezbătute.

Aspectele parcurse în cadrul cursului au fost structurate în numeroase module: *Practici, abordări și strategii școlare în întreaga Europă, Metode de predare inovatoare, Învățarea bazată pe sarcini, educația între egali, gândirea creativă, Metode de predare colaborativă, Proiecte transcurriculare, Învățarea bazată pe proiecte, Predare activă și cooperativă - Evaluarea elevilor, Mindfulness, învățarea emoțională și socială, Strategii de comunicare pentru prevenirea conflictelor, Multiculturalismul și elevii din medii socio-economice diferite, Utilizarea eficientă a TIC.*

Activitatea desfășurată în cele cinci zile de curs a fost intensă și a avut rolul de a ne dezvolta numeroase competențe precum: gestionarea emoțiilor și a conflictelor, încurajarea creativității didactice, dezvoltarea abilităților de comunicare asertivă, crearea de conținut pentru lecții atractive, creșterea motivației pentru dezvoltarea profesională, dezvoltarea competențelor de comunicare în limba engleză, schimbul de bune practici.

Dintre activitățile propuse în cadrul proiectului, cele care stimulează potențialul creativ al elevului, precum dilemele etice, au avut un puternic impact în rândul elevilor. Am desfășurat aceste activități la clasa a X-a A, la Liceul Tehnologic Voinești, la ora de *Consiliere și Orientare*.

Activitatea: "20 FUN ACTIVITIES"

Obiective:

- să-și dezvolte creativitatea și gândirea critică, exprimând judecăți de valoare;
- să-și dezvolte abilitățile de comunicare;
- să se autoanalizeze în raport cu lumea și cu sine;
- să-și dezvolte competențele sociale;



Mijloace : tabla, fișe de lucru, emoji

Descrierea activității:

Dezbateri / Dileme etice:

- Cum ar fi viața dacă nu ar exista electricitate? Enumerați trei moduri diferite.

- Explică cuvântul floare cuiva care nu a văzut sau a auzit de una până acum. Scrieți o poveste despre grădina zoologică fără să folosești numele niciunui animal.
- Prefă-te că ai dreptul să stabilești o regulă pe care toată lumea din lume trebuie să o respecte. Ce regulă vei face? De ce?
- Poți avea trei lucruri pe care le dorești. În schimb, trebuie să dăruiești trei lucruri care sunt aproximativ de aceeași mărime cu cele pe care le primești. Ce primești și ce dai?
- Care sunt câteva modalități prin care ați putea sărbătoriți "Ziua inversă"?
- Ești mai degrabă un pătrat sau un cerc? De ce?
- Cu ce ar fi diferit jocul de fotbal dacă mingea ar avea forma unui cub?
- Care sunt trei moduri în care lumea ar fi diferită dacă oamenii nu ar avea nevoie să doarmă? Ce ar fi ce ați face cu timpul suplimentar?
- Ce s-ar întâmpla dacă toate bilele de bowling și popicele din lume ar prinde brusc viață?
- Ce credeți că este mai important: vehiculele motorizate, cum ar fi mașinile și avioanele, sau computerele ? De ce?
- Dacă ai putea alege un lucru care costă bani și pe care să-l faci gratuit pentru toată lumea pentru totdeauna, ce lucru ai alege? De ce?

Rezultate așteptate:

- creșterea gradului de creativitate în rândul elevilor;
- identificarea unor soluții practice la problemele reale identificate;
- capacitatea de a-și exprima și de a-și justifica opiniile;
- valorificarea experiențelor de viață;
- încurajarea cunoașterii de sine și de ceilalți;
- ridicarea stimei de sine;



Drept urmare, participarea la cursul *“Early School Leaving”*, din cadrul Programului Erasmus Plus- *Pregățiți pentru viitor*, având numărul de referință 2021-1-RO01-KA122-SCH-000018565, mobilitate în Cehia, ne-a oferit multiple beneficii pe plan instituțional. Pe de o parte, ne-a oferit experiența practică de a identifica elevii expuși riscului de abandon, iar pe de altă parte, ne ajută să găsim soluții în motivarea acestora, sprijinindu-ne de metodologii de predare inovatoare, care răspund mai bine nevoilor diverse ale tinerilor de astăzi.

Deși schimbările nu se pot produce instantaneu, am convingerea că prin parcurgerea unor pași mici dar siguri, însoțiți de experiența obținută în cadrul acestui parteneriat internațional, vom reuși să reducem procentul de elevi cu risc de abandon, prin dezvoltarea unei atitudini pozitive față de școală și față de valorile promovate de aceasta, precum și prin producerea unor schimbări în atitudinea și mentalitatea factorilor implicați în procesul instructiv-educativ, părinți-elevi-profesori.



Prof. Arsene Carmen

SCOP la Liceul Tehnologic Voinești

Solidaritate în Comunitate = Oameni mai Puternici

Mulți dintre adolescenții din România își cunosc în foarte mică măsura drepturile, fiind astfel mai expuși discriminării și excluziunii sau nu au studiat niciodată aspecte legate de drepturi cetățenești, și nici nu s-au implicat direct, activ în inițiative comunitare.

De aceea, în perioada noiembrie-decembrie 2022, elevii claselor a X-a A, X-a B și a XI-a A de la Liceul Tehnologic Voinești, au experimentat responsabilitatea civică prin activități educaționale pe tema educației civice, drepturile omului și media literacy, în cadrul orelor de dirigenție, pe parcursul a două luni de proiect. Orelle au fost susținute de profesorii-diriginți care au parcurs programul de formare în cadrul proiectului- Arsene Carmen, Rainea Elena și Enachi Oana Maria. De asemenea, elevii au fost susținuți să se implice în acțiuni civice și de voluntariat, dar și în evenimente interactive comunitare pe durata proiectului.

SCOP este un program de educație civică adresat adolescenților cu vârstele cuprinse între 14 și 16 ani din comunități urbane mici ce își propune ca tinerii să fie mai implicați în propria comunitate, să fie conștienți de rolul lor în schimbarea în bine a comunității, de drepturile lor ca cetățeni și cu o capacitate sporită de a utiliza critic produsele mass media și de a cunoaște și folosi resursele comunitare locale.

Activitățile au fost binevenite pentru elevi, deoarece au produs schimbări în atitudinea lor, aceștia devenind mai sensibili și mai empatici în privința semenilor. În cadrul atelierelor, au avut ocazia să se descopere mai mult, să-și cunoască adevăratele laturi ale personalității și au reușit să relaționeze mai bine. Ne-a bucurat entuziasmul cu care și-au exprimat punctele de vedere, ne-a încântat bucuria lor de a lucra în echipa și am remarcat că au fost tare fericiți când au avut posibilitatea să-și dezvăluie propriile trăiri și emoții. Părerea fiecăruia a contat, deci fiecare s-a simțit special și important, moment în care au înțeles că și ei trebuie să adopte această atitudine vizavi de ceilalți.

Personal, cred că activitățile au avut un impact puternic asupra elevilor deoarece aceștia au avut diverse conștientizări în privința sinelui, dar și în privința celorlalți. De asemenea, au înțeles faptul că avem percepții diferite asupra unor situații, oameni sau aspecte legate de viața personală

sau socială și că toți avem prejudecăți. Elevii și-au exprimat păreri, sentimente, experiențe personale, impresii și opinii în legătură cu temele discutate și au înțeles că trebuie să promovăm toleranța.

Activitățile i-au plasat în contexte noi, care i-au ajutat să înțeleagă fenomenul discriminării și cum să abordeze acest proces. Pentru ei activitățile au însemnat dezvoltare personală, dar și cunoaștere de sine și de ceilalți, aducând un plus valoare colectivului, dar și comunității din care fac parte.

Din părerile elevilor:

Denisa: “M-am simțit minunat la activitățile desfășurate. Am înțeles că trebuie să funcționăm ca o echipă, pentru a aduce contribuții importante la un mediu propice învățării, dar și în vederea schimbării în bine a comunității în care trăim.”

Damaris: “Din aceste activități am învățat că nu toți se adaptează la fel de ușor și că trebuie să-i ajutăm să se deschidă pentru a deveni mai curajoși în a-și spune părerile și mai implicați în viața comunității”.

Prof. Arsene Carmen



LEADERSHIP-UL EDUCAȚIONAL

**Prof. învățământ primar Arsene Constanța- Nicoleta
Școala Gimnazială Nr. 1 Perieni județul Vaslui**

Leadership-ul reprezintă procesul prin care o persoană, un lider, determină, prin utilizarea relațiilor interpersonale, una sau mai multe persoane să acționeze în vederea realizării unor obiective bine stabilite, pe baza unei viziuni puternice și atractive.

Leadership-ul în procesul educațional reprezintă modalitatea de a pune accente pe anumite puncte de eficacitate și promovare a persoanelor în conducere și interacțiune, este o schimbare calitativă.

Arta conducerii se definește prin procesul complex de leadership, care se referă la participarea obținută prin mijloace necoercitive (o participare liber consimțită), având ca finalitate îndeplinirea obiectivelor. Leadership-ul în școală este focusat pe o execuție eficientă și metode de conducere liniare. Schimbarea se întâmplă atunci când liderii au o viziune clară și o abordare potrivită. O strategie eficientă este crucială. Organizațiile, instituțiile și oamenii reușesc să facă tranziția și să se adapteze cu succes la orice schimbare care poate apărea, doar atunci când liderii fac alegerile potrivite.

În esență, leadership-ul este procesul prin care se exercită influența în sensul de capacitate de a-i convinge pe alți oameni de a te urma. Acesta reprezintă un atribut dorit și cerut de organizații managerilor lor.

Liderii au încredere în forțele lor proprii și generează încredere celorlalți. În preajma adevăraților lideri, angajații se simt competenți și găsesc munca mai interesantă.

Leadership-ul se află în relație directă cu capacitatea de a influența comportamentul oamenilor.

În opinia mea, leadership-ul este un mod de gândire și pasiune, înseamnă a insipra prin exemplul personal, a lăsa ceva concret în urmă. Astfel are impact pozitiv, în orice domeniu ne desfășurăm activitatea.

Astfel că, leaderul este persoana care exercită leadership-ul, este protagonistul acestuia.

În ultimul timp, auzim tot mai mult discutându-se despre impactul puternic pe care cultura managerială îl are asupra direcționării potențialului resurselor umane către realizarea obiectivelor organizației școlare și obținerea performanțelor așteptate. În elaborarea și implementarea unor strategii competitive, managementul organizației trebuie să considere ca o componentă importantă, crearea și dezvoltarea unei culturi manageriale și organizaționale care să sprijine obținerea avantajului competitiv pentru acestea.

Conducătorilor educaționali li se cere să stabilească obligații și responsabilități comune între membrii și comunitate pentru selectarea și realizarea strategiilor pentru implementarea viziunii și a obiectivelor. Este vital să se construiască un consens și un plan de repartizare a responsabilităților. Personalul din instituțiile de învățământ are propriile atribuții și responsabilități de serviciu. Li se cere să-și îndeplinească funcțiile postului în conformitate cu îndrumările și îndrumările liderilor. Liderii au această responsabilitate de a asigura indivizilor sarcini de muncă și de a le atribui sarcini de muncă.

Este vital să se comunice viziunea comună și obiectivele în moduri care facilitează abilitățile indivizilor de a le înțelege, de a sprijini și de a acționa asupra lor. Sistemul de comunicare trebuie să fie adecvat și în conformitate cu normele. Indivizilor li se cere să posede anumite calități în timp ce se implică în comunicarea între ei. Acestea sunt abilități de ascultare eficiente, feedback adecvat, politețe și sinceritate. Este necesar să se implementeze strategii de comunicare eficiente pentru anumite persoane. Indivizii pot comunica între ei în mod verbal

sau în scris. Strategiile de comunicare sunt implementate în funcție de domeniile sau subiectele în privința cărora are loc comunicarea.

Liderul educațional dezvoltă o înțelegere comună și un angajament față de standardele înalte pentru toți elevii și pentru depășirea tuturor obstacolelor și barierelor care pot apărea în atingerea scopurilor și obiectivelor. Este vital să creăm o cultură a așteptărilor înalte pentru toți elevii. Este vital să identificăm diferențele de realizare și să elaborăm planuri pentru a determina o reducere a diferențelor. În cadrul organizației sau al unei instituții de învățământ, indivizii provin din medii, culturi, religii, etnii, rasă, naționalități și statut socio-economic diverse. Li se cere să înțeleagă cultura organizațională și să lucreze în cooperare unul cu celălalt.

Liderii educaționali ghidează și sprijină standardele integrate în locuri de muncă, bazate pe dezvoltarea profesională. Dezvoltarea profesională a indivizilor ar trebui să se concentreze pe dezvoltarea abilităților și abilităților care ar contribui la îmbunătățirea performanței lor la locul de muncă. Dezvoltarea proceselor și procedurilor care susțin creșterea și interesul în rândul profesorilor și care la rândul lor sprijină învățarea elevilor este considerată o funcție importantă a liderilor educaționali. Situația din clasă se cere să fie analizată de către profesori. În cazul în care elevii nu sunt capabili să înțeleagă conceptele prin comunicare orală, atunci problema trebuie comunicată conducătorilor educaționali și ei sugerează soluții. Dacă metodele orale de predare nu funcționează, atunci este vital să implementați metode scrise.

Trebuie să se creeze structuri, proceduri și relații care să asigure timp și resurse pentru o comunitate de predare și învățare colaborativă. Promovarea beneficiilor reciproce și distribuirea responsabilităților și responsabilităților între profesori și comunitățile de învățare. Promovarea oportunităților de predare și învățare colaborativă și implicarea elevilor în funcțiile școlii și a muncii în echipă. Profesorii și elevii ar trebui să lucreze în coordonare între ei pentru a facilita procesele de predare și de învățare. În cazul apariției oricăror probleme, se obține sprijin și asistență de la conducătorul educațional.

Crearea unei culturi participative cu o implicare ridicată a salariaților reprezintă o modalitate importantă pentru a îmbunătăți rezultatele unității de învățământ. Într-un astfel de climat, membrii organizației se simt mai responsabili pentru acțiunile lor și gradul de atașament față de manager și organizație se amplifică.

Fenomenul de schimbare și realiniere a valorilor la noile cerințe ale managerilor sunt strâns legate de capacitatea managerului de a dezvolta o viziune organizatorică puternică, atractivă pentru membrii organizației. Viziunea este astfel, un set de valori bine individualizate ce se dorește a fi adoptate și aplicate în viața organizației, într-o anumită perioadă de timp și care reflectă și se reflectă puternic în conținutul culturii manageriale.

Managementul educațional, formarea, leadership-ul, sunt concepte mai mult ca oricând în actualitate, fiind vorba până la urmă de **calitate**, atât ca excelență și scop în sine, cât și ca o răspundere față normele de bază, dar mai ales ale unor nevoi și așteptări. Rolul managerului este de a analiza permanent evoluția cererii pe piața muncii, de a consulta permanent beneficiarii - în cazul școlii putem vorbi de beneficiarii indirecti, adică părinții- și de a modifica strategiile conform situațiilor existente și viitoare.

Cele șapte principii ale calității sunt : **Managementul calității, Responsabilitățile managementului, Managementul resurselor, Proiectarea, dezvoltarea și revizuirea programelor de învățare, Predarea, instruirea practică și învățarea, Evaluarea și**

certificarea învățării, Evaluarea și Îmbunătățirea calității- care reprezintă o serie de descriptori de performanță pe baza cărora se măsoară performanța la nivelul furnizorului de servicii educaționale și la nivelul sistemului.

În instituțiile de învățământ, este nevoie de **pregătirea, formarea și dezvoltarea liderilor**. Dezvoltarea eficientă a leadership-ului este implementată în două domenii, instituții de învățământ și organizații. În ambele domenii, liderii educaționali trebuie să lucreze și să exerseze pentru a-și îmbunătăți performanța. Cu toate acestea, funcțiile conducătorilor ar trebui să fie însoțite de activitățile care sunt organizate în afara școlii. Acestea includ creșterea cunoștințelor și a conștientizării unei persoane cu privire la o serie de abordări de conducere, teorii, lectură, reflecție și interacțiune cu colegii din alte școli și domenii.

Mentoratul și coaching-ul se pot dovedi a fi avantajoase pentru liderii care sunt nou recrutați. Aceștia pot avea calificările, capacitățile și experiența necesare. Când persoana se află în cea mai înaltă poziție, atunci autoritatea și controlul îi sunt investite, ea are puterea de a lua decizii și de a exercita influență asupra îndeplinirii tuturor tipurilor de sarcini și funcții. În ciuda faptului că au putere și autoritate, îndrumarea și coachingul din partea altor persoane experimentate și competente contribuie cu siguranță la dezvoltarea capacităților în rândul liderilor educaționali. Liderii pot întâlni și ei probleme și dificultăți pentru care au nevoie de asistență și sprijin. Eficiența și eficacitatea unui lider depind de calitățile sale, de atașamentul și calitățile celor care îl urmează, dar și de alte variabile ce depind de situațiile care apar. Astfel toți liderii interesați de succes trebuie să ia în considerare toți acești parametri

Conducerea educațională este asociată în primul rând cu îmbunătățirea învățării elevilor și cu creșterea și dezvoltarea acestora. Celelalte domenii pe care liderii educaționali trebuie să le ia în considerare sunt: misiunea, viziunea, valorile și standardele instituțiilor de învățământ, normele etice și profesionale, echitatea și receptivitatea culturală, curriculumul și sistemele de instruire, metodele de predare-învățare, utilizarea tehnologiei, sisteme de evaluare ale performanței, crearea comunității care poate lucra în cooperare pentru îngrijirea și sprijinirea elevilor, consolidarea capacității și aptitudinilor profesionale ale personalului școlii, construirea comunității profesionale a profesorilor și a personalului, promovarea implicării semnificative a familiilor și a comunității, supravegherea funcțiilor administrative, tehnice, de birou și manageriale în mod eficient cu sprijinul și asistența celorlalte persoane și formularea de măsuri care să conducă la îmbunătățirea școlii.

BIBLIOGRAFIE

1. Bass, B. – “Stogdill's Handbook of Leadership: A Survey of Theory and Research”, Free Press, New York, 1989
2. Bennis, W., Nanus, B. – “Liderii. Strategii pentru preluarea conducerii ”, Editura Business Tech International Press, Bucuresti, 2000
3. Biech, E. – “ The ASTD Trainer's Sourcebook ”, McGraw-Hill Training Series, 1996
4. De Visscher, P., Neculau, A. Dinamica grupurilor ”, Editura Polirom, Iasi, 2001



COLEGIUL TEHNIC "VALERIU D. COTEA" Stă în puterea ta să fii învingător

Colegiul Tehnic „Valeriu D. Cotea”, Focșani - în prag de centenar



În septembrie 1923, în urma unei donații particulare constând din clădiri și terenuri, a fost înființată la Focșani „Școala Inferioară de Meserii”. Aceasta urma să pregătească metalurgiști, dulgheri și tâmplari necesari economiei de atunci. De-a lungul anilor unitatea școlară a cunoscut o evoluție și mutații profunde sub aspectul formei de învățământ. În 1933 devine Gimnaziul Industrial de Băieți, iar în 1945 se va transforma în Liceul Industrial de Băieți. În perioada comunistă a fost Școala Medie Tehnică Agricolă, Liceul Agroindustrial și Liceul Industrial nr. 5. În anul școlar 2008-2009 devine Colegiul Tehnic „Valeriu D. Cotea”.

De-a lungul timpului această școală a pregătit pentru economia vrânceană și a țării tehnicieni și muncitori în domeniul agricol și al industriei alimentare (zootehniști, mecanici întreținere și reparații utilaje agricole, tehnicieni în controlul calității produselor alimentare, etc.).

Cu o lungă tradiție, aproape centenară, Colegiul Tehnic „Valeriu D. Cotea” și-a diversificat în prezent foarte mult oferta educațională adaptându-se cerințelor educaționale ale societății. Astăzi, oferta educațională a școlii răspunde necesarului de pregătire solicitat de populația școlară din orașele și comunele județului. Absolvenții obțin

calificări pentru specializările: tehnician veterinar, tehnician în industria alimentară, tehnician analize produse alimentare, tehnician în transporturi, tehnician în gastronomie, bucătar, mecanic auto, tinichigiu vopsitor auto.

Mulți absolvenți au urmat școala postliceală, obținând calificări pentru specializările tehnician pentru controlul produselor agroalimentare și tehnician topograf cadastru funciar, iar alții au urmat instituții de învățământ superior de profil.

Colegiul Tehnic „Valeriu D. Cotea” dispune de baza materială necesară pregătirii pentru aceste specializări. Stagiile de pregătire practică se desfășoară atât în laboratoarele și atelierelor școlii (simulatorul auto), cât și la agenții economici.

Colegiul Tehnic „Valeriu D. Cotea” are în oferta educațională și specializarea științe sociale, care deschide calea spre domenii precum: drept, jurnalism, științe politice, istorie, administrație publică, litere, comunicare și relații publice.



Director, Prof. Coman Nicolaie
Director adjunct, Prof. Bărculescu Marilena
Consilier educativ, Prof. Dragomir Nicuța
Prof. Arvinte Daniela



PROIECTELE NOASTRE!

Erasmus+ "Young and Creative"

Asociația Allons-y a sprijinit 2 profesori și 5 elevi de la Colegiul Tehnic "V.D.Cotea" să participe în proiectul Erasmus+ "Young and Creative", desfășurat la Berlin în perioada 5-14 decembrie. Proiectul a fost inițiat de organizația Zentralrat der Serben in Deutschland e.V. din Germania, care are ca scop principal reprezentarea intereselor sârbilor care locuiesc în Germania, fără a pierde identitatea națională și ca o contribuție la construirea unei societăți multiculturale și la consolidarea cooperării regionale.



START ÎN SCOALA MEA!

Crestem prin Educație Agricolă:

Programul este finanțat de Romanian-American Foundation, fiind implementat în parteneriat de: Fundația Civitas pentru Societatea Civilă Cluj, World Vision România, Junior Achievement România și Centrul Român pentru Politici Europene.

Proiectul urmărește formarea unei atitudini pozitive a copiilor, tinerilor, părinților și profesorilor de gimnaziu față de agricultură și liceele agricole, astfel încât să crească numărul de elevi care aleg liceul agricol pentru că își doresc să lucreze în agricultură.



AGRICULTURA 4.0 INOVAȚIA FACE DIFERENȚA!



Este

important să pregătim tinerii pentru agricultura 4.0 familiarizându-i cu noile tehnologii încă din liceu (de altfel robotica și programarea sunt în curricula de liceu în multe țări). Aplicațiile super-tehnologiilor vor atrage tineri cu idei, mai bine pregătiți din punct de vedere tehnic către agricultură. Dezvoltarea Agriculturii 4.0 va crea noi oportunități care pot atrage tinerii antreprenori în acest sector, soluționând unele dintre cauzele migrației rural-urban.

COLEGIUL TEHNIC „VALERIU D. COTEA” FOCȘANI — OFERTA ȘCOLARĂ 2023-2024			
LICEU – ZI		FILIERA TEHNOLOGICĂ	
RESURSE	Tehnician veterinar • 1 clasă (Dom. Agricultură)	COD 142	TEHNIC
	Tehnician în industrie alimentară • 1 clasă (Domeniul Industrie alimentară)	COD 143	
	Tehnician analize produse alimentare • 1 clasă (Domeniul Industrie alimentară)	COD 143	
SERVICII	Tehnician în gastronomie • 1 clasă (Dom. Turism și alimentație publică)	COD 145	
FILIERA TEORETICĂ / PROFIL UMANIST / Științe sociale • 1 clasă		COD 146	
LICEU – SERAL		FILIERA TEHNOLOGICĂ	
Clasa a IX-a	Tehnician agromontan • 1 clasă (Domeniul Agricultură)		
Clasa a XI-a	Tehnician electromecanic • 1 clasă (Dom. Electromecanică)		
	Tehnician în industria alimentară • 1 clasă (Domeniul Industrie alimentară)		
INVĂȚĂMÂNT PROFESIONAL			
De 3 ani	Bucătar • 1 clasă (Domeniul Turism și alimentație publică)	COD 601	
	Ospătar (chelner) vânzător în unități de alimentație • 1 clasă (Domeniul Turism și alimentație publică)	COD 599	
	Mecanic auto • 1 clasă (Domeniul Mecanică)	COD 527	
	Tinichigiu vopsitor auto • 1 clasă (Domeniul Mecanică)	COD 506	
ȘCOALA POSTLICEALĂ			
De 1,5 ani	Tehnician controlul calității produselor agroalimentare • 2 clase (Dom. Ind. alimentară)		
De 2 ani	Tehnician cadastru funciar topograf • 1 clasă (Domeniul Agricultură)		

DEZVOLTAREA TEHNICĂ ȘI INTERPRETATIVĂ A ELEVULUI PIANIST- DEZIDERAT ȘI FINALITATE A EDUCAȚIEI PIANISTICE

Alexandra Atudoroae –Liceul de Artă „Ștefan Luchian ”Botoșani

Studierea pianului presupune un proces activ de interacțiune a pedagogului cu elevul. Totuși, metodele tradiționale de predare presupun o activitate mai intensă a profesorului în comparație cu cea a elevului.

Acestuia din urmă i se oferă cunoștințe „gata preparate”, iar întregul proces de instruire se desfășoară la nivelul „memorare–interpretare”: activitatea intelectuală a acestuia este foarte scăzută, iar căutarea, cercetarea sunt reduse la minimum.

Fără a minimaliza importanța acestui „tip de gândire imitativ”, trebuie să remarcăm că viitorilor specialiști muzicieni trebuie să li se formeze un tip de gândire pentru care este caracteristică nu doar obținerea unor cunoștințe „gata pregătite”, dar și abilitatea de a le obține și a le utiliza de sine stătător. Dezvoltarea acestui tip de gândire se face prin *metoda instruirii problematice*. Esența acestei metode se reduce la crearea unei situații, enunțarea unei probleme pe care elevul trebuie să o soluționeze de sine stătător. Anume metoda instruirii problematice care conferă activității de instruire un caracter artistic, contribuie la optimizarea procesului de instruire muzicală. „Dezvoltarea abilității elevului de a lucra de sine stătător este una dintre cele mai importante sarcini ale profesorului”, subliniază T.Tuşmalov.¹

Procedeele și metodele activității de instruire sunt legate în mod nemijlocit de procesul de interpretare, de însușirea tehnică a lucrărilor de către elev. În același timp, este necesar ca aceleași procedee și metode să contribuie la dezvoltarea muzicală a elevului. Iată de ce este necesar un spectru larg de acțiuni asupra elevului, de procedee și metode de lucru utilizate de profesor.

În continuare, vom încerca să formulăm *patru principii muzical-didactice de bază* care vor fi în măsură să formeze un fundament trainic al instruirii și dezvoltării pianistice:

1. Lărgirea repertoriului, în baza abordării mai multor lucrări ce aparțin unor curente stilistice și fenomene artistice diferite.

Educația pianistică presupune o lărgire permanentă a cunoștințelor despre stilul și epoca muzicală, despre curentele artistice, despre maniera individuală a fiecărui compozitor. Fiecare

¹ Tushmalova, T., - „Rolul pianului în dezvoltarea gândirii și artei muzicale din licee și școli de muzică”, Chișinău, 1989, pag.7

epocă în istoria muzicii și-a format literatura și repertoriul propriu, diapazonul căruia oferă posibilitatea de a alege exemple adecvate pentru elevii cu diferită pregătire pianistică. Structura materialului de studiu al cursului trebuie urmărească o cuprindere cât mai largă a fenomenelor muzicale, fără de care nu poate avea loc procesul de formare a unui muzician profesionist. Educarea unui muzician-interpret cult se poate face doar în baza unui repertoriu de o înaltă ținută artistică.

Nu este întâmplătoare remarca T.Voițehovskaia: „Metoda lecțiilor individuale oferă posibilitatea de a purta convorbiri personale cu elevii pe diferite teme, fapt ce influențează în mare măsură formarea personalității sale artistice”.

2. Accelerarea tempourilor de studiere a unei anumite părți a materialului didactic, fixarea atenției asupra obținerii abilităților și deprinderilor de interpretare într-un interval de timp cât mai scurt. Atribuim acestui principiu forme de lucru ce sunt foarte strâns legate una de alta, cum ar fi lectura la prima vedere și studierea schematică a lucrărilor, care sunt extrem de importante și contribuie la dezvoltarea elevului, în pedagogia pianistică.

3. Lărgirea „spațiului” teoretic al lecțiilor, renunțarea la abordarea „îngustă” a lucrărilor, utilizarea în timpul lecției a unui vast material cu caracter muzical-teoretic și muzical-istoric. Acest principiu se referă atât la conținutul lecției, cât și la modalitățile de desfășurare a ei. Este cunoscută importanța rolului disciplinelor muzical-teoretice în procesul de instruire a muzicianului. Procesul de însușire a acestora se află în directă dependență de nivelul de pregătire pianistică a elevului, de deprinderea de a utiliza pianul în lucrul de sine stătător la teoria muzicii, armonie, solfegiu, forme, etc. În procesul de lucru la pian apare posibilitatea de a învăța elevul să pătrundă în sensul fiecărei indicații a partiturii. Dincolo de hașură, pauză, semn de alterație, dinamică, pedală sau alte indicații, elevul învață să distingă trăsături ale stilului, să descifreze concepția compozitorului, să găsească cheia spre conținutul plastic al lucrării și spre metodele de interpretare a acesteia. Analiza interpretativă este un fenomen complex sintetic ce include, de asemenea, și alte forme ale analizei cum sunt analiza armonică, polifonică, intonativă, factuală, de gen, arhitectonică. Pentru efectuarea analizei sunt necesare cunoștințe multilaterale, aptitudinea de a compara și a contrapune un material divers, a găsi legăturile cauză–efect, a înainta concluzii.

4. Încurajarea lucrului de sine stătător al elevului, a inițiativei sale artistice. Începând cu sfârșitul secolului trecut psihologia și didactica pune accent nu atât pe memorie, cât pe

gândire. „Instruirea care se orientează în principal spre memorizarea și păstrarea materialului în memorie, corespunde doar parțial cerințelor actuale”, scria la sfârșitul secolului XX psihologul rus A.Petrovski. „În prim-plan apare problema formării unor astfel de calități ale gândirii, care ar permite o însușire de sine stătătoare a informației ce se completează continuu”.²

Un loc aparte printre cele mai solicitate concepții ale învățământului muzical-pedagogic, i se atribuie teoriei „învățământului de dezvoltare”. Aceasta și-a confirmat caracterul său universal în procesul de predare a celor mai diverse discipline muzicale, printre care și pianul.

Educarea muzicală generală reprezintă un proces complex și multilateral. Pe de o parte, aceasta este dezvoltarea unui complex de aptitudini speciale (auzul muzical, simțul ritmului, memoria muzicală), iar pe de alta, acestea sunt acele mișcări interioare, metamorfoze, care au loc în sfera gândirii profesionale, a conștiinței artistice a elevului.

Pentru a dezvolta eficient dotarea muzicală și pianistică a elevului este extrem de important a supune studiului sistemic atât *condițiile externe* (trăsăturile ambianței sociale: familie, clasă, prieteni, profesori; specificul relațiilor interpersonale în grupurile numite) ce pot contribui în mod stimulator sau inhibitor la procesul în cauză, cât și *laturile esențiale ale personalității elevului*. Conform cercetărilor realizate, fenomenul dotării/supradotării muzicale constituie un complex al componentelor/laturilor personalității cum sunt: dezvoltare intelectuală generală, aptitudini speciale, creativitate.

Totodată este necesar a examina la elevi nu numai prezența, la un anumit nivel de dezvoltare, a laturilor desemnate ci și acele laturi care împreună cu influențele externe pedagogice și psiho-sociale exersate asupra personalității elevului, determină dezvoltarea (eficiența dezvoltării) dotării acesteia și anume *scopurile și valorile elevului*.

Dezvoltarea dotării va fi efectivă în situația în care elevul va conștientiza importanța realizării performanțelor superioare. Înaintarea scopurilor permite elevului să-și valorifice potențialul sub aspectul perspectivelor profesionale, atribuind, totodată, sensul personal înfruntării dificultăților ce apar în procesul atingerii performanțelor.

² Peter, A.,: „Semnificația și rolul de psihologie în procesul educațional de liceu pedagogic”, Moscova , 1972. pag.129 .

Noua configurație a proiectării activității de învățare în didactica modernă

*Prof. înv. primar. Avasiloaei Ana-Maria
Școala Gimnazială "Titu Maiorescu", Iași*

Un obiectiv principal al formării continue a cadrelor didactice în utilizarea noilor tehnologii în procesul de învățământ îl poate constitui îmbunătățirea educației, dezvoltarea competențelor personalului didactic cu ajutorul tehnologiilor moderne, în scopul utilizării instrumentelor digitale în predarea eficientă la clasă și evaluarea standardizată a cunoștințelor elevilor.

Metodele de instruire didactică folosite de către profesori în cadrul actului de învățare–predare, trebuie să fie grupate în strategii inovative prin care educabilul să fie atras către studiu.

În ultima perioadă profesorii au fost atrași spre cursuri de formare profesională continuă tocmai datorită faptului că elevii ne depășesc uneori în ceea ce privește folosirea noilor tehnologii (în sfera comunicațiilor în special). Noile tehnologii pot contribui la dezvoltarea profesională a cadrelor didactice și fac posibile rezultate din cele mai interesante.

Astfel, tehnologiile informației și comunicațiilor sunt instrumente de bază, iar această societate informațională devine una reală. Adaptarea presupune schimbarea modului de gândire pentru a ne adapta la noile cerințe. Dezvoltarea profesională continuă a cadrelor didactice trebuie văzută din două perspective:

- ✚ pentru perfecționarea metodelor de instruire în vederea dezvoltării profesionale proprii;
- ✚ pentru adaptarea la noile cerințe ale generației de elevi.

Dacă din prima perspectivă reiese că formarea profesională continuă este absolut necesară fiecărui profesor în scopul modernizării metodelor de învățământ folosite, a doua perspectivă trebuie să aducă profesorul cât mai aproape de elev, cât mai aproape de înțelegerea acestuia folosind temeinic tehnologii moderne (calculatorul, platformele e-learning, softuri educationale).

Exemplele de bună practică pot fi aduse mult mai ușor în atenție dacă între școli s-ar crea o legătură “electronică” formându-se rețele parteneriale, în funcție de specificul școlii respective.

Un obiectiv principal al formării continue a cadrelor didactice în utilizarea noilor tehnologii în procesul de învățământ îl poate constitui îmbunătățirea calității capitalului uman din educație, dezvoltarea competențelor personalului didactic cu ajutorul tehnologiilor moderne, în scopul utilizării instrumentelor digitale în predarea eficientă la clasă și evaluarea standardizată a cunoștințelor elevilor.

Prin posibilitatea elevilor de a interacționa folosind noile tehnologii se asigură o integrare a noțiunilor predate, iar prin intermediul softurilor educaționale se permite crearea de modele și exemple ale ideilor predate, lăsând posibilitatea elevilor de a experimenta singuri noțiunile teoretice.

Pentru realizarea în bune condiții a dezvoltării tehnicii informaționale a cadrelor didactice și a elevilor, este necesară dotarea la nivelul fiecărei clase cu computer, videoproiector și acces la internet, facilitând în acest mod accesarea mai ușoară a diferitelor platforme de studiu și softuri educaționale.

Pentru a exista un proces real de învățare, nu este suficient să petreci timp în universuri virtuale, să utilizezi CD-uri multimedia sau să comunici cu softuri inteligente. Este necesar ca aceste operații să fie realizate de un subiect cu scopul de a realiza o sarcină didactică, atașată unui proiect școlar. Elaborarea unei sarcini trebuie să aibă în vedere: obiectivele pedagogice, situația inițială, tipul activității, participarea subiectului, a profesorului și a dispozitivului.

Prin soft educațional se înțelege orice program proiectat pentru a fi utilizat în instruire/învățare. Peste tot vom întâlni softuri specializate care își propun să ne amplifice puterea de a acumula, stoca și prelucra informația, precum și de a lua decizii pe baza procesării rapide a acestei informații. În multe dintre aceste activități softurile utilizate nu au fost proiectate special pentru domeniul învățământului, ci pentru a rezolva o problemă specifică, indiferent de domeniul social în care se utilizează. Acestea sunt așa/numite softuri utilitare (de ex., editoarele de texte, bazele de date, tabelele matematice).

Kahoot! - aduce angajament și distracție pentru peste 1 miliard de jucători în fiecare an la școală, la serviciu și acasă.

Noile platforme Kahoot și Quizz reprezintă un excelent exemplu de abordare inovativă de creare a materialelor educative de învățare atractivă pentru elevi. Materialele digitale pot fi folosite în diverse medii de instruire și acoperă o varietate mare de materii: matematică, fizică, chimie, istorie, istorie, biologie, informatică, geografie și tehnologie.”

Lecțiile de tip quizz și-au dovedit eficiența și datorită faptului că obiectivele propuse (generale sau operaționale) sunt centrate pe formarea de capacități proprii folosirii limbii în diferite situații de comunicare, reprezentând o adaptare adecvată a conținuturilor de învățare la nivelul de vârstă și la interesele elevului. Testele au un design foarte clar, plăcut, care contribuie în mod semnificativ la înțelegerea conceptelor și fenomenelor prezentate. Bogate în funcționalități multimedia, lecțiile de tip quizz sunt un exemplu de bună practică pentru noile tendințe de învățare.

Aceste lecții i-au atras pe elevi încă de la început, prin faptul că au avut posibilitatea să își utilizeze propriile telefoane la ore, pentru a accesa platformele mai sus menționate și puteau concura între ei în mod direct. Prin aplicarea acestor metode moderne de învățare, a crescut motivația învățării la elevi, a participării active a acestora la ore, a propriei lor dorințe de autodepășire precum și de depășire a celorlalți. Astfel elevilor le sunt la îndemână toate stilurile de învățare: auditiv, vizual și practic. Noile cerințe ale programei școlare, dorința elevilor, dar și a profesorilor, de a utiliza mijloace moderne în procesul educațional impun o nouă configurație a proiectării activității de învățare în didactica modernă. Prin utilizarea platformelor de tip quizz, orele predate au șanse egale de a se înscrie în exemplul complex de virtualizare a educației.

Recompensă sau Pedepsă...

Prof. înv. primar Avram Tudor

Prin folosirea metodelor de educației a copilului, acesta începe să realizeze că există o legătură între modul în care se comportă și consecințele ce rezultă în urma comportamentului.

Unul dintre cele mai eficiente moduri de a motiva un copil este recompensa. Astfel, îl încurajezi și îl ambiționezi să învețe și să facă lucruri noi. Tandrețea și îmbrățișările, zâmbetul, atenția, aprecierea, admirația și încurajarea sunt moduri de recompensă foarte eficiente în cazul copiilor mici.

Acest lucru nu înseamnă însă că nu mai trebuie să îi spui când a greșit, că nu mai trebuie pedepsit pentru faptele rele. Regulile și limitele trebuie foarte bine și clar definite însă, în afară de acestea, copilul are nevoie și de satisfacții și, chiar dacă tendința generală este de a-i da satisfacția darurilor primite, trebuie să știi că pentru el, recompensa afectivă este cea mai importantă și totodată cea care are efecte pozitive asupra structurării personalității sale.

Să vorbești despre recompensă în educație atunci când este vorba de un copil poate părea puțin deplasat. Spunând asta te poți gândi că anulezi oarecum natura umana și inteligența copilului, însă acest lucru nu este adevărat. Analizând procesul educației și comportamentul uman ne putem da seama că întotdeauna este vorba de o recompensă. Fiecare dintre noi face anumite lucruri pentru a obține avantaje și beneficii materiale și mai ales morale.

Sistemul recompenselor și al pedepselor determină copilul să devină oarecum dependent de laudele sau muștrările pe care le primește din partea dascălului și mai departe acasă din partea familiei. Se creează astfel o atmosferă de condiționare, copilul căutând situațiile în care a trăit ceva plăcut și, în același timp, evitând situațiile neplăcute.

Recompensa dă rezultate mai bune în educația copilului decât pedeapsa și are un efect pozitiv asupra personalității sale pe termen lung. Recompensele pot fi materiale (prin calificativele pe care le primește) sau de ordinul laudelor, încurajărilor. Trebuie să luăm în calcul faptul că nu trebuie să recompensăm o activitate pe care copilul o întreprinde cu plăcere (de exemplu o activitate sportivă agreată de copil) aceasta nu mai are nevoie de recompensă deoarece ea este făcută deja fără efort de copil.

Recompensele trebuie făcute însă întotdeauna pe un ton entuziast și cu o expresie de încântare. Aprecierea și admirația îi umplu copilului inima de bucurie, îi sădesc în suflet sentimentul responsabilității, valorii personale, îi arată că îl prețuiești, că el este important în colectivul clasei.

Pentru faptul că gândirea copilului nu are un grad de abstractizare suficient de complex, aprecierea este și mai eficientă dacă îi dăm o formă grafică. O steluță, o mutriță veselă, o inimioară, un plus, un tabel cu elevul zilei...toate acestea sunt mult mai eficiente decât am crede la început.

Încurajarea este cea mai eficientă armă de combaterea a spaimei de eșec. Încurajarea îi arată copilului că a învățat ceva, că eforturile lui nu au fost în zadar și îl determină să persevereze. Dacă nu ești mulțumit de cât de bine și-a făcut tema, nu îi reproșa, data viitoare nu-și va mai bate capul cu ceva ce oricum nu-i iese bine. Încearcă să remarci tot ce a făcut bine, apoi și unde a fost neglijent, arată-i unde a greșit și încheie evaluarea cu un „data viitoare, sunt sigur că te vei descurca mai bine”.

Ca premiere, putem folosi acordarea de stimulente (medalii) copiilor care au răspunsuri corecte la întrebări dificile sau duc la bun sfârșit o sarcină complexă. Totdeauna trebuie să avem în vedere și stimularea copiilor timizi, care nu au încredere în forțele proprii.

Cuvântul de laudă și încurajarea sunt de multe ori practici mai *sănătoase* și au același efect ca și recompensa materială.

Alte modalități de recompensă:

- expunerea unei lucrări pentru a putea fi văzută de toți părinții;
- să fie numit șeful clasei cu responsabilitatea de a ajuta în distribuirea materialelor

didactice;

- să spunem părinților despre meritele copilului lor;
- să deseneze pe tablă sau să se așeze primul la rând;
- să țină o jucărie pe masă sau să utilizeze computerul;
- să fie conducătorul unui joc din sala de clasă;

Recompensa energizează eforturile de învățare ulterioare ale elevului prin creșterea încrederii în sine, prin încurajarea de a persevera și prin sporirea puterii de atracție a sarcinii didactice. Este necesar ca profesorii să se folosească în mai mare măsură de efectul stimulator al întăririi pozitive. Un profesor care dojenește sau ironizează mai mult decât laudă sau care nu spune nimic atunci când ar trebui să laude, nu contribuie la formarea unui comportament adecvat la elevi.

Astfel, recompensele trebuie să fie adaptate particularităților elevilor și trebuie folosite numai în situații adecvate, nu la întâmplare. În anumite momente, când dorim încurajarea unui elev, este bine să se premieze efortul și nu rezultatul obținut. În felul acesta, nu vor fi premiați mereu doar elevii foarte buni, ci premiul va putea fi obținut de toți elevii care se străduiesc în activitatea de învățare.

Există câteva reguli care trebuie neapărat respectate, pentru ca pedeapsa să fie eficientă:

- Stabilește corect regulile pentru copii. Dacă îi explici unui copil de ce este important să respecte o anumită regulă, va putea privi pedeapsa ca pe o consecință naturală a încălcării respectivei reguli.

- Nu folosi pedepse pentru încălcarea unor reguli despre care copilul nu știa că trebuie respectate. Dacă realizezi că ai uitat să menționezi o regulă importantă, nu îl pedepsi de prima oară când o încalcă, în necunoștință de cauză.

- Aplică pedeapsa imediat ce are loc comportamentul negativ. Astfel copilul va înțelege ideea consecințelor imediate ale propriilor acțiuni.

- Pedepsește comportamentul și nu copilul. În loc să spui „Ești un copil rău” este mai folositor să spui „Ai făcut ceva rău”. Un comportament rău poate fi mereu schimbat și îndreptat, dar dacă copilul crede că el este rău, se va simți lipsit de valoare, și nu va ști ce anume să schimbe.

- Dă-i alternative pozitive la respectivul comportament. Spune cum îți dorești să se poarte în viitor în situații similare. Spre exemplu: „Vreau pe viitor când Mihai îți ia jucăria să vii să îmi spui mie, nu să îl lovești”.

- Fii consecvent! Aplică pedeapsa de fiecare dată când copilul face comportamentul nepotrivit, fără excepție, pentru că altfel el nu va lua în serios pedeapsa.

- A pedepsi fără să te răzbuni, a fi ferm fără să fii abuziv, a fi răbdător fără să fii prea permisiv, acestea sunt provocările tale când vine vorba de pedeapsă. Regulile de mai sus te ajută să eviți greșelile majore pe care le poți face când îți pedepsești copilul, însă ca să le poți respecta, ai nevoie de răbdare, de toleranță, dar și de consecvență și fermitate. Așa că dă-ți timp și răbdare pentru a învăța care sunt pedepsele cele mai eficiente și cele mai puțin nocive pentru copilul tău!

Sistemul de recompense și pedepse trebuie folosit inteligent și nu este indicat să abuzăm de el. Este foarte important cum îi educăm pe micuții noștri și ce idei și principii le insuflăm de mici. Prin folosirea abuzivă a acestui sistem, copiii, deveniți oameni mari, nu vor avea principii și scopuri, ci vor dori să evite pedeapsa sau să obțină o recompensă, astfel fiind educați.

Recompensele și pedepsele *calea regală* a instruirii disciplinei, ci elemente care pot (și trebuie) să fie puse sub semnul întrebării.

Ce înseamnă pentru mine să fiu „Elevul model” al clasei

R.C., fost elev în clasa a IV-a (prof. inv. primar Avram Tudor) ne explică ce a însemnat pentru el competiția „Elevul Model al clasei”:

Să fii elevul model înseamnă să fii cel mai bun.

De când am devenit elev acestei școli, acum cinci ani, am aflat despre această competiție

de a deveni „elevul model” al unei clase. Imediat m-am gândit că aş vrea să demonstrez tuturor că e bine să fii cel mai bun la învăţătură. Cu timpul, precum anii treceau, am înţeles că să fii elev model nu înseamnă să fii doar cel mai bun la învăţătură, ci să ştii să-ţi respecti uniforma, colegii şi profesorii şi, nu în ultimul rând, să ai întotdeauna o conduită dreaptă.

La începutul clasei a IV-a am decis că trebuie să lupt şi mai mult pentru „elevul model”, în primul rând să-mi demonstrez mie şi apoi familiei mele că pot să fiu model şi să fac un sport de performanţă în acelaşi timp. Aşa că mi-am dorit, m-am străduit şi în cele din urmă am reuşit. Aşa cum ne-a repetat domnul nostru învăţător: „Îmi Doresc, Mă Străduiesc Şi...Reuşesc!”

Îi mulţumesc domnului meu învăţător pentru ceea ce sunt eu astăzi şi pentru toate eforturile depuse ca eu să devin un elev exemplar, un exemplu pentru colegii mei.

Pentru mine este o mare onoare să fiu la panoul şcolii. Ziua când am devenit elev model a fost una dintre multele zile fericite din viaţa mea, astfel visul meu ca şcolar s-a împlinit. Am demonstrat că cu voinţă şi multă muncă poţi să ajungi departe şi să îţi îndeplineşti orice vis, oricât de greu ar fi!

EFICIENȚĂ ȘI CALITATE PRIN PARTENERIATUL ȘCOALĂ-COMUNITATE

Prof. Camelia AXINTE
Director, Liceul „Dimitrie Negreanu” Botoșani

Școala este una dintre instituțiile esențiale ale societății ale cărei rezultate influențează atât evoluția beneficiarilor ei direcți, cât și pe cea a comunităților - beneficiarii indirecti.

Pe fondul schimbărilor pe care le traversează societatea românească, în încercarea de căutare și cristalizare a identității, școala are un rol primordial în refacerea identității sociale și valorizarea potențialului uman, în concordanță cu direcțiile europene prioritare de acțiune în domeniul educației:

- identificarea factorilor implicați în domeniul educațional și stabilirea rolului și a responsabilităților fiecărui factor;
- susținerea parteneriatelor cu toți factorii sociali interesați de dezvoltarea educației;
- stabilirea setului de valori care să orienteze evoluția societății și a educației sale.

 <p>I. ȘCOALA ȘI COMUNITATEA</p>	<p>Școala este o instituție care oferă servicii educaționale, transmite cunoștințe, dezvoltă abilități, formează competențe, norme, valori recunoscute și acceptate social. Ea funcționează într-o comunitate alcătuită din mai mulți factori de educație, care au la rândul lor o ofertă educațională: familia, autoritățile, organizațiile guvernamentale și neguvernamentale, poliție, biserică etc.</p>
--	--

Comunitatea este definită în Dicționarul Explicativ al limbii române ca un grup de oameni cu interese, credințe sau norme de viață comune, totalitatea locuitorilor unei localități, ai unei țări, totalitatea celor care trăiesc în același loc și au aceleași obiceiuri, aceleași norme de viață etc.

În România putem vorbi despre câteva tipuri de comunități:

- **comunități locale în mediul rural** - indivizii stabilesc relații interpersonale frecvente, se cunosc, își sancționează abaterile de la normele comunității.
- **comunități locale în mediul urban din orașele mici** - spiritul comunitar este prezent, majoritatea oamenilor se cunosc, controlul comportamentelor funcționează, dar nu este așa de sever ca în mediul rural.
- **comunitățile din marile orașe** - nu putem vorbi de comunități locale, există comunități diverse (comunități academice, comunități ale persoanelor cu o anumită orientare socială etc.), normele sociale sunt complexe, iar valorile tradiționale încep să se piardă.

	<p>I.1 Parteneriatul școală - comunitate</p> <p>Din punct de vedere juridic, parteneriatul se definește ca o <i>înțelegere legală</i> în care partenerii definesc împreună scopul general al parteneriatului și presupune colaborarea strânsă și combinarea avantajelor specifice pentru ambii parteneneri.</p>
---	--

Din punctul de vedere al beneficiilor pe care le aduce, parteneriatul poate fi definit ca o *modalitate eficientă în realizarea reformei managementului*, prin schimbarea modului în care sunt abordate problemele publice, astfel încât soluționarea lor să devină fezabilă prin parteneriat.

Parteneriatul poate fi o soluție pentru alocarea și folosirea resurselor locale, la nivel comunitar, pentru atragerea altor resurse, în vederea rezolvării problemelor comunității.

Ideea de parteneriat între școală și comunitate trebuie să se bazeze pe principiul complementarității serviciilor oferite de către organizațiile care activează în comunitate.

Construirea parteneriatului este un proces deliberat ce implică adoptarea unui management bazat pe colaborare, comunicare și acceptarea diversității, responsabilizarea partenerilor și implicarea reciprocă.

Principiile care stau la baza parteneriatului școală - comunitate sunt stipulate în Legea Educației Naționale (art. 3):

- ✓ **Principiul echității** - în baza căruia accesul la învățare se realizează fără discriminare;
- ✓ **Principiul calității** - în baza căruia activitățile de învățare se raportează la standarde de referință și la bune practici;
- ✓ **Principiul relevanței** - în baza căruia educația răspunde nevoilor de dezvoltare personale și social-economice;
- ✓ **Principiul eficienței** - în baza căruia se urmărește obținerea de rezultate educaționale maxime prin gestionarea resurselor existente;
- ✓ **Principiul descentralizării** - în baza căruia deciziile principale se iau de către actorii implicați direct în proces;
- ✓ **Principiul răspunderii publice** - în baza căruia unitățile de învățământ răspund public de rezultatele lor;
- ✓ **Principiul transparenței**- concretizat în asigurarea vizibilității totale a deciziei și a rezultatelor;
- ✓ **Principiul asigurării egalității de șanse;**
- ✓ **Principiul incluziunii sociale;**
- ✓ **Principiul centrării educației pe beneficiarii acesteia;**
- ✓ **Principiul participării și responsabilității părinților;**
- ✓ **Principiul fundamentării deciziilor pe dialog și consultare;**
- ✓ **Principiul respectării dreptului la opinie al beneficiarilor direcți ai sistemului de educație.**

I.2 Necesitatea parteneriatului școală – comunitate

Ideea de a folosi școala în beneficiul comunității a apărut în anii 90 în SUA, când s-a cristalizat convingerea că școlile pot servi comunităților, prin furnizarea de servicii după orele de curs: **culturale, sportive, recreative, de socializare, de pregătire a forței de muncă etc.**

După anii 90, în Europa școlile și-au diversificat activitățile oferite comunității, derulând: cursuri IT, concerte, conferințe, cluburi pentru pensionari etc.

În contextul în care resursele acordate educației nu sunt suficiente, parteneriatul școală-comunitate poate fi o modalitate prin care se realizează o mai bună gestionare a resurselor locale, de atragere a resurselor către școală și de valorificare a resurselor școlii în beneficiul comunității.

Școlile sunt organizații puternic ancorate în comunitate, care prin statutul lor, prin competențele resurselor umane implicate în sistemul educațional pot deveni promotorul parteneriatului comunitar.

În relația de parteneriat pot interveni și blocaje, datorate:

- ✚ raportării la valori diferite;
- ✚ lipsei unei politici a școlii în ceea ce privește relația cu comunitatea;
- ✚ lipsei educației civice;
- ✚ neidentificării avantajelor și a finalităților;
- ✚ rezistenței cadrelor didactice la colaborarea cu agenții comunitari, în condițiile efectuării unor activități neremunerate.

În consecință, se impune **adaptarea școlii la nevoile comunității**, prin:

- ✚ adoptarea unui management participativ, care să implice școala în proiectele comunității și să conștientizeze agenții comunitari asupra rolului pe care îl au în educația viitorilor cetățeni;
- ✚ schimbarea mentalității angajaților școlii;
- ✚ adaptarea curriculară la nevoile comunității locale;
- ✚ îmbunătățirea ofertei de activități extracurriculare;
- ✚ implicarea reprezentanților comunității în procesul de dezvoltare instituțională a școlii;
- ✚ includerea în obiectivele școlii a dezvoltării spiritului comunitar.

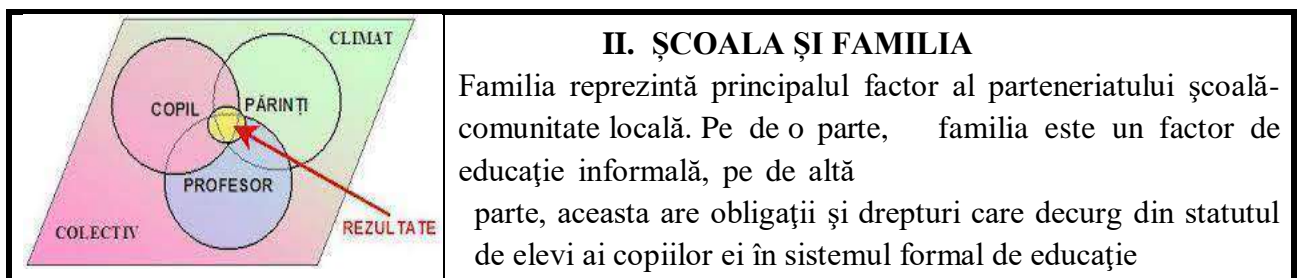

II.1. Funcții ale familiei

Majoritatea specialiștilor enumeră ca funcții ale familiei următoarele:

- Funcția economică
- Funcția de socializare
- Funcția educativă
- Funcția de solidaritate
- Funcția de reproducere

II.2. Fenomene sociale care influențează evoluția familiei și parteneriatul școală-familie:

II.3.

- **Natalitatea** este importantă pentru viața școlii pentru că influențează fluxurile de elevi care intră în școală, numărul acestora condiționând resursele necesare (spații, resurse umane, financiare etc.). Toate țările civilizate se confruntă cu scăderea natalității.

Acest lucru este acut resimțit și în România ultimilor ani.

- **Separarea** – divorțul părinților este o experiență traumatizantă în cele mai multe dintre cazuri pentru copii, iar efectele acestuia se resimt și în performanțele școlare, în comportamentul și atitudinea copiilor. Efectele divorțului sunt resimțite de către copii care au tendința de a le exterioriza în acte de violență, nesupunere, putere scăzută de concentrare la lecții, performanțe școlare scăzute, frecventarea unor grupuri delicvente etc.

- **Migrația forței de muncă** este un fenomen social care a luat amploare în România mai ales în ultimii 10 ani. Considerăm că parteneriatul dintre școală și comunitate este absolut necesar în cazul copiilor ai căror părinți au migrat la muncă în străinătate. Eforturile sunt de ambele părți, școala ar trebui să-și diversifice oferta prin extinderea serviciilor de asistență psihologică la nivelul întregii țări, cadrele didactice ar trebui mai mult informate și motivate salarial pentru a se implica în activități specifice de asistență socială. Pe de altă parte, autoritățile locale trebuie să facă eforturi pentru optimizarea serviciilor de asistență socială și de colaborare cu școala.

- **Implicarea familiei în viața școlii** este condiționată de gradul de interes al familiei față de școală. Acesta este crescut dacă familiile au copii care frecventează școala. Cu cât școala reprezintă o valoare a familiei, cu atât gradul de implicare al familiei este mai mare. Se constată că acei copii care sunt sprijiniți de părinți, care au în familie atitudini pro-școală adecvate, obțin performanțe școlare ridicate și au un grad de aspirație ridicat față de nivelul de școlarizare pe care doresc să-l ajungă.

II.4. Există două teorii importante privind relația școală-familie:

- **Teoria profesionalismului** care consideră ca un element esențial serviciul făcut altora, fără a gândi la avantaje personale. Criteriile acestei teorii sunt: competența, servirea clienților, un cod de etică profesională.

- **Teoria schimbului** care consideră acțiunea umană în funcție de un câștig personal; se consideră privilegiile tradiționale ale profesorilor: un grad de autonomie, un salariu asigurat, o competiție restrânsă. Din această perspectivă câștigurile profesorului din parteneriatul școală-familie sunt:

- ✓ un statut valorizator în ochii societății;
- ✓ cooperarea cu familia poate fi un test profesional și poate fi considerată ca făcând parte din datoria profesională a profesorului (părinții sunt clienți ai școlii);
- ✓ eficacitatea învățământului poate fi ameliorată prin cooperarea între școală și familie;
- ✓ părinții sunt responsabili legali de educația copiilor lor și pot avea exigente de a evalua rezultatele activității școlare.

II.5. Forme de organizare ale relației școală-familie

În ceea ce privește relația dintre familie și părinți cele mai frecvente **forme de organizare** a acestei relații sunt:

- Ședințele cu părinții
- Discuții individuale între cadrele didactice și părinți
- Organizarea unor întâlniri cu părinții
- Implicarea părinților în manifestări culturale ale școlii și activități recreative
- Voluntariat
- Asociațiile de părinți

II.6. Dimensiunea formală a parteneriatului școală-familie

La nivelul școlii, părinții sunt implicați în mai multe tipuri formale de organizare:

1. Consiliul reprezentativ al părinților /Asociația de părinți
2. Consiliul clasei
3. Comisia pentru evaluarea și asigurarea calității în școală
4. Comitetul de părinți ai clasei

Conform legislației din educație, relațiile dintre instituțiile școlare și familiile elevilor îmbracă noi dimensiuni formale:

- În Art. 14 se stipulează că: ME proiectează, fundamentează și aplică strategiile naționale în domeniul educației și prin consultarea structurilor asociative reprezentative ale părinților.

- Părinții se pot implica și în alegerea disciplinelor din curriculum la decizia școlii. În art. 63 se prevede că: **„consiliul de administrație al unității de învățământ, în urma consultării elevilor, părinților și pe baza resurselor disponibile, stabilește curriculum la decizia școlii. Programele școlare pentru discipline/domeniile de studiu, respectiv modulele de pregătire opționale se elaborează la nivelul unităților de învățământ”** și prin consultarea structurii asociative a părinților.

- În Art. 79. - familiile antepreșcolarălor, ale preșcolarălor și ale elevilor sunt recunoscute ca **beneficiarii secundari ai învățământului preuniversitar.**

- Conform legii, învățământul preuniversitar este centrat pe beneficiari, iar toate deciziile majore vor fi luate atât prin consultarea reprezentanților beneficiarilor primari (Consiliul Național al Elevilor) și prin consultarea obligatorie a reprezentanților beneficiarilor secundari și terțiari, respectiv a structurilor asociative reprezentative ale părinților (art. 80).

Legea mai prevede și formalizarea relațiilor școală-părinți astfel: în art. 86 se prevede că *„unitățile de învățământ încheie cu părinții, în momentul înscrierii antepreșcolarălor, respectiv a preșcolarălor sau a elevilor, în Registrul unic matricol, un contract educațional, în care sunt înscrise drepturile și obligațiile reciproce ale părinților. Contractul educațional-tip este aprobat prin ordin al ministrului educației și este particularizat, la nivelul fiecărei unități de învățământ, prin decizia consiliului de administrație”*. În lege sunt prevăzute numai următoarele obligații ale părinților: părintele sau tutorele legal este obligat să ia măsuri pentru școlarizarea elevului, pe perioada învățământului obligatoriu și răspunde pentru distrugerile materiale din patrimoniul școlii, cauzate de elev. Nerespectarea acestor obligații din culpa părintelui sau a tutorelui legal instituit, se sancționează cu amendă cuprinsă între 100 lei și 1.000 lei ori cu muncă în folosul comunității, prestată de părinte sau de tutorele legal (Art. 360)

În ce privește componenta evaluare, se dorește realizarea unei mai bune transparențe față de părinți. Un rol important îl are „*portofoliul educațional al elevului*” care este constituit din elemente care atestă evoluția elevului în contexte educaționale diverse. Apare însă problema egalității de șanse. Familiile cu resurse materiale scăzute sau cu un capital educațional precar, pot asigura pentru copiii lor o bună educație nonformală și informală? Aceeași problemă se ridică și pentru copiii preveniți din comunități sociale izolate.

În urma evaluărilor periodice (clasele: a II-a, a IV-a, a VI-a) elevilor le vor fi realizate planuri individualizate de învățare care se comunică părinților. În baza acestora se realizează atât preorientarea cât și orientarea către liceu. În acest caz se pune întrebarea care este rolul familiei în realizarea acestor planuri individualizate? Considerăm că părinții trebuie să fie parteneri activi în realizarea acestor planuri.

- Asociațiile de părinți pot realiza parteneriate cu unitățile de învățământ, organizații nonguvernamentale cu competențe în domeniu pentru organizarea și funcționarea programelor „Școală după școală” prin care se pot oferi „activități educative, recreative, de timp liber, pentru consolidarea competențelor dobândite sau de accelerare a învățării, precum și activități de învățare remedială”. Ca sprijin oferit copiilor și familiilor acestora, statul poate finanța programul „Școală după școală” pentru copiii și elevii din grupurile dezavantajate, potrivit legii. (Art. 58)

- Reprezentanții părinților fac parte și din conducerea unităților de învățământ, fiind membri cu drepturi depline în Consiliul de Administrație (2-3 părinți, în funcție de numărul total de membri)

- Asociațiile reprezentative ale părinților au rol consultativ în ce privește politicile financiare și în domeniul resurselor umane (Art. 103). Un raport asupra relațiilor dintre școală și familie în Țările Comunității Europene enumeră motivele pentru care școala și familia se străduiesc să stabilească legături între ele:

- Părinții sunt juridic responsabili de educația copiilor lor;
- Învățământul nu este decât o parte din educația copilului; o bună parte a educației se petrece în afara școlii;
- Atitudinea părinților se răsfrânge asupra rezultatelor școlare ale elevilor, în special asupra motivațiilor învățării;
- Grupurile sociale implicate în situația școlară (în special părinții și profesorii) au dreptul să influențeze gestiunea școlară;

II.7. Obstacole în relația școală-familie

Dificultățile în relația dintre reprezentanții școlii și familii pot rezulta din *ideile divergente* privind:

- ✓ Responsabilitatea statului și a familiei privind educația copiilor
- ✓ Libertatea de alegere a școlii de către părinți sau unicitatea învățământului
- ✓ Impactul mediului familial asupra rezultatelor școlare ale copilului
- ✓ Randamentul pedagogic și datoria parentală
- ✓ Participarea părinților la gestionarea și procesul decizional în instituția școlară

Reproșurile care li se fac părinților privind colaborarea cu școala sunt:

- Apatia (nu vin la reuniuni anunțate)
- Lipsa de responsabilitate (așteaptă inițiativa profesorilor)
- Timiditate (lipsa de încredere în sine)
- Participare cu ingerințe (critică cu impertinență școlară)
- Preocupări excesive (exclusive) pentru randamentul școlar (notele copilului)
 - Rolul parental rău definit (nu înțeleg corect funcțiile și rolurile în educația copilului)
 - Contacte limitate cu școala (numai în situații excepționale, de criză în comportamentul copilului)
- Conservatorism (reacții negative la idei noi)

Reproșurile care li se fac profesorilor privind colaborarea cu familiile elevilor sunt similare cu cele pentru părinți dar nu identice:

- Dificultăți de a stabili relația cu adulții (tratează părinții ca pe copii și nu ca pe parteneri în educația copilului, decizând autoritar la reuniunile cu părinții)
 - Definirea imprecisă a rolului de profesor (oscilează între autonomia tradițională și perspectivele noi ale parteneriatului)
- Lipsa pregătirii privind **relația școală-familie**

II.8. Servicii ale școlii către comunitate

Parteneriatul școală-familie poate lua forma unor servicii dezvoltate de către școală și de care familiile elevilor să beneficieze. Acestea pot fi organizate exclusiv de către școală sau în parteneriat cu alte organizații/instituții.

Aceste servicii pot fi: centre de consiliere, centre de sănătate, de practicare a diverselor sporturi, centre pentru supravegherea copiilor la teme dacă după orele de curs(after-school) care pot avea și alte servicii incluse: predarea limbilor străine, sport, mini-excursii, teatru, spectacole, vizite în diverse locuri, centre de voluntariat, cluburi, cantine, semiinternate etc.

Intervenția școlii pentru sprijinirea educativă a elevilor defavorizați socio-economic:

Asigurarea programelor de intervenție timpurie – intervenția timpurie creează condițiile necesare pentru succesul copilului în școala primară și după aceasta. Toți copiii preșcolari ar trebui să primească îngrijirea și sprijinul de care au nevoie pentru a intra în școală apți să învețe-mai exact o stare bună sănătății, medii educative sănătoase și experiențe care să le îmbunătățească dezvoltarea.

Furnizarea educației compensatorii – în multe țări din lume, un număr de programe oferă copiilor din familii cu venituri scăzute oportunități educaționale suplimentare, pe lângă cele oferite de programul școlar standard. Aceste programe educaționale compensatorii încearcă să compenseze factori educaționali importanți care pot lipsi din viața tinerilor.

Asigurarea programelor suplimentare înainte și după orele de școală

– Uneori școlile oferă programe, după orele de școală, pentru elevii care se pregătesc pentru concursuri/examene sau au un risc de eșec școlar riscând corigențe și chiar repetiții etc. Activitățile programate în timpul și după orele de

școală promovează reușitele școlare și încearcă să îmbunătățească respectul de sine, capacitatea decizională a copiilor, precum și nivelul cunoștințelor privind stilurile de viață sănătoase și nesănătoase.

Asigurarea îndrumătoarelor și meditorilor – unele programe încearcă să îmbunătățească succesul și respectul de sine al elevilor în dificultate prin folosirea meditorilor și a programelor de îndrumare-eforturi pentru a modela comportamentul potrivit în situații individuale .

Utilizarea stimulentei și a descurajărilor – alte tactici pentru încurajarea școlară a copiilor defavorizați social economic includ programele de stimulente. Aceste programe oferă stimulente exterioare-recompense pentru prezență deosebită și note bune.

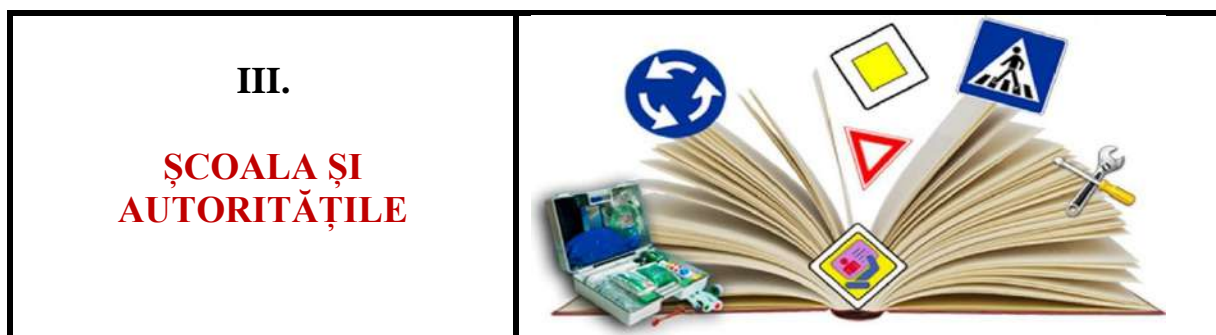

Un rol important în comunitate îl au **organele administrației publice locale**, respectiv consiliile comunale, consiliile orașenești, consiliile județene, care sunt compuse din consilieri aleși prin vot universal, egal, direct, secret și liber exprimat, în condițiile stabilite de lege.

Conform legii administrației publice locale atribuțiile Consiliului local, relevante pentru parteneriatul școală-comunitate sunt:

- Are inițiativă și hotărăște, în condițiile legii, în toate problemele de interes local
- Avizează sau aprobă, studii, prognoze și programe de dezvoltare economico-socială
- Aprobă bugetul local și modul de utilizare a rezervei bugetare
- Stabilește impozite și taxe locale, precum și taxe speciale, în condițiile legii
- Administrează domeniul public și domeniul privat al comunei sau orașului
- Înființează instituții publice, servicii publice de interes local
- Urmărește, controlează și analizează activitatea acestora
- Asigură condițiile materiale și financiare necesare pentru buna funcționare a instituțiilor și serviciilor publice de educație, sănătate, cultură, tineret și sport, apărarea ordinii publice, apărarea împotriva incendiilor și protecția civilă
- Hotărăște în localitățile în care nu este personal didactic suficient, acordare de stimulente în natură și în bani, precum și alte facilități potrivit legii
- Contribuie la organizarea de activități, științifice, culturale, artistice, sportive și de agrement
- Hotărăște cu privire la asigurarea ordinii publice, analizează activitatea gardienilor publici, poliției, jandarmeriei, pompierilor și a formațiunilor de protecție civilă
- Acționează pentru protecția și refacerea mediului înconjurător; contribuie la protecția, conservarea, restaurarea și punerea în valoare a monumentelor istorice și de arhitectură, a parcurilor și rezervațiilor naturale

- Contribuie la realizarea măsurilor de protecție și asistență socială; asigură protecția drepturilor copilului etc.
 - În Art. 19 (LEN) „Pentru asigurarea accesului egal la educație și formare profesională, autoritățile administrației publice locale, în baza avizului conform al inspectoratelor școlare, aprobă organizarea, funcționarea și după caz dizolvarea unor structuri de învățământ fără personalitate juridică”. În Art. 20 se prevede că: „*autoritățile administrației publice locale asigură, în condițiile legii, buna desfășurare a învățământului preuniversitar în localitățile în care acestea își exercită autoritatea*”.
 - Asigurarea personalului didactic necesar desfășurării educației antepreșcolare se face de către autoritățile administrației publice locale, împreună cu inspectoratele școlare cu respectarea standardelor de calitate și a legislației în vigoare (Art. 27).
 - Asigură condițiile pentru generalizarea treptată a învățământului preșcolar împreună cu inspectoratele școlare (Art. 28).
 - Contribuie la organizarea filierelor tehnologice sau vocaționale a liceelor pe care le stabilește inspectoratul școlar, cu consultarea autorităților administrației publice locale, având în vedere tendințele de dezvoltare socială și economică precizate în documentele strategice regionale, județene și locale (Art.31).
 - Stabilesc unitățile în care se organizează învățământul de artă și învățământul sportiv de stat cu avizul conform al inspectoratelor școlare, potrivit legii (Art. 42).
 - Pot realiza parteneriate cu unitățile de învățământ, asociațiile de părinți, organizații nonguvernamentale cu competențe în domeniu pentru organizarea și funcționarea programelor „Școală după școală” prin care se pot oferi *activități educative, recreative, de timp liber, pentru consolidarea competențelor dobândite sau de accelerare a învățării, precum și activități de învățare remedială* (Art. 61.8)
 - Organizează rețeaua școlară a unităților de învățământ preuniversitar cu avizul conform al inspectoratelor școlare
 - Pentru a asigura calitatea învățământului, autoritățile administrației publice locale din proprie inițiativă sau a inspectoratelor școlare pot solicita Ministerului Educației ridicarea acreditării/ autorizării unei unități de învățământ cu personalitate juridică sau a unei structuri a acesteia în conformitate cu prevederile legale .
 - Pentru asigurarea „calității educației și a optimizării gestionării resurselor” (Art. 63), unitățile de învățământ împreună cu autoritățile administrației publice locale pot decide înființarea consorțiilor școlare care sunt, conform legii „Parteneriate contractuale între unitățile din învățământ care asigură:
 - a) Mobilitatea personalului între unitățile membre ale consorțiului
 - b) Utilizarea în comun a resurselor unităților de învățământ din consorțiu
 - c) Lărgirea oportunităților de învățare oferite elevilor și recunoașterea reciprocă a rezultatelor învățării și evaluării ”

Unitățile din învățământ cu personalitate juridică sunt conduse de consiliile de administrație, de directori și directori adjuncți după caz (Art. 96). Aceste organe de conducere au obligația de a conlucra cu consiliul profesoral, cu comitetul de părinți și cu autoritățile administrației publice locale.

Din componenta consiliului de administrație fac parte și reprezentanți ai autorităților publice locale, după cum urmează: ”în unitățile de învățământ de stat, Consiliul de Administrație este organul de conducere și este constituit din 7, 9 sau 17 membri”.

Autoritățile publice locale au și rol consultativ în ce privește politicile financiare și în domeniul resurselor umane (Art. 103), iar consiliile locale și consiliul județean, respectiv consiliile locale ale sectoarelor municipiului București pot contribui din bugetele proprii la finanțarea de bază și completară a unităților de învățământ preuniversitară de stat.

Autoritățile publice locale asigură finanțarea complementară din care sunt suportate cheltuieli de capital, cheltuieli sociale și alte cheltuieli asociate procesului de învățământ preuniversitar de stat, din bugetele locale. Categoriile de cheltuieli sunt:

- Investiții, reparații capitale, consolidări
- Subvenții pentru internate și cantine
- Cheltuieli pentru evaluare periodică națională a elevilor
- Cheltuieli cu bursele elevilor
- Cheltuieli pentru transportul elevilor conform prevederilor art.84 alin 1
- Cheltuieli pentru naveta cadrelor didactice conform legii

În ceea ce privește administrarea patrimoniului, în Art.112 se prevede că „*terenurile și clădirile unităților de educație timpurie, de învățământ preșcolar, școlilor primare, gimnaziale și liceale, inclusiv ale celorlalte niveluri de învățământ din cadrul acestora, înființate de stat, fac parte din domeniul public local și sunt administrate de către consiliile locale.*”

Primarul ca reprezentant al autorităților publice locale sau președintele consiliului județean (după caz), încheie cu cel care a obținut prin concurs public funcția de director/director adjuncț un contract de management. Din comisia de concurs pentru ocuparea acelor posturi face parte și un reprezentant al consiliului local, respectiv județean, în funcție de unitățile aflate în subordine (Art.257).

Autoritățile locale au obligația de a constata contravenția și de a aplica amenzi contravenționale în cazul în care sunt înregistrate contravenții legate de exercitarea rolurilor părintești prevăzute de lege în art. 86, precum: încălcări ale obligațiilor părinților/tutorilor legate de asigurarea școlarizării elevului pe perioada învățământului obligatoriu, distrugerile materiale din patrimoniul școlii cauzate de elevi

Primarul împuternicește persoane în acest scop, la sesizarea Consiliului de Administrație al școlii, iar aplicarea contravenției se face de către

agenții de poliție, cu competențe în domeniu (Art.360).



Dezvoltarea comunitară urmărește astfel promovarea „binelui comun” încurajează sentimentul de apartenență al individului la aceasta și-l face responsabil de dezvoltarea ei. Din această perspectivă, dezvoltarea comunitară poate fi definită ca un proces social prin care indivizii dintr-o comunitate se adaptează tot mai bine la aspectele specifice ale unei lumi în permanentă schimbare.

În esență, dezvoltarea comunitară vizează:

- crearea unei comunități puternice, active, unite, capabile să-și identifice și să-și rezolve problemele fără intervenția unor factori din afara ei;
- cooperarea locuitorilor în rezolvarea unor probleme care le afectează existența;
- oamenii își asumă responsabilități pentru destinul comunității în care trăiesc, sunt mândri de comunitatea lor;
- comunitatea este solidară cu membrii ei, mai ales cu cei aflați în dificultate;
- existența controlului comunitar.

Dezvoltarea școlii către o școală comunitară trebuie privită din cel puțin două perspective:

-aceea a eforturilor depuse de către comunitate în ansamblu în scopul dezvoltării (nivel crescut al investițiilor, venituri bune pe cap de locuitor, investiții în infrastructură în general și în infrastructura școlii etc.);

- eforturi depuse de către școală în scopul adaptării la cerințele comunității;

Relația școală-comunitate locală este influențată de o mulțime de factori:

- mediul social al comunității (urban, rural, așezare geografică etc.);
- gradul de cultură, nivelul studiilor populației din comunitate care influențează și viața școlii;
- profesiile dominante din societate, care pot deveni modele pentru copii și pot influența orientarea școlară și profesională;
- dezvoltarea economică și tehnologică a comunității,
- percepția școlii în comunitate;

O școală dezvoltată într-o comunitate este motorul dezvoltării comunitare. Școala trebuie să fie deschisă la nevoile comunității, să identifice acele domenii în care poate dezvolta parteneriate comunitare: alternative de petrecere a timpului liber pentru copii și tineri, activități de educație rutieră, educație pentru sănătate, ajutorarea vârstnicilor, a familiilor sărace etc.

O școală dezvoltată este aceea care răspunde unei game cât mai largi de nevoi ale beneficiarilor săi, este deschisă la parteneriate, cu oameni pregătiți și motivați.

Bibliografie

1. **Ghid practic pentru directorii de școală și liceu**, 2011. RAABE, 2007, H 3.1. [JUNIOR SCIENTIFIC RESEARCHER JOURNAL] JSR Vol. III | Număr Special 1 | Mai 2017 | (ISSN:2458-0341) | 128
2. **Asigurarea calității - ghid pentru unitățile școlare**, 2005, Institutul de științe ale educației, București
3. Legea educației naționale - 1/2011
4. H.G. Nr. 324/2006
5. www.anpcdefp.ro
6. <http://www.edu.ro>
7. www.fse.romania.ro

Provocările învățării online

Prof. Baban Iuliana Georgeta, Liceul Tehnologic „Transilvania”, Baia Mare

Având ca motto „Un profesor fericit are un impact pozitiv asupra fiecărui elev”, îmi propun să-mi descopăr potențialul personal și profesional, în a preda cu sufletul și a genera emoții pozitive, oferind un model de atitudine și comportament în clasă.

Am conștientizat cât de important este să ne întoarcem spre noi, să ne străduim să avem o stare bună pe care apoi să o împărtășim elevilor noștri împreună cu achizițiile pe care îi ajutam să le dobândească. Am înțeles că, dacă folosesc emoțiile pozitive și gestionez cu grijă și blândețe pe cele negative, șansele de reușită sunt mult sporite. Incerc să îi învăț pe elevi să facă exerciții de respirație, să se gândească/să mediteze la lucrurile bune care li se întâmplă zi de zi. Cred, cu convingere, că modelul A.R.A.T. mă va conduce la a obține o stare de bine pe care acum mi-o doresc, și aș vrea să o împărtășesc și elevilor.

Activitatea într-o clasă cu un climat emoțional bun permite predarea cu mai multă claritate și mai multă dăruire pentru crearea unui climat de implicare generală în jurul obiectului de studiu. Dacă reușim să ne adaptăm actul didactic la nevoile elevilor, rezultatele vor fi cele așteptate. Dar acest lucru implică cunoașterea elevilor, o atitudine pozitivă în procesul de predare-învățare-evaluare, o implicare mai mare atât din partea cadrului didactic cât și din partea elevului. Dacă creștem și educăm copii fericiți, acest lucru nu poate decât să ne facă și pe noi fericiți.

Starea de bine a profesorilor și elevilor poate fi abordată din diferite perspective, în variate contexte: în cadrul orelor de curs, în cadrul pauzelor, în cadrul proiectelor educaționale, a activităților extrașcolare și extracurriculare. Educația on-line a reprezentat în perioada pandemiei o situație problematică pentru multe cadre didactice, pentru părinți, dar și pentru elevi, mai precis pentru toată lumea, căci această școală de acasă ne-a pus față în față cu predarea pe internet, pe diferite platforme digitale, scoțându-ne pe toți din zona de confort, pentru a putea continua educația. Fiecare participant la actul educațional a trebuit să răspundă cu curaj provocării, adaptându-se din mers și reușind să se dezvolte după propriile capacități, abilități și după motivația de care a dat dovadă față de învățare.

Noi, cadrele didactice ne aflăm într-un continuu proces de instruire și autoinstruire, trebuie să ținem pasul cu noile generații și cu tehnologia, astfel avem la dispoziție foarte multe aplicații care ne ajută să realizăm lecții mult mai atractive, să creăm jocuri educaționale și exerciții interactive, documente colaborative, să folosim diverse metode de evaluare. Eu consider că aplicațiile fac lecțiile mai creative și practice, conceptele abstracte, complexe devin mai ușor de înțeles, învățarea mixtă, în care cadrul didactic îmbină în mod armonios educația tradițională cu metode didactice diverse, este un real succes. Unele dintre aceste aplicații moderne ne ușurează foarte mult munca, așa cum sunt chestionarele online ce ne oferă statistici și interpretări, jocurile educaționale digitale care îi captivează pe elevii noștri, transmiterea lecțiilor online, pentru cei care din motive medicale nu pot participa fizic la ore, constituind un real ajutor în favoarea acestora. Cu siguranță nu putem schimba sistemul educațional, nu stă în puterea noastră acest lucru, însă, ceea ce putem schimba este comportamentul propriu, și, cel mai important, putem schimba felul în care noi putem să ținem pasul cu tehnologia, pentru a crea lecții atractive.

Nu doar elevii au nevoie de un confort fizic și mental. Este timpul ca noi înșine să ne îngrijim de această stare de bine, să fim conștienți de valoarea pe care o avem în fața elevilor noștri, să găsim instrumentele ce ne vor ajuta să gestionăm nivelul de stres în mod eficient, să ne

dezvoltăm creativitatea, să ne îmbunătățim abilitățile de comunicare, să ne creștem conștiința de sine ce se referă la valori, nevoi, corp, emoții, gânduri și modele de comportament.

Generația prezentă are în vedere nevoile elevilor și cadrelor didactice din școală, având ca scop creșterea motivației și trezirea interesului acestora de a veni cu drag la școală și implicit reducerea absenteismului și cazurilor de abandon școlar, prin folosirea unor instrumente, aplicații, jocuri atractive și prin modernizarea și dotarea sălilor de clasă cu table interactive. Existența unor săli de clasă dotate cu tehnologii moderne asigură cadrelor didactice posibilități de creare și aplicare cu elevii a unor contexte noi de învățare, moderne, adaptate societății actuale. În același timp utilizarea tablelor interactive reprezintă o modalitate atractivă de desfășurare a programului școlar.

Elevii sunt mai atrași de materiile școlare dacă ar avea acces la informații prin intermediul tehnologiei. Acest lucru ar facilita atât predarea, cât și învățarea și evaluarea. Majoritatea elevilor dețin și sunt familiarizați cu utilizarea instrumentelor IT noi încă de la vârste fragede, iar cadrele didactice sunt nevoite să se adapteze din mers sau să participe la programe de formare în domeniul TIC pentru a se descurca cu noile tehnologii. Tablele interactive combinate cu aplicații moderne, utilizate în cadrul lecțiilor, facilitează transmiterea și însușirea de cunoștințe valorificând toate stilurile de învățare (vizual, auditiv și tactil-kinestetic). Fiecare elev se va simți confortabil și va fi mulțumit că înțelege noțiuni care prezentate în stil tradițional/ clasic păreau vagi și de neînțeles. Deoarece elevii pot participa activ în desfășurarea demersului instructiv-educativ le va crește încrederea în forțele proprii și motivația pentru învățare, ducând la creșterea performanțelor școlare.

Totuși multitudinea de practici și aplicații a generat oboseală și confuzie atât în rândul profesorilor, cât și a elevilor. Profesorii simt nevoia de coordonare și de lucru după un plan organizat, dar și asistență din partea instituțiilor abilitate. Pe lângă nevoia de a înțelege cum se utilizează instrumentele online, profesorii au evidențiat nevoia de a primi sprijin pedagogic.

De asemenea în România, accesul la internet și lipsa echipamentelor rămân încă problematice în familiile unde există profesori și unul sau mai mulți elevi dacă nu dețin mai multe echipamente.

Indiferent dacă învățarea are loc fizic sau online, trebuie să ne luăm angajamentul de a ne îmbunătăți modul de predare, printr-o stare de bine, oferind oportunități diverse de livrare a conținuturilor prin colaborare, creație, inovație, și de a primi feedback imediat ușurându-ne astfel, sarcina. Secretul stării de bine stă în puterea zâmbetului pus pe chip, care produce schimbări fizice și psihice sănătoase în organism la nivel celular...

În concluzie școala trebuie să trezească în fiecare copil dorința de a învăța, să descopere potențialul și să dezvolte creativitatea fiecăruia, să privească individul ca pe o valoare, ca pe o piesă importantă din uriașul puzzle care este societatea.

„Fii tu schimbarea pe care vrei să o vezi în lume!” (Mahatma Ghandi)

Bibliografie:

1. Bocoș M.-D., *Instruirea interactivă*, Editura Polirom, Iași, 2013;
2. Kinman, G., *Bunăstarea profesorului: cum să se pregătească mintal pentru un nou an școlar*, Gardianul, 2014.
3. Ionescu M., Bocoș M., *Tratat de didactică modernă*, Editura Paralela 45, Pitești, 2009.
4. <https://www.clasaviitorului.md/starea-de-bine-a-elevilor-in-perioada-pandemiei-covid/>
5. Stepanovic Josef: Psihologia tactului pedagogic al profesorului – traducere Gh. Călin, Editura didactică și pedagogică, București, 1979

Facilitarea, susținerea și îmbunătățirea activităților din sistemul educațional

Babo Brigitta Eniko – Școala primară Paleu – structura: Grădinița cu program prelungit, Paleu

România este printre lideri la nivel european în ceea ce constituie abandonul școlar timpuriu.

Nivelul de trai, managementul educațional deficitar și climatul familial sunt doar câțiva factori importanți care influențează acest fenomen.

Conform studiilor din 2021 rata de abandon școlar în România a fost de 16,4%, cu 6% mai mare decât nivelul mediu European îngrijorător fiind faptul că rata de părăsire timpurie a școlii este de 15,3% începând încă din clasa 0, mai ales la sate.

Care sunt cauzele acestui dezastru educațional?

Ei bine, am putea da vina pe sistem, pe lipsa de fonduri, pe inexistența tehnologiei (la sate), educația părinților, insuficiența serviciilor de sprijin oferite, și lista ar mai putea continua.

Adevărul este însă că principalul ”vinovat” este suma tuturor acestor factori. Din păcate problemele încep, de multe ori, încă de acasă, prin faptul că părinții/familia nu conștientizează importanța dezvoltării copilului. La acest factor se adaugă imediat lipsa accesibilității la un transport adaptat, lipsa tehnologiei și a materialelor apoi atitudinile discriminatorii și/sau negative.

Pentru eficientizarea educației, în opinia mea, ar trebui copilul să simtă o dragoste față de învățătură, iar acesta este posibil doar dacă, încă de mic, pe lângă toate resursele materiale necesare să aibă acces și la siguranță și confort. Această siguranță trebuie să existe psihologic, nu doar fizic. Importanța anilor preșcolari de multe ori nu sunt suficient recunoscute sau apreciate deși joacă un rol important în dezvoltarea copilului pe mai departe. Grădinița nu trebuie privită doar ca o perioadă de joacă sau pregătire cognitivă ci trebuie să fie, mai ales, o pregătire emoțională.

Copilul va începe să interacționeze cu copii și adulți străini, într-un mediu străin. În acest moment ar trebui să existe o relație foarte bună între instituție – părinți, cadre didactice-părinți, părinți-copii. Copiii care simt că părinții au încredere în tot ceea ce înseamnă grădiniță, auzind doar vorbe pozitive despre educație și factorii educaționali, vor avea o atitudine deschisă, se vor adapta mai ușor și vor merge cu plăcere. După acest pas putem discuta despre importanța cadrului didactic cu care copiii petrec mult timp și de la care vor învăța nu doar ”niște teme dintr-o programă impusă” ci își vor consolida (sau învăța) încrederea în sine, empatia, dragostea față de cei din jur, vor învăța despre importanța respectului și a anumitor reguli.

Ce au în comun toate aceste relații? Putem observa simplu: părinții.

”Conform studiilor printre cele mai importate motive ale abandonului școlar sunt cele care țin de familie”, adică de climat, de ce aud, ce simt, în și cu ce trăiesc copiii în familie.

Putem afirma că îmbunătățirea activităților din sistemul educațional se poate efectua doar prin împlinirea tuturor condițiilor: afective/emoționale și financiare/materiale. Din păcate

însă, România încă nu investește suficient în educație. Învățământul românesc are nevoie de finanțare mult mai mare, de un curriculum modern, de asigurarea accesului tuturor copiilor la educație (aici vorbim de copiii de la sate), asigurarea unui număr mai mare de consilieri școlari etc.

Un lucru este totuși sigur, cu toții ne dorim un viitor mai bun pentru copii, iar pentru acesta copilul trebuie să fie pregătit pentru viața de adult, trebuie să n străduim să îi oferim cea mai bună educație. Pentru aceasta cadrul didactic trebuie să stăpânească foarte bine niște tactici care să motiveze copilul.

Cum putem ajunge la o educație mai bună?

În primul rând prin crearea unui climat pozitiv. După cum spuneam, locul unde se desfășoară educația trebuie să atragă copilul, să fie un loc unde se simte bine. Apoi trebuie urmărite interesele copilului, curiozitățile pe care le are, punctele lui forte și să îi oferim motivație prin lauda efortului depus indiferent de rezultate. De asemenea trebuie oferite copilului oportunități de învățare prin practică, această oportunitate fiind cea mai eficientă punând accent și pe dezvoltarea socială și emoțională. De asemenea este important să dezvoltăm și curiozitatea, să învățăm copilul să exploreze într-un mod cât mai natural. Fiecare copil este unic și de aceea este important ca să abordăm învățarea centrată pe elev, să fie utilizate cât mai multe activități interactive în care să integrăm pasiunile lui.

„A educa înseamnă a organiza viața; în viața corectă, copiii cresc în modul corect.” **Lev Vygotski**

Bibliografie:

[10 propuneri pentru imbunatatirea sistemului de invatamant romanesc \(portalinvatamant.ro\)](https://portalinvatamant.ro)

[Eurostat: Rata de părăsire timpurie a scolii în România s-a redus la 15,3% în 2019, de la 19,1% în 2015. Cea mai amplă scădere dintre statele UE - Edupedu.ro](https://www.edupedu.ro)

[abandon scolar romania - Căutați \(bing.com\)](https://www.bing.com)

[Care este rata de abandon școlar în România anului 2021 - Kanal D Romania](https://www.kanal-d.com)

JOCUL ȘI ROLUL LUI ÎN EDUCAȚIE

Profesor Învățământ Preșcolar Băcăoanu Maria

G.P.P. ” Muguri de Lumină”-Școala de Artă ” Sergiu Celibidache”, Roman

Copilăria este, perioada de la naștere până la adaptarea cu mediul școlar și reprezintă cea mai importantă perioadă din viața copiilor, care definește succesul lor de mai târziu. Intervențiile adulților, educatorilor, părinților, asupra copilului în această perioadă este fundamentală. Familia trebuie să asigure un mediu familial și social protector care să ofere copilului mic suficientă afecțiune și protecție pentru ai permite să se dezvolte atât fizic, cât și emoțional și cognitiv pentru a deveni un individ unic, cu respect de sine și încredere în forțele proprii.

Trebuința copilului de a se juca, de a se mișca, este ceea ce ne permite să împăcăm viața cu școala. Cu grijă și tact pedagogic obiectivele instructiv-educative vor prima, dacă vor fi prezente în mod echilibrat.

Prietenul nelipsit al copilului este *jocul*, fiind ocupația preferată și cea mai captivantă, esența copilăriei. Cuvântul *joc* își are rădăcinile în cele mai străvechi timpuri, care presupuneau scene amuzante de viață, sau manifestări sportive, militare sau religioase.

Jocul are o putere imensă în viața copiilor, reprezentând succesul și insuccesul copilului dar și activitatea socială și de muncă a viitorului adult. Marcând interdependența strânsă între evenimentele de la începutul învățaturii copilului. Jocul reprezintă un ansamblu de acțiuni și de operații care urmăresc obiective de pregătire intelectuală. Pe chipul copiilor, atunci când se joacă se citește bucurie, de aceea, din perspectiva copilului, scopul jocului este de-a obține plăcere.

Copilul simte o nevoie zilnică de-a se juca, uneori singur, alteori cu alți copii, cu părinții, este de fapt modul prin care își arăta, exprimă propriile capacități, astfel, copilul află despre lumea în care trăiește intrând în contact cu semenii, adulții, cu obiectele din mediul înconjurător. Dacă vrem o schimbare în educație și în educația copiilor trebuie să învățăm să ne jucăm, deoarece, jocul este limbajul copilăriei, este modul natural de comunicare, modul prin care copiii exprimă ceea ce gândesc, ceea ce trăiesc și simt, cale prin care cunosc și trăiesc lumea.

Școala *nu mai e ce era* pentru că acum, nici cursanții, adulți sau copii, nu mai sunt cum erau. Nevoile lor sunt diferite: ritmul vieții de astăzi îi fac să nu mai stea cuminți să asculte 50-100 de minute de explicații pe ton monoton și să noteze informațiile cheie. De aceea, indiferent de

materie, trebuie găsită o metodă de a lucra altfel, implicându-i activ pe ei pe aproape toată durata orei. (*sursa internet*).

Plecând de la latinescul cuvântului educație, vedem că termenii *educō* și *educere*, scoate în evidență acțiunea cuvântului educație, care înseamnă, a te scoate din..., a te ridica, a te înălța, din starea ereditară sau învățată pe parcurs și de a trece la o alta, care să te pregătească pentru ceea ce va urma, ce te poate ridica și înălța mai frumos decât *jocul*.

Dezvoltarea armonioasă a copiilor la vârsta preșcolară nu constă numai în atingerea unui nivel de cunoștințe, priceperi și deprinderi sau a unor metode și procedee de cunoaștere a realității mediului înconjurător, mai degrabă așa spune că, constă în, cum realizăm, ce emoții și senzații dezvoltăm în viața lor afectivă, capacității care să îi sprijine în dezvoltarea lor socială. După cum spune **Maria Montessori** în [*Descoperirea copilului*](#) - ” Să nu-i educăm pe copiii noștri pentru lumea de azi. Această lume nu va mai exista când ei vor fi mari și nimic nu ne permite să știm cum va fi lumea lor. Atunci să-i învățăm să se adapteze.” - Noi educatorii și părinții, va trebui să ne punem întrebarea cum văd ei lumea și cum se văd pe ei înșiși în raport cu ceilalți. Ce experiențe le-au creat această viziune, cum și ce putem noi educatorii sau părinții să schimbăm pentru a completa această imagine? Desfășurarea de activități specifice preșcolarelor, activități care să le stârnească acestora curiozitatea, care să îi ajute să se concentreze și să rămână activi într-o sarcină mai mult timp, oferindu-le satisfacția de a rezolva probleme din realitatea cotidiană, ajutându-i pe copii să dezvolte moduri noi de a gândi, încurajând curiozitatea și analiza, să îi învățăm pe copii de la vârste mici, modul în care să învețe nu doar de la vârsta preșcolară ci pe tot parcursul școlii și al vieții, vom putea realiza toate acestea doar prin joc.

Copiilor le trebuie înlăturare constrângerile, ei trebuie lăsați să caute ce este nou, să-și descopere plăcerea de a crea, de a se juca începând de la intrarea în grădiniță până la micul dejun, apoi, în timpul activităților didactice de dimineață, după care trece la jocul serios din cadrul activităților comune, urmat de jocul din cadrul activităților complementare, nici masa de prânz nu oprește jocul, doar somnul îi pune într-o pauză de vis din care își revin atunci când se trezesc și jocul continuă, chiar și în familie.

Atunci când te joci cu copiii devii prietenul lor, și toată încrederea lor o vor împărtăși cu tine, ajungi să îl cunoști, se va aproia mai mult de tine așa vei reuși să îi înveți, să facă ceva nou și astfel, să le formezi deprinderi și obiceiuri bune, să-i înțelegi. Când te joci cu copilul îl înveți

să stabilească relații cu cei din jur, îl ajută să exploreze, să cunoască mai bine lumea în care trăim, astfel , se va dezvolta sănătos, armonios, atât mintal,emotional, dar și fizic.

Vrem o schimbare în educație, atunci, să nu uităm, partea cea mai important din viața copiilor **”jocul”** , întrucât acesta este un izvor de bucurie, o sursă de cunoaștere și îmbogățire a cunoștințelor și întrebuițarea lor, care satisface nevoile de bază ale copiilor: nevoia de a se manifesta, nevoia de mișcare și încurajare. Personalitatea și primele cunoștințe ale preșcolarilor se formează prin joc, având o prezență important în educația timpurie și nu poate fi înlocuit de niciun alt element, la această vârstă cei mici se joacă tot timpul.

Esența jocului este, reflectarea, transformarea, atât în plan imaginar, cât și în plan emotional, a realității înconjurătoare. Jocul nu mai este o simplă distracție,ci, jocul ajută copilul să descopere lumea și viața într-un mod accesibil, atractiv și distractiv, astfel copilul cercetează, prelucrează și o transformă în învățare,cunoștințe acumulate acum și pentru viitor.

” Joacă-te pur și simplu...Azi vei fi mai vessel! Și nu uita: drumul către prieteni nu este de pământ, de aer, sau de apă, ci de ...JOC.

Copilul râde:

"Înțelepciunea și iubirea mea e jocul! "

Tânărul cântă:

"Jocul și-nțelepciunea mea-i iubirea! "

Bătrânul tace:

"Iubirea și jocul meu e-nțelepciunea! "

(Trei fețe - Lucian Blaga)

Bibliografie:

1. Grigoriu Dumitru – Copilul si jocul,1975;
2. Audrey Akoun și Isabelle Pailleau- Învăță altfel cu Pedagogia Pozitivă;
3. Daniela Răileanu, Liliana Bujor, Nadia-Laura serdenciuc- Invitație la joc..Pentru părinți dedicați, copii fericiți și profesori mulțumiți;
4. Bill Lucas și Ellen Spencer- Predarea Gândirii Creative;

Stimularea creativității elevilor prin predarea matematicii

Prof. Badea Mihaela

Colegiul Național Militar “Tudor Vladimirescu”, Craiova

“IMAGINAȚIA GALOPEAZĂ, JUDECATA MERGE LA PAS”

VOLTAIRE



Despre importanța creativității nu e nevoie să spunem multe: toate progresele științei, tehnicii și artei sunt rezultate ale spiritelor creatoare.

Creativitatea este forma cea mai înaltă, mai complexă a comportamentului uman. O tradiție încă neînlăturată complet lasă pe seama matematicii școlare, implementarea în comportamentul elevului a rigorii gândirii, pe când antrenarea imaginației și a „zborului” este lăsată pe seama științelor umaniste. Există temerea că practicarea matematicii ar duce la o oarecare îngustime a spiritului. Exemplul lui Ion Barbu, dar și cel al altor matematicieni al căror condei este comparabil cu al unui om de litere, este privit ca fiind celebra excepție care ar confirma regula.

Școala trebuie să asigure formarea completă a unui om modern, european. Ea își poate aduce contribuția particulară în dezvoltarea creativității. Există o serie de metode și tehnici, mai vechi sau inovatoare, aplicate la clasă, care să exploreze capacitățile creative ale elevilor.

Profesorul ar trebui să cunoască în primul rând trăsăturile comportamentului creator, să-i descopere nivelul de inteligență, gândirea divergentă, receptivitatea, imaginația creatoare, originalitatea, ingeniozitatea, perseverența, independența gândirii, capacitatea de a gândi abstract, intuiția, etc.

Am constatat că, în general, nivelul de creativitate nu e reflectat consecvent de randamentul școlar, dar există calea de apreciere a creativității reprezentată de olimpiade și concursurile școlare. Se pot da teste de investigare a originalității, chestionare care pot evalua nivelul de aptitudini matematice. Aceste

teste sunt foarte apreciate de elevii clasei a IX-a, care alături de testul predictiv pot primi și chestionare care să confirme nivelul de creativitate la matematică.

Să nu uităm că intuiția, creativitatea, se manifestă la nivel inferior, prin rezolvarea de probleme accesibile oricărui elev dintr-o clasă. Iar stimularea acestei caracteristici se realizează prin întrebarea „a rezolvat altcineva altfel problema?”. Știm de asemenea că geniul creativ nu poate fi conceput fără o cantitate apreciabilă de informații și cunoștințe. Există cuplul imaginație-creativitate care dau capacitatea elevului de a elabora situații noi, neprevăzute. La matematică, conform lui Piaget, înțelegerea completă a cunoștințelor presupune reinventarea teoriei de către elev. Multe segmente ale teoriei, definiții, procedee și metode pot fi reinventate sau refăcute, prin exemplificări date de elevii creativi.

De exemplu, la analiză matematică clasa a XI-a nu poate fi înțeleasă proprietatea lui Darboux fără a elabora strategii de rezolvare a continuității funcțiilor. Procesul de elaborare a unei teorii nu se încheie cu soluția, ci abia începe cu ea. Soluția, în cazul nostru, fiind reprezentată de teoreme, proprietăți, ce trebuie încadrate permanent în contextul unor cunoștințe anterioare.

În vederea realizării lecțiilor de matematică ce stimulează creativitatea trebuie să cunoaștem tipologiile creative. Există elevi necreativi, cu o capacitate mică de stocare a informațiilor; elevi necreativ-volitivi, care vor să realizeze ceva, se frământă, dar nu obțin rezultatele așteptate de ei. Pe aceștia îi putem „folosi” mai des în activitatea la clasă, îi apreciem „vor, dar nu pot”, dar ar trebui încurajați. Tipul cumulativ este format din elevii care stochează multe cunoștințe, dar se găsesc în imposibilitatea de a le combina original. Aceștia sunt elevii care învață „tocind”. Tipul combinativ-volitiv e caracteristic acelor elevi care au o cantitate relativ mică de informație, dar au o fantezie bogată, „prind din zbor” matematica, își susțin cu tărie opiniile. Pe aceștia ar trebui să-i punem la treabă. Creativitatea lor ar putea să aducă rezultate notabile la examene și concursuri.

Metodele didactice prin care se dezvoltă creativitatea la matematică sunt diverse. Problema cea mai importantă este să știm cum se formează noțiunile în mintea elevului. Psihologia prevede pentru formarea noțiunilor realizarea tripletului: senzație-percepție-reprezentare, indicație pe care o folosim permanent în procesul de predare. Metodic este util să existe o etapă anterioară prezentării unei noțiuni, în care, prin exerciții, elevul să se familiarizeze cu elementele ei. După o astfel de pregătire noțiunea lucrează eficient în mintea elevilor. Într-o lucrare a sa, Poincare dă următorul scenariu: „profesorul dictează: cercul este locul geometric al punctelor din plan situate la aceeași distanță de un punct interior, numit centru. Elevul silitor scrie aceasta în caietul său, elevul codaș desenează caricaturi; dar nici unul nici celălalt nu a înțeles, atunci profesorul ia creta și desenează un cerc pe tablă. Aaa!..., gândesc elevii, de ce n-o fi spus direct: cercul e un rotocol, am fi înțeles...Dar definiția elevilor n-ar fi avut nici o valoare pentru că ea nu

ar servi la nici o demonstrație și mai cu seamă că ea nu le-ar fi dat utila obișnuiță de a-și analiza conceptele.

Creativitatea se formează din clasele mici, printr-o prezentare metodică a noțiunilor matematice, prin exemplificări potrivite. Este cunoscută, de exemplu, definiția înălțimii unui triunghi, atașată triunghiului ascuțitunghic. Dar ce mari dificultăți provoacă la elevii mici înălțimea în triunghiul obtuzunghic sau dreptunghic! Utilizarea cuplului exemplu-contraxemplu e cea mai indicată, în procesul de predare. Dar nu trebuie făcut artificial; trebuie date mai întâi exemplele, într-un număr suficient, astfel încât să se fixeze noțiunea, apoi contraexemplele.

De exemplu, la integrabilitatea funcțiilor, sfera noțiunii formată inițial din funcțiile continue și cele monotone se lărgeste acceptându-se și funcțiile care admit un punct de discontinuitate de speța întâi, ba chiar două, sau în general un număr finit. Până unde extindem sfera noțiunii? În lipsa criteriului lui Lebesgue care nu-i în programă, contraexemplul funcției lui Dirichlet, care e discontinuă în orice punct, arată că „granița” a fost depășită.

Modalități de stimulare a creativității și a activismului în procesul didactic.

Practicile educative de predare activizantă se înscriu în dezideratele pedagogiei moderne și postmoderniste, de cooperare și reflexie asupra învățării. Specific instruirii interactive este interrelația de învățare care se stabilește atât între elevi și profesori, cât și între elev-elev.

Învățarea învățării - deziderat al educației postmoderniste - presupune interactivitate și creativitate în adoptarea unor strategii care să solicite implicarea în sarcină și o atitudine metacognitivă de învățare și cunoaștere precum și interesul de a te perfecționa continuu.

Condițiile și situațiile specifice care pot duce la dezvoltarea spiritului investigativ, a gândirii divergente, a atitudinii creative și active în școală, pot fi considerate următoarele:

- ✚ încurajarea elevilor să pună cât mai multe întrebări.
- ✚ limitarea constrângerilor și a factorilor care produc frustrare.
- ✚ stimularea comunicării prin organizarea de discuții și dezbateri între elevi, între profesor și elevi.
- ✚ activizarea elevilor prin solicitarea lor de a opera cu idei, concepte, obiecte în vederea reconsiderării acestora și a emiterii de noi variante.

Profesorul este cel care trebuie să găsească cele mai eficiente modalități prin care să stimuleze potențialul creativ al fiecărui elev în parte. Activitățile propuse elevilor în scopul sporirii gradului de implicare activă și creativă în școală, trebuie să asigure:

1. stimularea gândirii productive, a gândirii critice, a gândirii divergente și laterale.

2. libertatea de exprimare a cunoștințelor, a gândurilor, a faptelor. În acest sens apar ca adecvate activitățile care cer spontaneitate și contribuie la dezvoltarea independenței în gândire și acțiune.
3. utilizarea talentelor și a capacităților specifice fiecărui individ în parte.
4. incitarea interesului către nou, necunoscut și oferirea satisfacției găsirii soluției după depunerea unui efort de căutare de către elev.
5. exersarea capacităților de cercetare , de căutare de idei , de informații, de posibilități de transfer și de sensuri , de criterii de clasificare.

Conduita creativă a cadrului didactic este unul din factorii care asigură dezvoltarea potențialului creativ al elevilor. Predarea, ca proces creativ , presupune ca profesorul să medieze între elev și lumea ce-l înconjoară. Proiectarea activității didactice presupune căutarea unei articulații optime între componentele procesului de învățământ (obiective, conținuturi, metode , mijloace, condiții socioculturale , evaluări, etc.) , pentru obținerea unor rezultate maxime, de ordin calitativ și cantitativ.

Activizarea învățării nu este sinonimă cu supraaglomerarea elevului cu activități. Ea trebuie înțeleasă mai mult ca intensificare a muncii profesorului de a oferi elevilor oportunități de învățare, predarea fiind activitatea prin care cadrul didactic creează condiții favorabile apariției învățării la elevi.

Atmosfera creată în clasă de către profesor constituie un factor care influențează comportamentul de învățare a elevului. Instaurarea unui climat favorabil unei conlucrări fructuoase între profesor și elevi, a unui climat caracterizat printr- o tonalitate afectivă , pozitivă, de exigență și înțelegere , de responsabilitate, reprezintă o condiție principală ce trebuie realizată în lecție.

Profesorul creativ oferă posibilitatea elevilor de a- și spune părerea într- o atmosferă neautoritară , promovând o atitudine deschisă , prietenoasă, elastică, pozitivă și receptivă, apreciind ideile bune ale elevilor și neridiculizând nereușitele. El îngăduie elevului să - și manifeste curiozitatea, indecizia, interesul pentru schimbul de informații.

Pentru a stimula activismul și creativitatea elevului, profesorul însuși trebuie să fie un tip creativ și activ , să manifeste un comportament și o atitudine pozitivă în acest sens. Instruirea interactivă redimensionează rolurile și ipostazele cadrului didactic.

Un cadru didactic creativ *știe cum să folosească întrebările* . Fiecare act creativ începe cu întrebări, dar acestea trebuie să fie deschise, să aibă sens și să nu sugereze răspunsuri predeterminate. Întrebarea operațională provoacă conduita creatoare , pentru că ea duce la explorare , dezvoltă curiozitatea și implicit învățarea creativă.

Cadrele didactice noncreative nu numai că nu vor agree comportamentul specific elevului creativ - independență în abordarea și analiza problemelor , curiozitatea, spiritul de contrazicere, nonconformismul

, în limita bunului simț, inhibând orice pornire către inovație , dar vor întâmpina greutăți în depistarea elevilor cu potențial creativ ridicat , subestimându- i.

Elevul activ și creativ dă dovadă de multă îndrăzneală în aprecierea critică a unui produs , de independență în abordarea și analiza problemelor , de spirit de contraargumentare, de libertate în manifestarea comportamentală generală. De multe ori , comportamentul lui la ore devine deranjant pentru unii profesori mai conservatori.

O atitudine specifică tinerilor și adulților cu potențial creator înalt , indiferent de domeniu , este interesul viu pentru orice informație , aceștia având un grad de activism foarte ridicat. Pentru oamenii înalt creativi nu există lucruri neinteresante, totul depinde de cine sunt privite , la ce tip de cunoștințe ale individului sunt raportate și mai ales modul cum sunt analizate, interpretate.

Strategiile didactice interactive sunt recunoscute drept modalități eficiente de stimulare a potențialului creativ atât individual , cât și grupal, promovând o metodologie care exersează capacitățile cognitive superioare ale elevilor și studenților , dezvoltând inteligențele multiple.

Am pledat pentru câteva dintre principiile care stau la baza dezvoltării creativității elevilor noștri. Motivația lor pentru matematică este o componentă a motivației sociale (învață pentru a se pregăti într-un domeniu universitar), sau a motivației „învăț de dragul învățării”. Acestea rămân deziderate ideale spre care trebuie să tindă asimptotic eforturile de motivare desfășurate de elev, dirijate de profesor.

Bibliografie:

Oprea, Crenguța- Lăcrămioara, *Strategii didactice interactive*, Editura Didactică și Pedagogică, București, 2007

Cristea, Sorin, *Dicționar de pedagogie*, Chișinău, Grupul Editorial Litera Educațional, 2002

Neacșu, Ioan, *Metode și tehnici de învățare eficientă*, București, Editura Militară, 1990

Banea Horea, *Metodica predării matematicii*, Editura Paralela 45, Pitești, 1998

„CUM ARATĂ ASTĂZI ȘCOALA, VA ARĂTA MÂINE ȚARA”

Bădicioiu Laurențiu Alexandru

Liceul Teoretic „Grigore Tocilescu”

Spiru Haret, personalitate copleșitoare a învățământului românesc, considera că educația este o comoară. Tot el esențializa într-o frază rolul determinant al educației și al învățământului în conturarea destinului unei națiuni. „Cum arată astăzi școala, va arăta mâine țara”, spunea marele matematician cândva. Credem că este valabil și invers: cum arată astăzi țara, va arăta mâine școala. Vom porni așadar de la această afirmație, dar vom transforma enunțul într-o întrebare: Cum arată astăzi școala românească?

Nici nu știi cu ce să-ncepi... Școala românească, bazată timp de zeci de ani mai ales pe cunoaștere, nu pe înțelegere, trece prin cel mai prost moment din toate punctele de vedere. Elevii își risipesc energia, atenția, abilitățile, interesul pe folosirea tehnologiei, în primul rând a telefonului, dacă se mai poate numi telefon. DEX-ul ne spune că telefonul este un „aparat prevăzut cu un transmițător și un receptor care, legat de o instalație telefonică centrală, permite convorbiri la distanță.” Convorbirile sunt ultima preocupare a elevilor care se agață de telefon ca de un colac de salvare când nu știu cum să-și mai petreacă/să-și risipească timpul. De fapt, telefonul este o adicție pentru elevi deoarece dorm cu el în cameră, eventual sub pernă, iar primul lucru pe care-l fac de dimineață, când se trezesc, este să întindă mâna spre el. Și nu-l iau ca să poarte o conversație, ci pentru a verifica mesaje, pentru a intra pe rețele sociale, pentru a se juca etc. Nu este asta dependență de telefon? Acest obiect nevinovat este un intrus de ultimă oră (generație) care „parazitează” spiritul analitic, gândirea critică, reflecția, toate bazate pe gândire. Elevii îl preferă întotdeauna cărții, care le solicită un efort mult mai mare, ei nereușind să se concentreze pe o perioadă mai îndelungată. Lectura este, după cum știm, un proces lent de asimilare de date, care presupune analiză, reflecție, înțelegere mai adâncă și, de ce nu, care are ca efect o îmbogățire a vocabularului.

Dar să nu uităm întrebarea care constituie punctul de plecare al acestui eseu critic: cum arată școala românească? Și, în plus, cum ar putea fi ea îmbunătățită? Școala arată cum o facem fiecare dintre noi: profesorii, împreună cu elevii și părinții. Colaborarea profesori-elevi-părinți este mereu scoasă în față, idealizată, fiind minunată la nivel teoretic. Asta ar putea induce ideea că este un parteneriat real care ajută și susține școala și bunul ei mers. De fapt, lucrurile stau așa doar pe hârtie, cum se întâmplă în multe alte domenii astăzi, în România. Părinții și elevii sunt reprezentați în toate structurile școlare, dar se implică în mod concret foarte rar și atunci când au interese personale. Elevii iau și ei parte la deciziile interne ale instituției școlare, dar nu reușesc să capaciteze organizația lor școlară în momente importante din viața școlii decât cu mare greutate. *Forme fără fond*, ar fi spus Titu Maiorescu. Din păcate, acest mimetism are ca efect o distorsiune a educației elevilor și, mai ales, o influență asupra modului în care se vor raporta la societatea viitorului.

Un alt element care cred că afectează negativ procesul instructiv-educativ este precipitarea cu care se desfășoară viața școlii, orele de curs, pauzele, relaționarea între colegi etc. Aș numi această nouă realitate *fast schooling*, parafrazând expresia culinară *fast food*. Să mă explic. Folosirea tehnologiei aduce o contribuție remarcabilă la îmbunătățirea predării sau chiar a evaluării. Elevii, adeseori lipsiți de interes când vin la școală, apatici sau obosiți de utilizarea excesivă a device-urilor precum telefon, tabletă, laptop etc. sunt scoși din această stare când introducem în momentele lecției și elemente de felul celor menționate. Minte lor este obișnuită cu acestea și încep să fie interesați, devin pro activi, se implică, se „trezesc”. Trebuie, totuși, să fim foarte atenți și să nu exagerăm deoarece acest mod de învățare poate avea un efect pozitiv pe moment, dar pe termen lung fixarea învățării nu se va realiza la fel de eficient ca atunci când folosim cu preponderență metodele și mijloacele clasice de învățare. Nu suntem nici pentru folosirea exclusivă

a mijloacelor și metodelor clasice, ci suntem pentru a le folosi alternativ cu cele digitale. Alternanța trebuie să fie bine cumpănită deoarece reursele audio-video, deși sunt atractive și trezesc atenția elevilor, nu au provoacă remanentă în mintea lor și pot fi doar ambalajele care îmbracă frumos lecția și care fac să treacă timpul mai ușor și mai plăcut.

Fast schooling-ul, concept neomologat încă (nu l-am găsit la o căutare pe Google decât ca denumire a unei școli grecești), ar putea fi și acel mod accelerat în care se desfășoară viața cancelariei. De exemplu, anunțurile de pe grupurile profesorilor, care se succedă într-un ritm aproape imposibil de urmărit, dat fiind că în același timp avem ore sau alte activități, iar acasă se presupune că suntem în timpul liber. Aceste intruziuni vin și din partea părinților care transmit diriginților, adeseori la ore nepotrivite, sms-uri sau mesaje pe whats app. S-ar cuveni să se facă o procedură standardizată, care să protejeze profesorii de acest bombardament media care nu numai că limitează timpul, dar uneori sunt depășite chiar și limitele bunului simț (unele abordări din partea părinților). Pe de altă parte, referitor la modul în care ne facem profesia și cum suntem „ajutați” să o facem cât mai bine, primim aproape zilnic anunțuri, sarcini de făcut, de la inspectorate, directori, secretare, responsabili la comisiile școlare etc. Ele vin, evident, cu termene limită care trebuie respectate, iar termenele sunt de obicei peste o zi, peste o oră... ieri. Această avalanșă informațională și termenele foarte strânse care o însoțesc generează, în final, un **fast-living**, care are ca efect disconfortul pe care-l simțim aproape zilnic.

Credem că lucrurile trebuie schimbate. Exemple de bune practici există. Sunt școli în Europa, Franța, de exemplu, care a interzis telefonul în clasă din 2018; în Italia li se iau la intrare telefoanele elevilor, iar Olanda și Finlanda vor interzice din 2024 utilizarea smartfon-ului. Telefonul, s-a constatat, este adeseori cauza unor tipuri de bullying, facilitează copiatul etc. Astăzi, folosirea tehnologiei în multe școli occidentale se face cu parcimonie pentru a preveni astfel de evenimente neplăcute. Pe de altă parte, profesorii sunt scutiți de sarcini extraprofesionale (tabele cu navetiști, statistici de toate felurile, completare de cataloage, absențe, cum se îmbracă elevii, soluționarea conflictelor dintre elevi etc) așa încât își pot practica profesia în condiții mult mai bune. Profesorii, prin lege sau cu ajutorul unor proceduri interne standardizate, sunt protejați de interacțiunea cu părinții pe motive diverse, existând departamente specializate pentru acest tip de relaționare. De asemenea, numărul de telefon sau alte contacte ale profesorilor nu sunt date părinților pentru ca profesorul să nu fie sunat în momente nepotrivite sau chiar în timpul liber.

Un important pas înainte, în legătură cu folosirea excesivă a tehnologiei în școli s-a făcut în 2023, când UNESCO a cerut școlilor din întreaga lume să interzică telefonul în clasă. Un raport UNESCO avertizează împotriva folosirii exagerate a tehnologiei precum smartfon-urile și a computerelor în educație, adăugând că beneficiile pe care le aduc dispar atunci când sunt folosite în exces sau fără supravegherea unui profesor.¹ Par a fi lucruri mărunte, dar acestea plus cele pe care le-am menționat mai sus, dar și altele, alcătuiesc, în final, ceea ce am numit **fast schooling**. Consecința este că profesorul nu se mai află într-o stare sufletească și fizică potrivită atunci când începe ora și de aici derive alte consecințe care pot afecta substantial procesul instructiv-educativ.

Toate problemele menționate au efecte negative importante asupra profesorilor, aproape de neevitat, ținând cont de societatea în care trăim. În sistemul de învățământ românesc, trebuie să găsim în noi resursele, metodele și mijloacele de a rezista și de a ne practica meseria în cele mai bune condiții posibile, ținând cont de întregul context în care ne ducem existența. Leibniz spunea că „trăim în cea mai bună dintre lumile posibile”. Și noi, în prezent, trebuie să lucrăm cu elevii în cel mai bun mod posibil pe care contextul actual ni-l permite. Altfel nu se poate!

¹ <https://www.euronews.com/health/2023/07/26/unesco-calls-for-schools-around-the-world-to-ban-smartphones-in-the-classroom>

CREATIVITATE ȘI INOVAȚIE ÎN ACTIVITATEA DIDACTICĂ

PROF. BĂDIȚESCU DALINA

ȘCOALA GIMNAZIALĂ „NANU MUSCEL”

În societatea contemporană, cu schimbări rapide și efecte imediate, educația și învățământul trebuie reînnoite, completate, adaptate, astfel încât putem vorbi despre o permanentă inovație și creație în activitatea didactică. Obiectivul general este acela de a promova creativitatea ca factor cheie în dezvoltarea competențelor personale, antreprenoriale și sociale prin învățarea pe tot parcursul vieții dar și de a găsi strategii moderne folosite pentru asigurarea unei educații de calitate în învățământ. Pentru elevi, școala viitorului trebuie să promoveze o educație de calitate și să fie axată pe valori în care elevii să creadă, în care să se regăsească, îndeplinind două condiții, fundamentale din punctul lor de vedere: școala viitorului trebuie să le placă și să fie eficientă.

Prioritatea învățământului o constituie informatizarea, softul educațional, reprezentat de programele informatice special dimensionate în perspectiva predării unor teme specifice, ceea ce reprezintă o necesitate evidentă. Utilizarea calculatorului în procesul instructiv-educativ facilitează realizarea scopurilor didactice și idealurilor educaționale. Calculatorul nu este utilizat pentru a înlocui activitatea de predare a cadrului didactic, ci pentru a veni tocmai în sprijinul predării, ajutându-l astfel să-și îndeplinească mai bine funcția sa didactică.

Promovarea sănătății și a stării de bine a elevului determina de asemenea o dezvoltare optimă din punct de vedere somatic, fiziologic, mintal, emoțional, social și spiritual. Este foarte important ca în formarea unui stil de viață sănătos pentru școlari să se pună accent. În abordarea creativității în procesul educațional, elevul trebuie încurajat să gândească independent, să își asume riscuri și responsabilități în demersul său spre formare intelectuală. Evaluarea pentru asigurarea calității și rezultatele obținute trebuie să ne lărgescă perspectiva asupra situației reale din școli, să identifice nivelul de pregătire al elevilor și să ne ajute să descoperim componentele ce au nevoie de sprijin în dezvoltare.

Creativitatea, în termeni generali, este un proces mental care permite generarea de idei și concepte noi sau asocieri originale între concepte și idei deja existente. Lumea modernă pune accentul pe folosirea mai eficientă a cunoașterii și a inovației.

Obiectivul principal este promovarea unor abordări inovative și creative în diferite domenii de activitate. Educația și formarea profesională sunt factori decisivi pentru realizarea

acestui lucru. Activitățile ar trebui să se concentreze pe crearea unui mediu favorabil pentru creativitate și inovație și să stimuleze o strategie pe termen lung. Ar trebui, de exemplu, să se pună accent pe o gamă largă de subiecte, precum matematica, știința și informația și alte tehnologii. Noul mileniu aduce noi cerințe educaționale care impun noi metode, altele decât cele folosite până acum.

O importanță majoră în pregătirea elevilor pentru noile cerințe, o au cele trei forme ale educației și anume:

- educația formală însemnând învățare sistematică, structurată și gradată cronologic, realizată în instituții specializate de către un personal specializat;
- educația non-formală constând în activități educative desfășurate în afara sistemului formal de învățământ de către diferite instituții educative;
- educația informală care se referă la experiențe de învățare spontană, cotidiană, existențială, desfășurate în medii culturale care nu au educația ca scop principal. Criteriul de calitate aplicat educației are un rol foarte important deoarece măsurile propuse pentru a promova creativitatea și capacitatea pentru inovare vor fi adaptate fiecărei etape din cadrul învățării continue.

Managementul clasei este un domeniu de cercetare în științele educației care studiază atât perspectivele de abordare ale clasei de elevi cât și structurile dimensionale ale acesteia, în scopul facilitării intervenției cadrului didactic în situații de criză micro-educatională și a evitării consecințelor negative ale acesteia. Trebuie pus accent pe dimensiunile managementului clasei : dimensiunea ergonomică – se referă la dispunerea mobilierului, vizibilitatea, amenajarea sălii de clasă ; dimensiunea psihologică - se referă la cunoașterea, respectarea și exploatarea particularităților individuale ale elevilor ; dimensiunea socială – se referă la clasă ca și grup social ; dimensiunea operațională - se referă la instrumentele operaționale care sunt recompensele și pedepsele; dimensiunea inovatoare – se referă la cunoașterea practicii educaționale la un moment dat, cunoașterea tendințelor și tradițiilor activităților educaționale vizate, cunoașterea orizonturilor de așteptare ale elevilor; dimensiunea normativă – se referă la norme, ansambluri de reguli care reglementează desfășurarea unei activități educaționale.

O importanță deosebită în inovația și creația în activitatea didactică o au rolurile manageriale ale cadrului didactic : de planificare (planifică activitățile cu caracter instructiv - educativ) ; de organizare (organizează activitățile clasei) , de comunicare (comunică idei, cunoștințe, ascultă efectiv, oferă feedback, stabilește canalele de comunicare), de conducere (conduce activitățile cu elevii, desfășurate în clasa și în afara ei), de coordonare

(sincronizează obiectivele individuale cu cele comune clasei, contribuind la întărirea grupului și formării echipelor de lucru), de îndrumare (prin intervenții punctuale adaptate unor situații specifice, recomandări), de motivare (prin întăriri pozitive, prin utilizarea aprecierilor verbale și non-verbale în sprijinul consolidării comportamentelor pozitive), de consiliere (de orice tip, în probleme personale sau legate de școală), de control (în scopul cunoașterii stadiului în care se află activitatea de realizare a obiectivelor și nivelul de performanță) și de evaluare (măsura în care scopurile și obiectivele au fost atinse).

Pentru a susține creativitatea, predarea declarativă, de tip clasic trebuie depășită și înlocuită cu metode care pun accent pe explorare, pe descoperire, pe încurajarea gândirii critice a elevului, pe participarea activă a acestuia la formarea și dezvoltarea sa intelectuală. În viziunea metodologilor moderne, demersul didactic se centrează pe elev și are în vedere transformarea acestuia din „obiect” al procesului didactic în „subiect activ” al propriei deveniri. Modelul de proiectare a activității didactice are în vedere trecerea de la centrarea pe conținut la centrarea pe activitatea elevului, care presupune deplasarea accentului în activitatea didactică: Ar trebui să se țină cont de toate formele de inovație socială și antreprenorială. De asemenea, ar trebui să se acorde atenție creației artistice și noilor abordări în domeniul culturii.

Creativitatea, în termeni generali, este un proces mental care permite generarea de idei și concepte noi sau asocieri originale între concepte și idei deja existente. Lumea modernă pune accentul pe folosirea mai eficientă a cunoașterii și a inovației. Este necesară extinderea abilităților creatoare ale întregii populații, mai ales ale celor care le permit oamenilor să se schimbe și să fie deschiși față de idei noi într-o societate diversă din punct de vedere cultural, bazată pe cunoaștere. Obiectivul principal este promovarea unor abordări inovative și creative în diferite domenii de activitate. Educația și formarea profesională sunt factori decisivi pentru realizarea acestui lucru. Activitățile ar trebui să se concentreze pe crearea unui mediu favorabil pentru creativitate și inovație și să stimuleze o strategie pe termen lung.

Exigențele vieții prefigurează pentru deceniile următoare necesitatea de permanentizare a procesului de instruire și educare. În această perspectivă avem datoria de a furniza elevilor structurile care să-i ajute în procesul de pregătire continuă, de a-i înzestra cu priceperea folosirii a cât mai multor canale informaționale. În acest context educația pentru mediu devine o componentă absolut necesară a învățământului modern.

În abordarea creativității în procesul educațional, elevul trebuie încurajat să gândească independent, să își asume riscuri și responsabilități în demersul său spre formare intelectuală. Evaluarea pentru asigurarea calității și rezultatele obținute trebuie să ne

lărgescă perspectiva asupra situației reale din școli, să identifice nivelul de pregătire al elevilor și să ne ajute să descoperim componentele ce au nevoie de sprijin în dezvoltare. Un obiectiv important ce ar trebui stabilit pentru anii următori este de a dezvolta un indicator internațional al capacității de a învăța, toate acțiunile bazându-se pe cercetarea științifică. Învățământul modern are ca sistem de referință competențele generale și specifice pe care trebuie să le dobândească cel ce învață – elevul – pe parcursul și la finele unui ciclu de instruire, al unui an de studiu etc.

Centrarea pe competențe reprezintă o preocupare majoră în triada predare învățare-evaluare. Noua imagine a profesorului trebuie stabilită prin luarea în considerare a tuturor abordărilor de până acum, de la conceperea ca distribuitor de recompense sau ca sursă de informații, până la cea de „manager al învățării”. Pentru fiecare profesor sunt fundamentale două roluri, cel de manager și cel de evaluator.

Procesul instructiv-educativ trebuie astfel conceput și desfășurat, încât să-i convingă pe elevi să prețuiască propria moștenire națională, să primească contribuțiile originale ale oricărei națiuni la civilizația modernă, pregătind atât elevii, cât și dascălii să înțeleagă valoarea diversității și a independenței de spirit. Educația este factorul hotărâtor al dezvoltării psihoindividuale a persoanei. Ea sistematizează, organizează influențele mediului și dezvoltă personalitatea.

BIBLIOGRAFIE:

1. Ionescu M., Radu I.-” Didactica modernă”, Ed. Dacia, Cluj – Napoca, 2001;
2. Alois Gherguț,- “Management general și strategic în educație”, Ed. Polirom, Iași, 2007;
3. I.Cerghit – “Sisteme de instruire alternative”, Aramis, Bucuresti, 2002;
4. Păcurari, O., Târcă, A., Sarivan, L. Strategii didactice inovative Suport de curs. București: Editura Sigma, 2003;
5. Păun, E., Potolea, D. (coord.). Pedagogie. Fundamentări teoretice și demersuri aplicative. Iași: Editura Polirom., 2002.

LEADERSHIPUL MANAGERIAL - MODEL DE LEADERSHIP EDUCAȚIONAL

Prof. BĂDOI MARIA
Liceul Tehnologic "Alexe Marin", Slatina, Județul Olt

Termenul leadership este unul frecvent vehiculat în mass-media, discuțiile curente și în literatura de specialitate. Abordarea termenului de leadership este foarte complexă în funcție de specificul domeniului vizat. El și-a găsit loc în câmpul de existență și dezvoltare al domeniului educațional cu denumirea de *leadership educațional*.

Focusarea pe termenii *leadership* și *leadership educațional* este un fenomen internațional actual. Însă, pentru acești doi termeni sunt foarte greu de identificat definiții, teorii și practici acceptate unanim, este dificil să se găsească o rețetă sau un model universal de dezvoltare a lor în cadrul unei entități instituționale sau al unei comunități profesionale.

Politica de dezvoltare a sistemului educațional reprezintă un ansamblu de măsuri planificate și promovate de autoritățile administrației publice locale și centrale, în parteneriat cu diverși actori (privați, publici, voluntari), în scopul asigurării creșterii eficienței sistemului, care la rândul lui va aduce o creștere social-economică, dinamică și durabilă a țării, prin valorificarea eficientă a potențialului uman.

Leadershipul educațional este domeniu de studiu și de activitate care vizează conducerea organizațiilor educaționale.

Leadershipul managerial. Modelele formale de management (structurale, sintetice, birocratice, raționale, ierarhice) presupun că organizațiile/instituțiile/grupele/clasele sunt niște sisteme ierarhice, în care managerii folosesc metode raționale pentru a urmări scopuri stabilite. Directorii instituțiilor au autoritatea legitimată de poziția formală din cadrul ei și posedă responsabilități în fața organismelor care o susțin în privința activităților instituției. Aici leadershipul este atribuit persoanei din vârful ierarhiei, adică directorului/managerului/pedagogului. Acest manager dă tonul organizației/instituției/grupelei/clasei și stabilește obiectivele oficiale majore.

În modelul birocratic de management, liderul este văzut ca un erou aflat în vârful unei piramide complexe a puterii. Sarcina lui este să analizeze problemele, să ia în considerare alternativele și să ia deciziile raționale. Mare parte din puterea organizației/instituției/grupelei/clasei este deținută de acest erou, iar la oamenii organizației/instituției/grupelei/clasei apar așteptări înalte, deoarece ei au încredere că el va rezolva problemele și va înlătura amenințările din exterior.

Se presupune că liderul joacă un rol-cheie în stabilirea politicilor și adoptarea inovațiilor pe care acestea le implică. Posibilitatea opoziției sau indiferenței față de schimbare nu este recunoscută. Se presupune că implementarea este lipsită de probleme. Deci, leadershipul este unidimensional, este al directorului/managerului/pedagogului.

În educație există numeroase caracteristici care susțin aceste trăsături ale leadershipului unidimensional. Oficialitățile și indivizii se comportă ca și cum directorul/pedagogul ar fi izvorul tuturor cunoștințelor și autorității. El este punctul central pentru majoritatea comunicărilor din exterior, iar liderii părinților sau comunității se așteaptă să comunice cu instituția educațională prin intermediul lui. Alte grupuri tind să considere că directorul/pedagogul este imaginea publică a instituției și se comportă ca atare. În școlile primare și cele cu un contingent mic de elevi există o identitate între director și școală, ce susține perspectiva de sus în jos asupra leadershipului. Ipoteza unui lider atotputernic în fruntea instituțiilor educaționale are limite serioase. Deși autoritatea

formală este a directorilor, aceștia au nevoie de consimțământul colegilor dacă doresc ca inițiativele sau politicile să fie adoptate în cadrul compartimentelor structurale ale instituției. Aceasta este deja o activitate pe care trebuie s-o parcurgă personalul pentru ca el să dețină deciziile dacă se dorește ca aceștia să le implementeze cu succes. Directorii instituțiilor educaționale cu management autonom trebuie să împartă puterea cu alții membrii ai personalului datorită volumului mare de lucru ce apare din responsabilitatea lor de a gestiona finanțele, relațiile din cadrul personalului și relațiile externe. Răspunsul pragmatic la schimbare ajută la modificarea noțiunii de director atotputernic, însă în multe cazuri efectul este creșterea rolului liderilor seniori, și nu acordarea de mai multă autoritate pentru personal junior. Ierarhia rămâne intactă, însă în vârful ei se află o echipă, și nu un singur individ.

Tipul de leadership cel mai des asociat cu modelele formale este cel managerial. *Leadershipul managerial* presupune că liderul trebuie să se concentreze asupra funcțiilor, sarcinilor și comportamentelor și că, dacă aceste funcții sunt îndeplinite în mod competent, munca altora în cadrul organizației va fi facilitată. Majoritatea abordărilor leadershipului managerial se bazează de asemenea pe ipoteza conform căreia comportamentul membrilor organizației este, în cea mai mare parte, rațional. Autoritatea și influența sunt acordate pozițiilor formale conform statutului acelor poziții în ierarhia organizațională.

Această definiție arată că leadershipul managerial este strâns legat de modelele formale, însă există opinii că el poate să se manifeste și în rândul liderilor practicieni. Puterea pozițională în combinație cu politicile și procedurile formale, constituie sursa influenței exercitate de leadershipul managerial.

Importanța leadershipului managerial se reduce la faptul că, în mod tradițional, rolul directorului instituției educaționale este orientat spre responsabilitățile de manager. Aici se identifică șase **funcții manageriale** specifice directorilor. Patru dintre acestea sunt **ierarhice**: *supervizarea*; *controlul intrărilor* (transferul profesorilor); *controlul comportamentului* (descrierea posturilor); *controlul ieșirilor* (testarea elevilor).

Aici este important să menționăm că leadershipul managerial nu include conceptul de viziune, care este central în majoritatea modelelor de leadership. Acest leadership se concentrează asupra managementului de succes al activităților existente, mai degrabă decât asupra viziunii unui viitor mai bun pentru instituția educațională. Managementul în instituție funcționează pentru a susține nucleul ei, învățarea și predarea.

Leadershipul managerial este modelul care prezintă cel mai ridicat risc din punctul de vedere al adoptării unei abordări manageriale a organizării instituției educaționale. Prin concentrarea asupra funcțiilor, sarcinilor și comportamentului, există posibilitatea ca scopurile educației să fie subordonate obiectivelor manageriale de eficiență sporită. În acest caz se manifestă *managerismul*, ca o concentrare asupra proceselor de management în detrimentul valorilor și scopurilor educaționale. În instituțiile unde se manifestă leadershipul managerial în agenda managerialistă, valorile managerialiste sunt puse în fața valorilor profesionale tradiționale, indicând următoarele elemente:

- înlocuirea valorilor sectorului public educațional cu cele ale sectorului privat și ale pieței;
- stabilirea unui concept greoi de scop educațional, ce oferă importanța rezultatelor măsurabile în detrimentul celor mai puțin măsurabile, însă mai valoroase;
- impunerea unui model de management și leadership ce pune accentul pe responsabilitatea individuală, planificarea rigidă și setarea obiectivelor ca instrumente principale de control organizațional;

-redistribuirea puterii, autoritatea și autonomia profesioniștilor fiind înlocuite de puterea managerilor de a stabili agende și de a determina moduri de lucru.

Leadershipul managerial este o componentă esențială a instituțiilor educaționale de succes, însă ar trebui să completeze, nu să înlocuiască abordările bazate pe valori. Acest leadership fiind atribuit persoanei din vârful ierarhiei și asociat cu modele formale manifestă următoarele puncte slabe:

-caracterizarea instituțiilor educaționale ca organizații orientate spre scopuri poate fi nerealistă;

-definirea procesului de luare a deciziilor ca fiind unul rațional este foarte dificilă;

-leadershipului managerial se concentrează pe organizație ca entitate și ignoră sau subestimează contribuția indivizilor;

-ipoteza centrală a leadershipului managerial afirmă că puterea se află în vârful piramidei;

-abordarea formală a leadershipului managerial se bazează pe presupunerea implicită că instituțiile educaționale sunt relativ stabile. Asumarea stabilității este nerealistă și invalidă în cea mai mare parte a instituțiilor.

Leadershipul managerial este analog modelelor formale ale managementului. Acesta a fost discreditat și respins din cauza că a fost considerat limitat și tehnicist, dar este o componentă esențială a leadershipului de succes, asigurând implementarea viziunii și strategiei instituției educaționale. După ce misiunea și viziunea au fost definite, după ce obiectivele au fost stabilite, acestea trebuie convertite în management strategic și operațional. Faza de implementare a procesului de luare a deciziilor este la fel de crucială ca și dezvoltarea viziunii școlii. Managementul fără viziune este, pe bună dreptate, criticat ca fiind managerialist, dar viziunea fără o bună implementare generează frustrare. Leadershipul managerial este o parte vitală a arsenalului oricărui director de succes.

Conceptul și teoria *leadershipului educațional* reprezintă un proces axat pe consolidarea și extinderea profesionalismului cadrului didactic, prin:

1) *autorizarea profesorului să-și valorifice potențialul de lider* în procesul activității sale curente la nivel de clasă, instituție, comunitate profesională și sistem;

2) *crearea unui mediu favorabil pentru constituirea și funcționarea comunităților profesionale* de învățare la nivel de instituție, prin promovarea valorilor autentice;

3) *implicarea cadrelor didactice în procesul de luare de decizii* la diverse nivele;

4) *oferirea oportunităților reale de creștere în carieră și afirmare profesională*, inclusiv prin abordarea rolului de formator și mentor/coach de către cadrul didactic.

Leadershipul educațional, în calitate de proces ce contribuie la dezvoltarea profesională a cadrelor didactice și, implicit, pentru asigurarea unui proces educațional de calitate, este eficient și contribuie la dezvoltarea profesională a cadrelor didactice doar dacă se promovează și se implementează într-un sistem bine definit, în baza unei metodologii concrete orientate spre atingerea unor finalități clare. Abordarea sistemică a acestui concept contribuie la formarea profesorilor-lideri vizionari, care își consolidează prestația profesională și, în același timp, influențează/facilitează evoluția în carieră a colegilor-profesori și au un impact pozitiv asupra dezvoltării și funcționării instituției din care fac parte.

BIBLIOGRAFIE:

1. Bezedo, R. - *Reper psihopedagogice ale leadershipului educațional*, Teză de doctor în pedagogie, Chișinău, 2015.

2. Bush, Tony - *Leadership și management educațional : teorii și practici actuale*, Editura Polirom, Iași, 2015.
3. Cucuș, C. - *Pedagogie*, Editura Polirom, Iași, 2006..
4. Dumitru, I. (coord.) - *Consiliere psihopedagogică*, Editura Polirom, Iași, 2008.
5. Frost, D. - *International Teacher Leadership report*. November, 2011.
6. Katzenmeyer, M.; Moller, G. - *Awakening the sleeping giant: Helping teachers develop as leaders* (2nd ed.). Thousand Oaks, CA: Corwin Press, 2001.
7. Patrașcu, D. - *Leadership educațional* (manuscris), Chișinău, 2018.

COLABORAREA FAMILIE – ȘCOALĂ

Prof. învăț. primar

BĂEȘU ALINA IONELA

ȘCOALA GIMNAZIALĂ RÂȘCA, JUDEȚUL SUCEAVA

Educația este cea care desăvârșește ființa umană, educația pe care copilul o primește în familie, în școală și de la comunitate. Familia este prima școală a copilului. Ea este cea care răspunde de trebuințele elementare ale copilului și de protecția acestuia, exercitând o influență atât de adâncă, încât urmele ei rămân, uneori, întipărite pentru toată viața în profilul moral – spiritual al acestuia. Familia ocupă un loc aparte în sistemul instituțional al educației. Acțiunea ei pe întreaga perioadă a dezvoltării include și toate laturile formării personalității. Ea reprezintă unul dintre mediile de socializare și educare din cele mai complete, datorită posibilităților pe care le are, de a-l introduce pe tânăr în cele mai variabile situații și de a acționa asupra lui prin cele mai complexe și firești mijloace. Familia oferă primele informații despre lumea care-l înconjoară, primele norme și reguli de conduită, dar și climatul socioafectiv necesar trebuințelor și dorințelor sale. „Pecetea pe care părinții o lasă asupra structurii și profilului spiritual – moral al personalității propriilor copii se menține toată viața. (M. Golu) Influențele educative pe care familia le exercită asupra tinerilor se pot manifesta fie direct – prin acțiuni mai mult sau mai puțin dirijate, fie indirect – prin modele de conduită oferite de către membrii familiei, precum și prin climatul psihosocial existent în familie. Modelele de conduită oferite de părinți – pe care tinerii le preiau prin imitație și învățare – precum și climatul socioafectiv în care se exercită influențele educaționale constituie primul model social cu o influență hotărâtoare asupra copiilor privind formarea concepției lor despre viața, a modului de comportare și relaționare în raport cu diferite norme și valori sociale. Este recunoscut faptul că strategiile educative la care se face apel în familie, mai mult sau mai puțin conștientizate, determină în mare măsură dezvoltarea personalității, precum și rezultatele școlare ale tinerilor, comportamentul lor sociomoral. Factorul decisiv în succesul școlar îl reprezintă raportarea corectă a realității în existența activității comune familie – școală. Sunt necesare sisteme complexe de dezvoltare a responsabilităților individuale și colective, în concordanță deplină cu preocupările, interesele, deprinderile și aptitudinile fiecărui adolescent. Părinții trebuie să cunoască, să devină conștienți de influența pe care o exercită prezența lor în viața copilului, să fie convingși că educația dată copilului, pentru societatea actuală este diferită de cele precedente, că societatea actuală va fi diferită de cea actuală, iar copilul trebuie pregătit corespunzător. Aspirațiile, rezultatele și sprijinul social și familial constituie trei aspecte ale unei interacțiuni dinamice între copilul individual și cercul său imediat. Implicarea părinților joacă un rol semnificativ în cadrul intervenției școlare. Acțiunile care implică părinții produc o schimbare în ambientul familiei și cresc aspirațiile, atât ale părinților pentru copiii lor, cât și ale copiilor înșiși. Mediul familial este primul mediu educativ și socializator pe care îl cunoaște copilul și a cărui influență îi marchează esențial dezvoltarea ca individ. Legătura copilului cu familia este extrem de puternică și de neînlocuit. O mare parte despre cunoștințele despre natură, societate, deprinderile igienice, obișnuințele de comportament, elevul le datorează educației primite în familie. Rolul familiei este foarte important în dezvoltarea copilului din punct de vedere fizic, intelectual, moral estetic, ș.a.. Ca

prim factor educativ, familia oferă copilului aproximativ 90% din cunoștințele uzuale (despre plante, animale, ocupațiile oamenilor, obiectelor casnice), familia este cea care ar trebuie să dezvolte spiritul de observație, memoria și gândirea copiilor. Copilul obține rezultatele școlare în funcție de modul în care părinții se implică în procesul de învățare. Părinții trebuie să asigure copilului cele necesare studiului, trebuie să-și ajute copilul la învățătură. Acest ajutor trebuie însă limitat la o îndrumare sau sprijin, nefiind indicat să se efectueze tema copilului. Cu timpul părinții se vor limita la controlarea temei de acasă și a carnetului de note. Deci, atitudinea părinților trebuie să fie una de mijloc: să nu-l ajute prea mult pe copil, dar nici să ajungă să nu se intereseze deloc de rezultatele acestuia. Tot în familie se formează cele mai importante deprinderi de comportament: respectul, politețea, cinstea, sinceritatea, decența în vorbire și atitudini, ordinea, cumpătarea, grija față de unele lucruri încredințate. Toate acestea reprezintă de fapt ilustrarea cunoscutei expresii „a avea cei șapte ani de-acasă”. Un elev fără „cei șapte ani de-acasă” va crea mereu probleme chiar și ca viitor adult. Aici trebuie reamintit că, în general, elevii nu primesc în cadrul școlii nici un exemplu sau sfat negativ, toate acestea influențându-l în afara școlii. Din cele 24 de ore ale unei zile, elevul este la școală 5 – 6 ore, de restul timpului fiind responsabilă familia elevului. Uneori părinții uită că trebuie să facă front comun cu profesorii, deoarece și unii și alții nu doresc decât dezvoltarea armonioasă a elevului, educarea și îmbogățirea cunoștințelor acestuia. A fi părinte este ceva înnăscut, acest sentiment aflându-se în noi în stare latentă. Se întâmplă totuși ca ceea ce consideră părinții a fi o măsură corectă pentru copilul lor într-o anumită situație, să nu fie tocmai ceea ce are nevoie copilul în acel moment. De aici apar conflictele, rupturile dintre membrii familiei, renunțarea la intervenții din partea părinților care sunt depășiți de situație. Una dintre cele mai importante preocupări ale familiei și un punct comun pe care îl are aceasta cu școala este orientarea școlară și profesională. Cei mai mulți părinți sunt bine intenționați în alegerea unei școli sau unei profesii pentru fiul sau fiica lor. Dar, de multe ori, buna intenție și buna credință sunt tocmai sursele greșelilor lor deoarece acestea nu țin loc de competență și de pricepere. Greșelile părinților decurg uneori și din prea marea dragoste pe care o poartă copiilor. De aceea între familie și școală trebuie să existe o permanentă colaborare care se poate realiza prin vizite reciproce, ședințe și lectorate cu părinții. Un parteneriat familie-școală este relația cea mai profitabilă pentru toți cei ce participă la acest demers. Parteneriatul va fi eficient dacă fiecare parte va reține că același subiect este copilul nostru și școlarul nostru. Cadrele didactice află cum este fiecare copil, în ce mod ajunge mai repede la succes, ce îl interesează și-l pasionează, iar părinții vor cunoaște în ce momente să-l susțină pe școlar, în ce fel să-l motiveze și să-l ajute. Școala este instituția socială în care se realizează educația organizată a tinerei generații. Ea este factorul decisiv pentru formarea unui om apt să contribuie la dezvoltarea societății, să ia parte activă la viață, să fie pregătit pentru muncă. Procesul de învățământ este cel care conferă școlii rolul decisiv în formarea omului. Misiunea școlii este aceea de a contribui la realizarea idealului educativ impus de cerințele vieții sociale. Procesul de educație din cadrul școlii este îndrumat și condus de persoane pregătite în mod special pentru acest lucru. Menirea școlii nu este numai de a înzestra elevii cu un bagaj de cunoștințe cât mai mare, ci și de a stimula calitatea de om. Școala a rămas punctul de pornire al orientării școlare și profesionale prin acțiuni de informare asupra posibilităților de continuare a studiilor, de detectare a intereselor profesionale. În viață nimic nu este garantat sută la sută. În cele din urmă, fiecare copil va trebui să aleagă singur calea pe care vrea să meargă. Șansele de a influența un copil în mod pozitiv pot fi semnificativ crescute dacă, prin aceste dezbateri, lectorate, activități de consiliere părinții ar dedica câteva ore în plus pentru a afla lucruri noi despre dezvoltarea și comportamentul tipic al copilului. Până la cuprinderea într-o unitate de

învățământ, rolul primordial în educație îl are familia. Odată cu înscrierea într-o unitate de învățământ ponderea se schimbă, rolul mai mare îl are școala, dar nici acțiunea educativă a familiei nu este de neglijat. Între acțiunile educative ale celor doi factori există mai degrabă un raport de complementaritate decât de rivalitate, acțiunea fiecăruia venind să o completeze pe a celuilalt. Se constată că unele familii manifestă totală încredere în rolul pe care școala îl are asupra dezvoltării copilului, pe când altele sunt dezinteresate. În ceea ce privește relația școală-familie se impun deschideri oferite părinților privind aspectele școlare, psihopedagogice, pe lângă aspectele medicale, juridice etc. În general, toată lumea apreciază efectele benefice ale unei participări foarte active a părinților la activitățile școlare. Numeroase cercetări la nivel de învățământ primar și chiar secundar au pus în evidență aspectul determinant al calității interacțiunii dintre familie și școală asupra educației copiilor. Această recunoaștere a importanței părinților în favorizarea succesului școlar al tinerilor a determinat autoritățile educative să susțină necesitatea întăririi legăturilor dintre părinți și școală. Dealtfel, în contextul actual, aceste legături par a fi mai necesare ca niciodată. Într-adevăr, misiunea socială a școlii depășește tot mai mult simpla atingere a obiectivelor pedagogice ale curriculum-ului școlar având în vedere și faptul că mulți părinți sunt prea preocupați de problemele familiale, profesionale sau sociale pentru a putea urmări evoluția copiilor lor sau coerența dintre educația pe care copilul o primește în familie și cea școlară. Atât părinții cât și cadrele didactice beneficiază de avantajele unei astfel de colaborări. Binefacerile sunt numeroase, începând cu o mai bună cunoaștere reciprocă și depășirea stereotipurilor, și continuând cu identificarea unor interese comune în beneficiul copiilor. În sfârșit, colaborarea este benefică și pentru școală, părinții aducând deseori resurse suplimentare ce pot susține rolul educativ al școlii dar oferă și un cadru pentru o continuă reevaluare. Educația, sub toate formele ei, e chemată să găsească soluții prin care copilul să se adapteze rapid și eficient la societatea în care trăiește. Oricât s-ar strădui, școala nu poate înlocui restul instituțiilor care au misiunea de formare a cetățenilor conștienți, cu o conduită civilizată. Educația școlară în școală nu are sorți de izbândă fără o colaborare strânsă cu alți factori activi implicați în procesul instructiv-educativ. Între aceștia, familia, considerată dintotdeauna celula de bază a societății și "un soi de personalitate colectivă" de a cărei armonie generală depinde dezvoltarea personalității copilului, are un rol foarte important în ajutorul pe care trebuie să îl dea școlii. Oricine lucrează în învățământ observă cum familia nu mai poate realiza astfel de temelii șubrede, școala nu poate construi certitudini. Formarea ca cetățean se află sub influența societății și în special a familiei. Colaborarea cu familia trebuie să se concretizeze într-un program comun de activități ale școlii cu aceasta (lectorate cu părinții, ședințe, consultații, vizite la domiciliul elevului, serbări școlare). Părinții trebuie să vadă în noi un prieten, un colaborator, un om adevărat care-i poate ajuta prin atitudinea nepărtinitoare pe care trebuie să o afișăm. Educația în familie devine astfel un proces de pregătire pentru viață, prin întâmpinarea și rezolvarea problemelor de viață. În concluzie, trebuie spus că cei doi factori educativi, familia și școala, trebuie să aibă același scop – formarea personalității umane integrale și armonioase.

BIBLIOGRAFIE: • Cerghit, I.; Radu, I.T.; Popescu, E.; Vlăsceanu, L., „Didactical, manual pentru clasa a X-a, școli normale, E.D.P., R.A., 1997; • Kant, Im., *Tratat de pedagogie*. Iași, Editura Agora, 1992; • Nica, I, Țopa, L., *Colaborarea școlii cu familia elevilor de clasa I,*

Editura Didactică și Pedagogică, București, 1974; • Nicola, I., „Pedagogie”, E.D.P., R.A., București, 1992; • *** - „Tribuna învățământului”, 2000; • Revista Învățământului preșcolar, 3-4/ 2005.

Elevii cu părinți migranți

Profesor Bahnean Geta
Școala Gimnazială Nr. 2 Vicovu de Sus,
Județul Suceava

Considerată cea mai importantă și frumoasă etapă în dezvoltarea noastră ca oameni, copilăria, caracterizată prin naivitate, inocență, candoare și curiozitate, reprezintă o „poartă a vieții” și o „vârstă extrem de importantă” (Botar, 2016, p.1112), iar felul în care ea este trăită, se va reflecta, ulterior în traiectul destinului nostru ca adulți.

Un subiect de interes pentru cercetătorii din domeniul sociologiei și psihologiei copilului îl reprezintă problema migrației parentale și modul cum aceasta se reflectă în relațiile părinte-copil. Cercetarea în acest domeniu reprezintă o analiză a impactului pe care migrația o are asupra copiilor lăsați în urmă.

Mulți copii din România se confruntă cu un fenomen extrem de grav pentru dezvoltarea lor armonioasă și anume migrația părinților, care din lipsa unui loc de muncă stabil sau mai bine plătit preferă să ia calea străinătății pentru a putea astfel să asigure resursele financiare atât de necesare unei familii. Pot fi luate în considerare două aspecte: pe de o parte absența părinților poate stimula starea de bine a copiilor și implicit și creșterea performanțelor școlare sau din contră, copii pot să își piardă apetența pentru studiu, pot deveni deprimați sau se pot chiar îmbolnăvi simțindu-se „ai nimănui” și de cele mai multe ori devin victime ale anturajului fiind implicați în situații de delicvență juvenilă.

Potrivit unui studiu realizat de Salvați Copiii România pe baza datelor furnizate de Autoritatea Națională pentru Protecția Drepturilor Copilului și Adopție, în decembrie 2019, 86.263 de copii aveau părinții plecați la muncă în străinătate, iar dintre aceștia 15.858 aveau ambii părinți plecați și un număr de 11.143 cu părinte unic susținător erau privați de prezența acestuia. În aceste condiții determinate de lipsa ambilor părinți sau a unui reprezentant legal, copiilor le este limitat accesul la educație, sănătate, protecție juridică și asistență socială.

Deoarece, tot mai mulți părinți ai elevilor din școala mea sunt plecați la muncă în străinătate iar copiii sunt lăsați în grija altor persoane, atât eu cât și colegii mei, nu de puține ori, ne-am confruntat cu situații în care copiii respectivi manifestau instabilitate emoțională, se autoizolau, refuzau să comunice, rezultatele școlare se aflau în cădere liberă, aveau o atitudine violentă și un comportament indezirabil. Consider că stă în puterea noastră să contribuim la ameliorarea stării de bine, la ridicarea stimei de sine și la încurajarea elevilor noștri în vederea

obținerii unor rezultate școlare frumoase, motiv pentru care am propus spre implementare proiectul cu tema:

Nouă me pasă!

Proiect de consiliere a elevilor cu părinți migranți

Cine realizează proiectul: consilierul școlar cu sprijinul profesorului diriginte, a profesorilor de la clasă

Domeniile socio-emoționale: auto-conștientizare, management personal, conștientizare socială, abilități de relaționare și comunicare, luarea deciziilor

Tip program: de intervenție și consiliere

Nivel de învățământ: clasele V-VIII

Caracteristici și nevoi ale populației țintă: elevi cu unul sau ambii părinți migranți din clasele V-VIII

Scop program: dezvoltarea unor strategii de sprijin/intervenție specifice consilierii psihopedagogice, centrate pe susținerea elevilor cu unul sau ambii părinți plecați /implicarea acestora în activități de consiliere și de socializare în vederea dezvoltării abilităților de viață independentă care să-i ajute din punct de vedere social, comportamental, relațional și emoțional.

Obiective:

- ↳ crearea la nivelul școlii a unei baze de date cu informații relevante despre copiii cu părinți migranți;
- ↳ adaptarea elevilor la noua situație (în plan afectiv, social, motivațional și școlar);
- ↳ identificarea/dezvoltarea/consolidarea la elevi a abilităților de viață existente;
- ↳ formarea de abilități de viață independentă privind asumarea responsabilităților, comunicarea cu persoane de aceeași vârstă și cu adulți;
- ↳ atragerea elevilor în activitățile școlare și extrașcolare;
- ↳ implicarea cadrelor didactice în vederea dezvoltării relațiilor interpersonale și a creșterii încrederii între copii;
- ↳ colaborare/comunicare permanentă între școală, părinții rămași sau tutorii legali, dar și cu părinții plecați;

Modalități de derulare a programului:

- ↳ realizarea bazei de date;
- ↳ constituirea echipei de intervenție: profesori diriginți, medicul școlar, profesori de la clasă, părinți;

- ↪ selectarea grupului țintă;
- ↪ consilierea psihopedagogică de grup a elevilor din grupul țintă prin ședințe de consiliere de grup cu teme precum :
 1. „Cine sunt EU?”;
 2. „Călătoria eroului”;
 3. „Emoțiile mele”;
 4. „Cum facem față emoțiilor dificile?”;
 5. „Comunicarea interpersonală”;
 6. „Mens sana in corpore sano”;
 7. „Activități recreative sănătoase”;
 8. „Resurse comunitare”;
 9. „Cea mai bună decizie”;
 10. „Rezolvarea de probleme”; ,,
 11. „Arta de a învăța”;
 12. „Viitorul începe azi”;
 13. „Cheia mea anti stres”;
 14. „Voluntariatul – calea spre o altfel de prietenie!”
 15. „Cartea –prietenul meu cel mai bun!”

Metode folosite:

- ↪ **Analiza nevoilor de consiliere:** chestionar de autoevaluare, metoda observației, studiul de caz, ghidul de interviu semi-structurat.
- ↪ **Metode de consiliere:** conversația, explicația, vizionarea unor filmulețe educative, metoda pălăriilor gânditoare, argumentare, desen, problematizarea, jocul de rol, dezbateră, brainstorming, învățarea prin descoperire, exercițiul, studiu de caz, lucrul în echipă

Conținutul programului de consiliere:

- ↪ Intercunoaștere și crearea unei legături de încredere și respect reciproc în grup;
- ↪ Conștientizarea resurselor proprii și folosirea acestora în vederea depășirii obstacolelor personale;
- ↪ Stimularea capacității de luare a deciziilor;
- ↪ Identificarea unor modalități sănătoase de gestionare a emoțiilor;
- ↪ Autocontrolul propriilor emoții;
- ↪ Comunicare interpersonală;
- ↪ Stil de viață sănătos;

- ↳ Modalități eficiente de rezolvare a problemelor;
- ↳ Formarea/consolidarea obișnuinței de organizare și planificare a învățării;
- ↳ Formarea/dezvoltarea abilităților de lucru în echipă, de socializare, de comunicare, empatie.

Durată program/nr. ședințe de consiliere: proiectul se va derula pe parcursul unui an școlar, conține un număr de 15 activități

Resurse necesare: laptop, videoproiector, imprimantă, flipchart, coli albe și colorate, markere creioane și pixuri colorate, resurse umane - alți voluntari din școală- elevi, profesori, părinți

Modalități de promovare/diseminare a rezultatelor proiectului: campanie de promovare a programului, pliante, broșuri, prezentarea în Consiliul profesoral și în cadrul Ședințelor cu părinții

Modalități de evaluare a proiectului: chestionar, discuții individuale cu beneficiarii

BIBLIOGRAFIE SELECTIVĂ:

Botar, I.C., (2016) The marvelous universe of childhood in Transylvania, *Journal of Romanian Literary Studies*, Nr. 8, p. 1112.

Bulai, T. (2006). Fenomenul migrației și criza familială. Iași, Editura Lumen.

Neamțu, C. (2003). Devianța școlară. Ghid de intervenție în cazul problemelor de comportament ale elevilor. Iași: Editura Polirom

*** Copiii singuri acasă, Salvați Copiii România, 2019. Retrieved from

<https://www.salvaticopiii.ro/ce-facem/protectie/copii-cu-parinti-plecati-la-munca-in-strainatate>

ROLUL EDUCAȚIEI ÎN PROMOVAREA VALORILOR CULTURALE ROMÂNEȘTI

Prof. Baidoc Dumitra Daniela

Grădinița nr. 62, București

MOTTO:

”Căci nu e datorie românească mai vrednică de a fi implinită și nu e osteneală mai de folos, decât ca să facem părtasi pe cei mai tineri, pe cei ce vin după noi, de bunurile sufletești moștenite din vechime, să li le predăm lor ca pe o zestre de mare preț.” (George Breazu)

Zestrea unei națiuni o constituie, în primul rând, valorile sale culturale și tradiționale: graiul, portul, obiceiurile, tradițiile și religia. De aceea, considerăm că este oportun să veghem ca adevăratele comori ale poporului să nu se piardă în negura vremurilor, din uitare sau din neglijență. Cadrele didactice sunt cele dintâi care trebuie să le cunoască, să le înțeleagă, să le păstreze și să le transmită mai departe.

Poporul nostru și-a creat valori artistice inegalabile, reprezentând un adevărat patrimoniu național, care nu face altceva decât să întrească identitatea noastră ca popor european.

Chiar dacă tendința generației actuale este de a se rupe de o parte dintre datinile și valorile păstrate în timp de generații întregi, fiecare dintre noi avem o mare datorie - aceea de a ne ști tradițiile și obiceiurile.

Având în vedere fenomenul de globalizare care a luat amploare în ultimii ani, dar și accentul care se pune pe valorile naționale, este necesar ca educația să se concentreze și pe promovarea propriilor valori naționale, dar și pe cunoașterea și aprecierea altor culturi.

Atunci când ne aflăm în fața copiilor, fiecare dintre noi ar trebui să avem în vedere că suntem responsabili pentru:

- Formarea unei generații tinere, conștientă de valorile culturii și civilizației românești;
- Trezirea curiozității și dezvoltarea interesului elevilor față de valorile culturii naționale;
- Implicarea elevilor în multiple activități de documentare, de observare, de culegere de date;

- Explorarea asemănărilor și diferențelor generate de cultură dintre persoanele care conviețuiesc într-un anumit spațiu geografic;
- Păstrarea identității culturale și de limbă și promovarea acesteia;

Toți suntem responsabili în ceea ce privește construirea unui mediu educațional care să motiveze copiii în procesul învățării. Prin obiective și conținut, educația trebuie să răspundă neconținut exigențelor cerute de evoluția realității naționale și internaționale.

Tradițiile românilor sunt comori ce nu ar trebui uitate sau părăsite și nici schimbate cu alte obiceiuri importate din alte țări. Tradițiile și obiceiurile moștenite și formate de-a lungul timpului sunt ale noastre, ne caracterizează, ne definesc și prin ele suntem mai bogati, mai aleși, mai altfel decât alții.

Tradițiile românilor sunt diferite de la o zonă la alta, după cum spune vorba „*câte bordeie, atâtea obiceiie*” însă tocmai acest lucru ne face mai frumoși, mai atrăgători și mai originali. Dezvoltarea, protejarea și punerea în valoare a patrimoniului cultural, caracterizat de elementele menționate, contribuie în mod esențial la integrarea reușită într-o Europă multiculturală. Diversitatea culturală sau multiculturalismul se referă la coexistența armonioasă și interacțiunea diferitelor culturi fără ca aceasta să deterioreze păstrarea tradițiilor și obiceiurilor fiecărei națiuni în parte ci acestea să coexiste în mod armonios.

“Pe-un picior de plai, pe-o gură de rai” ne-am născut și datorită noastră morală este de a păstra și de a cultiva în sufletele generațiilor ce ne urmează dragostea pentru valorile care ne-au înconjurat dintotdeauna și ne-au definit de-a lungul vremurilor.

Bibliografie:

- Marcel Lapteș, *Timpul și sărbătorile țaranului român*, Editura Corvin, Deva, 2009;
- www.didactic.ro

INSTRUIREA DIFERENȚIATĂ, CA APLICAȚIE A TEORIEI INTELIGENȚELOR MULTIPLE

Prof. BĂJENARU CARMEN VERONICA
COLEGIUL NAȚIONAL „I.L.CARAGIALE” PLOIEȘTI, JUD. PRAHOVA

Mai mult ca oricând, societatea contemporană este marcată de o explozie informațională de intensitate și amploare fără precedent. Cu toții știm că o bună cunoaștere a elevilor din punct de vedere psihopedagogic care să reflecte trebuințele, aspirațiile lor, este primul pas și constituie bazele unei educații eficiente.

Instruirea diferențiată se constituie ca un învățământ pe măsura elevilor, ceea ce conduce la formarea capacităților de autoinstruire și dezvoltarea nevoii de dezvoltare continuă. Astfel, nu transmitem cunoștințe, ci organizăm, îndrumăm activitatea de învățare, asistăm la formarea capacităților de autoinstruire, asigurăm adaptarea la situații noi. Totodată, instruirea diferențiată permite valorificarea potențialului fiecăruia și identificarea mai multor tipuri de indivizi și stiluri de învățare.

Émile Planchard distinge o diferențiere internă, care constă în adaptarea activității de instruire la particularitățile elevilor pentru a asigura maximum de randament școlar și o diferențiere externă, prin explicitare. Diferențierea nu înseamnă însă renunțarea la un program unitar de instruire.

Instruirea unitară presupune crearea situațiilor favorabile fiecărui elev, pentru descoperirea intereselor, aptitudinilor și posibilităților de formare proprie.

Autorul *Teoriei inteligențelor multiple*, Howard Gardner, profesor de teoria cunoașterii, educație și psihologie la Universitatea Harvard pornește în teoria sa de la constatarea că unii copii cu coeficient ridicat de inteligență nu au rezultate bune la școală. El a fost șocat de lunga listă de persoane celebre care au reușit remarcabil în viață, dar au avut dificultăți în școală: Picasso, Einstein, Ghandi, Freud.

Conform tradiției, suntem tentați să-i considerăm “inteligenți” pe cei care sunt buni la obiectele de bază din școală, adică matematică sau literatură, iar pe ceilalți să-i considerăm “talentați”.

Dacă le numim pe unele inteligențe și pe celelalte talente, înseamnă că nu le considerăm la fel de importante și egale. Comentând cele două denumiri, Gardner a spus în glumă: “toate acestea sunt egale, dar dacă le numeam talente, nimeni nu-mi citea cartea”.

Ca urmare, le-a numit *inteligente*, definite ca “moduri de a rezolva probleme și de a dezvolta produse considerate ca valori de cel puțin o cultură” și promisiuni de potențial bio-psihologic. Valorizarea inteligențelor este determinată de domeniul sau câmpul în care ea se manifestă, câmp care poate fi o disciplină sau un meșteșug practicat în societate.

În concluzie, se cer precizate anumite “reguli”:

- Să nu folosim aceste inteligențe ca pe niște etichete;
- Fiecare elev (persoană) este unică, diferită de ceilalți;
- Fiecare elev învață în felul lui;
- Să respectăm, valorizăm și hrănim diferențele dintre indivizi;
- Fiecare avem puncte tari (slabe) din punctul de vedere al tipurilor de inteligență;
- Există determinări genetice, dar și influențe de mediu;
- Tipurile de inteligență se dezvoltă diferit la elevi și cu viteze diferite;
- Să predăm astfel încât să favorizăm dezvoltarea tuturor tipurilor de inteligență;
- Să conștientizăm că există diferite tipuri de învățare;
- Nici o metodă nu e bună pentru toți oricând;
- Nu cât de inteligent este elevul, ci cum este el inteligent;
- Nu judecăm (apreciem) elevii după ceea ce nu știu-pot, ci după ceea ce știu-pot (potențial individual);
- Inteligențele multiple ne ajută să rezolvăm probleme de disciplină (elevi dificili).

Teoriile despre inteligență trebuie înțelese ca o parte a preocupării umane referitoare la cunoașterea, înțelegerea și îmbunătățirea vieții.

Modelul lui J.P. Guilford este bazat pe diversitatea abilităților și susține că din punct de vedere al conținuturilor sunt: vizual, auditiv, kinestezic, simbolic, semantic.

Cadrele didactice și elevii trebuie să fie conștienți de stilurile de învățare care le sunt caracteristice și, în consecință, de modul cum învață cel mai bine. În materialele de instruire se prezintă un simplu chestionar care se poate folosi pentru elevi la identificarea stilurilor lor de învățare. Conform specialiștilor există 3 tipuri de învățare: vizual, auditiv și practic. Învățarea trebuie să cuprindă activități de prelucrare a noii materii învățate, care trebuie legată de ceea ce elevul știe deja. Sarcinile trebuie să fie autentice, stabilite în context semnificativ și legate de viața reală. Ele nu trebuie să implice doar repetarea unor lucruri, deoarece acest lucru duce la învățarea “de suprafață” și nu la învățarea “de profunzime”. Având în vedere faptul că procesul de învățare bazat pe metodele interactive a elevilor poate implica unele erori, sarcinile trebuie să le ofere ocazia de a se autoevalua, de a corecta, de a discuta cu colegii, de a primi reacția profesorului, precum și de a face alte verificări de “conformitate cu realitatea”.

În aceste condiții profesorii trebuie să folosească următoarele metode:

(I) Metode care necesită o pregătire sumară și puține resurse : Predare prin întrebări,

Bulgare de zăpadă, Brainstorming, Experimentul Gândului (Empatia), Roata ;

(II) Metode care implică materiale (fotocopii sau cartonașe) ce se distribuie elevilor : Învățare cooperantă,

Puncte-cheie, Întrebări pe baza textului, Transformare, Explicațiile elevilor, Hărți/diagrame/desene, Rezumatul,

(III) Activități care necesită puțin mai multă pregătire; se începe cu cele mai ușoare :

Hotărâri – Hotărâri, Prezentările elevului, Predare de către elevi - Pentru predarea de aptitudini, Jigsaw – O metoda de învățare cooperantă, Controversa academica, Întrebări ”Bulgare de zăpadă”, Învățarea individuală, Ochelari, Competența de a judeca, Comparatie și contrast.

Profesorii trebuie să țină cont de tipurile de inteligență pe care le au elevii lor și să-și adapteze stilul de predare.

Cele mai utilizate metode sunt: “Predarea prin întrebări” sau descoperirea sub îndrumare; Explicarea sarcinilor care cer elevilor să își explice unii altora modul cum au înțeles un anumit lucru și să elaboreze acest mod de a înțelege înainte de a-l exprima; Punerea de întrebări și răspunsuri de “diagnoză” și utilizarea răspunsurilor greșite pentru a explora și a corecta neînțelegerile. “Întrebările socratice”; Utilizarea sarcinilor și întrebărilor care stimulează gândirea elevilor și se bazează pe Taxonomia lui Bloom și nu simpla reamintire. Aceste sarcini și întrebări necesită mai multă gândire și prelucrare.

Analiză: întrebări de tip “de ce”,

Sinteză: întrebări de tip “cum”, “ai putea să”

Evaluare: întrebări de judecată.

Aceste întrebări de rang superior impun elevilor să își creeze propriile concepții cu privire la noua materie învățată. Nu se pot face raționamente pe marginea materiei învățate înainte ca aceasta să fie conceptualizată; de aceea, întrebările care solicită raționamentul vor determina conceptualizarea.

Utilizarea studiilor de caz care leagă subiectul discutat de viața reală sau de experiențele anterioare și deci de învățarea anterioară. Utilizarea lucrului în grup, care solicită elevilor să discute materia învățată, astfel încât să colegii să se verifice între ei și să învețe unii de la alții. Învățarea implică “construirea de modele”; de aceea, utilizați hărți ale minții și rezumate care relevă relația dintre părțile subiectului și întreg. De asemenea, arătați legătura dintre subiectul de astăzi și alte subiecte. Predarea aptitudinilor în contextul subiectului respectiv. Gândiți-vă la dumneavoastră ca la un profesor de aptitudini care utilizează conținutul materiei pentru a preda aptitudinile respective. Stimularea sporește ritmul învățării. De aceea, utilizați resurse generoase, plurisenzoriale și activități energice și creați o atmosferă de amuzament atunci când este posibil.

Cum se învață mai eficient – punctele tari ale stilurilor de învățare:

Vizual / Vedere

Vederea informației în formă tipărită va ajuta elevul să o rețină mai bine. Verificarea faptului că notițele sunt scrise cum trebuie. Privirea formei unui cuvânt. Folosirea culorilor, ilustrațiilor și diagramelor ca ajutor în procesul de învățare. Sublinierea cuvintelor cheie. Folosirea de creioane colorate pentru învățarea ortografierii cuvintelor dificile. Alcătuirea unei hărți mentale sau a unei “spidergram” (rețea de cuvinte, ciorchine).

Convertirea notițelor într-o imagine sau bandă desenată. Folosirea imaginilor pentru explicarea textelor.

Auditiv / Ascultare

Ascultarea profesorului care explică un anumit lucru va ajuta elevul să învețe. Discutarea unei idei noi și faptul că profesorul o explică folosind cuvinte al cărui înțeles este cunoscut. Discutarea cu cineva a problemelor și ideilor. Este folositor să se analize verbal chestiunile. Rugămintea adresată cuiva de a explica din nou lucrurile. Ascultarea unei cărți înregistrate pe bandă va fi mai ușoară decât citirea cărții. “Simțirea cuvântului” ca și cum ați fi pe punctul să fie pronunțat și faptul de a-l pronunța în gând pot fi de ajutor. Împărțirea cuvintelor în silabe /fragmente și exagerarea în gând a sunetelor. Simțirea ritmului unei fraze sau a unui set de informații atunci când acestea sunt “cântate”. Citirea cu voce tare. Faptul de a vă asculta vorbind cu voce tare.

Utilizarea unui casetofon pentru a se înregistra observațiile și gândurile. Folosiți metode de ascultare activă, incluzând aici chestionarea și rezumarea.

Kinestezic (practic)

Efectuarea de către elevi a unei activități practice care facilitează adesea înțelegerea. Scrierea lucrurilor în ordinea lor, pas cu pas, este o cale eficientă de a le ține minte. Scrierea lucrurilor cu propriile cuvinte.

Convertirea notițelor într-o imagine sau într-o bandă desenată. Alcătuirea unei hărți mentale sau a unei “spidergram”(rețea de cuvinte, ciorchine). Urmărirea cu degetul a titlurilor, cuvintelor cheie, etc. apoi pronunțarea respectivelor cuvinte urmată de scrierea lor din memorie. Preferința pentru a atinge și a face.

Scrisul la tastatură este adesea mai ușor decât scrierea de mână. Utilizarea scrisului cursiv este mai ușoară decât cea a scrisului tipărit (cu litere separate). Ajutarea unei alte persoane să îndeplinească o sarcină.

BIBLIOGRAFIE:

- Bocoș, Mușata, (2002), Instruirea interactivă pentru reflecție și acțiune, Presa Universitară Clujeană.
- Cerghit, Ioan (2002). Sisteme de instruire alternative sau complementare. Structuri, stiluri, strategii. București: Editura Aramis.
- Gardner, H.(2007), Mentea umană. Cinci ipostaze pentru viitor. București: Editura Sigma.
- Gardner, H.(2007), Inteligențe multiple. Noi orizonturi pentru teorie și practică. București: Editura Sigma.
- Jung, Carl (1997). Tipuri psihologice. București: Editura Humanitas.
- Neacșu, Ioan (1990). Metode și tehnici de învățare eficientă. București: Editura Militară

Școala viitorului

Prof. Bal Cristina, Școala Gimnazială Nr 1 Valcau de Jos

În opinia mea, școala viitorului va fi cu totul diferită de cea actuală. Modul de învățare, atribuțiile profesorilor, sistemul de notare și mediul de învățare vor fi schimbate și modernizate. Se va pune accentul pe învățarea individuală și practică. Tehnologia este factorul principal care va susține procesul de învățare, dar, în aceste condiții, consider că interacțiunea dintre profesor și elev va fi mai importantă ca niciodată.

Sistemul educational din prezent nu mai seamana deloc cu sistemul de acum 15-20 de ani, asa cum actualul sistem nu va mai avea aproape nimic din cel de peste 10-15 ani. Educatia nu va disparea niciodata, asta e clar, ea e foarte importanta pentru individ, pentru societate. Doar ca va lua diverse forme si se va adapta la evolutia tehnologiilor si la exigentele din acel moment.

Viitorul educatiei depinde in mare masura de adaptare. De adaptarea sistemelor de invatamant la noile provocari si la tot ce tine de invatare, de predare moderna, modernizata. Educatia viitorului va porni de la principii de baza, pe care le avem si in prezent, dar va avea mult mai multe variante pentru a ajunge la obiectivele propuse. Implicarea dascalilor si a autoritatilor din invatamant va fi esentiala pentru sisteme de educatie performante, care ii pot ajuta pe elevi sau studenti sa invete mai usor si mai bine.

Viziune, integrarea unor metode noi de predare sau adaptarea celor care functioneaza cel mai bine in functie de fiecare copil si de abilitatile sale, iata care ar fi varianta castigatoare pentru educatia viitorului care chiar conteaza. Se mai adauga si o raportare la tehnologie cat mai bine articulata, dar si testari si incercari de gasire a celor mai bune combinatii de metode de predare-invatare pentru formarea unor oameni capabili sa se descurce in orice context.

Spre deosebire de actualul sistem de educatie, in viitor elevii vor putea avea mai multe oportunitati sa invete la diverse ore si in diverse locuri. Prin intermediul eLearning-ului se va putea studia remote, in ritmul fiecaruia. Partea teoretica va fi invata in afara claselor, partea practica va fi invatata fata in fata, interactiv, pentru a fi fixate cat mai bine toate cunostintele teoretice. Asta este clar in avantajul elevilor, care vor putea intr-un mod foarte simplu sa invete lucruri noi fara efort si sa le poata aplica imediat, chiar si in viata reala. Invatarea de tip eLearning este deja pe un trend ascendent astazi, dar este impusa din cauza problemelor

globale din prezent. In viitor, inasa, eLearning-ul va fi ceva obisnuit si va fi peste tot, mai ales ca vor fi si tehnologii complexe care vor simplifica intreg procesul de invatare sau de predare.

In sistemul de educatie din viitor elevii vor avea instrumente de studiu care se vor adapta la capacitatile fiecarui elev in part. Daca se ajunge la un anumit nivel deja invatarea va fi mai complexa, vor fi intrebari si materiale mai grele pentru a se „plia” pe cunostintele pe care le detine elevul la un moment dat. Elevii care au probleme cu invatarea vor putea sa faca exercitii si practica pana ating un anumit nivel. Pe durata invatarii elevii vor primi mereu incurajari si vor sti de fiecare data la ce nivel se afla. Vor fi tot mai putini elevi care isi vor pierde increderea in ei sau vor fi tentati sa abandoneze scoala. Si profesorii vor avea o munca mai usoara si vor sti mereu unde trebuie sa mai lucreze cu elevii si la ce nivel sunt cei din fata lor. Procesul de predare va fi astfel mai usor de adaptat in functie de nevoile reale ale elevului, se va merge pe eficienta inainte de orice.

Fiecare elev va avea posibilitate sa modifice procesul de invatare cu ajutorul unor instrumente pe care acesta le considera necesare si potrivite pentru el. Se vor folosi in cadrul proceselor de invatare diverse dispozitive, diverse programe, tehnici interesante bazate pe preferintele lor.

Pe masura ce locurile de munca incearca sa se adapteze unei economii tip freelance dintr-un viitor destul de incert pe piata muncii, elevii se vor adapta invatarii bazata pe proiecte pentru a face fata unor locuri de munca project-based. Asta inseamna ca vor trebui sa invete cum sa aplice diverse abilitati pe termen scurt intr-o varietate de situatii. Deja in liceu trebuie aplicata invatarea bazata pe proiecte in asa fel incat aptitudinile organizationale, colaborative si de time management sa fie foarte bine intelese si utilizate mai tarziu.

In viitor partea manuala a matematicii si a interpretarii datelor va fi istorie. Calculatoarele se vor ocupa de tot ce tine de calcule sau de interpretari, dar vor avea nevoie si de input uman. Ele vor analiza statistic, vor descrie si vor prezice anumite trenduri, inasa interpretarea umana le va da valoare si greutate. Va fi foarte important sa inveti in scoala cum sa interpretezi diverse date si sa oferi anumite perspective pentru a te putea descurca mai bine pe piata muncii. Interpretarea datelor va fi, pana la urma, cheia unei educatii a viitorului care formeaza oameni pregatiti sa vina mereu cu un raspuns in baza unor proiectii care au la baza numere, date foarte multe.

In viitor elevii vor avea foarte multa independenta in procesul de invatare, asa ca mentoratul va fi fundamental pentru succesul elevului. Profesorii ii vor indruma pe elevi in jungla informationala la care vor avea acces si le vor arata care sunt cele mai bune moduri de studiu, cele mai bune surse de informatii. Desi viitorul educatiei pare a fi unul remote,

institutiile educationale si profesorii vor avea in continuare un rol foarte important pentru performante academice de invidiat.

Bibliografie

- 1.Gherguț Alois, „Managementul general și strategic în educație”, editura Polirom, Iași, 2007
- 2.Cerghit I., „Sisteme de instruire alternative”, editura Aramis, București, 2002
- 3.Gherguț Alois, „Sisteme de psihopedagogie specială”, editura Polirom, Iași, 2005
- 4.Articolul „Inovație și creație în activitatea didactică”, în cadrul Simpozionului național „Școala-moment zero pentru o societate a cunoașterii”, 30 mai 2000

Activitățile extrașcolare – alternativă postmodernă a creativității și a performanței școlare

Prof. Delia Bălăceanu, Colegiul Național Economic 'Th. Costescu'

Conceptul de performanță presupune o relație de interdependență între formele generale ale educației – formală, nonformală, informală - și autoeducație. În acest sens, educația nonformală implică valențe formativ-educative într-un context instituționalizat, organizat, dar independent de curriculumul pedagogic, de programele școlare. Activitățile extrașcolare au drept finalitate autoeducația; familia, biblioteca, cercurile pe discipline, concursurile școlare, olimpiada, competițiile sportive, excursiile tematice, instruirea asistată de calculator sunt mijloace care sunt centrate asupra creativității și a performanței școlare. Astfel, obiectivele educației nonformale sunt: pregătirea profesională, cultivarea anumitor aptitudini, îmbogățirea cunoștințelor, integrarea activ-creatoare în societate, îmbogățirea culturii generale și de specialitate.

În primul rând, taberele școlare sub îndrumarea profesorilor constituie o modalitate de petrecere organizată a timpului liber care determină implicarea elevilor în anumite activități opționale în funcție de aptitudinile, talentul și interesul lor. De exemplu, tabăra de creație de la Bahna este destinată elevilor și studenților care studiază artele plastice. Evaluarea acestor activități este, de asemenea nonformală, recompensele având rolul de a susține interesul și implicarea activă, performantă, creatoare a participanților. Expunerea desenelor realizate de elevi în diferite locații - școală, casa de cultură, cinematograful, are drept efect stimularea creativității, a motivației intrinseci, cultivarea gustului estetic, formarea unei personalități armonioase în concordanță cu finalitățile pedagogice ale educației formale.

În al doilea rând, conceptul de creativitate denotă noutate, originalitate, motivație, spontaneitate, expresivitate, autonomie, independență a gândirii, flexibilitate și ingeniozitate. De asemenea, elevii, care posedă competențe lingvistice, prin participarea la diferite concursuri școlare de creație își pot șlefui, cizela elanul creator. Educația nonformală este focalizată pe cel care învață, sprijină categoriile defavorizate și stimulează elevii supradotați, valorifică oportunitățile tehnico-științifice, determinând o educație permanentă. Dezavantajele acestei laturi ale educației se referă la flexibilitatea programelor, la stilul prea permisiv al cadrelor didactice, invaliditatea pedagogică a evaluării, elaborarea unor obiective pe termen scurt, variabila timp.

Teoria deșcolarizării societății urmărește conturarea unui echilibru între dezvoltarea societății și produsul sistemului de învățământ actual. Importantă este existența unei relații de complementaritate, chiar de concurență între educația formală și cea nonformală. În cadrul educației nonformale, se creează

un climat armonios, relaxant, motivațional, pozitiv care facilitează creativitatea și performanța. Elevul își alege anumite activități nonformale, însă metodele, mijloacele de realizare aparțin instituției organizatoare. Activitățile extrașcolare se organizează în conformitate cu Legea educației naționale, raportându-se la idealul educațional al educației formale. Scopul acțiunilor de tip nonformal este dezvoltarea unor competențe specifice unui anumit domeniu. Astfel, aceste activități se pot realiza în palate și cluburi ale copiilor, în tabere școlare, în afara orelor de curs, pe toată durata anului școlar și a vacanțelor școlare. În acest sens, cluburile copiilor organizează activități prin care se consolidează cunoștințe, se formează competențe în funcție de particularitățile individuale și de opțiunile copiilor, se urmărește exersarea unor competențe de comunicare, sportive, artistice, civice. De exemplu, programul After school organizează ateliere de lucru în diferite domenii, activitatea fiind segmentată pe grupe de începători, de avansați și de performanță, în funcție de nivelul de pregătire al participanților. Grupele de performanță sunt constituite din elevi care au obținut rezultate foarte bune la concursurile naționale și internaționale. Evaluarea presupune realizarea unui portofoliu care conține diplome, certificate obținute de elevi pe parcursul activităților extrașcolare, dar și participarea la spectacole, serbări, expoziții, tabere și concursuri organizate la nivel județean, național sau internațional.

Activitățile de tip nonformal oferă alternative educației formale, situează elevul în contexte care-i permit o perfecționare continuă a competențelor, a capacităților și a aptitudinilor sale. De exemplu, copiii cu talent artistic sunt orientați către dans, decorațiuni sau pictură. De asemenea, psihologii recomandă îmbinarea unei activități artistice cu una sportivă, elevului revenindu-i sarcina de a alege. În acest sens, menționez exemplul școlilor de vară de limba engleză organizate de Shakespeare School pentru copii și tineri cu vârste cuprinse între 8 și 25 de ani, în campusuri cu tradiție din Marea Britanie. Programele de vară cuprind cursuri predate de profesori vorbitori nativi, materiale didactice, certificat de absolvire, testate inițială, cazare în campus. Dat fiind faptul că prețul este incompatibil situației noastre economice actuale, ar fi ideală organizarea acestor activități în țara noastră, având drept model școala europeană.

Bibliografie:

Elena Joița, *Pedagogie și elemente de psihologie școlară*, Editura Arves, Craiova, 2003

John Hartley, Danny Saunders, Martin Montgomery, John Fiske, *Concepte fundamentale din științele comunicării și studiile culturale*, Editura Polirom, București, 2001

Sorin Cristea, *Curriculum pedagogic*, Editura Alutus, Miercurea-Ciuc, 2008

Facilitarea, susținerea și îmbunătățirea activităților din Sistemul Educațional

Sistemul educațional reprezintă coloana vertebrală a dezvoltării unei societăți, având un impact semnificativ asupra formării individului și, implicit, asupra progresului unei națiuni. În acest context, facilitarea, susținerea și îmbunătățirea activităților din sistemul educațional devin priorități esențiale pentru a asigura o educație de calitate și pentru a pregăti tineretul pentru provocările viitorului.

Facilitarea activităților în sistemul educațional este o măsură crucială pentru a crea un mediu propice învățării. Infrastructura școlară trebuie să fie modernă, accesibilă și dotată cu resurse adecvate. Sălile de clasă ar trebui să fie echipate cu tehnologie de ultimă generație, iar bibliotecile să ofere resurse variate pentru stimularea curiozității și a gândirii critice. Accesul la internet și tehnologia informației trebuie să fie generalizate, facilitând astfel procesul de predare-învățare și pregătirea elevilor pentru societatea digitală contemporană.

Susținerea sistemului educațional implică atât aspecte financiare, cât și recunoașterea valorii profesorilor. Bugetele alocate educației trebuie să reflecte importanța acesteia și să permită dezvoltarea continuă a infrastructurii și a resurselor umane. Este esențial să se investească în formarea continuă a profesorilor, pentru a-i menține actualizați cu noile metode de predare și pentru a promova inovația în clasă. Recunoașterea meritelor și recompensarea profesorilor pentru performanțe remarcabile sunt aspecte esențiale pentru a motiva și reține cadrele didactice talentate.

Îmbunătățirea activităților din sistemul educațional se concentrează pe adaptarea la schimbările societale și pe pregătirea elevilor pentru viitor. Învățământul trebuie să fie centrat pe elev, promovând abilități precum gândirea critică, rezolvarea de probleme, comunicarea și colaborarea. Implementarea unor programe flexibile și interdisciplinare poate să încurajeze dezvoltarea abilităților necesare pentru a face față provocărilor din lumea reală. De asemenea, promovarea diversității și incluziunii în curriculum și în mediul școlar contribuie la formarea unor cetățeni responsabili și empatici.

Îmbunătățirea activităților din sistemul educațional poate fi realizată printr-o serie de măsuri care vizează atât infrastructura fizică, cât și metodele de predare, formarea cadrelor didactice și implicarea comunității. Iată câteva sugestii:

Modernizarea Infrastructurii Școlare:

Echipamente Tehnologice:

Asigurarea accesului la tehnologie modernă în toate școlile pentru a sprijini procesul de învățare digitală.

Implementarea unor laboratoare de informatică și resurse multimedia în fiecare școală.

Infrastructură Fizică:

Renovarea și modernizarea clădirilor școlare pentru a oferi un mediu sigur, confortabil și propice învățării.

Asigurarea accesului la facilități sportive, ateliere și laboratoare bine echipate.

Formarea Continuă a Cadrelor Didactice:

Dezvoltarea programelor de formare continuă care să acopere noile tehnologii, metode de predare inovatoare și abordări pedagogice eficiente.

Sprijinirea profesorilor în dobândirea abilităților necesare pentru gestionarea diversității în clasă și adaptarea la stilurile individuale de învățare ale elevilor.

Inovații în Procesul de Predare:

Adoptarea metodelor de predare interactive, inclusiv lecții bazate pe probleme, studii de caz și proiecte practice care să încurajeze gândirea critică și creativă.

Utilizarea tehnologiei pentru a personaliza învățarea, oferind elevilor oportunități de auto-studiu și adaptând materialele de învățare la nevoile individuale.

Implicarea Părinților și a Comunității:

Crearea unui parteneriat între școli, părinți și comunitate pentru a asigura sprijin continuu în procesul de învățare al elevilor.

Organizarea de evenimente și programe educaționale care să implice părinții în activitățile școlare.

Promovarea Educației Socio-Emoționale:

Integrarea în curriculum a programelor care să dezvolte abilități socio-emoționale precum empatia, reziliența și gestionarea emoțiilor.

Furnizarea de resurse și servicii de consiliere pentru elevi pentru a sprijini sănătatea mentală și emoțională.

Evaluare și Monitorizare Eficiente:

Revizuirea sistemelor de evaluare pentru a se asigura că reflectă în mod adecvat progresul și aptitudinile elevilor.

Implementarea unor mecanisme eficiente de monitorizare a performanțelor școlare și de intervenție în cazul dificultăților.

Dezvoltarea Abilităților Relevante Pentru Viața Reală:

Adaptarea curriculumului pentru a include materiale și activități care pregătesc elevii pentru cerințele vieții cotidiene și ale pieței muncii.

Prin implementarea acestor măsuri, sistemul educațional poate deveni mai flexibil, adaptabil și orientat către pregătirea elevilor pentru provocările și oportunitățile viitorului. Este esențial ca toate aceste inițiative să fie susținute de resurse adecvate și să implice o colaborare eficientă între toate părțile implicate în educație.

În concluzie, facilitarea, susținerea și îmbunătățirea activităților din sistemul educațional reprezintă piloni esențiali pentru construirea unui viitor prosper și echitabil. Investițiile în infrastructură, recunoașterea valorii profesorilor și adaptarea constantă la nevoile societății sunt componente cheie pentru a asigura un învățământ de calitate și pentru a pregăti generațiile viitoare pentru provocările ce le vor întâmpina. Educația reprezintă cheia evoluției sociale și economice, iar atenția sporită acordată acestui domeniu va contribui la formarea unei societăți mai bune și mai pregătite pentru viitor.

Prof. pentru. înv. primar
Balaci Otilia

Leadershipul didactic premise a succesului în educație

Leadershipul didactic este esențial pentru succesul în educație, iar abordările și tactici pot influența în mod semnificativ calitatea învățării și performanța elevilor. Iată câteva strategii și tactici cheie pentru un leadership didactic eficient și succes în educație:

- Comunicare Eficientă. O comunicare deschisă, clară și empatică este fundamentală pentru un lider didactic eficient. Liderul trebuie să fie capabil să transmită obiectivele și așteptările în mod transparent și să asculte cu atenție preocupările și perspectivele celorlalți.
- Viziune și Direcție. Un lider didactic trebuie să aibă o viziune clară și inspiratoare pentru educație, să stabilească direcția și să ofere un scop comun pentru întreaga echipă educativă. Această viziune ar trebui să încurajeze inovația, excelența și angajamentul pentru succesul elevilor.
- Delegare și Încredere: Delegarea responsabilităților și încrederea în membrii echipei sunt esențiale pentru eficiența liderului didactic. Prin încurajarea autonomiei și asumarea responsabilității, liderul poate stimula implicarea și creativitatea în rândul cadrelor didactice și personalului școlar.
- Inspirare și Motivare. Un lider didactic eficient este capabil să inspire și să motiveze atât elevii, cât și echipa educațională. Prin exemple personale, recunoașterea eforturilor și susținerea dezvoltării personale și profesionale, liderul poate crea un mediu stimulat și pozitiv în care fiecare individ să-și atingă potențialul maxim.
- Adaptabilitate și Inovație. Cu ritmul rapid al schimbării în educație și societate, un lider didactic trebuie să fie flexibil și adaptabil la noi cerințe și provocări. Promovarea inovației în procesele de predare și învățare, adoptarea noilor tehnologii și abordări pedagogice sunt cruciale pentru menținerea relevanței și excelenței în educație.
- Înțelegerea și Susținerea Elevilor. Un lider didactic eficient înțelege nevoile, interesele și potențialul fiecărui elev și adoptă o abordare personalizată în sprijinirea lor. Prin crearea unui mediu sigur, inclusiv și stimulat, liderul poate contribui la creșterea încrederii și succesului academic al elevilor.
- Reflectare și Îmbunătățire. Continu.: Un lider didactic eficient cultivă o cultură a reflectării și îmbunătățirii continue în întreaga echipă educațională. Prin evaluarea regulată a performanțelor, identificarea punctelor tari și a aspectelor care necesită îmbunătățire și implementarea de strategii de dezvoltare, liderul contribuie la creșterea calității educației.

Prin adoptarea acestor abordări și tactici, un lider didactic poate crea un mediu propice învățării și dezvoltării în care elevii să-și atingă potențialul maxim, iar echipa educațională să se simtă valorizată și motivată să contribuie la succesul comun.

Creșterea încrederii elevilor în mediul școlar este un aspect crucial pentru succesul lor academic și dezvoltarea lor personală. Încrederea în sine și în ceilalți poate influența semnificativ performanța școlară, starea de bine și interacțiunile sociale.

Vom enumera în continuare câteva strategii pentru a spori încrederea elevilor în mediul școlar.

1. Asigurarea unui mediu fizic și emoțional sigur și respectuos în școală este fundamentală pentru dezvoltarea încrederii elevilor. Aceasta poate implica implementarea unor politici împotriva hărțuirii și a discriminării, promovarea respectului reciproc și crearea unui climat în care fiecare elev se simte acceptat și apreciat.
2. Recunoașterea eforturilor și realizărilor elevilor este esențială pentru construirea încrederii lor în sine. Profesorii și colegii ar trebui să încurajeze și să sărbătorească succesul, indiferent de mărimea acestuia, și să evidențieze progresele individuale și colective.
3. Interacțiunile cu elevii ar trebui să fie personalizate și empate. Profesorii ar trebui să ofere sprijin și încurajare individuală, să asculte cu atenție preocupările și să răspundă la nevoile și întrebările elevilor pentru a-i ajuta să-și depășească incertitudinile și să-și dezvolte încrederea în propriile lor abilități.
4. Promovarea gândirii pozitive și a autocompasiunii poate ajuta la creșterea încrederii elevilor în sine. Profesorii ar trebui să încurajeze auto-reflecția și să promoveze un dialog intern pozitiv, ajutând elevii să-și recunoască realizările și să-și accepte greșelile ca parte naturală a procesului de învățare.
5. Oportunitățile de a lua decizii și de a asuma responsabilități în cadrul comunității școlare pot contribui la creșterea încrederii elevilor în propriile lor capacități. Implicarea în proiecte, cluburi școlare, echipe sportive sau alte activități extracurriculare poate dezvolta abilități de leadership și încredere în sine.
6. Educația socio-emoțională și promovarea abilităților de reziliență pot ajuta elevii să gestioneze stresul, să facă față eșecurilor și să-și mențină încrederea în ciuda dificultăților. Profesorii ar trebui să ofere instrumente și strategii pentru a face față emoțiilor negative și pentru a dezvolta o atitudine pozitivă față de provocări.

Prin implementarea acestor strategii și prin crearea unui mediu școlar care promovează încrederea și stima de sine, elevii pot deveni mai motivați, mai curajoși și mai pregătiți să-și atingă obiectivele academice și personale, astfel încât un bun leadership să îți îndeplinească obiectivele.

ȘCOALA VIITORULUI

Prof. Bălan Dragomir Irina, Școala Gimnazială nr.6 Râmnicu

Sărat, jud. Buzău

Prezentul va fi întotdeauna temelia viitorului, așa cum trecutul e baza a tot ceea ce am dobândit noi astăzi; deci ideile de azi ar putea fi rezolvarea problemelor de mâine. Sistemele de educație din întreaga lume vor suferi mari modificări favorizate de **revoluția tehnologică**. În următorii ani, internetul va transforma **școlile** în **”medii interactive”**, care vor da la o parte formele tradiționale de învățământ și vor schimba modul de a fi al profesorilor, părinților și elevilor.

În școala viitorului, **profesorul** nu va mai fi doar un transmițător de cunoștințe, ci va avea ca principală misiune orientarea elevului în propriul său proces de învățare. Curriculumul va fi personalizat, pe măsura necesităților fiecărui elev, și se va pune accent pe abilitățile personale și practice mai mult decât pe conținuturile academice. Internetul va fi principala sursă de cunoaștere, chiar mai mult decât școala, iar limba engleză se va consolida ca limbă globală a învățământului. Educația va fi mai scumpă și va dura toată viața.

Școlile se vor transforma în rețele în care elevii vor interacționa între ei și cu profesorul, ajungându-se la o **”învățare colaborativă”**. Profesorii vor avea rolul de a ghida elevul pe propria lui cale de cunoaștere. Vor fi mai mult orientatori decât transmițători de cunoștințe. Până nu de mult, erau singura sursă de informare disponibilă, dar internetul a acaparat totul, iar elevii pot găsi pe internet o bună parte din ceea ce se explică în clasă. Conținuturile online vor deveni principala sursă de cunoaștere, întrecând școala mediul de viață extrașcolar al elevilor sau instituțiile culturale.

Rolul profesorilor va fi și mai relevant. Vor trebui să le arate elevilor că trebuie să fie critici față de informație, că nu tot ceea ce găsesc pe internet este corect, că trebuie să selecționeze și să meargă la cele mai fiabile surse. Se vor consolida metodologiile de tipul **”flipped classroom”**, acest sistem permițând ca o parte din muncă să fie realizată acasă și ca fiecare elev să-și urmeze propriul ritm.

Și **elevii** își vor schimba profilul în următorii ani. Va fi vorba despre un elev cu mult mai multe posibilități de acces la surse de cunoaștere, cu o mentalitate mai universală și mai puțin locală, protagonist indiscutabil al învățării. Curriculum-ul va avea mai multe conținuturi personalizate pe măsura fiecărui elev. Aceasta va avea consecințe în relația ierarhică cu profesorul, dispărând linia de separare între cei care predau și cei care învață.

În timp ce elevii vor fi mai exigenți, profesorii vor trebui să explice mult mai bine cum pun notele.

Orarul va fi mai liber și vor fi mai multe sarcini individuale. Trebuie să se suscite în elevi nevoia de a continua să se documenteze, de a se informa, de a împărtăși cunoștințe și de a li se trezi gustul pentru cercetare. Astfel, învățarea nu se va limita la câteva ore și la câteva locuri concrete. Aproape totul va însemna teme pentru acasă.

Abilitățile personale sau practice vor fi mai apreciate decât cunoștințele academice. Așa-numitele **”soft skills”** — precum capacitatea de a vorbi în public, de a lucra în echipă, de a se adapta la situații neprevăzute — sunt tot mai importante în mediul profesional, dar, în același timp, nu pot înlocui o bună pregătire academică.

Învățarea se va desfășura de-a lungul întregii vieți și nu se va limita la etapa de formare obligatorie și la universitate. Design-ul claselor se va schimba mult în următorii ani. O sală de informatică plină de calculatoare va deveni un spațiu comod cu multe prize pentru încărcarea tabletelor și un bun Wi-Fi. Este adevărat că avem nevoie de modernitate în procesul de predare-

învățare, dar pe de alta parte nu trebuie ignorat rolul factorului uman, respectiv al cadrului didactic în formarea personalității copiilor. „Nu există artă mai frumoasă decât arta educației; pictorul și sculptorul fac doar figuri fără viață, dar educatorul creează un chip viu; uitându-se la el, se bucură și oamenii, se bucură și Dumnezeu.“ (Sfântul Ioan Gură de Aur)

În **școala viitorului** orele de curs nu se vor mai desfășura într-o sală de clasă tradițională, cu tablă și cretă, ci în **săli dotate cu table inteligente** sau sub forma unor **activități extrașcolare**: lecții în cadrul unor muzee (muzeu de artă, muzeu de istorie, muzeu de științele naturii); orele de muzică vor avea un impact mai mare asupra elevilor dacă acestea se vor desfășura în cadrul unei școli de muzică, având astfel posibilitatea de a lua contact direct cu instrumentele; orele de sport – într-un club sportiv; orele de științe într-o fermă sau într-un laborator. Lecțiile de geografie vor fi mult mai eficiente dacă elevii vor avea ocazia să viziteze locurile studiate cu prilejul unor „excursii de studii“.

În **școala viitorului**, cel mai important **rol al cadrului didactic** va fi acela de a forma și dezvolta personalitatea elevilor, în special abilitățile pentru viață. Va trebui să fie, în același timp, dascăl, psiholog, părinte, îndrumător, model, prieten. Va fi necesar să-i ajute să se descopere pe sine și să-și găsească locul potrivit în viață.

Obiectivul prioritar al școlii îl va constitui satisfacția elevilor, părinților și comunității, iar relația profesor-elev va fi una de colaborare.

Gestionarea timpului liber și a preocupărilor personale de azi ar putea duce la o școală online în viitorii 20 de ani, la un învățământ online, atât de controversat acum. Există și vor exista mereu opinii pro și contra tehnologizare. Azi promovăm calculatorul, ne îndreptăm alert spre viitor, dar descoperim cu stupefație creșterea galopantă a analfabetismului. Calculatorul ne este prieten, dar poate deveni un real dușman, un subterfugiu ca părintele să nu mai fie cu copilul său, ca profesorul să se afle în afara confruntării cu problemele comportamentale ale elevului sau, o creștere a dificultății de comunicare a copilului, asociată cu un vocabular din ce în ce mai sărac.

Unde ne vor duce toate acestea? Probabil că, urmând doar acest drum, vor exista tot mai multe persoane izolate, care nu vor mai ști și nu vor mai putea comunica direct, care vor avea probleme emoționale grave. Soluția ar fi întoarcerea la uman, ieșirea în natură, încurajarea unui ritm de viață mai calm, dar mai intens ca trăirea umană, o îmbinare strategică între ”viața IT” și cea personală.

Școala actuală este într-o continuă transformare, asemeni societății în care trăim, și nu mai are un rol dominant. Părinții și elevii văd școala ca pe o rezolvare a problemelor personale (relaxare, dar și performanță) și nu sunt foarte mulțumiți de realitate, pentru că școala nu mai este prioritară. Părerile contradictorii despre educație ne vor îndepărta de realitate: niciodată un sistem virtual, oricât de performant ar fi el, sau o hologramă a profesorului nu va putea înlocui prezența caldă, vie, plină de afecțiune și dăruire a unei ființe umane. Orice stocare de informație va dezumaniza copilul dacă pașii nu-i vor fi îndrumați cu răspundere, pricepere, cu dragoste, de către un profesor.

BIBLIOGRAFIE:

1. A., Petre, I., Roman, T., Giurgiuman, „Despre educație”, Ed. Academic Pres, Cluj-Napoca, 2002;
2. M., Stoica, „Pedagogie și psihologie”, Ed. Gheorghe Alexandru, Craiova, 2002.

Aplicarea metodei ” flipped classrooms” în grădiniță

Bălănescu Camelia

Grădinița cu Program Prelungit ”Constantin Brâncuși” Tg-Jiu

”Flipped classrooms”, care se traduce în română ”clasa inversată”, reprezintă o formă de ”blended learning”, învățare mixtă (atât offline, cât și online) . Conceptul a fost introdus în anii 2000 de profesorii americani Jonathan Bergmann și Aaron Sams, care au aplicat metoda didactică în predarea unor lecții de chimie. Aceștia au constatat că unele conținuturi științifice pot fi trimise elevilor prin intermediul tehnologiei, anterior predării la clasă, iar aceștia, acasă, pot citi materialele didactice și în timpul orei (fizice, în clasă sau online, prin conferință video) vor discuta despre ce au învățat sau citit. Adică, ceea ce se întâmplă în clasa tradițională (profesorul predă și elevul învață acasă) se inversează în ”flipped classroom”(profesorul trimite materiale, elevul se pregătește, iar în clasă se explică, se consolidează și se aplică noile cunoștințe). Acest mod de învățare îi oferă profesorului șansa de realiza învățare diferențiată și a de a lucra eficace cu grupuri de elevi cu abilități mixte.

Organizarea procesului didactic utilizând metoda” flipped classrooms” implică următoarele etape:

- 1.Activitatea de pregătire, în care copilul vizionează, acasă, materialele didactice trimise de profesor, discută cu colegii și pregătește întrebări pentru conținuturile nedescifrate.
- 2.Învățarea în sala de clasă sau pe o platformă educațională, în care se explică conținuturile dificile, se consolidează diverse abilități, se desfășoară anumite acțiuni ce implică lucru în echipă sau se transmit informații noi, pentru completarea sau consolidarea conținuturilor studiate de elevi acasă.
- 3.Învățarea de după eveniment, implică ceea ce face elevul acasă, după ce a fost la școală și a trecut prin primele două etape. Etapa cuprinde exerciții, aplicarea cunoștințelor,etc.

În învățământul preșcolar metoda”flipped classrooms”se poate aplica prin implicarea activă atât a copiilor, cât și a părinților, care îi ajută să acceseze tehnologia informatică și / sau platformele educaționale, pe care sunt postate materialele didactice. Activitatea de pregătire debutează cu redactarea unei ”scrisori ” către părinți sau înregistrarea audio a unei ”povestioare” de către educatoare, în care îi informează cu privire la temă și obiectivele operaționale vizate. Totodată, se comunică și materialele didactice necesare înțelegerii de către copii a conținuturilor: videoclipuri cu desene animate, povești, cântece, poezii, etc, prezentări power point realizate de educatoare, cuprinzând povestiri, jocuri, fișe de lucru.

Părinții facilitează accesul copiilor la materialele didactice și îi încurajează pe aceștia să îndeplinească diverse sarcini didactice, pentru înțelegerea conținuturilor științifice. Totodată, acasă, copiii pot realiza diverse albume cu imagini pe o tematică dată, obiecte cu materiale din natură sau din deșeuri reciclabile, colecții de produse de diferite mărimi, forme sau culori, etc. În cea de a doua etapă, copiii vor aduce la grădiniță materiale confecționate sau colecționate, fișele de lucru, pe care le vor utiliza în activitatea didactică propriu-zisă. Ultima etapă a metodei poate implica preșcolarii în rezolvarea unor probe scrise de evaluare sau în desfășurarea unor acțiuni practice, pentru consolidarea abilităților dobândite în etapa pregătitoare și în activitatea la grupă.

De pildă, în activitatea educativă ” Să învățăm de la copaci”, copiii de la grupa mijlocie au fost informați de educatoare, cu ajutorul unui clip audio, că personajul ”Copăcel” dorește să le vorbească despre biodiversitate, poluare și efectele nocive ale acesteia asupra pădurii și vieții pe pământ. El a trimis părinților, prin intermediul platformei ”Padlet”, mai multe povești și cântece, în care frații lui sunt personajele principale, și îi roagă pe copii să le asculte cu atenție. După audierea acestora, copiii trebuie să îndeplinească mai multe sarcini didactice, cuprinse în fișele postate în padlet. În prima etapă, de acasă, copiii vor audia materialele didactice și vor executa sarcinile didactice din fișele atașate. Părinții vor încărca lucrările pe pagina temei. La grădiniță, se organizează o activitate de repovestire, copiii prezentând, cu ajutorul imaginilor, conținuturile semnificative ale povestirii ”Copacul darnic”. Apelând la metoda ciorchinelui, se aprofundează cunoștințele despre biodiversitate și se prezintă sugestii de protejare a tuturor locuitorilor pădurii. Acțiunea se încheie cu plantarea unui pom în curtea grădiniței. Pentru acasă, copiii primesc sarcina să selecteze de pe internet imagini care au legătură cu pădurea și să realizeze o carte cu cât mai multe file. Aceasta va fi prezentată colegilor în ziua următoare, fiind descrise imaginile și justificată alegerea lor.

În învățământul preșcolar, metoda ”flipped classrooms” este utilă, în special, pentru domeniile ”Știință” și ” Limbă și comunicare”. Prin intermediul tehnologiei informatice, preșcolarii pot dobândi mai multe informații din domeniul științelor exacte, într-o manieră mult mai atractivă și mai explicită decât cea a observării unor planșe didactice în sala de grupă. De asemenea, posibilitatea vizualizării videoclipurilor, ori de câte ori se dorește, facilitează aprofundarea noțiunilor. Audierea unor povești în interpretarea unor actori, vizualizarea unor secvențe frumos ilustrate dezvoltă nu numai limbajul copiilor, ci și gustul estetic, expresivitatea și dragostea pentru lectură.

Metoda ”flipped classrooms” prezintă următoarele avantaje:

- copiii vizualizează materialele didactice într-o manieră relaxantă, renunțând la organizarea rigidă a colectivului, în sala de grupă, în forma tradițională, aspect favorabil, în special, copiilor hiperactivi, care își pierd răbdarea în vizionarea unui material didactic de durată, în sala de grupă;
- alegerea timpului de învățare și parcurgerea conținuturilor ori de câte ori este necesar;

- se valorifică învățarea prin descoperire, facilitează învățarea centrată pe copil;
- se acordă o pondere mai mare din timp consolidării unor cunoștințe și sprijinirii copiilor cu dificultăți în învățare;
- părinții sunt informați și se implică activ în procesul instructiv-educativ;

Dezavantajele metodei, îndeosebi la preșcolari, sunt :

- defavorizează copiii care nu au acces la tehnologie sau pe cei ai căror părinți nu le facilitează accesul la materialele didactice transmise pe internet;
- educatoarea trebuie să depună un efort susținut pentru a identifica și/sau crea resursele educaționale adecvate conținuturilor planificate, pe care preșcolarii să le vizualizeze cu ajutorul tehnologiei informatice.

Metoda ” flipped classrooms” nu este sinonimă cu simpla vizionare a unor videoclipuri online. Cadrele didactice trebuie să stabilească, în prealabil, structura optimă, care să corespundă conținuturilor ce trebuie predate, pentru atingerea obiectivelor propuse . Resursele didactice trebuie să fie accesibile și atractive, astfel încât să prezinte interes pentru preșcolar și să faciliteze progresul în învățare. În acest mod, în clasă are loc fixarea și aplicarea noilor noțiuni, acordându-se o pondere mai mare de timp pentru consolidarea cunoștințelor și aplicarea lor în contexte complexe.

BIBLIOGRAFIE:

- CREERACORD, „Să începem să vorbim despre Flipped Learning – Învățarea răsturnată”, 2017, traducere din engleză după Marc Seigel, “Let’s Stop Talking About Flipped Classrooms and Start Talking About Flipped Learning”, FlippedLearning.org, 2015.
- Iulia Samson, „De ce clasa inversată?”, Revista EDICT, mai 2018.

RAȚIONAMENTUL DEDUCTIV LA MATEMATICĂ

Prof. Bălănoiu Georgiana-Maria

Școala Gimnazială Jupânești, jud. GORJ

Operațiile logice prin care se pune în evidență un adevăr conținut implicit într-o judecată dată sau prin care deducem un adevăr din alte adevăruri deja afirmate sau cunoscute, reprezintă *inferențe logice*. Inferențele asigură mișcarea gândirii și dau posibilitatea avansării în cunoaștere.

Inferența directă sau *nemijlocită* produce dintr-o judecată dată o alta, chiar dacă nu pune în evidență un adevăr nou, iar *inferența indirectă* sau *mediată* presupune, pe lângă existența judecății inițiale și a altora cu ajutorul cărora se ajunge la o judecată, ea fiind un exemplu de *raționament*.

Raționamentul reprezintă o succesiune de judecăți cunoscute care conduc la o judecată nouă, iar ținând seama de direcția de evoluare a judecății, raționamentele pot fi *deductive* sau *inductive*.

Raționamentul deductiv este folosit cel mai mult în cadrul demonstrației matematice. În acest caz se pleacă de la adevăruri generale spre cele particulare.

Inferența matematică este operația prin care se obțin noi propoziții adevărate deduse din propoziții care s-au stabilit deja că sunt adevărate.

Astfel, *regulile de inferență* trebuie să pornească de la propoziții adevărate și să decidă ce fel de propoziții sunt cele rezultate din acestea. Un rol extrem de important îl joacă tautologiile, întrucât orice tautologie de forma $p \rightarrow q$ conduce la o regulă de inferență. *Premisele*, care sunt condițiile de aplicare ale unei reguli, se scriu deasupra unei linii orizontale, iar *concluzia*, care reprezintă rezultatul aplicării regulii, se scrie sub această linie.

Un sistem S de reguli de inferență determină o relație "A poate fi dedus din S" care se simbolizează prin $S \vdash A$.

Astfel, dacă P_1, P_2, \dots, P_n sunt propoziții compuse care sunt formate din propozițiile simple p_1, p_2, \dots, p_m , spunem că propoziția compusă Q (care depinde de p_1, p_2, \dots, p_m) este *consecința logică a propozițiilor* P_1, P_2, \dots, P_n , și scriem $P_1, P_2, \dots, P_n \vdash Q$, dacă pentru orice sistem de valori logice atribuite propozițiilor p_1, p_2, \dots, p_m pentru care propozițiile P_1, P_2, \dots, P_n sunt adevărate, propoziția Q este adevărată. Propozițiile P_1, P_2, \dots, P_n , care formează ipoteza, se numesc *premise* iar Q este *concluzia*. Raționamentul prin care se realizează acest process se numește *raționament deductiv*.

O *teorie (sistem deductiv)* se definește ca fiind un ansamblu ce cuprinde:

- un sistem de noțiuni $\{N_\alpha\}$;
- un sistem de relații $\{R_\beta\}$;
- un sistem de propoziții correct construite $\{P_\gamma\}$, exprimate cu noțiunile N_α și relațiile R_β ;
- un sistem $\{L_\delta\}$ de reguli de deducție;
- $\{A_\epsilon\}$ un subsistem al lui $\{P_\gamma\}$, format din propoziții adevărate, care trebuie să verifice condițiile:
 - Sistemul $\{P_\gamma\}$ este închis în raport cu sistemul $\{L_\delta\}$, altfel spus, orice consecință a propozițiilor din sistemul $\{P_\gamma\}$, obținută prin regulile de deductive din $\{L_\delta\}$, se regăsește în sistemul $\{P_\gamma\}$;
 - Sistemul $\{A_\epsilon\}$ este închis în raport cu sistemul $\{L_\delta\}$.

În continuare sunt prezentate câteva din cele mai des întâlnite reguli de deducție.

1. Folosind tautologia $p \wedge (p \rightarrow q) \Rightarrow q$, obținem afirmația următoare:

Dacă într-o teorie, propozițiile p și q sunt astfel încât p este adevărată și $p \Rightarrow q$, atunci, q este adevărată.

Deci, din premisele p și $p \Rightarrow q$ deducem q .

Această regulă se numește **modus ponens sau regula detașării**, iar această metodă (modus)

afirmă (ponens) concluzia unei implicații, afirmând ipoteza ei, sau, mai precis, într-o aplicație în care afirmăm ipoteza, putem detașa concluzia, de unde și numele de regula detașării.

Ca exemplu, dacă avem $p \Rightarrow q$: ” $n = 1243$, atunci n este multiplu de 11”, și cunoscând criteriul de divizibilitate cu 11 și anume: ”Dacă suma alternată a cifrelor unui număr natural n este divizibilă cu 11, atunci numărul n este multiplu de 11”, obținem că $11 \mid 3 - 4 + 2 - 1 = 0$, așadar ” $n = 1243$, atunci n este multiplu de 11”, este adevărată.

Alt exemplu ar fi acela când pentru a arăta că înălțimile unui triunghi sunt concurente, ne folosim de altă teoremă demonstrată anterior: ”mediatoarele laturilor unui triunghi sunt concurente”.

În această situație, $p \Rightarrow q$: ”Dacă AA' , BB' , CC' sunt înălțimile triunghiului ABC , atunci AA' , BB' , CC' sunt concurente”. Pentru a demonstra această teoremă, ducem paralele prin vârfurile triunghiului ABC la laturile opuse, și notăm punctele lor de intersecție cu D , E și F . Se arată apoi că AA' , BB' , CC' sunt mediatoarele laturilor triunghiului DEF , și ținând cont de teorema inițială, rezultă că înălțimile sunt concurente.

2. Pornind de la tautologia $p \rightarrow q \Leftrightarrow \bar{q} \rightarrow \bar{p}$, cunoscută și sub numele de **legea contrapozitiei**, obținem un nou tip de raționament, și anume, **raționamentul prin contrapozitie**: *Dacă într-o teorie propoziția $\bar{q} \rightarrow \bar{p}$ este adevărată, atunci propoziția $p \rightarrow q$ este adevărată.*

Deci, pentru a arăta că propoziția $p \rightarrow q$ este adevărată, arătăm că $\bar{q} \rightarrow \bar{p}$ este adevărată.

Ca exemplu, avem propoziția: ”Fie $n \geq 2$ un număr natural. Dacă n nu are divizori primi mai mici sau egali cu \sqrt{n} , atunci n este un număr prim”. Folosind raționamentul prezentat anterior, pentru a arăta că această afirmație este adevărată, vom demonstra propoziția: ”Dacă n este un număr natural compus, atunci n are cel puțin un divizor prim $\leq \sqrt{n}$.” Pentru aceasta, cum n este număr compus, considerăm

$n = ab$, cu $1 < a \leq b < n$. Dacă presupunem $a > \sqrt{n}$, atunci avem că $n = ab > n$, fals.

Deci, $a \leq \sqrt{n}$. Din $a > 1$ rezultă că există un număr prim p astfel încât $p \mid a$.

În concluzie, n are un divizor prim $p \leq \sqrt{n}$.

3. Legea contrapozitiei conduce la un nou tip de raționament indirect, folosind tautologia:

$$\bar{q} \wedge (\bar{p} \rightarrow q) \Rightarrow p \text{ (sau } \bar{q} \wedge (p \rightarrow q) \Rightarrow \bar{p} \text{)}.$$

Dacă într-o teorie, propozițiile \bar{q} și $\bar{p} \rightarrow q$ sunt adevărate, atunci propoziția p este adevărată.

Regula logică asociată prezentată mai sus se numește regula **modus tollens** sau **regula inferenței logice**.

De exemplu, dacă considerăm cunoscută teorema $p \Rightarrow q$: ”Dacă $ABCD$ este paralelogram, atunci

$[AB] \equiv [CD]$ ” și, în cazul nostru, patrulaterul are $AB \neq CD$, atunci, conform acestei reguli, observăm că ABCD nu este paralelogram.

4. Legea silogismului $(p \rightarrow q) \wedge (q \rightarrow r) \Rightarrow (p \rightarrow r)$, conduce la **regula silogismului ipotetic cu implicație**, enunțată astfel:

Dacă într-o teorie, propozițiile $p \rightarrow q$ și $q \rightarrow r$ sunt adevărate, atunci propoziția $p \rightarrow r$ este adevărată.

Asemănător se poate enunța și legea silogismului cu echivalență.

De exemplu, avem să arătăm că $\frac{\sqrt{x} + \sqrt{y}}{2} \leq \sqrt{\frac{x+y}{2}}$, dacă $x, y \geq 0$.

Pentru aceasta, din inegalitatea mediilor, deducem:

$$\begin{aligned} x + y \geq 2\sqrt{xy} &\Leftrightarrow 2(x + y) \geq x + 2\sqrt{xy} + y = (\sqrt{x} + \sqrt{y})^2 \Leftrightarrow \\ &\Leftrightarrow \frac{x+y}{2} \geq \left(\frac{\sqrt{x} + \sqrt{y}}{2}\right)^2 \Leftrightarrow \sqrt{\frac{x+y}{2}} \geq \frac{\sqrt{x} + \sqrt{y}}{2}. \end{aligned}$$

5. **Regula disjuncției cazurilor** este asociată tautologiei:

$$(p \rightarrow q) \wedge (\bar{p} \rightarrow q) \Rightarrow q.$$

Deci:

Dacă într-o teorie, propozițiile $p \rightarrow q$ și $\bar{p} \rightarrow q$ sunt adevărate, atunci q este adevărată.

Un astfel de raționament este folosit pentru a arăta că: ”Pentru orice număr natural n , produsul $n(n + 1)$ este număr par.” Deoarece orice număr natural este par sau impar, arătăm că $p \rightarrow q$: ”Pentru orice număr natural n , produsul $n(n + 1)$ este număr par.” și $\bar{p} \rightarrow q$: ”Pentru orice număr natural impar n , produsul $n(n + 1)$ este număr par.” sunt adevărate.

6. Utilizăm acum tautologia

$$(p \rightarrow q) \Leftrightarrow ((p \wedge \bar{q}) \rightarrow (a \wedge \bar{a})).$$

Astfel, dacă presupunem că propozițiile p și \bar{q} sunt adevărate obținem o propoziție falsă, sau o contradicție logică, de forma $a \wedge \bar{a}$, și atunci am arătat că propoziția $p \rightarrow q$ este adevărată.

Acest tip de raționament deductiv indirect reprezintă o **reducere la absurd** a propoziției formate negând-o pe cea pe care vrem să o dovedim: plecând de la o bază inițială, p și \bar{q} , am obținut o consecință falsă, deci este imposibil să avem simultan p și \bar{q} . Dacă păstrăm pe p , nu-l putem avea decât pe q , adică $p \rightarrow q$. Un astfel de raționament este un **raționament prin excludere logică**.

Schematic, raționamentul de reducere la absurd se reduce la a constata echivalența $\overline{p \wedge \bar{q}} \Leftrightarrow \bar{p} \vee q$, unde p este o propoziție adevărată, iar \bar{p} este falsă. Singura variantă ca propoziția $\bar{p} \vee q$ să fie adevărată este ca propoziția q să fie adevărată.

Metoda reducerii la absurd este o metodă specifică de demonstrație în matematică. La baza acestei metode stă una din legile fundamentale ale logicii clasice: legea terțului exclus, ce are următorul enunț : Din două propoziții contradictorii una este adevărată, cealaltă falsă, iar a treia posibilitate nu există.

Legea terțului exclus nu ne precizează care dintre cele două propoziții este adevărată și care este falsă. Când la două propoziții contradictorii folosim legea terțului exclus este suficient să stabilim că una dintre ele este falsă pentru a deduce că cealaltă este adevărată.

Metoda reducerii la absurd presupune a admite în mod provizoriu, ca adevărată propoziția contradictorie propoziției de demonstrat, apoi pe baza acestei presupuneri se deduc o serie de consecințe care duc la un rezultat absurd, deoarece ele contrazic sau ipoteza problemei date sau un adevăr stabilit mai înainte.

Mai departe procedăm astfel: dacă presupunerea ar fi fost adevărată, atunci în urma

raționamentelor logice corecte ar fi trebuit să ajungem la o concluzie adevărată, deoarece am ajuns la o concluzie falsă, înseamnă că presupunerea noastră a fost falsă. Aceasta duce la concluzia că presupunerea făcută nu este posibilă și rămâne ca adevărată concluzia propoziției date.

Metoda reducerii la absurd nu se reduce la propoziția că "a demonstra o propoziție este același lucru cu a demonstra contrara reciprocei ei", deoarece pot apărea și situații în care nu se contrazice ipoteza ci o altă propoziție (un rezultat cunoscut, o axiomă, o teoremă). Metoda reducerii la absurd se folosește atât în rezolvarea problemelor de calcul (de aflat), cât și la rezolvarea problemelor de "demonstrat". Metoda este des folosită în demonstrarea teoremelor reciproce, precum și în demonstrarea teoremelor de unicitate.

Metoda reducerii la absurd reprezintă o problemă de logică destul de dificilă pentru numeroși elevi, de aceea se recomandă să se prezinte metoda printr-un număr substanțial de probleme, începând cu cele mai simple.

Matematicianul grec *Euclid*, care a trăit în jurul anului 300 î. Hr. a prezentat în cea mai importantă carte a sa, denumită "Elemente", toate cunoștințele epocii sale în domeniul geometriei și teoriei numerelor, folosind o construcție logică deductivă. Euclid a introdus metoda axiomatică în geometrie, iar valoarea acestei cărți, considerată ca un manual vechi de 24 de secole este recunoscută și în zilele noastre.

Vom parcurge în continuare o celebră demonstrație prin reducere la absurd care aparține lui Euclid și anume, avem exemplul

"Există o infinitate de numere prime".

Demonstrație:

Presupunem că există doar o mulțime finită de numere prime, și atunci există un cel mai mare număr prim, notat cu p . Așezăm numerele prime într-un șir crescător, de forma:

$$2, 3, 5, 7, 11, 13, 17, 19, \dots, p.$$

Considerăm numărul $q = 2 \cdot 3 \cdot 5 \cdot \dots \cdot p + 1$. Cum numărul q este mai mare decât cel mai mare număr prim p , înseamnă că numărul q este număr compus, deci el se divide cu un număr prim, adică cu unul dintre numerele 2, 3, 5, 7, 11, 13, 17, 19, ..., p . Mai observăm că numărul q dă restul 1 la împărțirea cu fiecare număr prim, deci presupunerea făcută, că există un număr finit de numere prime este falsă, fiindcă ne-a condus la o contradicție. Rezultă că există o infinitate de numere prime.

În concluzie, raționamentul este dovedirea adevărului unei judecăți pe baza adevărului altei judecăți. Astfel, adevărurile obținute pe baza raționamentului se numesc adevăruri discursive sau mijlocite. Raționamentul este alcătuit din două feluri de judecăți: *premisele*, judecăți care întemeiază și

care constituie punctul de plecare al raționamentului și *concluzia*, ce reprezintă judecata nouă, obținută în urma raționamentului.

Pentru ca premisele să întemeieze adevărul concluziei trebuie ca ele să fie corecte și concluzia să decurgă din acestea. Când concluzia decurge *cu necesitate* din premise, *raționamentul* se numește *deductiv*, în caz contrar, *raționamentul* este *inductiv*.

Bibliografie

1. Cucurezeanu, I., *Probleme de aritmetică și teoria numerelor*, Editura Tehnică, București, 1976.

2. Dan, C.-T., Chiosa, S.-T., *Didactica matematicii*, Editura Universitaria, Craiova, 2008.

Drăghicescu, I.C., Masgras, V., *Probleme de geometrie*, Editura Tehnică, București, 1987.

Miron, R., Brânzei, D., *Fundamentele aritmeticii și geometriei*, Editura Academiei Republicii Socialiste România, 1983.

3. Polya, G., *Cum rezolvăm o problemă?*, Editura Științifică, București, 1965.

4. Polya, G., *Matematica și raționamentele plauzibile*, Editura Științifică, București, 1962.

Popescu, O., Radu, V., *Metodica predării geometriei în gimnaziu*, Editura Didactică și Pedagogică, București, 1983.

Savu, C., Teodorescu, E., Caba, G., Popoiu, D., *Matematică, manual pentru clasa a VIII-a*, Editura Teora, București, 2000.

***Colecția *Gazeta matematică*, seria B.

***Colecția *Didactica matematică*.

Școala actuală, școala viitorului

Prof.Bălașa Georgeta/Liceul Teoretic Brancoveanu -Vodă Urлаți

De la Revoluția română din 1989, sistemul de învățământ românesc a fost într-un continuu proces de reorganizare care a fost atât lăudat cât și criticat. În afară de sistemul oficial de școlarizare, la care s-a adăugat recent și sistemul privat echivalent, mai există și un sistem de servicii complementare, semi-legal și informal, cunoscut prin numele meditații. Acest sistem complementar este folosit frecvent în timpul liber al elevilor ca o pregătire pentru a face față dificultății percepute a diferitelor examene de absolvire a unor etape din învățământ.

De atunci și până acum învățământul românesc s-a schimbat mult doar în zonele urbane , diferența fiind tehnologizarea școlilor prin echipamente didactice care îi ajută pe profesori să își decurgă orele într-un mod practic și eficient. Și copiii au de câștigat, fiindcă cei din mediul rural cel mai probabil au gadget-uri care fac învățatul mai simplu și eficient.

Privind mediul rural , avem un semn de întrebare , cum se poate ca un copil să nu aibă asfalt până la unitatea de învățământ , nici nu mai vorbim de a avea gadget-uri pe acasă , acest lucru nu este regăsit în toate zonele rurale , ci în zonele cu sate retrase sau din județe sărace. Acest lucru este foarte îngrijorător, deoarece desi un copil are talentul la un anumit lucru nu își poate dezvolta aptitudinile la nivelul maxim.



Se tot discută despre faptul că sistemul de învățământ nu dă rezultate după dorințele autorităților și după cele ale presei. Sunt organizate dezbateri aprinse, experții elaborează tot felul de teorii și argumentări savante, dar aspectele negative legate de nivelul de pregătire al elevilor nu prea vor să se lase duse. Oare ce se întâmplă?

Se caută vinovați și profesorii sunt primele ținte, cele mai vulnerabile pentru că societatea este dominată de o ură feroce împotriva valorilor de orice fel. Aceasta este o trăsătură a speciei umane și este accentuată în rândul popoarelor care au cunoscut dictaturi de extrema stângă. Legile psihologiei mulțimilor au fost date de către renumitul Gustave Le Bon de peste un secol, dar nu prea se învață din cărțile de știință.

În plus, elevii au primit dreptul să-și motiveze cu ajutorul părinților multe zile și a apărut ideea că se poate pleca din instituțiile de învățământ cât se dorește. Sunt duse adevărate războaie împotriva cadrelor didactice cu ajutorul părinților, presei și al autorităților. Profesorii sunt de vină pentru orice și elevii au aproape toate drepturile din lume. Nu este de mirare să vezi o persoană iubitoare de educație înaltă care are 50 de absențe pe un modul și media 10 la purtare.

Trebuie să se termine cu această idee absurdă că profesorul are ce are cu elevul și că-i dorește răul. Ideal este pentru un cadru didactic să aibă numai elevi geniali, dar apare o altă problemă: societatea este pregătită să primească valuri de oameni valoroși? Nu cumva lumea românească este dornică să meargă pe sistemul aranjamentelor?

Profesorul trebuie să fie în centrul sistemului de învățământ și va modela generații de copii fără să fie marginalizat de cei ce zic că iubesc școala. Autoritățile au întors totul pe dos crezând că au descoperit ceva revoluționar. Au fost făcute reforme până când școala o să fie reformată. Din păcate, adevărul este o floare rară și este mai plăcută aroma minciunii.



Copiii de astăzi vin în clase cu mintea predispusă să recepteze și să integreze noul cu ajutorul imaginilor rapide, al videoclipurilor, al stimulilor colorați, puternici; au nevoie de fragmentare măruntă a cerințelor, de feedback imediat, de stabilire de misiuni în învățare. Cu toate acestea, actul didactic nu poate fi organizat numai din zona nevoilor lor de stimulare constantă, rapidă și aducătoare de plăcere.

Procesul de predare din școli poate fi eficientizat prin îmbinarea tehnologiei cu modul de predare interactiv, bazat pe dialog activ și colaborare. Pandemia le-a impus elevilor și profesorilor trecerea către modul de studiu online și a forțat un mediu de predare hibrid pentru care nimeni nu a fost pregătit. Este important ca școlile și toți actorii implicați, de la elevi și părinți, la profesori, inspectori școlari și chiar Ministerul Educației să învețe din acest episod pilot de școală digitală și să se pregătească pentru varianta hibrid de predare, ea nemaifiind acum doar un viitor îndepărtat, ci prezentul pentru care trebuie să fim toți pregătiți.

Elevi, profesori și părinți deopotrivă sunt de acord că prezența echipamentelor tehnologice în școli are efecte pozitive asupra procesului de predare și educare, asupra creșterii interactivității și muncii în echipă între elevi și asupra simplificării procesului de predare pentru educatori.

În concluzie , putem spune că școala actuală este mai sănătoasă pentru antrenamentul mental și concentrare , are un mod mai bun de a distribui informația și explicațiile date de cadrul didactic sunt în marea majoritate înțelese mai bine de către elevi , dar școala viitorului care va cuprinde ore digitalizate , în care elevii cel mai probabil nu vor mai răspunde oral ,ci vor avea quiz-uri și cursuri online care vor aduce un intelect al elevului mărit ori pentru elevi care nu se vor acomoda cu acest concept vor rămâne într-un fel sau altul dați la o parte.

Consider că acest concept de școala viitorului nu va apărea la noi în țară prea curând la nivelul tuturor școlilor , acum spre exemplu avem doar în : școlile private , școli din orașe și școli care au conducere într-un mod sau altul bună.

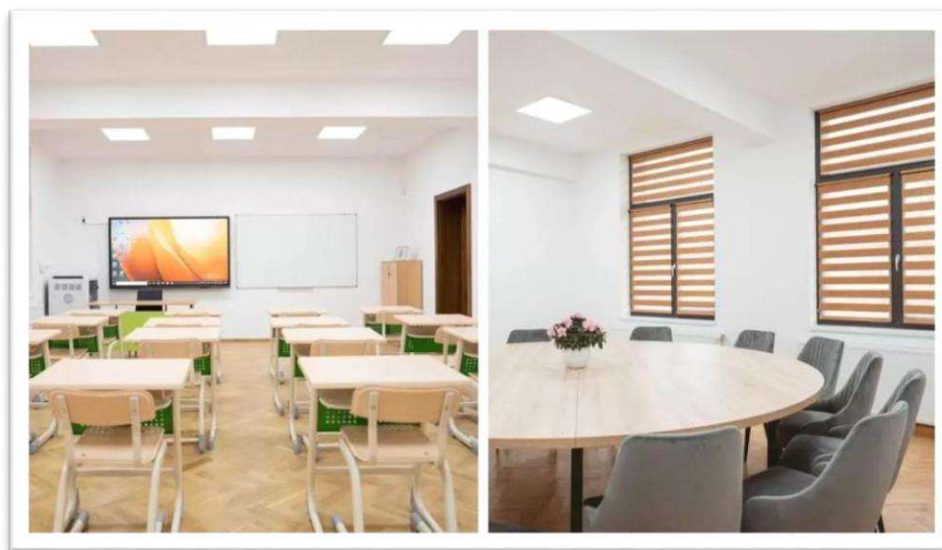

Bibliografie:

Revista Capital

Wikipedia

www.educatieprivata.ro

Importanța activităților extrașcolare în prevenirea abandonului școlar

Floarea Bâlc, Școala Gimnazială „Axente Sever” Aiud

Gianny-Adrian Bâlc, Școala Gimnazială „Axente Sever” Aiud

În societatea contemporană, abandonul școlar reprezintă o problemă complexă și presantă, având consecințe semnificative asupra elevilor și comunităților în ansamblu. Abandonul școlar se referă la situația în care un elev părăsește școala înainte de finalizarea programului de învățământ obligatoriu sau înainte de absolvirea unei anumite etape de învățare, cum ar fi absolvirea unei clase sau obținerea unei diplome.

Impactul acestui fenomen este vast și se reflectă în limitarea accesului la oportunități educaționale și profesionale. Copiii care părăsesc școala prematur pot avea acces redus de angajare și dezvoltare personală. Această privare de resurse educaționale esențiale contribuie la perpetuarea ciclului sărăciei și la creșterea inegalităților sociale. Totodată, acestea generează dificultăți în adaptarea la cerințele societății, deoarece elevii care nu finalizează ciclul educațional întâmpină obstacole în relaționarea cu cei din jur și în dezvoltarea abilităților sociale necesare pentru a se integra armonios în comunitate. La nivel socio-economic, efectul abandonului școlar este resimțit la nivelul întregii societăți. Prin pierderea potențialului productiv al indivizilor care renunță la școală, comunitățile se confruntă cu provocări în ceea ce privește dezvoltarea economică și competitivitatea pe piața muncii. Mai mult, dependența crescută de asistența socială poate genera presiuni semnificative asupra resurselor statului.

Cauzele abandonului școlar sunt variate și adânc înrădăcinate în diferite aspecte ale vieții individuale și sociale. Probleme sociale și economice, cum ar fi sărăcia și lipsa accesului la resursele educaționale, constituie factori determinanți ai acestui fenomen. Fără prezenta unui suport material, elevii se simt marginalizați și descurajați în a finaliza studiile gimnaziale/liceale, iar abandonul rezultă ca o alternativă pentru a se integra, fără o pregătire prealabilă, pe piața muncii. Mai apoi, dificultățile în învățare, inclusiv dislexia sau alte tulburări de învățare, pot crea bariere considerabile în calea succesului școlar. Factorii familiari, precum instabilitatea familială sau lipsa sprijinului parental, pot contribui, de asemenea, la decizia de a abandona școala. Totuși, nu trebuie neglijat nici aspectul pedagogic care poate determina abandonul școlar, manifestat prin relevanța materialului predat raportat la necesitățile de învățare ale elevilor. Cauzele menționate anterior nu acționează izolat, ci interdependent, și oricare dintre acestea trebuie tratate într-o manieră integrată.

Astfel, în lumina acestor provocări, este imperios să explorăm strategii și tactici eficiente pentru a preveni abandonul școlar și a oferi sprijin adecvat elevilor aflați în situații vulnerabile. Vom analiza rolul crucial pe care activitățile extrașcolare îl pot juca în reducerea abandonului școlar. Măsurile de prevenire vizează intervențiile timpurii, cu rol de a identifica problemele educaționale încă din stadiile incipiente, susținerea părinților în educația copiilor pentru crearea unui mediu de învățare pozitiv, și nu în ultimul rând programele de sprijin educațional și emoțional pentru a ajuta elevii să depășească obstacolele și să își mențină interesul pentru școală.

cadrul programelor de sprijin în instituțiile școlare ne vom referi la activitățile extrașcolare ca o resursa de îndrumare și inspirație pentru tinerii aflați în situații dificile.

Motivația sporită reprezintă un factor determinant în prevenirea abandonului școlar, iar activitățile extrașcolare devin catalizatori esențiali în atingerea acestui obiectiv. Descoperirea unor activități care captivează și pasionează elevii nu doar că îi împiedică să renunțe la școală, ci și le oferă un motiv puternic de a participa activ la procesul educațional. Un elev interesat este echivalent cu un elev dornic de cunoaștere și atras de oportunitățile oferite de școală. Prin intermediul activităților culturale și artistice, cum ar fi vizionarea de filme sau documentare educaționale, elevii intră în contact cu domenii care pot stârni interesul lor și astfel îi motivează să se implice mai profund în învățare. Aceste experiențe nu doar îmbogățesc cunoștințele lor ci și alimentează curiozitatea și setea de cunoaștere. Motivația elevilor este strâns legată de promovarea valorilor și atitudinilor pozitive față de procesul educațional. Activitățile extrașcolare reprezintă un mediu propice pentru a oferi elevilor oportunitatea de a experimenta în mod interactiv conținuturile învățate în clasă prin participare activă. Interactivitatea îi determină să își dezvolte o atitudine pozitivă față de școală, întrucât aceasta devine mai mult decât un simplu cadru instituțional, devine un spațiu de explorare și creștere personală. Mai mult, excursiile educaționale, cum ar fi vizitele la muzee sau galerii de artă, nu doar oferă oportunități practice de învățare, ci și conferă elevilor un sentiment de relevanță a cunoștințelor acumulate în clasă. Acest aspect contribuie semnificativ la creșterea motivării intrinseci, deoarece elevii își pot vedea propriile conexiuni între materialele școlare și lumea reală.

Dezvoltarea abilităților sociale și emoționale prin intermediul activităților extrașcolare reprezintă un alt aspect relevant pentru menținerea elevilor în instituția școlară. Prin promovarea participării active și interacțiunii intense între elevi și cadre didactice în cadrul activităților extrașcolare, de exemplu spectacolele de teatru sau dans, se creează un mediu propice dezvoltării abilităților sociale și de comunicare. Această abordare dinamică și participativă încurajează elevii să-și exprime ideile și să învețe unii de la alții, contribuind la consolidarea relațiilor interpersonale. De asemenea, implicarea elevilor în unele activități precum atelierelor și programele de voluntariat oferă oportunități unice de a explora și dezvolta competențe precum gândirea critică, creativitatea și lucrul în echipă. Aceste abilități, adesea subevaluate în curriculumul școlar, devin cheie în construirea unei baze solide pentru evitarea abandonului școlar. Promovarea stimei de sine este un alt aspect crucial în acest context. Succesele și realizările obținute în cadrul unor activități precum participarea la ateliere practice sau programe de voluntariat în comunitate, contribuie la construirea încrederii în propriile capacități. Implicarea în activități sportive reprezintă o dimensiune suplimentară în dezvoltarea abilităților sociale și emoționale, fiindcă participarea la echipe sportive nu doar îmbunătățește sănătatea fizică și mentală, dar promovează, de asemenea, spiritul de echipă, disciplina și responsabilitatea personală.

Oferirea de perspective profesionale prin intermediul activităților extrașcolare reprezintă de asemenea un element-cheie în eforturile de prevenire a abandonului școlar. Integrarea profesională devine esențială, având în vedere că activitățile vor fi adaptate intereselor și nevoilor individuale ale elevilor, oferindu-le un cadru de inspirație pentru a-și contura viitoarea carieră. De exemplu, prin intermediul cluburilor școlare și a activităților recreative, elevii au oportunitatea de a explora și dezvolta interesele personale într-un cadru mai relaxat și captivant. Cursuri de chitară, ateliere de creație sau sesiuni de activități practice în prezența cadrelor

didactice și profesioniștilor în domeniu pot să le trezească interesul elevilor în aceste profesii, oferindu-le opțiuni pentru alegerea profesională post-școlară. Trebuie menționat argumentul promovării diversității și inclusivității în cadrul activităților extrașcolare, deoarece crearea unui mediu incluziv permite participarea tuturor elevilor, indiferent de aptitudini sau background și fiecare individ se simte valorizat și încurajat să-și exploreze pasiunile. Un alt exemplu este dat de participarea activă la târguri de cariere, ce constituie o modalitate interactivă de a explora și a interacționa cu diverse domenii profesionale. Elevii pot circula între standuri și pot obține informații directe de la profesioniști, oferindu-le astfel o perspectivă practică și concretă asupra potențialelor căi de carieră. Activitățile sunt proiectate să integreze aspecte profesionale, transformându-se în surse captivante de inspirație pentru alegerile de carieră viitoare. Adesea, o sursă de nemulțumire a elevilor este inaplicabilitatea curriculumului școlar în viața reală, deoarece noțiunile teoretice nu pot fi tangibile realității vieții profesionale. Flexibilitatea și adaptabilitatea sunt cheile pentru a răspunde la schimbările în interesele sau necesitățile elevilor. În plus, activități extrașcolare ca sesiunile de consiliere profesională, reprezintă un suport crucial pentru elevi în depășirea anxietăților legate de alegerile de carieră. Un program de mentorat în care elevii sunt asociați cu profesioniști din domeniile lor de interes, oferă oportunitatea pentru întâlniri periodice, facilitând discuții privind carierele, educația și experiențele de viață.

Prin intermediul activităților extrașcolare, se conturează un mediu educațional ameliorat, menit să prevină și să combată abandonul școlar. Motivația sporită, dezvoltarea abilităților sociale și emoționale, împreună cu oferirea de perspective profesionale devin piloni esențiali în această strategie. Aceste activități nu doar încurajează participarea activă a elevilor în procesul educațional, ci și contribuie la formarea unei identități școlare pozitive. Totuși, implementarea acestor inițiative nu este lipsită de provocări, precum resursele limitate și accesul inegal. Soluțiile la aceste obstacole pot fi găsite în consolidarea sprijinului financiar, promovarea parteneriatelor comunitare și implicarea activă a cadrelor didactice și a părinților. Prin integrarea corespunzătoare a activităților extrașcolare în contextul educațional, se deschid uși către un mediu educațional mai incluziv și echitabil, pregătind astfel terenul pentru ca elevii să își atingă potențialul maxim și să își construiască cu încredere viitorul.

Bibliografie :

- Gyönös, E. (2011). Abandonul școlar: cauze și efecte. *Economie teoretică și aplicată*, 37-47.
- Maria, P. (2019). ABANDONUL ȘCOLAR CAUZE ȘI MODALITĂȚI DE PREVENIRE. *UNIVERSUL ȘCOLII* Nr.3, 23-24.
- Vîrlan, M. (2018). Diminuarea abandonului școlar prin activități psiho-socio-educative. *Psihologie. Pedagogie Specială. Asistență Socială*, 50(1), 43-55.

EDUCAȚIA DIGITALIZATĂ CHEIA SPRE UN ÎNVĂȚĂMÂNT DE SUCCES

**Prof. înv. Primar: BĂLESCU CLAUDIA MARIANA
LICEUL MĂTĂSARI - GORJ**

Învățarea digitală înlocuiește din ce în ce mai mult metodele educaționale tradiționale. De azi este recomandat să uităm de metodele pe care le foloseam acum 10-15 ani la școală și trebuie să gândim la abordarea altor tehnici de predare și învățare, bazate pe instrumente și tehnologii digitale. Includerea învățării digitale în sălile de clasă poate varia de la utilizarea pur și simplu a tabletelor în loc de hârtie, la utilizarea unor programe și echipamente software elaborate, precum platforma educațională.

Indiferent de cât de multă sau puțină tehnologie este integrată în clasă, învățarea digitală a ajuns să joace un rol crucial în educație. Cum? Prin faptul că îi face pe elevi să fie mai interesați să învețe și să-și extindă orizonturile, iar astfel să se renunțe la metodele tradiționale de educație. Instrumentele digitale și tehnologia le dezvoltă elevilor abilități auto-didactice eficiente de învățare. Aceștia devin capabili să identifice ceea ce au nevoie pentru a învăța, găsesc și utilizează resursele online, și aplică informațiile inclusiv la școală, la teme și proiecte. Acest lucru le sporește eficiența și productivitatea. Pe lângă implicarea mai mare a elevilor, instrumentele și tehnologia digitală dezvoltă abilități de gândire critică, care stau la baza dezvoltării raționamentului analitic. Copiii care explorează întrebări deschise folosindu-se de propria imaginație și logică, învață să ia decizii mai coerente, spre deosebire de memorarea temporară a lecțiilor din manual.

Spre exemplu, jocurile interactive și de îndemânare sunt instrumente excelente care îi învață pe copiii să se disciplineze, pentru că în astfel de jocuri e nevoie să se respecte regulile și îndrumările pentru a participa.

De ce copiii preferă să învețe prin joc? Pentru că jocul în sine le oferă satisfacții. Iar acest lucru îi ajută să-și dezvolte răbdarea, o altă abilitate și o caracteristică a inteligenței emoționale. De asemenea, copiii își dezvoltă sentimente pozitive de realizare și stăpânire de sine atunci când dobândesc noi deprinderi de a utiliza tehnologia digitală. Devin mai încrezători și dornici să exploreze și să descopere lucruri noi. Trăim vremuri incredibile, unde găsim tot ce ne dorim online, inclusiv cursuri excelente ce pot susține educația tradițională, de la ce mai buni și capabili profesori. Posibilitățile sunt infinite.. Atunci de ce să nu le folosim pentru binele nostru suprem?

Elevii care folosesc tehnologia digitală pentru a învăța devin mai implicați în acest proces și sunt mai interesați să-și dezvolte baza de cunoștințe, poate fără să-și dea da seama, pentru că învață într-un mod activ, angajat și implicat.

Deoarece învățarea digitală este mult mai interactivă, mai ușor de reținut și asimilat decât manualele voluminoase, putem spune cu certitudine că digitalizarea reprezintă un context mai bun, care oferă o perspectivă mai largă și activități mult mai atractive decât metodele tradiționale de învățământ. Acest lucru îi ajută pe elevi să se conecteze mai bine cu materialele de studiu.

În plus, digitalul oferă adesea o modalitate mai interesantă și mai cuprinzătoare de informații. Fapt care se reflectă în scăderea absenteismului în școlile care folosesc deja instrumentele digitale și notele mai mari pe care le obțin elevii. Mai mult decât atât, când elevul își poate urmări propriul progres, îi sunt sporite motivația și responsabilitatea.

Instrumentele digitale de învățare implică profesorii și părinții la un nivel mai profund Instrumentele și tehnologiile digitale educaționale, cum ar fi platformele sociale, îi ajută pe profesori să creeze și să administreze grupuri de lucru / comunicare. Astfel, câștigă foarte mult timp și reușesc să răspundă nevoilor fiecărui elev în parte, făcând educația mai productivă prin comunicare continuă și dinamică, Ceea ce nu se poate realiza în totalitate folosind numai metodele tradiționale.

Pe lângă profesori, și părinții pot folosi activități interactive pentru a încuraja interesul copilului în procesul de învățare. Aceștia pot explora, de asemenea, activități de învățare online cu copilul lor, care poate servi drept extensie a ceea ce învață în sălile de clasă.

Instrumentele și tehnologia digitală oferă bucurie copiilor, precum și numeroase beneficii în ceea ce privește dezvoltarea cognitivă a copilului. Toată lumea are de câștigat în acest proces al digitalizării procesului de învățare.

Instrumentele și tehnologia digitală sporesc rapid schimbul și asimilarea de informații În ultimii ani, trecerea de la tipărirea pe hârtie la digital a influențat și maniera în care studiem. La fel cum se tipărea presa cu șase secole în urmă, această tranziție transformă educația formală și creșterea oportunităților de învățare.

Învățarea digitală nu numai că permite elevilor să acceseze tot mai multe informații, dar pot și să se asigure că informațiile sunt adaptate nevoilor lor specifice. Posibilitatea de a ajuta fiecare elev să învețe în cea mai eficientă manieră, este cel mai important beneficiu al învățării digitale.

Instrumentele și tehnologia digitală oferă profesorilor șansa de a împărtăși rapid informații cu alți profesori, în timp real. Prin îmbrățișarea dispozitivelor digitale și a învățării conectate, sălile de clasă din întreaga lume își sporesc abilitățile de învățare, experiența educațională și comunicare.

De asemenea, se creează un mediu care le permite profesorilor să se bucure de condiții echitabile. În plus, școlile pot economisi bani, asigurând în același timp acces la materialele educaționale, așa cum fac școlile private scumpe.

Instrumentele și tehnologia digitală de învățare și predare în clasele primare, secundare și licee pregătesc elevii pentru studiile superioare și carierele pe care le vor urma, ajutându-i să dobândească abilități specifice, inclusive familiarizarea cu tehnologiile emergente și auto-motivația.

Astfel, orele de la clasă sunt mai eficiente, punându-se accent pe dezvoltarea materiei prin discuții și angajarea în activități care au la bază comunicarea și cooperarea între elevi.

Ajutând copiii să gândească în afara cadrului tradițional și rigid de învățare, prin instrumente și metode digitale, le este stimulată creativitatea și le oferă sentimentul de încredere în propriile capacități.

De la impactul pe care îl are asupra mediului nevoia de a folosi mai puțină hârtie pentru manuale și cărți, până la economisirea timpului prin acces rapid la informații, învățarea digitală oferă o modalitate eficientă de reducere a costurilor, de maximizare a resurselor și de sporire a impactului asupra elevilor și profesorilor deopotrivă.

Bibliografie

1. Parfene, C., *Metodica studierii limbii și literaturii române*, Iași, Polirom, 1999.
2. Coroi, I. – *Percepția calității în educație*, 2017, pag. 1-9.

CREATIVITATE , EFICIENȚĂ ȘI MODERNITATE ÎN ÎNVĂȚĂMÂNT

**Prof. înv. Primar: BĂLESCU CLAUDIA MARIANA
LICEUL MĂTĂSARI - GORJ**

Termenul de creativitate își are originea în cuvântul latin "creare" care înseamnă " a zămisli", "a făuri", " a crea", "a naște". Însăși etimologia cuvântului ne demonstrează că termenul de creativitate definește un act dinamic , un proces care se dezvoltă el fiind introdus în psihologie de G.W.Allport în opinia căruia creativitatea nu poate fi limitată doar la unele dintre categoriile de manifestare a personalității , respectiv la aptitudini , atitudini sau trăsături temperamentale.

Printr-o definiție mai generală creativitatea poate fi văzută drept un proces prin care se focalizează într-o sinergie de factori întreaga personalitate a individului și care are drept rezultat o idee sau un produs nou , original , cu sau fără utilitate sau valoare socială.

În prezent, încă mai există în educație un model care se bazează pe formarea unor oameni conformiști , considerându-se că o educație cât mai completă este cât mai benefică decât dezvoltarea unei gândiri originale și creative. În societate însă mai ales în marile companii , se caută tot mai multe persoane creative, care , pe lângă alte calități necesare postului pe care îl ocupă , aduc un plus de originalitate în munca prestată.

Experimentele realizate de-a lungul timpului au ilustrat în grafice o curbă descendentă pe care o urmează creativitatea , aceasta fiind mult mai pregnantă la vârstele mici și pierzându-și productivitatea la vârsta adultă. Din acest motiv , este importanta ca programele educative de la toate nivelurile să meargă mai mult în direcția cultivării creativității.

Copilul , care-și manifestă permanent mirarea și surpriza , încercând să surprindă ineditul lumii , neinfluențat de educația rutinieră , este considerat prototipul creativității. Teama față de orice deviere de la normă (convenție, tradiție) sau conformismul social are ca efect dispariția originalității , fiind capcana în care eșuează creativitatea multor indivizi.

Școlarii creativi se diferențiază de obicei de restul grupului prin diferite comportamente specifice și , dacă li se permite acest lucru își dezvoltă în mod liber creativitatea. Ei sunt foarte curioși , vin cu soluții neobișnuite , cu idei originale , au inițiative și un spirit de observație foarte bine dezvoltat , văd conexiuni între elemente aparent fără nici o legătură , pun întrebări adecvate. , caută alternative și explorează noi posibilități , manipulează și controlează simultan mai multe idei , învață mai mult și ușor , au o memorie bună , un vocabular foarte bine dezvoltat , găsesc căi neobișnuite pentru soluționarea problemelor , au o imaginație vie și capacitate deosebită de a compune povești. unor teste de creativitate aceste teste punând accent pe varietatea soluțiilor , altfel spus pe gândirea divergentă Termenul de gândire divergentă a fost lansat și consacrat de J.P.Guilford , fiind definit ca gândire multidirecțională , ce reunește următoarele aptitudini de bază : fluiditatea , flexibilitatea și originalitatea .

Fluiditatea se referă la bogăția și rapiditatea debitului asociativ , mai exact la numărul de răspunsuri exprimate .Ea este de mai multe feluri : verbală , ideatică , asociativă și expresională. Fluiditatea este un aspect cantitativ nespecific creativității, întrucât este implicată și gândirea convergentă , ea influențând masiv randamentul școlar.

Flexibilitatea este capacitatea de restructurare a traiectoriei gândirii în funcție de noile cerințe. Ea este de doua feluri: spontană , când se face la inițiativa subiectului , și adaptativă , când este dirijată. Flexibilitatea nu înseamnă viteză , ci ușurința de a trece de la o categorie la alta.

Originalitatea este aptitudinea subiecților de a da răspunsuri neuzuale ,cu frecvență statică mică . Un răspuns va candida la scorul de originalitate numai dacă va îndeplini două condiții : să aibe un aspect inedit , dar să fie și relevant , adică să corespundă exigențelor realității.

Pentru stimularea creativității copiilor în procesul didactic se pot utiliza unele metode și tehnici interactive , cum ar fi:

1. Brainstormingul care este o metodă de stimulare a creativității ce constă în enunțarea spontană a cât mai multe idei pentru soluționarea unei probleme , într-o atmosferă lipsită de critică.

2. Tehnica 6/3/5 – Brainwriting – care reprezintă o modalitate de lucru bazată pe construcția de “idei pe idei” în domeniul creativității.

3. Tehnica viselor –această metodă este o metodă bazată pe meditație , în care copilul își exersează imaginația , învățând să se gândească la viitor , să se proiecteze pe sine într-o locuință , la școala , la o alta vârstă.

Alte exerciții și jocuri pentru dezvoltarea creativității care pot fi utilizate în cadrul activităților din grădiniță :

a) Pata de cerneală - școlarii care participă la acest exercițiu de creativitate le sunt prezentate pe o coală mai multe pete de cerneală.

Fiecare școlar trebuie să enumere cât mai multe obiecte cu care se aseamănă fiecare pată de cerneală.

b) Ce faci când?

Fiecare școlar primește mai multe cartonașe pe care este descrisă câte o situație la care trebuie să vină cu cât mai multe soluții inedite . Spre exemplu: Ce faci când ești trist ? Ce faci când ești nervos ? Ce faci când te simți singur ? Ce faci când ești neliniștit ? Ce faci când ți-e frică ?

Crearea unei ambianțe bine organizate încurajează copiii să exploreze , să aibă inițiativă și să creeze .Echipa de educatori trebuie să urmărească dezvoltarea copilului , să furnizeze materiale în toate centrele de activitate , să stabilească țeluri corespunzătoare pentru fiecare copil în parte și pentru toata grupa de copii în ansamblu , să planifice teme care să răspundă intereselor copiilor , să respecte personalitatea fiecărui copil , să le mențină trează curiozitatea și să stimuleze învățarea în cooperare.

Experiența a demonstrat de fiecare dată că orice copil posedă potențial creativ , iar creativitatea este educabilă .

Bibliografie

1. Ana Avramescu, 2010, *Creativitatea și cultivarea ei în școală*, Hunedoara, Revistă editată de Colegiul Tehnic „ Matei Corvin”, Anul I, Nr. 2
2. Sorin Cristea, 2004, *Studii de pedagogie generală*, EDP
3. Constantin Moise, 1996, *Elemente fundamentale de didactică*, Iași, Editura Ankarom
4. Cerghit Ioan, 2002, *Sisteme de instruire alternative și complementare. Structuri, stiluri și strategii*, București, Editura Aramis
5. Paul Popescu-Neveanu, 1978, *Dicționar de psihologie*, București, Editura Albatros

ȘCOALA ROMÂNEASCĂ - ȘCOALA VIITORULUI

**Prof. înv. Primar: BĂLESCU CLAUDIA MARIANA
LICEUL MĂTĂSARI - GORJ**

“Școala trebuie să te învețe a fi propriul tău dascăl, cel mai bun și cel mai aspru .”

(Nicolae Iorga)

Învățământul este, fără doar și poate, unul dintre domeniile de bază în care tehnologiile viitorului trebuie să ajungă, deoarece acestea au potențialul de a deschide noi orizonturi ale educației, cu experiențe de învățare interactive și fără caracterizări negative ale sistemului. Pe măsură ce tehnologia se schimbă, și educația se transformă – putem observa acest lucru în școlile din străinătate, dar și în școlile și liceele de la noi, unde profesorii sunt din ce în ce mai deschiși la gadgeturi, iar elevii sunt maeștri în folosirea lor.

Școala trebuie să fie un loc central al schimbării. Educația pentru schimbare ar trebui să fie pivotul în jurul căruia să se înfăptuiască schimbarea educației. Generația tânără nu trebuie educată doar pentru a se adapta la nou ci pentru a putea contribui la construcția viitorului. Specificul lumii noastre e că se schimbă din ce în ce mai repede și că ne pune în fața unor situații originale, neprevăzute ba chiar imprevizibile. Viața, experiența omului modern arată că învățarea de menținere, simpla reproducere a valorilor trecutului, tradiția nu sunt suficiente pentru „echiparea” omului societății viitorului. Este așadar necesară o altă educație și anume una care poate aduce schimbare, reunire, restructurare și reformulare de probleme.

Școlile din viitor nu vor mai avea de-a face nici cu problema absenteismului școlar, iar acest lucru va fi posibil atât mulțumită tehnologiilor noi, cât și unei schimbări de mentalitate. Pe de o parte, există deja platforme care le permit părinților să vadă în timp real situația școlară a copiilor, să comunice cu profesorii și să verifice dacă cei mici sunt prezenți la toate cursurile. Dar nu numai teama că pot fi văzuți de părinți îi va ține pe copii la școală. Tehnologiile din sălile de clasă ale viitorului, lecțiile interactive și metodele distractive de a-și petrece pauzele vor face școala mai atrăgătoare. Legat de schimbarea de mentalitate menționată mai sus, aceasta s-ar putea manifesta prin reducerea orelor clasice de cursuri și alternarea lor cu ateliere practice, dar și prin scurtarea programului școlar sau renunțarea la conceptul de ”temă pentru acasă”. Cam acestea sunt tendințele în materie de învățământ în unele state, iar rezultatele bune înregistrate mulțumită acestor strategii ar putea asigura adoptarea lor în mai multe țări.

Realitatea virtuală nu lipsește nici din sălile de curs. O asemenea tehnologie nu poate revoluționa doar mersul la muzeu, ci și învățarea de zi cu zi. La orele de laborator aceasta și-ar putea face simțită prezența într-un mod extrem de util, fiind ideală pentru a-i captiva pe elevi printr-o lecție cu adevărat interactivă. Un kit de realitate virtuală extrem de rudimentar are nevoie doar de carton și de o pereche de lentile, astfel că este mult mai accesibil decât ar crede

mulți. Mai mult, acesta poate fi creat chiar de către elevi, într-o primă lecție introductivă, iar apoi poate fi folosit ori de câte ori este nevoie de acest dispozitiv. Imprimantele 3D lipsesc astăzi din școlile românești, dar sunt ideale într-o școală a viitorului. Acestea pot deveni foarte utile pentru printarea de obiecte necesare ca suport de curs la diverse materii; e mult mai ușor să-i explici unui copil structura moleculei de apă dacă îi dai posibilitatea să țină un astfel de model în mână, decât dacă îi desenezi trei cercuri pe tablă. Imprimantele nu trebuie să fie restricționate, astfel încât doar profesorii să aibă acces la ele. După câteva lecții în care copiii învață cum o imprimantă 3D ar putea crea singuri diverse modele de care au nevoie pentru a oferi un material adițional pentru o prezentare, spre exemplu.

Școlile au datoria de a forma viitori cetățeni productivi ai unei societăți, dar pentru asta e nevoie nu doar de manuale și tehnologii noi, ci și de consiliere. Și la acest capitol există lipsuri, dar inteligența artificială ar putea sta la baza unei soluții pentru elevii care doresc să aibă parte de consiliere profesională. **TomrrowMe** este o aplicație care vrea să-ți ofere un asemenea sprijin și poate fi luată ca punct de referință pentru viitor. Un sistem de inteligență artificială îți poate da un test detaliat, pe baza cărui să afli în ce sfere de activitate funcționează mintea ta cel mai bine. Un asemenea test poate oferi elevului o direcție reală în ceea ce privește viitoarea carieră.

În zilele noastre, calculatorul, televizorul, cinematograful, mass-media modernă, utilizate necorespunzător distrug fantezia, imaginația, moleșesc cugetul, voința, favorizând apatia, stereotipia, indiferența. Faptul că mijloacele moderne audio-vizuale nu au limite, prezentând mereu informații „negative”, violența, catastrofe, abuzuri de toate felurile, filme de groază, în detrimentul celor „de casa”, al comediiilor cu gust, la sfârșitul cărora copilul sau omul să simtă liniștea sufletească și îndemnul spre a fi mai bun, este cel mai mare rău care se face omenirii.

Școala este cea care trebuie să anihileze efectele negative ale acestor abuzuri, ca să poată salva ce este bun în sufletul copilului. Dacă oamenii nu-și dau seama cât rău fac copiilor lor permițând difuzarea acestor orori, școala trebuie să fie cea care să-i educe din nou, prin ei, salvând principiile etice ale omenirii. Sistemul educațional trebuie să pășească în viitor și trebuie să o facă destul de curând. Chiar dacă reușim să ținem pasul cu tehnologia în alte sfere de interes, beneficiile acesteia nu pot fi ignorate când vine vorba de un astfel de sistem de bază pentru o societate. Într-o școală a viitorului, elevii au cu adevărat oportunitatea să vină cu drag la școală, unde tehnologia îi ajută în mod activ nu doar pentru cursurile de zi cu zi, dar și pentru planurile de viitor pe care vor să și le facă încă de la vârste fragede.

Bibliografie: Emil Păun, Școala viitorului sau viitorul școlii?, Editura Polirom, Iași, 2022

IMPORTANȚA COLABORĂRII CU MEDIUL EXTRAȘCOLAR ÎN PROMOVAREA IMAGINII ȘCOLII

Prof. înv. primar BĂNCĂNĂU FLORENTINA

Școala Gimnazială Nr. 9 Reșița

Viața în familie, valorile care sunt respectate și deci experiențele pe care copilul le realizează în colectivul familial depind de felul în care părinții își exercită rolul de educator. Pentru copii, părintele, adultul din cadrul grupului familial reprezintă sursa securității și încurajării în fața oricărei situații noi, neobișnuite. Apropiindu-se de sufletul copilului, pătrunzând în felul propriu de a simți și gândi al acestora, părintele devine confidentul și sfătuitoarea propriului copil.

Pentru copil, familia concentrează primul său univers afectiv și social. Trăsăturile și coordonatele personalității se cristalizează în raport cu modelul și natura situațională trăită în mod direct, nemijlocit de copil, în mediul familiar, iar atitudinile părinților au consecințe durabile asupra personalității în formare a acestuia. În general, cei doi părinți, deși implicați egal în procesul de educație, dețin roluri diferite. Mama are o „funcție interioară”, pe când tatăl o „funcție exterioară”, prima referindu-se la o atmosferă intrafamilială și la asigurarea securității afective, iar cea de-a doua la comunicarea socio-familială și respectarea normelor. Ambii asigură sentimentul de confort și securitate. Ambii sunt răspunzători de situația copilului în cadrul familiei, de optimizarea vieții de familie, îmbinând sau încercând să îmbine cele două aspecte: atitudinea afectuoasă a mamei cu autoritatea sau exigența rațională a tatălui.

Relația efectivă părinte-copil este direct influențată de pretențiile manifestate față de copii: acestea nu trebuie să îi plaseze pe copii într-un rol cu prea multe constrângeri și foarte puține situații de a se desfășura liber, activ, opțional, cu inițiative proprii. Atribuțiile influențează pozitiv personalitatea umană numai atunci când ele oferă individului posibilități reale de afirmare, când angajează originalitatea și personalitatea acestuia. Consider că activitatea educativă din familie ar trebui să urmărească într-o mai mare măsură adaptarea și totodată raționalizarea exigențelor, a cerințelor familiale la posibilitățile de înțelegere ale copiilor. În ce constau aceste cerințe familiale? Cerințele familiale, respectiv obligațiile, regulile, pretențiile, normele, exigențele ce se impun copilului sunt multiple și se exercită asupra lui pe două căi: solicitare și interdicție. Natura și gradul solicitării sau interdicției trebuie puse de acord cu interesele copilului în scopul realizării pe de o parte a echilibrului extern între copil și mediul familial și, pe de altă parte, a echilibrului intern.

„Exigența rațională” înțelesă în emiterea unor reguli de către adult, reprezintă o condiție necesară, fără a fi însă suficientă, în realizare la un nivel optim a comunicării umane în cadrul familiei căci, deși părintele manifestă acea exigență, totuși, măsurile sale educative nu-și vor atinge

pe deplin scopurile dacă nu se vor desfășura într-un climat afectiv de înțelegere și încredere reciprocă. Nevoia de răspuns afectiv din partea celor din jur, adică nevoia de a fi stimat, prețuit, respectat de semenii, ca și nevoia de autoafirmare reprezintă trebuințe fundamentale ale copilului, care îi asigură echilibrul psihic și moral, acea siguranță și liniște interioară și condiționează aderarea sinceră la viața de familie. Independența de gândire și acțiune se formează prin intermediul aprecierii și acordării atenției, a judecăților de valoare ale adulților, iar aprecierile reflectă aptitudinile, capacitățile acestuia. Copilul este deosebit de sensibil în legătură cu posibilitățile sale intelectuale, la situațiile în care nu ar putea fi prețuit și stimat, lăudat și apreciat. Să nu uităm că insuccesul, în general, face să slăbească combativitatea, tenacitatea în muncă, provoacă descurajă și stres. Aprecierile părinților se răsfrâng în conștiința și conduita copilului, motiv pentru care părintele trebuie să se ferească de a face aprecieri sumare și rigide sau de a da calificative categorice. Laudele nu sunt niciodată prea multe dacă e vorba de stimularea eului emergent al copilului. Lauda generează simțul valorii și al demnității și e de datoria părinților să încurajeze înflorirea acestui sentiment. Uneori chiar e bine să perceapă nuanțele subtile ale personalității unice a copiilor lor și de a-i lăuda pentru calitățile pe care vor să le încurajeze, pe măsură ce ele se fac simțite. Evoluția rapidă a vieții sociale de astăzi, modificarea statutului familiei, atribuțiile crescute ale femeii fac ca rolul grădiniței să fie pregnant nu numai în ceea ce privește educația copiilor ci și a părinților. Grădinița, fiind puntea de legătură cu familia, are și menirea de a asigura părinților asistență de specialitate, informându-i asupra etapelor de evoluție a copiilor și venind în sprijinul celor ce întâmpină dificultăți în înțelegerea rolului de părinți și în îndeplinirea cu succes a educării copiilor.

Chiar pentru reușita actului educațional derulat la clasă munca învățătoarei trebuie continuată de familie. Educatoarea trebuie să-i convingă pe părinți să păstreze unitare cerințele adresate preșcolarilor cu cele adresate în grădiniță. Inițierea părinților în educarea și instruirea copiilor se poate concretiza în discuții libere cu părinții, consultații, participarea acestora la unele activități din grădiniță etc.

Una din abordările moderne privind instituția școlară este cea a școlii deschise, prietenoase, în care copilul se simte bine, este atras de activitățile educaționale, îi sunt valorificate înclinațiile și talentele. În majoritatea situațiilor familia și grădinița colaborează foarte strâns pentru a asigura prin eforturi comune o educație de bună calitate. Sunt numeroase însă și cazurile în care familia acționează uneori contrar direcțiilor conturate de grădiniță, uneori din lipsă de informare, alteori din nepricepere ori din dezinteres. În loc să întărească și să dezvolte achizițiile din grădiniță, părinții destructurează prin atitudinea lor ceea ce educatoarea construiește zi de zi. De aceea se impune o comunicare continuă și de calitate între cadrele didactice și părinți privind progresele sau dificultățile întâmpinate de copii, aspectele asupra cărora este necesar să se insiste prin exerciții ori

prin exemple pozitive și încurajări. Comunicarea și deschiderea din ambele părți, pentru a sprijini dezvoltarea și buna educație a copilului, aduc beneficii pe termen lung în dezvoltarea personalității acestuia.

Împreună cu părinții educatoarele vor stabili o strategie și o atitudine comună în ceea ce privește modul de a trata copilul, care să-i ofere acestuia toate atuurile pentru dezvoltarea viitoare, să-l ferească de conflicte, frustrări și confuzii. Părintele așteaptă de la cadrul didactic să-l poată ajuta să găsească, el însuși, o cale mai bună de înțelegere cu propriul copil.

Amintim că pedagogul englez John Locke, convins de puterea exemplului în familie și de înclinația către imaginație a copilului, se adresa părinților: „Nu trebuie să faceți în fața copilului nimic din ceea ce nu vreți să imite. Dacă vă scapă o vorbă sau săvârșiți o faptă pe care ia-ți prezentat-o drept o greșeală când a comis-o, el cu siguranță se va apăra, altădată invocând exemplul dat de dumneavoastră și se va pune în asemenea măsură la adăpostul acestui exemplu, încât cu greu vă veți atinge de el pentru a-i îndrepta greșeala.”

Implică-te în viața lui!

Este important ca părinții să nu lase evoluția copiilor la voia întâmplării sau doar în seama cadrelor didactice. Caută să cunoști activitățile zilnice la care ia parte copilul tău, stimulează-l, stimulează-l, întreabă-l, joacă-te cu el; vorbește cu el și află-i tristețile și bucuriile, ieși cu el la plimbare sau mergeți în călătorii, participă alături de el la activitățile de la grădiniță, cunoaște-i evoluția în cadrul grupei, implică-te direct și activ în lumea lui.

Folosește disciplina în educație! Folosiți disciplina cu scopul de a educa. Fixați reguli clare și insistați să fie respectate. Este normal, pentru copii, să testeze regulile câteodată să acționeze impulsiv împotriva lor sau a celor ce le cer să le respecte.

BIBLIOGRAFIE

- ECATERINA ADINA VRĂȘMAȘ, Consilierea și educația părinților, Editura „Aramis”, București, 2002
Revista Învățământul Preșcolar, nr. 3/2007
Revista Învățământul Preșcolar, nr. 4/2007

ASIGURAREA CALITĂȚII EDUCAȚIEI PRIN IMPLEMENTAREA PROIECTELOR ERASMUS +

**PROFESOR DE SPRIJIN ,
BĂRĂITARU AZALEEA VERIONICA,
ȘCOALA GIMNAZIALĂ „REGELE MIHAI I”,
DROBETA TURNU SEVERIN, MEHEDINȚI**

În contextul actual, o mare provocare este să faci primii pași spre proiectele Erasmus, să auzi mereu pe cineva că a participat, că a aplicat ca partener, însă primul pas este cel mai dificil, apoi ține de ambiția fiecăruia, de determinarea și seriozitatea cu care cineva este înzestrat.

Prin intermediul proiectelor Erasmus +, cadrele didactice din învățământul special și special integrat din Drobeta-Turnu Severin au avut oportunitatea de a se perfecționa pentru a da mai departe societății de mâine adulți responsabili, toleranți, echilibrați și capabili să se adapteze noilor schimbări. Dacă ai îndrăznit să pășești pe acest drum, satisfacțiile apar neîncetat pentru tine, profesorul, dar și pentru elevii tăi, care vor avea șansa să aibă în față un dascăl satisfăcut și într-o continuă dezvoltare.

Am avut oportunitatea de a participa la o mobilitate în Cipru, în cadrul proiectului Erasmus+ EDU2GROW, cu parteneri din țări precum , Spania, Polonia și România. Participarea la acest proiect european a contribuit foarte mult la dezvoltarea noastră profesională deoarece a facilitat accesul la un mediu virtual de colaborare și de schimb de experiență, la parteneriate cu alți profesori și la activități de formare profesională, alături de colegi din diverse țări europene.

Dezvoltarea profesională a cadrelor didactice este un proces continuu de învățare pe tot parcursul vieții, de formare, de dobândire sau de îmbunătățire a competențelor și o modalitate eficientă de a ajunge la o anumită maturitate și înțelepciune în profesia didactică. Prin derularea de proiecte europene, cadrele didactice și elevii au posibilitatea de a se familiariza cu sistemele de educație din alte țări europene.



Participarea la acest proiect ne-a oferit nu numai o satisfacție profesională și personală, ci au oferit o schimbare reală în cadrul dezvoltării profesionale a cadrelor didactice, întărind sentimentul de apartenență la o comunitate profesională (europeană) a cadrelor didactice, a oferit posibilitatea cunoașterii și a comparării altor sisteme de învățământ și transpunerea curriculumului formal în activități educaționale interesante. De asemenea, fiecare proiect a adus pentru noi diverse provocări: crearea unui mediu atractiv de învățare, diversificarea situațiilor de învățare, combinarea mai multor teme și activități relevante, elaborarea de material didactic adecvat. Proiectele europene reprezintă un mediu autentic de învățare și un vast domeniu unde cadrele didactice și elevii pot învăța prin intermediul comunicării, prin utilizarea noilor tehnologii și prin managementul de proiect.

Proiectele Erasmus+ oferă: instrumente pedagogice care integrează noile tehnologii în procesul de învățare, cunoașterea țărilor participante, posibilitatea implicării în activități non-formale și digitale comune, participarea profesorilor la o rețea europeană și oportunități pentru dezvoltarea profesională, prin colaborarea în proiecte internaționale și prin participarea la seminarii internaționale de formare/ schimburi de experiență, un cadru atractiv de învățare pentru elevi și pentru profesori, recunoașterea oficială și o mai mare vizibilitate a activității participanților la nivel național și european, premii și certificate naționale și europene de calitate pentru cele mai bune proiecte.

Unul dintre rezultatele vizibile și imediate o reprezintă modificarea produsă în metodele și tehnicile de învățare. Se dovedește astfel că pesimismul în privința educației este total nefondat, cu condiția ca școlile să evolueze constant și să rămână la curent cu ultimele progrese în materie de învățare. Un aspect important al acestor proiecte este schimbul de valori culturale și tradiții; cu cât schimbul cultural este mai intens, cu atât îl vom cunoaște mai bine pe partenerul nostru și cu atât vom deveni mai „europeni”. Proiectele europene pot fi considerate o contribuție majoră la învățământul european, în special în domeniul lingvistic și cultural. E demonstrat faptul că educația europeană este o realitate a prezentului și a viitorului.

În urma participării la proiecte, se produc schimbări la nivelul activității didactice, din perspectiva dezvoltării profesionale continue și la nivelul școlii. Acestea completează și întregesc strategiile naționale privind asigurarea calității educației, permit creșterea calității activităților de învățare desfășurate cu elevii; cresc motivația elevilor pentru învățare/ cunoaștere, permit cunoașterea altor sisteme de învățământ și sporesc formarea competențelor de comunicare într-o limbă străină. Totodată oferă o îmbunătățirea relației cu conducerea școlii, mai multe activități de colaborare între profesorii din școală pentru schimb de

experiențe didactice și idei, o relație profesori-elevi mai bună și o mai multă deschidere a școlii către parteneriate.

Dincolo de tema proiectelor Erasmus+, ce poți dobândi în urma unor astfel de schimburi de experiență? Dezvoltare personală venită din multe direcții: încrederea în sine pe care începi să ți-o construiești, relațiile strânse pe care le trasezi cu persoane din alte țări, dezvoltarea abilităților de folosire a unei limbi străine, eliminarea unor stereotipuri și a unor prejudecăți etc. Toate acestea reprezintă doar surplusul activităților de educare dintr-un proiect.

Participarea la proiecte Erasmus oferă profesorilor perspective extraordinare de formare în străinătate, schimburi de experiențe cu alte școli, cunoașterea și aprofundarea altor sisteme de învățământ, cunoașterea unor țări cu tradiții, obiceiuri, cultură diferită și nu în ultimul rând cursuri de formare atât de necesare creșterii stimei de sine a cadrelor didactice și a calității învățământului.

Bibliografie:

- Ciolan, L., Pași către școala interculturală. București, Corint, 2000
- Rădulescu E., Educație pentru succes, Oscar Print, București, 1997
- Istrate, O. et al. (2013) Rolul proiectelor educaționale realizate prin parteneriate școlare internaționale. București: TEHNE- Centrul pentru Inovare în Educație

Facilitarea, susținerea și îmbunătățirea activităților în sistemul educațional

Băran Cristina Diana
Liceul Teologic Ortodox Antim Ivireanul Timișoara

Cuvinte cheie: susținere; facilitare; calitate; eficiență; educație; standarde;

Introducere:

Sistemul educațional este un element crucial în dezvoltarea unei societăți. Pentru a asigura un proces educativ eficient și pentru a promova succesul academic al elevilor, este important să se faciliteze, să se susțină și să se îmbunătățească continuu activitățile din cadrul acestuia. Acest referat va explora diverse aspecte ale facilitării, susținerii și îmbunătățirii activităților în sistemul educațional.

Facilitarea activităților educaționale se referă la crearea unui mediu propice în care elevii să poată învăța și să se dezvolte în mod optim. Acest lucru poate implica furnizarea de resurse adecvate, inclusiv materiale didactice, tehnologie și spații de învățare adecvate. De asemenea, implică susținerea și încurajarea diversității în metodologiile de predare și evaluare, pentru a răspunde nevoilor diferite ale elevilor. Este crucial ca elevii și cadrele didactice să aibă acces la resursele necesare pentru a susține procesul de învățare. Aceste resurse pot include manuale școlare, materiale didactice suplimentare, echipamente tehnologice, biblioteci bine echipate și acces la internet. Un mediu de învățare stimulat și inclusiv este esențial pentru succesul academic al elevilor. Acesta ar trebui să promoveze colaborarea, comunicarea și gândirea critică. De asemenea, mediul trebuie să fie adaptat nevoilor individuale ale elevilor, incluzând abordări diferite pentru diferite stiluri de învățare. Integrarea tehnologiei în procesul de învățare poate facilita accesul la informații și poate spori angajamentul elevilor. De exemplu, utilizarea dispozitivelor mobile, a platformelor online și a aplicațiilor educaționale poate îmbunătăți experiența de învățare și poate oferi oportunități noi pentru explorare și descoperire. Un aspect important al facilitării activităților educaționale este asigurarea unei evaluări juste și constructive. Aceasta implică utilizarea unor metode de evaluare variate și adaptate la nevoile individuale ale elevilor, oferind feedback clar și încurajator pentru a-i ajuta să-și îmbunătățească performanța.

Susținerea activităților educaționale este esențială pentru a asigura continuitatea și succesul procesului de învățare. Aceasta poate implica implicarea părinților și comunității în educație, oferind suport emoțional și logistic atât elevilor, cât și cadrelor didactice. De asemenea, susținerea activităților educaționale poate include și oferirea de programe de mentorat și consiliere pentru elevi, pentru a-i ajuta să-și atingă potențialul maxim.

Părinții și familia au un rol crucial în susținerea activităților educaționale ale copiilor. Aceștia ar trebui să fie parteneri activi în educația copiilor lor, să îi încurajeze să învețe și să le ofere suport emoțional și logistic pentru a-și îndeplini sarcinile școlare. Implicarea comunității în susținerea activităților educaționale poate aduce beneficii semnificative. Colaborarea cu organizații locale, ONG-uri și alte instituții poate oferi resurse suplimentare, programe de mentorat și oportunități de învățare experiențială pentru elevi.

Elevii pot întâmpina diverse provocări și dificultăți pe parcursul procesului de învățare. Asigurarea accesului la servicii de consiliere și sprijin social și emoțional poate ajuta elevii să facă față mai bine stresului și să își mențină starea de bine pe parcursul vieții școlare. Programele de asistență și mentorat pot oferi elevilor sprijin suplimentar în înțelegerea materiei și dezvoltarea abilităților necesare pentru succesul academic. Mentorii pot servi ca modele de rol și pot oferi îndrumare și sfaturi elevilor în realizarea obiectivelor lor educaționale.

Prin susținerea activităților educaționale în conformitate cu aceste principii, putem crea un mediu educațional susținător și incluziv, care să promoveze succesul și dezvoltarea integrală a tuturor elevilor.

Îmbunătățirea activităților educaționale este un proces continuu, care implică evaluarea și ajustarea constantă a practicilor și politicilor educaționale. Aceasta poate implica implementarea unor noi strategii de predare și învățare, adaptate la nevoile și tendințele actuale din domeniul educației. De asemenea, îmbunătățirea activităților educaționale poate include și investiții în formarea continuă a cadrelor didactice și în cercetarea educațională, pentru a identifica cele mai bune practici și a le implementa în mod eficient. O componentă crucială a îmbunătățirii activităților educaționale este evaluarea constantă a procesului de învățare și a performanțelor elevilor. Prin colectarea și analizarea datelor legate de performanța academică și de procesul de învățare, educația poate fi ajustată și îmbunătățită în mod adecvat. De asemenea, oferirea unui feedback clar și constructiv elevilor și cadrelor didactice poate contribui la îmbunătățirea continuă a performanțelor.

Investițiile în cercetarea educațională sunt esențiale pentru identificarea celor mai bune practici și a strategiilor eficiente în procesul de învățare. Prin promovarea și susținerea cercetării educaționale, instituțiile de învățământ pot dezvolta și implementa strategii inovatoare și eficiente pentru a îmbunătăți calitatea educației.

Cadrele didactice joacă un rol central în îmbunătățirea activităților educaționale. Oferirea de programe de formare continuă și dezvoltare profesională poate ajuta cadrele didactice să-și îmbunătățească abilitățile de predare și să se adapteze la schimbările din domeniul educației. Aceasta poate include instruire în utilizarea tehnologiei în educație, metode de predare inovatoare și abordări bazate pe date pentru intervenția și sprijinul elevilor.

Îmbunătățirea activităților educaționale implică și inovarea în metodele de predare și evaluare. Prin adoptarea unor abordări inovatoare și interactive în procesul de predare, precum și prin utilizarea evaluărilor autentice și bazate pe competențe, se poate spori angajamentul elevilor și se poate promova o înțelegere mai profundă a materiei.

Prin adoptarea acestor strategii și abordări, sistemul educațional poate continua să se îmbunătățească și să răspundă în mod eficient nevoilor elevilor și ale societății în schimbare.

Concluzie:

Facilitarea, susținerea și îmbunătățirea activităților în sistemul educațional sunt aspecte fundamentale pentru promovarea unui mediu educațional sănătos și eficient. Prin crearea unui mediu propice pentru învățare, implicarea tuturor părților interesate și adoptarea unei abordări de îmbunătățire continuă, putem contribui la succesul academic și la dezvoltarea personală a elevilor. Este esențial ca toți cei implicați în educație să lucreze împreună pentru a asigura că fiecare elev primește o educație de calitate și oportunități egale pentru a-și atinge potențialul maxim.

Bibliografie:

1. .Curriculum pentru educația timpurie”-Copii da la naștere la 6 ani-(2018)
Ministerul Educației Naționale
2. Golu,P.,Golu,i.(2002),,,Psihologie educațională”,Editura EX Ponto,Constanța
3. Josan,Simona,,Lecții de management și calitatea educației”,,Tribuna
Învățământului” nr.649,2005
4. „Perspective interdisciplinare în învățământul românesc”(studii de
specialitate),Botoșani,2004
5. <http://aracip.edu.ro>

Sistemul educațional reprezintă un pilon fundamental în dezvoltarea unei societăți, având un rol esențial în formarea și pregătirea indivizilor pentru a deveni membri activi și competenți ai comunității. Pentru a asigura un proces educațional eficient și de calitate, este crucial să se faciliteze, să se susțină și să se îmbunătățească continuu activitățile din acest sistem. De aceea, vom explora modalitățile prin care acest obiectiv poate fi realizat.

Facilitarea activităților educaționale

Facilitarea activităților educaționale implică crearea unui mediu propice în care elevii să își poată dezvolta abilitățile și să își îndeplinească potențialul. Pentru a facilita acest proces, este important să se asigure accesul la resurse adecvate, cum ar fi manuale școlare actualizate, echipamente și tehnologii moderne, precum și spații de învățare sigure și stimulative.

Un alt aspect crucial al facilitării activităților educaționale este adaptabilitatea curriculumului și metodelor de predare pentru a răspunde nevoilor și intereselor diversificate ale elevilor. Utilizarea unor abordări educaționale interactive și creative, cum ar fi învățarea bazată pe proiecte sau utilizarea tehnologiilor digitale în clasă, poate spori angajamentul și înțelegerea elevilor.

Susținerea sistemului educațional

Susținerea sistemului educațional este esențială pentru menținerea și îmbunătățirea calității învățământului. Aceasta implică atât sprijin financiar și logistic din partea autorităților guvernamentale, cât și implicarea comunității și a părinților în procesul educativ.

Oferirea de burse și alte forme de asistență financiară pentru elevi proveniți din medii defavorizate este crucială pentru a asigura accesul egal la educație. De asemenea, formarea continuă și dezvoltarea profesională a cadrelor didactice sunt aspecte esențiale pentru a le permite să rămână actualizate cu cele mai recente practici și metodologii educaționale.

Îmbunătățirea activităților educaționale

Îmbunătățirea activităților educaționale este un proces continuu care necesită evaluare și ajustare constantă. Colectarea și analiza datelor privind performanța elevilor și a sistemului educațional în ansamblu sunt vitale pentru identificarea punctelor forte și a aspectelor care necesită îmbunătățiri.

Implementarea feedback-ului și a recomandărilor din partea tuturor părților implicate în procesul educațional este crucială pentru a adresa eficient problemele identificate și pentru a promova inovația și excelența în educație.

În concluzie, facilitarea, susținerea și îmbunătățirea activităților din sistemul educațional sunt imperative pentru asigurarea unei educații de calitate și pentru pregătirea viitoarelor generații. Prin eforturi comune între autorități, comunitate și cadrele didactice, putem crea un mediu educațional care să încurajeze excelența, creativitatea și succesul tuturor elevilor.

Bibliografie:

- <https://www.edu.ro/> - Ghid de bune practici privind managementul calității CAF, în instituțiile ce guvernează sistemul educațional.
- <https://eurydice.eacea.ec.europa.eu/ro/> - Reforme naționale în domeniul educației școlare.

Îmbunătățirea activităților din sistemului educațional

Prof.înv.primar:BARBU ELENA

ȘCOALA GIMNAZIALĂ „GARABET IBRĂILEANU” TG.FRUMOS

Schimbările profunde pe care le trăim la nivelul social, economic, politic, cultural influențează și sistemul de învățământ. Pentru a face față noilor exigențe, cadrele atrase în cariera didactică trebuie să aibă aptitudinile necesare, să fie bine pregătite și motivate pentru această profesie. Este foarte importantă formarea inițială a cadrelor didactice, dar la fel de importantă s-a dovedit a fi și perfecționarea profesională continuă a acestora. Pentru a realiza o educație de calitate, în condițiile actuale. Este imperios necesară utilizarea a noi metode de lucru cu copiii menite să valorifice potențialul individual și să fie centrate pe nevoile fiecărui copil. Pentru ca profesorii să poată dezvolta la elevi noi competențe de comunicare , creativitatea, curiozitatea intelectuală, gândirea critică, capacități de colaborare, trebuie ca, în primul rând, sistemul de formare continuă a cadrelor didactice să capete o nouă orientare. Astfel, metodele tradiționare, prin care copiii doar asimilau cunoștințe, sunt înlocuite de metodele active care înlătură comunicarea stereotipă și promovează manifestările libere ale copiilor.

Conceptul de formare continuă este definit, este definit în studiile europene de specialitate, ca fiind „un ansamblu de activități și de practici care cer implicarea educatorilor pentru amplificarea cunoștințelor proprii, perfecționarea deprinderilor, analiza și dezvoltarea atitudinilor profesionale.”

În documentele europene se afirmă cu convingere că, într-o lume tot mai complexă și exigentă, un element cheie al promovării unei educații de înaltă calitate este formarea cadrelor didactice. Pentru a face față realităților pe care le trăim, trebuie să existe un proces de îmbunătățire a formării lor inițiale, dar și a formării continue și dezvoltării profesionale.

În legislația românească, se precizează că „formarea continuă asigură actualizarea și dezvoltarea competențelor personalului didactic, inclusiv dobândirea de noi competențe, în funcție de evoluțiile din planul nevoilor de educație și al curriculum-ului educațional, precum și în funcție de exigențele privind adaptarea competențelor personalului didactic la schimbările din structurile/proceselor de educație.

Nivelul de competență urmărit prin programele de formare continuă poate fi evaluat ținând cont de:

- capacitatea profesorului de a mobiliza, a combina și a utiliza în manieră autonomă capacitățile de cunoaștere, deprinderile și competențele generale și profesionale în funcție de specificul problemei;
- capacitatea profesorului de a face față schimbării și neprevăzutului.

Ținând cont de realitățile cu care ne confruntăm, se impune intervenția printr-un plan bine gândit care să preîntâmpine tendința de participare tot mai redusă a personalului didactic la cursuri de formare. Programul va avea în vedere centrarea întregului proces de formare continuă și dezvoltare profesională pe nevoile beneficiarilor direcți ai educației.

Măsurile cuprinse în programul de îmbunătățire a calității educației prin procesul de formare continuă a personalului didactic, vizează:

- Intensificarea activității metodică – științifice la nivel de:
 - Comisie metodică
 - Cercuri pedagogice
 - Simpozioane
 - Schimburi de experiență
- Extinderea cursurilor desfășurate în sistem online;

Reușita unui program de îmbunătățire a calității educației prin procesul de formare continuă a cadrelor didactice depinde, în mare parte, de convingerea pe care o are fiecare participant că programele sunt utile, valide și că pot ajuta în realizarea obiectivelor profesionale și personale.

Corpul profesional trebuie să conștientizeze că formarea continuă reprezintă un drept, dar și o obligație. Ea se realizează în concordanță cu evoluțiile din domeniul educației și cu interesele și nevoile personale de dezvoltare ale beneficiarilor. Calitatea în educație înseamnă și cadre didactice cu înalt nivel de profesionalism, bine pregătite pentru a putea face față provocărilor unei societăți bazate pe cunoaștere, pornind de la pregătirea inițială și sprijinul suplimentar oferit la începutul de carieră didactică până la dezvoltarea profesională continuă la locul de muncă.

Bibliografie:

Metodologia formării continue a personalului didactic din învățământul preuniversitar
Calitatea educației, Iosifescu Șerban, 2005

ACTIVITATEA DE MENTORAT

ACTIVITĂȚI EXTRAȘCOLARE/EXTRACURRICULARE

Prof.înv.primar:BARBU ELENA

ȘCOALA GIMNAZIALĂ „GARABET IBRĂILEANU,,TG.FRUMOS

Consider că este importantă implicarea elevului/studentului practicant în organizarea activităților extrașcolare/extracurriculare. Profesorul mentor trebuie să prezinte formabililor reglementările legale în vigoare privind condițiile de organizare a activităților ce se desfășoară în afara școlii. Totodată li se oferă studenților, viitori profesori, modelul operațional de organizare a unei excursii tematice sau cu caracter turistic explicându-le acestora ce presupune fiecare etapă a organizării.

După parcurgerea acestor etape preliminare în care practicantul face cunoștință, teoretic, cu ceea ce înseamnă organizarea unei astfel de activități, urmează partea practică în care este implicat, cu acordul conducerii școlii. În etapa desfășurării excursiei/vizitei, sub supervizarea mentorului, poate fi implicat în supravegherea continuă și sistematică a copiilor. Luând în considerare faptul că elevii se comportă diferit atunci când depășesc granițele clasei/școlii (acest comportament se observă, îndeosebi, la copiii din clasele primare), studentul practicant întâmpină dificultăți și uneori se simte depășit de situație. Ajutorul mentorului este esențial în aceste momente pentru restabilirea calmului și ordinii. De asemenea studentul poate avea un rol important în activizarea elevilor în scopul însușirii sau fixării cunoștințelor referitoare importanța unui obiectiv vizitat. Un alt moment în care practicantul poate fi implicat este organizarea și desfășurarea jocurilor interactive (de tabără). Poate întâmpina probleme în formularea și transmiterea regulilor jocului, dar și în menținerea disciplinei și asigurarea climatului necesar desfășurării acestuia. Mentorul trebuie să fie mereu aproape pentru a da un ajutor în menegerierea situațiilor conflictuale care apar des în timpul jocurilor în care participanții sunt copii de vârstă mică.

Studentul practicant poate fi, de asemenea, implicat în etapa finală când se obține un feedback din partea elevilor prin diferite metode: dezbateri, desene (la clasele mici), etc. Acesta poate întâmpina dificultăți în identificarea celei mai potrivite metode, specifice vârstei participanților, care să demonstreze că obiectivele propuse au fost atinse.

Activitățile extrașcolare/extracurriculare oferă posibilitatea studentului de a exersa roluri variate ce contribuie la evoluția lui profesională.

EDUCAȚIA DE CALITATE

P.Î.P. BARBU EMILIA GRAȚIELA
ȘCOALA GIMNAZIALĂ CALOPĂR ,LOC. CALOPĂR ,JUD. DOLJ

Schimbarea a început să fie considerată drept ceva pozitiv și cu totul remarcabil, preferabil continuității, într-o etapă recentă. Nu putem însă nega o realitate evidentă că în întreaga istorie a învățământului și educației, inovațiile se regăsesc în toate perioadele și la toate personalitățile, începând cu fondatorii Pestalloni, Maria Montesson și continuând cu Delory Dewey, Frainet care au fost și niște inovatori de marcă. Dar în educație, ideile obiceiurile și structurile se schimbă foarte încet, existând o caracteristică, pregnant evidențiată de istorie și anume și educația este un domeniu în care nu se produce aproape niciodată o ruptură netă între nou și vechi, iar în acest domeniu de asimilare, adaptare de tehnici și de practici noi, adică de adaptare a structurilor anterioare la practici tehnici și idei noi, sunt prin natura lor lente și cu o evoluție îndelungată.

Școala trebuie să contribuie la egalizarea șanselor tuturor copiilor la educație și la dezvoltarea potențialului lor, precum și la orientarea pregătirii școlare și profesionale. În învățământul contemporan se pune accentul pe funcția formativă a acestuia.

În elaborarea strategiilor didactice orientarea modernă a determinat noi roluri pentru fiecare participant la actul învățării, noi modalități de realizare a învățării, alte perspective de evaluare.

Calitatea educației poate fi privită ca un ansamblu de caracteristici ale unui program de studiu și ale furnizorului acestuia prin care sunt îndeplinite așteptările beneficiarilor, precum și standardele de calitate. Beneficiarii și clienții educației de calitate (elevii, părinții, societatea) ar fi de dorit să fie consultați permanent în ceea ce privește satisfacția lor față de serviciile educaționale de care beneficiază.

Inovațiile nu pot fi evaluate decât în raport cu obiectivele unui sistem de învățământ. De regulă ele sunt legate de o consolidare sau de o individualizare a învățării, de o personalizare a învățământului precum și de o elaborare reciprocă superioară a curriculumului. Inovația implică de asemenea o modificare corespunzătoare a personalului didactic.

Totuși în literatura de specialitate este vehiculată o definiție complexă dar funcțională:
-Inovația este relația de organizare și utilizare creatoare a resurselor umane și materiale după metode care permit atingerea unui nivel mai ridicat în realizarea obiectivelor propuse.-

De altfel remarcăm faptul că educația se constituie într-un sistem al vieții sociale care se dovedește a fi sensibil la mesajele viitorului, dacă nu este clar, viitorul este de fapt acțiunea actuală asupra condițiilor date, o anume transformare a acestora pentru a imagina și a crea condiții, cucerind noi spații de libertate umană.

În societatea contemporană, cu schimbări rapide și efecte imediate, educația și învățământul trebuie reînnoite, completate, adaptate, astfel încât putem vorbi despre o permanentă inovație și creație în activitatea didactică.

Obiectivul general este acela de a promova creativitatea ca factor cheie în dezvoltarea competențelor personale, antreprenoriale și sociale prin învățarea pe tot parcursul vieții dar și de a găsi strategii moderne folosite pentru asigurarea unei educații de calitate în învățământ.

Îmbunătățirea managementului resurselor umane în învățământ printr-o planificare strategică și oferirea de stimulente pentru performanță poate contribui semnificativ la îmbunătățirea rezultatelor în educație. Sunt necesare eforturi suplimentare ale tuturor actorilor implicați în proces pentru a spori calitatea, accesibilitatea, relevanța, eficiența, echitatea educației.

otalitatea metodelor și instrumentelor, grupate într-un sistem coerent, utilizate pentru menținerea și ridicarea calității educației oferite de către școală constituie sistemul de management al calității. Sistemul de management și de asigurare a calității are ca funcție principală orientarea dezvoltării unității școlare în direcția creșterii calității educației oferite membrilor comunității și comunității în ansamblul ei.

Privit ca un ajutor important în desfășurarea activității didactice la clasă, materialul didactic și mijloacele de învățământ trebuie folosite ca un stimulent pentru elevi, pentru crearea unui mod atractiv de a învăța, fiind o necesitate. Acestea nu trebuie să existe doar pentru a decora clasa, ci trebuie utilizate în mod concret la lecții. Implicarea elevilor în crearea materialelor le trezește interesul și le facilitează înțelegerea mesajului pe care urmărim să-l transmitem.

Pentru elevi, școala viitorului trebuie să promoveze o educație de calitate și să fie axată pe valori în care elevii să creadă, în care să se regăsească, îndeplinind două condiții, fundamentale din punctul lor de vedere: școala viitorului trebuie să le placă și să fie eficientă.

Prioritatea învățământului o constituie informatizarea, softul educațional, reprezentat de programele informatice special dimensionate în perspectiva predării unor teme specifice, ceea ce reprezintă o necesitate evidentă .

Utilizarea calculatorului în procesul instructiv-educativ facilitează realizarea scopurilor didactice și idealurilor educaționale.

Calculatorul nu este utilizat pentru a înlocui activitatea de predare a cadrului didactic, ci pentru a veni tocmai în sprijinul predării, ajutându-l astfel să-și îndeplinească mai bine funcția sa didactică fundamentală. Programul de calculator poate deveni un suport important pentru o predare eficientă.

Formarea capacității de a utiliza calculatorul ,de a folosi internetul este benefică elevilor,atât în activitatea școlară cât și în cea extrașcolară, în plan cognitiv cât și psihic,prin relaționarea cu lumea oferită de aceste instrumente de lucru ale mileniului al III-lea.

Promovarea sănătății și a stării de bine a elevului determina de asemenea o dezvoltare optimă din punct de vedere somatic, fiziologic, mintal, emoțional, social și spiritual.

Un obiectiv important ce ar trebui stabilit pentru anii următori este de a dezvolta un indicator internațional al capacității de a învăța, toate acțiunile bazându-se pe cercetarea științifică. Învățământul modern are ca sistem de referință competențele generale și specifice pe care trebuie să le dobândească cel ce învață – elevul – pe parcursul și la finele unui ciclu de instruire, al unui an de studiu etc. Centrarea pe competențe reprezintă o preocupare majoră în triada predare-învățare-evaluare.

Noua imagine a profesorului trebuie stabilită prin luarea în considerare a tuturor abordărilor de până acum, de la conceperea ca distribuitor de recompense sau ca sursă de informații, până la cea de „manager al învățării”.

Pentru fiecare profesor sunt fundamentale două roluri, cel de manager și cel de evaluator. Procesul instructiv-educativ trebuie astfel conceput și desfășurat, încât să-i convingă pe elevi să prețuiască propria moștenire națională, să primească contribuțiile originale ale oricărei națiuni la civilizația modernă, pregătind atât elevii, cât și dascălii să înțeleagă valoarea diversității și a independenței de spirit.

Educația este factorul hotărâtor al dezvoltării psihoindividuale a persoanei. Ea sistematizează și organizează influențele mediului, dezvoltă personalitatea.

Creativitatea, în termeni generali, este un proces mental care permite generarea de idei și concepte noi sau asocieri originale între concepte și idei deja existente.

Lumea modernă pune accentul pe folosirea mai eficientă a cunoașterii și a inovației. Este necesară extinderea abilităților creatoare ale întregii populații, mai ales ale acelor care le permit oamenilor să se schimbe și să fie deschiși față de idei noi într-o societate diversă din punct de vedere cultural, bazată pe cunoaștere.

Obiectivul principal este promovarea unor abordări inovative și creative în diferite domenii de activitate.

Educația și formarea profesională sunt factori decisivi pentru realizarea acestui lucru.

Activitățile ar trebui să se concentreze pe crearea unui mediu favorabil pentru creativitate și inovație și să stimuleze o strategie pe termen lung.

Criteriul de calitate aplicat educației are un rol foarte important deoarece măsurile propuse pentru a promova creativitatea și capacitatea pentru inovare vor fi adaptate fiecărei etape din cadrul învățării continue.

Focalizată pe unitatea de învățare, evaluarea ar trebui să asigure evidențierea progresului înregistrat de elev în raport cu sine însuși pe drumul atingerii obiectivelor prevăzute în programă. Este important să fie evaluată nu numai cantitatea de informație de care dispune elevul, ci, mai ales, ceea ce poate el să facă utilizând ceea ce știe sau ceea ce intuiește.

Fiecare activitate de evaluare a rezultatelor școlare este însoțită de o autoevaluare a procesului pe care profesorul l-a desfășurat cu toți elevii și cu fiecare elev în parte. Astfel poate fi descris nivelul de formare a competențelor pentru fiecare elev și pot fi stabilite modalități prin care se pot regla, de la o etapă la alta, activități de învățare-formare a elevilor, în mod diferențiat.

De o importanță deosebită este realizarea unui echilibru dinamic între evaluarea scrisă și evaluarea orală; aceasta din urmă, deși presupune un volum mare de timp pentru aprecierea tuturor elevilor și blocaje datorate emoției sau timidității, prezintă avantaje deosebite, precum: realizarea interacțiunii elev-profesor; demonstrarea stadiului de formare a unor competențe prin intervenția cu întrebări ajutătoare, demonstrarea comportamentului comunicativ și de interrelaționare al elevului etc;

De asemenea este necesară folosirea cu o mai mare frecvență a metodelor de autoevaluare și de evaluare prin consultare, în grupuri mici, vizând verificarea modului în care elevii își exprimă liber opinii proprii sau acceptă cu toleranță opiniile celorlalți, capacitatea de a-și susține și motiva propunerile etc.

Managementul clasei este un domeniu de cercetare în științele educației care studiază atât perspectivele de abordare ale clasei de elevi cât și structurile dimensionale ale acesteia, în scopul facilitării intervenției cadrului didactic în situații de criză micro-educatională și a evitării consecințelor negative ale acesteia.

O importanță deosebită în inovația și creația în activitatea didactică o au rolurile manageriale ale cadrului didactic :de planificare (planifică activitățile cu caracter instructiv – educativ) ;de organizare (organizează activitățile clasei) ;de comunicare (comunică idei, cunoștințe, ascultă efectiv, oferă feedback, stabilește canalele de comunicare); de conducere (conduce activitățile cu elevii , desfășurate în clasa și în afara ei) ;de coordonare (sincronizează obiectivele individuale cu cele comune clasei, contribuind la întărirea grupului și formării echipelor de lucru); de îndrumare (prin intervenții punctuale adaptate unor situații specifice, recomandări) ;de motivare (prin întăriri pozitive, prin utilizarea aprecierilor verbale și non-verbale în sprijinul consolidării comportamentelor pozitive); de consiliere (de orice tip, în probleme personale sau legate de școală); de control (în scopul cunoașterii stadiului în care se află activitatea de realizare a obiectivelor și nivelul de performanță); de evaluare (măsura în care scopurile și obiectivele au fost atinse).

Pentru a susține creativitatea, predarea declarativă, de tip clasic trebuie depășită și înlocuită cu metode care pun accent pe explorare, pe descoperire, pe încurajarea gândirii critice a elevului, pe participarea activă a acestuia la formarea și dezvoltarea sa intelectuală.

În viziunea metodologilor moderne, demersul didactic se centreează pe elev și are în vedere transformarea acestuia din “obiect” al procesului didactic în “subiect activ” al propriei deveniri.

Modelul de proiectare a activității didactice are în vedere trecerea de la centrarea pe conținut la centrarea pe activitatea elevului, care presupune deplasarea accentului în activitatea didactică:

Ar trebui să se țină cont de toate formele de inovație socială și antreprenorială. De asemenea, ar trebui să se acorde atenție creației artistice și noilor abordări în domeniul culturii.

Învățarea presupune o acțiune în care se transmit, se modifica și se compară valori și se organizează structuri aflate în interacțiuni și în această condiție este necesară pentru învățare să se realizeze diversificarea situațiilor și a contextelor de interacțiuni, iar în acest caz participarea este concepută ca o interacțiune socială conștientă și transformatoare, fiind totodată o punte de legătură între învățarea individului și învățarea societății, aceasta din urmă constituindu-se într-un proces cumulativ, care se evidentiază la rândul său în alt element.

Educația, stocul și structura cunoștințelor constituie una din variabilele dezvoltării. Pe măsură ce sporește stocul de învățământ în ansamblu vieții sociale, aceasta devine „un factor purtător de surse de dezvoltare, concentrând în factorul uman multiple resurse informaționale, care se pot actualiza în procese și acțiuni productive . . .”.

Bibliografie:

1. Ionescu M., Radu I.-” Didactica modernă”, Ed. Dacia, Cluj – Napoca, 2001;
2. Alois Gherguț,- “Management general și strategic în educație”, Ed. Polirom, Iași, 2007;
3. I.Cerghit – “Sisteme de instruire alternative”, Aramis, Bucuresti, 2002.
- 4.Ciolan, Lucian, „Proiectarea temelor integrate în cadrul curriculum-ului la decizia școlii”, în revista „Invățământul primar” nr. 1-2, 1999.
5. „Tribuna învățământului” nr. 884, 2007.
6. Josan, Simona, „Lecții de management și calitatea educației” , „Tribuna învățământului” nr.649, 2005.
7. „Perspective interdisciplinare în învățământul românesc” (studii de specialitate), Botoșani, 2004.

Stimularea creativității în școală – metode și modele

Barbu Maria

Școala Gimnazială Tudor Vladimirescu, Drăgășani

Învățarea creativă nu se referă la faptul de a face din fiecare copil un geniu, dar presupune ca noi, dascălii, să reușim a face din fiecare copil un participant activ, mai ales la „redescoperirea” adevărurilor despre lucruri și fenomene. Acest lucru are în vedere indicarea direcțiilor de cercetare sau acordarea unor note definitorii, care întrețin interesul pentru cunoaștere și trezesc sentimentul de curiozitate al copilului.

În mediul școlar se găsesc, adesea, unele practici contraindicate pentru dezvoltarea creativității și activismului elevului în învățare:

- transmiterea cunoștințelor „de-a gata” construite;
- descurajarea ideilor proprii ale elevului și a nonconformismului;
- lipsa de flexibilitate și de toleranță față de răspunsurile personale ale elevilor;
- îngrădirea dorinței de a efectua desene nesupuse rigurilor;
- lipsa de entuziasm și comoditatea profesorului, implicarea activă a elevului însărcinând și din partea profesorului efort de participare și de cooperare;
- uniformizarea și lipsa tratării diferențiate;
- directivismul, dogmatismul și rigiditatea stilului de predare;
- evitarea folosirii metodelor interactive de stimulare a creativității pentru a nu crea „dezordine” în clasă;
- încurajarea reproducerii contextuale;
- accentul pe cantitate și nu pe calitate în furnizarea și reproducerea cunoștințelor din partea elevului;
- interese reduse din partea educatorului, în a stimula creativitatea elevilor pentru a evita abaterea de la proiectul de lecție presablit.

Activitățile propuse elevilor în scopul sporirii gradului de implicare activă și creativă în școală, trebuie să asigure:

1. Stimularea gândirii productive, a gândirii critice, a gândirii divergente și laterale;
2. Utilizarea talentelor și a capacităților specifice fiecărui individ în parte;
3. Exersarea capacităților de cercetare, de căutare de idei, de informații, de posibilități de transfer de sensuri, de criterii de clasificare;
4. Trezirea interesului pentru nou și oferirea satisfacției găsirii soluției de către elev;
5. Libertatea de exprimare a cunoștințelor, a gândurilor, a faptelor. În acest sens apar ca adecvate activitățile care cer spontaneitate și contribuie la dezvoltarea independenței în gândire și acțiune;
6. Organizarea de discuții pe anumite teme, inițierea de jocuri, de excursii;
7. Dezvoltarea capacității de organizare de materiale, de idei prin întocmirea de portofolii asupra activității proprii, de colecții de cuvinte, de obiecte, de contraste;
8. Educarea capacității de a privi altfel lucrurile, de a-și pune întrebări neobișnuite despre lucruri obișnuite.

Pentru a stimula activismul și creativitatea elevului, profesorul însuși trebuie să fie un tip creativ și activ, să manifeste un comportament și o atitudine pozitivă în acest sens. Instruirea interactivă și creativă redimensionază rolurile și ipostazele cadrului didactic.

Necesitatea stimulării creativității trebuie conștientizată încă din faza preșcolară, aceasta asigurând premisele accederii cu succes la treptele superioare din viață. Educatorii trebuie să încerce să se adapteze la ideile copiilor fără a încerca să structureze ideile acestora dacă acestea nu se potrivesc cu cele ale adulților.

Potențialul creativ există latent în fiecare copil, putând fi dezvoltat sub influența unui mediu socio-educational stimulat, responsabili pentru stimularea creativității copilului preșcolar și școlar fiind părinții și cadrele didactice.

Familia are rolul de a stimula încă de la cele mai fragede vârste, inițiativa și independența de acțiune a acestuia. La grădiniță, creativitatea copilului poate fi stimulată prin modele pedagogice a căror elaborare se

fundamentează pe cunoaștere și pe respectarea particularităților de vârstă ale copilului preșcolar, dar și a nivelului de dezvoltare a potențialului său creativ.

Noul curriculum din învățământ presupune câteva schimbări semnificative, printre care trecerea de la învățarea centrată pe acumularea de informații la structurarea de capacități și competență, de la „a spune” la „a face”. Reforma prin noul curriculum înseamnă creativitate, ceea ce presupune schimbarea ta ca dascăl, găsirea noului pentru fiecare activitate. Soluția o reprezintă o intensă activitate creatoare.

În noul curriculum, copilul devine centrul acțiunii educative, iar cadrul didactic îndrumător, organizator, dirijor în acțiunea de însușire a cunoștințelor.

Cadrul cel mai important de manifestare, dar și de stimulare a potențialului creativ este jocul, cu toate tipurile sale. Conduita creativă ludică este o premisă pentru viitorul comportament creativ care se va materializa în produse noi, originale, cu valoare socială. Prin joc, copilul poate fi oricine își dorește, poate inventa jocuri de rol, poate crea personaje etc. Poveștile, memorizările, lecturile după imagini, toate au rolul de a le stimula creativitatea. Un exercițiu util pentru dezvoltarea creativității copilului, îl poate reprezenta continuarea unei povești fascinante, găsirea unui alt final sau crearea unei povești pe baza unui șir de ilustrații. Creativitatea le este stimulată, dezvoltându-le, în primul rând, încrederea în ei, în ceea ce pot oferi, respectându-i pentru frumusețea și unicitatea lor.

Imaginația creativă a profesorului creează un fel de bază pentru dezvoltarea abilității de cercetare, inițiativă și activitate de observare. Nivelul dezvoltat al imaginației, presupune că profesorul gândește neconvențional și este gata pentru căutarea abordărilor originale, pentru analiza situațiilor educaționale, și pentru soluționarea problemelor pedagogice. Imaginația dezvoltată, permite combaterea eficienței a gândirii șablonate.

Personalitatea creatoare este dimensiunea creativității, care evidențiază resursele sistemului psihic uman, capacitatea acestuia de a desfășura un proces creator cu scopul de a produce ceva nou, original și semnificativ. Sarcina activării și dezvoltării potențialului creativ al viitorului profesor se impune atât din perspectiva intereselor individuale, cât și din cea a intereselor sociale.

Distingând însă mai multe trepte calitative în creativitate și observând cum și eforturile de gândire obișnuite implică ceva nou, astăzi nu se mai face o separare netă între omul obișnuit și creator. Factorul intelectual (imaginație, gândire, tehnici operaționale) este relativ mai ușor educabil, deși persistența în timp a efectelor unui curs sau a unei metode nu este mare.

Notele școlare, ca expresie a randamentului la învățătură, nu pot reflecta întru totul nivelul creativității. Elementele care opun aceste două categorii sunt mai semnificative decât cele care le apropie.

Există și aspecte comune creativității și performanței școlare: volumul de informații, fluiditatea gândirii, gândirea independentă, perseverența în urmărirea scopului.

Majoritatea cercetătorilor au ajuns la aceeași concluzie: la aceleași rezultate pe plan școlar ajung atât elevii preponderent inteligenți, cât și cei preponderent creativi. Doar calea e diferită: primii – printr-o muncă susținută și ordonată, ceilalți prin spontaneitate și salturi în utilizarea efortului.

Bibliografie:

- 1) Bocoș, Mușata, Catalano, Horațiu, *Pedagogia învățământului preșcolar și școlar*, Cluj-Napoca, Presa Universitară Clujeană, 2008
- 2) Cojocariu, Venera – Mihaela, *Educație pentru schimbare și creativitate*, București, Editura Didactică și Pedagogică, 2008
- 3) Roco, Mihaela, *Creativitate și inteligență emoțională*, Iași, Ed. Polirom, 2001

Titlu: Leadership Didactic: Abordări și Tactici de Succes

Prof. Barbu Nicolae Horia

Colegiul Național “Avram Iancu” Câmpeni

Introducere

Leadership-ul este o abilitate esențială în orice domeniu și în orice organizație. În această lucrare, ne propunem să explorăm diverse abordări și tactici ale leadership-ului, cu accent pe aspectele didactice și pe modalitățile prin care acestea pot contribui la succesul unei echipe sau organizații. Vom analiza comunicarea eficientă, motivarea, delegarea responsabilităților, adaptabilitatea, dezvoltarea personală și profesională, gestionarea conflictelor și importanța exemplului și a eticii în leadership.

Comunicarea Eficientă în Leadership

Comunicarea eficientă reprezintă o piatră de temelie a leadership-ului de succes. Un lider trebuie să fie capabil să comunice clar și deschis cu membrii echipei sale, să asculte cu atenție și să exprime idei în mod coerent. Comunicarea bidirecțională și feedback-ul constant sunt vitale pentru construirea unei culturi organizaționale sănătoase și pentru menținerea unui mediu de lucru productiv.

Motivarea și Inspirarea

Un lider eficient este capabil să inspire și să motiveze membrii echipei pentru a atinge obiectivele comune. Acest lucru implică stabilirea unui exemplu pozitiv, recunoașterea și recompensarea eforturilor și realizărilor echipei și încurajarea inițiativei și creativității individuale. Motivarea este esențială pentru menținerea moralului ridicat și pentru stimularea performanței la un nivel optim.

Delegarea Responsabilităților și Încrederea

Delegarea responsabilităților adecvate este crucială pentru eficiența organizațională și pentru dezvoltarea membrilor echipei. Un lider de succes înțelege că nu poate face totul singur și este capabil să își împartă sarcinile în mod echitabil și eficient între membrii echipei. Delegarea

încurajează încrederea și autonomia și contribuie la creșterea moralului și a satisfacției la locul de muncă.

Adaptabilitate și Gestionarea Schimbării

Mediul de afaceri este în continuă schimbare, iar un lider de succes trebuie să fie flexibil și să se adapteze rapid la noile condiții și provocări. Capacitatea de a anticipa schimbările și de a lua decizii rapide și eficiente în situații neprevăzute este crucială pentru menținerea unei organizații competitive și prospere.

Dezvoltarea Personală și Profesională

Un lider eficient investește în propria sa dezvoltare, precum și în dezvoltarea membrilor echipei sale. Participarea la programe de formare și mentorat, oferirea de feedback constructiv și oportunități de creștere profesională sunt modalități prin care un lider poate să își îmbunătățească abilitățile și să își conducă echipa către succes.

Concluzie

Leadership-ul didactic implică nu doar transmiterea cunoștințelor și abilităților, ci și cultivarea unui mediu propice în care membrii echipei să se dezvolte și să prospere. Abordările și tacticile de succes în leadership se bazează pe comunicare eficientă, motivare, delegare și încredere, adaptabilitate, dezvoltare personală și profesională și gestionarea conflictelor. Prin aplicarea acestor principii în practică, un lider poate să își conducă echipa către realizarea obiectivelor comune și către succesul organizației.

CALITATE ȘI EFICIENȚĂ PENTRU O „ȘCOALĂ SĂNĂTOASĂ”

Bartalis Irma

Școala Gimnazială „Turóczi Mózes” Tg. Secuiesc

Pornind de la afirmația – „Calitatea nu este niciodată un accident, este întotdeauna rezultatul unui efort de inteligență.”¹ (John Ruskin) – suntem de părere că acest concept presupune eforturi susținute, coerente, bine gândite la nivelul organizației de învățământ.

Pentru a dezvolta și a ne dezvolta trebuie să clarificăm, la nivelul unității de învățământ, ceea ce este bine, valoros, util pentru noi și pentru copiii noștri, ce înseamnă, pentru noi o „școală/facultate bună”, un „profesor bun” și un „elev/student bun”. Numai după aceea putem decide cum anume instituția de învățământ poate deveni mai bună, ce trebuie făcut pentru ca profesorii să fie mai buni, în așa fel încât și elevii/studentii noștri să obțină rezultate superioare, să fie mai mulțumiți, mai adaptați, mai eficienți în viața socială și profesională (acesta fiind scopul ultim al oricărui sistem de calitate în educație).

Pentru ca instituția de învățământ să-și realizeze misiunea, este necesar ca tot ceea ce se întâmplă în instituție – începând cu procesul de învățământ (orele de curs și alte activități curriculare) și terminând cu activitățile extra-curriculare, cu ședințele de lucru și cu întâlnirile informale cu membrii comunității – să fie privit din perspectiva progresului realizat în îndeplinirea misiunii asumate și în atingerea țintelor stabilite în proiectele și planurile de dezvoltare instituțională. Planurile operaționale și acțiunile concrete prevăzute trebuie concepute, realizate și evaluate din perspectiva contribuției acestora la creșterea calității educației oferite de unitatea de învățământ respectivă. Creșterea calității educației trebuie să devină baza întregului proces de proiectare/ planificare realizat la nivelul unității de învățământ iar, ciclul dezvoltării unității de învățământ trebuie considerat ca un ciclu al calității. Creșterea calității, raportată la dezvoltarea instituțională, înseamnă: un răspuns mai bun la nevoile exprimate de membrii comunității, de beneficiarii sistemului de învățământ; nevoile educaționale nesatisfăcute ale indivizilor, grupurilor, comunităților și societății în ansamblul ei reprezintă minusuri, nerealizări privind calitatea educației oferite; progres în manifestarea valorilor fundamentale ale sistemului de învățământ, în realizarea viziunii comune asupra educației, împărtășită de membrii unei comunități educaționale, și a misiunii asumate, în realizarea scopurilor și a obiectivelor dezvoltării instituționale.

Cel mai important aspect al sistemelor de calitate este nevoia ca orice activitate de asigurare sau de evaluare a calității să aibă ca scop îmbunătățirea calității, reflectată în rezultatele preșcolărilor/elevilor/studentilor. „Valoarea adăugată” (sau progresul în reușita procesului de învățământ, în realizarea obiectivelor curriculare) și, „valoarea creată” (sau activitățile educaționale desfășurate explicit la cererea sau în folosul beneficiarilor și care nu rezultă explicit din obiectivele curriculare – adică crearea de obiective și activități adaptate condițiilor concrete) trebuie să constituie scopurile fundamentale ale activității procesului de învățământ.

Datoria oricărei instituții din sistemul național de învățământ, indiferent de tip, nivel și formă de organizare a activității, este de a asigura predarea, învățarea și cercetarea de calitate, dar și descoperirea și promovarea indivizilor de mare valoare. Evaluarea calității educației se face pe baza „valorii adăugate”, adică în funcție de ceea ce instituția de învățământ, educația adaugă la „zestrea” de cunoaștere, deprinderi, atitudini, aptitudini, competențe generale existente deja la nivelul indivizilor, grupurilor și comunităților. Instituțiile de învățământ sunt foarte diferite în privința premiselor și resurselor puse în joc și la eforturi egale se pot obține rezultate foarte diferite. Ca urmare, calitatea se poate obține și în instituții care acționează în condiții grele. iar efortul depus și rezultatele obținute trebuie recunoscute și recompensate.

Pe de altă parte, realizăm un învățământ de calitate dacă avem mulți elevi cu rezultate foarte bune pe parcursul anului școlar, mulți elevi care participă la concursuri și olimpiade, atât naționale cât și internaționale și obțin rezultate deosebite, dacă nivelul de abandon școlar se află aproape de zero, dacă o parte mare dintre absolvenții de licee au promovabilitate mare la admiterea la facultate, dacă absolvenții diferitelor forme de învățământ se pot integra socioprofesional.

Există însă factori exteriori care influențează calitatea în învățământ și anume: mediul familial, social, economic din care provine elevul, educația și ocupația părinților dar și factori care țin de școală și anume: cadrele didactice, tipul de școală, condițiile de învățare, baza tehnico-materială etc. Dacă părinții nu se implică pentru a obține succesul educațional al elevilor, școala este cea care poate să intervină. Astfel, reducerea numărului de elevi dintr-o clasă, creșterea nivelului de pregătire ale cadrelor didactice, modernizarea instituțiilor de învățământ, implicarea părinților și a comunității în activitățile școlii reprezintă câteva metode de îmbunătățire a calității.

Un rol important asupra performanțelor elevilor îl au cadrele didactice prin organizarea procesului instructiv-educativ, prin relațiile pe care le stabilesc în interiorul școlii, cu familiile elevilor, cu comunitatea, prin activitățile extracurriculare organizate în școală. Calificativele și notele obținute de elevi la evaluările inițiale, curente, periodice, finale, precum și rezultatele la evaluările naționale, concursuri, olimpiade sunt rezultate ale calității educației și reprezintă nivelul de pregătire al elevilor. Pentru obținerea de către elevi a unor rezultate deosebite la învățătură, cadrele didactice trebuie să fie bine pregătite din punct de vedere pedagogic, psihologic, să transmită cunoștințe, priceperi, deprinderi conform noilor metodologii, să asigure calitatea prin activități didactice centrate pe elev, permanent să colaboreze cu familia și să nu evite participarea la cursurile de formare și perfecționare, pentru a putea fi la curent cu noutățile și modificările apărute în sistemul de învățământ.

Pentru a crește calitatea în educație, un rol deosebit îl are procesul instructiv-educativ, modul lui de organizare, atmosfera plăcută din școală, relațiile bune dintre școală și familie, așteptările cadrelor didactice și ale părinților privind performanța elevilor. O răspundere destul de mare pentru cadrele didactice o reprezintă gestionarea clasei de elevi și de aceea ele au sarcina de a stabili norme, reguli, ceea ce le este permis elevilor și ceea ce le este interzis, care sunt recompensele pe care le vor primi dacă au un comportament pozitiv și cum sunt sancționați dacă vor avea un comportament inadecvat. Nu doar folosirea unor mijloace didactice moderne, a unor metode moderne de predare duc la creșterea calității învățământului, ci și implicarea elevilor în crearea materialelor. Întotdeauna profesorii trebuie să îmbine tradiționalul cu modernul, pentru a

obține un act educațional eficient, iar elevii să fie responsabili în educația proprie printr-o implicare activă. Dacă se selectează conținuturile învățării din sfera de interese ale elevilor, în concordanță cu programa școlară, atunci rezultatele procesului instructiv – educativ sunt de calitate. Elevii sunt mult mai atenți și mai receptivi la informațiile care vin din, despre și pentru aspirațiile generației lor. Calitatea actului educațional crește dacă activitățile extracurriculare sunt folosite cât mai des, cât mai variate și dacă scopurile și obiectivele acestora au fost realizate. Cadrele didactice, prin activitățile procesului instructiv-educativ urmăresc: prevenirea situațiilor de criză a elevilor (personală, educațională și socială), dezvoltarea personală a acestora, cultivarea imaginilor de sine pozitive, creșterea capacităților de luare a deciziilor, responsabilizarea față de societate, încercarea păstrării echilibrului în situații de succes sau eșec, creșterea rezistenței la frustrare, la critică, autoevaluarea propriului potențial, cunoașterea calităților personale și a punctelor slabe, construirea unei baze solide de valori, a optimismului în împlinirea visurilor lor. Elevii se pregătesc pentru viață, să fie capabili să se descurce singuri, să se afirme în mod independent sau în cadrul grupului din care fac parte.

BIBLIOGRAFIE

- CONSTANTINESCU, D., Managementul calității, Editura Printech, București, 2002.
- MILITARU, Cezar, Managementul calității educației – curs. NICULESCU, Maria, Dezvoltarea competențelor managerului școlar în contextul formării continue, Editura Universității de Vest, 2010.
- OLARU, M., ș.a., Tehnici și instrumente utilizate în managementul calității, Editura Economică, București, 2000.
- CRISTEA, Sorin, Calitatea în educație, 2015, Tribuna învățământului;
- ENĂTESCU, A.M. și ENĂTESCU, M., Calitate. Terminologie comentată, Ed. Tehnică, București, 2000, p. 296;
- ȚÎȚU, M., OPREAN, C., Managementul calității, Pitești, Editura Universității din Pitești, 2007

Învățământul primar- Călăuza către Școala Viitorului

**Prof. Aphrodita Maridana Bartiș
Colegiul Național "Preparandia – Dimitrie Țichindeal"**

Învățământul primar este unul dintre cele mai cruciale perioade în viața fiecărui copil, oferind bazele esențiale pentru dezvoltarea lor pe termen lung. Însă, într-o lume în continuă schimbare, adaptarea sistemului educațional pentru a satisface nevoile complexe ale societății moderne reprezintă o provocare constantă. Prin urmare, abordările și tacticile actuale și moderne în învățământul primar sunt vitale pentru a construi școala viitorului, care să fie mai incluzivă, mai inovatoare și mai eficientă.

Educația modernă își propune să ofere un cadru flexibil și adaptabil, care să răspundă diversității de nevoi ale elevilor. Strategiile educaționale moderne sunt centrate pe elev, promovând interacțiunea activă, explorarea și descoperirea învățării. În acest sens, metodele de activizare a elevilor sunt esențiale. Acestea includ utilizarea tehnologiei în clasă, activități de grup, proiecte de cercetare și abordări hands-on pentru a stimula curiozitatea și implicarea elevilor în procesul de învățare.

Promovarea imaginii școlii este crucială pentru atragerea, retenția elevilor și a personalului didactic de calitate. Astfel, este important să se evidențieze rezultatele deosebite obținute de către elevi și de către școală, precum și să se ofere resurse și facilități moderne pentru a susține un mediu educațional stimulat.

În plus, pentru a îmbunătăți activitățile educaționale, este esențial să se abordeze provocările specifice întâmpinate în procesul de învățare. Acestea pot include diversitatea culturală și lingvistică, nevoile elevilor cu cerințe educaționale speciale și accesul la resurse educaționale adecvate. Soluțiile pot implica oferirea de programe de sprijin suplimentar, colaborarea cu comunitatea și utilizarea tehnologiei pentru a personaliza învățarea în funcție de nevoile individuale ale fiecărui elev.

Obiectivul fundamental al școlii viitorului este să asigure progresul în învățarea fiecărui copil. Pentru a atinge acest obiectiv, este esențial să se investească în dezvoltarea profesională a cadrelor didactice, oferindu-le instrumentele și resursele necesare pentru a-și îmbunătăți practica și a răspunde eficient diversității de nevoi ale elevilor.

De asemenea, platformele e-learning pot juca un rol crucial în extinderea accesului la educație și în sprijinirea învățării personalizate. Acestea oferă oportunități pentru învățarea continuă, colaborarea între elevi și profesori și evaluarea inovatoare a progresului elevilor.

În concluzie, abordările și tacticile actuale și moderne în învățământul primar sunt cheia pentru a construi școala viitorului. Prin adoptarea unei educații moderne, centrate pe elev, prin implementarea strategiilor educaționale inovatoare și prin promovarea unei imagini pozitive a școlii, putem crea un mediu educațional care să faciliteze, să susțină și să îmbunătățească activitățile din sistemul educațional pentru toți elevii. Astfel, ne putem asigura că fiecare copil are oportunitatea de a-și atinge întregul potențial și de a contribui la societatea viitoare într-un mod semnificativ și pozitiv.



ȘCOALA GIMNAZIALA NR. 30 „GHEORGHE ȚIȚEICA”

Str. Flămânda – nr.13 CONSTANTA

Tel/Fax: 0341405849

E-mail:sc30cta@gmail.com

ȘCOALA "GHE. ȚIȚEICA" - ȘCOALA VIITORULUI!

prof. înv. primar, Beca Mariana

Școala modernă este aceea în care elevii trebuie să-și asume într-o mai mare măsură responsabilitatea dobândirii cunoștințelor, cadrul didactic devenind în acest fel un organizator al activității de învățare. Cerințele formării individului în școala modernă - în perspectiva educației permanente- impun formarea și dezvoltarea capacităților acestuia de a-l învăța să învețe, să se instruiască independent. Tehnicile de diferențiere a instruirii vizează o gradare a sarcinilor școlare, potrivit posibilităților individuale și a ritmului propriu de dezvoltare a fiecărui individ, astfel încât randamentul să fie asigurat pentru toți. Putem sublinia în acest sens rolul deosebit de important al cadrului didactic în generarea unui climat de încredere în posibilitățile individului încât să combată complexul de inferioritate pe care îl trăiesc mulți dintre cei care nu pot atinge performanțe ridicate și, de asemenea, să combată atitudinea de uniformizare a condițiilor de învățare și dezvoltare pentru indivizii capabili de performanțe. Calitatea managementului școlar, echipa de dascăli din școala în care îmi desfășor activitatea, dotarea de care dispune școala, au contribuit la realizarea bunei imagini a școlii noastre. Munca în echipă, cooperarea, respectul reciproc, atașamentul față de copii, entuziasmul și dorința de afirmare, preocuparea pentru propria perfecționare, sunt câteva obiective ale celor ce muncesc în această școală. În ceea ce privește climatul organizațional putem afirma că este un climat deschis, caracterizat prin dinamism și angajare, relațiile dintre cadre fiind colegiale, de respect și de sprijin reciproc.

Directorul școlii are o atitudine asertivă, democratică, de încredere în echipa de lucru, este receptiv, cooperant, comunicativ, dinamic, obiectiv, cu respect față de realizările membrilor colectivului, ține seama de sugestiile acestora și ia decizii cu privire la reducerea disfuncțiilor semnalate în activitatea școlii.

Deschiderea spre nou se realizează datorită cadrelor didactice pregătite care intervin în favoarea acestei dezvoltări continue a școlii. Analizând ceea ce se cere de la unitatea de învățământ, putem stabili și cum anume o putem promova. Beneficiarii atât directi, cât și

indirecti (elevii, părinții) sunt cei ce intră în contact cu mediul școlar, comunitatea fiind astfel influențată de școală.

Crearea și promovarea unei imagini instituționale pozitive în comunitate se realizează, în primul rând, prin rezultatele educaționale pozitive ale elevilor, părinții fiind interesați în principiu de acest aspect. Crearea acestei imagini se realizează prin fiecare cadru didactic din instituție, schimbarea venind prin fiecare dintre noi. Motivarea elevilor printr-o educație individualizată, adaptată la particularitățile elevului, foloarea mijloacelor tehnologice în strategii de predare atractive vor îmbunătăți crearea unei imagini pozitive asupra școlii.

Promovarea imaginii instituției se realizează prin elaborarea unor proiecte la nivel local care să vizeze multiplicarea experienței pozitive și a exemplarelor de bună practică în managementul instituțional.

Utilizarea promovării prin intermediul internetului a reprezentat o prioritate pentru școala noastră, mai ales că tinerii de astăzi sunt utilizatori frecvenți ai informării pe internet.

Promovarea imaginii unității noastre școlare reprezintă o prioritate pentru o bună colaborare între cei trei parteneri educaționali: școală-elevi-părinți. În acest sens, în unitatea noastră școlară funcționează Comisia pentru oferta și promovarea imaginii școlii.

Evoluția tehnologică, diversificarea mijloacelor de tip mass-media și multi-media, lărgirea orizontului informațional al societății actuale, a determinat o creștere a atenției ce trebuie acordată promovării instituției noastre școlare și asupra formării unei imagini reale în viziunea partenerilor educaționali reprezentați de elevi, părinți și alți parteneri (locali, regionali, naționali, economici, ș.a.m.d.).

Activitățile extrașcolare sprijină promovarea imaginii instituției școlare. Copilul trăiește într-o lume dominată de mass media, influențele nefaste ale televizorului și calculatorului acționând asupra sănătății psihice și morale. Acestea contribuie la transformarea elevilor în persoane incapabile de a se controla comportamental și emoțional.

În concluzie, imaginea școlii poate fi promovată oferind beneficiarilor ceea ce au aceștia nevoie: educație de calitate, accesul la ofertele educaționale, individualizarea învățării, combaterea discriminării, reducerea violentei, promovarea unui comportament moral pozitiv și participarea la activități extrașcolare. Școala noastră, în ochii comunității, este rezultatul unei munci constante.

Folosirea metodelor de învățământ în manieră activ – participativă 10 modalități de desfășurare a unei lecții – Evul Mediu European

*Prof. Bejenaru Constantin
Colegiul „Vasile Lovinescu” Fălticeni*

În ultimele decenii a crescut, fără precedent, interesul pentru așa-zisele metode activ-participative. Acest interes este generat de actuala deschidere a școlii spre noi obiective și conținuturi, spre noi experiențe de cunoaștere, de trăire și de acțiune. Există, de asemenea, o necesitate acută a pregătirii elevilor pentru o viață activă și creativă, pentru muncă, pentru o mai mare participare la rezolvarea multiplelor și complexelor probleme ale vieții. Eficiența unei lecții¹ este dată și de calitatea mijloacelor de învățământ, de modul cum sunt integrate în lecțiile de istorie.

Învățarea este un act personal și cere participare personală. Problema esențială de care depinde producerea învățării eficiente este problema implicării, a angajării celui care învață în actul învățării.

Or, ceea ce este definitoriu pentru metodele activ-participative este tocmai capacitatea acestora de stimulare a participării active și depline, fizice și psihice, individuale și colective a elevilor în procesul învățării, de a lega trup și suflet elevul de ceea ce face, până la identificarea lui cu sarcina de învățare.

Istoria este o disciplină de o deosebită complexitate, având domenii și structuri de mari dimensiuni, cu finalități care angajează efortul intelectual al subiecților actului învățării în direcția promovării și exersării unor capacități de largă deschidere și cu reale perspective spre integrarea lor socială și profesională.

În asemenea condiții, eficiența folosirii metodelor este dată de măsura în care ele fie că sunt tradiționale, fie că sunt moderne, fie că se bazează pe exprimare orală sau pe cea scrisă trebuie să fie folosite de așa manieră încât să angajeze efortul intelectual al elevilor, astfel ca aceștia să devină coautori ai propriei lor formări.

Ponderea și particularitățile folosirii lor țin de ceea ce are specific fiecare din aceste domenii (formarea capacității de receptare a mesajului oral, formarea capacității de exprimare orală, formarea capacității de receptare a mesajului scris, formarea capacității de exprimare scrisă), precum și de particularitățile de vârstă.

Privite din perspectiva celor exprimate mai sus, metodele activ-participative pun accentul pe activitatea de cunoaștere și nu pe produsele cunoașterii, pun elevul în contact direct cu realitatea, stimulează discuțiile colective între elevi, confruntările de opinii, determină dezvoltarea intelectuală, dezvoltarea operațiilor gândirii. Ele stimulează învățarea prin crearea unor mobiluri interne cum ar fi: curiozitatea științifică, dorința de descoperire, de explicare a unei probleme.

Optimizarea acestor metode trebuie să aibă în vedere transferarea rolului activ de la profesor la elev, promovarea metodelor activ-participative care să mobilizeze resursele și capacitățile elevului, să-i concentreze atenția, să-i sporească adeziunea afectivă față de conținutul învățării. Astfel se poate asigura eficientizarea procesului educativ.

Pentru a putea prezenta în condiții bune instrumentele metodice aplicabile în predarea istoriei, am considerat oportună folosirea următoarelor metode în predarea unei lecții despre spațiul medieval european.

¹ Pentru criteriile eficienței mijloacelor de învățământ, vezi lucrarea lui Ștefan, Păun, *Didactica istoriei*, Editura Corint, București, 2007, p. 102.

1. Schimbă perechea este o metodă de predare-învățare interactivă de grup care constă în rezolvarea sarcinii de lucru în pereche².

Avantajele metodei:

- stimulează învățarea în perechi, activizând întregul colectiv;
- dezvoltă inteligențe multiple;
- stimulează cooperarea și ajutorul reciproc;
- educă toleranța și înțelegerea față de opinia celuilalt.

Exemplu:

Se lucrează în perechi. Se împarte clasa în două grupe egale ca număr de participanți. Se dă sarcina de lucru găsirea de informații despre O zi din viața seniorilor (pe baza unor fișe, imagini, texte istorice, etc.).

Fiecare pereche caută informații și comunică ideile celorlalți. După care se formează două cercuri; cercul din exterior se rotește în sensul acelor de ceasornic, realizându-se astfel schimbarea partenerilor în pereche. Elevii au posibilitatea de a lucra cu fiecare dintre membri colectivului. Cei din cercul interior rămân pe loc în prima parte a jocului. Se cere elevilor din cercul exterior să dea exemple de activități specifice temei propuse grupei sale. Ulterior cei din cercul exterior își păstrează locul, iar cei din cercul interior se deplasează în sens invers acelor ceasornicului. Se cere elevilor din cercul interior să dea exemple de activități specifice temei propuse grupei sale.

În acest fel, la sfârșitul lecției, elevii vor învăța unii de la alții.

2. Explozia stelară (STARBURSTING)

Este o metodă de stimulare a creativității, o modalitate de relaxare a elevilor care se bazează pe formularea de întrebări pentru rezolvarea de probleme și noi descoperiri³.

Metoda: Pe tablă este desenată o stea. În colțul fiecărei raze se află o întrebare (ce?, când?, ce fel de?, de ce?, cine?). Fiecare elev trebuie să formuleze întrebări plecând de la unul din cuvintele din colțurile stelei și să le adreseze unui coleg. Se apreciază întrebările elevilor, efortul acestora de a elabora întrebări corecte, precum și modul de cooperare, modul de interacțiune. E o metodă ce stimulează creativitatea.

Avantajele metodei:

- ușor de aplicat oricărei vârste și unei palete largi de domenii;
- este în același timp o modalitate de relaxare și o sursă de noi descoperiri;
- obținerea a cât mai multe întrebări duce la cât mai multe conexiuni între concepte;

Exemplu:

Când se formează categoria socială în care regăsim și cavalerul?

Ce prototipuri umane întâlnim în perioada medievală?

Ce taxe plăteau seniorii?

Care era rolul războinicilor în cadrul unui oraș?

De ce sunt înființate noi ordine cavalești de către monarhi?

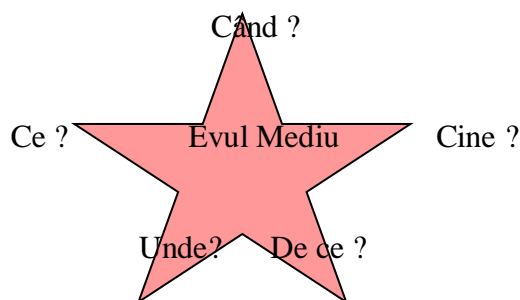

² Silvia Breban, *Metode interactive de grup*, Editura Arves, Craiova, 2002, p. 140.

³ *Ibidem*, p.344.

3. Cubul

Strategia de predare – învățare descoperită în anul 1980 urmărește un algoritm ce vizează descrierea, comparația, asocierea, analiza, aplicarea, argumentarea atunci când se dorește explorarea unui subiect nou sau unul cunoscut pentru a fi îmbogățit cu noi cunoștințe sau a unei situații privite din mai multe perspective. Este o metodă care poate fi folosită cu succes pentru sistematizarea/evaluarea cunoștințelor⁴.

Exemplu:

Pasul 1~ Se anunță tema pusă în discuție: Seniorul

Pasul 2~ Se împarte clasa în 6 grupuri a câte 5 elevi fiecare, (de preferință minim 4 elevi într-o grupă, a se vedea pasul 5)

Pasul 3~ Prezentarea unui cub din carton cu fețele divers colorate;

Pasul 4~ Pe fețele cubului sunt notate cuvintele:

- Describe *aspectul unei case senioriale;*
- Compară *statutul războinicilor cu cel al țăranilor;*
- Argumentează *necesitatea armurii cavalerilor;*
- Analizează *o zi din viața unui războinic medieval;*
- Asociază *prototipurile umane prezente pe un domeniu feudal;*
- Aplică: *construiți o machetă a unei castel.*

Pasul 5 ~ Se atribuie rolurile membrilor fiecărui grup

”citorul”- rostogolește cubul și anunță grupului cerința înscrisă pe fața de deasupra;

”ascultătorul activ”/”cercetașul” repetă sarcina, o reformulează pentru a fi înțeleasă de fiecare membru, adresează întrebări profesorului;

”interogatorul” solicită idei legate de modul de rezolvare a sarcinii de la membrii grupului;

”rezumatorul” va fi “raportorul” grupului, va trage concluziile, le va nota și le va comunica întregii clase;

Pasul 6 ~ Elevii vor lucra pe grupe (unii la tabla, alții pe caiete, alții pe foi);

Pasul 7~ „Raportorul” grupului va prezenta întregii clase modul în care grupul său a rezolvat cerința;

Pasul 8~ Se aduc lămuriri, completări de către profesorul “consultant”/”participant”/ “observator”.

Avantajele metodei:

- permite diferențierea sarcinilor de învățare;
- stimulează gândirea logică;
- sporește eficiența învățării (elevii învață unii de la alții).

4. Copacul ideilor reprezentat de „Senior”

- clasa se împarte în patru grupe:
- grupa I trebuie să găsească trăsături ale seniorilor;
- grupa II trebuie să găsească trăsături ale războinicilor;
- grupa III trebuie să găsească trăsături ale cavalerilor;
- grupa IV trebuie să găsească trăsături ale cavalerilor-călugări.

Cuvintele sau ideile se vor scrie pe frunze, apoi se vor prinde cu ace pe trunchiul de copac.

⁴ Gheorghe, Iuțiș, *Elemente de didactica istoriei*, Editura Graphys, Iași, 2008, p. 83.

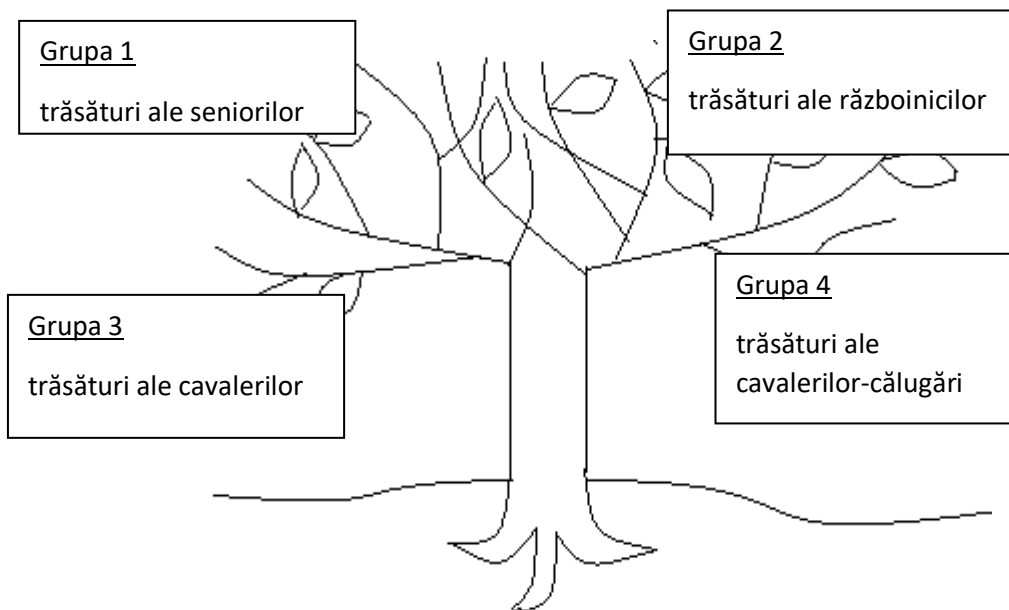

5. „**Brainstorming**” sau „furtună în creier”, „efervescenta creierului”, „evaluare amânata”, „asalt de idei”⁵.

Nimic nu se critică, nimic nu se șterge, fără atitudini sau prejudecăți, cât mai multe idei! Metoda are drept scop emiterea unui număr cât mai mare de soluții, de idei, privind modul de rezolvare a unei probleme, în speranța că, prin combinarea lor se va obține soluția optimă. Calea de obținere a acestor idei este aceea a stimulării creativității în cadrul grupului, într-o atmosferă lipsită de critică, neinhibitoare, rezultat al amânării momentului evaluării. Brainstorming-ul se desfășoară în cadrul unui grup nu foarte mare (maxim 30 de persoane), de preferință eterogen din punct de vedere al pregătirii, sub coordonarea unui moderator, care îndeplinește rolul atât de animator cât și de mediator. Durata optimă este de 20–45 de minute.

1. Etapa de pregătire care cuprinde:

- faza de investigare și de selecție a membrilor grupului creativ; - *clasa*
- faza de antrenament creativ care constă în organizarea și familiarizarea cu tehnicile specifice; - *se explică elevilor ce au de făcut*
- faza de pregătire a ședințelor de lucru (*pe scurt: reunirea unui grup preferabil eterogen de 5-12 persoane care într-un timp definit dezvoltă cât mai multe idei pe o temă*);

2. Etapa productivă, de emitere de alternative creative, care cuprinde:

- faza de stabilire a temei de lucru, a problemelor de dezbătut; *Seniorul*
- faza de soluționare a subproblemelor formulate; *emiterea de caracteristici generale*
- faza de culegere a ideilor suplimentare, necesare continuării demersului creativ; *aprofundarea ideilor formulate anterior*

3. Etapa selecției ideilor emise, care favorizează gândirea critică:

- faza analizei listei de idei omise până în acel moment; *idei omise ce pot fi folosite*
- faza evaluării critice și a optării pentru soluția finală. (*luarea unei decizii în privința formulării unui răspuns*).

Avantajele utilizării metodei brainstorming sunt multiple:

- obținerea rapidă și ușoară a ideilor noi și a soluțiilor;
- stimulează participarea activă și crează posibilitatea contagiunii ideilor;

⁵ Silvia Breban, *op.cit.*, p. 278.

- dezvoltă creativitatea, spontaneitatea, încrederea în sine prin procesul evaluării amânate;
- dezvoltă abilitatea de a lucra în echipă.

Exemplu: Se cere elevilor să spună cât mai multe cuvinte care le vin în minte atunci când aud cuvântul *senior* (*răspunsuri posibile: nobil, castel, războinic, cavalier, bogat, superior*)

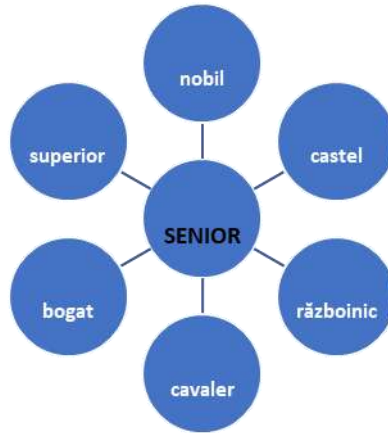

6. Diagrama Venn se aplică cu eficiență maximă în activitățile de observare, povestiri, jocuri didactice, convorbiri pentru sistematizarea unor cunoștințe⁶.

Metoda: „Diagrama Venn”: Este formată din două cercuri care se suprapun parțial. În intersecția celor două cercuri se grupează asemănările, iar în spațiile rămase libere din cercuri se notează deosebirile dintre două aspecte, idei sau concepte.

Exemplu:

În analiza războinicului, elevii vor găsi trăsături specifice pentru războinicului medieval și războinicul actual, dar și trăsături comune.

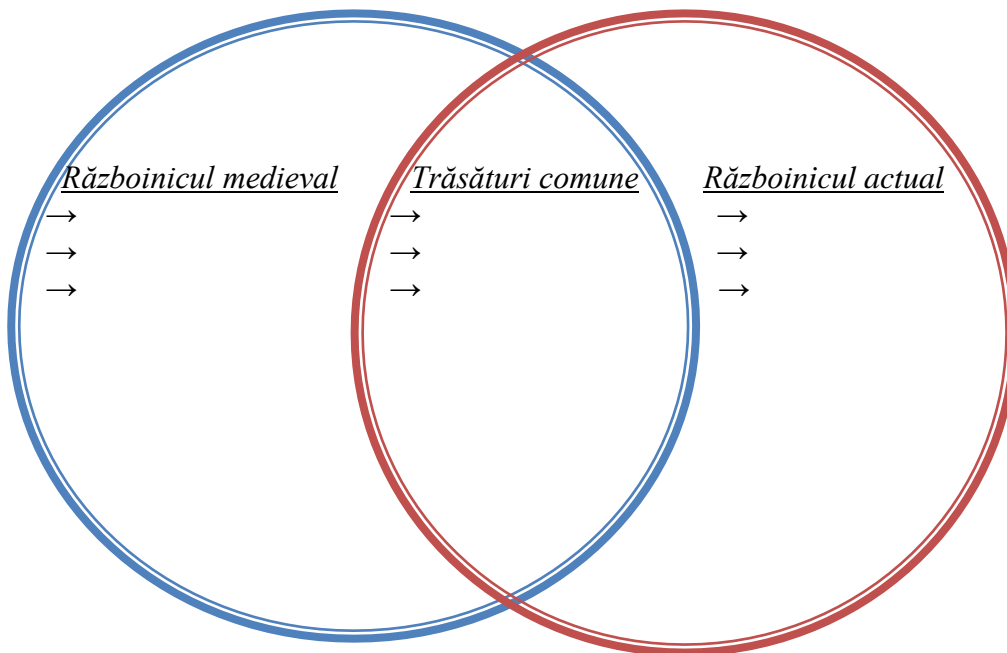

⁶ *Ibidem*, p. 240.

7. **SINELG** (Sistemul Interactiv de Notare pentru Eficientizarea Lecturii și a Gândirii), se poate aplica pe baza unui text distribuit elevilor⁷.

Etapele ce trebuie urmate sunt:

Pasul 1~Citirea textului cu atenție;

~În timpul lecturii elevii trebuie să își noteze într-un tabel:

- a) pasajele care confirmă ceea ce știau cu ν ;
- b) pasajele care infirmă ceea ce știau cu - ;
- c) informațiile noi cu + ;
- d) pasajele pentru care au întrebări, neclarități, confuzii cu ?

Pasul 2~Susținerea elevilor în monitorizarea propriei înțelegeri;

Pasul 3~Reflecție în perechi;

Pasul 4~Reflecție cu întreaga clasă.

Avantajele metodei:

- schimb de idei;
- stimularea gândirii critice;
- dezvoltarea vocabularului / capacității de exprimare;
- elevii caută căi de acces spre propriile cunoștințe / convingeri.

Exemplu:

Se dă textul: Cel care și-a depus omagiul spusese „făgăduiesc cu toată credința să-i fiu de aici înainte fidel contelui (...) fără vreo înșelăciune”. Apoi jură pe sfintele relicve. Cu o nuia pe care o ține în mână, contele îi investea pe toți cei care i-au jurat credință.

(Galbert de Bruges)

Se urmează apoi etapele prezentate anterior.

8. **Tehnica 6/3/5** - este asemănătoare brainstorming-ului. Ideile noi însă se scriu pe foile de hârtie care circulă între participanți, și de aceea se mai numește și **metoda brainwriting**.

Tehnica se numește 6/3/5 pentru că există: 6 membri în grupul de lucru, care notează pe o foaie de hârtie câte 3 soluții fiecare, la o problemă dată, timp de 5 minute⁸.

Etapele metodei 6/3/5:

- **Împărțirea clasei în grupe a câte 6 membri fiecare.**
- **Formularea problemei și explicarea modalității de lucru.** Elevii primesc fiecare câte o foaie de hârtie împărțită în trei coloane.
- **Desfășurarea activității în grup.** În această etapă are loc o îmbinare a activității individuale cu cea colectivă. Pentru problema dată, fiecare dintre cei 6 participanți, are de notat pe o foaie, 3 soluții în tabelul cu 3 coloane, într-un timp maxim de 5 minute. Foile migrează apoi de la stânga spre dreapta până ajung la posesorul inițial. Cel care a primit foaia colegului din stânga, citește soluțiile deja notate și încearcă să le modifice în sens creativ, prin formulări noi, adaptându-le, îmbunătățindu-le și reconstruindu-le continuu.
- **Analiza soluțiilor și reținerea celor mai bune.**

Se centralizează datele obținute, se discută și se apreciază rezultatele.

Avantajele aplicării tehnicii 6/3/5 sunt următoarele:

- oferă elevilor mai puțin comunicativi posibilitatea de a se exprima;
- similar brainstorming-ului, stimulează construcția de „idei pe idei”;

⁷ Gheorghe, Iuțiș, *op.cit.*, p. 77.

⁸ Silvia Breban, *op.cit.*, p. 289.

- încurajează solidaritatea în grup și competiția între grupuri, îmbinând munca individuală cu cea de echipă;
- are caracter formativ-educativ, dezvoltând atât spiritul de echipă cât și procesele psihice superioare (gândirea cu operațiile ei: analiza ideilor emise de ceilalți, comparația, sinteza, generalizarea și abstractizarea; dezvoltă imaginația, creativitatea, calitățile atenției etc).

Exemplu:

Elevii vor trebui să noteze câte trei soluții pentru trei probleme: ierarhia feudală, relațiile de suzeranitate-vasalitate, senioria. Se urmează apoi etapele prezentate anterior.

9. Metoda acvariului⁹

Tehnica „acvariului” presupune extinderea rolului observatorului în grupurile de interacțiune didactică. Scaunele din încăpere se așază sub forma a două cercuri concentrice înainte ca elevii să intre în încăpere. Ei își aleg apoi locul preferat. Cei din cercul interior (grupa peștilor) primesc 8-10 minute pentru a discuta o problemă controversată. În discuție, clarifică și consolidează; discută aprins pe baza unor reguli evidente; orice idee trebuie susținută de dovezi; sunt de acord cu antevorbitorul și aduc argumente suplimentare; dacă nu sunt de acord, argumentez poziția mea.

Cei din cercul exterior (grupa observatorilor), între timp, ascultă ceea ce se discută în cercul interior; fac observații (scrise) referitoare la relații, consens, microclimat, conflict, strategii de discuție; ei completează niște fișe de observare, specifice.

Elevii își schimbă locurile (cercul interior trece în exterior și invers) – rolurile de observator/observat se inversează, la semnalul sonor.

Rolul profesorului poate fi foarte variat: observator, participant, consultant, suporter, arbitru, reporter, ghid etc. Tehnica are, prin urmare, infinite variante.

Avantaje:

- îmbină elemente din „tehnica mesei rotunde”,
- dezbateri, forum, simpozion;
- asigură un mediu controlat, dar dinamic de discuție și permite schimbarea „programată” a perspectivei asupra rolului unui membru al grupului.

Exemplu:

Se poate aplica cu succes în cadrul orei prin formarea a două grupe reprezentând masculinul medieval și femininul medieval, activitate ce va duce la o dezbateri reușită.

10. Turul galeriei – este tehnica de învățare prin cooperare care „stimulează gândirea, creativitatea și învățarea eficientă”¹⁰, încurajând elevii să-și exprime opiniile cu privire la soluțiile propuse de colegii lor.

Pasul 1~Se comunică sarcina de lucru;

Pasul 2~Se formează grupurile;

Pasul 3~Elevii lucrează în grup, pe o foaie de format mare (afiș)-produsul poate fi un desen/ o caricatură /o schemă/ scurte propoziții;

Pasul 4~Elevii prezintă în fața clasei afișul, explicând semnificația și răspund întrebărilor puse de colegi;

Pasul 5~Se expun afișele pe pereți, acolo unde dorește fiecare echipă;

Pasul 6~Lângă fiecare afiș se lipește câte o foaie goală;

⁹ *Ibidem*, pp.159-164.

¹⁰ *Ibidem*, p. 257.

Pasul 7~Se cere grupurilor să facă un tur, cu oprire în fața fiecărui afiș și să noteze pe foaia albă anexată comentariile, sugestiile, întrebările lor;

Pasul 8~Fiecare grup va citi comentariile făcute de celelalte grupe și va răspunde la întrebările scrise de acestea pe foile albe.

Avantaje:

- elevii oferă și primesc feed-back referitor la munca lor;
- șansa de a compara produsul muncii cu al altor echipe și de a lucra în mod organizat și productiv.

Exemplu:

O grupă are ca temă vestimentația călugărilor, una pe cea a cavalerilor, și ultima pe cea a țăranilor.

Se urmează apoi etapele prezentate anterior.

Summary

History class, can become attractive if the teacher knows how to involve students in the learning process. I have chosen to present ten ways in which a theme, the European Middle Ages, can be approached. Obviously, these methods require more time than traditional teaching, but they ensure a wider involvement of the student, who, in the end, needs to be trained. Precisely for this reason, the teacher must master these methods very well, to facilitate understanding, at the same time, he must be a good conductor, anticipating answers, activities or skills carried out by the students.



MINISTERUL EDUCAȚIEI
INSPECTORATUL ȘCOLAR JUDEȚEAN SUCEAVA
ȘCOALA GIMNAZIALĂ "MIHAIL SADOVEANU" FĂLTICENI
sgmhailsadoveanu@yahoo.com tel/fax 0230540088



Nr. _____ din _____

PROIECT EDUCATIONAL

~ 24 Ianuarie ~
Unirea Principatelor Române



MICA UNIRE

ANUL ȘCOLAR 2023 – 2024

Director,
Prof. Dr. Moroșanu Ovidiu



COORDONATORI DE PROIECT:

- Prof. Moroșanu Ovidiu – director și profesor de istorie;
- Prof. înv. primar Bejenaru Manuela – Simona și prof. înv. primar Gavrilescu Voica – clasa a II-a Step by Step;
- Prof. înv. primar Ichim Mihaela - clasa I A;

PERIOADA DERULĂRII PROIECTULUI:

22 – 26 ianuarie 2024

ARGUMENT:

În contextul unei societăți care se schimbă, operând modificări de formă și de fond la nivelul tuturor subsistemelor sale, învățământul românesc trebuie să își asume o nouă perspectivă asupra funcționării și evoluției sale.

Proiectul acesta își propune transformarea reală a elevilor în actori principali ai demersului educațional, urmărindu-se atingerea unor obiective de natură formală, informală, socio-comportamentală.

În acest an se împlinesc 162 de ani de la **UNIREA PRINCIPATELOR ROMÂNE**, unul dintre cele mai mari evenimente ce a avut loc în istoria neamului românesc, unire ce s-a împlinit sub conducerea lui **ALEXANDRU IOAN CUZA la 24 IANUARIE 1859**.

Elevii trebuie să cinstească și să fie mândri de pagina de istorie a poporului român.

*„Cât or fi români pe lume
Cât va fi pe cer un soare
A lui Cuza mare nume
Să fiți siguri că nu moare.”*

(Vasile Alecsandri)

Dezvoltând elevilor abilități de comunicare, creativitate, gândire critică îi vom pregăti pentru a se integra activ într-o lume democratică, interdependentă și a schimbărilor rapide.



DESCRIEREA PROIECTULUI:

■ Proiectul urmărește stimularea creativității prin transpunerea în artă a însemnătății Micii Uniri, dezvoltarea limbajului, dezvoltarea potențialului fiecărui elev participant cu scopul cultivării stimei de sine și a simțului răspunderii. Adultul de mâine este rezultatul mediului din care provine și al deprinderilor de viață pe care i le-a impus societatea.

SCOPUL PROIECTULUI:

- Cultivarea respectului față de realele valori ale țării noastre;
- Cunoașterea însemnătății zilei de 24 Ianuarie

OBIECTIVE:

- *Cunoașterea însemnătății zilei de 24 Ianuarie*
- *Dezvoltarea creativității și a imaginației.*
- *Atragerea efectivă a elevilor în organizarea unor activități cu caracter extracurricular, diversificarea acestor activități și mărirea numărului lor în viitor;*
- *Stimularea creativității prin transpunerea în desen, pictură, colaje a marelui eveniment;*
- *Antrenarea calităților interpretativ-actoricești și artistice, în general, în vederea prezentării unor cântece, poezii, dramatizări.*

GRUPURI ȚINTĂ:

- Elevii claselor a II-a Step by Step și I A de la Școala Gimnazială „Mihail Sadoveanu” Fălticeni;

PARTICIPANȚI LA PROIECT:

- Elevii claselor a II-a Step by Step și I A;
- Profesorii învățământ primar;
- Părinții elevilor.

LOCUL DERULĂRII PROIECTULUI:

- Salile de clasă, curtea școlii;

RESURSE:

- Umane - participanții la proiect, părinții;
- Materiale – cărți, documentare, carton colorat, hârtie glasse, carioci, lipici, foi xerox, markere, videoproiector, laptop etc.

Temporale – 22 – 26 ianuarie 2024.

METODE/TEHNICI DE LUCRU:



☞ expuneri, dezbateri, expoziții , concursuri, conversația, explicația, observarea, povestirea, exercițiul, schimb de idei, propuneri etc.

FORME DE REALIZARE

- ☞ activități de învățare;
- ☞ activități practice;
- ☞ activități de recreere;

EVALUARE:

- Verificarea și aprecierea portofoliilor realizate de fiecare clasă participantă la proiect;
- Realizarea unor sondaje de opinie în rândul elevilor și al părinților privind eficiența proiectului;
- Expoziție cu lucrările participanților la proiect - desene ilustrative, portofolii și proiecte; fotografii și imagini de la activități;
- Înmânarea de diplome prin mail.

REZULTATE AȘTEPTATE:

- implicarea a cât mai mulți elevi în activitate;
- valorificarea potențialului creativ și artistic al copiilor.

MONITORIZARE

Prin seriozitate, perseverență , implicare activă , control, îndrumare, creativitate în modul de abordare a conținuturilor, vom urmări realizarea obiectivelor propuse cu accent pe conținut și pe calitatea muncii.

Efecte asupra copiilor

Valorificarea lucrărilor premiate într-o expoziție itinerantă;
Schimbarea mentalității privind importanța lecturării.

Efecte asupra instituției

- ☞ promovarea imaginii unității de învățământ prin calitatea actului educațional, chiar și mediul on-line.

Efecte asupra părinților

- ☞ O mai mare implicare a părinților în activitățile școlii;
- ☞ Sensibilizarea lor față de varietatea activităților desfășurate în școală.

Motivele reușitei

- ☞ Învățăm din experiența celorlalți;
- ☞ Încrederea în ceilalți;
- ☞ Cultivarea toleranței;
- ☞ Exersarea răbdării și a capacităților de comunicare.





24 IANUARIE 2024 - 165 DE ANI DE LA MICA UNIRE

CALENDARUL ACTIVITĂȚILOR:



Nr. crt.	Denumirea activității	Tipul activității	Loc de desfășurare	Data
1.	<p>Mica Unire – bucuria strămoșilor</p>  <ul style="list-style-type: none"> - lansarea proiectului; - solicitarea implicării cadrelor didactice și elevilor în proiect ; - stabilirea responsabilităților; - sensibilizarea părinților în susținerea unor astfel de activități. 	<p>Lansarea proiectului</p> <p>MICA UNIRE</p>	<p>Sala de clasă</p> <p>Biblioteca școlii</p>	22.01.2024
2.	<p>Unirea și literatura</p>  <ul style="list-style-type: none"> ★ Selectarea informațiilor importante cu privire la înfăptuirea Micii Uniri; ~ „Moș Ion Roată și Vodă Cuza” de Ion Creangă; ~ „Moș Ion Roată și Unirea” de Ion Creangă ~ „Hora Unirii” de Vasile Alecsandri etc; ~ „Unirea” de Virgil Carianopol, 	<p>Muncă independentă</p> <p>On-line</p> <p>Lecturarea de versuri scrise de marele poet;</p>	<p>Școala Gimnazială "Mihail Sadoveanu" Fălticeni</p>	23.01.2024



3.	<p style="text-align: center;">Hai să dăm mână cu mână!</p>  <p>★ Audierea unor poezii și cântece; ★ Memorarea cântecului Hai să dăm mână cu mână!</p>	<p>Memorare de versuri</p> <p>Interpretare de cântece</p>	<p>Școala Gimnazială "Mihail Sadoveanu" Fălticeni</p>	23.01.2024
4.	<p style="text-align: center;">Unirea în pictură</p>  <p>★ realizarea unor creații plastice inspirate de evenimentele și imaginile prezentate; ★ confecționarea insinelor omagial; ★ realizarea unor pagini de portofoliu.</p>	<p>Creații artistico – plastice</p>	<p>Școala Gimnazială "Mihail Sadoveanu" Fălticeni</p> <p>- expoziție</p>	25.01.2024
6.	<p style="text-align: center;">Unirea - prin ochi de copil</p>  <p>★ concurs de recitări care vizează valorificarea cunoștințelor; ★ program artistic dedicat evenimentului; ★ trimiterea diplomelor prin mail.</p>	<p>Diseminarea proiectului,</p> <p>premierea celor mai reușite recitări și lucrări.</p>	<p>Școala Gimnazială "Mihail Sadoveanu" Fălticeni</p>	26.01.2024

Director
Prof. dr. Moroșanu Ovidiu

Coordonatori proiect,
Profesori învățământul primar,

Bejenaru Manuela Simona
Gavrilescu Voica
Ichim Mihaela

Voluntariatul între necesitate și educație

Prof.înv. primar Bejerea Maria

Școala Gimnazială Știuca, Timiș

Voluntariatul a devenit în epoca moderă un element important al tuturor societăților. Celebra declarație a Națiunilor Unite “Noi oamenii avem puterea de a schimba lumea” s-a transformat în acțiuni concrete ale voluntarilor la nivel global. Serviciile de voluntariat s-au răspândit în întreaga lume în anii 1920 și 1930, voluntariatul fiind privit în acea perioadă ca o “modalitate de a forma prietenii între tineri din țări diferite”.

Termenul de voluntariat definește „activitatea de interes public desfășurată din proprie inițiativă de orice persoană fizică, în folosul altora, fără a primi o contraprestație materială; activitatea de interes public este activitatea desfășurată în domenii cum sunt: asistența și serviciile sociale, protecția drepturilor omului, medico-sanitar, cultural, artistic, educativ, de învățământ, științific, umanitar, religios, filantropic, sportiv, de protecție a mediului, social și comunitar și altele asemenea.” (definiția din Legea Voluntariatului 2006)

Voluntariatul oferă oportunități de educație formală și non-formală și este, prin urmare, un instrument esențial în formarea continuă. Prin voluntariat, oamenii dobândesc cunoștințe, își exersează abilități și își extind rețelele sociale, ceea ce adesea poate conduce la diversificarea și îmbunătățirea ofertelor de angajare la dezvoltare personală și socială. Voluntariatul este oferit gratuit, dar nu este lipsit de costuri – are nevoie și merită sprijin adresat din partea tuturor celor implicați – organizații, guvern, sectorul de afaceri și un mediu politic favorabil, inclusiv infrastructuri pentru voluntariat.

Dar de exemplu, în timpul crizei economice din 1929, în Statele Unite ale Americii și în Bulgaria, voluntariatul a fost o metodă de a ajuta tinerii ce nu aveau locuri de muncă, în sensul că pentru activitățile sociale desfășurate li se oferea un loc de cazare și mâncare. La sfârșitul anilor 1940 și în decursul anilor 1950, tinerii voluntari au fost cei care au ajutat la reconstrucția unei părți a Europei și au stabilit relații de prietenie care depășeau granițele țărilor. Situația însă s-a schimbat odată cu apariția organizațiilor non-guvernamentale care organizau diferite activități bazate pe munca voluntară și angajament ce au dus la dezvoltarea voluntariatului. A apărut o constrângere a studenților din Macedonia printr-un program educațional care îi obliga să practice voluntariatul pentru a câștiga experiență, însă această inițiativă nu înseamnă că voluntariatul se afla la un nivel înalt.

După 1990 în majoritatea țărilor a existat o creștere a numărului organizațiilor non-guvernamentale și a voluntarilor. Oportunitățile de a practica munca voluntară au crescut, au fost dezvoltate programe pentru tineri care să vizeze activități de voluntariat, programe de training pentru voluntari în marea majoritate a țărilor europene. În ceea ce privește vârsta celor care fac voluntariat, se observă că numărul tinerilor este ridicat, pe când al celor în vârstă este relativ scăzut. Olanda este singura țară unde bătrânii se implică în activitățile de voluntariat, aceștia fiind cei care petrec cel mai mult timp participând la desfășurarea acțiunilor voluntare. Societatea civilă olandeză a fost întotdeauna considerată “o piatră de temelie” pentru voluntariat și așa o să și rămână pentru că a dat dovadă de solidaritate față de semenii, persoanele în vârstă oferindu-ne un exemplu clar în acest sens.

În România, voluntariatul este și el în plină dezvoltare motivând tot mai mulți oameni, în special tineri, să se implice în diferite activități sau evenimente care îi pot ajuta să-și îmbogățească cultura generală. Deși principala motivație pentru a te implica într-un program de voluntariat este altruismul și interesul pentru diverse subiecte cu impact comunitar, mulți tineri din ziua de azi văd acest pas ca pe o oportunitate de a dobândi noi abilități necesare unui loc de muncă. Adevărul este că astăzi acea experiență de care ai nevoie în CV în momentul în care aplici pentru un job nu poate fi acumulată de instituția de învățământ sau când petreci timp cu prietenii. În schimb, prin voluntariat ai oportunitatea să îmbini munca în folosul comunității.

Pe de altă parte, în cele mai multe cazuri există mai multe avantaje decât dezavantaje în practicarea voluntariatului și acesta poate îmbina munca cu distracția. Faptul că îți poți face prieteni cu aceleași aspirații ca și tine și că îți poți testa o viitoare carieră sunt detalii importante pe care le poți lua în considerare. De asemenea, implicarea în diverse proiecte sau activități lucrând în echipa sau de unul singur îți oferă ocazia de a înțelege mai bine problemele comunității în care trăim. Voluntariatul în lumea liceenilor reprezintă și un mod bun pentru dezvoltarea personală prin competențele dobândite în ceea ce privește comunicarea, prin abilitatea de cooperare și prin simplul fapt că înveți să îți asumi responsabilități.

Adolescența este perioada în care învățăm lucruri noi și ne dezvoltăm în drumul spre a deveni mai maturi, de aceea voluntariatul poate avea un mare impact în conturarea personalității unui elev. În funcție de aspirațiile tale, poți alege să faci voluntariat în folosul comunității prin toleranța de care dai dovadă cu privire la un grup social sau în promovarea culturii prin nenumărate moduri cum ar fi voluntariatul în cadrul festivalurilor de teatru, muzică. De asemenea, un alt tip de voluntariat este cel ecologic prin protejarea naturii, dar cel mai cunoscut program de voluntariat este cel al serviciilor sociale prin îngrijirea familiilor, copiilor aflați în dificultate, bătrânilor și a persoanelor fără adăpost sau cu dezabilități.

Ceea ce trebuie să știm este că oricine poate să devină voluntar și să aducă o contribuție, oricât de mică, la lumea care ne înconjoară. Important este doar să îți dorești acest lucru! "Faptul că nu poți să faci totul nu e o scuză pentru a nu face nimic." (Ashleigh Brilliant) Anii de școală petrecuți cu promoția 2016-2021 s-au desfășurat sub semnul voluntariatului, deoarece școala noastră, ca instituție publică, s-a ancorat în problemele sociale ale comunității locale. Având sprijinul părinților și bunicilor elevilor claselor educate, am atras spre voluntariat toți elevii, cultivând acestora spiritul de înțajutorare, spiritul civic și empatia față de semenii lor.. Pot afirma cu tărie că toate activitățile de voluntariat au sădit în sufletul elevilor mei sentimente de empatie și mândrie că au putut face o faptă bună, că au adus zâmbetul pe buzele copiilor și bătrânilor vizitați. Au devenit mai darnici și dornici să ajute din puținul lor pe semenii aflați într-o situație de impas. Consider că am pus bazele profilului micului voluntar prin toate demersurile desfășurate.

IMPORTANȚA ACTIVITĂȚILOR EXTRAȘCOLARE ÎN ÎNVĂȚĂMÂNTUL ROMÂNESC

PROF. Beleuță Gianina-Mihaela - Șc. Gimnazială Alexandru Ioan Cuza Vaslui

Școala este ca o lume fermecată, plină de basm și feerie, este lăcașul unde se pun bazele „clădirii” fizice și spirituale a „puiului de om”. Doar „zâna”, modelatoarea de suflete și minți, știe, cu mult tact și răbdare, să-i treacă pragul palatului fermecat pentru a îmbrăca haina plină de vrajă și mister a basmului, a jocului, a cântecului și a poeziei. Activitățile extrașcolare se referă la acele activități realizate în afara mediului școlar, în afara instituției de învățământ, cu participarea clasei, a mai multor clase de elevi sau a mai multor instituții de învățământ. Educația extracurriculară (realizată dincolo de procesul de învățământ) își are rolul și locul bine stabilit în formarea personalității copiilor noștri. Educația prin activitățile extracurriculare urmărește identificarea și cultivarea corespondenței optime dintre aptitudini, talente, cultivarea unui stil de viață civilizat, precum și stimularea comportamentului creativ în diferite domenii. Începând de la cea mai fragedă vârstă, copiii acumulează o serie de cunoștințe punându-i în contact direct cu obiectele și fenomenele din natură

Activitățile extrașcolare sunt foarte importante pentru dezvoltarea armonioasă a copilului. Studiile de specialitate susțin că acesta ajută elevii la formarea unei atitudini pozitive față de învățare, aceștia au performanțe școlare mai ridicate, li se formează abilități practice diversificate, dar și strategii adecvate de rezolvare de probleme. Pe lângă toate acestea, activitățile extrașcolare acționează și asupra stimei de sine, iar sentimentul de împlinire este mult mai ridicat. Scopul activităților extrașcolare este dezvoltarea unor aptitudini speciale, antrenarea elevilor în activități cât mai variate și bogate în conținut, cultivarea interesului pentru activități socio-culturale, facilitarea integrării în mediul școlar, oferirea de suport pentru reușita școlară în ansamblul ei, fructificarea talentelor personale și corelarea aptitudinilor cu atitudinile caracteriale. Activitățile extrașcolare se desfășoară într-un cadru informal, ce permite elevilor cu dificultăți de afirmare în mediul școlar să reducă nivelul anxietății și să-și maximizeze potențialul intelectual. Desfășurarea procesului instructiv-educativ constă în îmbinarea activităților școlare cu activități extracurriculare ce au numeroase valențe formative, permițând manifestarea creativității întregului grup de elevi, a relațiilor creative, astfel învățătorul putându-și afirma spiritul inovator,

creativitatea didactică, totodată atrăgându-i și pe elevi. Activitățile extrașcolare ocupă un loc important în ansamblul influențelor educative. Participarea la acest tip de activități lărgeste orizontul cultural al elevilor, completând cu noțiuni noi volumul de cunoștințe însușite în cadrul orelor de curs. De asemenea, constituie un mijloc de formare a competențelor, contribuie la educarea morală, estetică a elevilor, dăruindu-le acțiunile și extinzându-le orizontul cultural-artistic. Activitățile extrașcolare reprezintă un mijloc de formare a deprinderilor elevilor de a-și folosi, în mod rațional, timpul liber, sunt propice manifestării spiritului de independență și inițiativei. Activitățile extrașcolare vizează, de regulă, acele activități cu rol complementar orelor clasice de predare-învățare. Aria de desfășurare a acestora e greu de delimitat. Pot fi excursii, drumeții, vizite la muzee, la diverse instituții publice, la alte unități de învățământ, vizionarea de spectacole de teatru, operă, muzică clasică, activități artistice, cluburi tematice, activități sportive, legate de protecția mediului etc.

Caracteristici de bază ale activităților extrașcolare: • înglobează activitățile organizate de școală în afara mediului școlar sau/și de către alte instituții extrașcolare specializate (cluburi sportive, cluburi și palate ale copiilor, școli de artă/ muzică pentru copii, etc.); • au rol complementar celui al școlii; • dezvoltarea copiilor depinde de un întreg sistem de fenomene și relații, iar activitățile extrașcolare reprezintă un element fundamental în rețeaua școală-familie-comunitate; • oferă posibilitatea de exprimare și explorare a identității, dezvoltă capitalul social al copiilor. Este cunoscut faptul că activitățile extrașcolare generează capital social și uman, constituie un mediu formator mai atractiv, în afara contextului instituțional. Participarea elevilor la astfel de activități îi ajută să se înțeleagă pe ei înșiși prin observarea și interpretarea propriului comportament în comparație cu al celorlalți. O altă particularitate a activităților extrașcolare, de o reală importanță, o constituie legătura acestora cu partea practică.

Aplicarea cunoștințelor în cadrul activităților extrașcolare are valoarea unui exercițiu de dezvoltare a aptitudinilor elevilor. Important în derularea acestor activități este faptul că elevii pot fi antrenați atât în inițiere și organizare, cât și în modul de desfășurare a acestora. De la cea mai fragedă vârstă, copiii acumulează o serie de cunoștințe punându-i în contact direct cu obiectele și fenomenele din natură. Activitățile de acest gen au o deosebită influență formativă, au la bază toate formele de acțiuni turistice: plimbări, excursii, tabere. În cadrul activităților organizate în mijlocul naturii, al vieții sociale, copiii se confruntă cu realitatea și percep activ, prin acțiuni directe obiectele, fenomenele, anumite locuri istorice. Fiind axate în principal pe viața în aer liber, în cadrul acțiunilor turistice, elevii își pot forma sentimentul de respect și dragoste față de natură, față de om și realizările sale.

Astfel, vizitele la muzee, monumente și locuri istorice, case memoriale au oferit elevilor prilejul de a observa obiectele și fenomenele în starea lor naturală, operele de artă originale, momentele legate de trecutul istoric local, național, ceea ce a ușurat procesul formării reprezentărilor despre acestea. Vizitele la muzee, expoziții, monumente și locuri istorice, case memoriale – organizate selectiv – constituie un mijloc de a intui și prețui valorile culturale, folclorice și istorice ale poporului nostru. Ele oferă elevilor prilejul de a observa obiectele și fenomenele în starea lor naturală, procesul de producție în desfășurarea sa, operele de artă originale, momentele legate de trecutul istoric local, național, de viața și activitatea unor personalități de seamă ale științei și culturii universale și naționale, relațiile dintre oameni și rezultatele concrete ale muncii lor, stimulează activitatea de învățare, întregesc și desăvârșesc ceea ce elevii acumulează în cadrul lecțiilor. Vizionarea spectacolelor de teatru pentru copii, au stimulat și orientat copiii spre aceste domenii de activitate. Excursiile școlare au contribuit la îmbogățirea cunoștințelor copiilor despre frumusețile țării, respectul pentru frumusețile naturii, artă și cultură. Serbările școlare marchează evenimente importante din viața școlarilor. Aceste activități constau în dezvoltarea artistică a copiilor dar și într-o atmosferă de sărbătoare instalată cu acest prilej. Am realizat astfel de activități cu ocazia zilei de 1 Decembrie, a Crăciunului, și la sfârșit de an școlar, oferindu-le elevilor posibilitatea de a se exprima liber oral, în scris sau prin muzică. Concursurile sunt forme competiționale de activitate extrașcolară, organizate pe diferite teme. Am organizat la nivel de școală, localitate și județ concursuri de matematică, de limba română, de creații artistice, de desen, dar am participat și la concursuri județene și naționale, unde am obținut multe premii. Elevii trebuie să fie îndrumați să dobândească: o gândire independentă, nedeterminată de grup, toleranță față de ideile noi, capacitatea de a descoperi probleme noi și de a găsi modul de rezolvare a lor și posibilitatea de a critica constructiv. Înainte de toate, este însă important ca profesorul însăși să fie creativ. Elevii sunt atrași de activitățile artistice, recreative, distractive, care ajută la dezvoltarea creativității, gândirii critice și stimulează implicarea în actul decizional privind respectarea drepturilor omului, conștientizarea urmărilor poluării, educația rutieră, educația pentru păstrarea valorilor, etc.

Condiția primordială pentru receptarea corectă și coerentă a mesajului o reprezintă demersul adoptat de cadrul didactic, metodele, procedeele, modul și modalitățile utilizate, precum și cadrul în care se desfășoară procesul. Activitățile extrașcolare, bine pregătite, sunt atractive la orice vârstă. Ele stârnesc interes, produc bucurie, facilitează acumularea de cunoștințe, chiar dacă necesită un efort suplimentar. Copiilor li se dezvoltă spiritul practic, operațional, manualitatea, dând posibilitatea fiecăruia să se afirme conform naturii faptul că în asemenea activități se supun de bună voie regulilor, asumându-și responsabilități. Dascălul are, prin acest tip de activitate posibilități deosebite să-și cunoască elevii, să-i

dirijeze, să le influențeze dezvoltarea, să realizeze mai ușor și mai frumos obiectivul principal - pregătirea copilului pentru viață. Realizarea acestor obiective depinde în primul rând de educator, de talentul său, de dragostea sa pentru copii, de modul creator de abordare a temelor, prin punerea în valoare a posibilităților și resurselor de care dispune clasa de elevi . Modelarea, formarea, educarea cer timp și dăruire.

Complexitatea finalităților educaționale impune îmbinarea activităților școlare cu cele extrașcolare. Scopul activităților extrașcolare este dezvoltarea unor aptitudini speciale, cultivarea interesului pentru acțiuni socio-culturale, facilitarea integrării în mediul școlar, valorificarea talentelor personale și corelarea aptitudinilor cu atitudinile caracteriale. Prin aceste activități li se oferă elevilor un alt mod de însușire a unor trăiri, valențe pozitive ale vieții, valori morale și nu numai. Activitățile extrașcolare dezvoltă gândirea critică și stimulează implicarea generației tinere în actul decizional, realizându-se astfel o simbioză lucrativă între componenta cognitivă și cea comportamentală: În concluzie, cadrul didactic poate face multe pentru educarea spiritului creativ în cadrul activităților extracurriculare. Dar, se vede necesitatea de a modifica destul de mult modul de gândire, să evite critica în astfel de activități, să încurajeze elevii și să realizeze un feed- back pozitiv.

„Să nu-i educăm pe copiii noștri pentru lumea de azi. Această lume nu va mai exista când ei vor fi mari și nimic nu ne permite să știm cum va fi vremea lor. Atunci să-i învățăm să se adapteze.” (Maria Montessori)

Bibliografie:

1. Ministerul Educației și Cercetării, Institutul de Științe ale Educației Revista învățământului prescolar, 3-4/2006,
2. IONESCU, M.; CHIȘ, V., Mijloace de învățământ și integrarea acestora în activitățile de instruire și autoinstruire, Editura Presa Universitară Clujeană, Cluj-Napoca, 2001 *
3. Cernea, Maria, Contribuția activităților extracurriculare la optimizarea procesului de învățământ, în “Învățământul primar” nr. 1 / 2000, Ed. Discipol, București;
4. Crăciunescu, Nedelea, Forme de activități extracurriculare desfășurate cu elevii ciclului primar, în “Învățământul primar” nr. 2, 3 / 2000, Ed. Discipol, București;

ASPECTE MOTIVAȚIONALE ALE ÎNVĂȚĂRII

ÎN COPILĂRIA TIMPURIE

PROF. BENȚE CAMELIA MARIA

G.P.P. NR. 1 MARGHITA

Copiii mici învață prin tot ceea ce fac. Ei sunt în mod natural curioși: doresc să exploreze și să descopere. Dacă vor găsi plăcere și succes în explorările pe care le fac vor dori să afle și mai multe. Pe parcursul anilor de început, copiii își formează atitudini despre învățare, care vor dura o viață. Copiii care vor beneficia de sprijin adecvat și încurajare în acești ani vor fi creativi și vor dobândi un spirit aventuros în ceea ce privește dorința de învățare. Însă, copiii care nu primesc acest tip de sprijin și interacțiune sunt susceptibili de a avea o atitudine mult mai diferită față de învățare, resimțită chiar și mai târziu în viață.

Copiii fac multe lucruri, pur și simplu, pentru că vor să le facă. Selectarea unei jucării sau a unui tricou pentru a fi purtat este rezultatul "motivației intrinseci." Copilul făcând propria alegere va atinge satisfacția, atât din actul de a alege, cât și din posibilitatea de a se juca cu jucăria sau a purta tricoul preferat. Deoarece activitatea generează motivația, aceasta este în mare parte auto-susținută, atât timp cât copilul dorește să continue acea activitate. De asemenea, copiii se angajează în unele activități deoarece adulții le cer acest lucru și pentru a-i mulțumi pe ei vor face acest efort în ciuda dorinței personale de a se opune. Aceste activități sunt "motivate extrinsec." Atunci când un copil este motivat extrinsec, recompensa vine din exterior, ea este furnizată de către altcineva, și trebuie să i se acorde în permanență pentru a-i menține motivația de a-și continua activitatea.

Pentru un copil este mult mai dificil să susțină o activitate motivată extrinsec. Deoarece activitatea intrinsec motivată este mai plină de satisfacții, copiii învață mai multe de la acest tip de activitate. Intrinsec motivați, copiii sunt mai implicați în propria învățare și dezvoltare. Cu alte cuvinte, este mult mai probabil ca un copil să învețe și să rețină informații atunci când este motivat intrinsec - atunci când crede că se mulțumește pe el însuși. Părinții pot consolida acest sentiment de încredere, ghidând jocurile și activitățile copiilor, dar lăsându-le totuși o serie de opțiuni. Acest joc relativ liber este un element esențial în motivația, învățarea și dezvoltarea copilului.

Există câteva caracteristici comportamentale care sunt indicatori ai gradului de motivare. Voi enumera câțiva factori importanți și unele moduri de a ajuta copilul să dezvolte aceste caracteristici.

Persistența este abilitatea de a fi stăruitor în îndeplinirea unei sarcini pentru o perioadă cât mai lungă de timp. Un copil extrem de motivat va rămâne implicat pentru o perioadă lungă de timp, iar un copil nemotivat va renunța foarte ușor atunci când nu obține imediat succesul. Copiii învață persistența atunci când obțin succes într-o sarcină dificilă. Artă în construirea persistenței este de a oferi o sarcină suficient de provocatoare, dar nu copleșitoare.

Alegerea provocării este o altă caracteristică a motivației. Copiii care au obținut succesul ducând la bun sfârșit o provocare, vor deveni motivați și dornici de a îndeplini și alte provocări. Acești copii motivați vor alege activități cu un grad scăzut de dificultate, dar care să le ofere o provocare adecvată. Finalizând cu succes o astfel de sarcină, copiii obțin un nivel înalt de satisfacție. Copiii nemotivați vor alege ceva foarte ușor de realizat și care să le asigure un succes instantaneu. Obținând succesul atât de facil, copiii vor resimți un nivel foarte scăzut de satisfacție, deoarece ei știu că sarcina aleasă nu a fost foarte provocatoare.

Gradul dependenței de adulți este un alt indicator al motivației. Copiii cu o motivație intrinsecă puternică nu au nevoie în mod constant de un adult care să-i îndrume și să-i ajute în activități. Copiii care au un nivel mai scăzut de motivație sau sunt motivați extrinsec au nevoie permanent de adulți și nu pot funcționa în mod independent. Din moment ce independența este un aspect important al calității învățării, această dependență de adulți îi va limita foarte mult copilului abilitatea de a reuși la școală. Părinții pot crește probabilitatea de a motiva copilul să devină independent prin furnizarea de jucării și activități care să-i stârnească creativitatea naturală și curiozitatea. De multe ori, acestea sunt cele mai simple jucării: cuburi, "omuleți" de plastic, mașinuțe de jucărie, creioane colorate și hârtie. Aceste lucruri îi încurajează pe copii să inventeze propriile lumi, mai degrabă decât să depindă de un adult pentru a se distra.

Ultimul indicator al nivelului motivațional este **emoția**. Copiii care sunt motivați, în mod evident, vor manifesta o emoție pozitivă. Ei sunt mulțumiți de munca lor și exprimă multă bucurie în activitățile întreprinse. Copiii fără o motivație corespunzătoare vor părea liniștiți, ursuzi și plictisiți. Ei nu vor avea nicio plăcere evidentă în activitățile și se vor plânge de multe ori. În calitate de părinți, suntem probabil cei mai buni judecători ai stărilor sufletești

ale copiilor noștri. Capriciile, irascibilitatea, vocea plângăcioasă sunt, de obicei, un bun indicator că un copil nu se simte foarte bine și că are nevoie de o nouă aventură.

Dezvoltarea motivației

Nou-născuții se nasc cu o cantitate imensă de motivație intrinsecă. Această motivație este destinată spre a avea un anumit efect vizibil asupra mediului. Când copiii pot vedea rezultatele propriilor acțiunilor ca o recompensă, ei sunt motivați să continue acele acțiuni. Încercările copilului mic de a deține controlul sunt limitate, și includ plâns, vocalizare, expresii faciale și mișcările bruște ale corpului. Jucăriile care se schimbă sau care fac sunet când copilul le mișcă sunt, prin urmare, stimulatori puternici.

Pe parcurs ce copiii cresc și încep să se maturizeze (9-24 luni), mișcările lor devin voluntare și intenționate. Acest lucru le dă mai mult control asupra mediului apropiat. Această gamă mai largă de control le permite copiilor să simtă că sunt de succes. Succesul determină stima de sine și sentimentul de auto-valoare, ceea ce duce la consolidarea motivației. Pe măsură ce copiii continuă să se dezvolte, devin din ce în ce mai capabili să ia decizii și să-și planifice acțiunile pentru a obține controlul asupra lucrurilor din jurul lor. Ei încep să-și stabilească propriile obiective pentru activități. Acest succes nu se bazează pe standardele adulților, ci întru totul pe capacitatea copilului de a-și realiza obiectivele pe care și le-a stabilit singur. Până la vârsta de doi ani, copiii își dezvoltă abilitatea de a îndeplini o succesiune de acțiuni, pentru a-și atinge obiectivul. Încep să aprecieze standardele și să-și evalueze propriile eforturi.

La vârsta de trei ani, copiii devin interesați nu doar de a face diferite lucruri, ci de a le face bine. Ei au o idee despre diferitele niveluri de competență în performanță și își judecă succesul după propriile standarde interne. Prin urmare, au mult mai puțină nevoie de feedback-ul adulților despre calitatea eforturilor depuse. Prescolari (între 3-5 ani) încep să fie mai implicați în rezolvarea problemelor verbale. Ei își ghidează propria învățare prin intermediul vorbirii, folosindu-se de comunicarea verbală pentru a-și direcționa propriul comportament spre rezolvarea problemelor. Copiii mici sunt auziți de multe ori vorbind singuri despre o serie de acțiuni care duc la rezolvarea unei probleme. Pe măsură ce copiii cresc, această "vorbire cu voce tare", va deveni un monolog intern. Această nouă capacitate de a rezolva problemele constituie baza pentru motivație. Având încredere de sine, știind că poate rezolva o problemă, copilul este motivat să accepte alte situații noi și mai provocatoare.

Pentru părinții copiilor mici, scopul ar trebui să fie susținerea corespunzătoare

a creșterii motivației pentru a exista un fundament adecvat dezvoltării optime a învățământului. Trebuie să fim foarte precauți cu privire la utilizarea numeroaselor recompense extrinseci, deoarece acest lucru poate interfera sever cu dezvoltarea motivațională a copilului. Lauda este indicată pentru realizarea cu succes a unei sarcini, dar trebuie să ne asigurăm că copilul îndeplinește acea sarcină pentru că este interesat de ea, și nu pentru că el crede că va fi lăudat de către adult. Dificultățile apar atunci când adulții din mediul apropiat copilului impun standarde externe și înlocuiesc sistemul intern de recompense cu unul care depinde de forțele externe și care furnizează toate recompensele (bomboane, bani, laudă excesivă).

Astfel, copiii vor începe să se simtă împliniți numai dacă cineva îi va răsplăti pentru realizări. Ei își vor pierde motivația intrinsecă și vor simți succesul numai atunci când cineva îi va cataloga ca fiind oameni "de succes". În astfel de situații, copiii nu pot dezvolta sentimentul propriei valori, și se va judeca după standardele altcuiva. Copilul nu ar trebui să întrebe niciodată: "Am făcut bine?". El ar trebui să știe și să fie încrezător în propriile forțe.

Există mai multe strategii care pot fi utilizate pentru a-i ajuta pe copii să rămână mai mult timp motivați intrinsec:

- Asigurarea unui mediu (prin jucării și activități adecvate, etc.) care să permită copiilor să exploreze liber și să vadă efectul propriilor acțiuni.
- Oferirea copiilor de timp suficient atunci când lucrează, pentru a permite persistență. Când copiii sunt profund implicați într-o activitate, este important ca aceștia să poată termina fără a fi întreruși. Trebuie să rezistăm tentației naturale de a-i "ajuta" pe copii pentru a termina mai repede, și să îi anunțăm să știe că, de exemplu, trebuie să mergem la magazinul alimentară în câteva minute.
- Reacționarea la nevoile copiilor într-un mod consecvent, previzibil, dar permițându-le, pe cât posibil, să fie independenți. Acest lucru nu înseamnă cedarea controlului în totalitate copilului. Toți copiii au nevoie de limite clar definite. Însă, timpul de joacă nu trebuie să fie structurat și organizat. Copilului trebuie să i se permită să fie copil!
- Găsirea de cât mai multe oportunități de a interacționa în mod direct și a explora împreună cu copiii. Este important pentru ambii, copii și adulți, să lucreze împreună la o activitate. Acest lucru permite părintelui să observe, să modeleze și să încurajeze copilul.

- Propunerea unor situații care să ofere copiilor provocări acceptabile. Activitățile care sunt ușor dificile pentru copil vor fi mai motivante și îi vor asigura un sentiment puternic de succes, atunci când vor fi realizate. Acest lucru poate dura ceva timp și nu va fi ușor la început.
- Oferirea șansei de a-și evalua propriile realizări. În loc să fie întrebați dacă ei cred că au făcut o treabă bună, mai bine li se cere copiilor să-și spună părerea despre munca lor. Niciodată nu se va da greș punând întrebarea: "Tu ce crezi?"
- Nefolosirea recompense în mod excesiv. Ele tind să submineze capacitatea copiilor de a se evalua. Lauda și recompensele ar trebui să vizeze, mai degrabă, efortul și perseverența copiilor, decât realizările obținute.

Lumea prin ochii unui copil este un loc minunat. Copiii trebuie lăsați să exploreze și să descopere lumea lor. În fiecare colț există o experiență care abia așteaptă să surprindă mințile tinere, dornice de cultivare și dezvoltare ale copiilor. Ei nu au nevoie decât de o cantitate mică de ghidare și o mare cantitate de libertate. Nu este necesar să-i lăudați și să-i recompensați pe copii pentru propriile acțiuni în încercarea de a le controla mediul. Sentimentele de împlinire pe care le obțin de la acele acțiuni vor fi îndeajuns răsplătite. Excesul de laudă și recompense este inutil și poate fi, de fapt, dăunător pentru motivarea copiilor și dorința de a învăța. Obiceiurile și atitudinile formate în primii ani de viață vor stabili dispoziția față de învățare pe viitor.

Bibliografie:

- Alfred Binet, "*Ideile moderne despre copii*", E.D.P, București, 1975
- Carmen Cretu, "*Psihopedagogia succesului*", Editura Polirom, Iasi, 1997
- Amy Lew, Betty Bettner, "*A parent's guide to understanding and motivating children*", UK: Connexions Press, Sheffield, 1996
- Pavel Muresan, "*Învățarea eficientă și rapidă*", Editura Ceres, București, 1990

Creativitate și leadership

Berbec Aurelia – Școala Gimnazială "Mărțișor"

O condiție esențială pentru obținerea performanțelor înalte, atât la nivel individual cât și la nivel de echipă sau organizație, o reprezintă creativitatea. A fi creativ înseamnă nu doar a-ți manifesta talentul și imaginația, ci presupune inclusiv capacitatea de asumare a riscurilor sau capacitatea de analiză dincolo de referențialele general acceptate. Persoanele creative împing limitele, caută moduri noi, diferite, de a vedea, a interpreta, a înțelege sau a rezolva. Persoanele creative acceptă termenii contradictorii, incertitudinea, imprevizibilul. Creativitatea nu reprezintă, totuși, un set de abilități, trăsături sau competențe înguste pentru a fi învățate sau predate. Creativitatea vine din dorința, nevoia de a acționa și gândi altfel, de verifica lucrurile, din nevoia de a descoperi potențialul și posibilitatea inovării la orice nivel. Gândirea creativă are la bază atât raționamentul divergent, cât și pe cel convergent.

Creativitatea nu înseamnă întotdeauna salturi uriașe înainte sau schimbări mari care remodelează și redefinesc gândirea. În sala de clasă, creativitatea incrementală este norma de zi cu zi. Unele idei creative au un impact uriaș, altele pur și simplu modifică și îmbunătățesc practicile existente.

Definirea creativității nu este ușoară, în primul rând pentru că depinde de context și de forma sau de formele de creativitate adoptate sau reprezentate. Creativitatea determină un răspuns emoțional la cei care o experimentează sau se implică în ea.

Deși definirea creativității poate fi o provocare, există dimensiuni identificabile de practică creativă. West-Burnham (2008) sugerează că ar putea fi oportun să definim creativitatea în termeni de:

- folosirea imaginației, a originalității;
- dezvoltarea unui produs, proces sau rezultat diferit;
- adăugarea de plus-valoare unui produs sau proces existent;
- utilizarea abilităților, cunoștințelor și calităților de ordin superior;
- capacitatea de a face diferențe, de a îmbunătăți, a spori sau a îmbogăți.

Oricum ar fi creativitatea definită sau înțeleasă, nevoia de a dezvolta lideri creativi în școli este mai presantă ca niciodată. Devine tot mai pregnantă ideea că este necesară pregătirea unor generații noi de directori de școală. Dar următoarea generație de directori de școli nu poate fi creată peste noapte. Căile rapide de rezolvare a succesiunii conducerii nu sunt răspunsul. În schimb, școlile trebuie să-și "crească proprii" viitori lideri începând chiar din acest moment. Numai organizațiile care identifică și investesc în următoarea generație de lideri vor prospera și își vor menține succesul, renumele.

Liderii viitorului se vor distinge prin capacitatea lor de a colabora și de a fi creativi, indiferent de context.

Dezvoltarea talentelor este acum prioritatea principală. Organizațiile în care talentul este încurajat să se manifeste sunt cele care se concentrează pe dezvoltarea abilităților individuale și colective, a cunoștințelor și a creativității. Aceste organizații distribuie în mod activ conducerea pentru a crea spațiile și "oportunitățile" pentru ca creativitatea să înflorească (Harris, 2008). Ele dezvoltă talentele în moduri care sporesc atât capacitatea individuală, cât și capacitatea colectivă de a fi inovatori.

Creativitatea este mult mai probabil să fie îmbunătățită, dezvoltată și susținută prin intermediul colectivității mai degrabă decât prin eforturi individuale, în organizații care dezvoltă comunități puternice de practică (Stoll, 2008). Acest sentiment de comunitate sau apartenență este unul în care creativitatea este mai probabil să apară, deoarece există un nivel ridicat de încredere.

Leadership-ul este în primul rând despre influență și schimbare. Liderii creativi recunosc necesitatea de a-i influența pe alții, astfel încât talentul să poată fi pus în valoare și maximizat. Acest lucru nu se poate face într-un mod manipulator, deoarece creativitatea nu poate înflori cu adevărat decât în cazul în care conducerea formală reflectă în mod real și sincer dorința ca cei mulți să exceleze și nu cei puțini. Astfel de lideri au un set puternic de valori de bază, au o viziune asupra muncii lor sau a organizației lor. Liderii creativi dau tonul, creează condițiile în care creativitatea poate prospera. Aceasta înseamnă eliminarea barierelor structurale și culturale care împiedică oamenii de la a lucra împreună, de a învăța unii de la alții și de a se ajuta reciproc pentru a fi creativi prin interacțiune și dialog. Aceasta înseamnă că leadership-ul poate veni de la cei fără funcții sau roluri formale, iar creativitatea este un produs al colaborării profesionale, al dialogului.

Cei din conducerea formală pot permite sau suprima creativitatea. Culturile organizaționale, structurile și climatul variază. Cei cu roluri formale de conducere influențează și modelează climatul, culturile și structurile școlare în bine sau în rău.

Nu toată lumea vrea să încurajeze creativitatea. Creativitatea poate fi văzută ca o distragere a atenției, o iritare. Una dintre cele mai mari amenințări în ceea ce privește creativitatea poate fi practica de leadership conformist din școli. O altă amenințare la adresa gândirii creative, a acțiunii și a practicii este individualismul egoist, unde este răspătită performanța excepțională individuală.

Cele mai importante abilități de leadership pentru a obține succesul organizațional în următoarea perioadă includ colaborarea și capacitatea de a construi echipe eficiente.

Dacă privim creativitatea ca pe un produs secundar al interacțiunii, interdependenței și disonanței, multe dintre organizațiile actuale pur și simplu nu sunt adecvate scopului. Ele funcționează axându-se pe poziție mai degrabă decât pe proces, pe concurență, mai degrabă decât pe colaborare, respectiv pe independență, mai degrabă decât pe interdependență. Multe dintre organizații, inclusiv școlile, sunt orientate spre viitor pentru a rezista, mai degrabă decât pentru a îmbrățișa gândirea creativă, diminuând în mod inconștient potențialul creativ. Dar nu putem desființa organizațiile și structurile în speranța că acest lucru va stimula și spori creativitatea. În schimb, trebuie să găsim noi modalități de remodelare sau reproiectare a organizațiilor din interior, astfel încât acestea să poată elibera potențialul creativ. Acest lucru înseamnă distribuirea mai largă și mai profundă a conducerii și încurajarea implicării în practica de conducere.

Liderii formali au un rol cheie în orchestrarea condițiilor în care creativitatea este încurajată sau nu. Ei trebuie să aibă imaginația, versatilitatea și tenacitatea de a stabili în mod intenționat modalități de lucru care să ducă la rezultate creative. Vor trebui să construiască oportunități pentru dialog, discuții și dezbateri deschise între diferite grupuri de oameni. Ei vor trebui să elimine unele dintre barierele care stau în calea oamenilor care învață cel mai eficient unii de la ceilalți.

Comunitățile sunt un context necesar creativității, fie că este vorba despre comunitatea educațională fie că este vorba despre altele. Comunitățile sunt necesare întrucât creativitatea este declanșată și alimentată de interacțiune. Ideile pot veni din mai multe surse – cu cât sunt mai multe surse disponibile, cu atât apar mai multe idei. Cu cât întâlnești și vorbești cu mai

multe persoane, cu atât ai mai multe șanse să-ți regândești și să-ți remodelezi propriile puncte de vedere și gânduri.

Deci, leadership-ul creativ este în mod fundamental despre conectarea oamenilor, adesea oameni foarte diferiți. Leadership-ul creativ necesită timp, resurse, oportunități și spațiu, astfel încât învățarea reciprocă să poată avea loc. Rezultatul final, cu toate acestea, nu este un consens confortabil sau un acord confortabil, ci un dezacord, un dialog și o disonanță creativă. Gândirea creativă nu este nici ușoară și nici confortabilă; ea necesită abandonarea gândirii anterioare și confruntarea credințelor, mentalităților și modelelor stabilite.

În conducerea creativă, principala sarcină este de a conecta diferite persoane, idei și moduri de gândire. Conducerea este cea care dezvoltă capacitățile tuturor celor din cadrul organizației, astfel încât creativitatea, oriunde ar apărea sau la orice scară, să poată fi acceptată, sprijinită și îmbunătățită.

Bibliografie:

Basadur, M. – Leading others to think innovatively together: creative leadership. Leadership Quarterly, 103-21, 2004

West-Burnham, J. – Creative leadership. 2008

Stoll, L. Creative leadership: a challenge of our times. 2008

Harris, A. Distributed leadership in schools: developing the leaders of tomorrow. RoutledgeFalmer. 2008

Repere în învățământul românesc

Profesor învățământ primar Berbeneciuc Nicoleta Eugenia

Școala Gimnazială „Regina Elisabeta” Rădăuți

Sistemul educațional românesc a fost mereu subiectul unei dezbateri constante privind calitatea și eficiența sa. Îmbunătățirea acestuia nu este doar o dorință, ci o necesitate imperativă pentru a asigura viitorul acestei țări. În acest sens, facilitarea și susținerea activităților educaționale devine un proces vital și contribuie la impulsivitatea semnificativă a procesului de învățare.

- facilitarea accesului la educație

Un prim aspect esențial în îmbunătățirea sistemului educațional românesc este sprijinirea accesului la educație pentru toți indivizii, indiferent de statutul socio-economic sau de locația geografică. Programul național de incluziune școlară trebuie să fie amplificat și consolidat pentru a se asigura că niciun copil nu rămâne neșcolarizat. Prin crearea de facilități adecvate în zonele defavorizate, precum și implementarea unor politici educaționale care să elimine barierele financiare sau sociale, rata de abandon școlar s-ar diminua semnificativ.

- susținerea cadrelor didactice

Cadrelor didactice reprezintă coloana vertebrală a sistemului educațional. Prin urmare, este imperativ să li se ofere acestora suportul și resursele necesare pentru a-și îndeplini rolul în mod eficient. Formarea continuă a profesorilor trebuie să fie prioritară, având în vedere evoluția rapidă a tehnologiei și totodată a metodelor de predare. Mai mult, este necesară o evaluare și recunoaștere corectă a meritelor acestora, astfel încât să fie stimulați să-și dedice întreaga energie și creativitate în procesul de învățare.

- îmbunătățirea infrastructurii școlare

Calitatea infrastructurii școlare are un impact direct asupra experienței de învățare a elevilor. Modernizarea și extinderea facilităților școlare trebuie să fie o prioritate în agenda guvernamentală. Accesul la tehnologie modernă, laboratoare bine echipate, biblioteci și spații de recreere adecvate sunt elementele esențiale pentru a desfășura un act educațional la standard înalte. Într-adevăr se poate observa o creștere, în ultimii ani, a preocupării instituțiilor responsabile pentru dotarea unităților școlare cu mijloace moderne de învățare, astfel că tablele inteligente sau display-urile interactive sunt utilizate de către profesori în foarte multe unități școlare.

- promovarea educației non-formale

De-a lungul timpului s-a demonstrat faptul că procesul instructiv-educativ nu se limitează la cadrul școlar. Este important să se promoveze educația non-formală prin intermediul activităților extracurriculare, tabere de vară, voluntariat și programe de schimb cultural. Aceste experiențe oferă elevilor oportunități valoroase de dezvoltare personală și profesională și consolidează abilități dobândite în sala de clasă.

- comunicarea și achizițiile elevilor

Comunicarea eficientă dintre profesori și elevi este un factor crucial. Atunci când informațiile sunt transmise clar și în mod accesibil, elevii au mai multe șanse să înțeleagă și să asimileze cunoștințele. De asemenea, comunicarea deschisă și încurajatoare poate stimula curiozitatea elevilor și crește gradul de implicare din partea acestora, fapt ce poate conduce la o îmbunătățire a performanțelor lor academice.

Studiile au demonstrat că elevii care beneficiază de o comunicare eficientă în clasă au tendința de a avea rezultate școlare superioare, iar atunci când profesorii utilizează metode de comunicare adaptate stilului și nevoilor individuale ale elevilor, aceștia se simt mai încrezători în abilitățile lor de învățare și sunt mai motivați. Comunicarea eficientă nu numai că facilitează achizițiile elevilor, dar are și un impact semnificativ asupra satisfacției acestora în ceea ce privește instruirea.

Facilitarea, susținerea și îmbunătățirea activităților din sistemul educațional românesc reprezintă o responsabilitate colectivă, ce implică autoritățile guvernamentale, comunitatea educațională și societatea în ansamblu. Prin adoptarea unor politici educaționale incluzive, investiții adecvate în resursele umane și materiale, promovarea diversității în modalitățile de învățare, se poate construi un sistem educațional robust, care să își pună în valoare întregul potențial și să pregătească tinerii pentru provocările și oportunitățile secolului XXI.

Necesitatea dezvoltării creativității profesorului din perspectiva unei abordări creative a procesului de învățământ

Prof. înv. preșc. Berlea Iuliana

Grădinița cu PS Nr.32, Galați

Creativitatea este un proces complex, o activitate complexă, care se finalizează într-un anumit produs, este acea capacitate psihică a individului uman, deci și a profesorului de a realiza noul, sub diferite forme: teoretică (cercetare și proiectare), științifică (elaborare de teorii), socială (relaționare), de a releva aspecte deosebite, necunoscute ale realității, de a elabora căi și soluții originale de rezolvare a diferitelor probleme și ale exprima în forme personale inedite. Este necesar ca procesul creativ să se manifeste prin elaborarea de ipoteze, de idei, modul de prezentare al acestora și de punere în aplicare. S-a dovedit că persoanele creatoare ajung mai repede decât cele necreatoare la idei noi pentru ele, pentru domeniul lor de activitate în cazul de față în procesul de învățământ. Astfel profesorul creator își va defini activitatea creatoare prin productivitate, utilitate și eficiență, noutate și originalitate. Astfel, acest tip de profesor nu se va simți îngrădit de barierele și șabloanele programei de învățământ, nici de conformismul oferit de strategiile tradiționale de învățământ sau impuse de învățământ. Bazându-se pe potențialul creativ al elevilor și folosindu-se de aspirațiile proprii către inedit, le va armoniza astfel încât capacitatea sa inventivă să aibă o finalitate productivă. Profesorul creativ își va exprima în activitatea sa originalitatea în elaborarea strategiilor de lucru, spontaneitatea și libertatea de expresie. Totodată va oferi copilului posibilitatea de a fi spontan și independent, cultivând spiritul creativ constant fără a abuza de aprecieri critice, defavorabile, care defavorizează creativitatea.

Profesorul cu dorință creatoare va căuta să se implice în diferite proiecte cu diverse tematici, implicându-se creativ, venind cu idei noi, toate acestea producându-i satisfacție ulterior devenind un mod de viață, împlinire a aspirațiilor sale în muncă. Profesorul creativ posedă toate aptitudinile care favorizează iluminarea: originalitatea, neconvenționalitatea, neconformismul, independența gândirii, flexibilitatea cognitivă, capacitatea de a restructura, comuta, transforma, reformula, de a identifica esențialul, de a selecta variantele optime, capacitățile de evaluare și decizie. Cadrul didactic are o gândire divergentă, sensibil față de probleme, are o atitudine receptivă față de trebuințele, atitudinile și sentimentele altora, permanentă curiozitate și dorință

de a cunoaște, de a elabora, experimenta și verifica noi ipoteze. Se remarcă prin sensibilitate la implicații, prin capacitatea de a recunoaște dependențe, probleme, acolo unde alții nu le văd. Asociațiile între imagini, idei, caracterul lor curgător, se succed cu ușurință și rapiditate. De asemenea, bogăția de idei pe care le emite profesorul în legătură cu o anumită problemă face ca procesul de învățământ să evolueze, să progreseze.

Este necesară dezvoltarea creativității profesorului și cultivarea potențialului creativ existent, prin inițierea unor programe care să vină în sprijinul acestuia dintr-o perspectivă a abordării potențialului creativ în procesul instructiv-educativ. Aceasta presupune înlăturarea constrângerilor impuse de programă și de planul de învățământ și valorificarea și cultivarea nivelului creativ al fiecărui profesor. Dacă privim către nivelul preșcolar de învățământ, observăm actualmente că, prin structurarea conținuturilor și stabilirii strategiilor, educatorul are libertatea de a alege putând pune în practică propria creativitate, aducând noutate, ulterior asigurând o finalitate productivă. Totuși, în acest sens, s-ar mai putea face demersuri, gândindu-ne la eventuale cercuri de creație organizate pe lângă instituțiile de învățământ.

Cadrul didactic trebuie să-și propună să fie un autodidact, să caute noutatea, îndepărtând monotonia deloc pe placul copiilor, despre care știm că fenotipul este în schimbare, prin urmare cadrul didactic trebuie să aibă capacitatea de a-și adapta strategiile, de a se plia pe nevoile și trebuințele copilului. Dacă pornim de la ideile teoretice și practice exprimate în literatura de specialitate cu privire la rolul creativității în pregătirea omului pentru viața viitoare și implicit în pregătirea copiilor preșcolari pentru viitor, profesorul trebuie să aibă în vedere următoarele obiective:

- a. constatarea nivelului creativității din grupă (clasă)
- b. organizarea unor activități didactice în scopul cultivării creativității copiilor
- c. depistarea unor modalități cu eficiență maximă în dezvoltarea creativităților preșcolarelor.

Un profesor care nu-și va dezvolta creativitatea, va face abstracție de aceste deziderate, nu va anticipa interesele copilului, va crea angoasă în rândul copiilor. Cadrul didactic cu un nivel al creativității dezvoltat, va face investigații, va iniția experimente, prin care va crea mediul educațional propice, un ambient ideal pentru elaborarea ideilor creative ale copiilor, indiferent de domeniu. Omul este, așadar, o ființă activă și, prin excelență, o ființă creativă, ce-și mobilizează eforturile în direcția transformării lumii și a sa proprie, deci creativitatea a constituit și constituie condiția *sine-qua-non* a progresului cunoașterii, a transformării lumii și implicit a procesului de învățământ.

ROLUL CREATIVITĂȚII ÎN PROIECTELE EDUCAȚIONALE

Prof. Bernád Ildikó

Școala Gimnazială „Vaskertes” Gheorgheni

Creativitatea este, în primul rând, o abordare pozitivă, care ne ajută să trecem peste obstacole, chiar să le transformăm în oportunități. Prin abordări creative putem crește procentul de promovabilitate într-o instituție, putem să direcționăm elevii către opțiuni profesionale pe care nu le luaseră în calcul, putem diversifica resursele bibliografice pe care le folosim la clasă, putem ilustra prin situații practice planul de curs. Creativitatea este mai mult decât imaginație sau îndemânare, este imaginația pusă la lucru pentru obiective practice, este calitate din punct de vedere formal și nonformal. Ceea ce este valoros în sine în domeniul literaturii sau artelor și meșteșugurilor – de la pictură la origami, câștigă valoare creativă dacă folosește unui scop sau dacă ajută la rezolvarea unei situații. Creativitatea este mai mult decât ingeniozitate, mai mult decât soluții tehnice inovative care aduc un plus într-un domeniu. Creativitatea presupune colaborare și generozitate, disponibilitatea de pune la îndoială bineînțelesuri și stări de fapt, în favoarea progresului.

Creativitatea este un proces mental și social care implică generarea unor idei sau concepte noi sau noi asocieri ale minții creative între idei sau concepte existente. Creativitatea se poate manifesta în multiple domenii: arte, literatură, psihologie, științe cognitive, filozofie, economie, management etc. Dificultatea definirii creativității rezidă în asocierile particulare ale acestui concept cu artele, în natura complexă a creativității și în varietatea teoriilor care au fost dezvoltate pentru a o explica. Mulți oameni asociază greșit creativitatea în special cu artele (muzica, teatrul, dansul, literatura, deseori denumite „arte creative”). Progresele din toate domeniile – matematică, tehnologie, științe, afaceri – au avut la bază creativitatea, muncă, cercetarea, conducând spre dezvoltarea societății.

Proiectele educaționale reprezintă, poate, cele mai sigure căi de dezvoltare a creativității deoarece sunt instrumente de management al curriculumului și de management al schimbării și pot acționa atât la nivelul organizației școlare, cât și la nivel individual, integrate în proiecte de dezvoltare personală/profesională. De dorit ar fi să fie integrate ca obiective și activități în lecție și/sau în afara ei, proiectele educaționale au ca scop general dezvoltarea în educație. Proiectele educaționale, fie cu susținere locală, fie europeană, permit experimentarea schimbării în termeni de practică didactică și experimentarea eficacității educaționale în termeni de rezultat/impact așteptat.

Proiectele educaționale nu trebuie să fie recurente, trebuie să fie orientate relativ la tendințe și priorități în termeni de politici educaționale și, nu în ultimul rând, relativ la dezvoltarea socio- profesională a elevului, ca și beneficiar direct sau indirect al acestora. Proiectele educaționale transcend schimbării în educație, propunând întotdeauna abordări

inedite ce deschid perspectiva dezvoltării. Tocmai din acest punct de vedere, vorbim de proiecte educaționale ca mijloace de dezvoltare a creativității la elevi.

Atât datorită specificului noilor tehnologii, cât și datorită necesității centrării activităților educative pe dezvoltarea de competențe pentru sec. XXI – comunicare, civism, cooperare, a învăța să înveți, gândire & gândire critică, competențe digitale, etc., în sistemele de învățământ procesul didactic pune un accent din ce în ce mai mare pe învățarea bazată pe proiect și învățarea prin colaborare.

Mai mult, educația formală se deschide către experiențele de învățare nonformală, tinzând către valorificarea acestora la nivelul dezvoltării competențelor, al achizițiilor, la nivelul creării unui context familiar și motivant, activ și participativ, la nivelul utilizării unor metode alternative atractive și la nivelul relației mai puțin formalizate între cadrul didactic și grupul de învățare. Ființa umană învață din orice, învață în orice situație și se dezvoltă ca urmare a acestei învățări. Școala are însă rolul de a orienta elevul spre acele situații de învățare corecte, dezvoltându-I capacitatea de a discerne între bine și rău. Educația informală este educația societății și, ca urmare, este mai dificil de controlat. Educația extrașcolară, considerată ca „orice activitate situându-se în afara cadrului școlar și putând include atât educația nonformală, cât și orice formă a educației ocazionale sau permanente”, și de educație nonformală, considerată „orice activitate educativă structurată într-un cadru nonșcolar (învățământ tradițional, mișcări ale tineretului, cluburi și asociații)” apare și termenul de educație difuză, definit drept

„proces continuu de achiziționare a cunoștințelor și conceptelor, care nu se situează în nici unul din cadrele instituționale”.

Spre deosebire de educația formală, educația nonformală se caracterizează prin următoarele trăsături: are caracter facultativ sau opțional; elevii sunt implicați în proiectarea, organizarea și desfășurarea acestor activități; nu se pun note, nu se face o evaluare riguroasă; permite punerea în valoare a aptitudinilor și intereselor copiilor și tinerilor; permite o mare varietate de forme, flexibilitate sporită a formelor, cunoaște modalități diferite de finanțare; facilitează promovarea muncii în echipă și a unui demers pluri sau interdisciplinar; accentuează obiective de tip formativ-educativ. În condițiile în care activitățile se grupează într-o serie logică, urmărind același scop, ele se pot regăsi într-un proiect educațional.

Membrii echipei de proiect trebuie să aibă convingeri legate de necesitatea dezvoltării școlilor și comunităților; percepții corecte asupra problemelor școlii și comunității; abilități în rezolvarea de probleme și identificarea de soluții; capacitatea de a construi și implementa proiecte adaptate la specificul local; cunoștințe și abilități pentru transpunerea proiectelor în format standardizat; spirit de inițiativă și de participare; motivație pentru dezvoltarea capacității locale și ameliorarea școlară; competențe de comunicare, cooperare, lucru în echipă și împărtășire de experiențe; abilități pentru culegerea, interpretarea și prezentarea informațiilor; deschidere față de inovație, schimbare și dezvoltare; disponibilitate pentru autoperfecționare.

Comunicarea este o altă condiție esențială pentru reușita proiectului. Respectarea acestor cerințe generale necesită cunoștințe, deprinderi, abilități și exercițiu permanent în

domeniul comunicării interpersonale. Succesul oricărui proiect depinde în mare măsură de modul în care are loc comunicarea în cadrul fiecărei etape și activități. Exigențele legate de această problemă sunt cu atât mai

importante cu cât strategia de implementare a unui proiect presupune o comunicare constantă în cadrul echipelor de proiect și între aceste echipe și comunitățile școlare și locale în toate etapele pe care le presupune proiectul.

Proiectul pe care o școală îl implementează reprezintă un set de activități care oferă o soluție pertinentă la o problemă identificată. El se desfășoară într-un anumit interval de timp și folosește resurse materiale, financiare și umane. Echipa care elaborează proiectul trebuie să asigure echilibrul între rigoare și creativitate, răspunzând unor întrebări ce decurg din formularul standard care trebuie respectat.

În acest context, membrii echipei de proiect trebuie să valorifice întreaga experiență de care dispun în domeniul proiectelor și să se orienteze către dezvoltarea lor permanentă în acest domeniu. Un proiect educațional de succes trebuie să aibă la bază parteneriate viabile și realiste, între școală, familie și comunitate. Îmbunătățirea relațiilor dintre școală și comunitate în vederea creșterii calității educației oferite elevilor reprezintă o prioritate a actualei strategii educationale. Elaborarea și implementarea proiectelor în condiții de succes poate avea loc doar dacă fiecare școală își atrage parteneri din comunitatea în care este amplasată.

Pentru a realiza un parteneriat viabil cu comunitatea, echipa de proiect trebuie: să cunoască profilul general al comunității locale; să cunoască problemele specifice ale comunității și, în particular, problemele din domeniul educației; să analizeze gradul de implicare a școlii în viața comunității locale și rolul pe care școala îl are în procesul de dezvoltare comunitară; să identifice formele și domeniile parteneriatului în acord cu specificul proiectelor școlii și cu particularitățile partenerilor din comunitate, care pot sprijini elaborarea și implementarea proiectului; să stabilească direcții de acțiune prin care se poate asigura atragerea partenerilor comunitari pe fondul ameliorării relațiilor dintre școală și comunitate.

Acțiunile derulate în parteneriat școală-familie reprezintă încă o modalitate prin care i se acordă copilului încredere în el și se stimulează creativitatea prin încurajarea de a se manifesta, prin siguranța pe care cele două elemente – școala și familia – o dă subiectului educațional. Colaborarea între profesor și familie este hotărâtoare în derularea procesului educațional, indiferent că ne referim la activitate formală sau la proiecte educative. În acest context, copilul se simte sigur pe el și se poate exprima. Creativitatea în activitatea nonformală este elementul-cheie care ar trebui urmărit, pentru că aceste activități creează cadrul propice de manifestare „altfel” a elevilor. Copiii învață să fie curioși și învață, totodată, să exprime acest lucru, în cuvinte sau imagini.

Un proiect educațional conține o serie de activități, care se succed conform unui calendar. Aceste proiecte pot acoperi o gamă extinsă de preocupări ale elevilor, de necesități ale instituției sau ale societății și pot avea fie un scop de conștientizare a tuturor factorilor responsabili în acest sens, fie, mai mult, de rezolvare a anumitor situații. Tocmai aici apare creativitatea, elevul fiind pus în situația de a găsi soluții, de a exprima păreri, idei, variante de abordare. Indiferent că derulăm un proiect ecologic sau cu tematica drepturilor copilului, de exemplu, ambele se încadrează la capitolul *voluntariat*. Acest lucru permite celor implicați să

aleagă calea de a-și îndeplini obiectivele, cale care trebuie să fie cea mai potrivită situației, dar și capacităților de acțiune ale elevilor. Faptul este identic în situația unor proiecte educaționale de promovare a locurilor natale, de exemple. Creativitatea elevilor se poate manifesta în alegerea formei activității (excursii, expoziții de desene, picturi, fotografii, mese de lucru, dezbateri etc.), dar și în forma de prezentare a produsului final, în funcție de abilitățile elevilor și de dorința lor de exprimare. Libertatea de manifestare este echivalentă cu dezvoltarea creativității, iar proiectele educaționale reprezintă cadrul propice pentru atingerea acestui obiectiv.

Săptămâna *Scoala altfel si Săptămâna verde* reprezintă o oportunitate în sensul dezvoltării creativității. Timp de o săptămână, nimeni nu are monopolul adevărului, nici al răspunsurilor. Experiența de învățare din așa-numita *Școală Altfel* nu se termină nici în clasă, nici odată cu această săptămână. Stă în puterea noastră să facem elevii să se simtă suficient de motivați și relaxați pentru a-și exprima deschis părerile și descoperirile. Mai mult, nu se subestimează, ba chiar încurajează puterea lor de a verifica și valida informațiile dobândite folosind resursele disponibile online. O abordare creativă a a acestei perioade are ca obiectiv găsirea de răspunsuri surprinzătoare pentru toată lumea. Aceste răspunsuri comune au o valoare uriașă, sunt mult mai mult decât informații sau abilități noi, pentru că reprezintă o conexiune personală ca grup. Este, până la urmă, cea mai frumoasă complicitate, cea a curiozității, a deschiderii față de nou.

Bibliografie

<http://www.cccluj.ro/Preuniversitaria/v3,nr4/S3/Adriana%20Iacobd>

<http://leap.ro/educatia-nonformala>

<http://www.ctcnvk.ro/editorial/educatia-non-formala-si-informala>

<http://www.oradecreativitate.ro/>

Văideanu, G., *Educatia la frontiera dintre milenii*, Editura Politică, București, 1988

PROIECT DIDACTIC

Data: mai 2023

Obiectul: Limba și literatura română

Școala: *Gimnazială „Federico Garcia Lorca”*

Profesor : BEȘTOIU MAGDALENA-FLORENTINA

Clasa : a-VIII-a B

Subiectul : Sintaxa frazei

TIPUL LECȚIEI: de recapitulare și sistematizare a cunoștințelor

COMPETENȚE GENERALE:

1. Receptarea mesajului oral în diferite situații de comunicare
2. Utilizarea corectă și adecvată a limbii române în producerea de mesaje orale în situații de comunicare monologată și dialogată
3. Receptarea mesajului scris, din texte literare și nonliterare, în scopuri diverse
4. Utilizarea corectă și adecvată a limbii române în producerea de mesaje scrise, în diferite contexte de realizare, cu scopuri diverse

COMPETENȚE SPECIFICE:

- 1.4 sesizarea particularităților lexico-gramaticale ale unui mesaj ascultat;
- 2.3 utilizarea corectă a relațiilor sintactice în textele orale proprii;;
- 4.1 utilizarea în redactarea unui text propriu a cunoștințelor de morfo-sintaxă, folosind adecvat semnele ortografice și de punctuație ;

OBIECTIVELE LECȚIEI:

COGNITIVE:

Pe parcursul și la sfârșitul orei, elevii vor fi capabili :

- O.C.1. să facă analiza unor fraze date;
- O.C.2. să realizeze expansiunea unor părți de propoziție în propoziții corespunzătoare;
- O.C.3. să contragă anumite subordonate în părțile de propoziție corespunzătoare;
- O.C.4. să alcătuiască fraze în care un anumit element de relație să introducă subordonate diferite;
- O.C.5 să realizeze fraze în care subordonatele să aibă un anumit termen regent.

MOTRICE:

- O.M. să utilizeze corect mijloacele de învățământ

AFECTIVE:

O.A. Vor fi dispuși să se angajeze în soluționarea sarcinilor didactice

B. METODOLOGICE:

1. STRATEGIA DIDACTICĂ: mixtă

2. METODE ȘI PROCEDEE: expunere, exercițiu gramatical, conversație euristică, explicația, problematizare

3. FORMA DE ORGANIZARE: frontală, individuală, pe grupe

4. MIJLOACE DE ÎNVĂȚĂMÂNT: fișe de lucru, tablă, mijloace digitale

C. TEMPORALE: 45 minute

D. UMANE: colectivul clasei a VIII-a B

E. PSIHOLOGICE: nivelul mediu de informare și formare intelectuală

SCENARIUL DIDACTIC

NR. CR T	EVENIMENT ELE LECȚIEI	C. S.	CONȚINUTURI ȘI SARCINI DE ÎNVĂȚARE	STRATEGIE DIDACTICĂ			EVALUARE
				METODE	MIJLOACE	FORME DE ORGANIZARE	
0.	<u>Moment organizatoric</u>	O. M.	Asigurarea condițiilor optime în vederea desfășurării lecției: - notarea absențelor - pregătirea rechizitelor școlare tablă, burete , planșă etc.				
1.	<u>Captarea atenției</u>	O. A.	Se verifică tema, se dau explicațiile necesare și se corectează greșelile.	conversația explicația	Caiete	Frontală cu raportare individuală	Analiza răspunsurilor elevilor
2.	<u>Enunțarea obiectivelor</u>		Elevii sunt informați asupra conținuturilor învățării și a performanțelor așteptate: „Astăzi vom sistematiza și vom consolida cunoștințele deprinse până acum, referitoare la sintaxa frazei , printr-o serie de exerciții aplicative”. Se scrie pe tablă titlul lecției: <i>Sintaxa frazei. Exerciții</i> Elevii notează titlul lecției pe caiete.	explicația	Tablă	Frontală	
3.	<u>Actualizarea cunoștințelor</u>		Se va realiza actualizarea noțiunilor teoretice referitoare la elementele de sintaxă a frazei: - <i>Care sunt subordonatele pe care le-am învățat?</i>	conversația		Frontală	Analiza răspunsurilor elevilor
4.	<u>Prezentarea optimă a conținutului</u>	O. C.1	Elevii primesc fișele de lucru. Profesorul coordonează exercițiile. Un elev iese la tablă, dacă este cazul, și notează fraza.	Analiza sintactică Explicația	Tablă Caiete	Frontală cu raportare individuală	Analiza răspunsurilor elevilor

			Se face analiza frazei, la fel și restul elevilor, pe caiete.				
5.	<u>Dirijarea învățării</u>	O. C.2 O. C.3 O. C.4 O. C.5	<p>1. Conjunțiile „dacă” și „de” pot introduce mai multe tipuri de subordonate-circumstanțiale sau necircumstanțiale. Pentru a le diferenția, este bine să folosim mai multe criterii: întrebarea, relația de sens dintre propoziții, tipul regentului sau corelativele.</p> <p>a. Voi fi fericit dacă povestea mea te va inspira.</p> <p>b. Dacă nu a plecat la timp spre școală, de aceea a întârziat.</p> <p>c. Dacă nu voi ajunge la petrecerea ta, tot îți voi trimite un cadou.</p> <p>d. Întrebarea dacă vom mai fi prieteni mă frământă.</p> <p>e. A întrebat dacă putem face o pauză.</p> <p>f. Mă gândesc dacă acestea sunt fapte sau opinii.</p> <p>g. De-ar ști omul ce-ar păți, dinainte s-ar păzi.</p> <p>h. De-l sperii, tot nu pleacă.</p> <p>i. O măcina întrebarea de a procedat corect sau nu.</p> <p>j. A întrebat de poate pleca în oraș.</p> <p>k. Mă întreb de se va mai întoarce.</p> <p>2. Confuzii posibile! Propoziția circumstanțială condițională vs propoziția circumstanțială concesivă</p> <p>a. Fără să-l chemi, nu va veni.</p> <p>b. Fără să-l cheme cineva, tot a venit.</p> <p>JOC. ROATA</p>	Analiza sintactică Conversația Explicația Problematizările	Fișe de lucru Caiete	Lucru pe grupe	Analiza răspunsurilor elevilor

			1. Faci parte din echipa 1, 2, 3, 4... Fiecare dintre voi va participa la rezolvarea exercițiului. Munca este în echipă. Dacă unul dintre voi a greșit, celălalt trebuie să descopere greșeala și să o corecteze. Vei da mai departe foaia cu exercițiul propus. (anexă)				
6.	<u>Obținerea performanței</u>	O. C.1	WORDWALL- Sintaxa frazei https://wordwall.net/resource/4973461/fraza-conjunctia/fraza-conjunctia	conversație	Tablă	Individuală	Analiza răspunsurilor elevilor
7.	<u>Feedback</u>		Se vor discuta răspunsurile elevilor la exercițiile de pe fișele de lucru și de la ultima analiză de pe tablă. Se vor explica aspectele care nu au fost înțelese.	conversația	Fișe de lucru Tablă	Frontală	Observarea sistematică a elevilor.
8.	<u>Evaluare</u>		Se realizează evaluarea activității elevilor prin aprecieri, calificative generale și individuale. Se fac observații colective și individuale, se dau sugestii.	expunere		Frontală Individuală	Aprecieri globale și individuale
9.	<u>Retenția</u>		Se pun întrebări generale cu privire la subiectul lecției cu scopul fixării elementelor esențiale.	conversația euristică	Tablă caiete	Frontală cu raportare individuală	Observarea sistematică a elevilor.
10.	<u>Transfer</u>		Intern, tema pentru acasă: Scrie o scrisoare de 15-20 de rânduri adresată actorului tău preferat, în care să-ți exprimi opinia despre ultimul film în care a jucat. Folosește, în redactare, câte un tip de propoziție subordonată din cele învățate.	expunere		Frontală	

1. Precizează tipul de propoziții din fraza de mai jos.

Sub cupola imensului dom care fusese construit în subteran, se aflau laboratoarele, serele și locuințele coloniștilor marțieni, întocmai cum își imaginaseră oamenii odinioară, când doar visau la ce se întâmpla astăzi cu adevărat. Aveau chiar și un lac unde creșteau alge, iar o mașină de valuri era acționată fără ca vreodată să se întrerupă. Trăiau în dom ca și cum ar fi fost pe Pământ, pe care unii dintre ei, cei mai tineri, nici nu îi cunoșteau în realitate și visau să obțină cât mai repede atmosfera care le-ar fi permis să iasă la suprafață.

2. Conjunțiile „dacă” și „de” pot introduce mai multe tipuri de subordonate-circumstanțiale sau necircumstanțiale. Pentru a le diferenția, este bine să folosim mai multe criterii: întrebarea, relația de sens dintre propoziții, tipul regentului sau corelativului.

- l. Voi fi mulțumit dacă povestea mea te va inspira.
- m. Dacă nu a plecat la timp spre cinematograful, de aceea a întârziat.
- n. Dacă nu voi ajunge la petrecerea ta, tot îți voi trimite un cadou.
- o. Grija dacă vom mai fi prieteni mă preocupă.
- p. A întrebat dacă putem face o acțiune de voluntariat.
- q. Mă gândesc dacă acestea sunt opiniile tale.
- r. De-ar ști omul ce-ar păși, dinainte s-ar păzi.
- s. De-l alungi, tot nu pleacă.
- t. O măcina întrebarea de a proceda corect sau nu.
- u. A întrebat de poate pleca afară.
- v. Mă întreb de se va mai întoarce.

3. Confuzii posibile!

Propoziția circumstanțială condițională vs propoziția circumstanțială concesivă

- c. Fără să-l chemi, nu va veni.
- d. Fără să-l cheme cineva, tot a venit.

JOC. ROATA

- 4. Faci parte din echipa 1, 2, 3, 4... Fiecare dintre voi va participa la rezolvarea exercițiului. Munca este în echipă. Dacă unul dintre voi a greșit, celălalt trebuie să descopere greșeala și să o corecteze. Vei da mai departe foaia cu exercițiul propus.
- a. Pentru ca planeta să nu devină un munte de gunoaie, oamenii au început să ia măsuri care să protejeze natura și pe ei înșiși, vorbind din ce în ce mai clar despre ce au de făcut și acționând cum trebuie.
- b. Savantul a susținut că oamenii pot călători în timp atunci când vor învăța să manipuleze această dimensiune, iar afirmația lui a fost făcută înaintea oricui a mai studiat problema. În romanul lui Wells, Călătorul în Timp descoperă că, într-un viitor îndepărtat, oamenii

au evoluat în două rase diferite, despre care, după ce trece prin mai multe aventuri, află un adevăr tulburător.

RESURSE:

A. BIBLIOGRAFICE:

1. OFICIALE:

- Programa școlară pentru clasa a VIII-a
- Limba română, Manual pentru clasa a VIII-a, Editura ART KLET, București

2. PEDAGOGICE:

- C. Cucuș, *Pedagogie*, Iași, Polirom, 1996

3. METODICO-DIDACTICE:

- C. Parfene, *Metodica studierii limbii și literaturii române în școală*, Polirom, Iași, 1999

4. ȘTIINȚIFICE:

- *Gramatică. Fișe de lucru*, colecția *Foarte bine*, clasa a VIII-a, Editura Paralela 45
- Gramatica limbii române pentru gimnaziu. Conform cu DOOM 3 - Gabriela Pana Dindelegan, Editura Univers Enciclopedic

Evaluarea între online și tradițional

Prof. înv. primar: Bianchi Corina Elena
Școala Gimnazială „Gheorghe Tătărescu” Tg-Jiu

În aceasta perioadă, când ținem legătura cu copiii și părinții online, cadrul didactic nu are o sarcină ușoară. Reprezintă o formă de învățare la distanță, facilă, destinată celor care nu au posibilitatea de a accesa sistemul de învățământ clasic, tradițional, ”față în față”.

Învățarea online este acum aici și va rămâne mult timp. Înlocuiește multe dintre metodele tradiționale și schimbă modurile în care profesorii își desfășoară activitatea educațională.

Avantajul utilizării învățării online este faptul că elevii vor putea învăța ceea ce vor, când vor, unde vor, cât vor și, cel mai important, vor putea evalua ceea ce au învățat. Responsabilitatea învățării îi revine acum elevului. El trebuie să fie activ, autodisciplinat, motivat și să învețe prin descoperire.

Închiderea școlilor, suspendarea orelor și întreruperea activităților sportive pe termen mediu au generat o problemă majoră cu care a trebuit să se confrunte societatea: cum asigurăm continuarea procesului de învățare? Cum asigurăm dreptul la educație în mediile defavorizate? Se poate dezvolta învățământ online și care vor fi consecințele acestei schimbări? Cum se poate realiza o evaluare obiectivă cu riscuri cât mai reduse de fraudă? Toate aceste probleme reprezintă unele dintre preocupările cele mai importante în ce privește învățământul online, mai ales că nu există în acest moment un orizont clar pentru revenirea la o situație normală.

Dezvoltarea profesională și învățarea în modelul tradițional devin deja istorie. Nu există experți în clase, lucrurile se mișcă rapid, iar profesorii și elevii trebuie să facă echipă pentru crearea unui mediu de învățare prin utilizarea tehnologiilor moderne. Astăzi, cel mai bun și cel mai important canal de distribuție este cel online. Mediul online sprijină abilitățile secolului XXI precum colaborarea, comunicarea și creativitatea.

Dar există multe instrumente, jocuri online și pentru școlari. Prin platformele și aplicațiile disponibile online, drumul este larg deschis pentru diverse tehnologii utile în predare și evaluare, dar ceea ce trebuie să vină întâi este modul în care tehnologia va îmbunătăți pedagogia folosită. Deci, pedagogia mai întâi; apoi tehnologia.

Cu toții ne-am mutat activitatea în mediul online, am făcut cunoștință și am ”îmblânzit” aplicații care facilitează învățarea la distanță. Și continuăm împreună, în mediul online, să oferim aceeași educație de înaltă calitate și să ne îndeplinim misiunea noastră în contextul în care grădinița/ școala ”față în față” este închisă.

Pentru școlari, funcțiile specifice ale evaluării sunt:

- îl ajută să fixeze, să consolideze și să rețină cunoștințele prin repetare și întărirea pozitivă pe care evaluarea o determină, să le integreze în sisteme, să-i mărească încrederea în forțele proprii și să-i descurajeze comportamentele negative
- îi susține interesul pentru cunoaștere stimulându-i și dirijându-i învățarea
- contribuie la formarea capacității de autoapreciere și la stimularea tendinței de autoafirmare
- contribuie la întărirea legăturii școlii cu familia

Prin intermediul platformelor și aplicațiilor utilizate în activitatea online elevii pot fi evaluați sincron și asincron. Instrumentele de lucru asincrone avantajează elevii introvertiți sau nesiguri pe competențele lor. În termenul dat de profesor, ei pot pune întrebări sau redacta diverse versiuni ale temei. Între timp, și cadrul didactic are timp să facă evaluarea pe măsură ce primește

temele, să trimită feedback. De asemenea, dacă se poate îmbunătăți această temă în urma feedback-ului elevilor, la altă clasă se poate trimite varianta revizuită.

De exemplu, prin intermediul platformei Google Classroom se alocă teme, fișe de lucru, chestionare și se poate trimite feedback. Chiar dacă necesită crearea unui cont sau logare, elevul are timp să o facă și să lucreze în ritmul lui, fiindu-i solicitată creativitatea la maxim. Diferite instrumente de evaluare utilizate de profesor pot fi de natură formativă sau sumativă. Instrumentele de evaluare formativă sunt chestionarele, sarcinile, întrebările și discuțiile de pe platformă pe care profesorii le folosesc pentru a evalua și ghida (sau pentru a forma) procesul de învățare al elevilor lor. Instrumentele de evaluare sumativă sunt eseurile, proiectele, referatele și testele finale date la sfârșitul unei unități de învățare, proiect, semestru, sau an școlar.

Vă prezint site-uri online utilizate frecvent de mine, adică instrumente digitale în învățământul școlar pentru evaluarea online/ aplicații feedback:

Book Creator - Este un instrument online pentru evaluare/ feedback, cu ajutorul căruia se pot realiza evaluări formative într-un mod distractiv pentru preșcolari. Book Creator este un instrument simplu pentru a crea cărți digitale minunate. Și în planificarea săptămânală, toate sarcinile pot fi legate în jurul poveștii. Astfel vom ști cine ne urmărește acțiunile zilnice. Când finalizăm sarcinile, primim feedback de la copii și părinți. Link: <https://bookcreator.com/>

Canva-Platforma online oferă un serviciu de tip freemium: utilizatorii din toată lumea pot să o folosească gratuit pentru proiecte de design cum sunt cărțile poștale, imaginile pentru social media sau diverse prezentări, postere, dar există și un produs plătit, Canva Pro, pentru proiecte avansate în zona de business.

Quizizz - Este un instrument online pentru evaluare/ feedback, cu ajutorul căruia se pot realiza evaluări formative într-un mod distractiv pentru preșcolari. Permite inserarea de răspunsuri multiple, imagini, audio, text, sondaje, răspunsuri deschise; se pot utiliza atât pentru învățarea sincron live, cât și pentru cea de acasă. Au o interfață prietenoasă, se văd întrebările și sunt ușor de utilizat în diferitele modele oferite de platformă. Sunt importante pentru că oferă profesorului statistici, progresul copiilor, precum și rapoarte detaliate despre răspunsuri, timp etc. Link: <https://quizizz.com/admin>

KAHOOT- Este un instrument online pentru evaluarea online (feedback), cu ajutorul căruia se creează teste interactive pentru copii. Puteți adăuga imagini, clipuri video și diagrame întrebărilor pentru a crește gradul de interacțiune al jocului. Se poate juca pe desktop, tabletă sau telefon mobil. Rezultatele testului sunt vizibile tuturor, la încheierea acestuia, sub forma unui clasament. Link: <https://kahoot.com/>

BIBLIOGRAFIE:

Cucoș, C. *Pedagogie*, Editura Polirom, Iași, 2014
<https://profs.info.uaic.ro/~mihaela/teach/courses/iac/curs03iac.pdf>
<http://e-istet.ro/scoala/evaluare-online/>

L'interaction orale en classe de FLE

Prof. Bica Laura-Nicoleta

Liceul Tehnologic „Dimitrie Dima” Pitești

L'interaction est l'un des piliers de la didactique du FLE, consistant dans l'échange et la prise de parole entre l'enseignant et l'élève ou entre élève et élève dans le contexte scolaire.

Dans les méthodes traditionnelles, l'interaction était insignifiante parce que l'enseignant était considéré comme le seul détenteur des savoirs où l'interaction gardait un sens unique et vertical de l'enseignant vers l'élève. À partir des méthodes directes, une grande importance a été donnée à l'interaction comme moyen efficace pour maîtriser la langue qui sert à la communication quotidienne. L'approche communicative est en relation directe avec l'interaction verbale afin de rendre l'apprenant autonome et actif dans son apprentissage dans le but qu'il puisse communiquer facilement. Dans ce sens Cuq dit que "dans cette perspective, le sens réside davantage dans l'interaction des interacteurs que dans un simple message transmis par un locuteur".

La didactique accorde à l'interaction orale/verbale une grande importance qui augmente progressivement d'un jour à l'autre. Ce qui confirme les déclarations de Bigot et Cicurel : "Les interactions verbales sont devenues un enjeu majeur de la réflexion didactique, d'une part parce qu'elles apparaissent comme vecteurs de l'action conjointe d'enseignement apprentissage et d'autre part, parce qu'elles constituent désormais un objet d'apprentissage à part entière".

L'interaction verbale est une activité langagière très importante, car elle influence positivement les compétences de compréhension et de production orale.

A. Types d'activités d'interaction orale

Les activités d'interaction orale privilégient l'échange d'idées et encouragent les apprenants à raffiner leur réflexion, à interpréter les choses entendues ou lues et à faire des liens entre leurs connaissances antérieures et leurs acquisitions nouvelles.

La conversation

La conversation représente la forme la plus commune et la plus essentielle que peut prendre l'échange verbal. Cette activité d'interaction verbale consiste en un échange spontané qui s'établit entre au moins deux locuteurs. L'apprenant peut initier une conversation ou peut y prendre part, en échangeant ainsi ses idées et ses expériences.

La discussion

La discussion est une activité d'interaction verbale où l'élève donne son point de vue (opinion, façon de penser) sur un sujet et écoute celui de ses pairs.

La consultation

La consultation est une activité d'interaction verbale qui peut se dérouler dans toutes les matières et à chaque étape de la réalisation d'une tâche. L'apprenant demande l'avis d'un ou d'un autre élève ou d'un petit groupe d'élèves.

La chaise de l'auteur

La chaise de l'auteur l'activité qui permet aux apprenants, sur une base volontaire, de lire à haute voix une rédaction et de répondre ensuite aux questions des auditeurs.

L'entrevue

L'entrevue est une activité de présentation orale qui se déroule devant le groupe classe. Un élève s'entretient avec une personne (p. ex., élève, membre du personnel, parent, pompier) à l'aide des questions qu'il ou elle a préparé. L'entrevue amène les élèves à écouter avec attention et à poser des questions pertinentes pour élargir leurs connaissances.

B. Le rôle de l'interaction orale en classe de FLE

L'interaction orale en classe de FLE joue un rôle décisif dans l'apprentissage de la langue pour plusieurs raisons :

a) on fait la pratique de la langue en contexte réel : L'interaction orale permet aux apprenants de pratiquer la langue dans des situations de communication authentiques, ce qui renforce leur compétence à comprendre et à produire des messages en français.

b) on développe la fluidité et de la spontanéité : En engageant les apprenants dans des dialogues et des discussions, l'interaction orale favorise le développement de la fluidité et de la spontanéité linguistique. Les apprenants apprennent à s'exprimer plus naturellement et à réagir aux contributions des autres participants.

c) on améliore la prononciation et l'accent : En pratiquant l'oral, les apprenants ont l'occasion de travailler sur leur prononciation et leur accent. Ils peuvent recevoir des retours immédiats de leur enseignant ou de leurs pairs, ce qui les aide à corriger leurs erreurs et à améliorer leur intelligibilité.

d) on renforce les compétences interactives : L'interaction orale en classe de FLE permet aux apprenants de développer leurs compétences interactives, telles que l'écoute active, la prise de parole, la reformulation, la clarification et la négociation du sens. Ces compétences sont essentielles pour une communication efficace en français.

e) on encourage la confiance en soi : En pratiquant régulièrement l'interaction orale, les apprenants gagnent en confiance en leurs capacités linguistiques. Ils apprennent à surmonter leur timidité et leurs appréhensions liées à la communication dans une langue étrangère.

Pour conclure, l'interaction orale en classe de FLE est un élément essentiel de l'apprentissage de la langue, car elle offre aux apprenants l'opportunité de pratiquer la langue dans des contextes authentiques, de développer leurs compétences linguistiques et interactives, et d'accroître leur confiance en eux-mêmes en tant que communicateurs en français.

Bibliographie :

CUQ, J.-P., GRUCA, I., *Cours de didactique du français langue étrangère et seconde*, Presses Universitaires, Grenoble, 2002;

BIGOT, V., CICUREL F., *Interaction en classe de langues*, CLE International, Paris, 2005.

„Facilitarea, susținerea și îmbunătățirea activităților din sistemul educațional”

Prof. Davila Theodor- Stelian

Prof. înv. primar Bîncă Liliana Emilia

Școala Gimnazială Coșereni, Jud. Ialomița

Descrierea lui Cantemir a Europei ca „a patra parte a pământului, care se întinde din Anglia până în Rusia” a fost recunoscută în Europa de Sud-Est, unde cultura românească deține un loc semnificativ. Școlile românești au servit întotdeauna ca model de activitate intelectuală. Educatorul inițial cunoscut al națiunii române pare să fi fost Deceneu, un rege și mare preot care s-a adâncit în filozofie, religie și moralitate, promovând astfel avansarea medicinei.

Școala Europeană a Viitorului, așa cum este recunoscută de Platon, își are rădăcinile în înțelegerea legăturii dintre trup și suflet, servind ca bază pentru toate filozofiile. Astăzi, visul unei Europe unite este la îndemână și poate fi realizat cu ajutorul copiilor, care vor deveni în cele din urmă adulții de mâine. Fără îndoială, școala este cea mai importantă instituție pentru cultură și educație, servind ca pilon principal pe care se construiește caracterul viitorului individ.

Starea actuală a educației trece prin diverse reforme ca răspuns la evoluția rapidă a tehnologiilor informației și comunicațiilor (TIC) și provocărilor generate de pandemia Covid-19. Aceste schimbări au condus la necesitatea unor noi abordări în implementarea principiilor și ideilor educaționale. Viitoarea școală este concepută ca o combinație de școli virtuale și reale, cu o integrare a mediilor om-calculator și învățarea dirijată de elev. Școala viitorului își propune să dezvolte conștiința practică și gândirea practică prin activitatea de proiect, care include atât elemente de subiect, cât și meta-subiect. Proiectarea clădirilor școlare joacă un rol crucial în reflectarea modelului de predare și în abordarea nevoilor diverse ale societății contemporane. Tehnologia, în special TIC, este văzută ca o componentă vitală în viitoarea școală, permițând noi metode de învățare și facilitând integrarea inteligenței artificiale. Aceste idei pot fi susținute de diverse surse bibliografice, inclusiv studii privind educația pentru dezvoltare, arhitectura educațională și impactul tehnologiei asupra educației.

Educația digitală a făcut schimbări majore în întreaga lume; de la tablă cu cretă la tablă albă, sistemul convențional de educație la clasă a făcut un salt de credință pentru a înota odată cu valul și a început să testeze apele agitate care curg în timpul pandemiei. Datele scrise au fost convertite în curând în modul digital, înlocuind vechile metode de predare și învățare. Cei din domeniul predării realizează beneficiile încorporării noii tehnologii în sala de clasă și astfel instituțiile de învățământ au început să facă schimbări drastice în sistem prin implementarea unor modificări în evaluările și componența fizică a sălilor de clasă într-un ritm mai rapid, schimbând astfel sistemul de predare și învățare prin combinarea realității virtuale și mixte care transformă modul de predare și implicarea elevului.

Odată cu progresele tehnologice, au fost introduse noi aplicații în sectorul educației. Aceste aplicații fac sălile de clasă mai interactive. Sectorul educației este în continuă evoluție, iar transformarea digitală îmbunătățește pedagogia, oferind noi experiențe de învățare pentru studenți. Acest capitol descrie aceste progrese și subliniază sprijinul pe care îl acordă cursanților cu diverse dificultăți de învățare, celor care lucrează sau sunt îngrijitori și celor care, din cauza responsabilităților personale și a constrângerilor de timp, nu pot participa la

cursuri. Acum pot studia în ritmul lor și își pot gestiona timpul în consecință. Tendințele emergente din secolul XXI, cum ar fi gamification, realitatea augmentată, noile aplicații educaționale și internetul obiectelor sunt rezumate și discutate ca inovații, care vor schimba semnificativ mediul educațional.

Managementul activităților în sistemul educațional, reprezintă procesul complicat de conceptualizare, pregătire, organizare, coordonare și administrare a diferitelor elemente implicate în atingerea obiectivelor specifice. Managementul, ca efort conștient, implică conducerea și coordonarea acțiunilor și activităților individuale și de grup, precum și mobilizarea și alocarea resurselor unei organizații (inclusiv umane, materiale, spațiu și timp) pentru a-și atinge obiectivele în aliniere cu misiunea, obiectivele și responsabilitățile sale economice și sociale.

Managementul educațional se referă la teoria și practica managementului general, așa cum se aplică sistemului educațional, organizațiilor școlare și claselor de elevi. Datorită obiectivelor sistemului educațional, complexității procesului educațional, multitudinii resurselor implicate și naturii intangibile a produsului final, managementul educațional posedă o specificitate deosebit de notabilă, caracterizată în primul rând prin ceea ce savanții numesc aspectul uman al procesului, care este plasat în centrul și fundamentul „întreprinderii educaționale”.

Problema managementului educațional are o semnificație deosebită în contextul societății moderne, caracterizată printr-o multitudine de organizații care reglementează sau facilitează aproape fiecare aspect al existenței umane.

În acest sens, există un consens tot mai mare că școlile ar trebui considerate organizații complexe, având propriile obiective, dinamica puterii, funcții și responsabilități, cuprinzând componente interconectate care permit funcționarea lor în urmărirea obiectivelor lor.

Majoritatea experților sunt de acord că, gestionarea elevilor în clasă este din ce în ce mai esențială, mai ales că profesorii sunt obligați să stabilească relații cu elevii, să încurajeze cooperarea cu aceștia, familiile lor și comunitatea mai largă. Activitatea cadrelor didactice implică interacțiuni cu indivizi unici în procesul de educație, necesitând cea mai mare responsabilitate în comportamentul și intervențiile lor.

Pe măsură ce progresele tehnologice rapide și globalizarea continuă să transforme mediul urban și locul de muncă, instituțiile de învățământ sunt din ce în ce mai îndepărtate de realitatea și așteptările economiilor și culturilor mondiale. Strategiile educaționale trebuie schimbate pentru a oferi copiilor abilitățile necesare pentru a crea un mediu variat și productiv. „Școlile viitorului: definirea noilor modele de educație” introduce un nou cadru care sprijină acțiuni cuprinzătoare și inovatoare pentru a defini educația excelentă în contextul economic și social actual.¹

Cum a transformat educația digitală predarea?

Educația digitală a revoluționat predarea prin încorporarea noilor tehnologii, cum ar fi realitatea augmentată, virtuală și mixtă, care au transformat modul de predare și de implicare a studenților. Sistemul convențional de educație la clasă a trecut la platformele digitale, înlocuind metodele tradiționale de predare și învățare. Instituțiile de învățământ au

¹ World Economic Forum. Schools of the Future Defining New Models of Education for the Fourth Industrial Revolution 2020, Cologny. https://www3.weforum.org/docs/WEF_Schools_of_the_Future_Report_2019.pdf [accessed 02.03.2024].

implementat într-un ritm mai rapid schimbări în evaluări și amenajarea fizică a sălilor de clasă, adaptându-se la era digitală.

Inovarea în educație înseamnă urmărirea cunoștințelor care vor sprijini idei noi și distinctive. Putem descrie termenul „inovare” în educație ca fiind găsirea modului cel mai adecvat și productiv de a obține rezultate maxime de la instituțiile de învățământ. Este preocupat de dezvoltarea capacităților individuale ale studenților și cercetătorilor, care pot ajuta societatea să sublinieze și să rezolve multe probleme științifice și sociale și ne permit să obținem gânditori mai creativi și critici. Inovarea în educație înseamnă gândirea în afara cutiei, provocând tehnicile și instrumentele existente pentru a dobândi modalități mai valoroase de învățare. Capitolul acoperă elementele esențiale ale inovării în educație și își propune să dezvăluie domeniile potențiale de inovare în sistemul de învățământ existent; în general, se încadrează în categoria inovațiilor de procese, care includ tehnici moderne și semnificativ avansate de învățare la clasă, instrumente de evaluare și tehnici de predare.

Creativitatea în școli se schimbă, punând un accent mai mare pe abilitățile creative din curriculum ca niciodată. Această schimbare a generat câteva întrebări provocatoare pe care această carte le abordează direct pentru a înțelege mai bine implicațiile acestei schimbări și efectele asupra pedagogiei și politicilor. Întrebările ridicate includ: Ce este învățarea creativă? Cum are legătură cu predarea creativă? Cum organizăm curriculumul pentru a cultiva creativitatea? Ce strategii pedagogice susțin creativitatea? Cum este învățarea creativă diferită de învățarea eficientă? Ce responsabilități au școlile pentru stimularea creativității în raport cu societatea, etica și mediul mai larg? Prezentând conceptele cheie în dezbateră actuală asupra creativității și plasându-le într-un context mai larg bazat pe practică, politici și cercetare, acest volum stabilește agenda pentru discuțiile viitoare și sugerează modalități practice de a încuraja dezvoltarea creativă a elevilor într-un mod nou și mai atent.

Rolul tehnologiilor digitale, al metacogniției și al emoțiilor...

Școala viitorului este o școală în care tehnologia este folosită ca instrument de acces și abordare la cunoștințe la tot timpul și din orice locație. Întrucât, școala este un loc în care instructorii, cursanții/elevii, părinții și comunitatea (părți interesați din domeniul educațional și local) abordează în mod activ cunoștințele, școala evoluează în conformitate cu cerințele timpului. Pentru a garanta că toți cei care participă la procesul educațional au acces, școala viitorului va trebui să folosească tactici, tehnici, instrumente și politici similare ca școala convențională.

În școala viitorului, profesorul își va asuma rolul de partener, însoțitor și ghid în loc să joace rolul de birou și planifică, motivează și dezvoltă activități practice în conformitate cu interesele și abilitățile elevilor. În spiritul învățării prin cooperare, studenții lucrează în grupuri și participă activ la procesul de învățare prin colectarea, analizarea și procesarea informațiilor cu scopul de a dobândi cunoștințe experiențiale, de a-i învăța pe alții cum să învețe și de a aborda cunoștințele în conformitate cu profilurile lor de învățare.

Progresele educaționale și tehnicile pedagogice ale școlii viitoare îi sprijină pe părinți și pe cei care încearcă să-și educe copiii și să participe la procesul educațional. „Geanta electronică”, care poate fi o tabletă mobilă sau un alt dispozitiv, înlocuiește cărțile și caietele, iar sala de clasă viitorului va folosi aplicații de ultimă generație precum IoT, Robotică, Inteligență Artificială, Avatar, Realitate Virtuală etc. , precum și gamification pentru a adăuga un element de divertisment și interacțiune la predare și învățare. Dezvoltarea inteligenței emoționale, acceptării și empatiei, precum și dezvoltarea abilităților cognitive și

metacognitive, vor fi garanții vitale pentru îndeplinirea obiectivelor școlii, dar tehnologiile emergente vor juca un rol major în școala viitorului: a școală gratuită, accesibilă și prietenoasă tuturor.

Materiale și metode

O imagine de ansamblu reprezentativă și neexhaustivă a literaturii de studii, referitoare la Modelele și Strategiile școlare din secolul XX și Tehnologiile emergente ale școlii din secolul I. Un grup consacrat de articole din publicații semnificative în domeniu sunt utilizate în procesul de selecție a manuscrisului. Pentru acest studiu, bazele de date Google Scholar și Science Direct au fost utilizate sub termenii cheie „Școala viitorului”, „Tehnologii emergente”, „Tehnologii disruptive exponențiale”, „Metacogniție”, „Inteligență emoțională”, „Modele piramidale școlare” și „Strategii școlare” pentru a oferi un cadru general al cercetării în tendințe. Șirurile de căutare utilizate nu au fost specifice anului pentru a dezvălui toate studiile din domeniu, deoarece problema cercetării a fost discutată, după cunoștințele noastre, în ultimii câțiva ani. Acest studiu și-a propus să evedențieze și să ilustreze tehnologiile emergente asociate domeniului educațional în relație cu procesele și abilitățile cognitive care ghidează dezvoltarea strategiilor educaționale eficiente.

Componentele fundamentale ale Educației 4.0 includ amestecarea și integrarea diferitelor tehnologii digitale și mobile, clasa inversată- săli, cursuri online masive deschise (MOOC), învățare bazată pe rețelele sociale, inteligență campusuri, medii de învățare fără întreruperi, resurse educaționale deschise (OER), deschise și învățământ la distanță, învățare accesibilă, continuă, învățare orientată către aplicații, învățare adaptivă, învățare personalizată și învățare în ritm propriu. Același înrudit și tehnologiile de vârf atribuite celei de-a patra revoluții industriale (4IR) informează, de asemenea și sprijinirea educației 4.0. Robotică autonomă, AI, cloud computing, cuantică-punerea, big data, senzori inteligenți, realitate augmentată, Internetul lucrurilor (IoT) sau Internetul obiectelor industriale (IIoT), simulări, fabricație aditivă, imprimante 3d, holografia și dronele sunt câteva dintre aceste tehnologii.

Discuțiile în societatea informațională au avut un progres rapid indivizii au trecut de la utilizarea hârtiei la utilizarea tehnologiei, schimbând complet cultura locului de muncă într-o cantitate relativ scurtă de timp. Motivația pentru locurile de muncă fără muncă și utilizarea tehnologiei informației au un impact asupra dezvoltării sociale atât a afacerilor, cât și a educației.

Utilizarea mediilor de e-learning în predare a crescut, dar până acum, acestea au constatat în principalul depozit de informații, aplicații pentru finisarea manualelor sau exerciții simple și medii de chat. Aceasta îmbrățișează viitorul noi tehnologii, remodelând rolul școlii, profesorului și elevului pentru îndeplinirea cererilor mai mari ale secolului XXI.

Școala viitorului va fi avansată din punct de vedere tehnologic, funcțională și concentrată asupra studentului. De asemenea, va folosi tehnologia pentru a disemina cunoștințele și informațiile. Sălile de clasă din școlile viitorului vor fi practice, dotate cu instrumente de supraveghere necesare și potrivite pentru o serie de activități, oferind studenților libertatea de a-și exprima creativitatea, de a-și cultiva imaginația și de a aborda cunoașterea ce avantajează prin divertisment, interesele și profilurile lor de învățare. Cele mai bune facilități sunt cele pentru copiii cu nevoi excepționale, pentru a permite studenților cu nevoi speciale accesul la informații, dezvoltând totodată și abilități emoționale prin interacțiunea cu semenii lor. Datorită internetului și globalizării, mediile de învățare vor fi modernizate, vor fi dezvoltate spații specializate și noi abordări ale predării diferențiate le va permite copiilor să învețe în propriile condiții, creând diverse scenarii de antrenament. Aceste spații nu vor avea pereți, ceea ce va încuraja colaborarea și interacțiunea. Transformarea

clasei tradiționale într-un mediu virtual, tehnologia emergentă va juca un rol semnificativ în definirea realității educaționale centrate pe elevi și procesul de învățare. Cele mai bune elemente de e-learning pot fi cuplate cu cele virtuale.

Pe măsură ce educația se aliniaza la cerințele și nevoile viitoare, predarea și învățarea curriculum-ului se va desfășura în afara sălii de clasă. Rolul profesorului este de a împuternici studenții prin învățare personalizată. Aceștia vor servi ca și colectori de date, analiști, designeri, colaboratori, specialiști în curriculum, rezolvatori de probleme și cercetători. Pentru a-și îndeplini obiectivele, școala viitorului ar trebui să aibă acces la următoarele resurse materiale și umane: infrastructură vitală suficientă, echipamentul tehnic necesar, accesibilitate online, internet rapid și personal educațional informat corespunzător. În cele din urmă, trebuie să subliniem rolul tehnologiilor digitale în domeniul educației, care sunt foarte productive și de succes, facilitează și îmbunătățesc evaluarea, intervenția și procedurile educaționale prin telefoane mobile, diverse aplicații TIC, AI și STEM și jocuri. În plus, combinația dintre TIC și teorii și modele de metacogniție, mindfulness, meditație și cultivare a inteligenței emoționale accelerează și îmbunătățește mai mult practicile și rezultatele educaționale.

Argumente organizaționale:

Agregarea studenților nu este o conglomerare spontană de indivizi, ci mai degrabă o entitate structurată guvernată de norme și criterii explicite. Legitimitatea managementului clasei este stabilită printr-o abordare organizațională față de grupul de elevi.

Argumente istorice:

Încă de la înființare, profesia de profesor și-a subliniat atributele distinctive și predominante în raport cu reperele societății neinstituționale. De-a lungul istoriei, responsabilitatea pentru educație și instruire a revenit adulților, profesia de educator apărând ca urmare a interacțiunii dinamice dintre subiect și obiectul educației. Acest context istoric a dus la adoptarea termenului generic „profesor” pentru a reprezenta specializarea educării altora.

Argumente sociologice:

Procesul educațional, sub formă de lecții și situații de instruire, are loc într-un cadru social. Proiectarea, organizarea și gestionarea activităților educaționale sunt influențate de motivația socială, relațiile educaționale și stabilirea unui climat social favorabil. Mediul social și natura relațiilor educaționale din cadrul corpului studentesc au un impact semnificativ asupra performanței elevilor, evidențiind natura dinamică și în continuă schimbare a sistemului educațional.

Argumente psihologice:

Cultivarea abilităților participative și dezvoltarea abilităților creative în rândul elevilor pot fi realizate numai printr-o îndrumare atentă care facilitează adaptarea lor la cerințele vieții contemporane. Dinamica tradițională statică de predare-învățare trebuie înlocuită cu un cadru care stimulează capacitatea de inițiativă a elevilor.

Argumente manageriale:

Orice efort uman, inclusiv gestionarea activităților studenților, necesită stabilirea unor obiective clare și obiective comune pentru toate părțile implicate, alocarea resurselor umane și materiale și coordonarea eforturilor. Aceste aspecte exemplifică și susțin dimensiunea managerială a activităților clasei studenților.

Managementul clasei este definit ca abilitatea profesorului de a programa și organiza activitățile clasei în scopul asigurării unui climat favorabil învățării. Managementul clasei are ca și obiective: prevenția și disciplina.

Principiile managementului clasei:

- Îmbunătățirea condițiilor învățării
- Prevenirea stresului profesorilor și elevilor
- Creșterea timpului petrecut în sarcina de învățare și nu controlul comportamentelor disruptive
- Elevii respectă regulile pe care le înțeleg și le acceptă
- Implicarea elevilor în activități care să le solicite participarea activă

Monitorizarea clasei

Una dintre responsabilitățile principale ale unui profesor este de a proiecta și organiza mediul de învățare pentru a facilita schimbări progresive și dezirabile în comportamentul și stilul de învățare al elevilor. Este crucial ca acest mediu să ofere numeroase oportunități pentru experiențe de succes. Cercetările au demonstrat că studenții care experimentează succesul sunt motivați să se angajeze în rezolvarea de noi sarcini și să dezvolte percepții pozitive de sine. În schimb, studenții care se percep ca fiind inferiori și incapabili sunt mai predispuși să dezvolte sentimente de neputință.

Prin urmare, obiectivul principal al managementului clasei este de a stabili un cadru educațional care să maximizeze potențialul elevilor de învățare și să încurajeze participarea lor activă la activitățile de învățare. În plus, profesorii trebuie să creeze un climat în care elevii să se simtă confortabil și protejați de asocierea școlii cu eșecul. Un mediu optim de învățare necesită următoarele condiții: asistarea elevilor în procesul de învățare și promovarea calităților lor academice și sociale, asigurarea condițiilor ideale de învățare fizică, organizarea de cursuri bazate pe nevoile sociale și emoționale și nivelul de dezvoltare ale elevilor, încurajarea elevilor să stabilească relații interactive și pozitive cu profesia, oferirea de oportunități pentru dezvoltarea unor comportamente adecvate și experiențe de succes, motivarea elevilor să își asume un rol activ în învățare prin recunoașterea propriilor lor capacități și abilități și înțelegerea interacțiunilor dintre indivizi, sarcini și strategii, facilitarea dezvoltării învățării strategice la elevi, motivarea elevilor să-și asume responsabilitatea pentru propria învățare prin dezvoltarea și utilizarea funcțiilor de control executiv, cum ar fi planificarea, organizarea, monitorizarea și evaluarea rezultatelor, oferind oportunități de interacțiune socială pozitivă în timpul procesului de învățare pentru a încuraja învățarea reciprocă și furnizarea de feedback imediat și consolidarea progresului pentru a-i face pe elevi conștienți de rezultatele eforturilor lor.

Soluționarea simultană a problemelor care survin în timpul orei

Profesorul este responsabil pentru multitasking, inclusiv monitorizarea clasei, livrarea lecției, evaluarea înțelegerii elevilor, identificarea celor care necesită sprijin suplimentar, urmărirea timpilor de pauză și observarea oricăror distrageri.

În consecință, profesorul se confruntă cu mai multe provocări simultane, cum ar fi verificarea acurateței subiectului unui grup în timp ce abordează perturbările cauzate de un alt elev. Un profesor calificat nu numai că se concentrează pe un anumit grup, ci se asigură, de asemenea,

că toți elevii sunt implicați în lecție. Dacă apar conflicte, profesorul mediază prompt și oferă îndrumări.

Implicarea tuturor elevilor în activitățile de la clasă

Chiar și atunci când asistă un grup, profesorul rămâne atent la nevoile altora. O strategie de implicare a mai multor elevi în activitățile clasei este de a-i numi într-o ordine specifică, eliminând predictibilitatea. Începătorii fac adesea greșeala de a se angaja cu un elev în timp ce neglijează restul clasei sau devin distrași. Tehnicile eficiente de participare activă implică responsabilizarea elevilor pentru propria lor învățare. Experții angajează întreaga clasă în rezolvarea problemelor, alocând diferite sarcini indivizilor. Înțelegerea este evaluată prin interogare diferențială, iar elevii sunt încurajați să raționeze și să-și argumenteze răspunsurile. Relațiile interpersonale pozitive, atât între profesor și studenți, cât și între studenți înșiși, sunt cruciale pentru gestionarea și instruirea eficientă a clasei.

Carl Rogers (1975) a identificat mai multe atitudini esențiale ale profesorilor care facilitează învățarea, inclusiv congruența, acceptarea și înțelegerea empatică.

Congruența implică autenticitate, onestitate și conștientizarea propriilor sentimente.

Acceptarea implică încredere și respect pentru fiecare elev, în timp ce **înțelegerea empatică** implică perceperea și înțelegerea perspectivei elevului.

Ginott (1993) completează acest inventar cu un atribut extrem de semnificativ - **comunicarea eficientă**. În actul de critică, educatorul delimitează: (a) circumstanțele și comportamentul, mai degrabă decât dispoziția și natura elevului și (b) acțiunea necesară pe care elevul trebuie să o întreprindă, evitând orice aparență de pedeapsă.

Cu toate acestea, pe lângă beneficiile evidente pentru dezvoltarea individuală a elevilor, facilitarea, susținerea și îmbunătățirea activităților din sistemul educațional au impact asupra societății în ansamblu. Un sistem educațional puternic și eficient poate contribui la reducerea decalajelor sociale și economice, la creșterea calității vieții și la promovarea incluziunii sociale. De asemenea, abordările inovatoare în educație pot stimula creativitatea, gândirea critică și rezolvarea problemelor, pregătind astfel elevii pentru cerințele unei lumi în continuă schimbare. Prin urmare, investiția și implicarea continuă în îmbunătățirea sistemului educațional reprezintă o prioritate pentru construirea unui viitor mai bun pentru toți.

Bibliografie:

1. Anderson, M., *Improving Educational Activities: Challenges and Opportunities*, Educational Leadership, 2021, pp. 56-72.
2. Brown, C., & Williams, E., *Facilitating Learning in Educational Settings: Best Practices and Approaches*, International Journal of Education, 2019, pp. 123-140.
3. Brown, H., Williams, M., & Davis, *Supporting and Improving Education: Best Practices for Educational Enhancement*. International Journal of Educational Development, 2019, pp. 301-318.
4. Cosmovici, A, Iacob, L., Psihologie școlară, Ed. Polirom, 1996, Iași;

5. Dumitrescu, O. & Mihăilescu, R., *Facilitarea învățării în context educațional: bune practici și abordări*, Revista Internațională de Educație, 2019, pp. 112-128.
6. Druță, F, *Psihologie și educație*, Editura didactică și pedagogică, 1998, București;
7. Garcia, R., & Hernandez, M., *Improving Educational Activities: Strategies and Challenges in Educational Enhancement*. International Journal of Educational Reform, 2018, pp. 56-72.
8. Iosifescu, S., *Management educațional. Ghid metodologic pentru formarea formatorilor*, MEC, Institutul de științe ale educației, 2001, București;
9. Iucu, R., *Managementul clasei de elevi. Aplicații pentru gestionarea situațiilor de criză educațională*, Ed. Polirom, 2001, Iași;
10. Ivan, C., *Rolul susținerii în sistemul educațional: o analiză comprehensiv*, Studii de Politici Educaționale, 2018, pp. 87-104.
11. Joița, E., *Management educațional*, Editura Polirom, 2000, Iași
12. Johnson, A., *The Role of Support in Educational Systems: A Comprehensive Analysis*, Educational Policy Review, 2018, pp. 301-318.
13. Johnson, L., Adams, S., & Smith, P., *Enhancing Educational Activities: Strategies for Facilitation and Support*. Journal of Education Studies, 2022, pp. 201-218.
14. Popescu, A., & Ionescu, M., *Facilitarea, susținerea și îmbunătățirea activităților din sistemul educațional*, Revista de Educație, 2020, pp. 45-62.
15. Taylor, R., & Clark, S., *Supporting Educational Initiatives: Strategies for Success*, Journal of Educational Administration, 2017, pp. 189-206.
16. Thompson, A., & Clark, J. *Facilitating Educational Success: Approaches and Tools for Effective Support*, Educational Psychology Review, 2020, pp. 123-140.
17. Smith, J., *Enhancing Education: Strategies for Facilitating, Supporting, and Improving Educational Activities*, Journal of Educational Research, 2020, pp. 187-204.
18. Stan, G., & Gavrilă, A., *Susținerea inițiativelor educaționale: strategii pentru succes*, Revista de Administrare Educațională, 2017, 89-106.
19. Vasilescu, I., *Îmbunătățirea activităților educaționale: provocări și oportunități*, Revista de Leadership Educațional, 2021, pp. 56-72.
20. Wilson, K., & Turner, L., *Supporting Educational Initiatives: Effective Practices and Implementation Strategies*, Journal of Educational Leadership, 2021, pp. 189-206.

INTEGRAREA METODELOR ACTIVE ȘI INTERACTIVE ÎN ACTIVITATEA DIN GRĂDINIȚĂ

**Prof.înv.preș. Birău Marcela Floriana
Grădinița “PRICHINDEL”, sector 6, București**

Una din componentele esențiale ale curriculumului școlar o constituie metodologia didactică, respectiv sistemul de metode și procedee, care asigură atingerea obiectivelor informative și formative ale învățământului.

Metoda didactică reprezintă o succesiune de operații realizate în vederea atingerii unui scop, un instrument de lucru în activitatea de cunoaștere, de formare și dezvoltare a abilităților. Ea reprezintă însuși demersul acțiunii didactice.

Opțiunea pentru o metodă sau alta este în strânse relații și cu personalitatea educatoarei și cu gradul de pregătire, predispoziția și stilurile de învățare ale grupului cu care se lucrează.

În accepțiunea modernă, metodele de învățământ reprezintă modalități de acțiune, instrumente cu ajutorul cărora copiii, sub îndrumarea educatorului, își însușesc cunoștințele, își formează și dezvoltă priceperi și deprinderi intelectuale și practice, aptitudini, atitudini.

Metode didactice clasice pot fi amintite:

- Abordarea euristică
- Problematizarea
- Învățarea prin descoperire
- Modelarea
- Algoritmizarea
- Munca în grup
- Experimentul
- Studiul de caz
- Jocul de rol
- Învățarea pe simulatoare didactice
- Conversația
- Exercițiul
- Explicația
- Demonstrația
- Instruirea programată pe calculator

Dintre metodele creative de grup pot fi menționate:

- Brainstorming
- Metoda Gordon
- Metoda Phillips 6-6
- Cubul
- Ciorchinele
- Mozaicul
- Colțurile

Metodele folosite pentru stimularea gândirii critice și aplicabile în învățământul preșcolar sunt:

- Învățarea prin descoperire

- Ascultarea-crearea
- Cubul
- Brainstormingul în perechi, în grup sau individual
- Ciorchinele

În didactica modernă metodele euristice nu numai că nu se reduc la conversația euristică, ci depășesc statutul de metode didactice, căpătându-le pe cele de idei directoare, de principii director în întreaga metodologie didactică.

Acest principiu recomandă copiilor să descopere adevărul, refăcând drumul elaborării cunoștințelor prin activități proprii, independente.

Abordarea euristică implică procesele cognitive ale copiilor în următoarele acțiuni:

- Prezentarea datelor, faptelor, obiectelor, fenomenelor, evenimentelor
- Formularea problemei sau a întrebării central pentru care se caută o soluție, un răspuns
- Verificarea elementelor conținutului structural: noțiuni, concept, reguli, legi, principii și a relațiilor care se stabilesc între acestea.

Problematizarea urmărește dezvoltarea gândirii independente și productive. Din punct de vedere psihologic, dezvoltă schemele operatorii ale gândirii divergente, antrenează aptitudinile creatoare și asigură motivarea intrinsecă a învățării.

Învățarea prin descoperire este legată de contextul mai larg al euristicii și îl situează pe copil în ipostaza de subiect al cunoașterii științifice. Ea reprezintă o modalitate de lucru prin intermediul căreia copiii sunt puși să descopere adevărul refăcând drumul elaborării cunoștințelor, prin activități proprii, independente.

Învățarea prin descoperire are la bază cercetarea, investigarea proprie realizată de copil, și se poate desfășura dacă pe parcursul ei se respectă următoarele condiții:

-situația problemă se înscrie în sistemul de operații concrete și metodele de care copilul este capabil

-oferta de cunoștințe nu este nici prea complicată, nici prea săracă

-copilul percepe și memorează date, fapte, informații

-copilul prelucrează și asimilează rațional materialul acumulat

-copilul formulează generalizări și le integrează în sisteme, în ipoteze operatorii

Pentru evitarea unor confuzii, se impune realizarea unei diferențe între învățarea prin descoperire și a învăța să descopere, astfel învățarea prin descoperire presupune predarea anumitor cunoștințe prin utilizarea unor metode de descoperire, în timp ce a învăța să descopere se referă la predarea al cărui scop final este dezvoltarea la copii a capacităților de a face descoperiri.

Modelarea reprezintă o metodă de explorare indirectă a realității, a fenomenelor din natură și societate cu ajutorul unor sisteme numite modele.

Munca în grup este o metodă de învățământ care presupune cooperări și activitate comună în rezolvarea unor sarcini de instruire. Această metodă valorifică avantajele muncii școlare și extrașcolare asigurând condițiile necesare pentru ca efortul comun al copiilor să fie bine organizat și susținut.

Experimentul reprezintă o metoda de cercetare utilizată în egală măsură în științele naturii, științele tehnice, sociale, care presupun modificarea de către subiectul uman a unor fenomene sau variabile ale realității, în scopul descoperirii și studierii legilor ce le guvernează.

Studiul de caz reprezintă o metoda de cercetare des utilizată ce presupune desfășurarea activității didactice pe baza analizării și dezbaterii unor situații reale, a unor cazuri ca premise pentru formarea unor concluzii, reguli, legități, principii.

Conversația este metoda care vehiculează cunoștințele prin intermediul dialogului, discuțiilor și dezbaterilor.

Exercițiul este modalitatea de efectuare repetată a acțiunilor de învățare teoretică și practică în vederea fixării și consolidării cunoștințelor dobândite și formării și dezvoltării priceperilor și deprinderilor intelectuale și aplicative.

Instruirea programată pe calculator asigură o învățare individualizată oferind posibilitatea realizării concomitente și imediate a mai multor evenimente și obiective didactice: receptarea, înțelegerea, întărirea, aplicarea și evaluarea pe baza căreia se realizează reglajul, adică conexiunea inversă.

Brainstormingul este modalitatea complexă de a elabora în cadrul unui anumit grup, în mod spontan și în flux continuu anumite idei, modele, soluții noi, originale, necesare rezolvării unor teme sau probleme teoretice sau practice.

Referitor la metodele active și interactive se poate observa că acestea sunt aplicabile în activitățile cu preșcolarii, dar în forme adaptate, simplificate.

Bibliografie:

Cerghit, I, 1976– Metode de învățământ, E.D.P., București

Cretu, C , 1998- Curriculum diferentiat si personalizat, Ed. Polirom, Iasi.

ROLUL PROIECTELOR ȘI PARTENERIATELOR EDUCAȚIONALE ȘCOLARE ÎN SOCIALIZAREA ȘI VALORIZAREA ELEVILOR

Prof.înv. preșc. Birău Marcela Floriana
Grădinița “PRICHINDEL”, București, sector 6

Copiii și adolescenții pot deveni foarte ușor prizonierii unui dialog virtual, joc sau aplicație, devin dependenți de net, renunță la a mai socializa în mod direct, la jocuri sportive, se însingurează, iar dezvoltarea personalității lor va avea serios de suferit. În plus, se deschid porți de vulnerabilitate fără precedent, de care adulții nu au știut niciodată și nu le percep prea ușor pentru că nu au crescut cu așa ceva. Iată de ce, din ce în ce mai mult, se afirmă că școala și specialiștii săi au un rol esențial în formarea și pregătirea tinerilor pentru viață.

O școală responsabilă trebuie să respecte o serie de condiții și criterii. În primul rând, ea e răspunzătoare educațional și civic pentru ceea ce produce în și pentru societate. În al doilea rând, o astfel de școală, dă seama de rezultatele produse, cu alte cuvinte este capabilă să-și recunoască, să-și planifice și să-și evalueze resursele în termeni de scopuri și rezultate. Pentru a deveni responsabilă, ea trebuie să respecte o serie de condiții și criterii, să-și revizuiască scopurile, atitudinile, să-și evalueze periodic rezultatele.

Școala este o organizație care învață, dar nu e totdeauna și un loc al învățării: școlile rezistente la noutate și la schimbare nu sunt un astfel de loc; organizațiile care învață sunt flexibile, adaptabile, inovatoare și responsabile. Cel mai mare dușman al învățării organizaționale este incapacitatea de a ieși din propriul sistem de gândire, dintr-un cerc vicios de practici, de experiențe și de reguli, pe care organizația ajunge să le considere imuabile.

Școala modernă se bazează pe metodele care diferă mult de cele uzuale bazate pe expunere, memorizare, repetare. Elevii de azi au nevoie de metode care se bazează pe participare interactivă, socială, pe experimentare de situații de observare a realității, dar și pe posibilitatea de a valorifica cele învățate și în viața de zi cu zi. De multe ori se pune problema cum pot fi motivați elevii, cum să fie puși în situații în care să-și testeze cunoștințele într-un mod cât mai eficient și nu în ultimul rând, cât mai atractiv.

Proiectarea și implementarea unor activități extracurriculare și extrașcolare, în școală și în comunitate, pe baza proiectelor și parteneriatelor dintre elevi, profesori și membri ai comunității locale este o necesitate a activității didactice.

Parteneriatul reprezintă procesul de colaborare dintre două sau mai multe părți care acționează împreună pentru realizarea unor interese sau scopuri comune. În practica școlară există mai multe expresii destinate parteneriatului educațional: acord de parteneriat, acord cadru de parteneriat pentru educație, parteneriat de colaborare, protocol de colaborare, protocol de parteneriat, contract de parteneriat, convenție de parteneriat, parteneriat, parteneriat de colaborare instituțională, proiect de parteneriat și altele.

Termenul de parteneriat este definit ca „asocierea a doi sau mai mulți parteneri, iar în literatura de specialitate, parteneriatul reprezintă modalitatea, formală sau informală, prin care două sau mai multe părți decid să acționeze împreună pentru atingerea unui scop comun.

Constantin Cucuș clasifică diferitele tipuri de parteneriat educațional:

• *în funcție de domeniul de colaborare:*

- parteneriate în vederea finanțării derulării unor proiecte;
- parteneriate de realizarea a unor proiecte comune de dezvoltare instituțională;
- parteneriate de dezvoltare a unor proiecte comune didactice;
- parteneriate ce vizează contracte de cercetare;
- parteneriate ce au ca scop activitățile de formare profesională;
- parteneriate în vederea organizării de manifestări științifice și publicarea produselor;
- parteneriate de inițiere, derulare, evaluare a unor programe internaționale.

• *în funcție de scopul și obiectivele urmărite:*

- parteneriate de reprezentare: federații, uniuni, consilii, alianțe, coaliții;
- parteneriate operaționale cu proiecte concrete ca motiv al asocierii.

• *în funcție de durata de desfășurare:*

- parteneriate pe termen scurt;
- parteneriate pe termen mediu;
- parteneriate pe termen lung.

• *în funcție de forma de finanțare:*

- parteneriate cu finanțare integrală;
- parteneriate cu finanțare parțială;
- parteneriate fără finanțare;
- parteneriate cu autofinanțare.

• *în funcție de tipul de unitate:*

– unitate de învățământ; agent economic; instituții și organisme guvernamentale centrale/locale; instituții nonguvernamentale. (Cucoș, 2009)

Pentru realizarea unui parteneriat de succes, sunt necesare parcurgerea unor etape precise: explorare – evaluare – planificare – formare – inițiere – realizare – verificare – reglementare – consolidare – acționare – implementare – evaluare.

Astfel, este nevoie a fi respectate cele patru condiții de realizare a acestui proces: comunicare, coordonare, cooperare și parteneriat.

Condițiile realizării unui parteneriat reușit implică:

- identificarea scopurilor, intereselor comune, utile partenerilor și comunității;
- găsirea modului optim pentru realizarea scopului propus;
- organizarea și conducerea resurselor disponibile pentru a atinge scopul propus;
- identificarea competențelor persoanelor implicate în aceste proiecte pentru a le putea folosi la maxim;
- combinarea eficientă a atitudinilor, abordărilor și tehnicilor care se pot aplica diferitelor sarcini;
- utilizarea cu succes a schimbării în folosul instituției.

Elaborarea, coordonarea și desfășurarea unor proiecte educative extracurriculare atrag atenția nu atât asupra importanței acestora în sine, cât mai ales asupra implicațiilor pe care le au asupra construirii și modelării personalității viitorilor cetățeni ai planetei, elevii de azi. Aceste activități sunt apreciate de către copii și factorii educaționali în măsura în care:

- urmăresc lărgirea și adâncirea influențelor exercitate în procesul de învățământ ;
- valorifică și dezvoltă interesele și aptitudinile celor supuși actului educațional;
- organizează timpul liber într-o manieră plăcută, relaxantă;
- formele de organizare ale acestor activități au caracter recreativ, dar urmăresc un scop educativ;
- au un efect pozitiv pentru munca desfășurată în grup, creează un sentiment de siguranță și încredere.

Printre efectele majore pe care le produc proiectele educative, se pot menționa:

- creșterea calității actului educațional și a rezultatelor învățării;
- stimularea și multiplicarea inițiativelor tinerilor în dezvoltarea vieții comunității școlare/comunității;

- creșterea gradului de socializare și valorizare a elevilor;
- reducerea procentului fenomenelor antisociale, a abandonului și absenteismului școlar;
- creșterea ratei promovabilității școlare;
- asigurarea șanselor egale de dezvoltare personală;
- ridicarea calității resursei umane din sistemul educațional;
- formarea resursei umane necesare dezvoltării societății cunoașterii;
- asigurarea sustenabilității proiectelor educative prin conștientizarea comunității cu privire la potențialul pe care programele educaționale le au asupra formării tinerei generații ce urmează a se integra;
- transformarea educației în sursă de dezvoltare comunitară.

Proiectele de parteneriat educaționale vizează întărirea relațiilor dintre părinți, elevi, dascăl și comunitate, creșterea gradului de implicare a tuturor factorilor educaționali. Activitatea în parteneriat are nenumărate avantaje, deoarece creează relații de colaborare, clarifică diverse probleme educative, oferă un nou cadru în dezvoltarea personalității elevului. Inițierea diferitelor proiecte de parteneriat educaționale sunt benefice atât pentru elevi, cât și pentru toți factorii implicați: școală, familie, comunitate.

Un rol anume în stabilirea relațiilor de colaborare îi revine managerului instituției școlare, care asigură o implicare activă în lansarea proiectelor de parteneriat educațional, care vizează întărirea relațiilor dintre părinți, elevi, profesori și comunitate, care contribuie la creșterea gradului de implicare a tuturor factorilor educaționali. De faptul cum managerul instituției a reușit să formeze o relație de comunicare, relaționare, cooperare între părțile implicate depinde reușita parteneriatului educațional școală-familie-comunitate.

Școala și familia sunt cei doi piloni de rezistență ai educației, iar între aceștia și comunitate, mediul extrașcolar și extrafamilial, pendulează copilul, obiect și subiect al educației. Dacă aceste medii educaționale se completează și se susțin, ele asigură într-o mare măsură buna integrare a copilului în activitatea școlară și pe plan general în viața socială.

Școala face posibilă participarea grupurilor și colectivităților la viața publică, elaborarea și luarea deciziilor. Schimbul de informații favorizează interacțiunea socială și permite unui număr mare de oameni să ia parte activă la soluționarea problemelor.

Motivul principal pentru crearea unor astfel de parteneriate este dorința de a ajuta elevii să aibă succes la școală și, mai târziu, în viață. Atunci când părinții, elevii și ceilalți membri ai

comunității se consideră unii pe alții parteneri în educație, se creează în jurul elevilor o comunitate de suport care începe să funcționeze. Parteneriatele trebuie văzute ca o componentă esențială în organizarea școlii și a clasei de elevi. Ele nu mai sunt considerate doar o simplă activitate cu caracter opțional sau o problemă de natura relațiilor publice.

Astfel, elevii învață să gândească critic, complex, își dezvoltă gândirea multicauzală, experimentează abilități de rezolvare de probleme, de empatie, de toleranță și, nu în ultimul rând, socializează, învățând să fie mai apropiați, să lege noi prietenii, să-și împărtășească experiențe personale.

Experiențele elevilor participanți sunt pozitive, legăturile de prietenie dintre participanți sunt stabile și viabile astfel încât nu mai este nevoie de motivare suplimentară pentru participarea la alte programe asemănătoare, interne sau internaționale.

Bibliografie:

1. Bătrînu, E.. Educația în familie. București: Editura Politică, 1980.
2. 2. Cucoș, C. (coord.) Psihopedagogie pentru examenele de definitivare și grade didactice. Ediția a III-a revăzută și adăugită. Iași: Editura Polirom, 2009.

Metode interactive de grup folosite în învățământul preșcolar

Prof. înv.preș. Birău Marcela Floriana
Grădinița PRICHINDEL, București, sector 6

Metodele interactive de grup sunt modalități moderne de stimulare a învățării experiențiale, de exersare a capacităților de analiză, de dezvoltare a creativității copiilor. Prin folosirea acestor metode, preșcolarii depun un efort intelectual, de exersare a proceselor psihice, de abordare a altor demersuri interdisciplinare, le dezvoltă comunicarea, creativitatea, independența în gândire și acțiune, îi ajută să ia decizii corecte și să argumenteze deciziile luate, dar presupun respectarea particularităților de vârstă, îmbinarea diferitelor forme de activitate, îmbinarea muncii individuale cu munca pe grupuri și activitatea frontală, evaluarea corectă a rezultatelor obținute și reconstituirea relației educatoare-copil. Aceste metode sunt folosite din ce în ce mai mult în practica educațională alături de cele tradiționale ori în combinație cu acestea.

În continuare voi prezenta câteva metode moderne pe care le-am folosit în procesul instructiv educativ în funcție de obiectivele urmărite la fiecare activitate.

Bula dublă - este o metodă de predare-învățare, ușor de aplicat, care grupează asemănările și deosebirile dintre două obiecte, fenomene, idei, concepte etc.. Ea este reprezentată grafic din două cercuri mari în care se așează câte o imagine care denumește subiectul abordat. De cele două cercuri mari se află relaționate prin linii alte cercuri mici situate între cercurile mari în care se specifică asemănările, iar în cercurile exterioare se specifică caracteristicile fiecărui termen, particularitățile sau deosebirile.

Exemplu. La activitatea DLC-convorbire „Ce știm despre anotimpuri?” în cercurile mari am așezat imagini reprezentative despre anotimpurile toamna și iarna. Copiii au completat două caracteristici ale anotimpului toamna (cad frunzele, pleacă păsările călătoare), două caracteristici ale anotimpului iarna (ninge, îngheață apa) în cercurile exterioare și două asemănări (anotimp, 3 luni) în cercurile mici din mijloc. O altă activitate la care am folosit metoda Bula dublă a fost o activitate DLC-joc didactic „În curând voi fi școlar,..” În acest joc în cele două cercuri mari am așezat imagini cu preșcolari și școlari, iar copiii au completat cercurile mici din mijloc cu asemănările existente între preșcolari și școlari (sunt copii, se hrănesc și cresc), iar în cercurile exterioare au completat cu caracteristicile acestora (preșcolarii se joacă, merg la grădiniță, școlarii merg la școală, învață).

Schimbă perechea este o altă metodă interactivă pe care am folosit-o în activitățile cu preșcolarii. Această metodă are ca obiectiv stimularea comunicării și rezolvarea de probleme prin lucru în pereche. Metoda „Schimbă perechea,, am folosit-o în activități de observare, activități de convorbire, activități practice, etc.

Exemplu. La activitatea de observare cu tema „Fructe de toamnă ”, am urmărit ca prin lucru în pereche, copiii să descopere cât mai multe caracteristici ale fructelor care se coc în anotimpul toamna. Am organizat copiii în două cercuri concentrice după ecusoanele pe care le aveau în piept, în interior copiii cu frunze galbene, în exterior copiii cu frunze verzi. La îndemnul educatoarei, copiii au luat din coș un fruct la alegere pe care l-au observat, l-au analizat pentru a spune totul despre el. Perechea a analizat fructul timp de 3-5 minute. La comanda educatoarei „Schimbă perechea” copiii din interior s-au deplasat și au format o nouă pereche. Copiii din cercul exterior au făcut o sinteză a observațiilor anterioare și au continuat analiza cu noua pereche pentru descoperirea caracteristicilor fructului prin câți mai mulți analizatori. Perechile s-au schimbat atunci când s-au epuizat toate ideile copiilor și când fiecare copil a făcut pereche cu toți membrii grupei.

Brainstormingul, în traducere directă „furtună în creier, sau „asalt de idei,, este o metodă pe care am folosit-o pentru a ajuta copiii să emită cât mai multe idei pentru soluționarea unor probleme, fără a critica soluțiile găsite. Această metodă am utilizat-o frecvent în activitățile de dezvoltare a limbajului pentru a da frâu liber imaginației copiilor și a le dezvolta capacitățile creatoare. Cu rezultate bune am folosit brainstormingul în cadrul povestirilor create după un tablou, sau un șir de ilustrații, în lecturile după imagini, convorbiri și jocuri didactice.

Exemplu. În activitatea DLC-convorbire cu tema „De ce îmi place anotimpul vara?” la începutul activității copiii au stabilit împreună caracteristicile anotimpului vara pornind de la întrebarea „Ce știți despre anotimpul vara?”. Fiecare copil a răspuns printr-un enunț scurt în ordinea stabilită fără a repeta ideile colegilor. Ideile emise sunt direct proporționale cu numărul membrilor grupului. După enunțarea ideilor, copiii au fost rugați să reflecteze asupra lor și să se pronunțe care sunt cele mai aproape de adevăr.

Explozia stelară este o altă metodă pe care am folosit-o în procesul instructiv educativ. Este o metodă de stimulare a creativității și o modalitate de relaxare a copiilor. Ea se bazează pe formularea de întrebări pentru rezolvarea de probleme. Am folosit această metodă cu bune rezultate în activitățile de lecturi după imagini, convorbiri, memorizări, povestiri. Ca material

didactic am folosit o stea mare, cinci stele mici de culoare galbenă, cinci săgeți roșii și jetoane. Pe steluța mare am așezat o imagine legată de tema abordată, iar pe cele cinci steluțe mici am scris câte o întrebare de tipul CE ?, CINE ?, UNDE? , DE CE ?, CÂND ?. Prin folosirea acestei metode, am urmărit dezvoltarea potențialului creativ al preșcolarilor, familiarizarea lor cu strategia elaborării de întrebări de tipul prezentat mai sus, exersarea capacității acestora de a alcătui propoziții interogative pe baza conținutului unor imagini și nu în ultimul rând rezolvarea problemelor prin găsirea răspunsurilor la întrebările adresate.

Diagrama Venn este o metodă interactivă, de fixare, consolidare și evaluare a cunoștințelor. Această metodă are o largă aplicabilitate și am folosit-o cu succes în activitățile de observare, povestiri, convorbiri, jocuri didactice, etc.. Diagrama Venn este formată din 2 cercuri care se suprapun parțial. În spațiul care intersectează cele două cercuri am așezat, desenate sau scrise, asemănările dintre două obiecte, idei, concepte, iar în cele două cercuri am așezat aspectele specifice ale acestora. Pentru fixarea și evaluarea cunoștințelor copiilor, am folosit aceasta metodă în activitățile de povestire, observare, convorbire, etc.

Exemplu. În activitatea DLC-convorbire „Totul despre păsări”, preșcolarii au realizat o diagramă în care au evidențiat asemănările și deosebirile existente între păsările de curte și păsările sălbătice. De asemenea, am folosit această metodă în jocul didactic „În lumea poveștilor” cu scopul de a verifica cunoștințele copiilor privind poveștile învățate. În cadrul acestui joc, copiii au realizat o diagramă Venn în care au așezat în cele două cercuri personajele specifice fiecărei povești, iar în arealul în care se suprapun cele două cercuri au așezat personajele comune .

Pe lângă metodele interactive prezentate mai sus, cu rezultate bune am mai folosit și alte metode cum sunt: metoda cubului, turul galeriei, ciorchinele, tehnica blazonului, pălăriuțele gânditoare, studiu de caz etc..

Bibliografie:

1. Breben Silvia, Goncea Elena, Ruiu Georgeta, Fulga Mihaela – *Metode interactive de grup-ghid metodic*, Editura Arves, 2002;
2. Breben Silvia, Ruiu Georgeta, Gongea Elena – *Activități bazate pe inteligențe multiple*, Editura Reprograph, Craiova, 2005;
3. Gluiga Lucia, Spiro Jodi – *Învățarea activă, Ghid pentru formatori și cadre didactice*, București, 2001.

Managementul profesorului performant

Prof.dr. Gheorghina Liliana BÎRLĂDEANU,

Școala Gimnazială "Nicolae Bălcescu/Colegiul Național "Onisifor Ghibu" Oradea

Managementul educației reprezintă teoria și practica, știința și arta proiectării, organizării, coordonării, evaluării, reglării elementelor activității educative, ca activitate de dezvoltare liberă, integrală, armonioasă, a individualității umane, în mod permanent, pentru afirmarea autonomă și creativă a personalității sale, conform idealului stabilit la nivelul politicii educaționale.

Ioan Jinga considera că managementul pedagogic e definit ca știința și arta de a pregăti resursele umane, de a forma personalități, potrivit unor finalități acceptate de individ și de societate. Apoi e definit ca „un ansamblu de principii și funcții, de norme și metode de conducere care asigură realizarea obiectivelor sistemului educativ, la standarde de calitate și eficiență cât mai înalte, iar la nivelul fiecărui sistem educativ se afirmă note specifice”.

Managementul indică o anumită mentalitate, o manieră proprie, dar și o artă de direcționare, de antrenare a resurselor umane, a componentelor instituționale, care dă valoarea atât de știință, cât și de artă acestui proces. Dificultățile care se ivesc în asigurarea variantei științifice, raționale și creative sunt caracteristicile acestuia ca proces, acțiune, relație, determinare, diversificare, realitate socială specială, rezultat al influenței, definire în perspectivă, un specific axiologic, determinat și psihologic – subiectiv, permanența intervențiilor și relația obiectiv – subiectivă, educatul ca obiect și subiect.

Fiecare cadru didactic din întregul sistem de învățământ, trebuie să fie atât un bun specialist în domeniu, cât și un bun educator. Rolul profesorului rămâne mereu în prim plan în opera de formare a personalității elevilor. Cu toate că a sporit și influența unor noi factori, profesorul își menține multiple prerogative în acest domeniu, el rămânând pionul de bază în modelarea prioritara a personalității elevilor.

A reconfigura statutul cadrelor didactice înseamnă a reexamina dintr-o perspectivă nouă, a-i aduce îmbunătățirile care i se impun, a revedea funcțiile acestora și poziția lor în relațiile lor cu elevii, dar și cu ceilalți factori participanți la procesul educațional, a le crește potențialul formativ în ansamblul activităților ce le derulează. A reevalua statutul actual al cadrului didactic mai presupune a-l pune de acord cu noile obiective ale instituției școlare, cu noile date ale cercetării științifice, cu noile modalități de lucru în activitatea procesului didactic. Noul

statut al profesorului impune o pregătire mai complexă, mai largă și mai temeinică, determinată și de responsabilitatea ce îi revine și de rolul accentuat al elevului în procesul propriei formări, precum și de modernizarea tehnologiei didactice. Profesorul ocupă un loc determinant în activitatea de programare, de organizare, realizare și evaluare a procesului educațional.

Pentru a fi un manager eficient al educației prin predarea – învățarea disciplinei sale, profesorul trebuie să aibă o concepție largă asupra educației și instruirii, abordării interdisciplinare, o înțelegere clară a funcției manageriale și a rolurilor derivate, a punerilor în aplicare pentru variatele situații educaționale. Cadrul didactic manager poate deveni astfel profesionist în educație, conducerea ei fiind o atribuție intrinsecă, devenind astfel o latură fundamentală a profilului său. Astfel se diferențiază de alte domenii unde profesiunea de manager este complementară pentru un specialist.

„Profesionalizarea managerială inclusă” a cadrului didactic se manifestă și ca un înalt nivel al concepției, al filozofiei muncii, al elaborării problemelor umane, al activității, ca o problemă de atitudine, pe lângă formarea capacităților și competențelor pedagogice propriu – zise, de specialitate.

În calitate de conducător profesorul trebuie să creeze condiții optime de lucru și viață, să imprime un stil de muncă plăcut, să introducă o notă de optimism, să mențină o disciplină liber consimțită, să aplice principiile științifice în stabilirea regimului zilnic, a orarului de lucru, a alternării timpului de lucru cu cel liber, să stimuleze la muncă toți discipolii săi și să transforme colectivul de elevi într-un factor educativ.

În calitate de manager, profesorul trebuie să exercite funcții manageriale specific pentru a reuși să ajungă la succesul profesional, care succes să se repercuteze asupra rezultatelor elevilor săi. Astel, organizarea, planificarea, îndrumarea, coordonarea și evaluarea trebuie să fie elemente de bază în viziunea sa profesională.

În concluzie, pornind de la importanța învățământului, de la specificul profesiei și de la responsabilitatea ce revine profesorului în asigurarea dezvoltării optime a personalității, se deduce faptul că domeniul didactic ar trebui să beneficieze de cei mai buni candidați. Se ține seama de faptul că ei vor lucra cu omul în devenire, iar efectele muncii lor se răsfrâng asupra întregii vieți a elevului.

Obiectivele trebuie să țină seama de principalele aspecte ale pregătirii profesionale, atât din perspectiva teoretică, dar și practică, individuală și colectivă. Strategia perfecționării trebuie

să fie defindescă obiectivele urmărite prin traseul de perfecționare, care să fie în concordanță cu nevoile unui învățământ modern și să cultive autoperfecționarea.

Dacă perfecționarea profesorului este temeinică și completă, perfecționarea individuală a acestuia facilitează realizarea cu mai mult succes a modelării personalității, aptitudinilor și abilităților profesionale a elevilor.

Acel dascăl care nu-și pune întrebări în legătură cu activitatea proprie, referitor la ridicarea nivelului calității, poate avea și eșecuri în experiența didactică; acesta nu va reuși să progreseze și nici nu-și va putea perfecționa stilul de muncă.

Cu certitudine, și chiar este demonstrat, că în condițiile în care un cadru didactic care îmbină formele de perfecționare cu cele individuale de autoperfecționare și este dornic continuu pentru o calitate superioară a muncii sale, profesorul care dovedește acumulare de cunoștințe și formarea de competențe noi, de dragoste pentru profesia aleasă, va obține nenumărate reușite în activitatea didactică, pe care acesta o desfășoară.

În acest context, managementul de succes este o aspirație, o profeție, o credință a profesorului, dar este și un mijloc pentru împlinirea aspirațiilor elevilor, pentru întărirea că expectanțele, profețiile se pot împlini dacă ... Și aici intervine importanța managementului educațional al profesorului. Profesorul sprijină elevii să realizeze performanțele la care aspiră, dacă el însuși aspiră și crede într-un management de succes, pe care-l descifrează și-l aplică eficient, cu convingere.

Nevoia de performanță, aspirația către succes și expectanța că se vor îndeplini depind categoric de modul cum sunt concepute activitățile, cu elementele, condițiile lor prin management, îmbinate cu raționalitatea și creativitatea profesorului în conceperea și realizarea activităților la clasă, la disciplina sa, prin care să învingă empirismul, să dovedească profesionalismul așteptat care îl va conduce spre succesul personal, al elevilor și beneficiul societății actuale și de viitor.

Bibliografie:

1. Cristea, Sorin, Fundamentele științelor educației-Teoria generală a educației, Colecția Științelor Pedagogice, Grupul Editorial Litera, Editura Litera Internațional, București, 2003;
2. Joița, Elena, Management educational – Profesorul-manager: roluri și metodologie, Editura Polirom, Iași, 2000;
3. Mihuleac, E., Știința managementului, Editura Tempus, București, 1999.

Îmbunătățirea calității și eficienței în educație prin procesul de formare continuă a personalului didactic

prof. Bîrzăianu Carolina Lorena, Liceul Teoretic “Ion Barbu”, București

prof. Trușcă Cristina Ramona, Liceul Teoretic “Ion Barbu”, București

Calitatea și eficiența în educație este o cerință imperativă a timpului în care trăim din mai multe motive: moral (elevii sunt cei cărora trebuie să li se ofere o educație de calitate), contextual (școlile sunt într-o continuă interacțiune cu comunitatea și societatea din care fac parte, ceea ce presupune o creștere a interesului pentru calitate pentru toate instituțiile de învățământ), supraviețuirea (societatea de azi este una concurențială), responsabilitatea (școlile sunt supuse mereu aprecierii și evaluării celor pe care îi servește: elevi, părinți, comunitate, societate), motiv pentru care se impune existența unor strategii interne de asigurare și menținere a calității).

Calitatea este dependentă de societatea în care funcționează procesul de învățământ. Calitatea se realizează raportat la beneficiarii ei, la interesele acestora. Valorile calității în educație: democrația, umanismul, echitatea, autonomia intelectuală și morală, calitatea relațiilor interpersonale, comunicarea, îmbogățirea comunității, inserția optimă socială și profesională, educarea individului ca membru critic și responsabil al grupului. Forța de muncă să fie competitivă, cu noi competențe în soluționarea problemelor și cu abilități cognitive. Încă persistă discrepanțe între nivelul de pregătire al elevilor din școlile rurale și cei din școlile urbane, între elevii majoritari și cei aparținând grupurilor minoritare defavorizate.

Aceste diferențe privind performanța pot fi puse și pe seama unor distribuții inechitabile și ineficiente a resurselor ceea ce duce la o mare variație în ceea ce privește calitatea educației oferite. Îmbunătățirea managementului resurselor umane în învățământ printr-o planificare strategică și oferirea de stimulente pentru performanță poate contribui semnificativ la îmbunătățirea rezultatelor în educație. Schimbările profunde pe care le trăim la nivel social, economic, politic, cultural, tehnologic influențează și sistemul de învățământ. Pentru a face față noilor exigențe, cadrele atrase în cariera didactică trebuie să aibă aptitudinile necesare, să fie bine pregătite și motivate pentru această profesie. Este foarte importantă formarea inițială a cadrelor didactice, dar la fel de importantă s-a dovedit a fi și perfecționarea profesională continuă a acestora. Pentru a realiza o educație de calitate, în condițiile actuale, este imperios necesară utilizarea a noi metode de lucru cu copiii (metode activ-paricipative, studii de caz, proiecte, portofolii, lucrul în echipă, parteneriate) menite să valorifice potențialul individual și să fie centrate pe nevoile fiecărui copil.

Pentru ca profesorii să poată dezvolta la elevi noi competențe de comunicare, creativitatea, curiozitatea intelectuală, gândirea critică, capacități de colaborare, trebuie ca, în primul rând, sistemul de formare continuă a cadrelor didactice să capete o nouă orientare. Astfel, metodele tradiționale, prin care copiii doar asimilau cunoștințe, sunt înlocuite de metodele active care înlătură comunicarea stereotipă și promovează manifestările libere ale copiilor. Conceptul de formare continuă este definit, în studiile europene de specialitate, ca fiind, *„un ansamblu de activități și de practici care cer implicarea educatorilor pentru amplificarea cunoștințelor proprii, perfecționarea deprinderilor, analiza și dezvoltarea atitudinilor profesionale.”* (EURYDICE. *Rețeaua de Informare despre Educație în Comunitatea Europeană, 1997, pp. 8-9*).

În documentele europene se afirmă cu convingere că, într-o lume tot mai complexă și exigentă, un element-cheie al promovării unei educații de înaltă calitate este formarea cadrelor didactice. Pentru a face față realităților pe care le trăim, trebuie să existe un proces de îmbunătățire a formării lor inițiale, dar și a formării continue și dezvoltării profesionale.

În legislația românească, se precizează că, „*formarea continuă asigură actualizarea și dezvoltarea competențelor personalului didactic, inclusiv dobândirea de noi competențe, în funcție de evoluțiile din planul nevoilor de educație și al curriculum-ului educațional, precum și în funcție de exigențele privind adaptarea competențelor personalului didactic la schimbările din structurile/procesele de educație.*” (Metodologia formării continue a personalului didactic din învățământul preuniversitar, anexă la O.M. Nr. 5720/20. 10. 2009, p. 1)

Nivelul de competență urmărit prin programele de formare continuă poate fi evaluat ținând cont de:

1) capacitatea profesorului de a mobiliza, a combina și a utiliza în manieră autonomă capacitățile de cunoaștere, deprinderile și competențele generale și profesionale în funcție de specificul problemei;

2) capacitatea profesorului de a face față schimbării și neprevăzutului.

Ținând cont de realitățile cu care ne confruntăm, se impune intervenția printr-un plan bine gândit care să preîntâmpine tendința de participare tot mai redusă a personalului didactic la cursuri de perfecționare. Programul va avea în vedere centrarea întregului proces de formare continuă și dezvoltare profesională pe nevoile beneficiarilor direcți ai educației.

Măsurile cuprinse în programul de îmbunătățire a calității educației prin procesul de formare continuă a personalului didactic vizează:

- Intensificarea activității metodico-științifice la nivel de:
 - comisie metodică;
 - cercuri pedagogice;
 - simpozioane;
 - schimburi de experiență;
- Înscrierea cadrelor didactice la studii universitare de masterat;
- Înscrierea cadrelor didactice cu gradul didactic I la programul de formare de formatori pentru cursul pentru părinți “Educați așa!” sau “Tendințe moderne în educația parentală”;
- Înscrierea cadrelor didactice la perfecționarea profesorilor mentori;
- Înscrierea directorului la programul de formare continuă destinat managerilor;
- Continuarea cursurilor de pregătire și a examenelor pentru obținerea gradelor didactice de către cadrele înscrise deja și cooptarea altor profesori la grade didactice;
- Extinderea cursurilor desfășurate în sistem online;
- Achitarea unor taxe pentru anumite cursuri din fondul de formare al unităților școlare;
- Promovarea activităților de învățare care respectă ritmul propriu de învățare al copilului și aptitudinile individuale ale sale;
- Diversificarea activităților din cadrul Curriculum-ului la Decizia Școlii;
- Deschidere către abordarea Metodei proiectelor și a activităților integrate;
- Organizarea clasei în diferite arii de stimulare dotate cu material bogat, atractiv și diversificat;
- Creșterea progresului înregistrat de copiii cu nevoi speciale.

Reușita unui program de îmbunătățire a calității educației prin procesul de formare continuă a cadrelor didactice depinde, în mare parte, de convingerea pe care o are fiecare participant că

programele sunt utile, valide și că îl pot ajuta în realizarea obiectivelor profesionale și personale. Orice cadru didactic trebuie să fie deschis schimbărilor, nevoilor actualei vieți sociale, nevoilor noilor generații, dar și viitoarelor generații. Profesorul de calitate nu reprezintă doar un obiect al formării, ci este element activ ale formării dispus să realizeze un parteneriat cu formatorii.

Formarea și dezvoltarea profesională a corpului didactic se organizează concentric, începând cu studiul individual, continuând cu forme organizate instituțional la nivel de comisii metodice, cercuri pedagogice, perfecționări periodice, masterate, cursuri postuniversitare și cu sistemul definitivării în învățământ și al gradelor didactice.

Toate activitățile de formare continuă trebuie să fie valorificate la nivelul organizației școlare, căci obiectivul principal al formării continue a cadrelor didactice îl reprezintă tocmai aplicarea în activitatea de la clasă a competențelor dobândite în urma participării la curs. De rezultatele pe care le obțin la școală copiii care pleacă din instituția noastră depinde viitorul școlii.

Managerul unității și întregul colectiv trebuie să cunoască programele de perfecționare urmate de fiecare angajat, iar competențele dobândite de fiecare beneficiar al unui stagiu de dezvoltare trebuie demonstrate în actul didactic prin rezolvarea problemelor ce țin de domeniul respectiv, prin obținerea unor performanțe în activitatea proprie, prin crearea de noi activități și programe cu consecințe notabile asupra personalului didactic, dar mai ales asupra copiilor.

Formarea continuă și dezvoltarea profesională a cadrelor didactice îl ajută substanțial pe manager în evaluarea performanțelor angajaților. Încurajarea parcurgerii unor astfel de programe și chiar inițierea de către manager a unor seminarii, simpozioane, parteneriate cu diverse instituții constituie modalități de atingere a obiectivelor asumate, de credibilizare a organizației școlare pe piața educațională. Corpul profesoral trebuie să conștientizeze că formarea continuă reprezintă un drept, dar și o obligație. Ea se realizează în concordanță cu evoluțiile din domeniul educației și cu interesele și nevoile personale de dezvoltare ale beneficiarilor.

Calitate în educație înseamnă și cadre didactice cu înalt nivel de profesionalism, bine pregătite pentru a putea face față provocărilor unei societăți bazate pe cunoaștere, pornind de la pregătirea inițială și sprijinul suplimentar oferit la început de carieră didactică până la dezvoltarea profesională continuă la locul de muncă.

Bibliografie:

1. Iosifescu, Șerban, Calitatea educației, Suportul de curs, București, 2007;
2. Legea privind asigurarea calității educației, nr. 75/2005.
3. EURYDICE. Rețeaua de Informare despre Educație în Comunitatea Europeană, 1997;
4. Metodologia formării continue a personalului didactic din învățământul preuniversitar, anexă la O.M. Nr. 5720/20. 10. 2009.

COLABORAREA FAMILIE – ȘCOALĂ PENTRU ASIGURAREA REUȘITEI ȘCOLARE

Prof. Bistriceanu Alina
LICEUL ECONOMIC ALEXANDRU IOAN CUZA

Misiunea școlii este aceea de a contribui la realizarea idealului educativ impus de cerințele vieții sociale. Procesul de educație din cadrul școlii este îndrumat și condus de persoane pregătite în mod special pentru a sigura reușita școlară.

Mediul familial este primul mediu educativ și socializator pe care îl cunoaște copilul și a cărui influență îi marchează esențial dezvoltarea ca individ. Legătura copilului cu familia este extrem de puternică și de neînlocuit.

Familia exercită o influență deosebit de adâncă asupra copiilor. O mare parte despre cunoștințele despre natură, societate, deprinderile igienice, obișnuințele de comportament, elevul le datorează educației primite în familie. Rolul familiei este foarte important în dezvoltarea copilului din punct de vedere fizic, intelectual, moral estetic, ș.a.. Ca prim factor educativ, familia oferă copilului aproximativ 90% din cunoștințele uzuale (despre plante, animale, ocupațiile oamenilor, obiectelor casnice), familia este cea care ar trebuie să dezvolte spiritul de observație, memoria și gândirea copiilor.

Tot în familie se formează cele mai importante deprinderi de comportament: respectul, politețea, cinstea, sinceritatea, decența în vorbire și atitudini, ordinea, cumpătarea, grija față de unele lucruri încredințate. Toate acestea reprezintă de fapt ilustrarea cunoscutei expresii „a avea cei șapte ani de-acasă”. Un elev fără „cei șapte ani de-acasă” va crea mereu probleme chiar și ca viitor adult. Aici trebuie reamintit că, în general, elevii nu primesc în cadrul școlii nici un exemplu sau sfat negativ, toate acestea influențându-l în afara școlii. Din cele 24 de ore ale unei zile, elevul este la școală 5 – 6 ore, de restul timpului fiind responsabilă familia elevului. Uneori părinții uită că trebuie să facă front comun cu profesorii, deoarece și unii și alții nu doresc decât dezvoltarea armonioasă a elevului, educarea și îmbogățirea cunoștințelor acestuia. A fi părinte este ceva înăscut, acest sentiment aflându-se în noi în stare latentă. Se întâmplă totuși ca ceea ce consideră părinții a fi o măsură corectă pentru copilul lor într-o anumită situație, să nu fie tocmai ceea ce are nevoie copilul în acel moment. De aici apar conflictele, rupturile dintre membrii familiei, renunțarea la intervenții din partea părinților care sunt depășiți de situație.

Una dintre cele mai importante preocupări ale familiei și un punct comun pe care îl are aceasta cu școala este orientarea școlară și profesională. Cei mai mulți părinți sunt bine intenționați în alegerea unei școli sau unei profesii pentru fiul sau fiica lor. Dar, de multe ori, buna intenție și buna credință sunt tocmai sursele greșelilor lor deoarece acestea nu țin loc de competență și de pricepere. Greșelile părinților decurg uneori și din prea marea dragoste pe care o poartă copiilor.

Școala este instituția socială în care se realizează educația organizată a tinerei generații. Ea este factorul decisiv pentru formarea unui om apt să contribuie la dezvoltarea societății, să ia parte activă la viață, să fie pregătit pentru muncă. Procesul de învățământ este cel care conferă școlii rolul decisiv în formarea omului. Misiunea școlii este aceea de a contribui la realizarea idealului educativ impus de cerințele vieții sociale. Procesul de educație din cadrul școlii este îndrumat și condus de persoane pregătite în mod special pentru acest lucru.

Școala a rămas punctul de pornire al orientării școlare și profesionale prin acțiuni de informare asupra posibilităților de continuare a studiilor, de detectare a intereselor profesionale și a aptitudinilor, de discutare a criteriilor după care elevii își decid viitorul și ponderii de implicare a părinților în alegerea școlii și a profesiei pe care copiii lor o vor urma, dacă profesia aleasă este cea dorită de copil și dacă aceasta din urmă are disponibilități intelectuale.

În viață nimic nu este garantat sută la sută. În cele din urmă, fiecare copil va trebui să aleagă singur calea pe care vrea să meargă. Șansele de a influența un copil în mod pozitiv pot fi semnificativ crescute dacă, prin aceste dezbateri, lectorate, activități de consiliere părintii ar dedica câteva ore în plus pentru a afla lucruri noi despre dezvoltarea și comportamentul tipic al copilului.

Până la cuprinderea într-o unitate de învățământ, rolul primordial în educație îl are familia. Odată cu înscrierea într-o unitate de învățământ ponderea se schimbă, rolul mai mare îl are școala, dar nici acțiunea educativă a familiei nu este de neglijat. Între acțiunile educative ale celor doi factori există mai degrabă un raport de complementaritate decât de rivalitate, acțiunea fiecăruia venind să o completeze pe a celuilalt.

Această recunoaștere a importanței părinților în favorizarea succesului școlar al tinerilor a determinat autoritățile educative să susțină necesitatea întăririi legăturilor dintre părinți și școală. Dealtfel, în contextul actual, aceste legături par a fi mai necesare ca niciodată. Într-adevăr, misiunea socială a școlii depășește tot mai mult simpla atingere a obiectivelor pedagogice ale curriculum-ului școlar având în vedere și faptul că mulți părinți sunt prea preocupați de

problemele familiale, profesionale sau sociale pentru a putea urmări evoluția copiilor lor sau coerența dintre educația pe care copilul o primește în familie și cea școlară.

Atât părinții cât și cadrele didactice beneficiază de avantajele unei astfel de colaborări. Binefacerile sunt numeroase, începând cu o mai bună cunoaștere reciprocă și depășirea stereotipurilor, și continuând cu identificarea unor interese comune în beneficiul copiilor. În sfârșit, colaborarea este benefică și pentru școală, părinții aducând deseori resurse suplimentare ce pot susține rolul educativ al școlii dar oferă și un cadru pentru o continuă reevaluare.

Colaborarea cu familia trebuie să se concretizeze într-un program comun de activități ale școlii cu aceasta (lectorate cu părinții, ședințe, consultații, vizite la domiciliul elevului, serbări școlare). Părinții trebuie să vadă în noi un prieten, un colaborator, un om adevărat care-i poate ajuta prin atitudinea nepărtinitoare pe care trebuie să o afișăm. Așadar e o sarcină a școlii să identifice situațiile problemă din familiile copiilor, să dirijeze pe cât este posibil strategiile educative în favoarea elevului și să conștientizeze că relația de colaborare școala-familie este determinantă în educarea copiilor. Educația în familie devine astfel un proces de pregătire pentru viață, prin întâmpinarea și rezolvarea problemelor de viață.

BIBLIOGRAFIE :

1. Cerghit, I.; Radu, I.T.; Popescu, E.; Vlăsceanu, L., „Didactica”, manual pentru clasa a X-a, școli normale, E.D.P., R.A., 1997;
2. Kant, Im., Tratat de pedagogie. Iași, Editura Agora, 1992.
3. Nica, I, Țopa, L., Colaborarea școlii cu familia elevilor de clasa I, Editura Didactică și Pedagogică, București, 1974;
4. Nicola, I., „Pedagogie”, E.D.P., R.A., București, 1992;
5. *** - „Tribuna învățământului”, 2000.
6. Revista Învățământului preșcolar, 3-4/ 2005.

ÎMBUNĂTĂȚIREA CALITĂȚII ȘI EFICIENȚEI ÎN EDUCAȚIE

Biț Lavinia Janina, Liceul cu Program Sportiv Arad

Politicile educaționale de azi vizează cu preponderență îmbunătățirea calității și eficienței în educație și prin urmare asigurarea satisfacției beneficiarilor educaționali (elevii) și îmbunătățirea sistemului de învățământ raportat la standardele Uniunii Europene

Calitatea și eficiența în educație este o cerință imperativă a timpului în care trăim din mai multe motive: moral (elevii sunt cei cărora trebuie să li se ofere o educație de calitate), contextual (școlile sunt într-o continuă interacțiune cu comunitatea și societatea din care fac parte și presupune o creștere a interesului pentru calitate, pentru toate instituțiile de învățământ), supraviețuirea (societatea de azi este una concurențială), responsabilitatea (școlile sunt supuse mereu aprecierii și evaluării celor pe care îi servește: elevi, părinți, comunitate, societate), motiv pentru care se impune existența unor strategii interne de asigurare și menținere a calității).

Aceasta este dependentă de societatea în care funcționează procesul de învățământ. și se realizează raportat la beneficiarii ei, la interesele acestora. Valorile calității în educație, democrația, umanismul, echitatea, autonomia intelectuală și morală, calitatea relațiilor interpersonale, comunicarea, îmbogățirea comunității, inserția optimă socială și profesională, educarea individului ca membru responsabil al grupului. Forța de muncă să fie competitivă, cu noi competențe în soluționarea problemelor și cu abilități cognitive. Încă persistă discrepanțe între nivelul de pregătire al elevilor din școlile rurale și cei din școlile urbane, între elevii majoritari și cei aparținând grupurilor minoritare defavorizate.

Aceste diferențe privind performanța pot fi puse și pe seama unor distribuții inechitabile și ineficiente a resurselor ceea ce duce la o mare variație în ceea ce privește calitatea educației oferite. Îmbunătățirea managementului resurselor umane în învățământ printr-o planificare strategică și oferirea de stimulente pentru performanță poate contribui semnificativ la îmbunătățirea rezultatelor în educație.

Cercetările au pus în evidență legătura strânsă dintre comunicare și achiziții, dintre comunicare și satisfacția acestora în raport cu instruirea. Au fost identificate mai multe aspecte ale comunicării influențând instruirea eficientă. Unul dintre ele ar fi terminologia precisă ceea ce înseamnă că profesorul definește conceptele clar și elimină termenii vagi. Asemenea termeni aparent inofensivi, s-a constatat că deformează mesajul de comunicare, lasă elevilor sentimentul incertitudinii și dăunează înțelegerii de către aceștia a achizițiilor pe care le fac. După un răspuns incert al profesorului, cel care învață, care are deja incertitudini inițiale, se va afla și mai mult într-o asemenea situație. Un alt element al comunicării eficiente este discursul. Sunt două obstacole în calea atingerii acestui scop: lecția poate fi secvenționată neadecvat; la tema inițială se adaugă informații fără indicarea clară a modului cum se relaționează cu subiectul și de aici o prezentare învălmășită, care creează panică elevilor. Importante în comunicare sunt și semnalele de tranziție, care indică faptul că o idee este terminată și alta începe. În timpul lecției, elevii se află, mental, în poziții diferite și la niveluri diferite, fără semnale de tranziție, multe lucruri nu vor fi realizate când se trece la un nou subiect. Un alt aspect important al comunicării este accentuarea. Ea sensibilizează elevii față de informația importantă din lecție și se poate produce prin conduita și prin repetiție. Discuția despre limbaj are două mari implicații pentru profesor; a fi sigur că prezentarea făcută este clară și fluentă logic; a fi sigur că înțelege complet conținutul celor ce vor fi predate.

Pentru ca aceste elemente să influențeze învățarea, elevii trebuie să fie angajați în lecție. Aceasta este focalizarea sau concentrarea, o altă abilitate a instruirii eficiente. Concentrarea propulsează elevul în lecție și-l menține alături de noi de la începutul până la sfârșitul activității de învățare. Aceasta, în virtutea legității psihologice că procesarea informației începe cu atenția și trebuie menținută pentru ca procesarea să continue. Ceea ce furnizează profesorul prin focalizare este un sistem de stimuli de orientare. Aceștia pot să identifice motivația, prin activarea curiozității, făcând conținutul lecției atractiv. Utilizând materiale concrete și atrăgătoare-obiecte, desene, modele, informații scrise la tablă-profesorul oferă lecției un suport obiectual și menține atenția elevilor. Din păcate, cadrele didactice, înclină adesea să ofere conținutul informațional doar cu ajutorul descrierii verbale, lipsind actul de învățare de fundamentul lui obiectual firesc. Drept urmare, lecția își pierde efectul de concentrare.

Însă aici apare problema politicilor educaționale în învățământul românesc, ne dorim învățământ eficient și de calitate dar oferim profesorului acel suport obiectual de care are nevoie pentru a-și desfășura lecțiile? Au profesorii cu ce să capteze atenția elevilor?

Pentru a ne alinia învățământului și exigențelor Uniunii Europene trebuie mai întâi să le oferim cadrelor didactice suportul material, mijloacele de învățământ necesare pentru o educație de calitate și eficientă. Un alt punct de plecare în educația de calitate este și calitatea spațiilor de învățare, starea în care se află școlile din țara noastră și nu în ultimul rând trebuie să avem în vedere satisfacțiile materiale ale cadrelor didactice. Fiecare personaj implicat în actul de învățare are rolul său.

O privire de ansamblu, orientată spre evoluția curriculumului în alte state, relevă dinamica politicilor în domeniu, exprimată prin schimbări, mai mult sau mai puțin periodice, prin actualizări și reforme, în funcție de mai multe variabile – idealul educațional, rezultatele unor cercetări, experimente sau studii, evoluția societăților respective, natura și amploarea schimbărilor urmărite.

Astfel, la nivel internațional, se vorbește de o „reformă continuă” sau de „permanentizarea” reformelor, ca urmare a schimbărilor axiologice, sociale, economice, tehnologice.

În România, atât politicile educaționale cât și curriculumul național elaborat și aplicat în decursul ultimului deceniu exprimă o ritmicizare a schimbărilor și ajustărilor, fapt care a condus la o evoluție în domeniu și, implicit, la o racordare a politicilor educaționale ale României cu politicile la nivel european. („Curriculum pentru educația timpurie”-Copii da la naștere la 6 ani-(2018) Ministerul Educației Naționale)

În concluzie, calitatea reprezintă nivelul de satisfacție pe care îl oferă eficacitatea ofertei educaționale din domeniul învățământului și formării profesionale, stabilit prin atingerea unor standarde cerute și a unor rezultate excelente care sunt solicitate și la care contribuie participanții la procesul de învățare și ceilalți factori interesați.

Bibliografie:

1. „Curriculum pentru educația timpurie”-Copii da la naștere la 6 ani-(2018) Ministerul Educației Naționale
2. Golu,P.,Golu,i.(2002),„Psihologie educațională”,Editura EX Ponto,Constanța
3. Josan,Simona,,„Lecții de management și calitatea educației” „Tribuna Învățământului” nr.649,2005
4. „Perspective interdisciplinare în învățământul românesc”(studii de specialitate),Botoșani,2004

LEADERSHIP EDUCAȚIONAL

Prof. Înv. Preșcolar: BITICĂ FLORENTINA LILIANA
GRĂDINIȚA CU P.P. "VOINICEII", CRAIOVA

„Descătușează-ți potențialul. Dă contur aspirațiilor. Bucură-te de succes!”

Shrewsbury College of Arts & Technologie

Atât în Europa, cât și în România, leadership-ul educațional capătă din ce în ce mai multă importanță și complexitate. Pe fondul schimbărilor rapide și a instabilității din ultimii ani, sectorul educațional joacă în acest moment un rol unic și vital în cadrul dezvoltării socio-economice. Astfel, este esențial ca generația viitoare de lideri din domeniul educației să fie pregătită și dezvoltată pentru a asigura progresul sectorului educațional și relevanța sa pentru societate

Noul tip de management educațional impus de schimbările actuale ale societății nu poate să ignore filosofia și practica despre leadership în educație. Leadershipul educațional tinde să devină o condiție esențială pentru progresul sistemului, pentru plasarea pe o direcție clară, eficientă. În acest sens se impune formularea unor motivații fundamentale. Procesul de descentralizare a sistemului de învățământ solicită un leadership puternic. Prin complexitatea, amploarea și seriozitatea acțiunilor subsumate, descentralizarea, este factorul esențial de restructurare a funcției manageriale, de redimensionare a sa. Cele două procese se determină și se definesc reciproc, și asta, pentru că descentralizarea presupune în mod necesar o redistribuire a autorității decizionale și a răspunderii publice pentru funcții educaționale specifice, de la nivel central către nivelul local. Scopurile sale nu pot fi atinse dacă școala nu își întărește capacitatea educațională pentru a-și asuma un rol decizional lărgit, responsabil. Acest lucru presupune câteva elemente clare: construirea unui management care să democratizeze viața școlii, să favorizeze asumarea responsabilă a deciziilor privind calitatea procesului instructiv-educativ și a condițiilor de realizare a acestuia, creșterea gradului de responsabilizare a comunității locale și a școlii, restructurarea echilibrului între autoritate și responsabilitate.

În același timp, descentralizarea presupune trecerea de la o cultură a conducerii centrată pe proceduri, pe funcționalitatea școlii ca scop în sine, la o abordare strategică. Acest lucru înseamnă în același timp, și o răsturnare a piramidei conducerii de la administrativ spre leadership, de la un management orientat spre interiorul școlii la o abordare comunitară, colaborativă, de perspectivă.

Directorul modern trebuie să fie mai mult decât un lider din punctual de vedere al salarițiilor. Pentru a avea succes în activitatea de conducere, el trebuie să fie ”părinte”, ”profesor” și ”antrenor” al echipei de cadre didactice pe care o conduce. Managerii antrenați pentru succes, angajați instruiți pentru eficiență – așa arată, dintr-o perspectivă generală, o instituție de succes.

Mergând pe principiul ”omul potrivit la locul potrivit”, eficiența instructiv-educativă a unui colectiv de lucru ține, în mare măsură de oamenii care o compun. Aceasta pornește de la manager, care trebuie să dispună de reale calități de lider, și se traduce prin exploatarea la maximum a talentelor native ale cadrelor didactice, în vederea eficientizării activității pe care aceștia o desfășoară. A fi leader înseamnă a inspira și a influența, deopotrivă, generând cât mai multă energie pozitivă. Atunci când suntem înconjurați de energie pozitivă, e bine, pur și simplu, ne place, și munca noastră dă rezultate spectaculoase.

Specificul proceselor manageriale se reflectă atât în proporția superioară în care managerii trebuie să posedă o serie de calități, cunoștințe, aptitudini și comportamente necesare tuturor componentelor generale, cât și o serie de cunoștințe și aptitudini specific vieții școlare. Din prima categorie face parte inteligența, memoria, spiritul de observație, capacitatea de concentrare, sănătatea, caracterul, calități necesare la orice profesie, dar la dimensiuni sporite pentru manageri, dată fiind complexitatea și dificultatea proceselor manageriale.

Leadershipul poate fi definit ca abilitatea unei persoane de a exercita un tip de influență prin intermediul comunicării asupra altor persoane, orientându-le spre îndeplinirea anumitor obiective. Exercițarea influenței asupra altor persoane reprezintă esența leadershipului. În această privință, K. Davis precizează sugestiv: „Leadershipul este o parte a managementului, este abilitatea de a convinge pe alții să caute în mod entuziast atingerea unor obiective definite. Este factorul uman care asigură coerența unui grup și îl motivează pentru atingerea unor scopuri. Activități de management ca: planificarea, organizarea și luarea deciziilor sunt „coconi” inactivi până ce leaderul declanșează puterea motivației în oameni și îi ghidează spre anumite scopuri.”

Interesant de menționat este că o organizație militară, armata SUA, a sintetizat principiile de leadership astfel: 1. Fii bine pregătit – ca lider trebuie să cunoști bine domeniul tău de activitate și ceea ce fac subordonații tăi; 2. Asumă-ți responsabilitatea, caută modalități de a ajuta dezvoltarea organizației din care faci parte, iar atunci când lucrurile nu merg cum trebuie, nu căuta vinovați – caută soluții; 3. Ia decizii corecte și la timp; 4. Fii un exemplu pentru ceilalți; 5. Cunoaște-ți oamenii și interesează-te de bunăstarea lor; 6. Informează-ți angajații; 7. Dezvoltă în toți colaboratorii tăi sentimentul responsabilității pentru ceea ce fac; 8. Asigură-te că cei din subordinea ta înțeleg ce au de făcut, că activitatea lor este supravegheată și sarcinile realizate corect; 9. Pregătește-vă ca echipă; 10. Folosește la maxim capacitatea organizației din care faci parte.

Sunt principii ce pot fi aplicate de un conducător din orice domeniu de activitate, astfel și de un lider școlar.

Într-un management eficient, de cele mai multe ori, decizia optimă poate fi identificată numai după consultarea și implicarea în procesul decizional a părților interesate. La nivelul școlii, părțile interesate fiind elevii, părinții, administrația locală, angajatorii și alte grupuri și instituții.

Practicile de management și leadership creează mediul propice pentru a atinge performanțe, esențial pentru ca o unitate de învățământ să aibă succes. Astfel, instituția răspunde la întrebările „de ce?” și „cum?”, inspiră angajații să acționeze și clarifică rezultatele așteptate, se concentrează asupra strategiei și asigură o funcționare eficientă, este deschisă către soluții și îmbunătățiri majore, respectă diversitatea, identifică responsabilitățile individuale, înțelege că atingerea performanțelor și împlinirea individuală sunt interdependente și creează un mediu propice pentru amândouă.

Societatea românească are mari așteptări de la factorii decidenți ai sistemului educațional și de la cei care promovează și implementează politici educaționale.

Bibliografie

1. Programe de leadership și dialog educativ pentru școli – <http://www.britishcouncil.ro/programe/educație/școli/leadership>
2. Păunescu, Ion, Managementul resurselor umane, Editura Eficient, București, 2000.
3. *Management educațional pentru instituțiile școlare*, I.S.E., Buc., 2001.
4. *Management Educațional, Leadership Formare*/ prof. metodist CCD Mureș/Maria Borșan
5. *Leadership în educație*- Sergiu Rednic, Techoresh Peleg Josepha, Cluj Napoca, 2014

STAREA DE BINE A PROFESORILOR ȘI ELEVILOR: RESURSE, IMPACT ȘI IDEI PRACTICE

BIZO RAFILA

ȘCOALA GIMNAZIALĂ „LUCIAN BLAGA”BAIA MARE

Starea de bine a copilului este un concept cu multiple fațete care se referă atât la aspecte subiective, emoții și experiențe ale copilului, cât și la aspecte obiective, precum condițiile sale de trai. Este strâns legată de existența posibilității de autoîmplinire, a condițiilor optime de dezvoltare și a unui echilibru între plăcere și durere (Ben-Arieh et al., 2014).

Starea de bine a elevilor și a cadrelor didactice reprezintă un element esențial în obținerea unei educații de calitate.

Starea de bine este strâns legată de promovarea unei educații de calitate, care pune în prim plan oamenii și relațiile sociale dintre aceștia, emoțiile lor și sentimentele.

O educație de calitate se bazează pe utilizarea unor resurse bogate în conținut interactiv, care pune accent pe comunicare, colaborare, creativitate și flexibilitate în gândire. Educația formează membrii unei societăți, iar impactul educației asupra noastră este unul uriaș.

Anii petrecuți în grădiniță, ciclul primar, gimnazial și liceal lasă cu siguranță o amprentă asupra formării personalității și caracterului fiecăruia dintre noi. Relațiile pe care le stabilim în această perioadă au un efect pozitiv sau negativ asupra noastră, ne ajută să ne descoperim abilitățile, ne consolidează încrederea în sine, ne construim o imagine pozitivă sau negativă, asupra propriei persoane.

Starea de bine a cadrelor didactice și a elevilor se află într-o strânsă legătură și se completează una pe alta. Cadrele didactice pozitive, empaticе, care emană căldură, care stabilesc conexiuni cu elevii, care pun accent pe dezvoltarea emoțională a acestora, au, cu siguranță, elevi fericiți. Iar, elevii fericiți, mulțumiți, încrezători, transmit acest lucru și profesorilor.

Dar de ce au nevoie cu adevărat elevii și profesorii pentru ca starea de bine să fie una reală și nu o utopie?

Ce pot face cadrele didactice pentru a fi fericite?

Ce pot face elevii împotriva unui sistem rigid, bazat pe clasificare și ierarhizare?

Starea de bine nu se raportează în mod egal pentru fiecare individ. Ceea ce pe mine mă mulțumește și îmi face plăcere poate fi un real disconfort pentru cel de lângă mine. Pe unii dintre noi ne mulțumesc lucrurile materiale, statutul social, pe alții dimpotrivă. Unii elevi au înclinații artistice, alții matematice, unii elevi se simt bine citind o carte, alții rezolvând probleme la chimie. Atunci când vom învăța ceea ce ne place cu adevărat, când ne vom descoperi pe noi înșine, când vom înțelege că educația nu se referă doar la cunoștințe, atunci când vom înțelege unicitatea fiecărui individ, putem vorbi despre starea de bine.

Starea de bine încorporează elemente ce țin de dezvoltarea psihologică și emoțională, de comportamentul social, de relaționarea cu ceilalți.

Un alt aspect îl reprezintă capacitatea mediului educațional de a fi unul prietenos, bazat pe colaborare, prietenie, support și diversitate. Cu toții cunoaștem ceea ce înseamnă educația în România, dar și caracteristicile unui sistem educațional de succes. Cu siguranță nu putem schimba sistemul educațional, nu stă în puterea noastră acest lucru, însă, ceea ce putem schimba este comportamentul propriu, și, cel mai important, putem schimba reacția personală asupra sistemului.

În activitatea la catedră, la profesorul pentru învățământul primar, un lucru foarte important este: dragostea față de elevi. Nu poți educa fără dragoste.

Accentul ar trebui să fie pus pe dezvoltarea emoțională a elevilor, pe formarea personalității acestor, și mai puțin pe asimilarea de cunoștințe.

Bibliografie:

Ben-Arieh, A., Casas, F., Frones, I., & Korbin, J.E. (2014).

Multifaceted Concept of Child WellBeing. In A. Ben-Arieh (Ed.), Handbook of Child Well-Being.

Diversitatea umană, o exigență a educației contemporane

Profesor pentru învățământul primar

Blaga Adriana-Ioana

Școala Gimnazială “Horea” Șimleu Silvaniei, Sălaj

Atât pentru noi, cadrele didactice, cât și pentru părinți, una dintre cele mai mari provocări ale secolului în care trăim este aceea de a pregăti/educa copiii să facă față repetatelor schimbări aduse de sistemul educațional și în special celor impuse de societate.

Când vorbim de dezvoltarea armonioasă a unui copil și de integrarea lui cu succes în societate, nu putem să trecem cu vederea două concepte atât de des auzite în mediul școlar, dar și în cel de zi cu zi. Este vorba despre interrelacionare și diversitate. Când aceste cuvinte sunt rostite împreună, este imperios necesar să ne gândim la dezvoltarea de conexiuni umane, la nevoia de apartenență la un grup, la stimă de sine și la specificitate umană.

Elevii au nevoie de dragoste, atenție, empatie, respect, afecțiune, înțelegere și îndrumare. Au nevoie de aceste lucruri atât din partea familiei, cât și din partea colegilor și a altor copii. De asemenea, este imperios necesar ca elevii să simtă că aparțin unui grup, că sunt integrați într-o lume socială. Stima de sine joacă și ea un rol foarte important în dezvoltarea personalității copilului, oferindu-i sentimentul că este valoros chiar și atunci când este diferit.

Ca învățător, este important să creezi un climat incluziv și primitiv pentru toți elevii. Diversitatea poate fi înțeleasă și explicată în multe moduri, însă atunci când aceasta este prezentă în rândul elevilor, cauzele pot fi multiple: motivația scăzută a elevilor, proveniența copiilor din familii dezavantajate sau din centre institutionalizate, posibilitățile scăzute de învățare, cultura, naționalitatea, religia, tipul de familie, precum și nevoile speciale de învățare ale acestora.

Realitatea însă, de multe ori ne arată faptul că, diversitatea din rândul elevilor poate determina disconfort, interacțiuni dificile, lipsă de încredere, lipsă de respect, dar în mod paradoxal, aceasta este necesară și chiar benefică pentru o dezvoltare cât mai fructuoasă. Spre exemplu, oamenii și în mod special elevii care provin din grupuri etnice diferite pot contribui cu informații și experiențe unice la rezolvarea unei sarcini. Pe lângă toate acestea, membrii unui grup omogen s-ar putea simți confortabil, motivați pentru faptul că ajung la un numitor comun lucrând împreună.

Personal, consider că diversitatea are numeroase valențe formative, aceasta fiind necesară în dezvoltarea abilităților interrelaționale în rândul elevilor. Consider că acest subiect este foarte important și de actualitate, ba mai mult, ar trebui să fie o exigență a educației contemporane.

Pentru a asigura un climat de incluziune într-o clasă diversă, profesorul ar trebui să facă pași concreți pentru identificarea și acceptarea diferitelor nevoi și preferințe ale elevilor (The Importance of Diversity & Cultural Awareness in The Classroom)

BIBLIOGRAFIE:

1. Glava A., “*Educația multiculturală-dimensiune a educației contemporane*” in “Studii de pedagogie. Omagiu profesorului Dumitru Salade”, Miron Ionescu (coordinator), Ed. Presa Universitară Clujeană, Cluj-Napoca, 2000.
2. Lucian C., (2008), *Învățarea integrată – fundamente pentru un curriculum transdisciplinar*, Editura Polirom, Iași;
3. Zlate M., (2000), *Tendențe de reconfigurare a modelelor de instruire în acord cu evoluția cunoașterii despre învățare*, Editura Polirom, Iași.

DEZVOLTAREA PSIHO-SOCIALĂ A COPIILOR PREȘCOLARI PRIN INTERMEDIUL POVEȘTILOR

PROFESOR ÎNVĂȚĂMÂNT PREȘCOLAR:

BLIDĂRAN CLAUDIA LIDIA

GRĂDINIȚA P.P. GIROC

Povestirile influențează în mod indirect estetica comportării copiilor, contribuie la lărgirea orizontului de cunoaștere prin multitudinea de aspecte din ambianța inconjurătoare la care face apel. În procesul ascultării unei povestiri este antrenată în mare măsură activitatea psihică a copilului. Aceste povestiri solicită imaginația creatoare, gândirea, limbajul și realizează trecerea de la o etapă stereotipă, la o etapă care permite găsirea de soluții pentru aceeași temă. Ei sunt puși astfel în situația de a realiza o povestioară, de a exprima într-o succesiune logică fapte și întâmplări și de a găsi forma de prezentare adecvată.

Vorbind acum din unghiul semnificațiilor poveștilor, trebuie accentuat asupra faptului că acestea formează (educă deopotrivă formal, informal și nonformal), informează și distrează personalitatea copilului. Semnificațiile poveștilor răspund așadar multiplelor exigențe ale copilului, care caută în interiorul acestora un univers mic, redus la scară. Promovarea educației copilului prin intermediul poveștilor pare a fi, așadar, un obiectiv al tuturor celor care, în mod implicit sau explicit, își asumă responsabilități pedagogice. Afirmația, conform căreia, educația copilului prin intermediul poveștilor nu ar mai răspunde astăzi orizontului de așteptare pe care curiozitatea copilului îl dezvoltă, nu este consistentă, dacă este să formulăm cel puțin două considerente care-i îndreptățesc funcțiile și rolul în cadrul procesului educațional: pe de o parte, povestea are o funcție extrem de fecundă în cultivarea facultăților psihice ale copilului (dând astfel seama de latura dezvoltării naturii sale interioare); iar, pe de altă parte, povestea reprezintă un factor la fel de activ atunci când se pune problema cunoașterii individualității copilului de către pedagogii responsabili de formarea copilului în spiritul unei educații alese.

La palierul cultivării facultăților psihice ale copilului, de care aminteam într-o primă instanță, pot fi înscrise o serie de obiective educaționale posibil de atins prin medierea poveștilor: amintim aici, câteva roluri decisive pe care le joacă poveștile asupra disciplinării atenției copilului, a îmbogățirii reprezentărilor sale, a exercițiului memoriei, a cultivării judecății (în sensul motivării raționale a diverselor situații întâlnite în cuprinsul poveștilor); de asemenea, menționăm rolul poveștilor în stimularea judecăților analogice ale copilului (efectuarea de comparații sugestive cu elemente din realitatea imediată), în trezirea sentimentului estetic încă din fragedă vârstă, în inocularea respectului pentru valorile și comandamentele morale, deopotrivă cu repulsia în raport cu răul, în cultivarea respectului față de vârstnici, a sentimentelor creștine de compasiune și milă, rolul poveștilor în cultivarea curajului și a perseverenței, în educarea voinței și lista enumerării contribuțiilor acestora asupra educabilității ar putea continua.

Cunoașterea individualității copilului este, pe de altă parte, miza decisivă pe care și-o asumă toți cei implicați, în mod direct sau indirect, în educația copilului. Posibilitatea ca, prin intermediul poveștilor, să i se permită pedagogului accesul la

resorturile intime ale individualității copilului, nu este deloc de neglijat, cultivarea poveștilor devenind astfel, din perspectivă pedagogică, modalitatea explicită prin care pedagogul umple un conținut educațional.

Presupunerea că poveștile ar permite observarea din afară a însușirilor psihice ale copilului (sesizabile la nivelul reacțiilor, a sentimentelor, a gesturilor, întrebărilor și replicilor, a insistențelor, simpatiilor și preferințelor etc.), poate fi validată de o serie de presupoziii pe care educatorul le angajează în mod constitutiv în edificarea procesului educațional al copilului: de pildă, interesul pentru detaliile poveștilor, manifestat de copil, va constitui un indiciu, furnizat pedagogului, ce dă seama de buna intuiție a copilului; tot așa, interesul pentru elementele ireale ale poveștilor este semnul unei bune imaginații a copilului, iar modul de a interpreta, a întreba și a replica al copilului dă un indiciu sugestiv asupra nivelului dezvoltării intelectuale a copilului, asupra capacității sale de judecată. În rezumat, pedagogul poate valorifica modalitățile diverse de incidență psihologică ale poveștilor asupra copilului, în sensul observării evoluției facultăților psihice ale copilului. Nu puțini sunt cei care cred astăzi că poveștile, ca elemente cu valoare constructivă în educabilitatea copilului școlar, au pierdut teren și că o serie de alte modalități instructive s-au substituit acestora în ordinea atractivității și a conținuturilor reale cu rol formativ pentru evoluția normală a copilului. În astfel de condiții, “zicerea de povești” ar putea fi socotită o tentativă tardivă de recuperare a unui orizont semnificativ pentru dezvoltarea pleneră a copilului, eșecul fiindu-i astfel asigurat.

Prin intermediul povestilor, prescolarul poate fi oricine își dorește, poate experimenta roluri diverse: de părinte, de bătrân sau de vrajitoare, de zana, de zmeu sau de dragon, de orice alt personaj pe care îl îndrăgește sau în care se redescopera.

Poveștile reprezintă un mijloc de cunoaștere care le crează copiilor trăiri contradictorii, prin intermediul lor ei putând experimenta sentimente de iubire, ură, teamă, fericire, tristețe sau pot asista la confruntarea dintre bine și rău. Aceste redări ale sentimentelor sunt uneori greu de înțeles la vârsta preșcolară, însă tocmai acesta este rolul poveștilor în grădiniță, ele îmbogățind viața afectivă a copiilor, oferindu-le oportunitatea, prin intermediul lecturii, de a experimenta, alături de personajele prezentate, diverse circumstanțe desfășurate în cele mai diverse ipostaze.

Poveștile îi permit să-și imagineze soluții posibile pentru temerile sale inconștiente și conflictele sale interioare, pentru că personajele trec prin aventuri în care copilul se poate recunoaște. Povestea pe care le place să o audă de mai multe ori rămâne deseori adânc întipărită în mintea lor, copiii găsind în ea răspunsuri corespunzând cu nivelul lor de dezvoltare.

Copilaria înseamnă poveste și visare. Anii copilariei sunt cu atât mai minunați cu cât visele și poveștile sunt mai frumoase, mai pline de fabulos, de eroi viteji și prințese fermecatoare.

Din acest motiv, în afară de istorisirile care i se spun la grădiniță, copilul trebuie să beneficieze și acasă de o oră a poveștilor, zilnic. O oră a poveștilor, în fiecare seară, înainte de culcare, de exemplu, va consolida apropierea dintre părinte și copilul său și îi va stimula imaginația, sensibilitatea, potențialul cognitiv și fantezia.

La toate nivelele psiho-fizice caracteristice dezvoltării copilului, problematica poveștilor pare să exercite un impact integral. Prin extensie, adresându-se tuturor vârstelor, se poate afirma că povestea este, probabil, una dintre puținele modalități culturale de transmitere și inoculare a valorilor morale, independent de stadiile comprehensibilității umane. Ca atare, dacă poveștile semnifică în genere ceva, atunci mesajul său este diferențiat calitativ, în funcție de capacitatea de înțelegere și modul

de interpretare al celui cărui i se adresează. Sensul degajat de conținutul poveștilor se desprinde din rațiunea de a fi a acestuia: înzestrând primele reprezentări ale copilului despre viață, poveștile constituie, la nivelul individualității copilului, o primă formă generală a dezvoltării intelectului și de clarificare a emoțiilor acestuia. În această accepțiune lărgită, poveștii i se atribuie rolul de a contribui la o mai bună autoînțelegere a copilului, fapt care are drept consecință o înțelegere îmbunătățită, superioară a celorlalți din jurul său. Concis exprimat, sensul poveștilor este acela de a proiecta ordinea interioară a copilului (rezultat al înțelegerii proceselor sale psihice interne), într-o altă ordine exterioară copilului, dată de universul care-l înconjoară.

Povestirile copiilor constituie un exercițiu de compunere și trebuie privite ca un produs al creativității copiilor, care trebuie stimulat și dezvoltat .

Una dintre metodele inovative utilizare în învățământul preșcolar, în cadrul Domeniului Limbă și Comunicare, este metoda ”**Povestea din făină**”. Prin intermediul acestei metode sunt valorizate toate procesele psihologice ale copiilor, de la gândire, memorie, memorie vizuală, atenție, limbaj și voință, Mai jos voi exemplifica povestea „Găinușa cea roșcată”:



BIBLIOGRAFIE

Balint, M.(2008), Metodica activităților de educare a limbajului în învățământul preșcolar. Didactica limbii și literaturii române, Universitatea Babeș – Bolyai Cluj-Napoca, Facultatea de psihologie și științe ale educației .

Bărbulescu, G., Beșliu, D.,(2009) Metodica predării limbii și literaturii române în învățământul primar, Editura Corint.

. Bodiștean, F.,(2007) Literatura pentru copii și tineret dincolo de story, Casa Cărții de Știință, Cluj-Napoca.

Dumitrana, M., (1999), Educarea limbajului în învățământul preșcolar, I. Comunicarea orală, Editura Compania, București.

Facilitarea, susținerea și îmbunătățirea activităților din sistemul educațional

Prof. Boambeș Delia Marioara
Grădinița PN Prisaca

Calitatea și eficiența în educație este o cerință imperativă a timpului în care trăim din mai multe motive: moral (elevii sunt cei cărora trebuie să li se ofere o educație de calitate), contextual (școlile sunt într-o continuă interacțiune cu comunitatea și societatea din care fac parte, ceea ce presupune o creștere a interesului pentru calitate pentru toate instituțiile de învățământ), supraviețuirea (societatea de azi este una concurențială), responsabilitatea (școlile sunt supuse mereu aprecierii și evaluării celor pe care îi servește: elevi, părinți, comunitate, societate), motiv pentru care se impune existența unor strategii interne de asigurare și menținere a calității).

Calitatea este dependentă de societatea în care funcționează procesul de învățământ. Calitatea se realizează raportat la beneficiarii ei, la interesele acestora. Valorile calității în educație: democrația, umanismul, echitatea, autonomia intelectuală și morală, calitatea relațiilor interpersonale, comunicarea, îmbogățirea comunității, inserția optimă socială și profesională, educarea individului ca membru critic și responsabil al grupului. Forța de muncă să fie competitivă, cu noi competențe în soluționarea problemelor și cu abilități cognitive. Încă persistă discrepanțe între nivelul de pregătire al elevilor din școlile rurale și cei din școlile urbane, între elevii majoritari și cei aparținând grupurilor minoritare defavorizate.

Aceste diferențe privind performanța pot fi puse și pe seama unor distribuții inechitabile și ineficiente a resurselor ceea ce duce la o mare variație în ceea ce privește calitatea educației oferite. Îmbunătățirea managementului resurselor umane în învățământ printr-o planificare strategică și oferirea de stimulente pentru performanță poate contribui semnificativ la îmbunătățirea rezultatelor în educație.

Cercetările au pus în evidență legătura strânsă dintre comunicare și achizițiile elevului, dintre comunicare și satisfacția elevilor în raport cu instruirea. Au fost identificate mai multe aspecte ale comunicării, care influențează instruirea eficientă. Unul dintre ele ar fi terminologia precisă. Ceea ce înseamnă că profesorul definește conceptele clar și elimină termenii vagi. Asemeni termeni aparent inofensivi, s-a constatat că deformează mesajul de comunicare, lasă elevilor sentimentul incertitudinii și dăunează înțelegerii de către aceștia a achizițiilor pe care le fac. După un răspuns incert al profesorului, cel care învață, care are deja incertitudini inițiale, se va afla și mai mult într-o situație de incertitudine. Un alt lement al comunicării eficiente este discursul legat. Sunt două obstacole în calea atingerii acestui scop: lecția poate fi secvenționată neadecvat; la tema inițială se adaugă informații fără indicarea clară a modului cum se relaționează ele cu subiectul. De aici o prezentare învălmășită, care îi confuzionează pe elevi. Importante în comunicare sunt și semnalele de tranziție, care indică faptul că o idee este terminată și alta începe. În timpul lecției, elevii se află, mental, în poziții diferite și la niveluri diferite și fără semnale de tranziție, multe lucruri nu vor fi realizate când se trece la un nou subiect. Un alt aspect important al comunicării este accentuarea. Ea sensibilizează elevii față de informația importantă din lecție și se poate produce prin conduita și prin repetiție. Discuția despre limbaj are două mari implicații pentru profesor; a fi sigur că prezentarea făcută este clară și fluentă logic; a fi sigur că înțelege complet conținutul celor ce vor fi predate.

Pentru ca aceste elemente să influențeze învățarea, elevii trebuie să fie angajați în lecție. Aceasta este focalizarea sau concentrarea-o altă abilitate a instruirii eficiente. Concentrarea propulsează elevul în lecție și-l menține alături de noi de la începutul până la sfârșitul activității de învățare. Aceasta, în virtutea legității psihologice că procesarea informației începe cu atenția, iar atenția trebuie menținută pentru ca procesarea să continue. Ceea ce furnizează profesorul prin focalizare este un sistem de stimuli de orientare. Aceștia pot să identifice motivația, prin activarea curiozității, făcând conținutul lecției atractiv. Utilizând materiale concrete și atrăgătoare-obiecte, desene, modele, informații scrise la tablă-profesorul oferă lecției un suport obiectual și menține atenția elevilor. Din păcate, cadrele didactice, înclină adesea să ofere conținutul informațional doar cu ajutorul descrierii verbale, lipsind actul de învățare de fundamentul lui obiectual firesc.

Însă aici apare problema politicilor educaționale în învățământul românesc, ne dorim învățământ eficient și de calitate dar oferim profesorului acel suport obiectual de care are nevoie pentru a-și desfășura lecțiile? Au profesorii și educatoarele cu ce să capteze atenția elevilor?

Pentru a ne alinia învățământului și exigențelor Uniunii Europene trebuie mai întâi să le oferim cadrelor didactice suportul material, mijloacele de învățământ necesare pentru o educație de calitate și eficientă. Un alt punct de plecare în educația de calitate este și calitatea spațiilor de învățare, starea în care se află școlile din țara noastră și nu în ultimul rând trebuie să avem în vedere satisfacțiile materiale ale cadrelor didactice.

Fiecare personaj implicat în actul de învățare are rolul său. Prin urmare:

Cadrele didactice prin:

- Activitate didactică în conformitate cu documentele normative și bazate pe o metodologie centrată pe elev;
- Formare continuă;
- Adecvarea întregii activități la nevoile elevilor și ale comunității;
- Evaluare și autoevaluare permanentă;

Elevii prin:

- Pregătire continuă;
- Implicare activă și responsabilă în propria educație;
- Participare la viața școlii

Conducerea școlii:

- Prin asigurarea resurselor, a bazei materiale și a condițiilor pentru o educație de calitate;
- Realizarea comunicării interne și externe la nivelul școlii;
- Conducerea proceselor de dezvoltare instituțională;

Comisia pentru evaluare și asigurare a calității:

- Strategia de evaluare și asigurare a calității;
- Propuneri de îmbunătățire a calității educației;
- Colaborarea cu ceilalți „actori” implicați;
- Raportul anual de evaluare internă privind calitatea educației în școală;

Părinții:

- Comunicare permanentă cu copilul și cu cadrele didactice;
- Implicare în viața școlii și răspuns prompt la solicitările acestora;

„Evaluarea calității educației se face pe baza valorii adăugate,adică în funcție de ceea ce are școala,educația adaugă la „zestrea” de cunoaștere,deprinderi,atitudini,competențe generale existente deja la nivelul indivizilor,grupurilor și comunităților.”(Simona Josan,2005,pag.9) Astfel, la nivel internațional, se vorbește de o „reformă continuă” sau de „permanentizarea” reformelor, ca urmare a schimbărilor axiologice, sociale, economice, tehnologice.

În România, atât politicile educaționale cât și curriculumul național elaborat și aplicat în decursul ultimului deceniu exprimă o ritmicizare a schimbărilor și a ajustărilor, fapt care a condus la o evoluție în domeniu și, implicit, la o racordare a politicilor educaționale ale României cu politicile la nivel european.(Curriculum pentru educația timpurie”-Copii da la naștere la 6 ani-(2018) Ministerul Educației Naționale)

În concluzie,calitatea reprezintă nivelul de satisfacție pe care îl oferă eficacitatea ofertei educaționale din domeniul învățământului și formării profesionale, stabilit prin atingerea unor standarde cerute și a unor rezultate excelente care sunt solicitate și la care contribuie participanții la procesul de învățare și ceilalți factori interesați.

Bibliografie:

1. .Curriculum pentru educația timpurie”-Copii da la naștere la 6 ani-(2019) Ministerul Educației Naționale
2. Golu,P.,Golu,i.(2002),„Psihologie educațională”,Editura EX Ponto,Constanța
3. Josan,Simona,,„Lecții de management și calitatea educației”,„Tribuna Învățământului” nr.649,2005
4. „Perspective interdisciplinare în învățământul românesc”(studii de specialitate),Botoșani,2004
5. <http://aracip.edu.ro>

Profesorul - calea spre succes!

Boanță Iulia Florentina

Școala Gimnazială Nr. 128, București

În societatea de astăzi, progresul țării nu este calculat prin cât de fericiți sunt oamenii, starea lor fizică bună sau stabilitatea socială. Pentru a fi adaptați societății actuale, oamenii trebuie să știe cum să învețe. Modelul tradițional al educației, bazat pe transmiterea de cunoștințe de la vechea la noua generație nu mai este actual, întrucât cunoștințele sunt într-o continuă schimbare.

Prin urmare "a învăța să înveți" este una din competențele cheie în societatea de astăzi bazată pe cunoaștere, persoanele trebuie să se înzestreze cu abilități de învățare pe tot parcursul vieții, care să le permită să se adapteze la schimbările permanente ale societății.

De ce să înveți? Deseori copilul este îndrumat să învețe pentru a-și mări șansele să găsească o meserie mai bună în viitor, și implicit, de a avea o viață împlinită, fiind convins că educația scade riscul de a avea probleme sociale. Dar, educația este cea care menține agerimea minții, îmbunătățește memoria, crește încrederea în sine și oferă un sentiment de împlinire, abilitatea de învățare permanentă, în pas cu evoluția tehnologică sau de altă natură, fiind o competență pentru toată viața!

Drumul cel mai eficient spre învățare este cunoașterea propriei persoane, a capacității personale de învățare, folosirea metodelor și procedurilor utilizate cu succes în trecut. *Ce înseamnă a învăța să înveți?* Învățarea este cel mai natural proces deoarece dorința de a explora și de a asimila sunt înnăscute și continuă pe toată perioada vieții interacționând cu mediul de viață. Bazându-se pe faptul că dorința de explorare și asimilare sunt înnăscute, profesorii, în descrierea mediului din clasă care favorizează învățarea eficientă, au subliniat importanța unor aspecte precum: varietatea resurselor și a activităților de învățare, calitatea prezentării conținutului, dată de reprezentarea grafică a ideilor, activarea cunoștințelor anterioare ale elevilor, valorizarea și exploatarea rezultatelor învățării, climatul socio-cultural al clasei, echilibrul între sarcinile de grup și activitățile individuale, capacitatea elevilor de a lucra în grup, stăpânirea de către elevi a tehnicilor de învățare care conduc la învățarea auto-dirijată, evaluarea formativă bazată pe susținerea constantă a învățării, iar nu pe sublinierea și penalizarea erorilor, motivarea elevilor pentru învățare prin strategii didactice interactive și valorificarea experiențelor de învățare non-formală a acestora.

Profesorii trebuie să cunoască rolul pe care îl au în sprijinirea elevilor, în planificarea și organizarea propriei învățări, în manifestarea stilurilor de învățare individuale, în dezvoltarea încrederii elevilor în succesul propriei activități de învățare. Pentru a dezvolta autonomia elevului în învățare, profesorii subliniază necesitatea ca ansamblul de acțiuni specifice predării propriei discipline să fie completat cu acțiuni de predare explicită a unor metode și tehnici de studiu precum: tehnici de luare a notițelor; formularea întrebărilor; realizarea de sinteze; rezumarea și reprezentarea grafică a ideilor.

În dezvoltarea competenței de a învăța să înveți la elevi strategiile de predare-învățare-evaluare adecvate sunt vitale. Acestea trebuie să includă cu obligativitate predarea explicită a unor tehnici și metode de învățare, precum realizarea hărților conceptuale, rezumarea, luarea notițelor, întrucât modul în care profesorii concep și utilizează aceste instrumente de generare și activare a cunoașterii elevilor influențează decisiv nu numai performanțele școlare ale elevilor, ci și modul în care aceștia abordează și soluționează probleme reale din viața cotidiană, sarcinile de la locul de muncă. Din acest motiv, indiscutabil, competența a învăța să înveți trebuie privită în relație cu programele de formare a cadrelor didactice și a formatorilor. Mai mult decât atât, dezvoltarea competenței a învăța să înveți ar trebui să beneficieze de o abordare unitară și coerentă la nivelul curriculumului de formare nu doar a elevilor, ci și a cadrelor didactice, a formatorilor și a adulților, în general.

Bibliografie:

1. Bercu, N., Căpiță, L.E., Despre a învăța elevul să învețe, în: „Revista de pedagogie”, Institutul de Științe ale Educației, nr. 58 (3)/2010.
2. Bercu, N., Căpiță, L.E., Dumbrăveanu, L., Dumitrescu, A., Nasta D.I., Competența a învăța să înveți într-o abordare actuală; Singer, M. (coord.) Didactica practică. Temă de cercetare Institutul de Științe ale Educației, 2006.
3. <https://www.ise.ro/a-invata-sa-inveti-in-scoala-dincolo-de-logica-implicita-a-simtului-comun>

ROLUL FILMELOR ÎN PREDAREA LIMBII ENGLEZE CA LIMBĂ STRĂINĂ

Prof. Roxana Luiziana Bobeică

Școala Gimnazială "Eroilor"

Comuna Lipănești, jud. Prahova

Există numeroase motive pentru care studierea unei limbi străine este extrem de importantă (succes în viața profesională, accesul la informații de pe Internet, călătorii sau satisfacție personală), iar limba engleză este, practic, peste tot: în meniurile calculatoarelor, telefoanelor sau altor gadget-uri, în instrucțiunile de folosire ale diverselor obiecte casnice sau în comunicarea de zi cu zi, în care întâlnim termeni împrumutați din această limbă (shopping, selfie).

Limba engleză este, de departe, cea mai predată limbă străină din lume. Adulții și studenții învață limba engleză deoarece le este folositoare la slujba lor, dar când vine vorba de adolescenți sau copii, aceștia nu au de ales – ei sunt constrânși de curriculum-ul școlar. Din acest motiv, acestora le lipsește implicarea și motivația. Așadar, rolul profesorului este de a găsi metode, tehnici și resurse noi și interesante, astfel încât învățarea limbii engleze să fie plăcută, dar și eficientă în același timp.

În zilele noastre, filmul reprezintă o sursă de distracție, bună dispoziție și amuzament. Tuturor le plac filmele; ca urmare, oamenii urmăresc filme online, la cinematograful sau la televizor. Deci, acesta este unul din motivele pentru care consider că este o idee bună să îmbin predarea limbii engleze cu filmele. Filmele, de asemenea, le oferă elevilor motivația de a învăța (filmele îi captivează, încurajând interacțiunea, implicarea și comunicarea), le prezintă acestora situații și conversații din viața reală (deoarece filmele sunt create pentru vorbitorii nativi de limba engleză, limbajul este cu accent și pronunție nativă, deci, autentic) și le îmbunătățesc abilitățile de scris, citit, ascultat și vorbit în limba engleză (elevii își îmbunătățesc fluența în exprimare, vocabularul, pronunția, etc.). Filmele îi fac pe elevi să comunice, să gândească, să își exprime ideile și părerile, să argumenteze și să discute pe baza temelor acestora.

Un "instrument" remarcabil folosit în predarea limbii engleze este FILMUL SCURT deoarece nu durează mai mult de 5 – 10 minute, poate fi folosit de mai multe ori în timpul aceleiași ore de curs, le oferă elevilor libertatea de a inventa dialoguri noi, este asemănător unui mini-film (are un început, un cuprins și un sfârșit), chiar dacă nu conține dialogurile

și imaginile creează sens deoarece acestea fac parte din limbajul non-verbal și, cu condiția ca filmul scurt să fie accesibil, poate fi folosit pentru orice nivel de studiu al limbii engleze. Totuși, profesorii ar trebui să evite filmele cu o densitate verbală mare, în care personajele vorbesc în același timp sau folosesc limbaj tehnic, jargon, argou sau accente specifice unei anumite regiuni. Filmele reprezintă imagini în mișcare și prin intermediul lor elevii pot observa ce înseamnă contact vizual, expresii faciale, limbajul corpului, pot vedea imagini de fundal și pot auzi sunete.

Cu tehnologia din ziua de azi profesorii care folosesc filmele pentru a preda limba engleză ca limbă străină, pot face aproape orice: pot derula la nesfârșit imaginile, pot opri filmul la o anumită imagine, pot controla volumul (cu / fără sunet, foarte tare sau foarte încet), pot prezenta doar o anumită scenă sau pot oferi subtitrare. Totuși, înainte de a folosi tehnologia, profesorii trebuie să se familiarizeze cu echipamentele electronice (televizor, DVD player, laptop) pe care le folosesc, să se asigure că acestea funcționează corect, că știu să folosească comenzile, să verifice dacă toți elevii văd ecranul, să verifice dacă sunetul este clar și să aleagă filme interesante, astfel încât elevilor să le placă experiența.

Există numeroase tehnici care pot fi folosite în utilizarea unui film ca modalitate de predare a limbii engleze ca limbă străină: **vizionare normală** (filmul rulează fără pauze, elevii văd și ascultă tot în același timp), **stop cadru** (filmul este oprit într-un anumit punct pentru a verifica ce au înțeles elevii până în acel moment sau să facă predicții legate de ceea ce urmează să se întâmple), **vizionare silențioasă** (elevii vizionează filmul fără sunet și simultan descriu ceea ce văd sau anticipează dialogul personajelor), **ascultare fără imagini** (elevii nu văd imaginile și trebuie să ghicească ce se întâmplă din ceea ce aud), **vizionare la viteză mare** (presupune derularea filmului înainte sau înapoi cu scopul de a face predicții sau de a rezuma filmul vizionat) sau **vizionare împărțită** (elevii sunt împărțiți în două grupe: jumătate văd imaginile și aud sunetele, elevii din cealaltă jumătate doar aud, ei fiind nevoiți să comunice astfel încât să afle informații despre film).

Activitățile utilizate când sunt folosite filmele în predarea limbii engleze sunt variate și pot avea loc înainte, în timpul sau după vizionarea filmului: **Ce se întâmplă în continuare?** (elevii speculează și prezic continuarea filmului), **Caracterizează personajul?** (activitatea se referă la descrierea unui personaj nu doar din punct de vedere fizic ci și moral), **Despre ce vorbesc ei?** (este mai mult un joc prin care elevii vizionează filmul fără subtitrare sau sunet și încearcă să ghicească dialogul personajelor), **Film Karaoke** (elevii vizionează un

film scurt cu subtitrare, sunet și imagine, iar cu scenariul printat încearcă să mimeze apoi să pronunțe replicile personajelor), **Dictare** (profesorul extrage din filmul scurt un dialog din care lipsesc cuvinte, iar elevii trebuie să asculte și să vizioneze filmul, completând în același timp dialogul cu cuvintele care lipsesc) sau **Schimbă finalul** (activitate prin care elevii inventează alt final al filmului scurt vizionat).

Folosirea filmelor scurte în predarea limbii engleze este atât în beneficiul elevilor cât și al profesorului deoarece acestea stimulează gândirea critică și creativă, îmbunătățesc fluența în vorbire, citit și exprimare, cresc dorința de comunicare, optimizează munca în echipă sau pe perechi, oferă o experiență pozitivă de învățare și o atitudine pozitivă în ceea ce privește învățarea limbii engleze.

BIBLIOGRAFIE:

1. Chan, D and C. Herrero. 2010. *Using Film to Teach Languages*. A Teachers' Toolkit for Educators Wanting to Teach Languages Using Film in the Classroom, with a Particular Focus on Arabic, Mandarin, Italian and Urdu. Cornerhouse.
2. Porcel, C. *Learning English through Films*. Year 12; Issue 3; June 2010, ISSN 1755-9715, on <http://www.hltmag.co.uk/jun10/less02.htm> (visited on August 15th, 2015).
3. Scrivener, J. 2005. *Learning Teaching. A Guidebook for English Teachers*. Second Edition. Macmillan Education.
4. Tankard, F. 2016. 7 ESL Video Activities That Your Students Will Love. <http://www.fluentu.com/english/educator/blog/esl-video-activities-lessons-clips/> (visited on September 11th, 2015)
5. Walker, C. *Penguin Readers Teacher's Guide to Using Film and TV*, 1999, Pearson Education Limited

Facilitarea activităților din sistemul educațional -PRO educație incluzivă în contextul educațional românesc

**Prof. învă. primar Bobescu Mihaela
Școala Gimnazială, Comuna Grumăzești
Județul Neamț**

Integrarea și reabilitarea copiilor cu deficiențe în comunitate a fost un program care s-a realizat în conformitate cu noile orientări Internaționale în domeniul asistenței și educației copiilor cu cerințe speciale și instituit printr-un ordin al ministerului educației naționale în anul 2000. Integrarea educativă vizează reabilitarea și formarea persoanelor cu nevoi speciale aflate în dificultate psiho-motorie, cu dizabilități senzoriale, intelectuale, de limbaj, psiho-comportamentale, printr-o serie de măsuri de natură juridică, politică, socială și pedagogică. Strategia națională cu privire la egalizarea șanselor pentru copiii și tinerii cu deficiențe are la bază ideea educației pentru toți și pentru fiecare. Școala incluzivă reprezintă un pas mai departe în procesul de permeabilizare și eliminare treptată a barierelor educaționale dintre copiii obișnuiți și cei cu diverse dizabilități din punct de vedere social.

Argumentele pro educație incluzivă (incluziunea în educație este o componentă a incluziunii în societate (Gherguț, 2006)sunt:

1. Acordarea de șanse egale a copiilor cu deficiențe de învățare, astfel se realizează integrarea copilului cu deficiențe în învățământul de masă, aceasta constituind prima șansă de instrucție și educație a acestuia. Prin egalitatea șanselor se înțelege acel proces prin care diversele sisteme ale societății și mediului sunt puse la dispoziția tuturor, în particular a persoanelor cu handicap.Școlile publice vor fi pregătite în vederea acceptării în clase a acestor categorii de copii și astfel școlile publice devin școli incluzive;

2. Odată cu introducerea acestor copii în învățământul public a fost necesară și o adaptare a curriculumului din învățământul special către cel public, deci pentru sprijinul lor au fost necesare adptarea și introducerea unor metode de tratare diferențiată (metode și mijloace de învățământ adecvate, conținuturi accesibile), au fost pregătiți formatori în domeniul educației integrate și al managementului școlii incluzive;

3.În întâmpinarea acestor copiii cu cerințe speciale au fost pregătite cadrele didactice care au beneficiat de cursuri de formare pentru realizarea activităților la clasele incluzive, totodată a fost necesar implicarea activă a părinților, asistenților de specialitate, psihologilor,

logopezilor, consilierilor. Iar în paralel cu integrarea acestor copii în învățământul public s-a început și un program național de pregătire a comunității pentru acceptarea acestor copii în rândurile lor, un lucru major fiind acela de tratarea lor cu deschidere și respect pentru demnitatea lor, ajutându-i să poată contribui la binele social, mai apoi și respectarea dreptului acestor persoane de a-și afirma personalitatea și potențialul lor uman, în funcție de posibilitățile lor și de a fi apreciați și recompensați în consecință.

Scopul acestui program național a fost acela de promovarea a principiilor educației integrate în învățământul de masă, flexibilizarea procesului instructiv -educativ din școli și eficientizarea intervenției psihopedagogice pentru elevii care întâmpină dificultăți de învățare.

Limitele educației incluzive în contextul educațional românesc ar fi următoarele:

1. Atitudinea pozitivă a cadrelor didactice față de elevii integrați și înțelegerea cerințelor educaționale specifice acestor copii deoarece includerea unui copil cu CES duce la crearea unor sarcini în plus pentru profesori cu ceea ce, în mod firesc ar trebui atribuit în sarcina altor specialiști (inexistenți sau existenți doar formal); în alte cazuri există posibilitatea ca interrelaționarea sau comunicarea să fie îngreunată de necesitatea intermediarii comunicaționale sau de prezența persoanei de sprijin (în cazuri mai grave); iar în alte cazuri lipsa unui plan de activitate stabilit de la bun început între echipa de specialiști- cadre didactice- părinți care presupun stabilirea unor metode de lucru și a obiectivelor urmărite, în funcție de problemele de natură fizică, neuropsihică sau de altă natură cu care se confruntă copilul; în funcție de ritmul de lucru și de posibilitățile lui reale;

2. Părinții precum și copiii acestora pregătiți insuficient pentru a primi acești copii în colectiv; pretenția unor părinți de-a alege colegii copilului lor în școala de masă chiar de la înscriere, existența unui sistem care încurajează acest lucru, creând mari dezechilibre pe zone de populație școlară, în sensul unei repartiții inegale de probleme și număr de copii; apoi formarea unor prejudecăți și mentalități din partea profesorilor sau părinților, cum ar fi: ideea de a avea o clasă de copii inteligenți sau o clasă mai omogenă care ar aduce beneficii și motivații profesionale. Și nu în ultimul rând părinții care au în creștere acești copii cu CES preferă să ascundă aceste lucruri sau le este greu să accepte nevoile speciale ale copilului lor (mai ales atunci când acestea nu sunt atât de grave și ar putea fi recuperate prin servicii specializate).

3. Profesorii de sprijin sunt angajați ai școlilor speciale, dar funcționează în școlile integratoare. Principalele sarcini pe care le îndeplinesc constau în: adaptarea programei școlare la abilitățile și nevoile copiilor, în colaborare cu cadrele didactice care predau la clasă;

conceperea unor planuri de intervenție personalizată, care să răspundă nevoilor copiilor cu CES și pe care să le implementeze împreună cu logopedul și profesorul psihopedagog; consilierea părinților; adaptarea conținuturilor prevăzute de programa școlară cu cerințele educaționale individuale ale elevilor cu deficiențe de învățare; posibilitatea de a învăța în funcție de anumite particularități, cum ar fi ritmul, capacitățile și nevoile proprii și totodată posibilitatea de a se exprima conform trăsăturilor individuale de personalitate ale fiecăruia (Gherguț, 2006); forme de evaluare care motivează progresul elevului și facilitează planificarea individuală a programului de activitate a elevului cu deficit de învățare; materiale necesare desfășurării unor activități cu astfel de elevi.

Bibliografie:

1. Roșan A., Marcu, S. (2007) - Învățăm împreună. Repere metodologice în educația incluzivă Cluj Napoca: Ed. Alma Mater.
2. Gherguț, A. (2006), Psihopedagogia persoanelor cu cerințe speciale. Strategii diferențiate și incluzive în educație, Editura Polirom, Iași.

Susținerea și îmbunătățirea activităților din sistemul educațional a princiilor de bază , parte componentă a procesului instructiv-educativ la copiii cu CES

**Prof. înv. primar Bobescu Mihaela
Școala Gimnazială, Comuna Grumăzești
Județul Neamț**

Principiile pedagogice au la bază raportul de condiționare dintre natura copilului, scopul educației și știința, pe de o parte, și efectele instructiv-educative, pe de altă parte. Principiile didactice sunt rezultatul generalizării experienței pozitive a practicii educaționale, este rezultatul experienței educaționale școlare, în special cel de predare-învățare, precum și al concepțiilor marilor pedagogi și psihologi. Stând la baza proiectării, organizării actelor de predare-învățare, ele devin o garanție a realizării optime a obiectivelor educaționale și se prezintă sub două aspecte:

- principii generale sau principii fundamentale care au o aplicabilitate mare;
- principii specifice referitoare la obiective, conținut, formă de realizare, etc.

În procesul instructiv-educativ la copiii cu CES se aplică în mare parte, principiile generale, care sunt adaptate specificului și caracteristicilor acestor copii.

Organizarea procesului instructiv-educativ, care va avea la bază educația incluzivă, va fi eficientă și va contribui la dezvoltarea armonioasă a personalității elevilor, dacă vor fi respectate o serie de principii. Aceste principii vor fi descrise în cele ce urmează.

1. Principiul socializării reprezintă procesul de transmitere și însușire a unui set de modele culturale și normative, de cunoștințe și aptitudini, prin care indivizii dobândesc cunoașterea comportamentelor socialmente dezirabile, își formează deprinderi și dispoziții care-i fac apti să acționeze ca membri ai societății și ai grupului social.

2. Principiul normalizării se referă la necesitatea asigurării condițiilor unei vieți normale pentru persoanele cu CES, în așa fel încât acestea să trăiască conform standardelor după care trăiește majoritatea membrilor comunității. L.Kebbson consideră că aplicarea în practică a normalizării trebuie realizată, din punct de vedere structural, pe patru niveluri funcționale: 1) normalizarea fizică; 2) normalizarea funcțională; 3) normalizarea socială; 4) normalizarea societală.

3. Principiul dezinstitutionalizării se referă la reformarea sistemului special pentru persoanele cu CES în direcția creșterii gradului de independență și autonomie personală a asistaților

pentru o inserție optimă în cadrul vieții comunitare. Reforma instituțională este considerată un proces etapizat, care ar trebui desfășurat simultan, incluzând prevenirea instituționalizării, restructurarea instituțională, dezvoltarea de servicii alternative și a unui sistem de protecție socială și, în final, dezinstituționalizarea.

4. *Principiul accesibilității* cunoștințelor și tratării diferențiate. Momentul principal când se realizează accesibilitatea cunoștințelor este lecția pregătită de și susținută de profesor. Explicațiile și interpretările realizate de cadrul didactic vin în sprijinul respectării acestui principiu. Acest principiu poate fi realizat prin respectarea particularităților psihice determinate de tipul și gradul de deficiență. Regula este una simplă la acest principiu, și anume realizarea unei legături logice între cunoscut-necunoscut; între simplu-complex; între particular-general.

5. *Principiul dezvoltării* se referă la faptul că toate persoanele cu CES sunt capabile de creștere, învățare și dezvoltare, indiferent de severitatea handicapului, cu potențialul de care dispun, oferă posibilitatea de a învăța în funcție de ritmul, capacitățile și nevoile proprii și de a se exprima conform trăsăturilor individuale de personalitate.

6. *Principiul drepturilor egale*, asigurarea egalității sociale, constituie unul dintre principiile fundamentale ale societăților democratice. Este un principiu constitutiv al democrațiilor, fiind înscris în Constituțiile statelor, precum și în diferite reglementări naționale și internaționale.

7. *Principiul egalizării șanselor* în domeniul educației este corelat cu principiul drepturilor egale. Egalizarea șanselor este procesul prin care toți cetățenii și, în particular, persoanele cu handicap pot avea acces la diversele sisteme ale societății: cadrul material, serviciile, informațiile etc. O persoană devine practic handicapată atunci când i se refuză șansele care permit accesul la educație, viața de familie, angajarea în muncă, condiții de locuit, participare la diferite organizații, asociații. Egalitatea șanselor vizează: egalitatea șanselor de acces, egalitatea șanselor de instruire și educație, egalitatea șanselor de integrare, reușita socială.

8. *Principiul asigurării serviciilor de sprijin* presupune oferirea serviciilor guvernamentale (de sănătate, învățământ, asistență socială), a serviciilor de sprijin – de consultanță / consiliere a persoanelor cu CES prin crearea resurselor: umane (personal specializat); materiale (variate instituții de educație, de asistență și ocrotire, centre de orientare, formare profesională, consiliere, cercetare etc.). Există trei mari categorii de servicii de sprijin: serviciile de sprijin organizate la nivelul școlii, serviciile de sprijin din afara școlii și serviciile holistice.

9. *Principiul integrării* și nivelurile sale structurale. Integrarea semnifică faptul că, relațiile dintre indivizi sunt bazate pe recunoașterea integrității persoanelor, a valorilor și drepturilor

comune pe care aceștia le au. Astfel vorbim despre: integritate fizică, funcțională, socială, personală, societală, organizațională.

10. Principiul incluziunii și implicațiile sale practice în educarea elevilor cu CES. se referă la faptul că indiferent de deficiența sau de dificultățile pe care le întâmpină în învățare, trebuie tratat ca un membru, iar serviciile speciale de care are nevoie trebuie furnizate în cadrul serviciilor sociale, educaționale, medicale generale la fel ca la toți membrii unei societăți.

Bibliografie:

Florin Emil Verza „*Tratat de psihopedagogie specială*” Editura universității din București 2011

Gherghut A., *Educația incluzivă și pedagogia diversității*, Editura Polirom, Iași;

Gherghut A., Frumos L., Raus G., *Educația specială, Ghid metodologic*, Editura Polirom, Iasi;

Roșan, A. (coord.) (2015), *Psihopedagogie specială. Modele de evaluare și intervenție*, Iași, Editura Polirom

Îmbunătățirea activităților din educația timpurie prin intermediul instrumentelor digitale

Prof. învățământ preșcolar: Marcelina Boboc

Școala Gimnazială " Vasile Alecsandri", Municipiul Roman

Structura- Grădinița cu P.P.Nr.5,Roman

Digitalizarea este o nouă fază în dezvoltarea societății care necesită folosirea intensă a informațiilor în toate domeniile existenței și activității umane, iar grădinița are un scop important, deoarece aceasta reprezintă „bazele educației și culturii generale” pentru societatea de mâine. Datorită dezvoltării tehnologiei informației și comunicațiilor, grădinița trebuie să se reinventeze pentru a oferi preșcolarilor mediul propice pentru a se dezvolta, motivarea fiind un punct cheie a învățării eficiente, aceasta obținându-se prin feedback, răspunsuri, gândire și implicare activă pentru a putea fi îndeplinite comportamentele urmărite.

Prin aplicarea tehnologiilor și diferitelor instrumente digitale grădinița va reuși să facă față provocărilor timpului și să răspundă nevoilor educaționale a nativilor digitali.

Învățarea cu ajutorul instrumentelor digitale se axează pe simulare,descoperire, joc de rol, cu scopul de a evita diferențele dintre teorie și practică.

Calculatorul este foarte util atât preșcolarului cât și educatorului însă folosirea acestuia trebuie realizată astfel încât să îmbunătățească calitativ procesul instructiv-educativ, nu să îl îngreuneze.

Calculatorul trebuie folosit astfel încât să urmărească achiziționarea unor cunoștințe și formarea unor deprinderi care să permită copilului să se adapteze cerințelor unei societăți aflată într-o permanentă evoluție.

De exemplu, pandemia COVID-19, ne-a obligat să introducem instrumentele digitale în activitatea educativă prin trecerea la învățământul online. Am putut observa că învățarea poate avea loc oricând, de oriunde, cu instrumentele digitale potrivite.

O învățare digitală de calitate și inovatoare poate fi captivantă și interactivă,completând astfel metodele de predare bazate pe prelegeri și oferind platforme de colaborare și creare de cunoștințe.

Un exemplu poate fi jocul digital, unde copiii experimentează,investighează o problemă simulată într-un mod practic și pragmatic. Avantajul utilizării jocurilor de simulare într-o situație educațională este că oferă ocazia copiilor să depășească problemele și situațiile autentice într-un mediu sigur. În rezolvarea problemei prin intermediul jocului digital, care uneori presupune și

greșeli, devierea, urmărirea unui drum eronat, jucătorii învață prin experiența de a-și corecta greșelile, de a reîncerca și readapta metode, procedee, judecăți.

Față de metodele și procedeele clasice de predare - învățare, conținutul în format digital aduce un aport clar deoarece îmbinând cele trei elemente: joc, tehnologia modernă și obiective realizăm finalitatea propusă în actul educațional.

Comparativ cu metodele clasice de învățare, în care obiectivele sunt precizate concret, sarcinile cuprinse într-un joc educațional sunt atractive și antrenante. Jocurile educative pot aborda diferite subiecte care au rolul de a forma anumite priceperi, deprinderi, comportamente. Fiecare obiectiv stabilit necesită o abordare creativă și diferită.

În concluzie, pentru că principala noastră activitate în grădiniță este jocul, sub toate formele sale, în strategia didactică pentru preșcolarii mei, am folosit instrumente digitale care să păstreze simțul ludic, dar care să-mi ofere și posibilitatea de a capta atenția și a menține interesul copiilor pe toată durata activității, îmbinând aspectul formativ cu cel informativ într-un context creativ, urmărind în același timp crearea de abilități și competențe specifice activității propuse.

Orice soft sau aplicație poate fi folosită creativ în procesul didactic, însă fără folosirea în exces a acestora.

Se poate spune deci că utilizarea Internetului și a tehnologiilor moderne reprezintă cea mai complexă formă de integrare a educației informale în educația formală.

Bibliografie:

- ✓ Cristea, I.M., Jocul didactic– teorie și aplicații, Sillabus, Academia,2015
- ✓ ***MEN, Curriculum pentru educație timpurie, Anexa la ordinul ministrului Educației Naționale nr. 4.694/2.08.2019; Neacșu, I. Metode și tehnici de învățare eficientă. Editura Militara, București, 1990;
- ✓ Oprea, C. L. Strategii didactice interactive. Editura Didactică și Pedagogică, București, 2007;

EMOȚIILE ȘI SOCIALIZAREA ÎN EDUCAȚIE

EDCATOARE: PROF. BODESCU MIHAELA LAURENȚIA

GRĂDINIȚA P.P. NR.3, PETROȘANI

Motto:

“ Este imposibil ca elevii să învețe ceva cât timp gândurile lor sunt robite de vreo patimă. Întrețineți-i deci într-o stare de spirit plăcută, dacă vreți să vă primească învățăturile. Este tot atât de imposibil să imprimi un caracter frumos și armonios într-un suflet care tremură, pe cât este de greu să tragi linii frumoase și drepte pe o hârtie care se mișcă.”

(John Locke-“Some Thoughts Concerning Education”)

Dezvoltarea emoțională în copilăria timpurie cât și influențele biologice și sociale orientează cursul acestui proces complex, iar într-un anumit moment al dezvoltării, se așteaptă de la copii ca aceștia să achiziționeze ”competența emoțională – aceasta denumește abilitățile indivizilor de a se adapta atât la propriile emoții cât și la emoțiile celorlalți” (Schaffer, 2010, p. 125)

Copilăria reprezintă cea mai importantă perioadă din viața a omului prin consecințele durabile pe care le are privind dezvoltarea ulterioară, având în vedere că fiecare copil este unic, iar scopul nostru principal este de a-l ajuta să se dezvolte. Generația copiilor de astăzi necesită un nou tip de abordare, atât din partea cadrelor didactice cât și a părinților, pentru a-i ajuta să crească și să se dezvolte la nivelul întregului potențial de care dispun. Nevoile societății, mereu în schimbare și provocările din mediul preșcolar ne solicită să venim cu soluții inovative pentru adaptarea demersului educațional privind dezvoltarea psiho-individuală a fiecărui copil.

Pentru dirijarea cu succes a educației emoțiilor și sentimentelor pozitive e necesară cunoașterea bazelor teoretice, rolul lor în formarea personalității preșcolarului. Psihologii disting astfel de funcții a emoțiilor și sentimentelor că susținerea și reglarea activității în conformitate cu acea trebuință spre realizarea căreia este orientată. Așadar, dacă la începutul jocului, emoțiile conducătorului îndeplinesc rolul de stimulent al copiilor spre acceptarea sarcinii jocului, pe parcurs ele mai au și o funcție de reglare a sentimentelor copiilor în joc: el (educatorul) orientează jocul prin replici, întrebări, susținerea inițiativei copiilor. Copiii, însă, manifestând activ emoțiile proprii, se îndeamnă unul pe altul spre realizarea acțiunilor de joc, stabilesc relații reciproce.

În contextul celor expuse mai sus, menționăm citatul lui V. Suhomlinski care susținea că ”starea emoțională are o mare putere de influență asupra creierului... mii de factori mă conving că perceperea

vieții fericite, sentimentul superiorității asupra obiectelor și fenomenelor, încrederea în forțele proprii, stimulează izvorul gândirii, memoriei, priceperii, chibzuinței”.

Socializarea emoțiilor în copilărie, reprezintă una dintre topicile importante în psihologia dezvoltării, fiind un proces progresiv și complex prin care copiii învață cum să își controleze și să își exteriorizeze propriile trăiri, în contexte diferite, având în vedere și efectele asupra celorlalți.

Copiii de astăzi sunt fascinanți, extrem de importanți și dețin un potențial imens de învățare, ei sunt fascinanți prin modul lor de a descoperi lumea înconjurătoare, de-a explora mediul, dar și prin modul lor privind dezvoltarea capacităților umane. Bucuria, entuziasmul, fericirea și tristețea, supărarea, furia, frica, mânia reprezintă forme diferite ale atitudinii subiective ale copilului față de realitate, aceste emoții le manifestă diferit în funcție de context, astfel că ”la copilul preșcolar întâlnim doar emoții și sentimente, neputând vorbi despre afecte sau pasiuni la această vârstă” (Golu, 2015, p.42), totodată sentimentele și emoțiile experimentate de către copii sunt numeroase și diverse; în acest fel copilul preșcolar poate trece cu ușurință prin diverse stări emoționale de la bucurie la supărare, de la râs la plâns, iar aceste emoții ”nu sunt înăscute, ci se formează sub influența educației și a afectivității” dezvoltându-se în această perioadă și sentimente morale, intelectuale și estetice. Predispoziția genetică a fiecăruia presupune anumite temperamente înzestrate, care determină emoțiile, dar circuitul creierului deține o maleabilitate extraordinară, așadar temperamentul nu este un destin, iar lecțiile emoționale învățate în viața de zi cu zi modelează circuitele emoționale, în funcție de context, fiind mai adaptabili sau inadaptabili la înțelegerea emoțională, rezultând de altfel că, copilăria reprezintă o ”fereastră de oportunități” privind obiceiurile emoționale esențiale care domină întreaga existență a persoanei. În termenii biologici, care stau la baza descrierii circuitului neuronal al emoțiilor, s-a descoperit că specia umană se naște cu ceea ce a funcționat cel mai bine pentru ultimele 50000 de generații umane (Goleman 2008, p.24)

BIBLIOGRAFIE:

1. Goleman, D., (2008). *Inteligența emoțională*, Editura Curtea Veche, București.
2. Golu, F., (2015). *Manual de psihologia dezvoltării. O abordare psihodinamică*. Editura Polirom.
3. Glava A., Glava C., (2002). *Introducere în pedagogia preșcolară*, Editura Dacia, Cluj Napoca;
4. Neagu, M. (2011) *Jocul didactic – cale de acces spre sufletul copilului*. Bacău,
5. Schaffer Rudolph H.,(2010). *Introducere în psihologia copilului*, Editura ASCR, Cluj Napoca.

Școala viitorului

**Prof. învățământ primar,
Bodriheic Ana Emilia
Liceul Tehnologic „Florian Porcius” Rodna**

În societatea contemporană, cu schimbări rapide și efecte imediate, educația și învățământul trebuie reinnoite, completate, adaptate, astfel încât putem vorbi despre o permanentă inovație și creație în activitatea didactică.

Cel mai important obiectiv este acela de a promova creativitatea ca factor cheie în dezvoltarea competențelor personale, antreprenoriale și sociale prin învățarea pe tot parcursul vieții, dar și de a găsi strategii moderne folosite pentru asigurarea unei educații de calitate în învățământul românesc.

Pentru elevi, școala viitorului trebuie să promoveze o educație bazată pe calitate și să fie axată pe o serie de valori în care elevii să creadă, în care să se regăsească, îndeplinind două condiții, fundamentale din punctul lor de vedere: școala viitorului trebuie să le placă și de asemenea, să fie eficientă.

Prioritatea învățământului o constituie informatizarea, softul educațional, reprezentat de programele informatice special dimensionate în perspectiva predării unor teme specifice, ceea ce reprezintă o necesitate evidentă.

Utilizarea calculatorului în procesul instructiv-educativ facilitează realizarea scopurilor didactice și a idealurilor educaționale. Calculatorul nu este utilizat pentru a înlocui activitatea de predare a cadrului didactic, ci pentru a veni tocmai în sprijinul predării, ajutându-l astfel să-și îndeplinească mai bine funcția sa didactică fundamentală. Programul de calculator poate deveni un suport important pentru o predare eficientă.

Formarea capacității de a utiliza calculatorul, de a folosi internetul este benefică elevilor, atât în activitatea școlară cât și în activitatea extrașcolară, în plan cognitiv cât și în plan psihic, prin relaționarea cu lumea oferită de aceste instrumente de lucru ale mileniului al III-lea.

Promovarea sănătății și a stării de bine a elevului determină de asemenea o dezvoltare optimă din punct de vedere somatic, fiziologic, mintal, emoțional, spiritual și social. Este foarte important ca în formarea unui stil de viață sănătos pentru elevi să se pună accentul pe:

- autocunoașterea și construirea unei imagini pozitive despre sine;
- comunicare și relaționare interpersonală;
- controlul stresului;
- dezvoltarea carierei profesionale;
- prevenirea accidentelor și a comportamentelor cu risc pentru sănătate;
- prevenirea atitudinii negative față de sine se viață.

În abordarea creativității în procesul educațional, elevul trebuie încurajat să gândească independent, să-și asume riscuri și responsabilități în demersul său spre formare intelectuală. Evaluarea pentru asigurarea calității și rezultatele obținute trebuie să ne lărgească perspectiva asupra situației reale din școli, să identifice nivelul de pregătire al elevilor și să ne ajute să descoperim componentele ce au nevoie de sprijin în dezvoltare.

Un obiectiv important ce ar trebui stabilit pentru anii următori este de a dezvolta un indicator internațional al capacității de a învăța, toate acțiunile bazându-se pe cercetarea științifică.

Învățământul modern are ca sistem de referință competențele generale și specifice pe care trebuie să le dobândească cel ce învață – elevul – pe parcursul dar și la finele unui ciclu de instruire, al unui an de studiu, etc. Centrarea pe competențe reprezintă o preocupare majoră în triada predare-învățare-evaluare.

Noua imagine a profesorului trebuie stabilită prin luarea în considerare a tuturor abordărilor de până acum, de la conceperea ca distribuitor de recompense sau ca sursă de informații, până la cea de „manager al învățării”. Pentru fiecare profesor sunt fundamentale două roluri, cel de manager și cel de evaluator

Procesul instructiv-educativ trebuie astfel conceput și desfășurat, încât să-i convingă pe elevi să prețuiască propria moștenire națională, să primească contribuțiile originale ale oricărei națiuni la civilizația modernă, pregătind atât elevii, cât și dascălii să înțeleagă valoarea diversității și a independenței de spirit.

Educația reprezintă factorul hotărâtor al dezvoltării psihoindividuale a persoanei. Ea sistematizează și organizează influențele mediului, dezvoltă personalitatea.

Creativitatea, în termeni generali, este un proces mental care permite generarea de idei și concepte noi sau asocieri originale între concepte și idei deja existente.

Lumea modernă pune accentul pe folosirea mai eficientă a cunoașterii și a inovației.

Este necesară extinderea abilităților creatoare ale întregii populații, mai ales ale acelor care le permit oamenilor să se schimbe și să fie deschiși față de idei noi într-o societate diversă din punct de vedere cultural, bazată pe cunoaștere. Obiectivul principal este promovarea unor abordări inovative și creative în diferite domenii de activitate.

Educația și formarea profesională sunt factori decisivi pentru realizarea acestui lucru. Activitățile ar trebui să se concentreze pe crearea unui mediu favorabil pentru creativitate și inovație și să stimuleze o strategie pe termen lung. Ar trebui, de exemplu, să se pună accent pe o gamă largă de subiecte, precum matematica, știința și informatica, dar și alte tehnologii.

Noul mileniu aduce noi cerințe educaționale care impun noi metode, altele decât cele folosite până acum.

O importanță majoră în pregătirea elevilor pentru noile cerințe, o au cele trei forme ale educației și anume:

- educația formală însemnând învățare sistematică, structurată și gradată cronologic, realizată în instituții specializate de către un personal specializat;
- educația nonformală constând în activități educative desfășurate în afara sistemului formal de învățământ de către diferite instituții educative;
- educația informală care se referă la experiențe de învățare spontană, cotidiană, existențială, desfășurate în medii culturale care nu au educația ca scop principal.

Criteriul de calitate aplicat educației are un rol foarte important deoarece măsurile propuse pentru a promova creativitatea și capacitatea pentru inovare vor fi adaptate fiecărei etape din cadrul învățării continue.

Focalizată pe unitatea de învățare, evaluarea ar trebui să asigure evidențierea progresului înregistrat de elev în raport cu sine însuși pe drumul atingerii obiectivelor prevăzute în programa școlară. Este important să fie evaluată nu numai cantitatea de informație de care dispune elevul, ci, mai ales, ceea ce poate el să facă utilizând ceea ce știe sau ceea ce intuiește. Fiecare activitate de evaluare a rezultatelor școlare este însoțită de o autoevaluare a procesului pe care profesorul l-a desfășurat cu toți elevii și cu fiecare elev în parte.

Astfel poate fi descris nivelul de formare a competențelor pentru fiecare elev și pot fi stabilite modalități prin care se pot regla, de la o etapă la alta, activități de învățare-formare a elevilor, în mod diferențiat.

„Educația este pașaportul nostru pentru viitor, căci ziua de mâine aparține celor care se pregătesc pentru ea de astăzi” (Malcolm Little)

Bibliografie

1. Alois Gherguț,- “Management general și strategic în educație”, Ed. Polirom, Iași, 2007;
2. Bârzea, Cezar – Arta și știința educației, Ed. Didactică și Pedagogică, București 1995;

3. Ionescu M., Radu I.-” Didactica modernă”, Ed. Dacia, Cluj – Napoca, 2001;
4. I. Cerghit – “Sisteme de instruire alternative”, Aramis, București, 2002
5. Jigău, M. (coord.). (2006). Prevenirea și combaterea violenței în școală. Institutul de Științe ale Educației, UNICEF. Ed. Alpha MDN. Buzău;
6. Neamțu, C. (2003). Devianță școlară. Ghid de intervenție în cazul problemelor de comportament ale elevilor. Editura Polirom. Iași.

Educația viitorului în școlile viitorului

Prof. Bodriheic Doru Călin
Liceul Tehnologic „Liviu Rebreanu” Maieru

Școala reprezintă contactul cel mai important dintre un elev și cunoaștere. Școala ne oferă posibilități nelimitate spre dezvoltare personală, profesională, cunoaștere, informație, educație. Din aceste motive, școala are o importanță deosebită în viața unei persoane, putând schimba cursul vieții unui om.

În primul rând, accesul la educație, care se realizează prin frecventarea școlii, deschide noi oportunități de dezvoltare profesională și personală, motivând persoana respectivă să citească tot mai mult, să afle cât mai multe lucruri, să facă o carieră frumoasă de care să se bucure și care să îi aducă satisfacții. Școala oferă acces la bibliografie, profesori cu care poți discuta și de la care poți cere sfaturi, informații prezentate în cadrul cursurilor.

În al doilea rând, școala poate oferi oportunități de dezvoltare unui elev fără prea multe posibilități financiare, pentru a putea continua studiile. Astfel de oportunități constau, în principal, în burse de studiu la diverse școli, burse de merit, cu ajutorul cărora un elev se poate întreține până la terminarea școlii și găsirea unui loc de muncă. Exemple de persoane care au realizat lucruri mărețe pentru că au mers la școală se găsesc în viața reală, dar și în literatură.

Prezentul va fi întotdeauna temelia viitorului, așa cum trecutul e baza a tot ceea ce am dobândit noi astăzi; deci ideile de azi ar putea fi rezolvarea problemelor de mâine, asemeni versurilor lui Eminescu:

La steaua care-a răsărit
E-o cale- atât de lungă,
Ca mii de ani i-au trebuit,
Luminii să ne-ajungă.

Gestionarea timpului liber și a preocupărilor personale de azi ar putea duce la o școală online în viitorii ani, la un învățământ online, atât de controversat acum.

Școala actuală este în continuă transformare, asemeni societății și nu mai are un rol dominant. Părinții și elevii văd școala ca pe o rezolvare a problemelor personale (relaxare, dar și performanță) și nu sunt foarte mulțumiți de realitate, pentru că școala nu mai este prioritară.

Părerile contradictorii despre educație ne vor îndepărta de realitate: niciodată un sistem virtual, oricât de performant, o hologramă a profesorului nu va putea înlocui prezența caldă, vie, plină de afecțiune și dăruire a unei ființe umane.

Orice stocare de informație va dezumaniza copilul, dacă pașii nu-i vor fi îndrumați cu răspundere, pricepere și cu dragoste de către un profesor.

Este binecunoscut faptul că, față de cerințele secolului XX, rolul profesorului în realizarea procesului educațional s-a schimbat în mod radical. În ultimii ani, am fost, cu toții, martori la schimbări sociale și culturale rapide, la evoluții uimitoare în domenii precum comunicarea sau tehnologia informațională.

Toți acești factori modelează procesul de învățământ și creează schimbări de paradigmă, atât în formarea personalității elevului, cât și în evoluția școlilor ca mediu educațional.

În secolul XXI, educația se va confrunta cu diverse provocări care vor avea un impact covârșitor asupra educatorilor și elevilor:

1. Digitalizarea învățământului. Elevii de astăzi par a fi născuți gata „digitalizați”. Cu toate acestea, în prezent, când ajung la școală, trebuie să-și închidă toate dispozitivele (smartphone, tabletă, laptop etc.). Ca profesori, va trebui să profităm de puterea tehnologiei pentru a ajunge mai ușor la elev. Acest lucru ar putea însemna, în viitor, integrarea texting-ului, a aplicațiilor gen tweeter, a clipurilor video sau chiar a jocurilor, în procesul didactic.

Școlile care vor evolua către noul mediu educațional, se vor rupe de pedagogia tradițională și vor crea un adevărat hibrid, acumulând ce e mai bun din cele două sisteme;

2. Evoluția procesului de învățământ centrat pe elev. Cunoașterea, adică informațiile, faptele și datele, nu mai trebuie să fie încapsulate, distribuite și achiziționate de la o sursă autoritară de anvergură, cum ar fi un manual, o enciclopedie sau chiar un profesor.

„Faptele” sunt disponibile pe scară largă, dintr-o varietate de surse, la simpla apăsare a unui mouse sau atingerea unui ecran. Cel mai important, elevii noștri știu deja cum să obțină informația în afara școlii. Sala de clasă tradițională este, pentru mulți dintre ei, un model anacronic, diferit de lumea în care trăiesc.

Elevii știu cum să găsească informațiile de care au nevoie, să le folosească pentru a rezolva probleme cotidiene, să comunice și să colaboreze cu alții.

Cum li se cere să facă lucrurile la școală pare să se deconecteze din ce în ce mai mult de lumea lor.

Școlile vor trebui să adopte metode ale didacticii aplicate și să renunțe la sistemul tradițional de „livrare” în masă. Ce este relevant pentru un copil, nu este relevant pentru altul;

3. Învățământ permanent adaptat la cerințele pieței muncii. Piața muncii s-a schimbat în mod fundamental în ultima perioadă. Din nefericire, în prezent, școala nu s-a adaptat decât în mică măsură acestor schimbări.

Cei mai mulți dintre absolvenți pleacă de pe băncile școlii puțin pregătiți să facă față cerințelor unui loc de muncă. Pentru a furniza experiențe riguroase și relevante, care să pregătească elevii pentru piața muncii, va fi necesară o perfecționare profesională susținută, precum și o serie de schimbări în organizarea programelor de instruire școlară.

4. Dezvoltarea abilităților personale ale elevilor. În prezent, datorită expansiunii uriașe a rețelelor de socializare, oamenii poartă o adevărată amprentă digitală, care se îmbogățește zilnic, prin informațiile postate despre ei înșiși, despre alții sau prin informațiile postate de alții despre ei. Informațiile acestea vor forma cine sunt.

Responsabilitatea de a învăța elevii de azi cum să își gestioneze identitatea și amprenta digitală va reveni și în sarcina profesorilor, nu doar a părinților. Elevii vor trebui învățați să ia decizii corecte în mediul online și să se gândească la impactul interacțiunilor sociale asupra obiectivelor pe care și le propun pe termen lung.

Deși social media a permis colaborarea și interacțiunea digitală cu colegii - o aptitudine importantă necesară, pe viitor, la locul de muncă -, aceasta poate reduce și performanța școlară, dacă este utilizată prea mult. Găsirea echilibrului este cheia. Știm că e nevoie de mai mult în viață decât subiectele de bază ale limbii române, matematicii, științei, limbilor străine și ale științelor sociale. Esențiale vor fi și abilitățile personale sau interpersonale, precum responsabilitatea, automanagementul, integritatea, socializarea, calitățile de lider.

Toate aceste lucruri nu se vor putea învăța, însă, decât în școli adaptate cerințelor viitorului. De ce școala are nevoie să se schimbe ar trebui să preceadă întotdeauna decizia privind cum se va schimba aceasta. Școlile cele mai performante vor fi acelea care vor înțelege nevoia de schimbare înainte de a face pași concreți către aceasta.

Știm, cu toții, că sistemul și infrastructura actuale nu au fost concepute pentru a sprijini procesul de învățământ al secolului al XXI-lea.

Pentru a realiza o schimbare durabilă a școlilor, acestea trebuie să înțeleagă de ce evoluția este esențială, ce aptitudini și cunoștințe noi sunt necesare și cum pot fi îmbunătățite, prin raportarea la practici care au funcționat.

Școala se află în mijlocul unui conflict între presiunea constantă din mediul extern, care are ca obiectiv creșterea performanței școlare, și rezistența la schimbare din mediul intern.

Secretul reușitei va consta în preluarea controlului provocărilor externe, cât și al celor interne, după principiul evoluției și nu al revoluției. Puține revoluții radicale au reușit, iar revoluționarii fanatici rar au fost auziți din nou. Dacă nu vor ține pasul cu cerințele educaționale ale viitorului și se vor opune schimbării, școlile noastre vor fi în pericol de a deveni muzee, cu profesorii drept curatori.

În școala viitorului, profesorul nu va mai fi doar un transmitător de cunoștințe, ci va avea ca principală misiune orientarea elevului în propriul său proces de învățare. Curriculumul va fi personalizat, pe măsura necesităților fiecărui elev, și se va pune accent pe abilitățile personale și practice mai mult decât pe conținuturile academice. Dar transformarea viziunii viitorului într-una sustenabilă necesită nu doar implicarea cadrului didactic, ci mai ales o strategie coerentă și un întreg sistem.

Pentru a avea o școală a viitorului și un model educațional va fi nevoie de o identificare corectă a nevoilor copiilor și abia atunci vom putea spune: așa va fi școală mea peste 20 de ani, o școală online model!

BIBLIOGRAFIE:

1. C Cucuș, Pedagogie, Iași: Polirom, 2006
2. C Cucuș, Psihopedagogie pentru examenele de definitivare și grade didactice, Iași: Polirom, 2009
3. Marius Eșu, , Otilia Clipa, - Incursiuni didactice în dinamica educațională. Volumul Conferinței Naționale de Educație, ediția a III-a, Suceava, 2014, București: Editura Didactică și Pedagogică, 2014;
4. Gherasim, L., R., Butnaru, S. – Performanța Școlară, București: Editura Polirom, 2013.
5. Raluca Vernic, Luana Cosma, Introducerea în utilizarea calculatorului, Constanța: Editura Ovidius, 2002.

Predarea online o provocare pentru profesori

Prof. psihopedagog Boescu Nicoleta Magdalena

CENTRUL ȘCOLAR DE EDUCAȚIE INCLUZIVĂ

ALBA IULIA

Din martie 2020 învățământul (cadrele didactice) din România a fost pus în fața unei provocări, aceea de a trece de la predarea tradițională, cu prezență fizică la predarea online. Trecerea la această formă de predare nu a fost ușoară și nu s-a realizat lin. Sistemul a opus rezistență, a încercat să se sustragă acestui mod de a predă, cu toate acestea situația s-a prelungit și în anul școlar următor când această predare a devenit o regulă.

Dacă la început fiecare a lucrat cum a considerat mai bine și s-a adaptat cum a putut deja în toamnă lucrurile începeau să prindă contur, cadrele didactice să fie tot mai interesate de modalitățile online de predare, de cursurile de formare în acest sens, de programele existente și cum le pot folosi.

Profesorul/educatorul nu numai în perioada online trebuie să fie un model, să-și controleze nemulțumirile și frustrările, să încurajeze punctele forte ale elevului, să-l responsabilizeze pe elev, să nu-l compare cu alt coleg, să-l laude, să nu-l critice, să-l aprecieze.

Comunicarea poate fi eficientă atât față în față, cât și online dacă îndeplinim câteva reguli de bază:

- ne concentrăm pe ceea ce spune vorbitorul;
- minimizăm barierele externe;
- controlăm barierele interne;
- înlăturăm blocajele profesor-elev-părinte;
- credem în capacitățile: profesorului, elevului, părintelui;
- acordăm atenție stării mentale a elevului și să discutăm despre orice

modificare a stării sale emoționale;

- găsim una sau mai multe soluții la orice problemă instant apărută;
- ne concentrăm să dăm răspunsuri adecvate la solicitările primite.

În timp ce unii consideră că trecerea la învățarea online are multe dezavantaje (fără formare digitalizată, tehnologie, resurse și ghiduri suport, învățarea online va avea ca rezultat o experiență slabă a utilizatorului, care este incorectă pentru o creștere susținută, o impactare

negativă asupra dezvoltării socio-afective a copiilor), alții susțin deja avantajele: prin apariția unui nou model hibrid de educație, cu beneficii semnificative, cum ar fi integrarea tehnologiei informației în educație, educația online va deveni în cele din urmă o componentă integrală a educației școlare.

Vorbind de inerentele provocări, în România mai putem menționa:

- lipsa competențelor digitale în rândul cadrelor didactice și ale elevilor;
- lipsa accesului fiabil la internet și/sau tehnologie a unora dintre aceștia pentru a putea participa la învățarea digitală; acest lucru marchează și adâncește mai mult decalajul deja existent ante-pandemie între cei din medii privilegiate și defavorizate și este cert că această pandemie a dezbrăcat inegalitățile profunde și durabile care afectează țara și școlile noastre.

Ne adresăm întrebarea : este școala online o necesitate sau un progres?

Școala online nu poate fi integrată absolut în categoria „necesitate” sau în cea a „progresului”. Ea a devenit atât o necesitate, cât și un progres. În primul rând, școala online ne-a îndemnat la evoluție, generațiile actuale fiind adaptate tehnologiei și operând mult mai ușor cu aceste mijloace.

Pin urmare, copiii sunt motivați să acceseze mediul virtual, sunt acomodați cu acesta și pot prelua informația chiar și „de la lucruri”. În al doilea rând, școala online este o necesitate, dată fiind situația pandemică actuală și dorința de a ne proteja de boli. Spre exemplu, mediul virtual ne oferă siguranța propriului cămin, acces la educație fără a fi parte dintr-o clasă, într-o instituție de învățământ.

Bibliografie:

1. Apostolie, A., M., (2020), *Cum am reușit să creez lecții ușor de înțeles*, în Revista Educație și noi orizonturi, Ediția 2, Septembrie, S.C. Offset, S.R.L.
2. Botnariuc, P., Cucoș, C., Glava, C., Iancu, E. D., Ilie, D. M., Istrate, O., . . . Velea, S. (2020). *Școala Online - Elemente pentru inovarea educației*. București: Editura Universității din București

IMPLICAȚII ALE JOCULUI DIDACTIC ÎN DEZVOLTAREA GÂNDIRII ȘCOLARULUI

**PROF.ÎNV.PRIMAR BOGASIERU COSMINA- ALINA
ȘCOALA GIMNAZIALĂ NR. 4 LUGOJ**

Jocul este o activitate definitorie pentru copil. Prin joc stimulăm toate disponibilitățile fizice, intelectuale, afective de care dă dovadă elevul, tocmai de aceea, implicațiile jocului la nivelul procesului instructiv educativ sunt multiple și variate. Cu ajutorul jocului activitatea de învățare devine mult mai flexibilă și nu este resimțită ca un efort din partea elevilor. El poate îmbina într-un tot armonios, atât sarcinile specifice jocului didactic, dar și cele specifice activității de învățare

Folosirea frecventă a jocului la clasă, împreună cu materialul didactic corespunzător cresc eficiența învățării, imprimă activității didactice o anumită dinamică determinând eficiența instructiv-educativă a lecțiilor.

Având în vedere obiectivele propuse în vederea proiectării și desfășurării demersurilor de metodologia cercetării lucrării de față, putem afirma faptul că, acestea au fost atinse. De asemenea, folosind jocul didactic ca metodă în activitatea de învățare am reușit să evidențiem importanța utilizării acestuia în cadrul a două discipline Comunicare în limba română și Matematică și explorarea mediului, observând la elevii din eșantionul experimental anumite modificări comportamentale, aceștia devenind mult mai sociabili, comunicativi și cooperanți.

Ipotezele stabilite conform cărora utilizarea jocului didactic ca metodă activparticipativă, determină creșterea implicării în activitate și performanțe școlare ridicate, cea conform căreia folosirea jocului didactic – ca metodă de predare-învățare în cadrul disciplinei Matematică și explorarea mediului va determina creșterea capacității de rezolvare a problemelor și de integrare a cunoștințelor teoretice în viața cotidiană precum și ipoteza care presupune că utilizarea jocului didactic în cadrul orelor de Comunicare în limba română determină dezvoltarea vocabularului și crește interacțiunea cu ceilalți au fost confirmate.

Pe baza celor observate în realizarea acestei lucrări putem afirma următoarele:

*Jocul scade tensiunea acumulată în activitate; determină creșterea motivației intrinseci; stimulează curiozitatea, imaginația, facilitează învățarea, dezvoltă comunicarea, spiritul de competiție, dar și activitatea în colaborare.

*Jocul îi determină pe elevi să devină participanți direcți la propria lor formare.

* Jocul didactic satisface, în mod fericit, nevoia de mișcare a copilului, dar în același timp facilitează înțelegerea, asimilarea de cunoștințe, formarea unor deprinderi, realizând o întrepătrundere optimă între muncă, distracție și relaxare.

* Cadrele didactice ar trebui să utilizeze o paletă cât mai variată de jocuri, pentru ca acestea să nu devină plictisitoare sau monotone.

*Prin intermediul jocului dezvoltăm, în special, operațiile gândirii și gândirea, în general.

*Jocul didactic este un mijloc eficient de activizare a întregii clase atât prin conținutul său, dar și prin modul de desfășurare deoarece îi angajează în activitate, mobilizează resursele intelectuale ale lor, crește creativitatea prin implicarea elevilor în rezolvarea sarcinii jocului.

* În cadrul jocului elevii valorifică din plin cunoștințele și deprinderile însușite.

* În vederea atingerii obiectivelor jocului este necesară, o cât mai bună pregătire și organizare. Oricare ar fi tipul de joc, trebuie să avem în vedere respectarea cerințelor metodologice specifice jocului:

- pregătirea și organizarea clasei pentru desfășurarea jocului,

- explicarea și fixarea regulilor,
- urmărirea executării lui de către elevi,
- evaluarea și aprecierea rezultatelor.

* Eficiența jocului didactic depinde de modul în care cadrul didactic reușește să realizeze o corelație între tema jocului didactic, materialul existent, conținutul științific al lecției și nevoile și așteptările elevilor.

* Jocul didactic poate fi utilizat cu succes la orice clasă iar în învățământul primar are o puternică valoare sa formativă.

*Jocurile didactice utilizate în activitățile la clasă, se constituie ca principală modalitate de învățare, care pune accent pe felul în care acționează elevii, ceea ce, va determina formarea structurilor operatorii ale gândirii, acestea ajutând la elaborarea unor scheme grafice urmate de simboluri, calea cea mai facilă de formare a noțiunilor științifice, într-un mod cât mai atractiv și plăcut.

În cadrul acestei lucrări am dorit și am încercat să surprindem cât mai multe aspecte ale jocului didactic, în cadrul lecțiilor desfășurate în ciclul primar, fără a avea însă pretenția că am epuizat acest subiect.

În lecțiile susținute am dezvoltat motivația intrinsecă a elevilor mei, deoarece disciplinele cu un grad ridicat de dificultate și care presupun o evaluare națională, erau plăcute, antrenante și eficiente, niciodată aride și obositoare, indiferent de conținutul lor. Jocurile au contribuit la mobilizarea întregii clase în activitatea de învățare, în așa fel, încât, elevii au reușit să depășească anumite obstacole și greutăți prin efort propriu, sporindu-și încrederea în forțele lor.

Chiar dacă jocul reprezintă o resursă incomensurabilă pentru învățământul primar, există totuși și situații în care cadrele didactice evită utilizarea jocurilor, din dorința de a realiza programa școlară fără a fi interesați de modalitățile prin care se poate integra jocul didactic în curriculum. Ține de măiestria și capacitatea învățătorului, felul în care reușește să integreze jocul în activitatea didactică, astfel încât învățarea să nu aibă de suferit, ci, dimpotrivă să devină mult mai atractivă și mai motivantă.

PROVOCĂRI ȘI SOLUȚII ÎN EDUCAȚIE

Dintre factorii educaționali, care contribuie major la formarea personalității și educației copilului, grădinița și familia rămân pilonii de bază.

Astăzi, mai mult caoricând, se pune stringent problema colaborării și armonizării relațiilor dintre școală și familie. În cunoașterea profundă a copilului, fiecare dintre acești doi factori vine cu experiența, cunoașterea și priceperea sa.

Parteneriatul între Grădiniță și familie și-a demonstrat eficiența de fiecare dată când l-am aplicat. Se impune, în acest sens, o colaborare mai activă dintre aceștia, o implicare mai mare a familiei în activitățile Grădiniței și în viața de zi cu zi a preșcolarului.

Am considerat întotdeauna că ședințele cu părinții sunt importante, dar insuficiente în dezvoltarea legăturilor dintre părți. Implicarea propriu-zisă a părinților în activitățile extrașcolare/extracurriculare ale Grădiniței, participarea reciprocă la diverse acțiuni, întâlnirile și în afara spațiului Grădiniței, dar și o „Grădiniță” a tinerelor mame, pot contribui major la succesul copilului preșcolar și la formarea multilaterală a acestuia.

Cu cât relațiile dintre educatoare (grădiniță) și familie sunt mai apropiate, bazate pe respect reciproc, o bună comunicare și înțelegere, cu atât mai folositoare și benefice sunt pentru evoluția ulterioară a copilului.

La prima ședință din an am stabilit cu părinții că vom desășura mai multe activități împreună,

Acesta este, de fapt, scopul pentru care a fost conceput prezentul proiect, **„Împreună, pentru copiii noștri”**

SCOPUL: - îmbunătățirea relațiilor dintre Grădiniță și familie în vederea evoluției copilului preșcolar

OBIECTIVE SPECIFICE:

- investigarea părerilor părinților în raport cu relația familie – grădiniță prin completarea unui chestionar;
- participarea părinților alături de preșcolari la o activitate deschisă;
- implicarea părinților în confecționarea unor decorațiuni de Crăciun;
- participarea părinților alături de preșcolari la activități extrascolare

COORDONATOR PROIECT,
PROFESOR ÎNVĂȚĂMÂNT PREȘCOLAR:
BOGDAN CORINA IRINA

COLABORATORI: Comitetul de părinți

BENEFICIARI: 19 preșcolari

DURATA PROIECTULUI: 1 an școlar

RESURSE UMANE: 19 preșcolari, părinți, cadre didactice

RESURSE MATERIALE: contribuții personale ale cadrului didactic și ale părinților

REZULTATE AȘTEPTATE:

- o participare activă a părinților la toate activităților propuse;
- îmbunătățirea relațiilor dintre familie și școală.

EVALUARE PROIECTULUI:

- chestionare aplicate părinților;
- portofoliul „Managementul clasei”
- album foto, CD

DISEMINARE:

- ședințe cu parinții

PLANIFICAREA ACTIVITĂȚILOR PROPUSE:

Nr. Crt.	ACTIVITATEA	MATERIALE NECESARE	METODE ȘI TEHNICI	LUNA	OBS.
1	„Investigarea relației familie – școală”	-referat tematic - chestionar - film tematic	- dezbateri - lectură - vizionare film - chestionar	octombrie	
2	„Citesc cu mama”	-povești povestiri, poezii, fabule - imagini	- lectură - munca individuală - activități plastice	noiembrie	
3	„Sarbatori de iarna”	- decorațiuni -panouri	-munca în echipă	decembrie ianuarie	
4	„La Grădiniță	-fișă de lucru	-prezentare	februarie	

	cu mama” „La mulți ani iubită mamă”	-CD -video proiector	power-point -„Gândiți lucrați/ în perechi comunicați,,	martie	
5	„<u>Bazarul Primăverii</u>”	-carton,plastic, lemn, vopsele, aparat foto	-expoziție cu vânzare	aprilie mai	
6	„Cu doamna și cu mama la drum”	-rucsac -echipament sportiv -aparat foto	-excursie	iunie	

**PROFESOR ÎNVĂȚĂMÂNT PREȘCOLAR:
BOGDAN CORINA IRINA**

ROLUL VITAL AL REGULILOR ȘCOLARE ÎN PROMOVAREA MEDIILOR DE ÎNVĂȚARE

**Prof. Bogdan Mariana Dorina,
Școala Gimnazială Crăciunelu de Jos**

Regulile școlare servesc drept cadru de bază pe care se construiește călătoria educațională a elevilor. Ele nu sunt doar reglementări arbitrare, ci linii directoare esențiale menite să cultive un mediu de învățare favorabil. Aceste reguli cuprind diverse aspecte ale comportamentului, siguranței și integrității academice, având ca scop să dezvolte cetățeni responsabili și să promoveze dezvoltarea holistică. Această lucrare explorează importanța regulilor școlare în modelarea peisajului educațional și beneficiile multiple pe care le oferă elevilor, educatorilor și comunității în general.

Una dintre funcțiile principale ale regulilor școlare este de a insufla disciplina și de a menține ordinea în instituția de învățământ. Prin definirea așteptărilor cu privire la conduită, punctualitate și respect pentru autoritate, aceste reguli pun bazele unui mediu structurat în care elevii se pot concentra asupra activităților lor școlare. Disciplina promovează simțul responsabilității în rândul elevilor, învățându-i importanța respectării regulilor și a manifestării autocontrolului, atribute care sunt indispensabile pentru succes nu numai în mediul școlar, ci și în etapele ulterioare ale vieții.

Regulile școlii joacă un rol esențial în asigurarea siguranței și bunăstării elevilor, personalului și a vizitatorilor în incinta școlii. Reglementările privind procedurile de urgență, securitatea școlii și protocoalele de sănătate sunt formulate pentru a atenua riscurile și pentru a răspunde eficient circumstanțelor neprevăzute. Fie că este vorba despre aplicarea regulilor de circulație în zonele școlare, interzicerea substanțelor nocive sau implementarea politicilor anti-bullying, aceste reguli creează un mediu sigur în care indivizii se pot dezvolta fără teama de vătămare sau intimidare. Prioritizarea siguranței nu numai că protejează sănătatea fizică, ci hrănește și bunăstarea emoțională și psihologică, stimulând un sentiment de apartenență și încredere în comunitatea școlară.

Ansamblul acestor reguli caracterizează ceea ce se poate considera drept comportament dezirabil și evident, încălcarea lor- comportamentul indezirabil.

Rolul profesorului este de a impune cu strictețe și consecvență aplicarea regulilor. În același timp, inconsecvența în aplicarea regulilor le face inefficiente. În acest caz, elevii își pierd respectul față de reguli și nu vor mai accepta impunerea lor.

Regulile care pot asigura situația normală dintr-o sală de clasă trebuie să satisfacă anumite criterii precum: relevanța, transparența, pozitivitatea.

Pentru a fi relevante, regulile trebuie să evite extremele: să nu fie nici atât de generale încât să nu se potrivească nici unei situații reale, dar nici atât de specifice încât fiecare lecție nouă să presupună alte reguli. Relevanța presupune o anumită ierarhie a regulilor, prezența unei compatibilități între acestea, precum și o relativă flexibilitate în interiorul ierarhiei respective.

Elevii acceptă mai ușor regulile al căror sens este transparent și univoc, nelăsând loc de interpretări. Transparența se obține fie prin negocierea regulii aflate în discuție, subliniindu-i-se

astfel necesitatea, fie prin clarificarea faptului că este impusă chiar de îndeplinirea unei sarcini școlare anumite.

Regulile pot acoperi mai multe domenii cum sunt: intrarea în clasă, modalitățile de adresare, când se vorbește și când se tace în sala de clasă, mișcarea în timpul orei de clasă, cine se ocupă cu distribuirea materialelor didactice și a echipamentelor atunci când este nevoie de acestea etc. Acestea trebuie să fie impuse astfel încât elevii să fie convinși că regulile se vor aplica și că încălcarea lor nu va fi tolerată. Respectarea lor, în schimb, va fi putea fi recompensată.

De asemenea, o formulare pozitivă a regulii oferă o țintă de atins și este preferabilă unei formulări negative, care presupune ceva de evitat. Este mai eficient să spunem: ”lucrăm în liniște” decât: ”nu vorbiți neîntrebați” etc.

Este important să subliniem și faptul că într-o societate diversă și multiculturală, regulile școlii joacă un rol crucial în promovarea respectului și celebrarea diferențelor dintre elevi din diferite medii. Orientările care promovează incluziunea, toleranța și sensibilitatea culturală cultivă o atmosferă de acceptare în care toți indivizii se simt apreciați și împuterniciți să-și exprime identitățile unice. Prin interzicerea comportamentului discriminatoriu și promovarea unui tratament echitabil, aceste reguli promovează empatia și înțelegerea, punând bazele unei coexistențe armonioase într-o lume globalizată. Îmbrățișarea diversității nu numai că îmbogățește experiența educațională, ci și pregătește elevii să navigheze pe peisaje sociale complexe cu empatie și respect.

De asemenea, esențială pentru misiunea educației este cultivarea onestității intelectuale și a conduitei etice. Regulile școlare referitoare la integritatea academică, cum ar fi politicile de plagiat, protocoalele de examen și regulile împotriva înșelăciunii, protejează credibilitatea și integritatea procesului de învățare. Tragând elevii la răspundere pentru acțiunile lor și încurajându-i să urmărească cunoștințele cu integritate, aceste reguli susțin principiile fundamentale ale meritocrației. Menținerea integrității academice nu numai că asigură evaluarea și evaluarea echitabilă, dar, de asemenea, insuflă valori de onestitate și integritate care sunt indispensabile pentru succesul în demersurile academice și profesionale viitoare.

Regulile școlii servesc ca un teren de pregătire pentru o cetățenie responsabilă, echipând elevii cu abilitățile și valorile necesare pentru a contribui pozitiv la societate. Reglementările care guvernează gestionarea mediului, serviciul comunitar și angajamentul civic insuflă un sentiment de responsabilitate civică și altruism, încurajând studenții să devină participanți activi în comunitățile lor. Încurajând o cultură de serviciu și responsabilitate socială, aceste reguli vor contribui la creșterea următoarei generații de lideri care se angajează să efectueze schimbări pozitive și să susțină binele comun. Încurajarea cetățeniei responsabile nu numai că îmbogățește structura societății, ci și susține dezvoltarea la elevi a unui simț al scopului și al împlinirii derivate din aducerea de contribuții semnificative la societatea din care fac parte.

În concluzie, regulile școlare sunt piloni indispensabili ai ecosistemului educațional, modelând experiențele și traiectorii elevilor în moduri profunde. De la promovarea disciplinei și siguranței până la încurajarea respectului și integrității academice, aceste reguli joacă un rol cu mai multe fațete în promovarea dezvoltării holistice și pregătirea studenților pentru succes într-o lume din ce în ce mai complexă. Prin susținerea principiilor echității, responsabilității și incluziunii, regulile școlii nu numai că creează medii de învățare favorabile, ci și insuflă valori care dăinuie dincolo de clasă, împuternicind indivizii să devină cetățeni conștiincioși și cursanți pe tot parcursul vieții. În calitate de gardieni ai acestor principii, educatorii și părțile interesate

trebuie să-și reafirme continuu angajamentul de a susține și de a consolida importanța regulilor școlare în modelarea peisajului educațional pentru generațiile viitoare.

Bibliografie:

1. Joîța, E. , *Management educațional. Profesorul-manager: roluri și metodologie*, Editura Polirom, Iași, 2000.
2. Stan, Emil, *Managementul clasei*, Editura Aramis, București, 2006.
3. Coordonator: Emil Stan, Autori: Viorel Nicolescu, Corina Iurea, Alina Brezoi, MANAGEMENTUL CLASEI GESTIONAREA SITUAȚIILOR DE CRIZĂ-suport de curs-

Metode tradiționale versus metode moderne în predarea limbilor străine

BOGDAN MIHAELA și PĂȘTIN DIANA ELENA

LICEUL CU PROGRAM SPORTIV “MIRCEA ELIADE”, BUCUREȘTI

Predarea limbilor străine nu este câtuși de puțin o caracteristică a lumii moderne , apărând undeva în secolul al XVII-lea, prin studiul **limbilor latină și greacă** ,nu în scopul comunicării , ci strict al dezvoltării abilităților intelectuale ale cursanților. Câteva secole mai târziu, ca urmare a înfloririi comerțului și a schimburilor culturale interțări, a apărut necesitatea învățării unor **limbi moderne** precum engleza, franceza sau germana. O perioadă s-au folosit tehnicile clasice în studiul limbilor străine, adică ceea ce s-a numit metoda **traducerii**. Pe scurt, cursanții învățau structuri gramaticale, pe care și le fixau ulterior prin exerciții și traduceri. O metodă considerată ușor de aplicat de către profesor și care are avantajul de a păstra o anumită ordine și claritate în studiu. Problema apărea din partea cursanților ;aceștia dobândeau cunoștințe teoretice, nu aveau dificultăți în înțelegerea unui mesaj, însă capacitatea lor de a produce mesaje în limba țintă era aproape nulă . În plus, această metodă nu era ancorată în realitate, nu pune cursantul în situații clare de comunicare, aplicabile în viața de zi cu zi.

Așa că, începând cu secolul al XX-lea, noi metode de predare și-au făcut apariția, culminând cu cea numită **comunicativă**. Principalul avantaj al acesteia este faptul că nu se axează pe gramatică, ci valorifică toate competențele:citit, scris, ascultare,vorbit. De asemenea, cursanții vor dobândi un limbaj funcțional ,adaptat vieții cotidiene (la aeroport, la magazin, la piață etc) .În plus, activitățile sunt organizate în grupuri mici , iar cursanții vorbesc mai mult între ei. În final, participanții la curs sunt mai motivați să învețe o limbă străină, deoarece simt că o vor putea folosi cu adevărat.

Procesul de predare este centrat pe interactivitate, profesorul devenind un organizator al situațiilor de comunicare, dar și un partener de dialog.Această metodă are așadar numeroase beneficii pentru elevi, dar solicită foarte mult creativitatea, spontaneitatea profesorului , care va depune mai mult efort în pregătirea lecțiilor. În plus, tehnicile folosite trebuie să fie mereu diversificate, pentru a evita apariția rutinei și scăderea interesului din partea cursanților.

Una dintre metodele folosite frecvent este cea a **materialelor autentice**,de exemplu un articol recent dintr-un ziar sau de pe Internet, meniuri de restaurant, prescripții de medicamente, anunțuri , programe de funcționare a magazinelor etc. Se utilizează, de asemenea, strategia **propozițiilor încâlcite**, prin care li se cere elevilor să ordoneze replicile unui dialog sau imaginile unei povești ,căreia să îi compună textul.

Jocurile sunt o altă metodă des folosită în predarea comunicativă a unei limbi ,deoarece ele oferă cursanților posibilitatea de a exersa comunicarea în diferite contexte sociale, apropiate de necesitățile lor reale.

Foarte interesant și în mod particular solicitant, este **și brainstormingul**, tehnica folosită mai ales înaintea unei activități de citire sau pentru rezolvarea unei probleme în general. Profesorul nu trebuie să fie critic, ci să încurajeze cursanții să se gândească la soluții cât mai neobișnuite.

Gramatica prin cântece este modalitatea prin care noțiuni aride de limbă, precum timpurile verbale sau formele de plural ale substantivelor pot fi predate într-un ritm antrenant și într-o manieră atractivă. De exemplu, la limba engleză poate fi folosit un fragment din cântecul celor de la U2 "I still haven't found ...", iar la franceză regulile lui Si conditionnel pot fi mai ușor reținute grație melodiei lui Joe Dassin "Et si tu n'existais pas....."

Nu în ultimul rând, situația în care cursanții "**preiau comanda**" în sala de clasă este o altă metodă de lucru bazată pe creativitate. Pentru aceasta, profesorul trebuie să îi lase pe elevi să planifice o lecție, pentru care vor stabili dinainte, împreună, obiectivele. De cele mai multe ori, profesorul va fi surprins de seriozitatea și implicarea participanților la curs.

Pentru a încheia această scurtă prezentare a metodelor moderne de predare -învățare a limbilor străine, este necesar să facem și câteva precizări referitoare la **modalitățile de evaluare** a cursanților. În acest sens, profesorul va realiza **un test integrator** cu valențe comunicative reale. Pentru a evalua competența de înțelegere a unui text citit, se va cere cursanților să extragă informații adevărate sau false, pentru capacitatea de producere a unui mesaj scris, elevii vor avea de scris o scrisoare sau un eseu. La fel, pentru verificarea textului audiat, elevii vor avea de reperat informații într-un material audio autentic, iar pentru producerea de mesaje orale, vor vorbi în pereche în legătură cu o imagine prezentată.

În concluzie, necesitatea adaptării metodelor de predare -învățare a limbilor străine apare astăzi cu atât mai evidentă, cu cât lumea care ne înconjoară este una a lucrului rapid, eficient, integrator și, mai ales, interesant.

ROLUL ACTIVITĂȚILOR EDUCAȚIONALE ÎN ȘCOALA ACTUALĂ

Bogoi Ionelia-Virginica
Centrul Școlar pentru Educație Incluzivă Măicănești

Proiectele educaționale facilitează schimbul de experiență, socializarea, dezvoltarea unor atitudini pozitive atât față de colegi, cadre didactice, precum și față de informațiile prezentate. Elevii dezvoltă competențe de gândire critică, complexă, experimentează abilități de găsire a unor soluții pentru anumite probleme ridicate și au posibilitatea de a-și împărtăși experiențe personale.

Învățarea care are loc prin intermediul activităților educaționale cu tematică diversă este o modalitatea de a-i implica pe elevi și de a-i determina să-și valorifice cunoștințele în găsirea unor soluții în cazul unor probleme puse în discuție, dar și de a crea produse autentice.

Trebuie evidențiat faptul că tematica activităților educaționale este una de actualitate, importantă care are impact direct asupra elevilor, precum și a întregii comunități din care aceștia fac parte. Metodele alese în cadrul acestor activități permit educaților satisfacerea cerințelor educaționale prin efort personal, dar și prin colaborare cu alți colegi. „Specific acestor metode este faptul că se stimulează interesul pentru cunoaștere, se facilitează contactul cu realitatea înconjurătoare, ele fiind subordonate dezvoltării mintale și nivelului de socializare a alevilor.” (Gherguț, 2013, p. 279)

Într-o societate în permanentă schimbare, principalul rol al școlii actuale este formarea unor competențe și a unor deprinderi prin care educaților să li se însufle valori morale precum respectul, altruismul, sinceritatea, loialitatea; valori culturale precum cunoașterea tradițiilor, a credințelor poporului din care fac parte, precum și valori economice sau juridice.

Sintetizând, se poate afirma că menirea proiectelor educaționale este aceea de a le oferi elevilor situații concrete în care aceștia se pot simți liberi de a emite judecăți în legătură cu un anumit subiect pus în discuție, situație care facilitează o mare diversitate de opinii, precum și încurajarea și îndrumarea cu atenție a elevilor pentru a ajunge la adevărul urmărit.

Bibliografie:

- Gherguț, Alois, *Sinteze de psihopedagogie specială*, Ed. Polirom, 2013, Iași, p. 279

„STIMULAREA CREATIVITĂȚII COPIILOR PREȘCOLARI PRIN JOC”

Prof.înv. preșcolar Boiț Teodora Mirabela

G.P.P.Nr.1 Căbești – Program Normal,Bihor

Creativitatea constituie una dintre problemele majore ale contemporaneității, devenind un „concept central” în psihologie. Creativitatea a devenit una dintre cele mai fascinante probleme, depășind cu mult sfera psihologiei și pătrunzând în cele mai diverse specialități științifice. Vârsta preșcolară se caracterizează printr-un remarcabil potențial creator. Studiile de pedagogie și psihologie preșcolară nu prezintă numai potențiale autentice creatoare ale copiilor la această vârstă, ci scot în evidență motivațiile de ordin psihologic și de ordin social privind intensificarea muncii – prin angajarea unitară a tuturor factorilor educativi – pentru dezvoltarea neîntreruptă a creativității și inteligenței din fragedă vârstă.

Nouă, educatoarelor din grădinițe ne revine misiunea de a depista de timpuriu posibilitățile creative ale copiilor și de a crea toate condițiile optime de dezvoltare. Este deosebit de creatoare conduita copilului în activitatea de joc, în toate formele și variantele pe care le îmbracă jocul în anii preșcolarității, cu prioritate însă în jocurile concepute de ei, în acelea în care, operând cu simboluri, găsesc cel mai bun cadru de afirmare și autodepășire.

În jocul „De-a gospodinele”, în funcție de ceea ce au întâlnit în familie, fetițele aranjează cu gust „camera” păpușii, pun mobilierul și obiectele „casnice” la locul potrivit, respectă proporția și simetria, dispunerea spațială și utilitară a lucrurilor, discută despre problemele care frământă pe orice „gospodină” grijulie și harnică. În jocul „De-a constructorii”, băieții sau fetele își aleg materialul de care au nevoie, dispun materialul în așa fel, încât conferă construcției stabilitate, frumusețe și utilitate ludică. În dezvoltarea individuală improvizația a pregătit terenul instalării și afirmării creativității. Lăsat să se manifeste liber, el improvizează impresionant de frumos, căci la el improvizația se sprijină pe fantezie, pe experiența activ însușită, pe mobilitatea minții, a cuvântului și gestului. La el improvizația este un lucru serios, pentru că numai prin această formă de manifestare a creativității sale își poate realiza dorințele care îl stăpânesc.

De asemenea, jocurile de construcție constituie un mijloc important de dezvoltare a gândirii; atunci când copilul construiește se gândește ce poate construi din bețișoare, cuburi, lego sau rotițe, cum să le combine ca să obțină un model, în toate aceste construcții copilul sprijinindu-se pe un suport material și anume: observările anterioare. Mă voi referi la stimularea creativității prin rezolvarea de probleme în cadrul jocurilor de construcție și a jocurilor didactice la copiii din grupa mare (5-6 ani).

Întotdeauna, în rezolvarea date am fixat de la început reguli. În acest scop, am prezentat la început copiilor diferite materiale simple cunoscute de ei. Regula cese impunea era ca fiecare copil să aleagă și să combine materialul dat în așa fel, încât să redea modelul cerut.

De exemplu, cu ajutorul bețișoarelor, am cerut copiilor să construiască o șosea lată atât cât să circule pe ea patru mașini deodată. Ei trebuiau să-și aleagă bețișoare mai lungi și scurte de aceeași culoare, pentru a marca benzile de circulație. După construirea acestora am cerut copiilor să verifice rezultatul prin încadrarea celor patru mașini în interiorul benzilor, ei convingându-se de exactitate. Cea mai mare satisfacție le-a oferit-o jocul cu mașinile în momentul verificării rezultatelor. Jocurile didactice sunt metode active care solicită integral personalitatea copilului. Jocurile didactice cuprind sarcini didactice care contribuie la modificarea creatoare a deprinderilor și cunoștințelor achiziționate la realizarea transferurilor între acestea, la dobândirea prin mijloace proprii de noi cunoștințe. Ele angajează întreaga personalitate a copilului constituind adevărate mijloace de evidențiere a capacităților creatoare, dar și metode de stimulare a potențialului creativ al copilului, referindu-se la creativitatea de tip preșcolar, manifestată de copil în procesul de învățământ, dar care pregătește și anticipează creațiile pe diferite coordonate. Considerarea jocului didactic ca metodă de stimulare și dezvoltare a creativității se argumentează prin capacitățile de antrenare în joc a factorilor intelectuali și nonintelectuali evidențiate din cercetările de până acum. A se juca și a învăța sunt activități care se îmbină perfect.

Manifestând creativitate, educatoarea va determina avântul libertății și creativității copiilor, va realiza echilibru între preocupările pentru formarea gândirii logice, raționale, flexibile, fluide, creatoare, depășind înțelegerea îngustă, eronată, potrivit căreia libertatea de manifestare și creație a copiilor se dezvoltă spontan. Aplicând cu pricepere jocul didactic, educatoarea trebuie să poată valorifica unele din bogatele resurse formativ-educative ale acestuia în angajarea personalității copilului de a desfășura o activitate ce solicită efort susținut, dar într-o atmosferă de voie bună, de cooperare, de înșelegere. Astfel jocul didactic constituie o eficientă metodă didactică de stimulare și dezvoltare a motivației superioare din partea copilului, exprimată prin interesul său nemijlocit față de sarcinile ce le are de îndeplinit sau plăcerea de a cunoaște satisfacțiile pe care le are în urma eforturilor depuse în rezolvare. Prin joc copiii pot ajunge la descoperiri de adevăruri, își pot antrena capacitatea de a acționa creativ pentru că strategiile jocului sunt, în fond, strategii euristice, în care se manifestă istețimea, spontaneitatea, inventivitatea, inițiativa, îndrăzneala etc.

Pentru a solicita și dezvolta capacitățile intelectuale, întreaga personalitate a copilului, pentru a-l înarma cu cunoștințele de bază, cu priceperile și deprinderile de muncă intelectuală și fizică și îndeosebi cu tehnica de investigare, acesta va fi antrenat într-o seamă de acțiuni obiectuale și mentale destinate dobândirii prin efort propriu a cunoștințelor și abilităților, îndeplinind în cadrul acestei activități rol de investigator, inițiator, organizator, executant.

Bibliografie:

1. Alexandru, Julieta, Stimularea creativității verbale la copiii de vârstă preșcolară, De la grădiniță la școală, Revista de pedagogie, București, 1975.
2. Martinaș, Mariana, Jocul didactic în pregătirea preșcolarului pentru școală, în Perfecționarea activității metodice în grădinițe, Revistă de pedagogie, București, 1981.

IMPORTANȚA STUDIERII LIMBII ROMÂNE ÎN CICLUL PRIMAR

Limba română– locul obiectului în planul de învățământ

Limba română, ca limbă maternă și ca obiect de studiu, ocupă locul central în ansamblul general de pregătire al elevilor, fiind principalul mijloc de comunicare și de informare. Datorită funcției deosebite pe care o are în formarea și dezvoltarea intelectuală a omului, limba, ca disciplină școlară, deține în continuare o pondere importantă în numărul de ore prevăzut în planurile de învățământ. Pe bună dreptate ea este considerată sufletul învățământului, deoarece pe ea se bazează însușirea celorlalte științe. Prin toate compartimentele ei, limba română își aduce contribuția la dezvoltarea gândirii și la modelarea sentimentelor, asigurând școlarului mic suportul evoluției intelectuale, precum și posibilitatea integrării în viața socială.

Tendința ultimilor ani, în ceea ce privește predarea limbii române în învățământul primar, înclină către inițierea elevilor, în primul rând, în actul comunicării, ceea ce presupune stabilirea unei palete de obiective și metode mult diversificate și îmbogățite.

Mijloc de expresie și de comunicare, limba este însușită de copil încă din primii ani de viață, școala asigurând continuarea învățaturii începute în familie. În plan general, învățarea limbii materne, care servește de vehicul gândirii și comunicării la toate disciplinele favorizează dezvoltarea structurilor mentale ale elevului și-i permite să descopere, să aprecieze și să accepte o serie de valori morale și estetice. Prin studierea limbii române în învățământul primar se urmărește atât cultivarea limbajului oral cât și scris al elevilor, cunoașterea și folosirea corectă a limbii materne, cât și învățarea unora din instrumentele esențiale ale activității intelectuale (citit, scris, expunerea corectă).

Limba română este o patrie a cuvintelor, propozițiilor și frazelor . Ideile nu se pot naște și nu pot exista decât în patria de cuvinte. Studiul temeinic al limbii române în școală creează posibilitatea dezvoltării copiilor în perspectiva unei vieți spirituale bogate . Limbajul sărac înseamnă o gândire săracă și confuză, precum și o capacitate creatoare limitată, lipsită de valoare. Numai prin limbă prin cuvinte poti învăța trecutul patriei, dragostea de țară și de neam. În sprijinul acestei afirmații aduc cuvintele deosebite ale marelui poet Mihai Eminescu: “În limba sa numai i se lipesc poporului de suflet perceptele bătrâneții, istoria părinților săi, bucuriile și durerile semenilor.” Ființa neamului românesc a dăinuit și va dăinui prin puterea magică a cuvântului .

Studierea limbii române în școală prezintă o importanță deosebită pentru că limba română este expresia ființei naționale a poporului român, iar ea s-a identificat continuu cu

acesta în momentele istorice prin care a trecut de-a lungul timpului. Însușirea corectă a limbii române de către elevi are repercusiuni în întregul proces al formării și dezvoltării lor intelectuale. Unul dintre obiectivele fundamentale ale studierii limbii române este însușirea și aplicarea normelor de vorbire și scriere corectă a limbii române, folosirea corectă a vocabularului limbii literare, precum și al celui specific profesiei. Copiii folosesc limba ca mijloc de comunicare specific umană, fiind însușită inițial de la mamă precum și de la toți ceilalți cu care copilul interacționează în primii ani de viață. Prin intermediul limbajului, la început, copiii răspund diferitelor întrebări adresate de persoanele din jurul lor cu ajutorul ochilor, degetelor, prin anumite semne, deoarece nu sunt dezvoltați astfel încât să articuleze vorbe. Acesta este primul pas spre actul comunicării.

Concluzia este că ei își însușesc limba înainte de a o studia. Studiul limbii are scopul de-a clasifica în mod teoretic cunoștințele empirice ale elevilor.,, Limba- spunea Alecsandri - este tezaurul cel mai prețios pe care îl moștenesc copiii de la părinți, depozitul cel mai sacru lăsat de generațiile trecute și care merită să fie păstrate cu sfințenie de la generațiile care-l primesc”.

Un deziderat al studiului limbii române este să unifice vorbirea elevilor din întreaga țară în conformitate cu normele limbii literare. Începând din primele clase de școală, elevii capătă cunoștințe despre sunetele limbii române literare, despre modul combinării lor în silabe, cuvinte și propoziții. În clasele mai mari capătă și unele cunoștințe de fonetică, sintactică, intonație, accent, ritm, fie cu ocazia studierii foneticii, fie cu ocazia studierii unor probleme de sintaxă, propoziții enunțiative, exclamative, interogative, ș.a. Clarificarea unor astfel de probleme duce la o vorbire mai expresivă și mai ales la o citire expresivă.

Rolul însușirii citit-scrisului

În școală, la toate disciplinele de învățământ, elevul dobândește cunoștințe, își formează priceperi și deprinderi care să-l facă apt pentru a trăi în societate. Însușirea temeinică a acestor cunoștințe depinde în mare măsură de cunoașterea și folosirea corectă a limbii române, precum și a instrumentelor esențiale ale activității intelectuale, cititul și scrisul.

Actul învățării citit-scrisului este un proces didactic esențial. Metoda fonetică, analitico-sintetică este metoda de bază și este susținută, completată și îmbogățită prin exercițiu, joc didactic, explicație, conversație și demonstrație.

Supus procesului de reformă, învățământul primar continuă să funcționeze și să-și manifeste principalele funcții: funcția instrumentală, funcția informațională și funcția formativ-educativă.

Citit-scrisul solicită concomitent procesele cognitive, volitive, afective și psihomotorii, ceea ce sporește gradul de dificultate pentru elevi, dar și pentru alegerea strategiilor didactice.

Analizând particularitățile fonetice ale limbii și particularitățile începătorilor în ceea ce privește citirea și scrierea, putem sintetiza :

- învățarea citirii și scrierii trebuie să aibă un caracter conștient pe baza analizei și sintezei fonetice și grafice a cuvintelor;
- însușirea citirii și scrierii se realizează cu mai multă ușurință dacă între aceste două activități se stabilește o strânsă corelație;
- paralel cu activitatea de predare a citirii și scrierii trebuie să se urmărească dezvoltarea spiritului de observație, a atenției, a gândirii și a vorbirii elevilor, a comportamentului lor social.

În perioada de achiziții fundamentale, însușirea citirii și scrierii sunt cele mai de seamă scopuri ale învățării. Citirea și scrierea sunt instrumente intelectuale de care omul se folosește tot timpul vieții. Primele deprinderi se formează în clasa I, de aceea această clasă este atât de importantă pentru întreaga formare a elevului.

Fundamentală pentru primii ani de școală, exersarea comunicării va continua pe toată durata școlarității susținută tot mai mult de studiul sistematic al limbii. Exersarea comunicării se bazează pe două obiective fundamentale:

- dezvoltarea exprimării orale și scrise, și
- dezvoltarea capacității de a înțelege ce se spune și ceea ce se citește.

Școala prin fiecare activitate, creează situații de comunicare și antrenează elevii să asculte și să înțeleagă mesajele verbale până la a folosi ei înșiși o exprimare verbală spontană din ce în ce mai elaborată.

Activitățile de dezvoltare a înțelegerii, exprimării orale și de perfecționare a exprimării verbale a elevilor se constituie ca activități cu o relativă independență în planul de învățământ cu precădere în grădiniță și la clasele I și a II-a, sub forma orelor de dezvoltarea vorbirii, după care sunt integrate ca momente în toate celelalte discipline adiacente obiectului limba și literatura română, din clasa a III-a până în clasa a XII-a.

Conform nivelului de școlarizare, exersarea comunicării orale presupune ca elevul să fie capabil:

- să asculte, să înțeleagă și să povestească o întâmplare relatată sau citită;
- să asculte, să înțeleagă și să formuleze mesaje;
- să redea un text într-o manieră expresivă;
- să povestească întâmplări, utilizând corect timpurile verbului;
- să descrie personaje și locuri;
- să formuleze definiții;
- să descrie situații;
- să recunoască elemente ale situației de comunicare și tipuri de mesaje (decodarea mesajului, descrierea structurii și reținerea esențialului, recunoașterea registrelor limbii, desprinderea sensului critic);
- să se exprime liber, cu grijă pentru dicție și ținând cont de caracteristicile și de exigențele situației de comunicare, exprimarea precisă a gândurilor, argumentarea, povestirea, descrierea, informarea, organizarea mesajului, prezentarea sau exprimarea unei opinii, participarea la discuții, redarea unui mesaj, respectarea normelor gramaticale și ortoepice ale limbii, folosirea funcțiilor comunicării gestuale, desprinderea sensului critic;
- să distingă modalitățile curente de adresare (informarea, ordinul, rugămintea, sugestia, promisiunea);
- să distingă funcțiile limbii;
- să recunoască particularitățile exprimării orale.

Scrisul, odată însușit devine mijloc de stăpânire a formei și a conținutului expresiei, mijloc de exprimare a trăirilor, a puterii de imaginație, a cunoștințelor. Activitate semiindependentă în clasa I, scrierea devine în clasele următoare, o componentă indispensabilă a oricărui moment de învățare, în care elevul trebuie să fie capabil:

- să compună propoziții și texte scurte;
- să răspundă în scris la întrebări;
- să compună texte cu o înlănțuire cronologică și logică, de diferite tipuri;
- să redacteze texte, adaptându-le caracteristicilor și exigențelor situației de comunicare.

Comunicarea orală, cititul și scrisul însușite intuitiv și exersate empiric în primele două clase, vor fi conștientizate ca mijloace de exprimare prin studiul sistematic al limbii, începând cu clasa a III-a.

Funcția principală a obiectului, limba și literatura română, ca disciplină școlară în învățământul primar, este funcția instrumentală, care se realizează în toate compartimentele

limbii române: citit, scris, lectură, compunere, comunicare. Astfel, aproape jumătate din numărul total de ore din planul de învățământ al clasei I este afectat învățării citirii și scrierii, iar în clasele următoare ale ciclului primar, chiar dacă numărul orelor destinate studiului limbii române este mai mic, dar nu cu mult, el se menține la o treime din totalul orelor cuprinse în planul de învățământ al claselor I-IV, iar un obiectiv de seamă rămâne perfecționarea tehnicilor de muncă intelectuală.

Studiul limbii române duce la înmulțirea numărului de cuvinte cunoscute de elevi, la activizarea lor, la precizarea sensului lor, la dezvăluirea sensului lor figurat, la cunoașterea uriașei polisemii pe care o au unele cuvinte din fondul principal al limbii noastre. De mare importanță este cunoașterea nuanțelor sinonimice și a sensului figurat al cuvintelor. Astfel se poate înlătura monotonia din vorbirea elevilor. Munca de dezvoltare a vocabularului trebuie dublată de munca pentru însușirea unor temeinice cunoștințe privitoare la sistemul de îmbogațire al vocabularului, a procedeelelor folosite de limba noastră pentru crearea comunicării.

Importanța predării gramaticii ca mijloc de comunicare

Gramatica (morfologia și sintaxa) este un ansamblu de reguli privitoare la modificarea cuvintelor și îmbinarea lor în propoziții și fraze.

Fără cunoașterea gramaticii, a regulilor de funcționare a limbii, aceasta nu poate fi folosită cum trebuie, nu poate servi ca mijloc de comunicare. Necunoașterea regulilor gramaticale poate duce la grave greșeli de exprimare și chiar la neputința de înțelegere între vorbitorii aceleiași limbi. Dată fiind însemnătatea practică a cunoștințelor, rolul reglator al regulilor limbii, însușirea lor conștientă și temeinică este indispensabilă pentru cultivarea și perfecționarea exprimării orale și scrise a oricărui om.

În școala primară studiul limbii are mai ales un scop practic: e vorba în primul rând de învățarea vorbirii și scrierii corecte. Trăsătura esențială a gramaticii este caracterul ei abstract, care constă în faptul ca ea operează cu noțiuni abstracte, că ia acele elemente comune care stau la baza modificării cuvintelor și a îmbinării lor în propoziții și construiește din ele reguli gramaticale, norme gramaticale.

În cadrul studierii gramaticii, operarea cu unități abstracte, stabilirea de legi, de reguli, care se realizează în învățământul modern atât pe cale inductivă cât și pe cale deductivă, contribuie la dezvoltarea gândirii logice, a gândirii abstracte a elevilor, contribuie, alături de matematică și alte discipline de învățământ, în mod deosebit la trecerea gândirii elevilor din stadiul ei concret spre o gândire abstractă.

În procesul însușirii cunoștințelor gramaticale, a noțiunilor și regulilor gramaticale, elevii analizează, diferențiază, compară, clasifică, generalizează, adică realizează diferite operații de gândire.

Însușirea noțiunilor gramaticale de către elevi prezintă un proces complex. Spre deosebire de noțiunile din alte domenii ale realității, noțiunile gramaticale au un specific aparte care determină și anumite particularități ale procesului de formare a lor. Operațiile de gândire care sunt implicate în procesul formării noțiunilor gramaticale au și ele un specific deosebit.

Gramatica studiază elementele constitutive ale limbii, regulile privitoare la modificarea formelor cuvintelor și îmbinarea lor în propoziții. Elementele de bază cu care operează sunt cuvintele, care ele însele sunt abstracții, generalități.

Prin urmare, abstractizarea și generalizarea în gramatică apar ca o treaptă superioară față de abstractizarea și generalizarea cu care se realizează însuși înțelesul cuvintelor. Se poate spune că noțiunile gramaticale reprezintă abstractizări ale unor abstractizări.

Gramatica (morfologia și sintaxa) este un ansamblu de reguli privitoare la modificarea cuvintelor și îmbinarea lor în propoziții și fraze. Fără cunoașterea gramaticii, a regulilor de funcționare a limbii, aceasta nu poate fi folosită cum trebuie, nu poate servi ca mijloc de comunicare.

Necunoașterea regulilor gramaticale poate duce la grave greșeli de exprimare și chiar la neputința de înțelegere între vorbitorii aceleiași limbi. Dată fiind însemnătatea practică a cunoștințelor, rolul reglator al regulilor limbii, însușirea lor conștientă și temeinică este indispensabilă pentru cultivarea și perfecționarea exprimării orale și scrise a oricărui om.

În procesul însușirii cunoștințelor gramaticale, a noțiunilor și regulilor gramaticale, elevii analizează, diferențiază, compară, clasifică, generalizează, adică realizează diferite operații de gândire.

Printre metodele folosite în practica școlară în predarea gramaticii, un loc foarte important îl ocupă analiza gramaticală, metodă specifică predării gramaticii. Ca metodă de predare a gramaticii, analiza gramaticală aduce contribuții însemnate la dezvoltarea gândirii elevilor, la însușirea conștientă a fenomenelor gramaticale. Dar absolutizarea ei poate constitui o piedică pentru stăpânirea reală a noțiunilor lingvistice și mai ales pentru formarea deprinderilor practice de vorbire.

În procesul analizei gramaticale, elevul judecă și aplică regula la un fapt singular al limbii, el face un raționament și, folosind o anumită regulă gramaticală pentru a fundamenta o afirmație, el face o argumentare.

Orice analiză gramaticală în fond este un lanț de raționamente și argumentări strâns legate între ele. Operarea în procesul analizei gramaticale cu raționamente și argumentări duc implicit la un proces activ de dezvoltare a gândirii elevilor. Formarea și dezvoltarea gândirii gramaticale determină formarea, dezvoltarea, îmbogățirea și perfecționarea continuă a mijloacelor de exprimare, potrivit legăturii dialectice dintre gândire și vorbire. Scopul final este, așadar, de a dezvolta exprimarea corectă orală și scrisă a elevilor.

Printr-o exprimare corectă se înțelege o justă întrebuințare a formelor gramaticale. Exprimarea corectă presupune apoi o pronunțare corectă, conformă cu normele fonetice ale limbii noastre. Prin lecțiile de gramatică, copiii se deprind cu consecvența și coerența vorbirii. Pentru copiii de vârstă școlară mică, premisa cea mai importantă pentru formarea deprinderii de a vorbi logic constă în priceperea de a forma propoziții și fraze. Această pricepere se formează în mare măsură și la lecțiile de gramatică.

Studierea gramaticii contribuie la dezvoltarea vocabularului elevilor, pe baza raportului dintre gramatică și vocabular care se reflectă în însăși noțiunea de cuvânt ca unitate lexicală. Este știut faptul că elementele vocabularului sunt îmbinate între ele datorită gramaticii. Studiind gramatica, elevii înțeleg fenomenele gramaticale, știu să le recunoască într-un text, dar, în afară de acestea, ei învață să le folosească în vorbirea proprie, ca atare își îmbogățesc vorbirea. Predarea gramaticii urmărește atât dezvoltarea gândirii cât și a vorbirii elevilor. La acestea se adaugă rolul pe care îl are gramatica în însușirea de către elevi a deprinderilor de a scrie corect.

Pe lângă formarea unor noțiuni, studiul limbii române (al gramaticii) are sarcina de a forma și priceperea transferării lor în practică, și deprinderea de a opera cu ele în orice situații. De altfel, cunoștințele teoretice nici nu se consideră asimilate decât atunci când devin operante, când pot fi folosite în dirijarea, controlul și reglarea exprimării, în rezolvarea și motivarea rezolvării diverselor probleme ale practicii. Deci, formarea priceperilor și deprinderilor de limbă aduc o contribuție prețioasă la dezvoltarea gândirii și, implicit, a exprimării elevilor.

Însușirea conștientă, activă, încă din primele clase, a cunoștințelor teoretice și dobândirea unor priceperi și deprinderi corespunzătoare depind într-o foarte mare măsură de activizarea proceselor de gândire, de stimularea și dezvoltarea facultăților și capacităților intelectuale ale școlărilor, de acțiunile practice desfășurate în acest scop.

Stăpânirea temeinică și folosirea corectă și precisă a limbii române constituie nu numai o necesitate (căci ea înlesnește tuturor românilor participarea la activitatea și viața socială, accesul la cultură), dar și o datorie pentru toți cei ce contribuie la făurirea istoriei poporului, limba fiind una din caracteristicile esențiale, definitorii ale acestuia.

Facilitarea, susținerea și îmbunătățirea activităților din sistemul educațional

**Prof. Nicoleta-Maria Bojin
Liceul Tehnologic „Dacia” Caransebeș**

Sistemele educaționale și politicile acestora din perioada contemporană accentuează importanța sprijinului pentru cei care educă, să înțeleagă că știința acceptată de societatea prezentă este un demers profesional cu prefigurări legate de evoluția viitoarelor generații. Astfel, dimensiunea educației trebuie să se reconfigureze în jurul unei societăți educaționale autentice, deoarece învățământul modern promovează studiul activ, învățarea bazată pe însușirea experienței conceptualizate a omenirii, dar și pe investigarea directă a realității și elaborarea cunoștințelor prin efort propriu.

Societatea contemporană, prin progresul spectaculos al științei, tehnicii și tehnologiei ne obligă pe noi, oamenii obișnuți să ne adaptăm acestor provocări, a căror principală caracteristică este aceea a complexității. Niciodată până acum omenirea nu s-a confruntat cu probleme atât de complexe, atât sub raportul cauzelor și efectelor, cât și în ceea ce privește impactul lor asupra oamenilor. Caracterul complex și integrat al unor probleme cum ar fi globalizarea, migrația, interculturalitatea, protecția mediului, explozia informațională, sărăcia, conflictele etc. revendică o abordare educațională trans disciplinară.

Pentru a face față incertitudinilor și schimbărilor continue caracteristice economiilor de piață, elevii au nevoie de competențe strategice, cum ar fi abilitățile de a învăța cum să învețe, abilitățile de rezolvare de probleme, abilitățile de evaluare. Studiile și cercetările recente din psihopedagogie ne demonstrează, că suntem într-o perioadă în școala trebuie să asigure o stare de bine, iar această stare de bine să-l ajute pe elev să-și regăsească propria direcție și responsabilitate, propria determinare și evaluare.

Un exemplu elocvent și de bune practici îl are sistemul educațional finlandez, care spre deosebire de alte sisteme educaționale, abordarea didactică finlandeză se axează pe starea de bine atât a elevilor, cât și a cadrelor didactice. Astfel, starea de bine determină o învățare eficientă, care la rândul ei conduce și la rezultate școlare eficiente. Cercetătorul în științele educației și didacticianul finlandez experimentat P. Sahlberg crede cu fermitate, că este imposibil să transferi un sistem de învățământ dintr-o țară în alta. Însă, adaptarea și ajustarea unor strategii, a unor sfaturi practice împrumutate din sistemul finlandez vor conduce nemijlocit la creșterea nivelului de fericire și bună dispoziție în școli. De această părere este și pedagogul T. Walker, care ne îndeamnă să învățăm de la cadrele didactice din Finlanda, faptul că aceștia apreciază fericirea mai mult decât performanța.

Scopul fundamental al educației este să-i ajute pe elevi să învețe, iar nucleul educației îl constituie relația dintre cadrul didactic și elev. Și starea de bine la rândul ei este generată de conexiunea umană. Elevii au nevoie de profesori care să-i stimuleze, să-i ajute să învețe mai ușor, să-i încurajeze, să creadă în ei și să intre în legătură cu ei. Astfel, valoarea și importanța conexiunilor umane, a relațiilor elev - profesor devine primordială.

Starea de bine a elevilor este condiționată și de starea de bine a cadrului didactic. Meseria didactică (de dascăl) în sistemul educațional finlandez este văzută drept o profesie bazată pe colaborare. Astfel, cadrele didactice petrec mai mult timp împreună

cu colegii la școală, unde fac schimb de experiență, de bune practici, rezolvă diverse situații – problemă, cât și dezvoltă relații de prietenie. Este important, de asemenea, pentru cadrele didactice din Finlanda, că sunt în colaborare cu alți profesioniști din cadrul școlii pentru a discuta despre nevoile individuale ale elevilor – directorul, asistenta medicală, asistentul social, psihologul și psihopedagogul. Este o practică eficientă și care îl asigură pe cadrul didactic că nu este singurul responsabil pentru binele elevilor săi. Pentru a încuraja buna dispoziție în activitatea didactică este esențială cultivarea propriului sentiment de apartenență, este de părere T. Walker. Autorul propune cadrelor didactice șase strategii pentru consolidarea sentimentului de apartenență din clasă următoarele aspecte de îmbunătățit:

- ✓ să încerce să-și cunoască mai bine fiecare elev;
- ✓ să se joace împreună cu elevii dumneavoastră;
- ✓ să sărbătorească realizările elevilor;
- ✓ să participe la împlinirea aspirației comune a clasei;
- ✓ să prevină din timp hărțuirea dintre elevi;
- ✓ să încurajeze elevii să se sprijine între ei.

În concluzie, calitatea învățării eficiente depinde de calitatea conexiunii/interacțiunii dintre profesor și elev. Iar starea de bine atât a cadrului didactic, cât și a elevului sporesc performanțele școlare. Astfel, starea de bine și performanța școlară nu sunt în contradicție, ci dimpotrivă, se completează reciproc.

Referințe bibliografice:

1. Gordon T, Burch N., *Profesorul eficient. Programul Gordon pentru îmbunătățirea relației cu elevii*. București: Editura Trei, 2011.
2. Sahlberg P., *Leadership educațional: modelul finlandez*. București: Editura Trei, 2019.
3. Walker T.D., *Să predăm ca în Finlanda*. București: Editura Trei, 2018.

Numele _____

Data _____

Clasa I

Evaluare

1. Calculează:

$34+25=$

$41+36=$

$27+62=$

$63+36=$

$38-24=$

$56-35=$

$89-57=$

$97-63=$

$21+32+43=$

$87-22-35=$

$45+52-64=$

$78-33+44=$



2. Completează casetele cu semnul potrivit:

$25 \square 31=56$

$89 \square 68=21$

$61 \square 23=84$

$46 \square 24=22$

$52 \square 12=64$

$49 \square 19=30$



3. Află:

a. Suma numerelor 46 și 33 _____

b. Diferența numerelor 68 și 45 _____

c. Numărul cu 16 mai mare decât 60 _____

d. Numărul cu 55 mai mic decât 85 _____

e. Suma vecinilor lui 43 _____



4. La florărie sunt 53 de trandafiri, iar narcise cu 20 mai puține.
Câte flori sunt în total?



Răspuns: flori

5. Într-o parcare sunt 34 de mașini albe și tot atâtea mașini negre.
Dacă pleacă 46, câte mașini mai rămân în parcare?



Răspuns: mașini

6. Completează părțile plantei:







PROIECT DE LECȚIE



Data: 15. 02. 2024

Școala Gimnazială nr. 1 Măeriște, structura Școala Primară Criștelec

Clasa: Pregătitoare

Prof. înv. primar: Boldea Bianca - Gabriela

Aria curriculară: Limbă și comunicare

Disciplina: Comunicare în limba română

Unitatea de învățare: În lumea poveștilor

Subiectul: *Sunetul și litera ș/Ș*

Tipul lecției: consolidare/sistematizare a cunoștințelor

Forma de realizare: activitate integrată

Discipline implicate în lecție:

Matematică și explorarea mediului

Dezvoltare personală

Muzică și mișcare

Arte vizuale și abilități practice

Data: 15. 02. 2024

Școala Gimnazială nr. 1 Măeriște, structura Școala Primară Criștelec

Clasa: I

Prof. înv. primar: Boldea Bianca - Gabriela

Aria curriculară: Limbă și comunicare

Disciplina: Comunicare în limba română

Unitatea de învățare: Patria mea Uimitoarele plante

Subiectul: *Sunetul și litera ș/Ș*

Tipul lecției: fixarea și sistematizarea cunoștințelor

Forma de realizare: activitate integrată

Discipline implicate în lecție:

Matematică și explorarea mediului

Dezvoltare personală

Muzică și mișcare

Arte vizuale și abilități practice

<p>Competențe specific dominante:</p> <p>Comunicare în limba română</p> <p>1.1. Identificarea semnificației unui mesaj scurt, pe teme familiare, rostit clar și rar;</p> <p>1.2. Identificarea unor informații variate dintr-un mesaj scurt, rostit clar și rar;</p> <p>1.3. Identificarea sunetului inițial și/sau final dintr-un cuvânt, a silabelor și a cuvintelor din propoziții rostite clar și rar;</p> <p>1.4. Exprimarea interesului pentru receptarea de mesaje orale, în contexte de comunicare cunoscute;</p> <p>2.1. Pronunțarea clară a sunetelor și a cuvintelor în enunțuri simple;</p> <p>2.4. Exprimarea propriilor idei în contexte cunoscute, manifestând interes pentru comunicare;</p> <p>3.1. Recunoașterea unor cuvinte uzuale, din universul apropiat, scrise cu litere mari și mici de tipar;</p> <p>3.4. Exprimarea în cuvinte proprii a mesajelor redactate pe suport vizual sau auditiv, manifestând interes pentru lucrul cu cartea;</p> <p>4.1. Trasarea elementelor grafice și a conturilor literelor, folosind resurse variate.</p>	<p>Competențe specifice dominante:</p> <p>Comunicare în limba română</p> <p>1.1. Identificarea semnificației unui mesaj oral, pe teme accesibile, rostit cu claritate;</p> <p>1.2. Identificarea unor informații variate dintr-un mesaj rostit cu claritate;</p> <p>1.3. Identificarea unor sunete, silabe, cuvinte în enunțuri rostite cu claritate;</p> <p>1.4. Exprimarea interesului pentru receptarea de mesaje orale, în contexte de comunicare cunoscute;</p> <p>2.1. Formularea unor enunțuri proprii în diverse situații de comunicare</p> <p>2.4. Exprimarea propriilor idei referitoare la context familial, manifestând interes și încredere în sine;</p> <p>3.1. Citirea unor cuvinte și propoziții scurte, scrise cu litere de tipar sau de mână;</p> <p>3.4. Exprimarea interesului pentru lectura unor texte simple, susținute de suport imagistic;</p> <p>4.1. Scrierea literelor de mână;</p> <p>4.2. Redactarea unor mesaje scurte, formate din cuvinte scrise cu litere de mână, folosind materiale diverse.</p>
--	--

<p>Competențe specifice derivate:</p> <p>MEM</p> <p>1.1. Recunoașterea și scrierea numerelor în centrul 0-31;</p> <p>DP</p> <p>1.1. Identificarea semnificației unui mesaj oral, pe teme accesibile, rostit cu claritate;</p> <p>1.2. Identificarea unor informații variate dintr-un mesaj rostit cu claritate;</p> <p>1.4. Exprimarea interesului pentru receptarea de mesaje orale, în contexte de comunicare cunoscut;</p> <p>2.1. Formularea unor enunțuri proprii în diverse situații de comunicare.</p> <p>MM</p> <p>1.4. Receptarea cântecelor cu un ambitus cuprins între DO1-La, cu o structură ritmico-melodică asemănătoare cântecelor din folclorul copiilor.</p> <p>AVAP</p> <p>2.3 Realizarea de aplicații/compoziții/obiecte/ construcții simple.</p>	<p>Competențe specifice derivate:</p> <p>MEM</p> <p>1.1. Scrierea, citirea și formarea numerelor până la 100;</p> <p>DP</p> <p>1.1. Identificarea semnificației unui mesaj oral, pe teme accesibile, rostit cu claritate;</p> <p>1.2. Identificarea unor informații variate dintr-un mesaj rostit cu claritate;</p> <p>1.4. Exprimarea interesului pentru receptarea de mesaje orale, în contexte de comunicare cunoscut;</p> <p>2.1. Formularea unor enunțuri proprii în diverse situații de comunicare.</p> <p>MM</p> <p>1.4. Receptarea cântecelor cu un ambitus cuprins între DO₁-DO₂, alcătuite din formule ritmico-melodice simple și repetate;</p> <p>AVAP</p> <p>2.3. Realizarea de obiecte/construcții/folosind material ușor de prelucrat și tehnici accesibile;</p>
---	---

Obiective operaționale

a) Cognitive

O1: să localizeze poziția sunetului „ș” (la început, în interior, la final);

O2- să alcătuiască enunțuri pe baza imaginilor;

O3-să reprezinte grafic propoziția și cuvintele ;

O4 – să coopereze în rezolvarea sarcinilor;

O5-să citească corect și conștient.

b) Afectiv-atitudinale

-vor manifesta interes față de activitate;

c) Psihomotrice

- Să mențină o poziție corectă în timpul demersului didactic;
- Să utilizeze adecvat mijloacele de învățământ.

STRATEGII DIDACTICE:

1. Metode și procedee: jocul didactic, conversația, explicația, exercițiul, lectura, demonstrația, metoda fonetico-analitico-sintetică, jigsawpuzzle, wordwall.

2. Mijloace didactice: laptop, ghicitori, fișe de lucru, culori, cartonașe, lipici, jetoane auxiliar, jetoane, fișe de lucru în format electronic, laptop, videoproiector.

3. Forme de organizare: frontală, individuală, perechi.

Obiective operaționale:

a) Cognitive

O1- să identifice numărul silabelor unor cuvinte;

O2 _ să citească cuvinte și enunțuri ce conțin litera “ș”;

O3- să identifice mesajul textului “Meșterul popular”;

O4- să copieze propoziția, prin trasarea în duct continuu a literelor ;

O5- să delimiteze cuvintele pentru a forma o propoziție;

b) Afectiv-atitudinale

-vor manifesta interes față de activitate;

c) Psihomotrice

- Să mențină o poziție corectă în timpul demersului didactic;
- Să utilizeze adecvat mijloacele de învățământ;

STRATEGII DIDACTICE:

1. Metode și procedee didactice : conversația, explicația, exercițiul, observația, metoda , demonstrația, jocul didactic.

2. Mijloace didactice: harta de comori, jetoane pete cu cuvinte, planșe cu șerpișori, fișe de lucru, caietele elevilor,

1. Forme de organizare: frontal, individual, pe grupe.

4. Forme de evaluare: observarea sistematică, aprecierea verbală și individuală.

5. Resurse temporale: 35 minunte + 10 minute (recreative)

6. Resurse umane: 3 elevi.

BIBLIOGRAFIE

- ❖ Auxiliar didactic: Achim Adina, Patrichi Emanuela, Tăut Anca Veronica - *EXPLORATORI ÎN CLASA PREGĂTITOARE* - caiet transdisciplinar, Editura Sinapsis, Cluj-Napoca, 2021.
- ❖ *Programe școlare pentru clasa pregătitoare, nr. 3371/12.03.2013*
- ❖ *Programa școlară pentru Comunicare în limba română, clasa pregătitoare, clasa I, clasa a II-a aprobată prin ordin de ministru Nr. 3418/19,03,2013.*
- ❖ Breben S., Gancea E., Ruiu G., Fulga M. - *Metode interactive de grup - Ghid metodic*, Craiova, Editura Arves, 2010.

2. Forme și tehnici de evaluare: observarea sistematică a comportamentului elevilor, evaluare orală, aprecieri verbale.

3. Resurse temporale: 45 minute.

4. Resurse umane: 4 elevi.

BIBLIOGRAFIE

Programele școlare pentru Clasa I, București, 2013 - aprobate prin ordin al ministrului educației naționale nr. 3418 / 19.03.2013

Șerdean, Ioan - *Didactica limbii și literaturii române pentru învățământul primar*, Editura Corint, București, 2003

Mîndru Elena; Borbeli, Lucica: *Strategii didactice interactive interactive*, Editura Didactica Publishing House, 2010.

Desfășurarea lecției

CLASA PREGĂTITOARE	TIMP	CLASA I
<p>1. Moment organizatoric – activitate directă</p> <p>Crearea condițiilor necesare unei bune desfășurări a activității:</p> <ul style="list-style-type: none"> - amenajarea spațiului de desfășurare a activității; - pregătirea materialului didactic; 	1 min.	<p>1. Moment organizatoric - activitate directă</p> <p>Se asigură climatul necesar desfășurării în bune condiții a lecției solicitând elevilor să pregătească materialele necesare, să-și corecteze poziția în bancă și să păstreze ordinea și disciplina. Se verifică tema atât din punct de vedere calitativ cât și cantitativ.</p>
<p>2. Captarea atenției – activitate indirectă</p> <p>Se propune elevilor un puzzle în care trebuie să unească piesele și să denumească imaginea obținută. (anexa 1)</p> <p>https://www.jigsawplanet.com/?rc=play&pid=154cc5b508f3</p>  <p>„- Ce ați obținut în imagine?</p>	5 min.	<p>2. Captarea atenției – activitate directă</p> <p>Se realizează cu ajutorul unui joc. (Anexa 2)</p> <p>Joc : “Ghici!...”</p> <p>R: Cuvintele încep cu sunetul Ș. Solicitându-le totodată să-mi spună câteva cuvinte cu sunetul „ș,, în diferite poziții (inițială, mediană, finală).</p>

<ul style="list-style-type: none"> - Cu ce sunet începe? - Cu ce sunet începe cuvântul șoricel? - Câte silabe are cuvântul? - Unde se aude sunetul ș? - Vă amintiți aventura șoricelului Dominic?’’ 		
<p>3. Anunțarea temei și a obiectivelor operaționale –<i>activitate directă</i></p> <p>Elevii sunt anunțați că astăzi vor consolida sunetul și litera [Ș]. Astăzi la activitate ne vom juca cu litera Ș învățată săptămâna aceasta, vom alcătui propoziții cu ajutorul imaginilor, o să localizăm sunetul ș în cuvinte și o să citim cuvinte ce conțin sunetul Ș.</p>	5min.	<p>3. Anunțarea temei și a obiectivelor operaționale –<i>activitate directă</i></p> <p>Elevii sunt anunțați că vor învăța sunetul și litera “Ș” mare de tipar și de mână.</p> <p>„ Vom colora șoricelii ce conțin literele ș/Ș, vom scrie litera Ș mare de mână, vom învăța cum legăm litera nouă de alte litere, vom ordona și vom scrie cuvinte pentru a forma o propoziție.” Notez titlul pe tablă.</p> <p>(Anexa 2)</p> <p>„Voi va trebui să fiți atenți, să citiți, să copiați corect propoziția, să identificați numărul silabelor unor cuvinte, să delimitați cuvintele dintr-o propoziție”.</p>
<p>4. Consolidarea și fixarea cunoștințelor - <i>activitate directă</i></p> <p>Elevii sunt întrebați cu ce sunet și literă ne-am jucat săptămâna aceasta.</p> <p>Se dau câteva exemple de cuvinte ce conțin sunetul învățat prin</p>	25 min	<p>Dirijarea învățării – <i>activitate independentă</i></p> <p>✓ <i>Analiza fonetică analitico-sintetică</i></p> <p>Voi cere elevilor să formuleze o propoziție pornind de la numele musafirului.</p>

<p>jocul didactic „Eu spun una, tu spui multe!”</p> <p>șapcă, coș, roșie, șosete, fișă, etc.</p> <p>Solicit elevilor să deschidă caietul de lucru la pagina 73.</p> <p>Explic activitățile întâlnite la ora de comunicare, încălzim mânuțele și rezolvăm.</p> <p>„Mâinile sus, mâinile jos, Stânga, dreapta, le rotim frumos, Batem din palme și dansăm, Ușurel ne așezăm, Și de lucru ne-apucăm!”</p> <p>Sarcina 1 Reprezinta grafic silabele și sunetele din cuvinte. Coloreaza cerculețul corespunzător sunetului ș.</p> <p>Sarcina 2 Alcătuieste câte un enunț despre fiecare imagine. Reprezinta grafic propozițiile și cuvintele.</p> <p>Sarcina 3 Colorează imaginea în care tu simți frică.</p> <p>Sarcina 4 Traseaza literele dupa contur.</p> <p>Sarcina 5 Citește perechile de cuvinte. Colorează cuvântul potrivit imaginii.</p> <p>Sarcina 6 Continuă după model.</p>	<p>Se realizează reprezentarea grafică pentru propoziție, cuvânt, silabă, sunet.</p> <ul style="list-style-type: none"> - Se delimitează propoziția din vorbire; - Se identifică toate cuvintele din propoziție; - Cuvintele se despart în silabe; - Se stabilește numărul de silabe al fiecărui cuvânt din propoziție; - Se identifică sunetul [ș] în silabele cuvântului; - Se izolează sunetul nou și se precizează poziția acestuia în cuvânt; - Se pronunță demonstrativ sunetul ș, iar elevii repetă în cor și individual. <p>Voi reaminti elevilor că litera este semnul grafic al sunetului și că unele cuvinte se scriu cu literă mare, indiferent de poziția acestora în propoziție.</p> <p>Solicit elevilor exemple cu alte cuvinte scrise cu literă mare și formularea unor propoziții cu acestea.</p> <p>✓ <i>Prezentarea literei “Ș” mare de tipar</i></p> <p>Observarea și analizarea literei “Ș” mare de tipar prin analogie cu litera “S” mare de tipar;</p> <p><i>Recunoașterea literei „ș/Ș” de tipar</i></p>
---	---



<p>Elevii vor alcătui propoziții cu ajutorul imaginilor,apoi vor reprezenta grafic propozițiile și cuvintele.(Anexa 1)</p> <p>-Joc didactic-,, Micii cititori,,</p> <p>Fiecare elev va veni pe rând să extragă un catonaș în formă de șosetă.</p> <p><u>Tratarea diferențiată</u></p> <p>Vor fi șosete ce vor conține cuvinte scrise,iar alții vor avea cuvântul scris împreună cu o imagine ajutătoare.(Anexa 5)</p>		<p>Identificarea literelor “ș” mic de tipar și “Ș” mare de tipar prin colorarea șoriceilor ce conțin aceste litere. (Anexa 1)</p> <p>✓ <u>Prezentarea literei “Ș” mare de mână</u></p> <ul style="list-style-type: none"> - Se prezintă litera de mână scrisă model pe tablă. Se intuiesc elementele componente ale literei: (buclă și baston cu întorsătura jos, spre stânga, virgulița) - Se scriu la tablă elementele componente, apoi litera completă. <p>✓ <u>Încălzirea mușchilor mici ai mâinii</u></p> <ul style="list-style-type: none"> - Se realizează mișcările sugerate de poezie: „Umerii îi voi mișca, spatele voi îndrepta. Degetele-mi sunt petale, se deschid ca la o floare. Vântul bate ne-ncetat, vârful degetelor bat, Iar apoi le răsfirăm și la pian noi cântăm. Lebedele-n jur privesc, mâinile mi le rotesc Și morișca o-nvârtesc și la treabă eu pornesc”. <p>-Se reamintește poziția corectă a corpului în bancă în timpul procesului de scriere.</p> <p>✓ <u>Exersarea scrierii literei de mână</u></p> <p>Exersează împreună cu elevii scrierea literei de mână în aer și cu degetul pe bancă.</p>
--	--	---

	<p>Voi solicita 2-3 elevi să scrie litera Ș mare de mână, la tablă.</p> <p>✓ <u>Scrierea literei “Ș” mare de mână</u></p> <ul style="list-style-type: none"> - Elevii vor scrie un rând cu litera Ș mare de mână pe liniatura punctată din manual, apoi vor scrie în caietele tip I 3 litere, pe baza modelului scris de învățătoare și vor continua, după verificarea corectitudinii execuției acesteia, cu scrierea a două rânduri. - Se va verifica modul de scriere a literelor și se vor face recomandări, dacă va fi cazul. <p>Se va explica modul de legare al literei Ș mare de mână de alte litere.</p> <p>Evaluare orală-activitate directă - 5 min</p> <p>Anunț elevii că un șerpișor , împreună cu cei 2 frați ai săi și-au pierdut petele și ei trebuie să-i ajute citind cuvintele de pe pete și punându-le pe șerpișorul potrivit în funcție de numărul de silabe.</p> <p>Reprezentanții celor trei grupe vor așeza pe planșe petele cu cuvinte, pe șerpișorii potriviți.</p> <p>Se declară câștigătoare echipa care așează toate cuvintele</p>
--	---

		Anunț elevii că șerpișorul Seth împreună cu cei 2 frați ai săi și-au pierdut petele și ei trebuie să-i ajute citind cuvintele de pe pete și punându-le pe șerpișorul potrivit în funcție de numărul de silabe. (Anexa 4)
<p>Activitate în completare – activitate independentă</p> <p>Elevii îl vor colora pe șerpișorul Seth. (Anexa 5)</p> <p>5. Obținerea performanțelor</p> <p>În continuare le voi propune elevilor un joc în care trebuie să ordoneze literele pentru a obține cuvinte, pe care îl voi proiecta la tablă.</p> <p>https://wordwall.net/ro/resource/38585359/cuvinte-cu-litera-%C8%99</p> <p>Se citesc cuvintele obținute și se felicită elevii pentru modul în care au lucrat.</p>	6 min.	<p>Obținerea performanței - activitate directă – 5 min.</p> <p>Copiii vor rezolva un exercițiu având ca sarcină să ordoneze cuvintele și să scrie corect propoziția formată. (Anexa 2)</p> <p>După ce exercițiul a fost rezolvat individual, verificarea se va realiza frontal.</p>
<p>6. Activități în completare</p> <p><i>Fișa Șoricel</i></p>	5 min.	<p>Activitate în completare – activitate independentă</p> <p>Elevii îl vor colora pe șerpișorul Seth. (Anexa 5)</p>

<i>Fișa de colorat</i>		
<p>Încheierea activității – activitate directă</p> <p>Fac aprecieri generale și individuale privind participarea la lecție.</p>	<p>5 min.</p>	<p>Încheierea activității – activitate directă</p> <p>Exerciții de dicție :</p> <p><i>Șapte șunci stau pe șapte scaune și așteaptă șapte șoareci.</i></p> <p><i>Șarpele, șerpoaica și șerpișorul șerpuiesc șerpuit or spre eleșteu.</i></p> <p><i>Știu că știi că știuca-i știucă,</i></p> <p><i>Dar mai știu că știuca-i pește</i></p> <p><i>Știu că știuca se mănâncă</i></p> <p><i>Și că știuca se prăjește.</i></p> <p>Fac aprecieri generale și individuale privind participarea la lecție.</p>

Fișă de lucru
Prima parte

ADUNĂM ÎN CONCENTRUL 0-100



DESCOPERĂ MESAJUL!



$$\begin{array}{r} 58+ \\ 31 \\ \hline \end{array}$$

T

$$\begin{array}{r} 43+ \\ 52 \\ \hline \end{array}$$

C

$$\begin{array}{r} 15+ \\ 63 \\ \hline \end{array}$$

M

$$\begin{array}{r} 24+ \\ 34 \\ \hline \end{array}$$

P

$$\begin{array}{r} 62+ \\ 24 \\ \hline \end{array}$$

O

$$\begin{array}{r} 26+ \\ 42 \\ \hline \end{array}$$

E

$$\begin{array}{r} 16+ \\ 72 \\ \hline \end{array}$$

Ă

$$\begin{array}{r} 36+ \\ 51 \\ \hline \end{array}$$

I

$$\begin{array}{r} 71+ \\ 26 \\ \hline \end{array}$$

L

$$\begin{array}{r} 53+ \\ 4 \\ \hline \end{array}$$

Ș

$$\begin{array}{r} 100+ \\ 0 \\ \hline \end{array}$$

N

$$\begin{array}{r} 61+ \\ 6 \\ \hline \end{array}$$

A

68	57	89	87

95	67	78	58	87	86	100			

97	67

78	67	89	68	78	67	89	87	95	88	!

Află suma dintre numărul
34 și răsturnatul său.



Află suma vecinilor
numărului 34.

Leadership – cel de lângă noi, are nevoie de noi

Prof. Bondar Zita,

Școala Gimnazială „Avram Iancu” Oradea

În haosul existențial în care părinții aleargă pentru mai bun, uneori riscă să se destrame familii, deoarece unul dintre soți căutând să asigure o viață mai bună familiei, pleacă în străinătate și se afundă atât de mult în lucru, că în goana după bani conform zicalei „Ochii care nu se văd se uită” găsește o persoană de sex opus cu care la început poate doar își împarte grijile, dar apoi, când socoteala de a se întoarce acasă cu mulți bani nu iese și familia săracă așteaptând ajutorul financiar pe care dacă nu-l obține se arată nemulțumită, iar membrul familiei de rușine că nu a putut să-și onoreze promisiunea de a se îmbogăți, se ascunde. Deși, presupune temporar, doar până reușește să facă rost de bani și să se întoarcă acasă bogat, dar pe zi ce timpul trece și nu se vede atins acest deziderat, devine supărat pe sine de propria incapacitate și trece la autocompătămire. În această etapă, poate apare o persoană care-i vede soarta și se oferă să-i acorde sprijin, dar cum aceasta durează, între timp, relațiile familiale se răcesc și urmează despărțirea în fapt. Așa în țara de origine iau ființă familii monoparentale, în care, de exemplu, soția fidelă soțului nu dorește să divorțeze, ci va încerca cât poate să suplinească rolul de tată și se angajează să lucreze cât doi, copilul rămânând ori pe seama bunicilor să fie scos de la grădiniță sau de la școală, sau angajează o bonă. În clasele primare, se poate ca încă să nu se simtă atât de proeminent în viața copilului cum lipsa de afecțiune ar avea repercursiuni și asupra învățaturii, deoarece în cadrul programului afterschool se simte bine cu colegii de clasă, învață tot la școală și reușește să țină pasul îndeplinind obiectivele școlare propuse. Problema intervine mai degrabă la intrarea în clasa a V-a, când copilul provenind dintr-o familie monoparentală la finalul cursurilor nu mai are program de studiu gen afterschool și singur, nu se descurcă la învățătură. Părintele seara ajunge acasă după una sau două joburi și dacă vede că e sănătos copilul, speră ca ziua următoare să învețe. Problema intervine când iese la iveală faptul că, la mai multe materii copilul a rămas în urmă și prezintă nu numai lacune la învățătură, ci și deficit de atenție și diverse grade de tulburări psiho-emoționale. La început, părintele neagă și nu vrea să accepte că ar deține un asemenea copil, însă, când este chemat în repetate rânduri la școală, conștientizează că ar fi nevoie de sprijin, colaborează cu psihologul școlar și duce copilul să fie testat, obținând certificat de elev cu cerințe educaționale speciale. Din acest moment, copilul are în școală minim două persoane care se ocupă de el, psihologul școlar și profesorul de sprijin.

Mai sunt și copii de etnie rromă care fiind crescuți în centre de plasament, au ADHD sau alte deviații de comportament și necesită personal specializat care să se ocupe de ei ca și elevi cu CES. O altă categorie de elevi sunt cei a căror părinți se luptă cu sărăcia, alcoolismul și alte vicii, care neputând fi responsabili, își plasează copilul să fie instituționalizat și scapă de grija lui. Având oportunitatea să fie în schimb de experiență în străinătate, am aflat de la colegii profesori de acolo, că, majoritatea elevilor cu CES de la ei din țară, aparțin acestei ultime categorii amintite. De aceea, ziceau, că la ei, a fi profesor care lucrează cu elevi cu CES, de multe ori e extrem de riscant, că

elevii sunt imprevizibili. Într-o clipă înconjoară personalul didactic cu mare afecțiune, iar în cealaltă sunt gata să-l atace, fără a avea vreun motiv, doar pentru simplul fapt că nu se pot autocontrola, se plictisesc repede și vor să iasă în evidență prin orice, fie chiar o prostie. Multă răbdare trebuie să manifeste cadrul didactic până reușește ca prin dragoste să-i facă să simtă că și atunci când le impune interdicții, o face pentru a asigura securitatea.

De multe ori, cadrul didactic empatizează cu elevii săi, încât face și mai mult decât îi sunt impuse ca atribuții în fișa postului. Încearcă cele 5 limbaje ale dragostei să le aplice în dreptul lor. La noi la școală, avem elevi cu CES de diverse tipuri și anual întocmim Planificări de curriculum adaptat nevoilor fiecăruia în parte. Colaborez foarte bine cu psihologul școlar, în speță cu profesorul de sprijin, care uneori asistă la ore și desfășurăm activități comune. Elevilor le place să cânte cu vocea și la diverse instrumente muzicale, așa că pentru a le crește încrederea de sine implicăm elevii cu CES în a-și asuma rolul de dirijor, conducând orchestra clasei. Nu demult am realizat un material didactic cu ei, care l-am prezentat în cadrul unui simpozion internațional desfășurat la noi în oraș. Părți interesante ale simpozionului erau cele cu aplicații practice, în care noi, cadrele didactice participante am fost puși să experimentăm diverse tehnici parcă am fi elevii cu CES cărora urma să le prezentăm. Acestea s-au adresat simțului ritmic, melodic, kinestezic și au fost și demonstrații de masaj antic cu valențe terapeutice asupra educabililor. Cadrele didactice care lucrau în centre speciale numai cu elevi cu CES veneau cu un bagaj informativ demonstrativ enorm care ne-a uimit și totodată pe mine personal m-a determinat să caut să-mi mai realizez materiale didactice destinate pentru această categorie de elevi de-ai mei. La școala noastră avem și elev a cărui părinte îl asistă la ore și încearcă în colaborare cu cadrele didactice de la orele de curs să-l echilibreze psiho-emoțional și uneori elevul ne surprinde cât de atent este, ce idei inovative sugerează și cât de mult se implică în utilizarea noilor tehnologii adaptate disciplinei de studiu.

Deci, în această viață scurtă, probabil nu ar trebui alergat pentru mai mult, ci să conștientizăm ce ar fi prețios. Chiar dacă nu am avea elevi care să sufere boli acute, dacă admitem că sunt tot mai mulți copii cu nevoi speciale, este foarte important să ne oprim să alinăm câte o suferință. Nu este departe de noi omulețul care are nevoie de o vorbă bună, de o mână întinsă, de o încurajare. Trăim într-o lume în care mai mult sau mai puțin, unii au trecut prin furtună și deși au învățat să ascundă suferințele, pentru că primesc în mână un telefon mobil și se afișează pe Facebook, pe Instagram cu fețe zâmbărețe, totuși, sub foarte multe astfel de poze zâmbărețe se ascund drame, tragedii, descurajări. Așadar, pozele sunt irelevante, deoarece fiecare om își are încercarea, are o cruce de purtat și dacă ne apropiem suficient, vom ști să dăm acea încurajare de care ar fi nevoie. Uneori, e destul să fim prezenți și să ne pregătim să ascultăm răspunsul, dacă am pune întrebarea „Ce mai faci?”. Dacă ne punem ca prioritate să-i ascultăm în pauze, sau după ore, acele clipe nu sunt fără rost, deoarece, îi vom înțelege mai bine și ne vom putea pregăti mai bine materialele didactice, precum și metodele de predare-învățare-evaluare care să dea randament în atragerea elevilor cu CES spre a fi aliații de încredere în actul educațional. Ca și cadre didactice avem de învățat lecția că, cel de lângă noi, are nevoie de noi!

Utilizarea aplicațiilor digitale în predare

Prof. Gabriela Bondor C. N. I. Vulcan Oradea

Pe măsură ce tehnologiile sunt integrate în activitățile din orice domeniu, capacitatea de a utiliza aceste tehnologii și de a ține pasul cu evoluția lor rapidă a devenit o condiție obligatorie. Cadrele didactice trebuie să posede competențe digitale pentru a face față provocărilor erei informaționale. Necesitatea deținerii unui anumit nivel de competențe digitale are două fațete pentru profesori: parte integrantă a competențelor profesionale și stimulent, catalizator pentru dezvoltarea competențelor digitale ale elevilor ca prerogativă de angajare a acestora în câmpul muncii.

Curriculumul la chimie vizează un proces complex de formare la elevi a competențelor prin rezolvarea problemelor, investigarea experimentală și caracterizarea substanțelor și proceselor chimice, studierea acțiunii unor produse și a proceselor chimice asupra mediului, dar și dezvoltarea competențelor digitale cu respectarea securității și siguranței online a elevilor. Toate aceste aspecte ne duc la necesitatea de a elabora noi materiale didactice digitale, care vor fi utile în procesul didactic.

Am constatat că la disciplina chimie, aplicarea metodelor interactive au adus un plus în realizarea cu succes a activităților de predare-învățare-evaluare, au încurajat învățarea prin descoperire, i-au făcut pe elevi să aplice mai ușor competențele de investigare a substanțelor chimice, i-au antrenat în găsirea de soluții și metode de rezolvare a unor situații noi în format virtual, dar și în viața cotidiană. În acest sens, **platforma CANVA** este un instrument online pentru proiectare de piese de conținut care pe lângă web, are o versiune de aplicație pentru IOS și Android, astfel încât putem accesa și edita aplicațiile noastre atât de pe computer cât și de pe telefonul mobil. Canva este o platformă de design grafic adesea utilizată pentru creerea imaginilor și prezentărilor în scop didactic și social. Aplicația include șabloane menite utilizatorilor pentru folosință pentru a ușura modul de scriere sau a crea noi metode de prezentare.

Canva este o aplicație gratuită care nu implică costuri pentru funcțiile de bază și este o platforma online accesibilă tuturor utilizatorilor de pe internet. Prin această caracteristică elevii se pot conecta cu propriul lor cont Canva pentru a putea accesa materiale suplimentare lecțiilor și a șablonelor prestabilite utile în realizarea proiectelor privind disciplina studiată. Datorită funcțiilor inovative ale aplicației lecțiile de chimie se pot scrie cu ușurință și într-un mod plăcut. Funcția de desen ajută în scrierea formulelor chimice cu

ușurință precum și desenele prestabilite de către aplicație cu diferiți produși chimici. Canva nu necesită o pregătire în prealabil putând fi utilizată cu ușurință de către oricine.

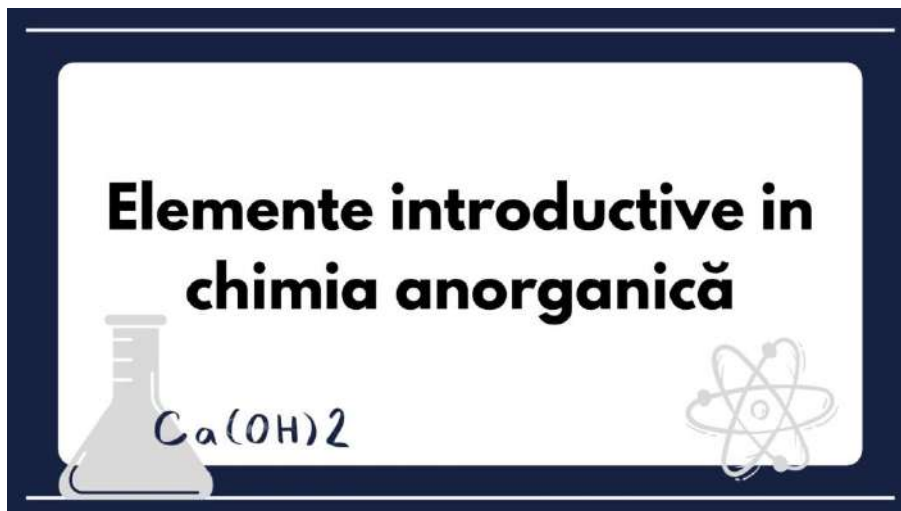

Un alt pas pe care l putem face este sa invităm colaboratorii să se alăture, acest lucru va permite colegilor să vizualizeze lucrările, să facă comentarii sau chiar să le editeze cu permisiunea profesorului. Selectând din meniul orizontal opțiunea prezentări avem acces la o gamă largă de modele de prezentări dar și posibilitatea creării unei prezentări de la zero. Canva este o platformă accesibilă, ușor de folosit ce transformă procesul de creare într un proces esthetic și lizibil, iar procesul de predare- învățare într-un proces extrem de atractiv și interactiv.

Activitățile extracurriculare la istorie

Raluca Cristina Bonteanu

Liceul Teoretic „Nicolae Cartoian” Giurgiu

Activitatea extrașcolară este segmentul de educație, care asigură în mare parte transferul de cunoștințe, acumulate de către elevi în cadrul programului standard de ore obligatorii (curriculum formal) în practică, ceea ce oferă elevului deprinderi practice de a implementa în practică cunoștințele teoretice acumulate.

Activitățile educative extrașcolare pot consta în: proiecte și programe educative, concursuri, festivaluri, expoziții, campanii, schimburi culturale, excursii, serbări, expediții, școli, tabere și caravane tematice, dezbateri, sesiuni de formare, simpozioane, vizite de studiu, vizite, ateliere deschise etc.

Trebuința de se juca, de a fi mereu în mișcare, este tocmai ceea ce ne permite să împăcăm școala cu viața. Dacă avem grijă ca obiectivele instructiv – educative să primeze, dar să fie prezentate în mod echilibrat și momentele recreative, de relaxare, atunci rezultatele vor fi întotdeauna deosebite.

Activitățile extracurriculare au un caracter social deoarece dezvoltă potențialul social al tinerilor și se desfășoară de multe ori în colaborare cu instituțiile comunității locale:

- A) Cercul de istorie cuprinde elevi de aceeași vârstă sau de vârstă apropiată a căror activitate se desfășoară în cadrul unor ședințe tematice. Tematica ședințelor trebuie să se stabilească prin consultarea elevilor, în funcție de înclinațiile, preferințele, interesele și posibilitățile lor.
- B) Excursia este una din activitățile extrașcolare, frecvent folosită pentru cunoașterea trecutului local și național.
- C) Vizita, spre deosebire de excursie, este programată pe o durată de timp mai scurtă și are de urmărit obiective mai aproape de realitate. Vizita constă în deplasarea organizată și planificată la un punct cu rezonanță istorică.

Activitățile extracurriculare trebuie să fie privite ca un mod de desăvârșire, de dezvoltare emoțională, socială și intelectuală a elevilor. Aceste activități le permit elevilor să descopere noi experiențe, le permite posibilitatea de a rezolva conflictele, să se angajeze în discuții și de a descoperi noi experiențe. Aceste activități sunt ocazia perfectă de a dezvolta relații inter-umane

pe termen lung, având în vedere că elevii au posibilitatea să participe la cercuri împreună cu alții cu care împărtășesc aceleași pasiuni și interese.

Bibliografie și Webografie:

<https://lege5.ro/Gratuit/gezdqmzygyya/activitatea-educativa-extrascolara-regulament?dp=geydimjzhezdqmy>.

<https://eduforn.snsr.ro/baza-de-date-online-cu-bune-practici-pentru-dezvoltarea-capacitatii-institutionale-a-scolilor-defavorizate/activitatile-extracurriculare-aspecte-generale>

<https://edict.ro/istoria-invatata-prin-activitati-extracurriculare/>

CERGHIT, I., Perfecționarea lecției în școala modernă, București, Editura Didactică și Pedagogică, 1983.

Medierea conflictelor în mediul școlar

Prof. Borbel Ioana

Colegiul Național de Informatică

”Carmen Sylva” Petroșani

Mediator școlar va exista și în școlile multietnice sau acolo unde predomină elevi de etnie rromă, în școlile în care limba de predare este diferită de limba maternă, unde cultura minorității este slab reprezentată la nivelul școlii, acolo unde sunt mulți elevi care aparțin unei minorități naționale și nu există cadre didactice care aparțin acelei etnii.

Alternativă a învățământului special, educația integrată permite acordarea serviciilor de sprijin pentru copii cu posibilități reale de recuperare și reintegrare, care altădată ar fi fost orientați către școala specială. Pentru a realiza integrarea copiilor cu CES, trebuie să acționăm asupra diferitelor nivele de dezvoltare a personalității lor, și anume: la nivel biologic, la nivel psihic, la nivel social. Scopurile principale ale relației dintre școală, familie și comunitate, în vederea integrării copiilor cu nevoi speciale sunt:

- informarea și sensibilizarea comunității locale cu privire la posibilitatea recuperării, educației chiar și pentru copiii ce au abandonat școala;
- sporirea conștientizării din partea comunității școlare a necesității implicării în transformarea școlii într-o școală integrativă;
- schimbarea mentalității și atitudinii opiniei publice față de copiii cu nevoi speciale;
- dezvoltarea unei rețele de cooperare în domeniul educației, implicată în procesul de integrare (ex.: poliția, serviciile sociale, spitale, etc.);
- implicarea părinților copiilor din clasă în vederea reacționării mai rapide la probleme și

acordarea sprijinului suplimentar copiilor cu nevoi speciale;

Legea Medierii are norme în ceea ce privește medierea și serviciile de mediere a conflictelor. Serviciile de mediere au ca scop soluționarea pe cale amiabilă a conflictelor sau a litigiilor. Aceasta lege enumeră enunțativ tipul de conflicte ce pot face obiectul unui proces de mediere: conflicte civile, familiale, comerciale, de dreptul muncii, specificând că serviciile de mediere pot viza și alte tipuri de conflicte. Medierea este posibilă și admisibilă în conflictele în care părțile pot dispune în mod liber de drepturile lor.

Astfel, serviciile de mediere pot viza si conflictele scolare. Conflictele scolare se pot ivi intre elevii din cadrul unei institutii de invatamant, intre elevi si profesori, intre elevi si alte persoane didactice auxiliare (este posibila si existenta unui conflict cu mediatorul scolar), chiar si intre profesori, cu conditia ca respectivul conflict sa vizeze activitatea din cadrul si/sau din timpul programului scolar.

Conflictele scolare au existat dintotdeauna. Fiecare dintre noi isi poate aduce aminte de o imbrancire a unui coleg, de o disputa cu un profesor, de o cearta cu o colega, etc. Conflictele scolare au dimensiuni si valori diferite. Un conflict ce priveste o neintelegere cu colegul de banca, neintelegere care pana la pauza urmatoare trece de la sine, este total diferita de o neintelegere care ramane in mintea scolarului, careia i se adauga alte si alte nemulumiri si neintelegeri si care amplificandu-se tinde spre o agresivitate si o violenta verbala si apoi fizica de nedorit, cu efecte dezastruoase pentru cei implicati in acel conflict, dar si pentru respectiva institutie de invatamant. MassMedia si NewMedia (Internet) ne prezinta conflicte scolare grave, in care sunt implicati profesori si elevi. Filme in care sunt inregistrate aceste conflicte, in care elevii se agreseaza reciproc, sau agreseaza profesorul, sunt in prime time news zile intregi atunci cand apar.

Medierea conflictelor scolare se impune acolo unde conflictele iau o amploare deosebita si degeneraza in alte conflicte. In micile neintelegeri de zi cu zi „mediatorul de serviciu” este fiecare profesor ori diriginte. Pe langa functia reparatorie pe care o are medierea scolară, functia preventiva devine mai consistenta in medierea unui conflict scolar. Mai ales in ciclul primar si gimnazial, dar si in cel liceal, puterea exemplului pentru elevi este foarte mare. Incetarea conflictului scolar printr-o solutionare pe cale amiabila si pasnica in cadrul unui proces de mediere are un ecou rasunator printre colegii partilor conflictului, dar si in intreaga institutie de invatamant. O reusita a medierii in astfel de conflicte aduce elevii in terenul cooperarii, intelegerii, comunicarii, relationarii, dialogului, constituind un exemplu veritabil de colegialitate si convietuire in timpul petrecut la scoala.

Medierea conflictelor scolare se poate realiza de catre mediatori autorizati de catre Consiliul de Mediere din Romania, in baza conditiilor prevazute de Legea Medierii. Serviciile de mediere a conflictelor scolare sunt diferite de serviciile de mediere scolară.

Serviciile de mediere scolară sunt atributii ale mediatorului scolar, si fac parte dintr-un program si proiect amplu de incluziune scolară si socială a copiilor, asa cum sunt prevazute in Legea Educatiei.

Serviciile de mediere a conflictelor scolare pot face obiectul unui proces de mediere asa cum sunt prevazute de Legea Medierii. Mediatorul autorizat in baza acestei legi, poate media un

conflict scolar la solicitarea institutiei de invatamant, sau la solicitarea partilor conflictului scolar, in toate cazurile cu acceptul tuturor partilor din conflict.

Bibliografie

BURTON, J. W., Conflict: Resolution and Prevention, St. Martin's Press, New York, 1990.

BUSH, BARUCH R. A., FOLGER, J. P., The promise of mediation: responding to conflict through Empowerment and Recognition, Jossey-Boss Inc., San Francisco, 1994.

BUSH, ROBERT A. BARUCH, FOLGER, JOSEPH, P., The Promise of Mediation, The Transformative Approach to Conflict, ediție revăzută, Jossey-Bass, San Francisco, 2005.

PRUTIANU, ȘTEFAN, Antrenamentul abilităților de negociere, Ed. Polirom, București, 2007.

LEGEA NR. 192 din 16 mai 2006 privind medierea și organizarea profesiei de mediator, M. Of.nr. 441 din 22 mai 2006.

Leadership didactic – abordări și tactici de succes

Profesor Borcilă Oana Ancuța – Colegiul Național Pedagogic „Spiru Haret” Buzău

Profesor Borcilă Ciprian – Clubul Sportiv Școlar Buzău

„Școala cea mai bună e aceea în care înveți, înainte de toate, a învăța” – N. IORGA

Leadershipul educațional constituie o abordare modernă, care contribuie la transformarea cadrului didactic tehnocrat, simplu executor al deciziilor, într-un profesor reflexiv, participant activ în procesul de luare a deciziilor și implementare a acestora la toate nivelele.

Conform Modelul Metodologic al Leadershipului educațional (MMLE) elaborat de R. Bezede, pedagogul/profesorul-lider este în centrul acțiunii, având influență pozitivă directă atât asupra îmbunătățirii procesului educațional la nivel de clasă/grupă, cât și la nivel de instituție, participând activ în procesul de construire / împărtășire a cunoștințelor și sau competențelor.

Toți elevii au nevoie să experimenteze succesul pentru a putea învăța în mod activ. Metodele de predare trebuie să se adreseze direct dificultăților elevilor, dar și să le permită acestora să facă progrese, pe care să le poată observa și de care să fie mândri.

Cadrul didactic va fi permanent preocupat de cunoașterea copiilor, a particularităților lor și a diferențelor dintre ei, de individualizarea învățării, de folosirea strategiilor flexibile și deschise, amenajarea corespunzătoare a mediului educațional (ambientului) în așa fel încât el să devină factor de intervenție în învățare și remedierea problemelor de învățare, de valorizarea relațiilor sociale de la nivelul clasei și al școlii în favoarea procesului de învățare și promovarea învățării prin cooperare și a parteneriatului educațional. O sarcină îndeplinită cu succes încurajează și motivează elevul să continue și să încerce să rezolve o altă. Ei bine, principala cerință față de învățare este individualizarea metodelor folosite pentru copii. În esența lor, strategiile educației integrate sunt: strategii de microgrup; activ-participative; cooperative; colaborative; parteneriale; implicante; organizative; socializante.

Tactici de succes pentru învățare eficientă

Siguranța

Nimeni nu se poate dezvolta armonios într-un mediu în care nu există siguranță. Tocmai de aceea, este necesar ca un copil să se simtă iubit și protejat de persoanele cele mai apropiate, adică de familie. El trebuie să știe că în familie găsește sprijin necondiționat. Doar așa poate să se dezvolte într-un mod armonios.

Iubirea și atenția oferite unui copil nu îl răsfață. Ci îl ajută să se concentreze mai bine la lucrurile pe care le învață. Siguranța înseamnă și crearea unor rutine și stabilirea unor limite și reguli clare. Acestea îl ajută pe copil să știe la ce să se aștepte.

Educația

Educația oferă cele mai multe oportunități de creștere pentru un copil. Astfel, va putea fi expus la diferite experiențe pentru a putea să învețe despre tot ceea ce îi place. El are nevoie și de activități care îl scot din zona de confort și care îl ajută să exploreze și să se dezvolte armonios.

Încurajarea

Încă de când sunt mici, copiii ajung să creadă despre ei ceea ce aud. Modul în care le vorbești va deveni vocea lor interioară. Tocmai de aceea este important că ei să audă încurajări din partea familiei dar și din partea profesorilor. Dacă le scoți în evidență greșelile, nu vor putea să știe ce fac de fapt bine. Vorbele pozitive cresc încrederea copiilor, precum și oportunitatea de a greși fără să fie criticați și susținuți pentru a învăța. În acest fel vor ajunge adulți încrezători, care nu se vor da bătuti atunci când întâmpină orice dificultate la locul de muncă.

Oportunitățile de învățare

E normal ca un părinte să aibă dorința de a-și proteja copiii. Totuși, în unele situații, este necesar să îi lăsăm pe ei să învețe. Chiar și atunci când pare că durează la nesfârșit să își lege șireturile, să toarne un pahar cu apă sau să își pună geaca. Orice abilitate pe care o dobândește îl ajută pe copil să devină autonom și să aibă încredere în forțele sale proprii. Nu trebuie să le oferim pe loc soluții. Trebuie să îi lăsăm pe ei să le găsească și să greșească, ca să se poată bucura apoi de succes și să știe că sunt capabili.

Conectarea emoțională cu familia

Copiii au nevoie să se simtă conectați de cei apropiați. Conectarea poate să fie sub forma unei îmbrățișări, a contactului vizual în situații dificile sau chiar a unor cuvinte de încurajare. Această conectare îi ajută să se simtă în siguranță cu părinții lor. Când părinții sunt deconectați emoțional de copii, ei pot simți că e ceva în neregulă cu propria persoană. Nivelul de confuzie crește și apare stima de sine scăzută. Așa că este esențial ca cei mici să se simtă înțeleși de către părinți.

Metode și tehnici de învățare eficientă

Învățarea poate fi înțeleasă drept „sursă și mecanism de formare și dezvoltare a trăsăturilor, competențelor, capacităților și caracteristicilor umane, a conduitei și comportamentului uman în genere” (Mureșan, 1980, p. 15). De exemplu, prin raportare la conceptul biologic de maturizare, învățarea este privită ca un joc continuu al maturizării naturale și al acțiunii forțelor legate de aceasta, și astfel orice învățare și-ar avea premisele specifice în maturizare. Relațiile dintre maturizare și învățare, dintre dezvoltare și cultură, dintre educație și învățare sunt exprimate de S.L. Rubinstein (1958) astfel: „Copilul nu se maturizează mai întâi și după aceea este educat și instruit. El se maturizează în timp ce este educat și instruit” (vezi Löwe, 1978, p. 23). Maturizarea constituie, neîndoind, o condiție necesară a progresului învățării.

Competența „a învăța să înveți” ocupă un loc central, o condiție necesară, nu suficientă însă în formarea personalității integrale a elevului, viitor specialist într-un anumit domeniu al societății cunoașterii.

Competența „a învăța să înveți” reprezintă în sens larg: puterea și abilitatea de:

- a penetra mai multe forme ale cunoașterii și acțiunii umane;
- a persevera diferențiat în efortul de a învăța continuu;
- a organiza progresiv și eficace propria învățare;
- a manageria economic timpul, schimbările structurale ale psihismului uman și colectiv-informațional;
- a conștientiza și manageria inteligent procesul și nevoile proprii de învățare;

Noul concept al competenței „a învăța să înveți” (*The new learning framework*, Crell, 2008), analizat și în literatura română și străină, include cel puțin cinci dimensiuni controlabile:

a) *cognitive*, semnificative fiind: • cunoașterea propriilor procese cognitive; • identificarea conținutului de studiat; • folosirea de reguli, proceduri și testarea acestora; • utilizarea de instrumente și practici pozitive.

b) *emoțional-afectivă și motivațională*, statuat ce încorporează relevant: • motivația proînvățare; • strategiile de control emoțional; • orientarea spre atitudini de schimbare pozitivă; • stima de sine și Eul școlar puternic; • suport motivațional intrinsec – învățare motivată, cu nuclee metacognitive; • rezolvarea de probleme; • sarcini de automonitorizare; • acuratețe în abordarea pe obiective, pe competențe.

c) încredere în *valoarea strategiilor metacognitive* semnificând: • autoreglare și autocontrol; • reflectare conștientă a responsabilității personale; • programarea și evaluarea autocunoașterii.

d) *spirit ludic* - imaginativ, creativ, inovativ;

e) *complementaritate* cu valorile inteligenței psihomotrice (vezi în dans, gimnastica artistică etc).

Sfaturi practice de învățare

1. Atingerea scopului pe care îl aveți în viață este condiționat de studiu individual.
2. Feriți-vă să vă faceți munca neinteresantă.
3. Planificați-vă pentru studiul individual un timp minim pe care ulterior să-l măriți progresiv.
4. Între orele 8-13 și 16.30-21.30 sunt perioadele optime de învățare dintr-o zi.
5. După fiecare 40-50 minute de concentrare și învățare faceți câte o pauză de 10-15 minute, în care să vă relaxați (întins cu ochii închiși pe un pat sau fotoliu, va plimbați, ascultați muzica, vă jucați, faceți gimnastică sau conversații, care să solicite și alți centri nervoși).
6. Dacă simțiți că nu vă puteți concentra asupra unui subiect sau teme anumite, învățați-le pe părți mici.
7. Faceți însemnări, extrageți ideile esențiale din text și întocmiți un rezumat (însemnările sunt folosite la recapitulare și mențin atenția).
8. Disciplinele sau temele asemănătoare să fie încadrate în program succesiv (ex. matematica, fizica, chimie). Măriti pauzele dacă orarul nu vă permite acest lucru.
9. Nu treceți de la o temă la alta fără ca întâi să nu fie bine însușită.
10. Nu vă aglomerați creierul cu informații curente, redundante, factuale sau puțin semnificative (date, cifre, termeni, ani, adrese etc.) și care pot fi păstrate în agende, carnețele, să fiți cât mai selectiv în reținerea informațiilor, iar când sunteți obligat să memorați ceva fără relații logice între ele, apălați la sisteme mnemotehnice.
11. Repetați a treia zi ceea ce ați învățat în prima.
12. Nu învățați intensiv (cu 3 zile înainte de examen), ci extensiv (zilnic, permanent).
13. Învățarea intensivă este eficientă dacă ciclurile de învățare sunt secundare de stagii aplicative, care să solicite intens cunostințele și deprinderile achiziționate intensiv.
14. Faceți planul textului când învățați, dacă nu va trebui oricum să-l construiți improvizat, ad-hoc, puțin eficient, când veți fi examinat.
15. Când nu înțelegeți bine și în profunzime materialul de învățat, confrunțați-vă cu cât mai multe surse (manuale, dicționare, enciclopedii etc.).

16. În preajma examenelor, după învățare, supuneți-vă autoexaminării, simulați situația de examen, puneți pe cineva să vă asculte și să vă dea note, faceți bilete de examinare, amestecați-le trageți 2-3 și răspundeți.
17. Feriți-va de eșecul ca "reacție în lanț" în învățare și la examen.
18. La examene, prima jumătate a grupei de examinare este favorizată în raport cu a doua.
19. Învățarea pentru o anumită dată condiționează uitarea după data respectivă.

BIBLIOGRAFIE

- Ioan Neacșu - Metode și tehnici de învățare eficientă: fundamente și practici de succes, editura Polirom, Iași, 2015
- Pavel Mureșan, Învățarea eficientă și rapidă, Editura Ceres, București, 1990
- Pătrașcu Dumitru – Leadership educațional, Universitatea Pedagogică de Stat „Ion Creangă” Chișinău, 2019

ORGANIZAREA PROCESULUI DE EDUCAȚIE FIZICĂ

BORDEIANU ELENA

LICEUL TEORETIC „DR. MIHAI CIUCĂ” SĂVENI

1.1. Analiza rezultatelor chestionării privind desfășurarea practicării exercițiilor fizice având în vedere influența factorilor de mediu

Concepțiile moderne de practicare a exercițiilor fizice într-un mediu curat, nepoluat au început să aibă o valoare din ce în ce mai mare, iar mijloacele pentru realizarea acestora au început a fi studiate și experimentate pe scară largă.

În vederea obținerii unei imagini mai exacte despre starea problemei studiate, în activitatea practică s-a efectuat anchetarea a 87 cadre didactice (profesori de educație fizică) și a 72 cadre medicale atât din mediul rural, cât și din mediul urban.

Analiza rezultatelor chestionării privind desfășurarea practicării exercițiilor fizice având în vedere influența factorilor de mediu.

a. Chestionare adresate cadrelor didactice

Dintre profesorii chestionați; 25 au o vechime în învățământ între 7-10 ani (29,4%), 25 au o vechime între 10-20 ani (29,4%) și 37 au o vechime de peste 20 ani (41,2%).

La întrebarea Nr. 1 „După părerea dumneavoastră școala în care lucrați este situată într-o zonă favorabilă?”

- din punct de vedere geografic: 70,6% subiecți au răspuns cu DA, 29,4% răspunzând cu NU.

- din punct de vedere al condițiilor de mediu 41,2% au răspuns cu DA, 58,8% subiecți au răspuns cu NU.

- dată fiind vecinătatea cu o sursă poluantă, 82,4% au răspuns cu DA, 17,6% cu NU.

La întrebarea Nr.2 „Școala are informații de la o instituție autorizată despre date referitoare la mediu?”

- spre surprinderea noastră, toate cadrele didactice au răspuns cu NU, creându-se un proces de 100%, îngrijorător datorită faptului că nu există o corelație între instituțiile abilitate cu protejarea mediului și inspectoratele școlare sau școlile aflate în zone poluate.

La întrebarea Nr.3 „Există în școală un sistem de verificare a stării de sănătate a elevilor? Dacă DA, cum se concretizează acesta?”

- 82,4% subiecți au răspuns și 17,6% subiecți au răspuns DA. Cei care au răspuns afirmativ au precizat că în școală există cabinete școlare.

La întrebarea Nr.4 „După părerea dumneavoastră educația fizică are un nivel de desfășurare al activității egal cu al altor discipline?”

-88,3% au răspuns NU,

-11,7%A subiecți au răspuns DA.

La întrebarea Nr.5 „Dacă DA, în ce constau neajunsurile?”

- lipsa unei săli de sport – 64,8%,

- lipsa terenurilor – 29,4%,

- insuficiența materialelor sportive – 47,1%,

- lipsa susținerii din partea conducerii școlii – 94,1%,

- alte cauze – 11,8%.

La întrebarea Nr.6 „Participați la diferite seminarii care au ca temă procesul de educație fizică?”

- 82,3% au răspuns afirmativ,

- 17,7% au răspuns negativ.

La întrebarea Nr.7 „Considerați că problematicii desfășurării lecției de educație fizică în raport cu factorii de mediu i se acordă suficientă atenție?”

- 94,1% din subiecți au răspuns negativ,

- 5,9% din subiecți au considerat că sunt alte probleme mai importante.

La întrebarea Nr.8 „Există preocupări sistematice în vederea igienizării locului desfășurării lecției de educație fizică?”

- 52,9% au răspuns cu NU,

- 47,1% au răspuns cu DA.

La întrebarea Nr.9 „După opinia dumneavoastră programa școlară trebuie să cuprindă prevederi asupra acestei probleme?”

-toți subiecții au răspuns afirmativ (100%).

La întrebarea Nr.10 „Dacă DA, ce prevederi ar trebui incluse?”

- privind asigurarea de la o instituție autorizată că în zona școlii respective calitatea mediului ambiant nu influențează în mod negativ prin anumiți factori patogeni dezvoltarea fizică a elevilor

-88,2% au răspuns afirmativ,

-11,8% au răspuns negativ.

- privind efectuarea unor controale medicale în mod organizat asupra tuturor elevilor școlii, controale ce pot determina și adevărații scutiți de lecția de educație fizică

-94,1% au răspuns afirmativ,

-5,9% au răspuns negativ.

- privind dotarea fiecărei școli cu minimum de condiții care să permită desfășurarea lecției de educație fizică fără repercusiuni negative asupra copiilor

-70,6% au răspuns afirmativ,

-29,4% au răspuns negativ.

La ultima întrebare au fost solicitate propuneri pe această temă:

- mărirea numărului de ore de educație fizică – 87 subiecți (100%)
- alocarea unor fonduri speciale pentru îmbunătățirea calității orelor de educație fizică prin cumpărare de materiale sportive etc. – 62 subiecți
- competiții gen turneu în diferite zone – 12 subiecți
- controale medicale săptămânale din partea dispensarelor la care sunt alocate școlile – 36 subiecți
- înființarea de cabinete medicale în fiecare școală – 1 subiect.

b. Chestionare adresate cadrelor medicale

La întrebarea Nr.1 „Considerați că procesul de învățământ (cu referire la lecțiile de educație fizică) dispune de condiții corespunzătoare desfășurării activității fără a avea repercusiuni negative asupra stării de sănătate a copiilor?”

-toate cele 72 cadre medicale au răspuns negativ (100%)

La întrebarea Nr.2 „După părerea dumneavoastră, acest produs este suficient în menținerea sănătății copiilor?”

-58,3% au răspuns negativ,

-41,7% au răspuns afirmativ.

La întrebarea Nr.3 „Credeți că numărul de ore alocat lecțiilor de educație fizică este suficient? Dacă NU, care ar fi acesta pe săptămână?”

-toți subiecții au răspuns negativ (100%)

-50% consideră că este indicat 5 ore,

-33,3% consideră că este indicat 4 ore,

-16,6% consideră că este indicat 3 ore.

La întrebarea Nr.4 „Aveți informații referitoare la calitatea mediului în zona respectivă?”

-toți subiecții au răspuns NU (100%)

- Ce credeți despre calitatea aerului?

-66,6% au răspuns „necorespunzătoare”,

-33,3% au răspuns „corespunzătoare”.

- Ce credeți despre calitatea apei?

-83,3% au răspuns „apa este pură”,

-16,7% au răspuns „apa este impură”.

- Ce părere aveți despre radiații?

-58,3% au răspuns „nu este cazul”,

-41,7% au răspuns „există, dar nu cunosc intensitatea acestora”.

- Ce părere aveți despre poluarea chimică?

-58,3% au răspuns „nu este cazul”,

-41,7% au răspuns „există, dar nu cunosc intensitatea acesteia”.

La întrebarea Nr.5 „Catalogați principalele boli ce caracterizează vârsta gimnazială? Care sunt factorii ce le determină și precizați metode (dacă există în educația fizică) pentru vindecarea lor?”

-cifoze, scolioze, vicii de retracție, boli infecto-contagioase, bronșite, au fost cele mai frecvente răspunsuri (peste 80%).

-58,3% sunt de părere că unele (cifozele, scoliozele, dar și alte afecțiuni) se pot trata prin exerciții de educație fizică corect efectuate.

La întrebarea Nr.6 „Puteți da câteva indicații, din punctul dumneavoastră de vedere, pentru desfășurarea orelor de educație fizică?” Printre cele mai frecvente răspunsuri:

-să fie utilizat pe cât posibil un mediu curat,

-mai multe ore de educație fizică,

-să predomine exerciții fără efort intens de gimnastică suedeză.

La întrebarea Nr.7 „Considerați că alimentația actuală a copiilor se ridică la standardele menținerii unei bune stări a sănătății lor?”

-91,7% au răspuns negativ,

-8,3% au răspuns pozitiv.

Din cele prezentate mai sus, putem menționa următoarele:

- atât cadrele medicale, cât și cadrele didactice sunt în foarte mare măsură de acord că procesul de învățământ (cu referire la lecțiile de educație fizică) nu dispune de condiții corespunderă desfășurării activității;

- cadrele didactice și surprinzător, chiar și cadrele medicale nu dispun de date referitoare la calitatea mediului, de aceea noi considerăm că cercetarea noastră, care a avut la bază date oferite de Institutul Național de Cercetare pentru Protecția Mediului, poate fi un pas

înainte în acest domeniu și de ce nu, o informare și o legătură mai strânsă între acesta și instituțiile de învățământ pe viitor;

- în special, cadrele medicale confirmă existența la această vârstă (pubertate) a unor boli: anemie, cifoze, scolioze, etc., care corect tratate la această vârstă fragedă, chiar și cu ajutorul exercițiilor fizice din cadrul lecției de educație fizică pot duce la o recuperare totală a individului;

- în final, trebuie remarcat faptul (tot ca o părere unanimă a cadrelor didactice și a cadrelor medicale chestionate) că numărul orelor alocate pe săptămână lecției de educație fizică este insuficient fiind propuneri de 3,4 și chiar 5 lecții pe săptămână.

1.2. Aprecierea nivelului de dezvoltare fizică a elevilor din clasele a V-a și a VI-a din zone cu grad diferit de poluare – Experiment pilot –

Din analiza literaturii de specialitate, majoritatea specialiștilor din domeniul educației fizice și sportului sunt de acord ca lecția de educație fizică practică într-un mediu natural nepoluat este mult mai benefică pentru dezvoltarea elevului decât atunci când exercițiile fizice sunt efectuate într-un mediu necorespunzător.

În cercetarea științifică am selecționat acele aspecte care pot evidenția influența factorilor de mediu asupra desfășurării lecției de educație fizică la elevii de 11-12 ani, folosind parametrii prezentată în literatura de specialitate precum și unii noi, considerați a fi necesari studiului de față.

Conform celor arătate mai sus am desfășurat experimentul pilot pentru a stabili influența pozitivă ce o poate avea un mediu natural sănătos asupra elevilor ce practică educația fizică prin prisma dezvoltării somatice, dar și a pregătirii fizice.

1.3. Elaborarea sistemelor de acționare pentru desfășurarea lecției de educație fizică în dependență de factorii de mediu

Analiza literaturii de specialitate permite constatarea faptului că marea majoritate a specialiștilor din domeniul ecologiei și a celor din domeniul culturii fizice confirmă că mediul ambiant influențează decisiv asupra dezvoltării funcționale și fizice a copiilor dacă acest mediu este mai puțin poluat, iar în cazul când situația ecologică este nefavorabilă, dezvoltarea copiilor suferă mari modificări de sănătate și mai mult decât atât se pot îmbolnăvi.

Studiul sociologic (anchetarea) efectuat pe baza opiniilor profesorilor de educație fizică și a cadrelor medicale a demonstrat că în prezent școlile nu au o informație privind nivelul de poluarea a mediului ambiant, astfel procesul de educație fizică nu este organizat în

dependență de acest mediu. Condițiile de desfășurare a acestui proces nu corespund eficient la dezvoltarea fizică și funcțională a copiilor. În urma analizei dezvoltării morfofuncționale și fizice a copiilor din mediul urban a scos în evidență că elevii din acest mediu au nivel scăzut de dezvoltare fizică, suferă mai mult de unele boli (în special cele de natură respiratorie) comparativ cu copiii din mediul rural.

În baza acestor argumente noi am întreprins unele încercări de a elabora unele sisteme de acționare pentru o mai eficientă desfășurare a lecției de educație fizică în dependență de factorii de mediu.

Sistemele de acționare concepute de noi au la bază desfășurarea lecției de educație fizică într-un cadru cât mai natural, folosindu-se cât mai mult cu putință spațiile verzi (chiar și din apropierea școlii dacă în incintă nu există), zonele cu iarbă, zonele nisipoase și un set de reguli (precizări) pentru temele lecțiilor ținându-se cont de natura calităților motrice vizate dar și de raportul intensității poluării aerului la anumite ore ale zile, așa cum reiese din datele oferite de Institutul Național de Cercetare-Dezvoltare pentru Protecția Mediului.

Au fost înregistrate valori ale unor poluanți (SO_2 , CO , Noxele sau Particulele în suspensie) atât în localitatea Fundata cât și pe platforma Dudești adică exact în zonele unde sunt amplasate cele două școli supuse experimentului.

Au fost obținute valori ale concentrațiilor pentru un timp de prelevare de 30 minute, 8 măsurători pe durata a doi ani de zile 2000 și 2001. Valorile minime, maxime și medii au fost înregistrate atât la stația Fundata cât și la stația Dudești.

SO₂ – dioxidul de sulf s-a înregistrat la Stația Fundata atât valori minime cât și valori maxime cuprinse între 1,5 și 3,5 procente. Tot pentru acest indicator la stația Dudești valorile se încadrează între 20 și 34 procente. Așa cum se poate observa valorile de la stația Dudești la acest indicator sunt cu până la 20 de ori mai mari decât cele de la stația Fundata.

Nivelul minim de poluare cu dioxid de sulf a înregistrat la stația Fundata cel mai ridicat prag în luna februarie (2,76), iar în luna septembrie cel mai scăzut nivel de poluare (1,91). La stația Dudești nivelul minim al dioxidului de sulf a fost înregistrat în anul 2000 în luna iulie (20,13), pe când cel maxim a fost de 32,47 și s-a înregistrat în luna decembrie a aceluiași an.

Parcurile, zonele nisipoase, zonele cu iarbă, plantele, zonele cu copaci din apropierea școlilor pot constitui un aliat deosebit de important al profesorului de educație fizică, care înarmat cu mijloace bine alese poate desfășura lecțiile și obține rezultate deosebite fără a fi nevoie de investiții materiale prea mari din partea școlii.

- Lecția de educație fizică desfășurată în astfel de condiții beneficiază de un grad mai mare de igienă chiar și atunci când școala dispune de sală de sport și alte materiale didactice, dar acestea nu sunt pregătite corespunzător.
- S-a recurs la modificarea orarului, în măsura posibilităților, astfel încât măcar una din cele 2 ore de educație fizică să fie programată dimineața atunci când nivelul radiațiilor și a poluării aerului este mai scăzut.

În continuare prezentăm unele variante de organizare și desfășurare a procesului de educație fizică:

Varianta I

a) Pentru dezvoltarea vitezei de reacție (se poate lucra și atunci când ora de educație fizică este programată după ora 11, chiar dacă este torid pentru că timpul de execuție este scurt iar acțiunea iradiațiilor solare este irelevantă)

-alergare pe distanțe scurte cu plecare din diferite poziții (stând, culcat, spijinit ghemuit, pe genunchi, cu fața sau cu spatele pe direcția alergării) 5-7 x 10-15 m în tempo 4/4 pauză 2-4 min.

b) Pentru forță (ca și la viteză, timpul de execuție fiind scurt, iar efortul nu îmbracă o formă aerobă se poate lucra și când lecția este programată mai târziu)

-sărituri pe ambele picioare, peste obstacole joase (40-50 cm), 5x5 obstacole;

-aruncarea pietrelor mari înainte de deasupra capului (2-3 kg), de pe loc și din alergare ușoară 15-20 execuții;

-alergare la deal 3x10s;

-alergare la vale 3x10s.

Varianta II

a) viteza de deplasare

-alergare cu pas sărit, 3x10-15m în tempo de $\frac{3}{4}$

-alergare cu schimbarea ritmului 5x10-60 m în tempo $\frac{2}{4}$ - $\frac{3}{4}$ pe nisip

b) rezistență (este foarte indicat ca lecția să se desfășoare dimineața atunci când nivelul poluării chimice este mai mic, iar radiațiile solare sunt reduse)

-alergare pe teren variat, sub formă de concurs (deal, nisip, prund, iarbă) 1x1000m.

Varianta III

a)viteză

-alergare cu dirijarea ritmului, prin bătaia palmelor și cu creștere progresivă a frecvenței mișcărilor, 5x30m cu pauză 1 min

-alergare cu start în diferite poziții:5x10-15m, în tempo 4/4m,cu pauză 3 min, pe plat, la deal, la vale.

b)forță

-sărituri pe un picior, 3x10m pe fiecare picior (în pantă și pe plat)

-săritura în lungime de pe loc 10-12 execuții

-sărituri diferite peste bănci de gimnastică (trunchi de copaci, șanțuri) 5x10s.

Varianta IV

a)viteza

-alergare cu pas lansat în tempo moderat, 2x40m pe nisip

-alergare accelerată cu accent pe creșterea progresivă a vitezei 3x50m pe iarbă și pe nisip

-,„prinde-l pe cel din față”, pe nisip.

b)rezistență

-alergare cu schimbarea repetată a tempoului: 50m alergare ușoară, 30m alergare în tempo susținut, 30 m mers, 3 repetări fără pauză, pe teren variat presărat cu obstacole naturale

-alergare în teren variat 600-1000m în tempo 2/4-3/4 (prin pădure și prin zăvoi) cu șerpuire printre copaci.

Varianta V

a)viteza

-alergare accelerată la deal cu viteză maximă pe ultimii 10m, 3x60m

-alergare accelerată la vale 3x30m

-alergare cu start de jos, 6x10-15m în tempo de 4/4, pe iarbă

b)forță

- sărituri pe loc cu ridicarea pronunțată a genunchilor la piept, 3x10s cu pauză 1-2 min
- pași săriți cu trecerea peste obstacole (șanțuri, trunchi de copaci) așezate transversal pe direcția de alergare, 5x20m
- extensii pe trunch de copaci, cu mâinile la ceafă 3x5
- ridicarea trunchiului din culcat dorsal cu mâinile la ceafă 3x25.

Varianta VI

a)viteză

- pe grupe de 4-6 elevi, alergare sub formă de concurs la deal și la vale
- cu spatele pe direcția alergării, 5x10m cu pauză 1 min
- cine ajunge mai repede la un reper dat 5x10m cu pauză 1 min.

b)forță

- luptă călare 4x20s, pe iarbă
- săritură în lungime de pe loc 10 execuții (sub formă de concurs) pe nisip
- câte 2 față în față scoaterea mingii de fotbal din brațele adversarului.

Varianta VII

Dezvoltarea rezistenței în regim de viteză:

- 15m alergare la deal în tempo de 4/4;15m alergare la vale în tempo de 3/4; 20 m cu alergare pe nisip în tempo de 4/4 5 exerciții cu pauză 30s;
- alergare în tempo 3/4 în pantă
- 5x50m cu pauză 2 min (la deal și la vale)
- 2x300m cu pauză 5 min (pe iarbă și pe nisip).

Varianta VIII

a)Viteză

- alergare cu pas landat pe nisip, în tempo de 4/4, 2x60m
- alergare cu pendularea gambelor înapoi 3x10 secunde alergare cu efort maxim
- alergare cu genunchii sus la deal, 3x7 secunde-efort maxim
- alergare cu ștafetă pe nisip 4x8x50m în tempo 4/4

b)forță

-ghemuit:săritură cu extensie pronunțată în regiunea lombară, 12

-15 execuții, pe iarbă

-culcat facial cu mâinile la ceafă ținut de glezne, cu extensia trunchiului până la refuz

-idem, pentru abdomen din culcat pe spate.

Sistemul de mijloace prezentat mai sus a fost conceput ținându-se seama de condiții de mediu rural și de următoarele procedee metodice:

a.-pentru viteză

I.exercutarea unor acte sau acțiuni motrice în tempouri maxime folosindu-se condiții normale

II.efectuarea unor acte sau acțiuni motrice cu intensitate submaximală folosindu-se condiții îngreunate (mici sau medii).

b.-pentru rezistență

I.pentru procedeul eforturilor repetate (se efectuează acea unitate de efort cu număr variabil de repetări)

II.procedeul alergării de durată

c.-pentru forță

I.procedeul eforturilor repetate (implică un număr mare de repetări cu greutate medii)

II.procedeul eforturilor de tip exploziv (în scopul dezvoltării forței în regim de viteză).
Menționăm că acest sistem de mijloace bazate pe procedeele metodice prezentate a fost folosit numai în cazul grupei experimentale, grupa de control lucrând conform planificării profesorului de educație fizică din școala respectivă.

Cele opt programe prezentate s-au repetat de-a lungul celor două perioade experimentale de câte șase ori fiecare.

-În urma analizei răspunsurilor la chestionar, cadrele didactice consideră că procesul de învățământ (cu referire la lecțiile de educație fizică) nu dispune de condiții corespunzătoare desfășurării activității.

-Nici cadrele didactice și nici cadrele medicale nu dispun de date referitoare la calitatea mediului, de aceea noi considerăm că cercetarea noastră, care a avut la bază date oferite de Institutul Național de Cercetare pentru Protecția Mediului, poate fi un pas înainte în acest

domeniu și de ce nu, o informare și o legătură mai strânsă între acesta și instituțiile de învățământ pe viitor.

-Din totalul profesorilor chestionați, 94,1% au spus că problematicii legate de practicarea exercițiilor fizice în dependență de factorii de mediu nu i se acordă suficientă importanță în cadrul lecției de educație fizică și nu numai.

-Trebuie remarcat faptul (ca o părere unanimă a cadrelor didactice și a cadrelor medicale chestionate) că numărul orelor alocate pe săptămână lecției de educație fizică este insuficient fiind propuneri de 3,4,5 lecții pe săptămână.

-În cadrul experimentului pilot am supus testării 140 de subiecți de la școli dintr-un mediu poluat (școli din mediul urban) și un număr de 136 elevi de la o școală dintr-un mediu nepoluat (școli din mediul rural) care au fost supuși la 15 teste împărțite în 3 grupe. Toți acești indicatori au demonstrat existența unor valori medii superioare la majoritatea testărilor în favoarea elevilor din mediul natural nepoluat. Astfel urmărind datele înregistrate în cele două testări se poate observa că media evaluării testului Ruffier la testarea efectuată la școli din mediul urban a fost de 13,1, ceea ce corespunde calificativului mediocru. Rezultatele înregistrate la testarea efectuată la Școala Fundata ne indică o medie a testului Ruffier de 9,82 ceea ce corespunde unui calificativ satisfăcător.

Comparând mediile dintre cele două testări se obține o diferență de 3,28, considerat a fi o valoare însemnată pentru intervalul de timp parcurs.

-În vederea îmbunătățirii procesului de educație fizică au fost stabilite sistemele de acționare, acestea bazându-se pe desfășurarea lecției de educație fizică în zone cât mai naturale, în incinta sau în apropierea școlilor, trezind interesul copiilor și profesorilor deopotrivă.

BIBLIOGRAFIE

- 1. Achim V.** Particularitățile biologice ale vârstei de creștere și dezvoltare // Consfătuirea metodico științifică – Cluj Napoca, 1976.
- 2. Alexandrescu C.** Igiena educației fizice și sportului.- Vol.I. – București, 1993.
- 3. Alexandrescu D. Și colab.** Atletism – îndrumar pentru antrenamentul juniorilor – București; Stadion, 1973.
- 4. Alexe N.** Sinteze și necesități privind structura și metodică lecției de educație fizică // Revista EFS. – Nr.1/1971.

5. **Alexe N.** Studii de sociologie, psihologie, biochimie și metodică educației fizice și sportului.- București: Sport-Turism, 1971
6. **Alexe N.** Metode de cercetare științifică în educația fizică școlară // Rev. Cultură Fizică și Sport.- Nr.3/1975.
7. **Alexe N.** Terminologia educației fizice și sportului.- București: Stadion, 1977
8. **Alexandrescu C.** Modificările unor proporții ale corpului la vârsta școlară (7-18 ani) // Congresul al II-lea de medicină. – București, 1978.
9. **Ardelean T.** Atletismul în școală // Revista EFS. –Nr.1/1979.
10. **Ardelean T.** Predarea atletismului în lecțiile de educație fizică// Revista EFS.
11. **Avramoff E.** Fiziologia educației fizice.- București: Sport Turism, 1979.
12. **Baciu C. Cl.** Anatomia funcțională a sistemului locomotor. – București: CNEFS, 1976.
13. **Badiu T.** Metodologia cercetării științifice în educație fizică și sport: Note de curs. – Galați: Universitatea, 1993.
14. **Badiu C.** Studiu comparativ privind științifice în educație fizică și sport: Note de curs.- Galați: Universitatea, 1994.
15. **Baroga L.** Forța în sportul de performanță. – București: Sport Turism, 1980.
16. **Bompa T.** Dezvoltarea calităților biometrice. Periodizarea. – București: CNEFPA, 2001
17. **Bontaș I.** Pedagogie.- București: All Educational, 1998.
18. **Cârstea Gh.** Teoria și metodică educației fizice.- București: Universul, 1993.
19. **Cerghit I.** Perfecționarea lecției în școala modernă. – București: Didactică și Pedagogică, 1983.
20. **Dragnea A.** Capacitatea motrică, structură, definiție, clasificarea acesteia // Rev. EFS. – Nr. 10/1984.

Bordianu Cristina, Școala Gimnazială „Mihail Kogălniceanu” Dorohoi, jud. Botoșani

Mai mult decât oricare alt tip de lecție, lecția de literatură poate fi considerată unitatea didactică cea mai ofertantă în ceea ce privește formarea și dezvoltarea la elevi a competențelor-cheie de comunicare și a celor de expresie culturală. Lecțiile de literatură dinamice, angajante sunt promisiunea latentă a formării unui cititor activ pe tot parcursul vieții, care să trăiască în armonie cu sine și cu ceilalți, grație unei înțelegeri adecvate a lumii în care trăiește.

Din perspectiva formării competențelor, F. Sâmișian (2014) apreciază că finalitățile studierii literaturii se referă la:

- Dobândirea unor cunoștințe și strategii care înlesnesc comprehensiunea și interpretarea textelor - ceea ce este echivalent cu *a ști*;
- Formarea unor cititori competenți, care să aplice strategii de comprehensiune și interpretare adecvate textelor pe care le citesc și care să poată participa activ la viața culturală a școlii, a comunității etc – echivalent cu *a ști să facă*;
- Formarea gustului, a sensibilității pentru lectură și încurajarea gândirii autonome, critice, formarea unei atitudini pozitive față de lectură prin crearea unei punți între lectura școlară și cea de plăcere (*a ști să fii*), dar și stimularea interesului față de interpretările plurale ale textelor (în acest fel, elevii *învață să trăiască împreună cu ceilalți*, în comunitatea interpretativă a clasei);
- Transferarea strategiilor de lectură spre diferite discipline și domenii, cu scopul de a-și lărgi cunoașterea, ceea ce e echivalent cu *a ști să înveți*.

Reușita unei lecții de literatură depinde de articularea coerentă a celor trei componente: textul literar, profesorul și elevul. Profesorul mediază interacțiunea elevilor cu textul, parcurge cu ei treptele receptării, îi inițiază în explorarea arhitecturii operei și îi călăuzește în anevoiosul proces de decriptare a semnificațiilor, a valorilor sau a nonvalorilor pe care el le vehiculează. Pe tot parcursul activității, profesorul își asumă competențe de partener și de consilier al elevilor în rezolvarea problemelor ivite, de mediator în relația cu textul literar, de coordonator al scenariului didactic.

Agent al învățării, elevul trebuie „provocat” să se apropie de text, să se angajeze activ în demersul de construire a sensului.

În consonanță cu finalitățile educaționale în planul personalității educatului se impune, în contextul scenariului didactic, o optimizare a metodologiei didactice, cu incidență directă asupra comportamentelor și performanțelor elevilor. Ne referim la metode, tehnici de lucru eficiente, cu pregnant caracter informativ și formativ, axate pe acțiune, pe empatie în explorarea textului literar, pe comunicare intra- și interpersonală, prin problematizare și atitudine interogativă în fața textului și prin valorificarea noilor tehnologii informaționale.

În egală măsură, suntem de părere că, deși învățarea este o activitate individuală, nu e mai puțin important că relațiile interpersonale sunt un catalizator în apariția și dezvoltarea învățării personale și colective deopotrivă. Facem referire la *tehnicele interactive de grup*. Ele stimulează activismul elevului atât în interacțiunea sa atât cu cei din jur, cât și cu materialul de studiu, conținuturile învățării. Afirmând ipoteze pentru rezolvarea unor probleme, schimbând idei, cunoștințe, opinii cu cei din jur pentru atingerea unui scop comun, având așadar aceeași motivație, elevii exersează comunicarea, negocierea, acceptarea reciprocă, iar actul învățării devine mai productiv. „Învățarea în grup exersează capacitatea de decizie și de inițiativă, dă o notă mai personală muncii, dar și o complementaritate mai mare aptitudinilor și talentelor, ceea ce asigură participare mai vie, mai activă, susținută de foarte multe elemente de emulație, de stimulare reciprocă, de cooperare fructuoasă”(Ioan Cerghit).

Metodele interactive de grup stimulează învățarea și dezvoltarea personală încă de la vârste fragede și, foarte important, constituie o pârgie de dezvoltare a competențelor de comunicare și a competențelor interpersonale.

Metodele interactive de grup se clasifică, după funcția lor didactică, în *metode de predare-învățare interactivă* (metoda predării/învățării reciproce sau Reciprocal teaching - Palinscar, metoda Jigsaw/Puzzle sau Mozaicul, citirea cuprinzătoare, Cascada sau Cascade, metoda învățării pe grupe mici sau STAD/Student Teams Achievement Division, metoda turnirurilor între echipe/TGT/Teams/Games/Tournaments, metoda schimbării perechii/ Share-Pair Circles, metoda piramidei, conversația euristică, dezbateră și discuția în grup etc), *metode de fixare și sistematizare a cunoștințelor și de verificare-evaluare* (Harta cognitivă sau harta conceptuală/Cognitive map, Matricele, Lanțurile cognitive, Scheletul de pește/Fishbone maps, tehnica florii de nufăr sau Lotus Blossom Technique, metoda R.A.I., portofoliul individual sau/și de grup, studiul de caz), *metode de rezolvare de probleme prin stimularea creativității* (Brainstormingul, Starbursting, metoda pălăriilor gânditoare/ Thinking Hats, interviul de grup, metoda Frisco, tehnica 6/3/5 etc) și *metode de cercetare în grup* (Tema sau proiectul de cercetare, portofoliul de grup etc).

Din evantaiul acestor metode, aducem în discuție metoda *Jigsaw/ Puzzle*, pe care am valorificat-o cu succes în lecțiile de literatură. Această metodă, cunoscută în literatura de specialitate

ca metoda grupurilor interdependente (A. Neculau) se axează pe învățarea în echipă (*team-learning*). Fiecare elev primește o sarcină de studiu în care trebuie să devină *expert*. Responsabilitatea lui este aceea de a transmite achizițiile dobândite și celorlalți colegi. Etapele în implementarea acestei tehnici didactice sunt următoarele: 1) Pregătirea materialului de studiu; 2) Organizarea colectivului în echipe de învățare; 2a) Studiul independent; 3) Constituirea grupurilor de experți; 3a) Discuțiile în grupul de experți; 4) Reîntoarcerea în echipa inițială de învățare; 4a) Faza raportului de echipă; 5) Evaluarea, cu faza demonstrației.

Dintre avantajele acestei metode, Crenguța Lăcrămioara Bizu enumeră: dezvoltarea capacităților de ascultare, vorbire, cooperare, reflectare, gândire critică și rezolvare de probleme. Elevii sunt puși în situația de a asculta activ ceea ce comunică colegii lor, de a exprima ceea ce au învățat, de a coopera în îndeplinirea sarcinilor și de a găsi cel mai eficient mod de a-i învăța și pe colegii ceea ce au studiat individual. În plus, sporește gradul de coeziune a grupului într-un mediu în care elevii acționează din postura de colaboratori, nu aceea de competitori. Ca limite ale acestei metode, semnalăm caracterul cronofag, riscul eșecului, fie din cauza unui grad scăzut de cooperare între membrii grupului, fie a prestației lor deficitare.

Valorificată la o lecție de limbă și literatură română, metoda este extrem de valoroasă, întrucât maximizează resursele comunicative ale elevilor, formează și cizează competența de comunicare în limba maternă, dezvoltând prioritar componenta verbală cu cele trei dimensiuni (lingvistică, textuală și discursivă) într-un mediu cooperant, în care efortul individual se împletește armonios cu cel colectiv.

Supunem atenției, în cele ce urmează, un demers didactic în care am valorificat această metodă. E o lecție de exploatare a unui text epic la prima vedere, încărcat de semnificații - *Un om foarte bogat*, de Tudor Octavian,

Subiectul: Textul epic (lecție de consolidare). Exploatare de text la prima vedere, din perspectiva particularităților epicului. Am optat pentru un text-suport care să sprijine formarea competențelor specificate în Programa școlară, un text care respectă criteriul valoric, formativ: textul „*Un om foarte bogat*”, de Tudor Octavian (clasa a VIII-a)

Obiectivele operaționale ale lecției:

- O1: să sintetizeze informațiile vizând trăsăturile textului epic într-un organizator grafic;
- O2: să construiască un discurs monologat argumentativ, pe baza unui plan conceput în prealabil;
- O3: să motiveze trăsăturile personajului valorificând textul-suport;
- O4: să formuleze mesajul unui text epic invocând argumente dezvăluite de lumea textului;
- O5: să participe activ în rezolvarea sarcinilor de lucru prin consultarea interlocutorilor.

Strategii didactice

Metode și procedee: conversația euristică, metoda *Puzzle*, gândirea critică, analiza, metoda ciorchinelui, alți organizatori grafici, prezentări PowerPoint.

Forme de organizare a activității: activitate frontală combinată cu activitatea pe grupe;

Mijloace didactice: textul literar, fișe de lucru, computerul, retroproiectorul.

Resurse:capacitățile normale de învățare ale elevilor;cunoștințele anterioare despre genurile literare.

I. Evocarea. În această etapă se urmărește actualizarea cunoștințelor pe care elevii le dețin despre subiectul lecției (textul epic) și se deschide perspectiva valorificării acestora pe un text literar la prima vedere. Achizițiile teoretice vor fi extrapolate în contexte de comunicare care activează competențe. Apelând la organizatori grafici, elevii, organizați pe grupe, sintetizează particularitățile textului epic și le expun în fața clasei. Ei sunt anunțați că, pe parcursul activității, vor aborda un text literar epic din perspectiva unor posibile cerințe la examenul de Evaluare Națională (exprimarea opiniei cu privire la mesajul textului). Se enumeră, în continuare, obiectivele urmărite.

II. Realizarea sensului. Textul-suport este afișat cu ajutorul videoproiectorului. Se parcurge de câteva ori, după care li se explică elevilor etapele pe care le presupune metoda și forma de organizare-pe grupe. Fiecare elev din echipă primește un număr de la 1 la 5.

1. Se distribuie fiecărui membru al grupei textul-suport cu o sarcină de lucru diferită de a celorlalți, care va fi studiată independent. Drept urmare, va deveni *expert* în problema dată.

- Astfel, elevii cu numărul 1 redactează rezumatul textului-suport, având ca „ajutor” un material PowerPoint ilustrând rigorile unui rezumat;
- Elevii cu numărul 2 trebuie să explice titlul textului, ținând seama de etapele unei astfel de cerințe, prevăzute în fișa de lucru;
- Elevii cu numărul 3 urmează să realizeze o *Fișă de identitate* a personajul principal al textului-suport. Firește, nu vor putea, în timpul alocat (nu prea generos), decât să-și schițeze un plan pe care să-l „îmbrace” în momentul expunerii; se va face mențiunea că trebuie să „coboare ” în text, să fie specifici, să extragă citate care să susțină trăsăturile personajului etc;
- Elevii cu numărul 4 vor avea sarcina de a argumenta încadrarea fragmentului în categoria textelor epice. Și de această dată, ei trebuie să-și contureze un plan al expunerii, să-l gândească, să decidă asupra argumentelor, să le illustreze adecvat într-un posibil discurs argumentativ la sfârșitul timpului de lucru;
- Elevii cu numărul 5 vor identifica tiparele textuale din text și rolul lor în configurarea mesajul scrierii; corelarea cu alt text literar care explorează aceeași temă;

2. După epuizarea timpului alocat, elevii care au primit același tip de sarcini se întâlnesc, formând *grupe de experți* și își confruntă rezultatele în vederea confirmării, a completării, a nuanțării și argumentării lor.

3. Elevii se reîntorc în grupurile de proveniență, expunând colegilor rezultatul studiului lor. Fiecare grup primește apoi o sarcină nouă de lucru, comună de astă dată (identificarea mesajului global al textului parcurs deja), a cărei rezolvare nu e posibilă decât prin prelucrarea și integrarea informației dobândite anterior de fiecare membru al echipei într-un context diferit. Prin restructurarea, esențializarea și asamblarea într-o viziune unitară a concluziilor de la sarcinile de lucru precedente, se va configura un răspuns complex la ultima activitate de învățare, care va fi susținut prin argumente pertinente.

4. Se prezintă rezultatele sub forma unui monolog argumentativ în fața clasei (mesajul textului se țese în jurul ideii că educația se dobândește doar prin lectură, ea nu poate fi cumpărată). Elevii delegați să susțină monologul argumentativ vor invoca argumente care au la bază activitatea *experților* din fiecare grup). De asemenea, se pot adresa întrebări membrilor grupului, pentru a evalua gradul de implicare în rezolvarea sarcinii finale.

III. Reflecția. În această etapă a lecției, se urmărește verificarea modului în care elevii și-au consolidat cunoștințele despre textul epic, despre modul de elaborare a unui text de exprimare a opiniei cu privire la mesajul unui text epic (structurarea materialului, respectarea pașilor unui monolog/text argumentativ cu identificarea opiniei, a argumentelor, utilizarea conectorilor, coerență, articulare etc).

IV. Extensia. Li se cere elevilor să redacteze, pe grupe, un cvintet având drept subiect *textul epic*.

Încheierea activității. Se comunică tema pentru acasă (redactarea unei compuneri de minimum 150 de cuvinte, în care să-și exprime opinia despre mesajul textului);

- Se fac aprecieri asupra gradului de participare a elevilor la lecție, asupra calității răspunsurilor, a vocabularului, a pertinentei argumentelor; se fac notări.

Bibliografie:

- Eftenie, Nicolae (2008). *Introducere în metodică studiului limbii și literaturii române*. Pitești: Editura Paralela 45, pag. 162;
- Oprea, Crenguța-Lăcrămioara (2009). *Strategii didactice interactive. Repere teoretice și practice*. București: Ed. Didactică și Pedagogică R.A, pag. 188-198;
- Pamfil, Alina (2008). *Limba și literatura română în gimnaziu. Structuri didactice deschise*. Pitești: Ed. Paralela 45, pag. 52-53;
- Pânișoară, Ion-Ovidiu (coord.) (2022). *Enciclopedia metodelor de învățământ*. București: Polirom, pag 227;
- Sâmișăian, Florentina (2014). *O didactică a limbii și literaturii române. Provocări actuale pentru profesor și elev*. București: Art, pag. 266-267.

Bordianu Cristina, Școala Gimnazială „Mihail Kogălniceanu” Dorohoi, jud. Botoșani

Mai mult decât oricare alt tip de lecție, lecția de literatură poate fi considerată unitatea didactică cea mai ofertantă în ceea ce privește formarea și dezvoltarea la elevi a competențelor-cheie de comunicare și a celor de expresie culturală. Lecțiile de literatură dinamice, angajante sunt promisiunea latentă a formării unui cititor activ pe tot parcursul vieții, care să trăiască în armonie cu sine și cu ceilalți, grație unei înțelegeri adecvate a lumii în care trăiește.

Din perspectiva formării competențelor, F. Sâmișian (2014) apreciază că finalitățile studierii literaturii se referă la:

- Dobândirea unor cunoștințe și strategii care înlesnesc comprehensiunea și interpretarea textelor - ceea ce este echivalent cu *a ști*;
- Formarea unor cititori competenți, care să aplice strategii de comprehensiune și interpretare adecvate textelor pe care le citesc și care să poată participa activ la viața culturală a școlii, a comunității etc – echivalent cu *a ști să facă*;
- Formarea gustului, a sensibilității pentru lectură și încurajarea gândirii autonome, critice, formarea unei atitudini pozitive față de lectură prin crearea unei punți între lectura școlară și cea de plăcere (*a ști să fii*), dar și stimularea interesului față de interpretările plurale ale textelor (în acest fel, elevii *învață să trăiască împreună cu ceilalți*, în comunitatea interpretativă a clasei);
- Transferarea strategiilor de lectură spre diferite discipline și domenii, cu scopul de a-și lărgi cunoașterea, ceea ce e echivalent cu *a ști să înveți*.

Reușita unei lecții de literatură depinde de articularea coerentă a celor trei componente: textul literar, profesorul și elevul. Profesorul mediază interacțiunea elevilor cu textul, parcurge cu ei treptele receptării, îi inițiază în explorarea arhitecturii operei și îi călăuzește în anevoiosul proces de decriptare a semnificațiilor, a valorilor sau a nonvalorilor pe care el le vehiculează. Pe tot parcursul activității, profesorul își asumă competențe de partener și de consilier al elevilor în rezolvarea problemelor ivite, de mediator în relația cu textul literar, de coordonator al scenariului didactic.

Agent al învățării, elevul trebuie „provocat” să se apropie de text, să se angajeze activ în demersul de construire a sensului.

În consonanță cu finalitățile educaționale în planul personalității educatului se impune, în contextul scenariului didactic, o optimizare a metodologiei didactice, cu incidență directă asupra comportamentelor și performanțelor elevilor. Ne referim la metode, tehnici de lucru eficiente, cu pregnant caracter informativ și formativ, axate pe acțiune, pe empatie în explorarea textului literar, pe comunicare intra- și interpersonală, prin problematizare și atitudine interogativă în fața textului și prin valorificarea noilor tehnologii informaționale.

În egală măsură, suntem de părere că, deși învățarea este o activitate individuală, nu e mai puțin important că relațiile interpersonale sunt un catalizator în apariția și dezvoltarea învățării personale și colective deopotrivă. Facem referire la *tehnicile interactive de grup*. Ele stimulează activismul elevului atât în interacțiunea sa atât cu cei din jur, cât și cu materialul de studiu, conținuturile învățării. Afirmând ipoteze pentru rezolvarea unor probleme, schimbând idei, cunoștințe, opinii cu cei din jur pentru atingerea unui scop comun, având așadar aceeași motivație, elevii exersează comunicarea, negocierea, acceptarea reciprocă, iar actul învățării devine mai productiv. „Învățarea în grup exersează capacitatea de decizie și de inițiativă, dă o notă mai personală muncii, dar și o complementaritate mai mare aptitudinilor și talentelor, ceea ce asigură participare mai vie, mai activă, susținută de foarte multe elemente de emulație, de stimulare reciprocă, de cooperare fructuoasă”(Ioan Cerghit).

Metodele interactive de grup stimulează învățarea și dezvoltarea personală încă de la vârste fragede și, foarte important, constituie o pârgie de dezvoltare a competențelor de comunicare și a competențelor interpersonale.

Metodele interactive de grup se clasifică, după funcția lor didactică, în *metode de predare-învățare interactivă* (metoda predării/învățării reciproce sau Reciprocal teaching - Palinscar, metoda Jigsaw/Puzzle sau Mozaicul, citirea cuprinzătoare, Cascada sau Cascade, metoda învățării pe grupe mici sau STAD/Student Teams Achievement Division, metoda turnirurilor între echipe/TGT/Teams/Games/Tournaments, metoda schimbării perechii/ Share-Pair Circles, metoda piramidei, conversația euristică, dezbateră și discuția în grup etc), *metode de fixare și sistematizare a cunoștințelor și de verificare-evaluare* (Harta cognitivă sau harta conceptuală/Cognitive map, Matricele, Lanțurile cognitive, Scheletul de pește/Fishbone maps, tehnica florii de nufăr sau Lotus Blossom Technique, metoda R.A.I., portofoliul individual sau/și de grup, studiul de caz), *metode de rezolvare de probleme prin stimularea creativității* (Brainstormingul, Starbursting, metoda pălăriilor gânditoare/ Thinking Hats, interviul de grup, metoda Frisco, tehnica 6/3/5 etc) și *metode de cercetare în grup* (Tema sau proiectul de cercetare, portofoliul de grup etc).

Din evantaiul acestor metode, aducem în discuție metoda *Jigsaw/ Puzzle*, pe care am valorificat-o cu succes în lecțiile de literatură. Această metodă, cunoscută în literatura de specialitate

ca metoda grupurilor interdependente (A. Neculau) se axează pe învățarea în echipă (*team-learning*). Fiecare elev primește o sarcină de studiu în care trebuie să devină *expert*. Responsabilitatea lui este aceea de a transmite achizițiile dobândite și celorlalți colegi. Etapele în implementarea acestei tehnici didactice sunt următoarele: 1) Pregătirea materialului de studiu; 2) Organizarea colectivului în echipe de învățare; 2a) Studiul independent; 3) Constituirea grupurilor de experți; 3a) Discuțiile în grupul de experți; 4) Reîntoarcerea în echipa inițială de învățare; 4a) Faza raportului de echipă; 5) Evaluarea, cu faza demonstrației.

Dintre avantajele acestei metode, Crenguța Lăcrămioara Bizu enumeră: dezvoltarea capacităților de ascultare, vorbire, cooperare, reflectare, gândire critică și rezolvare de probleme. Elevii sunt puși în situația de a asculta activ ceea ce comunică colegii lor, de a exprima ceea ce au învățat, de a coopera în îndeplinirea sarcinilor și de a găsi cel mai eficient mod de a-i învăța și pe colegi ceea ce au studiat individual. În plus, sporește gradul de coeziune a grupului într-un mediu în care elevii acționează din postura de colaboratori, nu aceea de competitori. Ca limite ale acestei metode, semnalăm caracterul cronofag, riscul eșecului, fie din cauza unui grad scăzut de cooperare între membrii grupului, fie a prestației lor deficitare.

Valorificată la o lecție de limbă și literatură română, metoda este extrem de valoroasă, întrucât maximizează resursele comunicative ale elevilor, formează și cizează competența de comunicare în limba maternă, dezvoltând prioritar componenta verbală cu cele trei dimensiuni (lingvistică, textuală și discursivă) într-un mediu cooperant, în care efortul individual se împletește armonios cu cel colectiv.

Supunem atenției, în cele ce urmează, un demers didactic în care am valorificat această metodă. E o lecție de exploatare a unui text epic la prima vedere, încărcat de semnificații - *Un om foarte bogat*, de Tudor Octavian,

Subiectul: Textul epic (lecție de consolidare). Exploatare de text la prima vedere, din perspectiva particularităților epicului. Am optat pentru un text-suport care să sprijine formarea competențelor specificate în Programa școlară, un text care respectă criteriul valoric, formativ: textul „*Un om foarte bogat*”, de Tudor Octavian (clasa a VIII-a)

Obiectivele operaționale ale lecției:

- O1: să sintetizeze informațiile vizând trăsăturile textului epic într-un organizator grafic;
- O2: să construiască un discurs monologat argumentativ, pe baza unui plan conceput în prealabil;
- O3: să motiveze trăsăturile personajului valorificând textul-suport;
- O4: să formuleze mesajul unui text epic invocând argumente dezvăluite de lumea textului;
- O5: să participe activ în rezolvarea sarcinilor de lucru prin consultarea interlocutorilor.

Strategii didactice

Metode și procedee: conversația euristică, metoda *Puzzle*, gândirea critică, analiza, metoda ciorchinelui, alți organizatori grafici, prezentări PowerPoint.

Forme de organizare a activității: activitate frontală combinată cu activitatea pe grupe;

Mijloace didactice: textul literar, fișe de lucru, computerul, retroproiectorul.

Resurse:capacitățile normale de învățare ale elevilor;cunoștințele anterioare despre genurile literare.

I. Evocarea. În această etapă se urmărește actualizarea cunoștințelor pe care elevii le dețin despre subiectul lecției (textul epic) și se deschide perspectiva valorificării acestora pe un text literar la prima vedere. Achizițiile teoretice vor fi extrapolate în contexte de comunicare care activează competențe. Apelând la organizatori grafici, elevii, organizați pe grupe, sintetizează particularitățile textului epic și le expun în fața clasei. Ei sunt anunțați că, pe parcursul activității, vor aborda un text literar epic din perspectiva unor posibile cerințe la examenul de Evaluare Națională (exprimarea opiniei cu privire la mesajul textului). Se enumeră, în continuare, obiectivele urmărite.

II. Realizarea sensului. Textul-suport este afișat cu ajutorul videoproiectorului. Se parcurge de câteva ori, după care li se explică elevilor etapele pe care le presupune metoda și forma de organizare-pe grupe. Fiecare elev din echipă primește un număr de la 1 la 5.

1. Se distribuie fiecărui membru al grupei textul-suport cu o sarcină de lucru diferită de a celorlalți, care va fi studiată independent. Drept urmare, va deveni *expert* în problema dată.

- Astfel, elevii cu numărul 1 redactează rezumatul textului-suport, având ca „ajutor” un material PowerPoint ilustrând rigorile unui rezumat;
- Elevii cu numărul 2 trebuie să explice titlul textului, ținând seama de etapele unei astfel de cerințe, prevăzute în fișa de lucru;
- Elevii cu numărul 3 urmează să realizeze o *Fișă de identitate* a personajul principal al textului-suport. Firește, nu vor putea, în timpul alocat (nu prea generos), decât să-și schițeze un plan pe care să-l „îmbrace” în momentul expunerii; se va face mențiunea că trebuie să „coboare ” în text, să fie specifici, să extragă citate care să susțină trăsăturile personajului etc;
- Elevii cu numărul 4 vor avea sarcina de a argumenta încadrarea fragmentului în categoria textelor epice. Și de această dată, ei trebuie să-și contureze un plan al expunerii, să-l gândească, să decidă asupra argumentelor, să le illustreze adecvat într-un posibil discurs argumentativ la sfârșitul timpului de lucru;
- Elevii cu numărul 5 vor identifica tiparele textuale din text și rolul lor în configurarea mesajul scrierii; corelarea cu alt text literar care explorează aceeași temă;

2. După epuizarea timpului alocat, elevii care au primit același tip de sarcini se întâlnesc, formând *grupe de experți* și își confruntă rezultatele în vederea confirmării, a completării, a nuanțării și argumentării lor.

3. Elevii se reîntorc în grupurile de proveniență, expunând colegilor rezultatul studiului lor. Fiecare grup primește apoi o sarcină nouă de lucru, comună de astă dată (identificarea mesajului global al textului parcurs deja), a cărei rezolvare nu e posibilă decât prin prelucrarea și integrarea informației dobândite anterior de fiecare membru al echipei într-un context diferit. Prin restructurarea, esențializarea și asamblarea într-o viziune unitară a concluziilor de la sarcinile de lucru precedente, se va configura un răspuns complex la ultima activitate de învățare, care va fi susținut prin argumente pertinente.

4. Se prezintă rezultatele sub forma unui monolog argumentativ în fața clasei (mesajul textului se țese în jurul ideii că educația se dobândește doar prin lectură, ea nu poate fi cumpărată). Elevii delegați să susțină monologul argumentativ vor invoca argumente care au la bază activitatea *experților* din fiecare grup). De asemenea, se pot adresa întrebări membrilor grupului, pentru a evalua gradul de implicare în rezolvarea sarcinii finale.

III. Reflecția. În această etapă a lecției, se urmărește verificarea modului în care elevii și-au consolidat cunoștințele despre textul epic, despre modul de elaborare a unui text de exprimare a opiniei cu privire la mesajul unui text epic (structurarea materialului, respectarea pașilor unui monolog/text argumentativ cu identificarea opiniei, a argumentelor, utilizarea conectorilor, coerență, articulare etc).

IV. Extensia. Li se cere elevilor să redacteze, pe grupe, un cvintet având drept subiect *textul epic*.

Încheierea activității. Se comunică tema pentru acasă (redactarea unei compuneri de minimum 150 de cuvinte, în care să-și exprime opinia despre mesajul textului);

- Se fac aprecieri asupra gradului de participare a elevilor la lecție, asupra calității răspunsurilor, a vocabularului, a pertinentei argumentelor; se fac notări.

Bibliografie:

- Eftenie, Nicolae (2008). *Introducere în metodică studiului limbii și literaturii române*. Pitești: Editura Paralela 45, pag. 162;
- Oprea, Crenguța-Lăcrămioara (2009). *Strategii didactice interactive. Repere teoretice și practice*. București: Ed. Didactică și Pedagogică R.A, pag. 188-198;
- Pamfil, Alina (2008). *Limba și literatura română în gimnaziu. Structuri didactice deschise*. Pitești: Ed. Paralela 45, pag. 52-53;
- Pânișoară, Ion-Ovidiu (coord.) (2022). *Enciclopedia metodelor de învățământ*. București: Polirom, pag 227;
- Sâmișăian, Florentina (2014). *O didactică a limbii și literaturii române. Provocări actuale pentru profesor și elev*. București: Art, pag. 266-267.

PROVOCĂRI ÎN ȘCOALA VIITORULUI

**BORZ FLORICA- ȘCOALA GIMNAZIALĂ SZALARDI JANOS
SĂLARD, JUD. BIHOR**

“Școala trebuie să te învețe a fi propriul tău dascăl, cel mai bun și cel mai aspru .”

(Nicolae Iorga)

În societatea contemporană, caracterizată de schimbări rapide și de efecte imediate, educația și învățământul trebuie reinnoite, completate, adaptate, astfel încât să putem vorbi despre o permanentă inovație și creație în activitatea didactică. Obiectivul școlii ar trebui să fie acela de a promova creativitatea ca factor cheie în dezvoltarea competențelor personale, antreprenoriale și sociale, prin învățarea pe tot parcursul vieții, dar și de agăsi strategii moderne pentru asigurarea unei educații de calitate în învățământ. Pentru elev, școala viitorului trebuie să pună accentul pe o educație de calitate și să fie axată pe valori în care elevii să creadă, în care să se regăsească, îndeplinind două condiții esențiale în opinia noastră: școala viitorului trebuie să le placă, dar să fie și eficientă.

Cum va arăta „Școala Viitorului”? Privind spre viitor, ne întrebăm cum va arăta școala, dar nu realizăm că suntem mai aproape de aceasta decât credem.

Școala actuală își găsește drumul către viitor adaptându-se la schimbările fundamentale din societate. Nu mai este suficient să memorăm fapte și date; acum este vital să cultivăm gândirea critică, creativitatea și rezolvarea de probleme. Elevii trebuie să devină adaptabili și să învețe în mod continuu pe tot parcursul vieții lor. Învățarea nu se rezumă doar la cunoștințe academice. Dezvoltarea abilităților sociale, cum ar fi colaborarea, empatia și rezolvarea conflictelor, devine crucială într-o lume interconectată.

Școala actuală se transformă cu repeziune pentru a deveni școala viitorului. În centrul acestei transformări se află elevii, pregătiți să devină cetățeni globali, inovatori și lideri ai unei lumi în continuă schimbare. Aceasta este o privire de ansamblu a modului în care școala actuală se adaptează și inovează pentru a deveni școala viitorului. O astfel de transformare necesită eforturi concertate din partea educatoarelor, elevilor, părinților și comunității în ansamblu. Prin îmbrățișarea schimbării și a noilor oportunități, educația poate deveni un motor pentru progresul și dezvoltarea societății în ansamblu.

În viitor, aspecte precum rolul profesorului, organizarea predării și a evaluării, aspectul spațiilor de învățământ și motivația elevilor vor suferi schimbări majore, schimbări care, însă sunt necesare pentru a evolua și pentru a îmbunătăți influența școlii în formarea elevului.

Rolul profesorului în școala viitorului este unul complet diferit. Specialiștii în domeniu susțin că influența profesorului asupra elevului se va schimba. Astfel, se crede că în viitor elevul se va informa singur, iar la școală se vor face teme și aplicații practice care îl vor ajuta pe elev să înțeleagă mai bine informația pe care a parcurs-o singur. De asemenea, elevul va trebui să știe să

selecteze informația și să o prelucreze. Profesorul nu va mai avea rolul de a transmite cunoștințe, ci va avea rolul de a facilita procesul de învățare. De asemenea, ar putea exista formulare pentru a solicita feedback din partea elevilor cu privire la profesori.

În ultimii ani, am fost, cu toții, martori la schimbări sociale și culturale rapide, la evoluții uimitoare în domenii precum comunicarea sau tehnologia informațională. Toți acești factori modelează procesul de învățământ și creează schimbări de paradigmă, atât în formarea personalității elevului, cât și în evoluția școlilor ca mediu educațional. Atât în școală, cât și în viață educația își propune și tinde spre un ideal pedagogic apt să faciliteze construcția unei personalități integrale, armonioase, perfect adaptabilă cerințelor vieții, capabilă să respecte valori materiale și spirituale permanente, dar să le și creeze acum și în viitor. La acest lucru contribuie și educația civică. Încă din primele clipe ale noului său statut, acela de școlar, copilul intră în contact cu un nou limbaj, cel din sfera valorilor civice, chiar încă din perioada preșcolară, dacă e să ne gândim că prima parte e numită și „socializarea copiilor

Viitorul educației depinde în mare măsură de adaptare. De adaptarea sistemelor de învățământ la noile provocări și la tot ce ține de învățare, de predare modernă, modernizată. Educația viitorului va porni de la principii de bază, pe care le avem și în prezent, dar va avea mult mai multe variante pentru a ajunge la obiectivele propuse. Implicarea dascălilor și a autorităților din învățământ va fi esențială pentru sisteme de educație performante, care îi pot ajuta pe elevi să învețe mai ușor și mai bine.

Integrarea unor metode noi de predare sau adaptarea celor care funcționează cel mai bine în funcție de fiecare copil și de abilitățile sale, ar fi varianta câștigătoare pentru educația viitorului care chiar contează. Se mai adaugă și o raportare la tehnologie cât mai bine articulată, dar și testări și încercări de găsire a celor mai bune combinații de metode de predare-învățare pentru formarea unor oameni capabili să se descurce în orice context.

Bibliografie

Emil Păun, Școala viitorului sau viitorul școlii?, Editura Polirom, Iași, 2022

EVALUAREA – COMPONENTĂ ESENȚIALĂ A PROCESULUI DE ÎNVĂȚĂMÂNT

Profesor învățământ primar: Bosînceanu Ana

Școala Gimnazială Râșca, Suceava

I.1 Definiție, importanță

A evalua înseamnă a judeca, a vedea ce este bun, ce este rău după criterii bine stabilite, o cale, o treaptă pentru a trece la nivelul următor.

Evaluarea este omniprezentă în toate domeniile de activitate ale societății, cu atât mai mult se simte prezența acesteia în actul educațional.

Evaluarea este componenta principală a procesului instructiv-educativ cea mai importantă așa zice eu. Evaluând la început de an școlar, după fiecare unitate, la sfârșitul lecției, în timpul orei, la sfârșit de semestru sau an școlar, ne putem orienta, ne putem ghida de unde începem, cum “merge” și ce finalități avem în procesul instructiv-educativ.

Încă din învățământul preșcolar, continuând cu învățământul primar și apoi gimnazial – părți integrante a învățământului obligatoriu – toate au la bază cele trei tipuri de evaluări: evaluare inițială, continuă și finală – contribuind la formarea conduitei morale a elevului pe durata școlarizării sale.

Procesul instructiv – educativ se desfășoară într-un cadru instituționalizat – școala. Sistemul de învățământ “ne apare astfel ca unitate a unor instituții ce funcționează independent și în interacțiune în vederea realizării procesului de învățământ” se referă la realizarea propriu-zisă a educației, la aspectele pedagogice și psihologice pe care le incumbă predarea și asimilarea cunoștințelor” (Nicola, Ioan, 1980, pag. 214). Școala ca unitate a sistemului de învățământ rămâne “factorul decisiv pentru formarea unui om apt care să contribuie la dezvoltarea societății, să ia parte activă la viață, adică să fie cu adevărat pregătit pentru viață” (Faure, Edgard, 1974, pag. 23).

Unitatea de învățământ, efectivul de elevi reprezintă pentru copil un nou început în formarea sa cu multe aspecte necunoscute din care rezultă ceea ce noi numim cultura școlii. Ea reprezintă în același timp un mediu al creării și dezvoltării valorilor personale cât și un context al socializării elevilor. Școala devine o comunitate în care domină cultura competiției și cea a cooperării.

Relația educațională este considerată ca fiind o relație de comunicare în care se cercetează și se pun în aplicare cele mai bune tehnici pentru a spori performanța elevilor în asimilarea cunoștințelor. Evaluarea, sub cele trei forme: inițială, semestrială și finală pare a fi factorul determinant în performanțele și reușitele elevilor.

Forma de bază a organizării procesului de învățământ este programa, ea permițând fiecărui cadru didactic să împartă conținuturile în unități mai mici, în funcție de nivelul clasei, ca mai apoi ele să fie asimilate în timpul destinat lecției de către elevi.

Cred cu tărie și afirm acest lucru existența multor elevi care "învață pentru note". De aceea trebuie să apelăm la "măiestria" noastră și să-i facem pe elevi să înțeleagă că notele sunt ne semnificative în raport cu cunoștințele, în raport cu cunoștințele și achizițiile asimilate. În unele școli se practică împărțirea claselor după medii, cu scopul de a forma concurența dintre elevi, un lucru foarte bun de altfel. Atâta timp cât există concurența va exista și ambiția. Elevii vor spune: "Eu sunt cel mai bun și trebuie să dovedesc asta". Concurența face ca rezultatele evaluării să fie mult mai bune, iar nivelul clasei fiind mult mai ridicat.. Sunt însă elevi care învață doar pentru note, adică cum s-ar spune "vânează" notele, așa cum am precizat și mai sus, dar există și elevi foarte speriați, mai timizi, când vine vorba de o evaluare, mai ales să fie și orală, sau elevi care învață doar înaintea testelor de evaluare, ceea ce nu e bine. De aceea există o evaluare continuă, prezentă în fiecare oră.

Ce s-ar întâmpla dacă evaluarea nu ar exista? Ar fi un dezinteres total față de școală pentru elevii care învață doar pentru note, dar sunt și elevi care învață pentru a ști. Elevii conștiințioși, curioși și dornici de a ști, de a afla, vor învăța cu siguranță, chiar dacă nu ar exista calificativele sau notele de la testele de evaluare sau de la așa-zisele evaluări finale care au ponderea cea mai mare în stabilirea mediei sau calificativului final.

O mare importanță o are și autoevaluarea. Întrebările Cât știu? Ce știu? La ce nivel sunt?- sunt întrebări frecvente, pe care și le adresează în mod constant un elev interesat de cărți, interesat de învățatură, conștient că "a învăța" este totuna cu "a reuși în viață", să ajungi la țelul propus, să ajungi "cineva".

Evaluarea constituie o comparare a planului cu rezultatul în scopul de a realiza corectări, orientări sau restructurări ale sistemului evaluat. Astfel "evaluarea poate fi considerată un proces continuu începând cu momentul când se concepe un proiect sau

un plan de dezvoltare până când rezultatele sunt corelate și comparate cu rezultatele urmărite."(D.T.1982,PAG.189).

În concluzie, evaluarea este parte integrantă a ansamblului teoriei educației, privit ca sistem de concepție, principii și tehnici care ajută la măsurarea și aprecierea rezultatelor școlare a întregului proces didactic

Evaluarea reprezintă, conform „Dicționarului de pedagogie”, „totalitatea activităților prin care se colectează, organizează și interpretează datele obținute în urma aplicării unor tehnici, metode și instrumente de măsurare elaborate în conformitate cu obiectivele și tipul evaluării” (Cristea, 1998).

Evaluarea didactică este, în linii generale, un procedeu psihopedagogic complex de stabilire a valorii unor procese, comportamente, performanțe, prin raportarea acestora la un set de criterii prestabilite cu valoare de etalon. Prin evaluare pot fi luate decizii privind desfășurarea activităților respective și se pot furniza informații necesare reglării și ameliorării activității desfășurate în condițiile unei perfecționări continue. Rezultatele constatate pot fi apreciate și explicate în măsura în care sunt puse în legătură cu alte componente ale procesului de învățământ.

Bibliografie:

1. Albu, G., 1998- *Introducere într-o pedagogie a libertății*, Editura Polirom, Iași;
2. Cerghit, I., 2008- *Sisteme de instruire alternative și complementare*, Editura Polirom, Iași;
3. Cosmovici, A., Iacob, L., 1998- *Psihologie școlară*, Editura Polirom, Iași;
4. Crețu, C., 1997- *Psihopedagogia succesului*, Editura Polirom, Iași;
5. Crețu, E., 1999- *Psihopedagogia școlară pentru învățământul primar*, Editura Aramis, București;

PERSPECTIVE MODERNE ÎN ABORDAREA STRATEGII DIDACTICE INOVATIVE

**Prof.înv primar, Boț Liana Ortenzia
C.T.Nr.1 Vadu Crișului**

*Motto: „Fericit este copilul care găsește în fiecare etapă a drumului său pe educatorul capabil să-i insuflă treptat forța și elanul necesar împlinirii destinului său ca om”. -
Maurice Debesse*

Lumea în care trăim se schimbă și odată cu ea educația; sursele de informare pentru adulți și copii sunt multe încât pentru cei atrași de nou, de spectaculos, una pare mai atractivă decât alta. Copiii primesc prin diferite „căi”, canale, prea multe informații pe care nu le rețin și nu au nici capacitatea de selecție a acestora.

Unul din obiectivele concrete ale reformei în învățământul românesc este și reevaluarea conținuturilor de predare-învățare, conținuturi care implică convertirea învățământului dintr-unul preponderent reproductiv într-unul în esență creativ.

Conținuturile sunt orientate spre copil și se adresează nouă, educatoarelor și învățătorilor, care avem posibilitatea să ne punem în valoare creativitatea și libertatea de a alege tema și mijloacele de realizare în funcție de specificul grupei sau clasei, grădiniței, școlii și al comunității locale.

Cadrul în care se desfășoară activitatea, trebuie să aibă o dotare aparte. Aici este locul unde dragostea se revarsă din plin dinspre fiecare în parte. Activitatea instructiv-educativă în grădiniță trebuie să se desfășoare la un nivel corespunzător cerințelor actuale. Nimic din ceea ce făurește omul în efemera sa existentă nu se ridică atât de sublim la creație, dăruire de sine, jertfă și împlinire, ca strădania noastră pentru dezvoltarea și educarea copiilor. Să nu uităm nici o clipă că ei reprezintă viitorul umanității însăși.

Predarea reprezintă una din condițiile esențiale ale învățării. Pentru că demersul comun al educatoarei și al preșcolarilor să fie eficient, este necesară adoptarea unor strategii de acțiune, a unui anumit mod de abordare și rezolvare a sarcinilor concrete de instruire. Se constată că multe cadre didactice rămân legate de principii, modele și strategii specifice sistemului tradițional de învățământ. În plan metodologic, adepții practicii acestui sistem recurg, aproape în exclusivitate, la metode și procedee prin care se urmărește îndeosebi mobilizarea activității gândirii pentru receptarea cunoștințelor transmise.

Astăzi, strategiile de predare urmăresc, folosirea celor mai adecvate metode și procedee de predare, corelate mijloacelor de învățământ moderne, în baza alternării, îmbinării formelor de organizare existente. Urmărind îndeplinirea obiectivelor propuse, educatoarea optează pentru o manieră de abordare a activității instructiv-educative, pentru un model de acțiune cu valoare normativă, ce presupune două componente distincte, dar interdependente: o componentă

epistemologică și una metodologică. Centrându-se atenția pe problematica strategiilor de predare, ne interesează în mod special cea de-a doua componentă care se referă la metodele, mijloacele și formele de organizare capabile să asigure funcționalitatea celei dintâi.

Strategiile reprezintă, de fapt, aspectul dinamic, activ, prin care cadrul didactic dirijează învățarea. Instruirea înseamnă un proces de predare a cunoștințelor și deprinderilor într-o instituție de învățământ. Cadrul didactic întreprinde seturi de activități și comportamente identice la nivelul procesului de instruire, orientând în final întreprinderea didactică către maximum de rezultate educaționale. Analiza resurselor, a condițiilor, a factorilor educaționali care pot maximiza rezultatele instructiv educative constituie demersuri necesare pentru cristalizarea unei autentice strategii educaționale.

Noțiunea de strategie a fost introdusă din nevoia de a găsi o alternativă practicilor tradiționale utilizate în învățământ: conceperea predării unei discipline, elaborarea conținuturilor, predarea unei simple activități educaționale. Din punct de vedere funcțional strategia se situează pe traiectul de la intenție la realitate, sarcinile de instruire fiind traduse astfel într-un ansamblu de decizii condiționale.

Strategia reprezintă o componentă a programului de instruire, reprezentând, din perspectiva cadrului didactic, aspectul activ, dinamic, al formei de dirijare efectivă a învățării. Vlăsceanu (1993) definea strategia ca „un ansamblu de acțiuni coordonate și armonios integrate menite să dirijeze învățarea în vederea realizării obiectivelor preformulate”. Strategiei nu i se atribuie o soluție fixă, ea nu este imuabilă. Ea mai poate fi privită atât ca o imagine globală programată inițial și investită cu imuabilitate, cât și ca o variantă ori ca o alternativă permanent perfectibilă, caracterul său dinamic fiind determinant.

Cerghit (1993) definea strategia ca un „ansamblu de resurse și metode planificate și organizate de profesor în scopul de a permite elevilor să atingă obiectivele stabilite” sau „un mod de abordare a învățării și predării, de combinare și organizare optimă a metodelor și mijloacelor avute la dispoziție, precum și a formelor de grupare a elevilor, în vederea atingerii obiectivelor stabilite”. Din acest punct de vedere, strategia sugerează modul de abordare a unei situații de instruire, punând în contact elevul cu noul conținut studiat.

Strategiile instruirii sunt „un mod de abordare a învățării și predării, de combinare și organizare optimă a metodelor și mijloacelor avute la dispoziție, precum și a formelor de grupare a elevilor în vederea atingerii obiectivelor urmărite” (după I. Parent și Ch. Nero, 1981).

În cadrul predării – învățării se pot utiliza metode care sunt expresia celor mai noi inovații pedagogice și care pun accent pe dezvoltarea personalității elevului. Acestea intră din ce în ce mai mult în practica educațională, în diferite grade de aprofundare sau în combinație cu unele dintre metodele tradiționale.

● **Brainstorming-ul** – metoda asaltului de idei – este una dintre cele mai utile metode în practica pedagogică deoarece stimulează creativitatea participanților și duce la descoperirea unor soluții inovatoare pentru problemele puse în discuție, definind totodată un cadru propice pentru instruirea școlară. Brainstorming-ul presupune amânarea evaluării ideilor emise pentru o etapă ulterioară, în

prima etapă nici o afirmație nefiind supusă unui demers critic. Astfel se dezvoltă o atmosferă constructivă, fiecărei idei acordându-i-se maximum de atenție, diminuându-se o serie de factori inhibitori și blocaje ale spontaneității în gândire, care produc rutina intelectuală. Metoda presupune parcurgerea mai multor etape. Prima, de ordin cantitativ, reunește un grup de 5 -12 persoane, care dezvoltă cât mai multe idei. Acestea se pot emite pe trei căi: calea progresiv – liniară (presupune evoluția unei idei prin completarea ei până la emiterea ideii – soluție de rezolvare a problemei), calea catalitică (ideile sunt propuse prin analogie sau previn apariția unei idei noi, opuse celei care a generat-o) și calea mixtă (o idee poate dezvolta simultan soluții complementare și soluții opuse ei). În a doua etapă urmează o „perioada de incubare”, de reflecție, evaluare și selecție a ideilor sau soluțiilor propuse. Grupul de persoane care va realiza acest lucru poate fi format din aceleași persoane care au emis ideile sau dimpotriva.

În practica școlară trebuie remarcat faptul că elevilor le vine destul de greu să se integreze rapid și eficient într-o astfel de activitate, deoarece dezvoltarea unui climat de lucru pozitiv, din care critica să fie complet eliminată, este o situație nefamiliară elevilor noștri. Pe de altă parte, brainstorming-ul este mai ușor de realizat pe grupe omogene, dar este mai puțin eficient – în ceea ce privește originalitatea ideilor – decât dacă are loc pe grupe eterogene.

● **Reuniunea Phillips 66** este o metodă de tip brainstorming, care permite utilizarea unui număr mai mare de participanți, împărțiți în 5 – 6 echipe funcționale, fiecare cuprinzând câte șase persoane. În cadrul microgrupurilor formate, se desemnează un conducător de discuții cu rol de moderator, activitatea în echipă desfășurându-se pe trei coordonate: pregătirea, desfășurarea și valorificarea producției de idei. Această metodă presupune două faze: discuția pe grupe și dezbateră în plen. Discuția pe grupe începe după precizarea problemei didactice care trebuie rezolvată. Grupul își desemnează prin opțiune comună și vot un lider și un secretar de discuții. În cadrul metodei este foarte important modul de înregistrare a informațiilor: o înregistrare directă, agresivă chiar, poate inhiba pe unii dintre membrii grupului în a emite ideile în forma lor inițială. Fiecare echipă dezbate separat, timp în care fiecare participant se implică activ în soluționarea eficace a problemelor. Ideile sunt reținute de către liderii reprezentanți ai grupurilor, sunt analizate și se conturează o arie problematică, segmentată pe rezolvări parțiale sau optime. Importanța deosebită a dezbaterilor de grup este și aceea a activizării fiecărui participant, în condițiile unei activități cu un număr largit de persoane. Totodată liderul de grup trebuie să-și îndeplinească rolul de moderator și să nu-și impună propriile convingeri și idei în cadrul dezbaterii. Trebuie să se insiste asupra caracterului formativ al activității, prioritar celui concurențial.

● **Controversa creativă** este o metodă asemănătoare celei prezentate anterior, centrată nu doar pe problema și pe soluționarea acesteia, ci și pe regăsirea întregului prin experiența părților uneori contradictorii. Grupul se va diviza în microgrupuri, care să conțină patru persoane. În fiecare microgrup doi dintre participanți trebuie să susțină cu fermitate o poziție într-un caz controversat, ceilalți doi susținând cu aceeași fermitate poziția contrară. Acest mod de lucru cultivă spiritul de competiție, de implicare profundă și completă. Ideea de bază a acestei metode este dezvoltarea integralității unui fenomen prin articularea elementelor componente ale sale, aflate de multe ori într-o aparentă opoziție.

Grupul găsește argumente, le conturează și le integrează într-o poziție coerentă. Fiecare susținător al unei anumite poziții se retrage apoi din microgrupul de dezbateri și discută cu alți

colegi din alte microgrupuri, care au același rol și apără aceeași perspectivă ca și el, după care se reîntoarce la microgrupul de origine și discută acolo ideile pe care le-a găsit. În următoarea zi, toate microgrupurile își prezintă pozițiile – se pun întrebări, se marchează punctele de nesiguranță, de evidență puternică. Argumentele expuse se pot folosi și în continuare, dar este încurajat un demers de înnoire a modului de articulare a acestor argumente, a unghiului de vedere sub care sunt expuse acestea. În a treia zi, echipele își prezintă noile poziții însoțite de argumentele deja exprimate într-o nouă lumină, sub alte indicii și de argumente noi. Apoi vor căuta împreună argumentele, avantajele fiecărei poziții, încercând să ajungă la o perspectivă comună, care să combine pozițiile exprimate până acum într-una nouă, menită să ofere o perspectivă unitară a avantajelor și vor demonstra actualitatea punctelor slabe identificate, depășite prin noua perspectivă. și creatorul de resurse pentru anii viitori.

Bibliografie

*Cerghit, Ioan , 2002, Sisteme de instruire alternative și complementare. Structuri, stiluri și strategii, Editura Aramis, București;

*Dumitru, I. Al., 2000, Dezvoltarea gândirii critice și învățarea eficientă, Editura de Vest, Timișoara; *Carmen Iordăchescu, 2005 - Să dezlegăm tainele textelor literare, clasa a II-a, Editura Carminis, Pitești.

*Iucu Romiță – Instruire școlară. Perspective teoretice și aplicative în Pedagogie, Editura Polirom, Iași, 2001;

ABORDĂRI INOVATOARE ÎN PREDAREA LIMBII ENGLEZE

BOȚÎRCĂ OANA MANUELA
LICEUL TEHNOLOGIC TOPOLOVENI

Predarea limbii engleze se dovedește a fi o misiune captivantă și, în același timp, provocatoare pentru cadrele didactice. Cu diversitatea de background-uri culturale și niveluri de competență lingvistică întâlnite în sălile de clasă, profesorii se confruntă cu provocări unice în a asigura că fiecare elev atinge obiectivele specifice de învățare. Importanța abordărilor și strategiilor în acest context nu poate fi subestimată, deoarece ele nu doar că oferă o structură necesară, ci și modelează modul în care elevii percep și angajează materia. Abilitatea de a individualiza instruirea, de a folosi tehnologia în mod eficient, de a încuraja comunicarea autentică și de a promova gândirea critică reprezintă instrumente esențiale pentru succesul procesului de învățare a limbii engleze. Astfel, abordările și strategiile adoptate nu doar că optimizează predarea, ci și facilitează un mediu educațional dinamic și motivant, în care elevii sunt încurajați să exploreze, să învețe și să-și dezvolte competențele lingvistice într-un mod autentic și personalizat.

În continuare voi prezenta cateva abordari si strategii esentiale in procesul de predare a limbii engleze. Printre acestea, dezvoltarea abilităților de gândire critică este esențială pentru formarea elevilor în cetățeni informați și capabili să-și exprime argumentat opiniile. Prin activități și materiale care încurajează elevii să analizeze, să evalueze și să sintetizeze informații în limba engleză, profesorii pot ajuta elevii să gândească critic. De exemplu, participarea la discuții tematice, analiza literaturii și a articolelor de presă și participarea la dezbateri în clasă ajută la dezvoltarea abilităților de evaluare an informațiilor și de formare an unor opinii argumentate. Prin explorarea limbajului într-un context critic, elevii învață să identifice și să analizeze puncte de vedere diferite, să identifice argumente solide și să-și susțină coerent propriile opinii.

Integrarea tehnologiei la clasa, utilizarea dispozitivelor, a aplicațiilor și a platformelor online aduce un suflu nou în procesul de învățare, făcându-l mai interactiv și relevant pentru generația digitală. Profesorii pot utiliza instrumente precum tablele interactive, tablete și software specializat pentru a aduce în clasă resurse multimedia, jocuri educaționale și conținut interactiv. Această abordare nu doar că sprijină dezvoltarea competențelor lingvistice, ci și promovează competențele digitale esențiale în lumea contemporană. Elevii pot explora contexte autentice, folosind platforme de comunicare online și participând la simulări virtuale care îmbunătățesc nu doar abilitățile lor lingvistice, ci și abilitățile de colaborare și rezolvare a problemelor. În plus, tehnologia în clasă deschide uși pentru învățarea personalizată, permițând elevilor să își adapteze ritmul și să aibă acces la resurse suplimentare în funcție de nevoile lor individuale. Astfel, tehnologia nu doar modernizează procesul de predare, ci și contribuie la crearea unei experiențe educaționale captivante și relevante pentru elevi.

Prin recunoașterea unicității fiecărui student, profesorii pot adapta metodele de predare pentru a maximiza eficiența procesului de învățare. Individualizarea instruirii presupune evaluarea atentă a nivelului de competență al fiecărui elev și personalizarea materialelor didactice și a activităților pentru a se potrivi cu setul său distinct de abilități și provocări. De exemplu, un elev cu un stil de învățare vizual poate beneficia mai mult de materialele și activitățile axate pe imagini, în timp ce un elev cu un stil de învățare kinestezic ar putea avea succes în învățarea prin intermediul activităților practice și interactive. Prin adoptarea individualizării instruirii, profesorii nu doar că răspund mai bine nevoilor specifice ale elevilor,

ci și creează un mediu de învățare în care fiecare student se simte valorizat și stimulat să își atingă potențialul maxim în dobândirea competențelor lingvistice.

Comunicarea autentică reprezintă un pilon fundamental în predarea limbii engleze, având un impact semnificativ asupra dezvoltării abilităților de vorbire și înțelegere auditivă ale elevilor. În loc să se limiteze la exerciții și scenarii prestabilite, profesorii pot crea o atmosferă în clasă în care elevii sunt încurajați să interacționeze în mod natural și să-și exprime ideile într-un context relevant pentru viața de zi cu zi. Conversațiile autentice abordează teme diverse, de la experiențe personale și evenimente curente la subiecte de actualitate, oferind elevilor oportunități reale de a utiliza limbajul în situații variate. Această abordare nu doar consolidează competențele lingvistice, ci și încurajează dezvoltarea încrederii în sine și a abilităților de comunicare non-verbale. Prin implicarea în conversații autentice, elevii nu doar își îmbunătățesc pronunția și vocabularul, ci și învață să înțeleagă și să răspundă la diverse subtilități ale limbajului, precum tonul, ritmul și conotațiile culturale. Astfel, comunicarea autentică în clasă nu doar facilitează progresul în învățarea limbii engleze, ci și contribuie la formarea unei competențe comunicative autentice, esențiale în interacțiunile viitoare ale elevilor într-o lume globalizată.

Feedbackul constructiv este o alta strategie pe care o poate folosi profesorul în predarea limbii engleze. Prin furnizarea unui feedback detaliat și bine argumentat, profesorii pot ghida elevii în identificarea și corectarea greșelilor, contribuind astfel la consolidarea cunoștințelor și dezvoltarea abilităților de comunicare. Feedbackul constructiv nu se limitează doar la corectarea erorilor gramaticale, ci și la evidențierea punctelor forte ale elevilor și la încurajarea lor să-și continue progresul. Acest tip de feedback este orientat spre procesul de învățare, ajutând elevii să înțeleagă nu doar ce au greșit, ci și cum pot să își îmbunătățească performanța viitoare. Prin integrarea feedbackului constructiv în evaluarea continuă, profesorii pot crea un mediu în care elevii se simt susținuți și încurajați să-și asume riscuri în învățarea limbii engleze, contribuind astfel la dezvoltarea unui spirit critic și la formarea unui limbaj autentic și coerent.

În concluzie, predarea limbii engleze nu este doar o simplă transmitere de cunoștințe, ci o artă care implică abordări și strategii inovatoare. Individualizarea instruirii, integrarea tehnologiei în clasă, promovarea comunicării autentice, utilizarea jocurilor educaționale, oferirea unui feedback constructiv și dezvoltarea abilităților de gândire critică reprezintă componente esențiale pentru un proces de învățare de succes. Profesorii, având acces la resurse practice și adaptându-și metodele la nevoile variate ale elevilor, pot crea un mediu educațional dinamic și motivant. În acest fel, se deschid oportunități pentru elevi de a-și perfecționa abilitățile lingvistice și de a se pregăti pentru provocările unei lumi în continuă schimbare. Prin adoptarea acestor abordări și strategii, profesorii nu doar că facilitează învățarea limbii engleze, ci și contribuie la formarea unor indivizi pregătiți să comunice eficient și să se adapteze într-un mediu globalizat.

Bibliografie:

1. Manole, I.C., *Dezvoltarea gândirii elevilor cu ajutorul modelului constructivist*, în revista *Artă și educație artistică*, nr. 2 (28), 2016
2. Bates, A. W. (2015). *Teaching in a digital age*, from <https://www.tonybates.ca/teaching-in-digital-age/>, a

Projects as alternative ways of assessment

As strange as it may have seemed once, it is clear today that the world has drastically changed, not only in the way it functions, but also in its requirements. Society has different claims and people should nevertheless obey or otherwise, they will be left apart or seen as failures. The accomplishment of the demands are not a matter of success any longer, but more of survival, in other words if you want to function in today's society, you should play by its rules.

We need to be proficient, to have all the skills required to meet the demands of our jobs. Not to mention that there are jobs nowadays that we wouldn't have even thought about a few years ago. Different times, different jobs, different requirements, it sounds simple and logical, yet quite hard to process and succeed. On a different and less dramatic level, it is just a matter of adjustment as the human species have successfully done that since day one. We need to cope with the times and to prepare the younger generation to act accordingly.

In order for today's students to be successful in this environment, schools must provide them with more than basic skills. Critical thinking, instant problem solving, teamwork, use of technology, self-direction and communication are compulsory requirements. Confronting different digital devices and overwhelming amounts of information, individuals in today's society must be proficient in a variety of skills and strategies that are vital for their success.

What are the skills that we need to address and teach the students of today? Adaptability is an essential skill nowadays, as it refers to exercising personal responsibility and flexibility in personal, working and community contexts, setting and meeting high standards and goals for one's self and others. Furthermore, demonstrating teamwork and leadership, adapting to different roles and

responsibilities, working productively with others, expressing empathy and respecting diverse perspectives are also compulsory.

Communication skills are vital as they deal with understanding, managing and creating an effective oral, written and multimedia communication in a variety of forms and contexts. They would only add to intellectual curiosity and creativity and critical and systemic thinking. Being able to develop, implement and communicate new ideas to others, staying open and responsive to new and diverse perspectives go hand in hand with exercising sound reasoning in understanding and making complex choices, acknowledging the interconnections among systems.

The constant use of the multiple gadgets and Internet platforms have pushed us towards meeting other vital requirements. We need to be able to access, analyze, integrate, evaluate and create information in a variety of forms and, also, to frame and solve the problems instantly. Most of the times, students have to be able to monitor their own understanding and learning needs and to transfer their knowledge from one field to another.

What is the final goal for all these? To integrate the knowledge and the skills into work, leading to progress for us, as individuals and for the whole society. Therefore, acting responsibly with the interests of the larger community in mind, demonstrating ethical behavior in various contexts are as important as all the other skills mentioned before. Education should adapt to all these modern requirements in order to train the students for the actual demands of the society. It is not an easy task, but a challenging one. Not to mention that students cannot acquire and develop these skills within a single lesson or a unit of study. These skills must be emphasized throughout all student learning experience. To create a thoughtful classroom environment, teachers and students must develop a language of thinking, self-direction and collaboration that they all use consistently.

Projects as alternative ways of assessing students are key factors towards assimilating these essential skills. Assessing projects can help teachers target the instruction and the evaluation of the students' thinking in ways that help them grow as thinkers and learners. Projects are long-term tasks, that can be performed individually, but preferably in teams. Usually this type of activity starts in the classroom, with the teacher issuing the tasks. It is vital for the students to understand the project objectives and requirements and acknowledge them as the rules of the "game". The teacher functions as a helper and a monitor rather than an instructor. The activity issued in the classroom continues at home and at the end of the period assigned for the project, the students must give an oral presentation of the finalized product in front of the classmates.

Project work is a very important and efficient technique of independent work. Such an activity involves and activates the students physically, intellectually and emotionally and develop their independence and creativity, leading to the development of an individual style. The students enjoy these types of tasks, although they must often work quite hard, because they feel they are involved in an authentic situation of life. The information acquired in this way is completely functional and retained in the students' long-term memory. As students become more familiar with the language of thinking, they become more metacognitively aware of their reasoning process and develop more control, helping them to become more mature and strategic thinkers, thus meeting the needs of our constantly changing society. The more we involve the students into actual and provocative subjects, the better will they be prepared for what is next to come!

Bozesan Loredana,
Teacher of English

Strategii pe care le poate utiliza un profesor la clasă pentru a-i motiva pe elevi să învețe

Noțiunea de motivație are sensuri multiple. Este clar că un motiv este cauza principală a unui eveniment. Acesta determină modul în care o persoană reacționează, nu doar situația în care se acționează. „Motivul este acel fenomen psihic ce are un rol esențial în declanșarea, orientarea și modificarea conduitei”(Andrei Cosmovici, 2005, p.198).

Motivația învățării este inclusă în sensul general al conceptului de motivație și face referire la totalitatea factorilor care îl mobilizează pe elev la o activitate menită să conducă la asimilarea unor cunoștințe, la formarea unor priceperi și deprinderi. Procesul de învățare este facilitat și energizat de motivație printr-o intensificare a efortului și prin concentrarea atenției elevului, prin crearea unei stări de pregătire pentru o activitate de învățare. Elevii motivați sunt mai perseverenți și învață mai eficient. Una din cauzele ce duc la a învăța, sau la a nu învăța este motivația. Din satisfacția inițială de a fi învățat, elevul își va dezvolta motivația de a învăța mai mult. Așadar, relația causală dintre motivație și învățare este una reciprocă. Motivația energizează învățarea, iar învățarea încununată de succes intensifică motivația.

Un elev motivat este un elev care se angajează în sarcinile de învățare (angajament cognitiv), consacându-le timpul necesar (perseverență). Perseverența reprezintă timpul pe care elevul îl acordă activității: cu cât este mai motivat, cu atât îi va aloca mai mult timp și-și va spori astfel șansele de reușită. Dimpotrivă, lipsa de motivație antrenează tendința de a abandona rapid sarcina sau de a nu face decât minimumul necesar. Reușita sau performanța este, simultan, o consecință și o sursă a motivației pentru că ea influențează pozitiv percepțiile care stau la baza acesteia. Cercetările arată că un elev motivat se angajează în activitate, apelând la strategii eficiente de învățare bazate pe înțelegere și stabilirea de legături logice (angajament cognitiv) și îi consacră timpul necesar (perseverență); acest fapt are drept consecință o amplificare a celor trei tipuri de percepții (dinamică, motivațională, funcțională). În contrast, elevul demotivat recurge adesea la strategii de evitare, care-i permit să amâne sau să eludeze îndeplinirea

activității, ceea ce coboară și mai mult nivelul celor trei factori motivaționali determinanți: percepția asupra valorii activității, asupra propriilor competențe și a controlabilității acțiunii (dinamică motivațională disfuncțională).

Pentru a-i motiva pe elevi să învețe, un profesor poate utiliza la clasă diferite strategii, cum ar fi ajutorul dat elevilor în a-și stabili scopurile, în evaluarea progresului, recunoașterea legăturii dintre efort și rezultat, iar feedbackul oferit să fie informativ, nu doar note. De asemenea, profesorul oferă sprijin suplimentar pentru elevii slab pregătiți și îi integrează pe elevii cu sindrom de nereușită, iar pe elevii care-și supraprotejează valoarea de sine îi trece de la scopuri de performanță la cele de învățare.

O altă strategie pe care o poate folosi profesorul este aceea de a-i permite elevului să interacționeze și să colaboreze cu ceilalți (pentru atingerea unui scop comun). Cooperarea suscită în general motivația elevilor, pentru că favorizează percepția despre propriile competențe și despre capacitatea lor de a controla activitatea de învățare. Activitățile axate pe competiție nu-i pot motiva decât pe elevii cei mai puternici, adică pe aceia care au șansa de a câștiga; cei cu nivel mediu sau slabi au tendința să abandoneze.

De asemenea, profesorul poate să răspundă nevoilor de autonomie a elevilor, permițându-le să facă alegeri, nevoilor de competență (implicând elevii în desfășurarea unor diferite tipuri de activități, le oferă feedback imediat, le prezintă semnificația activității), precum și nevoilor de interconectare (colaborare cu colegii), combină activitățile, de exemplu pe cele practice cu cele intelectuale, stimulează creativitatea, transformă un conținut abstract în unul personalizat etc

O activitate didactică cu adevărat motivantă trebuie să-i implice pe elevi în mod activ și să le capteze interesul. Cadrul didactic trebuie să fie capabil să stârnească curiozitatea elevilor prin elemente de noutate, prin crearea unor conflicte cognitive, prin utilizarea studiului de caz ori prin antrenarea elevilor în realizarea unor proiecte de echipă.

Modul în care profesorul realizează evaluarea poate avea, de asemenea, efecte asupra motivației elevilor. Pentru mulți profesori evaluarea înseamnă doar a da note elevilor, a-i clasifica și a constata dacă au reușit sau nu. Această concepție poate avea efecte negative asupra motivației unor elevi, pentru că este generatoare de anxietate. Pentru ca evaluarea să fie cu

adevarat motivantă pentru elevi, în sensul de a-i determina să se implice mai mult în activitățile de învățare și să persevereze, este necesar ca evaluarea să se centreze mai mult pe progresul elevilor, pe recunoașterea efortului pe care l-a depus fiecare pentru îmbunătățirea propriilor performanțe, și nu doar să constate nivelul cunoștințelor.

Problemele de motivație pentru învățare ale elevilor sunt extrem de diverse, iar intervenția profesorului nu se poate baza pe rețete, ci trebuie adaptată la fiecare situație în parte.

Bibliografie:

„EDICT – Revista educației” (ISSN 1582 – 909X), ediția din ianuarie 2018, online

Lawrence Erlbaum, 1991. Ausubel, D., Robinson, F., *învățarea în școală. O introducere în psihologia pedagogică*,

Monica Cuciureanu, cercetător științific II (Coordonator) INSTITUTUL DE ȘTIINȚE ALE EDUCAȚIEI Laboratorul Teoria Educației- MOTIVAȚIA ELEVILOR ȘI ÎNVĂȚAREA, 2015, București

Rolul gimnasticii aerobice în dezvoltarea calităților motrice

Prof. Constantin Bozianu

Liceul „Dimitrie Negreanu”

Botoșani

Gimnastica aerobică este o formă de gimnastică de întreținere, cu ajutorul căreia se urmărește menținerea și dezvoltarea capacității de efort a organismului prin folosirea exercițiilor fizice în regim aerob. „AEROB” înseamnă „în prezența oxigenului, adică nevoia de oxigen”.

Gimnastica aerobică cuprinde exerciții, alcătuite special legate între ele, completându-se unele pe altele (finalul unui exercițiu este începutul celui alt), în așa fel încât să dea un aspect neîntrerupt, asigurându-se cursivitatea programului, executate pe muzică în ritmuri diferite și care se fac cu consum mare de oxigen.

Ea se adresează mai ales acelor persoane, indiferent de vârstă, sex, care neavând calități fizice deosebite pentru a practica o disciplină sportivă la nivel de întrecere se orientează către o activitate fizică sistematică, continuă, cu finalitate diversă.

Popularizarea gimnasticii aerobice prin toate mijloacele mass-media, a făcut să crească interesul pentru această formă de mișcare astfel că numeroase persoane au început s-o practice, motivate și de următoarele aspecte:

- **accesibilitatea mijloacelor folosite.** Gimnastica aerobică combină elemente din gimnastica de bază, dans clasic, modern, popular, pași speciali specifici aerobicii, exerciții adaptate, simple, ușoare, elegante, executate pe fond musical, în ritmuri diferite.
- **bază materială minimă.** Gimnastica aerobică poate fi practică oriunde, într-o sală specială de gimnastică sau o sală improvizată, bine aerisită, luminată, curată sau afară în aer liber, atât iarna cât și vara. Este nevoie doar de un casetofon și o muzică adecvată.
- **nu necesită aparate costisitoare și nici accesorii scumpe.** În funcție de bugetul personal, fiecare își poate procura un echipament adecvat care să permită eliminarea transpirației.
- **se poate începe la orice vârstă, fără a avea o pregătire fizică prealabilă.**
- **rezultatele apar imediat,** dacă se respectă îndrumările metodice și nu se exagerează.
- **influențează favorabil procesele psiho-fiziologice,** contribuind la creșterea stării de confort fizic și psihic datorită concordanței dintre mișcare, ritm și muzica ce le însoțește.
- **are influențe benefice asupra armoniei corporale,** exercițiile adresându-se atât organismului în ansamblu cât și prelucrării preferențiale a anumitor zone, practicantele devenind mai zvelte, mai puternice, mai rezistente, mai sănătoase, mai mulțumite, mai fericite că fac ceva special, util, dar și plăcut.

Nu trebuie să uităm că practicarea gimnasticii aerobice solicită din plin sistemul nervos și aparatele respirator, cardio-vascular, locomotor, influențând îmbunătățirea indicilor funcționali ai organismului.

Obiectivele principale ale gimnasticii aerobice

Randamentul pe care îl dăm zilnic, cu ocazia diverselor activități, este condiționat de existența celor 3 „S”, **sedentarism, suprasolicitare (stres), supraalimentație (supraponderabilitate)**. Aceste „boli” ale civilizației moderne, influențează negativ funcționarea organismului nostru și trebuie să le combatem prin „nevoia de mișcare”, prin **voința** fiecăruia dintre noi de a „lupta” împotriva lor,.. prin mișcare. Iată de ce tot mai multe persoane practică gimnastica aerobică din plăcerea de

a se recrea activ sau chiar pentru a-și modifica forma fizică, îmbunătățindu-și astfel condiția fizică.

Gimnastica aerobică are în prezent o serie de **obiective** ca:

- atragerea unui număr cât mai mare de participanți în practicarea sistematică și continuă a acesteia;
- stimularea și îmbunătățirea activităților funcției cardio-respiratorii;
- dezvoltarea forței și rezistenței musculare, a elasticității musculare și a mobilității articulare;
- stimularea coordonării neuro-musculare;
- realizarea esteticii corporale și a motricității generale;
- cultivarea simțului estetic, a ritmicității și a muzicalității motrice;
- păstrarea echilibrului greutateii corporale;
- stimularea interesului pentru practicarea independentă a exercițiului fizic, în scop igienic și reconfortant.

Profesorii de educație fizică care doresc să conducă astfel de activitate – gimnastică aerobică – cu grupe de începători, fie în școală, la orele de educație fizică, fie în particular, trebuie să aibă în vedere mai multe aspect ca:

- **Atitudinea personală, a solicitanților, față de gimnastica aerobică:** multe persoane, de toate vârstele, încearcă să practice gimnastica aerobică dar... puține rămân să o facă.
- **Timpul:** se referă la momentul cel mai bun al zilei pentru desfășurarea orelor de gimnastică aerobică;
- **Locul de desfășurare:** locul ideal pentru practicarea gimnasticii aerobice este sala de gimnastică, unde activitatea se desfășoară în grup sub atenta îndrumare, încurajare și supraveghere a profesorului. Locul de desfășurare a lecției, indiferent de unde se găsește trebuie să fie curat, bine aerisit și suficient de larg, pentru a ne putea mișca liber.
- **Controlul medical:** fiecare practicant trebuie să-și facă mai întâi un control medical riguros pentru a se stabili starea de sănătate, pentru a evita eventualele neplăceri în timpul desfășurării lecției de gimnastică aerobică.

- **Alimentația:** profesorul trebuie să atragă atenția participanților că este bine să se înceapă activitatea fizică la aproximativ 2 ore după ce au mâncat de prânz, sau dacă au luat o masă „ușoară” atunci o oră de repaus este suficientă.
- **Materialele necesare** desfășurării lecției: spațiul corespunzător și muzica adecvată.
- **Echipamentul:** trebuie să fie cât mai comod pentru a permite efectuarea exercițiilor fără dificultate.

Lecția de gimnastică aerobică are un puternic caracter formativ, având în conținutul ei, pe lângă pașii specifici „aerobicii” și o gamă variată de mijloace preluate din gimnastica de bază, ritmică sportivă, elemente semiacrobatică, pași de dans clasic, modern, popular, jazz. Toate aceste mijloace vizează dezvoltarea fizică generală, îmbunătățirea condiției fizice și psihice a participanților.

Exercițiile utilizate pun în mișcare o mare masă musculară a tuturor segmentelor corpului, acestea lucrând în diferite poziții, axe și planuri. De aceea, trebuie să se urmărească ca în lecție să se respecte în mod deosebit principiul accesibilității (la început exerciții simple, ușor de executat, dintre cele cunoscute și apoi cele mai complexe, grele, necunoscute), precum și principiul sistematizării și continuității (în pași mici legați apoi între ei pentru a contribui la formarea deprinderilor motrice și întărirea stereotipurilor dinamice) la păstrarea îndelungată și la nivel superior calitativ a acestora.

Structura lecției de gimnastică aerobică

În literatura de specialitate care există la ora actuală, se scoate în evidență faptul că o lecție „tip” de gimnastică aerobică durează o oră. Se menționează că lecția este împărțită în trei părți:

- partea pregătitoare (încălzirea generală)**
- partea fundamentală (programul aerobic propriu-zis)**
- partea de încheiere (de relaxare)**

A. Partea pregătitoare (încălzirea generală)

Moment organizatoric – durata 1-2 minute

- verificarea stării de sănătate
- captarea atenției
- stimularea interesului față de activitatea programată în vederea participării

active și conștiente

Încălzirea generală – durata 8-10 minute

Se execută:

1. Variante de mers și alergare din gimnastica ritmică sportivă

- se folosesc elemente din școala mersului și a alergării; de exemplu: pe vârfuri, pe călcâie, cu pas adăugat, încrucișat, cu deplasare înainte și lateral, în cerc, pe diagonală etc
- variații de pași de dans (cha-cha-cha, mambo, rock, twist), dans popular (pas de horă, sârbă) etc.;

2. Utilizarea celor trei pași de bază din gimnastica sportivă aerobică: „MARCH”- mers, „JOG”-alergare și „SKIP”- sărituri mici și dese.

Toate exercițiile pot fi însoțite de mișcări de brațe în toate direcțiile, în diferite planuri și axe.

3. Exerciții de respirație și de întindere (stretching)

La început, mișcările vor fi executate din mers apoi din alergare, vor fi dinamice dar executate cu intensitate redusă, în tempo moderat, apoi intensitatea lor va crește ușor pentru a angrena treptat marile funcțiuni ale organismului, respirația și circulația, precum și pentru a „dezmozi” mușchii. Exercițiile specifice pentru influențarea selectivă a aparatului locomotor vor fi executate în tempouri diferite, lent, moderat, respectând succesiunea metodică de lucru a părților corpului sau a zonelor interesate în efort. În această parte de încălzire frecvența cardiacă este în medie 110-120 bătăi/minut.

B. Partea fundamentală (programul aerobic propriu-zis)

–durata 20-40 minute

În această fază, intensitatea exercițiilor este mai mare, iar frecvența cardiacă

atinge 60-80% din valoarea ei maximă.

1. Se folosesc exerciții care se caracterizează prin mult dinamism ca:

- variante de mers și alergare
- pași de dans modern
- pași de bază specifici gimnasticii aerobice sportive în diverse combinații

Exercițiile complexe, angrenează în mișcare simultan brațe, picioare, trunchi și au

forma unui program cu caracter continuu.

2. Exerciții de prelucrare analitică executate din stând

Se execută exerciții cu caracter de forță, întindere și relaxare, care angrenează în mișcare toate zonele corpului astfel că vom avea:

- exerciții pentru brațe, care solicită foarte mult articulațiile (scapulo-humerală, cot, pumn, precum și musculatura respectivă);
- exerciții pentru trunchi care solicită musculatura laterală, de pe abdomen, precum și musculatura dorsală;
- exerciții pentru bazin și articulația coxo-femurală care solicită musculatura membrelor inferioare;
- exerciții de respirație.

Se lucrează pe muzică, timpii muzicii suprapunându-se peste timpii exercițiului.

3. Exerciții de prelucrare analitică executate pe sol

Se lucrează pe sol și este solicitată mai ales musculatura trunchiului, abdomenului, cea dorsală, fesieră și a coapselor. Se urmărește dezvoltarea elasticității grupelor musculare a zonelor amintite.

4. Exerciții speciale de stretching (întindere) și relaxare

Exercițiile fizice trebuie să solicite mușchii și articulațiile în mod repetat lent și fără încordare, întinderea fiind cât mai mare posibilă pentru a avea efect asupra supleței

acestora. Exercițiile de stretching favorizează restabilirea echilibrului cardio-respirator. Durata totală a programului de stretching este de 10-15 minute, iar exercițiile pot fi însoțite de un fond musical.

C. Partea de încheiere (de relaxare) - durata 10-15 minute

Se execută:

- exerciții cu intensitate redusă ca: alergare ușoară, relaxantă, mers;
- elemente de dans modern;
- exerciții de relaxare însoțite de mișcări de respirație
- exerciții de stretching ca mijloc de relaxare.

Acum se restabilesc treptat toate marile funcțiuni ale organismului și se obține o senzație de „bine”, de confort fizic și psihic.

Efectele practicării gimnasticii aerobice:

Prin practicarea exercițiului fizic sub forma gimnasticii aerobice, se solicită foarte mult aparatul cardio-vascular, locomotor, respirator și sistemul nervos astfel că:

- se combat și se previn bolile de inimă și accidentele vasculare;
- crește capacitatea vitală (volumul maxim de oxigen inspirat), plămânii având un randament mai bun;
- se stimulează sistemul nervos, chiar independent de voința noastră sistemul neuro-vegetativ primește impulsuri pozitive, realizându-se coordonarea neuro-musculară;
- se reglează mai bine procesele metabolice, favorizând scăderea în greutate;
- se educă o atitudine corectă a corpului și se îmbunătățește condiția fizică și psihică.

Cu alte cuvinte putem spune că efectul cumulativ al celor enumerate mai sus este *creșterea randamentului psiho-fizic paralel cu bunăstarea generală*.

Prof.dr. Windor Hollman, în urma cercetărilor sale a lansat un slogan: „Cu un randament fizic constant se poate rămâne 40 de ani la 20 de ani.”

Așadar, gimnastica aerobică practică constant, sistematic ne fortifică atât fizic cât și psihic, astfel că o să ne mișcăm mai vioi, ne enervăm mai puțin, dormim mai bine făcând față mai bine stresului cotidian.

Bibliografie

1. Firea, Elena – *Metodica educației fizice școlare*, Centrul multiplicare a Institutului de Educație Fizică și Sport, București, 1984
2. XXX- *Ghid pentru gimnastica aerobică*, C.N.E.F.S., București, 1988
3. Luca, Alice – *Gimnastica în școală*, editura Universității „AL.I.Cuza”, Iași 1998
4. Rugină, Emil - *Gimnastică aerobică –unitatea I –curs pentru studenții Universității „AL.I.Cuza”*, Iași 2002

SUSTINEREA ȘI ÎMBUNĂTĂȚIREA ACTIVITĂȚILOR DIN SISTEMUL EDUCAȚIONAL

PROF.ÎNV.PREȘC. BOZÎNTAN LUCIA

ȘCOALA GIMNAZIALĂ

BÂRSĂU DE SUS,..JUD.SATU MARE

Sustenabilitatea și îmbunătățirea activităților din sistemul educațional reprezintă o preocupare deosebită pentru societatea modernă. Educația este unul dintre pilonii fundamentali ai progresului și dezvoltării sociale și economice, iar asigurarea unei calități ridicate a acesteia este esențială pentru formarea unei societăți echitabile și prospere. În următoarele rânduri, vom explora importanța, modalitățile și beneficiile sustenabilității și îmbunătățirii sistemului educațional. Sistemul educațional joacă un rol cheie în formarea indivizilor capabili să contribuie la progresul și dezvoltarea societății. Într-o economie bazată pe cunoaștere, educația de calitate devine esențială pentru pregătirea forței de muncă și a liderilor viitorului. O educație de calitate asigură accesul egal al tuturor indivizilor la oportunități de învățare și dezvoltare. O importanță deosebită are accesul la programe de formare continuă pentru profesori pentru a se adapta la schimbările tehnologice și metodologice. De asemenea, integrarea tehnologiei în procesul de învățare poate îmbunătăți accesul la resurse educaționale și poate face procesul de învățare mai interactiv și captivant. Colaborarea între școli și comunitatea locală, precum și cu sectorul privat, poate oferi oportunități de învățare practice și relevante.

Un sistem educațional actualizat și inovator poate stimula interesul și angajamentul elevilor în procesul de învățare. Prin folosirea tehnologiei și a metodelor moderne, elevii pot dobândi mai bine competențele necesare pentru a face față cerințelor pieței muncii. Investițiile în educație se

traduc adesea printr-o creștere a performanței academice generale a elevilor și a rezultatelor testelor standardizate.

Sustenabilitatea și îmbunătățirea activităților din sistemul educațional reprezintă nu doar o necesitate, ci și o investiție în viitorul societății. Prin asigurarea unei educații de calitate, adaptate nevoilor și cerințelor timpului nostru, putem construi baze solide pentru o societate progresistă, inclusivă și echitabilă. Este esențial ca factorii decizionali, cadrele didactice, părinții și comunitatea să colaboreze în vederea implementării și menținerii unui sistem educațional sustenabil și eficient. Pentru a ne alinia învățământului și exigențelor Uniunii Europene trebuie mai întâi să le oferim cadrelor didactice suportul material, mijloacele de învățământ necesare pentru o educație de calitate și eficientă. Un alt punct de plecare în educația de calitate este și calitatea spațiilor de învățare, starea în care se află școlile din țara noastră și nu în ultimul rând trebuie să avem în vedere satisfacțiile materiale ale cadrelor didactice.

Fiecare personaj implicat în actul de învățare are rolul său :

Cadrele didactice prin:

- Activitate didactică în conformitate cu documentele normative și bazate pe o metodologie centrată pe elev;
- Formare continuă;
- Adecvarea întregii activități la nevoile elevilor și ale comunității;
- Evaluare și autoevaluare permanentă;

Elevii prin:

- Pregătire continuă;
- Implicare activă și responsabilă în propria educație;
- Participare la viața școlii

Conducerea școlii:

- Prin asigurarea resurselor, a bazei materiale și a condițiilor pentru o educație de calitate;
- Realizarea comunicării interne și externe la nivelul școlii;
- Conducerea proceselor de dezvoltare instituțională;

Comisia pentru evaluare și asigurare a calității:

- Strategia de evaluare și asigurare a calității;

- Propuneri de îmbunătățire a calității educației;
- Raportul anual de evaluare internă privind calitatea educației în școală;

Părinții:

- Comunicare permanentă cu copilul și cu cadrele didactice;
- Implicare în viața școlii și răspuns prompt la solicitările acesteia;

În concluzie,calitatea reprezintă nivelul de satisfacție pe care îl oferă eficacitatea ofertei educaționale din domeniul învățământului și formării profesionale,stabilit prin atingerea unor standarde cerute și a unor rezultate excelente care sunt solicitate și la care contribuie participanții la procesul de învățare și ceilalți factori interesați.

Bibliografie:

1. „Curriculum pentru educația timpurie”-Copii da la naștere la 6 ani-(2018) Ministerul Educației Naționale
2. Golu,P.,Golu,i.(2002),„Psihologie educațională”,Editura EX Ponto,Constanța
3. Josan,Simona,,„Lecții de management și calitatea educației”,„Tribuna Învățământului” nr.649,2005
4. „Perspective interdisciplinare în învățământul românesc”(studii de specialitate),Botoșani,2004

ACTIVITĂȚILE EXTRACURRICULARE ȘI ROLUL LOR PENTRU DEZVOLTAREA APTITUDINILOR ARTISTICO-PLASTICE

*Prof.înv.primar: Bradu Cornelia
Școala Gimnazială Nr.39,
Constanța*

Scopul activităților extrașcolare este dezvoltarea unor aptitudini speciale, antrenarea elevilor în activități cât mai variate și bogate în conținut, cultivarea interesului pentru activități socio-culturale, facilitarea integrării în mediul școlar, oferirea de suport pentru reușita școlară în ansamblul ei, fructificarea talentelor personale și corelarea aptitudinilor cu atitudinile caracteriale. Activitățile extrașcolare se desfășoară într-un cadru informal, ce permite elevilor cu dificultăți de afirmare în mediul școlar să reducă nivelul anxietății și să-și maximizeze potențialul intelectual.

Oricât ar fi de importantă educația curriculară realizată prin procesul de învățământ, ea nu epuizează sfera influențelor formative exercitate asupra copilului. Rămâne cadrul larg al timpului liber al copilului, în care viața capătă alte aspecte decât cele din procesul de învățare școlară. În acest cadru, numeroși alți factori acționează pozitiv.

De-a lungul experienței didactice acumulate am constatat că jocul cu culorile reprezintă o modalitate eficientă care-i permite copilului să exprime liber ceea ce simte, ceea ce vede, îl apropie de sensurile multiple ale lumii colorate, dorite afective, imaginare, dezvoltându-i imaginația.

La început copilul nu poate realiza forme care să-i reprezinte ideile și sentimentele și pentru aceasta el are nevoie să învețe elementele unui limbaj nou, specific artei, cu elementele sale de bază: punctul, linia forma, compoziția. Primele sale cunoștințe sunt astfel legate de culoare, nu de formă. Este foarte important ca preșcolarii să numească mai întâi culorile, să le recunoască și să le utilizeze. Treptat, ei vor ști să aprecieze un lucru de artă, să privească și să înțeleagă o lucrare, un tablou pentru ca, în timp, să devină sensibili la frumosul din jur. Chiar dacă la început compozițiile lor sunt foarte simple și nu sunt fidele realității, ele sugerează impresii, trăiri, sentimente, gânduri. Aici intervine abilitatea cadrului didactic de a-i conduce în activitatea creatoare, învățându-i treptat, canalizându-i să facă arta din tot ceea ce rezultă din mâinile lor.

Experimentele utilizate de-a lungul timpului au ilustrat în grafice o curbă descendentă pe care o urmează creativitatea, aceasta fiind mai mult pregnantă la vârstele mici și pierzându-și productivitatea la vârsta adultă. Din acest motiv este important ca programele educative de la toate nivelurile să meargă mai mult în direcția cultivării creativității. Copilul care-și manifestă permanent mirarea și surpriza, încercând să surprindă ineditul lumii, este considerat prototipul creativității. Teama față de orice deviere de la normă (convenție, tradiție) sau conformismul social are ca efect dispariția originalității, fiind capcana în care eșuează creativitatea multor indivizi.

„Creativitatea reprezintă miraculoasa întâlnire dintre energia neînhibată a copilului cu ceea ce pare a fi opusul și dușmanul ei, simțul ordinii, impus de disciplinată inteligență a adultului.” (Norman Podhoretz)

Părinții ar trebui să înceapă educația emoțională a copilului de la vârste mici, manifestând atenție, grijă și respect față de nevoile sociale și emoționale ale acestora, astfel încât trecerea de la o etapă la alta să se facă mult mai ușor. Colaborarea cu profesorii ajută copilul să parcurgă cu succes etapele școlare, iar activitățile extracurriculare completează cunoașterea mai bună a fiecărui copil, pentru a găsi resursele necesare de a valorifica aptitudinile sale.

Părinții ar trebui să fie un model pentru copil din punct de vedere al manifestării abilităților emoționale și sociale, care să-i stimuleze comportamentul emoțional și social, să folosească un limbaj care să implice discuții despre emoții, descrierea emoțiilor; să creeze în familie o stare emoțională armonioasă, necesară unui climat pozitiv de învățare. Părinții trebuie să discute foarte mult despre diferite stări, dispoziții cu copiii lor, și despre cum ar trebui exprimate și gestionate acestea.

În concluzie, o dezvoltare socială și emoțională echilibrată îl ajută pe copil să identifice sentimente și emoții, să le exprime și să le facă față corespunzător în anumite situații, să perceapă și să identifice trăirile prin care trec cei cu care interacționează, gestionând astfel situația și dialogul în funcție de acestea.

Educația extracurriculară (realizată dincolo de procesul de învățământ) are rolul și locul bine stabilit în formarea personalității copiilor noștri. Educația, prin activitățile extracurriculare, urmărește identificarea și cultivarea corespondenței optime dintre aptitudini, talente, cultivarea unui stil de viață civilizată, precum și stimularea comportamentului creativ în diferite domenii.

Începând de la cea mai fragedă vârstă, copiii acumulează o serie de cunoștințe punându-i în contact direct cu obiectele și fenomenele din natură. Trebuința de se juca, de a fi mereu în mișcare, este tocmai ceea ce ne permite să împăcăm școala cu viața.

Activitățile extrașcolare cer o bună pregătire metodologică din partea profesorilor. Este necesar să se creeze o atmosferă deosebit de favorabilă pentru instruire și educație, să se ofere posibilitatea de completare și de aprofundare a cunoștințelor și abilităților obținute în lecții, să fie create condiții de formare a personalității în spiritul culturii naționale.

În contextul mijloacelor de stimulare a creativității generale și a celei artistico-plastice, arta este un mijloc esențial, fără a fi, însă, singurul. În studiul creativității s-a emis ideea că personalitatea creativă se caracterizează prin anumite trăsături comune, iar procesul creației este identic în artă și în știință. Tot ce există în jurul nostru se prezintă ca un univers de semne care ne comunică ceva din ceea ce le este propriu: culoare, formă, sunet, lucrurile devenind reale pentru cei ce le percep, le simt și le descoperă. Apropierea copilului de modelul cunoașterii active a acestor semne prin „explorare, ipoteză, deducție, punere și rezolvare de probleme, dar și de rezolvare practică oferă posibilitatea dezvoltării unui potențial imaginativ creator.” (P. Popescu-Neveanu, M. Rocco)

BIBLIOGRAFIE:

Gârboveanu, M. *Creativitatea elevilor în procesul de învățământ*. București. Editura

Litera Internațional.1981;

Iucu, R. *Instruire extrașcolară. Perspective teoretice și aplicative*, Iași, Polirom, 2001.

Popescu-Neveanu P., Zlate M., Crețu T. *Creativitatea în Psihologie*, București, 1993,

Editura Didactică și Pedagogică.

CONSTRUIREA UNEI FUNDAȚII PENTRU VIITOR

**Prof.înv.preșc. Braha Ioana Adriana
Grădinița cu P.P. și P.N. „Crai Nou”, Mun. Ploiești**

Educația reprezintă coloana vertebrală a dezvoltării societății, iar calitatea activităților educaționale influențează profund evoluția acesteia. Cum putem însă asigura că activitățile desfășurate în cadrul sistemului educațional sunt nu doar eficiente, ci și motivante, încurajând creativitatea și dezvoltarea integrală a elevilor? Această lucrare explorează provocările și oportunitățile din spatele facilitării, susținerii și îmbunătățirii activităților educaționale, cu accent pe crearea unui mediu în care excelența devine norma.

În era schimbărilor rapide, adaptabilitatea devine o calitate esențială. Educația trebuie să fie receptivă la evoluțiile sociale și tehnologice, încorporând noile cunoștințe și tehnologii pentru a pregăti elevii pentru provocările și oportunitățile viitorului.

O componentă esențială a pregătirii pentru viață este educația financiară și antreprenorială. Înțelegerea conceptelor legate de bani, economisire și antreprenoriat oferă elevilor instrumente practice pentru a face alegeri informate în aspecte financiare.

Într-un mediu educațional optim, diversitatea este apreciată și incluziunea reprezintă o valoare centrală. Crearea unui spațiu care să sărbătorească diferențele culturale, sociale și de învățare contribuie la formarea unor cetățeni cu o perspectivă largă asupra lumii.

Personalizarea învățării. O abordare esențială în facilitarea activităților educaționale este personalizarea învățării. Fiecare elev are nevoi și ritmuri de învățare diferite, iar crearea unor programe flexibile care să răspundă acestor diferențe contribuie la un mediu educațional inclusiv și stimulat.

Resurse educaționale inovatoare. Un factor determinant în susținerea procesului educațional este accesul la resurse inovatoare. Integrarea tehnologiei moderne, utilizarea aplicațiilor interactive și accesul la surse variate de informare contribuie la diversificarea și eficientizarea procesului de învățare.

Focalizarea pe competențe. Îmbunătățirea activităților educaționale implică o trecere de la accentul pe memorare la dezvoltarea competențelor esențiale. Crearea unor programe care să pună accent pe gândirea critică, rezolvarea problemelor și abilitățile practice consolidează fundația pentru succesul pe termen lung.

Implicarea părinților în procesul educațional. Susținerea activităților educaționale trebuie să implice și parteneriatul cu părinții. Comunicarea regulată, implicarea în procesul decizional și oferirea de resurse pentru activități educative la domiciliu creează un ecosistem educațional puternic.

Inovație în evaluare. Modul în care evaluăm performanța elevilor trebuie să evolueze. Îmbunătățirea activităților educaționale implică implementarea unor metode de evaluare inovatoare care să măsoare nu doar cunoștințele teoretice, ci și abilitățile practice și creativitatea.

Dezvoltarea abilităților sociale și emoționale. Un alt aspect crucial al facilitării activităților educaționale este dezvoltarea abilităților sociale și emoționale. Crearea unui mediu care să promoveze empatia, colaborarea și gestionarea emoțiilor contribuie la formarea unor indivizi echilibrați și pregătiți pentru viață.

Programare școlară flexibilă. Adaptarea programului școlar la nevoile elevilor este esențială. Crearea unui orar flexibil care să permită explorarea suplimentară a anumitor subiecte sau implicarea în proiecte extracurriculare dezvoltă interesul și pasiunea pentru învățare.

Investiții în dezvoltarea profesională a cadrelor didactice. Îmbunătățirea activităților educaționale depinde în mod semnificativ de calitatea cadrelor didactice. Investiția în

dezvoltarea profesională continuă, oferirea de oportunități pentru învățare și schimb de experiențe consolidează baza pentru o educație de excepție.

Facilitarea, susținerea și îmbunătățirea activităților educaționale sunt eforturi interconectate care formează temelia unei educații de calitate. Prin personalizarea învățării, inovare, implicare comunitară și investiție în profesioniști, putem crea un mediu educat.

Bibliografie:

Cosmovici, A, Iacob, L., Psihologie școlară, Ed. Polirom, Iași;

Iucu, R., Managementul clasei de elevi. Aplicații pentru gestionarea situațiilor de criză educațională, Ed. Polirom, Iași;

Joița, E., Management educațional. Profesorul-manager: roluri și metodologie, Ed. Polirom, Iași

Druță, F, Psihologie și educație, Editura didactică și pedagogică, București;

Școala Actuală, Școala Viitorului

Prof. Brașoveanu Elena – Liliana
Liceul Tehnologic Todireni, jud. Botoșani

“Omul nu poate deveni om decât dacă este educat.” (John Amos Comenius)

“Școala trebuie să te învețe a fi propriul tău dascăl, cel mai bun și cel mai aspru .” (Nicolae Iorga)

“Nu există artă mai frumoasă decât arta educației. Pictorul și sculptorul fac doar figuri, fără viață, dar educatorul creează un chip viu; uitându-se la el, se bucură și oamenii și Dumnezeu. (Sfântul Ioan Gură de Aur)

„Natura ne aseamănă. Educația ne deosebește”-Confucius”

“Școala trebuie să te învețe a fi propriul tău dascăl, cel mai bun și cel mai aspru .”
(Nicolae Iorga)

Învățământul este, fără doar și poate, unul dintre domeniile de bază în care tehnologiile viitorului trebuie să ajungă, deoarece acestea au potențialul de a deschide noi orizonturi ale educației, cu experiențe de învățare interactive și fără caracterizări negative ale sistemului. Pe măsură ce tehnologia se schimbă, și educația se transformă – putem observa acest lucru în școlile din străinătate, dar și în școlile și liceele de la noi, unde profesorii sunt din ce în ce mai deschiși la gadgeturi, iar elevii sunt maeștri în folosirea lor.

Școala trebuie să fie un loc central al schimbării. Educația pentru schimbare ar trebui să fie pivotul în jurul căruia să se înfăptuiască schimbarea educației. Generația tânără nu trebuie educată doar pentru a se adapta la nou ci pentru a putea contribui la construcția viitorului. Specificul lumii noastre e că se schimbă din ce în ce mai repede și că ne pune în fața unor situații originale, neprevăzute ba chiar imprevizibile. Viața, experiența omului modern arată că învățarea de menținere, simpla reproducere a valorilor trecutului, tradiția nu sunt suficiente pentru „echiparea” omului societății viitorului. Este așadar necesară o altă educație și anume una care poate aduce schimbare, reunire, restructurare și reformulare de probleme.

Școlile din viitor nu vor mai avea de-a face nici cu problema absentismului școlar, iar acest lucru va fi posibil atât mulțumită tehnologiilor noi, cât și unei schimbări de mentalitate. Pe de o parte, există deja platforme care le permit părinților să vadă în timp real situația școlară a copiilor, să comunice cu profesorii și să verifice dacă cei mici sunt prezenți la toate cursurile. Dar nu numai teama că pot fi văzuți de părinți îi va ține pe copii la școală. Tehnologiile din sălile de clasă ale viitorului, lecțiile interactive și metodele distractive de a-și petrece pauzele vor face școala mai atrăgătoare. Legat de schimbarea de mentalitate menționată mai sus, aceasta s-ar putea manifesta prin reducerea orelor clasice de cursuri și alternarea lor cu ateliere practice, dar și prin scurtarea programului școlar sau renunțarea la conceptul de ”temă pentru acasă”. Cam acestea sunt tendințele în materie de învățământ în unele state, iar rezultatele bune înregistrate mulțumită acestor strategii ar putea asigura adoptarea lor în mai multe țări.

Realitatea virtuală nu lipsește nici din sălile de curs. O asemenea tehnologie nu poate revoluționa doar mersul la muzeu, ci și învățarea de zi cu zi. La orele de laborator aceasta și-ar putea face simțită prezența într-un mod extrem de util, fiind ideală pentru a-i captiva pe elevi printr-o lecție cu adevărat interactivă. Un kit de realitate virtuală extrem de rudimentar are nevoie doar de carton și de o pereche de lentile, astfel că este mult mai accesibil decât ar crede mulți. Mai mult, acesta poate fi creat chiar de către elevi, într-o primă lecție introductivă, iar apoi poate fi folosit ori de câte ori este nevoie de acest dispozitiv.

Imprimantele 3D lipsesc astăzi din școlile românești, dar sunt ideale într-o școală a viitorului. Acestea pot deveni foarte utile pentru printarea de obiecte necesare ca suport de curs la

diverse materii; e mult mai ușor să-i explici unui copil structura moleculei de apă dacă îi dai posibilitatea să țină un astfel de model în mână, decât dacă îi desenezi trei cercuri pe tablă. Imprimantele nu trebuie să fie restricționate, astfel încât doar profesorii să aibă acces la ele. După câteva lecții în care copiii învață cum o imprimantă 3D ar putea crea singuri diverse modele de care au nevoie pentru a oferi un material adițional pentru o prezentare, spre exemplu.

Școlile au datoria de a forma viitori cetățeni productivi ai unei societăți, dar pentru asta e nevoie nu doar de manuale și tehnologii noi, ci și de consiliere. Și la acest capitol există lipsuri, dar inteligența artificială ar putea sta la baza unei soluții pentru elevii care doresc să aibă parte de consiliere profesională. TomorrowMe este o aplicație care vrea să-ți ofere un asemenea sprijin și poate fi luată ca punct de referință pentru viitor. Un sistem de inteligență artificială îți poate da un test detaliat, pe baza căruia să afli în ce sfere de activitate funcționează mintea ta cel mai bine. Un asemenea test poate oferi elevului o direcție reală în ceea ce privește viitoarea carieră.

În zilele noastre, calculatorul, televizorul, cinematograful, mass-media modernă, utilizate necorespunzător distrug fantezia, imaginația, moleșesc cugetul, voința, favorizând apatia, stereotipia, indiferența. Faptul că mijloacele moderne audio-vizuale nu au limite, prezentând mereu informații „negative”, violența, catastrofe, abuzuri de toate felurile, filme de groază, în detrimentul celor „de casa”, al comediiilor cu gust, la sfârșitul cărora copilul sau omul să simtă liniștea sufletească și îndemnul spre a fi mai bun, este cel mai mare rău care se face omenirii.

Școala este cea care trebuie să anihileze efectele negative ale acestor abuzuri, ca să poată salva ce este bun în sufletul copilului. Dacă oamenii nu-și dau seama cât rău fac copiilor lor permițând difuzarea acestor orori, școala trebuie să fie cea care să-i educe din nou, prin ei, salvând principiile etice ale omenirii. Sistemul educațional trebuie să pășească în viitor și trebuie să o facă destul de curând. Chiar dacă reușim să ținem pasul cu tehnologia în alte sfere de interes, beneficiile acesteia nu pot fi ignorate când vine vorba de un astfel de sistem de bază pentru o societate. Într-o școală a viitorului, elevii au cu adevărat oportunitatea să vină cu drag la școală, unde tehnologia îi ajută în mod activ nu doar pentru cursurile de zi cu zi, dar și pentru planurile de viitor pe care vor să și le facă încă de la vârste fragede.

Educația are și a avut întodeauna roluri multiple pentru individ și pentru societate. Rolul fundamental în educarea copiilor îl are familia, ca microunivers al societății, și comunitatea locală, ca univers median față de societate, în ansamblul său.

Ca reprezentant al comunității, după ce am analizat învățământul din ultimii ani, privesc spre viitor și-mi pun următoarele întrebări:

-Cum ar trebui să arate școala?

-Ce lipsește educației?

-De ce fel de lecții au nevoie copiii noștri și cum ar trebui să fie predate?

-Unde suntem și încotro ne îndreptăm?

Astăzi ne imaginăm cum va fi școala viitorului!

Un echilibru între educația acasă și educația în școală este cheia succesului învățării. Rolul părinților nu se limitează doar la educația de acasă, ci presupune implicarea lor activă în viața școlii.

Școala trebuie să fie un loc central al schimbării. Educația pentru schimbare ar trebui să fie pivotul în jurul căruia să se înfăptuiască schimbarea educației.

Generația tânără nu trebuie educată doar pentru a se adapta la nou ci pentru a putea contribui la construcția viitorului. Specificul lumii noastre e că se schimbă din ce în ce mai repede și că ne pune în fața unor situații originale, neprevăzute ba chiar imprevizibile. Viața, experiența omului modern arată că învățarea de menținere, simpla reproducere a valorilor trecutului, tradiția nu sunt suficiente pentru „echiparea” omului societății viitorului.

Este așadar necesară o altă educație și anume una care poate aduce schimbare, reunire, restructurare și reformulare de probleme.

În viziunea mea, școala viitorului este prietenoasă și captivantă, astfel încât copiii interacționează cu profesorii, cu colegii și cu mediul înconjurător.

În școala viitorului activitățile s-ar desfășura atât în școală cât și în afara ei.

Școala viitorului o văd ca pe o școală în care un copil și-ar dori să își petreacă chiar și timpul liber!

În Europa locul deținut de cultura româna a fost recunoscut, iar școlile românești au fost întotdeauna un model de activitate intelectuală.

În cartea „Noi tracii”, Iosif C-tin Drăgan arăta că leagănul civilizației europene a fost pe aceste meleaguri. Cine mai are un Eminescu, un Enescu, un Blaga? Dar un Stefan cel Mare, Mihai Viteazul sau Iancu de Hunedoara? Ori un Babes, Vuia, Coanda? Sau Grigorescu, Iorga sau Balcescu? Iar mai aproape de noi Minulescu, Blandiana sau Nicolescu? Sau toți la un loc? Puține popoare se pot lăuda cu atâtea talente în toate locurile și în toate timpurile.

În zilele noastre, calculatorul, televizorul, cinematograful, mass-media modernă, utilizate necorespunzător distrug fantezia, imaginația, moleșesc cugetul, voința, favorizând apatia, stereotipia, indiferența. Faptul că mijloacele moderne audio-vizuale nu au limite, prezentând mereu informații „negative”, violența, catastrofe, abuzuri de toate felurile, filme de groază, în detrimentul celor „de casa”, al comediilor cu gust, la sfârșitul cărora copilul sau omul să simtă liniștea sufletească și îndemnul spre a fi mai bun, este cel mai mare rău care se face omenirii.

Școala este cea care trebuie să anihileze efectele negative ale acestor abuzuri, ca să poată salva ce este bun în sufletul copilului. Dacă oamenii nu-și dau seama cât rău fac copiilor lor permițând difuzarea acestor orori, școala trebuie să fie cea care să-i educe din nou, prin ei, salvând principiile etice ale omenirii.

Când școala va atinge acest important obiectiv, atunci vom fi siguri că vom avea o școală a viitorului, o școală europeană.

Bibliografie: Emil Păun, Școala viitorului sau viitorul școlii?, Editura Polirom, Iași, 2022

MODALITĂȚI EXTRACURRICULARE DE ÎMBUNĂTĂȚIRE A COMPETENȚELOR DE LECTURĂ LITERARĂ LA GIMNAZIU

Autor:
Prof. BRATOSIN NICOLETA

În societatea actuală în care informatizarea pune stăpânire pe un număr tot mai mare de activități și oameni, se citește din ce în ce mai puțin și cele mai severe critici sunt aduse școlii. Deși exigențele față de om au crescut, educația prin și pentru carte a rămas undeva în urmă. Evoluția mijloacelor de comunicație și informare favorizează punerea și disponibilizarea informațiilor în rețeaua virtuală.

Lectura este pusă la colț pe motiv că nu aduce mari beneficii, invocându-se frecvent lipsa timpului, care însă nu lipsește atunci când este vorba de televizor, jocul pe calculator sau navigarea pe internet.

Gustul pentru lectură se dobândește din copilărie, cu îndrumarea părinților și mai târziu a dascălilor, pornind de la cele mai simple întâmplări și basme, ajungând la intrigi complicate și mult mai captivante, învățând astfel despre viață, oameni și noi înșine. Obişnuința de a citi nu se moștenește, ci se formează. Lectura ne dezvoltă imaginația, creativitatea, trezește în noi sentimente diverse și profunde, ne arată experiențe variate, personaje cu care uneori ne identificăm și de care ne legăm sufletește, determinându-ne să înțelegem cine suntem, ce și cum vrem să fim.

Am înființat Trupa de teatru BELLE ARTE, respectiv Atelierul de teatru "Actori mici...pe o scenă mare" pentru a demonstra că elevii pot fi determinați să citească și să se implice în propria formare dacă sunt antrenați în activități bine structurate, în timpul cărora li se va da șansa să își valorifice acumulările și energia creatoare.

Pentru a antrena cât mai mulți copii, am conceput activitatea atelierului de teatru pe două etape: într-o primă etapă, elevii vor fi îndrumați să citească opere epice și dramatice accesibile puterii lor de înțelegere, cerându-li-se, totodată, să rețină atât elementele esențiale, cât și pe cele de detaliu, să compare textele narative cu cele dramatice pentru a observa asemănările și deosebirile dintre ele, să transforme textele narative în texte dramatice și să le selecteze pe cele mai valoroase, pentru a fi reprezentate pe scenă, iar într-o altă etapă, elevii vor realiza creații originale, după modelele descoperite, le vor pune în scenă și le vor prezenta la concursuri județene/ regionale/ naționale de teatru școlar.

Ideea implicării totale i-a entuziasmat și toți membrii atelierului, au înțeles că vor munci mult pentru reușita activității și se vor putea manifesta în ritm propriu, ceea ce le-a dat încredere în forțele lor. Acțiunile fiecărei etape au fost operaționalizate în așa fel, încât elevii să conștientizeze faptul că lor le va reveni întreaga responsabilitate, că deciziile le vor aparține și că finalitățile vor trebui să fie pe măsura muncii desfășurate. Dovada că au înțeles ceea ce vor avea de făcut a reieșit din acțiunile lor: au revăzut materia parcursă anterior, s-au documentat, au comunicat deschis unii cu alții, au pus întrebări clare, s-au interesat asupra modalităților de realizare și s-au concentrat asupra finalităților. Puținul timp liber l-au afectat rezolvării problemelor urmărite și calculatorul, cu jocurile lui, și-a pierdut din importanță. De asemenea, procedând așa, am reușit să-i activăm la ore, să le incităm interesul pentru pregătirea zilnică și pentru cea suplimentară, pentru că au înțeles cât de importante sunt achizițiile, și să-i determinăm să-și valorifice talentul, prin crearea de texte originale. Organizată astfel, activitatea atelierului de teatru apare ca o completare a activității de la

clasă, numai că participarea pe bază de voluntariat și competiția i-a determinat să-și folosească toate resursele pentru a-și cunoaște valoarea. Operele literare au devenit lumi miraculoase, în care elevii au pătruns cu pași șovăitori și au ieșit triumfători.

În etapa actuală, copiii au nevoie, mai mult ca oricând, de atitudini și de valori care să le asigure o evoluție armonioasă și să-i determine să-și selecteze corect modelele, de aceea activitățile extracurriculare reprezintă cele mai potrivite contexte pentru dezvoltarea atitudinilor conturate la orele de predare – învățare-evaluare a limbii și literaturii române în gimnaziu. Formarea de valori și de atitudini ar trebui să fie dominantă activității profesorului de limba și literatura română, întrucât elevii au nevoie de ajutor în identificarea modelelor, ori, nesiguranța caracteristică vârstei se reflectă tocmai în acceptarea anti-modelelor oferite de societate. Modelele din literatură rămân adevăratele „indicatoare” ale drumului lor, rămân punctele de referință necesare înaintării, de aceea activitatea atelierului de teatru de la școala noastră încearcă să le ofere elevilor sprijinul moral și afectiv de care au nevoie în trierea valorilor, în vederea conturării propriului sistem de valori. Copiii, și mai ales cei din gimnaziu, pot fi transformați în parteneri activi la procesul de predare-învățare-evaluare a limbii și literaturii române numai prin dezvoltarea interesului pentru „joc”: jocuri de cuvinte, jocuri de imagini, jocuri de-a personajele, jocuri de circumstanțe, etc. Dacă se renunță la joc, timpul limitat afectat de programă, nu-i permite profesorului să apeleze la „artificii” pentru a trezi interesul elevilor și pentru a-i determina să învețe activ, în ritm propriu. Neexistând această posibilitate în timpul orelor, profesorii ar trebui să găsească modalități inedite prin care să le incite atât dorința de autodepășire în acumularea de competențe teoretice și practice, cât și pe cea de concretizare a acumulărilor, în alte contexte de comunicare, cum ar fi atelierelor, cercurile de creație, clubul de lectură.

Clubul de lectură „Cărțile copilăriei” face parte din programul național cu același nume, un proiect pe termen lung inițiat în colaborare cu editura Curtea Veche Publishing și susținut de membrii Familiei Regale a României. Programul a început la sfârșitul anului 2012 prin lansarea colecției „Cărțile copilăriei”, o serie de repovestiri ale marilor opere literare, prezentate într-o formă atractivă și adaptate nivelului de înțelegere al copiilor cu vârste cuprinse între 8 și 14 ani. Încurajându-i pe cei mici să ia contact de la vârste fragede cu versiunile simplificate ale marilor opere literare, părinții le pot deschide copiilor apetitul pentru lectură, care va putea fi dezvoltat cu ușurință la vârste mai mari.

Cluburile de lectură lasă mână liberă pedagogilor să jongleze cu o serie de ipostaze. Alegând numărul de elevi participanți și putând să-și structureze singuri conținutul, pedagogii își pot abandona uneori poziția de superioritate pentru a incita elevii să participe mai mult la activități.

Date fiind cerințele relativ stricte ale programelor școlare, în timpul orelor *de la școală*, ipostaza pe care și-o asumă profesorul nu variază prea des. De cele mai multe ori, contextul școlar (numărul de elevi, cantitatea de materie etc.) face în așa fel încât autoritatea profesorului să nu poată fi garantată decât printr-un statut superior celui al elevului. Profesorul știe tot ce elevul nu știe încă. Această ipostază, denumită *știe-tot* de pedagogul teatral Dorothy Heathcote, are avantaje în ceea ce privește managementul grupului, dar și dezavantaje în ceea ce privește implicarea elevului în raport cu materia.

Adesea, copiii se simt puși în poziția de a *ghici* un răspuns pe care profesorul pare să-l dețină deja. În aceste cazuri, teama de greșală crește, iar implicarea elevului

scade (chiar dacă răspunde corect, acest lucru nu contribuie la nimic, pentru că profesorul *știe deja*).

Dorothy Heathcote prezenta o serie de alternative la clasicul *știe-tot*. Acestea sunt ipostaze posibile cu care pedagogul poate jongla sau dintre care o poate alege pe aceea care îi se potrivește cel mai bine. Este important ca profesorul să aleagă cea ipostază din care simte că poate conduce grupul cu ușurință și relaxare și în care simte că obține implicarea optimă din partea elevilor. Cert este că orice schimbare de ipostază trebuie să urmărească implicarea copiilor în raport cu povestea și sporirea libertății lor de a se juca cu materialul, de a-l interpreta și de a și-l însuși.

Pe tot parcursul atelierelor, ne-a interesat felul în care le putem pune la îndemână copiilor arme concrete de descifrare a textului prin imaginație. De la imaginile din spatele cuvintelor la imaginația în acțiuni definite de scenarii obiective, la imaginația afectivă a lui „eu în situația de viață“ și, în cele din urmă, la asumarea responsabilității pentru acțiunile caracterului, aceste ateliere urmăresc o schemă de analiză imaginativă a textului cu care orice cititor versat operează în mod automat. Scopul urmărit este de a-i *împrieteni pe copii cu cartea*.

Orice cititor versat, adevărat prieten al cărții, va mărturisi că găsește în cărți prieteni, oameni dragi, dușmani de moarte. Ei nu vor vorbi niciodată despre *personaje literare*, indiferent cât de complexe ar putea fi acestea. Nu vor vorbi despre construcția literară impecabilă a lui Hamlet, vor vorbi despre el ca despre un cunoscut, îl vor bârfi, îl vor admira, îl vor condamna ca și când el ar exista dincolo de marginile cărții.

Cititorul neexperimentat are nevoie de timp și de exercițiu pentru a putea însufleți un text. Traseul pe care îl sugerăm este un fel de scurtătură care oferă unelte concrete și circumscribe în mod direct mecanismele pe care orice cititor experimentat le-a internalizat deja. Ca și la școală, primele etape ale atelierelor privesc *predarea instrumentelor*, pe când cele din urmă urmăresc *internalizarea* acestora și *automatizarea* procesului de înțelegere a unui text și de *creare a universului viu din spatele lui*.

Literatura ne absoarbe numai când ea prinde viață în mintea noastră, numai când personajele din poveste se întrupează în carne și oase, când le putem ghici dorințele și aspirațiile, le putem intui defectele, când putem *empatiza cu ei*, când cunoaștem și înțelegem cum povestea este, de fapt, un fragment din *viața* lor. Abia atunci începem să învățăm din literatură, învățând din *viața din spatele textului*, așa cum învățăm de la alți oameni din jurul nostru.

În final, ceea ce ne interesează este traseul copilului către roman, de la *el* către autor, nu de la autor către el. Cu exercițiu, cele două trasee vor ajunge să se suprapună din ce în ce mai mult, pe măsură ce copiii învață să se folosească de aceste unelte pentru a ajunge la autor mai rapid și mai corect.

„Nu trebuie să-i învățăm pe alții despre marile cărți, ci să le cultivăm dragostea pentru lectură.” F.Skinner

Facilitarea, susținerea și îmbunătățirea activităților din sistemul educațional

Autor: Bratu Denisa

Instituția de învățământ: Școala Gimnazială Nr. 30 Timișoara

Orice cadru didactic trebuie să fie deschis schimbărilor, nevoilor actualei vieți sociale, nevoilor noilor generații, dar și viitoarelor generații. Profesorul de calitate nu reprezintă doar un obiect al formării, ci este element activ ale formării dispus să realizeze un parteneriat cu formatorii. Formarea și dezvoltarea profesională a corpului didactic se organizează concentric, începând cu studiul individual, continuând cu forme organizate instituțional la nivel de comisii metodice, cercuri pedagogice, perfecționări periodice, masterate, cursuri postuniversitare și cu sistemul definitivării în învățământ și al gradelor didactice.

Formarea continuă și dezvoltarea profesională a cadrelor didactice îl ajută substanțial pe manager în evaluarea performanțelor angajaților. Încurajarea parcurgerii unor astfel de programe și chiar inițierea de către manager a unor seminarii, simpozioane, parteneriate cu diverse instituții constituie modalități de atingere a obiectivelor asumate, de credibilizare a organizației școlare pe piața educațională.

Corpul profesoral trebuie să conștientizeze că formarea continuă reprezintă un drept, dar și o obligație. Ea se realizează în concordanță cu evoluțiile din domeniul educației și cu interesele și nevoile personale de dezvoltare ale beneficiarilor. Calitate în educație înseamnă și cadre didactice cu înalt nivel de profesionalism, bine pregătite pentru a putea face față provocărilor unei societăți bazate pe cunoaștere, pornind de la pregătirea inițială și sprijinul suplimentar oferit la început de carieră didactică până la dezvoltarea profesională continuă la locul de muncă.

Activități de îmbunătățire a calității realizate :

Menținerea unei legături permanente, eficiente, cu familiile elevilor, mai ales cu familiile elevilor cu părinți plecați în străinătate;

Colaborarea diriginte/ învățător — profesori — elevi — părinți după principiile unui parteneriat în care toate părțile trebuie să-și modeleze participarea pentru obținerea unor reușite educaționale;

Întrunirea periodică a Consiliului de administrație, a Consiliului profesoral și a Comisiilor de specialitate;

Modernizarea întregii clădiri (exterior și interior) și în special a sălilor de clasă, sporirea sistemului de securitate prin supraveghere video, oferindu-se astfel condiții mai bune de studiu cu scopul creșterii interesului elevilor față de activitățile școlare și recreative;

Participarea cadrelor didactice la cursuri de perfecționare specifice disciplinelor predate, abordate pragmatic, conform personalității fiecăruia și a importanței pentru sporirea prestației didactice;

Înscrierea cadrelor didactice la sesiunile pentru obținerea gradelor didactice;

Activități metodico-științifice, susținere de lecții/ activități demonstrative (cercuri pedagogice) și referate, prezentări ppt, participări la simpozioane, publicare de articole în reviste de specialitate;

Participări la cursuri/ sesiuni de formare continuă:

Realizarea unor lecții moderne asistate de calculator (TIC) și orientarea predării pe metode active;

Calitatea este dependentă de societatea în care funcționează procesul de învățământ..Calitatea se realizează raportat la beneficiarii ei,la interesele acestora.Valorile calității în educație:democrația,umanismul,echitatea,autonomia intelectuală și morală,calitatea relațiilor interpersonale,comunicarea,îmbogățirea comunității,insertia optimă socială și profesională,educarea individului ca membru criticși responsabil al grupului.Forța de muncă să fie competitivă,cu noi competențe în soluționarea problemelor și cu abilități cognitive.Încă persistă discrepanțe între nivelul de pregătire al elevilor din școlile rurale și cei din școlile urbane,între elevii majoritari și cei aparținând grupurilor minoritare defavorizate.

Aceste diferențe privind performanța pot fi puse și pe seama unor distribuții inechitabile și ineficiente a resurselor ceea ce duce la o mare variație în ceea ce privește calitatea educației oferite.Îmbunătățirea managementului resurselor umane în învățământ printr-o planificare strategică și oferirea de stimulente pentru performanță poate contribui semnificativ la îmbunătățirea rezultatelor în educație.

Bibliografie:

Iosifescu, Șerban, Calitatea educației, Suportul de curs, București, 2007;

Legea privind asigurarea calității educației, nr. 75/2005.

EURYDICE. Rețeaua de Informare despre Educație în Comunitatea Europeană, 1997;

Metodologia formării continue a personalului didactic din învățământul preuniversitar, anexă la O.M. Nr. 5720/20. 10. 2009.

„Perspective interdisciplinare în învățământul românesc”(studii de specialitate),Botoșani,2004

Orientarea modernă în elaborarea strategiilor didactice

**Profesor învățământ primar BREZEANU GABRIELA
ȘCOALA GIMNAZIALĂ „MATEI BASARAB”-TÂRGOVIȘTE**

Menirea educației este aceea „de a înălța pe culmi mai nobile de viață omul, comunitatea etnică și umanitatea, prin cultivarea valorilor spiritului”.

Educația este unul dintre fenomenele care a apărut o dată cu societatea umană, suferind pe parcursul evoluției sale, modificări esențiale. De la acțiunea empirică de pregătire a tinerei generații pentru viața socială educația a parcurs un drum lung devenind o adevărată știință cu statut propriu. Epoca actuală a informatizării, a călătoriilor interplanetare, a interdependențelor culturale, economice sau de altă natură, pune probleme cu care omenirea nu s-a confruntat niciodată în istoria sa. Obiectivată în cele trei ipostaze (formală, nonformală și informală), educația este chemată să formeze personalități ușor adaptabile la nou, creative și responsabile.

În vederea facilitării adaptării la schimbare, ideal este ca educația să asimileze direcția, conținutul și ritmul dezvoltării sociale, să-și prefigureze conținutul în funcție de exigențele societății viitoare, să pregătească omul pentru a se adapta la schimbare, prevenindu-se sau limitându-se stresul schimbării.

Conținuturile, finalitățile și obiectivele noilor educații propun un demers prin care educația încearcă să răspundă exigențelor lumii contemporane și să producă o schimbare a actului educativ în favoarea educației bazată pe învățare inovatoare, societală și adaptabilă.

Modernizarea procesului de învățământ din școală implică mai multe componente: proiectarea didactică, tehnici și instrumente de cunoaștere și evaluare a copiilor, parteneriate educaționale, activități extracurriculare, o metodologie didactică activă.

Pentru creșterea calității procesului instructiv-educativ din școală, urmărim perfecționarea metodelor tradiționale, dar și introducerea unor metode și procedee educative. Metodele implică mult tact pedagogic din partea cadrelor didactice deoarece stilul didactic trebuie să-l adopte în funcție de personalitatea copiilor. Regândirea educației formale duce la schimbarea relației cu copii promovând un dialog reciproc, constructiv. Proiectarea unui demers didactic, diferit de cel tradițional dă posibilitatea fiecărui cadru didactic să-și valorifice propria experiență prin utilizarea unor metode moderne într-o abordare interdisciplinară.

Învățământul modern preconizează o metodologie axată pe acțiune, operatorie, deci pe promovarea metodelor interactive care să solicite mecanismele gândirii, ale inteligenței, ale imaginației și creativității.

Metodele activ-participative solicită efortul personal de gândire, imaginație, memorie și voință, dar și valorifică maximal potențialul de cunoaștere, acțiune și trăire al copilului.

Efectele formativ – educative ale învățării sunt în raport direct proporțional cu nivelul de angajare și participare individuală și colectivă. În opoziție cu metodologia tradițională, pentru care elevul rămâne mai mult un auditoriu sau un simplu spectator, gata să recepteze pasiv ceea ce i se transmite ori i se demonstrează, metodele active au tendința să facă din acesta un actor, un participant activ în procesul învățării, pregătit să-și însușească cunoștințele pe calea activității proprii, a unei angajări optime a gândirii, a mobilizării tuturor funcțiilor intelectuale și energiilor emoțional – motivaționale în raport cu sarcina de învățare dată. Esențial în pregătirea cadrului didactic pentru lecție este de a putea pune în joc toate cunoștințele sale și întreaga lui pricepere, nu pentru a transmite pur și simplu niște cunoștințe de-a gata ce trebuie să fie însușite, ci de a insufla elevilor săi dorința și posibilitatea de a le dobândi, pe cât este cu putință, prin ei înșiși, printr-un studiu cât mai activ.

Evaluarea urmărește acordarea ajutorului imediat, având o funcție corectivă, ameliorativă, realizându-se prin raportarea la progresul individual, dar având în vedere atât participarea fiecărui copil la procesul elaborării în comun, cât și rezultatul echipei.

Ceea ce contează nu este volumul de informație de care un elev dispune, ci abilitatea de a opera cu ea, pentru a răspunde unor probleme desprinse din viață.

În societatea actuală, are loc un proces dinamic care obligă toate categoriile sociale să țină pasul cu evoluția societății și implicit a educației. Și în învățământ au loc transformări rapide pornind de la crearea mediului de învățare care poate eficientiza tehnicile de învățare și de muncă intelectuală sau le poate bloca sau încetini.

În ciuda situației paradoxale în care se găsește, în pofida obstacolelor cu care se confruntă, educația este invitată să pregătească într-o manieră activă, mai constructivă și dinamică, generația viitoare. În aceste condiții *noile educații* vin să pregătească un comportament adecvat, adică rațional care să atenueze în parte *șocul viitorului*.

Elementul cheie în educație îl reprezintă elevul care trebuie să realizeze o serie de procese pentru a putea cunoaște și utiliza practic informațiile însușite. O învățare eficientă presupune mai întâi înțelegerea faptelor, analizarea acestora, formularea unor idei pe baza cunoștințelor dobândite ulterior, generalizarea și abstractizarea lor. Profesorul nu mai este cel care ține o prelegere în fața elevilor ci e mediator și îndrumător în activitatea de învățare pe care aceștia o parcurg. Predarea se realizează prin utilizarea unor metode activ – participative care să solicite interesul, creativitatea, imaginația, implicarea și participarea elevului, în scopul însușirii unor cunoștințe care să-i folosească.

Bibliografie:

Crenguța Oprea, Strategii didactice interactive, EDP București, 2007.

Breben S., Gognea E., Metode interactive de grup, Editura Arves, 2007.

Miron Ionescu, Educația și dinamica ei, Editura, Tribuna învățământului, București, 1998.

Brînduș Iulia Simona

Școala Gimnazială Nr.1 Oinacu

Îmbunătățirea activităților din sistemul educațional

Educația are o importanță strategică pentru societățile noastre și pentru dezvoltarea economică. Educația de calitate pentru toți este o temelie a coeziunii sociale și a unei societăți deschise. Educația de calitate reprezintă mult mai mult decât o investiție economică. Este esențială pentru dezvoltarea personală, socială și profesională, precum și pentru capacitatea de inserție profesională de-a lungul vieții. Și poate fi una dintre cele mai eficiente modalități de combatere a inegalităților socioeconomice și de a promova incluziunea socială. Pentru a îndeplini aceste obiective, sistemele de educație trebuie să fie accesibile, să ofere șanse egale tuturor, indiferent de mediul din care provine o anumită persoană, și să producă rezultate de înaltă calitate. Calitatea educației ar trebui să devină o realitate pentru toți elevii. Un motiv special de preocupare îl constituie faptul că elevii care provin dintr-un mediu socioeconomic vulnerabil sunt suprareprezențați în rândul elevilor cu rezultate slabe. O altă provocare constă în a oferi calitate educațională egală pe întreg teritoriul UE, inclusiv în regiunile îndepărtate. Se evidențiază astfel riscul că există un decalaj în cadrul sistemului de educație. Educația oferă o oportunitate unică pentru a contracara disparitățile socioeconomice și stereotipurile de gen și pentru a ne asigura că nimeni nu este lăsat deoparte. Cu toate acestea, în prezent, sistemele de educație europene nu utilizează acest potențial cu suficientă eficacitate.

Prin intervenția sistemică realizată prin proiectul **Profesionalizarea carierei didactice – PROF**, care se derulează în perioada martie 2021 – decembrie 2023, MEd regândește sistemul formării profesionale pentru cariera didactică, intervenind atât la nivelul formării inițiale (prin stagiile practice), cât și al formării continue (prin crearea de comunități de învățare și de rute flexibile de acces și de evoluție în carieră).

Schimbările profunde pe care le trăim la nivel social, economic, politic, cultural, tehnologic influențează și sistemul de învățământ. Pentru a face față noilor exigențe, cadrele atrase în cariera didactică trebuie să aibă aptitudinile necesare, să fie bine pregătite și motivate pentru această profesie. Este foarte importantă formarea inițială a cadrelor didactice, dar la fel de importantă s-a dovedit a fi și perfecționarea profesională continuă a acestora. Pentru a realiza o educație de calitate, în condițiile actuale, este imperios necesară utilizarea a noi metode de lucru cu copiii (metode activ-participative, studii de caz, proiecte, portofolii, lucrul în echipă, parteneriate) menite să valorifice potențialul individual și să fie centrate pe nevoile fiecărui copil. Pentru ca profesorii să poată dezvolta la elevi noi competențe de comunicare, creativitatea, curiozitatea intelectuală, gândirea critică, capacități de colaborare, trebuie ca, în primul rând, sistemul de formare continuă a cadrelor didactice să capete o nouă orientare. Astfel, metodele tradiționale,

prin care copiii doar asimilau cunoștințe, sunt înlocuite de metodele active care înlătură comunicarea stereotipă și promovează manifestările libere ale copiilor.

Conceptul de formare continuă este definit, în studiile europene de specialitate, ca fiind „un ansamblu de activități și de practici care cer implicarea educatorilor pentru amplificarea cunoștințelor proprii, perfecționarea deprinderilor, analiza și dezvoltarea atitudinilor profesionale.” (EURYDICE. *Rețeaua de Informare despre Educație în Comunitatea Europeană*, 1997, pp. 8-9).

Ținând cont de realitățile cu care ne confruntăm, se impune intervenția printr-un plan bine gândit care să preîntâmpine tendința de participare tot mai redusă a personalului didactic la cursuri de perfecționare. Programul va avea în vedere centrarea întregului proces de formare continuă și dezvoltare profesională pe nevoile beneficiarilor direcți ai educației.

Măsurile cuprinse în programul de îmbunătățire a calității educației prin procesul de formare continuă a personalului didactic din grădiniță vizează:

- Intensificarea activității metodico-științifice la nivel de:
 - comisie metodică;
 - cercuri pedagogice;
 - simpozioane;
 - schimburi de experiență;
- Înscrierea cadrelor didactice care au doar liceul pedagogic la studii universitare de licență (Pedagogia Învățământului Preșcolar și Primar);
- Înscrierea cadrelor didactice la studii universitare de masterat;
- Înscrierea cadrelor didactice cu gradul didactic I la programul de formare de formatori pentru cursul pentru părinți “Educați așa!” sau “Tendințe moderne în educația parentală”;
- Înscrierea a cadrelor didactice la perfecționarea profesorilor mentori;
- Înscrierea directorului la programul de formare continuă destinat managerilor;
- Continuarea cursurilor de pregătire și a examenelor pentru obținerea gradelor didactice de către cadrele înscrise deja și cooptarea altor educatoare la grade didactice;
- Extinderea cursurilor desfășurate în sistem online;
- Achitarea unor taxe pentru anumite cursuri din fondul de formare al unităților școlare;
- Promovarea activităților de învățare care respectă ritmul propriu de învățare al copilului și aptitudinile individuale ale sale;
- Diversificarea activităților din cadrul Curriculum-ului la Decizia Școlii;
- Deschidere către abordarea Metodei proiectelor și a activităților integrate;
- Organizarea clasei în diferite arii de stimulare dotate cu material bogat, atractiv și diversificat;
- Creșterea progresului înregistrat de copiii cu nevoi speciale.

Reușita unui program de îmbunătățire a calității educației prin procesul de formare continuă a cadrelor didactice depinde, în mare parte, de convingerea pe care o are fiecare participant că programele sunt utile, valide și că îl pot ajuta în realizarea obiectivelor profesionale și personale.

Corpul profesoral trebuie să conștientizeze că formarea continuă reprezintă un drept, dar și o obligație. Ea se realizează în concordanță cu evoluțiile din domeniul educației și cu interesele și nevoile personale de dezvoltare ale beneficiarilor. Calitate în educație înseamnă și cadre didactice cu înalt nivel de profesionalism, bine pregătite pentru a putea face față provocărilor unei societăți bazate pe cunoaștere, pornind de la pregătirea inițială și sprijinul suplimentar oferit la început de carieră didactică până la dezvoltarea profesională continuă la locul de muncă. Modernizarea și îmbunătățirea calității educației necesită reforme. Decizia de a pune în aplicare aceste reforme aparține statelor membre. În același timp, toate statele membre au un interes comun ca aceste reforme să înregistreze progrese și să genereze rezultate, de care să beneficieze UE în ansamblul său, de exemplu sub formă de coeziune socială și echitate, creștere sporită, ocupare a forței de muncă, inovare și competitivitate.

Bibliografie:

Iosifescu, Șerban, Calitatea educației, Suportul de curs, București, 2007;

Legea privind asigurarea calității educației, nr. 75/2005.

EURYDICE. Rețeaua de Informare despre Educație în Comunitatea Europeană, 1997;

Metodologia formării continue a personalului didactic din învățământul preuniversitar, anexă la O.M. Nr. 5720/20. 10. 2009.

NATURA PRIN OCHI DE COPIL PRESCOLAR

Prof.inv prescolar Brinzuca Marcelica ,Scoala Gimnaziala ,Comuna Hangu

Mediul înconjurător așa cum nu se prezintă el astăzi este în mare parte o creație a omului, dar el poate influența la rândul său evoluția societății umane.

Degradarea continuă a mediului înconjurător, care se petrece sub ochii noștri este un element major al unei „crize de civilizație” și se datorează tocmai intervenției omului în natură. Pericolul este foarte mare. De aceea, trebuie conștientizată necesitatea protecției sale, a ocrotirii vieții în cele mai variate forme ale sale. În acest context, educatoarele le revine obligația de a-i învăța pe copii să înțeleagă și să iubească natura, să-i pătrundă tainele și să o protejeze, să urmărească formarea și dezvoltarea conștiinței ecologice a copiilor.

Conștiința ecologică a responsabilității față de existența altor forme ale vieții și pentru calitatea superioară a mediului înconjurător este în ultimă instanță o manifestare a spiritualității umane, un act de cultură pe care se întemeiază în mod necesar grija față de noi înșine.

În acest sens acțiunile organizate cu copiii trebuie să urmărească obiective accesibile și posibil de realizat cu conținuturi, strategii didactice și tematici corespunzătoare.

Iată câteva exemple: acțiuni care să-i pună pe copii în situația de a cunoaște ființe și fenomene din lumea înconjurătoare, caracteristicile acestora, favorizarea însușirii unor cunoștințe ecologice prin activități cu caracter experiențial și demonstrativ, antrenarea copiilor în desfășurarea acestora.

Orice prilej oferit de activitățile de observare a plantelor și animalelor (observări spontane, plimbări, excursii, expuneri de diapozitive, lectura unor texte inspirate din fauna și flora noastră, vizionarea și dezbaterăa unor emisiuni TV) trebuie folosit pentru a forma o gândire intuitivă și deductivă a copiilor în raport cu natura, pentru a le dezvolta dragostea și respectul față de aceasta, dorința de a o ocroti.

În activitățile desfășurate cu copiii este necesar să le dezvoltăm:

- pericolul dispariției unor specii de plante și animale;
- efectele nocive ale vânătorii elefanților pentru fildeșul lor, a caprei negre, precum și a altor animale sau păsări rare;
- pericolul în care se află insectele în urma poluării;
- unele acțiuni nefaste ale omului (defrișarea pădurilor și distrugerea vegetației cu ajutorul focului, degradarea arborilor);
- transformarea unor trasee turistice, a popasurilor în imense lăzi de gunoi;
- poluarea apelor prin spălarea autovehiculelor cu detergenți.

Paralel cu dezvoltarea pericolului ecologic înfățișăm copiii și pasionata lume a păsărilor, viața lor în colectivitate, ingenioasele lor mijloace de comunicare, taina migrațiilor, importanța pădurilor care constituie sistemul ecologic de ca mai mare însemnătate, precum și contribuția plantelor la menținerea și existența vieții pe pământ. De aici și necesitatea de a-i învăța pe copii:

- să păstreze curățenia în parcuri și grădini, în păduri, în zonele de agrement;
- să învețe să mențină integritatea arborilor;
- să cunoască exemplarele unice și arborii monumentali sau cu valoare ornamentală;
- să întrețină spațiile verzi și să planteze flori, pomi, contribuind la înfrumusețarea peisajului citadin și implicit la reducerea poluării din natură;
- să desfășoare acțiuni practice de protejare a vegetației, aceasta constituind principalul factor de regenerare a atmosferei.

Cu prilejul unor drumeții, excursii în zonele din împrejurimi i-am îndrumat pe copii să observe fenomenul de defrișare a arborilor, dar și preocupările oamenilor de a planta în pepiniere diferiți arbori care vor reîmpăduri zonele defrișate. Prin cunoașterea directă de către copii a fenomenelor de defrișare, împădurire, reîmpădurire, plantare contribuim la formarea gândirii lor ecologice.

În vederea atingerii acestor obiective în acțiunile organizate cu copiii, am încercat să gădesc modalitățile cele mai potrivite pentru a verifica și consolida cunoștințele transmise.

Cu prilejul plimbărilor și drumețiilor am putut observa cum arderea hârtiilor, a frunzelor, a crengilor uscate contribuie la poluarea aerului, prin fumul care se degajă și se poate explica copiilor că este mai bine să se îngroape frunzele uscate care prin procesul de putrezire devin îngrășământ natural pentru plante.

În timpul plimbărilor, li se poate atrage atenția copiilor că poluarea afectează și monumentele arhitecturale: ei pot fi antrenați acolo unde este posibil la acțiunea de curățare a acestora de praf și de depunerile fum. Prin astfel de acțiuni practice copiii înțeleg mai bine ce înseamnă poluarea.

Activitățile de lectură după imagini (ex. Călătorie prin oraș) prilejuiesc verificarea cunoștințelor dobândite de copii cu prilejul plimbărilor sau excursiilor organizate de grădiniță sau făcute cu părinții, privind cauzele poluării atmosferei și efectele nocive pe care le are asupra oamenilor și a naturii, în ansamblul ei. În acțiunile educative pe care le-am organizat am pornit de la ideea că această temă oferă prilejul de a reactualiza reprezentările pe care le-au dobândit copiii cu prilejul contactului direct cu realitățile înconjurătoare, valorificând cunoștințele obținute prin experiența anterioară. Analizând unele imagini (pomi care „mor în picioare” din cauza norilor de fum și a emanațiilor de gaze) am dirijat copiii prin întrebări spre înțelegerea faptului că între om și natură sunt foarte strânse relații.

S-a observat că ponderea achizițiilor realizate în afara grădiniței sunt bogate în conținut, activitatea desfășurându-se printr-o participare activă a copiilor, cunoștințele obținute cu acest prilej satisfăcând setea lor de cunoaștere.

Întrebările de genul: Cât de mult merge norul de fum? Ce se întâmplă cu avionul care trece printr-un nor de fum? Dar cu păsările? favorizează răspunsuri care au dus la lărgirea și îmbogățirea experienței perceptive, a sferei de reprezentări privind pericolul care în reprezintă norul de fum pentru tot ce este viața.

Pentru ca jocul să se regăsească în procesul de asimilare a cunoștințelor despre lumea înconjurătoare, am încheiat activitățile cu jocuri de mișcare create: „Globul pământesc” prin care am urmărit înțelegerea de către copii a faptului că mediul înconjurător este spațiul vital al unei omeniri care împarte o locuință și că, protejând propriul nostru mediul, îl protejăm și pe cel al vecinului. Jocul i-a făcut pe copii să înțeleagă că poluarea nu are granițe; este dăunătoare atât pentru oameni, cât și pentru natură.

Prin joc, care poate fi introdus în diferite momente ale activității, satisfacem nevoia de mișcare și de cunoaștere a copilului.

Diversitatea activităților ce se desfășoară cu preșcolarii dă posibilitatea educatoarelor de a face cunoscute copiilor comportamentul animalelor, al păsărilor, dar și al omului.

Cele menționate demonstrează necesitatea și posibilitatea realizării educației ecologice în grădiniță respectând particularitățile de vârstă ale copiilor.

BIBLIOGRAFIE

1. Apostol D., Neștiuta natură, Ed. Ion Creangă, București, 1983
2. Bora E., Apărarea mediului înconjurător, Ed. ABC, București, 1976
3. Liliana Ezechil, Laborator preșcolar, Ed. V și Integral, București, 2002

EDUCAȚIA CONTINUĂ, ÎN CONTEXTUL PREVENIRII ȘI COMBATERII VIOLENȚEI

prof.dr. Brotac Daniela,
Grădinița Nr. 268,
Sector 5, București

The material approaches the issue of education, from the perspective of the need to know and promote the Rights of the Child, in a family environment, educational institutions and society.

Also, from the perspective of continuous education, the main aspects which lead to the formation of the human and individual personality shall be submitted permanently, with examples related to the child, the family and the members of the community.

The institutional approach of education refers to the kindergarten, as a factor of development and cultivation of the values appropriated of a child in the family and the promotion of institutional partnership with the family. In the second part of the material there are presented experiences of the authors in the Foundation Home Phillip in connection with the prevention and combating of domestic violence - disturbing factor and difficult to combat due to the printed patterns of children/young people in the family and society.

The material is ending with some proposals necessary mitigating/ elimination of this plague.

Motto:

Toate măsurile necesare pentru a proteja copilul de la toate formele de violență fizică sau verbală, jignire sau abuz în timpul perioadei când părinții sau alte persoane au grijă de copil. (Art. 9/1 – Convenția cu privire la Drepturile Copilului)

Recunoașterea și respectarea drepturilor și libertăților fundamentale ale copilului constituie o premisă esențială a afirmării și dezvoltării individului, dar și o condiție a menținerii și promovării cooperării internaționale.

Ca acțiune educativă, cu scopuri și conținuturi specifice, această formă a educației, cu vocație internațională, urmărește cultivarea respectului față de om, învățarea și manifestarea

comportamentelor pozitive, deschiderea spre conflictul valorilor, reflecție critică și investigatorie, sfărâmarea clișeelelor și formularea de probleme în legătură cu schimbarea atitudinilor prin respectarea regulilor și reglementărilor în legătură cu acestea.

Educația permanentă, ca principiu de bază al învățământului contemporan se definește ca educație continuă, realizată de individ pe tot parcursul vieții, ca dimensiune temporală. Educația permanentă, ca dimensiune spațială, se reflectă în toate aspectele vieții (educația școlară, extrașcolară, nonșcolară), reflectă un proces de integrare a tuturor influențelor educative într-un sistem coerent și convergent exercitat asupra individului, în modalități variate și specifice, pe toată durata vieții sale.

Promovarea educației permanente în sistemul de învățământ din țara noastră se definește prin următoarele aspecte:

- Educația permanentă, continuă, definește personalitatea umană care reprezintă modul de a fi al omului, pregătirea sa continuă pentru a face față schimbărilor care apar și, în fapt, este o componentă esențială a dreptului individului la educație;
- Educația permanentă este caracterizată prin vocație globală cuprinzând toate tipurile existente de educație;
- Educația permanentă este o componentă integrală care asigură pregătirea individuală în conformitate cu schimbările, nevoile și cerințele sociale ale societății.

Relevanța și adecvarea educației în raport cu cerințele și nevoile lumii contemporane depinde, în mare măsură, de capacitatea sistemelor educaționale de a răspunde provocărilor dinamice și complexe ale lumii actuale.

Învățământul preșcolar este un veritabil deschizător de drumuri, ca primă formă instituțională de educație la care participă copilul din perspectiva dezvoltării personalității sale.

Familia, ca instituție primară de socializare participă, în mod implicit, la formarea normelor de bază ale conviețuirii, iar prin integrarea copilului în grădiniță, acesta ia cunoștință și încearcă să se integreze în alte două medii fundamentale: în instituția educațională și grupul de copii.

Unele din componentele esențiale ale educației copilului în grădiniță o reprezintă dezvoltarea personalității sale, individuale și creative, respectarea cerințelor și drepturilor celor din jur, respectul față de normele și regulile impuse de colectivul în care trăiește și se dezvoltă.

Grădinița nu poate rezolva totul, ci alături de familia în care trăiește și se dezvoltă copilul și cu comunitatea în care conviețuiește. Unul din obiectivele urmărite în cadrul parteneriatului educațional cu familia este acela de a cunoaște, aplica și promova normele și recomandările Convenției cu privire la Drepturile Copilului.

Aplicarea acestor norme vor deveni reguli în manifestările cu privire la comportamentele copilului în familie și în societate.

Consolidarea dialogului cu toți reprezentanții implicați în educația copilului, diseminarea principiilor și prevederilor ONU cu privire la Drepturile Copilului prin derularea, în grădiniță și în afara acesteia a unor campanii de promovare a acestor drepturi prin diseminarea principiilor și prevederile chartei respective.

În cadrul Fundației Căminul Phillip, în calitate de cadru didactic am cuprins în programele educaționale următoarele:

- Activități organizate în cadrul fundației și în școală pentru promovarea drepturilor copilului;
- Mese rotunde, grupuri de lucru, elaborarea unor scrisori deschise și pliante către copii și persoane cheie, concursuri școlare;
- Seminarii și focus-grupuri cu privire la întărirea capacității instituționale și în combaterea comportamentelor negative ale copiilor;
- Elaborarea unui sistem de sesizare rapidă asupra cazurilor de încălcare a drepturilor copilului, la nivel local;
- Organizarea grupurilor de lucru care să analizeze și să stabilească măsuri punctuale în legătură cu prevenirea și combaterea violenței.

Aceste activități dezbăt în toate forurile, organismele și instituțiile de educație problematica violenței. Cu toate măsurile întreprinse, an de an crește numărul copiilor care sunt victime ale violenței fizice, psihice și verbale.

Cauzele acestei devieri comportamentale rezultă din faptul că legislația este permisivă, uneori neclară și nedreaptă cu victimele, familia ca celulă socială se descompune sau își diminuează influențele și educația asupra copilului, școala își diminuează autoritatea și acționează insuficient în luarea măsurilor de ameliorare/înlăturare a conflictelor și violențelor. Organismele societății civile au pârghii insuficiente care să contribuie la înlăturarea actelor violente asupra copilului.

„Violența naște violență” sintagmă verificată, mai ales în familiile cu comportamente abuzive asupra copilului.

Aceste familii au, de cele mai multe ori, o educație precară, provin din cele mai multe ori din medii defavorizate social, au cultură etică și/sau religioasă insuficientă- fapt ce conduce la rezolvarea problemelor prin violență.

În aceste familii în care crește și se dezvoltă copilul, modelul se copiază de către acesta, iar starea de apărare sau neputință se transformă în frustrare, agresivitate, introvertire sau manifestări violente față de cei din jur.

„Școala părinților” ca formă de promovare a dialogului cu membrii familiilor ai căror copii sunt cuprinși în fundație sprijină demersurile în promovarea educației și respectului față de copii, atenuarea/înlăturarea violenței asupra acestuia.

Este de semnalat faptul că societatea actuală, comunitățile umane, unele instituții ale statului sunt neputincioase în fața creșterii acestor acte de violență asupra omului, inclusiv asupra copilului (bătăi, maltratări, abuzuri de toate tipurile, influențe psihologice negative etc.).

Față de aceste fenomene, instituțiile de educație au rol de mediator, de formator de opinie, de modelator al comportamentelor umane.

Managementul educațional include, în programele de dezvoltare instituțională și în planurile operaționale, obiective, proceduri și indicatori evaluativi cu privire la stadiul însușirii cunoștințelor, deprinderilor, comportamentelor individuale și colective de către copii, elevi, tineri.

Violența în școli, înregistrată destul de frecvent nu poate fi combătută cu prevederi permise și insuficientă ale regulamentelor.

Școala împreună cu familia, cu copiii și cu factori – cheie este menită să construiască caractere puternice care să facă față schimbărilor și provocărilor societății.

În acest sens, ar fi necesare:

- Cunoașterea de către copii, părinți, personal didactic, membri ai organismelor societății civile a Convenției privind Drepturile Copilului;
- Îmbunătățirea legislației învățământului, a regulamentelor școlare;
- Îmbunătățirea prevederilor Codului familiei și a unor prevederi juridice cu privire la violență;

- Accentuarea rolului ONG-urilor și sprijinirea lor în dezvoltarea programelor de apărare și susținere a Drepturilor Copilului, în educația familiilor vulnerabile;
- Accentuarea personalității Avocatului Copilului în apărarea drepturilor acestuia;
- Elaborarea Raporturilor anuale ale UNICEF și a altor organisme interesate din țara noastră care să prezinte aspecte reale, statice riguroase cu privire la violența în rândul copiilor.

Bibliografie:

- Golu, Florinda. (2010). *Psihologia dezvoltării*. București: Editura Universitară.
- Manolescu, M. (2005). *Evaluarea școlară – metode, tehnici, instrumente*. București: Editura Meteor Press.
- Neacșu, Ioan. (1999). *Instruire și învățare*. București: Editura Didactică și Pedagogică.
- Tinca Crețu, (2009). *Psihologia vârstelor*. Iași: Editura Polirom.

METODA CUBULUI

Prof. Bruda Anca

CSEI Nr.1, Sibiu

Munca în echipă îi bucură pe elevi, le conferă încredere în forțele proprii, ceea ce îi determină să își asume responsabilități, să se ajute reciproc pentru a duce la bun sfârșit sarcinile. Consider că utilizarea alternativelor metodologice moderne în activitatea didactică contribuie la îmbunătățirea calității procesului instructiv-educativ, având cu adevărat un caracter activ-participativ și o reală valoare educativ-formativă asupra personalității elevilor.

CUBUL

- Se anunța tema pusă în discuție;
- Se împarte clasa în 6 grupuri;
- Prezentarea unui cub din carton cu fețele divers colorate;
- Pe fețele cubului sunt notate cuvintele:
 - a) ”descrie”;
 - b) ”compara”;
 - c) ”asociază”;
 - d) ”analizează”;
 - e) ”aplică”;
 - f) ”argumentează”.
- Se trage la sorți fiecare față a cubului astfel încât fiecărei echipe îi revine sarcină de a răspunde unei cerințe.
- Se stabilește raportorul fiecărei grupe.
- Elevii rezolvă cerințele pe foi sau la tablă sau etc.
- Raportorul grupului va prezenta întregii clase modul în care grupul sau a rezolvat cerința

- Se aduc lamuriri, completari de catre profesor.
- *Avantaje:*
- Permite diferentierea sarcinilor de invatare;
- Stimuleaza gandirea logica;
- Sporeste eficienta invatarii(elevii invata unii de la altii).

Exemplu:

Clasa: a II-a

Tema: Primavara - Activitate transdisciplinară

Arii curriculare: Limbă și comunicare/ Matematică și științe/ Educație tehnologică/ Arte

1.DESCRIE sărbătoarea Paștelui prezentată în poezia „ În ziua de Paște” de Elena Farago cu ajutorul unor cuvinte ce redau mesajul fiecărei strofe!

Iată răspunsurile elevilor:

strofa I - copiii cântă Învierea lui Hristos;

strofa a II-a - părinții și copiii ciocnesc ouă roșii în ziua de Paște;

strofa a III-a - Hristos iubește toti oamenii și copiii cu sufletul milos;

strofa a V-a - copiii oferă cozonaci și ouă roșii celor care n-au aceste bunuri pe mesele lor.

2.COMPARĂ următoarele cuvinte folosite de scriitorul Eugen Jianu în textul “ Buburuza”: primăvara, soarele, cuibul, buburuza! Iată cum au rezolvat elevii sarcina de lucru:

- primăvara.....(**ca o zână din povești**);
- soarele(**ca o minge de aur**);
- cuibul.....(**ca un pătuț de vată**)
- buburuza.....(**ca un rubin**)

3. ASOCIAZĂ înțelesul pe care îl exprimă fiecare propoziție cu ajutorul semnelor de punctuație corespunzătoare!

Raza caldă îl întrebă mirată pe ghiocel□

□ Micuțule□ de ce ai apărut așa devreme□

□Le aștept pe surorile mele□ viorelele□toporașii□brândușele□

4.ANALIZEAZĂ exercițiul următor și compune o problemă în care să folosești elementele specifice ale primăverii: 102- 48- 27= ?

Fiind vorba despre îndrăgitul anotimp, primăvara, micuții s-au folosit de cuvintele „puiți de salcâm” , fiindcă activitatea s-a desfășurat în perioada dedicată plantării puiților „luna pădurii”.

5.APLICĂ cunoștințele legate de scrierea corectă a cuvintelor subliniate din următoarele propoziții:

- a) Doi miei/ miei zburdă pe câmpia înverzită.
- b) În dunbravă/ dumbravă, au înflorit ghiocei/ ghioceii.
- c) Prin poieni, zboară fluturi/ fluturii zglobi/ zglobii.

6.ARGUMENTEAZĂ:

- De ce se considerau copiii prietenii puilor?

Elevii au adus mai multe argumente:

- copiii asistaseră la ivirea pușorilor din ouăle mici cât patru bomboane, au ocrotit ouăle și puii;
- pușorii au crescut în prezența copiilor.
- Care este mesajul transmis de textele studiate în cadrul unității de învățare „Primăvara”?
- să prețuim și să ocrotim natura în orice anotimp;
- fiecare viețuitoare, cât de mică, are importanța ei în natură;
- primăvara, odată cu reînvierea naturii, oamenii sărbătoresc Paștele, cea mai mare sărbătoare creștină.

În ultima parte a activității, elevii au ales să deseneze sau să confecționeze obiecte specifice acestei teme: buburuze, ghiocei, ouă rosii, etc. Lucrările au fost expuse în fața clasei și analizate de elevi.

Bibliografie

- Elena Mîndru, Areta Niculae, Lucica Borbeli, *Strategii didactice interactive*, Editura Didactica Publishing House, 2010
- M.E.d.c. – *Învățarea activă* - ghid pentru formatori și cadre didactice, București, 2001
- Lect.univ.dr. Mihaela Voinea, *Tehnici de învățare prin cooperare* “*TRANSVERVAL – INTERACTIVE TRAINING*”- Program de formare-dezvoltare continuă a cadrelor didactice din învățământul preuniversitar, Brașov, 2011
- www.didactic.ro

Beneficiile aplicării formatului blended – learning în învățare

Prof. Camelia Elena BUCȘA, Școala Gimnazială Nr.28, Galați

Învățarea combinată” (blended-learning/BL), în care se folosește atât metoda tradițională cu profesorul de față cât și internetul, pare să fie cea mai dorită și răspândită formă de e-învățământ (e-learning) în lume, în momentul de față.

Semnificațiile conceptuale ale noțiunii BL reprezintă mai mult decât o simplă definiție de genul „blended-learning’ combină instruirea față-în-față cu aceea mediată de calculator” (Bonk&Graham, 2004, p. 3). BL implică evoluție, soluție, integrare. Pe de o parte, cel dintâi aspect menționat sugerează faptul că BL este o metamorfozare inerentă, fiind o inovație de vârf care a avut loc în domeniul învățării. Pe de altă parte, apariția acestui concept este văzută ca un demers natural, ca o soluție reconciliatoare față de expansiunea sistemelor de învățare anterioare. Nu în ultimul rând, BL apare ca o necesitate de integrare a paradigmatelor tradiționale în cele moderne și vice versa. Mai mult decât atât, BL presupune varietate și flexibilitate: varietate prin oscilare între formal și informal sau nonformal, tehnologie și uman, individual și grup, cunoaștere controlată și cunoaștere prin descoperire; flexibilitate prin ritm și informație alese de acela care învață.

Este important de menționat că BL caută să preia ce este mai bun din ambele modele. Pe de o parte, din contextul tradițional adoptă următoarele: interacțiunea socială; dialogul dintre elev și profesor; prezentarea ghidată de profesor și selecția conținuturilor relevante. Pe de altă parte, din contextul virtual, BL beneficiază de avantajele învățării în ritm propriu, și anume: se poate învăța oricând și oriunde; elevii pot lucra la un task sau problemă cât de mult/des vor, până ce ating obiectivul educațional, ceea ce în sala de clasă ar fi practic imposibil (din acest motiv se consideră că e-learning-ul este mai eficient și mai practic); se pot alcătui grupuri virtuale pentru activități și niveluri de competență specifice. Mai mult decât atât, BL aduce cu sine și o pedagogie superioară, crește accesul și flexibilitatea.

Cât despre provocările BL, acestea reprezintă un alt subiect interesant și important pentru înțelegerea aspectelor problematice ale conceptului. Le vom trece în continuare în revistă:

- rolul interacțiunii în plan real (cercetătorii au observat o preferință pentru interacțiune față-în-față în plan real a elevilor din sisteme BL, aceștia punând un mai mare accent pe activitățile directe ale experienței blended);

- rolul alegerilor celui care învață și al auto-reglării (elevii aleg tipul de blend pe care îl doresc în baza criteriilor de acces și comoditate, astfel că asemenea decizii pot afecta calitatea experienței de învățare);

- modele de sprijin și instruire (aici intervin 3 chestiuni: o necesitate sporită a timpului alocat de profesor; înzestrarea participanților cu abilități tehnologice pentru a face față atât în activități directe cât și on-line; schimbarea culturilor organizaționale pentru a accepta modelul blended);

- găsirea echilibrului dintre inovație și producție (apare necesitatea unei continue racordări la inovațiile tehnologice, însă aceasta trebuie să implice și producerea unor soluții eficiente din punct de vedere financiar și, posibil, din perspectiva calificării profesorilor);

- adaptare culturală (implică adaptarea materialelor față de audiența locală pentru a fi relevante cultural; aceasta se poate realiza prin abilitatea e-learning de a distribui rapid conținuturile de învățare);

Utilizarea sistemului de învățare de tip blended-learning se bazează pe ideea de a organiza conținutul învățării. Profesorul trebuie să decidă ce conținut ar trebui să fie furnizat on-line și care ar trebui să fie utilizat în tipul de învățare față-în-față. Modul de îmbinare al celor două forme de învățare și alternarea acestora pot genera mai multe modele de învățare mixtă/BL.

Unul dintre cele mai cunoscute și mai simple modele de învățare mixtă este **modelul clasei inversate**. În cadrul acestui model, elevii învață acasă cu ajutorul activităților și prelegerilor online, astfel încât profesorul alocă timpul petrecut în clasă activităților practice și proiectelor. Modelul oferă posibilitatea de a personaliza învățarea, însă are și unele aspecte mai negative (nu are un feedback imediat asupra învățării, este strâns legat de deprinderile practice ale elevilor etc.).

În cazul **modelului rotației individuale**, elevii trec, într-o manieră personalizată, prin mai multe ipostaze, ce oferă ocazii de învățare diferite.

În cazul **modelului flexibil**, conținutul și instruirea sunt oferite cu precădere online, ca în cazul modelului clasei inversate, profesorul oferindu-le sprijin elevilor în clasă, „în funcție de nevoile acestora, prin intermediul unor activități precum instruirea în grupuri restrânse, proiectele de grup și îndrumările individuale”.

Un alt model mixt care merită evidențiat este **modelul amestecului propriu**, în care elevii își suplimentează orele obișnuite de școală cu un curs online ales de ei înșiși sau recomandat de profesor în funcție de interesele sau nevoile elevilor.

Odată modelul ales trebuie să luăm în considerare maniera în care are loc învățarea, sincron sau asincron.

Bibliografie:

1. Dulamă, Maria-Eliza, 2008, Metodologii didactice activizante, Editura Clusium, Cluj Napoca
2. M. Vlada, M., 2003, Noi tehnologii de e-learning, Conferința Națională de Învățământ Virtual, CNIV 2003, Software educațional, Editura Universității din București, 2003 (ISBN 973-575-822-9), <http://fmi.unibuc.ro/ro/pdf/2004/cniv/Definitii-2004.pdf> [online]

Provocări în Leadership-ul Didactic: Abordări și Perspective pentru Întărirea Eficienței și Eficacității

Leadership-ul didactic, procesul de formare și dezvoltare a liderilor, se confruntă cu numeroase provocări în contextul schimbărilor sociale, tehnologice și economice rapide din secolul XXI. Acest articol explorează câteva dintre cele mai semnificative provocări cu care se confruntă practicienii și cercetătorii în domeniul leadership-ului didactic, oferind o analiză aprofundată a cauzelor, efectelor și posibilelor soluții. Printre provocările discutate se numără adaptarea la schimbările tehnologice, diversitatea și incluziunea, globalizarea, precum și gestionarea rezistenței la schimbare și a complexității. În plus, lucrarea examinează implicațiile acestor provocări pentru procesul de formare și dezvoltare a liderilor și propune abordări și perspective pentru a întări eficiența și eficacitatea leadership-ului didactic în fața acestor provocări semnificative. Acest articol prezintă o revizuire a literaturii de specialitate, cu privire la provocările, tendințele și eficiența leadership-ului educațional. Astfel se examinează provocările majore cu care se confruntă liderii educaționali în contextul schimbărilor sociale, tehnologice și economice rapide. De asemenea, evidențiază tendințele emergente în domeniul leadership-ului educațional și analizează strategiile și practicile eficiente pentru a aborda aceste provocări și a maximiza eficacitatea leadership-ului didactic.

Leadership-ul didactic este un domeniu dinamic și complex care se confruntă cu numeroase provocări în prezentul secol. Aceste provocări variază de la schimbările tehnologice rapide până la diversitatea și incluziunea în cadrul organizațiilor. În această lucrare, ne propunem să analizăm câteva dintre cele mai importante provocări în leadership-ul didactic și să identificăm abordări și perspective pentru a le gestiona în mod eficient.

Liderii educaționali se confruntă cu numeroase provocări în contextul schimbărilor sociale, tehnologice și economice rapide. Aceste provocări includ, dar nu se limitează la: schimbările sociale și demografice, avansurile tehnologice, globalizarea și schimbările economice, cererea crescută pentru responsabilitate și performanță, resurse financiare limitate.

Liderii educaționali trebuie să facă față diversității crescânde în cadrul elevilor și al personalului, precum și schimbărilor demografice în comunitățile lor. Acest lucru implică adaptarea la nevoile și preferințele variate ale elevilor, promovarea incluziunii și echității educaționale și gestionarea diversității culturale și lingvistice. Dezvoltarea rapidă a tehnologiei are un impact semnificativ asupra sistemelor educaționale și a modului în care se desfășoară procesul de învățare și predare. Liderii educaționali trebuie să integreze tehnologiile emergente în planurile lor de învățare și să ofere resurse și suport pentru dezvoltarea competențelor digitale ale elevilor și ale personalului. Globalizarea și schimbările economice aduc noi provocări și oportunități pentru liderii educaționali. Aceștia trebuie să pregătească elevii pentru o economie globală în continuă schimbare, să promoveze competențe relevante pentru piața globală a muncii și să gestioneze resursele financiare limitate într-un mod eficient și echitabil. În contextul reformelor educaționale și a creșterii atenției acordate măsurării performanței școlare, liderii educaționali se confruntă cu presiuni crescânde pentru a obține rezultate academice și pentru a îmbunătăți performanța organizațională. Aceștia trebuie să dezvolte strategii și practici eficiente pentru a răspunde acestor cerințe și pentru a asigura succesul elevilor și al instituțiilor lor de învățământ.

Reducerea finanțării și concurența pentru resursele financiare pot reprezenta o provocare semnificativă pentru liderii educaționali. Aceștia trebuie să găsească modalități creative de a gestiona resursele disponibile și de a obține finanțare suplimentară pentru a susține programele și inițiativele educaționale. În fața acestor provocări, liderii educaționali trebuie să fie flexibili, inovatori și orientați spre rezultate, să colaboreze cu diverse părți interesate și să dezvolte strategii și practici eficiente pentru a promova succesul elevilor și al instituțiilor lor de învățământ într-un mediu în continuă schimbare și evoluție.

Una dintre principalele provocări cu care se confruntă leadership-ul didactic este adaptarea la schimbările tehnologice rapide. Dezvoltarea tehnologică înseamnă că liderii trebuie să fie mereu la curent cu cele mai recente inovații și să fie capabili să integreze tehnologiile emergente în procesele lor de învățare și dezvoltare. Într-o eră caracterizată de inovații tehnologice rapide și disruptive, liderii din domeniul educației și dezvoltării leadership-ului trebuie să fie proactivi în adaptarea la schimbările tehnologice pentru a rămâne relevanți și eficienți în procesul lor de instruire și îndrumare a altora. Liderii trebuie să fie la curent cu cele mai recente tendințe tehnologice și să înțeleagă impactul acestora asupra procesului de învățare și dezvoltare a liderilor. Acest lucru implică urmărirea publicațiilor și a cercetărilor relevante

în domeniu, participarea la conferințe și evenimente dedicate tehnologiilor emergente și interacțiunea cu experți în domeniu.

Liderii trebuie să fie capabili să integreze tehnologiile emergente în planurile lor de învățare și dezvoltare a liderilor. Acest lucru poate include utilizarea platformelor de învățare online, aplicațiilor mobile, instrumentelor de colaborare și comunicare digitală, precum și utilizarea realității virtuale și augmentate pentru simulări și experiențe de învățare interactive. Liderii trebuie să promoveze o cultură a învățării continue în organizațiile lor, încurajându-i pe ceilalți să își îmbunătățească abilitățile tehnologice și să exploreze noi instrumente și tehnologii în scopuri educaționale. Acest lucru poate fi realizat prin oferirea de resurse și oportunități de instruire și dezvoltare profesională, precum și prin recunoașterea și recompensarea eforturilor de învățare și inovare. Liderii pot beneficia de colaborarea cu experți în tehnologie și alte organizații sau instituții pentru a împărtăși resurse, cunoștințe și bune practici legate de integrarea tehnologiilor în procesul de învățare și dezvoltare a liderilor. Parteneriatele strategice pot ajuta la accelerarea adoptării tehnologiilor noi și la maximizarea impactului lor în organizație. Întrucât tehnologiile evoluează rapid, liderii trebuie să fie deschiși la reevaluarea și ajustarea continuă a strategiilor lor în funcție de schimbările tehnologice și nevoile organizaționale. Aceasta poate implica revizuirea și actualizarea constantă a planurilor de dezvoltare a liderilor pentru a reflecta cele mai recente tendințe și practici în domeniul tehnologiei. Prin adoptarea acestor strategii și practici, liderii din domeniul educației și dezvoltării leadership-ului pot să-și maximizeze potențialul de a folosi tehnologiile emergente în sprijinul procesului lor de instruire și îndrumare a altora, asigurându-se că rămân relevanți și eficienți într-o lume în continuă schimbare tehnologică.

O altă provocare majoră este reprezentată de necesitatea de a gestiona și de a valorifica diversitatea în cadrul organizațiilor. Liderii trebuie să fie capabili să creeze medii de lucru incluzive și să promoveze diversitatea în cadrul echipei lor pentru a maximiza potențialul și performanța organizațională. Diversitatea în cadrul organizațiilor reprezintă o resursă valoroasă ce poate aduce beneficii semnificative în ceea ce privește inovarea, creativitatea și performanța organizațională. Totuși, pentru a profita de aceste avantaje, liderii trebuie să gestioneze și să valorifice în mod adecvat diversitatea în cadrul organizațiilor lor. Aceasta implică adoptarea unor strategii și practici care să promoveze incluziunea, să încurajeze contribuția fiecărui membru al echipei și să valorifice diferențele individuale în beneficiul organizației.

Promovarea unei culturi de incluziune presupune ca liderii să promoveze o cultură organizațională care să celebreze și să susțină diversitatea. Aceasta poate fi realizată prin

stabilirea unor norme și valori care să promoveze respectul, deschiderea și colaborarea între membrii echipei, indiferent de diferențele lor. Recrutarea și selecția echitabilă trebuie să fie imparțială, iar candidații să fie evaluați pe baza competențelor și calificărilor lor, fără a lua în considerare caracteristicile lor demografice sau de altă natură. Acest lucru va contribui la crearea unei echipe diverse și incluzive. Liderii ar trebui să încurajeze formarea de echipe diverse, în care membrii să aducă perspective diferite și să contribuie cu abilitățile lor unice. O echipă diversă poate aborda problemele din mai multe unghiuri și poate găsi soluții inovatoare și eficiente. Liderii ar trebui să promoveze colaborarea și comunicarea deschisă între membrii echipei, indiferent de diferențele lor. Acest lucru poate fi realizat prin organizarea de întâlniri și evenimente de echipă, precum și prin crearea unui mediu în care fiecare membru să se simtă înțeles și apreciat. Organizațiile ar trebui să dezvolte politici și practici care să promoveze incluziunea și să prevină discriminarea și marginalizarea. Aceste politici ar trebui să fie integrate în toate aspectele vieții organizaționale, inclusiv în procesele de evaluare, promovare și compensație. Liderii ar trebui să recunoască și să recompenseze contribuțiile membrilor echipei lor, indiferent de diferențele lor. Acest lucru poate fi realizat prin oferirea de recunoaștere și recompense pentru realizările individuale și de echipă, și prin promovarea unei culturi în care diversitatea este văzută ca o sursă de valoare și avantaj competitiv. Prin adoptarea acestor strategii și practici, liderii pot gestiona și valorifica diversitatea în cadrul organizațiilor lor, contribuind la crearea unui mediu de lucru incluziv și la maximizarea potențialului de inovare și performanță organizațională.

Globalizarea continuă să reprezinte o provocare semnificativă pentru leadership-ul didactic. Liderii trebuie să fie capabili să navigheze într-un mediu globalizat și interconectat, să gestioneze echipe și proiecte la distanță și să fie sensibili la aspectele culturale și etnice în cadrul organizațiilor lor. Globalizarea continuă să reprezinte o provocare semnificativă pentru leadership-ul didactic în contextul unei lumi interconectate și în schimbare rapidă. Această provocare implică adaptarea la cerințele și oportunitățile unei piețe globale, precum și gestionarea diversității culturale și lingvistice în cadrul organizațiilor și comunităților educaționale. Câteva aspecte cheie legate de modul în care globalizarea influențează leadership-ul didactic și modalitățile de abordare a acestei provocări sunt : diversitatea culturală, adaptarea la schimbările tehnologice, învățarea interculturală și colaborarea globală.

Globalizarea aduce împreună oameni din culturi și contexte diferite. Leadership-ul didactic trebuie să gestioneze această diversitate culturală în cadrul organizațiilor și să promoveze o cultură a respectului și înțelegerii reciproce. Este important ca liderii să fie

sensibili la diferențele culturale și să încurajeze colaborarea și dialogul intercultural pentru a valorifica diversitatea și pentru a evita conflictele și tensiunile interculturale. Globalizarea este adesea asociată cu avansuri tehnologice rapide, cum ar fi internetul și comunicațiile mobile, care facilitează accesul la informații și educație la nivel global. Leadership-ul didactic trebuie să fie adaptabil și să integreze aceste tehnologii în procesul de instruire și dezvoltare a liderilor. Acest lucru poate include utilizarea platformelor de e-learning, colaborarea online și networking-ul global pentru a facilita schimbul de idei și bune practici în domeniul leadership-ului. Globalizarea necesită dezvoltarea competențelor de învățare interculturală în rândul liderilor și educatorilor. Aceste competențe includ capacitatea de a comunica eficient în contexte interculturale, de a negocia și de a rezolva conflicte într-un mod cultural sensibil, și de a naviga într-un mediu globalizat și divers. Leadership-ul didactic poate promova aceste competențe prin intermediul programelor de formare și dezvoltare profesională și prin facilitarea experiențelor de învățare interculturală și interactivă. Globalizarea oferă oportunități pentru colaborare și parteneriate între organizații educaționale din întreaga lume. Leadership-ul didactic poate facilita aceste colaborări prin intermediul schimburilor academice, proiectelor de cercetare internaționale și a altor inițiative de cooperare și schimb intercultural. Prin colaborare și networking global, liderii pot împărtăși resurse, cunoștințe și experiențe, și pot contribui la îmbunătățirea calității educației și a dezvoltării leadership-ului la nivel global. Astfel, globalizarea reprezintă o provocare semnificativă pentru leadership-ul didactic, dar și o oportunitate de a promova învățarea și dezvoltarea într-un context global și intercultural. Prin gestionarea eficientă a diversității culturale, adaptarea la schimbările tehnologice și promovarea colaborării globale, liderii pot contribui la crearea unui mediu educațional inclusiv și inovator, care să răspundă nevoilor și provocărilor unei lumi globale în continuă schimbare.

În cele din urmă, gestionarea rezistenței la schimbare și a complexității reprezintă alte două provocări importante în leadership-ul didactic. Liderii trebuie să fie capabili să gestioneze schimbările organizaționale și să navigheze într-un mediu caracterizat de incertitudine și schimbare constantă. Gestionarea rezistenței la schimbare și a complexității este una dintre provocările majore cu care se confruntă leadership-ul didactic într-un mediu în continuă evoluție și transformare. Această provocare poate fi abordată printr-o serie de strategii și practici care să faciliteze procesul de schimbare și să minimizeze efectele negative ale rezistenței și complexității. Câteva aspecte cheie legate de gestionarea acestei provocări se referă la comunicare eficientă, implicarea și consultarea angajaților, gestionarea anxietății și a fricii, flexibilitate și adaptabilitate, delegarea și distribuirea responsabilităților, pregătirea și

formarea. Astfel comunicarea deschisă și transparentă este esențială pentru gestionarea rezistenței la schimbare. Liderii trebuie să comunice clar și convingător motivele și beneficiile schimbării, precum și să ofere spațiu pentru întrebări și preocupări. Prin comunicare eficientă, liderii pot reduce incertitudinea și anxietatea asociate cu schimbarea și pot câștiga sprijinul și angajamentul celor implicați. Implicarea angajaților în procesul de luare a deciziilor și planificare a schimbării poate crește nivelul de implicare și angajament al acestora și poate reduce rezistența la schimbare. Liderii ar trebui să încurajeze feedback-ul și contribuția angajaților și să îi implice în identificarea și implementarea soluțiilor pentru problemele și provocările întâmpinate. Schimbarea poate fi însoțită de anxietate și frică în rândul angajaților. Liderii ar trebui să fie sensibili la aceste emoții și să ofere sprijin și îndrumare pentru a ajuta angajații să facă față schimbării. Acest lucru poate include oferirea de resurse și servicii de consiliere, precum și facilitarea unor discuții deschise și constructive despre preocupările și temerile angajaților.

Liderii trebuie să fie flexibili și adaptați la schimbările neprevăzute și la complexitatea mediului înconjurător. Acest lucru poate implica ajustarea planurilor și strategiilor în funcție de schimbările de context sau de feedback-ul primit și adoptarea unui mindset de învățare continuă și adaptare la schimbare. Împărțirea responsabilităților și delegarea puterii poate reduce sentimentul de amenințare și rezistență la schimbare în rândul angajaților. Liderii ar trebui să încurajeze autonomia și inițiativa în cadrul echipei și să ofere sprijin și resurse pentru ca aceasta să poată gestiona schimbarea în mod eficient. O pregătire și formare adecvată a angajaților poate contribui la reducerea rezistenței la schimbare și la facilitarea adaptării la noile cerințe și provocări. Liderii ar trebui să ofere resurse și oportunități pentru dezvoltarea abilităților necesare pentru a face față schimbării și pentru a crește nivelul de încredere și competență în rândul angajaților. Prin adoptarea acestor strategii și practici, liderii pot gestiona eficient rezistența la schimbare și complexitatea și pot facilita procesul de adaptare și transformare în cadrul organizațiilor lor. O abordare empatică, comunicativă și orientată spre implicare poate contribui la crearea unui mediu de lucru pozitiv și la promovarea unei culturi organizaționale deschise la schimbare și inovare.

În concluzie, leadership-ul didactic se confruntă cu numeroase provocări în prezentul secol, de la schimbările tehnologice rapide până la diversitatea și incluziunea în cadrul organizațiilor. Cu toate acestea, prin identificarea și adoptarea unor abordări și perspective adecvate, liderii pot gestiona eficient aceste provocări și pot îmbunătăți eficiența și eficacitatea procesului de formare și dezvoltare a liderilor în cadrul organizațiilor lor.

Bibliografie :

1. Anderson, L. W., & Reynolds, D. (Eds.). (2018). *International Handbook of School Effectiveness and Improvement*. Springer.
2. Augustsson, G., & Boström, L. (2016). Teachers 'Leadership in the Didactic Room: A Systematic Literature Review of International Research. *Acta Didactica Norge*, 10(3), 7- sider.
3. Avolio, B. J., & Hannah, S. T. (2020). *Transformational and Authentic Leadership* (1st ed.). Oxford University Press.
4. Bolden, R., & O'Regan, N. (2020). *Leadership Development: Traditional, Contingent, and Contextual Perspectives*. Oxford University Press.
5. Day, D. V., & Antonakis, J. (Eds.). (2020). *The Nature of Leadership* (3rd ed.). SAGE Publications.
6. Gronn, P. (2020). *New understandings of leadership*. *Leadership*, 16(1), 3-25.
7. Mahendra, N., & Kashinath, S. (2022). Mentoring underrepresented students in speech-language pathology: Effects of didactic training, leadership development, and research engagement. *American Journal of Speech-Language Pathology*, 31(2), 527-538.
8. Marques, J. (Ed.). (2020). *The Routledge Companion to Leadership*. Routledge.
9. Pleșcan, MV (2023). Motivarea cadrelor didactice și adaptarea actului managerial prin leadership. *Acta et commentationes (Științe ale Educației)* , 32 (2), 177-182.
10. Soatovich, R. H. (2023). Empowering Girls for Future Pedagogical Leadership: Understanding Didactic Principles. *Best Journal of Innovation in Science, Research and Development*, 2(12), 598-601.
11. Unger, F. și Sann, U. (2023). Promovarea autodeterminării și a motivației ca abilități de conducere: o didactică pentru consolidarea sprijinului pentru autonomie și importanța modelelor de urmat în educația de management al asistenței sociale. În *Handbook of Applied Teaching and Learning in Social Work Management Education: Theories, Methods, and Practices in Higher Education* (pp. 309-337). Cham: Springer International Publishing.

12. Van Velsor, E., & Leslie, J. B. (Eds.). (2020). *A Research Agenda for Leader Development*. Edward Elgar Publishing.

Rolul Inteligenței Artificiale în Eficientizarea Procesului Instructiv - Educativ: Inovare și Potențial de Transformare

Prof. Bucșa Maria

Colegiul Andronic Motrescu Rădăuți

În ultimele decenii, inteligența artificială (IA) a avansat în mod semnificativ, având un impact profund asupra diverselor aspecte ale vieții noastre. În acest context, educația și dezvoltarea leadership-ului nu fac excepție. Leadership-ul didactic, procesul de formare și dezvoltare a liderilor, poate beneficia semnificativ de aplicarea tehnologiilor de IA pentru a îmbunătăți eficacitatea și eficiența procesului de învățare.

Acest articol explorează impactul și rolul pe care inteligența artificială (IA) îl poate juca în contextul formării și dezvoltării liderilor prin intermediul leadership-ului didactic. Într-o eră caracterizată de avansuri tehnologice rapide și schimbări sociale profunde, integrarea IA în procesul educațional și de dezvoltare a leadership-ului poate aduce beneficii semnificative, dar și provocări și dileme etice importante. Acest articol analizează modul în care tehnologiile de inteligență artificială, cum ar fi învățarea automată, analiza datelor și sistemele inteligente, pot îmbunătăți eficiența și eficacitatea învățării și dezvoltării competențelor de leadership. Pentru a atinge acest obiectiv, am realizat o revizuire sistematică a literaturii disponibile în bazele de date relevante, analizând studii care au utilizat diferite tipuri de inteligență artificială (IA) în diferite domenii de învățare. De asemenea, se discută despre aspectele etice și sociale asociate cu utilizarea IA în acest context, inclusiv preocupările legate de confidențialitatea datelor, inechitatea algoritmilor și dependența excesivă de tehnologie. În final, se propun direcții pentru cercetarea viitoare și pentru implementarea responsabilă a inteligenței artificiale în practica de leadership didactic.

Unul dintre principalele avantaje ale utilizării IA în leadership-ul didactic este capacitatea sa de a oferi personalizare și adaptabilitate în procesul de învățare. Sistemele de învățare automată pot analiza modelele individuale de învățare ale participanților și pot oferi resurse și feedback adaptate nevoilor și preferințelor lor specifice. De asemenea, analiza datelor generate în timpul procesului de învățare poate furniza informații valoroase despre progresul și performanța fiecărui participant, facilitând ajustările necesare în planurile de dezvoltare a leadership-ului.

Rezultatele analizei arată că utilizarea IA în educație poate fi eficientă într-o serie de moduri. În primul rând, IA poate fi utilizată pentru a personaliza experiența de învățare a elevilor, oferind feedback și intervenții adaptate nevoilor individuale ale fiecărui elev. În al doilea rând, IA poate fi utilizată pentru a spori interacțiunea elevilor cu conținutul de învățare prin intermediul tutorialelor virtuale și jocurilor educative. În al treilea rând, IA poate fi utilizată pentru a îmbunătăți eficiența procesului instructiv-educativ, prin analizarea datelor de învățare și identificarea celor mai eficiente metode de predare. Astfel, deși există încă multe provocări și limitări ale utilizării IA în educație, aceasta poate fi considerată o modalitate promițătoare de a îmbunătăți procesul de învățare și de a crește performanța elevilor. În viitor, este necesară o continuă cercetare și dezvoltare a tehnologiilor de IA pentru a face față provocărilor și pentru a asigura o utilizare cât mai eficientă și responsabilă a acestora în educație.

Unul dintre rolurile cheie ale inteligenței artificiale în educație este acela de a personaliza învățarea. În loc să se bazeze pe abordări generale și pe o planificare a programelor identice pentru toți elevii, inteligența artificială poate ajuta profesorii să creeze programe de învățare personalizate pentru fiecare elev, ținând cont de nivelul de cunoștințe și de interesele individuale. Prin urmare, elevii pot să progreseze într-un ritm mai rapid, fără a fi ținuți în spate de colegii lor, sau să primească ajutor suplimentar în cazul în care au dificultăți în înțelegerea materialului.

O altă modalitate în care inteligența artificială poate fi utilizată în educație este prin asistarea profesorilor în evaluarea lucrărilor. Programul poate analiza lucrările studenților și poate oferi feedback imediat cu privire la calitatea lor, permițând astfel profesorilor să acorde mai mult timp și energie în dezvoltarea abilităților de gândire critică și creativă, precum și a altor abilități esențiale, în loc să se ocupe cu sarcina de a evalua sute de lucrări. În plus, inteligența artificială poate fi utilizată și pentru a identifica elevii care sunt în pericol de a se abandona școlii sau de a avea dificultăți majore în învățare. Prin monitorizarea comportamentului elevilor în clasă, programul poate detecta semne de neimplicare sau de dificultate în a înțelege materialul, permițând astfel profesorilor să acorde atenție suplimentară și să ofere ajutorul necesar înainte ca problemele să devină prea mari. Inteligența artificială poate fi un instrument valoros pentru eficientizarea procesului instructiv-educativ. Deși există încă multe probleme de rezolvat și de limitări de luat în considerare, utilizarea inteligenței artificiale în educație poate oferi elevilor oportunități noi și interesante de a învăța, iar profesorilor unelte și resurse suplimentare pentru a-i ajuta să își îndeplinească misiunea.

Inteligența artificială poate optimiza timpul necesar procesului instructiv-educativ prin mai multe modalități: personalizarea învățării, evaluarea automată, sisteme de recomandare, analiza datelor, îmbunătățirea accesibilității, îmbunătățirea educației online. Astfel, inteligența artificială poate fi folosită pentru a personaliza procesul de învățare pentru fiecare elev în parte, iar sistemele de învățare adaptivă utilizează date despre performanța elevilor pentru a ajusta nivelul de dificultate al sarcinilor, astfel încât elevii să poată progresa în ritmul lor propriu. Această personalizare poate ajuta elevii să învețe mai eficient, reducând timpul necesar pentru a înțelege conceptele. Sistemele de învățare adaptivă pot ajusta nivelul de dificultate al sarcinilor și pot oferi feedback personalizat, permițând elevilor să se concentreze pe zonele în care au nevoie de mai multă atenție și să avanseze mai rapid în zonele în care au o performanță mai bună. IA poate ajuta la reducerea barierelor de acces la educație. De exemplu, IA poate fi utilizată pentru a traduce materialele educaționale în alte limbi, pentru a oferi accesibilitate pentru elevii cu dizabilități, sau pentru a îmbunătăți accesibilitatea educației pentru persoanele care trăiesc în zone izolate sau marginalizate. IA poate fi utilizată pentru a îmbunătăți experiența de învățare online. De exemplu, IA poate fi utilizată pentru a oferi recomandări personalizate de conținut sau pentru a adapta ritmul de învățare în funcție de abilitățile și cunoștințele fiecărui elev.

Time management-ul și inteligența artificială sunt două concepte importante în procesul instructiv-educativ, care pot fi folosite pentru a ajuta elevii să își gestioneze timpul și să învețe mai eficient. Time management-ul este un set de tehnici și strategii folosite pentru a gestiona eficient timpul și a îndeplini sarcinile într-un mod productiv. În procesul instructiv-educativ, elevii pot fi învățați să își gestioneze timpul pentru a-și îndeplini sarcinile școlare și pentru a-și îmbunătăți performanța academică. În acest sens, există diverse tehnici de time management, cum ar fi stabilirea de priorități, utilizarea unui calendar sau planificator, împărțirea sarcinilor în mai multe etape și încurajarea elevilor să ia pauze regulate pentru a-și menține nivelul de energie și concentrație.

Inteligența artificială poate fi utilizată pentru a ajuta elevii să își gestioneze timpul și să învețe mai eficient. Prin utilizarea unor tehnologii de inteligență artificială, precum sisteme de învățare adaptivă, asistenți vocali sau chatbot-uri, elevii pot primi feedback personalizat și adaptiv pentru a-și îmbunătăți performanța. Aceste sisteme pot fi utile în special pentru elevii care au nevoie de ajutor suplimentar sau care au nevoie de explicații suplimentare pentru a înțelege anumite concepte. De asemenea, inteligența artificială poate fi folosită și pentru a identifica tendințe și modele în performanța elevilor și pentru a sugera metode eficiente de

gestionare a timpului. Aceste informații pot fi utile pentru profesori pentru a adapta modul în care se predă și pentru a identifica metode mai eficiente de instruire.

Time management-ul este esențial în procesul instructiv-educativ, atât pentru profesori, cât și pentru elevi. Gestionarea eficientă a timpului poate îmbunătăți productivitatea, reduce stresul și permite atât profesorilor, cât și elevilor să obțină performanțe mai bune. Stabilirea priorităților este importantă atât pentru profesori, cât și pentru elevi, care trebuie să înțeleagă care sunt activitățile sau sarcinile cele mai importante și să le abordeze în primul rând. Este important să se acorde mai mult timp și energie sarcinilor care sunt critice pentru succesul academic, înainte de a se ocupa de sarcini secundare sau de cele mai puțin importante. Prin planificarea timpului, profesorii și elevii trebuie să aibă un plan bine structurat și organizat pentru activitățile și sarcinile lor zilnice, astfel încât să poată maximiza eficiența și să evite pierderea timpului. Planificarea timpului poate include stabilirea de termene-limită pentru proiecte, sarcini sau teste, precum și împărțirea timpului în funcție de prioritatea sarcinilor.

De asemenea profesorii și elevii ar trebui să se străduiască să evite distragerile inutile, cum ar fi navigarea pe internet sau verificarea în mod constant a mesajelor pe telefon. În schimb, aceștia ar trebui să se concentreze asupra sarcinilor importante, astfel încât să poată finaliza activitățile la timp și să își maximizeze productivitatea. Profesorii ar trebui să încurajeze elevii să-și împartă sarcinile cu colegii, astfel încât să poată obține ajutor și sprijin în realizarea lor. În același timp, profesorii pot delega sarcini sau responsabilități asistenților, astfel încât să poată dedica mai mult timp planificării și predării cursurilor.

O importanță semnificativă o are prioritizarea odihnei și a stresului, atât profesorii, cât și elevii trebuie să își acorde timp pentru relaxare și odihnă, deoarece acestea pot îmbunătăți sănătatea mentală și fizică. Este important să se ia în considerare practici precum yoga, meditația sau alte activități care pot reduce stresul și îmbunătăți calitatea somnului. Îmbunătățirea eficienței: IA poate ajuta profesorii să își gestioneze timpul și sarcinile mai eficient. De exemplu, IA poate analiza sarcinile și poate oferi recomandări cu privire la ordinea și prioritizarea acestora, astfel încât să se poată evita pierderea de timp și să se maximizeze eficiența procesului instructiv-educativ.

Există mulți autori și cercetători care susțin utilizarea inteligenței artificiale în procesul instructiv-educativ ca fiind eficientă și benefică. Eric Horvitz - director al Microsoft Research Labs - a afirmat că inteligența artificială poate fi utilizată pentru a oferi feedback personalizat și adaptiv, ceea ce poate îmbunătăți procesul de învățare. Dr. Rose Luckin - profesor de

tehnologie educativă la Universitatea din Londra - a susținut că IA poate fi utilizată pentru a personaliza procesul de învățare și a îmbunătăți feedback-ul pentru elevi. Dr. Annette Lamb - profesor la Indiana University School of Education - a afirmat că IA poate fi utilizată pentru a identifica abilitățile și nevoile elevilor și pentru a adapta instruirea în consecință. Dr. Stefan Trausan-Matu - profesor de informatică educațională la Universitatea Politehnică din București - a afirmat că IA poate fi utilizată pentru a spori eficiența procesului instructiv-educativ prin identificarea automată a problemelor de învățare și a recomandărilor pentru îmbunătățirea acestora. Dr. Neil Selwyn - profesor la Universitatea Monash din Australia - a susținut că IA poate fi utilizată pentru a spori accesibilitatea și flexibilitatea educației, prin oferirea de opțiuni personalizate de învățare și adaptarea la nevoile individuale ale elevilor. Acești autori și mulți alții susțin că utilizarea inteligenței artificiale poate fi benefică în procesul instructiv-educativ, îmbunătățind personalizarea, eficiența și accesibilitatea educației.

Există o serie de studii și articole științifice care susțin utilizarea inteligenței artificiale (IA) în procesul instructiv-educativ ca fiind eficientă și benefică pentru elevi. Un studiu publicat în revista "Computers & Education" a evaluat impactul unui sistem de tutoriat bazat pe IA în învățarea matematicii. Cercetătorii au descoperit că utilizarea sistemului de tutoriat bazat pe IA a dus la îmbunătățiri semnificative în performanța matematică a elevilor și la o mai mare angajare în procesul de învățare. Un articol publicat în revista "International Journal of Emerging Technologies in Learning" a arătat că utilizarea IA poate îmbunătăți personalizarea învățării și poate ajuta la identificarea nevoilor și preferințelor elevilor. Prin utilizarea IA, profesorii pot oferi feedback și recomandări personalizate, ceea ce poate ajuta elevii să se concentreze mai bine și să învețe mai eficient. Un studiu publicat în "Journal of Educational Psychology" a evaluat impactul utilizării unui sistem de tutoriat bazat pe IA în învățarea lecturii. Cercetătorii au descoperit că utilizarea sistemului de tutoriat bazat pe IA a dus la îmbunătățiri semnificative în performanța elevilor la testele de lectură și la o mai mare încredere în abilitățile lor de citire. Un articol publicat în revista "Frontiers in Education" a arătat că utilizarea IA poate ajuta la reducerea barierei lingvistice în educație. Prin utilizarea IA, profesorii pot traduce materialele educaționale în alte limbi, ceea ce poate ajuta la îmbunătățirea accesibilității educației pentru elevii care vorbesc alte limbi decât limba de predare. Acestea sunt doar câteva exemple de studii și articole care susțin utilizarea inteligenței artificiale în procesul instructiv-educativ ca fiind eficientă și benefică pentru elevi. Cu toate acestea, trebuie avute în vedere și preocupările legate de confidențialitatea datelor și de crearea unei încrederi în utilizarea tehnologiei IA în educație.

Se subliniază faptul că inteligența artificială poate fi folosită și pentru a îmbunătăți eficiența procesului instructiv-educativ prin identificarea automată a problemelor de învățare și furnizarea de sugestii de remediere a acestora. De asemenea, inteligența artificială poate fi utilizată pentru a crea materiale didactice interactive și atractive, care să ajute elevii să se concentreze și să învețe mai bine. Cu toate acestea, se poate atrage atenția asupra faptului că implementarea cu succes a inteligenței artificiale în procesul instructiv-educativ depinde de calitatea datelor, a software-ului și a interfeței cu utilizatorul, precum și de pregătirea și abilitățile profesorilor.

Această revizuire sistematică a literaturii examinează utilizarea inteligenței artificiale în procesul instructiv-educativ și efectele sale asupra rezultatelor educaționale. Au fost incluse în analiza studii relevante, publicate în perioada 2010-2023. Rezultatele sugerează că utilizarea inteligenței artificiale poate fi eficientă în îmbunătățirea rezultatelor educaționale într-o serie de domenii, cum ar fi matematica, științele, antreprenariat și limbajul. De exemplu, studiile au arătat că elevii care au utilizat programe de inteligență artificială învățau mai rapid și obțineau rezultate mai bune la teste. În plus, utilizarea inteligenței artificiale poate fi benefică pentru personalizarea învățării și pentru a oferi feedback individualizat și adaptiv elevilor. De exemplu, unii dintre studiile incluse în revizuirea noastră au arătat că utilizarea sistemelor de inteligență artificială a dus la îmbunătățirea performanțelor elevilor și la reducerea abandonului școlar.

Cu toate acestea, se atrage atenția asupra faptului că implementarea cu succes a inteligenței artificiale în procesul instructiv-educativ depinde de mai mulți factori, cum ar fi calitatea datelor, calitatea software-ului și a interfeței cu utilizatorul, precum și pregătirea și abilitățile profesorilor.

În concluzie, putem susține că inteligența artificială poate fi folosită cu succes în procesul instructiv-educativ pentru a personaliza învățarea, a oferi feedback individualizat și adaptiv, a îmbunătăți eficiența procesului instructiv-educativ și a crea materiale didactice interactive și atractive. Utilizarea inteligenței artificiale pentru personalizarea învățării poate fi o metodă eficientă de a îmbunătăți performanțele academice ale elevilor și de a spori eficiența procesului instructiv-educativ. Cu toate acestea, mai sunt necesare cercetări pentru a evalua pe deplin impactul utilizării inteligenței artificiale în educație. Această revizuire sistematică a literaturii susține utilizarea inteligenței artificiale în procesul instructiv-educativ ca fiind eficientă și promițătoare, dar subliniază necesitatea unei abordări integrate și responsabile în implementarea acesteia.

Bibliografie:

1. Bass, B. M., & Riggio, R. E. (2006). *Transformational Leadership* (2nd ed.). Psychology Press.
2. Brynjolfsson, E., & McAfee, A. (2014). *The Second Machine Age: Work, Progress, and Prosperity in a Time of Brilliant Technologies*. W. W. Norton & Company.
3. Ciobanu, C., & Capsîzu, V. (2020). Aspecte economice ale inteligenței artificiale. *Intellectus*, (1-2), 94-101.
4. Davenport, T. H., & Kalakota, R. (2019). *The AI Advantage: How to Put the Artificial Intelligence Revolution to Work*. MIT Press.
5. Georgescu, L. (2019). Importanța formării profesionale în contextul dezvoltării sistemelor de Inteligență Artificială (IA). *Revista Româna de Dreptul Muncii*, (5).
6. GOGOI, E., ISTRATI, D., & COJUHARI, I. (2021). Educația 4.0: evoluție, provocări și perspective.
7. Goel, S. (2020). *Artificial Intelligence and Machine Learning for Business: A No-Nonsense Guide to Data Driven Technologies*. Wiley.
8. Khan, B. H. (Ed.). (2019). *Educational Technology and Learning Design Concepts: Theory, Research, and Practice*. IGI Global.
9. Knight, S., & Arbaugh, J. B. (2020). *Developing Leaders for Positive Organizing and Change*. Routledge.
10. Mayer-Schönberger, V., & Cukier, K. (2013). *Big Data: A Revolution That Will Transform How We Live, Work, and Think*. Houghton Mifflin Harcourt.
11. Northouse, P. G. (2019). *Leadership: Theory and Practice* (8th ed.). SAGE Publications.
12. Pisău, A., & Hîncu, I. (2014). Impactul inteligenței artificiale și a softurilor educaționale în educație. In *Perspectivile și problemele integrării în Spațiul European al Învățământului superior* (Vol. 1, pp. 117-122).
13. Sandru, D. M. (2023). Artificial Intelligence and Personal Data Protection in the European Union. *RRDE*, 84.
14. UNESCO. (2019). *AI and Education: Ethics, Safety and Privacy. A background report for the 2019 GEM Report*. UNESCO

INFLUENȚA MICROECONOMIEI ÎN FORMAREA ȘI VALORIFICAREA COMPETENȚELOR ANTREPRENORIALE ÎN ÎNVĂȚĂMÂNTUL LICEAL

Nivelul de educație al societății se află în strânsă legătură cu dezvoltarea economică a unei țări. Deși literatura economică prezintă numeroase argumente referitoare la rolul educației în dezvoltarea economică, ea nu a precizat clar modalitățile în care școala influențează indivizii pentru a deveni mai productivi și nici nu a studiat îndeajuns acele efecte necuantificabile care contribuie indirect la dezvoltarea economică. „Tot mai mult se confirmă faptul că atât creșterea economică cât și prosperitatea depind de antreprenori. Aceștia se străduiesc să creeze și să ofere produsele și/sau serviciile cerute de consumatori, care să le facă viața mai ușoară, să le mărească productivitatea muncii și să le îmbunătățească starea de sănătate. De fapt, prezența antreprenorilor și a antreprenoriatului este necesară pentru a încuraja și a introduce schimbarea în societate (Borza et. al., 2009).

„Într-o societate din ce în ce mai complexă și competitivă, educația antreprenorială poate contribui la formarea tinerilor ca persoane active, responsabile și inovatoare.”
„Principalul motiv pentru care oamenii se luptă cu dificultățile financiare este acela că au trecut prin școală fără să învețe nimic despre bani. Rezultatul este că învață să lucreze pentru bani... dar nu învață niciodată să pună banii să acționeze pentru ei.“

Educația poate fi considerată o resursă importantă a economiei unei țări. Oamenii instruiți și cu competențe relevante sunt esențiali pentru a susține și a dezvolta economia unei țări, iar educația joacă un rol crucial în formarea acestor competențe. Educația poate ajuta la creșterea productivității prin intermediul dezvoltării competențelor și cunoștințelor relevante pentru piața muncii. De asemenea, poate contribui la creșterea inovației prin stimularea spiritului antreprenorial și a gândirii creative. Educația poate, de asemenea, să ajute la reducerea inegalităților economice și sociale prin intermediul accesului la oportunitățile de muncă și creșterea veniturilor individuale. Prin urmare, educația poate fi considerată o investiție importantă în economia unei țări, care poate avea un impact pozitiv pe termen lung asupra dezvoltării economice și sociale. Prin urmare, educația poate avea un impact pozitiv asupra microeconomiei prin formarea competențelor și cunoștințelor necesare pentru a înțelege și a

participa la economia unei țări, contribuind astfel la dezvoltarea economică și socială pe termen lung.

Se poate afirma că și cultura generală a elevului este la fel de importantă ca și formarea competențelor antreprenoriale. Cultura generală a elevului poate ajuta la dezvoltarea unui intelect curios, capacității de a învăța și de a înțelege lumea din jur. Acest lucru poate fi important pentru orice carieră sau domeniu al vieții pe care elevul ar putea să și-l aleagă. Pe de altă parte, formarea competențelor antreprenoriale poate ajuta la dezvoltarea abilităților practice și a capacității de a identifica oportunități de afaceri și de a le transforma în realitate. Acest lucru poate fi important pentru elevii care doresc să devină antreprenori sau să aibă o carieră în managementul afacerilor. Astfel fiecare elev are nevoi și obiective unice, iar ambele - cultura generală și formarea competențelor antreprenoriale - pot fi importante în atingerea acestor obiective. Este important ca educația să ofere elevilor oportunitățile de a-și dezvolta atât cultura generală cât și competențele antreprenoriale, astfel încât aceștia să poată avea succes în viață.

Educația și microeconomia sunt interconectate, deoarece microeconomia se concentrează pe comportamentul individual al consumatorilor și producătorilor, în timp ce educația poate contribui la formarea competențelor și cunoștințelor necesare pentru a înțelege și a participa la acest comportament economic.

Conceptele de bază ale microeconomiei, cum ar fi oferta și cererea, eficiența pieței, concepte de cheltuieli și venituri, pot fi învățate prin intermediul educației și pot fi aplicate în viața reală a elevilor, ajutându-i să ia decizii economice informate atât în calitate de consumatori, cât și de producători. De asemenea, educația poate contribui la formarea de antreprenori prin intermediul învățării despre concepte precum managementul afacerilor, marketingul și planificarea financiară, care sunt esențiale pentru a demara și a conduce cu succes o afacere. Prin urmare, educația și microeconomia lucrează împreună pentru a ajuta la formarea competențelor și cunoștințelor necesare pentru a înțelege și a participa la economia unei țări, contribuind astfel la dezvoltarea economică și socială pe termen lung.

Antreprenoriatul este un mod de gândire și ulterior un proces economic esențial în noua economie, cea bazată pe cunoștințe, el trebuie încurajat și susținut deoarece generează dezvoltare economică și creștere a nivelului de trai. Comisia Europeană susține promovarea educației antreprenoriale la toate nivelurile, de la școala primară la universitate și mai departe. Investițiile în educația antreprenorială sunt cele mai profitabile pentru Europa deoarece studiile arată faptul că 15%-20% dintre elevii care au participat în școala generală la un program scurt despre întreprinderile mici și mijlocii ajung ulterior să înființeze propria afacere. Indiferent dacă

ajung sau nu să înființeze propria afacere, tinerii care beneficiază de educație antreprenorială acumulează cunoștințe în domeniul afacerilor, dezvoltă competențe și atitudini specifice domeniului: creativitate, inițiativă, tenacitate, muncă în echipă, acceptarea riscului și simțul responsabilității .

Educația ajută elevii să dezvolte o serie de competențe care îi pot ajuta în viața reală: gândirea critică și capacitatea de a evalua și de a rezolva probleme, de a lua decizii și de a gândi în mod independent ; capacitatea de a se exprima clar și coerent, de a asculta cu atenție și de a lucra cu alții ; cunoștințe despre utilizarea instrumentelor tehnologice și a tehnologiilor informaționale pentru a găsi și a procesa informații ;capacitatea de a identifica oportunități și de a-și asuma riscuri în scopul de a-și atinge obiectivele și de a-și realiza potențialul; cunoștințe despre rolul și responsabilitatea individuală în societate și capacitatea de a contribui la binele comun ; capacitatea de a se adapta la situații și circumstanțe noi și de a face față schimbărilor. Acestea sunt doar câteva exemple de competențe care pot fi dezvoltate prin educație și care sunt utile elevilor în viața reală. Dezvoltarea acestor competențe poate ajuta elevii să devină indivizi mai bine pregătiți și mai pregătiți pentru a face față provocărilor și oportunităților din viața.

O ramură a economiei este microeconomia , care se concentrează asupra deciziilor de producție și consum ale indivizilor și ale firmelor în cadrul unei piețe. Microeconomia are un rol important în educația economică a elevilor, deoarece se concentrează asupra comportamentului indivizilor și firmelor în piețe specifice.

Educația economică este necesară pentru elevi pentru a-i ajuta să devină cetățeni informați și activi, să ia decizii financiare informate și să înțeleagă problemele economice globale. Lipsa educației economice generează inegalitate și frustrare pe plan personal, iar acest lucru este deja cunoscut în România acestor ani. Motivez alegerea acestei teme prin importanța abordării educației economice în școli, indiferent de profilul clasei. Identificăm astfel necesitatea intervenției active în schimbarea mentalității colective pentru educarea copiilor și tinerilor în spiritul toleranței și conștientizării rolului important pe care fiecare din noi îl deține în societate, oferind baza alfabetizării educației economice în toate etapele de dezvoltare ale copiilor și tinerilor

Microeconomia poate avea o influență importantă în formarea și valorificarea competențelor antreprenoriale prin oferirea de cunoștințe și instrumente esențiale pentru înțelegerea pieței și a comportamentului consumatorilor. Câteva modalități în care microeconomia poate influența formarea și valorificarea competențelor

antreprenoriale: înțelegerea comportamentului consumatorilor, analiza cererii și ofertei, înțelegerea concurenței, optimizarea producției.

Învățământul liceal oferă elevilor oportunitatea de a înțelege conceptele fundamentale ale microeconomiei și de a aplica aceste cunoștințe în viața reală. Astfel, se poate afirma că microeconomia joacă un rol important în formarea și valorificarea competențelor antreprenoriale în învățământul liceal, prin oferirea unui cadru teoretic pentru înțelegerea conceptelor esențiale ale afacerii, cum ar fi oferta și cererea, elasticitatea, costurile, profitul și concurența. Prin studiul microeconomiei, elevii învață cum să analizeze comportamentul pieței și al actorilor economici, cum ar fi producătorii, consumatorii și intermediarii. Acest lucru le oferă abilitățile necesare pentru a identifica oportunitățile de afaceri și a evalua potențialul acestora.

În învățământul liceal, conceptele de microconomie ajută elevii să înțeleagă cum funcționează piața și cum se pot desfășura afacerile într-un mediu competitiv. Elevii învață despre comportamentul consumatorilor, precum și despre producția și distribuția produselor sau serviciilor. Aceste cunoștințe sunt esențiale pentru formarea competențelor antreprenoriale, deoarece elevii pot aplica aceste cunoștințe în procesul de creare a unei afaceri și de identificare a oportunităților de pe piață. De asemenea, prin înțelegerea conceptelor precum costurile, profitul și concurența, elevii pot dezvolta abilități practice precum planificarea financiară, gestionarea costurilor și a profitului și identificarea surselor de finanțare. Acestea sunt competențe esențiale pentru antreprenorii care doresc să înceapă și să gestioneze o afacere cu succes.

În plus, microeconomia oferă elevilor un cadru teoretic pentru înțelegerea importanței și a impactului deciziilor economice la nivel individual și la nivel de piață. Aceasta le permite să vadă cum acțiunile lor individuale pot avea un impact semnificativ asupra economiei în ansamblu și să înțeleagă importanța responsabilizării economice. Astfel microeconomia are un rol important în formarea și valorificarea competențelor antreprenoriale în învățământul liceal prin oferirea unui cadru teoretic solid pentru înțelegerea conceptelor și a mecanismelor economice, precum și prin dezvoltarea abilităților practice necesare pentru a începe și a gestiona o afacere cu succes. Elevii pot învăța să analizeze comportamentul pieței și al actorilor economici prin intermediul unui proces de învățare interactiv, care include atât studiul teoriei, cât și aplicarea acesteia în situații practice. Mai întâi, elevii pot studia teoria microeconomică, care descrie comportamentul pieței și al actorilor economici, precum producătorii, consumatorii și intermediarii. Această teorie poate fi înțeleasă prin intermediul studiului conceptelor precum

oferta și cererea, elasticitatea, costurile și profitul, analizând piața locală prin intermediul următoarelor pași:colectarea datelor, analiza datelor, aplicarea teoriei, formularea concluziilor.

În final, elevii pot formula concluzii și recomandări cu privire la comportamentul pieței și al actorilor economici de pe piața locală. De exemplu, ei pot recomanda producătorilor soluții pentru a-și îmbunătăți profiturile sau pot sugera consumatorilor să-și modifice comportamentul de cumpărare.Acest proces de analiză a datelor microeconomice de pe piața locală poate fi un instrument valoros pentru elevi în dezvoltarea competențelor antreprenoriale, prin îmbunătățirea abilităților de cercetare, analiză, luare a deciziilor și comunicare.

După ce au înțeles aceste concepte teoretice, elevii pot aplica acestea în situații practice prin intermediul exercițiilor practice și a proiectelor. De exemplu, elevii pot analiza datele de pe piața locală sau pot simula situații economice pentru a vedea cum diferite evenimente sau decizii afectează oferta și cererea.Aceste exerciții și proiecte pot ajuta elevii să demonstreze înțelegerea conceptelor microeconomice și să-și dezvolte competențele antreprenoriale prin intermediul aplicării practice a acestor concepte :simulări ale pieței, studii de caz, crearea unui plan de afaceri, investigarea prețurilor produselor, studii ale piețelor internaționale.De asemenea, elevii pot învăța prin intermediul discuțiilor în clasă și al colaborării cu alți elevi. Acestea le oferă oportunitatea de a împărtăși perspectivele și de a discuta despre problemele practice ale pieței.Discuțiile în clasă și colaborarea cu alți elevi pot fi o modalitate eficientă de a învăța despre microeconomie și antreprenoriat. Acest lucru poate fi realizat prin intermediul următoarelor activități: dezbateri, lucru în echipe, studii de caz, prezentări. Elevii pot prezenta rezultatele proiectelor lor sau concluziile discuțiilor lor în fața clasei. Acest lucru le permite elevilor să-și îmbunătățească abilitățile de prezentare și să dezvolte capacitatea de a comunica ideile într-un mod clar și eficient.În plus, prin intermediul vizitelor la evenimente economice, elevii pot învăța cum să analizeze comportamentul real al pieței și al actorilor economici. Elevii pot participa la diverse evenimente economice pentru a înțelege microeconomia și antreprenoriatul, inclusiv:târguri de afaceri, conferințe, competiții de antreprenoriat, vizite la companii. Unii elevi sunt extrem de interesați să învețe despre antreprenoriat și să-și dezvolte abilitățile antreprenoriale, în timp ce alții pot fi mai puțin interesați. Cu toate acestea, în general, există o tendință crescândă de a dezvolta cultura antreprenorială în rândul elevilor din România. Este important să oferim elevilor șansa de a învăța despre antreprenoriat și să-și dezvolte abilitățile antreprenoriale, deoarece acestea le pot oferi șansa de a-și valorifica potențialul și de a avea un impact pozitiv în comunitatea lor.

În România, există antreprenori care se implică în dezvoltarea competențelor antreprenoriale ale tinerilor, inclusiv a liceenilor. Iată câțiva dintre ei: Dan Alexa - antreprenor, investitor și mentor, implicat în dezvoltarea antreprenoriatului și a învățării prin experiență; Bogdan Enoiu - antreprenor, fondator și CEO al Impact Hub Bucharest, o organizație care susține antreprenoriatul social și inovarea socială; Mihai Bobocea - antreprenor, mentor și investitor, implicat în dezvoltarea competențelor antreprenoriale ale tinerilor; Răzvan Lichiardopol - antreprenor, fondator și CEO al Startup Academy, o școală de antreprenoriat care oferă cursuri și programe pentru tinerii interesați să-și dezvolte abilitățile antreprenoriale; Dragoș Anastasiu - antreprenor și fondator al programului de dezvoltare a antreprenoriatului "Start-Up Nation", care oferă tinerilor șansa de a învăța cum să-și dezvolte ideile antreprenoriale.

Există multe alte personalități antreprenoriale care inspiră tinerii prin poveștile lor de succes și prin inovațiile pe care le-au adus în lume: Mark Zuckerberg - fondatorul Facebook, Elon Musk - fondatorul Tesla, SpaceX și alte companii inovatoare, Jeff Bezos - fondatorul Amazon, Jack Ma - fondatorul Alibaba Group, Richard Branson - fondatorul Virgin Group, Oprah Winfrey - personalitate media, antreprenor și filantrop, Travis Kalanick - co-fondatorul Uber, Gary Vaynerchuk - antreprenor și investitor în tehnologie, Sara Blakely - fondatoarea Spanx, Steve Jobs - co-fondatorul Apple Inc. Acestea sunt doar câteva exemple de modalități de a stimula interesul elevilor din liceu pentru formarea și aprofundarea competențelor antreprenoriale. Este important să abordăm această problemă din mai multe perspective și să oferim elevilor șansa de a învăța și de a se implica în activități antreprenoriale într-un mod care să fie motivant pentru ei.

Programele educaționale și atelierele oferite prin intermediul Junior Achievement România și Programul Național de Dezvoltare a Antreprenoriatului sunt un exemplu de acest lucru. În concluzie, elevii pot învăța să analizeze comportamentul pieței și al actorilor economici prin intermediul unui proces de învățare interactiv, care include studiul teoriei, aplicarea acesteia în situații practice, discuțiile în clasă și experiența practică.

Am observat că elevii de azi speră și visează ca mâine să fie timpul lor, al oamenilor liberi, cu business-ul lor și banii pe care să-i investească așa cum au învățat, fapt ce confirmă dorința elevilor de a fi educați. La liceu am propus implicarea elevilor de clasa XI –XII a într-un program pilot Mini-compania –în colaborare cu platforma educațională JA, unde aceștia își dezvoltă cele 7 competențe-cheie antreprenoriale prin activități de tip learning by doing, care presupun o experiență antreprenorială reală în dezvoltarea unei companii pilot. Activitățile se

desfășoară sub coordonarea mea , la orele de economie și beneficiază de consultanță din partea unui voluntar JA, antreprenor sau specialist cu experiență în domeniul afacerilor.Întâlnit la nivel european și sub denumirea de *Mini Enterprise*, programul este recunoscut de Comisia Europeană drept model de bună practică în educația antreprenorială.Elevii care participă la acest program, pot susține gratuit examenul pentru obținerea Certificatului European de Competențe Antreprenoriale (ESP), dobândind astfel recunoașterea competențelor lor antreprenoriale la nivel European. La sfârșitul acestui proiect îmi doresc ca ,elevii participanți să învețe să aibă încredere în ideile lor, să lucreze în echipă, să dezvolte un plan de afaceri, să pună întrebări, să facă cercetare și, foarte important, să vorbească în public. Mai mult decât atât, prin implicarea în programe și proiecte educaționale, școala în care predau să beneficieze de sprijin și colaborarea cu agenți economici.

Elevii adoră să fie tratați ca niște adulți, iar mulți dintre ei vor aprecia faptul că le-ai oferit încrederea că pot avea grijă de o sumă de bani.Îi învață care este adevărata valoare a banilor.Să îi expui de mici la o asemenea responsabilitate îi va pregăti pentru lumea din exterior și o viață independentă. Vor putea să-și dea seama singuri de valoarea obiectelor, care este costul unor decizii incorecte și să nu ia lucrurile de-a gata.Le permite să greșească acum, ca să le fie bine mai târziu.

Consider că educația școlară și antreprenorială ar trebui să meargă pe același drum, împreună. Este important ca educația antreprenorială să fie predată elevilor din ciclul de învățământ liceal, astfel încât aceasta să își producă efectele pozitive când fiecare dintre absolvenții de liceu sau facultate vor intra în câmpul muncii și vor lua decizii în ceea ce privește gestionarea bugetului propriu, accesarea unui credit și structurarea costurilor acestuia sau decizii despre economisirea.Din păcate statisticile cu privire la educația financiară arată îngrijorător. România se află pe ultimul loc între statele UE în ceea ce privește educația financiară și pe locul 124 din cele 143 de țări.

Bibliografie:

1. Borza, D. L., Ileni, T. A., Marinescu, A. I., & Darabant, S. A. (2023). Teacher or supervisor? Effective online knowledge distillation via guided collaborative learning. *Computer Vision and Image Understanding*, 228, 103632.
2. BOTEZATU, L. Elemente și aspecte pentru inovarea educației.
3. Cebanu, S. L. (2023). Repere ale educației antreprenoriale în învățământul preuniversitar. In *Abordări psiho-pedagogice, lingvistico-literare, istorice și didactice în științele educației* (pp. 132-141).
4. Gogoi, E., & Lazariuc, C. (2023). Abilitățile și competențele transferabile: cerință și provocare în profilul viitorului specialist. In *Cercetarea, inovarea și dezvoltarea din perspectiva eticii globale* (pp. 211-221).
5. Guțu, V. (2023). Educația nonformală în Republica Moldova: demersuri conceptuale și metodologice. In *Educația și învățământul extrașcolar în Republica Moldova: statu quo și perspective* (pp. 6-17).
6. Ilie, L. U. P. U., & DRUTA, R. (2023). Innovative aspects of the teaching-learning-assessment of mathematics in high school in the context of developing XXI century skills. *Acta et Commentationes Sciences of Education*, 31(1), 16-29.
7. Monica, A. N. ABILITĂȚILE ANTREPRENORIALE ALE ELEVILOR. *GHID METODIC-ANTREPRENORIAL PRIN FIRME DE EXERCITIU*, 9.
8. Novac, A. (2023). Human Capital in the Republic of Moldova-Important Source for Entrepreneurial Activity. *Intellectus*, 45.
9. Nurkolis, N., Muhdi, M., Maryant, M., & Kusumaningsih, W. (2024). Diversi factori care influențează implementarea cu succes a politicilor de digitalizare a școlilor. *KnE Științe Sociale*, 229-238.
10. Stan, G., Tudor-Preda, A., & Ilincuța, C. (2023). O SCHIMBARE DE PARADIGMĂ. *Studii și articole de istorie*, (90).
11. ȚÎBULEAC, A. (2023). *Dezvoltarea planului-cadru de învățământ din perspectiva formării competențelor-cheie* (Doctoral dissertation, Universitatea Pedagogică de Stat "Ion Creangă").
12. Revista Ecoforum Journal ISSN 2344 – 2174 -Modern teacher under the conditions of digitalization of education, Proceedings of the 1st International Scientific Conference "Modern Management Trends and the Digital Economy: from Regional Development to Global Economic Growth" (MTDE 2019), ISSN 2352-5428

Metacogniția, factor decisiv al învățării de calitate

Bucur Cristiana

Colegiul Național „Octavian Goga”, Miercurea-Ciuc

De cele mai multe ori, reușita elevului în activitatea școlară se raportează la modul în care subiectul uman prelucrează informația. Astfel, activitatea de cunoaștere devine obiect de reflecție, iar individul, în calitatea sa de actor al învățării este personal responsabil de activitatea pe care o desfășoară sau la care participă.

Avându-se în vedere cele două componente ale procesului metacogniției (cunoștințe și abilități), se poate deduce că un aspect al învățării extrem de important este instrumentarea elevului pentru crearea și folosirea abilităților sale de gândire și raționament pentru a atinge diverse obiective ale unei învățări complexe. Pentru aceasta, elevul trebuie sprijinit corespunzător să-și diversifice repertoriul strategiilor de gândire, de rezolvare de probleme și învățare, reflecând asupra lor, observând strategiile altora, sau prin instruire directă. Simplul fapt de a-l pune pe elev să reflecteze asupra întrebării „Cum să fac?” atunci când are de rezolvat o sarcină poate determina o resuscitare a cunoștințelor și o reevaluare a posibilităților. De exemplu, pentru a lua cunoștință de funcționarea gândirii sale în situația rezolvării unei probleme, elevul poate să verbalizeze, să explice celorlalți modul de a proceda, apoi să formuleze o judecată asupra eficacității strategiei utilizate. Un procedeu la îndemână este recurgerea la metoda gândirii cu voce tare, când elevul este pus să rostească, cu voce tare, toți pașii pe care i-a parcurs în deslușirea unor situații. Pentru aceasta, profesorul trebuie să le ofere, mai întâi un model de gândire cu voce tare. El expune, în fața clasei, la tablă, o situație și, în același timp, verbalizează modul de a proceda, etapele parcurse (schema comediei “O scrisoare pierdută” care să includă personajele, triumful amoros, traseul scrisorii, citate esențiale etc.).

Cercetările din psihologia cognitivă au arătat faptul că majoritatea diferențelor dintre cei care au capacitatea de a învăța cu ușurință și cei care întâmpină dificultăți în învățare se regăsesc la nivel metacognitiv. Lafortune și Saint-Pierre (1998, p. 20) atrag atenția asupra faptului că experții într-un domeniu nu utilizează procesele cognitive în același mod cu începătorii. Tocmai de aceea relația între modelele de instruire și strategiile învățării capătă nuanța unei relații cu dinamică specifică, extrem de complexă. Pentru a accede la învățarea strategică elevii trebuie să fie ajutați de profesor să învețe deprinderile metacognitive, să

învețe să-și cunoască propria gândire, să-și monitorizeze și controleze capacitatea de procesare a informațiilor, să devină conștienți de existența strategiilor gândirii. În cadrul învățământului centrat pe elev, rolul profesorului trece dincolo de simplul transfer de cunoștințe de la el către elev. Nu profesorul este cel care-l învață pe educat, ci acesta din urmă învață, în timp ce profesorul îl acompaniază, îi dă sugestii, îi arată drumuri noi pe care educatul le-a scăpat din vedere. Profesorul creează o ambianță mobilizatoare în care elevul învață cu plăcere și se dezvoltă în același timp. Într-o asemenea ambianță, metodele motivaționale coercitive nu-și au locul și nici sensul. Acest lucru nu înseamnă că nu există disciplină, dimpotrivă, aceasta reprezintă o exigență, o condiție necesară, numai că disciplina este auto-impusă.

De aceeași manieră gândesc și E. Cauzinille și A. WeilBarais, care surprind faptul că multe dintre dificultățile școlare ale elevilor își au originea în deficitul metacognitive. De exemplu, la română, profesorii pun, de multe ori, dificultățile elevilor pe seama lipsei de cunoștințe. În realitate, mulți elevi cunosc termenii, dar nu știu când și cum să îi utilizeze. Sau, ei știu să trateze anumite situații, dar eșuează în contexte similare ale căror trăsături de suprafață sunt modificate (structura subiectului pentru examenul de bacalaureat).

Pe scurt, acești elevi nu au achiziționate nici cunoștințe și nici abilități metacognitive. Diferite experiențe au arătat însă că aceste comportamente pot fi modificate prin antrenamente ale abilităților metacognitive de gestionare conștientă a sarcinilor. Metacogniția se învață, dar în anumite condiții de mediere pe care profesorii trebuie să le stăpânească. Profesorul poate să predea, în cadrul unor secvențe speciale din lecție sau chiar în lecții de sine stătătoare, aceste abilități metacognitive prin care elevii sunt solicitați să reflecteze asupra demersurilor, să le evalueze, să le compare cu ale altora, să le aleagă pe cele mai eficiente, să realizeze transferuri. Activitățile pe care le presupune metacogniția sunt complexe în sensul că cel care învață nu doar execută ci planifică, evaluează, controlează, reorganizează. E. Bondy oferă câteva sugestii pentru educatori în scopul dezvoltării proceselor metacognitive ale elevilor: elevul să țină un jurnal al învățării; să se poarte discuții despre activitățile metacognitive implicate în rezolvarea sarcinii (estimarea dificultății sarcinii, fixarea de obiective, alegerea de strategii); să se asigure un permanent feed-back; să se facă inițierea în tehnica autochestionării; să se învețe tehnica inventarierii materialului; să se deprindă autoevaluarea nivelului înțelegerii; să se planifice pașii învățării; să se învețe explicit cum se studiază; să se urmărească în permanență abordarea logică și sistematică a problemelor (Cf. V. Negovan, 2001, p. 152).

Astfel, sensul educației moderne este de a transmite bazele și metodele autoformării individului de autoeducare pentru o viață întreagă, de a transforma omul care e educat de alții în omul care se educă pe sine însuși. Activitatea mentală a celui care învață asigură directă legătură a metacogniției cu preocupările de explicare a reușitei în învățare.

BIBLIOGRAFIE

Brown, A.L., 1987, „Metacognition, executive control, self-regulation and other more mysterious mechanisms” în Weinert, F., Kluwe, R., Metacognition, motivation, and understanding, Hillsdale NJ: Lawrence Erlbaum Associates, pp. 65-116.

Crahay, M., 1999, Psychologie de l'éducation, Paris, PUF.

Delacour, J., 2001, Introducere în neuroștiințele cognitive, Iași, Editura Polirom.

Flavell, J.H., 1976, „Metacognitive aspects of problem-solving”, în Resnick, L.B.(dir.), The nature of intelligence, Hillsdale, NJ: Lawrence Erlbaum Associates, pp. 231-235.

Lafortune, L., Saint-Pierre, L., 1998, Affectivité et métacognition dans la classe, Paris, Bruxelles, De Boeck & Larcier.

Meyer. G., 2000, De ce și cum evaluăm, Iași, Editura Polirom.

Miclea, M., 1998, „Învățarea școlară și psihologia cognitivă”, în Ionescu, M. (coord.), Educația și dinamica ei, Editura Tribuna Învățământului, București.

Miclea, M., 1999, Psihologie cognitivă, Iași, Editura Polirom.

Implementarea programului de mentorat la nivelul comunității de învățare

Prof. Daniela BUDUR-HRISTEA
Grădinița cu Program Prelungit Nr.6 Botoșani

Mentoratul este conceput ca tip de relații umane cu caracter informal sau formal, cu particularități creative, axate pe învățare, progres, carieră și performanță care desemnează o persoană cu experiență ce oferă consiliere, ajutor unei alte persoane cu mai puțină experiență. Persoana care poate oferi această asistență de sprijin poate fi mentorul. Indiferent în care domeniu ar fi aplicată, activitatea de mentorat poartă caracter de dezvoltare personală și profesională.

Mentoratul este apreciat în sistemul de învățământ ca un demers care facilitează în mod direct dezvoltarea profesională a celor implicați în activitatea educațională. Scopul activităților de mentorat este de a contribui la asigurarea calității educației prin acțiuni care vizează:

- sprijinirea persoanei mentorate în procesul de autoobservare și reflecție asupra propriilor experiențe profesionale;
- facilitarea procesului de autoevaluare a persoanei mentorate pentru determinarea necesităților de dezvoltare profesională;
- ghidarea în procesul de schimb de experiență și diseminare a bunelor practici.

Pentru a asigura condiții favorabile la locul de muncă pentru dezvoltarea profesională și integrarea în mediul educațional a cadrelor didactice debutante/noi se va iniția activitatea de mentorat prin:

1. Analiza nevoilor de dezvoltare profesională a cadrelor didactice prin activități de mentorat. Acțiuni derulate în luna august-septembrie:

- Autoevaluarea potențialului profesional al cadrului didactic prin intermediul unor metode și instrumente specifice: observarea prestației proprii a cadrului didactic, aprecierea colegilor în urma interesistențelor, activităților demonstrative, analiza rezultatelor elevilor.
- Analiza nevoile de dezvoltare profesională, prin selectarea subiectelor de interes pentru cadrele didactice debutante/noi.

2. Identificarea potențialilor mentori.

- Stabilirea punctelor slabe și tari ale mentoraților.
- Instruirea mentorilor prin delegarea la stagii de formare.

3. Elaborarea programului de mentorat. Activitățile desfășurate în luna septembrie prin colaborare membrilor comisiei de mentorat didactic.

- Organizarea activității de mentorat. Elaborarea Planului anual de mentorat .
- Stabilirea unui program, orar și a calendarului de desfășurare a programului de mentorat: durata programului, desfășurarea cronologică;
- Activitatea de mentorat se va desfășura la locul de muncă;
- Discuțiile privitor la planificarea activităților se vor desfășura la nivel de comisie;
- Oferirea programelor de mentorat individual și mentorat în grup.

Pe parcursul anului debutanții vor beneficia de cel puțin o ședință de lucru pe lună: analiza de nevoi, plan de dezvoltare, training, masă rotundă, ședințe individuale despre unele necesități consultative.

4. Aplicarea programului de mentorat.

Acțiunile care sunt reflectate în programul de inserție în cadrul instituției. La nivel de documentare, informare a cadrelor didactice debutante cu:

- documente de politici educaționale care reglementează activitatea educațională- Legea Educației, Codul muncii, Codul de etică al cadrului didactic, Standarde de competență profesională ale cadrelor didactice;
- cadrul normativ al instituției;
- procedurile interne a instituției;
- aspecte de funcționare a catedrei;
- aspecte de relaționare și responsabilități.

La nivel de elaborare, aplicare, informare a cadrelor didactice debutante/noi cu:

- Cadrele didactice debutante vor fi direcționate spre elaborarea propriului traseu de dezvoltare profesională prin imprimarea acesteia în Programul de activitate în care se vor regăsi obiectivele și modalități de realizare a acestora.
- Tehnici de elaborare a proiectării de lungă durată cu formarea competențelor și eșalonarea conținuturilor;
- Tehnici de elaborare a proiectului activitate ;
- Întocmirea subiectelor pentru lucrările de evaluare formative/sumative; - Criterii de evaluare a testelor de evaluare sumativă;
- Aplicarea metodelor interactive la ore;
- Desfășurarea activităților didactice, extracurriculare și de consiliere;
- Sprijinirea cadrele didactice, inclusiv a celor care au beneficiat de formare continuă, în elaborarea și implementarea Planului personal de dezvoltare profesională;
- Interasistențe cu participare la analiză activităților, consemnate în Registrului de asistență;
- Asistență la orele colegilor, analiza, Fișa de evaluare.
- Participare la discuții în cadrul Comisie metodice, participarea/organizarea a activităților extracurriculare.

5. Monitorizare.

Monitorizarea programului de mentorat este sarcina directorului, metodistului și a responsabilului comisiei de mentorat.

6. Evaluarea programului de mentorat.

Dintre metodele utilizate în evaluare se vor menționa: autoevaluarea, aprecierea beneficiarilor (chestionar, interviu), aprecierea colegilor (interasistențe, activități demonstrative), rezultatele elevilor, evaluarea realizată de mentor. Instrumente utile în evaluare sunt: fișa de observare a progresului profesional, raportul asupra progresului profesional. La sfârșitul anului de studii fiecare cadru didactic mentor vine cu un raport despre activitatea de mentorat, care nemijlocit s-a desfășurat în baza Programului de activitate a mentorului, unde se pune accent pe rezultatele obținute de cei mentorați și acțiunile ulterioare în raport cu activitatea acestora.

7. Îmbunătățirea.

Programul de mentorat desfășurat în instituție va satisface necesitățile profesionale ale cadrelor didactice și va contribui la realizarea obiectivelor de formare profesională. Despre eficiența implementării Programului de mentorat a cadrelor didactice la nivel de instituție se va diagnostica în baza indicatorilor de performanță. Recomandările pentru îmbunătățirea competențelor profesionale, a scopurilor, a strategiilor de lucru vor facilita calitatea procesului educațional în instituție.

Prin eforturi comune instituția v-a asigura crearea unui sistem de dezvoltare profesională, care ar permite tinerilor specialiști și nou angajați, să se integreze și să avanseze, iar celor experimentați să se perfecționeze.

În baza unor constatări, analize a procesului de mentorat au fost identificate următoarele puncte forte:

- Planificarea activității didactice se realizează aplicând tehnici eficiente de învățare ;
- evaluarea didactică este efectuată cu utilizarea itemilor de diferite nivele de gândire;
- procesul didactic devine mai atractiv, apare motivația în procesul de învățare pentru toți actorii implicați ;
- mentorii fac progrese în analiză, sinteză și evaluare a informației și a procesului de învățare;
- cadrele didactice debutante au parte de un proces de integrare mult mai eficient și de scurtă durată ;

Procesul de mentorat devine un instrument din ce în ce mai eficient în dezvoltarea carierei, având un impact deosebit asupra instituției, asupra dezvoltării resurselor umane și a carierei, datorită căruia angajații progresează mai rapid, au un sentiment de satisfacție și de realizare profesională, devin mai încrezători în propriile forțe, au abilități de copying mult mai eficiente și se adaptează mai rapid în comunitate.

PROGRAM DE MENTORAT PENTRU ASISTENȚA ȘI SUSTINEREA DEBUTANȚILOR INSTITUȚIA DE ÎNVĂȚĂMÂNT:

PROFESOR DEBUTANT:

DIRECTOR:

DURATA: 1 an școlar

SCOP:

Dezvoltarea profesională a debutantului, prin îmbunătățirea cunoștințelor de specialitate, a competențelor metodologice și a cunoștințelor legate de organizație, pentru a atinge standardele profesionale ale unui cadru didactic.

OBIECTIVE:

- O1: Să cunoască curriculumul preșcolar;
- O2: Să dobândească abilități de a întocmi documentele școlare (planificarea anuală, calendaristică, proiecte de activitate, proiecte educaționale de parteneriat, fișe de evaluare, sprijinirea și monitorizarea fiecărui copil, portofoliul educatoarei, etc.) și controlul asupra comportamentului preșcolarilor prin explorarea de strategii noi, prin aplicarea regulamentului unității;
- O3: Să cunoască modalitatea de completare a documentelor școlare .
- O4: Să organizeze spațiul de învățare în grupă, prin amenajarea sălii cu elemente specifice (centre, calendarul naturii, regulile, insula de lectură etc);
- O5: Să poată identifica și sprijini grupurile de preșcolari cu dificultăți și cu performanțe școlare, apelând la sprijinul consilierul școlar;
- O6: Să poată comunica eficient cu elevii, colegii, cu părinții elevilor informându-i verbal și în scris asupra copiilor;
- O7:Să demonstreze manifestarea responsabilității pentru calitatea pregătirii profesionale.

Resurse implicate:

Umane :

- Debutantul, directorul școlii, șeful comisiei de curriculum, consilierul școlar, etc.
- Elevii și părinții acestora

Informaționale :

- Documente școlare, cărți de metodică, cărți de specialitate etc.

Materiale

- Computer, imprimanta, poșta electronică, coli de scris
- Fișa de evidență a activităților și preocupărilor extrașcolare
- Fișa de evidență a activităților de dezvoltare profesională
- Fișe de evaluare, fișe de lucru, fișa de dialog profesional etc.

Timp: un an școlar

Rezultate așteptate: Satisfacerea nevoilor de asistență ale debutanților: managementul clasei, ca mediu de învățare, managementul timpului, proiectarea și organizarea activităților, a conținuturilor, evaluarea achizițiilor preșcolarelor, adaptarea la mediul de învățare, adaptarea stagiului la condițiile și cerințele specifice unității etc.

Monitorizarea:

- ❖ Evidența activităților ținute de mentor și asistate de stagiari
- ❖ Evidența activităților predate de stagiari și asistate de mentor
- ❖ Raportul specific fiecărei activități- analiza punctelor tari și a celor slabe ale activității de mentorat, propuneri de eficientizare ale acestora
- ❖ Rezultate concrete din timpul activităților desfășurate
- ❖ Fișe de evaluare
- ❖ Fișa de observație a lecției
- ❖ Jurnalul de practică al stagiului

Evaluare:

- ❖ Observații făcute asupra impactului pe care l-au avut activitățile asupra stagiului; ❖ Fișe de evaluare
- ❖ Chestionare

Bibliografie:

1. Statutul profesorului mentor.
2. Mentoratul în educație - context facilitator și modalitate de sprijin pentru cariera didactică – Lazăr Emil, Gabriel Leahu, ed. Universitară, București 2020

STRATEGIILE DIDACTICE ÎN ÎNVAȚĂMÂNTUL PREȘCOLAR

Prof.inv. preșcolar Buhuși Lucica
G.P.N. Telejna, Com. Zăpodeni, Jud. Vaslui

Procesul de învățământ este un sistem complex, rezultat al interdependenței dintre predare și învățare, cu o finalitate bine conturată, aceea de transpunere în practică a idealului educațional, dezvoltarea integral-vocațională a personalității. Din această cauză procesul de învățământ se supune legii generale de apreciere a oricărei activități umane, aceea de a obține rezultate cât mai bune cu mijloacele cele mai adecvate și potrivite scopurilor și obiectivelor anticipate.

Pentru a realiza o învățare eficientă se cere o delimitare conceptuală, astfel:

- *metodologie didactică* – este ansamblul metodelor și procedurilor utilizate în procesul de învățământ, precizând în același timp natura, funcțiile și posibilele clasificări ale metodelor de învățământ. Metodologia este știința, tehnica și arta.
- *tehnologia didactică* reprezintă ansamblul mijloacelor audio-vizuale utilizate în scopuri didactice dar și ansamblul de metode de învățământ și strategii didactice folosite în timpul interacțiunii dintre educat și educator.
- *strategia didactică* este expresia unității și interdependenței metodelor didactice, procedurilor, mijloacelor de învățământ și a modurilor de organizare a învățării.
- *metoda* este un drum care conduce la atingerea obiectivelor educaționale.
- *procedura* este un detaliu, o componentă a metodei.
- *mijlocul de învățământ* este un instrument material folosit în procesul de învățământ pentru a facilita transmiterea cunoștințelor, formarea deprinderilor, învățarea și autoînvățarea, evaluarea achizițiilor și valorizarea aplicațiilor practice.

Metodele didactice sunt multiple și trebuie cunoscute și valorificate în timpul actului didactic. Astfel se ridică problema sistematizării metodelor, a alăturării unei taxonomii. În sensul acesta se ține cont de o serie de criterii :

1. după sfera aplicabilității, metodele sunt generale și particulare ;
2. după criteriul istoric, sunt tradiționale și moderne;
3. după gradul de activizare a elevilor, sunt pasiv-expozitive și activ-participative;
4. după strategia de învățare, sunt algoritmice și euristice;

5. după forma de organizare a învățării, sunt de învățare frontală, individuală sau în grupuri;
 6. după modul de prezentare a informațiilor, sunt verbale și concret- intuitive.
Pornind de la multitudinea de criterii Ioan Cerghit face o clasificare completă ținând seama de un criteriu de bază- izvorul cunoașterii sau sursa generatoare a învățării , astfel :
1. *metode de comunicare orală* : expositive (afirmative), interrogative (conversative sau dialogate), metoda discuțiilor și a dezbaterilor, problematizarea;
 2. *metode de comunicare bazate pe limbajul intern* (reflectia personală);
 3. *metode de comunicare scrisă* (lectura);
 4. *metode de explorare a realității* : explorare nemijlocită (observatia sistematică și independentă , experimentul, învățarea prin cercetarea documentelor și vestigiilor istorice), explorare mijlocită (metode demonstrative și de modelare);
 5. *metode bazate pe acțiune* : pe acțiunea reală (exercitiul, studiul de caz , proiectul de cercetare , lucrările practice) , metode de simulare (învățarea prin joc , prin dramatizare , pe simulatoare);
 6. *metode de rationalizare a învățării și predării* : metoda activității cu fișele , metode algoritmice , instruirea programată , instruirea programată pe calculator .

Orice strategie este în același timp rezultatul interacțiunii mai multor procedee , este o succesiune de operații , urmărind multiple obiective didactice . În acest sens Ioan Nicola prezintă în manualul de Pedagogie o clasificare a strategiilor didactice :

1. *strategii didactice de tip expositiv – euristic* : povestirea , explicația , prelegerea , conversația , problematizarea , descoperirea , demonstrația , modelarea , observațiile independente , munca cu manualul , lucrările experimentale și lucrul în grup .
2. *strategii didactice de tip algoritmicizat* : algoritmicizarea , instruirea programată și exercitiul ;
3. *strategii didactice de tip evaluativ- stimulator* : evaluare continuă și cumulativă , măsurare și evaluare , docimologia (evaluarea randamentului școlar) , observarea și aprecierea verbală , chestionarea verbală , lucrările scrise , testele docimologice , verificarea prin lucrări practice , examenele , scările de apreciere și verificarea cu ajutorul mașinilor.

Pentru a fi eficiente metodele trebuie să pornească de la o serie de funcții:

1. *funcția cognitivă* , de organizare și dirijare a cunoașterii;
2. *funcția instrumentală* , de intermediar între elev și materia de studiat;
3. *funcția normativă* , de a arăta cum să se procedeze , cum să se predea , cum să se învețe pentru a obține rezultate bune;
4. *funcția motivațională* , de stimulare a curiozității , de trezire a interesului și a dorinței de cunoaștere;
5. *funcția formativ- educativă* , de exersare și de dezvoltare a proceselor psihice și motorii , concomitent cu însușirea cunoștințelor și formarea deprinderilor.

Strategiile didactice cuprind, pe langa metodele didactice, mijloacele si suporturile tehnice necesare instruii.

Mijloacele de invatamant desemneaza totalitatea resurselor materiale folosite de profesor pentru a transmite cunostinte ,a forma deprinderi , a evalua achizitii sau a realiza aplicatii practice.O clasificare dupa functia pedagogica , imparte mijloacele de invatamant astfel :

1. mijloace informative demonstrative , ce reprezinta surse de informatie , se clasifica dupa forma si gradul de apropiere si departare de experientele concrete si abstracte ale invatarii :

- a. materiale intuitive naturale (ierbare , insectare , roci , metale , aparate , unelte , masini etc)
- b. obiecte elaborate sau construite special pentru scopuri educative (substitute tridimensionale ale realitatii ce imita , reproduc sau reconstituie natura : mulaje , machete , corpuri geometrice , globul terestru etc) ;
- c. materiale sau reprezentari figurative (fotografii , tablouri , desene , documente , harti , reproduceri de arta etc) ;
- d. reprezentari simbolice (desene pe tabla , formule matematice , note muzicale , numere etc) ;

2. mijloace de exersare si formare a deprinderilor (jocuri de constructii tehnice si de creatie , truse de piese demontabile , calculator , aparate si instrumente de laborator , materiale si aparate de educatie fizica si sport , instrumente muzicale) ;

3. mijloace de rationalizare a timpului (sabloane , stampile *didactice etc*) ;

4. mijloace de evaluare a rezultatelor invatarii (texte , instalatii complexe de verificare a cunostintelor)

La nivelul strategiilor didactice instruirea programata ocupa un loc aparte .Porneste de la premisa ca predarea-invatarea constituie un flux continuu de informatii dirijat si controlat in permanenta prin intermediul unei conexiuni inverse . Datorita acestui mecanism devine posibila autoreglarea permanenta a invatarii si imbunatatirea ei calitativa .

Materialul ia forma unui program elaborat dupa :

- a. principiul pasilor mici si al progresului gradat , ceea ce presupune principiul fragmentarea materiei in unitati elementare .
- b. principiul participarii active , in sensul ca fiecare secventa reclama si o aplicatie , obliga elevul sa lucreze cu informatia data .
- c. principiul verificarii imediate , ceea ce inseamna ca elevul are posibilitatea sa-si verifice imediat si de fiecare data corectitudinea raspunsului , a solutiei gasite etc., prin comparatie cu raspunsul bun indicat in alta parte . Aceasta intarire continua permite o corectare operativa a erorilor comise , o autoreglare a invatarii .
- d. principiul ritmului propriu de invatare .Lucrand independent , fiecare elev progresa in ritmul lui specific , dupa posibilitatile lui reale .

Aceasta metoda foloseste tipuri diferite de programare a materiei si activitatii de invatare . Mai des utilizate sunt insa : programarea liniara si programarea ramificata .

Ansamblul metodelor didactice , a mijloacelor de invatamant si a strategiilor didactice nu pot fi puse in aplicare in cadrul interactiunii dintre educator si educat decat intr-o stransa legatura cu toate celelalte componente ale procesului de invatamant . Metodologia devine , astfel , un intermediar , un mediator intre continutul invatarii si elevi , intre obiectivele educatiei si continuturi , intre cadrul didactic si elev , intre resurse si finalitati. G.G. Antonescu spunea ca metoda este elementul dinamic de valorificare a conditiilor subiective si obiective ce asigura functionarea procesului de invatamant .

Alegerea metodelor didactice constituie o decizie practica , concreta , care se fac in functie de obiectivele urmarite (de exemplu , daca urmarim formarea gandirii independente si creative , vom folosi metode activ-participative) .In acelasi timp , o metoda poate participa simultan sau succesiv la realizarea mai multor obiective introductiv-educative , de aceea spunem ca ea are un caracter polifunctional .

Optiunea cadrului didactic pentru o anumita metoda este o decizie foarte complexa , pentru ca el trebuie sa tina cont nu numai de finalitatile educatiei sau de continuturile transmise , ci si de particularitatile de varsta si individuale , de psihologia grupului scolar si de natura mijloacelor de invatamant . Astfel , in invatamantul preprimar , nu pot fi folosite metode algoritmice de instruire sau metoda dezbaterilor , fiind preferate metode de explorare directa a realitatii , metode de comunicare orala sau metode practice . Cadrul didactic trebuie sa stapaneasca foarte bine metodologia didactica pentru a o putea adapta la o situatie precisa . Acesta este terenul pe care se afirma cel mai usor creativitatea didactica . Daca metodele si procedeele alese de cadrul didactic sunt cele corecte , ele duc la operationalizarea invatarii , la asigurarea mobilitatii in procesul de predare - invatare – evaluare , la solicitarea potrivita si diferentiata a elevilor , la densitatea invatarii , la stimularea si motivarea participantilor la acest proces , determinand succesul scolar .

BIBLIOGRAFIE

1. Gheorghe Tomsa , “ Psihopedagogie prescolara si scolara “ , Bucuresti , 2005;
2. I. Cerghit , I. T. Radu , E. Popescu , L. Vlasceanu , “ Didactica “ , E.D.P. Bucuresti , 1993;
3. I. Nicola , “ Pedagogie “ , E.D.P., Bucuresti , 1992;
4. E. Popescu , A. Mateias , “ Pedagogie prescolara “ , E.D.P. , Bucuresti , 1994;
5. I. Cerghit , “ Metode de invatamant “ , E.D.P. , Bucuresti, 1997;
6. C.Cucos , “ Pedagogie “ , Ed. Polirom , Iasi , 2002;
7. M.R. Ionescu , “Didactica moderna “ , Ed. Dacia, Cluj-Napoca, 2001;



Vocație și interes pentru sport

Prof. Bujor Mihaela

Educația fizică este o componentă a educației generale, integrate, alături de educația intelectuală, educația morală, educația estetică și educația tehnico-profesională. Educația fizică presupune întotdeauna activitate.

Informațiile despre noțiunea de "SPORT", deși întâlnită și în alte publicații speciale (de sociologie, antrenament, management etc.), sunt necesare deoarece întotdeauna educația fizică va fi "legată" și comparată cu sportul. Peste tot, în aproape toate împrejurările, se folosește expresia "educație fizică și sport".

Sportul este deosebit de complex, atât sub aspectul structurii, cât și al funcțiilor.

✚ Ca structură, se remarcă cele patru subsisteme clasice ale sale:

- sportul pentru toți (fostul "sport de masă"),
- baza de masă a sportului de performanță (sau "sportul la copii și juniori")
- sportul de performanță și
- sportul de înaltă performanță (subsisteme menționate, între altele, de toate publicațiile din domeniul antrenamentului sportiv).

Între cele patru subsisteme există legături evidente și logice, dar și diferențe specifice. Sportul există în mod concret, prin structuri motrice diferențiate pe discipline, ramuri și probe sportive.

✚ Ca funcții ale sportului, se pot menționa următoarele mai importante:

- contribuții la dezvoltarea corporală/fizică a practicanților exercițiilor fizice
- contribuție la dezvoltarea gustului specific și specializat al omului
- practicant sau spectator
- pentru mișcare, pentru unele ramuri sau probe sportive
- contribuție la integrarea socială a practicanților exercițiilor fizice

Sportul se clasifică în foarte multe feluri, după criterii diferite:

- sporturi clasice, moderne și contemporane;
- sporturi olimpice și neolimpice;
- sporturi naționale și internaționale;
- sporturi pe echipe, individuale și mixte;
- sporturi pentru tot anul calendaristic și de sezon;
- sporturi pentru bărbați și pentru femei;
- sporturi cu caracter motric și cu caracter amotric (șah, aeromodelism etc.);

Motivele practicării exercițiilor fizice și sportului sunt complexe și exprimă unitatea și diversitatea personalității fiecărui subiect.

Se cunosc două direcții de abordare a interesului practicării activității sportive a indivizilor dintr-o societate:

- una aplicată la nivelul primar al practicării educației fizice și sportului
- cealaltă cuprinzând vectorii a motivației sportive (înclinație spre una din multiplele forme ale activității sportive, voința de a învinge, dorința de a fi campion, afirmarea personală).

Vocația pentru sport reprezintă un ansamblu de trăsături, de la dispoziții și tendințe primare, până la formele superioare ale motivației sportive. Plăcerea de a practica un sport indiferent de dificultățile întâmpinate se obiectivizează atât sub forma unui flux energetic de origine individuală cât și ca emanație a unui for colectiv, rezultat al unei presiuni exterioare.

Vocația este și rămâne o convergență a tuturor puterilor omului, exteriorizarea sa creatoare, dispoziția prin care sportivul are capacitatea de a intui că se poate realiza pe sine prin sport, un univers în care și prin care sportivul trăiește sentimentul propriei libertăți și al propriei afirmări(C. Narly).

Vocația pentru sport reprezintă factorul activator al dinamicii specifice personalității sportivului. Ea se manifestă ca o opțiune, ca o alegere a tipurilor specifice de activitate, ca o focalizare a conștiinței în plan obiectiv, ca o corespondență firească dintre trebuințe, valențe și interese între capacitățile personale și exigențele sportului practicat.

Interesele sunt forme ale motivației umane caracterizate prin orientarea specifică a cunoașterii spre anumite domenii. În activitatea sportivă un rol deosebit în formarea și dezvoltarea intereselor îl au influențele educative.

Interesele evoluează de la calitatea de interes situativ pentru activitate propriu-zisă la cea de interes pentru ramură, manifestat prin tendința de a cunoaște valorile performanțelor, pe cei care le-au realizat, prevederile regulamentelor de concurs, etc, trecând apoi în cea de interes pentru cunoașterea aprofundată a caracteristicilor tehnico-tactice și strategice(Neacsu-Ene).

Interesul pentru sport poate fi considerat ca unul dintre factorii subiectivi care determină intrarea în activitatea sportiva. La copii interesul pentru sport prezintă aspectul de practicare efectivă și foarte puțin de cunoaștere teoretică a acestuia. Interesul sportiv propriu-zis are drept izvor și sursă de alimentare o serie de factori

- satisfacția produsă de activitate, de succes
- caracterul atractiv al activităților organizate de profesori

Atragerea copiilor și adolescenților spre practicarea sistematică a sporturilor și de aici spre performanță, este condiționată de munca pasionată, atractivă și stimulativă a profesorului de educație fizică și sport sau a antrenorului, de măiestria lui de a descoperii atât aptitudinile pentru sport cât și de a trezi dorința elevilor de autodepășire.

Bibliografie:

1. BOTA, Cornelia, Fiziologia educației fizice și sportului. MTS, București, 1994
2. CERGHIT, Ioan, Metode de învățământ. Editura Didactică și Pedagogică, București, 1997
3. CÂRSTEA, Gheorghe, Teoria și metodica educației fizice și sportului. Editura Universul, București, 1993
4. FIREA, Elena, Metodica educației fizice școlare (vol. I). IEFS, București, 1984
5. CÂRSTEA, Gheorghe, Educația fizică - fundamente teoretice și metodice. Casa de editură Petru Maior, București, 1999.
6. <https://www.scribd.com/document/462103578/CLASIFICARE-A-SPORTURILOR-docx>

Promovarea imaginii școlii prin proiectele eTwinning

Prof. înv. primar Bunta Simona
Școala Gimnazială "Nicolae Bălcescu" Oradea

Am înscris școala noastră pe cea mai mare comunitate de școli din Europa, platforma eTwinning în august 2018, din dorința de a face schimb de experiență cu alți profesori din alte țări europene și de a ne implica în parteneriate și proiecte internaționale.

Pe platforma eTwinning am colaborat cu profesori din țări diferite, cu care am demarat proiecte și am realizat schimburi de experiență. Am avut fericita ocazie de a ne cunoaște reciproc și de a afla informații despre sistemele lor de învățământ, despre țările lor, despre cultura, obiceiurile și valorile lor. Atât elevii, cât și profesorii ne întâlnim virtual pe platformă, ne cunoaștem, discutăm, colaborăm, planificăm proiectele și activitățile pe care le vom desfășura, facem schimb de bune practici.

Poate și datorită partenerilor minunați pe care i-am avut în proiectele desfășurate pot afirma că, platforma etwinning este o comunitate de învățare de excepție care ne face să ne simțim că putem depăși orice barieră, în dorința noastră de a învăța mereu lucruri noi și de a răspunde provocărilor.

Primul nostru proiect pe platforma etwinning a fost proiectul "*We love all animals*". Activitățile propuse și desfășurate au fost interesante, potrivit vârstei copiilor. Împreună cu partenerii noștri din Turcia, Polonia și România, ne-am propus să-i responsabilizăm pe elevi în relația cu animalele, să învețe cum să protejeze animalele și totodată să le iubească și să le îngrijească, să contribuie la prevenirea dispariției animalelor. Totodată ne-am propus ca elevii să-și îmbunătățească abilitățile de citire, scriere, de comunicare în limba engleză, ca limbă de circulație internațională prin utilizarea instrumentelor Web 2.

Profesori și elevi am participat cu mare entuziasm la activitățile proiectului: includerea elevilor în sistemul de înfrățire eTwinning, concursul de logo-uri, clasificarea animalelor, vizita la adăposturile pentru animale, prezentarea animalul preferat sau a unui animal pe care și l-ar dori să-l aibă, de ce le place să-l hrănească, vizitarea unui adăpost pentru animale, unde am dus și hrană, pregătirea adăposturilor pentru animale, învățarea unui cântec despre animale, realizarea unui videoclip, imitarea animalelor, evaluarea proiectului.



Impactul este benefic pentru toți, mai ales că a fost prima noastră încercare de a realiza astfel de activități care ies din tiparul lecțiilor obișnuite de la clasă.

Pentru a le stimula interesul elevilor de 6-7ani față de proiect, am folosit în derularea activităților metode tradiționale și moderne cu ajutorul cărora am completat cunoștințele de la clasă: *observația* (observarea adăpostului de animale, a animalelor de la Grădina Zoologică, a desenelor realizate de colegii lor), *povestirea* (despre animalul pe care ar dori să-l aibă și de ce anume îi place să-l hrănească), *descrierea* (caracteristicilor animalelor desenate, asemănărilor și deosebirilor dintre animalele sălbatice și domestice, a modului de viață al acestora), *explicația* (cum pot îngriji și ocroti animalele), *conversația* (discuții despre comportamentul față de animale, atitudini pozitive, comportamente greșite, despre foloasele fiecărui animal domestic observat, precum și importanța lor pentru om), *dezbaterea* (prevenirea dispariției animalelor, responsabilizarea elevilor în relația cu animalele), *lucrarea practică* (realizarea logo-ului proiectului, a animalelor din materiale reciclabile, a felicitărilor de Anul Nou, a căsuțelor pentru animale, expoziție cu lucrările elevilor), *demonstrația* (reproducerea sunetelor scoase de animalele preferate), *joc de rol* "De-a animalele" – imitarea unor specii de animale în fața clasei), lucrul în echipe organizate la nivelul clasei, al școlii sau între școli din diferite țări. *Learning by doing* (a învăța făcând) și *problematizarea* - metode aplicate în toate activitățile proiectului.

Prin brainstorming am provocat și solicitat participarea activă a elevilor, am creat "furtună în creiere" elevilor mei propunându-le să creeze probleme despre animale. Învățarea prin cooperare – am utilizat-o la realizarea posterelor/logo-ului, a felicitărilor, a unui videoclip.

Elevii au lucrat în echipe: de exemplu, fetele s-au documentat despre animalele domestice, iar băieții, despre cele sălbatice.



Au fost creativi în realizarea adăposturilor și hrănilor pentru animale.



Faptul că proiectul s-a desfășurat în limba engleză a avut ca efect dezvoltarea abilităților de comunicare dintre elevi.

Activitățile proiectului au fost integrate în lecțiile de:

- *Muzică și Mișcare:* elevii au imitat specii de animale, au cântat cântece despre animale și au realizat un videoclip;
- *Comunicare în limba română:* elevii au citit și au scris despre animalele domestice și sălbatice, au memorizat versuri despre animale, jocuri de rol, au evaluat în cuvinte proprii proiectul, au creat texte pentru felicitările către parteneri, au descris animalul lor preferat, au făcut fotografiile cu acesta și le-au încărcat în spațiul de lucru.
- *Matematică și Explorarea Mediului:* elevii au aflat despre animale domestice/

sălbatic/părți componente ale corpului unui animal, asemănări și deosebiri/ medii de viață/ modificări apărute în viața animalelor în funcție de anotimp, au compus probleme cu animale, au aflat despre rolul animalelor în viața omului, despre modul în care acestea trebuie îngrijite și respectate, despre ce responsabilități are cel care deține un animal.

➤ *Arte vizuale și abilități practice:* elevii au colorat, pictat, decupat și lipit animale/ au ilustrat animalele preferate, au confecționat felicitări pe care le-au trimis partenerilor pentru a sărbători Anul Nou, au confecționat măști despre animalele preferate, iepurași și elefanți din materiale refolosibile, adăposturi pentru animale, dar le-au și hrănit.



➤ La ora de *Dezvoltare personală* am vizitat Grădina Zoologică și adăpostul pentru animale, am admirat cățeii, aducându-le, prin implicarea părinților hrană. Au aflat că de aici pot adopta un câine, în mod gratuit și ar face un gest nobil.



Au avut loc discuții despre ”Comportamentul meu influențează animalele?” Elevii consideră animalele de companie, ca făcând parte din familia lor, ceea ce contribuie la dezvoltarea competențelor privind protecția animalelor.

➤ La orele de *Limba Engleză*, au memorat versurile cântecului ” Old MacDonald

Had A Farm”, au evaluat în cuvinte proprii proiectul, au scris textele felicitărilor, au povestit despre animalul lor și de ce preferă să-l hrănească.



În cadrul proiectului, elevii s-au implicat permanent, au propus și pus în aplicare diferite sarcini de lucru, au strâns informații despre animale, au lucrat pe echipe dovedind multă creativitate, responsabilitate, au utilizat calculatorul și au lucrat cu ajutorul instrumentelor web2.0 și a platformei TwinSpace, fiind încurajați și stimulați să caute soluții noi.

Proiectul a dezvoltat competențe de comunicare în limba engleză, competențe digitale, civice, interculturale și sociale, artistice, de voluntar și de colaborare prin implicarea echipelor de elevi în realizarea unei povești despre animale.

Prin elaborarea și desfășurarea activităților din proiectul eTwinning ”We love all animals”, am reușit să promovăm imaginea școlii noastre. Acest proiect a ajutat atât elevii, cât și cadrele didactice să treacă dincolo de limita sălii de clasă și de modelele tradiționale de învățare. Astfel, prin colaborarea fructuoasă dintre partenerii proiectelor, procesul instructiv-educativ clasic este transformat într-unul interactiv.

Promovarea imaginii școlii am realizat-o și prin publicarea activităților desfășurate, a rezultatelor meritorii obținute de către elevii noștri pe site-ul școlii, dar și în presa locală.

Am oferit beneficiarilor o educație de calitate, acces la ofertele educaționale, combaterea discriminării, reducerea violenței, un comportament moral pozitiv și participarea la activitățile extrașcolare. Prin efortul colectiv, prin munca constantă a fiecărui cadru didactic, prin exemplele de bună practică am construit o imagine pozitivă a școlii noastre.

Bibliografie:

<https://edict.ro/promovarea-imaginii-scolii/>

https://proiecteducational.ro/wp-content/uploads/2022/01/PROMOVAREA-IMAGINII-SCOLII_ESENTIAL-IN-EDUCATIE-NR.-4-APRILIE-2021.pdf

PROF. IULIANA BURCEA
COLEGIUL NAȚIONAL „ZINCA GOLESCU” PITEȘTI

DECEMBRIE 1989!

Schimbarea regimului politic, în istoria unui popor, nu se poate realiza printr-un singur moment, deoarece aceasta are caracter procesual și o durată mare în timp.¹ Contextul intern, dar mai ales cel internațional, au generat și pentru România condițiile propice schimbărilor, care cuprinsese imperiul sovietic și statele satelit. Scânteia care va conduce la prăbușirea regimului Ceaușescu s-a produs la Timișoara, deși condiții „prielnice“ erau și în alte mari centre urbane ale țării. Aceasta fost declanșată de intervenția autorităților pentru a executa o sentință judecătorească de evacuare a pastorului reformat Laszlo Tökes.

În seara zilei de 16 decembrie 1989, câteva sute de enoriași adunați în fața casei parohiale protestează pașnic împotriva aplicării sentinței de evacuare.² Apariția forțelor de ordine, de dimensiunile aproximative ale unui pluton de intervenție,³ a făcut ca intensitatea manifestației să crească brusc. Pe măsură ce mulțimea creștea, protestele încep să-și schimbe caracterul – din nemulțumiri față de o măsură administrativă, ele devin nemulțumiri politice. Demonstrații încep să strige: „Fără teamă!“, „Libertate!“, „Vrem pâine!“, „Jos dictatura!“. Primarul orașului Timișoara a încercat să potolească mulțimea, însă aceasta îl huiduie. Din fața casei parohiale, manifestația se mută într-o zonă apropiată, Piața Maria, unde ia amploare și capătă accente violente. Mulțimea se pune în mișcare spre diferite zone ale orașului, pentru a atrage și alți cetățeni. O coloană compactă se îndreaptă spre Comitetul Județean de Partid cântând „Deșteaptă-te române!“ și scandând „Români veniți cu noi!“, „Jos Ceaușescu!“, „Azi în Timișoara, mâine în toată țara!“ Pe drum, demonstrații distrug însemnele cultului personalității: portrete, lozinci, panouri. O altă coloană s-a îndreptat către Operă, dar a fost blocată de scutieri. În jurul orei 20.00, în zona complexului studentesc s-a strigat: „Studenti, veniți cu noi!“ În centru, mulțimea a devastat o librărie, iar „operele“ lui Ceaușescu au fost distruse. Referindu-se la aceste evenimente și la scânteia care le-a generat, Jean-Marie Breton crede că „afacerea Tökés a fost deci un caz de disidență nou, tratat de organele de securitate“. În noaptea de 16-17 decembrie 1989, evenimentele au devenit dramatice. Mai mult de 10.000 de protestatari se opun încercării autorităților de a-l evacua pe pastor. Au loc ciocniri violente și arestări în rândul demonstrațiilor. Circa 180 de persoane au fost reținute.⁴ Rezultatul intervenției a fost dezastruos pentru forțele de ordine. Plutonul de intervenție a fost practic spulberat de mulțimea revoltată.

La București, Nicolae Ceaușescu hotărăște să trimită o „echipă“ de generali și activiști din aparatul central de partid, condusă de Ion Coman, secretar al C.C. al P.C.R. A cerut intervenția

¹ Marin Badea, Gavriil Preda, Alexandru Purcăruș, *Revoluția română din decembrie 1989 și percepția ei în mentalul colectiv*;

² *Armata română în revoluție...*, p. 49.

³ Claudiu Iordache, *Detonatorul Timișoara. Calea spre libertate*, în *Agora social-democrată*, p. 33.

⁴ *Armata Română în revoluție...*, p. 50.

trupelor din subordinea Ministerului Apărării Naționale. Duminică tensiunea a crescut și mai mult, în urma ordinului dat de ministrul apărării, generalul Vasile Milea, care prevedea să fie blocate intrările în oraș, iar o coloană militară, cu fanfară în frunte, să mărșăluiască prin centru. Timișorenii nu s-au lăsat intimidați de demonstrația de forță și s-au adunat în fața sediului județean al P.C.R., pentru a discuta cu liderii de partid locali. Au fost întâmpinați cu furtunuri cu apă. Mulțimea pune stăpânire pe autovehiculele pompierilor și pătrunde în sediul județean de partid. Se produc din nou violențe, soldate cu morți și răniți din partea manifestanților dar și a armatei.⁵

În după amiaza aceleiași zile de 17 decembrie 1989, are loc ședința Comitetului Politic Executiv. Ceaușescu prezintă punctul său de vedere în legătură cu evenimentele, precizând că „incidentele” grave de la Timișoara au fost organizate și declanșate de cercurile revizioniste și de agenți atât din răsărit, cât și din apus”.⁶ Sunt apoi aspru criticați factorii de răspundere – ministrul apărării, Vasile Milea, ministrul de interne, Tudor Postelnicu, șeful Securității Statului, Iulian Vlad că n-au cerut să se tragă în demonștrări și că „au avut o atitudine capitulară, defetistă”.⁷ Vasile Milea a avut curajul să riposteze afirmând că „...n-am înțeles acest lucru. Am căutat în toate regulamentele militare și nu am găsit nicăieri prevăzut că armata trebuie să tragă în popor”.⁸

La insistența Elenei Ceaușescu și a lui Nicolae Ceaușescu de a deschide foc asupra demonstrațiilor, câțiva dintre membrii C.P.Ex. au încercat să calmeze situația și să amâne ordinul. Urmează scena tragic-comică. Ceaușescu enervat le strigă: „Atunci alegeți-vă alt secretar general!” și se îndreaptă spre ușă. Mai mulți membri ai C.P. Ex. aleargă după el și îl imploră să rămână⁹. În timpul ședinței C.P.Ex., ministrului Apărării i se cere să alarmeze toate unitățile militare din Timișoara. În județul Timiș a fost decretată starea de necesitate. După-amiaza zilei de 17 decembrie a fost pentru timișoreni una însângerată. Scene de o violență rar întâlnită au loc în Piața Libertății, pe Calea Lipovei. Peste tot unde s-au adunat, protestatarii au fost întâmpinați cu foc. Mulțimea a ripostat. Sunt incendiate autovehiculele ale armatei și sparte vitrine ale unor magazine. Numărul pierderilor umane a fost estimat în acele zile la câteva mii, însă investigațiile ulterioare au stabilit cifra de 122 de morți. Luni, 18 decembrie 1989, orașul este aparent pacificat. Pe 19 decembrie, Timișoara e singură și încercuită într-o țară care continuă să tacă. Fabricile nu mai lucrează. Muncitorii refuză să reia lucrul atâta timp cât armata este în stradă. Nicolae Ceaușescu pleacă în Iran, ca și cum nimic nu s-ar fi întâmplat. În țară, barajul informațional pare să funcționeze, legăturile telefonice cu Timișoara sunt întrerupte. Chiar și așa, „răscoala de la Timișoara a produs o vie emoție în toată țara”¹⁰ și a contribuit decisiv la crearea unei stări și situații revoluționare care vor împinge regimul spre prăbușire.

Misiunile diplomatice ale României primesc ordin să declare, dacă sunt întrebate în legătură cu evenimentele din Timișoara, că nu au „cunoștință despre așa ceva!” Erau sfătuiți ca, în

⁵ *Ibidem.*

⁶ Constantin Sava, Constantin Monac, *Revoluția din decembrie percepută prin documentele vremii*, Editura Axioma Edit, 2000, pp. 46-47.

⁷ *Ibidem*, p.47

⁸ *Ibidem*, p.48

⁹ *Ibidem*, p. 46-47.

¹⁰ Dennis Deletant, *România sub regimul comunist*, p. 198.

continuare, să declare: „Respingem cu hotărâre orice încercări de amestec în treburile interne ale României (...) În România se vor întreprinde acțiuni ferme împotriva unor astfel de încercări, împotriva oricăror acțiuni provocatoare și diversioniste, inițiate de cercuri reacționare antiromânești, de serviciile speciale și oficiile de spionaj din străinătate“.

Mass media internațională prezintă evenimentele de la Timișoara și românii sunt informați de ceea ce se întâmpla, prin intermediul postului de radio „Europa liberă“. La 18 decembrie 1989, Guvernul american ia poziție prin Margaret Tutwiler, purtător de cuvânt al Departamentului de Stat. Cancelarul Kohl consideră represiunea „abominabilă“. Guvernul britanic, prin ministrul adjunct de externe, cere „să se pună capăt acestui regim“. Ministrul austriac de externe, Alois Mock, declară că evenimentele de la Timișoara constituie începutul schimbării în România și cere respectarea drepturilor omului. Seimul polonez, în ședința din 19 decembrie 1989, a protestat împotriva folosirii armatei și a miliției în reprimarea acțiunilor de la Timișoara și a exprimat „protestul hotărât împotriva încălcării drepturilor omului în România“.¹¹

Ecolul internațional al evenimentelor de la Timișoara este imens. Agenția Română de Presă – Agerpres – este obligată, sub avalanșa relatărilor presei externe, să rupă tăcerea anunțând că „au avut loc serioase violări ale ordinii publice la Timișoara (...) s-au produs acte de terorism, vandalism și distrugeri de bunuri publice“.¹² La întoarcerea din Iran, Nicolae Ceaușescu a făcut din necunoașterea realităților sau din ignorarea lor o greșeală fundamentală. Mai mult, a încercat să rezolve criza socială și politică de la Timișoara după modelul acțiunii din vara anului 1968, când liderul român s-a adresat mulțimii, ceea ce i-a adus un imens spor de capital politic în țară și peste hotare. A crezut că se bucură și acum de încrederea populației, fără a lua în considerație că lipsurile și privațiunile pe care le-a impus acesteia în ultimii ani au săpat o adevărată prăpastie între dictator și populație, între partid și mase. După o scurtă teleconferință cu aparatul de partid din teritoriu, la câteva ore se adresează populației în legătură cu evenimentele de la Timișoara, prin intermediul radioului și televiziunii. Nicolae Ceaușescu prezintă manifestațiile drept acțiuni cu caracter „fascist“, vorbește de faptul că unitățile militare continuă să se apere, deși în realitate orașul trecuse în mâinile revoluționarilor.

În jurul prânzului, se constituie un Comitet de acțiune, condus de Lorin Fortuna. La Operă, sosesc reprezentanții revoluționarilor. Discuțiile cu primul-ministru Constantin Dăscălescu nu duc la nici un rezultat. La Operă apare prima mișcare politică în opoziție cu PCR – Frontul Democratic Român – care elaborează o proclamație. Balconul Operei devine „statul major“ al revoluției. Apelul lui N. Ceaușescu la apărarea „valorilor naționale“ din cuvântarea de la posturile naționale de radio și televiziune are efect de bumerang. Timișorenii care trăiau bucuria libertății aveau acum alte repere și alte valori, prin care măsurau patriotismul și atașamentul la obiectivele naționale. Armata fraternizează cu revoluționarii. La ora 14.00, generalul Ștefan Gușe, pe propria răspundere, ordonă ca efectivele unităților militare, aflate în oraș, să fie retrase în cazărmi.¹³ Implicațiile și consecințele acestui act au fost deosebite pentru derularea ulterioară a evenimentelor. În ziua de 20 decembrie,

¹¹ *Ibidem*

¹² *Ibidem*, p.179-180

¹³ *Armata Română în revoluție...*, p. 53.

tensiunea crește brusc în unele orașe din Transilvania. În primele ore ale dimineții s-au primit informații la M.St.M. că la Arad, Tg. Mureș, Bistrița, Miercurea Ciuc, Turda și Alba-Iulia apar semnele „furtunii“. În Cluj, muncitorii de la C.U.G., IRIS și alte întreprinderi se revoltă. În ziua de 21 decembrie 1989, în principalele centre industriale din țară situația devine explozivă. Primele manifestări împotriva dictaturii apar la Sibiu, unde în jurul orei 8.00 un grup de tineri au dat foc „operelor“ lui Ceaușescu, iar în jurul orei 10.00 demonstrații sunt în centrul Sibiului. Nicu Ceaușescu cere desfășurarea trupelor, pentru a împiedica escaladarea evenimentelor.¹⁴ La Brașov, între orele 8.00 și 23.00, au loc manifestații de protest. Armata este scoasă în stradă și în acest oraș. La Cluj-Napoca, în Piața Libertății, în jurul orei 15.30 se petrece un incident între un grup de protestatari, condus de actorul Călin Nemeș și militarii unei subunități din U.M. 01215, soldat cu morți și răniți. Acest incident tensionează lucrurile. Apar confruntări între protestatari și forțele de ordine și în alte puncte ale orașului: Calea Moșilor, zona Podului Astoria, Piața Mihai Viteazul.

Deși dispunea de informații complete privind situația din țară, Nicolae Ceaușescu a refuzat să vadă și să accepte realitatea și a ordonat ținerea unui miting în ziua de 21 decembrie 1989, ora 12.00, care, în viziunea dictatorului, urma să marcheze solidarizarea mulțimii din București cu măsurile represive de la Timișoara. Încearcă aceleași „metode“ de a atrage populația de partea sa, ca în august 1968. În loc de scandări și aplauze obișnuite pentru cuplul Ceaușescu de data aceasta apar strigăte de revoltă și solidarizare cu Timișoara. În mulțime explodează o petardă care sporește confuzia. Ceaușescu încearcă să potolească agitația făcând promisiuni derizorii. Spune ceva despre Timișoara, este întrerupt. Încearcă zadarnic să se facă ascultat. Sosise ceasul înlăturării de pe scena istoriei a ultimului dictator comunist.

Istoricul francez Jean-Marie Breton referindu-se la acest aspect aprecia: „Ceaușescu n-a fost un orator, însă performanța sa din după-amiaza zilei de 20 decembrie a fost cea mai catastrofică din viața sa de om politic (...). Ceaușescu s-a dedat la acuze la adresa trădătorilor, în legătură cu străinătatea care amenință întreg teritoriul României. A încercat să facă să vibreze coarda naționalistă“. Mulți dintre cei care au părăsit mitingul oficial, grupuri de cetățeni au început să strige lozinci anti Ceaușescu. În punctele strategice din centrul Capitalei – Piața Romană, Piața Universității – este ocupat carosabilul. Ceaușescu, asediat de populația Capitalei, se pregătește de represalii. Convoacă o teleconferință pentru ora 18.00. Miniștrii apărării și de interne și generalul Vlad sunt opriți în sediul C.C., pentru a acționa sub directă sa comandă. La ora 16.00 a dat ordin să fie reprimare grupurile de demonstrați din Capitală.¹⁵ După teleconferință, Ceaușescu reproșează lui Milea și Postelnicu faptul că n-au „lichidat rapid situația de aici (din București)“. Confruntarea dintre forțele de ordine și protestatari va începe după lăsarea întunericului și atinge punctul culminant la mijlocul nopții. Se execută focuri de avertisment, dar se și trage în manifestați. În jurul orelor 17.00 – 18.00 au apărut primele victime în rândul manifestaților din Piața Universității.

La miezul nopții, baricada de la Intercontinental este înlăturată și manifestații sunt împinși pe arterele adiacente Pieței Universității și către gura de metrou. Către ora 03.00, o liniște relativă

¹⁴ *Ibidem*, p. 101-102

¹⁵ Constantin Sava, Constantin Monac, *op. cit.*, p. 203.

pune stăpânire pe București. În primele ore ale dimineții de 22 decembrie, coloanele de bucureșteni pornesc de pe platformele industriale către centrul capitalei. Aproape 500.000 de oameni sunt în stradă, cerând înlăturarea clanului Ceaușescu. În miile de muncitori era prea greu să se tragă. Apoi, muncitorii reprezentau o bază politică a regimului. Nu mai putea fi vorba doar de „unele grupuri” manevrate de „cercuri politice interesate”. După ora 09.00, primele subunități de armată fraternizează și în București cu populația revoltată. La câteva minute, după ce a transmis, din nou, ordinul să nu se tragă asupra demonstranților, ministrul apărării, general-colonel Vasile Milea, se sinucide.¹⁶ Simțind iminenta prăbușire, dictatorul a convocat în grabă ședința C.P. Ex., care avea să fie și ultima a partidului comunist.

Acum Nicolae Ceaușescu cere celor mai fideli colaboratori să lupte. În fapt, decizia de a lupta era utopică. Armata începea să se retragă în cazărmi. Ceea ce, de fapt, suspenda starea de necesitate pe care dictatorul hotărâse să o declare la nivelul întregii țări. De acest lucru a fost convins și fratele dictatorului, general-locotenent Ilie Ceaușescu, care l-a convocat, la ora 12.00, la Ministerul Apărării Naționale, pe atașatul militar sovietic, contraamiralul Mihailov, și pe reprezentantul în România al Comandantului-șef al Tratatului de la Varșovia, general-locotenent Gaponenko. În locul lui Gaponenko, care era la Chișinău din data de 19 decembrie 1989, a sosit general-maior G.N. Bocijev. Ilie Ceaușescu îi informează despre situația din România, precizând că despre aceasta „au fost informate toate oficiile diplomatice din țară; astăzi se va anunța un nou guvern (...) Pot fi schimbări în conducere. Vom urmări situația”.

Manifestanții au forțat intrarea în sediul Comitetului Central. Trupele de securitate care asigurau paza clădirii nu opun rezistență, ci se retrag din fața mulțimii care pătrunde în incintă. Complet rupt de realitate, Nicolae Ceaușescu a apărut pentru câteva secunde să vorbească mulțimii din balcon CC. Mai credea că poporul îl va apăra! Mulțimea îl huiduie. Un colaborator îl trage înăuntru și-i spune că mulțimea a pătruns în sediul CC. Ceaușescu a fugit pe acoperiș unde îl aștepta un elicopter de la Flotila prezidențială, chemat de generalul Victor Atanasie Stănculescu, care asigura funcția de ministru al apărării, deoarece generalul Ștefan Gușe era încă la Timișoara.

La ora 12.59, Televiziunea Română a anunțat căderea lui Nicolae Ceaușescu. Țara și lumea întregă aflau că în România dictatura s-a sfârșit. Până la ora 18.23, când a început să se discute despre formarea unui nou organism de stat, în România a fost un vid total de putere. N-au fost forțe „alternative” în cadrul PCR cu legitimitate și autoritate asupra societății pentru a prelua puterea. S-a constituit Frontul Salvării Naționale după mai multe negocieri între participanți, privitoare la numele pe care trebuia să-l poarte noul organ al puterii din România. Interesant că, în momentul în care au început discuțiile asupra obiectivelor din program, Alexandru Bârlădeanu arată că „ne trebuia o frază pentru opinia publică străină, o frază că ne păstrăm alianțele și că nu schimbăm angajamentele internaționale”. Ion Iliescu a afirmat: „Vreau să vă spun că am intrat în legătură cu Ambasada sovietică și le-am transmis situația în care ne aflăm ca să comunice la Moscova, să se știe cine suntem și ce vrem. Asta le-am spus deja”.

Informarea și dezinformarea au ținut trează atenția opiniei publice internaționale. De fapt, aceasta este martoră a unui eveniment în premieră mondială. Transmiterea, în direct, la televiziune

¹⁶ *Armata Română în revoluție...*, p. 112.

a unei revoluții. A fost revoluția cu durata cea mai scurtă. Referindu-se la acest aspect, Timothy Garton Ash a făcut remarca: „În Polonia răsturnarea comunismului a durat zece ani, în Ungaria, zece luni, în RDG zece zile și în România zece ore”. În fapt, problema puterii în România nu s-a rezolvat odată cu fuga lui Ceaușescu și instalarea la conducerea țării a noului organism F.S.N.

În zilele dramatice ale căderii regimului comunist, toate taberele implicate în conflictul pentru putere au căutat sprijinul URSS. Unii credeau că vechiul angrenaj după care Moscova era arbitru situației mai funcționa încă. Acest lucru este confirmat de unul dintre cei mai apropiați colaboratori ai lui Mihail Gorbaciov, Alexandr Iakovlev, care, în convorbirile cu Lilly Marcou afirma: „Din România, s-au primit cele mai numeroase scrisori, din partea mai multor grupuri de opoziție, unele chiar din interiorul partidului. Aceste scrisori ne rugau să intervenim direct, într-atât de odios devenise regimul (...) Dar, în ciuda acestui climat atât de tensionat, credeam că schimbarea n-avea să intervină decât după moartea lui Ceaușescu”.

În sediul M.Ap.N. de la sediul fostului C.C. al P.C.R., generalul-maior Ștefan Gușe, a avut o discuție telefonică la Moscova cu generalul Moisev „cărui i-a comunicat că, în calitate sa de șef al Marelui Stat Major al armatei române, nu a solicitat ajutor militar sovietic“. Prima reacție oficială a Moscovei, față de București și față de chestiunea intervenției în România, în baza documentelor care au fost publicate până acum, a survenit în cursul zilei de 23 decembrie 1989, în cadrul lucrărilor celui de-al doilea Congres al deputaților poporului, când Mihail Gorbaciov a informat participanții de mai multe ori despre evoluția evenimentelor din România. El a „menționat că organele guvernamentale și organizațiile obștești din URSS examinează modalități de acordare a unor ajutoare poporului român, în medicamente și specialiști, pentru asistență medicală acordată răniților – fie pe teritoriul URSS, fie pe teritoriul României”.

Un alt înalt demnitar sovietic, Nikolai Râskov, întrebat dacă URSS ar avea în vedere un asemenea scenariu, răspunde categoric: „Noi nu trebuie să repetăm greșelile trecutului“. Interesant este faptul că și unele cancelarii diplomatice au fost de acord, în acest joc al declarațiilor mediatice, cu un eventual „ajutor militar“ acordat de URSS noii puteri din România. Într-o declarație televizată la postul N.B.C., făcută în ziua de 24 decembrie 1989, J. Baker a spus: „Statele Unite nu vor obiecta dacă Pactul de la Varșovia va considera necesar să intervină în România”. Ministrul francez de externe Roland Dumas a declarat ambasadorului român la Paris, Petre Gigea, că, la cerere, guvernul francez poate ajuta România cu alte produse. A arătat, de asemenea, că Franța ar susține un eventual ajutor militar al URSS, „dacă se va considera necesar“.

Diversiunea psihologică, prin manipularea informativă a opiniei publice și a armatei, a fost o componentă esențială a evenimentelor din decembrie 1989. Imagini fabricate și zvonuri, știri false au invadat ecranul televiziunii române, începând cu ora 18.00, a zilei de 22 decembrie 1989. A făcut înconjurul lumii imaginea terifiantă a cadavrelor mutilate de securiști la Timișoara. Cercetările făcute de un detașament al unei unități militare din Buzău, care acționa la Timișoara, au relevat că „fuseseră dezgropate cadavre intrate deja în descompunere, care n-aveau nici o legătură cu evenimentele din perioada 16 – 20.12.1989”. În noaptea de 22-23 decembrie, s-au difuzat de către Televiziunea Română informații potrivit cărora „o coloană de blindate s-ar

îndrepta către București, dinspre Pitești, cu intenția să atace Capitala, informație care s-a dovedit a fi falsă”.¹⁷ Sunt doar două exemple dintr-un noian de informații care au semănat panică și disperare în opinia publică. În această capcană a dezinformării au fost atrase și o serie de posturi de radio și televiziune străine. Temele predilecte au fost cele preluate din mass media românești: „genocidul de la Timișoara”, „batalioanele morții”, care acționau în canale subterane; mitraliere mânuite de securiști etc.¹⁸ Întrebat în iunie 1991, în cadrul unui interviu, de unde veneau anunțurile acelea incitatoare, instigatoare la omor, care se dădeau pe postul național de televiziune, generalul Nicolae Militaru a răspuns: „Aceasta a făcut parte dintr-un sistem general de dezinformare, atât asupra acțiunilor terestre cât și asupra celor aeriene, pentru a induce în eroare inclusiv comanda armată cât și unitățile din subordine. Efectele au fost neplăcute, toate negocierile care s-au petrecut în acele nopți, cu pierderi de vieți omenești, sunt deja cunoscute de opinia publică”.¹⁹

Diversiunea radioelectronică a fost, la rândul ei, intens întrebuințată pentru a crea confuzie și panică în rândul forțelor armate. Aceasta a avut ca obiect „penetrarea sistemelor de dirijare ale aviației” și bruierea acestora pentru a determina confruntări armate între forțele proprii. Sute de ținte au invadat cerul României în punctele fierbinți, pentru a simula o invazie aeriană. Coroborată cu diversiunea psihologică, acest tip de diversiune a creat o stare de confuzie, nesiguranță, panică și stres în rândul populației. Gelu Voican Voiculescu afirmă că, în decembrie 1989, „comportamentul nostru atipic (al revoluționarilor – n. n.), haotismul care rezulta din stângăcia noastră, au paralizat efectiv pe agenții de teren ai serviciilor străine, veniți să amorseze tulburările ce urmau să-l răstoarne pe Ceaușescu”.²⁰

Dintr-un interviu al generalului V.A. Stănculescu, acordat ziaristei Sabina Fati, aflăm că la sfârșitul lui 1989, ar fi intrat în țară, un număr de 4000 de „turiști-neturiști ruși”, iar 1000 dintre ei au plecat la finalul anului 1990!²¹ Este clar că sovieticii și americanii hotărâseră să-l îndepărteze cu orice preț, pe Ceaușescu de la putere, mai ales că poporul român nu da semne de revoltă serioasă. Securitatea a fost depășită de evenimente, iar sovieticii au acționat cu specialiști în diversiune deghizați și în număr foarte mare. Unii dintre ei s-au infiltrat printre demonstranți, remarcându-se în momentele importante, recurgând sau incitând la violențe, folosind puștile cu lunetă așezați în locuri strategice și țintind fie în militari, fie în demonstranți. Acești specialiști în diversiune aveau un plan bine stabilit, o strategie care avea drept scop să pună sânge între armată și demonstranți. Prezența acestor străini este remarcată în toate orașele în care au avut loc demonstrații, inclusiv în rândul cetățenilor care –l susțineau pe Tokes. Diversioniștii au fost susținuți și ajutați de foști agenți sovietici, cum ar fi generalul Nicolae Militaru, precum și de echipa care a preluat puterea.

Diversiunile care au dus la lupte între forțele militare și cele ale securității nu pot fi înțelese decât ca o confruntare între cele două instituții de forță, din care securitatea trebuia să fie nu numai învinsă dar și vinovată pentru actele teroriste. Eu care am văzut „revoluția” la televizor, pot spune

¹⁷ *Armata Română în revoluție...*, p. 169.

¹⁸ *Ibidem*.

¹⁹ Marin Badea, Gavriil Preda, Alexandru Purcăruș, *op.cit.*, p.120

²⁰ Sergiu Nicolaescu, *Revoluția – începutul adevărului*, Editura Topaz, București, 1995, p. 233.

²¹ Cristian Troncotă, *Duplicitarii*, Ed. Elion, București, 2014, p.224

că nimic nu avea sens din tot ceea ce se anunța și că în afara faptului că se dorea răspândirea terorii, fricii, nu cred că exista alt scop. Cu un popor terorizat, noua echipă putea prelua puterea, în ciuda faptului că cei din stradă, participanții direcți, strigau „fără comuniști”! Un participant direct la marșul muncitorilor din 22 decembrie, mi-a povestit că, deși armata fraternizase cu ei, s-au trezit cu o ploaie de gloanțe și au intrat prin geamurile cofetăriei de la ”Patria”, aruncându-se pe jos pentru a se salva, neținând cont că erau cioburi, că se tăiau, așa încât, după ce focul a încetat, toți erau plini de sânge, fie că au fost împușcați, fie că s-au tăiat în cioburile geamurilor sparte de mulțime! Nu știe nici azi cine și de unde a tras, mai ales că armata a ripostat și ea, fiind și soldații loviți! Nu putea înțelege de ce ar trage securitatea, din moment ce aceasta lăsase demonstrații să intre în Comitetul Central! Martorul despre care vorbesc, a înțeles mult mai repede decât mine că este o diversiune și că se dorește preluarea puterii de echipa lui Iliescu, agreată de altfel și de sovietici și de americani! Pot spune că nu am fost de acord cu acel „comunism cu față umană”, promovat de tovarășul Iliescu și că mi-aș fi dorit respectarea punctului opt de la Timișoara!

Concluzia mea constă în faptul că sovieticii și-au îndepărtat foștii amici intrați în dizgrație, folosind metode diferite, de la iradiere la un proces sumar de tip sovietic, poporul român fiind cel care a plătit cu sânge și cu suferință, atât în cei 45 de ani de regim comunist, cât și în cei 25 de ani, postdecembriști, în care tot comuniștii au deținut puterea!

BIBLIOGRAFIE

- Armata Română în revoluție;*
Claudiu Iordache, *Detonatorul Timișoara. Calea spre libertate, în Agora social-democrată;*
Cristian Troncotă, *Duplicitarii*, Ed. Elion, București, 2014
Constantin Sava, Constantin Monac, *Revoluția din decembrie percepută prin documentele vremii*, Editura Axioma Edit, 2000;
Dennis Deletant, *România sub regimul communist;*
Marin Badea, Gavriil Preda, Alexandru Purcăruș, *Revoluția română din decembrie 1989 și percepția ei în mentalul colectiv;*
Sergiu Nicolaescu, *Revoluția – începutul adevărului*, Editura Topaz, București, 1995;

De la traditional la modern

Prof. Burgă Claudia

Școala Gimnazială “I. G. Duca”, sector 5, București

Se vorbește foarte mult de educația timpurie și de cea centrată pe copil. Prin această afirmație eu înțeleg că este necesar să se schimbe modul de gândire, învechit, uzat, cu unul nou, modern, atrăgător pentru copii. Toate cadrele didactice trebuie să se modernizeze, să adapteze conținuturile învățării, să își prezinte materialele într-un mod atractiv și să îi implice activ pe elevi. Trebuie să ne reorientăm, să folosim imaginația ca și cum am fi copii. Abordarea interdisciplinară și transdisciplinară a conținuturilor în procesul de predare-învățare a disciplinelor reprezintă cheia succesului. Societatea de astăzi, dar mai ales cea în care vor trăi elevii noștri, are nevoie de oameni care să gândească interdisciplinar, care să treacă cu ușurință de la un domeniu la altul și care să-și îndeplinească cu succes rolurile pe care le au în societate. Învățământul interdisciplinar poate să-i ajute pe viitorii absolvenți să dobândească o privire de ansamblu asupra vieții și universului, să asimileze mai temeinic valorile fundamentale. Abordarea interdisciplinară pornește de la ideea că nici o disciplină de învățământ nu este un domeniu închis, ci are legături între discipline. În mod tradițional, conținutul disciplinelor școlare a fost conceput ca fiind independente unele față de altele, fiecare disciplină de învățământ fiind de sine stătătoare. În acest mod, cunoștințele elevilor sunt izolate, ducând la o cunoaștere statică a lumii. Din această cauză predarea – învățarea interdisciplinară trebuie să devină o modalitate modernă de realizare a eficienței lecțiilor. Predarea – învățarea interdisciplinară îi activează pe elevi, îi stimulează, le crește creativitatea și contribuie la formarea unui om cu o cultură vastă. Există multe avantaje ale interdisciplinarității: • realizarea educației elevilor; • le este formată și dezvoltată flexibilitatea gândirii; • sunt capabili să aplice cunoștințele în practică; • le sunt fixate și sistematizate mai bine cunoștințele; • disciplinele se ajută între ele pentru a fi mai bine însușite; • îi permite elevului să aibă diferite informații despre obiecte procese, fenomene care vor fi aprofundate în următorii ani de școală; • clarifică mai bine o temă făcând apel la mai multe discipline; • poate aplicarea cunoștințelor pe care le are în diferite domenii; • reprezintă o abordare economică din punct de vedere al raportului dintre cantitatea de cunoștințe și volumul de învățare.

Caracterul interdisciplinar poate să apară în lecții, în mod explicit, dar mai ales în mod implicit. Disciplinele din aria curriculară „Tehnologii” sunt înrudite cu disciplinele din aria curriculară „Matematică și științe ale naturii”. Deci pentru a atinge unele rezultate în folosul pregătirii pentru viață a elevilor, se depășește cadrul disciplinei cu intenția explorării unor probleme semnificative ale lumii reale sau a unor probleme relevante pentru viața cotidiană. Totuși, este necesar să insistăm pe aspectul educativ, pe schimbarea de mentalități, pe sensibilizarea elevilor, pe faptul că ei au responsabilități majore pentru viitorul imediat apropiat, pe formarea unor atitudini în raport cu problema calității și a mediului.

Bibliografie:

<http://www.ccdcs.ro/uploads/1/0/8/2/10821265/complet.pdf>

<https://eduedu.ro/educatia-centrata-pe-elev-abordari-si-strategii-pentru-personalizarea-invatarii>

Importanța cărților și a lecturii în formarea copiilor

PROF. ÎNV. PREȘCOLAR BUȘECAN ANA MONICA
ȘCOALA GIMNAZIALĂ GÂRDANI

„Nu este alta mai frumoasă și mai de folos în toată viața omului zăbavă decât cetitul cărților.” Miron Costin

Cărțile și lectura joacă un rol crucial în educația copiilor, oferindu-le oportunitatea de a se dezvolta într-o mulțime de aspecte. Ele le deschid accesul către cunoaștere, imaginație și creativitate, contribuind la dezvoltarea vocabularului lor, a capacității de concentrare și a abilităților de comunicare. Prin intermediul poveștilor și personajelor întâlnite în cărți, copiii pot învăța despre valori, empatie și diversitatea lumii în care trăim. Lectura îi încurajează să exploreze și să-și descopere pasiuni și interese noi, stimulându-le curiozitatea și setea de cunoaștere. În plus, lectura regulată contribuie la dezvoltarea abilităților cognitive și de înțelegere a textului scris, îmbunătățindu-le capacitățile de analiză critică și de gândire logică. Prin urmare, cărțile și lectura trebuie să joace un rol central în educația copiilor, deoarece le oferă instrumente esențiale pentru a învăța, a se dezvolta și a se conecta cu lumea din jurul lor.

Cititul de la vârste cât mai fragede ajută la dezvoltarea creierului, a competențelor lingvistice, stimulează creativitatea și consolidează relația dintre părinte și copil. Cărțile oferă o oportunitatea excelentă de a vorbi, de a povesti, de a inventa și de a ne conecta cu cei mici.

Cititul, împărtășirea poveștilor, discuțiile despre animațiile din cărți, cântatul și explorarea universului cărților sunt esențiale pentru dezvoltarea timpurie a copilului în numeroase moduri. Lectura îl familiarizează pe copil cu sunetele și cuvintele, promovând dezvoltarea creierului și a imaginației. Îl învață despre lumea din jurul său, îi dezvoltă vocabularul și cultivă dragostea pentru literatură, încurajându-l să fie curios și să continue să citească.

Este important să se includă cărțile în educația timpurie a copilului pentru a-i dezvolta abilități cognitive și lingvistice. Prin citit, copilul învață să facă conexiuni între sunete și cuvinte, descoperă structura poveștilor și înțelege cum funcționează limbajul scris. În plus, cititul îi stimulează imaginația și creativitatea, oferindu-i posibilitatea de a-și dezvolta propriile povești și de a-și exprima gândurile și emoțiile.

Pentru a promova cititul la copil, se poate crea un mediu bogat în cărți acasă, oferindu-i acces la o varietate de genuri și teme. Se pot organiza momente speciale dedicate lecturii, cum ar fi sesiuni de povești înainte de culcare sau vizite la bibliotecă. De asemenea, se poate citi copilului în fiecare zi și se poate încuraja să participe în discuții despre poveștile citite.

Pentru sugestii de cărți potrivite pentru copil, se pot alege cele care au imagini colorate, ilustrații atrăgătoare și texte accesibile pentru vârsta lui. Selectați cărți care îl vor fascina și îl vor interesa, astfel încât lectura să devină o adevărată plăcere pentru el. De la cărți cu povești simple pentru bebeluși până la cărți educative pentru preșcolari, există o gamă largă de opțiuni disponibile.

Investiția timpului și efortului în a introduce cărțile în viața copilului în timpul educației timpurii are un impact semnificativ asupra dezvoltării sale, comunicării, imaginației și

dragostei pentru lectură. Prin citit, copilul va absorbi cunoștințe noi și își va dezvolta abilitățile într-un mod plăcut și captivant.

Este important să evoluăm și să folosim tehnologia în contextul educațional actual. Totuși, este esențial să nu neglijăm nici metodele și elementele tradiționale în procesul de predare și învățare, mai ales în cazul copiilor preșcolari.

Cititul tradițional este unul dintre aspectele care trebuie menținute și încurajate în educația copiilor. Deși tehnologia aduce multe beneficii în accesul la informație și la resurse multimedia, există anumite aspecte pe care cărțile tradiționale le oferă și pe care tehnologia nu le poate înlocui complet. Cititul fizic al unei cărți poate crea o experiență tactilă și vizuală mai autentică și poate stimula imaginația și creativitatea copiilor într-un mod diferit.

De asemenea, cititul cu voce tare în grup sau în familie, într-o atmosferă caldă și interactivă, are un impact profund în dezvoltarea limbajului și a relațiilor sociale. Aceste momente de conectare emoțională și de interacțiune directă între adulți și copii sunt extrem de valoroase și dezvoltă abilități precum ascultarea activă și empatia.

Astfel, în învățământul preșcolar, cadrele didactice ar trebui să îmbine metodele moderne și tehnologia cu activități tradiționale, astfel încât să ofere o gamă diversă de experiențe educative. Aceasta poate include citirea și povestirea tradițională, activități interactive cu cărți digitale sau aplicații pentru copii, jocuri creative și explorarea mediului înconjurător prin activități practice.

Prin combinarea elementelor tradiționale cu cele moderne, cadrele didactice pot să își transmită cunoștințele într-un mod captivant și atrăgător, în timp ce promovează dezvoltarea limbajului, a imaginației, a abilităților cognitive și a relațiilor sociale. Așadar, găsirea unui echilibru între metodele tradiționale și cele moderne reprezintă cheia unei educații stimulante și eficiente pentru copiii preșcolari.

Așadar, dragostea pentru lectură deschide o poartă spre aventură, spre lucruri inedite și spre o multitudine de abilități lingvistice importante, contribuind la dezvoltarea vorbirii și la îmbogățirea vocabularului. De asemenea, timpul petrecut în preajma cărților oferă momente speciale, în care se poate crea o legătură cu copilul și fiecare se poate bucura de compania celuilalt.

Bibliografie

1. Dumitrana, Magdalena – Educarea limbajului în învățământul preșcolar, vol.I și II, Ed.Compania, București, 1999, 2001
2. Mitu, Florica – Metodica activităților de educare a limbajului, Ed.Pro Humanitas, București, 2000
3. Rogojinaru, Adela – O introducere în literatura pentru copii, Oscar Print, București, 1999

DEZVOLTAREA GÂNDIRII CREATIVE ÎN EDUCAȚIA TIMPURIE PRIN ACTIVITĂȚILE ARTISTICE

PROF. ÎNV. PREȘCOLAR BUȘECAN ANA MONICA
ȘCOALA GIMNAZIALĂ GÂRDANI

Gândirea creativă în educația timpurie se referă la capacitatea copiilor de a gândi și de a aborda problemele sau situațiile cu imaginație, inovație și originalitate. Este un proces care încurajează dezvoltarea abilităților creative, cum ar fi generarea de idei noi, rezolvarea creativă a problemelor și exprimarea liberă a gândurilor.

Gândirea creativă este esențială și poate fi aplicată într-o paletă largă de domenii, nu doar în contextul exprimării imaginației. Aceasta poate fi utilizată pentru a investiga chestiuni și probleme la nivelul întregii societăți, contribuind la generarea de idei valoroase și originale.

Este impresionant cum activitățile din Domeniul Estetic și Creativ, cum ar fi educația plastică, abilitățile practice și educația muzicală, pot stimula creativitatea și potențialul artistic al copiilor. Arta este una dintre cele mai bogate și eficiente modalități de activare și dezvoltare a acestor aspecte.

Prin intermediul artei, copiii sunt pregătiți să aprecieze frumusețea, să trăiască în armonie și să respecte aspectele estetice din jurul lor. Cu ajutorul cuvintelor, sunetelor, gesturilor, culorilor și formelor plastice, ei își pot exprima dorințele, așteptările, relațiile cu ceilalți și pot aborda problemele într-un mod creativ și constructiv.

Mijloacele artei devin instrumente autentice pentru copii în rezolvarea problemelor de echilibrare, armonizare și modelare a spațiului din jurul lor. Prin intermediul artei, ei își dezvoltă sensibilitatea senzorială și artistică, își îmbunătățesc comportamentul și își cultivă imaginația și intuiția.

Sensibilitatea artistică a copiilor se formează pe baza factorilor afectivi, ai intuiției și ai fanteziei, influențată și modelată de mediul în care aceștia se dezvoltă și de educația pe care o primesc. Chiar dacă există o componentă genetică a sensibilității artistice, aceasta poate fi îmbunătățită și modelată în timpul educației, având în vedere importanța acțiunii conjugate a factorilor ereditari, mediului și educației în dezvoltarea personalității copiilor.

În grădiniță, activitățile artistice joacă un rol esențial în dezvoltarea gândirii creative a copiilor. Prin intermediul artelor vizuale și a activităților practice, copiii sunt încurajați să-și exprime imaginația, să exploreze diferite tehnici și materiale artistice, și să-și dezvolte abilitățile creative. Iată câteva modalități prin care activitățile artistice pot contribui la dezvoltarea gândirii creative în grădiniță:

- Stimularea imaginației: Prin activități precum desenul, pictura, modelajul sau colajul, copiii sunt încurajați să-și folosească imaginația și să creeze lucrări unice și personale.
- Explorarea diversității: Prin încurajarea copiilor să experimenteze diferite tehnici și materiale artistice, aceștia pot descoperi modalități noi de exprimare și pot explora diversitatea formelor de artă.
- Dezvoltarea abilităților motorii: Activitățile artistice implică folosirea mâinilor și a coordonării ochi-mână, contribuind astfel la dezvoltarea abilităților motorii fine ale copiilor.

- Încurajarea gândirii critice: Prin discuții și reflecții asupra propriilor lucrări artistice sau ale colegilor, copiii pot învăța să-și analizeze și să-și evalueze creațiile, dezvoltând astfel gândirea critică.
- Promovarea autonomiei și a încrederii în sine: Activitățile artistice oferă copiilor ocazia de a-și exprima propria viziune și de a-și valoriza creativitatea, construind astfel încredere în sine și autonomie.

Dezvoltarea abilităților artistice prin accesul copiilor la diverse materiale, cum ar fi creioane colorate, acuarele, hârtie, plastilină și alte materiale creative și încurajarea acestora să-și folosească imaginația și creativitatea în timp ce desenează, pictează sau creează lucrări de artă stimulează și dezvoltă gândirea creativă în educația timpurie.

De asemenea, interacțiunea cu mediul înconjurător și explorarea diferitelor materiale (ex. plastilină, hârtie colorată, sticlărie) pot contribui la stimularea creativității și a abilităților artistice ale copiilor.

Iată un exemplu de bune practici cu tema „**Desen surpriză**”.

Copiii trebuie să identifice și să opereze cu culori, realizând desenul folosind culorile potrivite. Astfel, li se cere copiilor să deseneze un simbol pentru fiecare enunț auzit. Când textul este gata de citit, apare și surpriza.

„Soarele strălucește vesel. Mii de fluturi colorați zboară pe cerul senin. Păsărelele cântă în cireșul bucuros de roadele sale. Florile au înflorit. Albinele culeg polen din florile iubitoare de căldură. Norii furioși pleacă de pe cer.”

În concluzie, prin intermediul activităților artistice, copiii pot dezvolta nu doar abilități artistice, ci și gândire creativă, imaginație, abilități de rezolvare a problemelor și capacitatea de a exprima emoțiile și trăirile lor într-un mod autentic și personal. Astfel, activitățile artistice reprezintă un instrument valoros în stimularea creativității și în dezvoltarea copiilor în mediul grădiniței.

Bibliografie

1. Ionescu, I. (2018). *Arta și Educația Timpurie: Încurajarea Creativității în Grădiniță*. Editura Didactică și Pedagogică.
2. Vișan, C. (2015). *Creativitate și Dezvoltare Personală în Activitățile Artistice ale Copiilor Mici*. Editura Universității din București.
3. Mărgineanu, A. (2012). *Explorarea Creativității Prin Artă și Joc în Grădiniță*. Editura Ars Academica.
4. Dumitrescu, M. (2017). *Dezvoltarea Imaginației și Gândirii Creative la Vârsta Preșcolară Prin Activități Artistice*. Editura Didactică și Pedagogică.

Sustenabilitatea sistemului educațional românesc

Prof. Busuioc Edit Steliana
Liceul Tehnologic "Joannes Kajoni", Miercurea Ciuc, jud. Harghita

De-a lungul timpului, învățământul și educația s-au adaptat nevoilor de progres ale societății contribuind prin conținuturile lor la procesul de formare a personalităților umane. În prezent, ambele se află într-o permanentă schimbare și modernizare în concordanță cu exigențele științifice, tehnico-profesionale, etice și estetice, sprijinind astfel pregătirea noilor generații în consens cu cerințele secolului al XIX-lea, fiind factori importanți ai dezvoltării societății contemporane și viitoare.

În lucrarea "Filosofia educației" M. Călin descria acest fenomen astfel: "Educația este relația de acțiune mijlocită de valoare, fie că aceasta este educatorul ca ins creator sau este educatul consumator de valori cuprinse în intelectul său, în puterea sa de judecată, în trăirile, în emoțiile, sentimentele și dorințele sale, în scopurile, acțiunile și deciziile pe care și le asumă pentru existența sa și conviețuirea socială."

După cum este bine cunoscut între conținutul învățământului și scopul educației există o strânsă interdependență, educația fiind un mijloc important în selectarea cunoștințelor pentru obiectele de învățământ. În acest sens putem aminti și prevederile Legii învățământului, care subliniază, că: "Idealul educațional al școlilor românești constă în dezvoltarea liberă integrală și armonioasă a individualității umane în formarea personalității autonome și creative."

Ca să asigurăm o pregătire necesară însușirii unui volum variat de cunoștințe din toate domeniile științei și culturii contemporane este foarte important să facilităm, să susținem și să îmbunătățim paleta activităților din sistemul educațional. Procesul acesta complex nu solicită

numai furnizarea de informații și cunoștințe despre natură, gândire și societate, ci și un mediu adecvat în care elevii să poată înțelege, asimila, aplica și valorifica cunoștințele dobândite în scopul unui sistem educațional formativ. De aceea este nevoie să descoperim modalitățile eficiente prin care putem contribui la facilitarea și îmbunătățirea acestuia evidențiind, importanța susținerii și adaptabilității la cerințele actuale.

La sfârșitul mileniului al doilea s-a simțit nevoia ca în sistemul de învățământ și mai ales în domeniul didactic de predare-învățare-evaluare să se producă profunde transformări solicitate de pașii rapizi ai dezvoltării societății umane. Obiectivele reformei învățământului au abordat un concept curricular nou în concordanță cu nevoile generale și ale conținuturilor educației, respectiv sistemul de cunoștințe și valori, abilități intelectuale și practice, stiluri atitudinale și strategii, modele acționale și comportamentale de bază necesare atingerii idealului educațional al școlii românești. Și toate acestea trebuie apropiate de specificul comunității și de marile provocări ale societății noastre. Curriculumul oferă însă o varietate de forme și categorii ce pot fi folosite în mod eficient pentru pregătirea elevilor în diferite domenii de activitate profesională sau vocațională. Pentru facilitarea educației este nevoie și de introducerea unor materii care se bucură de un mare interes, fiind și de actualitate, precum digitalizarea și tehnologia informației, dezvoltarea durabilă, abilități de creație și gândire critică, de sănătate și evitarea drogurilor, de cunoaștere a Inteligenței Artificiale și de utilizarea acesteia în sensul bun al cuvântului. De asemenea sunt eficiente, pe bază de proiecte, relațiile dintre școli, din țară și străinătate, colaborarea cu unități economice și complexe turistice, cu întreprinderi și unități turistice din zonele și stațiunile balneare, cu unități agricole, oferind actanților informații concrete privind situația reală a pieței muncii, unde în viitor își pot desfășura activitatea în mod eficient.

Sustenabilitatea financiară a sistemului educațional joacă un rol important în facilitarea și susținerea activităților formative pentru motivația învățării și emoțiile și sentimentele cognitive. Sunt necesare investițiile financiare în resursele umane, materiale și tehnologice în vederea creării unui cadru de învățare corespunzător realităților societății de astăzi. Un sistem educațional încurajat continuu financiar poate oferi actanților experiențe educaționale de calitate, promovând permanent excelența și inovarea.

Ridicarea nivelurilor de performanță profesională a cadrelor didactice este o cerință astringentă a secolului al XXI-lea și de aceea se simte nevoia de o pregătire continuă a acestora. Susținerea accesului la programe variate de formare permanentă constituie garanția faptului că profesorii pot face față cu brio noilor cerințe ale societății privind procesul de predare-învățare-evaluare a elevilor, iar prin dezvoltarea conștientă a competențelor digitale și însușirea tehnologiilor informației, prin implicarea unor metode inovatoare de predare și a ”noilor educații” pot contribui în mod eficient la înnoirea calității sistemului educațional.

E nevoie de îmbunătățirea utilizării metodelor de predare personalizată întrucât acestea stimulează modalitățile de învățare individuală a elevilor și sprijină în mod eficient asimilarea cunoștințelor și dezvoltarea abilităților. Integrarea mijloacelor de învățământ moderne în activitatea didactică asigură condiții pentru perfecționarea procesului didactic, contribuie la optimizarea activității de predare-învățare, la încurajarea creativității și inovației.

În final putem afirma că facilitarea, susținerea și îmbunătățirea activităților din sistemul educațional constituie o investiție importantă în viitorul societății, în progresul cunoașterii umane. Un rol considerabil revine tuturor factorilor educaționali în promovarea unei educații de calitate cu ajutorul căreia actanții să se împlinescă plenar pentru a face față tuturor provocărilor și cerințelor lumii contemporane.

Bibliografie

1. Antonesei, L., Paideea, M., Fundamentele culturale ale educației, Editura Polirom, Iași, 1996.
2. Bârzea, C., Arta și știința educației, Editura Didactică și Pedagogică, București, 1995.
3. Călin, M., Filozofia Educației, Editura Aramis Print, București, 2001.
4. Chiș, S., Ionescu, M., Strategii de predare învățare, Editura Științifică, București, 1992.
5. Ciobanu, O., Diaconu, M., Jinga, I., Păduraru, M., Pescarul, A., Pedagogie, Editura ASE, București, 2004.
6. Cucuș, C., Pedagogie, Editura Polirom, Iași, 1996.
7. Dancsuly, A., Ionescu, M., Radu, I., Palade, D., Pedagogie, Editura Didactică și Pedagogică, București, 1979.
8. Ionescu, M., Radu, I., Didactica modernă, Editura Dacia, Cluj-Napoca, 2001.
9. Macavei, E., Pedagogie, Teoria Educației, Editura Aramis, București, 2001.
10. Oprescu, N., Pedagogie. Bazele teoretice, Editura Fundației ”România de mâine”, București, 1999.

ȘCOALA VIITORULUI

**BUTH ILEANA CRISTINA,
ȘCOALA GIMNAZIALĂ “SF. DUMITRU” , MĂCEȘU DE SUS, DOLJ**

Educația este unul dintre fenomenele care a apărut odată cu societatea umană, suferind pe parcurs modificări esențiale.

Susținerea elevilor pentru conviețuire – prin condițiile pe care le oferă școala – constituie un antidot pentru lipsa de interes a tinerilor față de școală, facilitează înlăturarea stresului școlar, asigurându-se posibilitățile unei coexistențe corecte a profesorilor și elevilor și oferind șansele creării unui climat uman.

Cadrului didactic astăzi îi revine importanta menire de educator și consilier care intenționează să dezvolte capacitățile și interesele elevilor, nu e doar o sursă de informații sau un transmțător de cunoștințe, ci are menirea esențială de a forma elevilor o viziune științifică asupra lumii. Aceasta presupune asumarea unor noi responsabilități, în colaborare cu alți agenți educaționali ai comunității întru pregătirea tinerilor pentru viața socială, de familie, profesional activă, implicarea susținută în activități extracurriculare, în consilierea elevilor și a părinților, în organizarea activităților timpului liber al elevilor

Pandemia ne-a pus față în față cu nevoia de noi instrumente în educație și ne-a provocat să ne imaginăm un viitor al educației în care digitalizarea, accesul la tehnologie să nu mai reprezinte excepții sau soluții de avarie.

Folosirea exclusivă a catalogului digital face parte din programul multor școli. Activitatea școlii se derulează acum mai eficient, mai rapid și mult mai modern.

În viitor, aspecte precum rolul profesorului, organizarea predării și a evaluării, aspectul spațiilor de învățământ și motivația elevilor vor suferi schimbări majore, schimbări care, însă sunt necesare pentru a evolua și pentru a îmbunătăți influența școlii în formarea elevului.

Rolul profesorului în școala viitorului este unul complet diferit. Astfel, se crede că în viitor elevul se va informa singur, iar la școală se vor face teme și aplicații practice care îl vor ajuta pe elev să înțeleagă mai bine informația pe care a parcurs-o singur. De asemenea, elevul va trebui să știe să selecteze informația și să o prelucreze. Profesorul nu va mai avea rolul de a transmite cunoștințe, ci va avea rolul de a facilita procesul de învățare.

Profesorul viitorului ar trebui să își bazeze activitatea la oră pe cunoștințele elevilor, să se muleze pe informația pe care aceștia o dețin și să creeze o oră interactivă și interesantă care să îi captiveze pe tineri. Ar trebui să știe să folosească tehnologia în scop didactic. Trebuie să fie conștient de faptul că elevii învață mai bine prin aplicații practice, astfel încât orele să se bazeze pe vizite la muzee, excursii, activități în aer liber, experimente.

Aspectul spațiilor de învățare se va schimba, facilitând un act educativ bazat pe exemple practice, experimente și vizualizare. Sălile de curs vor fi mai tehnologizate și mai moderne. Caietele și manualele vor dispărea și vor fi înlocuite cu tablete și laptopuri care ușurează învățarea, deoarece informațiile vor fi mai accesibile.

Tehnologia este factorul principal care va susține procesul de învățare.

BIBLIOGRAFIE:

- Stoica C. Educație și comportament. București: Editura Didactică și Pedagogică, 1998
- Văideanu G. UNESCO-50 EDUCAȚIE. București: Editura Didactică și Pedagogică, 1996.

METODA „TURUL GALERIEI”

Butiurca Adela,
Școala Gimnazială „Mihai Viteazul” , Tg-Mureș

Turul galeriei este o metodă de învățare prin cooperare ce îi încurajează pe elevi să-și exprime opiniile proprii. Produsele realizate de copii sunt expuse ca într-o galerie, prezentate și susținute de secretarul grupului, urmând să fie evaluate și discutate de către toți elevii, indiferent de grupul din care fac parte. Turul galeriei presupune evaluarea interactivă și profund formativă a produselor realizate de grupuri de elevi.

Pașii metodei:

- Elevii sunt împărțiți pe grupuri de câte 4-5 membri, în funcție de numărul elevilor din clasă;
- Cadrul didactic prezintă elevilor tema și sarcina de lucru .
- Fiecare grup va realiza un produs pe tema stabilită în prealabil.
- Produsele sunt expuse pe pereții clasei.
- Secretarul grupului prezintă în fața tuturor elevilor produsul realizat;
- Analizarea tuturor lucrărilor.
- După turul galeriei, grupurile își reexaminează propriile produse prin comparație cu celelalte .

„Turul galeriei” urmărește exprimarea unor puncte de vedere personală referitoare la tema pusă în discuție. Elevii trebuie învățați să asculte, să înțeleagă și să accepte sau să respingă ideile celorlalți prin demonstrarea valabilității celor susținute. Prin utilizarea ei se stimulează creativitatea participanților, gândirea colectivă și individuală; se dezvoltă capacitățile sociale ale participanților, de intercomunicare și toleranță reciprocă, de respect pentru opinia celuilalt.

Metoda prezintă numeroase avantaje , printre care:

- atrage și stărnește interesul elevilor, realizându-se interacțiuni între elevi ;
- promovează interacțiunea dintre mințile participanților, dintre personalitățile lor, ducând la o învățare mai activă și cu rezultate evidente;
- stimulează efortul și productivitatea individului și este importantă pentru autodescoperirea propriilor capacități și limite, pentru autoevaluare ;

-există o dinamică intergrupală cu influențe favorabile în planul personalității, iar subiecții care lucrează în echipă sunt capabili să aplice și să sintetizeze cunoștințele în moduri variate și complexe ;

-dezvoltă și diversifică priceperile, capacitățile și deprinderile sociale ale elevilor;

-se reduce la minim fenomenul blocajului emoțional al creativității;

Exemplu

Tema : Rezolvarea problemelor

Clasa : a IV-a

Colectivul unei clase de 20 de elevi poate fi împărțit în 4 grupe neomogene a câte 5 elevi, asigurându-se o ambianță stimulativă. Fiecare grupă își alege un secretar care va nota raționamentul de rezolvare al problemei, prezentându-l la sfârșitul activității, la evaluare.

La începutul activității, cadrul didactic prezintă elevilor sarcina de lucru: rezolvarea unei probleme aritmetice utilizând cât mai multe modalități de rezolvare : „Trei elevi rezolvă în două luni exerciții, astfel: primul elev rezolvă 250 de exerciții, al doilea elev cu 50 de exerciții mai mult, iar al treilea elev cu 35 de exerciții mai puține decât al doilea elev . Câte exerciții rezolvă cei trei elevi în două luni ? “

Pentru realizarea acestei sarcini , elevii vor parcurge mai multe etape :

1. Cunoașterea enunțului problemei

Elevii vor afla care sunt datele problemei, cum se leagă între ele, care este cerința problemei, elementul necunoscut al acesteia.

Se va citi problema de către învățător o dată apoi de către elevi , lecturarea făcându-se în liniște, fără a deranja celelalte grupe. Se va repeta problema de mai multe ori, fie în grup, fie individual, până la însușirea ei de către toți membrii grupului.

Textul problemei va fi citit expresiv, scoțând în evidență anumite date și legăturile dintre ele, precum și întrebarea problemei. Se vor scrie apoi pe fișele de lucru datele problemei :

3 elevi 2 luni exerciții

I elev 250 exerciții

al II- lea elev cu 50 de exerciții mai mult

al III- lea elev cu 35 de exerciții mai puțin decât al II- lea

Câte exerciții rezolvă elevii în 2 luni ?

2. Înțelegerea enunțului problemei

Elevii vor delimita clar datele problemei, relațiile dintre ele și vor depista întrebările ajutătoare care îi vor ajuta să găsească soluția finală a problemei. Vor fi desprinse foarte clar cele mai importante elemente ale problemei și e va deosebi ipoteza de concluzie prin citirea și recitirea textului problemei dar și prin discuții între toți membrii grupului.

- a. Câte exerciții rezolvă al II- lea elev ?
- b. Câte exerciții rezolvă al III- lea elev ?
- c . Câte exerciții rezolvă elevii în 2 luni ?

3. Analiza problemei și întocmirea planului de rezolvare

În această etapă se elimină elementele nesemnificative din punct de vedere al cerinței matematice și se construiește drumul de legătură între datele problemei și necunoscuta ei. Elevii transpun problema în relații matematice prin exerciții de analiză a datelor, a semnificației lor, a relațiilor dintre ele, descoperind practic soluția problemei . Unele grupe ar putea analiza problema sintetic, altele analitic sau în ambele modalități.

Analiza sintetică a problemei:

I elev 250 exerciții

al II- lea elev cu 50 de exerciții mai mult –se va folosi operația de adunare(numărul exercițiilor rezolvate de primul elev va fi adunat cu 50)

al III- lea elev cu 35 de exerciții mai puțin decât al II- lea- se va folosi operația de scădere(din numărul de exerciții rezolvate de al doilea elev se va scădea 35)

Câte exerciții rezolvă elevii în 2 luni ?- se va aduna numărul de exerciții rezolvate de cei trei elevi

Analiza analitică a problemei:

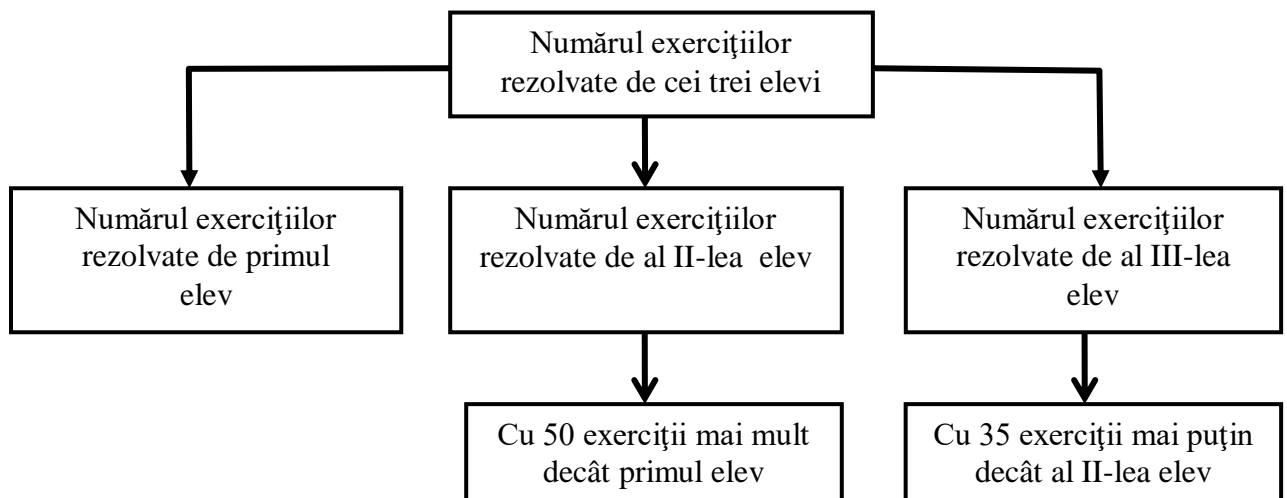

4. Alegerea și efectuarea operațiilor corespunzătoare succesiunii din planul de rezolvare

În această etapă elevii aleg și efectuează calculele din planul de rezolvare, conștientizează semnificația rezultatelor fiecărui calcul, realizează conexiunile necesare și ajung la rezultatul final. Datorită cerinței inițiale, elevii nu se vor opri la un singur mod de rezolvare, ci vor căuta în continuare cât mai multe posibilități de a ajunge la rezultatul final.

Rezolvare :

Primul mod :

1. Câte exerciții rezolvă al II- lea elev ?

$$250+50=300 \text{ (exerciții)}$$

2. Câte exerciții rezolvă al III- lea elev ?

$$300-35=265 \text{ (exerciții)}$$

3. Câte exerciții rezolvă elevii în 2 luni ?

$$250+300+265=815 \text{ (exerciții)}$$

Răspuns : 815 exerciții

Al doilea mod :

-se pot utiliza scheme figurative , modul de rezolvare fiind același:

I elev



al II-lea elev



al III-lea elev



Al treilea mod:

-problema se poate rezolva printr-un exercițiu:

$$\begin{aligned} 250+(250+50)+(250+50-35) &= 250+300+265= \\ &= 550+265= \\ &= 815(\text{exerciții}) \end{aligned}$$

5. În etapa următoare, de prezentare și evaluare a muncii, elevii vor expune pe un perete ceea ce au lucrat. Secretarii prezintă (într-un mod cât mai clar și mai concis) cadrul didactic și colegilor din celelalte grupuri produsul final al activității. Fiecare grup trece apoi, pe rând, pe la fiecare produs pentru a examina ideea colegilor. Își iau notițe și pot face comentarii pe hârtiile expuse (corecturi, sugestii, alte idei).

6. După turul galeriei, în etapa finală, grupurile își reexaminează propriile produse prin comparație cu celelalte, citesc comentariile făcute pe produsul lor, corectează eventualele greșeli sau completează lucrarea cu alte modalități de rezolvare a problemei.

Ca punct final, cadrul didactic poate face referiri la modul de lucru al fiecărei grupe.

Această metodă stimulează gândirea și creativitatea elevilor. Ea îi determină pe elevi să caute și să dezvolte soluții pentru diferite probleme, să facă reflecții critice și judecăți de valoare, să compare și să analizeze situații date și îi învață pe elevi să emită și să-și susțină propriile idei. În cadrul acestei metode, conversația, problematizarea, explicația, exercițiul, dobândesc statutul de procedeu didactic.

Metoda "Turul galeriei" este ușor de aplicat la orice vârstă și adaptabilă oricărui domeniu și obiect de învățământ.

Bibliografie:

- Cerghit, I. - *Metode de învățământ*, E.D.P., Buc., 1998
- Ionescu, M., Radu, I. - *Didactica modernă*, Ed. Dacia, Cluj - Napoca, 1995;
- Banea, H. - *Metodica predării matematicii*, Ed. Paralela 45, Pitești, 1998
- Singer, N. - *Ghid Metodologic pentru aplicarea programelor de matematica*, Ed. Aramis, Buc. (coord) 2001

Strategii și metode digitale de predare a biologiei

Liceul Teoretic de Informatică „Grigore Moisil”, Iași

Butnariu Alina-Elena

Butnariu Cezar Gabriel

Abstract

Educația în era digitală are un rol important în predarea, învățarea și evaluarea cunoștințelor la un nivel înalt, accesibil și favorabil pentru toți cei implicați, astfel acest articol are ca scop prezentarea și analiza unor resurse digitale necesare învățării atât în sala de clasă, cât și în mediul on-line și aplicarea lor la disciplina biologie. Principalele probleme care vor fi discutate se vor concentra pe cele mai bune practici, care să încurajeze în dobândirea competențelor digitale pe tot parcursul vieții, promovând în același timp libertatea individuală și responsabilitatea în mediul on-line.

Cuvinte-cheie: era digitală, tehnologie, biologie, resurse

INTRODUCERE

Procesul de învățare poate fi îmbunătățit în diferite moduri de tehnologii, oferind posibilități de învățare care trebuie să fie accesibile tuturor și deschizând accesul la o multitudine de informații și resurse educaționale. Cercetătorii australieni Wills și Alexander, au constatat că pentru a introduce cu succes tehnologia în predare și în învățare trebuie acordată o atenție sporită managementului proceselor, strategiei, structurii și, mai ales, rolurilor și deprinderilor (Wills et Alexander, 2000).

“Nativii digitali” cum au fost numiți cei născuți după 1990 de către Marc Prensky în articolul său publicat denumit Digital Natives, Digital Immigrants (Prensky, 2001), tinerii din ziua de azi, își pun întrebarea „De ce să învăț despre asta?”. Aceștia nu mai au un stil de învățare clasic, ci unul interactiv prin experimentare, prin joc, având o abordare spontană și naturală, absorbind ca un burete, luând informația din mediu ca pe un întreg, apoi descifrând componentele și construind înțelesul. Cu dorința de a explora, elevii apelează la resursele internetului, la aplicații mobile și software-uri pentru a învăța. Aptitudinile lor legate de tehnologie sunt foarte mari, ei crescând cu inovațiile care au loc în timp real. Este prima dată în istorie când tinerii știu mai multe decât adulții despre ceva important pentru societate, așa cum este tehnologia. Sunt generația care se educă și se informează singură din mediul on-line și rețelele sociale pentru a face temele de la școală. Sunt deștepți și independenți și își doresc să facă lucruri pe cont propriu. Tabletele, laptopurile, smartphone-urile și alte numeroase programe sau platforme on-line facilitează învățarea, o fac mai atractivă și mai dinamică, dar nu pot înlocui profesorul. Elevii au nevoie de un profesor pentru a învăța cum să folosească internetul, cum să filtreze informațiile corecte stocate pe numeroase site-uri, cum să le proceseze și să le interiorizeze, apoi să le transforme

în cunoștințe și să le aplice.

Resursele educaționale, platformele educaționale, jocurile, aplicațiile, experimentele virtuale în laboratorul virtual de biologie sunt din ce în ce mai folosite, pentru că elevii sunt din ce în ce mai pragmatici, mai înclinați spre partea practică și pe partea tehnică, obișnuiți zi de zi cu utilizarea calculatorului sau a unui smartphone. Resursele educaționale deschise sunt materiale pentru învățare, predare, cercetare sau alte scopuri educaționale pe care le poți folosi, adapta și redistribui liber, fără constrângeri sau cu foarte puține restricții, legate de drepturile de autor. Materialele pot fi: cursuri, proiecte de lecții, prezentări, cărți, manuale, teme pentru acasă, chestionare, activități în clasă sau în laborator, jocuri, simulări, teste, resurse audio sau video și multe altele puse la dispoziție în format digital sau pe un suport fizic și la care ai acces liber.

Când profesorul proiectează o lecție trebuie să își pună întrebări și să își stabilească dinainte ce cunoștințe și abilități ar trebui să fie dobândite, ce competențe ar trebui să dezvolte elevii și cum îi poate ajuta să atingă rezultatele învățării preconizate, cum poate folosi tehnologia digitală pentru a aplica cele mai bune metode și facilita procesele de învățare bune, care stimulează și susțin eforturile elevilor de a învăța și rezultatul învățării. În acest sens, profesorul trebuie să facă transferul de cunoștințe folosind tot ce are la îndemână, punându-și creativitatea la încercare, timpul și alte resurse pentru a-i atrage pe elevi spre “știința vieții” adică biologia.

MATERIALE ȘI METODE

Pentru dinamizarea lecțiilor de biologie se poate folosi Kahoot (<https://kahoot.com/schools-u/>), aplicație care poate fi folosită în diferite etape ale activității didactice în scopul consolidării cunoștințelor, asigurării unui feedback rapid și stabilirii unor măsuri de remediere bazate pe feedback-ul primit. Aplicația este atractivă având muzică, cronometru, scor, podium. Permite integrarea tuturor elevilor, trezindu-le spiritul competitiv și chiar a unor activități remediale pentru elevii care au probleme de învățare sau elevii cu CES.

Profesorul, se autentifică pe propriul cont și lansează testul, un cod PIN apare pe ecranul videoproiectat. Rapiditatea răspunsului determină acumularea unui punctaj superior și, implicit, posibilitatea de a se situa pe primele locuri - chiar dacă elevul are același număr de răspunsuri corecte ca și un alt elev participant la test. Elevii intră, de pe telefonul mobil/ tabletă/computer, în orice browser de Internet, pe adresa kahoot.it, unde înscriu PIN-ul, apoi un nume de participant la „joc”.

Prin aplicația kahoot, testele pot fi realizate fie sincron, când pe ecranul principal (videoproiector) al profesorului apar întrebările, iar pe telefonul elevului sub formă de figuri geometrice colorate diferit apar răspunsurile, fie asincron când profesorul generează un link ce va fi distribuit elevilor. Podiumul va fi actualizat la fiecare punctaj nou adăugat la test, de către un nou elev. Rezolvarea testului se poate face utilizând dispozitive IT diferite (Tabletă, Telefon mobil, PC, Laptop) cu condiția accesului și conectării la internet. Deoarece testul presupune o gândire rapidă, contra cronometru, profesorul va trebui să conceapă întrebări scurte, concise, din perspectiva elevului care va vedea întrebarea doar pe

ecranul videoprojectorului nu și în dispozitivul său. La finalul testului sunt afișate cele mai bune trei punctaje obținute de primii trei elevi. Pentru a vizualiza punctajele tuturor elevilor participanți, profesorul are opțiunea de a obține un fișier în Excell. Rapoartele generate îi sugerează profesorului un plan de remediere, de intervenție în vederea creșterii randamentului școlar.

Tot pentru dinamizarea lecțiilor de biologie se poate folosi și Quizizz (<https://quizizz.com>), aplicație care poate fi folosită ca instrument de evaluare și nu numai. Aplicația are desing atrăgător pentru elevi, cu muzică, avatare amuzante, tabele live, diferite teme și de asemenea conține o bază de date cu multe teste create de profesori. Profesorul nu trebuie să aibă videoprojector, deoarece elevii pot vedea întrebările ordonate aleatoriu pentru fiecare elev și opțiunile de răspuns pe propriile ecrane. Testul poate fi rezolvat de elevi: în timp real, în clasă sau cu toți elevii sincron, ca temă, individual. Rezultatele testului pot fi vizualizate în timp real, arătând progresul în timp real pentru fiecare elev.

Pentru realizarea proceselor de predare și învățare prin module interactive și atractive pentru elevi, se poate utiliza aplicația Learningapps (<https://learningapps.org/about.phpLearningApps.org>). Se pot crea activități digitale pentru a recapitula materialul studiat, fișe de lucru digitale pentru a lucra în echipe, exerciții interactive, teste sumative, cu ajutorul modulelor existente care pot fi integrate direct în conținuturile de învățare sau pot fi modificate și cu ajutorul modulelor ce pot fi concepute direct on-line. Aplicația permite inserarea de fișiere audio-video de pe internet, ca de exemplu cele publicate pe canalul de youtube. În bara de meniu la Răsfoiește exerciții, se pot vizualiza aplicații de la disciplina biologie și nu numai, iar exercițiile pot fi de diferite tipuri: ordonare (simplă, în perechi, pe grupe, după cronologie, pe imagini, cu hartă), quizz cu alegere multiplă, completare text cu spații libere, sub formă de jocuri (Milionarii, Spânzurătoarea, Cursă de cai, Joc-Perechi, etc.).

Pentru a realiza activități de învățare, fișe de lucru interactive, pentru evaluare cu feedback imediat, se poate utiliza platforma Liveworksheets (<https://www.liveworksheets.com/>). Fișele de lucru în format doc, pdf sau jpg, pot fi transformate în exerciții interactive on-line ce pot fi corectate automat. Se pot utiliza fișe de lucru existente, ca de exemplu <https://www.liveworksheets.com/ah1330179ce> (la lecția Sistemul digestiv la om), <https://www.liveworksheets.com/cp1340333ia> (la lecția Urechea) postate de alți profesori, pentru a crea propriile fișe de lucru interactive. Fișele de lucru interactive pot include: sunete, videoclipuri, exerciții de selectare și poziționare corectă ("Drag and drop"), exerciții de unire cu săgeți, itemi cu alegere multiplă, etc. . Elevii pot rezolva sau completa fișele de lucru online și pot trimite răspunsurile profesorului. Acest lucru poate fi motivant și distractiv pentru elevi, iar pentru profesor se poate face economie de timp și resurse materiale.

La lecțiile de anatomie de la clasa a XIa și nu numai, se pot analiza diferite organe sau se poate studia topografia unor organe în raport cu altele, utilizând browser-ul www.zygotebody.com/ sau https://play.google.com/store/apps/details?id=com.AnatomyLearning.Anatomy3DViewer3&hl=en_US&gl=US , <https://anatomy3datlas.com/> , unde organismul este privit în format 3D.

Un proiect experimental creat de google în mediul on-line care folosește ca și motor de căutare

aceiași tehnologie ca și Google Drive, Google Docs, YouTube este Google Surse Builder. Acesta permite crearea de cursuri on-line activități de învățare, fișe de lucru, conținuturi, fișe sau teste de evaluare.

Cel mai renumit canal mass media din lume, utilizat și de elevi foarte des este YouTube. YouTube poate fi utilizat ca și o aplicație pentru resurse, prin care se pot vehicula informații, secvențe video, filmulețe scurte din domeniul biologiei și nu numai.

O platformă foarte utilă și care se adresează cadrelor didactice din România este www.didactic.ro. Pe această platformă cadrele didactice pot consulta și descărca lecții, proiecte, materiale didactice la fiecare disciplină și pe toate nivelele de învățământ, primar, gimnazial, liceal.

Pentru examenul de Bacalaureat la disciplina biologie, o modalitate de învățare și consolidare a cunoștințelor, este prin școala TV (http://www.tvr.ro/telescoala_1.html), care asigură accesul la educație pentru toți elevii din toate mediile. Astfel aprofundarea cunoștințelor de către elevi, cu informațiilor oferite la televizor pot fi completate cu orice alt tip de resurse educaționale și aplicații on-line, în funcție de situația și disponibilitatea fiecăruia. <https://www.easybe.ro/> este o platformă care se adresează celor care se pregătesc pentru examenul de bacalaureat, iar ca element de notorietate se remarcă învățarea prin ascultare. Aici elevii au posibilitatea să-și desfășoare activitățile preferate, dar în același timp să asculte lecțiile. Pe lângă varianta audio există și varianta text, care prezintă materia sintetizată, cu desene schematice, iar după fiecare unitate de învățare există un test de fixare din capitolul respectiv cu variante de subiecte ca și la examen.

CONCLUZII

Tehnologia are un rol important în educație și învățare, în era digitală. Deși, până acum se credea că tehnologia ar împiedica și îngreuna procesul de învățare și predare, s-a constatat că de fapt pentru generația actuală este un sprijin imens. De asemenea, profesorii făceau tot posibilul ca elevii să nu mai aibă acces la telefon, laptop sau internet. Acum, acest lucru s-a schimbat. Mulți profesori au realizat că este bine să provoace copiii la studiu individual cu ajutorul tehnologiei sau la căutarea de informații atunci când este nevoie. De exemplu, profesorii de biologie pot ruga elevii să caute informații, fotografii despre o specie de plante accesând diferite pagini WEB. Poate că unii oameni ar spune că de ce nu folosesc un atlas botanic clasic. Dacă luăm în considerare modul în care evoluează societatea vom realiza că accesarea unor informații online va fi mai la îndemână de folosit, pentru educația în era digitală, decât unor instrumente de învățare clasice, cum este de exemplu atlasul botanic. Astfel putem observa că tehnologia poate oferi un sprijin educației, fiind un punct de plecare eficient pentru elevii din ziua de astăzi.

Prin intermediul tehnologiei, vocea elevilor este auzită în mod egal și aprecierea se face în funcție de realizările acestora, se poate face chiar și o diferențiere a acestora. Fiecare elev își poate dezvolta latura sa fie ea artistică, vizuală, cognitivă sau practică și are posibilitatea să aleagă cum să se exprime mai bine, care să fie ritmul lui de învățare, precum și metoda. Implicarea tehnologiei în sistemul de

educație, ajută elevii să își crească nivelul de încredere în sine, să se conecteze unii cu alții, să colaboreze și chiar să intre în competiție.

Implicarea și motivarea elevilor de a participa activ, rămâne una dintre cele mai mari provocări ale profesorilor. Interesul acordat de către elevi activităților desfășurate este esențial pentru învățare și dezvoltarea sa personală. Cu cât un elev este mai atras și implicat la oră, cu atât va acorda mai multă atenție lecției și va absorbi mai bine noțiunile predate. Activitatea didactică trebuie să se desfășoare cu bucurie și plăcere, cu răbdare și explicații suplimentare din partea profesorului, cu valorificarea punctelor forte ale elevului și cu accentuarea progreselor făcute. Astfel elevul va dori să repete experiența și va fi atras spre o cunoaștere mai profundă a materiei respective. Elevii din ziua de azi vânează activ informația de care au nevoie, pentru a putea stăpâni unele materii sau pentru a face față cu brio la unele evaluări.

Profesorii trebuie să își schimbe strategiile și metodele, să știe să îi atragă pe elevi spre materia predată de ei și spre învățare, altfel o schimbare va veni oricum asupra lor. După ce vor folosi și alte resurse educaționale decât cele din sistemul tradițional și vor vedea entuziasmul și dorința de învățare venite din partea elevilor, sigur vor dori să le utilizeze în practicile lor mereu și astfel vor constata singuri:

„Când îți dorești ceva, nu e foarte ușor. Trebuie să știi ce vrei și să tot încerci să-l obții.”

(Taylor Hanson)

BIBLIOGRAFIE

1. Wills S., Alexander S., 2000, Managing the introduction of technology in teaching and learning. London: Kogan Page Limited, pp.56-72
2. Prensky M., 2001, Digital natives, digital immigrants. On the horizon, University Press, Vol. 9, No. 5, pp.1-6.
3. Resurse suport on-line:
 - <https://kahoot.com/schools-u/>
 - <https://quizizz.com>
 - <https://learningapps.org/about.php> [LearningApps.org](https://learningapps.org)
 - <https://www.liveworksheets.com/>
 - <https://www.liveworksheets.com/ah1330179ce>
 - <https://www.liveworksheets.com/cp1340333ia>
 - www.zygotebody.com/
 - https://play.google.com/store/apps/details?id=com.AnatomyLearning.Anatomy3DViewer3&hl=en_US&gl=US
 - <https://anatomy3datlas.com/>
 - www.didactic.ro
 - http://www.tvr.ro/telescoala_1.html
 - <https://www.easybe.ro/>

LEADERSHIP IN SALA DE GRUPA

Prof. înv. Preșcolar. Butnaru Elena-Condina

Grădinița cu Program Prolungit “Sfântul Mucenic Mina”, Ploiești, Prahova

Stim cu totii ca un bun manager ar trebui să fie de asemenea un lider și un bun leader trebuie să fie și un bun manager.

În sala de grupă, educatoarea trebuie să fie cel mai bun leader. Liderii au încredere în forțele proprii și generează încredere celorlalți, ceea ce au nevoie copiii de grădiniță și elevii, iar în preajma adeveraților lideri, copiii se simt mai competenți și găsesc munca mai interesantă. Leadership-ul se află în relație directă cu capacitatea de a influența comportamentul celor din jur.

O educatoare sau un profesor trebuie să aibă câteva caracteristici ale unui leader ca să poată desfășura actul didactic în sala de grupă.

Printre acestea pot fi:

- să fie dedicați misiunii și viziunii școlii;
- să își înțeleagă rolul;
- să fie integri;
- să fie un exemplu pentru copii cât și pentru colegi;
- să motiveze elevii;
- să comunice eficient;
- să găsească soluții inovatoare de învățare.

În societatea actuală, se vorbește foarte des de leadership, aceștia având rolul de a motiva, ghida, inspira și potența capacitatea echipei sale, știind să atragă oameni în jurul său.

Pe lângă caracteristicile de leader, un profesor are nevoie și de un set distinct de abilități sociale, cum ar fi- *empatia, respectul, altruismul, autocontrol și grație în condiții de stres, bun comunicator, abilitatea de a învața încontinuu și nu în ultimul rând puterea exemplului.*

Din păcate, în ultimul timp unele din abilitățile specificate mai sus s-au pierdut cu timpul, nu toate dar o parte din ele da. Societate din ziua de astăzi nu mai pune pret pe leadershipul autentic, iar pentru a fi un leader bun nu te naști ci înveți cum să devii un leader bun.

Nu oricine poate avea aceste caracteristici și abilități la un loc, mai ales ca și profesor. Generațiile de elevi se schimbă, iar tu ca profesor, educator trebuie să te perfecționezi de la an la an ca să fii un leader de excepție în sala de clasă/grupă. Să aduci inovație în activitatea didactică, strategii noi și atractive de predare astfel încât elevii să învețe cu plăcere și să vină cu drag la școală.

Un bun leader în sala de grupă înțelege nevoile elevilor și este un bun exemplu pentru ei.

Grădinița și familia – parteneri în educarea copilului preșcolar

Prof. învă. preșcolar DANIELA BUTUZA
Grădinița cu PP Nr.12 Zalău
Județul SĂLAJ

„În spatele unui copil care are încredere în el însuși , se află un părinte care a crezut în acel copil” (Matthew Jacobson)

Activitatea educativă ce se realizează în grădiniță nu poate fi separată, izolată de alte influențe educative ce se exercită asupra copilului și, mai ales, nu poate face abstracție de toate acestea.

Educația trebuie să se manifeste în permanență ca o acțiune unitară, coerentă, iar împlinirea acestui deziderat urmează să stea în mod expres în atenția educatoarelor. Mediul familial este primul mediu educativ și socializator pe care îl cunoaște copilul și a cărui influență îi marchează esențial dezvoltarea ca individ.

Legătura copilului cu familia este, din această cauză, extrem de puternică și - din multe puncte de vedere - de neînlocuit.

Considerată în substanțialitatea efectelor pe care le produce, familia îndeplinește importante funcțiuni în procesul general al integrării copilului în mediul social, fapt ce se reflectă asupra dezvoltării sale:

- ❖ creează o dependență absolută a copilului de membrii micro- grupului familial: din punct de vedere fizic, psihic, material.
- ❖ datorită profunzimii relațiilor de tip afectiv, impactul emoțional pe care îl exercită este maxim;
- ❖ familia oferă primele modele comportamentale, creează primele obișnuințe și deprinderi (nu întotdeauna bine conștientizate și nici întotdeauna pozitive în conținut);
- ❖ familia creează o anumită matrice existențială, un stil comportamental care se imprimă asupra întregii evoluții a individului și care va genera, de asemenea, rezistență la schimbările ulterioare care se impun;
- ❖ influența educativă pe care o exercită familia este implicită, face parte integrantă din viață.

Mediul preșcolar - îi oferă copilului un prim mediu socializator de tip organizațional, care își relevă o parte dintre caracteristicile și particularitățile lui ca mediu instituționalizat:

- ❖ introduce în relațiile copilului cu adultul o anumită distanță socială;
- ❖ oferă copilului un cadru social bazat pe o normativitate elementară constând în anumite reguli de conviețuire cu ceilalți;
- ❖ creează copilului posibilitatea de a se compara cu covârșnicii pentru a-și întări în felul acesta sentimentul conștiinței de sine, percepția de sine, imaginea de sine;
- ❖ îl familiarizează pe copil cu micro-grupul social în cadrul căruia învață să devină partener, să joace unele roluri sociale;
- ❖ îl obișnuiește pe copil cu: programul orar, cu programul de viață, cu schimbarea mediului de existență;
- ❖ stimulează dezvoltarea autonomiei personale și a independenței.

Cunoscând aceste caracteristici, educatoarea poate încerca minimizarea consecințelor negative ce se produc în momentul integrării copilului în grădiniță , ori, dimpotrivă, maximizarea efectelor pozitive pe care le poate produce noul context asupra dezvoltării acestuia.

„Tratează copiii ca și cum sunt deja ceea ce ar putea fi și ajută-i să devină ceea ce sunt capabili să fie !“ (Goethe)

Bibliografie:

Liliana Ezechil, Mihaela Păiși Lăzărescu-Laborator preșcolar, Ed. V&Integral, București, 2006

Vasile Molan (coord.)-Ghidul părinților pentru succesul copiilor la grădiniță- Ed.Diana, Pitești

PROMOVAREA CREATIVITĂȚII ȘI A INOVAȚIEI ÎN ȘCOALĂ, O NECESITATE PENTRU SOCIETATEA VIITORULUI

Calafeteanu Veronica-Gabriela
Colegiul Național „Aurel Vlaicu”, București

Școala reprezintă fundamentul pe care se construiește viitorul fiecărui individ și al societății în ansamblu. Într-o lume caracterizată de schimbări accelerate și de provocări complexe, este crucial ca sistemul de învățământ să nu se limiteze doar la transmiterea cunoștințelor, ci să promoveze și să dezvolte capacitățile de inovare ale elevilor. Astfel, aceștia vor fi pregătiți nu doar să facă față cerințelor actuale, ci să și contribuie la modelarea unui viitor mai sustenabil și mai progresist.

Generând idei, soluții sau concepte noi și relevante, creativitatea implică gândirea divergentă, capacitatea de a genera o varietate de răspunsuri la o problemă, dar și gândirea convergentă, procesul de selectare a celei mai bune soluții. În acest articol, ne propunem să evidențiem importanța creativității și a inovației în școală și modurile în care acestea pot fi integrate în procesul educațional pentru a stimula gândirea critică, rezolvarea problemelor și dezvoltarea abilităților necesare pentru succesul viitor al elevilor.

În cadrul învățământului preuniversitar, un prim pas în dezvoltarea capacităților de inovare la elevi îl reprezintă cultivarea curiozității și a gândirii critice. Elevii ar trebui încurajați să pună întrebări, să exploreze și să analizeze problemele din mai multe perspective. Învățarea prin întrebări și investigații poate stimula creativitatea și poate promova dezvoltarea unei gândiri critice și analitice. Educatorii trebuie să creeze oportunități pentru elevi, de a-și exprima ideile și a-și argumenta opiniile, în cadrul dezbaterilor și al discuțiilor în clasă. Cultivarea gândirii critice la elevi îi ajută să devină mai conștienți de propriile gânduri, dar și de impactul lor asupra lumii din jur.

În acest sens, o modalitate eficientă de a dezvolta capacitățile de inovare este încurajarea întrebărilor și a explorării. Educatorii ar trebui să încurajeze elevii să pună întrebări și să exploreze subiectele care îi interesează. Amenajarea unui „Colț al Curiozității” în clasă, un spațiu dedicat întrebărilor și explorării unor subiecte de interes personal, ar putea stimula gândirea și creativitatea. Elevii ar fi încurajați să scrie sau să posteze întrebările pe un panou special și să exploreze răspunsurile prin cercetare individuală sau în colaborare cu colegii. De asemenea, „Colțul Curiozității” ar putea fi dotat și cu o selecție de cărți, resurse online și materiale didactice, care să sprijine procesul de explorare și să încurajeze elevii să-și urmeze curiozitățile și să-și dezvolte abilitățile de cercetare și gândire critică.

Creativitatea transcende domeniul precum arta, știința, afacerile și tehnologia, fiind esențială pentru inovație și progres. Literatura, artele vizuale, muzica, teatrul reprezintă un izvor nesecat de idei creative. Profesorii pot organiza proiecte care să încurajeze elevii să-și folosească imaginația și creativitatea pentru a da viață unei producții artistice. De exemplu, elevii ar putea crea adaptări moderne ale poveștilor clasice, ar putea scrie continuări sau reinterpretări ale unor opere celebre sau ar putea realiza producții artistice sau teatrale inspirate de personaje și motive din literatură. Pot fi organizate sesiuni de lucru colaborativ, în care elevii să lucreze împreună pentru a crea opere de artă colective sau pentru a-și oferi feedback și suport

reciproc. Aceste colaborări încurajează creativitatea și inovația prin îmbinarea diferitelor perspective și abordări artistice.

Proiectele complexe și provocările practice oferă elevilor oportunitatea de a aplica cunoștințele și abilitățile dobândite în contexte reale și de a dezvolta abilități precum rezolvarea de probleme, colaborarea și luarea deciziilor. Proiectele creative, activitățile artistice și provocările inovatoare îi încurajează pe elevi să își pună imaginația la lucru. Experimentarea și încercarea de lucruri noi îi ajută să-și dezvolte abilitățile și să-și descopere pasiunile. Colaborarea și schimbul de idei pot fi catalizatori puternici pentru inovare și creativitate. Lucrul în echipă îi învață pe elevi să-și împărtășească perspectivele, să asculte și să aprecieze contribuțiile celorlalți și să lucreze împreună pentru a găsi soluții eficiente la problemele complexe. Accesul la resurse online, utilizarea platformelor de învățare interactivă și utilizarea uneltelor digitale pentru creație pot stimula imaginația și pot încuraja elevii să exploreze noi modalități de exprimare și de rezolvare a problemelor.

În fiecare elev există un potențial de a fi creativ și original. Cultivarea acestor trăsături în mediul școlar nu doar îi încurajează pe copii să-și dezvolte imaginația și să-și exploreze talentele, ci să și contribuie la formarea unor indivizi încrezători și inovatori. Este important ca ei să fie încurajați să își exprime ideile și să exploreze soluții neconvenționale la problemele cu care se confruntă. De aceea este necesară crearea unui mediu sigur, în care elevii să se simtă liberi să-și exprime ideile și să-și exploreze pasiunile, fără teama de a fi judecați sau criticați. Iar profesorul joacă un rol crucial în crearea acestui mediu, oferind feedback constructiv și încurajând diversitatea de perspective și abordări, autenticitatea și individualitatea. Feedbackul pozitiv și încurajarea din partea cadrelor didactice și a colegilor, le pot consolida încrederea și motivația de a-și urma pasiunile și a-și dezvolta talentele. Premiile, expozițiile și alte forme de recunoaștere pot motiva elevii să-și continue eforturile creative și să se angajeze în procesul de exprimare a unicității lor.

Așadar, dezvoltarea capacităților de inovare și creativitate în cadrul sistemului de învățământ preuniversitar este esențială în pregătirea elevilor pentru societatea viitorului. Prin promovarea curiozității, a gândirii critice, a creativității și a colaborării, educația poate deveni un motor al inovării și al progresului, formând generații de tineri pregătiți să facă față provocărilor și să contribuie la construirea unui viitor mai bun pentru toți.

Bibliografie:

Sawyer Keith, „The Creative Classroom”, Teachers College Pr, 2019

Julia Cameron, Emma Lively, „Cum să cultivi creativitatea copiilor”, Polirom, 2016.

ELEMENTE DE DEONTOLOGIE A EVALUĂRII ÎN CONTEXTUL CREȘTERII CALITĂȚII ACTULUI EDUCAȚIONAL

Nicoleta Simona Calapiș, Colegiul Național Ana Aslan Timișora

Ca dascăli, este necesar să ne preocupe mai mult problema evaluării. Mulți dintre noi fixează încă locul evaluării în procesul de învățământ astfel: predare-învățare-evaluare; deci fixează evaluarea la sfârșit. Trebuie să conștientizăm însă că evaluarea este prezentă pe întreg procesul de predare, că evaluarea însoțește procesul pe toată durata lui pentru a se realiza reglarea și autoreglarea. Trebuie să conștientizăm faptul că este necesară o raționalizare a evaluării, adică evaluarea trebuie să devină cât mai obiectivă!

Elevii trebuie implicați tot mai mult în actul evaluării. Aceasta, desigur nu se poate realiza brusc, dar trebuie început gradual și cu mult tact. Credem că este timpul să ne asumăm o responsabilitate mai mare în actul de evaluare. Până acum elevii au fost prea mult la discreția profesorilor.

Ar fi bine ca să facem în așa fel încât evaluarea să aibă pentru elevii noștri un efect motivant, să fie ceva normal, firesc și să nu fie o adevărată sprietoare, să nu aducă stres, să fie eficientă și să ducă cu adevărat la formarea de competențe, să accentueze dimensiunile acționale în formarea personalității elevilor.

Evaluarea este un proces care, pe lângă faptul că implică subiecți concreți și are efecte în mintea și conștiința elevilor, implică aproape în toate cazurile și judecăți de valoare, raportate însă la valori morale și la însușiri de caracter. O notă școlară sau un calificativ exprimă de cele mai multe ori, nu numai performanțe și capacități pure de tipul inteligență, memorie, imaginație, cunoștințe, deprinderi și calități de ordin moral, însușiri de voință (seriozitate, voință, corectitudine).

Evaluarea școlară are implicații social-morale foarte largi. Ea vizează părinții, comunitatea socială, relațiile dintre profesori, interesul pe care societatea îl manifestă față de rezultatele procesului evaluativ. Evaluarea poate fi corectă sau incorectă nu numai sub raportul adevărului sau corectitudinii logice, dar și sub aspect etic. Subiectivismul dascălului este pus uneori în discuție și nu arareori el este invocat drept cauză a multor dezechilibre ce se produc la nivelul procesului educațional. Manifestările de subiectivism se reflectă, în actul evaluării, în criteriile folosite, în așa zisa ecuație personală a dascălului. Subiectivismul ține de natura umană și creează riscul ca niciodată doi evaluatori să nu fie în consens perfect în acordarea notelor sau punctajelor. Din această cauză, în contextul evaluărilor cu caracter

național, subiectivitatea dascălului continuă să se manifeste în ciuda cerinței de maximizare a gradului de obiectivitate a întregului proces evaluativ.

În desfășurarea procesului didactic, evaluarea reprezintă un moment esențial, deoarece prin intermediul ei poate fi înregistrat progresul școlar, ceea ce ne ajută să apreciem în ce măsură rezultatele obținute sunt în concordanță cu obiectivele stabilite. Orice proces de învățare, finalizat prin achiziționarea cunoștințelor și stăpânirea abilităților cognitive-acționale, presupune, pentru dirijarea eficace a derulării sale, un control al efectelor, ca temei al oricăror măsuri ameliorative

Scopul evaluării este de a constata efectele unei acțiuni și de a le aprecia în perspectiva obiectivelor urmărite, numai în acest fel fiind posibil un control permanent asupra derulării procesului instructiv-educativ și adoptarea deciziilor de eficientizare a acestuia.

Ca dascăli ne preocupă cerința ca evaluarea pe care o realizăm în procesul de învățământ să pună în relație cât mai adecvat posibil, sistemul de formare a tinerilor cu nevoile societății, să asigure ca misiunea sistemului de educație privind formarea omului să corespundă exigențelor sociale, ca și aspirațiilor individuale.

Nevoile de resurse umane competente și cu trăsături de personalitate în concordanță cu valorile societății generează interesul acesteia pentru valorificarea cât mai deplină a potențialului uman al fiecărei generații și pentru a evita subutilizarea aptitudinilor membrilor săi. În acest sens, credem că rolul evaluării se exprimă, pe de o parte, în funcționalitatea procedurilor de orientare puse în lucru pentru a selecționa și orienta elevii după performanțele pe care le obțin și după capacitățile formate, iar pe de altă parte, în sistemul examenelor care au rolul de certificare a competențelor formate, mai ales în momentul ieșirii din sistem și intrării în viața activă, evaluarea are un rol determinant.

Nu putem să nu fim de acord cu faptul, că mai mult ca oricând, învățământul trebuie să formeze personalitatea umană pentru un viitor greu previzibil, care solicită din partea individului aptitudinea de a se adapta la transformările rapide pe care le cunoaște în cursul vieții profesionale.

Nouă ca educatori, ca realizatori ai activității instructiv-educative, evaluarea ne furnizează informații privind calitatea demersurilor pe care le-am întreprins. Evaluarea rezultatelor elevilor reprezintă pentru noi ca dascăli, o evaluare indirectă, o autoevaluare a acțiunii pedagogice. Credem că rosturile evaluării constau în evidențierea aspectelor izbutite, dar și dificultăților și a zonelor critice ale programului realizat, iar în final, în sugerarea unor măsuri de reglare menite să facă actul educațional cât mai eficace. De aceea, din această perspectivă se realizează nu numai cunoașterea rezultatelor obținute în pregătirea

elevilor, ci și explicarea acestora, prin informații privind conținuturile, metodele utilizate, relațiile cu elevii, astfel încât proiectarea și desfășurarea ulterioară a procesului să dobândească o motivare bazată pe experiență.

Evaluarea îi oferă elevului posibilitatea de a cunoaște nivelul performanțelor obținute în raport cu cele așteptate de școală, eforturile ce sunt necesare pentru a ajunge la rezultate în concordanță cu obiectivele programului, ca și posibilitatea de a anticipa, de o manieră clară, orientarea sa școlară și profesională. În acest fel, evaluarea îndeplinește un rol important în asocierea elevilor la demersul pedagogic, astfel ca ei să devină artizani ai propriei lor formări, conștienți de progresele pe care le obțin și de distanța la care se află în raport cu obiectivele stabilite. Suntem conștienți de necesitatea de a depăși practicile acelei evaluări care este redusă la notare, clasificare și avertizare a elevilor care înregistrează unele eșecuri și încercăm să promovăm un mod de evaluare menit să încurajeze, să stimuleze eforturile elevilor în învățare, ca și coparticiparea lor la evaluarea performanțelor pe care le obțin.

Unii dascăli sunt caracterizați de o obsesie a evaluării, o atitudine ce poate fi exprimată în preocuparea, de altfel pozitivă, pentru realizarea funcțiilor evaluării în ce privește ameliorarea învățării și certificarea adecvată a pregătirii elevilor, dar marcată de tendința oarecum negativă de a verifica foarte des activitatea acestora. Preocuparea în sine nu poate fi decât pozitivă ținând seama de faptul că, pe această cale, se formează obișnuința elevilor de a învăța sistematic și se asigură certificării finale o fidelitate mai înaltă și mai multă credibilitate. De fapt, tocmai datorită acestor efecte pe care le produce, această atitudine este stimulată și prin cerința administrativă, devenită și ea oarecum obsesivă, promovată atât de factorii manageriali și de control cât și de părinți. Aceștia din urmă, sub influența grijii pentru cum învață copiii lor, ca și a propriilor amintiri din școală, investesc în notele obținute de copii o importanță excesivă. De cele mai multe ori ei apreciază școala și interesul manifestat de dascăl față de instruirea elevilor după frecvența notelor consemnate în carnetul de elev. Comportamentul de acest tip produce, însă, și efecte nedorite: conferă verificării o notă de agresivitate, face să crească timpul utilizat pentru evaluări și, în consecință, diminuează timpul necesar predării, învățării.

De asemenea, centrarea evaluării pe verificări punctuale face să se piardă din vedere obiective importante ale formării, referitoare la capacități, atitudini. La acestea se adaugă și faptul că evaluarea devine un mijloc de întărire a puterii dascălului asupra elevilor și în consecință cultivă dependența celor din urmă față de dascăl. Este foarte probabil ca elevii (obișnuiți să-și îndeplinească sarcinile școlare știindu-se controlați), în situații în care controlul

nu se mai realizează cu aceeași densitate, să nu dispună de resurse interne, motivații suficiente care să susțină activitatea la același nivel de intensitate.

În ceea ce ne privește, atunci când realizăm evaluarea ne preocupă ce anume evaluăm. În acest sens verificăm cunoștințele acumulate, deoarece activitatea de instruire se desfășoară în concordanță cu o programă ce trebuie realizată, dar ne raportăm în primul rând la obiectivele avute în vedere, interesându-ne și de capacități, competențe, trăsături psihice formate care permit elevilor să răspundă mai bine cerințelor vieții socio-profesionale. Este clar că noile curriculum-uri școlare sunt elaborate pe principiul priorității acordare formării unor capacități și competențe.

Ca dascăli încercăm să-i determinăm pe elevii noștri să înțeleagă că evaluarea de orice tip este o simplă probă din multele la care viața ne supune, este o probă pentru elevi, dar nu mai puțin pentru noi. Încercăm să-i determinăm pe elevi să înțeleagă că evaluarea nu este un proces intentat lor; evaluarea nu trebuie să aibă nimic penal sau coercitiv, ci numai un caracter obiectiv bazat pe cele mai pure sentimente. Pedagogic vorbind este o dare de seamă în care conștiința dascălului trebuie să funcționeze deplin. Evaluarea trebuie să fie un act ferm de judecată, de apreciere la nivelul vârstei și treptei pe care o controlează.

Din experiența noastră ca dascăli, considerăm că nota nu este un număr, nu este o cifră, deoarece ea, raportată la munca și însușirile elevului este o judecată de valoare, fiindcă exprimă o apreciere. Nu se poate da o notă întâmplător și nici să fie socotită ca ceva care acoperă o realitate de fond. Pentru o mai prudentă apreciere suntem nevoiți să ne întrebăm ce anume cifrăm în cazul când dăm o notă? Să fie oare numai munca, numai efortul elevului de a-și însuși un conținut sau aptitudine dobândită prin exercițiul intelectual al învățării? Cât este efortare proprie(silință) și cât este însușire naturală? Ce condiții de muncă are elevul? Dacă este sărac sau dacă este bogat?(de fapt aceste diferențe nu vor dispărea niciodată).

Considerăm că trebuie să îndreptăm două exagerări: că nota are un caracter absolut și sacro-sanct exprimând cine știe ce adevăruri de nezdruncinat și că nota este ceva formal, un simplu semn al judecății noastre. Cel ce ascultă sau examinează, în care elevul de obicei crede în mod desăvârșit, nu trebuie să judece cu prea multă ușurință.

Pentru elev nota este un moment sufletesc de mare tensiune și pe deasupra ea poate să însemne și un îndemn. A greși pe scara aprecierilor în sus sau în jos nu este indiferent pedagogic. Nota deprimă sau îl crește interior pe elev, întărește sau scade autoritatea dascălului. Asprimea și toleranța sunt tot atât de dăunătoare, nu numai pedagogic dar și social. Un act de incorectitudine în evaluare afectează nu numai ordinea socială, ci și pe cea morală(spirituală).

Susținem că în orice act pedagogic mai mare sau mai mic, deci și în evaluare se cere vocație, care înseamnă atât disciplină cât și responsabilitate și pe deasupra dragoste de oameni.

Bibliografie:

1. Cucuș, Constantin, Teoria și metodologia evaluării, Editura Polirom, Iași, 2008.
2. Radu, Ion, Evaluarea în procesul didactic, Editura Didactică și Pedagogică, București, 2004.
3. Stoica, Adrian, Evaluarea progresului școlar. De la teorie la practică, Editura Humanitas, București, 2007.
4. Stoica, Adrian, Evaluarea educațională- inovații și perspective, Editura Humanitas, București, 2006.
5. Voiculescu, Florea, Manual de pedagogie contemporană, Editura Risoprint, București, 2005.
6. Voiculescu, Florea (2001), Factori subiectivi ai evaluării, Editura Aramis, București, 2001.

Învățarea școlară în contextul funcționalității procesului de învățământ

Omul este cea mai inteligentă ființă, posedând cel mai mare potențial de învățare, manifestat de la naștere până la dispariția sa ca realitate psihofizică. De altfel, singurul lucru cu totul caracteristic care se poate spune despre ființele omenesti este că ele învață. „Învățatul este atât de profund înrădăcinat în om, încât a devenit aproape involuntar.”(Bruner)

În sens larg, învățarea este un proces esențialmente formativ, o acumulare de experiență și schimbare în comportamentul uman, ca urmare a interacțiunii subiect-mediu. Ea reprezintă procesul destinat achiziționării unor experiențe noi, formării unor capacități și deprinderi care să permită individului rezolvarea de situații problematice, înainte inaccesibile, sau optimizarea relațiilor sale cu lumea înconjurătoare. Pe de altă parte, învățarea școlară, care ocupă locul central în sistemul și procesul de învățământ se poate defini astfel: Un proiect sociocultural și psihopedagogic dirijat și autodirijat de asimilare intensivă a ceea ce este planificat în anumite documente curriculare-plan de studii, programe, manuale recomandate etc; o activitate sistematică de asimilare a valorilor curriculare-cunoștințe, abilități, valori, experiențe, atitudini-în contexte sau medii proiectate și construite pe bază de principii organizatoric-didactice, în spații amenajate, cu program sau orar prestabilit, cu planuri, mijloace și materiale suport, sub coordonarea calificată a unui cadru didactic.

În cadrul predării-învățării unei discipline școlare pot exista mai multe alternative sau forme de învățare. De exemplu, după modul de organizare și prezentare a conținuturilor, învățarea poate fi: algoritmică, semieuristică, euristică, prin modelare, prin analogie, prin cercetare structurală. Sau, după natura obiectivelor educaționale prioritare, se poate distinge între învățarea cognitivă, învățarea afectivă și învățarea psihomotrică.

Activitatea de învățare a elevilor poate fi permanent optimizată, iar un cadru didactic responsabil își propune mereu descoperirea celor mai potrivite strategii pentru a asigura succesul în învățare la toți elevii cu care lucrează. Printre condițiile de eficientizare a activității de învățare la elevii din ciclul primar se numără: crearea unui dialog favorizant pentru relații autentice, empatică între învățător și elevi, pentru motivarea și implicarea tuturor elevilor în actul învățării; crearea unui climat de cercetare stimulat, în care elevii simt provocările acestuia și le conectează cu scopurile educației în general; determinarea elevilor, prin strategii didactice adecvate, să învețe și să se comporte într-un relativ acord cu stilul lor de viață și de cunoaștere. De altfel, orice cadru didactic pentru care creativitatea și inovația reprezintă o prioritate, este în căutarea unor soluții, unor strategii prin care să eficientizeze activitatea didactică, dar să o și transforme într-o atracție autentică pentru elevi.

Învățământ modern, comunicare eficientă

”Scopul cuvântării nu este de a impune, ci de a convinge”

Iacob Negruzzi

Prof. Călin Mihaela Marinela, Liceul Tehnologic *Nicolae Titulescu* Medgidia

Cuvântul este unitatea minimală în realizarea comunicării. Comunicarea este procesul interactiv de transmitere și recepționare a mesajelor, proces care implică un emițător, un mesaj, un canal de comunicare, cod, context, un receptor și un răspuns. Esența procesului de învățământ este comunicarea, cele două concepte sunt indisolubil legate, fără comunicare învățământul nu are niciun sens. Pentru a vorbi despre comunicare și relația acesteia cu procesul de învățare, trebuie definit termenul, plecând chiar de la înțelesul pe care îl oferă dicționarul. Verbul *a comunica* înseamnă, conform DEX, „a face cunoscut, a da de știre, a informa, a înștiința, a spune” sau (despre oameni și comunități umane) „a se pune în contact cu, a fi în legătură cu”. Etimologic, termenul de comunicare provine din latinescul *comunis*, adică „a-și face datoria în comun, a împărtăși, a spune împreună, a amesteca, a uni”. Din aceste definiții ale termenului, se observă că acest proces, comunicarea, este indisolubil legat de om ca ființă socială. Dintotdeauna, omul nu a trăit izolat, ci în comuniune cu ceilalți, prin urmare și-a făcut cunoscute ideile, sentimentele, dorințele și a luat cunoștință de ideile, sentimentele, dorințele celorlalți, adică a comunicat.

Comunicarea umană se realizează pe trei niveluri: verbal, nonverbal și paraverbal. Ultimele două tipuri de comunicare (realizate prin gestică, mimică, respectiv intonație, ton, intensitate) pot completa, susține, întări mesajul transmis pe cale verbală sau pot, dimpotrivă, să-l anuleze, să-l contrazică. De exemplu, un mesaj precum *Ești foarte deștept*, spus cu o anumită intonație poate avea sensul contrar sumei sensurilor cuvintelor. Albert Mehrabian susține că numai 7% din mesaj este transmis prin comunicare verbală, în timp ce 38% e transmis pe cale vocală (paraverbal) și 55% prin mesajul corpului (nonverbal).

Referitor la eficiența unui mesaj (prin eficiență înțelegând finalitatea unei comunicări de a influența comportamentul interlocutorului), Liliana Ionescu Ruxăndoiu¹ arată: „Comunicarea verbală pune în funcțiune nu numai filtrul gramaticalității, ci și filtrul **reușitei** și al **eficienței**. Există deci enunțuri corecte și enunțuri incorecte sub aspect gramatical, dar

¹ Ruxăndoiu, Liliana Ionescu, *Narațiune și dialg în proza românească: elemente de pragmatică a textului literar*, București, Editura Academiei, 1991.

enunțurile corecte pot fi reușite sau nereușite după cum formularea aleasă de emițător permite sau nu receptorului să sesizeze sau nu intențiile cu care au fost rostite, iar enunțurile reușite, la rândul lor, pot fi eficiente sau ineficiente după cum au sau nu asupra receptorului efectul dorit de emițător, modificându-i în mod corespunzător comportarea, ideile sau sentimentele”.

Paul Watzlawick, Janet Beavin, Don Jackson, reprezentanți ai Școlii de la Palo Alto au formulat axiomele comunicării umane:

1. Comunicarea este inevitabilă: nu putem să nu comunicăm; trebuie înțeles că intră în sfera comunicării și transmiterea neintenționată de informație, care se realizează prin intermediul indicilor.

2. Comunicarea se realizează la două niveluri, informațional și relațional, cel de-al doilea oferind indicații de interpretare a conținutului celui dintâi; orice comunicare nu se limitează doar la transmiterea de informații, ci induce un pit de comportament.

3. Comunicarea este un proces continuu, nu poate fi tratat în termeni de cauză – efect sau stimul – răspuns.

4. Comunicarea îmbracă fie o formă digitală, fie una analogică; termenii sunt luați din cibernetică, unde un sistem este considerat digital când se operează cu o logică binară și analogic atunci când se utilizează o logică cu o infinitate de valori.

5. Comunicarea este ireversibilă, în sensul că un act de comunicare, o dată ce a avut loc, declanșază transformări și mecanisme ce nu mai pot fi date înapoi, orice revenire asupra mesajelor transmise nu mai poate anihila efectele deja produse, deoarece ne adresăm unei alte persoane decât partenerului inițial de discuție.

6. Comunicarea presupune raporturi de forță și implică tranzacții simetrice sau complementare. Între persoanele care comunică există diferențe de poziție ierarhică, indiferent de natura acestora. Posibilitatea realizării unei egalități veritabile între interlocutori este un deziderat aproape imposibil de atins.

7. Comunicarea presupune procese de ajustare și de acomodare. Premisa de la care se pleacă este că oamenii sunt diferiți, percep realitatea în mod diferit, au interese și scopuri diferite, comunicarea dintre ei se poate ameliora numai în urma unui efort de acomodare reciprocă a interlocutorilor la contextul și situația comunicațională. Ajustarea se referă la nevoia partenerilor de a se armoniza și sincroniza unul cu celălalt.

Ca orice formă de comunicare, și cea educațională, instituționalizată, presupune două aspecte: comunicarea formală și comunicarea informală.

Comunicarea formală presupune existența mesajelor transmise prin canale prestabilite. Aceste mesaje pot lua diferite forme: informații, comunicări, rapoarte, note,

prezentări ședințe. Nivelul formal include toate fenomenele care apar ca urmare a interacțiunii dintre educator și educați. Educatorul poate fi învestit cu diverse roluri: conducător al procesului de învățământ, diriginte, conducător de cerc, etc.

Nivelul *informal* este constituit din relațiile interpersonale, intersubiective și psihologice ce se stabilesc între educator și elevi sau între elevi ca membrii ai aceluiași grup. Aceste relații de simpatie – antipatie – indiferență au o puternică încărcătură afectivă și facilitează apariția unui climat psihosocial care poate amplifica sau diminua conlucrarea dintre educatori și educați.

Acest tip de comunicare (informală) se realizează prin canale formate spontan. Instinctiv, oamenii comunică preferențial cu cei care i-ar putea ajuta să-și realizeze nevoile, dorințele, scopurile, cu cei care îi fac să se simtă în siguranță și plăcuți; cu cei care au o bază comună de limbaj și de preocupări. Comunicarea formală este una de idei, pe când cea informală vizează sentimente, atitudini, percepții.

Arta comunicării pedagogice reflectă în cadrul procesului de predare-învățare capacitatea profesorului de valorificare deplină a relației profesor – elev, a interacțiunii ”emițător” și ”receptor”. Astfel, comunicarea pedagogică devine un act educațional cu caracter bilateral evidențiat prin stabilirea unei corelații permanente între subiectul și obiectul educației. Comunicarea didactică este un act informațional. Transmiterea informației este un schimb simbolic. Comunicarea verbală conduce actul învățării. Ea facilitează achiziționarea de cunoștințe, informații din diferite domenii cu scopul dobândirii culturii generale, de specialitate, a atitudinilor și convingerilor intelectuale, morale, se formează și se consolidează trăsături pozitive de caracter, are un finalism accentuat în scopuri și obiective educaționale.

Structura comunicării didactice se face conform logicii pedagogice. Profesorul trebuie să facă eforturi pentru ca prezentarea informațiilor în actul comunicativ didactic să acorde prioritate logicii pedagogice. Comunicarea didactică este dominată de profesor, în cea mai mare parte, la care se asociază și tutelarea de ansamblu a actului educativ. Profesorul trebuie să dea dovadă de competență comunicativă aceasta constând în abilitatea acestuia de a utiliza codurile limbajului educațional (lingvistic, didactic, specific) în combinații adecvate situațiilor de învățare. Profesorul trebuie să fie capabil să utilizeze limbajul ca mijloc principal al educației. Coordonatele unui limbaj corect ar fi : bogat, stil, vocabular, orientat la subiect, emoțional, mobilizator, simplu, inteligent, încheșat, plăcut auzului, nuanțat, curgător, plastic, scriere lizibilă. Datorită exploziei de informații profesorul trebuie să fie capabil să le prelucreze, De aici, o variabilă importantă a succesului educației fiind comunicarea, iar în cadrul ei, dialogul profesor-elev.

M. Zlate² consideră că această relație poate fi privită din trei perspective:

- a. strict *didactică*, în procesul de predare – ascultare;
- b. *metodico – pedagogică*, aceasata presupune alegerea, organizarea, ierarhizarea proceselor de predare;
- c. *psihologică*, aceasta presupune că cei doi parteneri ai procesului (elev, profesor) sunt priviți ca niște ansambluri de stări, procese și însușiri psihice proprii fiecăruia.

Pentru ca o comunicare (în mediul școlar) să devină eficientă sunt necesare două aspecte:

- *cooperarea*, care se manifestă prin schimbul de mesaje informaționale și prin convergența activităților desfășurate de elevi;
- *lărgirea sferelor atributelor* care se impun, față de statutul elevului și al profesorului, condițiile psiho-pedagogice ale învățării: profesorul este emițător de mesaje, dar și receptor, tot el organizează activitatea de învățare; elevul dobândește o mai mare independență în activitatea de învățare printr-o atitudine activă, a unei motivații superioare și a colaborării cu colegii.

N. Straton³ consideră că o comunicare este eficientă dacă răspunde următoarelor întrebări:

- DE CE? Care este scopul real al comunicării, ce sper eu să realizez; vreau să informez sau să influențez?
- CINE? Cu referire la interlocutor, care sunt vârsta, educația, așteptările lui? Cum va reacționa acesta la mesajul meu?
- UNDE ȘI CÂND? Important unde este locul unde se va afla interlocutorul (într-un birou sau în apropierea unui obiect încărcat de semnificații, sau, dimpotrivă într-un loc neutru). Atmosfera este încărcată sau relaxată.
- CE? Care este subiectul, ce vreau eu să spun, ce informații pot omite. Mesajul trebuie să fie: clar, concis, amabil, corect, complet.
- CUM? Tonul și stilul contează.

Eficiența unei comunicări este periclitată atunci când intervin bariere:

- diferențe între interlocutori de percepție, de vârstă, mentalitate, cultură, etc;
- concluzii grăbite;
- dificultăți de exprimare;

² Zlate, M, *Psihologia socială a grupurilor școlare*, București, Editura Didactică și Pedagogică , 1972.

³ Straton, Nicki, *Comunicarea*, București, Societatea Știință și Tehnică, 1995.

- emoții puternice ale emițătorului sau receptorului, care denaturează sensul mesajului;
- lipsa de încredere în interlocutor.

O comunicare pedagogică eficientă se bazează pe o relație elev – profesor structurată astfel încât elevul să îndrăznească să acționeze în rezența profesorului, să coopereze cu el, să răspundă la întrebări și să pună la rândul său întrebări, să formuleze ipoteze, opinii și interpretări personale. Comunicarea, modalitatea prin care cadrul didactic reușește să transmită informația către elev, reprezintă partea cea mai importantă pentru evoluția celor ce o primesc, ea aflându-se la baza tuturor activităților educative.

Obiectivele perspectivei comunicaționale pentru disciplina limba și literatura română sunt: înțelegerea literaturii ca act de comunicare în care emițătorul implică activ receptorul – elevul receptează și interpretează textul exprimându-și opiniile cu referire la text; perspectiva pragmatică asupra comunicării presupune dobândirea de către elevi a unor instrumente utile de receptare a textului; adecvarea actului comunicării în funcție de factorii implicați în acest proces; conștientizarea importanței funcțiilor limbajului prin care mesajul ajunge în mod oportun la receptor.

Astfel, comunicarea reprezintă o dimensiune fundamentală a existenței noastre individuale, sociale și culturale, o modalitate de a exprima gânduri, sentimente și fapte despre diferite contexte.

Bibliografie

1. Ezechil, Liliana, *Comunicarea educațională în context școlar*, București, Editura Didactică și Pedagogică, 2002.
2. Ionescu Ruxăndoiu, Liliana, *Naratologie și dialog în proza românească: elemente de pragmatică a textului literar*, București, Ed. Academiei, 1991.
3. Pânișoară, Ion – Ovidiu, *Comunicarea eficientă*, Iași, Editura Polirom, 2004.
4. Straton, Nicki, *Comunicarea*, București, Societatea Știință și tehnică, 1995.
5. Zlate, M., *Psihologia socială a grupurilor școlare*, București, Editura Didactică și Pedagogică, 1972.

Incluziunea școlară a copiilor speciali

Profesor Călinescu Anca Haidi

Școala Gimnazială Nr.1 Hidișelu de Sus

Localitatea Hidișelu de Sus, județul Bihor

Activitatea cu copiii speciali, cu CES, a demonstrat necesitatea unor demersuri specializate, în care practica școlară impunând programe și manuale adaptate la obiectivele învățământului special.

Cu toate că strategiile didactice sunt aceleași ca la învățământul de masă, acestea trebuie completate și adaptate la particularitățile psihice ale copilului, specificul predării - învățării în aceste unități nu se reduce doar la micșorarea volumului de cunoștințe, ci la întârzierea termenului de transmitere a lor. Selectarea cunoștințelor în vederea transmiterii acestora se face ținând cont de vârsta cronologică a copilului și de cea mintală a acestuia. Diferența în ceea ce privește deficientul mintal se înscrie în cadrul unei variații ale curbelor normalului care are la limita sa superioară indivizi excepționali, ca performanță într-un domeniu, iar la limita inferioară deficienți care obțin performanțe mai scăzute în contextul integrării în condiții sociale normale.

O reală provocare pentru factorii de decizie, pentru specialiști și părinți este necesitatea schimbării opticii asupra copiilor cu nevoi speciale și încercarea de a le oferi o viață școlară și socială mai bună, normală, prin schimbarea reprezentărilor sociale asupra acestei categorii de populație și renunțarea la etichetări și stigmatizări, oferirea de șanse egale în vederea integrării socioprofesionale.

În activitatea desfășurată cu elevi cu cerințe educaționale speciale am constatat că unii dintre ei încep prin a prezenta dificultăți în învățare la anumite solicitări și în anumite momente. Personal, reușesc să-l motivez pe elevul meu care face parte din această categorie, prin desen. Spre exemplu la predarea unui conținut, la ora de religie, elevul are o fișă cu imaginea care reprezintă momentul principal al lecției, pe care îl colorează și pe care, la final îl prezintă în fața colegilor, având grijă ca validarea să vină de fiecare dată atât din partea auditoriului cât și din partea profesorului. Elevul este și el solicitat să se exprime, primește întrebări cu referire la personajele pe care le-a descoperit în fișă, momentul reprezentat.

Ulterior, în multe din cazuri, dificultățile de învățare devin tot mai dese, cronicizându-se, manifestându-se în cele din urmă oriunde și mereu, după mai puțin de un an școlar. Aceasta ne duce cu gândul la faptul că nu doar acumularea și sporirea în dificultate a materialului de învățat, ci și dificultățile de învățare, sporadice în prima fază, neidentificate și nerezolvate la timp prompt și eficient, au putut conduce la agravarea situației.

Dificultățile de învățare parțială, minore, discret vizibile într-un fel, dar acceptate în școlaritatea mică și mijlocie, fără a se face nimic pentru abordarea lor adecvată, persistentă și

se prelungesc, amprentând totuși întreaga viață a individului în cauză. Am constatat că elevul, despre care am vorbit mai sus, are dificultăți de învățare, de acumulare a cunoștințelor încă din ciclul preșcolar și clasele primare, unele păstrate în aceeași formă, precum cele de citit și socotit, altele îmbunătățite, precum coloratul după indicațiile primite, în interiorul conturilor și răspunsul destul de prompt, parțial corect și complet la întrebările simple adresate.

Cunoașterea copilului, al stadiului lui de dezvoltare, a ritmului personal de (re)acționare sunt instrumente de care profesorul de la clasă trebuie să țină cont, nu numai în învățământul special, ci mai cu seamă în cel de masă. Îmbunătățirea rezultatelor la învățătură ale elevilor speciali este condiționată de transformările care se produc în ființa fiecăruia dintre ei, adică în structurile și funcțiile lui psihice. Așadar, rezultatele copilului cu CES țin nu numai de metodele și procedeele alese și utilizate de profesor, ci și de cunoașterea din toate punctele de vedere a nivelului de dezvoltare psihică. Spre exemplu, elevul a evoluat de la ciclul primar, în prezent fiind în clasa a VI-a, deoarece reușește să fie mai atent, liniștit, și-a dezvoltat prin desen spiritul de observație, i s-a dezvoltat memoria, i-a fost stimulată gândirea chiar și la nivelul lui de dezvoltare.

Integrarea copiilor cu CES în învățământul de masă nu înseamnă doar a-l așeza efectiv în aceeași sală de clasă cu colegii lui, ci, mai cu seamă, a-i responsabiliza pe ceilalți, a-i învăța toleranța, mărinimia, sprijinul celor care au nevoie în diferite situații. De aceea, cum spuneam mai sus, validarea activității copiilor cu CES la ore nu trebuie să vină doar din partea profesorului, ci și din partea colegilor. În aceeași notă, includerea și participarea copiilor speciali la activitățile extrașcolare, extracurriculare este foarte importantă în procesul de integrare al acestuia. Pe de o parte, crește stima de sine, încrederea în propriile forțe, pe de altă parte, colectivul de elevi câștigă prin cultivarea atitudinii de acceptare, toleranță, înțelegere. Astfel, copilul special se simte parte integrantă dintr-un colectiv, ceea ce se dorește prin incluziunea lui.

În concluzie, incluziunea școlară a copiilor speciali este un munte care trebuie parcurs centimetru cu centimetru de către toți cei care îi creionează viața: părinți, profesori, colegi, comunitate.

Comunicarea - factor important în dezvoltarea calității educaționale

Profesor învățământ preșcolar Calistru Cristina
G.P.P. “Căsuța cu povești”, Bistrița

În contextual actual calitatea și eficiența în educație este o cerință imperativă din multe motive cu privire la:

- Supraviețuirea organizației – unitățile educaționale fac parte dintr-o societate care în ziua de astăzi este una concurențială;
- Moralitate – elevii sunt cei cărora trebuie să li se ofere o educație de calitate;
- Context – școlile sunt în interacțiune cu societatea și comunitatea din care fac parte, ceea ce presupune o creștere a interesului pentru calitatea ofertei educaționale prezentate de unitățile de învățământ;
- Responsabilitatea organizațiilor – unitățile sunt supuse permanent aprecierii și evaluării celor pe care îi deservește: elevi, părinți, comunitate, societate;

Pentru asigurarea acestor motive este nevoie de strategii interne de asigurare și menținere a calității educaționale.

Calitatea educațională este dependentă de societatea în care se desfășoară procesul educational raportându-se permanent la beneficiari și la interesele acestora.

Valorile calității în educație sunt:

- Democrația;
- Umanismul;
- Echitatea;
- Autonomia intelectuală și morală;
- Calitatea relațiilor interpersonale;
- Comunicarea;
- Îmbogățirea comunității;
- Inserția optimă, socială și profesională;
- Educarea individului ca membru critic și responsabil al grupului.

Încă persistă diferența între învățământul rural față de cel urban și între elevii majoritari și cei aparținând grupurilor minoritare defavorizate. Aceste diferențe pot fi atribuite și distribuției inechitabile și ineficiente a resurselor material și umane care pot fi minimalizate printr-o planificare strategică a resurselor material și oferirea de stimulente pentru performanță.

Forța de muncă din grup trebuie să fie competitivă pe piața muncii cu noi competențe în rezolvarea problemelor și cu bune abilități cognitive.

Studiile au stabilit o strânsă legătură între comunicare și achizițiile elevului precum și între comunicare și satisfacția elevului în raport cu instruirea.

Au fost identificate unele aspecte ale comunicării care influențează instruirea eficientă cum ar fi:

- Terminologia precisă – profesorul definește conceptele clar și elimină termenii vagi, termeni aparent inofensivi dar care pot deforma mesajul de comunicare și care pot lăsa elevilor sentimentul incertitudinii și captarea unor informații neînțelese.
- Discursul legat, coerent – sunt două aspecte care pot influența acest aspect, primul aspect este secvenționarea neadecvată a lecției iar al doilea aspect este adăugarea de informații fără a specifica modul în care relaționează acestea cu informația inițială.
- Semnalele de tranziție – sunt importante în comunicare deoarece ele indică faptul că o idee este terminată și alta începe. În timpul lecției elevii se află mental în poziții diferite și la niveluri diferite și fără semnale de tranziție nu se va recunoaște în informație trecerile de la un subiect la altul.
- Accentuarea – este un element al comunicării care sensibilizează elevul față de informația importantă din lecție și de regulă se realizează prin repetiție și conduita transmiterii mesajului care trebuie să fie clar și fluent.

O comunicare eficientă și atractivă influențează și alte aspecte care duc la performanța actului educațional cum ar fi concentrarea și motivarea. Concentrarea propulsează elevul în lecție și îl menține alături de cadru didactic pe tot parcursul activității iar o motivare corespunzătoare, inclusiv prin folosirea de materiale atractive sau prin metode de dialog interactive va face ca procesul de alăturare să continue.

În concluzie, calitatea reprezintă nivelul de satisfacție pe care îl oferă eficacitatea ofertei educaționale din domeniul învățământului și formării profesionale, stabilit prin atingerea unor standarde cerute și a unor rezultate excelente care sunt solicitate și la care contribuie participării la procesul de învățare și ceilalți factori interesați.

Bibliografie:

1. Curriculum pentru educația timpurie” - Copii da la naștere la 6 ani-(2018) Ministerul Educației Naționale
2. Golu,P.,Golu,i.(2002),,,Psihologie educațională”,Editura EX Ponto,Constanța
3. Josan,Simona,,Lecții de management și calitatea educației”,,,Tribuna Învățământului” nr.649,2005
4. „Perspective interdisciplinare în învățământul românesc”(studii de specialitate),Botoșani,2004
5. <http://aracip.edu.ro>

UTILIZAREA JOCULUI CA STRATEGIE ÎN COMBATEREA BULLYNGULUI

prof. dr. Camen Dimitria

**Școala Gimnazială „Lascăr Catargiu”,
Craiova, jud.Dolj**

Jocul, împreună cu desenul, pictura, modelajul, colajul, basmele și povestirile, dansul, muzica dezvoltă creativitatea și personalitatea elevului, oferindu-i libertate de exprimare și manifestare a dorințelor, trebuințelor, opiniilor și atitudinilor sale

Jocul este una dintre activitățile umane fundamentale. Jocul este divertisment, recreere și, în același timp, nevoie vitală de reconstrucție imaginară a realității. Jocul este forma de activitate dominantă în copilărie, dar nu trebuie să lipsească de-a lungul întregii vieți. Jocul apelează și la capacitatea omului de a lucra cu simboluri, semne ce sunt atribuite obiectelor, acțiunilor și faptelor ce desemnează altceva decât sunt acestea în realitate. Maria Montessori considera că ”jocul este munca copilului”. E. Erikson considera jocul ca un instrument prin care copiii acționează și scot la lumină sentimente și idei interiorizate. Jocul poate fi definit drept un comportament motivat intrinsec, liber ales, plăcut pentru copil și orientat către proces. Sintetizând toate aceste note caracteristice, am putea obține următoarea definiție a jocului: Jocul este o activitate specific umană, dominantă în copilărie, prin care omul își satisface imediat, după posibilități, propriile dorințe, acționând conștient și liber în lumea imaginară ce și-o creează singur.

Atunci când jocul este utilizat în procesul de învățământ, el dobândește funcții psihopedagogice semnificative, asigurând participarea activă a elevului la lecții, sporind interesul de cunoaștere față de conținutul lecției. Știm că jocul didactic reprezintă o metodă în care predomină acțiunea didactică stimulată. Această acțiune valorifică la nivelul instrucției finalitățile adaptive de tip recreativ proprii activității umane, în general, în anumite momente ale evoluției sale ontogenice, în mod special.

În timpul jocului, copilul vine în contact cu alți copii sau cu adultul, astfel că jocul are un caracter social. Jocurile sociale sunt esențiale pentru copiii cu predispoziție către agresivitate, întrucât le oferă șansa de a se juca cu alți copii. În aceste jocuri sunt necesare minim două persoane care se joacă și comentează situațiile de joc (loto, domino, cuburi, cărți de joc etc.)

Activitățile creative sub formă de joc, utilizate în dezvoltarea personală a elevilor sunt flexibile, fiind o modalitate simplă de interacțiune personală educator-elev și de punere în practică a resurselor interne ale acestuia din urmă în scopul realizării cunoașterii lumii exterioare.

Grupurile în care se desfășoară aceste activități este de preferat să fie formate din 8-12 elevi. Acestea sunt conduse de către un educator (învățător, profesor, psiholog). Durata unei activități este de 60 - 120 de minute, în funcție de scopul și obiectivele propuse. Aceste activități satisfac nevoile elevilor de apartenență și identificare cu un grup și îi ajută să se cunoască, de aceea este de preferat să se deruleze pe întreg parcursul întregului an școlar.

Aspecte ameliorate prin utilizarea activităților tip joc didactic:

- timiditatea;
- problemele de integrare în colectivul școlar;
- stima de sine redusă: "Nu sunt bun de nimic", "Nu știu nimic";
- negativismul: "NU vreau...", "NU fac...";
- hiperactivitatea;
- randamentul școlar slab.

Rezultate:

- dezvoltarea capacității de exprimare verbal și nonverbală a trăirilor;
- dezvoltarea valorilor morale și spirituale;
- dezvoltarea creativității și a capacităților cognitive (memorie, atenție, limbaj, gândire);
- respectul față de sine și încrederea în sine;
- strategii de rezolvare a conflictelor;
- eliberarea de tensiuni, stres, frustrări și sentimente negative;
- capacitatea de integrare în grupul școlar.

Psihologia jocului evidențiază importanța activării acestei metode mai ales în învățământul preșcolar, primar și gimnazial. Analiza sa permite cadrului didactic valorificarea principalelor cinci direcții de dezvoltare, orientare astfel : de la grupurile mici spre grupurile tot mai numeroase, de la grupurile instabile spre grupurile tot mai stabile, de la jocurile fără subiect spre cele cu subiect, de la șirul de episoade nelegate între ele spre jocul cu subiect și cu desfășurare sistematică, de la reflectarea vieții personale și a ambianței apropiate, la reflectarea evenimentelor vieții școlare " (Elkonin).

Această activitate dinamizează acțiunea didactică prin intermediul motivațiilor ludice care sunt subordonate scopului activității de predare- învățare, dar și de evaluare. Prin joc, copiii cu agresivitate pot ajunge la descoperiri de adevăruri, își pot antrena capacitatea lor de acțiune creativă, pentru că strategiile jocului sunt în fond strategii euristice, în care se manifestă istețimea, spontaneitatea, inventivitatea, răbdarea, îndrăzneala. Jocurile copiilor devin metodă de instruire în cazul în care ele capătă o organizare și se succed în ordinea implicată de logica cunoașterii și învățării. În acest caz, intenția principală a jocului nu este divertismentul, rezultat din încercarea puterilor, ci învățătura care pregătește copilul pentru muncă și viață. Pentru a atinge aceste scopuri, jocurile trebuie să fie instructive, să le evalueze cunoștințele.

Evaluarea prin joc condiționează în așa manieră dinamica clasei, încât putem spune că nu există învățare eficientă fără evaluare. Ea nu poate și nu trebuie să fie redusă la simplul act al notării. Principala funcție a evaluării este aceea de a determina măsura în care diferitele obiective

pedagogice au fost atinse. În același timp încearcă să explice randamentul nesatisfăcător. Datele furnizate în urma evaluării sunt utile pentru luarea unor decizii administrative, cum ar fi repartizarea materiei de studiu pe clase și secvențierea optimă a acesteia. Orice program de evaluare judicios se întemeiază pe o evaluare periodică destul de frecventă (înainte, în timpul și la sfârșitul anului școlar) aducând la cunoștința elevilor rezultatele diferențiat și nu global. Aprecierea școlară este o formă clasică de întărire de către învățător a achizițiilor dobândite în procesul învățării. Prin întărire se înțelege „sistemul de recompense și de penalizare menit să asigure selecția și fixarea răspunsului sau reacției adecvate”(Radu 1974).

Scopul educației este acela de a forma anumite deprinderi, strategii cognitive, atitudini și comportamente ; acestea se învață numai dacă îl punem pe elev să acționeze efectiv, atât în plan verbal, cât și în plan motric. În acest sens, Skinner(1971) notează: „*nu întărim pronunția corectă a elevului pedepsindu-l pentru că a greșit, nici mișcările abile pedepsindu-l pentru neîndemânare. Nu-l facem pe elev harnic pedepsindu-l pentru lene, curajos pedepsindu-l pentru indiferență. Nu-l învățăm să studieze repede pedepsindu-l pentru încetineală, nici să țină minte pedepsindu-l pentru că uită, nici să judece corect pedepsindu-l pentru lipsa de logică*”.

În aceste condiții i se va întâmpla poate uneori să descopere singur cum e să fii atent, muncitor, curajos, cum să țină minte și să judece. Instruirea nu va avea nici o contribuție aici, fiind inexistentă. Formele de joc au menirea să intercepteze tulburările de comportament ce pot fi declanșate de inhibarea instinctelor, cerută de societate. Cu alte cuvinte, cine își descarcă, pe terenul de fotbal mișcările instinctuale asupra dușmanului său, nu o va transfera asupra unui membru al familiei sale și este probabil că va avea un comportament acceptabil în acest mediu social.

Jocul constituie un sprijin necesar în organizarea evaluării, având în vedere faptul că monotonia produsă de formele stereotipe ale exercițiilor produce rapid plictiseala. Aceasta are ca efect secundar scăderea dorinței de a învăța, a interesului și atenției elevilor. Jocul în procesul de evaluare este o activitate prin care sunt colectate, asamblate și interpretate informații despre starea, funcționarea sau evoluția viitoare a copilului cu manifestări violente. Acordarea calificativelor la sfârșitul unui joc, fie el în echipe sau individual, reprezintă clasarea elevului pe o anumită „scară”. Calificativele acordate fac din elev un analizator, realizând singur treaptă pe care o ocupă în „scara” clasei. Jocul ca modalitate de evaluare nu urmărește în principal evidențierea deficienței și a blocajelor copilului. O asemenea abordare exclude definitiv teza caracterului irecuperabil al copilului cu tendințe de agresivitate. Elementele de joc încorporate în procesul de evaluare pot motiva și stimula puternic acest proces în toate formele lui.

Spre exemplu, la **limba română**, pentru învățarea literelor alfabetului, jocurile didactice au ajutat elevii atât la fixare, cât și la etalarea cunoștințelor dobândite etapă cu etapă. Notez câteva nume de jocuri didactice utilizate: „La magazinul de litere”, „Trenul literelor”, „Ascultă și potivește”, „Trenul silabelor”, „Jocul silabelor duble”, „Ce lipsește”.

În primul joc, „La magazinul de litere”, copiii sunt puși în situația de a „cumpăra” litere și a forma cuvinte. Fiecare elev poate efectua cumpărături pentru două cuvinte, în funcție de

jetoanele primite. Vânzătorul, „elevul expert în litere”, reține pe cele care nu se potrivesc. Încurajează o altă căutare. Elevul cumpărător se corectează și alege alte litere, cele potrivite. Este felicitat și invitat să mai vină „la cumpărături”. Compune apoi pe banca lui cuvântul dat orientându-se după jetonul pe care îl are. Este încurajat cu aplauze. Urmează complicarea jocului prin adăugare de litere și obținerea altor cuvinte.

Folosind jocurile și exercițiile se urmărește captarea atenției, exersarea memoriei, buna relaționare, exprimarea liberă a sentimentelor cu o mimică și gestică adecvate, cunoașterea, autocunoașterea, corectarea ieșirilor negative, observarea percepției sociale a copiilor, integrarea.

Bibliografie:

1. Cucuș Constantin, „Pedagogie”, Editura Polirom, Iași, 2000
2. Radu Ion, „Psihologia educației și dezvoltării”, Editura Academiei, București, 1983
3. Radu Ion, „Psihologia școlară”, Editura Științifică, București, 197

METODE INTERACTIVE DE PREDARE A LIMBII ROMÂNE

Prof.dr. Dimitria CAMEN

Școala Gimnazială „Lascăr Catargiu”, Craiova

Metodele de predare – învățare specifice limbii și literaturii române sunt multiple. Pentru a putea dezbate importanța unor metode în asimilarea unor deprinderi și abilități, trebuie să cunoaștem semnificația conceptului.

Metodele specifice predării limbii și literaturii române sunt: algoritmizarea, analiza gramaticală, exercițiul structural, problematizarea (sau învățarea prin rezolvarea de probleme), modelarea figurativă, instruirea programată, activitatea în grupuri mici, lectura, expunerea, prelegerea-dezbatere, simularea, studiul de caz, reflecția personală, brainstormingul, comentariul literar, interpretarea literară, analiza literară, cubul, cvintetul, ciorchinele, gruparea elevilor în funcție de atitudinea față de o problemă, lectura și rezumarea conținutului unui text în perechi, stabilirea succesiunii evenimentelor, predarea reciprocă, jurnalul cu dublă intrare, tehnica “lasă-mă pe mine să am ultimul cuvânt”, realizarea unor predicții etc.

Aceste metode pot fi structurate în metode tradiționale și metode moderne activ-participative.

Comunicarea tradițională în cadrul lecției se bazează exclusiv pe transmiterea de cunoștințe de către profesor, pe receptare și imitare de către elev. Acest model de comunicare are la bază ideea că anumite cunoștințe și informații nu trebuie descoperite de elev, ci se transmit și se comunică elevului prin intermediul limbajului.

Expunerea, prelegerea, descrierea, explicația, povestirea, lucrul cu manualul, sunt câteva metode la care recurg profesorii ce utilizează modelul de comunicare tradițională în cadrul lecțiilor.

Rolul profesorului este acela de a emite informații pe care elevul ce stă pasiv în bancă trebuie să le noteze în caiet. A doua zi elevul preia rolul de emițător al acelorași informații către profesor – acum receptorul propriului mesaj emis.

Prin metode de tip activ-participative înțelegem orice situație prin care elevii sunt solicitați și sunt scoși din ipostaza de obiect al formării și sunt transformați în subiecți activi, coparticipanți la propria formare. Aceste strategii de tip activ-participativ vor fi folosite de profesor ținând cont de valențele formativ-educative ale fiecărei metodă în parte.

Sub fiecare metodă de predare stă ascunsă o ipoteză asupra mecanismului de învățare al elevului.

Profesorii trebuie să se preocupe de găsirea unor metode și procedee variate adaptate diferitelor situații de instruire în care elevii vor fi solicitați.

Una dintre metodele active de predare pe care am folosit-o cu succes la clasă este **metoda cubului** pe care o voi descrie mai jos:

Se realizează în cub ale cărui fețe pot fi acoperite cu hârtie de culori diferite;

Pe fiecare față a cubului se scrie câte una dintre următoarele instrucțiuni: DESCRIE, COMPARĂ, ANALIZEAZĂ, ASOCIAZĂ, APLICĂ, ARGUMENTEAZĂ;

Se poate lucra în perechi sau în grupuri restrânse;

Este recomandabil ca fețele cubului să fie parcurse în ordinea prezentată urmând pașii de la simplu la complex.

I. Se propune textul literar ce urmează a fi consolidat;

“.....”, autor.....

II. Se anunță și se explică metoda de lucru ;

III. Se stabilesc cele șase grupe ;

IV. Se precizează subiectul de lucru al fiecărei grupe.

Fiecare grup examinează toate particularitățile unui aspect surprins pe una dintre fețele cubului— (faceți un exercițiu de scriere liberă timp de câteva minute pentru subiectul ales - 10 – 15 minute) Este bine ca răspunsurile să fie originale și se poate folosi imaginația pentru cazurile în care nu exista un corespondent în realitate.

- 1 Realizați *descrierea* din puncte diferite de vedere;
- 2 *Compați* cu alte noțiuni asemănătoare sau diferite;
- 3 *Asociați* noțiunile: *La ce vă îndeamnă să vă gândiți?*
- 4 *Analizați* conceptul: *Din ce este făcut, din ce se compune el?*
- 5 *Aplicați*: *Ce puteți face cu el? Cum poate fi folosit?*
- 6 *Argumentați* pro sau contra. *Luați atitudine și notați o serie de motive care vin în sprijinul afirmațiilor voastre.*

După rezolvarea sarcinii de lucru, elevii vor folosi noțiunile înscrise pentru a demonstra sistematizarea cunoștințelor.

Prin brainstorming, participanții identifică idei novatoare pe care le includ într-o fișă a grupei. Prin acest exercițiu se încurajează participarea fiecărui elev și a lucrului în echipe.

Forma finală a conținuturilor realizate de fiecare grupă este împărtășită întregii clase (6 minute – câte un minut pentru fiecare față a cubului).

Lucrarea în forma finală poate fi desfășurată pe tablă.

Avantajele acestei metode sunt acelea că stimulează atenția și gândirea, oferă posibilitatea elevilor de a-și dezvolta competențele necesare unei abordări complexe și integratoare, lucrul individual, în echipe sau participarea întregii clase la realizarea cerințelor “cubului” este o provocare și determină o întrecere în a demonstra asimilarea corectă și completă a cunoștințelor.

Metodele activ-participative au însă și dezavantaje: necesită o pregătire mai riguroasă și mai îndelungată, nu pot fi folosite în cadrul oricărei lecții, bagajul informațional este mai mic, necesită atenția sporită a elevilor dar și capacitatea lor de a face conexiuni și de a descoperi singuri răspunsurile.

Învățarea creativă presupune existența unui potențial creativ al elevului, manifestat în receptivitatea față de nou, curiozitatea științifică, nonconformism, originalitate, capacitate de elaborare, fluentă și divergența gândirii, imaginație creatoare, inventivitate.

Atât metodele tradiționale, cât și cele alternative de predare- învățare sunt fundamentale pentru buna desfășurare a activității didactice.

Profesorului îi revine sarcina de a selecta atât metodele moderne cât și cele tradiționale ce pot fi folosite eficient în lecțiile de dobândire de noi cunoștințe și în lecțiile de evaluare a cunoștințelor și abilităților.

Bibliografie:

Constantin Cucoș—Pedagogie, Ed. Polirom, Iași, 1996

Ioan Cerghit— „Metode de învățământ”, E.D.P., București, 1973

Ioan Jinga, Elena Istrat— „Manual de pedagogie”, Ed. All, București, 2001

„ Abordări actuale în educarea și integrarea copilul hiperactiv ,,

Prof. logoped – Liana Minodora Câmpean C.J.R.A.E., Timiș

În ultimul deceniu **hiperactivitatea** a devenit un termen tot mai cunoscut și un fenomen studiat de un număr important de specialiști din diferite domenii. Astfel, în mod firesc, cunoașterea hiperactivității și-a lărgit sfera, iar o parte din premisele inițiale au devenit demodate. Cu toate că multe aspecte ale hiperactivității au progresat, altele nu s-au schimbat deloc. Pe lângă cadrele didactice, mulți părinți interesați, consultă un specialist în privința dificultăților pe care le întâmpină în viața alături de copiii lor sau a elevilor lor hiperactivi. Aceștia din urmă, în afara stării inițiale de agitație, pot avea temperamente, personalități diferite, grad de dezvoltare al inteligenței diferit și pot avea sau nu inabilități specifice de învățatură.

Când apare hiperactivitatea? Multe mame semnalează faptul că încă din frageda copilărie copiii lor au fost mult mai activi decât ceilalți frați sau surori. Unii se întorceau pe burtă când erau lăsați singuri doar pentru câteva secunde în care mama se ducea până în celalalt capăt al camerei după un scutec curat. Adeseori dădeau din picioare mai mult decât ceilalți frați, dormeau mai puțin și neregulat, aveau colici câteva luni după naștere și erau în general foarte excitabili. Când se ridicau în picioare stricau salteaua din pătuț sărind în el neobosiți. Un alt grup de cazuri se face cunoscut la începutul mersului. Acești copii arata o îndemânare puțin comună în golirea sertarelor gasite la îndemâna, în cățărutul pe mobile, ieșirea din paturi sau țarcuri și face, în general, imposibilă pastrarea aspectului civilizat al casei, iar supravegherea lor trebuie să fie constantă pentru a evita accidentele. Un al treilea grup de copii – care au prezentat simptomele de mai sus în mai puțină măsură sau au avut părinți mai îngăduitori – este recunoscut la intrarea în grădiniță sau în școala primară. Comparați cu cei de vârsta lor, ei sunt mai greu de manevrat din cauza agitației, neatenției și lipsei de maturitate. Este o relație neindoielnică cu faptul că în școală, mai mult decât acasă, copiii sunt obligați să se conformeze unor reguli. Ei trebuie să stea liniștiți mai mult timp, să se concentreze mai mult și să li se acorde mai puțină atenție individual. Aceasta înseamnă că un număr de copii hiperactivi (65-75%) sunt duși spre consultare la un medic înainte de vârsta școlară. Mai mult, copiii hiperactivi sunt capabili adeseori să se concentreze într-o situație inedită, pentru un oarecare timp (de exemplu în timpul vizitei la medic), capacitate care poate să-l facă pe medic să nu sesizeze seriozitatea problemei, sugerând că este vorba despre o idee fixă, sau poate chiar o stare de spirit provocată de părinți.

Când hiperactivii cresc, în jurul vârstei de 12-14 ani, își pot pierde în mod obișnuit o parte însemnată din hiperactivitatea motrică și pot să stea liniștiți tot timpul orei de clasă, fără să se scoale și să se plimbe din când în când, pot să manânce liniștiți la masă, sau să găsească distracții într-un joc. Ramâne frecventă problema atenției ce poate fi destul de serioasă și care afectează circa 70-80% din copii. Acestora le este foarte greu să se concentreze asupra oricărei teme de școală suficient pentru a o lucra bine. Ei își lasă temele pentru ultimul moment și în general realizează în școală mai puțin decât ar fi normal la gradul lor de inteligență. Acestor copii li se pare totdeauna normal să facă treaba prost sau să întâmpine orice solicitare cu formula “nu ma pisa cu fleacuri” sau “nu pot să fac asta”. Ei mai pot aborda sarcina dată cu o grabă și o lipsa de gândire care în final îi duc la un nou eșec. Mai mult, o parte dintre copii devin atât de sensibili la orice critică, încât li se pare că au mereu dreptate și se vor încăpățâna să-și argumenteze poziția în orice problemă oricât de minoră. Ei par să fie supărați pe lume în general, ceea ce îi face și pe ei și pe ceilalți nefericiți. Pare un rezultat al faptului că mulți dintre acești copii au putini prieteni și sunt

fundamental singuri și nefericiți într-o mare parte a copilăriei. Copiii hiperactivi manifestă o cantitate excesivă de energie mobilă și insuficient direcționată, sunt agitați din punct de vedere fizic și au probleme serioase de concentrare. Iși controlează insuficient impulsurile, sunt prea puțin maturi în concordanță cu vârsta și multe activități le sunt marcate de eșecuri mărunte. Dispoziția lor se schimbă rapid din supărare în bucurie și invers. Aceste probleme îi fac deseori pe copii să se simtă vinovați și să se întrebe dacă merită atenția și dragostea celor din jur, în ciuda obiceiurilor rele. Atunci, el, ori va începe pe toate căile să se facă agreabil, făcând totul mult prea repede (și cu un rezultat cu atât mai dezastruos) ori va pretinde ca îi este indiferent și va refuza să întreprindă orice (fiindcă atunci când nu-ți pasă nu te poți simți vinovat de un lucru care nu a reușit). Din caracteristicile generale de comportare expuse mai sus, ci și din faptul că o parte din copii au dificultăți specifice la învățatură, pot fi slabi la sport sau la activități în care se utilizează mușchii mici, de exemplu la scriere. Pot fi slabi la memorizarea lucrurilor pe care le observă sau să silabisească prost. Pot să aibă dificultăți de auz și să pronunțe incorect sau să citească cu greutate. Unii realizează greu suita cuvintelor într-o propoziție sau au dificultăți în diferențierea unor concepte de bază cum ar fi « dreapta » sau « stânga », tind să inverseze literele în cuvinte, încep să scrie din partea dreapta a paginii etc. Pentru fiecare copil hiperactiv obișnuit trebuie găsită modalitatea de a-i asigura progresul necesar la învățatură. Acest stil de învățatură prezintă mai multe caracteristici :

Copiii hiperactivi au nevoie de o încurajare constantă. Aceasta înseamnă că trebuie să oferim copilului o recompensă (care poate fi un cuvânt de laudă, o bomboană, sau pur și simplu aprecierea « bine » sau « corect ») după fiecare sarcină îndeplinită, fie și foarte mică. Dacă nu li se oferă prompt o formă oarecare de recompensă, copiii își vor pierde rapid interesul pentru muncă și vor trage concluzia că nu au lucrat bine, comportare în contrast cu cea a copiilor obișnuiți, care în mod normal continuă să lucreze chiar dacă nu sunt laudați. O astfel de laudă sau recompensă trebuie să urmeze cât mai repede posibil după ce copilul a făcut bine un lucru, pentru ca acesta să facă legătura logică dintre cele două elemente și să știe că-l recompensăm pentru rezultatul bun și nu pentru ținutul victorios pe care l-a scos la un minut după rezolvare. Tot așa copilul trebuie să afle și când nu a făcut bine ceva, nu prin ceartă sau reproș, ci pur și simplu informându-l.

Copiii hiperactivi au nevoie de mai multe explicații la fiecare element nou până ce îl asimilează. Aceasta explică felul exasperant de lent în care acești copii înțeleg elementele simple din viața curentă. Până la urmă copilul va înțelege, dacă eforturile noastre persistă suficient de mult timp. Avem în același timp avantajul că el uită și ne iartă repede dacă din când în când ne pierdem răbdarea.

Copiii hiperactivi au un mod de a lucra impulsiv. Atunci când se confruntă cu o problemă ei nu se gândesc întâi cum trebuie rezolvată, ci o abordează în mod impulsiv. Această lipsă de premeditare și o proastă planificare dau rezultate slabe mai ales atunci când sarcina este complexă. De exemplu, ei nu iau instrucțiunile înainte de a construi o machetă.

Cereți copilului hiperactiv lucruri realiste. Nu este drept să ceri unui copil hiperactiv să stea liniștit atâta vreme cât el nu poate face aceasta și se va agita mai curând sau mai tirziu. Această nerespectare a regulii impuse, chiar dacă nu este pedepsită, îl va face să se simtă rău și îi va diminua respectul față de sine, prin greșeala pe care a comis-o față de cei pe care îi iubește și îi respectă. Solicitățile realiste sânt uneori greu de determinat, dar pot fi discutate chiar cu copilul.

Evitați pe cât posibil certurile cu un copil hiperactiv. Certurile răscolesc sentimentele și se termină prea des fără o rezolvare. Este inutil să încerci să convingi un copil să fie mulțumit că i se dă voie să se culce mai târziu, pentru că nimeni nu-i poate impune un astfel de sentiment. Părinții trebuie să aplice numai regulile pe care le pot impune. E mai bine să nu dăm importanță unor

lucruri care nu au importanța pentru nimeni altcineva decât pentru el (dacă s-a spălat pe dinți, dacă și-a făcut ordine în cameră etc). Copiii hiperactivi provoacă în mod deliberat și întrețin mult timp certurile. Cel mai bun lucru este ca părinții să nu se lase antrenati în ele. Dacă copilul nostru ne enervează, de cele mai multe ori va regreta acest lucru, chiar dacă în mod obișnuit n-o arată. Deși sânt necesare concesii față de comportarea dezorganizată a unui copil hiperactiv, odată ce am stabilit în mod ferm că un lucru trebuie făcut sau nu, vom insista în menținerea unei comportări constante.

Stimulați orice aptitudine sau talent posibil al copilului hiperactiv, pentru a-i înlesni cât mai multe succese. Un copil care se bucură de succes în orice altă activitate extrașcolară poate suporta deseori șocuri și greutăți apărute în alte domenii cu mai puțină împotrivire sau frustrare. Deseori este considerat cineva și i se trec cu vederea o parte din comportările problematice, ceea ce se concretizează în mai puține certuri și mai multă autoapreciere.

Același principiu se aplică și la extrema cealaltă. Copilul hiperactiv dorește să realizeze lucruri care îi depășesc posibilitățile, ca să se afirme în fața lumii. Trebuie să avem grijă de asemenea experiențe, ajutându-l să obțină rezultate la nivelul capacităților lui.

Incercați să evitați pedepsele, ca atare, învățându-l pe copil cauzele și efectele unei acțiuni. Părinții trebuie să adopte o poziție rigidă numai atunci când sânt siguri de rezultat. Odată ce părinții au stabilit o sarcină, au stabilit sancțiuni, au formulat un ultimatum și s-au angajat într-o pedeapsă (și e important ca aceasta din urmă să nu apară decât în cazuri legate de sănătatea și siguranța existenței copilului, și nu în cazuri minore), trebuie să-și mențină consecvent poziția..

Lăudați-l pe copil pentru fiecare realizare, într-un mod consecvent. Copiii hiperactivi au nevoie de recompense repetate care să-i mențină la un nivel atins, altfel tind să-și reia trasaturile de comportare inițiale.

Incercați să-l ajutați să facă față modului său dezorganizat în gândire. Copiii hiperactivi tind să abordeze mai multe activități fără un plan prealabil, ceea ce duce deseori la reușite slabe și la indisponerea prietenilor și a familiei. O astfel de caracteristică poate fi greu de schimbat, dar există totuși modalități prin care părinții pot să ajute.

* Stabiliți obiceiuri de rutină, încurajând copilul să le accepte și să le repete în minte. Astfel, un copil hiperactiv înainte de apleca la școală trebuie învățat să se oprească la ușă și să enumere cu voce tare materiile pe care le are în ziua respectivă, verificând în acest timp dacă și-a luat cărțile și caietele necesare.

NU RENUNȚAȚI NICIODATĂ! Acest lucru ar putea să pară o platitudine, dar este una dintre cele mai frecvente probleme pentru aproape toți părinții, într-un moment sau altul. Deseori părinții sau profesorii, după ce au lucrat ani de zile cu copiii aceștia nu întrezăresc nici un rezultat. Ei au atunci sentimentul ca au procedat greșit, fiindcă pur și simplu copilul nu se poate conforma la legile de bază ale conviețuirii în societate. Totuși, când li se cere să compare situații din prezent cu cele de acum câțiva ani, părinții recunosc adesea că în acest interval copiii au deprins niște reguli de conviețuire, chiar dacă aceasta a necesitat să li se repete același lucru de nenumarate ori. Cei din jurul nostru reușesc uneori să-i facă pe părinți (mai ales pe mame) să se simtă depășiți de situație și vinovași atunci când copiii lor nu se comportă conform așteptărilor.

Mersul la școală este o perioadă grea pentru mulți copii hiperactivi. Părinții trebuie să încerce să întocmească un program pentru copil, când și pentru cât timp vrea să lucreze, și în ce manieră să mențină rutina acceptată. În general este eficient să lăsăm copilul să lucreze timp de 15 minute, apoi să facă o pauză de cel puțin 15 minute și continuăm în acest fel cu un timp total de 90 de minute. Acestea, adăugate la orele de școală, reprezintă o zi de muncă față de care nu putem cere mai mult nici de la un adult normal.

Mulți copii agitați detestă lecțiile acasă și încearcă să nu le facă, să le evite. Alți copii ar dori să stea împreună cu un adult în timp ce fac temele, unii preferă să vină mereu și să întrebe o mulțime de lucruri. Copiii pot fi convinși să lucreze învățându-i pe părinți lecțiile lor. Aceasta le permite simultan să se simtă luați în seamă și să învețe. În plus, aceasta înlesnește copiilor și o relație plăcută cu un adult.

Oricare din aceste activități pot scoate la iveală tot ceea ce este de temut la un copil hiperactiv : gâlceava, gelozia nejustificată față de alții, zbierete, scâncete, văicari, dificultăți manifestate la pierderea unui joc etc. Intervenția adulților trebuie să fie în aceste cazuri selectivă. Copilul hiperactiv nu trebuie să simtă că asupra lui se exercită o supraveghere constantă, ca și cum el n-ar putea să se controleze singur. Nevoia de a se purta într-un anumit fel cu prietenii, lipsa de maturitate și ambiția de a nu fi învins la joacă, îl vor costa pe copilul hiperactiv pierderea multor tovarași de joacă la școală. Acest aspect îl privează de relațiile esențiale cu copiii.

De o importanță majoră este și atitudinea dascălului în relația sa cu elevii. O poziție exclusiv autoritară crează blocaje afective, copiii neîndrăznind să pună întrebări de teama eșecului sau a unor ironizări. Astfel e nevoie de un climat educațional democratic, destins, deoarece autoritatea unui învățător nu se bazează pe constrângere, ci pe competența sa profesională și ținuta sa morală. El trebuie să fie apropiat de elevi, astfel încât aceștia să-și poată manifesta liber curiozitatea. Munca învățătorului este în acest fel, mult mai grea și mai plină de răspundere. El trebuie să înțeleagă că o idee gândită de el poate să capete modalități noi de formulare în mintea elevilor săi, trebuie să le aprobe pe cele care exprimă adevărul, să le încurajeze pe cele care se apropie de adevăr și să-i stimuleze pe timizi.

Se recomandă a se atrage atenția asupra superficialității în rezolvarea sarcinilor de lucru, îndemnând la mai mult efort, iar pe de altă parte trebuie încurajată spontaneitatea elevilor.

Importanța modelului este un fapt cunoscut. Un model, indiferent de nivelul său de claritate, permite depășirea obstacolelor și interdicțiilor ce se ivesc pe parcurs. Perseverența în urmărirea unei idei-țel din copilarie implică autocunoaștere, înțelegere, dezvoltare și exploatare a propriilor calități, abilitatea de a ocoli jocurile impuse, libertatea în alegerea jocurilor.

Bibliografie:

1. Popescu G., Plesa O. - „Handicap,readaptare,integrare”-Buc.Pro Humanitare 1998
2. Verza E. ,Paun E.- „Educatia integrata a copiilor cu handicap” -Unicef 1998
3. Weis T J -„Copilul cu nevoi speciale” ed.Triade Cluj Napoca 1998
4. D.S.M - IV -; TR” (Manual de diagnostica si statistica a tulburarilormentale), Ed. Asociatiei Psihiatrilor Liberi din Romania, 2000;
5. S.L. Smalley -; „Attention deficit-hyperctivity disorder”, Elsonline, 2000

ȘCOALĂ – CREATIVITATE – SOCIETATE CREATIVĂ

*Prof. Câmpian Cornel
Palatul Copiilor Tg.Mureș - Structura Sighișoara*

Etimologic, termenul de creativitate vine de la cuvântul latinesc „creare” (a naște, a făuri). Termenul de creativitate a fost introdus în psihologie de G. Allport în 1937, care a arătat că substratul psihic al creativității presupune o predispoziție a persoanei spre nou, precum și o anumită organizare a proceselor psihice în sistemul ei de personalitate. Creativitatea, privită atât ca dimensiune/latură transformativ-constructivă a personalității, cât și ca aptitudine generală, a fost definită de către Allport ca fiind „un stil de viață care permite deplina funcționare a personalității”.

Prin gradul ei de generalitate, ca și prin implicarea în numeroase activități, creativitatea este o aptitudine complexă, care intră în componența unor structuri aptitudinale variate – artistice, științifice, tehnice etc., asigurând performanțe în toate domeniile de activitate. Ca aptitudine generală, creativitatea include facultățile de a înțelege, a reproduce și a rezolva numeroase probleme impuse de viață, profesie și mediu. Ea exprimă un ansamblu complex de calități generatoare de nou.

Creativitatea se bazează pe gândirea divergentă, îndreptată către generarea unor alternative de rezolvare a unei situații problematice – motiv pentru care este denumită și factor cognitiv divergent –, însă nu poate fi redusă la această formă de gândire (C. Popa, 2016). În general, psihologii înțeleg prin a fi creativ potențialul individual de a crea ceva nou, original și adecvat realității. Creativitatea este considerată deci o capacitate general umană, care există în diverse grade și proporții la fiecare persoană, ceea ce permite stimularea și antrenarea ei încă de la cele mai fragede vârste.

În fiecare individ există un potențial creativ latent, care se poate activa diferențiat, sub influența factorilor educativi și socio-profesionali. Abilitățile creative individuale au în vedere nu doar capacitatea de a înțelege o problemă, ci și capacitatea de a oferi soluții originale de rezolvare a respectivei probleme, soluții care ies din tiparele obișnuite, din rutina cotidiană, din clișeele și stereotipurile comportamentale. Aceste abilități se alimentează dintr-un stil energetic de

muncă, din anumite particularități de personalitate (perseverență, independență, nonconformism, acceptarea riscului, relativul dezinteres pentru ascensiunea socială) și din motivația intrinsecă pentru o anumită activitate (întotdeauna activitățile creative sunt realizate cu plăcere).

În lucrarea sa, intitulată „Creativitate generală și specifică”, Al. Roșca (1981) a definit creativitatea ca un „ansamblu unitar al factorilor subiectivi și obiectivi care conduc la realizarea, de către indivizi sau de către grupuri, a unui produs original sau de valoare“, cu utilitate socială. Potrivit unui alt mare psiholog român, P. P. Neveanu, creativitatea reprezintă o interacțiune specifică între aptitudini și atitudini, capabilă să producă inovație.

Școală – creativitate – societate creativă

Cercetătorii din aria creativității au evidențiat permanent corelația dintre cumulul de abilități creative și calitatea educației. Cu alte cuvinte, cu cât o persoană este mai instruită și cu cât a apelat la forme cât mai diverse de educație, cu atât potențialul său creativ s-a dovedit a fi mai mare. Deși rolul talentului în creativitate nu a putut fi ignorat, el n-a fost nici exacerbat, dat fiind că atingerea excelenței creative presupune atât talent, cât și oportunități de instruire și educație, precum și interese (motivații) superioare.

Astăzi, sistematica conceptuală complexă a creativității se apleacă în primul rând asupra procesului de inovare, care determină evoluția omenirii. Creativitatea poate fi considerată, fără teama de a greși, un motor de progres social.

Societatea creativă, bazată pe comunitățile inovatoare, determină creșterea economică stabilă și durabilă a unei țări. Pentru a se dezvolta pe baza proceselor inovative, o economie trebuie să aibă însă un anumit grad de deschidere față de nou și să accepte ideile inovatoare. Sunt considerate inovații nu numai modificările radicale ale unor produse și servicii, ci și îmbunătățirile încorporate treptat în produsele existente, precum și în tehnologiile utilizate.

Există inovații de bază, care deschid arii cu totul noi; inovații de dezvoltare, care se pot realiza în arii deja descoperite și așa-numitele inovații invizibile, dar cu mare impact economic, care îmbunătățesc marketingul și care nu modifică esența produsului sau a tehnologiilor utilizate. În esență, însuși noul concept de economie creativă vizează o reunire a ideilor inovative din lumea afacerilor și transformarea lor în produse cu mare utilitate socială.

În societatea bazată pe inovații și pe creativitate, analiza triadei școală-creativitate-societate este esențială. Prin sistemul de educație, oamenii pot fi îmbunătățiți, făcuți să devină

persoane creatoare, înainte de a intra pe piața muncii. De aceea, programele publice de stimulare a creativității, existente în numeroase state ale lumii, se adresează copiilor și tinerilor.

Stimularea creativității în școală nu presupune însă doar formarea copiilor supradotați, ci dezvoltarea potențialităților creative latente ale tuturor copiilor, în funcție de interesele lor.

Este adevărat că printre caracteristicile psihologice ale supradotării, numite specifice (de factură aptitudinală), sunt reținute adeseori capacitatea de a conceptualiza, de a gândi creator, gama largă de interese, imaginația activă, perspicacitatea, originalitatea, puterea de generalizare, capacitatea de a gândi productiv (atât deductiv, cât și inductiv), puterea de a improviza, sensibilitatea la situațiile-problemă, fluența ideilor, memorizarea rapidă și evocarea adecvată a informațiilor, atenția distributivă etc., însă aceste caracteristici sunt prezente, în proporții variabile, la toți copiii, nu doar la cei înalt dotați intelectual.

Pentru ca un copil să devină creativ, pe lângă caracteristicile menționate trebuie să-i fie dezvoltate și alte trăsături, cum ar fi inițiativa în activitățile sociale, încrederea în sine, curiozitatea, curajul (asumarea riscului), spiritul ludic, entuziasmul (verva) și independența (D. Stratilescu, 1993).

Din experiența altor țări, unele dintre cele mai eficiente programe de stimulare a creativității sunt cele de mentorat. Acestea presupun existența unui mentor, în calitate de catalizator al creativității individuale și de grup.

În raport cu creativitatea, mentoratul apare în trei ipostaze: de efect, cauză și „laborator de creativitate”.

Deși mentorul este înzestrat cu autoritate formală, activitatea desfășurată de el cu elevii poate fi o școală de creativitate, dacă promovează inițiativa și nonconformismul discipolilor lui. Performanța oricărei activități de mentorat (Gr. Nicola, 2004) se atribuie, de regulă, atât calităților intelectuale, afective și de personalitate ale mentorului, cât și celor ale discipolului.

Compatibilitatea dintre mentor și discipol este, de asemenea, esențială; ambii trebuie să posede trăsături definitorii ale personalităților creative – sensibilitate la problematic, divergență în gândire, preferință pentru complexitate, nonconformism.

Mentoratul creativ îmbunătățește atât competențele discipolilor legate de rezolvarea inovativă a problemelor, cât și competențele lor specifice de comunicare și de soluționarea conflictelor din relațiile interpersonale.

Multe dintre programele de stimulare a creativității, în vederea constituirii societăților și a economiilor creative ale viitorului, s-au mutat în spațiul cibernetic, care oferă mai multe oportunități educaționale și facilitează fluxul liber de informații. Această evoluție a deplasat însă accentul care se punea asupra creativității de tip artistic, asupra creativității tehnico-științifice și economice. Totodată, s-au diminuat și unele attribute importante ale procesului creator, cum ar fi autonomia creativă, abilitățile reflexive, inteligența verbală, profunzimea intelectuală sau dialogul, ultimul ca mijloc important de împărtășire a semnificațiilor și ideilor. În ceea ce privește parametrii de potențial creativ, autorii de studii în domeniu au constatat creșterea ponderii creativității neverbale în creativitatea generală a persoanei, în detrimentul creativității verbale.

Un raport despre educație, cultură și creativitate în viața tinerilor, elaborat de Academia Română, înfățișează în extenso principalele problematice ale domeniului stimulării creativității, pe care le sintetizăm în continuare:

- Societatea românească nu este receptivă la creativitate, cauza principală fiind, pe de o parte, lipsa mijloacelor materiale, iar pe de altă parte – inexistența unui program coerent de stimulare și valorificare a creativității. În plus, în structura etnicului românesc persistă și la această oră atitudinea neprofitabilă de a împiedica ascensiunea profesională și socială a celor dotați creativ;

- Nu există un sistem coerent de susținere a integrării tinerilor creativi în viața socială; aceștia sunt angajați în locuri și profesii care adeseori nu le permit o valorificare a potențialului lor de creație;

- Se resimte, de asemenea, slaba implicare a școlii și a organizațiilor nonguvernamentale românești în stimularea și susținerea creativității tinerilor. O strategie de acțiune pentru tinerii creativi ar include: recompensarea creatorilor, organizarea unor activități de stimulare a creativității individuale și de grup și, nu în ultimul rând, asumarea unei politici bine încheiate la nivel național pentru stimularea creativității;

- Politica de stimulare a creativității ar trebui să cuprindă în primul rând restructurări ample în sistemul de învățământ, astfel încât tinerii să-și găsească în școli cadrul de manifestare al aptitudinilor lor creatoare. Necesitatea creșterii rolului facultăților în cercetarea științifică este esențială. Numai astfel studenții pot fi antrenați nemijlocit în actul de inovare, în progresul tehnologic și în succesul artistic, prin valorificarea propriilor aptitudini creatoare;

- Instituțiile implicate în stimularea creativității sunt familia, școala și profesorul. S-a insistat foarte mult asupra rolului profesorului în creativitate, fiindcă el generează dragostea pentru disciplina lui. În actualul sistem de învățământ, profesorul trebuie nu doar să atragă elevii către disciplina lui, ci și să regândească abordarea educabililor, adică să-i vadă ca pe niște personalități în devenire și ca pe indivizi potențial creatori, aducători de plusvaloare socială;

- Relația directă dintre profesor și elev/student trebuie, de asemenea optimizată, dacă se dorește dezvoltarea creativității în școală. Există o nevoie nesatisfăcută a tinerilor de dialog, de confruntare sinceră, la care se adaugă trebuința lor de a avea modele și repere. Tinerii creativi trebuie să găsească în profesor un interlocutor deschis, cu care să-și împărtășească bogăția afectivă și ideatică și care să le încurajeze demersurile de cercetare.

Raportul consultat de noi mai menționează dificultățile tinerilor din zilele noastre cu privire la două tipuri de competențe și anume: - competențele legate de rezolvarea inovatoare/creativă a problemelor; - competențele creative specifice manifestate în relațiile interpersonale.

Pe plan mondial s-au dezvoltat programe complexe, care au ca ținte principale tocmai aceste două zone de competențe creative. Ele favorizează atât atitudinile inovatoare, cât și promovarea unor metode moderne de instruire și educație, care conduc la stimularea creativității și la succesul personal al tinerilor. Astfel, principalele obiective ale acestor programe sunt:

- cultivarea creativității și exersarea ei;
- asumarea responsabilității tinerilor pentru propriul succes și pentru cel al grupului în care lucrează;
- optimizarea comunicării interpersonale;
- progresul creativ comun al echipelor de tineri care învață și acționează împreună, într-un mediu competitiv, asaltat de informații și de cunoștințe noi, a căror viteză de propagare s-a amplificat fără precedent.

BIBLIOGRAFIE

1. Allport, G., Structura și dezvoltarea personalității, Editura Didactică și Pedagogică, București, 1981;
2. Amabile, T., The Social Psychology of Creativity, Springer-Verlag, New York, 1983;
3. Nicola, G., Un ambient pentru excelență. Mentoratul, Editura Psihimedia, Sibiu, 2004;
4. Nicola, G., Comunicare didactică și creatologie, Editura Psihimedia, Sibiu, 2004;
5. Popa, C., Noțiuni de psihologia educației și management al clasei de elevi, UNATC Press, 2016;
6. Popescu-Neveanu, P., Personalitatea și cunoașterea ei, Editura Militară, București, 1969;
7. Roșca, A., Creativitate generală și specifică, Editura Academiei, București, 1981;
8. Stratilescu, D. „Dimensiuni ale definirii conceptului de supradotare”, Revista de Psihologie, 3, Editura Academiei Române, București, 239-247, 1993.

**PROIECT EDUCAȚIONAL INTERNAȚIONAL LEADERSHIP DIDACTIC
„ABORDĂRI ȘI TACTICI DE SUCCES”**

**SESIUNE DE COMUNICĂRI ȘTIINȚIFICE
ȘCOALA ACTUALĂ, ȘCOALA VIITORULUI**

Prof. ing. Căpâlna Daniela Sanda

Liceul Tehnologic Aiud

Suntem profesori în aceste timpuri, când nimic nu mai este cum era în trecut. Ziua de azi, se transformă în ieri, odată cu toate valorile prezentului, care se modifică și ele, împreună cu oamenii. Societatea, tradițiile, culturile, granițele chiar, se schimbă, influențând lumea, viața, oamenii și, mai cu seamă, tinerii. În școala românească avem de-a face cu un nou profil al elevului generat de apariția și utilizarea în mod frecvent, a tehnologiei, a rețelelor de socializare. Elevii noștri sunt cei aparținând generației Z sau Alpha, iar profesorii, majoritatea nu aparțin acestor generații. Este evident că tot ce înseamnă învățământ în România și în lume, trece printr-o reformă de mari proporții, toți cei implicați trebuind să se reconfigureze, învățând lucruri noi, tolerând diverse situații ș.a.m.d. Elevii, tinerii, au avut acces la tehnologie încă din primii ani de viață, de aceea nu își pot imagina lumea fără internet lucru care duce la scăderea interesului lor pentru cartea tipărită, pentru lectură, pentru a-și extrage informațiile din cărți. Deasemenea, nu sunt dispuși să aloce timp și energie pentru studio, pentru cercetare, atâta vreme cât internetul le oferă instantaneu răspunsuri, soluții, informații. Generația copiilor pe care școala actuală trebuie să îi formeze, educe, este puternic influențată de mass- media, și sunt dispuși să își colecteze modele din acest mediu mass media, mediu deseori viciat în funcție de interese financiare și de altă natură. Provocarea constă în a-i face să își folosească propriile minți, propriul discernământ, a-i învăța să gândească și să nu mai ia totul așa cum li se servește. Asta este dificultatea cu care va avea de luptat școala viitorului, cu readucerea gândirii analitice și critice la tineri. O alta caracteristică a școlii actuale este că elevii sunt foarte independenți, caută singuri răspuns la toate întrebările, au la un click distanță toare răspunsurile, consideră că nu au nevoie de părinți și profesori să îi ghideze. Convingerea mea este că școala viitorului va păstra și chiar va trebui să se confrunte cu o exacerbare a acestei trăsături , având în vedere că tehnologia va evolua constant și odată

cu ea, și apetitul oamenilor de a fi în pas cu noile gadgeturi pentru că lucrurile care se realizează mai încet le produc nervozitate, nemulțumire, plictiseala, fiind orientate spre eficiența. (Bonchis, 2021) Școala viitorului ar trebui să se folosească în procesul de predare-învățare- evaluare, de aceste instrumente, unele foarte puternice, mass-media, internet, social-media. Concentrați pe cariera și succes financiar. Prioritățile lor sunt în următoarea ordine: finalizarea studiilor, independența financiară, călătoriile, cariera, să devină maturi spiritual, să se bucure de viață, să își urmeze visurile, apoi să devină părinți căsătoria nefiind neapărat importantă. ([http// Generația Z.](http://Generația Z.))

Cu toate acestea sunt deschiși și spre comunicarea directă, chiar manifestă deseori o nevoie de comunicare directă, doar că trebuie să avem răbdarea de a-i asculta și de a-i sfătui. În concluzie, școala actuală este doar o prefigurare a ceea ce va fi școala viitorului. O să mergem odată cu vremurile, vom evolua odată cu timpurile, vom crea școala viitorului, așa cum e nevoie ca ea să fie.

Bibliografie

Bonchiș. E,- Generația Z, Polirom,2021

<https://familiamea.ro>

<https://generatiaZ.ro>

Învățarea activă ca modalitate de îmbogățire a activităților educative

Căpîlna Maria

Liceul Tehnologic Agricol „Alexandru Borza”, Ciumbrud, Alba

„Acțiunile comune profesor-elev îndreptate în direcția dezvoltării practicilor de construire a autonomiei la nivelul elevului, include: însușirea de metacunoștințe și aplicarea de strategii metacognitive, reflecție asupra cunoștințelor, realizarea de autoevaluări și coevaluări, articularea activității individuale cu activități de întrajutorare, de muncă prin cooperare”.

Învățarea activă ca formă a învățării școlare, deși este, prin definiție, un tip mai eficient de învățare, pentru a duce la o reușită deplină, trebuie să țină cont de factorii interni (capacitatea de învățare și nivelul de motivație al elevilor) și externi (calitatea predării, climatul din clasă, și logistica didactică) pe care îi implică.

Învățarea va fi eficace atunci când, valorificând optim acești factori, va parcurge, în mod corespunzător, un șir de „evenimente” specifice și anume: receptarea, înțelegerea, memorarea, păstrarea și actualizarea. Aceste evenimente se corelează strâns cu cele ale fiecărei lecții, deoarece pentru o bună receptare a „mesajelor didactice”, profesorul se preocupă de „captarea atenției” și interesul elevilor pentru ceea ce urmează să predea. Ca să asigure înțelegerea noilor conținuturi, el asigură accesibilizarea acestora, în sensul prezentării lor „pe înțelesul elevilor”. Mecanismele învățării constituie obiectul de preocupare al psihologiei (teoria învățării), iar cunoașterea lor îi ajută pe profesori să optimizeze procesul de învățare școlară.

Se impune astfel găsirea unor „strategii active”, centrate pe elev, în cadrul lecțiilor la clasă, care să satisfacă nevoia de formare a unor capacități practice, necesare elevilor în activitățile pe care le vor desfășura în viitor, pentru a se putea integra cu succes în câmpul muncii.

Profesorul poate contribui la optimizarea învățării la fiecare dintre elevii săi prin:

- Dezvoltarea capacității lor de învățare;
- Dezvoltarea motivației învățării;
- Îmbunătățirea predării;

Crearea unor situații de învățare adecvate etc

Pentru ca o lecție să fie „activă” ea trebuie să fie interesantă și antrenantă în același timp, să creeze o atmosferă captivantă în care timpul să treacă repede și eficient în folosul cunoașterii, lăsând deschis „apetitul” pentru descoperirea noului științific. Sintagma „învățare activă” ne conduce imediat spre cea de „elev activ”; principalele elemente care îi asigură unui elev calitatea de a fi „activ”, se referă la faptul că el: să accepte și să-și asume responsabilitatea pentru propria lor învățare și formare. Cum altfel ar putea ca pe perioada școlarității obligatorii și mai târziu, să devină capabili să își autoorganizeze și autodirijeze învățarea, formarea, perfecționarea, să își

continue și desăvârșesc dezvoltarea profesională și personală? Atitudinea activă a elevilor este, practic, o consecință a responsabilizării atât a profesorului (cu privire la modul în care vor fi explicitate, structurate și articulate elementele de conținut și la operațiile de gândire implicate în asimilarea conținuturilor), cât și a elevului (cu privire la activitatea de învățare pe care o desfășoară).

Activitățile educative, bazate pe o învățare activă, stau la baza unei reușite necesare în contextul vremurilor actuale, caracterizate de o nevoie reală de inovație și progres real, dar și de transformare a elevului dintr-o ființă pasivă într-o entitate implicată în procesul predării.

Bibliografie:

Mușata Bocoș, Instruire interactivă., *Cluj-Napoca, Editura Universitară Clujeană, 2002, p. 22.*

Implicarea și motivarea elevilor

Implicarea și motivarea elevilor de a participa la ore rămâne una dintre cele mai mari provocări ale profesorilor de azi. Interesul acordat de către elevi activităților la clasă este esențial pentru învățare și dezvoltare personală-cu cât un elev este mai implicat la oră, cu atât acordă mai multă atenție subiectului și absoarbe mai bine cele predate.

Să menții un elev implicat presupune mai mult decât a-l păstra atent pe parcursul orelor.

Implicarea autentică se manifestă la trei niveluri:

- a. Implicarea comportamentală – când elevul dă dovadă de o purtare bună la ore și în pauze;
- b. Implicarea emoțională – când elevul apreciază activitățile la care ia parte și îi face plăcere să participe;
- c. Implicarea cognitivă – când elevul depune efort activ pentru a înțelege mai bine un anumit subiect.

Pentru a spori implicarea la clasă, este important că profesorii să urmărească toate aceste niveluri.

Este necesar să înțelegem că motivația de a se implica în activitatea la clasă reprezintă o provocare pentru orice elev, chiar și pentru cei mai competenți. De asemenea, nivelul de interes al elevului va oscila de la o zi la alta, influențat de diverși factori interni sau externi, ca de exemplu:

- Elevul nu are încă dezvoltată nicio abilitate legată de subiectul predat.
- Elevul cunoaște deja subiectul predat și nu se simte îndeajuns de stimulat.
- Elevul are dificultăți în a învăța și reține informația predată.
- Metoda de predare nu este adaptată stilului de învățare al elevului.
- Lipsa de încurajare din partea profesorului.
- Experiențe anterioare neplăcute, legate de respectivul subiect (evaluări negative, critici etc.).
- Faptul că elevul nu vede relevanța subiectului/activității, raportat la viața de zi cu zi.
- Probleme personale ale elevului, în cadrul sau în afara școlii.

Pentru a crește nivelul de interes și implicare al elevilor în timpul orelor, este necesar ca activitățile derulate să respecte câteva cerințe:

- Copiii să înțeleagă și să împărtășească scopurile și sarcinile proiectului / activității;
- Rolul elevilor să fie semnificativ și să nu servească drept decor pentru acțiunile profesorilor;
- Toți cei implicați să fie apreciați, ascultați și luați în serios.

Participarea elevilor nu trebuie înțeleasă ca referindu-se exclusiv la acțiuni legate de materia predată, ci și ca un proces în care aceștia se informează, analizează un anumit subiect, adoptă o anumită poziție față de o situație, se consultă și cooperează pentru diverse proiecte ce vizează atât clasa, materia predată cât și proiecte mai ample ale școlii.

Potrivit acestei perspective, în cadrul ghidului se disting următoarele stadii ale participării: Stadiul de informare – Elevii citesc; caută informații; sunt la curent cu ce se predă-cu ce se întâmplă în școală; întrebă și ascultă.

Stadiul de reflecție – Elevii filtrează informația, analizează ce este adevărat sau fals, verifică sursele de proveniență ale informațiilor, analizează posibilitățile și estimează consecințele unei acțiuni.

Stadiul de adoptarea a unor atitudini – Elevii adoptă o anumită atitudine față de anumite evenimente sau fapte; își exprimă punctul de vedere; argumentează și explică.

Stadiul de dialog și decizie – Elevii discută cu cei din jur; își argumentează opiniile; ascultă ce au de spus ceilalți; respectă punctul de vedere al celorlalți și dreptul lor la opinie; își asumă responsabilități; nu stau deoparte când se iau decizii și conștientizează propriile responsabilități.

Stadiul de acțiune – Elevii propun soluții și inițiază acțiuni; îi implică pe ceilalți sau îi ajută pe cei din jur; se alătură acțiunilor colegilor atunci când sunt de acord cu scopul acestora și cu modul de desfășurare.

Motivația de a participa la activitățile clasei crește atunci când elevii se simt împuterniciți. Acest lucru nu înseamnă că profesorii ar trebui să predea elevilor controlul clasei. Înseamnă, mai degrabă că este nevoie de a ajuta elevii să își asume o responsabilitate mai mare pentru procesul lor de învățare. În varianta tradițională a predării, un învățător stă în fața clasei și transmite informația elevilor aflați în bănci; elevii parcurg manualul și caietele auxiliare, memorează informația și fac exercițiile corespunzătoare lecției predate.

Spațiul în clasă poate fi aranjat în funcție de cum consideră mai potrivit profesorul împreună cu elevii; toată lumea se poate mișca, așeza în grupuri, discuta, împărți și folosi resurse comune pentru o activitate sau un proiect.

Renunțarea la rigiditatea tradițională se traduce într-o clasă mai vie, asemănătoare cu viața dincolo de școală, fapt ce îi face pe elevi să se simtă mai în largul lor, crescându-le implicit motivația de a participa la activitățile desfășurate.

Prof. Capraru Cristinel

Șc. G. M. Eminescu Roman

INIȚIATIVE ȘI RESURSE CREATOARE PENTRU FACILITAREA EDUCAȚIEI PREȘCOLARILOR

Vârsta de 0-7 ani are importanță majoră în dezvoltarea liberă, integrală și armonioasă a personalității copilului. Intervenind de timpuriu în educația copilului, contribuim la dezvoltarea neuropsihomotorie a acestuia, realizând astfel antrenamentul copilului pentru o adaptare la solicitările foarte variate ale mediului mereu în schimbare, pentru care omul trebuie să fie pregătit în egală măsură fizic, intelectual, social și moral. Vârsta de 18 luni, de exemplu, este considerată o vârstă cheie- pentru că devine posibilă utilizarea cuvântului ca simbol al obiectelor și al propozițiilor ca mijloc de comunicare a impresiilor.

În această etapă începe dezvoltarea proceselor gândirii paralel cu dezvoltarea inteligenței. Apare interesul pentru autoservire, copilul tinde să devină autonom.

Pentru toate aceste motive, simularea educativă sistematică, științifică, competentă și responsabilă trebuie să se facă chiar din prima zi de viață – la început în familie, apoi în grădiniță, în scopul formării unor copii cu o personalitate echilibrată, ușor adaptabilă ritmului și condițiilor rapid schimbătoare ale mediului.

Socializarea copilului mic în cadrul grădiniței este contextul în care copilul va trebui să facă prima încercare de a iubi pe altcineva în afară de sine (George Manco).

Se afirmă tot mai mult în studiile psihopedagogice moderne că educația timpurie este cea mai importantă experiență socioeducațională din viața unui om. Când abordăm această problemă ne gândim la:

- ✓ Ce posibilități oferă copilul de 0-6 ani spre prelucrare și valorificare în sensul socializării sale;
- ✓ Ce cadru oferă grădinița în sensul valorificării potențialului copilului mic;
- ✓ Ce poate realiza educatorul în direcția socializării copilului mic, a formării personalității lui, constituind coeziunea grupului cu care lucrează.

La venirea în grădiniță, copilul este o individualitate psihofiziologică și are nevoie de povești și de mijloace de a-și hrăni activ fantezia. Grădinița constituie mediul social-educativ impregnat de probleme formative numeroase. Se evidențiază două caracteristici care conferă acesteia rolul formativ:

- În grădiniță se desfășoară activități colective;
- Activitățile oferă condiții de adaptare la relații sociale mai nuanțate.

Prin programul său educativ ce cuprinde intenționalități clare, prin solicitarea expusă a copilului de a se exprima și acționa, de a înțelege, de a gândi, de a percepe, a simți ceea ce impune prin activitatea colectivă, grădinița îi dă copilului mic posibilitatea unui contact mai strâns cu mediul social.

Socializarea este esența demersurilor educative în educația timpurie. În grădiniță i se oferă copilului un motiv intern, generator de conduită socială, constituind o ambianță reală în care se manifestă atitudini sociale și prosociale. Preșcolarul fiind ca structură un afectiv primar, grădinița îi va oferi prilejul să trăiască emoții pozitive, satisfacții în legătură cu participarea sa la reușitele grupei.

Copilul nu are experiența colectivului. În familie sancțiuni ori încurajări verbale „e voie”, „nu e voie”, „e bine”, „nu e bine”, îi jalonează permanent acțiunile. În grădiniță copilul e pus în situația de a se raporta la noi, la colectiv, la regulile nescrise ale acestuia, dar acceptate de toți. Crește focusarea pe detalii și încep marile întrebări „de ce”. Copilul căruia i se oferă răspunsuri intelectuale și raționale își pierde forțele fanteziei, abandonând mai repede jocul creativ, răspunsurile potrivite vârstei trebuie să fie exprimate în imagini frumoase și povești.

Marea putere de absorbție a copilului permite educatorului să ofere exemple. Este nevoie, deci, de exemple bune și de exerciții permanente pentru a le stimula inițiativele bune și resursele creatoare, e nevoie de perseverență în formarea cerințelor, de acțiuni fără jumătăți de măsură, pentru că, deși este așa de mic și neștiutor, copilul simte, cu deschiderea sa spre afectiv, imediat nefirescul.

Tot ceea ce își însușește copilul de 0-6 ani despre lumea înconjurătoare, tot ceea ce află singur sau de la adulți, pătrunde în conștiința lui, ca apoi să se reflecte în jocuri și în faptele lui. De aceea în viața copilului mic, un rol important îl au relațiile cu cei din jur, mai ales cu alți copii, acestea constituind prima formă de legătură copil-lumea înconjurătoare. Dând expresie atitudinii sale față de lumea materială, emoțiile reprezintă una din formele relațiilor dintre adult și el, dintre el și cei de o vârstă cu el. Dat fiind că reacțiile emoționale depind în mare măsură de varietatea influențelor la care este supus copilul, el află destul de devreme cât este de neplăcut atunci când adulții nu sunt mulțumiți de faptele lui.

În tendința firească de a le face pe plac, obținându-le astfel bunăvoința, copilul mic este supus unui exercițiu care îl determină la activitate.

La vârsta preșcolară copilul tinde să-și satisfacă dorința lui individuală. Această atitudine dacă nu va fi controlată, poate duce, în cele din urmă, la faptul că adulții să depindă permanent, de la o clipă la alta, de dorințele și sentimentele copilului. De aceea este important ca la vârsta mică cerințele să aibă caracter de joc, astfel copilul începe să înțeleagă treptat necesitatea dorințelor, învață să-și coordoneze comportarea, să se supună voinței sale.

Urmărind activitatea copiilor din grădiniță, se constată că mijlocul cel mai eficient prin care se poate realiza educarea voinței este jocul, deoarece în joc copilul este pus în situația de alucra independent și creator.

Greutățile în realizarea unui scop sunt diferite. Adesea copilul nu reușește să ducă la bun sfârșit un lucru datorită timidității, nepriceperii, dar aproape întotdeauna realizează fără dificultăți un lucru propus de ei de-o seamă cu el sau de ei însuși în timpul jocurilor.

O justificată neliniște trezește la educatoare atmosfera răsfățului care domnește în unele familii, unde copiii cresc fără a avea niciun fel de obligații, unde sunt îndepărtați de

muncă sau de îndeplinirea unor sarcini precise și unde părinții nu se gânc la educarea sentimentului de responsabilitate. Se impune astfel o educație timpurie a copilului într-o instituție preșcolară unde acesta va beneficia de toate avantajele unei formări eficiente și de durată, cu ajutorul educatorilor bine pregătiți din punct de vedere psihopedagogic.

Funcțiile educației timpurii în grădinița de copii suportă reevaluări, sub presiunea exigențelor societății contemporane.

În condițiile generalizării învățământului preșcolar și în situația coborârii vârstei de preșcolarizare la 2 ani și a celei de școlarizare la 6 ani, funcția centrală a grădiniței se afirmă ca fiind pregătirea copilului pentru școală. Celelalte funcții ale grădiniței cum ar fi cea socială exprimată în asistența instituționalizată- în scopul robusteții fizice și psihice a copilului mic și cea educativă care se exercită asupra dezvoltării intelctle comportamentale pentru școală.

O astfel de clasificare în coroborarea funcțiilor social-educative ale grădiniței într-o educație timpurie organizată, urmărește să-i pună pe toți copiii pe picior de egalitate în ceea ce privește șansele de reușită la școală.

Astăzi, cerințele pentru preșcolarizare sunt mult mai numeroase și complexe, vizând toate laturile formării copilului, de la aspectul anatomo-fiziologic și de la receptivitatea intelectuală, până la comportamentul acțional și moral.

Natura umană se perfecționează cu fiecare generație, solicitările mediului natural și social îmbunătățindu-se mereu. Scontăm astăzi pe o mai mare plasticitate a sistemului nervos și pe o curiozitate cognitivă mai accentuată a copilului mic. Acest fapt îl determină pe filozoful francez, Gaston Berger, să afirme: „există adesea în prima copilărie o prospețime a imaginației, o curiozitate neobosită... aceste calități ale copilăriei mici, explorate și dirijate, pot asigura fondul psihologic pe care se poate sprijini dezvoltarea optimă de mai târziu a școlarului”.

Cunoașterea copilului mic supus procesului educației timpurii nu este o acțiune sporadică a educatorului, care face preocuparea sa numai în anumite momente sau etape. Ea este o cerință legică ce se impune cu caracter de permanență și condiționează succesul activității educative. Așadar, nu se poate vorbi de educație eficientă decât în măsura în care educatorul cunoaște bine trăsăturile caracteristice ale personalităților pe care le modelează și pe baza acestei cunoașteri, alege și utilizează mijloacele, tehnicile, strategiile cele mai adecvate.

Dezvoltarea conștiinței de sine atinge un punct critic în jurul vârstei de 2 ani, copilul refuză să se lase hrănit, îmbrăcat, de a se supune. Pentru eficientizarea educației timpurii, cadrul didactic trebuie să știe că, în primii ani de viață se dezvoltă la copil următoarele aspecte ale conștiinței de sine:

- Simțul eului corporal;
- Simțul unei identități de sine continue- grație utilizării numelui;
- Respectul de sine, mândria.

Simțul eu-lui (produs al cunoașterii comportamentului celorlalți oameni față de copil) este eul oglindă, rolurile exercitate de acesta.

Încăpățănarea manifestată de copil în perioada 1-3 ani este explicată de nestructurile care au loc în planul relațiilor dintre copil și adult, dintre copil și ceilalți copii.

Înșușirea limbajului, evoluției din planul gândirii permit copilului înțelegerea faptului că unele acțiuni sunt permise, altele nu, înțelegerea și și precizarea sensului a ceea ce este bine, a ceea ce este rău, a ceea ce este voie să facă, constituindu-se astfel primele norme morale și de conduită. Reacțiile opozante manifestate de copilul de 2 ani sunt concretizări ale unei identități primare. Astfel, vârsta de 1-3 ani, numită vârsta preșcolară este considerată vârsta primului miracol în formarea personalității-se profilează conștiința de sine- salt care marchează trecerea copilului dintr-un stadiu preponderent biologic, într-un stadiu al rațiunii, al libertății, al creativității.

Aceasta este etapa în care copilul cu ajutorul educatorului, învață să privească, să asculte, să înțeleagă, să vorbească, să meargă, este perioada în care dobândește un bogat material din care trăiește adultul mai târziu atât de mult încât în tot restul vieții omul nu câștigă nici a suta parte din toate achizițiile primei perioade de viață.

În concluzie, educația timpurie promovată în grădinițe, aplicată organizat de cadre didactice competitive și interesate, este un punct forte în startul educației permanente a copilului, de sprijinirea diferențiată, în funcție de capacitățile și trebuințele copilului, pe dezvoltarea lui, astfel încât acesta să fie capabil de însușirea valorilor umaniste.

BIBLIOGRAFIE:

1. Albu Gabrel, 1998, Imaginea copilului în viziunea pedagogică, Revista învățământului preșcolar: București
2. Dima Silvia, 1980, Modalități de formare a deprinderilor la preșcolari, Editura Didactică și Pedagogică: București
3. Gh. Tomoescu, 1970, Puericultură și igiena preșcolară, Editura Didactică și Pedagogică: București

Comunicare, culoare , creativitate

*Prof. inv. primar CHIRIȚA CARAGOP
Școala gimnazială nr. 39, „Nicolae Tonitza”, Constanța*

Motto: „Gândirea există ca gândire numai prin creativitate”

Immanuel Kant

În perspectiva școlii actuale, caracterizată de un progres accelerat și de permanente mutații în sfera mentalităților, științele educației tind să-și redefinească statutul.

Aceasta înseamnă pregătirea ființei umane în a utiliza tehnici de prognoză, simulare, proiectare, evaluare, de a dezvolta judecăți critice, de a forma capacitatea de decizie, de a acționa în libertate și independență, de a conjuga permanent informația cu atitudinea creativ-inventivă, altfel spus, pregătirea ființei umane de a fi creativă.

Creativitatea, în cadrul cunoașterii, este un fenomen complex aptitudinal, ce ține de intersectarea operațională a celor mai importante procese cognitive și noncognitive cu finalitate eficientă în luarea deciziilor și în realizarea acțiunilor rezolutive după un plan elaborat independent sau dirijat rațional și la timp.

Factorii intelectuali și nonintelectuali care asigură învățarea creativă sunt:

- dezvoltarea spiritului de observație și, în mod progresiv, până la cele mai complexe capacități aptitudinale de gândire și imaginație creatoare;
- dezvoltarea aptitudinilor de ordin caracterial până la setul direcțional al personalității creatoare (corelația integrativă a intereselor, aptitudinilor și aptitudinilor creatoare);
- restructurări radicale în metodologia învățării;
- crearea unei atmosfere permissive în clasă care să favorizeze comunicarea, consultarea, conlucrarea în activitatea de învățare.

În procesul didactic nu suntem creatori de produse noi, ci cultivăm/formăm capacități, anume suplețea gândirii, originalitatea, soluții în rezolvări, satisfacții de a găsi soluții noi.

Dacă elevii au descoperit prin propriile lor eforturi-de observație, de imaginație și gândire- o însușire mai puțin vizibilă a unui obiect, un aspect al unui fenomen sau proces, dacă au găsit o soluție nouă de rezolvare a unei probleme ori au redactat compuneri într-un mod personal, original sub aspectul conținutului și al formei, toate aceste genuri de activități pot fi considerate forme de manifestare a însușirilor creative, care se cer stimulate și dirijate.

Prin conceperea activității școlare sub forma creativă sunt dezvoltați toți parametrii creativi: fluentă, flexibilitate, originalitate și elaborare.

Dintre toți parametrii creativității, cel mai reprezentativ este originalitatea. Acest parametru este definit operațional ca unicitate a răspunsurilor, răspunsuri depărtate uzual.

Copiii au capacitatea de a percepe frumosul, de a vibra în fața celor mai „slabe” nuanțe. Ei pot imagina prin „cuvânt” sau „culoare” o lume misterioasă, tulburătoare, dar atât de frumoasă. Resursele creative ale copilului sunt nebănuite.

Puterea cuvântului da sentimentul curajului de a-și exprima ideile, eliberându-se de teama paralizantă a criticii altora, oferă posibilitatea de a exploda în splendoarea imaginilor lumii, de a căuta răspunsuri în multitudinea de cunoștințe de care dispune și vrea să le dețină. Limba devine un instrument de afirmare și de confirmare a dezvoltării intelectuale, un instrument de construcții plastice care prevede posibilitatea saltului calitativ spre forme expresiv-imaginative elevate, cu un anumit grad de originalitate.

Incitându-l la creație, dăm șansa copilului să trăiască și să transmită sentimente, stări afective, stimulându-i nevoia de activitate, încredere în propriile forțe de exprimare.

Putem crea cu farmec și subtilitate o lume apropiată trăirilor și gândurilor copilului. Nedumeririle și descoperirile personajului îndrăgit sunt de multe ori și ale micului cititor. Spontan, cartea devine un suport pentru dialog și reflecție. Citirea cărții va deveni o experiență de gândire.

Copilul trebuie să trăiască, să vadă, să audă, să simtă, să creadă în ceea ce citește, să vadă dincolo de cuvânt.

Prin explicarea sensului figurat al cuvintelor, al figurilor de stil folosite de autor, prin analogii și contraste, copilul este condus spre descifrarea mesajului artistic, iar mai apoi este lăsat să interpreteze singur, să emită păreri personale asupra celor citite.

Analiza contrastativă și restructurarea conținutului textelor determină o gândire fluidă și flexibilă.

O pată de culoare albastră a fost punctul de pornire pentru un exercițiu de creativitate. După ce aceasta a fost pusă în relație cu o gamă variată de cuvinte (în prealabil s-au precizat niște conexiuni posibile), imaginația copiilor s-a transpus în texte nebănuite. „Povestea eșarfei albastre” imagina o lume albastră, în care oamenii aveau până și sufletul albastru, „iar visele lor pluteau în orizontul limpede și vesnic albastru”.

Copilul se joacă folosind cuvântul, dar în egală măsură prin culoare, element esențial al vârstei, compune spațiul de exprimare. De aceea împletirea cuvântului cu „desenul” (culoarea), ilustrarea diferitelor scene sau personaje din povești, basme, prin intermediul culorilor este un exercițiu creativ, atractiv și interesant, cu reale valențe formative. „Povestitul” cu creionul colorat, redarea tablourilor antrenează imaginația și conduce la o atitudine creatoare față de frumos.

Relația dintre textul literar și educația plastică se stabilește prin folosirea unor mijloace comune de exprimare. Forța cuvântului și a culorii dă frâu liber imaginației, ajută la exprimarea ideilor în forme artistice variate. Folosind și limbajul plastic, textul literar este conștient receptat.

Textele literare oferă modele de limbă, orientează elevii în redarea liberă, în exprimarea „originală”, dar și în elaborarea unor compoziții proprii. În aceste exerciții, capacitatea de esențializare și de sinteză, chiar dacă apare într-o formă firavă trebuie să fie încurajată pentru că înseamnă un pas important în dezvoltarea spiritului creator.

Povestirile prin analogie sau prin contrast, creațiile libere, întâmplările și situațiile pe care le creează elevii, solicită combinarea ideilor, reprezentărilor, cunoștințelor de care dispun.

Un exercițiu creativ de continuare a unui text („Gândăcelul”-Emil Gârleanu) a solicitat imaginarea drumului până în vârful crinului și apoi mai departe spre soare. Exercițiul poate îmbina elementele reale și fantastice, poate urma drumul de la cuvânt la culoare sau invers.

Acțiunea poate fi redată gradat, prin nuanțe de culori până la punctul culminant, reliefând creșterea tensiunii.

Drumul poate începe de la o pată de culoare completă sau un desen, o simplă linie și să conducă la construirea metaforei.

Un exercițiu creativ, atractiv, a urmat aceeași cale: o gamă de culori ce pot sugera diferite construcții verbale folosite mai apoi într-un text propriu.

De pildă s-au stabilit cuvinte-cheie ale unui posibil text: gând, nori, toamnă, mov. S-au construit metafore și/sau comparații pentru fiecare cuvânt, s-a realizat imaginea plastică corespunzătoare și s-a redactat textul.

Imaginea artistică face apel la sentiment, antrenează latura afectivă a psihicului. Decodarea mesajului artistic presupune și reliefaarea sentimentelor transmise prin intermediul textului. Trăirile afective pot fi și ele redade prin grupe de culori calde, reci sau nuanțe ale aceleiași culori.

Rolul mesajelor scrise rămâne doar unul orientativ care să încurajeze și să stimuleze creativitatea, libertatea gândirii.

Textul nu trebuie tratat simplist sub pretextul că ne adresăm unor copii ce nu au capacitatea de a înțelege limbajul metaforic sau anumite aspecte, ci urmând îndemnul lui George Coșbuc: „ca să poți povesti copiilor, trebuie să-i iubești, trebuie să cauți a le pricepe firea și lumea aparte în care trăiesc, considerându-i ca și pe oamenii mari”.

Textul literar oferă permanent ocazii de a servi ca punct de plecare pentru exerciții de dezvoltare a creativității elevilor. Funcționalitatea formativă a acestora este în mare parte condiționată de gradul în care sarcina implicată este problematizată. Asemenea exerciții nu cer reproducerea cunoștințelor într-o ordine știută dinainte, ci evaluarea acestora în combinații inedite.

Dezvoltarea și cultivarea creativității se poate desfășura în diverse moduri și la toate disciplinele, dar textul literar oferă multiple posibilități în acest sens, cultivând un limbaj expresiv și nuanțat.

Elevii obțin rezultate mai bune atunci când metodele de predare se adaptează stilurilor de învățare:

Metoda predicției

Etape:

- Selectez mai multe texte la care se poate aplica metoda.
- Aleg un text necunoscut de elevi. Delimitez în câteva fragmente.
- Selectez câțiva termeni care nu au legătură între ei.
- Solicit elevilor să utilizeze acești termeni în crearea unui text de 10 rânduri. Sunt atenționați că termenii se află în textul ce va fi prezentat.
- Stabilesc timpul de lucru- 5min.
- Se citesc câteva texte și se fac aprecieri.
- Citesc primul fragment din textul nou.

Se comentează:

- a) Ce credeți că s-a întâmplat? (se ascultă mai multe păreri)
 - b) De ce? (se argumentează)
 - c) Ce s-a întâmplat de fapt? (se citește fragmentul următor)
- Procedez în același mod până la ultimul fragment.
 - Apreciez participarea și felicit elevii care au prevăzut ce se va întâmpla.

Tema:

Alcătuți o scrisoare către unul dintre personaje, sau din perspectiva unui personaj.

Redă prin desen : mediul, personajele, momente ale acțiunii

Avantaje:

- Activează elevii
- Întărește relația de comunicare P<->E
- Stimulează imaginația
- Întărește puterea de argumentare
- Dezvoltă creativitatea
- Tema prelungește receptarea textului

Howard Gardner a formulat ***Teoria inteligențelor multiple***, această perspectivă permițând elevului „să manifeste transformările și modificările percepțiilor individuale și să recreeze aspectele propriilor experiențe”.

Modalități de depistare a inteligențelor multiple prin abordarea creativă a textelor literare:

Aplicare:

-Se prezintă sarcinile pe tablă, astfel încât să fie cunoscute înainte de ascultarea textului. (motivația ascultării)

-Se citește un text cunoscut (necunoscut)

-Se solicită elevilor să aleagă una (numai una) din sarcini, pe care să o rezolve „Foarte bine” în 15 minute.

Sarcini care identifică tipurile de inteligență:

1) Asociază ritmuri și sunete pentru a sugera mesajul.-*inteligența muzicală*

2) Desenează 1-2 secvențe din text pentru a sugera mesajul.-*inteligența vizual-spațială*

3) Imaginează-ți că ești un personaj. Ce ai face la fel, ce ai face diferit?- *inteligența intrapersonală*

4) Continuă textul cu un paragraf.-*inteligența lingvistică*

5) Descrie „mediul natural” al epocii, locului prezentat în text-*inteligența naturalistă*

6) Reformulează textul sub forma unei probleme de matematică-*inteligența logico-matematică*

7) Alege un personaj, joacă rolul unui personaj imaginar (sau nu)-*inteligența interpersonală*

8) Mimează mesajul textului-*inteligența corporal-kinestezică*

Avantaje:

-facilitează învățarea

-inhibă eșecul

-valorizează potențialul

-un mod de instruire diferențiată

-dezvoltă imaginația creativă

-depistează tipul de inteligență

Dezavantaje:

-nu se poate folosi frecvent

A recepta o operă înseamnă să-ți reprezinți mintal universul ei. Punctul de plecare pentru aceste exerciții, pentru dezvoltarea imaginației reproductive și creatoare îl constituie textul literar, impresiile produse asupra cititorului și aptitudinile creatoare ale elevului.

Incitând mereu copilul, vom urma îndemnul poetului Tudor Arghezi: „să nu lăsăm cuvintele nici să doarmă, nici să amorțească, nici să zacă, nici să moară. Ele sunt comoara noastră de mare avuție”.

Citind, desenând, comentând, copiii învață...”să gândească”, deprinzând strategii și subtilități ale gândirii logice, învățând să pună întrebări, să exprime, dar și să susțină puncte de vedere, să comenteze, să evalueze, să imagineze.

Folosind cuvântul și culoarea, copilul se joacă cu plăcere, pentru că „nici o jucărie nu e mai frumoasă ca jucăria de vorbe.” (Tudor Arghezi)

Bibliografie:

- 1) Avram, Mioara-Probleme ale exprimării corecte, Editura Academiei, București, 1987;
- 2) Coordonatori – Cucuș, Constantin; Barzea, Cezar-„Psihologie pentru examenele de definitivat și gradele didactice-Iași, Editura Polirom, 1998;
- 3) Ionescu Ruxandoi, Liliana- „Conversația”, „Structuri și strategii”, Editura All, București, 1995;
- 4) Matei, Nicolae Constantin- „Educarea capacităților creatoare în procesul de învățământ”, Editura Didactică și Pedagogică, București, 1982;
- 5) Gardner,Howard-“The Theory of Multiple Intteligences.”

"FACILITAREA, SUSȚINEREA ȘI ÎMBUNĂTĂȚIREA ACTIVITĂȚILOR ÎN EDUCAȚIA TIMPURIE"

Cărcănescu Olimpia, Grădinița nr. 138

Motto: „Inteligența omului nu vine din nimic: ea se făurește pe temeliile așezate în perioadele de formare a simțurilor la copil.”. Maria Montessori

Articolul de față își propune să contureze în linii generale beneficiile educației timpurii pentru dezvoltarea gândirii critice la copiii din România. Criteriul teoretic pe care l-am avut în vedere în conceperea prezentului articol este reprezentat de conceptul de educație timpurie, adică acea formă de stimulare intelectuală care debutează chiar din prima zi de viață a copilului. Așadar, copilăria timpurie reprezintă cea mai importantă perioadă din viața copilului, întrucât este marcată de momente importante pentru succesul său de mai târziu, la școală și în viață. Intervenția adultului asupra copilului în această perioadă este fundamentală.

Investiția în educația timpurie este cea mai rentabilă investiție în educație, după cum arată un studiu elaborat de R. Cuhna, unul dintre laureații Premiului Nobel în economie. Conceptul de educație timpurie se constituie într-o abordare pedagogică ce acoperă intervalul de la naștere până la 6/7ani, perioada în care au loc transformări profunde și achiziții fundamentale în dezvoltarea copilului, până la vârsta intrării la școală. Educația timpurie se realizează atât în mediul familial, cât și în cadrul serviciilor specializate, precum creșa sau grădinița. De asemenea, trebuie menționată necesitatea corelării domeniilor sănătății, al nutriției și igienei, al protecției sociale cu sfera educației, o educație bazată pe conceptul de dezvoltare cognitivă și emoțională a copilului prin care se urmărește valorificarea la maximum și în context optim a potențialului acestuia. Educația timpurie devine astfel prima treaptă de pregătire pentru educația formală, pregătind intrarea copilului în sistemul de învățământ obligatoriu în jurul vârstei de 6/7 ani.

La baza educației timpurii stau următoarele principii și cerințe care contribuie la dezvoltarea gândirii critice: copilul este unic și abordarea lui trebuie să fie holistă (comprehensivă sub toate aspectele dezvoltării sale); vârstele mici recomandă o abordare integrată a serviciilor de educație timpurie (îngrijire, nutriție, educație); adultul/educatorul, la nivelul relației didactice, apare ca un partener matur de joc, care cunoaște toate detaliile și regulile care trebuie respectate; activitățile desfășurate în cadrul procesului educațional sunt adevărate ocazii de învățare

situatională; părintele este partenerul - cheie în educația copilului, iar relația familie - grădiniță - comunitate este hotărâtoare; promovarea și practicarea unei educații centrate pe copil și pe dezvoltarea globală a acestuia, în contextul interacțiunii cu mediul natural și social; adecvarea întregului proces educațional la particularitățile de vârstă și individuale; individualitatea fiecărui copil trebuie recunoscută și, de aceea, fiecare copil trebuie tratat în acord cu nevoile sale. Fiecare copil trebuie să aibă oportunități egale de a se juca, de a învăța și de a se dezvolta, în funcție de potențialul său; evitarea exprimărilor și a prejudecăților de tip discriminator de către cadrul didactic, personalul non-didactic, copii și părinți; promovarea și aplicarea principiilor incluziunii sociale; luarea în considerare a nevoilor educaționale individuale specifice ale copiilor; celebrarea diversității: trăim într-o lume diversă și, de aceea, este important ca diversitatea să fie recunoscută, asumată și apreciată într-o manieră pozitivă; centrarea demersurilor educaționale pe nevoile familiilor în scopul creării unui parteneriat strâns cu acestea, incluzând participarea părinților la organizarea și desfășurarea activităților; valorificarea principiilor învățării autentice, semnificative (în care copilul este autor al propriei învățări prin implicarea sa activă și prin interacțiunea cu mediul, în contexte semnificative pentru vârsta și particularitățile sale individuale); respectarea coerenței și a continuității curriculumului pentru educația timpurie a copiilor cu vârsta cuprinsă între naștere și 7 ani și respectarea coerenței și a continuității cu curriculumul pentru învățământul primar; respectarea standardelor europene și internaționale privind educația timpurie. („Curriculum pentru educația timpurie“, M.E.N., 2019, www.edu.ro). Astfel, odată cu dezvoltarea copilului cresc și toate trebuințele și dorințele lui. Iar pe parcursul celei de-a doua copilării, care are loc în perioada 3-6/7 ani, au loc transformări semnificative plecând de la regimul de viață și dezvoltarea fizică, gândirea, limbajul, memoria și imaginația, motricitatea și voința, însă un aspect deosebit de important îl ocupă afectivitatea. Putem spune deci că educația dată de părinți și cea primită în grădiniță vor avea consecințe asupra tuturor laturilor ale personalității copilului pe parcursul întregii sale vieți. Un aspect foarte important îl reprezintă intrarea copilului în grădiniță. Aceasta reprezintă o nouă etapă și o nouă sursă de trăiri afective variate, reprezentând instituția care constituie o formulă intermediară între familie și școală. Intrarea copilului în grădiniță trebuie să fie precedată de o perioadă de pregătire specială în care copilului îi va fi descrisă viața și activitățile care au loc în această instituție. Activitatea dominantă în perioada preșcolară este jocul, ce reprezintă o modalitate foarte bună de a exersa toate dimensiunile sale de personalitate, precum și o oglindă fidelă pentru lumea în care trăiește copilul. Iar interacțiunea cu grupul este un alt

element de bază pentru învingerea egocentrismului specific acestei etape a copilului. Pe de altă parte maiestria și dedicarea educatoarei îi poate facilita copilului să cunoască elemente de artă, literatură, teatru, dans, muzică, destinate vârstei lor, accesibile lor, dând astfel posibilitatea să trăiască variate și bogate emoții intelectuale, estetice și morale. Căldura afectivă a părinților este menținută în sufletul copilului prin intermediul educatoarei. Însă rolul educatoarei este și acela de a cultiva curiozitatea, dorința de a cunoaște lucruri noi. Aceasta îl stimulează pe copil să se implice, să îndrăznească și să reușească prin forțele proprii în orice acțiune pe care vrea să o întreprindă. Așadar, frecventarea grădiniței, accesul la un sistem de activități care îi va permite copilului să-și însușească o serie de informații sistematice vor contribui la dezvoltarea unor emoții și sentimente superioare.

Efecte ale educației timpurii pe termen lung: 1. copiii care au beneficiat de educație timpurie de calitate se simt mai atrași de școală, manifestă atitudini pozitive față de învățare, obțin rezultate mai bune, sunt motivați și doresc să finalizeze întregul parcurs școlar, ceea ce duce la scăderea absenteismului, creșterea ratei de școlarizare și reducerea abandonului școlar; 2. educația timpurie contribuie la egalizarea șanselor copiilor (copiii în situații de risc, care provin din medii socio-culturale dezavantajate, cei care prezintă dizabilități sau aparțin unor grupuri etnice minoritare), la progresul acestora și ulterior la integrarea în societate; 3. educația timpurie contribuie substanțial la realizarea idealului despre viață prin factorii implicați: calitatea personalului din grădiniță; mediul educațional organizat pe centre de activitate/interes; numărul de copii din grupă; calitatea proiectării demersurilor instructiv-educative la nivel macro și micro (demers personalizat, care presupune elaborarea de instrumente didactice de interpretare personală a programei școlare în funcție de contextul educațional).

Educația timpurie, în România, precum și în întreaga lume, cuprinde educația copilului în intervalul de vârstă de la naștere până la intrarea acestuia la școală. Grădinița, ca instituție de educație formală asigură mediul care garantează siguranța și sănătatea copiilor și care, ținând cont de caracteristicile psihologice ale dezvoltării copilului, implică atât familia, cât și comunitatea în procesul de învățare. Astfel, primii ani de viață și educația la această vârstă au devenit probleme cruciale pentru evoluția ulterioară a oricărei persoane. Realizarea unui sistem coerent de educație timpurie a copilului în România este o necesitate care decurge din prioritățile educației la nivel mondial și național.

În contextul prezentat, putem afirma că experiența românească în domeniul educației

timpurii din ultimii ani, prin studiile, aplicațiile și adaptările realizate pe plan național, dar și local, cu sprijin din partea specialiștilor din țară și din străinătate, oferă argumente solide pentru a pune în evidență conceptul de gândire critică în această perioadă și formarea de pârghii de acțiune la nivel de sistem educațional. Una dintre pârghii este și programa de studiu din învățământul preșcolar. Programa cuprinde toate activitățile existente în interiorul structurii organizaționale a grădiniței de copii, destinate să promoveze și să stimuleze dezvoltarea intelectuală, afectivă, socială și fizică a fiecărui copil în parte și are în vedere atingerea următoarelor finalități ale educației timpurii (de la naștere la 6/7 ani): dezvoltarea liberă, integrală și armonioasă a personalității copilului, în funcție de ritmul propriu și de trebuințele sale, sprijinind formarea autonomă și creativă a acestuia; dezvoltarea capacității de a interacționa cu alți copii, cu adulții și cu mediul pentru a dobândi cunoștințe, deprinderi, atitudini și conduite noi; încurajarea explorărilor, exercițiilor, încercărilor și experimentărilor, ca experiențe autonome de învățare; descoperirea, de către fiecare copil, a propriei identități, a autonomiei și dezvoltarea unei imagini de sine pozitive; sprijinirea copilului în achiziționarea de cunoștințe, capacități, deprinderi și atitudini necesare acestuia la intrarea în școală și pe tot parcursul vieții.

Așadar, trebuie menționat că efectele educației timpurii asupra educației ulterioare a copilului sunt în strânsă relație cu influențele educaționale infuzate pe parcurs. La o vârstă timpurie (până la 3 ani) tipurile de îngrijire oferite copiilor influențează dezvoltarea lor. Ulterior, în învățământul preșcolar, primar, gimnazial și liceal rezultatele depind de experiențele oferite în procesul de învățare. De aceea, este foarte important să se definească și să se promoveze calitatea în educație la aceste niveluri. Pe de altă parte, cercetările în domeniu arată că cel mai mare beneficiu al educației timpurii apare în planul non-cognitiv. Au fost identificate multe relații pozitive și semnificative între frecventarea grădiniței și comportamentele centrate pe sarcină, dezvoltarea socio-emoțională, motivația și atitudinile pozitive față de învățare.

În concluzie, spusele lui Democrit mi se par foarte relevante pentru a defini beneficiile educației timpurii: "Nu timpul ne învață să gândim, ci o educație timpurie și predispoziția."

Bibliografie:

1. Curriculum pentru educația timpurie, Ministerul Educației Naționale, 2019
2. Ciolan, L. Dezvoltarea educației timpurii. Aplicații privind managementul proiectelor. Editura Univ. București, 2006
3. Ciofu, C. Interacțiunea părinți-copii, Editura Amaltea, București, 1989

METODE ȘI TEHNICI DE EVALUARE A REZULTATELOR CARACTERISTICE ÎNVĂȚĂMÂNTULUI PREȘCOLAR

METODA DE EVALUARE ORALĂ

Prof. înv. preșc. Carp Rodica Adriana

Grădinița P.P. Nr.3 Petroșani/ Structura P.P. Nr. 1

În cadrul acestui capitol este necesar a se specifica că fiecare tip de evaluare poate prezenta o serie de avantaje și dezavantaje precum și limite, astfel încât nici una dintre acestea nu trebuie folosită în exclusivitate, deoarece, emiterea unor anumite păreri asupra rezultatelor obținute de preșcolari ar fi afectată.

Metodele tradiționale au în conținut toate acele metode de evaluare care, cronologic, au apărut și s-au statornicit primele, constituind zestrea tradițională a teoriei și practicii evaluării școlare.

Metode tradiționale de evaluare:

- Evaluarea orală;
- Evaluarea scrisă;
- Evaluarea prin probe practice;
- Evaluarea realizată cu ajutorul probelor mixte;

Metoda de evaluare orală

Metoda de evaluare orală este una din cele mai folosite metode tradiționale și poate fi realizată prin întrebări și răspunsuri, fiind utilizată pentru verificări curente sau parțiale de-a lungul unui program de instruire.

Evaluarea orală este reprezentativă momentelor în care progresul educațional trebuie făcut cunoscut pe cale orală. Această metodă include însușiri psihice de mare randament de care dispune un preșcolar, pentru a putea transmite un mesaj, de a recepționa, de a dialoga, de a integra cuvinte noi învățate dar și de a avea o pronunție clară și corectă.

Pentru a putea fi utilizată sub diferite forme, evaluarea orală are nevoie de ajutorul mai multor tehnici, cum ar fi:

- dialogul de verificare;
- examinarea ce poate fi realizată cu ajutorul unui suport vizual;
- examinarea orală realizată prin atribuirea unui timp de pregătire;
- formularea unor însemnări sau situații precum și a unor evenimente.

Exemplu de conversație de verificare:

Domeniul: Limbă și Comunicare (DLC)

Tema: „Cel mai bun povestitor”

Subtema: „ Povestea omului de zăpadă de Hans Christian Andersen”

Tipul de activitate: Comunicare, însușire de noi cunoștințe.

Mijloc de realizare: Povestea educatoarei.

Scop: Îmbogățirea cunoștințelor în vederea exersării gândirii cauzale, divergente și deductive.

Obiective:

- să asculte cu atenție povestea educatoarei;
- să repovestească conținutul;
- să răspundă întrebărilor adresate de educatoare legate de conținutul și acțiunea personajelor.

Tehnica discuției sau interviul are în conținut alături de întrebări și răspunsuri și punerea în convorbire a unor probleme. Astfel, se obține o discuție liberă implicându-i pe preșcolari să preia inițiativă privind traseul discuției.

Cu ajutorul interviului educatorul poate evalua o multitudine de cunoștințe ale preșcolarului din curriculumul predat, cum ar fi:

- rezultatele obținute în raport cu întrebările dar și temele care au fost propuse în curriculum;
- evaluarea punctelor tari și a punctelor slabe ale instruirii preșcolarului;
- motivul erorilor, lacunelor și a ideilor se exprimare;
- posibilitatea de exprimare în contextul unei discuții libere;
- deprinderea de a susține și a interpreta o idee.

Metodele orale au următoarele avantaje:

- Metoda de evaluare orală constituie un mijloc de realizare a unui dialog dintre educator și preșcolar, în urma căreia educatorul își poate da seama ce știe și cum gândește și cum se exprimă preșcolarul;

- Constituie un mod foarte util prin care se poate verifica nivelul de pregătire a preșcolarilor;

- Metoda de evaluare orală poate îndeplini și funcția de învățare prin recapitularea și fixarea informațiilor dobândite anterior;

- Evaluările orale au rolul de a ajuta preșcolarii cu comunicarea directă, raționamentul corect, formează și dezvoltă spontaneitatea, modul de a pronunța corect cuvintele și sunetele, precum și fluiditatea exprimării;

- Permite direcționarea copiilor către răspunsuri corecte, cu ajutorul întrebărilor complementare astfel aceștia deprind capacitatea de a ieși din situații dificile mult mai ușor;

- Prin metoda de evaluare orală se dă posibilitatea efectuării unor diferențe a preșcolarii privind gradul de dificultate a solicitărilor la capacitățile acestora.

În timp s-a dovedit că metoda de evaluare orală prezintă și dezavantaje:

- autenticitate scăzută;

- durează mult timp;

- îi dezavantajează pe copiii timizi dar și pe aceia care dau răspunsuri mai greu;

- prezintă o fidelitate redusă;

Bibliografie:

1. Avram S., Mișu E., Său Z., Jocul didactic pentru preșcolari. Ghid metodic, Editura Terra, Focșani, 2004
2. Ausubel D.P., Robison F.G., Învățarea în școală. O introducere în psihologia pedagogică. Editura Didactică și Pedagogică, București, 1981
3. Breben S., Gognea E., Metode interactive de grup, Editura Arves, 2007
4. Cazacu A. M., Didactica filosofiei, Editura Fundația „România de Măine”, București, 2006.
5. Cerghit I., Didactica, Editura Didactică și Pedagogică, București, 1997
6. Cerghit I., Metode de învățământ, Ediția a IV-a revăzută și adăugită, Editura Polirom, Iași, 2006
7. București, 1996
8. Manolescu M., Teoria și metodologia evaluării, Editura Universitară, București, 2010
9. Manolescu M., Evaluarea școlară: metode, tehnici, instrumente, Editura Meteor Press, București. 2000.

NOILE METODE DIDACTICE ȘI RESURSELE LOR EDUCATIVE

Prof. CĂRPUȘOR CRINA – GABRIELA
COLEGIUL TEHNIC "MIRON COSTIN" ROMAN

Mișcările pedagogice de la începutul secolului al XX-lea cunoscute sub denumirea de educația nouă, activă, pe măsură sunt cele care au criticat învățământul predominant expositiv, pasiv, reproductiv declanșând experimentarea unor metode pedagogice active, participative, formative. În felul acesta elevul nu mai este considerat un obiect al educației, un depozit de cunoștințe ci o persoană vie, concretă cu aptitudini, capacități, interese și aspirații proprii în virtutea cărora selectează cunoștințele receptate, le prelucrează, le asimilează și le redă într-o modalitate mai mult sau mai puțin personală.

Dintre noile metode pedagogice cu resurse educative, amintim:

I. LUCRĂRI DE LABORATOR, ÎN CABINETE, ÎN ATELIERE ȘI FERME

Această metodă se subordonează principiului integrării învățământului cu cercetarea și practica, prin care se îmbină funcțiile cognitive, cu cele comportamentale și volitiv-caracteriale ale educației.

1. lucrările de laborator îndeplinesc funcții cognitive, formative și aplicative, se pot organiza frontal cu toată clasa, pe grupe, individual, atitudinea activ-participativă a elevilor fiind esențială.

2. cabinetele didactice sunt de două tipuri:

- a. *cabinete metodice* unde activitatea se poate desfășura pentru mai multe discipline de învățământ,
- b. *cabinete de specialitate*, pentru o anumită disciplină de învățământ.

3. lucrările în atelierele școlare se organizează pentru disciplinele tehnice, având caracter predominant aplicativ, de descoperire, experimentare, de formare de deprinderi și priceperi.

4. activitatea pe lotul școlar și în microferme este specifică unui anumit profil de școală, care se specializează pentru dezvoltarea priceperilor agricole, economice și administrative ale elevilor.

5. practica productivă atât ca activitate de sine stătătoare cât și în relație cu disciplinele teoretice dobândește o importanță din ce în ce mai mare. În prezent această metodă suferă transformări prin actualizarea ei la exigențele prezentului socio-economic și organizațional. Astfel se impune dezvoltarea spiritului de inițiativă, responsabilitate individuală și de grup, dezvoltarea capacității de organizare și conducere democratică.

II. ÎNVĂȚAREA PRIN DESCOPERIRE - este o metodă de tip euristic care angajează elevul în căutarea și dobândirea noilor cunoștințe.

În general descoperirile au fost clasificate în :

- 1. descoperiri spontane**- care se produc la orice vârstă, indiferent de pregătire și în mod întâmplător;
- 2. descoperiri științifice** -care se realizează de către cercetători sau specialiști într-un anumit domeniu de activitate;
- 3. descoperiri de tip didactic sau redescoperiri**, specifice procesului de învățământ.

Considerată drept metodă de sine stătătoare cât și ca tehnică în combinație cu mijloacele didactice și cu procedeele corespunzătoare descoperirea este activitatea didactică în care rolul principal în aflarea adevărului îl are elevul.

Cel care fundamentează învățarea prin descoperire este J. DEWEY. El preconizează asigurarea unor

condiții organizatorice și metodologice care să favorizeze descoperirea.

Descoperirea didactică nu se poate realiza în orice condiții didactice ci atunci când elevii sunt pregătiți mental și antrenați pentru descoperire, au la dispoziție mijloacele didactice necesare descoperirii, cunosc obiectivele descoperirii, etapele, sursele materiale și financiare ale descoperirii.

În învățământ descoperirea dezvoltă spiritul de observație, procesele psihice de prelucrare a informației, stimulează voința elevilor, cultivă sentimentele de respect față de știință, cultură, tehnică, îl introduce pe elev în tehnica cercetării.

Descoperirea în învățământ are anumite **caracteristici**:

- este de scurtă durată;
- investițiile materiale și financiare sunt reduse,
- eficiența descoperirii depinde de calitatea îndrumării și conducerii profesorului,
- descoperirea utilizează inducția, deducția și analogia.

Ca urmare în învățământ se folosesc mai multe tipuri de descoperiri:

1. descoperirea inductivă care are la bază raționamentul inductiv -de la concret la abstract, de la particular la general. Acest tip de descoperire conduce la analize, clasificări, definiții, principii, legi. Descoperirea inductivă este la rândul ei de două feluri:

- deschis-inductivă* care se întâlnește la preșcolari și școlarii mici. *De exemplu* elevii sunt lăsați să ordoneze anumite obiecte după cum vor ajungând în acest fel la anumite clase de obiecte. După ce s-au jucat cu mai multe feluri de mașini sunt ajutați să ajungă la concluzia că toate acestea fac parte dintr-o singură clasă de obiecte numită *mașina*.
- structural-inductivă* care se întâlnește la elevii mari. *De exemplu* învățarea de noțiuni, pornind de la obiecte, fapte, exemple. La pedagogie studenții pornind de la situațiile concrete de educație în familie, școală, societate realizează un salt mental înțelegând noțiunea de educație.

2. descoperirea deductivă, de la general la particular -care poate fi și ea de mai multe tipuri.

- simplu-deductivă, când profesorul verifică datele utilizate de elevi;
- semi-deductivă, de exemplu înțelegerea noțiunilor. La pedagogie noțiunea de normativitate didactică poate fi înțeleasă prin aplicarea ei în situații educationale diferite.
- ipotetico-deductivă, de tipul dacă-atunci. *De exemplu* raportul cauze-efecte (Învățarea mecanică ce efecte poate avea asupra dezvoltării personalității elevilor?)
- descoperirea transductivă sau prin analogie întâlnită în compuneri, referate, sau în activitatea de cercetare propriu-zisă.

III. MODELAREA DIDACTICĂ este metoda care transmite mesajul didactic cu ajutorul unui model.

Modelul reprezintă o reproducere simplificată a obiectelor, fenomenelor, sau proceselor realității .

În învățământ se folosesc mai multe procedee ale modelării:

- mărirea sau reducerea la scară , obținându-se machete, mulaje, stații -pilot;
- concretizarea sau redarea figurativă a unor date prin: imagini, desene, scheme.
- abstractizarea sau redarea prin formule a unor date;
- analogia, de exemplu imaginarea unui obiect nou sau aparat a cărui funcționare să fie concepută respectând structura sau funcțiile altui obiect sau aparat asemănător.

Ca urmare MODELELE pot fi ;

- OBIECTUALE(obiecte)
- FIGURATIVE(scheme, grafice)
- SIMBOLICE(logico-matematic)

IV. PROBLEMATIZAREA este o metodă activ-participativă complexă care constă în predarea - învățarea prin rezolvarea productivă de probleme.

PROBLEMA DIDACTICĂ este creată intenționat de profesor , prin inducerea în mintea elevului a unei stări conflictuale între vechile și noile cunoștințe , între rezolvarea teoretică și cea practică a unei anumite situații. Astfel starea mintală de dezacord, contradicție îl mobilizează pe elev să aleagă

răspunsul optim în urma unui proces de prelucrare a informației. De exemplu predarea-învățarea unei teme care se referă la noile educații se poate realiza prin metoda problematizării, imaginându-se scenarii diferite cu privire la raportul dintre dezvoltarea societății și apariția noilor educații: pentru mediu, pentru familie, pentru schimbare, pentru pace, pentru timpul liber.

PROBLEMATIZAREA impune existența unui fond apercetiv de cunoștințe, în memoria elevului, dozarea dificultăților de către profesor, asigurarea unei anumite omogenități, evitarea supraîncărcării programei. Ca și alte metode activ-participative problematizarea poate fi deosebit de eficientă numai atunci când se îndeplinesc anumite condiții: programa analitică nu este încărcată, elevii sunt antrenați pentru problematizare, clasa este suficient de omogenă.

V.ALGORITMIZAREA este o metodă de predare-învățare ce constă în folosirea algoritmilor pentru transmiterea, asimilarea, prelucrarea și redarea cunoștințelor.

ALGORITMUL este o suită de operații, realizată într-o ordine constantă, prin intermediul cărora se rezolvă anumite tipuri de probleme. Algoritmii se folosesc în faza de început a studiului unei materii sau atunci când se trece de la deprindere la pricepere, aplicându-se cunoștințele în condiții variabile.

Cercetarea științifică a identificat mai multe **tipuri de algoritmi de învățare**:

1. *algoritmi de percepere*, înțelegere, generalizare și sistematizare a cunoștințelor așa cum sunt conceptele, judecățile, formulele.
2. *algoritmi de recunoaștere* cum sunt regulile de stabilire a unui anumit tip de probleme: de calcul, de proiectare, de investigație, aplicative.
3. *algoritmi de rezolvare*, de exemplu regulile de scoatere a rădăcinii pătrate, prescripțiile de folosire a unor aparate, mașini-
4. *algoritmi de repetare* cum sunt regulile de transformare a acțiunilor în deprinderi sau chiar obișnuințe, intelectuale și practice.
5. *algoritmi de creație*, folosiți în învățarea euristică, în cercetarea și proiectarea inovatoare, bazată pe gândirea divergentă.

VI.STUDIUL DE CAZ este o metodă de analiză a unei situații particulare:

- a.reală sau ipotetică;
- b.modelată sau simulată,
- c.care există sau poate să existe, a unui fenomen sau sistem de orice natură tipic pentru clasa lui de fenomene, în vederea studierii sau rezolvării lui.

Studiul de caz are o dinamică proprie care parcurge mai multe **etape**:

- a.identificarea cazului;
- b.modelarea sau simularea lui,
- c.studiul analitic (cauze, relații, funcții);
- d.reorganizarea informațiilor;
- e.stabilirea variantelor de rezolvare și alegerea soluțiilor optime;
- f.verificarea experimentală a variantei alese înainte de generalizare.

În procesul educațional cazurile pot fi absenteismul, motivația scăzută, fumatul, consumul de droguri ca situații tipice dar și un elev cu anumite tulburări de comportament: indisciplină, agresivitate, violență.

VII DEZBATEREA este o metodă complexă care constă în confruntarea opiniilor și clarificarea informațiilor obținute prin studiul individual.

În învățământ au fost identificate mai multe tipuri de dezbateri:

- 1.DEZBATEREA DE ÎNVĂȚARE;
- 2.DEZBATEREA DE ORIENTARE ȘI ATITUDINE,
- 3.DEZBATEREA TEORETICO-EPISTEMICĂ
- 4.DEZBATEREA POLEMICĂ,
- 5.DEZBATEREA OARBA.

Dezbaterea de învățare își propune ca în diferite segmente ale lecției să realizeze un anumit progres în învățare prin discuția în contradictoriu.

Dezbaterea de orientare și atitudine are ca obiective dezvoltarea unor atitudini noi în procesul

educațional, orientarea subiecților educaționali către o școală, meserie, profesiune .

Dezbaterea teoretico-epistemică are ca scop lămurirea conceptelor. a problematicii științifice de pe poziții teoretice diferite , prin discuție și confruntare ideatică.

Dezbaterea polemică are un grad mai mare de contradicție, se desfășoară pe un ton mai accentuat , cu expresii puternic colorate , dar cu același scop de clarificare a cunoștințelor de aflare a adevărului.

Dezbaterea oarbă se desfășoară mai mult la întâmplare, încălcându-se condițiile de eficiență și organizare a unei discuții.

Dezbaterea are în mod normal un plan după care se desfășoară, presupune abordarea unei anumite teme, stabilirea unor anumite condiții de desfășurare și formularea unor concluzii.

VIII.BRAINSTORMING-ul este o metodă de stimulare a creativității tehnice de grup ,preluată din filozofia orientală și dezvoltată de psihologul american A.Osborn.Din punct de vedere etimologic brainstorming înseamnă furtuna în creier ,asalt de idei.

Grupul brainstorming este alcătuit din trei până la doisprezece membri avand un optim structural de opt membri. Membrii grupului brainstorming sunt specialiști din diferite domenii de activitate, sunt antrenati în brainstorming, se cunosc și se simpatizează reciproc.

Activitatea grupului brainstorming se desfășoară în felul următor: se dă tema de cercetare cu două săptămâni înainte de întâlnirea propriu-zisă, timp în care membrii grupului meditează asupra acestei teme, antrenând nivelul inconștient al psihicului. Întâlnirea propriu-zisă are loc într-un spațiu adecvat, plăcut, membrii grupului așezându-se în semicerc.

PRINCIPIUL BRAINSTORMING-ULUI ESTE INTERZICEREA CRITICII.

Nimeni nu are voie să formuleze critici sau observații în aceasta fază de desfășurare a brainstormingului deoarece critica este inhibitivă, blocând procesul de elaborare a ideilor.

Fiecare membru al grupului poate să spună tot ce-i vine în minte , cu privire la tema pusă în discuție, poate să preia ideile colegilor, să le dezvolte, valorificandu-le până la capăt.

În timpul unei ședințe brainstorming care durează 45 de minute până la 1oră se elaborează aproximativ 100 de idei. Această etapă a brainstorming-ului are scopuri predominant cantitative, care constau în elaborarea unui număr cât mai mare de idei, soluții cu privire la tema pusă în discuție.

Dacă numărul de membri ai grupului este mai mare se alege un observator care va avea rolul de a observa procesul de elaborare a ideilor și de a nota fiecare idee în dreptul autorului ei. De asemenea se poate alege un secretar care va înregistra într-un fel sau altul ideile elaborate, uneori chiar filmând ședința respectivă. Ședința brainstorming este condusă de un psiholog, cu experiență în acest tip de activitate creativă.

La sfârșitul ședinței intervin specialiștii în domeniul respectiv de cercetare care vor selecta cele mai bune idei pentru a le pune în practică.

În procesul de învățământ brainstorming-ul are anumite particularități : membrii grupului nu sunt specialiști în diferite domenii de activitate, ci elevi, grupul poate avea și un număr mai mare de membri, cercetarea nu își propune să realizeze descoperiri propriu-zise ci redescoperiri. Brainstorming-ul stimulează imaginația., gândirea divergent –euristică, comunicarea, dezvoltă relațiile de colaborare, capacitatea de a lucra într.o stare de relaxare, atitudinile de receptivitate, deschidere , fluiditate și flexibilitate.

Metoda de stimulare a creativității înrudită cu brainstorming-ul este sinectica. Această metodă prezintă anumite particularități:

a.grupul sinectică este mai mic decât grupul brainstormin (6membri),

b.procedeele folosite sunt mai fanteziste de exemplu cercetătorul se situează mintal în locul obiectului de cercetat și își imaginează cum s-ar comporta acesta, c.se folosesc procedee ca transformarea familiarului în străin și a străinului în familiar.

IX SIMULAREA mai este cunoscută sub denumirea de joc de rol, dramatizare, psihodramă didactică.

SIMULAREA este modalitatea de predare-învățare prin intermediul unor acțiuni , roluri sau mijloace similare, în condiții asemănătoare cu cele originale. Se pot simula activități de conducere, de

organizare, activitatea productivă, procesul de învățământ. Simularea este o metodă care se realizează în mai multe etape:

- a. alegerea rolurilor;
- b. cunoașterea obiectivelor;
- c. îndeplinirea rolurilor;
- d. omologarea rezultatelor.

Simularea este o modalitate de predare-învățare mai economică , care evită accidentele, eliminând adaptarea la scara reală.

X.LUCRUL CU CARTEA, CU MANUALUL reprezintă o modalitate complexă de învățare independentă, sub coordonarea profesorului. Profesorul este cel care stabilește împreună cu elevii tema și subiectele ce pot fi abordate prin această metodă. Se recomandă bibliografia necesară, se indică obiectivele urmărite, se stabilesc etapele necesare pentru a fi parcurse.

Această metodă contribuie la:

- a. dezvoltarea la elevi a capacității de selectare a datelor;
- b. antrenarea elevilor pentru îmbinarea datelor cunoscute cu cele necunoscute;
- c. creșterea stabilității psihice a elevilor în urmărirea scopului și a obiectivelor stabilite,
- d. formarea pasiunii de a citi .

XI.EXERCITIUL reprezintă modalitatea de efectuare repetată a acțiunilor de învățare teoretică și practică în vederea fixării și consolidării cunoștințelor. Cu ajutorul acestei metode se formează stereotipurile, automatismele care duc la un randament sporit al învățării. Au fost diferențiate mai multe tipuri de exerciții:

- a. de acomodare;
- b. de fixare și consolidare;
- c. de formare a priceperilor și deprinderilor,
- d. de recapitulare.

Pentru a fi eficiente exercițiile trebuie să îndeplinească anumite condiții:

- a.să fie efectuate conștient,
- b. să fie gradate progresiv;
- c.să se realizeze într-un număr rațional;
- d.să conțină elemente noi , practice, e. să fie verificate de profesor.

În concluzie metodele despre care am discutat pot fi clasificate în categorii diferite în funcție de criterii diferite, eficiența didactică a acestora constând în îmbinarea de metode.Astfel cele mai uzuale categorii didactice sunt:

- 1.METODELE CLASICE: -expunerea –conversația –demonstrația -lectura;
 - 2.METODELE MODERNE -descoperirea- problematizarea –modelarea -simularea cooperarea- asaltul de idei_-studiul de caz.
 - 3.METODE DE PREDARE pot fi .-expunerea –demonstrația -conversația,
 - 4.METODE DE ÎNVĂȚARE sunt -studiul cu cartea –descoperirea -exercițiul- studiul individual,
 - 5.METODE DE PREDARE-ÎNVĂȚARE cum sunt .-EXPERIMENTUL -EXERCITIUL ASALTUL DE IDEI- SIMULAREA,
 - 6.METODELE ACTIVE –conversația euristică –problematizarea -exercițiul experimentul,
 - 7.METODELE DE CUNOAȘTERE : observația –experimentul -studiul de caz demonstrația-modelarea- simularea;
 - 8.METODELE DE EVALUARE.-probe scrise-probe orale-probe practice-teste de cunoștințe
- STRATEGIA DIDACTICĂ reprezintă modalitatea de alegere, îmbinare și aplicare a metodelor, tehnicilor, procedeele didactice în moduri de organizare diferite ale procesului educațional în funcție de situațiile diferite de învățare, de particularitățile de vârstă și individuale ale subiecților educaționali.

Cele mai eficiente strategii didactice sunt cele diferențiate și personalizate în funcție de nivelul școlar, de tipul de școală, de forma de specializare, de clasă, de profesorii și elevii care vor pune în practică

aceste strategii. De exemplu pentru studentii unei facultăți tehnice care au optat pentru a doua specializare -cea pedagogică strategiile didactice pe baza unor metode cum sunt conversația euristică, brainstorming-ul, jocul de rol, sunt eficiente deoarece conduc atât la înțelegerea cunoștințelor teoretice cât și la dezvoltarea capacităților, competențelor didactice și educaționale. Dar strategia didactică nu poate fi privită în afara contextului ei firesc care se referă la unitatea dintre obiective, conținuturi și strategia educațională. Numai această unitate asigură eficiența reală a procesului de predare-învățare-evaluare. De asemenea punerea în practică a strategiei didactice depinde de partenerii educaționali.

Cu cât mai multe condiții dintre cele prezentate sunt îndeplinite cu atât eficiența procesului educațional crește.

BIBLIOGRAFIE

- 1.R.Gagne, 1985, Condițiile învățării, E.D.P., București
- 2.E.Tiron 2005, Introducere în pedagogie, Curs în formă electronică pentru studenți, Iași
- 3.M.Carcea, E.Tiron, 2002, Fundamente Pedagogice, Ed.Gh.Asachi, Iași 4.C.Cucoș, 2002, Pedagogie, Polirom, Iași.

Portofoliul elevului – metodă alternativă de evaluare

prof. Casian Marian - Viorel
Colegiul Tehnic "Gheorghe Cartianu" Piatra Neamț

Portofoliul face parte din categoria metodelor și instrumentelor alternative de evaluare.

Portofoliul se compune din materiale obligatorii și opționale, selectate de elev și / sau profesor și care reflectă participarea la derularea și soluționarea temei date; cuprinde o selecție dintre cele mai bune lucrări sau realizări personale ale elevului, cele care îl reprezintă, care pun în evidență progresele sale, care permit aprecierea aptitudinilor, talentelor, pasiunilor, contribuțiilor personale. Alcătuirea portofoliului este o ocazie unică pentru elev de a se autoevalua, de a-si descoperi valoarea competențelor și eventualele greșeli.

Portofoliul este un instrument care îmbină învățarea cu evaluarea.

Este considerat o metodă de evaluare flexibilă, complexă, integratoare deoarece include rezultate obținute și prin alte metode de evaluare, mă refer aici la probe orale, probe scrise, practice, observare sistematică a activității și comportamentului elevului, proiect, autoevaluare. La toate cele amintite, se adaugă și rezultatele obținute prin sarcini specifice disciplinei respective.

Datorită faptului că portofoliul furnizează o bogată și complexă informație, referitoare la activitatea elevului de-a lungul timpului, el se poate constitui în parte integrantă a evaluării sumative.

Portofoliul reprezintă "cartea de vizită" a elevului, urmărindu-i progresul la o anumită disciplină, de-a lungul unui interval mai lung de timp (un semestru sau un an școlar).

În proiectarea unui portofoliu, trebuie avute în vedere scopul, contextul, dar și modul de proiectare. Pentru a putea stabili *scopul*, profesorul trebuie, mai întâi, să răspundă unor întrebări de tipul:

- ✓ Care este conținutul asimilat în această unitate de învățare/temă/domeniu de activitate?
- ✓ Ce ar trebui elevii să fie capabili să facă?
- ✓ Ce atitudini ar trebui să dezvolte elevii în realizarea portofoliului lor ?

Astfel, se constată că scopul portofoliului este acela de a confirma că elevii sunt capabili să facă ceea ce este cuprins în obiectivele învățării.

Scopul poate fi unul imediat prin care se urmărește oferirea de date profesorului și elevului despre capacitățile formate și despre atitudinile asumate de elev însuși în cadrul unității de învățare/temei/capitolului sau unul de perspectivă ce vizează furnizarea de informații părinților sau comunității despre ceea ce elevul știe sau este capabil să facă.

În funcție de tipul scopului, portofoliul poate cuprinde momente relevante ale progresului elevului, el fiind destinat evaluării profesorului sau autoevaluării elevului, dar poate cuprinde și o selecție a celor mai bune produse sau a celor mai bine realizate activități ale elevului, în acest caz, destinatarul portofoliului constituindu-se din părinți, comunitate, instituții etc.

Contextul este un alt element esențial al portofoliului și are în vedere: particularitățile de vârstă ale elevilor, nevoile, interesele și abilitățile elevilor, specificul disciplinei.

Ținând cont de aceste variabile, modul de concepere și realizare a portofoliului devine unul personalizat.

Dacă fără un scop stabilit și un context bine identificat nu putem porni cu dreptul activitatea de proiectare a portofoliului, stabilirea conținutului și a modului de organizare a portofoliului este o sarcină destul de dificilă.

În *stabilirea conținutului* și a modului de organizare, trebuie să se țină seama de răspunsul dat la următoarele întrebări:

- ✓ Ce fel de întrebări intră în portofoliu ?
- ✓ Ce număr de eșantioane ale activității elevului trebuie să conțină portofoliul ?
- ✓ Cum trebuie organizate elementele constitutive ale portofoliului ?
- ✓ Cine decide selecția ? Profesorul sau elevul ?

Pornind de la această ultimă întrebare, se constată două tendințe:

- sarcina proiectării portofoliului îi revine în exclusivitate profesorului, începând cu stabilirea scopului, contextului, formularea cerințelor standard și selectarea produselor reprezentative ale activității elevilor;
- realizarea unui pact între elevi și profesor, elevilor oferindu-li-se posibilitatea de alege anumite eșantioane ale activității lor, pe care le consideră semnificative din punct de vedere al calității lor.

Dându-le posibilitatea elevilor de a participa la deciziile cu privire la conținutul și utilizarea portofoliului, la selectarea eșantioanelor pe care le atașează, la negocierea modului și ponderii evaluării portofoliului în media finală, profesorul stimulează creativitatea și implicarea personală a elevilor în activitatea de învățare, dezvoltă motivația intrinsecă și responsabilitatea acestora față de propria lor instruire.

În ceea ce privește conținutul portofoliului, profesorul Ioan Cerghit, susține că acesta cuprinde “o selecție dintre cele mai bune lucrări sau realizări personale ale elevului, cele care îl reprezintă și care pun în evidență progresele sale; care permit aprecierea aptitudinilor, talentelor, pasiunilor, contribuțiilor personale. Alcătuirea portofoliului este o ocazie unică pentru elev de a se autoevalua, de a-și descoperi valoarea competențelor și eventualele greșeli. În alți termeni, portofoliul este un instrument care îmbină învățarea cu evaluarea continuă, progresivă și multilaterală a procesului de activitate și a produsului final. Acesta sporește motivația învățării.”¹

¹ Ioan Cerghit, *Sisteme de instruire alternative și complementare. Structuri, stiluri și strategii*, Editura Aramis, București, 2002, p. 315

Un portofoliul ar putea cuprinde ²:

- lista conținutului acestuia (sumarul, care include titlul fiecărei lucrări/fișe și numărul paginii la care se găsește);
- argumentația care explică ce lucrări sunt incluse în portofoliu, de ce este importantă fiecare și cum se articulează între ele într-o viziune de ansamblu a elevului/grupului cu privire la subiectul respectiv;
- lucrările pe care le face elevul individual sau în grup;
 - rezumate;
 - eseuri;
 - articole, referate, comunicări științifice;
 - fișe individuale de studiu;
 - proiecte și experimente;
 - teme de zi ;
 - probleme rezolvate;
 - rapoarte scrise – de realizare a proiectelor;
 - teste și lucrări semestriale;
 - contribuții la revistele școlare;
 - postere, colaje, machete, desene, caricaturi.
 - chestionare de atitudini;
 - înregistrări, fotografii care reflectă activitatea desfășurată de elev individual sau împreună cu colegii săi;
 - observații pe baza unor ghiduri de observații;
 - reflecțiile proprii ale elevului asupra a ceea ce lucrează;
 - autoevaluări scrise de elev sau de membrii grupului;
 - interviuri de evaluare;
 - alte materiale, hărți cognitive, contribuții la activitate care reflectă participarea elevului/ grupului la derularea și soluționarea temei date;

În funcție de elementele sale constitutive, portofoliul se clasifică în ³:

- ❖ *portofoliu de prezentare sau introductiv* (cuprinde o selecție a celor mai importante lucrări);
- ❖ *portofoliu de progres sau de lucru* (conține toate elementele desfășurate pe parcursul activității);

² Crenguța Lăcrămioara Oprea, *Pedagogie, Alternative metodologice interactive*, Editura Universității din București, 2003

³ Pintilie Mariana, *Metode moderne de învățare*, Editura Didactică, Cluj-Napoca, 2003

❖ *portofoliul de evaluare* (cuprinde: obiective, strategii, instrumente de evaluare, tabele de rezultate etc.).

În funcție de numărul celor implicați în realizarea portofoliului, identificăm:

❖ *portofoliul individual*;

❖ *portofoliu de grup*.

Portofoliul de grup este utilizat în cadrul metodei de învățare cooperativă și presupune o colecție organizată de lucrări/mostre din activitatea grupului, acumulate în timp, precum și mostre din lucrările individuale ale membrilor grupului.

Portofoliul este o *mapă deschisă* la care elevul are acces tot timpul pentru a-l completa, actualiza și consulta în vederea autoinstruirii, însă este și un instrument de evaluare curentă, oferind profesorului informații esențiale despre performanța și evoluția elevului într-o perioadă mai lungă de timp.

În *evaluarea* portofoliului, profesorul trebuie să țină cont de particularitățile cognitive, atitudinale și comportamentale ale fiecărui elev, deoarece portofoliul ilustrează efortul depus de acesta în procesul de învățare.

Spre exemplu, nu putem evalua conform aceleași grile de evaluare portofoliul unui elev care până nu demult atingea cu greu standardele minimale, însă al cărui portofoliu reliefează faptul că elevul se află într-un real progres și al unui elev ce nu se limitează doar la conținuturile obligatorii și manifestă reale înclinații pentru specificul disciplinei, dar la care se constată în urma investigației portofoliului un anume regres.

Criteriul comun evaluării portofoliilor elevilor îl poate constitui saltul calitativ între primele și ultimele eșantioane ale portofoliului.

Este evident faptul că portofoliul ca metodă complementară de evaluare nu se caracterizează prin aceeași rigurozitate, specifică metodelor tradiționale de evaluare și personalizează evaluarea fiecărui elev.

Pentru evaluarea portofoliului, criteriile vor fi negociate împreună cu elevii, înainte de începerea proiectării portofoliului, astfel elevii vor înțelege și accepta criteriile de evaluare și va spori motivația lor pentru realizarea de activități de calitate, manifestându-ți responsabilitatea față de propria instruire.

Evaluarea portofoliului se poate canaliza pe impresia generală asupra performanței elevilor sau asupra produselor realizate, luând în considerare elementele constitutive ale portofoliului, corelată cu o scară ce cuprinde calificative sau simboluri numerice.⁴

⁴ Cucuș Constantin, *Pedagogie*, Editura Polirom, Iași, 2000

Portofoliul permite elevului:

- să-și pună în evidență achizițiile;
- să-și planifice învățarea;
- să-și monitorizeze progresul;
- să ia parte activ la propriul proces de învățare.

Portofoliul permite profesorului:

- să înțeleagă mai bine obiectivele și nevoile elevului;
- să negocieze obiectivele învățării și să stimuleze motivația;
- să programeze învățarea;
- să evalueze progresul și să propună măsuri și acțiuni de remediere unde (și dacă) este nevoie;
- să evalueze activitatea elevului în ansamblul ei.

PUNCTE TARI, PUNCTE SLABE ALE PORTOFOLIULUI

Puncte tari	Puncte slabe
- instrument flexibil, ușor adaptabil specificului disciplinei și clasei	- nu dezvoltă capacitățile aplicative, abilitățile de comunicare orală sau scrisă ale elevului
- capacitatea de a folosi corespunzător bibliografia	- nu poate fi ușor și repede evaluat
- dezvoltarea capacității de a utiliza tehnici specifice de muncă intelectuală; dezvoltarea capacității de a utiliza, asocia, transfera diverse cunoștințe	- obositor, uneori necesită multă cercetare, căutare
- încurajează exprimarea personală a elevului, angajarea acestuia în activități de învățare complexe și creative;	- pot apărea sarcini realizate parțial, încercări de efectuare a lucrărilor practice, de laborator
- permite includerea în actul evaluării și a unor produse ale activității elevului care nu au fost avute în vedere inițial	- este greu de apreciat pe baza unui barem fix, deoarece portofoliul reflectă creativitatea și originalitatea elevului;
- evaluarea este motivantă și nu stresantă pentru elev; dezvoltă capacitatea de autoevaluare	- apariția unor conflicte între elevi (în condițiile elaborării în grup a portofoliului)

Profesori motivați, elevi implicați

Prof. învățământ primar Catana Florentina
Liceul Teoretic „Horia Hulubei”, Măgurele, Ilfov

”Este așa de greu, când trebuie să...,
și așa de ușor când ai o motivație.” (Annie Gothlier)

De multe ori am auzit de la elevii mei remarci de tipul ”este greu”, ”nu-mi place”, ”m-am plictisit”, ”la ce-mi folosește”, dar și ”ce bine a fost astăzi la oră”, ”m-am implicat mai mult în desfășurarea orelor” etc.

Diferența dintre cele două tipuri de replici este dată de existența sau lipsa ”motivației”. Educația nu trebuie să producă disconfort, să fie plictisitoare, ci să fie utilă, să placă, să formeze cetățenii responsabili ai viitorului.

De ce unii elevi învață, participă cu interes la ore, sunt implicați, iar alții se demoralizează de la prima piedică? De ce abandonează elevii școala?

Răspunsul la aceste întrebări trebuie căutat în sfera motivației.

Motivația învățării face referire la totalitatea factorilor care îl motivează pe elev să participe la o activitate de formare de competențe, de consolidare a unor priceperi și deprinderi. Elevii motivați învață constant, sunt perseverenți în atingerea obiectivelor, iar învățarea este eficientă.

De-a lungul timpului am constatat că activitatea de învățare este condusă nu doar de un singur motiv, ci de un ansamblu. De exemplu, unii elevi învață fie pentru obținerea unor calificative bune, fie împinși de la spate de părinți sau pur și simplu îi interesează în mod deosebit o disciplină și doresc să afle cât mai multe noutăți în domeniul respectiv. Elevii cu potențial intelectual scăzut vorbesc despre teama de eșec, despre dorința de a trece clasa sau despre evitarea unor conflicte cu părinții.

Factori motivatori:

- **Mediul clasei.** O clasa atractivă, veselă, personalizată cu produsele elevilor îi va motiva mai mult pe aceștia față de o clasă anostă, plictisitoare, pavoazăată cu veșnicile planșe. Aranjarea mobilierului în funcție de preferințele elevilor, pe centre de interes, sau chiar la sugestia acestora, poate induce elevilor ideea că părerile lor sunt valorizate, crescând gradul lor de implicare în activitatea de învățare.
- **Comunicarea.** Motivația este influențată direct de către comunicare. Cadrul didactic trebuie să convingă elevii că materiile studiate sunt interesante, își pot găsi locul în realitatea vieții de zi cu zi, că se referă la problemele lor de viață. O comunicare pe deplin eficientă presupune un schimb deschis de idei, sentimente și experiențe de viață.
- **Atitudinea profesorului.** Așteptările ridicate ale cadrului didactic de la elevii săi îi motivează pe aceștia să deruleze o pregătire pe măsură. Activizarea elevilor slabi presupune o atitudine față de aceștia identică cu cea pentru elevii performanți (contact vizual, solicitări de răspuns, același timp de gândire etc)
- **Feed-back-ul** ca factor motivațional are în vedere utilizarea laudei, a aprecierilor, comunicarea rezultatelor și notarea. Aprecierea elevilor trebuie să se facă în termeni pozitivi, deoarece dezaprobarea nu este eficientă în stimularea învățării. Recompensele pot avea efecte benefice pe termen scurt, dar, în timp, s-au dovedit nocive pentru stimularea motivației pentru învățare.
- **Împlicarea elevilor.** Elevul se va simți valorizat, îi va crește stima de sine și va participa cu plăcere la activitățile de învățare.

Factori motivaționali:

- **Factorul Plăcere** - îi evidențiază pe elevii care învață de plăcere, motivați de curiozitate, de dorința de nou, avizi de cunoaștere. Ei sunt atât de absorbiți de ceea ce învață, încât se detașează de mediul înconjurător. Aceștia își stabilesc singuri prioritățile.
- **Factorul Provocare** - se referă la elevii cărora le plac provocările. Preferă activitățile care le solicită din plin capacitățile intelectuale sau abilitățile motorii. Preferă să-și stabilească singuri modul de lucru.
- **Factorul Recunoaștere** - se referă la elevii care așteaptă recunoașterea celor din jur, sunt atenți la aprecierile colegilor, profesorilor, familiei. Tind să asocieze succesul cu atitudinea celorlalți. Așteaptă ca profesorul să-i stabilească obiectivele și să-i traseze sarcinile.
- **Factorul Recompensă** - îi definește pe elevii care așteaptă mereu recompensă pentru munca prestată: notă, premii sau o ierarhizare clară în colectivul clasei. Sunt capabili de eforturi susținute pentru atingerea obiectivelor.

Toate acestea arată că problemele de motivație ale elevilor se înscriu pe o paletă diversă, iar profesorul nu poate apela la stereotipuri, ci se va concentra pe fiecare situație în parte, adoptând strategii de intervenție specifice fiecărui caz.

BIBLIOGRAFIE:

- Mihaela Stoica - Managementul clasei de elevi, Târgu Mureș, 2010
Dorina Sălăvăstru - Psihologia educației, Polirom, 2004
Elena Cocoradă - Psihologia educației, curs - Brașov, 2011
Emil Stan - Managementul clasei, Aramis, 2006

Abordarea de tip integrat a conținuturilor învățării

Prof.înv.primar si preșcolar, Catană Viorica

Școala Gimnazială Grigore Moisil Ulmeni

Loc.Ulmeni, jud.Călărași

Educația reprezintă axul principal al formării personalității umane. Platon afirmă că: „nu este nimic mai dumnezeiesc decât educația, prin educație omul ajunge într-adevăr om”. În această perioadă asistăm la dezvoltarea unei noi abordări educaționale, care determină organizarea și trăirea unor experiențe de învățare ținând seama de cerințele viitorului și de necesitatea producerii unor schimbări dorite în comportamentul copilului de astăzi. În societatea de astăzi, când cunoașterea umană se află într-un proces continuu de diferențiere, când apar noi discipline care se adaugă celor deja existente în învățământ, tendinței de diferențiere încearcă să i se opună tendința de integrare. Explozia informațională conduce nu numai la creșterea cantitativă a cunoștințelor, ci și la esențializare, la integrare. Problemele concrete de viață, ce trebuie rezolvate zi de zi, au un caracter integrat și nu pot fi soluționate decât apelându-se la cunoștințe, deprinderi, competențe ce nu sunt încadrate în contextul strict al unui obiect de studiu. Pentru ca elevii zilelor noastre să facă față solicitărilor lumii contemporane, trebuie să le formăm capacitatea de a realiza transferuri rapide și eficiente între discipline, de a colecta, sintetiza și de a pune la lucru împreună cunoștințele dobândite.

Abordarea integrată a curriculum-ului pune accentul pe formarea unor competențe, atitudini și valori transversale și transferabile, utile pentru dezvoltarea personală și socială a elevilor. Curriculum-ul integrat presupune o anumită modalitate de predare și o anumită modalitate de organizare și planificare a instruirii ce produce o inter-relaționare a disciplinelor, astfel încât să răspundă nevoilor de dezvoltare a elevilor. Evoluția practicii pedagogice contemporane cunoaște o dinamică importantă. La noi în țară, s-a propus un astfel de curriculum integrat pentru prima dată în anul 2008, la grădiniță, iar în anul 2012 pentru clasele pregătitoare, întâi și a doua. Integrarea curriculară își manifestă beneficiile la clasele pre-primare și primare și se datorează atât particularităților de învățare a copiilor, cât și modului de organizare a predării.

Beneficiile abordării curriculum-ului de tip integrat: hrănește și refortifică abilitățile și cunoștințele învățate într-o arie de studiu și le utilizează în alta; conferă elevilor experiențe academice din ce în ce mai bogate extinzând contextul și aplicabilitatea deprinderilor și informațiilor lor; eficientizează utilizarea timpului de învățare pentru cunoștințele, competențele dintr-o arie spre a fi utilizate ca suport

în alta. În locul coincidențelor dintre obiectul de învățământ și disciplina științifică, se optează pentru „câmpuri cognitive integrate” care transcend granițele dintre discipline.

Predarea integrată cunoaște o extensie relativ rapidă, în primul rând datorită faptului că răspunde unor preocupări privind natura științei. Cei mai serioși pași în predarea integrată s-au făcut în învățământul preșcolar și primar, dar și în cel gimnazial și liceal. Predarea integrată se dovedește a fi o soluție pentru o mai bună corelare a științei cu societatea, cultura, tehnologia.

Cu toate acestea, se întâmpină o serie de dificultăți, ce țin în primul rând de schimbarea mentalității cadrelor didactice, înlăturarea comodității, a inerției. În predarea-învățarea conținuturilor învățământului preuniversitar, este din ce în ce mai prezentă tendința de organizare a acestora dintr-o perspectivă integrată. În dilema predării pe discipline de sine stătătoare sau pe baza integrării conținuturilor în „câmpuri cognitive integrate” care transcend granițele dintre discipline, a învins, se pare, cea de-a doua variantă. Argumente ale predării integrate : angajarea responsabilă a elevilor în procesul învățării; încurajarea comunicării și a relațiilor interpersonale prin valorificarea valențelor formative ale sarcinilor de învățare în grup prin colaborare; transformarea cadrului didactic în factor de sprijin, mediator, facilitator și diminuarea funcției sale de „furnizor de informații”.

Argumente ale integrării: la nivelul unor programe pentru învățământul preuniversitar se operează cu „teme”, cu „orientări tematice” de fapt, care semnifică faptul că profesorul are o anumită libertate de a alege sau de a propune conținuturi. Însă, această organizare a conținuturilor are și propriile dificultăți și limite: *dificultatea pregătirii cadrelor didactice* care să predea într-o asemenea manieră. Sistemul de formare inițială și continuă a cadrelor didactice din România este predominant axat pe predarea pe discipline, în funcție de specializarea de pe diploma de absolvire a facultății; Imposibilitatea aprofundării de către elevi a cunoașterii științifice specializate; *lipsa de tradiție pedagogică a integrării; opoziția latentă sau activă a cadrelor didactice privind tendințele integratoare.*

Niveluri ale integrării conținuturilor Integrarea conținuturilor vizează stabilirea de relații strânse, convergențe între elemente, precum: concepte, abilități, valori aparținând disciplinelor școlare distincte. Din acest punct de vedere, literatura de specialitate identifică următoarele posibilități: Integrare intradisciplinară; Integrare multidisciplinară; Integrare pluridisciplinară; Integrare interdisciplinară; Integrare transdisciplinară.

Organizarea și predarea intradisciplinară a conținuturilor au reprezentat și reprezintă încă axele curriculum-ului tradițional. În același timp se constituie în „operația care presupune a conjuga două sau mai multe conținuturi interdependente aparținând aceluiași domeniu de studiu, în vederea rezolvării unei probleme, studierii unei teme sau dezvoltării abilităților”. *Integrarea intradisciplinară* se realizează

prin inserția unui fragment în structura unei discipline pentru a clarifica o temă sau prin armonizarea unor fragmente în cadrul unei discipline, pentru rezolvarea unei probleme sau dezvoltarea unor capacități și aptitudini.

Intradisciplinaritatea are în vedere: a) Integrarea la nivelul conținuturilor; b) Integrarea la nivelul deprinderilor și competențelor. Aceasta se poate realiza: pe orizontală, între conținuturi și competențe ale disciplinei la același nivel de studiu; pe verticală, între conținuturi și competențe de la niveluri diferite de studiu. De exemplu, dezvoltarea capacității elevilor de a rezolva exerciții cu și fără paranteze nu poate fi efectuată fără însușirea ordinei efectuării operațiilor care, la rândul său, are la bază o bună cunoaștere a algoritmilor de calcul pentru efectuarea operațiilor de adunare și scădere cu și fără trecere peste ordin, cât și a operațiilor de înmulțire și împărțire a numerelor formate dintr-una sau mai multe cifre. Un alt exemplu, poate, mai edificator, este că însușirea citit-scrisului nu poate fi realizată fără o foarte bună dezvoltare a auzului fonematic prin aplicarea binecunoscutei metode fonetice, analitico-sintetice, cât și prin dezvoltarea capacității de a scrie grafismele.

Avantaje și dezavantaje ale organizării și predării intradisciplinare

Avantaje: Justificarea pedagogică a acestui mod de abordare a conținuturilor constă în aceea că ea oferă un mod direct, atât profesorului, cât și elevului, o structură care respectă ierarhia cunoștințelor anterior dobândite; Este securizantă: pe măsură ce avansează în cunoștințe și competențe, elevul își dă seama de drumul pe care l-a parcurs.

Dezavantaje: Transferul orizontal de la o disciplină la alta al celor ce învață se produce puțin și, de regulă, la elevii cei mai dotați; Perspectiva intradisciplinară a condus la paradoxul „enciclopedist specializat”, care închide elevul și profesorul într-o tranșee pe care și-o sapă ei înșiși, care îi izolează din ce în ce mai mult, pe măsură ce o adâncesc; În devotamentul său pentru disciplină, cadrul didactic tinde să treacă în planul doi obiectul prioritar al educației: elevul.

Pluridisciplinaritatea Este definită ca juxtapunere a disciplinelor mai mult sau mai puțin înrudite. Fiecare disciplină este studiată în funcție de o sinteză finală de studiat. Perspectiva pluridisciplinară este o perspectivă tematică. Este „pedagogia centrelor de interes”, lansată de Decroly. Predarea în maniera pluridisciplinară pornește de la o temă, o situație sau o problemă care ține de mai multe discipline în același timp. Astfel, la clasa a IV-a, o temă precum „Iarna” se regăsește în cadrul mai multor discipline. Unitățile de învățare care o integrează ar fi următoarele: Limba română- „Baba Iarna intră-n sat”; Științe – „Fenomene ale naturii “; Abilități practice- „Activități cu materiale sintetice (hârtia)“. Scopul lecțiilor care abordează această temă poate fi aprofundarea cunoștințelor despre anotimpul iarna prin formarea de atitudini pozitive față de mediu și protejarea acestuia și cultivarea dragostei pentru tradiții și

obiceiuri. Specialiștii în domeniul integrării conținuturilor afirmă că acest tip de abordare poate fi comparată cu derularea unei discuții în care fiecare dintre parteneri își exprimă punctul de vedere. Această metodă face ca diverse discipline să analizeze aceeași problematică, fără să se ajungă la sinteze comune și la puncte de vedere comune; răspunsurile date pun în evidență multiplele fațete ale aceleiași teme sau probleme.

Avantaje și dezavantaje ale pluridisciplinarității

Avantaje: Situează un fenomen sau un concept în globalitatea sa, în toate relațiile sale; Din perspectiva educației permanente, predarea pluridisciplinară fundamentează învățământul pe realitate și pe problemele ei. Legătura școlii cu viața socială este mai motivantă pentru elev; Reduce compartimentarea cunoașterii și a conținuturilor în funcție de domeniul din care fac parte; Asigură un transfer mai bun al cunoștințelor în situații noi.

Dezavantaje: Riscul superficialității în învățare este mare; Nu se asigură progresia de la cunoscut la necunoscut, ca în cazul studiului disciplinelor în manieră tradițională; Se sacrifică rigoarea și profunzimea în favoarea unei simplificări excesive. Interdisciplinaritatea Este definită ca „interacțiune existentă între două sau mai multe discipline, care să poată să meargă de la simpla comunicare de idei, până la integrarea conceptelor fundamentale privind epistemologia, terminologia, metodologia, procedeele, datele și orientarea cercetării”. Principala modalitate de introducere a interdisciplinarității în învățământ o reprezintă regândirea conținuturilor și elaborarea planurilor, a programelor și manualelor școlare în perspectiva conexiunilor posibile și necesare sub raport epistemologic și pedagogic. Acțiunea de promovare a interdisciplinarității trebuie să se integreze în contextul sistemului educativ dat. De asemenea, pentru a fi eficientă, trebuie să se asocieze cu alte principii sau inovații specifice unui învățământ modern.

Avantaje și dezavantaje ale interdisciplinarității

Avantaje: Conceptele și organizarea conținutului din această perspectivă favorizează transferul și, prin urmare, rezolvarea de probleme noi, permit o vedere mai generală și o compartimentare a cunoașterii umane; Această optică constituie o abordare economică din punctul de vedere al raportului dintre cantitatea de informație și volumul de învățare; Realizează conexiuni între discipline, punând în evidență coeziunea, unitatea, globalitatea temei sau a problemei de studiat.

Dezavantaje: Tratarea interdisciplinară trebuie să evite tendința de generalizare abuzivă, de însușire a unor cunoștințe și deprinderi dezlănate; Perspectiva interdisciplinară realizată la nivel de grupe de discipline conexe sau concepută sub o formă și mai radicală nu implică abandonarea noțiunii de disciplină. Concret, matematica se poate asocia cu specii literare cunoscute copiilor, cum ar fi ghicitorile

sau diferite strofe care presupun efectuarea unor calcule mintale și care, în același timp, binedispun, activează și-i motivează pe elevi în activitățile propuse. De asemenea, subiecte din cadrul disciplinei științe, precum Animalele sălbatice și domestice oferă multe ocazii de a include diferite texte literare asociate viețuitoarelor.

Multidisciplinaritatea Este forma cea mai puțin dezvoltată de întrepătrundere a disciplinelor, constând numai în alăturarea anumitor elemente ale diverselor discipline, evidențiind aspectele lor comune. Acest mod de abordare presupune predarea conținuturilor care aparțin unei discipline școlare prin modalități specifice fiecărui domeniu, făcând însă apel la virtuțile argumentative și persuasive ale altor discipline; Există două moduri de integrare în funcție de tipul disciplinelor:

1. *Integrarea complementară*, când corelațiile se realizează între discipline înrudite, complementare;
2. *Integrarea paralelă*, când corelarea se face între discipline din grupe diferite. Un exemplu ar putea fi reprezentat de abordarea temei Omul atât din perspectiva creaționistă, cât și din cea evoluționistă, adaptând, desigur, informațiile la caracteristicile de vârstă ale elevilor.

Avantaje și dezavantaje ale multidisciplinarității

Avantaje: Confortul cadrelor didactice, care nu își simt domeniul amenințat; Realizarea de planificări corelate între discipline; Realizarea de către elevi a unor legături între conținuturile diverselor discipline; Explicarea unor teme sau probleme ce nu pot fi lămurite în cadrul unei singure discipline.

Dezavantaje: Unele teme sau probleme din lumea reală necesită un efort conjugat pentru a fi rezolvate;

Transdisciplinaritatea Întrepătrunderea disciplinelor și coordonarea cercetării pot sfârși prin adoptarea aceluiași ansamblu de concepte fundamentale sau elemente metodice generale, adică un nou domeniu de cunoaștere sau o nouă disciplină. Acest tip de abordare tinde către o fuziune a cunoștințelor specifice diferitelor discipline, la descoperirea unor noi câmpuri de investigație, la conceperea unor noi programe de cercetare. Considerându-se că deschide calea către atingerea unui nivel superior al cunoașterii, transdisciplinaritatea a fost ridicată la rangul de „noua viziune asupra lumii”, fiind capabilă să conducă la înțelegerea, soluționarea multiplelor probleme complexe și provocări ale lumii actuale. Cel mai concludent exemplu este acela că Planul cadru este structurat pe cele șapte arii curriculare, care exprimă intenția evidentă de a găsi soluții pentru integrarea conținuturilor. Ariile curriculare reprezintă grupaje de discipline ce au în comun anumite conținuturi și obiective de formare. Între cele șapte arii curriculare există un echilibru dinamic. Raportul dintre acestea se modifică în funcție de vârsta celor care învață și de specificul ciclurilor curricular.

Metodele de predare ale profesorului pot fi convertite de către elevi în metode de învățare deoarece metodele de predare induc și învățarea .

STRATEGII DE PREDARE INTEGRATĂ

ÎNVĂȚAREA PRIN DEZBATERE Învățarea : a)prin problematizare -declanșează activitatea independentă
b)prin încercare și eroare -încercarea unui șir de soluții până la soluția finală c)senzorio – motorie
d)socială -mecanism al socializării și integrării sociale

ÎNVĂȚAREA PRIN CERCETARE Implică participarea directă și activă a elevului împreună cu profesorul la cercetarea științifică, la descoperirea adevărului. Ameliorează natura relației dintre profesor - elev și dezvoltă capacitatea muncii independente

ÎNVĂȚAREA PRIN REZOLVAREA DE PROBLEME Problema reprezintă un obstacol sau o dificultate cognitivă care implică o necunoscută Etape : -formularea problemei/ situației problemă -îndrumarea - formularea unor alternative de soluționare -decizia -rezolvarea problemei

ÎNVĂȚAREA PRIN DESCOPERIRE Învățarea prin descoperire promovează metode de învățământ de tip euristic. Elevul, sprijinit de profesor, descoperă cu propriile forțe intelectuale explicația și semnificația unui fenomen sau proces, legile, cauzele și esența acestora.

INVAȚAREA PE BAZĂ DE PROIECT Etape : 1.stabilirea scopului 2.formularea scopului sub forma unei întrebări 3.identificarea surselor de informare 4.descrierea pașilor pentru atingerea scopului 5.identificarea a cel puțin 5 concepte ce vor fi investigate 6.metode folosite 7.organizarea și planificarea în timp 8.evaluarea scopului.

ÎNVĂȚAREA BAZATĂ PE PROBLEME Aduce elevii /copiii în situația de a identifica și de a găsi soluții pentru probleme contextualizate Etape : 1.angajarea 2.investigarea 3.elaborarea soluțiilor 4.debriefing-ul și reflecția 5.prezentarea rezultatelor 3.elaborarea soluțiilor 4.debriefing-ul și reflecția 5.prezentarea rezultatelor

ÎNVĂȚAREA AVENTURĂ/DE TIP EXPEDIȚIONAR Aceste strategii presupun experiențe de învățare non – formale care pun elevii în fața unor provocări, de preferat în contexte naturale. Accentul este pus pe contactul direct cu mediul social, cultural și natural.

CONCLUZII

Integrarea conținuturilor școlare este o necesitate și un deziderat; Strategiile de predare/ învățare integrată, precum și nivelurile la care acestea se realizează sunt condiționate de o multitudine de factori, de natură obiectivă și subiectivă;

Aceste modalități de integrare au avantaje, dar și dezavantaje; În dorința noastră de a fi moderni, de a inova practica școlară, trebuie prudență, deoarece echilibrul dintre extreme (diferențiere pe discipline vs integrare totală) se pare că este soluția cea mai eficientă;

Abordarea integrată a conținuturilor se încadrează în seria noilor orientări educaționale, pe care numeroase cadre didactice au transformat-o de-a lungul timpului din premisă educațională în demers educativ utilizat în mod frecvent în practica de zi cu zi;

Consider că activitățile integrate sunt de o reală importanță în eficiența actului didactic, totuși, suntem de părere că nu trebuie făcută o delimitare bruscă între activitățile tradiționale și cele integrate, în sensul că izolându-le și organizând procesul instructiv-educativ doar în baza unui tip de activitate sau altul, nu vom obține același rezultat ca și în cazul în care în planificarea activității pedagogice încercăm împlinirea fructuoasă a acestor tipuri de activități;

Cadrului didactic îi revine rolul de a se orienta spre folosirea celor mai eficiente căi și metode, indiferent dacă ele își au originea într-o alternativă pedagogică modernă sau în pedagogia tradițională. În același timp, cadrul didactic este cel care realizează integrarea, compatibilizarea conținuturilor și stabilește relevanța acestora în raport cu cerințele curriculare și așteptările comunității.

ROLUL CĂRȚII ÎN FORMAREA UNUI CITITOR PASIONAT

*Prof. înv. Primar Catanoiu Alina
C.N.I. Matei Basarab Rm. Vâlcea*

„...Că nu este alta și mai frumoasă și mai de folos în toată viața omului zăbavă decât cetitul cărților.”

Cartea este un ospăț al gândurilor la care oricine este poftit. Ea reprezintă cel mai complex depozit al inteligenței omenesti, înmagazinând în filele ei cunoștințe, sensibilitate, fapte pe care le păstrează intacte un timp nedefinit. În afara cărții, astăzi, nu poate fi concepută o cultură sistematică a individului și, implicit a societății. Se recunoaște contribuția mijloacelor mass – media în culturalizarea omului, dar locul cărții nu îl poate ocupa nimeni. Cartea îți dă posibilitatea să te oprești la un anumit fragment, să revii oricând asupra lui, să reflectezi îndelung asupra sensului celor citite. De aici rezultă cea mai importantă funcție instructiv – educativă.

Prin intermediul cărților, copiii își îmbogățesc în mod substanțial vocabularul, iar operarea cu structurile limbajului poetic și asimilarea unor asemenea structuri în vorbi-rea de toate zilele contribuie la precizarea, activizarea și nuanțarea fondului lexical al copiilor.

Creațiile valoroase pentru copii, modele de limbă literară, facilitează însușirea structurii gramaticale corecte a limbii. Lectura perfecționează deprinderea cititului – acest prim instrument de muncă intelectuală.

Literatura pentru copii cultivă dragostea pentru limba maternă, inegalabilă în resurse poetice, gustul pentru frumos, sensibilitatea și discernământul în selecția valorilor, imaginația creatoare.

Adevărate comori ale sufletului, lecturile literare mențin o adeziune afectivă față de tot ce e mai frumos, mai curat, mirific și inedit din această fermecătoare lume a copilăriei. Lecturile literare, prin conținutul lor, participă la dezvoltarea unor procese și capacități intelectuale, imaginative și emoționale, latura afectivă menținându-se pe tot parcursul lecturii constantă.

Studiul literaturii în ciclul primar este grupat în trei surse:

- a) texte de citire
- b) texte de lectură
- c) lecturi suplimentare extrașcolare.

Importanța lecturii, fie că e efectuată în orele de lectură, în afara lor, constă în faptul că ea contribuie la îmbogățirea și dezvoltarea cunoștințelor elevilor, la formarea gustului pentru citire independentă, la dezvoltarea vocabularului elevilor, la formarea unei atitudini pozitive.

Stimularea interesului pentru lectură, începând cu clasa I, contribuie nemijlocit la însușirea și exersarea unei citiri corecte, expresive. Putem spune că studiul literaturii începe din clasa I. În acest sens, un rol important îl are conversația problematizată. Deseori am formulat întrebări care au stârnit entuziasmul elevilor, au dus la formularea unor răspunsuri deosebite. Am acordat o mare atenție textelor din manual, pe care

le-am analizat, comentat amănunțit. De asemenea am recomandat lecturi potrivite vârstei elevilor, pe marginea cărora am purtat discuții. După ce textele au fost parcurse, am lansat următoarele cerințe: să formuleze întrebări pe care să le adreseze colegilor, să folosească cuvintele noi și expresiile artistice în contexte variate, să redea prin cuvinte proprii conținutul textelor citite, să recunoască ilustrațiile care înfățișează personaje sau scene din poveștile citite, să le așeze în ordinea desfășurării faptelor.

Alteori am solicitat imaginația elevilor în găsirea unui alt final pentru o întâmplare citită, am organizat concursuri cu scopul cunoașterii unor personaje sau fragmente din lecturile citite.

La clasa a II-a am urmărit formarea deprinderilor de citire independentă a creațiilor literare. În unele ore nu se citește textul în întregime, ci se discută. Citirea se realizează acasă. La școală învățătorul

îi trezește interesul pentru citirea independentă a unui text prin mijloace variate și prin motivarea acțiunii (citește textul ca să-l poți povesti colegilor, dacă vrei să afli ce s-a întâmplat).

În vederea trezirii interesului pentru citit, învățătorul prezintă un fragment din text, care este mai atractiv. Prezentarea poate fi însoțită de planșe sau diafilme. Când elevul este mai interesat de conținutul textului, atunci se întrerupe prezentarea, se recomandă citirea individuală a textului și se stabilește termenul până când se poate realiza acest lucru.

După citirea individuală a textului, învățătorul verifică în ore speciale, în ce măsură elevii au înțeles conținutul, expresiile, dacă pot opera cu ele. De asemenea elevii pot fi puși să povestească textul, să prezinte întâmplări, acțiuni asemănătoare.

În clasele a II-a și a III-a lectura suplimentară se consemnează într-un caiet. În clasa a IV-a, după ce s-a exersat rezumatul, elevii vor prezenta pe scurt conținutul textului citit.

Ca orice sarcină didactică și lectura suplimentară trebuie îndrumată și verificată. Pentru aceasta se folosesc secvențe din orele de limba română, ore în cadrul disciplinei opționale sau se stabilesc ore speciale.

Recomandarea lecturii o fac: învățătorul, părinții, bibliotecarul, ținând seama de gusturile și interesul copiilor la această vârstă.

Lectura recomandată nu trebuie să fie percepută de școlari ca o obligație obositoare, deoarece va fi privită și tratată ca atare. De asemenea nu este recomandabil ca școlarii mici să li se pună în față o lungă listă de lecturi spre a fi citite. Lecturile pot fi recomandate pentru intervale de 1-2 săptămâni.

În vederea trezirii interesului pentru citit, trebuie să stabilim câteva criterii clare în alegerea textelor. Unul dintre acestea este accesibilitatea. Pentru clasele I – IV, accesibilitatea textelor literare înseamnă:

- mărimea textului potrivit cu vârsta cititorului;
- număr corespunzător de personaje;
- ponderea mai mică acordată descrierilor.

Un alt criteriu se referă la: genuri și specii literare adecvate.

Pentru vârsta claselor primare sunt recomandate texte narative care îndeplinesc cerințele de accesibilitate și care dezvoltă teme din sfera de cunoștințe a copiilor. Cele mai apropiate copiilor sunt textele cu acțiuni din lumea fantasticului, în care se pot întâmpla orice, cu răsturnări de situații, în care până la urmă binele învinge răul, indiferent de forma pe care o îmbracă.

Nu trebuie neglijate nici textele lirice, în special cele în versuri, care oferă modele de exprimare și care trezesc sentimente, provoacă emoții etc.

Un alt criteriu pentru alegerea textelor vizează limbajul folosit de autor. Din acest punct de vedere, textele trebuie alese cu mare grijă, încât să ofere modele de exprimare pentru elevi. Textele cu multe arhaisme și regionalisme trebuie evitate la clasele I și a II-a și folosite cu atenție la clasele a III-a și a IV-a.

Pentru selectarea și recomandarea lecturii, învățătorul studiază dotarea bibliotecii școlare cu volume sau culegeri și se informează în legătură cu cărțile pe care le au copiii acasă.

Având ca scop principal îndreptarea elevilor spre cele mai bune cărți, în activitatea de la catedră am organizat următoarele activități:

1. Jocuri literare pentru recunoașterea autorului, titlului cărții citite, specia literară din care face parte.

Exemplu: „Găsește perechea cuvântului”:

Ce te legeni...	Vizită	Zdreanță	Legende istorice
M. Eminescu	?	?	Dimitrie Bolintineanu
?	?		basm
			?

Emil Gârleanu legendă	Ion Creangă V. Alecsandri	?	?	Căinele și cățelul M. Eminescu
?	?	Humulești	?	

2. *Expoziție de carte* cu diferite teme : „Poezia sărbătorilor de iarnă”, „Din lumea celor care nu cuvântă”, „Poezii despre viețuitoare”, „Poezii despre ființe dragi” etc. Elevii au adus din biblioteca personală sau au împrumutat de la biblioteca școlii cărți cu ilustrații, pliante, vederi, CD-uri, casete audio. Unele cărți au fost însoțite de scurte prezentări, iar din altele elevii au citit versurile îndrăgite sau au ascultat scurte dramatizări prezentate de colegii lor.

3. *Șezătoare literară* cu tema „Povești despre Păcală” – elevii au recitat din „Isprăvile lui Păcală”, de Petre Dulfu; „Păcălici și Tândăleț”, de Nicolae Labiș, apoi au prezentat dramatizări din „Păcală și Tândală”, de Alexandru Mitru.

4. *Adunare tematică* cu titlul „Versul eminescian” – prin glasul copiilor nemțeni, elevii au prezentat date bibliografice însoțite de vederi, portrete ale scriitorului, apoi au recitat din creațiile eminesciene: „Ce te legeni”, „Sara pe deal”, „Pe lângă plopii fără soț”, „Lacul”, „Mai am un singur dor”, „Fiind băiet păduri cutreieram”, „Somnoroase păsărele”, „La mijloc de codru des”, „Ce-ți doresc eu ție, dulce Românie”.

5. *Lecție concurs* – „În lumea poveștilor”

Subiectele propuse concurenților au fost următoarele:

a) Recunoaște opera, autorul replicii și al desenului prezentat:

- ✓ „- Fată frumoasă și harnică, curăță-mă de omizi, că ți-oi prinde și eu bine vreodată!” (Părul – „Fata babei și fata moșneagului”);
- ✓ „- Ieși, copile cu părul bălai, afară și râde la soare, doar s-o îndrepta vremea.” (Smaranda Creangă – „Amintiri din copilărie”, Ion Creangă);
- ✓ „- Sunt cioban, trebuie să-mi păzesc turma. Asta știu!” (Tudorel – „Fluierul fermecat”, Victor Eftimiu);
- ✓ „- Nu trebuie să mă omori, ca să-ți faci din mine niște mânuși proaste: fă-mi mai bine o pereche de cizmulițe ca să pot ieși în lume și apoi îți voi fi de folos.” (Motanul – „Motanul încălțat”, frații Grimm).

b) Scrieți patru opere literare în care se află cifre : „Punguța cu doi bani”, „Cinci pâini”, „Soacra cu trei nurori”, „Doi feți cu stea în frunte”.

c) Scrieți patru titluri ale unor opere în care se află culori : „Scufița Roșie”, „Colț Alb”, „Harap Alb”, „Albă-ca-Zăpada”.

d) Alegeți titlul operei din care fac parte personajele :

- | | |
|--------------------------|--|
| 1. Nică: ↑ Bubico | 2. Zahei : ↑ Făt-Frumos din lacrimă |
| ↑ Amintiri din copilărie | ↑ Amintiri din copilărie |
| 3. Ionel : ↑ Vizită | 4. Dorothea : ↑ Vrăjitorul din Oz |
| ↑ Legende istorice | ↑ Micul prinț |

e) Recunoașteți personajul după descrierea acestuia :

- „Puiul de urs s-a dovedit a fi mai isteț decât frații lui. Mai puțin serios, mai voinic, mai îndemânic. Învață repede. S-a împrietenit cu oamenii.” (Fram – „Fram, ursul polar”).
- „Era un copilaș galben și mărunțel și târa pe pământul reavăn niște ciuboțele grele ale unui frate mai mare. Avea ochii triști, învăluți ca într-o umbră cenușie, iar pe cap o pălărioară veche, pleoștită ca o ciupercă.” (Niculăeș – „Un om necăjit”).
- „Era un om bine făcut, puțin chel în vârful capului, cu ochii foarte blajini. Când zâmbea, se arătau sub mustața tunsă scurt niște dinți lungi, cu strungă mare la mijloc.” (Domnu' Trandafir – „Domnu' Trandafir”).

- „Mic, îndesat, sprinten și ager, nu-l putea nimeni întrece în aruncarea săgeților către ulii. Avea ochii albaștri, părul inelat. Purta și zale ușoare.” (Ștefăniță – „Stejarul din Borzești”).

6. *Serbările școlare* – organizate cu elevii în diverse ocazii contribuie la acumularea de noi cunoștințe, favorizează concentrarea atenției pe parcursul desfășurării programului, prezența spectatorilor trezește în copil energia de a învinge timiditatea, stimulează independența în acțiune.

Alte forme de activitate în afara clasei care sprijină lectura literară sunt:

- vizionarea spectacolelor de teatru, a filmelor pentru copii;
- vizitarea unor expoziții de carte;
- vizita la biblioteca județeană;
- audiții literare (Dumbrava minunată, Amintiri din copilărie, Pinocchio etc.);
- întâlniri cu scriitorii;
- excursii.

În activitatea de la clasă i-am învățat pe elevi să citească și să prețuiască la adevărata ei valoare limba românească, să o vorbească și să o scrie corect, să o iubească ca pe cel mai de preț lucru, pentru a ajunge să spună la fel ca Nichita Stănescu :

„A vorbi despre limba română este ca o duminică”.

Bibliografie :

1. Dan Agrigoroae , 2005 - „Literatură pentru copii”(Disciplină opțională), Piatra Neamț, Editura ADAN.
2. Gheorghe Alexandru, Șincan Eugenia , 1995 - „Lecturi literare pentru ciclul primar”, Craiova, Editura Gh. Alexandru.

PROIECT DIDACTIC

CATA- VĂRGATU ANDREEA

COLEGIUL NAȚIONAL PEDAGOGIC ” CARMEN SYLVA” TIMISOARA

Clasa: a III-a

Aria curriculară: Limbă și comunicare

Disciplina de învățământ: Limba și literatura română

Subiectul: *Afișul*

Tipul lecției: Lecție de dobândire de noi cunoștințe



Competențe specifice:

LIMBA ȘI LIT. ROMÂNĂ:

1.1. Extragerea unor informații de detaliu dintr-un text informativ sau literar accesibil;

1.4. Manifestarea curiozității față de diverse tipuri de mesaje în contexte familiare;

2.3. Prezentarea unei activități realizate individual sau în grup;

2.4. Participarea la interacțiuni pentru găsirea de soluții la probleme;

3.1. Extragerea unor informații de detaliu din texte informative sau literare;

3.5. Sesizarea unor regularități ale limbii pe baza textului citit;

Obiective operaționale:

O1 – să manifeste curiozitate față de subiectul abordat

O2 – să valorifice informații esențiale din textul unui afiș

O3 – să identifice conținutul/structura unui afiș

O4 – să conștientizeze rolul afișului

O5 – să definească un text nonliterar

O6 – să participe cu interes la lecție

Metode și procedee: conversația, explicația, exercițiul, observația, explozia stelară, jocul didactic, munca

independentă

Mijloace didactice: puzzle, fișe de lucru, laptop, tablă smart, afiș, markere, tablă, caiete, lipici, caietul special Paralela 45

Forma de organizare: frontal, individual, pe perechi, diferențiat

Evaluare: autoevaluare, observarea sistematică a elevilor, aprecieri verbale

Resurse umane: 18 elevi

Durata: 45 min

Bibliografie: Programele școlare pentru disciplinele: Lb. și lit. română, Jimbolia de ieri și de azi (clasele a III-a și a IV-a), AVAP;

manualul de Limba și literatura română, clasa a III-a, ed. Intuitext, 2016 (M. Mihăescu, Șt. Pacearcă, A. Dulman,

C. Alexe, O. Brebenel); caietul special de *Limba și literatura română* de la ed. Paralela 45, Printerest,

www.didactic.ro

<https://www.eduboom.ro>

<https://invat.online>

NR. CR T.	ETAPELE LECȚIEI	OB. OP.	CONȚINUTUL	METODE ȘI PROCEDEE	MIJLO ACE DE ÎNVĂȚĂ MÂNT	FORM E DE ORGA NIZ.	EVALUA RE
1.	Moment organizatoric 1 min		<ul style="list-style-type: none">Asigurarea unui climat educațional favorabil.Elevii se pregătesc pentru oră.	conversația	caietele și manualele elevilor, lipiciul	frontal	observarea sistematică a elevilor
2.	Verificarea temei 10 min		<ul style="list-style-type: none">Se verifică tema scrisă și orală.Prin jocul <i>Fazan</i> se verifică cunoștințele despre substantivele proprii. Ex.: Bogdi –Irina – AlinTestul fulger (ANEXA 1) se lipește în caiet. Facem schimb de caiete.	conversația jocul didactic munca independentă	caiete lipici fișă cu testul fulger	frontal individual	aprecieri verbale autoevaluare
3.	Captarea atenției 3 min	O1 O6	<ul style="list-style-type: none">Le prezint elevilor un filmuleț despre afix. https://eduboom.ro/video/3182/afisul (min 0 – 1:56)Se poartă discuții prin întrebări și răspunsuri, referitoare la filmuleț.	observația conversația	laptop tabla smart	frontal	aprecieri verbale

4.	Anunțarea temei și a obiectivelor operaționale 2 min		<ul style="list-style-type: none"> Anunț titlul lecției și enunț câteva obiective operaționale. Se notează titlul pe tablă și în caiete. 	explicația	tabla markere caiete elevilor	frontal	observarea sistematică a elevilor
5.	Dirijarea învățării 17 min	O1 O2 O3 O4 O5	<ul style="list-style-type: none"> Lipesc afișul-model pe tablă și îl analizăm. O ascultăm pe d-na Pop Elena. https://invat.online/lectia/priveste/1451 (min 3:35 – 4:50) Deschidem Paralela 45 și rezolvăm ex.1/pag.60. (ANEXA 2) <p>Răspundem oral la întrebările: -Cum se numește evenimentul? -Cine îl organizează? -Când are loc? -Unde se desfășoară?</p> <ul style="list-style-type: none"> Scriem schema lecției. (ANEXA 3) <p>🚦 Cei care termină mai repede de copiat de pe tablă, primesc o fișă .(ANEXA 6 - SUPPLEMENTAR 1, 2)</p> <ul style="list-style-type: none"> Deschidem manualul la pag.79 (eu deschid cel digital) și citim lecția <i>Afișul</i>. 	conversația observația exercițiul conversația munca independentă exercițiul	afiș laptop tabla smart caietul special Paralela 45 tabla markere caiete elevilor fișă de lucru manualul	frontal frontal diferenți at individu al/ perechi frontal	observarea sistematică a elevilor aprecieri verbale observarea sistematică a elevilor
6.	Obținerea performanței 10 min	O2 O6 O3 O4 O6	<ul style="list-style-type: none"> Urmează două exerciții: a) <i>Explozia stelară</i> (ANEXA 4) Eu desenez steaua pe tablă, iar copiii scriu doar întrebările în caiete. Câte un elev vine la tablă și scrie una dintre propozițiile interogative. b) <i>Puzzle</i> (ANEXA 5) Fiecare bancă primește un plic cu câte 2 propoziții (culori diferite – propoziții diferite). 	explozia stelară jocul didactic	tabla markere caiete elevilor puzzle	frontal în perechi	aprecieri verbale

			<p>Propozițiile se scriu în caiete.</p> <p>✚ Cine termină mai repede primește suplimentar o fișă de rezolvat. (ANEXA 6– SUPPLEMENTAR 1, 2)</p>	munca independentă	fișă de lucru	diferenți at individual/ perechi	observarea sistematică a elevilor
7.	Încheierea activității 2 min		<ul style="list-style-type: none"> • Se fac aprecieri asupra răspunsurilor elevilor și modului de rezolvare a sarcinilor. • Tema pentru acasă (Portofoliu): Realizarea unui afiș despre <i>Șezătoare</i> (scenetă pe care am prezentat-o la Casa de Cultură) • Orientare pentru tema pentru acasă: <ul style="list-style-type: none"> ✓ coală A 4 (albă/colorată) ✓ desene/imagini sugestive: cu elemente dintr-o șezătoare, cu iarna ✓ scrisul mare ✓ doar informațiile necesare ✓ cât mai atractiv ✚ Cărora le este prea greu să realizeze singuri acest afiș, vor lua ca model unul dintre afișele din caietul special Paralela 45/orice model de afiș. 	conversația		frontal	aprecieri globale și individuale
				explicația		diferenți at	

ANEXA 1

TEST FULGER

1. Unește fiecare substantiv propriu cu ceea ce exprimă acesta:

Dunărea	nume de țară
Europa	nume de mare
România	nume de fluviu
Marea Neagră	nume de continent

2. Scrie câte două substantive care denumesc:
- ființe: ,
 - lucruri: ,
 - fenomene ale naturii: ,

3. Completează propozițiile și pune substantivele aflate în paranteză la numărul potrivit!

(Eleva) merg în excursie.

(Iepurașii) doarme sub o tufă.

Am fost în (clasele)lui Ionel.

Colorează fața care arată cum te-ai simțit la test!

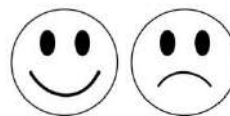

ANEXA 2

Afișul

Inițiere • Înțelegere

1. Citește cu atenție afișele, apoi răspunde cerințelor:

a)



b)



c)



d)



AFIȘUL

= un text nonliterar/informativ prin care se promovează un eveniment

- are rolul de a atrage atenția trecătorilor asupra evenimentului respectiv prin:
 - imaginile folosite
 - mesajul tipărit
- conține următoarele informații:
 - a) **numele** evenimentului
 - b) **organizatorii**
 - c) **data și ora**
 - d) **locul** de desfășurare



1. Cine?
2. Cum?
3. Când.....?
4. Ce.....?
5. Unde?

VALORIFICAREA RESURSELOR DIGITALE

Profesor Cătoi Daniela, CSEI, Braşov

Toată structura aflată într-o instituție școlară este construită așa încât să producă dezvoltare în rândul elevilor, ca ei să-și poată împlini potențialul. Acest lucru înseamnă parcurgerea unor conținuturi stabilite de programe, înseamnă evaluări sau rezolvări de sarcini și presupune un întreg ansamblu de relații și de contexte construite în jurul celor care învață

Pornind de la această idee că well-being influențează pozitiv învățarea, indiferent de vârsta subiecților, îmi propun, de fiecare dată, să realizez activități interesante pentru copii, prezentate în mod atractiv și interactive. Se poate spune că acest concept însușește elemente ce țin, de dezvoltarea psihologică și emoțională a copiilor, de comportamentul social, de relaționare sau de capacitatea mediului de învățare de a fi prietenos, de a promova colaborarea, diversitatea sau disponibilitatea pentru dezvoltare.

Pentru că am înțeles și am valorizat acest concept de stare de bine și grădiniță, pentru că am fost convinsă de necesitatea promovării acestei abordări, am inițiat o activitate, organizată cu preșcolarii mei, pe care am realizat-o folosind metode și procedee didactice diverse (de la metode tradiționale, la metode interactive, folosind și aplicații digitale).

Subiectul activității a fost „La mulți ani, România!” și s-a desfășurat în două etape: o etapă premergătoare activității de la clasă (desfășurată on-line, asincron, chiar pe 24 ianuarie, într-o zi de miercuri) și activitatea propriu-zisă, la clasă (activitate off-line, pe 25 ianuarie, folosind aplicații video și aplicația interactivă EdPuzzle).

În prima etapă, am pregătit materialul și am trimis link-ul pe grupul de Whatsapp al grupei (<https://edpuzzle.com/open/kusasna>). O parte dintre copii l-au accesat încă din acea zi, bucurându-se de conținut chiar de Ziua României.

A doua zi, am reluat subiectul printr-o lecție de însușire de noi cunoștințe care a respectat etapele specifice: după momentul organizatoric am realizat reactualizarea cunoștințelor din activitățile anterioare și din materialul vizionat pe edpuzzle, apoi pentru captarea atenției am creat un scurt material amuzant cu aplicația Chatter Pix Kids (prima strofă din imnul României „ a fost interpretată” de un amuzant.

Apoi am anunțat obiectivele operaționale ale activității: O1.Să localizeze România pe harta Europei; O2.Să recunoască simbolurile României: steagul, imnul, respectarea unor drepturi și legi comune, moneda. O4. Să manifeste interes și inițiativă, implicându-se activ în folosirea aplicațiilor digitale prezentate.

Dirijarea învățării a presupus reluarea materialului pregătit pe edpuzzle.com și discuții pe baza întrebărilor. Fiecare răspuns al copiilor a fost însoțit de imagini, atât de pe internet-wikipedia, youtube- cât și imagini printate cu simbolurile României. La finalul activității, pentru sistematizarea cunoștințelor și asigurarea performanței am realizat un poster cu imaginile printate pe care, ulterior, le-am aranjat într-un portofoliu electronic al activității (folosind aplicația Padlet).

Copiii au făcut Hora Unirii pe muzica „ ursului amuzant” din Chatter Pix Kids, prima strofă din imnul României. Au primit ca temă să folosească și ei această aplicație pentru a-și înregistra vocea sau realizând o urare de bun venit.

Scopul activității a fost însușirea de cunoștințe despre România, folosind aplicații video/interactive.

Obiectivele au fost atinse: asigurarea feedback-ului s-a realizat atât prin conversație, cât și prin reluarea câtorva întrebări din materialul inițial, creat în aplicația EdPuzzle.

Am remarcat că marea majoritate a copiilor au accesat link-ul pentru EdPuzzle, finalizând vizionarea materialului înainte de prezentarea acestuia în clasă.

Instrumentele și resursele IT folosite pentru această activitate au fost, în ordine, următoarele: aplicația interactivă EdPuzzle accesată de părinți și copii de pe computerul personal de acasă și aplicația de comunicare instant messenger părinții WhatsApp, videoproiectorul clasei, din nou aplicația interactivă EdPuzzle, însoțită de folosirea unor servicii de internet gratuite cu utilizare educațională- YouTube, Google Maps/Earth, Explore.org, telefonul personal pentru aplicația video ChatterPix Kids, telefoanele părinților copiilor pentru folosirea aplicației video ChatterPix Kids pentru realizarea temei, aplicația interactivă Padlet.

Provocările de tehnologie pe care le-am întâmpinat s-au referit la reticența unor părinți de a folosi o aplicație nouă, faptul că necesita un efort în plus. Au fost depășite aceste obstacole cu încurajări și felicitări acordate pe grupul intern al clasei.

Copiii care nu au participat în prima etapă, au participat în etapa din clasă, și-au manifestat interesul pentru activitatea propusă.

Am folosit metode și procedee active, centrate pe copil. Am încurajat reflecția la clasă, folosind ciclul învățării experiențiale.

La finalul activității, copiii au reușit să descopere câteva aplicații video, interactive, foarte interesante, care au permis atât interacțiunea cu noi conținuturi cât și interacțiunea dintre profesor și copii dar și între copii, toate acestea determinând o învățare eficientă și plăcută.

Bibliografie

Rickinson, M., Dillon, J., Teamey, K., Morris, M., Young Choi, M., Sanders, D., & Benefield, P. (2004). A review of research on outdoor learning. National Foundation for Educational Research and King's College London. Accesat

https://www.fieldstudiescouncil.org/media/268859/2004_a_review_of_research_on_outdoor_learning.pdf.

Nedelcu, A., Ulrich Hygum, C., Ciolan, L., Țibu, F. (2018). Educație cu stare de bine. După o rețetă româno-daneză. Ghid Rodawell, București.

Nume și prenume autor: Cazacu Ionela Ramona
Unitatea de învățământ: Școala Gimnazială Calistrat Hogaș Roman
Titlul materialului: Soluționarea unui caz de abandon școlar
Nivelul de învățământ: Gimnazial

Nume: D.

Prenume: G.

Vârsta: 16 ani

Data nașterii: 11-04-2008

Studii: a absolvit 4 clase

Motivul solicitării evaluării: Întocmirea planului de intervenție pentru soluționarea cazului de abandon școlar.

Evaluare psihologică realizată de:

Locul desfășurării evaluării psihologice. Cabinetul de Consiliere

Numărul de întâlniri realizate cu copilul D.G.: 2

Metode de evaluare folosite: Interviu clinic semi-structurat, Testul Arborelui, Testul Familiei, observația sistematică.

Date despre familia copilului: D. G. provine dintr-o familie formată din:

Mama: D. M., 33 ani. Copilul declară că mama sa este plecată de acasă de 6 ani și că de aproximativ un an nu mai lucrează. Menționează că, mama sa locuiește în altă localitate cu concubinul său.

Tatăl: D. I. , lucrează ca zilier în construcții. Acesta locuiește cu o altă femeie, cu care are un copil.

Fratele mai mare: D. M., 17ani, 4 clase absolvite la aceeași școală, abandon școlar. D.G. locuiește împreună cu fratele mai mare la bunicii materni, în apartamentul acestora.

Dezvoltarea socio-psiho-emoțională a copilului:

La întâlniri, D.G. a manifestat o atitudine deschisă în relația cu psihologul. Răspunde clar la întrebări, dezvoltă subiectul, este cooperant. Din punct de vedere al dezvoltării psihologice, vârsta biologică a lui D.G. îl plasează pe acesta în preadolescență(14-16ani), perioadă caracterizată de stabilizarea maturizării biologice, dezvoltarea conștiinței de sine, o viață psihică intensă, plină de conflicte interioare exprimate prin stări de agitație, impulsivitate, anxietate, dominând dorința de afirmare personală, care orientează activitatea preadolescenților. La întâlniri s-a prezentat într-o ținută îngrijită, curată, adecvată vârstei. D.G. prezintă o gândire predominant intuitivă , cu capacitate de înțelegere a evenimentelor pe cale intuitivă. Din punct de vedere cognitiv, G.l prezintă anumite întârzieri față de vârsta sa biologică, cauzate de lipsa stimulării intelectuale adecvate ca urmare a abandonului școlar.

Deși acesta prezintă capacitate de concentrare a atenției pentru rezolvarea unor sarcini mai complexe, se remarcă dificultatea acestuia de a folosi operații de abstractizare și sinteză dinamică specifică gândirii logice, superioare. La nivelul limbajului, G. vorbește clar, articulat, se exprimă fluent, logic, elocvent. În exprimare manifestă spontaneitate, , însă prezintă un vocabular sărăcăcios și insuficient dezvoltat pentru vârsta sa.

Pe parcursul interviului limbajul verbal și cel nonverbal al copilului au fost congruente, manifestând sinceritate. Pe plan motivațional, manifestă trebuințe de securitate și cele de afiliere de grup. Recompensa și succesul sunt mult mai stimulative pentru el decât pedeapsa și insuccesul, care îi accentuează lipsa de încredere în sine și sentimentul de nesiguranță. Se remarcă, de asemenea trebuința de autorealizare, care se manifestă în prezent sub forma unor conflicte interioare., a unei nehotărâri referitoare la modalitatea de acțiune pentru realizarea acestei trebuințe. Pe de o parte își dorește reintegrarea școlară, pentru

continuarea studiilor, pe de altă parte plecarea în altă parte la rude, pentru a munci, pentru a avea un venit propriu. Pe plan afectiv, D.G. prezintă o viață interioară bogată.

Trăirile sale afective sunt ambivalente. Pe de o parte sunt prezente dragostea față de mamă, nevoia de a primi și dăruii afecțiune, bucuria petrecerii timpului liber cu prietenii, pe de altă parte trăiește sentimente de teamă și anxietate față de posibilele consecințe ale faptelor sale (este acuzat de furt și așteaptă hotărâre judecătorească privind pedeapsa pentru infracțiunea săvârșită), tristețe și dor față de mama plecată de acasă.

D.G. este furios și dezamăgit de comportamentul mamei față de el și fratele său. Din nevoia de afecțiune din partea mamei și de a atrage atenția acesteia, G, și-a manifestat aceste sentimente prin comportamente deviante: absenteism și eșec școlar până la abandon școlar, agresivitate cu cei din jur, agresivitate verbală cu bunica, comitere de infracțiuni, furturi mărunte comise cu grupul de prieteni, cu preocupări delincvente.

Dezvoltarea morală este una normală vârstei, corespunde moralității convenționale, stadiul moralității bunelor relații/ „al copilului bun” în care criteriile de judecare a ceea ce este bine sau rău se deplasează de la consecințele exterioare ale faptei spre sistemul de norme. Ceea ce contează prioritar este ceea ce grupul de prieteni valorizează.

Pentru G. este bun comportamentul care place celorlalți și care-l face acceptat. G. face diferența între adevăr și minciună, consideră că este mai bine să spui adevărul, conștientizează consecințele negative ale minciunilor și apreciază că el preferă să spună adevărul.

În relațiile cu cei din jurul său, din mediul apropiat, G. manifestă prudență, reținere, are tendința de a se retrage în sine, și de a afișa o atitudine detașată față de problemele din viața sa. În același timp, din dorința de a fi acceptat, este ușor influențabil de grupul la care aderă, pe care îl valorizează. În situații dificile, G. manifestă toleranță scăzută la stres, incapacitate de luare a deciziilor, fugă de responsabilitate iar reacțiile lui variază de la afișarea unei atitudini superioare, agresivitate verbală până la indiferență, apatie, amânarea rezolvării problemelor și chiar abandonarea proiectelor sau sarcinilor începute.

În prezent G. se simte copleșit de situația în care se află și crede că întoarcerea mamei acasă ar rezolva toate problemele lui și ale fratelui său. Părinții lui sunt plecați, bunicii au probleme de sănătate iar el și fratele său sunt cercetați penal de tâlhărie.

Aspecte ale profilului psihologic

Ca urmare a examinării psihologice au fost puse în evidență următoarele aspecte:

-Datele psihometrice indică o inteligență generală sub nivel mediu, datorită abandonului școlar care a lipsit copilul de stimularea intelectuală, a unei dezvoltări cognitive adecvate;

-Este o persoană mai degrabă introvertită, calmă în aparență, fără accese explozive de furie sau agresivitate, prezintă o anumită apatie, lipsă de energie, oboseală.

Deși la nivel emoțional se constată o sensibilitate, delicatețe și prezența trăirilor afective diverse, G. prezintă o anumită inhibiție emoțională, își reprimă emoțiile și exprimă detașare, indiferență în relațiile cu persoanele de aceeași vârstă și cu adulții.

-Stima de sine oscilează între nevoia de autovalorizare, dorința de afirmare socială și lipsa de încredere în sine, trăirea sentimentului eșecului, incapacitatea de a găsi soluții pentru aplicarea dorințelor;

-Este sociabil dar manifestă neîncredere, circumscripție și prudență în relațiile cu cei din jur;

-Manifestă interese spre concret, material, aspirații intense de autorealizare, dar resimte nevoia de sprijin din exterior. Este orientat spre scop și este prezentă ambiția voință de a depăși obstacolele, însă dorește ajutorul de la cei din jur.;

-Se constată prezența unor conflicte afective trecute legate de mamă, tristețe, trăirea unor sentimente de frustrare, de abandon afectiv, de prezența sentimentelor de culpabilitate, de inferioritate și nesiguranță, anxietate.;

-Tendințe ambivalente față de mamă, valorizare, investirea mamei cu afecțiune, prezența nevoii de a beneficia de afecțiune, de protecție și de îngrijire din partea mamei, dar și neîncrederea, anxietatea față de dorința și capacitatea mamei de a răspunde acestor nevoi.

-prezintă dorința de a prelua rolurile parentale ale tatălui absent.

Atașamentul copilului

Atașamentul lui Georgel față de mamă este unul de tip anxios. Este nesigur că mama va fi disponibilă, receptivă și gata să îi ofere ajutorul atunci când îl solicită.

Amânarea îndeplinirii unor promisiuni făcute de mamă copiilor, absența fizică din preajma lor au agravat sentimentul de abandon pe care îl trăiește copilul.

Copilul a dezvoltat legături de atașament față de bunicii materni în care are încredere, dar este conștient că ajutorul acestora este dependent de resursele lor. Relația cu tatăl este una disfuncțională, legăturile cu acesta fiind întrerupte.. Georgel nu se așteaptă din partea tatălui la nici un fel de sprijin.

Modalitatea de raportare a copilului la plecarea mamei sale:

G. își manifestă dezacordul cu privire la faptul că mama sa a plecat de acasă. Își amintește că după plecare, mama sa mai trecea pe acasă câteodată, însă, de 4ani aceasta nu s-a mai întors. G. consideră că situația familiei s-a înrăutățit, el împreună cu fratele mai mare au abandonat școala, au intrat într-un grup de prieteni cu vârste mai mari și cu preocupări delincvente, au comis multe infracțiuni mărunte, furturi de roți de mașini, de telefoane. G. este în prezent inculpat în cadrul unui proces pentru infracțiunea de furt.

G. consideră că dacă în familie nu ar fi avut astfel de probleme, dacă mama lor nu i-ar fi părăsit, situația lui nu ar fi fost aceasta. În prezent, se simte singur, trist, obosit, temător de ce se va întâmpla în viitor. Își dorește să acționeze într-un fel pentru a schimba situația, nu are capacitatea de a găsi singur soluții, de a lua decizii, pare și se simte depășit de situație.

Recomandări:

Având în vedere interesul copilului și nevoia de dezvoltare a acestuia se recomandă:

- Să fie crescut și educat într-un mediu familial securizant;
- Sprijin pentru reintegrare școlară, pentru asigurarea stimulării intelectuale necesare dezvoltării personalității;
- Consiliere individuală centrată pe exprimarea emoțiilor, autocunoaștere și dezvoltarea încrederii în sine, formarea abilităților de luare a deciziilor, orientare în carieră;

Medierea relațiilor dintre copil și familie

- Prevenirea recidivei;
- Evitarea anturajelor cu comportamente delincvente.

Teorii:

Teorii ale dezvoltării copilului)cognitivă, comportamentală, socio- afectivă)

Teorii ale atașamentului: J. Bowlby, M.. Ainsworth, Main și Solomon

Teorii ale delincvenței

FIȘĂ DE CONSILIERE

Numele: **D.** Prenumele: **G.**

Obiectiv/Tema terapeutică abordată	Tehnici și Metode utilizate	Observații	Data
Identificarea și conștientizarea emoțiilor, sentimentelor față de mama plecată de acasă	Expunerea liberă, interviul psihologic, observația	-conștientizează sentimentele ambivalente față de mamă: dragoste, dor, nevoia de a primi și de a-i oferi afecțiune dar și furie că aceasta nu este alături de el, dezamăgire că nu reacționează mai prompt la cererile lui și ale fratelui său; -exprimă cu greu sentimentul de furie; -Încă nu conștientizează determinismul dintre emoțiile și sentimentele trăite și comportamentele sale.	27.01.2024
Comunicarea cu mama și falsele promisiuni	Fișe de lucru Problematizare	-realizează că îndeplinirea promisiunilor de către mamă ,de a veni acasă, depinde de câțiva factori: a plecat să muncească, a rămas fără serviciu, trăiește cu un alt bărbat care îi interzice întoarcerea ei acasă, -conștientizează că venirea mamei acasă nu ar rezolva toate problemele, aceasta neavând serviciu; -prezintă dorința de a –și asuma responsabilitatea pentru câteva din problemele sale dar recunoaște că are nevoie de sprijin.	28.02.2024
Autocunoaștere și creșterea stimei de sine	Fișe de lucru și exerciții de autocunoaștere	-colaborativ și receptiv; -necesită exerciții suplimentare pentru creșterea stimei de sine; -își identifică abilități și deprinderi personale; -conștientizează efectele pe care le-a avut renunțarea la școală, asupra dezvoltării sale cognitive; -își dorește reintegrarea școlară și sprijin pentru aceasta; -se va propune colaborarea cu un serviciu din comunitate(centru de zi), pentru oferirea de sprijin pentru reintegrare școlară(meditații, exerciții de recuperare).	29.03.2024
Influențele grupului de prieteni	Interviul psihologic Fișe de lucru Observația	-listează avantajele și dezavantajele prezentului grup de prieteni în comparație cu grupul de prieteni cu care a comis infracțiuni(cei din prezent merg la școală, nu au probleme cu poliția); -cunoaște principalele infracțiuni și conștientizează consecințele comiterii de infracțiuni; -rezistă cu greu invitațiilor grupului de a frecventa localurile(frecventarea localurilor ar încălca termenii supravegherii);-alcătuiește o listă cu activități de petrecere a timpului liber, care să nu contravină cu condițiile probațiunii.	14.04.2024
Orientare în carieră	Fișe de lucru Exercițiul Problematizarea	-conștientizează importanța studiilor în formarea unei cariere; -și-a reafirmat hotărârea de a-și continua studiile, -conștientizează nevoia de a-și administra mai bine timpul; -alcătuiește planul său personal de carieră.	25.05.2024

Facilitarea, susținerea și îmbunătățirea activităților din sistemul educațional

Prof. CEAUREANU IONELA MIRELA
Liceul de Arte "I. Șt. Paulian", Drobeta Turnu - Severin

"Menirea firească a școlii nu e să dea învățătură, ci să deștepte cultivând destoinicirile intelectuale în inima copilului, trebuința de a învăța toată viața" (Ioan Slavici).

Într-o societate aflată în permanentă schimbare, orice dezvoltare trece prin educație, astfel că sistemul de învățământ trebuie să se adapteze la noile schimbări și să vină în sprijinul noilor generații cu resurse și oferte care să răspundă acestor necesități ale formabililor, ceea ce face practic imposibilă revigorarea procesului de învățământ fără implementarea tehnologiilor informaționale. Educatorul modern își reorganizează demersul instructiv-educativ, folosind un sistem de metode și mijloace de învățare moderne printre care și instruirea asistată de calculator.

Învățarea de tip blended-learning este strâns legată de mediul în care aceasta se desfășoară, astfel că este o îmbinare a activităților de învățare față-în-față cu activitățile de învățare online sau pe calculator/laptop/tabletă. Această abordare oferă o nouă experiență de învățare, care se bazează pe combinarea avantajelor comunicațiilor moderne și IT, cu modul de învățare tradițional, bazat pe discuții și reflecții determinate de o anumită situație, unde elevii sunt direct implicați și unde pot oferi un feedback imediat, față-în-față.

Blended learning-ul este un termen care descrie o modalitate de învățare mixtă, ce combină metodele de învățare tradiționale cu studiul independent obținând astfel o nouă metodologie hibridă de învățare. Acesta reprezintă o schimbare majoră în strategiile didactice prin introducerea computerului în actul de predare-învățare-evaluare.

Educația în context blended-learning permite și încurajează ca implementarea activităților didactice să se poată realiza *sincron*, respectiv, *asincron*.

De asemenea, blended learning-ul este interacțiunea dintre profesor și elev prin intermediul tehnologiei elevii se pot bucura de o învățare personalizată folosind instrumente de învățare mixte. Profesorii pot interacționa cu elevii mai eficient prin monitorizarea creșterii în mediul de învățare clasic, elevii ascultă lecția și își fac temele ulterior. În schimb, în timpul învățării mixte, elevii au primit deja informațiile referitoare la lecție (clipuri video, texte sau alte materiale multimedia) înainte să vină la ore, fiind, prin urmare, mai pregătiți să își consolideze cunoștințele pe care le vor afla la ore.

Ponderea celor două modalități formative este diferită, cadrul didactic fiind cel care decide ce tip de interacțiune alege, fiind persoana care cunoaște cel mai bine cât de potrivită este una sau cealaltă în raport cu particularitățile domeniului, ale disciplinei pe care o predă, ale elevilor cu care lucrează.

Pandemia de Covid 19 a dus la o schimbare dramatică în educație prin abordarea predării la distanță, în mod excepțional și pe o scară neașteptat de largă, învățarea online, pentru că nimeni nu a fost pregătit pentru învățarea în totalitate în mediul online.

Pe parcursul orelor am folosit diferite resurse în format digital care au fost de folos elevilor. Cu ajutorul lor am realizat fișe de lucru, jocuri educative și alte resurse educaționale.

Aceste metode educaționale alternative completează în mod firesc studiul la clasă susținut de profesori și îi încurajează pe elevi să aibă o atitudine pozitivă față de învățare.

Câteva din avantajele și dezavantajele blended-learning-ului:

Avantajele învățării online întâlnite în orele desfășurate:

- distribuirea rapidă a materialelor didactice
- elevii intră în posesia materialelor printr-o simplă accesare
- existența conținuturilor multimedia

- conținuturile pot fi șterse, corectate sau actualizate cu ușurință
- serviciul folosit de una sau mai multe persoane, crearea grupurilor
- folosirea conținuturilor interactive, existența feedback-ului , etc

Dezavantajele învățării online (limite și dificultăți):

- dificultăți în utilizarea tehnologiei
- lipsa comunicării reale/ fizice . Când învățarea și comunicarea rămân axate în mediul virtual, atunci când oamenii se întâlnesc nu mai știu să comunice și încep să comunice tot prin tehnologie.
- folosirea mediului virtual în exces ne robotizează

Cu toate avantajele ei, educația digitală nu ar supraviețui fără cea tradițională, deoarece un calculator, telefon, tabletă niciodată nu ar putea înlocui sfatul sau îndrumarea unui profesor; nimic nu se poate compara cu mirosul unei cărți noi de pe raftul librăriei sau filele vechi și îngălbenite ale unei cărți vechi din care au învățat mai multe generații.

Învățarea cu ajutorul aplicațiilor mobile, pe de o parte, este creată pe baza cooperării reciproce, dar, pe de altă parte, este atât de individuală în crearea comunităților de învățare.

Modernizarea de înaltă calitate și actualizarea metodelor actuale de predare este atât de necesară pentru procesul educațional modern de predare a studenților. Și utilizarea software-ului mobil este una dintre modalitățile eficiente și accesibile de a crește motivația nu numai a profesorilor, ci și a elevilor. Și, în general, cu ajutorul noilor tehnologii, vor face procesul de obținere a unei educații mai atractive pentru generația tânără.

De asemenea, trebuie remarcat faptul că relația dintre elev și profesor va juca în continuare un rol important în procesul educațional, deoarece s-a remarcat deja că elevii sunt în mare parte familiarizați doar cu computerele de jocuri și aplicațiile mobile și își folosesc tehnologia pentru divertisment. Dar, pe măsură ce aplicațiile mobile sunt introduse în sistemul de învățământ, vor exista și schimbări în percepție, deoarece acest lucru nu va fi ceva radical nou și elevii nu vor percepe sarcinile de pe ecranul gadget-ului ca pe o altă jucărie colorată.

Blended learning sau educația mixtă online și offline, este metoda care combină tehnologiile și oportunitățile de învățare online cu metodele clasice derulate față în față, în sălile de curs. Educația mixtă va deveni noul format adoptat în toate mediile. În mediul formal: școlar, universitar și învățământul profesional, dar și în mediul nonformal.

Conceptul de blended learning este un concept de educare modern, flexibil, care are ca scop dobândirea de către fiecare cursant a unor cunoștințe de nivel tehnic ridicat. Sistemul este bazat pe concepte și metode de studiu inovative care cuprind studiul în sala de clasă asistat de trainer, studiu individual și studiul online. Învățarea bazată pe metode tradiționale rămâne una dintre cele mai apreciate căi de învățare a noțiunilor teoretice. Dar interacțiunea dintre profesor și educabil s-a dovedit a fi cea mai eficientă și consolidarea conținuturilor învățării mai bună, prin învățarea asociată. Învățarea asociată este un program educațional formal sau nonformal, care combină mediile digitale cu metodele tradiționale folosite la clasă.

Educația mixtă va deveni noul format adoptat în toate mediile. În mediul formal: școlar, universitar și învățământul profesional, dar și în mediul nonformal.

În concluzie, cu toții știm că internetul este foarte util în învățare, atât a celor mici, cât și a celor mari. Pentru cei mici tehnologia este atractivă, iar pentru cei mari trebuie să existe o motivație puternică pentru a o utiliza în mod eficient.

Așadar, noua abordare este inevitabilă. Rezistența la nou, fixarea exclusivă în metodele clasice, încăpățânarea de a nu accepta noile tehnologii și metode, incapacitatea de a învăța și de a ne adapta, ne îndepărtează pe toți, profesori, traineri, mentori, lectori, de țelul nostru primordial, *educația!*

Nu în ultimul rând, trebuie să recunoaștem că mediul online se pliază perfect pe caracteristicile generației digitale actuale. Există țări care au implementat deja învățământul online, a căror metodologie ar merita studiată. Doar căutând soluții vom putea să le oferim copiilor un sistem de învățământ cât mai bun, pliat pe nevoile lor.

Necesitatea inovării în domeniul pedagogiei și a căutării de noi variante pentru a spori eficiența actului instructiv-educativ în școală, prin implicarea directă a elevului și mobilizarea

efortului său cognitiv, a fost subliniată de profesorul Ioan Cerghit (Cerghit,1997) prin afirmația: *„Pedagogia modernă nu caută să impună niciun fel de rețetar rigid, dimpotrivă, consideră că fizitatea metodelor, conservatorismul educatorilor, rutina excesivă, indiferența, etc, aduc mari prejudicii efortului actual de ridicare a învățământului pe noi trepte. [...] În fond, creația în materie de metodologie, înseamnă o neconținută căutare, reînnoire și îmbunătățire a condițiilor de muncă în instituțiile școlare.”*

Bibliografie:

- PROF IV- Coaching în procesul de predare-învățare-evaluare în contextul blended-learning; Modulul 3- Strategii de intervenție educațională în context blended-learning
- Cerghit, I., (2008), „Sisteme de instruire alteranitive și complementare. Structuri, stiluri si strategii” Editur Polirom, București
- ***<http://www.elearning.ro/scoala-romaneasca-incotro>
- ***<http://www.elearning.ro/elearningromania>
- ***<https://edict.ro/studiu-comparativ-intre-metodele-traditionale-si-moderne-utilizate-in-procesul-de-predare-invatare>

Rolul profesorului de limba română în școala românească modernă

Prof. Centea Ligia, prof. Centea Iuliu

Liceul Teologic Penticostal Betel Oradea

În noua etapă revoluționară, democratizarea societății aduce în centrul preocupărilor pedagogice instrucția și educația pentru viața socială, latură neglijată până nu demult, însemnând, deopotrivă pentru elev și cadrul didactic înnoirea spiritului, ieșirea din inerție.

Dezvoltarea societății generează progrese calitative noi, care dobândesc implicații tot mai profunde în viața omului. Dimensiunile schimbărilor ce se petrec în societatea contemporană în toată lumea reprezintă o mare provocare pentru cei care se ocupă cu pregătirea copiilor pentru viitor. Dascălii au dificila sarcină de a-i ajuta pe elevi să devină prosperi și productivi, pentru a reuși în viață.

În prezent, informația apare într-un ritm fără precedent. Volumul enorm de informații disponibile face să devină imposibil să credem că totalitatea cunoștințelor acumulate în școală ar putea fi semnificative în comparație cu informațiile existente în acel moment.

În acest context, dascălului îi revine menirea de a transmite elevilor ceea ce este nou în toate domeniile de activitate, dar ținând cont de particularitățile lor de vârstă. Deși învățarea de cunoștințe este importantă, poate că nu e, totuși, esențială. Esențial pentru elevi este să învețe cum să învețe și să gândească critic. Astfel, elevii trebuie să poată să examineze atent și critic noile informații, să poată reflecta asupra lor în mod independent și să poată acționa în concordanță cu rezultatele reflecției lor în așa fel încât informațiile respective să devină utile.

Dacă este important să-i învățăm pe elevi să gândească critic, atunci acest lucru trebuie să devină o permanență în procesul de învățare. Experiența acumulată m-a condus la concluzia că rolul profesorului nu mai e acela de singură sursă de cunoștințe, ci e mult mai complex și subtil, deoarece elevul trebuie să devină coparticipant la propria lui instruire și educare. Temeiul principal se pune azi pe procesul de învățare, nu pe cel de predare. Învățarea activă pe baza cunoașterii realității, a concretului, începe să ia locul lecției teoretice și abstracte.

Pentru ca toate acestea să se întâmple cât mai repede este necesară o reformă în învățământ. Aceasta depinde de schimbarea metodelor și mijloacelor tradiționale, a obiectivelor și atitudinilor pedagogice, dar nu în ultimul rând a atmosferei școlare în ansamblul ei.

Elevii se simt de multe ori încorsetați de obligațiile pe care le pune în fața lor școala și

astfel motivația pentru învățare scade. Un rol deosebit în crearea unui cadru adecvat de învățare îl are dascălul, care are nevoie de schimbarea mentalității și adoptarea noilor strategii de învățare.

Evoluția rapidă a cunoștințelor pune la toate nivelele problema revitalizării. Dascălul de azi trebuie format pentru a înțelege știința și a se situa consecvent pe direcțiile dominante ale dezvoltării acesteia. El este obligat să fie deschis în fața nevoilor mediului, progresului științific, cerințelor civilizației. Profesorii trebuie să fie mereu pregătiți să facă față schimbărilor, chiar să anticipeze noul. Perfecționarea dascălilor urmărește înarmarea deplină a acestora cu metodele care duc la descoperire, atât în știință, cât și în universul uman. Deci trebuie să fie ajutat să se definească pe sine însuși în raport cu evoluția științifică și culturală, cu mediul și individualitățile școlare.

Profesorul, așa cum este cunoscută această meserie pentru societate, este una dintre cele mai vechi ocupații din lume. Fie că se numeau maeștri, învățători, mentori sau înțelepți, profesorii au avut întotdeauna un statut aparte în societate. Pe vremuri, la sate și în micile orașe, dascălul, preotul și doctorul erau personajele cele mai respectate în comunitate, oamenii de care toată lumea asculta și se rușina.

Un portret al dascălului din zilele noastre îl găsim întruchipat, într-un mod excepțional, în portretul creionat de Nicolae Iorga profesorilor din vremea lui. Dascălul era văzut de istoric ca un intelectual a cărui obligație de competenție era „să știe carte”. *„Înainte nimănui nu se ridică mai respectuos pălăria decât înaintea profesorului care impune, în hăinuța lui ieftină, pentru ce este în comoara minții lui”*.¹

Vorbind despre rolul profesorului în școala modernă, Gaston Mialaret considera că acesta trebuie să urmărească în instruirea elevilor :

- *cultivarea atitudinilor favorabile învățării ;*
- *dezvoltarea capacităților intelectuale ;*
- *transmiterea și însușirea competențelor ;*
- *dobândirea unor deprinderi și modele de acțiune ;*
- *dezvoltarea capacităților de transfer ;*
- *stimularea creativității ;*
- *declanșarea unor rezonanțe afective în însușirea cunoștințelor ;*²

¹ Nicolae Iorga, (1965), **Pagini alese**, vol. 2, Editura pentru literatură, București, p.72 ;

² Apud Mirela Albulescu, Ion Albulescu, (2002), **Studiul disciplinelor socio – umane, Aspecte formative : structura și dezvoltarea competențelor** , Editura Dacia, Cluj – Napoca, p.18 ;

Dacă didactica tradițională s-a preocupat, în special, de acțiunea profesorului a cărei atenție se axa pe conținutul instruirii și nu pe interesele și eforturile elevilor, ceea ce ducea la diminuarea valorii formative a învățământului, didactica modernă vede elevii ca subiecți activi ai propriei formări. Activitatea instructiv – educativă este cu atât mai eficientă cu cât profesorul stimulează activitatea intelectuală a elevilor, punându-i în situația de a avea inițiative, de a întreprinde cercetări și de a propune soluții personale. Profesorul, în activitatea sa didactică, trebuie să stimuleze nevoia de informare, de acțiune și de exprimare a elevilor, creând situații de învățare în care elevii identifică singuri soluții la problemele cu care se confruntă, încurajându-le exprimarea opiniilor personale.

Profesorul modern stimulează, organizează, coordonează experiențele de învățare ale elevilor, realizând, astfel, trecerea de la învățarea receptivă, relativ pasivă, la învățarea activă.

„Profesorul este și rămâne liderul și organizatorul proceselor de predare și învățare, dar el își îndeplinește rolurile pedagogice numai în măsura în care îi ajută pe elevi să-și descopere resursele latente, să-și cunoască erorile și lacunele, să asimileze tehnicile și regulile muncii intelectuale, să participe la căutarea adevărurilor, să învețe individual și în grup făcând eforturi și obținând succese și satisfacții.”³

Profesorul trebuie să găsească modalități optime de abordare a procesului de predare – învățare pentru a putea răspunde exigențelor actuale de formare. Centrarea activității didactice pe elev solicită forme de organizare și strategii de acțiune operante și productive, denumite activ – participative. Aceste strategii presupun o bogată activitate de cercetare, formulare de întrebări și emiteri de ipoteze, organizare de date, elaborare de soluții, evaluare și autoevaluare, încorporare a rezultatelor în propria structură cognitivă, stabilire a relațiilor de schimb. Învățarea devine, astfel, activă și este dominată de gândirea critic – reflexivă, ceea ce stimulează dezvoltarea și maturizarea intelectuală a elevilor.

Calitățile profesorului de limba și literatura română sunt amintite de Vistian Goia :

- *să aibă o temeinică pregătire de specialitate ;*
- *să țină cadența cu progresul disciplinelor pedagogice ;*
- *să considere că pregătirea metodologică este pentru el ca fizica pentru inginer și anatomia pentru medic ;*
- *să aibă vocație pedagogică, adică acele însușiri morale și de caracter care-*

³ George Văideanu, (1996), **Unesco – 50**, Editura Didactică și Pedagogică, București, p. 15 ;

i înlesnesc comunicarea și dialogul permanent cu elevii ;

○ *să aibă dragoste pentru copii « să iradiezi atâta căldură sufletească, încât să le topești inimile ! » ;*

○ *să manifeste ca însușiri temperamentale buna dispoziție și umorul ;*

○ *să posede ca însușiri intelectuale capacitatea de asimilare și sinteză ;*

○ *să aibă o bună memorie, ordine și claritate în gândire, atenție distributivă și spirit de observație ;*⁴

Meseria de dascăl este una dintre cele mai frumoase, cele mai nobile și mai umane profesii. În egală măsură, ea face parte dintre acele îndeletniciri care te solicită total. Acestor cerințe le poate face față doar cel care își iubește meseria, cel care simte o dragoste adevărată pentru copii, cel care este înzestrat cu o chemare puternică pentru a fi dascăl. Capacitatea dascălului de a-și iubi profesia până la identificarea cu funcția reprezintă etosul pedagogic, se manifestă prin:

✓ *acceptarea cu plăcere a rigorilor profesiei de educator;*

✓ *considerarea profesiei ca o adevărată misiune;*

✓ *înclinația iubirii pentru copii și tineri în scopul formării lor ca oameni;*

✓ *promptitudinea și necesitatea interioară de a da un ajutor elevilor pentru dezvoltarea lor intelectuală, psihică, fizică și spirituală;*

✓ *capacitatea nelimitată de sugestibilitate, de transfer de cunoștințe, de formare de priceperi și deprinderi;*

✓ *aptitudinea și atitudinea de obținere a încrederii elevului în educabilitatea sa;*⁵

Profesorul de limba și literatura română, pe lângă o bună pregătire de specialitate, trebuie să fie deschis spre achizițiile din pedagogie și psihologie, să fie o normalitate folosirea calculatorului, a mijloacelor de învățământ și a materialelor didactice moderne.

Ioan Derșidan surprinde, foarte bine, într-o formulare artistică menirea dascălului și realitatea zilelor noastre: „*Putem ajunge în țara făgăduinței numai dacă purtăm în noi și suntem în stare să arătăm și altora formele de relief ale visurilor, speranțelor și împlinirilor muncii locuite*

⁴ Vistian Goia, (2002), **Didactica limbii și literaturii române pentru gimnaziu și liceu**, Editura Dacia, Cluj – Napoca, p. 17;

⁵ Marcu, V., Maroti, Șt., Voicu, Al., (1995), **Introducere în deontologia profesiei didactice**, Editura Inter-Tonic, Cluj-Napoca, p. 59

de ea. Multe depind însă de organizarea acestei țări a făgăduinței, de conținuturi și de căi de acces. Grăbiți spre Europa și mai departe, spre cine știe ce alte centre și cetăți ideale, (rămâne doar visul și inspirația ori, poate, răscumpărarea din ceruri), uităm uneori de iarba fiarelor a copilăriei și a adolescenței noastre și a părinților noștri. Școala rămâne, oricum, componentă a unui întreg, iar dascălii fac parte, negreșit, dintre autohtonii veșnic supraviețuitori ai lumii ce crede în iarba fiarelor, în basme și vorbește în poezii. Menirea lor: înțelegând, să se bucure, să înflorească, să mângâie, să vadă, cu colțul inimii, ca un ochi ieșit în afară, cum cresc oamenii într-un rotund de Țară.”⁶

5. Bibliografie

1. Albulescu, Mirela; Albulescu, Ion (2002), **Studiul disciplinelor socio – umane, Aspecte formative : structura și dezvoltarea competențelor** , Editura Dacia, Cluj – Napoca
2. Baban, A. (1983), **A fi elev**, Ed. Albatros, București
3. Cerghit, I. (2005), **Metode de învățământ**, EDP, București
4. Derșidan, Ioan (2003), **Metodica predării limbii și literaturii române**, Casa Cărții de Știință, Cluj – Napoca
5. Goia, Vistian (2002), **Didactica limbii și literaturii române pentru gimnaziu și liceu**, Editura Dacia, Cluj – Napoca
6. Iorga, Nicolae (1965), **Pagini alese**, vol. 2, Editura pentru literatură, București
7. Marcu, V., Maroti, Șt., Voicu, Al., (1995), **Introducere în deontologia profesiei didactice**, Editura Inter-Tonic, Cluj-Napoca
8. Oprea, Crenguța Lăcrămioara (2008), **Strategii didactice interactive**, ed. a III-a, EDP, București
9. Planchard, E. (1976), **Introducere în pedagogie**, E.D.P., București

⁶ Ioan Derșidan, (2003), **Metodica predării limbii și literaturii române**, Casa Cărții de Știință, Cluj – Napoca, p. 16;

10. Văideanu, George (1996), **Unesco – 50**, Editura Didactică și Pedagogică, București

ROLUL EMOȚIILOR ÎN REALIZAREA SARCINILOR DE ÎNVĂȚARE

Prof. Centea Ligia, Centea Iuliu
Liceul Teologic Penticostal Betel
Oradea

Cum putem să transmitem cunoștințe elevilor noștri pe care să le asimileze atât cognitiv cât și emoțional, învățând cu interes?

Aceasta este una dintre întrebările care ne-au preocupat încă din primii ani de practică pedagogică. În minte ne revenea imaginea unei sticle în care nu se putea turna nicio picătură de lichid atâta timp cât nu îi era îndepărtat dopul. Totul curgea „pe lângă”, nimic nu pătrundea în interiorul sticlei. Așa ne-am imaginat ELEVUL, un „recipient” care trebuia să aibă o „deschizătură”, adică atenție, interes, implicare, chiar entuziasm și intensitate emoțională pozitivă, altfel, demersurile noastre didactice - chiar dacă ar conține o informație valoroasă - nu duc la învățare. Înseamnă că stările interioare ale elevului îi influențează acestuia performanțele sau abilitatea cognitivă. Un dascăl preocupat știe că un climat de tracasare, de frică, de stres, dar și opusul lor – plictiseala, împiedică învățarea.

Daniel Goleman, autorul bestseller-urilor *Inteligența socială* și *Inteligența emoțională*, un reputat cercetător în domeniul psihologiei clinice și al științelor comportamentale, consideră că *cu cât suntem mai anxioși, cu atât mai afectată este eficiența cognitivă a creierului. În această zonă a nefericirii mentale gândurile ne deturneză atenția și ne anulează resursele cognitive. Cum anxietatea restrânge spațiul destinat atenției, însăși capacitatea noastră de a primi informații noi este subminată, și cu atât mai mult capacitatea de a genera idei. Starea vecină cu panica este dușmanul învățării și al creativității. [...] Gândurile noastre se fixează pe ceea ce ne-a declanșat indispoziția. Și, în timp devenim preocupați, să zicem, grijă sau resentiment, agilitatea noastră mentală devine incoerentă. Tot așa, atunci când suntem triști, generăm mai puține gânduri. Anxietatea și mânia extreme, pe de o parte, și tristețea, pe de altă parte, împing creativitatea creierului dincolo de zonele ei de eficacitate. Plictiseala încețoșează creierul cu propriile însemne ale ineficienței. Când mintea umblă aiurea, își pierde concentrarea; motivația dispare* (Goleman, D., 2007, pg.306-307).

Ca profesor, îți dorești să pregătești asemenea lecții încât elevii să se implice în ceea ce se predă cu o atenție totală, interes entuziast, intensitate emoțională pozitivă, lecții care să fie momente pline de *bucuria de a învăța*. Goleman face trimitere la neuropsihologul Antonio Damasio care susține că *stările de bucurie fac mai mult decât să ne permită să supraviețuim tăvălugului zilnic; ele ne ajută să înflorim, să trăim frumos și să ne simțim bine. Stările de veselie ne îngăduie să acționăm cu o lejeritate mai mare, să funcționăm mai armonios, ceea ce ne sporește puterea și libertatea în tot ceea ce facem. Când mintea funcționează armonios și lejer, eficiența, rapiditatea și puterea sunt maxime.* (Goleman, D., 2007, pg.308). Pe de altă parte, trebuie ținut cont că o stare de bună dispoziție nu este neapărat cea mai potrivită pentru orice activitate: când ești prea vesel nu te poți concentra foarte bine pe activități de detaliu, cum ar fi (în cazul nostru) un test sau analiza textuală. Dar întotdeauna orele la care elevii participă destresați, relaxați, provocați, vor avea ca rezultat o gândire creativă, flexibilitate cognitivă și procesarea informației, consideră Goleman.

La polul opus, disconfortul ucide învățarea. *Neliniștea erodează eficiența cognitivă. De exemplu, studenții pe care-i neliniștește matematica au o capacitate mai redusă a memoriei de lucru atunci când sunt expuși unor probleme de matematică. Neliniștea le ocupă spațiul atențional de care au nevoie pentru matematică, afectându-le capacitatea de a rezolva probleme de matematică sau de a*

înțelege concepte noi (Goleman, D., 2007, pg.448). Prin extrapolare, situația este asemănătoare în cazul gramaticii sau al analizelor literare.

Relația dintre abilitatea cognitivă (performanțe mentale ca învățarea sau luarea deciziilor) și spectrul stărilor interioare (nivelurile de stres) este reprezentată grafic de D. Goleman în lucrarea amintită sub forma unui *U răsturnat*, cu cele două linii verticale puțin depărtate. Bucuria, eficiența cognitivă și performanța deosebită apar în punctul maxim al acestui *U inversat*. De-a lungul uneia dintre laturi se află plictiseala, de-a lungul celeilalte – anxietatea. Cu cât suntem mai apatici sau mai neliniștiți, cu atât mai rău ne merge, fie că e vorba de teza de la școală, fie de un raport de la birou. Ne revenim din plictiseală când ceva provocator ne atrage interesul, motivația noastră crește și atenția se concentrează. Punctul de vârf al performanței cognitive apare atunci când motivația și atenția sunt maxime, la intersecția dintre dificultatea unei activități și capacitatea noastră de a-i răspunde pe măsură. Depășirea cât de mică a acestui punct maxim de eficiență cognitivă face ca provocarea să ne depășească abilitățile și așa începe panta descendentă a acelu *U răsturnat*. (Goleman, D., 2007, pg.308-309).

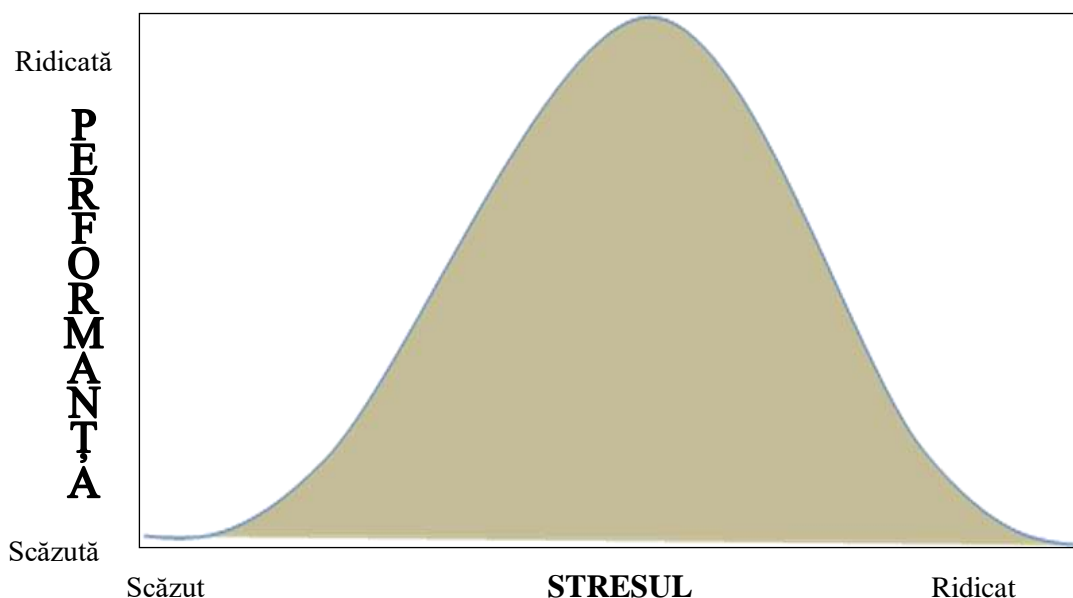

Stresul variază în funcție de provocare; la nivelul minim, o provocare prea mică dă naștere dezinteresului și plictiselii, dar, pe măsură ce provocarea crește, sporesc și interesul, atenția și motivația – care, la nivel optim, produc o eficiență cognitivă maximă și succes. Dacă provocarea continuă să crească dincolo de capacitatea noastră de a-i face față, stresul se intensifică; la extrem, performanța și învățarea se prăbușesc.

Dat fiind modul în care emoțiile ne influențează performanța, provocarea profesorului este să ajute elevii să ajungă cât mai aproape de vârful acelu *U răsturnat* și să rămână acolo. Adică să ofere zilnic provocări elevilor, în funcție de particularitățile individuale și de personalitatea lor. Astfel elevii vor fi scoși din zona de plictiseală sau monotonie prin sarcini care să le atragă interesul, să-i motiveze pentru învățare și să le crească puterea de concentrare. Acest lucru le va aduce satisfacție, încântare și eficiență cognitivă. Dar, dacă sarcinile de învățare sunt mai mari decât capacitățile intelectuale ale elevilor, ele vor genera neliniște, indispoziție, frustrare, mânie, stres, anxietate, iar rezultatul final este pierderea motivației și deci ineficiența actului didactic.

Conștienți de acest lucru, am încercat să creăm în clasă o atmosferă de învățare propice, să le oferim elevilor lecții cât mai antrenante și să îi provocăm cu diferite sarcini de lucru: lecturi diverse, fișe de lectură, fișe de portofoliu – tip rezumat, jocuri de rol, scenete, dezbateri, autoportret (de tipul

Eu, adolescentul sau *Eu sunt...*, chiar scrierea unui necrolog), portofolii biografice ale autorilor (prezentate sub formă de concurs pe echipe) sau compoziții colective și altele. Presentăm două dintre lucrările elevilor. Poezia „Mama” este o compoziție colectivă care a pornit de la propoziția *Mama mea este...* completată individual de elevi, cele mai frumoase gânduri fiind însumate într-o poezie monobloc. Cel de-al doilea text reprezintă un autoportret în versuri libere, al căror incipit constă într-un verb dat.

Mama

Mama este o ființă sfântă,
Asemeni unui soare
ale cărui raze mă scot din întuneric.
Ea este un curcubeu
Care apare după fiecare ploaie sau furtună,
Un înger fără aripi, un izvor nesecat de iubire.
Este floarea care îmi parfumează inima cu iubire,
Candela zilelor întunecate, care rămâne mereu aprinsă...
Mama are o inimă de aur umplută cu dragoste,
Este diamantul neprețuit din cutia inimii noastre,
Roua de pe floarea care moare fără apă,
Rubin prelucrat cu finețe de Creator.
Este o capodoperă, un mister, o revelație,
O fereastră deschisă spre infinit.

(clasa a XII-a)

Eu sunt...

Eu sunt o vioară dezacordată...
Mă întreb cine-mi va putea armoniza sunetele imperfecte.
Aud sublime melodii cântate-n doi și
Vreau să cunosc și să
Înțeleg cum poate exista armonia perfectă între două sunete imperfecte!
Spun doar vorbe, fără înțelesuri profunde, dar
Nădăjduiesc în existența unor viori ca mine!

Eu sunt un simplu sunet într-un cor infinit,
Mă prefac că am un rol în față, dar
Simt propria-mi insuficiență.
Ating cu gândul idealul mult râvnit,
Sunt cu speranța aproape stinsă-n suflet și
Plâng în deznădejde; dar... totuși,
Eu sunt o notă prin care se creează muzică!
(D.R.-XII)

Bibliografie:

- Crăciun, Corneliu, (2004), *Metodica predării limbii și literaturii române în gimnaziu și liceu*, Editura Emia, Deva
- Goleman, Daniel, (2007), *Inteligența socială*, Editura Curtea Veche Publishing, București

Modalități de stimulare a interesului pentru lectură

Prof. Cerbu Mariana-Gabriela
Școala Gimnazială Sascut, Județul Bacău

În spațiul privilegiat al lecturii, o lume întreagă, supusă și docilă, se așterne în fața cititorului care devine Stăpânul Lumii pe care tocmai o descoperă ca pe un teritoriu neexplorat încă. În actul lecturii însă, nu există doar cititorul și cartea, ci există și autorul, undeva în text, în afara textului sau dincolo de text, iar literatura în sine implică realizarea completă a lanțului de comunicare. Este vorba de o comunicare mai specială care își instituie propriile reguli, întrucât fiecare act de comunicare implică un emițător, un receptor, un mesaj, un cod, un canal și, cum este firesc, și un context. Autorul, nivelurile textului, naratorul, cititorul, toate se supun unui cod și, mai ales, sunt analizate în funcție de cele două contexte diferite: contextul producerii textului și contextul receptării acestuia.

Receptarea textului poate deveni un proces anevoios și incomplet, îngreunat de lipsa cunoștințelor în legătură cu contextul creării textului. Într-o viziune modernă asupra literaturii, noua didactică abordează legătura perceptibilă dintre componenta textuală și cea contextuală, instituind legătura dintre text, context și receptare. În situația în care cititorul are anumite cunoștințe despre autor și contextul scrierii, atunci receptarea este un proces lipsit de dificultate. Însă, în lipsa unei inițieri, elevii puși în fața fenomenului de receptare, pot întâmpina anumite dificultăți, iar acesta este momentul intervenției dascălului, a îndrumătorului, care operează cu „obiectele magice”, metodele didactice. Profesorul știe așadar, să exploreze „pădurea narativă”, selectând strategii optime, să descifreze textul și contextul spre a permite accesul elevilor în hermeneutica literară.

a. Cercul de lectură

Cercul de lectură se constituie într-o activitate captivantă, menită să stârnească interesul elevilor pentru lectură. Activitatea cercului își găsește utilitatea pentru elevii de liceu care citesc de plăcere, dar și pentru elevii care încă nu și-au format preferința pentru o categorie de cărți. La primele întâlniri ale cercului se propun cărți interesante care valorifică teme ca: lectura, adolescența, iubirea, călătoria etc. Se discută despre experiențele din domeniul lecturii ale unor personalități din literatură; se propun spre lectură și se prezintă cărți din literatura română sau din cea universală precum: *Bătrânul din lună*, de Grace Lin, *Confesiunile unui prieten imaginar*, de Michelle Cuevas, *Cum să faci să nu citești în vacanța de vară*, de Tommy Greenwald, *Aventurile lui Habarnam și ale prietenilor săi*, Nikolai Nosov, *Care-i faza cu cititul?* etc.

b. Recenzia de carte

Prin această metodă practică de a promova lectura, elevii sunt îndrumați spre realizarea de recenzii care să promoveze actul lecturii de plăcere.

- în introducerea recenziei sunt transpuse câteva gânduri personale despre carte, stări emoționante produse de lectură;

- în continuare, se prezintă ideea generală a cărții, dezvoltarea tematicii acesteia, ilustrată printr-un citat sugestiv, interesant care să stârnească în conștiința receptorului, dorința de a lectura cartea;
- se prezintă idei fundamentale din carte sau cele care sunt semnificative pentru cititor;
- se extrag valori comportamentale;
- se conturează concluzia recenzorului;
- recenzia se încheie într-un ton emoțional, fiind scrisă într-o manieră personală.

c. Jurnalul de lectură

Jurnalul de lectură este un instrument cheie în „defrișarea” contextului receptării unei opere. Pe lângă faptul că este și o modalitate didactică, se constituie și într-o activitate care cuantifică experiența lecturii, dar și reacțiile lectorului, bazate pe cogniții, emoții și atitudini. Este o metodă menită să eficientizeze receptarea textelor autorilor canonici, jurnalul de lectură fiind un mijloc de sistematizare a cunoștințelor dobândite în urma lecturii. Realizarea jurnalului de lectură le permite elevilor să-și reactualizeze acțiunea romanelor studiate la clasă, fiind și o formă de exersare a gândirii creative care ajută în schimburile de opinii între colegi. Jurnalul de lectură este o piesă importantă în portofoliul realizat pentru ora de literatură, constituindu-se într-o proiecție personală a elevului. Componenta unui jurnal de lectură ar trebuie să aibă în vedere:

- lista cărților lecturate: autor, titlu, număr de pagini;
- note de lectură sub formă de citate, fragmente importante/preferate;
- comentarii personale în urma încheierii lecturii;
- întrebări iscate pe marginea cărții citite;
- pagină liberă în care se vor consemna opiniile colegilor sau ale profesorului despre carte;
- dileme apărute în urma lecturii;

În structura unui jurnal de lectură s-ar putea regăsi observații personale, comentarii, idei însoțite de motivări sau argumentări precum:

- *Cartea mi-a stârnit sentimente de*
- *Ceea ce impresionează este faptul că ...*
- *Lectura m-a determinat să-mi amintesc că ...*
- *Găsesc că un moment emoționant a fost atunci când ...*
- *Dacă aș fi fost scriitorul acestei opere, aș fi modificat partea în care ...*

Bibliografie:

1. Alexandru Gheorghe, *Lecturi literare pentru ciclul primar – îndrumător metodic pentru învățători, părinți și elevi*, Editura „Gheorghe Alexandru”, Craiova, 1995
2. Apetroaie, Elena *Strategii activ-participative în predarea-învățarea limbii și literaturii române*, Ed. Paradigme, Pitești 2009;
3. Pamfil, A, *Studii de didactica literaturii române*, Editura Casa Cărții de Știință, Cluj, 2007.

CADRUL DIDACTIC REPREZINTA SCHIMBAREA

-Referat-

Prof.înv.preșc. Cercel Maria Andrea

Motto: “Fii tu însuși schimbarea pe care vrei să o vezi în lume”

Mahatma Ghandi

Termenul “educație” semnifică schimbare, modelare și racordare a formării tinerei generații la cerințele de participare activă și eficientă în cadrul societății.

Este sarcina care revine cadrului didactic de a gestiona în cel mai bun mod posibil toate resursele pe care le are la dispoziție: resurse umane, resurse materiale, resurse externe și nu în ultimul rând resursele personale, respectiv adaptarea formării personale la noile tendințe în educație.

Educatorea este managerul grupei pe care o conduce și, prin urmare, îi revine sarcina deosebită de a gestiona corect și eficient preșcolarii și ceea ce îi înconjoară, atât în cadrul unității de învățământ, cât și în relațiile cu ceilalți actori posibili ai comunității.

Societatea umană se află în continuu progres și astfel constituie o permanentă provocare pentru educație și pentru cei care o întreprind. Problema care se pune este dacă ritmul educației poate fi în tandem cu cel al dezvoltării tehnologiei, datorită influenței masive pe care aceasta o are asupra tinerei generații.

Schimbarea care se produce la nivelul educației este condiționată în mare măsură de atitudinea cadrului didactic față de ceea ce este nou. Este unul dintre factorii decisivi ai schimbării, în concurență cu alți factori interni, cum ar fi mediul educațional intern-conducere, relații interpersonale, dotări, dar și cu factori externi, respectiv colaborarea cu părinții educabililor, instituțiile comunității și cerințele reale ale societății.

Profesorul, prin natura meseriei sale se manifestă cu deschidere spre cel pe care îl educă-elevul său, dovedind o capacitate superioară de empatizare. Dar aici este vorba despre o trăsătură individuală care se racordează la realitățile cotidiene odată cu dezvoltarea continuă și susținută a cadrului didactic prin colaborare, cursuri de formare, exemple de bune practici, studiu individual și mentorat. Există atât de multe oportunități în acest sens încât doar profesorul condiționează starea de fapt a progresului educațional, la nivel de microgrup. Orientarea spre noutate presupune o ieșire din zona de confort personal, presupune implicare, cercetare, asumare, consecvență și nu în ultimul rând, presupune perseverență.

A preda înseamnă a crea, a face artă, iar aceasta depinde de personalitatea profesorului, de curajul său de a veni cu ceva nou în fața elevilor. La nivel de învățământ preșcolar profesorul are cea mai mare libertate în a concepe, organiza și manageria procesul instructiv-educativ. Entuziasmul cu care se prezintă profesorul la grupă este și starea de spirit pe care o transmite elevilor. Oricât de bun actor ar fi, sufletul curat al elevului de vârstă mică îl va "citi" și orice disimulare ar fi descoperită în cel mai scurt timp. Așadar, bucuria și interesul copiilor pentru un lucru nou este condiționată de atitudinea entuziastă și de autoconvingerea celui care vrea să transmită noul mesaj.

A fi un bun profesor înseamnă, de asemenea și o bună autocunoaștere, o conștientizare a propriilor calități, dar mai ales recunoașterea minusurilor, a lacunelor, pentru a evita autosuficiența, ca și cauză a lipsei de motivație, a dezinteresului ori a atitudinii de limitare într-un tipar de reguli prestabilit și care nu aduce nimic nou, demn de urmat de către educabil.

Un model de educație orientată spre schimbare îl reprezintă și atitudinea intercolegială a profesorilor, în măsura în care este vorba despre o relație colegială pozitivă, constructivă, ori contrariul unei bune etici, este o atitudine competitivă, caracterizată prin tensiune, divergențe sau alte forme comportamentale care împiedică progresul și dezvoltarea unei culturi educaționale la nivelul unei instituții de învățământ.

Persoanele se diferențează ca indivizi prin modul diferit de a raționa, de a acționa, de a percepe factorii externi, astfel că procesul instructiv-educativ necesită implicare continuă și participare activă din partea celor care îl întreprind. Amalgamul de idei, de discuții comune, de bună practică, reprezintă un mijloc eficient de a descoperi soluții la problemele de la clasă/grupă, aduce un aport de creativitate și transformare a actului didactic conform cu cerințele curente ale mediului social. Colaborarea profesională este de dorit, în măsura în care contribuie la stimularea intelctulă a tuturor celor implicați și care urmăresc să contribuie la dezvoltarea reală de personalități puternice, capabile să răspundă la orice provocare în viața viitorului adult. Aceasta este condiționată și de felul cum

colegii profesori pot să manifeste deschidere de opinii unii către ceilalți. Este vorba de transparență, sinceritate morală și manifestare etică.

Cu cât are loc o colaborare deschisă între colegi, cu atât apropierea spre succesul comun este mai mare. Ceva asemănător se practică în cultura asiatică; se urmărește binele comun, al tuturor, ceea ce contribuie la o stare personală pozitivă, fiecare simțind că “trăiește”, că este “viu”. Când se practică o competiție intercolegială, progresul este doar individual și conduce spre autoizolare și plafonare.

Bibliografie

1. Baci, Simona; Shapiro, Susan, *Profesorul din Tine. O călătorie conștientă sobre starea de bine*, Ed. Studio Impress design, Cluj-Napoca, 2020;
2. Beadle, Phil, *Cum să predai. Strategii didactice*, Ed. DPH, București, 2020;
3. Bush, Tony, *Leadership și management educațional. Teorii și practici actuale*, Ed. POLIROM, București, 2015;
4. Dumitru, Ion Al., *Consiliere psihopedagogică. Baze teoretice și sugestii practice*, Ed. POLIROM, București, 2008;
5. Răduț-Taciu, Ramona; Bocoș, Mușata-Dacia, *Tratat de management educațional pentru învățământul primar și preșcolar*, Ed. Paralela 45, Pitești, 2015;
6. *Mentalitatea deschisă. Privește dincolo de tine*, Institutul Arbinger, publicat de IDP, 2016;

„Activitățile outdoor și rolul lor aprofundarea cunoașterii”

Prof. Chebeși Marinela
Grădinița cu Program Prelungit „Mihai Eminescu”, Târgu Jiu

„În cadrul educației în aer liber accentul în ceea ce privește obiectul de învățare este plasat pe relații referitoare la resursele umane și naturale”

Simon Priest

Copiii de vârstă preșcolară percep natura înconjurătoare, capătă cunoștințe, își însușesc o anumită atitudine față de diferite fenomene ale naturii. Natura îi atrage prin frumusețea, varietatea ei, precum și prin multitudinea culorilor, formelor, mirosurilor și sunetelor. Unul din mijloacele intuitive prin care copiii pot cunoaște lumea înconjurătoare este și excursia, pe care **dicționarul** limbii române o denumește ca ”o plimbare sau o călătorie în grup, făcută pe jos, sau cu mijloace de transport, în sens educativ sau distractiv”. De aceea, am folosit plimbările, excursiile și vizitele, în perioada activităților liber-alese, pe o scară din ce în ce mai largă, pentru că ele constituie mijloc de recreere, de destindere și totodată de asimilare de noi cunoștințe și de reactualizare a celor vechi. În același timp, fac legătura directă cu natura și cu societatea, cu rezultatele muncii omului.

În cadrul acestora, copiii au cunoscut în procesul muncii oamenii cu creațiile lor, animalele în mediul lor de viață, păsări, insecte, flori, fructe, legume etc.

Astfel, dacă copiii întreabă: „Cum se numește cutare plantă?”, firește că trebuie să le răspundem direct. Însă dacă întreabă: „Cu ce se hrănește gândacul pe care l-am găsit?”, trebuie să le propunem să adune crenguțe de la copaci de diferite specii și să observe, să gândească, îi va deprinde să fie independenți.

Copiii percep lumea înconjurătoare în totalitatea ei în mod direct, dar nu pot căpăta reprezentări sistematice și corecte despre ea decât cu ajutorul cuvântului adulților, care dirijează întreaga activitate de cunoaștere, îi orientează spre esențial conform scopului propus.

În excursiile făcute, în atenția mea a stat îmbogățirea vocabularului copiilor. Am căutat în acest scop să-i deprind să se exprime corect și clar. Le-am urmărit cu atenție forma de exprimare, să fie cât mai corectă și expresivă. Chiar dacă ne-am găsit în mijlocul naturii sau în vizită la o instituție, nu am admis copiilor întrebări sau răspunsuri incorecte sau fragmentare. Cu cât am insistat mai mult asupra răspunsurilor, cu atât copiii s-au exprimat mai corect.

Însușindu-și cunoștințele, copiii depun efort intelectual, aceasta ajutându-i să-și formeze deprinderi elementare de muncă intelectuală, care-i integrează mai ușor în activitatea școlară de mai târziu. Venind în contact cu obiecte și fenomene din mediul înconjurător, învață denumirea lor, pe parcurs încep să le plaseze în lumea din care acestea fac parte, ajungând la concluzii, la generalizări, abstractizări, la formarea unor noțiuni clare și precise. Cunoașterea își urmează drumul ei, de la contemplarea vie la abstract și înapoi la practică.

Nu este suficient să-l familiarizăm pe copil cu natura și societatea numai din cărți și ilustrate. Un asemenea fel de a educa copiii este profund greșit, deoarece nici cele mai captivante povești, nici cele mai minunate imagini nu pot înlocui natura vie. Excursiile, plimbările și vizitele prijeluiesc contemplarea vie a fenomenelor în mediul lor natural. Prezentând copiilor obiecte și fenomene din natură, reprezentările lor devin clare, corespunzătoare realității. Atunci când copiii observă ceva într-un tablou, reprezentările lor sunt doar aproximative. De exemplu, imaginea unui mijloc de locomoție cunoscut, "trenul", îi dă copilului o idee cu totul generală. Observându-l direct în gara sau alergând pe linie, copilul își va însuși cunoștințe corecte despre el: aspectul lui caracteristic, mărimea vagoanelor, forma lor, locomotiva, sunetele pe care le produce, viteza cu care merge, mișcarea roților etc.

Excursia, plimbarea și vizita își aduc din plin contribuția la formarea trăsăturilor morale ale copiilor, acestea ocupând un loc important în procesul de formare a personalității lor. Copiii se obișnuiesc cu unele reguli de comportare în colectiv. Ei devin ascultători, li se educă o atitudine conștientă față de cerințele educatoarei, față de colectivul de copii, li se dezvoltă spiritul de organizare și de ordine față de tot ce ceea ce-i înconjoară. Am căutat ca de fiecare dată copiii să ia legătura directă cu unele aspecte din procesul muncii, pentru a-i face să înțeleagă importanța muncii în dezvoltarea societății.

Copiii au învățat să prețuiască munca, să iubească și să respecte pe oamenii muncii, bunurile produse de aceștia în folosul lor și al întregii societăți. Astfel, au început să deosebească frumusețea fiecărei meserii în parte, sub ipoteza că: -, ce s-ar întâmpla dacă n-am avea cizmar?" -, rămânem fără încălțăminte"; " dar dacă n-ar exista croitori?" etc.

Important este să-i facem să înțeleagă că a munci în orice sector nu este o rușine, ci o mândrie, că fără aceste meserii și fără acești oameni care le practică nu se poate trăi, că ei se străduiesc să producă bunuri cât mai frumoase și de bună calitate în folosul nostru, al tuturor.

Am obișnuit copiii în excursii, plimbări și vizite să deosebească ceea ce este bine de ceea ce este rău, ceea ce este permis și ceea ce este interzis. Excursiile, plimbările, vizitele sunt un prilej deosebit pentru popor educarea convingerilor și a sentimentelor morale, a dragostei

pentru cunoașterea bogățiilor și frumuseților patriei. Am căutat să dezvolt la copii calitățile voinței și trăsăturile pozitive de caracter prin supunerea față de cerințele colectivului.

Sunt și copii care strică jucăriile, zgârie și mângălesc mobilierul. Venind în contact cu muncitorii direct în procesul de producție și cu efortul depus pentru realizarea bunurilor necesare lor, le educăm grija pentru păstrarea bunului obștesc, cerință de mare importanță în viața de colectiv.

Așadar, vedem că într-adevăr contactul nemijlocit cu tot ceea ce-i înconjoară pe copii-natura vie, viața socială,- contribuie la dezvoltarea lor, îi ajută la formarea intelectuală, le formează patriotismul, dragostea față de muncă, le dezvoltă simțul estetic și le întărește sănătatea. Într-un cuvânt, excursiile, plimbările și vizitele fac parte din multiplele mijloace care asigură dezvoltarea personalității copiilor.

Activitățile educației de tip outdoor se desfășoară întotdeauna în *natură* și nu au ca finalitate rezultate palpabile (diplome, atestate), ci produse vizibile la nivelul comportamentului copiilor.

Dacă învățarea clasică, în sala de grupă, are un aspect cognitiv, activitatea de tip outdoor are un aspect pur practic, informal și experiențial.

STUDIUL PRIVIND DOMENIILE DE ÎNVĂȚARE ȘI DEZVOLTARE, ABORDĂRILE PEDAGOGICE ȘI EVALUAREA ÎN EDUCAȚIA TIMPURIE

Prof. dr. Chiac Teodora Valentina
Colegiul Economic „Nicolae Kretzulescu”

Studiile arată că investiția în primii ani de viață ai copiilor aduce beneficii atât pentru succesul lor personal, cât și pentru cel al părinților, având un impact pozitiv asupra economiei și societății – un efect multigenerațional. Accesul la educație timpurie nu este suficient în sine. Mediile prietenoase, sigure și încurajatoare, bogate în limbaj și dialog, oferind numeroase oportunități de joacă și implicare în explorări practice, sunt determinante în anticiparea rezultatelor pe termen lung. Creșteri ale salariilor și ratele de absolvire ale facultății au fost observate doar pentru copiii care au beneficiat de doi ani sau mai mult de îngrijire de înaltă calitate.

Pentru a oferi aceleași oportunități tuturor, nu este suficient să- i tratăm pe toți copiii la fel. Mai degrabă, mediile școlare vor trebui să se adapteze la nevoile și mediul elevilor dacă doresc să încurajeze implicarea tuturor elevilor în aceeași măsură. Egalizarea șanselor de implicare în întreaga clasă socială poate implica re proiectarea aspectelor educației timpurii. Profesorii ar putea fi instruiți să abordeze toate subiectele considerate interesante și adecvate – nu doar muzeele și artele, ci și sporturile sau cărțile la care au acces toți copiii.

Sunt necesare cercetări suplimentare pentru a examina modul în care acest tip de intervenție ar putea fi adaptat pentru administrarea copiilor mici - de exemplu, prin evidențierea diferențelor în experiențele de socializare acasă.

Am realizat documentarea prezentată mai jos având în vedere următoarele trei aspecte: domeniul de învățare și dezvoltare, abordări pedagogice și evaluarea. Prezint aceste aspecte așa cum sunt ele întâlnite în România, Grecia, Croația, Polonia, Portugalia. Pentru o abordare unitară am studiat rapoartele actualizate ale Comisiei europene și câteva studii prezentate în webografie.

Domenii de învățare și dezvoltare

ROMÂNIA

Conform curriculumului din anul 2019, educația timpurie în România abordează cinci domenii de dezvoltare a copilului, și anume: dezvoltarea fizică, sănătatea și igiena personală; dezvoltarea socio-emoțională; dezvoltarea cognitivă și cunoașterea lumii; dezvoltarea limbajului, a comunicării și a premiselor pentru lectură și scriere; abilități și atitudini de învățare.

Categoriile/tipurile de activități de învățare pentru copiii de până la 3 ani, menționate în curriculumul pentru educație timpurie, sunt următoarele: activități tematice, rutine și tranziții și jocuri și activități la alegere. Acestea sunt structurate într-o programă cu o alocare specifică a timpului pentru fiecare categorie/tip de activități de învățare, pentru intervalul de vârstă în cauză.

Activitățile de învățare se desfășoară cu întregul grup de copii sau în grupuri mici, pe parcursul unei zile și/sau a unei săptămâni. Durata activităților într-o zi și, implicit, într-o săptămână variază în funcție de particularitățile copiilor și de interesul manifestat de copilul/grupul de copii față de aceste activități, de conținutul acestor activități și de modul în care se desfășoară acestea. Pentru copiii cu vârsta de la naștere până la 3 ani, durata activităților se bazează în întregime pe nevoile și capacitățile individuale ale copiilor.

Categoriile/tipurile de activități de învățare menționate în curriculumul de educație timpurie pentru învățământul preșcolar sunt următoarele: activități în domenii experiențiale (care pot fi generale sau bazate pe subiecte); jocuri și activități la alegere; activități de dezvoltare personală. Acestea sunt structurate într-o programă cu o alocare specifică a timpului, pentru intervalele de vârstă în cauză. Activitățile de învățare se desfășoară cu întregul grup de copii sau în grupuri mici, pe parcursul unei zile și/sau a unei săptămâni.

Pentru a sprijini profesorii în organizarea activităților pentru copii, a fost elaborat un program săptămânal/zilnic pentru fiecare tip de programe (ore regulate și ore lungi/săptămână). Durata activităților într-o zi și, implicit, într-o săptămână variază în funcție de particularitățile copiilor și de interesul manifestat de copilul/grupul de copii față de aceste activități, de conținutul acestor activități și de modul în care se desfășoară acestea. Pentru copiii din învățământul preșcolar, durata unei activități depinde de vârsta copilului, crescând progresiv de la 15 minute (copii 3-4 ani) la 35-40 de minute (copii cu vârsta cuprinsă între 5 și 6 ani).

GRECIA

Frecventarea învățământului preșcolar durează doi ani și are ca scop satisfacerea nevoilor sociale și compensarea inegalităților oferite de mediile sociale diferite din care provin elevii. Este obligatoriu pentru copiii de 4 și 5 ani și face parte din învățământul primar.

Programul zilnic include: activități muzicale-mișcare-ritmice; exerciții pentru creșterea gradului de conștientizare spațială; ateliere de pictură; ateliere de mascare; ateliere de păpuși; ateliere de teatru dramatic; ateliere de apă; ateliere de lut; ateliere de grădinarit; ateliere de gătit; ateliere de experimentare ecologică și alte activități pedagogice de aceeași natură.

Jocurile de echipă sunt organizate și în sala de clasă și în curte și se desfășoară activități psihomotorii. În cele din urmă, sunt încurajate următoarele activități: pre-citire; prescriere; pre-numerotare.

CROAȚIA

Activitățile educaționale din întreaga fază a educației timpurii se concentrează pe încurajarea creșterii și dezvoltării depline și sănătoase a copiilor. Dezvoltarea fizică, emoțională, socială, intelectuală, morală și spirituală a copilului trebuie promovată, în conformitate cu abilitățile de dezvoltare ale copilului.

Educația copiilor preșcolari se bazează pe un concept umanist-dezvoltare care constă în următoarele: ideea de umanism (un copil are valoare în sine); cunoașterea caracteristicilor și principiilor specifice de dezvoltare a copiilor preșcolari și cunoașterea dezvoltării umane în ansamblu; cunoașterea caracteristicilor educației instituționale a copiilor preșcolari.

Principiile pe care se bazează educația timpurie sunt: satisfacerea nevoilor fizice de bază ale copilului ca o condiție prealabilă de bază pentru dezvoltarea sa generală; luarea în considerare a nevoilor socioemoționale ca fiind echivalente cu nevoile de dezvoltare fizică și recunoașterea faptului că toate domeniile de dezvoltare interacționează; asigurarea unor condiții optime de dezvoltare (și anume, organizare flexibilă); asigurarea unei perioade de adaptare a copilului la grădiniță și reajustare (după absență); pregătirea copiilor pentru școală; asigurarea unei protecții active; luarea în considerare a spontaneității ca principiu de lucru (permițând întotdeauna spontaneitatea copilului); asigurarea unei interacțiuni constante copil-adult; aplicarea unei abordări individuale copiilor; proiectarea cu atenție a spațiului și a mediului material în care copilul își petrece timpul; organizarea flexibilă a procesului educațional îndreptat spre copil, nu spre copil; respectarea principiilor dezvoltării (capacitățile de vârstă și integritatea oportunităților de dezvoltare); evaluarea rezultatelor activităților și condițiilor educaționale.

POLONIA

Copii cu vârsta de până la 3 ani

Creșele și cluburile pentru copii nu urmează niciun program de bază sau program bazat pe legislația națională. Legislația recomandă doar ca activitățile să servească scopurilor de îngrijire și educație și să implice joacă cu elemente de învățare, luând în considerare în același timp nivelul de dezvoltare fizică și psihologică a copiilor la o anumită vârstă.

Serviciile oferite de creșe includ următoarele elemente bazate pe normele pentru copiii de această vârstă: mese; servicii de îngrijire și îngrijire medicală; igiena somnului și a odihnei; activități educaționale și de învățare în interior și în aer liber; activități de prevenire a bolilor și de promovare a sănătății; activități corective; și primul ajutor.

Conform legislației în vigoare privind îngrijirea copiilor cu vârsta de până la 3 ani, poate fi înființat un consiliu al părinților, care funcționează într-o creșă sau într-un club pentru copii. Consiliul poate, de exemplu, să propună acțiuni, să prezinte sugestii și să emită avize șefului și organului administrativ al unei creșe sau al unui club pentru copii cu privire la toate aspectele legate de activitățile sale, în special activitățile educaționale și de învățare.

Copii cu vârste cuprinse între 3 și 6 ani

Educația preșcolară are ca scop sprijinirea dezvoltării cuprinzătoare a copiilor. Sprijinul este oferit prin îngrijire, educație și procese de predare și învățare, astfel încât copiii să-și poată descoperi propriile abilități și să câștige experiență pe drumul lor spre înțelegerea și aprecierea adevărului, a bunătății și a frumuseții. În acest fel, copiii devin pregătiți să intre în prima etapă a educației școlare.

Grădinițele au următoarele sarcini, astfel cum se specifică în curriculum-ul național de bază pentru educația preșcolară: sprijinirea activităților multidimensionale pentru copii prin asigurarea unor condiții care să îi încurajeze să dobândească experiențe în domeniul fizic, emoțional, social și cognitiv al dezvoltării lor; să ofere condiții pentru dezvoltarea, jocul și timpul liber ale copiilor, oferindu-le în același timp un sentiment de securitate; sprijinirea activităților care îmbunătățesc integrarea senzorială a copiilor și capacitatea de a utiliza procesele cognitive emergente; să ofere condiții adecvate pentru a încuraja copiii să dobândească experiență, astfel încât să asigure continuitatea proceselor lor de adaptare și să ajute copiii care se dezvoltă într-un mod neharmonios, într-un ritm mai lent sau mai accelerat; sprijinirea copiilor în explorarea lor independentă a lumii și selectarea conținutului educațional adecvat nivelului de dezvoltare, abilităților de percepție, conceptelor și raționamentului lor, respectând în același timp nevoile și interesele lor individuale; creșterea stimei de sine a copiilor, sporirea individualității și a originalității lor și consolidarea nevoii lor de a crea relații

interpersonale și de a participa la un grup; să creeze situații care să încurajeze dezvoltarea de obiceiuri și comportamente care să conducă la independență, la îngrijirea sănătății, a capacității motorii și a siguranței, inclusiv la siguranța traficului rutier; să pregătească copiii să înțeleagă emoțiile și sentimentele proprii și ale altor persoane și să aibă grijă de sănătatea lor mintală, printre altele, prin situații din viața reală care apar într-o grădiniță și situații orientate spre sarcini, care îmbrățișează conținut de învățare adecvat abilităților intelectuale și așteptărilor de dezvoltare ale copiilor; crearea unor situații de învățare care să creeze sensibilitatea copiilor, inclusiv sensibilitatea estetică, în ceea ce privește multe sfere ale activității umane – vorbire, comportament, mișcare, mediu, îmbrăcăminte, muzică, dans, cântat, teatru și arte vizuale; să asigure condiții pentru o explorare sigură și independentă a mediului natural înconjurător, care să stimuleze dezvoltarea sensibilității copiilor și să le permită acestora să învețe despre valorile și normele privind mediul natural, în funcție de stadiul lor de dezvoltare; să ofere condiții pentru o explorare sigură și independentă a elementelor tehnologice în mediile pentru copii, precum și pentru proiectarea, coacerea, planificarea și întreprinderea de acțiuni intenționate și prezentarea produselor muncii lor; colaborarea cu părinții și diverse comunități, organizații și instituții pe care părinții le consideră o sursă de valori importante, pentru a oferi condiții pentru dezvoltarea identității copiilor; crearea, împreună cu aceste entități, a situațiilor în care copiii învață despre valorile și normele sociale care vin de la familie, un grup dintr-o grădiniță și alți adulți, inclusiv vârstnici, și modelează comportamente bazate pe valori pe care copiii le pot înțelege în acest stadiu de dezvoltare; extinderea sistematică, cu consimțământul părinților, a conținutului de învățare pentru a include noi aspecte ca răspuns la schimbările și fenomenele care apar în mediile copiilor care sunt relevante pentru siguranța și dezvoltarea lor armonioasă; să sprijine în mod sistematic dezvoltarea mecanismelor de învățare ale copiilor, astfel încât aceștia să atingă un nivel care să le permită să înceapă învățământul primar; organizarea de cursuri și activități, în funcție de nevoi, în care copiii să poată învăța cultura și limba unei minorități naționale sau etnice sau limba regională; crearea unor situații de învățare care să stârnească interesul copiilor pentru o limbă străină modernă și pentru învățarea altor culturi.

Curriculum-ul de bază stabilește, de asemenea, realizările așteptate pentru copii în ceea ce privește dezvoltarea fizică, emoțională, socială și cognitivă după finalizarea educației preșcolare.

PORTUGALIA

Educația timpurie pentru copii sub 3 ani

Principalele obiective ale creșelor sunt: facilitarea reconcilierii vieții personale, familiale și profesionale a unei gospodării; pentru a proteja bunăstarea și dezvoltarea generală a copiilor printr-o îngrijire individualizată într-o atmosferă sigură și iubitoare; colaborarea cu familiile în partajarea îndatoririlor de îngrijire și responsabilitate în dezvoltarea copilului; să fie implicați în depistarea timpurie a oricărei neajustări sau a oricărui handicap, asigurând o sesizare adecvată.

Proiectul pedagogic al fiecărei creșe include planul de activitate socio-pedagogică, care definește activitățile educaționale care ajută la dezvoltarea generală a copiilor (competențe motorii, cognitive, personale, emoționale și sociale).

Nu există orientări curriculare specifice pentru instituțiile care au grijă de copiii sub trei ani. Cu toate acestea, Orientările privind programele de învățământ pentru învățământul preșcolar concepute pentru mediile care au grijă de copiii cu vârsta de trei ani și peste subliniază necesitatea de a adopta abordări și principii pedagogice comune pentru întreaga fază anterioară școlii primare. Acest document include, de asemenea, orientări pentru fazele de tranziție (de la mediul de origine sau creșă la învățământul preșcolar și de aici la școala primară).

Educația timpurie pentru copii cu vârsta de 3 ani și peste

Principalele obiective ale învățământului preșcolar sunt: promovarea dezvoltării personale și sociale a copiilor; promovarea integrării copiilor în diverse grupuri sociale; pentru a contribui la egalitatea de șanse; pentru a stimula dezvoltarea generală a copiilor; dezvoltarea expresiei și comunicării; pentru a spori curiozitatea și gândirea critică; pentru a oferi copiilor bunăstare și siguranță; să identifice neajustările, dizabilitățile sau talentele și să încurajeze familiile să participe la procesul educațional.

Orientările privind programele de învățământ pentru învățământul preșcolar sunt împărțite în trei capitole-cheie: 1. Cadrul general, 2. Conținut și 3. Continuitate educațională și tranziții.

Capitolul 1 (Cadrul general) include bazele și principiile pedagogiei timpurii a copilăriei, intenția în educație în construirea și gestionarea curriculumului și organizarea mediului educațional.

Capitolul 2 (Domenii de conținut) identifică trei domenii principale de conținut, care sunt:

1. educație socială și personală – zonă trans-curriculară, cu conținut și scop propriu, care face parte din toată activitatea educațională desfășurată în grădinițe. Acest domeniu

acoperă dezvoltarea atitudinilor, pozițiilor și valorilor care permit copiilor să continue să învețe cu succes și să devină cetățeni independenți, conștienți și de susținere.

2. cunoașterea lumii – zona în care copiii învață despre diferitele științe într-un mod coordonat, folosind un proces de interogare și căutare organizată a cunoașterii, care permite copiilor o mai bună înțelegere a lumii care îi înconjoară.
3. expresie și comunicare – zonă care include diferite limbi care sunt esențiale pentru ca copiii să interacționeze cu ceilalți, să înțeleagă și să reprezinte lumea care îi înconjoară. Această zonă este împărțită în patru subzone: educație artistică, arte vizuale, dramă, muzică, dans; limba vorbită și scrierea introductivă; matematică; și, în cele din urmă, educația fizică).

Capitolul 3 se axează pe continuitatea și tranzițiile educaționale, oferind strategii de facilitare a tranzițiilor și de promovare a legăturilor între diferitele medii ale copiilor.

Abordări pedagogice

ROMÂNIA

În România, la fel ca în majoritatea țărilor, educația timpurie a copiilor joacă un rol esențial în supraviețuirea, creșterea, dezvoltarea și formarea lor în etapele incipiente, abordând aspecte legate de sănătate, alimentație, igienă, precum și dezvoltarea cognitivă, socială, fizică și emoțională. Acest proces începe de la naștere (chiar și în perioada intrauterină) și continuă până când copiii încep școala primară, în sistemul de învățământ obligatoriu.

Obiectivele educației timpurii (pentru copiii de la naștere până la vârsta de 6 ani) sunt: dezvoltarea liberă, deplină și armonioasă a personalității unui copil, în propriul ritm și în funcție de nevoile sale, sprijinindu-i dezvoltarea autonomă și creativă; dezvoltarea capacității de a interacționa cu alți copii, cu adulții și cu mediul înconjurător pentru a dobândi noi cunoștințe, abilități, atitudini și comportamente; încurajarea explorărilor, exercițiilor, încercărilor și experimentelor, ca experiențe de învățare independente; pentru fiecare copil, pentru a-și descoperi propria identitate și autonomie și pentru a dezvolta o imagine de sine pozitivă; pentru a sprijini copilul să dobândească cunoștințe, abilități, abilități și atitudini care sunt necesare atunci când intră în sistemul școlar și pe tot parcursul vieții.

Joaca este activitatea fundamentală a unui copil și toate tipurile de activități de învățare se bazează pe ea. Activitățile de învățare pentru educația timpurie necesită o coordonare a eforturilor comune din partea celor trei parteneri în procesul de predare-învățare-evaluare, și anume profesori, părinți și copii, precum și din partea colaboratorilor și partenerilor

educaționali din comunitate, a căror implicare este la fel de importantă. În desfășurarea acestor activități, accentul se va pune pe încurajarea copiilor să își folosească inițiativele, învățând prin experimente și practici individuale. Activitățile de învățare se desfășoară individual, în grupuri mici sau cu toți copiii dintr-un grup.

Profesorul este responsabil de alegerea metodelor Teachinf, luând în considerare structura grupului și mijloacele didactice disponibile în instituție și urmând orientările metodologice prevăzute în curriculumul național specific și în publicațiile pentru profesori.

Profesorul este responsabil de conducerea grupului. Profesorii pot decide în mod independent să organizeze activități cu toți copiii (activitate frontală), în grupuri sau individual (activitate diferențiată), în funcție de obiectivele specifice urmărite de activitatea în cauză și de nivelul copiilor.

Următoarele metode de predare pot fi utilizate în educația și îngrijirea preșcolară: joc (joc cu jucării, joc simbolic, joc senzorial, jocuri de construcții, jocuri educative, jocuri cu nisip și apă, joc imitativ etc.); artă și competențe (metode adaptate tehnic pentru desen, pictură, modelare, activități practice și casnice etc.); muzică și mișcare (audii, jocuri muzicale, jocuri cu text și cântare, jocuri cu instrumente de percuție, cantece, exercitii euritmice etc.); creație și comunicare (povestire, memorare, lucrul cu cărți, citirea imaginilor, jocuri de cuvinte, jocuri verbal-imitative, exerciții onomatopice etc.); activități de cunoaștere (observații, citire bazată pe imagini, jocuri de exerciții, conversații cu și fără suport intuitiv, jocuri educative, microexperimente etc.); activități în aer liber (plimbare, joc în cutia de nisip, jocuri sportive și competiții etc.).

Metodele utilizate în învățământul preșcolar sunt în principal: metode bazate pe expunere (storytelling, descriere, explicație etc.) și metode bazate pe conversație (conversație, conversație euristică, ridicarea problemelor etc.); metode de învățare și explorare bazate pe descoperire: explorarea directă a obiectelor și fenomenelor (observații sistematice și independente, experimente mici etc.) și explorare indirectă (demonstrare prin imagini, filme etc.); metode bazate pe acțiunea voluntară a copiilor (exerciții, activități practice etc.) și acțiune stimulată (jocuri pedagogice, învățare prin joc dramă etc.).

Mijloacele didactice utilizate în educația timpurie constau în: materiale naturale (plante, cochilii, semințe, insecte, roci etc.); obiecte tehnice și de lucru (instrumente de măsurare, unele aparate de uz casnic, masa iluminată, instrumente de scris, obiecte pentru pictură, modelare etc.); materiale intuitive (forme, machete etc.); materiale figurative (ilustrații, fotografii, atlase, hărți, albume, jocuri cu jetoane etc.); materiale tipărite sau electronice (cărți pentru copii, manuale de lucru, CD-uri cu jocuri și activități specifice de învățare, casete audio etc.);

materialele tipărite pot fi achiziționate de creșă sau grădiniță sau pot fi recomandate de către profesor și cumpărate de părinții copiilor; consumabile și materiale reutilizabile (hârtie/carton cu diferite culori și dimensiuni, panglici, bucăți de textile, tuburi/rulouri din carton sau din plastic, capace din plastic etc.).

Mijloacele didactice utilizate în instituțiile private de educație timpurie pot fi mult mai diverse și mai numeroase, la discreția fiecărui profesor și a copiilor, decât în instituțiile publice. Acest lucru se datorează faptului că instituțiile private dispun de un mecanism de finanțare mai flexibil și percep, pe lângă taxa anuală de școlarizare, o sumă pentru consumabile, pe care părinții o plătesc la începutul unui an școlar.

GRECIA

În îngrijirea sugarilor/copiilor și în centrele de îngrijire a copiilor programul zilnic, elaborat în conformitate cu „Regulamentul standard”, include, în general, ore dedicate programelor individualizate axate pe: dezvoltarea copilului; activități gratuite; ore pentru mese și odihnă.

În ceea ce privește sugarii (intervalul de vârstă: de la 2 luni până la 2,5 ani) sunt organizate programe individualizate care vizează: viața socială a copilului; emoționalul; mentalul; dezvoltarea mișcării ajutându-l în dobândirea autonomiei sale.

În ceea ce privește copiii cu vârsta cuprinsă între 2,5 și 4 ani, educatorul îndeamnă și încurajează copiii: să se angajeze în grupuri de joc sau în grupuri de activitate în „colțurile pedagogice ale activităților” simbolice și în colțurile cunoașterii. După plecarea copiilor, la începutul după-amiezii, urmează activități liniștite, cum ar fi ascultarea muzicii, povestirea unui basm, ficțiunea, cântatul, citirea unei cărți, jocuri bazate pe vorbire și jocuri pentru a dezvolta capacitatea de percepție a copiilor, pantomimă și improvizație.

Programul zilnic al activităților creative aplicabile centrelor de îngrijire a sugarilor, sugarilor/copiilor și centrelor de îngrijire a copiilor își propune: realizarea socializării și a interacțiunii armonioase a copiilor între ei; consolidarea progresului lor în materie de dezvoltare; crearea unui mediu de libertate și securitate care să asigure dezvoltarea psihosomatică armonioasă a copiilor.

Scopul educatorului este de a oferi copiilor capacitatea de a se concentra, de a avea auto-motivare, încredere în ei înșiși și în abilitățile lor, urmând cele mai moderne metode de predare.

CROAȚIA

Cadrul curricular pentru lucrul cu copiii de vârstă mică este structurat în funcție de trei domenii largi de învățare și dobândire de competențe, și anume: copilul ca individ (de exemplu, imaginea de sine); copilul în interacțiune cu ceilalți (familie, alți copii, comunitate socială imediată, grădiniță, comunitate locală); copilul și lumea înconjurătoare (mediul natural și social în sens larg, patrimoniul cultural, dezvoltarea durabilă).

În acest cadru, obiectivul educației timpurii este de a promova o abordare holistică și umanistă, adaptată vârstei. În cadrul specificațiilor-cadru, fiecare grădiniță își proiectează propriul program specific centrului în funcție de contextul local. Aceste programe, care includ obiectivele de lucru cu părinții sau tutorii, trebuie să fie aprobate de Ministerul Științei și Educației.

Pe parcursul tuturor activităților, sunt prevăzute condiții pentru stabilirea activă a interacțiunii copiilor cu mediul material și social, al cărui rezultat este dobândirea unor experiențe importante.

Se desfășoară activități spontane și planificate. În ambele cazuri, educatorul gestionează nevoile actuale ale copilului, precum și oportunitățile de dezvoltare a acestuia, pentru a obține efecte integrative asupra dezvoltării generale.

Educatorii din mediul preșcolar trebuie să aibă cunoștințe specifice despre dezvoltarea copilului și nevoile copiilor preșcolari, diferențele individuale și caracteristicile fiecărui copil în parte, precum și modalități de observare a comportamentului copilului. Abilitățile necesare includ: recunoașterea unui moment favorabil pentru stabilirea încrederii și a prieteniei cu un copil; crearea unui sentiment de siguranță; recunoașterea momentului în care un copil este gata să adopte ceva nou; ajutând un copil să-și creeze o imagine pozitivă despre sine.

Personalitatea educatorului afectează copiii; caldura, acceptarea celorlalți, grija față de ceilalți sunt calități de dorit. Scopul este în primul rând de a satisface nevoile fizice ale copilului de hrană, odihnă și mișcare, ca o condiție prealabilă pentru satisfacerea nevoilor socioemoționale, cognitive și de altă natură. Educatorul trebuie să aibă o educație profesională și acces la formare, resurse de învățare, literatură, seminarii, etc.

Curriculum-ul preșcolar reflectă valorile, obiectivele, principiile și punctele de plecare evidențiate în Curriculumul național pentru copilăria timpurie și educația preșcolară și conține caracteristici ale curriculumului grădiniței. Curriculum-ul preșcolar ia în considerare contextul specific al creșterii copilului și cultura și tradițiile mediului în care trăiește copilul și familia sa.

În consecință, activitatea educațională cu copiii în anul dinaintea începerii școlii este planificată tematic ca un proiect. În curriculum, condițiile contextuale preșcolare (mediul) sunt planificate pentru a sprijini activitățile educaționale și dobândirea de experiențe educaționale.

Planificarea conținutului curriculumului preșcolar se bazează pe observarea și ascultarea copiilor, luând în considerare interesele lor și abilitățile individuale și de dezvoltare. Copiii sunt încurajați să participe, să reflecteze și să planifice noi experiențe de învățare cu educatorul.

Activitățile educaționale se bazează pe cercetare, descoperire, reflecție, rezolvarea problemelor și discuții. Copiii sunt încurajați să se exprime prin diferite tipuri de activități: desenul, pictura, construirea, construcția etc. Intervențiile directe ale educatorilor în activitățile educaționale se bazează pe o bună înțelegere a copiilor și pe crearea unui mediu de învățare favorabil pentru fiecare copil.

POLONIA

Copii cu vârsta de până la 3 ani

Legea privind îngrijirea copiilor cu vârsta de până la 3 ani nu recomandă nicio metodă de predare sau ajutor. Activitățile din creșe se bazează pe reglementările lor organizatorice, care specifică sarcinile instituției. Acestea includ, în special, furnizarea de îngrijire și educație în condiții sigure și igienice necesare pentru dezvoltarea copiilor, prevenirea bolilor și promovarea sănătății, precum și asistența medicală.

Pe lângă activitățile educaționale și de îngrijire, creșele și cluburile pentru copii organizează activități de joacă cu elemente educaționale adaptate nevoilor individuale ale copiilor și nivelului de dezvoltare fizică și psihologică a acestora. Personalul este liber să aleagă ajutoare didactice, luând în considerare nevoile copiilor în funcție de vârstă și dezvoltare.

Copii cu vârste cuprinse între 3 și 6 ani

Joaca este principala formă de activitate pentru copiii din învățământul preșcolar. Majoritatea instituțiilor de învățământ preșcolar nu utilizează metode educaționale, de predare sau de învățare specifice. Lucrul cu copiii se bazează pe activitatea lor spontană. Mediul preșcolar stimulează și direcționează activitățile lor imitative și creative. Jocurile și activitățile care stimulează dezvoltarea sunt cele mai comune metode.

În conformitate cu curriculum-ul de bază pentru educația preșcolară, jocul, învățarea și timpul liber într-o grădiniță sunt organizate astfel încât să urmeze ritmul zilei: faze repetate în mod regulat, care permit copiilor să înțeleagă treptat conceptul de timp și organizare și să le dea un sentiment de siguranță și liniște, asigurând astfel dezvoltarea lor sănătoasă.

Unele grădinițe urmează sau adaptează metode bazate pe teorii metodologice specifice, cum ar fi grupurile de joacă Montessori. În prezent, unele școli de grădinițe încearcă să pună în aplicare teorii (sau elemente ale acestora) care sunt bine cunoscute în întreaga lume, cum ar fi gimnastica creativă a lui Laban; Tehnicile lui Freinet; metoda Good Start dezvoltată de Bogdanowicz; Abordarea proiectului Katz și Chard; conceptul Waldorf de educație preșcolară.

Sistemul de grădiniță polonez își propune să construiască un model de educație bazat pe expresie, care se concentrează pe dezvoltarea imaginii de sine pozitive a copiilor, construirea lumii lor interioare și dezvoltarea abilităților lor de auto-exprimare, construindu-le astfel capacitățile de auto-gestionare.

PORTUGALIA

Educația timpurie pentru copii sub 3 ani

Sunt în curs de elaborare un set de orientări pedagogice pentru furnizarea serviciilor de educație timpurie pentru copiii cu vârsta sub trei ani. Cu toate acestea, nu există o reglementare centrală în ceea ce privește metodele și materialele de predare, care să permită profesioniștilor să aleagă liber.

Educația timpurie pentru copii cu vârsta de 3 ani și peste

Profesorii pre-primari pot alege modelul/metoda de învățare pe care o folosesc, ghidându-se în același timp de fundamentele și principiile pedagogice pentru dezvoltarea copilăriei și a curriculumului, în conformitate cu domeniile de conținut ale orientărilor școlare pentru învățământul preșcolar. Curriculum-ul este gestionat de profesorul pre-primar, care definește strategiile de implementare și operaționalizare a orientărilor curriculare, adaptându-le la context, având în vedere interesele și nevoile copiilor.

Timul de predare este structurat și flexibil, facilitând dezvoltarea și procesele de învățare semnificative prin activități concepute și organizate de profesorul preșcolar. În acest fel, diferite tipuri de activități se desfășoară într-un mod echilibrat: muncă individuală, pereche și grup.

Ministerul Educației a publicat broșuri pentru a sprijini dezvoltarea curriculum-ului copiilor de peste trei ani în cadrul educației timpurii într-o serie de domenii: limba vorbită și scrierea introductivă; matematică; științe experimentale; artă vizuală și muzică; precum și publicații care prezintă lucrări de proiect în școlile preșcolare. În 2021 au fost publicate două broșuri: „Participarea și implicarea familiei” și „Planificarea și evaluarea în învățământul preșcolar”.

Evaluarea

ROMÂNIA

Evaluarea se concentrează pe progresul individual al copilului, mai degrabă decât pe compararea cu normele de grup. Se monitorizează, înregistrează și comunică evoluția copilului discutând periodic cu părinții. Evaluarea îndeplinește trei scopuri: măsurarea (ce a asimilat copilul), predicția (nivelul de dezvoltare al copilului este suficient pentru etapa următoare, inclusiv școala) și diagnosticarea (descrierea situației actuale și identificarea aspectelor care afectează dezvoltarea copilului). O evaluare eficace se bazează pe observație sistematică în timpul diferitelor etape ale programului zilnic, dialogul cu părinții și informații confirmate prin portofoliul copilului, fișe etc.

Scopul evaluării progresului prescolarilor și preșcolarilor este de a ghida și optimiza dezvoltarea și învățarea copilului în intervalul de la naștere până la vârsta de 6 ani.

Evaluarea trebuie să urmărească progresul copilului în raport cu el însuși, mai degrabă decât în raport cu standardele relative ale grupului.

Evaluarea progreselor prescolarilor și preșcolarilor se bazează pe standarde naționale specifice, și anume Reperele fundamentale ale învățării timpurii și dezvoltării copiilor de la naștere până la vârsta de 7 ani, aprobate prin ordin al ministrului educației. Metodele de evaluare și predare care pun copilul pe primul loc și subliniază aspectele formative ale jocului includ discuții individuale cu copiii; autoevaluare; hotărâri verbale; aprecierea rezultatelor cu laude; încurajare, etichete de nume și medalii; jocuri evaluative; joc de rol; lucrări practice; marcarea rezultatelor pe o diagramă (folosind simboluri) pentru activități și preferințe; afișarea operelor pentru copii; sărbători, activități în aer liber, vizite, excursii.

Progresul unui copil este monitorizat continuu, comunicat și discutat cu familia sa. Implicarea părinților poate fi realizată prin activități de consiliere, discuții informale (individuale, regulate sau zilnice, dacă este necesar), o analiză a portofoliului individual al copilului, o analiză a agendei de comunicare cu părinții, scrisori tematice etc.

În ceea ce privește evaluarea în cadrul educației timpurii, există câteva aspecte importante de luat în considerare, și anume:

- La începutul fiecărui an școlar, primele 2-3 săptămâni (de obicei, până la 1 octombrie) sunt dedicate colectării de date despre copii (evaluare inițială). Profesorii pentru învățământ preșcolar observă copiii în momente diferite în timpul programului lor de zi cu zi și au un dialog atât cu părinții, cât și cu copiii, pentru a-și face o idee exactă despre

dezvoltarea lor psihologică și fizică reală și despre nivelul lor de cunoștințe și competențe. Toate aceste informații pot fi scrise în carnetul de observare a copiilor sau în formularul de evaluare a progresului și informează planificarea pentru anii următori.

- Profesorii pentru învățământ preșcolar au o serie de oportunități de evaluare continuă în programul zilnic. Având în vedere că în învățământul preșcolar principala formă de învățare este jocul, cadrele didactice utilizează o gamă largă de tehnici de evaluare: observarea sistematică a copilului, conversația, analiza rezultatelor activității, analiza procesului de integrare socială etc. Jocul, observarea și conversația sunt aspecte vitale ale evaluării.
- La finalul unui ciclu se realizează o evaluare sumativă, fie pentru a determina următorii pași pentru a avansa prin curriculum, fie pentru a colecta date pentru a completa formularele de evaluare pentru progresul copilului la etapa următoare (de exemplu, trecerea de la învățământul antepreșcolar la învățământul preșcolar sau de la învățământul preșcolar la

GRECIA

Nu există o evaluare formală pentru copiii sub 4 ani. Evaluarea formală începe în școlile preșcolare, la care participă copiii începând cu vârsta de 4 ani.

Personalul didactic din domeniul îngrijirii sugarilor, al îngrijirii sugarilor/copiilor (și al centrelor de îngrijire a copiilor trebuie să informeze părinții o dată pe lună cu privire la dezvoltarea generală și cuprinzătoare a copilului.

Scopul principal al evaluării este de a oferi feedback privat asupra procesului educațional, menit să îmbunătățească educația oferită. În învățământul preșcolar nu există o cale standardizată de învățare. Evaluarea este continuă, integrată în procesul zilnic și bazată pe evaluarea generală a programului.

Educatoarea monitorizează sistematic copilul pe parcursul anului școlar. Inițial, educatorul identifică nivelul de experiență, cunoștințe și interese ale copilului (evaluare inițială sau diagnostică) și încearcă să adapteze procesul de învățare la abilitățile și caracteristicile individuale ale copilului. Apoi, educatorul verifică progresul fiecărui copil (evaluare formativă sau graduală) pe măsură ce copilul își dezvoltă noi idei, atitudini, valori și competențe. În cele din urmă, se evaluează realizarea generală a obiectivelor programului (evaluare finală sau generală). În esență, evaluarea se concentrează pe efectul procesului de învățare asupra dezvoltării și socializării copilului atât la nivel individual, cât și la nivel de echipă. În învățământul preșcolar formele tradiționale de evaluare sunt înlocuite cu practici alternative

precum: progresul și rezultatele proiectelor; evaluarea de către colegi a echipei de către copiii înșiși; portofoliul copilului.

În ceea ce privește metodele și tehnicile, se sugerează monitorizarea sistematică a copiilor de către educator în interiorul clasei, în timp ce se consideră necesare autoevaluarea, dialogul, discuția și portofoliul individual al elevului.

CROAȚIA

Procesul educațional oferă fiecărui copil un program care să fie strâns legat de părinții sau tutorii copilului și de mediul înconjurător al copilului în ansamblu. Educatorii au autonomie în implementarea procesului de planificare, programare, monitorizare și evaluare a activității educaționale directe cu copiii preșcolari.

În grădiniță, strategiile de planificare și evaluare a procesului educațional sunt următoarele:

Planificarea pe termen lung. O echipă de educatori face planuri pentru întregul an (sarcini comune esențiale, proiecte etc.) și decide cu privire la activități (teme) și sarcini de dezvoltare (pe domeniu – abilități motorii, dezvoltare socială și emoțională, cunoaștere, comunicare) pentru fiecare perioadă de 3 luni.

Planificarea săptămânală. Activitățile se desfășoară în conformitate cu planul de orientare, iar implementarea activității (unde, ce, cum) este determinată pe baza sarcinilor de dezvoltare care trebuie îndeplinite.

Planificarea zilnică. Aceasta completează planificarea săptămânală prin oferirea de stimulente pentru o anumită activitate sau un anumit set de activități. Stimulentele planificate sunt acordate în avans, în timp ce stimulentele spontane sunt adăugate pentru activitățile spontane ale copiilor. Planul zilnic servește la evaluarea efectelor activității asupra copiilor (câți copii au participat la activitate, particularitățile comportamentului copiilor, contribuțiile specifice fiecărui copil).

Evaluarea punerii în aplicare a curriculum-ului (3 luni). Se fac comentarii cu privire la numărul de copii din grupuri, se menționează efectele schimbărilor asupra condițiilor financiare, organizaționale și de altă natură, se acordă o atenție deosebită activităților și conținuturilor puse în aplicare pentru copii, care au fost deosebit de valoroase și atractive, se menționează rezultatele colaborării cu părinții sau tutorii și se evaluează realizările copiilor.

În conformitate cu Legea privind educația și îngrijirea preșcolară, părintele sau tutorele unui copil are dreptul de a fi informat în mod regulat cu privire la dezvoltarea și progresul copilului prin întâlniri individuale și întâlniri pentru toți părinții.

POLONIA

Copii cu vârsta de până la 3 ani

Legea din 4 februarie 2011 privind îngrijirea copiilor cu vârsta de până la 3 ani nu prevede evaluarea copiilor care frecventează creșe sau cluburi pentru copii. Personalul creșei lucrează cu părinții, furnizând în permanență informații despre realizările copiilor, problemele acestora și orice simptome de sănătate îngrijorătoare.

Copii cu vârste cuprinse între 3 și 6 ani

Un profesor pentru învățământ preșcolar ține evidența realizărilor copiilor pentru a identifica și a răspunde nevoilor lor de dezvoltare și pentru a coopera cu specialiștii în consiliere și asistență medicală. Profesorii folosesc informațiile colectate pentru a sprijini dezvoltarea copiilor în activitatea lor de zi cu zi cu copiii și în colaborare cu părinții.

Evaluarea pregătirii școlare

Directorii de grădinițe sau de școli cu clase de învățământ preșcolar sau persoanele care gestionează medii de învățământ preșcolar alternativ, trebuie să emită o declarație privind disponibilitatea școlară pentru părinții copiilor care urmează anul de învățământ preșcolar obligatoriu. O evaluare a gradului de pregătire pentru școală este realizată de profesorii copiilor de 6 ani care frecventează învățământul preșcolar. Pentru copiii de 5 ani, se efectuează o evaluare a pregătirii școlare la cererea părinților (în cazul în care părinții decid că copilul lor va începe școala la vârsta de 6 ani). Evaluarea are loc la începutul anului școlar care precede posibila înscriere a copilului în clasa I a școlii primare. Pe baza evaluării, profesorii ar trebui să pregătească o declarație scrisă, „Informații privind disponibilitatea copilului de a începe școala primară”, care este furnizată părinților copilului. Evaluarea urmărește să colecteze informații care ar putea ajuta: părinții să învețe despre nivelul de pregătire a copilului pentru educația școlară; profesorii preșcolari să instituie un program individualizat care să sprijine dezvoltarea copilului; personalul dintr-un centru de consiliere și orientare pentru a efectua o evaluare mai aprofundată a copilului, dacă este necesar.

PORTUGALIA

Educația timpurie pentru copii sub 3 ani

Copiii mai mici (cu vârsta sub trei ani) nu sunt evaluați oficial. Cu toate acestea, practicantul de bază observă dezvoltarea copiilor, cu implicarea părinților. Atunci când proiectul pedagogic este elaborat de echipa tehnică (doi asistenți până când aceștia sunt în măsură să meargă și un practicant de bază și un asistent pentru celelalte grupuri) al creșei pentru

fiecare grup de copii, cu participarea familiei. Unele creșe încurajează participarea familiilor la planificarea și evaluarea activităților, promovând continuitatea educațională.

Educația timpurie pentru copii cu vârsta de 3 ani și peste

În învățământul preșcolar (copii în vârstă de trei ani și peste), evaluarea este un element integral și de reglementare al practicii educaționale și implică principii și proceduri adecvate. La acest nivel, evaluarea se mândrește cu un puternic formativ.

Educația preșcolară nu implică nici clasificarea învățării copilului în conformitate cu standardele, nici o judecată de valoare asupra modului de a fi al copilului.

Planificarea și evaluarea fac parte din responsabilitățile prevăzute în programa de învățământ preșcolar, care permite profesorului preșcolar, pe de o parte, să observe progresul învățării copiilor și, pe de altă parte, să adapteze procesul educațional la nevoile fiecărui copil și grup.

Stabilită în contextul și procesul în care a avut loc, evaluarea progresului fiecărui copil utilizează abordări descriptive sau narrative care documentează o astfel de dezvoltare și constituie principalul mijloc al așa-numitei evaluări „alternative”. Exemple de acest tip de evaluare includ construirea de portofolii sau povești de învățare, în care copiii sunt implicați în selectarea muncii, a imaginilor și a fotografiilor care fac parte din acea înregistrare. Comentariile copilului care însoțesc această selecție fac parte, de asemenea, din această documentație, precum și din notele și înregistrările profesorului și/sau ale părinților/familiilor. Acest lucru permite copiilor să participe la planificarea și evaluarea învățării lor, revizuind procesul și devenind conștienți de progresul lor.

Această evaluare are loc în diferite momente și ia în considerare participarea copiilor la planificare și evaluare. Orele de evaluare la sfârșitul anului școlar sunt programate în cadrul autonomiei școlare și în conformitate cu dispeceratul anual publicat în calendarul școlar pentru învățământul preșcolar și învățământul secundar de bază și superior.

Evaluarea învățării fiecărui copil este un rezumat al progresului său cel mai semnificativ într-o anumită perioadă de timp, care include autoevaluarea copilului și cea a părinților/tutorilor legali.

Webografie

1. Andres S. Bustamante , Eric Dearing , Henrik Daae Zachrisson , Deborah Lowe Vandell , Kathy Hirsh-Pasek, *Îngrijirea și educația copiilor timpurii de înaltă calitate: cadoul care durează toată viața*, accesat la <https://www.brookings.edu/articles/high-quality-early-child-care-and-education-the-gift-that-lasts-a-lifetime/>
2. Direcția Generală Educație Timpurie, Învățământ Primar și Gimnazial- *Educația timpurie- o necesitate, Evoluții în plan sistemic și curricular, 2019*
3. Goudeau, S., Sanrey, C., Autin, F., Stephens, NM, Markus, HR, Croizet, J.-C., & Cimpian, A. (2023). Oportunități inegale de la început: disparități socioeconomice în participarea la clasă la preșcolar. *Jurnal de psihologie experimentală: general*. Publicare online în avans. <https://doi.org/10.1037/xge0001437>
4. Robert Pianta , Jessica Whittaker , Virginia Vitiello , Arya Ansari, *Investește în programe care stimulează învățarea și dezvoltarea copiilor*, accesat la <https://www.brookings.edu/articles/invest-in-programs-that-boost-childrens-learning-and-development/>
5. <https://eurydice.eacea.ec.europa.eu/national-education-systems/croatia/educational-guidelines?etrans=ro>
6. <https://eurydice.eacea.ec.europa.eu/national-education-systems/greece/educational-guidelines>
7. <https://eurydice.eacea.ec.europa.eu/national-education-systems/poland/educational-guidelines?etrans=ro>
8. <https://eurydice.eacea.ec.europa.eu/national-education-systems/portugal/educational-guidelines?etrans=ro>
9. <https://eurydice.eacea.ec.europa.eu/national-education-systems/romania/educational-guidelines?etrans=ro>

Modalități de colaborare în parteneriatul școală – familie

Prof. Înv. Primar: CHIFU MIHAELA
ȘCOALA GIMNAZIALĂ "NICU ALBU"
PIATRA NEAMȚ

Educația este o acțiune socială organizată ce se desfășoară într-un cadru format pe baza unor valori la care participă toți factorii educaționali: familia, școala, mass-media, instituțiile culturale și organizațiile asociative. Cei mai importanți factori educaționali sunt familia și școala. Familia oferă copilului modele de comportamente, pe care acesta le imită și pune bazele unor deprinderi și aptitudini elementare de comportare morală și formează noțiuni care să exprime atitudinea copilului față de celelalte persoane, dar și față de societatea în care se formează. Școala ca factor al educației formale este organizația creată pentru educarea tinerei generații, educația și instrucția se împletesc armonios în mod gradat și optim conform unor standarde și finalități propuse, cu influență deosebită asupra formării și dezvoltării personalității copilului.

În ultimii ani se pune accent pe un "angajament prestabilit între părinți și școală, printr-un contract educațional individual privind educația copilului. În activitatea didactică conștientizăm că pentru o relație optimă de colaborare a școlii cu părinții pot fi utilizate o serie de forme și metode de colaborare". [1] Părintele trebuie văzut ca un colaborator, partener în găsirea unor soluții la problemele educative ale copilului cu cerințe educaționale speciale care se implică activ în aceste forme de intervenție socio-educative.

Concepția potrivit căreia "școlii îi revine sarcina instrucției, iar familiei cea a educației, a persistat o perioadă de timp, separând astfel rolurile celor doi agenți educativi. Părinților le revine rolul primordial în creșterea copiilor, asigurându-le condiții materiale, dar și un climat afectiv și moral, iar școala are rolul de a crea premise favorabile" [2] pentru a facilita integrarea spirituală, socială și economică, stimulând aptitudinile, atitudinile și trăsăturile elevilor prin valorizarea maximă a fiecărui individ.

O noțiune relativ nouă înserată în domeniul educației este parteneriatul școală – familie, ca o formulă pedagogică. Pedagogul Sorin Cristea [4] consideră că acest parteneriat este de fapt un segment care "reflectă mutațiile înregistrate la nivelul relațiilor existente între instituțiile implicate direct și/sau indirect în proiectarea și realizarea obiectivelor sistemului de învățământ: școală, familie, comunitatea locală, agenții sociali (economici, culturali, politici, religioși, etc.), factori de asistență socială etc."

Parteneriatul școală – familie urmărește realizarea unei "comunicări eficiente între cei doi

factori decizionali și punerea de acord a sistemelor de valori” [3] și a copilului cu cerințe educaționale speciale. Responsabilizarea familiei în educația copilului este fundamentală pentru reușita integrării copilului cu cerințe educaționale speciale în școală, iar parteneriatul este în avantajul elevilor, fiind cei mai câștigați din totalitatea acțiunilor adulților. Absența sau indiferența părinților în ceea ce privește problemele educaționale ale copilului cu cerințe speciale, vine în opoziție cu ideea de integrare sau incluziune. Pot apărea o serie de dificultăți cauzate de atitudinea de reținere sau neîncredere a părinților care rezultă din mentalități eronate cu privire la evoluția și viața școlară a copilului cu cerințe educaționale speciale. Părinții au dreptul să-și exprime propria viziune asupra modului de funcționare a școlii și să participe concret la activitățile școlare în perspectiva învățământului de tip incluziv. Familiile elevilor cu cerințe educaționale speciale au obligația să se implice în activitățile extrașcolare ale acestora și să dea dovadă de răbdare și înțelegere față de schimbările din viața copiilor lor. Printr-o comunicare eficientă se asigură încrederea reciprocă în relația familie – școală.

În parteneriatul școală – familie fiecare parte are anumite cerințe una față de cealaltă, profesorii își doresc din partea părinților să ofere copiilor cu cerințe educaționale speciale condiții optime pentru dezvoltarea lor, un mediu sigur, liniștit și prielnic pentru a învăța, să-i îndrume pe copii să realizeze un echilibru între activitățile școlare și cele casnice, să comunice deschis și des cu ei, să-și accepte responsabilitatea de părinte cu copil cu cerințe educaționale special, fiind un bun exemplu, să susțină acțiunile școlii. Părinții au și ei anumite cerințe privitoare la activitatea profesorilor cu privire la copii lor cu cerințe educaționale speciale: să fie receptivi la nevoile, abilitățile și interesele copiilor, să comunice deschis și des cu părinții, să stabilească cerințe școlare diferențiate pentru copilul cu deficiențe, să manifeste dăruire în educarea elevilor, să sprijine părinții cu indicații, pentru a veni în întâmpinarea lor cu soluții optime în rezolvarea problemelor.

Pentru o colaborare eficientă profesorii trebuie să gândească un plan de lucru, să se gândească ce pot învăța de la părinții copiilor cu cerințe educaționale speciale, să apeleze la deprinderi de ascultare. Ascultând cu atenție părintele se poate stabili o relație deschisă cu sprijin reciproc. Prin ascultare cadrele didactice vor fi capabile să creeze o colaborare bazată pe încredere, vor putea să acționeze atunci când părintele este depășit de situația creată. Ascultarea activă înseamnă a fi cu adevărat activ în parteneriatul cu familia.

Pentru susținerea școlii incluzive, membrii familiilor elevilor cu cerințe educaționale speciale trebuie să satisfacă un minimum de cerințe:

- ❖ În promovarea practicilor de integrare școlară a copiilor cu cerințe special să se implice și să participe activ la toate activitățile școlii la toate nivelurile vieții sociale.
- ❖ Acțiunile și comportamentul să fie modele în acceptarea și susținerea integrării copiilor

cu cerințe educaționale speciale din comunitățile lor.

❖ Profesorii să fie sprijiniți în alegerea unor strategii realiste privind evoluția și formarea copiilor cu deficiențe în școală, dar și în afara ei.

❖ Partenerii să fie sinceri în dialog și să accepte fără rezerve colaborarea cu specialiștii care se ocupă de formarea și recuperarea copiilor lor, observând împreună progresul înregistrat de copil în diverse situații.

❖ Părinții cu elevi speciali să fie deschiși pentru colaborarea cu grupurile de suport ale părinților și să transmită celorlalți parteneri din experiențele personale cu proprii copii, de la activitățile desfășurate în familie.

❖ Avantajele oferite de școala incluzivă copiilor cu cerințe educaționale special să fie acceptate cu convingere, fără a exista resentimente în eventualele limite impuse de gradul și complexitatea deficiențelor acestora.

Un parteneriat strâns în sprijinul copiilor se creează pe o comunicare bilaterală, formând astfel comunitatea și cultura școlii, un cadru în care aceștia se simt ca ”membri ai unei familii”. Prin participarea la educația copiilor, părinții răspund la această cultură în moduri pe care ei înșiși nu le-au cunoscut.

Părinții sunt influențați de o serie de factori în implicarea lor la educarea copiilor:

1. Nivelul educațional al familie;
2. Grupurile de prieteni din care fac parte;
3. Atitudinea conducerii școlii;
4. Influențele culturale și valorile morale ale familiei;
5. Problemele familie în îngrijirea copilului.

Familia trebuie să exercite o influență pozitivă asupra copilului cu cerințe educaționale speciale, rolul lor fiind foarte important în dezvoltarea acestuia din punct de vedere moral, intelectual și fizic. Prin comunicarea eficientă cu familia, aceasta ajunge să conștientizeze rolul în educație, în integrarea cu succes a copilului său. Membrii familiei atât cea restrânsă, mama, tata, frați, surori, dar și cea lărgită bunici, mătuși, verișori, trebuie să sprijine copilul cu deficiențe pentru a căpăta încrederea de sine, pentru a-și dezvolta armonios personalitatea sub toate aspectele ei.

Dacă familiile se interesează îndeaproape de educația copiilor, aceștia au rezultate bune la învățătură, iar pentru profesori sunt o sursă importantă de sfaturi, ei fiind cei care cunosc cel mai bine copilul. Pentru implicare familiei în recuperarea, adaptarea și integrarea copilului cu cerințe educaționale speciale, școala incluzivă și toate cadrele didactice implicate trebuie să creeze un mediu primitor prin:

- * Solicitarea familiilor cu copii care prezintă cerințe educaționale special să participe la programul educational și therapeutic propus.

- * Recunoașterea cerințelor și drepturilor familiilor de a alege când și cum pot participa la cât mai multe activități terapeutice, pentru a fi continuate și acasă.

- * Integrarea familiilor într-un mod obișnuit în schimbul de informații despre copil.

- * Stabilirea resurselor din cadrul programului educațional și recuperator al copiilor cu cerințe educaționale speciale, care să-i sprijine pe părinți în activitățile lor.

- * Înștiințarea familiei cu privire la activitățile propuse în programul recuperator – therapeutic și completarea lui la solicitările părinților.

- * Consimțirea feed-backului primit de la familie ca informații utile în ameliorarea programelor destinate recuperării și educării copiilor cu cerințe educaționale speciale.

Părinții au nevoie și ei la rândul lor de educație pentru a ști cum să-și crească copiii, prezența lor și a profesorilor în activitățile de dezvoltare și participare comunitară, influențează pozitiv rolul lor în educația incluzivă. Parteneriatul între familie și școală nu se construiește foarte repede, sunt necesare etape bine planificate ce vor duce la stabilirea unor relații de încredere și cooperare active cu cadrele didactice și ceilalți specialiști, familia fiind unul dintre factorii a căror contribuție este importantă în procesul de integrare școlară a elevilor cu cerințe educaționale speciale.

Relația școlii cu părinții copiilor ce cerințe educaționale speciale este benefică și necesară, ea furnizând informații privind dizabilitățile copilului, precum și informații privind tot ceea ce până în momentul includerii elevului în învățământul de masă a constituit contextul de dezvoltare a acestuia.

În procesul incluziunii părinții au nevoie de strategii utile pentru acceptarea situației și susținerea educației copilului cu cerințe educaționale speciale:

- * Iubirea necondiționată a copilului și necesitatea reciprocă absolută față de el;
- * Bucuria realizărilor copilului oricât de mici ar fi;
- * Trăirea prezentului, perceperea copilului așa cum este el pe o perioadă scurtă de timp;
- * Concentrarea pe reușitele copilului oricât de încetinită ar fi dezvoltarea acestuia, fără a-l compara cu semenii;

- * Încurajarea copilului de a merge la școală și acceptarea ajutorului specialiștilor;

- * Implicarea activă în identificarea necesităților copilului împreună cu cadrele didactice din instituțiile școlare.

- * Încurajarea membrilor familiei în educația copilului cu cerințe educaționale speciale.

Modalități de stimulare a implicării familiei la nivelul școlii:

✓ Invitarea părinților la activitățile de la clasă poate facilita o serie de experiențe pozitive prin: selectarea unei activități ce poate fi demonstrate ușor, implicarea părinților să lucreze cu grupuri de 2 – 3 copii, crearea unei atmosfere relaxante, încurajarea bunei dispoziții, consilierea în îndrumarea comportamentelor copiilor.

✓ Formarea de grupuri de sprijin constituite din părinții copiilor cu cerințe educaționale speciale: întâlnirile părinților copiilor cu C.E.S. ce oferă informații comune, prezintă situații pe care le întâmpină în activitățile zilnice, oferă și primesc suport emoțional.

✓ Implicarea familiei ca factor de decizie: părinții copiilor cu C.E.S. își stabilesc relații cu specialiștii și serviciile comunității fiind surse de informații pentru școală și ceilalți părinți. Formarea unei echipe de sprijin care să include și părinții copiilor cu C.E.S.: pot optimiza funcționarea echipei venind cu date utile la întâlnirile echipei.

Implicarea părinților în activitățile coordonate de școală are o importanță deosebită deoarece îmbunătățește performanțele școlare ale copiilor, duce la un comportament adecvat la clasă, influențează atitudinea copilului și îi crește stima de sine, prezența părinților în viața școlarilor cu deficiențe ridică moralul profesorilor, iar părinții vor înțelege mult mai bine activitățile școlare și vor comunica mai bine cu copiii lor.

Alois Gherguț preciza în scrierile sale ”integrarea nu poate fi un proces impus de anumite interese personale (ale părinților, ale reprezentanților unor instituții etc.), de sentimente sau atitudini umanitare sau de politici educaționale și sociale cu caracter propagandistic; educația integrată este un act responsabil, asumat de personalul școlii, de comunitate, de familie și nu trebuie perceput ca un proces de ”subminare” a școlilor obișnuite, ci ca un proces de normalizare a vieții persoanelor aflate în dificultate” [5, p.134].

Copiii cu cerințe educaționale speciale în cadrul școlii au un contact direct cu alți copii de vârsta lor și cu cadrele didactice, ei sunt diferiți, la fel sunt și relațiile lor. Implicarea părinților în viața școlii s-a dovedit benefică pentru educația copiilor, printr-o implicare activă sprijină activitățile școlii și oferă ajutor real în sala de clasă. Cu cât implicarea se manifestă mai devreme, cu atât este mai bine pentru copilul cu cerințe educaționale speciale și are un efect pozitiv asupra atitudinii și comportamentului acestuia. Părinții care primesc sprijin și sunt formați de către specialiști, induc copiilor lor rezultate mai bune decât aceia care nu urmează același proces.

Cercetătorii au identificat *lipsa planificării și lipsa înțelegerii reciproce* ca fiind cele mai mari obstacole în calea unei implicări eficiente a părinților. Profesorii care instituie programe eficiente de implicare a părinților în viața instituției, va trebui să manifeste atât o atitudine deschisă, cât și o bună organizare în eforturile sale de obținere a participării părinților.

BIBLIOGRAFIE:

1. <https://ro.scribd.com/document/633113386/Lucrare-Diserta%C8%9BieP%C4%83curari-Iulia-16-06-2021-1-doc>
2. Forme și metode de colaborare școală-familie-
https://www.academia.edu/8864216/Forme_%C5%9Fi_metode_de_colaborare_%C5%9Fcoal%C4%83_familie
3. Esential in EDUCATIE - Cucută Monica - Dicu Elena Liana -
<http://www.edu.info.ro/esential/index.php/proiecte-educative-2015-2016/educatie-fara-frontiere/item/6087-cucut%C4%83-monica-dicu-elena-liana.html>
4. Cristea S. , *Fundamentele pedagogiei*, Editura Polirom, Iași, 2010.
5. Gherguț Alois – *Psihopedagogia persoanelor cu cerințe speciale: strategii de educație integrată*, Editura Polirom, Iași, 2001.

JOCUL CA ACTIVITATE PSIHICĂ UMANĂ

**Profesor învățământ primar Chilom Mihaela
Școala Gimnazială Nr.3, Dr.Tr.Severin**

Activitatea umană nu este o categorie emogenă, monomodală, ci una eterogenă, plurimodală, punând în evidență o diversitate de forme și variante.

Criteriile de delimitare și clasificare a acestora sunt diferite :

a. natura produsului : în funcție de care se disting două forme principale de activitate: materială și spirituală;

b. conținutul și scopul, în funcție de care e disting : activitatea de instruire, activitatea de cunoaștere, activitatea de producție, activitatea de comunicare, activitatea de distracție, etc.;

c. succesiunea în evoluția ontogenetică a personalității, pe baza căreia se disting formele categoriale modale : jocul, învățarea și munca.

Jocul este prima formă sub care începe să se manifeste și să se afirme într-o manieră structurală activismul intrinsec al ființei umane.

Această activitate nu este specifică doar copilului, ea întâlnindu-se și la adolescenți, la maturi și chiar la bunici. Cu toții ne refugiem deseori într-o lume imaginară, pe care ne-o creem plină de vise, de dorințe ce se împlinesc, de imaginație, o lume paradisiacă în care restricțiile lipsesc. În crearea lumii imaginare, omul transpune realul în imaginar.

Dominant la vârsta preșcolară, jocul va continua să rămână o componentă importantă în structura de ansamblu a sistemului personalității, chiar la vârste înaintate, prin aceasta omul dobândind atributul de ființă Indică. Firește, pe măsura înaintării spre vârsta adultă, avem de-a face cu jocuri mereu mai complexe și cu o conotație socioculturală mult mai pronunțată. Potrivit principiului regresiei funcționale, esențial în cadrul mecanismelor psihologice de autoreglare, omul simte periodic nevoia de a trece de la o muncă încordată, care reclamă un mare consum de energie, la activitatea Indică, în vederea relaxării, a refacerii fizice și intelectuale.

Jocul ocupă un loc esențial în ontogeneza umană, în viața copilului. El este o activitate umană dominantă în copilărie, prin care copilul își satisface imediat, după posibilități, propriile dorințe, acționând conștient și liber în lumea imaginară pe care și-o crează singur. Prin atingerea scopului, se restabilește echilibrul vieții psihice.

Ca formă dominantă de activitate, jocul devine factorul esențial al dezvoltării psihice generale a copilului. El pune în evidență o mulțime de variante, de lucru, din cele mai simple, nestructurate (ex. alergatul, cățărutul, aruncarea obiectelor, etc.), până la cele mai complexe, bazate pe diviziunea sarcinilor și rolurilor și pe imitarea unor activități sociale.

Copilul trece gradat de la jocurile simple la cele complexe, de la jocurile nestructurate la cele structurate pe atribuțiuni și roluri, de la jocurile individuale, egocentrice, la jocurile colective, allocentrice.

Fiecare formă genetică de joc exprimă un anumit nivel al dezvoltării psihice a copilului. Se poate stabili o succesiune logică a implicării în conținutul și structura jocului a diferitelor componente și procese motorii și psihice.

Astfel, în perioada 1 - 3 ani, predomină componentele motorii și senzoriale: între 3-7 ani, veriga motorie a jocului va fi tot mai mult supusă reglării și medierii din partea proceselor reprezentării și imaginației; concomitent se conectează memoria (reclamată de necesitatea reținerii regulilor și condițiilor specifice diferitelor tipuri de jocuri) și gândirea (reclamată de necesitatea înțelegerii regulilor și a planificării acțiunilor).

În majoritatea acțiunilor, sunt solicitate atenția și voința, copilul trebuind să-și impună o anumită concentrare, o anumită răbdare, o anumită stare de așteptare, un anumit

efort fizic și nervos.

Cercetătorii au demonstrat că jocul este o metodă care are un mare potențial de formare și dezvoltare a personalității complete (corp - rațiune - suflet).

Jocul este parte integrată a vieții umane. „A te juca împreună” înseamnă „a trăi împreună”, „Regulile de joc” pot fi și „reguli de viață”.

Asupra genezei și rostului jocului au fost formulate diferite ipoteze și teorii, dintre care amintim:

■ Teoria instinctualistă, formulată de filosoful și esteticianul german Karl Gross (1861 - 1944) potrivit căreia jocul este expresia reactualizării unor pattern-uri comportamentale înscrise în inconștient. Aceste pattern-uri prefigurează și pregătesc comportamentele finalist - adaptative de mai târziu. Copilul este așadar predispus și predeterminat să se manifeste jucându-se. El este simultan subiectul care întreprinde și controlează jocul și factorul declanșării automate a unor structuri instinctive.

■ Teoria surplusului energetic, dezvoltată de psihologul austriac Karl Bihler (1879 - 1963), interpretează jocul ca o simplă eliberare tensională. Energia antrenată de procesele biologice interne atinge un nivel care depășește limita de stăpânire (control) și, generându-se modificări de tonus muscular și de echilibru natural, pune copilul în mișcare în mod irezistibil. Mișcarea, componentă de bază a jocului, devine o supapă de eliberare a surplusului de energie și de relaxare.

■ Teoria reiterării istoriei speciei, susținută de J. Piaget (1896 - 1980), care se bazează pe principiul din biologie, potrivit căruia „ontogenia repetă filogenia”. Astfel, în planul evoluției psihocomportamentale, jocul reproduce stările și modurile de manifestare ancestrale, stările timpurii ale existenței omului.

■ Teoria hedonică, dezvoltată în cadrul psihanalizei, vede în joc doar o modalitate prin care copilul caută să obțină plăcere și să scape de încorsetare și tensiune.

Sensul și scopul jocului pot fi rezumate în următoarele principii :

> *dobândirea buneii — dispoziții* : copiii se pot juca împreună o perioadă îndelungată, pentru că le face plăcere și se simt bine;

> *eliberarea de energie și formare de reacții* : în timpul unui joc se eliberează foarte multă energie; nu numai prin participare fizică /fugă, săritură, etc.), ci și prin folosirea intelectului (concentrare, gândire intensă, ghicire);

> *reproducerea și prelucrarea realității* : prin joc copiii pot simula și reda ceea ce ei văd, aud și simt în fiecare zi. Ei se confruntă cu realitatea și se cunosc pe ei înșiși și mediul din jurul lor mai bine. Condiționarea socioculturală a dus la constituirea unor categorii speciale de jocuri, prin intermediul cărora copilul dobândește acces la structurile și conținuturile vieții sociale. Este vorba de jocurile imitative profesionale („De-a doctorul”, „De-a constructorul”, etc.) prin care copilul se familiarizează cu sarcinile specifice unor activități. De asemenea, copilul este introdus în atmosfera unor sarcini și situații de muncă. De la cea mai fragedă vârstă, el manifestă o vie curiozitate și un interes deosebit pentru preocupările și activitățile adultului.

> *Îmbunătățirea contactului cu ceilalți și înlesnirea stabilirii unei relații de prietenie* : a înțeprinde o acțiune comună stimulează relațiile dintre copii. Stabilirea unui contact prin joc duce la o scădere naturală, de la sine înțeleasă, a reținerilor, a inhibițiilor.

> *Exersarea capacității de exprimare și dezvoltare a creativității* : la baza jocului găsim fantezia și puterea de formare în strânsă legătură cu activizarea fanteziei în cadrul jocului este și potențialul de folosire a libertății, putând schimba regulile vechi de joc și defini altele noi, în același timp, este permisă utilizarea variată a mijloacelor de expresie prin folosirea elementelor paraverbale (ton, ritm) sau a formelor nonverbale (mimică, gestică, comportament).

> *Stimularea capacității de înțelegere a legăturilor dintre diferite situații* :

libertatea tipică situațiilor de joc permite copiilor un spectru mare de înțelegere și trăire a diferitelor reacții pentru acceptarea capacităților propriului corp și a propriei gândiri.

> *Trăirea activă a unui spirit de grup* : un joc se desfășoară la parametrii normali doar cu participarea activă a fiecărui jucător. Toți membrii unei grupe se implică individual activ în joc. Fiecare în parte contribuie la o acțiune comună.

> *Libertatea scopului*: în cadrul acestei activități, jocul însuși devine scopul și nu produsul rezultat.

> *O stare de activare* : jocul trăiește din căutarea veșnică a suspansului de către om. Curiozitatea și impulsul de a se autodefini îl duc pe om spre explorarea necunoscutului și prin exercițiu și perseverență urmând să-l cucerească și să-l înțeleagă.

> *Confruntarea activă cu o parte de lume aparent reală* : caracterul „ca și cum” al jocului lasă omului loc pentru a deforma, a desfigura și a reinterpretă realitatea.

> *Structura de scop nediferențiată și perspectiva de timp nemijlocit* : părțile activității jocului au un țel nedefinit și nu au nevoie de o planificare de lungă durată.

Există o mulțime de jocuri, fiecare dintre ele având drept scop dezvoltarea diferitelor capacități și deprinderi. Astfel, una dintre posibilitățile de categorisire a jocurilor este următoarea:

■ Jocuri de relaxare : prin aceste jocuri se înfiripează relații între jucători, se pierd inhibițiile și se stimulează capacitatea de înțelegere și acceptare a celorlalți;

■ Jocuri de exprimare, de interacțiune : acestea acoperă nevoia de a interacționa a oamenilor; oamenii se întâlnesc, comunică și interacționează;

■ Jocuri cu roluri : aceste jocuri se bazează pe principiul „ca și cum”, deci anumite părți de viață sunt reconstituite și prezentate.

Ca valori ale jocului putem enumera :

- perfecționarea senzațiilor și percepțiilor;
- dezvoltarea spiritului de observație, a spiritului de inițiativă;
- dezvoltarea spiritului de echipă, a spiritului de competiție;
- exersarea atenției și a imaginației;
- folosirea limbajului;
- influențarea comportamentului copiilor.

Jocul, putem spune, pregătește individul pentru viața de adult. Un mare pedagog a încercat să răspundă la întrebarea „De ce se joacă copilul?”, ajungând la concluzia că omul nu este întreg decât atunci când se joacă. Jocul oferă individului posibilitatea descătușării de lumea înconjurătoare.

Al. Roșea și A. Chircev arată că „jocul constituie tipul fundamental de activitate a copilului datorită faptului că sub influența lui se formează, se dezvoltă și se restructurează întreaga lui activitate psihică”.

BIBLIOGRAFIE :

1. Adler, Alfred, (1995), „Psihologia școlarului greu educabil”, Ed. Iri, București;
2. Chateau, J., (1970), „Copilul și jocul”, EDP, București;
3. Elkonin, D., (1980), „Psihologia jocului”, EDP, București;
4. Neveanu, P., P., Andreescu, F., Bejat, M., (1970) „Studii psihopedagogice privind dezvoltarea copiilor

Facilitarea, susținerea și îmbunătățirea activităților din sistemul educațional

**Prof. Înv. Preșc. CHINDEA CLAUDIA
ȘCOALA GIMNAZIALĂ TEREMIA MARE**

Facilitarea, susținerea și îmbunătățirea activităților din sistemul educațional sunt aspecte vitale pentru dezvoltarea continuă a societății. Există mai multe modalități prin care aceste obiective pot fi realizate:

Accesibilitatea Educației: Asigurarea accesului la educație pentru toți, indiferent de originea socio-economică sau geografică, este esențială. Acest lucru poate implica furnizarea de burse, subvenții sau alte forme de sprijin financiar pentru elevi și studenți defavorizați.

Resurse Educaționale de Calitate: Furnizarea de resurse educaționale de calitate, inclusiv manuale școlare actualizate, materiale de învățare online și echipamente tehnologice, poate îmbunătăți procesul de învățare și înțelegere.

Formarea și Sprijinul Cadrelor Didactice: Investiția în formarea continuă a cadrelor didactice și furnizarea de sprijin adecvat pot îmbunătăți calitatea instruirii și sprijini profesorii în adaptarea la schimbările din domeniul educației.

Curriculum Relevant și Actualizat: Dezvoltarea unui curriculum flexibil, relevant și actualizat este esențială pentru a asigura că elevii dobândesc cunoștințele și abilitățile necesare în lumea modernă.

Promovarea Inovării și Creativității: Încurajarea inovării și a gândirii critice în cadrul sistemului educațional poate spori implicarea elevilor și poate pregăti tinerii pentru provocările viitoare.

Parteneriate cu Comunitatea și Industria: Colaborarea cu companiile și organizațiile din comunitate poate oferi oportunități de învățare experiențială și de pregătire pentru piața muncii.

Evaluare și Monitorizare Constantă: Implementarea unui sistem robust de evaluare și monitorizare a performanței elevilor, alături de colectarea și analiza datelor, poate furniza informații valoroase pentru îmbunătățirea continuă a sistemului educațional.

Prin adoptarea unui abordări cuprinzătoare și echilibrate care să se concentreze pe aceste aspecte, sistemul educațional poate fi îmbunătățit în mod semnificativ, contribuind la pregătirea elevilor pentru succes în viață.

Exemple de bune practici din întreaga lume în facilitarea, susținerea și îmbunătățirea activităților din sistemul educațional:

Finlanda - Modelul Finlandez de Educație:

Finlanda este recunoscută pentru sistemul său educațional egalitarist și de înaltă calitate.

Accentul se pune pe învățarea prin joc și pe autonomia elevilor, iar profesorii au o mare libertate în procesul de predare.

Finlanda acordă o atenție deosebită formării continue a cadrelor didactice și promovează colaborarea între profesori.

Singapore - Programul de Învățare Prin Descoperire:

Singapore a implementat programul de Învățare Prin Descoperire (Teaching by Discovery), care încurajează elevii să exploreze și să învețe prin experiențe practice.

Această abordare pune accentul pe dezvoltarea gândirii critice, rezolvarea problemelor și colaborarea între elevi.

Canada - Programul de Diversitate și Incluziune:

Canada promovează diversitatea și incluziunea în educație prin programe care susțin elevii cu nevoi speciale, elevii indigeni și elevii proveniți din medii defavorizate.

Abordările educaționale sunt adaptate pentru a răspunde nevoilor individuale ale tuturor elevilor, iar resursele suplimentare sunt disponibile pentru cei care au nevoie de ele.

Coreea de Sud - Programul de Exerciții Fizice în Școli:

Coreea de Sud a introdus programe extinse de educație fizică și sport în școli pentru a promova sănătatea și bunăstarea elevilor.

Aceste programe nu numai că îmbunătățesc sănătatea fizică a elevilor, ci și sprijină dezvoltarea abilităților sociale și a spiritului de echipă.

Suedia - Abordarea de Învățare Bazată pe Proiecte:

În Suedia, învățarea bazată pe proiecte este o metodă populară de predare, care implică elevii în proiecte de cercetare și de lucru în echipă.

Această abordare stimulează creativitatea, gândirea critică și rezolvarea problemelor, și încurajează implicarea activă a elevilor în procesul de învățare.

Aceste exemple ilustrează diversele moduri în care țările din întreaga lume abordează facilitarea și îmbunătățirea sistemelor lor educaționale pentru a se adapta nevoilor și valorilor lor specifice.

BIBLIOGRAFIE

Paul Tough - "Cum reușesc copiii: Tenacitate, curiozitate și puterea ascunsă a caracterului"

Tony Wagner - "Falia globală a realizărilor: De ce nici chiar cele mai bune școli nu învață noile competențe de supraviețuire de care au nevoie copiii noștri - și ce putem face în legătură cu asta"

Sir Ken Robinson - "Școli creative: Revoluția de la bază care transformă educația"

Eric Jensen - "Predarea în condiții de sărăcie: Ce efecte are sărăcia asupra creierelor copiilor și ce pot face școlile în legătură cu asta"

George Couros - "Mentalitatea inovatorului: Adu la viață învățarea, eliberează talentul și conduce o cultură a creativității"

Platforme Online:

TED Talks și TED-Ed discută despre tendințele și inovațiile din domeniul educației.

Site-uri web ale unor organizații de educație, cum ar fi Edutopia sau TeachThought, care oferă resurse și idei pentru îmbunătățirea procesului educațional.

Reviste Educaționale:

"Leadership Educațional" - O revistă publicată de ASCD (Asociația pentru Supravegherea și Dezvoltarea Curriculumului), care explorează cele mai recente cercetări și practici în educație.

"Revista Educație pentru Predare" - O revistă academică care publică articole despre teorii și practici din domeniul predării și al învățării.

PARTICULARITĂȚILE JOCULUI LA PREȘCOLARI

Liceul Tehnologic Petre Baniță Călărași
Prof.în inv.preșcolar: Chiosa Corina

" Copilul râde : Înțelepciunea și iubirea mea e jocul - " Lucian Blaga -" Trei fete "

Jocul este un minunat mijloc de cunoaștere și autocunoaștere , de exersare a unor capacități , de socializare primară, de antrenare a capacităților cognitive și de exteriorizare a emoțiilor și sentimentelor.

Deși este un mijloc de relaxare și distracție, jocul are importante funcții instructiv-educative. El contribuie prin conținutul său obiectual sau logic la dezvoltarea intelectului .

Jocul didactic poate fi folosit cu succes scontat în captarea atenției copiilor pe tot parcursul activităților didactice și înlăturarea plictiselii, dezinteresului.

Folosirea jocului didactic în procesul instructiv-educativ face ca preșcolarul să învețe cu plăcere, să devină interesat față de activitatea ce se desfășoară, face ca cei timizi să devină mai volubili, mai activi, mai curajoși, să capete mai multă încredere în capacitățile lor, mai multă siguranță și tenacitate în răspunsuri.

Pentru copil orice activitate este joc .

" Jocul este munca , este binele , este datoria , este idealul vieții . Jocul este singura atmosferă în care ființa sa psihologică poate să respire și, în consecință , poate să acționeze. "

(Claparide - " Psihologie de l'enfant ") .

Prin joc, copilul învață să descifreze lumea reală , motiv pentru care H Wallon apreciază jocul ca pe o activitate de preînvățare .

Jocul didactic ocupă un loc important în dezvoltarea vorbirii, deoarece forma de joc antrenează interesul copilului în stimularea și exersarea vorbirii în direcția propusă în cadrul fiecărui joc, fără ca el să conștientizeze acest efort. Astfel, prin intermediul jocului didactic se fixează, precizează și activează vocabularul copiilor, se contribuie la îmbunătățirea pronunției, la formarea unor noțiuni, la însușirea unor construcții gramaticale.

De exemplu, jocul didactic: "*Spune cuvinte în ordine alfabetică!*" - are ca scop activizarea vocabularului copiilor; formarea deprinderii de a forma cuvinte începând cu fiecare dintre literele alfabetului și dezvoltarea puterii de concentrare.

Materialele folosite au fost bastonașele și literele alfabetului.

Jocul s-a desfășurat astfel :

Pe tablă au fost așezate cartonașe cu literele alfabetului . Copiii au fost împărțiți în atâtea grupe câte rânduri de bănuțe sunt în sala de grupă.

Educatorea numește un copil din prima grupă. Acesta este obligat să treacă la tablă și să ia în mână cartonașul cu litera "A", spunând totodată un cuvânt care începe cu litera respectivă.

Pe rând, din fiecare grupă trece câte un copil alegând litera din alfabet care urmează celei cu care a început cuvântul spus de copilul dinaintea sa și spune la rândul său un cuvânt început cu litera pe care o are în mână. Copiii apreciază dacă alegerea literei și a cuvântului au fost făcute corect.

Jocul decurge în felul acesta până ce toți copiii au trecut la tablă.

Cei care nu au ales corect litera sau nu pot spune cuvinte cu litera de pe cartonașul pe care îl țin în mână primesc o "pedeapsă" (de exemplu: să spună o strofă din ultima poezie învățată, sau să cânte un cântec, sau să facă mișcări de gimnastică cu brațele, etc.).

Eficiența jocurilor didactice de dezvoltare a vorbirii depinde însă, în mare măsură, de modul în care educatoarea știe să le selecționeze în raport cu situațiile concrete existente în grupa de copii.

Jocurile gramaticale și cele lexicale vizează utilizarea unor forme corecte de exprimare, despărțirea în silabe, identificarea sunetelor cu care încep sau se termină cuvintele, s.a.

Un astfel de joc este de exemplu : " *Eu spun una, tu spui multe* ", având ca scop formarea deprinderii de a formula pluralul substantivelor în scopul dezvoltării vorbirii corecte.

Materialul didactic folosit : jetoane cu diferite desene reprezentând un singur lucru (ființa) și altele având desenate pe ele mai multe lucruri sau ființe asemănătoare .

Jocul se desfășoară astfel :

Se dă copiilor câte un jeton pe care sunt desenate mai multe imagini asemănătoare. Educatoarea arată un jeton cu o singură ființă sau un singur lucru desenat pe el și cere copiilor să-l denumească. Apoi le cere să arate un cartonaș cu mai multe imagini asemănătoare celor de pe cartonașul arătat. Copilul care are acest cartonaș îl arată spunând cuvântul corespunzător (pluralul substantivului care fusese spus la singular):

De exemplu :

- ✓ **masa** - mese
- ✓ **copil** - copii
- ✓ **iepure** - iepuri

Varianta I :

Pentru complicarea jocului se arată un jeton cu imaginea unei singure ființe sau lucru cerând copiilor să spună cuvinte corespunzătoare imaginii, dar care să arate mai multe ființe (sau lucruri) asemănătoare celei desenate pe cartonaș (sau invers, se arată jetoane reprezentând mai multe lucruri sau ființe și se cere cuvântul corespunzător unei singure ființe sau unui singur lucru din cele arătate de el).

Varianta II :

O forma mai grea a jocului este cea orală. Ea poate fi folosită după ce copiii s-au obișnuit să joace acest joc cu ajutorul materialului intuitiv. In această ultimă formă educatoarea spune un substantiv la singular, copilul întrebat trebuind să spună același cuvânt la plural. Se poate proceda și invers, adică educatoarea spune un substantiv la plural, iar copilul îl trece la singular.

Un alt joc didactic este " *Traista cu povești* ". Acest joc are ca scop consolidarea deprinderilor de a face legătura între propoziții și a reda conținutul unei povești în mod corect .

Materialul folosit: o traistă mică confecționată din material simplu în care sunt introduse imagini din diferite povești cunoscute de copii:

"*Punguța cu doi bani*", " *Scufița roșie*", " *Capra cu trei iezi*", " *Alba ca Zăpada*", " *Motanul încălțat* ", etc.

Desfășurarea jocului :

Se va arăta copiilor traista și se va preciza că în interiorul ei se găsește o ilustrație dintr-o poveste cunoscută.

Traista va trece din mână în mână, de la un copil la altul,iar în acest timp copiii vor recita în cor versurile :

***" Traistă minunată,
Spune-mi mie îndată,
Ce se - ascunde-n tine
Că vreau să știu bine ! "***

Copilul la care a ajuns traista când s-au terminat versurile o deschide, scoate ilustrația și povestește episodul înfățișat pe ea. Dacă copilul la care s-a oprit traista nu recunoaște povestea și nu știe să redea conținutul ilustrației, altul va putea face lucrul acesta .

Pentru a ușura desfășurarea jocului se repetă la început în cor de câteva ori versurile pentru a fi memorate .

La începerea jocului, traista este data de educatoarea copilului din prima băncuță din partea dreapta, iar acesta o dă celui din spate și se continuă până la terminarea versurilor. După ce s-a ghicit povestea din care face parte scena reprezentată în ilustrație, educatoarea introduce în traistă o alta, dând-o mai departe. Se procedează la fel până ce se epuizează toate ilustrațiile care au fost pregătite pentru activitatea respectivă.

În timpul povestirii, este bine să fie ajutați de educatoare, copiii care se exprimă mai greu.

Preșcolarii se joacă unii cu alții, colaborând foarte bine, reușesc să-și coordoneze acțiunile, să respecte regulile, să controleze acțiunile proprii, dar și pe ale partenerului, etc. Dezvoltarea atenției, a memoriei, a voinței, a capacității de înțelegere, toate asigură desfășurarea în bune condiții a jocului. Nivelul jocului exprimă nivelul dezvoltării psihice a copilului, dar jocul este și un stimulator principal al dezvoltării psihice, confirmând și prin aceasta locul lui fundamental în viața preșcolarului.

"Jocul are particularitatea de a crea jucătorilor o dispoziție fericită, de a-i scoate din caracterul temporar al grijii și de a-i introduce în caracterul temporar al bunei dispoziții"
(O.F. Bolinow , Erich E. Geissler)

BIBLIOGRAFIE

1. **Cerghit I.** , **"Didactica"** , Editura P.R.A. , Bucuresti , 1994
2. **Claparide Eduard** , **"Psihologia copilului, pedagogic experimentală"** , Editura Didactica si Pedagogica , Bucuresti 1972
3. **Popovici C.** , **" Culegere de jocuri didactice "** , Editura Didactica si Pedagogica , Bucuresti , 1971
4. **Schiopu V.** , **" Psihologia copilului "** , Editura Didactica si Pedagogica , Bucuresti , 1965
5. **Verzea E.** , **" Omul , jocul si distractia "** , Editura Stiintifica si Enciclopedica , Bucuresti , 1978

UTILIZAREA LEADERSHIPULUI ÎN CREȘTEREA CALITĂȚII MANAGEMENTULUI EDUCAȚIONAL

PROF. ÎNV. PREȘC. CHIOSEA ANGELA, GR. I

PROF. ÎNV. PREȘC. COMOLI LAURA-LUCIANA, GR. II
GRĂDINIȚA CU PROGRAM NORMAL TUZLA, STRUCTURĂ
ȘCOALA GIMNAZIALĂ NR. 1 TUZLA, JUDEȚUL CONSTANȚA

Educația are un rol crucial în transformarea societății, iar cei care o conduc reprezintă factori de bază ai acestei transformări. Schimbările dese și uneori profunde în structura, conținutul, conducerea domeniului educațional au fost însoțite și de actualizări conceptuale. Astfel, administrarea a devenit management educațional, iar mai nou, leadership educațional. Leadership versus management este una dintre temele de actualitate din management. Deși sunt diferențe clare între manager și leader, cea mai importantă constând în stilurile diferite de a motiva organizațiile să-și realizeze obiectivele, lucrurile nu sunt deloc simple deoarece mulți manageri sunt și leaderi, astfel că dezbateră este departe a se finaliza.

Este de necontestat faptul că un leadership și un management de calitate pot face diferența între organizațiile educaționale care își desfășoară activitatea în condiții similare. Există, de asemenea, și recunoașterea calității leadership-ului și managementului organizațiilor educaționale care asigură cea mai bună posibilă educație a educabililor lor. În acest context, pregătirea personalului de conducere, îndrumare și control din învățământul preuniversitar și a celor care aspiră la aceste funcții devine foarte importantă. Aceștia nu au beneficiat în formarea inițială de o pregătire sistematică în domeniul managementului educațional, singurele modalități de formare fiind diverse cursuri de scurtă durată sau formarea / autoformarea la locul de muncă. Aceste modalități precum și puțina literatură de specialitate ce li se oferă, uneori incoerentă și inconsistentă, nu sunt suficiente pentru un leadership și un management performant în organizațiile educaționale preuniversitare.

Managementul educațional este un domeniu de studiu și de activitate care vizează modul de funcționare și conducere a organizațiilor educaționale. Domeniul nu are o definiție universal acceptată deoarece derivă dintr-o serie de discipline consacrate, precum sociologie, științe politice, economie și management general.

Managementul educațional ar trebui să aibă în vedere mai ales scopul și obiectivele educației. Acestea fac subiectul unor dezbateri și dezacorduri perpetue, dar principiul racordării activităților și sarcinilor manageriale la scopurile și obiectivele instituțiilor de

învățământ rămâne primordial. Aceste scopuri sau finalități oferă repere fundamentale în susținerea managementului instituțiilor de educație. Managementul vizează atingerea anumitor obiective educaționale. Dacă legătura dintre scop și management nu este clar definită, apare pericolul alunecării în „*managerialism*”. Managerialismul pune mai curând accent pe eficiența managerului decât pe scopurile și obiectivele educației „*Managementul nu are scopuri și valori supraordonate proprii. Aspirația spre eficiență poate fi misiunea managementului, dar aceasta se manifestă în realizarea obiectivelor definite de alții*” Accentul pus pe scopul educațional este important, ceea ce nu înseamnă însă că toate obiectivele sau țintele sunt potrivite, mai ales dacă sunt impuse din afara școlii, de guvern sau de alte organisme oficiale.

Este esențial ca managementul să fie orientat spre atingerea obiectivelor educaționale, dar acestea trebuie să fie agreate de școală și de comunitate. Dacă managerii se limitează la implementarea inițiativelor externe, riscă să alunece pe panta managerialismului.

Managementul intern de succes necesită legături clare între valori, obiective, strategii și activități zilnice. Importanța obiectivelor și a scopurilor pentru managementul instituțiilor de învățământ este subliniată în majoritatea abordărilor teoretice. Totuși, există un oarecare dezacord cu privire la trei aspecte legate de stabilirea finalităților în educație:

-*valoarea obiectivelor formale;*

-*susținerea obiectivelor organizationale sau ale celor individuale;*

-*cum sunt stabilite obiectivele sau scopurile instituționale.*

Obiectivele formale stabilite au uneori un grad mare de generalitate. De obicei, acestea presupun o fundamentare temeinică, dar, pentru că sunt adesea utopice, astfel de obiective oferă o bază inadecvată pentru activitatea managerială. Un obiectiv tipic stabilit la nivelul unei școli primare sau gimnaziale ar putea avea în vedere dobândirea abilităților și deprinderilor fizice, sociale, intelectuale și morale de către fiecare elev. Este laudabil, dar o astfel de formulare impune limitări considerabile în orientarea deciziilor manageriale.

Scopurile punctuale nu reușesc adesea să atingă același nivel de acord. Propunerea de a crește nivelul performanțelor într-un segment al curriculumului, ca, de exemplu, în literatură sau în matematică, ar putea fi contestați de profesorii preocupați de implicațiile unui astfel de obiectiv asupra altor obiecte de studiu.

Tendința internațională spre management descentralizat a condus, în paralel, la un apel către manageri, personal și către alte părți interesate de a dezvolta o viziune distinctă pentru școlile lor, cu obiective specifice, clar articulate. Acolo unde organizațiile educaționale au o astfel de viziune, managerii eficienți pot să creeze legături între funcții și obiective pentru a asigura relevanța activității manageriale. În practică, însă, așa cum vom vedea mai târziu,

multe „viziuni” sunt de fapt simple obiective educaționale generalizate ce derivă mai degrabă din imperative guvernamentale naționale și mai puțin dintr-o analiză de nevoi desfășurată la nivelul școlii.

Unele abordări ale managementului educațional sunt preocupate mai ales de obiectivele organizaționale, în timp ce alte modele accentuează obiectivele individuale. Între aceste două perspective se interpune o gamă de opinii, de la cele care susțin că obiectivele „organizaționale” ar putea fi impuse de lideri membrilor fără putere de decizie din cadrul școlii sau colegiului, până la cele care afirmă că obiectivele individuale trebuie să se circumscrie unor teme specifice astfel încât organizația să aibă relevanță pentru membrii săi și pentru părțile interesate. Una dintre probleme vizează posibilitatea incompatibilității dintre obiectivele individuale și cele organizaționale sau a orientării obiectivelor organizaționale spre anumite aspirații individuale. Este rezonabil să presupunem că cei mai mulți dintre profesori doresc ca școala sau colegiul în care lucrează să adopte politici concordante propriilor interese și preferințe.

Procesul de determinare a obiectivelor organizației se află în centrul managementului educațional. În unele contexte, obiectivele sunt stabilite de directorul unității de învățământ, cu participarea unui grup de colegi cu experiență și, eventual, a unui grup restrâns de reprezentanți ai comunității locale. În multe școli și colegii, însă, stabilirea obiectivelor reprezintă o activitate colectivă ce presupune implicarea unui comitet formal sau informal. Obiectivele școlilor și ale colegiilor sunt, în mod inevitabil, influențate de presiunile mediului educațional mai larg și conduc la întrebări despre viabilitatea „viziunilor” educaționale, așa cum s-a menționat mai sus.

Bibliografie:

1. Bush, T. , Leadership și management educațional. Teorii și practici actuale, Iași, Editura Polirom, 2015;
2. Gavrilovici, O., Iosifescu S., Prodan, A, Management educațional, Iași, Editura CDRMO, 2003

Titlul lucrării

Numele prescolarului

Grupa

Grădinița, localitatea, județul

Cadrul didactic

Adresa de mail

Titlul lucrării

Numele prescolarului

Grupa

Grădinița, localitatea, județul

Cadrul didactic

Adresa de mail

Titlul lucrării

Numele prescolarului

Grupa

Grădinița, localitatea, județul

Cadrul didactic

Adresa de mail

Titlul lucrării

Numele prescolarului

Grupa

Grădinița, localitatea, județul

Cadrul didactic

Adresa de mail

Impactul stilului de leadership asupra performanțelor școlare ale elevilor

Profesor înv. preșcolar Chiriac Albomița
G.P.N. Cochirleanca, Buzău

Este evident că managerii influențează performanțele unităților pe care le conduc. Aceștia, prin acțiunile lor individuale și chiar prin personalitatea lor sunt în măsură să aducă schimbarea în bine. De multe ori când lucrurile intră pe un făgaș negativ, urmat de contraperformanțe și eșecuri se apelează la schimbarea conducătorului, în speranța că o altă persoană va redresa lucrurile printr-o altă valorificare a resurselor, implementând un stil de conducere în măsură să mobilizeze energiile colectivului din subordine.

Dorința unanimă este aceea de a găsi omul-cheie, care cu aceleași resurse, aceeași oameni și în situații identice să schimbe lucrurile în bine. Se uită însă că noul conducător nu este "un vrăjitor", un singuratec care poate rezolva toate problemele trecând peste greutate și dificultăți cu ușurința unui "făcător de minuni". Pentru a se ajunge la succes este nevoie de o implicare responsabilă a tuturor angajaților, deoarece transformarea vizează schimbarea mentalității și a comportamentului întregului colectiv printr-o colaborare benefică cu managerul.

În Harvard Business Review apare o definiție mai flexibilă, mai cuprinzătoare și mai apropiată de climatul instituțional ce vizează colaborarea și încrederea reciprocă, pornind de la abordarea managementului ca o problemă de mare complexitate. Această definiție subliniază că știința conducerii este o abilitate de a inspira încredere, suport moral și material oamenilor care au nevoie de acesta în vederea realizării scopurilor majore ale unității în care își desfășoară activitatea.

În dicționare și în literatură, definirea și descrierea conducerii diferă de la un autor la altul în funcție de formația profesională și trăsăturile definitorii ale mediilor manageriale pe care le-au luat drept puncte de referință. Abordată în termeni istorici, studiul conducerii a fost raportată la patru perspective, care se rezumă la: teoria "omului mare"; descrierea trăsăturilor și a caracteristicilor specifice; prezentarea stilurilor de conducere și teoria situațională sau a contextului. Multe lucrări au pedalat în exces pe: teoria personalității importante, caracteristicile distinctive sau "calitățile absolut necesare" ale conducătorilor, stilurile de conducere și conducerea situațională prin găsirea de soluții adecvate în condiții specifice generate de starea unității conduse la un moment dat.

Ca fenomen complex într-o cultură instituțională în care strategiile suportă schimbări și adaptări din mers, actul de conducere trebuie văzut ca un fenomen de mare mobilitate în care raportul dintre lider și colectivitate trebuie să întrunească atributele încrederii și a modului de acțiune asumat, ce presupune competență și responsabilitate la nivel instituțional.

Managementul, prin domeniile și funcțiile sale, asigură dezvoltarea instituțională, succesul și performanța, dar cea mai importantă activitate managerială o constituie conducerea operațională, care la rândul său se bazează pe proiectare, organizare, evaluare, etc.

Rolul de manager și conducător se întrepătrund și se completează reciproc pornind de la componenta pragmatică, întrucât conducătorul în rolul său de manager se confruntă cu

complexitatea și diversitatea fenomenelor din cadrul unității de învățământ pe care o coordonează. Rezultatul îndeplinirii cu succes a rolului de manager este eficiența internă, adică funcționarea normală, pozitivă, fără convulsii a unității pe care o conduce. În schimb, în funcția de lider, managerul se concentrează asupra realizării schimbărilor necesare în mentalitatea, comportamentul și modul de acțiune al celor pe care-i conduce, rezultatul îndeplinirii cu succes a rolului de lider, fiind performanța.

Contextul educațional actual impune mutarea accentului în problemele de management de pe aspectul conducerii în general pe cel al conducerii eficiente pragmatice și performante. Procesul conducerii eficiente reprezintă o problemă esențială a învățământului românesc, de aceea în ultimul timp s-a pus un accent deosebit pe modul de regândire a dimensiunii managementului și pe modalitățile de impunere a unui stil de conducere adecvat principiilor, strategiilor și obiectivelor ce vizează o reformă educațională asumată. În consecință, managementul instituțional trebuie abordat printr-o regândire critică a rolului pe care îl are cel ce conduce, pentru bunul mers al lucrurilor în unitatea pe care o coordonează. Directorii, liderii, managerii, conducătorii au obligația de a cunoaște în profunzime toate aspectele instituției pe care încearcă să le organizeze sau să le conducă.

Într-o instituție școlară, aflată în mediul rural, majoritatea cadrelor didactice fac naveta, aceasta realizându-se, atât cu mașinile personale, cât și cu mijloacele de transport în comun, procesul instructiv-educativ are de suferit în datorită întârzierilor frecvente, dar și a dezinteresului pentru reușitele școlare ale elevilor. Ca și manager, lider al acestei instituții școlare, pentru radierea întârzierilor, aș avea o discuție cu managerul firmei de transport, pentru o corelare a orelor curselor cu începutul orelor de învățământ.

După rezolvarea acestui impediment, aș convoca Consiliul Profesoral al unității la o masă rotundă, unde, prin discuții, conversație, dialog, printr-o comunicare eficientă aș informa echipa de profesori despre obiectivele procesului- instructiv educativ al unității școlare. Aș pune în discuție dezinteresul unor colegi, care nu sunt interesați de reușita școlară a elevilor de la clasele unde sunt diriginți, faptul că nu se implică îndeajuns în susținerea procesului de educație. Aș responsabiliza cadrele didactice prin realizarea unor activități comune, prin implicarea claselor unde coordonează activitatea, în calitate de diriginți, prin desfășurarea de meditații în școală, în vederea pregătirii elevilor pentru olimpiadele școlare, prin participarea efectivă la activitățile extrașcolare desfășurate în cadrul săptămânii „Școala altfel”, realizarea de parteneriate cu școlile din localitățile învecinate.

Rezultatele obținute de elevi, sub îndrumarea permanentă a cadrelor didactice, ar fi făcute publice în cadrul ședințelor Consiliului Profesoral, printr-o felicitare publică în Revista școlii, pe pagina oficială a unității de învățământ de pe rețelele de socializare.

Dar pentru o educație eficientă și cadrele didactice trebuie să se preocupe de o perfecționare proprie, continuă prin participarea acestora la cursuri de perfecționare, la concursuri județene, interjudețene, naționale și internaționale ce au ca tematică diferite metode de aplicare și implementare a informațiilor, cunoștințelor din diferite domenii de cunoaștere.

Aș insista pe relațiile de colaborare și de dialog constructiv, cu toate cadrele didactice din unitate, indiferent dacă fac naveta sau sunt localnice, pentru unirea inteligențelor, inițiativelor și eforturilor pentru reușita școlară a elevilor, pentru competitivitate și eficiență înalte.

În concluzie, aș opta pentru stilul de conducere participativ democrat, pentru că, indiferent de deciziile pe care le-aș lua, nu aș renunța la ele, aș implica toți colegii pentru

atingerea obiectivelor propuse în creșterea nivelului de educație al elevilor instituției școlare, al cărei manager sunt.

Funcția de conducător, șef, director, manager presupune un mod de acțiune colectiv al celor din echipa managerială, bazat pe colaborare continuă. Or, acest lucru solicită un climat democratic, cunoștințe, deprinderi și abilități din partea șefilor, pentru a rezolva problemele specifice fenomenelor de grup și a fi în măsură să construiască echipe de lucru eficiente și performante.

BIBLIOGRAFIE

1. Z. Bogaty, *Orientări actuale în psihologia conducerii*, Revista de psihologie aplicată, Anul II, Nr.4, 2000, p.5-15
2. I. Dijmărescu, *Bazele Managementului*, Editura Didactică și Pedagogică, 1995
3. H. Pitariu, *Managementul resurselor umane*, Editura ALL, București, 1994
4. M. Zlate, *Psihologia muncii- relații interumane*, Editura Didactică și Pedagogică, București, 1991

LEADERSHIPUL EDUCAȚIONAL O RESURSĂ IMPORTANTĂ PENTRU ÎMBUNĂTĂȚIREA IMPACTULUI ACTIVITĂȚII CADRULUI DIDACTIC

Prof. Chirilă Alexandra Theodora
Colegiul Economic *Dimitrie Cantemir* Suceava

Legea calității arată că „asigurarea calității educației exprimă capacitatea de a oferi programe de educație, în conformitate cu standardele societății actuale”. Atunci când realizăm o educație de calitate, va rezulta și un produs de calitate. Pentru majoritatea sistemelor de educație din lume, obiectivele prioritare urmărite sunt: egalitatea de șanse în fața educației și asigurarea unui învățământ de calitate. Aceste obiective sunt realizate și în sistemul de învățământ din România. Cele două obiective sunt distincte dar nu pot fi separate: un sistem de învățământ nu poate fi considerat accesibil doar pentru că asigură educația la toate nivelurile, ci și dacă toți elevii au acces la același tip de cunoștințe, la aceeași cantitate și calitate educațională și condițiile de desfășurare a procesului instructiv-educativ sunt asemănătoare.

Realizăm un învățământ de calitate dacă avem mulți elevi cu rezultate foarte bune pe parcursul anului școlar, mulți elevi care participă la concursuri și olimpiade, atât naționale cât și internaționale și obțin rezultate deosebite, dacă nivelul de abandon școlar se află aproape de zero, dacă o parte mare dintre absolvenții de licee au promovabilitate mare la admiterea la facultate, dacă absolvenții diferitelor forme de învățământ se pot integra socioprofesional. Există factori exteriori care influențează calitatea în învățământ și anume: mediul familial, social, economic din care provine elevul, educația și ocupația părinților dar și factori care țin de școală și anume: cadrele didactice, tipul de școală, condițiile de învățare, baza tehnico-materială etc. Dacă părinții nu se implică pentru a obține succesul educațional al elevilor, școala este cea care poate să intervină. Astfel, reducerea numărului de elevi dintr-o clasă, creșterea nivelului de pregătire ale cadrelor didactice, modernizarea instituțiilor de învățământ, implicarea părinților și a comunității în activitățile școlii reprezintă câteva metode de îmbunătățire a calității.

Un rol important asupra performanțelor elevilor îl au cadrele didactice prin organizarea procesului instructiv-educativ, prin relațiile pe care le stabilesc în interiorul școlii, cu familiile elevilor, cu comunitatea, prin activitățile extracurriculare organizate în școală. Calificativele și notele obținute de elevi la evaluările inițiale, curente, periodice, finale, precum și rezultatele la evaluările naționale, concursuri, olimpiade sunt rezultate ale calității educației și reprezintă nivelul de pregătire al elevilor. Pentru obținerea de către elevi a unor rezultate deosebite la învățătură, cadrele didactice trebuie să fie bine pregătite din punct de vedere pedagogic, psihologic, să transmită cunoștințe, priceperi, deprinderi conform noilor metodologii, să asigure calitatea prin activități didactice centrate pe elev, permanent să colaboreze cu familia și să nu evite participarea la cursurile de formare și perfecționare, pentru a putea fi la curent cu noutățile și modificările apărute în sistemul de învățământ.

Pentru a crește calitatea în educație, un rol deosebit îl are procesul instructiv-educativ, modul lui de organizare, atmosfera plăcută din școală, relațiile bune dintre școală și familie, așteptările cadrelor didactice și ale părinților privind performanța elevilor. O răspundere destul de mare pentru cadrele didactice o reprezintă gestionarea clasei de elevi și de aceea ele au sarcina de a stabili norme, reguli, ceea ce le este permis elevilor și ceea ce le este interzis, care sunt recompensele pe care le vor primi dacă au un comportament pozitiv și cum sunt sancționați dacă

vor avea un comportament inadecvat. Nu doar folosirea unor mijloace didactice moderne, a unor metode moderne de predare duc la creșterea calității învățământului, ci și implicarea elevilor în crearea materialelor. Întotdeauna profesorii trebuie să îmbine tradiționalul cu modernul, pentru a obține un act educațional eficient, iar elevii să fie responsabili în educația proprie printr-o implicare activă. Dacă se selectează conținuturile învățării din sfera de interese ale elevilor, în concordanță cu programa școlară, atunci rezultatele procesului instructiv – educativ sunt de calitate. Elevii sunt mult mai atenți și mai receptivi la informațiile care vin din, despre și pentru aspirațiile generației lor. Calitatea actului educațional crește dacă activitățile extracurriculare sunt folosite cât mai des, cât mai variate și dacă scopurile și obiectivele acestora au fost realizate. Cadrele didactice, prin activitățile procesului instructiv-educativ urmăresc: prevenirea situațiilor de criză a elevilor (personală, educațională și socială), dezvoltarea personală a acestora, cultivarea imaginilor de sine pozitive, creșterea capacităților de luare a deciziilor, responsabilizarea față de societate, încercarea păstrării echilibrului în situații de succes sau eșec, creșterea rezistenței la frustrare, la critică, autoevaluarea propriului potențial, cunoașterea calităților personale și a punctelor slabe, construirea unei baze solide de valori, a optimismului în împlinirea visurilor lor. Elevii se pregătesc pentru viață, să fie capabili să se descurce singuri, să se afirme în mod independent sau în cadrul grupului din care fac parte.

O altă necesitate pentru creșterea calității învățământului o reprezintă parteneriatul școală-familie. În cadrul școlii se face decât o parte din educația copilului, cealaltă parte făcându-se în afara ei. Influența familiei are un mare impact asupra rezultatelor școlare ale elevilor și asupra motivației învățării și de aceea trebuie să colaboreze permanent cu școala, participând la diverse activități ale acesteia (ședințe, lectorate cu părinții, activități de consiliere a părinților, serbări școlare). Printre alte sarcini, ale școlii, se află și identificarea situațiilor – problemă din familiile copiilor și dirijarea pe cât este posibil a strategiilor educative în favoarea elevului. De aceea, colaborarea dintre școală și familie, presupune nu numai o informare cu privire la tot ceea ce face elevul la școală, în cadrul procesului instructiv-educativ, ci și informarea părinților cu toate problemele pe care le are elevul. Nu puține sunt actele de violență dintre elevi, personal didactic și persoanele din afara școlii, consumul de droguri, acte de delincvență juvenilă, situații cărora școala trebuie să le facă față. Astfel acțiunea educativă a familiei devine eficientă dacă aceasta participă cu regularitate la acțiunile școlii, există o legătură permanentă între cele două iar obiectivele urmărite de acestea se subordonează idealului educațional. S-a constatat că a crescut destul de mult numărul copiilor inadaptați social datorită carențele educative ale familiei și s-au luat măsuri privind necesitatea pregătirii copiilor pentru viață. Între relațiile școală-familie trebuie să existe o strânsă legătură pentru beneficiul copiilor, trebuie găsite modalități prin care să se comunice permanent cu familia, deoarece siguranța și securitatea elevilor, atât în școală, cât și în afara ei, este primordială. atât pentru elevi, cât și pentru cadrele didactice.

Bibliografie:

1. Cristea, Sorin, Calitatea în educație, 2015, Tribuna învățământului;
2. Enătescu, A.M. și Enătescu, M., Calitate. Terminologie comentată, Ed. Tehnică, București, 2000, p. 296;
3. Țițu, M., Oprean, C., Managementul calității, Pitești, Editura Universității din Pitești, 2007

MANAGEMENTUL SUCCESULUI ÎN EDUCAȚIA ELEVILOR

Prof. Chirilă Alexandra Theodora
Colegiul Economic *Dimitrie Cantemir* Suceava

Pentru a crește calitatea în educație, un rol deosebit îl are procesul instructiv-educativ, modul lui de organizare, atmosfera plăcută din școală, relațiile bune dintre școală și familie, așteptările cadrelor didactice și ale părinților privind performanța elevilor. O răspundere destul de mare pentru cadrele didactice o reprezintă gestionarea clasei de elevi și de aceea ele au sarcina de a stabili norme, reguli, ceea ce le este permis elevilor și ceea ce le este interzis, care sunt recompensele pe care le vor primi dacă au un comportament pozitiv și cum sunt sancționați dacă vor avea un comportament inadecvat. Nu doar folosirea unor mijloace didactice moderne, a unor metode moderne de predare duc la creșterea calității învățământului, ci și implicarea elevilor în crearea materialelor. Întotdeauna profesorii trebuie să îmbine tradiționalul cu modernul, pentru a obține un act educațional eficient, iar elevii să fie responsabili în educația proprie printr-o implicare activă. Dacă se selectează conținuturile învățării din sfera de interese ale elevilor, în concordanță cu programa școlară, atunci rezultatele procesului instructiv – educativ sunt de calitate. Elevii sunt mult mai atenți și mai receptivi la informațiile care vin din, despre și pentru aspirațiile generației lor. Calitatea actului educațional crește dacă activitățile extracurriculare sunt folosite cât mai des, cât mai variate și dacă scopurile și obiectivele acestora au fost realizate.

Un rol important asupra performanțelor elevilor îl au cadrele didactice prin organizarea procesului instructiv-educativ, prin relațiile pe care le stabilesc în interiorul școlii, cu familiile elevilor, cu comunitatea, prin activitățile extracurriculare organizate în școală. Calificativele și notele obținute de elevi la evaluările inițiale, curente, periodice, finale, precum și rezultatele la evaluările naționale, concursuri, olimpiade sunt rezultate ale calității educației și reprezintă nivelul de pregătire al elevilor. Pentru obținerea de către elevi a unor rezultate deosebite la învățătură, cadrele didactice trebuie să fie bine pregătite din punct de vedere pedagogic, psihologic, să transmită cunoștințe, priceperi, deprinderi conform noilor metodologii, să asigure calitatea prin activități didactice centrate pe elev, permanent să colaboreze cu familia și să nu evite participarea la cursurile de formare și perfecționare, pentru a putea fi la curent cu noutățile și modificările apărute în sistemul de învățământ..

Legea calității arată că „asigurarea calității educației exprimă capacitatea de a oferi programe de educație, în conformitate cu standardele societății actuale”. Atunci când realizăm o educație de calitate, va rezulta și un produs de calitate. Pentru majoritatea sistemelor de educație din lume, obiectivele prioritare urmărite sunt: egalitatea de șanse în fața educației și asigurarea unui învățământ de calitate. Aceste obiective sunt realizate și în sistemul de învățământ din România. Cele două obiective sunt distincte dar nu pot fi separate: un sistem de învățământ nu poate fi considerat accesibil doar pentru că asigură educația la toate nivelurile, ci și dacă toți elevii au acces la același tip de cunoștințe, la aceeași cantitate și calitate educațională și condițiile de desfășurare a procesului instructiv-educativ sunt asemănătoare.

Realizăm un învățământ de calitate dacă avem mulți elevi cu rezultate foarte bune pe parcursul anului școlar, mulți elevi care participă la concursuri și olimpiade, atât naționale cât și internaționale și obțin rezultate deosebite, dacă nivelul de abandon școlar se află aproape de zero,

dacă o parte mare dintre absolvenții de licee au promovabilitate mare la admiterea la facultate, dacă absolvenții diferitelor forme de învățământ se pot integra socioprofesional. Există factori exteriori care influențează calitatea în învățământ și anume: mediul familial, social, economic din care provine elevul, educația și ocupația părinților dar și factori care țin de școală și anume: cadrele didactice, tipul de școală, condițiile de învățare, baza tehnico-materială etc. Dacă părinții nu se implică pentru a obține succesul educațional al elevilor, școala este cea care poate să intervină. Astfel, reducerea numărului de elevi dintr-o clasă, creșterea nivelului de pregătire ale cadrelor didactice, modernizarea instituțiilor de învățământ, implicarea părinților și a comunității în activitățile școlii reprezintă câteva metode de îmbunătățire a calității.

Cadrele didactice, prin activitățile procesului instructiv-educativ urmăresc: prevenirea situațiilor de criză a elevilor (personală, educațională și socială), dezvoltarea personală a acestora, cultivarea imaginilor de sine pozitive, creșterea capacităților de luare a deciziilor, responsabilizarea față de societate, încercarea păstrării echilibrului în situații de succes sau eșec, creșterea rezistenței la frustrare, la critică, autoevaluarea propriului potențial, cunoașterea calităților personale și a punctelor slabe, construirea unei baze solide de valori, a optimismului în împlinirea visurilor lor. Elevii se pregătesc pentru viață, să fie capabili să se descurce singuri, să se afirme în mod independent sau în cadrul grupului din care fac parte.

O altă necesitate pentru creșterea calității învățământului o reprezintă parteneriatul școală-familie. În cadrul școlii se face decât o parte din educația copilului, cealaltă parte făcându-se în afara ei. Influența familiei are un mare impact asupra rezultatelor școlare ale elevilor și asupra motivației învățării și de aceea trebuie să colaboreze permanent cu școala, participând la diverse activități ale acesteia (ședințe, lectorate cu părinții, activități de consiliere a părinților, serbări școlare). Printre alte sarcini, ale școlii, se află și identificarea situațiilor – problemă din familiile copiilor și dirijarea pe cât este posibil a strategiilor educative în favoarea elevului. De aceea, colaborarea dintre școală și familie, presupune nu numai o informare cu privire la tot ceea ce face elevul la școală, în cadrul procesului instructiv-educativ, ci și informarea părinților cu toate problemele pe care le are elevul. Nu puține sunt actele de violență dintre elevi, personal didactic și persoanele din afara școlii, consumul de droguri, acte de delincvență juvenilă, situații cărora școala trebuie să le facă față. Astfel acțiunea educativă a familiei devine eficientă dacă aceasta participă cu regularitate la acțiunile școlii, există o legătură permanentă între cele două iar obiectivele urmărite de acestea se subordonează idealului educațional. S-a constatat că a crescut destul de mult numărul copiilor inadaptați social datorită carențele educative ale familiei și s-au luat măsuri privind necesitatea pregătirii copiilor pentru viață. Între relațiile școală-familie trebuie să existe o strânsă legătură pentru beneficiul copiilor, trebuie găsite modalități prin care să se comunice permanent cu familia, deoarece siguranța și securitatea elevilor, atât în școală, cât și în afara ei, este primordială. atât pentru elevi, cât și pentru cadrele didactice.

Bibliografie:

1. Cristea, Sorin, Calitatea în educație, 2015, Tribuna învățământului;
2. Enătescu, A.M. și Enătescu, M., Calitate. Terminologie comentată, Ed. Tehnică, București, 2000, p. 296;
3. Țițu, M., Oprean, C., Managementul calității, Pitești, Editura Universității din Pitești, 2007

Proiect Educațional Internațional
"LEADERSHIP DIDACTIC: Abordări și Tactici de Succes"

Articol

INCALZIREA IN JOCUL DE FOTBAL

Prof. CHIRILĂ CĂTĂLIN ORLANDO

LICEUL CU PROGRAM SPORTIV BOTOȘANI

Incalzirea in jocul de fotbal

Randamentul jucatorilor este adesea influentat de starea generala a organismului, respectiv de starea optima a componentelor psiho-fizice, de coordonare neuro-musculara (executiile tehnice).

Scopul incalzirii este de a realiza o trecere treptata de la starea de repaus activ (starea obisnuita cotidiana) la starea de competitie, de pregatire a organismului pentru efort, in scopul satisfacerii inca din primele minute exigentele impuse de competitie.

Desi sunt multi antrenori si profesori de educatie fizica cu specializarea fotbal, care acorda atentia necesara partii de incalzire, denumita si partea introductiva a antrenamentului de fotbal, exista deasemenea si destule cazuri in care jucatorii intra in graba pe teren si dupa ce isi aleg contratimp mingile cele mai bune incep o "incalzire dezorganizata". In consecinta, vom face aici unele referiri la filosofia partii de incalzire, speram cu efecte in mentalitatea antrenorilor si profesorilor de educatie fizica cu specializarea fotbal.

Mai intai vom mentiona ca incalzirea pentru antrenament este diferita de cea pentru un joc oficial. Cea pentru joc apare acum ca un adevarat stil de prezentare care face partea din confruntarea psihologica si negocierea pozitiilor de dinaintea inceperii confruntarii. Cea de la antrenament trebuie sa pregateasca organismul pentru efort, dar sa vizeze si continutul antrenamentului care urmeaza, sa prefigureze si sa fie subordonata direct partii fundamentale.

Termenul de incalzire inseamna ca obiectivul este de a ridica temperatura corpului si de a realiza excitarea neuropsihica. Acest fapt face ca potentialul de performanta sa fie activat; energia produsa este utilizata in doua directii, rtespectiv circa un sfert este dirijata pentru realizarea lucrului macanic, iar restul pentru a genera caldura in celulele musculare si a mentine muschii la o temperatura care sa faciliteze transmiterea neuromusculara si contractiile.

Un alt obiectiv al incalzirii este de a evita sau preveni producerea unor leziuni in cazul unor sollicitari pentru care muschiul sau articulatiile nu este suficient pregatit.

Timpul acordat incalzirii difera in functie de anumiti factori:

- specificul activitatii ce urmeaza;
- conditiile de vreme;
- nivelul de performanta;
- momentul sau perioada de pregatire.

In antrenamentul sportiv, respectiv in antrenamentul de fotbal, sunt recomandari ca aceasta parte sa dureze circa 15-20 de minute, fara ca ea sa fie prea lunga sau prea intensa, altfel va conduce la consumul rezervelor de energie ale corpului in loc sa-l pregateasca pentru actiune.

Trebuie sa existe un echilibru intre beneficiile punerii sub tensiune, a activarii si inducerea unor forme de oboseala inainte de inceperea antrenamentului propriu-zis.

In privinta incalzirii pentru joc oficial, un prim aspect este legat de durata si plasarea ei inainte de joc, astfel ca obiectivele pe care le atinge aceasta parte sa nu se reduca atunci cand incepe jocul sau dimpotriva, sa solicite suplimentar organismul si la inceputul partidei jucatorii sa simta nevoia unor momente de repaus (efectele sunt usor de imaginat). In acest sens, trebuie stiut faptul ca dupa terminarea unui exercitiu de intensitate medie, temperatura corpului (implicit in muschi) continua sa creasca timp de inca circa 3 minute dupa oprirea efortului fizic.

Nu conteaza nivelul sau importanta meciului sub aspect al realizarii incalzirii, obisnuinta acesteia fiind sustinuta si de alte avantaje(suplimentarea celor mentionate anterior):

- ofera ocazia repetarii principalelor procedee tehnice ce vor fi evident puse in valoare cu ocazia jocului respectiv (jucatorul isi probeaza armele, asa cum un boxer se pregateste pe ring inainte de confruntarea cu adversarul, avand deci si rolul de a crea un ascendent psihologic fata de echipa adversa);
- permite familiarizarea cu terenul si conditiile de joc (starea terenului, temperatura si alte aspecte climatice) din ziua respectiva;
- predispune la conectarea relatiilor dintre jucatori;
- asigura prima luare de contact cu miza jocului, adversar si prin urmare este situatia prin care jucatorii se mobilizeaza pentru sarcini sub aspect fizic, tehnico-tactic, mental, emotional, relational (ca echipa).

Distingem doua modalitati de efectuare a incalzirii, dupa cum urmeaza:

A. Incalzirea generala

- are ca scop principal cresterea la un nivel superior a activitatii marilor functii si grupe musculare;
- aceasta se realizeaza prin alergari in tempouri progresive, imbinate cu exercitii de angrenare a marilor grupe musculare, aspect ce reprezinta partea activa a incalzirii;
- adesea, aceasta parte activa este dublata si de o incalzire mentala care are ca drept concentrarea psihica a jucatorilor privind participarea la meci;
- se deruleaza mental modalitati de rezolvare a unor actiuni, readuceri aminte a unor sarcini de joc, indicate de antrenor.

B. Incalzirea speciala

- are drept scop activarea musculaturii solicitate in exercitiile tehnico – tactice specifice;
- in general, exercitiile se fac cu mingea, individual sau in grup de 2-3 jucatori;
- o atentie deosebita se va acorda portarului, care face exceptie prin specificul jocului sau, exercitiile sale nu trebuie sa oboseasca sistemul nervos, ele trebuie sa contribuie la cresterea gradului de excitabilitate, de organizare si de concentrare a atentiei.

Incalzirea are drept scop armonizarea sistemelor functionale care contribuie la cresterea capacitatii de performanta. Ea are efecte pozitive asupra functiilor mari ale organismului:

- cresterea frecventei cardiace;
- cresterea presiunii arteriale;
- cresterea cantitatii de sange in circulatie;
- accelerarea respiratiei;
- diminuarea vascozitatii musculare (ajuta la evitarea clacajelor) un muschi prealabil bine intins (elasticitate musculara) se contracta cu o forta si viteza mai mare;
- ameliorarea alimentarii cu energie si oxigen;
- optimizarea proceselor neuro-musculare;
- cresterea capacitatii psihice.

Incalzirea depinde de o serie de factori endogeni dintre care amintim:

a) **Varsta jucatorului**

Durata de incalzire si intensitatea acesteia se modifica pe masura ce sportivul inaintea in varsta. Pentru un sportiv care depaseste varsta medie a performantei (25-26 de ani), incalzirea trebuie sa fie progresiva, de mai lunga durata, pentru a evita riscul unei accidentari.

b) **Starea de antrenament**

Incalzirea pentru un jucator mai putin antrenat nu trebuie sa fie, in intensitate si amplitudine, mare, pentru a nu produce o stare de oboseala care sa diminueze capacitatea de performanta. Este de retinut si faptul ca o incalzire mai putin obisnuita, cu multe exercitii, poate provoca o diminuare a capacitatii de efort si de performanta. Incalzirea trebuie particularizata si in functie de capacitatea de a se adapta mai rapid sau mai lent la efortul cerut de joc.

c) **Starea psihica a jucatorului**

Motivatia pentru jocul respectiv influenteaza asupra asa-zisei “stari de start” care ajuta la pregatirea organismului pentru performanta. O stare neutra poate constitui un punct optim de crestere a gradului de excitabilitate care sa imbunatateasca starea afectiva si de concentrare supra jocului. O incalzire atenta, activa, concura la cresterea motivatiei pentru joc.

d) **Ora de desfasurare a jocului**

Programarea matinala a jocului necesita o incalzire lenta, progresiva si de durata, fata de programarea la ore mai tarzii. Aceasta este necesara, deoarece, in timpul somnului, diferitele functii ale organismului sunt incetinite, iar dupa somn trebuie un timp mai mare pentru ca aceste functii sa revina la capacitatea lor normala.

O atentie deosebita se va acorda odihnei sub forma de somn, folosita de unii jucatori dupa-amiaza. In conditiile amintite, incalzirea dupa somn poate dura mai mult decat incalzirea obisnuita.

e) **Temperatura exterioara**

Conditii climaterice si temperatura exterioara pot stimula sau frana desfasurarea procesului de incalzire a organismului. O temperatura exterioara ridicata necesita scurtarea timpului de incalzire in timp ce vremea ploioasa, frigul, necesita o incalzire de durata.

f) **Datele personale**

Este indicat ca programul de incalzire sa fie cunoscut de jucatori atat sub aspectul incalzirii generale, cat si al celei speciale. In functie de particularitatile individuale si de factorii exogeni, durata, intensitatea, complexitatea efortului variaza de la jucator la jucator.

Nu este indicat ca programul de incalzire sa fie modificat, experienta castigata in practica antrenamentului si a competitiei are un rol determinant. Jucatorul poate contribui la optimizarea progresiva a procesului de incalzire in functie de nevoile personale.

Incalzirea speciala pentru joc:

Cu suficient timp inainte de joc (in functie de starea vremii si a terenului) antrenorii pot sa inceapa incalzirea jucatorilor. Aceasta poate dura 30-40 de minute. Incalzirea la inceputul perioadei comp-etitionale poate fi condusa de antrenorul secund si supravegheata de cel principal, folosind varianta cea mai potrivita momentului.

Cu timpul, jucatorii pot fi lasati sa se antreneze singuri(un alt aspect al individualizarii)si intruniti numai pentru exercitii cu mingea pe grupe restranse(2-4-6 jucatori) sau cu toata echipa, gen atac-aparare la o poarta.

Important este ca antrenorul sa realizeze (sa simta acest lucru), ca jucatorii sunt suficient de deconectati nervos si sunt gata sa inceapa jocul cu luciditate si incredere. Redam in continuare una din variantele de incalzire pentru joc.

In functie de particularitatile propriilor jucatori, starea terenului, anotimp, a echipei adverse, etc., antrenorul opteaza pentru varianta (cunoscuta deja de jucatori) cea mai apropiata acestor conditii.

Deci, pe langa continutul de baza al incalzirii totale (prezentata la incalzirea pentru antrenam,ent), antrenorul poate apela la mijloace moderne (daca le are), precum si la cele specifice, astfel:

- incalzirea speciala pentru jucatorii cu masa nusculara mare (exercitii speciale si mai numeroase ca pentru ceilalti);
- masajul manual sau mecanic, folosirea unguentelor stimulative, in special la jucatorii cu masa musculara mare;
- fotbal cu umbra, adica repetarea unor procedee tehnice ca: lovirea mingii cu piciorul, cu capul, preluarea, fentele, deposedarea, fara partener si fara adversar (individual) pentru mobilizarea tuturor articulatiilor;
- exercitii cu mingea, cu ajutorul carora jucatorii isi refac simtul mingii (raportate la caracteristicile terenului, anotimpului, etc.) lucrând individual sau in grup;
- exercitii, structuri sau jocuri specifice cum ar fi: cine tine mingea mai mult, atacul contra apararii, repetand chiar actiuni tactice colective pregatite de anterior;
- repetarea unor lovituri libere directe sau indirecte in cadrul unor scheme tactice, precum si aruncari de la margine in acelasi cadru;
- pregatirea psihologica adecvata pentru jocul zilei, in functie de toate particularitatile ce i se impun(constituind in fond o continuare a pregatirii din timpul antrenamentelor).

Antrenorul (daca exista si psihologul) trebuie sa realizeze reglajul psiho-social al echipei, sa stimuleze toate aspectele motivatiei, sa mobilizeze intreaga capacitate biologica, subordonand-o obiectivelor prevazute pentru jocul respectiv.

Incalzirea in vestiarul jucatorilor (sala e gimnastica, sala de jocuri, sub tribunele stadioanelor, sali de incalzire, etc.):

Jucatorii efectueaza incalzirea folosind in special urmatoarele programe:

1. mobilitate, flexibilitate si suplete: de 5 ori fiecare exercitiu.
2. circuit pentru forta generala: 5x6 exercitii = 30 exercitii.
3. stretching-ul – individual.

Incalzirea in terenul de fotbal, inainte de joc:

1. program de alergare combinata (5-7-10 minute cu si fara minge).
2. program de pase in doi trei jucatori: pase scurte, medii si lungi.
3. trei sprinturi cu accelerare pe 10-30 metri.
4. trei sprinturi cu viteza mare pe 10-30 metri.
5. se va juca 2-3 minute“apararea contra atacului”,in conditii cat mai apropiate de jocul oficial, suturi la poarta.

BIBLIOGRAFIE:

1. Alexe N. Antrenamentul sportiv modern – ed. Editis – București 1991
2. Antohi L. și Antohi N. – Fotbal modern la copii și juniori ed. Univers 1998
3. Apolzan D. – Fotbal 2010 – ed. Sport Turism 1998
4. Ardeleanu C. și Șiclovan I. – Fotbal la copii – ed. Stadion 1972
5. Cernăianu C. – Fotbal, probleme tehnico – metodice ale jocului și antrenamentului modern – București 1995

Proiect Educațional Internațional

"LEADERSHIP DIDACTIC: Abordări și Tactici de Succes"

Articol

SELECȚIA IN JOCUL DE FOTBAL

Prof. CHIRILĂ CĂTĂLIN ORLANDO

LICEUL CU PROGRAM SPORTIV BOTOȘANI

Selecția în pregătirea jucătorilor de fotbal

O latură cu semnificație importantă în practicarea jocurilor sportive în general, deci implicit și a jocului de fotbal este activitatea de selecție, activitate ce are ca scop găsirea și atragerea copiilor cu reale aptitudini motrice, pentru a practica fotbalul într-un cadru organizat și sub îndrumarea unor cadre didactice specializate.

Selecția este utilizată pentru alegerea copiilor pe care antrenorul îi poate pregăti în vederea întrecerilor sportive. Selecția este un proces care se desfășoară permanent. Scopul selecționerului este acela de a găsi copii care să corespundă cerințelor pe care le implică jocul de fotbal.

Selecția, ca proces permanent, poate fi divizată în funcție de stadiile de pregătire, astfel:

- selecția primară(stadiul I) – care începe la vârsta de 6-8 ani;
- selecția secundară (stadiul II) – care se desfășoară în 2 etape: 10 – 12 ani și 12-14 ani;
- selecția finală (stadiul III) – 14-18 ani.

Până când se ajunge la selecția primară, copilul se află la o vârstă fragedă, la care nu se poate spune cu probabilitate dacă acesta are talent pentru fotbal. De multe ori, alegerea unei activități sportive se face datorită părinților, prietenilor și chiar întâmplător. Dar, decisiv nu este felul în care în care un copil a ajuns să practice fotbalul ci, ca mulți copii să învețe și să iubească acest sport, fiindcă numai așa pot fi aleși dintre ei cei mai talentați. Pentru asta este necesară pregătirea. Dar, totodată, mai apare și riscul unei alegeri pripite. Din această cauză, copiii nu trebuie obligați, imediat după prima întâlnire cu selecționerul, să devină fotbaliști. Un copil de 6 sau chiar de 9 ani, nu este conștient de capacitățile și înclinațiile pe care le are iar părinții și învățătorii nu pot spune cu siguranță ce fel de talent posedă. Dacă este talentat și se simte atras de fotbal, există o mare certitudine ca el să rămână în domeniu și să continue pregătirea.

Pregătirea copiilor selecționați se va face după o programa școlară specifică unităților cu profil vocațional sportiv, cu sarcini și obiective clar stabilite.

În funcție de scopul propus și de specificul unităților școlare, selecția poate fi realizată la nivel de școală, pentru alcătuirea echipei reprezentative a școlii respective, iar pentru unitățile școlare cu profil sportiv, selecția poate fi realizată la nivel de municipiu sau județ, pentru

formarea și pregătirea grupelor de copii, în scopul participării la competițiile și turneele de fotbal organizate de Federația Română de Fotbal.

Selecția viitorilor jucători de fotbal, trebuie să fie un proces continuu și nu o activitate într-un anumit moment al anului, așadar, după ce se realizează grupele de copii, activitatea de selecție rămâne în continuare o sarcină importantă a antrenorului, care trebuie să știe cum să gestioneze fluctuația de copii, unii dintre ei renunță, alții sunt dornici să încerce.

Prima întâlnire cu selecționerul trebuie să aibă loc când copiii au 6 ani. La această vârstă, copilul este capabil să învețe regulile de bază, pe care le implică un antrenament. Cu cât este mai complexă această întâlnire, cu atât sunt mai sigure informațiile obținute. Această primă întâlnire trebuie să cuprindă următoarele criterii:

- controlul medical;
- examinarea capacităților tehnice ale copilului;
- examinarea capacităților tactice pe care copilul le posedă;
- aptitudinile fizice;
- evaluarea personalității;
- capacitatea de joc.

Selecționerul trebuie să se informeze la ce nivel de pregătire au ajuns copiii precum și ce cunoștințe fotbalistice posedă, întrucât există și copii talentați, dar care nu au avut parte de o pregătire adecvată. Cu alte cuvinte, selecționerul trebuie să țină seama de inteligența copilului (orientarea copilului în teren), de viteza acestuia, de voiciunea-vigoarea copilului, de talia acestuia, de trăsăturile psiho-sociale și, nu în ultimul rând, de starea de sănătate (cea mai importantă).

Pentru copiii care au trecut cu bine de prima întâlnire cu selecționerul, este nevoie să se asigure posibilități corespunzătoare de antrenament. Copiii sunt astfel mândri că au fost acceptați într-o echipă și pot asista regulat la pregătire. De aceea, este indicat ca, de copii să se ocupe un antrenor cu experiență, un bun pedagog, care, pe lângă procesul de pregătire, să organizeze și diferite competiții sportive. Dacă aceste condiții nu sunt îndeplinite, există riscul ca nivelul de pregătire al copilului să nu fie cel mai bun, iar acesta să se decidă să renunțe la fotbal pentru a-și alege alt sport.

Chiar dacă vorbim despre fotbal, care în momentul actual este considerat un fenomen social, activitatea de selecție se desfășoară într-un mod dificil, deseori întâlnind piedici din partea părinților, conducerii școlilor, uneori chiar și din partea profesorilor de educație fizică din școli.

Selecția viitorilor fotbaliști se poate realiza după mai multe metode sau acțiuni:

- urmărirea și depistarea copiilor la orele de educație fizică
- discuții cu profesorii de educație fizică din școli
- prezența la campionatele de fotbal organizate în școli
- prezența la campionatele de fotbal organizate la nivel de municipiu și județ
- urmărirea copiilor în spațiile și parcurile de joacă.

Eficiența pregătirii este condiționată mai ales de selecția practicanților, munca de pregătire având eficiență numai dacă descoperirea și atragerea acestora corespund unor parametri care evidențiază însușirile tipice – *aptitudini* – necesare obținerii rezultatelor superioare.

Deoarece procesul de antrenament este un proces care se desfășoară pe o perioadă de timp mai îndelungată, rezultatele sale pot fi eficiente doar dacă procesul de selecție este bine realizat.

Bibliografie:

Rădulescu, M.,Cojocaru,V.,2003,Ghidul antrenorului de fotbal –copii și juniori, Ed.Axis Mundi,

Cernăianu,C.2000,Fotbal-manualul antrenorului profesionist, Ed. Rotech Pro,București,

Proiect Educațional Internațional

"LEADERSHIP DIDACTIC: Abordări și Tactici de Succes"

Articol

TEHNICA ÎN JOCUL DE FOTBAL

Prof. CHIRILĂ CĂTĂLIN ORLANDO

LICEUL CU PROGRAM SPORTIV BOTOȘANI

Tehnica în jocul de fotbal

Pregătirea tehnică – tehnica poate fi definită ca fiind ansamblul mijloacelor specifice jocului de fotbal prin intermediul cărora jucătorii realizează pe de o parte acțiunile cu mingea (controlul și circulația acesteia), iar pe de altă parte manevrele (cu și fără minge, necesare acționării și cooperării eficiente raționale, în vederea atingerii țelului urmărit).

Tehnica se compune din elemente tehnice (cu și fără minge) și din procedee tehnice. În jocul de fotbal, nivelul de măiestrie tehnică deține un rol important în soluționarea situațiilor complexe de joc. Practica jocului demonstrează că numai cu un suport fizic crescut și cu un nivel ridicat de măiestrie tehnică se pot realiza performanțe superioare.

La dezvoltarea tehnicii au contribuit în special atacanții, care au căutat permanent noi procedee pentru depășirea apărării. Treptat, aceste procedee au început să se generalizeze, și prin extindere, să cuprindă o masă tot mai mare de jucători.

Tehnica jocului de fotbal, ca în orice joc sportiv, constituie fundamentul pe care se dezvoltă și se perfecționează jocul.

I. Caracteristicile tehnicii în jocul de fotbal sunt următoarele:

- a) Simțul dezvoltat al mingii, finețea execuțiilor, precizia și varietatea procedeele tehnice
- b) Dinamismul tehnicii. O tehnică în continuă mișcare.
- c) Tacticizarea tehnicii. La baza perfecționării tehnicii stă principiul fundamental: de la joc la antrenament, și înapoi la joc. Deci, tehnica trebuie să rezolve eficient cerințele jocului în antrenament, perfecționându-se numai ce are corespunzător în joc, eficiența execuției, nu frumusețea ei, fără a exclude spectaculosul.
- d) Utilitatea tehnicii. O tehnică pusă în slujba echipei, a realizării succesului, nu se riscă nimic, se așteaptă cu răbdare greșeala adversarului, pentru a puncta.
- e) Multilateralitatea tehnicii. Indiferent de postul ocupat în echipă, în fotbalul actual, toți jucătorii trebuie să stăpânească atât procedeele specifice jocului în atac, cât și în apărare și în același timp să posede o tehnică de mare viteză, forță și rezistență fizică specifică.
- f) Adversitatea tehnicii. Tehnica se perfecționează în condițiile luptei cu adversarul.

II. Procedee tehnice:

1. preluarea mingii:

- rostogolite, cu partea interioară a labei piciorului
- rostogolite, cu partea exterioară a labei piciorului
- cu partea interioară a labei piciorului prin amortizare
- cu șiretul plin prin amortizare
- cu coapsa prin amortizare
- cu pieptul prin amortizare
- cu capul prin amortizare
- cu talpa prin amortizare
- cu gambele cu ricoșare

2. deposedarea de minge:

- prin atac din față
- prin atac din spate
- fără și prin alunecare
- prin atac din lateral fără și prin alunecare

3. protejarea mingii:

- de pe loc
- din mișcare(în timpul conducerii)

4. conducerea mingii:

- cu interiorul labei piciorului
- cu exteriorul labei piciorului
- cu șiretul plin

5. mișcări înșelătoare:

- cu trunchiul din poziție statică și din deplasare
- cu piciorul din poziție statică și din deplasare
- cu capul(cu privirea)

6. lovirea mingii cu piciorul:

- cu interiorul labei piciorului
- cu șiretul plin
- cu șiretul exterior
- cu șiretul interior
- cu exteriorul labei piciorului
- cu vârful labei piciorului
- cu călcâiul
- prin deviere cu șiretul exterior sau exteriorul labei piciorului
- prin deviere cu șiretul interior sau interiorul labei piciorului
- cu genunchiul
- aruncarea mingii cu piciorul
- lovirea mingii din drop(demivole)
- lovirea mingii din vole
- lovirea mingii din foarfecă

7. lovirea mingii cu capul:

- de pe loc, cu un picior înainte
- de pe loc cu picioarele pe aceeași linie
- spre lateral
- spre înapoi
- din săritură cu bătaie pe un picior
- din săritură cu bătaie pe ambele picioare
- din alergare
- din plonjon

Micului fotbalist va trebui să i se îmbunătățească deciziile privind mișcarea gestuală inclusiv tot ceea ce ține de o acțiune(acțiuni)de joc.Un alt lucru important ține de aptitudinile competiționale. Antrenorii nu trebuie să aibă un obiectiv major în a câștiga competiția, aceasta trebuie căutată și abordată, dar nu într-un mod exagerat. Trebuie să creștem, în paralel cu avansarea fotbalului(și el se dezvoltă, evoluează, se schimbă permanent)copii care și azi și mâine trebuie să aibă aptitudini competiționale legate de excelente atitudini tehnice, fizice și tactice.Să nu uităm, mai ales în primii ani de formare, că fotbalul este totuși un sport și trebuie să reprezinte bucuria de a juca, de a te mișca în aer liber, de a te armoniza psihic dar și fizic.

Învățarea tehnicii jocului de fotbal la copii presupune 3 mari etape:

- 1) Etapa de inițiere
- 2) Etapa de învățare
- 3) Etapa de formare

1. Etapa de inițiere – este dificilă

În fotbal, tehnica este legată – cu excepția jocului portarului – de manevrarea mingii cu picioarele, segmente mai puțin îndemânatică. Manevrarea mingii cu piciorul presupune un mare grad de dificultate și este incomparabil mai grea decât decât manevrarea mingii cu mâna.Aceasta este și cauza pentru care durata însușirii și perfecționării tehnicii este mai mare decât în celelalte jocuri sportive.

Să nu uităm că tânărul (copilul) vine la club după ce a jucat fotbal neorganizat pe stradă, în fața blocului, în recreație la grădiniță sau la școală, sau sub forma unor competiții între clase.Antrenorul trebuie să știe să descopere și să valorifice diferitele aptitudini ale tinerilor jucători. El trebuie să posede cunoștințe tehnice, dar ce este mai important, este să știe să predea pe teren aceste cunoștințe.

2. Etapa de învățare

În această etapă, antrenorul trebuie să-l obișnuiască pe micul jucător să stăpânească mingea și să aibă un contact permanent cu aceasta. De asemenea, micul jucător va trebui să-și folosească bagajul tehnic – atât cât îl are – în timpul jocului. Antrenorul va trebui să insiste ca tânărul jucător să joace cât mai bine, să se integreze în grup, să fie solidar cu colegii lui. Jucând el bine, și ceilalți colegi vor încerca să joace la fel.

Până la urmă, tehnica reprezintă toate deprinderile motrice specifice(vorbim de fotbal) prin intermediul cărora jucătorul realizează atât acțiunile cu minge cât și cele fără minge.

În etapa de învățare, aceste deprinderi trebuiesc asimilate cât mai bine pentru ca micul jucător să devină mai responsabil. De asemenea, când micul jucător se remarcă prin ceea ce face(curaj,dârzenie, dorință de a progresa, exerciții bune, reușite în antrenament) trebuie să-i găsim poziție în echipă dându-i încredere permanentă, făcându-l să simtă și să dorească spiritul competiției. Utilizarea pe mai multe posturi este benefică, în sensul că acest lucru îi va fi de folos ulterior.

3. Etapa de formare

Această etapă, ne obligă ca antrenori, să ținem cont de ceea ce a făcut micul jucător până atunci:

- a jucat fotbal dezorganizat
- a “crescut” câțiva ani în școli particulare
- a trecut câțiva ani pe alt club care are centru de copii și juniori sau centru de formare
- a fost depistat în competiții școlare sau competiții organizate de F.R.F.
- vine dintr-o altă competiție sau alt sport.

Bibliografie:

- ¹ Cernăianu, C. 2000, Fotbal-manualul antrenorului profesionist, Ed. Rotech Pro, București,
² M. Rădulescu, 2007, Fotbal-tehnica factor prioritar, Ed. Răzeșu, Piatra Neamț,
³ Bârsan, M., 1980 Fotbal – probleme generale în tehnica jocului, Ed. E.F.S
⁴ Apolzan D., 2013, Fotbal. Tehnica jocului. O altă abordare, Ed. Rotech Pro, București,

IMPORTANȚA INTEGRĂRII ȘCOLARILOR ÎN CLASA DE ELEVI

Prof.înv.primar Chirilă Georgeta Mirela, Șc.Gimm. Nr.1 Abram, Bihor

Crearea identității unei clase este foarte importantă pentru ca aceasta să funcționeze ca un grup omogen și pentru ca relațiile dintre elevi să fie unele sănătoase, bazate pe comunicare, încredere și întrajutorare. Sunt importante de știut și de aplicat abordări prin care clasa de elevi să se formeze ca grup și fiecare elev să se simtă integrat și să aibă acel sentiment al apartenenței, atât de important pentru dezvoltarea sa psihosocială.

În formarea identității unei clase ca grup omogen, sentimentul apartenenței este foarte important. Pentru ca acest sentiment să fie creat, fiecare elev trebuie să participe la câte o sarcină din cadrul clasei. Astfel, elevilor le este oferită oportunitatea de a contribui, cât de puțin, la bunul mers al lucrurilor, ei simțindu-se folositori și importanți.

Pentru început, o listă de sarcini zilnice poate fi creată: monitorizarea liniștii, supravegherea curățeniei, monitorizarea gunoiului, ștergerea tablei sau îngrijirea plantelor. Fiecare elev trebuie să aibă câte o sarcină sau ei pot lucra în perechi sau echipe. Sarcinile pot fi rotite, prin crearea unei liste sau prin extragerea de bilețele. Pentru elevii mici, imaginea sarcinilor le este de mare ajutor, așa că învățătorul poate desena sau decupa imagini pentru a le afișa la avizierul clasei, sau elevii înșiși desenează sau colorează materialele ce vor fi expuse. Pentru fiecare sarcină este stabilit un interval orar, iar dacă lipsește cel responsabil, trebuie nominalizat dinainte un înlocuitor. În crearea identității unei clase și a sentimentului de apartenență al elevilor, trebuie ținut cont de faptul că persoanele sunt programate pentru comunitate și viață socială. Dorința și capacitatea elevilor de a învăța este influențată într-un înalt grad de calitatea conexiunii și atașamentului pe care aceștia o stabilesc cu colegii și dascălii lor.

Atmosfera creată în clasă prin împărțirea responsabilităților, astfel încât fiecare să fie implicat într-o activitate bine desemnată va fi una bazată pe încredere, cooperare, colaborare, comunicare, interes, implicare și deschidere. Relațiile dintre elevi vor fi optimizate, dar și dorința lor de a învăța, de a se implica în activitățile didactice ale clasei (nu doar în cele practice, organizatorice), procesul de predare-învățare căpătând noi valențe. Având sentimentul că aparțin unui colectiv, că sunt utili bunului mers al lucrurilor în clasă (sau chiar la nivelul școlii), elevii devin mai motivați, anxietatea li se va regla știind că, orice s-ar întâmpla, vor avea parte de susținere afectivă atât din partea cadrului didactic, cât și din partea colegilor. Rolul legăturilor sociale este unul deosebit de important în optimizarea procesului educativ.

«Avem nevoie, mai mult ca oricând, de o transformare profundă a modului în care definim și practicăm învățarea, pentru că, deși toată lumea spune că trăim într-o societate bazată pe cunoaștere și pe învățare, aproape nimeni nu mai vrea să învețe... Învățarea a fost alterată de gratificarea imediată, de evaluările fără sens, de presiunile instituționale și sociale de tot felul, de ierarhii și, mai ales, de neînțelegera modului în care ne angajăm ca ființe umane în acest proces»
– Prof. univ. dr. Lucian Ciolan, decan al Facultății de Psihologie și Științele Educației, Universitatea din București.

O nouă abordare a învățării este cea bazată pe atașament, pe dezvoltarea interesului social din partea elevilor și prin crearea unor conexiuni deosebite în cadrul colectivelor de elevi, prin responsabilizarea fiecăruia și prin crearea sentimentului de apartenență și securitate. Cu cât elevii realizează cât mai multe lucruri în sala de clasă, fiind apreciați atât de către colegi, cât și de către învățător/ diriginte/ profesori, cu atât el devine mai mulțumit de sine însuși, dornic să realizeze și alte lucruri în sala de clasă sau la nivelul școlii. Astfel, se formează interesul social și atitudinea deschisă spre întrajutorare și colaborare.

Bibliografie

1. Cozolino, Louis, Predarea bazată pe atașament, Editura Trei, Buburești, 2017;
2. Beadle, Phil, Cum să predai – Strategii didactice, Didactica Publishing House, 2020.

Le Mois de Mars et la Francophonie dans le monde
Liceul Teoretic de Informatică „Grigore Moisil”, Iași
Prof. Ionela Maria Chirilă Macovei, limba franceză

Moyen de divertissement ou, dans notre cas, instrument de travail, l'ordinateur fait partie de notre vie à l'école, parce qu'il rend la communication en français plus facile. Les nouvelles technologies nous aident aussi à satisfaire nos besoins linguistiques et culturels et à satisfaire aussi la soif d'apprendre le français et d'explorer le monde francophone grâce aux informations fournies par le réseau Internet avec la présentation des pays francophones, situés sur cinq continents; présentations des institutions francophones OIF-Organisations Internationales de la Francophonie et AUF-Agence Universitaire de la Francophonie qui rassemble institutions d'enseignement supérieur répartis dans beaucoup de pays; présentation des médias francophones: TV5 Monde, CFI-Canal France International, RFI-Radio France Internationale et finalement la présentation de grandes personnalités Francophones.

Découvrir le monde francophone à l'aide de nouvelles technologies de l'information, qui se sont développées à une vitesse extraordinaire, a des effets sensibles sur l'apprentissage de la langue française. La communication numérique par l'internet est devenue le premier médias utilisé pour les loisirs des jeunes.

Le terme francophonie désigne l'ensemble des personnes et des pays qui utilisent le français comme langue maternelle, langue seconde ou langue d'enseignement. La Francophonie avec un F majuscule désigne le dispositif institutionnel qui organise les relations entre les pays francophones et a le rôle de promouvoir la langue française et la diversité culturelle et linguistique. Le drapeau officiel de l'organisation Internationale de la Francophonie représente un cercle, subdivisé en cinq arcs de couleurs différentes symbolisant les cinq continents.



Fig.1. L'Organisation internationale de la Francophonie (OIF)¹

Le développement rapide de la technologie et de moyens d'information est absolument indispensable dans la société actuelle où nous vivons, époque considérée très moderne grâce à la haute technologie utilisée de plus en plus par tout le monde dès les plus petits enfants aux plus grands adolescents, et, aussi utilisée par les vieux gens. À présent tout le monde utilise fréquemment l'ordinateur parce que c'est un instrument utile et accessible à nous tous, vu que la technologie a connu un développement étonnant et rapide et les coûts ont diminué considérablement. A mon avis, l'Internet dans la vie des élèves et des professeurs connaît un impact à des effets positifs, parce qu'on peut accéder facilement à l'information, permettant des recherches sur la Francophonie sans aucun effort.

¹ <https://www.francophonie.org/la-francophonie-en-bref-754>

Les enseignants petits et grands doivent être conseillés par les enseignants et aidés par ceux-ci dans leurs démarches pédagogiques pour qu'ils sachent dès le début comment agir de la meilleure façon possible ; dès que les limites sont dépassées l'Internet peut se transformer dans un piège où tombent ceux qui manifestent une faiblesse et une incapacité d'extraire les informations utiles à leurs démarches pédagogiques, tout en réalisant des projets appuyés sur l'information directe de l'Internet concernant l'espace francophone.

Je voudrais souligner de nouveau l'importance de la communication directe en français avec nos proches, avec nos amis, nos professeurs, voilà, donc comme l'Internet peut se révéler très profitable et même bien indispensable s'il est utilisé avec modération et de manière responsable et tant qu'on ne se laisse pas envahir, elle peut s'avérer un excellent outil pour faire face aux impératifs de la modernité dans cette société en vitesse. Donc, de nos jours, chaque élève doit être très bien informé sur l'actualité internationale de la francophonie. La francophonie comme projet international suppose d'aller vers les autres et accepter les différences, en découvrant les différences culturelles qui offrent aux jeunes élèves une formidable envie de découvrir, d'apprendre et de partager le savoir par la création individuelle de différents sites et de différents projets power point où l'on présente les personnalités et les pays francophones.



Fig. 2. Les pays francophones²

Les francophones sont unis par le lien d'une langue commune respectivement la langue française et ils viennent de cinq continents et des pays membres de l'organisation Internationale de la Francophonie qui apportent leur univers singulier avec leur histoire et leurs traditions, leurs modes de vie et de pensée.



Fig. 3. Le festival francophone³

Le festival francophone propose une palette de plusieurs manifestations avec beaucoup d'artistes et des personnalités de tous les domaines: poètes, écrivains, entrepreneurs, économistes, chercheurs et scientifiques, juristes, géographes, médecins, historiens qui célèbre la langue française qu'ils aiment et partagent, parlent, écrivent, chantent, racontent et

² <https://www.francophonie.org/88-etats-et-gouvernements-125>

³ <https://www.francophonie.org/qui-sommes-nous-5>

défendent. Et tout ce travail concerne l'interactivité entre différents langages: la performance, l'image, le son et tout cela grâce à l'utilisation de nouvelles technologies comme, par exemple: caméras digitales, capteurs de mouvement, déclencheurs électroniques, caméras infrarouges, logiciels spécifiques au son et à l'image digitale.

La classe de français représente, sans doute, la pierre de construction linguistique et c'est pourquoi, on doit suivre les nouvelles et modernes tendances technologiques parmi nos élèves qui ont un grand et riche potentiel intellectuel et une fois, ceux-ci encouragés et stimulés à utiliser la technologie moderne dans l'apprentissage vont atteindre leur maximum dans tous ce qu'ils apprennent en français.

En guise de conclusion, pour apprendre facilement la langue française, il faut respecter les compétences générales acquises par l'utilisation de la technologie moderne, comme, par exemple : l'acquisition de la Didactique de la langue française en mobilisant au maximum toutes le ressources offertes par les nouvelles Technologies d'Infrmation et de Communication (Internet, Fichiers, document vidéo et document audio, sites en ligne) en concordance avec les demandes nationales et francophones.

BIBLIOGRAPHIE

1. [Ziua Internațională a Francofoniei / Journée Internationale de la Francophonie | AMBASADA ROMÂNIEI în Republica Arabă Egipt \(mae.ro\)](#)
2. [La Francophonie en bref | Organisation internationale de la Francophonie](#)
3. [Francophonie - France ONU \(delegfrance.org\)](#)
4. [Organizația Internațională a Francofoniei - Wikipedia](#)
5. [Francophonie - France ONU \(delegfrance.org\)](#)

ALFABETIZAREA DIGITALĂ A PREȘCOLARILOR, MÂNĂ ÎN MÂNĂ CU ÎNVĂȚAREA ȘI JOACA

Profesor Educație Timpurie, Chiriță Ecaterina-Cristina, Grădinița cu Program Normal și Program Prelungit „Frunza de stejar”, Orașul Plopeni

Educația este cea mai puternică armă pe care voi o puteți folosi pentru a schimba lumea. –

Nelson Mandela

Încă din anul 2021 se vorbește despre începerea digitalizării educației. Și nu doar la clasele primare sau la cele de liceu, ci și la grădiniță. Lumea în care trăim oferă o multitudine de posibilități de cunoaștere, printre care și o multitudine de produse tehnologice. Preșcolarii trebuie ghidați și ajutați pe de o parte să fie capabili să înțeleagă rostul acestora, dar și modul și măsura în care trebuie utilizate pentru a reprezenta un beneficiu pentru ei. Utilizarea calculatorului în procesul de învățământ devine o necesitate în condițiile dezvoltării accelerate a tehnologiei informației. Pentru noile generații de copii, obișnuiți deja cu avalanșa de informații multimedia, conceputul de asistare a procesului de învățământ cu calculatorul este intrinsecă. ”Competențele digitale nu sunt direct vizate de curriculumul pentru educația timpurie, dar se recomandă ca, în măsura în care resursele disponibile permit, să fie abordate prin modul de desfășurare a activităților”, conform Axei Programei pentru educația timpurie din Curriculumul pentru educația timpurie, 2019.

Procesul de educație este mult mai eficient prin utilizarea calculatorului, ce permite transmiterea și asimilarea noilor cunoștințe într-un mod mult mai atractiv pentru copii. ”Instruirea asistată de computer schimbă gândirea copilului, dar și a cadrului didactic față de învățare, preșcolarul devine centrul demersului de învățare, copiii învață jucându-se, sunt puși în situația de a rezolva probleme prin găsirea rapidă de soluții și luarea de decizii” (Berteș, M -Învățarea activă și transdisciplinaritatea). Prin Ordinul nr. 5765 din 15 octombrie 2020 a fost aprobat documentul de politici educaționale „Repere pentru proiectarea și actualizarea curriculumului național”, în care apare conturat profilul absolventului pe competențe digitale.

Conform prevederilor Curriculumului pentru educație timpurie (OM nr.4694/02.08.2019), în grădinița de copii, calculatorul poate fi folosit în mai multe momente ale zilei: în etapa de jocuri și activități alese, în activitățile opționale (tip „Prietenul meu calculatorul”) sau în cadrul activităților desfășurate cu întreaga grupă de copii, ținând seama de unele recomandări și sugestii ale specialiștilor privind utilizarea calculatorului ca element benefic pentru dezvoltarea copilului, printre care menționăm folosirea unor programe digitale care ajută descoperirea, orientată spre învățare”. Rolul

lui este activ pentru că își construiește cunoașterea, cadrul didactic mijlocește învățarea completând experiența sa personală cu ceea ce-i oferă platforma e-learning și softurile educaționale.

Calculatorul este un mijloc de instruire care ține atenția copilului activă pe tot parcursul activității de învățare, este perceput rând pe rând ca o jucărie, o unealtă, o resursă de informații, intrând deja în rutină utilizarea calculatorului, pentru comunicare, informare, instruire. Aspectul formativ prevalează celui informativ, scopul principal nu constă în stocarea unui număr mare de informații în mintea copilului, ci în formarea unei gândiri științifice, capabile să sesizeze desfășurarea fenomenelor, să le descopere cauzele, să fie în stare de a-și însuși cunoștințe noi, sub altă formă. Astfel, această formă de învățare este bazată nu doar pe o descoperire autonomă de noi cunoștințe, ci și pe abordări interactive prin intermediul situațiilor problemă. Învățarea asistată pe calculator se poate utiliza ca metodă cu preșcolarii în condițiile în care cadrele didactice au pregătirea necesară care să le permită utilizarea calculatorului, în grădiniță existând baza materială care să permită desfășurarea unor astfel de activități, timpul alocat să fie în concordanță cu vârsta și interesele preșcolarilor. TIC se poate utiliza în activitățile în care predarea și învățarea se fac utilizând lecții electronice, interactive (“Fabrica de ciocolată”, “Cum se face cașcavalul?”), multimedia (documentare, prezentări), softuri educaționale (“PitiClic la grădiniță”), concepute interdisciplinar și în care copiii pot fi creativi, explorând și îmbogățindu-și cunoștințele cu informații din cele mai variate domenii.

Preșcolarii învață astfel într-un mod plăcut și accesibil, imaginile viu colorate, animația, grafica contribuind la dezvoltarea limbajului și a vocabularului celor mici. Un astfel de soft educațional este “Circulație rutieră pentru cei mici”, care vine în sprijinul preșcolarilor în a învăța regulile de circulație, semnificația indicatoarelor. Softul se adresează domeniilor “Științe”, “Limba și comunicare”, ”Om și societate”. Pornind aplicația se va vizualiza o secvență de introducere, urmată de cadrul cu personajul DubluClic, agentul de circulație pe stradă. Imaginea se derulează ținând cursorul spre dreapta, prezentându-le copiilor opțiunile pe care le au. Dând dublu clic se accesează capitolele: “ABC- ul circulației”, folosit în cadrul activităților de Educarea Limbajului și Cunoașterea Mediului, prezentându-se regulile de circulație; “Șotiile lui DubluClic”, se adresează domeniilor Educație pentru societate, Educație rutieră și Cunoașterea Mediului” prezentându-se semnificația indicatoarelor rutiere ; “Hai la drum ca pieton” poate fi utilizat în cadrul domeniilor Educație pentru societate și în cadrul opționalului de Educație rutieră, preșcolarul fiind pus în ipostaza de pieton care respectă semnificația indicatoarelor rutiere; “Călătorind cu autobuzul” poate fi utilizat eficient în activitățile de Educație pentru societate, în vederea însușirii regulilor și normelor de circulație cu mijloacele de transport în comun ; “Locuri de joacă” le prezintă copiilor cum se pot juca în locurile special amenajate, ferindu-se de accidente și se adresează domeniului Educație pentru societate; “Dicționarul circulației” se poate folosi cu succes în activitățile de Educarea Limbajului și Educație

pentru societate, prin definirea pe înțelesul copiilor a termenilor rutieri, iar în final parcurgerea unui test pentru “obținerea permisului de bun pieton”. Fiecare capitol prezintă informații despre subiect și jocuri în care se aplică respectivele cunoștințe. La începutul jocului este prezentată sarcina pe care copilul o are de îndeplinit, iar pentru un plus de informații suplimentare, se poate deschide “casetă de ajutor”, ce are ca simbol semnul întrebării.

Astfel, prin utilizarea softului educațional, preșcolarii au fost familiarizați cu mijloacele de transport și locomoție, regulile de circulație, cunoașterea regulilor generale ale circulației și transformarea acestora în deprinderi de comportare corectă în vederea prevenirii accidentelor, stimularea curiozității pentru mediul înconjurător, exersarea spiritului de observație. Exercițiile de identificare și aplicarea a regulilor în situații diferite, exercițiile de asociere a mijlocului de transport cu mediul de proveniență, exercițiile de recunoaștere a semnificațiilor indicatoarelor rutiere, dar și cele de recunoaștere a formelor geometrice și de reconstruire a imaginilor, au vizat aprofundarea și consolidarea cunoștințelor copiilor. Fiind prezentate într-o formă grafică atractivă, animația sporește capacitatea individuală a copiilor de a vizualiza conceptul însușit. Preșcolarii le place mai mult să-și însușească informații, cunoștințe noi prin intermediul softurilor educaționale, având propriul ritm și beneficiind de un feedback rapid și permanent.

Utilizarea softurilor educaționale în grădiniță s-a dovedit a fi un instrument de învățare eficient, care facilitează și optimizează învățarea. Ele determină apariția unor modificări semnificative în achiziția cunoștințelor și în atitudinea față de învățare a copiilor. Calitatea interacțiunii cu preșcolarul este o caracteristică importantă a unui soft educațional, de ea depinde modul cum se produce învățarea.

Pentru copilul de 5-6 ani, folosirea calculatorului îi dezvoltă un stil cognitiv, care poate fi la fel de eficient ca învățarea prin contactul direct cu lumea înconjurătoare, pentru că îl ”îndreaptă spre independență, îi dezvoltă creativitatea tehnică, îl introduce într-un climat de competitivitate, punându-l în situația de a învăța prin efort propriu” (S.M. Cioflica , B. Iliescu- Prietenul meu, calculatorul, Ghid de utilizare pentru preșcolari).

În contextul pandemiei provocate de Covid-19 , s-a impus regândirea modalităților de predare și de interacțiune cu preșcolarii. Astfel, achiziționarea tablelor interactive în cadrul Proiectului intitulat ” Educație inovativă la grădiniță”, proiect al Asociației ” Frunza de stejar” și cofinanțat de Consiliul Județean Prahova, în baza Legii 350/2000, a însemnat pentru comunitatea grădiniței noastre, un acces la un învățământ la alt nivel, adaptat nevoilor preșcolarii. Tabla interactivă a creat o experiență de învățare extraordinară tuturor preșcolarii noștri, a adus rezultate incredibile în activitatea cu cei mici. Pentru că rolul educatorului s-a schimbat în ultimii ani și nu mai are rol doar în transmiterea informațiilor, tabla interactivă poate ajuta la grupă deopotrivă educatorul și preșcolarii, captând atenția copiilor și menținând conectarea, concentrarea pe toată durata

activității. Fiind un instrument digital care transformă oricând o activitate plictisitoare într-una interactivă (toți copiii dorindu-și să participe), dă posibilitatea preșcolarilor de a interacționa direct cu imaginile, similar unui ecran cu touch-screen, primind în același timp și un feedback imediat. Astfel, s-au putut realiza cu preșcolarii activități de evaluare, observare, s-au realizat diferite proiectii în concordanță cu temele planificate, s-au folosit aplicații digitale deosebit de utile la grădiniță.

Wordwall, instrument digital ușor de utilizat și plăcut copiilor, datorită elementelor ludice inserate, s-a folosit pentru aprofundarea poveștilor învățate, cunoștințelor despre vocabular sau matematice, cunoștințe despre mediu, etc. Aplicația NABU ne-a ajutat să alimentăm pasiunile copiilor pentru lectură, să readucem puterea poveștilor în viața copiilor, de a construi drumuri accesibile către cunoaștere. Platforma Youtube Kids i-a ajutat pe copii să exploreze și să descopere lucruri noi și interesante, iar ABC.mousse.com, cu jocurile distractive și interactive, a oferit copiilor informații despre lectură, matematică, artă, muzică, etc.

Mijloacele multimedia, instrumentele digitale au contribuit la creșterea actului educațional din grădiniță, prin realizarea unor activități interactive și creative, cu metode de predare interactive, metode ce se pot adapta cu ușurință vremurilor actuale (predare on-line). Cadrele didactice trebuie doar să aloce timp suficient pentru a selecta, testa, analiza asupra multitudinii de instrumente digitale utile, și de a alege, în final, pe cele care răspund nevoilor de învățare ale copiilor și de care pot beneficia pe deplin. Formarea competențelor digitale trebuie să înceapă încă de la grădiniță, competența digitală fiind esențială pentru educație, viața profesională și participarea activă în societate. Tehnologiile moderne schimbă accepția de colaborare și asigură oportunități de învățare interactivă. Integrarea acestora în procesul de instruire “devine o condiție pentru formarea și dezvoltarea elevului”. Acestea pot avea impact asupra asimilării elevilor doar dacă profesorii sunt “alfabetizați digital și înțeleg cum să integreze tehnologia în curriculum”.



Grupa Mare ” Iepurașii veseli și isteți”, Grădinița cu Program Normal și Program Prolungit ” Frunza de stejar”, Orașul Plopeni, Profesor Învățăământ Preșcolar Chiriță Ecaterina-Cristina, 2023



Grupa Mijlocie ” Degețica-frunzica”, Grădinița cu Program Normal și Program Prolungit ” Frunza de stejar”, Orașul Plopeni, Profesor Educație Timpurie Chiriță Ecaterina-Cristina, 2024

Bibliografie:

Bertea, M “Învățarea activă și transdisciplinaritatea”, Editura Pro Media Plus, Cluj-Napoca, 2003;
S.M. Cioflica , B. Iliescu „Prietenul meu , calculatorul” , (Ghid de utilizare pentru preșcolari), Ed. Tehno-Art, Petroșani, 2003;
Dobrițoiu M,Corbu C, Guță A, Urdea Ghe, Bogdanffy L ” Instruire Asistată de Calculator și Platforme Educaționale On-Line, Editura Universitas, Petroșani, 2019;
Anexa la ordinul ministrului Educației Naționale nr. 4.694/2.08.2019 Ministerul Educației Naționale Curriculum pentru Educația Timpurie, 2019;

Webografie:

<https://www.elearning.ro/nvarea-asistat-de-calculator-n-activitile-precolarilor>

Importanța educației

Copilăria timpurie reprezintă cea mai importantă perioadă din viața copilului, întrucât este marcată de momente cruciale pentru succesul său de mai târziu, la școală și în viață. Intervenția adultului asupra copilului în această perioadă este fundamentală. Educația timpurie vizează intervalul de timp cuprins între naștere - pentru că din momentul când se naște copilul începe să se dezvolte și să învețe, și până la 6/7 ani - vârsta intrării la școală. Educația timpurie se realizează atât în mediul familial, cât și în cadrul serviciilor specializate, precum creșa sau grădinița.

Cercetările din ultimii 30 de ani au evidențiat corelații semnificative între mediu și dezvoltarea intelectuală, între învățarea timpurie și învățarea care are loc în alte etape ale vieții. Astfel, copiii crescuți într-un mediu stimulat au o dezvoltare intelectuală accelerată în comparație cu cei crescuți într-un mediu restrictiv. De la naștere și până când cresc, copiii sunt **persoane** care au o dezvoltare afectivă și o receptivitate specială față de diferitele categorii de stimuli, aspect ce poate fi influențat de informațiile care le primește copilul din mediu, precum și de calitatea procesării acestora. Se impune astfel organizarea de către practicieni a unor intervenții cu caracter formativ pentru a valorifica această receptivitate. Educația timpurie este o necesitate în contextul social actual, deoarece perioada cuprinsă între naștere și 6/7 ani este cea în care copiii au o dezvoltare rapidă. Dacă procesul de dezvoltare este neglijat, mai târziu, compensarea acestor pierderi este dificilă și costisitoare. Investiția în copii la vârste cât mai fragede conduce, pe termen lung, la dezvoltarea socială a acestora și la realizarea susținută a drepturilor copiilor. Dacă la nivelul educației timpurii sunt depistate și remediate deficiențele de învățare și psihocomportamentale ale

copiilor, deci înainte de integrarea copilului în învățământul primar – beneficiile recunoscute se referă la: performanțele școlare superioare, diminuarea ratei eșecului școlar și abandonului.

Educația timpurie reprezintă prima treaptă de pregătire pentru educația formală, pregătind intrarea copilului în sistemul de învățământ obligatoriu în jurul vârstei de 6/7 ani. Cercetările în domeniul educației timpurii preșcolare au evidențiat corelații puternice între frecventarea grădiniței și comportamentele copiilor ca elevi. Educația timpurie își asumă rolul de a-l pregăti pe copil pentru școală, iar două aspecte pe care ea se concentrează în mod deosebit sunt: **dezvoltarea socio-emoțională a copilului și dezvoltarea capacității și atitudinii față de învățare.**

Dezvoltarea socio-emoțională se referă la sentimentele copilului față de propria persoană și relația lui cu alte persoane, la comportamentul copilului și reacțiile sale în cadrul jocului și lucrului, legătura emoțională formată între copil și alte persoane, dar și la debutul vieții sociale a copilului, capacitatea lui de a stabili și menține interacțiuni cu adulți și copii. Interacțiunile sociale mediază modul în care copiii se privesc pe ei înșiși și lumea din jur. Dezvoltarea emoțională vizează îndeosebi capacitatea copiilor de a-și percepe și exprima emoțiile, de a înțelege și răspunde emoțiilor celorlalți, precum și dezvoltarea conceptului de sine, crucial pentru acest domeniu. În strânsă corelație cu conceptul de sine se dezvoltă imaginea despre sine a copilului, care influențează decisiv procesul de învățare. Alte aspecte fundamentale ale dezvoltării emoționale și sociale sunt independența, autonomia, simțul moralității, încrederea, acceptarea regulilor. Grădinița pune un accent deosebit pe ambele aspecte, atât pe dezvoltarea emoțională, cât și pe dezvoltarea socială a copilului. În toate activitățile desfășurate (pe domenii experiențiale, jocurile și activități liber alese, activități de dezvoltare personală) se pune accentul pe însușirea și formarea abilităților emoționale, respectiv: capacitatea de a accepta și exprima sentimente, de a înțelege sentimentele altora, capacitatea de a reacționa la

schimbări, de a se autocontrola, de a avea grijă de propria persoană. În afară de acestea, sunt vizate aspecte care țin de natura socială a copilului, știut fiind faptul că interacțiunea cu alții înseamnă dezvoltare. Copiii își formează, prin toate activitățile în care sunt implicați, abilități de comunicare socială, învață să se bucure de compania altor persoane și să aibă încredere în ele. În relațiile cu alte persoane, copiii învață diverse modalități de cooperare, de exprimare a dezacordului, de împărtășire a sentimentelor, de comunicare și de afirmare în cadrul grupului. De asemenea, copiii învață să activeze în calitate de membri ai unui grup – să participe în activități de echipă, să se adapteze la așteptările altor membri, să respecte drepturile și sentimentele altora, să-și exprime emoțiile în mod adecvat și acceptabil, în funcție de contextul în care se află. De exemplu, prin intermediul jocurilor și activităților liber-alese, copiii sunt puși în situația de a selecta sectorul de activitate la care vrea să se joace- Bibliotecă, Artă, Joc, de rol, Construcții, Nisip și apă, Științe, Jocuri de masă. ALA (activitățile liber alese) sunt cele mai iubite de copii, pentru că ele oferă copilului posibilitatea de a selecta sectorul de activitate la care vrea să se joace. Aceste activități au drept rol socializarea copiilor, dând posibilitatea micuților de a interacționa, de a se juca fără a exista bariere emoționale, de sex, religie etc; oferă copiilor posibilitatea de a-și alege coechipierii, de a avea prioritate amicitia, prietenia.

Putem afirma că tot ce se întâmplă în grădiniță dezvoltă întreaga personalitatea copilului, pune în valoare eul propriu al acestuia și îl pregătește pentru viață. Prin joc, copilul înțelege ce trebuie să facă și cum trebuie să facă un anumit lucru, prin joc învață cu cine și când să pornească la drum și tot prin joc copilul percepe ce trebuie să facă în anumite situații, ca totul să fie favorabil lui.

Lectura, element de memorie culturală

Prof. Chiru Adelina Nectara
Școala Gimnazială „Înv. Clemeța Beșchea” Căpățânești

Copiii de astăzi trebuie să perceapă demersul didactic ca pe o apropiere de realitate, de viață, prin experiențele personajelor, în acest sens verbul *a învăța* capătând o gamă mai largă de sensuri, iar relația dintre memoria culturală și identitatea personală, etnică, socială trebuie să fie un tot unitar. Omul se naște odată cu lectura, iar odată cu vârsta se formează abilitățile de comunicare și de autocunoaștere, abilitățile de management al învățării și al informațiilor - gândirea critică, abilitățile sociale, abilități de a face conexiuni prin folosirea propriei experiențe culturale.

Între numeroasele încercări de a defini lectura, cartea, cea mai cuprinzătoare și cea mai exactă definiție ar putea fi cea a marelui nostru cronicar Miron Costin, și anume: „...că nu iaste alta și mai frumoasă și mai de folos în toată viața omului zăbavă decât cetitul cărților.”

De la geniala invenție a lui Gutenberg, cartea a devenit o componentă intimă și inseparabilă a civilizației noastre. Ne-a devenit atât de familiară, încât aproape nu o mai observăm, nu-i mai acordăm atenția meritată.

Cartea reprezintă mai întâi, cel mai complet depozit al inteligenței omenești, înmagazinând cunoștințe, sensibilitate, fapte pe care le păstrează intacte un timp nedefinit. Uitate între file, de sute de ani, par moarte, dar ele reprezintă de fapt o stare cataleptică a istoriei omului, pe care, fiecare dintre noi o poate risipi, înviind o lume nebănuită.

Una dintre marile virtuți ale cărții o constituie însă caracterul de utilitate individuală și permanentă. O carte o citești când vrei, cum vrei și ori de câte ori vrei. Acest prieten tăcut ne oferă când e nevoie același răspuns fidel la fiecare întrebare și-l repetă cu nesfârșită răbdare până îl înțelegem. Înțelegător și atunci când nu l-ai înțeles, nu se supără, nu te jighește, te așteaptă să revii. Îl regăsești oricând la fel de credincios și discret, nu te face să roșești de propria ignoranță.

O carte se citește într-un anumit fel, în funcție de conținut și în raport cu scopul în vederea căruia se face lectura. E important ca elevii să înțeleagă ceea ce citesc să fie în măsură să deosebească ceea ce este bun, util, constructiv și educativ, de aceea ce poate fi dăunător și, în sfârșit să-și poată formula clar o opinie despre cartea citită.

Copilul are nevoie să fie înconjurat de cărți încă din primele luni de viață. Va cunoaște personaje implicate în diverse aventuri, va nutri sentimente față de acestea datorită mamei care-

i va citi de la o vârstă fragedă, iar mai târziu va descoperi lumea minunată a cărților cu propriii săi ochi, apoi va putea să înțeleagă mai ușor ce se întâmplă.

Lectura propriu-zisă nu începe însă decât după ce copilul reușește singur să descifreze cu ușurință ideile ascunse în spatele semnelor grafice. Învățătorul sau părintele trebuie să sesizeze acest moment dificil din viața micuțului, pe jumătate înspăimântat de tainele scrisului, pe jumătate crispat de efortul făcut de descifrarea acestor semne curioase și pline de mister.

Se știe că mediul familial are o influență majoră asupra atitudinii copiilor. Dacă de cele mai multe ori copilul va vedea că mama sau tata citesc tot mai des, el va înțelege că aceasta este o activitate importantă și va încerca să învețe să citească foarte devreme. E un prilej de complicitate și de magie care îi va insufla dragostea pentru cărți.

Ca lectura să reușească, profesorul trebuie să cunoască caracteristicile esențiale ale textului, respectând faptul că fiecare operă are o vibrație proprie, subliniind mijloacele artistice cu ajutorul tonului, al pauzelor, al accentuării unor cuvinte. Profesorul trebuie să urmărească atât propria lectură cât și lectura elevilor, el fiind obligat să fie un model pentru cititorii pasionați .

Profesorul trebuie să fie la curent cu toate exegezele referitoare la arta cititului, să facă diferență între cititul științific, cititul retoric și cititul literar, între lectura hipologografică și cea hiperlogografică. Lectura poate deveni un exercițiu activ și de mare eficiență dacă elevii stăpânesc de timpuriu deprinderea de a înțelege corect cele citite, îndreptându-și atenția spre problemele centrale descoperind noțiunile care reprezintă esențialul, analizând și apreciind totodată materialul citit. Numai lecturând corect, elevul poate să-și pună el însuși probleme, poate cerceta unele fapte ce pot fi utilizate în situații noi.

Există două tipuri de elevi: cei care lecturează din satisfacție, din dorința de a cunoaște de a se perfecționa și de a-și lărgi orizontul, și cei care lecturează din obligație, de frica părinților, a profesorilor și a notelor. Ca interesul pentru lectură să fie stimulat, ca lectura să devină o sursă de informare și de plăcere, profesorul trebuie să schimbe motivația extrinsecă în motivație intrinsecă. În timp ce lectura hipologografică este stângace, dependentă, cu slab randament, lectura hiperlogografică este avizată, autonomă și productivă.

Pentru a ajunge la cititul literar și la lectura hiperlogografică, elevul trece prin mai multe tipuri de lectură: lectura liniară, receptivă, literară, informativă, exploratorie, de cercetare, rapidă. Lectura unui text trebuie să fie corectă, fluentă, conștientă, expresivă, dar și critică fiind însoțită de analiză, comparație și evaluare, elevul putând lectura în trei feluri: lent, normal și rapid. Elevul trebuie să fie familiarizat cu lectura circulară sau lectura „globală”, cu lectura în diagonală sau lectura „măturat”, cu lectura selectivă sau lectura „reperaj”. Lectura

critică nu se poate efectua decât dacă se cunosc toate subsecvențele care îi introduc pe elevi în metodologia lucrului cu cartea. Prin cultivarea lecturii, se dezvoltă capacitațile de exprimare orală și scrisă, abilitățile de cooperare și comunicare, dar și dezvoltarea unor atitudini democratice.

Chiar dacă provin din medii defavorizate, copiii sunt sensibili la identitate și o capacitate uimitoare de a se reconstrui ca individ în ciuda mediului ostil. Pentru lucrarea mea de cercetare voi pleca de la premisa că toți copiii au acces la educație de calitate într-un mediu incluziv.

TOȚI COPIII - „copii cu dizabilități, copii supradotați, copii fără adăpost, copii din zone izolate sau aparținând unor grupuri nomade, copii aparținând unor minorități lingvistice, etnice sau culturale, copii cu HIV sau aparținând oricăror altor grupuri vulnerabile” – Declarația de la Salamanca (1994).

Dificultățile de învățare apar frecvent în copilăria mică și mijlocie manifestându-se printr-un comportament ineficient, inadecvat, inoperant și cu randament scăzut. Caracterul unic al deficienței este ceea ce îi deosebește pe toți elevii cu dificultăți de învățare, care provin atât din medii defavorizate, de aceea organizarea acestui plan de acțiuni pentru stimularea lecturii are ca obiectiv schimbarea atitudinii față de fiecare elev care poate avea la un moment dat dificultăți de învățare.

Acești elevi au capacitatea de a se autodefini atât pozitiv, spunând cu sinceritate cine sunt și ce probleme au, dar și negativ recunoscând dificultățile pe care le întâmpină, în raport cu ceilalți elevi de vârsta lor. . Pentru a participa la procesul de învățământ, elevul cu CES trebuie să simtă că este apreciat nu ca un număr dintr-o listă, ci ca un individ care știe că întotdeauna cadrul didactic are încredere în el și că participă împreună cu cadrul didactic la evaluarea rezultatelor muncii lui pentru a se putea reconstrui.

Fiecare copil care provine dintr-un mediu defavorizat are memorie culturală ca orice alt individ, memorie formată din imagini, amintiri unele mai vii, altele mai puțin vii. Locul natal este pământul spre care ne întoarcem cu dor de oriunde ne-am afla .Aici se află izvorul dragostei de dulcele noastre grai, de cântecul și jocul popular. Fiecare dintre noi își iubește locul unde s-a născut și a copilărit .Dragostea de locul natal începe cu iubirea de casa părintească. Niciodată nu putem uita ulița copilăriei, școala cu bucuriile ei, oamenii satului cu datinile și obiceiurile moștenite din bătrâni. De aceea, rămânem surprinși când un elev care la școală are rezultate slabe reușește să recite colinde, atât de sensibil, deoarece farmecul sărbătorilor religioase nu poate fi compensat de nicio altă manifestare tradițională, mai ales atunci când este vorba despre ceremonialurile care au loc înaintea, în timpul Crăciunului și în timpul Anului Nou. Nimic nu egalează acest ritual fascinant, de inspirație divină, care, deși se

repetă anual, capătă mereu alte și alte rezonanțe, mai ales când recită copiii cu dificultăți de învățare.

Ca lectura să reușească se poate pleca de la reînvierea tradițiilor în sufletul copiilor. Iar cele mai plăcute tradiții sunt colindele. Fiecare copil păstrează cu sfințenie frânturi din „Steaua sus răsare”, „Bună dimineața la Moș Ajun”, „ O, ce veste minunată” „În căutarea lui Moș Crăciun”, „Astăzi s-a născut Hristos”, „Moș Crăciun a sosit cu bradul”, „Irodul”, „Plugușorul”, „Sorcova”, „Capra”, „Steaua”. Zăpezile bogate, mirosul de brad și cozonaci, nerăbdarea așteptării cadourilor sub pomul de Crăciun sunt alte și alte amintiri adunate în sufletul copiilor.

În tradițiile sărbătorilor de iarnă, în sânul familiei, este mult basm, poezie și dragoste. De aceea copiii își aduc aminte, cu atât drag și plăcere de aceste sărbători, de tot ceea ce înseamnă ele, cu tot cu tradiții, datini și obiceiuri. Ele trezesc rezonanțe afective de înaltă sensibilitate și de puternică intensitate, creând o atmosferă de bucurie și un farmec cu totul specifice în trăirea religioasă.

Orice forma autentică de creație este indisolubil legată de un moment concret și specific, de o realitate particulară din care rezultă și pe care o exprimă, deschizându-se, în același timp, spre sensuri universale. Potrivit lui Lucian Blaga, fiecare individ se înscrie în interiorul unei matrice stilistice, în mod inconștient. Acesta susține ca teoria despre matricea stilistică nu are pretenția de a explica darurile creatoare ale unui individ sau ale unei colectivități „deoarece darul creator este un mister cu totul insondabil ce aparține inconștientului uman”.

Care este legătura dintre tradiții, lectură și memorie culturală? Există o relație de interdependență, deoarece tradiția sensibilizează, lectura înalță, iar memoria culturală menține.

Punctul de plecare în lucrarea mea de cercetare se referă la descoperirea identității copiilor din medii defavorizate, astfel încât să descopăr metode și tehnici de stimulare a lecturii ce asigură continuitatea culturală a unei societăți prin conservarea valorilor sale colective de la o generație la alta.

Bibliografie:

- Narcisa Știucă, Memoria colectivă și identitatea culturală, Facultatea de Litere, Universitatea din București – suport de curs;
- Constantin Cucuș, Educația. Dimensiuni culturale și interculturale Editura Polirom, Iași, 2000;
- Lucian Blaga, Trilogia culturii, Cuvânt înainte de Dumitru Ghise, București, Ed. pentru Literatura Universală, 1969.

Rolul cadrului didactic în stimularea motivației învățării

Chiseliță Corina Ștefania

Colegiul Național „Mircea Eliade” Reșița

Controlul și dirijarea sistemului motivational specific activitatilor de învățare reprezintă una dintre cele mai dificile sarcini ale muncii profesorului. În pofida amplelor teoretizări, stimularea motivației elevului rămâne o artă, care ține de maiestria și harul didactic al profesorului.

Procesul de învățare, dar și rezultatul învățării sunt influențate tot de motivație. Sintagme și etichetări negative precum elevii nu mai sunt interesați să învețe, n-au drag de carte, nu sunt motivați să învețe apar frecvent în observațiile din mediul școlar.

În literatura de specialitate se remarcă o abordare duală care include două categorii opuse ale motivației învățării: motivația extrinsecă și motivația intrinsecă.

Motivația externă sau extrinsecă este caracteristică preșcolarilor și școlărilor mici, fiind bazată pe existența unor stimuli exteriori, precum: pedeapsa, amenințarea, aprecierea, lauda, recompensa etc. Ea este determinată, prin impunere, din exterior. Cu alte cuvinte, pentru a întreprinde un anumit comportament sau pentru a realiza o anumită acțiune, individul are nevoie de un factor de control extern, care să-l observe și să-l recompenseze sau să-l pedepsească, în funcție de acel comportament sau de acea acțiune.

Literatura de specialitate descrie sintagma „motivație externă”, în raport cu: motivația externă pozitivă și motivația externă negativă.

Motivația externă negativă „are la bază atitudinea de îndepărtare a oricărei consecințe neplăcute care s-ar putea ivi în procesul de cunoaștere” ,bazându-se pe aspecte precum pedeapsa, frica, critica, cearta etc. Spre exemplu, copilul învață la matematică pentru a evita pedeapsa din partea tatălui sau cu alte cuvinte se abține din a demonstra un alt comportament de teama pedepsei, care dacă nu ar exista, el nu ar demonstra acel comportament- învățarea.

Motivația externă pozitivă este axată pe obținerea de beneficii, recompense, în urma unei activități de depunere de efort cognitiv (diplome, premii, bani, note bune). Spre exemplu, elevul învață pentru a obține o notă cât mai bună la teză, care să-l ajute să rămână printre primii elevi cu medii bune din clasă. Și în această situație, motivele învățării sunt exterioare și nu transformă acțiunea de învățare în ceva atractiv, elevul fiind orientat spre scop, finalitate, spre a primi recompensa de la final și nu pe proces.

A doua formă a motivației, care apare mai târziu, odată cu trecerea timpului este motivația intrinsecă sau internă, care este determinată, fie de surse interne subiectului (dorințe, nevoi, trebuințe, interese, preferințe strict personale), fie din surse provenite din activitatea desfășurată. Practic, motivația intrinsecă constă în obținerea satisfacției prin îndeplinirea unei acțiuni adecvate .

Pentru a motiva elevii spre învățare, profesorii au la îndemână câteva strategii:

- Stabilirea regulilor clasei împreună cu elevii. Regulile trebuie comunicate clar, încă de la începutul anului școlar, ceea ce va duce la o responsabilizare a elevilor. Astfel îi putem încuraja să adopte atitudini demne de apreciat și putem preveni comportamentele deviate.

- Personalizarea clasei. Se pot folosi diverse desene sau alte activități prin care se pot remarca elevii clasei. Felul cum arată clasa este o formă de întărire a imaginii de sine.
- Cunoașterea elevilor reprezintă un important element în procesul de motivare a elevului spre învățare. Atenția acordată de profesor elevului demonstrează respectul față de elev. Simplu fapt că profesorul memorează numele elevului, îi știe preferințele, îi dezvoltă elevului încrederea în sine, îi întăresc sentimentul de siguranță și apreciere personală.
- Implicarea activă a elevilor în activitățile instructiv-educative. Putem atrage atenția elevilor și prin controlul vocii, contactul vizual, organizarea sarcinilor de lucru într-un mod productiv. Profesorul ar trebui să gândească un proces instructiv – educativ viu care să potențeze această disponibilitate naturală a elevilor.
- Așteptările profesorului devin un factor de motivație. S-a demonstrat că elevii au tendința de a se ridica la înălțimea așteptărilor profesorilor. Dacă se așteaptă și se solicită cât mai mult de la elevi adesea se va și obține acest lucru.
- Profesorul poate deveni un exemplu de comportament pentru elevii săi. Urmând exemplul profesorului, elevii își pot modifica propriul comportament.
- Stabilirea unei atmosfere pozitive, de empatie față de fiecare elev în parte.
- Rezolvarea situațiilor-problemă în cel mai scurt timp. Dacă profesorul este apropiat fizic dar și psihic de elevul ce are un comportament deviant, face posibilă oprirea comportamentului respectiv.
- Recompensarea și întăririle pozitive față de oricare comportament sau activitate demnă de luat în calcul a elevului, mărește stima de sine a acestuia și îl motivează să acționeze la fel și pe viitor. Nu de puține ori, comportamentul dezirabil este „uitat”, pentru a acorda o atenție sporită elevilor care creează probleme. Dar a beneficia de atenția profesorilor este o întărire pozitivă cu valențe educative semnificative, de care nu întotdeauna profesorul face uz. Cea mai eficientă metodă de a recompensa elevii este lauda. Totodată aceasta este și cea mai la îndemână.

Motivele care îi determina pe elevi sa învețe sunt de mai multe feluri:

- sociale- „învăț din datorie față de clasă”, „învățând, contribui la prestigiul clasei”.
- cognitive- curiozitatea „învăț pentru că vreau sa cunosc cât mai mult”; „învăț la toate pentru că învățarea îmi dă satisfacții”) și, în același timp, atracția (interesul teoretic) exprimată de elevi pentru unul sau mai multe obiecte de învățământ ;
- de ordin afectiv- dragostea și respectul față de părinți, sentimentul datoriei față de părinți, dorința de a crea mulțumire (bucurie) părinților, simpatia față de profesor, respectul față de profesor (pentru că „explica bine”, „este înțelegător”, „ne ajuta mult”), teama de pedepsele aplicate de părinți etc.
- profesionale- aspirațiile elevilor spre un ideal profesional.
- ale autorealizării- vizează în general „aspirația către competență”, și implică în același timp și celelalte două elemente componente ale „competenței” – „dorința de autodepașire” și „dorința de identificare” „succesul sau insuccesul școlar; aptitudinile speciale.

Există mai multe modalități de stimulare a motivației învățării. Modalitățile specifice cadrului didactic sunt:

- acceptarea unui punct de vedere realist privind aspectele reale ale funcționalității motivației învățării. Profesorii trebuie să accepte că motivația extrinsecă și motivația intrinsecă pot duce prin întrepătrunderea lor la creșterea randamentului școlar.

- evaluarea motivelor învățării. În cazul în care unui elev nu i se poate capta atenția și interesul cu procedee obișnuite de motivare extrinsecă, profesorul trebuie să detecteze și să evalueze exact structura și funcționalitatea sistemului motivațional, emoțiilor și sentimentelor cognitive ale elevului respectiv, conjugându-le cu sarcinile didactice. Astfel, trebuie create situații de predare-învățare în cadrul cărora elevul să trăiască sentimentul succesului, care devine factor motivațional.
- dezvoltarea impulsului cognitiv, pe baza stimulării și orientării trebuinței de activism și a trebuinței de explorare, de afirmare puternică a eului, paralel cu stimularea și dezvoltarea curiozității, care, potrivit lui J. Bruner este un adevărat prototip al motivației intrinseci, a bucuriei descoperirii adevărului.
- punerea în funcțiune a unui nivel adecvat al motivației. S-a constatat că în cazul anumitor elevi, supramotivarea poate avea aceleași efecte neadecvate ca și submotivarea, și anume apariția descurajării și a demobilizării la primul eșec, sau chiar după primul succes se poate demobiliza un anumit elev.
- desfășurarea de activități extrașcolare care să îi implice pe toți elevii, în funcțiile de preferințele lor și de poziția pe care doresc să o ocupe în cadrul unui anumit proiect educativ: (serbări școlare organizate la diverse ocazii: 8 Martie, înaintea Crăciunului, de Paște, la sfârșitul anului școlar, implicarea lor în editarea revistei școlii, participarea la diverse festivaluri, concursuri, proiecte etc., realizarea de drumeții, vizite și excursii școlare, organizarea de întâlniri cu părinții și copiii pentru desfășurarea unor activități comune

- **BIBLIOGRAFIE:**

- Cosmovici, Andrei și Iacob, Luminița – Psihologie școlară – Editura Polirom, Iași, 1999;
- Kulcsar, Tiberiu – Factorii psihologici ai reușitei școlare – E.D.P., București, 1978;
- Neacșu, I. (1978), Motivație și învățare, E.D.P., București Stoica, Marin – Pedagogie și psihologie – Editura Gheorghe Alexandru, 2001;
- Vintilescu, Doina – Motivația învățării școlare – Editura Facla, 1977.

Titlu: Facilitarea, Susținerea și Îmbunătățirea Activităților din Sistemul Educațional

Introducere: Sistemul educațional reprezintă coloana vertebrală a unei societăți prospere și progresive. În mod ideal, acesta ar trebui să ofere un mediu stimulat, inclusiv și echitabil, care să încurajeze dezvoltarea integrală a elevilor. Pentru a atinge aceste obiective, este esențial să facilităm, să susținem și să îmbunătățim continuu activitățile desfășurate în cadrul sistemului educațional. În acest material, vom explora diverse strategii și practici care pot contribui la acest scop.

Facilitarea activităților educaționale: Facilitarea înseamnă eliminarea obstacolelor și crearea unui mediu propice pentru dezvoltare.

Cuvinte chei: *Accesibilitatea educației, tehnologia în educație, spații educaționale flexibile, resurse educaționale alternative, program de mentoring și tutorat, consiliere academică și vocațională, formare continuă pentru cadre didactice, programe de educație incluzivă, evaluarea și feed-back continuu, cercetarea și inovarea educațională, parteneriate și colaborare, responsabilitate și transparență.*

Accesibilitatea Educației: Este esențial să ne asigurăm că educația este accesibilă pentru toți elevii, indiferent de contextul socio-economic sau de alte caracteristici personale. Acest lucru poate implica: furnizarea de transport, materiale școlare gratuite și alte resurse pentru a elimina barierele care ar putea împiedica participarea la educație.

Tehnologia în educație: Integrarea tehnologiei în procesul de învățare poate facilita accesul la informație, poate spori angajamentul elevilor și poate diversifica modalitățile de predare și evaluare.

Spații educaționale flexibile: Mediile de învățare flexibile, precum sălile de clasă modulare sau spațiile exterioare, pot crea o atmosferă mai dinamică și mai interactivă pentru procesul de învățare.

Resurse educaționale alternative: În plus față de manualele tradiționale, accesul la resurse educaționale alternative, cum ar fi lecțiile video online sau platformele de învățare interactivă, poate susține diversitatea și individualizarea învățării.

Susținerea activităților educaționale: Susținerea implică furnizarea de resurse, sprijin și îndrumare pentru elevi și cadre didactice pentru a maximiza succesul în cadrul sistemului educațional. Iată câteva modalități prin care aceasta poate fi realizată:

Program de mentoring și tutorat: Oferiți programe structurate de mentorat și tutorat pentru elevi, astfel încât aceștia să beneficieze de sprijin suplimentar în învățare și dezvoltare personală.

Consiliere academică și vocațională: Asigurați accesul la consiliere academică și vocațională pentru a ajuta elevii să-și definească obiectivele educaționale și să-și exploreze opțiunile de carieră.

Formare continuă pentru cadre didactice: Susțineți formarea continuă a cadrelor didactice pentru a le permite să-și îmbunătățească abilitățile și să rămână la curent cu cele mai recente metode și practici în domeniul educației.

Programe de educație incluzivă: Dezvoltați programe speciale pentru a susține elevii cu nevoi speciale sau care provin din medii defavorizate, pentru a asigura că toți elevii primesc sprijinul de care au nevoie pentru a reuși.

Îmbunătățirea activităților educaționale: Îmbunătățirea continuă a activităților educaționale este esențială pentru a răspunde evoluțiilor sociale, tehnologice și economice. Iată câteva strategii pentru aceasta:

Evaluarea și Feedback-ul Continuu: Implementarea unor sisteme eficiente de evaluare și feedback poate ajuta la identificarea punctelor forte și a domeniilor care necesită îmbunătățire, atât pentru elevi, cât și pentru cadrele didactice.

Cercetarea și Inovarea Educațională: Investiți în cercetare și dezvoltare în domeniul educației pentru a identifica cele mai bune practici și pentru a dezvolta noi metode și tehnologii care să sprijine procesul de învățare.

Parteneriate și Colaborare: Dezvoltați parteneriate cu alte instituții educaționale, organizații non-guvernamentale și sectorul privat pentru a aduce resurse suplimentare și expertiză în sistemul educațional.

Responsabilitate și Transparență: Asigurați o guvernare eficientă și un nivel ridicat de transparență în ceea ce privește procesele și deciziile din cadrul sistemului educațional, pentru a asigura responsabilitatea și încrederea în sistem.

Facilitarea, susținerea și îmbunătățirea activităților din sistemul educațional sunt esențiale pentru a asigura accesul tuturor elevilor la o educație de calitate și pentru a-i pregăti pentru succesul într-o lume în schimbare rapidă. Prin implementarea unor strategii și practici eficiente în aceste domenii, putem contribui la construirea unui sistem educațional mai echitabil, mai incluziv și mai eficient.

În final, facilitarea, susținerea și îmbunătățirea activităților din sistemul educațional reprezintă piloni fundamentali pentru construirea unei societăți echitabile, prospere și sustenabile. Prin implementarea strategiilor menționate, putem contribui la crearea unui mediu educațional mai accesibil, mai incluziv și mai eficient, care să sprijine dezvoltarea integrală a tuturor elevilor.

Este esențial să recunoaștem că fiecare comunitate și fiecare țară se confruntă cu propriile sale provocări și nevoi în ceea ce privește educația. Prin urmare, abordările și soluțiile trebuie să fie adaptate la contextul specific și să fie însoțite de o implicare activă a tuturor părților interesate, inclusiv elevi, părinți, cadre didactice, administratori școlari, autorități locale și organizații non-guvernamentale.

În cele din urmă, investiția în educație este investiția în viitorul nostru comun. Prin concentrarea eforturilor noastre în direcția facilitării, susținerii și îmbunătățirii sistemului educațional, putem crea o societate mai înțeleaptă, mai tolerantă și mai pregătită să facă față provocărilor și oportunităților secolului XXI și dincolo de el.

Bibliografie:

- 1.UNESCO. (2020). World Education Report 2020: Inclusion and Education: All Means All. Paris: UNESCO.
- 2.Fullan, M., & Langworthy, M. (2014). A Rich Seam: How New Pedagogies Find Deep Learning. Pearson.
- 3.Hattie, J. (2012). Visible Learning for Teachers: Maximizing Impact on Learning. Routledge.

Sistemul educațional din România - sistemul educațional din altă țară în ceea ce privește prevenirea abandonului școlar

Prof.înv.primar CHIVU AURA MAGDALENA

Fenomenele de abandon și părăsire timpurie a școlii reprezintă realități serioase, complexe, generate de o multitudine de cauze, adesea suprapuse, care necesită în consecință o diversitate de modalități de adresare și combatere. Pentru a susține eforturile de identificare a căilor optime de abordare a acestor provocări, prezentăm mai jos câteva exemple de inițiative, pilotate în diferite contexte educaționale, care pot să fie utile, prin adaptare, acțiunilor mai unor comunități școlare. Unele descrieri reprezintă activități care însoțesc mecanismele de avertizare timpurie din diferite țări, asigurându-le și confirmându-le eficiența, altele sunt instrumente complementare, adecvate acestei problematici. Toate aceste sugestii reprezintă simple repere de activități, programe sau direcții metodologice, selectate sumar dintr-o diversitate de alte inițiative, în speranța sprijinirii opțiunilor concrete ale școlilor preocupate de dezvoltarea echitabilă a tuturor elevilor, inclusiv a celor aflați în stare de risc. Sugestiile menționate sunt grupate pe următoarele arii tematice, aflate în corespondență cu diferitele categorii de activități eligibile din cadrul Schemei de granturi PNRAS:

1. Activități inițiale specifice MATE și de cunoaștere a comunității – identificare, înregistrare, gestionare date etc
2. Activități de prevenție – mediu de învățare suportiv, învățare activă, dezvoltarea abilităților socio-emoționale etc
3. Activități de intervenție – cursuri de remediere, activități extra-curriculare, îndrumare (coaching) pentru cadre didactice și personal auxiliar etc
4. Activități de compensare - identificarea și înregistrarea copiilor și tinerilor din afara școlii, activități de reintegrare școlară etc
5. Digitalizarea procesului educațional - activități de predare – învățare – evaluare susținute de tehnologie.

Serbia – Cum să fii o școală grijulie- UNICEF, Ministerul Educației și Centrul pentru Politici Educaționale au pilotat un mecanism de avertizare timpurie în 10 școli din 2014 până în 2016. Școlile au redus abandonul școlar cu 66%, repetenția cu 23%, iar absenteismul cu 30%. Dintre cei 450 de elevi care au beneficiat de planuri individualizate, 425 au rămas la școală și doar 25 au renunțat la implicarea în activități educaționale (Jovanović et al. 2016)

Pe lângă instrumentele specifice MATE (obligatorii) – de exemplu chestionarul SASAT la care răspund elevii, Fișa de Observare) - procesul de cunoaștere a elevilor, inclusiv a celor cu potențial de risc, poate să fie sprijinit și de alte instrumente. De exemplu, Teach for Romania poate să ofere, prin instrumentele specifice intervențiilor sale, identificarea elevilor cu nevoi specifice, care limitează accesul la învățare: evaluarea nevoilor de bază - hrană, îmbrăcăminte, încălțăminte, situații de abuz, nevoi speciale de învățare, migrație sezonieră, cât și evaluarea cognitivă și socioemoțională a tuturor elevilor. Iată câteva instrumente dedicate evaluării abilităților socio-emoționale care susțin învățarea (determinare, autoreglare, conștientizare socială și autoeficacitate), a celor cognitive – literație: platforma de testare a abilităților socio-emoționale, cu acces gratuit.

Dezvoltarea unui mediu de învățare suportiv, a unor practici didactice favorabile învățării diferențiate, pentru susținerea potențialului tuturor elevilor reprezintă repere importante pentru combaterea și reducerea fenomenelor de abandon și părăsire timpurie a școlii. Câteva instrumente adiționale pot să fie utile în acest context:

- instrumentul de observare la clasă – TeachRo – dezvoltat și adaptat contextului local de o echipă a Băncii Mondiale; instrumentul are în vedere mai multe dimensiuni care vizează calitatea practicilor de predare: climatul clasei (măsura în care profesorul creează un mediu

propice învățării și așteptările comportamentale pozitive), instruirea (măsura în care profesorul facilitează învățarea, verifică înțelegerea, oferă feedback, încurajează gândirea critică) și dezvoltarea socio-emoțională

- fișa de observare a lecției (Teach for Romania), instrument centrat pe următoarele dimensiuni: relevanța personală (accent pe curiozitatea și experiența/pasiunile copiilor; relevanța noilor conținuturi pentru viața personală a copilului), explorarea și verificare Teach for Romania Exemple de modalități prin care pot fi susținute școlile în gestionarea eficientă a abandonului școlar și a creșterii motivației pentru învățare a elevilor: Academia de Leadership și Pedagogie (formare de 6 săptămâni, cu accent pe gândirea strategică și abordarea sistemică, pe învățarea de tip transformațional), acceleratoare de competențe (workshopuri tematice), modelare, mentorat și supervizare, coaching, comunitatea de învățare și practică, acces la contexte de extindere de competențe (ucenic și/sau formator, consilier de intergrare, mentor pentru colegi, comunicator, fundraiser), la cursurile de pe platforma de învățare a organizației (Teacher leadership, Cultura reușitei în sala de clasă, acces la cursurile Teach: Teaching as leadership, Leadership transformațional (dedicat leadershipului școlar), Facilitator de comunități de învățare și practică pentru cadrele didactice etc. înțelegerii conceptelor-cheie, spațiu generos pentru exersare independentă/colaborativă, cu folosirea greșelii ca spațiu de învățare și cu încurajarea perseverenței și a autonomiei, feedback onest, constructiv, reciproc, bazat pe criterii clare și oferirea de context din viața reală pentru valorificarea celor învățate.

- folosirea evaluării pentru a susține progresul elevilor: student survey (Teach for Romania) - instrument de evaluare a percepției elevului față de mediul de învățare și de relevanța învățării (feedback reciproc și autoevaluare; celebrarea comună a pașilor mici etc.

- programele de activități de formare a cadrelor didactice dezvoltate, de exemplu în cadrul Agenției de dezvoltare comunitară

Împreună pot să fie relevante în acest context: Împreună pentru o școală incluzivă (elemente de teorie privind abordarea centrată pe nevoile copiilor, școală incluzivă, relevanța democrației participative, drepturile omului etc cu elemente practice), Cursul acreditat „istoria romilor în curriculumul școlar – competențe de predare ale cadrelor didactice”, Cursul acreditat „educație interculturală” (Cursuri acreditate). accesul la resurse de sprijin adecvate, de exemplu ghidurile pedagogice dezvoltate în cadrul Programului ROSE, pe teme de dezvoltare personală și coaching, activități remediale și de tutoriat, consiliere și orientare profesională, dezvoltare socială și emoțională și educație incluzivă.

BIBLIOGRAFIE:

- [http://eur-lex.europa.eu/legal-content/RO/TXT/?qid=1441711487189&uri=CELEX:32011H0701\(01\)](http://eur-lex.europa.eu/legal-content/RO/TXT/?qid=1441711487189&uri=CELEX:32011H0701(01))
- Bogdan Voicu (coord), Renunțarea timpurie la educație: posibile căi de prevenire, București: UNICEF și Centrul Educația 2000 +, 2010.
- Marian Vasile (2011). Factori care favorizează un parcurs școlar pozitiv. Calitatea Vieții.
- Europa 2020. Strategia pentru o creștere inteligentă, durabilă și favorabilă incluziunii, COM (2010) 2020. Informații suplimentare sunt disponibile pe http://ec.europa.eu/europe2020/index_ro.htm

Fenomenul părăsirii timpurii a școlii, delimitări conceptuale

Prof.înv.primar CHIVU AURA MAGDALENA

Relația dintre absenteeism și nivelul stimei de sine la adolescenți constituie factor în abandonul școlar. Ce am putea face la nivel de familie, școală, dar și de comunitate pentru a reduce nivelul absenteeismului școlar?

La baza absenteeismului nu stau neapărat rezultatele slabe la învățătură, ci pur și simplu anumite stări afective specifice adolescenței, ceea ce explică această devianță comportamentală și la elevii cu rezultate bune la învățătură. În ceea ce privește legătura dintre absenteeism și stima de sine din perspectiva cauzelor și efectelor absenteeismului se poate aprecia că există puternice influențe. Cunoscut fiind faptul că stima de sine se bazează pe autoevaluare, iar evaluarea se face prin raportare la patru surse: părinții, profesorii, colegii, prietenii. Cele patru surse de evaluare se constituie în același timp și ca patru surse de presiune, pentru satisfacerea rolurilor sociale pe care adolescentul trebuie să le joace. Toate cele patru roluri în care adolescentul ar dori să se implice presupun adaptare, relaționare, respectare de norme. Nereușita oricăruia dintre cele patru roluri face ca adolescentul să „fugă”, să se retragă, să se izoleze, recurgând la absenteeism în mediul școlar. Din perspectiva dimensiunilor stimei de sine, sau a polarității ei, există legături neașteptate ale acesteia cu absenteeismul. Deși unii autori asociază stima de sine scăzută cu absenteeismul, această condiționare ne este întotdeauna valabilă. Însă se poate aprecia că aproape întotdeauna un adolescent care se autodepreciază (stima de sine scăzută la extrem – Owen 1993) recurge aproape întotdeauna la absenteeism. Această dimensiune a stimei de sine se poate asocia foarte ușor cu absenteeismul la vârsta adolescenței, pentru că acei elevi ce se autodepreciază, nu se simt deloc valoroși, sau chiar inutili, nu consideră că trebuie să se mai simtă încă o dată respinși de colegi și profesori, nu vor să mai înregistreze eșecuri. Aceeași asocieră aproape indubitabilă există și între infatuare (stima de sine crescută la extrem – Owen 1993) și absenteeism, întrucât acei adolescenți care au un astfel de nivel al stimei de sine datorită supraevaluării pe care și-o face, au tendința de a minimaliza școala și a activitățile școlare. Școala, familia, factorul social cu stresul implicat de el și nu în ultimul rând persoana (adolescentul) pot constitui cauze pentru manifestarea absenteeismului. Dar odată instalată această devianță comportamentală, cele care au de suferit datorită absenteeismului sunt implicit familia, școala, persoana, cu tot ceea ce implică aceste medii. Încă nu este foarte cert faptul dacă absenteeismul determină scăderea stimei de sine, sau o stimă de sine scăzută duce la absenteeism. Luând în considerație faptul că absenteeismul se manifestă și la adolescenți cu stimă înaltă de sine, putem afirma că stima de sine nu este neapărat sursa generatoare de absenteeism, ci este un efect al acesteia cunoscut fiind faptul că ea are nivele fluctuante. Este cunoscut faptul că stima de sine poate fi influențată de elementele sociale, frecvența absenteeismului și elementele contextului școlar, dar nu trebuie neglijat efectul unei supra- sau subdimensionări a acesteia asupra integrării școlare, sociale și profesionale ale individului. Este cert că adolescentul cu o dimensiune a stimei de sine ajunsă la autodeprecieră este cu siguranță stimulantă spre conduite de absenteeism, izolare, fugă. Dar și un absenteeism crescut poate duce la scăderea dimensiunii stimei de sine până la autodeprecieră.

Întrucât abandonul școlar este o problemă cu adevărat complexă, așa cum am prezentat-o până acum, determinată de cauze multiple este nevoie și de soluții multiple pentru a putea contribui la diminuarea acesteia. Astfel, în acest sens, se recomandă ca soluții:

- În primă fază, *identificarea elevilor aflați în abandon școlar și a cauzei abandonului* punctual în funcție de regiunea sau zona analizată. Este foarte important să se cunoască care este numărul elevilor care au decis să renunțe la studii precum și

care sunt motivele care i-au determinat pe aceștia să ia această decizie pentru a ști ce acțiuni se recomandă a fi întreprinse

- *Conștientizarea familiei* în importanța actului educațional și *implicarea ei în rehabilitarea școlară și socială* a elevului – pentru că principalii factori ce pot determina să abandoneze școala se găsesc la nivel familiei implicarea familiei în reducerea abandonului școlar este esențială și primordială
- *Implicarea* mai mare a *comunității locale* în soluționarea situațiilor de abandon școlar – pentru că o serie de reguli comportamentale se stabilesc la nivelul comunității, așa cum este prezentat în secțiunea anterioară, implicarea acesteia în reducerea abandonului școlar este, de asemenea, foarte importantă
- *Combaterea sărăciei* prin asigurarea hranei, a rechizitelor și a îmbrăcăminții necesare pe timp de iarnă pentru copiii care provin din familii sărace – pentru a putea continua să meargă la școală
- *Asigurarea transportului elevilor* – în zonele care dispun de *infrastructură rutieră*
- *Asigurarea cazării* – în internate sau decontarea chiriei lunare în situația în care școala nu dispune de internat sau în situațiile în care transportul zilnic al elevilor nu este posibil
- *Integrarea în învățământul profesional* – se urmărește ca elevii aflați în afara sistemului educațional să fie integrați în cadrul învățământului profesional pentru a-și putea continua studiile
- *Învățământul profesional dual* – care are drept scop scăderea șomajului în rândul tinerilor cu vârste cuprinse între 15 ani și 29 de ani, care au abandonat școala, nu urmează un program de formare profesională, nu muncesc și au competențe scăzute, prin formarea acestora în meserii cu deficit mare de personal pe piața muncii.
- *Modificarea metodologiei și normelor privind înscrierea copiilor a căror tutelă este acordată familiei extinse* – prin documente doveditoare, copiii din medii dezavantajate și a căror tutelă nu este deținută de părinții biologici ci încredințată familiei extinse, să nu fie refuzați la înscrierea în școală chiar dacă nu au domiciliul în circumscripția respectivă. Există cazuri în care copii încredințați familiei extinse spre creștere și aflați în risc de abandon școlar, sunt refuzați la înscriere deoarece domiciliul acestora se stabilește în instanță anual iar acesta poate fi diferit de la an la an.
- *Modificarea legii privind încurajarea agenților economici* de a susține continuarea studiilor pentru copiii absolvenți ai ciclului gimnazial și secundar – Beneficiile fiscale sunt înregistrate contabil însă beneficiarii nu au parte mereu de practică sau chiar de angajare. Beneficiile fiscale acordate de stat, în cazul unui parteneriat cu Ministerul Educației, pot fi primite de agenții economici doar dacă se dovedește că elevii au îndeplinit stagiile de practică sau urmează o pregătire profesională de lungă durată în domeniul respectiv. De asemenea, reducerea abandonului prin încurajarea elevilor de a urma o școală profesională să se realizeze prin creșterea bursei de stat acordată acestora precum și prin garantarea angajării acestora la sfârșitul pregătirii în funcție de rezultatele beneficiarilor unui astfel de program.

BIBLIOGRAFIE:

- Bogdan Voicu (coord), Renunțarea timpurie la educație: posibile căi de prevenire, București: UNICEF și Centrul Educația 2000 +, 2010.
- Ivan, Claudiu și Rostaș, Iulius. (2013). Părăsirea timpurie a școlii – cauze și efecte. Raport de cercetare. Roma Education Fund Romania.
- Marian Vasile (2011). Factori care favorizează un parcurs școlar pozitiv. Calitatea Vieții..

Comunicarea managerială

Profesor Cibotariu Lucia, Liceul Tehnologic "Ioan N. Roman", Constanța

Deși școala noastră are o vârstă relativ fragedă, fiind înființată după revoluție, cultura organizațională ar trebui să funcționeze în mod real și să fie incluși toți membrii, atât colegii profesori, cât și elevii sau părinții acestora.

Comunicarea între manager și subordonat trebuie să cuprindă, pe lângă informațiile referitoare la îndeplinirea anumitor sarcini, și motivele pentru care trebuie executate acestea. Poziția de simplu executant a angajaților are un impact organizațional negativ. De exemplu, motivația participării colegilor la scrierea sau executarea unui proiect sau a altei activități, în afara atribuțiilor obișnuite, ar putea fi: participăm la acest proiect pentru a obține o dotare, prin această dotare elevii vor fi mai atenți la ore; aceasta ar duce la rezultate superioare la învățătură, respectiv creșterea prestigiului școlii. Din acest ultim considerent ar avea de câștigat toți factorii implicați.

Un alt aspect important ar fi acela că managerul trebuie să aibă în mod permanent contact cu subordonații și nu ar trebui să considere că subordonații vor veni la el atunci când au de rezolvat o anumită problemă. Astfel discuțiile nu trebuie lăsate la întâmplare.

Optimizarea activității de comunicare a fost obiectul de studiu al multor autori. Un exemplu ar fi R.Steers, care propune ca modalități de optimizare a comunicării descendente dintr-o organizație:

- prezentarea clară a sarcinilor de lucru pentru fiecare angajat;
- prezentarea motivelor care au condus la cererea contribuției angajatului;
- motivarea angajaților prin prezentarea permanentă a rezultatelor muncii depuse de ei;
- multiplicarea canalelor de comunicare pentru ca să crească probabilitatea de primire a mesajului;
- repetarea mesajelor importante.

Prin aceste discuții managerul poate să culeagă informații și pentru activitatea sa. Astfel va putea afla ce influență au avut unele decizii asupra colegilor sau asupra elevilor pentru ca pe viitor să poată lua o hotărâre și mai bună. Sancționarea unui coleg în cazul în care la lecțiile sale elevii nu sunt atenți, fac gălăgie și ies veșnic afară, s-ar putea să fie o hotărâre greșită cât timp nu se cunosc motivele care au dus la aceste rezultate. Colegul ar trebui consultat și inclus în programe de formare referitoare la metode active de predare-învățare-evaluare sau pe probleme

legate de managementul clasei de elevi. De asemenea, sancționarea unui elev din cauza comportamentului necorespunzător sau a absențelor trebuie realizată numai după ce se încearcă aflarea motivelor care stau în spate. Elevul trebuie inclus în programul de consiliere, trebuie discutat cu părinții săi.

În momentul în care un angajat are rezultate deosebite în activitatea sa, trebuie să i se aprecieze efortul, astfel încât în viitor să fie dispus să realizeze alte eforturi suplimentare.

În ceea ce privește multiplicarea canalelor online de comunicare, este de menționat faptul că există un volum foarte mare de informații care ar trebui să circule în fiecare zi. Existența mai multor canale pentru anunțuri nu rezolvă problema definitiv, pentru că oamenii s-ar putea simți copleșiți de atâtea texte care trebuie citite. Selectarea materialelor care trebuie să ajungă la fiecare, găsirea unei modalități de transmitere a acestor informații către fiecare angajat, sunt alte probleme care trebuie să își găsească rezolvarea.

Creșterea gradului de coeziune a grupului se poate face mai ales prin întâlniri informale. Serbarea Zilei școlii într-un cadru festiv (serbare, dar și întâlnirea la o masă festivă) ar fi o ocazie informală în care profesorii și elevii s-ar putea cunoaște mai bine și ar putea stabili legături între ei.

Am menționat că în comunicare un rol foarte important îl joacă feedback-ul. Acesta este definit ca procesul prin care reacția decodorului la un mesaj este trimisă înapoi spre cel care codifică.

Pe baza acestuia, managerii și angajații își îmbunătățesc activitatea permanent. Feedback-ul nu trebuie să provoace o reacție negativă din partea receptorului. De aceea trebuie să fie constructiv, echilibrat și ponderat.

Prin feedback-ul constructiv se încurajează o atmosferă deschisă, creativă, precum și exprimarea opiniilor fiecăruia. Se pune accent pe motivarea personalului, pe schimbarea în bine cu un procent minim de atitudini negative.

În acest sens cel care comunică trebuie să folosească persoana I, asumându-și responsabilitatea afirmațiilor. De exemplu: "Eu vă propun ca în modulul următor să realizăm un plan de îmbunătățire a prezenței elevilor la pregătirea suplimentară pentru disciplinele prevăzute cu examene de final de ciclu. În acest fel vom obține rezultate superioare, rezultate care vor conduce la o evaluare pozitivă a școlii. Aceasta se va răsfrânge asupra evaluării noastre, a

tuturor, elevi, profesori, manageri. Eforturile noastre trebuie să se coreleze pentru ca să ajungem la rezultatele pe care ni le dorim cu toții.”

Prin feedback echilibrat se accentuează partea pozitivă a unei idei. În același timp trebuie să existe și precizarea aspectelor negative care ar urma să fie modificate prin feedback. De exemplu, pentru afirmația precedentă, aceasta s-ar putea modifica în: ”Ați obținut rezultate bune la evaluările externe precedente. Ceea ce mă preocupă este faptul că sunt școli care au obținut rezultate superioare față de ale noastre. De aceea, vă propun realizarea și respectarea unui grafic de pregătire suplimentară săptămânală, la care să participe toți elevii, pentru disciplinele prevăzute cu examene de sfârșit de ciclu.”

Feedback-ul ponderat este cel prin care persoana care comunică trebuie să îl facă pe receptor să înțeleagă care sunt consecințele comportamentului său asupra persoanei sale. Exemplu:”Atunci când rezultatele obținute de noi la evaluările externe nu au fost mulțumitoare, am avut impresia că acest lucru nu vă preocupă. Această atitudine ne este defavorabilă tuturor, pentru că în funcție de aceste rezultate suntem evaluați cu toții. Mi-ar plăcea ca toată lumea să se implice pentru obținerea de rezultate superioare prin realizarea concretă a unui program de pregătiri suplimentare. Ce părere aveți?”

Feedback-ul din comunicare trebuie să fie perceput ca o modalitate de sprijin, fără impunere și cu respectarea valorilor celorlalți. Prin feedback pozitiv se încearcă să se recunoască meritele persoanelor, această recunoaștere parcurgând trei etape:

- precizarea activității la care se referă aprecierea;
- sublinierea calităților personale care au condus la reușită;
- sublinierea importanței activității .

Referindu-ne la exemplul precedent, un feedback pozitiv ar putea fi următorul:”Apreciez activitatea profesorilor de matematică legată de rezultatele deosebite obținute la examenul de bacalaureat. Acest lucru a fost posibil printr-o muncă temeinică, prin eforturi suplimentare și o colaborare deosebită cu elevii claselor terminale și cu părinții acestora. Acest rezultat a influențat pozitiv promovabilitatea la examen, deci evaluarea pozitivă a școlii noastre.”

Prin aceste exemple, am subliniat rolul deosebit de important al comunicării manageriale într-o instituție de învățământ.

Bibliografie:

Pânișoară,G., Pânișoară,I.O., *Managementul resurselor umane*, Iași, Editura POLIROM, 2005;

1. Păuș, V.A., *Comunicare și resurse umane*, Iași, Editura POLIROM, 2006.

Abordarea comunicării eficiente în actul didactic

Prof. Cibu Maria

Școala Gimnazială Petrești

Societatea în care trăim este o societate a comunicării deoarece se insistă tot mai mult pe rafinarea și multiplicarea mijloacelor de comunicare; nu peste mult timp vom putea afirma că trăim în era comunicării tehnologice .

A comunica înseamnă „a fi împreună”, a împărtăși și a te împărtăși, a realiza o comunicare de gânduri, simțire, acțiune.

În sens general, prin comunicare se înțelege procesul interactiv de transmitere și recepționare a mesajelor, proces care implică un emițător, un mesaj, un canal de comunicare, un receptor și un răspuns.

Prin definiție, comunicarea este modalitatea fundamentală de interacțiune psihosocială a persoanelor, interacțiune ce presupune realizarea unor schimburi informaționale prin intermediul unor simboluri și semnificații social generalizate în vederea conservării stabilității sau, după caz, a obținerii unor modificări atitudinal-comportamentale la nivelul unui individ sau a unui grup.

Comunicarea educațională este cea care mijlocește realizarea fenomenului educațional în asamblul său, iar comunicarea didactică apare ca o formă particulară, obligatorie în vehicularea unor conținuturi determinate, specifice unui act de învățare sistematică, sistematică.

Comunicarea didactică se poate structura pe ideea că este o comunicare intrumentală, direct implicată în susținerea unui proces sistematic de învățare în care nu apar reacții de conținut (centrată pe dobândire de cunoștințe sau deprinderi, motivații, etc.)de cadru instituțional (poate exista comunicare didactică înafara procesului de învățământ) sau privitoare la parteneri.

Deci, comunicarea este procesul de transmitere a informației de la emițător la receptor,este un proces informațional. Dar pentru că procesul educațional nu este unul simplist, pentru că numeroase din componentele sale au structuri complexe, actul predării presupune o serie de acțiuni specifice.După alegerea materialului faptic, profesorul trebuie să se concentreze asupra modului în care va prezenta noțiunile, asupra comunicării, care în aceste condiții nu este una obișnuită, ci o formă specifică.Prin ea trebuie să atingă anumite obiective, să vehiculeze un conținut care să fie receptat de elevi, să producă modificări ale personalității elevilor la nivel cognitiv, afectiv, atitudinal, acțional.

Caracterul didactic al comunicării este dat de respectarea legităților presupuse de un act sistematic de învățare cu o condiție ca „personjul- resursă” să depășească statutul de informator.

Schema oricărei comunicări cuprinde: factorii comunicării, distanța dintre aceștia și dispoziția așezării lor(ambele importante pentru particularitățile canalului de transmitere a mesajului), cadrul și contextul instituționalizat, tipul de cod, situația enunțiativă, repertoriile active sau latente ale emițătorului-receptor, retroacțiunile practicate, elementele de bruiaj.

Codurile comunicării didactice sunt verbal, nonverbal, paraverbal, mixtă; după natura partenerilor poate fi o comunicare interpersonală, în grupuri mici, publică; statutul poate fi formal, informal, pe verticală, subiectivă, întâmplătoare;după natura conținuturilor, comunicarea didactică poate fi științifică, atitudinală, operațional-metodologică.

În cadrul comunicării didactice au loc schimburi de mesaje semantice (informații, cunoștințe) și ectosemantice(atitudini, convingeri); schimbul de mesaje se realizează între educator și elev, între personalitatea formată a educatorului și personalitatea educatului.De aceea, comunicarea didactică stă la baza procesului de predare – asimilare a cunoștințelor și cere o selecție documentată și justificată a conținuturilor educaționale.Emițotirul și receptorul sunt elevul și cadrul didactic, aflați în posibilitatea de schimbare a statutului; între ei se interpune canalul de comunicare, pe care circulă un mesaj transpus într-un cod comun, interiorizat(limba) la care se adaugă elementele paraverbale și nonverbale.Mesajul este supus unor procese de codare și

decodare prin care se asigură înscrierea lui în vocabularul elevului. Dificultatea constă chiar în această traducere a mesajului în limbajul operațiilor concrete, sau performanțele care-l poate depăși pe elev de profesor. Codul folosit (sistemul de semne lingvistice) cunoaște o triplă situație: prima la nivelul codului lingvistic, a doua la cel didactic, al treilea la nivelul codului specific. Mesajul oral este purtat pe undele sonore, iar mesajul scris este textul tipărit, mesajul afectiv este transmis de gestică, mimică, subtextul emotiv al vorbirii. Calea de comunicare este multimodală: auditivă, vizuală, tactilă, olfactivă.

Comunicarea în clasă are specificul său determinat de cadrul instituțional și de activitatea dominantă - învățarea. Literatura de specialitate subliniază caracteristici ca:

- Dimensiunea explicativă a discursului didactic este pronunțată prin înțelegerea celor transmise, premisă a învățării eficiente;
- Structura comunicării didactice conform logicii pedagogice, facilitând înțelegerea unui adevăr și nu simpla lui enunțare. Profesorul trebuie să facă „eforturi speciale” pentru ca adevărurile să fie înțelese și acceptate de copii;
- Rolul activ al profesorului față de conținuturile științifice cu care va opera acțional ca un filtru ce selectează, personalizează programa școlară și manualul;
- Pericolul transformării autorității de statut asupra conținuturilor, sub forma argumentului autorității;
- Comunicarea didactică să fie combinată sub cele două forme verbale: orală și scrisă (alte particularități: de ritm, de formă, de conținut);
- Personalizarea comunicării didactice face posibilă ca același cadru instituționalizat, conținut, potențialul uman să fie exploatat și explorat diferit și cu rezultate diferite de profesori diferiți.

Pe lângă cele prezentate se pot enumera o altă serie de trăsături care creează un univers specific comunicării didactice:

- Ritualizarea și norme nescrise prezente permanent („Nu vorbi neîntrebat” „Ridică-te în picioare când răspunzi”);
- Combinarea permanentă a comunicării didactice cu cea orizontală în forme organizate sau spontane;
- Subordonarea finalităților obiectivului didactic propus duce la limitarea partenerilor educaționali de a alege conținuturi ad-hoc;
- Dominarea comunicării verbale de către profesor.

Așa cum am mai arătat, comunicarea didactică este un act informațional. Transmiterea informației este un schimb simbolic. Comunicarea verbală conduce actul învățării. Ea facilitează achiziționarea de cunoștințe, informații din diferite domenii cu scopul dobândirii culturii generale, de specialitate, a atitudinilor și convingerilor intelectuale, morale, se formează și se consolidează trăsături pozitive de caracter, are un finalism accentuat în scopuri și obiective educaționale.

Structura comunicării didactice se face conform logicii pedagogice. Profesorul trebuie să facă eforturi pentru ca prezentarea informațiilor în actul comunicativ didactic să acorde prioritate logicii pedagogice. Comunicarea didactică este dominată de profesor, în cea mai mare parte, la care se asociază și tutelarea de ansamblu a actului educativ. Profesorul trebuie să dea dovadă de competență comunicativă aceasta constând în abilitatea acestuia de a utiliza codurile limbajului educațional (lingvistic, didactic, specific) în combinații adecvate situațiilor de învățare. Profesorul trebuie să fie capabil să utilizeze limbajul ca mijloc principal al educației. Coordonatele unui limbaj corect ar fi: bogat, stil, vocabular, orientat la subiect, emoțional, mobilizator, simplu, inteligent, încheșat, plăcut auzului, nuanțat, curgător, plastic, scriere lizibilă. Datorită exploziei de informații profesorul trebuie să fie capabil să le prelucreze. De aici, o variabilă importantă a succesului educației fiind comunicarea, iar în cadrul ei, dialogul profesor-elev.

Prin caracterul instrumental, comunicarea didactică înglobează fenomenul de retroacțiune, prezent prin două forme: feed-back-ul și feed-forward-ul.

La modul general feed-back-ul este modalitatea prin care finalitatea redevine cauzalitate, iar modalitatea prin care anticiparea finalității redevine cauzalitate este o retroacțiune de tip feed-forward.

Din perspectiva comunicării didactice (feed – back-ul) poate fi privit ca fiind comunicarea despre comunicare și învățare. Actul didactic impune existența unui feed – back care aduce informația de la receptor la emițător și reglează activitatea de transmitere a informației și celălalt feed–back reglează activitatea dominantă a celui din urmă (emițătorul).

În cazul comunicării didactice dominantă pentru receptor este activitatea de învățare. Profesorul nu comunică doar pentru a informa, ci pentru a crea premisele unor schimbări în ceea ce elevul „știe”, „vrea”, la rândul său elevul nu este doar receptorul de informație, ci persoană disponibilă la transformarea prin acțiune a informației primite. Dacă situația comunicării permite o prezență optimă a fiecăruia din cele două feed-back-uri se poate constata:

- ✓ Creșterea eficienței actului învățării;
- ✓ Instalarea unui climat securizant pentru profesor și elevi ;
- ✓ Ameliorarea relației interpersonale între cei implicați în actul didactic;

Eficacitatea actului comunicativ este cu atât mai mare cu cât profesorul dă dovadă de empatie, acceptă asertivitatea în comunicare și dă dovadă de un tact pedagogic bine conturat.

Aspectele supuse analizei converg spre ideea interpretării comunicării didactice ca fiind una dintre resursele majore ale procesului instructiv- formativ. Ea se înscrie în cadrul conținuturilor latente ale procesului formativ, fiind, prin maniera și nivelul realizării sale, o sursă de potențare sau diminuare a conținuturilor formale. Perceperea tot mai exactă a potențialului și ponderii pe care actul comunicativ îl joacă în actul didactic este susținută de ideea că astăzi , proiectarea și managementul comunicării apare ca principii de bază ale design-ului educațional.

Profesorul cu vocație știe că a fi preocupat de conștientizarea, supravegherea și îmbogățirea conduitei sale comunicative este o cerință elementară, mai ales că „nu tot ce intenționăm reușim să spunem, nu tot ce spunem se aude, nu tot ce se aude se și înțelege, se înșelege și ce nu spunem, iar ceea ce se înțelege nu depinde de noi ce devine”(L. Șoitu).

BIBLIOGRAFIE

- | | |
|-------------------------|---|
| Cosmovici,A. , Iacob,L. | Psihologie școlară,Editura Polirom Iași, 1999 |
| Cucoș,C. | Pedagogie, Editura Polirom Iași, 2002 |
| Chiș, V. | Pedagogia contemporană –Pedagogia pentru competențe,Editura |
| Casa | Cărții de Știință, Cluj – Napoca, 2005 |

Susținerea și îmbunătățirea activităților din sistemul educațional

Profesor: Ciceu Doina

Școala Gimnazială nr.3, Suceava

Sistemul educațional reprezintă piatra de temelie a unei societăți progresiste și a unei lumi în schimbare rapidă. În efortul continuu de a asigura o educație de calitate și de a răspunde nevoilor complexe ale elevilor moderni, este esențial să susținem și să îmbunătățim activitățile din cadrul sistemului educațional.

Acest articol explorează modalitățile în care putem contribui la consolidarea și evoluția educației pentru a pregăti generațiile viitoare.

O primă etapă crucială în susținerea sistemului educațional constă în investiția coerentă în resurse și infrastructură. Aceasta include actualizarea manualelor școlare, furnizarea de echipamente tehnologice moderne, asigurarea unei infrastructuri fizice sigure și confortabile și facilitarea accesului la resurse educaționale diverse.

O schimbare esențială pentru îmbunătățirea sistemului educațional este integrarea tehnologiei în procesul de învățare. Dispozitivele inteligente, platformele online și aplicațiile educaționale pot transforma modul în care elevii interacționează cu informațiile și pot oferi oportunități noi și captivante de învățare.

Un alt aspect crucial este investiția în formarea continuă a cadrelor didactice. Aceasta ar trebui să includă noțiuni despre tehnologii educaționale, metode moderne de predare și evaluare, precum și abordări inovatoare pentru gestionarea diversității în clasă. Cadrele didactice bine pregătite sunt esențiale pentru a crea un mediu de învățare stimulant și eficient.

Cadrele didactice sunt pilonii sistemului educațional și merită o susținere adecvată pentru a-și desfășura eficient activitățile. Programul de pregătire continuă, oferirea de resurse didactice actualizate și recunoașterea eforturilor lor prin programe de recompense și aprecieri pot contribui semnificativ la îmbunătățirea calității predării.

Fiecare elev are propriul ritm și stil de învățare. Îmbunătățirea activităților în sistemul educațional trebuie să includă o abordare individualizată pentru a răspunde nevoilor unice ale fiecărui elev. Prin implementarea metodelor personalizate de predare și evaluare, școala poate deveni un loc unde fiecare elev se simte susținut și încurajat să își atingă potențialul maxim.

Educația trebuie să fie dinamică și adaptabilă la schimbările societale. Introducerea de metode de predare inovatoare, precum utilizarea tehnologiei în clasă, proiecte practice și lecții interactive, poate face procesul de învățare mai captivant și relevant pentru elevi.

În era informațională, abilitățile practice și aptitudinile practice sunt la fel de importante ca și cunoștințele teoretice. Îmbunătățirea activităților din sistemul educațional ar trebui să includă o focalizare mai mare asupra dezvoltării abilităților practice și a competențelor cheie necesare pentru a face față provocărilor societății moderne.

Pe lângă cunoștințele academice, este esențial să ne concentrăm asupra dezvoltării abilităților cheie necesare în lumea modernă, cum ar fi gândirea critică, rezolvarea de probleme, comunicarea eficientă și colaborarea. Integrarea acestor abilități în curriculumul școlar poate contribui la pregătirea elevilor pentru provocările viitorului.

Într-o eră în continuă schimbare, susținerea și îmbunătățirea activităților din sistemul educațional reprezintă un imperativ. Prin investiție, susținere pentru cadrele didactice, inovare

în metodele de predare, abordare individualizată și dezvoltarea abilităților cheie, putem construi un sistem educațional solid, pregătit să răspundă nevoilor și aspirațiilor elevilor, contribuind astfel la crearea unei societăți mai educate și mai prospere.

În concluzie, îmbunătățirea activităților în sistemul educațional este o sarcină complexă, dar esențială pentru construirea unei societăți prospere și inovatoare. Prin adoptarea tehnologiei, investiția în formarea cadrelor didactice, abordarea individualizată a elevilor, dezvoltarea abilităților practice și consolidarea legăturilor cu comunitatea, putem crea un sistem educațional care să pregătească cu succes noile generații pentru provocările viitorului.

Școala Viitorului: O Viziune Transformatoare a Educației

Prof. Cîmpeanu Ileana -Școala Gimnazială Brânceni, jud. Teleorman

Introducere:

În era tehnologiei și a schimbărilor rapide, conceptul de "școală viitorului" a devenit din ce în ce mai relevant. Transformările socio-economice și avansul tehnologic impun o adaptare continuă a sistemului educațional pentru a răspunde nevoilor unei societăți în schimbare. Acest referat explorează direcțiile cheie ale școlii viitorului, evidențiind noile paradigme și provocări ale educației în secolul XXI.

1. Personalizarea Învățării

Una dintre cele mai promițătoare caracteristici ale școlii viitorului este personalizarea învățării. Tehnologia oferă posibilitatea adaptării curriculumului și metodelor de predare la nevoile individuale ale elevilor. Sistemele de inteligență artificială pot analiza profilurile de învățare ale elevilor, oferind astfel suport personalizat pentru fiecare elev.

2. Utilizarea Tehnologiei pentru Inovație Educațională

Școala viitorului integrează tehnologia în toate aspectele educației. De la utilizarea dispozitivelor inteligente și a platformelor online până la realitatea virtuală și augmentată, aceste tehnologii extind orizonturile educației. Elevii au acces la resurse diversificate și pot experimenta învățarea în moduri inovatoare, fără a fi limitați de spațiul fizic al sălilor de clasă tradiționale.

3. Focus pe Dezvoltarea Abilităților Cheie

Școala viitorului se concentrează nu doar pe transmiterea cunoștințelor, ci și pe dezvoltarea abilităților esențiale pentru succesul în lumea contemporană. Aceste abilități includ gândirea critică, rezolvarea problemelor, comunicarea eficientă și colaborarea. Educația este orientată spre pregătirea elevilor pentru a deveni cetățeni activi și adaptați unei societăți în schimbare constantă.

4. Învățarea Experiențială și Colaborarea cu Comunitatea

Școala viitorului integrează învățarea experiențială în curriculum și promovează colaborarea cu comunitatea locală. Elevii au oportunități să aplice cunoștințele în situații practice, să participe la proiecte comunitare și să înțeleagă mai bine conexiunile dintre educație și lumea reală.

5. Evaluare Continuă și Formativă

Sistemele de evaluare evoluează în școala viitorului. Evaluarea nu mai este privită doar ca un instrument de notare, ci și ca un mijloc de a oferi feedback continuu și de a ghida procesul de învățare. Tehnologia joacă un rol crucial în colectarea și analizarea datelor pentru a evalua progresul elevilor într-un mod mai holistic și relevant.

În secolul XXI, evoluția rapidă a tehnologiei a transformat fundamental modul în care învățăm și predăm în școli. Noile tehnologii aduc cu ele oportunități nelimitate și schimbări semnificative în paradigma educațională. Viitorul școlii este strâns legat de adoptarea și integrarea acestor inovații tehnologice.

Un aspect crucial al utilizării tehnologiei în școli este accesibilitatea. Dispozitivele mobile, precum tabletele și laptopurile, permit elevilor să acceseze informații și resurse educaționale de oriunde. Într-o lume în care conectivitatea este esențială, această mobilitate sporește flexibilitatea și autonomia elevilor în procesul de învățare.

O altă schimbare semnificativă este tranziția către învățarea online. Platformele de învățare la distanță oferă posibilitatea de a accesa cursuri și resurse educaționale din întreaga lume. Învățarea online nu numai că deschide uși către diversitatea culturală și de cunoștințe, dar și oferă un mediu flexibil care se poate adapta nevoilor individuale ale elevilor.

Integrarea inteligenței artificiale în procesul de predare și învățare este un alt element cheie al viitorului școlii. Sistemele de învățare asistate de tehnologie pot personaliza experiența de învățare, oferind sarcini adaptate nivelului de înțelegere al fiecărui elev. Prin analizarea datelor, profesorii pot obține o înțelegere mai profundă a progresului elevilor și pot interveni în mod eficient atunci când este necesar.

Realitatea virtuală și augmentată aduc, de asemenea, schimbări semnificative în procesul de învățare. Elevii pot experimenta subiecte complexe într-un mod interactiv și captivant. De exemplu, învățarea despre anatomie devine mult mai interesantă atunci când elevii pot explora corpul uman într-un mediu virtual.

Cu toate acestea, viitorul școlii cu ajutorul noilor tehnologii nu se rezumă doar la dispozitive și platforme online. Importanța dezvoltării abilităților digitale este în creștere. Învățarea programării, înțelegerea conceptelor de bază ale tehnologiei informației și comunicării devin esențiale în pregătirea elevilor pentru societatea digitală.

În concluzie, viitorul școlii este ferm ancorat în lumea tehnologiei. Adoptarea și adaptarea la aceste noi tehnologii nu sunt doar recomandări, ci necesități pentru a pregăti elevii pentru provocările unei societăți în continuă schimbare. Cu toate acestea, este important să ne asigurăm că aceste tehnologii sunt accesibile pentru toți elevii și că sunt implementate într-un mod care să sprijine și să îmbogățească procesul de învățare.

Încheind, școala viitorului nu este doar o instituție de învățământ, ci o comunitate adaptabilă și dinamică care își propune să dezvolte nu doar minți bine informate, ci și cetățeni pregătiți să facă față provocărilor viitorului. Integrarea tehnologiei, personalizarea învățării și accentul pe dezvoltarea abilităților cheie reprezintă doar câteva aspecte ale acestei viziuni transformatoare a educației. Școala viitorului este, în esență, o școală care evoluează în concordanță cu nevoile și aspirațiile unei lumi în schimbare accelerată.

ȘCOALĂ ACTUALĂ, ȘCOALĂ VIITORULUI

PROF. CIOABĂ CORNELIA MĂDĂLINA
ȘCOALA GIMNAZIALĂ CONSTANTIN NEGREANU

Școala primară este obligatorie, ea cuprinzând clasa pregătitoare (fiind înscriși în general copiii în vârsta de 6 ani,[13]) și apoi clasele I-IV, fiind cunoscută sub numele de "învățământ primar", în timp ce de la vârsta de unsprezece ani și până la paisprezece ani este cunoscut sub numele de "educație gimnazială". Cele mai multe școli elementare fac parte din sistemul public școlar. Educația elementară privată are o cotă de piață de 0,5%, în conformitate cu Ministerul Educației, Cercetării și Inovării.[necesită citare]

Educația în România este obligatorie până la terminarea clasei a XII-a (sau până la vârsta de 18 ani).[14][15] Sistemul de învățământ este identic la nivel național și foarte centralizat.

Sistemul oferă următoarele diplome: de absolvire (absolvirea școlii generale, fără examen), bacalaureat (absolvirea liceului, după examenul de bacalaureat), licență (cadru de absolvire a universității, după un examen și/sau a tezei), masterat (diplomă de master, după o teză și, eventual, un examen), doctorat (doctor, după o teză).

Pentru primii patru ani, există un sistem numit calificative. Acestea sunt Foarte bine (FB) - Excelent, Bine (B) - Bine, Satisfăcător (S) -satisfăcător, de fapt, sensul (abia) trece și Insuficient (I) - a eșuat. Elevii care nu obțin pe tot parcursul anului note bune trebuie să susțină un examen în vară cu un ansamblu de profesori, iar în cazul în care situația nu este mai bună, elevul va repeta tot anul. "Calificativele" sunt folosite pe tot parcursul anului, într-un sistem de evaluare pe tot parcursul anului, la teste, în activitățile școlare, acasă sau pentru proiecte. În medie, pentru un subiect (care va merge în catalog) se calculează de către profesor, ținând seama de progresele înregistrate de student și printr-o valoare de la 1-4 pentru fiecare calificativ (de exemplu, în cazul în care un elev are FB, FB, B, B la matematică, apoi în catalog va fi $(4 + 4 + 3 + 3) / 4 = 3,5$, prin urmare, B - luând în considerare faptul că performanța elevului a coborât în timp, un B, B, FB, FB va fi, de asemenea, 3,5, dar va fi marcat ca FB, deoarece și-a îmbunătățit performanțele în timp). Nu există nici o medie calculată pentru întregul an, ci doar pe semestru. Cei mai mulți dintre elevi vor avea doar calificative de B și FB, calificativele S și I sunt rar folosite și numai în circumstanțe deosebite.

Pentru clasele 5-12, este utilizat un sistem de notare de la 1 la 10, 10 fiind cea mai bună notă, 1 fiind cea mai proastă notă și 5 este nota minimă de trecere. Sistemul de evaluare este folosit, de asemenea, cu note individuale pentru fiecare test, examen oral, proiect, teme pentru acasă sau exerciții în clasă fiind înscrise în catalog. La unele materii se susține un examen parțial, la sfârșitul semestrului (Teză).

Viața în școală este foarte diferită într-un oraș față de cea de la țară. O școală urbană poate avea peste 100 sau 200 de elevi pe an, laboratoare de știință bine înzestrate, laboratoare de informatică, cluburi bazate pe interese diferite (de la matematica, la film, la teatru și până la Harry Potter), psihologi și asistenți de predare, programe școlare pentru elevii talentați, pe când școlile rurale sunt de obicei mici, în unele sate, oferind doar 4 ani de educație - restul fiind oferite la o mai mare distanță de sat, care au un singur profesor pentru toți elevii (în general sub 10 de elevi în total) - o situație aproape identică cu cea existentă la începutul secolului XX. Transportul la și de la școală nu este aproape niciodată prevăzut - și în cazuri extreme, în satele

îndeplănite, elevii trebuie să meargă până la 10 km la școală, dacă nu există nici un autobuz sau tren. Doar începând cu anul 2003 au fost introduse linii de transport rurale (Microbuzul Scolar Galben cu Clopoșel). Transportul public pentru toți elevii, în teorie, este gratuit, dar, din cauza unui sistem foarte incomod, elevii ajung să plătească jumătate din preț pentru un abonament lunar. Elevii beneficiază de gratuitate la toate călătoriile cu trenurile operate de Căile Ferate Române, în baza carnetului de elev, care trebuie să fie vizat.

Toate școlile (cu excepții rare) urmează tradiția schimbării turelor (original făcută din lipsă de spațiu, dar în prezent și din tradiție). Astfel, școala începe pentru anumite grupuri (de obicei ani I-IV, și V/VIII alternativ ambele) la ora 7:30 sau 8:00 și se încheie la 12:00-14:30 în timp ce alte grupuri (anii V-VIII deseori fără V, VIII sau amândouă) încep de la 11:00-13:30 și se termină la 17:00-19:30. În mod normal, o "oră" durează 50 minute, urmată de o pauză de 10 minute (și uneori o pauză de 20 minute). Din noiembrie până în martie, unele școli reduc orele la 45 de minute și pauze de 5 minute, pentru că se tem că 6:30 sau 7:30 seara este o oră prea târzie sau prea periculoasă pentru părăsirea școlii pe întuneric. Zilele de școală sunt de luni până vineri.

Relațiile profesor-elev sunt destul de formale, dar acest formalism a evoluat în ultimii ani, la unul amical, dar respectuos. Aceasta este cauzată de diferența de mentalitate dintre generații. În timp ce, cea mai mare parte din profesori sunt foarte exigenți, cei mai tineri, se înțeleg mai bine cu elevii, sunt mai degrabă prietenoși și înțelegători, decât stricți.

Din păcate, relațiile între profesor și elev au devenit destul de profesionale în ultimii ani, profesorii neavând suficientă dedicare în materie. Adesea se întâmplă ca elevii să stea pe telefonul mobil, iar profesorul să vadă și să nu spună nimic. De asemenea, multor profesori le este comunicat să mărească notele elevilor pentru a trece clasa sau pentru a lua bursă.

Procesul de predare din școli poate fi eficientizat prin îmbinarea tehnologiei cu modul de predare interactiv, bazat pe dialog activ și colaborare. Pandemia le-a impus elevilor și profesorilor trecerea către modul de studiu online și a forțat un mediu de predare hibrid pentru care nimeni nu a fost pregătit. Este important ca școlile și toți actorii implicați, de la elevi și părinți, la profesori, inspectori școlari și chiar Ministerul Educației să învețe din acest episod pilot de școală digitală și să se pregătească pentru varianta hibrid de predare, ea nemaifiind acum doar un viitor îndepărtat, ci prezentul pentru care trebuie să fim toți pregătiți.

Un studiu realizat de EduTech cu puțin înainte de pandemie arată că 66% dintre profesori și părinți sunt în favoarea integrării echipamentelor inteligente în procesul educațional, considerând că acestea pot facilita un proces de învățare mai bun și pot sprijini procesul de învățare din școli. În plus, peste 90% dintre aceștia consideră că tehnologia este o modalitate de a face disciplinele predate mai atractive pentru elevi.

Bibliografie:

International Journal of Learning and Media, the MIT Press, 2009.
Edutopia Magazine, februarie 2009

Leadership și management

- studiu de specialitate -

Ciobanu Claudia Veronica

Școala Gimnazială Nr. 16 „Marin Ionescu Dobrogianu”

Modelul conducerii manageriale reprezintă o cale de mijloc între structurile formale existente în perspectiva birocratică și ideile inovatoare promovate de conducerea tehnocratică, susținută de experți. Acest tip de conducere este viabil dacă este adaptat la noul tip de context cultural și politic specific societății informaționale-democratice.

În încercarea de a delimita managementul pedagogic autorii în domeniu au avut în vedere diferite criterii. Astfel R. Nicolescu menționează existența unui *management educațional* – care are în vedere politica educațională, și vizează atât educația formală, cât și pe cea nonformală sau informală – și un management școlar – care se raportează *la conducerea activității școlare din punct de vedere instituțional, în raport cu managementul educațional, care se referă la conducerea actului educațional în ansamblul manifestărilor sale.*¹

O definiție succintă asupra managementului educațional este oferită de S. Cristea, ca fiind *un mod de conducere superioară a sistemului de învățământ la nivel global, optim, strategic în concordanță cu cerințele modelului cultural al societății informaționale democratice și al paradigmei curriculumului.*²

A.Gherguț prezintă o abordare tot din două perspective a managementului educațional:

- o perspectivă generală, integrată a managementului serviciilor sociale;
- o perspectivă restrânsă, ca un proces de organizare și conducere a unor activități specifice, adresate unei populații-țintă, beneficiari bine precizați.³

În aceeași lucrare A Gherguț îl citează pe J. Kinard, care realizează o ierarhizare a nivelurilor managementului:

- managementul de vârf – vizează elaborarea politicilor educaționale, a strategiilor pe termen lung și mediu la nivelul sistemului de învățământ;

¹ Nicolescu R., 1994, p 55

² Cristea S., 2010, p 289

³ Gherguț A., 2007, p 14

- managementul intermediar/de mijloc – vizează conducerea structurilor medii
- managementul de linie/operativ – se referă la organizarea și monitorizarea efectivă a activităților efectuate pentru atingerea finalităților propuse.

Indiferent de tipul de clasificare, elementele definitorii ale managementului educațional pot fi sintetizate astfel:

- prezintă un complex de acțiuni concepute și aplicate pentru a asigura funcționarea optimă a sistemului educațional și a procesului de învățământ;
- utilizează optim resursele informaționale, umane (cadre didactice, elevi), materiale, economice, didactice, ergonomice, temporale;
- se bazează pe participarea unor factori (care țin de școală, de comunitate, de sistemul educațional), pe descentralizare, pe creativitatea acțională și depășește conducerea empirică bazată pe imitarea unor modele;
- îmbină aspectul teoretic (concepte, ipoteze) cu cel metodologic, cu cel tehnologic cu practica managerială.

Mergând pe acest traseu trebuie să facem următoarele delimitări în managementul pedagogic:

- managementul sistemului de învățământ;
- managementul organizației școlare;
- managementul procesului de învățământ;
- managementul clasei de elevi;
- managementul lecției.

Bibliografie:

- Cristea, Sorin ; 2010, *Fundamentele pedagogiei*, Ed Polirom, Iași.
- Gherguț, Alois ; 2007, *Management general și strategic în educație*, Ed Polirom, Iași.
- Nicolescu, Rodica ; 1994, *A învăța să fii un bun manager*, Ed Inedit, Tulcea.

EDUCAȚIA PENTRU VIITOR

Prof. Liliana Ciobanu

Liceul Tehnologic de Mecatronică și Automatizări Iași

În societatea contemporană, caracterizată de schimbări rapide, educația și învățământul trebuie reînnoite, completate, adaptate, astfel încât să putem vorbi despre o permanentă inovație și creație în activitatea didactică.

Obiectivul școlii ar trebui să fie acela de a promova creativitatea ca factor cheie în dezvoltarea competențelor personale, antreprenoriale și sociale, prin învățarea pe tot parcursul vieții, dar și de a găsi strategii moderne pentru asigurarea unei educații de calitate în învățământ. Pentru elev, școala viitorului trebuie să pună accentul pe o educație de calitate și să fie axată pe valori în care elevii să creadă, în care să se regăsească, îndeplinind două condiții esențiale în opinia lor: școala viitorului trebuie să le placă, dar să fie și eficientă.

Un alt obiectiv prioritar al școlii îl constituie satisfacția elevilor, părinților și comunității, iar relația profesor-elev trebuie să fie una de colaborare.

Într-o școală a viitorului, cel mai important rol al cadrului didactic va fi acela de a forma și dezvolta personalitatea elevilor, în special abilitățile pentru viață. Va trebui să fie, în același timp, dascăl, psiholog, model, părinte, îndrumător, dar și prieten. Va fi necesar să-i ajute să se descopere pe sine și să-și găsească locul potrivit în viață.

Și elevii își vor schimba profilul în următorii ani. Va fi vorba despre elevi cu mult mai multe posibilități de acces la surse de cunoaștere, cu o mentalitate mai universală și mai puțin locală.

Orarul va fi mai liber și vor fi mai multe sarcini individuale. Profesorul trebuie să stărnească în elevi nevoia de a continua să se documenteze, de a se informa, de a împărtăși cunoștințe și de a li se trezi gustul pentru cercetare. Astfel, învățarea nu se va limita la câteva ore și la câteva locuri concrete.

Abilitățile personale sau practice vor fi mai apreciate decât cunoștințele academice. Capacitatea de a vorbi în public, de a lucra în echipă, de a se adapta la situații neprevăzute - sunt tot mai importante în mediul profesional, dar, în același timp, nu pot înlocui o bună pregătire academică.

În școala viitorului orele de curs nu se vor mai desfășura numai într-o sală de clasă tradițională, cu tablă și cretă, ci în săli dotate cu table inteligente sau sub forma unor activități extrașcolare.

Ceea ce este prioritar în învățământ este informatizarea. Softul educațional, reprezentat de anumite programe informatice, special dimensionate în perspectiva predării unor teme specifice, reprezintă o necesitate atât în prezent, cât și în viitor. Utilizarea calculatorului în procesul instructiv-educativ ușurează îndeplinirea scopurilor și idealurilor educaționale. În plus, reprezintă o metodă mai plăcută și pentru elevi, care apreciază întotdeauna noutatea și ineditul. Aceștia au fost obișnuiți cu metodele clasice de predare, dar cele noi le-au atras mereu atenția și s-au dovedit a fi mai eficiente. Copiii vor aprecia mai mult o lecție realizată pe calculator, decât una clasică. Calculatorul nu este folosit în activitatea didactică pentru a înlocui activitatea de predare a dascălului, deci nu-i exclude importanța. El vine în sprijinul predării, ajutându-l în procesul instructiv-educativ. Programul de calculator poate deveni un suport important pentru o predare eficientă. Dar, pentru acest lucru, toate școlile ar trebui dotate cu tehnologia necesară.

Formarea capacității de a utiliza calculatorul nu îi este necesară elevului doar în procesul de învățământ, ci îl poate ajuta și în activitatea extrașcolară. Trăim cu toții într-o lume a vitezei, a tehnologiei, a internetului. Asemenea capacități, ca cele de a lucra pe

calculator, se cer din ce în ce mai mult, chiar și în momentul angajării. Cu alte cuvinte, ele vor ajuta tinerii și pe viitor.

O altă inițiativă a școlii viitorului ar trebui să urmărească nu numai creșterea performanței școlare, ci și educația elevilor pe relații de colaborare și pe îmbunătățirea mediului de învățare și de predare. Pentru atingerea acestui obiectiv, copiii și tinerii trebuie să fie implicați activ, integrând ceea ce li se predă cu propria lor experiență de viață.

Datorită strategiilor cooperative toți elevii învață să asculte activ, să fie toleranți, să ia decizii și să-și asume responsabilități în cadrul grupului. Învățarea în grupuri mici, activă și colaborativă, asigură o reală interacțiune și intercomunicare, o redistribuire corectă de recompense sociale: apreciere, considerare, respect, o distribuție eficientă a sarcinilor de lucru, un simț al disponibilității, mult sporite. Lecțiile bazate pe învățarea prin cooperare influențează în mod pozitiv formarea răspunderii individuale, interacțiunea directă și formarea deprinderilor interpersonale și de grup mic. De asemenea, ele creează între elevi o interdependență pozitivă: aceștia realizează că au nevoie unii de alții pentru a realiza obiectivele și sarcinile grupului, că au resurse pe care trebuie să le administreze în comun.

Într-o școală a viitorului, ar trebui respectat dreptul tuturor copiilor la învățatură, indiferent de starea lor fizică, intelectuală, emoțională sau de diferențele de origine etnică, religioasă, culturală. Principiul discriminării ar trebui eliminat, precum și cel al izolării copiilor cu nevoi speciale. În România însă, principiul incluziv este încă timid. Experiența țărilor europene demonstrează cu rezultate concrete că acest lucru este realizabil. Pentru că incluziunea este unul dintre punctele de bază ale școlii viitorului, ar trebui îndeplinite o serie de obiective precum valorizarea egală a tuturor elevilor și a personalului, creșterea participării tuturor elevilor la educație, reducerea celor excluși din cultură, reducerea barierelor în învățare, înțelegerea diferențelor dintre elevi ca resursă pentru procesul de învățământ, nu ca pe o problemă ce trebuie depășită, creșterea rolului școlii în construirea comunităților și a valorilor lor, precum și în creșterea performanțelor, cultivarea unor relații de susținere între școli și comunități.

Noi, profesorii, trebuie să știm că fiecare copil este unic în felul lui, iar școala trebuie să se adapteze, pentru că școala viitorului reprezintă o școală în diversitate. Copiii cu cerințe educative speciale trebuie acceptați în rândul celorlalți și valorizați în funcție de capacitățile lor. Nu va fi ușor să lucrăm cu elevi atât de diferiți, cu toate că unii dintre noi o fac și acum, însă provocarea va avea efecte benefice.

Pentru abordarea creativității în procesul educațional, elevul trebuie să fie încurajat să gândească independent, să își asume riscuri și responsabilități în demersul său spre formarea intelectuală. Evaluarea pentru asigurarea calității trebuie să identifice nivelul de pregătire al elevilor și să ne ajute să descoperim componentele ce au nevoie de sprijin în dezvoltare.

Învățământul modern are ca sistem de referință competențele generale și specifice pe care trebuie să le dobândească elevul pe parcursul și la sfârșitul unui ciclu de instruire, al unui an de studiu. Profesorul trebuie să fie și un distribuitor de recompense, o sursă de informare, evaluator, deci, manager al învățării. Lumea modernă pune accentul pe folosirea mai eficientă a cunoașterii și a inovației. Este necesară extinderea abilităților creatoare ale întregii populații, mai ales ale acelor care le permit oamenilor să se schimbe și să fie deschiși față de idei noi într-o societate diversă din punct de vedere cultural, bazată pe cunoaștere.

Noul mileniu a adus noi cerințe educaționale care impun noi metode, altele decât cele folosite până acum. O mare importanță în pregătirea elevilor pentru noile cerințe o au cele trei forme de educație: educația formală, nonformală și informală.

Procesul instructiv-educativ trebuie să se centreze pe elev și să urmărească să îl transforme din obiect al procesului educativ, în subiect activ al propriei deveniri. De la centrarea pe conținut ar trebui să se treacă la centrarea pe activitatea elevului.

Profesorul trebuie să răspundă exigențelor fiecărui elev care îi calcă pragul clasei, cu speranța reușitei lor. Astfel, el trebuie să se plieze după fiecare caz, să-și flexibilizeze procesul didactic pentru a satisface cerințele educative ale fiecărui elev luat în parte și ale tuturor la un loc.

În concluzie, școala viitorului trebuie să țină cont atât de țelurile profesorilor, de obiectivele programelor, dar și de preferințele și necesitățile elevilor, fără a face abstracție de nevoile de ordin tehnic, financiar, material. Școala viitorului va fi un mediu dinamic, adaptabil și orientat spre dezvoltarea integrală a individului. Ea va fi un loc în care elevii nu doar vor învăța, ci vor deveni agenți activi ai schimbării, pregătiți să facă față provocărilor și să contribuie la construirea unui viitor sustenabil.

Bibliografie:

1. Bontaș, I., Pedagogie, Editura ALL, 1994
2. Carcea M., Strategii de activare a potențialului creativ, Iași, 2003
3. Cerghit I. - Sisteme de instruire alternative, Editura Aramis, București, 2002;

Bune practici privind managementul educațional

Ciobanu Oprea Nicoleta
Grădinița Adunații Copăceni

În sens larg, *managementul* este activitatea complexă de concepere, pregătire, organizare, coordonare și administrare a elementelor implicate în atingerea unor obiective. Managementul reprezintă un proces conștient de conducere și coordonare a acțiunilor și activităților individuale și de grup, precum și de mobilizare și alocare a resurselor unei organizații (umane, materiale, de spațiu și de timp) în vederea îndeplinirii obiectivelor acesteia în concordanță cu misiunea, finalitățile și responsabilitățile sale economice și sociale.

Managementul educațional este „știința și arta de a pregăti resursele umane, de a forma personalități, potrivit unor finalități acceptate de individ și de societate sau o anumită colectivitate. El cuprinde un ansamblu de principii și funcții, de norme și metode de conducere care asigură realizarea obiectivelor sistemului educativ (în ansamblu sau la nivelul elementelor componente), la standarde de calitate și eficiență cât mai înalte.” (Ioan Jinga)

Majoritatea specialiștilor sunt de părere că managementul clasei de elevi constituie tot mai mult o necesitate, cu atât mai mult cu cât cadrele didactice sunt obligate să se raporteze la elevi, să stabilească relații de cooperare cu aceștia, cu familia sau cu comunitatea în ansamblu. Activitatea cadrului didactic se raportează la individualități umane în formare, ceea ce impune necesitatea unei maxime responsabilități în ceea ce privește comportamentul și intervenția sa.

Influența educativă exercitată de cadrul didactic, în conformitate cu norme și reglementări școlare, implică raportul profesor-clasa de elevi și un comportament specific al acestuia. Perspectivele de abordare a activităților la nivelul clasei de elevi nrăspund nevoii obiectiv de eficiență și perfecționare, iar în sprijinul acestei idei stau următoarele argumente:

Clasa de elevi nu reprezintă o asociere spontană de indivizi, ci una organizată, bazată pe norme și criterii clare, iar activitatea de management al clasei capătă legitimitate pe fundalul unei abordări a grupului de elevi din perspectivă organizațională.

Situațiile de instruire, lecția, ca formă de organizare a procesului de învățământ se desfășoară într-un mediu social. Motivarea social, relațiile educaționale și crearea unui climat social sunt aspect importante în proiectarea, organizarea și conducerea activității educaționale.

Performanțele elevilor sunt dependente de mediul social, dar și de tipul relațiilor educaționale din cadrul clasei de elevi. Acestea nu se desfășoară într-un sistem organizațional stabil și inert, ci într-un cadru dinamic, aflat într-o continuă schimbare.

Orice activitate umană, inclusiv gestionarea activității la nivelul nclasei de elevi implicăm proiectarea unor obiective și scopuri clare, comune tuturor celor implicați, resurse umane și materiale, precum și un efort de coordonare a eforturilor, aspecte ce susțin și demonstrează dimensiunea managerială a activităților clasei de elevi.

Reușita unei ore de curs depinde de comportamentul tuturor elevilor. De exemplu, dacă un elev balansează o carte pe cap și clasa râde, comportamentul nu poate fi ignorat, deoarece va continua atâta timp cât colegii par interesați de ceea ce se întâmplă (chiar va încuraja și pe alții să imite gestul). A-i mostra poate atrage chiar mai multă atenția din partea colegilor, sau mai rău poate face ca indisciplina să se simtă mândri printre colegi. În mod similar dacă doi elevi își șoptesc sau își vorbesc unul altuia ei se încurajează reciproc pentru un astfel de comportament, iar ignorându-i de această dată nu va face decât să-i provoace și mai mult la discuții. Există două soluții contra sprijinului acordat de colegi unui indisciplinat. O soluție ar fi ca elevul indisciplinat să fie izolat și privat de atenția colegilor. Cea de-a doua soluție este utilizarea strategiei „incidente de grup” prin care întreaga clasă (sau grupe de elevi dintr-o clasă) să fie recompensată pe baza comportamentului fiecăruia dintre ei.

Prin această strategie recompensele tuturor elevilor depind de comportamentul colegilor de clasă, ceea ce înlătură sprijinirea lipsei de disciplină.

Toate aceste modalități de intervenție în clasă se bazează pe așa numitele tehnici de modificare a comportamentului.

Managementul clasei este definit ca abilitatea profesorului de a programa și organiza activitățile clasei în scopul asigurării unui climat favorabil învățării. Managementul clasei are ca și obiective: prevenția și disciplina.

Principiile managementului clasei:

- “ Îmbunătățirea condițiilor învățării
- “ Prevenirea stresului profesorilor și elevilor

- .. Creșterea timpului petrecut în sarcina de învățare și nu controlul comportamentelor disruptive
- .. Elevii respectă regulile pe care le înțeleg și le acceptă
- .. Implicarea elevilor în activități care să le solicite participarea activă

Perspective privind managementul clasei

Parcurgând literatura de specialitate putem decela câteva perspective de abordare a managementului clasei:

- a) **Perspectiva generală**, conform căreia *managementul clasei reprezintă un set de comportamente utilizate în predare, prin intermediul cărora profesorul stabilește și menține condiții care să permită elevilor să învețe eficient.*
- b) **Perspectiva autoritară, disciplinară**: *managementul clasei este acel set de comportamente de predare cu ajutorul cărora profesorul stabilește și menține ordinea în clasă.*

Frecvent persoana ce adoptă un astfel de stil de predare este percepută ca ostilă și dușmănoasă. Educatorii care acționează într-o manieră dură, pot să-i transmită implicit elevului (care manifestă un comportament indezirabil) că este inapt sau prost. Acești profesori de cele mai multe ori fie: (a) stabilesc pedepse extreme, nefiind însă consecvenți în aplicarea lor, fie (b) încearcă să compromită încrederea în sine a elevului, inducându-i ideea că este un incapabil. Duritatea poate fi comunicată atât verbal cât și nonverbal. Desigur nu este necesară întotdeauna utilizarea limbajului verbal pentru a comunica un anumit mesaj. Limbajul trupului poate să exprime la fel de bine atitudinea ostilă a profesorului.

- c) **Perspectiva tolerantă sau pasivă**: *managementul clasei este acel set de comportamente de predare prin care profesorul permite elevilor să facă ceea ce doresc în oră, fără a interveni decât în situații speciale.* Profesorii care adoptă un stil pasiv se caracterizează prin câteva aspecte: (a) evită confruntările directe cu problemele comportamentale ale elevilor, (b) adoptă un stil de abordare a dificultăților de relaționare cu elevii insuficient de ferm și direct (c) intervențiile lor sunt de cele mai multe ori post-eveniment, adică le spun elevilor doar ceea ce trebuiau sau se așteptau să facă, (d) ignoră comportamentul dezadaptativ al elevilor și (e) nu reușesc să impună anumite reguli.

d) **Perspectiva modificărilor comportamentale**: *managementul clasei vizează acel set de comportamente utilizat de profesor în predare prin intermediul căruia:*

- promovează și stimulează comportamentele adecvate ale elevilor

- reduce / elimină frecvența și probabilitatea apariției unor comportamente nepotrivite la oră,
- facilitează relații interpersonale și un climat socioemoțional pozitiv în sala de clasă.

Una din modalitățile de evaluare a eficienței managementului clasei constă măsurarea timpului efectiv pe care elevii îl alocă activității de învățare. Astfel, un bun test al organizării unei clase îl reprezintă gradul de implicare a elevilor la activitățile clasei și implicit volumul de timp alocat activității de învățare propriu zisă. Sporirea timpului în care elevii sunt angrenați în învățare permite evaluarea gradului de succes al tehnicilor de conducere a unei clase. Desigur, timpul dedicat învățării pe care dorim să-l creștem trebuie să fie de calitate, deoarece performanțele nu vor spori, dacă acest timp nu este utilizat în mod judicios.

Prezentăm câteva din modalitățile prin care putem crește cantitatea de timp alocată instruirii:

- (a) scăderea timpului între două activități consecutive,
- (b) o bună pregătire prealabilă a profesorului pentru a planifica orele în detaliu,
- (c) menținerea ordinii și controlului clasei etc.

Dezvoltarea sentimentului responsabilității față de propria învățare stimulează abilitățile de înțelegere, de control și de autoevaluare ale elevilor. Atenție însă, că la început o astfel de achiziție poate fi mai anevoioasă, însă efectele ei sunt cu bătaie lungă.

Climatul clasei. Scopurile unui mediu optim de învățare

Una din atribuțiile de bază ale profesorului este aceea de a planifica și structura mediul de învățare, astfel încât să faciliteze schimbări progresive, dezirabile în comportamentul și stilul de învățare a elevului. Un astfel de mediu ar trebui să ofere cât mai multe oportunități pentru dobândirea unor experiențe de succes. Studiile arată că elevii care experimentează succesul doresc să se implice în rezolvarea de sarcini noi și totodată își dezvoltă sentimente pozitive față de propria lor persoană. În schimb, elevii care se consideră depășiți de situații și incapabili dezvoltă, cel mai probabil sentimente de neajutorare.

În consecință scopul principal al managementului clasei constă în crearea unui mediu educațional care să maximizeze potențialul de învățare al elevilor și să încurajeze angajarea lor activă în activitatea de învățare. Totodată profesorii trebuie să

asigure un climat în care elevi să se simtă confortabil și pe cât posibil protejați de a asocia școala cu sentimentul de eșec. Un mediu optim de învățare reclamă câteva condiții:

1. Asistarea elevilor în procesul de învățare, promovarea și dezvoltarea calităților academice și sociale ale acestora
2. Asigurarea unor condiții fizice optime de învățare, o organizare a clasei adaptate nevoilor sociale/emoționale și nivelului de dezvoltare ale elevilor
3. Încurajarea elevilor să adopte un stil interactiv și pozitiv de relaționare cu profesorii și colegii lor
4. Asigurarea unor oportunități pentru dezvoltarea unor comportamente adecvate și experiențe de succes
5. Încurajarea elevilor să adopte un rol activ în învățare prin conștientizarea capacităților și abilităților lor proprii, și prin înțelegerea interacțiunilor dintre indivizi, sarcini și strategii
6. Facilitarea dezvoltării la elevi a unei învățări de tip strategic.
7. Încurajarea elevilor să-și asume responsabilitățile pentru propriul lor mod de învățare prin dezvoltarea și utilizarea funcțiilor executive de control (planificare, organizare, monitorizare și verificarea rezultatelor (efectelor)).
8. Oferirea de posibilități de interacțiune socială pozitivă în timpul procesului de învățare, stimularea învățării reciproce.
9. Oferirea unui feed-back imediat și întărirea progreselor constatate, care să conștientizeze elevii de rezultatul eforturilor lor

Monitorizarea clasei

Monitorizarea clasei reclamă o alocare distributivă de resurse atenționale spre evenimentele care au loc simultan în clasă. Profesorii care alocă resursele lor mintale în direcția monitorizării fiecărei activități a clasei se confruntă de regulă cu mai puține probleme de disciplină, comparativ cu profesorii care nu realizează sau nu reacționează la evenimentele din oră. Profesorii eficienți reacționează imediat la orice problemă de disciplină. În schimb, profesorii mai puțin eficienți fie nu acordă suficientă atenție problemelor potențiale de disciplină, fie nu reacționează la respectivele incidente, în speranța ca acestea se vor soluționa de la sine.

Una din modalitățile prin care profesorul poate monitoriza clasa este menținerea contactului vizual cu elevii și pronunțarea numelui acestora, arătându-le astfel că observă întreaga lor activitate. Sporirea eficienței monitorizării reclamă utilizarea unui număr cât mai mare de canale de comunicare: utilizarea vocii, contactul vizual, expresia mimică, în scopul interacțiunii simultane cu un număr cât mai mare de elevi.

Soluționarea simultană a problemelor care survin în timpul orei

Profesorul expert trebuie să facă mai multe lucruri simultan: să fie atent la ce se întâmplă în clasă, să predea lecția, să evalueze gradul de înțelegere a lecției de către diferite categorii de elevi și totodată să identifice pe cei care au nevoie de explicații suplimentare, să știe cât timp mai este până sună în pauza și chiar să observe dacă fereastra deschisă distrage atenția elevului care stă în fața ei. În consecință, profesorul este solicitat să soluționeze mai multe probleme care survin simultan: de exemplu, verifică dacă tema făcută de un grup este corectă și în același timp intervine (dacă este cazul) în momentul în care un elev din alt grup își deranjează colegii.

Un profesor eficient, în timp ce participă la realizarea unei activități didactice, la care este implicat un grup de elevi este atent și la ceilalți elevi din clasă, asigurându-se că și ei lucrează la aceeași temă. Dacă în timpul unei conversații survine un conflict, profesorul va încerca imediat să-l medieze, indicând celor implicați în conflict ce trebuie să facă.

Evitarea întreruperilor prin trecerea lină de la un moment la altul

Una din erorile frecvente, pe care le pot comite profesorii novici în timpul orei este întreruperea cursului unei activități în diverse faze de realizare ale acesteia. Scopul acestor întreruperi poate fi divers (de cele mai multe ori, atenționarea sau corectarea comportamentului unui elev). Însă, simpla întrerupere a acțiunii face mult mai probabile activitățile alternative, de evaziune din sarcină. Aceste activități pot acapara resursele atenționale ale elevului. Spus în termenii simțului comun întreruperile distrag atenția elevilor, iar în termeni mai tehnici, simpla întrerupere a activității poate fi o întărire pentru evaziunea din sarcină (o face mai probabilă). Dimpotrivă, continuarea, persistența într-o activitate începută reduce frecvența evaziunii. După cum observăm, întreruperile distrag atenția elevilor de la activitatea de învățare, iar unora dintre ei le va fi foarte greu să revină și să se refocalizeze asupra lecției. Acești elevi pot chiar să renunțe la a se mai implica în activitățile curente ale orei, găsimu-și alte preocupări. Chiar și în cazul adulților, o întrerupere (cum ar fi sunetul unui telefon) poate distrage atenția de la activitățile curente.

Implicarea tuturor elevilor în activitățile de la clasă

Chiar dacă, la un moment dat, profesorul ajută un grup de elevi din clasă să rezolve o problemă dată, el trebuie, în același timp să fie atent și la nevoile celorlalți. O modalitate prin care profesorii pot să implice un număr cât mai mare de elevi în activitățile clasei este numirea acestora într-o anumită ordine. Însă, dacă ordinea este prestabilită, acei elevi care știu că rândul lor nu este imediat, pot să-și găsească alte

preocupări. Surprinderea elevilor îi poate face mai atenți deoarece nu pot să anticipeze când le vine rândul la răspuns. O eroare curentă a novicilor o reprezintă interacțiunea cu un singur elev, în timp ce clasa se ocupă cu altceva sau fantazmează.

Cele mai eficiente tehnici de a-i face pe elevi să participe activ la oră sunt cele care îi responsabilizează în activitatea de învățare. În general, experții angajează întreaga clasă în soluționarea unei probleme: astfel, în timp ce unul din elevi rezolvă o problemă la tablă ceilalți urmează să lucreze individual în caiet. De asemenea materialul ce urmează a fi studiat este descompus în unități cu sens iar verificarea înțelegerii acestuia se face prin adresarea de întrebări inferențiale. Elevii sunt numiți într-o ordine aleatoare și sunt solicitați să-și motiveze și argumenteze răspunsurile.

A. Carl Rogers (1975) a identificat mai multe atitudini ale profesorului pe care le consideră esențiale în facilitarea învățării în școală: **congruență; acceptare; înțelegere empatică.**

- **Congruență** – a fi tu însuți, onest, conștient de propriile sentimente, a le accepta și a acționa conform lor. De exemplu manifestarea unor expresii sincere de entuziasm sau plictiseală.
- **Acceptare** – profesorul manifestă o atitudine de încredere și respect față de fiecare elev.
- **Înțelegerea empatică** – respectiv înțelegerea punctului de vedere al elevului, a modului în care percepe, simte și gândește acesta realitatea.

B. Ginott (1993) adaugă acestei liste o caracteristică extrem de importantă **comunicarea eficientă**. Când face critici profesorul descrie: (a) situația, respectiv comportamentul și nu personalitatea și caracterul elevului și (b) ceea ce trebuie să facă elevul, fără a manifesta un caracter punitiv.

Ginott face următoarele recomandări în acest sens:

1. Nu atribuți judecăți de valoare caracterului și personalității elevului deoarece acest lucru poate fi umilitor.
2. Descrieți situațiile, exprimați sentimente despre situație, și clarificați așteptările cu privire la situație.
3. Exprimați sentimentele autentice care să promoveze înțelegerea elevului.
4. Diminuați ostilitatea prin invitarea la cooperare și asigurați-le elevilor ocazii de a experimenta independența.
5. Evitați comenzile și întrebările care provoacă răspunsuri defensive.
6. Recunoașteți, acceptați și respectați ideile și sentimentele elevului.

7. Evitați diagnosticarea și prognozarea, care duc la etichetarea elevului.
8. Descrieți procesele și nu judecați produsele sau persoanele. Asigurați coordonare, nu criticism.
9. Evitați întrebările și comentariile care pot provoca resentimente și invită la rezistență.
10. Evitați folosirea sarcasmului; acest lucru poate diminua stima de sine a elevului
11. Rezistați tentației de a oferi soluții rapide/facile sau o coordonare imediată pentru a rezolva problemele pe care poate să le rezolve elevului.
12. Evitați morală sau cicăleala, care este nemotivată,
13. Monitorizați și fiți conștient de impactul pe care le pot avea unele cuvinte asupra elevilor.
14. Ascultați elevii și încurajați-i să-și exprime ideile și sentimentele.

Glasser (1992) pornește de la ideea că una din trebuințele umane de bază o reprezintă dobândirea identității. Autorul susține că pentru a realiza o identitate de „succes” în contextul școlii, elevul trebuie ajutat să-și dezvolte responsabilitatea socială și sentimentul de autoeficacitate. Responsabilitatea socială și autoeficacitatea sunt rezultatul dezvoltării unor relații bune cu ceilalți – colegi sau profesori. Astfel, **implicarea** este crucială în dezvoltarea unei identități de succes. În acest scop autorul propune un proces etapizat, pe care profesorul poate să-l utilizeze pentru a ajuta elevul să-și modifice comportamentul.

1. Implicarea în relația cu elevii ajutându-i în mod concret în soluționarea unor probleme care îi depășesc; acesta presupune a accepta elevul ca persoană, însă nu și comportamentul inadecvat al acestuia.
2. Descrierea comportamentului prezent al elevului în absența unei evaluări imediate a persoanei acestuia.
3. Asistarea elevului în luarea de decizii corecte privind ameliorarea comportamentului problemă; în acest context e important să se ia în calcul factorii care joacă un rol important în inițierea și menținerea problemei.
4. Sprijinirea elevului în activitatea de planificare a cursului acțiunilor prin responsabilizarea acestuia.
5. Ghidarea elevului în a se implica în acțiunile pe care le-a selectat.
6. Sprijinirea elevului în urmărirea planului și angajamentului.
7. Aplicarea cu consecvență a consecințele comportamentelor inadecvate, dar nu în mod răzbunător; dezvoltarea împreună cu elevul a unui plan alternativ.

În concluzie, profesorul trebuie să construiască relații interpersonale pozitive cu elevii și totodată să promoveze un climat socioemoțional pozitiv în clasă prin:

- exprimarea congruenței, manifestarea empatiei;
- comunicare eficientă (evitarea criticii și etichetării, focalizarea conversației asupra comportamentului și nu asupra persoanei);
- susținerea elevilor în a-și asuma responsabilități sociale;
- stabilirea pe cât posibil a unor raporturi democratice la nivelul clasei.

Bibliografie:

Cosmovici, A, Iacob, L., *Psihologie școlară*, Ed. Polirom, Iași;

Druță, F, *Psihologie și educație*, Editura didactică și pedagogică, București;

Iucu, R., *Managementul clasei de elevi. Aplicații pentru gestionarea situațiilor de criză educațională*, Ed. Polirom, Iași;

Iosifescu, S., *Management educational. Ghid metodologic pentru formarea formatorilor*, MEC, Institutul de științe ale educației, București;

Joita, E., *Management educational*, Editura Polirom, Iasi

IMBUNATATIREA ACIVITATILOR IN EDUCATIE

Prof.inv.presc. CIOLOCOIU MIRELA MARIA
Gradinita „Casuta cu Povesti” Orastie

Asigurarea calitatii educatiei este realizata printr-un ansamblu de actiuni de dezvoltare a capacitatii institutionale de elaborare, planificare si implementare de programe de studiu, prin care se formeaza increderea beneficiarilor ca organizatia furnizoare de educatie satisface standardele de calitate. Asigurarea calitatii exprima capacitatea unei organizatii furnizoare de a oferi programe de educatie, in conformitate cu standardele anuntate. Ea este astfel promovata incat sa conduca la imbunatatirea continua a calitatii educatiei.

Metodologia asigurarii calitatii in educatie se bazeaza pe relatiile ce se stabilesc intre urmatoarele componente:

- a) criterii;
- b) standarde si standarde de referinta;
- c) indicatori de performanta;
- d) calificari.

Calitatea in educatie este asigurata prin urmatoarele procese:

- a) planificarea si realizarea efectiva a rezultatelor asteptate ale invatarii;
- b) monitorizarea rezultatelor;
- c) evaluarea interna a rezultatelor;
- d) evaluarea externa a rezultatelor;
- e) imbunatatirea continua a rezultatelor in educatie.

Componentele si procesele de asigurare a calitatii si relatiile dintre ele se diferentiaza in functie de:

- a) nivelul de invatamant si, dupa caz, al calificarii;
- b) tipul organizatiei furnizoare de educatie;
- c) *tipul de program de studii.*

Managementul calitatii - asigura calitatea programelor de invatare si promoveaza imbunatatirea continua, cele doua coordonate ale unei culturi a excelentei. Conducerea elaboreaza misiunea, viziunea, valorile, politicile si strategiile institutiei si este responsabila de monitorizarea permanenta a sistemelor si a proceselor.

Responsabilitatile managementului

- este caracterizat prin eficacitate in ceea ce priveste calitatea si dezvoltarea curriculumului/ invatarii.
- Sprijina activ si se implica direct in dezvoltarea si asigurarea calitatii programelor de invatare.
- Dezvolta si mentine parteneriate eficiente cu factorii externi interesati.
- Cunoaste nevoile si asteptarile factorilor interesati interni si externi.

Managementul resurselor (fizice si umane)

Organizatia ofera elevilor un mediu sigur si armonios, care le ofera sprijin. Spatiile de invatare sunt echipate adecvat, raspund nevoilor colective si individuale ale elevilor. Resursele, metodele de predare si spatiile aferente permit accesul si participarea activa a tuturor elevilor. Angajarea personalului se face dupa criterii clare (standarde minime privind calificarile si experienta) de recrutare si selectie, organizatia defineste o fisa a postului, pune la dispozitia personalului programe de initiere si de formare continua.

Proiectare si dezvoltare - organizatia este receptiva la nevoile indivizilor, agentilor economici si comunitatii (factori interesati externi), dar si la diferitele nevoi ale elevilor (factori interesati interni). Organizatia este preocupata permanent de proiectarea si dezvoltarea unor programe de studiu care sa raspunda nevoilor

factorilor interesati, programe ce plaseaza elevul in centrul lor de interes. Acestea au un caracter de includere sociala, asigurand accesul si egalitatea sanselor pentru elevi.

Scoala incurajeaza , prin regulile si procedurile stabilite prin consens, prin responsabilitatile si rolurile liber asumate, prin procedurile si instrumentele de monitorizare si evaluare a procesului - un tip diferit de inteligenta fata de abordarile educationale traditionale; in loc sa se apeleze la recunoasterea cunostintelor sau la manevrarea detaliilor, scoala se focalizeaza pe capacitatea participantilor de a invata, de a intelege situatia - problema cu care se confrunta.

Majoritatea profesorilor si elevilor sunt interesati de invatarea unor informatii utile si relevante si de exersarea unor deprinderi ca fiindu-le necesare.

Proiecte care asigura un invatamant de calitate

In domeniul educatiei se disting 3 tipuri de proiecte :

Proiectul educational , cu activitate de interes general ce configureaza orientarile esentiale ale educatiei: conceptia despre om, idealul educational, valorile societatii. El tine de politica educationala si se concretizeaza in programe de reforma sau de dezvoltare a sistemului educational ca intreg.

Proiectul curricular , ca actiune de configurare si anticipare a activitatilor si procesele educationale concrete privind indeosebi activitatea educatorilor si a educabililor precum si relatiile intre acestia.

Proiectul institutional , ca instrument al politicii manageriale a directorului, centrat pe schimbare, pe inovarea si dezvoltarea scolii in plan structural si functionale, fiind un instrument de coordonare a tuturor activitatilor din scoala

Motivatii ale asigurarii calitatii educatiei in Romania

-Necesitatea generarii unei increderi tot mai consistente, pe termen mediu si lung, in capacitatea si performantele universitatilor romanesti pe piata europeana/ mondiala a invatamantului superior.

-Necesitatea armonizarii standardelor, procedurilor si practicilor universitare romanesti cu cele existente in statele membre ale UE, in scopul recunoasterii automate pe piata europeana a diplomelor si titlurilor obtinute in Romania, al realizarii SEIS - Spatiul European al Invatamantului Superior si al asigurarii liberei circulatii a persoanelor din Romania in spatiul european

-Necesitatea reducerii duratei de acomodare la angajatori a absolventilor de universitati deveniti angajati, prin adecvarea tot mai accentuata a ofertei educationale la nevoile, asteptarile si cerintele agentilor economici angajatori.

Obstacole ale asigurarii calitatii in educatie:

1. Obstacole teoretice ale asigurarii calitatii in educatie

-Absentia/ insuficienta cunostintelor/ deprinderilor in domeniul managementul calitatii la persoanele implicate in asigurarea calitatii in educatie

-Tehnicile si instrumentele managementului calitatii sunt de multe ori considerate a fi un scop in sine

-Conceptia: "Calitatea se obtine prin detectarea problemelor/ neconformitatilor si corectarea/ solutionarea lor" si nu prin prevenirea aparitiei acestora.

-Absentia/ insuficienta/ inadecvarea obiectivelor, politicilor, strategiilor in domeniul calitatii, pe termen scurt, mediu si lung

-Increderea excesiva in documentele sistemului calitatii in detrimentul deciziilor manageriale si actiunilor regulate vizand asigurarea calitatii

2. Obstacole culturale ale asigurarii calitatii in educatie

-Mentalitati, atitudini si comportamente contraproductive.

-Instruire inexistentă/ insuficientă/ inadecvata a personalului universitar si preuniversitar implicat in managementul calitatii

-Perceperea asigurarii si imbunatatirii calitatii ca fiind o "datorie" exclusiva a personalului de executie.

Neimplicarea managerilor ai institutiilor vizate

-Absentia/ insuficienta orientarii client in abordarea asigurarii calitatii.

-Prioritatea acordata obiectivelor cantitative, in detrimentul celor calitative.

-Comunicarea ineficace/ ineficienta cu partenerii de interese.

-Ignorarea reticentei si rezistentei la schimbare precum si a metodelor/ tehnicilor de reducere a acestora.

3. Obstacole materiale ale asigurarii calitatii in educatie

Absenta/ insuficienta/ inadecvarea resurselor materiale alocate la nivel local si central asigurarii calitatii in educatie.

Absenta/ insuficienta resurselor financiare disponibile pentru investitii in echipamente de laborator, tehnologia informatiei si echipamente multimedia precum si in mentenanta acestor echipamente si in materialele consumabile aferente lor.

Absenta/ insuficienta/ inadecvarea programelor si proiectelor de finantare nationale, regionale si/ sau europene in asigurarea calitatii in educatie.

Calitatea educației poate fi privită ca un ansamblu de caracteristici ale unui program de studiu și ale furnizorului acestuia prin care sunt îndeplinite așteptările beneficiarilor, precum și standardele de calitate . Beneficiarii și clienții educației de calitate (elevii, părinții, societatea) ar fi de dorit să fie consultați permanent în ceea ce privește satisfacția lor față de serviciile educaționale de care beneficiază.

Îmbunătățirea calității educației presupune evaluare, analiză și acțiuni corectivă continuă din partea organizației furnizoare de educație, bazată pe selectarea și adoptarea celor mai potrivite proceduri , precum și pe alegerea și aplicarea celor mai relevante standarde de referință. Metodologia asigurării calității educației precizează că asigurarea calității educației este centrată preponderent pe rezultatele învățării. Rezultatele învățării sun exprimate în termeni de cunoștințe, competențe, valori, atitudini care se obțin prin parcurgerea și finalizarea unui nivel de învățământ sau program de studiu.

Sensul educației este dat și de comunicare , așa cum menționam mai sus. Calitatea educației este dată de calitatea actului de comunicare. Există o multitudine de factori care pot constitui bariere de comunicare. Toate aceste bariere trebuie depășite printr-o educație a comunicării care presupune: favorizarea autocunoașterii prin resursele de comunicare, familiarizarea cu toate formele procesului de comunicare, descoperirea resurselor de comunicare ale celorlalți, activarea aptitudinilor de comunicare , descoperirea disponibilităților personale latente, folosirea optimă a multiplelor canale de emiterie și receptare didactică, valorizarea comunicării integrale.

Trebuie înlocuită gramatica scolastică, învățată mecanic, cu o gramatică a comunicării în care să fie pus accentul pe context, pe rolul elementelor nonverbale, pe organizarea complexă a comunicării. În acest sens se impune o altă cerință: pregătirea viitorilor formatori, perfecționarea actualilor educatori într-un cadru specializat, într-un laborator de comunicare educațională.

În vederea realizării eficiente a comunicării pentru educație și a educației prin comunicare , sunt necesare unele sugestii care pot avea rol orientativ:

- schimbarea mentalității privind procesul educativ, de la obiective și conținuturi până la organizare și evaluare;
- trecerea de la caracterul dominant instructiv la educația propriu-zisă, de la informativ la formativ;
- necesitatea unei reforme reale a învățământului, la toate nivelurile;
- abordarea interdisciplinară a instrucției și educației;
- introducerea unor discipline noi, axate pe ideea de comunicare și educație alături de discipline clasice;
- conceperea unor noi modalități de evaluare, în conformitate cu cerințele și exigențele omului modern;
- utilizarea, în continuare, în procesul instructiv-educativ de mijloace tehnice moderne, specifice erei electronice;
- structurarea și derularea modelării educaționale pe modalități întrunite și coordonate

„Actorii” implicați la nivelul școlii asigură calitatea astfel:

Cadrele didactice prin:

- activitate didactică în conformitate cu documentele normative și bazate pe o metodologie centrată pe elev;
- formare continuă;
- adecvarea întregii activități la nevoile elevilor și ale comunității;
- evaluare și autoevaluare permanent

Elevii prin:

- pregătire continuă;
- implicare activă și responsabilă în propria educație;

-participare la viața școlii

Conducerea școlii prin:

- asigurarea resurselor, a bazei logistice și a condițiilor pentru o educație de calitate;

-realizarea comunicării interne și externe la nivelul școlii;

-conducerea proceselor de dezvoltare instituțională

Comisia pentru evaluare și asigurare a calității:

-strategia de evaluare și asigurare a calității;

-propuneri de îmbunătățire a calității educației;

-colaborarea cu ceilalți „actori” implicați;

-raportul anual de evaluare internă privind calitatea educației în școală

Părinții:

-comunicare permanentă cu copilul și cu cadrele didactice;

-implicare în viața școlii și răspuns prompt la solicitările acestora

Bibliografie:

1.Ciolan Lucian- „Proiectarea temelor integrate în cadrul curriculum-ului la decizia școlii”,

în revista „Învățământul primar” nr. 1-2, 1999

2. „Tribuna învățământului” nr. 884, 2007

3. Josan, Simona, „Lecții de management și calitatea educației” , „Tribuna învățământului”

nr.649, 2005

4. „Perspective interdisciplinare în învățământul românesc” (studii de specialitate),

Botoșani, 2004

5. Filipaș, Titus, 2007,www

Ce am fost, cine suntem și ce vom deveni?

**Autor: Prof. învățământ primar Ciontu Maria
Școala Gimnazială „Marius Șandru” Reșița
Caraș-Severin**

Ce am fost, cine suntem și ce vom deveni? Timpul este singurul maestru care ne va da răspunsurile corespunzătoare, dar poate vor veni atunci când va fi prea târziu pentru generația aceasta de nativi digitali. Da, trebuie să recunoaștem că sunt generații de copii, care parcă s-au născut cu PC-ul în brațe și sunt foarte receptivi în ceea ce privește noua tehnologie, mai ales că, până nu demult, telefonul mobil și tableta constituiau „fructul oprit” pentru ei. Acum, dintr-o dată, atâta „libertate”!

Până nu de mult am evitat, cât am putut, la clasele primare, să îi provoc să facă teme sau proiecte redactate cu ajutorul computerului, căci oricum ei se jucau mult pe diferite device-uri. Dar iată că perioada pandemică ne-a determinat să îi silim noi să stea mai multe ore cu ochii într-un ecran. Sigur că temele încă se mai scriu de mână și chiar unele teste. Dar este foarte dificil și „uneori” ineficient, să evaluezi online copii de vârstă mică. Mai avem multe de învățat și noi, dascălii, căci nu am fost formați pentru predarea online. Deocamdată suntem autodidacți, dar ne înscriem și la diverse cursuri, pentru a învăța cât mai multe despre digitalizare.

Sistemul ne vrea oameni inteligenți, gata să livrăm performanță după performanță, ne vrea cu studii, cu diplome și atestate. Dar oare vom mai putea garanta pentru o generație pregătită și asumată sau ne vom întâlni peste câțiva ani cu niște adulți introvertiți și focusați doar asupra binelui propriu? Școala online pentru ce ne pregătește?

Iată impresiile unui elev din clasa a III-a, care, din fericire, a avut bucuria de a-și petrece trei ani alături de colegi, în școala reală, nu cea virtuală : „Mi-e teamă să nu rămân doar cu amintirile, mi-e teamă că nu ne vom mai revedea, mă tem ca izolarea noastră să nu fie un inamic, care nu face altceva decât să rupă prietenii și să ne transforme în niște mici roboței, gata să execute orice ordin. Nu vreau să fiu prizonierul casei mele, nu vreau să ne întâlnim doar în fața unui calculator și să fiu văzut doar câteva minute.

În urmă cu 7 ani, tot eleve de clasa a III-a, își închipuiau ȘCOALA VIITORULUI astfel:
„În imaginația mea, școala din viitor ar fi o clădire imensă, vopsită în culori vii, iar clasele să aibă bănci în forme cât mai ciudate și fotolii comode, în loc de scaune. Orele să fie mai scurte și cât mai diverse. Ar fi un gest nobil, ca în aceeași școală să fie și clase pentru copiii cu dizabilități. În acest mod, vor putea și ei să se integreze în societate de la o vârstă fragedă, pentru a nu le fi greu în viață.

Niște mașinării zburătoare să ne ducă la sala în care se va desfășura ora. Pentru a ajunge în curtea școlii, niște tobogane mari, vopsite în culorile curcubeului, vor porni din peretele încăperii respective.

O dată pe lună, ar fi frumos să mergem în expediție și să realizăm câte o schiță a tuturor lucrurilor impresionante care ne ies în cale.

Mi-ar plăcea ca în curtea școlii să fie un țarc cu animale blânde și mai ales cu păuni albi. Sau să avem un foișor, în care să desfășurăm tot felul de activități, când e cald și plăcut afară. Ori ... să le avem pe ambele!

În mintea mea, acum ideile plouă cu găleata: un observator pentru astronomie, în care e o mașină creatoare de bule și noi să putem pluti pe ele pentru a vedea mai bine Universul. Ori, într-un amfiteatru, instrumente muzicale să înceapă să cânte la comanda vocală și așa se vor reproduce melodiile dorite. Sau un lift mic, de trei persoane, să ducă într-o încăpere imensă, unde sunt scaune aranjate la fel ca o tribună, în fața căreia să fie o piscină cu delfini, care să cucerească publicul cu trucurile lor. Poate și un atelier de croitorie ar fi necesar, deoarece mulți copii sunt talentați încă de mici, dar n-au destui bani pentru a o demonstra. O seră cu flori, dar

una mică, pentru a face experimentele de la biologie, o sală de proiecție pentru a vedea mai clar și a înțelege mai bine lecția

Of, se pare că furtuna s-a oprit! Păi... asta e! Sper totuși ca școala viitorului să fie minunată! ” (eleva Bako Alexandra Maria)

„În imaginația mea, nu am nevoie de ghiozdan, căci fiecare avem câte o tabletă care conține informații pentru fiecare materie pe care o învățăm, dar și caietele noastre cu teme. Nu mai sunt necesare creioane, pixuri sau stilouri, pentru că pur și simplu scriem cu degetul pe ecran.

Nici cretă nu s-ar mai consuma, dacă în loc de tablă am avea un monitor imens pe care să scriem tot cu degetul. Lecțiile ar putea fi prezentate pe acel ecran, printr-un film scurt și atractiv. Astfel, am putea învăța despre strămoșii noștri dintr-un film despre Decebal și Traian sau am putea desfășura ora de matematică cu ajutorul desenelor animate, ceea ce ar fi mult mai distractiv.

Profesorul are însă, în continuare, un rol important. El este cel care dă diferite sarcini copiilor, poate interveni pentru a ajuta, la nevoie, unul dintre elevi, și folosește calculatorul imens pentru sarcinile de grup.

În această școală a viitorului, dacă ești bolnav și nu vrei să dai virusuri colegilor tăi, dar nu vrei nici să pierzi lecțiile, poți urmări desfășurarea orelor de-acasă, stând în fața computerului. Tu îți poți vedea colegii, iar doamna te poate vedea pe tine. Însă nu poți chiuli, căci profesorii te găsesc oriunde prin GPS. Cred că nici într-o astfel de școală nu poți copia, fiindcă ești în permanență urmărit.

Așa îmi imaginez eu că va arăta ȘCOALA VIITORULUI și sper ca măcar urmașii mei să se poată bucura de asemenea progres! ” (eleva Vrânceanu Sara Ana)

Dar iată că ceea ce, în 2016, pentru copii de 10 ani erau doar visuri, au devenit mult prea repede chiar realități (mai ales din cauza intervenției pandemiei de Covid 19).

Școala în care îmi desfășor activitatea, este certificată a treia oară ca ȘCOALĂ EUROPEANĂ. Și începând din anul 2023, își merită și mai mult această titlatură, căci a fost renovată complet, dotată cu materiale didactice de ultimă generație, specifice fiecărei clase și laboratoarelor de fizică, chimie, IT, dar mai presus de toate, cu table inteligente, interactive, în fiecare sală de clasă, împlinindu-se visurile fostelor eleve, din urmă cu numai 7 ani.

Viitorul oricum va fi, în mare parte, al tehnologiei și, în perioada predării online, obligatorie, am fost forțați cu toții să grăbim pregătirea pentru acest viitor. Mie, ca adult, de altceva „mi-e teamă” în legătură cu „acel viitor” mai apropiat sau mai îndepărtat: de efectele izolării/refugierii în lumea virtuală, asupra sufletului copilului de acum, viitorului om matur. „Mi-e teamă” că, vom avea generații de oameni interiorizați și individualiști. Nu vreau să mai spun de efectele psihice, pe termen lung, ale stresului și presiunii familiei, care la rândul ei este supusă unor motive de stres continuu și se revarsă, pe cel mai neputincios, copilul.

EU acum privesc școala ca pe o fereastră deschisă spre viitor, căci viitorul pregătit de acum va fi, în cea mai mare parte, al digitalizării. Cei mai vârstnici trebuie să învățăm și să ne adaptăm vremurilor, iar celor tineri, acest proces le vine ca „o mânășă”.

Și, totuși, activitățile în aer liber (*outdoor- căci împrumutăm și tot mai multe „englezisme”*) sunt cele mai importante pentru OM sau copil, la orice vârstă. În urma drumețiilor, a excursiilor în natură, copiii pot reda, cu mai multă creativitate și sensibilitate, imaginea realității, în cadrul activităților de desen și modelaj, iar materialele, pe care le culeg, sunt folosite în activitățile practice, în jocurile de creație. Copiii sunt mult mai receptivi la tot ce li se arată „live” și, când sunt puși în legătură cu mediul natural, rețin mult mai ușor diverse informații.

Excursia ajută la dezvoltarea intelectuală și fizică a copilului, la educarea lui comportamentală și patriotică. Ea este cea care îl relaxează pe copil, îi îmbogățește orizontul cultural-științific, dar îl și determină să își dezvăluie adevărata personalitate, fără strictetea

regulilor din incinta școlii. Prin excursii, elevii își suplimentează și consolidează instrucția școlară, dobândind însușirea de noi cunoștințe, dar și aplică regulile de comportament necesare în activitățile extrașcolare.

Concurserile pe diferite teme, cu sau fără taxă, sunt, de asemenea, momente deosebit de atractive pentru cei mici. Foarte curios că sunt extrem de dornici de a participa la orice concurs în perioada ciclului primar, fapt care scade odată cu creșterea lor. Consider că imprimarea unei competiții loiale îi ajută foarte mult în reglarea stresului și emoțiilor, ceea ce le va fi de folos mai târziu, la diferite examene sau evaluări naționale.

Elevii trebuie să fie îndrumați să dobândească: o gândire independentă, nedeterminată de grup, toleranță față de ideile noi, capacitatea de a descoperi probleme noi și de a găsi modul de rezolvare a acestora. Înainte de toate, este însă important ca profesorul însăși să fie creativ. Elevii sunt atrași de activitățile artistice, recreative, distractive, care ajută la dezvoltarea creativității, gândirii critice și stimulează implicarea în actul decizional privind respectarea drepturilor omului, conștientizarea urmărilor poluării, educația rutieră, educația financiară, pentru sănătate, educația pentru păstrarea valorilor naționale, etc.

Cadrul didactic are, prin acest tip de activități, posibilități deosebite să-și cunoască elevii, să-i dirijeze, să le influențeze dezvoltarea, să realizeze mai ușor și mai bine obiectivul principal: **pregătirea copilului pentru viață.**

Vom trăi și vom vedea care va fi viitorul învățământului românesc!

„Numai un buget de șoc și afirmarea unor mecanisme de stimulare puternică a investițiilor în învățământ pot salva învățământul de la dezastrul care se profilează“.

Bibliografie

Vlăsceanu, Gheorghe, coord., Neculau, Adrian, *Școala la răscruce. Schimbare și continuitate în curriculumul învățământului obligatoriu*, Editura Polirom, 2002.

Momente din nunta tradițională pădurească

1. Așezarea geografică a Ținutului Pădurenilor

Ținutul Pădurenilor este situat în județul Hunedoara, pe valea râului Cerna, delimitat la nord de Valea Mureșului,¹ la sud de Țara Hațegului și la vest de Munții Poiana Rusca. Această zonă este considerată una din cele mai bogate zone etnografice ale României². Din punct de vedere al reliefului această zonă este împânzită de culmi împădurite. Principala îndeletnicire a pădurenilor fiind exploatarea și prelucrarea lemnului, dar și păstoritul. Izolarea acestei zone le-a permis locuitorilor acestei zone să păstreze tradițiile neîntrerupt până în zilele noastre.

Populația pădurenilor locuiește în sate mici, așezate pe culmi și creste de dealuri³. Aici s-a dezvoltat, datorită condițiilor geografice speciale, una din cele mai originale culturi populare⁴. Trăsăturile principale ale acestei culturi constau în: amplasarea așezărilor pe culme, culturi agricole, portul specific și graiul pădurenesc.

„Pădureni” este mai mult denumirea dată de popor unei regiuni etnografice, decât geografice. Sub denumirea de „Pădureni” poporul înțelegea regiunea estică a Poienii Rusca, de pe teritoriul Hunedoarei, cuprinsă aproximativ, între Valea Mureșului și a Cernei, cu o populație mai rară, izolată și deci conservativă. Teritoriul pe care s-a format și pe care trăiește neîntrerupt poporul român, a fost o țară a pădurilor, cu codrii nesfârșiți. Mulțimea pădurilor și întinderea lor determinând o bogată toponimie istorică, generală și comună pentru întreg poporul țării noastre. Prin faptul că desemnează chiar prezența activă a omului cum ar fi unele numiri locale: Alun (atestat documentar pentru prima dată în anul 1482)⁵, Merișorul de Munte, Curpen ș.a.; zone care definesc direct pădurile sau zonele – zona Pădurenilor Hunedoarei – de aici își trage denumirea acest ținut, sau, cum mai este cunoscut ca zona Codrului⁶. Această zonă este una dintre cele mai conservatoare și izolate zone ale țării noastre. Toponimia unor sate indică așezarea lor geografică: pe vale unui râu: Vălari (vale) sau pe culmea unui deal: Ghelari („geal” – deal). Izolarea rezultă din cauza lipsei de comunicații, ceea ce a făcut ca satele pădurenești să păstreze caracteristicile arhaice în toate domeniile vieții⁷

2. Principalele momente din nunta tradițională pădurească

Întregul ceremonial al nunții este un rit de trecere. Atât mirele cât și mireasa se desprind din stările în care se află până la momentul nunții, fecioară și respectiv, fetia, pentru

¹ Rusalin Ișfănoni, *„Pădurenii Hunedoarei (o viziune etnologică)”*, ediția a II-a”, Editura Mirabilis București, 2006, p. 8.

² P. S. Gruescu, Cornelia Grumăzescu, *„Județul Hunedoara”*, Editura Academiei R.S.R., București, 1970, p.126-127.

³ Octavian Floca, *„Regiunea Hunedoara. Ghid turistic”*, București, 1957, p. 238-242.

⁴ Romulus Vuia, *„Studii de etnografie și folclor II”*, Editura Minerva, București, 1980, p. 482.

⁵ Suci Coriolan, *Dicționar istoric al localităților din Transilvania*, vol. I Editura Academiei R.S.R., București, 1967, p. 37.

⁶ Cornel Irimia, Florentina Dumitru, Andrei Paleolog, *Arta lemnului la români*, Editura Meridiane, București, 1975, p. 6.

⁷ Paul Petrescu, P. Sthal, *Arhitectura populară românească (regiunea Hunedoarei)*, Editura Tehnică, Sibiu, 1965, p. 53.

a se constitui într-o entitate socială: familia. Momentul nunții este un „prag” peste care cei doi tineri pășesc spre noua familie, Trecerea acestui „prag” trebuie făcută cu multă grijă, pentru a feri mirele și mireasa, precum și neamurile din care provin, de forțele malefice, *hăle rele* (duhurile rele) care pune în pericol atingerea scopului.

2.1. Pregătirea tinerilor pentru căsătorie.

Unul din rosturile colindatului pe la toate casele pădurenești, prilejuit de sărbătoarea Crăciunului, era și acela de a pregăti psihologic tinerii și părinții pentru marele eveniment ce urma să aibă loc: căsătoria. Unele colinde susțin prin textul lor necesitatea căsătoriei, a întemeierii unei familii tinere. Colindatul la o familie cu fată (Colinda de fată) ajunsă la vârsta pubertății, 12-14 ani, se încheie cu un dans la care era invitată fata respectivă de către unul din feciorii din componența cetei de colindători, făcându-i-se astfel „intrarea în joc”. Această intrare era întărită apoi la petrecerea cu care se încheia colindatul – a treia zi de Crăciun, și la care lua parte tot tineretul satului. Nunta simbolizează trecerea ființei respective de la copilărie la fetie. Noul statut presupunea, pe lângă dreptul de a participa la jocurile duminicale, o anumită ținută vestimentară, învățarea și practicarea unor activități gospodărești: torsul, țesutul, frământatul etc. Perioada fetei era scurtă, de la vârsta de 13 la 16-17 ani, și depindea de mai mulți factori: inteligență, constituție fizică, stare materială. Vârsta feciorului considerat apt de însurat, de 17-18 ani, era mai mare decât a fetei. Și el trebuia să stăpânească deprinderi specifice activităților bărbătești: mulsul oilor, aratul, cositul.⁸

Altă pregătire pentru căsătorie era obiceiul Sânvăsâiului, în seara după Anul Nou la care lua parte toate fetele. Se duceau fetele la vreo trei - patru case din sat și obiectul ce îl găseau sub vasul de pe masă îl caracteriza pe viitorul soț, astfel: oglindă-fălos, cărbune-brunet, pahar-bețiv, sare-bogat. „Sânvăsâiu”, se adunau fetele și băieții la o casă, se aduceau farfurii și se puneau sub ele, piaptăn, oglindă, cărbune. Care găsea piaptănu’, se spunea că are bărbat cu dinții mari, care găsea oglindă că e frumos, care găsea cărbunele că era negru ca și cărbunele⁹. Prin legarea parilor de la gard pe întuneric, cu o ață se afla dacă viitorul soț va fi înalt și frumos sau mic și urât, iar prin răspunsul pe care îl dădea porcul prin grohăit, atunci când fata lovea cu piciorul în cocina acestuia, tot în noaptea de Anul Nou, era o confirmare că se va mărita în anul respectiv sau va mai aștepta câțiva ani¹⁰.

În ziua de Bobotează fetele luau de la preot sau cantor, din buchetul de busuioc cu care stropea și sfînțea casa, un fir de busuioc pe care noaptea îl puneau sub pernă, sperând să își viseze alesul. După această pregătire psiho-socială, prilejuită de sărbătorile de iarnă începea adevăratul sezon al nunților numit „între posturi” care ținea până la prinderea Postului Mare. O dată depășită vârsta de 20-22 de ani, fata nemăritată era considerată bătrână și asupra ei începeau constrângerile din partea comunității¹¹.

⁸ Mihai Pop, „Obiceiurile tradiționale la români”, Editura CCES, 1986, p. 88.

⁹ Martor: Muntean Ioan, n. 6 iulie 1947, în localitatea Bunila, com. Bunila, studii: școala de miaștrii. Interviuul a fost realizat la 26.01.2024, de către Pușcaș Robert, elev în clasa a XI-a C.

¹⁰ Simion Marian Florea, „Nunta la români”, Editura Grai și Suflet, 1995, p. 45.

¹¹ Rusalin Ișfănoni, *op. cit.*, p. 197.

2.2. Cunoașterea tinerilor în vederea căsătoriei

„Nunta în zona pădurenească era o bucurie în satele pădurenești”¹²(fig 8). De obicei tinerii se cunoșteau la șezători, clăci, priveghiuri, colindat, nedei sau jocuri duminicale. Cunoașterea și apropierea reciprocă se realiza de obicei în grup. „Se vedeau după ce se înțelegea cu părinții și veneau tăți și făceau o masă, și pe la jocuri”¹³. Și unii și alții, fete și feciori, aveau la dispoziție un întreg arsenal de simboluri care transmiteau mesaje cunoscute și recunoscute de toată lumea. Feciorul avea inițiativa prin chemarea fetei la joc. În timpul jocului fata era ținută de mână, realizându-se astfel o primă cunoaștere tactilă. O aparent simplă strângere de mână, transmitea foarte multe dintre sentimentele trăite de fecior dar și de fată. Feciorul se impune în ochii fetei prin strigăturile interpretate cu ușurință în timpul jocului și dexteritatea cu care dansa. Fata atrăgea atenția celui pe care îl simpatiza prin: costumul și podoabele ei, pieptănătura, floarea spontană prinsă în păr sau după ureche, inelul de pe deget, mărul batista sau oglinda, devenite obiecte pretext în atragerea celui drag. Se căsătoreau tineri din aceeași clasă socială. Căsătoria era influențată de factorii economici, sociali și nu în ultimul rând de părinți¹⁴.

2.3. Peșitul și tocmitul

Dacă familia fetei dorea să îi aducă fetei ginere, adică s-o mărite în casă, atunci aceasta trimitea peșitorii la băiat, după ce se convingea că respectivul era potrivit din toate punctele de vedere: aspect fizic, moral, neamul din care face parte. Dacă însă unul dintre aceștia locuiau într-un sat mai îndepărtat „peste sate” și tinerii sau întâlneau ocazional la nedeie sau la vreun joc duminical, deci nu se cunoșteau bine, se trimiteau „iscoade” în satul respectiv, care avea rolul de a se informa despre comportamentul și familia celui vizat. „Plecau la peșit nu ziua, plecau seara pe înserat să nu-i vadă oamenii când pleacă și o țâpat mâtu’ și l-o prins cu ghearele și l-o zgâriat și s-or luat până la urmă”¹⁵. În peșit se mergea în seara zilelor de luni, joi și sâmbătă, că-s zilele cu noroc, miercurea și vinerea nu, că se mănâncă de post, iar duminica se zicea, că-i păcat: Peșitul avea ca scop, obținerea acordului de principiu din partea familiei celui care urma să plece din casa părintească. Hotărârea o lua părinții, care nu puneau pe primul loc sentimentele fetei lor, ci posibilitățile materiale și sociale ale băiatului: dacă este singur la părinți, dacă are pământ și vite. Așa cum afirma și o localnică din satul Hășdău: „eram obligați să ascultăm de părinți, era strict trebuia să ascultăm de părinți”¹⁶. „Uneori, în dimineața nunții mireasa era pusă pe fugă cu lacrimi în ochi, cu ciptarele, cu coroana, cunună pe cap, era chită să plece-napoi. Deci nu, tinerii se cunoșteau începând cu prima zi de la nuntă”¹⁷.

Tânărul se ducea acasă la părinții fetei, în peșit, să îi ceară mâna. Dacă fata și părinții nu erau de acord cu peșitorul, se puneau diferite pretexte politicoase de refuz, cum că fata ar

¹² Martor: Muntean Ionică, n. 1954, în localitatea Bunila, jud. Hunedoara, studii: școala de maiștrii. Interviu a fost realizat la 26.01.2024, de către Pușcaș Robert, elev în clasa a XI-a C.

¹³ Martor: Scorobete Miron, n. 6 decembrie 1940, în localitatea Meria, com. Lunca Cernii, studii: institutul de învățatori. Interviu a fost realizat la 04.02.2024, de Sălășan Ionuț, elev în clasa a XII-a A.

¹⁴ Rusalin Ișfănoni, *op. cit.*, p. 199.

¹⁵ Elena Secoșan, „Pădurenii din Hunedoara”, în „Sargeția”, XVI-XVIII, Muzeul Județean Deva, 1982-1983, p. 665.

¹⁶ Martor: Rădos Maria, n. 6 iulie 1954, în localitatea Socet, com. Cerbăl, studii: școala primară. Interviu a fost realizat la 05.02.2024, de către Rădos Ana Maria, elev în clasa a X-a C.

¹⁷ Martor: Scorobete Miron, n. 6 decembrie 1940, în localitatea Meria, com. Lunca Cernii, studii: institutul de învățatori. Interviu a fost realizat la 04.02.2024, de Sălășan Ionuț, elev în clasa a XII-a A.

fi prea mică, așteaptă să mai treacă timpul etc. Dacă fata având asentimentul părinților, nu accepta cererea în căsătorie, deci nu doreau acest lucru nici părinții, atunci peșitorilor li se dădea un răspuns evaziv: ca este prea tânără, că așteaptă să se mărite sora mai mare. Dacă răspunsul feciorului sau al fetei peșite era afirmativ, atunci momentul peșitului se încheia cu fixarea datei pentru „tocmit”, care urma să albe loc peste trei zile sau peste o săptămână. Tocmitul se desfășura sâmbătă seara la casa celui care rămânea în gospodărie. „Cerutul miresei se făcea după ce se termina postul. În timpul postului se pregăteau nunți, după post se mergea prin sat, porneau la tocmitul nunților și le convenea, fixau și dată sau nu le convenea, se auzea în sat că nu s-a tocmit nunta, că nu s-au tocmit părinții, nu era la alegerea tinerilor”. Otfelii invitau neamurile la nuntă printr-o strigătură specifică: „*Bună ziua, da-ți-mi ascultare mie,/Soacra mică m-îndemnat/Și eu sunt călătorul bun, /De dat de băut și de mâncat*”¹⁸. Principalele probleme care trebuiau rezolvate acum erau: stabilirea zestrei ce urma să o capete de la părinți cel care pleca din casă, dar și moștenirea celui care rămânea, fixarea datei nunții, invitații la nuntă, vornicii (gazdele) mirelui și miresei, muzicanții (lotașii), separat pentru mire și pentru mireasă¹⁹.

2.4. Zestrea, uspăcionii, vornicul

Zestrea diferă de la sat la sat și de la familie la familie, având o mare importanță în viața viitorului cuplu. Bineînțeles la căsătorie fiecare dintre miri trebuiau să aibă o zestre pentru ”casa nouă”. Fetele aveau ca și „zestre holde (adică pământ cultivabil), pricoițe (pături din lână), vaci, boi, purcel, vițel, oi, haine-depindea de starea materială a fiecărei familii în parte, cine ce avea”²⁰. „Se dădea pământ și de-astea, asta era zestrea: cămeșile, covoarele, la mireasă era culmea cu covoare, cu cămăși, cu perini, când veneau cuscrii dimineața așa era culmea zestrei”²¹. Zestrea primită de o fată de la părinți, când pleca din casă, la bărbat putea să cuprindă: patru *holde* (pământ cultivabil), o vacă, doi porci, zece oi, o *pricoiță* (cergă), o șubă, o perele de desagi, lada de zestre (*săcriniul*), cu haine cu tot etc. Zestrea „se afișa în ziua nunții pe un lemn mare de brad, pentru a le putea admira toată lumea”, putea să se dea primăvara, la trei patru, luni după nuntă, sau abia după un an²². „Acolo erau toate cămășile, numărate atent, trebuia să ai cel puțin 20 de costume populare, perne, plapumă, toate erau expuse și puse la vedere”.

„Numărul uspăcionilor (invitațiilor la nuntă) era foarte important să fie precizat la tocmeală, pentru că se desfășurau de obicei iarna și în două locuri: la casa miresei și la casa mirelui. Familia miresei propunea familiei mirelui câți cuscri, uspăcioni să-i trimită în ziua nunții, ținându-se cont de spațiul pe care-l avea la dispoziție. În cadrul alaiului mirelui (*cuscrii*) și al miresei (*cerfarii*) nu participau tineri necăsătoriți, din generația mirilor, din lipsă de spațiu”. Vinarsul (țuica) era băutura obișnuită la nunți. Tot la tomnat (tocmeală) se propuneau și muzicanții: mirele avea nevoie de un muzicant pentru oamenii lui, un fluieraș și un cimpoier, la fel și mireasa trebuia să aibă un muzicant pentru oamenii ei. *Vornicul* numit și *gazde*, se urmărea, pe cât posibil să fie din neamul celui care se căsătorea. El avea un rol important în desfășurarea nunții: trebuia să cunoască bine întregul ceremonial, să îl respecte după datina străbună, să aibă grijă ca fiecare dintre nuntași să se simtă bine. Vornicul trebuia

¹⁸ Germina Comanici, *Cercul vieții, Roluri și performanțe în obiceiurile populare*, Editura Paideia, București, 2001, p. 170.

¹⁹ Rusalin Ișfănoni, *op. cit.*, p. 199.

²⁰ *Ibidem*.

²¹ Martor: Muntean Ionică, n. 1954, în localitatea Bunila, jud. Hunedoara, studii: școala de maiștrii. Interviuul a fost realizat la 26.01.2024, de către Pușcaș Robert, elev în clasa a XI-a C.

²² Rusalin Ișfănoni, *op. cit.*, p. 199.

înzestrat cu o bună memorie, spontaneitate și umor. El „conducea nunta și era unul din partea miresei și unul din partea mirelui și când se întâlnea, se contraziceau în vorbe”. Gazda ”chiuia” pe drum de la mire la nași și la mireasă alături de *otfeli*²³

2.5. Portul pădurenesc

Portul pădurenesc a fost tot timpul mândria pădurenilor din toate zonele ținutului. Ținutele pădurenești sunt confecționate din cânepă și bumbac, piesele de bază din care sunt alcătuite sunt cămașa și izmenele.

Portul barbătesc este alcătuit din cămașă, la rândul ei ea era formată din guler, piept și pumnași. La baza cămășilor se cosea o broderie fină, frumoasă și deosebită numită ciptcă. Ea era făcută din mătase fină sau bumbac. Izmenele se legau cu ajutorul unor curelușe de piele. În picioare purtau opinci, ulterior bocanci iar în cap pălărie(fig.5), peste cămașă se purta laibăr (cojoc) și traistă din lână. Iarna se purtau peste izmene cioareci (șosete lungi de lână), șubă sau sfetăr (plouver fără mâneci), în brâu se purta brâu²⁴.(fig.6)

Portul femeiesc, este total original și neîntâlnit în altă zonă a țării.(fig.7) Femeile purtau capul dezvelit, sau acoperit de batic roșu din cașmir, părul era împletit în două codițe. Femeile măritate sau văduve purtau, în schimb, cârpă albă. Pieptănătura se diferenția doar în Ghelar, femeile își făceau dupei. Datorită faptului că dupeii trebuiau să fie lipiți de cap, femeile își făceau o soluție de apă cu zahăr pe post de întăritor. În satele vecine se purtau doi zuluși (șuvițe) cârlionțate, fixate tot cu aceeași soluție.(fig.8)

Ținuta femeilor era formată din: cămașă cu roșu, sau negru, după vârstă, batic sau cârpă, opinci sau pantofi, ulterior²⁵. La gât purtau măregele, originale fiind latita și lătițarul. Cămașa era formată din guler, foi, mânecă cămeșii și fiodori, se continuă cu poale, chei și chiptca brodată. În talie femeile se încingeau cu brăcire, în față se lega cătrânța, în spate se punea opreg. În spate purtau cojoc, iar în picioare opinci, ulterior pantofi. Portul pădurenesc este cel mai mândru, frumos și original din țară²⁶.

2.6. Chematul la nuntă

Cu o săptămână înaintea nunții, familia miresei și cea a mirelui trimeteau *otfelii* (chemătorii) în sat și în satele vecine să cheme la nuntă (*uspăț*). Otfelii, reprezentau doi tineri care umblau din casă în casă, la persoanele invitate la ceremonie, cu o sticlă de țuică în mână, pentru a le anunța fericitul eveniment. Alături de butelcuța cu țuică, ei mai aveau asupra lor un *ciocan de uspăț* (un baston asemănător baltagului) cu mâner de metal galben, partea lemnoasă fiind decorată cu fercături de cositor. Prima familie la care mergeau orfelii era familia *nănașilor*. „Orfelii spunea la casa celor pe care îi invitau la nuntă o mică orăție, considerată invitație. După invitarea, în versuri, a familiei, membrii acesteia se consultă între ei, capul familiei avea ultimul cuvânt, tot el era și primul care primea sticla și gusta din băutura pe care le-o oferea orfelii”. „Dacă familia nu era hotărâtă și nu putea veni la nuntă nu gusta din sticlă nici un membru al familiei. „Nunta începea de duminică, dar până duminică,

²³ Emilia Comișel, *Antologia folclorică din Ținutul Pădurenilor*, Editura Muzicală, București, 1964, p.45.

²⁴ Elena Secoseanu, Paul Petrescu, „*Portul popular de sărbătoare al românilor*”, Editura Minerva, București, 1984, p. 84.

²⁵ *Ibidem*, p. 85.

²⁶ Romulus Vuia, „*Portul popular al pădurenilor din regiunea Hunedoara*”, Editura Minerva, București, 1958

pregătirile începeau cel puțin cu o săptămână înainte, cu ridicarea cortului de către bărbați, cu împodobirea cortului cu covoar²⁷.

Masa de nuntă se instala în camera cea mai mare a locuinței. Pe mese se întindeau *mesaia* (fețe de masă) din țesături groase de cânepă. Pe masă din loc în loc se așezau *țipăi*, niște colaci de mărimea pumnului făcuți special din făină de grâu în care se împlânta câte o crenguță de *poșprang* (arbust ornamental). Frunzele sale verzi sunt un simbol al fericirii și prosperității. În fața mirilor era pus și o farfurie cu sare – simbolul bogăției la pădureni.²⁸ Concomitent cu amenajarea mesei la nuntă, la casa miresei avea loc și „pregătirea *culmei*, pe care era expusă zestrea miresei, respectiv partea lucrată în casă din fibre vegetale și lână. Această culme reflecta hărnicia miresei și cuprindea: cămăși tinerești, cămăși bărbătești cu negru, *oprege*, *lepedeu* (cearșaf de cânepă), straițe etc.”²⁹. La poarta de la intrare, în curtea casei miresei, se amenaja ciuha. Acesta era alcătuită din doi, trei pari lungi de lemn, legați bine. La unul din capete, care se considera vârful, se lega o nucă sau o sticlucă goală. Obiectul mic, din vârful ciuhei, urma să fie doborât prin împușcătură de un membru al alaiului mirelui³⁰.

2.7. Plecarea după nănașii mirelui și după mireasă

Nănașul și *nănașa* mirelui nu soseau la casa acestuia singuri, ca ceilalți invitați, ei erau aduși cu muzică și strigături (chiote) susținute de un mic grup de nuntași. Grupul nuntașilor care pleacă la casa mirelui după nănași era format din vornic, muzicanți și trei, patru perechi de nuntași, dintre cele mai tinere (fig. 7). Nuntașii cunoșteau repertoriul strigăturilor de nuntă, tematica lor fiind foarte diversificată: dragostea, înstrăinarea, ironizarea unor vicii: lenea, ticăloșia („*Auzit-am din bătrâni/Că nu-i bun gardul din spini/Și mândruța din vecini/Gardu-i bun din scânduri late/Și mândruța de departe*”). După fiecare vers strigat se strigă și câte un *ciu-hai-hei*.³¹ La casa nănașilor, membrii alaiului erau invitați să bea câte un pahar de țuică, să guste o gogoasă (*pancovă*). Orice om întâlnit pe ulița satului, fie localnic sau stărin era *omenit* cu țuică de unul din nuntași. Înainte de plecarea spre casa mirelui, nănașii repartizau darurile pregătite pentru mire pe membrii grupului, pentru a le duce la casa mirelui în văzul tuturor. Deci fiecare membru al grupului ducea la întoarcere ceva: „fiecare lua o precoiță, o perină, desagi cum erau atuncea, băgau țoalele în desagi și îi luau în cârcă, străiți și pomul cu mere, fiecare om chemat care venea la nuntă, venea cu pomul cu mere și în pom acolo era pusă o bucată de cârpă și când venea să cinstească la masă la mireasă, venea cu pomul cu coșul de prăjituri”³². Femeilor le erau repartizate coșurile cu bucate (*merindițe*), un bărbat ducea o cergă (*precoiță*), „altul pomul de nuntă (*pomul cu mere*)”, nașul ducea colacul mare, de formă ovală. Spre casa mirelui, în față mergea perechea nașilor, însoțiți de vornic. Ajunși la casa mirelui, nănașii erau întâmpinați de părinții acestuia și de mire. Aici nașii depun darurile într-o încăpere, unde acestea vor rămâne peste noapte, când urmau să fie cinstite mirilor în fața rudelor miresei.

²⁷ Martor: Scorobete Miron, n. 6 decembrie 1940, în localitatea Meria, com. Lunca Cernii, studii: institutul de învățatori. Interviu a fost realizat la 04.02.2024, de Sălășan Ionuț, elev în clasa a XII-a A.

²⁸ Jean Chevalier, *Dicționar de simboluri*, Editura Artemis, București, 1995, p.78.

²⁹ Martor: Muntean Ionică, n. 1954, în localitatea Bunila, jud. Hunedoara, studii: școala de maiștrii. Interviu a fost realizat la 26.01.2024, de către Pușcaș Robert, elev în clasa a XI-a C.

³⁰ Rusalin Ișfănoni, *op. cit.*, p. 208.

³¹ Alexandru Vlad, *Monografia comunei Ghelari – Județul Hunedoara*, Editura Emia, Deva, 2003, p. 159, 162.

³² Elena Secoșan, „Pădurenii din Hunedoara”, în „*Sargeția*”, XVI-XVIII, Muzeul Județean Deva, 1982-1983, p. 665.

O bubuitură puternică, auzită în tot satul, era semnalul plecării alaiului mirelui după mireasă. Această bubuitură reprezenta în credința oamenilor îndepărtarea de sat a spiritelor nefaste. În fruntea alaiului se afla vornicul, urmat de nănași care încadrau mirele, apoi muzicanții și bărbații care asigurau strigătele de nuntă, iar în urma lor femeile. Nănașa purta în mână un bastonaș, ferecat în partea superioară cu metal alb, cositor, care contrasta plăcut cu lemnul gălbui pe suprafață căruia era încrustat: Acesta era *bâțul de nănașă*. Pe deget avea un inel, *scamn* (scaun) din metal galben, alamă, bronz, iar pe piept o salbă formată din mai multe monede de argint. Ajunși la casa miresei, nuntașii se prezentau la părinții acesteia, după care depuneau coșurile cu cadouri într-o încăpere anume, unde rămâneau până mai târziu, când urma să fie strigată *cinstea miresei*. Din casă, din încăperea în care se pieptăna mireasa, răzbătea muzica: sunetul unu cimpoi, sau al unu fluier. Acesta era cântecul miresei: „Sara bună maica me’/Sara bună dacă îi vre’/Dacă nu mă duc și așe’/Apa trece no-i mai be’/Adușă de mâna me’/Strânge mamă țoalele/Și mi-le plânge/Că nu știi unde-or ajunge/Că mi le-ai făcut râzând/Și acum le port plângând/Și i se dă altă mână o dată pe săptămână”³³, un cântec ritual care se relua de mai multe ori până când se termina pregătitul miresei. Alaiul mirelui nu avea un drum prea ușor până la mireasă, acesta fiind presărat cu tot felul de obstacole puse de oamenii miresei: se ridicau mormane de zăpadă în drum, se tăia un copac lăsat apoi de-a curmezișul în calea alaiului sau se întindea o sfoară dintr-o margine în cealaltă a uliței, care se ungea cu unsoare de car, pentru a se îngreuna cât mai mult desfacerea ei, întârziind astfel apropierea mirelui de mireasă³⁴.

2.8. La mireasă acasă

Cerutul miresei. Ajunși la casa miresei, oamenii mirelui trebuiau să între cu alaiul în curte, vranița (poartă mare) fiind legată cu lanțuri, așa că întreaga ceată se oprea la o anumită distanță, 10-15 m, de aceasta, pentru a vedea despre ce este vorba și ce trebuie să facă pentru a i se deschide poarta. *Vornicul mirelui*, cel care avea grija alaiului scoate din traistă un colăcel care avea împlântat în el o crenguță verde și o sticluță de țuică pe care le trimite gazdei, vornicului miresei, prin doi soli, *alergători*. Aceștia intrau în curte pe poarta mică, li se îngăduia acest lucru, *vornicul miresei* așteptându-i în curte, lângă masa special pregătită, o masă rituală în cazul acesta, „pe care era așezat un *ciubăr* cu apă”³⁵, un *țipău* (colăcel) și o sticluță cu băutură. Între alergători și vornicul miresei au loc mai multe dialoguri. Solul mirelui: Bună ziua și bun găsit, Cinstiți oameni de omenie!, Vornicul miresei: Mulțumim dumneavoastră, oameni călători!, Solul mirelui: Ce salt, ce veselie, Ce lucru poate să fie,? Că noi mult am umblat, Dar peste așa ceva n-am dat P-afară vedem feciori jucând, Pe casă auzim fete plângând... Dar noi vă zicem să luați aminte, La ale noastre cuvinte: Tânărul nostru crăișor, Plin de dragoste și dor, De dimineață s-o sculat, Oaste mare-o adunat... Vornicul miresei primește darurile, le pune pe masă, apoi se adresează celor doi soli (alergători): Noi vă mulțumim, Dar și noi vă cinstim, Vă rugăm să primiți, La mulți ani să trăiți, Iar dacă-i așa cum vă lăudați, Vă lăsăm să intrați, după ce ciuha din par o pușcați³⁶.

Alergătorii primeau darurile (un *țipău*, o sticluță cu băutură), după care se întorceau la grupul lor, oferindu-le vornicului care le pune în traistă, apoi se consulta cu mirele, cu nănașul cu toți nuntașii, pentru a stabili cine încerca să puște *ciuha*. De obicei unul dintre nuntașii mirelui avea armă de vânătoare și îndeplinea această sarcină. Între timp, în casă

³³ *Ibidem*

³⁴ Rusalin Ișfănoni, *op. cit.*, p. 209.

³⁵ Vuia Romulus, *Țara Hațegului și regiunea Pădurenilor*, în vol. Studii de etnografie și folclor, p. 482.

³⁶ Rusalin Ișfănoni, *op. cit.*, p. 214-215.

începea despletitul miresei, pe fondul unui cântec ritual, *Cântecul miresei*, interpretat de un grup de femei: „*Trandafir în cornul mesii, Cum mai plâng ochii miresii, Unul plânge, unul ba, Că știe ce-i dragostea, Unul plânge, unul nu, Că știe ce-i urâtu*”³⁷. În acest moment mireasa începea să plângă, dar plângea și mama ei, ca și toate celelalte femei din preajma ei. După ce era pușcată ciuha, poarta era dezlegată apoi de oamenii miresei, astfel că alaiul (*cuscrii*) intră în curte, păstrându-se totuși grupat. După ce intrau toți membrii alaiului în curte, vornicul mirelui ridica *bâțul de nuntă* (bastonul) deasupra capului, semn că alaiul trebuie să se oprească, să înceteze muzica și strigăturile și se îndreaptă singur spre masa din mijlocul curții unde era așteptat de vornicul miresei. În curte se făcea o liniște totală. Toți voiau să audă *Povestea facerii lumii*, pe care urma s-o spună în orația sa vornicul mirelui. După rostirea povestirii: „*Bună ziua, bună ziua, /Oameni buni de omenie, /Da-ți-mi înfruntare mie, /Cu întristare de la mic la mare, /Aici e vorba de-o înmormântare, /Sau de o nuntă mare, /Că tânăru’ împărat, /De dimineață s-a sculat, /Haină albă a-mbrăcat, /Păru’ pieptănat...și tot așa și trebuia atunci: „Trei feciori să scoatem floricea din pământ, /S-o ducem la împărat în grădină, /Acolo să înflorească, /Să înrodească, /Și locul să-i priască*”, vornicul miresei lua pălăria mirelui și o ducea în casă, la mireasă. Mireasa puneă o floare în pălăria mirelui, semn că îl recunoaște. Vornicul mirelui rămas afară, lua o altă pălărie de la un bărbat din alai și i-o pune mirelui pe cap, să nu stea descoperit. Între timp, în casă, mireasa sau o altă femeie „prindea o pană sau o floare (din fereastră) în pălăria mirelui”, semn de recunoaștere a acestuia, după care vornicul se întorcea cu pălăria și o înapoia vornicului mirelui. Vornicul miresei intră în casă după mireasă, dar după unu, două minute ieșea, ținând de mână, în loc de mireasă, o *maiemucă* (un bărbat deghizat în femeie sau o bătrână îmbrăcată urât, caraghios, zdrențos), o *mireasă năroadă*, adică o mireasă falsă, fapt ce stârnea mare haz în rândul mulțimii din curte, mai puțin în grupul format din oamenii mirelui. Această mireasă nu era dusă prea aproape de alaiul mirelui, pentru că oamenii acestuia, dacă o prindeau îi rupeau hainele de pe ea. „Alții nu știau de glumă, întâmplare povestită chiar de o localnică din satul Vălari, care abia a scăpat de furia celor din satul Hășdău (porecliți gușați)”³⁸. De cele mai multe ori vornicul se oprea cu ea în *târnaț* (prispă). Vornicul o întoarce pe sub mână și aceasta simulează că șchiopătă, ca să fie și mai caraghioasă, iar hazul devine și mai mare.

Vornicul miresei se întoarce cu mireasa falsă în casă, o lasă acolo, după care lua mireasa adevărată și, ținând-o de mâna dreaptă ridicată de-asupra capului, ieșea cu ea în fața nuntașilor. Mireasa se uită foarte atent la pragul casei, care, la tipul vechi de casă era foarte înalt (60 cm), nu cumva să se împiedice – ar fi fost un semn rău. În urma miresei venea muzicantul cântând o melodie pentru drum, iar un grup format din trei-patru bărbați, chioteau, interpretau strigături adecvate momentului. Însemnul distinctiv de marcă al miresei era *cununa miresei*. „Coronița era făcută din hârtie, creponată, nu alte podoabe scumpe. Era conciul miresei, aici îi trecerea de la statutul de fată la statutul de femeie măritată”³⁹. „Pe sub cunună aveau făcute ciptari, cu bani și cu coroane, iar după aia legate de cunună și pusă cunună”⁴⁰. Semnificația ei denotă un simbolism al principiului feminin, fiind unul dintre atributele obligatorii ale miresei. În credințele populare, cunună este asociată cu cercul

³⁷ Martor: Muntean Ionică, n. 1954, în localitatea Bunila, jud. Hunedoara, studii: școala de maiștrii. Interviuul a fost realizat la 26.01.2024, de către Pușcaș Robert, elev în clasa a XI-a C.

³⁸ Martor: Rădos Maria, n. 6 iulie 1954, în localitatea Socet, com. Cerbăl, studii: școala primară. Interviuul a fost realizat la 05.02.2024, de către Rădos Ana Maria, elev în clasa a X-a C.

³⁹ Vuia Romulus, *Țara Hațegului și regiunea Pădurenilor*, în vol. Studii de etnografie și folclor, p. 482.

⁴⁰ Emilia Comișel, *Antologia folclorică din Ținutul Pădurenilor*, Editura Muzicală, București, 1964, p.123.

ocrotitor, cu Soarele, cu perfecțiunea. Ea se păstra pentru fericirea familie, se punea în leagănul copilului pentru a crește sănătos⁴¹.

„Mireasa era condusă până lângă masa din curte pe care se afla *ciubărul* cu apă”⁴². Aici aștepta vornicul mirelui cu alaiul său. Vornicul învârtea mireasa încet și atent, de trei ori pe sub mână, atrăgând atenția vornicului mirelui și întregului alai, pentru a arăta că mireasa este fără defecte fizice, după care i-o oferea vornicului mirelui, care o învârtea și el de trei ori pe sub mână, apoi îl invita pe nănașul mirelui să facă același lucru, nănașa încheia acest ritual al învârtirii pe sub mână. Mireasa este condusă apoi de vornicul ei la *ciubărul* cu apă, pregătit pe masă, în care se afla și un buchet (*mătăunz*) format din busuioc și *poșpeang*, pus cu vârful în jos în apă. Mireasa scoate buchetul din apă, îl scutură puțin pe marginea ciubărului, după care îl învârte de-asupra capului, stropind astfel nuntașii și pe ceilalți oameni aflați în preajmă. Repeta de trei ori această stropire, după care punea mătăunzul în ciubărul de pe masă. În acest timp vornicul spunea cu voce tare: „Rod bogat să de-a Dumnezeu, rod bogat”, adică rod bogat la cereale, animale și copii⁴³.

Cuscarii, oamenii din alaiul mirelui, pregăteau câte o monedă, două, pe care le lăsau în apa din ciubăr. Primul făcea acest gest nănașul mirelui, apoi nănașa și, cu excepția mirelui, fiecare nuntaș la rând, după care aceștia intrau în casă în camera unde era pregătită masa. Nuntașii beau din această apă cu ajutorul unui *cauc* (polonic). Apa rămasă în cauc o aruncau spre mulțime, dar nu la întâmplare, ci acolo unde se afla cineva care era simpatizat de cel sau cea care arunca apa. Afară rămânea doar mirele, care sfătuit de vornicul miresei, se apropie de ciubărul cu apă și introducea ciocanul de nuntă pe care-l avea în mână prin torțile ciubărului, ca să poată fi apucat la capătul opus, de mireasă. În acest moment al nunții sesizăm o relativă singurătate a celor doi, o izolare, pentru că alaiul mirelui intră în casă, alaiul miresei încă nu se constituise, iar ceilalți oameni, nenunțași, plecau la casele lor. Acest moment este denumit „moment de criză sau timp special”⁴⁴. La un semn al vornicului, mirii ridicau ciubărul, ce conținea acum pe lângă apă și monede și porneau cu el spre *ultoane* (un măr tânăr din ogradă). Ajunși la pomul respectiv îl ocoleau de trei ori, după care vărsau apa și monedele la rădăcina acestuia”⁴⁵. O monedă era înfiptă în pământ, apăsând-o concomitent atât mirele cât și mireasa, iar celelate monede le aduna mama miresei, care le oferea ulterior miresei. Abia după golirea ciubărului mirele și mireasa se țineau de mână, fără îmbrățișări și sărutări. Acest ritual magic, din preajma pomului roditor se făcea în speranța fertilității, fecundității și belșugului familiei nou create⁴⁶. După ritualul din jurul pomului roditor, mirii se întorceau în curte și intrau în casă, unde erau deja așezați la masă, după gradul de rudenie, nuntașii din alaiul mirelui. Mirii se așezau în fruntea mesei, între nănași, mirele lângă naș și mireasa lângă nănașă. La ceastă masă participau doar nuntașii mirelui, cei ai miresei stăteau pe unde puteau: prispă, camera alăturată. *Pomul cu mere al miresei*, împodobit cu mere roșii și verdeață, sau cu ouă roșii stătea suspendat de cuiul de grindă aflat deasupra mesei mirilor. După ce toată lumea era așezată la masă, vornicul miresei, care se posta în mijlocul camerei

⁴¹ Germina Comanici, *Cercul vieții, Roluri și performanțe în obiceiurile populare*, Editura Paideia, București, 2001, p. 157.

⁴² Vuia Romulus, *Țara Hațegului și Regiunea Pădurenilor. Studiu antropogeografic și etnografic*, Editura Institutului de Arte Grafice Ardealul, Cluj, 1926, p. 486.

⁴³ *Ibidem*, p. 154.

⁴⁴ Arnold Van Genep, *Riturile de trecere*, Editura Polirom, Iași, 1996, p. 29.

⁴⁵ Martor: Muntean Ionică, n. 1954, în localitatea Bunila, jud. Hunedoara, studii: școala de maiștrii. Interviuul a fost realizat la 26.01.2024, de către Pușcaș Robert, elev în clasa a XI-a C.

⁴⁶ Mircea Eliade, *Istoria credințelor și ideilor religioase*, vol. I, Editura Științifică și Enciclopedică, București, 1981, p.198.

cu două sticlute de *vinars* în mână, făcea semn muzicantului să înceteze a mai cânta și începea astfel *urarea vinarsului* (orația băuturii). După aceasta paharnicii (*colcerii*), doi bărbați împărțeau băutura cu paharul, cu *dețul* (100 gr.). fiecare mesean urma să bea 7 astfel de pahare cu țuică, care trebuiau să „aibe nume”. Când nănașii miresei apăreau cu cinstea în fața mesenilor se făcea liniște pentru că se striga *cinstea miresei*. După orație dădea colacul la *mihoi* (nuntașul care prelua darurile de la vornic) pentru a le depozita în cămară. Pentru a scoate în evidență mărimea *colacului*, care exprimă generozitatea nănașului și iscusința nănașei în pregătirea lui, vornicul folosește numai expresii laudative la adresa acestora. Colacul de nuntă este simbolul fertilității, al belșugului și aducător de noroc⁴⁷.

Vornicul lua apoi pomul cu mere, care era agățat de grindă și îl învârte pe toate părțile, el ar semnifica tocmai „pomul raiului”⁴⁸. Continuă strigarea bucatelor din cele trei, patru coșuri cu bucate aduse de nănașa miresei, care acum scotea din coș, pe rând, câte un vas plin cu bunătățuri, pe care îl dă în mâna vornicului sau îl ținea ea cât mai sus ca să îl vadă toți mesenii. După urarea făcută fiecărui fel de bucate, acestea erau puse pe mese, din loc în loc, de către vornic ajutat de nănașă. În continuare, se prezentau cu cinstea în fața miresei și celelalte familii, rude de ale ei: frați, surori, unchi, mătuși ș.a. Fiecare era strigată de către vornic, tot în versuri pregătite, se începea cu nașii care aveau pomul mirilor, semnul rodniciei, cearceafuri din pânză. Darurile pe care le pregăteau nașii, îmbrăcăminte și bani. Cu colac erau cinstiți tinerii, care era strigat de către vornic, semn al bogăției și apoi urmau neamurile bune, veneau unchii, veneau mătușile și celelalte neamuri⁴⁹. „Se aduceau ca cinste câte o cârpă, câte o pricoiță, papuci, o cămașă, ce avea omul pe acasă”⁵⁰.

2.9. Semnificația darurilor, țoalele miresei.

Darurile oferite la nuntă întăreau legătura între rudele mirilor și familiile acestora, constituindu-se un ajutor direct, fiind consumate la masa nunții. Strigarea cinstei era un prilej când săteanul, devenit nuntaș, își auzea pronunțat numele de familie în fața unei mulțimi. Momentul prezentării cinstei în fața miresei și a celorlalți nuntași, îi crea o stare de bucurie, pe care o aștepta cu plăcere. Vornicul în paralel cu strigarea darurilor oferite mirilor, îi făcea și o analiză a comportamentului lui moral și social pentru perioada anterioară, luându-i părțile bune, dar și ironizând pe cele necuviincioase. Cea mai mare rușine pentru un cap de familie era să nu fie chemat la nuntă din cauza unor abateri foarte grave de comportament, din partea lui sau a familiei: certuri repetate, sau chiar bătăi cu alți consăteni. În asemenea cazuri, familia respectivă, chiar dacă era rudă cu familia mirilor, nu era invitată la nuntă. După mijlocul secolului al XX-lea, pădurencele abandonează *opincile de polog* (încălțăminte tradițională) și se încalță cu pantofi cumpărați de la magazinele din oraș. Devenise o modă ca nănașii să ofere drept cinste (cadou) miresei o pereche de pantofi. „Abia după ce se strigau darurile, adică după ce bucatele din *spenile* (coșurile) invitaților erau puse pe mese în fața cuscrilor, vornicul miresei invita pe meseni să deguste din acestea: sarmale, brânză, eventual carne friptă, murături, plăcinte, gogoși etc.”⁵¹. Paharnicii începeau să servească iarăși pe fiecare mesean cu câte un pahar de țuică. Tot acum după al șaselea pahar, mirilor li se spunea, din partea vornicului, să iasă de la masă, și să se ducă în cămară, pentru că acolo se

⁴⁷ Ivan Evseev, *Dicționar de magie, demonologie și mitologie românească*, Editura Amarcord, Timișoara, 1998, p.78.

⁴⁸ Jean Chevalier, Alain Cheembrant, *Dicționar de simboluri*, Editura Artemis, București, 1994, p.34.

⁴⁹ Martor: Muntean Ionică, n. 1954, în localitatea Bunila, jud. Hunedoara, studii: școala de maiștrii. Interviu a fost realizat la 26.01.2024, de către Pușcaș Robert, elev în clasa a XI-a C.

⁵⁰ *Ibidem*.

⁵¹ Vuia Romulus, *Țara Hațegului și regiunea Pădurenilor*, în vol. Studii de etnografie și folclor, p. 482.

ascundeau și mâncau. Deci abia după patru ore de stat la masă, li se permitea să mănânce și lor, dar nu în fața nuntașilor, ci separat. Acest obicei al separării mirilor de nuntași se practică și în alte continente⁵². În momentul când se consideră că toată lumea a servit cât i-a trebuit, anunță că se va da al șaptelea pahar și ultimul, închinat socrilor mari, adică părinților mirilor. După ce se termina servirea celui de-al șaptelea pahar, se cânta un cântec la care erau antrenați toți mesenii, bărbați și femei, *Nunta din Cana Galileei*. Vornicul mirelui se ridică apoi de la masă și se adresează cuscrilor, acesta fiind semnalul de plecare. Cuscree ies în curte, unde se pusese o laviță pe care era întinsă o precoiță. Pe această bancă se așezau mirii încadrați de nănașii mirelui.⁵³ Între timp părinții desemnau zălogii, aceștia fiind două perechi de nuntași din rudele miresei, care aveau rolul de a însoți mireasa și zestrea acesteia până la casa mirelui. Lângă lavița mirilor se aduna și grupul de femei, cântărețe, din rudele miresei, care începea să cânte un cântec ritual, *țoalele miresei*. „În paralel, zălogii ajutați de mama miresei, strângeau cămășile acesteia, zestrea de pe culme și le puneau în desagi, pentru a fi duse la casa mirelui”⁵⁴. Momentul plecării miresei era dramatic în cadrul nunții pădurenești, mai ales dacă mireasa trebuia să plece într-un alt sat. Apoi muzicantul la un semn al vornicului, începea să cânte *brâul*, un dans de despărțire în cazul acesta, deci un dans ritual în cerc, la care participau și mirii. Interesant este faptul că la momentul părăsirii gospodăriei de către mireasă, nu apare episodul iertăciunii, aceasta fiind o producție clasică, având o influență bisericească⁵⁵ (fig. 6). „Mireasa își lua rămas bun de la mamă, surori și de la celelalte fete din neamurile ei, dar și de la consătene, iar alaiul în frunte cu vornicul mirii încadrați de nănași și zălogii în urmă, porneau spre casa mirelui”⁵⁶. Rudele miresei rămâneau la casa acesteia și ocupau locurile unde stătuseră cuscreei, beau și mâncau din băutura și bucatele aduse chiar de ei, drept cinste pentru mireasă.

2.10. Alaiul mirelui pleacă cu mireasa la casa acestuia

Soacra aștepta mireasa, adică nora, afară în fața casei, unde era pregătită o masă și un scăunel, lângă ea. Pe masă era pusă o bucată de pânză, o țesătură de lână și un *blid* (farfurie) cu grâu. „În a doua zi mirele îmbrăca cămașa de ginere, cusută de fată. Fata avea cămașă de în. Mireasa se îmbrăca în cămașă cusută de soacră, de mama mirelui, fiecare trebuia să aibă un costum pădurenesc de haine noi”⁵⁷ (fig. 4). Alaiul intră în curte, se oprește lângă masă, iar vornicul desprindea mireasa din alai și o prezenta soacrei, care o invita să urce pe masa aceea. Soacra rămânea jos, apuca mireasa de mână, care trebuia să se aplece, o învârtea de trei ori pe sub mână, după care o săruta. Mireasa lua cu pumnul grâu din *blid* și arunca peste nuntași, apoi cobora și reîntra în alai, care își continua drumul până la un măr din grădina casei mirelui, unde urma *învălitul* (fig. 9). „Mărul sub care urma să se *învălească* mireasa, să i se pună *conciul nou*, se alegea din timp. Sub măr, mireasa era așezată pe un scaun, mirele îi stătea alături în picioare, iar nănașa mirelui, de-acum devenită și nănașa miresei, începea să o despletească pe mireasă, să-i desfacă codițele de mireasă”⁵⁸. Când începea pieptănătura nouă,

⁵² Arnold Van Genep, *op.cit.*, p. 111.

⁵³ Rusalin Ișfănoni, *op. cit.*, p. 218.

⁵⁴ Ivan Evseev, *Dicționar de magie, demonologie și mitologie românească*, Editura Amarcord, Timișoara, 1998, p.34.

⁵⁵ Nicolae Cartoian, *Cărțile populare și literatura românească*, Editura Enciclopedică Română, București 1974, p.280.

⁵⁶ Martor: Scorobete Miron, n. 6 decembrie 1940, în localitatea Meria, com. Lunca Cernii, studii: institutul de învățatori. Interviuul a fost realizat la 04.02.2024, de Sălășan Ionuț, elev în clasa a XII-a A.

⁵⁷ Vuia Romulus, *Țara Hațegului și regiunea Pădurenilor*, în vol. Studii de etnografie și folclor, p. 482.

⁵⁸ Simion Marian Florea, *„Nunta la români”*, Editura Grai și Suflet, 1995, p. 45.

de nevastă, miresei i se pune în poală un copil mic, un băiat, de trei ani, sperându-se conform credinței ca primul copil care-l va naște viitoarea mamă să fie băiat. „Concomitent cu despletitul miresei, începea și un dans ritual, brâul, jucat de bărbați în cerc, în jurul pomului și al miresei”⁵⁹. După ce nănașa despletea mireasa îi făcea o nouă pieptănătură, adică îi împletea altfel de codițe, două, care le adună în conci, pe un cadru de sârmă bandajat cu ața răsucită pe lâna colorată. *Conciul* era apoi acoperit cu *ceapsă* neagră, de care se fixa cârpa lungă (năframă albă, lungă de 2-2,5 m), ale cărei capete erau trecute apoi pe sub bărbie și duse înapoi pe spate, unde erau prinse apoi cu ajutorul *brăcirii*. Nuntașii se întorceau în curte și de aici intrau în casă, în încăperea destinată nunții, unde practicau jocul miresei (*fig. 5*). În fața zălogilor se pune masa pe care aceștia așezau bucatele rituale de la casa miresei: un colac mare, o legătură de brânză, o sticlă de vinars și un pahar. Vornicul mirelui, postat în mijlocul încăperii, coordona acest ritual invitând nuntașii să joace mireasa și să plătească, fiecare cu cât poate acest joc. Nănașul scoate din pungă o bancnotă, o pune pe o farfurie ținută de vornic în mână și apoi nașul invită mireasa la dans⁶⁰. Nănașul trecea apoi pe la masa zălogilor de la care primea un pahar de vinars, o bucată de pâine, pe care se pune și puțină brânză. După ce le consuma, omul se ducea la locul lui. Vornicul invita pe altcineva să joace mireasa, bineînțeles că urma nănașa același ritual ca și nănașul. Spre final, jucau mireasa tatăl și apoi mama mirelui, iar încheierea o făcea mirele, care plătea o sumă mai mare pentru conciul nou. Zălogul urma să taie bucățelele de pâine numai din partea interioară a colacului, rezultând astfel un cerc, pe care și-l băga la sfârșitul jocului miresei pe cap și-l ținea așa până când mireasa, cu noua pieptănătură era prezentată cerfarilor, adică rudelor ei. Între timp soseau cerfarii, alaiul nuntașilor format din rudele miresei. Ei întorceau vizita cuscrilor, deși ei veneau cu scopul de a vedea cum o duce mireasa la noua casă. Mireasa gătită era scoasă din casă de vornicul mirelui și prezentată cetei formate din rudele ei. Cerfarii erau invitați la masă nu înainte de a se spăla pe mâini, anunțându-i ca apa este scumpă și trebuie plătită. Afară rămâneau mirele și mireasa care luau ciubărul cu apă de pe masă și-l ducea în grădină, unde-l goleau la rădăcina unui pom roditor. Se întorceau în casă, în încăperea amenajată cu masa pentru cerfari, invitații mirelui rămâneau afară, într-o încăpere alăturată. Ei așteptau două, trei ore până le venea rândul să prezinte darurile pentru mire în fața rudelor miresei. După strigarea cinstei la mire (darurile din partea cuscrilor), cerfarii ieșeau de la masă, se regroupau, jucau brâul și se despărțeau de perechea mirilor.⁶¹

2.11. Încheierea nunții

În cele mai multe sate pădurenești nunta se încheia miercuri dimineața, după ce finii ofereau daruri nănașilor și după ce se „mânca zamă acră (ciorbă cu cartofi și carne, acrită cu oțet)”. Între aceste daruri se afla un colac, un pom cu mere, un litru de vinars. Primii care plecau de la nuntă erau tot nănașii, care ca și în diminețile precedente și acum erau conduși spre casa lor cu muzică și strigături de către nuntașii mai rezistenți. Vornicului și muzicantului li se ofereau daruri din partea familiei miresei și mirelui: un pom cu mere, un colac mare, un litru de băutură. Cununia religioasă avea loc după nuntă, într-o anumită duminică sau într-o altă sărbătoare, când preotul din parohie avea planificată slujba la biserică din sat⁶².

⁵⁹ *Ibidem*.

⁶⁰ Marai Kahane, Lucilia Georgescu, *Cântecul zorilor și al bradului*, Editura Muzicală, 1988, p. 154.

⁶¹ Ișfănoni Rusalin, *op. cit.*, p. 247-248.

⁶² Martor: Rădos Maria, n. 6 iulie 1954, în localitatea Socet, com. Cerbăl, studii: școala primară. Interviuul a fost realizat la 05.02.2024, de către Rădos Ana Maria, elev în clasa a X-a C.

În zilele noastre nunta nu mai începe duminica, ci sâmbăta, ca la oraș. Nu se mai face culme cu zestrea miresei decât sporadic. Nimeni din participanții la nuntă nu se mai îmbracă cu țoale pădurenești. Nimeni nu mai spune la mireasă Povestea Facerii Lumii, ca odinioară iar masa nu se mai face la casa miresei, sau a mirelui ci la restaurante⁶³.

Dacă la nunta tradițională predomină partea spirituală a acțiunilor, la nunta actuală importantă este partea materială.

Concluzii

Nunta pădurenească tradițională este un ceremonial complex care respectă particularitățile și scenariile nunților transilvănene care, la rândul lor, se integrează în scenariul nunții românești în general. Între cele mai importante secvențe comune nunții pădurenești, transilvănene și românești, se remarcă: peșitul, cheamatul la nuntă, gătitul miresei, prezența alaiului mirelui și miresei, zestrea miresei, orașile de nuntă etc.

Punctul de plecare al studiului de față are la bază două din cele mai importante lucrări de specialitate cu această temă: „*Nunta la români*”, a lui Simion Florea Marian și „*Nunta în Transilvania*”⁶⁴. Din studiul lui Ioan Șeuleanu, se desprind câteva caractere principale ale nunții pădurenești: însemnul principal al nunții pădurenești - *pomul cu mere*; un alt element aparte este începutul nunții duminica, în alte zone acet lucru petrecându-se sâmbăta; în satele din centru ținutului, în alaiul mirelui care mergea după mireasă erau excluse femeile cu excepția nănașei. Tot ce au în comun, în prezent, nunta pădurenească cu nunta transilvăneană și cu nunta românească de pe întreg teritoriul țării este desacralizarea, desemantizarea și schematizarea întregului ceremonial. Particularitățile nunții pădurenești îi conferă acesteia o notă de profundă originalitate și arhaism.

Prin cercetarea de față, le-am dat posibilitatea localnicilor din zona pădurenilor să povestească despre locurile lor natale, despre obiceiurile din timpul copilăriei și adolescenței lor, obiceiuri care astăzi în mare parte sunt abandonate de tinerii care mai locuiesc în aceste zone. În studiul de față am observat ca unele persoane din zona pădurenilor confundă obiceiul tradițional pădurenesc cu obiceiul actual. În zonele în care accesul spre oraș s-a facilitat prin crearea unei infrastructuri moderne obiceiurile tradiționale au dispărut total. Portul tradițional pădurenesc nu se mai poartă în zilele de sărbătoare, doar cu prilejul unor manifestări artistice mai aparte. În general oamenii au fost cooperativi pe parcursul desfășurării interviurilor, însă de cele mai multe au relatat evenimente și tradiții actuale. Relatările acestor oameni sunt cu atât mai importante cu cât, satele sunt îmbătrânite și o dată cu dispariția lor, v-or dispărea și obiceiurile.

⁶³ Alexandru Vlad, *Cercetare și documentare privind evoluția vieții în Ținutul Pădurenilor*, Editura Emia, Deva, 2003, p. 158.

⁶⁴ Ion Șeuleanu, *Nunta în Transilvania*, Editura Viitorul românesc, București, 2001, p. 21-76.

Bibliografie

- Cartoian, Nicolae, *Cărțile populare și literatura românească*, Editura Enciclopedică Română, București 1974.
- Chevalier, Jean, *Dicționar de simboluri*, Editura Artemis, București, 1995.
- Comanici, Germina, *Cercul vieții, Roluri și performanțe în obiceiurile populare*, Editura Paideia, București, 2001.
- Comișel, Emilia, *Antologia folclorică din Ținutul Pădurenilor*, Editura Muzicală, București, 1964.
- Coriolan, Suci, *Dicționar istoric al localităților din Transilvania*, vol. I Editura Academiei R.S.R., București, 1967.
- Eliade, Mircea, *Istoria credințelor și ideilor religioase*, vol. I, Editura Științifică și Enciclopedică, București, 1981.
- Evseev, Ivan, *Dicționar de magie, demonologie și mitologie românească*, Editura Amarcord, Timișoara, 1998.
- Floca, Octavian, *”Regiunea Hunedoara. Ghid turistic”*, București, 1998.
- Florea, Simion, Marian *”Nunta la români”*, Editura Grai și Suflet, 1995.
- Gruescu, P. S., Grumăzescu, Cornelia, *”Județul Hunedoara”*, Editura Academiei R.S.R., București, 1970.
- Irimia, Cornel, Dumitru, Florentina, Andrei Paleolog, *Arta lemnului la români*, Editura Meridiane, București, 1975.
- Ișfănoni, Rusalin, *”Pădurenii Hunedoarei (o viziune etnologică)*, ediția a II-a”, Editura Mirabilis București, 2006.
- Kahane, Marai, Georgescu, Lucilia, *Cântecul zorilor și al bradului*, Editura Muzicală, 1988.
- Petrescu, Paul, Sthal, Paul, *Arhitectura populară românească (regiunea Hunedoarei)*, Editura Tehnică, Sibiu, 1965.
- Pop Mihai, *”Obiceiurile tradiționale la români”*, Editura CCES, 1986.
- Secoșanu, Elena, *Pădurenii Hunedoarei*, în „Sargetia”, XVI-XVIII, Muzeul Județean Deva, 1982-1983.
- Secoseanu, Elena, Petrescu, Paul, *”Portul popular de sărbătoare al românilor”*, Editura Minerva, București, 1984.
- Sicoe, Ioan, Jianu, Nicu, *Județul Hunedoara, zonele etnografice*, Editat de Societatea Culturală Avram Iancu din România –Filiala Deva, 2008.
- Vlad, Alexandru, *Monografia comunei Ghelar (jud. Hunedoara)*, Editura Emia, Deva, 2003.
- Idem, *Cercetare și documentare privind evoluția vieții în Ținutul Pădurenilor*, Editura Emia, Deva, 2003.
- Van Genep, Arnold, *Riturile de trecere*, Editura Polirom, Iași, 1996.
- Vulcănescu, Romulus, *Mitologia română*, Editura Academiei R.S.R., 1984.
- Vuia, Romulus, *”Studii de etnografie și folclor II”*, Editura Minerva, București, 1980.
- Idem, *Țara Hațegului și Regiunea Pădurenilor. Studiu antropogeografic și etnografic*, Editura Institutului de Arte Grafice Ardealul, Cluj, 1926.
- Idem, *”Portul popular al pădurenilor din regiunea Hunedoara”*, Editura Minerva, București, 1958

Informații culese:

Scorobete Miron, n. 6 decembrie 1940, în localitatea Meria, com. Lunca Cernii, studii: institutul de învățători. Interviu a fost realizat la 04.02.2024, de Sălășan Ionuț, elev în clasa a XII-a A.

Muntean Ionică, n. 1954, în localitatea Bunila, jud. Hunedoara, studii: școala de maiștrii. Interviu a fost realizat la 26.01.2024, de către Pușcaș Robert, elev în clasa a XI-a C.

Rădos Maria, n. 6 iulie 1954, în localitatea Socet, com. Cerbăl, studii: școala primară. Interviu a fost realizat la 05.02.2024, de către Rădos Ana Maria, elevă în clasa a X-a C.

ANEXA 1

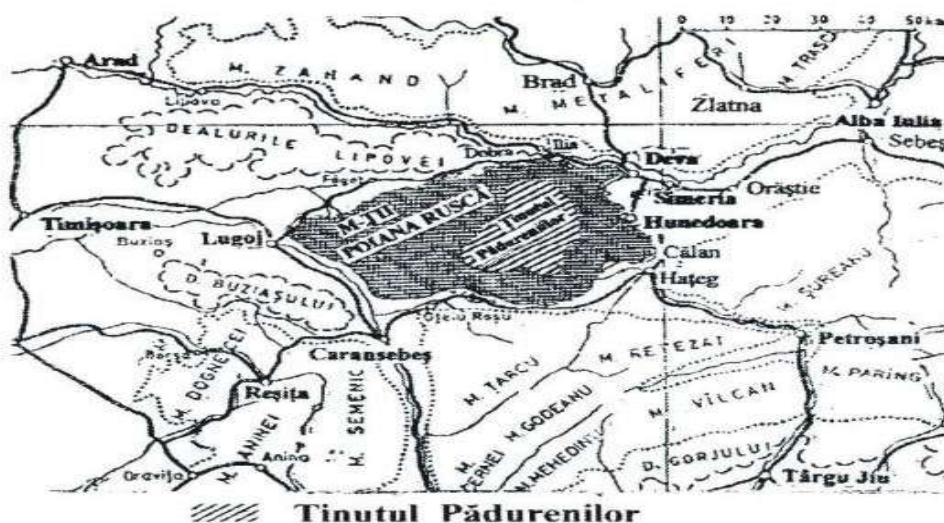

Fig. 1. Încadrarea geografică a munților Poiana Ruscă (după H. G. Krautner)



Fig. 2. Împărțirea Ținutului Pădurenilor pe subzone etnografice (după N. Dunăre - Continuitate etnoculturală românească în Pădureni Hunedoarei)

ANEXA 2



Fig. 3 – Cunoașterea tinerilor în vederea căsătoriei (foto fam. Cerișer, Dăbâca, comuna Toplița)



Fig. 4 – Ritual din nunta pădurenească (foto fam. Lucaciu, Hășdău, comuna Toplița)

ANEXA 3



Fig. 5 – Nuntă pădurenească în costum specific (foto fam. Popa, Vălari, comuna Toplița)



Fig. 6 – Joc tradițional de doi în nunta pădurenească (foto fam. Popa, Vălari, comuna Toplița)

ANEXA 4



Fig. 7 – Momente din nunta tradițională pădurenească (foto fam. Popa, Vălari, com. Toplița)



Fig. 8 – Momente din nunta tradițională pădurenească (foto fam. Ciuculesc, com. Bătrâna)

ANEXA 5



Fig. 9. Momente din nunta tradițională pădurenească în satul Hășdău (după Rusalin Ișfănoni, 2006).



Fig. 10. Rolul vornicilor în nunta tradițională pădurenească din satul Hășdău (după Rusalin Ișfănoni, 2006).

ANEXA 6



Fig. 10. Zestrea pădurenească din satul Hășdău, moment de mândrie (după Rusalin Ișfănoni, 2006).



Fig. 11. Momente din nunta tradițională pădurenească în satul Hășdău (după Rusalin Ișfănoni, 2006)

ANEXA 6



Fig 12. Portul tradițional femeiesc și bărbătesc la pădureni (după Rusalin Ișfănoni, 2006).

LEADERSHIP ȘI MANAGEMENT EDUCATIONAL

PROF. ÎNV. PREȘC. CÎSLARIU-ȘTEFAN IȚA , DEF.

PROF. ÎNV. PREȘC. DIMITRIU-MIHAIL MARIA-AURA, Gr. II
GRĂDINIȚA CU PROGRAM NORMAL TUZLA, STRUCTURĂ
ȘCOALA GIMNAZIALĂ NR. 1 TUZLA, JUDEȚUL CONSTANȚA

Leadershipul educațional presupune existența unui proces de influență orientat spre obținerea unor rezultate, și a unui proces intenționat, care vizează dirijarea acțiunilor celorlalți în vederea atingerii unor scopuri.

Leadershipul este tot mai des asociat cu ideea de valori, deoarece liderii își fundamentează acțiunile pe valori personale și profesionale.

Leadershipul solicită multă creativitate, energie și antreprenoriat: managementul este menținerea eficientă a ordinii organizaționale existente. Un bun management se bazează adesea pe abilități de leadership, dar rolul în general implică mai multă menținere decât schimbare.

Eficiența organizațională depinde de calitatea leadershipului.

Educația trebuie să devină un domeniu rentabil, punând în valoare ceea ce are de oferit, valorificând orice oportunitate în vederea formării și dezvoltării tinerilor din punct de vedere intelectual, moral sau fizic.

Educația înseamnă schimb de mesaje între educatori și educați, având un caracter interactiv.

Comunicarea reprezintă interacțiunea social printr-un sistem de simboluri și mesaje, iar comunicarea educațională mijlocește realizarea actului educational indiferent de niveluri, conținuturi, forme sau parteneri.

Strategia de comunicare și relații publice, implică acțiuni coerente de creare a imaginii școlii folosind elemente de cultură organizațională.

Școala se raportează mereu la comunitatea locală, la părinți și la elevi, la personalul angajat din școală, asigurând condiții optime de comunicare internă cât și externă.

Gestionarea comunicației este pentru o instituție de învățământ, calea de a se afirma folosind propria imagine.

Alături de stabilirea imaginii, de definirea persoanelor din grupul-țintă, cea de-a treia acțiune care trebuie întreprinsă în cadrul unei strategii de comunicare este planificarea și utilizarea instrumentelor de comunicație.

Câteva din mijloacele care sunt utilizate în cadrul strategiilor de comunicare: monografia școlii; pliante cu oferta educațională; site-ul liceului; rapoarte de analiză; seminarii, workshopuri; publicitate în presa locală; comunicate/conferințe de presă. Toate aceste instrumente pot fi folosite cu scopul de a instaura și menține un proces participativ la recepționarea și acceptarea imaginii fiecărei școli.

Procesul de învățământ este organizat astfel încât să asigure dobândirea unei mentalități comunicative de către actorii implicați, bazându-se pe schimbul verbal, nonverbal și paraverbal dintre interlocutori, pe transmiterea corectă a informațiilor, atât la nivel instituțional cât și în afara ei. Procesul de învățământ își optimizează funcționarea utilizând o comunicare reciprocă, între cadrul didactic și elev, punând accent pe schimbul de mesaje, pe încurajarea exprimării opiniilor într-un mediu cât mai adecvat.

O comunicare este autentică dacă fiecare persoană implicată în actul educațional se angajează în întregime, se manifestă exprimându-și cu sinceritate emoțiile, ideile, experiențele, dorind mereu să coopereze la actul în sine.

Școala este un mediu favorabil comunicării, deoarece o mare parte din timpul elevilor este alocat pentru învățarea corectă a componentelor acesteia, formându-și din timp capacități de comunicare orală, scrisă, nonverbală, paraverbală.

Folosirea mai multor canale în transmiterea și recepția mesajului, facilitează prelucrarea și reținerea informațiilor, sporind în același timp atractivitatea actului comunicațional.

Comunicarea este o parte esențială a activității de marketing, având un rol deosebit în atingerea obiectivelor de marketing și a obiectivelor generale ale organizației.

Rolul marketingului este de a câștiga loialitatea clienților organizației, prin aflarea nevoilor de consum.

O latură care trebuie avută în vedere când e vorba de marketing educațional este satisfacția față de serviciile educaționale.

Subiecții pot fi întrebați direct dacă sunt sau nu satisfăcuți de serviciile educaționale oferite. Afirmațiile acestora trebuie raportate la nivelul de aspirații sau la așteptările lor, dar și la experiențele anterioare.

Dacă se cunoaște ce anume așteaptă publicul de la procesul educațional, atunci se pot elabora strategii de marketing care să asigure audiența maximă a ofertei educaționale. Trebuie

făcută o analiză a modului cum se poziționează oferta în raport cu cerințele publicului sau cu oferta concurenților.

Managementul educațional este un domeniu de studiu și de activitate care vizează modul de funcționare și conducere a instituțiilor de învățământ, fiind “o funcție executivă destinată punerii în practică a politicilor aprobate.”, așa cum îl definește Bolam.

Managementul educational vizează atingerea obiectivelor educaționale stabilite, astfel încât ele să fie acceptate de școală și de comunitatea în care aceasta funcționează. Când managerii fac abstracție de acest aspect și se limitează doar la implementarea unor politici externe, se poate ajunge foarte ușor la managerialism.

Activitatea de marketing educațional va lua mai întâi în calcul publicul-țintă.

Serviciul educațional își poate defini publicul vizat pe baza informațiilor statistice stocate în diverse publicații, studii, rapoarte, sinteze etc. sau prin cercetarea directă. Trebuie să se ia în considerare și caracteristicile demografice și psihosociologice ale consumatorilor, cât și atitudinea lor față de oferta educațională.

Omul educat este și cult, având o capacitate deosebită de a obține recunoașterea socială a valorii sale, punându-și cunoștințele și calitățile personale în serviciul unei bune adaptări la viața socială. Sunt importante și opiniile pe care le au cetățenii în legătură cu un fapt sau altul al vieții educaționale, o anumită atitudine din care rezultă adeziunea sau rezerva subiecților față de preferințele sau consumul de educație.

Cercetarea nevoilor reprezintă partea cea mai importantă a studiilor consacrate cererii de educație.

Cercetând funcțiile idealului educațional ne vom convinge de așteptările pe care le au adolescenții în relație cu modelele existente în spațiul școlar.

Consumatorul de educație are un anumit comportament definit ca totalitatea actelor și deciziilor privind valorificarea oportunităților în vederea obținerii și utilizării bunurilor și serviciilor educative.

Cel mai important pentru un director de școală este ca actul său managerial să fie încununat de lauri, de succese.

Un manager al unei instituții de învățământ, trebuie să dețină aptitudini organizatorice, să aibă un larg orizont cultural, să creeze un climat psihologic favorabil, să stimuleze critica și autocritica, inițiativa, ideile originale, inovațiile, propunerile subalternilor. Să poată să motiveze colectivul în îndeplinirea sarcinilor și să-i mobilizeze, astfel încât prestațiile lor la locul de muncă

să ducă la obținerea de rezultate foarte bune și la ridicarea ștafetei în ceea ce privește participarea la concursuri, olimpiade și activități extrașcolare.

Un manager competent trebuie să sprijine și să dezvolte relații de comunicare, să gestioneze tipuri de relații cu diverse persoane cu comportamente dificile precum și situații dificile.

Un manager nu lucrează singur.

Managerii, trebuie să-și motiveze angajații pentru performanța cea mai bună sau pentru atingerea obiectivelor organizaționale. Fiind motivate, toate cadrele didactice, nedidactice cât și personalul auxiliar dintr-o instituție de învățământ își vor îndeplini în mod serios îndatoririle și responsabilitățile ce le revin la locul de muncă.

Cunoașterea de către manageri a unor tehnici de abordare adecvată a persoanelor cu comportamente dificile și a situațiilor dificile va putea spori încrederea în sine, va putea îmbunătăți competența profesională, poate reduce stresul și anxietatea și poate crește entuziasmul pentru ceea ce fac. Anihilând comportamentele dificile/deranjante managerul va trăi un sentiment de satisfacție, colegii, personalul vor avea încredere, se vor bizui pe el, îl vor admira, se vor identifica cu el.

Managerul trebuie să contribuie la înțelegerea de către întregul personal al unității de învățământ a transformărilor produse, la menținerea prestigiului și autorității conducerii în rândul personalului unității de învățământ, respectarea legilor și întărirea disciplinei în muncă, ridicarea continuă a profesionalismului fiecăruia la nivelul cerințelor contemporane și asigurarea contribuției fiecăruia la progresul unității școlare. De asemenea, trebuie să dezvolte relațiile de cooperare și de dialog constructiv cu consiliile de administrație, cu consiliile profesionale, cu senatele și liderii sindicali existenți în școală, cu toate cadrele didactice, în direcția unirii inteligențelor, inițiativelor și eforturilor, pentru reușita școlară, pentru competitivitate și eficiență înalte.

Pentru succesul actului de conducere, managerul trebuie să dovedească exigență, dar și înțelegere, comportament corect, demn și civilizată în toate situațiile, flexibilitate, spirit inovator și creativ, să dovedească responsabilitate sporită în plan profesional, etico-cetățenesc, juridic și managerial.

Autoreglarea, autocunoașterea și motivația, privesc capacitățile interpersonale ale managerului școlar, pe când motivația și achizițiile sociale se referă la relaționarea managerului cu angajații.

Pentru crearea armoniei într-o organizație școlară, un rol esențial revine managerilor cu inteligență emoțională ridicată care:

- încurajează cadrele didactice să-și valorifice la maxim potențialul individual;
- creează condiții tuturor de a cunoaște posibilitățile instituției pentru a se implica activ în promovarea valorilor organizaționale;
- stimulează gândirea critică și solicită feedback de la angajați;
- recunosc și acceptă realitatea și provoacă cadrele didactice spre luarea deciziilor și asumarea responsabilității pentru deciziile luate;
- apreciază că timpul este cea mai prețioasă resursă de care dispun; - muncesc calm, cu pasiune și cu încredere în tot ce fac;
- identifică problemele și urmăresc rezolvarea lor cât mai operativă;
- sesizează și utilizează oportunitățile de dezvoltare a organizației școlare.

Cei mai buni manageri școlari sunt liderii emoționali, care inițiază și gestionează cu succes schimbarea în instituția de învățământ, sunt persuasivi și competenți în crearea și conducerea colectivului.

BIBLIOGRAFIE

1. Cava, R. - ,, *Comunicarea cu oameni dificili: cum să ne purtăm cu clienții răuvoitori, șefii autoritari și colegii nesuferiți*”, Editura Curtea Veche Publishing, București, 2012;
2. Cojocariu, V. - ,,*Introducere în managementul educației*” , Editura Didactică și Pedagogică, București, 2004;
3. Dragomir, M. ș.a - ,, *Manual de management educațional pentru directorii unităților de învățământ*”, Editura Hiperborea, Turda, 2000;
4. Ezechil, Liliana - ,,Comunicarea educațională în context școlar” , Editura Didactică și Pedagogică, București 2002;
5. Goleman, D. , Boyatzis; R., McKee, A. - ,,*Inteligența emoțională în leadership*” . , Editura Curtea Veche, București:, 2007;
6. Jigău, M. - ,,Consilierea carierei”, Editura Sigma, București, 2001;
7. Joița E. - ,,*Management educațional*” , Editura Polirom, Iași, 2000.

COMUNICAREA DIDACTICĂ CHEIA SUCCESULUI ȘCOLAR

Prof. psihopedagogie specială Ciubotariu Beatrice Liliana

Școala Gimnazială Specială "C-tin Păunescu" Tecuci

Comunicarea joacă un rol important, esențial în cadrul vieții sociale, reprezentând una dintre trebuințele fundamentale de ordin spiritual al oamenilor. În lipsa ei, viața socială ar fi seacă, lipsită de sens, practic imposibilă. Esențială pentru actul comunicării este relația dintre indivizi, prin intermediul căreia se realizează schimbul de informații, de semnificații, care duc, voit sau nu, la modificarea comportamentelor celor angajați în acest proces.

Modul în care comunicăm cu cei din jurul nostru în activitatea profesională, dar nu numai, își pune amprenta asupra rezultatelor obținute. De calitatea comunicării manageriale depinde modul în care se folosește resursa umană și în particular productivitatea muncii obținută de aceasta. Fiecare individ are un anumit stil de comunicare format în urma educației, deprinderilor, convingerilor și scopurilor personale. Acesta nu asigură întotdeauna o comunicare eficientă și eficientă

Educației îi revine misiunea de a selecta, prelucra, transmite și evalua informațiile după criteriile flexibilității, continuității și coerenței.

Orice act de comunicare înseamnă educație și orice educație este un act de comunicare.

Comunicarea managerială reprezintă o formă a comunicării interumane, un instrument de management cu ajutorul căruia managerul își poate exercita atribuțiile specifice: previziune, antrenare, organizare, coordonare, control, evaluare.

Comunicarea managerială este orientată nu numai spre transmiterea mesajelor, ci și spre schimbarea mentalităților și adaptarea psihologică a angajaților la obiectivele organizaționale.

Principalul scop al comunicării manageriale îl constituie asigurarea funcționalității și a eficacității activităților la nivel organizațional.

Comunicarea managerială nu poate fi privită în afara managementului, ea constituind o componentă majoră, fundamentală a acestuia.

Factorii care influențează caracterul etic al comunicării manageriale sunt:

- calitățile pozitive ale individului ce comunică (credibilitatea, integritatea, loialitatea și respectul față de om);
- respectarea sarcinilor și promisiunilor asumate;
- exemplul personal al conducerii de vârf;

- corectitudinea informațiilor;
- prejudecăți;
- tensiuni fizice și psihologice;

Atitudinea fiecărui manager de unitate școlară față de activitatea pe care o desfășoară și funcțiile ce le exercită este dictată de faptul cum le înțelege sau le definește pe acestea.

A fi manager, mai ales unul bun, ale cărui rezultate pozitive să se răsfrângă asupra activității școlii, înseamnă să fii un membru eficace al echipei pe care o reprezinți, un om cu o gândire independentă și constructivă, un purtător de cuvânt al învățământului, o persoană capabilă să ia decizii și să rezolve probleme, un negociator, un bun cunoscător al problemelor financiare, un bun ascultător, un bun diplomat.

Cel mai important lucru pentru un director este ca actul său managerial să fie încununat de succes. Pentru ca acest lucru să se realizeze este necesară îndeplinirea unor motivații, cum ar fi: propunerea unor obiective raționale; abordarea problemelor în ansamblul lor; identificarea resurselor și a variantelor de soluționare a unor probleme; luarea rațională a deciziilor, alegerea variantelor organizatorice directe și economicoase; recunoașterea propriilor limite și greșeli precum și identificarea soluționării acestora.

Dacă un lider acționează cu energie și entuziasm în orice condiții, ei pot deveni o sursă de inspirație pentru ceilalți membri ai echipei și organizația sa prosperă, dar dacă liderul transmite emoții negative și disonanță, atunci întreaga organizație are de suferit.

Managerul școlar este cel care comunică și negociază cea mai mare parte din timpul său, având sarcina de a procesa informația internă și externă, manifestând perseverență în cadrul tratativilor în vederea atingerii obiectivelor prevăzute.

Astfel, managerul școlar trebuie să fie un etalon în procesul de comunicare și negociere, deoarece el este cartea de vizită, el reprezintă instituția de învățământ și este absolut necesar de a poseda competența de negociere pentru a convinge, a argumenta și a demonstra corectitudine și un înalt profesionalism. Stilurile de comunicare folosite de manageri generează climatul de comunicare specific organizației, iar de acest climat depind performanța și productivitatea acestuia (Cândea și Cândea, 1996).

În concluzie comunicarea eficientă reprezintă cheia succesului școlar.

Bibliografie:

1. Ghergut A. - Managementul general și strategic în educație, Ed Polirom, 2007
2. Joita Elena - Management educațional, Ed Polirom, 2000
3. Ioan Toca - Management educațional, Ed. Didactica și Pedagogica, 2006
4. Roxana Tudorica - Managementul educației în context european, Ed. Meronia, 2007

Facilitarea, susținerea și îmbunătățirea activităților din sistemul de învățământ românesc

Prof. Ciubotaru Anișoara

Liceul "Demostene Botez" Trușești

Sistemul de învățământ românesc este influențat în varii proporții de toate schimbările survenite atât la nivel social, economic, cultural, politic, cât și la nivel tehnologic, fiind nevoie de o disponibilitate permanentă a cadrelor didactice de a se adapta și de a face față noilor exigențe. Profesia de dascăl, consider că este o mare provocare astăzi, dacă nu există această deschidere perpetuă spre dezvoltarea competențelor profesionale în concordanță cu cerințele societății și dacă formarea inițială a cadrelor didactice nu are o bază solidă.

Pentru a oferi o educație de calitate, în condițiile actuale, este imperios necesar să se utilizeze metode de lucru active, participative, inovatoare care să implice întregul colectiv de elevi, valorizându-le abilitățile, competențele și să le dezvolte imaginea de sine. Școala românească nu mai promovează de mult timp absolvenți – enciclopedii ambulante – ci urmărește dezvoltarea subiecților educației ca un tot unitar, o personalitate complexă, dezvoltată armonios pe toate planurile, echipată cu toate atributele necesare pentru a reuși în viața de adult.

Or, toate aceste aspecte depind de mai mulți factori: formarea inițială a cadrelor didactice, cultura școlii, relația dintre unitatea școlară și comunitatea locală, management școlar și, nu în ultimul rând, de nivelul de aspirației al elevilor și de standardele impuse de sistem.

Pentru ca profesorii să poată dezvolta la elevi competențe de comunicare, curiozitatea intelectuală, creativitatea, gândirea critică, capacități de relaționare, de colaborare, trebuie, în primul rând ca sistemul de formare continuă a cadrelor didactice să dobândească o altă orientare. Astfel, metodele tradiționale, clasice, prin intermediul cărora elevii asimilau informații, dobândeau cunoștințe, sunt înlocuite în practica actuală cu metode moderne, active, menite a înlătura șabloanele, comunicare stereotipă și a promova creativitatea, manifestările libere ale copiilor.

Desigur, un alt factor la fel de important este actul de management școlar cu tot ce presupune acesta. Elaborarea strategiei curriculare este un proces complex, transparent și predictibil,

asumat de echipa managerială a unității școlare, fiind documentul ce asigură creșterea calității, a eficienței și a echității sistemului de educație, a gradului de autonomie a instituției, precum și responsabilitatea publică pentru serviciile educaționale prestate.

Strategia de dezvoltare a Liceului "Demostene Botez" propune o abordare coerentă care să conducă la dezvoltarea unui sistem educație accesibil, atractiv, competitiv și relevant pentru societatea actuală, făcând referire la modalitatea în care sunt organizate și utilizate resursele (umane, materiale, financiare, de timp etc.) existente la nivelul școlii pentru atingerea obiectivelor procesului educativ, așa cum sunt ele descrise în documentele școlare de tip reglator (Legea educației, planuri-cadru, programe școlare, norme metodologice, manuale școlare, ghiduri etc.).

Analiza SWOT își propune să prezinte elementele pe care se fundamentează prezente Strategie, structurate în puncte tari, slabe, oportunități și amenințări. Din analiza corelată a acestor elemente, s-au stabilit direcțiile de acțiune și acțiunile specifice aferente . Acestea sunt:

- Asigurarea calității educației prin oferirea programelor de educație care să satisfacă așteptările beneficiarilor, precum și standardele de calitate.

Cunoașterea și aplicarea documentelor de politică educațională și a finalităților pe nivele de școlarizare în cadrul unității de învățământ, urmărind modificările legislative recente
Reconsiderarea tehnicilor de evaluare și a metodelor de examinare a performanțelor școlare.
Analiza criteriilor folosite de școală la stabilirea curriculum-ului și relația dintre curriculum-ul național și cel local.

Organizarea curriculum-ului la nivelul unității școlare se realizează în urma mai multor tipuri de activități manageriale, care presupun:

- Activități de documentare și de informare privind conținuturile curriculum-ului national , pe arii curriculare prin organizarea de ședințe de lucru, stabilindu-se cum se vor reflecta acestea în documentele de proiectare
- Implementarea problemicii curriculum-ului în PDI/PAS, în planuri manageriale și operaționale ale directorului, directorului adjunct, ale comisiilor permanente de la nivelul școlii, CEAC, Curriculum, Mentorat ;
- Realizarea ofertei curriculare a școlii
- Aplicarea prin schemele orare ale școlii a planurilor –cadru și a programelor școlare
- Constituirea ofertei de curriculum la decizia școlii , avizarea și aprobarea opțiunilor

- Implementarea curriculumului la nivelul disciplinelor și la nivelul clasei de elevi.

Toate aceste acțiuni se vor regăsi în documentele strategice ale școlii, formulate clar și create în urma unei analize realiste a rezultatelor învățării din anul școlar precedent și în strânsă relație cu nevoile de învățare ale elevilor, cu resursele școlii și cu specificul comunității locale.

Un rol esențial îl au cadrele didactice considerate agenți ai schimbării prin modul de aplicare a programelor școlare la clasă, preocupați de o perfecționare continuă care să le dezvolte competențele profesionale încât să pună accent pe facilitarea învățării, luând în considerare potențialul de dezvoltare al elevilor și să sprijine celelalte componente ale dezvoltării personalității.

Dezvoltarea profesională a cadrelor didactice în vederea formării competențelor de implementare a curriculumului este un program complex și dominant în obținerea rezultatelor scontate. Obținerea de schimbări conceptuale și practice în procesul implementării curriculumului este posibilă prin reorganizarea formării profesionale continue a cadrelor didactice. Nu mai puțin importantă este și condiția legată de resursele materiale, care determină în mare parte eficiența implementării curriculumului școlar.

Îmbunătățirea calității triadei predare-învățare-evaluare, încurajarea profesorilor în dezvoltarea predării pe baza metodelor alternative astfel încât să se asigure șanse egale tuturor elevilor, atingerea standardelor curriculare de performanță, pregătirea elevilor pentru o societate în schimbare.

Bibliografie:

Iosifescu, Șerban, Calitatea educației, Suportul de curs, București, 2007;
Legea privind asigurarea calității educației, nr. 75/2005.
EURYDICE. Rețeaua de Informare despre Educație în Comunitatea Europeană, 1997;
Metodologia formării continue a personalului didactic din învățământul preuniversitar, anexă la O.M. Nr. 5720/20.10.2009.

Curs Manager CRED

MANAGEMENTUL CLASEI DE ELEVI

Prof. Ciufu Mihaela Cristina
Școala Gimnazială „Anton Pann” Rm. Vâlcea

Activitatea de management (conducere) este definită în literatura de specialitate ca „ un ansamblu de acțiuni de planificare, organizare, îndrumare, control, decizie cu privire la un sistem (organizație, instituție, grup de oameni, proces, tehnologie) acțiuni susceptibile de a asigura atingerea scopului fixat, în condițiile în respectării legităților obiective generale și speciale, ale satisfacerii nevoilor sociale concrete și ale promovării dezvoltării sociale.

Din punct de vedere al educației, managementul este un sistem de concepte, metode, instrumente de orientare și conducere, coordonare, utilizat în realizarea obiectivelor educației, la nivelul performanțelor așteptate.

Managementul, în maniera lui actuală de abordare își găsește o aplicare specifică și în domeniul conducerii educației, ca acțiune complexă de dirijare , proiectare și evaluare a formării , dezvoltării personalității fiecărui individ, conform unor scopuri formulate.

Managerul este reprezentat de persoana care exercită funcțiile managementului în virtutea obiectivelor, sarcinilor, competențelor și responsabilităților specifice funcției pe care o ocupă. Managerul are un statut social bine definit, ce prevede o serie de drepturi și obligații, prin care managerii se deosebesc de celelalte categorii de profesioniști.

Managerul școlar este un cadru didactic care pune în funcțiune programul managerial, conduce personalul didactic, preșcolarii și școlarii cooptați în sistemul de învățământ, precum și personalul administrativ, în scopul creșterii eficienței procesului instructiv-educativ.

Dintre calitățile, cunoștințele și aptitudinile pe care trebuie să le dețină un manager, amintim : inteligența, memoria, spiritul de observație, capacitatea de concentrare, sănătatea, caracterul, etc.

Managementul școlar se poate structura și la un nivel inferior. Se distinge astfel un management al clasei de elevi, care poate fi considerat și un semiagent sau un management parțial, fiindcă în acest plan predomină activitățile de predare- învățare- evaluare. Activitatea profesorului la clasă cuprinde nu numai operații de predare și de evaluare, ci presupune și culegerea de informații despre elevi, despre modul cum aceștia înțeleg lecțiile, cum se pregătesc, despre relațiile dintre elevi etc., de unde rezultă posibilitatea profesorului de a identifica mai multe posibilități de intervenție și de luare a deciziilor.

Profesorul/învățătorul este cel care reunește toate resursele materiale și umane , resurse logistice de ordin pedagogic și psihologic și le configurează într-o manieră proprie la nivelul clasei pe care o conduce.

Un bun manager al clasei trebuie să fie capabil să realizeze schimbări profunde în cultura, climatul și instrucția tuturor copiilor, indiferent de naționalitate, în direcția fundamentării tuturor demersurilor didactice pe principii democratice, să introducă noi strategii instrucționale care să încurajeze colaborarea, toleranța, sporirea încrederii în forțele proprii și îmbunătățirea performanțelor școlare ale elevilor, să realizeze și să utilizeze în procesul didactic proiecte ale clasei .

În opinia specialiștilor în domeniul educației, managementul școlii și al clasei au ca scop încurajarea controlului comportamental la elevi, prin promovarea rezultatelor și comportamentelor școlare pozitive. De aceea, rezultatele școlare, eficiența didactică a profesorului și comportamentul elevilor și a profesorilor interacționează direct cu managementul clasei și al școlii.

Managementul clasei cuprinde trei componente esențiale : managementul conținutului, managementul problemelor disciplinare și managementul relațiilor interpersonale.

Cercetătorii au demonstrat importanța recompensării comportamentelor pozitive ale elevilor. Atunci când optează pentru un stil de management al clasei, cadrele didactice ar trebui să folosească un anumit stil de comunicare și de comportament. În plus, ar trebui să conștientizeze în ce măsură își doresc să îi integreze pe copii într-o anumită activitate de învățare, în deplină concordanță cu regulamentele impuse clasei și școlii.

În opinia lui Iverson și Froyen, managementul problemelor disciplinare este esențial pentru crearea unui demers de predare – învățare ordonat, orientat spre rezolvarea sarcinilor, care să asigure elevilor mai multă independență și autonomie în procesul de socializare.

Managementul eficient al problemelor disciplinare se referă și la controlul profesorului asupra consecințelor demersului didactic componentele unui plan de manager al problemelor disciplinare sunt : recompensarea comportamentului responsabil, corectarea comportamentului iresponsabil și inadecvat, ignorarea, controlul consecvent, muștrări verbale ușoare, așezarea preferențială în bănci etc.

Managementul relațiilor interpersonale se focalizează asupra clasei ca microsistem social. Rolurile și expectațiile cadrului didactic și elevilor construiesc un mediu de învățare. Cu alte cuvinte, cultura școlară a unei instituții educaționale este unică. Cu toate acestea, ea este influențată de cultura comunității în cadrul căreia funcționează, ale cărei obiective educaționale trebuie respectate. Trebuie să existe o legătură strânsă între școală și comunitate, care să fie revizuită și modificată constant în conformitate cu dinamica socială.

Școlile de calitate sunt definite prin eficiența cadrelor didactice și rezultatele elevilor contextul existenței unor relații interpersonale puternice. În acest sens relațiile profesor – elev sunt esențiale pentru asigurarea unui climat școlar pozitiv.

Problemele de disciplină școlară pot fi rezolvate fie individual (întâlniri profesor-elev) , fie în grup. Dacă încrederea reciprocă este mai puternică elevii vor deveni indivizi responsabili mai devreme. În acest fel, atât educatorii cât și elevii devin co-participanți în procesul de predare-învățare, încercând să obțină rezultate individuale și colective mai bune.

Elementele de management al clasei se constituie cu suficientă claritate și din perspectiva strategiilor și metodelor didactice.

Prin strategii didactice se înțelege de obicei ansambluri de forme, metode , mijloace tehnice și principii de utilizare a lor, cu ajutorul cărora se vehiculează conținuturi în vederea atingerii obiectivelor sau direcții principale de acțiune, presupunând structuri de metode , tehnici și procedee.

Potrivit literaturii de specialitate se disting trei modele de predare și strategii didactice: modelul spontan, care se referă la strategii tradiționale utilizate de profesori, și constau în selecția unor cunoștințe , transmiterea acestora într-o formă orală și solicitarea elevului să reproducă aceste cunoștințe; modelul de transmitere prin reproducere este axat mai ales pe îndrumarea elevului de a ajunge la cunoștințe; modelul transformării ce pornește de la principiul că elevul dorește să învețe și se află în căutarea cunoștințelor.

Analizând managementul activităților didactice în plan curricular, se pot deosebi cinci strategii bine delimitate : explicativ – reproductivă, explicativ – intuitivă, algoritmică – euristica, euristica – algoritmică și a metodelor participative

Deciziile cadrelor didactice în alegerea strategiei optime rezultă din compararea obiectivelor din taxonomiile cognitive, afective și psihomotrice, cu tipurile de inteligență sau cu diverse metode

și tehnici. În asemenea situații, măiestria profesorului trebuie susținută de diagnoza psihologică, fiind necesară în același timp și o colaborare directă, permanentă între profesor și elev.

Clasa de elevi este un grup social, cu înalt grad de socializare, de instruire, dezvoltare și formare a personalității elevilor; în cadrul clasei fiecare elev este atât obiect al educației (asupra lui se exercită influențele grupului) cât și subiect (și el influențează pe ceilalți)

Formarea elevilor și mai ales coeziunea grupului școlar pot fi influențate de următorii factori:

- factori externi: stilul de conducere al cadrului didactic, normele de conducere a grupului trebuie formulate împreună cu elevii, rolul pe care îl are fiecare elev în colectiv.
- factori interni : interesul , atracția și mândria fiecărui elev că face parte din grupul respectiv.

Rolul managerial al cadrului didactic cu privire la capacitatea de muncă a grupului/elevilor constă în:

- cunoașterea acestuia prin observare sistematică, prin rezolvarea temelor pentru acasă, prin probe de efort și rezistență, prin chestionare și teste;
- dezvoltarea capacității de muncă a elevilor prin intermediul metodelor activ-participative, prin metoda lucrului în clasă, prin studiu individual, prin studiu în grup.

Grupul educativ, spre deosebire de alte tipuri de grupuri sociale, are o compoziție relativ omogenă, cel puțin din punct de vedere al vârstei, statutului, nevoilor, intereselor și aspirațiilor. Formarea unor clase școlare omogene sau eterogene din punct de vedere al capacității elevilor are importante consecințe psihologice și sociale, problema fundamentală în această privință este legată de succesul sau eșecul școlar al elevilor dar și de eficiența cadrului didactic.

Bibliografie:

- E. Joița „Management școlar “ Ed. Gh. C. Alexandru, Craiova 1995
- Froyen,L.A.&Iverson,A.M. „Schoolwide and classroom management “ 1999

„Copiii de pretutindeni, diferiți, dar egali”

O viziune modernă în abordarea orelor de geografie: evaluarea prin proiecte

Prof. Ciufu Mihaela Cristina
Școala Gimnazială „Anton Pann” Rm. Vâlcea

Elevii se confruntă direct sau prin intermediul mass-media cu problemele sociale și economice ale lumii contemporane, probleme pe care le analizează și pentru care caută soluții de rezolvare: eradicarea sărăciei, accesul la educație, asigurarea durabilității mediului.

Proiectul constituie o provocare adecvată posibilităților elevilor și implică o activitate efectivă de explorare, desfășurată într-un interval mai mare de timp.

Proiectul este o modalitate de învățare prin acțiune – learning by doing, o metodă interactivă amplă și un instrument de evaluare complex prin care se formează omul independent, practic și creativ.

Deoarece proiectul este o temă de cercetare orientată spre un scop precis, o anticipare a ceea ce se va realiza, elaborarea lui implică cercetare științifică și un demers practic de căutare a variantei potrivite.

Folosind metoda proiectului în evaluare am reușit să dinamizez orele de curs, să caut întrebările și să obțin, prin implicarea directă a elevilor, răspunsurile mult dorite.

Astfel, pe parcursul ultimilor ani școlari, am aplicat metoda learning by doing reflectată prin următorul proiect: “Copiii de pretutindeni, diferiți dar egali”.

Proiectul initial a fost realizat în cadrul programei de opțional “Mediile geografice și dezvoltarea durabilă”, programă realizată în cadrul Proiectului “Obiectivele de Dezvoltare ale Mileniului. Implicarea elevilor și a cadrelor didactice în proiecte și programe de educație pentru dezvoltare” și l-am continuat până în prezent datorită rezultatelor obținute.

Proiectul promovează interculturalitatea, respectul și grija/preocuparea pentru conservarea patrimoniului și valorilor naționale și universale, respectul față de Drepturile Copilului, față de mediu, asigurarea durabilității resurselor naturale.

Se urmărește dezvoltarea abilităților de comunicare, a lucrului în echipă, realizarea unor activități de peer-education, dezvoltarea receptivității elevilor față de problemele dezvoltării durabile considerate în raport cu asumarea de roluri și de responsabilități în viața de fiecare zi, implicarea comunității locale în activitățile din școală.

În activitățile care s-au derulat, accentul a fost pus pe problemele cu care se confruntă țările din Africa Sub-Sahariană – sărăcia, foametea, bolile – HIV/SIDA, lipsa accesului la educația primară, nerespectarea drepturilor fetelor și femeilor, analfabetismul, exploatarea copiilor, violența și conflictele inter-etnice, lipsa resurselor de apă.

Într-o lume globală, în permanentă schimbare, educația are un rol important, elevii și societatea trebuie să cunoască problemele cu care se confruntă planeta noastră și, mai ales, țările din Africa Sub-Sahariană sau alte zone în care există conflicte interetnice, religioase sau de altă natură – de exemplu, conflictele din Ucraina, Siria. Trebuie să înțelegem și să abordăm problemele ca un tot unitar care ne privește și ne afectează pe toți.

Ne dorim ca elevii noștri să conștientizeze că aparțin unei comunități globale, afectată de probleme comune, că suntem diferiți, dar avem aceleași drepturi, de asemenea, să adopte o atitudine pozitivă față de diversitatea lumii.

Școala trebuie să contribuie la informarea comunității despre problemele globale ale omenirii, să sprijine copiii să se adapteze, să înțeleagă că, fără implicare, nu avem șanse la o viață decentă, nu există viitor pentru planeta noastră.

Scopul urmărit a fost schimbarea comportamentului prin adoptarea unei atitudini pro-active față de problemele globale ale omenirii și consider că a fost atins prin obiectivele stabilite:

- cooperarea cu ceilalți în rezolvarea problemelor teoretice și practice, în cadrul diferitelor grupuri;

- manifestarea unui comportament social activ și responsabil, adecvat unei lumi în schimbare;

- participarea la luarea deciziilor și la rezolvarea problemelor comunității globale.

Câteva dintre avantajele constatate în urma evaluării prin proiecte la ora de geografie: eliberarea de inhibiții și dezvoltarea creativității; prelungirea activității în afara orelor de curs; realizarea sarcinilor împreună cu părinții și prietenii, petrecerea timpului împreună cu familia; implicarea părinților; întărirea relației elev-elev, elev-profesor, profesor-elev-părinte.

În loc de concluzii:

Este important ca profesorul să respecte toate etapele activității, să își ajute elevii, să îi observe atent în fiecare moment astfel încât, la final, să poată fi evaluat și procesul, nu numai produsul. Pentru monitorizarea activității, am cerut ca după o săptămână să comunice subiectul ales, componența echipei, bibliografia pe care o au în atenție. Pentru evaluarea procesului de elaborare a proiectului am avut discuții săptămânale cu echipele și am comunicat pe e-mail pentru a observa ce dificultăți au, pentru a analiza anumite alternative de rezolvare, pentru a-i încuraja.

Grupele de lucru au fost formate din doi până la cinci membri. Au fost elevi care s-au implicat mai puțin dar care au fost mândri de produsul final al echipei. Unii dintre elevi și-au dorit proiecte individuale sau în echipă de doi dar am optat pentru echipe mai mari formate din 4-5 membri, stabilite prin tragere la sorți pentru a spori coeziunea clasei și pentru a-i ajuta să se cunoască mai bine.

Am filmat unele activități, am analizat împreună limbajul verbal și nonverbal, am accentuat punctele tari și am căutat soluții pentru remedierea punctelor slabe. Ne-am străduit să accentuăm punctele tari, să găsim aspecte pozitive, să întărim comportamentele pro-active.

La prezentarea proiectelor au participat și părinți care au analizat și apreciat activitatea. Concluzia - este foarte greu să realizezi astfel de lecții, ai nevoie de sprijin din partea colegilor, ai nevoie de asistenți – în general elevi, activitatea durează mai mult de 50 de minute.

Însă, ceea ce reușim în final este un real succes, fapt evident, mai ales prin produsele obținute: “noii”elevi mai încrezători, mai optimiști și mai dornici de a pătrunde în “marea taină a geografiei”, profesori împliniți profesional și părinți implicați.

Bibliografie:

1. Dulamă, Maria Eliza, 2008, Metodologii didactice activizante – teorie și practică, Editura Clusium, Cluj
2. Dulamă, Maria Eliza, Roșcovan, Serafima, 2007, Didactica Geografiei, Editura Bons Offices, Chișinău
3. Manolescu, Marin, 2005, Evaluarea școlară – metode, tehnici, instrumente, Editura Meteor, București
4. Faber, Adelle, Mazlish, Elaine, 2002, Comunicarea eficientă cu copiii, Editura Curtea Veche, București

EDUCAȚIA PENTRU TOȚI-SATISFACEREA NEVOILOR DE BAZĂ ALE ÎNVĂȚĂRII

Prof.înv.preșcolar CIULEI FLORENTINA
Grădinița cu P.P NR. 32 , PLOIEȘTI

Adaptarea la permanentele cerințe schimbătoare ale unei lumi care evoluează rapid, care necesită abordări multiple ale fenomenelor naturale și/ sau sociale și care impune adoptarea de strategii eficiente în vederea atingerii tuturor obiectivelor sale, presupune implicarea activă a întregii societăți pentru a pune în centrul preocupărilor sale *omul*.

Printre atributele acestei societăți se pot enumera: schimbarea, transformarea, egalitatea șanselor, continua formare, cooperarea, evoluția tehnologiei, preocuparea pentru oameni și pentru nevoile lor în ceea ce privește dezvoltarea, integrarea și inovarea.

Elementul central al societății, element care poate contribui în mod valoros și radical la evoluția tuturor elementelor componente ale societății este *educația*.

Astfel ,educația incluzivă este un proces complex, de durată care necesită analize, schimbări și construcții continue pentru a realiza politici și practici incluzive și a asigura bazele unei culturi incluzive.

Educația incluzivă a apărut ca o reacție firească a societății la obligația acesteia de a asigura cadrul necesar și condițiile impuse de specificul educației persoanelor cu cerințe educative speciale. Bogăția spirituală a lumii contemporane rezidă tocmai din respectul și valorizarea tuturor indivizilor, pentru că lumea modernă acceptă faptul că fiecare individ este o dimensiune care îmbogățește și potentează, împreună cu celelalte experiențe, lumea de azi.

Educația incluzivă, respectiv integrarea elevilor cu cerințe educaționale speciale în învățământul de masă a apărut ca o provocare spre schimbarea atitudinilor și mentalităților, dar și a politicilor și practicilor de excludere și segregare. Integrarea copiilor cu cerințe educaționale speciale în învățământul de masă are ca scop rezolvarea câtorva dintre problemele pe care le întâmpină copiii în procesul educației și dezvoltării lor.

Educația de bună calitate reprezintă un **drept** fundamental al omului și copiii au dreptul la educație generală, iar modelul incluziunii socio-educaționale are la bază acest drept, înglobat în dreptul internațional. Fiecare copil, indiferent de apartenență sau de nivelul de dezvoltare a capacităților sale, are dreptul la o educație de bună calitate care să conducă în cea mai mare măsură la dezvoltarea capacităților sale cognitive și de integrare socială.

Fiecare copil este înțeles ca un participant activ la învățare și predare și pentru că fiecare aduce cu sine în procesul complex al învățării și dezvoltării o experiență, un stil de învățare, un model social, o interacțiune specifică, un ritm personal, un mod de abordare, un context cultural căruia îi aparține.

Conceptul de „educație pentru toți” a fost lansat în 1990 în Tailanda la Conferința Internațională a Ministerului Educației, iar în 1994 la Salamanca, în Spania, s-au lansat dimensiunile educației pentru toți care constau în calitatea actului educațional și acces pentru toți copiii: „Școlile trebuie să primească toți copiii, fără nici o deosebire privind condițiile lor fizice, sociale, emoționale, lingvistice sau de altă natură. Acestea se referă și la copiii cu dizabilități sau talentați, copiii străzii și copiii care muncesc, copii din populații îndepărtate sau nomade, copii aparținând minorităților lingvistice și etnice...”

Pentru ca activitatea instructiv – educativă să fie profitabilă pentru toți elevii, aceasta trebuie să se realizeze diferențiat. Educația diferențiată vizează adaptarea activității de instruire la posibilitățile diferite ale elevilor, la capacitatea de înțelegere și ritmul de lucru propriu unor grupuri de elevi sau chiar fiecărui elev în parte.

Pentru ca educația copiilor cu cerințe speciale să fie eficientă, pe de o parte trebuie să aibă un caracter integrat, iar pe de altă parte trebuie să aibă un caracter diferențiat, să fie adaptată particularităților elevilor.

Caracterul integrat al învățământului ne pune în fața problematică a situației în care un copil cu handicap este integrat într-o clasă obișnuită. În fapt este vorba pe de o parte de situația copilului respectiv, iar pe de altă parte, de situația clasei în care este integrat. Sub ambele aspecte, ceea ce urmărim este o bună înțelegere reciprocă, o existență socială normală a copiilor, în ciuda diferențelor existente. Pentru copilul cu handicap aceasta înseamnă a fi înțeles și acceptat, cu tot ce are el pozitiv, cu tot ce poate aduce vieții de grup. Această normalizare a relațiilor este benefică și pentru ceilalți elevi, care învață să respecte dreptul la diferență, să fie solidari cu semenii lor care întâmpină dificultăți în viață.

Procesul de integrare educațională a elevilor cu CES include elaborarea unui plan de intervenție individualizat, în cadrul căruia, folosirea unor modalități eficiente de adaptare curriculară joacă rolul esențial.

Raporturile ce se stabilesc cu fiecare copil în parte sunt foarte importante. El trebuie să simtă că este apreciat ca individ. Astfel, elevii vor participa la procesul de învățământ după posibilitățile fiecăruia, cadrele didactice trebuind să-și adapteze metodele pedagogice în consecință.

Copiii sunt o categorie socială care în ciuda aparențelor nu au timp să aștepte: dacă sunt lăsați să crească fără ajutorul de care au nevoie, personalitatea viitorului adult are cu siguranță de suferit. Sistemul educațional din România, deși se schimbă și evoluează, mai prezintă încă elemente de discriminare, în sensul că nu toți copiii ajung la școală sau, atunci când merg, nu se bucură de toate oportunitățile posibile de dezvoltare maximală a potențialului lor.

Pentru a îmbunătăți implicarea, participarea și responsabilizarea familiilor cu și fără dizabilități, în cadrul programelor incluzive se pot pune în aplicare numeroase strategii: realizare la nivelul unităților de proiecte spre incluziune, activități comune pentru a determina implicarea fizică a părinților în activitățile școlare ale propriilor copii (de exemplu: de 8 Martie copiii împreună cu tăticii vor crea un cadou pentru mama, de Crăciun mamele pot realiza o activitate de gătit prăjituri împreună cu copiii, etc.), precum și pentru a stimula socializarea între părinții copiilor (cu sau fără dizabilități), ca astfel copiii să poată prelua exemple chiar de la părinții lor.

În concluzie, educația incluzivă presupune un proces permanent de îmbunătățire a instituției școlare având ca scop exploatarea resurselor existente, mai ales a celor umane, pentru a menține participarea la procesul de învățare a tuturor copiilor din cadrul unei comunități și armonizarea diferențelor de învățare, asigurându-se o educație eficientă pentru toți.

Bibliografie:

1. Ghergut, A., (2005) *Sinteze de psihopedagogie specială*, Editura Polirom, București
2. Vrașmaș, T., (2011) *Modele și forme de sprijin educațional în contexte incluzive*, Editura A.D.P; Focșani

COMPETENȚA INTERCULTURALĂ - COMPONENTĂ A COMPETENȚEI DIDACTICE

Prof. Ciupăgeanu Anișoara

Școala Gimnazială Marin Preda Siliștea- Gumești

JUD. Teleorman

Educația interculturală reprezintă o educație a relațiilor interpersonale, care implică membri ai unor culturi diferite, al căror obiectiv fundamental este de a crește nivelul de deschidere, de toleranță, de acceptare a celuilalt.

Integrarea educației interculturale în spațiul școlar este un proces complex și dificil deoarece solicită competențe și demersuri specifice din partea cadrelor didactice. Globalizarea, interculturalitatea, noile paradigme în funcție de care se modelează activitatea educațională, multiplicarea rolurilor profesorilor impun revizuirea ariei competențelor necesare pentru exercitarea profesiei didactice precum și identificarea modalităților de formare a acestora. Profilul axiologic al unei societăți interculturale include valori precum respectul pentru diversitate, echitatea, toleranța, solidaritatea, cooperarea etc.

În acest context, sistemul instituțional de formare și dezvoltare profesională a cadrelor didactice trebuie să asigure înzestrarea acestora cu competențe specifice care să le asigure succesul în îndeplinirea rolurilor de instructor, actor, mediator, facilitator, confesor și protector, consilier și terapeut, purtător de mesaj și lider de opinie științifică, manager profesionalizat al colectivelor de elevi. Îndeplinirea tuturor acestor roluri, mai vechi sau mai noi, presupune o perioadă de tranziție de la statutul profesorului artizan și artist la profesorul expert.

Întrucât lumea contemporană este tot mai instabilă datorită conflictelor, frământărilor, contradicțiilor și crizelor profunde, omul cunoaște tot mai mult sentimentul însingurării, al înstrăinării până și de propriul sine. A înțelege lumea în care trăiești și a te înțelege pe tine reprezintă modalitatea de a depăși problemele comunicaționale și de adaptare în societate.

Așadar, formarea interculturală a profesorului este un demers nu doar necesar ci și obligatoriu. Profilul de competență al dascălilor trebuie completat cu un set de valori, atitudini și credințe interculturale, subsumate competenței interculturale.

Noțiunea de competență interculturală a început să fie vehiculată cu aproximativ zece ani în urmă. Literatura de specialitate a identificat câteva aspecte care definesc această competență a profesorilor:

- Abilitatea de a lucra eficient într-o altă cultură;
- Abilitatea de a înțelege contextul contactelor dintre oameni și grupuri, culturi diferite și, în același timp, gestionarea acestor situații;
- Abilitatea de a gestiona în mod adecvat aspectele interculturale ale muncii proprii și de a putea beneficia de pe urma muncii realizate în comun cu alți oameni din culturi diferite;
- Abilitatea de a înțelege deosebirile unei alte culturi, cât și de a putea continua să comunice eficient prin aceste deosebiri și a se integra;
- Conștiința critică a caracteristicilor distinctive ale unei alte culturi față de cea proprie;
- Aptitudini analitice și strategice care largesc gama interpretărilor și acțiunilor individului în interacțiunile sale cu membrii altor culturi.

Concluzionând, competența interculturală este un ansamblu de abilități necesare pentru interacțiunea reușită cu o persoană sau un grup de persoane dintr-o cultură diferită.

Profesorul *înzestrat* cu competențe interculturale trebuie să fie capabil:

- Să organizeze democratic grupele/clasele de elevi;
- Să experimenteze diferite roluri sociale;
- Să valorizeze diferite culturi, limbi, convingeri etice și religioase, competențe ale elevilor;
- Să asigure calitatea relațiilor dintre elevi, promovarea cooperării, reducerea inegalităților școlare;
- Să controleze și să stăpânească fenomenele de violență;
- Să asigure respectarea drepturilor tuturor copiilor;
- Să asigure deschiderea grupului către exterior, să favorizeze atitudinea de empatizare cu membrii altor grupuri.

Competența interculturală vizează misiunea formatorilor de a-i înzestra pe elevi cu valorile, atitudinile și comportamentele prin care să-și asigure integrarea într-o societate interculturală și eficientă în mediul activ. Pentru reușită, elevii trebuie să fie conștienți de existența diversității, să fie deschiși în fața acesteia, să prezinte faptele în contextul lor cultural. Activitățile instructiv-educative derulate în școală au cel mai mare rol în formarea la elevi a acestor competențe. Integrarea în colective, în medii interculturale, cooperarea pe diverse teme, analiza, studierea, observarea altor comportamente duc la formarea unor valori, principii, norme ce permit adaptabilitatea și acceptarea celorlalți. Astfel, valorile educației interculturale - deschiderea față de celălalt, toleranța, respectul pentru diversitate, acceptarea celui alt - sunt asimilate în măsura în care profesorii demonstrează eficiența propriei competențe interculturale și transformă diferențele dintre elevi în surse ale dezvoltării individuale și de grup.

Conform teoriei lui D. Mara, competența interculturală include următoarele componente: cognitivă, afectivă și comportamentală.

- Componenta cognitivă presupune recunoașterea faptului că oamenii interpretează unul și același comportament în moduri diferite.
- Componenta afectivă cuprinde un ansamblu de atitudini de stimă și recunoaștere, deschidere, valorizare, respect, curiozitate față de celălalt.
- Componenta comportamentală implică empatia, capacitatea de a tolera prezența celui alt, de a găsi și utiliza eficient modalități de adaptare în situații de interacțiune interculturală.

Dintr-un spațiu al violenței, al agresivității, al conflictelor și al tensiunii, școala se va transforma, așadar, în medii ale comunicării și relaționării armonioase, ale cooperării și valorizării tuturor, indiferent de etnie, religie sau model cultural.

Bibliografie:

Dogaru-Ulieru Valentin, Drăghicescu Luminița, 2011, *Educație și dezvoltare profesională*, Editura Scrisul Românesc

"LEADERSHIP DIDACTIC: ABORDĂRI ȘI TACTICI DE SUCCES"

Prof. Ciupe Naomi
Grădinița cu P.P. Nr. 1 Zalău

În abordarea acestui subiect, voi porni de la definirea termenului de leadership. Termenul de leadership își are originea în verbul englezesc „to lead”, care are mai multe sensuri: a conduce, a îndrepta, a determina, a îndruma, a dirija, a arăta drumul, a însoți.

Analizând informația de mai sus, putem să definim leadership-ul ca fiind un proces prin care o persoană, determină, prin utilizarea relațiilor interpersonale, una sau mai multe persoane să acționeze în vederea realizării unor obiective bine stabilite, pe baza unei viziuni puternice și atractive. Leadership-ul reprezintă schimbare și risc, incertitudine și salturi în necunoscut, iar dacă suntem de acord cu acest aspect, atunci liderii trebuie să opteze pentru schimbare. De asemenea, dacă ne aplecăm mai mult asupra acestui termen, putem spune că leadershipul înseamnă impact pozitiv, inspirație prin exemplul personal, înseamnă a lăsa ceva palpabil, concret în urmă, indiferent de domeniul în care ne desfășurăm activitatea.

Cred că e important să subliniez faptul că leadershipul se află în relație directă cu capacitatea de a influența comportamentul oamenilor.

Vom merge mai departe în abordarea subiectului nostru și mă voi opri la *leadership-ul educational*. Acesta poate fi privit și înțeles drept un proces de consolidare și extindere a profesionalismului prin autorizarea cadrului didactic de a-și manifesta abilitățile de lider și de a exercita leadershipul în activitatea sa curentă, ca parte componentă a acesteia. Profesorul - în calitate de organizator al procesului de învățământ, de educator și partener, de membru al corpului profesoral - posedă caracteristicile unui lider, pe care le demonstrează la nivel de clasă, dar și în cadrul colectivului: creează o viziune inspirată pentru viitor vizavi de activitatea sa profesională și cea a școlii, motivează și inspiră prin acțiuni concrete atât elevii, cât și colegii să atingă viziunea promovată viziunii. Procesul de leadership educațional, nu e un simplu proces, ci e unul axat pe consolidarea și extinderea profesionalismului cadrului didactic prin:

- implicarea plenară a cadrelor didactice în procesul de luare de decizii la diverse niveluri;
- autorizarea profesorului să își valorifice în mod plener potențialul de lider în activitatea sa la nivel de clasă, instituție, comunitate profesională și sistem;
- crearea unui mediu favorabil învățării prin promovarea valorilor autentice;

- oferirea oportunităților reale de creștere în carieră și afirmare profesională, inclusiv prin asumarea de către cadrul didactic a rolului de formator și mentor.

În cele ce urmează voi enumera câteva idei valoroase în ceea ce privește activitatea leadership educațional:

1. Trebuie să ai o viziune!-viziunea este un țel, proiectând un viitor pe care profesorul se străduiește să-l realizeze; viziunea trebuie să fie simplă și puternică.
2. Stabilește-ți misiunea!- față de viziune, care are în vedere un viitor relative îndepărtat, misiunea are în vedere prezentul.
3. Caută schimbarea!-determinarea unei schimbări este prima funcție a leadershipului.
4. Colaborează! –aceasta e esențială, liderii trebuie să colaboreze cu colegii lor, să lucreze împreună cu ei, astfel încât instituția școlară să-și atingă obiectivele.
5. Deleagă! Responsabilizează! Autorizează!-liderii trebuie să delege o parte din sarcini și să autorizeze etapele procesului. Capacitatea de a delega responsabilitatea este o aptitudine foarte importantă a liderului.
6. Fii clar!-comunicarea insuficientă, săracă, duce adesea la pierderea calității mesajului. Lipsa de claritate a mesajului creează problem grave în spațiul educațional.
7. Fii corect!-oamenii au un simț înnăscut al corectitudinii. În cazul copiilor, mai important decât valoarea recompensei este faptul că ei trebuie să știe că recompensele sunt corect atribuite.
8. Comunică tot timpul!-în orice mediu educational, este necesară o comunicare constantă și consistentă.
9. Determină-i să te urmeze!-liderii trebuie să-i inspire pe oameni să-i urmeze;
10. Nu mai judeca și nu eticheta!-judecata celor din jur îi va demotiva pe aceștia mai repede decât orice eroare de leadership și aceasta nu va aduce nimic pozitiv instituției.

Consider că ar mai fi și alte idei de adăugat, dar de data aceasta mă voi opri aici și voi concluziona spunând că profesorii sunt cei care, contribuind la transformarea școlii într-un epicentru al schimbării, oferind resurse și posibilități, asistență consultativă; stimulând și încurajând colaborarea; instituind un climat psihologic favorabil, asigură eficiența și continuitatea dezvoltării profesionale, care, în fază de instituționalizare, creează o cultură a personalului didactic, dar și a școlii, sporind calitatea procesului educațional.

APLICAREA LA CLASĂ A UNOR METODE MODERNE DE PREDARE-INVĂȚARE ÎN VEDEREA CREȘTERII SUCCESULUI ȘCOLAR

*Profesor Ciupitu-Aldea Simona
Colegiul Tehnic "Danubiana" Roman*

Învățământul modern preconizează o metodologie axată pe acțiune, operatorie, deci pe promovarea metodelor interactive care să solicite mecanismele gândirii, ale inteligenței, ale imaginației și creativității.

“Activ” este elevul care “depune efort de reflecție personală, interioară și abstractă, care întreprinde o acțiune mintală de căutare, de cercetare și redescoperire a adevărilor, de elaborarea a noilor cunoștințe. Domeniul educației se schimbă într-un ritm atât de rapid încât trebuie să ții pasul și să te adaptezi la strategiile mai moderne. Metodele de predare inovatoare nu se referă doar la utilizarea celei mai de ultimă oră tehnologie la clasă sau la atingerea constantă a celor mai recente tendințe educaționale.

Totul se referă la utilizarea noilor strategii de predare care se concentrează mai mult pe elevi. Aceste metode inovatoare urmăresc să încurajeze elevii să se alăture în mod proactiv și să interacționeze cu colegii lor și cu tine – profesorul – în timpul lecțiilor. Elevii vor trebui să lucreze mai mult, dar într-un mod care să le răspundă mai bine nevoilor lor. Spre deosebire de predarea tradițională, care se concentrează în principal pe cât de multe cunoștințe le puteți transmite elevilor, modalitățile inovatoare de predare mențin elevii interesați și implicați pe tot parcursul orei.

Valențele formativ-educative care recomandă aceste metode interactive ca practici de succes atât pentru învățare cât și pentru evaluare, sunt următoarele:

- stimulează implicarea activă în sarcină a elevilor, aceștia fiind mai conștienți de responsabilitatea ce și-o asumă;
- exersează capacitățile de analiză și de luare a deciziilor oportune la momentul potrivit, stimulând inițiativa tuturor elevilor implicați;
- asigură o mai bună punere în practică a cunoștințelor, exersarea priceperilor și capacităților în variate contexte și situații;
- asigură o mai bună clarificare conceptuală și o integrare ușoară a cunoștințelor asimilate în sistemul noțional, devenind astfel operaționale;
- unele dintre ele, cum ar fi portofoliul, oferă o perspectivă de ansamblu asupra activității elevului pe o perioadă mai lungă de timp, depășind neajunsurile altor metode tradiționale de evaluare cu caracter de sondaj și materie;
- asigură un demers interactiv al actului de predare–învățare–evaluare, adaptat nevoilor de individualizare a sarcinilor de lucru pentru fiecare elev, valorificând și stimulând potențialul creativ și originalitatea acestuia;
- descurajează practicile de speculare sau de învățare doar pentru notă.

Metode de predare-învățare interactivă în grup :

METODA PREDĂRII/ÎNVĂȚĂRII RECIPROCE (RECIPROCAL TEACHING)

Această metodă este o strategie instrucțională de învățare a tehnicilor de studiere a unui text. După ce sunt familiarizați cu metoda, elevii interpretează rolul profesorului, instruindu-și colegii.

Are loc o dezvoltare a dialogului elev – elev. Se poate desfășura pe grupe sau cu toată clasa. Metoda învățării reciproce este centrată pe patru strategii de învățare folosite de oricine care face un studiu de text pe teme sociale, științifice sau un text narativ (texte, fișe de documentare).

Aceste strategii sunt:

- ◆ REZUMAREA
- ◆ PUNEREA DE ÎNTREBĂRI
- ◆ CLARIFICAREA DATELOR
- ◆ PREZICEREA (PROGNOSTICAREA)

- Rezumarea înseamnă expunerea a ceea ce este mai important din ceea ce s-a citit; se face un rezumat.
- Punerea de întrebări se referă la listarea unei serii de întrebări despre informațiile citite; cel ce pune întrebările trebuie să cunoască bineînțeles și răspunsul.
- Clarificarea presupune discutarea termenilor necunoscuți, mai greu de înțeles, apelul la diverse surse lămuritoare, soluționarea neînțelegerilor.
- Prezicerea se referă la exprimarea a ceea ce cred elevii că se va întâmpla în continuare, bazându-se pe ceea ce au citit.

ETAPELE:

1. Explicarea scopului și descrierea metodei și a celor patru strategii.
2. Împărțirea rolurilor elevilor.
3. Organizarea pe grupe.
4. Lucrul pe text.
5. Realizarea învățării reciproce.
6. Aprecieri, completări, comentarii.

EXEMPLU CONCRET: Clasa a IX-a M1- Aplicarea normelor de securitate și sănătate în muncă și de protecția mediului în industria alimentară

Tema: Legislația și normele privind securitatea și sănătatea în muncă, PSI și protecția mediului, în industria alimentară

Se oferă întregii clase, același text spre studiu, respectiv Legea protecției muncii nr. 90/1996, pe categorii de articole. Clasa este împărțită în patru grupuri corespunzătoare celor patru roluri, membrii unui grup cooperând în realizarea aceluiași rol.

De exemplu grupul A este responsabil cu rezumarea textului, grupul B face o listă de întrebări pe care le vor adresa în final tuturor colegilor, grupul C are în vedere clarificarea termenilor noi și grupul D dezvoltă predicții. În final fiecare grup își exercită rolul asumat.

Avantajele metodei predării/învățării reciproce:

- este o strategie de învățare în grup, care stimulează și motivează;
- ajută elevii în învățarea metodelor și tehnicilor de lucru cu textul, tehnici de muncă intelectuală pe care le poate folosi apoi și în mod independent;
- dezvoltă capacitatea de exprimare, atenția, gândirea cu operațiile ei (analiza, sinteza, concretizarea, generalizarea, abstractizarea) și capacitatea de ascultare activă;
- stimulează capacitatea de concentrare asupra textului de citit și priceperea de a selecționa esențialul;

Ce știu ?/ Ce vreau să știu ? / Ce am învățat ?

Metoda pornește de la premisa că informația anterioară a elevului trebuie luată în considerare atunci când se predau noi informații. Prin această metodă interactivă elevii realizează conexiuni între ceea ce știu; se stimulează interesul elevilor pentru găsirea răspunsului în lecție ; elevii decid ce au învățat.

Aplicarea modelului Știu/ Vreau să știu/ Am învățat presupune parcurgerea a trei pași: accesarea a ceea ce știm, determinarea a ceea ce dorim să învățăm și reactualizarea a ceea ce am învățat.

Știu	Vreau să știu	Am învățat
Informații pe care elevii le dețin cu privire la tema ce urmează să fie abordată	Întrebări pe care elevii le au în legătură cu tema respectivă	Informații dobândite după activitatea de învățare

Etapa **Știu** implică două nivele ale accesării cunoștințelor anterioare: un brainstorming cu rol de anticipare și o activitate de categorizare. Brainstormingul se realizează în jurul unui concept cheie. Întrebări generale de felul „Ce știți despre...” se recomandă atunci când elevii dețin un nivel scăzut de informații despre conceptul în cauză.

Etapa **Vreau să știu** presupune formularea unor întrebări, care apar prin evidențierea punctelor de vedere diferite apărute ca rezultat al brainstormingului.

Etapa **Am învățat** se realizează în scris, de către elevi, după ce conținutul lecției a fost predat.

EXEMPLU CONCRET: Clasa a IX-a CDL M3- Organizarea locului de muncă în industria alimentară

Tema: Aditivii alimentari

Scopul: cunoașterea de către elevi a categoriilor de aditivi și efectele lor asupra organismului

Se distribuie elevilor materialele de lucru necesare însușirii noilor cunoștințe și se fac recomandări cu privire la rezolvarea sarcinilor de lucru, solicitându-se elevilor să completeze primele 2 coloane ale fișei. Elevii primesc o fișă de lucru în care vor nota ce știu și ce vor să știe referitor la lecție. La sfârșitul lecției vor nota, în fișa de lucru și ce au învățat.

Ce știu?	Ce vreau să știu?	Ce am învățat?
Ce sunt aditivii alimentari	Cum se clasifică aditivii alimentari?	Ce reprezintă codul aditivului în lista de E-uri Cei mai utilizați conservanți alimentari și antioxidanți
Se folosesc deseori în industria alimentară	Toate E-urile sunt dăunătoare?	Cei mai utilizați coloranți artificiali (Eritrozină, Tartrazina, Indigo Carmine) Aditivii alimentari nocivi (Propionat de calciu, Hidroxianisol butilat, Metabisulfit de potasiu)

Metoda JIGSAW (MOZAICUL)

Este o strategie bazată pe învățarea în echipă (team-learning). Fiecare elev are o sarcină de studiu în care trebuie să devină expert. El are în același timp și responsabilitatea transmiterii informațiilor asimilate, celorlalți colegi.

ETAPE ȘI FAZE DE LUCRU:

1. Pregătirea materialului de studiu:

- Profesorul stabilește tema de studiu și o împarte în 4 sau 5 sub-teme. Opțional, poate stabili pentru fiecare sub-temă, elementele principale pe care trebuie să pună accentul elevul, atunci când studiază materialul în mod independent.
- Realizează o fișă-expert în care trece cele 4 sau 5 sub-teme propuse și care va fi oferită fiecărui grup.

2. Organizarea colectivului în echipe de învățare de câte 4–5 elevi (în funcție de numărul lor în clasă).

- Fiecare elev din echipă, primește un număr de la 1 la 4–5 și are ca sarcină să studieze în mod independent, sub-tema corespunzătoare numărului său.
- El trebuie să devină expert în problema dată. De exemplu, elevii cu numărul 1 din toate echipele de învățare formate, vor aprofunda sub-tema cu numărul 1. Cei cu numărul 2 vor studia sub-tema numărul 2, și așa mai departe.

• Faza independentă:

- Fiecare elev studiază sub-tema lui, citește textul corespunzător. Acest studiu independent poate fi făcut în clasă sau poate constitui o temă de casă, realizată înaintea organizării mozaicului.

3. Constituirea grupurilor de experți:

După ce au parcurs faza de lucru independent, experții cu același număr se reunesc, constituind grupe de experți pentru a dezbate problema împreună. Astfel, elevii cu numărul 1, părăsesc echipele de învățare inițiale și se adună la o masă pentru a aprofunda sub-tema cu numărul

1. La fel procedează și ceilalți elevi cu numerele 2, 3, 4 sau 5.

Faza discuțiilor în grup de experți:

Elevii prezintă un raport individual asupra a ceea ce au studiat independent. Au loc discuții pe baza datelor și a materialelor avute la dispoziție, se adaugă elemente noi și se stabilește modalitatea în care noile cunoștințe vor fi transmise și celorlalți membrii din echipa inițială. Fiecare elev este membru într-un grup de experți și face parte dintr-o echipă de învățare. Din punct de vedere al aranjamentului fizic, mesele de lucru ale grupurilor de experți trebuie plasate în diferite locuri ale sălii de clasă, pentru a nu se deranja reciproc Scopul comun al fiecărui grup de experți este să se instruiască cât mai bine, având responsabilitatea propriei învățări și a predării și învățării colegilor din echipa inițială.

4. Reîntoarcerea în echipa inițială de învățare.

Faza raportului de echipă:

Experții transmit cunoștințele asimilate, reținând la rândul lor cunoștințele pe care le transmit colegii lor, experți în alte sub-teme.

Modalitatea de transmitere trebuie să fie scurtă, concisă, atractivă, putând fi însoțită de suporturi audio-vizuale, diverse materiale.

Specialiștii într-o sub-temă pot demonstra o idee, citi un raport, folosi computerul, pot ilustra ideile cu ajutorul diagramelor, desenelor, fotografiilor.

Membrii sunt stimulați să discute, să pună întrebări și să-și noteze, fiecare realizându-și propriul plan de idei.

5. Evaluarea

Faza demonstrației: Grupele prezintă rezultatele întregii clase. În acest moment elevii sunt gata să demonstreze ce au învățat. Profesorul poate pune întrebări, poate cere un raport sau poate da spre rezolvare fiecărui elev o fișă de evaluare. Dacă se recurge la evaluarea orală, atunci fiecărui elev i se va adresa o întrebare la care trebuie să răspundă fără ajutorul echipei.

Avantajele Jigsaw-ului:

Strategia mozaicului este focalizată pe dezvoltarea capacităților de ascultare, vorbire, cooperare, reflectare, gândire creativă și rezolvare de probleme. Astfel, elevii trebuie să asculte activ comunicările colegilor, să fie capabili să expună ceea ce au învățat, să coopereze în realizarea sarcinilor, să găsească cea mai potrivită cale pentru a-i învăța și pe colegii lor ceea ce au studiat.

EXEMPLU CONCRET: Clasa a XI-a M1- Biochimia produselor alimentare

Tema: Monoglucide (oze)

Profesorul împarte tema Monoglucide (oze) în 4 sub-teme:

- Clasificare și structură chimică
- Proprietăți fizice
- Proprietăți chimice
- Rolul monoglucidelor. Întrebări

Profesorul stabilește pentru fiecare sub-temă, elementele principale pe care trebuie să pună accentul elevul, atunci când studiază materialul în mod independent și realizează fișa expert.

Metoda piramidei

Sau metoda bulgărelui de zăpadă are la bază împletirea activității individuale cu cea desfășurată în mod cooperativ, în cadrul grupurilor. Ea constă în încorporarea

activității fiecărui membru al colectivului într-un demers colectiv mai amplu, menit să ducă la soluționarea unei sarcini sau a unei probleme date.

Fazele de desfășurare a metodei piramidei:

1. Faza introductivă: profesorul expune datele problemei în cauză;
2. Faza lucrului individual: elevii lucrează pe cont propriu la soluționarea problemei timp de cinci minute. În această etapă se notează întrebările legate de subiectul tratat.
3. Faza lucrului în perechi: elevii formează grupe de doi elevi pentru a discuta rezultatele individuale la care a ajuns fiecare. Se solicită răspunsuri la întrebările individuale din partea colegilor și, în același timp, se notează dacă apar altele noi.
4. Faza reuniunii în grupuri mai mari. De obicei se alcătuiesc două mari grupe, aproximativ egale ca număr de participanți, alcătuite din grupele mai mici existente anterior și se discută despre soluțiile la care s-a ajuns. Totodată se răspunde la întrebările rămase nesoluționate.
5. Faza raportării soluțiilor în colectiv. Întreaga clasă, reunită, analizează și concluzionează asupra ideilor emise. Acestea pot fi trecute pe tablă pentru a putea fi vizualizate de către toți participanții și pentru a fi comparate. Se lămuresc și răspunsurile la întrebările nerezolvate până în această fază, cu ajutorul conducătorului (profesorul);
6. Faza decizională. Se alege soluția finală și se stabilesc concluziile asupra demersurilor realizate și asupra participării elevilor la activitate.

Ca și celelalte metode care se bazează pe lucrul în perechi și în colectiv, metoda piramidei are avantajele stimulării învățării prin cooperare, al sporirii încrederii în forțele proprii prin testarea ideilor emise individual, mai întâi în grupuri mici și apoi în colectiv. Dezvoltă capacitatea de a emite soluții inedite la problemele și sarcinile apărute, precum și dezvoltarea spiritului de echipă și întraajutorare.

Dezavantajele înregistrate sunt de ordin evaluativ, deoarece se poate stabili mai greu care și cât de însemnată a fost contribuția fiecărui participant.

În aplicarea acestei metode trebuie respectate următoarele etape:

- Introductivă- prezentarea de către profesor a temei
- Lucrul individual sau în perechi
- Reuniunea în grupuri mari
- Gruparea rezultatelor finale într-o fișă de lucru colectivă
- Analiza rezultatelor și trasarea concluzii

EXEMPLU CONCRET: Clasa a IX-a CDL M3- Organizarea locului de muncă în industria alimentară

Tema: Materii prime utilizate în industria alimentară

Se prezintă capitolul de evaluat – Materii prime utilizate în industria alimentară;

- În perechi , la nivelul fiecărei bănci, se realizează fișe de evaluare despre diferite alimente
 - alimente de origine minerală (grupa 1) – apa, sarea
 - alimente de origine vegetală (grupa 2) – cereale, fructe, legume
 - alimente de origine animală (grupa 3) – carnea, laptele, ouăle
- Perechile care studiază aceeași grupă de alimente vor primi cartonașe cu același număr ;
- Se alcătuiesc grupuri mai mari din grupuri mici care vor discuta despre aceeași grupă de alimente notând pe o fișă de evaluare colectivă rezultatele obținute;
- Rezultatelor de la cele 3 grupe mari vor forma o fișă de evaluare colectivă sau Piramida Alimentelor. Se analizează rezultatele și se creionează concluzii.

METODA PĂLĂRIILOR GÂNDITOARE (“THINKING HATS”)

Metoda pălăriilor gânditoare este o tehnică interactivă, de stimulare a creativității participanților care se bazează pe interpretarea de roluri în funcție de pălăria aleasă. Cum se folosește această metodă:

Se împart cele 6 pălării gânditoare elevilor și se oferă cazul supus discuției pentru ca fiecare să-și pregătească ideile. Pălăria poate fi purtată individual – și atunci elevul respectiv îi

îndeplinește rolul – sau mai mulți elevi pot răspunde sub aceeași pălărie. În acest caz, elevii grupului care interpretează rolul unei pălării gânditoare cooperează în asigurarea celei mai bune interpretări. Ei pot purta fiecare câte o pălărie de aceeași culoare, fiind conștienți de faptul că:

- Pălăria albastră → clarifică
- Pălăria albă → informează
- Pălăria verde → generează ideile noi
- Pălăria galbenă → aduce beneficii
- Pălăria neagră → identifică greșelile
- Pălăria roșie → spune ce simte

EXEMPLU CONCRET: Clasa a IX-a CDL M3- Organizarea locului de muncă în industria alimentară

Tema: Fluxul tehnologic în spațiile de producție

- Pălăria albastră: definește problema și alege soluția corectă: Cum organizezi un flux tehnologic corect într-o brutărie utilizând toate materialele puse la dispoziție
- Pălăria verde: vizează soluțiile posibile;
- Pălăria galbenă: are în vedere posibilitățile reale de realizare a soluțiilor propuse;
- Pălăria neagră: evidențiază slăbiciunile fiecărei soluții date propuse.
- Pălăria albă: leagă soluțiile de informațiile disponibile, răspunzând la întrebări de genul: “Au soluțiile propuse o bază informațională?”;
- Pălăria roșie: stimulează participanții să răspundă la întrebări de genul: “Ce simțiți în legătură cu soluțiile propuse?”;

Avantajele metodei “Pălăriilor gânditoare”:

- stimulează creativitatea participanților, gândirea colectivă și individuală;
- dezvoltă capacitățile sociale ale participanților, de intercomunicare și toleranță reciprocă, de respect pentru opinia celuilalt;
- încurajează și exersează capacitatea de comunicare a gânditorilor;
- dezvoltă competențele inteligenței lingvistice, inteligenței logice și inteligenței interpersonale;

Metoda cubului

Presupune explorarea unui subiect, a unei situații din mai multe perspective, permițând abordarea complexă și integratoare a unei teme.

Sunt recomandate următoarele etape:

- Realizarea unui cub pe ale cărui fețe sunt scrise cuvintele: descrie, compară, analizează, asociază, aplică, argumentează.
- Anunțarea temei, subiectului pus în discuție.
- Împărțirea clasei în 6 grupe, fiecare dintre ele examinând tema din perspectiva cerinței de pe una din fețele cubului:
 - Descrie
 - Compară
 - Asociază
 - Analizează
 - Aplică
 - Argumentează
- Redactarea finală și împărtășirea ei celorlalte grupe.
- Afișarea formei finale pe tablă sau prin afișare.

EXEMPLU CONCRET: Clasa a XI-a Modulul I: Produse de patiserie

Tema: Prepararea tipurilor de aluat pentru obținerea produselor de patiserie

După parcurgerea UÎ - Prepararea tipurilor de aluat pentru obținerea produselor de patiserie prin metoda cubului se aplică, alegându-se câte o temă pentru fiecare oră, ca activitate de recapitulare. Temele sunt:

-Prepararea aluatului dospit

-Prepararea aluatului pentru foi de plăcintă

-Prepararea aluatului opărit

-Prepararea aluatului fraged

-Prepararea aluatului tip foietaj

-Prepararea aluatului fluid

-Activitatea se desfășoară în grupe de 6 elevi, sub formă de concurs între echipe

-Fiecare echipă analizează aceeași temă

-Grupele alege un lider, care coordonează activitatea

-Fiecare elev al grupei primește o foaie de hârtie cu sarcina de lucru, reprezentând o față a cubului

-Cerința de lucru este înscrisă pe foaie

Fața 1. Identificarea materiilor prime, importanța calității materiilor prime

Fața 2. Identificarea materiilor auxiliare

Fața 3. Prepararea aluatului - operații

Fața 4. Regim tehnologic - parametri

Fața 5. Indici de calitate ai aluatului

Fața 6. Norme de igienă și protecție a muncii specifice preparării aluatului pentru produse de patiserie.

Bibliografie:

1. Cucos, Constantin, Pedagogie, Editura Polirom, Iași, 1996

2. Ionescu, Miron; Radu, Ioan, Didactica modernă, Editura Dacia, Cluj-Napoca, 2001

3. Pălășan, Toader; Crocan, Daniel Ovidiu; Huțanu, Elena, Interdisciplinaritate și integrare – o nouă abordare a științelor în învățământul preuniversitar – Revista Formarea continuă a CNFP din învățământul preuniversitar, București, 2003

4. Drăgănescu C. - Biochimie, Editura Didactică și Pedagogică, București, 1993.

5. David, D. ș.a. - Îndrumător pentru instruirea tehnologică și de laborator în industria alimentară, Editura Ceres, București, 1984.

6. Dumitriu M., Tehnica analizelor de laborator în industria alimentară, Editura Didactică și Pedagogică, București, 1972

Stimularea comportamentului creativ în școală

**Prof. Clicinschi Camelia-
Școala Gimnazială „Iancu Munteanu” Tătărașeni-jud.Botoșani**

Creativitatea este o calitate foarte importantă în dezvoltarea copiilor. Ea se manifestă prin originalitate, flexibilitate, inventivitate și dorința lor de a experimenta. Copilul este înzestrat cu o creativitate primară, pe care o putem sesiza în dorința lui puternică pentru joc, povești, desene și diverse alte forme de manifestare artistică.

Cred că pe temeiul patrimoniului său ereditar și al multiplelor achiziții pe care i le impune mediul, copilul este apt, dacă e susținut de propriul său elan, să adauge ceva la tipul uman obișnuit. Activitatea creativă este una dintre cele mai mari provocări ale vieții și, implicit, atrage după sine cele mai mari recompense. Din perspectiva performanței, învățarea creativă reprezintă „un nivel de succes” ce poate fi atins atunci când elevul posedă componente ale creativității și are parte de un mediu favorabil exprimării acestora – situații adecvate și mijloace eficiente. Chateau susține următoarele: „Copilul dispune nu numai de capacitatea de a se juca și de a învăța, ci și de cea de a crea”. Provocarea fundamentală pentru cadrele didactice ce își propun să sprijine învățarea creativă și performanțele creative ale elevilor constă în a-l ajuta pe fiecare dintre ei să-și descopere aria creativității – zona de intersecție a categoriilor de referință, în care este cel mai probabil să se manifeste creativitatea.

În școală, aceasta poate fi “predată”, înarmând copiii cu deprinderi specifice anumitor domenii, punându-i în situația de a gândi, prin a renunța la calapoduri, instituind în sala de clasă o atmosferă lipsită de constrângeri externe etc. “...Profesorii nu pot să “predea” creativitatea mai mult decât părinții, dar profesorii pot încuraja spiritul creativ, îl pot hrăni și îi pot stimula creșterea” (T. Amabile). În cadrul lecțiilor de limba și literatura română, învățarea creativă are drept finalitate realizarea unor comportamente individuale și colective orientate spre căutarea, aflarea și aplicarea noului. În acest context, activitatea implică, într-o mare măsură, multe abilități dobândite anterior. În majoritatea intervențiilor în vederea stimulării creativității este evidentă componenta imaginativă.

De-a lungul anilor, am folosit diverse metode prin care să stimulez activitatea școlarilor, fantezia lor. Am constatat că fiecare dintre ele îl ajută pe copil să-și formeze imagini artistice sau să însușească imagini plastice. La lecțiile de limba română am folosit, în acest sens, un set de exerciții, la a căror realizare elevii mici participă cu multă plăcere.

În continuare am să prezint câteva dintre ele:

Joc, „Ce s-ar întâmpla dacă...?” Copiilor li se repartizează fișe pe care sunt scrise întrebări de tipul: „Ce s-ar întâmpla dacă...?”, și la care aceștia urmează să dea răspuns.

Exemple de întrebări: Ce s-ar întâmpla dacă toate mașinile ar dispărea dintr-o dată? Ce s-ar întâmpla dacă toată lumea s-ar îmbrăca la fel? Ce s-ar întâmpla dacă nu ar mai exista insecte pe Pământ? Ce s-ar întâmpla dacă apa ar avea culoarea roșie? Ce s-ar întâmpla dacă nu ar mai fi soare? Ce s-ar întâmpla dacă nu s-ar mai face noapte? Ce s-ar întâmpla dacă ar fi permanent vară? Ce s-ar întâmpla dacă nu ar exista încălțăminte? Ce s-ar întâmpla dacă nu ar fi școala? Ce s-ar întâmpla dacă aș fi un fulg de nea? etc.

Joc „Piatra în lac,, Exercițiul cultivă fluiditatea, flexibilitatea, originalitatea, spontaneitatea. Elevii trebuie să realizeze următoarea sarcină: în baza unui cuvânt, să găsească alte cuvinte: care încep cu sunetul inițial al cuvântului dat sau cu aceeași silabă; care se termină cu același sunet sau cu aceeași silabă; care încep cu sunetele cuprinse în structura lui (pas – pădure; arici – sac); toate sensurile cuvântului; să formeze propoziții cu aceste cuvinte; să verbalizeze imagini declanșate de cuvântul dat.

Joc, „Construirea unei ghicitori,, Este un exercițiu de logică și de creativitate. Are la bază analogia, asocierea, comparația și metafora.

Joc „Continuarea poveștii,, Acest exercițiu presupune mobilizarea copiilor pentru continuarea poveștii: Ce fac capra și iedul după ce moare lupul? Ce face Scufița Roșie după ce vânătorul îi vine de hac lupului? Ce fac frații Elizei după ce sunt din nou transformați în oameni? Pentru dezvoltarea gândirii creative, le cer elevilor să-și imagineze diferite fapte și întâmplări. De exemplu, o discuție între moșneag și brad înainte ca acesta din urmă să fie tăiat; un dialog între ciocănitoare și veveriță; un dialog purtat cu Moș Crăciun.

În acest sens, sunt binevenite și exerciții de tipul:

- Dați alt final poveștii „Scufița Roșie”.
- Dacă ați fi o floare, ați....., pentru că..... .
- Concepeți o reclamă în care să prezentați o pastă de dinți.
- Cum vi-l imaginați pe Prăslea?
- Ce ar putea să vă povestească o rândunică întoarsă de curând din țările calde?
- Cum ar arăta un oraș în care ar locui doar flori? Dar un oraș în care ar locui doar copaci?
- Care ar fi primele trei dorințe pe care vi le-ați pune dacă ați prinde peștișorul de aur? etc.

În cadrul lecțiilor de limba și literatură română se pot alcătui povestiri, fie în baza unui început dat, fie în baza unui plan de idei (scris pe tablă sau prezentat sub formă de ilustrații). Astfel, elevului i se dă libertatea de a interpreta faptele așa cum dorește el, de a-și imagina întâmplarea și de a expune evenimentele în manieră proprie. Compunerea constituie cadrul cel mai potrivit pentru dezvoltarea

capacităților de exprimare clară, bogată, fluentă a elevilor. Compunerile realizează o sinteză a tot ceea ce învață elevii, sub raportul utilizării corecte a mijloacelor de exprimare scrisă; constituie prilej de valorificare a experienței de viață a acestora, de manifestare a imaginației și fanteziei creatoare. Principalele condiții care impulsionează creativitatea elevului la orele de limba și literatura română sunt: inițiativa copilului și cea a profesorului; autoînvățarea; o bună imagine de sine; încurajarea demersurilor sale imaginative; acordarea libertății de a crea în mod individual; țintirea spre un produs de calitate, și nu doar spre performanță; dreptul la eșec etc

Stimularea potențialului creativ al elevilor reclamă utilizarea unor strategii care pun accentul pe antrenarea autentică și plenară, pe dezvoltarea autonomiei, a inițiativei, a gândirii Prin educație, fiecare copil își găsește propriul drum pentru valorificarea energiilor creative. Atunci când cadrul didactic „aprinde” scânteia “făuritoare” în mintea și în sufletul copiilor, talentul lor se materializează. Aceștia învață să fie spontani și inventivi, să aibă încredere în ei înșiși, să aibă personalitate.

Consider că dascălul zilelor noastre trebuie să învețe și el – conștiincios și continuu, să țină pasul cu noul, să fie un adevărat intelectual, capabil să educe și să instruiască, să descopere și să valorizeze înclinațiile creative ale elevilor săi. Disponibilitățile creative ale școlariilor mici se manifestă în limbaj și conduită, în joc, în desen, în comunicare etc. Sub aspect verbal, creația impune stăpânirea limbii ca instrument de cunoaștere și de comunicare. Noi, dascălii, avem menirea de a identifica și de a stimula potențele creatoare ale elevilor. Să învățăm să fim mereu pe aceeași undă cu elevii noștri, pe care să-i înarmăm cu cât mai multe tehnici de învățare creativă și cărora să le punem în valoare cunoștințele și abilitățile.

În concluzie, pentru a dezvolta gândirea creativă, e important să stârnim curiozitatea elevilor, încurajându-i mai degrabă să formuleze întrebarea "de ce?" decât acel submisiv "da, am înțeles". Școala nu trebuie să se limiteze doar la a transmite cunoștințe și a-i face pe elevi să evite eșecul școlar, ci mai mult trebuie să-și asume și rolul de a-l ajuta pe elev să-și descopere propriul potențial

Bibliografie:

1. Dănescu, E., Stimularea creativității la vârsta preșcolară, Ed. Paralela 45, București, 2009.
2. Roco, M., Creativitatea și inteligența emoțională, Ed Polirom, Iași, 2004
3. Stoica, A., Creativitatea elevilor, E.D.P., București, 1983.
4. www.didactic.ro

Inteligența emoțională la copii cu CES

Lumea complexă în care trăim ne face să conștientizăm din ce în ce mai mult că inteligența emoțională, adică modul în care ne stăpânim și ne înțelegem emoțiile, joacă un rol esențial în dobândirea fericirii și a succesului în viață. Foarte mult timp, inteligența intelectuală sau cognitivă a primat în fața celei emoționale. În prezent, specialiștii confirmă faptul că inteligența emoțională joacă un rol fundamental în formarea și dezvoltarea unor copii deștepti, fericiți și de succes.

Inteligența emoțională reprezintă aptitudinea de a identifica, evalua și controla propriile emoții, dar și pe cele ale persoanelor din jur. Acest tip de inteligență rezidă din capacitatea de a te cunoaște și înțelege pe tine și de a-i cunoaște și înțelege pe ceilalți. Inteligența emoțională este legată de concepte precum iubire, empatie, spiritualitate, și nu are legătură cu coeficientul de inteligență pe care îl știm cu toții. Într-o singură frază, inteligența emoțională este abilitatea de a identifica, înțelege și gestiona stări și sentimente - atât pe ale noastre, cât și pe ale altora.

Inteligența emoțională, numită și EQ sau competențe emoționale, nu reprezintă altceva decât capacitatea noastră înăscută de a recunoaște, exprima, înțelege și regla emoțiile.

Conform cercetărilor statistice, competența emoțională este de două ori mai importantă decât abilitățile tehnice sau intelectuale. Dezvoltarea inteligenței emoționale reprezintă înțelegerea și gestionarea emoțiilor pentru a crea relații armonioase cu cei din jur. Coeficientul de inteligență (IQ) și coeficientul de inteligență emoțională (EQ) sunt complementare, iar măsurarea lor permite evaluarea capacității de a reuși în viață.

IQ-ul reprezintă potențialul genetic cu care se naște o persoană și care se fixează după vârstă de 12 ani. Coeficientul de inteligență nu poate fi dezvoltat sau îmbunătățit după această vârstă. IQ-ul este un prag care poate doar să arate drumul către o anumită carieră sau domeniu. EQ-coeficientul emoțional, poate fi învățat, dezvoltat și îmbunătățit la orice vârstă. El reprezintă îmbinarea abilităților personale cu experiență, adică maturitatea emoțională care va obține promovarea în carieră aleasă. Dacă se crează o balanță între IQ și EQ, drumul către succes este deschis.

Dacă ne referim la educația emoțională, aceasta, începe foarte de timpuriu, mai ales dacă există contexte stimulative, părinții trebuie să fie receptivi față de emoțiile copiilor, să dea dovadă de empatie și sincronizare, să stimuleze discuțiile care să ducă la înțelegerea semnificației emoțiilor. Perioada optimă de învățare a abilităților emoționale și deci de dezvoltare a inteligenței emoționale este dată chiar de primii ani din viața copilului, astfel, perioada prescolarității este esențială, deoarece atunci copiii învață vocabularul emoțiilor, asocierea dintre emoții și contexte de viață, exprimarea facială a emoțiilor, modalități de reacție la emoțiile celor din jur.

Inteligența emoțională din viața adolescentului își are originea în dezvoltarea competențelor emoționale și sociale în perioada preșcolară, aceasta fiind o perioadă de achiziții fundamentale în plan emoțional, social și cognitiv. Ca urmare, aceasta este perioada cea mai indicată pentru dezvoltarea și optimizarea competențelor emoționale și sociale esențiale pentru

funcționarea și adaptarea în viața adultă.

Cum arată un copil inteligent emoțional?

- este conștient de emoțiile sale,
- recunoaște emoțiile celor din jur,
- comunică ușor despre ceea ce îl interesează sau îl preocupă,
- știe să spună NU fără să-i rănească pe ceilalți,
- are un bun management al emoțiilor negative,
- are comportamente rezonabile chiar și atunci când lucrurile nu merg așa cum și-ar dori și nu abandonează o activitate, nici atunci când devine dificilă,
- are bine dezvoltat sistemul motivațional- de pildă, nu face unele activități doar pentru că i-ai cerut tu să le facă sau doar când stai lângă el și îl supraveghezi, ci le face pentru că a înțeles că sunt utile pentru propria dezvoltare și îi oferă beneficii,
- este sigur pe el în majoritatea situațiilor, iar atunci când simte că nu se descurcă, cere ajutorul,
- se adaptează rapid la situații/ persoane noi,
- nu îi este teamă să pună întrebări sau să își afirme preferințele,
- are prieteni cu care se relaxează dar de la care deopotrivă învață modele noi de comportament.

Emoțiile și sentimentele copilului cu CES însoțesc toate manifestările lui, fie că este vorba de jocuri, de cântece, de activități educative, fie de îndeplinirea sarcinilor primite de la adulți. Ele ocupă un rol important în viața copilului și exercită în același timp o puternică influență asupra conduitei lui.

Competența emoțională pe care o dobândesc copiii desemnează abilitatea acestora de a-și gestiona emoțiile, precum și de a recunoaște și de a se adapta la emoțiile celorlalți. Pentru a favoriza o bună adaptare socială și menținerea unei bune sănătăți mintale, copiii trebuie să învețe să recunoască ce simt pentru a putea vorbi de emoția pe care o au. Sunt autori care vorbesc de faptul că mulți copiii își blochează emoțiile pozitive firești care i-ar putea ajuta să reușească sau care le-ar putea reduce din eforturile cognitive irosite. Emoții care pot fi pozitive (bucurie, simpatie, entuziasm, siguranță etc), ele apar atunci când ceea ce îți dorești corespunde cu ceea ce se întâmplă. Emoții negative (frica, vinovăție, gelozie, dezamăgire, supărare etc) ele apar atunci când ceea ce îți dorești nu corespunde cu ceea ce se întâmplă. Modul în care un copil învață cum să recunoască emoțiile, să le exprime, să le înțeleagă și să le regleze, îi ajută ulterior să creeze și să mențină relații de lungă durată, să se adapteze la școală, să prevină diferite probleme de comportament, să își dezvolte încrederea de sine și capacitatea de a fi empatic.

Mulți dintre elevii cu CES întâmpină dificultăți în reglarea emoțiilor negative, distructive. S-a constatat o corelație între emoțiile negative și indisciplina școlară, chiar delicvență. De aici rolul pe care îl pot juca profesorii în reducerea influenței provocatoare a emoțiilor negative, în asigurarea unei socializări normale a elevilor în școală sau în mediul proxim. Există influențe

vizibile în relația dintre emoțiile negative și fenomenele de agresivitate, violență - de tip bullying, conflict între elevi, abandon școlar și alte evenimente neplăcute.

Neglijarea identificării calității spectrului emoțional de către profesori, dar foarte adesea și de către părinți are efecte negative, pe termen scurt, mediu sau lung asupra rezultatelor învățării cognitive, chiar motrice.

Cunoscând că o parte din tinerii cu dizabilități au probleme de comportament și că acestea sunt din cauza emoționalității negative și lipsei capacității de reglare emoțională, putem afirma că reglarea emoțională este asociată cu o competență socială sporită, operaționalizată; comportament adecvat din punct de vedere social, popularitate, comportament prosocial sau comportament agresiv. Printre elevii dificili sau cu probleme de conduită cauzate de stări emoțional-afective înțelegem interlocutori prezenți în actul instruirii/educației cu manifestări frecvent negative în comunicare, relaționare, interacțiune sau acțiuni evaluate ca vulnerabile.

O condiție de bază a dezvoltării armonioase a personalității elevului, a succesului la școală o constituie și climatul psihic în care acesta lucrează. Dar climatul psihic nu se realizează întotdeauna cu succes. Conflictul, umilința, teama, jignirea, lipsa de respect față de acesta etc., nu pot constitui un climat favorabil. De aceea e necesar să se pună accent pe crearea unei atmosfere calde, echilibrate, prielnice activității instructive-educative. Aceasta fiind o condiție indispensabilă pentru reușită.

Inteligența emoțională, este aceea care facilitează, climatul psihic, optim, de dezvoltare, motivând comportamentul și activitatea elevilor, dar și activitatea profesorului. Inteligența emoțională, influențează procesul instructiv-educativ al profesorului asupra elevilor cu CES, în rezultate bune, motivându-le pozitiv necesitatea de a învăța, felul de a se comporta, ajutându-i să-și atingă scopurile propuse, să-și dezvolte personalitatea.

Dezvoltarea relațiilor emoționale interpersonale pozitive între cadre didactice și elevi cu CES, reprezintă elemente esențiale ale activității în clasă.

Prof. Clim Cristina

BIBLIOGRAFIE

1. GOLEMAN, D. *Inteligența emoțională*. București, Ed. Curtea Veche, 2018, 536 p. 978-606-44-0072-7.
2. PĂTRAȘCU, D. A., TOCAN, M., (COORD.) *Copii fericiți – adulți de succes. Inteligența emoțională se învață*. Ghid metodologic de bune practici, Ed. Sfântul Ioan, 2017, 218 p. ISBN 978-606-8860-46-6.
3. ROCO, M. *Creativitate și inteligență emoțională*. Ed Polirom, 2001, 246 p. ISBN 973- 683-654-1.
4. GHERGUȚ, A. *Evaluare și intervenție psihoeducațională. Terapii educaționale, recuperatorii și compensatorii*. Iași: Editura Polirom, 2011, 284 p. ISBN: 978-973-46-1965-8.

Utilizarea tehnologiei în orele de istorie

Prof.istorie-geografie Clineag Daniela

Școala Gimnazială Lunca Bradului

Lunca Brdaului, Jud Mureș,

Într-o lume caracterizată de rapiditatea schimbărilor tehnologice, economice, sociale și culturale, adaptarea și inovarea în sistemul de învățământ devin imperative pentru a pregăti noile generații să facă față cerințelor și oportunităților emergente

Iată câteva aspecte-cheie în legătură cu adaptarea și inovarea în educație în contextul schimbărilor globale:

Personalizarea învățării: O abordare one-size-fits-all nu mai este eficientă într-o lume caracterizată de diversitate și complexitate. Educația trebuie să fie personalizată pentru a răspunde nevoilor individuale ale elevilor, folosind tehnologii digitale, analiza datelor și alte instrumente pentru a adapta curriculumul și metodele de predare.

Dezvoltarea competențelor viitorului: Înlocuirea accentului pe memorare cu un focus pe dezvoltarea competențelor esențiale pentru secolul XXI, cum ar fi gândirea critică, rezolvarea de probleme, creativitatea, comunicarea eficientă și colaborarea. Aceste abilități sunt fundamentale pentru succesul într-o lume în continuă schimbare.

Utilizarea tehnologiei în educație: Tehnologia joacă un rol crucial în transformarea educației. De la utilizarea dispozitivelor mobile și a platformelor online pentru acces la informații și resurse educaționale, până la utilizarea realității virtuale și a inteligenței artificiale pentru a spori experiența de învățare, tehnologia poate facilita inovarea și accesul la educație.

Învățarea continuă și flexibilitatea: Într-o lume în care schimbarea este constantă, educația trebuie să fie un proces continuu pe tot parcursul vieții. Învățarea pe tot parcursul vieții și adaptabilitatea sunt esențiale pentru ca indivizii să-și mențină relevanța și să prospere într-un mediu în continuă schimbare.

Abordări inovatoare și colaborare: Educația trebuie să încurajeze abordările inovatoare și colaborarea între diferitele părți interesate, inclusiv între școli, universități, guverne, organizații neguvernamentale și sectorul privat. Schimbul de idei și bune practici poate contribui la adaptarea și inovarea continuă în educație.

Utilizarea tehnologiei în orele de istorie poate îmbogăți în mod semnificativ procesul de învățare, făcând subiectul mai captivant și mai accesibil pentru elevi. Iată câteva exemple de moduri în care tehnologia poate fi integrată în lecțiile de istorie:

Vizualizare interactivă a istoriei: Folosirea prezentărilor multimedia, videoclipurilor sau animațiilor pentru a aduce la viață evenimente istorice sau pentru a prezenta contextul istoric al unei perioade sau a unui eveniment. De exemplu, utilizarea animațiilor pentru a ilustra bătăliile din războaiele importante sau pentru a prezenta evoluția unei civilizații în timp.

Vizite virtuale la locuri istorice: Utilizarea tehnologiei de realitate virtuală sau tururi virtuale pentru a permite elevilor să exploreze locuri istorice importante sau muzee fără a fi necesară deplasarea fizică. Acest lucru poate oferi o experiență imersivă și interactivă care poate stimula interesul și înțelegerea.

Resurse online și baze de date: Accesul la baze de date online, arhive digitale și alte resurse digitale poate facilita cercetarea și analiza istorică. Elevii pot utiliza aceste resurse pentru a accesa documente istorice, hărți, imagini și alte materiale relevante pentru a investiga evenimente și persoane din trecut.

Simulări și jocuri educaționale: Utilizarea jocurilor educaționale sau a simulărilor interactive pentru a permite elevilor să simuleze evenimente istorice sau să își testeze cunoștințele într-un mod distractiv și captivant. Acestea pot fi utilizate pentru a explora cauzele și consecințele unor evenimente istorice sau pentru a încuraja gândirea critică și luarea deciziilor.

Platforme de colaborare și discuție: Utilizarea platformelor online sau a rețelelor sociale educaționale pentru a facilita discuțiile și colaborarea între elevi în legătură cu subiectele istorice. Aceste platforme pot oferi un spațiu pentru a împărtăși idei, a dezbate perspective diferite și a lucra împreună la proiecte de cercetare sau prezentări.

MozaWeb este o platformă educațională interactivă care oferă o varietate de resurse digitale pentru diferite domenii de studiu, inclusiv istorie. Această platformă poate fi utilizată în orele de istorie pentru a spori angajarea elevilor și pentru a facilita înțelegerea și explorarea subiectelor istorice.

Iată câteva modalități în care MozaWeb poate fi utilizată în orele de istorie:

Prezentări multimedia interactive: MozaWeb oferă prezentări multimedia interactive care pot fi utilizate pentru a prezenta evenimente istorice, figuri importante sau perioade istorice relevante. Aceste prezentări pot include imagini, animații, videoclipuri și texte explicative, oferind o experiență captivantă și interactivă pentru elevi.

Hărți istorice interactive: Platforma oferă hărți istorice interactive care permit elevilor să exploreze evoluția teritorială a diferitelor regiuni sau state în timp. Elevii pot examina schimbările teritoriale importante, rutele comerciale sau bătăliile din diferite perioade istorice, facilitând înțelegerea contextului geografic al evenimentelor istorice.

Documente istorice digitale: MozaWeb include o gamă de documente istorice digitale, cum ar fi manuscrise, hărți vechi, picturi și alte materiale relevante. Elevii pot examina aceste documente în detaliu și pot înțelege mai bine contextul și impactul evenimentelor istorice.

Jocuri educaționale: Platforma oferă și jocuri educaționale care pot fi utilizate pentru a testa cunoștințele elevilor și pentru a-i implica într-un mod distractiv în învățarea istoriei. Aceste jocuri pot acoperi diferite aspecte ale istoriei, cum ar fi identificarea evenimentelor sau personalităților istorice, rezolvarea de puzzle-uri istorice sau simularea unor evenimente importante.

Resurse suplimentare pentru studiu independent: MozaWeb oferă și o gamă de resurse suplimentare, cum ar fi articole, videoclipuri sau materiale de învățare, care pot fi utilizate pentru studiu independent sau pentru cercetare suplimentară în afara orelor de curs.

Utilizarea MozaWeb în orele de istorie poate îmbogăți experiența de învățare a elevilor, oferindu-le acces la resurse digitale interactive și stimulante care să sporească înțelegerea și aprecierea subiectelor istorice.

Aceste exemple ilustrează cum tehnologia poate fi integrată în orele de istorie pentru a spori implicarea și înțelegerea elevilor, făcând subiectul mai relevant și mai accesibil în era digitală.

În concluzie, adaptarea și inovarea în educație în contextul schimbărilor globale nu este doar un obiectiv, ci o necesitate imperativă pentru a asigura că educația rămâne relevantă și eficientă în pregătirea elevilor pentru lumea de mâine.

Bibliografie

1. "Educația și tehnologiile informației și comunicației" de Gheorghe Secrieru, Eugeniu Rusu, Florina Ileana Niculescu -
2. "Tehnologia informației și comunicațiilor în procesul educațional" de Livia Stoichiță și Costel Ciochină
3. "Metode moderne și eficiente de predare în era digitală" de Adriana Stoica și Alexandru Cernescu - "Educația digitală. Ghid de bune practici pentru profesori" de Bogdana Neamțu și Andrei Alexe

4. "Utilizarea tehnologiilor informației și comunicațiilor în procesul de învățământ" de Cristina Nichita
5. Digital History: A Guide to Gathering, Preserving, and Presenting the Past on the Web" de Daniel J. Cohen și Roy Rosenzweig
6. "Using Technology to Teach History" de Thomas J. Taylor și Richard N. Taylor

Incluziunea copiilor cu dificultăți de învățare în școli cu elevi preponderent de etnie romă

**Profesor învățământ gimnazial Clipa Aurelia Liliana
Școala Gimnazială nr. 3 Vicovu de Sus, Județul Suceava**

Conceptul de elev cu cerințe educaționale speciale prezintă un mare interes în țările europene. El desemnează „necesitățile educaționale complementare obiectivelor generale ale educației școlare, necesități care solicită o școlarizare adaptată particularităților individuale și / sau caracteristice unei dizabilități sau tulburări de învățare, precum o intervenție specifică prin reabilitare – recuperare corespunzătoare” (Vrăsmaș, Nicolae, Oprea & Vrăsmaș, 2005, p. 16).

La nivel european, sunt puse în discuție aspecte legate de consecințele dificultăților de învățare asupra educației, adoptarea unor planuri de învățământ care să acopere nevoile tuturor copiilor, implementarea unor principii privind educația copiilor cu CES la nivel european. Astfel, se promovează integrarea copiilor cu CES în învățământul de masă și se pune accent pe principalele provocări ale acestui demers, problemele de natură comportamentală, emoțională și socială, detaliindu-se câteva condiții pe care trebuie să le îndeplinească învățământul de masă în acest context: dezvoltarea motivației cadrelor didactice de a crea un mediu incluziv în clasa de elevi, dezvoltarea competențelor necesare cadrelor didactice în lucrul cu elevii cu dificultăți de învățare, abordări și resurse pedagogice adecvate și de timp, sprijin acordat de conducerea școlii și de alte instituții competente, cooperarea strânsă cu părinții în vederea incluziunii copiilor, implementarea unor politici care să permită dezvoltarea unui mediu adecvat la școală și flexibilizarea utilizării resurselor (Meijer, 2003, pp. 2-9).

În România, există în ultimii ani preocupări legate de formarea profesorilor în ceea ce privește educația incluzivă, adaptarea curriculumului pentru elevii cu CES dar și în privința managementului învățământului pentru acești elevi. Totuși, la nivel național, nevoia de formare nu este satisfăcută iar profesorii din învățământul de masă se confruntă cu probleme semnificative legate de adaptarea curriculară corespunzătoare, gestionarea colectivelor de elevi care includ elevi cu CES, metode și strategii de adoptat pe discipline și niveluri de școlarizare, sprijinirea concretă a elevilor cu CES în realizarea de performanțe posibile la nivel de disciplină dar și în dezvoltarea lor personală și în formarea unor competențe sociale și emoționale.

În literatura de specialitate există trei direcții de studiu al dificultăților de învățare: dificultăți / probleme firești pe care le întâmpină unii copii în timpul lecțiilor, dificultăți / deficiențe specifice (mentale, senzoriale, psihomotorii, de limbaj, de comunicare), studiate de psihopedagogia specială și dificultăți generale, noncategoriale ale procesului de învățare ce se consideră că pot apărea la orice copil și în ameliorarea cărora se iau în considerare componenta socio-emoțională și unicitatea individului (Vrăsmaș, 2007, p.10).

Abordarea integrativă a dificultăților de învățare, recomandată în literatura de specialitate (Vrăsmaș, 2007, p.13), deschide o perspectivă nouă în domeniu. Ne vom opri în această lucrare asupra unor aspecte legate de educația copiilor cu dificultăți generale sau severe de învățare asociate cu tulburări de comportament care sunt frecvente în școlile unde populația școlară de etnie romă este numeroasă și vom încerca să oferim câteva exemple de bune practici pe care le-am aplicat pe parcursul activității noastre didactice, ca profesor de limba și literatura română dar și ca diriginte, în vederea formării unor competențe cognitive dar și sociale și emoționale la elevi. Adaptarea activității de la clasă nevoilor speciale ale elevului cu dificultăți de învățare, programele de educație emoțională care să ducă la

ameliorarea unor probleme de comportament, programele de consiliere a părinților sunt, credem noi, câteva soluții eficiente pentru integrarea și în sprijinul acestor copii.

Activitatea în clasă

Copilul cu dificultăți de învățare se descurcă cu dificultate la unele materii și nu este caracterizat prin lipsa de voință ci prin incapacitatea de a face față ritmului de lucru obișnuit. Această incapacitate poate fi rezultatul unor tulburări de dezvoltare asociate sau nu cu un grad ridicat de absenteism sau influențate de mediu (Vrăsmaș, 2007, p. 16) și poate fi însoțită de tulburări de comportament pe parcursul orelor de curs și nu numai.

În aceste condiții apar bariere în învățare: percepție și reprezentări sărace și distorsionate, gândire concretă rigidă și lipsa gândirii critice, orientare deficitară în spațiul caietului sau cărții, motricitate fină redusă (scrie cu dificultate), ritm lent de învățare, memorare greoaie și capacitate redusă de reproducere, atenție deficitară, probleme de concentrare, labilitate emoțională, capacitate redusă de a consolida deprinderi noi, angajare mai bună în activități practice. Chiar și în situația unui potențial redus, pot fi înregistrate progrese pe plan cognitiv, comportamental, emoțional, dacă elevul este sprijinit și stimulat corespunzător. Astfel, propunem câteva aspecte generale, pedagogice, psiho-comportamentale și relațional-sociale punctuale, care pot duce la ameliorarea activității la clasă.

Așezarea copilului departe de fereastră, într-o zonă liniștită, alături de un coleg care poate fi un model pentru el, atitudinea calmă, neamenințătoare a cadrului didactic în comunicare chiar în situațiile în care copilul manifestă agresivitate, discuțiile individuale cu copilul și consultările frecvente cu părinții, implicarea părinților, când este posibil, în educarea copilului (sprijinirea copilului trebuie să se realizeze acasă în aceeași manieră ca la școală), pot fi soluții de abordat în activitatea la clasă.

Din punct de vedere pedagogic, se recomandă, în cazul copiilor cu deficiențe de învățare: acordarea unor resurse de timp mai mari; segmentarea sarcinilor de lucru complexe în sarcini scurte și simple sau atribuirea unor sarcini separate, mai facile, adaptate nivelului elevului; identificarea capacităților concrete ale copilului și continuarea demersului educativ din acest punct; flexibilizarea activității în vederea adoptării unui ritm propriu de lucru de către copil în intervalul de timp acordat; folosirea schemelor și a exemplurilor concrete; evidențierea semnificației conținuturilor învățării; consolidarea conținuturilor prin repetare permanentă în moduri variate; structurarea accesibilă a învățării în etape scurte; educarea atenției prin stimuli atractivi, laude și recompense; oferirea unor teme scurte, adaptate; stabilirea unor scopuri pe termen scurt care să îi ofere copilului des ocazia de a trăi micile succese, în vederea consolidării stimei de sine; oferirea de modele concrete în rezolvarea sarcinilor; oferirea sarcinilor pe rând pentru a nu crea confuzie în mintea copilului (elevul poate fi rugat să repete instrucțiunile primite); feed-back-ul permanent al profesorului cu privire la rezolvarea sarcinilor.

Aspectele psiho-comportamentale au și ele importanță în activitatea la clasă. Este de recomandat ignorarea comportamentelor necorespunzătoare de importanță minoră (care au ca scop atragerea atenției cadrului didactic). Comportamentele pozitive este obligatoriu să fie valorizate de fiecare dată când se produc pentru a asigura repetarea lor. Laudele permanente, încurajările duc la creșterea stimei de sine și implicit la o frecvență crescută a comportamentelor dezirabile.

În ceea ce privește relaționarea și comunicarea în grup, este recomandată încurajarea copiilor de a observa un coleg model și comportamentele acestuia. Trebuie evitate activitățile care presupun competitivitate ridicată și care pot duce, destul de frecvent, la sentimentul de eșec și scăderea stimei de sine, pot determina frustrare și dezorganizare. Este recomandată încurajarea învățării prin cooperare în grupuri eterogene, organizarea de jocuri, excursii, dezbateri care să favorizeze interrelaționarea și comunicarea. Copiilor cu CES li se pot da

responsabilități sociale care să le întărească poziția în grup și să îi pună într-o lumină pozitivă în fața colegilor.

Programe de educație emoțională

Programele de educație emoțională pot fi de un real ajutor în gestionarea problemelor de comportament, în dezvoltarea stimei de sine și a atitudinii pozitive față de învățare. Ele pot fi derulate în școală sub formă de CDS sau în cadrul orelor de dirigiență.

Vom detalia în continuare câteva aspecte vizând un modul de cinci ore a câte 50 de minute, având ca subiect *furia*, care face parte din cursul opțional *Conștientizarea și gestionarea emoțiilor*, gândit pentru elevii unei clase de gimnaziu (clasa a VI-a), alcătuită din 18 de elevi dintre care 10 elevi de etnie romă.

Scopul modulului este de a dezvolta conștientizarea emoțională a furiei, autoreglarea și autocontrolul emoțional cu privire la aceasta. Ca obiective ne-am propus: conștientizarea emoțiilor; recunoașterea furiei, a cauzelor și modalităților ei de manifestare la sine și la ceilalți; dezvoltarea abilității de a vorbi despre furia trăită; identificarea diferenței dintre emoție și comportament dezirabil / indezirabil asociat furiei; dezvoltarea abilității de a controla impulsurile și comportamentele specifice furiei; dezvoltarea abilității de a gestiona furia altor persoane în mod constructiv.

Activitățile pe parcursul cărora vor fi atinse obiectivele au o structură specifică: introducere (exercițiu de spargere a gheții), munca în grup (experiența, reflecția, conceptualizarea, acțiunea, observații) și încheierea (moment de evaluare a activității). Cele cinci activități propuse sunt: 1. *Lecție introductivă. Să cunoaștem emoțiile!*; 2. *Sunt furios, ești furios*; 3. *De ce sunt furios?*; 4. *Cum să controlez furia?*; 5. *Cum mă descurc cu furia celorlalți?*

Activitățile de învățare ce pot fi realizate sunt variate și vă propunem câteva exemple în cele ce urmează. Pentru spargerea gheții sunt ideale exerciții ca: alegerea emoticonului corespunzător stării emoționale de moment, asocierea furiei cu alte emoții dintr-o listă și motivarea alegerii, asocierea furiei cu un obiect, o melodie, o culoare. Experiențele de învățare oferite pot consta în: asocierea furiei cu imagini, situații, comportamente dezirabile/indezirabile, vizionare de film (*Inside Out: Guessing the feelings*), exerciții de imaginație (desen sau redactare) pe tema *Eu și furia mea...*, studii de caz (*Simt, acționez!*). Aceste experiențe de învățare vor fi prelungite prin momente de reflecție, de cooperare între copii pentru identificarea unor răspunsuri și de aplicare a lucrurilor învățate pe parcursul unor activități noi. Momentul final de evaluare poate fi realizat prin: scrierea unei definiții personale a furiei, scrierea unei liste de cinci modalități de gestionare a furiei, scrierea unei scrisori adresate unei persoane pe care copilul este furios.

Programe de consiliere a părinților

Programele de consiliere a părinților, mai ales a celor cu o educație precară din comunitățile de etnie romă pot avea o importanță capitală în sprijinul copiilor cu dificultăți de învățare, pe de o parte prin reducerea absenteismului iar pe de alta prin sprijinul pe care părinții pot fi învățați să îl ofere acasă copiilor. Detaliem în cele ce urmează câteva aspecte legate de programul *Vreau la școală! Nu abandona! Susține-mă!* gândit în vederea sprijinirii a douăzeci de părinți cu studii primare sau maxim 5-6 clase, care vin rar la școală și ai căror copii absentează destul de mult (romi și români).

Planul de intervenție, elaborat după realizarea unei analize de nevoi pe baza fișei părinților și a chestionarului (pe care le pot completa cu sprijin, dacă este cazul), după definirea și descrierea problemelor (comunicarea și colaborarea deficitară școală-familie, importanța scăzută pe care părinții și copiii lor o acordă educației, numărul mare de copii cu dificultăți de învățare, cu multe absențe, aflați în pericol de abandon școlar) și a factorilor de formare și dezvoltare, de activare și menținere a acestora, are ca scop dezvoltarea unor

abilitați și atitudini necesare părinților în vederea implicării acestora în relația școală-familie și în sprijinirea copiilor cu dificultăți de învățare.

Activitățile de câte 50 de minute, având obiective punctuale, sunt variate: *O școală prietenoasă pentru mine și copilul meu, Roadele educației într-o lume a diversității, Vreau să învăț! Susține-mă!, Școală și părinți, suntem o echipă!*. Părinții, îndrumați de consilier, vor parcurge experiențe de învățare care pot consta în identificarea caracteristicilor unei școli prietenoase (vizionare de fotografii cu aspecte din școală, pozitive sau negative), realizarea unei activități practice de renovare și decorare a holului de acces spre clasele de gimnaziu (spălat, vopsit, vărui, panouri, pictat pereți, origami), vizionarea unui colaj de filmulețe în care diferiți adulți (romi și români), cu studii superioare, vorbesc despre ce au realizat în viață prin educație, dificultățile pe care le-au întâmpinat pentru a-și realiza visurile (explicare de termeni, vis, scop, diversitate, educație, absenteism), completarea unei hărți a propriei vieți, imaginarea unei hărți a viitorului copilului, *Ce pot face eu pentru a învăța copilul meu?* (desen/simboluri/scurtă descriere).

Aceste activități, preponderent grafice sunt accesibile și părinților care au abilități scrise-citite reduse, aceștia putând alege modalitatea de a răspunde prin desen, emoticoane sau alte simboluri. Astfel, ei nu se mai simt puși în dificultate și se integrează mult mai ușor participând activ și putându-se concentra asupra discuției vizând: starea de bine a părintelui și a copilului, sensuri și scopuri în viață, nevoi ale părintelui, nevoi ale copilului, importanța educației incluzive.

Abordarea integrativă a dificultăților de învățare este, din punctul nostru de vedere, cea mai eficientă. Strategiile de lucru diferențiate de la clasă, educația emoțională a copiilor, consilierea părinților sunt demersuri care, considerăm noi, desfășurate concomitent în școală, pot duce la obținerea celor mai bune rezultate în ameliorarea tulburărilor de învățare și comportament ale copiilor.

Referințe bibliografice

- Huebner, D. (2015). *Ce să faci când îți ieși din fire. Ghid pentru copiii care nu își pot stăpâni furia*. București: Trei.
- Meijer, C.J.W. (2003). *Inclusive Education and Classroom Practice*. European Agency for Development in Special Needs Education. (<https://www.inklusion-online.net>, consultat în data de 17.02.2018)
- Shapiro, L. E. (2004). *101 ways to teach children social skills*. Printed in the USA.
- Shapiro, L. E. (2012). *Inteligența emoțională a copiilor. Jocuri și recomandări pentru un EQ ridicat*. Iași: Polirom.
- Vrăsmaș, E. (2007). *Dificultățile de învățare în școală: domeniu nou de studiu și aplicație*. București: V & I Integral.
- Vrasmaș, E., Nicolae, S., Oprea, V. & Vrăsmaș, T. (2005). *Ghid pentru cadre didactice de sprijin*. București: Vademonde.

"Școala Actuală, Școala Viitorului"

Prof. Cobzaru Iulia

Colegiul Economic „Octav Onicescu” Botoșani

Educația are multiple roluri pentru copii și pentru societate, elevii – profesorii – părinții sunt toți actori pe aceeași scenă. Rolul primordial în educarea copiilor îl are familia și comunitatea locală prin școală, iar un echilibru între educația de acasă și educația în școală este cheia succesului școlar. Rolul părinților nu se limitează doar la educația de acasă, ci presupune și implicarea activă în viața școlii, iar școala să fie un loc central al schimbării. Educația și învățământul trebuie adaptate, astfel încât să putem vorbi despre o permanentă inovație și creativitate în activitatea didactică. Generația tânără nu trebuie educată doar pentru a se adapta la nou, pentru a putea contribui la construcția viitorului, trebuie pregătiți pentru a aduce schimbarea pentru o viață mai bună.

Școala viitorului ar trebui să fie incluzivă, prietenoasă și captivantă, astfel încât elevii să interacționeze cu profesorii, cu colegii și cu mediul înconjurător. Pentru elev, școala viitorului trebuie să pună accentul pe o educație de calitate și să fie axată pe valori în care să se regăsească, trebuie să le placă și să fie eficientă. Educația să se realizeze în forme variate: formală, nonformală și informală.

În școala viitorului activitățile se desfășoară atât în școală cât și în afara ei. Învățarea să se facă prin conectare la viața cotidiană și prin strategii didactice activ - participative. Învățarea să se realizeze și înafara clasei – vizite, excursii, schimb de experiențe prin mobilitate și diversitate, prin activități extrașcolare și transdisciplinare. Educabilul are nevoie ca în clasă să existe mereu câte un element de noutate – în modul de aranjare a mobilierului sau în bogăția de material didactic, câte un element "wow" care să le stârnească atenția, câte un rol social atribuit cum ar fi: ceasornicar, observator, facilitator, manager, secretar, contabil etc.

Modalitatea de evaluare să fie dinainte stabilită, astfel încât elevul să se poată autoevalua sau interevalua. Testele neanunțate sunt bune doar dacă sunt date drept provocări. Trebuie realizat un echilibru dinamic între evaluarea scrisă, cea practică și cea orală.

Elevii au nevoie de tehnici de respirație, meditație, autoreflexivitate, creșterea stimei de sine, mindfulness. Existența în școală a unor spații unde elevii pot învăța diferite tehnici de supravețuire, în caz de cutremur, de incendiu, în pădure sau pe o insulă pustie, de gestionare a banilor sau a timpului, spații unde elevii se pot relaxa, pot asculta muzică, pot practica yoga sau

pot medita etc. Necesitatea pe holul școlii a dulapurilor personale cu carduri inteligente, unde elevii își pot lăsa hainele, gadgeturile, caietele și cărțile, obiectele personale etc. Tehnologia trebuie integrată în învățare, astfel mobilele, tabletele și computerele să fie folosite în mod controlat la ore, iar profesorii să fie mai deschiși la folosirea gadgeturilor, unde elevii sunt maeștri în utilizarea acestora. Tehnologiile din sălile de clasă ale viitorului, lecțiile interactive și metodele distractive de a-și petrece pauzele vor face școala mai atrăgătoare. Elevii vor aprecia mai mult o lecție realizată pe calculator, decât una clasică. Calculatorul poate folosit în activitatea didactică în sprijinul activităților de predare – învățare - evaluare a dascălului. Formarea capacității de a utiliza calculatorul îi este necesară elevului în procesul de învățământ, în activitățile extrașcolare, dar îi va ajuta și pe viitor în momentul angajării.

Școala viitorului presupune respectarea dreptul tuturor copiilor la educație, indiferent de starea lor fizică, intelectuală, emoțională, de originea etnică, religioasă, culturală. Dascălii, trebuie să considere fiecare copil unic în felul lui, iar școala viitorului să fie o școală a diversității. Copiii cu cerințe educaționale speciale trebuie acceptați în rândul celorlalți elevi și valorizați în funcție de capacitățile lor. Promovarea sănătății și a stării de bine a elevului determină o dezvoltare optimă din punct de vedere somatic, fiziologic, mintal, emoțional, social și spiritual. Este foarte important ca în formarea unui stil de viață sănătos pentru școlari, să se pună accent pe activități de autocunoaștere, de creșterea imaginii pozitive despre sine, activități despre o alimentație sănătoasă, activități despre controlul stresului și gestionarea emoțiilor.

În concluzie, școala viitorului trebuie să se plieze atât pe scopurile profesorilor, pe obiectivele programelor școlare, dar și pe necesitățile elevilor.

Bibliografie:

S. Butnaru, L.R. Gherasim, „Performanță Școlară”, Ed. Polirom, București, 2013;

Văideanu George, „Educația la frontiera dintre milenii”, Ed. Polirom, București 1988;

Emil Păun, „Școala viitorului sau viitorul școlii?”, Ed. Polirom, Iași, 2022.

Facilitarea, susținerea și îmbunătățirea activităților în sistemul educațional

Prof. Cobzaș Daniela

Centrul Școlar pentru Educație Incluzivă Șimleu Silvaniei

Într-o societate în continuă schimbare, educația rămâne unul dintre pilonii de bază pentru dezvoltarea individului și a societății în ansamblu. Facilitarea, susținerea și îmbunătățirea activităților din sistemul educațional reprezintă un proces complex și esențial pentru asigurarea accesului la o educație de calitate pentru fiecare individ, indiferent de originea sa socio-economică, etnică sau de abilități. În acest articol, vom explora diversele strategii și practici care pot contribui la consolidarea și îmbunătățirea sistemului educațional, subliniind importanța unei abordări inclusivă și echitabile.

Crearea unui mediu educațional incluziv și sigur

Facilitarea unui mediu educațional incluziv și sigur este un aspect fundamental pentru a asigura că fiecare elev se simte valorizat și încurajat să-și exploreze potențialul. După cum a afirmat Nelson Mandela, "Educația este arma cea mai puternică pe care o puteți folosi pentru a schimba lumea." Prin urmare, este esențial ca școlile să ofere un mediu sigur, lipsit de discriminare și intimidare, care să încurajeze participarea și implicarea activă a tuturor elevilor.

Profesorul Carol Ann Tomlinson subliniază importanța diferențierii instruirii pentru a răspunde nevoilor individuale ale elevilor, afirmând că "Diferențierea nu este un set de strategii. Este un mod de gândire despre învățare și învățători, despre elevi și despre ce înseamnă învățarea cu adevărat." Prin adaptarea instruirii la stilurile de învățare și ritmurile individuale ale elevilor, putem asigura că toți elevii au oportunități egale de succes în educație.

Utilizarea tehnologiei în sprijinul procesului educațional

În era digitală, tehnologia joacă un rol din ce în ce mai important în procesul educațional. Profesorul Sugata Mitra, cunoscut pentru experimentele sale de învățare auto-organizată, susține că "Educația este o chestiune de încurajare a elevilor să găsească și să-și dezvolte ceea ce îi pasionează." Utilizarea tehnologiei poate oferi elevilor acces la informații și resurse variate, stimulându-le curiozitatea și creativitatea.

Cu toate acestea, este important să ne amintim că tehnologia ar trebui să fie integrată în mod responsabil și strategic în procesul educațional. Dr. Linda Darling-Hammond, expertă în politici și practici educaționale, subliniază că "cea mai importantă resursă a unei școli este talentul și experiența personalului său." Tehnologia ar trebui să sprijine și să completeze munca cadrelor didactice, facilitând accesul la informații și promovând colaborarea și creativitatea în rândul elevilor.

Promovarea parteneriatelor și colaborarea

Parteneriatele solide și colaborarea între diversele părți implicate în educație - cadre didactice, părinți, comunitate și sectorul privat - pot contribui la consolidarea și îmbunătățirea sistemului educațional. Joyce L. Epstein, expertă în parteneriate școală-comunitate, afirmă că "Atunci când părinții se implică în educația copiilor lor, copiii au tendința să performeze mai bine la școală." Prin încurajarea comunicării deschise și colaborării între școli și comunitate, putem crea un mediu de învățare care să sprijine succesul și dezvoltarea integrală a fiecărui elev.

De asemenea, parteneriatele între școli și sectorul privat pot aduce resurse și expertiză suplimentară în educație. John Dewey, un filozof și pedagog american, a subliniat importanța colaborării între școli și comunitate, afirmând că "Educația nu este pregătirea vieții, educația este viața însăși." Prin implicarea activă a partenerilor din comunitate și din sectorul privat, putem oferi elevilor mai multe oportunități de învățare și dezvoltare.

Concluzie

Facilitarea, susținerea și îmbunătățirea activităților din sistemul educațional sunt imperative pentru asigurarea unei educații de calitate și a oportunităților egale pentru toți elevii. Prin crearea unui mediu educațional inclusiv și sigur, utilizarea responsabilă a tehnologiei și promovarea parteneriatelor și colaborării, putem contribui la consolidarea și îmbunătățirea continuă a sistemului educațional.

Bibliografie

- Mandela, Nelson. "Long Walk to Freedom." Little, Brown and Company, 1994.
- Tomlinson, Carol Ann. "The Differentiated Classroom: Responding to the Needs of All Learners." ASCD, 2014.
- Mitra, Sugata. "Build a School in the Cloud." TEDGlobal, 2013.
- Darling-Hammond, Linda. "The Flat World and Education: How America's Commitment to Equity Will Determine Our Future." Teachers College Press, 2010.
- Epstein, Joyce L. "School, Family, and Community Partnerships: Your Handbook for Action." Corwin Press, 2011.
- Dewey, John. "Democracy and Education." The Free Press,

PROIECTUL INTERNAȚIONAL: „MEMORIA HOLOCAUSTULUI – EDUCAȚIA PENTRU TOLERANȚĂ”

COCUZ Gianina-Cristina
Școala Gimnazială „Mihail Sadoveanu” Vaslui

Institutul Olga Lengyel (SUA) înființat în anul 2006 acorda anual o subvenție în valoare de 1500 lei pentru profesorii din Statele Unite și Europa pentru a implementa proiecte - în cadrul instituțiilor școlare - cu privire la Holocaust și încălcarea drepturilor omului, astfel încât asemenea atrocități să nu mai aibă loc.

Proiectul, coordonat de profesoara Cocuz Gianina, aflat la a V- a ediție, a avut ca obiectiv principal organizarea unui Simpozion-Concurs național cu titlul „Memoria Holocaustului – Educație pentru Toleranță” și realizarea unei broșuri cu ISSN cuprinzând materialele concursului.



Activitatea s-a desfășurat pe 16 noiembrie 2023, FIZIC ȘI ON-LINE (Platforma MEET) și a fost un real succes, bucurându-se de o bună participare atât a profesorilor la secțiunea simpozion (30) cât și a elevilor (60) la secțiunea concurs, având ca obiective formarea și dezvoltarea unui comportament tolerant, acceptarea diversității, promovarea abilităților de participare la viața unei societăți libere de orice manifestări de rasism, violență., discriminare, intoleranță și antisemitism.

În cadrul aceluiași proiect au fost desfășurate activități preliminare astfel:

- organizarea unor workshopuri lunare (aprilie-iunie, septembrie-decembrie 2023) unde

elevii au participat la diverse activități interactive, premergătoare concursului.

- organizarea unui club de lectură unde elevii au prezentat în mod interactiv informații relevante din sursele online și offline studiate, cu privire la Holocaustul din Europa și România. O parte din materialele didactice dezbătute de către elevi au fost achiziționate prin intermediul acestui proiect.

- cercetări interactive efectuate în grupuri mici de către elevi folosind ca surse alternative fotografii, jurnale, documente personale, povești individuale etc. în vederea realizării de produse (video/foto/colaje/postere/prezentări/scrisori/pagini etc. de jurnal etc.), despre istoria locală a evreilor și despre Holocaust. Acestea au vizat formarea deprinderilor sociale și civile pentru înțelegerea manifestărilor locale ale Holocaustului, dar și restabilirea memoriei oamenilor și a unor comunități. Produsele finale au fost încărcate pe o platformă de comunicare online disponibilă tuturor participanților la atelier/competiție.

- dezbateri deschise la clasă pentru consolidarea informațiilor bazate pe articole/cărți/reviste/scrisori recente legate de Holocaust în vederea formulării de către elevi a unor răspunsuri interactive (dacă le-a plăcut sursa respectivă, formularea de opinii pe subiect etc.). Punerea elevului în mijlocul dezbaterii a avut ca obiective lupta împotriva intoleranței și xenofobiei, respectarea drepturilor omului.

Organizarea Simpozionului-Concurs Național „Memoria Holocaustului – Educația pentru toleranță”, ediția a V-a, a avut ca scop combaterea atitudinilor rasiste, xenofobe, antisemite, intolerante prin cultivarea memoriei Holocaustului în rândul elevilor. Concursul Național dedicat Memoria Holocaustului a cuprins două secțiuni:

Prima secțiune dedicată elevilor claselor V-IX: scrisori imagine adresate de un supraviețuitor al Holocaustului; pagini de jurnal scrise de un evreu într-un lagăr de concentrare/ghetou; fotografii artistice (format A3 sau A4) privind istoria și moștenirea locală a comunității (sinagogă, cimitir, școală, personaje etc.); videoclipuri care tratează Holocaustul/istoria locală a evreilor/drepturile omului; colaje sau postere care utilizează diverse materiale, cum ar fi decupaje de presă, materiale tipărite, fotografii, fotocopii etc.

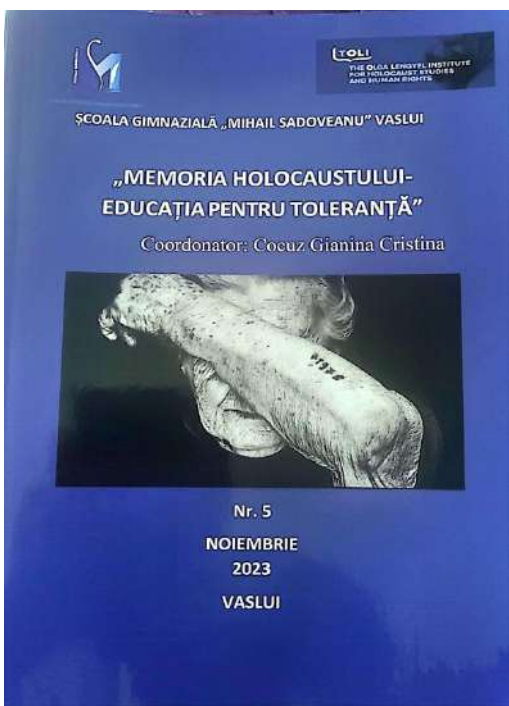

A doua secțiune dedicată elevilor claselor X-XII: recenzii despre un text/carte literar care abordează tema Holocaustului/istoria locală a evreilor; fotografii artistice (format A3 sau A4) privind istoria și moștenirea locală a comunității (sinagogă, cimitir, școală, personaje etc.); videoclipuri care tratează Holocaustul/istoria locală a evreilor/drepturile omului;

Profesorii și elevii participanți din 23 de județe (Cluj, Argeș, Vaslui, București, Bistrița Năsăud, Prahova, Caraș Severin, Giurgiu, Galați, Dâmbovița, Brașov, Satu- Mare, Mureș, Tulcea, Suceava, Bacău, Brăila, Timiș, Argeș, Sibiu, Constanța, Hunedoara, Brașov, Ialomița) au fost interesați de această activitate, ca dovadă de număr. mare lucrări primite (aproximativ 100) care a atins multe subiecte din tema propusă.

Participarea numeroasă demonstrează un interes deosebit pentru acest subiect, elevii demonstrând - prin prezentările lucrărilor lor - că au înțeles foarte bine drama Holocaustului și mai ales drama poporului evreu.

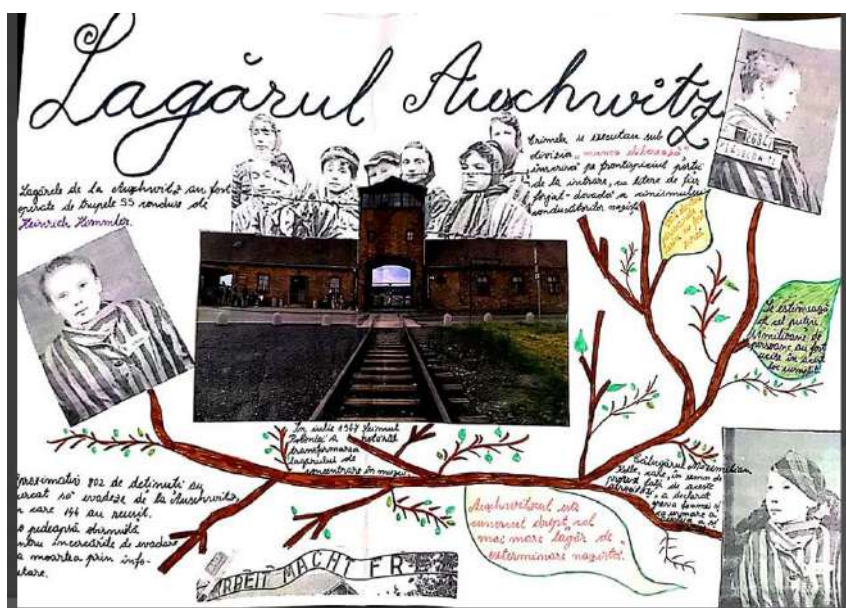

Consider că acest proiect a stârnit interes la nivel național, atingându-și obiectivele propuse (cunoașterea și înțelegerea problemei Holocaustului, a semnificației acestuia prin încălcarea brutală și violentă a drepturilor fundamentale ale poporului și, în special, a dreptul fundamental la viață; formarea și dezvoltarea elevilor cu comportament tolerant, democratic, acceptarea diversității, participarea la viața unei societăți lipsite de orice manifestare de rasism, violență, discriminare, intoleranță, antisemitism; cultivarea abilităților elevilor de a înțelege complexitatea a lumii contemporane, acceptarea celui alt, comportamentul într-o societate democratică, formarea și dezvoltarea spiritului civic, capacitatea de a lucra în echipă etc.), așa cum demonstrează participarea largă atât a profesorilor, cât și a elevilor la acest simpozion.

În acest an, comparativ cu anii precedenți, participarea profesorilor și elevilor a fost mai scăzută din două motive: 1. situația din Orientul Mijlociu care a împărțit societatea în pro și anti Israel și 2. dificultatea probelor de concurs.

Simpozionul a fost diseminat pe site-ul CCD Vaslui (https://ccdvaslui.ro/images/stories/activitati/Simpozion_Holocaust_2023.pdf) și pe facebook-ul școlii (<https://www.facebook.com/photo/?fbid=2605973466221279&set=pcb.2605973792887913>)

Broșura, diplomele cu premiile și cărțile achiziționate reprezintă produsele finale ale proiectului.

Intenționez ca în anii următori să păstrez și să continui această activitate deoarece profesorii și elevii din toată țara sunt deosebit de interesați să participe la acest simpozion-concurs, transmițându-mi să-i informez despre organizarea edițiilor viitoare.

Educația rutieră, educația pentru viață!

**prof. înv. primar Codău Rodica
Liceul Teoretic „Callatis” Mangalia**

Educația rutieră reprezintă o latură esențială privind integrarea în civilizația modernă a copiilor. Indiferent de vârstă, regulile referitoare la traficul pe drumurile publice impuse de societate pietonilor și vehiculelor trebuie cunoscute și respectate cu consecvență și responsabilitate de către toți participanții la traficul terestru.

Se știe că este obligatorie respectarea de către copii a normelor și regulilor de circulație pentru a-i proteja în calitate de pietoni sau pasageri. De asemenea, alegerea în mod corespunzător a locurilor de joacă cu mingea, cu rolele, ori plimbarea cu bicicleta, micșorează riscul de accidente și sporește siguranța tuturor participanților la trafic.

Alături de celelalte arii curriculare, Educația rutieră este la fel de importantă în sprijinirea școlarului pentru a dobândi cunoștințe, capacități și atitudini necesare în viață.

Învățământul oferă cadrul eficient de realizare a obiectivelor educației rutiere prevăzute în programa instructiv-educativă. Copiii încep să cunoască și să respecte unele reguli ca forma de socializare, cu influențe în conduita personală raportată la traficul rutier.

Învățătoarea trebuie să îi învețe pe copii să cunoască și să respecte regulile de circulație, să le stimuleze interesul pentru cunoaștere (a drepturilor și îndatoririlor pe care le au pietonii și conducătorii de vehicule) și nu în ultimul rând să-i învețe să-și apere viața de accidente. Prin activitățile desfășurate trebuie urmărită formarea la copii a deprinderilor de comportare civilizată pe drumurile publice, precum și unele trăsături de caracter cum sunt : respectul reciproc, spiritual de întraajutorare, de ordine și disciplină. Conținuturile, obiectivele și modalitățile de realizare a acestor activități trebuie alese în funcție de durata de timp, nivelul clasei și particularitățile individuale ale copiilor.

Jocul, indiferent de locul organizării, de etapa în care se desfășoară constituie unul din cele mai eficiente mijloace de consolidare a deprinderilor de comportare corectă pe stradă. Prin „regulile” care le implică, jocurile reprezintă mijloace eficiente de fixare a unei noțiuni, de înțelegere a semnificației unor expresii ca „trecere de pietoni”, „traversare”, „autovehicul” etc.

În cadrul orelor de educație rutieră se pot folosi fișe de lucru, care pun accent pe învățarea perceptivă(imagini, semne convenționale) ,dar și pe învățarea verbală prin însușirea unor termeni. Se mai pot folosi și lecturi după imagini, jocuri, exerciții, jocuri de perspicacitate, puzzle, jocuri imitative, jocuri de dezvoltare a imaginației, jocuri de rol, etc. Se pot realiza activități în care să fie invitați agenții de poliție. Aceștia le pot vorbi copiilor despre uniforma pe care o poartă, despre regulile de circulație, despre anumite evenimente care se întâmplă cu copiii care nu respectă regulile de circulație.

Deși poate părea mică, vârsta școlară mică este potrivită pentru învățarea celor mai importante reguli de circulație:

- Ca pieton circulăm pe trotuar,
- Copiii trebuie să traverseze întotdeauna însoțiți de adulți, prin locurile marcate
- Traversarea se face doar prin locurile permise și niciodată prin spatele sau prin fața mașinilor sau autobuzelor,
- Traversăm pe trecerea de pietoni, pe la semafor și pe la colțul străzii, după ce ne asigurăm că nu vin mașini nici din stânga, nici din dreapta,

- Copiii au voie să se plimbe cu bicicletele, trotinetele, rolele, doar în parc, sau pe pistele special amenajate pentru biciclete, nu pe trotuar, nu pe stradă,
- La traversarea străzii, copiii trebuie să coboare de pe biciclete sau trotinete,
- La culoarea roșie a semaforului, copiii trebuie să se oprească și se traverseze doar pe culoarea verde a semaforului,
- Alt aspect important este și influența pe care o au copiii asupra părinților care se afla în trafic, respectiv: să stea cumiți în scaunul special, pentru a nu le distrage atenția de la trafic, să le reamintească părinților că este periculos să treacă pe culoarea roșie a semaforului și de asemenea, să creeze un climat armonios părinților .

Găsirea celor mai adecvate mijloace de realizare a educației rutiere reprezintă o sarcină profesională care trebuie îndeplinită de fiecare învățătoare, în vederea protejării micului pieton.

Bibliografie :

1. Adriana Manolache, Mariana Petre, „Și noi suntem pietoni !” , ed. Aramis, București, 2002.

Proiectul- metodă interactivă de învățare

prof. învă. primar Codău Rodica
Liceul Teoretic "Calatis" Mangalia

Pentru crearea unui cadru eficient de învățare este necesar un echilibru între învățarea frontală, individuală și de grup. În lecțiile centrate pe elev sunt dominante activitățile individuale și cele în grupuri mici. Fiecare dintre aceste forme de organizare a învățării prezintă avantaje și dezavantaje. Profesorul trebuie să caute soluții pentru ca activitatea să fie eficientă și mai atractivă

Ce este un proiect?

a. Creație personalizată

- proiectul este activitatea cel mai pregnant centrată pe elevi ;
- este un produs al imaginației elevilor, menit să permită folosirea liberă a cunoștințelor însușite, într-un context mai relevant ;
- proiectul este o activitate personalizată, elevii putând decide nu numai asupra conținutului său, dar și asupra formei de prezentare.

b. Temă abordată diferit

- proiectul pornește întotdeauna de la o temă studiată în clasă;
- având o structură foarte flexibilă, activitatea de proiect poate fi adaptată oricărui nivel de vârstă și de studiu;

c. Produs finit

- proiectul este *ceva*, nu este despre *ceva* ;
- produsul finit realizat în urma activității de proiect crează elevului sentimentul utilității a ceea ce produce;
- exemple de produse realizate în urma derulării unor proiect: postere, machete, pliante, mape tematice, prezentări PPT, filmulețe, etc.

Etapele realizării unui proiect:

- Precizarea temelor de proiect prin afișarea în loc vizibil (sala de clasă, laborator, avizier);
- Precizarea surselor de documentare și condițiilor de realizare;
- Constituirea grupelor de elevi, dacă se lucrează în echipe
- Împărțirea sarcinilor – fiecare membru al grupei își asumă o sarcină de lucru;
- Procesarea materialelor, comunicarea cu profesorul asupra conținutului;
- Realizarea formei finale;
- Prezentarea proiectelor în fața clasei;
- Monitorizare și evaluarea de către profesor;
- Feed-bak de la profesor, colegi(aprecieri, întrebări, schimb de idei), autoevaluare.

Evaluarea proiectelor Evaluarea se face în urma prezentării proiectelor. Prezentarea proiectelor se poate realiza și prin metoda „Turul galeriei”. Profesorul urmărește modul de realizare, creativitatea, acuratețea produsului, materialele și mijloacele folosite, rezultatele obținute, gradul de implicare a membrilor grupului, modul de prezentare. Profesorul motivează notele acordate elevilor.

Bibliografie:

1. Cerghit, I. „*Metode de învățământ*”, Editura Polirom, Iași, 2006
2. *DEX*, Editura Univers Enciclopedic, București, 1996
3. Ionescu, M. „*Managementul clasei. Un pas mai departe. Învățarea bazată pe proiect,*” Editura Humanitas, București, 2003

SISTEMUL SOLAR - proiect individual



Primăvara- proiect în echipe

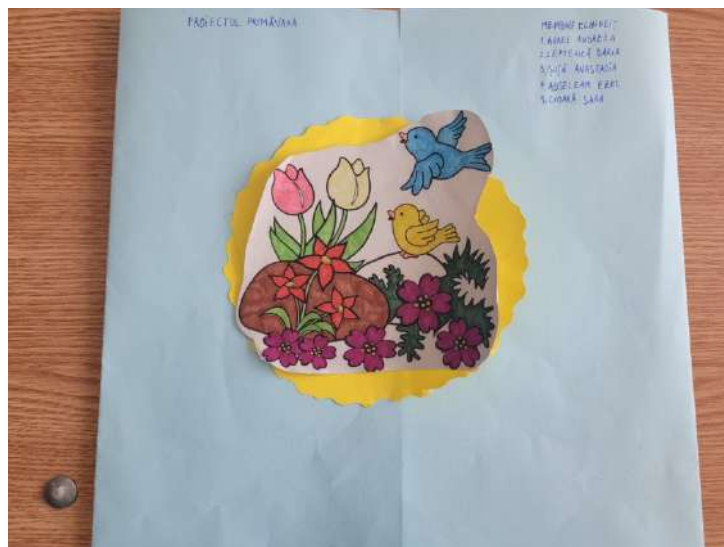

ROLUL DIRIGINTELUI ÎN SISTEMUL EDUCAȚIONAL

Mihaela-Carmen Codrea, Ioana-Ileana Teulea

Liceul Teoretic "George Moroianu" Săcele

În contextual "Școlii actuale" parte a societății în continuă mișcare și transformare radicală pe diferite direcții (scară de valori, inteligență artificială, tehnologizare excesivă, CGBT) dirigințele continuă să rămână o "piesă" importantă a sistemului educațional prin facilitarea, susținerea, îmbunătățirea relațiilor elev-elev, elev-profesor, elev-comunitatea locală pentru ca activitatea instructiv-educativă să poată conduce la performanță și la crearea profilului viitorului adult.

Astfel dirigințele trebuie să fie un lider pentru întreg grupul clasei care, evident, este eterogen din punct de vedere al personalităților, al mediului de proveniență sau al dezvoltării cognitive. Liderul se "impune" prin stilul unic de abordare a situațiilor problemă sau prin activitatea didactică de zi cu zi.

Rolul dirigințelului de formator este pus în evidență prin :

- activități în cadrul orelor de dirigenție
- activități extrașcolare și extracurriculare
- activități desfășurate în programul Școala altfel
- activități desfășurate în programul Săptămâna Verde

În ceea ce privește orele de dirigenție, profesorului îi revine sarcina de a alege teme cu impact în societatea actuală, în viața socială prin realizarea unui CV, a unor scrisori de intenție sau pregătirea unui interviu de angajare utilizând jocul de rol. Pentru eficientizarea procesului educativ este necesară descoperirea stilului de învățare dar și aplicarea de teste de orientare profesională (aptitudini și interese din ghidul ocupațiilor din România).

Referitor la activitățile de tip extrașcolar și extracurricular acestea trebuie să vină în sprijinul și spre completarea temelor de dirigenție prin excursii tematice (ex. participarea la International University Fair din România unde elevii află ultimele noutăți legate de programele de studiu din țară și străinătate, excursii cu tematică istorică și culturală), prin activități caritabile menite să contribuie la formarea profilului viitorului absolvent.

În cadrul programelor naționale Școala altfel și Săptămâna verde ca diriginți urmărim formarea competențelor de învățare și a abilităților socio-emoționale în rândul elevilor, ei fiind încurajați să-și manifeste creativitatea și să îmbine într-un mod atractiv teoria cu aplicațiile din viața de zi cu zi într-un context favorabil dezvoltării socio-emoționale.

Rolul dirigințelului de îndrumare se conturează într-o eră a digitalizării a multiplelor căi/canale de informare apărând și fenomenul de dezinformare sau de transmitere a informațiilor fără a fi adaptate nivelului de înțelegere conform stadiului de dezvoltare sau a cerințelor educaționale speciale. Astfel, dirigințele conduce căutările educabilului cu tact prin aplicarea metodelor inovative din domeniul didacticii sau apelează la specialiști pentru a da greutate și credibilitate temelor cu subiect sensibil cum ar fi consumul de substanțe interzise, bullying, violență.

Rolul de mediator al dirigințelului se desfășoară pe mai multe planuri:

- elev-elev

- elev-familie
- elev-profesor
- elev-factori ai societății civile

Din perspectiva mediatorului decurge responsabilitatea în continuă creștere a modalității de abordare cu succes a activităților specifice sistemului educațional.

Funcția de diriginte este reglementată prin fișa postului, se reflectă în planificarea activităților de consiliere și orientare la nivel de liceu sau a celor de consiliere și dezvoltare personală la nivel de gimnaziu. În sprijinul formării competențelor necesare acestui important rol vin activitățile de perfecționare continuă puse la dispoziție de către ministerul de resort sau a asociațiilor acreditate.

Actualizarea profilului elevului de gimnaziu se conturează pe parcursul liceului, în cadrul activităților desfășurate în afara orelor de curs ca o provocare a dirigintelui de motivare prin pasiune, pricepere și voință. În acest scop pentru a realiza o tranziție de succes între ciclurile de școlarizare s-au pus la dispoziție repere metodologice pentru aplicarea curriculumului la disciplina Consiliere și orientare.

Pornind de la realitatea imediată, concretă a școlii actuale atât de bine cunoscută profesorului diriginte, acestuia îi revine sarcina de a-și pune în slujba elevului întregul arsenal de metode didactice și formatoare precum și viziune asupra activităților din școala viitorului.

Bibliografie:

<https://rocnee.eu/index.php/dcee-oriz/curriculum-oriz/repere-metodologice>

<https://ghiduri.educred.ro/gimnaziu/consiliere-%C8%99i-dezvoltare-personal%C4%83>

<https://www.edupedu.ro/prioritatile-pentru-scoala-altfel-in-2023-2024-stabilite-de-ministerul-educatiei-prevenirea-consumului-de-droguri-a-violentei-scolare-a-discriminarii-reducerea-obiceiurilor-alim/>

https://www.edu.ro/metodologie_Saptamana_Verde

METODE ȘI TEHNICI DE PREDARE ÎN ȘCOALA ACTUALĂ

Codreanu Andreea Mădălina, profesor învățământ preșcolar

Liceul Tehnologic „Nicolae Oncescu”

Inovația didactică a adus în atenția cadrelor didactice termeni și atitudini noi necesare în procesul instructiv-educativ. Integrarea este unul dintre acești termeni și, în același timp, este o manieră de organizare oarecum similară cu interdisciplinaritatea, în sensul că obiectivele învățării au ca referință nu o categorie de activitate, ci o tematică unitară, comună mai multor categorii de activități. În niciun caz însă nu trebuie confundate cele două concepte, integrarea fiind considerată o metodă care rupe hotarele între categoriile de activități și grupează cunoașterea în funcție de tema propusă.

Activitățile integrate presupun un scenariu unitar și de cele mai multe ori ciclic, în care tema se lasă investigată cu mijloacele diferitelor științe; conținuturile au un subiect comun și obiectivele propuse se realizează prin diferite forme de activitate.

Integralitatea presupune scenarii zilnice ce reunesc activități comune și la alegere sau scenarii în care se regăsesc fragmente de activități dintr-o săptămână, cu generice pe zi. Practic, activitatea unei zile se derulează ca o poveste, integrând, legând toate activitățile din ziua respectivă.

Folosirea unor astfel de activități aduce beneficii reale pentru preșcolari, aceștia trebuind să învețe într-o manieră aparte, cea integrată, fiecare etapă fiind legată de cea precedentă. Copiii parcurg ușor, mai mult sub formă de joc (cel puțin așa li se lasă impresia) conținuturile propuse.

Învățarea activă dezvoltă gândirea critică, creativă și responsabilitatea. Cadrul necesar învățării active trebuie să fie stimulativ, bazat pe încredere și respect între educator și educat. Trebuie acceptată diversitatea de idei, promovată gândirea și stimulată implicarea activă a tuturor copiilor.

În procesul predării interactive, rolul educatoarei se schimbă; ea formulează probleme, ascultă părerile copiilor, sugerează rezolvări, lucrează împreună cu copiii, corectează greșelile acestora, dar niciodată nu impune autoritar un punct de vedere. Cu alte cuvinte, este organizatorul și conducătorul acțiunii, devine consilier dar și coechipier.

Abordarea procesuală a învățării conduce la elaborarea unor produse ce apar în calitate de produse noi și care devin în plan interior puncte de plecare și mecanisme interne ce stau la baza unor noi acte de învățare.

Jocul este o formă de manifestare socială și agent de transmitere a ideilor, a obiceiurilor de la o generație la alta. În joc, copilul se detașează de realitatea obiectivă. Jean Piaget consideră că „jocul este un tip de adaptare, adică asimilare și acomodare”. (Mitu, F., Antonovici, Ș., 2005, p.16)

Prin joc copilul învață să descifreze lumea reală, motiv pentru care H. Wallon apreciază jocul ca pe „o activitate de preînvățare”.

Jocul este definit de J. Piaget ca „pol al exercițiilor funcționale în cursul dezvoltării individului”, celălalt pol fiind „exercițiul neludic când subiectul învață să învețe într-un context de adaptare cognitivă și nu numai de joc”. (Popescu, P., 1978, p.47)

În grădiniță jocul este activitatea de bază și se regăsește în toate ariile de activitate, realizând procesul de învățare într-un mod atractiv, antrenant și ușor asimilabil de către copil.

Jocul, prieten nelipsit al copilului, formează, dezvoltă și restructurează întreaga viață psihică a copilului. Jucându-se cu obiectele, copiii își dezvoltă percepțiile de formă, mărime și culoare, își formează capacitatea de observare. Fiind nevoit să construiască o casă, copiii își etalează mai întâi pe plan mental imaginea casei, abia apoi trec la executarea ei, dezvoltându-și, astfel, reprezentările. În joc, copiii nascocesc, modifică realitatea și astfel își dezvoltă capacitatea de inventivitate. Încercând să țină minte regulile unui joc, copiii își amplifică posibilitățile memoriei; conformându-se acțional regulilor jocului și respectându-le, ei se dezvoltă sub raportul activității voluntare, își formează însușirile voinței: răbdarea, perseverența, stăpânirea de sine. Tot în joc sunt modelate și trăsăturile de personalitate: respectul față de alții, responsabilitatea, cinstea, curajul, corectitudinea. Psihologul Ursula Șchiopu consideră că „jocul stimulează creșterea capacității de a trăi din plin, cu pasiune fiecare moment, organizând tensiune proprie acțiunilor cu finalitate realizată, având funcția de o mare și complexă școală a vieții”. (Șchiopu, U., 1970, p.52-54)

„Metodele moderne implică foarte mult tact din partea dascălilor, deoarece trebuie să-și adapteze stilul didactic în funcție de tipul de copil: timid, pesimist, agresiv, acaparator, nerăbdător pentru fiecare gășind gestul, mimica, întrebarea, sfatul, orientarea, lauda.” (Metode interactive și de grup, p. 15)

Metodele activ-participative prezintă următoarele avantaje:

- crează preșcolarilor priceperi și deprinderi;
- facilitează învățarea într-un ritm propriu;
- stimulează cooperarea și competiția între preșcolari;
- sunt atractive și interactive;
- pot fi utilizate materiale didactice variate.

Metodele inovative presupun o învățare prin comunicare, prin colaborare, care produce o confruntare de idei, opinii și argumente, crează situații de învățare centrate pe disponibilitatea și dorința de cooperare a copiilor, pe implicarea lor directă și activă, pe influența reciprocă din

interiorul microgrupurilor și interacțiunea socială a membrilor unui grup. În învățământul preșcolar sunt utilizate o multitudine de metode moderne însoțite de tehnici specifice și resurse materiale, dintre care amintim:

1. Explozia stelară - steluța mare și 5 steluțe mici;
2. Lotus- flori de nufăr mici și o floare de nufăr mare;
3. Bula dublă-două cercuri mari de culori diferite câte patru cercuri mici de culori diferite, săgeți lungi și scurte;
4. Predarea/învățarea reciprocă -palete colorate cu întrebări, ecusoane, coroane;
5. Ciorchinele-cercuri sau ovale de două mărimi și două culori, săgeți;
6. Cubul-un cub sau tot atâtea cuburi câte tematici predați, 6 plăcuțe cu descrie, compară, analizează, argumentează, asociază, aplică, simboluri pentru copii;
7. Pălăriuțe gânditoare-albă, roșie, galbenă, verde, albastră neagră;
8. Piramida și diamantul –suport de lucru, pătrate sau benzi de carton de culori diferite;
9. Mozaicul –fișa expert, ecusoane, chestionar de evaluare-ilustrat;
10. Diagrama Venn – fișe de lucru, ecusoane;

Din gama variată de metode moderne, am adaptat și utilizat în activitatea mea didactică la clasă, următoarele metode:

1. Metoda „Cubul”: această metodă presupune explorarea unui subiect din mai multe perspective. Am adaptat și utilizat această metodă la grupa „Mijlocie” în cadrul unei activități de Educare a Limbajului pentru a fixa conținutul poveștii „Ursul păcălit de vulpe”, de I. Creangă, astfel: „Am prezentat preșcolarilor cubul și am explicat modul în care se desfășoară jocul. Cubul va hotărî pentru fiecare grup ce sarcină i se potrivește în funcție de culoarea bulinei și imaginea reprezentată pe fiecare latură. Câte un reprezentant al fiecărui grup va veni pe rând, va arunca cubul, după care va căuta pe latura cubului bulina corespunzătoare grupului. Grupul 1: „Descrie”: educatoarea va solicita grupul să descrie o secvență din poveste pe baza imaginilor prezentate”; Grupul 2: „Compară”: educatoarea solicită preșcolarii din grup să compare cele două animale după înfățișare”; Grupul 3: „Analizează”: Preșcolarii din acest grup au de caracterizat din punct de vedere moral personajele din poveste”; Grupul 4: „Asociază”: educatoarea solicită preșcolarii din acest grup să precizeze în ce cântece, poezii sau chiar povești au mai întâlnit personajele; Grupul 5: „Aplică”: Preșcolarii din acest grup au ca sarcină de lucru să redea un scurt dialog din poveste; Grupul 6: „Argumentează”: educatoarea solicită copii din acest grup să precizeze de ce cred/consideră dâșii că s-a comportat în acest mod, vulpea.”

2. Metoda R.A.I: „Are la bază stimularea și dezvoltarea capacității copiilor de a comunica (prin întrebări și prin răspunsuri”. Denumirea metodei provine de la inițialele cuvintelor: „Răspunde-Aruncă-Interoghează”. (Strategii didactice interactive, 2010). Am utilizat această metodă modernă

în cadrul Întâlnirii de Dimineață, secțiunea Calendarul Naturii, la grupa Mare, astfel: Preșcolarii au fost așezați pe pernuțe în cerc, jocul a fost deschis de către educatoare prin aruncarea unei mingi către un copil, preșcolarul a prins mingea, însă a primit și o întrebare legată de tema propusă (de ex. Cum este vremea astăzi?/ În ce zi suntem?, etc).Preșcolarul după ce a prins mingea, răspunde la întrebare, după care acesta aruncă mingea unui alt coleg, adresând la rândul său o întrebare. Jocul se continuă cu toți preșcolarii din cerc.

În activitatea didactică de la clasă se pot adapta și utiliza și alte metode moderne atât în lecția de predare, consolidare, cât și în cea de evaluare, cum ar fi: Diamantul, Diagrama Venn, Explozia Stelară, Ciorchinele etc.

Bibliografie

1. Breban S, Gongea E, Ruiu G, Fulga M,: „*Metode interactive de grup*”, Editura Arves, Craiova, 2020;
2. Mândru E., Borbeli L., Filip D., Gall M., Nicolae A., Nemțoc M., Todoruț D., Topliceanu F.: „*Strategii didactice interactive*”, Editura Didactica Publishing House, București, 2010
3. Mitu, F, Antonovici, S, „*Metodica activitatilor de educare a limbajului in invatamantul prescolar*”, Editura Humanitas, București, 2005
4. Piaget Jean. „*Teoria dezvoltarii cognitive si morale prin joc*”, Editura Didactică și Pedagogică, București, 1980
5. Popescu,P, „*Dicționar de psihologie*”, Editura Albatros, București, 1978
6. *Revista Învățământul Preșcolar, Nr.3-4*, Ministerul Învățământului, Institutul de Științe ale Educației, București, 2008
7. *Revista Învățământul Preșcolar, Nr.3*, Ministerul Învățământului, Institutul de Științe ale Educației, București, 2007

Școala Actuală - Școala Viitorului Adaptare și Inovație în Educație

Prof.înv.preșcolar Codreanu Andreea Mădălina
Liceul Tehnologic „Nicolae Oncescu” Ianca, jud.Brăila

Într-o lume a „butonului încontinuu schimbare, cu tehnologii vansate și cerințe noi în piața muncii, rolul școlii este mai important ca niciodată. În ultimii ani, discuțiile despre transformarea sistemului educațional au fost intense, căutând modalități de a pregăti elevii pentru provocările și oportunitățile secolului XXI. Școala actuală își găsește drumul către viitor adaptându-se la schimbările fundamentale din societate. Nu mai este suficient să memorăm fapte și date; acum este vital să cultivăm gândirea critică, creativitatea și rezolvarea de probleme. Elevii trebuie să devină adaptabili și să învețe în mod continuu pe tot parcursul vieții. Învățarea nu se rezumă doar la cunoștințe academice. Dezvoltarea abilităților sociale, cum ar fi colaborarea, empatia și rezolvarea conflictelor, devine crucială într-o lume interconectată.

Tehnologiile precum inteligența artificială și analiza datelor pot oferi profesorilor informații detaliate despre progresul și nevoile individuale ale fiecărui elev, facilitând astfel adaptarea programelor de învățare.

Metodele tradiționale de predare, care se concentrează pe profesor ca sursă principală de cunoștințe, sunt înlocuite cu abordări care încurajează descoperirea și construirea cunoștințelor de către elevi.

Abordările transdisciplinare și proiectele de grup promovează colaborarea între elevi și integrarea cunoștințelor din mai multe domenii, reflectând astfel mai bine cerințele complexe ale lumii reale.

Într-o lume interconectată, este esențial ca elevii să înțeleagă diferite lecături, să fie conștienți de provocările globale și să își dezvolte capacitatea de a contribui la o societate mai bună. Desigur, transformarea către o școală a viitorului nu vine fără provocări. Resursele limitate, rezistența la schimbare și nevoia de formare continuă a profesorilor sunt doar câteva aspecte ce trebuie abordate cu atenție.

Cu toate acestea, oportunitățile sunt la fel de mari. Prin investiții în tehnologie și dezvoltarea profesională a cadrelor didactice, școlile pot crea medii de învățare captivante și relevante, care pregătesc elevii pentru un viitor incert, dar plin de oportunități.

Școala actuală se transformă cu repeziciune pentru a deveni școala viitorului. În centrul acestei transformări se află elevii, pregătiți să devină cetățeni globali, inovatori și lideri ai unei lumi în continuă schimbare. Aceasta este o privire de ansamblu a modului în care școala actuală se adaptează și inovează pentru a deveni școala viitorului. O astfel de transformare necesită eforturi concertate din partea educatoarelor, elevilor, părinților și comunității în ansamblu. Prin îmbrățișarea schimbării și a noilor oportunități, educația poate deveni un motor pentru progresul și dezvoltarea societății în ansamblu.

Procesul de predare din școli poate fi eficientizat prin îmbinarea tehnologiei cu modul de predare interactiv, bazat pe dialog activ și colaborare. Pandemia le-a impus elevilor și profesorilor trecerea către modul de studiu online și a forțat un mediu de predare hibrid pentru care nimeni nu a fost pregătit. Este important ca școlile și toți actorii implicați, de la elevi și părinți, la profesori, inspectori școlari și chiar Ministerul Educației să învețe din acest episod pilot de școală digitală și să se pregătească pentru varianta hibrid de predare, ea nemaifiind acum doar un viitor îndepărtat, ci prezentul pentru care trebuie să fim toți pregătiți.

Un studiu realizat de EduTech cu puțin înainte de pandemie arată că 66% dintre profesori și părinți sunt în favoarea integrării echipamentelor inteligente în procesul educațional, considerând că acestea pot facilita un proces de învățare mai bun și pot sprijini procesul de învățare din școli. În plus, peste 90% dintre aceștia consideră că tehnologia este o modalitate de a face disciplinele predate mai atractive pentru elevi.

Elevi, profesori și părinți deopotrivă sunt de acord că prezența echipamentelor tehnologice în școli are efecte pozitive asupra procesului de predare și educare, asupra creșterii interactivității și muncii în echipă între elevi și asupra simplificării procesului de predare pentru educatori.

Bibliografie:

1. <https://www.educatieprivata.ro/scoala-viitorului-se-bazeaza-pe-tehnologie/>
2. www.didactic.ro
3. *Revista Învățământul Preșcolar, Nr.3*, Ministerul Învățământului, Institutul de Științe ale Educației, București, 2007

Îmbunătățirea activităților din sistemul educațional prin procesul de formare continuă a personalului didactic

**Prof. Codreanu Maria ,
G.P.N. Gherăseni ,Buzău**

Schimbările profunde pe care le trăim la nivel social, economic, politic, cultural, tehnologic influențează și sistemul de învățământ. Pentru a face față noilor exigențe, cadrele atrase în cariera didactică trebuie să aibă aptitudinile necesare, să fie bine pregătite și motivate pentru această profesie. Este foarte importantă formarea inițială a cadrelor didactice, dar la fel de importantă s-a dovedit a fi și perfecționarea profesională continuă a acestora. Pentru a realiza o educație de calitate, în condițiile actuale, este imperios necesară utilizarea a noi metode de lucru cu copiii (metode activ-participative, studii de caz, proiecte, portofolii, lucrul în echipă, parteneriate) menite să valorifice potențialul individual și să fie centrate pe nevoile fiecărui copil. Pentru ca profesorii să poată dezvolta la elevi noi competențe de comunicare, creativitatea, curiozitatea intelectuală, gândirea critică, capacități de colaborare, trebuie ca, în primul rând, sistemul de formare continuă a cadrelor didactice să capete o nouă orientare. Astfel, metodele tradiționale, prin care copiii doar asimilau cunoștințe, sunt înlocuite de metodele active care înlătură comunicarea stereotipă și promovează manifestările libere ale copiilor.

Pentru a fi capabili să ne adaptăm la o piață a muncii specifică unei societăți bazate pe cunoaștere, precum este cea europeană, este necesară implementarea unei politici a asigurării calității actului didactic. Această implementare se va face treptat și va putea fi în timp generalizată la întreg sistemul de învățământ și formare profesională, inclusiv educația adulților.

Calitatea este legată de valorile și așteptările a trei grupuri principale de utilizatori: participanții la procesul de învățare, angajatorii și societatea în general. Accentul cade pe îmbunătățirea calității procesului de educație și formare profesională, cu accent pe rezultatele învățării, orientare profesională, sprijin și evaluare. Se promovează învățarea pe parcursul întregii vieți, prin stimularea în rândul tinerilor a unei culturi de stimulare a angajamentelor de învățare pe parcursul întregii vieți. Astfel, participanții la procesul de învățare și experiența de învățare a acestora reprezintă centrul de interes al acestui sector.. De maximă importanță sunt nevoile participanților angajați în procesul de învățare, precum și cerințele comunității și ale

angajatorilor, exprimate într-un mediu mai bine planificat, bazat pe coordonare și cooperare. Asigurarea calității educației este realizată printr-un ansamblu de acțiuni de dezvoltare a capacității instituționale de elaborare, planificare și implementare de programe de studiu, prin care se formează încrederea beneficiarilor că organizația furnizoare de educație satisface standardele de calitate. Asigurarea calității exprimă capacitatea unei organizații furnizoare de a oferi programe de educație, în conformitate cu standardele anunțate. Ea este astfel promovată încât să conducă la îmbunătățirea continuă a calității educației.

Nivelul de competență urmărit prin programele de formare continuă poate fi evaluat ținând cont de capacitatea profesorului de a mobiliza, a combina și a utiliza în manieră autonomă capacitățile de cunoaștere, deprinderile și competențele generale și profesionale în funcție de specificul problemei și capacitatea profesorului de a face față schimbării și neprevăzutului. Ținând cont de realitățile cu care ne confruntăm, se impune intervenția printr-un plan bine gândit care să preîntâmpine tendința de participare tot mai redusă a personalului didactic la cursuri de perfecționare. Programul va avea în vedere centrarea întregului proces de formare continuă și dezvoltare profesională pe nevoile beneficiarilor direcți ai educației. Creșterea generală a rezultatelor învățării și abordarea provocărilor care există, cum ar fi inegalitatea și abandonul școlar timpuriu, depind în mare măsură de modul de predare și învățare din școlile din România. Crearea de școli în care toți elevii sunt capabili să facă tot posibilul pentru a învăța, iar profesorii să se simtă susținuți și încurajați să se dezvolte profesional necesită un leadership școlar puternic. Directorii școlii moderne sunt așteptați să conducă într-o serie de domenii, inclusiv definirea obiectivelor școlii, respectarea procedurilor la nivelul clasei pentru a oferi feedback profesorilor pentru a-și consolida practica pedagogică, pentru a sprijini dezvoltarea profesională și a colabora cu profesorii și părinții pentru îmbunătățirea învățării elevilor.

Reușita unui program de îmbunătățire a calității educației prin procesul de formare continuă a cadrelor didactice depinde, în mare parte, de convingerea pe care o are fiecare participant că programele sunt utile, valide și că îl pot ajuta în realizarea obiectivelor profesionale și personale.

Orice cadru didactic trebuie să fie deschis schimbărilor, nevoilor actualei vieți sociale, nevoilor noilor generații, dar și viitoarelor generații. Profesorul de calitate nu reprezintă doar un obiect al formării, ci este element activ ale formării dispus să realizeze un parteneriat cu formatorii. Formarea și dezvoltarea profesională a corpului didactic se organizează concentric, începând cu studiul individual, continuând cu forme organizate instituțional la

nivel de comisii metodice, cercuri pedagogice, perfecționări periodice, masterate, cursuri postuniversitare și cu sistemul definitivării în învățământ și al gradelor didactice.

Toate activitățile de formare continuă trebuie să fie valorificate la nivelul organizației școlare, căci obiectivul principal al formării continue a cadrelor didactice îl reprezintă tocmai aplicarea în activitatea de la clasă a competențelor dobândite în urma participării la curs. Managerul unității și întregul colectiv trebuie să cunoască programele de perfecționare urmate de fiecare angajat, iar competențele dobândite de fiecare beneficiar al unui stagiu de dezvoltare trebuie demonstrate în actul didactic prin rezolvarea problemelor ce țin de domeniul respectiv, prin obținerea unor performanțe în activitatea proprie, prin crearea de noi activități și programe cu consecințe notabile asupra personalului didactic, dar mai ales asupra copiilor.

Formarea continuă și dezvoltarea profesională a cadrelor didactice îl ajută substanțial pe manager în evaluarea performanțelor angajaților. Încurajarea parcurgerii unor astfel de programe și chiar inițierea de către manager a unor seminarii, simpozioane, parteneriate cu diverse instituții constituie modalități de atingere a obiectivelor asumate.

Corpul profesoral trebuie să conștientizeze că formarea continuă reprezintă un drept, dar și o obligație. Ea se realizează în concordanță cu evoluțiile din domeniul educației și cu interesele și nevoile personale de dezvoltare ale beneficiarilor. Calitate în educație înseamnă și cadre didactice cu înalt nivel de profesionalism, bine pregătite pentru a putea face față provocărilor unei societăți bazate pe cunoaștere, pornind de la pregătirea inițială și sprijinul suplimentar oferit la început de carieră didactică până la dezvoltarea profesională continuă la locul de muncă.

Bibliografie:

1. Iosifescu, Șerban, Calitatea educației, Suportul de curs, București, 2007;
2. Legea privind asigurarea calității educației, nr. 75/2005.
3. Metodologia formării continue a personalului didactic din învățământul preuniversitar, anexă la O.M. Nr. 5720/20. 10. 2009.
4. Josan, Simona, „Lecții de management și calitatea educației”, „Tribuna Învățământului” nr.649,2005

PARTENERIATUL EDUCAȚIONAL- MODALITATE DE PROMOVARE A IMAGINII ȘCOLII ÎN COMUNITATE

Prof. Consilier școlar Cojocariu Lăcrămioara- Elena,

CJRAE Suceava/CAPP Școala Gimnazială “Ion Irimescu”- Fălticeni

„Menirea firească a școlii nu e să dea învățătură, ci să deștepte cultivând destoiniciile intelectuale în inima copilului, trebuința de a învăța toată viața.” (Ioan Slavici)

Nevoia de a învăța este imperativă, indiferent de forma în care se dobândește această învățare. Actul educațional este cartea de vizită a unei școli. Acesta trebuie să fie de calitate astfel încât beneficiarii direcți, elevii, să fie motivați să dobândească acele competențe cheie atât de necesare într-o societate complexă. Școala trebuie să devină un mediu într-o continuă schimbare și adaptare la nevoile beneficiarilor și a comunității. Promovarea imaginii școlii depinde de impactul pe care îl au activitățile desfășurate de către cadrele didactice, de rezultatele educaționale ale elevilor, mult mai vizibile acum, de proiectele derulate împreună cu comunitatea locală, de exemplele de bună practică în managementul educațional.

Activitățile extrașcolare, atelierile de creație, vizitele, parteneriatele, activitatea de consiliere din cadrul Cabinetului de Asistență Psihopedagogică și anume proiectele care se desfășoară în cadrul cabinetului, sprijină promovarea imaginii instituției școlare, acționând în mod pozitiv asupra comportamentului elevilor.

Un astfel de exemplu de promovare a școlii este parteneriatul „ÎNVĂȚĂM SĂ TRĂIM ÎN DIVERSITATE“ menit să îi învețe pe elevi să „ trăiască unii cu alții” în deplină armonie și echitate socială , să aprecieze și să valorizeze diferențele care există între ei, parteneriat desfășurat în cadrul Cabinetului de Asistență Psihopedagogică din școală.

Scopul parteneriatului : creșterea sensibilității tinerilor cu privire la problemele discriminării și beneficiile diversității .

Obiectivele parteneriatului:

- Cunoașterea de către elevi a drepturilor și responsabilităților pe care le au;
- Combaterea discriminării pe motive de origine etnică ,sex, religie , dizabilități, etc.;
- Implicarea elevilor în acțiuni de voluntariat ,caritabile în sprijinul persoanelor care provin din grupuri vulnerabile;
- Formarea competențelor de comunicare ,implicare activă , muncă în echipă;
- Cultivarea imaginației , a simțului creativ , artistic al elevilor , prin realizarea eseurilor , lucrărilor artistice din cadrul proiectului;

În cadrul parteneriatului s-au desfășurat următoarele activități :

- „**Suntem diferiți și totuși egali !**” - vizionare film , club de dezbateri , desfășurată în data de 5 octombrie (**Ziua Mondială a Educației**) ;

- „**Să fim mai toleranți!**” - workshop, realizare de pliante și distribuirea lor cetățenilor din Municipiul Fălticeni , 16 noiembrie (**Ziua Internațională a Toleranței**)
- „**Toti diferiți, totu egali !**” – activități de consiliere la clasă 10- 20 decembrie, (**Ziua Internațională a Drepturilor Omului**) .
- „**Comunică și relaționează eficient**”- (15-25 ianuarie)
- „**Școală fără discriminare**” ,activitate desfășurată în data de 21 martie - **Ziua Internațională pentru Eliminarea discriminării rasiale** și constă în organizarea unui concurs de eseuri , proiecte ale elevilor , prezentari power point cu mesaje antidiscriminare, antirasism . Lucrările realizate individual sau în echipă vor fi premiate și puse la expoziție.
- „**Tineri pentru o lume mai bună. Implică-te ! Ajută o persoană în nevoie**” ,activitate desfășurată în – **Săptămâna “ Școala altfel “**. Constă în desfășurarea unor acțiuni caritabile , de voluntariat în sprijinul copiilor , al persoanelor care provin din grupuri vulnerabile , dezavantajate.
- „**Eu, tu, el sau ea, totu suntem copii, totu suntem egali**” , activitate desfășurată în data de 1 Iunie - **Ziua Internațională a Copilului care** constă în organizarea unui concurs de prezentari power point, afișe, postere pe tema drepturilor copilului .

Rezultate obținute în urma implementării parteneriatului :

Prin activitățile desfășurate ,elevii au devenit mai bine informați cu privire la drepturile și responsabilitățile lor, au deveni mai buni, mai toleranți , mai solidari, mai atenți la problemele celor din jurul lor . Și-au format un comportament empatic,tolerant , responsabil , dar și competențe de implicare activă și muncă în echipă . Au învățat să trăiască , să muncească în diversitate socială, să aibă oportunități egale , să interacționeze unii cu alții , în condițiile în care fiecare persoană este diferită de cealaltă . La nivelul școlii și al comunității , derularea proiectului a contribuit la crearea unei atmosfere de toleranță , încredere , respect reciproc , valorizare a tuturor , promovare a diversității si egalității de șanse ca valori pozitive și benefice pentru comunitate . Violența și efectele ei negative au scăzut ,precum si abandonul si absenteeismul școlar , iar școala a devenit mai atractivă .

• Bibliografie:

1. Băran-Pescaru, Adina, ”Parteneriat în educație”, Editura Aramis, București, 2004;
2. Vrajmas, Traian, ”Școala în educația pentru totu”, Editura Miniped, București, 2004;

Exelență educațională - practici și perspective actuale

Prof. Învățămint preșcolar *Cojocaru Magdalena*
Grădinița cu Program Prelungit nr. 8, Iași

Exelența educațională poate fi atinsă prin diverse practici și perspective actuale. Unele dintre acestea includ:

- Personalizarea învățării: Adaptarea procesului de învățare la nevoile individuale ale elevilor pentru a le permite să atingă potențialul maxim.
- Utilizarea tehnologiei în educație: Integrarea instrumentelor și resurselor digitale pentru a spori implicarea elevilor și pentru a îmbunătăți accesul la informație și la metode de predare inovatoare.
- Învățarea bazată pe proiecte: Abordarea care implică activități practice și colaborative care stimulează gândirea critică, rezolvarea problemelor și creativitatea.
- Dezvoltarea abilităților socio-emoționale: Învățarea și cultivarea competențelor precum empatia, colaborarea, gestionarea emoțiilor și luarea deciziilor responsabile.
- Învățarea activă: Promovarea participării active a elevilor în procesul de învățare prin discuții, activități practice și experimente.
- Evaluarea formativă: Utilizarea feedback-ului continuu pentru a ghida și sprijini progresul elevilor pe parcursul procesului de învățare.

Aceste practici și perspective actuale reflectă accentul pus pe promovarea unei educații relevante, adaptabile și orientate către dezvoltarea integrală a elevilor.

Exelența educațională se bazează pe practici și perspective actuale care încurajează o învățare de calitate și o dezvoltare holistică a elevilor. Acestea pot include:

- Personalizarea învățării: Adaptarea procesului de învățare la nevoile și ritmurile individuale ale elevilor pentru a le permite să atingă potențialul maxim.
- Învățarea bazată pe competențe: Focusul pe dezvoltarea abilităților practice și a competențelor relevante pentru succesul în lumea reală, cum ar fi gândirea critică, rezolvarea problemelor și colaborarea.
- Utilizarea tehnologiei în educație: Integrarea instrumentelor și resurselor digitale pentru a spori angajamentul elevilor și pentru a facilita accesul la informație și colaborare la nivel global.
- Învățarea experiențială: Oferirea de oportunități practice și de învățare prin experiență pentru a consolida înțelegerea și pentru a dezvolta abilități practice.

- Evaluarea formativă și feedback-ul: Utilizarea evaluării continue pentru a monitoriza progresul elevilor și pentru a oferi feedback specific și constructiv pentru îmbunătățirea performanței.
- Învățarea colaborativă: Promovarea colaborării între elevi și între cadrele didactice pentru a încuraja schimbul de idei, rezolvarea problemelor în echipă și dezvoltarea abilităților sociale.

Perspectivile actuale în educație pun un accent tot mai mare pe echitate și acces la educație pentru toți elevii, abordând inegalitățile sociale și economice și promovând diversitatea și incluziunea în mediul educațional. De asemenea, educația continuă și pregătirea cadrelor didactice sunt esențiale pentru asigurarea excelenței în educație.

Excelența în educație poate fi realizată prin implementarea practicilor și perspectivelor actuale care sunt centrate pe elev și adaptate la cerințele secolului 21. Acestea includ:

- Personalizarea învățării: Adaptarea procesului de învățare la nevoile și stilurile individuale ale elevilor pentru a-i ajuta să-și atingă potențialul maxim.
- Integrarea tehnologiei în educație: Utilizarea tehnologiei pentru a sprijini și îmbunătăți procesul de învățare, oferind acces la resurse educaționale variate și facilitând colaborarea și comunicarea între elevi și cadrele didactice.
- Învățarea bazată pe competențe: Centrarea pe dezvoltarea competențelor esențiale pentru succesul în secolul 21, cum ar fi gândirea critică, rezolvarea problemelor, comunicarea eficientă și colaborarea.
- Învățarea experiențială: Oferirea de oportunități practice și experiențe de învățare autentică care să permită elevilor să-și aplice cunoștințele în contexte reale și să dezvolte abilități practice.
- Învățarea pe tot parcursul vieții: Promovarea învățării continue și dezvoltării personale pe tot parcursul vieții pentru a răspunde cerințelor în continuă schimbare ale pieței muncii și societății.
- Parteneriate între școli, comunitate și industrie: Colaborarea între diferite părți interesate pentru a oferi elevilor acces la resurse și oportunități variate și relevante pentru educația lor.

Practici și perspectivele actuale în educație sunt în continuă evoluție și adaptare pentru a răspunde nevoilor și provocărilor din lumea contemporană.

Excelența educațională poate fi realizată prin implementarea unor practici și perspective actuale care să promoveze învățarea profundă și dezvoltarea integrală a elevilor. Acestea includ:

- Personalizarea învățării: Adaptarea procesului de predare și evaluare la nevoile și interesele individuale ale elevilor pentru a maximiza angajarea și succesul în învățare.
- Abordări bazate pe rezolvarea problemelor: Oferirea de oportunități pentru elevi de a aplica cunoștințele în rezolvarea problemelor reale și complexe, dezvoltând astfel gândirea critică și abilitățile de rezolvare a problemelor.

- Colaborarea și comunicarea: Promovarea colaborării între elevi și între elevi și profesori pentru a împărtăși idei, lucra în echipă și dezvolta abilități de comunicare eficientă.
- Integrarea tehnologiei: Utilizarea tehnologiei pentru a sprijini și îmbunătăți procesul de învățare, oferind acces la resurse și instrumente noi și stimulând creativitatea și inovația.
- Învățarea social-emotională: Dezvoltarea abilităților sociale și emoționale ale elevilor, cum ar fi empatia, reziliența și gestionarea stresului, pentru a le pregăti pentru succesul în viață și pe piața muncii.
- Evaluarea autentică: Utilizarea unor metode de evaluare care să reflecte performanța și înțelegerea reală a elevilor, precum proiecte, portofolii și evaluarea formativă.

Practici și perspective precum acestea contribuie la crearea unui mediu educațional în care excelența devine o normă și în care fiecare elev își poate atinge potențialul maxim.

Educația în contextul schimbărilor globale: adaptare și inovare

Prof. Învățămint preșcolar *Cojocaru Magdalena*

Grădinița cu Program Prelungit nr. 8, Iași

Educația în contextul schimbărilor globale necesită adaptare și inovare continuă pentru a pregăti elevii pentru cerințele viitorului. Aceasta implică integrarea tehnologiei în procesul de învățare pentru a dezvolta competențe relevante pentru secolul 21, cum ar fi gândirea critică, rezolvarea problemelor și colaborarea digitală. De asemenea, este important să se promoveze învățarea pe tot parcursul vieții și să se dezvolte abilități sociale și emoționale pentru a face față schimbărilor și provocărilor din lumea reală. Educația trebuie să fie flexibilă și să răspundă nevoilor și intereselor individuale ale elevilor, pregătindu-i pentru un mediu global în continuă schimbare.

Educația în contextul schimbărilor globale necesită o adaptare continuă și inovare pentru a răspunde nevoilor și cerințelor în schimbare ale societății. Aceste schimbări includ avansul tehnologic rapid, globalizarea, schimbările climatice și evoluția pieței muncii. Pentru a face față acestor provocări, educația trebuie să fie flexibilă și orientată spre rezolvarea problemelor, să promoveze gândirea critică, creativitatea și rezolvarea de probleme, să integreze tehnologia în procesul de învățare și să cultive abilități socio-emoționale precum empatia și colaborarea. De asemenea, este importantă implicarea continuă a comunității și a partenerilor din industrie pentru a asigura relevanța și eficacitatea educației în contextul schimbărilor globale.

Educația în contextul schimbărilor globale necesită adaptare și inovare constantă pentru a răspunde cerințelor și oportunităților emergente. Aceste schimbări pot include progrese tehnologice rapide, schimbări demografice, creșterea accentului pe abilități de gândire critică și creativă, și accentul tot mai mare pe învățarea pe tot parcursul vieții. Pentru a face față acestor schimbări, educația poate adopta metode inovatoare de predare și învățare, utilizând tehnologii avansate și instrumente digitale, promovând colaborarea și gândirea critică, și cultivând abilități socio-emoționale esențiale precum empatia și reziliența. De asemenea, colaborarea între instituții educaționale, sectorul privat și comunitate poate contribui la adaptarea și inovarea continuă a sistemului educațional.

Educația în contextul schimbărilor globale necesită o adaptare constantă și inovare pentru a răspunde nevoilor și provocărilor actuale. Aceste schimbări includ evoluția tehnologiei,

globalizarea, schimbările demografice și economice și schimbările climatice. Pentru a se adapta, instituțiile educaționale ar trebui să integreze tehnologia în procesul de învățare, să promoveze abilitățile de gândire critică și creativă, să dezvolte competențe sociale și emoționale și să ofere o educație care să promoveze sustenabilitatea și conștientizarea globală. De asemenea, colaborarea între diverse părți interesate, incluzând guvernele, sectorul privat și comunitățile locale, este esențială pentru a asigura că educația răspunde eficient nevoilor viitoare. Educația în contextul schimbărilor globale necesită adaptare și inovare pentru a răspunde nevoilor în continuă schimbare ale societății. Aceste schimbări includ globalizarea, tehnologia în continuă evoluție și provocările socio-economice. Adaptarea înseamnă revizuirea curriculumului pentru a reflecta noile cunoștințe și abilități necesare în secolul 21, precum gândirea critică, rezolvarea de probleme și colaborarea interculturală. Inovarea poate include utilizarea tehnologiei pentru a îmbunătăți accesul la educație, implementarea metodelor de învățare experiențială și promovarea spiritului antreprenorial în rândul elevilor. De asemenea, parteneriatele între școli, universități, companii și organizații non-guvernamentale pot contribui la dezvoltarea și implementarea unor soluții inovatoare în educație.

Educația în contextul schimbărilor globale necesită adaptare și inovare constantă pentru a răspunde cerințelor în continuă schimbare ale societății. Aceasta implică actualizarea conținutului și metodologiilor de predare pentru a reflecta noile cunoștințe și tehnologii emergente, precum și promovarea abilităților relevante pentru lumea contemporană, cum ar fi gândirea critică, rezolvarea de probleme și colaborarea. De asemenea, este importantă dezvoltarea unei perspective globale și a competențelor interculturale pentru a pregăti elevii pentru succes într-o lume interconectată.

Inovarea în educație poate include utilizarea tehnologiei pentru a spori accesul la resurse educaționale și pentru a facilita învățarea la distanță, implementarea unor metode de predare și evaluare mai interactive și personalizate, precum și promovarea unui mediu de învățare care încurajează curiozitatea, creativitatea și explorarea. În fața schimbărilor globale, educația trebuie să se adapteze și să inoveze pentru a răspunde cerințelor contemporane și viitoare ale societății. Aceasta include integrarea tehnologiei în procesul de învățare, promovarea gândirii critice și creativității, dezvoltarea abilităților de rezolvare a problemelor și colaborare, și încurajarea învățării pe tot parcursul vieții. De asemenea, este esențială promovarea diversității și incluziunii în educație, pentru a pregăti elevii să trăiască și să lucreze într-o societate din ce în ce mai complexă și interconectată.

Îmbunătățirea calității educației prin procesul de formare continuă a personalului didactic din creșe și grădinițe

Prof. învă. preșcolar Cojocaru Irina

Prof. învă. preșcolar Pater-Enache Ștefania-Mirabela

Sistemul de învățământ românesc este influențat de schimbările profunde pe care le trăim la nivel social, economic, politic, cultural și tehnologic. Pentru a face față noilor provocări din sistemul de educație cei care își doresc să urmeze o carieră didactică și să profeseze în învățământ trebuie să aibă aptitudinile necesare, să fie bine pregătiți din punct de vedere profesional și să fie motivați pentru această profesie.

Formarea inițială a cadrelor didactice prin intermediul liceelor cu profil pedagogic și al universităților de profil care oferă cursuri de scurtă și lungă durată este foarte importantă. Însă, mai importantă s-a dovedit a fi perfecționarea profesională continuă a acestora prin: urmarea programelor de masterat și doctorat; participarea la cursuri de formare oferite de CDD-uri și de alți furnizori de cursuri acreditați; participarea la activității metodico-științifice de la nivelul comisiei metodice, cercurilor pedagogice, simpozioanelor, schimburilor de experiență.

Pentru ca educatorii să poată realiza o educație de calitate sistemul de formare continuă a cadrelor didactice trebuie să capete o nouă orientare centrată pe nevoile de formare individuale, pe îmbunătățirea performanțelor, pe inovație în actul educațional și pe realizarea conexiunilor între realitatea trăită de beneficiarii educației și ceea ce li se oferă spre asimilare prin intermediul actului educațional.

Conceptul de formare continuă este definit, în studiile europene de specialitate, ca fiind „un ansamblu de activități și de practici care cer implicarea educatorilor pentru amplificarea cunoștințelor proprii, perfecționarea deprinderilor, analiza și dezvoltarea atitudinilor profesionale.” (EURYDICE. Rețeaua de Informare despre Educație în Comunitatea Europeană, 1997, pp. 8-9).

În documentele europene se afirmă cu convingere că, într-o lume tot mai complexă și exigentă, un element-cheie al promovării unei educații de înaltă calitate este formarea cadrelor didactice. Pentru a face față realităților pe care le trăim, trebuie să existe un proces de îmbunătățire a formării lor inițiale, dar și a formării continue și dezvoltării profesionale.

În legislația românească, se precizează că: „formarea continuă asigură actualizarea și dezvoltarea competențelor personalului didactic, inclusiv dobândirea de noi competențe, în

funcție de evoluțiile din planul nevoilor de educație și al curriculum-ului educațional, precum și în funcție de exigențele privind adaptarea competențelor personalului didactic la schimbările din structurile/procesele de educație.” (Metodologia formării continue a personalului didactic din învățământul preuniversitar, anexă la O.M. Nr. 5720/20.10.2009, p. 1)

Ținând cont de realitățile cu care ne confruntăm, se impune atragerea cadrelor didactice în direcția formării continue și preîntâmpinarea tendințe de participare tot mai redusă a personalului didactic la cursuri de perfecționare. Astfel, trebuie să se aibă în vedere centrarea întregului proces de formare continuă și dezvoltare profesională pe identificarea și satisfacerea nevoilor de formare ale fiecărui cadru didactic.

Îmbunătățirea calității educației prin procesul de formare continuă a personalului didactic din creșe și grădinițe se poate realiza prin: participarea la activității metodico-științifice de la nivelul comisiei metodice, cercurilor pedagogice, simpoziunilor, schimburilor de experiență; prin înscrierea la studii universitare de licență și masterat; prin continuarea cursurilor de pregătire și susținerea examenelor pentru obținerea gradelor didactice.

Îmbunătățirea calității educației prin procesul de formare continuă a cadrelor didactice depinde, în mare parte, de convingerea pe care o are fiecare participant că programele de formare sunt utile, valide și că îl pot ajuta în realizarea obiectivelor profesionale și personale.

Profesorul de calitate nu reprezintă doar un obiect al formării, ci este element activ al formării dispus să realizeze un parteneriat cu formatorii.

Formarea și dezvoltarea profesională a corpului didactic se organizează concentric, începând cu studiul individual, continuând cu forme organizate instituțional la nivel de comisii metodice, cercuri pedagogice, perfecționări periodice, masterate, cursuri postuniversitare și cu sistemul definitivării în învățământ și al gradelor didactice.

Toate activitățile de formare continuă trebuie să fie valorificate la nivelul organizației școlare, căci obiectivul principal al formării continue a cadrelor didactice îl reprezintă tocmai aplicarea în activitatea de la grupă a competențelor dobândite în urma participării la diferitele forme de perfecționare.

Managerul unității și întregul colectiv trebuie să cunoască programele de perfecționare urmate de fiecare angajat, iar competențele dobândite de fiecare beneficiar al unui stagiu de dezvoltare trebuie demonstrate în actul didactic prin rezolvarea problemelor ce țin de domeniul respectiv, prin obținerea unor performanțe în activitatea proprie, prin crearea de noi activități și programe cu consecințe notabile asupra personalului didactic, dar mai ales asupra copiilor.

Formarea continuă și dezvoltarea profesională a cadrelor didactice îl ajută substanțial pe manager în evaluarea performanțelor angajaților. Încurajarea parcurgerii unor astfel de programe și chiar inițierea de către manager a unor seminarii, simpozioane, parteneriate cu diverse instituții constituie modalități de atingere a obiectivelor asumate, de credibilizare a organizației școlare pe piața educațională.

Corpul profesoral trebuie să conștientizeze că formarea continuă reprezintă un drept, dar și o obligație. Ea se realizează în concordanță cu evoluțiile din domeniul educației și cu interesele și nevoile personale de dezvoltare ale beneficiarilor. Calitate în educație înseamnă și cadre didactice cu înalt nivel de profesionalism, bine pregătite pentru a putea face față provocărilor unei societăți bazate pe cunoaștere, pornind de la pregătirea inițială și sprijinul suplimentar oferit la început de carieră didactică până la dezvoltarea profesională continuă la locul de muncă.

Bibliografie:

1. Eurydice, Rețeaua de Informare despre educație în Comunitatea Europeană, *Formarea continuă a cadrelor didactice în Uniunea Europeană și statele AELS/SEE*, Editura Alternative, București, 2017;

2. Hopkins, D., Ainscow, M., West, M., *Perfecționarea școlii într-o eră a schimbării*, Editura Prut Internațional, Chișinău, 2008;

3. Iosifescu, Ș., *Calitatea educației*, Suportul de curs, București, 2007;

****Legea privind asigurarea calității educației*, nr. 75/2005;

****Metodologia formării continue a personalului didactic din învățământul preuniversitar*, anexă la O.M. Nr. 5720/20.10.2009.

CONTRIBUȚIA ACTIVITĂȚILOR DIN GRĂDINIȚĂ LA PERFORMANȚA ȘCOLARĂ A COPILULUI

PROF. ÎNV. PREȘC. :MIHALACHE ANCA

PROF.ÎNV.PREȘC. :COJOCARU MARIANA

GRĂDINIȚA CU PP NR 47 MUN. PLOIEȘTI

Fiecare copil este unic în felul său, diferit, special. Fiecare are un ritm propriu de dezvoltare, o personalitate unică, un temperament mai mult sau mai puțin comun, însă cu siguranță toți au nevoie de a se dezvolta fizic, psihic, comportamental, social. Pentru acest lucru este nevoie de familie- grădiniță- școală, deci este necesată o implicare a copilului într-un întreg proces de transformare.

Vârsta preșcolară este, fără îndoială, temelia educativă a întregii vieți. Datorită vârstei mici, educația preșcolară capătă un caracter specific. Această perioadă, ca îngrijire și educație, formează temelia întregii vieți de mai târziu. La reușita copilului în viață contribuie, în egală măsură, principalii factori educativi: familia, grădinița și școala. Asigurarea unui parteneriat real între aceștia, implicarea tuturor în realizarea unei unități de cerințe va duce implicit la o educație corectă a copiilor, la evitarea erorilor în educație și la soluționarea problemelor inerente care apar.

Grădiniței, ca primă verigă a sistemului de învățământ, trebuie să i se acorde o mare atenție. Învățământul preșcolar a dobândit un conținut instructiv-educativ cu discipline care se desfășoară după o programă minuțioasă și care urmărește realizarea unor obiective precise privind pregătirea copilului preșcolar pentru integrarea ușoară și rapidă în activitatea de învățare. Și copilul preșcolar învață dar pentru el, învățarea este un joc. Învățarea școlară, oricât de liberă ar fi, are totuși rigorile ei, efort mai susținut, disciplina de muncă riguroasă etc. Educația preșcolară, instituțională este un act psihologic și deosebit pentru egalizarea șanselor, pentru perfecționarea activității de instrucție și educație în vederea înlăturării eșecurilor școlare și a abandonului școlar.

Un rol important în debutul școlar îl va avea întotdeauna instituția preșcolară, ea fiind o etapă intermediară, indispensabilă. Integrarea copilului în forma de colectivitate preșcolară comportă un prim efort de adaptare la viața socială și totodată extinderea mediului social accesibil copilului. Integrarea copilului în școală presupune mai întâi formarea unor prezentări corecte despre școală care să le permită preșcolarilor o adaptare afectiv-motivațională la mediu școlar. Concurând alături de școlari se înlătură reticența preșcolarilor și îi face să-și încerce puterile, să demonstreze că sunt pregătiți pentru școală.

Realizarea dezideratelor idealului educatoarelor este condiționată de colaborarea mai strânsă între grădiniță și școală. Activitatea educatoarelor și învățătorilor trebuie să se îndeplinească. Tonul puternic afectiv ce o caracterizează pe educatoare trebuie să se îndeplinească cu relația mai autoritară a învățătoarei. Dădăceala exagerată nu ajută copiii, îi formează dependenți de educatoare. Trebuie să cântărim cu atenție cât și cum îi ajutăm pe copii. Sub aspectul evaluării, evoluției și randamentului școlar aprecierile, recompensele, simbolurile oferite de educatoare trebuie să se completeze cu evaluarea apreciată în calificative de către învățător.

Un alt obiectiv în vederea integrării copilului în activitatea de tip școlar constituie permanenta legătură a grădiniței cu familia- cea care constituie de fapt primul model al copilului. Educația în familie ocupă un loc important în formarea 'puiului de om' care trebuie să găsească aici condiții de dezvoltare fizică, perceptivă, intelectuală, personală și socială. Din primii ani de viață personalitatea 'adultului de mai târziu' prinde contur și se manifestă prin elemente concrete cum sunt: temperament, caracter, însușiri, capacități, abilități și aptitudini.

„Cei 7 ani de acasă” sunt hotărâtori în procesul de adaptare și integrare la viața socială și așa marcată de influențele mediului socio-economic. Familia este instituția primordială unde copilul dobândește cea dintâi școală a vieții. Nu întâmplător părinții sunt gata să-și spună cuvântul chiar și în cele mai dificile probleme de educație. Faptul este explicabil: de la părinți au învățat în primul rând tot ce știu până când copilul este adus într-o instituție de învățământ.

Nevoia de implicare a copilului încă de timpuriu în procesul instructiv- educativ este o cerință actuală a sistemului de învățământ.

La prima vedere, grădinița poate părea doar un loc de joacă, un loc unde părinții ocupați își pot lăsa copiii. Cu toate acestea, grădinița contribuie la dezvoltarea pe toate planurile a acestora. Perioada preșcolară reprezintă temelia întregii vieți de mai târziu. La grădiniță, copiii își însușesc noțiunile de bază în ceea ce privește scrierea, limbajul și numerele (elemente necesare în

performanța școlară). De asemenea, mediul din grădiniță este perfect pentru a învăța conceptul de relaționare și pentru o integrare în sistemul de învățământ.

Trebuie acordată o importanță sporită vârstei preșcolare.

"Copiii au un potențial de dezvoltare enorm, așadar ar trebui valorificat cât mai bine și cât mai repede cu putință. În plus învățarea unui nou mod de viață este benefic, dacă adaptarea se va face cu succes." (Prof. Dr. Georgeta Panișoara)

Pe lângă un mediu care oferă un grad de socializare ridicat, micuții învață și anumite deprinderi precum: implicarea în activități, puterea de concentrare la un anumit lucru, memoria, atenția, răbdarea și cooperarea.

Un bun exemplu îl constituie serbările de la grădinițe. Copiii învață poezii, interacționează unii cu ceilalți și cu publicul și respectă o anumită coreografie sau regie.

Un alt element este faptul că preșcolarii învață să își câștige o anumită poziție socială. În familie, copilul se află în centrul atenției. Cu toate acestea, într-o instituție de învățământ, acesta este nevoit să se afirme printre colegii săi de aceeași vârstă.

Activitățile și jocurile desfășurate în grădiniță au un rol deosebit deoarece le dezvoltă copiilor imaginația și creativitatea, contribuind din plin la dezvoltarea lor școlară. Jocurile și jucăriile reprezintă cel mai simplu și eficient mijloc de a-l ajuta pe copil să-și însușească principalele aptitudini. Ele sunt mai ușor înțelese de copil. Cu ajutorul lor eforturile noastre de al face să priceapă anumite lucruri se diminuează considerabil.

Deci grădinița este un mediu care încurajează interacțiunile între copii. Din contactul cu alți copii, acesta are ocazia de a învăța aptitudini noi, utile pentru dezvoltarea lui de mai târziu. În momentul în care intră într-o astfel de instituție, copilul pătrunde într-o colectivitate, din care va învăța o mulțime de aptitudini valoroase pentru dezvoltarea lui școlară și socială.

Grădinița este un mediu interactiv care stimulează dezvoltarea procesului comunicării. Interacțiunile cu educatoarea și cu ceilalți copii îl ajută să își perfecționeze limbajul și vorbirea. Face achiziții noi în vocabular care îl ajută din plin în comunicarea cu ceilalți și în momentul în care va intra la școală.

Preșcolarul este în centrul unui spațiu educativ, în care are ocazia de a învăța o mulțime de lucruri noi. În timpul petrecut la grădiniță, copilul își îmbogățește cultura generală și deprinde aptitudini noi, esențiale pentru scrisul și cititul de mai târziu. În plus, învață să numere, descoperă universul literelor și ia chiar și primele lecții de limba engleză sau de alte limbi străine.

Educatoarele trebuie să- și îmbogățească programa și spatiul educațional cu unele cursuri și ateliere noi de artă și creație, de îndemanare etc. - extrem de interesante, în care copilul este stimulat să fie creativ și să-și folosească imaginația. Acestea vor avea un impact esențial în dezvoltarea cognitivă a copilului.

Acesta are de beneficiat nu doar din punct de vedere intelectual, emoțional sau social de pe urma înscrierii la grădiniță, ci și fizic. Este un mediu care stimulează copilul să fie activ, să exploreze mediul înconjurător și să se joace cu alți copii.

Nu în ultimul rând, grădinița contribuie la formarea caracterului copilului și a aptitudinilor esențiale în dezvoltarea personală. Este un mediu care îl învață să gândească liber, să își exprime sentimente, emoții și păreri și să aibă mai multă încredere în sine. De asemenea, este stimulat să gândească, să găsească soluții proprii la diverse probleme și chiar să gândească critic.

Grădinița este unul dintre cele mai valoroase medii în dezvoltarea și educația copilului, contribuie miraculos în dezvoltarea școlară a copiilor. Este cea care îl pregătește pentru o viață ordonată și echilibrată, stimulându-l intelectual pentru ca trecerea către școală să se realizeze într-un mod firesc.

Bibliografie:

- Mihaela, L. (2011) *Laborator preșcolar*, Editura V&I Integral București
Constantin, C. (2006) *Pedagogie*, Editura Polirom

ÎMBUNĂTĂȚIREA ACTIVITĂȚILOR DIN SISTEMUL EDUCAȚIONAL

Prof.înv.preșc. Colonescu Daniela
Școala Gimnazială "Mihail Sadoveanu", Bacău

Îmbunătățirea calității educației este esențială pentru a se asigura că toți elevii au acces la o educație de înaltă calitate și sunt dotați cu cunoștințele și abilitățile necesare pentru a reuși în lumea de astăzi în schimbare rapidă. Unele strategii pentru îmbunătățirea calității educației includ investițiile în formarea profesorilor și dezvoltarea profesională, promovarea inovației și integrării tehnologiei în sala de clasă și creșterea angajamentului și motivației elevilor.

Educația este o componentă esențială a construirii unei societăți mai bune. Cu toate acestea, elevii se confruntă cu diverse provocări atunci când vine vorba de accesul la educație de calitate. Fie că este vorba de o lipsă de resurse, de profesori slab pregătiți sau de infrastructură inadecvată, aceste provocări pot avea un impact semnificativ asupra calității educației pe care o primesc elevii. Ca urmare, îmbunătățirea calității educației a devenit o prioritate de vârf pentru factorii de decizie, educatori și părinți deopotrivă.

Din fericire, există diverse strategii și inițiative care pot fi implementate pentru a îmbunătăți calitatea educației și pentru a se asigura că elevii primesc cele mai bune experiențe de învățare posibile. De la formarea profesorilor și dezvoltarea profesională până la experiențe de învățare personalizate și încorporarea tehnologiei în sala de clasă, acestea sunt câteva dintre modalitățile prin care educația poate fi făcută mai eficientă și mai accesibilă pentru toți elevii.

Importanța formării profesorilor și a dezvoltării profesionale

Profesorii joacă un rol vital în formarea minții următoarei generații. Ei sunt responsabili nu numai pentru transmiterea de cunoștințe, ci și pentru îndrumarea și inspirarea studenților să devină cursanți pe tot parcursul vieții. Prin urmare, este esențial ca profesorii să primească pregătirea și dezvoltarea profesională necesare pentru a-și îmbunătăți abilitățile și cunoștințele de predare.

Programele de formare și dezvoltare profesională a profesorilor le pot oferi educatorilor abilitățile și cunoștințele necesare pentru a crea experiențe de învățare captivante, eficiente și personalizate pentru elevi. Aceste programe pot include ateliere de lucru, seminarii și sesiuni de formare pe subiecte precum managementul clasei, evaluarea, pedagogia și integrarea tehnologiei.

Unul dintre beneficiile principale ale formării și dezvoltării profesionale a profesorilor este că îi poate ajuta pe profesori să rămână la curent cu cele mai recente tendințe educaționale și cele mai bune practici. Pe măsură ce tehnologia continuă să evolueze și apar noi cercetări, profesorii trebuie să se adapteze și să încorporeze aceste progrese în metodele lor de predare. Programele de dezvoltare profesională pot oferi profesorilor instrumentele și resursele necesare pentru a rămâne la curent și pentru a-și îmbunătăți tehnicile de predare.

În plus, formarea și dezvoltarea profesională a profesorilor pot îmbunătăți, de asemenea, moralul profesorilor și satisfacția în muncă. Oferind profesorilor oportunități de a învăța și de a crește profesional, ei se simt apreciați și sprijiniți, ceea ce poate avea un impact pozitiv asupra performanței și motivației lor generale la locul de muncă.

De asemenea, este important de menționat că formarea și dezvoltarea profesională a profesorilor nu ar trebui să se limiteze la noii profesori. Chiar și profesorii cu experiență pot beneficia de oportunități de formare și dezvoltare continuă pentru a-și îmbunătăți abilitățile și a rămâne la curent cu cele mai recente tendințe educaționale.

Oferirea accesului la materiale și resurse didactice de înaltă calitate

Accesul la materiale și resurse didactice de înaltă calitate este esențial pentru îmbunătățirea calității educației. Profesorii au nevoie de acces la resurse care se aliniază cu curriculumul, sunt relevante, captivante și oferă oportunități de învățare dincolo de clasă.

Materialele și resursele didactice de înaltă calitate pot veni sub diferite forme, cum ar fi manuale, resurse online, resurse multimedia și mijloace didactice. Accesul la aceste resurse este esențial în special în comunitățile defavorizate, unde studenții ar putea să nu aibă acces la materiale educaționale de calitate acasă.

O strategie eficientă pentru asigurarea accesului la materiale și resurse didactice de înaltă calitate este încurajarea colaborării dintre profesori și specialiștii în curriculum. Această colaborare poate asigura că materialele și resursele didactice sunt aliniat cu curriculumul și sunt adaptate pentru a răspunde nevoilor elevilor.

În plus, oferirea accesului la resurse digitale poate contribui la stabilirea condițiilor de concurență egale și la asigurarea accesului egal la educație. Resursele digitale, cum ar fi manualele online, videoclipurile și activitățile de învățare interactive pot oferi elevilor experiențe de învățare captivante și personalizate. De asemenea, ele pot ajuta la reducerea decalajului dintre elevii care au acces la tehnologie și cei care nu au. Profesorii trebuie să înțeleagă cum să integreze resursele în lecțiile lor și cum să diferențieze instruirea pentru a satisface nevoile tuturor elevilor.

Crearea unui mediu de învățare pozitiv și favorabil

Crearea unui mediu de învățare pozitiv și incluziv este esențială pentru îmbunătățirea calității educației. Atunci când elevii se simt apreciați și respectați, este mai probabil să se implice în învățare, să se simtă motivați și să-și atingă obiectivele academice. Prin urmare, este crucial ca educatorii și administratorii școlii să stabilească o atmosferă de susținere și primitoare în sala de clasă.

O modalitate de a crea un mediu de învățare pozitiv și incluziv este promovarea diversității și a incluziunii în clasă. Educatorii pot sărbători și recunoaște diferitele culturi și medii ale elevilor lor și să-i încurajeze să învețe unul din experiențele celuilalt. În plus, profesorii își pot modifica planurile de lecție pentru a fi receptivi din punct de vedere cultural și pentru a oferi elevilor oportunități de a-și împărtăși perspectivele.

O altă modalitate de a promova un mediu de învățare pozitiv este de a stabili așteptări și rutine clare în clasă. Aceasta include stabilirea așteptărilor pentru comportament, participare și performanță academică. Prin stabilirea unui set clar de linii directoare, elevii înțeleg ce se așteaptă de la ei și se simt mai confortabil în mediul lor de învățare.

În plus, profesorii pot crea un spațiu sigur pentru ca elevii să-și exprime gândurile și emoțiile fără teama de judecată sau ridicol. Acest lucru poate fi realizat prin utilizarea unui limbaj pozitiv, promovarea empatiei și bunăvoinței și încurajând elevii să-și respecte opiniile reciproc.

De asemenea, este important să se ofere acces la resurse și sprijin pentru elevii care ar putea avea nevoie de asistență suplimentară. Aceasta include furnizarea de sprijin academic, servicii de consiliere și acomodare pentru cei cu dizabilități sau nevoi speciale. Oferind aceste resurse, aceștia pot primi sprijinul de care au nevoie pentru a reuși din punct de vedere academic și emoțional.

Personalizarea experiențelor de învățare pentru a satisface nevoile individuale ale elevilor

Personalizarea experiențelor de învățare pentru a satisface nevoile individuale ale elevilor este o strategie critică pentru îmbunătățirea calității educației. Fiecare elev are stiluri de învățare, puncte forte și provocări unice, iar oferirea de experiențe de învățare personalizate îl poate ajuta să își atingă întregul potențial.

O modalitate de a personaliza învățarea este prin instruire diferențiată. Această abordare implică crearea diferitelor planuri de lecție și activități bazate pe stilul de învățare, nivelul de abilități și interesele fiecărui elev. Oferind o varietate de activități, profesorii îi pot ajuta să se implice în procesul de învățare și să-și dezvolte abilitățile în propriul ritm.

O altă modalitate de a personaliza învățarea este prin tehnologie. Tehnologia educațională, cum ar fi software-ul de învățare adaptivă, poate oferi instrucțiuni individualizate și feedback pe baza performanței lor. Această tehnologie poate ajuta la identificarea zonelor în care elevii au nevoie de sprijin suplimentar și la ajustarea nivelului de dificultate al activităților pentru a se potrivi cu abilitățile lor.

În cele din urmă, abordările de învățare centrate pe elev pot ajuta și la personalizarea experiențelor de învățare. Această abordare implică oferirea a mai mult control asupra învățării lor, permițându-le să exploreze subiectele care îi interesează și oferind oportunități pentru discuții și activități conduse de elevi. Concentrându-se pe nevoile și interesele acestora, profesorii pot crea o experiență de învățare mai captivantă și mai eficientă.

Implementarea tehnologiei în sala de clasă pentru a îmbunătăți învățarea

În era digitală de astăzi, tehnologia a devenit o parte integrantă a vieții noastre de zi cu zi. De la smartphone-uri la laptopuri, tehnologia a transformat modul în care comunicăm, lucrăm și chiar învățăm. În educație, tehnologia are potențialul de a îmbunătăți experiența de învățare a elevilor și de a oferi noi oportunități profesorilor de a-și implica elevii.

Implementarea tehnologiei în sala de clasă poate oferi mai multe beneficii. De exemplu, manualele digitale și resursele online pot oferi elevilor acces la o mulțime de informații și cunoștințe de oriunde și în orice moment. Platformele și aplicațiile online pot oferi activități interactive, jocuri și chestionare care pot implica elevii și promova învățarea activă. În plus, instrumentele de videoconferință le pot permite profesorilor să se conecteze cu experți și alte săli de clasă din întreaga lume, oferind o perspectivă mai largă asupra diferitelor subiecte și culturi.

Cu toate acestea, implementarea tehnologiei în sala de clasă necesită o planificare și o atenție atentă. Profesorii trebuie să se asigure că tehnologia pe care o aleg se aliniază cu scopurile și obiectivele lor de predare. De asemenea, ei trebuie să fie instruiți în utilizarea tehnologiei și să li se ofere sprijin continuu și oportunități de dezvoltare profesională.

Bibliografie:

Druță, F, *Psihologie și educație*, Editura didactică și pedagogică, București;

Iosifescu, Șerban, *Calitatea educației*, Suportul de curs, București, 2007;

Iucu, R., *Managementul clasei de elevi. Aplicații pentru gestionarea situațiilor de criză educațională*, Ed. Polirom, Iași;

Școala veche...școala actuală

Colța Maria Simona

„Școala Gimnazială „Constantin Negreanu”

Drobeta Turnu-Severin, Mehedinți

Școala de astăzi e diferită de școala de acum 20 de ani.

Școala este poate cea mai dragă și cea mai importantă instituție din viața noastră de adolescent, tânăr adult sau copil. Este locul unde ne formăm ca oameni, este locul în care învățăm să scriem, să socotim, să gândim în așa fel încât să ne descurcăm în viață.

Tot școala este și locul în care iubim pentru prima dată, în care devenim cineva, în care ne „cizelăm” personalitatea. Școala nu e la fel, ea se schimbă mereu, schimbarea vine însă de la elevi de cele mai multe ori.

Dacă dăm timpul înapoi cu 20 de ani și încercăm să ne amintim cum era la școala prin anii 1990 vom vedea că școala și tot ce implică ea a trecut prin schimbări uriașe. Cel mai bine ne dăm seama de schimbări uitându-ne la noile generații care intră la școala sau la cele care pleacă de pe băncile școlii gata să ia viața în piept.

Avem tehnologie, avem gadgeturi multe, învățăm online, învățăm chiar și de acasă, ne facem temele pe calculator, ne distrăm pe tablete, ne jucăm pe console moderne când nu facem teme. Avem cursuri și manuale online, avem cărți digitale, ore la care folosim materiale digitale, digitalizarea e parte a educației din 2020 și va deveni obligatorie dacă vrem să evoluăm și să avem absolvenți din ce în ce mai buni. Totuși diferențele nu se opresc aici. În continuare îți propunem o scurtă listă a celor mai relevante deosebiri dintre școala de azi și școala de acum 20 de ani.

1. Elevii nu mai sunt intimidati de profesori, nu mai există teama sau respectul față de profesor. Aici am asistat la cea mai drastică schimbare. Nu mai există prea mult respect pentru cadrele didactice, orice elev mai mare sau mai mic își impune punctul de vedere și nu se sfieste să răspundă când simte că omul de la catedră nu are dreptate (deși acesta are dreptate de cele mai multe ori). Relația cu profesorii e mai degrabă una de prietenie și nu mai există autoritatea pe care o stiam cu toții cel puțin din povestile părinților. Astăzi elevii cer sfaturi de la profesori chiar și în probleme care nu țin neapărat de școala și de lecții, și asta poate fi un lucru pozitiv. Comunicarea e bună oricând și poate rezolva multe lucruri.

2. Se discuta orice, nu prea mai ai subiecte tabu. Daca in trecut aveai subiecte despre care nu se discuta in scoala, despre care nu se vorbea nici macar in pauze, astazi elevii de toate varstele discuta si la ore, si in afara lor despre orice, inclusiv despre sexualitate sau despre alte subiecte dificile, li se explica multe si pot avea o viziune de ansamblu asupra realitatii pe care o vor avea de infruntat cand termina scoala. E un pas inainte care ii va ajuta sa se integreze mai usor intr-o societate care nu mai tine cont de tabuuri si care incearca sa se reinventeze cu fiecare an care trece. Discutiile purtate sunt libere sau sunt structurate, daca au loc in timpul orelor, orele de dirigentie s-au transformat in ore in care elevii si profesorii incearca sa gaseasca rezolvari la probleme care ii preocupa in mod curent pe copii, adultii de maine.

3. Gastile si „biseriutele” nu mai sunt asa de evidente si nu prea mai exista. Acum 20 de ani daca mergeai in licee, in scoli vedeai adevarate gasti cristalizate in jurul unor persoane „populare”, aveai mereu motive de scandal si discutii infinite, batai intre grupuri. Astazi lucrurile s-au schimbat, copiii, elevii mai mari au inteles ca grupuletele nu ajuta la nimic si ca trebuie sa existe o comunicare intre mai multi oameni ca lucrurile sa poata merge in directia dorita. Colaborarea e importanta, la fel si munca de echipa, discutiile constructive si intelegerea importantei intregului, fara a exista o diviziune in gasti.

4. Masa la scoala nu mai depinde de ceea ce doreste sa ofere scoala sau ce poate sa ofere. O mare problema din trecut, de acum 20 de ani, era cea legata de alimentatia copiilor la scoala. Puteai manca lejer fast-food, puteai avea mancaruri mult prea grase la cantine, ajungeai sa cantaresti mai mult decat trebuia fara usor. Spre deosebire de acum 20 de ani, scoala de astazi nu mai are mese nesanatoase, au fost introduse legi care ii obliga pe cei care se ocupa de programe de tip „laptele si cornul” sa ofere mese echilibrate, cu vitamine, minerale, substante hranitoare sanatoase pentru corpul elevilor. Parintii sunt atenti la ce mananca micutii sau elevii ceva mai mari, le fac pachet pentru la scoala doar cu alimente si ingrediente de calitate si inlocuiesc cu succes orice incercare de a merge iarasi pe un drum gresit in alimentatie.

5. Sunt mai multe activitati extracurriculare si cluburi, cercuri, iar elevul este apreciat mai mult. Activitatile extracurriculare si cercurile, cluburile ii ajuta pe elevi sa isi dezvolte imaginatia, sa isi cultive pasiunile, sa exploreze si sa incerce tot ce isi doresc ca sa stie spre ce sa se indrepte in viata. Este o imbunatatire uriasa sa ai mereu cat mai multe variante din care sa alegi si sa le poti testa pe fiecare in parte. Si orele si materia scolara sunt mai usor de personalizat, sunt adaptate in functie de elevi, de cerintele lor, de piata muncii, acolo unde e posibil. Scoala moderna se „pliază” pe elev si pe cerintele lui, pe nivelul lui, pe nevoile lui la un moment dat.

Diferentele dintre copii sunt apreciate, intelese, copiii sunt incurajati, individul este apreciat pentru ce incearca sa faca, atat cat poate la nivelul la care se afla. In trecut, acum 20 de ani conta sa fii la fel ca toti ceilalti si sa incerci sa te supui unor rigori care nu iti permiteau sa te dezvolti ca individ si nu prea erai apreciat.

Funcții ale evaluării

*Prof. Coman Luminița
Școala Gimnazială., Iorgu Iordan., -Tecuci*

Pedagogul Constantin Cucuș sublinia faptul că ”scopul evaluării nu este de a parveni la anumite date, ci de a perfecționa procesul instructiv-educativ”. Soluția este adaptarea strategiilor educative la particularitățile de vârstă ale elevilor, la diferitele situații didactice în fața cărora se află elevii. În opinia aceluiași autor, evaluarea se poate reprezenta print-o rețea de activități dependente de anumite intenții ale elevilor, cadrelor didactice, părinților, societății.

Așadar, pentru a aborda corect evaluarea din punct de vedere teoretic, trebuie evidențiate funcțiile procesului de evaluare:

Funcții sociale care statuează, verifică, confirmă dacă achizițiile, competențele, abilitățile celui evaluat servesc cerințelor societății în acel moment.

- funcția de validare socială ;
- funcția de orientare socială, școlară și profesională ;
- funcția de selecție socială, școlară și profesională.

Funcții pedagogice specifice actului educativ.

- de constatare și apreciere a rezultatelor școlare – se referă la verificarea achizițiilor la o anumită perioadă de timp ;
- de diagnosticare – luându-se în considerare criteriile calitative, se verifică și se interpretează rezultatele școlare la un anumit interval de timp;
- de prognosticare – indică direcția măsurilor ce sunt necesare pentru ameliorarea și uneori dezvoltarea procesului instructiv-educativ.

Se mai poate vorbi și despre un set mai amplu de funcții care decurg din faptul că evaluarea este parte integrantă a unui sistem complex de decizii importante la nivel de politică a educației. Așadar, se disting:

• Oprea, C. – L. (2009), *Strategii didactice interactive*, Editura didactică și Pedagogică, R.A, București, p. 223

- funcția de evidențiere a eficacității sistemului de învățământ – se verifică gradul de absorbție al absolvenților în câmpul muncii;
- funcția de control – compararea rezultatelor diferitelor instituții prin aplicarea aceluiași tip de examen;
- funcția de certificare a nivelului de pregătire a absolvenților a unui ciclu de învățământ;
- funcția de apreciere a performanțelor școlare ale elevilor – prin aplicarea sistemului de notare prevăzut de lege pentru fiecare ciclu de învățământ;
- funcția de diagnoză – identificarea situațiilor cu dificultăți de învățare;
- funcția de prognoză – se referă la comportamentul și performanțele viitoare ale elevilor;
- funcția de feed-back -în procesul de instructiv-educativ sunt alăturate două activități: una transmite sau comunică informația și altă acțiune a receptării și însușirii acesteia. Pentru a realiza gradul de succes a activității de predare, cadrul didactic trebuie să identifice și să analizeze informații despre cantitatea și calitatea datelor oferite, despre deficiențe și lacune în procesul de învățare a elevilor.

Această informație, care este numită și informație inversă/feedback trebuie să aibă un caracter sistematic și continuu pentru a încheia ciclul predării.

În același timp, și elevul are nevoie de recunoașterea eforturilor sale în învățare, chiar dacă elevii din ciclul primar nu prea sunt conștienți de acest lucru datorită asocierii jocului cu procesul de învățare iar partea de verificare nu se realizează rigid prin simpla repetare a informației ci prin aplicații, jocuri, activități integrate. Ei nu sunt conștienți pe deplin de „recompensarea” corectitudinii noțiunilor și a raționamentelor însușite, de corectarea greșelilor. Evaluarea unor

cunoștințe sau deprinderi eronat fixate și validate prin calificativul primit duc la identificarea greșelilor și corectarea lor prin intervenții specifice. De exemplu, un exercițiu efectuat corect și fără un moment de verificare și evaluare, nu reprezintă un demers formativ.

- funcția de apreciere a eficacității și eficienței procesului de instruire – refacerea strategiei didactice în vederea optimizării procesului instructiv-educativ în vederea obținerii rezultatelor scontate;
- funcția de selecție școlară a elevilor – selectarea unor elevi pentru concursuri, olimpiade sau stagii de pregătire suplimentară pentru elevii supradotați;
- funcția de stimulare – valabilă pentru toți factorii implicați în acest proces, validează că traseul propus este unul de succes în raport cu cerințele educaționale ale comunității educative locale, teritoriale și naționale;
- funcția de formare la elevi a unei imagini de sine și a unei capacități de - 8 - autoevaluare optimă – vizează interesul elevului și gradul său de angajare în procesul de instruire.

Funcții manageriale:

- funcția de informare a cadrelor didactice, elevilor, părinților de stadiul procesului pe care îl desfășoară;
- funcția de estimare a activității- prognozarea rezultatelor;
- funcția de ameliorare a activității – diverse acțiuni interne care pot schimba cursul unui trend nedorit într-o activitate educațională.

Specialistul în domeniul pedagogiei, Constantin Cucuș, clasifică următoarele funcții ale evaluării:

- de constatare: dacă o informație a fost asimilată, o deprindere a fost achiziționată;
- de informare a societății, prin diferite mijloace, privind stadiul și evoluția pregătirii populației școlare;
- de diagnosticare a cauzelor care au condus la o slabă pregătire și o eficiență scăzută a acțiunilor educative;
- de prognosticare a nevoilor și disponibilităților viitoare ale elevilor;
- de decizie asupra poziției unui elev într-o ierarhie;
- pedagogică, în perspectiva elevului (stimulativă, de întărire a rezultatelor, de formare a unor abilități, de conștientizare a posibilităților de orientare școlară și profesională).

Formele evaluării

Acțiunea de evaluare este parte constitutivă a procesului de predare-învățare și este o acțiune cu consecințe directe pentru elevi, profesori, părinți, pentru școală ca și instituție, pentru comunitatea socială, oferind cadrelor didactice și elevilor informațiile necesare desfășurării procesului de instruire în condiții optime.

Prin termenul de evaluare școlară se consemnează acțiunea prin care, în urma unei examinări orale, scrise sau practice, se formulează o judecată ce ia în considerare criterii prestabilite/descriptori de performanță/bareme de notare. Reprezentările, modul de înțelegere, explicațiile pe care oamenii și le formează cu privire la evaluare influențează nu numai notele/calificativele sau rezultatele unui examen, ci influențează și calitatea învățării elevilor, felul în care ei reacționează la evaluări dar și modul de reacție al profesorilor în cazul predării, evaluării și notării.

Una din resursele principale a sistemului de evaluare și notare este îmbunătățirea procesului de predare-învățare, sprijinirea aplicării curriculum-ului și a programelor de formare a

- 9 -- 10 -

cadrelor didactice, dezvoltarea unor metode moderne de diagnoză a rezultatelor școlare și creșterea calității în proiectarea și desfășurarea probelor de evaluare.

Obiectivele generale ale evaluării se focusează atât pe profesor cât și pe elev:

a) Cadrul didactic:

- statuează relația sa cu elevul la nivel de parteneriat;

- consemnează erori și reușite;
- oferă elevului instrumente de învățare, cooperare, autoevaluare;

b) Elevul:

- devine conștient în rezolvarea sarcinii de lucru;
- concretizează modalitatea de realizare a sarcinii;
- își însușește o strategie de utilizare a instrumentele oferite de profesor;
- formează deprinderea de a se autoevalua;
- respectarea unor principii în aplicarea modificărilor care au loc;
- evaluarea reglează activitatea școlară în vederea obținerii succesului;
- evaluarea are efecte la nivelul personalității în formare a elevului;
- prin evaluare elevii se obișnuiesc cu necesitatea unui control și un autocontrol al activității lor.

Achizițiile cognitive, deprinderile, capacitățile elevilor pot fi sondate pe axa temporală a unui an școlar sub forma a trei tipuri de evaluare: inițială sau predictivă, formativă sau continuă, sumativă sau cumulativă.

● Evaluarea inițială (predictivă)

În literatura de specialitate, evaluarea inițială este aplicată la începutul unei activități de instruire cum ar fi: ciclul școlar, an școlar, semestru, începutul unui capitol și chiar al unei lecții dacă are loc o întrerupere mai îndelungată, dacă un profesor preia o clasă nouă, la venirea unui elev nou în clasă în timpul anului școlar). Evaluarea inițială este necesară deoarece se poate vorbi despre un procent de eterogenitate în rândul elevilor în ceea ce privește achizițiile, deprinderile, capacitățile, abilitățile, și astfel apare necesitatea anticipării procesului de formare prin cunoașterea pregătirii de bază a elevilor, a nevoilor și condițiilor de învățare, ca și de creionare a premiselor necesare pentru asimilarea noilor etape de dezvoltare. Pedagogii David Ausubel și Floyd Robinson afirmă că, în condițiile reducerii psihopedagogiei la un singur principiu, acela ar fi că „ceea ce influențează cel mai mult învățarea sunt cunoștințele pe care elevul le posedă la plecare.” Deci, evaluarea inițială are, în principal, o funcție diagnostică și predictivă. Se urmărește existența unei baze pe baza căreia să se poată clădi viitoarele construcții cognitive, emoționale, atitudinale, comportamentale ale elevilor.

În urma aplicării evaluării inițiale se obțin niște rezultate care orientează proiectarea și activitatea profesorului în trei direcții: strategia de predare-învățare a conținuturilor cuprinse în programa școlară pentru fiecare clasă și formarea deprinderilor necesare, oportunitatea unui program de recuperare pentru întreaga clasă, dezvoltarea unui plan de măsuri de ameliorare și/sau recuperare pentru unii elevi sau de dezvoltare pentru alți elevi.

Marin Manolescu apreciază faptul că evaluare inițială poate fi considerată și “o punte de legătură între o stare precedentă și una viitoare”. 7

Evaluarea inițială se face, de regulă, prin examinări orale, prin probe practice sau scrise.

Evaluarea inițială nu are nicio funcție de control însă poate îndeplini funcția diagnostică deoarece inventariază achizițiile existente la toți elevii în același timp și în același moment, identifică decalajele dintre elevi, dar, mai important, indică profesorului caracteristicile diferențiale ale elevilor. Funcția predictivă sau prognostică presupune că datele adunate pot constitui premisă pentru organizarea activității adecvate de predare a noilor conținuturi, planificarea unui program de recuperare pentru toți elevii sau doar pentru unii. Funcția prognostică plasează profesorul în situația de a găsi un echilibru între rațiune, puterea reală de a pune în practică strategia didactică, hotărâre, flexibilitate, competență în alegerea obiectivelor și a resurselor corespunzătoare.

Astfel, se desprind mai multe idei :

- evaluarea inițială este complet indispensabilă construcției și punerii în practică a unui demers didactic riguros și eficace.
- funcțiile ei sunt asigurate până la final numai dacă mijloacele și resursele sunt stabilite și folosite pentru a face posibilă derularea activității în condiții de eficiență.
- se constituie într-un demers pedagogic esențial pentru desfășurarea cu succes a programului de instruire, indiferent de nivel.

Ca și concluzie, se subliniază evoluția pe care o înregistrează evaluarea inițială în contextul teoriei și metodologiei curriculum-ului și aplicării corecte a acestuia. Astfel, dezvoltările mai recente ale teoriei privind evaluările în educație fac ca rolul evaluărilor inițiale să devină independent de dimensiunea ei.

• **Evaluarea formativă (continuă)**

Acest tip de evaluare angajează operațiile de măsurare, apreciere, decizie, adaptare pe tot parcursul activității de didactice, răspunde cerințelor proiectării curriculare, stimulează participarea elevilor, asigură posibilitatea unor măsuri corective, ameliorative, imediate adecvate situației; îndeplinește o funcție pedagogică preponderent formativă, care stimulează pe tot

7 Manolescu, Marin, (2010), *Teoria și metodologia evaluării*, Editura Universitară, București, p. 60

- 11 -parcursul activității operațiile de măsurare și apreciere continuă, cu posibilități de decizie (calificative, note, hotărâri, caracterizări, sancțiuni, recompense, stimulări). Evaluarea formativă induce flexibilitate în evaluare, adaptarea la ritmurile individuale de învățare.

Specialiștii susțin că evaluarea formativă este posibilă numai în condițiile unei predări formative care permite inducerea unei învățări de tip formativ, autogeneratoare de noi strategii, abordări, tehnici, motivații, etc.

Pedagogul G. Meyer susține că acest tip de evaluare nu clasează și nu judecă elevul ci compară performanța acestuia cu un nivel de reușită anterior stabilit.

Evaluarea formativă este o evaluare de tip intern, realizată chiar de către cei care gestionează procesul de învățare-predare-evaluare. Evaluarea formativă este dinamică și flexibilă datorită unui feed-back rapid și sistematic, permanent care asigură reglarea din mers a activității educaționale iar această reglarea este dependentă, în principal, de strategiile educaționale pentru care optează cadrul didactic. În mod predominant, evaluarea formativă urmărește dimensiunea cognitiv-intelectuală a personalității evaluaților, însă nu o neglijează nici pe cea non-intelectuală: temperamentul, caracterul, motivația, voința, afectivitatea etc.; asupra acestor componente influențele formative se exercită imediat, grație eforturilor de dezvoltare a tuturor proceselor psihice, a interacțiunii dintre toți factorii prezenți în procesul didactic.

Caracteristicile evaluării formative se prezintă astfel :

- ea se realizează pe parcursul întregului proces instructiv-educativ, de aici rezultând caracterul continuu;
- se realizează pe secvențe relativ mici de învățare și determină modul în care elevul depășește diferite obstacole în procesul învățării;
- permite o reglare de tip formativ, adică oferă informații privind progresele și dificultățile elevului și, pe baza interpretării acestor informații, cadrul didactic va lua măsuri de reglare a demersului didactic, această evaluare admitând erori, tatonări în învățare;
- autonomia elevului depinde de capacitatea de autoevaluare care se poate dezvolta prin evaluare formativă.

În literatura franceză de specialitate se face distincția între evaluarea formativă (formative), care pune în evidență procesul de învățare a elevului, și evaluarea formatoare (formatrice), care pune accent pe procedeele de lucru.

Profesorul universitar Marin Marinescu acordă foarte mult timp acestui nou concept de evaluare formatoare. Conform opiniei sale, “evaluarea formatoare este o formă desăvârșită a evaluării formative”. Aceasta promovează activitatea de învățare ca motor motivațional pentru elev. Se presupune că elevul trebuie să își însușească conștient criteriile de realizare a sarcinii de lucru dar și criteriile de reușită.

12 -Deoarece acest tip de evaluare are cea mai mare frecvență se impune identificarea unor consecințe din punctul de vedere al elevului, chiar dacă acesta este conștient sau nu de acestea:

- oferă o confirmare a învățării (dacă e bine sau nu cum se descurcă la școală);
- îi dă șansa să identifice lacunele și să le completeze sau să le corecteze;
- prin explicarea unei chestiuni unui elev, se poate ca și alții să beneficieze de explicațiile și informațiile suplimentare;
- participă cu plăcere la acest tip de evaluare deoarece știe că nu va fi clasificat și nu va primi imediat calificativ sau notă;

- sprijină efortul de autoevaluare.

În cazul profesorilor, acest tip de evaluare are cea mai mare importanță deoarece întregul proces didactic se bazează pe el. Îți oferă șansa să identifici situațiile problemă care necesită revenire, corectare, schimbarea strategiei, sau, identificarea unor situații fericite când este necesară dezvoltarea, îmbunătățirea strategiei în vederea dezvoltării competențelor, achizițiilor elevilor. Pentru un profesor conștient de misiunea sa didactică, evaluarea formativă funcționează ca un ceas sau ca o carte de bucate.

• Evaluarea sumativă (cumulativă)

Acest tip de evaluare nu însoțește procesul didactic în toate etapele sale, ci se desfășoară prin verificări parțiale, prin verificări prin sondaj în rândul elevilor și în materie, încheiate cu aprecieri de bilanț asupra rezultatelor, analiza activității și măsuri. Așadar, acest tip de evaluare nu permite reglarea procesului de învățare-predare decât după o perioadă relativ îndelungată.

Evaluarea sumativă are scopul, conform teoriei lui Bloom, de a clasa, certifica sau atesta progresul sau regresul elevilor, fie comparându-i (interpretare normativă) deși acest lucru nu mai este acceptat de metodologia în vigoare, fie comparând rezultatele înregistrate cu cele așteptate (interpretare criterială). Pe baza rezultatelor evaluării inițiale și a celor sumative se constată regresul, constanța sau progresul fiecărui elev în parte. Totuși, există o parte ambiguă a evaluării din acest punct de vedere. Se solicită evaluarea elevilor prin raportarea achizițiilor și competențelor acestora la descriptorii de performanță specifici, pe de altă parte se consideră progres evoluția cât de mică a elevului față de evaluarea anterioară, nivelul achizițiilor sau competențelor în comparație cu un moment anterior în evoluția sa școlară.

În opinia pedagogului Marin Manolescu, evaluarea sumativă este “o sancțiune”. Din perspectiva pedagogiei moderne, și aceasta își modifică semnificativ funcțiile deja consacrate. Ea încheie o perioadă de învățare și conduce la acordarea unei note sau a unui calificativ. Acestea certifică o achiziție a elevului și are funcția de a contribui la orientarea celui care învață”.

Cele mai importante ipostaze ale acestui ultim tip de evaluare sunt:

- realizarea acesteia la finalul unui capitol, unitate de învățare, a unui sistem de lecții, ca și teză - 13 -- 14 - semestrială în cazul altor cicluri de învățământ. Astfel, activitatea evaluativă este sumativă însă produce puternice efecte formative. Atât cadrul didactic cât și elevul pot insista pe remedierea carențelor, completarea lacunelor sau a disfuncțiilor identificate.

- evaluarea finală sau de evaluarea de bilanț ce se desfășoară la finalul unui ciclu școlar sau a unui nivel de studiu (Evaluarea Națională II, IV, VI, Examenul de Capacitate, Bacalaureat,

Examenul de Licență sau Dizertație). În aceste condiții, niciunul din factorii implicați în proces nu mai pot interveni cu scopul de a corectă, regla, elimina disfuncționalitățile constatate. Se poate vorbi, așadar de funcția “certificativă” a evaluării sumative deoarece se certifică achiziția competențelor vizate prin completarea documentelor școlare, apoi, oferă absolventului dreptul de primi diploma, certificatul de absolvire a studiilor.

Se mai poate vorbi despre condițiile de aplicare a evaluării sumative despre care se poate spune că sunt mai tensionate și creează un disconfort psihic. Cadrele didactice, care prin natura funcțiilor și responsabilităților sale “trebuie” să evalueze, să pună calificative sau note în catalog, au datoria să asigure un climat optim pentru elev astfel încât evaluarea să se desfășoare în cadrul unui “contract pedagogic” între cei doi parteneri. Acest concept conferă evaluării sumative un loc bine precizat și justificat în procesul educativ.

Caracteristicile evaluării sumative (cumulative) sunt :

- se desfășoară la sfârșitul unei unități de învățare, semestru, an școlar, ciclu școlar și are rol de bilanț - de diagnosticare a realizării obiectivelor unei programe școlare în comparație cu rezultatele obținute de elevi:
 - de certificare a dobândirii unui anumit nivel de competențe;
 - clasificarea / ierarhizarea / diferențierea elevilor;
 - stabilirea nivelului de eficiență/ineficiență a prestației cadrelor didactice.
- scoate în evidență efectul terminal rezultat în urma învățării;
- are funcții : de verificare a rezultatelor finale, de comunicare în exterior, de certificare a competențelor formate;

- acest tip de evaluare poate fi și internă dar și externă;
 - se limitează la constatarea reușitei sau eșecului sau a factorului constant a elevului, admiterea/respingerea acestuia într-un program, acordarea/neacordarea diplomei sau a certificatului;
 - efectul său este slab în ceea ce privește reglarea demersului didactic datorită frecvenței sale;
 - are o fidelitate scăzută, raportată la nivelul general de pregătire a elevilor.
- I.4 Relația predare – învățare – evaluare**

Evaluarea este prezentă și permanentă în orice domeniu din activitatea umană și comportă un rol important în eficientizarea activităților de orice tip. Deoarece învățământul are un statut social în cadrul unei societăți, evaluarea se desfășoară cu precădere și demersul ei este profund justificat. Procesul de evaluare din acest domeniu urmărește să identifice în mod obiectiv și folosind mijloacele științifice efectele unei acțiuni pedagogice.

”Metode de predare inovatoare în ciclul primar care promovează angajamentul și învățarea active în rândul elevilor”

**Prof. înv. primar Comțnescu Viorica Simona
Școala Gimnazială ”Ion Agarbiceanu” Bucium**

Educația are o sferă mai largă decât procesul de învățământ, ocupându-se cu toate tipurile și formele ei: educația formală, non-formală, informală. Procesul de învățământ are un caracter predominant formal, se desfășoară în mod special în școala de diferite tipuri și nivele.

Didactica are în centrul preocupărilor sale tehnologia procesului de învățământ: metodele, mijloacele și formele de organizare și evaluare a procesului educational.

Aceste elemente ale tehnologiei didactice, metode, mijloace, forme de organizare ale activității și evaluarea, pot dezvolta la elevi o conduită de responsabilitate, creativitate, gândire critică, învățare aplicată, cerințe ale învățământului modern dar și al societății contemporane.

În școala modernă, dimensiunea de bază în funcție de care metodele de învățământ sunt considerate inovative este caracterul lor activ adică măsura în care sunt capabile să declanșeze angajarea elevilor în activitate, concretă sau mentală, să le stimuleze motivația, capacitățile cognitive și creatoare.

Aceste metode inovative se numesc metodele interactive centrate pe elev, acele modalități moderne de stimulare a învățării și dezvoltării personale încă de la vârstele timpurii, instrumente didactice care favorizează interschimbul de idei, de experiențe, de cunoștințe.

Interactivitatea presupune o învățare prin comunicare, prin colaborare, produce o confruntare de idei, opinii și argumente, creează situații de învățare centrate pe disponibilitatea și dorința de cooperare a copiilor, pe implicarea lor directă și activă, pe influența reciprocă din interiorul microgrupurilor și interacțiunea socială a membrilor unui grup.

Implementarea acestor instrumente didactice moderne presupune un cumul de calități și disponibilități din partea cadrului didactic: receptivitate la nou, adaptarea stilului didactic, mobilizare, dorință de autoperfecționare, gândire reflexivă și modernă, creativitate, inteligența de a accepta noul și o mare flexibilitate în concepții.

Educația în ciclul primar este crucială pentru dezvoltarea ulterioară a copiilor. Într-o lume în continuă schimbare, este esențial ca metodele de predare să evolueze și să se adapteze pentru a răspunde nevoilor și caracteristicilor specifice ale elevilor din acest nivel de învățământ. În acest referat, mi am propus să explorez câteva metode de predare inovatoare în ciclul primar, care promovează angajamentul elevilor și îi încurajează să devină învățători activi și autonomi în procesul de învățare. Dintre acestea cele mai cunoscute, frecvent utilizate dar și eficiente în activitatea didactică pot fi considerate următoarele:

Învățarea prin jocuri și activități ludice este considerată esențială atât în educația preșcolară cât și în cea primară, deoarece oferă o modalitate distractivă și captivantă de a învăța. Folosirea jocurilor educaționale și a activităților interactive îi ajută pe elevi să își dezvolte abilitățile cognitive, sociale și emoționale într-un mod natural și plăcut.

Metoda proiectelor și a învățării bazate pe proiecte este o metodă care implică lucrul în echipă pentru a aborda și rezolva o problemă complexă sau pentru a crea ceva nou. Elevii sunt încurajați să își folosească creativitatea, să își aplice cunoștințele și să își dezvolte abilitățile de colaborare în timp ce lucrează la proiecte cu relevanță pentru ei.

Învățarea colaborativă și cooperativă este relevantă prin faptul că îi încurajează pe elevi să lucreze împreună pentru a atinge un scop comun, să își împărtășească ideile și să își sprijine reciproc în procesul de învățare. Prin intermediul activităților de grup și a discuțiilor cooperante,

elevii învață să comunice eficient, să își dezvolte abilitățile sociale și să își îmbunătățească încrederea în sine.

Integrarea tehnologiei în procesul de învățare poate fi extrem de benefică în ciclul primar, deoarece captivitatea atenției elevilor și îi ajută să înțeleagă și să aplice conceptele în moduri noi și interactive. Utilizarea tabletelor, a aplicațiilor educaționale și a resurselor online poate îmbogăți experiența educațională și poate stimula curiozitatea și explorarea.

Educația experiențială și învățarea prin experimentare reprezintă metoda prin care elevii din ciclul primar învață cel mai bine atunci când sunt implicați activ în procesul de învățare. Prin intermediul educației experiențiale și a experimentării directe, elevii își pot consolida cunoștințele și pot înțelege mai bine conceptele abstracte.

În era digitală în continuă evoluție, tehnologia joacă un rol din ce în ce mai important în educație. Integrarea Steam în ciclul primar aduce cu sine o serie de oportunități și beneficii care pot îmbunătăți experiența educațională a elevilor în acest nivel de învățământ.

Realizând un sumar al oportunităților și beneficiilor integrării Platformei Steam în ciclul primar putem sintetiza următoarele aspecte:

Prin activități de proiectare și rezolvare de probleme în cadrul lecțiilor Steam, elevii sunt încurajați să gândească critic și să aplice creativitatea în soluționarea provocărilor. Abordarea interdisciplinară a Steam permite elevilor să își folosească imaginația și să exploreze conexiunile între diferite domenii.

Utilizarea tehnologiei în cadrul activităților Steam îi ajută pe elevi să devină mai familiarizați cu dispozitivele digitale și cu diversele aplicații și programe. Învățarea abilităților de programare și codare într-un mod ludic și interactiv îi pregătește pe elevi pentru cerințele tehnologice ale secolului XXI.

Proiectele și activitățile Steam sunt deseori realizate în echipă, ceea ce îi încurajează pe elevi să colaboreze, să își împărtășească ideile și să lucreze împreună către atingerea unui scop comun. Elevii învață să își exprime ideile și să își argumenteze punctele de vedere în cadrul discuțiilor și prezentărilor, dezvoltându-și abilitățile de comunicare.

Activitățile Steam sunt proiectate să încurajeze curiozitatea și să stimuleze dorința de a învăța. Elevii sunt încurajați să exploreze, să descopere și să pună întrebări.

Prin oferirea unor experiențe de învățare practice și relevante, Steam inspiră elevii să își continue educația și să își dezvolte pasiunea pentru învățare pe tot parcursul vieții.

Proiectele Steam sunt adesea concepute pentru a reflecta problemele și provocările din lumea reală. Aceasta oferă elevilor oportunitatea de a aplica cunoștințele și abilitățile lor în contexte practice și relevante. Integrarea componentelor STEM în activitățile de zi cu zi îi ajută pe elevi să își înțeleagă mai bine rolul lor în societate și să devină cetățeni activi și informați.

Integrarea Platformei Steam în educația primară oferă oportunități și beneficii semnificative pentru elevi, contribuind la dezvoltarea abilităților esențiale pentru succesul lor în secolul XXI. Prin promovarea gândirii critice, a creativității, a colaborării și a competențelor tehnologice, Steam își consolidează rolul ca un instrument esențial în transformarea și îmbunătățirea procesului educațional în ciclul primar.

În concluzie se poate afirma că metodele de predare inovatoare în ciclul primar reprezintă o modalitate eficientă de a promova angajamentul și de a spori înțelegerea și reținerea informațiilor în măsura în care sunt correlate cumulative cu următoarele deziderate:

- Inovarea didactică este un proces progresist, în derulare, se poate continua și în alte ocazii:

- Elevul trebuie pus permanent în situația de a face, a judeca, a coopera, a da răspunsuri, a avea păreri pentru a deveni responsabil și creative;
- Pentru a realiza un învățământ de calitate și pentru a obține cele mai bune rezultate trebuie să folosim atât metodele clasice de predare-învățare-evaluare cât și metodele modern;
- Profesorii trebuie să posede pe lângă cunoștințele teoretice și practice aferente disciplinei studiate și abilități de utilizare a TIC.

BIBLIOGRAFIE

- 1 .Cerghit., I. – Metode de învățământ. Ediția a IV-a revizuită și adăugită. Ed. Polirom. București, 2006.
 - 2 . Cojocariu, Venera Mihaela – “ Teoria și metodologia instruirii”, EDP, București, 2004
 3. Oprea, Crenguța - Lăcrămioara – “ Strategii didactice interactive”, ed. a III-a, EDP, București, 2008
- www.didactic.ro/.../58127_metode-moderne-de-predare-învățare
 - www.didactic.ro/.../13662_metode-moderne-de-predare-învățare-strategii-didactice-inovative
 - www.educatori.isjbihor.ro/.../forum;...metode...predare..
 - www.elearning.ro/metode-moderne-de-predare-a-educației-tehnologice
 - www.slideshare.net/cicero102/metode-de-predare

Toate materialele trimise trebuie să respecte **OBLIGATORIU SI CUMULATIV** următoarele cerințe **pentru a fi publicate în revistă:**

- Lucrările vor fi scrise cu Times New Roman 12, spațiere normală, margine normală, format portret (vertical), pagina A4.

INTEGRAREA INSTRUMENTELOR DIGITALE ÎN PROCESUL DE EVALUARE

Profesor Comoli Doina
Școala Gimnazială Nr. 96, București

Expansiunea tehnicii de calcul și, concomitent, dezvoltarea rețelelor de calculatoare și a tehnologiei digitale în general a influențat și domeniul educațional. Dezvoltarea actuală a tehnologiei digitale și în particular utilizarea Internetului în învățământ implică combinații de hardware, software, suporturi și sisteme de distribuție într-o continuă evoluție. În acest context apare necesitatea de a regândi și a implementa evaluarea educațională într-un alt mod, adecvat unei lumi participative digitale.

Evaluarea digitală a cunoscut o creștere semnificativă în ultimii ani, oferind noi oportunități de a integra procesul de evaluare în predarea și învățarea școlară. Designul constructivist al evaluării digitale pune accent pe implicarea activă a elevilor în procesul de evaluare, oferindu-le posibilitatea de a-și construi propriile cunoștințe și de a reflecta asupra propriei învățări.

Principalele funcționalități ale unui sistem de evaluare digitală sunt: - generarea testelor conform unor criterii; - căutare de teste / itemi; - administrare a testelor (autoadministrare sau administrare de către profesor); - creare de teste și de itemi; - rapoarte de performanță, istoric; - statistici de progres/regres, analiză a rezultatelor.

Folosirea evaluării digitale este adoptată și de profesorii care practică o instruire clasică, dar vor să automatizeze procesul evaluării sau să-l îmbunătățească cu metode de testare complementare, inovative.

În era internetului, tehnologia joacă un rol important în evaluare. Sistemele de evaluare digitale urmăresc aceleași funcții ale evaluării. Obiectivele evaluării sunt aceleași ca și în evaluarea tradițională, dar diferă modalitățile prin care sunt atinse aceste obiective. Progresul tehnologiei oferă oportunități atractive de a proiecta evaluări active și situative, care permit cunoașterea completă a elevului și observarea întregului său proces de învățare. Aceste instrumente asigură o învățare deplină și leagă activitatea școlară de viața lor din fiecare zi.

În prezent, evaluarea asistată de calculator are în vedere “explorarea posibilităților inovatoare și de optimizare oferite de instrumentele digitale Web 2.0” (Manolescu, M., Frunzeanu, M., 2016, pg. 100).

Instrumentul de evaluare “este parte integrată a metodei, fiind cel care concretizează la nivel de produs opțiunea metodologică a profesorului pentru testarea performanțelor elevului într-o situație educațională bine definită” (Stoica, 2001, pg. 47). Pedagogia modernă prezintă noi metode și instrumente de evaluare “alternativă”, mai ales pentru realizarea evaluării calitative a rezultatelor elevilor, printre care pot fi și instrumentele digitale.

Aplicarea noilor teorii constructiviste ale învățării și ale teoriei procesării informației, vizează transformarea modului în care elevii învață și sunt învățați prin integrarea instrumentelor digitale în evaluare. Potrivit acestor orientări psiho-pedagogice, elevul nu primește cunoștințe de-a gata transmise; el își construiește cunoștințele. Cunoștința este un construct obținut prin eforturi proprii, pe cât posibil. În acest sens, activitatea bazată pe utilizarea noilor tehnologii nu poate să fie orientată decât spre învățare, spre cel care învață; să vină în sprijinul încurajării demersului activ și constructiv al elevului.

De fapt, teoria constructivismului este una dintre cele mai importante teorii folosite în educație. Este, de asemenea, una dintre cele mai bune teorii care se ocupă de orice schimbare sau modificare care are loc în mediul educațional. Cea mai semnificativă schimbare pe care o susține teoria constructivismului este integrarea tehnologiilor digitale în mediul educațional.

Într-adevăr, teoria constructivismului a fost capabilă să folosească tehnologia pentru a servi teoriei principiilor constructivismului. Chiar constructivismul a devenit una dintre principalele abordări care a urmat integrarea tehnologiei în educație.

Tehnologia se dezvoltă în fiecare zi și devine implicată în metoda de predare. Știm că tehnologia se adaptează la toate vârstele, la orice grup de elevi și la orice stil de învățare. Pe de altă parte, folosind tehnologia aleatoriu în predare nu se vor atinge rezultatele dorite prin utilizarea ei. Însă, folosirea tehnologiei respectând abordarea științifică pentru integrarea acesteia în educație va avea un impact mare și va fi utilă în dezvoltarea educației. De fapt, cercetările au dovedit eficiența utilizării teoriei constructivismului asupra integrării tehnologiilor digitale în educație. Există atât de multe moduri prin care constructivismul a condus la integrarea tehnologiei în educație.

Intervenția instrumentelor digitale în evaluare presupune abordarea instruirii la nivel global, predarea, învățarea și evaluarea aflându-se în relație de interdependență, și la nivel deschis, evaluarea fiind o activitate perfectibilă în funcție de contextul dat.

Integrarea tehnologiilor digitale în lecții se face pentru a le oferi elevilor posibilitatea de a:

- explora și experimenta;
- gândi și lucra creativ;
- analiza și planifica;
- folosi feedbackul și autoevaluarea;
- dobândi noi cunoștințe;
- comunica eficient cu alte persoane;
- interacționa cu comunitatea locală și globală.

Profesorii joacă un rol foarte important în integrarea corectă a tehnologiei informației și comunicării în clasă, evaluând eficiența tehnologiilor disponibile și luând decizii în privința momentului și a modului de aplicare în clasă. Cadrele didactice pot folosi instrumentele și resursele digitale pentru a:

- motiva și implica elevii;
- personaliza procesul de învățare;
- utiliza diversitatea în scopul incluziunii;
- dezvolta abilitățile de lucru cu calculatorul;
- evalua procesul de învățare și procesul de predare;
- stimula elevii să selecteze activități, aplicații și moduri de comunicare;
- aduna și a crea informații electronice care să fie la dispoziția elevilor;
- utiliza informații din surse online;
- implica elevii în simulări și crearea de activități;
- încuraja folosirea de jocuri și programe care pot contextualiza anumite concepte;
- implica elevii în interacțiunea cu lumi virtuale.

De asemenea, cadrele didactice pot ajuta la crearea unor așa numite „comunități de învățare” online. Comunitatea de învățare reprezintă un concept bazat pe interdisciplinaritate și ar putea fi definită ca un grup de oameni care împărtășesc aceleași valori, credințe și sentimente și care sunt implicați într-un proces continuu de învățare, unii de la alții.

În realizarea acestor comunități de învățare, profesorul poate folosi tehnologiile digitale pentru a:

- facilita accesul la instrumente de colaborare și comunicare (chat, email, forumuri, întâlniri online, videoconferințe etc.);
- oferi elevilor posibilitatea de a fi parte integrantă dintr-o comunitate mai largă;
- susține implicarea elevilor în proiecte de colaborare online;
- face disponibile online cursuri, activități, proiecte, planuri de lecție etc.;
- facilita accesul părinților la munca și progresul elevilor.

Comparațiile între mediul de instruire tradițional și cel în care se utilizează extensiv tehnologii pentru a realiza predarea, învățarea și evaluare “relevă o serie de diferențe căutate în general la nivelul performanțelor școlare, însă descoperite cu precădere la nivelul motivației pentru învățare, la nivelul metodologiei didactice și în ceea ce privește climatul clasei” (CNEE, 2011, pg.10).

În integrarea instrumentelor Web 2.0 în evaluare, trebuie să se aibă în vedere accentuarea surselor și resurselor de evaluare continuă, cu funcție formativă și formatoare și combinarea optimă a mijloacelor și procedeele tipice metodelor de evaluare clasică cu cele moderne, alternative, complementare. Ca să aibă o contribuție esențială la perfecționarea acțiunii de evaluare, utilizarea tehnologiei presupune extinderea sferei evaluării de la performanțe și produsul învățării la competențe și procesul învățării, promovarea unui model al evaluării globale și susținerea învățării asistată de evaluare.

Teoria constructivismului este una dintre cele mai eficiente teorii care ajută elevul să-și construiască propria lor cunoaștere. Elevii își construiesc sens și cunoștințe prin apartenența în cadrul unor grupuri, colaborarea și interacțiunea cu acestea. Ei vor construi cunoștințe bazate pe experiențele, gândurile și convingerile lor. Teoria constructivismul are un mare impact atât pentru elevi, cât și pentru profesori. De fapt, impactul va fi mult mai deosebit dacă această teorie se integrează cu tehnologia. De asemenea, tehnologiile beneficiază de utilizarea teoriei constructivismului ca abordare în vederea integrării tehnologiei în educație. Tehnologia va deveni mai avantajoasă.

Elevii vor deveni foarte activi și mai responsabili cu ceea ce învață. Chiar mai mult, această teorie susține abilități superioare și rezolvarea de probleme complexe și colaborative în mintea elevului. Teoria constructivismului are un impact și asupra profesorilor, aceștia schimbându-și modul în ceea ce privește stilul de predare de la transmițători de cunoștințe la îndrumatori în procesul de învățare.

Integrarea instrumentelor digitale în evaluare are loc “în perspectiva transformării modului în care elevii învață și sunt învățați, a aplicării noilor teorii constructiviste, construcționiste și conectiviste ale învățării, dar și a modelelor de integrare a tehnologiilor în educație” (Manolescu, M., Frunzeanu, M., 2016, pg. 100).

Pentru a fi eficiente, mijloacele TIC trebuie combinate cu tehnologii și metode tradiționale, astfel încât să conducă la îmbunătățirea actului de predare- învățare- evaluare, la partajarea cunoștințelor și a informațiilor, la obținerea unui grad sporit de flexibilitate a învățământului pentru a răspunde necesităților sociale concrete, la scăderea costurilor educației și la îmbunătățirea eficienței sistemului de învățământ.

Bibliografie:

- Anghel, T. (2008). Instrumente web 2.0 utilizate în educație. Cluj- Napoca: Editura Albastră;
- Frunzeanu, M. (2014). Using Web 2.0 Tools in Primary School Students Assessment. Conferința Internațională de Educație și Științe sociale (INTCESS 2014). Istanbul, Turcia, pg. 927-935.;
- Manolescu, M. , Frunzeanu, M. (2016). Perspective inovative ale evaluării în învățământul primar. Evaluarea digitală. București: Editura Universitară.

Interculturalitatea în context școlar

Condrat Florentina

Școala Gimnazială Jurilovca

Județul Tulcea

România

Concept nou, de largă abordare, **educația interculturală** este o componentă esențială a educației actuale, orientată pe direcția promovării valorilor civice și sociale cu care elevii se vor deprinde treptat pentru a deveni adulți cu deschidere spre diversitate culturală, cu respect față de drepturile omului: egalitate și echitate socială, demnitate umană, justiție și democrație. Acest tip de educație ne reamintește tuturor faptul că școala este factor al dezvoltării personalității umane nu doar din perspectivă intelectuală, că nu obiectele de învățământ, care abundă în conținut teoretic, primează, ci că trebuie urmărită îndeaproape latura comportamentală, interacțiunea, comunicarea și interrelaționarea.

Interculturalitatea abordată în contexte școlare pornește de la identificarea valorilor culturale proprii și a celor specifice altor comunități/ popoare, explorându-se și cultivându-se astfel respectul pentru diversitate. Dezvoltarea unor competențe cheie de ordin socio-cultural se realizează, asemenea celor de natură cognitivă, prin demersuri pedagogice care vizează deopotrivă:

- ❖ *însușirea de cunoștințe, dar mai ales:*
- ❖ *formarea abilităților;*
- ❖ *dezvoltarea unor atitudini pozitive.*

În cadrul școlii, în lipsa unor ore destinate exclusiv acestui domeniu, abordări interculturale se pot realiza cu ajutorul unor discipline clasice, orientate pe componenta socială: limba și literatura română, limbile străine, istorie, educație socială, geografie, religie, arte vizuale sau muzicale și consiliere și orientare școlară (dirigenție). Prin demersuri clar orientate spre latura interculturală a educației vor fi dezvoltate treptat abilități fundamentale, care stau la baza spiritului civic și a atitudinii bazate pe respect, echitate și acceptarea diversității. Aceste abilități converg spre atitudini pozitive, transpuse ulterior în comportamente dezirabile în contexte interculturale, manifestate prin:

- *Cooperare*
- *Empatie*
- *Comunicare*

- *Respect*
- *Adaptabilitate*

Strategiile folosite, dincolo de conceptele teoretice, abstracte și neinteresante pentru copii, se vor axa pe evidențierea unor situații concrete din viața școlară, aspecte ale realității sociale din România și din lume, experiențe personale sau de colectivitate.

Este important de subliniat faptul că școala noastră, situată în localitatea **Jurilovca**, județul **Tulcea**, este **mixtă** din punct de vedere etnocultural. Însă la fel de important de precizat este că întreaga comunitate este una interculturală, în sat existând atât ruși-lipoveni (majoritari), cât și români, bulgari, turci, ucrainieni sau aromâni, între care există raporturi armonioase și o conviețuire exemplară, ca atare fenomenele de respingere între elevi sunt limitate. Clasele sunt eterogene din punct de vedere etnic, însă există interacțiune, dialog și cooperare, chiar dacă mai apar divergențe inerente între copii, dar foarte rar de natură etnocentristă. Există, firește, și elevi care, tocmai pentru că reprezintă alte culturi, pot fi considerați vulnerabili: copii proveniți din centrele de plasament, de cele mai multe ori copii de etnie rromă sau cu cerințe educaționale speciale, copii transferați din alte școli sau, mai rar, copii remigrați. Cert este că în cazul tuturor, indiferent de situația lor particulară, există riscul de marginalizare și de excludere socială, însă soluția este și de data aceasta, **educația în spiritul interculturalității, a acceptării celuilalt**, chiar dacă nu împărtășește aceleași valori și nu se raportează la aceleași norme. Această realitate cere strategii educaționale care să stimuleze interacțiunea și valorizarea acelor caracteristici culturale ale copiilor vulnerabili, care să le permită adaptarea și integrarea ușoară.

De-a lungul anilor s-a putut observa că *prezența acestor copii a avut înrâuriri pozitive asupra celorlalți, care au devenit astfel mai prietenoși, mai empatici*. De fapt, **empatia** se dezvoltă fie ieșind din propria lume și trăind, chiar și pentru o perioadă scurtă, într-un alt grup cultural, fie acceptând în grupul tău o persoană cu o altă amprentă culturală. Poate la început, diferențele de ordin cultural, atitudinea stereotipă și prejudecățile pot duce la blocaje de interacțiune și comunicare. Este foarte important însă felul cum se raportează cadrul didactic la categoria aceasta de copii. Printr-o atitudine blândă și deschisă, prin înțelegere și răbdare, dascălul va deveni el însuși un model de comportament pentru elevii săi, care vor înțelege că alte referințe culturale nu sunt inferioare propriei identități și diversitatea face parte din frumusețea lumii în care trăim. În acest mod, profesorul va crea un cadru pozitiv, propice stimulării interculturalității și va evita marginalizarea și excluderea unor astfel de copii. În mod categoric și prin intervenții tranșante, va reduce orice risc ca elevul nou să fie catalogat, ironizat sau exclus.

De pildă, atunci când în clasă este transferat un elev nou, fie din plasament, fie dintr-o altă comunitate, se pot aplica mai multe strategii care au menirea să faciliteze integrarea lui:

- ✎ cadrul didactic și copiii din clasă se prezintă, apoi și nou-venitul este încurajat să spună ceva despre sine (numele, vârsta, pasiunile etc.)
- ✎ doi colegi au sarcina de a-i prezenta școala într-o pauză și de a-l ajuta să se familiarizeze cu noua instituție;
- ✎ este stimulat să-și arate calitățile, pasiunile sau înclinațiile, știut fiind faptul că atitudinea copiilor se poate îmbunătăți dacă descoperă în celălalt un talent nebănuț sau o abilitate deosebită;
- ✎ i se acordă o sarcină sau o anumită responsabilitate în cadrul colectivului;
- ✎ este implicat activ în viața clasei și în activitățile extrașcolare;

În concluzie, educația interculturală pentru integrarea elevilor proveniți din alt mediu cultural și pentru solidaritate este soluția pentru o comunitate școlară prietenoasă și sănătoasă din punct de vedere social, pentru că armonia, starea de bine și relațiile pozitive cu ceilalți pot fi soluția pentru succesul școlar și, în perspectivă, pentru o societate puternică.

BIBLIOGRAFIE

1. Dragu Anca, Cristea Sorin, *Psihologie și pedagogie școlară*, Editura Ovidius University Press, Constanța, 2002.
2. Golu Pantelimon, Zlate Mielu, Verza Emil, *Psihologia copilului*, Editura Didactică și Pedagogică, București, 1993.
3. Călin Rus, Oana Neșțian-Sandu, Oana Bajka, *Ghid de educație interculturală*, Institutul Intercultural Timișoara, Timișoara, 2019.

DISGRAFIA – IMPLICAȚII ASUPRA ÎNVĂȚĂRII

CONSTANDACHE IONELA,
ȘCOALA GIMNAZIALĂ „DAN BARBILIAN”, GALAȚI

Disgrafia este o tulburare neurologică cu cauze necunoscute care afectează scrierea, determinând o ortografiere schimonosită și incorectă. La copii se observă în momentul în care învață să scrie și, în ciuda unei instruirii adecvate oferite de părinți sau profesori, nu reușesc să reproducă formele literelor, lasă prea mult sau prea puțin spațiu între ele sau scriu greșit cuvintele. Copiii care suferă de această tulburare pot dezvolta și alte dizabilități de învățare, însă, de cele mai multe ori, cu ajutor psihologic și educațional, nu au probleme de adaptare socială sau academică. Pe lângă dificultățile de scriere, disgrafia se caracterizează și prin ortografia greșită sau ciudată, neobișnuită.

Semnele disgrafiei

Scrisul urât sau neatenția în scriere nu au nicio legătură cu disgrafia, care este o tulburare de procesare greșită a informațiilor receptate de creier. Semnele care ar trebui să avertizeze părinții, profesorii sau familia în legătură cu această tulburare diferă în funcție de vârstă .

Se observă următoarele aspecte:

- strângerea exagerată a creionului în mână și poziția greșită a corpului în scris;
- evitarea sarcinilor care implică scrisul sau desenatul;
- scris de mână ilizibil;
- dificultăți în reproducerea formei literelor;
- amestecarea scrisului de mână cu cel de tipar;
- inconsecvența în distanțele lăsate între litere sau cuvinte;
- confundarea literelor mari cu cele mici;
- incapacitatea de a scrie sau desena pe o linie sau într-un spațiu delimitat;
- concentrarea excesivă pe actul de a scrie, ceea ce determină neînțelegerea conținutului textului scris;
- omiterea sau scrierea pe jumătate a cuvintelor în propoziții;
- ajungerea rapidă la starea de oboseală în timpul scrisului;
- repetarea cu voce tare a cuvintelor înainte de a le scrie;
- dificultăți de utilizare a vocabularului în scris;

Exista mai multe modalități prin care persoanele diagnosticate cu disgrafie pot fi ajutate să aibă succes. Psihologii consideră că, în general, strategiile de suport se încadrează în trei categorii principale:

- Adaptarea – oferirea de alternative la exprimarea scrisă;
- Modificarea – schimbarea așteptărilor sau a sarcinilor cu scopul de a minimiza și de a evita zona de slăbiciune;
- Remedierea – consilierea psihologică și instruirea școlară în vederea îmbunătățirii scrierii;

Metode prin care se pot obține îmbunătățiri în scris

Părinții, cadrele didactice și psihologul școlar trebuie să realizeze o colaborare în ceea ce privește remedierea acestei dizabilități, profesorii începând un demers pe care părinții trebuie să îl continue în mod susținut acasă, să aibă răbdare, să afișeze o atitudine pozitivă, să încurajeze practica și să laude eforturile, strădania, chiar și micile progrese observate.

- Utilizarea hârtiei cu linii proeminente, pentru a determina copilul să scrie în spațiul dintre acestea, apoi a hârtiei milimetrice pentru a menține coloane și rânduri organizate;
- Încercarea unor diferite instrumente de scris: stilouri, pixuri și creioane, pentru a găsi unul confortabil, care să nu îngreuneze actul scrierii;
- Desfășurarea unor exerciții-joc de scriere a literelor și numerelor în aer, cu mișcări largi ale mâinii, pentru a îmbunătăți memoria formei acestora; de asemenea, exersarea formei literelor doar cu mișcarea degetului;
- Încurajarea ținerei corecte a stiloului în mână, adoptarea posturii drepte și a poziției corespunzătoare a foii, caietului în scris; este important ca aceste lucruri să se consolideze la o vârstă fragedă, având în vedere că mai târziu devine dificilă dezvățarea de obiceiurile greșite;
- Utilizarea unor tehnici multi-senzoriale pentru învățarea formei literelor;
- Permitearea scrisului cu litere mari sau cu caractere italice (oricare este mai confortabilă);
- Învățarea copilului să scrie la calculator, însă nu în detrimentul scrisului de mână; chiar dacă prin tastarea la computer poate să scrie mai ușor, scăpând de frustrarea de a fi nevoit să formeze litere, scrisul de mână este o parte vitală a capacității oamenilor de a funcționa în lumea de astăzi.
- Acordarea de timp suplimentar pentru lecții și aplicarea de metode creative pentru realizarea acestora (prin desene sau înregistrarea ideilor pe reportofon);
- Încurajarea realizării exercițiilor de scriere în condiții lipsite de stres, prin scrierea de scrisori, ținerea unui jurnal, realizarea listelor de cumpărături, ținerea scorului unor meciuri vizionate la televizor sau la ora de Educație fizică, prin crearea unei liste de verificare a textului – ortografie, claritate, noțiuni de gramatică, sintaxă, înlantuirea ideilor;

- Alternarea concentrării în temele scrise, punându-se mai întâi accentul pe claritate și ortografie, apoi pe gramatică și organizarea ideilor în scris;
- Încurajarea verificării pentru depistarea greșelilor citind textul după o pauză, pentru că astfel se pot identifica mai ușor și cu succes;
- Găsirea și utilizarea metodelor alternative de evaluare a cunoștințelor – rapoarte orale sau proiecte vizuale.

Atunci când aspectele mecanice ale scrisului de mână rămân un obstacol de nedepășit, se recomandă utilizarea tehnologiilor de asistență (ex: software-ul cu comanda vocală).

Din practică s-a observat că, de cele mai multe ori, gradul de îmbunătățire a abilităților în scris în cazul disgraficilor este destul de ridicat, în special în cazul celor care au fost diagnosticați devreme și care, pe lângă exercițiile de scriere, au urmat și terapia psihologică.

Competență-performanță-eficiență profesională și pedagogică a educatorului contemporan

Autor, profesor Constăndoiu Liliana
Școala Gimnazială Bogdănești
Județul Bacău

Motto:

„Învățătorul este cel care dăruiește fiecărui om, la pornirea lui pe drumul spre lumină, primele elemente, călăuzindu-i pașii spre marele titlu de OM. El este acela care modelează materialul cel mai de preț – COPILUL – tinzând ca din fiecare bloc de marmură brută să realizeze o ființă înzestrată cu cele mai frumoase trăsături, un om care să înmănuncheze trăsăturile morale cele mai înalte. El este acela care ajută fiecare copil să descopere tainele naturii. Toate acestea au făcut ca activitatea sa să fie socotită PROFESIUNE DE AUR.”

Dumitru Salade

Până acum nimeni nu a putut defini profesorul ideal sau profesorul desavârșit ori criteriile de apreciere ale unei predări eficiente, remarcă A.E.Bergin. Este aproape unanim împărtășită opinia după care predarea poartă amprenta vie a personalității celui care o practică. În consecință, se caută să se determine în ce măsură personalitatea profesorului este o variabilă cauzală, responsabilă de reușita sau nereușita învățării. În această privință, se estimează că, dincolo de unele caracteristici biologice inerente, ca cele de vârstă și sex, profesorul ar putea să influențeze, în mod satisfăcător, învățarea și rezultatele ei, atitudinile și interesele, aspirațiile și orientările profesionale ale celor care învață prin comportamentele și atitudinile sale, prin empatia și relațiile sale cu aceștia.

Ipotetic cel mai mult ar conta anumite aptitudini cognitive și profesional-didactice ale profesorului, competențele acestuia și o serie de caracteristici intelectuale, afectiv-motivaționale, comportamentale și caracteriale cum ar fi: inteligența, capacitatea comunicativă, motivația profesional-didactică, atitudinile și autoritatea profesorului în clasă, modul de relaționare cu elevii, empatia, capacitatea de imaginație creatoare și spiritul de dreptate, respectul și interesul pentru elevi.

Deasemeni, afectivitatea ar constitui una dintre acele atribute ale personalității care poate fi pusă în corelație strânsă cu randamentul învățării la elevi. Gogan afirmă că „...afecțiunea profesorului [...] corelează în mod semnificativ cu volumul de muncă realizat de elevi, cu interesul lor pentru știința în general.” Profesorul „cald” este acela care asigură un suport emoțional pentru școlari, fiind simpatic, îndreptat spre ei și acceptându-i în calitate de persoane.

În același timp, spiritul de ordine ce caracterizează profesorii ordonați, sistematici, metodici și cu responsabilitate facilitează într-o mare măsură, învățarea. În sintezele sale A.E.Bergin, ajunge la concluzia că profesorii eficienți sunt cei prietenoși, veseli, înțelegători, virtuoși, sociabili, cu stabilitate afectivă, cei care întrețin relații personale bune; iar după Ausubel, cei plini de viață, stimulatori, inventivi și entuziaști față de materia pe care o predau.

Concluzia firească ce se poate desprinde din aceste date ar fi aceea că între personalitatea

profesorului și performanțele elevilor nu se instituie neapărat o relație strict lineară, de o manieră care să ne îndreptățescă să considerăm personalitatea acestuia drept o variabilă strict cauzală, ci mai degrabă una moderatoare.

Educatorul (învățător, institutor, profesor) trebuie să-și recâștige funcția de model cultural pe care cândva, nu cu foarte multă vreme în urmă a deținut-o. Educatorul nu poate fi un simplu funcționar, ci un om care are o vocație și o misiune. Pentru a fi un model veritabil și iradiant, educatorul trebuie să se identifice cu idealul cultural-educativ al comunității și să trăiască autentic în valorile acestuia. Un educator adevărat nu poate fi niciodată înlocuit de un computer, tocmai pentru că acesta din urmă nu poate să se instituie într-un model cultural. El poate purta un mesaj informativ, chiar foarte cuprinzător dar nu și unul formativ.

Altele sunt acum rolurile și funcțiile profesorului. Activitatea din clasă nu mai gravitează în jurul acestui personaj. În raport de aceasta schimbare de planuri, profesorului îi revine sarcina de a propulsa elevul într-o situație de subiect cunoscător, de a-și asuma funcția unei persoane-resursă, gata să acționeze și să se adapteze nevoilor elevului.

Poziția cadrului didactic în fața problemelor pe care le ridică educația și instruirea în societatea postmodernă trebuie reorientată în acord cu cerințele prezentului și mai ales ale viitorului. Profesorul viitorului este chemat să-și redimensioneze continuu rolurile și ipostazele, manifestând un comportament deschis și o atitudine pozitivă, activizantă și reflexivă, promovând o învățare interactivă și stimulând potențialul creator al discipolilor săi.

Conduita creativă a cadrului didactic este unul din factorii care asigură dezvoltarea potențialului creativ al elevilor. Predarea, ca proces creativ, presupune ca profesorul să mediteze între elev și lumea ce-l înconjoară. Ea devine simultan activitate de predare-învățare-evaluare, cu resurse formative superioare perfectibile permanent în sens strategic și operațional. Profesorul cu un comportament creativ superior (inventiv, inovator, chiar emergent) trebuie nu numai să organizeze spațiul și activitatea, ci și să participe alături de elevi la elaborarea cunoștințelor; să servească drept model în legăturile interpersonale și să încurajeze interacțiunile cooperante dintre elevi; să-i îndrume cum să-și folosească timpul și spațiul învățării eficiente, echipamentul și materialele; să ajute individul sau grupul să extragă din experiențe informațiile necesare, valorile și resursele utile; în acest sens, el trebuie să fie capabil să le interpreteze corect și să le evalueze continuu, în spirit formativ dar și normativ.

Activizarea învățării nu este sinonimă cu supraaglomerarea elevului prin acțiuni și sarcini ieșite din sfera managementului timpului disponibil ca resursă pedagogică de bază în mediul școlar dar și extrascolar. Din contra, ea trebuie înțeleasă mai mult ca o intensificare a muncii profesorului de a oferi elevilor oportunități de învățare, predarea fiind activitatea prin care cadrul didactic creează condiții favorabile apariției învățării eficiente, premisă a dobândirii capacității de autoevaluare optimă la elevi.

Pornind de la ideea că „orice lucru bine făcut este un lucru nou” se poate afirma că orice activitate didactică/educativă eficientă devine o activitate nouă care asigură adaptarea proiectului pedagogic la situațiile concrete ale clasei și ale câmpului psihosocial, aflate într-o continuă schimbare și transformare. Atmosfera creată în clasă de către profesor constituie un factor care influențează comportamentul de învățare al elevului. Instaurarea unui climat favorabil unei conlucrări fructuoase între profesor și elevi, a unui climat caracterizat printr-o tonalitate afectiv, pozitivă, de exigență și înțelegere, de responsabilitate asumată, reprezintă o condiție principală ce trebuie realizată în lecție.

Toate aceste competențe însoțite de o serie de calități personale care se formează prin experiență și o educație profesională adecvată, duc la performanță. Performanța profesorului este ceea ce face un profesor în profesiunea lui, mai mult decât ce poate face. Ea depinde de competența, contextul în care lucrează și de capacitatea profesorului de a-și aplica priceperile în orice moment dat.

Eficiența este tocmai efectul pe care îl are performanța profesorului asupra elevilor; nu depinde numai de competență și performanță ci și de răspunsurile elevilor. Așa cum competența nu poate anticipa performanța în situații diferite, așa și performanța profesorului nu poate anticipa rezultatele în situații diferite.

Nu trebuie să uităm însă, că dincolo de competențe, pentru performanță și eficiență este nevoie de foarte multă muncă, atât din partea profesorului-educator, cât și din partea elevului. Pare demn de urmat exemplul unui director al unei fabrici auto din China care a plantat un afiș uriaș într-o zonă foarte vizibilă din curtea fabricii pe care se afla, frumos caligrafiat, următorul proverb african: ” În Africa, odată cu venirea zorilor se trezește gazela . Ea știe că trebuie să alerge mai repede decât leul, altfel va fi prinsă și ucisă. Tot atunci se trezește și leul. El știe că trebuie să fie mai rapid decât cea mai înceată gazelă, altfel va muri de foame. Orice ai fi, leu sau gazelă, de cum rasare soarele, i-ați picioarele la spinare pentru că startul poate fi hotărâtor!”

DEZVOLTAREA COMPETENȚEI DE COMUNICARE INTERCULTURALĂ LA ELEVII DIN ÎNVĂȚĂMÂNTUL POST-UNIVERSITAR

Ideea că predarea unei limbi străine are o dimensiune culturală nu este una nouă. Pe parcursul istoriei predării limbilor străine a fost posibil să se distingă diferite legături între instruirea într-o limbă străină și predarea culturii aferente limbii respective. Modul în care aceste două aspecte au fost legate a depins atât de obiectivele generale ale educației în limbile străine, cât și de modul în care conceptul de cultură a fost interpretat. Odată cu creșterea contactelor interculturale în ultimele decenii și cu schimbările cerințelor educaționale, urmând avansului tehnologic, pare că necesitatea de a reevalua conceptul de predare pentru competența comunicativă într-o limbă străină este mai presantă ca niciodată.

Competența socio-culturală, respectiv componenta culturală în noțiunea de competență comunicativă, se referă la "cum să exprimi mesaje în mod corespunzător în contextul social și cultural general al comunicării" (Celce-Murcia, 1995) alături de "cunoștințele de fundal ale vorbitorului/ascultătorului despre comunitatea țintă". Abordarea comunicativă se concentrează pe normele culturii țintă și adesea tratează interacțiunea ca pe un sistem fix de cunoștințe. În această abordare elevii învață cum să salute, să invite și să solicite informații, dar aceste funcții verbale nu sunt de multe ori suficient de contextualizate. Perspectivele mai recente din teoria comunicării au dezvăluit că comunicarea reușită între indivizi din diferite medii culturale poate fi condiționată, printre altele, de interacțiunea între competențele interculturale ale partenerilor. Mai multe dintre modelele dezvoltate recent par să coincidă în accentuarea importanței conștientizării de către elevi a propriei culturi, în înțelegerea relațiilor dintre limbă și cultură și în oferirea de perspective asupra modurilor de a explora, analiza și compara culturi (Bennett, 1993; Kramersch, 1993; Paige et al., 1999).

Componenta culturală este deosebit de importantă în cadrul contemporan al predării limbilor străine - există o componentă culturală (încărcare de informații) în fiecare unitate a manualelor școlare, însă activitățile dezvoltate pentru predarea culturii și dezvoltarea competenței interculturale sunt departe de a fi suficiente. Se observă că elevii sunt interesați să achiziționeze și să folosească informații culturale pentru o comunicare mai eficientă și mai eficace și tind să compare elementele legate de cultura britanică sau americană (de exemplu) cu cele românești, activând stereotipuri culturale sau realizând un transfer negativ (prin interferență). Conștientizarea interculturală în învățarea limbilor este adesea menționată ca fiind "a cincea abilitate" - capacitatea de a fi conștient de relativitatea culturală după citire, scriere, ascultare și vorbire. Conform lui Kramersch (1993): "Dacă... limba este văzută ca practică socială, cultura devine nucleul central al predării limbii. Conștientizarea culturală trebuie apoi privită ca facilitând competența lingvistică. Cultura, în predarea limbii, nu este o abilitate suplimentară, adăugată, să spunem, la predarea vorbirii, ascultării, citirii și scrierii" (Kramersch, 1993). Însăși limba este definită de o cultură. Nu putem fi competenți într-o limbă străină dacă nu înțelegem și

cultura care a modelat-o și influențat-o. Nu putem învăța o a doua limbă dacă nu avem o conștientizare a acelei culturi și a modului în care acea cultură se raportează la propria noastră limbă, prima noastră cultură. Prin urmare, este nu numai esențial să avem conștientizare culturală, ci și conștientizare interculturală. Nu există îndoială că integrarea reușită a culturii și predării limbii poate contribui semnificativ la cunoștințele umaniste generale, că abilitatea lingvistică și sensibilitatea culturală pot juca un rol vital în securitatea, apărarea și bunăstarea economică a oricărei țări și că înțelegerea globală ar trebui să fie o componentă obligatorie a educației de bază.

Predarea culturii ar trebui să devină o parte integrantă a instruirii în limbile străine. "Cultura ar trebui să fie mesajul nostru către elevi, iar limba mijlocul nostru" (Peck, 1998). Frontierele s-au deschis și niciodată înainte națiunile nu au fost atât de aproape unele de altele, cel puțin în teorie. Ca rezultat, oameni din culturi diferite își împletesc viețile într-un țesut internațional care începe să se destrame la margini datorită neînțelegerii și propagandei. Pentru a evita această dezintegrare culturală și pentru a promova empatia și înțelegerea, profesorii ar trebui să "prezinte elevilor o imagine sau reprezentare reală a unei alte culturi și limbaje" (Singhal, 1998). Acest lucru va fi realizat numai dacă conștientizarea culturală este văzută ca ceva mai mult decât doar un subiect compartimentat în cadrul curriculumului de limbi străine; adică, atunci când cultura "locuiește" în clasă și susține fiecare activitate lingvistică. Conform lui Singhal (1998), profesorii de limbi străine ar trebui să primească atât formare experiențială, cât și academică, cu scopul de a deveni "mediatori în predarea culturii. În orice caz, predarea culturii ar trebui să vizeze promovarea "empatiei cu normele culturale ale comunității lingvistice țintă" și "o conștientizare crescută a propriei 'logici culturale' în raport cu alții" (Willems, 1992, citat în Byram, Morgan et al., 1994: 67). Această logică culturală, însă, este realizată prin "recunoașterea 'alterității', și a limitelor propriei identități culturale" (Killick & Poveda, 1997).

Predarea culturii ar trebui să permită elevilor să-și îmbunătățească cunoștințele despre cultura țintă în ceea ce privește modul de viață al oamenilor, valorile, atitudinile și credințele, și cum acestea se manifestă sau sunt exprimate în diverse categorii și forme lingvistice. Mai exact, predarea culturii ar trebui să determine elevii să fie conștienți de actele de vorbire, conotațiile, eticheta, adică comportamentul adecvat sau inadecvat, precum și să le ofere oportunitatea de a juca rolul unui membru al culturii țintă. Echipați cu cunoștințe specifice diverselor culturi, elevii pot aprofunda în limba țintă și o pot folosi ca un instrument nu numai pentru a comunica în țara în care este vorbită, ci și pentru a-și exprima gândurile într-o a doua (sau a treia) limbă, sfidând astfel convențiile și stereotipurile culturale. În acest sens, educatorii lingvistici ar trebui "nu numai să lucreze pentru a elimina stereotipurile și zonele de ignoranță, dar să și contribuie la înțelegerea elevilor, înțelegere care începe cu conștientizarea de sine și duce la conștientizarea altora" (Singhal, 1998).

Este de la sine înțeles că profesorii de limbi străine ar trebui să fie și profesori de cultură străină, având capacitatea de a experimenta și analiza atât cultura de origine, cât și cultura țintă (Byram, Morgan et al., 1994: 73). Răspunderea le revine în mod direct, de a transmite sensul

cultural și de a-i introduce pe elevi într-un fel de învățare "care să le pună în discuție și să le modifice perspectiva asupra lumii și identitatea culturală ca membri ai unei anumite grupări sociale și naționale" (ibid.). Din păcate, prin predarea despre alte culturi, profesorii de limbi străine nu elimină în mod necesar prejudecățile din rădăcină, bias-ul cultural putând încă să afecteze aspecte ale culturii țintă pe care profesorii "aleg să le acuze sau să le susțină".

În mod evident, dezvoltarea competenței interculturale este nucleul educației în limbile străine în această eră a globalizării. Aceasta trebuie inclusă în predarea limbilor străine ca obiectiv al acesteia. Un lucru care necesită clarificare este că dezvoltarea competenței interculturale nu este echivalentă cu predarea culturii la clasele de limbi străine. Cele două sunt adesea înțelese greșit printre mulți profesori de limbi străine deoarece competența interculturală este încă relativ nouă.

Scopul dezvoltării competenței interculturale nu constă doar în a preda cunoștințele despre o altă cultură, și nici în a dezvolta abilitatea de a te comporta adecvat în acea cultură. Consider că scopul real este acela de a permite învățătorilor culturali să dobândească o combinație între înțelegerea specifică și generală a culturii, evidențiind înțelegerea intelectuală și empatia cu privire la o cultură specifică, cum ar fi istoria, literatura, artele, practicile, perspectivele, comunitățile și oamenii care aparțin acelei culturi, și înțelegerea conceptelor generale ale culturii și învățarea acesteia, prin analiza incidentelor critice, prin exercițiile de clarificare a valorilor și simulările culturale. Scopul este, de asemenea, de a obține rezultate ale competenței care implică comportamente și abilități culturale verbale și nonverbale, de exemplu, competența lingvistică, competența comunicativă, competența culturală și competența interculturală, care, în final, își propune schimbări sociale ce se concentrează pe gândirea critică și acțiunea referitoare la cultura țintă.

Prof. Constantin Cremona Genoveva

Liceul Teoretic „Horia Hulubei”, oraș Măgurele, Ilfov

Evoluția Educației: O privire asupra școlii actuale și direcțiile pentru viitor

Constantin Diana-Maria

Grădinița nr. 230, Sector 6

Educația este un domeniu în continuă evoluție, iar școala este nucleul său. Această lucrare investighează prezentul școlii și propune câteva direcții cheie pentru viitor, având în vedere schimbările sociale, tehnologice și economice din societatea modernă.

Școala Actuală

În prezent, școlile se confruntă cu o varietate de provocări. Diferențele socio-economice între elevi conduc la inegalități în performanța școlară. Lipsa resurselor și infrastructurii adecvate poate limita accesul la o educație de calitate. Mai mult, accentul pus pe testele standardizate poate submina creativitatea și gândirea critică.

Cu toate acestea, există și exemple de bune practici în școlile actuale. Programul școlar se adaptează pentru a răspunde nevoilor elevilor, introducând programe de educație STEM (știință, tehnologie, inginerie și matematică), arte și alte domenii relevante pentru secolul XXI. Învățarea bazată pe proiecte și colaborare devine tot mai frecventă, stimulând elevii să gândească creativ și să lucreze în echipe.

Scoala Viitorului

Perspectivile pentru viitorul școlii sunt pline de inovație și adaptare. Tehnologia joacă un rol crucial în transformarea educației. Inteligența artificială și analiza datelor pot personaliza experiența de învățare pentru fiecare elev. Realitatea virtuală și augmentată pot crea medii de învățare interactive și captivante.

Pe lângă tehnologie, școala viitorului va pune mai mult accent pe dezvoltarea abilităților socio-emoționale. Elevii vor fi încurajați să-și dezvolte empatia, reziliența și abilitățile de comunicare, pregătindu-i pentru lumea complexă și interconectată în care trăim.

Flexibilitatea va fi, de asemenea, o caracteristică cheie a școlii viitorului. Învățarea pe tot parcursul vieții va fi încurajată, iar curriculum-ul va fi adaptat pentru a răspunde nevoilor individuale ale elevilor.

Concluzie

În concluzie, școala actuală evoluează către un model mai adaptabil, personalizat și orientat spre dezvoltarea holistică a elevilor. Cu o abordare inovatoare și o deschidere către schimbare, școala viitorului poate să își îndeplinească rolul esențial în pregătirea tinerilor pentru succesul într-o lume în continuă schimbare.

Bibliografie

1. Sahlberg, Pasi. "Finnish Lessons 2.0: What Can the World Learn from Educational Change in Finland?" (2014). - O carte care analizează sistemul educațional finlandez și propune idei pentru îmbunătățirea sistemelor educaționale din alte țări.

2. Wagner, Tony. "The Global Achievement Gap: Why Even Our Best Schools Don't Teach the New Survival Skills Our Children Need—and What We Can Do About It" (2010). - Această carte explorează discrepanța dintre cunoștințele academice și abilitățile necesare pentru succesul în lumea modernă și propune soluții pentru a depăși această diferență.
3. Zhao, Yong. "World Class Learners: Educating Creative and Entrepreneurial Students" (2012). - Yong Zhao examinează modul în care sistemul educațional poate să cultive creativitatea și spiritul antreprenorial în rândul elevilor și oferă exemple de practici educaționale inovatoare din întreaga lume.

Facilitarea, susținerea și îmbunătățirea activităților din sistemul educațional

Prof. Înv. Preșcolar CONSTANTIN IONELA
Grădinița P.P. NR.7 Lugoj, jud. Timiș

În era tehnologiei avansate și a schimbărilor rapide, facilitarea, susținerea și îmbunătățirea activităților din sistemul educațional devin din ce în ce mai importante pentru a asigura o pregătire adecvată a tinerelor generații pentru provocările viitorului. Educația reprezintă fundamentul pe care se clădește dezvoltarea societății, iar investiția în acest domeniu nu poate fi neglijată.

Pentru a facilita procesul de învățare, este esențial să se creeze un mediu propice în instituțiile de învățământ. Aceasta implică furnizarea resurselor adecvate, inclusiv manuale școlare actualizate, echipamente moderne și acces la tehnologie. În plus, formarea continuă a cadrelor didactice pentru a integra metode de predare inovatoare și adaptate nevoilor elevilor este crucială.

Susținerea activităților extracurriculare și a educației non-formale este, de asemenea, vitală pentru dezvoltarea holistică a elevilor. Prin intermediul acestor activități, cum ar fi cluburile școlare, excursiile educaționale și proiectele de voluntariat, elevii își pot dezvolta abilități sociale, emoționale și practice, care completează cunoștințele academice.

Îmbunătățirea activităților din sistemul educațional necesită, de asemenea, o abordare holistică a evaluării și a curriculumului. În loc să se axeze exclusiv pe testele standardizate, evaluarea ar trebui să fie orientată spre înțelegerea profundă și aplicarea practică a cunoștințelor. De asemenea, curriculumul ar trebui să fie flexibil și să se adapteze cerințelor în schimbare ale societății și ale economiei.

O altă componentă importantă în facilitarea și îmbunătățirea activităților educaționale este implicarea părinților și a comunității locale. Prin parteneriate între școli, părinți și organizații locale, se poate crea un sistem de susținere integrat, care să ofere elevilor o gamă largă de resurse și oportunități pentru dezvoltare.

Așadar, facilitarea, susținerea și îmbunătățirea activităților din sistemul educațional sunt cruciale pentru a asigura o pregătire adecvată a elevilor pentru viitor. Prin investiții în infrastructură, formare continuă, diversificarea evaluării și implicarea comunității, putem crea un mediu educațional în care fiecare elev să poată atinge întregul său potențial și să devină cetățeni activi și competenți în societatea contemporană.

Promovarea stării de bine în școală prin consiliere educațională

Prof. dr. Constantin Malancă Veronica
(CJRAE Buzău)

„Va exista întotdeauna ceva mai urgent decât protejarea stării de bine a copiilor. Dar niciodată nu va exista ceva mai important.” (UNICEF Office of Research (2013). Child Well-being în Rich Countries: A comparative overview, Innocenti)

Mediul școlar are un rol foarte important în starea de bine socială, emoțională și de atitudine al elevului. Temelia unei școli plăcute elevilor este interacțiunea lor, relațiile de prietenie care se încheagă între elevi. Se știe că stresul cu care se confruntă elevii, mai ales cei din țara noastră, cât și lipsa de interes pentru învățare cauzează mari probleme sociale în viitor. Drept urmare, rolul școlii în a îmbunătăți starea de bine a elevului este unul crucial prin introducerea unor exemple de comportament sănătos și relații interpersonale. Atribuțiile cadrului didactic sunt de asemenea importante în acest demers. Ele încep cu instalarea unei atmosfere binevoitoare în clasa de studiu, prin crearea unei lumi atrăgătoare cu ajutorul muzicii și culorilor. Profesorii sunt persoane importante în viața unui elev deoarece oferă nu numai educație și ghidare – motivația de a învăța fiind deseori modele pentru acesta. Relația profesor – elev este una importantă, elevul petrecând odată cu vârsta o mare parte din timpul lui în mediul școlar.

Scopul fundamental al consilierii educaționale – este funcționarea psihosocială optimă a persoanei. Acest scop poate fi atins prin urmărirea realizării obiectivelor procesului de consiliere, și anume:

1. Promovarea sănătății și a stării de bine – funcționare optimă din punct de vedere somatic, fiziologic, mental, emoțional și social;
2. Dezvoltare personală: cunoaștere de sine, imagine de sine, capacitatea de decizie responsabilă, relaționare interpersonală armonioasă, controlul stresului, tehnici de învățare eficiente, atitudini creative, opțiuni vocaționale realiste;
3. Prevenție – a dispoziției afective negative, a neîncrederii în sine, a comportamentelor de risc, a conflictelor interpersonale, a dificultăților de învățare, a disfuncțiilor psihosomate, a situațiilor de criză;

Consilierea este mai interesată de starea de bine decât starea de boală. Așa cum o definește Organizația Mondială a Sănătății, sănătatea nu este condiționată doar de absența bolii și a disfuncției, ci se referă la un proces complex și multidimensional, în care starea subiectivă de bine este un element fundamental.

Componentele stării de bine:

- Acceptarea de sine: atitudine pozitivă față de propria persoană, acceptare a calităților și a defectelor personale, percepție pozitivă a experiențelor trecute și a viitorului;
- Relații pozitive cu ceilalți: încredere în oameni, sociabilitate, nevoie de a primi și de a da afecțiune, atitudine empatică, deschisă și caldă;
- Autonomie: independent, rezistent la presiunile de grup, se evaluează pe sine după standarde personale și evaluările celorlalți;
- Control: sentiment de competență și control personal asupra sarcinilor, își creează oportunități pentru valorizarea nevoilor personale, face opțiuni conforme cu valorile proprii;
- Sens și scop în viață: direcționat de scopuri de durată medie și lungă experiență pozitivă a trecutului, bucuria prezentului și relevanță viitorului;

-Dezvoltare personală: deschidere spre experiențe noi, sentiment de valorizare a potențialului propriu, capacitate de auto-reflecție, percepția schimbărilor de sine pozitive, eficiență, flexibilitate, creativitate, nevoia de provocări, respingerea rutinei.

Starea de bine, se poate îmbunătăți prin crearea de așteptări corecte și adecvate în jurul volumului de lucru pentru elevi și profesori. E nevoie ca însăși cadrele didactice să se îngrijească de această stare de bine, să fie conștiente de valoarea pe care o au în fața elevilor, să găsească instrumentele ce le va ajuta să gestioneze nivelul de stres în mod eficient, să-și extindă creativitatea și comunicarea. Profesorii apreciați și fericiți au elevi fericiți, poate în acest fel ne vom da seama de ce este importantă starea de bine în clasă, fie online sau tradițional. Din punctul meu de vedere cadrele didactice știu să aducă fericire, bucurii în viețile elevilor pentru că o trăiesc în viața lor în fiecare zi. Consider că școala ar trebui să devină un loc în care fericirea celor implicați să fie o prioritate. Fiecare elev este unic și fiecare are nevoie de un limbaj al fericirii care să îl orienteze spre găsirea unei soluții. Un elev își petrece o bună parte din timp în școală, de aceea efectele acesteia conduc la dezvoltarea unor persoane sănătoase, împlinite și pregătite pentru viață în comunitate. Starea de bine este puternic legată de procesul de învățare. Elevii sunt atât de preocupați de testări, examene, note, încât au prea puțin timp pentru lucrurile care-i pasionează cu adevărat. Pot spune, că starea de bine a elevilor, începe cu starea de bine a profesorilor. În școli trebuie să se introducă o oră de fericire în care elevii să comunice despre gânduri, sentimente, emoții, învățând să învețe, să gândească pozitiv și să fie fericiți. Comunitățile școlare trebuie să lucreze împreună pentru a dezvolta o viziune pentru starea de bine a elevilor. Școala, alături de familie și comunitate, trebuie să cultive tot ce-i mai bun în ora, să-l învețe să își orienteze atu-urile și emoțiile pozitive.

Mediul școlar/consilierea educațională, poate să încurajeze și să promoveze activitățile creative. Consider că avantajele unui mediu școlar atractiv constau în fericirea și bunăstarea la o mai bună calitate a vieții celor implicați în procesul instructiv – educativ. O legătură majoră pentru activitățile și eforturile zilnice ale unui elev, o reprezintă starea de bine care se referă și la calitatea vieții unei persoane, la sănătatea mentală. Este relevant ca profesorii să vadă învățarea prin ochii elevilor lor, deoarece fiecare elev vine la școală cu lumea lui, cu bucuriile și tristețile lui. Este momentul ca școlile să devină primitoare, să nu aibă aspectul cenușiu și neîngrijit, ci să devină spații personalizate chiar de către elevii care învață acolo.

Pe de altă parte, foarte important este ca profesorii să-și exercite cu pasiune activitatea cu elevii, să fie creativi în demersul didactic, să-i privească pe elevi ca pe niște parteneri de învățare, să-i încurajeze să-și exprime opiniile, să-i înțeleagă și să-i ajute atunci când au probleme. Cu siguranță starea de bine va fi asigurată, dacă am avea în vedere aceste aspecte foarte importante, care privesc activitatea propriu-zisă la clasă și relația profesor-elev. Profesia de dascăl este una nobilă, pe care o alegi din vocație, și pe care ești responsabil să o faci cu pasiune, știind că de tine depinde viitorul elevilor. Starea de bine este obligatorie și acasă, familia fiind responsabilă de a amenaja elevului un spațiu propice învățării, din toate punctele de vedere, de a se implica în activitățile acestuia, cu scopul de a-l ajuta. O comunicare permanentă cu profesorii, discuțiile pentru învățarea personalizată, cunoașterea problemelor sunt tot atâtea moduri de colaborare a familiei cu școala, care să genereze stare de bine atât de dorită pentru profesori, elevi, părinți. În concluzie, starea de bine – reprezintă o garanție a succesului școlar, obiectiv major al învățământului românesc, care facilitează integrarea elevilor de azi, viitorii adulți de mâine, în contextul unei societăți într-o efervescență schimbare.

Bibliografie selectată:

1. Adriana Baban, Consiliere educațională, Ed. ASCR, Cluj- Napoca, 2011;
2. Oliver James, Cum să-ți dezvolți sănătatea emoțională, Ed. Vellant, București, 2015.

ȘCOALA VIITORULUI

PROFESOR ÎNVĂȚĂMÂNT PRIMAR: CONSTANTIN MIHAELA

ȘCOALA GIMNAZIALĂ CĂTEASCA/CIREȘU

Școala trebuie să fie un loc central al schimbării. Educația pentru schimbare ar trebui să fie pivotul în jurul căruia să se înfăptuiască schimbarea educației. Generația tânără nu trebuie educată doar pentru a se adapta la nou ci pentru a putea contribui la construcția viitorului. Specificul lumii noastre e că se schimbă din ce în ce mai repede și că ne pune în fața unor situații originale, neprevăzute ba chiar imprevizibile. Viața, experiența omului modern arată că învățarea de menținere, simpla reproducere a valorilor trecutului, tradiția nu sunt suficiente pentru „echiparea” omului societății viitorului. Este așadar necesară o altă educație și anume una care poate aduce schimbare, reunire, restructurare și reformulare de probleme

. Învățământul este, fără doar și poate, unul dintre domeniile de bază în care tehnologiile viitorului trebuie să ajungă, deoarece acestea au potențialul de a deschide noi orizonturi ale educației, cu experiențe de învățare interactive și fără caracterizări negative ale sistemului. Pe măsură ce tehnologia se schimbă, și educația se transformă – putem observa acest lucru în școlile din străinătate, dar și în școlile și liceele de la noi, unde profesorii sunt din ce în ce mai deschiși la gadgeturi, iar elevii sunt maeștri în folosirea lor.

Școlile din viitor nu vor mai avea de-a face nici cu problema absenteismului școlar, iar acest lucru va fi posibil atât mulțumită tehnologiilor noi, cât și unei schimbări de mentalitate. Pe de o parte, există deja platforme care le permit părinților să vadă în timp real situația școlară a copiilor, să comunice cu profesorii și să verifice dacă cei mici sunt prezenți la toate cursurile. Dar nu numai teama că pot fi văzuți de părinți îi va ține pe copii la școală. Tehnologiile din sălile de clasă ale viitorului, lecțiile interactive și metodele distractive de a-și petrece pauzele vor face școala mai atrăgătoare. Legat de schimbarea de mentalitate menționată mai sus, aceasta s-ar putea manifesta prin reducerea orelor clasice de cursuri și alternarea lor cu ateliere practice, dar și prin scurtarea programului școlar sau renunțarea la conceptul de ”temă pentru acasă”. Cam acestea sunt tendințele în materie de învățământ în unele state, iar rezultatele bune înregistrate mulțumită acestor strategii ar putea asigura adoptarea lor în mai multe țări.

Realitatea virtuală nu lipsește nici din sălile de curs. O asemenea tehnologie nu poate revoluționa doar mersul la muzeu, ci și învățarea de zi cu zi. La orele de laborator aceasta și-ar putea face simțită prezența într-un mod extrem de util, fiind ideală pentru a-i captiva pe elevi printr-o lecție cu adevărat interactivă. Un kit de realitate virtuală extrem de rudimentar are nevoie doar de carton și de o pereche de lentile, astfel că este mult mai accesibil decât ar crede

mulți. Mai mult, acesta poate fi creat chiar de către elevi, într-o primă lecție introductivă, iar apoi poate fi folosit ori de câte ori este nevoie de acest dispozitiv. Imprimantele 3D lipsesc astăzi din școlile românești, dar sunt ideale într-o școală a viitorului. Acestea pot deveni foarte utile pentru printarea de obiecte necesare ca suport de curs la diverse materii; e mult mai ușor să-i explici unui copil structura moleculei de apă dacă îi dai posibilitatea să țină un astfel de model în mână, decât dacă îi desenezi trei cercuri pe tablă. Imprimantele nu trebuie să fie restricționate, astfel încât doar profesorii să aibă acces la ele. După câteva lecții în care copiii învață cum o imprimantă 3D ar putea crea singuri diverse modele de care au nevoie pentru a oferi un material adițional pentru o prezentare, spre exemplu.

Școlile au datoria de a forma viitori cetățeni productivi ai unei societăți, dar pentru asta e nevoie nu doar de manuale și tehnologii noi, ci și de consiliere. Și la acest capitol există lipsuri, dar inteligența artificială ar putea sta la baza unei soluții pentru elevii care doresc să aibă parte de consiliere profesională

În zilele noastre, calculatorul, televizorul, cinematograful, mass-media modernă, utilizate necorespunzător distrug fantezia, imaginația, moleșesc cugetul, voința, favorizând apatia, stereotipia, indiferența. Faptul că mijloacele moderne audio-vizuale nu au limite, prezentând mereu informații „negative”, violența, catastrofe, abuzuri de toate felurile, filme de groază, în detrimentul celor „de casa”, al comediilor cu gust, la sfârșitul cărora copilul sau omul să simtă liniștea sufletească și îndemnul spre a fi mai bun, este cel mai mare rău care se face omenirii.

Școala este cea care trebuie să anihileze efectele negative ale acestor abuzuri, ca să poată salva ce este bun în sufletul copilului. Dacă oamenii nu-și dau seama cât rău fac copiilor lor permițând difuzarea acestor orori, școala trebuie să fie cea care să-i educe din nou, prin ei, salvând principiile etice ale omenirii. Sistemul educațional trebuie să pășească în viitor și trebuie să o facă destul de curând. Chiar dacă reușim să ținem pasul cu tehnologia în alte sfere de interes, beneficiile acesteia nu pot fi ignorate când vine vorba de un astfel de sistem de bază pentru o societate. Într-o școală a viitorului, elevii au cu adevărat oportunitatea să vină cu drag la școală, unde tehnologia îi ajută în mod activ nu doar pentru cursurile de zi cu zi, dar și pentru planurile de viitor pe care vor să și le facă încă de la vârste fragede.

Bibliografie: Emil Păun, Școala viitorului sau viitorul școlii?, Editura Polirom, Iași, 2022

ROLUL EDUCAȚIEI ECOLOGICE ÎN FORMAREA PERSONALITĂȚII UMANE

**Prof. înv. primar IOANA MINODORA CONSTANTIN
LICEUL DE ARTĂ "IOAN SIMA"**

"Educația nu îl creează pe om
ea îl ajută să se creeze."

Este deosebit de important ca în amplul proces de formare a omului, viața din afara școlii să continue să completeze, să consolideze și să desăvârșească opera educativă într-un adevărat comportament european.

Pregătirea copiilor ca viitori cetățeni ai Uniunii Europene a devenit o provocare și o necesitate prefigurată de un viitor previzibil, care îi va solicita să trăiască într-o permanentă stare de adaptare pentru a putea face față schimbărilor insidioase sau brutale și oportunităților potențiale.

Formarea elevilor cu o conștiință și o conduită ecologică devine o cerință deosebit de importantă pentru orice demers educativ școlar și extrașcolar.

Educația ecologică sau ocrotirea mediului înconjurător constituie o componentă esențială a efortului întreprins în diferite țări pentru a imprima educației o mai mare eficacitate și pentru a o transforma într-un factor de educație națională.

Nu exista modele universale pentru integrarea educației privind mediul înconjurător în procesul educativ. Modalitățile acestei integrări sunt definite în funcție de condițiile, finalitățile și structurile educative și socio-economice fiecărei țări.

În funcție de vârsta elevilor, dar mai ales de nivelul inițial, prealabil, se aplică practici pedagogice diferențiate.

Implicarea micilor școlari în activitățile de cunoaștere, înțelegere a unor fapte și fenomene din universul apropiat, în identificarea și rezolvarea unor probleme de poluare și degradare a mediului, are ca rezultat formarea unor convingeri și deprinderi de apărare, conservare și dezvoltarea mediului înconjurător – condiție de viață civilizată și sănătoasă.

Bazate pe cooperare și colaborare, diversitatea activităților practice desfășurate cu elevii asigură asimilarea multor reguli de comportament care se constituie în elemente de bază în formarea unei educații europene a oamenilor de mâine. Având convingerea că formarea unui comportament ecologic la micii școlari constituie un aspect important al activității instructiv-educative și că acesta se realizează, atât în școală, cât și în afara ei prin activitățile extracurriculare și printr-o strânsă colaborare cu familia și comunitatea locală, în cele ce urmează prezentăm câteva activități practice desfășurate în acest scop cu elevii noștri.

Avem norocul să trăim în secolul XXI. Noi și generațiile pe care le educăm și le instruiți acum în școală sunt generațiile care au avut ocazia să trăiască explozia internetului, forța telecomunicațiilor și să-și schimbe modul de gândire și de acțiune.

Protecția mediului înconjurător a apărut ca problemă a omenirii numai în zilele noastre, respectiv atunci când omul a cucerit întreg spațiul Terrei prielnic vieții. Acum, bogățiile și resursele de energie au fost afectate în așa măsură încât se întrevede epuizarea rapidă a unora dintre ele, iar unele condiții esențiale existenței umane, ca apa sau aerul dau semne de otrăvire. Se deduce astfel, posibilitatea ca viitorul omenirii să fie pus sub semnul întrebării, dacă bineînțeles, nu se iau măsuri energice de protecție a planetei. Omul a înțeles că face și el parte din natură, că Terra și resursele ei sunt limitate, că această planetă funcționează ca un sistem și că dereglările produse într-un loc pot avea repercusiuni pentru un întreg circuit, inclusiv pentru om. Omenirea nu poate renunța însă la ritmurile înalte ale dezvoltării economice. Calea pentru realizarea acestor ritmuri, cu menținerea unei bune calități a mediului, este exploatarea acestuia în așa fel încât să se poată regenera și conserva în permanență.

Primele inițiative de ocrotire a mediului au apărut acum aproximativ 200 de ani din necesitatea salvării unor specii pe cale de dispariție. Cu timpul motivele care au impus ocrotirea

naturii s-au diversificat. Începând din 1970 au apărut semne clare de imbolnăvire a planetei: subțierea stratului de ozon, încălzirea globală, ploile acide, poluarea apelor, a aerului și solului. Oamenii au început să înțeleagă necesitatea adoptării unui comportament responsabil față de natură. Însă responsabilitatea omului pentru ocrotirea mediului înconjurător este atât individuală, dar mai ales colectivă: protecția naturii angajează colaborare și sprijin reciproc pe plan local, județean, național și mai ales internațional.

Construind fabrici și uzine, dezvoltând orașele și transporturile, defrișând pădurile pentru a folosi lemnul și a mări suprafețele agricole, aruncând nepăsători în apă și în aer cantități mari de deșuri toxice omul a stricat echilibrul natural existent în mediul înconjurător, așa încât, uneori, și-a pus în pericol însăși viața lui. În asemenea situație, ființa umană s-a văzut nevoită să ia atitudine pentru înlăturarea răului pe care l-a produs și să treacă urgent la luarea unor măsuri pentru protecția mediului înconjurător, pentru menținerea în natură a unui echilibru normal între toți factorii care compun mediul.

Permanent, factorii de mediu: apa, aerul, solul sunt supuși agresiunii activităților umane. Înrăutățirea progresivă a calității acestora determină implicații de ordin social cu repercusiuni asupra calității vieții.

Școala prin destinația și rolul său asigură cadrul adecvat în care se desfășoară un complex de formare a elevilor, sub cele două laturi ale sale: cea instructivă și cea educativă. O cerință deosebit de importantă pentru orice demers didactic constă în pregătirea elevilor cu o concepție și conduită ecologică bună, obiectiv de mare actualitate și importanța pentru calitatea vieții. Apărarea mediului înconjurător devenind un exercițiu de practică socială, școala trebuie să facă acest exercițiu social cu întreaga populație școlară care „mâine” va avea răspunderi mari și concrete în gestionarea rațională a tuturor condițiilor de mediu natural și social. Ea este chemată să determine nu numai sentimentele de admirație pentru frumusețile naturii, ci și convingeri și deprinderi de apărare, conservare și dezvoltare a mediului înconjurător - condiție de viața civilizată și sănătoasă. În ultimă instanță, școala trebuie să trezească spiritul de independență, de formare a capacității de autoinstruire și autoeducație ecologică la elevi, căci ignorarea de către învățători a necesității acestui lucru dăunează muncii educative fiind, una din cauzele principale ale eficienței scăzute ale acestei activități.

Este deosebit de important ca în amplul proces de formare a omului, viața din afara școlii să continue să completeze, să consolideze și să desăvârșească opera educativă într-un adevărat comportament european.

Cercetarea mediului în mijlocul naturii cu elevii permite îmbogățirea volumului de cunoștințe, lărgirea orizontului științific, sesizarea legăturilor reciproce între fenomene, modul cum se interferează și se influențează reciproc și de asemenea permite formarea unei gândiri sănătoase despre lume și viață. În acest sens un lor hotărâtor îl au cadrele didactice organizatoare de activități, fie pe itinerar, fie în orizontul local și care trebuie să manifeste permanent preocuparea de formare a deprinderilor de păstrare și ocrotire a calității mediului înconjurător.

Concepte referitoare la mediul înconjurător pot fi achiziționate de la cea mai fragedă vârstă și în același timp cu noțiunile despre locurile cele mai apropiate copilului până la noțiuni abstracte mai târziu. Ca arie de investigație se alege studiul mediului apropiat al copilului (casă, școală, drumul între casă și școală). La această vârstă este foarte important de a găsi ocazia de ieșire în natură, vizionarea unor emisiuni documentare despre mediul înconjurător, amenajarea spațiilor verzi în clasă ori în afara ei. Copiii trebuie îndrumați să observe și să știe să pună întrebări asupra unei probleme de poluare și degradare a mediului (aruncarea gunoaielor la întâmplare, poluarea râurilor cu substanțe toxice etc.).

Activitățile practice desfășurate cu elevii sunt diverse:

- activități de observare și recoltare a unor elemente poluante (deșuri din plastic, sticle, flacoane, pungă, ambalaje, cutii de conserve);
- activități practice de îngrijire și amenajare a spațiilor verzi (colțul naturii vii - grădina școlii);

- colecționarea unor imagini cu animale și plante din diferite medii geografice sau realizarea acestor medii în miniatură;
 - colecționarea și lecturarea unor texte cuprinzând curiozități din lumea plantelor și animalelor;
 - lecții - excursii sau lecții – plimbări, când îndrumați și folosind metoda observației directe realizează o adevărată „fotografie” a locurilor parcurse;
 - realizarea de compuneri și desene, postere pe teme contribuției copiilor la protejarea mediului înconjurător;
 - realizarea unor experimente ce au în vedere demonstrarea rolului elementelor: apă, aer, sol în creșterea și dezvoltarea plantelor, în menținerea vieții pe Pământ;
 - îngrijirea unor animale acasă sau la școală (pești, pisici, păsări etc.);
- Analiza individuală a fiecărui comportament, a fiecărui elev, cu reliefarea elementelor de comportament pozitive și negative făcute în situații concrete asigură o asimilare imediată și clară de către elevi, cu sintetizarea lor în reguli de comportament în locuri publice și de protecția naturii. Utilizarea fișelor, testelor și imaginilor ilustrate care vin în completarea constatărilor și observațiilor comportamentale făcute în situații concrete, asigură asimilarea multor reguli de comportament care se constituie în elemente de bază în formarea unei educații europene a oamenilor de mâine.

Bibliografie

A. King, B. Schneider, “Prima revoluție globală. O strategie pentru supraviețuirea lumii”, Editura Tehnică, București, 1993

A. Arhip, L. Papuc, “Noile educații–imperative ale lumii contemporane”, Tipografia centrală Chișinău, 1996

*** Terra Magazin , nr. 8, 2005

***Învățământul primar, nr 3-4 , 2005

PAȘTELE PE ÎNȚELESUL CELOR MICI

Educ. ȘERBAN NATALIA / CONSTANTINESCU MIRELA

Fiecare om își amintește cu drag Sărbătorile Religioase din copilărie, petrecute în vizită la bunici, în sânul familiei, Paștele și Crăciunul. Aceste sărbători sunt încărcate de emoție, având nenumărate datini și obiceiuri populare românești care se transmit din generație în generație. Rolul grădiniței este să transmită și să perpetueze aceste datini și obiceiuri care fac parte din moștenirea culturală a țării noastre.

Iubim Crăciunul și ne este foarte ușor să le spunem copiilor povestea lui, căci ei asimilează repede ideea nașterii unui bebeluș sfânt, corelând-o poate cu un eveniment similar din familie. Cu Sărbătoarea Paștelui lucrurile stau un pic diferit, fiindcă ne vine greu să le explicăm celor mici concepte dificile precum moartea și, mai ales, învierea lui Hristos.

În copilărie, Paștele înseamnă pentru copii mai mult decât obiceiul de a ciocni ouă roșii, iar adevărata lui semnificație o află abia și înțeleg cei mici pe la zece ani, când la școală li se prezintă Biblia pentru copii. Generația actuală de copii este obișnuită să ceară și să primească mereu lămuriri. Acestea trebuie oferite cu tact pedagogic, astfel încât să nu le inducem copiilor ideea că Paștele reprezintă doar ouă roșii, cadouri și iepurași, dar nici să nu îi speriem cu informațiile delicate (moarte, crucificare etc). Informațiile trebuie introduse treptat, adaptate particularităților vârstei precum și capacității de înțelegere a copiilor.

Dincolo de ouă roșii și iepurași de ciocolată, Paștele este cea mai importantă sărbătoare creștină, căci fără realitatea Învierii creștinismul nu ar fi decât o culegere de basme frumoase. Sărbătorind Paștele în rit ortodox sau catolic, nu se poate ca cei mici să nu vadă în icoane scena crucificării, fără să pună întrebări despre ea. La fel cum împărțim poveștile despre reproducere și moarte în bucăți digerabile, vom aborda diferit istoria primului Paște creștin în funcție de vârsta copilului.

Copiii foarte mici nu au bine definit în minte conceptul de moarte. Așadar, când le povestim copiilor sub patru-cinci ani istoria Paștelui vom pune accentul pe Înviere, fără a da detalii despre torturile răstignirii.

Un mod foarte simplu și drăguț în care se poate povesti copiilor preșcolari faptele biblice este punerea în scenă cu ajutorul unor marionete de carton, pe care le-am printat și lipit pe role de prosop/hartie igienică. Dacă nu avem la îndemână role de carton de la hârtia igienică, poți folosi pahare de plastic.

Copiilor de școală primară sau generală, care se luptă să își găsească identitatea în grupul celor de aceeași vârstă, le putem spune povestea punând accentul pe prietenie, trădare, și cum Petru, care s-a lepădat de Iisus de trei ori, a primit iertarea pe care o dorea atât de mult.

La vârsta aceasta copiii înțeleg simbolurile, fiind foarte potrivită ideea unor obiecte simbolice care să reprezinte momentele cheie ale săptămânii Pascale. În ouă colorate de plastic se pun mici simboluri care sugerează evenimentele din Biblie: o bucată de pască evreiască sau de biscuit ne duce cu gândul la cina cea de taină, câteva monede la trădarea lui Iuda, trei cuie mici la momentul crucificării, o piatră va simboliza bolovanul pus la gura mormântului, și așa mai departe. Putem transforma activitatea chiar într-o vânătoare de ouă, sporind valențele educative ale acestui joc.

În săptămâna Mare putem realiza cu cei mici atât la grădiniță cât și acasă, în familie, activități deosebite, educative ce vor rămâne întipărite pt totdeauna în sufletul copiilor.

*Vopsitul ouălor / Încondeiatul oualelor

Această tradiție este una dintre cele mai vechi și mai reprezentative tradiții pascale, răspândită în întreaga lume. Tradițional ouăle sunt roșii însă ele pot fi pictate în mult mai multe culori și cu desene sau imprimeuri.

* Ciocnitul ouălor

Este un obicei care nu mai are nevoie de prezentare. După ce fiecare membru al familiei ia vin și pâine sfințite, aduse de la biserică, începe masa de Paști iar primul lucru este alegerea și ciocnirea ouălor. Fiecare participant la masă alege un ou pe care îl ciocnește cap-cap sau fund-fund cu un vecin de masă, nu înainte de a spune "Cristos a înviat!" și răspunsul "Adevărat a înviat!".

*Gătitul cozonacului / pasca

Pasca și cozonacul sunt un dulce tradițional care se consumă numai cu ocazia sărbătorilor religioase (pasca doar de Paște de unde și numele). Este în fapt un dulce cu brânză și stafide, ornat, după priceperea fiecăruia, cu simboluri pascale realizate din baghete împletite din aluat (aluat de cozonac).

Știm cu toții că **cei mici sunt foarte încântați de bucătărit** așadar implicarea lor în realizarea cremei de brânză, în frământarea aluatului, în împletirea baghetelor din aluat vor fi cu siguranță primite cu entuziasm.

Mâncărurile tradiționale de Paște se duc, în multe zone din țară, la sfințit. Sunt puse frumos într-un coș, învelite cu ștergere brodate și sunt duse la biserică spre a fi sfințite, în diverse momente, în funcție de regiunea în care ne aflăm: în dimineața de Paști, în seara de Înviere.

*Udatul fetelor

"Udatul" este un obicei unguresc, foarte des întâlnit în Transilvania. În a doua zi de Paști băieții se strâng cu mic cu mare și pleacă "la udat" fetele; în trecut ele erau udate cu apă, astăzi ele sunt udate cu parfum.

4. Căutarea oușoarelor lăsate de iepurașul de Paști ("vânătoarea de ouă")

Acest obicei este unul de tradiție foarte probabil saxonă (Germania), atestat în unele țări europene încă din secolul XVI. La noi este ținut de multă vreme în comunitățile în care trăiesc sau au trăit sași (Sibiu, de exemplu) și în ultimii ani s-a răspândit în întreaga țară. Fără a fi un obicei tradițional românesc este de departe unul din obiceiurile preferate de copii, cu atât mai mult cu cât ouăle fierte sunt înlocuite cu ouăle de ciocolată.

Se spune că iepurașul de Paște vine și lasă în grădină aceste ouă, simboluri ale fertilității, pentru a fi găsite de cei care locuiesc în zonă. În fapt, adulții ascund ouăle (nu foarte bine pentru a putea fi găsite ușor de cei mici) în prima zi de Paști și apoi invită copiii să le găsească. Tot legat de simbolistica Pascală este obiceiul de a purta, în prima zi de Paște, haine noi. Aceste sărbători, care simbolizează renaștere și înnoire, sunt o ocazie de înnoire a vestimentației. Așa cum în mod tradițional moș Niculae aduce numai dulciuri, așa iepurașul aduce numai ouă și hăinuțe noi.

Când copiii pricep semnificația Paștelui, vor percepe mai profund și binecuvântările acestei Sărbători.

GRĂDINITA-lumea lui *de ce*

Prof. înv. preșc. Constantinică Marilena

Liceul Pedagogic „Nicolae Iorga”, Botoșani

Motto: „De ce”-urile sunt simultan farmecul și poticneala minții. Ele semnaleză inocența curiozității unei specii febrile, în perpetuă expansiune intelectuală. (Andrei Pleșu, Despre îngeri).

Conduși de curiozitate, oamenii caută în permanență să exploreze lumea, să descopere lucruri noi, să găsească răspunsuri pentru întrebările lor cele mai aprinse. Însă, în niciun moment în viață, curiozitatea nu este mai puternică decât în copilărie.

Universul unui copil este plin de lucruri noi: prieteni, figuri care apar zilnic în drumul său, mâncăruri noi, descoperiri neașteptate, în locuri neașteptate, posibilități infinite de a explora lumea prin toate simțurile lor. Copilăria este o perioadă de mare explorare. Pentru a nu opri acest proces natural extrem de frumos, provocarea este aceea de a le oferi copiilor un cadru sigur și supravegheat, astfel încât ei să-și poată exprima curiozitatea în moduri productive și sănătoase.

Psihologul elvețian J. Piaget consideră că între 2-4 ani are loc o trecere la un stadiu mai avansat, a planului mental numit stadiul preoperațional (2-7/8 ani), când se dezvoltă foarte intens funcția simbolică a gândirii și limbajului, funcția reprezentativă (imitația și jocul simbolic).

Din punctul de vedere al lui J. Piaget, copiii se află între 3/4-5 ani într-o etapă de gândire cauzală, etapă interogativă, perioada lui *De ce?* și a lui *Ce este/ înseamnă asta?*, întrebări prin care copiii descoperă lumea și învață o multitudine de informații noi. În această perioadă ei sunt repetitivi, copiii foarte mici, repetând își repetă de fapt lor. Răspunsul la întrebarea *de ce?* duce către o nouă întrebare, ei neavând bagajul nostru de cunoștințe. Această perioadă și caracterizează prin curiozitatea *vreau să știu!*, iar această curiozitate împinge spre învățare.

Activitatea cerebrală a copilului în perioada preșcolarității este extrem de intensă, nicicând creierul nostru nu este mai activ și mai pregătit să învețe ca în preșcolaritate, de aceea este recomandat să se răspundă cu răbdare și cu blândețe tuturor întrebărilor copiilor, deoarece în primii ani de viață, copilul acumulează cele mai multe informații. Copilul rămâne receptiv și implicat, atâta vreme cât i se permite să își manifeste curiozitatea în mod constructiv și își pierde interesul și răbdarea atunci când se simte limitat sau nu este stimulat cognitiv.

În toată această perioadă copilul poate fi comparat cu un **burete**, că cel **absoarbe** fiecare informație, fiind în permanență dornic să afle cât mai multe despre ceea ce îl înconjoară, astfel este tentat să asculte, să vadă, să încerce, să exploreze totul fără a părea că obosește. De asemenea, acum copilul va trece încet de la o gândire concretă, la utilizarea unor structuri cognitive mai complexe și încărcate de nuanțe, astfel apar **De ce-urile** și continuă cu **Ce?/Cum?/Cât?/Unde?**

De ce-ul este și modul lui de a socializa, de a interacționa cu adulții, de a atrage atenția, de a semnaliza că există și că se află în miezul evenimentelor. El a descoperit că între fenomene există relație de dependență, de cauzalitate, de condiționare.

Din punct de vedere al **dezvoltării inteligenței**, manifestarea curiozității și prin întrebări este o dovadă de progres. Când copilul începe să întrebe **de ce?** înseamnă că a trecut deja într-o etapă superioară a dezvoltării inteligenței sale.

Copiii au deci tendință na-turală de a pune un număr mare de întrebări despre tot și despre orice. Acest șir de întrebări este normal, el dovedește interesul copilului pentru lumea care-l înconjoară. **Curiozitatea** este un element important în dezvoltarea copilului. Răspunzându-i la întrebări, încurajăm o atitudine de deschidere și un spirit de analiză sau de critică față de lumea din jur.

Educatorea este cea care are rolul de a stimula creativitatea prin orice mijloace, în funcție de diverse contexte și situații. Răspunsurile pe care le dăm copilului trebuie să aibă un rol educativ, dar și de informare. Ele vor

fi, de multe ori, chiar punctul de plecare pentru alte întrebări pe care copilul le va adresa în continuare. Să folosim perioada lui **de ce?** pentru a construi **încrederea** copilului **în sine** și în lume, să nu-i refuzăm niciodată răspunsul la o întrebare, oricât de incomodă ar fi ea. În acest context este necesar ca răspunsul la fiecare întrebare să fie sincer, folosind un vocabular adecvat, cât mai aproape de adevăr, pentru a nu crea o imagine distorsionată a lumii în mintea copilului. De asemenea, ne folosim de exemple și scenarii familiare lui atunci când oferim răspunsuri la întrebări, le permitem să exploreze lucruri și locații noi în loc să-i răspundă verbal la o întrebare, astfel va învăța mai ușor dacă se confruntă cu ele, jocurile și cărțile sunt un mijloc esențial de satisfacere a curiozității la copil. Închei prin a spune că, **perioada preșcolară** sau **vârsta de aur a copilăriei** este una foarte importantă în dezvoltarea și că a copilului, iar educatoarea trebuie să îi fie alături și mai ales să îl sprijine pe acesta în toată **aventura** sa prin lume, pentru că în mare parte dezvoltarea lui va depinde de modul în care aceasta l-a susținut și educat. **Vârsta de ce-urilor** este vârsta la care cel mic este interesat să știe ce se întâmplă în jurul lui. Psihologia copilului arată că, atunci când copilul manifestă interes gnoseologic, exact atunci trebuie să fie ajutat să cunoască, iar atenția educatorului să fie concentrată spre a-l conduce către alte activități de cunoaștere, care să-i dezvolte imaginația, creativitatea, atenția distributivă, percepția corectă a lucrurilor, limbajul, gândirea, inteligența, prin crearea acelor pârghii cu care copilul va putea pătrunde în cunoașterea **cărții vieții**. Comunicarea verbală și nonverbală, afectivă, gestică față de copil reprezintă trepte pe care, cu răbdare, trebuie să urci cu copilul de mână - **TU - EDUCATOR** -. Pentru a-l ajuta să-și dezvolte armonios personalitatea. Nu jucăriile îl vor face mai fericit, ci dragostea ta, răspunsul calm și dat din suflet la întrebările puse de micuți în drumul cunoașterii.

Bibliografie:

1. Cojocaru C., (1972), *Creativitate și inovație*. Editura Enciclopedică Română, București;
2. Jinga I., Istrate E., (2006), *Manual de pedagogie*, Editura All, București;
3. Nicola I., (2003), *Tratat de pedagogie școlară*, Editura Aramis, București;
4. Sălăvăstru D., (2004), *Psihologia educației*, Editura Polirom, Iași;
5. Stoica Constantin A., (2004), *Creativitatea pentru studenți și profesori*, Editura Institutul European, Iași.

Școala, între ieri și mâine

**Corbeanu Elena Doina,
C. N. "Mircea cel Bătrân"
Râmnicu Vâlcea**

„A educa mintea fără a educa inima nu înseamnă educare deloc.” – Aristotel

Cum a fost școala în trecut putem spune cu toții, pentru că am trăit acel înainte din plin. Înainte, pe vremea bunicilor sau străbunicilor noștri, școala era diferită. Ziua liberă era duminica, iar jocurile copiilor erau atât de diferite. Întotdeauna s-a vorbit de școala de mâine, de școala viitorului. Deși astăzi avem deja schițele acelea timide devenite realitate, încă mai este dorința îndeplinirii unei școli a viitorului, o reinventare continuă.

În principiu se cere un mediu de învățare inovator pentru copii, un sediu situat într-o zonă liniștită a orașului, care se bucură de popularitate și reputație. De-a lungul anilor, școala a implementat constant un program educațional inovator care pune accent pe învățarea personalizată, predarea practică și descoperirea independentă.

Astăzi, elevii de la școală au oportunitatea de a-și explora propria creativitate și de a urmări interesele individuale în timp ce învață abilități academice puternice. De asemenea, școala a evoluat în implementarea tehnologiilor educaționale avansate, cum ar fi table interactive, laptopuri și programe online. Constant, școala continuă să inoveze și să își adapteze programele educaționale pentru a răspunde nevoilor în continuă schimbare ale elevilor săi și ale comunității.

Școala ideală este mândră de istoria și realizările sale, dar este și concentrată pe viitor și rămâne angajată să ofere o educație de înaltă calitate pentru generațiile viitoare.

Fiecare școală și comunitate se luptă pentru cel mai bun slogan și se află într-o continuă competiție cu alte școli. În lupta pentru supremație, fiecare dintre ele se luptă pentru fiecare elev, iar elevii sunt întrebați frenetic, *Cum arată școala viitorului?*

Școala ideală este mândră să ofere o gamă largă de activități pentru a completa programul său educațional. Elevii trebuie să aibă posibilitatea de a participa la cluburi și echipe sportive, proiecte de artă, activități de serviciu comunitar și multe altele. Cluburile se organizează în jurul unor interese specifice, cum ar fi șahul, programarea computerelor și muzica. Proiectele de artă

sunt o altă parte importantă a vieții într-o școală ideală. Elevii își pot explora creativitatea prin lecții de desen, pictură, sculptură și fotografie.

Pe lângă instruire și calificare, școala este un mediu de viață în care elevii interacționează și experimentează mai multe situații care sunt oportunități de a învăța să trăiască în societate: prietenii, relații romantice, relații egalitare.

Școala viitorului trebuie să găsească în fiecare domeniu și pentru fiecare tip de pregătire un mix unic între: ce se poate face de la distanță; lecțiile care pot antrena activ elevii; capacitatea de a avea elevii să lucreze împreună la proiecte.

Astăzi, putem spune că revoluția digitală este completă, iar tranziția este în urma noastră. O revoluție este ceea ce separă un înainte și un după. Nu poate fi ceva continuu, chiar dacă rodul acestei revoluții digitale este schimbarea continuă.

Categoric, suntem martorii consecințelor acestei revoluții, pe care suntem mai mult sau mai puțin pregătiți să o gestionăm și să le punem în aplicare. Poate că întrebarea potrivită ar fi astăzi ce profesii trebuie să inventăm pentru a putea fi practicate peste zece sau cincisprezece ani.

În concluzie, cum vom reinventa școala care se va pregăti pentru asta? Mai mult decât atât, cum vom reinventa atât aspecte precum rolul profesorului, organizarea predării și a evaluării, dar și aspectul spațiilor de învățământ și motivația elevilor?

Bibliografie:

<https://portal.revistatimpul.ro/scoala-viitorului-evolutia-invatamantului/>

Educația STEAM- Educația viitorului

Prof.înv. primar Corduneanu Maricica

Școala Gimnazială nr. 5 Piatra Neamț

Începând cu anul 2007, educația STEAM s-a dezvoltat, în încercarea de a crește interesul elevilor pentru științele exacte și tehnologie. Aceasta contribuie la îmbunătățirea motivației elevilor și la dezvoltarea abilităților cognitive, precum și la formarea abilităților necesare pentru obținerea și menținerea unei profesii în secolul XXI.

În funcție de tipul de integrare al disciplinelor, educația STEAM poate fi:

- *educație STEAM transdisciplinară*, care implică fuziunea totală a disciplinelor și al cărei element principal îl constituie rezolvarea de probleme;
- *educație STEAM interdisciplinară*, în care o tema reprezintă punctul comun dintre discipline, însă se respectă abordarea specifică fiecărei discipline;
- *educație STEAM multidisciplinară*, care presupune o colaborare între mai multe discipline, însă acestea nu fuzionează;
- *educația STEAM transversală*, în care se practică examinarea/ observarea unei discipline prin perspectiva altei discipline.

De ce au nevoie copiii de STEM & STEAM?

STEM este abrevierea pentru *Science, Technology, Engineering, & Math*. În STEAM adaugăm un A pentru Artă. Amândouă sunt abordări integrate de învățare care încurajează elevii să se gândească mai larg la problemele lumii reale. Abordarea interdisciplinară a ajutat la crearea unor inovatii cum sunt iPhone-ul, laptop-ul ,a revoluționat gătitul alimentelor, în țările lumii a treia, au îmbunătățit calitatea aerului. Acest tip de proiecte ajută elevii să pună întrebări, să conecteze punctele de cunoaștere, să rezolve probleme, să gândească creativ și să fie inovativi. Rezultatul acestui mix de știință și artă propune un mediu de învățare atractiv pentru participanții la acest tip de educație, unde se pune accent pe aplicarea metodelor învățate în viața de zi cu zi.

Particularități ale educației STEAM

Educația STEAM a încorporat **gândirea de tip design și procesul de proiectare** pentru a oferi o soluție bazată pe abordarea rezolvării problemelor. Oferă oportunități de învățare experiențială și oferă elevilor posibilitatea de a gândi critic și de a se autoeduca. Copiii sunt pur și simplu provocați să preia o problemă și să o rezolve. Prin **gândirea critică** ei trebuie să își pună întrebări și să afle răspunsuri. Greșelile sunt de apreciat în acest proces, deoarece reprezintă faptul că ceva nu a mers bine și va trebui să vedem „ce?”, dar să găsim și soluția potrivită. De aici înțelegem că acest tip de educație încurajează **perseverența**. Copiii sunt încurajați să asculte opiniile celorlalți și să împărtășească cunoștințe. Învăță că pot sprijini lumea într-un mod pozitiv prin noile cunoștințe acumulate ce le vor pune în aplicare

Puncte importante în predare

Profesorii ce predau acest tip de educație se ghidează după 6 pași:

1. **Focus**-în acest pas, profesorul selectează o întrebare esențială sau o problemă pe care o transmite elevilor(acesta se concentrează ca întrebarea sau problema să fie bine focalizată, clară și cu referință atât pe partea STEM, cât și pe arte).

2. **Detaliu**-este pasul procesului în care se caută răspunsul sau rezolvarea problemei;se găsesc corelații între mai multe domenii și implicit o mulțime de informații, abilități sau procese cheie pe care elevii trebuie să le adreseze deja.

3. **Descoperirea**-este etapa în care profesorul poate analiza lacunele pe care le au elevii în abilitățile și procesele lor proprii, este faza care se referă la cercetarea activă și predarea intenționată.

4. **Aplicarea**-după ce elevii au toate informațiile și au analizat soluțiile actuale, ei pot începe să-și creeze propriile soluții și procese de rezolvare a problemei(aici utilizează abilitățile proprii, procesele și cunoștințele ce au fost acumulate în etapele anterioare).

5. **Prezentarea**-această fază a procesului pune accentul pe împărtășirea cu ceilalți,fiecare își expune părerea, exprimă un feedback și primește unul,este momentul când învață să ofere și să primească contribuții.

6. **Legătura**-se referă la bucla ce închide activitatea, menită să dea elevilor posibilitatea de a reflecta asupra procesului lor și a feedback-ului primit, astfel elevii vor fi capabili să se autocorecteze și să-și îmbunătățească propriile abilități, deprinderi și cunoștințe.

Printre beneficiile educației STEAM amintim: trezirea interesului elevilor prin faptul că împletește știința cu arta; dezvoltarea abilităților de rezolvare a problemelor; implicarea elevilor în procesul de învățare; împărtășirea ideilor proprii sau descoperirilor cu ceilalți, dezvoltarea abilităților de comunicare ,a empatiei, a cogniției, a creativității, și imaginației; clădirea bazei unui viitor adult ce deține capacități, deprinderi și soluții; formarea de,”inovatori, educatori, lideri și cursanți ai secolului XXI”;

Diferența dintre Sistemul de Educație Tradițional și Educația STEAM

Educația Tradițională	Educația STEAM
-programele nu sunt integrate;	-profesorul organizează informațiile pe care le transmite elevilor într-un mod ușor de înțeles;
- copiii preiau informații separate de la fiecare disciplină și nu reușesc mereu să facă o legătură între ele;este multă muncă individual;	-încurajează lucrul în echipă;
-elevii nu înțeleg de multe ori la ce îi ajută unele discipline;	-profesorul acționează ca un mentor ce ghidează copilul spre dezvoltare;
-intervine plictiseala;	-participanții sunt dornici de învățare;încurajează perseverența;
-nu se dezvoltă abilitățile necesare secolului XXI;	-pune accent pe dezvoltarea abilităților specifice secolului XXI;
-profesorii transmit cunoștințele, însă nu le integrează într-un context mai larg, multidisciplinary;	-propune anteprenoriat în gândire;
-examele depind de memorare și nu se pune îndeajuns accent pe înțelegere;	-evaluarea se bazează pe proiecte, pe munca în echipă, pe cooperarea din timpul evaluării;
-nu există legătura clară dintre cunoștințele de la clasă cu viața reală;	-sunt pregătiți să fie următoarea generație de anteprenori;
-clasele sunt amenajate fără să aibă ca bază feedback-ul;	-participanții sunt dornici de învățare;

Exemplu de realizare a educației STEAM în învățământul primar

- a) Disciplina: Științe ale naturii
Clasa: a III-a
Tema: Fenomene ale naturii

Știință	Tehnologie	Inginerie	Artă	Matematică
Elevii vor selecta informațiile relevante despre fenomenele naturii cu ajutorul buletinului meteo din ziua respectivă.	Fiecare elev va utiliza calculatorul pentru a descoperi informații despre vreme în localitatea din care fac parte.	Vor fi analizate consecințele fenomenelor naturii (ploaie, ninsoare, vânt, fulger) asupra mediului înconjurător.	Vor fi pictate simbolurile corespunzătoare pentru fenomenele meteo și vor fi utilizate pentru a indica pe hartă starea vremii în fiecare zi.	Vor fi rezolvate probleme de matematică, în care apar elemente despre fenomene ale naturii.

Unul dintre cele mai importante aspecte ale învățării este observația directă, verificarea teoriei prin practică. Natura este mediul perfect pentru explorare și trezirea curiozității elevilor în legătură cu lumea vie. O drumeție prin pădure, o zi pe plajă sau chiar câteva ore în parc oferă posibilități nelimitate pentru explorare.

1. Observați plantele și animalele (chiar și dintr-un acvariu) și învățați despre (eco)sisteme.
2. Faceți o hartă a lumii folosind animalele care trăiesc pe diferite continente.
3. Observați diferite obiecte la microscop: un fir de păr, o frunză, o bucățiță de șervețel, zahăr, sare, o foiță de ceapă, o bucățiță de roșie, o petală de floare etc.
4. Faceți o vizită la Muzeul de Științe sau la o fermă de animale.
5. Faceți o vizită la o fermă și culegeți fructe și legume.

Experimentarea este unul din fundamentele activităților STEAM. Oportunitățile de experimentare practică cu materiale permit copiilor să învețe și să-și extindă cunoașterea conceptelor științifice, integrându-le cu alte subiecte

b) Hai să investigăm forța & mișcarea.

Ce este Forța? (energia de care avem nevoie ca să facem un anumit lucru)

Ce este Mișcarea? (schimbarea poziției unui obiect deoarece asupra lui a fost aplicată o forță)

Vocabular: împingere (o forță pentru a mișca ceva departe), tragere (o forță pentru a mișca ceva mai aproape de tine), gravitația (o forță care atrage obiectele unul spre celălalt), magnetismul (o forță care atrage metalul către un magnet).

Pictura Impinge & Trage

Explorează forța de a împinge și trage atunci când încerci să miști vopseaua pentru a crea o operă de artă abstractă unică.

Materiale: carton alb, banda adezivă, planșetă, dreptunghiuri mici de carton, vopsea;

Instrucțiuni:

Lipește cartonul alb (mare) cu bandă adezivă pe planșetă; scufundă triunghiul mic de carton în vopsea; împinge și trage cartonașul cu vopsea pe cartonul mare pentru a crea un model de desen unic; experimentează cu diferite tipuri de cartonașe;

Educația STEAM este un proces structurat de integrare a științelor exacte și a artei, cu scopul de a forma viitori adulți inteligenți, ușor adaptabili societății și capabili de a pune în valoare cunoștințele acumulate pe întregul proces al educației în viitorul loc de muncă.

Bibliografie

Arnold, N(2018). Educația STEM.Descoperă ingineria. Editura Litera.
Hunt, E (2020).STEM în 15 minute: exerciții creative de știință, tehnologie, inginerie și matematică pentru copii între 5 și 11 ani. Editura DPH.

STIMULAREA POTENȚIALULUI CREATIV AL ELEVULUI – CHEIE SPRE SUCCES AL ADULTULUI DE MÂINE

**PIPP Corduneanu Maricica,
Șc. Gimnazială nr. 5 Piatra-Neamț**

Creativitatea este o calitate foarte importantă în dezvoltarea copiilor. Ea se manifestă prin originalitate, flexibilitate, inventivitate și dorința lor de a experimenta. Copilul este înzestrat cu o creativitate primară, pe care o putem sesiza în dorința lui puternică pentru joc, povești, desene și diverse alte forme de manifestare artistică.

Cred că pe temeiul patrimoniului său ereditar și al multiplelor achiziții pe care i le impune mediul, copilul este apt, dacă e susținut de propriul său elan, să adauge ceva la tipul uman obișnuit. Activitatea creativă este una dintre cele mai mari provocări ale vieții și, implicit, atrage după sine cele mai mari recompense. Din perspectiva performanței, învățarea creativă reprezintă „un nivel de succes” ce poate fi atins atunci când elevul posedă componente ale creativității și are parte de un mediu favorabil exprimării acestora – situații adecvate și mijloace eficiente. Chateau susține următoarele: „Copilul dispune nu numai de capacitatea de a se juca și de a învăța, ci și de cea de a crea”. Provocarea fundamentală pentru cadrele didactice ce își propun să sprijine învățarea creativă și performanțele creative ale elevilor constă în a-l ajuta pe fiecare dintre ei să-și descopere aria creativității – zona de intersecție a categoriilor de referință, în care este cel mai probabil să se manifeste creativitatea.

În școală, aceasta poate fi “predată”, înarmând copiii cu deprinderi specifice anumitor domenii, punându-i în situația de a gândi, prin a renunța la calapoduri, instituind în sala de clasă o atmosferă lipsită de constrângeri externe etc. “...Profesorii nu pot să “predea” creativitatea mai mult decât părinții, dar profesorii pot încuraja spiritul creativ, îl pot hrăni și îi pot stimula creșterea” (T. Amabile). În cadrul lecțiilor de limba și literatura română, învățarea creativă are drept finalitate realizarea unor comportamente individuale și colective orientate spre căutarea, aflarea și aplicarea noului. În acest context, activitatea implică, într-o mare măsură, multe abilități dobândite anterior. În majoritatea intervențiilor în vederea stimulării creativității este evidentă componenta imaginativă.

De-a lungul anilor, am folosit diverse metode prin care să stimulez activitatea școlărilor, fantezia lor. Am constatat că fiecare dintre ele îl ajută pe copil să-și formeze imagini artistice sau să însușească imagini plastice. La lecțiile de limba română am folosit, în acest sens, un set de exerciții, la a căror realizare elevii mici participă cu multă plăcere.

În continuare am să prezint câteva dintre ele:

Joc,,Ce s-ar întâmpla dacă...?” Copiilor li se repartizează fișe pe care sunt scrise întrebări de tipul: „Ce s-ar întâmpla dacă...?”, și la care aceștia urmează să dea răspuns.

Exemple de întrebări: Ce s-ar întâmpla dacă toate mașinile ar dispărea dintr-o dată? Ce s-ar întâmpla dacă toată lumea s-ar îmbrăca la fel? Ce s-ar întâmpla dacă nu ar mai exista insecte pe Pământ? Ce s-ar întâmpla dacă apa ar avea culoarea roșie? Ce s-ar întâmpla dacă nu ar mai fi soare? Ce s-ar întâmpla dacă nu s-ar mai face noapte? Ce s-ar întâmpla dacă ar fi permanent vară? Ce s-ar întâmpla dacă nu ar exista încălțăminte? Ce s-ar întâmpla dacă nu ar fi școala? Ce s-ar întâmpla dacă aș fi un fulg de nea? etc.

Joc „Piatra în lac,, Exercițiul cultivă fluiditatea, flexibilitatea, originalitatea, spontaneitatea. Elevii trebuie să realizeze următoarea sarcină: în baza unui cuvânt,să găsească alte cuvinte: care încep cu sunetul inițial al cuvântului dat sau cu aceeași silabă; care se termină cu același sunet sau cu aceeași silabă; care încep cu sunetele cuprinse în structura lui (pas – pădure; arici – sac); toate sensurile cuvântului; să formeze propoziții cu aceste cuvinte; să verbalizeze imagini declanșate de cuvântul dat.

Joc,,Construirea unei ghicitori,, Este un exercițiu de logică și de creativitate. Are la bază analogia, asocierea, comparația și metafora.

Joc „Continuarea poveștii,, Acest exercițiu presupune mobilizarea copiilor pentru continuarea poveștii: Ce fac capra și iedul după ce moare lupul? Ce face Scufița Roșie după ce vânătorul îi vine de hac lupului? Ce fac frații Elizei după ce sunt din nou transformați în oameni? Pentru dezvoltarea gândirii creative, le cer elevilor să-și imagineze diferite fapte și întâmplări. De exemplu, o discuție între moșneag și brad înainte ca acesta din urmă să fie tăiat; un dialog între ciocănitore și veveriță; un dialog purtat cu Moș Crăciun.

În acest sens, sunt binevenite și exerciții de tipul:

- Dați alt final poveștii „Scufița Roșie”.
- Dacă ați fi o floare, ați....., pentru că..... .
- Concepeți o reclamă în care să prezentați o pastă de dinți.
- Cum vi-l imaginați pe Prăslea?
- Ce ar putea să vă povestească o rândunică întoarsă de curând din țările calde?
- Cum ar arăta un oraș în care ar locui doar flori? Dar un oraș în care ar locui doar copaci?
- Care ar fi primele trei dorințe pe care vi le-ați pune dacă ați prinde peștișorul de aur? etc.

În cadrul lecțiilor de limba și literatură română se pot alcătui povestiri, fie în baza unui început dat, fie în baza unui plan de idei (scris pe tablă sau prezentat sub formă de ilustrații). Astfel, elevului i se dă libertatea de a interpreta faptele așa cum dorește el, de a-și imagina întâmplarea și de a expune evenimentele în manieră proprie. Compunerea constituie cadrul cel mai potrivit pentru dezvoltarea

capacităților de exprimare clară, bogată, fluentă a elevilor. Compunerile realizează o sinteză a tot ceea ce învață elevii, sub raportul utilizării corecte a mijloacelor de exprimare scrisă; constituie prilej de valorificare a experienței de viață a acestora, de manifestare a imaginației și fanteziei creatoare. Principalele condiții care impulsionează creativitatea elevului la orele de limba și literatura română sunt: inițiativa copilului și cea a profesorului; autoînvățarea; o bună imagine de sine; încurajarea demersurilor sale imaginative; acordarea libertății de a crea în mod individual; țintirea spre un produs de calitate, și nu doar spre performanță; dreptul la eșec etc

Stimularea potențialului creativ al elevilor reclamă utilizarea unor strategii care pun accentul pe antrenarea autentică și plenară, pe dezvoltarea autonomiei, a inițiativei, a gândirii Prin educație, fiecare copil își găsește propriul drum pentru valorificarea energiilor creative. Atunci când cadrul didactic „aprinde” scânteia “făuritoare” în mintea și în sufletul copiilor, talentul lor se materializează. Aceștia învață să fie spontani și inventivi, să aibă încredere în ei înșiși, să aibă personalitate.

Consider, că dascălul zilelor noastre trebuie să învețe și el – conștiincios și continuu, să țină pasul cu noul, să fie un adevărat intelectual, capabil să educe și să instruiască, să descopere și să valorizeze înclinațiile creative ale elevilor săi. Disponibilitățile creative ale școlărilor mici se manifestă în limbaj și conduită, în joc, în desen, în comunicare etc. Sub aspect verbal, creația impune stăpânirea limbii ca instrument de cunoaștere și de comunicare. Noi, dascălii, avem menirea de a identifica și de a stimula potențele creatoare ale elevilor. Să învățăm să fim mereu pe aceeași undă cu elevii noștri, pe care să-i înarmăm cu cât mai multe tehnici de învățare creativă și cărora să le punem în valoare cunoștințele și abilitățile.

În concluzie, pentru a dezvolta gândirea creativă, e important să stârnim curiozitatea elevilor, încurajându-i mai degrabă să formuleze întrebarea "de ce?" decât acel submisiv "da, am înțeles". Școala nu trebuie să se limiteze doar la a transmite cunoștințe și a-i face pe elevi să evite eșecul școlar, ci mai mult trebuie să-și asume și rolul de a-l ajuta pe elev să-și descopere propriul potențial

Bibliografie:

1. Dănescu, E., Stimularea creativității la vârsta preșcolară, Ed. Paralela 45, București, 2009.
2. Roco, M., Creativitatea și inteligența emoțională, Ed Polirom, Iași, 2004
3. Stoica, A., Creativitatea elevilor, E.D.P., București, 1983.

CARIERA PROFESIONALĂ A CADRULUI DIDACTIC

Carierea profesională reprezintă parcursul profesional format din ocupații succesive asumate de un individ.

„Profesionalizarea carierei didactice înseamnă plasarea sistemului de formare în contextul european al dezvoltării profesionale continue/învățării și formării pe tot parcursul vieții și orientarea sistemului de formare către mobilitate și evoluție în carieră și dezvoltare profesională”. (S.Toma, D.Potolea, Un model nou de definire și descriere a standardelor/competențelor profesionale, Congresul Educației, 2013)

Profesionalizarea didactică constituie procesul formării unui ansamblu de capacități și competențe în domeniul educației, pe baza asimilării unui sistem de cunoștințe psiho-pedagogice și didactice necesare

Condițiile minime de acces la catedră constau în promovarea examenului național de bacalaureat și înscrierea la o universitate cu profil pedagogic.

Conform Legei educației naționale nr. 1/2011, **pregătirea inițială** de specialitate a cadrelor didactice se realizează prin universități, în cadrul unor programe acreditate potrivit legii, precum și prin finalizarea masteratului didactic cu durata de 2 ani. De asemenea, pregătirea inițială poate fi realizată și prin cadrul programelor de formare psihopedagogică de nivel I și II, realizată prin departamentele de specialitate din cadrul instituțiilor de învățământ superior. În mod excepțional, pregătirea inițială a personalului didactic pentru educația antepreșcolară (puericultor) sau a personalului din învățământul preșcolar (educatoare) și primar (învățător/învătătoare) se realizează prin liceele pedagogice cu profil vocațional.

Stagiatura practică a personalului didactic are durata de un an școlar, realizat într-o unitate de învățământ, de regulă coordonat de un profesor mentor. Statutul de stagiar durează până la definitivarea în învățământ a cadrului didactic respectiv.

Conform actului legislativ „Legea educației naționale nr.1/2011”, **formarea continuă a cadrelor didactice** cuprinde dezvoltarea profesională și evoluția în carieră. Evoluția în carieră se referă la dobândirea a două examene de certificare a diferitelor niveluri de competență: Gradul didactic II și Gradul didactic I. Aceste examene sunt reglementate de Ministerul Educației, Cercetării Tineretului și Sportului. Gradul didactic II se poate obține de către personalul didactic care are o vechime de 4

ani de la definitivarea în învățământ, iar Gradul didactic I se obține după o vechime de 4 ani de la promovarea examenului pentru Gradul didactic II.

1) Analiză SWOT privind impactul integrării României în UE asupra cadrelor didactice.

Puncte tari	Puncte slabe
<ul style="list-style-type: none"> - pregătire inițială și continuă de specialitate în cadrul universităților; - introducerea masterului didactic; - posibilitatea de a te definitiva în învățământ după un an de stagiatură; - posibilitatea de a urca în ceea ce privește statutul cadrului didactic prin promovarea gradului didactic II și I; - implicarea în diferite parteneriate pentru dobândirea de fonduri; - acces nelimitat la tehnologie; - schimburi de experiență atât naționale, cât și internaționale 	<ul style="list-style-type: none"> - supraîncărcarea curriculumului și a programelor școlare; - lipsa fondurilor pentru cursurile de formare continuă a cadrelor didactice; - cursuri de formare care nu sunt gândite în mod transdisciplinar; - scăderea prestigiului meseriei de cadru didactic; - rata de salarizare scăzută; - lipsa dotărilor materiale moderne, necesare în contextul actual al pandemiei; - ritmul rapid al schimbărilor, frecvente modificări ale legislației; - examenul de Titularizare și Definitivat nu este centrat pe cunoștințe practice, ci pe cunoștințe teoretice, nefolositoare în munca de la catedră; - oportunitatea cadrelor didactice necalificate de a preda în învățământ;
Oportunități	Amenințări
<ul style="list-style-type: none"> - calificarea la un nivel superior; - dezvoltarea competențelor; - predarea interactivă 	<ul style="list-style-type: none"> - profesori care nu sunt în pas cu noile tendințe ale educației; - predarea nu armonizează disciplinele cu metodele lor de predare; - creșterea ratei de abandon școlar; - din lipsă de competențe digitale necesare în timpul predării online, cadrele didactice demisionează;

Transformările reale pe care le-am putut observa în cazul profesorilor în ultimii ani, se referă la schimarea modului de relaționare cu elevii. Dacă până acum câțiva ani, profesorii se purtau mai agresiv cu elevii, oferindu-le diferite pedepse sau pur și simplu agresându-i fizic sau verbal, acum aceste lucruri au dispărut și în cazul unor momente mai tensionate profesorul recurge la comunicarea asertivă, luând elevul „cu frumosul”. Participarea la cursurile de formare aduce schimbări masive în cazul profesorilor: strategii și tehnici moderne de predare-evaluare care îl pun pe elv în centrul acțiunii, producerea de materiale didactice atractive și stimulative.

Relația profesor-elev necesită mai multe schimbări. În primul rând cadrele didactice ar trebui să le ofere oportunitatea elevilor, de a-i cunoaște ca și personalitate, ca și oameni obișnuiți, să le ofere încrederea necesară și mai apoi să îi privească ca și cadre didactice. Apoi, la fel de important este și rolul de mediator, de consilier pentru problemele, preocupările și incertitudinile elvilor, de a fi mereu acolo pentru ei, atunci când au nevoie de un sfat. Cooperarea și colaborarea este la fel de importantă în relația profesor-elev, dar și în relația profesor-părinte.

Efectele negative ale vechiului sistem educațional regăsite în actualul sistem de învățământ sunt:

- clase supra-populate
- programe încărcate, materii stufoase (de exemplu, la disciplinele geografie și istorie de la clasa a IV-a, timpul alocat, o oră pe săptămână, nu permite parcurgerea și fixarea materiei integral)
- discriminarea elevilor care vin din diferite grupuri vulnerabile;
- violența fizică, extrem de des întâlnită
- volum ridicat de teme pentru copii;

Remedii:

- introducerea unei legi stricte privind numărul de elevi dintr-o clasă;
- restructurarea programei școlare, prin eliminarea unor conținuturi;
- realizarea de simpozioane, prezentări referitoare la eliminarea violenței din școli, precum și teme cu referire la acceptarea persoanelor din grupuri vulnerabile

Bibliografie:

- ✓ Legea educației naționale nr.1/2011
- ✓ Legea învățământului nr. 84/1995
- ✓ S.Toma, D.Potolea, Un model nou de definire și descriere a standardelor/competențelor profesionale, Congresul Educatiei, 2013
- ✓ R. Iucu, Proiect: Patru exerciții de politică educațională în România, București, 2005

Rolul profesorului – lider în atingerea performanței școlare

Rolul de lider al cadrului didactic poate fi considerat cel mai important. El vorbește despre viziune, implicare, entuziasm, atribute care conduc la o educație de calitate. Dacă îl privim pe profesor ca lider al clasei de elevi, acest rol este unul care îl etichetează pentru profilul de competență.

În această calitate de lider, profesorul se folosește de nenumărate roluri și responsabilități pentru a sprijini succesul școlar al elevilor. Fie aceste roluri sunt atribuite formal sau informal, prin ele se ajută și se susține calitatea întregului proces didactic.

Printre calitățile de lider ale unui profesor enumerăm: comunicarea ușoară și ascultarea activă - încurajând interlocutorul să continue, construirea și menținerea unei atmosfere de încredere, care să-i determine pe cei din jur să-și exprime deschis ideile și sentimentele, dezvoltarea unui mediu prielnic învățării bazat pe încurajare, preocuparea pentru a devini un model pentru elevii săi, manifestarea sa ca un mentor încurajând astfel elevii să se străduiască mai mult și să se bucure de învățare, promovarea echității și a egalității între elevi evitând stereotipurile și ideile preconcepute în practicile de predare și în abordarea conținutului de învățare, în desconsiderarea posibilităților intelectuale ale unora dintre elevii clasei, gestionarea conflictelor apărute.

Profesorul-lider trebuie să creeze siguranța fizică și emoțională în clasele de elevi. Elevii trebuie să aibă ocazii în care să fie capabili să se exteriorizeze, să discute despre problemele și sentimentele lor.

În calitatea profesorului de specialist într-un anumit domeniu, rolurile pe care trebuie să le joace el pot fi: furnizor de resurse - profesorul să țină seama de caracteristicile generației actuale de elevi pentru care tehnologia este o prezență constantă și cotidiană în toate domeniile vieții sociale și să utilizeze resursele digitale, facilitator al învățării – să-i ajute pe elevi să înțeleagă care le sunt obiectivele și să-i ajute le atingă, didactician – să fie capabil să construiască activități de învățare diferențiate și specifice pentru nevoile elevilor și pe grupe de competențe, învățăcel - de a învăța continuu îmbunătățind și demonstrând învățarea pe tot parcursul vieții pentru a-i ajuta pe toți elevii să performeze.

Luarea de decizii creative este foarte importantă pentru un profesor lider. Astfel, următorul studiu de caz este grăitor. Predau istorie de 24 de ani. Sunt conștientă de dificultatea

materiei și sunt preocupată de modul în care elevii înțeleg subiectele. Am studiat tehnici eficiente de învățare pe care le-am aplicat timp de un an și zile la diverse clase. Am constatat că elevii au un nivel mai înalt de înțelegere a problemelor referitoare la cauze-efecte privind evenimentele istorice dacă, de exemplu, fac pauze pentru o relaxare mentală autentică și fac comparații, găsesc similitudini cu evenimente istorice contemporane.

Am cerut unui coleg să mă ajute la predare și să mă filmeze atunci când aplic tehnici de relaxare în anumite momente cheie din timpul predării, când îmi dau seama că elevii pierd concentrarea din cauza oboselei mentale.

Cu ajutorul colegului, am deschis un canal privat pe YouTube, unde invit colegi din școală și postează videoclipurile înregistrate. La o săptămână de la postare, doar 15% dintre colegi au urmărit videoclipurile și doar doi dintre colegi au lăsat un comentariu.

Cum credeți că aș fi putut motiva colegii să ofere feedback și să se angajeze constructiv în discuții? L-am rugat pe directorul școlii să-mi permită într-un consiliu profesoral, cinci minute, să prezint împreună cu colegul meu experimentul realizat, să ne sprijine în mediatizarea lui. Am discutat cu psihologul școlii, cu cadrele didactice angajate ale școlii și le-am atras în această activitate. După încă o săptămână, 80% dintre colegi au urmărit postările, iar numărul comentariilor era impresionant.

Dacă profesorul dorește să îmbunătățească prestațiile didactice și educaționale ale elevului, ține cont de următoarele etape:

1. Stabilirea unor așteptări realiste. Așteptările nerealiste ale cadrului didactic pot debusola elevul, pot deveni o barieră importantă în calea succesului său. În schimb, așteptările realiste stabilite de către profesor în raport cu realizările elevilor săi pot fi formulate sub forma unor obiective elaborate corect, respectând principiile didacticii moderne, folosind o abordare clară cu privire la ce, unde, când și cum va fi atinsă performanța. Elevul trebuie să aibă posibilități de realizare a obiectivelor care pot fi transparente pentru elevi, ca să fie clar ce se dorește a se obține de la ei.

2. Anticiparea rezultatelor. Profesorul trebuie să anticipeze nu doar activitățile sale, ci și pe cele ale elevilor săi. Planificarea activității didactice se va elabora, relaționând propriile activități cu cele ale elevilor. Profesorul va anticipa ce reacții vor stârni la elevi implicațiile sale în procesul de învățare.

3. Planificarea impactului. Cadrul didactic trebuie să identifice elementele-cheie, aspectele atractive ale temei. Dacă nu există, va trebui să le inventeze, să fie el motivat de ceea ce predă pentru a trezi impactul scontat și elevilor.

4. Optimizarea continuă. Societatea în continuă schimbare solicită transformare permanentă din partea profesorului. Acesta trebuie să fie la curent cu inovațiile din domeniul educațional și din domeniul specialității sale.

5. Barierele ce afectează procesul instructiv-educativ. Elevii, uneori, pot identifica în mulțimea de factori stresori unul pe care să dea vina pentru eșecurile lor. Cadrul didactic trebuie să cunoască aceste mecanisme ale gândirii elevilor pentru a trasa măsurile de contracarare ce pot dezechilibra procesul de învățământ.

Profesorul-lider este cel care află, încurajează și direcționează talentul, calitățile, punctele forte ale elevilor, părinților, celorlalți profesori, comunității către motivarea lor și atingerea scopurilor educaționale ale școlii.

Bibliografie:

1. Bocoș M., Jucan D. Teoria și metodologia instruirii. Teoria și metodologia evaluării. Pitești: Paralela 45, 2008,
2. Danielson, C. (2007). The Many Faces of Leadership. Educational Leadership. Harrison, C. și Killion, J. (2007) Educational Leadership, vol. 65, nr. 1,
3. Coleman, M., Earley P. (2005). Leadership and Management in Education. Culture, change and context. Oxford University Press,
4. Everard, K.B., Morris, G., Wilson, I. (2004). Effective School Management, 4th Edition. SAGE Publication Ltd. London,
5. Pânișoară I. O. Profesorul de succes. 59 de principii de pedagogie practică. Iași: Polirom, 2009,
6. Stoica A., Musteață S. Evaluarea rezultatelor școlare. Ghid metodologic. Chișinău: Liceum, 1997.

PERSPECTIVELE EDUCAȚIEI RELIGIOASE ÎN DEZVOLTAREA ARMONIOASĂ A PERSONALITĂȚII ELEVILOR

Autor: CORUJAN IOANA

Școala Gimnazială „Horea”, Cluj-Napoca

Educația religioasă începe odată cu omul, așa cum spune și Mircea Eliade în *Istoria credințelor și ideilor religioase: A fi sau mai degrabă a deveni om înseamnă a fi religios*.

Aspectul acesta este ilustrat și în Sfânta Scriptură: *Să facem om după chipul și asemănarea Noastră. (Facere 1.26) sau Creșteți și vă înmulțiți, umpleți pământul și îl supuneți (Facere 1.28), din toți pomii din rai poți să mănânci, iar din pomul cunoștinței binelui și răului să nu mănânci, căci în ziua în care vei mânca din el, vei muri negreșit (Facere 2.15 – 17), cuvinte ce vin să ilustreze faptul că o dată cu crearea omului, Dumnezeu îi dă acestuia și legea, normele de viață după care să se călăuzească și libertatea voinței. Educația religioasă contribuie la formarea individului, la implicarea lui responsabilă în viața activă și în social, la îndreptarea lui spre Dumnezeu și abordarea unui sens profund al vieții și al existenței. *Educația creștină este susținută de iubire, de încredere, de libertate și de harul lui Dumnezeu și are drept scop realizarea caracterului religios-moral cu desăvârșirea lui în personalitatea creștină.*¹ Scopul ultim al formării religioase în tradiția creștină este mântuirea, intrarea în Împărăția cerească..Noul Testament prezintă numeroase exemple educative: *Drept aceea mergând, învățați toate neamurile, botezându-le în numele Tatălui și a Fiului și a Sfântului Duh. Învățându-le să păzească câte v-am poruncit vouă, și iată Eu cu voi sunt în toate zilele până la sfârșitul veacului.* (Matei 28.19 – 20)*

Opera Mântuitorului nostru, Iisus Hristos reprezintă îndrumarea către un țel de desăvârșire umană, către responsabilitate, smerenie, îngăduință, altruism. A-L cunoaște pe Hristos înseamnă a cunoaște Opera Sa. Prin educația religioasă se urmărește nu numai împărtășirea unor cunoștințe ci și zidirea caracterelor morale, sădirea în sufletele elevilor a convingerilor religioase, fortificând conștiința datoriei față de Dumnezeu. În școală se realizează o cultură și o conduită religioasă a elevilor. Școala pregătește sistematic individul în perspectiva intelectuală, morală, civică, estetică, iar componenta religioasă se adaugă în mod firesc urmărindu-se complementaritatea și continuitatea de ordin instructiv și formativ. *Religia reprezintă o formă de spiritualitate ce trebuie cunoscută de elevi. Nu te poți considera persoană culturală dacă nu cunoști propriile referințe religioase, dacă nu știi nimic despre istoria credințelor și religiilor, dacă nu înțelegi fenomenologia actului religios...în măsura în care elevii își încorporează valorile specifice și experimentează credința proprie, ajung la aceea capacitate empatică necesară pentru a înțelege credința celuilalt, a respecta alteritatea confesională, a se deschide celuilalt, a i se dărui, a-l prețui cu adevărat.*²

Ca disciplină de învățământ religia are un rol important în educarea tinerilor, deoarece în lumea modernă există tendința de a considera viața morală independentă de exigențele religiei. Educația religioasă este temelia educației morale. Putem contura profilul moral al omului de la cea mai fragedă vârstă:

- Dumnezeu l-a creat pe om cu voință liberă. Prin educația religioasă desfășurată în școală îi cultivăm copilului conștiința binelui și răului, îl ajută să distingă fapta bună de fapta rea.
- Orele de Religie îmbină educația individuală cu cea de grup: *Nu este bine să fie omul singur, să-i facem ajutor potrivit pentru el (Facere 2.18).* Prin activitatea de grup îi putem dezvolta elevului iubirea de aproapele, bunătatea, mila, blândețea, recunoștința, cinstea, dreptatea.

1 – Andruțos Hr. , *Dogmatica*, p. 235

2 – Cucoș Constantin, *Educația religioasă*, Ed. Polirom, Iași, 1999, p. 178

Rugăciunea în grup îi unește pe elevi în credința lor în Hristos: *Unde-s doi sau trei adunați în numele Meu, acolo sunt și Eu* (Matei 10.19 – 20).

- Cultivarea darurilor divine. Avem ca exemplu *Pilda talanților*. Munca plină de râvnă în cultivarea darurilor primite se îmbină cu respectul față de trup și suflet. Religia aduce nădejdea dobândirii vieții veșnice, oferă răspunsuri la întrebările fundamentale ale vieții și arată ce a adus creștinismul în lume: credința mântuitoare în Domnul nostru Iisus Hristos, libertatea de a alege binele de rău, legătura celor vii cu cei adormiți, Sfânta Scriptură - cartea vieții, Biserica – așezământul mântuirii, așezăminte sociale, dezvoltarea culturii, un nou sistem pedagogic. Atât ora de Religie cât și activitățile organizate de către preot, devin acțiuni menite să îi determine pe elevi să fie responsabili față de viața și faptele lor, față de actul educațional, față de aproapele: *Voi sunteți lumina lumii..., așa să lumineze lumina voastră înaintea oamenilor încât ei să vadă faptele voastre cele bune și să-L slăvească pe Tatăl vostru Cel din ceruri*. (Matei 5.14 – 16)... *orice Sfântă Liturghie este și o oră de religie, o lecție de inițiere creștină, iar orice oră de religie trebuie să îndemne elevii spre participarea la Sfânta Liturghie. Mereu trebuie să căutăm și să cerem de la Dumnezeu "înțelepciune și meșteșug în stare să ne ajute să găsim multe ieșiri acolo unde nu-i ieșire și să îndreptăm sufletele elevilor încredințați nouă. Fericit este profesorul care-și învață elevii să înțeleagă și să se bucure că Dumnezeu a întemeiat Biserica Sa pe Pământ, să aprofundeze și să trăiască adevărurile de credință mărturisite de biserică.*³

În educația religioasă, profesorul trebuie să cunoască și să țină cont de etapele dezvoltării psiho-fizice ale elevului. În perioada copilăriei, un rol covârșitor în educarea moral-religioasă a copiilor îl constituie mediul familiar. Copilul observă și înregistrează actele religioase și morale pe care le vede în familie și în cercul cunoștințelor sale. Într-o familie de credincioși *educația religioasă a copiilor se va realiza implicit prin difuzarea convingerilor și prin participarea în comun la manifestările religioase.*⁴ Cu privire la acordarea educației religioase încă din fragedă pruncie, Sfântul Ioan Gură de Aur aprecia *"cum se va deprinde copilul de mic, așa va rămâne și când se face mare; ca și copacul pe care de-l va îndrepta cineva de când e mlădiță, rămâne drept; iară de-l va lăsa strâmb, când se va întări nu se va mai îndrepta.*⁵ În perioada preadolescenței și adolescenței, elevul evoluează de la faza *heteronomiei morale* la *"autonomie morală* (Jean Piaget), iar acum se pot semăna în sufletele copiilor sentimente nobile și adânci. Acum elevii asimilează și pun în practică norme de comportament moral-religios. Raportarea la normele biblice îl determină pe copil să-și rezolve unele probleme de ordin moral și existențial. Participarea la ceremoniile religioase nu mai este receptată ca o simplă obligație, ci ca o necesitate, copilul devine responsabil de raportul dintre el și Dumnezeu. În perioada adolescenței elevul își poate forma convingeri religios-morale temeinice sau poate să cadă pradă multor tentații. Acum se manifestă simțul critic și al aprecierii, acum elevii sunt capabili de performanță, de aprofundarea unor noțiuni de catehism într-un mod cu totul de excepție. Adolescentul are nevoie de modele de viață și își conturează un ideal, de aceea profesorul de religie are un rol hotărâtor în călăuzirea lui spre Dumnezeu. Perioada adolescenței *este o perioadă hotărâtoare în centrarea individului spre credința religioasă.*⁶ M. Dubesse observă că *acum e momentul când de obicei se pierde, se câștigă sau se capătă credința. Religia devine o formă de viață, a cărei expresie desăvârșită o constituie vocația. Dumnezeu încetând de a mai fi o reflectare a imaginii părințești, întruchipează atunci valoarea supremă în care se contopesc toate celelalte.*⁷

3 – Timiș Vasile, *Misiunea Bisericii și Educația*, Ed. Presa Univ. Clujeană, Cluj-Napoca, 2004, p. 95

4 – Cucoș Constantin, *Educația religioasă*, conținut și forme de realizare, EDP, București, p.138

5 – Sf. Ioan Gură de Aur, *Despre creșterea copiilor*, la Călugăr Dumitru, *Catehetica*, Ed. Institut, Biblic și de misiune ortodoxă, București, 1976, p. 93

6. - Cucoș Constantin, Op. cit. p. 141

7 – Dubesse M., *Etapele educației*, EDP, București 1981, p. 107

Promovarea educației religioase în cadrul școlii îi revine profesorului de religie. *Prin personalitatea lui, prin însușirile ce-l caracterizează, profesorul de religie realizează postulatele Bisericii*⁸, prin el se realizează funcția catehetică a Bisericii. Un adevărat dascăl, prin catehizare induce elevilor un anumit stil de viață, iar credința mărturisită, trăită și asumată dobândește valențe personale și sociale. În lucrarea *Misiunea Bisericii și Educația*, Vasile Timiș ilustrează trei etape fundamentale în misiunea profesorului de religie:

- *prima etapă – de a iniția în credință, de a face ucenici ai lui Hristos prin vestirea Evangheliei lui Hristos*
- *a doua etapă – celebrarea credinței prin participarea la cult, prin fidelitatea față de sine și față de Biserică*
- *a treia etapă – contextualizarea și manifestarea credinței în viața personală și socială. Ora de religie îndeamnă la angajare, la viețuirea în și prin Hristos. Într-o astfel de abordare, ora de religie devine o oră care îi face pe elevi să fie responsabili față de viața și faptele lor, față de actul educațional, față de aproapele, după cuvintele Mântuitorului: voi sunteți lumina lumii ..., așa să lumineze lumina voastră înaintea oamenilor, încât ei să vadă faptele voastre cele bune și să-L slăvească pe Tatăl vostru Cel din ceruri (Matei 5.14-16).*

Dacă familia are un rol primordial în sădirea și dezvoltarea educației religioase-morale a copiilor, profesorul de religie are datoria să continue evoluția educației și să *insufle copilului dragostea sinceră pentru Hristos și pentru Maica Domnului. Ceea ce facem ca părinți sau profesori de religie este adeseori o lucrare ascunsă și ne dă prilejul de a face experiența aspectului înfricoșător al libertății omenești: acela că nimeni nu poate impune altuia dragostea de Dumnezeu și de aproapele. N-am vrea-o altfel, vrem să-L iubim pe Dumnezeu în mod liber, lucru pe care-l dorim întregii umanități.*⁹

Un alt aspect deosebit de important în progresul creștin și spiritual al elevilor îl constituie participarea la viața Sfintei Biserici, la Sfintele Taine și în special la Sfânta Taină a Spovedaniei și a Împărtășaniei. Grijă pentru deprinderea elevilor cu participarea elevilor la aceste Sfinte Taine îi revine profesorului de religie, familiei și preotului. Preotul prin taina Spovedaniei trece dincolo de aspectul pedagogic al profesorului de religie, el devine sfătuitorul și îndrumătorul elevului în situațiile concrete ale vieții. Astfel misiunea Bisericii interferează cu misiunea școlii pentru că cele două instituții urmăresc dezvoltarea și implicarea personalității și a caracterului elevilor.

*Taina Mărturisirii este taina care are profunde implicații didactice, este taina care, pe lângă dimensiunile soteriologice, are și unele dimensiuni educaționale care vin să întregască actul pedagogic al instruirii, consilierii și îndrumării elevilor.*¹⁰

Privind acest aspect în ansamblul său putem concluziona că fiecare profesor de religie este dator să-și desfășoare activitatea didactică din perspectiva eclesializării vieții elevilor, înțelegând aici misiunea Bisericii în societate, pentru ca viața de zi cu zi să fie conformă cu învățătura lui Hristos.

Demersul didactic, urmărit atât în activitățile școlare cât și în cele extrașcolare, va avea finalitățile așteptate în măsura în care vom rămâne fideli principiilor evanghelice și vom fi pregătiți să apelăm și să utilizăm metodele, tehnicile și mijloacele de învățământ ale didacticii moderne.

8 – Călugăr Dumitru, *Catehetul în îndrumări metodologice și didactice*, Ed. Instit. și de misiune al BOR, București, 1990, p. 65

9 – Maica Magdalena, *Sfaturi pentru o educație ortodoxă a copiilor de azi*, cu traducere românească a cuvântului Sf. Ioan Gură de Aur, despre educația copiilor, Ed. Deisis, Sibiu, 2000, p.44

10 – Timiș Vasile, *Misiunea bisericii și educația*, Presa Univ. Clujeană, Cluj-Napoca, 2004, p.170

BIBLIOGRAFIE

1. Sfânta Scriptură
2. Andrusos Hr. , *Dogmatica*
3. Călugăr Dumitru, *Catehetul în îndrumări metodologice și didactice*, Ed. Institut. și de misiune al BOR, București, 1990
4. Cucuș Constantin, *Educația religioasă*, Ed. Polirom, Iași, 1999
5. Cucuș Constantin, *Educația religioasă*, conținut și forme de realizare, EDP, București
6. Dubese M., *Etapele educației*, EDP, București 1981
7. Sf. Ioan Gură de Aur, *Despre creșterea copiilor*, la Călugăr Dumitru, *Catehetica*, Ed. Institut. Biblic și de misiune ortodoxă, București, 1976
8. Maica Magdalena, *Sfaturi pentru o educație ortodoxă a copiilor de azi*, cu traducere românească a cuvântului Sf. Ioan Gură de Aur, despre educația copiilor, Ed. Deisis, Sibiu, 2000
9. Mircea Eliade, *Istoria credințelor și ideilor religioase*
10. Timiș Vasile, *Misiunea bisericii și educația*, Presa Univ. Clujeană, Cluj-Napoca, 2004
11. Timiș Vasile, *Misiunea Bisericii și Educația*, Ed. Presa Univ. Clujeană, Cluj-Napoca, 2004

PROIECTUL EDUCAȚIONAL
Dezvoltarea randamentului școlar prin practicarea
Art terapiei și a ergoterapiei

Autor:

Ioana CORUJAN – Școala Gimnazială Horea, Cluj-Napoca

Scăderea accentuată și continuă a capacității de concentrare și a interesului pentru învățare, întâlnite la elevii noștri, ne-a determinat să facem diverse încercări pentru a remedia aceste stări și urmările lor negative. Am ales astfel să lucrăm cu elevii noștri, în cadrul unor proiecte educaționale menite să dezvolte ateliere de creație, cercuri artistice permanente sau pur și simplu în cadrul unor acțiuni extracurriculare, în diverse tehnici artistice cum ar fi: pictura pe sticlă și lemn, modelarea unor materiale pentru obținerea produselor finite folosite la expoziții tematice (lut, fimo), pictură pe hârtie, grafică, tricotaje și altele.

Trebuie ca elevii noștri să învețe că în această lume în care ne străduim să ne integrăm și să fim buni cu noi și cu semenii noștri, suntem datori să ne conservăm specificitatea noastră, să ne cunoaștem tradițiile, să le redescoperim, să le păstrăm, dar în același timp să le facem cunoscute lumii întregi.

Am optat pentru realizarea acestor activități datorită preponderenței pe care o au reprezentările vizuale în procesul învățării. Dacă la clasă lecția cu un conținut teoretic, presupune asimilarea unor cunoștințe specifice și însușirea unor priceperi și deprinderi cu specificul disciplinei predate, activitățile extracurriculare, vin să completeze materialul ilustrativ din manuale și să corecteze printr-o atentă selecție perceperea eronată a reprezentărilor într-o lume care te agresează prin imagine în general și prin kitch în special.

Astfel se urmărește dezvoltarea simțului estetic al elevilor, și facilitarea formării abilităților și deprinderilor practice, dar și determinarea acestora în conștientizarea rolului pe care îl are învățarea în dezvoltarea personală. Munca în echipă, solidaritatea dintre elevii care participă la acest proiect, determină transpunerea propriei sensibilități în minilucrări ce urmăresc să stârnească interesul și manifestarea unor sentimente frumoase și pure, toate canalizate eficient, ne conving că demersul nostru didactic va fi, dacă nu complet, îmbogățit prin aplicarea acestor metode în activitățile noastre extracurriculare.

Studiul efectuat prezintă, pe lângă partea teoretică și o serie de lucrări practice și tehnice de realizarea ale acestora. Facem precizarea că aceste lucrări au fost concomitent realizate în două școli clujene, cu eșantioane de elevi diferiți ca vârstă și preocupări. Concluziile la care am ajuns pot fi astfel extrapolate la generația actuală de elevi, fără prea mari marje de eroare.

Art-terapia reprezintă folosirea terapeutică a creației artistice pentru îmbunătățirea stării emoționale a persoanelor care au diferite dificultăți de viață sau a celor care își doresc dezvoltarea personală. Atelierele de art-terapie propun un loc de exprimare liberă și creativă a emoțiilor, ideilor, frustrărilor, anxietăților în forme și culori, un suport și o însoțire în evoluția fiecăruia de către un psihoterapeut specializat care asigură un cadru protector, bazat pe încredere.

Art-terapia folosește tehnici creative precum desenul, pictura, modelajul, teatrul, dansul, muzica sau marionetele, pentru a ajuta fiecare persoană să se înțeleagă pe sine, să se elibereze de anxietățile acumulate, de tensiuni și să faciliteze comunicarea și relaționarea. În art-terapie nu se formează artiști, nu este nevoie de experiență, competență sau talent, deoarece arta reprezintă doar o metodă prin care ne înțelegem mai bine propriile trăiri și conflicte interioare. Finalitatea artei o reprezintă tabloul, sculptura, filmul sau dansul. Finalitatea Art-terapiei o reprezintă dezvoltarea personală, vindecarea emoțională și transformarea individuală.

Art terapia poate fi un act curativ atât în sens cathartic dar mai ales comunicativ. Este un alt mod de abordare a elevilor care nu verbalizează și nu pot exprima emoțiile prin intermediul cuvântului. Din aceasta categorie mai fac parte: copiii mici, persoane cu dizabilități mentale și/sau deficit de dezvoltare psihică sau verbală, persoane care au trecut prin traume severe etc.

Exprimarea artistic-simbolică poate determina inconștientul să de vină conștient, poate aduce la suprafață imagini care se află în profunzimile inconștientului. Dobândirea unei maturități emoționale în terapie prin intermediul artei poate fi la îndemana oricărui elev. Artele vizuale sunt din ce în ce mai prezente în procesul terapeutic. În funcție de tiparul de gândire pe care îl deține elevul, terapeutul se poate orienta folosind tehnici diferite sau materiale diferite. De exemplu, pentru un elev cu un tipar de gândire preponderent vizual folosirea desenului sau picturii, a culorilor este un avantaj. Pentru acei elevi care sunt auditiv- kinestezici terapia prin mișcare, dans, muzică este mult mai benefică, evident ca adjuvant atunci când aceștia își verbalizează cu greutate emoțiile. Trebuie însă, făcută o precizare: art-terapia nu înseamnă a aștepta din partea elevului capodopere în materie de artă. Multe dintre lucrări pot avea într-adevăr o valoare artistică într-un sens pur academic. Ceea ce este important în art-terapie este recunoașterea unor tipare comportamentale și de gândire prin exprimarea unor emoții care transpuse în desen sau în orice alt tip de produs a artelor vizuale, producându-se o conștientizare a elevilor în ceea ce privește felul în care pot aduce schimbări în viața lor. Dacă în artă finalitatea o constituie tabloul, sculptura, filmul sau dansul, în art-terapie finalitatea o constituie vindecarea emoțională și transformarea individuală. Nu sunt necesare pregătiri prealabile, talentul sau altă competență în domeniul artei, aceasta fiind doar o metodă prin care ne putem înțelege mai bine trăirile și conflictele interioare.

Pentru exprimarea liberă a emoțiilor, anxietăților, frustrărilor, ideilor, tensiunilor, pentru înțelegerea de sine și facilitarea comunicării și relaționării, art-terapia folosește tehnici ca: desenul, pictura, imageria activă, jocul de rol, poveștile terapeutice, teatrul creativ, dansul, mișcarea, muzica, mânuirea de marionete, modelajul, lucrul cu corpul, sculptura, tehnica colajului, basmele, fotografia, etc. Ședințele de art-terapie se desfășoară în grup sau individual, și durează 60 sau 100 de minute. Art-terapia nu este un test al creativității sau al abilității de a dansa și desena ci este o metodă de autodescoperire.

Ergoterapia reprezintă forma cea mai generală de activitate lucrativă cu o sferă mare de cuprindere. În cadrul ei intră o mare gamă de activități - de la cele mai simple, elementare, de tipul muncilor gospodărești, executate în cadrul spitalului de către bolnavi împreună cu personalul încadrat în acest scop, până la activitățile profesionale diferențiate în funcție de

profilul acestora (croitorie, lucrul manual, atelier mecanic, tâmplărie, agricultură). Important în acest sens este caracterul simbolic al acestor activități de exercițiu pentru refacerea aptitudinilor individuale, modificate de boală. În cazul ergoterapiei, se pune accentul pe reeducarea gestualității, a îndemnării, dezvoltarea expresivității, readaptarea subiecților la efort și revenirea lor la o activitate profesională cu efect de resocializare. Ele se recapătă într-o manieră simbolică, prin intermediul "obiectelor" produse de aceștia și a efectelor lor asupra celor care le-a produs. Activitățile ergoterapeutice cu ajutorul uneltelor, contribuie la progresul capacităților de coordonare individuale. Activitățile ergoterapeutice pun accentul pe reeducarea gestualității, a îndemnării, învățarea unor deprinderi noi, utile, dezvoltarea expresivității, readaptarea/adaptarea la efort.

Prin aceste două metode am organizat activități de creație în cadrul proiectului educațional. În cadrul acestui proiect au fost implicați 50 elevi, din 2 unități școlare partenere. Cele două clase experimentale au fost din nivel gimnazial și nivel liceal. S-a urmărit modalitatea de comunicare, solidaritatea grupelor mixte de lucru și realizarea unor produse în parteneriat. Rezultatele proiectului au fost deosebite, iar elevii au fost impresionați de atmosfera de sărbătoare creată, de colaborarea realizată și de produsele create. În urma desfășurării activităților s-a realizat o expoziție tematică de Crăciun, la care au fost invitați spre vizitare toți părinții școlii noastre în momentul participării lor la serbările școlare.

BIBLIOGRAFIE

1. ARON RUBIN, Judith, *The art of art therapy*, New York: Brunner/Mazel, 1984
2. READ, Herbert, *Modern Sculpture*, Thames and Hudson, London & New York, 1999
3. ALLEN, Pat B., *Art is a way of knowing*, Boston: Shambhala Publications, Boston, 1995.
4. MALCHIODI, Cathy A., *The soul's palette: drawing on art's transformative power health and well-being*, Shambhala Publication, Boston, 2002.

ABORDAREA ARMONIZĂRII RELAȚIILOR COPII-PĂRINȚI ȘI A CLIMATULUI FAMILIAL CA PRODUS AL CONSILIERII EDUCAȚIONALE

Prof. înv. primar: Cosacu Dorinel
Școala Gimnazială Ruget, Roșia de Amaradia, Gorj

Educația și formarea personalității începe în familie, în cadrul căreia trebuie să domine o armonie, modele comportamentale etice și un climat moral pozitiv.

Odată cu creșterea și dezvoltarea copilului, familia apelează la diferiți specialiști și instituții, ca de exemplu: centre de sănătate, grădinița de copii, școala, centre de creație etc.

Totuși familia, rămâne cea mai importantă instituție socială ce poate asigura o concepere planificată, formarea și dezvoltarea optimă a copilului și inserția lui socială. În familie, sub influența educativă a părinților se manifestă primele semne de adaptare socio-culturală, de conturare a unei conduite umane, precum are loc și plămuirea modului personal de percepție și gândire a copilului, de comportare prin intermediul căruia se construiește, se modelează și se valorifică personalitatea omului.

De multe ori familia nu reușește să facă față problemelor de creștere, educare și dezvoltare a urmașilor. În acest context, este necesar ca familia actuală, mai mult ca oricând, are nevoie de un ajutor psihopedagogic calificat, un suport moral și o atitudine competentă și fermă pentru a face față problemelor apărute.

Aspectul sporirii eficienței relațiilor copii-părinți devine unul dificil și important din cauza particularităților de vârstă, a manifestării crizei respective. Este necesară o muncă perseverentă de cercetare, în scopul fundamentării teoretice a acțiunilor și strategiilor practice de optimizare și armonizare a relațiilor copii-părinți, și de implimentare-promovare a acestora la nivelul educației familiei și consilierii copiilor.

Consilierea educațională ca factor de armonizare a relațiilor copii-părinți, nu poate fi desfășurată fără aplicarea unui complex de acțiuni și activități, care sprijină familia și intervine în mecanismele de favorizare și optimizare a comunicării și relațiilor intrafamiliale. Consilierea familiei reprezintă modalitatea de susținere și inițiere a părinților în armonizarea relațiilor copii-părinți, de formare a abilităților și competențelor parentale.

Cercetătoarea Larisa Cuznețov precizează că nivelul optim de funcționare a personalității părinților în familie și societate, este atins atunci când fiecare persoană deține competențe și deprinderi funcționale necesare rezolvării cu succes a problemelor vieții familiale de orice natură, dar, mai cu seamă, a depășirii dificultăților în educația, comunicarea și relaționarea cu copiii lor.

Așadar, *consilierea familiei* reprezintă o formă de sprijinire socială și psihopedagogică, acordată familiilor care traversează o situație problematică, situație ce reclamă mobilizarea resurselor individuale a părinților în direcția eficientizării educației familiale a copiilor.

Influențele parentale și acțiunile educative intenționate formează personalitatea copilului.

Studiile sociologice din ultimele decenii au demonstrat că orice copil crește mai bine în familie sau dacă aceasta este ajutată de către școală, centrele specializate în asistență medicală și în consilierea familiei, de asociațiile nonguvernamentale și alți actori comunitari.

În aceste condiții, părinții pot deveni mai activi, mai iubitori, mai toleranți, mai atenți și flexibili; mult mai eficienți în formarea propriilor copii și mai împliniți în ceea ce privește viața familială și relația lor cu copiii. Armonia și stabilitatea relației dintre membrii familiei reprezintă cheia succesului în educarea și formarea copiilor, inclusiv, reprezintă produsul unei educații familiale reușite și factorul coeziunii și fericirii familiei.

De aceea, școala este obligată să ofere ajutor și suport consultativ în fortificarea funcțiilor educativă și culturală a familiei, care ar înnobila mediul familial și ar reprezenta o sursă importantă a trăirilor afective, ar deveni un izvor al amintirilor valoroase și ar contribui la armonizarea relațiilor copii-părinți.

Consilierea educațională reprezintă un proces de sfătuire, orientare a persoanei, care are, în același timp de soluționat obiective de natură psihologică și pedagogică.

Un rol primordial în formarea personalității copilului îl are modelul comportamental al părinților și stilul educativ adoptat și explorat în familie. Pentru formarea personalității copilului, stilul educativ trebuie să fie unul centrat pe valorile morale, echilibrat, bazat pe colaborare și cooperare cu copilul.

Evident că în familiile armonioase, predomină iubirea față de aproapele său, stima și încrederea reciprocă, colaborarea și parteneriatul funcțional.

Chiar dacă apar unele neînțelegeri, conflicte, acestea sunt depășite sau pot fi preîntâmpinate prin intermediul comunicării, răbdării, valorificării dialogului și a unor discuții. În viziunea mai multor cercetători, tinerii care provin din familia de origine în care domina pacea și înțelegerea, sunt apti de aș edifica, la rândul lor, familii armonioase; promovează valori ca: dragostea, toleranța, compasiunea, hărnicia, altruismul, răbdarea și perseverența.

Condițiile psihopedagogice de armonizare a relațiilor familiale copii-părinți sunt: *axarea pe perfecționarea parentală continuă; respectarea drepturilor copilului; excluderea formalismului, a poziției autoritare sau despotice și centrarea pe respectarea eticii, a tactului relațional; respectarea personalității și a unor decizii pe care le-a luat independent copilul; respectarea spațiului personal și oferirea unei autonomii relaționale; implicarea copilului în activități centrate pe interesele personale ale acestuia, cât și în activități de caritate; orientarea și ghidarea rezonabilă în cariera școlară cu implicarea palierele vocaționale.*

Ideal ar fi ca aceste condiții să fie respectate în cadrul familiei, începând cu vârsta fragedă a copiilor. Pentru aceasta este necesar de activizat parteneriatul școală-familie, de organizat un șir de activități speciale de consiliere educațională a familiei și elevilor, de exersat subiecții (ambele părți) în conștientizarea și corectarea scăpărilor, erorilor, greșelilor, cognițiilor, inclusiv a atitudinilor, comportamentelor incorecte și învățarea unor noi structuri cognitiv-comportamentale prin elaborarea și exersarea strategiilor și a scenariilor noi eficiente și adecvate situației.

Soluția de bază în armonizarea relațiilor copii-părinți rezidă în autoperfecționarea parentală, desfășurată într-un mod sistematic și sistemic și orientarea adulților spre cunoașterea copiilor.

În concluzie, o familie armonioasă este și o familie sănătoasă. Este cea în care toți membrii ei se simt înțeleși, în care fiecărui membru, fie adult sau minor, îi pasă de binele celuilalt.

Bibliografie:

1. Cuznețov L., *Consilierea parentală. Ghid metodologic*, Editura Primex-com SRL, Chișinău, 2013;
2. Vrășmaș E. A., *Consilierea și educația părinților*, Editura Aramis, București, 2002.

ROLUL ACTIVITĂȚILOR EXTRAȘCOLARE ÎN FORMAREA PERSONALITĂȚII ELEVILOR

Prof. Cosacu Dorinel
Școala Gimnazială Ruget
Loc. Roșia de Amaradia, Gorj

Activitățile extrașcolare sunt activități complementare activităților de învățare realizate în clasă și urmăresc lărgirea și adâncirea informației, cultivă interesul pentru diferite domenii, atrag individul la folosirea timpului liber într-un mod plăcut și eficient, contribuind la formarea personalității acestuia. În acest sens, școala trebuie să fie deschisă spre acest tip de activitate care îmbracă cele mai variate forme. În cadrul acestor activități, elevii deprind folosirea diverselor surse informaționale, se autodisciplinează, învață să învețe, iar cadrul didactic poate să le influențeze dezvoltarea și să-i pregătească pentru startul în viață.

„Să nu-i educăm pe copiii noștri pentru lumea de azi. Această lume nu va mai exista când ei vor fi mari și nimic nu ne permite să știm cum va fi lumea lor. Atunci să-i învățăm să se adapteze.” (Maria Montessori –“Descoperirea copilului”)

În ultima perioadă, a devenit tot mai pregnant faptul că educația extracurriculară, are un rol deosebit și bine stabilit în formarea personalității școlarii. Educația eficientă, depinde în mare măsură de gradul în care se pregătește copilul pentru participarea la dezvoltarea de sine. Un alt factor care influențează dezvoltarea copilului este și măsura în care cadrul didactic reușește să pună bazele formării personalității copiilor. În acest cadru, activitatea organizată și dirijată de profesor are misiunea de a-i forma pe copii sub aspect fizic și socio-afectiv, pentru o integrare socială cât mai ușoară. Pentru o mai mare reușită este imperios necesar îmbinarea activităților curriculare cu cele extracurriculare, iar în acest caz, parteneriatul educațional devine o necesitate. Consider, că din acest punct de vedere,, activitățile extracurriculare sunt deosebit de importante deoarece, contribuie la dezvoltarea gândirii și completarea procesului de învățare. De asemenea, prin intermediul acestora, se pot descoperi și dezvolta anumite înclinații și aptitudini ale copiilor. Fiind foarte atractive, copiii participă cu mare plăcere, într-o atmosferă relaxantă, cu însuflețire și dăruire la astfel de activități, îmbinându-se utilul cu plăcutul.

Activitățile extrașcolare pot îmbrăca diverse forme, ceea ce devin extrem de atractive pentru școlarii. Punctul forte este acela că antrenează copiii în activități cât mai variate și

bogate, care sunt diferite de clasică activitate didactică la clasă. O activitate desfășurată într-un mediu extrașcolar permite de asemenea și dezvoltarea unor aptitudini speciale și facilitarea integrării în mediul școlar. Trebuie să ținem cont că, indiferent ce metodă se adoptă în educația tradițională, indiferent dacă are o finalitate pozitivă și un obiectiv primar atins, ea nu va epuiza niciodată sfera influențelor formative exercitate asupra copilului. Din seria activităților extrașcolare pot fi amintite următoarele: vizionarea de spectacole, tabere, excursii, piesele de teatru, atelierele creative, șezătorile, spectacolele în aer liber, vizitele la muzee, parteneriate interșcolare sau cu diverse instituții, competiții școlare etc. Copiii trebuie să fie îndrumați să dobândească în primul rând o gândire independentă, toleranță față de ideile noi, capacitatea de a descoperi probleme noi și de a găsi modul de rezolvare a lor și nu în ultimul rând posibilitatea de a critica constructiv. Înainte de toate, este însă foarte important ca însuși cadrul didactic să fie creativ, pentru că numai așa poate să aducă în atenția copiilor săi diverse tipuri de activități extrașcolare care să le provoace interesul, curiozitatea, imaginația și dorința de a participa necondiționat la desfășurarea acestora. Fiecare activitate contribuie, într-o mică sau mai mare măsură, la formarea și îmbogățirea cunoștințelor copiilor despre frumusețile țării, la educarea dragostei, respectului pentru frumosul din natură, artă și cultură, oameni etc.

Întotdeauna obiectivele instructiv – educative trebuie să primeze, dar în același timp este necesar să prezentăm în mod echilibrat și momentele recreative și de relaxare.

În concluzie, putem spune că activitatea extracurriculară este o componentă educațională valoroasă și eficientă careia orice cadru didactic trebuie să-i acorde atenție, adoptând el, în primul rând, o atitudine creatoare, atât în modul de realizare al activității, cât și în relațiile cu elevii, asigurând astfel o atmosferă relaxantă care să permită stimularea creativă a elevilor.

CAN HEARING-IMPAIRED CHILDREN STUDY ENGLISH?

**PROFESOR COSMA LAVINIA GEORGIANA
LICEUL TEHNOLOGIC SPECIAL PENTRU COPII CU DEFICIENȚE
AUDITIVE BUZĂU**

English is increasingly seen as an essential tool for education and profession, alongside formal logic and computer abilities. It is currently spoken by 1,8 billion people worldwide, according to the British Council; it is used as a lingua franca in many additional nations and is recognized as an official language in 53. It is a language used in commerce, engineering, politics, art, and leisure. Every person who wishes to succeed in both their personal and professional lives should be aware of the realities listed above. People who are deaf or hard of hearing are inherently a part of this reality; to be educated and competitive in the job market, they must acquire the required information and skills.

People who are deaf or hard of hearing are not simply learners with particular requirements; they also have a unique history and are unique from a linguistic, cultural, and social perspective. They must use foreign languages in order to benefit from modern technological advancements and globalization just like their hearing peers, but they cannot participate in the same foreign language education because inadequate approaches, methods, and materials have been developed, and teachers who have been specially trained to teach hearing learners are ill equipped.

There are approximately 23.564 deaf people living in Romania (21.733 adults and 1.831 children). On March 27th, 2020, the Romanian Sign Language (RSL) law was promulgated: `The law defines the community of people who use RSL as a linguistic and cultural minority, with the right to use, preserve, develop and maintain deaf culture, to enhance and inherit one's own native language`.

In the most important cities we find schools for hearing-impaired students, four of them being in Bucharest, in Cluj, Iași, Craiova, Focșani, Timișoara, Buzău, Galați, Sibiu, Vaslui, Bivolărie, we find schools founded at the beginning of the century, with a tradition in specialized education for those who cannot hear.

Deaf schools were pressed over time by the impossibility of educating a large number of students, being forced to find solutions in order not to disband under an unjust bureaucracy, many of them became centers of inclusive education and began to also `receive` other categories of `special` students.

However, there is a separate category of special students, those who cannot hear. For them, as few as they are, it is necessary to focus our attention and mobilize all our support resources for modern and effective training. Their schools are not just special schools, and they are not segregated from society, they are not children who will become helpless adults. They are beautiful people, who share the same values, for whom gestural communication is the language, who learn differently, who don't just need an interpreter next to them in the bank or just a teacher to adapt the texts from the textbook.

History tells us that schools for the hearing impaired in Romania went through difficult years, people fought for their rights, for their language, for recognition as a minority. Although we are often `blind` to their inabilities, it is perhaps the best time to write a beautiful page in the education of deaf children. It is perhaps the best time to hear their voice and restore their confidence that we are slowly building an education law that will (continue) to treat them with dignity.

In order to detect potential problems while teaching English to deaf pupils, this research will evaluate their features from a pedagogical point of view. English is today the language of the entire world, and learning it gives its users a variety of chances, from following academic topics to conducting business overseas. Learning English may be done in so many different

ways and with so many different tools. Because of the extensive use of the internet, cellphones, and apps, learning English has gotten comparatively simpler. Few studies, however, particularly address how to teach English to deaf students, and pre- and in-service English teacher preparation programs are still in their infancy with respect to this topic.

From the moment we are born until the day we die, we are in the process of learning. Most of the knowledge and abilities we will need for this process may be learned through our senses. A lifelong education is not, on the whole, a challenging endeavor for those without any limitations. Nevertheless, it might be more difficult for persons with impairments to learn new things, communicate with others, and lead normal lives. Deaf students are among those who, in comparison to their peers, have difficulty learning about their environment because they lack contextual learning. If people do not have any hearing issues, they can listen to other people, which will help them become better people. A person may find it challenging to express oneself and communicate with others if they are completely deaf or have limited hearing. Due to their difficulties in communicating, deaf people may struggle to build their social coping mechanisms. In other words, deafness is a form of impairment that impacts a person's life by impairing his or her capacity to communicate, interact with others, and develop socially.

As a result, deaf students are unable to fully take advantage of the chance to study and benefit from acquiring a lingua franca.

BIBLIOGRAPHY:

- Domagala-Zysk, E., [Multilingual: deaf and hard-of-hearing students in the process of teaching and learning foreign languages]. Lublin: Wydawnictwo KUL, 2013
- Koga, N. and Hall, T., *Curriculum modification*. Wakefield, MA: National Center on Accessing the General Curriculum, 2004
- Krashen, S. D., *Second language acquisition and second language learning*. Prentice-Hall International, 1988

ȘCOALA ACTUALĂ ȘI PERSPECTIVELE EDUCAȚIEI

Cosma Violeta-Ana,

Școala Gimnazială „Nicodim Ganea” Bistra

În era tehnologiei avansate și schimbărilor sociale rapide, conceptul de școală și educație este într-o continuă transformare. De la metodele tradiționale de predare la adaptarea la noile nevoi și tehnologii, școala actuală este într-o permanentă reevaluare pentru a pregăti generațiile viitoare pentru provocările unui mediu în schimbare constantă.

În școala actuală, se observă o tranziție semnificativă către o abordare mai interactivă și personalizată a învățării. Nu mai este suficient să predai doar fapte și cifre, este crucial să cultivi gândirea critică, creativitatea și abilitățile de rezolvare a problemelor. Profesorii sunt încurajați să devină ghizi și mentori, să își cunoască elevii individual și să îi încurajeze să își exploreze pasiunile și interesele.

Un alt aspect important al școlii actuale este integrarea tehnologiei în procesul de învățare. De la tablete și laptopuri la programe educaționale online și simulări virtuale, tehnologia a devenit o parte integrală a sălilor de clasă moderne. Aceasta nu numai că face materiile mai accesibile și mai interesante pentru elevi, dar îi pregătește și pentru lumea digitală în continuă evoluție în care vor intra.

Totuși, școala viitorului poate să arate și mai diferit. Cu avansarea tehnologică într-un ritm accelerat și cu schimbări sociale și economice imprevizibile, este dificil să prezicem exact cum va arăta educația de mâine. Cu toate acestea, există anumite tendințe și idei care sugerează direcții promițătoare.

Una dintre aceste direcții este educația bazată pe competențe. În loc să se axeze exclusiv pe cunoștințe academice, școala viitorului ar putea pune mai mult accent pe dezvoltarea abilităților practice și a competențelor relevante pentru piața muncii. Astfel, elevii ar putea fi pregătiți nu doar să învețe, ci și să aplice cunoștințele lor în diverse contexte și să se adapteze la schimbare.

De asemenea, colaborarea și conectarea globală ar putea juca un rol mai mare în educația viitorului. Prin intermediul tehnologiei, elevii ar putea să colaboreze cu colegi din întreaga lume, să își împărtășească perspectivele și să rezolve probleme complexe împreună. Acest aspect ar promova înțelegerea interculturală și ar pregăti elevii pentru o lume din ce în ce mai interconectată.

În concluzie, școala actuală este într-o continuă evoluție pentru a se adapta la cerințele și oportunitățile secolului XXI. Cu toate acestea, școala viitorului trebuie să fie pregătită să îmbrățișeze schimbările și provocările care vor apărea într-o lume în perpetuă transformare. Prin inovare, flexibilitate și concentrare asupra dezvoltării individuale și a competențelor relevante, educația poate deveni o forță puternică pentru progres și prosperitate în societatea de mâine.

Competențele socio-emoționale la copiii de vârstă preșcolară între realitate și așteptări

Prof. dr. Monica Coste
Grădinița cu P.P. Universității Babeș-Bolyai

Socio-emotional skills in pre-school children between reality and expectations

Studiile pedagogice și psihologice realizate în ultimii ani au demonstrat că performanțele unei persoane sunt semnificativ influențate de abilitățile sale intelectuale, dar acestea nu sunt decisive pentru reușita în viață.

Au apărut astfel noi întrebări și provocări pentru cercetători și pentru practicieni: care este motivul sau cauza pentru care apar discrepanțe între succesele din mediul școlar și reușitele sociale? Care sunt abilitățile, competențele sau caracteristicile individuale pe care un individ trebuie să le aibă pentru a avea succes?

Începând cu anii '90 s-a acordat o tot mai mare atenție inteligenței emoționale, ca abilitate de a percepe, înțelege, exprima și gestiona emoțiile într-un mod care să faciliteze atingerea scopurilor propuse.

În 1995, Daniel Goleman definea inteligența emoțională drept o capacitate de control și autocontrol al stresului și emoțiilor negative; o meta-abilitate, care determină și influențează modul și eficiența cu care ne putem folosi celelalte capacități și abilități pe care le posedăm, inclusiv inteligența educațională. S-a făcut astfel un pas important prin trecerea de la un concept general, de inteligența emoțională spre abilități și capacități, competențe pe care individul le posedă.

Succesul depinde astăzi de așezarea bună din punct de vedere socio-emoțional și, din păcate, această componentă este neglijată. Familia și școala evadează din câmpul acestor responsabilități, copiii nu mai sunt 7 ani acasă, familia face presiuni pe grădiniță și pe școală să asume răspunderi în dezvoltarea socio-emoțională timpurie, iar școala acuză familia de abandonul masiv în această direcție. Aceasta este o chestiune care firește că determină pedagogia să-și refacă traseele de cercetare și de intervenție.

Dezvoltarea socială și emoțională reprezintă fundamentul relațiilor și interacțiunilor care dau semnificație experiențelor copiilor de acasă, de la grădiniță, din comunitate.

Prin interacțiunea cu copiii, copilul exersează cooperarea, capacitatea de a stabili și a menține relații de prietenie, învață să țină cont de dorințele și nevoile celorlalți, învață să respecte drepturile altor copii. De asemenea, contactul social cu ceilalți copii este o sursă importantă pentru a observa diferențele și asemănările dintre oameni, diversitatea oamenilor din multe puncte de vedere. Capacitatea copiilor de a-și recunoaște și exprima propriile emoții, de a și le stăpâni, de a le controla, de a înțelege și a răspunde emoțiilor altora reprezintă pași importanți în dezvoltarea emoțională a copilului. Locul central însă îl constituie dezvoltarea conceptului de „sine”, a percepției și imaginii de sine a copilului: trăsături, capacități, motivații, dorințe, nevoi, preferințe, roluri sociale. La fel de importantă este încrederea în sine, convingerea că poate face ceea ce își propune, independența și responsabilitatea personale, sentimente care alimentează și susțin dorința naturală a copiilor de cunoaștere, explorare, descoperire.

Standardele de învățare și dezvoltare ale copilului reprezintă punctul de plecare în elaborarea unui întreg sistem de standarde vizând resursele umane, serviciile oferite și politicile publice privind educația, îngrijirea și protecția copilului de la naștere până la 6-7 ani.

În România, anul 2000 imprimă o nouă viziune asupra educației preșcolare, referitoare la beneficiile majore ale educației în primii ani de viață. Aceste aspecte au o influență crucială pentru evoluția ulterioară a individului; amintim, de pildă, principiile promovate în cadrul programului educațional „Organizarea învățământului preprimar”, principii promovate de

Françoise Dolto în *Când apare copilul*, care a abordat cu precădere probleme legate de dezvoltarea copiilor, aplicând metode psihanalitice de diagnostic și tratament în tulburările psiho-afective și de comportament ale preadolescenților.

UNICEF elaborează, în aprilie 2012, un „Cadru conceptual privind pregătirea pentru școală” în care definește două trăsături caracteristice („tranziție” și „dobândire de competențe”) și le analizează prin prisma a trei dimensiuni: pregătirea copiilor pentru școală cu accent pe învățare și dezvoltarea lor, pregătirea școlilor pentru copii – mediul școlar, împreună cu practicile promovate să susțină o tranziție ușoară a copiilor în școala primară și să promoveze egalitatea de șanse a tuturor copiilor, a familiilor pregătite pentru debutul școlarității copiilor, concentrându-se asupra atitudinii parentale și pe implicarea lor în învățarea timpurie.

Toate cele trei dimensiuni sunt importante și necesită o interconectare și colaborare între toți factorii implicați, deoarece pregătirea pentru școală este un timp de tranziție care necesită armonizarea dintre copil, familie și sistem. (Fabian și Dunlop, 2006; Vogler, Crivello și Woodhead, 2008)

Definirea pregătirii pentru școală nu se poate face decât ținând cont de faptul că toți cei trei factori implicați (copil, familie, școală) sunt supuși influențelor sociale, culturale și istorice (Rogoff, 2003).

Ce înseamnă a fi pregătit pentru școală?

Răspunsul variază în funcție de respondent. Părinții accentuează în mod normal abilitățile preacademice și cunoștințele (Diamond, Reagan și Bandyk, 2000; UNICEF 2004), în timp ce profesorii de școală primară au tendința de a pune accentul pe aspectele sociale și emoționale (Docket și Perry, 2003). „Gata pentru școală” sugerează, în urma răspunsurilor primite, că este vorba de o gamă largă de competențe și abilități de dezvoltare. Pregătirea pentru școală e diferită de „disponibilitatea de a învăța”, dacă pregătirea pentru școală presupune a fi pregătit să reușești într-un cadru de învățare structurat, pe când disponibilitatea de a învăța este o caracteristică înnăscută. „Toți copiii se nasc gata să învețe” (Kagan, 1999).

Prerechizitele școlarității sunt considerate a fi cumulative deoarece ele se dobândesc printr-o succesiune pornind de la abilitățile și comportamentele învățate anterior. În acest sens se combină învățarea și dezvoltarea deoarece realizarea abilităților simple permit dobândirea unor competențe complexe (Bowman, Donovan&Burns, 2001).

Învățarea socială și emoțională – social and emotional learning sau SEL – reprezintă procesul complex prin care copiii și adulții achiziționează și aplică în mod eficient cunoștințe, atitudini și abilități necesare pentru: a înțelege și controla emoții, pentru a stabili și atinge scopuri personale, pentru a arăta și a simți empatie față de ceilalți, pentru a stabili și menține relații pozitive cu ceilalți și pentru a lua decizii responsabile (CASEL, 2012 – Collaborative for Academic, Social and Emotional Learning). Dacă până nu demult, accentul în educație se punea pe performanța școlară, în ultimele decenii cercetările au argumentat faptul că abilitățile emoționale sunt prerechizite ale abilităților de învățare și gândire (Elias et al., 1997), au efecte asupra percepțiilor, motivației, gândirii critice și comportamentului (Izard, 2002; Lazarus, 1991; Mayer și Salovey, 1997). O meta-analiză publicată în 2011 (Durlak, Weissberg, Taylor, Dymnicki, & Schellinger) cu privire la impactul programelor de intervenție asupra învățării sociale și emoționale, ia în calcul doar acele programe care sunt SAFE (sequenced, active, focused, and explicit). Studii anterioare acestei meta-analize (Durlak, 1997; Gresham, 1995, Bond&Hauf, 2004) susțin că eficiente sunt acele programe sau intervenții care: țin cont de tipul abilităților formate (simple sau complexe) atunci când planifică durata intervenției (secvențialitatea), utilizează metode de învățare activă (exercițiul, experiențierea, jocul de rol etc.), se concentrează pe obiective specifice și acordă atenția cuvenită fiecărei etape de formare, oferă copiilor informații clare care să îi ajute să-și fixeze singuri scopuri personale și îi ajută să le atingă. Urmând „modelul clasic” de aplicare a tehnicilor din

psihoterapia adultului la copii, psihologii au preluat principiile REBT și le-au transpus în două tipuri de programe: a) terapia rațional-emoțională (RET), folosită în ședințele de consiliere și terapie cu copiii și părinții sau aparținătorii acestora, și b) sub forma unui curriculum predat unei clase sau grup de copii (Hajzler, Bernard, 1991), numită educație rațional-emoțională sau REE.

Inteligența emoțională cuprinde ca elemente esențiale: înțelegerea mai bună a propriilor emoții, gestionarea eficientă a emoțiilor și creșterea calității vieții, înțelegerea mai bună a celor din jur și un confort ridicat în relațiile interumane, precum și crearea de relații mai bune la toate nivelele cu cei din jur și creșterea productivității odată cu îmbunătățirea imaginii personale. Conform cercetărilor statistice, competența emoțională este de două ori mai importantă decât abilitățile tehnice sau intelectuale. Dezvoltarea inteligenței emoționale reprezintă înțelegerea și gestionarea emoțiilor pentru a crea relații armonioase cu cei din jur. În școală, inteligența emoțională ridicată este cheia consilierii de succes. Printre beneficiile creșterii gradului de inteligență emoțională se numără: performanțele crescute, motivația îmbunătățită, inovația sporită, creșterea încrederii în sine, managementul eficient și confortul în munca de echipă.

Curriculumul pentru învățământul preșcolar, document de politică educațională care ghidează prin conținutul său întreaga activitate a cadrelor didactice din învățământul preșcolar, promovează ca principii de bază ale educației timpurii următoarele:

- a). Abordarea holistică a dezvoltării copilului, care presupune acordarea unei atenții egale tuturor domeniilor de dezvoltare: dezvoltarea fizică și a sănătății, dezvoltarea limbajului și a comunicării, dezvoltarea cognitivă, dezvoltarea capacităților și atitudinilor de învățare și dezvoltarea socio-emoțională.
- b). Promovarea și practicarea unei educații care să fie centrată pe copil și pe dezvoltarea globală a acestuia, în contextul interacțiunii cu mediul natural și social.
- c). Raportarea întregului proces educațional la particularitățile de vârstă și la cele individuale.
- d). Fiecare copil este unic și ei trebuie să aibă oportunități egale de a se juca, de a învăța și de a se dezvolta, în funcție de potențialitățile sale.
- e). Evitarea exprimărilor și a prejudecăților de tip discriminator a cadrelor didactice
- f). Celebrarea diversității – nicio cultură nu este superioară alteia
- g). Centrarea demersurilor educaționale pe nevoile familiilor în scopul creării unui parteneriat strâns cu acestea
- h). Valorificarea principiilor învățării autentice, semnificative. Copilul este autor al propriei învățări prin implicarea sa activă și prin interacțiunea cu mediul, în contexte semnificative pentru vârsta și particularitățile sale individuale.
- i). Respectarea coerenței și a continuității Curriculumului pentru educație timpurie a copiilor cu vârsta cuprinsă între naștere și 6/7 ani și respectarea coerenței și continuității cu Curriculumul pentru învățământul primar.
- j). Respectarea standardelor europene și internaționale privind educația timpurie

Definirea domeniilor de dezvoltare și a grupelor de vârstă conform „Repere fundamentale în dezvoltarea copilului de la naștere la 7 ani” este următoarea:

1. Dezvoltarea fizică, sănătatea și igiena personală
2. Dezvoltarea socio-emoțională
3. Capacități și atitudini în învățare
4. Dezvoltarea limbajului, a comunicării și premisele scrisului/cititului
5. Dezvoltarea cognitivă și cunoașterea lumii

Aceste repere sunt exprimate ca așteptări finale pentru copilăria timpurie, exemplificându-se cu indicatori care reflectă ce comportamente sunt dezirabile la finalul fiecărei grupe de vârstă.

Pentru prima dată se vorbește despre Domeniul *Dezvoltarea socio-emoțională cu dimensiunile lui*:

- **Dezvoltare socială**, conform RFIDT, constă în achiziționarea abilităților de relaționare cu alte persoane (adulți și copii), acceptarea și respectarea diversității, dezvoltarea comportamentelor prosoziale.

- **Dezvoltare emoțională** vizează dezvoltarea conceptului de sine, dezvoltarea capacității de autoreglare a propriilor trăiri emoționale, dezvoltarea expresivității emoționale.

Conform Curriculum-ului pentru învățământul preșcolar în vigoare, domeniul dezvoltării socio-emoționale cuprinde următoarele subdomenii, cu aspectele lor specifice:

1. Dezvoltarea socială:

- Interacțiunile cu copiii de vârstă apropiată
- Interacțiunile cu adulții
- Acceptarea și respectarea diversității

2. Dezvoltarea emoțională:

- Dezvoltarea conceptului de sine
- Dezvoltarea auto-controlului
- Dezvoltarea expresivității emoționale

Astfel, pentru fiecare din aceste aspecte specifice, avem următoarele standarde de dezvoltare:

1. Interacțiuni cu copiii de vârstă apropiată

- Standard 1: Copilul ar trebui să fie capabil să stabilească relații pozitive și de respect cu copiii de aceeași vârstă sau de vârstă apropiată.
- Standard 2: Copilul ar trebui să poată manifesta empatie față de copiii cu care interacționează.

2. Interacțiuni cu adulții

- Standard 3: Copilul ar trebui să stabilească relații pozitive cu adulții.
- Standard 4: Copilul ar trebui să fie capabil să manifeste încredere și respect în comunicarea cu adulții din anturajul său.

3. Acceptarea și respectarea diversității:

- Standard 5: Copilul ar trebui să demonstreze abilități de cooperare în acțiunile de grup.

Respectarea diversității

- Standard 6: Copilul ar trebui să fie capabil să recunoască asemănările și deosebirile dintre oameni

- Standard 7: Copilul ar trebui să fie capabil să manifeste respect față de deosebirile dintre oameni

4. Dezvoltarea conceptului de sine:

- Standard 8: Copilul ar trebui să fie capabil să demonstreze cunoașterea însușirilor proprii;
- Standard 9: Copilul ar trebui să manifeste satisfacție pentru propriile reușite și încredere în sine

5. Dezvoltarea auto-controlului:

- Standard 10: Copilul ar trebui să fie capabil să își controleze propriile emoții
- Standard 11: Copilul ar trebui să demonstreze responsabilitate personală
- Standard 12: Copilul ar trebui să manifeste independență în acțiunile sale

6. Dezvoltarea expresivității emoționale:

- Standard 13: Copilul ar trebui să fie capabil să recunoască și să își exprime corespunzător emoțiile

Premise teoretice ale cercetării

În tot mai multe școli din România, copiii sunt considerați elementele cheie ale educației lor. An după an toți factorii implicați în educația copiilor și-au concentrat atenția asupra dezvoltării abilităților cognitive, asupra însușirii unui volum cât mai mare de informații și cunoștințe pierzând din vedere faptul că abilitățile sociale și emoționale sunt cel puțin la fel de importante pentru reușita lor în viață, sau pur și simplu pentru a face față vieții de școlar. Îi

învățăm să scrie și să citească dar nu îi învățăm nimic despre responsabilitate și reziliență. Știu matematică de nivel superior, au abilități de calcul extraordinare dar nu considerăm necesar să-i învățăm perseverența și curajul. Nu știu să-și rezolve conflictele, nu-i învățăm să coopereze, să caute soluții împreună.

Toate testele la care sunt supuși copiii, toate evaluările au în vedere cunoștințele și abilitățile cognitive, totul se raportează la ele evitându-se sau pur și simplu ignorând partea ce ține de competențele socio-emoționale - deși începând cu anii '90 nenumărate studii au demonstrat clar rolul determinant pe care îl au aceste abilități în conturarea unei personalități armonioase a copilului și la succesul său în viață.

În urma derulării programelor educaționale „Da,poți!” și „SelfKit” la una din grădinițele-pilot, am avut ocazia să organizez activități de dezvoltare ale diferitelor competențe sociale și emoționale observând în mod direct schimbările produse în comportamentul și în atitudinile copiilor. Odată construită încrederea în sine, copilul este, bineînțeles, mai deschis către noi experiențe, mai dispus să pună întrebări și să exprime opinii sau păreri fără teama de eșec. Un alt factor cu un impact pozitiv asupra experiențelor de învățare este relația de prietenie și cooperare din cadrul colectivului de elevi. Conform teoriei constructiviste a lui Piaget, copiii învață, în primul rând, prin contactul nemijlocit cu mediul. Ca o completare vine abordarea lui Vîgotski, conform căreia învățarea este un proces social, prin definiție. Este ușor de conștientizat, așadar, că făcând parte dintr-un grup omogen, cu reguli și limite bine stabilite, un grup în mijlocul căruia regăsim toleranță, respect și înțelegere, copilul este expus mai multor experiențe spontane de învățare.

În opinia mea, o cercetare amănunțită a temei pentru a vedea care sunt așteptările și nevoile privind dezvoltarea acestor abilități la intrarea în clasa pregătitoare ar fi necesară. Unele aspecte sunt deseori neglijate, în favoarea unor abordări excesiv formalizate, cu accent pe însușirea de informații, și nu pe formarea de comportamente și atitudini dezirabile din punct de vedere social. Trăim într-o epocă a globalizării, în care frontierele continuă să cadă, iar lumea este într-o continuă schimbare economică, politică și culturală. Motiv pentru care consider necesară pregătirea viitorilor adulți pentru adaptarea la o societate mereu în schimbare și mișcare.

4.2. Scopul și obiectivele cercetării

Identificarea nevoilor privind dezvoltarea abilităților socio-emoționale la copiii de vârstă preșcolară pentru o bună integrare și adaptare la școală ca premise ale succesului școlar.

Obiectivele cercetării:

Analiza rolului abilităților socio-emoționale din perspectiva învățătoarelor, în reglarea comportamentelor de învățare.

Identificare abilităților cognitive, sociale, emoționale și valorizarea importanței lor din perspectiva învățătoarelor

Înregistrarea, monitorizarea și compararea rezultatelor obținute în urma aplicării chestionarului și a interviului în cadrul focus grupului .

4.3. Participanți

Grupul țintă este format din 20 învățătoare care predau la clasele pregătitoare și clasele I și a II-a din școli din municipiul Cluj-Napoca. Alegerea a fost motivată de faptul că aceste cadre didactice au lucrat la clasă cu copii veniți din grădinițe private și de stat și au întâmpinat dificultăți în formarea și omogenizarea colectivelor de elevi.

4.4. Descrierea demersurilor experimentale

În cadrul acestei cercetări mi-am propus să aflu opiniile învățătoarelor referitoare la efectul pe care l-ar avea o mai bună stăpânire a abilităților sociale și emoționale la debutul școlarității și ponderea importanței lor în viziunea practicienilor.

Având în vedere scopul cercetării încerc să evidențiez faptul că o bună stăpânire a acestor abilități îi va ajuta pe copii să obțină performanțe ridicate la școală, atât în învățarea academică cât și în învățarea pe tot parcursul vieții.

Atât în chestionar cât și în focus grup am adresat învățătoarelor întrebări referitoare la importanța abilităților cognitive la debutul școlarității, la competențele socio-emoționale necesare unei bune adaptări la viața de școlar și integrarea în colectivitate. Totodată am adresat întrebări care au avut scopul de a cuantifica și clasifica gradul de importanță al acestor abilități în opinia practicienilor .

Această temă am investigat-o cu o metoda de cercetare cantitativă, ancheta având ca instrument de cercetare - chestionarul și printr-o metodă de cercetare calitativă interviul și anume focus grupul.

Metoda anchetei- Chestionarul

Chestionarul aplicat a cuprins atât întrebări factuale cât și întrebări de opinie, materializându-se în întrebări cu răspunsuri deschise cât și întrebări cu răspunsuri închise scalate.

Chestionarul a fost structurat pe trei secțiuni:

I. Date socio- demografice

II. Abilități cognitive

III. Abilități socio-emoționale

Chestionarul a fost aplicat unui grup de 20 învățătoare de la clasele pregătitoare, clasa I și a II-a din mai multe școli din Municipiul Cluj-Napoca.

Metoda interviului - Focus grupul

Ghidul de interviu cuprinde întrebări cu privire la abilitățile considerate decisive de învățătoare pentru adaptarea ușoară a copilului în clasa pregătitoare. El a fost structurat pe trei secțiuni. Abilități cognitive și prerechizite pentru școlaritate, secțiunea a doua referitoare la abilitățile sociale și cea de a treia la abilități emoționale.

S-a organizat o întâlnire cu cele 20 învățătoare selectate de la clasele pregătitoare, clasa I și clasa a II-a.

Durata interviului va fi de 1,5-2 ore.

Discuția va fi înregistrată pentru o mai bună analiză a datelor.

Învățătoarele din grup au o vechime în învățământ de peste 10 ani și gradul didactic I .

Ca procedură de lucru s-a utilizat atât „tehnica cercului”, aceasta oferind posibilitatea exprimării opiniei tuturor participanților la focus grup, de asemenea va fi elaborat un scenariu de idei pentru ca persoanele de față să își poată construi răspunsurile în funcție de întrebările structurate adresate.

Întrebările sunt în număr de 7 și au fost incluse într-un Ghid de interviu (Focus-grup) pentru învățătoare.

Secțiunea I. Abilități cognitive

1. Care considerați că sunt principalele abilități cognitive pe care trebuie să le aibă un copil la debutul școlarității ?

2. Care abilități preacademice considerați că sunt mai importante la debutul școlarității? (recunoașterea literelor și a cifrelor, copierea literelor și a cifrelor, clasificarea obiectelor după diferite criterii, rezolvarea de probleme)

3. Care dintre următoarele abilități cognitive le considerați mai importante? De ce?
(capacitatea de a sta focalizat în sarcină, abilități în organizarea informației, abilități de comunicare, interes pentru învățare, perseverență, curiozitate).

Secțiunea II. Abilități socio-emoționale

4. Ce abilități sociale credeți că ar trebui să aibă copilul la intrarea în clasa pregătitoare?
5. Ce abilități emoționale credeți că ar trebui să aibă pentru o bună adaptare la școală ?
6. Care abilități sociale le considerați mai importante pentru o integrare ușoară în colectivitate? De ce? (abilitatea de a urma instrucțiunile, abilități de lucru în grup, responsabilitate, interacțiuni pozitive cu ceilalți, respectarea opiniilor celorlalți, etc.)
7. Care abilități emoționale credeți că ar trebui să fie mai bine stăpânite (însușite) pentru asigurarea unei bune integrări în clasa pregătitoare? De ce?
(recunoașterea emoțiilor proprii și ale celorlalți, reguli de exprimare emoțională, reglarea emoțională și comportamentală, adaptabilitate la schimbare, empatie)

Aplicarea chestionarului cât și organizarea unui focus grup au scopul de a colecta informații privind așteptările cadrelor didactice din învățământul primar asupra pregătirii copiilor la debutul școlarității în ceea ce privește abilitățile academice și socio-emoționale, analizarea sugestiilor privind însușirea abilităților cognitive și socio-emoționale ale acestora în funcție de așteptările școlii.

Întâlnirea cu învățătoarele a oferit posibilitatea formării unei priviri de ansamblu asupra nevoilor reale ale mediului școlar în ceea ce privește pregătirea copiilor la intrarea în clasa pregătitoare, viziunea conturată fiind una a practicienilor cu multă experiență.

În urma interpretării rezultatelor se va obține un raport de prognoză privind așteptările școlii în ceea ce privește gradul de însușire a unor abilități academice, sociale și emoționale la intrarea copiilor în clasa pregătitoare.

În urma analizării datelor înregistrate s-au obținut următoarele rezultate.

Primele întrebări au fost întrebări introductive, căutând să-i introducă pe cei intervievați în atmosferă. Ele au avut și scopul de a afla experiența didactică a învățătoarelor, fiecare surprinzând în câteva propoziții informații relevante despre activitatea de la catedră. În urma chestionării a rezultat că toate învățătoarele au o vechime de peste 10 ani în învățământ și gradul didactic I, ceea ce înseamnă că există omogenitate în ceea ce privește experiența la catedră.

Secțiunea-abilități cognitive:

1. Care considerați că sunt principalele abilități cognitive pe care trebuie să le aibă un copil la debutul școlarității ?



Figura nr. 1

În această secțiune la prima întrebare referitoare la principalele abilități cognitive pe care trebuie să le aibă un copil la debutul școlarității răspunsurile s-au focalizat în jurul abilității de comunicare, toate participantele fiind de acord că este cea mai importantă pentru un debut școlar reușit. Al doilea răspuns ca podere este capacitatea de a sta focalizat pe sarcină, capacitatea de concentrare a copilului în rezolvarea sarcinii de lucru. De asemenea se reliefează și răspunsuri privind capacitatea copiilor de rezolva probleme, clasificarea și categorizarea obiectelor, formularea de raționamente, capacitatea de a organiza informația, curiozitate, interes pentru învățare.

2. Ce considerați că ar trebui să știe copilul la intrarea în clasa pregătitoare ?

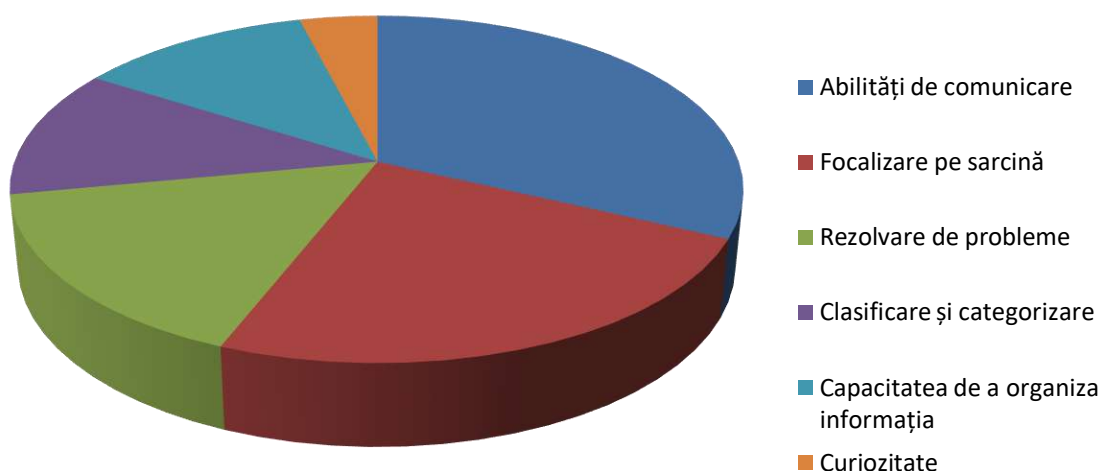

Figura nr. 2

La întrebarea privind cunoștințele copilului la intrarea în școală învățătoarele au considerat că un vocabular de bază adecvat vârstei și cunoașterea culorilor și a pozițiilor

spațiale sunt de cea mai mare importanță, urmate de aproape de deprinderile de igienă personală și autonomie personală. Cu podere apropiată au fost abilitățile de comunicare eficientă, regulile de comportare civilizată dar și cunoașterea formelor geometrice, numerație până la 20, cântece și poezii specifice vârstei. ...

Un alt aspect pe care dorim să-l aflăm de la învățătoare este importanța pe care o acordă diferitelor abilități preacademice.

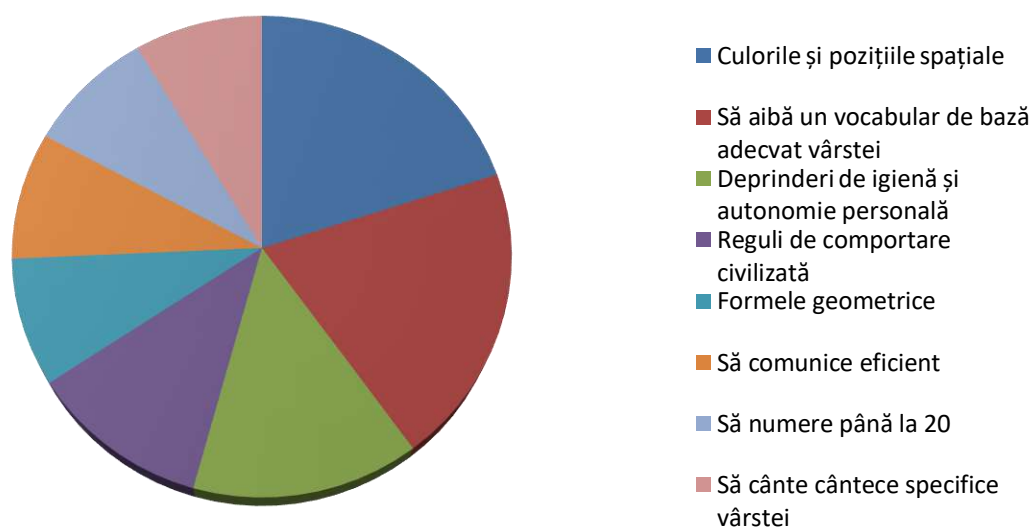

Figura nr. 3

După cum se observă în diagrama din figura 3, cadrele didactice consideră că un lucru foarte important este cunoașterea diferitelor caracteristici ale obiectelor (mărime, formă, culoare, etc.), urmată de abilitatea de a categoriza obiectele în funcție de criterii date și recunoașterea cifrelor și a literelor. De o importanță mai scăzută sunt capacitatea de a copia litere și cifre sau rezolvarea de probleme simple de matematică.

Tot la această secțiune (abilități cognitive) am cerut opinia învățătoarelor cu privire la clasificarea unor abilități în funcție de importanța pe care o consideră ele că o au.

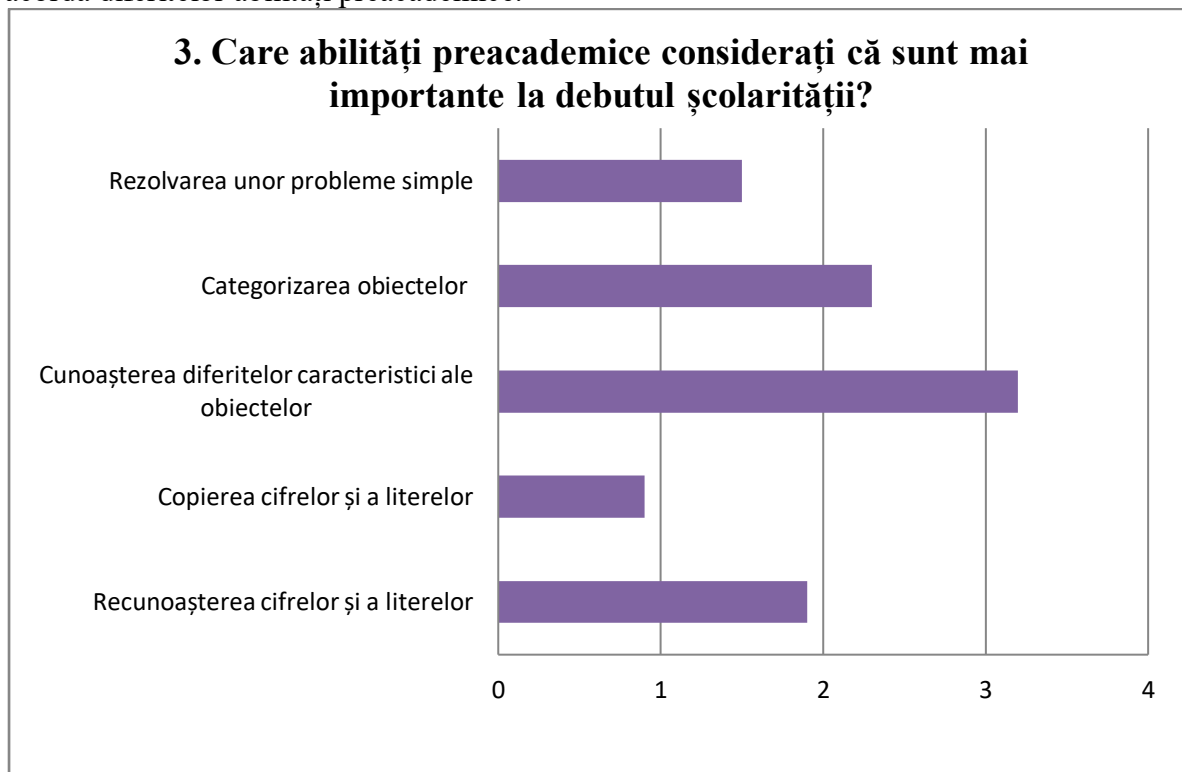

Figura nr. 4

Item-ul nr. 6 din chestionarul aplicat, precum și din înregistrarea răspunsurilor oferite în cadrul Focus grupului se verifică importanța pe care o oferă învățătoarele anumitor abilități cognitive. După cum reiese din interpretarea datelor culese, cea mai importantă este capacitatea copiilor de a sta focalizați în sarcină, urmată de abilitățile de comunicare și interesul pentru învățare. Perseverența este de asemenea o abilitate necesară pentru a duce la capăt sarcinile primite în clasă. După cum se observă organizarea informației deținute de copii și abilitatea de a rezolvare probleme nu sunt considerate neapărat necesare în etapa avută în vedere.

Secțiunea - Abilități socio-emoționale

Competențele sociale de bază descrise în literatura de specialitate sunt: inițierea și menținerea unei relații și integrarea într-un grup. Putem afirma că reglarea emoțională este asociată cu o competență socială sporită, operaționalizată astfel: comportament adecvat din punct de vedere social, popularitate, comportament prosocial și puține probleme de comportament sau comportament agresiv. În cele ce urmează vom prezenta opinia învățătoarelor cu privire la abilitățile sociale și emoționale care ar facilita integrarea copilului la școală.

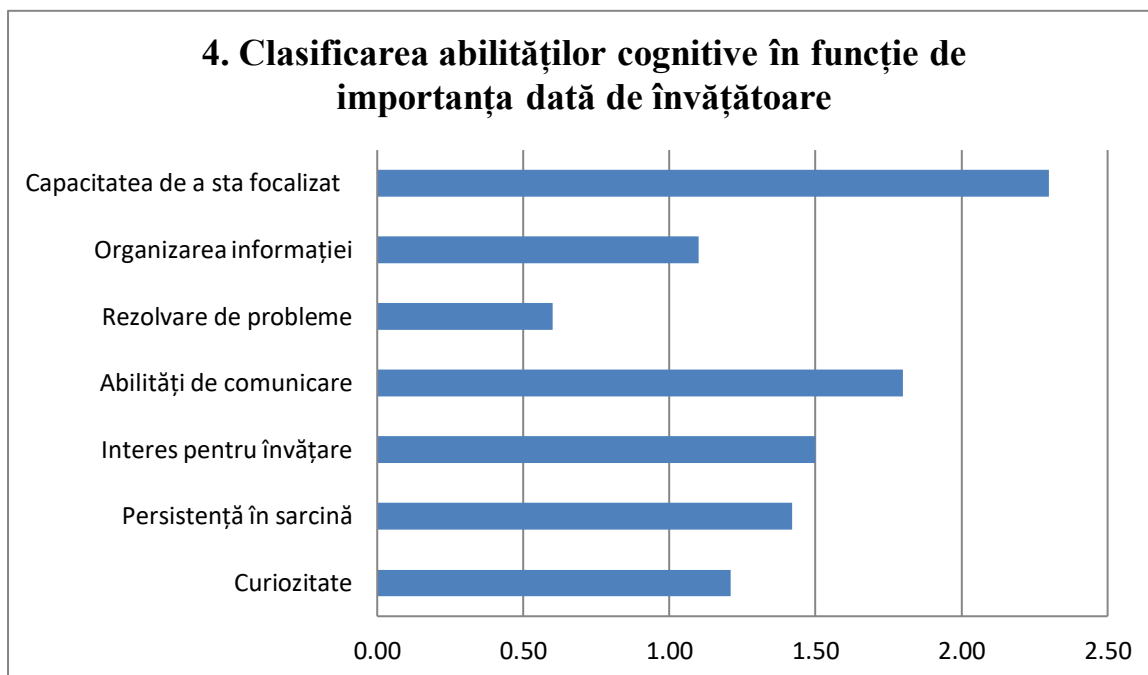
5. Ce abilități sociale ar trebui să aibă copilul la intrarea în clasa pregătitoare?



Figura nr. 5

După cum se observă au fost surprinse mai multe aspecte în părerile lor, pe de o parte utilitatea inițiativei în relațiile cu ceilalți, capacitatea de a coopera și de a manifesta spirit de echipă au cea mai mare pondere în socializarea copilului, iar inițierea și menținerea relațiilor cu ceilalți va asigura o integrare ușoară în grupul de colegi. Comportamentele prosociale ca cel de a rezolva eficient conflictele apărute, complianța la reguli sau cel de a oferi și cere ajutor colegilor fac ca perioada de adaptare la școală să fie una liniștită și ușor de gestionat.

Studiile indică faptul că acei copii care au dezvoltate abilitățile sociale se vor adapta mai bine la mediul școlar, vor avea rezultate mai bune. Pentru copiii cu abilități sociale slab dezvoltate există o probabilitate mai mare de a fi respinși de ceilalți și de a dezvolta probleme de comportament; astfel, copiii care sunt izolați de grup au un risc crescut pentru abandon școlar, delincvență juvenilă, probleme emoționale – anxietate, depresie.

Multe dintre problemele de comportament ale copiilor se datorează unei emoționalități negative și lipsei de reglare emoțională. Așadar următoarea întrebare adresată cadrelor didactice se referă exact la acest lucru: care consideră că ar fi abilitățile emoționale pe care trebuie să le dețină un copil pentru a se adapta bine la școală?

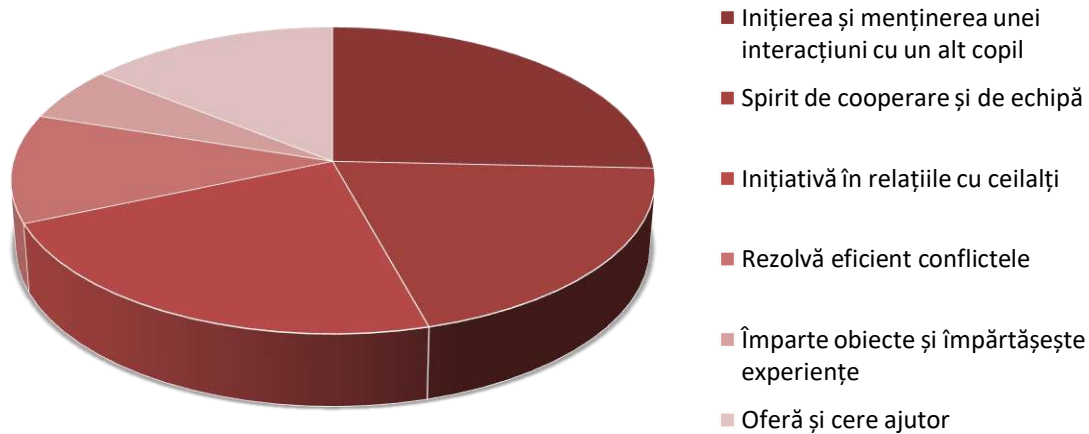
6. Ce abilități emoționale credeți că ar trebui să aibă un copil pentru o bună adaptare școlară ?



Figura nr.6

Abilitățile emoționale considerate necesare unui școlar și enunțate de învățătoare atât în cadrul chestionarului cât și a interviului din cadrul focus grupului, în funcție de ponderea răspunsurilor sunt: abilitatea de a recunoaște și de a-și exprima emoțiile, abilitatea de a accepta diversitatea sub toate formele, faptul că unii colegi pot avea păreri diferite sau doresc să desfășoare alte activități. Autoreglarea emoțională este foarte importantă în cazul apariției conflictelor, capacitatea copilului de a se detașa și de a se calma previne escaladarea conflictului și apariția comportamentelor violente verbale sau fizice. Autocontrolul se dezvoltă ca abilitate în urma integrării regulilor de exprimare emoțională în regimul zilnic și îi permite să manifeste o serie de reticențe emoționale, adaptându-se cu succes situațiilor prin care trece, manifestările neadecvate ale emoțiilor cunoscând o involuție, pentru a-l ajuta pe individ să își atingă cu succes scopurile proprii.

Copilul, prin autocontrol, inhibă sau își modulează emoțiile într-o manieră acceptabilă social. Pe măsură ce își însușește convențiile privind manifestările adecvate și o serie de strategii reglatorii flexibile, copilul devine conștient de controlul care trebuie impus dorințelor sale, care fie trebuie amânate fie rămân nesatisfăcute. Acest control se referă la abilitatea de a alege manifestarea în exterior a unei forme adecvate sau chiar a unei emoții opuse celei resimțite în interior.

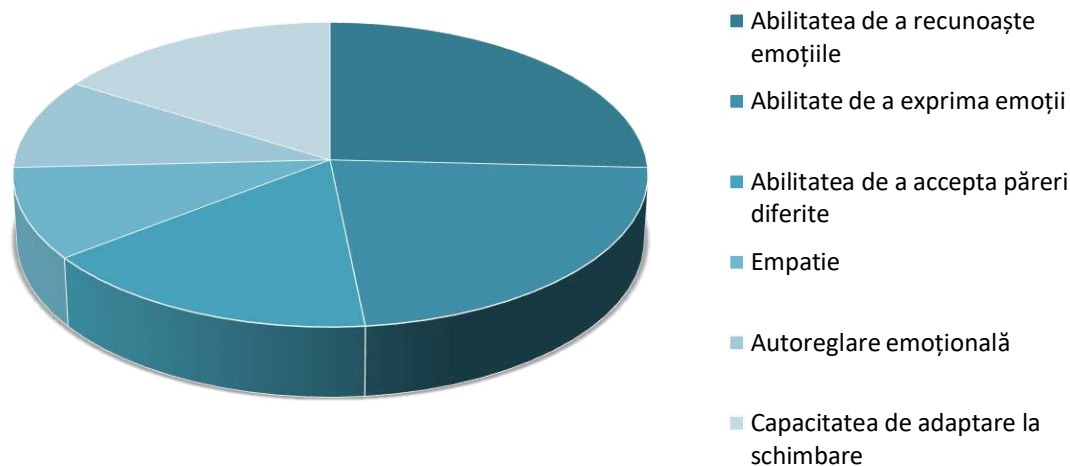

Figura nr. 7

Competențele de comunicare și interacțiune socială pozitivă au un rol semnificativ în sfera abilităților sociale deoarece copiii resimt nevoia de a comunica nevoile și dorințele personale pentru ca acestea să fie satisfăcute. Atunci când comunicarea este deficitară, având dificultăți atât la nivelul înțelegerii cât și la nivelul exprimării limbajului verbal, nonverbal și paraverbal, interacțiunea cu acești copii devine problematică. Abilitățile conversaționale slab dezvoltate îi predispune pe copii la adoptarea unor comportamente negative, agresive, egocentriste, de izolare socială și de manifestare a unor dificultăți în inițierea și menținerea interacțiunilor sociale pozitive. De asemenea învățătoarele consideră că ascultarea, respectarea instrucțiunilor, participarea la munca în grup sunt prerechizite legate de funcționarea eficientă în cadrul unui grup. Aceste abilități însușite la un nivel corespunzător determină o adaptare mai bună a copilului la mediu favorizând în același timp îmbunătățirea rezultatelor școlare.

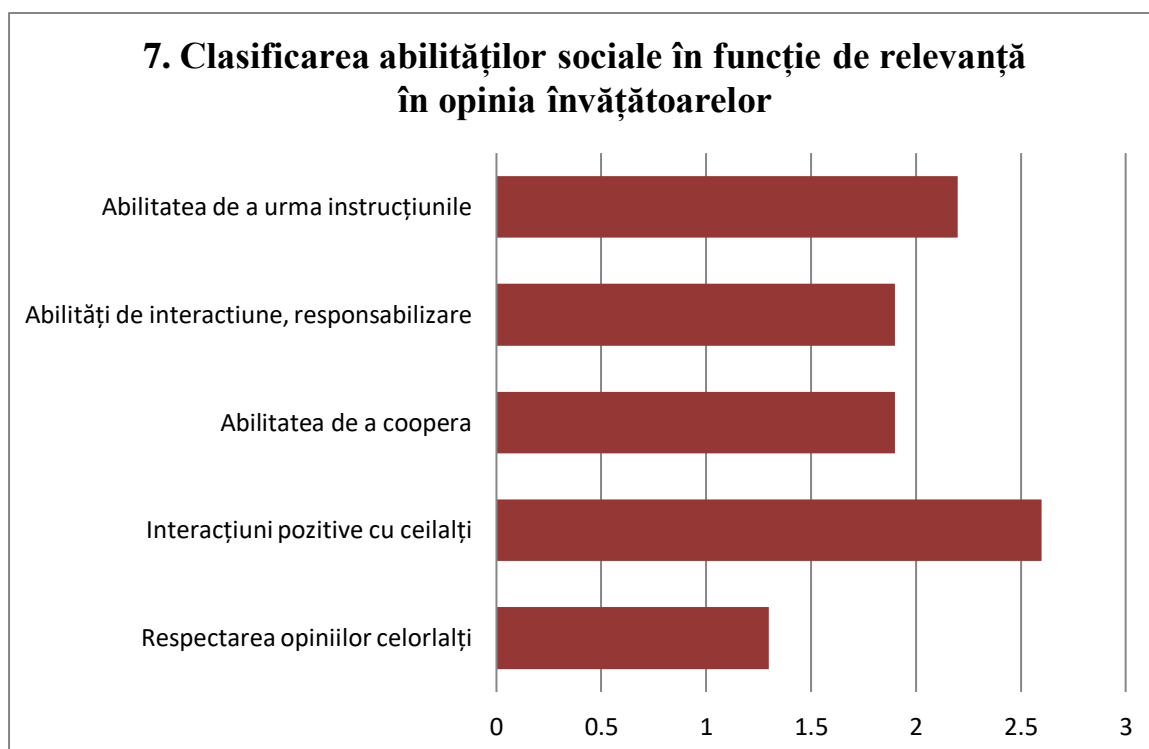

Figura nr. 8

În răspunsurile cadrelor didactice din cadrul focus grupului s-a evidențiat faptul că dezvoltarea acestor abilități este imperios necesară în vederea realizării unor experiențe de învățare pozitive cu efecte în sfera socio-emoționalității, pregătind și înzestrându-i pe copii cu cunoștințele necesare despre emoții, sentimente, relații sociale în cadrul unor grupuri a căror reguli și scopuri conferă ordine și coerență, precum grupa de preșcolari sau clasa de elevi. După cum se observă în graficul din fig. 8, învățătoarele consideră că adaptabilitatea la schimbare este cea mai importantă abilitate dintre cele menționate în chestionar, următoarele precum recunoașterea emoțiilor proprii și a celor din jur, regulile de exprimare emoțională, reglarea emoțională și comportamentală sau abilitatea de a manifesta empatie au valori semnificativ apropiate.

Concluzii

Concluzii

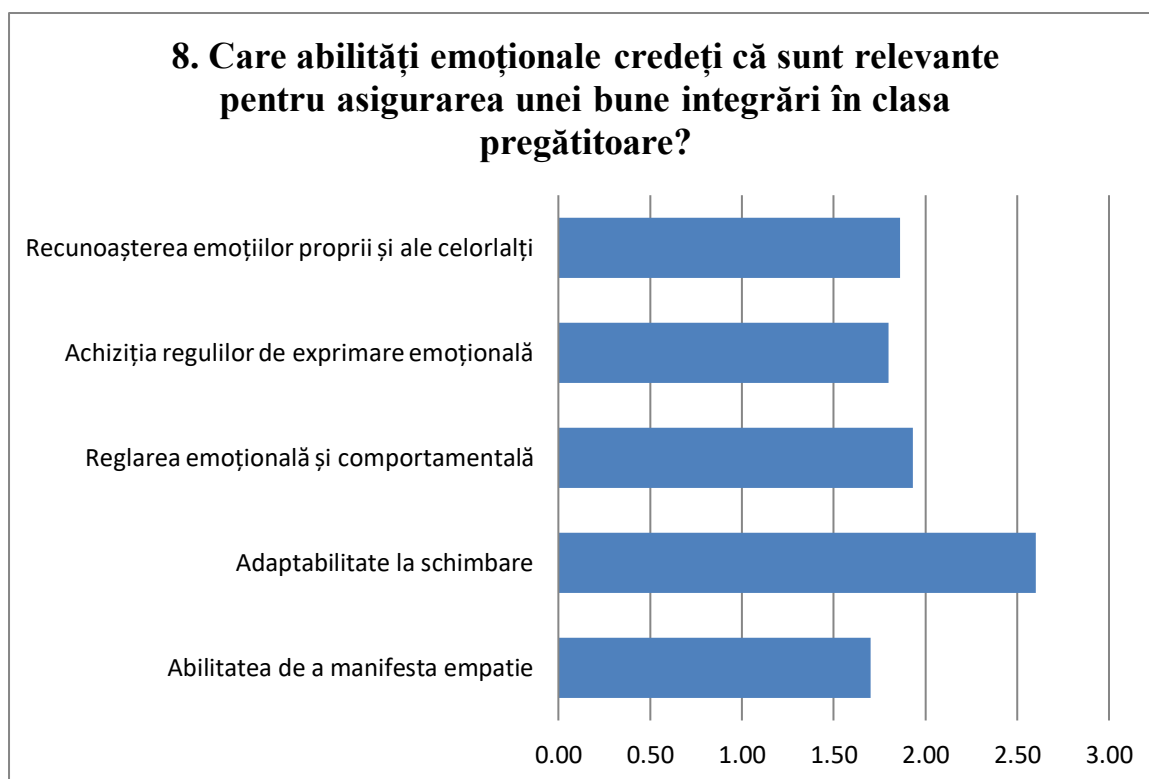
Lucrarea de față a avut ca temă identificarea nevoilor în ceea ce privește dezvoltarea abilităților socio-emoționale la copii de vârstă preșcolară în percepția învățătoarelor, rolul acestora în reglarea comportamentelor de învățare.

În primul capitol al lucrării am prezentat conceptul de educație timpurie, educație socio-emoțională și abordarea acesteia din perspectivă curriculară. De-a lungul timpului s-au făcut cercetări referitoare la: modul în care abilitățile socio-emoționale determină reușita în viață. Cum reușesc unii să devină foarte buni fără să aibă abilități cognitive deosebite succesul datorându-se doar abilităților emoționale și sociale.

Cercetarea din lucrarea de față, capitolul al doilea, are ca scop aflarea opiniilor practicienilor vizavi de nevoia dezvoltării abilităților cognitive și socio-emoționale ca premise ale reușitei școlare.

Metodele folosite pentru culegerea datelor au fost chestionarul și focus-grupul.

Cu ajutorul chestionarului și focus grupului am obținut suficiente informații pentru atingerea obiectivelor cercetării și deschidere asupra unor noi direcții de cercetare pe această temă.

Focus grupurile reprezintă o soluție accesibilă atât din perspectiva timpului necesar pentru obținerea rezultatelor cât și a costurilor (mult mai mici decât în cazul altor demersuri de cercetare). Focus grupul oferă apoi informații suficiente de relevante prin comparație cu alte metode de cercetare.

Acesta este conceput să creeze și să exploateze dinamica de grup și astfel să faciliteze culegerea de insight-uri colective, păstrând însă preferințele individuale ale acestora. Obiectivul principal al focus grupului ca metodă de cercetare este deci dinamica de grup, respectiv extragerea de insight-uri care sunt greu de obținut în absența interacțiunii de grup. Cu alte cuvinte focus grupul este o metodă eficientă de a avea acces la "de ce" - urile din spatele opiniilor exprimate de indivizi.

Metoda focus grupului ne-a dat posibilitatea de a afla mai multe informații de la cadrele didactice, să observăm atitudinea lor, mimica și gestică din care se pot extrage multe informații. Învățătoarele s-au simțit bine pe parcursul discuției, au fost spontane și relaxate în păreri formulate.

Această metodă mi-a oferit mai multe informații, care, în completare cu cele obținute în urma chestionarului pot să răspundă la întrebările formulate în cadrul cercetării. 57

Limitele acestei metode sunt legate în primul rând de moderator, de experiența lui. Deoarece nu dețin experiență în moderarea focus grupului au existat mici scăpări, în ceea ce privește controlarea grupului. Au existat persoane care datorită ideilor preconcepționale asupra unor comportamente au avut mai multe păreri negative conduse de fapt de aceasta stare. De asemenea au existat întrebări la care se răspundea printr-un singur cuvânt, dar situația a fost remediată prin întrebări suplimentare care au încurajat participanții să se implice în discuție. Au existat întrebări la care a fost nevoie de explicații suplimentare pentru a se înțelege mai bine cerința. Totodată discuția a fost controlată în momentele când avea tendința să se îndepărteze de temă.

În urma interpretării și corelării rezultatelor obținute s-a constatat că dintre abilitățile cognitive sau prerechizitele care țin de funcționarea cognitivă de bază, învățătoarele consideră că cea mai importantă este capacitatea de a sta focalizat pe sarcină, urmată de limbaj vorbind aici despre vocabularul de bază, dezvoltat corespunzător vârstei și abilitățile de comunicare și exprimare.

Dintre abilitățile cognitive specifice, prerechizitele pentru cunoștințe și abilități de tip școlar, cu cea mai mare semnificație este considerată cunoașterea diferitelor caracteristici ale obiectelor (culoare, formă, mărime, funcție), capacitatea de a face clasificări după criterii date urmată îndeaproape de recunoașterea literelor și a cifrelor.

În ceea ce privește abilitățile sociale, cele care permit integrarea în grupul de la grădiniță sau școală și mai târziu în comunitate, cadrele didactice participante la studiu au considerat că cea mai importantă este capacitatea elevilor de a interacționa pozitiv cu cei din jur pentru a se integra cu ușurință într-un grup. Copiii manifestă această tendință de la cele mai fragede vârste și sunt conștienți de multe aspecte ce țin de socializare dezvoltându-și o sensibilitate socială care le permite să interpreteze corect reacțiile celorlalți. S-a subliniat faptul că interacțiunile și prietenii stabilite între copii la această vârstă lasă o amprentă puternică asupra modului în care aceștia vor relaționa cu ceilalți pe tot parcursul vieții.

Învățătoarele consideră că abilitățile sociale referitoare la învățare precum ascultarea, respectarea instrucțiunilor, participarea la munca în grup, cooperarea și inițiativa sunt imperios necesare pentru o mai bună adaptare a copilului la mediu, determinând în același timp îmbunătățirea rezultatelor școlare, ar fi de remarcat faptul că acei copii care interacționează violent fizic și verbal, cu probleme de comunicare și integrare în grupuri de

aceeași vârstă au un risc mai ridicat în ceea ce privește excluderea din grup, abandonul școlar și delincvența juvenilă. În toate studiile din domeniu este relevată importanța însușirii 58 abilităților sociale iar acest lucru are ca rezultate previzionate reducerea factorilor de risc asociați cu performanțele școlare.

În ceea ce privește abilitățile emoționale ale copiilor, cadrele didactice sunt unanim de acord că o mare flexibilitate și putere de adaptare la schimbare va face ca debutul perioadei școlarității să fie reușit asigurându-se o trecere fără probleme la cerințele complexe ale vieții de elev. De asemenea, din datele culese, reiese importanța pe care o are capacitatea de a denumi corect emoțiile și uneori, aceștia, chiar reușesc să identifice modalitățile de a le face față într-un mod adecvat, acest lucru va influența modul de relaționare cu întreaga grupă. Însușindu-și norme și reguli de cooperare și muncă în echipă, având capacitatea de a face legături între propriul comportament și propriile cuvinte și efectele acestora asupra celorlalți, a felului în care se simt aceștia va duce la o adaptare optimă la școală.

Ceea ce am remarcat pe parcursul cercetării este faptul că există un decalaj între așteptările învățătoarelor în ceea ce privește abilitățile și comportamentele pe care ar trebui să le dețină copiii la sfârșitul perioadei preșcolarității și „bagajul” cu care aceștia chiar pornesc la drum. Chiar dacă uneori copilul deține abilități cognitive corespunzătoare vârstei și cunoștințe temeinice în ceea ce privește conținuturile prevăzute de curriculum-ul preșcolar, lipsa abilităților socio-emoționale îl va face să nu fie acceptat de grup, să nu se integreze în colectivul nou format ajungând în situația de a se simți intimidat, exclus, speriat și timorat de tot ceea ce presupune o schimbare majoră, cum este debutul perioadei școlarității.

Cred că ar trebui să se intervină asupra acestor disfuncționalități cu sprijinul tuturor factorilor implicați, părinți, educatoare, instituții implicate, pentru a nu rata perioada cea mai propice de dezvoltare a abilităților emoționale și sociale, deoarece ele sunt premisele unei adaptări eficiente la orice situație de viață.

Intrarea în grădiniță reprezintă debutul vieții sociale a copilului, iar eficiența relaționării copilului cu adulții și cu cei de vârstă apropiată este dată de abilitatea de conștientizare a sinelui și a lumii din jurul său, constând în identificarea propriile emoții și trăiri precum și ale celorlalți, și în abilitatea de autoreglare emoțională. Dat fiind faptul că *Curriculumul pentru învățământul preșcolar* vizează (la nivelul I) socializarea preșcolarului și obținerea unui grad ridicat de autonomie, iar nivelul II pregătirea preșcolarului pentru mediul școlar, dezvoltarea socio-emoțională ar trebui să reprezinte un scop prioritar, alături de dezvoltarea cognitivă și dezvoltarea atitudinilor și capacităților de învățare, lucru omis, din păcate, de cadrele didactice. 59

4.7. Direcții viitoare de cercetare

Preșcolarul trebuie conștientizat de potențialul său, de valoarea și importanța sa în cadrul unui grup și trebuie înzestrat cu o serie de strategii de menținere a relațiilor pozitive și a prieteniiilor în cadrul grupului. Autonomia se obține tocmai prin dezvoltarea conceptului de sine, a încrederii în sine, a abilității de autoreglare, care îi vor asigura și facilita adaptarea atât în mediul grădiniței, cât și în mediul școlar. În realizarea acestei lucrări mi-am propus să evidențiez atât rolul pozitiv al dezvoltării socio-emoționale la preșcolari cât și faptul că ar fi nevoie să se conștientizeze de către toți factorii implicați în educație importanța dezvoltării acestor abilități de la cele mai fragede vârste.

Ca o viitoare direcție de cercetare îmi propun o continuare a acestei analize de nevoi printr-o cercetare care va avea ca scop general stimularea și dezvoltarea abilităților socio-emoționale și de control comportamental la vârsta preșcolarității prin implementarea unui program de intervenție la preșcolarii de 4-6 ani și ca scopuri specifice:

1. Identificarea modalităților de dezvoltare a abilităților socio-emoționale și de control comportamental la vârsta preșcolarității care să asigure integrarea optimă în clasa pregătitoare.

2. Experimentarea/ Aplicarea unui program de intervenție care să dezvolte abilități sociale, emoționale și de control transferabile în cadrul activităților pe domenii experiențiale (strategii de lucru în cadrul grupului, munca în echipă, munca independentă, perseverența în realizarea sarcinilor, recunoașterea și gestionarea emoțiilor etc.) 60

Bibliografie

1. Bowman, B., Donovan, M., & Burns, M. (2001). *Eager to learn: Educating our preschoolers*. Washington, DC: National Academy Press.
2. Chiș, V. (2001), *Provocările pedagogiei contemporane*, Editura PUC, Cluj-Napoca.
3. Chiș, V. (2005), *Pedagogia contemporană. Pedagogia pentru competențe*, Editura Casa Cărții de Știință, Cluj-Napoca.
4. Cristea, S. (1998), *Dicționar de pedagogie*, E.D.P., București.
5. Crețu, C., (1997), *Psihopedagogia succesului*, Editura Polirom, Colecția "Psihologie și Științele educației", Iași.
6. Dockett, Sue, and Bob Perry (2003), *The Transition to School: What's important?*, *Education Leadership*, vol. 60, 30–33.
7. Lynne Vernon-Feagans & Clancy Blair, *Measurement of School Readiness*, "Early education and development 17(1)2006", Pages: 1, Published online: 08 Jun 2010
8. Fabian, Hilary, and Aline-Wendy Dunlop (2006), *Outcomes of Good Practice in Transition Processes for Children Entering Primary School, Paper prepared for the EFA Global Monitoring Report 2007*. United Nations Educational, Scientific and Cultural Organization, Paris.
9. Goleman, D. (2008), *Inteligența emoțională*, Editura Curtea Veche Publishing, București
10. Ionescu, T., Benga, O., (2007), *Reconceptualizing early education on scientific grounds: school readiness in focus*, *Cognition, Brain, Behavior*. Romanian Association for Cognitive Science. Volume XI, No. 1 (March), 49-65
11. Karen E. Diamond, Amy J. Reagan, Jennifer E. Bandyk, *Parents' Conceptions of Kindergarten Readiness: Relationships with Race, Ethnicity, and Development Source: The Journal of Educational Research*, Vol. 94, No. 2 (Nov. - Dec., 2000), pp. 93-100 Published by: Taylor & Francis, Ltd.
12. Kulcsar T. (1978), *Factorii psihologici ai reușitei școlare*, Editura Didactică și Pedagogică, București.
13. Osterrieth P. (1976), *Introducere în psihologia copilului*, Editura Didactică și Pedagogică, București.
14. Piaget, J., (1965), *Psihologia iuneligenței*, Editura Științifică, București
15. Popescu Neveanu, P. (1978), *Dicționar de psihologie*, Editura Albatros, București.
16. Salovey, P., and J. D. Mayer. 1990. Emotional intelligence. *Imagination, Cognition and Personality* 9.3: 185–211. 61
17. Radu, I., (coord.), Bejat, M., Golu, P., Schiopu, U. (1983), *Psihologia educației și dezvoltării*, Editura Academiei, București
18. Rogoff, B. (2003), *The Cultural Nature of Human Development*, Oxford University Press, New York.
19. Roffey, S. (2006) *Circle Time for Emotional Literacy*, SAGE Publications Ltd
20. Rubin, Z. (1980). *Children's friendships*. Harvard University Press.
21. Schaffer, H. Rudolph. (2005). *Introducere în psihologia copilului*. Cluj-Napoca; ASCR.
22. Scharfe, E. (2000). *Development of Emotional Expression, Understanding, and Regulation in Infants and Young Children*. In R. Bar-On, & J. D. A. Parker (Eds.), *The Handbook of Emotional Intelligence*. San Francisco: Jossey-Bass.
23. Shapiro Lawrence E. (2012). *Inteligența emoțională a copiilor. Jocuri și recomandări pentru un EQ ridicat*. București: Polirom.

- 24 . Shepard, L., Kagan, S.L., Wurtz, E. (1998) The National Education Goals Panel. Retrieved from <http://govinfo.library.unt.edu/negp/reports/prinrec.pdf>
25. Shuvo, G. (2016). *Gender Identity: Definitions, Development of Gender Identity -Usual Patterns, Development of Gender Identity - Unusual Patterns*. [online] Emedicine.medscape.com. Available at: <http://emedicine.medscape.com/article/917990-overview> [Accessed 1 Mar. 2017].
- 25.Stoica D., Stoica N.(1982), *Psihopedagogie școlară*, Editura Scrisul Românesc, Craiova.
26. Ștefan, C. & Kállay, E. (2007). *Dezvoltarea competențelor emoționale și sociale la preșcolari*. Cluj-Napoca: A.S.C.R [Asociația de Științe Cognitive din România].
27. Sutton, M. (2006). Emotional intelligence and competence in a knowledge citizen's world. *S Afr J Inf Manag*, 8(4). <http://dx.doi.org/10.4102/sajim.v8i4.234>
28. Tudose, D. E., Botiș, A., Mihalca, L. (2007). *Despre dezvoltarea abilităților emoționale și sociale ale copiilor, fete și băieți, cu vârsta până în 7 ani, Ghid pentru cadrele didactice din învățământul preșcolar*. <http://www.unicef.ro/wpcontent/uploads/dezvoltare-abilitati-pt-pdf.pdf> (noiembrie 2015)
29. Vogler, Pia, Gina Crivello and Martin Woodhead(2008), *Early Childhood Transitions Research: A review of concepts, theory, and practice*, Working Paper 48, Bernard van Leer Foundation, The Hague
30. Vygotsky, L. (1978). *Interaction between learning and development*. From: *Mind and Society* (pp. 79-91). Cambridge, MA: Harvard University Press.
31. United Nations Children's Fund,(2012), *School Readiness: a conceptual framework*, Education Section Programme Division,New York, New York 62
32. ***Curriculum pentru educația timpurie a copiilor de la 3 la 6/7 ani, M.E.C.T. – U.M.P.I.P., 2008
33. ***National Scientific Council on the Developing Child (2004). *Children's Emotional Development Is Built into the Architecture of Their Brains: Working Paper No. 2*. <http://www.developingchild.net>
34. ***National Scientific Council on the Developing Child. (2004). *Young children develop in an environment of relationships*. Working Paper No. 1. Retrieved from <http://www.developingchild.net>
35. ***National School Climate Center: *School Climate: Measuring School Climate*. (2016).Schoolclimate.org. Retrieved 8 May 2016, from <http://www.schoolclimate.org/climate/practice.php>
36. *** Social and Emotional Learning and Positive Behavioral Interventions and Supports (2010) , <http://www.casel.org/what-is-sel/>

Rolul crucial al educației în modelarea generațiilor viitoare

Prof. Costescu Dorina Gabriela

Grădinița Nr. 111, București

Sistemul educațional are un rol deosebit de important în pregătirea generațiilor viitoare și în prosperitatea societății. Facilitarea, susținerea și îmbunătățirea constantă a activităților didactice sunt esențiale pentru a obține rezultate educaționale de calitate și pentru a pregăti copiii pentru o viață plină de satisfacții și contribuții semnificative. Acest articol prezintă o perspectivă cuprinzătoare asupra strategiilor și perspectivelor moderne care pot contribui la îmbunătățirea semnificativă a procesului de învățare și a rezultatelor copiilor.

Profesorul are un rol esențial, el nu mai este un simplu transmițător de cunoștințe, ci un facilitator al învățării, un mentor care creează un mediu propice descoperirii, explorării și asimilării eficiente a informației. Abordarea centrată pe elev pune accent pe următoarele aspecte:

- ✓ Utilizarea metodelor active, precum învățarea prin descoperire, proiecte, jocuri didactice, stimulează curiozitatea, implicarea și motivația copiilor.
- ✓ Adaptarea strategiilor la nevoile individuale ale fiecărui copil, luând în considerare stilurile de învățare, ritmul de asimilare și particularitățile cognitive, contribuie la succesul școlar al tuturor.
- ✓ Oferirea de aprecieri specifice, orientate spre progres și soluții concrete, ajută copiii să-și înțeleagă punctele forte și zonele de îmbunătățire, stimulând autoperfecționarea.

Evoluția rapidă a tehnologiei oferă o gamă largă de strategii didactice moderne care pot facilita și îmbunătăți semnificativ învățarea prin accesul la o multitudine de resurse interactive, cursuri virtuale și biblioteci digitale extinde universul cunoașterii și personalizează experiența de învățare. Utilizarea de aplicații educaționale, simulări, animații și realitate virtuală oferă o experiență captivantă, sporind gradul de înțelegere și retenție a informației iar inteligența artificială, învățarea automată și realitatea augmentată pot fi integrate în procesul didactic pentru a oferi experiențe personalizate, feedback automat și oportunități unice de explorare și descoperire.

Investiția în formarea continuă a cadrelor didactice este esențială pentru a le menține competențele la zi, a le oferi instrumentele necesare implementării strategiilor moderne și a le stimula creativitatea. Acestea se poate realiza prin:

- ✓ Participarea la cursuri, seminarii, ateliere și conferințe pe teme actuale din domeniul educației le permite profesorilor să își actualizeze cunoștințele și să dobândească noi abilități.
- ✓ Implicarea în rețele de colaborare cu alți profesori, schimbul de experiență și bune practici stimulează inovația didactică și oferă sprijin reciproc.
- ✓ Sprijinul individualizat din partea unui mentor experimentat sau a unui coach poate contribui la creșterea încrederii, la depășirea provocărilor și la dezvoltarea profesională continuă a profesorilor.

Accesul echitabil la resurse educaționale de calitate este esențial pentru a facilita învățarea și a reduce decalajele educaționale; asigurarea de resurse suplimentare adaptate curriculumului și nevoilor este o condiție fundamentală pentru o educație de calitate iar investiția în biblioteci bine echipate cu cărți tipărite și resurse digitale, precum și în laboratoare moderne de științele exacte, umaniste și arte, creează un mediu propice explorării și aprofundării cunoștințelor.

Învățarea nu este un proces unidirecțional. Școala modernă trebuie să cultive o cultură a colaborării și a învățării active, în care copiii să interacționeze, să își împărtășească cunoștințele și să învețe unii de la alții. Proiectele de grup, activitățile colaborative și discuțiile interactive îi ajută pe elevi să își dezvolte abilitățile de comunicare, gândire critică și rezolvare a problemelor în echipă. De asemenea, oferirea constructivă de feedback între colegi îi învață pe aceștia să își evalueze reciproc munca, să identifice punctele forte și să se sprijine reciproc în procesul de învățare.

Utilizarea metodelor activ-participative precum dezbaterile, studiile de caz și jocurile de rol îi determină pe elevi să devină participanți activi la propriul proces de învățare, stimulându-le curiozitatea și dorința de a explora noi domenii.

Succesul educațional al elevilor depășește sala de clasă. Parteneriatul dintre școală, familie și comunitate este esențial pentru a crea un ecosistem de învățare holistic și a-i susține pe copii pe tot parcursul parcursului lor educațional. Astfel, colaborarea constantă dintre

profesori și părinți prin comunicarea deschisă, sprijinirea temelor acasă și participarea la activitățile școlare contribuie decisiv la progres.

Cultivarea unui mediu familial care încurajează învățarea continuă, lectura și explorarea independentă stimulează motivația elevilor și crește performanța lor academică.

Parteneriatele cu instituții culturale, ONG-uri, organizații sportive și companii locale pot oferi copiilor experiențe de învățare dincolo de sala de clasă, dezvoltându-le abilități practice și contribuind la o mai bună integrare socială.

Facilitarea, susținerea și îmbunătățirea activităților din sistemul educațional necesită o abordare holistică, care să implice toate părțile interesate. Prin utilizarea strategiilor didactice moderne, investiția în profesor ca facilitator al învățării, asigurarea resurselor necesare și promovarea unei culturi a colaborării, școala poate deveni un spațiu vibrant de învățare activă, care îi pregătește pe elevi să devină adulți creativi, adaptabili și contributivi la o societate în continuă schimbare.

Bibliografie:

- ▶ Crețu, C. (2018). *Rolul profesorului în contextul educației centrate pe elev*. Editura Didactica și Pedagogică, București.
- ▶ Albulescu, I. (2019). *Platforme educaționale online: oportunități și provocări*. Editura Universitară, București.
- ▶ Gheorghiu, E. (2020). *Programe de formare continuă a cadrelor didactice: ghid metodologic*. Editura Didactica și Pedagogică, București.
- ▶ Ministerul Educației Naționale (2019). *Strategia națională pentru educație 2030*. București.

Școala actuală versus școala viitorului: o perspectivă comparativă

Costescu Dorina Gabriela

Grădinița Nr. 111, București

În lumea accelerată în care trăim, educația joacă un rol mai important ca niciodată. Școala, ca instituție fundamentală a societății, oferă elevilor instrumentele necesare pentru a naviga prin provocările și oportunitățile viitorului.

Sistemul educațional actual se bazează, în mare parte, pe predarea disciplinelor individuale, cu accent pe acumularea de cunoștințe teoretice. Elevii stau la catedră, ascultă prelegerile profesorilor și reproduc informațiile la examene. Dar este oare suficient acest model pentru secolul XXI?

Școala viitorului își imaginează o abordare mult mai personalizată. Curriculumul va fi adaptat la nevoile și stilurile de învățare ale fiecărui elev, încurajându-i să devină învățători activi. Predominante vor fi metodele interactive, bazate pe joc, proiecte și colaborare. Tehnologia digitală va juca și ea un rol esențial, oferind platforme online, resurse educaționale și inteligență artificială pentru a personaliza experiența de învățare.

În loc de examene tradiționale, care evaluează doar cunoștințele memorate, evaluarea se va concentra pe monitorizarea progresului individual și pe oferirea de feedback constructiv iar elevii vor fi implicați în autoevaluare și coevaluare pentru a-și dezvolta autonomia și a-și învăța colegii.

Scopul este ca elevii să își dezvolte gândirea critică, abilitățile de rezolvare a problemelor și creativitatea – competențe esențiale pentru succes în secolul XXI.

Acest trend nu este doar science fiction. Există deja numeroase exemple de școli care implementează cu succes aceste principii. Școlile Montessori pun accent pe învățarea auto-dirijată și colaborativă, în timp ce școlile Reggio Emilia încurajează creativitatea și exprimarea artistică prin intermediul proiectelor. Școlile STEM se concentrează pe domeniile științei, tehnologiei, ingineriei și matematicii, pregătindu-i pe elevi pentru cariere în aceste sectoare aflate în continuă dezvoltare.

Tranziția către școala viitorului necesită implicarea tuturor factorilor educaționali: profesori, elevi, părinți, autorități și societate civilă. Prin colaborare și inovație, putem crea un sistem educațional care să le ofere copiilor noștri instrumentele de care au nevoie pentru a prospera într-o lume aflată în permanentă schimbare.

Sistemul educațional actual se află într-un proces continuu de adaptare, pregătindu-se pentru un viitor incert, dar plin de oportunități. Profesorul viitorului va fi un mentor, un ghid care va sprijini elevii în descoperirea cunoștințelor și în dezvoltarea abilităților necesare secolului XXI. Accentul va fi pus pe învățarea personalizată, adaptată la ritmul și stilul de învățare al fiecărui elev. Tehnologia digitală va fi integrată în predare pentru a facilita accesul la informație și a crea experiențe de învățare interactive și personalizate.

Spațiul de învățare al viitorului va fi flexibil și adaptabil la diverse nevoi și stiluri de învățare. Amenajarea va oferi confort și ergonomie, contribuind la o stare de bine optimă pentru învățare.

Fiecare elev va fi urmărit îndeaproape pentru a identifica punctele forte și zonele care necesită îmbunătățire, pentru a facilita învățarea continuă. Se vor utiliza diverse metode de evaluare, cum ar fi proiecte, portofolii, prezentări, jocuri educaționale, etc., pentru a evalua o gamă largă de competențe.

Părinții vor fi implicați activ în educația copiilor lor prin colaborare cu profesorii și participarea la diverse activități școlare. Școala va facilita o comunicare eficientă cu părinții pentru a-i informa despre progresul elevilor și pentru a le oferi sprijin în educația copiilor. Părinții vor avea acces la programe de educație parentală care îi vor ajuta să-și sprijine copiii în mod eficient în procesul de învățare.

Școala viitorului va pune accent pe educația pentru viață, oferind elevilor abilitățile necesare pentru a fi cetățeni activi și responsabili. Elevii vor fi sprijiniți în dezvoltarea emoțională și socială pentru a-și construi o imagine de sine pozitivă și a se integra cu succes în societate. De asemenea, vor primi sprijin în alegerea carierei și vor fi pregătiți pentru a face tranziția spre piața muncii.

Școala viitorului nu mai rămâne doar o utopie, ci devine o necesitate tangibilă. Această călătorie spre o educație mai bună presupune o schimbare de paradigmă, de la transmiterea unidirecțională de informații către o învățare centrată pe elev, flexibilă și adaptată la nevoile individuale.

Vă invit să explorăm cum arată școala de astăzi și cum va arăta, probabil, școala viitorului.

Școala actuală: caracteristici și provocări	Școala viitorului: tendințe și viziuni
<ul style="list-style-type: none"> • Un curriculum centrat pe discipline: Accentul este pus pe transmiterea de cunoștințe teoretice, cu o mai mică pondere acordată dezvoltării abilităților practice și a competențelor transversale. 	<ul style="list-style-type: none"> • Un curriculum personalizat: Accentul va fi pus pe învățarea individualizată, adaptată la ritmul și stilul de învățare al fiecărui elev.
<ul style="list-style-type: none"> • O abordare standardizată a predării: Procesul de învățare este organizat pe clase și programe uniforme, cu o flexibilitate redusă în adaptarea la nevoile individuale ale elevilor. 	<ul style="list-style-type: none"> • Metode de predare active și interactive: Utilizarea metodelor bazate pe joc, proiecte, învățare prin descoperire și colaborare va facilita implicarea activă a elevilor în procesul de învățare.
<ul style="list-style-type: none"> • Metode de predare tradiționale: Predomină metodele expositive și transmissive, cu o implicare redusă a elevilor în actul învățării. 	<ul style="list-style-type: none"> • Tehnologii digitale integrate: Utilizarea platformelor online, resurselor digitale și a inteligenței artificiale va facilita accesul la informație și va personaliza experiența de învățare.
<ul style="list-style-type: none"> • Evaluare bazată pe examene: Accentul este pus pe memorizare și reproducere de informații, cu o mai mică pondere acordată evaluării competențelor de gândire critică, rezolvare de probleme și creativitate. 	<ul style="list-style-type: none"> • Evaluare continuă și formativă: Accentul va fi pus pe monitorizarea progresului individual al elevilor și pe oferirea de feedback constructiv pentru a facilita învățarea continuă.

În concluzie, tranziția către școala viitorului nu este un proces facil, ci necesită implicarea activă a tuturor factorilor implicați: profesori, elevi, părinți, autorități educaționale și societatea civilă. Adaptarea la nevoile și provocările secolului XXI este esențială pentru a

pregăti elevii pentru un viitor plin de oportunități și pentru a le oferi șansa de a se dezvolta armonios și de a contribui la progresul societății.

Referințe bibliografice

- Călin, G. (2022). Școala viitorului sau viitorul școlii?: perspective asupra educației postpandemice. Iași: Polirom.
- Neacșu, I. (2022). Provocări și oportunități ale educației digitale în România. *Revista Românească pentru Educație Multidimensională*, 14(1), 7-20.
- Stoica, A. (2023). Școala viitorului: o viziune pentru educația secolului XXI. *Revista de Pedagogie*, 69(3-4), 21-34.
- Preoteasa, L., & Vlăsceanu, L. (2021). *Educația în era digitală: tendințe și perspective*. București: Editura Universitară.

Facilitarea, susținerea și îmbunătățirea activităților din sistemul educațional

„Școala Actuală, Școala Viitorului”

Prof. Costin Nina – Cătălina

Prof. Dinescu Ionuț

Liceul Teoretic „Anghel Saligny” Cernavoda

Competențele TIC în procesul didactic variază foarte mult în funcție de conținutul formării profesionale de care noi profesorii am beneficiat până în prezent, fie prin cursuri de formare, formare inițială, formare continuă, întâlniri metodice etc.

Prin intermediul instrumentelor TIC profesorul poate răspunde unor provocări actuale:

- Îmbunătățirea modalității în care elevii percep experiențele de învățare și realizarea unui proces activ și semnificativ;
- Economisirea timpului alocat sarcinilor și o planificare mai eficientă;
- O mai mare flexibilitate în lucrul la clasă, oferirea elevilor unor sarcini de lucru adaptate caracteristicilor individuale;
- Îmbunătățirea calității procesului didactic;
- Oferirea unor soluții adaptate pentru elevii cu nevoi speciale;
- Crearea unui mediu de învățare protejat și sigur, monitorizează elevii pentru a se asigura că utilizarea mediilor virtuale de învățare este sigură, legală și responsabilă;
- Dezvoltarea creativității elevilor care învață utilizând software educațional specific;

Tehnologia nu schimbă și nu îmbunătățește predarea și învățarea. Cheia pentru introducerea cu succes a tehnologiei în predare și în învățare constă în acordarea unei atenții sporite, managementului proceselor, strategiei, structurii și mai ales rolurilor și deprinderilor.

Desfășurarea procesului de instruire necesită anticiparea de către profesor a activităților din clasă. Aceasta înseamnă, construirea strategiei predării care presupune identificarea deprinderilor și a informațiilor pe care trebuie să și le însușească elevul; profesorul este cel care decide și este responsabil asupra a „ce”, „cum” și „când” se învață.

Integrarea tehnologiilor informatice și comunicaționale, în procesul de predare –învățare – evaluare, a devenit în ultimele două decenii o *prioritate* a politicilor educaționale pe toate meridianele lumii întrucât se deschid noi orizonturi pentru practica educației: facilitarea proceselor de prezentare a informației, de procesare a acesteia de către elev, de construire a cunoașterii.

Rolul cadrului didactic din învățământului tradițional, de transmitător al informației, se poate transforma în cel de facilitator al învățării prin regândirea propriei misiuni: crearea unui ambient (scop, informații, resurse, strategie) care să-i permită elevului să-și construiască/ dezvolte cunoașterea, cu ajutorul TIC.

Schimbările în domeniul tehnologiei determină schimbări în procesul instructiv-educativ.

În continuare, vă vom prezenta o serie de aplicații pe care le-am descoperit în cadrul cursului de formare la care am participat din cadrul Proiectului Erasmus+, nr. de referință 2023-1-RO01-KA122-SCH-000125642: „Agenda 2030: ICT Tools for Sustainable Development”, care transformă procesul de evaluare într-un proces mai interesant.

- a. **Padlet** – o aplicație colaborativă pentru uz didactic și care permite elaborarea colaborativă de materiale ce pot fi ilustrate prin imagini. Această aplicație este utilă atât profesorului, în abordarea mai motivantă a predării, dar mai ales cursanților, care au posibilitatea realizării temelor într-un format atractiv. Aplicația este deosebit de intuitivă, versatilă, permite creativitate nu doar în personalizarea formatelor de redactare, cât mai ales în posibilitatea de ilustrare a materialelor elaborate.

Aplicația permite nu doar editarea colaborativă de text, ci un plus de creativitate prin ilustrarea unui text cu imagini (fotografii, selfie-uri), filmulețe, interviuri, desene, etc. Este o bună modalitate de a prezenta rezultatele unui proiect de echipă, prin care elevii pot fi evaluați într-o manieră eficientă, creativă și mai ales motivantă.

- b. **Blended learning** - este un concept de educare modern, flexibil, care are ca scop dobândirea de către fiecare elev a unor cunoștințe de nivel tehnic ridicat. Sistemul este bazat pe concepte și metode de studiu inovative care cuprind studiul în sala de clasă asistat de trainer, studiu individual și studiul online.

Învățarea bazată pe metode tradiționale rămâne una dintre cele mai apreciate căi de învățare a noțiunilor teoretice. Dar interacțiunea dintre profesor și educabil s-a dovedit a fi cea mai eficientă și consolidarea conținuturilor învățării mai bună, prin învățarea asociată. Învățarea asociată este un program educațional formal sau non formal, care combină mediile digitale cu metodele tradiționale folosite la clasă.

Blended learning-ul este interacțiunea dintre profesor și elev prin intermediul tehnologiei. Elevii se pot bucura de o învățare personalizată folosind instrumente de învățare mixte. profesorii pot interacționa cu elevii mai eficient prin monitorizarea creșterii calității actului instructiv-educativ și prin oferirea feedbackului instantaneu.

- c. **Bookcreator** - este o platformă prin care se pot crea cărți, planuri de lecție, fișe de lucru, felicitări etc. în format digital. Pentru a crea o carte, de exemplu, în BookCreator este necesar: să ne familiarizăm cu formatul cărții digitale, să ne gândim cum să alegem un font pentru desingul cărții digitale (fundalul, stilul și mărimea fontului), să intitulăm cartea, să ilustrăm coperta cărții, identificăm elementele pe care dorim să le integrăm în carte: text, imagini, coloane sonore, video, link-uri externe, adăugăm paginile și conținutul cărții, publicăm cartea pe raftul bibliotecii, iar apoi deschidem accesul cărții la publicul larg.

- d. **Canva** – este cel mai bun instrument grafic, iar pentru cadre didactice este o alternativă a PPT-ului, mult mai extinsă. Acest instrument grafic online este extrem de simplu de utilizat și oferă o mulțime de șabloane, care pot fi utile cadrului didactic în elaborarea materialelor didactice. Acest instrument grafic, este o modalitate rapidă și ușoară de a crea imagini, totodată să explorezi în magia designului grafic, oferă posibilitatea de a crea fișe interactive, filme și serii educaționale, imagini colaje, broșuri, flyere, cărți de vizită, invitații etc.

- e. **Recycle City** - testează cunoștințele elevilor jucători în legătură cu modul în care deciziile de zi cu zi pot reduce risipa și consumul de energie – acasă, la școală și în întreaga comunitate.

În Jocul **Dumpton**, jucătorul devine managerul orașului responsabil cu gestionarea gunoierului și a reducerii poluării. Jucătorii testează noi programe și activități comunitare și urmăresc

impactul acestora asupra fluxurilor de deșeuri reduse, reciclate și reutilizate, precum și asupra costurilor și beneficiilor.

Recycle City este o modalitate interactivă prin care elevii pot învăța cum toată lumea poate recicla, reduce și reutiliza deșeurile făcând lucruri simple.

- f. **Mentimeter** – este o aplicație omonimă, utilizată pentru a crea prezentări cu feedback în timp real. Această aplicație permite ca fiecare exercițiu creat să conțină doar două slide-uri. În unele situații, nu este necesar de a realiza o prezentare sau un instrument de evaluare complet, ci doar de a dinamiza grupul implicat și de a stimula participanții în exprimarea opiniilor sau a ideilor, deci nu este necesar un număr mai mare de slide-uri. Mentimeter poate fi folosit în diferite etape ale activității educaționale. În cazul în care dorim să obținem un feedback rapid, pentru formarea comunității („spargerea gheții”) sau pentru înregistrarea rezultatelor unei sesiuni de brainstorming, aceste opțiuni sunt suficiente.
- g. **Nearpod** – este platformă interactivă de învățare, aplicată în demersul didactic. Această a fost concepută pentru a ajuta cadrele didactice să gestioneze dispozitivele inteligente, pentru realizarea evaluărilor formative și implicarea elevilor. Întrebările deschise, chestionarele cu multiple variante de răspuns, sondajele posibile de elaborat, au fost ulterior suplinite cu itemi în care se completează spațiile libere sau se formează perechi, pentru a surprinde elevii prin abilități cognitive și emoționale puternice.

Un exemplu de aplicație în nearpod: elevii au primit un cod și au accesat lecția – *Funcțiile trigonometrice directe*. Au avut la dispoziție 15 minute pentru a parcurge lecția structurată de profesor înainte de oră. Au descoperit elemente din PPT, quiz, dar și noutăți (conținut web, tablă colaborativă, filmulețe, activitate de tip „Potrivește perechea”), toate în aceeași lecție care poate fi parcursă sincron sau asincron. De asemenea, profesorul poate descărca lecția în format pdf.

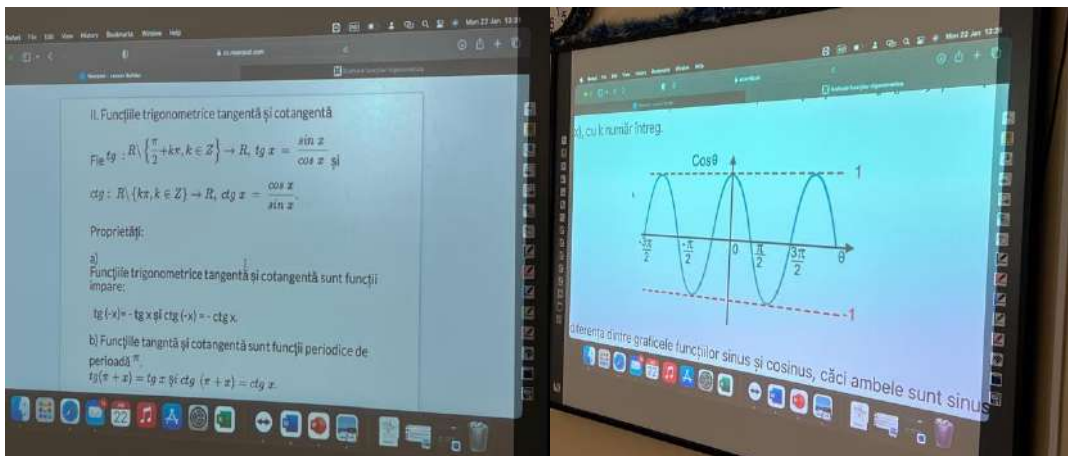

- h. **Learning apps** – este o aplicație web de creare a exercițiilor interactive, concepută pentru a sprijini procesul educațional, datorită exercițiilor interactive oferite. Modulele/exercițiile (denumite Apps) existente, organizate pe discipline, nivele de învățământ, pot fi integrate direct în contexte educaționale de învățare, dar și de evaluare, sau redactate/ajustate la necesitate, dar pot fi și elaborate online de utilizatori. Aplicația LearningApps are ca scop de a aduna module/exerciții care pot fi reutilizate și de a le pune la dispoziția elevilor. Exercițiile se elaborează în

baza unui șablon, cadrul didactic având posibilitatea de a analiza mai întâi câteva modele, apoi să le valorifice în funcție de creativitatea acestora. Aplicația oferă o varietate de 21 de exerciții, precum: cuvinte încrucișate; jocul Milionarii; quiz cu alegere; quiz cu alegere multiplă; completează tabel; quiz cu introducere; tabel cu ordonare; ordonează perechi; ordonare pe grupe; puzzle – grupe; rebus; etc.

Un exemplu elocvent în care am aplicat această aplicație la clasă:



- i. **Playposit** – este un instrument care permite crearea de filme video interactive care se concentrează pe un flux de lucru fără efort, angajamentul celui care învață, protejarea dreptului de autor și urmărirea performanței;
- j. **Merge CUBE** – este un dispozitiv captivant și interactiv care ne permite să explorăm în lumea reală și virtuală într-un mod inovator; este un cub misterios acoperit cu personaje enigmatice care reprezintă cea mai bună cale pentru a trece în dimensiunea virtuală.

Acest cub a fost creat un de pe site-ul: <https://www.MergeCube.com> și împreună cu aplicația Merge Explorer le-am permis elevilor să observe efectele poluării asupra mediului înconjurător, să investigheze creșterea unei flori, să identifice modalități de obținere a energiei curate etc.

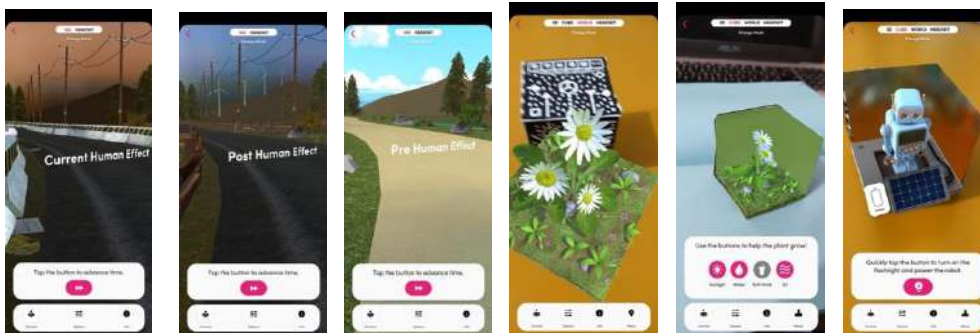

În urma participării la acest curs din cadrul proiectului Erasmus+, nr. de referință 2023-1-RO01-KA122-SCH-000125642 ne-am dobândit competențe noi, fiind capabili:

- să facilităm și să stimulăm procesul de învățare al elevilor prin utilizarea la clasă a aplicațiilor educaționale;
- să alegem cele mai potrivite aplicații în funcție de vârsta și nevoile elevilor;
- să mărim creativitatea elevilor și să le îmbunătățim tehnicile de studiu prin utilizarea aplicațiilor;
- să utilizăm aplicațiile pentru a structura și a sintetiza informațiile, pentru a vizualiza idei sau concepte și pentru a genera noi idei.

Bibliografie:

1. Digitalizare și inovație-nou abordări pedagogice, informatica/BROSURA-CERC-FINAL.pdf
2. Bujac C. (coord.), Bezede R., Goraș-Postică V., ș.a. Resurse educaționale deschise: oportunități pentru acces, calitate și relevanță în educație, Chișinău, 2017,
3. Teorii explicative ale învățării în mediul virtual. Modele clasice și dezvoltări practice contemporane.

ABORDAREA PROCESULUI INSTRUCTIV-EDUCATIV A COPIILOR CU CERINȚE EDUCATIVE SPECIALE - MODALITĂȚI DE INOVAȚIE ȘI CREATIVITATE

Profesor înv. primar Cotos Marinela
Școala Gimnazială "Dimitrie Onciul" Straja

Problematika educației copiilor cu cerințe speciale a devenit în ultimii ani o preocupare aparte în rândul specialiștilor. Apariția conceptelor de educație integrată și școală incluzivă a determinat modificări fundamentale în percepția actului educativ și a necesitat identificarea unor răspunsuri la câteva întrebări fundamentale:

Cum putem ajuta elevul cu dificultăți de învățare?

Profesorul trebuie să posede cunoștințe care să-i permită să recunoască tulburările de învățare a copilului. Simptomele și modelele de comportament care sugerează prezența tulburării de învățare sunt:

- în fazele ameliorate și acute ale tulburărilor de învățare apare o divergență între performanțele școlare și nivelul intelectual al copilului;
- performanța scăzută, care apare în clasele primare, iar în cazul afecțiunilor mai puțin grave, apare mai târziu. Astfel de disfuncții sunt : dislexia, disgrafia, discalculia;
- un model comportamental tipic îl reprezintă tulburările de atenție, hiperactivitatea și neurotizarea secundară (ADHD). În contextul colectivului, copilul nu acordă atenție nici învățătorului, nici colegilor. El dispune de o necesitate motrică crescută, nu poate sta locului. Eșecul sistematic datorat deficienței intelectuale, respectiv faptului că elevul nu este capabil de performanțele colectivului, implică dezvoltarea unor sisteme comportamentale neurotice secundare: ticuri, comportament inhibat sau chiar opusul acestuia, comportament extravagant, menit să compenseze deficiențele intelectuale.

În scopul eficientizării procesului de învățare pentru elevii cu cerințe speciale sunt invocate, mai ales în ultimul timp, câteva repere fundamentale:

- învățarea interactivă: presupune folosirea unor strategii de învățare focalizate pe cooperarea, colaborarea și comunicarea între elevi la activitățile didactice, precum și pe comunicarea între elevi la activitățile didactice, precum și pe interacțiunea dintre cadre didactice (ca o modalitate de lucru) cadre didactice și elevi;
- elaborarea în comun a obiectivelor învățării: (profesor-elev) deoarece fiecare participant la actul învățării are ideile, experiențele și interesele personale de care trebuie să se țină seama în proiectarea activităților didactice;
- demonstrația, aplicația și feedbackul: orice produs de învățare (mai ales în cazul elevilor cu cerințe speciale) este mai eficient și mai ușor de înțeles dacă informațiile prezentate sunt demonstrate și aplicate în situații reale de viață, existând și un feedback continuu de-a lungul întregului proces;
- modalitățile de sprijin în actul învățării: elevii cu cerințe educative speciale au nevoie în anumite momente de un sprijin activ de învățare atât în timpul activităților desfășurate în clasă, cât și la activitățile din afara clasei, prin dezvoltarea unui parteneriat educațional cu anumite categorii de specialiști, cu familiile elevilor.

Cele mai utile metode și tehnici de sprijinire a învățării elevilor cu cerințe speciale sunt:

- asigurarea unui confort socioafectiv favorabil învățării;
- învățarea de la copil la copil;
- colaborarea între elevi la activitățile de predare- învățare;
- parteneriatul cu părinții în învățare;
- comunicarea cu alți specialiști din afara școlii;
- perfecționarea formelor de învățare;
- cunoașterea și analiza conduitei de învățare specifice fiecărui elev;
- evaluarea continuă a învățării: fiecare dascăl să demonstreze o atitudine și o codită flexibilă în timpul activităților de predare-învățare favorabile unei evaluări permanente, concretizate în disponibilitatea de a asculta toate răspunsurile și a aprecia fiecare intervenție a elevilor.

Metodele și procedee de predare- învățare trebuie să fie în raport cu scopul și competențele activității didactice, conținutul lecției și particularitățile elevilor (vârsta, nivelul dezvoltării psihice, tipul și gradul deficiențelor/ tulburărilor, tipul de percepție al elevilor- analitic sau sintetic), stilul de lucru al învățătorului.

În activitățile didactice destinate elevilor cu cerințe speciale se pot folosi metode expositive, (povestirea, expunerea, explicația, descrierea) dar trebuie respectate anumite cerințe:

- să se folosească un limbaj adecvat, corespunzător nivelului comunicării verbale;
- prezentarea să fie clară, precisă, concisă;
- ideile să fie sistematizate;
- să se recurgă la procedee și materiale intuitive;
- să se antreneze elevii prin întrebări de control pentru a verifica nivelul înțelegerii conținuturilor de către aceștia și pentru a interveni cu noi explicații atunci când se impune acest lucru.

Pentru elevii cu deficiențe mintale utilizarea povestirii ca metodă didactică trebuie să fie însoțită de suporturi ilustrativ- sugestive sau imagini filmate, deoarece se captează mai ușor atenția și este facilitată implicarea afectiv- motivațională a elevilor în secvențele lecției.

Experiența practică a demonstrat necesitatea îmbinării metodelor interogative cu celelalte metode expositive, demonstrative, activ-participative, înlăturându-se monotonia și stimulându-se gândirea și concentrarea atenției, condiții necesare în obținerea succesului la elevii cu cerințe speciale.

Metode experimentate:

a) Metode multisenzoriale pentru învățarea citit-scris:

Elevul lucrează cu două cuvinte sau cu două litere. Urmăresc-observ dacă poate citi și scrie aceste litere și cuvinte din memorie, adaug încă două, până când elevul va putea scrie într-o secvență trei, patru sau mai multe litere sau cuvinte.

1. Elevul scrie un cuvânt sau o literă, apoi folosește o bucată de plastilină pentru a o modela; la final va indica cu degetul arătător de la mâna cu care scrie, denumind litera cu voce tare;

2. scriu o literă sau un cuvânt pe tablă, pe rețea liniară. Elevul va indica fiecare literă și apoi întregul cuvânt, citindu-le cu voce tare;

3. trasez cu degetul, conturul literelor sau cuvintelor pe spatele copilului, între omoplați; repet fiecare literă de 5-6 ori, iar elevul încearcă să le recunoască. Le scrie imediat pe foaie,

pronunțându-le cu voce tare. Dacă întâmpină dificultăți, îl ajută, amintindu-i din nou cum au fost trasate liniile pe spatele său.

În general, am în vedere următoarele elemente:

- înțelegerea de către elev a codului de simbolizare a unui sunet printr-un semn grafic;
- corectarea de percepție auditivă;
- corectarea problemelor de organizare spațio-temporală;
- formarea deprinderii de a citi.

Analiza cuvântului presupune două nivele:

- a) analiza morfologică (corespondența dintre foneme și grafeme);
- b) analiza morfologică (părțile cuvântului: silabe, sufixe, prefixe, terminații verbale).

4. formez prima silabă; o prelungesc în timp, recomandând elevului să vizualizeze următoarea silabă; repetăm: prima+ a doua și ce a mai rămas din cuvânt. Pronunțăm apoi cuvântul în întregime.

5. formez silabele și cuvintele prin „adunare” (interdisciplinaritate)- pentru elevii care au înțeles semnificația semnului „+”

6. Metoda simbolurilor: fiecare deget reprezintă o literă, unirea (apropierea) degetelor înseamnă adunarea lor în buchețel, ceea ce înseamnă că se citesc împreună.

7. Metoda intuitivă sau „ urmărirea cu degetul arătător”- pentru obținerea unui ritm, pentru evitarea uitării, pentru o mai bună vizualizare-fixare a cuvintelor; pentru dinamizare; pentru o bună coordonare oculo-motorie.

b) Metode pentru îmbunătățirea-dezvoltarea vocabularului receptiv și expresiv:

1. Elevul ascultă și face o asociație de idei (acru-oțet, lămâie, borș etc.)

2. Ascultă un cuvânt și caută un sinonim (bun=blând).

3. Elevul ascultă o propoziție. Îi cer să înlocuiască cu un sinonim cu cuvânt principal pe care îl alege din 2-3 cuvinte (bun- blând, puternic-curajos).

4. Elevul ascultă 2 propoziții ce conțin un cuvânt cu dublă semnificație (În port sunt multe vapoare./ Eu port o rochie nouă.)

c) Metode pentru dezvoltarea limbajului și a gândirii;

1. Metoda Stauffer-pe care o aplic după principii ca: lectură realizată în raport cu nivelul gândirii elevilor, lectură axată în toate etapele pe stabilirea semnificațiilor, alegerea de texte necunoscute elevilor, asigurarea unei atmosfere deschise, favorabilă

discuțiilor libere. Etapele pe care le parcurg în această metodă sunt: previziunea, lectura și confirmarea.

2. Metoda colectivă Hammond-o folosesc pentru că elevii să înțeleagă mai bine ceea ce lecturează. În timp ce citesc, ei fac apel la cunoștințele achiziționate și la noi cunoștințe aflate în text.

3. Metoda întrebărilor- prin care elevii învață să-și pună întrebări; o folosesc individual sau în grup.

Toate metodele prezentate pot fi aplicate în funcție de dificultățile de învățare ale fiecărui elev. De fapt, ele sunt tehnici și procedee derivate din metodele tradiționale și ne sprijină pe noi, dascălii în procesul continuu de arăta-a explica-a repeta elevilor până înțeleg. Este un proces lung, deseori anevoios dar dătător de mari satisfacții atunci când finalitățile pe care ni le-am propus sunt atinse. De asemenea, este foarte important să existe relații bune de colaborare între toate persoanele implicate în activitatea educativă-recuperativă-terapeutică a copilului cu dizabilități. Numai în cadrul echipei pluridisciplinare se poate obține un real progres.

BIBLIOGRAFIE:

Gherguț A- ,, Psihopedagogia persoanelor cu cerințe speciale”, Editura Polirom, Iași, 2001;
Rădulescu,S- ,,Învățământul diferențiat-concepții și strategii”, E.D.P. București, 1978;
Stănică I, Popa M - ,,Psihopedagogie specială- Editura Pro Humanitas- București, 2001.

Nanotehnologia... știința viitorului

Cozma Jeanina, Colegiul Național "C. Negruzzi" Iași

Fizicianul Richard Feynman a vorbit prima dată despre tehnologiile la nivel molecular în anul 1959 și puțini au înțeles cum s-ar putea scrie Enciclopedia britanică pe un vârf de ac. Nanomedicina reprezintă aplicarea în medicină a nanotehnologiei, aceasta din urmă fiind o aplicare a științei și tehnologiei în controlul materiei și fabricarea de dispozitive ce se află la o scală mai mică de 100 de nanometri.

Denumirea provine de la prefixul „nano” care înseamnă „Element prim de compunere savantă, cu semnificația „pitic”, folosit mai ales la formarea cuvintelor care denumesc măsuri și care înseamnă „a miliarde parte”. Pe scurt, prefixul “nano” definește în medicină tot ce este mult mai mic decât ceea ce este considerat normal.

Nanoroboții medicali au nevoie să culegă informații din mediul în care își desfășoară activitatea care le-a fost implementată. Aceste informații pot fi preluate utilizând nanosenzori încorporați, de diferite tipuri :

- cei care monitorizează starea nanorobotului;
- cei care monitorizează starea locală și globală a țesutului sau celulei în care se afla;
- cei care monitorizează informațiile primite din afara organismului.

Acești nanosenzori includ tehnologii speciale care pot detecta substanțe chimice, poziția și mișcarea, forța și masa, temperatura, stimulii acustici și electromagnetici.

S-a afirmat că sistemele nanomedicale diferă fundamental de cele biologice moleculare în arhitectura de bază, în special prin faptul că sunt imobile, în timp ce componentele biologice se pot adesea mișca liber, având respect una pentru cealaltă. Chiar dacă pentru anumite componente, însăși acțiunea lor necesită rigiditate și fixarea de o componentă a sistemelor biologice, nu este necesar ca și nanorobotul să fie rigid, și chiar se caută soluția ca unele componente majore ale nanorobotului să se reconfigureze și re poziționeze periodic.

Dar de ce este nevoie de o formă complexă în nanomedicină? Deoarece membranele celulare au o permeabilitate selectivă, un nanorobot mare, în comparație cu celula, nu ar putea niciodată pătrunde în ea, pentru a o repara. O formă flexibilă a nanorobotului i-ar facilita pătrunderea în celulă cu distrugerii minore la nivel membranar. Atunci când nanorobotul ar naviga printre celule mai dure, cum ar fi celulele osoase, o formă rigidă a nanorobotului ar duce la stricarea, deteriorarea sau chiar blocarea sa.

Se dorește ca nanorobotul să poată emite pseudopode telescopice de diferite mărimi care să poată ajuta la prinderea de componenta celulară sau comunicarea directă cu ceilalți nanoroboți, într-o arhitectură de cooperatională.

Flexibilitatea va oferi nanoroboților mobilitate, care va include locomoție peristaltică pulsatilă și amiboidă, înnot prin deformarea suprafeței și folosirea sistemului cardiovascular ca mijloc de transport.

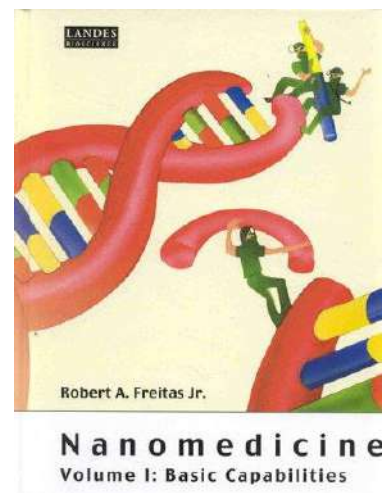

Resursele energetice ale nanorobotului

Energia pentru nanoroboți reprezintă o limitare foarte mare în conceperea acestora. Aproape toți nanoroboții pot fi activi doar când au o sursă de energie. Mișcările mecanice, împingerea, transformările chimice și restul acțiunilor pe care un nanorobot trebuie să le facă necesită energie măsurată în jouli. Chiar și o moleculă de medicament care interacționează cu un bioreceptor reduce energia liberă cu 210 zJ (1zeptojoule= 10^{-21} J) la 310K. Pierderea de căldură este de asemenea de luat în considerare pentru modelarea nanorobotului, în special când sunt plasați în mari cantități.

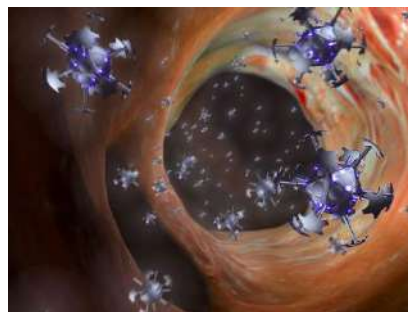

Pentru nanoroboții medicali, capacitatea de energie care poate fi stocată este precisă și limitată. Viscositatea domina forțele inertiiale și gravitaționale, de aceea masa este aproape irelevantă. Medii de stocare a energiei sunt necesare pentru a menține operațional nanorobotul, atunci când mediul în care se afla nu îi mai poate asigura resursele necesare, pentru a asigura energia necesară atunci când acesta lucrează peste capacitatea lui normală sau când este nevoie de a menține energia constantă. Tot energia înmagazinată poate fi folosită pentru alimentarea cu energie a unor nanoroboți, în timpul unor misiuni cu durată de limitată. Mediile de stocare chimice pot înmagazina energie de funcționare necesară unui nanorobot de până la 3 ore.

Resursele energetice ale nanorobotului. Aproape orice energie care este implicată într-un proces biologic, pe acest pământ provine din densitatea cea mai mare posibilă de energie:

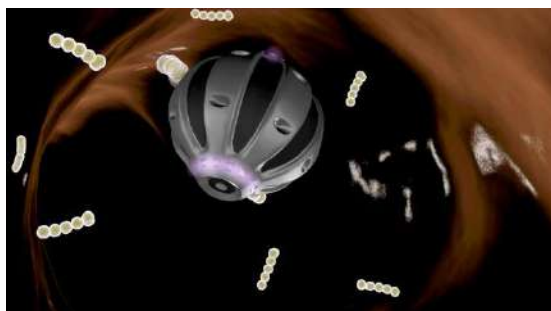

combustibilul nuclear din soare. După ce aceasta este transportată în spațiu de fotoni cu energie mare, energia este absorbită prin fotosinteză de plante și convertită în energie depozitată sub formă chimică cu densitate moderată. Apoi aceste resurse de energie sunt consumate de animale și oameni, și transformate în energie mecanică sau electrică cu densitate mică, care apoi vor fi degradate până la căldură.

Nanoroboții folosesc apoi această energie absorbind direct această energie sau consumând-o pe cea depozitată, transformând-o până la forma dorită.

În încheiere, aș dori să prezint doar câteva dintre aplicațiile nanomedicinii în ramurile medicale deja existente:

- În dermatologie – pentru refacerea țesutului cutanat, îndepărtarea celulelor moarte, curățarea în profunzime a pielii;
- Stomatologie – prezența unor nanoroboți în cavitatea bucală, care să distrugă bacteriile și tartrul;
- Imunologie – nanoroboți capabili să identifice și să distrugă bacterii și virusuri;
- Hematologie – nanoroboți care, odată ajunși în sânge, să distrugă depozitele arteriosclerotice din vasele de sânge, să repare pereții vaselor lezate, să distrugă trombusurile, etc.
- Oncologie – distrugerea unor procese tumorale, concomitent cu oferirea unor informații referitoare la volumul tumorii, cantitatea rămasă, cantitatea distrusă, natura ei;
- Farmacologie – transportul unor substanțe medicamentoase în anumite regiuni ale corpului, bine definite, (antibiotice, citostatice, etc).

Deocamdată, existența acestor entități rămâne una teoretică. Vom vedea în viitor însă în ce măsură acești nanoroboți își vor dovedi eficiența prin aplicarea lor în practică.

Într-un sens restrâns, nanotehnologia reprezintă orice tehnologie ce se bazează pe abilitatea de a construi structuri complexe respectând specificații la nivel atomic, folosirea unui

număr mare de mașinării microscopice moleculare care să producă orice obiect prin asamblarea acestuia atom cu atom. Structurile nanometrice nu numai că sunt foarte mici, ajungându-se chiar pînă la scara atomică, dar ele posedă unele proprietăți total deosebite și neașteptate, în comparație cu aceeași substanță luată la nivel macroscopic. Nanotehnologia constă în fabricarea unui produs cu o mărime geometrică controlată în care cel puțin un component funcțional are o mărime a particulelor mai mică de 100 nanometri (nm).

Nanomaterialele sînt fabricate la scară atomică, moleculară și macromoleculară, astfel că proprietățile lor pot diferi de cele observate la o scară mai mare.

Pentru a avea o imagine asupra dimensiunii utilizate în nanotehnologie, iată câteva dimensiuni ale materialelor nanotehnologice:

Nanoparticule	1 – 100 nm
Fulereana (C60)	1 nm
Punctul cuantic (CdSe)	8 nm
Dendrimerul	10 nm

În comparație, structurile și materialele reprezentative găsite în natură, au următoarele dimensiuni:

Atomul	0.1 nm
DNA (lățimea)	2 nm
Proteina	5 – 50 nm
Virusul	75 – 100 nm
Materialele din interiorul celulei	< 100 nm
Bacteria	1.000 – 10.000 nm
Celula albă	10.000 nm

Aplicații ale nanotehnologiei.

Obținerea nanotuburilor de carbon. Nanotuburile de carbon sunt forme alotrope de carbon cu o structură specială, făcând parte din familia fulerenelor, cu un raport între lungime și diametru de 28.000.000 la 1. Un asemenea tub format din carbon este de patru ori mai subțire decât firul de păr și mult mai rezistent decât acesta. Aceste tuburi de carbon și-au găsit aplicații în foarte multe domenii ale tehnicii, ingineriei și, mai nou, medicinei. Cercetătorii au demonstrat de curând faptul că geometria nanotuburilor de carbon are implicații în dinamica modelului de creștere a țesutului osos. Atunci când cercetătorii aranjează aceeași atomi de carbon în forma tiparului de fagure și îl rulează în tuburi minuscule de numai zece atomi, nanotuburile rezultate capătă trăsături extraordinare:

- au de 100 de ori rezistență la întindere a oțelului, dar numai o seșime din greutate;
- sunt de 40 de ori mai puternice decât fibrele de grafit;
- au o conductivitate mai mare decât cea a cuprului;
- pot fi atât conductori cât și semiconductori, în funcție de dispunerea atomilor;
- sunt excelenți conductori termici;
- mici nanotuburi din carbon pot genera curent de 100 de ori mai eficient pe unitatea de greutate față de bateriile Litiu Ion.

Nanotehnologiile au devenit o parte a vieții noastre de ceva timp.

Deși produsele obținute prin nanotehnologii sînt utilizate deseori de oameni, acest lucru este destul de puțin cunoscut.

Astfel, crema care ne protejează de radiația solară UV are încorporat în ea dioxid de titan cu particule de dimensiuni nano.

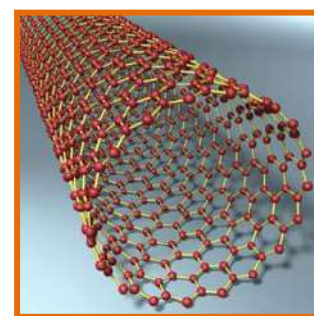
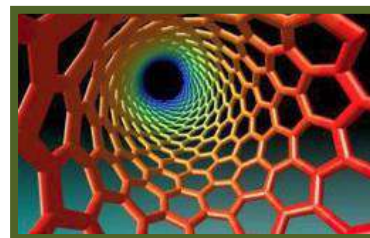

Ochelarii de soare au lentile de plastic rezistente la zgâriere datorită tratamentului acestora cu nanoparticule de dioxid de zirconiu și dioxid de titan.

Negrul de fum este utilizat de mulți ani pentru producerea anvelopelor. Particulele de negru de fum ce au dimensiuni în domeniul nano penetrează rețeaua macromoleculi cauciucului formând o a doua rețea care reduce semnificativ abraziunea cauciucului.

Vitaminele insolubile în apă și precursorii lor pot fi dispersate stabil în apă în forma nano, astfel devenind mai potrivite pentru organismul uman.

Argintul de mărime nano încorporat în vopsele de pereți are un puternic efect antibacterian. Aceste vopsele se utilizează în special la vopsirea spitalelor, a halelor unde se procesează alimente, precum și brutării, măcelării.

Bibliografie

Robert A. Freitas Jr., Nanomedicine, Volume I: Basic Capabilities

www.wikipedia.org

Dicționarul explicativ al limbii române

Dr. Marinela van den HEUVEL, Jurnalului unui medic cosmopolit

www.foresight.org/nano

Facilitarea, susținerea și îmbunătățirea activităților din sistemul educațional

Secțiunea 1. Articol

Autori: prof. Dumea Valentina

Prof. Cozma Gabriela Loredana

Grădinița „Strop de rouă”

Rezultatele Examenelor Naționale, ale testelor PISA, rata abandonului școlar, nivelul de performanță scăzut al elevilor din țara noastră, haosul și violența cu care se confruntă învățământul românesc, sunt motive serioase de analizat și revizuit în sistemul educațional românesc.

Sistemul educațional joacă un rol vital în dezvoltarea individului și a societății în ansamblu. Pentru a asigura succesul și eficiența acestuia, este crucial să se faciliteze, să se susțină și să se îmbunătățească activitățile desfășurate în cadrul său. Această lucrare explorează diverse strategii și metode care pot fi folosite pentru a atinge acest obiectiv și pentru a contribui la creșterea calității educației.

Pentru îmbunătățirea întregului sistem de învățământ, am punctat câteva aspecte:

1. Facilitarea activităților educative

Vorbind despre îmbunătățirea calității educației în învățământul românesc, cred că factorul de pornire îl găsim în primul rând în familie, și apoi în grădiniță și școală. Tocmai de aceea, consider că este necesară o bună colaborare între familie și instituțiile de învățământ. Aceasta colaborare nu este posibilă fără prezența părinților în viața copiilor, atât la grădiniță-școală, cât și acasă.

Implicarea acestora în activitățile școlare și luarea deciziilor este un pilon esențial al școlilor care promovează sănătatea și atmosfera prietenoasă.

Integrarea tehnologiei moderne în procesul de învățare poate facilita accesul la resursele educative diverse și interactive, oferind elevilor oportunități noi de explorare și înțelegere a materiei. Crearea și utilizarea unor materiale didactice de calitate, adaptate nevoilor specifice ale elevilor, poate spori procesul de învățare și poate stimula interesul acestora, pentru diferite domenii de studiu.

Asigurarea accesului la programele de formare și dezvoltare profesională, poate susține cadrele didactice, în eforturile lor de a îmbunătăți practicile de predare și de a răspunde eficient nevoilor elevilor. Având posibilitatea de a-și îmbogăți permanent cunoștințele dintr-o varietate de surse, prin participare și observare directă (de exemplu, în cadrul centrelor de dezvoltare personală, a grupurilor de socializare și prin alte exemple concrete de bune practici), profesorul poate realiza o alternare continuă de metode de predare, de modalități de prezentare a materialelor.

De asemenea, se pune foarte mare accent pe integrarea copiilor cu CES în învățământul de masă (CES- gamă largă de afecțiuni, iar tabloul clinic diferă de la un copil la altul), fără a se ține cont de faptul că profesorii nu sunt pregătiți în acest sens, psihologia care se predă în liceele cu profil pedagogic/ facultăți, nu ne învață cum să facem față unor astfel de provocări, nu se predau metode de lucru care să ușureze munca. Suntem de acord cu integrarea acestora în sistemul de învățământ de masă, însă, pentru asta, cred că ar fi nevoie de existența unor grupe/clase în care acești copii să fie ajutați, îndrumați, învățați de către profesori specializați:

logopezi, consilieri, psihologi care să se ocupe separat și zilnic de ei, în special în învățământul preșcolar, când lucrul cu aceștia este deosebit de important pentru dezvoltarea lor, și ulterior, după o anumită perioadă de lucru, în funcție de progresele și achizițiile acestora, pot să fie integrați în grupele/clasele normale.

2. Crearea unui mediu de învățare pozitiv

Promovarea unui mediu de învățare care susține diversitatea, respectul reciproc și implicarea activă a tuturor elevilor poate contribui la crearea unei atmosfere propice pentru învățare și dezvoltare personală.

Rolul profesorului include grija pentru bunăstarea psihică a copiilor, și totodată a părinților. Când atmosfera din grădiniță/școală este neprietenoasă, îngrijirea nu este atentă, lipsește încurajarea și recompensarea, sănătatea mintală, a elevilor poate fi afectată în mod advers. Relațiile de calitate pe care le au copiii între ei, dar și cu adulții, precum și calitatea mediului de învățare, influențează fundamental progresele lor școlare.

Starea de bine este strâns legată de învățare și motivație. Copiii își petrec o bună parte din timp la grădiniță/școală, prin urmare, acest mediu trebuie să fie un loc esențial pentru conturarea stării lor generale de bine, cu toate aspectele sociale, fizice și emoționale. Ei au o capacitate înăscută de a învăța, dar această capacitate poate fi compromisă și, uneori, distrusă.

Existența unor reguli clare nu trebuie să lipsească din școli, iar aplicarea lor cu consecvență este vitală pentru menținerea disciplinei și a unui mediu sigur și protejat. Din păcate, autoritatea și statutul pierdut al profesorului sunt două dintre aspectele nefericirii dascălului de astăzi, pe lângă relația precară cu părinții, programele încărcate, lipsa resurselor educaționale de calitate, birocrăția și nu în ultimul rând, numărul mare de copii la clase, toate reprezentând poveri întâmpinate astăzi de către profesori.

Pentru asta, este nevoie de implicare, susținere și responsabilitate din partea tuturor actorilor implicați: cadre didactice, elevi, părinți, autorități locale și naționale, precum și comunitatea în ansamblu.

3. Promovarea colaborării, a învățării interactive și îmbunătățirea activităților educative.

În didactica tradițională, predarea a fost interpretată ca o activitate a profesorului, care constă în transmitere de cunoștințe către elev. În viziunea învățământului modern predarea implică formarea elevului.

Rolul profesorului este de a-i îndruma pe copii și de a-i conduce la diverse surse de informare, și odată cu achiziționarea noilor cunoștințe, formându-le și tehnicile de dobândire a acestora, de investigare și descoperire a lor.

Consider că o învățare eficientă este în strânsă legătură cu mediul în care are loc învățarea, mijloacele didactice puse la dispoziție și cu o strategie didactică elaborată de către profesor, un program de acțiune cu obiective precise în care se prefigurează comportamentele la care se dorește să ajungă copiii pe durata desfășurării lecției.

Învățarea prin colaborare este benefică și atractivă pentru copii deoarece oferă posibilitatea fiecărui membru implicat să participe activ la o sarcină comună, sau la mai multe sarcini separate care să conducă la un obiectiv comun. De exemplu, activitățile extracurriculare cum ar fi excursiile, activitățile desfășurate în natură, expozițiile, prin intermediul cărora copilul poate observa, explora liber și poate aduna într-un portofoliu informațiile și materialele care l-au impresionat, cultivă la elevi un sentiment de control asupra învățării, cât și interesul pentru

cunoaștere. O astfel de modalitate de asimilare a cunoștințelor trezește spiritul creativ al elevului, îl face pe acesta să înțeleagă care-i este stilul propriu de învățare și ce aptitudini are. Implicarea elevilor în activități de grup, proiecte colaborative sau discuții interactive poate facilita înțelegerea conceptelor și promova dezvoltarea abilităților sociale și de comunicare.

În prezent, copiii sunt privați de un timp liber și sunt agasați de o avalanșă de teme și cunoștințe teoretice, obligându-i să asimileze mecanic informațiile fără a le înțelege și fără a le putea transfera în viața reală, fără o pregătire practică cu exemple concrete, care să-i ajute să depășească cu succes eventuale provocări ale vieții.

Putem veni în sprijinul învățării, pregătind ateliere de lucru părinți-copii, și implicând părinții în activitățile copiilor prin jocuri, activități sportive, lecturarea unor povești/materiale științifice, experimente, sau schimb de experiențe. Astfel, copiii au posibilitatea de a-și descoperi vocația, iar părinții au posibilitatea de a se confrunta cu realitatea din mediul școlar, pot observa înclinațiile și aptitudinile sau lipsurile propriilor copii, și pot realiza importanța stabilirii unor limite și beneficiile acestora.

În urma atelierelor, a activităților în care am implicat părinții, pe lângă sclipirea din ochii copiilor, bucuria de a-i avea pe părinți lângă ei, de a face ceva împreună în alt context, am văzut și mulțumirea părinților, faptul că au fost implicați, au realizat cât de importantă este munca în echipă, empatia, ajutorul, socializarea, conștientizând astfel importanța timpului de calitate petrecut alături de copiii lor.

Din păcate mulți dintre părinți, nu realizează cât de important este rolul lor în formarea adulților de mâine, dar și al viitorului, al societății în care vor activa. Majoritatea părinților de astăzi, compensează lipsa timpului petrecut alături de copilul lor, sau lipsurile din propria copilărie, oferindu-le acum o multitudine de bunuri materiale, în schimbul afecțiunii de care copiii au mare nevoie, tratând cu superficialitate impunerea unor limitelor și reguli clare pe care să le respecte, și care sunt necesare pentru dezvoltarea lor pe plan emoțional și mintal, dar și învățarea respectului față de tot ceea ce este în jur.

Adoptarea practicilor inovatoare și a cercetării pedagogice recente stimulează de cele mai multe ori creativitatea și eficiența procesului educațional, conducând la îmbunătățirea continuă a rezultatelor elevilor.

În decursul anilor de predare, am observat că, oamenii nu s-au adaptat la noile schimbări, societatea a evoluat și toate metodele care au dat roade cândva, acum nu mai dau randament, iar asta presupune un efort conștient din partea noastră, a tuturor cei implicați în educația copiilor și renunțare la ce a fost și cum a fost altă dată.

Pentru a îmbunătăți activitățile educative este nevoie de metode noi de acumulare a informațiilor în funcție de aptitudinile copiilor, un curriculum centrat pe nevoile reale ale copiilor, o individualizare a învățării. Încă de la ciclul primar, consider că, învățătorul își poate da seama de aptitudinile fiecărui copil în parte, de ce i se potrivește acestuia și îl poate îndruma în acest sens. Astfel, fiecare elev va învăța în funcție de propriile interese și posibilități, în funcție de ritmul lui de învățare, astfel încât toți copiii să atingă un nivel de competențe similar pe anumite paliere, și fiecare să-și dezvolte cât de bine poate potențialul optim.

Un alt aspect pe care l-am putea lua în considerare, îl reprezintă evaluarea continuă și ajustarea curriculumului. Monitorizarea rezultatelor elevilor și evaluarea eficienței metodelor de predare, pot oferi informații importante pentru ajustarea curriculumului, și pentru îmbunătățirea procesului educațional. Colectarea feed-back-ului corect din partea elevilor cu privire la experiența lor de învățare poate oferi insight-uri valoroase pentru identificarea punctelor forte și a aspectelor care necesită îmbunătățire.

Facilitarea, susținerea și îmbunătățirea activităților din sistemul educațional reprezintă un proces complex și continuu, care implică colaborarea tuturor celor implicați în educație.

Prin adoptarea unor strategii și metode adecvate, putem contribui la crearea unui sistem educațional mai eficient, care să răspundă nevoilor și aspirațiilor tuturor elevilor.

BIBLIOGRAFIE:

- „Psihologia Educației”, Dorina Sălăvăstru-Editura Collegium Poliom
- AXENTII, Ioana Aurelia. Educația într-o permanentă căutare și continuă schimbare. în Buletinul științific al Universității de Stat ”Bogdan Petriceicu Hasdeu” din Cahul, Seria ”Științe Umanistice”, 2022, nr. 1(15), pp. 127-139. ISSN 2345-1866

PROBLEMATICA EXISTENȚEI PRIMITIVELOR

Prof. Cracană Dumitru
Colegiul Economic „O.Onicescu” Botoșani

Cu ajutorul tabelului de integrale nedefinite, al operațiilor algebrice cu funcții care admit primitive, al metodelor clasice de calcul a integralelor, formal, putem determina primitivele unor largi clase de funcții reale. Ajunși la granița funcțiilor care se pot integra, ne întrebăm, dispuși la concesi: chiar dacă nu le putem determina, primitivele unor funcții, **există**? Cum stabilim dacă o funcție **admite** sau **nu** primitive? La aceste întrebări vom încerca să răspundem în cele ce urmează.

Presupunând cunoscute noțiunile de continuitate/ discontinuitate de speța I/ II, să reamintim câteva elemente din contextul teoretic de care ne vom folosi:

Definiție 1.

Fie $f: I \rightarrow \mathbf{R}, I = (a, b), I \subset \mathbf{R}$. Funcția f **admite** primitive pe I dacă **EXISTĂ** o funcție $F: I \rightarrow \mathbf{R}$ cu proprietățile:

1. F derivabilă pe I ;
2. $F'(x) = f(x), (\forall)x \in I$.

Observații 1:

- a) Dacă există, această funcție F se va numi primitivă a funcției f ;
- b) Dacă intervalul I este închis la o extremitate, prin derivată în punctul respectiv, vom înțelege doar derivata laterală corespunzătoare aceluia punct.

Teoremă. Orice funcție continuă $f: I \rightarrow \mathbf{R}$, admite primitive pe I .

Reciproca, neadevărată :

Exemple 1 : $f, g: \mathbf{R} \rightarrow \mathbf{R}, f(x) = \begin{cases} \sin \frac{1}{x}, & x \neq 0 \\ 0, & x = 0 \end{cases}$ și $g(x) = \begin{cases} \cos \frac{1}{x}, & x \neq 0 \\ 0, & x = 0 \end{cases}$.

Definiție 2.

Fie I un interval. Se spune că funcția $f: I \rightarrow \square$ are *proprietatea lui Darboux (P.D.)* pe intervalul I , dacă $(\forall)a, b \in I, a < b$ și oricare număr real λ situat între $f(a)$ și $f(b)$ (dacă $f(a) < f(b)$) sau între $f(b)$ și $f(a)$ (dacă $f(b) < f(a)$), există cel puțin un punct $x_\lambda \in (a, b)$ astfel încât $f(x_\lambda) = \lambda$.

Teoremă. Orice funcție $f: I \rightarrow \square$ care admite primitive pe I , are P.D. pe I .

Reciproca, neadevărată :

Exemple 2 : $f, g: \mathbf{R} \rightarrow \mathbf{R}, f(x) = \begin{cases} \sin \frac{1}{x}, & x \neq 0 \\ -\frac{1}{2}, & x = 0 \end{cases}$ și $g(x) = \begin{cases} \cos \frac{1}{x}, & x \neq 0 \\ \frac{1}{2}, & x = 0 \end{cases}$.

Observații 2:

Din aceste două teoreme rezultă în mod natural următoarea teoremă:

Teoremă (Cauchy-Weierstrass-Bolzano). Orice funcție continuă $f: I \rightarrow \mathbf{R}, I$ interval, are proprietatea lui Darboux pe I .

Reciproca, evident neadevărată. Folosind programul informatic GeoGebra, putem vizualiza o „representare” geometrică a graficelor celor 2 funcții, în FIG.1.

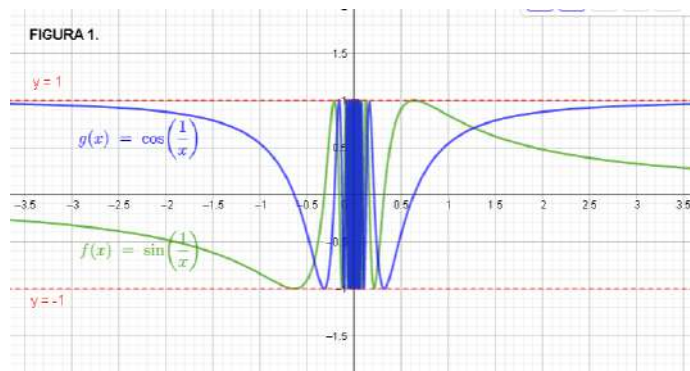

Oricare dreaptă $y = \lambda, \lambda \in [-1, 1]$ va intersecta graficul funcției corespunzător subintervalului (a, b) (care să aibă originea ca punct de acumulare) într-o infinitate numărabilă de ori, deci, ecuația $f(x) = \lambda$, are cel puțin o soluție x_λ în intervalul (a, b) . Adică, funcțiile au proprietatea lui Darboux, fără să fie continue (tehnic, la prima funcție, de exemplu: în orice subinterval $(0, \varepsilon), \varepsilon > 0$ se află o infinitate de termeni ai șirului $x_n = \frac{1}{\arcsin \lambda + 2n\pi}, x_n \rightarrow 0$ și pentru care avem $f(x_n) = \lambda$).

Ca rezumat, în diagrama următoare, observăm legăturile ca implicații între cele 3 noțiuni și exemplele de complementaritate:

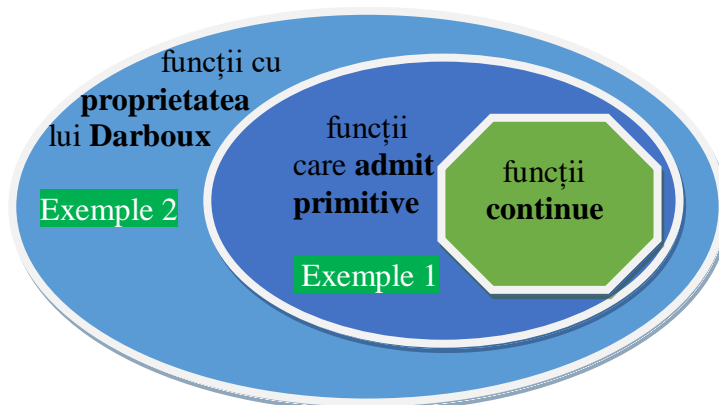

Observații 3: Pentru a studia *practic* dacă o funcție **admite** sau **nu** primitive pe un interval, ne putem folosi de schema de la pagina următoare.

Analiza unor exemple, urmărind desfășurarea schemei:

Exemple 3: Studiați existența primitivelor următoarelor funcții:

$$\begin{aligned} \text{a) } f: \mathbf{R} \rightarrow \mathbf{R}, f(x) &= \begin{cases} (\sin x)/x, & x \neq 0 \\ 1, & x = 0 \end{cases}; & \text{b) } f: \mathbf{R} \rightarrow \mathbf{R}, f(x) &= \begin{cases} 1, & x \geq 0 \\ -1, & x < 0 \end{cases}; & \text{c) } f: \mathbf{R} \rightarrow \mathbf{R}, \\ f(x) &= \begin{cases} \frac{1}{x}, & x \neq 0 \\ 0, & x = 0 \end{cases}; & \text{d) } f: \mathbf{R} \rightarrow \mathbf{R}, f(x) &= \begin{cases} \sin \frac{1}{x}, & x \neq 0 \\ 0, & x = 0 \end{cases}; & \text{e) } f: [0, 1] \rightarrow \mathbf{R}, f(x) &= \begin{cases} \cos \frac{1}{x}, & x \neq 0 \\ 1, & x = 0 \end{cases}. \end{aligned}$$

Rezolvare:

- a) Întrucât $f(0) = 1$ și $\lim_{x \rightarrow 0} (\sin x)/x = 1 \Rightarrow f$ este continuă pe $\mathbf{R} \stackrel{\text{teorema 1}}{\Rightarrow} f$ **admite** primitive pe \mathbf{R} ;
b) În $x=0$ avem o discontinuitate de speța I $\Rightarrow f$ nu are P.D. $\Rightarrow f$ **nu** admite primitive pe \mathbf{R} ;

c) Considerând intervalul $(-1/2, 1/2)$, imaginea acestuia prin funcția f este $f(-1/2, 1/2) = (-\infty, -2) \cup \{0\} \cup (2, +\infty)$ care nu-i interval $\Rightarrow f$ nu are P.D. $\Rightarrow f$ **nu** admite primitive pe \mathbf{R} ;

d) Încercăm să construim o primitivă a acestei funcții. Calculând derivata lui $\cos\left(\frac{1}{x}\right)$, obținem

$$\left(\cos\left(\frac{1}{x}\right)\right)' = -\sin\left(\frac{1}{x}\right) \cdot \left(-\frac{1}{x^2}\right) \text{ de unde } \sin\left(\frac{1}{x}\right) = x^2 \cdot \left(\cos\left(\frac{1}{x}\right)\right)' \text{ deci } \int \sin\left(\frac{1}{x}\right) dx =$$

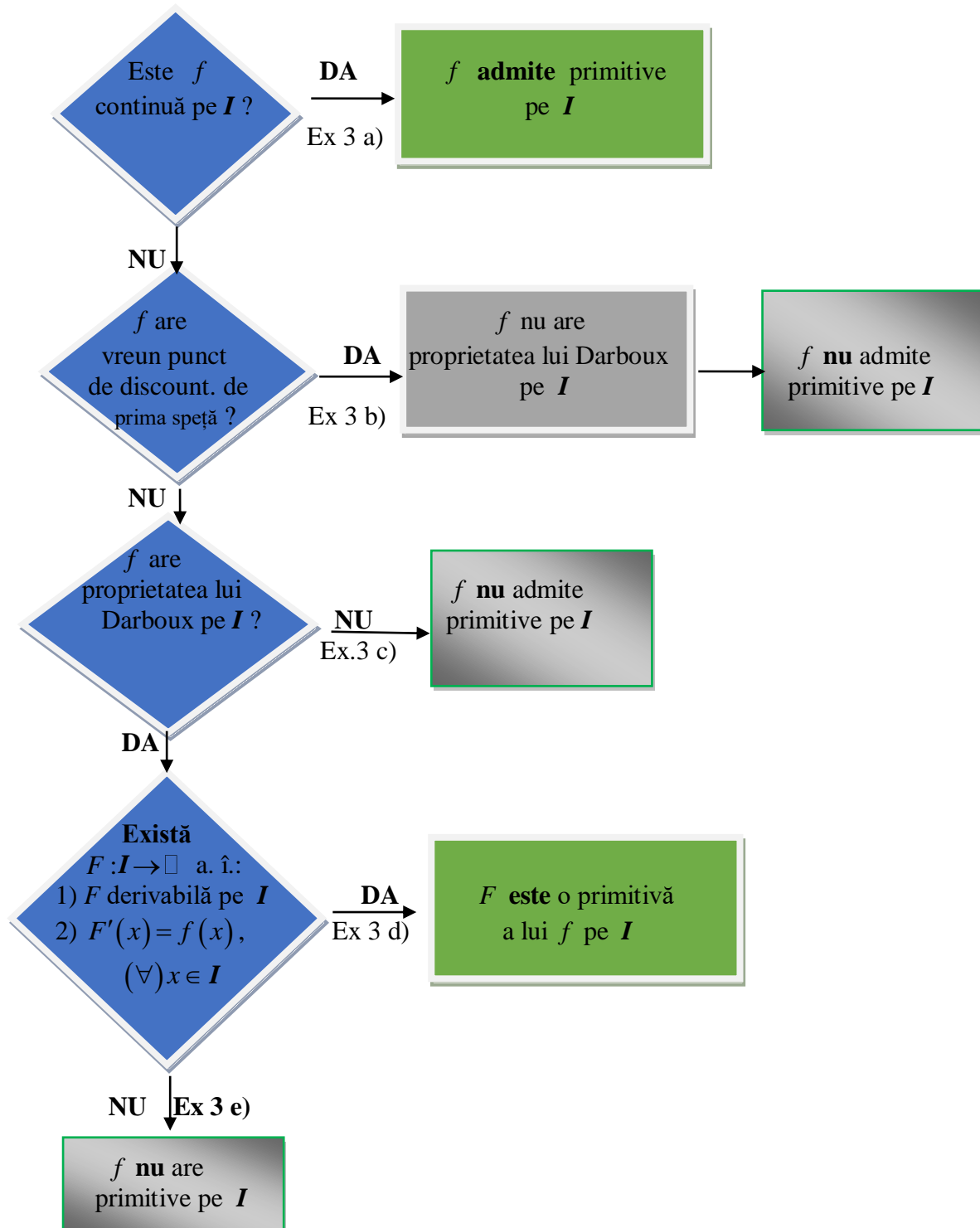

$$= \int x^2 \cdot \left(\cos\left(\frac{1}{x}\right) \right)' dx \stackrel{\text{prin părți}}{=} x^2 \cos\left(\frac{1}{x}\right) - \int 2x \cos\left(\frac{1}{x}\right) dx. \text{ Considerând funcția continuă}$$

$$g: \mathbf{R} \rightarrow \mathbf{R}, g(x) = \begin{cases} x \cos \frac{1}{x}, & x \neq 0 \\ 0, & x = 0 \end{cases}, \text{ aceasta admite primitive, fie } G \text{ una dintre ele. Cu aceasta}$$

$$\text{putem construi o primitivă } F \text{ a lui } f: F(x) = \begin{cases} x^2 \cos \frac{1}{x} - 2G(x), & x \neq 0 \\ -2G(0), & x = 0 \end{cases} \text{ (există } F);$$

e) Procedăm la fel ca la subpunctul anterior: cum $\left(\sin\left(\frac{1}{x}\right) \right)' = \cos\left(\frac{1}{x}\right) \cdot \left(-\frac{1}{x^2}\right)$ putem extrage

$$\cos\left(\frac{1}{x}\right) = -x^2 \cdot \left(\sin\left(\frac{1}{x}\right) \right)' \text{ de unde, prin părți } \int \cos\left(\frac{1}{x}\right) dx = \int -x^2 \cdot \left(\sin\left(\frac{1}{x}\right) \right)' dx =$$

$$= -x^2 \cdot \left(\sin\left(\frac{1}{x}\right) \right) + \int 2x \cdot \left(\sin\left(\frac{1}{x}\right) \right) dx. \text{ Funcția continuă } g: \mathbf{R} \rightarrow \mathbf{R}, g(x) = \begin{cases} x \sin \frac{1}{x}, & x \neq 0 \\ 0, & x = 0 \end{cases} \text{ va}$$

admite o primitivă G . Orice primitivă F a funcției f ar avea forma

$$F(x) = \begin{cases} -x^2 \sin \frac{1}{x} + 2G(x) + k, & x \neq 0 \\ 2G(0) + k, & x = 0 \end{cases}, k \in \mathbf{R}, \text{ care verifică derivabilitatea pe } (0,1] \text{ și}$$

$F'(x) = f(x)$ pe $(0,1]$. Verificând derivabilitate la dreapta în $x=0$ găsim

$$F'_d(0) = \lim_{\substack{x \rightarrow 0 \\ x > 0}} \frac{F(x) - F(0)}{x} = \lim_{\substack{x \rightarrow 0 \\ x > 0}} \frac{-x^2 \sin \frac{1}{x} + 2G(x) + k - 2G(0) - k}{x} = \lim_{\substack{x \rightarrow 0 \\ x > 0}} \frac{-x^2 \sin \frac{1}{x}}{x} +$$

$$+ 2 \lim_{\substack{x \rightarrow 0 \\ x > 0}} \frac{G(x) - G(0)}{x} = 0 + 2G'(0) = 0 + 2g(0) = 0. \text{ Cum } f(0) = 1 \text{ avem } F'(0) = 0 \neq 1 = f(0)$$

ceea ce arată că f nu are primitive pe $[0,1]$.

Bibliografie

- [1.] Boboc, N., Colojoară, I., Matematică, manual pentru clasa a XII-a, Elemente de analiză matematică, Ed. Didactică și Pedagogică, R.A., București, 1993;
- [2.] Burtea, M., Burtea, G., Matematică, manual pentru clasa a XII-a, Ed. Carminis, Pitești, 2001;
- [3.] Catană, A., Săcuiu, M., Stănășilă, O., Metodica predării analizei matematice, Ed. Didactică și Pedagogică, București, 1983;
- [4.] Ganga, M., Elemente de analiză matematică, manual pentru clasa a XII- a, Ed. Mathpress, Ploiești, 2003;
- [5.] <https://www.geogebra.org/classic>.

Despre rolurile profesorului într-o societate modernă

Prof. învățământ primar Crăciun Daniela
Școala Gimnazială „Ioan A. Bassarabescu“ Ploiești

*”Un profesor își pune amprenta eternității; el nu poate și niciodată până unde poate ajunge
influența sa”*
(Henry Brooks Adams)

Școala, în funcționalitatea ei, definită ca instituție destinată a realiza instruirea și educarea tinerelor generații, presupune conlucrarea a numeroși factori, printre care în prim plan se află, cum este și firesc, cuplul profesor-elev. Putem spune că această relație reprezintă schema simplificată a ceea ce constituie caracteristica fundamentală a procesului instructiv-educativ, indicând în mod direct poziția ocupată de profesor în sistemul de învățământ, atât în cel tradițional cât și în cel actual.

Se deduce ușor însemnătatea funcției sociale a profesorului. În societatea contemporană dascălul nu mai este doar o sursă de informații, ca în trecut. Profesorul îndeplinește o profesiune de o deosebită importanță, aceea care asigură formarea și pregătirea personalității tinerelor generații și pregătirea lor profesională în cadrul instituțiilor de învățământ, strâns legate de viață, de activitatea socio-profesională, morală și cetățenească.

Din punct de vedere tradiționalist, rolul profesorului este de a păstra cunoștințele și a le transmite generațiilor tinere, străbătând astfel spațiul spiritual dintre generații. Drumul astfel parcurs, este o cale bătbătorită, prăfuită de vreme, folosind metode și mijloace clasice, desuete.

Privit de pe pozițiile orientării actuale rolul profesorului este în opoziție cu cel tradiționalist: profesorul este un agent social dinamic, participant activ și responsabil nu numai la viața școlii ci și la cea a comunității sociale din care face parte, contribuind prin munca sa la toate prefacerile care au loc în ea.

Profesiunea didactică este asociată cu câteva categorii fundamentale de roluri, acceptate de majoritatea sistemelor de formare a profesorilor: proiectare, managementul și organizarea activităților de învățare, consiliere psiho-educatională, managementul clasei de elevi, comunicare cu elevii, părinții și colegii, dezvoltare profesională de-a lungul vieții, participare la perfecționarea procesului educațional și a inovațiilor din școală, oferirea de servicii educaționale pentru comunitate etc.

Termenul de rol, într-o accepțiune largă, cuprinde normele generale ale conduitei și contribuției unui individ într-o relație comportamentală. În școală, profesorul este conducătorul activității didactice desfășurate în vederea realizării obiectivelor prevăzute în documentele școlare și, sub acest aspect, îndeplinește o multitudine de roluri. Referitor la diversitatea rolurilor pe care le poate exercita profesorul, Anita E. menționează următoarele: expert al actului de predare-învățare – ia decizii cu privire la procesul de învățământ;

- ✓ agent motivator – declanșează și întreține interesul, curiozitatea și dorința de învățare a elevilor;
- ✓ lider – conduce grupul de elevi, exercitându-și autoritatea și puterea asupra principalelor fenomene ce se produce aici;
- ✓ substitut al părinților – prieten și confident al elevilor, sprijin în ameliorarea stărilor de anxietate, ghid emoțional;
- ✓ consilier – observator sensibil al comportamentului elevilor, îndrumător și sfătuitor al acestora;
- ✓ model – prin întreaga sa personalitate, prin acțiuni și comportament, prin tot ceea ce face constituie un exemplu pozitiv pentru elevi;
- ✓ profesionist reflexiv, se străduiește tot timpul să înțeleagă și să reflecteze asupra

- ✓ întâmplărilor inedite din clasă, să studieze și să analizeze fenomenele psihopedagogice cu care se confruntă;
- ✓ manager, supraveghează întreaga activitate din clasă, asigură consensul cu ceilalți profesori, cu părinții și cu ceilalți factori.

Profesorul își asumă deci o multitudine de roluri, a căror exercitare este dependentă de personalitatea lui.

Desfășurându-și activitatea profesională în cadrul școlii, dascălul nu încetează de a fi un educator și în afara ei, urmărind, bineînțeles, obiective specifice și apelând la mijloace și forme adecvate. Numai în măsura în care profesorul își continuă misiunea și în afara cadrului profesional pe care îl oferă școala poate fi considerat un educator al poporului său. Cele două laturi ale activității sale, școlară și extrașcolară, nu numai că se presupun, dar se și întregesc și se completează reciproc, imprimând acestei profesii un rol sporit în progresul general al patriei noastre în care trăiește și activează.

Profesorul este cel care stimulează și orientează curiozitatea naturală și interesul spontan al elevilor pentru descoperire, îndrumă și încurajează experimentarea și cercetarea, culegerea și organizarea datelor, integrarea cunoștințelor, studiul aplicabilității lor, tot odată lăsând elevilor independență în activitate, libertate de exprimare a faptului real sau de analiză critică a unui text, operativitate și rapiditate în reacții și deplina responsabilitate pentru ceea ce întreprind. Atunci când este cazul, profesorul poate interveni cu explicații, lămuriri, exemple facile, răspunde la întrebările elevilor, îi îndrumă în toate aspectele activității lor, sensibil, fără a știrbi din gradul de autonomie sau semiautonomie al elevilor.

Profesiunea didactică nu se limitează la transmiterea de cunoștințe. Dascălul nu este doar o sursă de informații, este un educator în toată complexitatea acestui concept. Rolul conducător al profesorului în activitatea didactică rămâne însă una din coordonatele de bază ale misiunii sale:

- planifică și susține activitatea didactică;
- organizează și desfășoară activitatea instructiv-educativă a elevilor;
- dirijează activitatea de învățare a elevilor;
- transmite elevilor un sistem de cunoștințe trainice din domeniul specialității lui;
- corelează informațiile din domeniul lui de specialitate cu informațiile din domenii diferite;
- formează priceperi și deprinderi de muncă elevilor, competențe;
- evaluează cunoștințele, deprinderile, aptitudinile, competențele elevilor;
- modelează personalitatea elevilor pe diverse laturi- intelectual, moral, estetic, fizic, tehnic aplicativ, spiritual;
- dezvoltă capacități psihice ale elevilor – inteligența, memoria, creativitatea, imaginația, inteligența emoțională, încrederea și respectul de sine;
- descoperă și dezvoltă potențialul fiecărui copil;
- menține un climat propice procesului instructiv-educativ ;
- consiliază și orientează elevilor, corelând interesele cu talentele lor.

Un alt rol nou ar putea fi acela de meditator în procesul cunoașterii sau de consiliere, alături de rolul tradițional de transmitător de informații, la care nu se renunță, dar a cărui pondere este, vizibil, în scădere în cadrul învățământului modern, centrat pe competențe. De asemenea, profesorul este astăzi un veritabil agent al schimbării, pregătindu-și elevii în această perspectivă, care se constituie tot mai mult într-o dimensiune a omului contemporan.

Profesorul, cu personalitatea sa, exercitându-și rolul corespunzător situației concrete cu care se confruntă, îndeplinindu-și atribuțiile și exercitându-și calitățile, nu constituie un factor decisiv, o relație strict cauzală, liniară, a performanțelor elevilor. Cu siguranță însă, constituie un factor moderator al devenirii unui individ, la scară microscopică, și a unui popor, al unei nații, la scară macroscopică.

Profesorul de astăzi este un veritabil agent al schimbării, pregătindu-și elevii în această perspectivă care se constituie, tot mai mult, într-o dimensiune a omului contemporan.

A fi profesor nu este o profesie, ci o vocație, un stil de viață. Stă în puterea noastră de a face ceva frumos pentru copiii pe care părinții i-au lasat în grija noastră pentru a-i pregăti pentru viață! E mare și frumoasă misiunea de profesor, pentru că în mâna lui stă sufletul națiunii, în epoca frumoasă a sfârșitului adolescenței și începutului maturității.

Referințe bibliografice:

1. Cerghit I. Metode de învățământ. București: Didactică și Pedagogică, 1976.
2. Cristea M. Sistemul educațional și personalitatea. București: Didactică și Pedagogică, 1994.
3. Dancsuly A., Salade D., Ionescu M. Pedagogia, curs, parte I, lito. Cluj-Napoca: U.B.B.

Parteneriatul școală-familie-comunitate

Crainic Geanina-Maria, CJRAE Bihor

Formarea ființei umane, în orice societate, reprezintă rezultatul influențelor și acțiunilor exercitate de generația adultă asupra generației în creștere. Adulții îndeplinesc rolul de educatori, care se deosebesc de educații lor prin faptul că sunt cunoscătorii, purtătorii și propagatorii sistemului de valori specifice colectivității date. Aname această poziție constituie criteriul de legitimare a autorității educatorului indiferent de postura lui (fie în calitate de părinte, învățător, psiholog, profesor sau instituție etc.). Mizând pe faptul că comunitatea socială constă dintr-un ansamblu de instituții ce exercită influențe asupra generației în creștere, care se cer coordonate, corelate, sistematizate și fortificate, cercetătorii din domeniul științelor educației au inclus în circuitul științific conceptul de parteneriat educațional.

Parteneriatul educațional familie-școală-comunitate implică un ansamblu de agenți educaționali: copii, părinți, educatori, învățători, profesori, manageri, psihologi, membri ai comunității, ce sunt implicați în creșterea, educația și ocrotirea sănătății copilului; reprezentanți ai bisericii, poliției, jurisprudenței, ONG-urilor și ai mass-media.

Problema parteneriatului educațional reprezintă un fenomen social, cultural, psihologic și pedagogic, chiar și istoric, legat de apariția și evoluția instituțiilor instructiv-educative; a sentimentalizării relațiilor părinți-copii; responsabilizării familiei și societății cu privire la educația tinerei generații și necesitatea eficientizării competențelor parentale, inclusiv, satisfacerea necesităților familiei și școlii în acordarea unei asistențe sociale de calitate. Între familie, grădiniță și școală întotdeauna au existat raporturi sociale destul de stabile.

La etapa actuală, societatea a conștientizat faptul responsabilității duale, a familiei și a instituției de învățământ, susținute de stat și de comunitate, accentul fiind pus pe colaborarea și parteneriatul educațional familie – școală – comunitate. Parteneriatul educațional se manifestă ca un fenomen social și pedagogic, ce presupune abordarea sistemică și cognitiv-constructivistă a educației, care este axată pe respectarea drepturilor copilului; ajutorarea familiei, valorizarea elevilor și părinților.

Parteneriatul educațional se desfășoară împreună cu actul educațional. Se referă la proiectarea, decizia, acțiunea și colaborarea dintre instituții, influențe și agenți educaționali. Activitatea în parteneriat are nenumărate avantaje, deoarece creează relații de colaborare, clarifică diverse probleme educative, oferă un nou cadru de dezvoltare a personalității elevului. Inițierea diferitelor proiecte de parteneriat educaționale sunt benefice atât pentru elevi, cât și pentru toți factorii implicați (școală, familie, comunitate).

În mod firesc, părinții sunt primii educatori ai copilului. Vine apoi rândul profesioniștilor din grădinițe și școli să se ocupe de educarea și formarea copiilor printr-o metodologie și un curriculum specific vârstei acestora. Cadrele didactice și părinții trebuie să lucreze împreună pentru a dezvolta o relație de cooperare în clasă.

Centrul acestui parteneriat este copilul. Acest parteneriat între dascăl și părinți oferă copiilor un model asupra felului în care adulții cooperează pentru a crea un mediu de învățare stimulator. Este esențială implicarea activă a părinților încă din primul an de școală. Părinții care vin regulat la școală pot aprecia mai realist felul în care copilul se adaptează școlii. Copiii își văd părinții într-o altă lumină. Un mare avantaj pentru dascăli este faptul că învață mai multe despre viața de familie și comunitatea copiilor. Dar educația copiilor, priviți ca cei mai tineri membri ai unei comunități, este responsabilitatea întregii comunități.

Din punctul de vedere al beneficiilor pe care le aduce, parteneriatul poate fi definit ca o modalitate eficientă în realizarea reformei managementului fie prin schimbarea practicilor manageriale, fie prin schimbarea modului în care sunt abordate problemele publice, astfel încât soluționarea lor să devină fezabilă prin parteneriat.

Parteneriatul poate fi o soluție pentru alocarea și folosirea resurselor locale la nivel comunitar, pentru atragerea altor resurse externe pentru rezolvarea problemelor comunitare. Ideea de parteneriat între școală și comunitate trebuie să se bazeze pe principiul complementarității serviciilor sociale oferite de către diversele organizații care activează în comunitate. Parteneriatul înseamnă să adopți tehnici și metode specifice unui management bazat pe colaborare și schimbare, comunicare și conștientizarea diversității. Într-o relație de parteneriat fiecare partener trebuie să-și definească așteptările, scopul și limitele.

În dorința unei dezvoltări armonioase pentru copiii noștri ce sunt viitorul de mâine, recunoaștem importanța subiectului propus și tratat mai sus. Parteneriatul și interdependența factorilor implicați: școală, familie, comunitate ne certifică deosebita șansă pe care o avem pentru un viitor liniștit și totodată provocator.

Bibliografie:

Muntean, Ana, 2006, Psihologia dezvoltării umane, editura Polirom, Iași

Băran-Pescaru Adina, Parteneriat în educație: familie-școală-comunitate, Editura Aramis Print, București, 2004

Claff Godfrey, Parteneriatul școală – familie – comunitate. Ed. a 2-a, București: Editura Didactică și Pedagogică, 2007;

Întreprinzătorul și spiritul antreprenorial – Studiu de caz

Masterand Ciul (Crainic) Marioara
Universitatea de Vest " Vasile Goldiș " din Arad,
Facultatea de Științe Economice, Informatică și Inginerie
E-mail: ciulmarioara@yahoo.com
Coordonator: Conf. univ.dr. Boiță Marius

Rezumat

Lucrarea prezentată în continuare are ca temă antreprenorul, omul, calitățile unui lider, de a avea o afacere de succes, durabilă, aducătoare de profit. Ideea centrală a unui afaceri o reprezintă ideea de afaceri, organizarea afacerii, stabilirea unui plan de afaceri, a unei strategii, a misiunii firmei, resurselor de care dispune firma, asumarea eventualelor riscuri, stabilirea unor detalii referitoare la obiectivele propuse pe termen scurt, mediu și lung, analiza SWOT a entității și nu în ultimul rând forma de organizare juridică. Nu orice persoană poate să fie un antreprenor, acel individ e necesar să dețină anumite abilități de comunicare, de organizare, să aibă competențe în domeniul de activitate și să fie o persoană cu calități precum: spirit antreprenorial, simț practic, previzionare a riscurilor, deschis spre nou, să aibă viziune, să comunice, să fie un bun lider, oamenii să îl urmeze și nu să se impună.

Cuvinte cheie: întreprinzător, afacere, succes, lider, competiție, plan, cultură

Introducere

„Fără clienți nu există afaceri” (anonim)

Ludovic al XVI-lea obișnuia să afirme că o țară este bogată, atunci când oamenii ei sunt bogați. Bineînțeles că afirmația este la fel de adevărată și astăzi, așa cum demonstrează realitățile din numeroase țări. În condițiile contemporane, principalii artizani ai bogăției sunt antreprenorii; deci, țările care se vor bogate trebuie să acorde o atenție deosebită întreprinzătorilor.

Întreprinzător este din punct de vedere etimologic sinonim cuvântului antreprenor.

Conform legii 133/1999, care se referă la stimularea întreprinzătorilor din sectorul privat în vederea înființării și dezvoltării întreprinderilor mici și mijlocii, antreprenorul este definit ca fiind o persoană fizică autorizată sau persoană cu statut juridic care poate să acționeze în mod individual sau se poate asocia cu alte persoane fizice, astfel încât să presteze o activitate autorizată și organizează o societate comercială autonomă din punct de vedere al capitalului, fiind autorizat să execute acte și fapte de comerț, care au ca și scop final de a obține profit în urma vânzării de bunuri și servicii.

Indivizii se deosebesc între ei prin capacitățile și posibilitățile lor de acțiune. Reușita profesională reprezintă o latură complexă în care, în afară de aptitudini, sunt incluse interese și motivația personală și profesională. Pentru ca un om de afaceri, un antreprenor să aibă succes în activitatea pe care o desfășoară, el va trebui să prezinte o serie de calități și competențe; calitățile cuprind toate însușirile și elementele esențiale prin care indivizii se deosebesc între ei, iar competența se definește ca fiind capacitatea unui individ de a se pronunța asupra unui lucru pe temeiul unei cunoașteri amănunțite a problemei asupra căreia se reflectează.

Adaptarea la noile cerințe ale economiei de piață, presupune însușirea acelor competențe care să dezvolte în rândul întreprinzătorilor înaltul profesionalism, inițiativa, perspicacitatea, abilitatea de a opera eficace într-un mediu economic dinamic și concurențial. Întreprinzătorul trebuie să fie mereu atent să dobândească cunoștințe, abilități și competențe noi, adaptate la actualitatea societății în care își desfășoară activitatea, să participe la cursuri, experiențe, demonstrații, toate acestea prin prisma educației privită din punct de vedere cognitiv, axiologic, socio-economic, într-un mediu formal și nonformal. Funcția cognitivă presupune adaptarea individului la nou, la acumularea de informații, selectarea acestora în

funcție de vârstă, personalitate și interes personal. Prin prelucrarea informațiilor, acestea devin accesibile și pot fi transmise ulterior, făcând astfel parte din planul cognitiv al întreprinzătorului. La nivel individual au loc modificări ale comportamentului, o evoluție afectiv-motivațională, precum și modificări de durată în plan cognitiv. Încă de la vârsta școlară, pe plan socio-economic, fiecare dintre noi își formează și dezvoltă unele competențe profesionale, prin intermediul activităților practice desfășurate în atelier sau la agentul economic.

În ceea ce privesc competențele cheie, ale întreprinzătorului, ele au un grad ridicat de generalitate și complexitate și sunt urmărite pe o perioadă lungă de timp; ele vizează formarea de deprinderi cu referire la comunicare, prezentări scurte după o succesiune de imagini, folosirea de documente, înțelegerea terminologiei de specialitate, astfel că, acesta, este capabil să înțeleagă toate procesele și direcțiile înspre care să orienteze afacerea sa.

Capitolul 1. Întreprinzătorul

”Antreprenorii de succes au abilitatea de a folosi experiențele eșecurilor ca un mod de învățare și de mai bună înțelegere, nu numai rolurile lor dar și rolurile altora, în cauzarea eșecului pentru a evita probleme similare în viitor.” (Șoim Horațiu, Antreprenoriat, Nota de curs)

1.1. Antreprenorul de succes

Un antreprenor de succes trebuie să aibă câteva calități și abilități, pe care să le poată pune în practică fără niciun efort, să fie capabil să ia cele mai bune decizii și să comunice eficient cu echipa de lucru, cu angajații și cu clienții, furnizorii și partenerii de afaceri, astfel, este necesar :

- să dea dovadă de determinare și perseverență în relațiile cu partenerii de afaceri;
- să aibă mereu dorința de a câștiga, astfel că în negocierile pe care acesta le poartă riscurile să fie minime;
- rezolve problemele persistente în cadrul organizației sale și în relațiile cu partenerii;
- să dea dovadă de spirit de inițiativă și responsabilitate;
- toleranță față de eșecuri;
- independent;
- să aibă abilități manageriale;
- să poată lucra în echipă;
- să fie creativ și inovativ;
- să aibă încredere în sine și în echipa pe care o coordonează.

1.2. Planul de afaceri

Pentru ca afacerea lui să funcționeze la parametrii normali, iar eficiența să fie maximă e nevoie ca strategia de lucru să fie bine pusă la punct, încă din stadiu incipient; astfel, înainte de a demara o activitate economică, antreprenorul trebuie să ia câteva decizii ferme referitoare la sursele de finanțare, resurse materiale, resurse umane, obiectul de activitate al viitoarei afaceri, forma de organizare juridică, proiecte de termen scurt, mediu și lung. Toate aceste decizii se găsesc sub formă scrisă, ca și instrument de lucru, în planul de afaceri.

Planul de afaceri constituie un document scris, care descrie natura afacerii, piața țintă, avantajele pe care afacerea le va avea asupra competitorilor, resursele și aptitudinile de care dispun proprietarii afacerii. Derularea afacerii începe cu planificarea operațională a activității, adică stabilirea obiectului de activitate al firmei și codificarea activității principale și a celor secundare în sistem CAEN.

Rolul unui plan de afaceri este nu numai de a demonstra că afacerea merită finanțată, ci și de a ghida antreprenorul începând cu primul an de activitate. Implementarea planului de afaceri înseamnă control și adaptare la realitatea momentului.

Etapele unui plan de afaceri sunt:

- culegerea informațiilor necesare-date tehnice, prețuri, furnizori, concurenți;
- planificarea activităților, respectiv alegerea strategiei corespunzătoare și găsirea căilor de atingere a obiectivelor stabilite;

➤ redactarea planului ce cuprinde de fapt etapa de alegere a formei optime de prezentare către destinatar a rezultatului etapei anterioare.

Acest plan este ca o mapă prin care se poate vizualiza permanent unde se află firma și unde vrea să ajungă, cuprinde reperi și elemente de orientare în mediul economic.

Schematic, planul de afaceri are în vedere:

- fixarea obiectivelor: randamentul investiției, produse oferite, productivitatea muncii și a echipamentelor alese, expansiune de viitor, plan pe termen lung;
- diagnosticarea situației actuale, un test prin care evaluăm resursele disponibile de moment, modul de organizare al firmei, rezultatele obținute din punct de vedere cantitativ, economic-valoric și calitativ;
- analiza mediului economic intern și extern de evoluție, respectiv: clienți, concurenți, tehnologii existente, angajați, solicitări ale pieței;
- analiza factorilor din interiorul și exteriorul firmei, prin efectuarea analizei SWOT (puncte tari, puncte slabe, oportunități și amenințări)
- stabilirea strategiei, adică drumul, calea pe care o alege întreprinzătorul pentru a ajunge de la stadiul inițial al afacerii, până la punctul de dezvoltare, extindere, specializare pe care dorește să-l atingă în evoluția afacerii sale.

Un plan de afaceri bine fundamentat va fi capabil să determine necesarul de capital suplimentar și momentul în care se va realiza infuzia acestuia, convingând asupra capacității solicitantului de a conduce afacerea.

În activitatea reală, nu există un tipar de redactare a planului de afaceri, însă, în conținutul lui trebuie să se regăsească câteva reperi:

- sinteza planului de afaceri, în care sunt precizate: obiectul de activitate, descrierea sintetică a afacerii, informații pe scurt despre firmă, necesarul de resurse, echipa managerială, rezultate economico-financiare așteptate. Acest rezumat trebuie să conțină aproximativ 3-5 pagini.
- prezentarea firmei, importantă pentru investitori și instituțiile de creditare.

Acest capitol trebuie să conțină informații despre denumirea firmei, forma de constituire juridică, cod fiscal, număr de înregistrare la Registrul Comerțului, capital social, numele acționarilor și datele lor personale.

- descrierea afacerii-obiective, misiunea firmei, nevoile consumatorilor ce urmează a fi satisfăcute, produsele sau serviciile realizate, cantități previzionate anual, dotări, situația de moment a firmei și perspectivele de dezvoltare.

"Obiectivele reprezintă scopurile pe care firma și le stabilește, iar strategia mijlocul de îndeplinire a lor" (Boiță, 2022, Suport de curs, pag.8)

- descrierea amănunțită a produselor și serviciilor oferite, prin precizarea caracteristicilor tehnice, economice, avantaje, originalitate, canalele de distribuție, prețurile de vânzare și modalități de promovare;
- stabilirea pieței-segmentul de piață căreia i se adresează produsele oferite de firmă, principalii concurenți, cota de piață, strategia, politica adoptată de firmă;
- organizarea firmei ca și complexitate a posturilor și relațiilor dezvoltate între compartimentele funcționale și managementul ei, cuprinzând organigrama, descrierea echipei manageriale, metode de selecție și perfecționare a personalului, forma de salarizare, necesarul de spațiu, instalații, personal
- situația economico-financiară a societății-situația veniturilor și cheltuielilor din ultimii 3 ani, contul de profit și pierderi, credite, precum și date de perspectivă, pe următorii 3 ani, privind situația veniturilor, costuri, profit, plan de finanțare pentru acoperirea cheltuielilor pe parcursul realizării produsului sau serviciului.

Indiferent de forma lor de organizare juridică, obiectul de activitate pe care îl au aceste firme, pentru ca afacerea să fie de succes, cel mai important rol îl are factorul uman. Este absolut necesar ca antreprenorul să aibă viziune, să diversifice gama sortimentală a produselor și serviciilor pe care le prestează, să aibă mobilitate și să mențină ori să îmbunătățească, permanent, calitatea muncii prestate.

De asemenea pentru ca o întreprindere să se mențină și să se dezvolte, factorul important îl reprezintă comunicarea permanentă cu consumatorii, cu mediul extern firmei, în vederea echilibrării ofertei și cererii. Aceste lucruri se pot observa prin departamentul de marketing, prin instrumente de cercetare și previziune: elaborarea de chestionare, rapoarte, analiza cererii și ofertei, testarea de noi produse, reclama.

1.3 Cultura antreprenorială.

“Cultura antreprenorială a celor puternici este creată de antreprenorii care își asumă riscuri mari și au nevoie de feedback rapid, relativ la performanța lor. Este cultura care conduce la îmbogățiri rapide și căderi, la fel de rapide, sau la consum prematur. Este caracteristică afacerilor cu miza mare: reclamă, consultanță, amuzament, construcții, chirurgie etc.. Ritualurile ei sunt adesea superstiții, iar punctual ei slab, nevoia de feedback imediat, care distrage atenția de la eforturile persistente, pe termen lung.” (Șoim H., suport de curs, pag. 27)

Cultura antreprenorială este importantă și influențează economia, fiind de necontestat în societatea modernă; ea a apărut ca produs al activității umane și este astfel concepută și ca să influențeze tot ceea ce ne înconjoară. Din punct de vedere al antreprenoriatului, societatea românească, în acest moment are ca și întreprinzători tineri absolvenți ai unor facultăți cu profil economic sau în domeniul ingineriei, IT, cu vârste între 25-35 de ani, care, pe baza cunoștințelor proprii și a abilităților pe care și le-au dezvoltat sunt capabili să devină antreprenori și să dezvolte afaceri, ori, chiar mai mult să participe alături de alți tineri la programe de formare continuă sau să organizeze programe de mentoriat, incubatoare de afaceri. Acești indivizi sunt aceia care îndrăznesc să recurgă la surse de finanțare noi, prin accesarea unor fonduri prin programe de tip STARTUP. Românii, sunt un popor conservator, oarecum limitat sau neîncrezător în ceea ce privește accesarea de fonduri nerambursabile sau chiar credite bancare, datorită mentalității moștenite pe parcurs. Tinerii, au o altă concepție și sunt deschiși spre nou, iar eșecul sau frica de eșec în afaceri o privesc ca pe o neșansă, o nereușită și nu ca o pierdere, fără a fi afectați emoțional sau psihic..

Eu personal, în 2018, am participat la un curs de antreprenoriat organizat de Universitatea de Vest Timișoara, pentru pregătirea unui plan de afaceri în programul Start Up Nation, pentru persoane care nu am mai accesat fonduri prin acest program de finanțare, fonduri nerambursabile, în limita a 30000 de euro.

Societatea în care trăim este, indiferent de voința noastră, una interculturală, în cadrul căreia diferite culturi și grupuri naționale, etnice și religioase trăiesc pe un același teritoriu și întrețin relații deschise de interacțiune, cu schimburi diverse și cu recunoașterea mutuală a modurilor de viață și a valorilor respective. În acest caz, se poate afirma că există un proces de toleranță activă reciprocă și de menținere a unor relații echitabile în cadrul cărora fiecare are aceeași importanță, adică nu există persoane superioare sau inferioare, respectiv bune sau rele.

Ea se manifestă diferențiat de la o organizație la alta, în funcție de istoricul, tradiția, mărimea, forța organizației, influența mediului de acțiune. Deși cultura organizațională este un concept abstract, ea conține totalitatea elementelor ce definește credința, legislația, regulile și normele de comportament, ritualurile, idealurile, așteptările și valorile acelei organizații. Cultura organizațională determină practic modul de acțiune al unei organizații. Cultura organizațională are rolul de a modela atitudinile angajaților, de a întări temerile, credințele comune la nivelul organizației în materie de performanțe așteptate ducând la motivația suficientă pentru realizarea acestora.

În țările cu distanță ierarhică mare, puterea reprezintă un element definitoriu al societății, cei care o dețin impunând celorlalți o serie de reguli care trebuie respectate strict. Aici, autoritatea bazată pe constrângere, este definitorie, pe când în țările cu distanță ierarhică mică se manifestă autoritatea bazată pe competență. În țările cu distanță ierarhică mare se manifestă un conflict latent între cei ce dețin puterea și subordonați, pe când în țările cu distanță ierarhică mică se constată mai multă înțelegere și armonie între conducători și subordonați.

În anumite culturi naționale, indivizii manifestă tendința de a accepta incertitudinea ca pe un element ce face parte din viață și care nu poate fi influențat în bună măsură. În acest caz, controlul incertitudinii este foarte redus. În acest tip de culturi naționale salariații obișnuiesc să lucreze în organizațiile mari, își asumă puține riscuri, la locul de muncă se manifestă mult stres, preferă instrucțiunile scrise și precise, se acceptă un comportament mai agresiv și se încurajează unanimitatea.

În alte culturi naționale, indivizii au tendința de a încerca să învingă viitorul, să lupte pentru a-l controla, manifestându-se un nivel ridicat de control al incertitudinii. În astfel de culturi naționale, salariați preferă organizațiile mai mici, nu ezită să-și schimbe locul de muncă pentru condiții mai bune, își asumă mai multe riscuri personale, nu acceptă un comportament agresiv, lucrează în condiții de stres mai redus.

În societățile și organizațiile caracterizate printr-un grad scăzut de evitare a incertitudinii, salariați își schimbă frecvent locul de muncă, sunt preferate organizațiile mici și mijlocii, riscurile personale asumate sunt mari, nu este acceptat comportamentul agresiv, se preferă munca în echipă și valorile colectiviste, se ascund emoțiile și se așteaptă ca autoritatea fie în serviciul cetățeanului. În societățile și organizațiile caracterizate printr-un grad ridicat de evitare a incertitudinii, salariații devin fideli organizației, de regulă de dimensiune mare, se asumă riscuri personale mult reduse, sunt dorite deciziile ferme și instrucțiunile precise, chiar comportamentele agresive, se preferă activitățile personale și valorile individualiste, se apreciază valorile fundamentale și managementul participativ.

Cultura unei organizații necesită putere dar și flexibilitate pentru a reacționa potrivit la presiuni precum:

- complexitatea activității de producție;
- diversitatea produselor;
- competiție și concurența pe piață.

1.4.Strategia este considerată calea, drumul ales de către echipa managerială în ceea ce privește ghidarea activității, îndeplinirea obiectivelor strategice, stabilirea misiunii și termenelor strategice, *“arta de a folosi cu dibăcie toate mijloacele disponibile în vederea asigurării succesului într-o luptă.”* (Boiță M. -suport de curs, pag .39).

Componentele strategiei firmei sunt: misiunea, obiectivele, termenele strategice, resursele, avantaje competitive, sinergia. Misiunea firmei este expresia generală a rațiunii de a exista firma. Are caracter necuantificabil, orientativ al elementelor strategice ce formează conținutul și reunește concepțiile și orientările firmei asupra produselor, serviciilor, pieței de desfacere și consum, tehnologia și orientările managerilor în raport cu salariații și elementele macromediului firmei.

Obiectivele fundamentale firmei pot fi economice și vizează cota de piață, productivitatea, cifra de afaceri, profitul și sociale, referitoare la condițiile de muncă, grile de salarizare, relațiile cu autoritățile. Obiectivele firmei trebuie definite SMART, adică să fie specifice, măsurabile, să fie accesibile, relevante și să se realizeze în timp. Opțiunile strategice exprimă modalități concrete de realizare a obiectivelor strategice, influențând activitatea firmei. Resursele întreprinderii vizează natura finanțării afacerii, disponibilitate de forță de muncă, capitaluri fixe și circulante, necesare pentru transpunerea în practică a obiectivelor. Termenele strategice reprezintă perioada de operaționalizare a strategiei, sunt fixate în planul de afaceri, ca și perioade de timp în care obiectivele se raportează. Avantajul competitiv are ca scop realizarea de produse și servicii, net superioare celor existente pe piață, astfel încât concurența să fie în stadiu minimal. Sinergia

caracterizează efectele care se așteaptă a fi obținute datorită implementării raționale a strategiei, efecte care se resimt la nivel decizional.

Planul strategic are în vedere elaborarea lui în scopul obținerii unui avantaj competitiv și pe o perioadă viitoare din existența sau activitatea firmei, proiectarea de perspectivă pe care o presupune și care se corelează cu riscul și incertitudinile-influențând astfel, procesul de operaționalizare a obiectivelor propuse.

Capitolul II. Studiu de caz.

Pentru a testa reacția antreprenorilor și a viitorilor antreprenori, în cadrul unui curs de antreprenoriat la care am participat, cu tema finanțarea întreprinderilor prin programe de finanțare tip START UP, organizatorii în colaborare cu Universitatea de Vest Timișoara, au aplicat un set de chestionare ce cuprindeau 25 de întrebări, în urma cărora am primit și un feed-back, om interpretare a răspunsurilor celor chestionați, participanți la acel curs de specializare în domeniul antreprenoriatului. Fiecare dintre întreprinzătorii chestionați au răspuns, iar rezultatele au fost comparate și interpretate prin prisma barometrului de afaceri privind finanțarea de tip START UP, considerată etalon, la acea vreme, 2019.

Pentru studiul de caz, am preluat din "Barometrul afacerilor" 5 dintre cele mai relevante întrebări, pe care le-am aplicat unui public format din 5 persoane, astfel:

- 1 antreprenor cu vechime mai mare de 10 ani în afaceri;
- 2 tineri, viitori antreprenori, care urmează cursurile Facultății de Economia Comerțului din Sebiș;
- 2 elevi de la Liceul Teoretic Sebiș, elevi din clasa a XII-a, profil Servicii, calificarea Tehnician în activități economice.

Chestionarul aplicat cuprinde întrebările numerotate de la 1 la 5, și răspunsurile fiecărui chestionat, notate cu R1, R2, R3, R4, R5, pentru fiecare întrebare. Pentru fiecare întrebare pe care am pus-o, am obținut câte un răspuns, iar la final am obținut și o concluzie pe care am interpretat-o după cum urmează:

1. *"Care considerați că este cel mai important obstacol pentru antreprenori în începerea și dezvoltarea unei afaceri în România?"*

R1. Mentalitatea poporului nostru este aceea de a intra doar în afaceri sigure, care nu presupun riscuri mari, ori investiții mari de resurse.

R2. Mentalitatea și teama de eșec

R3. Lipsa resurselor financiare, a resurselor materiale și a lucrătorilor calificați, menținerea calității.

R4. Gândirea învechită a oamenilor, conservaționismul, negativismul este cel care împiedică antreprenorii în a-și dezvolta afacerea.

R5. Sprijinul insuficient acordat întreprinzătorilor, lipsa de interes, legislația neconcordanță cu elementele de actualitate.

Concluzii.

Mentalitatea și teama de eșec ocupă un loc în topul celor mai importante obstacole pentru cei care vor să înceapă și să dezvolte o afacere în România, pentru care au optat 3 dintre cei 5 indivizi care participat la chestionar.

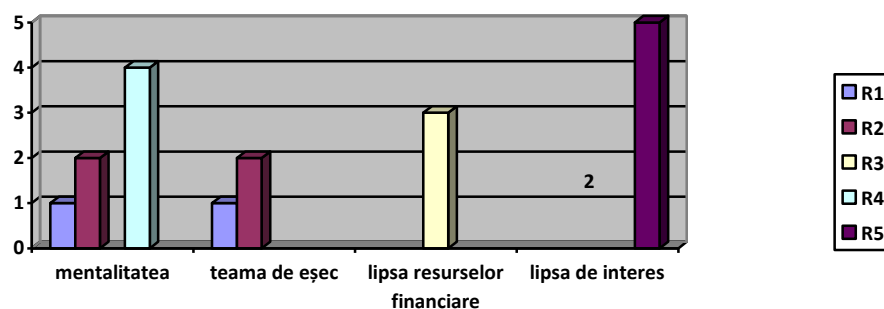

2. ”Considerați că educația primită de tinerii români în școală/ universitate îi pregătește pentru a deveni antreprenori?”

Este important ca educația să aibă un caracter coerent și sistematic, cadrul specific mediului instituționalizat, dar în educația antreprenorială este vorba despre exemple, fie că sunt ele pozitive sau negative. Având un model, un mentor cu care să ai posibilitatea să porți discuții libere, o persoană care să îți ofere încredere și să te ghideze, la începutul unei afaceri, reprezintă un pas spre succes. Eu personal, fiind cadrul didactic, cred că tinerii primesc suficientă informație teoretică în școli, însă lipsește activitatea practică; aceasta deși este prevăzută în programa școlară este tratată superficial de tineri, agentul economic unde tinerii au semnat contractele de practică și de părinți.

R1. Școala nu îi pregătește suficient pentru a fi antreprenori deoarece elevilor le lipesc modelele, oamenii de afaceri nu colaborează cu școala și chiar dacă există o disciplină, educație antreprenorială, ea se rezumă la noțiuni teoretice.

R2. Tinerii sunt informați în școală, au aplicații practice prin tot felul de rezolvări de probleme, care le dezvoltă gândirea critică și îi determină să ia decizii în termen scurt.

R3. Viitorii antreprenori, parcurgând profile de specialitate și studiind materiale își dezvoltă capacități manageriale și pot aplica diferite sisteme în economie, devenind buni lideri și comunicând foarte bine cu echipa de lucru.

R4. După parcurgerea celor 12 ani de liceul de profil economic, elevul viitor absolvent a răspuns că nu se simte încă pregătit să își deschidă o afacere, chiar dacă ar avea suficiente resurse și cunoștințe în domeniul pe care și-l dorește ca domeniu de activitate.

R5. Un alt răspuns al elevului din clasa a XII-a a fost că dorește să își continue studiile, că a dobândit suficiente cunoștințe teoretice, știe să completeze documente contabile, însă îi lipsește spiritul de a deveni antreprenor și nu a experimentat lucrul într-un mediu de afaceri real.

Concluzii. Dintre cei 5 participanți la chestionar, 4 dintre ei au considerat că educația școlară le oferă fundamente teoretice, iar abilitățile practice dobândite sunt insuficiente pentru a deveni antreprenori de succes. Studiului arată că în proporție de 80% că școala românească nu îi pregătește pe tineri pentru a deveni antreprenori.

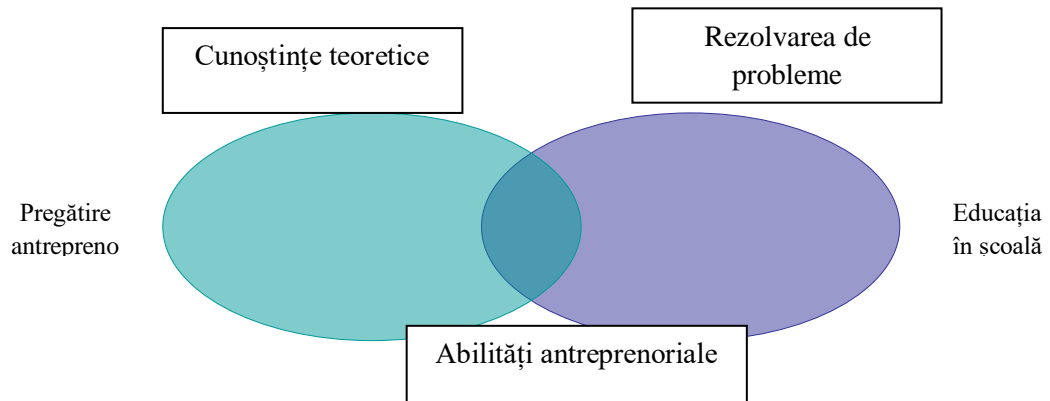

3. "Care sunt cele mai importante 3 instrumente de finanțare care ar avea cel mai mare impact în susținerea inițiativelor antreprenoriale pe termen lung în România?"

O idee de milioane, face foarte mult, însă dacă nu există acea susținere financiară pentru a demara afacerea, ideea rămâne doar în stadiul de vis.

R1. Credite bancare cu dobândă minimală, acces lejer la finanțare europeană, cu fonduri nerabursabilă sau finanțare parțială, acoperirea riscurilor.

R2. Deoarece trăim o perioadă instabilă, în ceea ce privesc locurile de muncă puterea de cumpărare, iar piața este nesigură, la nivel guvernamental ar trebui luate măsuri, în ceea ce privesc creditele pentru persoane juridice, de asemenea să existe permanent programe de finanțare pentru tineri, iar garanțiile unitare.

R3. La nivel mondial, economia este instabilă datorită problemelor apărute și acest lucru ar trebui acoperit prin asigurări sau politici guvernamentale ce vizează întreprinderile. O altă sursă de finanțare o reprezintă fondul financiar pe care îl asigură părinții, până la vârsta de 18 ani, bani pe care îi voi investi într-o afacere; o a treia sursă de finanțare ar fi accesarea acestor programe de finanțare destinate tinerilor antreprenori sau asocierea cu cineva care dispune financiar.

R4. Ca surse de finanțare pentru tinerii întreprinzători ar putea fi: finanțarea cu fonduri nerambursabile ce provin din accesarea programelor europene, bani proprii sau fondurile oferite de statul român în cadrul programelor specifice pentru IMM-uri..

R5. Bugetul propriu ar fi o primă sursă de finanțare, obținerea unei sume de bani de la rude sau prieteni sau credite bancare

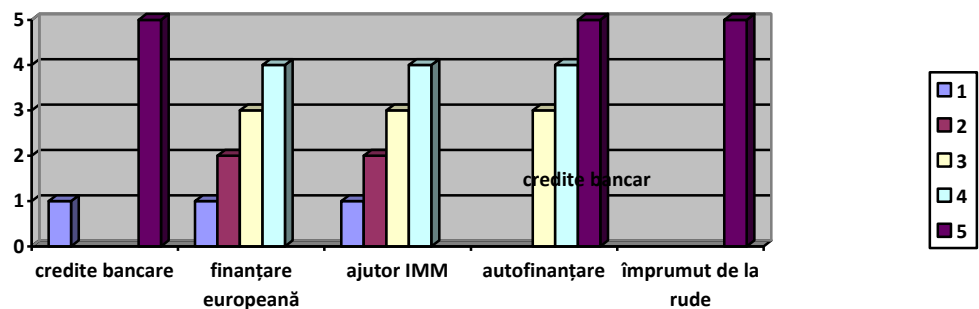

Concluzii. 80% dintre chestionații consideră că fondurile oferite de statul român în cadrul programelor specifice pentru IMM-uri sunt forma de finanțare care ar avea un impact foarte mare în susținerea inițiativelor de afaceri, de asemenea tot

aceștia ar fi interesați să acceseze fonduri cu finanțare nerabursabilă, prin diferite programe dedicate tinerilor antreprenori..

4. ”Cum credeți că este perceput eșecul în afaceri în România?”

Prin faptul că măsurile de atenuare a riscurilor sunt puține, cei care îndrăznesc într-o afacere să riște și pierd devin în fața societății niște pierdanți și au o imagine negativă ce duce la o lipsă de încredere.

R1. În momentul actual, antreprenorii care au o afacere bine structurată, fără probleme de fluctuație monetară și de personal, nu se gândesc la eșec, își asumă riscuri, și, dacă este cazul găsesc noi strategii ori se orientează spre ceva nou, profitabil.

R2. Studentul chestionat a răspuns că, în ideea de a deveni antreprenor, va accesa fonduri proprii, iar după demararea afacerii și orientarea într-o direcție optimă, va scrie un proiect pentru accesarea unor fonduri nerambursabile, astfel că eșecul să fie redus la minim, este foarte precaut în investirea banilor, deoarece se simte rușinat în cazul unui eșec.

R3. Eșecul nu poate fi considerat ca fiind ceva grav, fiind o afacere, există riscuri pe care le evaluezi, le prevezi sau le depășești, altfel acel întreprinzător poate deveni derutat, să își piardă direcție și să devină irascibil și deprimat.

R4. Elevul a răspuns că eșecul este ceva grav, care l-ar urmări și i-ar pune eticheta de pierzător.

R5. Pentru cei tineri, eșecul este ceva ce poate fi depășit, fără regrete.

Concluzii. Cea mai mare pondere a intervievaților consideră că eșecul în afaceri este perceput negativ de societatea românească și este penalizat ca atare.

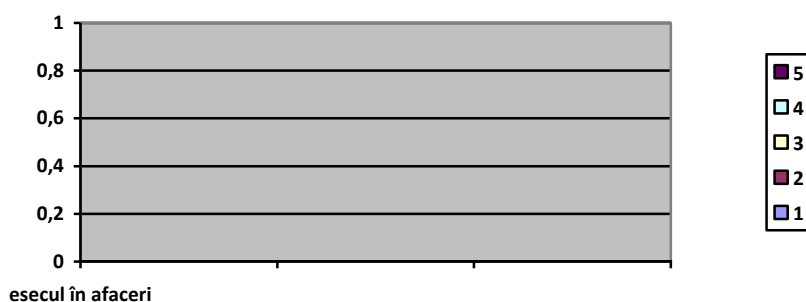

Trei din cei cini au răspuns că văd eșecul în afaceri ca pe ceva personal, o neîmplinire, un element ce îi va afecta în deciziile viitoare; primul și ultimul chestionat consideră că eșecul poate fi depășit fără a-i afecta personal.

5. ”Este antreprenoriatul susținut de mentalitățile și valorile românești?”

R1. Noi am fost crescuți cu ideea de a nu ne aventura în lucruri pe care nu le cunoaștem, de aceea, de mici ne-a fost implementată ideea de teamă, iar mediul de afaceri este ceva instabil, mereu nou, în schimbare, poți să ai totul și apoi să pierzi.

R2. Mentalitatea românilor se schimbă odată cu generațiile, însă valorile românești devin tot mai persistente și sunt valorizate.

R3. Fiecare antreprenor pornește de la o idee, o mentalitate ce îi reprezintă personalitatea și direcția spre care se îndreaptă.

R4. Da, mentalitatea și valorile ce ne reprezintă ca și națiune, ne definesc și ne orientează afacerile.

R5. Nu are relevanță mentalitatea, ne adaptăm la nou și la societatea actuală.

Concluzii. 4 dintre respondenți consideră că antreprenoriatul nu este susținut de societatea românească, fapt ce susține existența obstacolului principal în dezvoltarea antreprenoriatului, anume teama de eșec.

Cele 6 persoane chestionate, au pregătire în domeniul economic, astfel că, răspunsurile acestora au fost obiective. Ca și observație finală, consider că, pe viitor ar trebui să ținem seama de 3 elemente importante în vederea dezvoltării antreprenoriatului și anume:

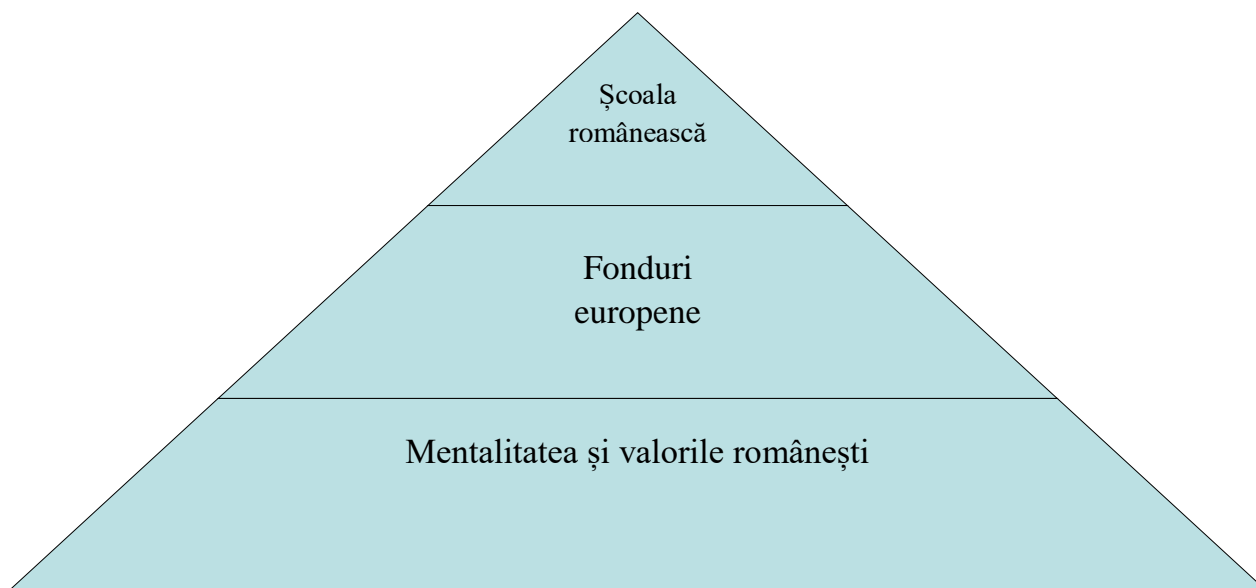

Concluzii.

Indiferent de forma lor de organizare juridică, obiectul de activitate pe care îl au aceste firme, pentru ca afacerea să fie de succes, cel mai important rol îl are factorul uman. Este absolut necesar ca în cadrul firmei să existe persoane cu viziune, să diversifice gama sortimentală a produselor și serviciilor pe care le prestează, să aibă mobilitate și să mențină ori să îmbunătățească, permanent, calitatea muncii prestate.

De asemenea pentru ca o întreprindere să se mențină și să se dezvolte, factorul important îl reprezintă comunicarea permanentă cu consumatorii, cu mediul extern firmei, în vederea echilibrării ofertei și cererii, existența unui plan de afaceri, stabilirea clară a strategiei și politicii firmei.

În domeniul educației, unde lucrez ca profesor și predau discipline din aria curriculară tehnologiei, există o multitudine de discipline și lecții cu referință la etica în afaceri, antreprenoriat, norme ce trebuie respectate de către comercianți, resurse ale întreprinderii.

Pentru a păstra corectitudinea mecanismului pieței, concurența, regulile și instituțiile trebuie să fie stricte, la obiect, să fie precizate clar sancțiunile, în cazul în care apar abateri în comercializarea produselor ori prestarea unor servicii.

Consumatorul, comerciantul, organizațiile, respectiv instituțiile, formează triada implicată în contractul social. Puterea publică trebuie să reflecte interesul pentru existența unui mediu de afaceri eficient și corect, favorabil consumatorilor ale căror drepturi se cuvin a fi respectate de către cei care activează în sistemul economic.

Prin urmare, sunt necesare legi și acțiuni concrete care au drept scop protejarea intereselor și drepturilor întreprinzătorilor.

Bibliografie

1. Boiță M(2019) -Economia Întreprinderii, suport de curs, Arad
2. Boiță M(2022) –Strategii de afaceri, suport de curs, Arad
3. Bălan E., Olaru D., ș.a(2008) -Economie aplicată, Manual pentru clasa a XII Editura Humanitas Educațional, București
4. Burduș E.(1999) – Management comparat, Ed.Economică, București
5. I.C.Dima ș.a.(1999)– Economia și gestiunea firmei, Ed.Economică, București
6. Lazăr N., Mitrache M.(2005) –Educație antreprenorială, Manual pentru clasa a X-a, Editura Didactică și Pedagogică, București

7. Stănciulescu G.(2004)-Economia Întreprinderii și elemente de legislație, Manual pentru clasa a XI-a, Licee Tehnologice, Profil Turism și Alimentație, editura Oscar Print, București
8. Șoim H.(2019) -Antreprenoriat, suport de curs, Arad
9. <https://ro.wikipedia.org/wiki/Organigram%C4%83>, 17.04.2023, ora 16:57
10. https://www.impacthub.ro/wp-content/uploads/2020/09/public-EY_Barometrul-startup-urilor-din-Romania-2019.pdf, 8.05.2023, ora 9:08

INFLUENȚA FACTORILOR AFECTIVI ÎN ÎNVĂȚAREA UNEI LIMBI STRĂINE

*Profesor Creac-Mic Zenovia Adela
Liceul Tehnologic "Petre Baniță" Călărași, Dolj*

„Știind limbi străine, ești acasă oriunde ai fi.”

Edward De Waal

Aspecte generale

Lucrarea de față prezintă modul în care factorii de natură afectivă contribuie la învățarea unei limbi străine. Motivația pentru învățare, stima de sine, anxietatea reprezintă aspecte care trebuie luate în considerare în activitatea de învățare a unei limbi străine.

Cuvinte cheie: motivație, stimă de sine, anxietate, învățarea unei limbi străine

I. Aspecte introductive

Învățarea unei limbi străine reprezintă un proces complex care antrenează o multitudine de factori. Dincolo de elementele fundamentale ale procesului instructiv - educativ, anume cunoștința, rațiunea, inteligența există și factori de natură psihologică și socială care pot contribui la formarea și consolidarea competențelor elevului pentru învățarea unei limbi străine. Cercetători precum Lalonde & Gardner (1984) au demonstrat că învățarea unei limbi străine nu se rezumă doar la memorare, un rol esențial fiind jucat și de personalitatea elevului, împreună cu atitudinea față de învățare și componenta socială, jumătate din notele elevilor putând fi explicate prin îmbinarea factorilor cognitivi, afectivi, metacognitivi, efort, timp și practici utilizate de către elevi în procesul de pregătire pentru un examen.

În contextul studierii limbilor străine din perspectiva pragmatică, este necesară o reevaluare a modului de predare - evaluare a limbilor străine și sub forma considerării aspectelor de natură psihologică care joacă un rol important în însușirea noilor cunoștințe de către elevi. Factorii de natură psihologică se află în strânsă interdependență cu cei de natură cognitivă, reprezentând elementul de susținere a acestora. Cercetările din domeniul inteligenței emoționale demonstrează faptul că „abilitatea unei persoane de a-și utiliza emoțiile în vederea facilitării gândirii este capabilă de a

declanșa comportamente prin care persoana respectivă are șanse maxime de succes.” (Bracket et al., 2004). Astfel, factori de natură psihologică precum mediul de învățare, motivația pentru învățarea unei limbi străine, stima de sine a elevului, asumarea de riscuri în învățare, disponibilitatea de a comunica cu cei din jur, anxietatea, empatia, gradul de introversiune- extroversiune al elevului determină modul în care acesta își formează și își consolidează deprinderea de a învăța o limbă străină, de a interacționa folosind noile competențe dobândite, de a reuși, cu succes, să dezvolte și să mențină o conversație într-o altă limbă decât cea maternă.

II. Relația dintre factorii afectivi și învățarea unei limbi străine

Predarea- învățarea - evaluarea unei limbi străine are ca element central comunicarea prin cunoașterea și înțelegerea limbii, a atitudinii pe care vorbitorul o are față de limba folosită, a competenței de a o utiliza în diverse contexte. Din acest punct de vedere, rolul profesorului este esențial în formarea elevului prin crearea unui climat academic, socio-afectiv și relațional în sala de clasă stabil, astfel încât elevul să își poată forma această competență de comunicare, înțeleasă ca „adaptabilitate cognitivă, afectivă și operațională, a sistemului interior al unui individ la toate sistemele de comunicare interculturală”. (Gudykunst, Kim, 1992).

La baza învățării unei limbi străine se află **motivația pentru învățare**, Harmer (1998) menționând faptul că profesorii susțin că elevii care chiar vor să învețe vor reuși indiferent de circumstanțele în care încearcă, în ciuda unor metode pe care experții le cataloghează ca fiind nesatisfăcătoare. Această idee se regăsește și în lucrarea lui Krashen (1987), care abordează teoria „filtrului afectiv” ce are în vedere modul în care variabile afective precum **motivația, încrederea, anxietatea** influențează studiul limbilor străine prin facilitarea sau îngreunarea procesului de învățare. Astfel:

- elevii care sunt caracterizați printr-un grad mai mare al motivației, au, în general, rezultate mai bune în învățarea unei limbi străine
- elevii care au încredere în ei și au o imagine pozitivă față de sine reușesc să obțină rezultate mai bune în învățarea unei limbi străine
- un nivel redus al anxietății, măsurat ca anxietate specifică pentru elevul respectiv, cât și ca anxietate legată de activitatea de învățare, poate să influențeze pozitiv învățarea unei limbi străine.

Alături de motivație, un alt element esențial în învățarea unei limbi străine poate fi considerat și **stima de sine**. Conform lui Robert B. Burns (2000), aceasta reprezintă „un set de atitudini ale

individului față de el însuși, deoarece ființa umană se percepe la nivel senzorial reflectă asupra propriei persoane și a comportamentului său, se evaluează atât pe sine cât și comportamentul său, prin urmare se simte emoțional legat de sine însuși și toate acestea se evocă în tendințele comportamentale.” Elevii care manifestă o stimă de sine crescută sunt dornici să participe la oră, să comunice folosind noua limbă de studiu, sunt mai puțin inhibați în a răspunde la activitățile inițiate de către profesor. Și aici rolul profesorului este foarte important prin oferirea de feedback pozitiv, evitarea comparațiilor între elevi, dezvoltarea unor așteptări realiste față de competențele elevului, în funcție de abilitățile acestuia.

III. Concluzii

Învățarea unei limbi străine trebuie privită și din perspectiva factorilor afectivi, a impactului pe care aceștia îl au asupra procesului de predare - învățare - evaluare, iar acest lucru trebuie realizat în sala de clasă prin crearea unui mediu de învățare stabil, care să favorizeze dezvoltarea motivației, a stimei de sine, reducerea anxietății față de studiu, încrederea în forțele proprii ale elevului. Astfel, elevii care se simt confortabil cu învățarea unei limbi străine, care știu de ce este important pentru ei să cunoască o a doua limbă, care învață să își identifice greșelile și găsească soluții pentru a le îmbunătăți vor reuși să stăpânească și să valorizeze studiul limbilor străine, atât în activitatea de la clasă, cât și ulterior, în devenirea lor profesională.

Bibliografie:

1. Brackett, M. A., Lopes, P., Ivcevic, Z., Mayer, J. D., Salovey, P. (2004), *Integrating emotion and cognition: The role of emotional intelligence*. În D. Dai & R. Sternburg (editori), *Motivation, emotion, and cognition: Integrating perspectives on intellectual functioning* (pp.175-194).Erlbaum.<http://ei.yale.edu/publication/integrating-emotion-cognition-role-emotional-intelligence/>.
2. Burns, Robert, (2000), *Introduction to Research Methods*, https://www.researchgate.net/publication/224927508_Introduction_to_Research_Methods
3. Harmer, Jeremy, (2007), *The Practice of English Language Teaching*, https://www.academia.edu/25472823/The_Practice_of_English_Language_Teaching_4th_Edition
4. Krashen, S. D. (1987), *Principles and Practice in Second Language Acquisition*. New

York: Prentice Hall <https://www.semanticscholar.org/paper/Principles-and-Practice-in-Second-Language-Krashen/4b85d72a8edbd47b4ba3e0b563f1563f6e9f746b>

5. Lalonde, R. N., & Gardner, R. C. (1984), *Investigating a causal model of second language acquisition: Where does personality fit?* *Canadian Journal of Behavioural Science / Revue canadienne des sciences du comportement*, <https://www.apa.org/pubs/journals/cbs>

6. Gudykunst, Kim, (1992), *Communicating with Strangers*, London, McGraw-Hill. https://docs.google.com/document/d/1UdiE6klWLLmhXN8kcysc_5g5MWi9nX2A4g9qbKEu1A/edit

INFLUENȚA FACTORILOR AFECTIVI ÎN ÎNVĂȚAREA UNEI LIMBI STRĂINE

*Profesor Creac-Mic Zenovia Adela
Liceul Tehnologic "Petre Baniță" Călărași, Dolj*

„Știind limbi străine, ești acasă oriunde ai fi.”

Edward De Waal

Aspecte generale

Lucrarea de față prezintă modul în care factorii de natură afectivă contribuie la învățarea unei limbi străine. Motivația pentru învățare, stima de sine, anxietatea reprezintă aspecte care trebuie luate în considerare în activitatea de învățare a unei limbi străine.

Cuvinte cheie: motivație, stimă de sine, anxietate, învățarea unei limbi străine

I. Aspecte introductive

Învățarea unei limbi străine reprezintă un proces complex care antrenează o multitudine de factori. Dincolo de elementele fundamentale ale procesului instructiv - educativ, anume cunoștința, rațiunea, inteligența există și factori de natură psihologică și socială care pot contribui la formarea și consolidarea competențelor elevului pentru învățarea unei limbi străine. Cercetători precum Lalonde & Gardner (1984) au demonstrat că învățarea unei limbi străine nu se rezumă doar la memorare, un rol esențial fiind jucat și de personalitatea elevului, împreună cu atitudinea față de învățare și componenta socială, jumătate din notele elevilor putând fi explicate prin îmbinarea factorilor cognitivi, afectivi, metacognitivi, efort, timp și practici utilizate de către elevi în procesul de pregătire pentru un examen.

În contextul studierii limbilor străine din perspectiva pragmatică, este necesară o reevaluare a modului de predare - evaluare a limbilor străine și sub forma considerării aspectelor de natură psihologică care joacă un rol important în însușirea noilor cunoștințe de către elevi. Factorii de natură psihologică se află în strânsă interdependență cu cei de natură cognitivă, reprezentând elementul de susținere a acestora. Cercetările din domeniul inteligenței emoționale demonstrează faptul că „abilitatea unei persoane de a-și utiliza emoțiile în vederea facilitării gândirii este capabilă de a

declanșa comportamente prin care persoana respectivă are șanse maxime de succes.” (Bracket et al., 2004). Astfel, factori de natură psihologică precum mediul de învățare, motivația pentru învățarea unei limbi străine, stima de sine a elevului, asumarea de riscuri în învățare, disponibilitatea de a comunica cu cei din jur, anxietatea, empatia, gradul de introversiune- extroversiune al elevului determină modul în care acesta își formează și își consolidează deprinderea de a învăța o limbă străină, de a interacționa folosind noile competențe dobândite, de a reuși, cu succes, să dezvolte și să mențină o conversație într-o altă limbă decât cea maternă.

II. Relația dintre factorii afectivi și învățarea unei limbi străine

Predarea- învățarea - evaluarea unei limbi străine are ca element central comunicarea prin cunoașterea și înțelegerea limbii, a atitudinii pe care vorbitorul o are față de limba folosită, a competenței de a o utiliza în diverse contexte. Din acest punct de vedere, rolul profesorului este esențial în formarea elevului prin crearea unui climat academic, socio-afectiv și relațional în sala de clasă stabil, astfel încât elevul să își poată forma această competență de comunicare, înțeleasă ca „adaptabilitate cognitivă, afectivă și operațională, a sistemului interior al unui individ la toate sistemele de comunicare interculturală”. (Gudykunst, Kim, 1992).

La baza învățării unei limbi străine se află **motivația pentru învățare**, Harmer (1998) menționând faptul că profesorii susțin că elevii care chiar vor să învețe vor reuși indiferent de circumstanțele în care încearcă, în ciuda unor metode pe care experții le cataloghează ca fiind nesatisfăcătoare. Această idee se regăsește și în lucrarea lui Krashen (1987), care abordează teoria „filtrului afectiv” ce are în vedere modul în care variabile afective precum **motivația, încrederea, anxietatea** influențează studiul limbilor străine prin facilitarea sau îngreunarea procesului de învățare. Astfel:

- elevii care sunt caracterizați printr-un grad mai mare al motivației, au, în general, rezultate mai bune în învățarea unei limbi străine
- elevii care au încredere în ei și au o imagine pozitivă față de sine reușesc să obțină rezultate mai bune în învățarea unei limbi străine
- un nivel redus al anxietății, măsurat ca anxietate specifică pentru elevul respectiv, cât și ca anxietate legată de activitatea de învățare, poate să influențeze pozitiv învățarea unei limbi străine.

Alături de motivație, un alt element esențial în învățarea unei limbi străine poate fi considerat și **stima de sine**. Conform lui Robert B. Burns (2000), aceasta reprezintă „un set de atitudini ale

individului față de el însuși, deoarece ființa umană se percepe la nivel senzorial reflectă asupra propriei persoane și a comportamentului său, se evaluează atât pe sine cât și comportamentul său, prin urmare se simte emoțional legat de sine însuși și toate acestea se evocă în tendințele comportamentale.” Elevii care manifestă o stimă de sine crescută sunt dornici să participe la oră, să comunice folosind noua limbă de studiu, sunt mai puțin inhibați în a răspunde la activitățile inițiate de către profesor. Și aici rolul profesorului este foarte important prin oferirea de feedback pozitiv, evitarea comparațiilor între elevi, dezvoltarea unor așteptări realiste față de competențele elevului, în funcție de abilitățile acestuia.

III. Concluzii

Învățarea unei limbi străine trebuie privită și din perspectiva factorilor afectivi, a impactului pe care aceștia îl au asupra procesului de predare - învățare - evaluare, iar acest lucru trebuie realizat în sala de clasă prin crearea unui mediu de învățare stabil, care să favorizeze dezvoltarea motivației, a stimei de sine, reducerea anxietății față de studiu, încrederea în forțele proprii ale elevului. Astfel, elevii care se simt confortabil cu învățarea unei limbi străine, care știu de ce este important pentru ei să cunoască o a doua limbă, care învață să își identifice greșelile și găsesc soluții pentru a le îmbunătăți vor reuși să stăpânească și să valorizeze studiul limbilor străine, atât în activitatea de la clasă, cât și ulterior, în devenirea lor profesională.

Bibliografie:

1. Brackett, M. A., Lopes, P., Ivcevic, Z., Mayer, J. D., Salovey, P. (2004), *Integrating emotion and cognition: The role of emotional intelligence*. În D. Dai & R. Sternburg (editori), *Motivation, emotion, and cognition: Integrating perspectives on intellectual functioning* (pp.175-194).Erlbaum.<http://ei.yale.edu/publication/integrating-emotion-cognition-role-emotional-intelligence/>.
2. Burns, Robert, (2000), *Introduction to Research Methods*, https://www.researchgate.net/publication/224927508_Introduction_to_Research_Methods
3. Harmer, Jeremy, (2007), *The Practice of English Language Teaching*, https://www.academia.edu/25472823/The_Practice_of_English_Language_Teaching_4th_Edition
4. Krashen, S. D. (1987), *Principles and Practice in Second Language Acquisition*. New

York: Prentice Hall <https://www.semanticscholar.org/paper/Principles-and-Practice-in-Second-Language-Krashen/4b85d72a8edbd47b4ba3e0b563f1563f6e9f746b>

5. Lalonde, R. N., & Gardner, R. C. (1984), *Investigating a causal model of second language acquisition: Where does personality fit?* *Canadian Journal of Behavioural Science / Revue canadienne des sciences du comportement*, <https://www.apa.org/pubs/journals/cbs>

6. Gudykunst, Kim, (1992), *Communicating with Strangers*, London, McGraw-Hill. https://docs.google.com/document/d/1UdiE6kIWLLmhXN8kcysc_5g5MWi9nX2A4g9qbKEu1A/edit

LEADERSHIP DIDACTIC: Abordări și Tactici de Succes

Toate corporațiile vor oameni cu abilități de lider deoarece cred că aceștia aduc un plus afacerii lor. Oamenii caută informații despre cum pot deveni lideri eficienți. De-a lungul timpului au existat mai multe definiții ale leadershipului. După cum a sugerat Stogdill, există aproape atâtea încercări de a defini leadershipul, pe cât de mulți oameni au încercat să îl definească.

Cea mai interesantă abordare a fost propusă de Bass, care a sugerat că unele definiții văd leadershipul cu accent pe procesele de grup. Din perspectiva lui, liderul este centrul schimbărilor și activității într-un grup, întruchipând voința grupului. O altă definiție vede liderul din perspectiva personalității, astfel leadershipul este văzut ca o combinație de caracteristici speciale pe care le deține un individ și care îi permit să impună celorlalți îndeplinirea sarcinilor.

Alte abordări au definit leadershipul ca o acțiune sau conduită, astfel leadershipul este format din toate acțiunile pe care un lider le poate face, pentru a aduce o schimbare în grup. Leadershipul se mai poate defini și în termenii relației de putere care există între lider și adepți, astfel că liderul are puterea și o folosește pentru a impune schimbarea celorlalți. Unii cercetători văd leadershipul ca un proces transformațional care motivează adepții să obțină rezultate mai bune decât se așteaptă de la ei, în timp ce alți cercetători văd leadershipul din perspectiva deprinderilor punând accent pe capacitățile care fac posibil un leadership eficient. Putem identifica câteva concepte când discutăm despre acest fenomen:

- Leadershipul este un proces
- Leadershipul implică influență
- Leadershipul se formează într-un grup
- Leadershipul implică atingerea unui țel
- Leadershipul implică o artă mai degrabă decât știință pură.
- Leadershipul are astfel diferite fețe și liderii tind să aibă personalități și ideologii separate și distincte, precum și foarte multe stiluri.

Există patru factori care influențează leadershipul: adepții, liderul, comunicarea și situația.

Angajații au nevoie de stiluri diferite de leadership. Un lider trebuie să își cunoască oamenii, pentru că, spre exemplu, un nou angajat are nevoie de mai multă supraveghere decât un angajat cu experiență. Un angajat care nu este motivat are nevoie de o altă abordare decât un angajat care este puternic motivat. Punctul esențial de pornire în cunoașterea adepților (subalternilor) este de a avea cunoștințe solide despre natura umană, cum ar fi emoțiile, motivarea și nevoile. Este la fel de important să înțelegeți că adepții sunt cei care hotărăsc dacă un lider este de succes. Dacă nu au încredere în liderul lor sau nu cred în el, adepții nu vor fi inspirați. Pentru a putea conduce liderul folosește comunicarea. Cea mai mare parte a comunicării este nonverbală. Ce se comunică și cum se comunică poate crea sau distruge relațiile cu angajații.

Pentru a decide cea mai bună acțiune în funcție de situație, un lider trebuie să își folosească judecata.

Legat de tipurile de abordări, voi prezenta succint abordări prin prisma trăsăturilor liderului.

Ideea că diferențele între performanțele subordonaților se datorează trăsăturilor liderului a constituit una dintre abordările de început în studiul leadershipului. S-au realizat comparații ale unor eșantioane reprezentative de lideri și de nonlideri, pentru a evidenția trăsăturile fizice și de personalitate care îi diferențiază sensibil pe primii de ceilalți.

Principalele trăsături luate în considerare au fost următoarele:

- caracteristici fizice - vârstă, înălțime, înfățișare, greutate;
- personalitate - spirit introvertit/extravertit, încredere în sine ,independență, caracter hotărât, spirit amiabil/agresiv, înclinații de dominare/subordonare, tendință de autoritarism;
- caracteristici de bază - clasa socială, educație, experiența, mobilitate profesională;
- inteligența - cunoștințe, mobilitate intelectuală, judecată;
- caracteristici sociale - abilitate managerială,prestigiu, diplomație, tact, spirit de cooperare, charismă, popularitate;
- „spiritul muncii” - inițiativă, tenacitate ,responsabilitate, spirit finalizator.

E. Ghiselli a studiat opt trăsături de personalitate (inteligența, maturitatea, spiritul decis, inițiativa, abilitatea de supraveghere, siguranța de sine, afinitatea pentru lucrători, masculinitatea-feminitatea,) și cinci trăsături de motivație (nevoia de împlinire ocupațională, nevoia de securitate a locului de muncă, nevoia de recompensă bănească, nevoia de autoactualizare, nevoia de putere asupra altora). Pe baza cercetărilor efectuate, autorul a ierarhizat trăsăturile menționate în următoarele:

- caracteristici foarte importante: abilitatea de supraveghere, nevoia de împlinire ocupațională, inteligența, autoactualizarea, siguranța de sine, spiritul decis;
- caracteristici de importanță moderată: lipsa nevoii de securitate, afinitate pentru lucrători, inițiativa, lipsa nevoii de recompense bănești, maturitatea;
- carateristici lipsite de importanță: masculinitatea - feminitatea.

Ca urmare a unor cercetări efectuate în întreprinderi industriale, au fost evidențiate trăsăturile ce caracterizează liderii de succes și anume:

- tenacitate în urmărirea scopurilor stabilite;
- dorința de manifestare a dorinței în cadrul social;
- puternica orientare spre asumarea de responsabilități și angajarea în îndeplinirea sarcinilor;
- spirit îndrăzneț, originalitate în rezolvarea problemelor;
- autoîncrederea și puternica personalitate;
- disponibilitate pentru acceptarea consecințelor acțiunilor și deciziilor altor persoane;
- abilitate de influențare a comportamentului altora și capacitate de structurare a relațiilor interpersonale;
- promptitudine în absorbirea stresului și disponibilitate frustrărilor și amânărilor;

Abordarea prin prisma trăsăturilor liderului are meritul de a permite deducerea logică a ideii că întreprinzătorii de succes au șanse reale, prin prisma anumitor trăsături de personalitate și caracteristici fizice, să fie, după demararea întreprinderii pe care au inițiat- o , liderii de succes, capabili să practice un leadership eficace și să mobilizeze puternic subordonații pentru obținerea unor performanțe superioare. Comportamentul liderilor eficace se înscrie în perechile autonomice: autocratic- democratic, directiv- permisiv și orientat spre sarcini și pe persoane. Deși exprimate diferit, cele trei perechi semnifică, în esență, dominanta comportamentală a liderului , comportament axat pe realizarea sarcinilor, a producției.

Bibliografie

1. Bush, T, Leadership și management educațional. Teorii și practici actuale, Iași, editura Polirom,2015
2. Gavrilovici, O., Iosifescu, S., Prodan, A., Management educațional, Iași, editura CDRMO,2003

PROVOCĂRI ȘI SOLUȚII ÎN EDUCAȚIA DIGITALĂ

Creța Alina
Școala Gimnazială Sichevița

Activitatea profesională a cadrelor didactice solicită consolidarea continuă a competențelor și dezvoltarea unor noi abilități necesare pentru desfășurarea eficientă și calitativă a procesului educațional. Dinamica transformărilor tehnologice, omniprezența dispozitivelor electronice și responsabilitatea cadrului didactic de a dezvolta abilitățile digitale ale elevilor au determinat nevoia stringentă de formare a competențelor de comunicare virtuală ale profesorilor, acestea devenind practic inerente activității la clasă.

Utilizarea internetului și a noilor tehnologii este un domeniu cu o dinamică deosebită, în întreaga lume și în țara noastră, în special din momentul adoptării parțiale sau totale a sistemelor de învățare digitală.

În ceea ce privește timpul petrecut efectiv în fața ecranelor de tipul telefon, tabletă, laptop, studiile constată că elevii cu vârste cuprinse între 13 și 18 ani folosesc aceste dispozitive, în medie, între 5 și 6 ore pe zi. Acest număr de ore se referă la folosirea televizorului, navigarea pe internet, vizionarea videoclipurilor sau alte activități de tip media și nu include timpul pe care copiii îl petrec în fața unui astfel de dispozitiv în scopul realizării temelor și a proiectelor pentru școală.

Conform cercetărilor sociologice, copiii cu vârste cuprinse între 9 și 13 ani se expun, în medie, până la 4 ore și 30 de minute, iar cei cu vârste mai mici de 9 ani – 3 ore și 30 de minute, zilnic. Prin urmare, aproape automat, timpul de ecran va crește substanțial odată cu introducerea orelor de școală și a temelor/proiectelor de studiu în sistem digital.

Sfatul specialiștilor pentru cadre didactice și părinți este organizarea timpului petrecut de elevi în mediul virtual, ținând cont de câteva elemente:

- ✓ Nevoile diferite de învățare;
- ✓ Timpul optim de expunere la ecran în funcție de vârsta copiilor;
- ✓ Programa școlară și programa de examen;
- ✓ Nevoia de socializare;
- ✓ Nivelul de digitalizare.

Preșcolăritatea reprezintă etapa în care se manifestă curiozitatea și interesul pentru cunoaștere. Copiii socializează în afara mediului familiei, se joacă și comunică despre propriile nevoi. Sunt în dezvoltare comportamentele socio-afective, cognitive, de comunicare și de limbaj, psihomotorii, iar crearea experiențelor de învățare se poate realiza și cu ajutorul tehnologiei informatice.

Cadrelor didactice pot încărca pe platformele digitale dedicate preșcolarilor diferite resurse educaționale, dar folosirea acestora, de către preșcolari, este bine să se realizeze în afara spațiului digital. O modalitate oportună de lucru este înregistrarea audio/audio-video a unor secvențe didactice care prezintă modele educaționale – aria artelor vizuale, a abilităților practice, muzică și mișcare etc. menite să motiveze copiii să exerseze munca independentă, fără a-i fixa în spațiul online și a prelungi inutil timpul de ecran.

Folosirea Internetului reprezintă un aspect important în educația copiilor atât pentru părinți, cât și pentru profesori, consilieri școlari, psihologi sau persoane care ocupă funcții de conducere în unitățile de învățământ.

Este necesar, în calitate de profesori, să ne actualizăm informațiile referitoare la educația digitală dar mai ales să reflectăm asupra tuturor problemelor care pot să apară când nu suntem suficient de pregătiți pentru a oferi suport și consiliere copiilor aflați în situații limită atunci când folosesc nepotrivit Internetul.

O altă provocare a meseriei pe care o exercităm este timpul excesiv petrecut online care în anumite situații poate dăuna ireversibil educației și dezvoltării armonioase ale copiilor și adolescenților. Una dintre cele mai eficiente soluții pentru a scădea dependența de tehnologie este implicarea elevilor în activități practice și stimularea contactului cooperativ în crearea unei experiențe comune. Una dintre cele mai delicate situații problematice în contextul actual este reprezentată de discursul instigator la ură. Această problemă ne pune în situația de a reflecta la cât de sensibil este echilibrul între libertatea de exprimare și dreptul la viața privată, la reputație și demnitate și cât de important este să îi îndemnăm pe elevi să promoveze toleranța și respectul față de cei de lângă noi.

Pe de altă parte, trebuie să amintim oportunitățile pe care ni le poate oferi folosirea Internetului. Ne putem reactualiza informațiile referitoare la competențele cheie și de evoluția acestora odată cu folosirea Internetului în procesul de predare.

Parteneriatul școală-familie-comunitate este în zilele noastre un subiect foarte vehiculat dar din păcate, destul de dificil de realizat în termeni de stabilitate și consecvență. Siguranța online a copiilor ar trebui să facă parte din centrele de interes ale acestui parteneriat și să încercăm, toți actorii sociali implicați în procesul de educație, să facem schimbări durabile care să marcheze în mod pozitiv dezvoltarea abilităților de viață ale copiilor. În acest sens consider că este foarte important să colaborăm cu părinții dar și cu alți colegi și să implicăm copiii și adolescenții în acest proces colaborativ, utilizând abilitățile lor de a utiliza Internetul.

Bibliografie:

1. Breben Silvia, Goncea Elena, Ruiu Georgeta, Fulga Mihaela – *Metode interactive de grup-ghid metodic*, Editura Arves, 2002;
2. Breben Silvia, Ruiu Georgeta, Goncea Elena – *Activități bazate pe inteligențe multiple*, Editura Reprograph, Craiova, 2005;
3. Gluiga Lucia, Spiro Jodi – *Învățarea activă, Ghid pentru formatori și cadre didactice*, București, 2001;
4. Mihaela Brut, *Instrumente pentru e-learning – ghidul informatic al profesorului modern*, Editura Polirom, Iași, 2006.

Școala viitorului

Crețu Claudiu Costinel , Liceul Tehnologic Motru

Școala trebuie să fie un loc central al schimbării. Educația pentru schimbare ar trebui să fie pivotul în jurul căruia să se înfăptuiască schimbarea educației. Generația tânără nu trebuie educată doar pentru a se adapta la nou ci pentru a putea contribui la construcția viitorului. Specificul lumii noastre e că se schimbă din ce în ce mai repede și că ne pune în fața unor situații originale, neprevăzute ba chiar imprevizibile. Viața, experiența omului modern arată că învățarea de menținere, simpla reproducere a valorilor trecutului, tradiția nu sunt suficiente pentru „echiparea” omului societății viitorului. Este așadar necesară o altă educație și anume una care poate aduce schimbare, reunire, restructurare și reformulare de probleme.

Școlile din viitor nu vor mai avea de-a face nici cu problema absenteismului școlar, iar acest lucru va fi posibil atât mulțumită tehnologiilor noi, cât și unei schimbări de mentalitate. Pe de o parte, există deja platforme care le permit părinților să vadă în timp real situația școlară a copiilor, să comunice cu profesorii și să verifice dacă elevii sunt prezenți la toate cursurile. Dar nu numai teama că pot fi văzuți de părinți îi va ține pe copii la școală. Tehnologiile din sălile de clasă ale viitorului, lecțiile interactive și metodele distractive de a-și petrece pauzele vor face școala mai atrăgătoare. Legat de schimbarea de mentalitate menționată mai sus, aceasta s-ar putea manifesta prin reducerea orelor clasice de cursuri și alternarea lor cu ateliere practice, dar și prin scurtarea programului școlar sau renunțarea la conceptul de ”temă pentru acasă”. Cam acestea sunt tendințele în materie de învățământ în unele state, iar rezultatele bune înregistrate mulțumită acestor strategii ar putea asigura adoptarea lor în mai multe țări.

Realitatea virtuală nu lipsește nici din sălile de curs. O asemenea tehnologie nu poate revoluționa doar mersul la muzeu, ci și învățarea de zi cu zi. La orele de laborator aceasta și-ar putea face simțită prezența într-un mod extrem de util, fiind ideală pentru a-i captiva pe elevi printr-o lecție cu adevărat interactivă. Un kit de realitate virtuală extrem de rudimentar are nevoie doar de carton și de o pereche de lentile, astfel că este mult mai accesibil decât ar crede mulți. Mai mult, acesta poate fi creat chiar de către elevi, într-o primă lecție introductivă, iar apoi poate fi folosit ori de câte ori este nevoie de acest dispozitiv. Imprimantele 3D lipsesc astăzi din școlile românești, dar sunt ideale într-o școală a viitorului. Acestea pot deveni foarte utile pentru printarea de obiecte necesare ca suport de curs la diverse materii; e mult mai ușor să-i explici unui copil structura moleculei de apă dacă îi dai posibilitatea să țină un astfel de model în mână, decât dacă îi desenezi trei cercuri pe tablă. Imprimantele nu trebuie să fie restricționate, astfel încât doar profesorii să aibă acces la ele. După câteva lecții în care copiii învață cum o imprimantă 3D ar putea crea singuri diverse modele de care au nevoie pentru a oferi un material adițional pentru o prezentare, spre exemplu

În școala viitorului, profesorul nu va mai fi doar un transmitător de cunoștințe, ci va avea ca principală misiune orientarea elevului în propriul său proces de învățare. Curriculumul va fi personalizat, pe măsura necesităților fiecărui elev, și se va pune accent pe abilitățile personale și practice mai mult decât pe conținuturile academice. Internetul va fi principala sursă de cunoaștere, chiar mai mult decât școala, iar limba engleză se va consolida ca limbă globală a învățământului. Educația va fi mai scumpă și va dura toată viața.

Școlile se vor transforma în rețele în care elevii vor interacționa între ei și cu profesorul, ajungându-se la o ”învățare colaborativă”. Profesorii vor avea rolul de a ghida elevul pe propria lui cale de cunoaștere. Vor fi mai mult orientatori decât transmitători de cunoștințe. Până nu de mult, erau singura sursă de informare disponibilă, dar internetul a acaparat totul, iar elevii pot găsi pe internet o bună parte din ceea ce se explică în clasă. Conținuturile online vor deveni principala sursă de cunoaștere, întrecând școala mediul de viață extrașcolar al elevilor sau instituțiile culturale.

Rolul profesorilor va fi și mai relevant. Vor trebui să le arate elevilor că trebuie să fie critici față de informație, că nu tot ceea ce găsesc pe internet este corect, că trebuie să selecționeze și să meargă la cele mai fiabile surse. Se vor consolida metodologiile de tipul ”flipped classroom”, acest sistem permițând ca o parte din muncă să fie realizată acasă și ca fiecare elev să-și urmeze propriul ritm.

Și elevii își vor schimba profilul în următorii ani. Va fi vorba despre un elev cu mult mai multe posibilități de acces la surse de cunoaștere, cu o mentalitate mai universală și mai puțin locală, protagonist indiscutabil al învățării. Curriculum-ul va avea mai multe conținuturi personalizate pe măsura fiecărui elev. Aceasta va avea consecințe în relația ierarhică cu profesorul, dispărând linia de separare între cei care predau și cei care învață. În timp ce elevii vor fi mai exigenți, profesorii vor trebui să explice mult mai bine cum pun notele.

Programul școlar va fi mai puțin solicitant și vor fi mai multe sarcini individuale. Trebuie să se suscite în elevi nevoia de a continua să se documenteze, de a se informa, de a împărtăși cunoștințe și de a li se trezi gustul pentru cercetare. Astfel, învățarea nu se va limita la câteva ore și la câteva locuri concrete. Aproape totul va însemna teme pentru acasă.

BIBLIOGRAFIE:

1. A., Petre, I., Roman, T., Giurgiuman, „Despre educație”, Ed. Academic Pres, Cluj-Napoca, 2002;
2. M., Stoica, „Pedagogie și psihologie” , Ed. Gheorghe Alexandru, Craiova, 2002.



ABORDĂRI ȘI TACTICI DE SUCCES ÎN MATEMATICĂ

Liceul Teoretic de Informatică „Grigore Moisil”,
Iași, Iași

Profesor Ines Crețu , Liceul Teoretic de Informatică “Grigore Moisil”, Iași

FACILITAREA, SUSȚINEREA ȘI ÎMBUNĂTĂȚIREA ACTIVITĂȚILOR DIN SISTEMUL EDUCAȚIONAL în general, al matematicii în special are la bază implementarea celor mai adecvate scenarii didactice bazate pe tehnologiile digitale în activitățile de predare-învățare-evaluare ,beneficiind de utilizarea resurselor educaționale deschise -OER . Aceste resurse pot fi folosite de către profesori pentru a sprijini procesul de învățare al elevilor și pentru a crea un mediu de învățare interactiv și captivant.

Resursele educaționale deschise (OER - Open Educational Resources) reprezintă materialele de învățare, instrumentele și resursele digitale care sunt disponibile gratuit și pot fi utilizate, modificate și distribuite de către oricine. Acestea includ manuale, cursuri online, prezentări, videoclipuri, jocuri și multe altele.

CONTEXTUL folosirii OER:

Iată câteva exemple de resurse educaționale deschise care pot fi utilizate în implementarea scenariilor didactice bazate pe tehnologiile digitale:

1. Platforme de învățare online: Există numeroase platforme online care oferă resurse educaționale deschise, cum ar fi Khan Academy, Coursera, edX și Udemy. Aceste platforme oferă cursuri online într-o varietate de subiecte și pot fi utilizate pentru a sprijini învățarea individuală sau în cadrul unor activități de învățare în clasă.
2. Materiale de învățare digitale: Există o gamă largă de materiale de învățare digitale disponibile ca resurse educaționale deschise. Acestea pot include prezentări, videoclipuri, animații, jocuri și alte tipuri de conținut interactiv. Aceste materiale pot fi utilizate pentru a introduce și a explora noi concepte într-un mod captivant și interactiv
3. Platforme de colaborare și partajare: Există platforme și instrumente online care facilitează colaborarea și partajarea de resurse între profesori. Acestea pot include platforme de partajare de lecții, forumuri de discuții și rețele sociale pentru profesori. Prin colaborarea și partajarea de resurse, profesorii pot beneficia de experiența și expertiza altor profesori și pot accesa o varietate de materiale și idei pentru a-și îmbunătăți practica didactică
4. Instrumente de creare și editare: Există numeroase instrumente digitale care permit profesorilor să creeze și să editeze propriile resurse educaționale deschise. Aceste instrumente pot include programe de editare video, instrumente de creare a prezentărilor, instrumente de creare a jocurilor și multe altele. Utilizarea acestor instrumente poate permite profesorilor să personalizeze și să adapteze resursele educaționale în funcție de nevoile și interesele elevilor lor.

Utilizarea resurselor educaționale deschise în implementarea scenariilor didactice bazate pe tehnologiile digitale poate aduce numeroase beneficii, cum ar fi accesul la materiale de învățare de înaltă calitate, personalizarea învățării în funcție de nevoile individuale ale elevilor și crearea unui mediu de învățare interactiv și captivant

În era digitală, OER-ul a devenit tot mai popular și accesibil datorită tehnologiei și internetului. Există numeroase platforme și site-uri web care oferă resurse educaționale deschise, cum ar fi:





1. Khan Academy- Khan Academy oferă o gamă largă de lecții video, exerciții și probleme practice în matematică. Aceste resurse sunt organizate pe diferite niveluri și subiecte, de la matematică de bază până la matematică avansată.

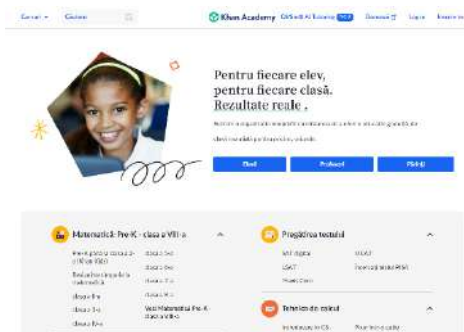

Fig. 1. <https://www.khanacademy.org/>

2. Coursera - O platformă care oferă cursuri online gratuite și plătite de la universități și instituții de învățământ de top din întreaga lume



Fig. 2. <https://www.coursera.org/>

3. edX - O platformă similară cu Coursera, care oferă cursuri online gratuite și plătite de la universități de prestigiu.



Fig. 3. <https://www.edx.org/>

4. OpenStax: OpenStax este o inițiativă care oferă manuale gratuite și de înaltă calitate în diferite domenii, inclusiv matematică. Aceste manuale sunt disponibile în format digital și pot fi descărcate gratuit.



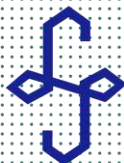

Fig. 4. <https://openstax.org/>

5. Mathigon: Mathigon este o platformă interactivă de învățare a matematicii, care oferă lecții și activități captivante. Aceste resurse sunt concepute pentru a ajuta elevii să înțeleagă conceptele matematice într-un mod interactiv și distractiv.



Fig. 5. <https://ro.mathigon.org/>

6. MIT OpenCourseWare: MIT OpenCourseWare este o inițiativă a Institutului de Tehnologie din Massachusetts care oferă acces gratuit la materialele de curs utilizate la MIT. Acestea includ și cursuri de matematică, care pot fi urmate online.

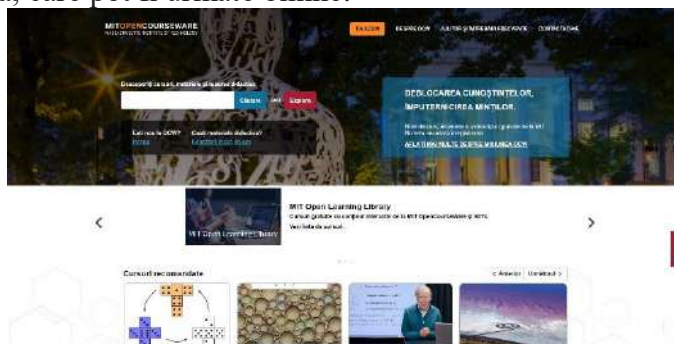

Fig. 6. <https://ocw.mit.edu/>

7. Mathway: Mathway este o aplicație și un site web care oferă soluții pas cu pas pentru problemele de matematică. Utilizatorii pot introduce o problemă și aplicația va oferi soluții și explicații detaliate.



Fig. 7. <https://www.mathway.com/>





Acestea sunt doar câteva exemple de platforme și site-uri care oferă resurse educaționale deschise. Există multe altele disponibile pe internet, iar numărul lor crește în mod constant. Utilizarea resurselor educaționale deschise poate fi benefică atât pentru elevi și studenți, cât și pentru profesori și alte persoane interesate de învățare

Valoarea acestor OER (Open Educational Resources) în matematică constă în faptul că sunt resurse educaționale deschise disponibile gratuit și pot fi utilizate, distribuite și adaptate în scopuri educaționale. OER-urile în matematică sunt o modalitate excelentă de a accesa materiale de învățare de calitate, fără a fi nevoie să plățiți pentru manuale sau alte resurse tradiționale. De asemenea, ele oferă flexibilitate și posibilitatea de a adapta materialele la nevoile și stilul de învățare al fiecărui elev. Inteligența artificială Chatgpt generează și asociază OER .

BIBLIOGRAFIE

1. [edX](http://www.edx.org) – www.edx.org
2. [OpenStax](http://www.openstax.org) – www.openstax.org
3. [MIT Professional Education](http://professional-education-gl.mit.edu) – professional-education-gl.mit.edu
4. Angela Andrei CS II , Carmen Bostan CS II , Petre Botnariuc CS I , Irina Geană CS , Andra Făniță CS III , Mihai Iacob CS III , Olimpiu Istrate conf. univ. dr. , Speranța Țibu CS II ,2018 , *Resurse Educaționale Deschise : Definiție , Practici și Nevoi de Dezvoltare*



Schimbările globale și impactul lor asupra educației

Școala Gimnazială "G. D. Teutsch" Agnita

prof. Crețu Rodica

Într-o lume în continuă schimbare, unde provocările globale precum schimbările climatice, globalizarea, progresul tehnologic și pandemiile modifică peisajul social și economic, educația se confruntă cu necesitatea imperativă de adaptare și inovare. Conform "Strategiei Naționale de Educație 2030" publicată de Ministerul Educației Naționale (2023), este esențial să reconceptualizăm modul în care învățăm și predăm pentru a răspunde nevoilor emergente ale societății. Acest referat își propune să exploreze modalitățile prin care educația în România se poate adapta și inova pentru a pregăti indivizii să navigheze și să prospere în acest nou context global.

Calitatea și eficiența în educație este o cerință imperativă a timpului în care trăim din mai multe motive: moral (elevii sunt cei cărora trebuie să li se ofere o educație de calitate), contextual (școlile sunt într-o continuă interacțiune cu comunitatea și societatea din care fac parte, ceea ce presupune o creștere a interesului pentru calitate pentru toate instituțiile de învățământ), supraviețuirea (societatea de azi este una concurențială), responsabilitatea (școlile sunt supuse mereu aprecierii și evaluării celor pe care îi servește: elevi, părinți, comunitate, societate), motiv pentru care se impune existența unor strategii interne de asigurare și menținere a calității).

Calitatea este dependentă de societatea în care funcționează procesul de învățământ. Calitatea se realizează raportat la beneficiarii ei, la interesele acestora. Valorile calității în educație: democrația, umanismul, echitatea, autonomia intelectuală și morală, calitatea relațiilor interpersonale, comunicarea, îmbogățirea comunității, inserția optimă socială și profesională, educarea individului ca membru critic și responsabil al grupului. Forța de muncă să fie competitivă, cu noi competențe în soluționarea problemelor și cu abilități cognitive. Încă persistă discrepanțe între nivelul de pregătire al elevilor din școlile rurale și cei din școlile urbane, între elevii majoritari și cei aparținând grupurilor minoritare defavorizate.

Trăim într-o epocă a inovației continue, unde avansurile tehnologice schimbă rapid peisajul profesional, social și personal. Aceste schimbări, combinate cu provocări ecologice fără precedent și cu o evoluție demografică complexă, exercită o presiune imensă asupra educației. Cum relevă studiul Institutului de Științe ale Educației al Academiei Române din 2022, există o nevoie acută de a adapta curriculumul pentru a încorpora competențe cheie ca gândirea critică, adaptabilitatea și alfabetizarea digitală. Este vital să se asigure că elevii nu doar acumulează cunoștințe teoretice, ci dobândesc și abilitățile practice necesare pentru a naviga cu succes într-o lume în continuă schimbare. Acest

imperativ necesită un răspuns proactiv din partea sistemelor educaționale, care trebuie să treacă de la un model static la unul dinamic și adaptabil.

Strategia Națională de Educație marchează un pas decisiv spre remodelarea peisajului educațional românesc. În centrul acestei strategii se află digitalizarea, văzută nu doar ca implementare a tehnologiei în sala de clasă, ci ca fundament pentru crearea unui mediu educațional modern, flexibil și inclusiv. Istrate (2021) subliniază potențialul digitalizării de a deschide porțile către o educație personalizată și accesibilă, care să faciliteze egal accesul la resurse educaționale la nivel global. Pe lângă digitalizare, inovarea pedagogică este esențială, cu noi metode de predare care să stimuleze creativitatea, gândirea critică și capacitatea de inovare a elevilor. Aceste schimbări nu doar că răspund nevoilor actuale, dar pregătesc și terenul pentru viitor, asigurându-se că educația rămâne relevantă și efektivă.

Schimbările sociale și tehnologice reprezintă o forță motrică în transformarea sistemului educațional. Conform studiului realizat de Academia Română, Institutul de Științe ale Educației (2022), pentru a rămâne relevant, sistemul educațional trebuie să integreze noi abordări pedagogice care să promoveze gândirea critică, creativitatea și adaptabilitatea. Digitalizarea educației, de exemplu, nu este doar o necesitate impusă de contextul pandemiei, ci și o oportunitate de a inova și de a personaliza învățarea, așa cum argumentează Istrate (2021) în studiul său despre provocările și soluțiile digitalizării în școlile din România.

Cu toate acestea, adaptarea și inovarea în educație nu sunt lipsite de dificultăți. Conform Raportului Național privind Starea Educației din 2023, sistemele educaționale se confruntă cu multiple obstacole, de la rezistența la schimbare a cadrelor didactice, până la lipsa infrastructurii tehnologice și disparitățile în accesul la educație. Aceste provocări necesită o abordare multifacetică, implicând atât formarea profesională continuă a educatorilor, cât și investiții considerabile în infrastructura educațională. De asemenea, este crucial să se creeze un cadru legislativ care să susțină inovarea și digitalizarea, asigurând că toate segmentele societății beneficiază de pe urma educației de calitate.

Concluzii

În fața schimbărilor globale rapide și a provocărilor complexe ale secolului XXI, Strategia Națională de Educație 2023 și contribuțiile academice relevante subliniază imperativul adaptării și inovării în educație. Digitalizarea și inovarea pedagogică nu sunt doar răspunsuri la nevoile actuale, ci și investiții în viitor, asigurând că educația rămâne relevantă, accesibilă și eficientă pentru toți elevii. Provocările în calea acestei transformări sunt semnificative, dar prin colaborare, investiții.

În concluzie, educația în România la intersecția schimbărilor globale reprezintă un teren vast de oportunități, dar și de provocări semnificative. Adaptarea și inovarea sunt imperative pentru a pregăti generațiile viitoare să navigheze cu succes într-o lume în continuă evoluție. Strategia Națională de Educație 2030, împreună cu contribuțiile academice relevante, oferă un cadru valoros pentru înțelegerea și abordarea acestui proces complex.

Bibliografie

1. Academia Română, Institutul de Științe ale Educației (2022). "Educația în contextul schimbărilor sociale și tehnologice actuale." Studiu care analizează impactul schimbărilor sociale și tehnologice asupra sistemului de educație din România, oferind propuneri de inovare și adaptare.
2. Centrul Național de Politici și Evaluare în Educație (2023). "Raportul Național privind Starea Educației." Acest raport oferă o analiză cuprinzătoare a stării educației în România, cu accent pe nevoia de adaptare la schimbările globale și pe inițiativele de inovare în domeniu.
3. Ministerul Educației Naționale (2023). "Strategia Națională de Educație 2030." Acest document oficial prezintă viziunea și strategia guvernamentală pentru adaptarea și inovarea în educație în următoarele decenii, cu accent pe sustenabilitate și digitalizare.
4. Istrate, O. (2021). "Digitalizarea educației: Provocări și soluții pentru școlile din România." În Revista Română de Educație Multidimensională, vol. 13, nr. 1, pp. 1-15. Lucrare ce discută despre provocările și oportunitățile digitalizării educației în România, inclusiv în contextul pandemiei COVID-19.
5. Popescu, F. (2020). "Inovarea în educație: Rolul tehnologiei în dezvoltarea competențelor pentru secolul XXI." În Revista de Pedagogie, nr. 1, pp. 22-35. Articol care explorează cum tehnologia poate fi folosită pentru a inova procesul educațional și pentru a dezvolta competențe relevante pentru viitor.

Abordări și teorii ale managementului și leadershipului

Prof. Crișan Felicia Alexandrina
Liceul Tehnologic "Decebal,, Dr. Tr. Severin

Sistemul de învățământ românesc are nevoie atât de management, cât și de leadership pentru a funcționa eficient și pentru a promova îmbunătățirea calității educației.

Managementul în sistemul de învățământ românesc se referă la organizarea și coordonarea activităților și resurselor din cadrul instituțiilor de învățământ. Acesta include planificarea programelor de studiu, gestionarea resurselor financiare și materiale, recrutarea și gestionarea personalului didactic și non-didactic, monitorizarea și evaluarea performanțelor școlare, asigurarea conformității cu regulamentele și politicile educaționale.

Un management eficient în sistemul de învățământ românesc implică o conducere strategică și operațională, care să se asigure că toate activitățile școlare sunt bine organizate și că resursele sunt utilizate eficient. De asemenea, managementul trebuie să fie flexibil și să se adapteze la schimbările din domeniul educației și la nevoile elevilor și ale comunității. O astfel de conducere eficientă poate contribui la creșterea performanței școlare și la îmbunătățirea satisfacției elevilor și a părinților.

Pe de altă parte, leadershipul în sistemul de învățământ românesc se referă la capacitatea de a inspira și influența reprezentanții comunității educaționale către o viziune comună. Un lider educațional trebuie să aibă capacitatea de a comunica eficient, de a motiva și de a inspira învățătorii, elevii și părinții pentru a-și atinge potențialul maxim. De asemenea, leadershipul poate contribui la crearea unei culturi școlare pozitive și la promovarea unei învățări autentice și inovative.

Un sistem educațional eficient în România necesită atât management eficient, cât și leadership puternic. Managementul se ocupă de gestionarea resurselor și de organizarea activităților școlare, în timp ce leadershipul inspiră și influențează comunitatea educațională. Cele două aspecte sunt complementare și împreună pot contribui la creșterea calității educației și la pregătirea elevilor pentru provocările viitoare.

Dezvoltarea abilităților socio-emoționale este un factor esențial în viața elevilor. În plus față de aspectele academice, sistemul educațional ar trebui să acorde o atenție specială dezvoltării abilităților socio-emoționale ale elevilor. Acestea includ empatia, abilitățile de comunicare, gestionarea emoțiilor și lucrul în echipă - toate fiind esențiale pentru succesul în viață.

Dezvoltarea abilităților socio-emoționale este extrem de importantă pentru educație și pentru succesul în viață al elevilor. Aceste abilități îi ajută pe elevi să-și dezvolte relații sănătoase, să-și

gestioneze emoțiile și să-și dezvolte încrederea în sine. Iată câteva modalități prin care se poate promova dezvoltarea abilităților socio-emoționale în sistemul educațional.

Prin programarea explicită a lecțiilor și activităților, profesorii pot include în planurile de învățare obiective specifice pentru dezvoltarea abilităților socio-emoționale. Pot planifica lecții și activități care să le ofere elevilor oportunitatea de a învăța și practica abilitățile precum empatia, comunicarea și lucrul în echipă. Aceasta poate include, de exemplu, simulări de situații sociale, jocuri de rol sau proiecte de colaborare.

Folosind programul de învățământ holistic, dezvoltarea abilităților socio-emoționale ar trebui să fie integrată în toate disciplinele școlare și activitățile extracurriculare. Profesorii pot încuraja colaborarea între elevi, stimulând lucrul în echipă în timpul proiectelor și sarcinilor de grup. În plus, pot crea un mediu de clasă în care elevii să se simtă în siguranță să își exprime emoțiile și să participe în discuții deschise.

Programul anti-bullying, presupune promovarea unui mediu școlar pozitiv și sigur, școlile pot implementa programe anti-bullying. Aceste programe ar trebui să se concentreze pe dezvoltarea empatiei, pe înțelegerea și rezolvarea conflictelor și pe promovarea relațiilor pozitive între elevi. În cadrul acestor programe, se pot organiza activități precum sesiuni de consiliere, traininguri pentru elevi și activități de educare a părinților.

Prin aplicarea mentoratelor și consilierea elevilor, aceștia ar trebui să aibă acces la servicii de mentorat și consiliere care să-i sprijine în dezvoltarea abilităților socio-emoționale. Mentorii și consilierii pot furniza sprijin individualizat, oferind îndrumări și sfaturi pentru gestionarea emoțiilor, construirea relațiilor și dezvoltarea abilităților de comunicare.

Exemple și modele de rol sunt un alt aspect important. Profesorii și staff-ul școlar pot fi modele de rol pentru abilitățile socio-emoționale. Prin prezentarea și exemplificarea acestor abilități în comportamentul și limbajul lor, aceștia pot influența pozitiv elevii și pot lecționa prin exemplu.

Dezvoltarea abilităților socio-emoționale are un impact pozitiv asupra elevilor, motivându-i să se implice activ în învățare, să-și dezvolte relațiile și să-și îmbunătățească bunăstarea emoțională. Prin abordarea holistică a educației, se formează elevi care sunt pregătiți nu numai din punct de vedere academic, ci și din punct de vedere socio-emoțional pentru a face față provocărilor vieții.

Îmbunătățirea activităților în sistemul educațional necesită o abordare globală și implicarea tuturor părților interesate, inclusiv a elevilor, profesorilor, părinților și decidenților politici.

Bibliografie:

1. Bush, T. , Leadership și management educațional. Teorii și practici actuale, Iași, Editura Polirom, 2015

2. Gavrilovici, O., Iosifescu S., Prodan, A, Management educațional, Iași, Editura CDRMO,2003

Facilitarea, Susținerea și Îmbunătățirea Activităților din Sistemul Educațional

Educația reprezintă coloana vertebrală a unei societăți prospere și echitabile, iar dezvoltarea continuă a sistemului educațional este esențială pentru a asigura succesul și bunăstarea tuturor membrilor ei. În acest context, facilitarea, susținerea și îmbunătățirea activităților din sistemul educațional devin priorități vitale pentru a asigura accesul la o educație de calitate și pentru a promova învățarea pe tot parcursul vieții.

Într-o lume în continuă schimbare și într-un mediu în care accesul la informație este la îndemâna tuturor, facilitarea, susținerea și îmbunătățirea activităților din sistemul educațional devin imperative vitale pentru asigurarea unei educații de calitate și pentru pregătirea elevilor pentru provocările și oportunitățile secolului XXI.

Facilitarea Activităților Educaționale

Facilitarea activităților educaționale reprezintă un aspect fundamental în asigurarea unui mediu propice pentru învățare și dezvoltare. Aceasta poate include furnizarea de resurse adecvate, cum ar fi manuale școlare actualizate, echipamente și tehnologii moderne, precum și spații de învățare confortabile și inspirante. De asemenea, facilitarea poate implica adoptarea unor metode de predare și evaluare inovatoare, care să promoveze participarea activă a elevilor și să le dezvolte competențele cheie, precum gândirea critică, rezolvarea problemelor și colaborarea.

Facilitarea activităților educaționale nu înseamnă doar furnizarea de resurse materiale și tehnologice, ci și crearea unui mediu de învățare care să încurajeze explorarea și descoperirea. Aceasta presupune utilizarea metodelor de predare și evaluare care să stimuleze gândirea critică, creativitatea și colaborarea între elevi. De asemenea, facilitarea implică crearea unor spații de învățare flexibile și adaptabile, care să ofere elevilor posibilitatea de a-și dezvolta abilitățile în diverse contexte și situații.

Susținerea Educației

Susținerea educației este esențială pentru asigurarea egalității de șanse în accesul la educație. Aceasta poate fi realizată prin furnizarea de burse școlare pentru elevii defavorizați, programe de mentorat și consiliere academică, precum și prin implicarea activă a părinților și

comunității în procesul educațional. Prin crearea unui parteneriat solid între școală, familie și societate, putem asigura că fiecare elev beneficiază de sprijinul și resursele necesare pentru a-și atinge potențialul maxim. De asemenea, susținerea educației presupune promovarea unei culturi a învățării pe tot parcursul vieții și facilitarea accesului la educație non-formală și la resursele educaționale din afara sistemului tradițional de învățământ.

Îmbunătățirea Continuă

Îmbunătățirea continuă a sistemului educațional este un proces dinamic și necesar pentru adaptarea la schimbările sociale, tehnologice și economice. Aceasta poate implica evaluarea constantă a performanței elevilor și a sistemului în ansamblu, identificarea punctelor forte și slabe și implementarea măsurilor corective adecvate. De asemenea, îmbunătățirea continuă poate fi realizată prin investiții în formarea și dezvoltarea profesională a cadrelor didactice, promovând astfel o cultură a excelenței și inovației în învățământ.

În concluzie, facilitarea, susținerea și îmbunătățirea activităților din sistemul educațional sunt fundamentale pentru construirea unei societăți mai echitabile, prospere și incluzive. Prin investiții și angajament ferm din partea tuturor părților interesate, putem construi un sistem educațional care să ofere fiecărui elev șanse egale de succes și să îi pregătească pentru a deveni cetățeni activi și competenți într-o lume în continuă schimbare și evoluție.

Adaptarea obiectivelor terapeutice la nevoile copilului prin activități creative

**prof. Cristea Luminița,
C.S.E.I. Făgăraș, jud. Brașov**

Ca profesor logoped la clasele I-X din învățământul special pe parcursul a mai multor ani, am observat, în urma cunoașterii aprofundate a elevilor, a nevoilor acestora, că cea mai eficientă metodă de terapie logopedică (împreună cu entuziasmul - ca mod de abordare) este aceea care se pliază pe interesele și dorințele copiilor. Ceea ce este nou, necunoscut, atrage atenția și concentrarea mai mult decât un mod vechi de abordare a activității. De aceea, permanenta căutare de resurse materiale, didactice sau nedidactice folositoare activităților zilnice, reprezintă un deziderat pentru cadrul didactic, unul nu tocmai facil, în mod cert consumator de energie și timp, dar care poate face diferența între o activitate de succes și una mai puțin eficientă.

Copiii cu deficiență au aceleași trebuințe de bază în creștere și dezvoltare ca toți copiii: nevoia de afectivitate și securitate, de apreciere și întărire pozitivă, de încredere în sine, de responsabilitate și independență. Pe lângă acestea, copiii cu CES au și anumite necesități particulare, specifice și individuale, fiind diferiți și între ei din punct de vedere al temperamentului, capacităților, motivației, chiar dacă prezintă același tip de handicap.

Tulburările în plan intelectual și comportamental se influențează și se intensifică reciproc, ducând la neadaptarea copilului la școală și societate. Mulți copii sunt sau devin turbulenți în mediul familial sau școlar pentru că sunt permanent nemulțumiți în ambianța socială în care trăiesc, datorită eforturilor la care sunt solicitați, acasă sau la școală, eforturi care depășesc deseori posibilitățile de care ei dispun. Așa cum copilul hipoacuzic nu poate înțelege întrebarea pusă de învățător, cel cu deficiențe de vedere nu vede bine ce scrie la tablă, sau cel cu semipareză nu poate folosi eficient mâna dominantă ca să scrie caligrafic și corect, tot așa copilul cu deficit intelectual nu poate să țină pasul cu restul clasei în asimilarea cunoștințelor predate, fie că ritmul lui de învățare este lent, fie că are dificultăți de înțelegere sau de citire-scriere etc. Acestor copii li se accentuează nemulțumirea și starea de inconfort psihic, de neliniște permanentă, datorate insucceselor repetate prin incapacitatea de a-și însuși informațiile predate. Starea de tensiune în care trăiesc acești copii dă naștere la reacții de comportament care îngreunează exersarea funcțiilor intelectuale și în același timp înrăutățește relațiile sociale dintre copil și familie, pe de o parte, dintre copil și școală, pe de altă parte.

Ajutorul cadrelor didactice trebuie să înceapă cu descoperirea și exploatarea posibilităților de învățare și compensarea lor cu deprinderi practice, unde șansele deficientului mintal sunt mai mari. Plasticitatea și dinamismul sistemului nervos conferă copilului deficient posibilități suficiente de evoluție, dar într-un ritm mai lent, desigur. S-a dovedit că deficitul funcțional al unor zone lezate ale creierului poate fi compensat prin preluarea funcțiilor respective de către alți centri nervoși. Chiar dacă sunt atinse funcțiile psihice superioare: gândirea, memoria, atenția, imaginația, copilul poate totuși să învețe unele activități practice mai simple, îndeosebi prin imitație. Prin imitație își însușește multe deprinderi legate de autonomia lui personală și de comportare civilizată în mediul social.

Obiectivele instructiv-educative ale învățământului special au o arie mai restrânsă, bazându-se nu atât prin a-i forma elevului o vastă cultură generală, cât prin a-l abilita în domeniul practic. Bineînțeles că sarcina noastră, a cadrelor didactice care lucrează cu acești copii, este de a le forma deprinderi corecte de citire și scriere, pe baza cărora ei vor reuși să cunoască mai profund realitatea și să se adapteze mai ușor la condițiile vieții cotidiene.

Având în vedere nevoia de mișcare a tuturor copiilor, și implicit - importanța implicării psihomotricității în activitățile didactice, am elaborat un **program terapeutic psihomotric pentru recuperarea lexico-grafică** constând în următoarele categorii de exerciții:

1. Echilibrare emisferică și recuperare lexico-grafică:

- **Încrucișare mână-genunchi, mână-călcâi, genunchi-cot, mâini-urechi:** pe genunchi am aplicat litere autocolante decupate de elevii implicați, pe care aceștia nu le cunoșteau

sau le încurcau. În timpul exercițiilor, subiecții trebuiau să pronunțe literele atinse pe genunchi.

Elevii cu deficiență mentală severă sau moderată trebuie să exerseze **asocierea fonem-literă mică-literă mare** corespondentă, pentru cel puțin șase ore de terapie (pe un genunchi fiind aplicată litera mare, pe celălalt genunchi litera mică - pentru o consolidare lexică stabilă și înlăturarea frecvențelor substituiri și confuzii specifice deficienței mentale).

La subiecții cu tulburări lexicale mai puțin grave, aceste exerciții s-au asociat cu despărțirea unor cuvinte în silabe propuse oral de terapeut sau citite de pe tablă, compunerea de propoziții cu anumite cuvinte la care elevii întâmpinau probleme, cum ar fi cele cu grupurile de litere: ce, ci, che, chi, ge, gi, ghe, ghi.

- **"Elefantul"** cu mâna atârând în aer și **optul leneș** cu degetul mare ridicat în aer: înainte de începerea exercițiului, pentru atragerea atenției asupra degetului, elevul trebuia să scrie pe el cu carioca litera de învățat iar în timpul mișcării complete să pronunțe sunetul corespunzător. Elevii cu tulburări lexicale mai puțin grave asociau aceste exerciții cu despărțirea cuvintelor în silabe;
- **"Picioare înlănțuite"**: cu picioarele încrucișate elevii se aplecau și încercau să atingă verbalizând litera mică lipită sau scrisă cu creta pe podea cu mâna dreaptă, după care încrucișau picioarele în poziție inversă și atingeau litera mare scrisă cu mâna stângă.
- **Desenul simetric**: pe tablă sau pe foi A4 era scrisă o literă de învățat (logatomi sau cuvinte complicate pentru subiecții cu deficiențe ușoare) iar elevii construiau în jurul ei **cu ambele mâini deodată** diferite forme concentrice (pătrate, cercuri, inimi, romburi, dreptunghiuri, triunghiuri). Spre exemplu: litera A sau cuvântul "triunghi" era scris de un elev care îl încadra în triunghiuri din ce în ce mai apropiate, sau mai distanțate; litera O sau cuvântul "cerc" – încadrare în cercuri, E și D – dreptunghiuri, I - inimi, U – formă de ușă, B- formă de bec, C – coroană, F – formă de future sau floare etc.
- **Scrierea optului culcat** cu integrarea graduală și treptată a literelor (în funcție de nivelul achizițiilor lexicale a subiectului): **a, c, d, e, f, g, o, s, ș, u** încadrate sau scrise în partea stângă a optului iar **b, h, m, n, p, r, v, x, z** – în partea dreaptă a optului culcat, literele **i, l, j, t, ț**, fiind formate la mijlocul simbolului infinitului.



2. Jocuri pentru membrele inferioare cu integrare lexico-grafică:

a) Săritura într-un picior (ales spontan) pe litere scrise pe un traseu, cu întoarcerea pe un traseu paralel și alăturat, presărat cu literele mici corespondente, sărind pe celălalt picior (aceeași literă scrisă de mai multe ori cu creta sau cariocă pe un anumit traseu); Verbalizarea literei ajută la consolidarea lexică, la întipărirea și reproducerea acesteia și în alte contexte.

b) Echilibrul pe un picior: copilul trebuie să avanseze cu un săculeț (cu nisip sau alt material) sau alt obiect pe piciorul ales spontan, fără ca obiectul să cadă, după care se schimbă piciorul; Elevii lipesc pe obiecte precum animale de pluș, litera cu care începe respectivul obiect înaintea începerii exercițiului motric.

c) Șotron cu litere, silabe sau cuvinte integrate (copiii au scris câte o literă cunoscută în fiecare pătrat și una necunoscută în cerc, propusă pentru învățare) :

- sărituri la ducere pe un picior și la întoarcere pe celălalt;
- alternarea săriturii pe un picior și pe două picioare;
- alternarea săriturii: două pe piciorul drept și două pe piciorul stâng;

Elevii cu tulburări lexicale mai ușoare au scris silabele unui cuvânt sau cuvintele unei propoziții în căsuțele șotronului pentru a verbaliza cuvintele în timpul săriturilor.

d) **Sărituri în cercuri plasate la dreapta sau la stânga unei linii:** piciorul stâng sare în cercurile din stânga iar piciorul drept în cele din dreapta. Subiecții au scris înaintea exercițiului, litera mică de învățat în cercurile din dreapta și litera mare corespunzătoare în cercurile din stânga. Tot aceștia au ajutat la realizarea cercurilor din crenguțe de răchită sau hârtie creponată.

3. Scrierea motrică a literelor, silabelor, cuvintelor:

- **Formarea literelor cu ajutorul corpului:** cu ajutorul degetelor, mâinilor, cu ajutorul brațelor, cu tot corpul, exerciții euritmice sau logomotrice (îndeosebi pentru literele mari);
- **Formarea literelor din diferite materiale:** plastelină, aluat, sârmă, sfoară, segmente de bandă magnetică pe tăblița magnetică, bețișoare, crenguțe, etc.;
- **Conturarea literelor cu degetele în lada cu nisip** (sau cutia cu făină, mălai) sau dactilopictura acestora pe coli A4 goale sau cu imagini sugestive;
- **Decuparea literelor** în coli autocolante și lipirea lor pe obiecte sugestive din cabinetul terapeutic;
- **Scrierea literelor (cuvintelor) pe mână sau braț** cu carioca, integrate în desene sugestive;
- **Imitarea motrică a literelor:** cu degetul în aer sau pe tablă. Un exercițiu aparte este imitarea în scris pe tablă sau pe foaie de către subiect a ceea ce simte scris pe spatele lui de către terapeut;

4. Exerciții pentru conștientizarea fonematică

- Exerciții de despărțirea a propozițiilor în cuvinte, a cuvintelor în silabe, a silabelor în sunete/litere asociată cu jocuri motrice: bătăi de palme, a tobei, a mesei, a picioarelor, etc.
- Identificarea unui sunet /literă în cuvinte / propoziții
- Jocuri lexice sau fonematice (spânzurătoarea, turul cuvintelor, rebusuri)
- Scrierea pe verticală a cuvintelor și reformarea acestora din silabe și litere pe orizontală;

5. Exerciții de vocabular și ortografie constând în diferite jocuri antrenante precum: „Eu spun una, tu spui multe”, „Alintă cuvintele”, „Cuvinte cu sens opus / cu același înțeles”, „Aranjează silabele în cuvinte”, etc.

Printre **exemplele de activități individualizate** cu elevii logopați, voi prezenta și o fișă de lucru creată pentru consolidarea lexico-grafică a grupului de litere „ci” folosită la elevii care confundă „ci” cu „ț”/”ți” în scriere.

1. Eu spun una, tu spui multe:

cuc – cruce - sac -
 nuc - furcă - copac -
 porc- curcă - arac -

2. Conjugă verbele: a face, a tăcea, a coace

a face	a tăcea	a coace
Eu fac Noi	Eu tac Noi	Eu coc Noi
Tu Voi	Tu Voi	Tu Voi
El Ei	El Ei	El Ei

3. Desparte în silabe:

sucitor : ciupercă cruciuliță:
 ciocănitore mocirlă cocină

BIBLIOGRAFIE

1. **Albu, C., Albu, A., Vlad, T. L., Iacob, I.**, 2006, *Psihomotricitatea. Metodologia educării și reeducării psihomotrice*, Editura Institutul European, Iași, 2006
2. **Bartók, É.** (coord.), Gagyí, E., Crososchi, C., Cseh, Á., Deák, G. E., Fülöp, G., *Eu citesc mai bine! – Îndrumător pentru tratarea tulburărilor lexico-grafice*, Editura Homo Ludens, Tîrgu Mureș, 2010
3. **Bartok, E.**, *Joc - Bucurie - Ochi strălucitori. Culegere de jocuri de dezvoltare a abilităților pentru copiii dislexici și cei predispuși la dislexie*, Editura Homo Ludens, Tîrgu-Mureș, 2011
4. **Bejan, L., Drugaș, I., Hărdălău, L.**, *Aplicații practice în logopedie și psihologie școlară*, Ed. Primus, Oradea, 2009
5. **Boldan, M., Boldan, S.**, *Îndreptar practic pentru corectarea dificultăților de scris-citit la copii.*, Editura Lekton, Zalău, 2002
6. **Burlea, G.**, *Tulburările limbajului scris-citit*, Ed. Polirom, București, 2007
7. **Gheorghe, R.**, *Psihopedagogia școlărilor cu handicap mintal*, Ed. Pro Humanitate, București, 2000
8. **Păunescu, C., Muțu, I.**, *Recuperarea medico-pedagogică a copilului handicapat mintal*, Editura Medicală, București, 1990
9. **Popovici, D.V.**, *Dezvoltarea comunicării la copiii cu deficiențe mintale*, Editura Pro Humanitate, București, 2000
10. **Vrăsmaș, E.**, *Învățarea scrisului*, Editura Pro Humanitate, București, 1999
11. www.pediatrics.aappublications.org: *Mixed-Handedness Is Linked to Mental Health Problems in Children and Adolescents* (descărcat în 9.01.2015)
12. <http://thebraingym.net/reading-issues/>

LEADERSHIPUL ÎN EDUCAȚIE

Prof. Violeta Gabriela Cristea

Liceul de Turism și Alimentație “Dumitru Moțoc” Galați

Leadership-ul reprezintă un atribut al managerului care intrigă, uimește, dar și nedumerește în același timp. Doi cercetători americani, T. Peters și N. Austin afirmă că “Termenul de leadership este crucial pentru această revoluție- atât de crucial încât credem că ar trebui să se renunțe la cuvântul management.” Unii specialiști din domeniu consideră că manager și leader sunt termeni sinonimi și îi folosesc în mod alternativ. Însă, leadership-ul și managementul reprezintă de fapt dimensiuni distincte ale persoanelor din conducere: leadership-ul reprezintă capacitatea de a determina oameni să acționeze, managerul, în schimb, este cel care asigură atingerea obiectivelor organizaționale prin planificare, organizare și orientarea muncii către finalitate. Prin urmare, o persoană poate fi un manager eficient fără a avea capacitățile unui leader. În ultimul deceniu, se acordă o tot mai mare atenție orientării managerilor spre obținerea de rezultate mai bune în leadership. Leadership-ul reprezintă o caracteristică pe care toate organizațiile doresc să o regăsească la managerii lor. Liderii:

- sunt capabili să îi orienteze pe oameni, creând o viziune pe care o comunică acestora;
- inspiră încredere și au încredere în ei înșiși;
- au suficientă experiență pentru a privi greșelile drept o altă distragere de la drumul către succes;
- îi fac pe oameni să se simtă mai puternici în preajma lor.

De-a lungul timpului, au fost enunțate o serie de teorii pentru a explica modul în care ia naștere leadership-ul, punându-se problema dacă liderii au calități înnăscute sau devenirea lor este influențată de un factor situațional. Unii specialiști consideră că leadership-ul este rezultatul carismei, în timp ce alții susțin că leadership-ul reprezintă suma comportamentelor care pot fi deprinse/ învățate.

Liderii de succes acordă o mai mare importanță anumitor activități de conducere precum planificarea sau instruirea oamenilor și mai multă încredere subalternilor, fiind mai puternic orientați către oameni.

Deși unele abilități din leadership pot fi învățate, este sortită eșecului încercarea de a-i instrui pe cei care nu consideră că au o nevoie de a-și îmbunătăți aceste abilități.

CARACTERISTICILE UNUI LEADER

Cine poate fi leader, o persoană cu reale calități de conducător? Cum putem să-i recunoaștem? Liderii se nasc sau se formează? Cu siguranță ați auzit aceste întrebări. Dar ce fel de aptitudini au aceste persoane care îi face să fie atât de eficienți? Să amintim doar câteva dintre acestea spunând că leaderul:

- e dedicat misiunii și viziunii organizației;
- își înțelege rolul;
- e integru;
- e un exemplu pentru angajați;
- înțelege nevoia și știe să-i motiveze pe angajați;
- comunică eficient;
- își asumă riscuri;
- e adeptul soluțiilor.

Câteodată e greu să faci diferența dintre un leader adevărat și o persoană căreia i-au fost date puteri printr-o decizie birocratică. Poți conduce o instituție dar, dacă nu ai cele trei însușiri esențiale ale unui leader, mai devreme sau mai târziu, vei fi într-una din următoarele situații: te vei simți atât de prost cu rolul tău impus încât îți vei arde resursele cu propria frustrare, echipa nu te va respecta și în consecință nu îți va îndeplini sarcinile întocmai.

Dar care sunt cele trei însușiri esențiale? Prima, și cea mai importantă, e să ai dorința de a conduce. Fără această dorință nu te vei simți niciodată confortabil în această poziție. Fiecare zi va fi una dificilă pentru că e greu să te prefaci. Echipa ta va simți asta și, probabil, te va părăsi. Un lucru important în devenirea unui leader e să-și pună întrebarea: Vreau să fiu un leader? Dacă răspunsul sincer e afirmativ, atunci ai făcut deja un pas înainte. Dar dacă nu sunteți siguri, dacă, mai degrabă, ați vrea să urmați alte persoane, alte comenzi, decât să fiți urmați, e bine să reflectați dacă rolul de leader vi se potrivește.

A doua însușire se referă la angajamentul făcut misiunii și viziunii organizației unde lucrează. Imaginați-vă cum arată un leader care încearcă să-și convingă angajații să-și îndeplinească sarcinile dacă nici el nu crede în acea organizație.

A treia însușire a fiecărui leader e să aibă integritate. Integritate în sensul primar înseamnă să faci ceea ce spune că va face și să se comporte în așa fel încât să corespundă cu așteptările sale de la echipă.

O alta abordare a problematicii leadershipului se referă la latura comportamentală a liderilor. S-a pornit de la a studia ce fac liderii eficienți, ce funcții îndeplinesc ei pentru a asigura atingerea obiectivelor, cum îi motivează pe ceilalți, etc. Astfel, accentul nu mai cade pe caracteristicile personale, ci pe comportamentele adoptate de lideri în desfășurarea unor activități, acțiuni sau funcții. Avantajul acestei abordări este acela că sunt considerate drept irelevante caracteristicile înnăscute, fiind în schimb importante comportamentele observabile. Prin urmare, dacă poate fi identificat comportamentul care asigură eficiența în leadership, atunci acesta poate fi învățat, iar dacă este nevoie de calități înnăscute, atunci vor fi selectați oamenii care le posedă, instruirea devenind irelevantă.

Funcțiile esențiale ale liderului, în raport cu grupul condus, sunt:

1. Direcția - conducerea și coordonarea eforturilor membrilor grupului/ echipei; eliminarea incertitudinilor cu privire la ceea ce trebuie făcut.

2. Motivația - determinarea grupului/ echipei să vrea să avanseze în direcția stabilită; satisfacerea nevoilor indivizilor și ale grupului/ echipei; dezvoltarea propriilor competențe inter- personale în vederea câștigării și consolidării încrederii celorlalți și pentru convingerea lor să- l urmeze. **Direcția + Motivația** generează **sinergie**, efectul total fiind superior sumei părților.

3. Reprezentarea – reprezentarea grupului/ echipei și a scopurilor sale în interiorul și exteriorul organizației; reprezentarea celor din afara grupului/ echipei în cadrul acestuia; menținerea echilibrului între nevoile interne și cele externe ale grupului și păstrarea unității scopurilor grupului cu cele organizaționale.

După cum se vede, "competența umană" a liderului este hotărâtoare – așa cum se vede și din diferențele esențiale dintre management și *leadership* – așa cum sunt ele văzute de Robert Gilbreath.

Managerul:	Liderul:
<ul style="list-style-type: none"> – Controlează și optimizează ceea ce există deja. – Promovează stabilitatea. – Acționează tranzacțional. – Urmează regulile stabilite, asigură respectarea lor și corectează abaterile de la standarde. – Reține. – Întreabă, de regulă, "cum ?" 	<ul style="list-style-type: none"> – Schimbă ceea ce există în ceea ce e necesar. – Promovează schimbarea. – Acționează transformațional. – Introduce reguli noi, încurajează creativitatea și elimină constrângerile care determină comportamente conservatoare. – Eliberează. – Întreabă, de regulă, "ce", "de ce" și "cine"?

Conținutul și eficacitatea leadershipului depind sensibil de caracteristicile culturii organizaționale implicate și de capacitatea liderului de a le înțelege și lua în considerare. Renumitul specialist în probleme organizaționale, E. Schein, consideră că, în fapt, cultura și leadershipul sunt două fațete ale aceleiași monede, de unde importanța majoră a tratării lor ca atare pentru obținerea de performanțe în organizație.

Bibliografie:

1. Bennis, W., Nanus, B. – *Liderii. Strategii pentru preluarea conducerii*, Editura Business Tech International Press, Bucuresti, 2000
2. Maxwell, J. – *Dezvoltă liderul din tine*, Editura Amaltea, Bucuresti, 1999
3. Maxwell, J. – *Totul despre lideri, atitudine, echipă, relații*, Editura Amaltea, Bucuresti, 2005
4. Tichy, N. – *Liderul sau Arta de a conduce*, Editura Teora, Bucuresti, 2000

FACILITAREA- SUSȚINEREA – IMBUNĂTĂȚIREA ACTIVITĂȚILOR DIN SISTEMUL EDUCAȚIONAL

Prof. CRISTESCU CARMEN
Școala Gimnazială Nr.112 București

“Educația este pașaportul către viitor, pentru că ziua de mâine aparține celor care se pregătesc azi.” (Malcom X.)

Înțelegerea modului de a facilita învățarea poate avea un impact major asupra creării de rezultate de învățare de succes. Există nenumărate modalități prin care un profesor poate facilita învățarea în rândul studenților lor. Dar termenul de „învățare facilitată” a căpătat o filozofie proprie. Învățarea facilitată a elevilor nu este doar un set de instrumente și strategii. Este, de asemenea, o modalitate prin care profesorii îi încurajează pe elevi să învețe și să absoarbă informații într-un mod semnificativ și relevant pentru ei.

Învățarea facilitată înlocuiește memorarea prin memorie cu gândirea critică, înțelegerea cuprinzătoare, învățarea imaginativă și aprecierea subtilității. Învățarea facilitată se bazează pe ideea că elevii vor avea performanțe mai bune într-un mediu de învățare atunci când sunt împuterniciți să ia propriile decizii, sunt respectați ca indivizi și au încredere în responsabilitatea personală.

Cinci strategii pe care le folosesc profesorii pentru a facilita învățarea

ALEGERE – Nu toți elevii sunt la fel, așa că încercați să le oferiți mai multe opțiuni atunci când atribuiți proiecte. Acest lucru arată că respectați stilul lor unic de învățare. De asemenea, arată că sunteți mai interesat să facilitați învățarea lor decât să vă exercitați autoritatea.

DIVERSITATE – Variați activitățile din clasă pentru a oferi elevilor capacitatea de a încerca diferite stiluri de învățare și pentru a oferi fiecărui elev momentul să strălucească. De asemenea, îi va ajuta să-și aleagă abordarea față de proiectele atribuite.

CONEXIUNE – Dați context pentru fiecare lecție și arată cum se leagă cu alte lucruri pe care elevii dvs. le-ar putea învăța sau pe care le-ar experimenta. Legați materialul cu alte lecții, cursuri, subiecte, evenimente curente sau exemple din viața reală. Spune-le de ce lecția este relevantă pentru viața lor și de ce ar trebui să conteze pentru ei.

CONVERSAȚIE – A învăța cum să rezolvi o problemă este la fel de important ca și cunoașterea răspunsului, așa că acordă-le elevilor timp să discute despre o problemă în grupuri mici sau în clasă. Conversația promovează, de asemenea, abilitățile de comunicare, socializarea și cooperarea.

RESURSE – Studenții de astăzi au acces la mult mai multe informații decât studenții generațiilor anterioare. Adevărata provocare este să-i înveți cum să evalueze calitatea și validitatea informațiilor pe care le găsesc. Oferiți studenților resurse în care pot avea încredere și instrumente pentru a evalua gradul de încredere.

Instrumente folosite pentru a facilita strategiile de învățare:

- Facilitați discuții și dezbateri în clasă, în grup și unu-la-unu.
- Permiteți elevilor să apeleze mai degrabă unii la alții pentru răspunsuri, decât să apeleze la ajutorul profesorului.
- Pune întrebări care nu au un singur răspuns, pentru a le putea da ocazia elevilor să își spună părerea
- Joacă diferite scenarii sau joacă jocuri pentru a ilustra lecțiile.
- Creați prezentări multimedia, utilizând tehnologia pe care elevii o folosesc acasă.
- Înregistrați și postați lecții și resurse online pentru ca studenții să le aibă referință mai târziu.
- Folosiți profesori invitați pentru a arăta o perspectivă diferită.
- Suplimentează lecțiile cu excursii virtuale pe teren sau proiecte care implică cercetări pe teren.
- Colaborați cu alți profesori pentru a preda lecții conexe la diferite materii.
- Rugați elevii să explice ceea ce au învățat cuiva care nu cunoaște materialul.

Când profesorii facilitează învățarea, ei facilitează și succesul în carieră. Abilitățile creative, imaginative și de rezolvare a problemelor devin din ce în ce mai valoroase, precum și capacitatea de a gândi critic și de a analiza informațiile. Sprijinirea și încurajarea studenților să învețe singuri înseamnă să le ofere instrumente de care vor beneficia pentru tot restul vieții.

Destinul indivizilor și al societăților este influențat semnificativ de experiențele lor educaționale. Formează fundamentul pentru avansarea socială, realizarea carierei și dezvoltarea personală. În calitate de educatori și participanți la sistemul educațional, este responsabilitatea acestora să se străduiască continuu pentru îmbunătățire și să se asigure că instruirea în instituțiile de învățământ este de cel mai înalt calibrul. Trebuie să exploreze cele mai bune abordări pentru ridicarea standardului educației în școli și promovarea unui mediu în care elevii pot reuși și își pot atinge întregul potențial.

Îmbunătățirea calității educației în școală necesită o abordare pe mai multe planuri, care implică crearea unui mediu incluziv și de susținere, utilizarea metodelor de predare inovatoare și promovarea parteneriatelor puternice cu elevii, profesorii, părinții și comunitatea. Prin implementarea acestor strategii, se poate crea un ecosistem educațional vibrant care să ofere putere studenților, să îi pregătească pentru provocările viitoare și să îi asigure că primesc educația de înaltă calitate pe care o merită.

Educația este o forță transformatoare, iar investiția în îmbunătățirea ei este o investiție într-un viitor mai luminos pentru toți.

Bibliografie

1. Ackah, F.R. (2010). Teacher characteristics as a predictor of attitude towards inclusive education in the Cape Coast Metropolis of Ghana. IFE psychology LA,
2. Donald D., Lazarus, S. & Lolwana, P. (2006, 2010) Educational Psychology in Social Context: Oxford University Press.
3. EURYDICE. Rețeaua de Informare despre Educație în Comunitatea Europeană, 1997
4. Metodologia-cadru privind asigurarea calității programelor pentru dezvoltarea profesională continuă a cadrelor didactice din învățământul preuniversitar și de acumulare a creditelor profesionale transferabile (Ordin M.E. nr. 4224/ 06.07.2022)

CUNOAȘTEREA POSIBILITĂȚILOR DE COMPENSARE A DEFICIENȚELOR DE VEDERE

CRIȘU NICOLETA

LICEUL SPECIAL „MOLDOVA”TG. FRUMOS

Profesorul trebuie să știe că munca de instruire și de educare a copiilor cu deficiențe vizuale, de recuperare a capacității lor de cunoaștere și acțiune se bazează pe disponibilitățile reale ale organismului - în primul rând ale sistemului nervos - de a se adapta cerințelor vieții în condițiile handicapului vizual. E necesar să cunoască posibilitățile de compensare a deficienței de vedere, pentru a ști ce forțe obiectiv existente pot fi declanșate și orientate în procesul educativ. „Când sunt suprimate, reduse sau tulburate anumite funcții ale sale, organismul folosește rezervele disponibile pentru a-și câștiga un nou echilibru”(M. Ștefan, 1981). Astfel, scăderea sau lipsa posibilităților de recepție vizuală face să crească, în mod firesc, importanța altor căi senzoriale în cunoașterea realității și să se restructureze astfel legăturile funcționale între analizatori.

În funcție de gravitatea deficienței, profesorul trebuie să ajute copilul pentru a găsi calea de compensație intersistemică adecvată situației sale. Sunt posibile două căi mari de compensație (M. Ștefan, 1981):

-Există calea suplinirii văzului prin informațiile primite pe căi aferente. Pentru nevăzători reprezintă soluția principală; profesorul știe că nu se produce o dezvoltare automată a sensibilității tactile sau auditive ca o consecință nemijlocită a deficienței de vedere, progresele datorându-se exercitării intensive.

-Cea de-a doua cale de compensație a vederii slabe prin legăturile intersistemice constă în sprijinirea percepției vizuale prin acțiunea celorlalți analizatori. De data aceasta nu mai este vorba de o înlocuire a activității vizuale, ci de o îmbunătățire a ei datorită sprijinului receptorilor tactil-kinestezici, auditivi, olfactivi.

Ca pedagogi, trebuie să sprijinim compensarea prin alte căi aferente atunci când perceperea obiectului nu poate fi efectuată altfel sau când apare pericolul suprasolicitării vizuale și este necesară odihna ochiului. E imperios necesar ca profesorul să știe cât de dăunător este efortul de a compensa pe seama vederii în condițiile unei afecțiuni vizuale grave, când este nevoie de protecție vizuală prin solicitare minimă. Pe lângă riscul agravării afecțiunii din cauza efortului istovitor, nociv, evitarea supleanței îl lasă, în acest caz, pe slab văzător, într-o adevărată situație de decompensare, căci el folosește vederea care nu-l ajută, dar nu folosește modalități care l-ar putea ajuta.

W. Roth (1973) spunea că „tulburările profunde ale percepției vizuale, care nu sunt compensate din timp pe baza modalităților receptive valide pot duce chiar la o mai gravă handicapare a deficientului decât cea caracteristică cecității totale”.

Profesorul are datoria:

- să includă în procesul educativ activități de corectare a posturii neadecvate, de dezvoltare a mișcărilor fine ale corpului și ale feței;
- să transfere, în cadrul procesului instructiv-educativ, funcțiile vederii la modalitățile reflectiv-ale analizatorilor valizi;
- să-i învețe scrierea și citirea braille pentru a facilita accesul elevilor deficienți de vedere la cunoaștere și comunicare;
- să pună accentul pe păstrarea și consolidarea vechilor imagini vizuale în cazul copilului cu orbire survenită, prin implicarea analizatorului auditiv în descrierile verbale sau a tactului;
- să prevină însușirea formală a cunoașterii obiectelor și fenomenelor prin intuirea și manipularea acestora, îmbinate cu descrieri și indicații verbale clare, creând posibilitatea participării a cât mai multor analizatori – în acest sens va realiza analiza practică, comparația și sinteza practică,

descompunerea nemijlocită a obiectului în părțile sale constitutive și reconstruirea întregului (*imagini în Anexă*).

Aceste activități sunt mai mult decât necesare pentru formarea noțiunilor, conceptelor, cât și la înțelegerea relațiilor spațiale sau a unor calități vizuale ale obiectelor, a mediului apropiat în special și a mediului înconjurător în general.

Dascălul trebuie să observe, să se implice, să adapteze metodele, procedeele și materialul didactic, să cunoască fazele prin care trece un copil nevăzător în procesul de învățare și care strategii conduc, în final, la formarea conceptelor:

- Învăță că obiectele există, au permanență și diferă între ele;
- Identifică și definește obiectele, stăpânind nivelul concret al cunoașterii;
- Cunoaște și definește caracteristicile obiectului/ fenomenului, odată cu intuirea întregului obiect/fenomen;
- Își însușește nivelul funcțional manevrând obiectele, înțelege relația cauză-efect prin intuirea fenomenului;
- Extrage câteva elemente comune dintr-un număr de experiențe senzoriale și utilizează aceste noțiuni pentru a defini o grupă de obiecte;
- Este capabil să-și reprezinte o generalizare printr-un simbol, formându-și, astfel, un concept și atingând nivelul abstract.

În școală, noi, profesorii, formăm și dezvoltăm elevilor nevăzători, abilități de deplasare independentă și de utilizare a mediului înconjurător în întregime pentru adaptarea și integrarea în viața socială. În programul de educație sunt incluse lecții de cunoaștere a corpului uman, lecții de orientare în spațiul apropiat și mediul înconjurător, lecții practice de gastronomie și autonomie personală.

Conceptele corporale numite și scheme corporale reprezintă cunoașterea părților corpului, a funcționării și a mișcării lor. Acestea sunt aproape necunoscute la mulți copii deficienți de vedere, deoarece ei nu înțeleg modurile în care se mișcă diferite părți ale corpului; mișcările lor sunt foarte stângace și pentru faptul că au conceptualizat insuficient propriul corp. Prin joc și exerciții fizice țintite, copilul nevăzător dobândește concepte ca: părțile corpului, denumirile argotice ale diverselor părți sau organe, dimensiunile diferitelor segmente ale corpului, funcțiile fiecărei părți, pozițiile lor, mișcările fiecărei părți, direcția și amplitudinea acestor mișcări. După executarea și exersarea mișcărilor, copilul este întrebă și încurajat să verbalizeze ce a făcut.

În formarea conceptelor spațiale se urmărește explicarea noțiunilor, însoțită de exerciții practice, ce se referă la copilul însuși, apoi la poziția corpului în raport cu anumite obiecte și, în final, la poziția unor obiecte în raport cu altele: „din față/spate”, „din vârf/de jos/ sus”, „din interior/exterior”, sau variații ale acestora „cu fața la”, „înaintea”, „în spate”, „după”, „îndărătul”, „dedesubtul”, „înăuntrul” etc.

Conceptele referitoare la cadrul de viață sunt, de asemenea, extrem de utile copilului cu deficiență de vedere pentru a-l ajuta să se familiarizeze cu modul în care se articulează spațiul care îl înconjoară, facilitându-i deplasarea și planificarea itinerariilor. Profesorul îl va familiariza și îl va învăța noțiuni precum: stradă, trotuar, casă, grup de case, intersecție etc. În explicarea acestor noțiuni se vor utiliza, la început, machete, planuri, pe care copilul le va intui prin explorare tactilă, apoi se va proceda la deplasări concrete, la început cu însoțitor, apoi independent, sub supravegherea profesorului.

Pentru ca învățarea să poată atinge un nivel maxim de eficiență și ca să-și găsească utilitatea în adaptarea deficientului de vedere la viața zilnică, este necesar să se țină seama de nevoile speciale ale acestuia și să se facă demersurile necesare pentru satisfacerea lor. Astfel, pentru activitatea de învățare a citit-scrisului va fi necesar ca nevăzătorilor să li se asigure materialele specifice scrierii-citirii braille, pentru cei cu vederea slabă diagrame mărite, lupe, fotocopii. Referitor la activitățile practice profesorul trebuie să știe că nevăzătorii au nevoie de o prezentare tactilă și de mai mult timp pentru îndeplinirea sarcinilor, cei cu vederea slabă de demonstrații realizate foarte aproape de ochii lor. Nevăzătorii trebuie antrenați în dobândirea unor deprinderi de autoservire în viața zilnică.

În compensarea orbirii, un rol important îl are memoria (auditivă, tactilă), de aceea profesorul trebuie să-i cultive elevului tendința și capacitatea de a folosi eficient reprezentările stocate, să-l

învețe să le conserve nu mecanic, ci prin utilizarea lor, să stimuleze memorarea intenționată, voluntară.

În educația elevilor cu deficiență vizuală numeroase cerințe pedagogice apar din analiza funcțiilor compensatorii ale gândirii și limbajului. Apare limpede necesitatea dezvoltării acestora: bogăția, corectitudinea și precizia limbajului, dezvoltarea exprimării orale și scrise, corectitudinea noțiunilor, însușirea operațiilor fundamentale și instrumentale ale gândirii, capacitatea intelectuală – toate pot fi puse în slujba vederii sau pot suplini vederea și pot contribui la recuperarea capacității cognitive lezate.

Formarea deprinderilor de activitate independentă ordonată este un obiectiv ce se cere urmărit de profesor, fiind deosebit de importantă compensarea deficienței vizuale. Deprinderile de muncă școlară independentă, de ordine în păstrarea lucrurilor de igienă, de viață civilizată sunt în permanență în atenția educatorului. De asemenea, încă din primul an de școlaritate, e necesar a fi formate deprinderile de a lucra ordonat în timpul lecției și al orelor de meditație, de a pregăti și rându materialul didactic, de a lucra cu atenție.

Pentru reușita în activitatea educativă, profesorul trebuie să fie conștient de faptul că fericirea copilului în viața pentru care-l pregătește depinde nu direct de nivelul activității vizuale, ci de trăsăturile personalității sale în ansamblu, de atitudinea și comportamentul său, de interrelațiile analizatorului lezat cu cei valizi, de experiența, gândirea și voința copilului, de trăsăturile sale de caracter și în primul rând de atitudinea față de muncă.

BIBLIOGRAFIE

- Cucoș, C. (2002), *Pedagogie*, Editura Polirom, Iași
Pânișoară, I. O., *Profesorul de succes*, Editura Polirom, Iași
Preda, V. (2002,) *Psihologia deficienților vizuali*, PUC, Cluj- Napoca
Ștefan, M., (1981) *Educarea copiilor cu vedere slabă. Ambliopi*, E. D. P., București

Anexă

Exemple de activități specifice desfășurate cu elevii cu dizabilități vizuale

1. Dezvoltarea finei motricități





2. Explorarea tactilă: a unei imagini

... a unei jucării



... a unei figuri geometrice

... a unui corp geometric

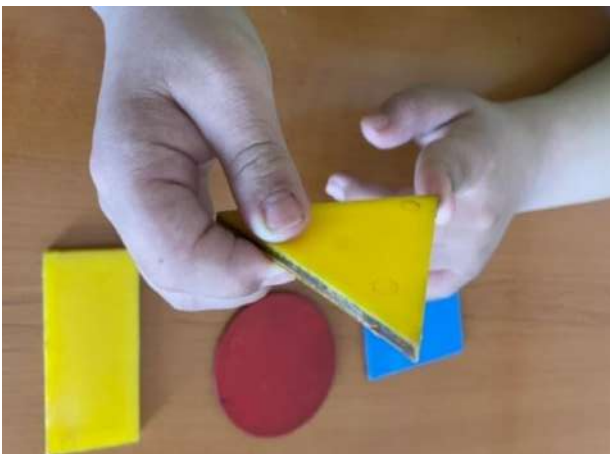

3. Poziționarea punctelor în grupul fundamental

4. Scrierea braille la pict



5. Utilizarea numărătorii



6. Efectuarea operațiilor matematice pe aparat



Importanța Formării Continue și Dezvoltarea Gândirii Critice prin Participarea la Proiecte Educaționale

Cseke Zsuzsánna

Liceul Tehnologic Joannes Kájoni, Miercurea Ciuc

Educația este procesul fundamental pentru dezvoltarea individului prin formarea caracterului cu scopul pregătirii pentru viață. Facilitarea, susținerea și îmbunătățirea activităților educative din sistemul educațional sunt aspecte cruciale pentru dezvoltarea și progresul continuu al elevilor.

Formarea și dezvoltarea profesională continuă reprezintă procesul prin care persoanele își îmbunătățesc abilitățile, cunoștințele și competențele în domeniul ales. Această practică este esențială într-un mediu în care schimbările tehnologice, sociale și economice sunt rapide și continue. Câteva aspecte importante ale formării și dezvoltării profesionale continue sunt stimularea inovării și creativității, adaptarea la schimbări, îmbunătățirea performanțelor, promovarea mobilităților, participarea la proiecte de formare continuă, participarea la proiecte Erasmus + etc.

Formarea continuă încurajează elevii să exploreze idei noi, să încerce tehnici și metodologii noi și să găsească soluții inovatoare pentru problemele din domeniul lor de învățare. Aceasta poate fi realizată în diverse forme și contexte cum ar fi cursuri tradiționale în săli de clasă, traininguri online, seminarii, workshop-uri, lecturi, experiență practică sau participare la proiecte. Obiectivul este menținerea sau îmbunătățirea performanței profesionale și personale a elevilor și facilitarea inserției pe piața muncii.

Participarea la proiecte internaționale poate fi extrem de benefică din punct de vedere profesional și personal, oferind oportunități de învățare, dezvoltare și colaborare la nivel global. Multe organizații, instituții academice și guverne oferă programe de schimb și mobilitate pentru elevi, profesioniști și studenți. Aceste programe oferă oportunități de stagii, programe de formare, colaborare la proiecte de cercetare sau alte activități în străinătate.

Programul Erasmus+ oferă numeroase oportunități pentru liceele tehnologice să se implice în proiecte internaționale și să beneficieze de experiențe de învățare interculturală și profesională.

Liceele tehnologice pot să formeze parteneriate strategice cu alte instituții de învățământ, întreprinderi sau organizații non-guvernamentale din alte țări pentru a dezvolta proiecte comune în domenii precum tehnologia informației și comunicațiilor (TIC), inginerie, design, mecanică, electronică, robotică etc. Aceste proiecte pot implica schimburi de elevi și cadre didactice, dezvoltarea de cursuri sau materiale educaționale comune, stagii internaționale și colaborare la proiecte de cercetare. Programul Erasmus+ oferă finanțare pentru mobilități individuale pentru elevi, inclusiv stagii de practică în străinătate sau participarea la cursuri, ateliere sau evenimente de învățare în alte țări. Aceste experiențe pot oferi elevilor oportunitatea de a-și dezvolta abilitățile tehnice, lingvistice și interculturale, și de a-și extinde orizonturile în ceea ce privește perspectivele lor profesionale. Liceele tehnologice pot să participe la proiecte Erasmus+ care vizează schimbul de bune practici și inovare în domeniul educației tehnologice. Aceste proiecte pot implica dezvoltarea și diseminarea de materiale educaționale inovatoare, schimbul de experiențe între cadre didactice sau identificarea și promovarea celor mai bune practici în domeniul educației tehnologice. Prin participarea la programe de formare continuă, individul poate îmbunătăți performanța în domeniul său de activitate, consolidând cunoștințele și competențele relevante.

Diferențierea instrucțiunii, adaptarea metodelor și materialelor didactice pentru a răspunde nevoilor individuale ale elevilor, luând în considerare stilurile de învățare diferite și nivelurile de abilități variate sunt esențiale în procesul instructiv educativ.

Promovarea gândirii critice și a abilităților de rezolvare a problemelor în școli este esențială pentru pregătirea elevilor pentru succesul în viață și într-o societate în continuă schimbare. Învățarea prin experiență, proiecte de cercetare, studii de caz și alte activități care implică rezolvarea problemelor concrete și aplicarea cunoștințelor în situații practice pot stimula gândirea critică și dezvoltarea abilităților de rezolvare a problemelor. Încurajarea elevilor să exploreze subiecte dincolo de ceea ce este prezentat în manualele școlare, să pună întrebări și să caute răspunsuri prin cercetare și investigație. Promovarea activităților de colaborare și proiecte de grup în care elevii trebuie să lucreze împreună pentru a identifica și soluționa probleme complexe poate îmbunătăți abilitățile lor de comunicare, cooperare și rezolvare a problemelor.

Formarea continuă reprezintă o componentă esențială a conceptului de educație pe tot parcursul vieții, recunoscând faptul că învățarea nu se oprește odată cu absolvirea unei instituții de învățământ, ci continuă pe tot parcursul vieții. Prin urmare, formarea continuă și dezvoltarea gândirii critice sunt esențiale pentru dezvoltarea și progresul profesional și personal al individului într-un mediu în continuă schimbare și evoluție. Este o investiție în propria creștere și în îmbunătățirea calității vieții profesionale.

Bibliografie:

<https://www.edu.ro/formare-continua>

<https://www.erasmusplus.ro/proiectele-de-mobilitate>

EDUCAREA CAPACITĂȚII DE AUTOEVALUARE LA ELEVI

**PROFESOR INGINER CSIKI LEVENTE, LICEUL TEORETIC
"BOCSKAI ISTVÁN" MIERCUREA NIRAJULUI, MUREȘ**

Rezumat

Lucrarea are ca țintă formarea și dezvoltarea capacității de autoevaluare la elevi, autocunoaștere cu implicații multiple în plan educațional, să-și autoaprecieze și să-și pună în valoare propriile atitudini.

Valențe formative prezintă autoevaluarea produselor realizate de elevi.

Formarea **capacității** de autoevaluare elevilor se realizează prin prezentarea a obiectivelor curriculare și de evaluare pe care trebuie să le îndeplinească; încurajarea elevilor pentru a-și pune întrebări legate de modul de rezolvare a sarcinii de lucru și de efectele formative ale acesteia; stimularea evaluării și interaprecierii în cadrul grupului.

Informațiile obținute în urma autoevaluării vor fi integrate și valorificate prin compararea cu informațiile obținute de către profesor, inserate în portofoliile elevului și prezentate periodic părinților.

Evaluarea reprezintă actul didactic complex integrat întregului proces de învățământ, care asigură evidențierea cantității cunoștințelor dobândite și valoarea, nivelul, performanțele și eficiența acestora la un moment dat, în general, periodic și final, oferind soluții de perfecționare a actului de predare-învățare.

Evaluarea este actul didactic care determină promovarea sau nepromovarea tineretului dintr-o etapă (an sau ciclu) de învățământ în altele, iar în cazul când se realizează prin concurs – asigură ocuparea unui loc de muncă într-un anumit domeniu de activitate. Calitatea, valoarea și eficiența ridicate ale evaluării implică pricepere, corectitudine, obiectivitate, responsabilitate din partea profesorilor examinatori. Se recomandă eliminarea subiectivității în aprecierea celor examinați.

Finalitatea evaluării trebuie să ofere „o oglindă” a nivelului de pregătire a elevului de-a lungul unei perioade de școlaritate.

Autoevaluarea este o formă de organizare și apreciere reprezentând expresia unei motivații lăuntrice față de învățare. Ea are efect formativ și se raportează la diferite capacități ale elevului în funcție de progresul realizat și de dificultățile pe care le are pentru a le depăși.

Elevul are nevoie să se autocunoască, fapt cu multiple implicații în plan motivațional. El să aibă un program propriu de învățare, să-și autoaprecieze și valoreze și să-și pună în valoare

propriile atitudini. Sarcina cadrului didactic este de a pregăti elevii pentru autoevaluare, de a-i face să înțeleagă criteriile după care își apreciază propria activitate. Informațiile obținute în urma autoevaluării pot fi folosite pentru a le compara cu cele ale colegilor, pentru a le prezenta periodic părinților și pentru a-și completa portofoliul său.

Pentru perfecționarea practicilor de evaluare, urmează o centrare pe obiective mult mai bine determinate. Trecerea de la evaluarea produsului la evaluarea procesului modifică înseși funcțiile evaluării. Evaluarea procesului devine un moment central și permite un demers circular sau în formă de spirală, prin care se asigură ameliorarea din interior a întregului sistem. În timp ce evaluarea tradițională, menită a garanta obiectivitatea, este pusă în situația de exterioritate în raport cu ceea ce urmează a fi evaluat, demersul sistemic se bazează pe autoevaluare, ea însăși asociată unei deschideri. La limită se poate ajunge la o evaluare fără judecare, fondată numai pe constatări.

Componentele autoevaluării

Elevul își va dezvolta abilitățile de autoevaluare în cazul în care profesorul va demonstra o atitudine binevoitoare față de el, încredere în forțele lui, dorința de a-l ajuta să învețe pe toate căile posibile;

Este important ca elevul să poată să-și dea o caracteristică succintă, să-și poată autoregla activitatea de instruire. Baza activității de autoevaluare include: dezvoltarea unei atitudini critice față de sine, activizarea proceselor de gândire, organizarea eficientă a activității mintale și practice;

Educarea nivelului realist de cerințe a elevilor, a abilităților de autoevaluare necesită un nivel înalt al acestui proces, formarea căruia cere eforturi și timp.

Autoevaluarea produselor realizate de elevi constituie o modalitate psihopedagogică cu largi valențe formative. Implicarea elevilor, în aprecierea propriilor eforturi și rezultate, are efecte benefice pe mai multe planuri. Astfel, după I.T.Radu (1998, p.246), consecințele pozitive sunt:

- cadrele didactice dobândesc confirmarea aprecierilor lor în opinia elevilor, cu privire la rezultatele constante;
- elevul exercită rolul de subiect al acțiunii pedagogice, de participant la propria sa formare;
- stimulează motivația intrinsecă față de învățatură și atitudinea responsabilă față de propria activitate;
- îi ajută pe elevi să aprecieze rezultatele obținute și să înțeleagă eforturile necesare pentru atingerea obiectivelor stabilite.

Educarea capacității de autoevaluare la elevi presupune respectarea anumitor condiții fundamentale:

- prezentarea (la începutul activității, sarcinii de lucru) a obiectivelor curriculare și de evaluare pe care trebuie să le îndeplinească;

•încurajarea elevilor pentru a-și pune întrebări legate de modul de rezolvare a sarcinii de lucru și de efectele formative ale acesteia;

•stimularea evaluării și interaprecierii în cadrul grupului;

•completarea, la finele sarcinii de lucru, a unui chestionar cu răspunsuri deschise sau a unor scale de clasificare.

Literatura de specialitate (I.T.Radu, 198; C.Cucoș, 1998, A. Stoica, 2001) evidențiază unele modalități de formare și dezvoltare a spiritului de evaluare obiectivă:

1. **auto-corectarea** sau **corectarea reciprocă** – elevul fiind solicitat să-și depisteze operativ erorile, lacunele proprii ori ale colegilor;

Factorul primordial îl constituie evaluarea bine concepută de către profesor care să fie etalon de obiectivitate practică, să aibă valoare de referință și să-i ajute astfel pe elevi să se ghideze ei înșiși după criteriile de apreciere fundamentate științific și verificate practic.

2. **auto – notarea controlată** – în cadrul unei verificări elevul este solicitat să-și acorde o notă, care este apoi „ negociată ” cu profesorul sau împreună cu colegii. Profesorul trebuie să argumenteze și să evidențieze corectitudinea/incorectitudinea aprecierilor formulate;

De aici, necesitatea de a li se prezenta **modelul complet pentru autocontrol și autonotare care, în probele standardizate, se pretează la modelul rezolvării sarcinilor didactice și baremele de notare sau autonotare.**

De asemenea, elevii pot fi provocați, incitați la discuții folosind metoda scorurilor false, fictive sau prearanjate (note mai mici sau mai mari), în argumentația sa profesorul trecând mai ușor peste laturile pozitive ale răspunsurilor și insistând asupra lipsurilor (când nota este micșorată) și invers.⁷

3. **notarea reciprocă** fie la lucrările scrise, fie la examinarea orală;

4. **metoda aprecierii obiective a personalității** concepută de psihologul român Gh.Zapa.

Principiul de bază al acestei metode prevede o cunoaștere obiectivă (a rezultatelor) se poate realiza prin completări reciproce de informații și aprecieri, obținute în urma antrenării clasei de elevi și confruntarea acestora. (Gh. Dumitriu, C. Dumitriu, 2003)

Întrebări pe care elevii ar trebui să și le pună:

- Există un alt mod (metodă) de a rezolva această sarcină?
- Am rezolvat sarcina suficient de bine?
- Ce ar trebui să fac în pasul următor?
- Ce produs, care mă reprezintă, ar trebui să-l valorific?

Condiții necesare pentru formarea deprinderilor autoevaluative la elevi:

- Prezentarea obiectivelor pe care elevii trebuie să le atingă;
- Încurajarea elevilor în a-și pune întrebările de mai sus și de a da răspunsul în scris;

- Încurajarea evaluării în cadrul grupului;

Completarea, la sfârșitul unei sarcini importante, a unor propoziții de genul:

- Am învățat...
- Am fost surprins de faptul că...
- Am descoperit că...
- Am folosit metoda...deoarece...
- În realizarea acestei sarcini am întâmpinat următoarele dificultăți...

Grilele de autoevaluare permit elevilor să-și determine, în condiții de autonomie, eficiența activităților realizate. Valențele formative ale activităților de autoevaluare pot fi sintetizate astfel:

- ajută elevul să se implice în procesul evaluării și în felul acesta să conștientizeze criteriile specifice de evaluare, ceea ce îl face să înțeleagă și să aprecieze eforturile necesare pentru atingerea obiectivelor, să înțeleagă semnificația calificativelor acordate de învățător;

- încurajează elevul să-și dezvolte procesele metacognitive, de autoreglare a proceselor de construire a propriilor cunoștințe;

- contribuie la formarea reflexivității asupra propriei activități, la conștientizarea conduitei și a gradului de adaptare a acesteia la cerințele învățării și activității școlare;

- devine disponibilitate în raport cu învățarea, fiind privită ca un proces de autoreglare care accelerează învățarea;

- dezvoltă o atitudine critică față de sine, ajutând elevul să-și dea seama singur de limitele sale, de poziția pe care se situează în raport cu colegii săi;

- dezvoltă capacitatea de identificare a propriilor progrese și de ameliorare a performanțelor proprii.

Chestionar de autoevaluare

1) Care sunt etapele parcurse în vederea rezolvării efective a sarcinii de lucru?

2) Prin rezolvarea acestei sarcini am învățat:

- a. _____
 b. _____
 c. _____

3) Dificultățile pe care le-am întâmpinat au fost:

- a. _____
 b. _____
 c. _____

4) Cred că mi-aș îmbunătăți performanța dacă:

- a. _____
 b. _____

5) Cred că activitatea mea ar putea fi apreciată ca fiind _____

Autoevaluarea se poate realiza prin chestionare (prezentat mai sus) și prin scări de clasificare:

Fișa de evaluare	Slab	Mediu	Bun	Foarte bun	Excelent
Performanțe școlare					
Motivație și interes constant manifestat prin realizarea diferitelor produse ale activității					
Spirit de inițiativă, independență					
Spirit de cooperare					
Participarea la discuții în cadrul activității pe grupuri de lucru					
Disciplina de lucru					
Progresul realizat					
Comportamentul general					
Asumarea responsabilităților în realizarea sarcinilor de lucru curente					

Informațiile obținute în urma autoevaluării vor fi integrate și valorificate prin câteva modalități:

- comparate cu informațiile obținute de către profesor prin intermediul altor metode alternative;
- inserate în portofoliile elevului;
- prezentate periodic părinților, alături de alte informații pentru a obține o imagine cât mai completă asupra evoluției elevului. Un loc aparte îl ocupă autoevaluarea comportamentelor din domeniul afectiv realizat prin chestionare și scări de clasificare.

Bibliografie:

1. Radu, I.T. *Evaluarea în procesul didactic*, București, Editura Didactică și Pedagogică, 2000.
2. Stoica Adrian. a.) *Metodologia elaborării testelor de progres școlar*, Colegiul Universitar Credis, 1999-2000.
b.) *Metode și instrumente de evaluare*, București, 2000.
3. Cucuș, C-tin. *Probleme de docimologie didactică, în Psihopedagogie pentru examenele de definitivare și grade didactice*, Iași, Editura Polirom, 1998.
4. Bontaș Ioan, *Pedagogie*, București, Editura All, 1994;
5. Bontaș Ioan, Cioată Simion, Dorofte Ionel, Jurcău Nicolae, *Pedagogie pentru învățământul superior tehnic*, București, Editura Didactică și Pedagogică.
6. Dumitriu Gh. - *Psihopedagogie, E.D.P.*, Bucuresti 2003
7. Prof. univ. dr. VASILE V. POPESCU, *Evaluarea și autoevaluarea în procesul de învățământ, curs universitar*

REUȘITA ȘCOLARĂ

CSIKI LEVENTE-LICEUL TEORETIC “BOCSKAI ISTVAN” MIERCUREA NIRAJULUI-JUDETUL MURES

Actul instruirii se realizează în contextul unei rețele complexe de atitudini și relații între dascăl-elevi, elevi-elevi, elev-clasa de elevi. Asemenea interacțiuni determină un climat psiho-social în cadrul lecțiilor care poate favoriza sau defavoriza optimizarea predării și învățării.

Ansamblul tuturor acestor manifestări relaționale constituie fondul pe care se va insera educația intelectuală și morală a copilului.

Îndemnul adresat în urmă cu două secole de Jean Jacques Rousseau « începeți, dar prin a vă cunoaște copiii » se află și astăzi la temelia educației.

Pornind de la această idee vom putea constata faptul că nu de puține ori dascălii își orientează atenția și explicațiile spre unii elevi și îi ignoră pe alții; că înlesnesc participarea activă a unor elevi și o descurajează pe a altora, acordând o atenție mai mare elevilor buni, în timp ce elevii slabi nu sunt luați în seamă. Aceste diferențe oferă unor elevi posibilități mai mari de afirmare, în cadrul aceleiași clase.

Un dascăl bun trebuie să cunoască bine fiecare elev să-l folosească potrivit capacităților sale, dirijându-i activitatea în cooperare cu ceilalți elevi.

Rolul dascălului este să monitorizeze predarea, pentru a fi sigur că informația se transmite corect și că poate servi ca punct de plecare pentru diverse întrebări. Dacă grupurile de experți se împotmolesc, dascălul poate să îi ajute pentru a se asigura că aceștia înțeleg corect și pot transmite mai departe informațiile.

Reușita școlară reprezintă raportul dintre efectul obținut și efortul depus în procesul de învățământ; eficiența activității didactice.

Factorii și cauzele generatoare de suprasolicitare pot fi structurați în funcție de următoarele instanțe: elev, cadru didactic, școală, mediu socio-familial.

Cauze care tin de elev:

- starea de sănătate, unele deficiențe senzoriale sau/și tulburări de personalitate;
- deficiențe în dezvoltarea fizică a elevilor;
- dificultăți de adaptare a unor elevi de 6 ani la regimul școlar;
- supraîncărcarea cu activități școlare și extrașcolare ;
- nerespectarea unui regim rațional de muncă și odihnă,etc.

-eficiența activității didactice

Cauze care țin de cadrul didactic :

-dozarea defectuoasă în timp a conținutului programelor și manualelor școlare;

-supraîncărcarea elevilor cu teme pentru acasă;

-orare defectuos întocmite, fără respectarea curbelor de efor zilnic și săptămânal;

-oboseala pricinuită elevilor din cauza nerespectării de către cadrele didactice a diferențelor individuale, etc.

Stilul pe care dascălul trebuie să-l adopte la clasă trebuie să fie democratic, pentru ca :

-elevului să i se permită să fie activ, atent pe tot parcursul activității ;

-atmosfera din clasă să fie de cooperare, de respect, de toleranță

-să sprijine elevii, să le dirijeze activitatea, să permită fiecărui elev să lucreze în ritmul său ;

-să determine elevii să gândească, să comunice, să pună întrebări, să răspundă ;

-să aplice metode didactice pentru elev, prin elev și împreună cu elevul.

În funcție de stilul adoptat elevii se vor implica activ, își vor dezvolta încrederea în forțele proprii, vor învăța să asculte și să respecte opiniile celorlalți, vor deveni parteneri ai dascălului, întreaga clasă devenind o comunitate liberă și eficientă.

Nu este suficient să știi ce să comunici și nici să cunoști bine elevii. Un dascăl bun se caracterizează prin empatia, prin capacitatea de a sesiza și înțelege nevoile și problemele elevilor, de a se identifica cu ei, adaptându-și comportamentul didactic și afectiv la cerințele lor, bucurându-se odată cu ei de succesele obținute.

Pentru a crea relații de simpatie între el și elevi, dascălului îi sunt necesare unele calități ca: interesul față de copii și dorința de a-i ajuta, pasiunea pentru meserie, echilibrul sufletec, răbdarea, înțelegerea, amabilitatea, competența profesională.

Chiar din clasa primare este bine să descoperim trăsăturile de personalitate și de comportament, ca să știm care elevi sunt activi sau inactivi, timizi, ordonați, dezordonați, pentru a putea urmări evoluția lor până la sfârșitul ciclului gimnazial.

În activitatea mea am avut, ca mulți dintre colegii mei, elevi cărora le place să deranjeze activitatea clasei, acești elevi nu trebuie excluși sau pur și simplu scoși afară pe motiv că « este mai bine fără ei ». Pentru elevii de genul acesta trebuie mereu găsită o sarcină în plus, deoarece acordarea atenției reprezintă pentru ei cel mai important lucru.

Nu trebuie să uităm că în relația dascăl-elev folosirea cu tact a disciplinei , fără să îngrădească libertatea elevului, va avea un efect constructiv asupra acestuia.

Rolul important al pedagogului este acela de a facilita lucrul în echipe, de a înlesni contactele interumane. Elevul trebuie lăsat să comunice liber în legătură cu ceea ce a înțeles din lecție, să explice cu cuvintele sale, dascălul constatând astfel creativitatea, inteligența elevului.

Obținerea succesului școlar presupune o adaptare cu dublu sens: pe de o parte a copilului la activitatea școlară, iar pe de altă parte a școlii la factorii interni ai acestuia.

Un rol hotărâtor îl constituie necesitatea adaptării activității didactice, a conținutului ei, a metodelor folosite și a formelor de desfășurare, la particularitățile elevilor sau grupului de elevi. Cunoașterea particularităților psihofizice ale elevilor reprezintă condiția necesară adaptării strategiilor de tratare diferențiată a elevilor. Reușitele noastre vor fi cu atât mai mari, cu cât pătrundem mai adânc în viața elevilor noștri, le cunoaștem stările sufletești, slăbiciunile, năzuințele personale.

Experiența școlară a confirmat că succesul are un efect mobilizator, stimulator asupra elevului, după cum insuccesul este descurajant. Prin urmare succesul corelează pozitiv cu performanța școlară, cu satisfacția în muncă și cu dorința de a învăța din ce în mai bine. În acest fel din scop și rezultat al activității devine un mijloc de progres școlar.

Bibliografie :

Marin Stoica – Pedagogie școlară-1995 Ed.Gh.Alexandru

Invățământul primar 2-3/2001 ;2-3/2004 Ed.Discipol

Educația pentru sănătate –Ghid pentru cadrele didactice-2003

Leadership didactic

Prof. înv. primar CUCU ANIȘOARA
ȘC. GIMN. „I.A. BASSARABESCU”, PLOIEȘTI

Leadershipul didactic este un concept care presupune existența unui *proces de influență* orientat spre obținerea unor rezultate. De altfel, leadershipul educațional este un proces de consolidare și extindere a profesionalismului prin autorizarea cadrului didactic de a-și manifesta abilitățile de lider și de a exersa leadershipul în activitatea sa curentă, ca parte componentă a acesteia. Este un proces *intenționat*, care vizează dirijarea acțiunilor celorlalți în vederea atingerii unor scopuri.

În școală, leadershipul este foarte necesar, dar este și un proces complex și dinamic pentru că presupune strategii noi în vederea asigurării progresului. De aceea liderul este foarte important, trebuie să dea dovadă de valori profesionale, dar și personale. Vizualizând inițiativele de schimbare drept oportunitate de creștere și îmbunătățire, mai degrabă decât ca pe un proiect finit, școlile și grădinițele ating obiectivele setate. Pentru asta, liderii educaționali sau instituționali sunt vizionari, agili și receptivi la cerințele societății și înțeleg cum să depășească barierele și provocările.

Rolul unui lider de echipă:

- ✓ Motivează membrii echipei pentru a accepta provocările;
- ✓ Încurajează oamenii să lucreze împreună;
- ✓ Asigură suport individual, încurajând și oferind sfaturi pentru îndeplinirea sarcinilor;
- ✓ Stimulează oamenii din jur pentru a încerca abordări noi ale diferitelor situații;
- ✓ Acceptă responsabilități și este pregătit să gestioneze situațiile conflictuale atunci când apar;
- ✓ Asigură o direcție clară pentru ceilalți.

Studii din domeniu au arătat că atunci când liderii își doresc punerea în aplicare a unei schimbări organizaționale ei trebuie să urmărească mai multe etape:

1. Stabilește nevoia. Schimbarea se produce atunci când acceptăm faptul că avem nevoie de ea și cunoaștem datele care conduc la această nevoie.

2. Creează o rețea de schimbare. Liderii au nevoie de o echipă eficientă care să sprijine implementarea schimbării și care să încurajeze mai departe o mentalitate cu focus pe creștere și adaptabilitate.

3. Comunică eficient. Deși adesea comunicarea poate fi provocatoare, aceasta contribuie la menținerea resursei umane angajată în proces, prin încurajarea și promovarea aceluiși obiectiv. Sunt valoroase momentele de brainstorming, de împărtășire de perspective și de aliniere a așteptărilor.

4. Gestionează rezistența la schimbare. Este inevitabil ca unii oameni să fie rezistenți la schimbarea propusă, din acest motiv, este valoros ca resursa umană să fie implicată, activă și să cunoască toate informațiile necesare care motivează și susțin aplicarea schimbării.

5. Focus pe progres. Marcarea etapelor cheie și a succeselor ajută la demonstrarea progreselor pe care echipa le-a făcut împreună și oferă creditul cuvenit tuturor celor care au dedicat timp implementării schimbării organizaționale. De asemenea, validează motivul pentru schimbare și îi menține pe toți angajați în proces.

In concluzie, leadershipul contribuie la transformarea școlii într-un epicentru al schimbării, oferind resurse și posibilități, creează o cultură a personalului didactic, dar și a școlii, sporind calitatea procesului educațional.

Bibliografie

1. Tony Bush, „*Leadership si management educational. Teorii si practici actuale*”, Colecție: Științele Educației , 2015
2. <https://www.kinderpedia.co/ro/leadership-scoala.html?format=html>

COMUNICAREA DIDACTICĂ

Prof.înv.preșcolar: CUMPĂNAȘU MARIA ALINA
Unitatea de învățământ: G.P.P OSTROVENI 1,RM.VÂLCEA

Comunicarea didactică în particular se manifestă ca un fenomen plurideterminat, fiind simultan: informație, acțiune, interacțiune, retroacțiune, relație, tranzacție.

Formele comunicării umane pot fi:

1. *dupa partenerii angajati si modul în care participa la procesul de comunicare:*

- a) comunicare intrapersonala: monolog interiorizat / verbalizat (de vorba cu sine)
- b) comunicare interpersonală: între doua persoane
- c) comunicare în grup mic: realizat a în cazul unei relatii de tip „fata în fata”
- d) comunicare publica (ptr. p ublicul larg) este o comunicare de masa care foloseste mijloace specifice: conferinta, dizertatie

2. *dupa statutul interlocutorilor si relatia care stabileste:*

- a. comunicare verticala: realizata între parteneri cu statute inegale (profesor-elev)
- b. comunicare orizontala: între parteneri cu acelasi statut (elev- elev; profesor-profesor; mama-tata)

3. *dupa codul folosit:*

- a. comunicare verbala: cuvântul spus /scris
- b. comunicare paraverbala: caracteristicile vocii, pronuntia, intensitatea rostirii, debitul vorbirii, intonatia
- c. comunicare nonverbala: gesturi, mimica, înfatisare, postura, miscare
- d. comunicare mixta (cel mai des întâlnita): presupune cuplarea cât mai eficienta a celor trei de mai sus

4. *dupa finalitatea actului comunicativă:*

- a) comunicare accidentala: transmiterea întâmplatoare de informatii
- b) comunicare subiectiva: exprima direct (verbal / paraverbal / nonverbal) starea de spirit a emitatorului
- c) comunicarea instrumentala: focalizata pe un anumit scop, urmarind un efect clar, preconizat si oferind posibilitatea de a modifica comportamentul receptorului

5. *dupa natura continutului:*

- a) comunicare referentiala (o regula, o definitie, o axioma): transmiterea expresa a unui anumit adevar (de obicei stiintific)
- b) operational – metodologica (demonstrarea, simularea, modelarea): are ca scop înțelegerea unui adevar, precum si felul cum trebuie procedat – mental / actional (practic) – pentru ca adevarul transmis sa fie descifrat (înțeles)
- c) comunicare atitudinala (realizata pe parcursul lectiei sau la sfârșit, cerând punctul de vedere): valorizeaza ceea ce se transmite

6. *dupa capacitatea autoreglării*

a) comunicare lateralizata (unidirectionala): fara feedback (comunicare prin radio, TV, filme, forme care nu admit interactiunea fireasca, instantanee)

b) comunicare nelateralizata (este ideala): cu feedback concomitent, determinat de prezenta interactiunii emitor – receptor

7. dupa tehnica de transmite-re a mesajului

a) comunicare directa: uzeaza de mijloace primare (cuvânt, gest, mimica)

b) comunicare indirecta, care poate fi: imprimata (presa, carte, afis) / înregistrata (disc, banda, film) / prin fir (telefon, telegraf, prin cablu): foloseste tehnici secundare: scriere, tiparitura, unde hertiene, cabluri, sisteme grafice

Comunicarea verbala si comportamentele verbale:

Comunicarea verbală este specific umana, are forma orala/scrisa, utilizeaza canalul auditiv si/sau vizual, apeleaza la cuvânt pentru a codifica si transmite informatia, permite formularea, înmagazinarea si transmiterea unor continuturi diverse si complexe.

Comunicarea verbală presupune: emiterea determina receptia (ce spune profesorul este receptat de elev, nu si invers), mesajul circula de la profesor spre elev, lantul comunicational are directie liniara (de la emitor la receptor), mesajul are finalitate numai daca si la codare si la decodare se foloseste acelasi limbaj (repertoriul profesorului este înteles de elev si al elevului de profesor).

Comportamente verbale:

1. Placerea de a vorbi – efortul de a avea un ton prietenos, politicos, cuplat cu priviri agreabile
2. Naturalitatea – exprimare fireasca, fara afectare, fara cautarea fortata a cuvintelor sau expresiilor rare (pentru a epata, a uimi, a soca)
3. Claritatea – expunere sistematizata, concisa si usor de înteles, fara efort, apelând la respiratia controlata, miscarea lejera a buzelor; ajuta la receptarea si întelegerea fara efort
4. Corectitudinea – respectarea regulilor gramaticale
5. Precizia – utilizarea acelor cuvinte si expresii necesare pentru întelegerea si facilitarea comunicarii
6. Armonia – recurgerea la cuvinte/expresii care sa provoace auditoriului reprezentari conforme cu intentia vorbitorului, astfel încât sa încante auditoriul (scolari) si sa sustina motivatia învatarii
7. Finetea – folosirea unor cuvinte/expresii prin care se pot exprima indirect gânduri, sentimente, idei
8. Concizia – exprimarea concentrata pe subiectul de comunicat, fara divagatii inutile si neavenite.

Comunicarea nonverbala si comportamentele nonverbale

Comunicarea nonverbala: rolul ei este adesea minimalizat; într-o comunicare orala, 55% din informatie este perceputa si retinuta prin intermediul limbajului nonverbal.

Comportamentele nonverbale:

- Gesturile

- Expresia feței : mimica, zâmbetul, privirea
- Postura corpului
- Prezența personală

Comunicarea didactică este prin specificul său o formă de comunicare preponderent verbală, care reflectă calitățile celor doi parteneri (profesor și elevi), precum și calitățile curriculei școlare. În același timp, comunicarea didactică depinde și de ansamblul componentelor para și nonverbale, care vin să susțină interacțiunea formativă dintre profesorul-emitor tradițional și școlarul-receptor, interacțiune care vizează planurile : cognitiv, afectiv, caracterial, motivațională.

EDUCAȚIA FACTOR AL DEZVOLTĂRII PSIHICE

Prof. Înv.preșcolar: CUMPĂNAȘU ALINA

Unitatea de învățământ: G.P.P. OSTROVENI 1

Dezvoltarea psihică este un concept fundamental pentru psihologia copilului, pentru că de conținutul și valoarea lui explicativă și interpretativă depinde abordarea tuturor celorlalte probleme.

Psihologia contemporană consideră că viața psihică, așa cum se manifestă ea la persoana adultă, este rezultatul unui lung proces de dezvoltare care începe încă din copilăria timpurie. Omul nu se naște cu personalitate, aceasta se formează treptat, pargurgând mai multe etape, atingând niveluri de organizare și structurare diferite.

Trei factori sunt considerați fundamentali în dezvoltarea psihică, în sensul că lipsa oricărui face imposibilă sau limitează foarte mult dezvoltarea psihică. Aceștia sunt: ereditatea, mediul, educația.

În accepțiunea sa cea mai largă „educația poate fi definită ca activitatea specializată, specific umană, care mijlocește și diversifică raportul dintre om și mediul său (societate) favorizând dezvoltarea omului prin intermediul societății și a societății prin intermediul omului” (Faure, 1974).

Educația este cel de-al treilea factor fundamental al dezvoltării psihice, pe care cei mai mulți cercetători îl consideră cel mai important.

Educația reprezintă unul din factorii care, în contextul teoriei triplei determinării, aduce o contribuție importantă la formarea și dezvoltarea personalității, în interacțiune cu ceilalți doi factori, ereditatea și mediul. Datorită funcțiilor și caracteristicilor ei, în care subliniem caracterul organizat, conștient, intenționat care este îndrumat de specialiști formați pentru educație, educația ca factor special, fără a diminua rolul celor doi factori cu care interacționează, are un rol îndrumător, coordonator în interacțiunea factorilor dezvoltării personalității.

Educația este factorul determinant al dezvoltării psihice, iar unele cercetări psihologice suțin faptul că dacă copilul în primii cinci ani de viață ar fi privat de educație, dezvoltarea lui psihică ar fi profund și iremediabil compromisă. Educația începe din prima zi a copilului și se continuă tot restul vieții. Foarte importante pentru dezvoltarea lui psihică sunt relațiile de comunicare și cele afective care se stabilesc de timpuriu în familie, între mamă și copil. Mai târziu educatoarea prezintă copilului anumite obiective și îl solicită pe acesta la împlinirea de sine. Tot educatoarea este cea care organizează mediul în scopul formării personalității copilului pe o direcție bine conturată.

Educația are o funcție formativă fundamentală, adaptată la particularitățile copiilor și tinerilor, având rolul de factor hotărâtor în dezvoltarea personalității deoarece:

- asigură dezvoltarea deplină a personalității;
- dezvoltă la nivel înalt capacitățile umane;
- transformă potențialul ereditar în componente ale vieții psihice;
- exercită influențe sistematice pentru dezvoltarea creativității, aptitudinilor, talentelor;
- promovează constant valori și norme care ajută la formarea caracterului

Educația presupune un mediu social uman în absența căruia nu ar putea exista. Fiind un factor cu acțiune conștientă a procesului dezvoltării, educația își creează:

- premise interne: susținerea dezvoltării biopsihosociale
- condiții externe necesare: instituții, situații.

Devine educație orice act personal care facilitează interacțiunea subiect-obiect, având astfel o finalitate transformatoare, în raport cu valorile socioculturale și particularitățile individului uman.

În concluzie, educația reprezintă legătura dintre dezvoltarea individuală/colectivă și oferta de posibilități a mediului; făcând medierea între ceea ce „se poate” și ceea ce „se oferă”.

BIBLIOGRAFIE:

1. Tina Crețu, „Psihologia copilului”, 2005
2. Mielu Zlate, Tina Crețu, N. Mitrofan, M. Aniței, „Psihologie” – Manual cls. a-X-a, Ed. Aramis, 2005
3. Ioan Bontaș, „Pedagogie Tratat”, Ediția a-V-a, Editura BIC ALL, 2001
4. Constantin Cucos, „Psihopedagogie”, Ediția a-III-a, Editura Polirom, 2009
5. Pantelimon Golu, Mielu Zlate, Emil Verza „Psihologia copilului” – Manual pentru clasa a-XI-a, Editura Didactică și Pedagogică București, 1996

ROLUL EDUCAȚIEI PENTRU VALORI ÎN EDUCAȚIA TIMPURIE\

Profesor învățământ preșcolar: Cupliu Daniela
Grădinița cu Program Prelungit nr.8, Brăila

Necesitatea educației pentru valori în contextul evoluției societății și al reformei în educație

Considerate ca „idei abstracte despre ceea ce societatea crede că este bun, drept și dezirabil” valorile sunt aspecte definitorii ale identității culturale (Goodman, 1992). Valoarea conține în structura ei o componentă cognitivă (include un ansamblu de cunoștințe cu caracter normativ care include și evaluarea), una afectivă (indică un atașament diferențiat pentru un mod sau altul de viață) și dimensiunea comportamentală (orientează și ghidează acțiunea). Ele pot fi înțelese ca standarde stabile, reprezentând fundamentul care stă la baza acceptării sau respingerii normelor. Transmiterea eficientă a valorilor se face în cadrul unui întreg proces în care individul are posibilitatea de a alege între variantele reale, în urma analizării consecințelor fiecărei opțiuni și, apoi, de a se exprima și acționa conform propriei alegeri. Acest proces de raportare la valori determină formarea atitudinilor, a conduitei personale, a comportamentului și, de aceea, el trebuie să înceapă din copilăria timpurie.

Aflându-ne într-o eră a vitezei și a tehnologiei, de multe ori observăm cum valorile noastre se pierd în amalgamul cotidian. Tot mai des, întâlnim în jurul nostru, situații ce denotă lipsa unor valori definitorii pentru ființa umană, cum ar fi respectul față de propria persoană, față de ceilalți, față de mediul care ne înconjoară, lipsa de implicare și de responsabilitate față de acțiunile întreprinse. De aceea, o abordare a educației pentru valori, în cadrul activităților cu preșcolarii, se dovedește a fi, în contextul actual al reformei educației și al evoluției societății, un demers necesar pentru a forma generații responsabile și autonome de copii și tineri, cu un nivel ridicat al abilităților sociale, morale și civice, mai ales că **ceea ce învață copiii în primii ani reprezintă mai mult de jumătate decât vor învăța tot restul vieții.**

Educația pentru valori este educația potrivită pentru formarea unei personalități complexe, armonioase, pregătită atât pentru prezent, cât, mai ales, pentru viitor, centrată pe prețuirea lucrurilor care dau frumusețe și stabilitate vieții, pe firescul relațiilor și comunicării. Toate acestea implică aspecte definitorii:

- necesitatea conservării și să transmiterii mai departe valorile etice și morale universale și profund umaniste care ne definesc ca oameni, ca membri ai unui sistem social în care evoluăm;

- nevoia unei schimbări la nivel atitudinal, a comportamentelor copiilor, profesorilor și părinților, în special, precum și a societății în general;
- nevoia unor repere, a unor modele valoroase care să stea la baza implementării unui curriculum care se raportează la valori universale, etice, morale, sociale, spirituale, în contextul educației centrate pe competențe;
- necesitatea creării unor comunități de învățare care oferă exemplul de conduită și sprijin în formarea generațiilor viitoare;
- o abordare a educației pentru valori, în cadrul activităților cu preșcolarii, care, se dovedește a fi, în contextul actual al reformei educației și al evoluției societății, un demers necesar pentru a forma generații responsabile și autonome de copii și tineri, cu un nivel ridicat al abilităților sociale, morale și civice.

Fiecare societate își ierarhizează valorile în funcție de scopurile, prioritățile și aspirațiile momentului. Această ierarhie este rezultatul unui proces de valorizare în care criteriile de ordin cultural, precum tradiția, mentalitățile, conștiința istorică pot avea un rol însemnat.

Rolul educației pentru valori în educația timpurie

Educația timpurie este cea mai importantă și mai complexă etapă în dezvoltarea copiilor și reprezintă perioada în care au loc cele mai profunde transformări și achiziții fundamentale; ea asigură fundamentele dezvoltării fizice și psihice sănătoase, ale dezvoltării sociale, spirituale și culturale complexe. De aceea, educația pentru valori are o importanță covârșitoare, contribuind la:

- Formarea principalelor trăsături pozitive de caracter, precum: bunătatea, respectul, prietenia, cinstea/adevărul, onestitatea, credința, curajul, libertatea, responsabilitatea, etc;
- Educarea și dezvoltarea eficientă a comportamentelor social-morale și a atitudinilor la copii, față de ei și față de semenii, ca premise ale formării unei personalități armonioase, cu un caracter frumos și echilibrat;
- Stimularea interesului pentru tot ceea ce reprezintă valoare etică și morală universală și națională recunoscută;
- Educarea prin joc, exercițiu și exemplu concret, susținut în toate contextele educaționale - formale, nonformale, informale;
- Formarea unor comportamente și atitudini pozitive, dezirabile, în acord cu normele societății în care trăim, față de educație, natură, om etc.;
- Stimularea gândirii creative a copiilor;

- Împărtășirea experiențelor personale și colective legate de valorile etice și morale universale cu care vin în contact.

Formarea personalității copiilor în spiritul valorilor prin:

Educația moral civică

Educației morale îi revine misiunea să ridice valoarea omului, a umanismului și civismului și să facă din fiecare om o valoare supremă. Aceasta înseamnă accentuarea obligațiilor morale și civice, întărirea calităților care definesc profilul moral al unei persoane, ca: demnitate, responsabilitate, solidaritate, încredere, toleranță, respect reciproc, apărarea binelui, a dreptății, a cinstei. Procesul formării comportamentului moral-civic nu este simplu, determinat numai de explicarea, înțelegerea și asimilarea noțiunilor și normelor morale. Pe parcursul acestui proces apar obstacole, stagnări, contradicții, generalizări pripite, nedumeriri care se cer prevenite sau învinse. Intervenția oportună și competentă a educatorului este necesară pe parcursul întregii școlarități a unui tânăr. Conștiința morală se dezvoltă unitar, dar inegal sub influența condițiilor existenței sociale. În procesul dezvoltării morale și civice are loc o restructurare continuă a experienței personale sub influența conștientizării acestuia și invers. Educația exprimă o funcție excesiv umană și de natură pur spirituală la acțiune, educația pornește de la o persoană și se îndreaptă spre formarea altei persoane.

Educație religioasă

În educația creștină a copilului este implicată întreaga societate. Copilul fiind ca o mlădiță în formare poate să copieze în sufletul său și exemple negative. Pentru cunoașterea gândurilor, sentimentelor copilului trebuie o colaborare strânsă între familie, școala și Biserică. Pentru aceasta, părinții trebuie să conștientizeze că faptul că ora de religie este decisivă pentru viața copilului. Răspunderea cea mare pentru pregătirea elevului de clasa I, o poartă părinții care sădesc în sufletul copilului dragoste față de școală, față de educatorii săi. Este un adevăr faptul că unii părinți greșesc insuflând frica și teama de a-și începe o nouă activitate(cea de școlar). De aceea munca învățătorului cu părinții elevilor începe chiar din prima zi. Treptat, în întâlnirile periodice sunt dezbătuți termeni precum: autonomie, brutalitate, chibzuință, disciplină, egoism, furt, grup, insucces, joc, lene, minciună, nesupunere, onestitate, prietenie, răspundere, sentiment, timiditate, voință.

Educație ecologică

Abordarea educației ecologice în grădiniță prezintă anumite particularități metodologice, scopul principal fiind acela de a oferi fiecărui preșcolar posibilitatea de a manifesta o atitudine

responsabilă, personal, față de mediul înconjurător. Orice copil poate deveni prieten al naturii cu condiția să respecte natura. Toate aspectele noi stârnesc curiozitatea copiilor, fapt ce se manifestă prin multiple întrebări pe care le pun. Este necesar să îl facem pe copil să înțeleagă că în natură totul este folositor. Este necesar ca, încă din perioada preșcolară, copiii să cunoască natura și să înțeleagă legile care o guvernează, deoarece este necesară, contribuie la formarea unei atitudini ecologice la această vârstă. În desfășurarea activităților de educație ecologică propuse la grupă, s-a observat că organizarea activităților pe arii de stimulare cât mai variate creează investigații, descoperiri ale proprietăților unor obiecte și fenomene din mediul înconjurător, experiențe.

Educație pentru sănătate

Promovarea sănătății în rândul copiilor de la vârste fragede poate contribui la îmbunătățirea stării de sănătate, grădinița reprezentând locul în care noțiuni fundamentale de sănătate precum și deprinderea unui stil de viață sănătos poate fi dezvoltat și aprofundat mai târziu în școală.

Educația pentru sănătate la preșcolari permite învățarea comportamentelor sanogene și integrarea lor în rutinele comportamentale. În sens larg, educația pentru sănătate este reprezentată de toate experiențele de învățare care conduc la îmbunătățirea și menținerea stării de sănătate. În sens restrâns, educația pentru sănătate implică dezvoltarea abilităților cognitive, sociale și emoționale cu rol protector asupra sănătății și dezvoltarea unui stil de viață sănătos prin întărirea comportamentelor sănătoase și reducerea comportamentelor de risc.

Educație rutieră

Educația rutieră în grădiniță reprezintă un aspect vital al dezvoltării copiilor, pregătindu-i pentru a deveni participanți responsabili și siguri în trafic. Această educație le oferă cunoștințe și abilități fundamentale necesare pentru a naviga în siguranță în mediul rutier. Lecțiile de educație rutieră în grădiniță pun accentul pe siguranța copiilor și pe prevenirea accidentelor în timpul participării lor la trafic. Copiii învață reguli de bază, cum ar fi traversarea străzii pe trecerea de pietoni, utilizarea corectă a centurii de siguranță în mașină și menținerea unei distanțe sigure față de vehicule. Aceste cunoștințe îi ajută să înțeleagă pericolele și riscurile asociate traficului și să dezvolte un comportament prudent și responsabil în timpul deplasărilor.

Educație financiară

Pornind de la dorințele zilnice ale copiilor, putem constata ușor că banii reprezintă un subiect frecvent între părinți și copii, iar de multe ori, aceste discuții devin baza gândirii copiilor despre bani: cum se obțin ei (adulții primesc, în fiecare lună, o sumă de bani pentru munca lor), ce rol au și cine are succes financiar în viață. O bună educație financiară începută prin joc, la grădiniță, ne

asigură că obiceiurile formate acum vor influența modul în care copilul va decide să gestioneze banii proprii întreaga viață. Este important să-i învățăm pe copii, cât mai de timpuriu, cum să-și administreze banii. Jocurile organizate la grădiniță contribuie la pregătirea atitudinii pe care ei o vor dezvolta în viață privitor la conceptul „bani”, formarea unui comportament responsabil față de bani, înțelegând: să dobândească o atitudine corectă față de muncă, banul muncit, față de cei aflați în suferință, prin acțiuni caritabile; să lucreze în echipă pentru a face rost de banii de care au nevoie; cum să managerieze inteligent finanțele de care dispun pentru a-și satisface dorințele proprii (jucării, excursii) și a deveni, în viitor, independenți financiar; să-și dezvolte capacitățile antreprenoriale.

Prin toate activitățile propuse, grădinița încearcă să educe copilul în spiritul valorilor general-umane și naționale. Aici copiii sunt provocați să cunoască tradițiile naționale exprimate în folclor, sculptură în lemn, broderie, muzică și dans tradițional. Se încearcă să se reducă diferența dintre ceea ce propagă familia și grădinița prin organizarea activităților comune cu părinții, prin instruirea acestora, activități extra curriculare și altele.

Bibliografie:

1. Bulzan, Carmen, Formarea civică, Etică. Cetățenie. Practici democratice. Metodica educației civice, Editura Meteor Press, 2009;
2. Constantinescu, C., Probleme sociologice ale educației. Cercetări în domeniul orientării școlare și profesionale, Editura Universității din Pitești, 2003;
3. Doncu, Angela, Educația pentru valori, Editura Didactica Pro..., 2005;
4. Educația prin și pentru valori, Revistă de teorie și practică educațională, Nr. 1 (35), Editura Didactica Pro..., Februarie 2006;
5. Programul educațional național de educație pentru valori „Joc, respect și bucurie”, 2022.

MANAGEMENTUL GRUPEI DE PREȘCOLARI

dimensiuni și particularități

prof. Curcan Petronela

Grădinița Nr.1 Măgurele, Ilfov

Orientarea către profesia de educator/ învățător presupune, în primul rând dragoste pentru copii, dar și multă responsabilitate și profesionalism în realizarea obiectivelor educaționale, în conducerea și organizarea grupului de copii de care răspundem, pe care dorim să-i educăm, să le formăm comportamente și să le transmitem cunoștințe. Pornind de la delimitările conceptuale și definitorii cuvântul management provine din latinescul manus (mână), manevrare, evoluând în timp în cuvintele manager, respectiv management, îngrijire ce înseamnă conducător, conducere.

Astfel, dacă ne referim la managementul educației, acesta reprezintă acea știință pedagogică, elaborată interdisciplinar, pentru studierea evenimentelor care intervin într-o activitate pedagogică: decizie, organizare, gestiune. Conceptului de management i s-au atribuit mai multe definiții, de-a lungul timpului: „Managementul este procesul întreprins de una sau mai multe persoane, în vederea coordonării activităților altor persoane, spre a obține rezultate pe care nu le-ar avea, dacă ar acționa individual” (Ivancevich, Donnelly, Gibson)

Managementul grupei de preșcolari impune considerarea acesteia ca un microgrup la nivelul căruia funcționează elementele specifice oricărui grup social primar: formație de mai multe persoane care se află în relații „față în față”, relații de interacțiune și dependență reciprocă, mediată de implicarea într-o activitate comună, dezvoltând în timp norme și valori care reglează comportarea comună.

Astfel, managementul grupei de preșcolari se referă la un ansamblu de activități și comportamente ale educatorului, care urmăresc să întrețină o atmosferă de cooperare și de implicare a copiilor preșcolari în realizarea sarcinilor educaționale ce le revin.

A face managementul clasei înseamnă a utiliza un set de instrumente de gestionare a relațiilor dintre profesori și elevi pe de o parte, și dintre elevi pe de altă parte. Acest set de instrumente este oferit profesorilor și învățătorilor pentru a le facilita munca și pentru a-i ajuta să construiască un mediu de muncă sănătos. Utilizarea acestor instrumente la clasă urmărește două scopuri egale ca importanță: un prim scop este de a asigura reducerea stresului pe care îl presupune munca în școală, prin gestionarea eficientă a problemelor de disciplină și a relației cu elevii; un al doilea scop este de a proteja sănătatea emoțională a copiilor și a le asigura dezvoltarea armonioasă.

În contextul educațional și al învățării, din zilele noastre, în sistemul social de educație și învățământ, asigurarea managementului grupei de preșcolari presupune ca educatorii trebuie să se raporteze la cei pe care îi educă, să stabilească relații de cooperare cu părinții acestora și cu alți factori interesați ai societății. Educatorul-manager își creează condițiile necesare pentru reușita activităților la grupă, nu numai sub aspectul precizării clare a obiectivelor, prelucrării conținutului tematic, alegerii strategiilor, etc., ci și al celorlalte date care facilitează desfășurarea optimă în plan pedagogic: condiții ergonomice, psihologice, sociale, operaționale, inovatoare, normative.

Pentru realizarea cu succes a obiectivelor prevăzute în planificarea activităților instructiv-educative și participarea cu interes a copiilor la toate tipurile de activități, un factor important este asigurarea unui mediu de învățare favorabil, printr-un management eficient al grupei de preșcolari.

Astfel, dimensiunea ergonomică asigură condițiile materiale, de confort acțional: disponerea mobilierului în sală, adaptarea spațiului la necesitățile somato-fiziologice de sănătate ale elevilor, pavoazarea sălii de grupă, iar dimensiunea psihologică se referă la modalitățile de respectare, utilizare, antrenare, stimulare a particularităților individuale ale copiilor, a capacităților de joc și învățare (distribuirea rațională a sarcinilor de învățare, organizarea condițiilor necesare, a timpului, stimularea și atribuirea de responsabilități, utilizarea relațiilor de cooperare în rezolvarea sarcinilor, în coordonarea ritmurilor, în luarea de decizii).

Dimensiunea socială asociază grupa de copii și grupul social. Ca grup social, grupa de copii ridică probleme precum: componentă numerică a grupei, interacțiunea membrilor grupei, scopurile comune pe termen scurt și lung, compoziția și organizarea, dinamica, coeziunea ca rezultat al interacțiunilor, sintalitatea ca personalitate a grupului, problematica liderilor formali și informali, modul de circulație al informațiilor în grup, realizarea comunicării, direcții de transmitere și receptare. Educatorul-manager este cel care planifică activitatea didactică, organizează grupa în funcție de obiectivele urmărite, selectează conținuturile procesului de învățământ, controlează, îndrumă și evaluează activitatea copiilor și rezultatele obținute de aceștia.

Dimensiunea normativă indică normele, regulile, cerințele care stau la baza constituirii grupei, reglării desfășurării activității sale, manifestate sub forma unor obișnuințe, uzanțe, constanțe și stereotipuri comportamentale, în timp ce dimensiunea operațională arată modul de percepere, aplicare, interiorizare, respectare a normelor în grup. Educatorul recurge la o serie de proceduri de intervenție: recompensă sau sancțiune, conduită de dominare, de negociere-

înțelegere, terapia ocupațională, susținerea morală. Toate acestea reduc situațiile de criză normativă, de inadaptare școlară, previn stările tensionale, efectele psihologice ale inadapării la grup și activitate.

Dimensiunea inovatoare implică înțelegerea necesității de ameliorare, schimbare, perfecționare a vieții și activității grupei și luarea de decizii adecvate, aplicarea lor progresivă. În procesul educației preșcolare o semnificație majoră o au realizarea rolurilor manageriale ale educatorului și managementul grupei de preșcolari, care coordonează, formează, modelează personalitatea copiilor. Rolurile manageriale ale cadrului didactic din instituțiile preșcolare în timpul activităților se bazează pe acțiuni manageriale bine fundamentate și finalizate de informare, evaluare și comunicare pedagogică.

Pentru un management eficient al grupei de preșcolari sunt folosite stilurile manageriale. Clasificarea stilurilor manageriale are la bază criteriul relației educatorului-manager cu grupa de preșcolari. Potrivit acestui criteriu, se disting următoarele stiluri: autoritar, democratic, liberal (laissez-faire). Stilul autoritar este caracterizat printr-un control absolut asupra mediului educațional și prin aceea că deciziile sunt luate de către educatorul-manager fără consultarea partenerilor. Stilului democratic îi este caracteristică o atmosferă participativă a întregii grupe de copii, atât pentru adoptarea deciziilor, cât și pentru desfășurarea activităților comune. Stilul liberal (laissez-faire) este caracterizat printr-o atmosferă de lucru extrem de permisivă, lipsită de control, deciziile lipsind aproape cu desăvârșire. Stilul democratic se dovedește a fi eficient pe termen lung, pentru că permite exprimarea liberă a diferențelor individuale, manifestarea fără îngrădiri a fiecărui participant în parte. Stilul democrat oferă rezultate acceptabile din punct de vedere educațional și superioare pe plan cognitiv.

Învățarea este o activitate realizată în cadrul mediului educațional școlar. Literatura din domeniul psihopedagogiei accentuează că învățarea contemporană trebuie pusă în legătură cu mediul. N. Krâlov definește mediul de învățare drept o parte a spațiului sociocultural în care interacționează diverse procese de instruire și componente și în care elevul se conectează prin legături culturale cu comunitatea, căpătând experiență de activitate culturală. Mediul de învățare este un concept în permanentă evoluție, determinat de schimbările din educație și din societate. Avantajele unui mediu școlar susținător constau în bunăstare și fericire, consolidarea sentimentului de apartenență și o mai bună calitate a vieții pentru cei implicați. Indirect, mediul școlar pozitiv poate avea ca rezultat performanțe academice mai bune ale elevilor.

Mediul școlar poate potența bunăstarea socială, emoțională și capacitatea de învățare, atunci când: este cald, prietenos și recompensează învățarea; promovează în special cooperarea, mai puțin competiția; oferă susținere și facilitează comunicarea deschisă; încurajează

activitățile creative. Spre deosebire de managementul școlii sau al altor medii educaționale, managementul grupei de copii este definit de două aspecte: de specificul relației educator-copii, al cărei scop este formarea dezvoltării personalității copiilor și de problematica specifică – pedagogică și metodică. Iar aceste două aspecte generează maximă responsabilitate în ceea ce privește comportamentele și intervențiile educatorului.

Cu toate aceste aspecte, prezentat mai sus, cadrul didactic, se confruntă, de multe ori, cu anumite situații nefavorabile procesului educațional, care pot afecta întregul demers didactic. Așadar, astfel de situații, denumite crize educaționale pot fi definite astfel: un eveniment sau un complex de evenimente inopinante, neașteptate dar și neplanificate, generatoare de pericolozitate pentru climatul, sănătatea ori siguranța clasei respective și a membrilor acesteia.

În ceea ce privește caracteristicile unei crize, putem spune că: beneficiază de o izbucnire instantanee, declanșându-se fără avertizare; debutează de obicei prin afectarea sistemului informațional: viciază mesajele, îngreunează comunicarea prin obstaculare permanentă, prin destructurarea canalelor, urmărind instaurarea stării de confuzie; facilitează instalarea climatului de insecuritate, generează stări de panică prin eliminarea reperelor de orientare valorică. Pentru rezolvarea situațiilor de criză educațională, din cadrul grupei de preșcolari pe care o manageriem, putem afirma, ca acestea se pot rezolva prin mai multe strategii de intervenție, după identificarea cauzei producerii crizei educaționale și întocmirea planului de intervenție pentru rezolvarea crizei. Mecanismele de a preveni, interveni și rezolva aceste consecințe nefaste presupun anumite strategii de intervenție ale cadrului didactic, strategii de sorginte manageriale. Succesul unui management al grupei de copii presupune, până la un punct, și prevenție înainte de dezvoltarea situației problematice. Abilitatea de detectare a crizelor în fazele inițiale este de foarte multe ori mai valoroasă decât tratamentul intervenționist postfestum.

BIBLIOGRAFIE:

- ❖ Bontaș I. Managementul educațional. București: EDP, 1998.
- ❖ Cerghit, Ioan, (coordonator), *“Perfectionarea lectiei in scoala moderna”*, EDP, Bucuresti, 1988
- ❖ Cucos, Constantin, Pedagogie, Ed. Polirom, Iasi, 2000
- ❖ Cristea S. Managementul organizației școlare. Note de curs. 2011
- ❖ [Iucu](#), Romița, Managementul și gestiunea clasei de elevi Fundamente teoretico-metodologice, editura Polirom, Iași 2020
- ❖ Iucu, Romita, „Managementul și gestiunea clasei de elevi”, Editura Polirom, Iasi, 2001

ÎMBUNĂTĂȚIREA CALITĂȚII SISTEMULUI DE ÎNVĂȚĂMÂNT DIN ROMÂNIA

**Curescu Andreea Ramona, Școala Gimnazială "Mihai Peia" Reșița
Curescu Cristian, Liceul de Arte "Sabin Păuța" Reșița**

Dreptul la educație este un drept fundamental al omului și piatra de temelie a unei societăți juste, care se angajează să crească și să prospere în lumea de astăzi aflată în schimbare rapidă. Comisia Internațională pentru Educație pentru Secolul 21 consideră că toată lumea ar trebui să aibă acces la educație, nu doar câțiva aleși. Pentru a începe să discutăm despre o educație europeană, putem presupune că societatea românească trebuie să aibă o mentalitate europeană, să fie guvernată de idealuri contemporane și să pună un accent puternic pe educația generală, interdisciplinaritate, precum și pe specializări care să pregătească studenții pentru viitor fără a transforma România într-o colonie tehnologică sau o sursă de forță de muncă ieftină.

Școala modernă românească lucrează în permanență la modernizarea și ridicarea calității acesteia la nivelul standardelor educaționale europene, adaptându-se la cerințele societății democratice. Aceasta presupune o examinare atentă și actualizată în concordanță cu evoluția sistemelor de învățământ din alte țări europene, în special din țările Comunității Europene.

Fiecare instituție din cadrul sistemului național de învățământ are responsabilitatea de a se asigura că actul didactic se desfășoară în cele mai bune moduri posibile, precum și îmbinarea eficientă a tuturor modalităților de învățământ pentru a sprijini creșterea profesională și personală a elevilor, precum și bunăstarea societate și dezvoltare pe termen lung. Disponibilitatea unui personal didactic cu pregătire științifică și psihopedagogică aprofundată, care participă activ la actul didactic și care este constant deschis la reformele educaționale și schimbările din mediul socio-cultural este necesară pentru asigurarea calității în educație. Orientările pedagogice actuale, care impun o educație centrată pe elev și prezența triadei educației formale, non-formale și informale legate de introducerea de noi educații, îi vor ajuta pe elevi să-și formeze și să-și dezvolte capacitățile cognitive, afective și de acțiune, precum și o personalitate complexă, pregătindu-i pentru cerințele societății de mâine.

Sunt mulți factori care afectează rezultatele academice la clasă. Fiecare elev aduce puncte forte, experiențe unice și grade diferite de sprijin din partea familiei și a comunității. Toate aceste lucruri influențează învățarea elevilor. Dar calitatea profesorilor are un efect puternic asupra învățării elevilor. Atunci când elevii interacționează între ei și cu conținut în contexte semnificative, învățarea este realizată. Profesorii au potențialul de a crea aceste oportunități de învățare cu impact și de a cultiva relațiile cu elevii lor. Când s-au stabilit relații pozitive în clasă, toată lumea are mai mult succes.

În prezent, profesorii folosesc o varietate de strategii pentru a îmbunătăți învățarea elevilor, dar este cel mai important să se creeze o clasă confortabilă în care elevii să se simtă în siguranță. Învățarea elevilor este îmbunătățită atunci când profesorii își iau timp pentru a-i cunoaște pe elevi, pentru a le înțelege nevoile și pentru a stabili relații semnificative. Iată câteva strategii care au un impact pozitiv asupra îmbunătățirii învățării elevilor:

- *Având compasiune și empatie:* profesorii cărora le place să lucreze cu elevii o arată, iar acest lucru are o influență pozitivă asupra învățării elevilor. Elevii care se simt respectați și apreciați sunt mai dispuși să coopereze și mai motivați să învețe.
- *Crearea unei structuri sigure și de încredere:* elevii răspund bine la securitatea unei rutine structurate. Profesorii care se gândesc la stabilirea unei structuri de clasă adecvate pentru dezvoltare creează o bază solidă pentru ca învățarea elevilor să aibă loc.
- *Creșterea atitudinii pozitive:* cercetările sugerează că, atunci când elevii aud mai mult feedback pozitiv decât negativ, au mai mult succes din punct de vedere academic. Când profesorii fac complimente se stabilește o cultură pozitivă în clasă. Feedback-ul corectiv ar trebui să fie constructiv, dar nu critic. Pentru a îmbunătăți învățarea elevilor, profesorii eficienți se concentrează pe aspectele pozitive.
- *Sprijinirea riscului academic:* când profesorii creează o atmosferă în care elevii se simt sprijiniți, ei sunt mai dispuși să își asume riscuri academice. Oferind elevilor instrumentele de a se încuraja și de a se sprijini reciproc, ei creează un spațiu sigur în care elevii vor accepta provocarea și vor dori să învețe.
- *Construirea unei relații de colaborare:* învățarea cu și de la alți elevi construiește abilități de comunicare și abilități sociale, împreună cu cunoașterea conținutului de învățare. Modelarea abilităților de colaborare și monitorizarea comportamentului grupului le permite profesorilor să ghideze și să influențeze această

formă puternică de învățare activă. Aceste abilități se vor dovedi valoroase și în afara sălii de clasă în relațiile și carierele viitoare.

Orice membru al personalului didactic trebuie să fie adaptabil la cerințele sălii de clasă moderne, la cerințele generației următoare și la nevoile generațiilor viitoare. Un profesor bun nu este doar ceva care trebuie instruit, ci și un participant activ în proces care este dornic să colaboreze cu formatorii. Începând cu studiul individual, pregătirea și dezvoltarea profesională a personalului didactic este dispusă concentric. Acestea includ comisii metodice, cercurile pedagogice, perfecționarea periodică, diplome de master, cursuri postuniversitare și sistemul de finalizare în învățământ și grade didactice, printre alte forme organizate instituțional.

Conducerea școlilor beneficiază foarte mult de creșterea profesională continuă și de formarea echipei didactice atunci când evaluează performanța angajaților. O abordare pentru a atinge obiectivele prezumtive și a spori reputația organizației școlare pe piața educațională este de a sprijini finalizarea acestor programe și chiar inițiativa managerului de a începe seminarii, simpozioane și colaborări cu diferite școli.

Cadrele didactice trebuie să înțeleagă că au o datorie, precum și un drept la formare continuă. Este implementat în conformitate cu cerințele și interesele destinatarilor, precum și cu progresele din domeniul educației. Calitatea în educație se referă, de asemenea, la personalul didactic înalt profesionist care este echipat pentru a face față cerințelor unei societăți bazate pe cunoaștere. Aceasta include atât formarea inițială, cât și sprijinul suplimentar oferit la începutul carierei unui profesor, precum și oportunități de dezvoltare profesională continuă la locul de muncă.

BIBLIOGRAFIE

Albulescu, I., *note de curs "Istoria pedagogiei românești"*, Universitatea Babeș-Bolyai ClujNapoca.

Cucoș, C., *Educația religioasă: repere teoretice și metodice*, Editura Polirom, Iași, 1999.
Dirigenția și consilierea. Ghid metodologic, Editura Gheorghe Aexandru, Craiova, 2004;
Dicționar de orientare școlară și profesională, Edtura Afeliu, București, 1996, coordonator Tomșa Gheorghe;

Iosifescu, Șerban, *Calitatea educației, Suportul de curs*, București, 2007;

J. Hattie, *Învățarea vizibilă. Ghid pentru profesori*, Trei, București, 2014.
Tribuna învățământului, 2004;

Tribuna învățământului, 2005, ianuarie- februarie.

Vlaston, S., *Încă o palmă pe obrazul învățământului românesc*, Ziare.com, septembrie 2010,
Legea privind asigurarea calității educației, nr. 75/2005.
EURYDICE. *Rețeaua de Informare despre Educație în Comunitatea Europeană*, 1997;
Metodologia formării continue a personalului didactic din învățământul preuniversitar, anexă la O.M. Nr. 5720/20. 10. 2009.

<http://www.romaniaeducata.eu/imbunatatirea-managementului-educational-la-nivelul-unitatilor-de-invatamant/>

<https://iteach.ro/experientedidactice/masuri-de-imbunatatire-a-calitatii-educatiei-prin-procesul-de-formare-continua-a-personalului-didactic-din-gradinita>

<https://eur-lex.europa.eu/legal-content/RO/TXT/HTML/?uri=CELEX:52016DC0941&from=IT>

LEADERSHIP- ABORDĂRI

CURIMAN CRISTINA

SCOALA GIMNAZIALA VEDEA, TELEORMAN

Oamenii sunt captivați de ideea de leadership, căutând informații despre cum pot deveni lideri eficienți. Corporațiile vor oameni care au abilități de lider deoarece cred că aceștia aduc ceva special afacerii lor. Pe parcursul anilor au existat multe încercări de a defini leadershipul. După cum a sugerat Stogdill, există aproape atâtea încercări de a defini leadershipul, pe cât de mulți oameni au încercat să îl definească.

Una dintre cele mai interesante abordări a fost propusă de Bass, care a sugerat că unele definiții văd leadershipul cu accent pe procesele de grup. Din această perspectivă, liderul este centrul schimbărilor și activității într-un grup, întruchipând voința grupului. Alt set de definiții văd liderul din perspectiva personalității, astfel leadershipul este văzut ca o combinație de caracteristici speciale pe care le deține un individ și care îi permit să impună celorlalți îndeplinirea sarcinilor.

Alte abordări au definit leadershipul ca și o acțiune sau conduită, astfel leadershipul este format din toate acțiunile pe care un lider le face pentru a aduce schimbare în grup.

Leadershipul a mai fost definit și în termenii relației de putere care există între lider și adepți, astfel liderul are puterea și o folosește pentru a impune schimbarea celorlalți. Unii cercetători văd leadershipul ca un proces transformational care motivează adepții să obțină rezultate mai bune decât se așteaptă de la ei, în timp ce alți cercetători văd leadershipul din perspectiva deprinderilor și pun accent pe capacitățile care fac posibil un leadership eficient.

În concluzie, câteva concepte pot fi identificate când discutăm despre acest fenomen:

- ♣ Leadershipul este un proces.
- ♣ Leadershipul implică influență.
- ♣ Leadershipul se formează într-un grup.
- ♣ Leadershipul implică atingerea unui țel.

Leadershipul implică o artă mai degrabă decât știință pură [...] Leadership are astfel diferite fețe și liderii tind să aibe personalități și ideologii separate și distincte, precum și foarte multe stiluri.

Există patru factori care influențează leadershipul: adepții, liderul, comunicarea și situația. Diferitele categorii de angajați au nevoie de stiluri diferite de leadership. Ca și lider, trebuie să vă cunoașteți oamenii, pentru că, spre exemplu, un nou angajat are nevoie de mai multă supraveghere decât un angajat cu experiență. În același fel, un angajat care nu este motivat are nevoie de o altă abordare decât un angajat care este puternic motivat. Punctul esențial de pornire în cunoașterea adepților (subalternilor) este de a avea cunoștințe solide despre natura

umană, cum ar fi emoțiile, motivarea și nevoile. Este la fel de important să înțelegeți că adepții sunt cei care hotărăsc dacă un lider este de succes. Dacă nu au încredere în liderul lor sau nu cred în el, adepții nu vor fi inspirați. Liderul folosește comunicarea pentru a conduce. Cea mai mare parte a comunicării este nonverbală. Ce și cum comunic poate crea sau distruge relațiile cu angajații. Un lider trebuie să își folosească judecata pentru a decide cea mai bună acțiune în funcție de situația dată.

Legat de tipurile de abordări, le vom prezenta succint în continuare.

ABORDAREA PRIN PRISMA TRĂSĂTURILOR LEADERULUI

Ideea că diferențele între performanțele subordonaților se datoresc trăsăturilor leaderului a constituit una dintre abordările de început în studiul leadershipului. Au fost realizate comparații ale unor eșantioane reprezentative de lideri și de nonlideri, pentru a evidenția trăsăturile fizice și de personalitate care îi diferențiază sensibil pe primii de ceilalți.

Principalele trăsături luate în considerare au fost următoarele:

- caracteristici fizice - vârstă, înălțime, înfățișare, greutate;
- personalitate - spirit introvertit/extravertit, încredere în sine, independență, caracter hotărât, spirit amiabil/agresiv, înclinații de domonare/subordonare, tendință de autoritarism;
- caracteristici de bază - clasa socială, educație, experiența, mobilitate profesională;
- inteligența - cunoștințe, mobilitate intelectuală, judecată;
- caracteristici sociale - abilitate managerială, prestigiu, diplomație, tact, spirit de cooperare, charisma, popularitate;
- „spiritul muncii” - inițiativă, tenacitate, responsabilitate, spirit finalizator.

E. Ghiselli a studiat opt trăsături de personalitate (inteligența, maturitatea, spiritul decis, inițiativa, abilitatea de supraveghere, siguranța de sine, afinitatea pentru lucrători, masculinitatea-feminitatea,) și cinci trăsături de motivație (nevoia de împlinire ocupațională, nevoia de securitate a locului de muncă, nevoia de recompensă bănească, nevoia de autoactualizare, nevoia de putere asupra altora). Pe baza cercetărilor efectuate, autorul a ierarhizat trăsăturile menționate în următoarele:

- caracteristici foarte importante: abilitatea de supraveghere, nevoia de împlinire ocupațională, inteligența, autoactualizarea, siguranța de sine, spiritul decis;
- caracteristici de importanță moderată: lipsa nevoii de securitate, afinitate pentru lucrători, inițiativa, lipsa nevoii de recompense bănești, maturitatea;
- caracteristici lipsite de importanță: masculinitatea - feminitatea.

Au fost evidențiate, ca urmare a unor cercetări efectuate în întreprinderi industriale, trăsăturile ce caracterizează liderii de succes și anume:

- tenacitate în urmărirea scopurilor stabile;
- dorința de manifestare a inițiativei în cadrul social;
- puternica orientare spre asumarea de responsabilități și angajarea în îndeplinirea sarcinilor;
- spirit îndrăzneț, originalitate în rezolvarea problemelor;
- autoîncrederea și puternica personalitate;
- disponibilitate pentru acceptarea consecințelor acțiunilor și deciziilor altor persoane;

- abilitate de influențare a comportamentului altora și capacitate de structurare a relațiilor interpersonale.

- promptitudine în absorbirea stresului și disponibilitate pentru tolerarea frustrărilor și amânărilor;

Abordarea prin prisma trăsăturilor liderului are meritul de a permite deducerea logică a ideii că întreprinzătorii de succes au șanse reale, prin prisma anumitor trăsături de personalitate și caracteristici fizice, să fie, după demararea întreprinderii pe care au inițiat-o, lideri de succes, capabili să practice un leadership eficient și să mobilizeze puternic subordonații pentru obținerea unei performanțe superioare.

ABORDAREA PRIN PRISMA COMPORTAMENTULUI LEADERULUI

Dacă abordarea precedentă era concentrată asupra răspunsurilor la întrebarea: Cum trebuie să fie liderul eficient? Aceasta a doua abordare se confruntă cu întrebarea: Ce face liderul eficient? –cu alte cuvinte, cum își exercită influența asupra celorlalte persoane.

Comportamentul liderilor eficienti se înscrie în perechile antonimice autocratic- democratic, directiv-permisiv și orientat spre sarcini-orientat spre persoane. Deși exprimate diferit, cele trei perechi semnifică, în esență, dominantă comportamentală a liderului: comportament axat pe realizarea sarcinilor, a producției.

Bibliografie:

Bush, T. , Leadership și management educațional. Teorii și practici actuale, Iași, Editura Polirom, 2015

Gavrilovici, O., Iosifescu S., Prodan, A, Management educațional, Iași, Editura CDRMO, 2003

ÎMBUNĂTĂȚIREA CALITĂȚII ȘI EFICIENȚEI ÎN EDUCAȚIE

Curta Florica Alina, Școala Gimnazială „D.R.Popescu”Nojorid, Bihor

Rezumat

Politicile educaționale de azi vizează cu preponderență îmbunătățirea calității și eficienței în educație și prin urmare asigurarea satisfacției beneficiarilor educaționali(elevii) și îmbunătățirea sistemului de învățământ raportat la standardele Uniunii Europene.

Schimbările profunde pe care le trăim la nivel social, economic, politic, cultural, tehnologic influențează și sistemul de învățământ. Pentru a face față noilor exigențe, cadrele atrase în cariera didactică trebuie să aibă aptitudinile necesare, să fie bine pregătite și motivate pentru această profesie. Este foarte importantă formarea inițială a cadrelor didactice, dar la fel de importantă s-a dovedit a fi și perfecționarea profesională continuă a acestora. Pentru a realiza o educație de calitate, în condițiile actuale, este imperios necesară utilizarea a noi metode de lucru cu copiii (metode activ-paricipative, studii de caz, proiecte, portofolii, lucrul în echipă, parteneriate) menite să valorifice potențialul individual și să fie centrate pe nevoile fiecărui copil. Pentru ca profesorii să poată dezvolta la elevi noi competențe de comunicare, creativitatea, curiozitatea intelectuală, gândirea critică, capacități de colaborare, trebuie ca, în primul rând, sistemul de formare continuă a cadrelor didactice să capete o nouă orientare. Astfel, metodele tradiționale, prin care copiii doar asimilau cunoștințe, sunt înlocuite de metodele active menite să înlăture stereotipiile

Cuvite cheie:calitate;eficiență;educație;standarde;beneficiar;

Calitatea și eficiența în educație sunt cerințe imperative ale timpului în care trăim din mai multe motive: moral (elevii sunt cei cărora trebuie să li se ofere o educație de calitate), contextual (școlile sunt într-o continuă interacțiune cu comunitatea și societatea din care fac parte,ceea ce presupune o creștere a interesului pentru calitate pentru toate instituțiile de învățământ), supraviețuirea (societatea de azi este una concurențială),responsabilitatea(școlile sunt supuse mereu aprecierii și evaluării celor pe care îi servește:elevi,părinți,comunitate,societate),motiv pentru care se impune existența unor strategii interne de asigurare și menținere a calității).

Calitatea este dependentă de societatea în care funcționează procesul de învățământ..Calitatea se realizează raportat la beneficiarii ei,la interesele acestora.Valorile calității în educație:democrația,umanismul,echitatea,autonomia intelectuală și morală,calitatea relațiilor interpersonale,comunicarea,îmbogățirea comunității,insertia optimă socială și profesională,educarea individului ca membru criticși responsabil al grupului.Forța de muncă să fie competitivă,cu noi competențe în soluționarea problemelor și cu abilități cognitive.Încă persistă discrepanțe între nivelul de pregătire al elevilor din școlile rurale și cei din școlile urbane,între elevii majoritari și cei aparținând grupurilor minoritare defavorizate.

Aceste diferențe privind performanța pot fi puse și pe seama unor distribuții inechitabile și ineficiente a resurselor ceea ce duce la o mare variație în ceea ce privește calitatea educației oferite.Îmbunătățirea managementului resurselor umane în învățământ printr-o planificare strategică și oferirea de stimulente pentru performanță poate contribui semnificativ la îmbunătățirea rezultatelor în educație.

Cercetările au pus în evidență legătura strânsă dintre comunicare și achizițiile elevului, dintre comunicare și satisfacția elevilor în raport cu instruirea. Au fost identificate mai multe aspecte ale comunicării, care influențează instruirea eficientă. Unul dintre ele ar fi terminologia precisă. Ceea ce înseamnă că profesorul definește conceptele clar și elimină termenii vagi. Asemeni termeni aparent inofensivi, s-a constatat că deformează mesajul de comunicare, lasă elevilor sentimentul incertitudinii și dăunează înțelegerii de către aceștia a achizițiilor pe care le fac. După un răspuns incert al profesorului, cel care învață, care are deja incertitudini inițiale, se va afla și mai mult într-o situație de incertitudine. Un alt lement al comunicării eficiente este discursul legat. Sunt două obstacole în calea atingerii acestui scop: lecția poate fi secvenționată neadecvat; la tema inițială se adaugă informații fără indicarea clară a modului cum se relaționează ele cu subiectul. De aici o prezentare învălmășită, care îi confuzionează pe elevi. Importante în comunicare sunt și semnalele de tranziție, care indică faptul că o idee este terminată și alta începe. În timpul lecției, elevii se află, mental, în poziții diferite și la niveluri diferite și fără semnale de tranziție, multe lucruri nu vor fi realizate când se trece la un nou subiect. Un alt aspect important al comunicării este accentuarea. Ea sensibilizează elevii față de informația importantă din lecție și se poate produce prin conduita și prin repetiție. Discuția despre limbaj are două mari implicații pentru profesor; a fi sigur că prezentarea făcută este clară și fluentă logic; a fi sigur că înțelege complet conținutul celor ce vor fi predate.

Pentru ca aceste elemente să influențeze învățarea, elevii trebuie să fie angajați în lecție. Aceasta este focalizarea sau concentrarea - o altă abilitate a instruirii eficiente. Concentrarea propulsează elevul în lecție și-l menține alături de noi de la începutul până la sfârșitul activității de învățare. Aceasta, în virtutea legității psihologice că procesarea informației începe cu atenția, iar atenția trebuie menținută pentru ca procesarea să continue. Ceea ce furnizează profesorul prin focalizare este un sistem de stimuli de orientare. Aceștia pot să identifice motivația, prin activarea curiozității, făcând conținutul lecției atractiv. Utilizând materiale concrete și atrăgătoare - obiecte, desene, modele, informații scrise la tablă - profesorul oferă lecției un suport obiectual și menține atenția elevilor. Din păcate, cadrele didactice, înclină adesea să ofere conținutul informațional doar cu ajutorul descrierii verbale, lipsind actul de învățare de fundamentul lui obiectual firesc. Drept urmare, lecția își pierde efectul de concentrare. (Golu, P., Golu, I. (2002), „Psihologie educațională”, Editura EX Ponto, Constanța, pag. 453-454)

Însă aici apare problema politicilor educaționale în învățământul românesc, ne dorim învățământ eficient și de calitate dar oferim profesorului acel suport obiectual de care are nevoie pentru a-și desfășura lecțiile? Au profesorii și educatoarele cu ce să capteze atenția elevilor?

Pentru a ne alinia învățământului și exigențelor Uniunii Europene trebuie mai întâi să le oferim cadrelor didactice suportul material, mijloacele de învățământ necesare pentru o educație de calitate și eficientă. Un alt punct de plecare în educația de calitate este și calitatea spațiilor de învățare, starea în care se află școlile din țara noastră și nu în ultimul rând trebuie să avem în vedere satisfacțiile materiale ale cadrelor didactice.

Fiecare personaj implicat în actul de învățare are rolul său. Prin urmare:

Cadrele didactice prin:

- Activitate didactică în conformitate cu documentele normative și bazate pe o metodologie centrată pe elev;
- Formare continuă;
- Adecvarea întregii activități la nevoile elevilor și ale comunității;
- Evaluare și autoevaluare permanentă;

Elevii prin:

- Pregătire continuă;
- Implicare activă și responsabilă în propria educație;
- Participare la viața școlii

Conducerea școlii:

- Prin asigurarea resurselor, a bazei materiale și a condițiilor pentru o educație de calitate;
- Realizarea comunicării interne și externe la nivelul școlii;
- Conducerea proceselor de dezvoltare instituțională;

Comisia pentru evaluare și asigurare a calității:

- Strategia de evaluare și asigurare a calității;
- Propuneri de îmbunătățire a calității educației;
- Colaborarea cu ceilalți „actori” implicați;
- Raportul anual de evaluare internă privind calitatea educației în școală;

Părinții:

- Comunicare permanentă cu copilul și cu cadrele didactice;
- Implicare în viața școlii și răspuns prompt la solicitările acestora;

„Evaluarea calității educației se face pe baza valorii adăugate, adică în funcție de ceea ce are școala, educația adaugă la „zestrea” de cunoaștere, deprinderi, atitudini, competențe generale existente deja la nivelul indivizilor, grupurilor și comunităților.” (Simona Josan, 2005, pag. 9)

Un standard specific de calitate (acreditare) cuprinde domenii, subdomenii, criterii, indicatori de performanță, descriptori, descriptori specifici, dovezi/evidențe și ponderea alocată descriptorului specific în cadrul indicatorului.

Documentul legislativ prin care sunt aprobate standardele specifice de calitate este Ordinul nr. 4688 din 29.06.2012 privind aprobarea Ghidului general - Calitate în școala din România prin standarde și standarde de referință, a cerințelor minimale pentru serviciile educaționale, respectiv a standardelor specifice de calitate pentru învățământul preuniversitar.

Standardele specifice de calitate (acreditare) sunt definite în funcție de nivelul de învățământ, filieră, profil, specializare/calificare profesională, după cum urmează:

Standarde specifice de calitate (acreditare) pentru nivelul preșcolar (Anexa 11 la OMECTS nr. 4688/29.06.2012)

Standarde specifice de calitate (acreditare) pentru nivelul primar / primar integrat (Anexa 12 la OMECTS nr. 4688/29.06.2012)

Standarde specifice de calitate (acreditare) pentru nivelul gimnazial / gimnazial integrat (Anexa 13 la OMECTS nr. 4688/29.06.2012)

Standarde specifice de calitate (acreditare) pentru nivelul liceal teoretic / liceal integrat (Anexa 14 la OMECTS nr. 4688/29.06.2012)

Standarde specifice de calitate (acreditare) pentru nivelul liceal, filiera vocațională, profil artistic și profil pedagogic (Anexa 15 la OMECTS nr. 4688/29.06.2012)

Standarde specifice de calitate (acreditare) pentru nivelul liceal, filiera vocațională, profil militar și de ordine publică și profil teologic (Anexa 16 la OMECTS nr. 4688/29.06.2012)

Standarde specifice de calitate (acreditare) pentru nivelurile liceal și postliceal, filiera tehnologică - inclusiv învățământ special integrat (Anexa 17 la OMECTS nr. 4688/29.06.2012)

Standarde specifice de calitate (acreditare) pentru învățământul special (Anexa 18 la OMECTS nr. 4688/29.06.2012)

Standarde specifice de calitate (acreditare) pentru cluburile sportive școlare (Anexa 19 la OMECTS nr. 4688/29.06.2012)

Standarde specifice de calitate (acreditare) pentru palate / cluburi ale copiilor (Anexa 20 la OMECTS nr. 4688/29.06.2012)

Un standard specific de calitate (acreditare) cuprinde domenii, subdomenii, criterii, indicatori de performanță, descriptori, descriptori specifici, dovezi/evidențe și ponderea alocată descriptorului specific în cadrul indicatorului.

Standardele specifice de calitate sunt prevăzute în Anexele 11-20 ale OMECTS nr. 4688/29.06.2012. Aceste anexe se găsesc postate pe site-ul ARACIP (<http://aracip.edu.ro>), la secțiunea „Informații utile pentru evaluarea externă periodică”.

Standardele specifice de calitate sunt definite în funcție de nivelul de învățământ, filieră, profil, specializare/calificare profesională.

O privire de ansamblu, orientată spre evoluția curriculumului în alte state, relevă dinamica politicilor în domeniu, exprimată prin schimbări, mai mult sau mai puțin periodice, prin actualizări și reforme, în funcție de mai multe variabile – idealul educațional, rezultatele unor cercetări, experimente sau studii, evoluția societăților respective, natura și amploarea schimbărilor urmărite.

Astfel, la nivel internațional, se vorbește de o „reformă continuă” sau de „permanentizarea” reformelor, ca urmare a schimbărilor axiologice, sociale, economice, tehnologice.

În România, atât politicile educaționale cât și curriculumul național elaborat și aplicat în decursul ultimului deceniu exprimă o ritmicizare a schimbărilor și a ajustărilor, fapt care a condus la o evoluție în domeniu și, implicit, la o racordare a politicilor educaționale ale României cu politicile la nivel european. (Curriculum pentru educația timpurie”-Copii da la naștere la 6 ani-(2018) Ministerul Educației Naționale)

În concluzie,calitatea reprezintă nivelul de satisfacție pe care îl oferă eficacitatea ofertei educaționale din domeniul învățământului și formării profesionale, stabilit prin atingerea unor standarde cerute și a unor rezultate excelente care sunt solicitate și la care contribuie participanții la procesul de învățare și ceilalți factori interesați.

Bibliografie:

1. „Curriculum pentru educația timpurie”-Copii da la naștere la 6 ani-(2018) Ministerul Educației Naționale
2. Golu,P.,Golu,i.(2002),„Psihologie educațională”,Editura EX Ponto,Constanța
3. Josan,Simona,,„Lecții de management și calitatea educației” „,Tribuna Învățământului” nr.649,2005
4. „Perspective interdisciplinare în învățământul românesc”(studii de specialitate),Botoșani,2004
5. <http://aracip.edu.ro>

Secolul XXI și provocările noilor educații

Prof. Curta Alina, Școala Gimnazială „D.R. Popescu” Nojorid

Epoca în care trăim este una a schimbărilor majore și alerte în toate domeniile de activitate. Cheia succesului în aceste vremuri este, cred eu, adaptarea. Școala nu poate să rămână indiferentă la aceste schimbări și este nevoie să se adapteze din mers pentru a face față noilor cerințe ale agajatorilor, cerințe mult diferite de cele clasice. Voi încerca să prezint în cele ce urmează câteva idei despre elevul secolului XXI și despre și despre abilitățile dobândite de individul format în școala secolului XXI. Procesul educației se derulează pe parcursul întregii vieți, lifelong learning ceea ce asigură individului posibilitatea de a face față transformărilor din planul vieții sociale, pieței muncii și în ceea ce privește evoluția procesului de cunoaștere. Provocările pe care le aduc schimbările din lumea contemporană cer noi semnificații ale actului educativ, activând mecanisme de adaptare și autoreglare. Fără pretenția de a rezolva problemele lumii contemporane, educația trebuie să avanseze răspunsuri la aceste provocări, venind în sprijinul instituțiilor din sfera socialului, economicului și culturalului, pentru a forma indivizi capabili să se adapteze și să-și asume responsabilități pentru ameliorarea calității vieții. Întreaga comunitate mondială recunoaște ca prioritate viitorul educației. Problematika lumii contemporane – sintagmă consacrată de Aurelio Peccei, președintele Clubului de la Roma, se caracterizează prin: - caracter universal - nici o țară de pe glob nu se poate plasa în afara acestei problematice; - caracter global – afectează toate sectoarele vieții sociale, constituind o sursă de probleme deschise; - caracter dinamic - o evoluție rapidă și greu previzibilă; - caracter pluridisciplinar – posibilele soluționări, ameliorări presupun o intersecție disciplinară; - caracter prioritar - problematica necesită răspunsuri prompte, deseori fiind necesare importante eforturi financiare. Noile educații sunt răspunsurile specifice la provocările lumii contemporane avansate de sistemele educaționale contemporane. Lista noilor educații cuprinde: educația relativă la mediu (educația ecologică); educația pentru drepturile omului; educația pentru participare și democrație; educația pentru o nouă ordine economică internațională; educația pentru schimbare și dezvoltare; educația pentru tehnologie și progres; educația pentru comunicare și mass - media; educația în materie de populație sau educația demografică; educația pentru pace și cooperare; educația sanitară modernă; educația economică și casnică modernă; educația nutrițională; educația comunitară; educația pentru timpul liber. Creșterea și stabilitatea economiei globale depinde de capacitatea sistemelor de educație din lume, de a-i pregăti pe elevi și studenți, de a-i ajuta să ajungă la niveluri înalte de performanță, astfel încât toți să aibă oportunități pentru locuri de muncă. Cu toate acestea, în ciuda numeroaselor eforturi de îmbunătățire a standardelor educaționale, sistemele școlare din lume se luptă pentru a face față cerințelor elevilor, studenților și angajatorilor secolului XXI.

Tehnologiile ocupă un loc tot mai important în viața tinerilor atât din țările dezvoltate cât și din cele în curs de dezvoltare. Noi competențe sunt căutate de către angajatori pentru a mări competitivitatea într-o piață globală. În ciuda acestor modificări în ritm alert, educația a suferit modificări minore. Sunt puține sistemele de învățământ care nu au fost schimbate pentru a se adapta tendințelor și tehnologiilor actuale. Această provocare complexă necesită un răspuns pe măsură și în timp util. Este nevoie de o soluție la nivel global care să permită și celor mai sărace țări depășirea etapelor costisitoare necesare dezvoltării și extinderii sistemelor de educație. De asemenea, toate școlile ar trebui să includă în exigențele curriculare formarea de aptitudini necesare secolului XXI.

Evoluția în educație nu a funcționat pentru toți elevii sau pentru toate țările. Pentru ca lucrurile să funcționeze este nevoie de un plan de acțiune, de integrare și de colaborare global și

unitar care să poată fi ușor adaptat particularităților fiecărui sistem educațional. Acesta va fi aplicat de către profesori de excepție și susținut de metode care să transmită cunoștințe și să permită elevilor să creeze și să se adapteze. Profesorii vor fi cei care vor concepe proiecte interdisciplinare care să promoveze inovarea și colaborarea interculturală, vor aplica cunoștințe pentru a rezolva problemele din lumea reală. În ciuda faptului că viziunea este globală drumul către educația secolului XXI trebuie făcut de fiecare țară individual. Dacă unii ar trebui să schimbe sistemul de evaluare, alții să schimbe sistemul de notare, alții pe cel de predare. În țara noastră este susținută ideea că reforma în educație trebuie să pornească de la numărul de elevi. Pașii mărunți vor trebui făcuți de fiecare dintre noi pentru a putea răspunde provocărilor și cu toții trebuie să ajungem în același loc. Scopul final este îmbunătățirea sistematică a calității și a accesului la educație în întreaga lume. Calitatea educației este un considerent important. Doar educația de bună calitate poate oferi o cale de ieșire din cercul vicios al sărăciei specifice anumitor regiuni de pe glob. Sărăcia este cea care limitează standardele educaționale, inhibă dezvoltarea economică și alungă talentul. Deci, în lumea în curs de dezvoltare, nu este surprinzător faptul că nimeni nu se concentrează asupra calității educației și asupra rezultatelor elevilor. Un exemplu elocvent este China, unde între anii 1999 și 2004 numărul de studenți a crescut la peste 12 milioane, iar în prezent are în vedere modalități de îmbunătățire a calității educației. Potrivit Secretarului de stat al Ministerului Educației din China, „Ministerul se va concentra pe îmbunătățirea calității și a condițiilor învățământului superior, mai degrabă decât pe creșterea numărului de studenți.” În fiecare țară venitul pe familie afectează șansele de reușită ale copiilor. În Statele Unite, de exemplu, o performanță slabă se regăsește în state sărace ca Mississippi sau Louisiana. Totodată, minoritățile etnice și elevii care vin din familii cu venituri mici au o performanță care este sub media națională în aproape toate statele. Aceste inegalități trebuie abordate prin prisma unei reforme educaționale eficiente care să se asigure ca toți copiii în loc de „doar câțiva”, să aibă acces la un învățământ de calitate.

Deși sistemele de învățământ au progresat, experimentele și atitudinile elevilor s-au schimbat radical. Guverne, angajatori și ONG-urile încep să caute un set diferit de aptitudini.

Elevii se schimbă ! Cum se poate inspira elevul din metodele tradiționale de predare din clasă, condiții în care viața din afara clasei s-a schimbat radical ? În ultimul timp, foarte mulți adolescenți dedică timpul lor utilizării telefoanelor mobile, internetului și jocurilor. Pentru cei mai mulți dintre elevi doar timpul petrecut la orele de curs este dedicat studiului. Angajatorii sunt, de asemenea, în schimbare și se confruntă cu realitatea globalizării. Importanța pe care angajatorii o acordă creativității este corelată cu necesitatea ca angajații să fie deschiși colaborării. În ultima perioadă cele mai multe locuri de muncă create la nivel mondial s-au bazat pe domenii care implică interacțiunea dintre oameni, rațiunea, înțelegerea și colaborarea. Astfel, persoanele care sunt pregătite pentru o economie orientată spre interacțiune au un avantaj competitiv. Aceste interacțiuni au loc tot mai mult la scară globală, ceea ce aduce un avantaj în cunoaștere și înțelegere interculturală, dezvoltă abilitatea de a vorbi mai multe limbi, sunt îmbunătățite valorile de toleranță, înțelegere și respect. Totodată, competențele fundamentale, cum ar fi matematica, citirea și scrierea nu mai sunt la fel de importante pentru angajatori. În schimb, sondajele indică în mod constant că, pentru angajare, aceste abilități fundamentale sunt esențiale. Cercetarea arată că există o corelație puternică între accentul timpuriu pus pe matematică, citire și scriere și locuri de muncă mai bine plătite. Odată cu dezvoltarea economiilor, piața forței de muncă se schimbă. Producția pe bază de sectoare globalizate ia locul activităților individuale. De exemplu, agricultura, este în prezent mult mai conectată prin intermediul piețelor mondiale, ducând astfel la cererea de competențe ale secolului XXI.

Se poate adapta educația ? Datorită acestor tendințe, care apar în mod similar, în diferite societăți, studenții, angajatorii și cetățenii vor cere mai mult sistemelor de învățământ. Pentru satisfacerea acestor cereri va fi necesar ca liderii de sistem să facă o schimbare.

Educația 1.0 se referă la educația din cea mai mare parte a secolului XX. Aceasta pune accent pe cantitatea de informație memorată, nu pe calitatea informației dobândite și a avut ca rezultat practici variabile și o gestiune limitată a standardelor de performanță. În timpul educației 2.0, s-au conceput reforme ale sistemului pentru profesionalizarea proceselor și standardelor stabilite. Educația 3.0 are la bază teoria evoluției emergente, care are ca scop dezvoltarea calităților spontane și imprevizibile, calități specifice secolului XXI. Ea se dezvoltă din reforma educației 2.0 și din oportunitățile oferite de tehnologii avansate. Noua schimbare necesită un program mai larg de reformă, unul care să răspundă realității, oportunităților socio-economice de îmbunătățire a învățării prin tehnologii moderne. În țările în curs de dezvoltare, care au acces limitat la educație formală, educația 3.0 ar putea oferi un nou sistem de acces la o educație și învățare de calitate. Este nevoie de experți și sprijin la nivel mondial într-o serie de domenii de specialitate. Colaborarea și creativitatea sunt aspecte emblematice ale acestei schimbări și vor direcționa cursul programului de reformă al educației 3.0. Acestea sunt instrumente pentru elevii, studenții și angajatorii de astăzi și, în mod logic, ar trebui să devină instrumente pentru profesorii din școli și din sistemele educaționale actuale. Cei mai buni educatori din întreaga lume predau deja în acest fel. Încurajează elevii să muncească în echipe pentru a aprofunda înțelegerea diferitelor concepte și pentru creșterea cunoștințelor. Acest lucru, la rândul său, generează abilități cum ar fi experiență, creativitate, gândire interdisciplinară și de rezolvare a problemelor, abilități căutate de angajatori. Aceasta are ca rezultat o forță de mai inovatoare și astfel stimulează dezvoltarea economică. Anumite școli sprijină învățarea secolului XXI. Prin urmare, principala provocare este de a reproduce aceste modele de excelență, astfel încât toată lumea să poată avea acces la ele.

Găsirea unui drum spre învățarea caracteristică secolului XXI se bazează pe un set de obiective pentru ca toți elevii să dobândească o gamă de abilități necesare pentru a reuși într-o lume modernă și globalizată, să primească o educație personalizată care le permite să își atingă potențialul maxim, să relaționeze cu comunitățile lor, personal și digital și să interacționeze cu oameni din culturi diferite, să învețe pe tot parcursul vieții. Realizarea acestei viziuni necesită o transformare fundamentală în patru domenii :

- primul este reprezentat de abilitățile secolului XXI care se află în programele școlare;
- al doilea este pedagogia secolului XXI și anume predarea acestor abilități în mod eficient;
- al treilea, un element cheie al noii pedagogii, este tehnologia, valrificată într-o serie de aplicații mai eficiente decât în educația tradițională;
- al patrulea este reforma secolului XXI, care integrează și adaptează pilonii de sisteme de înaltă performanță descrise mai sus: profesori excelenți, planuri excelente de studiu și responsabilitate pentru rezultate.

Va fi un progres atunci când se vor pune în aplicare cele patru domenii împreună. De exemplu, tehnologiile de vârf nu pot înlocui profesorii, dar îi pot sprijini, pentru ca elevii să ajungă la un nivel mai ridicat de performanță și realizări. În mod similar, cadrele didactice excelente nu se pot apropia de elevi fără a adopta metode de predare noi. Foarte puține sisteme de educație pot pregăti elevi și studenții pentru o economie prosperă fără susținerea dezvoltării abilităților secolului XXI.

Multe dintre programe abordează deja problema secolului XXI și au ca scop ca fiecare elev să obțină următoarele capacități:

Rezolvarea problemelor și luarea deciziilor;

Gândirea creativă și critică;

Colaborare, comunicare și negociere;

Curiozitate intelectuală și abilitatea de a căuta, selecta, structura și evalua informațiile.

Profilul absolventului trebuie să fie orientat către următoarele repere:

- Un antreprenor independent care are următoarele calități: viziune, inteligență și creativitate, responsabilitate, perseverență și determinare, gândire pozitivă;
- Un ucenic permanent, flexibil și capabil să se adapteze la schimbare.

De asemenea, succesul la locul de muncă la nivel mondial necesită o creștere de performanță la discipline cum ar fi: știință, tehnologie, inginerie și matematică. Abilitățile formate de aceste discipline sunt din ce în ce mai căutate de către angajatori și reprezintă o sursă de inovare și creștere la nivel mondial. Multe țări au realizat o schimbare semnificativă în sistemele lor educaționale, dar până în prezent nu s-au atins obiectivele secolului XXI așa cum se propune în ”programul” Educație 3.0.

Bibliografie:

Cerghit, Ioan, Sisteme de instruire alternative și complementare. Structuri, stiluri și strategii, București: Editura Aramis, 2002;

Marta Lopez-Jurado Educacion para el siglo XXI (Educația secolului XXI): Editura Descede de brower 2011;

Oprea, Crenguța-L., Strategii didactice interactive, București, Editura Didactică și Pedagogică

PROIECTUL ETWINNING , O PERSPECTIVĂ INOVATIVĂ ÎN EDUCAȚIE

Prof. Cuzma Raluca Irina
Grădinița cu Program Prelungit „Floarea-Soarelui” Reșița

Debutul în cadrul proiectelor etwinning s-a realizat cu o mare satisfacție pe plan profesional, de la multitudinea de informații până la feedbackul din partea copiilor, atât de creativi și implicați în activitățile desfășurate. De aceea ne-am implicat în cadrul proiectului etwinning „Dor de toamnă, dor de școală” proiect care abordează teme ce sunt atractive și utile copiilor dar și cadrelor didactice

Activitățile proiectului „Dor de toamnă,dor de școală” s-au derulat astfel încât am dezvoltat copiilor iubirea pentru natură, pentru mediul înconjurător având ca scop valorificarea potențialului creator al copiilor prin desen, pictură și creație literară, cultivarea sociabilității copiilor, promovarea tinerelor talente,etc.

Ca orice proiect Etwinning am urmărit să parcurgem toate etapele desfășurării activităților specifice acstor tipuri de proiecte.

INOVAȚIE ȘI CREATIVITATE PEDAGOGICĂ

Prin intermediul acestui proiect dorim să oferim copiilor cunoștințe precise, lărgindu-le orizontul intelectual, dezvoltându-le capacitatea de a cerceta și de a descoperi . Anotimpul toamna, prin schimbările variate și ritmice ale naturii, cât și prin bogăția de elemente specifice activității umane, asigură cadrul propice de stimulare a curiozității copiilor, de incitare la explorare și exersare.

Obiectivele educaționale urmărite în cadrul activităților din proiect au fost:

- Dezvoltarea creativității prin activități artistico-plastice, muzicale și practice, în conversații și povestiri create
- Promovarea și valorificarea artei și creației literare
- Formarea laturii estetice a personalității preșcolarilor
- Cultivarea sociabilității copiilor, a intercomunicării libere, civilizate între copii
- Încurajarea schimbului de experiență

b) metodele folosite pentru a-i antrena, dacă elevii sunt foarte mici.

Temele proiectului le-am abordat prin diferite metode activ - participative și practice: joc, observări spontane și dirijate, experimente, povestiri (poezii, cântece și jocuri cu cânt) pentru ca fiecare prescolar să-și îmbogățească calitativ și cantitativ aria de cunoștințe despre acest anotimp atât de darnic noua. Metodele și procedeele cum ar fi conversația, explicația, exercitiul, problematizarea, descrierea, expunerea au fost folosite la realizarea lucrărilor plastice, a diferite forme spontane și elaborate prin tehnici specifice picturii, desenului

INTEGRARE ÎN CURRICULUM

Proiectul s-a integrat în curriculum în următoarele arii curriculare:

Limbă și comunicare -preșcolarii au „citit” imagini cu tema proiectului, au auzit povești de a proteja natura și mediul înconjurător, au recitat poezii despre frumusețile și bogățiile toamnei,etc.

Știință - preșcolarii au observat plantele, pomii în cadrul plimbărilor din parc, au folosit simțurile (văzul, auzul, simțul tactil, mirosul etc.) în interacțiunea cu mediul apropiat, jocuri pe calculator

Estetic și creativ - realizare de lucrări plastice folosind tehnici specifice picturii, desenului

Psihomotric –jocuri de mișcare,joc concurs

Matematică-formare de multimi după mai multe criterii formă, mărime, culoare, grosime(cu elemente de toamnă)

Tematica atractivă a proiectului a stimulat pozitiv spiritul de competiție și muncă în echipă, valorificarea cunoștințelor și a talentului copiilor.Standardele curriculare de performanță presupun și dezvoltarea receptivității față de formarea și dezvoltarea gustului față de frumos, natura însuși oferă numeroase aspecte care provoacă încântare, bucurie, emoții estetice. Astfel copiii au dat dovadă de atenție, perseverență, minuțiozitate, gust pentru frumos, ordine, dar și ambiție în însușirea tehnicilor de lucru.

Întâlnirile online cu partenerii au dezvoltat competențe de comunicare orală, au îmbunătățit abilitățile de utilizare a tehnologiilor : am folosit camera web, computerul, jocuri pe calculator

COLABORARE ÎNTRE ȘCOLI PARTENERE

Având deja experiența derulării unui proiect etwinning, acum la implicarea și desfășurarea proiectului „ Dor de toamnă, dor de școală”a fost mult mai ușor să înțeleg ce implică desfășurarea unui astfel de proiect etwinning la grupa mea de preșcolari

Cu partenerii noștri de proiect, cadrele didactice din țară și din alte țări , a fost o experiență unică, frumoasă, durabilă. În cadrul proiectului sarcinile au fost distribuite egal, impresiile și sugestiile au fost exprimate în permanent pe Twinspace, am format grup pe whatsapp unde am comunicat în permanență fie pentru a rezolva diferite probleme, fie venind cu idei noi , sugestii, toți partenerii fiind deschiși la această colaborare.

Preșcolarii au participat cu lucrări plastice la concursul de pictura apoi au fost cuprinse toate desenele în padlet lucrari copii. S-au jucat diferite jocuri pe calculator care se regăsesc în pagina colectia wakelet joc-utilizare IT, deasemenea poemul acrostic cât și cartea colaborativă cuprind lucrările copiilor ce valorifică potențialul creator al acestora.

UTILIZAREA TEHNOLOGIEI

Am reușit să stabilesc cu partenerii sarcinile proiectului, temele proiectului, sa impartasim din experiența la clasa și să menținem o stransa legatura pe tot parcursul proiectului. Cele mai utilizate mijloace de comunicare cu partenerii de proiect au fost e-mail, grupul de whatsapp al proiectului,camera de chat, parintii si copiii au folosit tablete, laptopuri, telefoane

Am obținut acordurile parintilor copiilor implicati in activitatile proiectului,, Dor de toamnă, dor de școală”, am postat imaginile care imi apartin de la grupa.. Am respectat intocmai regulile de folosire a internetului care au fost stabilite in cadrul proiectului ca sarcini ale participantilor. Am participat la Safer Internet Day

Toate postările îmi aparțin, avand și acordul părinților cu privire la postări de imagini din cadrul activităților.

REZULTATE, IMPACT ȘI DOCUMENTAȚIE

Am derulat acest proiect la grupă pornind de la convingerea că în fiecare copil există valori și talente înnăscute ori dobândite prin studiu, muncă exercițiu, talente ce trebuiesc respectate și întreținute de către cei din jur. Prin intermediul acestui proiect am urmărit dezvoltarea și stimularea expresivității și creativității copiilor, cultivarea sociabilității copiilor, a intercomunicării libere, civilizate între copii, încurajarea schimbului de experiență

Proiectul,,Dor de toamnă, dor de școală” a fost evaluat prin chestionare aplicate cadrelor didactice,părinți și copii; prin webinarul de la finalul proiectului la care au participat cadrele didactice, copiii.Pentru munca depusă, am recompensat preșcolarii cu certificate de participare. Activitățile și rezultatele proiectului au fost diseminate pe pagina de facebook a grădiniței, pe grupul de whatsapp al părinților.

Proiectul etwinning „Dor de toamnă, dor de școală” a fost și este în continuare modalitatea prin care pot desfășura activitățile la grupă având în vedere dezvoltarea orizontului cunoașterii la preșcolari .

În cadrul proiectului am îndrumat preșcolarii și am asigurat condiții optime pentru desfășurarea activităților, am dat și primit feedback; am desfășurat activități educative de parteneriat european.

Bibliografie:

M.E.D.C. „Învățarea activă-ghid pentru formatori și cadre didactice, București, 2021

INCLUZIUNEA SOCIALĂ ȘI ȘCOLARĂ A COPIILOR CU CERINȚE EDUCATIVE SPECIALE

Prof. înv. preșc. Cuzma Raluca
Grădinița P.P. „Floarea-Soarelui” Reșița

**Educația incluzivă caută “să răspundă tuturor
necesităților copiilor, tinerilor sau adulților, cu un
accent deosebit pe cei vulnerabili la marginalizare și
excludere socială ”
(UNESCO, 1994)**

Excluderea copiilor, tinerilor și adulților din oferta educațională generală este acum recunoscută ca discriminare, care echivalează cu o violare a drepturilor lor fundamentale. Legislația și acordurile internaționale susțin punctul de vedere conform căruia segregarea impusă în educație este o violare a drepturilor fundamentale ale copiilor și tinerilor și impulsionează actuala concepție cu privire la incluziunea educațională a copiilor cu cerințe speciale. Esența acestor documente constă în recunoașterea deplină a acestor copii ca ființe umane, cu toate drepturile și implicațiile care decurg de aici.

Principalul motiv pentru promovarea frecventării grădinițelor/școlilor obișnuite de către copiii cu deficiențe (sau din familii/medii vulnerabile) constă în sporirea posibilităților lor de a învăța din interacțiunea cu alții și în promovarea participării lor la viața comunității. Deseori acești copii sunt excluși din viața comunității. Fie că se ascund în casă dacă arată diferit, din cauza fricii și/sau superstițiilor. Deseori necesitățile lor nu sunt recunoscute și se consideră că nu pot contribui aproape deloc la viața comunității. Dar această izolare reduce posibilitățile copiilor de a învăța, de a crește și a se dezvolta la nivelul potențialităților native.

Deseori ne întrebăm noi, cadrele didactice, cum vom efectua integrarea copiilor cu CES?...Oare nu ar trebui să ne gândim că este prioritară realizarea procesului de înțelegere a colegilor cu privire la deficiențele lor? Copiii pot fi foarte cruzi sau foarte drăguți cu alți copii care sunt diferiți de ei. Atunci când sunt în preajma lor, îi pot imita, pot râde de ei, se pot juca lângă ei fără să-i includă și pe ei, prefăcându-se că nu există. De obicei, copiii reacționează așa atunci când nu înțeleg. Pentru a-i putea înțelege mai bine, se pot organiza jocuri cu ajutorul cărora pot înțelege, pe rând, diverse handicapuri. De exemplu, pentru a-i înțelege pe copiii cu deficiențe de vedere, se poate propune un joc în care, pe rând, copiii, sunt legați la ochi și lăsați să se descurce într-un perimetru definit. În felul acesta, copiii vor înțelege mai bine situația în care se poate afla un copil cu deficiențe de vedere. Asemănător se pot inventa diverse jocuri adaptate la vârsta și la puterea lor de înțelegere.

Copiii cu C.E.S. pot prin joc să-și exprime propriile capacități. Astfel, copilul capătă prin joc informații despre lumea în care trăiește, intră în contact cu oamenii și cu obiectele din mediul înconjurător și învață să se orienteze în spațiu și timp.

Integrarea școlară exprimă atitudinea favorabilă a elevului față de școala pe care o urmează; condiția psihică în care acțiunile instructiv-educative devin accesibile copilului; consolidarea unei motivații puternice care susține efortul copilului în munca de învățare; situație în care copilul sau tânărul poate fi considerat un colaborator la acțiunile desfășurate pentru educația sa; corespondența totală între solicitările formulate de școală și posibilitățile copilului de a le rezolva; existența unor randamente la învățatură și în plan comportamental considerate normale prin raportarea la posibilitățile copilului sau la cerințele școlare.

În școală, copilul cu tulburări de comportament aparține de obicei grupului de elevi slabi sau indisciplinați, el încălcând deseori regulamentul școlar. Din asemenea motive, copilul cu tulburări de comportament se simte respins de către mediul școlar (educatori, colegi). Ca urmare, acest tip de școlar intră în relații cu alte persoane marginalizate, intră în grupuri subculturale și

trăiește în cadrul acestora tot ceea ce nu-i oferă societatea. În astfel de cazuri, cadrul didactic trebuie să se apropie mai mult de sufletul copilului pentru ca acesta să nu se mai simtă respins.

Unii elevi au nevoie de o terapie a tulburărilor de vorbire și de limbaj și de psihoterapie individuală și de grup pentru sprijinirea integrării pe plan social. De asemenea, copiii au nevoie de ajutor suplimentar din partea profesorilor și colegilor, fiind nevoie să primească în activitatea școlară conținuturi și sarcini simplificate.

Elevii cu tulburări vizuale, tulburări de auz, cu dizabilități fizice, necesită programe și modalități de predare adaptate cerințelor lor educative, programe de terapie, rampe de acces pentru deplasare, asistență medicală specializată, asistență psihoterapeutică.

Elevii ce prezintă tulburări emoționale trebuie să fie din timp identificați astfel încât consultarea psihologului, a medicului neuropsihiatru și terapia să fie făcute cât mai precoce, cu implicarea tuturor factorilor educaționali (familie, cadre didactice).

Din experiența personală putem afirma că profesorul poate folosi în procesul de predare-învățare- evaluare diverse strategii și intervenții utile: în primul rând trebuie să țină cont de crearea unui climat afectiv-pozitiv. Stimularea încrederii în sine și a motivației pentru învățare, încurajarea sprijinului și cooperării din partea colegilor, formarea unei atitudini pozitive a colegilor, încurajarea independenței și creșterea autonomiei personale sunt aspecte semnificative de care cadrul didactic trebuie să țină cont în vederea facilitării integrării școlare a acestor copii. Este foarte important ca noi, cadrele didactice, să le încurajăm eforturile, să îi sprijinim, să îi apreciem pozitiv în realizarea sarcinilor școlare, fără a crea dependență. De asemenea folosirea frecventă a sistemului de recompense, laude, încurajări, întărirea pozitivă, astfel încât să fie încurajat și evidențiat cel mai mic progres, centrarea învățării pe activitatea practică nu sunt de neglijat când vorbim despre copii cu CES.

De cele mai multe ori, când lucrăm cu elevi cu cerințe educative speciale, ne gândim la sarcini împărțite în etape mai mici, realizabile, la folosirea învățării afective, la adaptarea metodelor și mijloacelor de învățare, evaluare, dar și la sprijinirea elevului să devină membru al unui grup. Este bine să organizăm activități de grup care să stimuleze comunicarea și relaționarea interpersonală (jocuri, excursii, activități extrașcolare, activități sportive, de echipă), să îi sprijinim emoțional, să folosim un limbaj simplu, accesibil elevului și nivelului lui de înțelegere.

Așezarea în prima bancă a elevilor cu deficiențe de vedere, îmbunătățirea calității iluminării, adecvarea materialelor didactice sunt aspecte pe care profesorul nu le omite când lucrează cu astfel de copii. Poziția profesorului trebuie să fie astfel încât fiecare elev să-l poată vedea, iar în dialogul profesor-elev, profesorul să vorbească stând numai cu fața spre elevi.

O altă perspectivă ce nu poate fi omisă de către cadrul didactic este așezarea copiilor cu hiperactivitate și deficit de atenție în primele banci, astfel încât să nu le distragă atenția restul colectivului și să fie așezați în apropierea elevilor care sunt acceptați de colectiv ca modele pozitive. Încurajarea oricărei tentative de comunicare, indiferent de natura ei este importantă. Profesorul trebuie să fie ferm, consecvent, să folosească înțelegerea și calmul ca modalitate de stingere a manifestării agresive a elevului, să fie comentată acțiunea elevului și nu personalitatea lui. Este indicat ca profesorul să aprecieze limita de suportabilitate a elevului (să nu-l jignească sau umilească), să folosească o mimică binevoitoare și o atitudine deschisă (să nu încrucișeze brațele și să nu încrunte privirea).

Într-o abordare incluzivă, toți elevii trebuie considerați la fel de importanți, fiecăruia să îi fie valorificate calitățile, pornind de la premisa că fiecare elev este capabil să realizeze ceva bun.

Consider că nu există "rețete" pentru integrarea copiilor cu CES în învățământul de masă. Cei care manifestă deschidere pentru integrarea acestora vor găsi și strategiile potrivite. Fiecare copil are dreptul la educație și merită să i se acorde o șansă. Învățând împreună, copiii învață să trăiască împreună, să se accepte și să se ajute la nevoie.

Educația incluzivă pornește de la convingerea că dreptul la educație este unul din drepturile fundamentale ale omului și temelie unei societăți drepte. Pentru a realiza acest drept, Mișcarea Educație pentru Toți luptă ca toți copiii să aibă acces la educația de bază. Educația incluzivă continuă agenda de lucru a Educației pentru Toți prin găsirea de modalități prin care școlile să fie

deschise tuturor copiilor din comunitate, ca parte a sistemului de educație incluzivă. Educația incluzivă are în vedere pe toți cei care învață, cu accent asupra celor care, în mod tradițional, au fost excluși de la oportunitățile de educație, respectiv, cei cu cerințe speciale și dizabilități, dar copiii aparținând minorităților etnice și lingvistice și alții.

Bibliografie:

1. Albu, A., Albu, C., „Asistența psihopedagogică și medicală a copilului deficient fizic”, Iași, Polirom, 2000;
2. Ionescu, S., „Adaptarea socioprofesională a deficienților mintali”, București, Editura Academiei P.S.R., 1975;
3. Miftode, V. (coord.), „Dimensiuni ale asistenței sociale: forme și strategii de protecție a grupurilor defavorizate”, Botoșani, Eidos, 1995;
4. Popescu, G., Pleșa, O. (coord.), „Handicap, readaptare, integrare”, București, Pro Humanitate, 1998;
5. Ungureanu, Dorel. Educația integrată și școala incluzivă. Timișoara, 2000
6. Vrăsmaș, E., (coord.), Strategiile educației incluzive, București, 1998

Analiză de impact asupra aplicării formatului *blended-learning*

Prof. Cuzmin Cătălina

Școala Gimnazială „Ion Creangă ” Brăila

În școala românească de azi se pune mare accent pe învățământul formativ, noua programă urmărește formarea competențelor de comunicare într-un context multicultural, astfel încât elevul să fie capabil de a iniția și menține un dialog proactiv prin care să realizeze aprecieri personale privind calitățile sale și a celor din jur sau a problematicilor întâlnite în textele literare și nonliterare utilizând aplicații digitale și nu numai relevante pentru învățare.

Experiența didactică mi-a arătat că este foarte important să găsec diverse metode și procedee moderne pentru a stimula interesul pentru învățare a elevului, că nu pot avea așteptări deosebite din parte elevilor mei, dacă nu-i implic în activități dinamice, în contexte culturale diferite pentru ca ei să fie capabili să realizeze conexiuni .

Programa școlară menționează faptul că elevul trebuie să fie capabil să înțeleagă, să caute, să organizeze și să interpreteze într-o manieră personală și argumentată mesaje, idei, opinii și sentimente exprimate în scris sau oral, în format tipărit sau digital, vehiculate în comunicarea sa cu ceilalți, în diferite medii familiare acestuia, iar acolo unde mediul nu este cunoscut intervine școala pentru a-l ajuta să se familiarizeze și să se adapteze.

Fiind profesor de limba și literatura română, am observat că utilizarea mijloacelor digitale facilitează, în primul rând, educația bazată pe interdisciplinaritate, și-i permit elevului să acumuleze informații care vor fi aprofundate mai ușor și pe o perioadă mai lungă, fiind mai ușor și de accesat. De asemenea, conținuturile abordate interdisciplinar clarifică mai bine o temă făcând apel la mai multe discipline, creează ocazii de a corela limbajele disciplinelor școlare, permit aplicarea cunoștințelor în diferite domenii și mai ales constituie o abordare economică din punct de vedere al raportului dintre cantitatea de cunoștințe și volumul de învățare.

Conceptul de *blended-learning* o alternativă de învățare

Blended-learning este un concept care presupune multiple metode de predare care ajută la îmbunătățirea experienței școlare, folosindu-se de mijloace inovative de informare și

comunicare. Acesta facilitează o experiență de învățare simultan independentă și colaborativă, sporește interesul educabililor, dar și pe cel al profesorilor, provocându-i să își dezvolte în mod continuu cunoștințele și metodele de predare.

Avantajele aplicării formatului blended-learning în orele de limba și literatura română

- ✓ Intrarea noilor tehnologii moderne în viața școlară e tot atât de inevitabilă precum e de neconceput activitatea în clasă fără profesor. Sunt convinsă că un profesor care se vrea acceptat, admirat, înțeles, dorit la ore trebuie să fie în pas cu timpul, bine informat, iar astăzi informarea e imposibilă fără cunoașterea TIC. Mijloacele interactive, audio – vizuale dezvoltă competențe precum : de a învăța să înveți, de comunicare, digitale .
- ✓ Îmbinarea mijloacelor tradiționale (scheme ale genului liric/epic/dramatic etc, diagrame, manual, fișe, caiete, planșe, ilustrații etc.) cu cele moderne (CD-uri, filme didactice, montaje audio-vizuale, quizuri) a sporit interesul elevilor față de actul instruirii.
- ✓ Rezultatele utilizării diferitelor mijloace și metode didactice au schimbat comportamentul elevului. Interesul pentru lecție a devenit mai evident, și-au expus liber părerile, au devenit mai creativi, au cunoscut lumea și din alte aspecte (filme, fotografii, imagini însoțite de sunet și animație, internet), și-au perfecționat aspectele estetice prin realizarea unor lucrări etc. Un alt punct forte al acestor mijloace digitale este că elevii și-au văzut rezultatele prin fotografii, comentarii, slideuri, aprecieri din partea colegilor, având un feedback rapid.
- ✓ Ritm susținut de lucru, creativitatea și încântarea de a rezolva sarcini cu ajutorul telefonului /tabletei/laptopului au permis o mai bună receptare a textului poetic în general. Elevii s-au obișnuit să lucreze cu texte la prima vedere apelând și la mijloacele digitale(își caută textul, realizează mai repede comentarii scurte pe platformele online).

- ✓ De asemenea, elevii accesează și manevrează ușor aplicațiile fapt ce arată că utilizarea acestora și a mijloacele digitale reprezintă un suport audio - video eficient în receptarea diverselor mesaje. Totodată, elevii sunt creativi, iar aplicații disponibile în mediul online dezvoltă un climat competitiv și oferă oportunitatea utilizatorului de a prelucra informații de interes personal sau colectiv, facilitează și exersarea limbii engleze pentru a reuși să creeze sau să instaleze anumite aplicații.
- ✓ Evaluare/ autoevaluare rapidă și obiectivă în cazul quizurilor.

Dezavantajele aplicării formatului blended-learning în procesul de predare- învățare-evaluare

- ✓ O utilizare eficientă a informației din mediul online trebuie permanent verificată pentru ca elevul să nu se afle în situația de a asimila sau crea greșit anumite conținuturi.
- ✓ Desfășurarea demersului didactic depinde de accesul permanent la un laptop, tablă smart, telefon sau internet.
- ✓ Creează tendința de a abandona asimilarea informațiilor prin mijloace scriptice (manuale, culegeri, cărți) facilitând accesarea diverselor sisteme online: forum specializat, rețele virtuale, comunități specifice etc.
- ✓ Lipsa de receptivitate a unor părinți sau elevi.
 - ✓ Deficitul de atenție este una dintre problemele recurente cu care se confruntă educatorul în activitatea educațională, chiar și când aceasta se desfășoară în școli. Odată cu trecerea la mijloacele de tip digital, un efect negativ pe care utilizatorii îl experimentează, în special elevii de vârste mici, este reprezentat de rezultate mai slabe la evaluări, ajungându-se până la probleme comportamentale, inadaptare socială și accentuarea deficitului de atenție.
 - ✓ În egală măsură, dar doar în ceea ce îi privește pe utilizatorii cu ADHD, trecerea de la clasă la dispozitive electronice n-a făcut decât să creeze încă o barieră pe care aceștia o resimt atunci când folosesc mijloace de învățare electronică.

- ✓ De asemenea, factorii de distragere a atenției joacă un rol important în ceea ce privește ineficiența activității de învățare pentru elevi sau studenți, astfel că unele imagini folosite în prezentări sau videoclipuri pot capta atenția în așa măsură încât predarea nu-și mai atinge scopul.
- ✓ Utilizarea doar a platformelor online ca alternativă la învățarea clasică, în clase, n-a făcut decât să accentueze sentimentul de izolare socială.
- ✓ Costurile ridicate ale dispozitivelor și lipsa comunicării fizice au creat frustrări în rândul elevilor și al părinților.
- ✓ Înțelegând modelul de întrebări și răspunsuri și sugestiile oferite de profesori cu experiență, elevii pot găsi mai multe informații utile decât atunci când utilizează note și sugestii online generalizate.

OPORTUNITĂȚI

- ✓ Cu toții știm că internetul este foarte util în învățare, atât a celor mici, cât și a celor mari. Pentru cei mici tehnologia este atractivă, iar pentru cei mari trebuie să existe o motivație puternică pentru a o utiliza în mod eficient, deoarece devine principalul mijloc de comunicare a mesajelor/ conținuturilor.
- ✓ Există tendința de pilotare, la nivel regional, a unei noi organizări a furnizării ofertei de formare pentru meserii emergente. Acestea sunt propuse a adopta, în baza unei analize de oportunitate și dezvoltare instituțională, o serie de procedee de aplicare a tehnologiei necesare diverselor categorii de vârstă.
- ✓ Formarea Centrelor de excelență profesională .Centrele de excelență profesională sunt destinate să fie puncte de referință internațională pentru formarea în domenii specifice atât pentru formarea inițială a tinerilor, cât și pentru continuarea perfecționării și recalificării adulților, printr-o ofertă flexibilă, realizată în timp util, de formare pentru nevoile companiilor. Excelența profesională asigură competențe de înaltă calitate, care conduc la ocuparea forței de muncă de calitate și la oportunități de carieră, care să răspundă nevoilor unei economii inovatoare, incluzive și durabile.
- ✓ Manifestarea interesului pentru dezvoltarea de conținuturi digitale și utilizarea noilor tehnologii, inclusive a celor care valorifică inteligența artificială, ca răspuns la nevoi de învățare specifice.

- ✓ Existența managementului activităților de instruire utilizând platforme de e-learning și alte platforme digitale prin însușirea unui set de tehnici și tactici care să asigure integrarea mediului online în educație.
- ✓ Dorința de dezvoltare a competențelor didactice digitale, relevante, pentru procesul de predare învățare, competențelor privind realizarea materialelor digitale și rezultatele aplicării lor;
- ✓ Crearea unor modalități noi de utilizarea a tehnicilor digitale în predare, inclusiv prin participare la cursuri online, crearea de materiale în colaborare cu studenții/elevii, individual și în grup, precum și utilizarea rețelelor sociale;
- ✓ Dezvoltarea competențelor privind utilizarea resurselor online de promovare a materialelor didactice multimedia interactive, utilizarea uneltelor de automatizare de preluare a conținutului digital și publicarea pe platforme de socializare și de optimizare a promovării prin intermediul motoarelor de căutare și a învățării prin utilizarea tehnologiilor digitale.

AMENINȚĂRI

- ✓ Rețea școlară eterogenă, cu un puternic decalaj digital între unitățile de învățământ;
- ✓ Competențe digitale insuficient dezvoltate pentru organizarea eficientă a procesului didactic în mediul online;
- ✓ Acces redus la tehnologie și conectivitate redusă la internet;
- ✓ Posibilitățile reduse ale familiilor în a acorda sprijin beneficiarilor educației, copiii, pentru
 - ✓ monitorizarea dificilă a învățării;
 - ✓ imposibilitatea monitorizării modului în care elevii își iau notițe;
 - ✓ administrarea dificilă a probelor de evaluare;
- ✓ Implicarea elevilor într-o discuție frontală, într-un dialog în cadrul unei videoconferințe, are limitele sale, cu atât mai mult cu cât numărul de elevi din clasă este mare.

- ✓ Consumul de resurse energetice personale și apariția situațiilor limită (o pană de curent/ internet), care creează o ruptură între membrii grupului/ clasei. Din acest motiv, în astfel de momente, elevii în cauză pierd anumite informații.
- ✓ Din spatele unui ecran e destul pentru cadrul didactic să identifice emoțiile elevilor, iar copiilor le este mai greu să și le exprime. Aceste emoții au fost adesea creionate în jurul temerilor, al întrebărilor, al nesiguranței generate de pandemie.
- ✓ Gestionarea cu dificultate, uneori aproape imposibilă a prezenței, implicării și atenției elevilor în cadrul orelor; Dificultăți tot mai mari în învățare înregistrate de către elevii cu cerințe educaționale speciale. Conținuturile transmise în cadrul activităților online pot fi mai greu de înțeles și de asimila de către elevii cu dificultăți în învățare. Pentru a veni în sprijinul lor, cadrul didactic trebuie să vină cu explicații suplimentare și cu o atenție sporită.

CONCLUZII

Dezvoltarea și implementarea noilor tehnologii digitale generează o metamorfoză a procesului comunicațional în educația de masă. Autorul devine un moderator al procesului de predare-comunicare, un coordonator al instrucției celor cărora li se adresează.

Susțin și din fericire am și observat că aplicațiile digitale, internetul și rețelele de socializare reprezintă cele mai importante provocări ale momentului în planul formării instructiv - educative. Dezvoltarea competențelor specializate este o problemă de actualitate, programele educaționale direcționează procesul de instrucție și educație în realizarea unei formări de calitate, proprie unei societăți cu caracter informațional.

Cu toate acestea, doar în sala de clasă și în alte medii culturale poate fi văzută eficiența mijloacelor digitale. Într-o clasă tradițională, elevii pot să-și împărtășească în mod direct opiniile și să-și clarifice propriile întrebări cu profesorul, obținându-și astfel răspunsurile imediat.

Bibliografie

1. Oprea, C.L. - *Strategii didactice interactive*, Ed. Didactică și Pedagogică, R.A., București, 2006.
2. Pânișoară I.O.- *Comunicarea eficientă-metode de interacțiuni educaționale*, Ed. Polirom, Iași, 2003.
3. Sâmișăian, F.- *O didactică a limbii și literaturii române - provocări actuale pentru profesor*, Ed.Art, București, 2014.
4. <https://www.google.com/search?client=firefox-b-d&q=www.elearning+platform>.

<https://ccdar.ro/wp-content/uploads/2022/03/BENEFICIILE-UTILIZARII-PLATFOMELOR-E-LEARNING-IN-PREDARE-INVATARE>

MOTIVAȚIA ELEVILOR PENTRU ÎNVĂȚARE

Autor: NUȚI DAMIAN, ȘCOALA GIMNAZIALA NR.128, BUCUREȘTI

Educația trebuie să țină pasul cu noul și cu nevoile actuale ale societății.

Metodele învățământului tradițional se dovedesc a fi insuficiente și una din preocupările actuale ale învățământului este aceea de a găsi metode și modele noi, bazate pe utilizarea tehnologiilor moderne, în special a tehnologiei informației și comunicațiilor, care să crească motivația elevilor, să facă lecțiile mai atractive, să stârnească curiozitatea elevilor și să le demonstreze tot mai mult aplicabilitatea practică a noțiunilor teoretice studiate.

Motivația este unul dintre cele mai importante prerechizite ale învățării școlare. Sunt investite sume enorme de bani pentru construcția de școli, pentru echiparea acestora, pentru remunerarea personalului didactic, dar toate acestea devin inutile dacă elevii nu vor să învețe. Problema care se pune în acest context este următoarea: Ce anume îl face pe un elev să dorească să învețe, iar pe un altul să nu dorească acest lucru? Dorința unui elev de a depune un efort cognitiv în scopul achiziționării de noi cunoștințe este produsul mai multor factori, pornind de la personalitatea și abilitățile elevului implicate în sarcini specifice de învățare până la mobilizarea generală pentru învățare.

Conceptului de motivație i se conferă adesea o accepțiune mult prea generală. Problema motivației este totuși una specifică adică “ești motivat să faci ceva anume”. De aceea se impune să relaționăm acest concept de o sarcină țintă.

Există un număr semnificativ de factori ambientali, pe care profesorii îi pot utiliza pentru a crește motivația elevilor.

- Începerea lecției prin a da elevilor un motiv de-a fi motivați
- De cele mai multe ori profesorii nu oferă date suficient de clare despre sarcinile pe care trebuie să le îndeplinească elevii. De exemplu în cazul unui referat este necesar ca profesorul să fie clar asupra ceea ce se așteaptă să scrie elevii, cât anume să scrie, cum va fi evaluată lucrarea, ce relevanță va avea pentru nota finală. Claritatea asigură elevii, că eforturile direcționate spre scrierea unei lucrări bune vor fi recompensate în termeni unor note, calificative, premii, etc.
- Fixarea unor obiective pe termen scurt

Bandura și Schunk (1981) au realizat un studiu pe un lot de 40 de elevi din ciclul liceal, cu performanțe reduse la matematică și care prezentau o anumită aversiune față de această materie. O parte din elevi au fost învățați să-și fixeze scopuri și sarcini pe termen scurt, alții pe termen lung, iar alții nu și-au fixat astfel de scopuri. După șapte sesiuni de învățare, elevii învățați să-și stabilească sarcini pe termen scurt a început să le placă activitățile, pe care altădată le considerau respingătoare. Totodată au obținut performanțe superioare și au devenit mai conștienți de propria lor eficacitate și abilitate la matematică.

- Aprecieră verbală și scrisă

Lauda este cea mai naturală și cel mai facil de administrat dintre tehnicile motivaționale de care dispune un profesor

Comentariile scrise de profesor pe lucrările elevilor de asemenea au un impact pozitiv semnificativ asupra performanțelor ulterioare la teste. Totodată se remarcă și un efect asupra efortului ulterior al elevului, al atenției și atitudinii sale față de învățare. Totuși nu toți elevii reacționează uniform la acordarea laudei. De exemplu extrovertiții (persoane interesate preponderent de lucruri exterioare și de viața socială) pot fi motivați mai degrabă de mustrare decât de laudă; pe când în cazul introvertiților (persoane centrate mai mult în jurul propriilor gânduri și sentimente) lauda este mult mai eficace.

- Utilizarea judicioasă a notării

Sistemul de notare utilizat în majoritatea școlilor prezintă simultan trei funcții diferite: evaluare, oferirea de feedback și de mobilizare.

- Stimularea descoperirii, explorării, curiozității epistemice

Stimulii noi, surprinzători, complecși sau ambigui creează un fel de “trezire cognitivă” numită curiozitate epistemică. Acesta creează premisele motivării pentru a căuta noi căi de înțelegere și de rezolvare a unor probleme

- Oferirea unei mostre din recompensă înainte ca subiectul să fi depus vreun efort are efecte stimulative asupra motivației. Arătând elevilor ce înseamnă un gest cu semnificație socială îi va conștientiza de ce anume se va întâmpla dacă lucrează bine. Sau se poate concepe o secvență de instrucție pentru învățare, în care elevii să aibă un succes inițial. Brophy (1976) a arătat că, elevii erau mult mai motivați atunci când profesorul le rostea mai întâi numele, după care punea întrebări, decât atunci când aștepta răspunsuri voluntare. Prin această numire inițială profesorii erau capabili să controleze participarea elevilor la oră.
- Utilizarea unor materiale familiare pentru exemple

A implica elevii în procesul de învățare-necesită o planificare și o proiectare atentă a unității de învățare.

Învățarea bazată pe proiecte este un model de instruire centrat pe elev. Învățarea centrată pe elev reprezintă o abordare care presupune un stil de învățare activ și integrarea programelor de învățare în funcție de ritmul propriu de învățare al elevului. Elevul trebuie să fie implicat și responsabil pentru progresele pe care le face în ceea ce privește propria lui educație. Acest tip de învățare dezvoltă cunoștințe și capacitate într-un domeniu, prin sarcini de lucru extensive, care promovează investigația și demonstrații autentice ale învățării, ca rezultate și performanțe. Avantajele învățării centrate pe elev se referă la:

- ✓ Creșterea motivației elevilor, deoarece aceștia sunt conștienți că pot influența procesul de învățare;
- ✓ Eficacitate mai mare a învățării și a aplicării celor învățate, deoarece aceste abordări folosesc învățarea activă;
- ✓ Învățarea capătă sens, deoarece a stăpâni materia înseamnă a o înțelege;
- ✓ Posibilitate mai mare de includere - poate fi adaptată în funcție de potențialul fiecărui elev, de capacitățile diferite de învățare, de contextele de învățare specifice.

Utilizarea noilor tehnologii îmbinate cu noile metode de educație ar putea conduce la reducerea acestor diferențe. Poate că eliminarea diferențelor ar trebui făcută întâi în plan cultural și educațional, acest lucru trăgând înainte și economia. Practicarea unui învățământ total deschis reprezintă un țel greu de atins prin mijloacele educației tradiționale chiar și implementarea parțială a conceptului poate fi prohibitivă datorită costurilor uriașe ale metodelor tradiționale, situația se poate schimba în momentul în care se face apel la metodele moderne bazate pe tehnologiile informatice și pe cele ale telecomunicațiilor, folosind mijloacele multimedia. Aceste tehnologii pot elimina o mare parte din constrângerile de timp, accesul restrictiv la informație datorat distanțelor și costurilor adiționale educației (cazare, transport, costul scoaterii din producție) etc.

De această dată soluțiile pot fi date pe de o parte de către dezvoltarea accelerată a acestor tehnologii, ceea ce conduce la reducerea costurilor, iar pe de altă parte de implicarea factorilor responsabili din societate (la nivel central - guvernamental și local). Aceste foruri trebuie să facă o estimare a costurilor de implementare a noilor tehnologii în societate, în comparație cu costurile efectelor negative asupra dezvoltării viitoare a societății, în cazul ignorării acestor noi tendințe în educație.

Bibliografie:

- Banciu Doina, 2001, Cartea electronică , Editura Ager, București.
- Buzărnescu Ștefan, 1999, Sociologia civilizației tehnologice, Editura Polirom, Iași.
- Claessens, Michel, 1998, Tehnica împotriva democrației, Editura Didactică și Pedagogică , București
- Adrian Adăscăliței, curs „Instruire asistată de calculator” , 2002-2003.

- Ausubel, David P. și Floyd G. Robinson. Învățarea în școală. O introducere în psihologia pedagogică, București, EDP, 1981.
- Dragoș Noveanu, Probleme ale proiectării pedagogice a SE
- Gerghit, I, Metode de învățământ, Ed. a III-a. București: Didactică și Pedagogică, 1997
- Coman, M. Introducere în sistemul mass-media, Iași, Polirom 1999
- Miege, B, Societatea cucerită de comunicare, Iași, Polirom, 2000
- Noveanu, E, Navigarea pe Internet, Primii pași către un demers conștientizat [online]
- Istrate, O, Utilizarea noilor tehnologii ale informației și comunicării în educație, Institutul de Științe ale Educației, București, 2002 [online]
- Intel Education, Intel Teach-Instruirea în societatea cunoașterii.
- <http://www.dppd.utcluj.ro/dppd/database/motivatia.pdf> --
- http://cis01.ucv.ro/DPPD/Teoria_si_metodologia_instruirii_autor_conf_univ_dr_Irina_Maciuc.ppt

LEADERSHIP EDUCAȚIONAL. O ABORDARE MODERNĂ A MANAGEMENTULUI ȘCOLAR

Dr. Liliana DANCIU
Liceul Tehnologic „Dacia” Caransebeș

Managementul școlar. Funcții. Obiective

În mod „didactic” și concret, managementul reprezintă „procesul de coordonare a resurselor umane, informaționale, fizice și financiare pentru realizarea scopurilor organizației”. În acest sens, constatăm că managementul combină abilități creative, economice, organizaționale, analitice și interpersonale și abilități de gestionare a timpului pentru a produce niște rezultate eficiente în raport cu scopul propus. Abilitățile, acele calități personale indispensabile în activitatea managerială, trebuie privite într-un ansamblu profesional din care nu trebuie să lipsească competențele, definite simplu prin sintagma „ce știi să faci”.

Abilitățile mai sus enumerate, specifice activității manageriale, pun în valoare aptitudini specifice necesare pentru realizarea unei sarcini, și acoperă calități obligatorii de tipul abilităților de comunicare, de negociere, de minimizare a conflictelor, de a gestiona timpul și stresul și de a prioritiza sarcinile. Cele mai bune rezultate pentru ei și personalul lor devin realitate doar pentru acei manageri care dovedesc prezența acestor abilități, mai ales în condițiile constrângerilor semnificative de timp și de resurse.

În activitatea zilnică a unui manager trebuie să se integreze armonios *abilitățile tehnice*, *abilitățile decizionale* (bazate pe inerente aptitudini analitice), abilitățile pentru comunicare în relațiile interumane (care implică abilitatea de a transmite înțelesuri generale într-o formă scrisă sau orală, vitale pentru performanța managerială efectivă), *abilitățile conceptuale* un manager (capacitatea de a aborda situațiile printr-o vedere de ansamblu, de a înțelege complexitatea componentelor întregii instituții și felul cum sunt angrenate).

Deși literatura de specialitate clasifică abilitățile manageriale în funcție de importanța deciziilor implicate și a tipului de management exercitat, consider că un management de calitate nu poate rezulta decât din armonizarea tuturor abilităților mai sus menționate. E drept că aptitudinile tehnice și cele pentru relațiile umane sunt cruciale la nivelurile inferioare ale managementului, în contactul efectiv al managerului cu membrii echipei, în timp ce aptitudinile decizionale și conceptuale sunt esențiale în managementul superior.

Managementul activ, de la nivelul colaborării cu echipe de indivizi unde responsabilitățile sunt împărțite pentru a atinge țintele și obiectivele propuse,

implică executarea câtorva etape extrem de importante: planificarea, prioritizarea, delegarea, comunicarea.

În cadrul planificării, managerul trebuie să știe să elaboreze un plan al proiectului, să stabilească acțiunile din proiect, să aloce resursele umane și materiale necesare. De asemenea, planificarea acțiunilor echipei și verificarea realizărilor acesteia trebuie urmărită cu meticulozitate, după ce, în prealabil, a distribuit sarcinile membrilor echipei în funcție de competențele fiecăruia.

Prioritizarea este acțiunea de stabilire ierarhică a importanței obiectivelor propuse. Dacă managerul nu stabilește corect prioritatea, membrii echipei se pot confrunta cu o cantitate de muncă ce le poate depăși puterea de acoperire. Neștiind să-și prioritizeze acțiunile, fără să cunoască planul general elaborat de către manager, echipa se va simți copleșită de un volum mare de muncă și criză de timp. Datoria managerului este de a oferi echipei priorități în fiecare zi pentru a le asigura eficiența, diminuând stresul și sporind eficiența echipei.

Prin delegare, managerul dovedește că este conștient că nu va putea să facă totul în proiectele propuse. De aceea, trebuie să aibă competențele de a înțelege și de a decide, dar nu de a face totul, de a-i lăsa pe alții să facă în locul său, sub coordonarea sa. Dacă o acțiune poate fi făcută de un membru al echipei sau de o echipă, atunci trebuie planificată cu echipa și transmisă. Este recomandabil ca managerul să delege chiar și acțiuni de mică importanță pentru că își exercită astfel această abilitate. În felul acesta va câștiga timp pentru organizarea și conducerea proiectului propus.

Deși ultima în această succintă prezentare a etapelor din lanțul managementului activ, comunicarea topește calitățile celorlalte, căci felul cum managerul alege să transmită sarcinile membrilor echipei este crucial. Aici sunt puse în lumină calitățile „empatice” (valorizarea fiecărui membru al echipei), organizaționale (membrii echipei trebuie să știe când, ce și cum au de făcut), informative ale managerului (echipa trebuie să cunoască planul, etapele și stadiul de execuție a planului). Comunicarea directă cu oamenii este preferabilă pentru a-i felicita/ corecta sau atunci când rezultatul trebuie ameliorat. Comunică clar și concis. De asemenea, trebuie să știe când să utilizeze comunicarea formală în scris (exemplu : raportare către superiori, raport de avansare a lucrărilor etc.) sau comunicare informală scrisă (exemplu: cazul unei observații directe către un membru al echipei care nu a realizat o acțiune la timp).

Managerul trebuie să ajungă să cunoască competențele și aspirațiile membrilor echipei sale, pentru a putea să aloce resursele umane pe posturi și misiuni conform pregătirii și chiar aspirațiilor acestora. Un bun manager știe să discute și să asculte membrii echipei și să le inspire încredere.

Pentru a le cunoaște competențele, managerul însuși trebuie să fie o persoană competentă, care „să știe să facă”. Competența vizează procesul care conduce la performanță. De aceea, este nevoie de anumite standarde clar definite și accesibile, acreditate pentru a măsura abilitățile a ceea ce poate face o persoană competentă.

Competența apare ca un concept eminent practic care pune accentul mai mult pe indivizi și pe colectivele din care fac parte, decât pe instituții. Noțiunea de competență reprezintă un ansamblu structural-funcțional, dinamic constituit din: componente cognitive (cunoștințe, informații, date, etc.), componente operaționale (scheme de acțiune, algoritmi de lucru, tehnici de rezolvare a situațiilor problematice, etc.) și componente atitudinale concretizate în trăsături de caracter, comportamente și calități ale personalității.

Competențele nu se pot măsura direct, ci îl urmărim pe om cum acționează în anumite situații. Se poate considera că omul este făuritorul propriilor competențe. O persoană este competentă nu doar pentru că are cunoștințe sau pentru că are experiență practică, ci, mai ales, pentru că știe să combine, să mobilizeze resursele într-un anumit context.

De la management la leadership – o evoluție necesară

Într-o lume dinamică, supusă permanent schimbărilor, evoluția de la management la leadership este obligatorie în școala românească, pentru că aceasta presupune trecerea de la o mentalitate autoritaristă, a singularității autocrate la cea plurivalentă, a delegării responsabilităților conform competențelor și abilităților membrilor unei echipe coerente coordonate de un lider. Acceptat de toți, liderul își motivează angajații, fiind totodată și un bun administrator.

Diferența esențială dintre manager și lider apare la modul de abordare a angajatului: managerii au subordonați, liderii au oameni care îi urmează în activități, în idei și în întreprinderi; managerii se caracterizează prin stil autoritar, tranzacțional, focalizarea pe muncă și nevoia de confort; liderii nu au subordonați, cel puțin nu atunci când practică leadership-ul, și se caracterizează, în general, prin stil carismatic, capacitate de transformare, focalizare pe oameni, explorarea riscului.

În timp ce un manager le spune angajaților ce trebuie să facă, iar aceștia acționează în consecință, un lider carismatic îi atrage, îi ghidează să realizeze o concordanță între munca ce trebuie făcută și dorințele lor în această privință. Astfel, echipa îl va urma pe lider indiferent de riscul pe care îl implică sarcinile propuse. Liderul carismatic poate, prin persuasiune, să atragă mai ușor angajații de partea lui. În general, ei se folosesc de promisiuni, transformări nu atât extrinseci, cum procedează managerii, cât intrinseci, inducându-le starea necesară în vederea demarării acțiunii.

Practica efectivă a conducerii echipelor de oameni în vederea obținerii performanței a evidențiat faptul că managementul și leadership-ul trebuie să se presupună și să coexiste, nu să se diferențieze valoric. Leadershipul fără management conduce la o direcție obscură, de neîteles pentru angajați, ceea ce conduce la finalizarea acțiunii de către alte persoane din cadrul organizației. Managementul fără leadership se bazează pe controlul tuturor resurselor prin care se asigură desfășurarea activității conform planurilor inițiale, fără flexibilizarea și adaptarea la realitate a procesului, conducând, inevitabil, la o finalitate eronată a

acțiunii dorite. Concentrați asupra sarcinilor și a îndeplinirii acestora, liderii reușesc să însufle și celorlalți entuziasmul de a efectua o muncă conform viziunii lor.

Încheiem această scurtă expunere despre leadershipul educațional cu un „tablou” transparent al trăsăturilor unui lider, pentru a evidenția necesitatea de modernizare a componentei manageriale în sistemul actual de educație din România. Încă din anul 1989, Warren Bennis stabilește următoarele diferențe dintre manager și lider, ale căror calități, adesea opuse, le-am așezat în tabelul de mai jos, pentru ca imaginea celor două personalități de conducere să fie cât mai edificatoare:

Manager	Lider
administrează	inovează
menține	dezvoltă
este o copie	este un original
pune accentul pe sisteme și structuri	pune accentul pe oameni
se bazează pe control	inspiră încredere
are viziune pe termen scurt	viziune pe termen lung
întreabă cum? și când?	întreabă ce? și de ce?
țintește rezultatul final	țintește orizontul
acceptă status-quo-ul	îl inițiază și îl provoacă
este soldatul clasic bun	este propriul lui general
face bine lucrurile	face lucruri bune
este format și învață prin instruire	este format și învață prin educație

Privind tabloul însușirilor managerului și ale liderului, se naște o întrebare firească: este capabil sistemul de educație românesc, greoi în mișcarea spre modernizare și puternic politizat, să accepte figura nonconformistă a unui lider? Ținând cont de faptul că liderul este impus și acceptat de oameni, că „provoacă status quo-ul”, că „este propriul său general” și respinge statutul de soldat înregimentat supus ordinului ierarhic, considerăm că aceste calități sunt indispensabile evoluției sistemului educațional românesc și a societății românești deopotrivă. Din nefericire, în prima jumătate a secolului XXI, școala românească încă este condusă de directori, nu de manageri, cu atât mai puțin de lideri.

Aspecte ale limbii române în societatea contemporană

Dănilă Elena Luminița, Școala Gimnazial „Traian Săvulescu”-Izvoarele

Nu poți vorbi, gândi și simți românește dacă nu înțelegi sensul cuvintelor rostite de marele poet, Nichita Stănescu.

„A vorbi despre limba în care gândești, a gândi – gândire nu se poate face decât numai într-o limbă – în cazul nostru a vorbi despre limba română este ca o duminică. Frumusețea lucrurilor concrete nu poate fi exprimată decât în limba română. Pentru mine iarba se numește iarbă, pentru mine arborele se numește arbore, malul se numește mal, iar norul se numește nor. Ce patrie minunată este această limbă! Ce nuanță apare, îmi dau seama că ea o are! Această observație, această revelație am avut-o abia atunci când am învățat o altă limbă. Nu spun că alte limbi, alte vorbiri nu ar fi minunate și frumoase. Dar atât de proprie, atât de familiară, atât de intimă îmi este limba în care m-am născut, încât aproape nu o pot considera altfel decât iarba. Noi, de fapt, avem două patrii coincidente; o dată este patria de pământ și de piatră și încă o dată este numele patriei de pământ și de piatră. Numele patriei este tot patrie. O patrie fără de nume nu este patrie. Limba română este patria mea. De aceea, pentru mine, muntele munte se zice, de aceea, pentru mine iarba iarbă se spune, de aceea, pentru mine, izvorul izvorăște, de aceea, pentru mine, viața se trăiește.”

Limba română „este patria poezilor, este patria dorului și a doinei, este patria noastră a fiecăruia dintre noi. Limba este patria gândirii, pentru că gândirea nu este posibilă fără învelișul material al vorbirii.” Ideile nu se pot naște și nu pot exista decât „în patria de cuvinte”.

Ca națiune suntem datori nu numai să vorbim românește, ci să vorbim corect, astfel familiei, educatorului, învățătorului și profesorului, le revine misiunea de a contribui în mod responsabil la însușirea corectă a limbii române în rândul preșcolarilor, elevilor, studenților.

Predarea limbii române în școală, în învățământul gimnazial sau liceal dezvoltă gustul pentru literatură, le formează elevilor posibilitatea de a stabili criterii ferme de selectare a marilor valori, formarea unui cititor de literatură receptiv la valorile artistice, capabil să manifeste un interes viu pentru cunoașterea și însușirea limbii și literaturii naționale.

Studiul limbii duce în mod firesc la crearea posibilităților dezvoltării armonioase a copiilor, le deschide acestora perspectiva unei vieți spirituale bogate. Omul care n-are cuvinte, n-are nici idei. Limbajul sărac înseamnă gândire săracă și confuză, simțire săracă și confuză, capacitate creatoare săracă și fără valoare. Numai prin puterea demiurgică a cuvântului, mereu nouă, mereu nestinsă, ființa neamului românesc a dăinuit și va dăinui. Unul dintre obiectivele fundamentale ale studierii limbii române este însușirea și aplicarea normelor de vorbire și de scriere corectă.

Studierea limbii române în școală prezintă o importanță deosebită, deoarece formarea și dezvoltarea priceperilor și a deprinderilor de exprimare a gândurilor, a sentimentelor elevilor în mod corect, logic și concis, conștientizarea procesului comunicării și cultivarea unei vorbiri și scrieri clare și corecte sunt principalele preocupări ale sistemului de învățământ, strâns legate de această materie. Prin însușirea conștientă și activă, încă din primele clase, a cunoștințelor teoretice și dobândirea unor priceperi și deprinderi corespunzătoare de către elevi, școala valorifică disponibilitățile intelectuale ale copiilor, capacitatea de a recepționa. Ea perfecționează deprinderile de vorbire, lărgind necontenit cercul cunoștințelor.

Studiul limbii române are o situație privilegiată, căci fiecare dintre compartimentele disciplinei – citirea, scrierea, gramatica – oferă noi și ample posibilități pentru cultivarea vorbirii. Însușirea corectă a limbii române de către elevi are repercusiuni în întregul proces al formării și dezvoltării lor intelectuale. Unul dintre obiectivele fundamentale ale studierii limbii române este însușirea și aplicarea normelor de vorbire și scriere corectă a limbii române și folosirea corectă a vocabularului limbii literare, dar atingerea acestui obiectiv este în strânsă legătură cu măiestria cu care învățătorul sau profesorul reușește să facă elevul să deprindă de la intuirea cuvintelor la înțelegerea semnificației lor gramaticale, de la recunoașterea și notarea grafică a sunetelor, la redactarea unei compuneri, de la parcurgerea diferitelor scrieri la generalizarea noțiunilor pe care să le poată folosi într-o exprimare personală. Prin studiul limbii române trebuie să se creeze priceperi și deprinderi de exprimare a ideilor și sentimentelor și să facă vorbirea elevilor precisă, clară și nuanțată. Pentru asta, elevii trebuie deprinși să aleagă cuvintele și expresiile cele mai potrivite, care dau nuanță și culoare.

La sfârșitul perioadei de școlarizare, vorbirea elevilor trebuie să fie corect construită să aibă precizia și concentrarea necesară, iar în același timp să fie expresivă. Elevii trebuie să capete deprinderea de a folosi limba pentru a transmite corect cunoștințele dobândite și a-și exprima propriile lor idei și sentimente.

Limba, ca mijloc de comunicare este un sistem și nu se învață pe componente separate (fonetic, lexical, gramatical), ci în unități de comunicare, în enunțuri, care sunt în același timp fonetice, lexicale și gramaticale. Obiectivul central al predării – învățării limbii române vizează *„dezvoltarea capacității de comunicare verbală și de utilizare a limbii române literare, perfecționarea limbajului și formarea preocupărilor, a deprinderilor și abilităților de supraveghere științifică a calității exprimării orale și scrise”*. Limba s-a născut din necesitatea de a comunica, de a împărtăși semenilor ideile despre univers, de a transmite generațiilor următoare roadele căutării, trecerea experienței în cuvânt necesitând efortul viu al actului comunicării. A-ți cunoaște limba, a fi capabil să exprimi corect și precis ceea ce gândești, ce simți, folosind cuvintele vocabularului, înseamnă a da dovada unei bune educații și nu în ultimul rând a da dovadă de respect pentru propria-ți limbă, propria persoană.

Dezvoltarea exprimării orale, în general, îmbogățirea vocabularului se face pe două căi:

- dirijată, prin activitățile școlare, unde își aduc contribuția toate disciplinele;
- spontan prin ceea ce oferă familia și mijloacele de culturalizare.

Școala rămâne *„pivotul”* central în privința procesului de îmbogățire a vocabularului.

Învățătorul, cel care prin alfabetizare îi da copilului posibilitatea câștigării instrumentelor de cunoaștere a tuturor domeniilor culturii și științei, are sarcina de a lumina pe măsura puterii lui drumul spre însușirea, cizelarea și îmbogățirea limbii materne. Limba este o materie, care folosită nuanțat, reverberează într-o varietate de culori și sunete. Din punct de vedere al limbajului, în fiecare colectiv sunt deosebiri evidente. De aceea, pentru a putea acționa în continuare, învățătorii trebuie să folosească cele mai eficiente mijloace care să ducă la cunoașterea fiecărui copil sub toate aspectele. Limba română trebuie cunoscută, însușită și folosită corect de către toți cetățenii acestei țări. De aceea cultivarea limbii române și păstrarea valorilor specifice românești reprezintă o acțiune permanentă a tuturor factorilor educaționali.

Scopul studierii limbii române în perioada școlarității obligatorii este acela de „a forma progresiv un tânăr cu o cultură comunicațională și literară de bază, capabil să înțeleagă lumea din jurul său, să comunice și să interrelaționeze cu semenii, exprimându-și stări, sentimente, opinii, să fie sensibil la frumosul din natură și la cel creat de om, să se integreze efectiv în contextul viitorului parcurs școlar, respectiv profesional, să-și utilizeze în mod eficient și creativ capacitățile proprii pentru rezolvarea unor probleme concrete din viața de zi cu zi, să poată continua în orice fază a existenței sale procesul de învățare. Îmbogățirea, precizarea și activizarea vocabularului vizează, nu atât numărul de cuvinte noi învățate, cât și

frecvența și utilizarea lor în contexte cât mai variate. Întinderea vocabularului, ușurința și suplețea combinărilor iau valori diferite de la un copil la altul, fapt care se regăsește în naturalența cu care copilul este capabil să comunice cu cei din jur. În mod obișnuit vorbirea este asimilată cu limbajul. În lingvistică, termenul de „*vorbire*” a dobândit un sens specific, opus termenului de limbă (F. De Saussure).

Limba este definită ca un produs social, constituit dintr-un ansamblu de reguli necesare comunicării. Vorbirea este ca un segment individual al limbajului care se folosește într-un enunț, într-un act de comunicare. Vorbirii i se atribuie și calitatea de act de creație și de libertate care aparține locutorului. Raportul dintre limbă – limbaj – vorbire, poate fi sintetizat astfel: limba este un fenomen social general și se manifestă prin vorbire; limbajul reprezintă manifestarea individuală, particulară a limbii prin vorbirea fiecărui individ, iar vorbirea este manifestarea concretă a limbii prin limbajul individual, în comunicarea orală dintre oameni.

Limba nu se transmite ereditar, nu se moștenește, ci se învață de către fiecare individ.

Îmbogățirea și nuanțarea vocabularului impune trei activități distincte, dar în permanentă corelație:

- Activizarea vocabularului elevilor prin comunicarea orală și scrisă
- Îmbogățirea / dezvoltarea vocabularului cu noi cuvinte și folosirea acestora în comunicarea orală și scrisă
- Nuanțarea vocabularului, adecvarea stilistică și utilizarea în comunicarea orală și scrisă.

Demersul metodologic de activizare, îmbogățire și nuanțare a vocabularului trebuie să se realizeze sistematic, în mod specific, pentru a se obține rezultate optime. Comunicarea orală și scrisă este expresivă prin repertoriul cuvintelor utilizate, dar mai ales prin alegerea lor adecvată. Fiecare cuvânt are un sens de bază și o serie de sensuri secundare, care nu pot fi precizate decât prin context. Cuvintele au un sens principal, de bază (semnificativ) dominant în conștiința vorbitorilor, dar și unul sau mai multe sensuri secundare. Cuvântul este unitatea centrală definitorie a lexicului, unitatea autonomă minimală a limbii, constituită prin asocierea unei forme fonetice (complex sonor- semnificativ) și a unui conținut (complex de sensuri- semnificativ). Forma și conținutul sunt cele două laturi constitutive ale cuvântului, care funcționează ca o unitate indestructibilă, chiar dacă uniunea lor are caracter arbitrar. Forma, denumită și expresie sau complex sonor, reprezintă latura materială a cuvântului, adică fonemele grupate în silabe și puse sub un accent și morfemele diferențiate în rădăcină, afixe și desinențe. Conținutul, denumit și înțeles sau semnificație, reprezintă latura ideală, psihică a cuvântului, imaginea prelucrată mintal a obiectului denumit, pe care îl evocă. Sensul este

actualizarea în diferite categorii de contexte verbale și situaționale a semnificației. Totalitatea cuvintelor unei limbi formează vocabularul sau lexicul acelei limbi. Uneori se face distincție între vocabular și lexic în sensul că lexicul reprezintă totalitatea cuvintelor dintr-o limbă, iar vocabularul este reprezentat prin diferite mulțimi de cuvinte, delimitate prin diferite puncte de vedere din ansamblul lexical al unei limbi.

Într-o discuție privitoare la cultivarea limbii, Tudor Vianu făcea precizarea:

„...o greșeală de limbă nu este numai o încălcare a oricăreia dintre regulile precise de gândire logică, de simț literar, de civilizație în raporturile sociale. O formulare incorectă, confuză, improprie sau trivială alcătuiește o abatere de la norma limbii literare tot atât, dacă nu mai mult decât o greșeală de acord sau decât o formă coruptă de limbă”.

Greșelile de limbă trebuie depistate și corectate din timp pentru a se preveni instalarea unor defecte care se dezrădăcinează mai târziu cu mare efort.

Folosirea metodelor și mijloacelor variate, de la alcătuirea unor compuneri, la conversație, la dezbaterile sub forma procesului literar, la dramatizări, oferă posibilități reale de punere în valoare a capacității de manifestare activă, de folosire a unui limbaj nuanțat, cu mari potențe intelectuale și afective, având grijă să nu se încline către procedee uniformizate, nivelatoare, dându-le tuturor elevilor să rezolve și să creeze, aceleași exerciții, același gen de compuneri. Un vocabular corespunzător presupune o pronunție clară a cuvintelor și a propozițiilor, o îmbinare adecvată a cuvintelor în propoziții și a propozițiilor în fraze, astfel ca ceea ce dorește elevul să exprime să fie prezentat într-o formă cât mai clară, corectă, nuanțată.

Cunocând faptul că aptitudinile și atitudinile creatoare nu se dezvoltă automat, odată cu maturizarea biologică, ci este necesară o intervenție specială, timpurie, sistematică și relevantă, orice cadru didactic trebuie să-și evalueze cu maximă responsabilitate și pertință misiunea formativă pe care o deține.

BIBLIOGRAFIE

Despre limba română

RESPIRĂRI de NICHITA STĂNESCU (Editura Sport-Turism, București 1982)

EVALUAREA LA ORA DE LITERATURĂ – ÎNTRE TRADIȚIONAL ȘI MODERN

Prof. Dărăban Dorina Violeta
Școala Gimnazială „Octavian Goga”, Satu Mare

În literatura de specialitate se cunosc trei categorii de definiții ale conceptului de evaluare. Prima categorie are în centru ideea că evaluarea este sinonimă cu măsurarea, următoarea categorie vede evaluarea în strictă relație cu obiectivele educaționale operationalizate, în timp ce definițiile mai recente văd în evaluare emiterea unor judecăți de valoare în raport cu învățarea. Din definițiile de actualitate, se poate observa că a evalua înseamnă a verifica, a judeca (activitatea elevului făcându-se în legătură cu ce s-a predat), a estima nivelul de cunoștințe al elevului, a-l nota și a-l situa într-o ierarhie. Constantin Cucoș consideră că evaluarea trebuie să fie un act integrat al activității pedagogice, scopul ei fiind eliminarea lacunelor elevilor. Ioan Cerghit consideră că evaluarea formativă este destinată ameliorării, optimizării, reglării și autoreglării procesului de predare și învățare.

În prezent, se recomandă îmbinarea la clasă a metodelor tradiționale cu cele moderne sau alternative de predare și evaluare. Din prima categorie de metode de evaluare fac parte evaluarea orală, scrisă, prin probe practice și testul docimologic. Dintre metodele moderne, merită amintite portofoliul, investigația, proiectul, autoevaluarea, teoria inteligențelor multiple etc.

Ca instrumente clasice de evaluare, se pot folosi chestionarea orală, individuală sau frontală, prin intermediul căreia se poate verifica un număr mare de cunoștințe dobândite de elevi. De exemplu, pentru a se verifica gradul de însușire a cunoștințelor în urma studierii la clasa a V-a a schiței *Vizită...* de I.L. Caragiale, se pot formula următoarele întrebări:

1. Care sunt cuvintele care arată momentul și locul de desfășurare a întâmplării povestite în text?
2. Care este durata desfășurării întâmplării povestite?
3. Care cuvinte sau sintagme descriu detalii ale mobilierului și ale altor obiecte din salonului doamnei Popescu?
4. Care sunt personajele principale, secundare și episodice ale operei?
5. La ce persoană se face relatarea?
6. Care sunt modurile de expunere dominante ?
7. Care sunt etapele narațiunii?
8. Ce rol au descrierea și dialogul în text ?
9. Cum explici titlul operei?

Un avantaj al metodei este faptul că permite verificarea directă a unui număr mare de cunoștințe, dezavantajul constând în posibilitatea chestionării unui număr mic de elevi.

Probele scrise îmbracă o varietate de forme, permițând evaluarea unui număr mare de elevi, însă neoferind posibilitatea unui feedback imediat. Acestea pot cuprinde diferite tipuri de itemi. De exemplu, pentru a verifica în ce măsură elevii și-au însușit noțiunile legate de genul epic, se poate administra acestora un test formativ care să conțină următorii itemi cu alegere duală:

1. A/F Opera epică presupune prezența unui narator.
2. A/F Opera epică are numai personaje principale și secundare.
3. A/F Opera epică este scrisă numai în proză.
4. A/F Acțiunea unei opere epice este plasată în timp și spațiu.

5. A/F Într-o operă epică, modul principal de expunere este narațiunea.

Evaluarea formativă este centrată pe procesul de predare-învățare, având caracter continuu, secvențial, reglator și formativ, fiind așadar ritmică și bazată pe un feedback continuu, dând naștere unor relații de cooperare între profesor și elevii săi.

Printre instrumentele moderne de evaluare se numără și portofoliul, văzut ca un pact între elev și profesorul care trebuie să îndrume elevul în autoevaluare. **Portofoliul** pune accent pe evaluarea capacităților dobândite de elevi după anumite criterii și poate oferi informații despre cel care îl întocmește într-o măsură în care metodele tradiționale nu o pot face, deoarece permite elevului să-și asume creațiile. Un portofoliu la limba și literatura română poate să conțină: sumarul, argumentația, rezumate ale operelor literare citite, eseuri, articole, recenzii, fișe individuale de studiu, fișe de lectură, proiecte individuale sau de grup, teme curente, teste și lucrări semestriale, observații, desene, înregistrări, fotografii, definiții și descrieri ale conceptelor operaționale, autoevaluări, interviuri etc. Elevilor li se poate cere să realizeze, la sfârșitul unității de învățare *Schița*, un portofoliu cu tema: *Caragiale-schițe*. Acesta poate avea următoarea structură: curpînsul, un portret al scriitorului, realizat prin diferite tehnici, date generale despre autor și opera sa, rezumatul celor mai reprezentative schițe, altele decât cele studiate la clasă, desene în care elevii să illustreze acțiunea schițelor citite, fișe de citat (citate din schițe care li se par importante sau care le-au plăcut foarte mult, li s-au părut amuzante etc.), un eseu structurat cu titlul „Imaginea copilului în opera lui Caragiale”, o fișă teoretică cu definiția schiței, trăsăturile acesteia și exemple de titluri de schițe din literatura română, un jurnal de reflecție, o fișă de autoevaluare a portofoliului, testele și fișele lucrate la clasă sau acasă și câteva fișe de lectură.

Teoria inteligențelor multiple este o altă metodă modernă de evaluare care se bazează pe concepția că există opt forme distincte ale inteligenței, și anume: inteligența lingvistică, inteligența logico-matematică, inteligența muzical-ritmică, inteligența spațial-vizuală, inteligența naturalistă, inteligența corporal-kinestezică, inteligența intrapersonală, inteligența interpersonală. Se poate studia pastelul *Iarna* de Vasile Alecsandri din perspectiva inteligențelor multiple. Sarcinile de lucru pot fi: demonstrarea apartenenței operei la specia pastel (inteligența lingvistică), stabilirea tipului de rimă, a ritmului și a măsurii versurilor (inteligența logico-matematică), transpunerea, într-un desen, a peisajului de iarnă prezentat în operă (inteligența spațială), crearea și interpretarea unei scurte scenete cu titlul *Iarna* (inteligența corporal – kinestezică), punerea pe note a textului poeziei (inteligența muzicală), conceperea unui plan de salvare a universului înconjurător (inteligența naturalistă), conceperea unui dialog între iarnă și un alt anotimp (inteligența interpersonală), crearea unei compuneri descriptive cu titlul *Iarna* (inteligența intrapersonală).

Jurnalul reflexiv este o metodă alternativă de evaluare și cuprinde însemnările elevului asupra aspectelor trăite în procesul cunoașterii. În redactarea lui se pot urmări următoarele aspecte: dezvoltarea conceptuală obținută, procesele mentale dezvoltate, sentimentele și atitudinilor experimentate. Reflectând asupra acestor aspecte, elevul își poate îmbunătăți învățarea viitoare.

În jurnalul reflexiv se notează experiențe, sentimente, opinii, gânduri. Elevul este îndemnat să răspundă la întrebări legate de ceea ce a învățat nou, ce i-a plăcut, ce a înțeles și ce nu îi este foarte clar etc, urmărindu-se trei aspecte: autoreglarea învățării, controlarea acțiunilor desfășurate asupra sarcinii de învățare și controlarea cunoașterii obținute.

Un jurnal reflexiv, întocmit la sfârșitul unității de învățare *Nuvela*, la clasa a VII-a, poate oferi răspuns la întrebările:

1. Ce ai învățat nou din acest capitol?
2. Cum ai învățat?

3. Care idei discutate ți s-au părut mai interesante?
4. Care dintre ele necesită explicații suplimentare?
5. Ce sentimente ți-a trezit procesul de învățare?
6. Cum te simți când înveți la literatură?
7. Ce dificultăți ai întâmpinat pe parcursul orelor?
8. Cum ți-ar plăcea să înveți următoarea lecție?
9. Ce aspect ai schimba, dacă ai putea, legat de stilul de predare al profesorului?
10. Cum poți utiliza în viitor această experiență de învățare?

Perfecționarea metodelor de evaluare trebuie să fie o preocupare permanentă a profesorului, deoarece, după predare și învățare, evaluarea este un moment esențial, cu numeroase valențe pedagogice, psihologice și sociale.

Fără a minimaliza valoarea metodelor tradiționale și fără a absolutiza calitățile metodelor alternative de evaluare, se impune precizarea că acestea trebuie folosite de profesori și promovate în funcție de măsura în care ele reușesc să măsoare cât mai obiectiv ceea ce se vrea măsurat. Se recomandă deci îmbinarea celor două tipuri de metode, accentuându-le astfel avantajele și diminuându-le dezavantajele.

Bibliografie:

1. Eftenie, Nicolae, *Introducere in metodica studierii limbii si literaturii romane*, Editura Paralela 45, Pitești, 2008.
2. Ilie, Emanuela, *Didactica literaturii române*, Editura Polirom, Iași, 2008.
3. Potolea, Dan (coord.), *Pregătirea psihopedagogică. Manual pentru definitivat și gradul didactic II*, Editura Polirom, Iași, 2008

Autocunoașterea și dezvoltarea stimei de sine, premise pentru învățarea prin încurajare și asigurarea stării de bine

Referat

prof. Darie Camelia – C.J.R.A.E. SUCEAVA

Ce este imaginea de sine ?

Imaginea de sine sau "cum ne vedem", se referă, așa cum se subînțelege deja, la modul în care ne percepem propriile noastre caracteristici fizice, emoționale, cognitive, sociale și spirituale.

Modul în care ne percepem depinde de gradul de autostimă (autoapreciere, autorespect, autoacceptare) pe care îl avem. Astfel, dacă ne acceptăm pe noi înșine, dacă ne apreciem pentru ceea ce facem bine - aceasta contribuie la autorespectul și încrederea în sine - dacă acceptăm că avem și slăbiciuni fără să ne criticăm în permanență pentru ele - aceasta constituie baza toleranței față de sine și, implicit, față de alții - putem trăi confortabil din punct de vedere emoțional. Trebuie înțeles că este bine să existe mereu un echilibru între autoapreciere și autocritică, nici una din cele două extreme nefiind eficientă. Cel care se laudă prea mult este, în cele din urmă, persiflat sau chiar abandonat de către ceilalți iar cel care se autocritică exagerat provoacă celorlalți fie sentimente de milă, de vină, fie un sentiment de superioritate, atrăgând de la sine alte critici. Păstrând pe cât posibil echilibrul între o laudă de sine exagerată și o autocritică exagerată putem contribui la igiena noastră sufletească.

De unde vine imaginea de sine ?

Bazele modului în care ne percepem vine din copilărie, atunci când noi încă nu avem un sistem de valori la care să ne raportăm. Nu avem decât părerea părinților față de actele noastre. Părinții sunt primii oameni care ne pot aprecia pentru ceea ce facem sau ne pot penaliza pentru lucruri greșite. De exemplu o atitudine extrem de critică a părinților face copilul să înțeleagă că nu e suficient de bun, că "nu e perfect". Una dintre modalitățile de "evoluție" atunci când copilul devine adolescent este să caute acele "trenduri" care să-l facă "mai bun, mai interesant, mai acceptat/bil", căutând o comunitate care să-l accepte așa cum este (de exemplu Emo) sau, ca adolescent și apoi adult își păstrează părerea proastă de sine îngreunându-și, astfel, existența prin autosabotare așa cum am descris mai sus. (Modalități de "evoluție" în cazul criticismului exagerat al părinților sunt multe dar nu fac obiectul materialului de față).

O atitudine extrem de permisivă cu laude exagerate și lipsa penalizărilor face ca viitorul "om" să aibă o părere extrem de bună de sine dar exagerată și nerealistă fapt care va fi "penalizat" crunt în viitoarele lui relații, așa cum am amintit mai sus.

Acestea sunt doar două atitudini părintești extreme care pot orienta imaginea de sine într-o direcție sau alta, existând și altele dar iarași nu fac obiectul materialului de față.

În concluzie, echilibrul dintre critică și laudă este în primul rând responsabilitatea părinților, așa vor ști și copiii și viitorii adulți să îl mențină.

Tot părinții sunt primii care sădesc în interiorul copiilor lor baza sistemului de valori la care se vor raporta, adulți fiind, atunci când își vor contura imaginea de sine.

Practica clinică a demonstrat că persoanele cu imagine scăzută de sine se autoetichetează ca fiind "realiste" și nu văd legătura dintre imaginea de sine și atitudinea părintească.

Cadrele didactice au o mare responsabilitate în dezvoltarea imaginii de sine și a stimei de sine a elevilor, indiferent de materia pe care o predau. Interacțiunea permanentă și atitudinea profesorului față de elev trebuie să conducă la dezvoltarea permanentă a stimei de sine care constituie ingredientul principal al succesului în viață.

Am aplicat la clasa a VII-a două chestionare pentru sondarea stimei de sine, a imaginii de sine ingrediente principale în ceea ce privește reușita în viață și depășirea unor situații deosebite.

Concluzia obținută în urma aplicării celor două chestionare este aceea că elevii care au o bună imagine de sine și o stimă de sine bine conturată reușesc să depășească mai ușor obstacolele vieții, gestionează mai bine situațiile mai dificile în comparație cu cei care au o stimă de sine scăzută și o imagine de sine mai puțin conturată. De aici, apare necesitatea dezvoltării stimei de sine în perioada școlarizării mai ales în situațiile în care copiii nu au beneficiat de suport emoțional în familie din diverse motive (părinți plecați în străinătate, familii destrămate, părinți decedați, alte situații).

Chestionar

SENTIMENTELE FAȚĂ DE PROPRIA PERSOANĂ

Mai jos este o listă cu afirmații care se referă la sentimentele pe care le aveți față de voi. Nu este vorba de un test, deci nu există răspunsuri bune sau rele. Singurul răspuns corect este cel ales de voi. Bifați cu "X" în tabel în dreptul fiecărei afirmații ținând cont de scala indicată:

AFIRMAȚIA	1	2	3	4
	total dezacord	nu sunt de acord	sunt de acord	acord total
1. În general sunt satisfăcut(ă) de mine				
2. Cîteodată simt că nu sunt bun(ă) de nimic				
3. Simt că am un număr mare de calități				
4. Sunt capabil(ă) să fac lucruri la fel de bune ca și alți oameni				
5. Simt că nu fac multe ca să fiu lăudat(ă)				
6. Am certitudinea că sunt inutil(ă)				
7. Simt că sunt o persoană importantă, cel puțin la fel ca alții.				
8. Mi-aș dori să fiu mai respectat(ă)				
9. După tot ce mi se întîmplă, sunt înclinat(ă) să simt că sunt un ratat(ă)				
10. Am o atitudine pozitivă față de mine				

MODUL DE DEPĂȘIRE A ANUMITOR SITUAȚII

Mai jos este o listă de afirmații care se referă la modul în care reușiți să depășiți anumite situații. Nu este vorba de un test, deci nu există răspunsuri bune sau rele. Singurul răspuns corect este cel ales de voi. Bifați cu "X" în tabel în dreptul fiecărei afirmații ținând cont de scala indicată.

Afirmația	1	2	3	4
	Complet neadevărat	Neadevărat	Adevărat	Perfect adevărat
1. Întotdeauna reușesc să rezolv problemele dificile dacă mă străduiesc îndeajuns				
2. Dacă cineva mi se opune, eu pot să găsesc mijloacele și modalitățile să obțin ceea ce vreau				
3. Este ușor pentru mine să îmi urmăresc scopurile și să le realizez				
4. Am încredere că aș fi capabil(ă) să fac față evenimentelor neașteptate				
5. Pentru că sunt descurcăreț/descurcăreață reușesc să rezolv situațiile neprevăzute				
6. Pot rezolva cele mai multe probleme dacă investesc efortul care este necesar				
7. Pot să rămân calm(ă) atunci când am dificultăți deoarece mă pot bizui pe capacitățile mele de a face față				
8. De obicei atunci când sunt				

confruntat(ă) cu o problemă găsesc soluții				
9. De obicei dacă sunt în dificultate mă pot gândi la o rezolvare				
10. De obicei pot să rezolv toate situațiile dificile care apar				

Bibliografie:

1. Andre C., Lelord F. Cum să te iubești pe tine pentru a te înțelege mai bine cu ceilalți. București, 1999.
2. Badea E. Caracterizarea dinamică a copilului și adolescentului (de la 3 – 17/18 ani) cu aplicație la fișa școlară. ed. a II-a. București, 1997.
3. Crețu T. Psihologia vârstelor. Iași, 2009.
4. Golu P. Fundamentele psihologiei sociale. Constanța, 2000.
5. Iancu S. Psihologia școlarului. Iași, 2002.

„ÎMBUNĂTĂȚIREA CALITĂȚII ȘI EFICIENȚEI ÎN EDUCAȚIE”

Profesor Dascalu Vasile
Liceul „Dimitrie Cantemir” Darabani

O explicație logică a acestei instabilități de conținut este dată de progresul firesc al societății umane, de modificarea în timp a nevoilor de instrucție și educație ale indivizilor săi. Pe parcursul dezvoltării lor, toate disciplinele serioase, cu atât mai mult cele responsabile de educația omului, ajung, la un moment dat, să se interogheze asupra finalităților și limitelor lor, își analizează din interior întregul arsenal de concepte, teorii, strategii cu scopul firesc de a atinge o maturitate teoretică și practică. Liantul acestei interogativități este însuși omul, omul modern, omul postmodern, omul contemporan. Indiferent de sistemul social, politic sau cultural în care se manifestă educația, rezultatul său este omul. Așadar, conceptul de calitate a educației are un profund caracter umanist.

Existența și perpetuarea societăților umane este condiționată de educație, de capacitatea acesteia de a-și remodela permanent scopurile și finalitățile. Desigur, ceea ce interesează este semnificația conceptului de calitate a educației în epoca actuală, o lume cu diverse provocări cu caracter global și prioritar, ce imprimă educației o notă din ce în ce mai complexă.

În consecință, există o dificultate în definirea unui set de valori care să fundamenteze un concept comun al calității educației, dificultate dată de cel puțin două motive: profunda încărcătură culturală, dependența sa de valorile promovate într-o anumită societate, la un moment dat și caracterul umanist al tuturor acțiunilor și influențelor subordonate educației și instrucției. În ciuda acestei dificultăți există valori, principii, concepte și indicatori care converg spre o cultură comună a calității educației: valoarea adăugată și valoarea creată ca măsură a calității educației, satisfacția grupurilor de interes față de proces și față de produse, importanța motivației în învățare, autonomia și libertatea individuală, dezvoltarea permanentă, creșterea și progresul, multiculturalismul, accentul strategic pe anticipare în educație.

Preocupările comune în domeniul calității educației sunt concretizate, la nivel european, în câteva documente normative cu o importanță deosebită pentru Europa.

Ultimele eforturi comune la nivel european în vederea asigurării calității în educație s-au concretizat în Strategia Europa 2020. Documentul cuprinde cinci obiective majore privind ocuparea forței de muncă, inovarea, educația, incluziunea socială și mediul/energia care trebuie să fie îndeplinite până în anul 2020. În domeniul educației strategia prevede: scăderea abandonului școlar sub 10 % și creșterea la peste 40 % a ponderii absolvenților de studii superioare în rândul populației în vârstă de 30 – 34 de ani.

Domeniile inovare, educație, formare și învățare de-a lungul vieții și societatea digitală în care Europa trebuie să acționeze în vederea asigurării creșterii inteligente vor avea ca efect ameliorarea rezultatelor în domeniul educației, calitatea și rezultatele instituțiilor de învățământ.

Pe plan național, cel mai important pas făcut în sensul armonizării direcțiilor stabilite la nivel european în educație cu specificul național în vederea asigurării calității în învățământ a fost adoptarea Legii nr.87/2006 pentru aprobarea Ordonanței de Urgență a

Guvernului nr.75/2005 privind asigurarea calității educației. Atunci lua ființă și Agenția Română pentru Asigurarea Calității în Învățământul Preuniversitar, entitate juridică din România cu responsabilități și competențe în elaborarea politicilor educaționale care vizează asigurarea calității educației. Documentul mai sus menționat stabilește și o definiție de lucru pentru calitate a educației la art. 3 (1): „ansamblul de caracteristici ale unui program de studiu și ale furnizorului acestuia prin care sunt îndeplinite așteptările beneficiarilor, precum și standardele de calitate”.

Pentru întregirea sensului calității educației, același document oferă anumite completări. Astfel, art.3(3) precizează „...Asigurarea calității exprimă capacitatea unei organizații furnizoare de a oferi programe de educație în conformitate cu standardele anunțate. Aceasta este astfel promovată încât să conducă la îmbunătățirea continuă a calității educației”, art. 3(5): „Îmbunătățirea calității educației presupune evaluare, analiză și acțiune corectivă continuă din partea organizației furnizoare de educație, bazată pe selectarea și adoptarea celor mai potrivite proceduri, precum și pe alegerea și aplicarea standardelor de referință”, art. 5 (1): „Calitatea educației reprezintă o prioritate permanentă pentru orice organizație furnizoare de educație, precum și pentru angajații acesteia”, art. 7 (1): „Asigurarea calității educației este centrată preponderent pe rezultate”.

Principiul conform căruia calitatea unui produs sau serviciu este realizată de producător dar este definită de client are o importanță deosebită în evaluarea și asigurarea calității în educație. Cu alte cuvinte, beneficiarii direcți ai educației (preșcolari, elevi, studenți, adulți care învață) și cei indirecti (părinții beneficiarilor direcți, angajatorii, întreaga societate) sunt cei care stabilesc caracteristicile și indicatorii programelor de formare care să le fie furnizate de școală având la bază valori ca: democrația, toleranța, umanismul, echitatea, autonomia intelectuală și morală, calitatea relațiilor interpersonale, progresul comunității, inserția optimă socială și profesională, individul ca membru critic și responsabil al comunității. Astfel, nucleul oricărui sistem de management al calității dintr-o unitate școlară trebuie să fie îndeplinirea așteptărilor beneficiarilor și a standardelor de calitate.

Comisia pentru evaluarea și asigurarea calității este parte atât a sistemului de management al calității din fiecare unitate școlară cât și a sistemului național de management al calității educației. Înființată în anul 2005 prin Ordonanța de Urgență a Guvernului nr.75/2005 această comisie a reușit, în linii mari, cel puțin să atragă atenția asupra calității programelor educaționale furnizate de fiecare școală. Desigur, și acum se mai fac auzite ecouri ale unor afirmații sau întrebări formulate atunci de cadre didactice: „De ce este nevoie de înființarea unei comisii pentru a furniza educație de calitate?”, „Numai membrii acestei comisii trebuie să fie preocupați de evaluarea și asigurarea calității în școală.” sau „Înainte de înființarea acestei comisii școala nu furniza educație de calitate iar după înființare aceasta este sublimă”.

În parte, reacțiile apărute la acel moment au fost firești având în vedere faptul că ele se manifestau într-un sistem de învățământ încă centralizat, osificat, rod al unei politici naționale ce s-a dovedit inadecvată noilor evoluții pe plan european și specificului local comunitar. Treptat, aceste reacții au scăzut în intensitate probabil și datorită faptului că s-a

conștientizat, la nivel individual, faptul că nu este suficient să facem educație ci ea trebuie să fie și de calitate.

Experiența personală de cadru didactic îmi confirmă faptul că foarte mulți colegi sunt, în continuare, sceptici în legătură cu rolul acestei comisii într-o instituție de învățământ. În special acestora, doresc să le aduc în atenție următoarele: calitatea educației se generează la nivelul relației cadru didactic – elev atunci când se înregistrează progres școlar pentru fiecare elev, cultura calității într-o instituție de învățământ începe să prindă contur numai după ce toți membrii ei gândesc prin prisma etapelor proiectare – realizare – evaluare – îmbunătățire, autoevaluarea personală și instituțională ne confirmă faptul că suntem buni și ne arată cum putem fi mai buni și, poate ce este mai important, munca în echipă în cadrul unui colectiv, al unei comisii sau grup de lucru și comunicarea sunt fundamentale în dezvoltarea instituțională.

Este evident faptul că nu putem vorbi despre un concept al calității educației sau, mai mult, despre o cultură a calității educației fără implicarea personalității umane. Calitatea educației nu este o haină pe care omul este obligat să o confecționeze și să o poarte ci este omul însuși.

Imitând umil modelul marelui sofist grec, Protagoras, care, în cartea sa „Despre zei” spunea că „Omul este măsura tuturor lucrurilor”, spun cu convingere că omul este măsura calității în educație.

Așadar, în practica evaluării și asigurării calității educației în școli, se va acorda un sprijin direct furnizorilor de educație atât prin explicitarea instrumentelor naționale ale calității la nivelul școlii cât și prin sprijinirea dezvoltării unor noi instrumente care permit adaptarea ofertei educaționale la cerințele specifice ale beneficiarilor locali.

Bibliografie:

- 1) Strategia Europa 2020, Comisia Europeană, 2010;
- 2) Managementul și cultura calității la nivelul unității școlare, Institutul de științe ale educației – laboratorul de management educațional, București, 2005;
- 3) Ghid pentru evaluarea internă a calității, Agenția Română pentru Asigurarea Calității în Învățământul Preuniversitar, București, 2006;
- 4) Management educațional pentru instituțiile de învățământ, Ministerul Educației și Cercetării, Ș. Iosifescu (coord.), București, 2001;
- 5) Tudorică, Roxana, Managementul educației în context european, Editura Meronia, București, 2007;
- 6) Cucuș, Constantin, Pedagogie, ediția a II-a revăzută și adăugită, Editura Polirom, Iași, 2006;
- 7) www.ec.europa.eu; www.wikipedia.com; www.gnac.ro.

ÎMBUNĂTĂȚIREA CALITĂȚII ȘI EFICIENȚEI ÎN EDUCAȚIE

Prof. înv, preșc. David Ana-Lidia

Lic. Tehn. "Arhimandrit Chiriac Nicolau" Vânători, Neamț

Rezumat

Politicile educaționale de azi vizează cu preponderență îmbunătățirea calității și eficienței în educație și prin urmare asigurarea satisfacției beneficiarilor educaționali(elevii) și îmbunătățirea sistemului de învățământ raportat la standardele Uniunii Europene.

Cuvinte cheie:calitate;eficiență;educație;standarde;beneficiar;

Calitatea și eficiența în educație este o cerință imperativă a timpului în care trăim din mai multe motive:moral (elevii sunt cei cărora trebuie să li se ofere o educație de calitate), contextual (școlile sunt într-o continuă interacțiune cu comunitatea și societatea din care fac parte,ceea ce presupune o creștere a interesului pentru calitate pentru toate instituțiile de învățământ),supraviețuirea (societatea de azi este una concurențială),responsabilitatea(școlile sunt supuse mereu aprecierii și evaluării celor pe care îi servește:elevi,părinți,comunitate,societate),motiv pentru care se impune existența unor strategii interne de asigurare și menținere a calității).

Calitatea este dependentă de societatea în care funcționează procesul de învățământ..Calitatea se realizează raportat la beneficiarii ei,la interesele acestora.Valorile calității în educație:democrația,umanismul,echitatea,autonomia intelectuală și morală,calitatea relațiilor interpersonale,comunicarea,îmbogățirea comunității,insertia optimă socială și profesională,educarea individului ca membru criticși responsabil al grupului.Forța de muncă să fie competitivă,cu noi competențe în soluționarea problemelor și cu abilități cognitive.Încă persistă discrepanțe între nivelul de pregătire al elevilor din școlile rurale și cei din școlile urbane,între elevii majoritari și cei aparținând grupurilor minoritare defavorizate.

Aceste diferențe privind performanța pot fi puse și pe seama unor distribuții inechitabile și ineficiente a resurselor ceea ce duce la o mare variație în ceea ce privește calitatea educației oferite.Îmbunătățirea managementului resurselor umane în învățământ printr-o planificare strategică și oferirea de stimulente pentru performanță poate contribui semnificativ la îmbunătățirea rezultatelor în educație.

Cercetările au pus în evidență legătura srânsă dintre comunicare și achizițiile elvului,dintre comunicare și satisfacția elevilor în raport cu instruirea.Au fost identificate mai multe aspecte ale comunicării,care influențează instruirea eficientă.Unul dintre ele ar fi terminologia precisă.Ceea ce înseamnă că profesoruldefinește conceptele clar și elimină termenii vagi.Asemeni termeni aparent inofensivi,s-a constata că deformează mesajul de comunicare,lasă elevilor sentimentul incertitudinii și dăunează înțelegerii de către aceștia a achizițiilor pe care le fac.După un răspuns incert al profesorului ,cel care învață,care are deja incertitudini inițiale,se va afla și mai mult într-o situație de incertitudine.Un alt lement al comunicării eficiente este discursul legat.Sunt două obstacole în calea atingerii acestui scop:lecția poate fi secvenționată neadecvat;la tema inițială se adaugă informații fără indicarea clară a modului cum se relaționează ele cu subiectul.De aici o

1.Golu,P.,Golu,i.(2002),„Psihologie educațională”,Editura EX Ponto,Constanța

2.Josan,s.(2005),„Lecții de management și calitatea educației”,„Tribuna învățământului”,nr.649,pag.9

3. <http://aracip.edu.ro>

prezentare învălmășită, care îi confuzionează pe elevi. Importante în comunicare sunt și semnalele de tranziție, care indică faptul că o idee este terminată și alta începe. În timpul lecției, elevii se află, mental, în poziții diferite și la niveluri diferite și fără semnale de tranziție, multe lucruri nu vor fi realizate când se trece la un nou subiect. Un alt aspect important al comunicării este accentuarea. Ea sensibilizează elevii față de informația importantă din lecție și se poate produce prin conduita și prin repetiție. Discuția despre limbaj are două mari implicații pentru profesor; a fi sigur că prezentarea făcută este clară și fluentă logic; a fi sigur că înțelege complet conținutul celor ce vor fi predate.

Pentru ca aceste elemente să influențeze învățarea, elevii trebuie să fie angajați în lecție. Aceasta este focalizarea sau concentrarea - o altă abilitate a instruirii eficiente. Concentrarea propulsează elevul în lecție și-l menține alături de noi de la începutul până la sfârșitul activității de învățare. Aceasta, în virtutea legității psihologice că procesarea informației începe cu atenția, iar atenția trebuie menținută pentru ca procesarea să continue. Ceea ce furnizează profesorul prin focalizare este un sistem de stimuli de orientare. Aceștia pot să identifice motivația, prin activarea curiozității, făcând conținutul lecției atractiv. Utilizând materiale concrete și atrăgătoare - obiecte, desene, modele, informații scrise la tablă - profesorul oferă lecției un suport obiectual și menține atenția elevilor. Din păcate, cadrele didactice, înclină adesea să ofere conținutul informațional doar cu ajutorul descrierii verbale, lipsind actul de învățare de fundamentul lui obiectual firesc. Drept urmare, lecția își pierde efectul de concentrare. (Golu, P., Golu, I. (2002), „Psihologie educațională”, Editura EX Ponto, Constanța, pag. 453-454)

Însă aici apare problema politicilor educaționale în învățământul românesc, ne dorim învățământ eficient și de calitate dar oferim profesorului acel suport obiectual de care are nevoie pentru a-și desfășura lecțiile? Au profesorii și educatoarele cu ce să capteze atenția elevilor?

Pentru a ne alinia învățământului și exigențelor Uniunii Europene trebuie mai întâi să le oferim cadrelor didactice suportul material, mijloacele de învățământ necesare pentru o educație de calitate și eficientă. Un alt punct de plecare în educația de calitate este și calitatea spațiilor de învățare, starea în care se află școlile din țara noastră și nu în ultimul rând trebuie să avem în vedere satisfacțiile materiale ale cadrelor didactice.

Fiecare personaj implicat în actul de învățare are rolul său. Prin urmare:

Cadrele didactice prin:

- Activitate didactică în conformitate cu documentele normative și bazate pe o metodologie centrată pe elev;
- Formare continuă;
- Adecvarea întregii activități la nevoile elevilor și ale comunității;
- Evaluare și autoevaluare permanentă;

Elevii prin:

- Pregătire continuă;
- Implicare activă și responsabilă în propria educație;
- Participare la viața școlii

Conducerea școlii:

- Prin asigurarea resurselor, a bazei materiale și a condițiilor pentru o educație de calitate;
- Realizarea comunicării interne și externe la nivelul școlii;
- Conducerea proceselor de dezvoltare instituțională;

Comisia pentru evaluare și asigurare a calității:

- Strategia de evaluare și asigurare a calității;
- Propuneri de îmbunătățire a calității educației;
- Colaborarea cu ceilalți „actori” implicați;
- Raportul anual de evaluare internă privind calitatea educației în școală;

Părinții:

- Comunicare permanentă cu copilul și cu cadrele didactice;
- Implicare în viața școlii și răspuns prompt la solicitările acesteia;

„Evaluarea calității educației se face pe baza valorii adăugate,adică în funcție de ceea ce are școala,educația adaugă la „zestrea” de cunoaștere,deprinderi,atitudini,competențe generale existente deja la nivelul indivizilor,grupurilor și comunităților.”(Simona Josan,2005,pag.9)

Un standard specific de calitate (acreditare) cuprinde domenii, subdomenii, criterii, indicatori de performanță, descriptori, descriptori specifici, dovezi/evidențe și ponderea alocată descriptorului specific în cadrul indicatorului.

Documentul legislativ prin care sunt aprobate standardele specifice de calitate este Ordinul nr. 4688 din 29.06.2012 privind aprobarea Ghidului general - Calitate în școala din România prin standarde și standarde de referință, a cerințelor minimale pentru serviciile educaționale, respectiv a standardelor specifice de calitate pentru învățământul preuniversitar.

Standardele specifice de calitate (acreditare) sunt definite în funcție de nivelul de învățământ, filieră, profil, specializare/calificare profesională, după cum urmează:

Standarde specifice de calitate (acreditare) pentru nivelul preșcolar (Anexa 11 la OMECTS nr. 4688/29.06.2012)

Standarde specifice de calitate (acreditare) pentru nivelul primar / primar integrat (Anexa 12 la OMECTS nr. 4688/29.06.2012)

Standarde specifice de calitate (acreditare) pentru nivelul gimnazial / gimnazial integrat (Anexa 13 la OMECTS nr. 4688/29.06.2012)

Standarde specifice de calitate (acreditare) pentru nivelul liceal teoretic / liceal integrat (Anexa 14 la OMECTS nr. 4688/29.06.2012)

Standarde specifice de calitate (acreditare) pentru nivelul liceal, filiera vocațională, profil artistic și profil pedagogic (Anexa 15 la OMECTS nr. 4688/29.06.2012)

Standarde specifice de calitate (acreditare) pentru nivelul liceal, filiera vocațională, profil militar și de ordine publică și profil teologic (Anexa 16 la OMECTS nr. 4688/29.06.2012)

Standarde specifice de calitate (acreditare) pentru nivelurile liceal și postliceal, filiera tehnologică - inclusiv învățământ special integrat (Anexa 17 la OMECTS nr. 4688/29.06.2012)

Standarde specifice de calitate (acreditare) pentru învățământul special (Anexa 18 la OMECTS nr. 4688/29.06.2012)

Standarde specifice de calitate (acreditare) pentru cluburile sportive școlare (Anexa 19 la OMECTS nr. 4688/29.06.2012)

Standarde specifice de calitate (acreditare) pentru palate / cluburi ale copiilor (Anexa 20 la OMECTS nr. 4688/29.06.2012)

Un standard specific de calitate (acreditare) cuprinde domenii, subdomenii, criterii, indicatori de performanță, descriptori, descriptori specifici, dovezi/evidențe și ponderea alocată descriptorului specific în cadrul indicatorului.

Standardele specifice de calitate sunt prevăzute în Anexele 11-20 ale OMECTS nr. 4688/29.06.2012. Aceste anexe se găsesc postate pe site-ul ARACIP (<http://aracip.edu.ro>), la secțiunea „Informații utile pentru evaluarea externă periodică”.

Standardele specifice de calitate sunt definite în funcție de nivelul de învățământ, filieră, profil, specializare/calificare profesională.

O privire de ansamblu, orientată spre evoluția curriculumului în alte state, relevă dinamica politicilor în domeniu, exprimată prin schimbări, mai mult sau mai puțin periodice, prin actualizări și reforme, în funcție de mai multe variabile – idealul educațional, rezultatele unor cercetări, experimente sau studii, evoluția societăților respective, natura și amploarea schimbărilor urmărite.

Astfel, la nivel internațional, se vorbește de o „reformă continuă” sau de „permanentizarea” reformelor, ca urmare a schimbărilor axiologice, sociale, economice, tehnologice.

În România, atât politicile educaționale cât și curriculumul național elaborat și aplicat în decursul ultimului deceniu exprimă o ritmicizare a schimbărilor și a ajustărilor, fapt care a condus la o evoluție în domeniu și, implicit, la o racordare a politicilor educaționale ale României cu politicile la nivel european. (Curriculum pentru educația timpurie”-Copii da la naștere la 6 ani-(2018) Ministerul Educației Naționale)

În concluzie,calitatea reprezintă nivelul de satisfacție pe care îl oferă eficacitatea ofertei educaționale din domeniul învățământului și formării profesionale, stabilit prin atingerea unor standarde cerute și a unor rezultate excelente care sunt solicitate și la care contribuie participanții la procesul de învățare și ceilalți factori interesați.

Bibliografie:

1. Curriculum pentru educația timpurie”-Copii da la naștere la 6 ani-(2018) Ministerul Educației Naționale
2. Golu,P.,Golu,i.(2002),„Psihologie educațională”,Editura EX Ponto,Constanța
3. Josan,Simona,,Lecții de management și calitatea educației”,„Tribuna Învățământului” nr.649,2005
4. „Perspective interdisciplinare în învățământul românesc”(studii de specialitate),Botoșani,2004
5. <http://aracip.edu.ro>

David Cristina Gabriela

Teacher of English

“Traian” Theoretical High School,

Constanta, Romania

Exploring Successful Teaching Approaches for English as a Foreign Language (EFL) Educators

Teachers have always been acknowledged to be a pivotal factor with a remarkable power in the academic success of their students. Thus, teachers' efficiency is undeniably the most crucial element contributing to students' accomplishment and performance. Teacher professional success usually pertains to the extent to which educators achieve the instructional goals set by either educational administrators or themselves. In the framework of EFL instruction, the professional success of educators alludes to an EFL teacher's ability to effectively and efficiently teach English language knowledge and skills to their students.

With the current ongoing globalization trend, the field of English as a Foreign Language is expanding rapidly, with millions of students worldwide seeking to improve their English language proficiency. Moreover, as the “universal” language of the modern world, English has become the de facto language of business, science and technology. It is the language of international diplomacy and, lately, the most widely used language in academia. As a result, proficiency in English has become a must-have competence for students’ pursuing higher education and careers in a wide range of fields.

Given this new general context, the pressure on EFL instructors to deliver high quality and relevant linguistic education is greater than ever before. To meet the demand for effective EFL instructors, it is essential to possess a diverse range of skills, including knowledge of best practices in language teaching but more importantly a genuine understanding of the individual needs of their learners.

The process of correctly “diagnosing” the learners’ demands, interests, abilities and goals is time and energy consuming but vital for the students’ productive and successful linguistic acquisition. Thus, prior to initiating any teaching process, every educator needs to assess the level of their students and adapt the contents and methods so that most if not all the approaches meet the demands of the students and become relevant to their needs. This helps to ensure that students are not overwhelmed by material that is too difficult for them or bored by material that is too easy and in this respect constant flexibility and adaptability are the key factors in achieving academic success. In addition, a wide range of teaching methods such as task-based, communicative, intercultural, and content-based, will not only facilitate and enhance students’ learning but also increase their motivation.

The role of technology in improving EFL learning outcomes is not to be overlooked either as teachers unanimously agree that it is essential and encourages creativity. The myriad of platforms, online (re)sources allow teachers to create interactive learning experiences that actively engage students in new ways and at the same time make the learning more entertaining and appealing to students.

Finally, by interweaving and encouraging formal, non-formal and informal activities, EFL teachers can create a well-rounded and comprehensive learning experience that meets the needs of their students and helps them become confident and proficient in English.

Abordări și tactici de succes în învățământul românesc

David Valentina

Școala Gimnazială „George Coșbuc” 23 August

Învățământul românesc, în calitatea sa de fundament pentru dezvoltarea societății, necesită lideri didactici eficienți și inovatori. Leadership-ul didactic reprezintă nu doar capacitatea de a gestiona clasele și programele școlare, ci și abilitatea de a inspira și de a modela elevii pentru a deveni cetățeni responsabili și creativi. În acest articol, vom explora abordările și tactici de succes în leadership-ul didactic în contextul învățământului românesc.

Un aspect crucial al leadership-ului didactic este personalizarea învățării. Profesorii eficienți înțeleg diversitatea stilurilor de învățare ale elevilor și adaptează metodele de predare pentru a se potrivi acestora. Prin utilizarea diferitelor materiale didactice și resurse, liderii didactici pot asigura că fiecare elev are acces la o învățare relevantă și stimulantă.

Interactivitatea și participarea reprezintă, de asemenea, un element central al unui leadership didactic eficient. Prin promovarea discuțiilor și a activităților interactive, profesorii pot crea un mediu propice pentru dezvoltarea gândirii critice și a abilităților de comunicare. Utilizarea tehnologiei în acest context poate spori participarea elevilor și poate face învățarea mai captivantă și mai interactivă.

O altă componentă esențială a leadership-ului didactic de succes este feedback-ul constructiv. Profesorii ar trebui să ofere feedback detaliat și să încurajeze elevii să-și evalueze propriul progres. Prin această abordare, se dezvoltă o cultură a autoevaluării și îmbunătățirii continue, contribuind la creșterea performanțelor academice și a motivației elevilor.

Pentru a face învățarea mai relevantă și mai atractivă, liderii didactici ar trebui să stabilească conexiuni între conținutul de predare și experiența de viață a elevilor. Integrarea exemplilor practice și a problemelor cotidiene în procesul de învățare încurajează aplicarea cunoștințelor în situații reale și consolidează legătura dintre teorie și practică.

Stimularea gândirii critice reprezintă un alt obiectiv important în leadership-ul didactic. Profesorii ar trebui să creeze o atmosferă în care elevii să își pună întrebări, să analizeze critic informațiile și să dezvolte abilități de rezolvare a problemelor. Aceste competențe nu doar contribuie la succesul academic, ci și la pregătirea elevilor pentru provocările societății moderne.

Diversificarea metodelor de evaluare este esențială pentru a evalua holistic progresul elevilor. Combinația între evaluarea formativă și sumativă, precum și utilizarea unei game variate de instrumente de evaluare, contribuie la obținerea unei imagini complete asupra performanțelor elevilor și a nevoilor lor individuale.

Suportul emoțional și social este, de asemenea, o dimensiune crucială a leadership-ului didactic. Crearea unui mediu de clasă pozitiv și inclusiv, împreună cu oferirea de suport emoțional, ajută elevii să depășească obstacolele și să-și atingă potențialul maxim. Abordarea holistică a dezvoltării elevilor include nu doar aspectele academice, ci și cele sociale și emoționale.

Abordările și tactici de succes în învățământ pot varia în funcție de nivelul de învățământ, tipul de materie și stilul de predare. Cu toate acestea, există câteva principii generale care pot contribui la îmbunătățirea experienței de învățare. Iată câteva abordări și tactici de succes în învățământ:

1. Personalizarea învățării

-Adaptarea metodelor de predare și a conținutului la nevoile individuale ale elevilor utilizarea diverselor materiale didactice și resurse pentru a susține diferite stiluri de învățare.

2. Interactivitatea și participarea

-Promovarea discuțiilor în clasă, a dezbaterilor și activităților interactive.

-Folosirea tehnologiei pentru a implica elevii, cum ar fi utilizarea platformelor online și a instrumentelor multimedia.

3. Feedback ul constructiv

-Oferirea de feedback detaliat și constructiv pentru a ghida elevii în procesul de învățare.

-Încurajarea autoevaluării și evaluării reciproce între elevi.

4. Conexiunea cu experiența de viață a elevilor

-Integrarea exemplilor relevante și a problemelor practice în conținutul de predare.

-Legarea materiei de viața de zi cu zi pentru a stimula interesul și înțelegerea.

5. Stimularea gândirii critice

-Promovarea analizei critice și a abilităților de rezolvare a problemelor.

-Dezvoltarea capacității elevilor de a și formula propriile opinii și de a le susține.

6. Diversificarea metodelor de evaluare

-Utilizarea unor varietăți de metode de evaluare, cum ar fi teste, proiecte, prezentări și evaluarea continuă.

-Menținerea unui echilibru între evaluările formative și sumative.

7. Suportul emoțional și social

-Crearea unui mediu de clasă pozitiv și incluziv.

-Oferirea de suport emoțional și social pentru a ajuta elevii să depășească obstacolele și să-și atingă potențialul maxim.

8. Dezvoltarea abilităților de viață

-Integrarea abilităților practice și a deprinderilor de viață în procesul de învățare.

-Concentrarea pe dezvoltarea competențelor sociale și emoționale.

9. Actualizarea continuă a metodelor de predare

- Adoptarea unei abordări proactive în utilizarea noilor tehnologii.
- Participarea la formări și colaborarea cu alți profesioniști în domeniu pentru a împărtăși și a învăța noi strategii eficiente.

10. Implicarea părinților și a comunității

- Colaborarea cu părinții și comunitatea pentru a crea un mediu de învățare coerent și susținut.
- Comunicarea regulată cu părinții pentru a împărtăși progresele elevilor și pentru a aborda orice provocări.

Aceste abordări și practici pot contribui la crearea unui mediu de învățare pozitiv și eficient, promovând succesul academic și dezvoltarea elevilor.

În concluzie, leadership-ul didactic în învățământul românesc trebuie să fie adaptat la nevoile și cerințele unei societăți în continuă schimbare. Prin abordări personalizate, interactivitate, feedback constructiv, conexiuni relevante, stimularea gândirii critice, diversificarea evaluărilor, suport emoțional și colaborare extinsă, profesorii pot juca un rol esențial în modelarea viitorului societății prin educarea și inspirarea noilor generații.

Bibliografie:

Roșca, V. (2015). "Managementul școlar. Ghid practic pentru directori și manageri educaționali." Editura Didactică și Pedagogică.

Ionescu, T., & Zlătescu, C. (2013). "Managementul educațional: de la concepte la practici." Editura Didactică și Pedagogică.

Perțe, A. (2010). "Metode interactive în predarea științelor." Editura Didactică și Pedagogică

PREZENT, TRECUT ȘI VIITOR ÎN ȘCOALA NOASTRĂ

Daniela Davila

Scoala gimnaziala nr.194, București

Alvin Toffler sugera că învățământului îi va reveni rolul de a-i ajuta pe tineri să-și dezvolte capacitatea de adaptare pentru că ritmul de înnoire să fie unul alert: „Instruindu-i pe elevi cum să învețe, cum să uite ce au învățat și cum să reinvețe, se poate adăuga o dimensiune nouă și puternică învățământului”. În istoria recentă a învățământului s-a marcat saltul de la educația pe care o numim tradițională la un nou mod de a practica educația.

Avem mereu tendința legitimă de a ne raporta la trecut atunci când privim spre viitor, ceea ce este firesc, mai ales din grija de a nu repeta greșeli sau din dorința de a ne aminti câteva modele. Cel mai adesea, în asemenea contexte este rostit numele lui Spiru Haret sau, temporal, privim în epoca interbelică dar societatea a evoluat. Tehnologia, inovația, noi repere științifice ne-au pus în situația de a le adapta în folosul educației iar educația de a fi adaptată spre utilizarea eficientă a noilor descoperiri. Lăsăm în urma tăblițele de lut ars ale lui Ninive și dam paginile cărților, prin gesturi noi, pe gadgeturi din ce în ce mai sofisticate. Iată, într-o educație a viitorului, biblioteca devine virtuală, cartea este înlocuită de „reader”, tabla cu cretă a devenit tabla cu marker iar aceasta a fost înlocuită de tabla interactivă.

Așadar, școala de astăzi trebuie să pregătească elevii pentru lumea de mâine. Nu mai poate rămâne nostalgică după vechile modele, după bătrânul Domn Trandafir, compliantul și resemnatul dascăl din trecut, după cretă, tabla și burete, manuale mângălite, bănci scrijelite, nu mai poate uza de metode învechite și ineficiente, pe abordări strict limitate la domeniul disciplinei, nu mai poate opune rezistența noului, inovării și digitalizării. Schimbarea de mentalitate creează terenul propice pentru transformările și evoluțiile necesare în ceea ce privește creșterea calității educației, revizuirea conținuturilor în sensul eliminării balastului informațional, al selectării celor relevante și al esențializării, integrarea învățării în perspective noi, interdisciplinare și transdisciplinare pentru cuprinderea complexă a actului cunoașterii, aplicarea de strategii și metode inovative, cu utilizarea instrumentelor tehnologiei în predare și învățare.

Sistemul de învățământ este un organism viu și schimbarea este o provocare permanentă pentru el. Profesorul a trebuit să învețe mai mult decât oricând să își însușească noi tehnologii, să se apropie mai mult de elev, de nevoile lui și să înceapă de acolo. El este partenerul elevilor, persoana care învață împreună cu ei, îi încurajează să reflecteze asupra procesului de învățare, asimilând un set de valori individuale și sociale care să le fie repere de nădejde în dezvoltarea personală și în proiectarea carierei. Dacă pe timpuri profesorul era valoros ca sursa de informare, acum rolul lui este de a-i învăța pe elevi să învețe pentru a putea face față exploziei informaționale și a se integra într-o societate dinamică. De asemenea, școala contemporană trebuie să contribuie la egalizarea șanselor tuturor copiilor la educație și la dezvoltarea potențialului lor. Ea trebuie să fie dinamică, de aceea trebuie să ne adaptăm permanent noilor

tehnologii, să valorificăm toate avantajele oferite de acestea, deoarece tehnologia digitală este o componentă indispensabilă a vieții de zi cu zi.

Trebuie să înțelegem însă că educația nu se întâmplă doar în sălile de clasă. Se întâmplă online, în mediul de lucru, în mediile noastre sociale și nu numai. Pentru a îmbrățișa o nouă paradigmă și a alinia mediul din jurul nostru cu nevoile noastre este esențial să transformăm toate provocările în oportunități menite să marcheze noi începuturi. Nelson Mandela spunea că „Educația este cea mai puternică armă pe care o putem folosi pentru a schimba lumea”.

Bibliografie:

Dewey, John- Experiență și educație, editura Universității din București, 2022

Ionescu, Miron, Bocos Mușata- Tratat de didactica modernă, editura Paralela 45, București 2017

Pânișoară, Georgeta- Psihologia copilului modern, editura Polirom, Iași, 2016

Toffler, Alvin- Șocul viitorului, editura Antet, București, 2001

ABILITĂȚI EMOȚIONALE LA COPII

Prof. Deaconu Maria
CSEI Sf. Marina, Curtea de Argeș

Dacă ne raportăm la dezvoltarea emoțională a copilului, vorbim despre abilitățile pe care și le dezvoltă copilul cum ar fi :

- identificarea și recunoașterea propriilor emoții;
- recunoașterea și înțelegere emoțiilor celorlalți;
- reacția sănătoasă față de emoțiile trăite.

Emoțiile și reacțiile comportamentale sunt strâns corelate. Prin comportament, copilul se poate adapta mediului în funcție de emoția pe care acesta o trăiește. Dacă adultul din viața copilului, nu îl învață să fie atent la ceea ce simte, atunci adaptarea la nevoile lui este deficitară. Copilul învață în mod eronat că ceea ce simte nu este bine și își poate forma convingeri negative despre sine: nu sunt demn de iubirea celorlalți, nu merit să fiu apreciat etc.

Dacă copilul nu este atent la emoțiile lui, care sunt sursa principală de adaptare, începe să acționeze neadecvat și în loc să identifice și să recunoască teama de separare de părinte sau frica de respingere, copilul manifestă comportamente problematice pe care nici copilul, nici adultul nu le gestionează corect. Părintele poate pedepsi comportamentul copilului fără să-i înțeleagă nevoia emoțională. Datorită lipsei conștientizării emoției și a nevoii de adaptare, uneori copilul poate să asocieze mental o situație cu emoția trăită anterior (un copil care a fost respins de un alt copil și a trăit furie și teamă, când va interacționa cu un alt copil necunoscut este posibil să aibă un comportament de retragere pentru că anticipează că se va simți la fel).

Copiii învață ce sunt emoțiile și cum să reacționeze față de ele, observând comportamentul adultului. Părinții și educatorii influențează dezvoltarea emoțională a preșcolarilor în funcție de calitatea relației pe care o au cu aceștia. Dacă educatorul observă și acordă atenție emoțiilor copilului îi transmite acestuia mesajul că emoțiile sunt sănătoase și că ele sunt o sursă importantă de adaptare la mediu. Modul în care adulții răspund atunci când copilul trăiește o emoție îi modelează acestuia atitudinea față de emoții. Când educatorul și părintele exprimă emoții și își gestionează sănătos emoțiile, copilul învață cum să răspundă emoțiilor.

Copilul învață, în funcție de tipul de emoție trăită într-o anumită situație, să-și recunoască nevoile emoționale și mentale și să acționeze în consecință. Părintele este cel care în primele luni de la naștere, observă emoția copilului și îl sprijină în a-și modifica comportamentul, pentru a se adapta sănătos situației. Astfel, copilul poate să plângă pentru că are nevoie de atenția și mângâierea noastră, sau are nevoie de stimularea noastră. Cu cât crește, cu atât crește și autonomia lui emoțională. Dacă distragerea atenției era principala modalitate de gestionare a unor emoții, copilul învață în timp și alte modalități de gestionare a emoției, cum ar fi schimbarea perspectivei sau schimbarea comportamentului.

Atunci când copilul trăiește o emoție este important să-l învățăm:

- a) cum să-și identifice și să-și recunoască emoția sau emoțiile trăite. Care este nevoia de adaptare semnalizată de emoție ?
- b) cum să-și modifice comportamentul sau modul de a percepe situația în așa fel încât să se adapteze sănătos situației?

Copilul nu se naște cu abilitatea de control a modului în care reacționează la emoțiile trăite. Adesea emoțiile de frustrare sau furie trăite de copil reflectă o diferență prea mare între nevoia copilului, de obicei nevoia de o recompensă, și resursele sale comportamentale de acces la acea recompensă. Adultul poate interveni prin a sprijini copilul în a se adapta situației, facilitându-i accesul la recompensă sau, dimpotrivă, îl învață amânarea recompensei și toleranța față de frustrare. Aceste ultime două competențe sunt esențiale pentru dezvoltarea autocontrolului copilului.

Bibliografie:

Goleman, D. (2007), *Inteligența emoțională*. București: Editura Curtea Veche.
Roco, M.(2001), „Creativitate și inteligență emoțională”, Editura Polirom, Iași

Diaconescu Iulia Daniela

Grădinița cu Program Prelungit „Prichindeii” Făgăraș

Metodele tradiționale și metodele moderne în procesul instructiv-educativ

Procesul instructiv-educativ în România a fost conceput pentru a asigura o educație amplă și echitabilă pentru toți elevii. Acesta implică activități de predare-învățare structurate și planificate, precum lecții în clasă, proiecte, activități extracurriculare și evaluări periodice. Curriculumul este dezvoltat în conformitate cu standardele naționale și este adaptat la nevoile și cerințele specifice acestui nivel de învățământ. Cadrele didactice au un rol important în procesul instructiv-educativ, fiind responsabile de planificarea și implementarea lecțiilor, evaluarea progresului elevilor și oferirea suportului necesar pentru dezvoltarea lor globală. Totuși, există încă provocări în ceea ce privește resursele limitate, infrastructura și inechitățile în ceea ce privește accesul la educație, care afectează eficacitatea procesului instructiv-educativ în anumite zone din România.

Termenul de metodă de predare se referă la principiile generale, pedagogia și strategiile de management utilizate pentru predarea la clasă. Cerghit spunea că metoda reflectă caracterul procesual, dinamic, transformator al acțiunii didactice; ea îndeplinește o funcție instrumentală, operațională, de ordin tehnic, în sensul că moșlocește atingerea unor obiective, scoate în relief operațiile prin care se realizează transformările dorite și prin aceasta devine un instrument al transformării naturii umane. (Cerghit, 200, p.12).

Metodele de predare-învățare sunt adevărate oportunități de a face facilă și îmbunătăți activitățile educative, de a face învățarea captivantă, inspiratoare și distractivă pentru elevi. Ele ajută profesorii să-și îndeplinească responsabilitatea de a ghida dezvoltarea fizică, psihică, socială și emoțională a copiilor. Folosind strategiile potrivite, aceștia pot însuși valori precum respectul, empatia și sensibilitatea culturală în clasă. Cu metodele de predare-învățare potrivite și adecvate nevoilor și cerințelor grupului de elevi, cadrele didactice pot crea o experiență de învățare plăcută și productivă pentru elevii săi, unde aceștia pot dezvolta abilități academice și sociale importante. Există multe cadre pe care un profesor le-ar putea folosi pentru a sprijini elevii cu diferite interese, abilități și stiluri de învățare. Termenul de metodă de predare se referă la principiile generale, pedagogia și strategiile de management utilizate pentru predarea la clasă.

Didacticienii abordează metodologia instruirii ca pe o problemă centrală și insistă asupra prezentării caracteristicilor esențiale ale acesteia din perspectivă situațională/decizională/funcțională. Aceasta deoarece majoritatea profesorilor întâmpină dificultăți în alegerea, utilizarea și combinarea metodelor în diverse situații didactice. De asemenea, profesorii sunt destul de des puși în dificultate la momentul apelării celor mai adecvate metode pentru atingerea diferitelor categorii de obiective, pentru adecvarea la etapele învățării, la

rezolvarea sarcinilor instruirii, pentru raportarea predării-învățării la posibilitățile reale ale elevilor etc. (Jinga, Istrate, 2001, p. 295)

În peisajul în continuă evoluție al educației, metodele tradiționale de predare-învățare-evaluare rămân un punct pivot de reflecție. Timp de secole, abordările tradiționale au fost coloana vertebrală a educației, modelând mințile societățile. Cu toate acestea, pe măsură ce pășim în secolul 21, o lentilă critică este aruncată asupra acestor metode. Metodele tradiționale de predare au o istorie bogată și s-au dovedit eficiente de-a lungul timpului. Ele oferă interacțiune umană esențială între profesori și studenți, promovând un sentiment de comunitate și promovând implicarea activă. Metodele tradiționale de predare-învățare încep a fi înlocuite de metodele moderne, inovatoare. Cel puțin, asta am fi fost făcuți să credem cei mai mulți dintre noi, în lumea de astăzi în continuă schimbare. Contrar credinței populare, în timp ce metoda modernă de predare ar putea fi în plină amploare în zilele noastre, metodele tradiționale de predare nu este complet lipsite din viața cadrelor didactice. Următoarele sunt câteva aspecte valoroase ale predării tradiționale:

- Metodele tradiționale oferă o structură clară și organizată a lecțiilor, ceea ce poate ajuta elevii să înțeleagă mai bine conținutul și să se orienteze în cadrul procesului de învățare.
- Aceste metode promovează rigoarea și disciplina în clasă, stabilind așteptări clare și standarde de comportament, ceea ce poate contribui la un mediu propice pentru învățare.
- Metodele tradiționale se concentrează adesea pe memorarea și repetarea informațiilor, ceea ce poate fi util în anumite domenii sau pentru anumite tipuri de materiale, cum ar fi date istorice sau formule matematice.

Stilurile de predare s-au schimbat semnificativ de-a lungul anilor. Metodele de predare moderne și inovatoare reprezintă un set de tehnici și instrumente care pot fi utilizate în procesul educațional pentru a atinge obiectivele de învățare în mod mai eficient și mai interactiv. Aceste metode se caracterizează prin concentrarea pe furnizarea de experiențe educaționale diverse și inovatoare, încurajând participarea activă a elevilor la procesul de învățare și ajutând la dezvoltarea abilităților și abilităților creative ale acestora. Metodele moderne de predare-învățare, în esență, se concentrează pe instruirea studenților în vederea îmbunătățirii intelectului prin utilizarea ideilor noi și inovatoare, spre deosebire de a-i face să recite informații memorate dintr-o programă pentru a trece un examen standardizat. Predarea modernă se concentrează pe întregul proces de învățare, mai degrabă decât să se concentreze strict pe rezultatul final, și este dedicată ajutării studenților de a-și dezvolta abilități ca parte a unei abordări constructiviste a învățării. Aceste metode de predare și învățare aduc și ele o serie de aspecte valoroase, printre care:

- Încurajarea interacțiunii și participarea activă a elevilor în procesul de învățare, ceea ce poate stimula interesul și implicarea lor în materialele predate.
- Facilitarea și adaptarea învățării la nevoile individuale ale elevilor, permițându-le să progreseze în ritmul lor și să exploreze subiectele care îi interesează în profunzime.
- Tehnologia este integrată în mod activ în metodele moderne de predare, oferind acces la resurse educaționale diverse, platforme de învățare online și instrumente interactive care pot spori înțelegerea și implicarea elevilor.

- Elevii sunt încurajați să-și folosească imaginația și să-și dezvolte abilitățile de gândire critică prin intermediul metodelor moderne, care implică adesea rezolvarea de probleme complexe și aplicarea cunoștințelor în contexte practice.

În concluzie, atât metodele tradiționale, cât și cele moderne de predare și învățare au importanța și avantajele lor în contextul educației contemporane. Metodele tradiționale oferă o bază solidă pentru învățarea fundamentală și stabilirea unui cadru disciplinar necesar pentru dezvoltarea academică a elevilor. Structura și disciplina impuse de metodele tradiționale pot fi utile în formarea unor obiceiuri și abilități esențiale, cum ar fi rigoarea și concentrarea, în timp ce metodele moderne aduc inovație și interactivitate în procesul instructiv-educativ, facilitând pregătirea elevilor pentru provocările și oportunitățile secolului actual. Acestea stimulează gândirea critică, creativitatea și abilitățile de colaborare și comunicare, esențiale în lumea contemporană. Combinarea celor două tipuri de metode poate crea un mediu de învățare echilibrat, care să ofere elevilor oportunități de a-și dezvolta atât baza de cunoștințe și abilități fundamentale, cât și competențele moderne necesare pentru a reuși într-o lume în continuă schimbare. Astfel, este important să se recunoască valoarea atât a metodelor tradiționale, cât și a celor moderne și să se adapteze abordarea în funcție de nevoile și contextul specific al elevilor și al comunității lor.

Bibliografie:

Cerghit, I.(1976). *Metode de învățământ*, Editura Didactică și Pedagogică, București

Ionescu, M., Radu I.(2001). *Didactica modernă*, Editura Dacia, Cluj-Napoca

Jinga, I., Istrate, E. (2001). *Manual de pedagogie*, Editura All, București

Wang, Y.(2022). *Un studiu comparativ asupra eficacității metodelor tradiționale și moderne de predare*, A. Holl și colab, 720:270-277. DOI: https://doi.org/10.2991/978-2-494069-89-3_32

Parteneriatul educațional în facilitarea, susținerea și îmbunătățirea activităților din sistemul educațional

Prof. înv. primar Diaconu Anamaria

Școala Gimnazială Nr. 1 Toflea

Termenul ”parteneriat” este definit ca asocierea a doi sau mai mulți parteneri. În literatura de specialitate, parteneriatul reprezintă modalitatea, formală sau informală, prin care două sau mai multe părți decid să acționeze împreună pentru atingerea unui scop comun.

În ”Dicționarul de pedagogie”, Sorin Cristea afirmă că ”parteneriatul pedagogic reprezintă o noțiune recent introdusă în domeniul educației care reflectă mutațiile înregistrate la nivelul relațiilor existente între instituțiile implicate, direct și/sau indirect, în proiectarea și realizarea sistemului de învățământ: școala, familia, comunitatea locală, agenți sociali (economici, culturali, politici, religioși), asociațiile (profesionale, umanitare, sportive), factorii de asistență socială.”

Parteneriatul informal poate lua forma unor conferințe sau mese rotunde ce ar favoriza dialogul dintre părți care se cunosc, au structuri de tip similar, iar scopul este specific, atingerea acestuia nefiind o problemă.

Parteneriatul formalizat se stabilește atunci când partenerii fac parte din structuri diferite, gen ONG-uri sau structuri ale administrației publice care intenționează realizarea unor sarcini plurivalente.

Parteneriatul educațional se realizează împreună cu alte instituții școlare, furnizori de servicii educaționale, cu angajatori sau finanțatori din sectorul public sau privat, cu asociații reprezentative ale beneficiarilor, grupuri locale, familii și susținători, în vederea creării unei game variate de servicii socio-educaționale și asigurării unui impact mai eficient asupra beneficiarilor.

În spațiul educațional există mai multe tipuri de parteneriate generate de domeniul de colaborare, scopul și obiectivele urmărite, durata desfășurării, forma de finanțare, tipul de unitate, forma de rețea, domeniul de interes (Cucoș, pag.729):

- *În funcție de domeniul de colaborare:*
 - Parteneriate în vederea finanțării derulării unor proiecte;
 - Parteneriate de realizare a unor proiecte comune de dezvoltare instituțională;
 - Parteneriate de dezvoltare a unor proiecte comune didactice;
 - Parteneriate ce vizează contracte de cercetare;
 - Parteneriate ce au ca scop activitățile de formare profesională;
 - Parteneriate în vederea organizării de manifestări științifice și publicarea produselor;

- Parteneriate de inițiere, derulare, evaluare a unor programe internaționale.
 - *În funcție de scopul și obiectivele urmărite:*
- Parteneriate de reprezentare;
- Parteneriate operaționale ce implică existența unor proiecte concrete ca motiv al asocierii.
 - *În funcție de durata de desfășurare:*
- Parteneriate pe termen scurt;
- Parteneriate pe termen mediu;
- Parteneriate pe termen lung.
 - *În funcție de forma de finanțare:*
- Parteneriate cu finanțare integrală;
- Parteneriate cu finanțare parțială;
- Parteneriate fără finanțare;
- Parteneriate cu autofinanțare.
 - *În funcție de tipul de unitate:*
- Unitate de învățământ;
- Agent economic;
- Sindicat reprezentativ;
- Instituții și organisme guvernamentale centrale/locale;
- Instituții nonguvernamentale.
 - *În funcție de tipul de rețea*
 - *În funcție de domeniul de interes.*

Parteneriatul școală-familie

Relația școală-familie reprezintă un subiect des abordat în literatura de specialitate, parteneriatul fiind considerat "responsabilitatea școlii". Această formă de parteneriat se constituie între cele două părți ca un sistem de obligații reciproce în cooperarea părinților cu profesorii și implică colaborarea părinților în activitățile școlare.

Epstein este de părere că imaginea parteneriatului este încadrată într-un model de piață, al cărui scop este să genereze capital: "Avem acțiuni în parteneriat, suntem responsabili pentru resursele și investițiile noastre și căutăm profitul." (Epstein, 1994) Elevii sunt plasați în centrul acestui model, fiind priviți ca actori principali: "Parteneriatele școală-familie nu produc elevi de succes. Mai degrabă activitățile de parteneriat care includ profesori, părinți și elevi angajează, ghidează, energizează și motivează elevii, așa încât ei obțin singuri succesul".

Familia și școala investesc în școlarizarea copiilor, furnizându-le resursele și cadrele motivaționale pentru succes.

Epstein oferă un model empiric al celor 6 tipuri de implicare pe care profesorii le pot folosi pentru atingerea scopurilor.

Tipuri majore de implicare familială

DENUMIRE	DESCRIERE
Tipul I Obligații de bază ale părinților	Nivele de sprijin pentru sănătate și siguranță, nutriție, abilități parentale și creșterea copiilor, activități familiale pentru a sprijini învățarea la copii
Tipul II Obligații de bază ale școlii de a comunica eficient cu familiile în legătură cu programele și progresul copilului	De la școală către familie Din familie către școală
Tipul III Implicarea părinților în școală	Voluntari
Tipul IV Implicarea familiei în activitățile de citire acasă	Abilități de a finaliza un an școlar, ajutor la teme
Tipul V Luarea deciziei, participare, conducere și sprijinirea școlii	Consilii și comitete; grupuri independente de susținere a școlii
Tipul VI Colaborări și schimburi cu comunitatea	Conexiuni în scopul de a permite comunității să contribuie pentru școli, elevi și familii Legături care să permită școlii, elevilor și familiilor să contribuie pentru comunitate

(Adina Băran-Pescaru, Parteneriat în educație, pag.32)

Implicarea părinților în educația copiilor aduce beneficii tuturor factorilor implicați: părinți, școală, elevi, comunitate. Parteneriatul dintre școală și familie este reglementat de dezvoltarea, educarea, motivarea și integrarea copilului în diverse colectivități și în societate.

Școala reproduce raporturile sociale, dar o face disimulat și pe căi mai eficiente. Mecanismele de ordin cultural explică inegalitățile sociale. Strategiile perpetuării ordinii sociale se bazează pe competența educațională și alte strategii reproductive.

Serviciile educative trebuie să fie accesibile oamenilor în viața lor cotidiană. Este ideal ca statul să nu finanțeze școlile, ci educația, orientând investițiile în familie sau în formele școlare alese de elev.

Pentru țările membre ale Uniunii Europene, educația școlară preuniversitară este o prioritate. Libera circulație a ideilor și persoanelor pe teritoriul UE presupune și un spațiu educativ propice schimburilor, în condițiile afirmării valorilor comune europene și păstrării identității naționale, întăririi unității economice și sociale, pentru stimularea zonelor în dificultate. Accentul se pune pe școala care formează oameni capabili să coopereze, să facă cercetare în condițiile afirmării parteneriatului școlii cu comunitățile locale și în condițiile cooperării internaționale. Problemele reale sunt cele legate de creșterea calității învățământului, orientarea școlară și profesională, care să țină seama de aptitudinile și motivațiile elevilor, dar și de posibilitățile, nevoile, perspectivele dezvoltării unei țări, de formarea inițială și continuă a profesorilor, de traiectoria școlară a elevilor, de redescoperirea relațiilor școlii cu întreprinderea, cu Biserica, cu alte instituții și alți parteneri, de creșterea importanței acordate educației la distanță prin apelul la poștă, comunicare audio-vizuală sau prin satelit și internet. (Adina Băran-Pescaru, Parteneriat în educație, pag.34)

Cercetările confirmă că indiferent de mediul economic sau cultural al familiei, când părinții sunt parteneri în educația copiilor lor, rezultatele determină performanța elevilor, o mai bună frecvență a școlii, reducerea ratei de abandon și scăderea fenomenului de risc educațional.

Pentru a realiza o schimbare reală în școli, părinții trebuie să fie direct implicați în educarea copiilor. Implicarea familiei în educației presupune ”a citi o poveste înainte de culcare..., a verifica temele în fiecare seară..., a discuta cu profesorii asupra progresului copiilor dumneavoastră..., a ajuta școala în a-și stabili standarde de performanță..., a limita vizionarea programelor TV la nu mai mult de două ore în timpul zilelor de școală..., a deveni un susținător al unei mai bune educații în comunitatea căreia aparțineți și a insista în a impune standarde ridicate de comportament copiilor dumneavoastră.”(Băran-Pescaru A., pag. 39)

Așa cum școlile au responsabilitatea de a da teme serioase, elevii trebuie să le finalizeze. Studiile demonstrează că atunci când părinții le citesc copiilor sau îi ascultă cum citesc, în mod frecvent, performanțele acestora se îmbunătățesc. Familia nu trebuie să lase școala să fie cea care îi anunță cu se descurcă copilul, trebuie să păstreze legătura cu școala. Un studiu asupra

performanței elevilor de liceu a demonstrat că părinții care se informează în mod constant în legătură cu progresul școlar al copiilor pot contribui la rezultate mai bune. Parteneriatul dintre părinți și profesori reprezintă cheia creării unui climat favorabil învățării atât la școală cât și acasă.

Părinții joacă un rol dominant în influențarea încrederii și motivației copilului de a deveni un individ de succes. Ar trebui să îi încurajeze să-și elaboreze toate temele, precum și să-i introducă în programe de îmbunătățire a activităților lor, dar și în cele de tip extrașcolar, în care își pot valorifica talentul.

Parteneriatul școală – comunitate

"Ideea de parteneriat între școală și comunitate trebuie să se bazeze pe principiul complementarității serviciilor sociale oferite de către diversele organizații care activează în comunitate". (Agabrian, 2006, pag. 37)

Prin intermediul colaborării dintre autoritățile locale cu școala se obține sprijin pentru: realizarea demersurilor pentru participarea copiilor la învățământul obligatoriu, dezvoltarea unor programe de educație pentru părinți, organizarea unor cursuri de pregătire pentru copiii ce nu pot răspunde cerințelor programei naționale și celor care au abandonat școala, în vederea reintegrării lor școlare.

Principiile care stau la baza parteneriatului școală – comunitate, stipulate în noua lege a educației sunt (*Legea educației naționale, Art. 3*):

- Principiul echității - în baza căruia accesul la învățare se realizează fără discriminare;
- Principiul calității - în baza căruia activitățile de învățământ se raportează la standarde de referință și la bune practici naționale și internaționale;
- Principiul relevanței - în baza căruia educația răspunde nevoilor de dezvoltare personală și social-economice;
- Principiul eficienței - în baza căruia se urmărește obținerea de rezultate educaționale maxime, prin gestionarea resurselor existente;
- Principiul descentralizării - în baza căruia deciziile principale se iau de către actorii implicați direct în proces;
- Principiul răspunderii publice - în baza căruia unitățile și instituțiile de învățământ răspund public de performanțele lor;
- Principiul asigurării egalității de șanse;
- Principiul transparenței - concretizat în asigurarea vizibilității totale a deciziei și a rezultatelor, prin comunicarea periodică și adecvată a acestora;
- Principiul incluziunii sociale;

- Principiul centrării educației pe beneficiarii acesteia;
- Principiul participării și responsabilității părinților;
- Principiul fundamentării deciziilor pe dialog și consultare;
- Principiul respectării dreptului la opinie al elevului/studentului ca beneficiar direct al sistemului de învățământ.

Ideea de a folosi școlile în beneficiul comunității a apărut în Statele Unite prin 1935. S-a admis atunci faptul că școlile pot sta la dispoziția locuitorilor comunității respective dincolo de programul obișnuit, chiar pe durata unei zile întregi, și pot furniza servicii în domenii diferite: cultural, sănătate, asistență socială, pregătirea forței de muncă, recreere etc.

În Europa, mai ales după anii 90, școlile și-au diversificat activitatea desfășurând diverse activități și programe: cursuri de computere, de tradiții locale, sportive, concerte, cluburi pentru pensionari, controale medicale, conferințe, festivaluri, concursuri, cursuri de croitorie destinate locuitorilor din localitățile respective și nu numai.

În anii '80, în lumea școlii, s-a afirmat un curent bazat pe idea implicării factorilor comunității locale în luarea deciziilor privind predarea și învățarea, finanțarea și angajarea de personal în școlile care deservește comunitatea locală respectivă ("management bazat pe comunitatea locală", "site-based management").

Tendința deschiderii școlii către comunitate este evidentă în majoritatea țărilor occidentale. În contextul în care, resursele acordate educației, sunt în descreștere, parteneriatul poate fi o formă prin care se realizează o mai bună gestionare a resurselor locale, o modalitate de atragere a resurselor către școală și de valorificare a resurselor școlii în beneficiul comunității.

Școala are o misiune și roluri bine stabilite iar frontiera de deschidere a instituției școlare către mediul său poate fi variabilă. Școlile sunt organizații puternic ancorate în comunitate, statutul organizației școlare, funcțiile sociale ale acesteia precum și competențele specifice ale resurselor umane implicate în sistemul educațional fac din școală promotorul parteneriatului comunitar.

"Modul în care școlilor le pasă de copii este reflectat în felul în care le pasă de familiile lor. Dacă profesorii îi privesc pe copii ca pe niște simpli elevi, e probabil să considere familia ca fiind separată de școală. De aceea familia este așteptată să-și facă treaba și să lase școlii educarea copiilor. Dacă, însă, îi privesc ca pe niște copii, e posibil să vadă atât familia, cât și comunitatea, ca parteneri ai școlii în dezvoltarea și educația copiilor. Partenerii recunosc interesele lor comune și responsabilitățile față de copii și lucrează împreună pentru a crea programe mai bune și oportunități pentru elevi." (Epstein, 1995)

La momentul actual, școala încearcă să-și regăsească poziția de instituție de referință în comunitatea în care se află și este nevoie de un întreg proces pentru ca aceasta să redevină catalizatorul unei comunități asaltate de probleme prioritare. Comunitatea trebuie să devină un spațiu pe care toți membrii acesteia să îl redefinească mereu.

Există mai multe căi prin care interacțiunea dintre școală și comunitate poate fi eficientizată. În primul rând, prin mijloace de comunicare de la școală către comunitate, în al doilea rând, prin crearea unui mediu în care copiii să demonstreze ce pot face ei pentru comunitate și să obțină respectul adulților și ultima, dar nu cea mai puțin importantă, oferirea posibilității pentru membrii comunității de a se implica în activitățile elevilor.

Fiecare școală devine o "comunitate a celor ce învață", în condițiile propriului său plan de îmbunătățire continuă a predării, învățării și disciplinei. Toți elevii se străduiesc să atingă standarde ridicate, fiind ajutați de părinți, profesori și alți parteneri. (Băran-Pescaru A. pag. 64)

Parteneriatul școală-autorități

Administrația publică, în România, are o organizare ierarhică: Guvern (ministere), organe ale administrației publice centrale care la rândul său are în teritoriu diferite organe deconcentrate care organizează executarea legii în unitățile administrativ teritoriale.

La nivel local funcționează organele administrației publice locale, respectiv consiliile comunale, consiliile orașenești și consiliile județene, care sunt compuse din consilieri aleși prin vot universal, egal, direct, secret și liber exprimat, în condițiile stabilite de lege.

Conform *Legii administrației publice locale* atribuțiile **Consiliului local**, relevante pentru parteneriatul școală – comunitatea sunt:

- are inițiativă și hotărăște, în condițiile legii, în toate problemele de interes local;
- avizează sau aprobă, studii, prognoze și programe de dezvoltare economico-socială;
- aprobă bugetul local și modul de utilizare a rezervei bugetare;
- stabilește impozite și taxe locale, precum și taxe speciale, în condițiile legii;
- administrează domeniul public și domeniul privat al comunei sau orașului;
- înființează instituții publice, servicii publice de interes local; urmărește, controlează și analizează activitatea acestora;
- asigură condițiile materiale și financiare necesare pentru buna funcționare a instituțiilor și serviciilor publice de educație, sănătate, cultură, tineret și sport, apărarea ordinii publice, apărarea împotriva incendiilor și protecția civilă;
- hotărăște, în localitățile în care nu este personal didactic suficient, acordarea de stimulente în natură și în bani, precum și alte facilități, potrivit legii;

- contribuie la organizarea de activități științifice, culturale, artistice, sportive și de agrement;

- hotărăște cu privire la asigurarea ordinii publice; analizează activitatea gardienilor publici, poliției, jandarmeriei, pompierilor și a formațiunilor de protecție civilă;

- acționează pentru protecția și refacerea mediului înconjurător; contribuie la protecția, conservarea, restaurarea și punerea în valoare a monumentelor istorice și de arhitectură, a parcurilor și rezervațiilor naturale;

- contribuie la realizarea măsurilor de protecție și asistență socială; asigură protecția drepturilor copilului; etc.

Analiza legislației în vigoare ne indică și alte direcții de acțiune ale colaborării dintre autoritățile locale cu atribuții în domeniul educației astfel:

- în realizarea demersurilor pentru participarea copiilor la învățământul preșcolar și învățământul obligatoriu;

- dezvoltarea unor programe de educație pentru părinții tineri;

- organizarea unor cursuri de pregătire pentru copiii ce nu pot răspunde cerințelor programei naționale și celor care au abandonat școala, în vederea reintegrării lor școlare;

- organizarea și dezvoltarea unor posibilități adecvate de petrecere a timpului liber și odihnă;

- realizarea demersurilor necesare pentru prevenirea abandonului școlar din motive economice.

Poliția Română este instituția specializată a statului, care exercită atribuții privind apărarea drepturilor și libertăților fundamentale ale persoanei, a proprietății private și publice, prevenirea și descoperirea infracțiunilor, respectarea ordinii și liniștii publice.

Conform legislației în vigoare, rolurile poliției care au componentă educațională, specifice acesteia sunt:

- apărarea vieții, a integrității corporale a libertății persoanelor, a proprietății private și publice;

- menținerea ordinii și liniștii publice, a siguranței cetățenilor;

- prevenirea și combaterea fenomenului infracțional;

- identificarea și contracararea acțiunilor, elementelor care atentează la viața, libertatea, sănătatea și integritatea persoanelor, a proprietății private și publice, precum și a altor interese legitime ale comunității;

- culegerea informațiilor în vederea cunoașterii, prevenirii și combaterii infracțiunilor, precum și a altor fapte ilicite;

- realizarea de activități de prevenire și combatere a corupției;
- desfășurarea de activități de prevenire și combatere a migrației ilegale;
- supravegherea și controlul circulației pe drumurile publice și colaborarea cu alte autorități publice, instituții, asociații și organizații neguvernamentale, pentru îmbunătățirea organizării și sistematizării circulației, perfecționarea pregătirii conducătorilor auto și luarea unor măsuri de educație rutieră a participanților la trafic;
- efectuarea de studii și cercetări privind dinamica infracționalității în România și propunerea măsurilor de prevenire a acesteia;
- acordarea de sprijin, potrivit legii, autorităților administrației publice centrale și locale în vederea desfășurării activității acestora;
- colaborarea cu instituțiile de învățământ și cu organizațiile neguvernamentale pentru pregătirea antiinfracțională a populației. (Balcănuță, E., pag. 218)

Domeniile în care întâlnim parteneriatul școală – poliție sunt următoarele: asigurarea integrității personale a elevilor, cadrelor didactice, a locuitorilor comunității în general; prevenirea delincvenței juvenile și a criminalității; violența în familie, stradală, în cadrul școlii; prevenirea consumului și traficului de droguri; educația rutieră; stabilirea identității persoanelor; prevenirea prostituției/proxenetism, pedofiliei; prevenirea cerșetoriei; prevenirea exploatării prin muncă a copiilor; promovarea respectului față de lege; promovarea drepturilor omului și ale copilului; promovarea unui comportament civilizată în societate; promovarea imaginii pozitive ale Poliției în comunitate, menținerea ordinii și liniștii publice în unitățile de învățământ, în afara acestora (perimetrul școlii, traseul de la școală – acasă al elevilor), în comunitate. (Băran-Pescaru A. pag. 67)

Unitățile sanitare reprezintă unitățile care asigură populației asistență medicală, curativă și profilactică prin următoarele unități sanitare din sectorul public și privat: spitale și ambulatorii de spital și de specialitate, dispensare medicale, policlinici, centre de sănătate, sanatorii TBC, centre de diagnostic și tratament, ambulatorii de spital și specialitate, preventorii, cabinete medicale de familie, cabinete stomatologice, laboratoare medicale, de tehnică dentară, cabinete medicale de specialitate, cabinete medicale școlare, laboratoare medicale, creșe, farmacii și puncte farmaceutice, depozite farmaceutice, unități medico sociale, centre de diagnostic și tratament, de specialitate, centre de transfuzie sanguină, sanatorii, preventorii etc. (Balcănuță, E., pag. 219)

Rolul unităților sanitare este în principiu acela de a asigura sănătatea populației. Fiecare tip de unitate sanitară are însă responsabilități diferite. Fiecare dintre unitățile sanitare pot deveni parteneri ai școlii.

Parteneriatul școlii cu unitățile sanitare poate viza două componente majore:

- intervenția în situații speciale (epidemii, cazuri de abuzuri, accidente etc.)
- prevenție în cadrul unor programe educative.

Beneficiarii parteneriatului pot fi diverși: elevii, cadrele didactice, părinții, asistenții sociali, cadre medicale și alte categorii de profesioniști din mediul social etc.

La nivel comunitar **Biserica** îndeplinește multiple roluri cu specific și influențe asupra educației și a bunei funcționări a comunității.

Cele mai frecvente manifestări ale parteneriatului le întâlnim în:

- organizarea unor manifestări culturale artistice comune (serbări, expoziții, spectacole etc.) cu ocazia marilor sărbători creștine: Crăciun, Paști, Florii, Ziua eroilor neamului etc.;
- participarea reprezentanților bisericii la manifestări organizate de către școală: deschiderea/închiderea anului școlar, sfințirea lăcașului școlii, lectorate cu părinții, întâlniri ale reprezentanților bisericii cu elevii;
- organizarea de excursii, pelerinaje la diverse așezăminte bisericesti (mănăstiri, schituri);
- participarea reprezentanților bisericii la campanii destinate eradicării: violenței, comportamentelor deviate în rândul elevilor, traficului de copii etc. (Balcănuță, E., pag. 220).

Bibliografie:

1. Adina Băran – Pescaru, "Parteneriat în educație", Editura Aramis, București, 2004
2. Andrei Barna, Georgeta Antohe, Curs de pedagogie "Teoria instruirii și evaluării", 2004
3. Constantin Cucoș, "Pedagogie", Ed. Polirom, 2014
4. Popescu, M., "Implicarea comunității în procesul de educație", Centrul Educația 2000+, Corint, București, 2000
5. Sorin Cristea, "Dicționar de termeni pedagogici", Ed. Didactică și pedagogică, București.

Dezvoltarea valențelor formativ-educative

Prof. Dima Cristina

Școala Gimnazială "Vasile Alecsandri" Roman

Motto: „Învățarea înseamnă a te implica activ în procesul de cunoaștere. Nu este suficient să absorbi pasiv informații, ci să le gândești și să le crezi.” (Jean Piaget în Psihologia copilului 1969)

Optimizarea activităților didactice constituie un obiectiv important pentru toți factorii implicați în procesul educațional, de aceea asigurarea performanței presupune o abordare holistică, care să includă atât aspectele didactice, cât și cele extracurriculare.

Dezvoltarea valențelor formativ-educative este esențială în activităților didactice deoarece cercetările din domeniul psihologiei cognitive arată că, mult mai importantă decât intenționalitatea învățării este adâncimea procesării. Acest concept, introdus în literatura de specialitate de Craik și Lockhart în 1972, desemnează trecerea în timpul procesării unui material de la caracteristicile sale fizice, spre cele semantice. Îmbunătățirea activităților din sistemul educațional este influențată de o serie de factori, inclusiv de modul în care informațiile sunt prezentate elevilor. Metodele interactive de predare, precum dezbateră și învățarea prin descoperire, pot contribui la creșterea adâncimii procesării informațiilor de către elevi.

În lucrarea “Metodologii didactice moderne”, d-na Liliana Dragomirescu susține că performanța prin facilitarea, determină îmbunătățirea activităților din sistemul educațional prin utilizarea unor metode și strategii didactice care să încurajeze participarea activă a elevilor în procesul de învățare. Metodele interactive de predare, precum dezbateră și învățarea prin descoperire, pot fi utilizate pentru a încuraja participarea activă a elevilor la procesul de învățare. Dezbateră poate fi utilizată pentru a încuraja elevii să își exprime opiniile și să dezbată subiecte relevante pentru domeniul Informaticii și TIC . Învățarea prin descoperire poate fi utilizată pentru a încuraja elevii să exploreze subiecte pe cont propriu și să își dezvolte abilitățile de cercetare și de rezolvare a problemelor.

Metodele de învățare bazate pe proiecte implică elevii într-un proiect care are un scop clar și care necesită abilități de cercetare, colaborare și rezolvare a problemelor.

De aceea este bine să integrăm metodele de învățare bazate pe jocuri pentru a îmbunătăți abilitățile de cercetare ale elevilor și pentru a-i ajuta să înțeleagă conceptele tehnice într-un mod distractiv și interesant.

„Învățarea prin participare ne ajută să înțelegem mai bine lumea înconjurătoare și să ne adaptăm la schimbări, susține John Dewey în *Democrația și educația* (1916). Ne permite să ne conectăm cu lumea reală și să găsim soluții la probleme.”

Importanța utilizării metodelor interactive de predare, precum dezbateră și învățarea prin descoperire, pentru a încuraja participarea activă a elevilor la procesul de învățare, de aceea aceste metode didactice moderne sunt concepute pentru a încuraja elevii să participe activ la procesul de învățare și pentru a-i ajuta să-și dezvolte abilitățile de gândire critică și de rezolvare a problemelor.

Metoda dezbateră este o metodă interactivă de predare care implică elevii într-un dialog structurat în jurul unui subiect specific. Această metodă îi încurajează pe elevi să își exprime opiniile și să dezbată subiecte relevante pentru domeniul Informaticii și TIC.

Învățarea prin descoperire este o metodă didactică modernă care îi încurajează pe elevi să exploreze subiecte pe cont propriu și să își dezvolte abilitățile de cercetare și de rezolvare a problemelor. Aceste metode didactice moderne sunt concepute pentru a încuraja elevii să participe activ la procesul de învățare și pentru a-i ajuta să-și dezvolte abilitățile de gândire critică și de rezolvare a problemelor. Dezbateră și învățarea prin descoperire îi încurajează pe elevi să își asume responsabilitatea pentru propriul lor proces de învățare și să ia decizii informate. Aceste metode didactice moderne sunt, de asemenea, utile pentru a îmbunătăți abilitățile de comunicare ale elevilor și pentru a-i ajuta să înțeleagă cum să aplice conceptele tehnice într-un mod practic.

Ca profesori putem contribui la asigurarea performanței elevilor prin facilitarea, susținerea și îmbunătățirea activităților din sistemul educațional din cadrul orelor de Informatică și TIC la nivel gimnazial, prin utilizarea unor metode și strategii didactice care să încurajeze participarea activă a elevilor la procesul de învățare. Utilizarea noilor tehnologii pentru a crea medii de învățare interactive și captivante. În acest sens, profesorii pot folosi, de exemplu, aplicații, jocuri educaționale sau simulări.

Integrarea competențelor digitale în educație. Acest lucru înseamnă ca elevii să învețe să utilizeze tehnologia în mod eficient pentru a învăța, a crea și a comunica.

Dezvoltarea unor strategii didactice inovatoare, care să implice activ elevii în procesul de învățare. Acest lucru poate fi realizat, de exemplu, prin utilizarea învățării prin colaborare, învățării prin proiect sau învățării prin investigare.

Elementele cheie ale activității educaționale moderne includ utilizarea noilor tehnologii și a metodelor inovatoare de predare, precum și dezvoltarea competențelor digitale și a unei atitudini pozitive față de aceste tehnologii. În acest sens, profesorii trebuie să fie pregătiți să utilizeze noile

tehnologii în activitatea lor didactică și să îi încurajeze pe elevi să utilizeze tehnologia în mod creativ și productiv.

"Învățarea prin proiecte este o metodă de predare și învățare care se bazează pe rezolvarea unor probleme reale sau crearea unor produse reale." (Gifford, 2013)

De exemplu, elevii pot fi provocați să găsească o modalitate de a reduce consumul de energie în școală. "Proiectele oferă elevilor posibilitatea de a-și aplica cunoștințele și abilitățile în situații reale, de a gândi critic și de a rezolva probleme." (Krajcik, 2014)

Deoarece nu există domeniu de activitate unde să nu se prelucreze și să nu se transmită informații atât în cadrul domeniului respectiv cât și spre exteriorul lui, afirmăm că azi informația este foarte prețioasă, ea trebuie stocată, prelucrată și transmisă în condiții care asigură corectitudine și exactitate, deci la nivel profesional, astfel în contextul actual, dezvoltarea competențelor și a motivației pentru carieră îi ajută pe tineri să își găsească locul în societate și să devină cetățeni activi și responsabili.

BIBLOGRAFIE

1. Ioan Cucoș, Tehnologia informației și comunicării în educație, Editura Polirom, Iași, 2007
2. Mircea Miclea, Educație și tehnologie, Editura Polirom, Iași, 2012.
3. Liliana Dragomirescu, "Metodologii didactice moderne"
4. Driscoll, Michael P. Psychology of Learning for Instruction. Boston: Allyn and Bacon, 2005.
5. Iucu, R, (2001), Managementul și gestiunea clasei de elevi, Fundamente teoretico-metodologice, Editura Polirom, Iași;
6. Iluț, Petru, (2004), Valori, atitudini și comportamente sociale. Teme actuale de psihosociologie, Iași, Editura Polirom;
7. Iucu, R, (2001), Managementul și gestiunea clasei de elevi, Fundamente teoretico-metodologice, Editura Polirom, Iași;

ACTUALIZAREA UNEI TABELE PRIN ACȚIUNI DINAMICE ÎN ORACLE APEX 23.2.4

Prof. Dima Maria Narcisa - Liceul Teoretic “Ion Barbu”, Pitești

În cele ce urmează, ne propunem să actualizăm informațiile dintr-o tabelă a unei baze de date, prin intermediul unei acțiuni dinamice, folosind utilitarul **Oracle APEX 23.2.4**. Spre exemplificare, vom face referire la o aplicație ce reține evidența cărților dintr-o librărie, precum și a vânzărilor efectuate în timp. Pentru actualizarea stocului unei cărți în urma unei vânzări, vom crea o acțiune dinamică asociată butonului *Create* din cadrul formularului *Vânzări*, ce va avea ca efect scăderea stocului în urma vânzării numărului de exemplare precizat în cadrul formularului, pentru cartea solicitată.

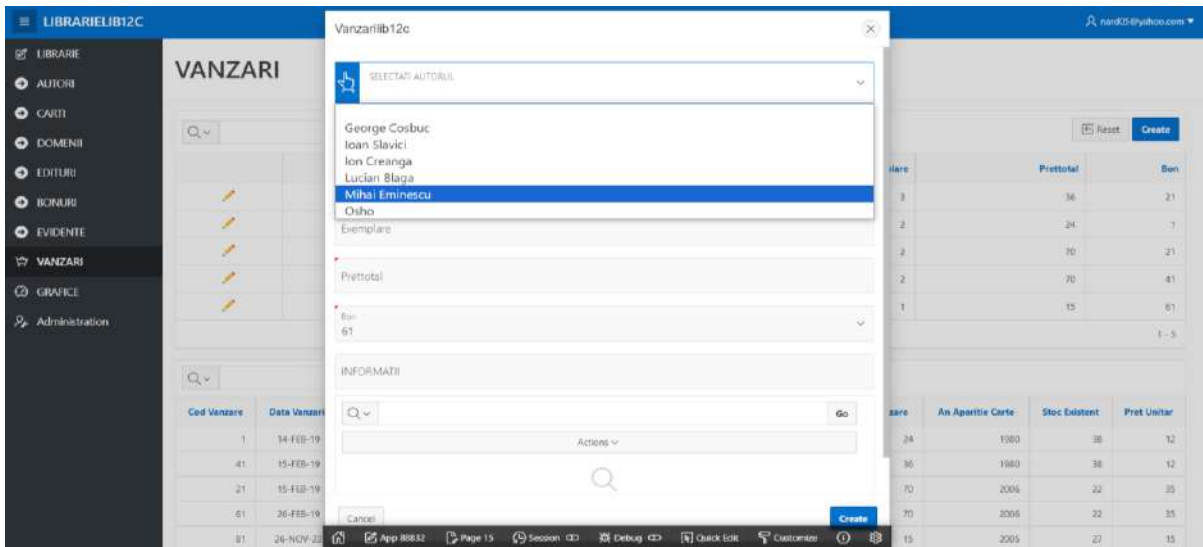

Fig.1. Formularul Vânzări

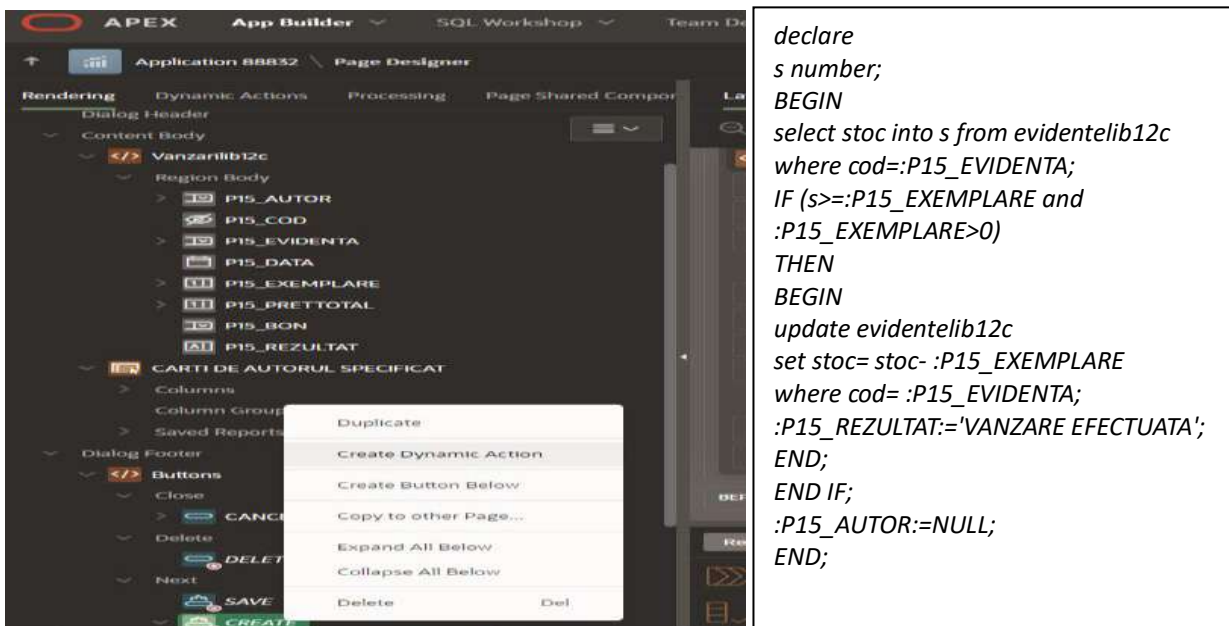

Fig.2 Crearea acțiunii dinamice atașată butonului Create din cadrul formularului Vânzări

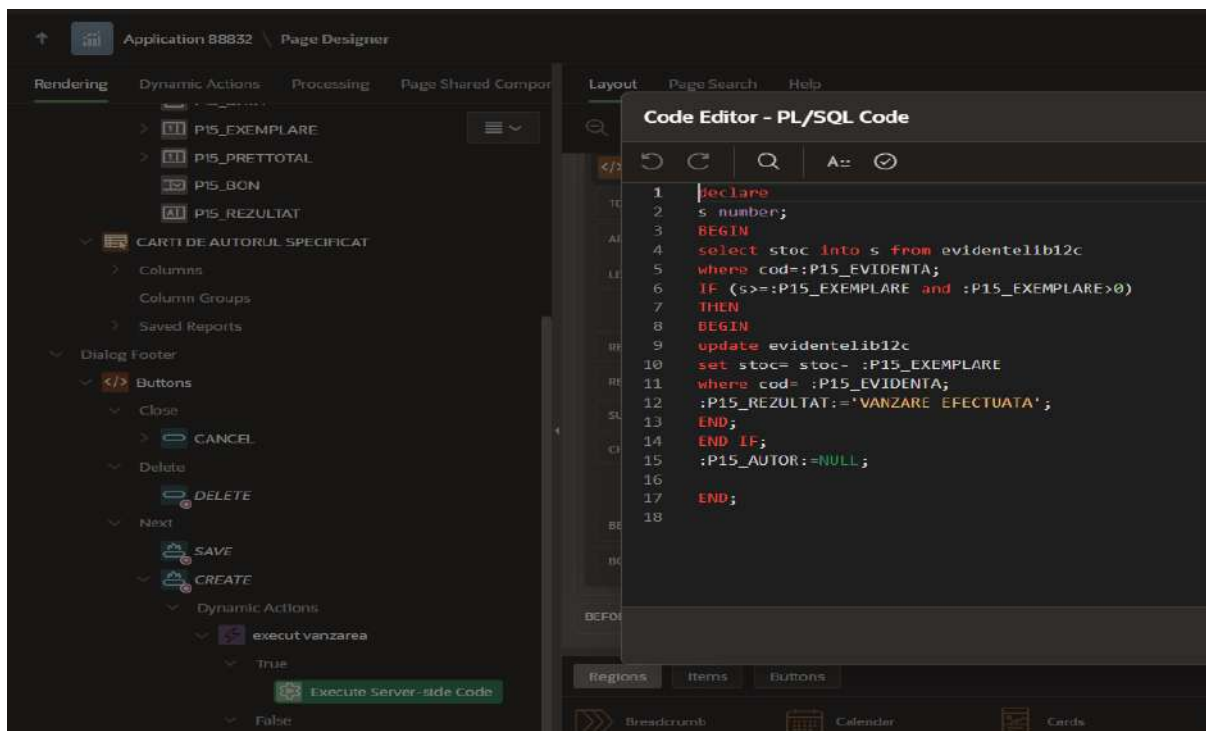

Fig.3 Codul sursă ce are ca efect actualizarea stocului în urma efectuării vânzării unui număr de exemplare precizat, al cărții selectate, în urma declanșării acțiunii dinamice

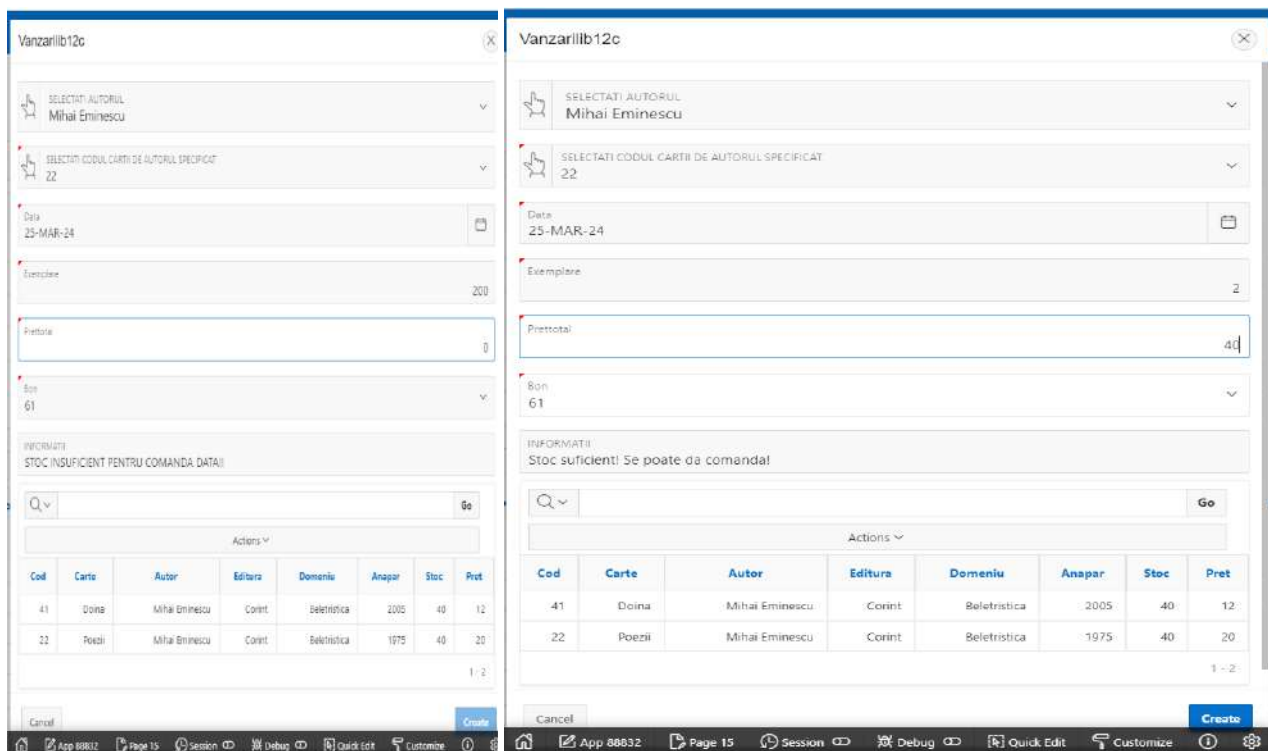

Fig.4. Selectarea unei cărți spre vânzare, în cadrul formularului Vânzări

LIBRARIE LIB12C

LIBRARIE

AUTORI

CARTI

DOMENII

EDITURI

BONURI

EVIDENTE

VANZARI

GRAFICE

Administration

VANZARI

	Evidenta	Data	Exemplare	Prettotal	Bon
	1	15-FEB-19	3	36	21
	3	26-FEB-19	2	70	41
	3	15-FEB-19	2	70	21
	22	25-MAR-24	2	40	61
	23	25-NOV-23	1	15	61

1 - 5

Go Actions

Cod Vanzare	Data Vanzarii	Nr Bon	Titlul Cartii	Autor	Editura	Exemplare Vandute	Pret Total Vanzare	An Aparitie Carte	Stoc Existent	Pret Unitar
1	14-FEB-19	1	Amestri din coplanie	Ion Creanga	Corint	2	34	1980	38	12
41	15-FEB-19	21	Amestri din coplanie	Ion Creanga	Corint	3	36	1980	38	12
21	15-FEB-19	21	Mara	Ioan Stanci	Defin	2	70	2005	22	35
61	26-FEB-19	41	Mara	Ioan Stanci	Defin	2	70	2005	22	35
81	25-NOV-23	61	Poezii	George Cosbuc	Paralela 45	1	15	2005	27	15
101	25-MAR-24	61	Poezii	Mihai Eminescu	Corint	2	40	1975	38	20

1 - 8

Release 1.0

App 68832 Page 14 Session Debug Quick Edit Customize

Fig.5 Actualizarea stocului în urma efectuării unei vânzări

BIBLIOGRAFIE

1. **ORACLE ACADEMY- Database Programming with PL\SQL** , <https://academy.ORACLE.com/>, 2024
2. **ORACLE ACADEMY - Database Programming with SQL**, <https://academy.ORACLE.com/>, 2024
3. **ORACLE® APPLICATION EXPRESS 23.2.4** - <http://apex.oracle.com/>

Invatare eficienta

Atunci cand se apropie un examen important din viața elevului, dintr-o dată se pare că timpul pe care l-a alocat pentru studiu e prea scurt. Chiar dacă probabil totul merge conform planului pe care și l-a făcut încă de la începutul anului, emoțiile de dinaintea unui astfel de eveniment important tind să ne acapareze pe toți și indiferent cât de mult timp a mai rămas până în ziua examenului, este important să fim familiari cu cele mai bune **metode de invatare rapida si eficienta**.

Pentru început, să stabilim ce înseamnă cu adevărat să înveți eficient. **David Ausubel** ne spune prin Teoria Învățării Semnificative că cea mai bună metodă de a studia și a reține informații este prin asocierea lor cu informații din trecut, și mai mult, prin atribuirea unui sens logic, rațional și conceptual fiecărei informații pe care o citim. Conform teoriei lui Ausubel, există mai multe tipuri de învățare: învățarea prin receptare, care se produce atunci când cineva cărui îi atribuim o anumită autoritate vorbește despre un subiect care ne pasionează și reținem cu ușurință informațiile pe care le-am receptat; învățarea prin descoperire, care apare atunci când suntem interesați de un anumit subiect sau o anumită materie și descoperim prin cercetare proprie anumite informații care se întipăresc cu ușurință în memoria noastră; învățarea conștientă, pe care Ausubel o consideră cea mai eficientă, este acel stil de învățare în care folosim combinația logică a conceptelor înțelegând informația prin asocieri și analogii; învățarea mecanică, care reprezintă o memorare superficială bazată pe repetiție, de obicei de scurtă durată.

Așadar, ce putem face pentru a ne asigura că înainte de un examen învățăm eficient, dar și rapid? În acest articol vom explora câteva dintre cele mai utilizate **metode de invatare eficienta** pentru a ne asigura că informația este întipărită corespunzător, că ne-o vom aminti în momentul examenului și că o vom putea reproduce.

Tehnici de invatare rapida

Metoda #1: Sintetizarea materialului

Un element important în învățare este reprezentat de utilizarea materialelor de studiu la potențialul lor maxim. Acest lucru poate fi realizat pentru început prin sintetizarea materialelor, fie prin alcătuirea unui rezumat, fie prin extragerea unor notițe relevante. Prin realizarea unei sinteze în primul rând asigurăm înțelegerea materialului, iar mai apoi extragem doar acele noțiuni cheie ce ne vor ajuta să dezvoltăm subiecte complexe în momentul examenului. În plus, o altă metodă conexasă acesteia, este citirea cu glas tare a cursurilor, ca și cum am explica cuiva noțiuni pe care deja le cunoaștem. Prin această metodă activăm memoria auditivă, care ne oferă plus valoare pe lângă cea vizuală.

Metoda #2: Studiu alternativ

Alternează studiul la o materie preferată cu cel la una mai puțin plăcută. În general, tindem să amânăm studiul pentru materiile mai puțin plăcute și simțim o presiune mai mare în momentul în care realizăm că am alocat prea puțin timp pentru ele. În plus, utilizarea acestei metode ne ajută să fixăm mai bine informația, mutând focusul atenției după ce ne-am concentrat îndelung pe studiul unui singur subiect.

Metoda #3: Stabilește un program de studiu

Stabilește un program de învățare în funcție de perioada din zi în care simți că ai cea mai mare receptivitate – unele persoane sunt mai receptive dimineața și pe parcursul zilei, alte persoane se pot concentra mai ușor după-amiaza sau seara. Stabilirea și urmărirea unui program bine pus la punct ajută mintea să intre mai ușor în cadrul necesar învățării și asigură câteva ore de studiu fără distrageri.

Metoda #4: Autotestarea

În momentul în care consideri că ai înțeles pe deplin informația pe care ți-ai propus să o memorezi, încearcă să aplici metoda autotestării. Fă-ți câteva bilete cu întrebări din materialul pe care l-ai învățat și extrage câte unul aleatoriu. Încearcă să răspunzi în scris la întrebările de pe bilete și apoi verifică răspunsurile și identifică unde ar trebui să mai repeți și unde nu.

Metoda #5: Cadrul propice pentru învățat

Amenajează-ți un spațiu confortabil pentru studiu și asigură-te că ai la îndemână tot ceea ce ai nevoie pentru a învăța. Poți așeza o tablă deasupra biroului pe care să lipești în partea stângă post-it-uri cu subiectele pe care deja le-ai învățat, iar în partea dreaptă cu cele pe care urmează să le înveți. Mai mult de atât, un alt factor important în această perioadă este alimentația. Alimentele precum nucile, fructele de pădure sau broccoli pot ajuta și susține memoria și concentrarea înainte de un examen dificil.

Vă dorim mult succes tuturor celor pe care îi așteaptă examene anul acesta și vă încurajăm să aplicați aceste *tehnici de învățare rapidă* pentru o mai bună memorare și reproducere a informațiilor.

Abordări și tactici privind calitatea didactică

-aspecte generale-

Prof. înv. primar Dincă-Enea Daniela

Calitatea este un instrument strategic al managementului global al organizațiilor pentru că determină în gradul cel mai înalt competitivitatea produselor /serviciilor /firmelor /companiilor pe plan intern și internațional.

Volumul mare de cunoștințe noi despre calitatea produselor și serviciilor, importanța și implicațiile calității asupra indicatorilor economici și sociali la nivel micro și macroeconomic, introducerea și îmbunătățirea standardelor internaționale ISO 9000 sunt doar câteva argumente în favoarea necesității ca fiecare organizație să facă eforturi deosebite pentru profesionalism în abordarea calității.

Calitatea în educație desemnează un complex de principii și practici ce traversează întregul mediu educațional, în totalitatea componentelor sale, orientat spre obținerea de rezultate superioare, raportate la standarde și spre satisfacerea nevoilor și așteptărilor beneficiarilor educației.

Pentru a defini o școală de calitate trebuie să parcurgem totul: climatul școlar, mediul fizic, curriculum-ul, relațiile dintre profesori, elevi și comunitate etc. Indicatori ai școlii de calitate apar în fiecare lecție, material auxiliar, activitate metodică, întâlnire cu părinții, aspect al unei recreații, discuție în cancelarie între cadrele didactice, întâlnire între director și autoritățile locale; pot fi observați în procesul de organizare a unui consiliu profesoral sau în orice discuție informală între profesori și elevi pe holurile școlii.

În felul acesta, o ”școală de calitate” vizează un ansamblu de factori, nu doar o lecție, un program, o clasă sau un profesor.

Definiția dată de standardul managementului calității este: „Activități coordonate pentru a orienta și a controla o organizație în ceea ce privește calitatea.”

Orientarea și controlul referitoare la calitate includ:

- stabilirea politicii referitoare la calitate și a obiectivelor calității,

- planificarea calității,
- controlul calității,
- asigurarea calității
- îmbunătățirea calității.

Managementul calității constituie responsabilitatea tuturor nivelurilor de management, însă trebuie condus de managementul de la nivelul cel mai înalt. Managementul calității ia în considerare aspectele economice, fără să le confere automat o pondere dominantă.

În cazul instituțiilor de învățământ, managementul calității se referă la principalele componente ale activității:

- calitatea procesului de învățământ
- calitatea cercetării științifice
- calitatea ca dimensiune a propriei organizații.

În ce privește calitatea procesului de învățământ, câteva aspecte cheie sunt următoarele:

- definirea unui profil coerent de pregătire pentru fiecare școală și armonizarea acestor profiluri în cadrul ofertei școlii:

- identificarea oportunității programelor de studii (specializărilor) și adaptarea structurală a ofertei școlii;

- identificarea cerințelor și așteptărilor reale ale mediului socio-economic privind competențele absolvenților fiecărui program de studiu (specializări), corelarea acestora cu experiența școlii și cu practica internațională (europeană);

- întocmirea unor planuri de învățământ și programe analitice adecvate;
- identificarea și aplicarea celor mai bune practici de ținere sub control și îmbunătățire continuă a procesului de învățământ (predare-învățare, urmărire și sprijinire a progresului realizat de studenți și evaluare a cunoștințelor și abilităților dobândite de aceștia);
- introducerea unor criterii și proceduri de evaluare a calității pe toate segmentele procesului de învățământ;
- introducerea unui feed-back de la elevi, absolvenți și angajatori, privind structura și calitatea prestației educaționale și îmbunătățirea acesteia în consecință.

Performanțele referitoare la calitate pot fi îmbunătățite pe două căi:

- 1) *Îmbunătățirea calității în cadrul limitelor prescrise de standardul de calitate existent.*

Aceasta presupune un proces de îmbunătățire a activităților și proceselor legate de calitate având ca instrument un control mai eficient al calității, iar ca rezultat, reducerea variației.

Exemple:

- Îmbunătățirea metodologiei de predare/evaluare pentru reducerea variațiilor privind rezultatele elevilor la examene (încurajarea studiului pe parcursul semestrului prin introducerea de lucrări de verificare și referate de sinteză);
 - Revizuirea programelor analitice pentru o mai bună corelare a acestora în cadrul planurilor de învățământ și evitarea unor suprapuneri nejustificate a cunoștințelor predate;
 - Controlul prezenței elevilor și cadrelor didactice la activitățile din orar.
- 2) *Îmbunătățirea calității prin schimbarea standardului de calitate existent cu un altul superior* Aceasta are un caracter inovativ și presupune un salt de tip treaptă în ceea ce privește performanțele de calitate. Spre deosebire de situația anterioară, care presupunea o restrângere a variațiilor în cadrul unui nivel de calitate existent, această situație corespunde cu ridicarea nivelului însuși. Un astfel de efort este justificat dacă se identifică necesitatea de schimbare (eventual în urma unui studiu de piață) și se așteaptă efecte consistente (eventual prezise de un studiu de fezabilitate).

Exemple:

- Introducerea sistemului de management al calității în instituție constituie o îmbunătățire de tip salt către un nou standard de calitate al activității în școală;
- Introducerea unor mecanisme de identificare a cerințelor și așteptărilor mediului economic privind competențele absolvenților, corelarea acestora cu experiența școlii și cu practica internațională în întocmirea unor planuri de învățământ și programe analitice adecvate.

Cele două căi de creștere a performanțelor privind calitatea descrise mai sus sunt diferite sub aspectul modalităților de realizare, dar conceptual ele pot fi incluse în același termen de îmbunătățire a calității. Pentru performanțele oricărei organizații, esențial din punctul de vedere al calității este să existe o preocupare continuă pentru îmbunătățirea acesteia.

Introducerea managementului calității într-o organizație constituie o schimbare majoră în cultura acesteia și se lovește de obicei de rezistența personalului și a structurilor existente. Rezistența la schimbare nu constituie o particularitate a instituțiilor de învățământ, ea fiind

prezentă în orice organizație. Specific școlii este succesul cu care acest tip de organizație rezistă la schimbare. Structura și sistemele acestor instituții birocratice, dezvoltate de-a lungul secolelor, constituie principala sursă generatoare de rezistență. Având peste 800 de ani de istorie, rezistând celor mai mari asalturi novatoare, școlile supraviețuiesc ca surse de idei noi, ca repere stabilizatoare. Acest conservatorism are o conotație pozitivă, școlile având și misiunea de păstrătoare ale valorilor perene ale unei națiuni. Conotația negativă a atitudinii conservatoare derivă însă din necesitatea ca aceste instituții să genereze noul și să se integreze dinamismului societății.

Particularitățile aplicării managementului calității în școală pot fi legate de:

- Imposibilitatea de a diferenția și a cuantifica contribuția elementelor și activităților care au impact asupra sistemului calității. Se va argumenta și pro și contra asupra metodelor care “merg” și care nu. Așa se explică replica unora dintre profesori “dacă nu suntem siguri de rezultatele schimbării, atunci de ce să mai schimbăm?”
- Procesele formative din școală nu sunt simple, liniare, secvențiale sau independente, ca și în alte organizații, având un singur scop, adică fiind orientate spre profit. Mai mult, anumite persoane și programe din aceeași școală ar putea fi în competiție pentru același client, ceea ce complică și mai mult administrarea resurselor, ideilor sau informațiilor.
- Modul rigid în care are loc delegarea de autoritate în școală. Practic, delegarea prerogativelor în cadrul facultăților și al catedrelor este inviolabilă, când este vorba de predare sau cercetare. De exemplu, munca profesorului în clasă este dificil de argumentat, deoarece datele despre performanța trecută și prezentă sunt sumare. Există doar zvonuri care privesc cazurile mai bune sau mai rele. Fără protejarea libertății academice s-ar deteriora și distruge însăși noțiunea de școală. Puține instituții realizează o evaluare sistematică și o îmbunătățire a predării, protejând în același timp libertatea academică.
- Natura managementului școlar și modul în care sunt luate deciziile diferă de la o instituție la alta. Se practică deopotrivă stilurile de conducere autocratic, birocratic, anarhic, colegial. Acestor stiluri de conducere le corespund structuri

specifice, care diferă de la o facultate la alta. De exemplu, membrii unor facultăți aparțin simultan și unor grupuri din afara școlilor (institute de cercetări, universități), răspund și în fața acestora, sunt recompensați de astfel de grupuri și din această cauză au un comportament anarhic din punct de vedere al disciplinei academice. În alte școli, membrii corpului profesoral sunt organizați pe subcolective și sunt antrenați în comportamente eterogene. Formarea acestor grupuri predispune la compromisuri, schimburi de favoruri, etc. Noile strategii de schimbare trebuie să se adapteze procesului local de luare a deciziilor pentru a reduce factorii de rezistență la schimbare.

- Profesorii sunt oameni speciali, prețioși și unici. Profesorii care simt că reprezintă instituția de învățământ (studenți și profesori) sunt de fapt bariere redutabile în calea schimbării. Atributele care îi fac să fie valoroși sunt cele care determină cea mai mare parte din rezistența la schimbare. De la începutul carierei au fost educați să nu accepte adevăruri absolute, să caute adevărul cu orice preț. Cei care propun schimbarea și delegă autoritatea unui astfel de grup vor întâmpina o rezistență deosebită. Pentru succesul schimbării trebuie găsite metode adaptate la stilul fiecărui grup, în vederea diminuării rezistenței la schimbare fără a diminua capacitățile specifice acestor tipuri de indivizi (creativitate, originalitate etc.).
- Se poate considera ca fenomen general lipsa unor informații utile și oportune privind activitatea din școală. Aceasta poate justifica unele performanțe nesatisfăcătoare. Ironia constă în faptul că deși școala este aceea care creează, înmagazinează și transmite cunoștințe, adeseori este lipsită de un sistem informațional coerent cu privire la starea organizației. De exemplu, realizările profesorilor și ale elevilor, gradul de utilizare al bibliotecilor și a altor resurse, analiza financiară a fondurilor proprii și guvernamentale, reacțiile clienților școlilor, etc. nu sunt cunoscute și comunicate în cadrul școlii. Lipsa informațiilor îngreunează evidențierea nevoii de schimbare, fundamentarea și aplicarea unor astfel de propuneri; astfel va frustra orice încercare de implementare a unui sistem al calității. Conducerea schimbărilor în școală presupune dezvoltarea unor abilități de negociere în cadrul sistemului, perfecționarea căilor de căutare a consensului asupra propunerilor făcute de membrii comunității, proiectarea și urmărirea unui

sistem de indicatori care să conducă la evidențierea continuă a performanțelor în școală.

O altă problemă care continuă să provoace discuții aprinse este cea legată de specificul instituției de învățământ și măsura în care modelele, principiile, regulile aferente asigurării și managementului calității, aplicabile celorlalte organizații din mediul economico-social, sunt adecvate celor din mediul academic. În opinia specialistilor, independent de specificul ei, școala trebuie să-și asume responsabilitatea deplină pentru prestația proprie și pentru măsura în care justifică încrederea și resursele alocate de societate.

Sistemul calității nu constituie un scop în sine, ci un mijloc prin care instituția de învățământ este orientată spre performanță. Prin intermediul acestuia se dezvoltă o cultură a calității în rândurile personalului și elevilor. Sistemul național de management și asigurare a calității reprezintă totalitatea structurilor instituționale, normelor, procedurilor și activităților concrete de proiectare, implementare, evaluare și revizuire/îmbunătățire a calității la nivelul sistemului de învățământ, al subsistemelor și al unităților școlare.

Sistemul național de management și asigurare a calității cuprinde:

- Structuri instituționale – ARACIP la nivel național, Comisia de evaluare și asigurarea calității (CEAC) la nivel local, alte structuri care vor fi stabilite la nivel național, județean și local (la decizia autorităților centrale și locale).
- Documente normative stabilite la nivel național, județean și local – legi, hotărâri de guvern, ordine de ministru, metodologii, regulamente, decizii etc.
- Documente reglatoare - ghiduri, manuale și proceduri, strategii, proiecte programe și planuri, analize și rapoarte etc.
- Instrumente de evaluare – chestionare, ghiduri de interviu, fișe de observare a activității, fișe de evaluare, liste de verificare, fișe de analiză a documentelor etc.
- Activități specifice – reuniuni, asistențe la activități educaționale, interviuri individuale și de grup etc.

Sistemul național de management și asigurare a calității se bazează pe următoarele principii ale educației de calitate (cf. Declarației de principii a ARACIP, lansată în noiembrie 2005).

- ❖ Educația de calitate
- ❖ Este centrată pe clienții și beneficiarii serviciilor educaționale.
- ❖ Este oferită de instituții responsabile.
- ❖ Este orientată pe rezultate.
- ❖ Respectă autonomia individuală și are la bază autonomia instituțională.
- ❖ Este promovată de lideri educaționali.
- ❖ Asigură participarea actorilor educaționali și valorizarea resursei umane.
- ❖ Se realizează în dialog și prin parteneriat.
- ❖ Se bazează pe inovație și pe diversificare.
- ❖ Abordează procesul educațional unitar, în mod sistemic.
- ❖ Are ca obiectiv îmbunătățirea continuă a performanțelor.
- ❖ Înțelege interdependența între furnizorii și beneficiarii implicați în oferta de educație.

Sistemul național de management și de asigurare a calității are ca scop esențial îmbunătățirea calității educației definită ca ansamblul de caracteristici ale unui program de studiu și ale furnizorului acestuia, prin care sunt îndeplinite așteptările beneficiarilor, precum și standardele de calitate.

BIBLIOGRAFIE

- 1) Cadwell, B. J. (2005) School-Based Management, Paris, IIEP – International Academy of Education.
- 2) Iosifescu, Ș. (coord.), Managementul și cultura calității la nivelul unității școlare, p.2
- 3) Purdea, D., Pop, F., „Managementul calității și calitatea managementului”, Revista Tribuna calității, nr. 10, 2000

- 4) Sadgrove, K., Managementul calității totale în acțiune, Editura Rentrop & Straton, București, 1999
- 5) Stanciu, I., Managementul calității totale, Editura Cartea Universitară, București, 2003
- 6) Teodoru, T., Asigurarea calității, Îndrumar metodologic. Buletin economic legislativ, nr.6, Ed. Tribuna Economică, 1998

ROLUL PROFESORULUI ÎN OBȚINEREA SUCCESULUI ȘCOLAR AL ELEVILOR

DINU ALEXANDRINA

Predarea este o profesie nobilă care permite unei persoane să răspândească cunoștințe, să împărtășească înțelepciune și să construiască tineri adulți, capabili și responsabili în viitor.

„În puterea profesorului ar trebui să fie cât mai puține arme pentru pedepsire, astfel încât singura sursă a respectului pentru profesor din partea elevului ar veni din calitățile umane și intelectuale pe care profesorul le posedă.” Albert Einstein

Profesorul este figura centrală a reformei educaționale contemporane. El trebuie să renunțe la rolul său tradițional și să se transforme, în condițiile în care școala se restructurează în echipe de elevi și profesori, într-un planificator al activităților de grup, într-un facilitator al interacțiunii elevilor și într-un consultant. El este cel care trebuie să învețe să-și alieze computerul în acțiunea educativă, să facă din acesta un puternic catalizator al interacțiunii dintre elevi. De el depinde prefacerea travaliului în clasă într-o activitate agreabilă, desfășurată într-un mediu afectiv, cald și securizant. După cum de el depinde introducerea perspectivei interdisciplinare și răspândirea practicii predării în echipă (team-teaching). Socotesc că numai un profesor care a reflectat asupra rolului său și care deține cunoștințe psiho-pedagogice poate deveni protagonistul acestei reforme.

Profesorul se află la nivel operativ al conducerii procesului instructiv-educativ, la nivelul clasei și al disciplinelor sale: ia decizii în proiectare și organizare, se afirmă ca lider în realizarea obiectivelor împreună cu elevii, îndrumă elevii, previne și înlătură factori perturbatori, prevede și gestionează resursele, își adaptează stilul de conducere, armonizează acțiunile formale și nonformale, adaptează la clasă deciziile școlii, reglează procesele implicate în conducere, previne și rezolvă stări tensionale, realizează optim comunicarea în clasă, utilizează sistemul informațional din clasă în cunoașterea și reglarea acțiunilor, gestionează resursele și situațiile procesului instructiv-educativ, realizează sarcini de marketing educațional (de adaptare la cererile, aspirațiile elevilor, părinților), asigură climatul optim desfășurării activităților, consiliază elevii, facilitează evoluția spre succes a elevilor și perfecționează cultura managerială, rezolvă conflicte de statut și rol la nivelul integrării sale în școală și în clasă, rezolvă probleme privind afirmarea autorității sale și a libertății elevilor, dirijează interactivitatea în clasă și la lecții, prevede și coordonează schimbări în activitatea la clasă,

cooperază cu elevii în realizarea obiectivelor și funcțiilor manageriale, asigură managementul curriculumului specific la disciplina sa, utilizează continuu feed-backul pentru obținerea succesului managerial, își perfecționează stilul de conducerea clasei și a procesului educațional.

Succesul școlar este o experiență ce se caracterizează prin entuziasmul cunoașterii, al motivației ce provoacă la autodepășire. Școala are un rol foarte important, deoarece, alături de familie, este un factor educativ primordial. Menirea școlii este să ajute fiecare elev să-și interiorizeze normele de conduită recunoscute în societate.

În ceea ce privește învățarea școlară, aceasta nu trebuie privită ca o interacțiune cognitivă între un transmițător și un receptor, ci „cuprinde un întreg câmp social, incluzând toate tipurile de interacțiuni dintre actorii implicați (profesori, elevi, personal administrativ etc), normele și regulamentele instituționale, tradiții și obiceiuri” (I. O. Pânișoară, M. Manolescu, coord, 2019, p.673).

Școala creează, astfel, spațiul formal, dar și informal, în care elevii de toate vârstele să poată asimila atât informații, cât și conduite sociale, căi de interacțiune umană, modalități de rezolvare a disensiunilor sau dezacordurilor cu care se pot confrunta.

Profesorul Martin Fischer afirmă următoarele: „tragedia educației se joacă pe două scene: elevi incompetenți având de-a face cu profesori competenți și profesori incompetenți având de-a face cu elevi competenți” (Sight, 2006, p. 127). Iată, așadar, importanța pe care o are profesorul, dar și elevul, aceștia devenind două variabile ce condiționează succesul școlar.

Încă de la grădiniță, și mai apoi la școală, personalitatea educatoarei, a învățătoarei, ulteriora profesorilor, își pun amprenta asupra devenirii personalității elevilor. Se observă importanța relației de comunicare, ce se stabilește între cei doi actori ai educației.

Optimizarea comunicării profesor-elev are la bază stilul de comunicare al profesorului, precum și stilul de învățare al elevilor. „Sistemul particularităților de manifestare, ce caracterizează persoana în procesul comunicării” (I. O. Pânișoară, M. Manolescu, coord, 2019, p. 673) alcătuiește stilul de comunicare. Totodată, acesta presupune modul în care o persoană transmite verbal, nonverbal și paraverbal informații.

Este recomandat ca, atât educatorii, cât și învățătorii și profesorii să utilizeze stilul de comunicare asertiv, ce este definit printr-o exprimare sinceră, clară și directă a opiniilor, fără a leza pe cineva. În plus, reprezintă cea mai bună atitudine, întrucât permite atingerea obiectivelor propuse, fără a le provoca celorlalți resentimente. Copiii sunt atrași de personalitatea unui cadru didactic dispus să îi asculte și să îi înțeleagă, care îi încurajează și care le oferă încredere în ei înșiși.

În același timp, în procesul de învățare, un rol important îl are și motivația. Aceasta facilitează achiziționarea informațiilor și contribuie la concentrarea atenției elevului. Astfel, se observă că învățarea și motivația se influențează reciproc. „Pe de o parte, dorința de a cunoaște elemente/lucruri noi, ambiția de a obține note bune stimulează învățarea, iar pe de altă parte, satisfacția oferită de performanțele datorate învățării susține interesul pentru activitățile de învățare– succesul reprezintă un motivator foarte bun în școală (dar și în viață)” (I. O. Pânișoară, M. Manolescu, coord, 2019, p. 676).

Pentru a maximiza performanțele școlare ale elevilor este recomandat ca „profesorul să îi motiveze pe elevi, încă de la începutul orei, oferindu-le argumente, astfel încât aceștia să participe activ la procesul instructiv-educativ” (C. Cucuș, coord, 2009, p. 499) . Este necesară

precizarea finalităților, a importanței și necesității informațiilor pentru dezvoltarea profesională și profesională de mai târziu.

Profesorul trebuie să dea dovadă de vocație profesională, motivându-și corespunzător elevii, intrinsec, cognitiv, pozitiv, dar și afectiv. Pentru ca experiența de predare-învățare să fie caracterizată de entuziasm, este util ca fiecare cadru didactic să utilizeze diferite întăriri pozitive. Acestea vor determina copilul să repete comportamentele bune.

În concluzie, profesorul are un rol foarte important în ghidarea elevului către succes. Desigur că și capacitățile native și efortul personal pe care îl depune elevul contribuie la atingerea succesului școlar. Profesorul devine atât regizorul, cât și actorul, pe scena educației, care urmărește formarea unei personalități capabile să se adapteze permanent la condițiile date și să înregistreze succes în tot ceea ce își propune.

Profesorul este figura centrală a reformei educaționale contemporane. El trebuie să renunțe la rolul său tradițional și să se transforme, în condițiile în care școala se restructurează în echipe de elevi și profesori, într-un planificator al activităților de grup, într-un facilitator al interacțiunii elevilor și într-un consultant. El este cel care trebuie să învețe să-și alieze computerul în acțiunea educativă, să facă din acesta un puternic catalizator al interacțiunii dintre elevi. De el depinde prefacerea travaliului în clasă într-o activitate agreabilă, desfășurată într-un mediu afectiv, cald și securizant. După cum de el depinde introducerea perspectivei interdisciplinare și răspândirea practicii predării în echipă (team-teaching). Socotesc că numai un profesor care a reflectat asupra rolului său și care deține cunoștințe psiho-pedagogice poate deveni protagonistul acestei reforme.

BIBLIOGRAFIE

Cucoș, C., coord., (2009). Psihopedagogie pentru examenele de definitivare și grade didactice. Iași : Editura Polirom.

Manolescu, M., Pânișoară, I. O., coord., (2019). Pedagogia învățământului primar și preșcolar. Iași : Editura Polirom.

Sigh, M. P. (2006). Quote Unquote: A Handbook of Famous Quotations. New Delhi: Lotus Press.

**ASPECTE ALE INTEGRĂRII
COPILOR CU CERINȚE EDUCATIVE SPECIALE
ÎN ȘCOLILE INCLUZIVE DIN BUZĂU**

Motto:

„Acțiunea școlii incluzive este fereastra care are încă zăbrele“.

*„Orice ființă umană (unică și irepetabilă) are capacitatea de a se dezvolta în
condiții de mediu favorabile“.*

Într-o societate „egocentristă” omul uită că trăiește în comuniune cu alți semeni și că alături de el se află semeni ce au nevoie de înțelegerea și sprijinul său. Astăzi, mai mult ca oricând trebuie să învățăm să ne acceptăm, să învățăm să respectăm principiile democrației autentice, pentru că numai împreună vom reuși să coexistăm într-o societate democratică europeană.

Promovarea și garantarea tuturor drepturilor copiilor, precum și găsirea unor noi modalități concrete de punere în practică a principiului "egalizării șanselor" au devenit priorități de acțiune ale Ministerului Educației, Cercetării și Tineretului.

Derularea procesului de integrare școlară a copiilor cu deficiențe în școlile publice constituie una dintre oportunitățile punerii în aplicare a unei strategii județene de dezvoltare a educației speciale și a serviciilor educaționale de sprijin pentru copiii cu nevoi speciale integrați.

Educația incluzivă are scop nobil egalizarea șanselor pentru toți copiii și asigurarea demnității personale, prin crearea posibilității de desfășurare a activității în mediile și colectivitățile cele mai favorabile dezvoltării copilului. Ideea integrării copiilor cu dizabilități în școala publică a apărut ca o reacție necesară și firească a societății la obligația acesteia de a asigura normalizarea și reformarea condițiilor de educație pentru persoanele cu cerințe educative speciale.

Integrarea înseamnă că relațiile dintre indivizi sunt bazate pe o recunoaștere a integrității lor, valorilor și drepturilor comune pe care le posedă. Când lipsește recunoașterea acestor valori, se instaurează alienarea și segregarea între grupurile sociale. Integrarea presupune egalitatea de participare socială și egalitatea de șanse în realizarea accesului la educație.

Nivelurile integrării se află în relație de interacțiune, se influențează și se îmbogățesc reciproc creând astfel ansamblul de condiții necesar pentru schimbarea societății și transformarea într-o societate capabilă să asigure integrarea persoanelor cu handicap mintal în interiorul ei. Accesul la integrare este valabil pentru toate persoanele, inclusiv pentru cele cu un handicap, indiferent de handicapul și gravitatea acestuia. În acest sens nu ar trebui să existe nici o restricție. Persoanele cu un anumit handicap și mai ales cu un handicap mintal sunt oameni cât se poate de obișnuiți, oameni cu vise, speranțe, aspirații, dar cu mai multe dureri și mai multe obstacole cu care se confruntă.

Conform principiilor promovate în materie de educație de către organismele Internaționale, se menționează că persoanele/elevii cu diferite tipuri de deficiențe au aceleași drepturi fundamentale ca și ceilalți cetățeni de aceeași vârstă, fără discriminare pe motive de sex, limbă vorbită, religie, stare financiară sau orice altă caracteristică a persoanei în cauză sau a familiei sale. Dacă acceptăm ideea că, după absolvirea școlii, toți copiii trebuie să beneficieze de șansa de a participa activ la viața socială, atunci trebuie să le acordăm necondiționat această șansă încă din școală; deci integrarea socială este pregătită și condiționată de integrarea școlară.

În concluzie, transpunerea în practică a integrării necesită desfășurarea unui sistem încheiat de acțiuni, din domenii diverse: psihologie, pedagogie, sociologie, asistență socială, asistență medicală, organizatoric, juridic, politic etc. Acțiunile respective trebuie desfășurate începând de la nivelul individual până la cel social, urmărindu-se, în final, transformarea societății într-un sistem capabil să asigure integrarea persoanelor cu cerințe speciale în structurile din interiorul său.

Integrarea școlară

Integrarea școlară este un proces de includere în școlile de masă/clase obișnuite, la activitățile educative formale și nonformale, a copiilor considerați ca având cerințe educative speciale. Considerând școala ca principala instanță de socializare a copilului (familia fiind considerată prima instanță de socializare), integrarea școlară reprezintă o particularizare a procesului de integrare socială a acestei categorii de copii, proces care are o importanță fundamentală în facilitarea integrării ulterioare în viața comunitară prin formarea unor conduite și atitudini, a unor aptitudini și capacități favorabile acestui proces. În plus, integrarea școlară a copiilor cu CES permite, sub îndrumarea atentă a cadrelor didactice, perceperea și înțelegerea corectă de către elevii normali a problematicii și potențialului de relaționare și participare la viața comunitară a semenilor lor care, din motive independente de voința lor, au nevoie de o abordare diferențiată a procesului de instruire și educație din școală și de anumite facilități pentru accesul și participarea lor la serviciile oferite în cadrul comunității.

Adesea, când se explorează universul ființei umane, se confruntă cu o mare diversitate. Copiii care trec pragul claselor îi pun în situația de a căuta mereu noi soluții la problemele ridicate. De cele mai multe ori se găsesc soluțiile cele mai bune pentru copii. Însă, uneori, apar dificultăți de complexitate a problemelor. Una dintre aceste probleme o reprezintă copiii cu cerințe educative speciale. Acești copii nu sunt speciali în sine. Ei au nevoie doar de o abordare personalizată în ceea ce privește demersurile pe care se întreprind în educația lor.

Fiecare copil prezintă particularități individuale și de relație cu mediul, trăsături care necesită o evaluare și o abordare personalizată. Copiii cu deficiențe au și ei aceleași trebuințe în creștere și dezvoltare. Acești copii au în aceleași timp și anumite necesități, particulare, specifice, individualizate. Ei sunt diferiți din punct de vedere al temperamentului, motivațiilor, capacității chiar dacă prezintă același tip de deficiență.

Conceptul de cerințe educative speciale aspiră la depășirea tradițională a separării copiilor pe diferite categorii de deficiențe, printr-o abordare non categorială a tuturor copiilor.

Educația sau școala inclusivă implică cu necesitate pregătirea de ansamblu a școlii și societății, pentru a primi și satisface participarea persoanelor cu handicap la medii școlare și sociale obișnuite, ca elemente componente naturale ale diversității umane, cu diferențele ei specifice.

Educația sau școala inclusivă implică ideea de schimbare, a școlii și societății în ansamblu, cu scopul de a răspunde dezideratului societății viitorului - „o societate pentru toți” comprehensivă și integratoare prin însăși natura ei, care să răspundă mai bine prin coeducație nevoilor, potențialului și aspirațiilor tuturor copiilor, inclusiv ale celor deosebiți de dotați sau talentați, ale celor care nu fac față în prezent în școala obișnuită, ale celor cuprinși în școlile speciale separate.

Integrarea școlară este un proces de includere în școlile de masă/clase obișnuite la activitățile educative formale și nonformale, a copiilor considerați ca având cerințe educative speciale.

Integrarea școlară reprezintă o particularizare a procesului de integrare socială a acestei categorii de copii, proces care are o importanță fundamentală în facilitarea integrării ulterioare

în viața comunitară prin formarea unor conduite și atitudini, a unor aptitudini și capacități favorabile acestui proces. Integrarea copiilor cu C.E.S. permite, sub îndrumarea atentă a cadrelor didactice, perceperea și înțelegerea corectă de către elevii normali a problematicii și potențialului de relaționare și participarea lor la serviciile oferite în cadrul comunității.

Integrarea școlară - ca situație particulară, se poate defini astfel: în sens larg, integrarea școlară se referă la adaptarea oricărui copil la cerințele școlare și din păcate într-o foarte mică măsură în sens invers; în sens restrâns – legat de problematica unor categorii de elevi – cuprinderea acestora în instituții școlare obișnuite sau în moduri de organizare cât mai apropiate de acestea.

Integrarea școlară este un proces complex și de durată care face referire la cuprinderea copiilor (în cazul nostru a copiilor cu cerințe speciale) în instituții școlare obișnuite, sau în moduri de organizare cât mai apropiate de acestea. Este de dorit să se privească integrarea școlară ca un proces continuu de adaptare la condițiile mediului școlar și social caracterizat printr-o neîncetată schimbare, mediul schimbându-se în funcție de cerințele integrării individului. Mai mult, procesul integrării școlare a copiilor cu cerințe educative speciale trebuie conceput ca o acțiune socială complexă, a cărei esență constituie nu conformarea mecanică, pasivă a elevului la condițiile mediului școlar și social, ci corelarea ambilor factori, crearea acelor condiții optime, obiective și subiective, pentru ca integrarea să însemne nu numai adaptare, ci și angajare.

Ca procesualitate Patrick Daunt distinge în interiorul integrării școlare următoarele etape/niveluri/moduri ale integrării:

- integrare fizică, care se referă la cuprinderea copiilor cu cerințe educative speciale într-o instituție școlară obișnuită sau/și specială. La acest nivel se urmărește prezența copiilor cu deficiențe alături de ceilalți, reducerea distanței fizice dintre copii, utilizarea împreună a unor spații fizice, materiale și echipamente, facilitarea intercunoașterii și familiarizării reciproce, crearea condițiilor optime de participare efectivă a copilului/elevului la activitatea grupului precum și comunicarea în cadrul acestuia;
- integrarea funcțională, semnifică participarea la un proces comun de învățare, în condițiile în care și copilul cu handicap asimilează anumite cunoștințe, își formează abilități, alături de copiii obișnuiți sau copiii din grupul de copii în care este cuprins. Se vorbește despre integrare funcțională a copilului cu cerințe speciale atunci când acesta atinge un nivel relativ egal de participare la actul de învățare școlară cu semenii din grupa/clasa, pe perioada respectivă de* Daunt, Patrick 1996, Integrarea în comunitate a copiilor cu cerințe educative speciale, Ministerul Învățământului&Reprezentanta UNICEF în România, p.17interacțiune și pe domenii asemănătoare de conținut pedagogic. Integrarea funcțională poate fi inițial limitată ca sfera de acțiune (ex. la educație fizică, educație muzicală, activități practice,etc.) și cu timpul se poate extinde la alte discipline de învățământ;
- integrarea socială presupune stabilirea și dezvoltarea de relații și inter-relații în interiorul grupului de muncă, la care copilul cu cerințe speciale participă activ. Astfel, copilul cu cerințe speciale este inclus în toate activitățile comune din viața școlii, atât la cele propriu-zise de învățare cât și la activitățile comune din pauze, de joc, alte activități cotidiene din viața școlii. Se stabilesc legături reciproce, mai mult sau mai puțin spontane, relații de acceptare și participare relativ egala la viața grupului școlar;
- integrarea societală apare atunci când copilul integrat în grupul de elevi dobândește sentimentul de apartenență și participare deplină la comunitate, cu asumarea de roluri.

„Integrarea socială presupune acceptarea deplină a copilului cu cerințe speciale de către ceilalți membri ai comunității școlare, presupune existența sentimentului de încredere în sine și în ceilalți, presupune că, copilul cu cerințe speciale să-și asume unele responsabilități sociale în contextele sale particulare de viață, concomitent cu exercitarea unor influențe asupra partenerilor din contextele sale de viață”.

Problematika educației copiilor cu CES a devenit în ultimii ani o preocupare aparte în rândul specialiștilor. Apariția conceptelor de educație integrată și școală incluzivă a determinat modificări fundamentale în percepția actului educativ.

Tendința crescândă de integrare școlară în unitățile obișnuite de învățământ a copiilor/elevilor cu deficiențe este binecunoscută atât în lume, cât și în România. Ea se bazează pe evoluția drepturilor omului în general și ale copilului în particular, pe nevoia de democratizare și solidaritate socială.

Dacă se referă la sensul comun, cel mai general cu putință, integrarea presupune trecerea (transferul) unei persoane dintr-un mediu mai slab sau separat (segregat) într-un mediu obișnuit sau cât mai aproape de acesta. UNESCO, prin Biroul Internațional al Educației, definește integrarea ca „ansamblu de măsuri care se aplică diverselor categorii de populație și urmărește înlăturarea segregării sub toate formele”.

Din punct de vedere psihologic, prin educația integrată a copiilor cu cerințe educative speciale, se urmărește dezvoltarea la aceștia a unor capacități fizice și psihice care să-i apropie, cât mai mult cu putință, de copiii normali, a implementării unor programe cu caracter corectiv – recuperator, stimularea potențialului restant, ce permite dezvoltarea compensatorie a unor funcții menite să le suplinească pe cele deficitare, crearea climatului afectiv în vederea formării motivației pentru învățare (activitate), asigurarea unui progres continuu în achiziția comunicării și cunoașterii, formarea unor abilități de relaționare cu cei din jur, formarea de deprinderi cu caracter profesional și de exercitare a unor activități cotidiene, dezvoltarea comportamentelor adaptative și însușirilor pozitive ale personalității, care să faciliteze normalizarea deplină.

Condiții care contribuie la reușita integrării școlare:

- Pregătirea tânărului cu cerințe educative speciale pentru integrarea școlară;
- Evaluarea copilului înainte de integrarea sa școlară;
- Conștientizarea părinților copilului inclus în proiectul de integrare;
- Locul proiectului de integrare școlară în cadrul proiectului pedagogic al școlii;
- Poziția directorului școlii față de integrarea școlară;
- Punerea la dispoziția cadrelor didactice de către director a informațiilor referitoare la integrarea școlară a copilului cu cerințe educative speciale;
- Poziția cadrului didactic în raport cu integrarea școlară;
- Dorința cadrului didactic de a modifica practicile pedagogice, pentru ca ele să devină adaptate posibilităților copilului integrat;
- Posibilitatea pentru profesor de a se informa asupra deficienței copilului sau asupra metodelor de predare adaptate copilului integrat;

- Prezența și colaborarea specialiștilor care susțin și ajută învățământul integrativ
- Implicarea părinților copilului în proiectul de integrare;
- Informațiile acordate celorlalți copii din clasă asupra deficienței copilului integrat;
- Informații și/sau explicații acordate părinților celorlalți copii ai clasei despre integrarea școlară a copilului cerințe educative speciale.

Integrarea școlară a copiilor cu CES în învățământul de masă

Integrarea educativă vizează reabilitarea și formarea persoanelor cu nevoi speciale aflate în dificultate psiho-motorie, cu dizabilități senzoriale, intelectuale, de limbaj, psiho-comportamentale, printr-o serie de măsuri de natură juridică, politică, socială și pedagogică. Principiul de bază al acestei tendințe este acela de a adapta școala și educația la diversitatea tipurilor și a posibilităților de învățare, la interesele și abilitățile de care aceștia dispun. Această nouă orientare în realitatea educațională presupune adoptarea unor reforme atât la nivel social cât și la nivelul sistemului de învățământ. În sens mai larg, integrarea educativă presupune schimbarea mentalităților cu privire la rolul social al școlii, schimbarea mentalităților în plan individual, al cadrelor didactice, al părinților, etc. Reformele cele mai accentuate sunt cele la nivelul modului de desfășurare a activității didactice. „Statutul persoanelor cu dificultăți de învățare sau al celor cu dizabilități decurge din atitudinea societății față de deficiență și deficienți, deoarece ea este cea care construiește o anumită imagine socială a omului și care este investită cu valoare deplină în societate.” (C.Enăchescu, p.188)

Problematika integrării copiilor cu CES în învățământul de masă aduce în discuție conceptul de egalitate a șanselor. Prin egalitatea șanselor se înțelege acel proces prin care diversele sisteme ale societății și mediului sunt puse la dispoziția tuturor, în particular a persoanelor cu handicap. Existența copiilor cu CES a pus în fața învățământului probleme dintre cele mai diverse, de la forme de organizare a activității, metodologia didactică, strategiile de evaluare, strategiile de predare/învățare, modalități de diferențiere a activității și/sau a conținuturilor învățării, etc până la complexa problemă a segregării sau/și integrării acestor copii în învățământul de masă.

Până nu demult, în unele țări printre care și România, a separat persoanele care nu se ridicau la nivelul standardelor prestabilite, dificultatea de învățare fiind considerată consecința unei boli care poate fi tratată numai într-un loc specializat. Copiii cu deficiențe ușoare care frecventau școli obișnuite nu beneficiau de o asistență psihopedagogică adecvată. S-au creat astfel școli și instituții speciale. Tot mai mult se face azi simțită nevoia ca școlile obișnuite să se implice prin lărgirea obiectivelor lor, astfel încât să poată cuprinde o mai mare diversitate de elevi și să permită înglobarea, în sistemul general, a cât mai multor copii cu cerințe educaționale specifice.

În această perspectivă, însăși învățământul special trebuie să fie:

- recunoscut ca responsabilitate a tuturor celor care activează în învățământul normal și la îndemâna tuturor celor care au nevoie de el;

- integrant, permițând tuturor copiilor cu deficiențe să fie educați în mediul cel mai puțin restrictiv;
- flexibil și centrat pe copil;
- profesional, practicat de profesori specialiști și devotați;
- comprehensiv și realist, în funcție de realități actuale, economice, sociale, culturale și politice.

Strategia națională cu privire la egalizarea șanselor pentru copiii și tinerii cu deficiențe are la bază ideea educației pentru toți și pentru fiecare:

- școlile trebuie să includă în procesul de învățământ toi copiii, indiferent de condițiile fizice, intelectuale, lingvistice sau de altă natură;
- învățământul trebuie adaptat la cerințele copilului și nu copilul să se adapteze la cerințele prefabricate;
- participarea la procesul de învățământ în cadrul școlilor obișnuite, deschise pentru toți membrii societății;
- școala incluzivă trebuie să recunoască și să reacționeze la diversele cerințe ale elevului prin: programe de învățământ adecvate, organizare eficientă, strategii didactice concrete, folosirea optimă a resurselor, parteneriate cu celelalte instituții ale comunității;
- copilul deficient trebuie să primească întregul sprijin suplimentar de care are nevoie pentru obținerea de performanțe proprii după posibilitățile lui;

Succesul integrării poate fi realizat numai prin funcționarea unor parteneriate autentice la nivelul instituțiilor guvernamentale, al asociațiilor nonguvernamentale al elevilor, cadrelor didactice, părinților și al comunității locale.

Proiectarea și realizarea unei asemenea strategii, va apropia învățământul românesc de generosul ideal al „educației pentru toți copiii- educație pentru fiecare”.

Dacă F. E. Verza (2002, p.285) definește instituționalizarea ca „reprezentând încadrarea unor copii cu diverse tipuri de deficiențe în instituții specializate unde aceștia beneficiază de hrană, îngrijire, odihnă, educație specializată și chiar locuri de muncă, sub supravegherea unui personal specializat”, E. Bonchiș (2000, p.127) consideră că „a instituționaliza un copil înseamnă a-l plasa într-un mediu din care lipsesc lucrurile personale, evenimentele personale, lipsesc activitățile adecvate/individualizate fiecărei persoane, lipsește contactul cu lumea exterioară și perspectiva viitorului”. Continuă autoarea: „personalul controlează toate deciziile iar rezidentul își pierde autonomia și încetează a se mai vedea pe sine însuși ca având alte roluri sau relații într-o lume exterioară instituției, el devine practic dependent de instituție și incapabil de organizare a propriei sale vieți”.

Principalii factori implicați în procesul de integrare școlară a copiilor cu cerințe educative speciale

Integrarea copiilor cu cerințe speciale se poate realiza dacă exista colaborarea permanentă între: elevi, profesori, părinți, consilieri, organizații neguvernamentale și alți parteneri viabili care se pot implica. În viziune școlii/educației inclusive cooperarea constituie un element fundamental, determinant pentru realizarea succesului, succesul privit ca autonomie și independența necesară inserției sociale postșcolare sau/și post-instituționale.

Grupul de muncă, școlar emite la adresa elevului cu cerințe educative speciale anumite aprecieri, pe care acesta le recepționează mai mult sau mai puțin exact, deoarece pot să apară cazuri de percepere deformată, condiționate de mecanisme de apărare și proiecție a eu-lui. Evaluările emise îi conferă un anumit statut concretizat într-o apreciere de un anumit nivel. Înainte de a-și însuși evaluarea și a o interioriza, aprecierile grupului se manifestă în contactele interpersonale. Dar pentru că un copil face parte, în același timp, din mai multe grupuri care se pot afla mai mult sau mai puțin în relație de interdependență, unitatea imaginii de sine se constituie din multiplicarea imaginilor sociale. De aceea este foarte importantă, deși puțin valorificată, potențialitatea de comuniune și interacțiune a copiilor cu deficiente, alături de semenii lor de aceeași vârstă, în asemenea contexte și moduri de organizare școlară, care pot să le pună mai bine în valoare capacitățile. Clasa eterogenă ca mediu al actului de învățare, în care diversitatea este considerată ceva natural și valorizată pozitiv, facilitează progresul fiecărui copil și constituie o premisă a integrării sociale a copilului cu dizabilități.

Cuprinderea individuală sau în grup mic a copiilor cu cerințe educative speciale în unități de învățământ obișnuit, în funcție de potențialul acestora, trebuie realizată prin diferite structuri sau forme de sprijin. Aceste forme de sprijin conturează în esență modalitățile prin care copiii integrați individual sau în grupe de 2-4 în clase obișnuite pot beneficia de ajutor din partea unor cadre calificate pentru educația specială, a unor servicii de reabilitare/recuperare necesare. Profesorul consultant este o persoană care are experiență, are înaltă calificare, are deprinderi de specialist, fiind pregătit să ofere în orice moment tipul de intervenție corect. Intervențiile profesorului consultant pot fi:

- a) de autoritate, de tip recuperare (când caută să direcționeze comportamentul copilului prin sfaturi și prin atitudini critice), formale (când caută să împărtășească noi cunoștințe și informații clientului prin instructaj, informare și interpretare) și confruntativă (când vizează direct atitudine, convingerile și comportamentul copilului prin provocare și răspunsuri directe);
- b) intervenții de sprijin, de eliberare (când caută să elibereze copilul de emoții prin eliberarea tensiunilor și încurajarea plânsului sau râsului, etc.), catalitică (când caută să încurajeze copilul să învețe și să își dezvolte prin auto-direcționare și auto-descoperire relațiile practician-client. Aceasta implică reflecție, încurajarea rezolvării problemelor de unul singur și selectarea informațiilor) și de ajutor (când subliniază părțile bune și valoarea copilului prin aprobare, confirmare și validare).

Școala prin toate componentele sale participă la recuperarea/reabilitarea copiilor cu cerințe speciale. Aducerea unor copii în situații sau medii sociale și educationale noi, care asigură o participare activă și interactivă în relaționarea cu ceilalți copii și la viața comunității locale, constituie o modalitate de integrare școlară și socială a acestora. Copilul cu deficiențe poate opta pentru o școală obișnuită. Inserția sa individuală sau în grup în școală, atunci când se poate

realiza, trebuie încurajată și susținută. La nivelul școlii care desfășoară acțiuni, componente ale educației inclusive trebuie să se creeze condiții astfel încât copilului cu cerințe educative speciale să i se ofere serviciile educaționale adaptate la nevoile sale. Școala trebuie privită ca un sistem educațional flexibil, care oferă și permite educație pentru toți copiii.

Astfel, la nivelul organizării sistemului de învățământ, experiențele din România și din alte țări arată că funcționarea unor clase speciale separate, în școli obișnuite, cu o compoziție fixă și permanentă, în care copiii își petrec toate orele din programul școlar și pe tot parcursul școlii, contribuie prea puțin la promovarea integrării, chiar dacă unele activități social culturale se realizează în comun cu ceilalți copii. De asemeni, includerea copiilor cu cerințe speciale în școli speciale conduce la etichetare negativă, stigmatizare și marginalizare. În schimb, funcționarea în școlile obișnuite a unor unități speciale flexibile - ca mod de organizare, funcționare, ca structură și frecvență din partea copiilor cu cerințe speciale – poate contribui substanțial la procesul real de integrare școlară și socială. Copiii integrați astfel beneficiază de avantajele ambelor sisteme, ei nu sunt total rupți de sprijinul specializat necesar – asigurat de către cadrele didactice cu experiență și calificare pentru educația specială – și beneficiază de învățare și interacțiune socială în contextul școlar obișnuit.

La nivelul conținutului învățământului este necesar să se elaboreze și să se aplice programe de elaborare progresive, personalizate și revizuite periodic.

La nivelul cadrelor didactice este necesar ca acestea să-și formeze și să își dezvolte deprinderi individuale adecvate de relaționare și comunicare cu alți profesori, specialiști, părinți, etc., să poată juca rolul de consultant. Există tendința, în numeroase țări din Europa, de a specializa cadrele didactice din învățământul obișnuit pentru educația cerințelor speciale numai după ce acestea au acumulat o experiență și o calificare corespunzătoare în învățământ. Este de dorit ca în selectarea cadrelor didactice în educația integrată să se realizeze atât după calitățile profesionale cât și pe principiul „atitudinii pozitive”.

Familia are un rol important și în majoritatea cazurilor hotărâtor în alegerea modalității de socializare și integrare socială a copilului cu cerințe educative speciale. În condițiile economice și sociale din România, pentru multe familii este o ușurare să știe că fiul sau fiica are masa și întreținerea asigurată, parțial sau integral, într-o instituție, chiar dacă aceasta este una specială. Pentru a contracara astfel de situații este de dorit să i se asigure grupului familial sprijin financiar și suport informativ.

Mass-media poate contribui la reducerea barierelor sociale prin tipurile, valorile și atitudinile pe care le difuzează. Prin mass-media modernă, accesul aproape instantaneu la evenimentele cele mai importante ale planetei, creează „iluzia” omului anonim de participare directă la crearea istoriei. De aceea o mass-media bine deservită de profesioniști poate fi o sursă de informație infailibilă, ori o foarte periculoasă sursă de dezinformare.

O.N.G.-urile și alte unități sociale (serviciile de asistență socială), prin programele pe care le desfășoară, pot constitui parteneri în procesul integrativ al copiilor cu cerințe speciale.

Sectorul educației specializate este și trebuie să rămână sensibil la aspirațiile copiilor cu cerințe speciale. Rămân însă prea multe probleme nerezolvate în privința integrării lor după o perioadă de instituționalizare. Legislația în această privință pare a fi neinteresată. Nici astăzi nu există reglementări clare în privința orientărilor școlare și apoi a orientării profesionale și sociale. Fiindcă se evită să se mai discute acum despre o „societate de asistență”, se încearcă a se acredita ideea că orice legislație în domeniu ar putea cauza (conform teoriei etichetării). Se

„evită” a se declara că există persoane care nu-și neagă nici handicapul și nici nu resping mâna întinsă a celorlalți cetățeni, în situații diverse, fiindcă au nevoie de ajutorul colectivității. Desigur că o politică preventivă–globală și promoțională – ar evita „circuite închise”. Însă fenomenul există și de aceea nu este de respins „solidaritatea comunitară”, intervenția autorităților care sunt îndreptățite cu inserția școlară și integrarea lor socială, inclusiv integrare socio-profesională.

Copii cu deficiențe de învățare în învățământul de masă

Prin termenul “dizabilități specifice de învățare” se înțelege “tulburări de învățare”, “dificultăți de învățare” sau “deficiențe de învățare”. Termenul de dificultăți sau dizabilități de învățare a fost folosit prima dată de S.A. KIRK în 1963, pentru a vorbi despre copiii care aveau serioase probleme de învățare în școală. Dificultatea specifică de învățare reprezintă o dezordine la nivelul înțelegerii sau utilizării limbajului vorbit sau scris, ce are efecte asupra capacității de a asculta, de a gândi, vorbi, scrie, citi etc.

Poate fi considerat cu dificultăți de învățare un copil care a crescut și s-a dezvoltat într-un mediu normal, la fel ca toți ceilalți copii de vârsta lui, dar care nu a reușit să asimileze informațiile la fel ca ceilalți. Un copil cu întârziere mintală, de-privat cultural sau economic nu poate fi etichetat ca având dificultăți de învățare. Aceste dificultăți de învățare țin de capacitatea copilului de a asimila unele informații la un moment dat și nu de factori externi care pot influența capacitatea lui dar nici de factori interni care țin de funcționarea unor organe interne.

Tulburările cel mai des întâlnite la elevii cu dificultăți de învățare sunt:

- deficiențe de atenție;
- deficiențe de motricitate generală și fină cu dificultăți de coordonare spațială;
- dificultăți de prelucrare a informațiilor perceptivă auditive și vizuale;
- lipsuri în dezvoltarea unor strategii cognitive de învățare;
- tulburări ale limbajului oral, un vocabular sărac;
- dificultăți de citire;
- dificultăți de scriere;
- dificultăți în realizarea unor activități matematice;
- tulburări de comportament social, număr mic de relații sociale.

Deficiențele de învățare există la copiii din toate țările indiferent de cultura, limba și mediul social în care trăiesc. Numărul elevilor cu dificultăți de învățare este în continuă creștere, cei mai mulți sunt cu vârsta cuprinsă între 9-14 ani.

Recuperarea elevilor cu dificultăți de învățare este un proces complex ce se poate desfășura fie într-un cadru izolat, de către echipe de specialiști, pe grupe de copii cu aceeași deficiență, fie prin integrarea lor în școli obișnuite unde să fie îndrumați de un cadru didactic obișnuit și de un profesor de sprijin.

Probleme specifice ale adaptării copilului la viața și activitatea școlară

Importanța efectelor pe care le poate avea ansamblul condițiilor prezente la „startul” activității școlare nu mai este necesar a fi argumentat; ecourile acestora pot fi multiple și semnificațiile lor se impun în toate planurile vieții și activității copilului, ale întregii sale dezvoltări.

Situația de „start” – în debutul școlarității – poate genera, în mod direct, efectele pozitive asupra performanțelor școlare mediind reușitele, realizării elevului, optimizând însăși traiectoria evoluțiilor individualităților sale în multiple planuri. Însă absența anumitor condiții ale pregătirii psihologice (solicitarea în acest sens, pentru buna integrare la debutul școlarității) poate genera fenomene de randament scăzut, eșec sau chiar rebuturi școlare ce se impun a fi evitate, dat fiind multiplele consecințe negative, posibile în situația apariției acestor fenomene. E suficient să se amintească, că dificultățile de adaptare școlară, eșecurile școlare – pot genera anumite probleme de ordin comportamental până la reacții de abandon, comportament nevrotic (chiar eventuale forme de comportament obsesivo – fobic, în raport cu sarcinile școlare). În aceeași ordine de idei, organizația mondială a sănătății (cu prilejul unui seminar special organizat pe tema: „Sănătatea copilului și școala”) accentua ideea că lacunele preșcolarilor pentru școlarizare pot face ca viitorii elevi să resimtă solicitări specifice procesului instructiv - educativ ca pe un „traumatism” sau „șoc școlar”.

Pregătirea psihologică pentru școlarizare este concepută ca proces și rezultată psiho-educatională în vederea atingerii aceluși optimum în planul totalității structurii psihice – senzoriale, motrice, intelectuale și autoreglării de ordin voluntar și afectiv motivațional, precum și psihosocial, care îl fac pe copil apt pentru integrarea sa, atât în sfera activităților de învățare cât și în mediul social specific colectivităților de elevi.

Psihodiagnoza acestor aspecte poate avea multiple valori în raport cu însuși actul educațional, formativ pe această direcție. Psihodiagnoza în acest caz presupune drept principal „etalon” de referință sistemul indicatorilor proprii „profilului vârstei psihologice de școlarizare” și implicit ansamblul premiselor și condițiilor psihologice a unei integrări școlare eficiente. Putem vorbi deci de un potențial psihoindividual de școlarizare. Aceasta constă în aceea configurație a nivelurilor de dezvoltare psihică generală – psihomotrică, perceptivă în planul general al structurilor intelectuale (gândire, limbaj, memorie, imaginație), dar și a caracteristicilor voluntare, motivaționale, de ordin socio – afectiv care participă la adaptarea optimă a copilului în raport cu mediul de viață și activitatea specifică școlară.

În principiu se poate susține că în jurul vârstei de șase ani se formează premisele trecerii de la activitatea de joc la învățatură, dar real faptul că trecerea și adaptarea la noua situație pot să decurgă inegal de la un copil la altul se permite să se admită ca valide cele două situații: cea a copiilor la care premisele necesare trecerii la școlaritate sau maturizat, dar formal, ei rămân însăși preșcolari, deși pot să realizeze activitatea de învățare (copii sunt capricioși, neascultători, chiar impertinenți); cea a copiilor la care premisele trecerii cunosc o oarecare întârziere la învățatură la formarea lor, deși formal ei au început să desfășoare noua formă de activitate, învățatură, dezvoltarea lor fiind încă dependentă de structurile jocului.

Soluționarea decalajului între social psihologic și implicit, trecerea copiilor într-o nouă fază a dezvoltării, nu se poate face decât prin intervenția factorului pedagogic modelul educațional, procesul instructiv – educativ. Treptat intrând în școală, copiii din prima categorie, începând să

practice aceea activitate cognitivă – învățarea - vor ajunge să-și restabilească starea de confort interior; la fel cei din categoria a doua, realizând un fel de compromis între învățatură ca activitate obligatorie și cea de joc își vor restabili și ei starea de confort necesară în noua formă de activitate. Reușita parcurgerii fazei de adaptare la cerințele școlii depinde de modul cum este călăuzită și dirijată prin modelul de instruire – inserția copilului devenit elev.

Declanșând un proces de adaptarea la un mediu și la un sistem de solicitări foarte diferit – ca structură, climat, funcționare – de cel din familie și din grădiniță, școala își exercită de fapt calitatea ei formatoare asupra evoluției psihice a copilului.

Activitățile de predare-învățare în orientarea incluzivă

Copiii cu dificultăți de învățare au nevoie de organizarea învățării în funcție de cerințele lor educative. Acest tip de problemă cere educatorilor și profesorilor în primul rând următoarele acțiuni complexe care se referă la întreaga clasă, deci la toți copiii:

- cunoașterea copiilor a particularităților lor și a diferențelor dintre ei;
- individualizarea învățării;
- folosirea strategiilor flexibile și deschise;
- amenajarea corespunzătoare a mediului educațional (ambientului) în așa fel încât el să devină factor de intervenție în învățare.

Există o serie de cerințe generale față de organizarea predării și învățării în clasa obișnuită în care se întâlnesc copii cu dificultăți de învățare:

- acești copii au nevoie de o învățare multi-senzorială, explicită care să-i facă să avanseze; nu este cazul să se piardă vremea cu activități repetitive asupra unor lucruri care s-au însușit ci mai curând să se varieze metodele și suporturile de învățare;
- copii cu dificultăți de învățare au nevoie de inițiere adecvată în lectură și scriere ceea ce presupune de cele mai multe ori alte metode și mijloace decât cele folosite în mod obișnuit de educatorul clasei respective;
- însușirea unor metode și tehnici de învățare, memorare, de redare a ideilor unui conținut constituie o altă cerință pe care educatorul o poate rezolva în clasa obișnuită;
- elevii cu dificultăți de învățare au nevoie de profesori care înțeleg modul lor de învățare, se pot adapta ritmului acestora și îi pot orienta să-și depășească dificultățile fără a-i desconsidera.

Atitudinea și acțiunea profesorului față de elevii cu dificultăți de învățare este determinată de înțelegerea următoarelor teze fundamentale din domeniul în discuție: fiecare elev este unic și are valoare și indiferent de problemele pe care le prezintă în procesul de învățare școlară. Învățarea este și ea unică la fiecare elev, în funcție de:

- stilul;
- ritmul;
- nivelul sau de învățare și dezvoltare;

- caracteristicile și particularitățile sale;
- aptitudinile;
- așteptările;
- experiența sa anterioară.

Copilul vine la școală cu un anumit stil de învățare, propriu experienței sale anterioare. Acest stil poate să nu fie cel mai eficient pentru el. Rolul profesorului este de a identifica stilul eficient, care se potrivește cel mai bine elevului și să-l sprijine, să-l folosească. El poate realiza acest lucru ținând cont de faptul că reținem acele informații care au o relevanță afectivă și reușesc să ne suscite atenția. Pe de altă parte, deprinderile deja formate trebuiesc sparte și este nevoie de construirea altor deprinderi. Efortul este mai mic în memorarea unor evenimente care prezintă importanță pentru subiect.

Analizând particularitățile specifice procesului de învățare a copiilor cu diferite tipuri de deficiență, se ajunge la concluzia că una dintre calitățile esențiale ale curriculum-ului școlar vizează un grad cât mai mare de flexibilitate, astfel încât să permită fiecărui copil să avanseze în ritmul său și să fie tratat în funcție de capacitățile sale de învățare. Pentru aceasta este nevoie ca formularea obiectivelor, stabilirea conținuturilor instruirii, modalitățile de transmitere a informațiilor în clasă și evaluarea elevilor să se facă diferențiat.

Elaborarea unui curriculum flexibil și ușor de adaptat cerințelor educaționale ale fiecărui elev are la bază mai multe argumente:

- respectarea dreptului fiecărui copil la instrucție și educație pe măsura potențialului și capacităților sale;
- formarea la copilul deficient a unui registru comportamental adecvat care să permită adaptarea și integrarea sa socială printr-o experiență comună de învățare alături de copiii normali;
- asigurarea legăturii cu faptele reale de viață și familiarizarea cu o serie de obișnuințe privind activitățile de utilitate practică și de timp liber;
- dezvoltarea capacităților necesare pentru rezolvarea independentă (în limitele permise de gradul deficienței) a problemelor de viață, autocontrol în situații dificile și practicarea unor metode și tehnici de muncă intelectuală care să asigure eficiență în adaptarea și integrarea școlară și socială.

În scopul eficientizării procesului de învățare pentru elevii cu CES sunt invocate câteva repere fundamentale:

- învățarea interactivă care presupune folosirea unor strategii de învățare focalizate pe cooperarea, colaborarea și comunicarea între elevi la activitățile didactice, precum și pe interacțiunea dintre cadre didactice, cadre didactice și elevi;
- elaborarea în comun a obiectivelor învățării (educator – elev) deoarece fiecare participant la actul învățării are ideile, experiențele și interesele personale de care trebuie să se țină seama în proiectarea activităților didactice;
- demonstrația, aplicația și feedbackul – orice proces de învățare (mai ales în cazul elevilor cu CES) este mai eficient și mai ușor de înțeles dacă informațiile prezentate sunt demonstrate și aplicate în situații reale de viață, existând și un feedback continuu de-a lungul întregului proces;

- modalitățile de sprijin în actul învățării – elevii cu CES au nevoie în anumite momente de un sprijin activ de învățare atât în timpul activităților desfășurate în clasă, cât și la activitățile din afara clasei, prin dezvoltarea unui parteneriat educațional cu anumite categorii de specialiști, cu familiile elevilor.

Metodele și procedeele de predare - învățare trebuie să fie selectate în raport cu scopul și obiectivele activității didactice, conținutul lecției și particularitățile elevilor (vârsta, nivelul dezvoltării psihice, tipul și gradul deficiențelor/ tulburărilor, tipul de percepție al elevilor – analitic sau sintetic), stilul de lucru al educatorului.

În activitățile didactice destinate elevilor cu CES se pot folosi metodele expositive, (povestirea, expunerea, explicația, descrierea) dar trebuie respectate anumite cerințe:

- să se folosească un limbaj adecvat, corespunzător nivelului comunicării verbale;
- prezentarea să fie clară, precisă, concisă;
- ideile să fie sistematizate;
- să se recurgă la procedee și materiale intuitive;
- să se antreneze elevii prin întrebări de control pentru a verifica nivelul înțelegerii conținuturilor de către aceștia și pentru a interveni cu noi explicații atunci când se impune acest lucru.

Pentru elevii cu deficiențe mintale utilizarea povestirii ca metodă didactică trebuie să fie însoțită de suporturi ilustrativ - sugestive sau imagini filmate, deoarece se captează mai ușor atenția și este facilitată implicarea afectiv-motivațională a elevilor în secvențele lecției.

Metodele de simulare (jocul didactic, dramatizare) pot fi aplicate cu succes atât în ceea ce privește conținutul unor discipline cât și în formarea și dezvoltarea comunicării la elevii cu deficiențe mintale și senzoriale. Implicarea lor cât mai directă în situații de viață simulate, trezesc motivația și participarea activă, emoțională a elevilor, constituind și un mijloc de socializare și inter - relaționare cu cei din jur.

Metoda demonstrației ajută elevii cu dizabilități să înțeleagă elementele de bază ale unui fenomen sau proces . Alături de metoda demonstrației, exercițiul constituie o metodă cu o largă aplicabilitate în educația specială, mai ales în activitățile de consolidare a cunoștințelor și de antrenare a deprinderilor.

În activitatea educativă a copiilor cu cerințe educative speciale se poate folosi cu maximă eficiență învățarea prin cooperare. Lecțiile bazate pe învățarea prin cooperare permit evaluarea frecventă a performanței fiecărui elev care trebuie să ofere un răspuns în nume personal sau în numele grupului, elevii se ajută unii pe alții, încurajându-se și împărtășindu-și ideile, explică celorlalți, discută ceea ce știu, se învață unii pe alții, realizează că au nevoie unii de alții pentru a duce la bun sfârșit o sarcină a grupului.

Educația integrată îi va permite copilului cu CES să trăiască alături de ceilalți copii, să desfășoare activități comune, dobândind abilități, indispensabile pentru o viață cât mai apropiată de cea a valizilor, pentru o adecvată inserție socială.

Cu certitudine, elevii cu dificultăți de învățare au nevoie de ajutor în vederea adaptării, integrării și devenirii lor ca și ceilalți elevi – cu succese și insuccese, cu realizări și ratări dar și cu rezultate încurajatoare

Strategiile incluzive ale învățării-predării

Gordon Porter, președintele mișcării în favoarea incluziunii, Inclusion International, menționa la Conferința de la Edmonton (Canada), din noiembrie 2000:

"Am văzut suficiente dovezi ca să pot spune că școlile se pot schimba și pot face activități incluzive."

Pentru a rezolva diferitele probleme de învățare pe care le întâlnește învățarea didactică trebuie antrenată perfecționarea școlii, a profesorului și parteneriatul educațional cu familia și comunitatea.

Profesorii trebuie să pornească în rezolvarea problemelor din clasă de la următoarele acțiuni care determină maniera incluzivă:

Legat de elev:

- cunoașterea individualității în mod global și pe anumite componente care dovedesc nevoia de intervenție;
- detectarea ariilor de dificultate în special când acestea sunt intermitente sau temporale.

Legat de grup:

- cunoașterea relațiilor din clasa sa;
- folosirea tehnicilor de negociere, cooperare, colaborare, comunicare, etc, în activitățile de grup.

Legat de propria sa persoană:

- să-și folosească experiența într-un mod reflexiv și empatic;
- să folosească colaborarea cu ceilalți profesori și cu managerul școlii;
- să se informeze permanent de practici și teorii noi pe care să aibă dorințe și motivația de a le implementa în activitățile sale.

Strategiile incluzive de învățare.

- prevenirea situațiilor de inadaptare;
- tratarea dificultăților și tulburărilor de învățare în mediul școlar obișnuit/clasa obișnuită.

Ele se leagă de maniera curriculară și non-categorială de abordare a dificultăților de învățare. Incluziunea, nu este doar o fază superioară integrării școlare a copiilor cu cerințe educative speciale ci se referă la o altă manieră de abordare.

Observațiile la nivel de clasă confirmă faptul că nu toți copiii pot face față în mod susținut și performant cerințelor școlare, dar că, în același timp, folosind metodele potrivite de predare -

învățare - evaluare și respectând ritmul propriu al fiecărui copil, toți elevii pot înregistra progrese școlare, uneori acestea fiind remarcabile față de așteptările inițiale.

Cadrele didactice implicate în educația incluzivă pun accentul pe dezvoltarea de activități care comportă lucrul în echipă și cooperarea, pe respectarea identității culturale a fiecărui copil în parte și pe monitorizarea constantă a eficacității activităților de predare - învățare - evaluare la nivelul fiecărui copil. Principiul egalității de șanse reprezintă conceptul de baza al scolii incluzive, prin aplicarea căruia aceasta contribuie la anularea diferențelor de valorizare bazate pe criterii subiective, de ordin etnic sau social. Incluziunea la nivel școlar se realizează prin respectarea și valorizarea diferențelor socio-culturale existente în rândul elevilor și prin promovarea bogăției și a diversității experienței educative care rezultă din aceste diferențe.

Construirea unei imagini pozitive despre sine este o altă nevoie a copiilor cu dificultăți de învățare. Aceasta se poate realiza pe fondul unor activități de grup orientate spre valorizarea posibilităților fiecăruia și pe un sistem de relații pozitive între profesor și elev și între elevi. Relațiile respective trebuie să ofere terenul încrederii reciproce, al empatiei cu trăirile fiecăruia, împărtășirii emoțiilor, sentimentelor, preocupărilor ca și a experienței de cunoaștere și învățare.

Fiecare copil este înțeles ca un participant activ la învățare și predare pentru că fiecare aduce cu sine în procesul complex al învățării și dezvoltării:

- o experiență;
- un stil de învățare;
- un model social;
- o interacțiune specifică;
- un ritm personal;
- un mod de abordare.

Școala incluzivă facilitează accesul tuturor la o educație de calitate prin:

- ameliorarea și flexibilizarea curriculum-ului;
- utilizarea unor metodologii de predare - învățare - evaluare centrate pe elev;
- implicarea comunității în viața școlară;
- formarea cadrelor didactice din perspectiva valorilor educației incluzive;
- oferirea de servicii educaționale conform principiului „resursa urmează copilul”;
- programe de tip "A doua șansă" dedicate persoanelor care au abandonat școala sau nu au frecventat niciodată învățământul obligatoriu;
- îmbunătățirea atitudinilor adulților și copiilor față de diversitatea culturală, umană și etnică dintr-o comunitate.

Educația pentru toți poate să fie un mijloc de îmbunătățire a educației în general prin reconsiderarea sprijinului care se acordă anumitor copii. Maniera în care o serie de particularități de dezvoltare și învățare determină împărțirea copiilor în categorii determinate tinde să fie înlocuită de o manieră non-categorială, care consideră că orice copil este o persoană

care învață într-un anumit ritm și stil. Educația pentru toți corespunde în educația școlară școlii incluzive.

Fiecare școală care dorește să fie deschisă și flexibilă, abordând maniera incluzivă, trebuie să asigure, prin managementul pe care îl propune:

- o înțelegere reală a ceea ce este incluziunea, definirea procesului ca atare nu numai o simplă plasare a copiilor împreună;
- să recunoască legăturile dintre educația incluzivă și valorizarea diversității umane.

Școala de tip inclusiv este școala de bază accesibilă, de calitate și care își îndeplinește menirea de a se adresa tuturor copiilor, a-i transforma în elevi ai a-i deprinde și abilita cu tainele lumii. Să le ofere bazele culturii și civilizației umane, pe înțelesul lor și în așa fel încât toți să beneficieze de acestea și să le dezvolte mai departe după puterile lor. Dezvoltarea unor practici educaționale cât mai eficiente este fațeta pragmatică a modelului inclusiv. Academia internațională de Educație (AIE) (Walberg și Paik, 1999) propune în acest sens o concentrare pe acele aspecte ale învățării ce par a fi universal valabile, pe acele principii care trebuie adaptate în contextele culturale diferite, pentru ca evaluarea să țină seama de condițiile locale. În orice cadru educațional, sugestiile sau liniile directoare pentru practică se cer aplicate temeinic iar evaluarea rezultatelor trebuie făcută continuu.

Direcțiile propuse de instituția menționată sunt următoarele:

- implicarea părinților. Studiile au demonstrat că încurajarea părinților să stimuleze dezvoltarea intelectuală a copiilor lor duce la creșterea timpului acordat învățării de carte aceștia;
- temele adecvate și gradual abordate. S-a demonstrat de asemenea că, elevii învață mai mult atunci când efectuează teme graduale și acestea sunt periodic analizate de profesor;
- acordarea timpului necesar studiului. Elevii care sunt mai atent implicați în cunoașterea obiectivelor învățării reușesc să stăpânească mai bine materia;
- predarea directă. Pentru a deveni eficientă activitatea de predare a profesorului (predarea directă) trebuie să pună în evidență noțiunile cheie ai să urmeze pași sistematici;
- proiectarea și planificarea în avans a materiei. Legarea continuă a materiei propuse în procesul de predare-învățare de experiența anterioară a elevilor, precum și de materiile învățate anterior constituie un mod de adâncire ai largire a învățării;
- predarea strategiilor de învățare. Strategiile de predare învățare sunt atât ale profesorilor cât și ale elevilor. Oferindu-le elevilor posibilitatea alegerii strategiei proprii pentru stabilirea scopurilor și sprijinindu-i să-și monitorizeze progresele, se obțin câștiguri importante în procesul didactic. A preda elevilor strategiile de învățare este o activitate eficientă care se petrece în trei faze posibile: modelarea prin demonstrarea comportamentelor dorite; activități asistate în care elevii sunt ajutați direct de profesor; activități practice în care elevii acționează independent;
- sprijinul pentru învățare. Dacă se predă unui singur elev și grupurilor mici de copii cu aceleași abilități și nevoi educaționale poate fi extrem de eficientă;
- asigurarea învățării temeinice. Pentru stăpânirea materiei este necesar să se învețe pas cu pas și fiecare etapă să fie consolidată.

- învățarea prin cooperare. Dacă elevii cooperează în grupuri mici de învățare, randamentul procesului de învățare crește pentru toți.
- educația adaptată. Folosirea unei varietăți de tehnici educative care adaptează lecțiile fiecărui elev în parte, constituie o garanție a creșterii randamentului învățării.

CREAREA UNUI MEDIU DE ÎNVĂȚARE SIGUR ȘI INCLUZIV

DINU MIRELA - Liceul Teoretic „IULIA HAȘDEU” Lugoj, jud. Timiș

Sistemele educaționale din întreaga Europă evoluează și se confruntă cu provocări tot mai mari legate de menținerea motivației în procesul învățării. Achiziția oricărei noi abilități sau competențe necesită efort, iar acest lucru este foarte evident în învățarea unei limbi străine, proces care cere foarte multă disciplină, timp și dedicare. Pentru a-i ajuta pe elevi să rămână concentrați, activi și motivați este important ca învățarea să aibă loc într-un mediu sigur, încurajator și pe cât posibil amuzant. Abordarea învățării centrate pe elev, într-o asemenea atmosferă, este de asemenea esențială deoarece crește încrederea de sine a copilului.

Acest ambient propice învățării este influențat de mai mulți factori și se poate îmbunătăți din punct de vedere fizic, psihologic și emoțional.

Factorul fizic se referă la cum este clasa sau spațiul de învățare amenajat și cum poate fi echipat pentru a stimula învățarea.

Factorul psihologic reprezintă strategiile și tehnicile folosite pentru a încuraja elevii să fie interesați de curriculum, să interacționeze cu colegii, să participe activ la ore, să pună întrebări, să aplice gândirea critică, să aibă încredere în potențialul lor, să își asume riscuri. Toate acestea se pot obține printr-o relație adecvată între profesor și elev.

Factorul emoțional este legat de tipul de rutină desfășurat în clasă în procesul învățării, aprecierile pentru progresul elevilor, susținerea lor să-și exprime individualitatea, diversitatea și emoțiile.

La elevii de liceu, experiențele personale devin din ce în ce mai importante, așa că profesorul trebuie să ia în calcul diversitatea socială foarte mare la acest nivel. De aceea, trebuie creat un mediu incluziv, sigur, care să sprijine și să implice pe fiecare elev, luând în considerare și valorificând diverse perspective. Profesorul trebuie să promoveze dorința de cooperare și colaborare a elevilor, disponibilitatea lor de a învăța împreună și de a se dezvolta într-un grup încheat. Nu este ușoară adaptarea unei lecții la elevi cu diferite stiluri de învățare, nevoi distincte și uneori vârste diferite sau provenind din diverse medii economice, sociale sau culturale. Indiferent de caracteristicile personale ale subiecților, un mediu incluziv înseamnă valorizarea fiecăruia. În același timp, trebuie ținut cont de nevoile particulare ale fiecărui elev. Prin siguranță înțelegem o atmosferă relaxată, în care elevii se pot exprima liber, fără presiuni și fără a fi judecați și pot lucra în ritmul și stilul de învățare care li se potrivește. Din păcate, de multe ori profesorii sunt selectați doar pe baza cunoștințelor teoretice și nu pentru cunoașterea strategiilor de incluziune sau a stilurilor de învățare ale elevilor. Adesea ei nu sunt instruiți cum să realizeze un spațiu creativ, în care elevii să se simtă bine și să performeze sau unde experiența de învățare și propria dezvoltare să fie integrate într-un mediu pozitiv de studiu.

O rutină a clasei bine planificată ajută la crearea unei atmosfere în care elevii pot lucra în siguranță, fiind familiarizați cu ceea ce se întâmplă în oră. De asemenea, nivelul anxietății va fi redus, dându-i profesorului oportunitatea de a-i include pe toți în activități.

Există o serie de idei care se pot implementa în orice clasă, cu orice tip de elev, începând cu introducerea lecției, desemnarea anumitor roluri sau mici responsabilități, aranjarea clasei, stabilirea unor rutine clare ale orei, comunicarea eficientă și terminând cu încheierea lecției și fixarea noțiunilor predate. Comunicarea eficientă înseamnă conștientizarea modului în care le vorbin elevilor, nu doar a cuvintelor rostite, ci și a intenției și tonului folosit. Când devenim conștienți de aceste lucruri, vom observa că elevii vor răspunde pozitiv la instrucțiuni, aprecieri și feed-back.

În concluzie, una dintre provocările sistemului educațional actual este crearea unei atmosfere plăcute, a unui mediu incluziv de învățare, în care fiecare elev să fie motivat să își valorifice potențialul. Profesorii pot adopta idei care să stimuleze „starea de bine”, realizând un cadru fizic, psihologic și emoțional pozitiv pentru o diversitate de elevi. Este bine cunoscut faptul că atunci când elevii răs și se simt bine la oră își vor îmbunătăți competențele mai ușor, vor avea mai multă încredere în ei și vor fi mai relaxați. Un profesor bun își pregătește temeinic totul, dar este oricând gata să improvizeze la nevoie.

BIBLIOGRAFIE:

1. Williams Marion, Burden Robert - Motivation in language learning: a social constructivist approach;
2. <https://www.teacheracademy.eu> (Wellbeing, Inclusion and Creativity Free Online Course for Teachers)

Școala - o instituție socială.

Fiind o parte integrantă și fundamentală a societății, nu poate evita să observe și să asculte ceea ce se întâmplă în mediul înconjurător.

O nouă revoluție este în curs de ani de zile, care este cea digitală. Acesta din urmă pare să nu se oprească niciodată: tehnologia de astăzi evoluează mai repede decât ne putem imagina uneori.

Lumea noastră este o lume în continuă evoluție și este, de asemenea, sarcina unei instituții străvechi și tradiționale, cum ar fi școala, să țină pasul cu vremurile și să se adapteze la schimbări.

Școala viitorului sau viitorul școlii?

Până în prezent, structurile școlare au folosit tehnologii pentru a garanta conectarea, pentru a scurta și gestiona distanțele. Și este adevărat: digitalul este util și pentru asta, dar acum am trecut la următoarea fază. Ceea ce nu înseamnă că pașii mici înainte care s-au făcut nu au ajutat, înseamnă pur și simplu că, ajungând în acest punct, nu mai sunt suficienți.

Predarea tradițională nu poate merge mână în mână cu digitalizarea continuă.

Elevii, de fapt, nu se simt protejați de școală: datele de astăzi ne informează că un număr mare de absolvenți de liceu nu au intenția de a se înscrie la universitate. Probabil, adevărul este că tinerii se simt dezorientați: nu văd o corespondență sau coerență cu ceea ce experimentează afară și cu ceea ce experimentează la clasă.

Problema fundamentală este că, evident, nu există o înțelegere totală a fenomenului: școlile nu ar trebui digitalizate. Desigur, cartea este grozavă și va fi întotdeauna utilă. Mai degrabă, trebuie să regândim complet sistemul școlar. Elevii nu pot fi instruiți astfel încât să fie familiarizați doar cu analogul. Acesta din urmă este o tendință care probabil nu va dispărea, dar va fi din ce în ce mai împinsă într-un colț.

Cartea, textul tradițional va fi întotdeauna un mijloc de sprijin. Dar este timpul să extindem experiența de învățare. Este timpul să folosim toate canalele pe care le avem pentru a oferi cunoștințe cuprinzătoare, mai puțin pasive, personalizate și mai reale.

Cel mai izbitor exemplu și idea în acest moment este utilizarea realității augmentate și virtuale în timpul lecțiilor. Acest tip de conținut multimedia ar permite elevului să aibă experiențe mai antrenante și contextualizate, permițând ca abstractul textului să fie asociat cu realitatea.

În acest fel, s-ar schimba și abordarea cognitivă: transpunerea dintr-o bucată de hârtie, care cu siguranță stimulează imaginația, în realitatea reală, ar stimula memoria, sensibilitatea față de anumite teme și curiozitatea de a aprofunda anumite teme.

Rolul profesorilor

În acest context, cei care se simt cel mai dezorientați sunt cu siguranță profesorii. Unii dintre ei, de fapt, probabil se simt incapabili să facă față unei schimbări atât de profunde în modul în care tinerii lor învață.

Profesorul, de fapt, nu trebuie să se ocupe doar de digitalizare, ci și de noile moduri de gândire și de raționament răspândite la nivel global. Trebuie să fie pregătit să se ocupe de tineri care au idei diferite, moduri diferite de a învăța și de a raționa și care, în societatea de astăzi, sunt considerați la fel de valizi și demni. Fiecare elev trebuie să se poată aștepta la o educație personalizată, care nu are limite și care îi permite să se exprime liber.

Prin această abordare, educația școlară ar trece de la a fi o activitate pasivă, pur receptivă, la a deveni o oportunitate de schimb și co-creare. Obiectivul ar fi crearea unui mediu de colaborare, în care elevii și profesorii să poată interacționa pentru a crea împreună un nou mod de predare și de învățare, care să fie cât mai antrenant pentru copiii generației actuale.

Profesorul, așadar, pentru a atinge acest obiectiv, trebuie să fie deschis să asculte, să observe și să respecte modul de viață și de gândire al copiilor. El trebuie să întâmpine ideile care vin din mintea lor, nevoile lor, fără a pierde din vedere obiectivul principal al profesiei sale: acela de a preda și educa.

Toate acestea nu se traduc în luarea unei poziții și în preluarea puterii de către studenți în detrimentul profesorilor. Mai degrabă, cu un nou mod de „a face școală” în care cunoștințele individuale devin colective, agregate. Aceasta nu ar face altceva decât să ofere valoare adăugată educației care, în acest fel, va putea avansa într-un mediu caracterizat de reînnoire continuă și potrivit pentru cei care vor face parte din acesta.

Pe lângă noile abordări și noi modalități de a transmite educația și cultura, școlile de la toate nivelurile au nevoie și de o reînnoire a disciplinelor care urmează să fie predate.

În universități auzim deja vorbindu-se despre cursuri de studiu „de viitor”. Oferta educațională ar trebui extinsă și orientată pe trei direcții principale:

- mediu inconjurator;

- digital,
- știința datelor.

Noile cursuri de studiu axate pe aceste trei teme principale privesc mai ales (și inevitabil) facultățile de Economie și Inginerie, dar și pe cele de Medicină. Ideal ar fi însă includerea unor noi căi de studiu chiar și în facultățile mai umaniste.

Revenind la discuția făcută anterior, universitățile ar trebui să se angajeze să formeze profesori care trebuie să fie în ton cu limbile contemporane, combinând cunoștințele despre conținuturile disciplinare cu abilitățile necesare pentru a trăi într-o societate conectată.

Scopul cursului de studiu este de a forma profesori capabili să ofere o predare potrivită viitorului dominat de transformarea digitală și interconectarea globală.

Cum ar trebui să fie școala viitorului? A pune întrebări elevilor despre așteptările pe care le au față de educația lor școlară înseamnă să ne cufundăm în realitatea lor, cea pe care o experimentează în fiecare zi când intră în clasă la sunetul clopoțelului.

<https://www.universita.it/la-scuola-del-futuro/>

PROF: Mirela Dinu, Palatul Copiilor Pitești, Cercul de Dans Sportiv

Ideea de Leadership

Mădălina Dinu-Pătrașcu,
Școala Gimnazială "Ion Câmpineanu", Câmpina

În zilele noastre oamenii sunt captivați de ideea de leadership, căutând informații despre cum pot deveni lideri eficienți. Corporațiile vor oameni care au abilități de lider deoarece cred că aceștia aduc ceva special afacerii lor. Pe parcursul anilor au existat multe încercări de a defini leadershipul.

Potrivit lui Stogdill, există aproape atâtea încercări de a defini leadershipul, pe cât de mulți oameni au încercat să îl definească. Una dintre cele mai interesante abordări a fost propusă de Bass, care a sugerat că unele definiții văd leadershipul cu accent pe procesele de grup. Din această perspectivă, liderul este centrul schimbărilor și activității într-un grup, întruchipând voința grupului.

Un alt set de definiții văd liderul din perspectiva personalității, astfel leadershipul este văzut ca o combinație de caracteristici speciale pe care le deține un individ și care îi permit să impună celorlalți îndeplinirea sarcinilor.

Alte abordări au definit leadershipul ca și o acțiune sau conduită, astfel leadershipul este format din toate acțiunile pe care un lider le face pentru a aduce schimbare în grup.

Leadershipul a mai fost definit și în termenii relației de putere care există între lider și adepti, astfel liderul are puterea și o folosește pentru a impune schimbarea celorlalți.

Unii cercetători văd leadershipul ca un proces de transformare care motivează adeptii să obțină rezultate mai bune decât se așteaptă de la ei, în timp ce alți cercetători văd leadershipul din perspectiva deprinderilor și pun accent pe capacitățile care fac posibil un leadership eficient. În concluzie, câteva concepte pot fi identificate când discutăm despre acest fenomen.

1. Leadershipul este un proces.
2. Leadershipul implică influență.
3. Leadershipul se formează într-un grup.
4. Leadershipul implică atingerea unui țel.
5. Leadershipul implică o artă mai degrabă decât știință pură [...]

Leadership are astfel diferite fețe și liderii tind să aibe personalități și ideologii separate și distincte, precum și foarte multe stiluri.

Există patru factori care influențează leadershipul: adeptii, liderul, comunicarea și situația.

Diferitele categorii de angajați au nevoie de stiluri diferite de leadership. Ca și lider, trebuie să vă cunoașteți oamenii, pentru că, spre exemplu, un nou angajat are nevoie de mai multă supraveghere decât un angajat cu experiență.

În același fel, un angajat care nu este motivat are nevoie de o altă abordare decât un angajat care este puternic motivat. Punctul esențial de pornire în cunoașterea adeptilor (subalternilor) este de a avea cunoștințe solide despre natura umană, cum ar fi emoțiile, motivarea și nevoile. Este la fel de important să înțelegeți că adeptii sunt cei care hotărăsc dacă un lider este de succes. Dacă nu au încredere în liderul lor sau nu cred în el, adeptii nu vor fi inspirați. Liderul folosește comunicarea pentru a conduce.

Cea mai mare parte a comunicării este nonverbală. Ce și cum comunic poate crea sau distruge relațiile cu angajații. Un lider trebuie să își folosească judecata pentru a decide cea mai bună acțiune în funcție de situația dată. Legat de tipurile de abordări, le vom prezenta pe scurt în

continuare.

a. **Abordarea prin prisma trăsăturilor liderului**

Ideea că diferențele între performanțele subordonaților se datoresc trăsăturilor liderului a constituit una dintre abordările de început în studiul leadershipului. Au fost realizate comparații ale unor eșantioane reprezentative de lideri și de nonlideri, pentru a evidenția trăsăturile fizice și de personalitate care îi diferențiază sensibil pe primii de ceilalți.

Principalele trăsături luate în considerare au fost următoarele:

- * caracteristici fizice - vârstă, înălțime, înfățișare, greutate.
- * personalitate - spirit introvertit/extravertit, încredere în sine, independență, caracter hotărât, spirit amiabil/agresiv, înclinații de domonare/subordonare, tendință de autoritarism.
- * caracteristici de bază - clasa socială, educație, experiența, mobilitate profesională; inteligență, cunoștințe, mobilitate intelectuală, judecată.
- * caracteristici sociale - abilitate managerială, prestigiu, diplomație, tact, spirit de cooperare, charisma, popularitate, „spiritul muncii” - inițiativă, tenacitate, responsabilitate, spirit finalizator.

E. Ghiselli a studiat opt trăsături de personalitate (inteligența, maturitatea, spiritul decis, inițiativa, abilitatea de supraveghere, siguranța de sine, afinitatea pentru lucrători, masculinitatea-feminitatea,) și cinci trăsături de motivație (nevoia de împlinire ocupațională, nevoia de securitate a locului de muncă, nevoia de recompensă bănească, nevoia de autoactualizare, nevoia de putere asupra altora).

Pe baza cercetărilor efectuate, autorul a ierarhizat trăsăturile menționate în următoarele:

- *caracteristici foarte importante*: abilitatea de supraveghere, nevoia de împlinire ocupațională, inteligența, autoactualizarea, siguranța de sine, spiritul decis.
- *caracteristici de importanță moderată*: lipsa nevoii de securitate, afinitate pentru lucrători, inițiativa, lipsa nevoii de recompensă bănești, maturitatea;
- *caracteristici lipsite de importanță*: masculinitatea - feminitatea.

Au fost evidențiate, ca urmare a unor cercetări efectuate în întreprinderi industriale, trăsăturile ce caracterizează liderii de succes și anume:

- dorința de manifestare a inițiativei în cadrul social;
- puternica orientare spre asumarea de responsabilități și angajarea în îndeplinirea sarcinilor;
- tenacitate în urmărirea scopurilor stabilite;
- spirit îndrăzneț, originalitate în rezolvarea problemelor;
- autoîncrederea și puternica personalitate;
- disponibilitate pentru acceptarea consecințelor acțiunilor și deciziilor altor persoane;
- abilitate de influențare a comportamentului altora și capacitate de structurare a relațiilor interpersonale.
- promptitudine în absorbirea stresului și disponibilitate pentru tolerarea frustrărilor și amănărilor;

Abordarea prin prisma trăsăturilor liderului are meritul de a permite deducerea logică a ideii că întreprinzătorii de succes au șanse reale, prin prisma anumitor trăsături de personalitate și caracteristici fizice, să fie, după demararea întreprinderii pe care au inițiat-o, lideri de succes, capabili să practice un leadership eficace și să mobilizeze puternic subordonații pentru obținerea unei performanțe superioare.

b. Abordarea prin prisma comportamentului liderului

Dacă abordarea precedentă era concentrată asupra răspunsurilor la întrebarea: Cum trebuie să fie liderul eficient? Aceasta a doua abordare se confruntă cu întrebarea: Ce face liderul eficient? cu alte cuvinte, cum își exercită influența asupra celorlalte persoane.

Comportamentul liderilor eficienti se înscrie în perechile antonimice autocratic-democratic, directiv-permisiv și orientat spre sarcini-orientat spre persoane.

Deși exprimate diferit, cele trei perechi semnifică, în esență, dominanța comportamentală a liderului: comportament axat pe realizarea sarcinilor, a producției.

Bibliografie:

1. Bush, T. , Leadership și management educațional. Teorii și practici actuale, Iași, Editura Polirom, 2015
2. Gavrilovici, O., Iosifescu S., Prodan, A, Management educațional, Iași, Editura CDRMO, 2003

Parteneriat emoțional: Profesori și elevi în îmbunătățirea educației

Elena-Adela Dobre

Liceul de Arte “Dinu Lipatti”, Pitești

În era contemporană a învățământului și dezvoltării personale, conceptul de inteligență emoțională a devenit din ce în ce mai relevant în educație. Inteligența emoțională, așa cum a fost dezvoltată și popularizată de Daniel Goleman, reprezintă capacitatea de a recunoaște, înțelege și gestiona propriile emoții și relații, precum și de a recunoaște și a influența emoțiile altora. În contextul educației, inteligența emoțională este considerată un factor esențial în succesul academic, în dezvoltarea personală și în pregătirea elevilor pentru viața de după școală.

Lucrările lui Daniel Goleman, în special cartea sa „Inteligența emoțională” publicată în anul 1995, au adus această temă în atenția publicului larg și au provocat un interes crescut în ceea ce privește impactul emoțiilor asupra procesului de învățare și performanței școlare. Goleman a identificat cinci componente ale inteligenței emoționale – conștientizarea emoțională, controlul emoțiilor, motivarea emoțională, empatia și abilitățile sociale – și a argumentat că aceste abilități sunt la fel de importante, dacă nu și mai importante, decât abilitățile cognitive în determinarea succesului elevilor.

Impactul inteligenței emoționale asupra învățării și performanței academice este semnificativ și bine documentat în literatura de specialitate. Elevii cu o inteligență emoțională dezvoltată sunt mai capabili să gestioneze stresul și anxietatea asociate cu examenele, testele sau alte provocări academice. Capacitatea de a-și regla emoțiile și de a face față presiunii poate îmbunătăți concentrarea și performanța în timpul învățării și evaluărilor. Cei care își dezvoltă abilitățile de inteligență emoțională sunt mai motivați și mai angajați în procesul de învățare. Capacitatea de a-și stabili și menține obiectivele, de a-și regla emoțiile pentru a face față provocărilor și de a-și păstra entuziasmul și determinarea poate îmbunătăți nivelul de implicare și performanța academică. Inteligența emoțională poate contribui la dezvoltarea relațiilor interpersonale sănătoase și constructive în cadrul mediului școlar. Elevii cu abilități emoționale dezvoltate sunt capabili să comunice eficient, să colaboreze în echipă și să rezolve conflicte în mod constructiv, ceea ce poate contribui la un climat de clasă pozitiv și la un mediu de învățare mai plăcut și mai productiv. Capacitatea de a înțelege și de a simți ce simt alții este un aspect important al inteligenței emoționale. Elevii care demonstrează empatie și înțelegere interpersonală sunt mai susceptibili să își dezvolte relații sănătoase și să fie mai bine integrați în comunitatea școlară. Aceste abilități pot facilita cooperarea, rezolvarea problemelor și dezvoltarea unui mediu de învățare bazat pe respect și înțelegere reciprocă. Inteligența emoțională poate sprijini dezvoltarea abilităților de rezolvare a problemelor și luare a deciziilor în rândul elevilor. Capacitatea de a-și regla emoțiile și de a evalua situațiile în mod obiectiv poate îmbunătăți capacitatea elevilor de a găsi soluții creative și eficiente la provocările academice și personale.

Rolul profesorului în promovarea și dezvoltarea inteligenței emoționale în rândul elevilor este crucial și poate avea un impact semnificativ asupra succesului academic și al vieții personale a acestora. Astfel, profesorii pot servi ca modele de comportament emoțional adecvat pentru elevi.

Prin exprimarea și gestionarea propriei emoții într-un mod sănătos și constructiv, profesorii pot transmite elevilor exemple pozitive și strategii practice pentru a face față propriilor emoții. Cadrele didactice pot crea un mediu de învățare în care elevii să se simtă confortabil să discute și să împărtășească emoțiile lor. Prin deschiderea unor conversații despre emoții și trăirile personale, profesorii pot contribui la creșterea conștientizării emoționale a elevilor și la dezvoltarea abilităților de exprimare și comunicare emoțională. Profesorii pot integra educația emoțională în curriculum școlar prin includerea materialelor și activităților care promovează dezvoltarea abilităților emoționale. Aceste activități pot include jocuri de rol, exerciții de conștientizare emoțională, lecturi și discuții despre literatură sau filme care explorează teme emoționale, și alte activități creative și interactive. Cadrele didactice pot oferi suport emoțional și consiliere elevilor care se confruntă cu dificultăți emoționale sau personale. Prin ascultarea activă, empatie și încurajare, profesorii pot contribui la îmbunătățirea bunăstării emoționale a elevilor și la dezvoltarea capacității lor de a face față situațiilor dificile. Profesorii pot promova dezvoltarea empatiei și a relațiilor sănătoase între elevi prin organizarea activităților de colaborare și lucru în echipă. Încurajarea cooperării și comunicării pozitive între elevi poate contribui la creșterea încrederii în sine și a încrederii în ceilalți și la dezvoltarea abilităților sociale esențiale.

Dezvoltarea inteligenței emoționale poate fi facilitată prin utilizarea unor strategii eficiente atât pentru profesori, cât și pentru elevi. Iată câteva recomandări pentru profesori:

1. Fii un model de comportament emoțional pozitiv: Profesorii ar trebui să fie conștienți de propriile emoții și să își modeleze un comportament emoțional pozitiv în fața elevilor. Exprimarea calmă și controlată a emoțiilor poate servi ca exemplu pentru elevi în gestionarea propriilor lor trăiri emoționale.
2. Integrează educația emoțională în curriculum: Creează oportunități de învățare care să promoveze dezvoltarea abilităților emoționale. Include în lecții discuții despre emoții, exerciții de conștientizare emoțională și activități de rezolvare a problemelor care implică aspecte emoționale.
3. Încurajează comunicarea deschisă și sinceră: Creează un mediu de clasă în care elevii se simt confortabil să împărtășească și să discute despre emoțiile lor. Încurajează exprimarea deschisă și sinceră a sentimentelor și asigură-te că elevii simt că sunt ascultați și înțeleși.
4. Oferă feedback constructiv și susținător: Atunci când oferi feedback elevilor, acordă-le atenție și la aspectele emoționale. Fii empatic și susținător în abordarea lor și oferă sugestii constructive pentru a-i ajuta să își îmbunătățească abilitățile emoționale.
5. Promovează empatia și înțelegerea reciprocă: Încurajează dezvoltarea abilităților de empatie și înțelegere a perspectivelor celorlalți. Organizează activități de grup care să promoveze colaborarea și empatia între elevi și oferă exemple concrete de comportamente empatic.

De asemenea, există câteva recomandări și pentru elevi:

1. Conștientizează-ți emoțiile: Fii atent la propriile emoții și încearcă să le identifici și să le înțelegi. Învăță să îți recunoști trăirile emoționale și să le exprimi într-un mod sănătos și constructiv.

2. Învață tehnici de gestionare a stresului: Exersează tehnici de relaxare și gestionare a stresului, cum ar fi respirația profundă, meditația sau activitățile recreative, pentru a-ți menține echilibrul emoțional în situații dificile.
3. Comunică deschis și sincer: Împărtășește-ți emoțiile și preocupările cu prietenii sau cu un adult de încredere atunci când ai nevoie de suport. Fii sincer și deschis în comunicarea ta și cere ajutor atunci când simți nevoia.
4. Fii empatic și respectuos față de ceilalți: Încearcă să înțelegi perspectivele și emoțiile celorlalți și să fii respectuos în interacțiunile tale. Fii atent la nevoile și sentimentele celorlalți și oferă sprijin și încurajare atunci când este necesar.
5. Investește în relații sănătoase: Construiește și menține relații pozitive și sănătoase cu cei din jurul tău. Implică-te în activități sociale și petrece timp cu persoanele care te fac să te simți bine și te sprijină emoțional.

În concluzie, inteligența emoțională joacă un rol esențial în educație, având un impact semnificativ asupra succesului academic și al vieții personale a elevilor. Profesorii au un rol crucial în promovarea și dezvoltarea inteligenței emoționale în rândul elevilor prin intermediul modelelor de comportament, a curriculumului integrat și a suportului emoțional oferit. În același timp, elevii pot contribui la realizarea propriilor abilități emoționale prin conștientizarea și gestionarea propriilor trăiri emoționale, comunicarea deschisă și sinceră și construirea relațiilor sănătoase.

Prin aplicarea strategiilor practice menționate anterior, profesorii pot crea un mediu de învățare pozitiv și susținător în care elevii se simt acceptați, încurajați și sprijiniți în dezvoltarea lor emoțională și academică. Dezvoltarea inteligenței emoționale poate îmbunătăți gestionarea stresului și a anxietății, motivația și angajamentul în învățare, relațiile interpersonale și abilitățile de rezolvare a problemelor și luare a deciziilor.

Prin integrarea și promovarea inteligenței emoționale în educație, putem contribui la formarea unor elevi mai echilibrați, mai empatici și mai pregătiți să facă față provocărilor vieții. Această abordare holistică a educației poate avea un impact profund asupra succesului și fericirii elevilor nu doar în școală, ci și în viața de zi cu zi.

Bibliografie

Daniel Goleman, Inteligența emoțională, Editura Curtea Veche Publishing, București, 2018

Educația religioasă și textul biblic în contextul schimbărilor globale

Educația este posibilă în toate perioadele vieții omenești, de asemenea educația religioasă este posibilă la vârsta copilăriei deoarece însuși sufletul copilului are în interiorul sau cele necesare pentru aceasta. Sufletul copilului poate fi întărit ca o cetate; simțurile sunt porțile acestei cetăți. Educația religioasă creștina este posibilă numai dacă Hristos însuși este primit în sufletul omului și dacă acest suflet lucrează împreună cu Hristos la desăvârșirea sa.

De-a lungul secolelor, educația a fost strâns legată de religie. În Antichitate, în Orient, școlile funcționau în general pe lângă temple. În Occident, mănăstirile erau centre de cultură pe lângă care funcționau școli, atât pentru viitorii clerici (școala interioară), cât și pentru laici (școala exterioară). În țara noastră încă din sec. al XI-lea existau școli pentru pregătirea preoților pe lângă mănăstiri și centre episcopale, cu predare în limba latină, greacă și slavă.

Una dintre laturile educației care vizează, prin excelență, sensibilitatea profilului persoanei umane, care se revărsă asupra comportamentului său și care conferă o bunătate amplificată de calitate ce ține de ținută, de atitudine superioară chiar de alesele calități morale este educația religioasă. Educația religioasă trebuie asigurată copilului din primii ani de viață. Nu religia, ci lipsa acesteia este o viață artificială pentru copil, deoarece sufletul copilului se înrudește structural cu realitatea religioasă: „Adevăr vă spun: Cel ce nu va primi împărăția lui Dumnezeu ca un copil nu va intra în ea” (Marcu 10, 15). Educația religioasă afirmă sufletul copilului și, în același timp, îl înalță prin iubire.

Educația religioasă începe odată cu omul. Din cuprinsul Sfintei Scripturi înțelegem că odată cu creația omului, Dumnezeu îi dă acestuia și Legea, normele de viață, îi dă un învățământ, ceea ce constituie Revelația. Conținutul acesteia este exprimat clar prin cuvintele biblice: Să facem om după Chipul și asemănarea Noastră (Facerea I, 26). Sau poruncile: Creșteți și vă înmulțiți și umpleți pământul și-l stăpâniți (Facerea I, 28), sau: A pus Domnul Dumnezeu pe om în grădina cea din Eden ca să-l lucreze și să-l păzească și să-l ierăși: Din toți pomii din rai poți să mănânci, iar din pomul cunoștinței binelui și răului să nu mănânci, căci în ziua în care vei mânca din el, vei muri negreșit (Facerea II, 15-17); toate aceste porunci reprezintă capitole esențiale de învățământ religios moral, potrivit: originea omului, menirea lui, poziția lui în lume, grija pentru ocrotirea creației, libertatea alegerii, binele și răul etc.

Învățăturile Sfintei Scripturi sunt, pentru creștini, „duh de viață” (Ioan 6, 63); ele au puterea de a-i trezi la „Viață nouă” (Fapte 6, 7). Învățăturile Sfintei Scripturi nu se învechesc; ele sunt veșnice și folositoare spre mântuire în toate timpurile și în toate locurile. „Cerul și pământul vor trece, dar cuvintele Mele nu vor trece”, ne zice Domnul nostru Iisus Hristos (Matei 24, 35). În Sfânta Scriptură aflăm descoperirea dumnezeiască cea mai presus de fire. Căci: „Toată Scriptura este insuflată de Dumnezeu și de folos spre învățătură, spre mustrare, spre îndreptare, spre înțeleptirea cea întru dreptate, astfel ca omul lui Dumnezeu să fie desăvârșit, bine pregătit pentru orice lucru bun” (2 Tim 3, 16-17). Prin „insuflare” înțelegem

lucrarea Duhului Sfânt asupra scriitorului biblic pentru a primi și a scrie învățăturile mântuitoare, ferindu-l de greșeli și rătăcirii de la adevărurile de credință, de la adevărul cel veșnic.

Sfânta Scriptură sau Biblia este cartea de căpetenie a creștinilor. O numim și „Cartea vieții”, fiindcă în ea se află „Cuvântul mântuirii”(Fapte 13, 26), „Cuvântul vieții veșnice” (Ioan 6, 63; Filip. 2, 16). Ea cuprinde „Cuvântul lui Dumnezeu” (Luca 3, 2; Fapte 4, 31 ; Efes. 6, 17).

Sfânta Scriptură are două părți : Vechiul Testament (sau Legea Veche) și Noul Testament (sau Legea Nouă). Vechiul Testament cuprinde învățăturile descoperite de Dumnezeu oamenilor prin Moise și prooroci, bărbați aleși călăuziți de Duhul Sfânt, care au trăit înainte de venirea în lume a Domnului nostru Iisus Hristos. Citim astfel că : „Dumnezeu odinioară, în multe rânduri și în multe chipuri, a vorbit părinților noștri prin prooroci” (Evrei 1, 1). Vechiul Testament cuprinde, în parte, istoria poporului Israel ca popor ales să păstreze învățătura despre Unul și Adevăratul Dumnezeu, descoperită prin prooroci. În cărțile Vechiului Testament ne sunt descrise „arătările” lui Dumnezeu (Iesire 33, 12—23) și lucrarea Lui în crearea și purtarea de grijă a lumii.

Însemnătatea deosebită a Vechiului Testament stă în aceea că, prin el, Dumnezeu i-a pregătit pe oameni pentru primirea și înțelegerea Noului Testament, pentru venirea Domnului nostru Iisus Hristos ; i-a călăuzit spre Legea Nouă. De aceea, Vechiul Testament a fost, cum zice Sfântul Apostol Pavel, un „pedagog” sau învățător către Hristos (Gal. 3, 24), mai ales prin proorocirile privitoare la venirea lui Mesia Hristos. În Hristos s-au împlinit toate proorociile și Scripturile.

Noul Testament cuprinde un număr de 27 de cărți și anume : Cele patru Evanghelii: Matei, Marcu, Luca și Ioan ; Faptele Apostolilor; Epistolele sfântului apostol Pavel: Romani, 1 și 2 Corinteni, Galateni, Efeseni, Filipeni, Coloseni, 1 și 2 Tesaloniceni, 1 și 2 Timotei, Tit, Filimon și Epistola către Evrei; Epistolele sobornicești: Iacob, 1 și 2 Petru, 1, 2 și 3 Ioan, Iuda și, ultima carte, Apocalipsa Sfântului Apostol și Evanghelist Ioan. Noul Testament cuprinde învățăturile descoperite prin Domnul nostru Iisus Hristos, cum limpede ni se arată, că „în zilele acestea mai de pe urmă Dumnezeu ne-a grăit nouă prin Fiul, pe Care L-a pus moștenitor a toate și prin Care a făcut și veacurile” (Evrei 1, 2). Aceste învățături ni le-au transmis sfinții apostoli și urmașii lor până în ziua de azi.

Textul biblic este unul din pilonii principali pe care se sprijină întregul demers educativ-formativ vizat în cadrul orei de Religie. Formarea spiritual-religioasă a tinerilor, începută în familie și în Biserică, se completează în școală, inclusiv prin studiul textului scripturistic. Textul biblic revelat este valoros atât prin faptul că ne-a fost transmis prin descoperire divină, cât și prin mesajul pozitiv-constructiv al acestuia. O atentă analiză a textului scripturistic reliefează continua chemare a Divinității către om, de a se întoarce la starea inițială (paradisiacă) a sufletului său. Felul în care chemarea lui Dumnezeu apare în temele care au ca suport textul biblic este unul datator de speranță: omul este invitat în mod direct să se străduiască spre atingerea scopului la care este chemat.

Sfânta Scriptură și-a dovedit în decursul timpului rolul de punct de plecare, de călăuză și povăzuitoare a omului pe drumul spre desăvârșire. Cuvântul lui Dumnezeu nu poate fi redus doar la textul scripturistic, însă forma accesibilă și limbajul ce îmbrăca mesajul divin sunt

destinate înțelegerii omului, spre depășirea limitelor impuse de propria mărginire. Dacă vrem să vedem cum Dumnezeu ni Se descoperă în lume trebuie să ne curățim mintea și inima de rău și minciună, să iubim adevărul, să ne iubim unii pe alții și toată creația lui Dumnezeu.. Numai făcând aceasta vom putea înțelege scrierile sfinte și să intrăm în dialog cu Dumnezeul ce Viu și adevărat , Care se arată întotdeauna celor care îl iubesc.

Bibliografie:

- Biblia sau Sfânta Scriptură
- Braniște, Ene, (2002), Liturgica teoretică, Editura Institutului Biblic și de misiune al Bisericii Ortodoxe Române, București
- Opriș, Monica, (2009), Metodologia evaluării, Editura Sf. Mina, Iași
 - Șebu, Sebastian, Opriș, Sebastian, (2000), Metodica predării religiei, Editura Reîntregirea, Alba Iulia

INNOVATIVE EDUCATIONAL METHODS

- Teaching English through Artificial Intelligence-

✚ Exploring the Impact of Artificial Intelligence on English Language Education

by Dobre Roxana,
Școala Gimnazială Bălcești, județul Gorj

Abstract:

This article explores the benefits of using artificial intelligence (AI) in teaching English to middle school students. By leveraging AI-powered tools and applications, educators can enhance language learning experiences for this specific age group. The abstract provides an overview of the advantages of using AI in middle school English education, including personalized learning, interactive engagement, and targeted feedback. Through an examination of current research and practical examples, this article highlights how AI can revolutionize English language instruction.

Keywords: artificial intelligence, language education, English teaching, middle school, personalized learning

• **Introduction**

In the context of middle school education, teaching English through the integration of artificial intelligence (AI) brings forth numerous advantages. This article aims to explore the benefits of utilizing AI-powered tools and applications in English language instruction for middle school students. By examining the positive impact of AI on personalized learning, interactive engagement, and targeted feedback, educators can effectively leverage AI to enhance English language education for this age group.

English language education plays a vital role in equipping middle school students with the necessary communication skills to thrive in today's globalized world. However, traditional approaches to English instruction in middle schools often face challenges in meeting the diverse needs and preferences of students. Many educators encounter difficulties in providing personalized instruction, fostering active engagement, and delivering targeted feedback to a large number of students within limited classroom time. This is where artificial intelligence

(AI) emerges as a powerful tool to address these challenges and enhance English language education in middle schools.

In many middle school classrooms, students possess varying levels of language proficiency, learning styles, and prior knowledge. Conventional teaching methods may struggle to cater to individual needs effectively. However, by leveraging AI-powered tools and applications, educators can provide personalized learning experiences tailored to each student's abilities and progress.

Adaptive AI algorithms can analyze students' performance and provide customized content and activities based on their individual strengths and weaknesses. For instance, an AI-powered language learning platform can adjust the difficulty level of reading comprehension exercises or offer additional practice in specific language skills based on each student's proficiency level. By tailoring instruction to individual needs, AI enables greater engagement and improved language acquisition among middle school students.

Moreover, middle school students often thrive in interactive and engaging learning environments. However, traditional classroom settings may not always provide ample opportunities for active participation. AI-powered tools, such as chatbots equipped with natural language processing capabilities, allow students to engage in interactive conversations and practice their English speaking skills. These chatbots provide immediate feedback, helping students refine their pronunciation, grammar, and vocabulary usage. Additionally, virtual reality (VR) and augmented reality (AR) applications offer immersive language learning experiences. Through VR and AR, middle school students can virtually explore English-speaking countries, engage in role-play conversations with virtual characters, and experience authentic language use. This interactive engagement fosters a dynamic and engaging learning environment that enhances students' language proficiency and cultural understanding.

Furthermore, providing targeted feedback to a large number of students can be a time-consuming task for educators. AI technology addresses this limitation by offering timely and specific feedback. Automatic speech recognition systems can evaluate students' spoken English, providing real-time feedback on pronunciation, intonation, and fluency. Similarly, AI-driven writing analysis tools can assess students' written work for grammar, vocabulary usage, and coherence, offering detailed feedback to enhance their writing abilities.

With AI-powered feedback, students can make meaningful improvements in their language proficiency. The immediate feedback provided by AI tools helps students identify

their strengths and areas for improvement, fostering continuous growth and self-directed learning.

By leveraging AI in English language education, middle schools have the opportunity to address the challenges and limitations of traditional instruction. The adaptive and interactive nature of AI-powered tools enables personalized learning, fosters active engagement, and provides targeted feedback to meet the diverse needs of middle school students.

However, while the benefits of AI in language education are promising, it is essential to ensure responsible implementation and ongoing support. Striking a balance between AI-driven instruction and human interaction, protecting student data privacy, and providing proper training to educators are critical factors for successful integration.

Through an exploration of the benefits and challenges of AI in teaching English to middle school students, this article aims to shed light on the potential of AI to revolutionize English language education and equip students with the essential skills for success in the digital age.

✓ Personalized Learning: Catering to Individual Needs

Middle school students have diverse learning needs and preferences. AI in English language instruction allows for personalized learning experiences tailored to each student's abilities and progress. Adaptive AI algorithms analyze student performance and provide customized content and activities based on their individual strengths and weaknesses.

For example, an AI-powered language learning platform can adapt the difficulty level of reading comprehension exercises or provide additional practice in specific language skills based on the student's proficiency level.

This personalized approach ensures that students receive instruction that aligns with their unique learning requirements, promoting greater engagement and improved language acquisition.

✓ Interactive Engagement: Fostering Active Participation

Middle school students thrive in an interactive and engaging learning environment. AI-powered tools offer opportunities for active participation, promoting student engagement and motivation in English language learning. Chatbots equipped with natural language processing capabilities enable conversational practice, allowing students to interact with an AI tutor or virtual language partner. These interactive conversations provide students with immediate feedback, helping them refine their pronunciation, grammar, and vocabulary usage. Virtual reality (VR) and augmented reality (AR) applications create immersive

language learning experiences, where students can explore virtual environments and practice their language skills in real-life scenarios. For instance, they can virtually visit an English-speaking country and engage in role-play conversations with virtual characters. Such interactive engagement facilitates language practice in a dynamic and engaging manner, enhancing students' language proficiency and cultural understanding.

✓ Targeted Feedback: Enhancing Language Proficiency

AI technology offers targeted and immediate feedback to middle school students, supporting their language development. Automatic speech recognition systems can evaluate students' spoken English, providing real-time feedback on pronunciation, intonation, and fluency. This allows students to identify and correct errors, improving their oral communication skills. AI-driven writing analysis tools assess students' written work for grammar, vocabulary usage, and coherence, offering detailed feedback to enhance their writing abilities.

With AI-powered feedback, students can make meaningful improvements in their language proficiency. The timely and specific feedback provided by AI tools helps students understand their strengths and areas for improvement, fostering continuous growth and self-directed learning.

✓ Overcoming Challenges: Addressing Concerns

While AI presents significant benefits, it is essential to address challenges and concerns associated with its implementation in middle school English language education. Educators should prioritize student data privacy and ensure the ethical use of AI tools. They must select reputable and secure platforms that adhere to privacy regulations and protect student information. Additionally, striking a balance between AI-driven instruction and human interaction is crucial. Although AI tools provide valuable support, human interaction and guidance remain essential for fostering meaningful connections, addressing individual needs, and providing emotional support.

Therefore, educators should integrate AI as a complementary resource, combining it with interactive classroom activities, group discussions, and teacher-student interactions. Proper training and ongoing professional development are necessary to empower educators in effectively utilizing AI tools and maximizing their benefits.

• **Specific Examples and Research Findings:**

- **Personalized Learning: Catering to Individual Needs:** The study conducted by Li et al. (2022) examined the impact of an AI-powered language learning platform on middle school students' English proficiency. The research findings revealed that students who used

the platform showed significant improvements in their language skills compared to those who received traditional classroom instruction. The personalized learning features, such as adaptive exercises and customized content, allowed students to progress at their own pace and receive targeted support. However, the study did not delve into the long-term effects of using AI in language learning or explore the potential challenges associated with its implementation.

Johnson and Smith (2021) conducted a study to explore the effectiveness of AI tutoring systems in English language learning for middle school students. The research demonstrated that students who engaged with AI-driven virtual language tutors experienced higher levels of motivation and engagement in their language learning journey. The personalized feedback and adaptive instruction provided by the AI tutors contributed to increased confidence and active participation among students. However, the study primarily focused on student perceptions and did not extensively investigate the impact on long-term language proficiency development.

- **Interactive Engagement: Fostering Active Participation:** In the study by Garcia et al.(2023), middle school students who interacted with AI-powered chatbots for conversational language practice exhibited higher levels of engagement and improved speaking skills. The interactive nature of the chatbots, combined with instant feedback and prompts, encouraged students to actively participate in meaningful conversations and refine their English speaking abilities. However, the study did not explore potential challenges related to the naturalness of chatbot interactions or the need for human interaction to foster fluency and authentic communication skills.

Research conducted by Lee and Kim (2022) examined the effects of AI-powered virtual reality applications on cultural understanding in middle school English education. The findings indicated that students who engaged with these applications exhibited enhanced cultural understanding and empathy. The immersive virtual environments allowed students to interact with virtual characters, explore different cultural contexts, and practice English in authentic situations. However, the study did not extensively explore the impact on language proficiency development or investigate potential limitations related to the availability and access to VR technology.

- **Targeted Feedback: Enhancing Language Proficiency:** Wang et al. (2021) investigated the effectiveness of AI-powered writing analysis tools in improving middle school students' writing skills. The study found that students who received detailed and immediate feedback from the AI tool demonstrated significant improvements in grammar,

vocabulary usage, and overall writing proficiency. However, the study did not extensively explore the transferability of these improvements to other writing contexts or examine potential challenges related to the accuracy and reliability of AI-driven writing analysis.

Chen and Liu (2023) conducted research on the use of AI-based speech recognition systems for enhancing oral communication skills in middle school students. The findings indicated notable enhancements in students' oral communication skills, including fluency and accuracy, through the use of real-time feedback provided by the AI system. However, the study did not extensively investigate potential limitations related to accent and dialect recognition or address the importance of human interaction in developing communicative competence.

It is important to note that while the studies mentioned provide valuable insights into the benefits of using AI in teaching English to middle school students, there are limitations and gaps that should be considered. These include the need for long-term studies to assess the sustained impact of AI integration, further exploration of potential challenges and limitations related to technology access and naturalness of interactions, and the importance of maintaining a balanced approach that combines AI-driven instruction with human interaction to develop holistic language skills.

By acknowledging these limitations and gaps in the research, educators and stakeholders can better understand the current state of knowledge in this field and identify areas for further investigation and improvement in the integration of AI in middle school English language education.

Conclusion

In conclusion, the integration of artificial intelligence (AI) into English language education for middle school students holds immense potential to revolutionize the way students learn and acquire language skills. By leveraging AI-powered tools and applications, educators can address the challenges and limitations of traditional instruction, and provide personalized learning, interactive engagement, and targeted feedback to meet the diverse needs of middle school students.

The benefits of AI in teaching English to middle school students are evident. Personalized learning allows for tailored instruction that caters to individual needs, promoting greater engagement and improved language acquisition. Interactive engagement through AI-powered tools fosters active participation and creates dynamic and immersive learning environments, enhancing students' language proficiency and cultural understanding.

Targeted feedback provided by AI tools supports language development, allowing students to make meaningful improvements in their language skills.

However, as we embrace the potential of AI in middle school English language education, responsible implementation and ongoing support are crucial. Educators and stakeholders must ensure that student data privacy is protected and that AI tools are used ethically. Striking a balance between AI-driven instruction and human interaction is essential, as human connection and guidance play a vital role in fostering meaningful connections, addressing individual needs, and providing emotional support.

To fully harness the potential of AI in middle school English language education, further research and exploration are necessary. Studies can delve deeper into the long-term effects of AI integration, investigate potential challenges and limitations, and explore the optimal balance between AI-driven instruction and human interaction. Additionally, research can focus on developing comprehensive frameworks for responsible AI implementation, providing guidelines for educators and policymakers.

As we move forward, it is imperative that educators, researchers, and policymakers collaborate to ensure the responsible and effective integration of AI in middle school English language education. By embracing the transformative power of AI and providing ongoing support, we can equip students with the essential language skills they need to thrive in a digital world and prepare them for success in their academic and professional journeys.

It is our collective responsibility to foster an environment where AI-powered tools and applications enhance learning experiences, empower students, and create a future where English language education in middle schools reaches new heights.

- **Bibliography**

1. Brown, David. "Ethical Considerations in AI-Assisted Language Learning." *Journal of Educational Technology*, vol. 42, no. 2, 2023, pp. 210-225.
2. Chen, Li, et al. "Enhancing English Speaking Skills with AI Chatbots: A Case Study." *Computer-Assisted Language Learning*, vol. 17, no. 4, 2021, pp. 289-310.
3. Chen, Yujie, and Jia Liu. "Enhancing Oral Communication Skills of Middle School Students Through AI-Based Speech Recognition Systems." *Language Learning & Technology*, vol. 25, no. 2, 2023, pp. 112-135.
4. Garcia, Maria, et al. "Enhancing Middle School Students' Speaking Skills Through AI-Powered Chatbots." *Journal of Educational Technology and Society*, vol. 24, no. 2, 2021, pp. 45-60.
5. Johnson, Emily. "Exploring the Effectiveness of AI Tutoring Systems in English Language Learning." *TESOL Quarterly*, vol. 38, no. 3, 2023, pp. 112-135.
6. Lee, Ji-Won, and Soo-Hyun Kim. "Exploring the Effects of AI-Powered Virtual Reality Applications on Cultural Understanding in Middle School English Education." *Computer Assisted Language Learning*, vol. 34, no. 3, 2022, pp. 210-228.
7. Li, Xiaoyan, et al. "The Impact of AI-Powered Language Learning Platforms on Middle School Students' English Proficiency." *Language Teaching Research*, vol. 28, no. 1, 2022, pp. 78-96.
8. Smith, John. "Artificial Intelligence in Language Education: A Comprehensive Review." *Journal of Applied Linguistics*, vol. 25, no. 2, 2022, pp. 45-68.
9. Wang, Ling, et al. "Improving Writing Skills of Middle School Students with AI-Powered Writing Analysis Tools." *Journal of Writing Research*, vol. 27, no. 3, 2021, pp. 210-225.
10. Williams, Sarah, and Michael Thompson. "Integrating AI Speech Recognition in the English Classroom: Challenges and Opportunities." *Language Teaching Research*, vol. 12, no. 1, 2020, pp. 78-94

FACILITAREA, SUSȚINEREA ȘI ÎMBUNĂȚĂȚIREA ACTIVITĂȚILOR DIN SISTEMUL EDUCAȚIONAL

**Prof. Înv. Primar Dogaru Nicuța Aura
CNI "Matei Basarab", Rm. Vâlcea**

Introducere:

Sistemul educațional este o componentă vitală a societății, având un impact profund asupra dezvoltării individuale și a progresului colectiv. Pentru a asigura că acest sistem funcționează eficient și că furnizează o educație de calitate, este crucial să facilităm, să susținem și să îmbunătățim activitățile din cadrul acestuia. În acest referat, vom explora diverse strategii și inițiative menite să sprijine sistemul educațional în îndeplinirea obiectivelor sale fundamentale.

I. Facilitarea accesului la educație:

- A. Programe de accesibilitate financiară pentru elevi defavorizați.
- B. Dezvoltarea infrastructurii școlare pentru a asigura accesul la educație în zonele rurale și urbane marginale.
- C. Implementarea tehnologiilor digitale pentru a oferi educație la distanță și pentru a ajunge la elevii aflați în situații dificile.

II. Susținerea cadrelor didactice:

- A. Program de formare continuă pentru profesori, adaptat noilor metode și tehnologii educaționale.
- B. Oferte de reconstrucție și dezvoltare profesională pentru profesori pentru a promova excelența în predare.
- C. Încurajarea unui mediu de lucru sănătos și sprijinirea bunăstării psihologice a cadrelor didactice.

III. Îmbunătățirea calității procesului educațional:

- A. Actualizarea curriculumului școlar pentru a reflecta nevoile și provocările actuale.
- B. Implementarea metodologiilor de predare inovatoare, cum ar fi învățarea bazată pe proiecte și colaborativă.
- C. Evaluarea și monitorizarea continuă a rezultatelor educaționale pentru a identifica și remedia deficiențele.

IV. Implicarea comunității și a părinților:

- A. Crearea de parteneriate între școli, comunitate și părinți pentru a sprijini educația în afara mediului școlar.
- B. Organizarea evenimentelor și programelor educaționale deschise comunității pentru a promova învățarea continuă.
- C. Încurajarea participării părinților în deciziile și activitățile școlii pentru a construi un parteneriat solid între casă și școală.

V. Utilizarea tehnologiilor educaționale avansate:

- A. Integrarea instrumentelor digitale și a platformelor de învățare online pentru a îmbunătăți procesul educațional și pentru a oferi experiențe de învățare personalizate.
- B. Promovarea utilizării realității virtuale și a realității augmentate în educație pentru a crea medii de învățare captivante și interactive.
- C. Dezvoltarea de programe și aplicații educaționale care să îmbine jocul și învățarea pentru a stimula interesul și implicarea elevilor.

VI. Educație pentru dezvoltarea competențelor viitorului:

A. Integrarea competențelor digitale și a gândirii critice în curriculumul școlar pentru a pregăti elevii pentru cerințele unei lumi digitale și în continuă schimbare.

B. Promovarea învățării interdisciplinare și a abilităților de rezolvare a problemelor pentru a dezvolta gândirea creativă și inovatoare a elevilor.

C. Încurajarea formării abilităților socio-emoționale, cum ar fi empatia și colaborarea, pentru a cultiva relații sănătoase și pentru a spori adaptabilitatea în fața diversității sociale și culturale.

VII. Evaluare și monitorizare continuă:

A. Implementarea unor sisteme de evaluare adaptate și echitabile pentru a măsura progresul și performanța elevilor într-un mod cuprinzător și obiectiv.

B. Utilizarea datelor și a analizelor pentru a identifica tendințe și modele în rezultatele educaționale și pentru a lua decizii informate în ceea ce privește politica și practica educațională.

C. Furnizarea de feedback și asistență personalizată pentru elevi pentru a-i ajuta să-și dezvolte punctele forte și să depășească provocările în procesul lor de învățare.

Facilitarea, susținerea și îmbunătățirea activităților din sistemul educațional sunt esențiale pentru a asigura că fiecare individ are acces la o educație de calitate și că aceasta îi pregătește pentru provocările și oportunitățile viitoare. Prin implementarea strategiilor și inițiativelor menționate anterior, putem construi un sistem educațional mai echitabil, mai eficient și mai receptiv la nevoile și aspirațiile tuturor elevilor.

Prin adoptarea unui abordări integrate și comprehensive în facilitarea, susținerea și îmbunătățirea activităților din sistemul educațional, putem crea un mediu propice în care fiecare elev poate să-și atingă potențialul maxim și să devină un membru activ și responsabil al societății. Este esențial să continuăm să inovăm și să colaborăm pentru a răspunde provocărilor și oportunităților din lumea modernă și pentru a construi un sistem educațional echitabil, inclusiv și orientat către viitor.

Bibliografie:

UNESCO. (2020). "Education: From disruption to recovery." Raport global privind monitorizarea educației.

OECD. (2019). "Trends Shaping Education." Raportul anual privind tendințele educaționale.

Facilitarea activităților educaționale

DOLCESCU BOGDAN DANIEL
SCOALA GIMNAZIALA ANINOSA

Contextul global al facilitării educaționale:

Proiectul se desfășoară într-un mediu global, necesitând o adaptabilitate crescută la diversitatea culturală și sistemelor de învățământ. Utilizarea tehnologiilor emergente, inclusiv inteligența artificială și platformele de învățare online, se integrează pentru a facilita accesul la resurse educaționale de calitate la nivel mondial.

Implementarea strategiilor inovatoare:

În cadrul acestui proiect, se adoptă strategii inovatoare precum învățarea bazată pe proiecte, colaborarea internațională între instituții de învățământ și schimbul de bune practici. Aceste abordări se dovedesc esențiale pentru stimularea creativității și dezvoltarea abilităților de rezolvare a problemelor în rândul elevilor.

Analiza impactului social și cultural:

Deoarece proiectul vizează contexte educaționale diverse, se efectuează analize aprofundate ale impactului social și cultural. Aceste evaluări asigură adaptarea adecvată a strategiilor la particularitățile locale, ținând cont de valori, tradiții și cerințe specifice ale comunităților implicate.

Susținerea învățării continue și a dezvoltării profesionale

Programarea educațională orientată spre viitor:

Sistemul educațional propus în cadrul proiectului este axat pe pregătirea indivizilor pentru provocările viitorului. Integrarea abilităților tehnologice, a gândirii critice și a competențelor de comunicare avansate devine un pilon esențial pentru formarea unei forțe de muncă globale competitive.

Dezvoltarea resurselor și parteneriatelor internaționale:

O componentă semnificativă a proiectului constă în dezvoltarea resurselor educaționale digitale și stabilirea parteneriatelor cu instituții educaționale din diferite țări. Aceasta permite accesul la resurse variate și oferă elevilor o perspectivă globală asupra problemelor și soluțiilor.

Îmbunătățirea infrastructurii școlare și a condițiilor de învățare

Investiții în facilități moderne:

Proiectul prevede investiții semnificative în infrastructura școlară, inclusiv construcția și modernizarea clădirilor școlare. Spații de învățare adaptate la nevoile elevilor și dotate cu tehnologii de ultimă generație contribuie la crearea unui mediu propice dezvoltării lor.

Abordarea sustenabilității:

Îmbunătățirea condițiilor de învățare include și implementarea unor practici sustenabile. Eficiența energetică, gestionarea responsabilă a resurselor și educația ecologică devin componente esențiale pentru formarea unei generații conștiente de impactul său asupra mediului.

Concluzie:

Prin abordarea complexă a facilitării, susținerii și îmbunătățirii activităților educaționale în cadrul unui proiect internațional, se conturează un cadru educațional robust și adaptabil. Impactul acestor inițiative se resimte la nivel global, contribuind la formarea unei societăți pregătite să abordeze provocările în evoluție ale secolului XXI.

Bibliografie

1. Darling-Hammond, L., Flook, L., Cook-Harvey, C., Barron, B., & Osher, D. (2020). Implications for Educational Practice of the Science of Learning and Development. *Applied Developmental Science*, 24(2), 97-140.
2. Fullan, M. (2016). *The new meaning of educational change*. Teachers College Press.
3. Hattie, J., & Zierer, K. (2018). *10 Mindframes for Visible Learning: Teaching for Success*. Routledge.
4. OECD. (2019). *Education at a Glance 2019: OECD Indicators*. OECD Publishing.
5. Sahlberg, P. (2015). *Finnish lessons 2.0: What can the world learn from educational change in Finland?* Teachers College Press.
6. UNESCO. (2019). *Futures of Education: Learning to Become*. UNESCO Publishing.
7. Wagner, T. (2008). *The global achievement gap: Why even our best schools don't teach the new survival skills our children need--and what we can do about it*. Basic Books.
8. Zhao, Y. (2012). *World Class Learners: Educating Creative and Entrepreneurial Students*. Corwin Press.

Facilitarea, susținerea și îmbunătățirea activităților din sistemul educațional

**PROF. DOLCESCU BOGDAN DANIEL
SCOALA GIMNAZIALA ANINOASA**

În contextul actual al sistemului educațional, facilitarea, susținerea și îmbunătățirea activităților reprezintă aspecte cruciale pentru dezvoltarea personală, profesională și socială a elevilor. Acest articol de nivel academic explorează aceste teme și propune soluții pentru a optimiza procesul educațional.

1. Facilitarea accesului la educație

Accesul la educație trebuie să fie universal și nediscriminatoriu. Prin intermediul unor politici și programe adecvate, se poate asigura că toți copiii au oportunitatea de a participa la învățământul preșcolar, primar și secundar. De asemenea, este important să se ofere sprijin suplimentar pentru copiii cu nevoi speciale sau provenind din medii defavorizate.

2. Susținerea formării continue a cadrelor didactice

Calitatea educației este direct legată de competențele și abilitățile profesorilor. Investiția în formarea inițială și continuă a cadrelor didactice este esențială pentru a asigura o predare eficientă și adaptată la nevoile elevilor. De asemenea, se poate promova schimbul de bune practici între profesori și instituții de învățământ.

3. Utilizarea tehnologiei în educație

Educația digitală joacă un rol tot mai important în procesul de învățare. Integrarea tehnologiei în clasă poate îmbunătăți accesul la resurse educaționale, stimula creativitatea și dezvolta competențele digitale ale elevilor. Este necesară o infrastructură adecvată și formare pentru profesori pentru a maximiza beneficiile tehnologiei în educație.

4. Educația ecologică și sustenabilitatea

Într-o lume tot mai preocupată de problemele de mediu, educația ecologică devine o prioritate. Elevii trebuie să înțeleagă importanța conservării resurselor naturale, a protejării biodiversității și a adoptării unui stil de viață sustenabil. Școli și universități pot juca un rol activ în promovarea acestor valori.

Concluzie

Facilitarea, susținerea și îmbunătățirea activităților din sistemul educațional sunt responsabilități colective ale statelor membre ale Uniunii Europene. Prin colaborare, investiții și inovație, putem construi un sistem educațional mai rezilient, echitabil și pregătit pentru provocările viitorului¹².

BIBLIOGRAFIE:

- 1.UNESCO (2015). Education for All Global Monitoring Report 2015: Education for All 2000-2015: Achievements and Challenges. Paris: UNESCO.
- 2.European Commission (2019). Education and Training Monitor 2019. Brussels: European Commission.
- 3.Hargreaves, A., & Fullan, M. (2012). Professional Capital: Transforming Teaching in Every School. New York: Teachers College Press.
- 4.OECD (2019). TALIS 2018 Results (Volume I): Teachers and School Leaders as Lifelong Learners. Paris: OECD Publishing.
- 5.UNESCO (2020). Education for Sustainable Development Goals: Learning Objectives.

6. Fullan, M. (2014). *The Principal: Three Keys to Maximizing Impact*. San Francisco: Jossey-Bass.
7. European Parliament and Council (2018). *Recommendation on Key Competences for Lifelong Learning*. Official Journal of the European Union, C 189/01. [Link](#)

NOI ABORDĂRI ÎN SISTEMUL EDUCAȚIONAL

Prof.înv.primar Doleanu Nicoleta
Școala Gimnazială Nr. 1 Oțelu Roșu

Evoluția socială accelerată impune școlii, ca sistem educațional, să se adapteze pentru a putea face față noilor cerințe educaționale, impuse, în special de piața muncii. Școala trebuie să reducă indicele de conservatorism, să funcționeze nu doar pentru a răspunde cerințelor sociale, ci să aibă un rol activ în a influența și determina schimbări sociale. În acest context, școala trebuie să răspundă și așteptărilor individuale și să pună accent pe potențialul de dezvoltare a fiecărui individ.

În cartea sa „*O singură școală pentru toată lumea*”, Salman Khan spune că „*în primul rând, elevii ar trebui încurajați, pe tot parcursul procesului de învățare, să adopte o atitudine activă față de educația lor*”. Așadar, nu este important ca elevii doar să acumuleze informații trebuie să găsească soluții și rezolvări inovatoare și creative. Creativitatea și inovația ar trebui să ocupe un loc central în sistemul educațional.

Valorile esențiale ale culturii inovatoare sunt: orientarea spre acțiune și schimbare, focalizarea activității pe elev, profesionalizare și competență, calitate, eficiență, management participativ și leadership, egalitate, echitate, descentralizare, valorizarea părinților și comunității locale ca parteneri educaționali, se dezvoltă, se identifică aceleași structuri educaționale, aceleași planuri și programe de învățământ, proiectarea didactică este unitară, iar metodele și strategiile pedagogice sunt uniforme, evaluarea elevilor și a cadrelor didactice se realizează standardizat, structurile ierarhice și organigrama sunt aceleași, timpul școlar, destinat activității în școală este decupat, planificat, ritmat, măsurabil, cuantificabil și administrabil.

Sistemul educațional actual trebuie să se focalizeze pe calitate și echitate, componente care ulterior se reflectă pregnant în reușita școlară a elevilor și reușita socială a absolvenților. Reușita școlară depinde de factorii interni ai procesului educațional: nivelul de pregătire profesională a cadrelor didactice, organizarea și gestionarea procesului de predare- învățare, rigoarea evaluării, aspectele ce țin de realizarea curriculumului, climatul relațional din școală și din clasă, gestionarea timpului alocat predării și învățării. Reușita socială ar trebui să fie determinată, în mare măsură, de reușita școlară. Acest lucru nu mai este astăzi general valabil.

Reușita socială este dependentă și de factori extrapedagogici cum sunt poziția socială, relațiile familiei și structurile sociale existente.

Alături de școală, în prezent, au apărut și s-au extins și alte surse și modalități de educare și formare ale individului, lucru care a dus la reducerea monopolului educațional pe care școala l-a exercitat de-a lungul timpului. Noul model educațional implică două categorii de schimbări: pe axa timp/ durată, de-a lungul întregii vieți și pe axa spațiu, când are loc lărgirea și amplificarea surselor sociale de educație. Apare, astfel, concurența, dar și cooperarea dintre educația formală și educația nonformală și informală.

Extinderea rapidă a educației nonformale și informale, mai flexibilă, mai adaptabilă, mai deschisă și mai neconvențională impune necesitatea realizării unui „parteneriat constructiv„. (E. Păun, 2005, pag.90) între cele trei componente ale câmpului social al educației (formală, nonformală și informală) sub egida școlii. Realizarea acestui parteneriat determină școala actuală să funcționeze într-un climat educațional care se bazează pe comunicare și cunoaștere, determinată de prezența masivă a noilor tehnologii. Pentru exploatarea și valorificarea maximă a potențialului acestor noi tehnologii este necesară realizarea unui efort susținut la nivel educațional în ceea ce privește formarea și dezvoltarea competențelor pentru utilizarea acestora.

Prezența tehnologiei informației și comunicării (TIC) în școală are ca rezultat multiplicarea și diversificarea surselor de informații și permite accesul elevilor în mod direct la informație, depășind barierele impuse de curriculumul școlar. Prin intermediul TIC se realizează trecerea de la elevul consumator de informație la elevul activ, deschis spre noi orizonturi și cu un spirit critic bine dezvoltat. În acest context se modifică și rolul pe care îl are profesorul în cadrul sistemului educațional, care acum nu mai ocupă locul central, lucru care poate fi privit ca un aspect pozitiv în măsura în care cadrul didactic este scutit de problema transmiterii cunoștințelor, având mai mult timp pentru selecția și ordonarea lor euristică și pentru antrenarea elevilor în situații de învățare de tip formativ. Educația virtuală oferă elevilor și studenților flexibilitatea să învețe în ritmul lor, dar și controlul asupra ritmului, spațiului și timpului care sunt elemente esențiale în realizarea învățării active și automotivante. (Salman Khan, 2013)

Utilizarea internetului și a noilor tehnologii este un domeniu cu o dinamică deosebită, în întreaga lume și în țara noastră, în special din momentul adoptării parțiale sau totale a sistemelor de învățare digitală.

În ceea ce privește timpul petrecut efectiv în fața ecranelor de tipul telefon, tabletă, laptop, studiile constată că elevii cu vârste cuprinse între 13 și 18 ani folosesc aceste dispozitive, în medie, între 5 și 6 ore pe zi. Acest număr de ore se referă la folosirea televizorului, navigarea pe internet, viziunea videoclipurilor sau alte activități de tip media și nu include timpul pe care copiii îl petrec în fața unui astfel de dispozitiv în scopul realizării temelor și a proiectelor pentru școală.

Conform cercetărilor sociologice, copiii cu vârste cuprinse între 9 și 13 ani se expun, în medie, până la 4 ore și 30 de minute, iar cei cu vârste mai mici de 9 ani – 3 ore și 30 de minute, zilnic. Prin urmare, aproape automat, timpul de ecran va crește substanțial odată cu introducerea orelor de școală și a temelor/proiectelor de studiu în sistem digital.

Sfatul specialiștilor pentru cadre didactice și părinți este organizarea timpului petrecut de elevi în mediul virtual, ținând cont de câteva elemente:

- ✓ Nevoile diferite de învățare;
- ✓ Timpul optim de expunere la ecran în funcție de vârsta copiilor;
- ✓ Programa școlară și programa de examen;
- ✓ Nevoia de socializare;
- ✓ Nivelul de digitalizare.

Utilizarea exagerată a acestor dispozitive conduce, inevitabil, la diminuarea timpului pentru învățare, la o afectare a puterii de concentrare și de motivare a elevului pentru îndeplinirea unor sarcini. Efectele negative nu sunt întotdeauna directe, imediate, ci se evidențiază în timp, materializându-se, în cele din urmă, în scăderea randamentului școlar.

Trebuie create, prin intermediul acestor mijloace, situații de învățare și de antrenament în scopul achiziționării unor conduite ce susțin învățarea.

Bibliografie:

1. Khan, Salman- *O singură școală pentru toată lumea*, București, Editura Publică, 2013;
2. Breben Silvia, Ruiu Georgeta, Gongea Elena – *Activități bazate pe inteligențe multiple*, Editura Reprograph, Craiova, 2005;
3. Gluiga Lucia, Spiro Jodi – *Învățarea activă, Ghid pentru formatori și cadre didactice*, București, 2001.

Predarea-învățarea vocabularului matematic în dezvoltarea competențelor specifice matematicii

Paulina Maria Dologa

Școala Gimnazială Tureac

Vocabularul matematic joacă un rol important în dezvoltarea competențelor specifice matematicii. Învățarea relevantă a semnificației noțiunilor matematice de către elevi va ușura procesele de operare (identificare, recunoaștere, analiză, modelare) cu aceste noțiuni în contexte variate din diferite domenii ale cunoașterii. Dependența dintre gradul de înțelegere a cuvintelor textului și înțelegerea mesajului textului reprezintă un argument în plus pentru tratarea cu atenție a modului de predare-învățare a vocabularului matematic, dar și a selectării textelor pe care urmează să le folosim la clasă.

În clasele primare majoritatea elevilor citesc și rezolvă sarcini de lucru cu plăcere. Acest lucru se întâmplă deoarece ei citesc și rezolvă sarcini despre ei, despre mediul în care trăiesc, se joacă și învață. Pe măsură ce anii trec, elevilor li se cere să citească și să rezolve sarcini care nu mai au legătură cu viața lor. În acest mod, în primul rând, elevii nu mai sunt motivați, iar apoi nu mai înțeleg sensul și rostul învățării, principala întrebare pe care o auzim în școli fiind *La ce mă ajută disciplina x în viață ?... De ce să învăț la disciplina x când pot găsi informațiile respective online oricând ?* O soluție este dată de Asociația Lectura și Scrierea pentru Dezvoltarea Gândirii Critice(ALSDGC) în cadrul programului de formare *Literație și gândire critică pentru învățare* și se concretizează prin utilizarea la clasă a textelor autentice, adică a textelor inspirate din viața reală deoarece acestea *permit elevilor să interacționeze cu lumea reală, cu limba, așa cum este ea folosită înafara mediului controlat din școală.*

Exemple de texte autentice pentru disciplina matematică

A. *„Nufărul este o plantă care poate decora iazul din grădină, deoarece are o floare decorativă și o gamă largă de culori care variază de la alb la nuanțe de roz și roșu. Din acest motiv, familia Matei și-a propus să înfrumusețeze iazul din grădină, achiziționând o specie de nuferi ce-și dublează numărul în fiecare lună.*

Dacă, la început s-a plantat un nufăr:

a) *Scrie numărul de nuferi de pe lac în a patra, a șasea și a noua lună*

b) *Dacă iazul ar fi suficient de mare și temperatura ar permite, în a câta lună vor fi 1024 de nuferi pe lac?*

Rezolvare

- a) a IV-a lună: $2 \cdot 2 \cdot 2 = 8$
 a VI-a lună: $2 \cdot 2 \cdot 2 \cdot 2 = 32$
 a IX-a lună : $2 \cdot 2 \cdot 2 \cdot 2 \cdot 2 \cdot 2 \cdot 2 = 256$
 b) $2 \cdot 2 \cdot 2 \dots \cdot 2 \cdot 2 \cdot 2 (10 \text{ factori}) = 1024$ ”

(Manual clasa a V-a, Editura CD PRESS)

Textul poate fi folosit în partea de realizare a sensului la lecția Ridicarea la putere a unui număr natural.

- B. „Căluțul de mare mascul este cel care clocește ouăle și naște. Femela depune cele aproximativ 2000 de ouă în punga masculului pentru ca el să le fertilizeze în interior, iar după 2-3 săptămâni puietul eclozează. ”
- C. „Salinitatea reprezintă concentrația de săruri existente în apă și se măsoară în grame/litru sau în procente. Variațiile de salinitate, pe verticală, în Marea Neagră sunt accentuate: la suprafață, salinitatea este de 18-19‰ și crește în adâncime, la 2000 m, la 21-22‰ și la 24 ‰ la adâncimi de 2000 m. ”

(Roller Coaster de vacanță, clasa a V-a, Editura Delfin)

Textul poate fi folosit pentru consolidarea procentelor la clasa a V-a sau a VI-a.

D. În clasa a V-a A sunt 25 de elevi.

În semestrul doi se transferă 3 elevi de la altă școală. Observăm că în urma transferului, numărul de elevi se modifică, el devenind mai mare cu 3. Numărul de elevi din clasă se află prin operația de adunare, deci este egal cu $25+3 = 28$.

Din cei 28 de elevi ai clasei, 10 nu participă la orele de religie, participând în bibliotecă la un cerc de lectură. În urma faptului că din totalul de elevi, o parte pleacă se observă că numărul de elevi se modifică, el devenind mai mic cu 10. Numărul de elevi care participă la ora de religie se află prin operația de scădere, deci este egal cu $28-10=18$.

În pauza mare elevii claselor a V-a participă la un careu în curtea școlii. Prima dată ajung cei 28 de elevi ai clasei a V-a A, urmași de cei 28 de elevi ai clasei a V-a B și apoi de cei 28 de elevi ai clasei a V-a C. Observăm că numărul de elevi din curtea școlii se **modifică** repetat. Dacă la început erau 28 de elevi, pe parcurs vor fi cu 28 mai mulți elevi, apoi cu încă 28 de elevi mai mulți. Acum, numărul de elevi din curte se află prin adunare repetată, el fiind egal cu $28+28+28= 84$, sau putem spune că numărul de elevi este de 3 ori mai mare decât 28, fiind egal cu $28 \cdot 3 = 84$.

La ora de educație fizică cei 28 de elevi ai clasei se aliniază câte 4. Observăm că numărul de elevi prezenți la oră **nu se modifică**; elevii se împart în grupe de câte 4, rezultând 7 grupe a câte 4 elevi($28:4=7$), deci 28 de elevi.

La ora de educație fizică cei 28 de elevi ai clasei se aliniază câte 3. Observăm că numărul de elevi prezenți la oră **nu se modifică**; elevii se împart în grupe de câte 3, rezultând 9 grupe a câte 3 elevi, un elev rămânând nealiniat($28:3=9$ rest 1).(text scris de mine)

Textul poate fi folosit la clasa a V-a pentru a scoate în evidență acțiunile ce conduc la modificarea unui număr și cum, dar și a aceluia ce nu modifică numărul. Este un text de tip cauză-efect.

E. Divizibilitatea numerelor naturale – joc de rol

Povestitorul: Mihai decide să participe alături de colegi la o acțiune caritabilă. În acest sens, el vrea să doneze câteva jucării celor 8 copii de la centrul de plasament. Pentru a-și sorta jucăriile cere ajutor mamei lui.

Mihai: Mami, mă ajuți, te rog, să aleg câteva jucării pentru a le dona?

Mama: Mihai, sunt jucăriile tale! Ar trebui să decizi singur!

Mihai: Ok, mama! Ai dreptate!

Povestitorul: Și aleargă spre camera lui, plină de jucării.

Mihai: Am un set de 16 mașinuțe de curse. Aș putea dona câte două mașinuțe fiecărui copil, deoarece 16 este divizibil cu 8. Sigur că da! $16 = 8 \cdot 2$, deci primește fiecare copil câte 2 mașinuțe! Mai am 12 cartonașe cu povești...cum aș putea să le împart copiilor?! Este 12 divizibil cu 8? Oare cum spunea profa de mate că trebuie să verific asta? Off...o sun pe Maria, sigur știe ea.

Povestitorul: Nedumerit, Mihai își ia telefonul și o sună pe colega lui, Maria.

Maria: Da, Mihai.

Mihai: Salut Maria! Vreau să donez 12 cartonașe celor 8 copii de la centru...și....nu îmi pot da seama cum să le împart copiilor...

Maria: E simplu! Am făcut la matematică. Trebuie să verifici dacă 12 este divizibil cu 8!

Mihai: Asta știu! Dar nu știu cum să fac verificarea!

Maria: Ia deschide tu caietul de mate la lecția Divizibilitatea numerelor naturale și vei găsi!

Mihai: Dar nu îmi poți spune tu? E mai rapid așa!

Maria: Eu aș putea, dar poți și tu!

Mihai: Ai dreptate! Sigur că pot! Mulțumesc, Maria!

Maria: Cu drag! Ne vedem mâine la școală!

Povestitorul: Și se apucă Mihai de căutat în caiet și de citit și găsește...

Mihai: AHA! Pentru a verifica dacă 12 este divizibil cu 8 trebuie să fac împărțirea! Ce simplu!

Profa zicea să asociem divizibilitatea cu împărțirea exactă!

Povestitorul: Mihai efectuează împărțirea.

Mihai: 12 împărțit la 8 este egal cu 1 rest 4. Deci 12 nu este divizibil cu 8. Dar pot dona 8 cartonașe celor 8 copii, pentru ca 8 divide 8 și celelalte 4 îmi rămân mie!

Povestitorul: Mama bate la ușă

Mihai: Intră, mami!

Mama: Ai reușit să alegi jucăriile și să le împarți copiilor?

Mihai: Doar mașinuțele și cartonașele. Mi-a luat ceva timp. Și știi ceva? Am folosit matematica de la școală!

Mama: Serios?

Mihai: Da! Îți arăt și ție. Aici am o colecție de 206 șervețele cu personaje din desene animate. Vreau să le împart la 8 copii în mod egal, pentru că nu vreau să se supere niciunul. Deci trebuie să verific dacă 206 se împarte exact la 8, sau dacă 206 este divizibil cu 8 sau dacă 8 divide 206.

Mama: Înțeleg!

Mihai: Pentru asta fac împărțirea. 206 împărțit la 8 este egal cu 25 rest 6.

Mama: Deci nu se împarte exact, ceea ce înseamnă că 206 nu e divizibil cu 8.

Mihai: Da, dar pot dona câte 25 șervețele fiecărui copil, iar restul, care este de 6 șervețele îmi rămân mie!

Mama: Ai dreptate! Felicitări! Văd că începe să îți placă matematica!

Mihai: Mulțumesc mama! E chiar ușoară!

Mama: Sigur doamna profesoară o să fie mândră de tine!

Mihai: Sigur! Mai trebuie să văd cum să procedez cu cele 135 figurine și termin.

Mama: Succes! După ce termini, te așteptăm la masă! (textul este scris de mine)

Am folosit acest text la clasa a V-a în cadrul unei lecții de consolidare a noțiunilor de divide, divizibil. Am folosit acest text în etapa de evocare cu scopul de a stârni interesul elevilor pentru tema studiată. Textul poate fi folosit și ca o inițiere a elevilor în aplicarea practică a relației de divizibilitate în situații cotidiene.

Selectarea textelor ce urmează a fi folosite în timpul lecțiilor de matematică, trebuie urmată de gândirea unor strategii care să permită extragerea înțelesurilor dintr-un text de către

elev. Acesta trebuie învățat cum să citească un text matematic, ce strategii să adopte înainte, în timpul și după lectura unui text și cum să transfere aceste strategii spre lectura oricărui tip de text. Este un pas important spre dobândirea autonomiei în învățare, având în vedere faptul că textul este o sursă de informare a oricărui domeniu. Gândirea cu voce tare este o strategie prin care profesorul poate demonstra(arăta) elevilor modul său de abordare a unui text. De exemplu, profesorul citește cu voce tare enunțul unei probleme cu caracter practic și verbalizează fiecare proces al gândirii antrenat în rezolvarea ei. Rostește fiecare întrebare, idee, conexiune, comparație, analogie, nelămurire, etc. În acest mod, profesorul arată elevilor cum să rezolve problema, nu doar rezolvarea problemei. Elevii își vor însuși treptat strategia modelată de profesor și o vor integra în propria schemă mintală. Pentru ca gândirea cu voce tare să fie eficientă este bine ca după modelarea oricărei strategii metacognitive de către profesor să fie predată ștafeta elevilor pentru a putea exersa mai întâi pe același text, apoi pe texte diferite.

Odată ce selectarea textelor ce urmează a fi folosite în cadrul lecției bifează relevanța lor pentru experiența elevilor, rămâne ca profesorul să se asigure de gradul de înțelegere a cuvintelor folosite în text și să predea acele cuvinte de o importanță vitală pentru tema abordată. Pentru că nu este posibilă introducerea directă a tuturor cuvintelor înainte de o lecție, este recomandat ca profesorul să analizeze cu atenție tema și să selecteze pentru predarea directă doar acele cuvinte ce reprezintă nucleul lecției. În acest sens, Flanigan și Greenwood(2009) recomandă un model de selectare a vocabularului pe 4 niveluri, astfel:

Nivelul 1 - Cuvinte critice care necesită atenție înainte de lectură – reprezintă acele cuvinte de înțelesul cărora depinde receptarea corectă a mesajului textului, dar nu sunt suficient de bine definite în text.

Nivelul 2 - Cuvinte importante care necesită atenție înainte de lectură – sunt acele cuvinte parțial cunoscute de către elevi, sau cunoscute de către o parte de elevi, sau cuvinte a căror înțelegere se poate realiza mai repede decât a celor de nivel 1, fie pentru că elevii au mai lucrat cu ele sau cunosc anumite sinonime ale lor.

Nivelul 3 – cuvinte critice care pot fi abordate după lectură – sunt cuvintele definite clar și explicit în text.

Nivelul 4 – cuvinte care nu trebuie explicate acum – reprezintă fie acele cuvinte care sunt foarte cunoscute de către toți elevii clasei, fie cuvinte necunoscute care nu împiedică înțelegerea textului.

Exemplu – selectarea cuvintelor pentru predarea directă

VII 4. Unghi

Observ. Descopăr. Înțeleg

Pentru a-și ușura efortul depus în zborul lor către ținuturi cu o climă mai blândă, stolurile de păsări migratoare folosesc formația de zbor care se aseamănă cu litera V. Ne putem imagina că cele două laturi ale literei V reprezintă, din punct de vedere geometric, semidrepte. Pasărea care conduce stolul este „punctul” comun al celor două semidrepte. Așadar, întreaga formație de zbor reprezintă o figură geometrică.

Răfin

Figura geometrică formată din două semidrepte care au aceeași origine se numește **unghi**.

Observație!

Cuvântul „unghi” provine din limba latină – „angulus” – și are înțelesul de *colț* sau *ungher*. Marele scriitor Mihail Sadoveanu, în romanul istoric *Neamul Șoimăreștilor*, scria: „Cătră fundul văii, cellalți cotiră în frunzișul unghiului de pădure”.

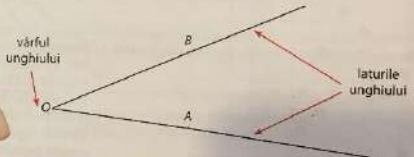

Răfin

Elementele care formează un unghi sunt:

- cele două semidrepte, (OA și OB, care se numesc **laturile unghiului**;
- punctul O, originea comună a celor două semidrepte, care se numește **vârful unghiului**.

Notăți!

$\sphericalangle AOB$ sau $\sphericalangle O\hat{B}A$, unde A și B sunt puncte care se află pe laturile unghiului, iar litera din mijloc indică vârful unghiului, O.

Dacă nu există posibilitatea de a confunda unghiuri care au același vârf, putem nota aceste unghiuri doar cu o singură literă, ce reprezintă vârful unghiului.

Exemplu: În figura alăturată avem trei unghiuri care au vârful în A ($\sphericalangle EAD$, $\sphericalangle DAC$ și $\sphericalangle CAB$) și un singur unghi cu vârful în B, pe care îl putem nota $\sphericalangle B$.

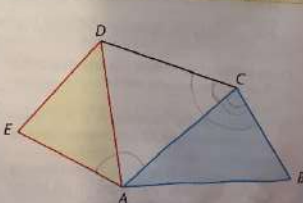

148

Cuvântul „unghi” este elementul central al lecției, definit în textul ce urmează a fi citit de către elevi și folosit atât pe parcursul lecției de azi, dar și în următoarele lecții de geometrie, fiind un concept fundamental al geometriei. Deoarece cuvântul este definit în text, iar definiția este ușor de înțeles îl consider un cuvânt de **nivel 3** și voi insista asupra lui după lecturarea textului.

Expresia „**figură geometrică**” este folosită de către elevi începând cu clasa a II-a, fiind un concept cunoscut foarte bine de către ei, motiv pentru care îl consider de **nivel 4**.

Cuvântul „**semidreaptă**”, alături de cuvântul „**origine**” apare de multe ori în text, deoarece stă la baza definiției unghiului, unghiul fiind definit cu ajutorul acestor concepte. Deoarece noțiunea de semidreaptă a fost studiată în primele lecții ale unității de învățare *Elemente de geometrie*, dar și în clasele primare, consider că este un cuvânt de **nivel 2**, asupra căruia voi insista puțin înainte de începerea textului (definirea, reprezentarea, faptul că nu are dimensiuni). „**Laturile**” și „**vârfurile**” unghiului sunt două noțiuni matematice definite în text; mai mult, sunt identificate și pe reprezentarea geometrică, fapt ce ușurează înțelegerea lor, deci le consider cuvinte de **nivel 3**.

O învățare eficientă a unui cuvânt trebuie să pornească de la informațiile pe care elevii le dețin deja și să continue cu prezentarea cuvântului în contexte cât mai variate.

Pentru eficientizarea predării – învățării vocabularului matematic sunt de interes următoarele strategii:

- a) Harta definiției conceptului permite o înțelegere complexă printr-o definiție detaliată a unui concept.

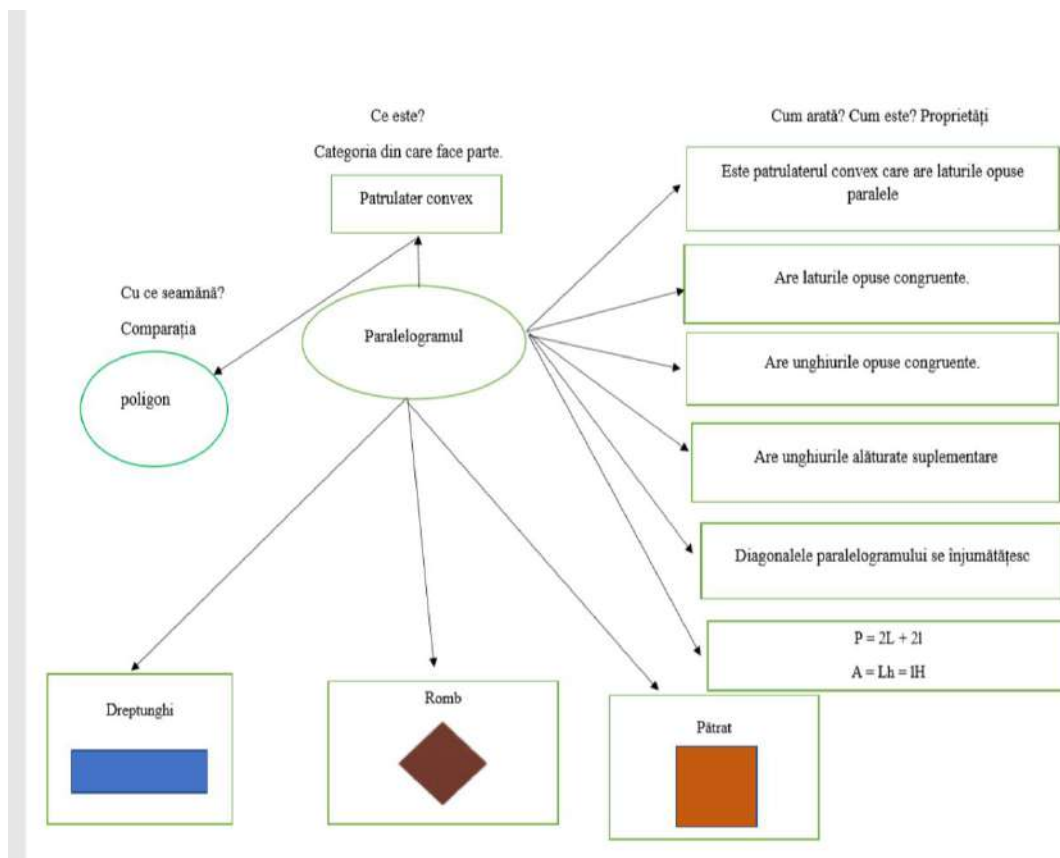

- b) Pereții de cuvinte reprezintă o strategie care facilitează familiarizarea și înțelegerea cuvintelor matematice de nivel 1 și 3. Într-un spațiu vizibil al sălii de clasă se expun bilete ce afișează termenul ce descrie o noțiune, astfel ca elevii să intre în contact permanent cu acesta, iar sub denumirea termenului se află definiția acestuia pentru ca elevii care doresc să o poată reciti.
- c) Modelul Frayer reprezintă o schemă de organizare grafică a cunoștințelor și este utilizat pentru învățarea și înțelegerea vocabularului, contribuind la dezvoltarea acestuia. Conceptul de bază este înconjurat de patru elemente esențiale pentru o înțelegere optimă a acestuia: caracteristici esențiale, caracteristici neesențiale, exemple și contraexemple.

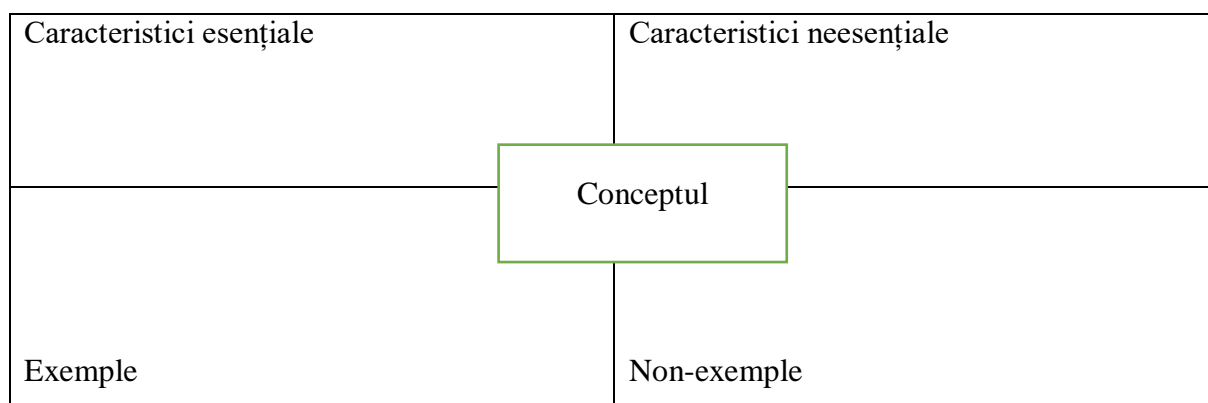

Modelul Frayer poate fi extins și ca sprijin în rezolvarea problemelor, mai ales a acelor probleme cu caracter practic. Vom așeza în centrul organizatorului problema de rezolvat, iar cele patru căsuțe le completăm cu identificarea datelor care intervin în enunțul problemei, transcrierea matematică a enunțului problemei, rezolvarea problemei și interpretarea rezultatului obținut.

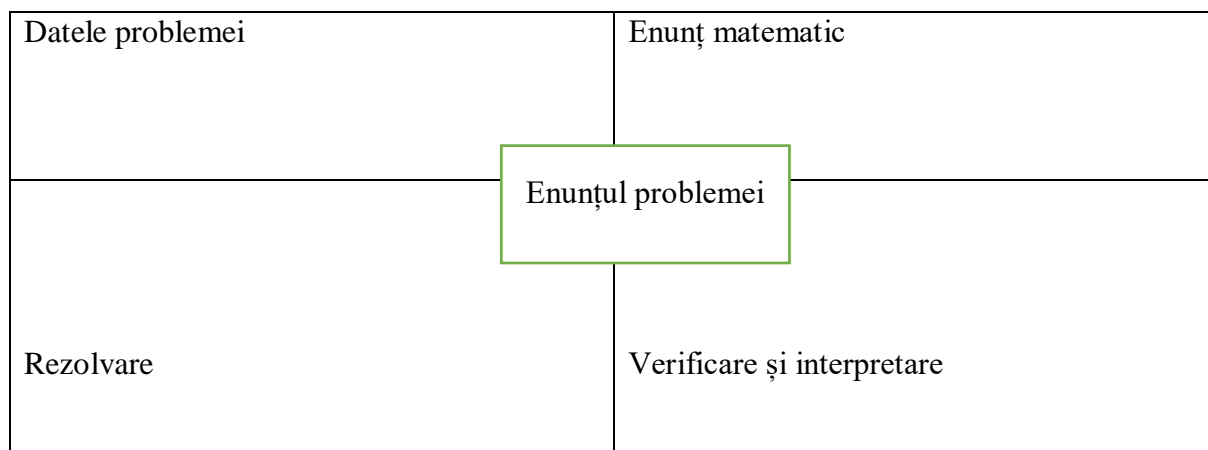

Bibliografie:

1. Manual pentru clasa a V-a, editura CD PRESS, 2017
2. MINISTERUL EDUCAȚIEI NAȚIONALE, Anexa nr. 2 la ordinul ministrului educației naționale nr. 3393/28.02.2017, *Programa școlară pentru disciplina Matematică*, București, 2017
3. TEMPLE, Charles, STEELE, Jeannie L, *Inițiere în metodologia dezvoltării gândirii critice*, adaptare: Tatiana CARTALEANU, Elena CARTALEANU, Olga COSOVAN, Nicolae CREȚU, Didactica Pro, Chișinău, 2003
4. TEMPLE, Charles, STEELE, Jeannie L, *Aplicarea tehnicilor de dezvoltare a gândirii critice*, adaptare: Tatiana CARTALEANU, Olga COSOVAN, Didactica Pro, Chișinău, 2003

MODALITĂȚI DE EFICIENTIZAREA ACTULUI DIDACTIC PRIN UTILIZAREA RESURSELOR EDUCATIONALE DIGITALE

Motto: „*O educație bună este izvorul întregului bine în lume.*” (Immanuel Kant)

Autor:
Profesor învățământ primar, DOMIDE ANUȚA
Liceul Tehnologic „ FLORIAN PORCIUS”, Rodna

Educația pe care o primim în instituțiile de învățământ reprezintă o piatră de temelie pentru viitorul fiecăruia dintre noi. Învățământul se schimbă de la un an la altul, iar odată cu evoluția rapidă a tehnologiei, și elevii au început să nu mai fie atât de receptivi la metodele clasice de predare a materiei în școli. Lumea contemporană reprezintă o permanentă și inedită provocare pentru educație. Existența fiecărui individ în parte, ca și a întregii societăți în ansamblul ei, capătă un ritm din ce în ce mai alert, devine tot mai marcată de necesitatea cunoașterii rapide, complete și corecte a realității înconjurătoare, pentru ca luarea deciziilor să fie făcută ferm, oportun și competent. Aceasta duce inevitabil, la creșterea volumului de informații ce trebuie analizat, la necesitatea stocării și prelucrării acestora, deci la necesitatea utilizării calculatorului atât în viața de zi cu zi cât și în procesul instructiv-educativ.

Consider că, în secolul al XXI-lea, nu este suficient ca elevilor să li se prezinte o informație pentru ca ei să învețe, ci să o poată folosi în rezolvarea diferitelor tipuri de probleme pe care viața îi obligă să le rezolve. Pentru a putea continua transmiterea unor noi informații, profesorul are nevoie să cunoască în ce mod a fost înțeleasă informația enunțată anterior. Din activitatea pe care, ca profesor, o desfășor la catedră, am ajuns la concluzia că eforturile noastre trebuie îndreptate cu atenție prioritară spre folosirea acelor tehnici de lucru care să confere calitate procesului de transmitere și însușire a cunoștințelor. Numai o proiectare judicioasă a demersului didactic poate fi condiția asigurării succesului școlar și, deci, a satisfacției profesionale împlinite. Deci, tehnologiile digitale nu trebuie să reprezinte o simplă adăugare în planul de învățământ, ele trebuie să fie integrate deplin „în serviciul educației” la toate nivelurile sistemului școlar. Actorii educaționali trebuie să fie formați pentru a face față schimbării, incertitudinii și inovării. Din punctul meu de vedere, prioritatea învățământului o constituie informatizarea, softul educațional, reprezentat de programele informatice special dimensionate în perspectiva predării unor teme specifice, ceea ce reprezintă o necesitate evidentă.

De exemplu calculatorul este foarte util atât elevului cât și profesorului însă folosirea acestuia trebuie realizată astfel încât să îmbunătățească calitativ procesul instructiv-educativ, nu să îl îngreuneze. Calculatorul trebuie folosit astfel încât să urmărească achiziționarea unor cunoștințe și formarea unor deprinderi care să permită elevului să se adapteze cerințelor unei societăți aflată într-o permanentă evoluție. Acesta trebuie să fie pregătit pentru schimbări, să le întâmpine cu entuziasm nu cu frică și rezistență. Dacă elevii sunt orientați cu încredere spre schimbare, ei vor simți nevoia de a fi instruiți cât mai bine pentru a face față noilor tipuri de profesii. Calculatorul nu este utilizat pentru a înlocui activitatea de predare a cadrului didactic, ci pentru a veni tocmai în sprijinul predării, ajutându-l astfel să-și îndeplinească mai bine funcția sa didactică fundamentală. Formarea capacității de a utiliza calculatorul, de a folosi internetul este benefică elevilor, atât în activitatea școlară cât și în cea extrașcolară, în plan cognitiv cât și psihic, prin relaționarea cu lumea oferită de aceste instrumente de lucru ale mileniului al III-lea. Procesul instructiv-educativ trebuie astfel conceput și desfășurat, încât să-i convingă pe elevi să prețuiască propria moștenire națională, să primească contribuțiile originale ale oricărei națiuni la civilizația modernă, pregătind atât elevii, cât și dascălii să înțeleagă valoarea diversității și a independenței de spirit.

Calculatorul este, fără îndoială, un instrument care va câștiga teren din ce în ce mai mult în anii ce vor urma și va face ca procesul educațional să fie unul mai atractiv, bazat pe lecții moderne și interesante, va crea noi oportunități și îl va sprijini pe dascăl în munca sa. Însă responsabilitatea acestuia este din ce în ce mai crescută, pentru că a nu reuși să atragi elevul spre disciplina pe care o predai nu este mai puțin grav decât „a-l pierde” undeva pe drum. Astfel rolul său este, așadar, acela de a-i face pe elevi să nu își piardă interesul pentru școală și, mai mult, să îi motiveze, să își lărgescă sfera de cunoaștere într-un mod activ, interesant și plăcut.

În concluzie putem spune că pentru a realiza un învățământ de calitate și pentru a obține cele mai bune rezultate trebuie să folosim atât metodele clasice de predare, învățare, evaluare cât și metodele moderne!

Bibliografie:

1. Miron Ionescu, Ioan Radu-” Didactica modernă”, Ed. Dacia, Cluj- Napoca, 2001;
2. Miron Ionescu, Ioan Radu,-,„Didactica modernă”, Editura Dacia, Cluj-Napoca, 2004.
3. Alois Gherguț,- „Management general și strategic în educație”, Ed. Polirom, Iași, 2007;
4. I. Cerghit – “Sisteme de instruire alternative”, Aramis, Bucuresti, 2002.
5. Romiță Iucu, Marin Manolescu,- „Elemente de pedagogie”, Editura Credis, București 2004.
6. Michaela Logofătu, Mihaela Garabet, Anca Voicu, Emilia Păușan,- „Tehnologia Informației și a Comunicațiilor în școala modern”, Editura Credis, București, 2003.

IMPORTANTA EXERCITIULUI FIZIC IN TIMPUL LIBER

Prof. Domnar Radu Ioan
Școala Gimnazială Nr.8, Sibiu

Alături de sport, educația fizică a reușit să formeze un cuplu de mijloace dintre cele mai valoroase pentru sănătate și recreație, servind în aceeași măsură idealurile de mișcare ale omului”. Educația fizică are la bază ideea profilactică de păstrare și îmbunătățire a sănătății; de perfecționare a funcțiilor organismului și creșterea capacității de luptă împotriva îmbolnăvirilor.

Este semnificativ și specific faptul că necesitatea intervenției sociale în evoluția individuală este conștientizată la nivelul societății, iar realizarea ei este organizată, controlată în modalități particulare, în funcție de gradul și caracteristicile de emancipare a fiecărei societăți. O particularitate importantă a fenomenului educațional, în etapa actuală, este caracterul permanent, prezența lui în întreaga existență umană. Creșterea evidentă a rolului educației în dezvoltarea tinerilor impune sporirea activităților prin care aceasta se poate realiza, respectând metodologia, conținutul și obiectivele propuse la acest nivel. Se consideră că activitățile de timp liber pot constitui un mijloc de educare a personalității tinerilor în formare, în acest scop putând fi elaborate programe de instruire ce vor cultiva onestitatea, respectul pentru sentimentele proprii și a celorlalți din grup, grija pentru ceilalți și autodisciplina.

Marea varietate a mijloacelor de lucru din activitățile motrice de timp liber, poate asigura „trasee personalizate”, conduse atent de specialiști astfel încât satisfacției de moment să-i corespundă beneficii pe termen lung în ceea ce privește starea de sănătate, eficiența în plan social, reușita socială.

Asistăm în ultima vreme la o scădere considerabilă a numărului copiilor ce practică exercițiile fizice în timpul liber, exemplul elocvent fiind, pe de-o parte scăderea numărului de participanți la sportul de masă, iar pe de altă parte creșterea numărului copiilor obezi la nivel național.

Modul în care membrii colectivităților reușesc să folosească timpul liber determină, în ultimă instanță, gradul lor de cultură și civilizație. Aspectul recreativ al educației fizice și sportului capătă dimensiuni și responsabilități decisive. Dirijarea timpului liber devine un concept fundamental care duce la progresul culturii și al societății implicit la progresul individului. Activitățile de timp liber – activitățile de loisir

presupun în primul rând recreere, apoi educație estetică și nu în ultimul rând presupune sănătate.

Activitățile fizice din timpul liber al tinerilor au o pondere tot mai mică, care se situează undeva în a doua jumătate a clasamentului sau chiar la limita inferioară.

Utilizarea timpului liber pune probleme delicate, în special pentru tânăra generație, care trebuie orientată spre acele activități profitabile pe termen lung, în detrimentul distracțiilor facile sau deseori periculoase.

Având în vedere toate aceste aspecte și tendințe, se dorește găsirea unor soluții optime de atragere a tinerilor spre practicarea exercițiilor fizice, a activităților motrice în general, în timpul liber, care pe lângă efectele anatomo-fiziologice deja cunoscute, vin cu un aport recreativ, mobilizator și de creare a bunei dispoziții, ce completează dezvoltarea tânărului în ansamblu.

Bibliografie

BONCHIȘ, E., SECUI, M., coord. - Psihologia vârștelor, Editura Universității din Oradea, 2004

EPURAN, M., (2005) – Metodologia cercetării activităților corporale, Editura FEST, București
EPURAN, M., MAROLICARU, MARIANA, (2002) - Metodologia cercetării activităților corporale, Editura Risoprint, Cluj-Napoca

HANȚIU, I., (2002) – Jocuri de mișcare, Editura Universității din Oradea

BĂDULESCU, S.M., (1998) – Formarea formatorilor ca educatori ai creativității, Editura Didactică și Pedagogică, București)

www.didactic.ro

EFECTE ALE DIZABILITĂȚII COPILULUI ASUPRA FAMILIEI

Prof. Înv. Primar DOMOKOS RUXANDRA
Liceul Vocațional Pedagogic”n. Bolcaș”, Beiuș

Problematica familiilor care au copii cu dizabilități

În mod normal, familia îndeplinește o multitudine de funcții, dintre care amintim cele mai importante: biologică, economică, de socializare, educativă și de asigurare a securității emoționale (Chipea, 2003). Pentru familiile care au copii cu dizabilități trebuie să precizăm faptul că responsabilitățile sunt mai mari datorită modului în care sunt afectate relațiile familiale.

În fața sentimentului de culpabilitate, majoritatea părinților adoptă cinci strategii de apărare (Gherguț, 2005):

- a. **nevoia de reparație:** părinții încearcă să găsească soluții cât mai bune la dificultățile copilului, să-l protejeze, dând dovadă de multă generozitate și răbdare;
- b. **supraprotecția:** părinții peiau controlul total al existenței copilului, afectând în mod semnificativ procesul de dezvoltare a autonomiei acestuia;
- c. **culpabilizarea celorlalți:** părintele preferă să pozeze în victimă și să dezvolte o atitudine de abandonare a responsabilității îngrijirii și creșterii copilului deficient prin identificarea de vinovați în rândul persoanelor din jur sau în altă parte
- d. **refuzul de a refuza deficiența:** părinții fie trăiesc o stare de “anestezie” a sentimentelor față de copilul cu deficiență, fie părinții vor să demonstreze că, de fapt, copilul lor este normal, tratat precum ceilalți frați, având aceleași responsabilități, chiar dacă adesea nu reușește să le facă față;
- e. **nevoia de pedeapsă:** părinții au impresia că au de plătit un tribut, că au o imensă datorie, că plătesc pentru o greșală personală, iar problemele copilului sunt un sacrificiu cerut de divinitate pentru a-și dovedi credința.

Având în vedere tipurile de reacții ale părinților în fața unui copil cu deficiență, în literatura de specialitate sunt întâlnite următoarele categorii de părint: **echilibrați, indiferenți, exagerați, auoritari și inconsecvenți.**

Părinții echilibrați se adaptează rapid situației și acordă copilului cu cerințe speciale, atenție, tandrețe și atașament; îi încurajează fără a abuza de tonul critic, de pedepse sau amenințări.

Datorită atitudinii lor mature vor găsi resursele necesare pentru a acționa, mai ales că ei știu ce este necesar, când și cum trebuie oferit, ce, cum și cât de mult i se poate cere copilului aflat într-o situație mai specială, datorată deficienței de care suferă. În cadrul unei familii echilibrate, copilul cu deficiențe are drepturi și obligații în egală măsură, în fraterie are relații de reciprocitate și de egalitate cu frații și cu surorile sale. Prin urmare, simțindu-se egal în familie, acest copil va ajunge să se simtă egal și în societate, șansele sale de integrare în activitățile sociale fiind mai mari.

Părinții indiferenți sunt lipsiți de afecțiune față de copil, sunt reci și ostili cu acesta, îl pedepsesc sau îl ignoră. În situații de eșec al copilului, părinții reacționează prin reproșuri și char pedepse repetate, care duc la sentimentul de neputință, incapacitate și inutilitate a efortului alimentând sentimentul de inferioritate al copilului.

Părinții exagerați sunt supraprotectori, exagerat de atenți, împiedicând copilul să-și dezvolte propriul control, autonomia, independența personală, inițiativa și respectul de sine. Astfel, copilul cu cerințe speciale devine dependent de familie, incapabil să facă față greutăților vieții, fără abilități necesare integrării sociale.

Părinții autoritari manifestă o hiperprotecție față de copii, un control dictatorial. Ei stabilesc diverse reguli care trebuie respectate necondiționat, copilul neputându-și dezvolta capacitatea de decizie și acțiune necesare integrării sociale.

Părinții inconsecvenți nu au o atitudine fermă în raport cu propriii copii. Lipsiți de stabilitate, copiii devin nesiguri și ușor de influențat, fără a-și pune în valoare propria personalitate.

Atitudinea părinților față de copilul deficient depinde de mai mulți factori (Gherguț, 2005):

- gradul deficienței sau a anomaliei pe care o prezintă copilul;
- factorii afectivi, sociali și culturali ai anturajului ce condiționează modul în care părinții trăiesc această realitate;
- nivelul de aspirație familială;
- măsura în care copilul satisface așteptările părinților în sensul unei realizări sociale sau intelectuale.

În concluzie, normalizarea raporturilor dintre părinte și copil se face relativ ușor atunci când părinții știu să discrimineze comportamentele și să reacționeze într-un mod adecvat, respectiv când și cum trebuie să răspundă cerinșelor copiilor lor. Învățarea acestor conduite de către părinți este dificilă, dar ea poate fi depășită prin programe de intervenție și suport, cu ajutorul unor persoane specializate (terapeuți, consilieri).

Implicații ale dizabilității copilului asupra familiei

În viața de zi cu zi, fiecare familie se confruntă cu diverse probleme cărora trebuie să le facă față. În cazul familiilor care au în componență un membru cu dizabilități rezolvarea problemelor depinde de funcționarea familiei ca întreg.

Famiiliile copiilor cu dizabilități sunt expuse unor probleme speciale, generate de stresul aproape continuu în toate sferele vieții: psihologică (emoțională), comportamentală, socială, economică, medicală, atât în cazul copilului bolnav, cât și a anturajului acestuia (Oșvat, 2010).

Pe plan psihologic, părinții copilului cu dizabilități parcurg mai multe faze din momentul aflării diagnosticului și până în momentul când începe procesul de recuperare. Aceste faze sunt similare fazelor procesului de adaptare la o pierdere suferită, pierderea constând în idealul lor de copil. Alte reacții ale acestor părinți pot fi: anxietatea, depresia, negarea, mânia, vinovăția (Moses, 1987 apud Oșvat, 2010). La început, aceste mecanisme de “apărare” sunt de folos părinților să se adapteze la criza situațională, însă dacă persistă, acestea pot avea sau pot provoca consecințe negative, fapt care îi va împiedica să treacă prin faza de “doliu” după copilul “perfect” dorit (Chelemen, 2007).

Famiiliile care au copii cu dizabilități au moralul scăzut, sentimentele inițiale fiind acelea de pierdere, durere și vinovăție. Ele trăiesc într-un stres amplificat de oboseală, prezentând chiar riscul depresiei nervoase. Aceste stări sunt amplificate de reacțiile altor familii sau de comunitate prin mentalitatea afișată față de aceste familii.

În famiiliile cu copii cu dizabilități, o problemă mai deosebită o constituie și raportarea la frații și surorile pe care îi au aceștia. Astfel, în unele situații apar fenomene de respingere de către frați a celui cu dizabilități, iar în alte situații efecte pozitive asupra comportamentului social al fraților. De exemplu, atunci când părinții se dedică prea mult timp copilului cu dizabilități, neglijând nevoile emoționale ale celorlalți copii, acceptarea și includerea completă în familie va fi mai dificilă. Prin urmare, părinții trebuie ajutați să înțeleagă importanța acordării atenției în mod egal tuturor copiilor (Chelemen, I., 2006, p.121).

Pe plan comportamental, apare reacția de izolare a părinților însoțită și de izolarea copilului cu dizabilități. Această reacție este determinată de atitudinea de protejare a copilului prin ascunderea dizabilității, dar și de propria nevoie a părinților de protejare prin negarea dizabilității (Chelemen, 2006 apud Oșvat, 2010). Uneori apare chiar tendințe părinților de a se retrage din activitățile sociale din cauza problemelor ridicate de dizabilitatea copilului..

În ceea ce privește sfera socială și economică, o posibilă sursă de stres pentru familie o constituie și probleme financiare, veniturile fiind diminuate datorită pierderii sau renunțării la locul de muncă dar și datorită cheltuielilor suplimentare cerute de copilul cu dizabilități. (Chelemen, I., 2006, p.117). Sub acest aspect, câteva dintre probleme majore identificate în țara noastră sunt: insuficiența serviciilor de specialitate, costul ridicat al serviciilor sociomedicale, inexistența serviciilor de specialitate în mediul rural . În plus, studiile realizate au demonstrat faptul că atunci când resursele sunt neadecvate, familiile sunt mai puțin înclinate să participe activ în activități de intervenție care ar putea promova dezvoltarea copilului (Oșvat, 2010).

Pentru a depăși problemele cu care se confruntă aceste familii, se poate realiza un management familial care să aibă în vedere (Chelemen, 2007, p.118):

1. grijile financiare;
2. consilierea;
3. educarea comportamentală a copilului;
4. activități comunitare, de voluntariat, în sprijinul acestor copii.

În concluzie, societatea trebuie să asigure șanse egale de afirmare și persoanelor cu dizabilități, să le ajute să-și depășească handicapul, să-și asume responsabilități, să-și caute și să-și formeze autonomia și independența.

BIBLIOGRAFIE

1. Păunescu, C, Mușu, I., 1997, *Psihopedagogie speciala integrata -Handicap mintal. Handicap de intelect*, Ed. ProHumanitate, Sibiu
2. Sima, I., (1998), *Psihopedagogie. Studii și cercetări*, E.D.P., București
3. Vrașmaș, T., 2001, *Învățământul integrat și/sau incluziv*, Ed. Aramis, București, 2001
4. Chelemen, I., 2006, *Impactul psiho-social al copilului cu dizabilități asupra familiei*, Oradea , Ed.Universității din Oradea
5. Oșvat, C., (2010), *Impactul dizabilității copilului asupra familiei în contextul actual*, volumul Conferinței naționale „Educație și Schimbare Socială”, Editura Universității din Oradea, Oradea;
6. Gherguț, A., 2007, *Sinteze de Psihopedagogie specială-Ghid pentru concursuri și examene de obținere a gradelor didactice*, Iași, Ed.Polirom

Motivația pentru lectură

Prof.înv.primar Dorilă Petruța-Iuliana

Școala Gimnazială Salcia

Motivația pentru lectură a copiilor pare mai scăzută de la an la an. „Copiii din ziua de azi” stau mai mult timp pe internet, cu telefoane, tablete sau calculatoare și mai puțin citind dintr-o carte. Dar, oricât de pesimist am vedea lucrurile, nu putem renunța la ideea ca părinții și cadrele didactice sunt adulții care pot modela interesul copiilor pentru lectură. Iar astăzi, aceștia au destule dispozitive de pe care pot citi, putând integra ușor tehnologia și lectura în viața lor.

Așadar, cum îi orientăm pe copii spre lectură?

Cea mai naturală soluție este aceea de a-l pune pe copil în contact cu cărțile încă din primii ani de viață și de a-l lăsa să descopere bucuria de a i se citi povești mai întâi, iar apoi de a citi el însuși.

Cum poți face acest lucru:

- **Pune-l în contact cu poveștile și cărțile:** lasă-l să le răsfoiască împreună cu tine, să îți țină cartea atunci când îi citești povestea, iar când învață să vorbească, să citească el de pe imagini.
- **Intreabă-l** despre imaginile din cărțile de povești, ce îi place, care sunt personajele, ce fac ele.
- **Lasă-l să privească ilustrațiile din cărțile de povești în liniște.** Acestea sunt momentele în care copilul tău descoperă puterea imaginației, înainte de a învăța să citească cuvintele tipărite alături de imagini.
- **Limitează timpul petrecut în fața desenelor animate.** Nu este necesar să renunțe total la ele, dar este important ca, din primii ani de viață, copiii să înțeleagă că poveștile și cărțile sunt modalități prin care se pot relaxa și își pot petrece timpul liber.
- **Incurajează-l să inventeze el însuși povești.** Vei vedea ca acest lucru se întâmplă natural, dacă vorbești despre poveștile citite (pe care le poate modifica după propria voință) sau dacă începi tu o poveste și el vrea să o continue.
- **Profită de interesul lui față de cuvinte.** Când copiii învață să vorbească, trec prin perioade în care inventează, modifică sau pun o mulțime de întrebări despre semnificația cuvintelor. Incurajează curiozitatea copilului pentru cuvinte, pentru că se afla în stransă legătură cu cea față de lectură. Prin lectură, va descoperi o mulțime de cuvinte noi, a căror înțelegere îi poate aduce satisfacție.
- **Dacă este curios, învață-l să recunoască litere și cuvinte,** pentru a-i stimula interesul față de citit.
- **Asigură-te că te vede citind.** Lectura ca aspect normal al vieții de zi cu zi, în familie, este cea mai sigură modalitate prin care poți crește un mic cititor.

După ce învață să citească:

- **Lasă-l să aleagă cărțile pe care vrea să le citească.** Forțând copiii să citească anumite cărți, nu facem decât să le scădem motivația față de lectură.
- **Faceți un obicei din a merge împreună la bibliotecă sau librărie** sau căutați împreună pe internet [carti](#) pe care să le descarcați și să le citiți.
- Dacă ai încercat să faci cărțile o parte din viața copilului tău, dar nu pare deloc interesat de ele sau chiar le respinge, **nu insistă.** Lasă-i la îndemână, fără a-l forța să le citească, reviste sau cărți despre subiectele care îl interesează, oricare ar fi acestea (calculatoare, mașini, sport etc.).

- **Pentru copiii care nu sunt nici pasionați de lectură**, dar nici inverșunați împotriva ei, poate funcționa o rutina de seară, în care să citească 15-20 minute, eventual alături de tine, pentru a fi motivat de prezența și afecțiunea ta .
- **Nu îl forța să termine de citit o carte care nu îi place.** Lectura ar trebui să fie plăcută, dacă îți dorești să crești un copil cult. De multe ori, cărțile care nu ne-au plăcut la 8 ani, ne vor plăcea la 11 ani sau 12 ani, pentru (aproape) fiecare carte existând un moment potrivit.
- **Vorbște-i** despre cărțile pe care le citești tu (sau articole, bloguri, reviste) și întreabă-l despre lecturile sale. „Cum ți s-a părut cartea? Mie cand eram copil mi s-a părut...”, „Ce ți-a plăcut cel mai mult?”, „Despre ce e vorba în carte? Eu am uitat de când am citit-o....” sunt replici prin care poți începe conversații relaxate și plăcute despre cărți.
- **Încurajează-l** să îți arate fragmente care i s-au părut interesante sau frumoase și fă și tu același lucru.
- **Stimulează-i curiozitatea.** In ritmul atât de obositor și alert al vieții multora dintre noi, uităm să ne bucurăm de cunoaștere și să ne lăsăm uimiți de complexitatea lumii în care trăim și pe care o descoperim treptat. Faceți un obicei din a citi în fiecare zi ,din domenii diferite, pentru copii sau alt domeniu de cunoaștere care îl pasionează sau i se pare vag interesant copilului tău.

Dacă se dovedește că nu ai un copil pasionat de literatură, nu este nevoie să intri în panică.

Există cărți despre toate domeniile cunoașterii, iar copilul tău poate deveni un avid cititor de istorie sau știință. Important este să descopere valoarea pe care lectura o aduce în viața noastră.

Bibliografie:

- **Pamfil, A., (2009)** , *Limba și literatura română în școala primară – perspective complementare*, Editura Paralela 45, Pitești
- **Sita, A., Toader, A.V., Ursache, A. ,(2005)**, *Caietul meu de lectură*, Editura Soteria Didact, Cluj-Napoca
- **Șerdean, I., (1993)**, *Metodica predării limbii române la clasele I-IV*, Editura Didactică și Pedagogică, București
- **Manolescu, N.,(2004)**, *Lectura pe înțelesul tuturor*, Editura Aula, Brașov



PROIECT DE ACTIVITATE

Prof.inv.prescolar : Dorobanțu Andreea

Unitatea de învățământ: Grădinița Waldorf – Rm. Vâlcea

Data: 11.04.2019

Grupa : mixtă

Educatoare: Dorobanțu Andreea

Grupa: Licuricilor

Epoca de Paște (01.04.2019 – 19. 04.2019)

Tipul activității : consolidarea cunoștințelor, priceperilor și deprinderilor;

Activități:

- *Jocul liber și lucru de mână;*
- *Joc ritmic: Joc de Paște;*
- *Jocuri de degete “Zece degețele” “ Am un gărduleț” “Unde este iepurașul meu” “Iată un iepuraș”;*
- *Jocuri în aer liber;*
- *Povestea educatoarei : “Țupa- țup și oul de Paște”;*

Obiective:

Jocul liber:

- să transpună prin activitate proprie impresiile din mediul înconjurător;
- să comunice cu copiii cu care intră în relații de joc;
- să utilizeze în mod creator elemente ale mediului natural pentru a crea noi situații de joc ;

Lucru de mână:

- să utilizeze corect materialele de lucru;
- să își dezvolte fantezia și simțul pentru frumos, prin confecționarea unor lucrări originale și estetice;
- să aprecieze calitatea produsului finit;

Jocuri de degete:

- să pronunțe toate sunetele într-o fluentă expresivă, recitând ritmic;
- să coreleze gesturile cu cuvintele;
- să exerseze pronunția diferitelor expresii și cuvinte;

Joc ritmic de Paște:

- să dobândească cunoștințe despre natură, animale, plante, om, societate;
- să se exprime corect din punct de vedere gramatical;
- să exprime prin gesturi imaginile sugerate prin rostire;

Jocuri în aer liber – jocuri de mișcare:

- să construiască și să folosească materiale din natură, creând situații de joc în funcție de anotimp;
- să exerseze precizia în mișcare și în coordonarea mișcărilor;
- să dobandească curaj și încredere în sine;

Povestea educatoarei:

- să utilizeze în vocabular expresii-formule tipice basmelor și poveștilor, arhaisme, regionalisme;
- să stabilească relații între cauză și efect, pe baza experiențelor proprii și a celor dobândite din poveste;
- să manifeste atitudine pozitivă față de sine și față de cei din jur;

Strategii didactice:

Metode și procedee:

- jocul, imitația, conversația, exercițiul, demonstrația, povestirea.

Mijloace de învățământ:

- jocuri și jucării din lemn;
- materiale din natură – rondelile din lemn, buturugi, nisip, castane, etc.
- panze, pelerine, păpuși lucrate manual, coronite croșetate, iepuras fetru și animaluțe de degete realizate manual;
- hartie cerată, iepurasi, oua, lipici ;

Forme de organizare: individual, în grupuri mici, frontal;

Durata: o zi

O ZI ÎN GRUPA WALDORF.....

În grădinița Waldorf, o orientare esențială pentru activitatea pe care o desfășurăm cu copiii este dată de ciclul anului. Sărbătoarea Paștelui este o sărbătoare cu o încărcătură spirituală deosebită și este important să o transmitem copiilor cât mai pe înțelesul lor. Dacă întrebăm un copil ce este *Pastele*, probabil că printre singurele răspunsuri pe care le vom primi se numără *cand facem ouă roșii si cand vine iepurașul cu cadouri*.

Educatorea îi întâmpină pe copii cu un zambet cald și o strângere de mână, astfel încât prin mână ea primește întreg bagajul emoțional și temperamental al copilului. Suntem în epoca de Paște, într-o zi de joi în care ne propunem ca de fiecare dată să realizăm lucruri interesante, cu sens și stimulatoare pentru copii. Educatorea stă la masa de lucru în centrul acțiunilor copilului, desfășurând o activitate plină de sens. Ea oferă pentru copii un model pe care aceștia îl preiau prin imitație cu întreaga lor ființă plină de dăruire. Copii mai mari se strâng în jurul educatoarei dorind să participe la activitatea practică.

După stransul jucăriilor, copiii sunt conduși spre următorul moment al zilei, Jocul ritmic. Aceasta este o activitate complexă, având rolul unei educații interdisciplinare, astfel ca pune în valoare în cadrul acestei epoci, de la tradițiile și obiceiurile creștine până la tema familiei și a dragostei față de semenii. Pe de altă parte, copiii sunt implicați și responsabilizați în pregătirea acestei sărbători, totul realizându-se prin forțele fiecăruia.

Jocul se va desfășura într-o manieră estetică și creativă, prin recitarea unor versuri și interpretarea unor cântece specifice perioadei pe care o traversăm, cu scopul de a crea prin intermediul cuvântului, imagini vii.

Nevoia de mișcare, “de expirație” a copiilor va fi satisfăcută în continuare prin jocurile în aer liber care se vor desfășura în curtea grădiniței, iar ca moment “de inspirație”, de liniștire, copiii împreună cu educatoarea se vor aduna pentru poveste.

Evenimentul	Conținutul științific	Strategii didactice	Evaluare
-------------	-----------------------	---------------------	----------

didactic		Metode și procedee Mijloace de învățământ	
Moment organizatoric	Se asigură condițiile necesare bunei desfășurări a activității: aerisirea sălii de grupă, aranjarea scăunelilor la masă, pregătirea materialului didactic.	Conversația	Observarea comportamentului copiilor și impulsul emoțional al acestora
Captarea atenției	Stimularea interesului de a participa la activitate se va face în cadrul întâlnirii de dimineață, educatoarea interpretând un cântecel: <p style="text-align: center;">“ Noi astazi o sa lipim Si cu drag o sa muncim Facem lucruri minunate Lucrari frumos realizate.”</p>	Conversația	Observarea interesului pentru activitate
Jocul liber Lucru de mână	Vor fi deschise cele două centre: <ul style="list-style-type: none"> • jocul de rol unde au la dispoziție șorțuri și panze pentru a-și desfășura activitatea de gospodină la bucătărie • construcții unde în mod creator, având la dispoziție doar materiale naturale, din lemn, își vor folosi imaginația <p>Printre activitățile preferate ale copiilor se numără și lucru de mână. O parte dintre copii se vor îndrepta spre colțul preferat de joacă, iar alții vor veni către mine, la măsuțele de lucru, unde o să lipim o imagine de geam specifică epocii pe care o traversăm. Copiii vor lucra individual, fiecare folosindu-și propria imaginație.</p> <p>După activitatea de lucru de mână, urmează stransul jucăriilor, anume curățenia. Aceasta se face tot sub forma unui joc, însoțit de un cântecel specific. Copiii sunt binevoitori și sprinteni, făcând această muncă în aceeași atmosferă de bucurie ca și în jocul liber care a precedat-o.</p>	Conversația Jocul de rol *cuburi, rondele de lemn, pelerine, panze, ustensile și farfurii pentru gatit, etc. Demonstrația Imitația Conversația Exercițiul *hârtie cerată, lipici, iepurași, ouă, fluturi, etc	Observarea Comportamentului inițial – Aprecieri pozitive asupra comportamentului copiilor. Aprecieri nonverbale

<p>Jocul ritmic de Paste</p>	<p>Jocul se bazează pe puterea de imitație a copiilor, având ca model educatoarea. Participarea copiilor este în funcție de dezvoltarea proprie și de dispoziția de moment. Jocul ritmic este construit ca o poveste, având grijă ca spațiul educațional să fie în concordanță cu tot ce se petrece în natură în această perioadă. Educatoarea acordă o mare atenție expresivității gesturilor, pentru ca, în joc, copiii să poată prelua, odată cu gestul și imaginea sugerată prin rostire.</p>	<p>Conversația</p> <p>Ritmul și repetiția</p> <p>Exercițiul- joc</p> <p>Demonstrația</p>	<p>Observarea Comportamentului copiilor.</p>
<p>Jocuri de degete</p>	<p><i>Zece degetele, Am un gărduleț, Iată un Iepuraș, Unde este iepurasul meu?</i></p> <p>Joculețele de degete sunt foarte iubite de copii și extrem de instructive. Sunt momnete scurte care dezvoltă capacitatea de concentrare, ajută la exersarea numerației, la exersarea despărțirii în silabe și un mare rol la pregătirea mâinii pentru scris.</p> <p>Jocurile de degete pot fi folosite în diferite momente ale zilei ca suport ajutător pentru formarea unor deprinderi sau a unor atitudini necesare momentului educațional.</p>	<p>Conversația</p> <p>Exercițiul - joc</p>	<p>Aprecieri pozitive asupra comportamentului copiilor</p>
<p>Jocuri în aer liber- jocuri de mișcare</p>	<p>Urmează un al doilea joc liber care de data aceasta se desfășoară afară, în curtea grădiniței. Jocurile în aer liber conferă copiilor multă libertate în mișcare, satisfăcând nevoia de mobilitate a acestora. Câtiva din cei mari aleargă de- a căluții, alții circulă cu autobuzul, niște copii și-au amenajat o grădină a lor, cu ajutorul pietricelelor, al muschiului de copac, alții desenează cu creta etc..</p> <p>După aproximativ 30 de min se va intra din nou în grădiniță</p>	<p>Jocul</p> <p>Învățarea prin cooperare</p>	<p>Aprecieri nonverbale</p>

<p>Povestea educatoarei</p>	<p>Povestea <i>Țupa- țup și oul de Paște</i>, reprezintă ultimul moment de inspirație dintr-o zi, având rol de așezare a celor învățate și de îmbogățire a experiențelor, reprezentărilor și trăirilor copiilor. Educatoarea va pregăti un decor în ton cu epoca în care ne aflăm. Se va povesti pe un ton calm, cald, fără a dramatiza, cu scopul de a le oferi copiilor libertatea de a-și contura prin fantezie propriile imagini sufletești.</p>	<p>Povestire</p> <p>*liră, animaluțe de degete din fetru, panză verde, lumânare</p>	<p>Aprecieri asupra comportamentului copiilor.</p>
-----------------------------	--	---	--

Bibliografie:

1. *Curriculum pentru invatamantul prescolar, alternativa educationala Waldorf, 2003;*
2. Knipping, Ursula – *Pedagogia in gradinuta Waldorf*, Editura Triade, Cluj;
3. Richter, Tobias – *Sarcinile activitatilor metodice in pedagogia Waldorf*, Editura Triade, Cluj;
4. Steiner, Rudolf – *Educatie pentru libertate*, Editura Triade, Cluj;

FACILITAREA, SUSȚINEREA ȘI ÎMBUNĂȚIREA ACTIVITĂȚILOR DIN SISTEMUL EDUCAȚIONAL

Doru Loredana Vasilica și Moroșanu Cristina Elena

Grădinița cu P.P „Norocel”

Schimbările profunde pe care le trăim la nivel social, economic, politic, cultural, tehnologie influențează și sistemul de învățământ. Pentru a face față noilor exigențe, cadrele atrase în cariera didactică trebuie să aibă atitudinile necesare, să fie bine pregătite și motivate pentru această profesie. Este foarte importantă formarea inițială a cadrelor didactice, dar la fel de importantă s-a dovedit a fi și perfecționarea profesională continuă a acestora. Pentru a realiza o educație de calitate, în condițiile actuale, este imperios necesară utilizarea de noi metode de lucru cu copiii (metode activ- participative, studii de caz, proiecte, portofolii, lucru în echipă, parteneriate) menite să valorifice potențialul individual și să fie centrate pe nevoile fiecărui copil.

Pentru a facilita, susține și îmbunătăți activitățile din sistemul educațional, este important să luăm în considerare mai multe aspecte și să implementăm o serie de strategii și inițiative.

Este esențial ca școlile să aibă acces la materiale didactice de calitate, cărți, echipamente tehnologice și alte resurse necesare pentru a sprijini procesul de învățare și dezvoltare a elevilor. Utilizarea tehnologiei în educație poate îmbunătăți procesul de predare- învățare și poate oferi elevilor oportunități de învățare mai interactive și personalizate. Investiția în echipamente și platforme educaționale moderne poate facilita accesul la informație și poate stimula interesul și implicarea elevilor în procesul de învățare.

La fel de important este și susținerea și dezvoltarea continuă a cadrelor didactice. Acestea sunt esențiale pentru îmbunătățirea calității educației. Programul de formare continuă, mentoratul și schimbul de bune practici pot ajuta profesorii să-și îmbunătățească abilitățile și să se adapteze la schimbările din domeniul educației.

Promovarea învățării active și experiențiale poate fi o altă strategie ce presupune încurajarea activităților practice și a învățării experiențiale care poate spori înțelegerea și reținerea informațiilor. Proiectele de grup, experimentele practice și excursiile în camp deschis pot oferi elevilor oportunități de aplicare a cunoștințelor în context reale și de dezvoltare a abilităților practice.

Sprijinirea diversității și incluziunii – Asigurarea că toți elevii au acces la o educație de calitate și că sunt sprijiniți în îndeplinirea potențialului lor este esențială. Promovarea diversității în curriculum, crearea unui mediu de învățare incluziv și oferirea de sprijin suplimentar pentru elevii cu nevoi speciale sau proveniențe sociale defavorizate sunt aspect importante ale îmbunătățirii sistemului educațional.

Un alt mod de a îmbunătăți activitățile din sistemul educațional sunt parteneriatele dintre școli, comunitate și industrie. Colaborarea între diferite părți interesate, inclusive școli, comunitate și industrie, poate oferi oportunități de învățare și dezvoltare pentru elevi în afara sălilor de clasă. Proiectele de mentorat, strategii în companii și alte colaborări pot contribui la pregătirea elevilor pentru viitorul loc de muncă și la integrarea lor în societate.

Evaluarea și feedback constant. Este important să existe mecanisme eficiente de evaluare și monitorizare a progresului elevilor și a calității procesului educational. Prin colectarea feedback-ului și analiza rezultatelor, sistemului educational poate identifica punctele slabe și poate lua măsuri pentru îmbunătățirea lor în mod continuu.

În concluzie, prin implementarea acestor strategii și inițiative, putem contribui la facilitarea, susținerea și îmbunătățirea activităților din sistemul educational, asigurându-ne că toți elevii au acces la o educație de calitate și că sunt pregătiți să facă față provocărilor viitoare.

Bibliografie:

1. „Curriculum pentru educația timpurie”-Copii da la naștere la 6 ani-(2018) Ministerul Educației Naționale
2. Golu,P.,Golu,i.(2002),„Psihologie educațională”,Editura EX Ponto,Constanța
3. Josan,Simona,,„Lecții de management și calitatea educației”,„Tribuna Învățământului” nr.649,2005
4. „Perspective interdisciplinare în învățământul românesc”(studii de specialitate),Botoșani,2004
5. <http://aracip.edu.ro>

Facilitarea, susținerea și îmbunătățirea activităților în sistemul educațional

**Prof. Dosoftei Raluca Gabriela
Școala Gimnazială Nr.3 Piatra-Neamț**

Educația joacă un rol crucial în dezvoltarea societății și în formarea indivizilor pentru a face față provocărilor vieții moderne. Pentru a asigura un învățământ de calitate, este imperativ să se pună accent pe facilitarea, susținerea și îmbunătățirea activităților din sistemul educațional. Aceste elemente sunt fundamentale pentru a crea un mediu propice pentru învățare și dezvoltare personală.

I. Facilitarea activităților educaționale

A. Definirea conceptului de facilitare

Facilitarea în educație implică crearea unui mediu deschis și incluziv, care să răspundă nevoilor diverse ale elevilor. Este important să se țină cont de diferențele culturale, de învățare și de abilități ale fiecărui elev.

Facilitatorii trebuie să adopte o abordare flexibilă în selecția și implementarea metodelor de predare. Metodele ar trebui să țină cont de stilurile de învățare diferite, oferind astfel oportunități pentru fiecare elev să-și dezvolte potențialul.

B. Metode de facilitare

Integrarea tehnologiei în procesul de predare poate îmbunătăți semnificativ angajamentul elevilor. Utilizarea tabletelor, a software-urilor educaționale și a platformelor online poate transforma lecțiile în experiențe interactive și captivante.

Stimularea colaborării între elevi este esențială. Proiectele de grup, dezbaterile și activitățile cooperante pot dezvolta abilitățile sociale și de comunicare ale elevilor. Facilitatorii ar trebui să promoveze un mediu în care elevii se simt confortabil să împărtășească idei și să lucreze împreună.

Integrarea activităților practice și a experimentelor în procesul de învățare poate consolida înțelegerea elevilor. Aceste activități pot include excursii, simulări, laboratoare și proiecte practice care să conecteze teoria la aplicații practice.

Oferirea unui feedback clar și constructiv este esențială pentru îmbunătățirea performanțelor elevilor. Facilitatorii ar trebui să identifice punctele forte și punctele slabe ale elevilor și să le ofere orientare pentru a-și îmbunătăți continuu abilitățile.

Adaptarea metodelor de predare la ritmul și nivelul de înțelegere al fiecărui elev este o componentă crucială a facilitării. Prin personalizarea instruirii, se asigură că fiecare elev are șanse egale de succes.

C. Promovarea gândirii critice și creativității

Facilitatorii ar trebui să încurajeze elevii să pună întrebări, să analizeze informațiile și să dezvolte gândirea critică. Activitățile care provoacă elevii să gândească independent și să rezolve probleme complexe sunt esențiale.

Facilitatorii trebuie să creeze un mediu în care creativitatea este încurajată și valorizată. Activități precum desenul, scrierea creativă și rezolvarea problemelor neconvenționale pot stimula gândirea creativă. Prin aplicarea acestor strategii de facilitare, procesul de învățare devine mai dinamic și adaptat la nevoile individuale ale elevilor. Este esențial ca facilitatorii să fie în permanență deschiși la inovații și să își adapteze practicile pentru a răspunde cerințelor schimbătoare ale educației și ale elevilor.

II. Susținerea elevilor

A. Personalizarea învățării

Realizarea unei evaluări continue și personalizate a progresului fiecărui elev este esențială. Metode precum teste adaptative, evaluări peer-to-peer și proiecte individuale pot oferi o imagine mai completă a performanțelor elevilor.

Crearea de planuri de învățare adaptate la nivelul de aptitudini și interesele fiecărui elev. Aceste planuri ar trebui să ofere o structură flexibilă, în care elevii să își poată dezvolta abilitățile în mod individual.

B. Resurse suplimentare

Asigurarea accesului la o gamă diversificată de materiale educaționale este crucială. Biblioteci bine dotate, resurse online, cărți și alte materiale didactice pot susține învățarea continuă și explorarea individuală.

Implementarea unor programe specifice pentru a susține elevii cu nevoi speciale. Aceasta include adaptări ale materialelor și metodelor de predare, precum și furnizarea de asistență suplimentară prin consilieri școlari sau profesioniști specializați.

C. Dezvoltarea abilităților sociale și emoționale

Introducerea de programe care să dezvolte abilitățile sociale ale elevilor, inclusiv comunicarea eficientă, empatia și rezolvarea conflictelor. Aceste abilități sunt esențiale pentru succesul în viața personală și profesională.

Furnizarea de servicii de consiliere școlară pentru a aborda problemele legate de sănătatea mentală, orientarea școlară și orice alt aspect care ar putea afecta performanța școlară. Un consilier școlar poate oferi sprijin individualizat și ghidare.

D. Implicarea părinților și comunității

Menținerea unei comunicări deschise și constante cu părinții este crucială pentru a împărtăși informații despre progresul elevilor, abordări de învățare și pentru a identifica potențiale probleme.

Crearea de parteneriate între școală și comunitate poate aduce resurse suplimentare și sprijin pentru elevi. Proiecte comunitare, activități extracurriculare și mentorate pot extinde suportul oferit elevilor dincolo de sala de clasă.

E. Promovarea incluziunii

Implementarea de programe și politici anti-bullying pentru a crea un mediu sigur și incluziv. Elevii trebuie să se simtă protejați și acceptați pentru a-și putea exprima în mod liber ideile și preocupările.

Promovarea și susținerea diversității în școală, pentru a oferi tuturor elevilor sentimentul că aparțin și că sunt valorizați. Resursele educaționale ar trebui să reflecte diversitatea și să ofere modele diverse. Prin abordarea integrală a susținerii elevilor, școlile pot contribui semnificativ la dezvoltarea armonioasă a acestora, oferindu-le nu doar cunoștințe academice, ci și instrumente și resurse pentru a face față provocărilor vieții și a-și atinge potențialul maxim.

III. Îmbunătățirea continuă

A. Formarea cadrelor didactice

Furnizarea de programe de dezvoltare profesională pentru cadrele didactice este esențială pentru a le permite să-și îmbunătățească abilitățile și să rămână la curent cu cele mai recente tendințe și metode în educație.

Asigurarea accesului la resurse educaționale avansate, inclusiv cursuri online, seminarii și ateliere, poate sprijini cadrele didactice în a-și extinde cunoștințele și în a adăuga noi tehnici și abordări în arsenalul lor pedagogic.

B. Schimbul de bune practici

Organizarea de sesiuni regulate în care cadrele didactice să poată împărtăși experiențe, metode de predare eficiente și provocări întâmpinate poate promova colaborarea și schimbul de bune practici.

Implementarea programelor de mentorat și coaching poate ajuta cadrele didactice mai noi să beneficieze de experiența celor mai experimentați. Aceste conexiuni pot facilita adaptarea la cerințele dinamicelor școlare și dezvoltarea profesională personalizată.

C. Inovare în metodele de predare

Includerea tehnologiei în activitățile de predare poate aduce o dimensiune interactivă și captivantă în clasă. De la utilizarea tabletelor și a software-urilor educaționale la utilizarea platformelor online, tehnologia poate transforma modul în care elevii învață.

Promovarea metodelor de învățare experiențială, cum ar fi excursiile, practicile, simulările și studiile de caz, poate oferi elevilor oportunități de înțelegere mai profundă și aplicată a materiei.

Integrarea unor activități care să stimuleze gândirea critică și creativă în curriculum poate dezvolta abilități esențiale pentru viața reală. Elevii vor fi astfel pregătiți să abordeze provocările cu o perspectivă inovatoare.

D. Evaluare continuă și ajustare a programelor educaționale

Implementarea unor sisteme eficiente de monitorizare a progresului elevilor, inclusiv evaluări periodice și feedback continuu, poate furniza informații esențiale pentru ajustarea curriculumului și a metodelor de predare. Evaluarea și ajustarea regulată a curriculumului pentru a răspunde evoluțiilor sociale, tehnologice și economice asigură relevanța și actualitatea programelor educaționale.

Colectarea de feedback nu doar de la elevi, ci și de la părinți, cadre didactice, și alți factori relevanți poate oferi o imagine comprehensivă asupra eficacității sistemului educațional și poate ghida îmbunătățirile viitoare.

Îmbunătățirea continuă necesită un angajament constant față de inovație și adaptare. Prin implementarea acestor inițiative, sistemul educațional poate evolua pentru a răspunde eficient nevoilor în schimbare ale elevilor și pentru a pregăti indivizii pentru provocările societății moderne.

În *concluzie*, facilitarea, susținerea și îmbunătățirea activităților în sistemul educațional reprezintă elemente cheie pentru asigurarea unui proces de învățare eficient și adaptat nevoilor individuale. Aceste inițiative nu numai că pun bazele unui mediu de învățare incluziv și stimulant, dar și contribuie semnificativ la dezvoltarea integrală a elevilor și la pregătirea lor pentru viitor. Prin facilitarea activităților educaționale, se pune accent pe crearea unui mediu care să răspundă diversității elevilor, promovând metode interactive, colaborarea și adaptabilitatea la stilurile de învățare variate. Susținerea elevilor presupune personalizarea procesului de învățare, oferirea de resurse suplimentare și dezvoltarea abilităților sociale și emoționale, contribuind astfel la formarea unor indivizi echilibrați și pregătiți pentru provocările vieții.

În ceea ce privește îmbunătățirea continuă, aceasta implică formarea constantă a cadrelor didactice, schimbul de bune practici și inovarea în metodele de predare. Prin evaluarea continuă a progresului elevilor și ajustarea programelor educaționale la cerințele sociale și tehnologice, sistemul educațional devine mai adaptabil și eficient. Pentru a atinge aceste obiective, este crucială implicarea tuturor părților interesate, de la cadrele didactice și elevi până la părinți și comunitate. Comunicarea deschisă și colaborarea între aceste grupuri contribuie la crearea unui parteneriat puternic care să susțină dezvoltarea educațională continuă și să creeze o societate pregătită pentru provocările viitorului.

Prin implementarea consecventă a acestor strategii și prin angajamentul comun către excelență educațională, sistemul educațional devine un motor al schimbării pozitive în societate, oferind elevilor instrumentele și cunoștințele necesare pentru a deveni cetățeni informați, creativi și contribuitoari activi la progresul comunității și al lumii înconjurătoare.

Bibliografie:

1. Constantin Cucuș, *Pedagogie*, Editura Polirom, 2002
2. Constantin Cucuș, *Educați. Iubire, edificare, desăvârșire*, Polirom, 2008
3. Peter Senge, *Școli care învață*, Editura Trei, 2016
4. John Hattie, *Învățarea vizibilă. Ghid pentru profesori*, Editura Trei

Creativitate și inovație prin platforme educaționale online

Prof. Drăgan Elena, Colegiul Național de Informatică "Tudor Vianu"

Învățarea prin platforme online vs prin metoda tradițională?

Studiul care urmărea eficiența platformelor de învățare online a fost realizat la Universitatea de medicină din Białystok. Scopul studiului a fost să compare eficiența de învățare tradițională cu cea de la distanță, prin folosirea platformelor online. Studenții au fost împărțiți în două grupe, din care una a participat la metoda de învățare tradițională.

Înainte de examenul final, studenții au trebuit să completeze un formular despre nivelul lor de satisfacție obținut din metoda de învățare la care au făcut parte. Rezultate studiului arată că studenții care au participat la metoda de învățare online au exprimat o satisfacție mult mai mare. 94% dintre aceștia au spus că învățatul de la distanță i-au ajutat mai mult în procesul de învățare pentru examen. 92% dintre aceștia au susținut eficiența acumulării de informații mai vastă și au reușit să își aducă aminte teoria mai bine. Rezultatele examenului nu au fost complet diferite, însă printre studenții care au luat punctaj maxim se află cei din grupa care a studiat de la distanță.

Platformele educaționale sunt spații virtuale numite clase (classroom) realizate în scopul integrării învățării și proiectelor de învățare online. Platforma educațională poate fi organizată în funcție de nivelul de complexitate al tehnologiilor de comunicare folosite.

O platformă educațională conține: interfața prietenoasă adaptată procesului educațional, modulul pentru administrarea și monitorizarea informațiilor, posibilitatea de editare de conținut educațional sub diverse formate, module pentru asistarea utilizatorilor în utilizarea software-ului educațional, resurse educaționale, date despre utilizatori, date despre calendarul activitatilor didactice, interfața de administrare precum și interfața cu utilizatorul.

Exemple de platforme educaționale utilizate în sistemul de învățământ din România

Platforma iTeach

Platforma iTeach se bazează pe programul Intel Teach Advanced Online și constituie un program mixt de învățare care se concentrează pe practici inovatoare de predare și stiluri de învățare cu scopul de a îmbunătăți experiențele didactice din clasă. În prezent, programul Intel Teach Advanced Online se desfășoară în câteva țări din Europa și din lume. Pentru a facilita participarea, colaborarea și certificarea, programul se bazează pe o platformă online, disponibilă în limba română la adresa www.iTeach.ro.

În centrul programului se află traseul de învățare, pe care cadrele didactice participante la formare îl alcătuiesc în colaborare. Este vorba de o abordare structurată care permite combinarea eficientă a unor moduri diferite de desfășurare, modele de predare și stiluri de învățare. Sunt explorate metode inovatoare, care sprijină învățarea autonomă a elevilor, cu valoarea adăugată a TIC. Abordarea prin proiectarea unui traseu de învățare este unică prin faptul că este o abordare flexibilă, un „modul” sau „plan de elaborare a lecției” creat de cadre didactice pentru cadre didactice: lucrând în grupuri, utilizând platforma iTeach, participanții învață mai întâi cum se poate implementa un traseu de învățare aplicând unul sau mai multe exemple la propriile clase. Participanții sunt apoi încurajați să creeze și să publice propriile trasee de învățare, printr-o abordare generatoare de conținuturi.

Platforma e-Learning iEarn

Această platformă de e-Learning oferă posibilitatea profesorilor și tinerilor să lucreze împreună on-line, folosind Internetul și noile tehnologii ale comunicațiilor. Peste 2000000 de

elevi din lumea întreagă sunt angajați în proiecte colaborative. Această platformă a pus bazele unor legături online între școli dând elevilor posibilitatea să se angajeze în importante proiecte educaționale colaborând cu elevi din țările lor și din întreaga lume. iEARN este:

- o comunitate inclusivă și diversă din punct de vedere cultural;
- un mediu sigur și structurat în care tinerii pot comunica;
- o oportunitate de a aplica cunoștințe în proiecte puse în slujba învățării;
- o comunitate de profesori și elevi care aduc o schimbare în bine ca parte a procesului educativ.

Dacă sunteți în căutare de platforme de învățare online bazate pe joc, acestea sunt printre cele mai populare chiar și printre elevi.

Gimkit

Gimkit ajută profesorii să creeze experiențe memorabile de învățare pentru elevi. Gimkit este o platform game-show, unde elevii sau studenții se concurează prin răspunderea la întrebări prin intermediul dispozitivelor electronice. Gimkit funcționează prin crearea de quiz-uri create de profesori, dar și de către elevi. Gimkit este cunoscut pentru asemănarea cu Kahoot, un alt joc online, însă diferența adusă de către Gimkit este aceea de repetare a întrebărilor, lăsând posibilitatea de a răspunde corect.

Kahoot

Kahoot este un joc care este recunoscut pentru concurența dintre jucători. Asemenea Gimkit-ului, Kahoot se bazează pe crearea de quiz-uri. La finalul quiz-ului este arătat clasamentul dintre jucători, ce depinde de scorurile castigate prin răspunderea corectă și cât mai rapidă a întrebărilor. Cu cât răspunsul corect este dat mai rapid, cu atât se câștigă mai multe puncte.

Socrative

Socrative este de asemenea un joc bazat pe întrebări. Ceea ce îl face mai unic față de celelalte jocuri este posibilitatea profesorului de a previzualiza și de a scrie un review lucrărilor elevilor. Este un mod eficient de a învăța, însă și de a fi în contact cu elevul.

Prin participarea în proiecte pe diferite platforme, elevii își dezvoltă abilitățile de a se implica în problemele comunității căreia îi aparțin, astfel devenind mai bine pregătiți pentru participarea lor civică, moral- religioasă viitoare.

O cheie spre o muncă reușită în proiecte este dezvoltarea relațiilor eficiente cu educatorii din rețea. Este extrem de important să se stabilească relații umane între profesori, pentru a ușura dificila sarcină de colaborare în diferite proiecte educaționale ținând cont de diferențele de timp și programarea anului școlar, diferențele culturale, obstacolele lingvistice și mediul de învățare “non-oral” și “non-vizual” oferit de telecomunicații. Platformele de e-Learning consideră o înaltă prioritate construirea acestor relații – atât online, cât și în timpul unor întâlniri între profesori și elevi.

Prin intermediul acestor platforme vă puteți întâlni cu alți profesori, vă prezentați pe forumurile pentru conectarea oamenilor și cel mai bun loc pentru a face asta sunt forumurile profesori (teachers) și tineri (youth).

Profesori (Teachers): Acest forum este un loc dedicat profesorilor, pentru a se întâlni și a discuta sau a face diferite anunțuri. Aici se împărtășesc ideile inițiale ale unui proiect cu scopul de a găsi și alți oameni care să dorească să ajute la dezvoltarea proiectului. Ca parte a introducerii/prezentării dumneavoastră în iEARN, trimiteți un mesaj prin care să vă prezentați pe forumul Profesori (Teachers) și să descrieți pe scurt orice interese speciale pe care le aveți.

Tineri (Youth): În acest forum tinerii se pot întâlni, pot împărtăși idei sau subiecte de interes și pot gândi modalități prin care să lucreze împreună.

Forumuri și resurse lingvistice: iEARN găzduiește o mare diversitate de limbi în cadrul rețelei sale globale de participanți din întreaga lume.

Pentru a lucra în proiecte este important să ținem cont de următoarele sugestii:

1. Folosiți forumurile online în locul email-urilor directe ori de câte ori este posibil. Forumurile cuprind o mare varietate a orarelor școlare, arhivând mesajele și permițând noilor participanți să vadă progresul/desfășurarea proiectului, să înțeleagă cine este implicat sau dacă munca în proiectul respectiv ar prezenta interes pentru ei. Folosirea forumurilor dă posibilitatea elevilor și profesorilor să participe în teme de discuție/ proiecte, găzduite de servere din întreaga lume, reducând astfel costul la minimum.
2. Încurajați discuțiile și interacțiunea între participanți. Proiectele sunt menite a fi colaborative și interactive. Ca și coordonator de proiect, o parte a rolului dumneavoastră și al elevilor dumneavoastră este de a facilita interacțiunea între participanți. Aceasta mărește posibilitatea pentru elevi de a primi un feedback asupra contribuțiilor lor la proiecte, iar astfel responsabilitatea de a răspunde mesajelor nu revine doar coordonatorilor proiectului. Scopul nostru este ca fiecare elev care trimite un mesaj să primească un răspuns. Acest lucru poate fi realizat dacă oamenii răspund la două alte mesaje pentru fiecare mesaj pe care îl trimit.
3. Implicați școlile participante și elevii în roluri de conducere. Numirea unor editori și coordonatori internaționali din rândul elevilor nu numai că asigură o sursă în plus de feedback participanților care contribuie la proiect, dar, de asemenea, ajută și pe ceilalți elevi să vadă modalitățile prin care își pot asuma roluri conducătoare în cadrul unui proiect. Participanții pot chiar opta pentru a împărți rolul de compilare a materialelor proiectului într-o publicație finală, astfel dând posibilitatea mai multor clase diferite să câștige din experiența analizării și prezentării unei părți a “produsului final” al proiectului.
4. Înnoiți periodic informațiile cu privire la proiect. Acest lucru ajută participanții existenți și îi asigură pe noii participanți că nu se vor referi la informații depășite asupra proiectului.

Participați în alt proiect. Aceasta este o modalitate grozavă de a întâlni alți participanți și de a învăța din multele proiecte inițiate de alți profesori și elevi din lume. În acest fel, clasa dumneavoastră devine membră a unei comunități globale. Învățarea prin proiecte este o metodă modernă și plăcută pentru toți participanții la proiect. Oferă posibilitatea de a lucra cu profesorii din cadrul unei școli, din cadrul orașului în care locuiești sau din lume via platformelor online. Aceste platforme își propun să demonstreze că educația online poate extinde învățatul și poate îmbunătăți viața pe pământ, acoperă o mare diversitate de stiluri de predare și învățare, recunoaște că procesul de învățare poate avea loc și în afara clasei, iar cel din clasă trebuie împărtășit cu comunitatea locală și global și oferă posibilitatea de a construi parteneriate școlare.

Bibliografie

<https://iteach.ro/>

<https://www.elearninglearning.com/>

<https://gutenberg.ro>

DEZVOLTAREA CREATIVITĂȚII LA PREȘCOLARI

Prof. pentru educație timpurie,

Drăgănoiu Mariana

G.P.N., „ACADEMIA PRICHINDEILOR” Izvoarele, Prahova

“Creativitatea este aerul fără de care nu pot trăi.”

Cecil B. De Mille

Copiii se nasc cu un simț creativ inedit, care trebuie îngrijit și hrănit cu atenție, cu străduință și cu dedicare, încă de la vârsta preșcolară, pentru a putea fi păstrat pe tot parcursul vieții.

În cazul copiilor mici, creativitatea ar trebui să se axeze pe proces: generarea de idei. Acceptarea ideilor multiple de către adulți într-o atmosferă nonevaluativă va ajuta copiii să genereze din ce în ce mai multe idei sau să treacă la stadiul următor, cel de evaluare de sine. Pe măsură ce copiii își dezvoltă abilitatea de evaluare a ideilor proprii, calitatea lor și generarea de soluții devin din ce în ce mai importante. La vârsta preșcolară, accentul trebuie pus pe evaluarea ideilor proprii, deoarece acești copii își explorează capacitatea de generare și de evaluare a soluțiilor problemei și își revizuiesc ideile bazându-se pe aceasta. Deoarece preșcolarul dispune de un potențial creativ susținut de manifestarea pregnantă a trebuințelor de cunoaștere, de autoafirmare și de independență, de relații cu ceilalți, stimularea acestor trebuințe ar trebui să conducă la întreținerea și la potențarea manifestărilor sale creative.

Experiența mea ca profesor, cumulată cu noțiunile învățate în urma programelor de formare, a produs modificări în ceea ce privește stimularea creativității la preșcolari. Prima schimbare pe care am realizat-o a fost aceea de a amenaja spațiului educațional și de a crea un mediu propice pentru stimularea creativității. Atenția mea s-a îndreptat către reorganizarea sălii de grupă. Aceasta a fost amenajată pe următoarele centre de interes: Bibliotecă, Științe, Artă,



Construcții, Joc de rol, Joc de masă și Nisip și apă, care vizează toate domeniile de dezvoltare și care dau copilului ocazia de a-și alege singur domeniul.

Centrul „Biblioteca” este spațiul în care micuții își exersează limbajul sub toate aspectele sale (vocabular, gramatică, înțelegerea mesajului), în timp ce comunică (verbal sau nonverbal) sau asimilează limbajul scris. Deși se adresează preponderent domeniului „Limbă și comunicare”, contribuțiile asupra dezvoltării globale sunt multiple și pot include: dezvoltarea motricității fine, dezvoltarea abilităților de interacțiune cu copiii de vârstă apropiată, curiozitatea și interesul, inițiativa și creativitatea. Acest centru este de dimensiuni medii, dotat cu scaune, covorașe, perne, o masă de scris și desenat.

Așezate ordonat pe rafturi, cărțile trebuie expuse astfel încât copiii să le găsească cu ușurință, să aibă acces la ele și să-și poată alege una la care să privească în liniște, așezați pe covor sau pe fotolii.

Pentru a-i stimula pentru citit și scris, centrul poate fi decorat cu diverse forme ale cuvântului scris sau tipărit, căci imaginile și cuvintele ajută copilul de



toate vârstele să înțeleagă importanța scrisului și a cititului. Alături de cărți, se poate îmbogăți centrul cu alte materiale: litere din autocolant, litere decupate din ziare, reviste, ambalaje, pe care copiii le decupează și formează silabe sau cuvinte. De asemenea copilul are la îndemână, în acest centru, o mulțime de creioane, carioca, hârtie liniată și neliniată. Ei pot crea aici povești cu ajutorul materialelor și al păpușilor pe degete, care pot fi înregistrate și apoi audiate cu toată grupa. La masă, copiii pot confecționa cărți, scrie, dar mai ales, desena.

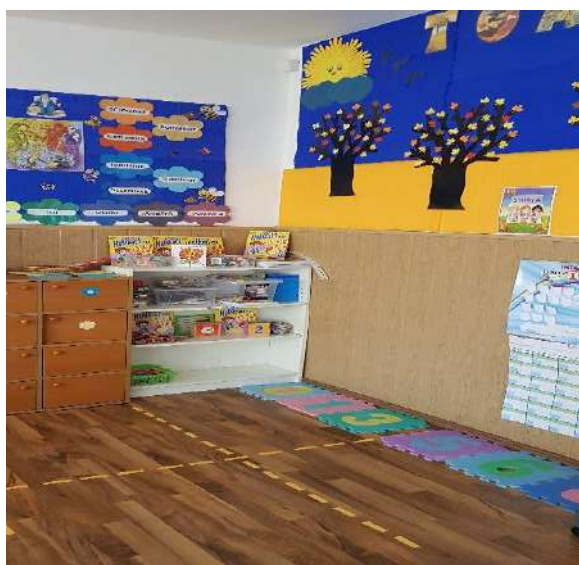

Centrul „Științe” subsumează elementele care aparțin domeniului „Științe”, respectiv dezvoltarea gândirii logice, înțelegerea relațiilor dintre obiecte și fenomene, exersarea capacității de a rezolva probleme, familiarizarea și aplicarea cunoștințelor și a deprinderilor elementare matematice sau a celor care privesc cunoașterea și înțelegerea lumii vii. În acest centru este util să existe un spațiu pentru expunerea permanentă a materialelor din natură (ghinde, pietre, scoici, semințe, fructe, legume, cereale, colecții de insecte, ierbare ș.a.), un loc pentru animale vii (acvariu cu pești sau cu broaște țestoase), dar și mulaje din plastic, reprezentând animale sau păsări. De asemenea, nu trebuie să lipsească diverse pliante, imagini, planșe, atlase de anatomie, botanică, zoologie, enciclopedii, hărți ș.a. Copiii sunt „oameni de știință”, care caută permanent să se informeze în legătură cu lumea care-i înconjoară, de aceea este necesar să existe și un loc pentru instrumentele de investigație: magneți, oglinzi, termometru, recipiente, clepsidră, diferite obiecte de măsurare. Totodată, în acest centru, copiii își construiesc cunoștințele matematice, durabile și utile, prin utilizarea de jocuri cu numere, dominouri, puzzle-uri, jocuri Lotto, jocuri matematice, rigle, rulete, cântare, balanțe, piese lego, table magnetice cu numere etc.

Centrul „Arte” are influențe asupra dezvoltării copilului în toate domeniile, adresarea acestora ține de măiestria cadrului didactic de planificarea experiențelor variate și inspirate. De la dezvoltarea socio-emoțională pe care copiii o pot trăi prin dezvoltarea abilităților de a interacționa cu colegii, la dezvoltarea conceptului de sine și al expresivității emoționale prin intermediul dezvoltării limbajului și al comunicării sau al motricității fine, la stimularea creativității și la exersarea persistenței, toate se întrepătrund în sarcinile, tehnicile și tipurile de activități din Centrul „Arte” și pot asigura dezvoltarea globală a copilului.



Pe lângă bucuria, emoțiile și satisfacțiile copiilor, Centrul „Arte” le oferă celor mici cadrul în care ei învață să comunice, stimulându-le curiozitatea, imaginația, creativitatea, dar și spiritul de inițiativă.

Gama de materiale din acest Centru poate include: blocuri pentru desen, hârtie de toate



dimensiunile și culorile, creioane colorate, acuarele, foarfece, pastă de lipit, planșete, plastilină, cocă, coloranți alimentari, autocolant, sfoară, sârmă, gheme de lână divers colorate, casetofon, radio, casete cu muzică, instrumente muzicale funcționale sau în miniatură și vestimentație pentru dansuri.

Dacă li se dă copiilor timpul, ocazia și libertatea de a lucra cu materialele din acest Centru, de a face singuri descoperiri și de a testa idei în practică, atunci însușirile sau calitățile astfel stimulate vor ajuta la punerea bazelor unor activități viitoare, ale vârstei adulte.

În Centrul „Arte” copiii exersează pictura cu degetele, cu buretele, cu dopuri sau rulouri de carton, imprimă materiale textile, pictează cu ceară, modelează din aluat, plastilină și lut, confecționează colaje, păpuși din pungi de hârtie, din șosete sau mănuși și alte jucării. Aici pot discuta despre artă, despre ce sentimente le trezește experiența artistică. Materialele de care beneficiază copiii în acest centru au rolul de a oferi satisfacția obținerii unui produs propriu, printr-un efort îmbinat cu plăcerea de a lucra, de a se exprima pe sine.

Dezvoltarea cognitivă, fizică, socio-emoțională ca inițiativă, creativitatea și perseverența se regăsesc deopotrivă la Centrul „Construcții” prin activitățile individuale sau de grup care implică explorare cu materiale diverse și creație de structuri sau scene.



Centrul de „Construcții” trebuie să fie destul de mare pentru ca un grup de câțiva copii să poată lucra aici împreună sau fiecare separat, fără ca șantierele lor să se intersecteze. E de preferat să existe un covor care să acopere podeaua, pentru a reduce zgomotul făcut de blocurile de lemn sau de cele de plastic în cădere, iar copiii și adulții vor putea sta mai comod. Copiii sunt atașați - în mod firesc - de acest centru deoarece este activ, creator și distractiv. În jocul de aici, individual sau în grup, copiii sunt încurajați să descopere cuburi de diferite mărimi



și forme, pentru a construi diverse structuri. Centrul trebuie dotat și cu jucării de tip mijloace de locomotie, de diferite mărimi. Dezvoltându-și gândirea creatoare, imaginația, copiii își formează

concepte științifice, matematice referitoare la mărime, formă, înălțime, volum, spațiu, direcție, echilibru, stabilitate, balans, măsurare, numărare, asemănare, diferență, ordonare.



Centrul „Colțul Căsuței / Joc de Rol” este spațiul în care dezvoltarea socio-emoțională se regăsește din plin. Dar copiii, când se joacă în acest centru, utilizează limbajul,

comunică, rezolvă probleme, actualizează informațiile despre lume și le reorganizează prin interacțiunile cu mediul. De asemenea, dezvoltarea coordonării, a motricității grosiere sau dezvoltarea senzorială sunt numai câteva dintre beneficiile unei activități (ca aceea de gătit) care se desfășoară în Centrul „Colțul Căsuței”.

Centrul „Joc de rol” este pentru orice copil mediul ideal, în care poate să învețe cu plăcere și influențeze activitatea din celelalte centre. Prin joc în acest centru copiii refac locuri, întâmplări care le sunt familiare; imită comportamentul părinților sau joacă roluri ale unor personaje cunoscute; reproduc lumea așa cum o înțeleg ei, inventează și interpretează situații bazate pe roluri reale sau imaginare. Copiii își creează o lume a lor cu ajutorul căreia încearcă să înțeleagă realitatea, rezolvă probleme pe care le întâlnesc în viața de zi cu zi, repetă, reinterpretează și retrăiesc experiențe.



Acest centru găzduiește jocuri cu un spectru larg, de tipul celor „De-a...(familia, farmacia, cabinetul medical, șoferii, școala, magazinul, musafirii, gospodinele...)”, atât cu subiecte din viața cotidiană, cât și extrase din basme și povești.

„Jocul de rol” îi ajută pe copii să se transforme din persoane egocentrice în persoane capabile să comunice cu alții. Participând zilnic la activitățile din acest centru, copilul învață să se concentreze, să-și exerseze imaginația, să-și dezvolte creativitatea, să pună în practică idei noi, să manifeste comportamente de grup și să-și dezvolte capacitatea de control asupra lumii în care trăiește.

În acest Centru se desfășoară unul dintre cele mai personale, individuale și intime procese de învățare, copiii descoperindu-se prin raportarea la alteritate. Conștientizând calitățile proprii, copiii învață să relaționeze cu ceilalți, punând în practică idei noi de joc. Practicând comportamente de grup, își dezvoltă capacitatea de control asupra lumii în care trăiesc, învață cum să-și comunice gândurile, sentimentele, emoțiile. Când emit păreri proprii se confruntă cu ceilalți, exersează empatia realizând că oamenii sunt diferiți. Astfel, descoperă că există persoane care au

cerințe educative speciale, cărora le pot oferi ajutorul lor, sau învață despre diferențele culturale experimentând și alte obiceiuri culinare decât cele deprinse acasă.

Centrul „Nisip și apă” este gazda experiențelor care asigură dezvoltarea fizică și creativă a copiilor preșcolari. În sala de grupă, copiilor trebuie să li se ofere posibilitatea de a explora senzația atingerii nisipului și a apei și fiecare sală ar trebui să fie dotată cu suporturi pentru nisip sub diverse forme, cuve din plastic, ligheane, deoarece copiii se simt atrași de nisip



și de apă, indiferent de vârstă. Masa cu nisip și cu apă trebuie să fie înaltă, până la



talia copilului, iar podeaua unde aceasta este plasată trebuie acoperită deoarece se risipește nisip și apă și devine alunecoasă. La dispoziția copiilor trebuie puse prosoape, măști și fârașe pentru a strânge nisipul și apa, ori de câte ori este nevoie. Materialele și accesoriile care se folosesc la acest centru cuprind: vase și unelte, materiale din natură, substanțe lichide sau solide, care se dizolvă. Masa cu nisip trebuie pusă într-un loc mai retras, nu în drumul copiilor, deoarece pot transporta pe încălțăminte nisip, sau pot aluneca din cauza apei. Din acest motiv și materialele de curățenie trebuie așezate la îndemâna copiilor și, mai mult decât atât, aceștia trebuie învățați să le folosească.

După amenajarea spațiului educațional atenția mea s-a îndreptat către activitățile care stimulează creativitatea preșcolarilor. În continuare voi exemplifica astfel de activități: exerciții de stimulare a creativității: desenul liber, fără structură, pictura cu mâna dominantă, dar și cu cea nondominantă sau cu picioarele; modelajul unei povești inventate, continuarea unei povești, jocuri de creație cu subiecte din povești sau din viața cotidiană, jocuri imitative, povestirile copiilor etc.

Pentru a încuraja creativitatea copiilor, atitudinea și comportamentul meu s-au schimbat astfel:

- prin furnizarea unui mediu care permite copilului să exploreze și să se joace fără restrângeri exagerate;

- prin adaptarea la ideile copilului, fără a încerca o structurare a ideilor lui, astfel încât să se potrivească cu cele ale adulților;
- prin acceptarea ideilor neobișnuite ale copilului, fără a judeca modul divergent în care acesta rezolvă o problemă folosind modalități creative, în special a problemelor ce apar în viața de zi cu zi;
- alocând destul timp copilului pentru explorarea tuturor posibilităților, pentru trecerea de la ideile obișnuite la altele, originale;
- încurajând procesul, iar nu scopul.

Concluzionând, cadrele didactice pot încuraja creativitatea punând accentul pe generarea și pe exprimarea de idei într-un cadru nonevaluativ și prin concentrarea atât asupra gândirii convergente, cât și asupra celei divergente. De asemenea ele trebuie să încerce să le asigure copiilor posibilitatea și siguranța de a risca, de a pune la îndoială, de a vedea lucrurile dintr-un nou punct de vedere.

Bibliografie:

- Clegg, B., Birch, P. *Creativitatea*, Editura Polirom, Iași, 2003.
- Bonifice, J., Legrand, J.A., Peretti, A. *Tehnici de comunicare*, Editura Polirom, Iași, 2007.
- Boullerce, B. Carre, E. *Cum să ne dezvoltăm creativitatea*, Editura Polirom, Iași, 2002 .
- Mureșan, Fl.; Batcu, C.; Giurgiuțiu, D. *Priorități și tendințe. Creativitatea la preșcolari*, Grăd. cu P.P. nr. 20, Arad, 2007.
- Roco, M. *Creativitate și inteligență emoțională*, Editura Polirom, Iași, 2004
- Stoica Constantin A. *Creativitatea pentru studenți și profesori*, Editura Institutul European, Iași, 2004.

Abilitățile de management și cele de leadership

Prof. Drăghescu Constanța Cristina
Liceul Tehnologic "Decebal,, Dr. Tr. Severin

Managementul și leadershipul în învățământ sunt două concepte cheie care sunt strâns interconectate și necesare pentru conducerea și dezvoltarea eficientă a instituțiilor de învățământ.

Managementul în învățământ se referă la planificarea, organizarea, coordonarea și controlul resurselor disponibile pentru a atinge obiectivele stabilite într-o instituție de învățământ. Managerii în învățământ se ocupă de aspecte cum ar fi administrarea bugetului, planificarea programelor de învățământ, recrutarea și evaluarea personalului didactic, dezvoltarea infrastructurii, menținerea disciplinei școlare și asigurarea respectării politicilor și reglementărilor guvernamentale.

Leadershipul în învățământ, pe de altă parte, se referă la capacitatea de a influența și a inspira alți membri ai comunității educaționale pentru a atinge obiective educaționale comune. Un lider în învățământ trebuie să fie un model de inspirație, să comunice eficient, să faciliteze colaborarea și să se angajeze în dezvoltarea personală și profesională a membrilor echipei sale. De asemenea, liderii în învățământ trebuie să fie deschiși la inovație, să încurajeze gândirea critică și să promoveze o viziune strategică pentru progresul instituției de învățământ.

Pentru a avea succes în domeniul educațional, este esențial ca managerii să aibă abilități de lider și liderii să aibă cunoștințe și abilități de management. Un management bun fără leadership poate duce la o implementare rigidă a politicilor și normelor, dar poate duce la o lipsă de inspirație și inovație. Pe de altă parte, un leadership puternic fără abilități de management poate duce la proiecte nerealizabile sau la o lipsă de coordonare și control.

Prin urmare, un lider în învățământ trebuie să aibă un echilibru între abilitățile de management și cele de leadership pentru a promova o schimbare pozitivă și sustenabilă în instituția de învățământ.

Abilitățile de management includ:

- Planificarea și organizarea care constă în capacitatea de a elabora strategii, obiective și planuri de acțiune pentru a atinge rezultatele dorite.
- Luarea deciziilor care urmărește abilitatea de a evalua opțiunile și de a alege cea mai potrivită cale de acțiune în funcție de obiectivele și resursele disponibile.
- Coordonarea și controlul constă în capacitatea de a direcționa și supraveghea activitățile unei echipe pentru a asigura respectarea planurilor și a obiectivelor stabilite.

- Delegarea sarcinilor se referă la capacitatea de a atribui responsabilități și sarcini membrilor echipei, având încredere că aceștia pot îndeplini cu succes sarcinile respective.
- Managementul resurselor vizează capacitatea de a aloca eficient resursele disponibile, cum ar fi bugetul, timpul și forța de muncă, pentru a realiza obiectivele stabilite.
- Comunicarea eficientă urmărește capacitatea de a transmite clar și concis informații și instrucțiuni, de a asculta și de a înțelege nevoile și preocupările echipei.

Abilitățile de leadership includ:

- Inspirarea și motivarea care constă în capacitatea de a inspira și motiva membrii echipei pentru a-și atinge potențialul maxim și a obține rezultate de succes.
- Viziunea și strategia vizează capacitatea de a dezvolta o viziune clară și o strategie pe termen lung pentru organizație, oferind direcție și orientare pentru echipă.
- Luarea inițiativei se referă la capacitatea de a fi proactiv și de a lua acțiuni înainte de oricine, identificând oportunități și probleme și căutând soluții.
- Dezvoltarea și mentoratul este capacitatea de a sprijini și ghida membrii echipei în dezvoltarea lor profesională și personală, facilitând învățarea și îmbunătățirea abilităților lor.
- Asumarea responsabilității și asumarea riscurilor reprezintă capacitatea de a fi responsabil pentru deciziile și acțiunile proprii și de a-și asuma riscuri în interesul organizației sau al echipei.
- Inspirarea încredere și construirea relațiilor care urmăresc capacitatea de a câștiga încrederea și respectul membrilor echipei, de a construi relații puternice și de a promova colaborarea și cooperarea.
- Pentru a deveni un lider eficient, este important să dezvoltăm și să îmbunătățim constant atât abilitățile de management, cât și cele de leadership, astfel încât să poți conduce cu succes o organizație sau un echipaj de oameni.

Bibliografie:

1. Bush, T. , Leadership și management educațional. Teorii și practici actuale, Iași, Editura Polirom, 2015
2. Gavrilovici, O., Iosifescu S., Prodan, A, Management educațional, Iași, Editura CDRMO, 2003

Importanța activizării copiilor în procesul de învățare

Prof. înv. preșc. DRAGNEA Simona Camelia
Colegiul Național Militar „Aexandru Ioan Cuza”Constanța
Structură G.P.P. „Pescăruș”Mangalia

Mobilul învățării trebuie să fie unul interior: curiozitatea, interesul pentru acțiune, dorința de a investiga, toate acestea contribuie la activizarea copilului și facilitează învățarea. Preluând aceste elemente, dar adaptate la societatea actuală, cadrul didactic organizează activitatea didactică apelând la diverse strategii didactice, care nu sunt altceva decât o îmbinare de metode moderne eficiente, strategii prin care vine în întâmpinarea cerinței actuale a curriculumului, de considerare a copilului ca subiect al acțiunii, ca participant activ la propria formare.

Interpretată ca fiind un mod de abordare a activității instructiv-educative, ca mod de combinare și organizare optimă a metodelor și mijloacelor didactice, a formelor de grupare în vederea realizării obiectivelor propuse, strategia didactică este responsabilă de stimularea potențialului activ al copiilor .

Strategiile didactice au fost definite ca și „ansamblu de concepții, decizii, tehnici de lucru, procedee de acțiune și operații care vizează funcționalitatea, optimizarea și modernizarea componentelor structurale ale procesului de învățământ, în acord cu finalitățile generale ale învățământului și ale educației” .

În Dicționarul de pedagogie, Sorin Cristea definea activizarea ca fiind „o calitate fundamentală a procesului de învățământ confirmată la nivelul subiectivizării obiectului educației, în condițiile unei strategii pedagogice care vizează conștientizarea deplină a mesajului educației”. Activizarea fiind astfel o condiție esențială pentru realizarea finalităților educației, presupunând interiorizare, conștientizare, înțelegere, acțiune și dezvoltare. Ideea implicării active a subiecților învățării în actul educațional nu este nouă, ci a debutat cu un secol în urmă.

Termenul de „școala activă” a fost lansat de Pierre Bovet în 1917, iar Adolphe Ferrière (1879-1960) l-a fundamentat din punct de vedere teoretic în lucrările sale: Școala activă, Practica școlii active, Autonomia școlărilor, ș.a. Acest curent viza un conținut mai bogat de cunoștințe și abilități, precum și alte forme de organizare, în afara sistemului de învățământ pe clase și lecții, cunoscut până atunci. Ele au plasat în centrul preocupărilor de didactică individualitatea copilului, ceea ce a reprezentat un lucru cu totul nou. Scopul educației, în viziunea reprezentanților școlii active, a fost pregătirea copilului astfel încât să se asigure dezvoltarea plină a personalității sale. Totul se baza pe valorificarea tendinței spre activitate și efort

propriu al copilului, iar principalul instrument de realizare a scopului îl constituiau metodele active din educația fizică, intelectuală și morală.

Un alt reprezentant al școlii active, care a promovat activitățile centrate pe copil, a fost pedagogul italian Maria Montessori. La începutul anilor 1900 Maria Montessori afirma, pe baza observațiilor sale, că cei mici nu sunt un vas gol care așteaptă să fie umplut, ci fiecare copil are un potențial, care trebuie valorificat. Celestin Freinet. Pedagogul francez afirma că educația trebuie să aibă drept punct de plecare copilul, văzut ca o ființă complexă, cu interesele, personalitatea și istoria sa. El accentua ideea unicității fiecărui individ și importanța adaptării procesului de învățare la caracteristicile vârstei și la cele individuale. În ceea ce privește importanța teoriei lui Freinet pentru evoluția formelor de activitate care implică activ copilul în activități, se remarcă ideea acestuia de a organiza activitatea pe clase cooperative: „o instituție de învățare organizată pe baza unor norme democratice, un mediu bogat, stimulat, motivant” .

Analizând câteva dintre teoriile care au influențat organizarea și desfășurarea activităților din grădiniță constatăm că tendințe de activizare a copiilor în demersul educativ în general au fost promovate încă din secolul XIX. Froebel și Montessori au sesizat importanța acțiunii copiilor cu obiectele, una din regulile activităților din grădinițe fiind utilizarea unui material didactic simplu, bine organizat, pe care educatorul îl așează la îndemâna copiilor. Ei au accentuat rolul mediului educațional de a facilita învățarea, importanța pe care jocul îl are pentru dezvoltarea psiho-fizică a copiilor, Dewey a adus ca noutate învățarea bazată pe metoda proiectelor, iar Freinet a sesizat importanța cooperării ca formă de activitate didactică.

În prezent activitățile din grădiniță necesită o proiectare și o organizare riguroasă prin stabilirea obiectivelor, metodelor didactice utilizate, forma de organizare a activității, conținuturile, materialul didactic care va fi utilizat în activitate, necesarul de timp. Toate acestea sunt în strânsă legătură atât unele cu celelalte, cât și cu nivelul vârstei, cu particularitățile psihocomportamentale individuale ale copiilor, dar și cu capacitatea cadrului didactic de a organiza și conduce demersul didactic întreprins. De aceea, datorită importanței pe care metodele activ participative o au în cadrul procesului instructiv educativ, cadrul didactic are datoria de a selecta, îmbina și folosi în activitatea didactică cât mai multe metode care să-l transforme pe copil într-un pion principal al propriei sale formări.

Astfel, după metodele activparticipative pe care le cunoaștem și după funcția didactică pe care o dețin putem clasifica, o parte dintre cele mai des folosite metode din grădiniță astfel:

Metode de predare-învățare interactivă în grup:

- Metoda învățării prin cooperare;
- Metoda predării/învățării reciproce (Reciprocal teaching-Palinscar);

- Metoda Jigsaw (Mozaicul);
- Metoda cubul;
- Tehnica Lotus;

Metode de fixare, consolidare și evaluare :

- Pânza de păianjen (Spider map-Webs);
- Piramida și diamantul;
- Metoda R.A.I. ;
- Ciorchinele;

Metode de creativitate :

- Brainstorming;
- Metoda Pălăriilor gânditoare (Thinking hats-Edward de Bono);
- Tehnica 6/3/5;

Metode de rezolvare de probleme

- Starbursting (Explozia stelară);
- Metoda Frisco;
- Diagrama cauză efect;

Metode de cercetare în grup:

- Tema, sau proiectul de cercetare în grup;
- Experimentul pe echipe;
- Portofoliul de grup.

Prin metodele activ-participative înțelegem toate situațiile

Una din cele mai eficiente metode este învățarea prin cooperare. Metoda învățării prin cooperare desemnează o situație de învățare în care copiii lucrează în grupuri mici cu abilități și cunoștințe eterogene, astfel încât aceștia să poată lucra împreună, urmând ca fiecare membru al grupului să-și îmbunătățească performanțele proprii și să contribuie la creșterea performanțelor celorlalți membri ai grupului. Învățarea prin cooperare are loc atunci când copiii lucrează împreună pentru a rezolva una și aceeași problemă, pentru a explora o temă nouă sau pentru a crea idei noi, combinații noi sau chiar inovații autentice.

Elementele de bază ale învățării prin cooperare sunt :

- Interdependența pozitivă: copiii trebuie să lucreze împreună pentru a atinge scopul propus, au nevoie unul de celălalt, pentru sprijin, explicații, coordonare.
- Responsabilitatea individuală: fiecare membru al grupului este răspunzător de propria contribuție la îndeplinirea scopului propus.
- Analiza activității grupului: grupul de copii reflectează asupra modului de colaborare, decid asupra modului de îmbunătățire a eficienței acestui tip de activitate.

În cadrul acestei metode copiii se ajută unii pe alții să învețe, împărtășindu-și ideile, stau unii lângă alții, explică ceea ce știu și celorlalți, discută fiecare aspect al temei pe care o au de rezolvat împreună, se învață și se ajută unii pe alții. Copiii trebuie să fie capabili să asigure conducerea grupului, să coordoneze comunicarea, să stabilească un climat de încredere între membrii grupului, să poată lua decizii, să medieze posibile conflicte ce apar între membrii grupului, să fie motivați suficient pentru a acționa conform cerințelor .

Cadrul didactic are rolul de a aranja mobilierul grupei, de a stabili criteriul de grupare și dimensiunile grupului, de a stabili regulile de lucru (se discută pe rând, se consultă membrii grupului, nu rezolvă unul singur sarcinile), pregătește spațiul și resursele materiale, stabilind clar și precis obiectivele activității.

Avantajele învățării prin cooperare sunt multiple, astfel interacțiunile din interiorul grupului conduc la emiterea de idei noi, discuțiile dintre membrii grupului conduc la extinderea cunoștințelor – pe măsură ce pun întrebări și caută răspunsuri, se creează conexiuni logice, își organizează și activează cunoștințele.

Prin aceste metode se răspunde cerințelor actuale ale educației, care pune accent pe implicarea copilului din proprie inițiativă în procesul de învățare. scoțând copiii din ipostaza de obiect al formării și transformându-i în subiecți al formării.

Bibliografie

1. Bocoș M., Didactica disciplinelor pedagogice, Editura Paralele 45, București, 2007
2. Breban S., Goncea E., Ruiu G., Fulga M., Metode interactive de grup, Editura Arves, București, 2002
3. Cristea S., Dicționar de termeni pedagogici, EDP, București, 1998
4. Glava A., Glava C., Introducere în pedagogie, Editura Dacia Educațional, Cluj Napoca, 2002
5. Ionescu M., Didactica modernă, Editura Dacia, Cluj Napoca, 2002

Îmbunătățirea Activităților din Sistemul Educațional

Dragomir Cristina-Aura

Colegiul Național „Mihai Eminescu” Buzău

În contextul continuului progres al societății moderne, îmbunătățirea activităților din sistemul educațional reprezintă un aspect vital pentru a asigura o educație de calitate și relevanță pentru elevi. Această îmbunătățire necesită o abordare cuprinzătoare, care să vizeze atât metodele de predare și evaluare, cât și infrastructura și resursele disponibile. Un prim aspect al îmbunătățirii activităților din sistemul educațional este diversificarea metodelor de predare și învățare. În locul predării tradiționale centrate pe profesor, ar trebui să se promoveze strategii care să încurajeze implicarea activă a elevilor în procesul de învățare. Astfel, metode precum învățarea bazată pe proiecte, învățarea experiențială sau colaborativă ar putea stimula interesul și implicarea elevilor, facilitând înțelegerea și aplicarea cunoștințelor în diverse contexte.

De asemenea, este esențială integrarea tehnologiei în procesul educațional. Utilizarea platformelor de învățare online, a aplicațiilor educaționale și a uneltelor digitale poate îmbunătăți accesul la informație și poate oferi noi modalități interactive de predare și învățare. Aceasta ar putea ajuta la personalizarea instrucțiunii, adaptându-se mai bine la nevoile individuale ale elevilor și facilitând monitorizarea și evaluarea progresului lor. În același timp, îmbunătățirea infrastructurii școlare este crucială pentru asigurarea unui mediu optim de învățare. Investițiile în facilități moderne și bine echipate, în laboratoare științifice, săli de clasă interactive și biblioteci bine aprovizionate pot crea un cadru propice pentru dezvoltarea academică și personală a elevilor. Nu în ultimul rând, este importantă și asigurarea resurselor adecvate pentru profesori și personalul didactic. Ofertarea de programe de formare continuă și dezvoltare profesională poate contribui la îmbunătățirea competențelor pedagogice și la adoptarea practicilor de predare inovatoare și eficiente.

În concluzie, îmbunătățirea activităților din sistemul educațional necesită o abordare holistică, care să vizeze multiple aspecte ale procesului educațional. Prin diversificarea metodelor de predare și învățare, integrarea tehnologiei, îmbunătățirea infrastructurii școlare și sprijinirea cadrelor didactice, putem crea un mediu educațional mai dinamic, adaptat nevoilor și cerințelor societății contemporane și, mai presus de toate, al elevilor noștri.

LEADERSHIP ȘI MANAGEMENT EDUCAȚIONAL

Prof. Daniela Dragomir, Școala Gimnazială Ion Heliade Rădulescu, Sector 1, București

Managementul reprezintă o funcție socială, un proces orientat spre îndeplinirea obiectivelor organizației, având la bază planificarea și organizarea strategiei. Strategia organizațională precizează setul obiectivelor pe termen mediu și lung, modalitățile de realizare și resursele alocate în raport cu misiunea și viziunea acesteia. Organizația școlară devine performantă dacă strategia este în concordanță cu mediul intern și extern. Strategia reprezintă un instrument esențial în implementarea managementului și se fundamentează pe analiza și îmbinarea componentelor procesuale și structurale ale organizației. Strategia de marketing vizează maximizarea produselor și serviciilor educaționale pe care organizația le oferă beneficiarilor în vederea valorificării acestora. Strategia organizațională presupune stabilirea țintelor strategice pe termen lung, a modalităților de realizare și a resurselor implicate în vederea realizării misiunii. Strategia reflectă cultura organizației, urmărește realizarea obiectivelor generale proiectate pe o perioadă de 3 – 5 ani, se bazează pe o abordare coroborativă, reflectă interesele stakeholders, angrenează activități competitive și se operaționalizează prin decizii strategice. Prima componentă a strategiei este misiunea organizației care în termeni de enunț exprimă cum se diferențiază de celelalte organizații, urmată de obiectivele fundamentale ce reprezintă componenta operațională susținută de interacțiunea dintre rezultatul analizei și mediul în care aceasta funcționează, modalitățile de acțiune respectiv activitățile organizației care conduc la îndeplinirea obiectivelor strategice, resursele care asigură suportul necesar operaționalizării opțiunilor strategice, componenta timp care marchează perioada de început, perioada intermediară și finală a abordărilor strategice și de realizare unor produse și servicii educaționale competitive. Strategia organizațională are un rol esențial în stabilirea parcursului organizației, în exploatarea oportunităților și reducerea riscurilor, în adoptarea și aplicarea deciziilor, în dezvoltarea culturii organizaționale și în obținerea de rezultate superioare. Managementul strategic este definit ca un set de decizii și acțiuni concretizate în formularea și implementarea de planuri stabilite pentru a realiza obiectivele unei organizații.¹ Există o gamă variată de instrumente pe care managerul organizației școlare le poate utiliza în vederea optimizării strategiei: instrumente ce sprijină diagnoza, instrumente de proiectare, instrumente de organizare, instrumente ce sprijină influențarea, controlul și instrumente de tip administrativ. Managementul școlar se axează pe mai multe componente: acțiune realizată prin analiză și diagnoza mediului intern și extern, organizare, proiectare, implementarea programelor, evaluarea finală; resursa umană prin organizarea grupurilor și formarea echipelor. Pentru o analiză obiectivă,

¹ Alois Gherguț, Management general și strategic în educație, Editura Polirom, Iași, 2007:115.

activitatea managerială are în prim-plan analiza resurselor corelată cu evaluările finale. Proiectarea managerială constă în elaborarea diagnozei și prognozei, în stabilirea țințelor strategice, a obiectivelor, direcțiile de acțiune și responsabilitățile, alternativele organizației, compararea alternativelor strategice, evaluarea strategică și controlul. Implementarea planurilor și a programelor este direct influențată de elementele interne și externe ale organizației școlare. Parcursul managerial presupune luarea unor decizii pe mai multe direcții: modalități de analiză, acordarea responsabilităților pe compartimente, conturarea misiunii și a viziunii organizației, a finalităților, fixarea direcțiilor de acțiune, stabilirea secvențelor de implementare a programelor, stabilirea criteriilor de evaluare. Rolul formulării misiunii în cadrul unei organizații constă în: asigurarea unui consens asupra țințelor urmărite; fundamentarea resurselor și identificarea direcțiilor de acțiune. Obiectivele strategice constituie punctul de plecare în dezvoltarea strategiei și generează diverse modalități sau opțiuni de realizare. Elaborarea strategiei globale asigură îmbinarea componentelor procesuale și structurale ale organizației școlare în vederea imprimării acesteia. Procesul managementului strategic într-o organizație școlară are diverse implicații: dezvoltarea și reevaluarea misiunii, feedback-ul obținut după implementare și evaluare pentru a opera eventualele modificări asupra misiunii. Dacă se impune schimbarea, este esențial să se ia în considerare faptul că aceasta este continuă și reprezintă un proces dinamic de planificare strategică. Deciziile la nivelul organizației pot fi împărțite în trei categorii: decizii operaționale, decizii tactice și decizii strategice. Deciziile operaționale sau curente sunt cele care produc efecte pe termen scurt, sunt adoptate în baza unor variabile și pot fi cuantificate și optimizate. Deciziile tactice sau de pilotaj constau în identificarea diferențelor dintre ieșiri și rezultatele așteptate. Ele suportă măsuri corective în urma identificării cauzelor, pentru a conduce organizația spre strategia aleasă. Deciziile strategice se situează la limita dintre organizație și mediul în care aceasta activează. Acestea sunt în fapt instrumente care servesc la mai buna pregătire a celorlalte tipuri de decizii. Printre etapele deciziei se disting: identificarea problemei, listarea soluțiilor alternative de rezolvare, selectarea soluției optime ce este în acord cu ethos-ul organizației, implementarea soluției alese, evaluarea impactului deciziei luate, revenirea dacă este cazul asupra deciziei și formularea celei îmbunătățite. Principalele elemente cu rol în decizia strategică sunt actorii, promotorii deciziilor, raționalitatea, demersul strategic și ritmul de realizare a procesului. Deciziile de grup sunt utile prin prisma faptului că reflectă părerea comună a mai multor membri ai organizației. Pentru decizii eficiente de grup trebuie îndeplinite câteva reguli: cunoașterea și aplicarea de către membrii grupului a regulilor de comunicare, respectarea părerilor celorlalți membri, contraargumentarea părerilor combătute cu argumente ce vizează eficacitatea sau efectul deciziei, un management al timpului foarte strict. Strategia propusă de manager este condiționată de factorii din mediul intern și din mediul extern. Programele adoptate asigură flexibilitatea strategiei. Etapa de evaluare conduce la modificarea

viziunii managerului asupra problemelor strategice. Managerii iau decizii repetitive pe baza regulilor stabilite la nivelul organizației, dar și decizii unice la probleme neprevăzute. Factorii care influențează decizia unică sunt: tipul schimbării prevăzute, informațiile deținute de manager, capacitatea de analiză și capacitatea de sinteză a datelor despre mediul intern și extern al școlii deținute în momentul de decizie, obiectivele schimbării, interesele schimbării și gradul de influențare al schimbării survenite în urma luării deciziei, riscurile ce pot să apară, gradul de certitudine al obținerii rezultatelor anticipate. Planificarea strategică este un proces analitic care se raportează la indicatorii comerciali, economici și tehnologici ai mediului. Planificarea strategică are caracter euristic sub aspectul adoptării deciziilor și un caracter structurat din perspectiva etapelor de evaluare. Planificarea reprezintă un sistem central de control, un cadru pentru inovare, pentru promovarea inițiativelor, un cadru pentru învățare, un cadru pentru reorganizare structurală, un exercițiu de perspectivă în ceea ce privește cercetarea alternativelor viitoare și construirea flexibilității organizației, stil de gestiune internă pe palierul de coordonare internă a organizației în repartizarea sarcinilor. Procesul decizional este un proces important în activitatea managerului școlar. O decizie împărtășită și implementată cu succes este o decizie acceptată, nu neapărat eficace. Implicarea în procesul decizional reprezintă o dovadă de apartenență la organizația respectivă. Schimbarea în organizație presupune modificarea situației existente ca urmare a apariției unor factori tip organizațional. Schimbarea presupune mai multe etape: etapa preliminară ce acordă un rol hotărâtor conducătorului și echipei de conducere în depistarea unor disfuncțiuni în structura și viața organizației, concretizate în funcționalitatea redusă și eficiența scăzută a activității organizaționale; etapa de colectare a datelor, analiză și diagnoză, ceea ce presupune acceptarea ideii de schimbare, în primul rând de către întreaga echipă de conducere, deschide câmp de lucru pentru agentul de schimbare care, utilizând chestionare și fișe de observație, colectează informații despre starea organizației, diagnosticul final arătând „ce este” organizația și care sunt consecințele stării observate pe diverse aspecte, structuri, oameni, acțiuni; etapa confruntării membrilor organizației cu diagnoza și a elaborării planului de acțiune. Agentul de schimbare părăsește rolul de observator și interacționează direct cu conducerea și membrii organizației, diagnoza sa este corelată și completată prin informații directe, prin opinii și propuneri din interiorul organizației. Pentru agentul schimbării are loc feed-back-ul necesar conturării planului de schimbare. Simultan se obține acordul oamenilor privind schimbarea, înțelegerea și acceptarea schimbării, sporind substanțial șansele de realizare a modificării dorite și proiectate; etapa implementării planului de schimbare implică decizia de implementare cu alocarea resurselor necesare corespunzătoare și instruirea oamenilor pentru a asimila și a concretiza schimbarea.

Comunicarea managerială este o funcție esențială a managementului, un proces intenționat prin care are loc schimbul de informații de la emițător către receptor. În comunicarea managerială,

emițător/receptor este managerul școlii. Scopul comunicării manageriale este condiționat de: asigurarea transparenței decizionale, manifestarea leadership-ului, negocierea anumitor aspecte, schimbarea unor comportamente, atitudini, informarea. Comunicarea managerială se realizează pe mai multe direcții: pe verticală, de sus în jos, unde managerul comunică angajaților aflați din punct de vedere ierarhic într-o poziție inferioară, cu beneficiarii; pe verticală, de jos în sus, unde managerii comunică cu colegii ierarhic superior, inspectorat școlar, minister; pe orizontală, unde managerul comunică cu alți manageri de școli din sistem. Managerul școlar utilizează mai multe rețele de comunicare: de tip roată, managerii comunică către aceeași persoană; de tip lanț, informația se transmite succesiv de la o persoană la alta, într-un sens presatbilit; de tip cerc, informația se transmite în sensul acelor de ceas sau în sens invers; de tip stea, comunicarea poate avea loc în orice sens, fiecare participant, manager sau subordonat fiind activ participant la ea. Feed-back-ul în comunicarea managerială poate fi evaluativ sau nonevaluativ.² Feedback-ul evaluativ este pozitiv sau negativ, iar feed-back-ul nonevaluativ este de sondare, suportiv, de înțelegere, mesajul de tip eu. Comunicarea managerială este eficientă dacă: se folosesc mesaje scurte și clare, nu se utilizează comunicarea agresivă, se folosește comunicarea asertivă, se respectă interlocutorul, se păstrează contactul vizual cu interlocutorul când se transmite mesajul și nu se desconsideră problema acestuia.

Managementul strategic reprezintă o modalitate de coordonare a organizației ce are ca obiectiv principal dezvoltarea valorilor, a capacităților manageriale, a responsabilităților organizaționale și a sistemelor administrative.

Bibliografie:

- 1.Gherguț, Alois, Managemnt general și strategic în educație, Editura Polirom, Iași, 2007.
- 2.Horstman, Mark, Managerul eficient, Curtea Veche Publishing, București, 2017.
- 3.Pânișoară Ion Ovidiu, Comunicarea eficientă. Metode de interacțiune educațională, Editura Polirom, Iași, 2008.
- 4.Newton, Richard, Managemntul schimbării pas cu pas: tot ceea ce vă trebuie pentru a alcătui și a realiza un plan, Editura ALL, București, 2009.
- 5.Bush, Tony, Leadership și managemnet educațional. Teorii și practici actuale, Editura Polirom, Iași, 2015.

² Ion Ovidiu Pânișoară, *Comunicarea eficientă. Metode de interacțiune educațională*, Editura Polirom, Iași, 2008: 54.

Dezvoltarea capacității de reziliență în rândul elevilor

Prof. Raluca Dragomirescu
Colegiul Alexandru cel Bun, Gura Humorului

Ne confruntăm, tot mai des, cu provocări dintre cele mai diverse în întreg sistemul de învățământ actual. Plângem și ne plângem, aruncăm vina de la unii la ceilalți și împreună la cei de sus, la cei care au puterea de decizie, dar nu ne mulțumesc cu hotărârile lor. În acest context, există două variante: resemnarea sau adoptarea unei atitudini constructive, care implică, firește, efort individual și se fundamentează pe ideea că micile schimbări pot genera mari succese.

În calitate de profesor de liceu observ, în ultimii ani o hipersensibilizare emoțională, afectivă, psihică în rândul adolescenților. Dincolo de tentațiile care îi ademenesc la tot pasul, de antimodelele sociale, de traiul îndestulător, de hainele de firmă sau ultimele modele de telefoane, mulți (prea mulți!) dintre adolescenții mei elevi sunt triști, nefericiți chiar, anxioși, depresivi, ezitanți, etern nemulțumiți de ce au, de ce li se oferă, de ei înșiși. Cabinetele consilierilor școlari sunt des solicitate, psihologii au agendele pline de programări și prețuri pe măsură, iar psihiatrii eliberează rețete pe bandă rulantă. Fără a avea intenția de a realiza aici o analiză a societății, a factorilor determinanți sau cel puțin favorizanți (pe care oricum nu am puterea de a-i controla), nu pot să nu fac observația (pertinentă, zic eu) că astăzi, în lume se trăiește mai bine ca niciodată, sigur, nu am în vedere extremele, ci media, iar această opinie mi-a fost confirmată și de rezultatele unui studiu efectuat recent, care arată că românii sunt printre cei mai fericiți europeni. Ce paradox!

Revenind la cele două atitudini pe care un profesor le poate adopta, menționate anterior, mi-am pus, firesc, întrebările: unde pot ajuta, unde pot clădi în sprijinul acestor tineri în formare, care, de cele mai multe ori, au nevoie de susținere, de încredere, de încurajare, de apropiere, iar noi, de foarte multe ori, ometem această latură, fiind mereu presați de conținuturile științifice ale materiilor de examen, mai ales? Aici, o mare provocare, cum le îmbini astfel încât să se armonizeze ca un tot echilibrat și eficient?

Programa de limba și literatura română menționează *competențele generale și specifice* disciplinei pe care elevii trebuie să le dobândească, dar și *valori și atitudini* (interesul pentru lectură, gândirea autonomă, reflexivă și critică, flexibilitate și toleranță etc.), care sunt cel mai greu de transferat, implementat și atins în final.

Una dintre atitudinile care ar trebui, din punctul meu de vedere, să completeze lista celor din programele școlare ar trebui să fie dezvoltarea capacității de reziliență.

Reziliența, care este un termen preluat din domeniul fizicii materialelor (desemnând, în linii mari, rezistența unui material la șocuri ridicate), a fost adoptat de literatura de specialitate primind accepțiuni diverse, dar convergente. De exemplu, Cyrulink B. (1999) afirmă că *reziliența* este un proces psihologic, psihoafectiv social și cultural, care permite o nouă dezvoltare a individului în împrejurări traumatice; Grotberg E. (1997) percepe *reziliența* ca pe o capacitate universală a individului/grupului/ comunității pentru a evita, reduce sau depăși diverse efecte traumatizante; în accepțiunea lui Nicolescu *reziliența* este adaptarea psihologică în fața unui factor stresor semnificativ ce afectează dezvoltarea sau supraviețuirea, în timp ce, în opinia lui Rusu V. (2008), *reziliența* reprezintă abilitatea unei persoane de a ieși învingătoare dintr-o situație traumatizantă, cu o forță reînnoită.

Reflectând asupra felului în care aş putea contribui din perspectivă didactică la dezvoltarea capacităţii de rezilienţă a elevilor, răspunsul a fost prompt: prin cultură. Astfel, am abordat opere literare şi creaţii cinematografice din perspectiva unor teme care evidenţiază situaţii traumatice majore ce dezvoltă, paradoxal, capacitatea de rezilienţă a actanţilor. Prima categorie tematică a fost cea a **războiului**, aici am avut în vedere evenimente asociate cu cel de-al Doilea Război Mondial – romanul *Cuptoarele morţii. Mărturia unei supravieţuitoare de la Auschwitz* de Olga Lengyel (născută la Cluj în 1908), *Jurnalul Annei Frank* şi *Lista lui Schindler* (film apărut în 1993 în regia lui Steven Spielberg, după romanul *Schindler's Ark* de Thomas Keneally), dar şi războiul contemporan din Siria sau cel dintre Israel şi Fâşia Gaza – romanul *Cât timp înfloresc lămâii* de Zoulfa Katouth sau serialul *Fauda*, creatori Lior Raz şi Avi Issachroff. O altă temă abordată în cadrul acestui proiect mai amplu a fost aceea a detenţei prin abordarea a două opere: *Jurnalul fericii*, Nicolae Steinhardt şi *Miracolul din celula 7* (o producţie cinematografică turcească din 2019 în regia lui Mehmet Ada Öztekin, o dramă socială tulburătoare).

Fiecare roman şi film abordat pune pe tapet cel puţin o poveste, un destin, un exemplu autentic de rezilienţă şi, nu de puţine ori, de optimism, de credinţă, de moralitate superioară, de patriotism etc.

Elevii s-au declarat unanim impresionaţi de experienţele regăsite în operele discutate, au empatizat cu personajele şi au ajuns la o concluzie comună: viaţa poate lua turnuri neaşteptate şi uneori tragice, însă datoria omului este de a continua lupta pentru că, dincolo de orice, viaţa merită din plin acest sacrificiu.

Eu, prin parafrază şi extindere, aş spune că datoria perpetuă a profesorului este de a căuta şi a găsi variante atractive şi adaptate pentru nevoile lor particulare pentru că, dincolo de orice, satisfacţia dată de contribuţia în clădirea sănătoasă a unui om, merită din plin acest sacrificiu.

Bibliografie:

Lecomte, Jacques, *Les resilience. Se construire après un traumatisme*, Ed. Rue d'Ulm, Paris, 2010

Tisseron, Serge, *Rezilienţa*, Ed. Spandugino, Bucureşti, 2020

CREATIVITATE FĂRĂ BARIERE

PROF.DRAICA CLARA LORENA

G.P.P. „CONSTANTIN BRÂNCUȘI”

Leonardo da Vinci afirma că " legea superioară a existenței este munca creatoare prin care lăsăm ,o urmă, după ce nu vom mai fi o operă care ne prelungește existența și după moarte."

Creativitatea provine din latinescul "creare "care înseamnă a zămisli, a făuri, a crea, a naște. Creativitatea înseamnă îndrăzneală, nou și nonconformist și este nevoie de creativitate pentru a contribui activ la modelarea lumii. Creativitatea este comunicare, copilul fiind permanent într-un contact continuu cu lumea sa interioară și cu lumea sa exterioară.

Copilul preșcolar este prin natura sa un creativ datorită curiozității sale, a dorinței permanente de a cunoaște tot ceea ce se întâmplă în jurul lui. În perioada preșcolară imaginația se exprimă prin potențialul creativ al copilului. Creativitatea este la copil un fenomen universal și nu există preșcolar care să nu poată să deseneze, să nu poată să fabuleze sau să creeze.

Jocul ocupă un rol important în strategia de educare a creativității. Copilul transpune conștient realul într-un plan imaginar. Prin joc se realizează asimilarea realului la conștient, la eu stimulat. Pentru dezvoltarea creativității sunt folosite în educația timpurie jocurile didactice, jocurile de rol, metodele moderne precum brainstorming, activități de pictură, activități practice, povestire creată sau cu început dat etc.

În educația timpurie . creativitatea se dezvoltă în permanență. Spre exemplu, prin implicarea activă și creativă a copilului, jocul de rol dezvoltă empatia, capacitatea evaluativă și cea anticipativă, stimulează relațiile interpersonale de cooperare și competitive, capacitatea de adaptare la comportamentul celuilalt, se învinge timiditatea și se stimulează limbajul și creativitatea.

De asemenea, la vârsta preșcolară, jocul și desenul constituie un cadru pentru antrenarea virtuților muncii și creativității, ele amplifică posibilitatea de expresie comportamentală, sporesc dinamismul creativ al copilului, nevoie activă de explorare a noului, în raport cu experiența

personală și generează acel elan lăuntric pentru noi elaborări și acte creative. Activitățile ludice și artistico- plastice sunt purtătoare a unor multiple virtuți formative în dezvoltarea psihică generală a copilului și în dezvoltarea creativității.

Jocul este cadrul specific al unui antrenament al spontaneității și al libertății de expresie , fiind un stimul important în cultivarea receptivității și sensibilității la mobilități și flexibilități specifice; el sporește vigoarea acțională a copilului și amplifică nevoia de activitate și explorare a noului de imaginație de elaborare.

Preșcolarii creativi se diferențiază de restul grupului prin diferite comportamente specific (își dezvoltă în mod liber creativitatea). Foarte curioși, vin cu soluții neobișnuite, cu idei originale, cu inițiativă și au spirit de observație foarte dezvoltat, pun întrebări adecvate sau fac conexiuni între elemente aparent fără nicio legătură, explorează noi posibilități, controlează simultan mai multe idei, învață rapid și ușor, au o memorie bună, imaginație bogată, vocabular vast. Forțele creative ale preșcolarului se formează și se dezvoltă numai în climatul ludic și nu trebuie constrâns să acționeze după anumite tipare.

Taylor vorbește despre cele cinci niveluri ale creativității unde, la vârsta preșcolară singurul nivel ce poate fi atins este cel al creativității expresive. Acest tip de expresivitate se caracterizează prin exprimare liberă și spontană a persoanei fără ca aceasta să fie prea ocupată ca produsul activității sale să aibă un anumit grad de utilitate sau valoare. Preșcolăritatea este vârsta ce cuprinde cea mai importantă experiență educațională din viața unei persoane.

La vârsta preșcolară copilul are tendința de a exprima în lucrările lui bazându-se pe experiența personală; de aceea este bine și trebuie să acordăm copilului libertatea de idei, de a găsi mijloacele și forme de prezentare a propriei impresii despre lume, în care să se reflecte emoțiile și sentimentele trăite, fără a-l constrânge să coloreze după model sau să respecte reguli stricte, care îngădesc imaginația creatoare.

Activitățile artistico- plastice sunt un mijloc de dramatizare și exprimare a vieții copilului. Motivația copilului pentru activitățile artistice plastice este nevoia de exprimare a propriilor trăiri, nevoia de a reda imaginea îndrămat de simțul artistic sau plăcerea de a povesti în imagini. Hârtia mototolită, rulată, tăiată sau pliată, resturile colorate, semințele de dovleac de măr, de fasole, pot să se transforme în flori multicolore cu valori estetice nebănuite, alcătuind adevărate tablouri originale.

Prin desfășurarea activităților practice și plastice putem educa și dezvolta mai multe procese psihice, prin folosirea diversificată a tehnicilor de lucru.

Familiarizarea copiilor cu unele tehnici noi de lucru le stârnește curiozitatea și imprimă activităților artistico- plastice un caracter atractiv și creativ. Folosirea tehnicilor de lucru nu trebuie să fie un scop în sine, ci o modalitate de realizare a unor subiecte în concordanță cu temperamentele și sensibilitatea fiecărui copil, cu rol în dezvoltarea și stimularea gândirii creatoare.

Bibliografie:

Al. Roșca, *Creativitate generală și specifică*, Editura Academiei, București, 1981;

Revista învățământului preșcolar numărul 1,2, 2005 ;

Revista învățământului preșcolar nr3,4, 2005.

Leadership si management educational

Prof. Drugan Vasilica
Grădinița cu P.P. Nr 30, Galați

Managementul educational este un domeniu de studiu si de activitate care vizeaza modul de functionare si conducere a organizatiilor educationale. Bolam il defineste ca fiind "o functie executive destinata punerii in practica a politicilor aprobate."

Sapre il considera ca presupunand " o serie de activitati orientate catre utilizarea eficienta si eficace a resurselor organizationale pentru atingerea obiectivelor organizationale"

Accentul ce se impune pe scopul educational este important,insa trebuie tinut cont de faptul ca nu toate obiectivele sau scopurile sunt potrivite pentru o organizatie educationala,mai ales daca acestea sunt impuse din exterior,de stucturile centrale. Managementul educational vizeza atingerea obiectivelor educationale stabilite,insa ele trebuie sa fie acceptate de scoala si de comunitatea in carea aceasta functioneaza.In caz contrar,cand managerii faca abstractie de acest aspect si se limiteaza doar la implementarea unor politici externe,se poate ajunge foarte usor la *managerialism*.

Importanta obiectivelor si a scopurilor pentru managementul institutiilor de invatamant este subliniata in majoritatea abordarilor teoretice,existand insa un oarecare dezacord in privinta a trei aspect legate de stabilirea finalitatilor in educatie:

1. Valoarea obiectivelor formale;
2. Sustinerea obiectivelor organizationale sau a celor individuale;
3. Cum sunt stabilite obiectivele sau scopurileinstitutionale.

Obiectivele formale

In instiutiile de invatamant,aceste obiective au uneori un grad mare de generalitate.Propunerea de a creste nivelul unor performante intr-un segment al curriculumului ar putea sa nu fie in concordanta cu scopurile unor alti profesori ,in raport cu alte obiecte de studiu.

Un management descentralizat este cel care ofera posibilitatea unei viziuni distincte a acelei scoli,cu obiective specifice,clar formulate,adaptate contextului personalizat in care aceasta functioneaza.

Obiective organizationale sau individuale?

Exista doua abordari ale managementului educational:una care sustine ca obiectivele organizationale pot fi impuse de lideri membrilor fara putere de decizie din cadrul scolii,cealalta sustinand,dimpotriva,ideea implementarii unor obiective care sa aiba relevanta pentru membrii organizatiei si pentru partile interesate.

Cum stabilim obiectivele

In unele organizatii,obiectivele sunt stabilite de directorul unitatii,in colaborare cu cativa colegi experimentati si cu unii membrii ai comunitatii locale.In altele, stabilirea obiectivelor este o activitate colectiva,implicand toti membrii organizatiei.

O problema fundamentala este masura in care conducerea scolilor poate modifica politicile guvernamentale ,dezvoltand obiective alternative ce pot fi aplicate la nivelul propriilor scoli, cat pot acestea filtra politicile educationale nationale prin propriul system de valori,cat de limitate sunt scolile in a-si fixa obiectivele.

Guvernele au puterea constitutională de a-si impune politicile inși caracteristica de succes a unui lider constă in capacitatea acestuia de a le implementa adecvându-le la caracteristicile organizației pe care o conduce.

Leadershipul educational este un concept care presupune in primul rând existent unui *proces de influență* orientat spre obținerea unor rezultate. Acțiunile și motivația unor oameni sunt direcționate de alți oameni in vederea atingerii unor scopuri.

Trebuie făcută distincția între *influență* și *autoritate*, caracteristica a puterii-managerului, in timp ce influență poate fi exercitată de oricine din școală.

Este un proces *intentionat*, care vizează dirijarea acțiunilor celorlalți in vederea atingerii unor scopuri; poate fi exercitată de indivizi sau de grupuri, poate apărea din orice parte a școlii-inclusiv de la personalul asociat sau elevi, fiind independent de pozițiile formale de management.

Leadershipul este tot mai des asociat cu ideea de *valori*, intrucat liderii își fundamentează acțiunile pe valori personale și profesionale.

Un leadership eficient presupune o *viziune* clar exprimată, inși există un risc major ca o viziune personală să aducă mai mult rău organizației decât bine. Un lider cu o viziune puternic implementată asupra organizației poate manipula, poate aduce deservicii organizației o dată cu plecarea sa sau poate fi puernic subiectivă.

De aceea se impune un echilibru clar între aceste două aspecte: viziunea liderului pentru instituție in raport cu caracterul centralizat al deciziilor legate de curriculum și obiective.

Diferența dintre leadership și management educational

Plecând de la asocierea termenului de "leadership" cu scimbarea și a celui de "management" cu menținerea, putem afirma ca managementul presupune menținerea eficienței activităților curente ale organizației, in timp ce leadershipul reprezintă influențarea acțiunilor altora pentru a obține rezultatele dorite.

Ambele sunt la fel de importante in condițiile in care școlile doresc să fie eficiente și să-și atingă obiectivele și de aceea putem idealiza funcționalitatea și eficiența unei organizații educationale in care managerul să aibă abilități de lider.

Bibliografie:

Tony Bush - "Leadership și management educational. Teorii și practice actuale", Editura Polirom, București, 2021.

MANAGER vs. LEADER

Prof. Drugan Vasilica
Grădinița cu P.P. Nr 30, Galați

Termenul “*management*” cuprinde un șir de varii funcții pentru a realiza un proiect cu succes. Definiția generală a managementului este „procesul de coordonare a resurselor umane, informaționale, fizice și financiare pentru realizarea scopurilor organizației”. Cu alte cuvinte, managementul combină abilități creative, de afaceri, organizaționale, analitice și interpersonale și abilități de gestionare a timpului pentru a produce niște rezultate eficiente orientate către scop.

O abilitate este o aptitudine sau o îndemânare în realizarea unei sarcini. Abilitățile manageriale acoperă calități intangibile cum ar fi abilitățile de comunicare, negociere și cele de minimizare a conflictelor, precum și abilitatea de a gestiona timpul și stresul și de a prioritiza sarcinile. Ele ajută managerii să atingă cele mai bune rezultate posibile pentru ei și personalul lor date fiind constrângerile semnificative de timp și resurse care caracterizează practic toate pozițiile manageriale.

Abilitățile unui manager pot fi de mai multe feluri:

- *abilitățile tehnice* reprezintă abilitatea de a folosi cunoștințe, tehnici și resurse specifice în realizarea sarcinii. Aptitudinile tehnice sunt importante în special pentru managerii din prima linie.

- *abilitățile decizionale* reflectă calitatea deciziilor luate de către un manager. Toți managerii trebuie să aleagă mereu între abordări alternative, iar calitatea selecției determină gradul său de eficacitate. Abilitatea pentru luarea deciziei necesită în general aptitudine pentru analiză.

- deoarece managerii trebuie să își îndeplinească o mare parte din activitatea lor prin intermediul altor oameni, abilitățile pentru relațiile umane sunt extrem de importante.

- *abilitățile pentru comunicare* reprezintă abilitatea de a transmite înțelesuri generale într-o formă scrisă sau orală, care sunt vitale pentru performanța managerială efectivă. Aceste aptitudini sunt importante în orice domeniu, dar în special pentru un manager ce trebuie să obțină rezultate.

- *abilități conceptuale* – un manager trebuie să fie capabil să aibă o vedere de ansamblu, să înțeleagă complexitățile întregii instituții și felul în care diferitele componente se potrivesc una cu alta.

Toate aceste abilități sunt importante, dar importanța lor diferă în funcție de nivelul managerului în cadrul unei instituții. Spre exemplu, aptitudinile tehnice și cele pentru relațiile umane sunt mai importante la nivelurile inferioare ale managementului, în timp ce aptitudinile decizionale și conceptuale sunt deosebit de importante pentru managerii superiori.

Managementul are loc în cadrul și în cursul colaborării cu echipe de indivizi unde responsabilitățile sunt împărțite pentru a atinge țintele și obiectivele. Managerii eficiente urmăresc pas cu pas realizarea proiectelor pe care și le propun:

A. Planificare

Orice manager trebuie să știe să planifice acțiuni. Trebuie planificat un plan al proiectului, acțiunile din proiect, resursele umane și materiale necesare. De asemenea, sunt planificate acțiunile echipei și sunt verificate realizările acesteia. Managerul trebuie să distribuie munca către echipe și să verifice realizarea acțiunilor cerute.

B. Prioritizare

Managerul definește prioritățile țintelor propuse. Membrii echipei pot fi uneori, din diferite motive, confrunțați cu o cantitate de muncă ce le poate depăși puterea de acoperire.

Echipa nu va ști să acorde întâietate unei acțiuni sau alteia pentru că nu cunoaște planul general în aceeași măsură ca managerul. Datoria acestuia este de a oferi echipei / echipelor priorități în fiecare zi pentru a-i ajuta astfel să fie eficienți. Acest lucru ajută la scăderea stresului și echipa va lucra mai eficient.

C. Delegare

Managerul trebuie să fie conștient că nu va putea să facă totul în proiectele pe care și le propune. Trebuie să aibă competențele de a înțelege și de a decide, dar nu neapărat de a face totul. Prin urmare, soluția este de a delega, de “a lăsa” pe alții să facă în locul său sub coordonarea sa. Dacă o acțiune poate fi făcută de un membru al echipei sau de o echipă, atunci trebuie planificată cu echipa și transmisă. Este recomandabil ca managerul să delege chiar și acțiuni de mică importanță pentru că și acelea necesită atenție și timp, în plus își exercită această abilitate. În felul acesta va câștiga timp pentru organizarea și conducerea proiectului propus.

D. Comunicare

Orice membru al echipei trebuie să se simtă parte integrantă din echipă și să vadă că munca lui este valorizată în cadrul instituției. Membrii echipei trebuie să știe ce, când, cum și de către cine trebuie realizată o acțiune în cadrul obiectivului propus. Pentru ca acest nivel de informație să ajungă în mod echilibrat la toți membrii echipei, managerul trebuie să își pună în aplicare planul de comunicare. Acesta trebuie să comunice către echipă rezultatele fiecărei realizări, starea de avansare a lucrărilor. Comunică direct cu oamenii pentru a-i felicita când fac bine și pentru a-i corecta atunci când greșesc sau atunci când rezultatul trebuie ameliorat. Comuncă clar și concis. De asemenea, trebuie să știe când să utilizeze comunicarea formală în scris (exemplu : raportare către superiori, raport de avansare a lucrărilor etc.) sau comunicare informală scrisă (exemplu: cazul unei observații directe către un membru al echipei care nu a realizat o acțiune la timp).

Managerul trebuie să reușească să-și cunoască echipa, competențele și aspirațiile oamenilor. În acest fel, va putea să aloce resursele umane pe posturi și misiuni conform pregătirii și chiar a aspirațiilor acestora. Un bun manager știe să discute și să asculte membrii echipei și să le inspire încredere.

Formarea și dezvoltarea competențelor, în domeniul managerial, constituie un proces desfășurat pe întreaga durată a carierei și implică o formare specializată, realizată atât în cadrul organizației cât și în ansamblul mediului profesional și social. Competența vizează procesul care conduce la performanță, rezultatul. Competența înseamnă a face, ea trebuie să aibă un context și să aducă rezultate. O persoană competentă trebuie să știe ce să facă pentru a ajunge la rezultatul propus, trebuie să dispună de anumite priceperi. De aceea este nevoie de anumite standarde clar definite și accesibile, acreditate pentru a măsura abilitățile a ceea ce poate face o persoană competentă.

Competența apare ca un concept eminentemente practic care pune accentul mai mult pe indivizi și pe colectivele din care fac parte, decât pe instituții și asta face să le diferențieze din punct de vedere al reușitei. Putem prezenta noțiunea de competență ca pe un ansamblu structural-funcțional, dinamic constituit din: componente cognitive (cunoștințe, informații, date, etc.), componente operaționale (scheme de acțiune, algoritmi de lucru, tehnici de rezolvare a situațiilor problematice, etc.) și componente atitudinale concretizate în trăsături de caracter, comportamente și calități ale personalității.

Competența vizează procesul care conduce la performanță, rezultatul. De exemplu, dacă mediul profesional recunoaște la o persoană, respectiv la cadrul didactic ce aspiră la funcția de director/manager școlar, că are capacitatea de a anima o reuniune (performanță identificată), din acest fapt se subînțelege, în mod implicit, că persoana stăpânește și alte capacități: de a rezolva conflicte interpersonale, de a lua cuvântul în public, de a regla intervențiile diferiților

participanți, de a sintetiza, de a reformula etc. Toate aceste capacități combinate sinergic îi permit să întrețină corect o reuniune.

Toate aceste calități îl vor conduce spre rezultate performante în practica managerială.

Definind competența ca abilitatea de a face o anumită activitate, raportându-te la anumite standarde, acest organism a declarat despre competență că se referă la ceea ce oamenii pot face, mai degrabă decât la ceea ce știu. Competența înseamnă a face, ea trebuie să aibă un context și să aducă rezultate. O persoană competentă trebuie să știe ce să facă pentru a ajunge la rezultatul propus, trebuie să dispună de anumite priceperi. De aceea este nevoie de anumite standarde clar definite și accesibile, acreditate pentru a măsura abilitățile a ceea ce poate face o persoană competentă.

Competențele nu se pot măsura direct, ci îl urmărim pe om cum acționează în anumite situații. Se poate considera că omul este făuritorul propriilor competențe. O persoană este competentă nu doar pentru că are cunoștințe sau pentru că are experiență practică, ci, mai ales, pentru că știe să combine, să mobilizeze resursele într-un anumit context.

Dubla echipare cu resurse, atât interne cât și externe, permite știința combinărilor. Există mai multe combinații posibile, ceea ce înseamnă că nu există un singur mod de a fi competent.

Concluzii:

- competența este produsă de un individ sau de un colectiv, într-o situație dată (a fi capabil să acționezi într-un câmp de condiții și resurse);
- ea este denumită și recunoscută social (validată direct prin mediul social);
- ea corespunde mobilizării în acțiune a unui anumit număr de resurse personale: cunoștințe, practici, aptitudini, combinate într-un mod specific și completate de mobilizarea resurselor mediului social;
- scopul este de a genera o performanță predefinită.

Care este diferența dintre management și leadership? Aceasta este o întrebare adresată deseori ale cărei răspunsuri sunt foarte diversificate. Cea mai mare diferență dintre manageri și lideri este felul prin care aceștia își motivează angajații, lucru ce definește cel mai bine modalitatea lor de lucru și acțiune. Multe persoane întrunesc ambele atribuții, fiind atât lideri, cât și manageri. De asemenea, mulți au funcții de management, însă realizează că nu pot conduce suflete, și atunci stagnează la nivelul de manageri.

În ce constă, până la urmă, diferența? În primul rând, *managerii au subordonați, pe când liderii au oameni care să-i urmeze în activități, în idei și întreprinderi*. Managerii, prin definiție, cum am spus, au subordonați, cu excepția acelor pentru care titlul este un lucru formal și impropriu obținut prin vechimea deținută în aceasta arie, iar puterea lor asupra altora este alta decât autoritatea formală. Dar, în general, *managerii se caracterizează prin: stil autoritar, tranzacțional, focalizarea pe muncă și nevoia de confort*.

Managerii au un stil autoritar acordat, prin definiție, de către companie, iar subordonații acestora acționează, în mare măsură, după spusele și dorințele lor, ceea ce definește și stilul tranzacțional. Acest lucru nu se întâmplă datorită faptului că angajații sunt robotizați, ci datorită unor recompense promise în schimbul muncii impuse. În general, managerii sunt plătiți pentru a realiza munca în mod eficient și corect (deoarece și ei sunt subordonați cuiva), de obicei fiind constrânși de timp și resurse financiare. Astfel, ei pasează activitățile subordonaților.

O cercetare realizată pe manageri demonstrează că aceștia preferă o viață în general stabilă și echilibrată, ceea ce îi determină ca în mediul organizațional să evite conflictele și riscurile pe cât posibil. În general, le place să conducă o “echipă fericită”.

Liderii nu au subordonați, cel puțin nu atunci când practică leadership-ul. În acest caz, ei trebuie să renunțe la controlul formal autoritar pentru că leadership-ul înseamnă să ai oameni care să te urmeze, iar realizarea acestui lucru se face întotdeauna în mod voluntar. *Liderii se*

caracterizează, în general, prin: stil carismatic, de transformare, focalizarea pe oameni, explorarea riscului.

Nu este suficient să le spui angajaților ce trebuie să facă pentru ca aceștia să acționeze pe măsură. Un lider carismatic știe să-i atragă, să îi ghideze și să realizeze o concordanță între munca ce trebuie făcută și dorințele lor în această privință. Astfel, echipa va fi capabilă să-l urmeze pe lider indiferent de riscul pe care îl implică sarcinile propuse. Liderul carismatic poate, prin persuasiune, să atragă mai ușor angajații de partea lui. În general, ei se folosesc de promisiuni, transformări nu atât extrinseci, cum procedează managerii cât intrinseci, inducându-le starea necesară în vederea demarării acțiunii.

S-a demonstrat că un număr surprinzător de astfel de lideri au avut probleme în viața private, probleme pe care au fost nevoiți să le depășească, ca de exemplu o copilărie cu traume, dislexie etc. Aceste experiențe i-au învățat probabil să își asume riscuri și să acționeze în pofida părerilor dezaprobatore ale celor din jur.

Diferența dintre management și leadership poate fi ilustrată și prin considerarea uneia fără cealaltă. Astfel că leadershipul fără management stabilește o direcție sau o viziune pe care angajații o urmăresc fără a înțelege pe deplin cum va fi condusă spre realizare, ceea ce conduce la finalizarea acțiunii de către alte persoane din cadrul organizației. Managementul fără leadership se bazează pe controlul tuturor resurselor prin care se asigură desfășurarea activității conform planurilor inițiale, fără a modifica sau schimba direcția de acțiune și fără a încălca regulile deja stabilite. Această abordare poate determina o finalitate eronată a acțiunii dorite.

Liderul carismatic nu are, în mod obligatoriu, o personalitate dominatoare sau puternică. El acționează întotdeauna într-un mod calm față de oameni și știe să-i asculte, sunt de încredere, iar de obicei iau greșelile și criticile asupra lor. Reușesc astfel să câștige loialitatea echipei sale. Dar să nu înțelegem greșit: liderul nu este foarte prietenos, el știe să păstreze o anumită limită, o anumită distanță dintre el și angajați. Liderii sunt concentrați, de asemenea, asupra sarcinilor și a îndeplinirii acestora. Ceea ce reușesc cu adevărat este să însuflească și celorlalți entuziasmul de a efectua o muncă conform viziunii lor.

Bibliografie:

1. Zlate M., 2004. Leadership și management. Editura Polirom: Iași.
2. Dijmărescu, I., 1995. Bazele Managementului. Editura Didactică și Pedagogică, București.
3. Ceaușu, I., 1998. Tratat de management, Ediția a II-a. A.T.T.R., București.
4. Bogaty, Z., 2000. Orientări actuale în psihologia conducerii. Revista de psihologie aplicată, Anul II, Nr.4.

Facilitarea, susținerea și îmbunătățirea activităților din sistemul educațional

Educația de calitate pentru toți este o temelie a coeziunii sociale și a unei societăți deschise. Educația de calitate reprezintă mult mai mult decât o investiție economică. Este esențială pentru dezvoltarea personală, socială și profesională, precum și pentru capacitatea de inserție profesională de-a lungul vieții. Și poate fi una dintre cele mai eficiente modalități de combatere a inegalităților socioeconomice și de a promova incluziunea socială. Pentru a îndeplini aceste obiective, sistemele de educație trebuie să fie accesibile, să ofere șanse egale tuturor, indiferent de mediul din care provine o anumită persoană, și să producă rezultate de înaltă calitate.

Calitatea educației ar trebui să devină o realitate pentru toți elevii. Un motiv special de preocupare îl constituie faptul că elevii care provin dintr-un mediu socioeconomic vulnerabil sunt supraraprezențați în rândul elevilor cu rezultate slabe. O altă provocare constă în a oferi calitate educațională egală pe întreg teritoriul UE, inclusiv în regiunile îndepărtate. Se evidențiază astfel riscul că există un decalaj în cadrul sistemului de educație. Educația oferă o oportunitate unică pentru a contracara disparitățile socioeconomice și stereotipurile de gen și pentru a ne asigura că nimeni nu este lăsat deoparte. Cu toate acestea, în prezent, sistemele de educație europene nu utilizează acest potențial cu suficientă eficacitate.

Schimbările profunde pe care le trăim la nivel social, economic, politic, cultural, tehnologic influențează și sistemul de învățământ. Pentru a face față noilor exigențe, cadrele atrase în cariera didactică trebuie să aibă aptitudinile necesare, să fie bine pregătite și motivate pentru această profesie. Este foarte importantă formarea inițială a cadrelor didactice, dar la fel de importantă s-a dovedit a fi și perfecționarea profesională continuă a acestora. Pentru a realiza o educație de calitate, în condițiile actuale, este imperios necesară utilizarea a noi metode de lucru cu copiii (metode activ-paricipative, studii de caz, proiecte, portofolii, lucrul în echipă, parteneriate) menite să valorifice potențialul individual și să fie centrate pe nevoile fiecărui copil. Pentru ca profesorii să poată dezvolta la elevi noi competențe de comunicare, creativitatea, curiozitatea intelectuală, gândirea critică, capacități de colaborare, trebuie ca, în primul rând, sistemul de formare continuă a cadrelor didactice să capete o nouă orientare. Astfel, metodele tradiționale, prin care copiii doar asimilau cunoștințe, sunt înlocuite de metodele active care înlătură comunicarea stereotipă și promovează manifestările libere ale copiilor.

Pentru a facilita, susține și îmbunătăți activitățile din sistemul educațional, este necesar să se ia în considerare o serie de strategii și inițiative. Iată câteva idei:

1. Accesibilitatea la educație: Asigurați-vă că educația este accesibilă tuturor, indiferent de originea socială sau de locație. Acest lucru poate include oferirea de burse, programe de transport școlar și dezvoltarea infrastructurii școlare în zonele rurale sau marginalizate.
2. Investiții în infrastructură educațională: Asigurați-vă că școlile au resursele necesare pentru a oferi un mediu propice învățării, inclusiv clădiri sigure și bine întreținute, echipamente moderne și materiale didactice actualizate.
3. Promovarea accesului la educație: Identificați și eliminați obstacolele care împiedică accesul la educație, cum ar fi costurile ridicate, distanța geografică sau discriminarea. Dezvoltați programe și politici care să sprijine egalitatea de șanse în educație pentru toți elevii.
4. Curriculum și programe educaționale relevante: Actualizați curriculumul școlar pentru a reflecta nevoile și provocările societății moderne. Introduceți materii care să promoveze

gândirea critică, rezolvarea problemelor și competențele digitale, precum și conștientizarea și respectul pentru diversitatea culturală și socială.

5. Tehnologie și educație digitală: Investiți în tehnologie și infrastructură digitală pentru a sprijini învățarea online și educația bazată pe tehnologie. Acest lucru poate include furnizarea de dispozitive și acces la internet în școli, dezvoltarea platformelor de învățare online și formarea cadrelor didactice pentru utilizarea eficientă a tehnologiei în predare.

6. Formarea continuă pentru cadrele didactice: Asigurați-vă că cadrele didactice beneficiază de o formare continuă pentru a-și îmbunătăți abilitățile și a rămâne actualizate cu cele mai recente practici și tehnologii educaționale. Acest lucru poate fi realizat prin seminarii, programe de mentorat și acces la resurse educaționale online.

7. Suport pentru elevi cu nevoi speciale: Dezvoltați programe și resurse pentru a sprijini elevii cu nevoi speciale, inclusiv cei cu dizabilități, dificultăți de învățare sau provinți din medii defavorizate. Acest lucru poate include furnizarea de asistență educațională individualizată, adaptarea materialelor de învățare și oferirea de servicii de consiliere și sprijin emoțional.

8. Parteneriate între școli, comunități și industrie: Dezvoltați parteneriate între școli, comunități locale și sectorul privat pentru a oferi oportunități de învățare experiențială și pentru a facilita tranziția elevilor către piața muncii sau învățământul superior. Acest lucru poate include programe de stagii, vizite la locuri de muncă și colaborări cu companii locale pentru proiecte de cercetare sau dezvoltare.

9. Promovarea învățării bazate pe competențe: Încurajați o abordare a învățării centrată pe elev, care să pună accent pe dezvoltarea competențelor esențiale pentru succesul în secolul XXI, cum ar fi gândirea critică, rezolvarea problemelor, colaborarea și comunicarea.

10. Evaluarea și monitorizarea constantă: Efectuați evaluări regulate ale performanței educaționale și monitorizați progresul elevilor pentru a identifica și remedia deficiențele în sistemul educațional. Acest lucru poate include utilizarea datelor și a analizelor pentru a identifica tendințe și a lua decizii informate în ceea ce privește politicile și programele educaționale.

11. Inovarea și experimentarea: Încurajați inovarea și experimentarea în procesul educațional, inclusiv prin implementarea de proiecte pilot și programe alternative care să răspundă nevoilor și intereselor diverse ale elevilor.

Aceste sunt doar câteva dintre strategiile care pot contribui la facilitarea, susținerea și îmbunătățirea activităților din sistemul educațional. Este important să se adopte o abordare holistică și colaborativă pentru a asigura că toți elevii beneficiază de o educație de calitate și că sistemul educațional răspunde nevoilor și aspirațiilor societății.

Bibliografie:

Iosifescu, Șerban, Calitatea educației, Suportul de curs, București, 2007;

Legea privind asigurarea calității educației, nr. 75/2005.

EURYDICE. Rețeaua de Informare despre Educație în Comunitatea Europeană, 1997;

Metodologia formării continue a personalului didactic din învățământul preuniversitar, anexă la O.M. Nr. 5720/20. 10. 2009.

NICULESCU, Maria, *Dezvoltarea competențelor managerului școlar în contextul formării continue*, Editura Universității de Vest, 2010.

Importanța educației timpurii în dezvoltarea sistemului educațional

Educația timpurie este procesul prin care se realizează formarea și dezvoltarea personalității umane. Ea constituie o necesitate, atât pentru individ, cât și pentru societate. Educația este o activitate specific umană, realizabilă în contextul existenței sociale a omului, și în același timp, este un fenomen social specific, un atribut al societății, condiție a perpetuării și progresului acesteia.

Educația timpurie, ca primă etapă de pregătire pentru educația formală, asigură intrarea copilului în sistemul de învățământ obligatoriu, prin formarea capacității de a învăța. Investiția în educația timpurie este cea mai rentabilă investiție în educație. Învățarea timpurie favorizează oportunitățile de învățare de mai târziu. Educația timpurie cuprinde educația copilului de la naștere până la intrarea acestuia în școală.

Copilăria timpurie reprezintă cea mai importantă perioadă, întrucât este marcată de momente cruciale pentru succesul său de mai târziu, la școală și în viață. Intervenția adultului asupra copilului în această perioadă este fundamentală.

Copiii sunt viitorul omenirii. De felul în care ne creștem și educăm urmașii depinde lumea de mâine. Educația vârstelor mici este privită într-o viziune globală ca temelia personalității, iar societatea nu-și poate permite să lase la voia întâmplării procesele și situațiile în care se formează copilul. Vârsta preșcolară este temelia educativă a întregii vieți. Perioada preșcolărității se confruntă în această etapă cu experiențe inedite: viața în grup, ascultarea, dialogul, jocul, competiția. Alături de mediul familial, aceste experiențe au un rol esențial în formarea viitorului școlar.

Scopurile educației preșcolare sunt orientate spre întregirea și accelerarea formării unor capacități ce conturează personalitatea, în raport cu specificul vârstei cronologice și individuale, urmărind deschiderea orizontului cultural și pregătirea pentru școală. Din perspectiva punerii unei temelii solide a viitoarei personalități dinamice, creatoare, active așa cum este prefigurată în finalitățile educației, grădinița de copii împreună cu familia și societatea își conturează eforturile pentru asigurarea unui învățământ preșcolar de calitate, cu valențe preponderent formative, eficient și centrat pe trebuințele copiilor.

Educația preșcolară instituționalizată contribuie, alături de cea din familie, la sedimentarea primei trepte a edificiului personalității, ea fiind urmată de educația școlară, ambele fiind completate de influența mediului social.

Grădinița este prima experiență a vieții în societate a copilului. Când intră la grădiniță, copilul se află în perioada celor mai importante acumulări, care vor sta la baza personalității sale. De-a lungul preșcolarității, copiii câștigă mult sub raport fizic, mental și emoțional; curiozitatea preșcolarului constituie baza învățării și a educației din anii următori.

Tot ce se întâmplă în primii ani de viață ai copilului este esențial pentru procesul său imediat, cât și pentru viitorul său. De aceea educația timpurie are în vedere această perioadă fundamentală pentru dezvoltarea creierului ce determină progrese în formarea capacităților fizice, cognitive, lingvistice, sociale și emoționale ale copilului.

Educația timpurie are un efect pozitiv asupra abilităților copilului, asupra carierei sale școlare. Ideea centrală este aceea că fiecare copil este unic, iar unicitatea lui reprezintă punctul de plecare în toate deciziile luate cu scopul primordial de a-l ajuta să se dezvolte deplin.

Focalizarea pe educația timpurie este firescă, știindu-se faptul că dezvoltarea copiilor este rapidă în această perioadă de vârstă, iar valorificarea potențialului pe care îl are copilul crează pentru aceste premisele performanțelor lui ulterioare, astfel, primii ani de viață și educația au devenit probleme cruciale pentru dezvoltarea sistemului educațional.

Copilul își însușește elementele de bază ale fondului de adaptare culturală, amplu concentrate în așa numiții „cei 7 ani de acasă”. Marele filozof Aristotel afirmă: „Arată-mi un copil până la vârsta de 7 ani, și îți voi spune cum va fi cand va ajunge adult”.

În concluzie, educație timpurie are un impact important în dezvoltarea sistemului educațional. Educația timpurie de calitate are ca efect pe termen lung dezvoltarea atracției copilului pentru școală, pentru dezvoltarea continuă, pentru dezvoltarea emoțională, dezvoltarea creativității și dezvoltarea propriilor valori și a valorilor sociale.

Bibliografie:

1. Golu, F., „Dinamica dezvoltării personale la vârsta preșcolară”, Editura Miron, București, 2004;
2. Păun, E., Jucu, R., „Educația preșcolară în România”, Editura Polirom, Iași, 2002;
3. „Proiect pentru reforma educației timpurii. Educația timpurie și specificul dezvoltării copilului preșcolar”, București, 2008.

ȘCOALA VIITORULUI ȘI FIZICA

Prof.GIANINA DUDUIALĂ,

COLEGIUL NAȚIONAL MIHAI EMINESCU PETROȘANI

În ultima vreme s-a pus din ce în ce mai acut problema schimbării modului în care sunt predate disciplinele științifice, fizica în particular, indiferent care ar fi nivelul de învățământ. Există o serie de dovezi și date relevante care provin din mai multe domenii care includ științele învățării, psihologia cognitivă și psihologia educațională și care arată că în studiul și predarea fizicii trebuie pus accentul pe metodele active de învățare și centrarea procesului pe elev.

Datorită unei explozii a informației se impune transformarea unui proces de învățământ mai mult informativ într-unul formativ ceea ce înseamnă schimbarea raportului profesor-elev astfel încât acesta să se transforme din obiect în subiectul educației. De aceea este necesară renunțarea la formele de învățământ pasive bazate pe simpla comunicare a informației și accentuarea unor metode noi cum ar fi : dezvoltarea gândirii științifice a elevului folosind analogia, modelarea ,instruirea diferențiată, toate acestea aplicabile cu ajutorul calculatorului.

Modernizarea metodei conversației prezintă două aspecte:

1.Învățarea problematizată- se referă la crearea unei stări conflictuale, la prezentarea unei contradicții între cunoștințele elevului și cerințele problemei. În acest caz se creează o stare de conflict cognitiv intern iar elevul , pentru a o depăși , va depune un efort suplimentar(E.Păun,1991).

Deoarece principala caracteristică a situațiilor problemă este aceea de a fi incitante și motivante ,se consideră că orice problemă sau întrebare care generează celui căruia i se adresează curiozitate și interes este o situație-problemă(L.Ciascai,2001)

Etapele de soluționare sunt :

- 1.analiza problemei
- 2.gruparea și selectarea informației
- 3.elaborarea informației
- 4.punerea în aplicare a soluției

Exemplu :Cerul este albastru?

Etape:1.-cerul are culoare?

-de ce este albastru?

2.cunoștințe necesare pentru rezolvarea problemei

-dispersia luminii

-difuzia luminii

3.explicația: particulele de praf deviază mai ușor către ochi razele albastre din lumina solară decât cele roșii descompunând astfel lumina albă. Aceste raze ,difuze ,abătute din drumul lor dau cerului lumina albastră. Altfel ,și ziua ,cerul ar părea negru și s-ar vedea stelele strălucind.

4.aplicația: fumul de la un lemn care arde sau de la jar pare albăstrui , dar devine cenușiu dacă lemnul este umed, pentru că particulele fumului își măresc dimensiunile datorită vaporilor de apă și astfel sunt dispersate și celelalte culori.

Informații suplimentare la adresa :

2.Învățarea prin descoperire – în acest caz elevii, sub supravegherea profesorului, descoperă cunoștințe noi, folosind cunoștințele anterioare și experiența proprie. Această metodă este des utilizată de profesorii de fizică, ea generând:

- temeinicia cunoștințelor
- gândirea productivă, divergentă
- capacitatea de a găsi mai multe soluții pentru aceeași problemă.

Ținând cont de relația ce se stabilește între profesor și elev, se pot distinge două forme ale descoperirii:

- a)independentă-activitatea individuală a elevului , profesorul supraveghind și controlând acest proces
- b)dirijată-profesorul conduce descoperirea prin sugestii, informații și stabilește concluzia(M.Garabet,A.Voicu,E.Păușan,2003).

După L.Ciascai(2001) cele mai frecvente proceduri de tratare a informației sunt:

- raționamentul deductiv-conduce gândirea de la cazul general spre situațiile particulare
- raționamentul inductiv-constă dintr-o generalizare ce pornește de la o serie limitată de observații
- raționamentul dialectic-presupune examinarea raportului dintre situații, enunțuri, principii explicative distincte, aparținând unor câmpuri de referință diferite, această examinare având drept scop construirea unui nou enunț, unui nou principiu explicativ, unui nou sistem intelectual.
- raționamentul divergent-este centrat pe descoperirea structurii unui sistem de cunoștințe sau sesizarea unor relații între elementele considerate independente.
- analogia-constă în transferul de relație de la un domeniu cunoscut la altul necunoscut
- raționamentul ipotetico-deductiv- elevii formulează soluții ipotetice și apoi le verifică.

Fizica-știință este preocupată de stabilirea adevărilor științifice în legătură cu fenomenele naturale. Pentru aceasta fizica folosește ca metode de cercetare observarea fenomenelor, experimentul și generalizarea (teoria). Prin observare se face cercetarea fenomenului în condițiile sale naturale de desfășurare.De aceea, atât în prezent cât și în viitor , cel mai important și modern mijloc de studiu la fizică este experimentul de laborator. Un experiment poate fi considerat ca experiment real, dacă acesta este realizat și studiat în condiții naturale. Iar, orice experiment care are drept scop studierea fenomenului respectiv în laborator (pentru stabilirea legităților, caracteristicilor fenomenului considerat), este totuși o reproducere a acestuia în condiții artificiale, aproape de cele naturale.

Practica și experimentul (real sau de laborator) au de asemenea și rolul de izvor al cunoștințelor și scop al cunoașterii. Teoria se bazează pe prelucrarea datelor experimentale, obținute în procesul măsurărilor.

Experimentul de laborator, în general, urmărește realizarea intenționată a procesului sau fenomenului fizic studiat. Experimentul calitativ scoate în evidență doar aspectele principale în derularea unui fenomen sau a unei legi fizice, stabilește relațiile de tip cauză – efect. Experimentul cantitativ urmărește în detalii desfășurarea în spațiu și timp a unor fenomene, procese, legi, legități, proprietăți ale obiectelor lumii reale. De data aceasta se stabilesc relații exacte între valorile mărimilor fizice caracteristice fenomenului respective.

Un rol deosebit îl au experimentele virtuale în cercetarea unor fenomene, procese și în găsirea variantelor optimale ale unui dispozitiv, aparat sau proces tehnologic. Astăzi toate tehnologiile performante sânt elaborate mai întâi pe calculator, cu ajutorul căruia se face un studiu complex care are la bază analiza multifactorială. Se modelează tot: de la proiectarea și lansarea navelor cosmice, curgerea fluidelor, comportarea sistemelor ecologice până la comportarea particulelor elementare în condiții extreme. Se câștigă timp și se fac mari economii de resurse energetice și materiale necesare pentru elaborarea, probarea și optimizarea unui aparat, dispozitiv, a unei piese de automobil sau proces tehnologic etc. Experimentele și lucrările de laborator virtuale la fizică, pe de o parte, îi ajută pe elevi în procesul de studiere și cunoaștere complexă și aprofundată a fizicii, iar, pe de altă parte, le servește un bun exemplu de aplicații practice ale modelării științifice și simulării pe calculator pentru alte domenii din viitoarea lor activitate profesională. Tocmai la efectuarea experimentelor virtuale se realizează de minune o conexiune interdisciplinară dintre fizică, matematică, metrologie, informatică, etc., lucru greu de realizat la alte discipline.

BIBLIOGRAFIE

https://www.researchgate.net/profile/Constantin-Stanescu-2/publication/274647137_Metodica_predarii_fizicii/links/5784f6ad08aef321de2a8792/Metodica-predarii-fizicii.pdf

[Predarea fizicii cu instrumente didactice it \(asociatia-profesorilor.ro\)](http://www.asociatia-profesorilor.ro)
[nr3_r02.pdf \(ccdcs.ro\)](http://www.ccdcs.ro)

https://doctorat.fizica.unibuc.ro/Doctorat/Sustineri/Publice/Docs/rezumat_colt.pdf

<https://tribunainvatamantului.ro/fizica-si-scoala/>

https://www.academia.edu/9107223/Didactica_Fizicii_R%C4%83spunsuri_la_intreb%C4%83rile_unui_profesor_modern

Cerghit, I., Metode de învățământ, Ed. Didactică și Pedagogică, București, 1997

Ciascai, L., Didactica fizicii, Ed. Corint, București, 2001

COMPETENȚELE DIGITALE ȘI CARIERA DIDACTICĂ

Prof.DUDUIALĂ GIANINA,

COLEGIUL NAȚIONAL MIHAI EMINESCU PETROȘANI

Conform Ordinul ministrului educației nr. 4.150/2022, pentru aprobarea cadrului de competențe digitale ale profesionistului din educație, Art. 2. (1) În procesul de evoluție în cariera didactică și în procesul de dezvoltare profesională continuă, corespunzător nivelelor de competență didactică asociate standardelor de formare în cariera didactică se stabilesc 6 domenii și 22 de competențe digitale cheie. Pentru fiecare competență sunt furnizate o denumire și o scurtă descriere, care servesc ca punct principal de referință. Cadrul DigCompEdu descrie competențele digitale specifice cadrelor didactice, și stabilește 22 de competențe cheie, organizate în 6 domenii, după cum urmează:

(a) Domeniul 1 se adresează mediului profesional în sens larg și vizează utilizarea tehnologiilor digitale de către cadrele didactice în interacțiunile lor profesionale cu colegi, antepreșcolari/preșcolari/elevi/studenti/alte persoane aflate în proces de învățare, părinți și alte părți interesate, pentru dezvoltarea profesională proprie și în interesul organizației.

(b) Domeniul 2 abordează competențele necesare pentru utilizarea, crearea și partajarea eficientă și responsabilă a resurselor digitale în cadrul procesului de predare și învățare.

(c) Domeniul 3 se referă la modul de folosire a tehnologiilor digitale în procesul de predare și învățare.

(d) Domeniul 4 se referă la utilizarea strategiilor digitale pentru îmbunătățirea evaluării.

(e) Domeniul 5 urmărește valorificarea potențialului utilizării tehnologiilor digitale în dezvoltarea strategiilor de predare și învățare centrate pe elev.

(f) Domeniul 6 detaliază competențele pedagogice necesare pentru a facilita dobândirea competențelor digitale de către antepreșcolari/preșcolari/elevi/studenti/alte persoane aflate în stare de învățare.

În secolul XXI cadrele didactice trebuie să posede competențe digitale pentru a face față provocărilor erei informaționale. Necesitatea deținerii unui anumit nivel de competențe digitale are două fațete pentru profesori: parte integrantă a competențelor profesionale; stimulent și catalizator pentru dezvoltarea competențelor digitale ale elevilor ca prerogativă de angajare a acestora în câmpul muncii.

Domeniile de competență au fost determinate în conformitate cu un șir de documente naționale și internaționale, aparținând domeniului competenței-cheie digitale transversale din documentul cadru al Parlamentului European și al Consiliului European din 18 decembrie 2006 privind competențele-cheie pentru învățarea pe tot parcursul vieții. Din spectrul larg de competențe digitale se amintesc:

acces la cele mai bune resurse și conținuturi educaționale;

- comunicare cu colegii, părinții și în cadrul rețelelor profesionale;
- efectuarea managementului activităților didactice prin instrumente digitale.

Definirea competențelor cadrelor didactice în forma unui document cadru, care să ghideze formarea și dezvoltarea lor profesională de-a lungul carierei este una dintre condițiile majore a creșterii nivelului realizărilor elevilor. Competențele digitale au fost clasificate pe trei nivele – de bază, intermediar, avansat – din câteva considerente.

În prezent, la finele formării inițiale cadrele didactice dețin un anumit nivel de competențe digitale condiționat de programele de studii și de educația lor informală și non-formală. Pe de altă parte, mulți profesori au definitivat educația lor inițială cu mult timp în urmă, când multe instrumente și tehnologii informaționale nu erau disponibile. În același timp domeniul TIC este unul foarte dinamic, viteza de dezvoltare a noilor instrumente și oportunități fiind foarte mare, iar gama și complexitatea competențelor necesare pentru a fi pedagog în secolul XXI este atât de mare, încât este puțin probabil ca un individ să le posedă în totalitate sau să le dezvolte în aceeași măsură la anumite momente de timp.

În consecință, cadrele didactice trebuie să-și actualizeze în mod constant competențele și să le adapteze, iar acest lucru necesită atitudini critice bazate pe dovezi, care să le permită să fie responsabili de rezultatele elevilor.

Arii de competență	Competențe
Competențe legate de informații și date	1.1 Utilizarea de browsere, căutarea și filtrarea de date, informații și conținuturi digitale 1.2 Evaluarea datelor, informațiilor și a conținuturilor digitale 1.3 Gestionarea datelor, informațiilor și a conținuturilor digitale
Comunicare și colaborare	2.1 Interacțiunea cu ajutorul tehnologiilor digitale 2.2 Partajarea prin intermediul tehnologiilor digitale 2.3 Implicarea civică prin intermediul tehnologiilor digitale 2.4 Colaborarea cu ajutorul tehnologiilor digitale 2.5 Eticheta pe internet 2.6 Gestionarea identității digitale
Crearea de conținuturi digitale	3.1 Elaborarea de conținuturi digitale 3.2 Integrarea și detalierea conținuturilor digitale 3.3 Copyright și licențe 3.4 Programare
Siguranță	4.1 Protejarea dispozitivelor 4.2 Protecția datelor cu caracter personal și a confidențialității 4.3 Protecția sănătății și a bunăstării 4.4 Protejarea mediului
Rezolvarea de probleme	5.1 Rezolvarea problemelor tehnice 5.2 Identificarea nevoilor și a răspunsurilor tehnologice 5.3 Utilizarea creativă a tehnologiilor digitale 5.4 Identificarea lipsei de competențe digitale

Sursă: Adaptare după Carretero, Vuorikari și Punie, 2017.

BIBLIOGRAFIE

[cnc4_finalcompetente_digitale_profesori_22iulie2015_1.pdf \(gov.md\)](#)

<https://isj.vs.edu.ro/download/Cadrul-de-competente-digitale-al-profesionistului-in-educatie.pdf>

http://publications.europa.eu/resource/ellar/d7834ad0-ddac-11e9-9c4e-01aa75ed71a1.0011.01/DOC_1

MANAGEMENTUL EDUCATIONAL

Prof.inv.primar DUMBRAVA CELINA ELENA

SCOALA GIMNAZIALA NR.30 TIMISOARA

Managementul educațional are un specific aparte pronunțat, evidențiat prin ceea ce teoreticienii numesc componenta umană a procesului și o plasează în centrul și la baza „companiei educaționale” chiar dacă finalitățile sistemului de învățământ, complexitatea procesului educațional, varietatea și amploarea resurselor implicate și specificitatea produsului final nu este unul concret și palpabil.

Managementul educațional trebuie să fie într-o mai mare măsură artă decât știință, pentru că nu este numai un serviciu oferit oamenilor ci pătrunde în ființa lor internă, provocând o schimbare a ființei lor psiho-intelectuale.

Educația este „știința și arta de a pregăti resursele umane, de a forma personalități, potrivit unor finalități acceptate de individ și de societate sau o anumită colectivitate. El cuprinde un ansamblu de principii și funcții, de norme și metode de conducere care asigură realizarea obiectivelor sistemului educativ, la standarde de calitate și eficiență cât mai înalte.

Îmbunătățirea activităților din sistemul educațional are o semnificație deosebită în contextul societății moderne constituită dintr-un ansamblu de organizații care reglementează sau facilitează aproape toate aspectele existenței umane. Este tot mai larg acceptată ideea că școala trebuie analizată ca un complex, un sistem cu obiective clare. Cadrele didactice sunt obligate să se raporteze la elevi, să stabilească relații de cooperare cu aceștia, cu familia sau cu comunitatea în ansamblu. Activitatea cadrului didactic se raportează la individualități umane în formare, ceea ce impune necesitatea unei maxime responsabilități în ceea ce privește comportamentul și intervenția sa.

Influența educativă exercitată de cadrul didactic, în conformitate cu norme și reglementări școlare, implică raportul profesor-clasă de elevi și un comportament specific al acestuia. Perspectivele de abordare a activităților la nivelul clasei de elevi răspund nevoii obiective de eficiență și perfecționare, iar în sprijinul acestei idei stau următoarele argumente:

- argumente organizationale;
- argumente istorice;
- argumente sociologice;
- argumente psihologice;
- argumente manageriale.

Reusita unei ore de curs depinde de comportamentul tuturor elevilor. Daca un elev se proteste in timpul orei, acesta nu poate fi ignorat ,el atrage atentia celorlalti colegi si va continua sa se protesteasca atata timp cat colegii se distreaza pe seama lui.

EDUCAȚIE LA UN CLICK DISTANȚĂ

prof. DUMISTRĂCEL VIOLETA

ȘCOALA GIMNAZIALĂ NR. SUCEAVA

La vârste fragede copilul are nevoie să se miște, să relaționeze, să se joace și să se exprime și tot mai mulți copii par să ducă din ce în ce mai mult lipsă de acest lucru.

Deși jocul poate părea doar o activitate care produce râsete și gălăgie, acesta este limbajul natural al copiilor și joaca aduce multe beneficii. Acesta este modul în care ei învață, cresc, înfloresc și elimină stresul acumulat din alte surse. Pentru a avea aceste efecte magice, este important ca jocul să fie liber, nestructurat și nedirecționat de adulți. Din nefericire, această oază de bine, de sănătate pentru copii, această formă firească prin care ei se încarcă cu energie proaspătă este înlocuită de jocuri direcționate de adulți, programe supraîncărcate și timp excesiv petrecut online.

Împuternicirea și încurajarea copilului este esențială pentru a deveni un adult autonom și fericit. A deveni invizibil nu este soluția într-o lume tot mai conectată, iar a folosi Internetul doar pentru chat și distracție înseamnă o limită semnificativă, care va avea consecințe pe termen lung, în sensul că va spori decalajul dintre utilizatori.

Mediul online este foarte generos în termeni de propuneri, iar cei mici pot să dea curs cu ușurință tendinței lor naturale de explorare, ajungând să întâlnească spații sau activități online foarte atractive.

Copiii, în mod natural, sunt deschiși și curioși și mărturisesc că se simt foarte des liberi pe Internet și că dețin controlul asupra propriii lor decizii, pot învăța într-un mod interactiv aproape orice și acest lucru le hrănește încrederea în sine și îi face dornici de a contribui la un bine mai mare decât propriul interes. Prin termenul de cetățenie digitală pot fi introduse noțiuni precum importanța drepturilor și responsabilităților și, totodată, posibilitatea de a crește și de a te dezvolta prin folosirea corectă a resurselor disponibile pe internet.

Evoluția tehnologiei și integrarea ei în toate sectoarele de activitate ale societății a condus la solicitarea sistemului de educație pentru a face față noilor cerințe și provocări pentru școală, pentru actorii ei, dar și pentru cei responsabili cu formarea lor.

Integrarea noilor tehnologii ale comunicării în educație reprezintă un proces amplu și complex, care antrenează atât necesitatea dezvoltării unor măsuri coerente privind asigurarea

resurselor în instituție, cât și existența unor convenții specifice care să susțină și să promoveze utilizarea acestora în activitățile instructive educative.

Utilizarea metodelor de lucru interactive bazate pe folosirea tehnologiei în educație, reprezintă o punte spre schimbare, spre a răspunde nevoilor manifestate de generația de elevi nativi digitali, favorizând totodată calitatea și interactivitatea actului instructiv-educativ, dar nu fără a presupune o preocupare permanentă și susținută pentru pregătirea personalului didactic și pentru asigurarea serviciilor necesare de sprijin.

Dezvoltarea tehnologiei ne-a ajutat să ne atingem scopurile într-un mod eficient, iar accesul la informație este la un click distanță pentru toți locuitorii planetei. Astăzi, procesul nu este limitat doar la sala de clasă, iar dacă ar fi să comparăm metodele tradiționale de învățare cu cele noi, descoperim o schimbare semnificativă nu atât în metode, cât mai ales în abordarea dobândirii cunoștințelor și informațiilor.

Instrumentele TIC oferă resurse la toate nivelurile – curriculum și practică didactică, formarea cadrelor didactice, dezvoltarea instituțiilor școlare, politici educaționale sau administrarea sistemului de învățământ.

Utilizarea noilor tehnologii oferă un răspuns social la cererea crescândă de educație, la nevoia de diversificare și sofisticare: conținuturile utilizate: suporturi și materiale didactice, elemente didactice dezvoltate doar pe suport electronic, programe modulare, conținuturi adiacente, complementare, alternative, discipline noi; proceduri de evaluare: teste adaptive și standardizate automatizate cu feedback imediat; proceduri de management instituțional: gestionarea elevilor, înscrieri online, selecția și certificarea elevilor pe bază de portofolii de activitate; activități extrașcolare: resurse online, activități colaborative la distanță, participarea în comunități online de practică sau în campusuri virtuale.

Utilizarea resurselor educaționale digitale devine din ce în ce mai răspândită în toate sistemele educaționale din lume. Însă implementarea acestora în procesul instructiv-educativ, necesită atât pregătirea cadrelor didactice, cât și existența softurilor specializate în limba română.

Pe Internet există un șir de site-uri care permit crearea diverselor materiale didactice electronice, cum ar fi: prezi.com, learningapps.org, kahoot.com etc., doar că ele sunt puțin cunoscute pe teritoriul țării noastre și din aceste considerente, în majoritatea cazurilor, profesorii recurg la instrumentele standard din calculator.

Introducerea resurselor educaționale digitale în procesul educațional permite evidențierea unui șir de avantaje printre care: permit crearea unui tablou clar despre fenomenul studiat, deoarece oferă posibilitatea simulării sau modelării unui proces care nu poate fi prezentat în realitate; permit modificarea ușoară a conținutului; oferă posibilitatea distribuirii în rețea; orele devin mai interactive; sporesc interesul elevilor față de tema studiată. De asemenea, utilizarea resurselor educaționale digitale permite profesorilor să dezvolte competențele digitale și de

învățare ale elevilor, să-i pregătească pentru aplicarea acestora în diverse situații din viața cotidiană, ceea ce conduce la sporirea calității și eficacității procesului educațional.

Am folosit instrumente digitale care să păstreze simțul ludic, dar care să-mi ofere și posibilitatea de a capta atenția și a menține interesul copiilor pe toată durata activității, îmbinând aspectul formativ cu cel informativ într-un context creativ, urmărind în același timp crearea de abilități și competențe specifice activității propuse. Orice soft sau aplicație poate fi folosită creativ în procesul didactic, însă fără folosirea în exces a acestora.

Bibliografie:

- Andreea Hurezeanu, Competențe cheie pentru secolul XXI;
- Georgiana Roșculeț, Nevoile copiilor în era digital;
- Teodora Carmen Stoica, Predarea online.

DOBÂNDIREA CUNOAȘTERII ÎN BIBLIOTECA SISTEMULUI EDUCAȚIONAL

**bibliotecar – prof. Violeta DUMISTRĂCEL
ȘCOALA GIMNAZIALĂ NR. 3 SUCEAVA**

Structurile infodocumentare tind, din ce în ce mai pregnant să se organizeze sub formă de rețea și să coopereze în mod activ și sistematic cu mediul lor ambiant deoarece „*construirea unei noi identități pentru biblioteci nu poate porni de la ignorarea dinamicii contemporane*”. Astăzi, așa cum se știe, distanța nu mai constituie o problemă pentru libera circulație a informațiilor/ cunoștințelor/ datelor, astfel se creează o multitudine de premise pentru apariția unor oportunități semnificative privind o mai bună exploatare a sistemelor bibliotecilor și o dezvoltare mai accentuată a unor activități inedite, complexe de cooperare în plan informațional.

Schimbările produse în domeniul tehnologic marchează o nouă eră, dar și necesitatea abordării unui nou tip de management. Integrarea informațională corespunde unei funcții profund democratice a structurilor infodocumentare, și anume, aceea de socializare a informației prin oportunități de acces rapid, egal și gratuit la toate tipurile de resurse.

În literatura de specialitate este subliniat faptul că rolul acestor instituții se va amplifica în timp, astfel încât ele vor deveni importante platforme de informare, educație și cercetare.

Datorită extinderii tehnologiilor informației și comunicațiilor, bibliotecile sunt supuse unor transformări importante la nivel global, o provocare acceptată cu interes de întreaga comunitate bibliotecară de pretutindeni. Bibliotecile se află printre cele mai importante instituții care oferă acces public la informații, acesta fiind principalul lor obiectiv.

Prin urmare rolul bibliotecilor este determinant pentru dezvoltarea societății informaționale dacă avem în vedere misiunea și obiectivele sale, cât și natura serviciilor specifice oferite comunității. Bibliotecile care mai consideră că principalele lor resurse informaționale sunt cărțile, publicațiile periodice și documentele tipărite, lăsând la o parte importanța facilităților pe care le oferă exploatarea noilor tehnologii, sunt considerate, deja, ca fiind depășite, acestea fiind în pericol de a-și pierde treptat utilizatorii.

Funcțiile actuale ale bibliotecilor se extind și se diversifică permanent, în timp ce democratizarea proceselor sociale modifică modelul tradițional de organizare a spațiului public

în favoarea activităților de socializare, de atenuare a sentimentelor de izolare generate de viața curentă.

Viziunea asupra dezvoltării societății este parte a unei teorii mai largi asupra bibliotecii ca instituție cu rol determinant pentru societatea informației în comunitatea locală.

Influența imensă a tehnologiilor informației asupra educației și cercetării se resimte intens asupra modului de învățare și predare, a conținutului învățării și a resurselor informaționale.

Așadar bibliotecile sunt și ele supuse transformărilor resimțite în toate compartimentele vieții sociale: dacă societatea industrială le-a influențat doar parțial, societatea informațională a produs metamorfoze profunde cu implicații majore în procesele decizionale și de execuție în egală măsură.

Introducerea celor mai noi tehnologii în biblioteci generează, într-un timp relativ scurt, apariția unor noi tipuri de biblioteci, cum sunt:

Biblioteca electronică – este definită ca o colecție de resurse informaționale în formate diverse, provenite dintr-o multitudine de resurse, ce pot fi accesate pe Internet.

Biblioteca digitală – este percepută ca fiind o colecție de materiale scanate, *full-text*, provenite din materiale primare holografice sau tipărite.

Biblioteca Web – este o colecție de materiale provenite exclusiv din resurse *Web*.

Biblioteca virtuală – este aproape similară cu cea electronică, având doar o delimitare mai largă a serviciilor oferite, cât și a resurselor informaționale.

Biblioteca a devenit, din acest punct de vedere, spațiul de lectură, de relaxare sau petrecere a timpului liber, de cultivare și perfecționare, de informare. Bibliotecile nu sunt simple depozite pentru materiale. Ele sunt centre de educație și puncte de acces pentru utilizatorii tehnologiilor moderne. Exhaustivitatea informațiilor, diversitatea surselor fac din această instituție un adevărat nucleu de valori, impresionantă prin ea însăși.

Mijloacele oferite de noua realitate digitală sunt la fel de revoluționare cum au fost cele create de invenția lui Gutenberg din vremea sa. De aceea trebuie să ne întrebăm cum putem conduce bibliotecile prin acest proces într-o manieră care să ne asigure o ascensiune respectabilă și o poziție mai bună în cadrul societății.

Pentru a-și menține poziția de instituții care pun la dispoziția utilizatorilor numeroase colecții de documente și servicii eficiente în vederea comunicării acestora, bibliotecile doresc să mențină un acces liber pentru utilizatorii pe care îi deservesc.

Persoanele de contact pentru nevoile de informare ale beneficiarilor timp de sute de ani le-au reprezentat bibliotecarii. Dacă natura informației se schimbă, nu înseamnă că aceștia devin ne semnificativi. Bibliotecarii și bibliotecile care pot îmbrățișa schimbarea pentru a

întâmpina noile cerințe ale căutătorilor de informație și care pot administra eficient noile prețuri ale informației vor supraviețui și vor triumfa în noua eră economică.

Bibliotecarii au utilizat diverse metode în vederea comunicării documentelor din cele mai vechi timpuri. În trecut funcția principală a bibliotecilor a fost aceea de conservare a documentelor și prin urmare comunicarea acestora nu ridica probleme foarte mari. Astăzi, însă, bibliotecarii se confruntă din ce în ce mai des cu situații în care este necesară intervenția unor specialiști în procesul de comunicare.

Modernizarea și multiplicarea ofertei de informații a produs o diversificare extraordinară a cererii de informații. Utilizatorul de astăzi se vede nevoit în această situație să apeleze la anumite canale de comunicare specializate. Într-o societate în care tehnologiile și știința au cunoscut o dezvoltare remarcabilă în ultimele decenii, este de așteptat ca utilizatorii să fie din ce în ce mai specializați, cu nevoi de informare diverse și în continuă evoluție. În această situație, biblioteca trebuie să răspundă afirmativ noilor cereri din ce în ce mai inovative, iar informația redată trebuie să fie pertinentă, actuală și imediat disponibilă.

În urma studiilor de piață realizate pentru a răspunde unor întrebări frecvente legate de nevoile de informare ale utilizatorilor și de problemele cu care se confruntă orice sistem secundar de producție și difuzare a informației, s-au depistat trei factori principali care stau la baza dificultăților pe care le întâlnim atunci când vrem să informăm sau să ne informăm: producția de informații aflată în continuă creștere, având drept consecință fenomenul numit „explozie informațională”; adoptarea unor tehnologii moderne din ce în ce mai sofisticate; dezorientarea utilizatorului în fața acestor două fenomene pe care le întâlnim în societatea informațională.

Fără a conștientiza necesitatea școlii, copilul, adolescentul sau tânărul care nu a fost educat și învățat să gândească și să înțeleagă are tendința de a respinge obligațiile școlare. Carențele de informare și formare se manifestă la fiecare individ care nu are un suport cognitiv puternic. Pe fondul psihologic instabil și precar al adolescenței, resentimentele și complexe de inferioritate sunt resimțite obscur, împing spre acte antisociale ale căror consecințe pot marca evoluția ulterioară.

Biblioteca nu este percepută ca un spațiu coercitiv, spre deosebire de școală, care este obligatorie. Copiii, adolescenții și tinerii neinformați și needucați pot să o ignore, dar nu să o considere ca un mediu ostil. Dimpotrivă, biblioteca îi poate atrage, le poate oferi o modalitate de evadare, o formă plăcută de cunoaștere, o formare nesilită cu nuanțe de loisir, un spațiu primitor și protector. Biblioteca poate fi, pentru unele categorii de public, o alternativă la procesul de învățământ sau un adjuvant necesar.

În cazul nevoii de informare se poate spune că existența informațiilor propuse utilizatorilor determină sentimentul de „lipsă” și crearea disponibilităților psihice, intelectuale și economice pentru a investi în informație. Considerând nevoia ca o lipsă subiectivă, anumite bunuri considerate secundare, cum ar fi informația, pot fi apreciate ca esențiale de către anumite categorii de utilizatori sau în anumite societăți cu grad de dezvoltare mai înalt.

Un centru de informare influențează cererile de informare prin evaluarea continuă a măsurii în care cererile reflectă în mod complet și univoc nevoile de informare, prin verificarea periodică a eficienței activităților desfășurate, a modului în care serviciile oferite satisfac, prompt și precis cererile de informare înaintate de către utilizatori.

În studiile privind nevoile și comportamentul utilizatorilor au fost aplicate recent metodele cantitative, acestea permițând verificarea evoluției serviciilor oferite de organismele de informare în funcție de nevoile exprimate și compararea rezultatelor obținute cu obiectivele fixate și metodele de lucru.

Metodele cantitative sunt împărțite în trei categorii: metode normative, statistici convenționale și indicatori de performanță. Metodele normative sunt acele metode axate pe resurse și oferă date privind volumul minim, mediu sau maxim pe care îl are un fond documentar. Aceste norme cantitative pot servi ca indicatori privind satisfacerea minimă, medie sau maximă a unei categorii de utilizatori.

Statisticile convenționale sunt elaborate în mod frecvent de către organismele de informare, dând o imagine de ansamblu a colecțiilor, a utilizatorului (vârsta, sex, calificare, etc) și a modului de utilizare a produselor de informare. Statisticile măsoară atât capacitatea pe care o are un organism de informare pentru a satisface nevoile de informare a utilizatorului, cât și satisfacția reală a acestora. Dezavantajul acestor statistici constă în furnizarea unor date parțiale, întrucât ele nu iau în considerare utilizatori potențiali și nevoile acestora, și nici nu pot oferi informații privind modul în care au fost valorificate informațiile astfel obținute.

Indicatorii de performanță măsoară nivelul de satisfacție a utilizatorilor. Există două cazuri de stabilire a acestor indicatori. În primul caz, indicatorul de performanță se stabilește în funcție de parametrii care influențează disponibilitatea documentului: durata împrumutului, numărul de exemplare ale titlului consultat, popularitatea unui titlu etc. După această evaluare se iau măsuri pentru a modifica aceste variabile în funcție de nevoi.

Activitățile pe care structurile infodocumentare le desfășoară sunt planificate, organizate astfel încât acestea să vină în întâmpinarea utilizatorilor și ale nevoilor de informare ale acestora. Altfel spus, structurile infodocumentare trebuie să-și adapteze în permanență serviciile și produsele pe care le oferă pentru ca acestea să corespundă așteptărilor utilizatorilor.

Bibliografie:

1. **BULUȚĂ, G.; CRAIA S.; PETRESCU, V.** *Biblioteca azi: informare si comunicare.* Targoviște: Bibliotheca, 2004, 193 p.
2. **MANDEAL, Rodica.** *Utilizatorul și căutarea informației.* În: Regăsirea informației specializate: concepte și practici. București: Editura Universității din București, 2004, p. 52-63
3. **MANDEAL, Rodica.** *Studiul utilizatorilor de informații.* În: Regăsirea informației specializate: concepte și practici. București: Editura Universității din București, 2004, p. 67-140.
4. **ZECHERU, Mihaela.** *Biblioteca publică în sistemul cunoașterii: percepție și expectață.* București: Cartea Universitară, 2005, 332 p.

Dimensiunea managerială a calității învățământului

Prof. Dumitrașcu Daniela
Grădinița cu P. P. Voiniceii, Craiova

Creșterea calității actului educațional și atingerea obiectivelor de învățare propuse în școli depind de mediul de formare din acestea, deci implicit de managementul școlar. Există tot mai multe dovezi că managementul școlar are un impact puternic asupra rezultatelor educaționale.

În România, directorii școlilor au atribuții mai ales administrative, practică înlocuită în majoritatea statelor OCDE cu un management axat preponderent pe transformarea procesului educațional. Directorii moderni ai unităților de învățământ trebuie să-și asume o serie de roluri de conducere, inclusiv definirea obiectivelor unității de învățământ, urmărirea lecțiilor la clasă, pentru a oferi sfaturi pe care cadrele didactice le pot utiliza pentru a-și consolida practica, sprijinirea dezvoltării profesionale și colaborarea cu cadrele didactice și părinții în vederea îmbunătățirii procesului de învățare al elevilor

Directorii din România se confruntă deseori cu multiple provocări pentru care nu sunt pregătiți și susținuți: cei din zone urbane trebuie să conducă adesea unități de învățământ de mare capacitate și arhipline, în timp ce în zonele rurale administrează școli în care mulți elevi provin din medii dezavantajate, asociate cu factori care îi expun la rezultate scăzute ale învățării și la părăsirea timpurie a școlii. Așadar, pentru crearea unor școli în care cadrele didactice să se simtă sprijinite și toți elevii să își poată realiza potențialul, este nevoie de lideri integri, dedicați și performanți.

Ca parte a eforturilor de profesionalizare a rolului de director de școală, o serie de țări au dezvoltat standarde profesionale de conducere a școlilor care stabilesc ceea ce este de așteptat să știe și să poată face un director de școală. Similar cu standardele cadrelor didactice, standardele pentru directori ghidează recrutarea directorilor, pregătirea și evaluarea acestora. Acestea oferă o pârghie puternică pentru a îmbunătăți practicile de conducere școlară.

În ultimii ani, România a făcut, de asemenea, niște pași pentru profesionalizarea rolului de director de școală. Aceasta include introducerea unei competiții deschise bazate pe merite pentru directorii de școli în 2016. Cu toate acestea, România nu a elaborat încă standarde profesionale pentru directorii de școli, doar o listă a competențelor așteptate de candidații la funcții de conducere școlară .

Dezvoltarea standardelor de director de școală ar da un impuls eforturilor de a dezvolta un corp modern de conducere școlară: oferind o viziune holistică a leadership-ului de calitate, care depășește definițiile restrânse ale sarcinilor specifice și recunoaștere a gama de atribute necesare conducerii unei școli din secolul XXI; și referințe pentru alte reforme importante care să sprijine profesionalizarea funcției de conducere, începând cu selecția mai atentă și managementul performanței până la pregătirea inițială mai relevantă și dezvoltarea profesională continuă.

Dezvoltarea standardelor pentru directorii de școli din România va asigura că toți directorii de școli îndeplinesc condițiile de bază și oferă un cadru pentru dezvoltarea viitoare a carierei. Acesta este un pas important pentru a sprijini îmbunătățirea rezultatelor învățării elevilor, având în vedere că cercetarea identifică calitatea directorilor școlii și a conducerii școlii drept cel de-al doilea factor important la nivel școlar care afectează învățarea elevilor (după profesori)

Standardele pentru directorii de școli ar reprezenta un punct de referință central pentru toate aspectele politicii educaționale de director de școală:

- Selecția și recrutarea pentru a se asigura că noii directori școlari au experiența și competențele necesare pentru această funcție. Standardele ar putea fi, de asemenea, utilizate pentru a identifica persoanele cu potențial de conducere (a se vedea mai jos).
- Pregătirea inițială și dezvoltarea profesională continuă, astfel încât directorilor școlilor să li se ofere oportunități de învățare de înaltă calitate pentru a dobândi cunoștințe și abilități esențiale pentru funcția lor.
- Evaluarea directorilor școlari și alte mecanisme de răspundere cum ar fi evaluarea școlii, identificarea acțiunilor de slabă performanță și răspuns (cum ar fi recompense de performanță, planuri de îmbunătățire sau concediere). Standardele ar putea stabili, de asemenea, un mandat minim preconizat pentru persoanele aflate în funcții de conducere școlară care sunt supuse performanței.

Scoala este o instituție pentru formarea continuă de calitate.

Comunitatea care învață , respectiv organizația care învață reprezintă un concept nou în prezent, concept care poate fi integrat realității școlare ca potențial loc de formare împreună a oamenilor școlii.

O comunitate școlară în care angajații își părăsesc atitudinea competitivă pentru a-și împărtăși experiențele de învățare, demersurile care i-au condus la succes, respectiv situațiile – problemă care au rămas probleme reprezintă un mediu de învățare activă , centrată pe nevoile indivizilor, este o comunitate care învață. Membrii unei organizații care învață participă activ la învățare nu pentru ca le este cerut de către autoritate sau li se impune din afară, ci pentru că doresc să exploreze situațiile enumerate de comun acord pe agenda grupului.

Organizațiile care învață nu pot fi obligate să existe; presiunea exercitată de autoritate (inspector, director), ca deținător al informației corecte, unice, precum și presiunea exercitată de oferirea continuă de informații gata digerată, explicate blochează, paralizează învățarea activă a grupului. Școala încurajează , prin regulile și procedurile stabilite prin consens, prin responsabilitățile și rolurile liber asumate, prin procedurile și instrumentele de monitorizare și evaluare a procesului – un tip diferit de inteligență față de abordările educaționale tradiționale; în loc să se apeleze la recunoașterea cunoștințelor sau la manevrarea detaliilor, școala se focalizează pe capacitatea participanților de a învăța, de a înțelege situația – problemă cu care se confruntă. Majoritatea profesorilor și elevilor sunt interesați de învățarea unor informații utile și relevante și de exersarea unor deprinderi ca fiindu-le necesare.

Predarea care integrează formarea și dezvoltarea deprinderilor cu un context relevant este cunoscută sub numele de instruire contextualizată . Deși aceasta oferă celor care învață oportunități pentru a-și lărgi cunoștințele proprii și să construiască scheme sau cunoștințe structurate (proceduri de structurare) a cunoștințelor care largesc înțelegerea, deoarece îmbunătățește deprinderile de bază , există puține resurse (materiale suport) care să integreze ambele componente.

Profesorii au nevoie să-și înțeleagă propriul mod de gândire pentru a deveni mai eficienți și pentru a facilita și amplifica dezvoltarea gândirii elevilor lor. Dacă au dobândit o înțelegere a naturii sociale și situaționale a învățării, o apreciere a importanței contextelor autentice, obișnuință de a reflecta asupra propriilor experiențe și dorința , disponibilitatea de a se interoga asupra propriilor credințe și supoziții, atunci ei vor fi mai pregătiți să creeze pentru elevi medii de învățare care să faciliteze elevilor să învețe lecții care contează într-adevăr și care să fie de calitate.

Situația actuală din învățământ necesită noi soluții de modernizare și în contextul provocărilor lumii contemporane, provocări care vizează probleme de importanță vitală: demografică, tehnologică, ecologică, informațională, moralspirituală, viziune despre lume ș.a. Toate aceste provocări se răsfrâng asupra calității învățământului și educației, așteptând soluții care vor fi produse în viitorul apropiat/îndepărtat. Ele vin să contureze abordarea generală sistemică a managementului calității învățământului. Realizarea lui în practica instituțiilor de învățământ preuniversitar din Republica Moldova poate da astfel un nou impuls în dezvoltarea sistemelor de învățământ, asigurând calitatea învățământului la nivelul cerințelor secolului XXI.

Bibliografie:

- 1.Cocoș C., Pedagogie, Polirom, Iași, 1996
- 2.Cristea S., Dicționar de pedagogie, Litera-Litera Internațional, Chișinău-București, 2000
- 3.Silistraru N., Valori ale educației moderne, IȘE, Chișinău, 2006

Responsabilitatea socială a individului – voluntariatul

Grădinița cu P. P. Voiniceii, Craiova
Prof. înv. preșcolar: Dumitrașcu Daniela

Voluntariatul este activitatea desfășurată din proprie inițiativă, de către o persoană care își dedică timpul, energia și talentul pentru a îi ajuta pe ceilalți, fără a primi în schimb o recompensă de natură financiară. Voluntariatul se poate desfășura în beneficiul unei comunități, pentru o cauză unde este nevoie de sprijin și de resurse umane, și nu reprezintă o activitate remunerată, chiar dacă include decontarea unor cheltuieli derivate din activitatea respectivă (consumabile, transport etc.).

Activitatea de voluntariat se desfășoară de bunăvoie (fără constrângeri sau presiuni de nicio natură) și se derulează, în general, într-un cadru organizat, sub tutela unei organizații sau a unei fundații. Activitățile prin care ne oferim resursele celor ce au nevoie sunt benefice și pentru voluntari, deoarece legăm prietenii și socializăm cu oameni având aceleași preocupări, ne dezvoltăm noi abilități care vor fi de ajutor în viitor, în cariera profesională, și ne ajută să ne simțim împliniți, datorită contribuției la binele comunității sau al unei persoane.

De ce este important voluntariatul?

Atunci când te gândești la motivele pentru care să practici o activitate de voluntariat, e bine să știi că nu este vorba doar despre impactul pe care îl ai asupra vieții celorlalți și comunității, ci și asupra parcursului tău personal și profesional. Voluntariatul este o lume care îți poate aduce nenumărate motive de bucurie, atunci când te aștepți mai puțin.

Cel mai important motiv pentru practicarea voluntariatului este **ajutorul necondiționat** pe care îl oferi celor mai puțin norocoși. Poți deveni voluntar pentru o fundație care îi sprijină pe cei marginalizați din cauza statutului social sau financiar și, astfel, îi ajută să nu mai resimtă diferențele și discriminarea și să își dea seama că fac parte dintr-o comunitate gata să îi sprijine. În plus, așa vei cunoaște oameni cu povești interesante, care au nevoie, poate, doar de un imbold, pentru a avea o viață mai bună. Un alt beneficiu este că vei aprecia mai mult ceea ce ai și lucrurile cărora nu le dai importanță decât atunci când vezi că alții sunt mai puțin norocoși.

Voluntariatul îți poate deschide numeroase **perspective** și te ajută să capeți **experiențe** de care doar așa poți beneficia. Indiferent că alegi să practici această activitate în cadrul comunității sau al unei organizații non-guvernamentale, vei cunoaște o mulțime de oameni noi, cu personalități și povești diferite de viață, și vei lega noi prietenii. Dacă alegi un program de voluntariat internațional, vei cunoaște noi culturi și vei călători în locuri pe care, altfel, ți-ar fi mai dificil să le vezi.

Voluntariatul este o modalitate la îndemână de a cunoaște persoane care au **aceeași viziune și aceleași interese**. În plus, într-o lume din ce în ce mai competitivă, experiența ca voluntar poate deveni un punct important de diferențiere, atunci când aplici pentru un **job**. Activitatea ca voluntar înseamnă că ai inițiativă și că îți dorești să te implici pentru a susține comunitatea din care faci parte. De asemenea, participând la acțiuni de voluntariat, vei avea o idee mai clară asupra carierei profesionale pe care vrei să o urmezi sau poate vei descoperi că, deși îți doreai să urmezi o anumită **carieră**, există și alte lucruri la care te pricepi la fel sau poate chiar mai bine.

Prin voluntariat, capeți mai multă **încredere în tine**, întrucât te scoate din zona de confort și te pune față în față cu problemele reale ale lumii în care trăim. Participând la diferite activități ca voluntar, vei căpăta mai multă dezinvoltură în interacțiunea cu oameni având personalități diferite, te vei descurca mai bine în anumite situații și îți vei da seama că diversitatea și

incluziunea sunt realități ale lumii în care trăim, iar diferențele dintre oameni sunt, de fapt, cele care ne aduc împreună.

În ce domenii se poate practica voluntariatul?

Voluntariatul presupune o activitate neremunerată, ce se poate desfășura în diverse domenii: artă și cultură, sport, protecția mediului, sănătate, educație și cercetare, drepturile omului, asistență socială, ajutor umanitar, dezvoltare socială sau comunitară. Activitatea de voluntariat este considerată experiență profesională sau de specialitate, dacă tipul de activitate este în domeniul studiilor absolvite. La încheierea sau pe durata activității de voluntariat, voluntarul poate solicita un certificat de voluntariat, în care se menționează numărul de ore realizate în cadrul activității, activitățile desfășurate și aptitudinile dobândite.

Există o mulțime de opțiuni și domenii în care te poți implica în calitate de voluntar, în funcție de interesele pe care le ai și de ceea ce ai vrea să faci: de la a dona sânge ocazional și a ajuta copiii din medii defavorizate la teme, până la a te implica în diverse activități cu bătrâni din cămine și a planta copaci alături de o organizație care susține protecția mediului. Totodată, poți participa chiar la programe de voluntariat în străinătate.

Cel mai potrivit loc în care poți găsi oportunități de voluntariat este internetul. În cazul în care îți dorești să faci voluntariat într-un domeniu sau o activitate anume, dar nu există anunțuri despre posibilitatea de a face voluntariat acolo unde îți dorești, poți aborda compania sau organizația respectivă, pentru a propune posibilitatea de a lucra ca voluntar acolo. Pentru anumite activități, nu e necesar să te înscrii într-o organizație. Îți poți oferi ajutorul la un adăpost pentru animale, la un centru unde se servește o masă caldă persoanelor în nevoie, poți aduna deșeurile dintr-o zonă naturală, iar lista poate continua, în funcție de preferințele tale, de ce anume îți dorești să faci și de domeniul în care vrei să capeți experiență.

Cum te ajută voluntariatul în cariera profesională?

Mediul profesional este din ce în ce mai competitiv, iar fiecare abilitate în plus poate face diferența și te poate ajuta să obții locul de muncă pe care îl dorești. Chiar dacă ai deja un loc de muncă sau ești în căutarea unuia, voluntariatul te responsabilizează, te ajută să îți gestionezi mai bine timpul și să îți construiești anumite competențe de care vei avea nevoie la un moment dat în carieră.

Voluntariatul oferă o mare oportunitate de dezvoltare a rețelei personale și profesionale, așa că, pe baza activităților de voluntariat, poți primi recomandări de la managerii instituțiilor unde ai activat. Dacă ești în căutarea unei schimbări în ceea ce privește cariera, voluntariatul este o modalitate perfectă de a explora noi domenii de activitate, care îți vor satisface viața profesională. Dacă ești la început de drum și urmează să te angajezi la primul tău loc de muncă, poți întâlni lideri ai comunității, persoane care să ofere suport și consiliere în alegerea viitoarei cariere.

De asemenea, prin voluntariat poți dobândi aptitudini care te vor poziționa ca lider într-un mediu profesional. Calitățile de conducere, inițiativa, crearea unei noi viziuni și găsirea de căi mai bune și mai eficiente de a atinge anumite obiective, prin gândire strategică, sunt aspecte ce pot fi îmbunătățite în cadrul coordonării unui grup de voluntari.

Pentru a gestiona o echipă, este nevoie să ai abilități de leadership, capacitate de a inspira membrii echipei și de a-i motiva, de a gestiona schimbările și de a media eventualele conflicte. Prin intermediul voluntariatului, îți vei dezvolta capacitatea de a empatiza, vei reuși să te adaptezi mai bine în situații necunoscute sau în situații limită și vei putea să conștientizezi mai bine societatea în întregul ei.

Tinerii pot învăța foarte multe lucruri din activitatea de voluntariat, ceea ce le va fi de ajutor în momentul când vor merge la interviuri de angajare. Cel mai important dintre acestea îl reprezintă toleranța, înțelegerea faptului că oamenii sunt diferiți și că un loc de muncă presupune interacțiunea cu colegi care au viziuni și experiențe de viață diferite.

Dezvoltarea abilităților din cât mai multe domenii este, de asemenea, esențială pentru viitorul parcurs profesional. Comunicarea într-o echipă diversă, organizarea și planificarea timpului și a resurselor, rezolvarea de probleme, abilitățile sociale și capacitatea de a reacționa prompt și de a lua decizii sunt capacități care se dezvoltă natural, în cadrul unui program de voluntariat.

Care sunt beneficiile participării la un program de voluntariat

Atunci când activezi într-un program de voluntariat, este necesar să îți dedici un anumit interval de timp organizației pentru care depui munca de voluntariat, să înveți să lucrezi în echipă, să comunici deschis cu toți colegii. În plus, trebuie să ajuți la rezolvarea anumitor probleme, să contribui la un proiect, de la inițiere până la finalizare, și să gestionezi eficient și cu cele mai bune rezultate sarcinile care îți revin. Toate aceste competențe sunt necesare la locul de muncă și te pot ajuta chiar să obții jobul pe care îl dorești sau să avansezi în carieră.

Ajutorul, timpul și compasiunea pe care le oferi celor care au nevoie influențează nu doar viitoarea carieră a voluntarilor, ci și starea de spirit și motivația. Voluntariatul susține interacțiunile interpersonale, te ajută să cunoști oameni noi, să îți dezvolți abilitățile sociale și de comunicare. Totodată, cresc șansele legării unor prietenii cu persoane având valori și interese similare.

Activitățile de voluntariat oferă stimulare mentală, crescând stima de sine și nivelul de satisfacție și mulțumire; beneficiezi de toate aceste lucruri, atunci când te implici în activități prin care faci bine celorlalți și comunității.

Voluntariatul te ajută să vezi lucrurile dintr-o cu totul altă perspectivă, la care, poate, nu ai fi avut acces prin alte activități. De asemenea, se înlesnește contactul cu domenii de care ești pasionat, dar în care nu ai avut posibilitatea să activezi, sau cu branșe total necunoscute, care îți se potrivesc mai bine sau te pasionează mai mult.

Cei care aleg să facă voluntariat au o gamă largă de avantaje, printre care experiența profesională acumulată, lărgirea rețelei profesionale, care te va ajuta să obții mai rapid un loc de muncă, și interacțiunea cu oameni având viziuni și experiențe diferite. Așadar, voluntariatul te ajută să îți dezvolți o mulțime de abilități, să relaționezi mai bine și să gestionezi orice situație mai ușor.

Bibliografie:

- Serviciul de voluntariat. Suport pentru lucrătorii de tineret, Fundația Terre des hommes Moldova, 2019 https://tdh-moldova.md/media/files/files/tdh_voluntariat_4105560.pdf
- Legea cu privire la tineret nr. 215 din 29.07.2016
http://old.mts.gov.md/sites/default/files/document/attachments/legea_nr.215_din_29.07.2016_cu_privire_la_tineret.pdf
- Legea voluntariatului nr.121 din 18.06.2010
https://mecc.gov.md/sites/default/files/legea_voluntariatului_nr._121_din_18.06.2016.pdf

Abordarea metodelor eficiente de rezolvare a problemelor pentru subiectul de bacalaureat

Dumitrașcu Teodora Diana

Colegiul Național "Dinicu Golescu"

Prezentarea unor algoritmi utili în rezolvarea problemelor de eficiență din subiectul III, bacalaureat, disciplina informatică. Algoritmii se referă la problemele ce utilizează tipul fișier.

Conținutul unui fișier: un fișier poate conține un număr cunoscut de elemente sau un număr necunoscut de elemente.

Citrea datelor cu număr cunoscut de elemente: pe prima linie a fișierului se dă numărul de elemente (n) iar pe a doua linie vor fi date cele n elemente:

```
f>>n;
for(i=1;i<=n;i++)
{
    f>>x;
    <prelucrare x>
}
```

Citrea datelor cu număr necunoscut de elemente: fișierul conține cel mult un număr de elemente:

```
while(f>>x)
{
    <prelucrare x>
}
```

Cele două tipuri de citire sunt eficiente din punct de vedere al memoriei deoarece folosește variabile simple.

Prezentarea unor algoritmi:

1.Citire perechi/triplete de numere aflate pe poziții consecutive. Acest algoritm se folosește atunci când avem de comparat elemente alăturate.

f>>n>>x; // se citește separat primul număr din șir

```
for(i=2;i<=n;i++)
{
    f>>y;
    <prelucrare x,y>
    x=y;
}
f>>x;
while(f>>y)
{
    <prelucrare x,y>
```

```

    x=y;
}

```

Analog este și pentru triplete, se vor citi primele două numere în afara structurii repetitive, iar în structuri repetitive vom avea: x=y;y=z;

Exemplu de problemă ce utilizează algoritmul prezentat:

Pentru un șir de numere naturale, numim ”nod” al șirului un termen din șir care are doi vecini, termenul precedent și termenul următor din șir, și valoarea termenului respectiv este strict mai mică decât suma valorilor celor doi vecini ai săi. Fișierul text **date.in** conține un șir de cel puțin două și cel mult **10000** de numere naturale având maximum **6** cifre fiecare, numere separate prin câte un spațiu. Scrieți un program **C/C++** care citește toate numerele din fișier și afișează numărul de ”noduri” ale șirului citit, folosind un algoritm eficient din punctul de vedere al memoriei utilizate.

```

#include <iostream>
#include<fstream>
using namespace std;
ifstream f("date.in");
int x,y,z,nr;
int main()
{
    f>>x>>y;
    nr=0;
    while(f>>z)
    {
        if(y<x+z)nr++;
        x=y;
        y=z;
    }
    cout<<nr;
    return 0;
}

```

2. Secvență de lungime maximă. Prin secvență se înțelege elemente aflate pe poziții consecutive ce îndeplinesc o anumită condiție. Prezentarea algoritmului:

```

nr=0;// numără câte elemente îndeplinesc condiția
<parcurgere fisier>
{
    if(conditie pentru x)nr++;
    else nr=0; //se termină secvența
    if(nr>ma)ma=nr; // ma - reprezintă lungimea maximă
}

```

Exemplu de problemă ce utilizează algoritmul prezentat:

Numim **secvență uniformă** a unui șir de numere naturale un subșir al acestuia, format din termeni cu aceeași valoare, aflați pe poziții consecutive în șirul dat. Lungimea secvenței este egală cu numărul de termeni ai acesteia. Fișierul **bac.txt** conține un șir de cel puțin două și cel mult **1000000000** de numere naturale din intervalul **[0, 10⁹]**. Numerele sunt separate prin câte un spațiu, iar în șir există cel puțin doi termeni egali pe poziții consecutive. Se cere să se determine o secvență uniformă de lungime maximă în șirul aflat în fișier și să se afișeze pe ecran lungimea

acestei secvențe și, pe o linie nouă, separați prin câte un spațiu, termenii acesteia. Dacă sunt mai multe astfel de secvențe, se afișează doar termenii ultimei dintre acestea. Pentru determinarea numerelor cerute se utilizează un algoritm eficient din punctul de vedere al memoriei necesare și al timpului de executare.

```
#include <iostream>
#include<fstream>
using namespace std;
ifstream f("bac.txt");
int x,y,z,nr,ma,i;
int main()
{
    f>>x;
    nr=1;// atunci când se compară două alăturate, atunci nr va primi 1
    while(f>>y)
    {
        if(x==y)nr++;
        else nr=1;
        if(nr>=ma) // semnul de >= determină ultima secvență de lungime maximă
        {
            ma=nr;
            z=x;
        }
        x=y;
    }
    cout<<ma<<endl;
    for(i=1;i<=ma;i++)
        cout<<z<<" ";
    return 0;
}
```

3. Determinarea unor elemente cu o condiție și pozițiile lor: primul și ultimul, ultimele două.

```
//primul și ultimul cu o condiție
f>>n;
p=0; u=0;
for(i=1;i<=n;i++)
{
    f>>x;
    if(conditie pentru x)
    {
        if(p==0)p=x;//sau p=i; pentru poziție
        u=x; //u=i;
    }
}
i=0;//pentru a determina poziția
u=0;p=0;
while(f>>x)
{
```



```

    i++;
    if(conditie pentru x)
    {
        if(p==0)p=x;//sau p=i; pentru poziție
        u=x; //u=i;
    }
}
//ultimele două numere cu o condiție
p=0;u=0;
f>>n;
for(i=1;i<=n;i++)
{
    f>>x;
    if(conditie pentru x)
    {
        p=u;
        u=x;
    }
}
//p va fi penultimul element iar u ultimul

```

Exemplu de problemă ce utilizează algoritmul prezentat:

Fișierul **BAC.TXT** conține un sir de cel mult **1000** de numere naturale, despărțite prin câte un spațiu, fiecare număr având cel mult **9** cifre. Cel puțin două numere din fisier sunt pătrate perfecte. Se citește șirul din fisier și se cere ca, utilizând un algoritm eficient din punct de vedere al memoriei utilizate și al timpului de executare, să se determine și să se afișeze pe ecran lungimea maximă a unei secvențe a șirului care începe și se încheie cu câte un număr pătrat perfect. O secvență este formată din termeni aflați pe poziții consecutive în șir. Lungimea unei secvențe este egală cu numărul de termeni ai acesteia.

Pentru a determina lungimea maximă a secvenței e suficient să determinăm poziția primului pătrat perfect și poziția ultimului pătrat perfect, iar numărul elementelor din secvență este ultimul –primul +1.

```

#include <iostream>
#include<fstream>
#include<cmath>
using namespace std;
ifstream f("bac.txt");
int x,i,p,u;
int main()
{
    i=0;
    p=0;u=0;
    while(f>>x)
    {
        i++;
        if((int)sqrt(x)*(int)sqrt(x)==x)

```

```

    {
        if(p==0)p=i;
        u=i;
    }
}
cout<<u-p+1;
return 0;
}

```

4. Determinarea elementului maxim/minim și numărul său de apariții, determinarea celor mai mari/mici două/trei numere.

```

//maximul si numărul de apariții
if(conditie)
    if(x>ma)
    {
        ma=x;
        nr=1;
    }
else if(ma==x)nr++;
//cele mai mici două minime, mi1 < mi2
if(conditie)
if(x<mi1)
{
    mi2=mi1;
    mi1=x;
}
else if(x<mi2)mi2=x;
//cele mai mici trei minime, mi1 < mi2 < mi3
if(conditie)
if(x<mi1)
{
    mi3=mi2;
    mi2=mi1;
    mi1=x;
}
else if(x<mi2)
{
    mi3=mi2;
    mi2=x;
}
else if(x<mi3)mi3=x;

```

Exemplu de problemă ce utilizează algoritmul prezentat:

Fișierul **bac.in** conține un șir de numere naturale distincte, din intervalul $[1, 10^9]$. Numerele din șir sunt separate prin câte un spațiu și cel puțin trei dintre ele au penultima cifră **2** și ultima cifră **0**. Se cere să se afișeze pe ecran cele mai mici trei numere din șir cu proprietatea că au penultima cifră **2** și ultima cifră **0**. Numerele determinate sunt afișate în ordine crescătoare,

separate prin câte un spațiu. Proiectați un algoritm eficient din punctul de vedere al memoriei utilizate și al timpului de executare.

Exemplu: dacă fișierul conține numerele **9731 50 112 20 8 16 8520 3 2520 1520** pe ecran se vor afișa, în această ordine, numerele: **20 1520 2520**

```
#include <iostream>
#include <fstream>
using namespace std;
ifstream f("bac.in");
int mi1,mi2,mi3,x;
int main()
{
    mi1=mi2=mi3=9999999999;
    while(f>>x)
    {
        if(x%100==20)
            if(x<mi1)
            {
                mi3=mi2;
                mi2=mi1;
                mi1=x;
            }
        else
            if(x<mi2)
            {
                mi3=mi2;
                mi2=x;
            }
        else if(x<mi3) mi3=x;
    }
    cout<<mi1<<" "<<mi2<<" "<<mi3;
    return 0;
}
```

5. Vector caracteristic și vectorul de frecvență

Considerăm următoarea problemă: *Se dau două șiruri de cifre zecimale. Să se determine cifrele comune, în ordine crescătoare.*

În funcție de numărul de cifre din cele două șiruri, putem realiza diverse soluții:

- căutăm fiecare termen din primul șir în al doilea șir. Șirul cu valorile comune va trebui sortat.
- dacă șirurile sunt sortate (sau le sortăm) procedăm ca mai sus, dar căutăm binar. Șirul cu valorile comune este de la început sortat.
- dacă șirurile sunt sortate (sau le sortăm) putem folosi interclasarea pentru a afla elementele comune.

Vector caracteristic

Nicio soluție dintre cele de mai sus nu ține cont de o proprietate a valorilor din șir – că sunt cifre, adică între **0** și **9**. Putem proceda astfel:

- pentru fiecare șir vom folosi un vector cu doar 10 elemente, indexate de la 0 la 9; fie acestea $v[]$ și $u[]$;
- indicii elementelor din șir reprezintă cifrele – valorile posibile ale elementelor din șir;
- inițial elementele celor doi vectori sunt 0;
- pentru fiecare valoare x (care este cifră) care apare în primul șir vom marca în vectorul $v[]$ elementul corespunzător cu 1, $v[x] = 1$;
- similar, fiecare element y din al doilea șir va fi marcat în vectorul $u[]$ cu 1, $u[y] = 1$;
- la final sunt comune cifrele c (de la 0 la 9) care sunt marcate cu 1 atât în vectorul $v[]$, cât și în vectorul $u[]$.

Cei doi vectori $v[]$ și $u[]$ sunt **vectori caracteristici**. Elementele lor caracterizează cifrele dintre 0 și 9, stabilind despre fiecare cifră dacă face sau nu parte din șirul corespunzător.

Observăm că nu trebuie memorate elementele celor două șiruri date. Ne interesează numai valorile distincte care apar în fiecare șir, indiferent de ordinea în care apar.

Exemplu:

$x[]=(7,9,0,4,5,3,7)$

Atunci vectorul v va fi

$v[]=(1,0,0,1,1,1,0,1,0,1)$
0,1,2,3,4,5,6,7,8,9

Observații:

- vectorul caracteristic are dimensiune constantă – egală cu numărul de valori pe care le caracterizează;
- elementele vectorului caracteristic sunt 0 sau 1 (echivalent cu **Adevărat** și **Fals**); valorile din vectorul caracteristic **NU** sunt valorile date;
- valorile date se află printre indicii vectorului caracteristic, respectiv indicii corespunzători elementelor egale cu 1;

Când folosim vectorul caracteristic?

Pentru a putea folosi un vector caracteristic trebuie îndeplinite (cel puțin) următoarele condiții:

- ordinea datelor de intrare nu contează
- datele de intrare au valori mici, sunt numere naturale dintr-un interval de forma $[0, M]$ sau pot fi echivalente cu astfel de numere
- practic, putem folosi un vector caracteristic dacă memoria disponibilă permite declararea unui vector cu un număr de elemente corespunzător:
 - dacă datele de intrare sunt din intervalul $[0, 1000]$ sau $[0, 10000]$ putem folosi un vector caracteristic
 - dacă datele de intrare sunt din intervalul $[0, 1 \text{ milion}]$ putem folosi un vector caracteristic – deși poate există metodă mai bună
 - dacă datele de intrare sunt din intervalul $[0, 1 \text{ miliard}]$ **NU** putem folosi un vector caracteristic

Vector de frecvență

Să considerăm din nou un șir de cifre zecimale. Să se determine cifra care apare de cele mai multe ori. Dacă sunt mai multe cifre care apar de număr maxim de ori, să se determine cea mai mică (sau cea mai mare, sau toate, etc.).

De această dată nu putem folosi un vector caracteristic, dar putem folosi un **vector de frecvență**, adică un vector cu același număr de elemente ca numărul posibil de valori distincte din șirul dat (adică 10), cu semnificația: $v[c] =$ numărul de apariții ale cifrei c în șirul dat.

După construirea acestui vector, valoarea maximă din el va reprezenta numărul maxim de apariții ale unei cifre, iar indicii pentru care elementul corespunzător are valoare maximă reprezintă cifrele care apar de număr maxim de ori.

Exemplu:

x[]=(7,9,0,4,4,3,7,7)

Atunci vectorul v va fi

v[]=(1,0,0,1,2,1,0,3,0,1)

0,1,2,3,4,5,6,7,8,9

Vectorul de frecvență se folosește în aceleași condiții ca și vectorul caracteristic.

Prezentarea rezolvării celor două exemple.

1.#include <iostream>

#include <fstream>

using namespace std;

ifstream f("bac.in");

int n,m,i,x,v[11],u[11];

int main()

{

 f>>n;

 for(i=1;i<=n;i++)

 {

 f>>x;

 v[x]=1;//cifra x apare în șirul dat

 }

 f>>m;

 for(i=1;i<=m;i++)

 {

 f>>x;

 u[x]=1;

 }

 for(i=0;i<=9;i++)

 if(v[i]==1&&u[i]==1)cout<<i<<" ";// se afișează cifrele care apar în ambele șiruri

 return 0;

}

2. #include <iostream>

#include <fstream>

using namespace std;

ifstream f("bac.in");

int n,m,i,x,v[11],u[11];

int main()

{

 f>>n;

 for(i=1;i<=n;i++)

 {

 f>>x;

 v[x]++;// se numără de câte ori apare cifra x

 if(v[x]>ma)ma=v[x];// se calculează numărul maxim de apariții

```

}

for(i=0;i<=9;i++)// afișăm toate cifrele cu număr maxim de apariții
    if(v[i]==ma)cout<<i<<" ";
return 0;
}

```

Alt exemplu ce utilizează vectorii prezențați.

1. Un număr natural x este numit prefix al unui număr natural y dacă se obține din acesta prin eliminarea a cel puțin unei cifre de la dreapta sa, și este numit sufix al lui y dacă se obține din acesta prin eliminarea a cel puțin unei cifre de la stânga sa.

Exemplu: **15** este prefix pentru **154** sau **1521**, este sufix pentru **3415** sau **5115**, dar nu este nici prefix, nici sufix pentru **15**. Fișierul **bac.txt** conține maximum **106** numere naturale din intervalul $[10, 10^4)$, separate prin câte un spațiu. Se cere să se afișeze pe ecran numărul valorilor de două cifre care apar de același număr de ori ca sufix, respectiv ca prefix al numerelor din șirul aflat în fișier. Proiectați un algoritm eficient din punctul de vedere al timpului de executare.

Exemplu: dacă fișierul are conținutul

342 1684 2134 5434 111 98 98 3405 3412 7016 8634 1010 102 310

se afișează pe ecran: **4** (pentru valorile **10, 11, 16, 34**).

```

#include <iostream>
#include <fstream>
using namespace std;
ifstream f("bac.txt");
int nr,n,m,i,x,v[101],u[101];
int main()
{
    nr=0;
    while(f>>x)
    {
        if(x>99)
        {
            v[x%100]++;// numără de câte ori apare numărul format din ultimele două cifre
            while(x>99)
                x=x/10;
            u[x]++;// numără de câte ori apare numărul format din primele două cifre
        }
    }

    for(i=10;i<=99;i++)// se parcurg numerele de două cifre și se numără câte apar de același
//număr de ori, dacă v[i]=0, înseamnă că numărul i nu apare
        if(v[i]==u[i]&&(v[i]>0&&u[i]>0))nr++;
    cout<<nr;
    return 0;
}

```

Bibliografie

1. <https://www.pbinfo.ro/articole/5617/vectori-caracteristici-si-de-frecventa>
2. Subiecte bacalaureat 2010-2023
3. Variante bacalaureat 2009

PROIECT INTERNATIONAL “ LIDERSHIP DIDACTIC: ABORDARI SI TACTICI DE
SUCCES”

SESIUNEA DE COMUNICARI STIINTIFICE:SCOALA ACTUALA,SCOALA VIITORULUI

TEMA: ”FACILITAREA,SUSTINEREA SI IMBUNATATIREA ACTIVITATILOR DIN
SISTEMUL EDUCATIONAL”

ISTORIE LOCALĂ-OPTIONAL PRO-IDENTITATE,PATRIOTISM ȘI DEMOCRAȚIE

DUMITRESCU MIRELA

SCOALA GIMNAZIALA SPIRU HARET,OLTENITA

Oltenița este orașul unde m-am născut,am copilarit,,m-am format ca om și am dobândit pasiunea pentru studierea istoriei și cunoașterea adevărului.Situat în Lunca Dunării,acest oraș are o istorie fascinantă,puțin cunoscută, chiar și de către localnici. Muzeul orașului,monumentele istorice,clădirile,oamenii,Dunarea aacompaniată de Argeș întregesc ansamblul arhitecturii istorico-geografice,cu amprente specific locale.Renașterea acestui oraș este necesară,mai ales pentru noile generații,care privesc nelamurite,își pun întrebări și poate că uneori,nu găsesc răspunsurile potrivite pentru a continua să locuiasc aici și să dea viață frumosului târgușor și dinamicului oraș,care a fost odată...Peisajul este mirobolant: Argeșul își varsă lacrimile strânse de-a lungul drumului său,purtând în ele istoria locurilor prin care trece,iar Dunarea îl primește,îi ascultă poveștile și le duce mai departe către mare... Alexandru Vlahuță în „România pitorească” descria tabloul din zonă „Nori albi, scămoși, plutesc în albastrul cerului. Amurgește. Din stânga, în zidul de sălcii, se deschide-o poartă prin care intră, liniștit, Argeșul.Aici, în unghiul acesta de ape, pe ruinele Constanțiolei, veche cetate zidită de Constantin cel Mare, e târgușorul Oltenița — schela de grâne a județului Ilfov. Malurile se teșesc. De-o parte și de alta pământul se așterne pustiu și neted ca o apă „. Accentul este pus pe amprenta lăsată de comunism asupra localității și mentalităților oamenilor , perioada de tranziție la o societate postindustrială și adaptarea oamenilor la era informațională,unde noile tehnologii sunt inevitabile și necesare,iar gradul de progres al civilizației este marcat de acestea.

“ Oltenița în perioada comunistă” –opțional pro-identitate,patriotism și democrație ilustrează rolul unor activități conexe în înțelegerea și evaluarea corectă a evenimentelor care au marcat intervalul istoric analizat.Studierea istoriei locale sub toate aspectele permite elevilor să cunoască faptele trecutului în ținutul natal, mentalitățile locale, să le compare și să le raporteze la evenimentele istorice care au avut loc în același timp pe întregul teritoriu românesc, să desprindă dincolo de faptele singulare legitățile care acționează în societate și au caracter de esențialitate și universalitate.Elevii au sansa sa cerceteze,sa descopere adevarul bazat și pe istoria orală,să concluzioneze și să realizeze că „Historia magistra vitae est”,iar greșelile trecutului pot fi corectate și evitate!

Conceptul de disciplină opțională datează din anii 1998-1999,odata cu reforma educației și prin Ordinul nr.3207/03.02.1999 care introducea conceptul curriculum la decizia școlii(CDS) CDS-ul permite nu doar personalizarea și individualizarea unităților de învățământ preuniversitar,el asigură elevilor parcurgerea unor discipline de sine-stătătoare sau a unor teme în cadrul disciplinelor obligatorii în funcție de interesele și aptitudinile lor,representând emblema puterii reale a școlii,deoarece oferăposibilitatea definirii unor trasee particulare de învățare. Opționalul de Istorie locală presupune o programă proprie și suport de curs. Numai cunoscând trecutul oamenii pot înțelege prezentul și pot anticipa VIITORUL.

Fiecare localitate își are istoria ei,evoluția proprie,personalități ,iar elevii trebuie să cunoască aceste informații,să le valorifice în timp,să le raporteze la istoria națională și universală,să-și dezvolte spiritul civic și patriotismul.Introducerea opționalului pune profesorul în situația de a pleda pentru disciplina sa și oferă elevilor posibilitatea de a deschide ferestre noi spre trecut și prezent.Opționalul de istorie locală este calea cea mai buna spre mintea și sufletul elevilor,oferindu-le prilejul să constate că istoria este o știință pe cât de complexă,pe atât de frumoasă.

Un rol important îl are istoria orală în studierea istoriei locale,iar elevii capătă deprinderi de realizare a unui interviu,investigație,chestionare,compararea surselor și valorificarea informațiilor obținute.Istoria orală ne oferă informații inedite,mărturii ale celor care au trăit o perioadă istorică,un eveniment important, chiar dacă sursa nu pare a fi credibilă,poate fi întărită azi,cu fotografii,mărturiile mai multor persoane etc

Cursul de opțional trebuie să cuprindă momente din istoria Olteniței, iar temele sunt propuse de profesor. Aceste teme ar putea fi:

1. Relația dintr istoria locală, națională și universal
2. Elemente de geografie locală
3. Întemeiere și atestare documentară: mărturii arheologice, repere cronologice, periodizarea evoluției istorice a localității
4. Economie și societate
5. Personalități ale localității
6. Perspective de dezvoltare ale Olteniței

Pentru a fi atractiv cursul opțional trebuie completat cu vizite la muzee, case memoriale, biserică, cercetări individuale etc.

Alegerea unui asemenea curs este motivată de faptul ,că elevii ar putea utiliza informațiile și în cadrul altor discipline”geografie, limba și literatura română, cultura civică, și vor dezvolta deprinderi individuale de muncă și de echipă, iar informațiile obținute le vor dezvolta capacitatea de gândire, cultura generală .

Obiectivele specifice acestui curs de istorie locală ar putea fi:

- să localizeze în timp și spațiu localitatea Olteniței
- să utilizeze informații din mai multe surse, să le compare
- să exprime asemănări și deosebiri între evenimente
- să caracterizeze o personalitate din localitate
- să identifice rolul oamenilor în schimbarea societății
- să-și exprime opinii personale
- să-și dezvolte creativitatea și imaginația

-să-și exprime respectul pentru adevărul științific

-să manifeste interes pentru cunoaștere

Activitățile de învățare pot fi următoarele:

-dezbateri, activități de analiză a surselor de informare

-exerciții cu harta

-întocmirea unor spițe de neam pe baza informațiilor primite de la părinți

-inițierea unui jurnal al unei familii, în care să fie consemnate istorisirile legate de viața membrilor ei sau a comunității

-identificarea resurselor de care dispune comunitatea

-întocmirea unor grafice cu privire la structura populației

-realizarea unei hați a localității prin tehnica colajului

-realizarea unei miniexpoziții sau pliante, afișe etc

Profesorul trebuie să aplice următoarele principii: principiul accesibilității, sistematizării și al continuității, însușirii conștiente și active a informațiilor, principiul corelării cu viața.

Metodele de învățământ aplicate de profesor conduc la atingerea scopurilor propuse. Metode pot fi: informaționale, formative, de instruire programată. În predarea istoriei locale cele mai utilizate metode sunt: învățarea prin descoperire, expunere, problematizare, demonstrație, conversație, comparație, modelare, ancheta istorică

Cursul de opțional începe cu expunerea, prezentarea temei și a obiectivelor, iar prin povestire, prelegere și explicație se prezintă conținutul opționalului.

Povestirea captivează elevii prin expunerea unor fapte istorice, chiar și din literatură, descrierea unor personaje, obiecte, locuri pentru a da culoare atmosferei istorice.

Explicația argumentează faptele, punând accent pe cauze, desfășurare, consecințe și raportarea la evenimente asemănătoare.

Prelegerea este expunerea organizată și sistematizată a temei și dacă este însoțită de material audio-video, succesul școlar este garantat.

Conversația este metoda prin care profesorul adresează întrebări, iar elevii răspund, conversația euristică are rolul dobândirii de noi cunoștințe, de exemplu la tema „Familia mea în comunism”, elevii vor alcătui un chestionar și vor intervieva părinți, bunici, rude, vecini etc. Vor fi elucidate probleme controversate dintr-o anumită perioadă sau dobândite informații noi.

Problematizarea este o metoda euristică, care solicită imaginația, creativitatea și gândirea critică a elevilor, puși în fața unor probleme și obligați să găsească soluții. De exemplu, era necesar să se demoleze clădiri istorice pentru construcția locuințelor muncitorilor din Oltenița?

Demonstrația se realizează cu vizite la muzeu (dovezi arheologice), fotografii cu clădiri interbelice sau comuniste, oameni, timp liber, școala în comunism, filmulețe video, documente de arhive, acte juridice etc. Elevii analizează istoria locală și dovedesc prin aceste mijloace.

Învățarea prin descoperire se bazează pe investigația proprie a elevilor, individual sau pe grupe, elevii colaborează, observă, cercetează, apreciază și analizează. De exemplu, elevii primesc un document de istorie locală despre întemeierea orașului și analizează, identifică când, cum și unde s-a întemeiat orașul, la sfârșit prezintă concluziile, se poate lucra pe grupe.

Comparația este o metodă prin care elevii identifică asemănări și deosebiri între evenimente istorice, să spunem pe plan local și național. Exemplu, evoluția Olteniței comparată cu evoluția orașelor-porturi dunărene Călărași și Giurgiu.

Eseul este o lucrare prin care elevul tratează un anumit subiect, prezintă opinii personale, cercetând diverse surse. De exemplu, pornind de la informațiile de la bunici, părinți, vecini pot realiza un eseu cu titlul “Viața cotidiană în Oltenița comunistă”.

Ancheta istorică este o metoda modernă participativ-activă, constă în culegerea de informații, aplicarea unor sondaje martorilor care au trăit sau trăiesc anumite evenimente și prelucrarea acestor informații. Pentru cel puțin trei teme mari de istorie contemporană, există

surse directe: Al doilea Război Mondial, Sovietizarea României și regimul comunist, Evenimentele din 1989, toate au aplicabilitate în opționalul “Oltenița comunistă”. Elevii pot desfășura o anchetă istorică pe cont propriu, sub îndrumarea atentă și competentă a profesorului. În realizarea unei anchete istorice, profesorul trebuie să-și precizeze obiectivele, să stabilească tema, pentru a explica elevilor ce trebuie să caute, elevii trebuie să perceapă importanța și sursele, să consemneze corect informațiile primite fără a le prelucra, profesorul trebuie să desemneze elevii implicați, să formeze grupele, să stabilească sarcinile, elevii să utilizeze mijloace audio-video, fotografiile pe care le combină cu mărturia orală sau scrisă. Utilizarea acestei metode este o cale de atragere la activități a mai multor elevi, de punere în valoare a unor calități, însuflându-le încrederea în forțele proprii. Studiul istoriei locale este “o cale precisă către conexiunile naționale, europene sau internaționale”.

Am organizat „Muzeul comunismului” la Liceul Tehnologic „Nicolae Bălcescu”, Oltenița, participând și la un concurs desfășurat de IICCR, a fost singurul muzeu organizat în județul Călărași, iar elevii de liceu au participat încântați, au ajutat cu obiecte la crearea muzeului, au făcut publicitate, afișe, postere, fluturași, am avut invitați din tot liceul, am vizionat materiale și filmulețe pregătite de elevi, am cântat și am dansat, ecoul informațiilor a fost auzit și receptat cu succes.

Istoriei îi revine rolul esențial în dezvoltarea spiritului de reconciliere, în întărirea cooperării transfrontaliere și în educația pentru cetățenie democratică.





BIBLIOGRAFIE

A.ARHIVE

Arhivele Naționale București:Sediul Central

Fond Administrative vechi

Arhivele Naționale Călărași

Fond Primăria orașului Oltenița(1961,1962,1963)

Fond PCR,Comitetul orășenesc (1987,1988,1989)

Fond Organizația Pionierilor Consiliul orașului Oltenița

Fond Fabrica de conserve Valea roșie

Fond Vama Oltenița

Fond Filatura de bumbac,Oltenița

Fond Canalul Dunare-București

B.PRESA

„Ilfovul liberal” din 27 iunie 1930

„Ilfovul si vlasca” din 25februarie 1926

„Pastorul creștin -ortodox Oltenița”,septembrie 1933

Scânteia din 30 mai 1970,4 iunie 1970,

România liberă din 8 iulie 1967, 27 iulie 1967

C.COLECȚII DE DOCUMENTE

Documentae Historiae Romaniae,vol.XXI-XXIV,Editura Academiei,București,1968-1974

Documente privind istoria României,Seria B,Țara Româneasca,vol.I-XV,Editura Academiei,București,1952-1958

Documente privind istoria României,Seria B,Țara Româneasca,vol.II, Editura Academiei,București,1972

Documente privind istoria României,Seria B,Țara Româneasca,vol.III, Editura Academiei,București,1975

Documente privind istoria României,Seria B,Țara Româneasca,vol.VIII, Editura Academiei,București,1996

Documente privind istoria României,”Războiul de independență”,vol.I-IX,Editura Academiei,București,1952-1955

D.LUCRĂRI DE REFERINȚĂ

Amu,Paul, ”Monografia Municipiului Oltenița și Orașul Turtucaia în timpul cedării Cadrilaterului-1940”,Editura Vitruviu,2016

Arendt,Hannah,”Originile totalitarismului”,Editura Humanitas,2014

Alesandrescu,Constantin,"Dicționar geografic al județului Ilfov",București,1892

Antipa,Grigore, „Regiunea inundabilăa Dunării.Starea ei actuala și mijloacele de a o pune în valoare”,București,1910

Bentoiu,Annie, “Timpul ce ni s-a dat.Memorii 1944-1947” ,Editura Humanitas,2007

Besancon,Alain,"Nenorocirea secolului.Despre comunism,nazism și unicitatea Shoah-ului",Editura Humanitas,2007

Botey,Joachim,"Însemnările unui belfer",Fundația pentru literatură și artă,Regele Carol al II-lea,1935

Buciu,Ion ,“Aici e viața mea” Editura Tridona,Oltenița, 2011

Căpiță ,Carol și Căpiță,Laura,"Tendințe în didactica istoriei",Editura Paralela 45,2005

Courtois,Stephane,"Cartea neagra a comunismului",Editura Humanitas,1997

Dabija,G.A.,"Armata româna în razbiul mondial 1916-1918",vol.I,București,1920

Drăghicescu,Mihai,"Istoricul principalelor puncte de pe Dunăre",București 1885

Furet,Francois,"Trecutul unei iluzii",Editura Humanitas,1996

Gulan, Aurelian Gh , „Mărturii din Iadul Roșu”,Editura Petrion,București,1995

Gulan, Aurelian Gh „Victime și călăi.Amintiri din gulag”,Editura Gabriel Stănescu-Criterion Publishing,Bucuresti,2010

Giurescu,C.Constantin,"Amintiri-1",Editura Sport-Turism,București,1976

Huxley,Aldous,"Minunata lume noua",Editura Polirom,2011

Iorgu,Iordan,"Toponimia românească",Editura Academiei,București,1963

Iuțiș,Gheorghe,Cozma,Elena și Asăvoaie,Iuliana,"Elemente de didactica istoriei",Editura Graphys,Iași,2008

Judt,Tony,"Epoca postbelica.O istorie a Europei după 1945",Editura Polirom,2008

Kirițescu,Constantin,"Istoria războiului pentru întregirea României",Editura Științifică și enciclopedică,București,1989

Lahovari,Ioan George,"Marele dicționar geografic al României",vol.V,București,1902

Mareș,Dinu,"Oltenița și împrejurimile sale",Editura Litera,București ,1980

Mărculescu,Alexandru,"Oltenița-studiu album monografic",Editura Institutul de arte grafice E.Marvan ,1932

Mehedinți,Simion,"Dacia pontica",Editura Academiei,2003

Manea ,Mihail, Popescu, Mirela și alții, Elemente de didactică a istoriei, Editura Nomina, București, 2010

Orwell,George,"1984",Editura Polirom,2002

Pârvan,Vasile,"Getica",Editura Academiei,București,1971

Pârvan,Vasile,"Începuturile vieții romane la gurile Dunării",Editura Academiei,București,1980

Șerbănescu,Done,"Oltenița.Momente din istoria Olteniței",Editura Agora, Oltenița, 2009

Toffler,Alvin,"Al treilea val",Editura Z,București.1996

E.STUDII SI ARTICOLE

Adăniloaie,Nichita,"Munca de cercetare în domeniul istoriei locale",în „Studii si articole de istorie”,vol.4,1962

Manole,Vasile,"Încălcări ale graniței dunărene comise de turci în ajunul și în timpul războiului de independență",în „Ilfov,file de istorie”,București,1978

Șerbănescu,Done și Eugen,Trohani,"Obiecte din cupru și bronz descoperite în județul Ilfov",în
„Studii și cercetări de istorie veche și arheologie”,26/1975



Des jeux phonétiques en classe de FLE

Prof. Dumitrescu Monica

Școala Gimnazială Nr.1 Cetățeni

Je considère la phonétique comme très importante pour s'exprimer à l'oral et aussi pour écrire correctement, surtout que j'enseigne le français aux débutants, leur premier contact avec cette langue étant en cinquième classe, comme deuxième langue étrangère apprise. Sans une prononciation correcte il est difficile, à l'oral, de transmettre un message qui sera bien compris, même si les mots et les phrases sont correctes.

Voilà quelques jeux utiles en classe :

De bouche à l'oreille

Objectif: Comprendre et transmettre un message.

Déroulement: Le professeur ou un élève murmure à voix basse à l'oreille de son camarade qui doit transmettre le message à son voisin qui le transmet, à son tour, au suivant jusqu'à ce que le message fait le tour de la classe. Le dernier élève va dire à haute voix la phrase entendue. Il faut que ce jeu se déroule sur un rythme rapide.

Où est [u]?

Objectifs: Acquérir et exploiter des mots, les prononcer et écrire correctement ; identifier le son [u].

Déroulement: Le jeu consiste à identifier un même son dans plusieurs mots et aussi sa famille lexicale. On peut suggérer par des images : *une boucherie et le boucher, une boulangerie et le boulanger, un enfant qui joue avec ses jouets*. On écrit au tableau tous les mots qui contiennent le son [u] et on forme des phrases avec ses mots.

Numéros de téléphone

Objectif: Reconnaître et prononcer les numéros de téléphone

Déroulement: On répartit les joueurs en deux équipes. On leur demande de se mettre les uns derrière les autres pour former deux files devant le tableau. J'utilise des numéros de téléphone prononcés par des natifs (le CD DELF A1). Les deux premiers écrivent au tableau avec des craies de couleurs différentes le nombre entendu et celui qui écrit correctement marque

un point. On peut jouer aussi en équipes, les élèves écrivent sur des feuilles. Le professeur leur dicte une dizaine de numéros de téléphone qu'ils notent au fur et à mesure. Puis, il ramasse les feuilles et corrige en comptant un point par numéro correct.

Chantons et jouons !

Objectifs: S'habituer à la prononciation française ; écrire correctement des mots entendus, accompagnés de musique

Déroulement: L'enseignant distribue des fiches avec les paroles de la chanson, mais avec des trous qu'ils doivent compléter par des mots ou des phrases simples. On écoute au moins deux ou trois fois la chanson. Les élèves travaillent par équipes pour essayer de compléter les espaces. L'enseignant corrige les textes et attribue un point par mot ou par phrase correctes.

Des virelangues

Conformément au dictionnaire Larousse, le virelangue est « un groupe de mots difficiles à articuler, assemblés dans un but ludique ou pour servir d'exercice d'élocution. »

Objectif: Améliorer la prononciation des élèves

Déroulement: Le professeur apporte aux élèves des fiches contenant des phrases, qu'ils doivent prononcer correctement. Par exemple:

Si mon tonton tond ton tonton, ton tonton sera tondu.

As-tu vu le vert ver allant vers le verre en verre vert ?

Les chaussettes de l'archiduchesse, sont-elles sèches ? Archi-sèches.

Cinq chiens chassent six chats.

Un chasseur sachant chasser chasse sans son chien.

Ça bouge...

Objectif: Prendre conscience de la nasalisation

Déroulement: Chaque apprenant tient une mince languette de papier sous son nez ; elle doit être placée à quelques millimètres des narines et frôler légèrement la peau du visage.

Lorsque le participant dit, en séparant bien les syllabes *Maman/ Mes mains/ Son garçon/ Mon mot*, il doit constater comment la languette le chatouille au moment de prononcer les syllabes nasales.

Les serpents et les abeilles

Objectif: Travailler la prononciation des sons [s] et [z]

Déroulement : Le professeur constitue deux équipes-les serpents qui sifflent en produisant le [s] et les abeilles qui produisent le son [z]. Tous les joueurs ont la main droite derrière le dos. Les serpents font onduler le bras resté libre, tandis que les abeilles zigzaguent leur bras libre. Placé face à son adversaire et sans avoir le droit de bouger ses pieds, un représentant de l'équipe des serpents va essayer d'attraper la main de celui-ci. Les deux joueurs doivent produire le son correspondant à leur équipe sans s'interrompre. Le serpent a 20 secondes pour réussir. S'il parvient à attraper l'abeille, il a gagné ; sinon c'est l'abeille qui a gagné un point. L'équipe qui remporte

le plus de points va gagner.

L'arbre aux mots

Objectif : Travailler la prononciation et le lexique

Déroulement: Les élèves doivent trouver des mots commençant par le même son. L'élève ou l'équipe qui trouve le nombre de mots demandé gagne un point. On recommence en choisissant un autre son.

Exemples : [s]- *stylo, saison, surprise, salle, cinéma, cerise, serpent...*

[ʃ]- *chambre, chien, chef, chercher, chat, chandail, chant...*

Le jeu du corbillon

Objectif: Travailler la prononciation et le lexique

Déroulement: Les élèves apportent des objets : un crayon, un taille-crayon, un livre, un papillon etc. Le professeur met un corbillon sur son bureau et commence la phrase : *Dans mon corbillon nous mettons...* et choisit « un crayon ». Tous les mots suivants doivent donc finir en [õ] : un citron, un bâton, un chiffon...Lorsqu'on trouve un autre son à la fin d'un mot, on continue la série ; par exemple [o] : stylo, cadeau, tableau.

J'ai joué le même jeu avec mes élèves en nous imaginant les objets qu'on met dans une valise et qui doivent contenir les voyelles nasales.

Changer ma tête

Objectif : Travailler la prononciation et le lexique

Déroulement: Il faut trouver des mots qui se différencient par la première lettre. Exemples : *poule, foule, moule, roule, boule, foule*. C'est un exercice difficile pour mes élèves débutants, qui ne disposent pas d'un lexique assez vaste.

-Les lettres finales muettes

Objectif : Travailler la prononciation et le lexique

Déroulement: On cherche dix mots qui finissent tous par la même lettre. On peut choisir entre « e » final (*arbre, livre, armoire, nombre, robe, colline, bicyclette, chaise, fromage, orchidée*) ou une consonne, le « s », par exemple : *mots, téléphones, crayons, jouets, pastilles, cahiers, dictionnaires, images, classes, saisons*. On peut jouer en équipes ou individuellement et celui qui finit le premier, et ses mots sont corrects, va gagner un point.

Bibliografie :

GEORGESCU, C.-A., La didactique du français langue étrangère: tradition et innovation, Tiparg, 2011

Tagliante, C., *La classe de langue*, CLE International, 2006

Mustatea, A., *Précis de phonétique française*, Pygmalion, Pitesti, 1999

Roman, D., *La didactique du français langue étrangère*, Editura Umbria, Baia Mare, 1994

ÎMBUNĂTĂȚIREA ACTIVITĂȚILOR DIN SISTEMUL EDUCAȚIONAL PRIN RELAȚIA ȘCOALĂ- FAMILIE

Profesor Dumitru Anca,

Școala Gimnazială „Ion Heliade Rădulescu”

O educație adevărată se realizează prin intermediul unei comunicării eficiente între școală și familie. O bună intervenție a profesorilor prin actul educațional poate constitui un mijloc de prevenire a abandonului școlar.

Abandonul școlar are ca efect încetarea frecventării școlii, părăsirea sistemului educativ indiferent de nivelul la care s-a ajuns, înaintea obținerii unei calificări sau pregătiri profesionale complete sau înaintea încheierii actului de studii început. Elevii care abandonează școala sunt cei care s-au făcut remarcăți prin absenteism și comportament neadecvat.

Efectele abandonului școlar demonstrează efecte devastatoare în evoluția copilului. În primul rând, cei care abandonează școala nu au nici calificarea profesională indispensabilă integrării socio-economice, nici formația morală și civică necesară exercitării rolului de părinte și celui de cetățean al unei comunități. În plan secund, neavând o calificare, cei care abandonează școala sunt viitorii șomeri și reprezintă, pe termen mediu și lung, o sursă de dificultăți sociale și de pierderi, care depășesc investiția cerută de formarea inițială.

Pentru o mai bună intervenție se propune realizarea unui program care să urmărească dezvoltarea competențelor cadrelor didactice de lucru în echipă și de folosire a planificării strategice în vederea identificării factorilor care ar favoriza apariția unor astfel de situații de risc la nivelul școlii, pentru prevenirea și, nu în ultimul rând, pentru rezolvarea unor situații de criză cu efect de abandon școlar.

Pentru a putea reduce numărul abandonurilor școlare trebuie identificate cauze, precum:

- Școlile din zonele defavorizate sunt caracterizate de izolare, sărăcie și lipsa oportunităților de succes socio-profesional pentru absolvenți. Lipsiți de motivație, mulți dintre elevii claselor gimnaziale renunță în primii ani de studiu. Sărăcia comunităților din zonele defavorizate limitează posibilitățile părinților de a oferi copiilor resursele necesare educației. Această stare provoacă deseori exploatarea copiilor prin muncă de către părinți. Lipsa interesului pentru școală se explică prin presiunile de ordin economic, prin dezamăgirile personale ale părinților și prin lipsa de cultură

a comunității care poate fi susceptibilă față de instituțiile formale. Aceste cauze ar putea fi eliminate prin orientarea fondurilor disponibile spre școlile din asemenea zone, prin stabilirea unor legături cu centre de instruire existente, prin asigurarea unei infrastructuri care să asigure transportul elevilor, dar și asigurarea hranei pentru elevi care au domiciliul la distanțe mari de școală.

Este foarte importantă atitudinea familiei în raport cu școală. Există și cazuri în care părinții încurajează să încalce normele valorilor școlare prin atitudinea lor față de școală. Ca forme principale de manifestare a deviației școlare putem aminti ca fiind mai grave din punct de vedere social și comportamental: fuga de la școală, absenteismul, abandonul școlar, vandalismul, conduitele violente, toxicomania, copiatul și suicidul. Cunoașterea acestor atitudini și identificarea surselor de posibile tensiuni sau blocaje manifestate în raport cu cariera școlară a tinerilor constituie un factor important în prevenirea abandonurilor.

- Climatul familial are un rol hotărâtor în cauzele de abandon școlar. Astfel, dezorganizarea vieții de familie, consecința a divorțului, climatul familial conflictual și imoral, excesiv de permisiv, divergența metodelor educative și lipsa de autoritate a părinților, atitudinea rece, indiferentă sau, dimpotrivă, tiranică a acestora sunt alte câteva aspecte care conduc spre abandonul școlar.

- Factorii de natură socială și economică sunt alte cauze care conduc la dezorientarea elevilor, îndepărtarea lor de mediul educațional și, în final, abandon școlar.

- Factorii de natură educațională: insubordonare față de normele și regulile școlare, chiul, absenteism, repetenție, motivații și interese slabe în raport cu școală, greșelile dascălilor (de atitudine și relaționare, competența profesională, autoritate morală) au și ei un rol important în apariția fenomenului de abandon școlar.

- Anturajul de proastă calitate deșusolează elevii cu un psihic labil datorat unor carențe din copilărie; dorința de a scăpa de sub tutela educațională sau familială, reprezintă cauze pentru care elevul abandonează școală.

Posibile obiective în cadrul unui program de prevenire a abandonului școlar ce pot îmbunătăți activitățile din sistemul educațional:

- Identificarea elevilor aflați în abandon sau risc de abandon școlar în vederea menținerii acestora în sistemul de învățământ;

- implicarea sistemului familial în reabilitarea școlară și socială a elevului;

- creșterea gradului de implicare a comunității locale în soluționarea situațiilor de abandon școlar sau a situațiilor ce prezintă risc de abandon școlar.

În măsura în care aceste obiective vor fi îndeplinite, abandonul școlar nu va mai reprezenta un pericol imediat de abandon, fiind urmărite în cadrul unui program de prevenție bine organizat, ce se desfășoară pe o perioadă foarte îndelungată.

Așadar, copilul fie că este integrat într-un sistem de învățământ preprimar, primar, gimnazial, liceal, profesional, universitar, trebuie urmărit cu mare atenție cum evoluează cum se menține în sistemul educațional, făcându-l cât mai eficient prin intervenții oportune atât din partea părinților, cadrelor didactice, cât și a comunității din care provine copilul pentru o mai mare siguranță în prevenirea abandonului școlar.

Bibliografie:

Bauman, L, Richie, R, Adolescenții o problemă, părinții un necaz, (1995), Oradea: Editura Antet;
Salavastru, D., Psihologia educației, (2005), Iași: Editura Polirom;
Vrabie, D., Atitudinea elevului față de aprecierea școlară, (1975), București: Editura Didactică și Pedagogică.

Facilitarea, susținerea și îmbunătățirea activităților din sistemul educațional

Bibliotecar: Dumitru Florentina
Liceul Tehnologic Mecanic, municipiul Câmpina

Educația are și a avut dintotdeauna roluri multiple pentru individ și pentru societate. O forță de muncă bine educată este crucială în lumea contemporană.

Educația are apoi un rol și implicații culturale esențiale. Rămâne principala cale prin care valorile și tradițiile se transmit din generație în generație, se modelează pentru a reflecta evoluțiile culturale și economice și se ancorează în realitățile sociale contemporane.

Un alt rol al educației este cel social. Educația oferă fiecărui individ oportunitatea de a acumula cunoștințele și de a își dezvolta atitudinile și abilitățile necesare pentru a deveni un cetățean informat și activ, care contribuie la propășirea comunității sale și a națiunii. Educația asigură astfel stabilitatea și dezvoltarea socială.

Un rol fundamental al educației se referă la dezvoltarea personală. Fiecare individ trebuie să aibă posibilitatea de a se dezvolta potrivit potențialului propriu, astfel încât să poată asigura independența și prosperitatea lui, a familiei pe care eventual decide să și-o întemeieze și a grupurilor din care decide să facă parte. Dezvoltarea personală continuă prin învățare pe tot parcursul vieții și este esențială în societatea contemporană.

Valorile pe care se construiește educația în România sunt cele de încredere, echitate, solidaritate, eficacitate și autonomie.

Eficacitatea este preocuparea ca educația să aibă impactul dorit, respectiv copiii să învețe și să progreseze spre potențialul lor maxim, astfel încât viitorii cetățeni să aibă o viață de calitate. Profesorul și oricare alt actor din serviciul public de educație se preocupă în mod activ ca strategiile și acțiunile sale să fie cele mai potrivite pentru fiecare elev și pentru fiecare situație. Eficacitatea se transpune în obiective clare, modalități de a măsura în mod frecvent nivelul fiecărui elev față de nivelul la care ar trebui să ajungă, dar și în instrumente de corectare a situației. Eficacitatea se construiește pe abilitatea educatorului de a-și îmbunătăți în permanență practicile, astfel încât să creeze cel mai mare beneficiu pentru elev, conștienți fiind că, pentru fiecare copil și tânăr, trecerea prin acel moment școlar (lecție, clasă, ciclu) este unică.

Datoria oricărei instituții din sistemul național de învățământ, indiferent de tip, nivel și formă de organizare a activității, este de a asigura predarea, învățarea și cercetarea de calitate, dar și descoperirea și promovarea indivizilor de mare valoare

Pornind de la afirmația – „Calitatea nu este niciodată un accident, este întotdeauna rezultatul unui efort de inteligență” (John Ruskin) – suntem de părere că acest concept presupune eforturi susținute, coerente, bine gândite la nivelul organizației de învățământ. Este important ca membrii organizației să înțeleagă, să accepte și să conștientizeze acest aspect pentru a se putea implica activ în acțiunea complexă de asigurare a calității. Cercetările în privința calității, în general, și a calității educației, în special, au dus la constatarea că oamenii percep diferit calitatea.

Pentru a dezvolta și a ne dezvolta trebuie să clarificăm, la nivelul unității de învățământ, ceea ce este bine, valoros, util pentru noi și pentru copiii noștri, ce înseamnă, pentru noi o „școală/facultate bună”, un „profesor bun” și un „elev/student bun”. Numai după aceea putem decide cum anume instituția de învățământ poate deveni mai bună, ce trebuie făcut pentru ca profesorii să fie mai buni, în așa fel încât și elevii/studentii noștri să obțină rezultate superioare, să fie mai mulțumiți, mai adaptați, mai eficienți în viața socială și profesională (acesta fiind scopul ultim al oricărui sistem de calitate în educație).

În asigurarea calității educației sunt avute în vedere trei domenii fundamentale de organizare și funcționare.

Aceste domenii sunt: capacitatea instituțională care rezultă din organizarea internă și infrastructura disponibilă pentru a îndeplini obiectivele programelor educaționale; eficacitatea educațională care constă în mobilizarea de resurse umane și financiare, cu scopul de a determina elevii să obțină rezultate cât mai bune în învățare; managementul calității care rezultă din structurile, practicile și procesele prin care se asigură în instituție îmbunătățirea continuă a serviciilor educaționale.

Managementul calității reprezintă definirea, proiectarea, organizarea, implementarea, evaluarea și revizuirea sistemelor și procedurilor de asigurare a calității.

Cel mai important aspect al sistemelor de calitate este nevoia ca orice activitate de asigurare sau de evaluare a calității să aibă ca scop îmbunătățirea calității, reflectată în rezultatele preșcolarilor/elevilor/studentilor. „Valoarea adăugată” (sau progresul în reușita procesului de învățământ, în realizarea obiectivelor curriculare) și „valoarea creată” (sau activitățile educaționale desfășurate explicit la cererea sau în folosul beneficiarilor și care nu rezultă explicit din obiectivele curriculare – adică crearea de obiective și activități adaptate condițiilor concrete) trebuie să constituie scopurile fundamentale ale activității procesului de învățământ.

Bibliografie

<https://www.edu.ro/sites/default/files/Educatia%20ne%20uneste%20-%20Viziune%20asupra%20viitorului%20educatiei%20in%20Roma%CC%82nia.pdf>
<http://cuvintecelbre.ro/subiecte/inteligenta/>
<http://www.usamvcluj.ro/index.php/asigurarea-calitatii-si-resursa-umana>
www.edu.ro/index.php?module=uploads&func=download&fileId=18360

BUCURIA DE A CREA PRIMELE COMPUNERI

„Compunerile reprezintă rezultanta unei activități intelectuale complexe, care implică sinteza cunoștințelor, priceperilor și deprinderilor dobândite de elevi în lecțiile de citire, gramatică, lectură, precum și la alte obiecte de învățământ.” (Silvia Nuță)

Formarea și dezvoltarea capacității de comunicare orală și scrisă a elevilor este un obiectiv esențial al procesului de învățământ, începând cu clasele primare și continuând pe tot parcursul școlarității. Formarea competențelor de a produce și recepta mesaje scrise impune folosirea mai multor metode și tehnici. Scrierea comunicărilor elaborate constituie un exercițiu complex de gândire și de limbă, propunând o experiență orală, precum și o serie de exerciții cum ar fi: copieri simple sau selective, dictări și autodictări, exerciții de clasificare, exerciții de comparare a obiectelor și fenomenelor, exerciții de alcătuire a propozițiilor după sens și semnificație etc. Aceste exerciții se realizează în ciclul achizițiilor fundamentale, punând bazele viitoarelor compuneri.

Lecția de compunere poate fi considerată, în contextul orelor de învățământ din clasele primare, ca una din *pietrele de încercare*. Învățătorul trebuie să pornească în realizarea acestei lecții de la coeficientul maxim al imaginației creatoare în strânsă legătură cu cititul și scrisul. A vorbi de creativitatea elevului la lecția de compunere înseamnă, în primul rând, realizarea *spațiului* de manifestare și interpretare a comportamentului de creație al acestuia. Pregătirea în cele mai mici detalii a lecției de compunere, facilitează formarea unor priceperi și deprinderi de muncă în care manifestarea disponibilităților intelectuale ale elevului sunt multiple.

Compunerile își au originea de cele mai multe ori în povestirile pe care elevii obișnuiesc să le spună dascălului. Unii întâmpină greutăți, textele scrise de ei nu sunt modele de stil, dar de cele mai multe ori scopul compunerilor este atins, prin valorificarea lor ajutând și la formarea deprinderii de a scrie corect. În lecțiile de limba și literatura română, prin citirea textelor date, elevii își însușesc multe instrumente care devin operaționale în tehnica și conținutul unei compuneri: povestirea unui text literar narativ, alcătuirea planului de idei, exersarea dialogului prin citire de roluri, îmbogățirea, activizarea, precizarea, nuanțarea vocabularului, modele de descriere, de caracterizare și de îmbinare a acestor texte, redactarea rezumatului.

Învățătorul are rolul de a-i pregăti pe elevi pentru o învățare creativă, pentru o reală dezvoltare a spontaneității și formare a aptitudinilor creative propriu-zise.

Este bine să știe elevul că...

- Poate scrie despre orice. Limita este doar imaginația lui.
- Titlul compunerii trebuie să fie scurt și direct legat de textul alcătuit.

- Planul compunerii trebuie să îl ajute să nu se *rătăcească* în idei.
- Respectă cele trei părți ale unei compuneri.
- Redactează părțile compunerii prin respectarea alineatelor.
- Orice compunere are minim trei alineate.
- În compunere trebuie să acorde mare atenție scrisului pentru a nu face greșeli de scriere sau exprimare.
- Ideile compunerii trebuie să *curgă* firesc, să se continue una pe cealaltă.
- În derularea ideilor se pot folosi expresii precum: la început, apoi, pe urmă etc.
- Acordă o mare atenție scrisului frumos și corect.

Elevii clasei a III-a au fost împărțiți pe grupe. Au avut de alcătuit un text după imagini date, respectând cele trei părți ale unei compuneri. *Scaunul autorului* a devenit pentru fiecare elev prilejul de a citi tema pentru acasă, redactată potrivit cerinței date. *Autorul* care a terminat de citit compunerea primește întrebări de la ceilalți elevi, apoi numește un alt autor.

Pregătirea pentru perceperea imaginilor s-a făcut printr-o conversație pregătitoare, moment în care se introduc unele date, cuvinte sau expresii. Au fost prezentate elevilor imaginile, iar ei le-au examinat cu atenție observând mai întâi succesiunea acestora. În interpretarea imaginilor elevii au stabilit mai întâi cadrul acțiunii, timpul, personajele și apoi acțiunea propriu-zisă. Prin întrebări clar formulate am scos în relief aspectele esențiale, dar și detaliile semnificative. Elevii au reușit să-și imagineze vorbirea personajelor și raporturile dintre ele. După aspectul exterior, mimică, gesturi, au dedus starea sufletească a personajelor. Imaginația lor creatoare a fost stimulată, iar elevii au dat viață imaginilor în expunerile lor. S-a stabilit titlul compunerii, în deplină concordanță cu conținutul acesteia (*La derdeluș / La săniuș*).

De asemenea, au respectat regulile de așezare a textului în pagină, respectând scrierea cu aliniată și spațiul dintre cuvinte, au fost preocupați permanent de aspectul îngrijit al scrisului.

Elevii s-au străduit să răspundă la întrebări prin enunțuri dezvoltate, corecte din punct de vedere gramatical, au folosit expresii frumoase date, au respectat structura compunerii, respectând echilibrul fiecăreia în ceea ce privește întinderea.

Au fost analizate și evaluate compunerile prezentate în fața clasei. Fiecare elev a citit partea de compunere redactată de el. Elevii au evidențiat modul cum au respectat colegii cerințele, urmărind criteriile de analiză enunțate pe fișele de lucru, au dat exemple de expresii *frumoase*, care i-au impresionat și au interpretat semnificația acestora.

De asemenea, au evidențiat sentimentele și atmosfera care se degajă din creațiile colegilor. Ei și-au exprimat propriile păreri, au pus întrebări colegilor, le-au dat sugestii, au vorbit liber despre sentimentele care s-au născut în sufletul lor și chiar au acordat câte o steluță pentru compunerea pe care au considerat-o cea mai reușită. (*Turul galeriei*)

Bibliografie:

1. Peneș M. (1993). *Bucuria de a scrie compuneri*. București: Editura Aramis;
 2. Nuță Silvia.(2002). *Metodica predării limbii române în clasele primare*. București: Editura Aramis;
- *** (2004). *Revista Învățământul primar* nr. 2-3. București: Editura Miniped;

SCAUNUL AUTORULUI

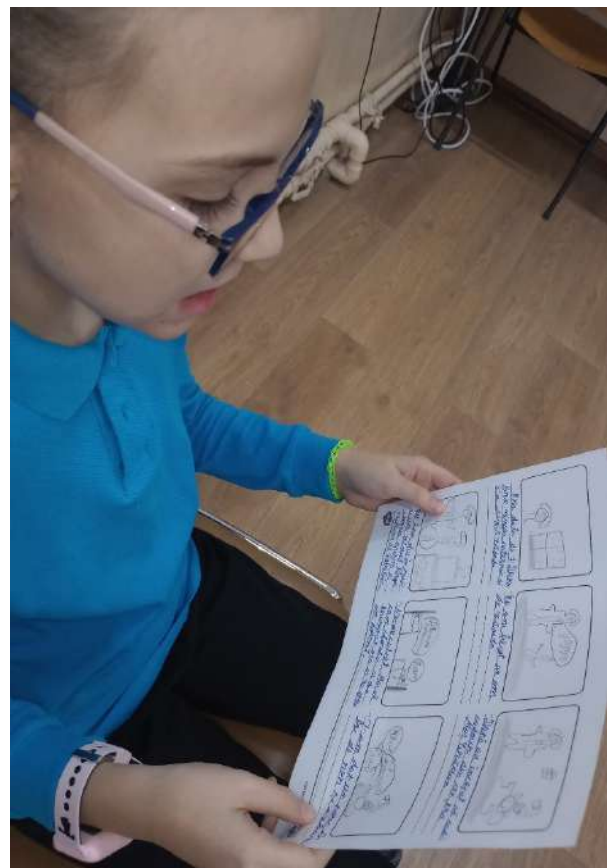
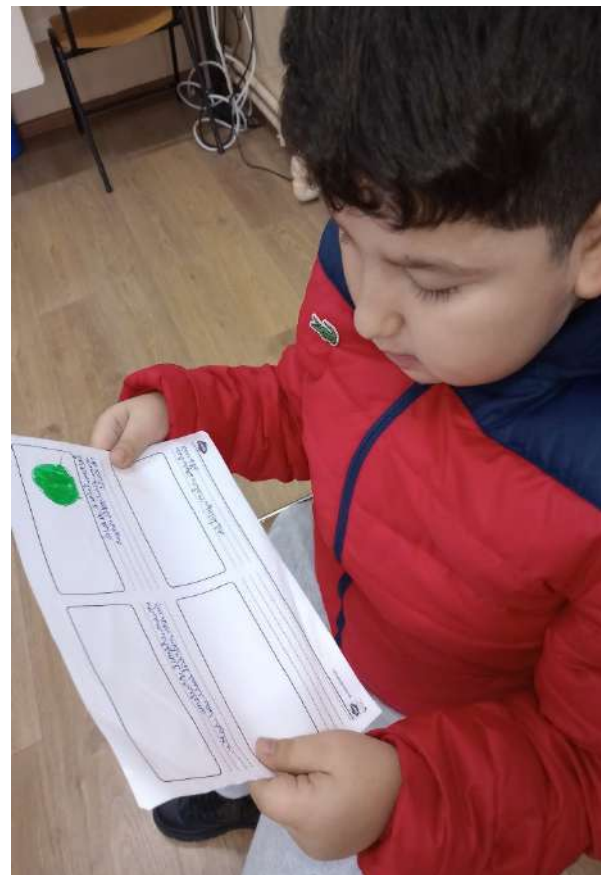
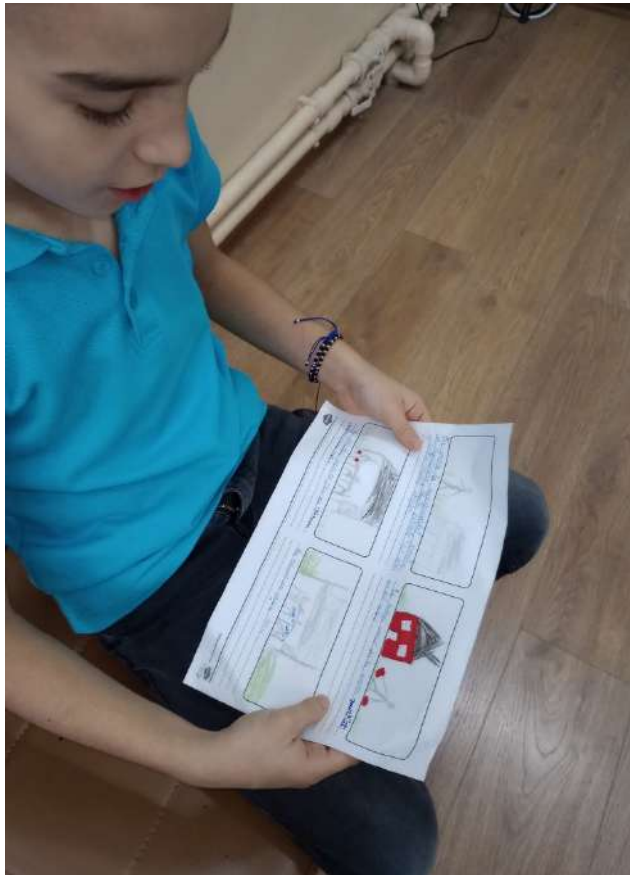

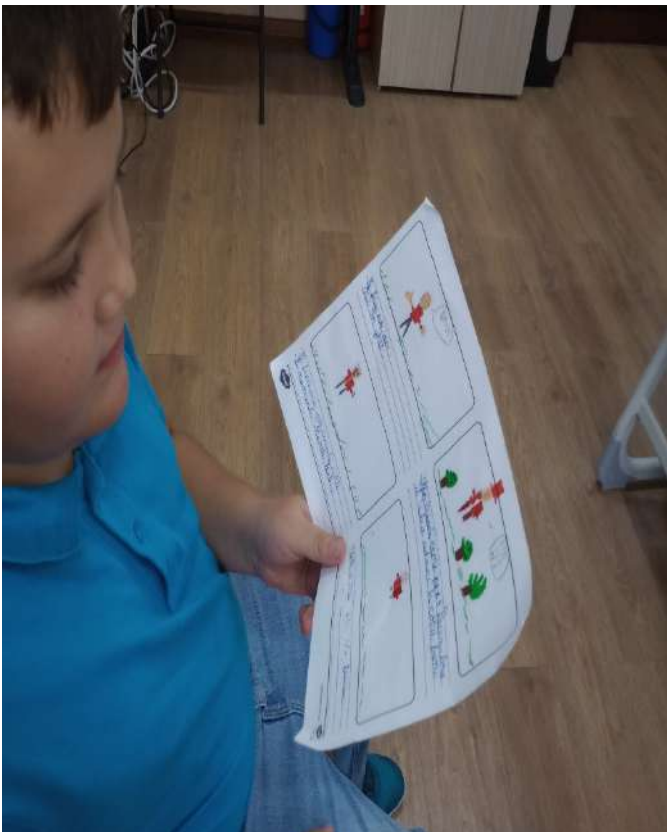
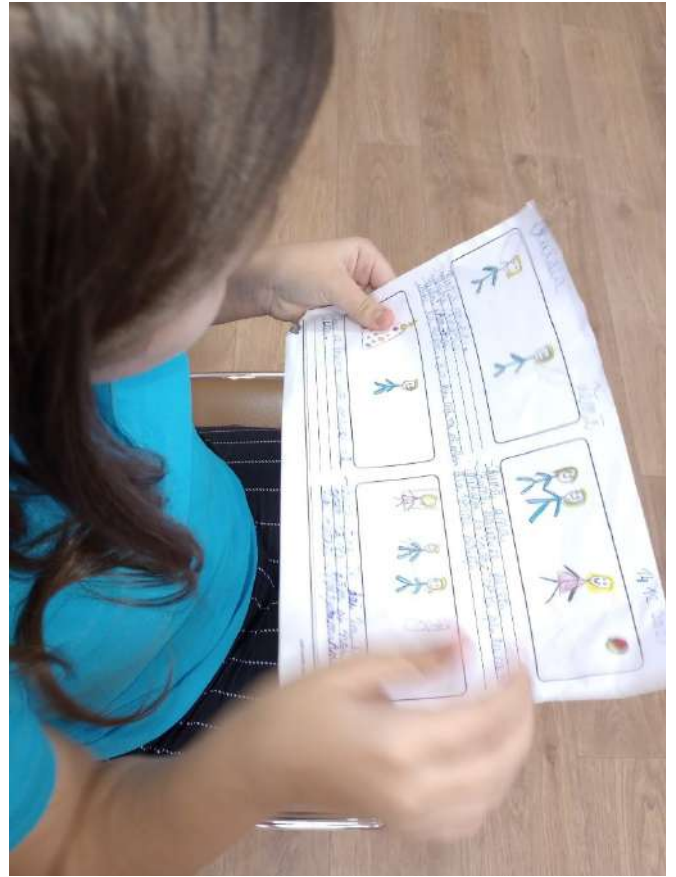



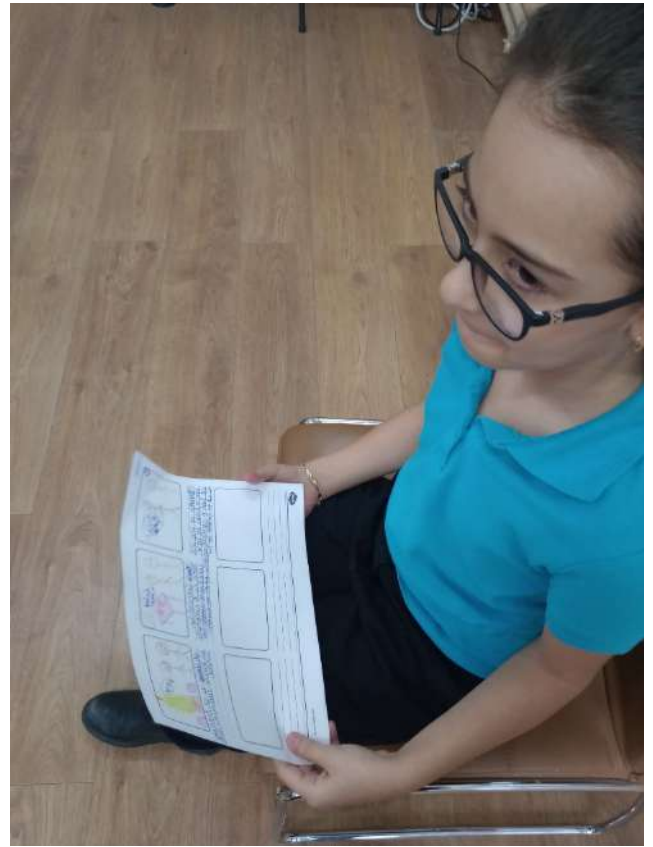
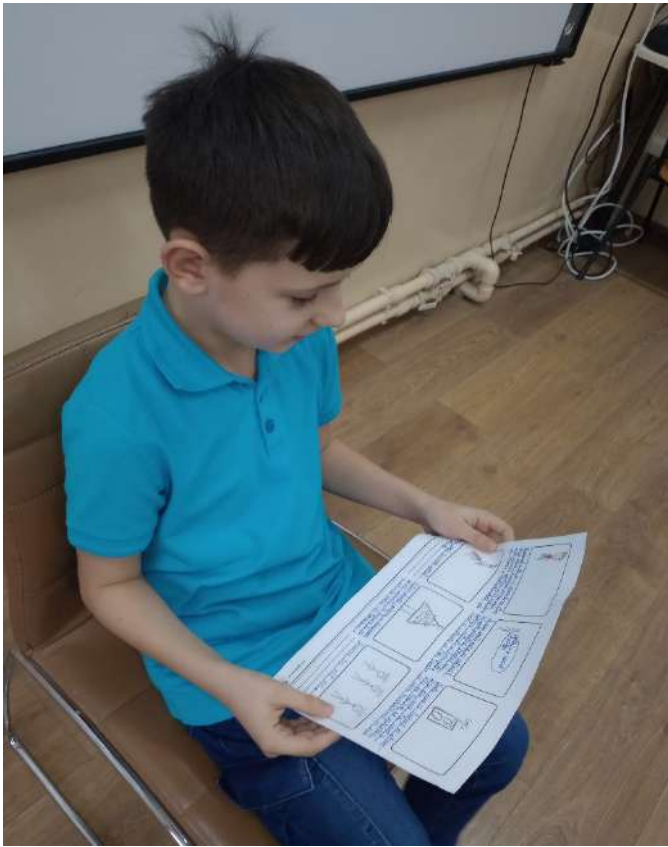

MUNCA ÎN ECHIPĂ







TURUL GALERIEI





SĂRBĂTORI FERICITE!



EDUCAȚIA PENTRU SUSTENABILITATE

Prof. Enache Claudia Cornelia
Colegiul Național Economic "Andrei Bârseanu"
Brașov, jud. Brașov

Sănătatea populației și calitatea mediului înconjurător sunt în prezent preocupări esențiale ale societății, deoarece există semnale din ce în ce mai îngrijorătoare cu privire la viitorul planetei și al omenirii provocate de poluare, schimbările climatice și epuizarea resurselor care susțin viața.

Pe de o parte, tendința copiilor și adolescenților de a adopta obiceiuri alimentare nesănătoase are consecințe nefaste asupra sănătății lor, dovedită prin creșterea incidenței obezității, diabetului, cancerului, bolilor cardiovasculare și a altor afecțiuni, încă de la vârste tinere. Pe de altă parte, au loc la nivel mondial acțiuni tot mai intense de salvare a planetei prin promovarea conceptului de sustenabilitate.

Acestea sunt realități care au pătruns în ultimele decenii și în sistemul educațional, iar desfășurarea unor activități de educare a copiilor și tinerilor în spiritul adoptării unei alimentații sănătoase și a unei atitudini responsabile față de mediu a devenit necesară și salutară. Și pentru că educația începe în familie și se continuă în școală, acest lucru nu se poate realiza decât printr-un parteneriat real școală-familie. Familiei îi revine rolul de a adopta și integra valorile privind respectul față de om și față de mediu, pe care școala are menirea de a le insufla elevilor.

Chiar dacă în curriculumul școlar nu există încă un spațiu dedicat pentru educația în domeniul nutriției umane raționale și respectiv educației pentru un mediu sustenabil, sub forma unor discipline obligatorii, există în școli numeroase inițiative pentru abordarea acestor tematici în procesul educativ.

Astfel, în cadrul activității desfășurate la Colegiul Național Economic "Andrei Bârseanu" din Brașov, se desfășoară numeroase acțiuni care se înscriu în această direcție, dintre care pot fi enumerate:

- Adoptarea unor discipline din cadrul curriculumului în dezvoltare locală (CDL) cu teme precum: "*Nutriție și dietetică*", "*Dezvoltare durabilă în turism*", "*Gastronomie modernă și sustenabilă*";
- implicarea în proiecte extrașcolare derulate la nivel național, cum ar fi proiectele "*Eco-Școala*", "*Mănâncă responsabil*" și "*LeAF - Learning about Forest*" - coordonate de Centrul Carpato-Danubian de Geoecologie, respectiv proiectul "*Eco-Provocarea*", un concurs național organizat de Asociația Viitor Plus sau foarte cunoscutele acțiuni sociale "*Let's Do It, Romania!*";
- desfășurarea la clasă, ca auxiliare la diferite discipline sau în cadrul orelor de dirigenție, a proiectelor implementate de *Junior Achievement România: "Alimentație sănătoasă, sport, prevenție"*, sau *Eco-nomia* - proiect de sustenabilitate și dezvoltare durabilă susținut de Raiffeisen Bank;
- desfășurarea activităților din Săptămâna Verde: dezbateri, vizionări de filme, ecologizări, plantări, drumeții etc.
- lecții tematice de dezvoltare durabilă în cadrul inițiativei UNICEF – *World's Largest Lesson*;
- desfășurarea concursului de planuri de afaceri "*Viitori Antreprenori*" – *Arena Urșilor Junior*", în parteneriat cu Asociația Pro Afaceri, în cadrul căruia afacerile propuse de elevi trebuie să includă inițiative de dezvoltare durabilă locală;

- participarea la activități din cadrul unor proiecte europene, cum ar fi ”*Food Wave – Empowering Urban Youth for Climate Action*”, coordonat de Agenția Metropolitană Brașov, sau ”*Global Learning Approach on Food Waste in Non-Formal Education*”, implementat de Asociația InfoCons România.

Aceste acțiuni au a rolul de a conștientiza și sensibiliza copiii cu privire la epuizarea resurselor planetei, efectele poluării sau necesitatea adoptării unui stil de viață sănătos. Se pun astfel bazele formării unor comportamente și atitudini responsabile în societate, care să contribuie la protejarea mediului și a vieții pe termen lung.

Proiectul ”*Mănâncă responsabil*” a fost un proiect de responsabilitate socială, prin care s-a urmărit ca participanții să înțeleagă faptul că deciziile lor cu privire la alegerea hranei pot avea urmări negative la nivelul planetei. Astfel, au fost semnalate o serie de tendințe cu efecte negative care se anifestă la nivel mondial, cum ar fi creșterea risipei de alimente, creșterea consumului de carne și produse lactate, afectarea biodiversității, modificarea stilului de alimentație tradițional prin pierderea caracterului sezonier al alimentelor, creșterea consumului de alimente cu un înalt grad de procesare, respectiv distanța tot mai mare dintre fermieri și producători, care conduce la afectarea economiilor locale și consumul suplimentar de energie pentru transportul pe distanțe lungi.

Acest proiect a avut misiunea de a trezi în conștiința elevilor participanți interesul pentru consumul de alimente sustenabile. Aceștia au înțeles că beneficiile pentru comunitatea locală sunt multiple:

- consumul de alimente proaspete, cultivate în mediul lor natural, prin metode tradiționale, aduce beneficii pentru sănătate;
- sprijinirea fermelor locale creează locuri de muncă pentru locuitorii zonei;
- alimentele produse local au de parcurs un drum mult mai scurt până la consumator, ceea ce înseamnă reducerea consumului de combustibil pentru transport, deci reducerea poluării, precum și reducerea risipei de alimente, reducerea gradului de procesare; ele contribuie la dezvoltarea economică locală;
- se încurajează diversificarea agriculturii locale și promovarea agroturismului;
- contribuie la crearea și menținerea unor comunități vii, prin conectarea oamenilor cu agricultorii și producătorii care le furnizează mâncare sănătoasă, produsă local.

Proiectele ”*Learning about Forest –LeAF*” pornesc de la ideea desfășurării unor lecții cu elevii în natură, astfel încât să se dezvolte comuniunea și respectul acestora față de păduri, ceea ce le va influența acțiunile și comportamentul în viitor, știut fiind faptul că problema defrișărilor ilegale și a reducerii arealului pădurilor la nivel mondial este alarmantă.

De asemenea, programele inițiate de UNICEF ”*World’s Largest Lesson / Global Goals for Sustainable Development*”, pun la dispoziția școlilor, în mod gratuit, resurse educaționale utile și eficiente pentru educația în spiritul atingerii obiectivelor formulate în *Agenda 2030 pentru Dezvoltare Durabilă* adoptată Adunarea Generală a ONU în anul 2015. Cele 17 *Obiective Globale* adoptate de ONU descriu provocările majore actuale ale omenirii și au ca scop protejarea planetei și promovarea unei vieți sustenabile și echitabile pentru toți locuitorii ei. Obiectivele abordează o gamă de nevoi sociale incluzând educația, sănătatea, protecția socială, dar și schimbările climatice și protecția mediului. Forma atractivă în care sunt prezentate aceste lecții, resursele variate oferite (materiale video, benzi desenate, articole, postere etc.), adaptate dferitelor grupe de vârstă, au stârnit în mod real interesul elevilor care au avut ocazia să le parcurgă, reușind să-i sensibilizeze la problematica consecințelor schimbărilor climatice și a cauzelor care le generează.

Nu în ultimul rând, conceperea unor discipline integrate în programa școlară sub forma curriculumului de dezvoltare locală (CDL) care să abordeze conceptele de sustenabilitate și protejarea mediului, adaptate la specificul domeniului de pregătire profesională a elevilor, este mai mult decât binevenită.

Astfel, în domeniul Alimentației publice, disciplina propusă cu titlul ”*Gastronomie modernă și sustenabilă*” include ca temă de studiu ”*Principii și direcții de acțiune în gastronomia sustenabilă*”, cu referire la aspecte cum ar fi:

- rolul furnizorilor locali în alimentația publică;
- utilizarea materiilor prime alimentare organice, provenite din agricultura sustenabilă și din comerțul echitabil;
- măsuri de reducere a risipei alimentare,
- promovarea gastronomiei tradiționale locale;
- măsuri aplicabile în unitățile de alimentație publică pentru reducerea impactului asupra mediului (ambalaje ecologice, reciclare, separarea grăsimilor, economia de apă și energie);
- eticheta nutrițională și certificarea bio.

În domeniul Turismului, disciplina propusă cu titlul ”*Dezvoltare durabilă în turism*” aduce în discuție teme precum:

- protejarea și conservarea mediului înconjurător;
- protejarea și conservarea resurselor turistice;
- utilizarea resurselor locale în industria turistică;
- aplicarea normelor de economisire a resurselor în unitățile turistice;
- aplicarea normelor de dezvoltare durabilă referitoare la turist.

Conștientizarea de către tineri a avantajelor pe care le creează adoptarea unor comportamente și atitudini pozitive pentru mediu și pentru sănătate, pot constitui premise pentru ca aceștia să aibă pe viitor inițiative, ca antreprenori sau angajați, pentru punerea în practică a unor idei și măsuri de încurajare a producătorilor locali și de protejare a resurselor, a mediului și a sănătății. Ideea de a implica elevii în astfel de activități de sustenabilitate reprezintă un pas spre normalizarea relației dintre om și mediu. Micile schimbări pe care elevii le vor face în comportamentul lor alimentar, în protejarea resurselor, reciclare, reducerea poluării, pot conduce pe viitor la schimbarea mentalităților și implicarea în mod real în acțiuni de amploare pentru protejarea resurselor planetei și a vieții.

Bibliografie

<https://www.ccdg.ro/programe/leaf>

<https://worldslargestlesson.globalgoals.org/>

<https://ro.wikipedia.org/wiki/Sustenabilitate>

Școlile și colegiile reunesc profesorii, părinții și studenții (Fitzgerald, 2009). Fiecare dintre aceste grupuri are scopurile și obiectivele sale unice. Fiecare lider de școală ar trebui să folosească cele mai bune strategii pentru a-i îndruma pe acești factori interesați.

Prima mea înțelegere este că performanța fiecărei instituții de învățare este determinată de calitatea conducerii școlii. Acest lucru explică de ce fiecare persoană ar trebui să aplice cele mai bune abilități de leadership educațional. Fiecare instituție are nevoie de cei mai buni lideri pentru a-și atinge obiectivele.

Cei mai buni lideri se vor asigura că instituțiile lor oferă educație de calitate studenților lor. Leadership-ul ar trebui să promoveze „performanța, deschiderea, mentorul și munca în echipă” (Day, Gronn și Salas, 2004, p. 874).

Aceste cunoștințe pot fi folosite pentru a deveni un lider educațional de succes. Fiecare lider educațional ar trebui să se concentreze pe cele mai bune obiective (Cranston & Ehrich, 2009).

Primul concept către o mai bună conducere educațională este crearea de echipe coezive. Potrivit lui Bush (2007, p. 396), „o echipă este un grup de indivizi a căror misiune este să atingă un set de scopuri comune sau să rezolve problemele care îi afectează”.

Fiecare membru al echipei este dedicat obiectivelor sau obiectivelor vizate. O echipă va reuși dacă are un mentor sau un lider bun. O echipă motivată își va atinge obiectivele mult mai ușor.

Lecturile de la clasă au explorat, de asemenea, unele dintre cele mai bune practici pentru o mai bună conducere educațională.

Liderii ar trebui să folosească diferite echipe pentru a-și atinge obiectivele (Sheard & Kakabadse, 2004). Această practică va asigura că fiecare echipă își atinge obiectivele educaționale (National College of School Leadership, 2009).

Conducerea echipei este o abordare dinamică care asigură că fiecare cursant își atinge obiectivele academice. Lecturile largesc abilitățile ca lider de echipă într-un mediu academic. Aplicarea unui leadership adecvat asigură că fiecare echipă își atinge obiectivele.

Fiecare lider de echipă ar trebui să fie competent și autodeterminat (Mayrowetz, 2008).

Liderii de echipă ar trebui să fie pregătiți să promoveze coeziunea și să îmbunătățească nivelul de comunicare. Conducerea echipei este „abilitatea de a rezolva fiecare problemă care afectează un anumit grup” (Hall, 2002, p. 730).

Conducerea distribuită rămâne o practică majoră în multe instituții de învățare. Această abordare de conducere ajută fiecare manager să-și devolveze responsabilitățile în cadrul instituției și urmează o strategie de sus în jos.

Această abordare de conducere este eficientă deoarece îmbunătățește nivelul de performanță academică (Johnson, 2003). Liderii mijlocii examinează fiecare aspect al instituțiilor lor de învățare.

Liderul „promovează cercetarea, dezvoltarea profesională și curriculumul” (Sheard & Kakabadse, 2004, p. 102). Acest lider își încurajează, de asemenea, studenții și profesorii să înființeze noi echipe.

Liderii susțin cele mai bune rețele pentru a-și atinge obiectivele și de aceea fiecare lider educațional ar trebui să folosească cele mai bune stiluri de conducere.

Concluzie

Din procesul de învățare se pot dobândi noi abilități. Un bun lider educațional sprijină fiecare profesor sau cursant (Gunter & Fitzgerald, 2007).

Fiecare manager ar trebui să prezinte cele mai bune comportamente organizaționale. Diferitele modele de leadership, cum ar fi practicile transformaționale și tranzacționale, vor asigura că fiecare cursant este mulțumit de mediul de învățare.

Bibliografie

Bush, T. (2007). Conducere și management educațional: teorie, politică și practică. *South African Journal of Education*, 27(3), 391-406.

Cranston, N. și Ehrich, L. (2009). Echipele de conducere în școli: înțelegerea dinamicii acestora, sporirea eficienței lor. *Conducerea și managementul*, 15(1), 14-25.

Day, D., Gronn, P., & Salas, E. (2004). Capacitate de conducere în echipe. *The Leadership Quarterly*, 15(6), 857-880.

Fitzgerald, T. (2009). Tirania birocrăției: provocări continue ale conducerii și gestionării. *Administrarea managementului educațional și Leadership*, 37(1), 51-65.

Gunter, H. și Fitzgerald, T. (2007). Conducerea învățării și conducerea profesorilor: provocări pentru școli în secolul 21. *Conducerea și managementul*, 13(1), 1-15.

„ROLUL PROFESORULUI ÎN ȘCOALA MODERNĂ”

Prof. Maria Enache

Școala Gimnazială „Ștefan cel Mare” Dorohoi

Motto:

„A fi educator nu înseamnă a exercita o meserie, înseamnă a îndeplini o misiune, a face un apostolat” G. Mialaret

Rădăcinile acestei profesii datează din timpuri străvechi. La început, nu a fost selectat separat. Doar că generația mai în vârstă și-a transmis cunoștințele și abilitățile către cei mai tineri. Datorită acestei continuități s-a dezvoltat societatea primitivă.

Primele mențiuni despre profesori ca reprezentanți ai unei profesii separate se găsesc în Confucius. Înțeleptul a scris că profesorii trebuie să transmită noi cunoștințe. O mare descoperire în dezvoltarea sferei are loc în Grecia Antică. Aici au apărut primele instituții de învățământ public - școli și licee. Înțelepții greci antici acționează adesea ca profesori în instituțiile lor. În Evul Mediu, educația a devenit obligatorie pentru conducători și călugări. Apar universitățile.

În epoca modernă, educația devine răspândită. Învață să știe aproape totul. Fetele pot primi și educație. Pentru ei se creează institute speciale închise, unde sunt studiate limbi străine, muzică, reguli de bun gust. Tinerii primesc specialități militare. În același timp, educația la domiciliu a devenit populară.

Ulterior sunt deschise școli publice și duminicale. Acum oamenii simpli au acces și la educație. Studiarea a început să acopere absolut întreaga populație în epoca sovietică. Apoi s-au deschis școli în aproape fiecare sat. În aceeași perioadă, profesia didactică a devenit una dintre cele mai răspândite.

A fi profesor, Înseamnă:

- Ocupație, îndeletnicire cu caracter permanent pe care o exercită cineva în baza unei calificări corespunzătoare” (Dicționarul explicativ al limbii române, 1975);
- Este o meserie de suflet, este o artă ce dăruiește viitorul prin truda prezentului, este o călătorie în lumea dorințelor plină de aventurile palpitate ale efervescentei micii și marii copilării ale atâtor generații

- Educatorul este definit ca o persoana ce raspunde de exercitarea unor influente educative de natura sa conduca la dezvoltarea unor fiinte umane (Dictionar de pedagogie, 1979).

Exercitarea profesiei de dască/educator presupune însusirea a trei competențe:

a) competența profesională, constand dintr-o cultură tehnică specifică și o competență interumană care-i permite să lucreze totdeauna cu un public (clasă/grupă de elevi) și să coopereze cu ceilalți profesori. Capacitatea de a organiza (muncă în echipă, diversitatea sarcinilor) și componenta etică completează acest tablou;

b) capacitatea de a întreține raporturi satisfăcătoare cu eșaloanele ierarhiei superioare: directori, inspectori. Profesorii suportă cu regularitate presiunea controlului, ei sunt evaluați periodic de superiori, avansarea nu este posibilă fără o probă practică în fața unei comisii. Responsabilii ierarhici notează nu numai punctualitatea și asiduitatea profesorilor, calitatea activităților și eficacitatea, dar și „prezența scenică”, autoritatea în fața elevilor, calitatea dialogului didactic.

c) competența de a dezvolta bune relații cu „beneficiarii” – elevi, părinți, comunitate. Profesorul nu lucrează cu „clienți” individuali, ci cu grupe de elevi . Aceștia, la rândul lor, sunt asistați și supravegheați de părinți și comunitate. Cota profesorilor este fixată adesea în funcție de priceperea „de a ține clasa”, de a utiliza corespunzător autonomia și libertatea de care se bucură clasa.

APTITUDINILE PROFESORULUI

Aptitudinea psihopedagogică este o structură psihică complexă cu un grad înalt de organizare a unor calități și competențe necesare profesorului pentru a obține rezultate superioare în activitatea instructiv-educativă.

Aptitudinea psihopedagogică generală se bazează pe următoarele competențe:

- a) inteligența, ca instrument de cunoaștere, înțelegere, invenție și reușită;
- b) memorie manifestată în rapiditatea întipăririi și stocării informațiilor în recunoașterea și reproducerea acestora într-o formă selectivă;
- c) capacitatea de comunicare manifestată în:

- ❖ Fluența vorbirii
- ❖ Fluența asociativă

- ❖ Fluența ideatională sau curgerea logică a ideilor
- ❖ Fluența expresivă sau vorbire cu atribute estetice
- ❖ Încărcătură emoțională
 - d) gândire logică, sistematizată și divergentă;
 - e) spirit de observare dezvoltat;
 - f) imaginație constructivă care face din activitățile educative un act de creație;
 - g) atenție concentrată, dar și distributivă;
 - h) dicție.

Aptitudinea didactică conține pe lângă competențele generale și competențe specifice:

- ❖ capacitatea de proiectare didactică, de studiere și folosire a resurselor materiale și umane, de elaborare a planificării materiei de învățământ și a proiectelor didactice;
- ❖ capacitatea de a selecta și organiza metodic informația pentru procesul de predare-învățare;
- ❖ capacitatea de a transmite informația în mod inteligibil, accesibil și convingător;
- ❖ capacitatea de a expune logic, argumentat și sistematizat;
- ❖ capacitatea de a crea un dialog autentic cu copiii în timpul lecției, o atmosferă de toleranță și respect;
- ❖ capacitatea de a formula și adresa întrebări-problemă și de crea situații problematice;
- ❖ capacitatea de a formula obiectivele generale și operationale ale lecțiilor și de a le realiza;
- ❖ capacitatea de sistematizare a cunostintelor în scheme logice, în grafice, diagrame;
- ❖ capacitatea de a aplica metodele activ – participative;
- ❖ capacitatea de a coopera cu elevii, creând o relație de simpatie.

Aptitudinea educatională

Pe lângă competențele prezentate la aptitudinea pedagogică generală, conține și „competențe specifice” cum ar fi:

- capacitatea de a asigura caracterul diferențiat al educării personalității;
- capacitatea de a stabili relații socio-afective de simpatie și respect;
- tactul pedagogic manifestat în empatie, echilibru sufletesc, răbdare, fermitate, stăpânire de sine;
- corectitudine morală și capacitate de convingere;
- exemplul personal

Aptitudinea organizatorică și de management școlar, îi este necesară profesorului în activitatea de proiectare didactică și educațională, în calitate de diriginte.

Aptitudinea tehnică îi este necesară profesorului pentru a mânui instrumente și aparate de laborator, calculatoare și tehnici audio-vizuale.

PRO ȘI CONTRA DE A FI PROFESOR

PRO	CONTRA
Comunicarea constantă cu copiii; Dacă îi iubești, atunci învățătura îți va aduce plăcere incomparabilă;	Lucrul cu copii necesită tensiune nervoasă constantă;
Munca mentală; Munca constantă pe sine;	Profesorul este responsabil pentru tot ceea ce se întâmplă în sala de curs;
Stabilitatea la locul de muncă; Garanțiile sociale;	Salariul scăzut și munca la domiciliu;
Recunoașterea publică; Munca în folosul public;	Pregătirea pentru noi lecții durează mult timp personal;
Când școala este în vacanță, profesorul poate, de asemenea, să ia o pauză și să se relaxeze.	Uneori există copii „dificili/problemă”, învinși, bătauși;
Vacanța mare este, de asemenea, o parte pozitivă	Munca lor nu este adesea apreciată, deoarece tinerii nu înțeleg semnificația și importanța acestei profesii.

FACILITAREA, SUSȚINEREA SI ÎMBUNĂTĂȚIREA ACTIVITĂȚILOR ÎN SISTEMUL EDUCAȚIONAL

**AUTOR: PROF. ÎNV. PREȘCOLAR ENE LIGIA ROXANA
GRADINIȚA CU PROGRAM NORMAL, LOLOIASCA**

Facilitarea, susținerea și îmbunătățirea activităților din sistemul educațional reprezintă un angajament esențial pentru dezvoltarea unei societăți prospere și înnoitoare. Aceste aspecte implică implementarea unor politici și practici care să ofere acces echitabil la educație de calitate, să sprijine elevii și studenții în atingerea potențialului lor maxim și să promoveze inovarea și excelența în procesul de învățare.

Facilitarea înseamnă eliminarea obstacolelor și furnizarea resurselor necesare pentru ca toți cei implicați în sistemul educațional să poată participa și să beneficieze de experiențe educaționale valoroase. Aceasta poate include furnizarea de infrastructură adecvată, accesibilă și sigură, precum și asigurarea formării profesionale continue a cadrelor didactice și a personalului de sprijin.

Facilitarea activităților din sistemul educațional implică crearea unui mediu propice în care elevii să poată învăța eficient și să-și dezvolte abilitățile într-un mod holistic. Iată câteva modalități prin care acest lucru poate fi realizat:

1. Utilizarea tehnologiei educaționale: Integrarea tehnologiei în procesul de învățare poate facilita accesul la resurse educative diverse, poate spori angajamentul elevilor și poate oferi oportunități pentru învățare individualizată și colaborativă. Utilizarea platformelor online, a aplicațiilor educaționale și a instrumentelor de colaborare poate îmbunătăți semnificativ experiența educațională.
2. Promovarea învățării active și experiențiale: Învățarea activă, care implică participarea activă a elevilor în procesul de învățare prin activități practice, discuții în grup și proiecte, poate consolida înțelegerea și transferul cunoștințelor în contexte reale. Promovarea experiențelor de învățare care să stimuleze gândirea critică, rezolvarea de probleme și colaborarea este esențială.
3. Dezvoltarea abilităților socio-emoționale:** Facilitarea activităților care promovează dezvoltarea abilităților socio-emoționale, cum ar fi empatia, comunicarea eficientă și rezolvarea conflictelor, este crucială pentru formarea unor indivizi echilibrați și capabili să navigheze în mediile sociale și profesionale diverse.
4. Promovarea diversității și incluziunii:** Asigurarea unui mediu educațional inclusiv și diversificat este esențială pentru succesul tuturor elevilor. Facilitarea activităților care să promoveze conștientizarea și respectul față de diversitatea culturală, lingvistică și de alte tipuri poate contribui la crearea unei comunități școlare pozitive și susținătoare.

Prin adoptarea acestor practici și a altora similare, educatori și personalul școlar pot facilita un mediu educațional care să încurajeze învățarea și dezvoltarea holistică a elevilor în conformitate cu nevoile și aspirațiile lor.

Sustinerea activitatilor in sistemul educational este cruciala pentru a asigura succesul si dezvoltarea integrala a elevilor. Iata cateva moduri prin care acest lucru poate fi realizat:

Este important ca școlile să fie dotate cu resurse adecvate pentru a susține activitățile educaționale. Acestea pot include materiale de învățare, echipamente tehnologice, cărți și alte resurse didactice. Educatorii au nevoie de sprijin și formare continuă pentru a putea implementa și susține activitățile educaționale eficient. Formarea ar trebui să acopere diverse aspecte, cum ar fi metodele de predare, gestionarea clasei, utilizarea tehnologiei și abordări inovatoare în educație. Implicarea comunității și stabilirea de parteneriate cu organizații locale sau alte instituții educaționale pot aduce resurse suplimentare și expertiză în școală. Acest lucru poate include organizarea de activități extracurriculare, proiecte comunitare sau acces la programe de mentorat și stagii.

Este important să recunoaștem și să promovăm succesele elevilor și ale școlilor în ceea ce privește activitățile educaționale. Acest lucru poate încuraja participarea și angajamentul elevilor și al cadrelor didactice în astfel de activități și poate contribui la creșterea calității educației.

Prin susținerea activităților în sistemul educațional, putem contribui la creșterea motivării, implicării și succesului elevilor, pregătindu-i pentru viitorul lor și oferindu-le oportunități de dezvoltare personală și profesională.

Îmbunătățirea activităților din sistemul educațional este esențială pentru creșterea calității educației și pentru sprijinirea dezvoltării elevilor într-un mod holistic. Iată câteva strategii și direcții pentru a realiza acest lucru:

Investiția în dezvoltarea profesională continuă a profesorilor este esențială. Aceasta poate include sesiuni de instruire despre cele mai bune practici în pedagogie, tehnologie educațională, gestionarea clasei și diferitele stiluri de învățare. Prin susținerea și încurajarea profesorilor să-și îmbunătățească abilitățile și cunoștințele, se poate îmbunătăți calitatea instruirii și a activităților educaționale.

Încurajarea activităților care implică participarea activă a elevilor în procesul de învățare este crucială. Astfel de activități pot include proiecte de grup, discuții în clasă, simulări, stagii și experiențe practice. Prin promovarea învățării active, elevii devin implicați și motivați să-și aprofundeze înțelegerea și să-și dezvolte abilitățile.

Utilizarea tehnologiei în educație poate spori eficiența activităților de învățare și poate oferi noi oportunități pentru angajament și colaborare. Profesorii ar trebui să utilizeze platforme online, aplicații educaționale, realitate virtuală/augmentată și alte instrumente tehnologice pentru a susține și îmbunătăți activitățile de predare și învățare.

Colaborarea între școli, părinți, comunitate și alte instituții educaționale poate contribui la îmbunătățirea activităților din sistemul educațional. Prin stabilirea parteneriatelor și schimbul de resurse și expertiză, se pot oferi mai multe oportunități pentru învățare și dezvoltare pentru elevi.

În general, îmbunătățirea activităților din sistemul educațional necesită o abordare holistică și colaborativă, care să implice atât cadrele didactice, cât și elevii, părinții și comunitatea în ansamblul său. Prin adoptarea unor strategii eficiente și inovatoare, se poate asigura un mediu educațional mai stimulat și mai eficient pentru toți cei implicați.

În final, facilitarea, susținerea și îmbunătățirea activităților din sistemul educațional reprezintă un efort continuu și colaborativ pentru a asigura că fiecare individ are oportunitatea de a dobândi cunoștințele, abilitățile și perspectivele necesare pentru a prospera în societatea contemporană.

Bibliografie:

Oprea, Crenguța, „Strategii didactice interactive”, București, Editura Didactică și Pedagogică, R.A., ed. a IV-a, 2009;

Stan, Emil, „Management educațional, Editura Institutul European”, 2009

Maria, Breazu, „Ghidul cadrelor didactice pentru educație timpurie”

Delia, Muste „Proiectarea didactica in invatamantul prescolar. Modele practice actuale” Editura Presa Universitatea Clujeană, 2022

DESPRE EVALUARE

Evaluarea are o importanță deosebită în procesul instructiv educativ, dar și un impact covârșitor asupra personalității umane și asupra imaginii pe care individul o dobândește în societate .

Dezbaterile pe marginea problemelor legate de evaluarea școlară nu sunt apanajul exclusiv al specialiștilor , al profesorilor și, în general, al școlii . dimpotrivă , teme cum sunt corectitudinea notării , valoarea examenelor , criteriile de apreciere , metodele de evaluare erorile și cauzele acestora și multe altele sunt discutate și disputate în medii sociale deosebit de diverse, în familie, în grupul de prieteni, la locul de muncă, în instituții ; ele fac parte din viața cotidiană a unor segmente foarte largi de populație .

Această preocupare este, fără indoială, pe deplin justificată și rezultă din importanța și implicațiile sociale foarte extinse ale instituției școlare , privită nu numai ca instituție care formează dar și ca instituție care evaluează , care promovează sau sancționează , care confirmă sau infirmă un anumit nivel, o anumită calitate a cunoștințelor sau capacităților, a comportamentelor și atitudinilor, a efortului depus și a rezultatelor obținute . Notele școlare , statutul de “elev bun” sau “elev slab” , premiile și corigențele succesul sau insuccesul la examene influențează nemijlocit poziția elevului în familie (recompense, pedepse), statutul său în grupul de prieteni , dar și prestigiul familiei , percepția socială a acesteia , “calitatea” părinților . Școala însăși dobândește o anumită imagine în comunitatea socială în funcție de notele obținute de elevii ei.

De altfel, evaluarea școlară, mai ales sub aspectul notării, a depășit de mult timp granițele școlii. Se înregistrează astăzi o tendință generală de “a acorda note”, în sport (arbitrilor și sportivilor), oamenilor politici, managerilor, specialiștilor, chiar și instituțiilor. Această tendință poate fi explicată și prinsă atitudinea sistemului de notare școlară, dar explicația principală trebuie căutată tocmai în existența unor reprezentări sociale cristalizate în timp, prin experiența cotidiană , asupra etalonului notării școlare. Aceasta face ca fiecare om “să știe”, de exemplu, ce înseamnă, “să fii de nota șapte”, fără a mai fi necesare caracterizări suplimentare.

Evaluarea este însă nu numai un domeniu al cogniției sociale constituit prin informații primite “de la alții”, ci și o experiență trăită direct de majoritatea oamenilor . Aproape fiecare om a fost elev și a primit note, mulți au devenit părinți și au preluat prin copii contactul cu realitatea notării. Prin interacțiune psihosocială, s-au constituit reprezentări sociale asupra fiecărei note școlare, anumite “prototipuri de elevi” corespunzătoare fiecărui nivel de notare.

Desigur, factorul cel mai important al interesului pentru evaluarea școlară îl constituie implicațiile directe ale notelor școlare asupra destinului individului și în general, ale evaluărilor primite în procesul de învățământ. Obținerea unui calificativ bun sau a unei note mari este o condiție a succesului școlar, profesional și social. Ea asigură o diplomă, posibilitatea accesului pe treptele superioare de învățământ,

deseori un loc de muncă, precum și un anumit prestigiu social. Faptul că nu nota, ci pregătirea reflectată de ea condiționează succesul/ insuccesul școlar sau profesional apare în conștiința comună mai degrabă ca o condiție latentă, căci obținerea unei note – uneori indiferent pe ce căi – este ea însăși suficientă pentru a plasa elevul într-o anumită zonă de competență social-recunoscută și pe un anumit palier al șanselor de reușită.

Urmare a acestui fapt evaluarea trebuie concepută nu numai ca un control al cunoștințelor sau ca mijloc de măsurare obiectivă, ci și ca o cale de perfecționare, ce presupune o strategie globală asupra formării. Operația de evaluare nu este o etapă supraadaugată ori suprapusă procesului de învățare, ci constituie un act integrat activității pedagogice. Evaluarea constituie o ocazie de validare a justeții secvențelor educative a componentelor procesului didactic și un mijloc de delimitare, fixare și intervenție asupra conținuturilor și obiectivelor educaționale.

Estimarea și evaluarea sunt acte de valorizare ce intervin în toate întreprinderile umane. Valorizarea este un semn că lucrurile și evenimentele nu ne sunt indiferente și că, la un moment dat, survine cu necesitate nevoia unei clasificări și a unei ierarhizări a acestora. Omul ființează sub semnul măsurii și al comparației cu alții și cu propriul sine. Cum este firesc, practica educațională presupune numeroase prilejuri de convertire a acestor nevoi, desfășurând și punând în aplicare, în mod explicit, momente de apreciere și evaluare.

Evaluarea se referă la sistemul de învățământ, dar în stransă corelație cu alte sisteme ale organismului social. Evaluarea realizată în interiorul sistemului de învățământ, la nivelul procesului de pildă, generează anumite informații care au o funcție autoreglatoare pentru creșterea eficienței instruirii. Un rol important în funcționarea procesului didactic îl are conexiunea inversă, care este asigurată în bună măsură de actul evaluării .

Evaluarea școlară se deosebeste de evaluarea socială prin faptul că se raportează la celelalte activități didactice: predarea și învățarea, în timp ce evaluarea socială este oarecum exterioară didacticii; evaluarea școlară este parte componentă a procesului instructiv-educativ. Înțelegerea, ca sistem al procesului educativ, implică surprinderea interdeterminarilor dintre predare-evaluare și învățare-evaluare. Abordând procesul de învățământ ca unitate a unor mecanisme intercorelate de predare – învățare – evaluare, predarea și învățarea manifestă tendința de a se modela între ele și după maniera în care se realizează evaluarea rezultatelor școlare și de aici concluzia de ordin practic pentru ameliorarea stilurilor de învățământ promovate de profesori, efectele pe care acțiunile de evaluare le induc asupra celorlalte componente prezintă o importanță covârșitoare .

Teoreticienii care au încercat să sistematizeze domeniile pedagogiei și didacticii s-au străduit să deosebească, în afara educației ca formare, instrucție, predare și învățare, și alte activități care se desfășoară în țară. Astfel a apărut evaluarea ca o activitate didactica distinctă de predare. Se poate, de asemenea

observa, că profesorul se ocupă în afară de formare, de predare, de evaluare și de organizarea și conducerea clasei. Deși relativ bine delimitată de predare, evaluarea se dovedește a fi mai apropiată de educație și instrucție decât de organizarea și conducerea sau eventual de alte forme de activitate socială a profesorului. Se poate astfel sublinia că evaluarea este un însoțitor cvasipermanent al predării și învățării.

Definirea evaluării ca o activitate didactică distinctă, utilă în anumite limite, devine abstractă și deficitară atunci când ne propunem să surprindem legătura dintre predare și evaluare. Deși de obicei evaluarea este definită ca o activitate propusă de profesori, se poate observa, dacă se analizează cu mai multă atenție natura ei sistematic-reglatorie, că există și o activitate simetrică, prin care elevul se adaptează fluxului informațional și de deprinderi, care presupune în linii mari interiorizarea de către elevi a activității de evaluare a profesorului, cu alte cuvinte autoevaluarea. Rolul principal al evaluării este acela de a stimula învățarea și de a asigura o calitate sporită a predării. În timp ce predarea are ca actor profesorul, în evaluare, elevul devine actor, susținând un demers cu mult mai puțin succes. Din perspectiva structurii acțiunilor evaluarea seamănă cu învățarea deoarece amândouă au ca actor elevul, deși prima, presupune și intervenția profesorului. Într-adevăr în evaluarea școlară profesorul nu este un simplu spectator (persoana care ascultându-l îl asistă pe elev) și arbitru și factor de decizie (îl poate întrerupe și hotărăște asupra valorii activității elevului).

Evaluarea completează, deci, ciclul de intervenție al învățătorului asupra elevului. Ea ghidează acțiunea învățătorului cât și a elevului. Ajută la luarea deciziilor legate de buna desfășurare a procesului de predare-învățare, de introducere a unor îmbunătățiri și ajustări cerute de mersul predării și învățării.

Evaluarea poate fi privită ca instrument de reglare a învățării și predării cât și ca măsurare a efectelor învățării. Analiza metodelor de măsurare și evaluare a rezultatelor școlare, fiecare prezentând însușiri distinctive, virtuți și limite, conduce în mod logic complementaritatea acestora. În consecință, atitudinea dezirabilă față de sistemul metodelor nu implică acceptarea unora și excluderea altora. Problema adevărată constă, la fiecare situație de evaluare, în obținerea pentru utilizarea metodelor apreciate ca fiind adecvate. Dar recurgerea la unele forme și metode de evaluare nu se produce la întâmplare ci, ca o decizie în concordanță cu raționalitatea procesului didactic. În general, modul de a gândi și de a realiza acțiunea educativă, inclusiv procesele evaluative, nu este produsul întâmplării, ci constituie un demers întemeiat pe alternative, obțiunile pentru diverse proceduri, metode, observațiile fiind motivate logic, funcțional, finalist.

Pe fondul sensului ei general de conformitate cu cerințele situației de instruire/ învățare, raționalitatea semnifică necesitatea de adecvare a acțiunilor evaluative la condiții și la celelalte componente ale procesului didactic. Ca urmare, în conceperea și realizarea întregului proces didactic, inclusiv a acțiunilor evaluative, este oportună detașarea de clișee preconcepute și promovarea pluralității abordărilor.

Facilitarea învățării prin utilizarea Platformelor Colaborative

Prof. Ing. Enică Marilena

Liceul de Turism și Alimentație „Dumitru Moțoc”, Galați

În era digitală în care trăim, tehnologia a devenit o componentă esențială a procesului educațional. Cu toate acestea, disciplinele tehnice pot aduce cu sine provocări specifice în ceea ce privește învățarea și predarea lor. Utilizarea platformelor colaborative reprezintă o soluție modernă și eficientă pentru a facilita procesul de învățare în aceste domenii.

Beneficiile utilizării platformelor colaborative:

- ✓ **Accesibilitate sporită:** Platformele colaborative permit accesul la materiale de învățare din orice loc și în orice moment, oferind astfel flexibilitate studenților și cadrelor didactice. Această accesibilitate este esențială în învățarea disciplinelor tehnice, unde este necesar să se aibă la dispoziție resurse și instrumente specifice.
- ✓ **Interacțiune și colaborare între elevi și cadre didactice:** Platformele colaborative facilitează comunicarea și colaborarea între elevi și cadrele didactice, creând un mediu propice pentru discuții, întrebări și schimbul de idei. În domeniile tehnice, unde rezolvarea de probleme și colaborarea sunt importante, aceste aspecte sunt esențiale pentru înțelegerea și aplicarea conceptelor.
- ✓ **Diversitatea resurselor și metodologiilor de învățare:** Prin intermediul platformelor colaborative, pot fi integrate diverse resurse, cum ar fi materiale multimedia, exerciții practice sau simulări. Această diversitate permite adaptarea procesului de învățare la nevoile individuale ale elevilor și la diversitatea subiectelor tehnice abordate.
- ✓ **Feedback rapid și personalizat:** Utilizarea platformelor colaborative facilitează furnizarea rapidă și personalizată a feedback-ului către elevi, ceea ce este crucial în domeniile tehnice unde rezolvarea corectă și îndrumarea sunt necesare pentru progresul adecvat al învățării.

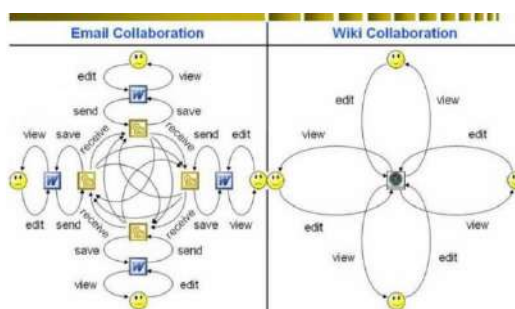

Modalități de Implementare a Platformelor Colaborative în învățarea disciplinelor tehnice

- ✓ **Selectarea platformei potrivite:** Există o varietate de platforme colaborative disponibile, cum ar fi CANVA, MIRO, WHIMSICAL sau platforme specializate în

domenii tehnice. Alegerea platformei potrivite trebuie să țină cont de nevoile specifice ale cursului și de facilitarea interacțiunii între participanți.

- ✓ Dezvoltarea conținutului adaptat: Cadrele didactice ar trebui să dezvolte conținut de învățare adaptat la mediul online și la specificul disciplinelor tehnice. Acest conținut ar trebui să includă materiale diverse și să promoveze interacțiunea și colaborarea.
- ✓ Promovarea participării active: Pentru a asigura eficacitatea utilizării platformelor colaborative, este important să se promoveze participarea activă a tuturor participanților. Aceasta poate fi realizată prin stabilirea clară a așteptărilor, oferirea de feedback constant și crearea unui mediu inclusiv și stimulat.

Utilizarea platformelor colaborative reprezintă o modalitate eficientă de a facilita învățarea disciplinelor tehnice în mediul educațional actual. Aceste platforme oferă accesibilitate sporită, promovează colaborarea și interacțiunea și permit personalizarea procesului de învățare. Prin implementarea lor corespunzătoare, putem îmbunătăți calitatea educației în domeniile tehnice și pregăti elevii pentru cerințele și provocările viitorului.

Bibliografie

- ✓ <https://whimsical.com/>
- ✓ <https://www.canva.com/>
- ✓ <https://miro.com/app/>
- ✓ <https://workspace.google.com>

„Facilitarea, susținerea și îmbunătățirea activităților din sistemul educațional”

Ercuță Elena

Grădinița cu p.p. nr.11, Brăila

În contextul actual, evaluarea sistemului de educație trebuie să țină cont nu doar de atingerea unor obiective definite pe standarde de referință și criterii academice și pedagogice, ci și de climatul școlar, care a încetat a mai fi un element neutru. Aspectele referitoare la viața școlară trebuie luate serios în considerare atât de către decidenții politici, cât și de către factorii implicați direct în educație. Studii recente pun în lumină legăturile indestructibile dintre mediul de învățare, performanțele școlare și climatul școlar. Problematika nu vizează doar planul de acțiune împotriva violenței și bullyingului, ci și ameliorarea stării emoționale a elevilor și profesorilor implicați în procesul educativ.

Având în vedere faptul că elevii și profesorii petrec o bună parte din zi la școală – între 4 și 8 ore zilnic, climatul școlar poate fi îmbunătățit printr-o serie de măsuri și activități care, dacă sunt desfășurate susținut, pe o perioadă mai îndelungată de timp, pot avea efecte vizibile asupra confortului emoțional. Acesta poate fi modelat printr-o serie de influențe generale, inclusiv gradul în care există o posibilitatea de alegere, atingerea obiectivelor semnificative, relații pozitive, bucurie, creștere și dezvoltare personală, sănătate și siguranță. Alegerea este importantă deoarece are impact pozitiv asupra învățării și implicării în școlarizare. Aceasta contribuie la o motivare îmbunătățită, interes și angajament pentru îndeplinirea sarcinilor.

Asigurarea posibilității de alegere oferă suport pentru autoreglementare, auto-disciplină și realizare. Când elevii au posibilitatea de alegere și oportunități de a se angaja în activități care sunt de interes și valoare pentru ei, bunăstarea lor emoțională este ameliorată. În mod concret, implicarea reală a Consiliului Elevilor în luarea deciziilor care îi vizează, creșterea rolului acestuia în stabilirea activităților și proiectelor educative oferă oportunități considerabile pentru cei implicați. În acest scop, rolul profesorului devine mai degrabă acela al unui facilitator, elevii asumându-și un rol activ în propria educație, atât curriculară, cât și extracurriculară.

Există o relație între starea de bine a factorilor implicați în educație și valorile impuse de societate, relație ce se concretizează în școală. Mediul educațional se luptă să-și reînnoiască cultura pe baza diversității dar, de multe ori, se lovește de greutățile pe care le întâmpină, în fața incapacității sale de a actualiza idealul egalitar pe care a fost construită. În cele din urmă, în fața cerințelor societății, care pune sub semnul întrebării figura fondatoare și consacrată a elevului, școala trebuie să devină un mediu democratic. Se dorește, printre altele, eliminarea violenței la școală care este un posibil indicator al confruntării normelor și valorilor, punând

sub semnul întrebării obiectivele educației plasate în tensiune între standardizare și emancipare, între adaptarea individuală la ordinea socială existentă și construirea comună a unor noi moduri de a face și de a trăi împreună. Avem o plajă largă a factorilor care contribuie la experiența școlară pozitivă a elevului, considerată ca o resursă pentru sănătate și bunăstare: mediu, climat, nonviolență, relații interumane, valori sociale, educație familială, sănătate, etc. Școala trebuie să se asigure că acești factori sunt interconectați și să intervină salvator. De multe ori, politicile educaționale omit să alătore climatul elevului cu cel al profesorului. Consider că un mediu școlar benefic ar trebui să pună accent, în egală măsură, pe cele două aspecte esențiale pentru o bună funcționare a educației. Schimbările și presiunile asupra profesorilor nu ajută. Stresul provocat dascălilor se răsfrânge asupra elevilor.

Având în vedere riscul circularității în relația dintre climatul școlar și caracteristicile elevilor, profesorilor și școlilor, este necesară și utilizarea unor tehnici specifice. Nu este întotdeauna ușor să știm să explicăm climatul școlar în funcție de anumite variabile sau invers să studiem influența climatului școlar asupra acestora. În toate cazurile, modelele econometrice sunt adesea implementate pentru a ține seama de corelațiile dintre diferiți factori. În cazul climatului școlar, o dificultate deosebită apare din structura datelor: climatul școlar al unei instituții nu este niciodată măsurat direct, ci din răspunsurile unora dintre părțile interesate. Din punct de vedere tehnic, modelarea pe mai multe niveluri, luând în considerare prioritizarea datelor și colectarea acestor răspunsuri poate fi un instrument valoros.

În ultima perioadă, printre educatori și profesori de școală, este o opinie comună și răspândită că fiecare nou an școlar aduce cu el elevi diferiți, mai anxioși și hiperactivi, incapabili să se concentreze, să aplice în mod consecvent, să respecte anumite reguli. De multe ori, elevii par dezinteresați de orice activitate care le este propusă. În fața acestor probleme, susținute de dezvoltarea exponențială a unor noi greutăți și a unor noi forme de patologie care afectează tinerii și cei foarte tineri (dependență de internet și alte produse tehnologice), se fac încercări de planificare a intervențiilor de prevenire la școală fără, totuși, de cele mai multe ori, a ține seama de eficacitatea metodologiilor adoptate, având riscul foarte ridicat de a face ca fiecare proiect și fiecare planificare să eșueze.

În școli ar trebui introdusă o oră de dezvoltare emoțională în care copii să discute despre sentimentele, gândurile, emoțiile lor, să învețe cum să facă față presiunilor de zi cu zi, cum să relaționeze cu cei din jur, să învețe să fie fericiți, să gândească pozitiv. Directorii școlilor, trebuie să-și adapteze analiza în funcție de prioritățile și contextul privind confortul emoțional. Comunitățile școlare trebuie să lucreze împreună pentru a dezvolta o viziune pentru acest aspect. Școala, alături de familie și comunitate/societate, trebuie să cultive tot ce-i mai bun în

oră, să îl învețe să își canalizeze atuurile și emoțiile pozitive pentru a-și viața sa și a celor din jurul său mai bună. Mediul fizic și emoțional în care elevii petrec o mare parte din fiecare zi, poate afecta sănătatea lor fizică, emoțională și mentală. Mediul școlar se poate îmbunătăți atunci când este cald, oferă susținere, când încurajează activitățile creative.

Consider că avantajele unui mediu școlar pozitiv constau în fericirea și bunăstarea la o mai bună calitate a vieții celor implicați în procesul instructiv-educativ. O legătură importantă din punctul meu de vedere pentru activitățile și eforturile zilnice ale unui elev, o reprezintă calitatea vieții unei persoane, la situația materială, la sănătatea mentală. Este important ca profesorii să vadă învățarea prin ochii elevilor lor, deoarece fiecare copil vine la școală cu lumea lui cu tot, cu bucuriile, cu tristețile, necazurile.

În același timp, „Școala Viitorului” poate fi un loc în care tehnologia, inovația și creativitatea sunt puse în aceeași bancă pentru a forma baza educației de mâine. Într-o astfel de școală, clasa nu este doar un loc de învățare, cu un spațiu captivant în care elevii sunt protagoniștii propriilor lor descoperiri. Lecțiile nu mai sunt simple prelegeri, ci călătorii interactive în lumi virtuale, unde cunoașterea prinde viață sub forma experiențelor fascinante.

Copiii de astăzi vin în clase cu mintea predispusă să recepteze și să integreze noul cu ajutorul imaginilor rapide, al videoclipurilor, al stimulilor colorați, puternici; au nevoie de fragmentare mărunță a cerințelor, de feedback imediat, de stabilire de misiuni în învățare. Cu toate acestea, actul didactic nu poate fi organizat numai din zona nevoilor lor de stimulare constantă, rapidă și aducătoare de plăcere. Elevul capabil de învățare durabilă este cel care ajunge să iasă din zona de confort, să urmărească o sarcină pe termen lung, să proceseze cerințe duble sau triple și să dezvolte raționamente de analiză, sinteză, evaluare și creativitate.

Deci, pedagogia de astăzi trebuie să plece de la recunoașterea predispozițiilor cognitive hrănite deja de media, de lumea exterioară și să ghideze copilul către căi de cercetare.

Trecerea de la un nivel la celălalt al învățării nu se mai poate face, ca pe vremuri, prin punere la respect, prin activarea fricilor sau a rușinilor sociale. Se face prin conectare și strategii didactice activ-participative. Ca să poți dezvolta operațiile gândirii și nivelul raționamentelor, e preferabil ca sarcinile de lucru să fie organizate în doze scurte, clare, de câte 5-10 minute, cu feedback imediat și cu criterii de notare elaborate anterior, împreună cu elevul.

Elevul de astăzi are nevoie să i se descrie concret cum arată ascultarea activă, atenția, liniștea în bancă. Are nevoie de stabilire de mize pentru aceasta și de laude pentru comportament stabil sau autocontrol – așa zisa disciplina pozitivă.

Elevii au nevoie de laude permanente ale eforturilor, nu ale rezultatelor; lauda inteligenței distruge nevoia de a încerca lucruri noi sau capacitatea de a se ridica din eșec, de

teama invalidării valorii personale. Ar trebui să existe măcar câte un element de noutate în fiecare zi – în modul de aranjare a mobilei sau în bogăția de material didactic sau de strategie a profesorului, câte un element de ”wow” – ceva care să le stârneasă atenția, mirarea, câte un rol social atribuit în oră: ”ceasornicar”, ”observator social”, ”facilitator”, ”managerul materialelor”, întrebări care le hrănesc ”ego-ul”: ”tu ce părere ai?”/”ce te face să crezi asta?”

Cel mai bine, elevul de astăzi învață dacă se mișcă. Fiecare profesor – chiar și cel de matematică – poate organiza ora ca să existe momente de deplasare, cu un scop anume, din bancă, de regrupare, de schimbare de rol. Elevul de astăzi are nevoie ca toate criteriile de evaluare să fie dinainte stabilite pentru munca lui, clar și transparent, astfel încât să se poată nota singur – autoevaluarea. Testele –surpriză, de pedeapsă sau testele-fulger sunt percepute ca nedrepte: sunt bune doar dacă sunt acceptate ca provocări.

Orele pot începe de la stabilirea de comun acord a obiectivelor. Ce știi/Ce nu știi/Ce aș vrea să aflu – poate fi organizat într-un tabel, ca set de întrebări la care să răspundă înainte de ora propriu-zisă.

Elevii de azi au gândire stelară sau în rețea. Se plictisesc dacă nu există conexiuni între informații către toate domeniile de activitate sau de cunoaștere; au nevoie de provocări cognitive în ritm susținut într-o predare integrată. Copiii de astăzi au nevoie de trăiri puternice ca să rețină informație. Emoționalul este fundamental pentru memorie și energia de lucru.

Copiii de astăzi au nevoie de lideri puternici – de profesori democrați, dar fermi, capabili să le susțină emoțiile și să stabilească riguros planul de lucru, ce este și ce nu este acceptabil în oră. Copilul de astăzi are nevoie mai puțin de informație, cât de strategii de lucru și gândire. Înainte de a fi profesori de istorie, geografie sau matematică, va trebui să le arătăm cu ce contribuim la creșterea și rafinarea gândirii lor. Tehnologia trebuie integrată în învățare. Mobilele, tabletele și computerele nu pot lipsi de pe bancă începând cu clasa a IV-a.

Elevul de astăzi învață foarte bine prin joc de rol, prin punerea în pielea personajelor sau a situațiilor istorice, a personalităților științifice etc. Are nevoie de modele pozitive și de empatie. Elevul de astăzi învață foarte mult în afara clasei – vizite, excursii; are mare nevoie de mobilitate și diversitate. Activitățile extrașcolare și transdisciplinare au un rol important mai ales dacă sunt corelate cu unitățile de învățare pentru o învățare autentică și relevantă.

Copilul de astăzi nu suportă educația doar cu stiloul în mână. Învață făcând lucruri cu mâinile – modelând structuri, machete, instalații; învață negociind, selectând, exprimând opinii personale. Copilul de astăzi are nevoie să își vadă familia efectiv interesată de viața lui școlară și are nevoie să își vizualizeze grafic progresul, direcția, planul de creștere personală.

Bibliografie:

1. Emil Păun - "Școala viitorului sau viitorul școlii", Ed. Polirom, 2022
2. Adrian Hebean – "Școala viitorului- evoluția învățământului", Timpul, 20 noiembrie 2020
3. Fundația Vodafone - "Școala din viitor – Învățarea prin joacă este cheia spre un viitor mai bun"
4. Starea de bine a profesorilor și elevilor: resurse, impact și idei practice, asociația Europeană a Profesioniștilor în educație, București, 2021

Repertoriul, mijloc și scop didactic în educația muzicală instrumentală

prof. Paul Erdős

Colegiul de Muzică “Sigismund Toduță” Cluj-Napoca

Poate cea mai dificilă sarcină în demersul didactic al profesorului de instrument este alegerea repertoriului. Desigur, mulți vectori sunt de luat în calcul când vine vorba de repertoriu. Particularitățile elevului precum vârsta, capacitățile muzical-tehnice sau personalitatea sunt toate importante. Dorința intrinsecă a elevului de a progresa, auto-motivația, pot fi foarte ușor dărâmate de un repertoriu care nu ține cont de posibilitățile lui reale, care îl pune constant în dificultate fără a promite măcar o reușită viitoare.

Înțelegerea imaginii artistice a lucrării muzicale care urmează să fie învățată, fie și la un nivel superficial, mai ales dacă survine chiar de la primul contact cu lucrarea muzicală, constituie un bun punct de plecare pe un drum ce știm, va fi oricum presărat cu obstacole. De aceea feedback-ul primit de la elev (în urma audițiilor sau a exemplificărilor) poate deveni un factor esențial în alegerea repertoriului. Caracterul muzicii pe care un elev o va interpreta trebuie să vină în întâmpinarea propriei sale personalități. Desigur, aceasta nu înseamnă că un elev cu o fire melancolică spre exemplu, nu va aborda lucrări cu un caracter exploziv sau virtuos. Dar o forțare în acest sens nu garantează o dezvoltare muzicală armonioasă. Mai degrabă o treptată și continuă lărgire a spectrului trăirilor muzical-afective, bazată mai ales pe experiențele proprii ale elevului și pe încurajarea împărtășirii acestora poate duce în timp la o mai bună capacitate de transmitere a unui mesaj artistic complex și divers. Posibilitățile tehnico-muzicale efective și nu un nivel ideal al acestora trebuie luate în considerare în stabilirea unui program. „Doar atât cât poate” era deviza unui excepțional pedagog în ceea ce privește sarcina elevului de la o oră la alta. Însă „cât poate” nu înseamnă îngrădirea posibilităților ci atingerea limitelor și depășirea lor, doar nu în mod forțat ci treptat și perseverent.

În momentul în care dezvoltarea muzical-instrumentală a elevului este percepută ca un demers cu o finalitate bine conturată (finalitatea fiind exprimarea imaginii artistice a lucrării muzicale prin intermediul instrumentului) și nu o acțiune inertă, atunci alegerea repertoriului nu mai constituie un scop în sine. Astfel se naște nevoia unei proiecții pe termen mediu și lung a demersului didactic, care pe lângă conturarea unui scop final, determină desigur și niște repere de parcurs. Această proiecție nu poate avea valori absolute, nu va rămâne inflexibilă, căci sunt implicați și factori a căror evoluție nu

poate fi anticipată, astfel că un asemenea plan nu poate avea decât un caracter dinamic-activ. Este cu atât mai grea selecția unor lucrări potrivite cu cât această imagine proiectată a unei potențiale evoluții pare să limiteze opțiunile. Însă un „plan general” trasează un fir conducător și ne obligă să nu uităm de finalitatea demersului. Repertoriul poate deveni, dincolo de un mijloc – probabil cel mai important - în atingerea acestei finalități, și un țel de parcurs, un scop intermediar, care la rândul lui pare mai posibil de suprapus peste un ideal muzical oarecare.

Desigur, pentru exprimarea unei imagini artistice este nevoie de mijloace interpretative. Încă de la începutul parcursului educației muzical-instrumentale, poziția la instrument, tehnica instrumentală, simțul ritmico-metric sau coordonarea de către auz a execuției sunt elemente esențiale în preocuparea didactică. Toate acestea trebuie însă puse permanent în strânsă legătură cu scopul care le determină iar elevul trebuie să conștientizeze treptat că doar efectul final, la nivelul imaginii artistice poate determina eficiența utilizării lor. Educarea bunului gust, în conformitate cu stilistica specifică fiecărei perioade muzical-istorice și fiecărui compozitor trebuie să fie o preocupare la fel de importantă precum cea față de mijloacele instrumentale. Altfel, muzica poate fi constrânsă sau deformată de limitele tehnicii instrumentale, devenind doar un mijloc în slujba unui fals ideal.

Profesorul nostru ne spunea mai în glumă mai în serios: „stați cum vreți dar să sune cum trebuie!”. Iată o posibilă explicație a relației dintre mijloc și scop. Existența unui ideal sonor, oricare ar fi el este un element esențial căci el determină mijloacele necesare interpretării. Dacă se întâmplă invers, imaginea artistică rămâne doar o consecință arbitrară a unor acțiuni mecanice, executate parcă la comandă sau din inerț. Independența mâinilor se manifestă diferit în cazul monodiei acompaniate sau în interpretarea unui fragment polifonic, legato-ul sau staccato-ul au valori expresive diferite la Mozart sau la Chopin, tehnica de brațe joacă un rol diferit în Baroc sau în Romantism. Flexibilitatea mijloacelor trebuie să fie pe măsura varietății stilistice.

Repertoriul este în demersul didactic de lungă durată, un mijloc pentru a ajunge la un ideal artistic pe măsura posibilităților pianistului în devenire. Dar este totodată, în același demers, un scop de parcurs, un etalon al desăvârșirii mijloacelor instrumental-muzicale ale pianistului. Repertoriul este în egală măsură un instrument de evaluare dar și de anticipare a evoluției artistice a elevului. Raportată la nivelul artistic al elevului dar și la idealul artistic al profesorului, alegerea repertoriului se bazează pe un compromis între „ce ar trebui” și „cum s-ar putea”. Dar în lipsa repertoriului nu poate

exista o formare muzicală reală, căci ar lipsi tocmai esența gestului artistic, imaginea artistică, iar în lipsa imaginii artistice, mijlocul instrumental nu își găsește rostul.

Bibliografie:

Bălan, George, *O istorie a muzicii europene*, ed. Albatros, București, 1975

Bălan, George, *Cum să ascultăm muzica*, ed. Humanitas, București, 1998

Bălan, Theodor, *Principii de pianistică*, ed. Muzicală, București, 1966

Neuhaus, H.G., *Despre arta pianistică*, trad. ed. Muzicală, București, 1960

Ștefănescu, Ioana, *O istorie a muzicii universale*, ed. Fundației Culturale Române, București, 1995

Timaru, Valentin, *Dicționar noțional și terminologic (prolegomene ale unui curs de analiză muzicală)*, ed. Universității din Oradea, Oradea, 2002

*** *Dicționar de termeni muzicali*, ed. Științifică și Enciclopedică, București, 1984

*** *Grove Dictionary of Music and Musicians*, ed. a 3-a, ed. Oxford University Press

Mijloace didactice în realizare pianistică a idealului sonor în polifonia barocă, în special în creația lui J. S. Bach

prof. Paul Erdős

Colegiul de Muzică “Sigismund Toduță” Cluj-Napoca

Care sunt idealurile muzicii baroce, în special în polifonia lui Bach? Ce mijloace sunt necesare pentru a le exprima?

Dificultatea pe care mulți elevi o au în realizarea polifoniei (formă de exprimare predilectă a Barocului) provine deseori dintr-o accentuare a interesului pentru monodia acompaniată în educația muzicală timpurie. Înțelegerea scriiturii contrapunctice, intens polifonică, se face astfel mai târziu prin raportare la monodia acompaniată iar tratarea orizontală a vocilor, când și dacă există, se face prin subordonarea liniilor față de vocea purtătoare a subiectului tot așa precum acompaniamentul este subordonat melodiei pe care o însoțește. Ori această atitudine contravine caracteristicii celei mai importante a polifoniei: complementaritatea vocilor. Calitatea esențială a scriiturii polifonice constă în faptul că întregul este construit din individualitatea fiecărei voci în parte, fără ca în vre-un moment, expresivitatea uneia să le pună în umbră pe celelalte.

Caracteristică întregii perioade a Barocului, polifonia deține rolul central și în creația lui Bach. Importanța orizontalității o regăsim și în felul în care Bach tratează elementul armonic, spre exemplu în lucrările de factură improvizatorie. Desigur însă, influența stilistică italiană presupune și o prezență evidentă a monodiei acompaniate în multe lucrări. Deasemenea trebuie amintită și importanța unor texturi de tip omofonic în multe lucrări dar în special în corale.

„O gândire evoluat omofonă o găsim tot la un polifonist: J. S. Bach (ale cărui lucrări reprezintă defapt o simbioză perfectă între combinațiile sonore care privesc atât simultaneitatea cât și succesiunea, respectiv conviețuirea omofoniei cu polifonia și cu monodia).”¹

Însă caracteristica polifonică rămâne predominantă, fie că vorbim de polifonia strictă a fugii, de scriitura mai permisivă întâlnită în lucrări de tipul suitelor sau de improvizarea asumată caracteristică formelor libere. Forțele expresive ale vocilor individuale converg spre același ideal iar relația dintre ele construiește întregul.

¹ *Dicționar de termeni muzicali*, București, 1984, p.348

Abordarea polifoniei însă nu e un lucru facil. Instrumentul modern predispune mai degrabă la o tratare verticală a scriiturii, relaționarea vocilor putând cu ușurință să fie tratată mai degrabă armonic iar continuitatea orizontală a liniilor să fie astfel neglijată. Aceste abordări pot fi evitate în special prin identificarea individualității fiecărei voci în parte. Mai ales într-o scriitură strictă, dar nu numai, personalitatea expresivă a fiecărei voci este determinată de articulație, de ritmică, de dinamică și de calitatea sonoră, de timbralitate.

Când vorbim de articulație nu există, cu siguranță, soluții unice și nici adevăr absolut. O articulație ce se dovedește ne-naturală pentru interpret nu poate avea forță de convingere. Este importantă deci coerența legăturii dintre instinct, simțul muzical al elevului și aplicarea unor reguli muzicale mai mult sau mai puțin rigide. Dealtfel, fina acordare a instinctului muzical cu aplicarea unor reguli pe baza unei bune cunoașteri și înțelegeri a acestora constituie premisa formării bunului gust. Finalmente însă, articulația trebuie să țină cont de ansamblul în care o voce, un subiect sau un element melodic se manifestă. Mai ales în cazul fugilor sau în cel al unei scriituri polifonice stricte, articulația trebuie să fie consecventă pe parcursul întregii lucrări.

La nivel ritmico-metric trebuie consemnate două aspecte. La nivel expresiv, anumite formule ritmice specifice contribuie la conturarea individualității unei voci sau a unui subiect. Însă, în desfășurarea subiectului sau chiar a unor secvențe sau celule, metrica internă are un esențial rol structural. Este cazul deplasării unui subiect de pe un timp pe altul (în momentele de stretto), sau a secvențării în afara cursivității metriche formale. Este necesară în aceste situații realizarea unei interpretări ritmico-metrice clare, opțiunea argumentată pentru sublinierea metrică a unui timp sau altul dovedindu-se crucială.

Dinamica, deși mijloc atât de prețios la îndemâna pianistului, poate deveni și cel mai important dușman în interpretarea unei scriituri polifonice. Direcții dinamice diferite se vor intersecta deseori în țesătura vocilor, ceea ce constituie o importantă dificultate. Desigur, o construcție cu o dinamică plată și liniară nu poate fi de dorit. Însă reliefaarea subiectului sau a altor elemente constitutive exclusiv cu ajutorul mijloacelor dinamice trebuie făcută însă cu reținere. Scoaterea din contextul polifonic a unei voci interpretate în această manieră ar putea evidenția soluții total inoportune. Folosirea mecanică a unor astfel de mijloace dinamice nu poate fi indicată iar respectarea principiului complementarității vocilor devine fundamentală. Tratarea dinamicii după modelul subordonării acompaniamentului în

fața melodiei aduce un deserviciu major polifoniei. Orice subliniere dinamică trebuie să pună în valoare contextul relațiilor dintre voci și nu expresivitatea uneia în defavoarea celorlalte.

În lipsa registrelor și a mai multor manuale (specificitate a instrumentelor istorice), problema individualizării sonore a vocilor prin timbru rămâne în sarcina măiestriei interpretului. Capacitatea acestuia de a particulariza vocile cu ajutorul *touché*-ului va aduce un plus de claritate unei texturi în care liniile se intersectează, pe un instrument ce ar putea interpreta confuz polifonia drept bloc armonic.

În polifonie, evenimentele expresive, apariția tensiunii și alternarea ei cu relaxarea nu se nasc neapărat prin evoluția sau dezvoltarea materialului sonor. Din contră, subiectul fugii rămâne neschimbat. Evenimentul expresiv constă mai degrabă în apariția lui alternativă în fiecare voce și în mod ultim, în apariția cvasi-simultană în mai multe voci. Această permutare a materialului sonor, care nu se restrânge doar la subiect, constituie principala modalitate prin care se realizează relaționarea vocilor. Trebuie subliniat odată în plus, că aceste relații nu au la bază ideea de subordonare. Subiectul nu e mai important decât contrasubiectul iar acesta nu se opune subiectului.

Odată identificată și realizată individualitatea specifică a fiecărei voci, execuția lor în contextul polifonic presupune coordonarea activă a fiecărei voci în parte. Urmărirea jocului motivic, în care elementele se deplasează de la o voce la alta constituie baza unei gândiri cu adevărat polifonice. Capacitatea de a utiliza acest procedeu, întâlnit atât de des la Bach, trebuie să devină pentru interpret o a doua natură.

Se impune o paranteză în care relația dintre deprinderi, reflexe, memorie și execuție trebuie consemnată. Atenția la mai multe lucruri în mod absolut simultan este practic imposibilă. Trecerea foarte rapidă de la un punct de interes la altul este însă un deziderat tangibil. Doar în acest mod putem înțelege execuția coordonată și independentă a vocilor și este evident, vorbim despre o deprindere ce poate fi dobândită și dezvoltată. Nevoia minții umane de a simplifica este deasemenea cunoscută. Dificultatea coordonării mai multor note aparținând unor voci diferite nu ar trebui în mod greșit depășită contopind notele într-un singur element, un interval sau acord oarecare și apelând deci la reflexe de execuție probabil deja formate. Să nu uităm de specificitatea orizontală a scriiturii. Doar independența mâinilor alături de independența fiecărui deget garantează capacitatea acestora de a executa nu doar conducerea independentă a vocilor dar și preluarea unei voci, acolo unde este cazul, de la o mână la alta. Memoria joacă un rol important iar „memoria senzației”, departe de a fi un

simplic reflex mecanic, poate susține execuția unei voci atunci când atenția este îndreptată către o alta. Dealtfel, reflexul mecanic este esențial în orice interpretare instrumentală. Se explică o dată în plus importanța naturaleții mijloacelor, amintită anterior, ca un element necesar în execuția polifonică. Toate acestea însă trebuie să fie precedate de o înțelegere la nivel mental, rațional a partiturii respective. Ori se știe cu certitudine că dintre toate memoriile, memoria mușchilor sau reflexul mecanic, se poate forma cel mai ușor, adeseori fără participare conștientă. Odată format, reflexul mecanic cu greu mai poate fi condiționat de memoria intelectului, de cea auditivă sau vizuală. Și mai grav, reflexul poate condiționa el însuși celelalte aspecte ale memoriei ducând la denaturarea interpretării.

Deși nu în legătură directă cu interpretarea muzicii baroce însă având o evidentă relevanță în ceea ce privește execuția conștientă și coordonată a muzicii polifonice, teoria memorizării fără instrument trebuie amintită. Învățarea fără instrument duce la înțelegerea liniilor, la observarea relației dintre ele și la cristalizarea imaginii artistice eliberate de piedicile de natură mecanică pe care execuția instrumentală le implică. S-ar putea ca în felul acesta, mijloacele tehnice cele mai potrivite să fie revelate iar interpretarea să fie în final mai aproape de concepția artistică inițială.

Constanta preocupare de a construi conștient și activ fiecare voce și de a nu cădea în tentația execuției verticale a liniilor ce vor să se exprime de fapt orizontal, urmărirea relațiilor dintre voci și nu favorizarea uneia dintre ele și conceperea întregului pe baza acestor relații dintre voci sunt idealurile unei interpretări polifonice. Ele sunt în egală măsură țeluri ale elevului dornic să realizeze idealul sonor al scriiturii baroce și al polifoniei bachiene.

Bibliografie:

Bach, Carl Philipp Emanuel, *Essay on the True Art of Playing Keyboard Instruments*, trad. ed. W. W. Norton, Londra, 1949

Badura-Skoda, Paul, *Interpreting Bach at the Keyboard*, trad. ed. Clarendon Press, Oxford, 2002

Bodky, Erwin, *The Interpretation of Bach's Keyboard Works*, ed. Harvard University Press, Cambridge, 1960

- Bruhn, Siglind, *J. S. Bach's Well Tempered Clavier. In Depth Analysis and Interpretation*, ed. Mainer International Ltd., Hong Kong, 1993
- Couperin, Francois, *L'art de toucher le clavecin*, repr. ed Breitkopf & Hartel, Wiesbaden, 1961
- Forkel, Johann Nikolaus, *Über Johann Sebastian Bachs Leben, Kunst und Kunstwerke* în *The Bach Reader*, trad. ed. W. W. Norton, Londra, 1966
- Kahlstorf, Delano K., *The Two Part Inventions of J.S. Bach: a Performing Edition Based upon the Keyboard Technique and Performance Practice of Bach and his Circle*, Texas Tech University, 2002
- Kirnberger, Johann Philipp, *Die Kunst des reinen Satzes in der Musik*, repr. ed. G. Olms, Hildesheim, 1968
- Mangra, Dorina, *Principii de bază ale interpretării istorice baroce la instrumentele cu coarde*, ed. MediaMuzica, Cluj-Napoca, 2004
- Marshall, Robert L., *The Notebooks for Wilhelm Friedemann and Anna Magdalena Bach: Some Biographical Lessons* în *Essays in Musicology*, ed. American Musicological Society, Brunswick, 1990
- Perl, Helmuth, *Rhythmische Phrasierung în der Musik des 18. Jahrhunderts*, ed. Heinrichshofens, Wilhelmshaven, 1984
- Quantz, Johann Joachim, *On Playing the Flute*, trad. ed. MacMillan, New York, 1975
- Trinkewitz, Jurgen, *Historisches Cembalospil*, ed. Carus, Leinfelden-Echterdingen, 2009
- Tureck, Rosalyn, *An Intrpduction to the Performance of Bach*, ed. Oxford University Press, Londra, 1960

Individualizare și diferențiere în clasa de elevi

prof.înv.primar Evuleț Monica
Liceul Tehnologic "Tomșa Vodă", Solca

„Dacă îți este foame și nu te gândești decât la ziua de astăzi, atunci mănâncă un fruct. Dacă te gândești la ziua de mâine, plantează grâu. Dacă te gândești la câțiva ani de acum încolo, plantează un arbore. Dar dacă te gândești la viitor, angajează-te în a educa tineretul.”(proverb asiatic)

Acțiunea educațională se concentrează și se materializează întotdeauna într-un subiect concret, unic în felul său. ”Fiecare om, în același timp, seamănă cu toți, seamănă cu unii și nu seamănă cu nimeni”(V.Pavelcu). În fiecare clasă putem distinge elevi capabili de performanță și elevi cu dificultăți de învățare. Realizarea unui învățământ de calitate presupune ca toți elevii, indiferent de mediul de proveniență și de nivelul dezvoltării intelectuale, să beneficieze de sprijin pentru a învăța și să fie încurajați în dezvoltarea lor.

Predarea diferențiată pornește de la ideea că nu toți elevii au același stil de învățare, același ritm de învățare, nu toți au aceleași cunostințe, aceeași capacitate de înțelegere, același ritm. “Elevii diferă din punct de vedere al aptitudinilor, a ritmului de învățare, a gradului de înțelegere a fenomenelor. a capacității de învățare, a rezultatelor obținute”. (Radu, I., 1998)

Diferențierea presupune un proces de predare diversificat, care ține cont de nevoile elevilor și de ritmul în care ei învață și astfel, diferențele dintre elevi ajung să fie studiate și să devină fundamentul construirii situațiilor de predare-învățare ulterioare. Cadrul didactic trebuie să faciliteze formarea la elevi a abilităților necesare pentru a deveni din ce în ce mai independenți în învățare, ținând cont de pregătirea, interesul și stilul lor de învățare.

Individualizarea și abordarea diferențiată a procesului de instruire presupune cunoașterea elevilor, investigarea lor permanentă și urmărirea evoluției lor pentru a le adresa în orice moment sarcini corespunzătoare nivelului lor real de dezvoltare. Cred că primul pas pentru a realiza un demers individualizat este evaluarea inițială. În urma testării inițiale stabilim nivelul de pregătire al fiecărui elev, competențele formate, dar și lacunele. În acest fel vom avea o reprezentare cât mai exactă a situației existente și putem formula cerințele pentru perioada următoare de învățare. La fel de importantă este și evaluarea formativă, tocmai prin rolul său reglator. În acest caz, scopul ei este de a furniza informații care să permită o adaptare a cadrului didactic la diferențele individuale în învățare. Această formă de reglare trebuie să intervină în mod necesar pe parcursul unei secvențe de instruire, și nu la finalul acesteia. Diferențierea impune crearea unui mediu de învățare care să asigure condiții ca elevii să lucreze împreună, să învețe cum să învețe, să-și acorde sprijin, să-și dezvolte respectul față de sine și respectul față de ceilalți.

Pornind de la premisa că elevii reprezintă sursa cea mai importantă, este esențial să se încurajeze participarea și valorizarea resurselor acestora, astfel încât fiecare elev să poată arăta

ceea ce știe, să poată înțelege nivelul la care a ajuns, ce este necesar să facă în continuare pentru a progresa în ritmul planificat.

Strategia de diferențiere a muncii cu elevii cuprinde o selectare diferențiată a materialului ce trebuie prezentat și asimilat, a ponderii diferitelor momente ale lecției și chiar ale unui capitol în cadrul planificării anuale, ținând seama de nivelul clasei; o selectare diferențiată a obiectivelor, a scopului didactic urmărit; o selectare diferențiată a metodelor, mijloacelor și procedeele didactice; o selectare diferențiată a metodelor de evaluare și control.

Învățătorul trebuie să îndrume fiecare elev, la timpul potrivit și cu mijloace adecvate, pentru a înlătura rămânerea în urmă la învățatură, a evita eșecul școlar și a favoriza dezvoltarea corespunzătoare a fiecărui elev. O preocupare majoră a fiecărui dascăl este cunoașterea reală a individualității elevilor cu care lucrează, fapt care conduce la o individualizare a acțiunilor pedagogice, la o tratare diferențiată a elevilor în funcție de posibilitățile și înclinațiile lor. Concepția științifică privitoare la tratarea individuală a elevilor constă în cunoașterea gradului de evoluție a diferitelor procese psihice, a gradului de dezvoltare, a tipului de inteligență caracteristică fiecărui copil, pentru a putea folosi mijloace adecvate în scopul dezvoltării la nivelul standardelor școlare. Prin efort gradat, cu ajutorul și sub îndrumarea învățătorului, cunoștințele și deprinderile stabilite a fi dobândite prin obiective operaționale devin accesibile pentru elevii clasei respective, dacă li se activează potențialul intelectual real.

La baza proiectării activităților didactice ar trebui să stea diferențierea și individualizarea predării-învățării, deoarece stimulează și dezvoltă învățarea activă, facilitează comunicarea, socializarea, relaționarea, colaborarea și favorizează înțelegerea, acceptarea și integrarea copiilor în colectiv.

Așadar, individualizarea și diferențierea instruirii reprezintă un proces continuu de adaptare și aplicare a unui demers didactic la situații particulare ale elevului și presupune competența cadrului didactic de a proiecta și desfășura activități în raport cu particularitățile fiecărui copil.

Bibliografie:

1. Cerghit I. Metode de învățământ. București: Editura Didactică și Pedagogică, 1991.
2. Crețu T. Stimularea potențialului intelectual al copiilor, în vederea obținerii succesului școlar, București, 2003.
3. Oprea O. Tehnologia instruirii, București, 1979.
4. Radu I. Învățământul diferențiat: Concepții și strategii. București: EDP, 1998.
5. Sălăvăstru D. Psihologia educației. București, 2004.

Pedagogii inovatoare – Utilizarea realităților virtuale ca pedagogie

Fabian Natalia Miriam

Liceul Teoretic „Ioan Buteanu” Șomcuta Mare

Extinderea învățării cu realitatea ugmentată și virtuală

Ritmul inovației și capacitatea de a adopta noi practici diferă în întreaga lume și, desigur, nu orice pedagogie sugerată este potrivită pentru fiecare cadru. Totuși, din ce în ce mai mult, pedagogiile inovatoare arată o tendință comună de a promova conexiunea și colaborarea (inclusiv între elevi și profesori), ducând învățarea dincolo de pereții clasei într-un spațiu virtual și permițând participanților să ajungă la alți participanți, care s-ar putea afla de cealaltă parte a lumii. Mai multe pedagogii arată, de asemenea, o tendință de a pune în prim plan atitudini pozitive care pot ajuta oamenii să navigheze într-un mediu incert.

Organizarea unui experiment în laborator, explorarea într-o excursie pe teren, construirea unui model împreună: acestea sunt experiențe educaționale interesante și memorabile pentru cursanții în același loc în același timp, dar a reprezentat o provocare în timpul pandemiei globale de Covid-19. Realitatea augmentată și realitatea virtuală fac posibile aceste experiențe comune. De asemenea, deschid oportunități care nu sunt disponibile în sala de clasă, cum ar fi experimentarea cu roca lunară, explorarea adâncurilor oceanului sau lucrul împreună pentru construirea unui sat. Este din ce în ce mai normal să îmbogățim realitatea de zi cu zi cu ajutorul tehnologiei. Lentilele telescoapelor, microscopelor și ochelarilor ne permit să vedem lucrurile mai clar sau să vedem lumea în moduri noi. Sistemele muzicale portabile adaugă o coloană sonoră vieților noastre. Scanarea unui cod QR (răspuns rapid) cu smartphone-ul nostru ne face legătura cu informații despre un obiect sau o locație. Milioane de oameni din întreaga lume au jucat ani de zile jocuri cu realitate augmentată, cum ar fi Pokémon Go. Mulți dintre studenții de astăzi au explorat lumi virtuale precum Minecraft și Club Penguin încă de când erau mici (Wilkinson N., 2020).

În zilele noastre, există mai multe tipuri de realitate amestecate. Realitatea de zi cu zi – sau realitatea fizică – este experiența noastră normală. Realitatea augmentată (AR) poate fi vizualizată printr-un dispozitiv cum ar fi un smartphone. Când folosim o aplicație AR pe dispozitiv, aceasta suprapune informații despre împrejurimile noastre sau obiectele din jurul nostru. Aceste informații pot apărea ca text, video, audio sau grafică (de exemplu, creaturi mitice). Realitatea virtuală (VR) este generată de computer și experimentată de obicei prin intermediul unei căști; oferă un mediu tridimensional cu care putem interacționa – de exemplu, un loc în care ne putem deplasa printr-un peisaj, să ridicăm obiecte și să discutăm cu prietenii.

Realitatea augmentată și realitatea virtuală nu sunt cu totul noi – profesorii le foloseau deja în ultimul secol. Ceea ce este nou este utilizarea crescândă a acestora în viața de zi cu zi, scăderea prețurilor tehnologiei asociate și cererea mondială de experiențe educaționale interactive, atât de necesare în timpul pandemiei de Covid-19, din cauza distanțelor sociale. Împreună, acești factori fac importantă revizuirea a ceea ce știm deja despre realitățile augmentate, pentru a lua în considerare modul în care acestea pot fi utilizate pentru a sprijini învățarea fără investiții masive în tehnologie și formare.

Ce poate oferi realitatea virtuală

Realitatea virtuală extinde ceea ce este posibil în educație și formare și oferă noi experiențe interesante care implică imediat cursanții, inclusiv:

- **participarea la distanță** – excursiile pe teren oferă oportunități de a extinde înțelegerea și de a dezvolta noi abilități. VR (virtual reality) lărgeste posibilitățile, permițând explorarea unor locuri care ar fi dificile, periculoase sau imposibil de vizitat pentru un cursant, cum ar fi suprafața lui Marte sau interiorul unui vulcan;

- **mașina timpului** – sunt posibile călătoriile în timp; elevii se pot plimba cu dinozauri, se pot implica cu evenimente istorice sau pot vedea peisajele care se schimbă de-a lungul secolelor;

- **implicare simultană cu lumea fizică** – realitatea augmentată permite cursanților să interacționeze cu lumea din jurul lor și cu elemente AR în același timp;

- **prezență la distanță** – oamenii care nu pot fi împreună în lumea fizică pot interacționa și lucra împreună într-un mediu VR, manipulând obiecte virtuale și deplasându-se împreună prin decor.



Într-o lume virtuală, studenții își pot dezvolta înțelegerea structurilor, cum ar fi apeductele, lucrând pentru a le recrea.

[\(Innovating Pedagogy | Open University Innovation Reports\)](#)

Aceste moduri de implicare pot ajuta cursanții să înțeleagă concepte, să exerseze abilitățile și să execute sarcini sau proceduri:

- **imersiune concentrată** – cadrele didactice pot modela sau modifica un scenariu, atrăgând atenția asupra aspectelor care sunt importante sau eliminând elemente – de exemplu, arătând un corp uman și apoi scheletul sau mușchii de bază.

- **aprofundare pentru o înțelegere mai nuanțată a conținutului** – cursanții au timp să exploreze elementele unei experiențe în detaliu și le pot relua de mai multe ori.

- **repetiție virtuală** – în realitatea virtuală, aceeași situație poate fi întâlnită de mai multe ori, astfel încât elevii să poată încerca abordări diferite, perfecționând o tehnică de răspuns în situații de urgență, exersând o procedură dificilă sau coordonând munca în echipă

- **asistență la timp** – într-un mediu augmentat sau virtual, studenții pot obține informații care sunt imediat relevante pentru ceea ce încearcă să facă – de exemplu, un set de instrucțiuni despre cum să efectueze o procedură necunoscută.

Folosirea realității virtuale în procesul învățării

Pregătire medicală: Peste tot în lume, realitatea virtuală este folosită pentru a sprijini învățarea. Următoarele cazuri introduc unele dintre posibilități. Simulări clinice îmbunătățite cu realitatea mixtă mobilă: Cercetătorii din Auckland, Noua Zeelandă, au oferit studenților paramedici o privire de ansamblu la 360° asupra unui scenariu de îngrijire critică, folosind o cască VR și controlere portabile. Obiectivele și sunetele videoclipului i-au ajutat să se transporte în scenariu. Elevilor li s-au oferit informații și actualizări prin radio și sms, ca în situație de urgență. Ei au evaluat scena într-un mod autentic înainte de a trece într-o suită de simulare pentru a colecta informații despre pacienți și a „trata” un manechin realist (Virtual Reality helps Chinese Medicine students). Realitatea virtuală face posibilă privirea în interiorul corpului uman fără a face o incizie. Acest lucru este util pentru pregătirea medicală în echipamente, tehnici și proceduri. Realitatea virtuală poate fi folosită și pentru a simula interacțiunile pacientului. Practicarea procedurilor în medii simulate este o modalitate cu risc scăzut de dezvoltare a abilităților. De exemplu, studenții de la Universitatea de Medicină Chineză din Beijing învață acupunctura cu tehnologia VR3 (Wilkinson N., 2020).

Istoria romană: Băile romane din orașul Bath, Marea Britanie, îmbunătățesc înțelegerea sitului istoric cu o realitate îmbogățită. Proiecțiile și coloanele sonore animate populează site-ul cu vizitatori romani antici care se deplasează în spațiu, interacționează, se scaldă și discută. Rămășițele fragmentare ale magnificului fronton al templului sunt îmbogățite în mod regulat cu proiecții care adaugă secțiuni și culori lipsă.



O proiecție în Bath completează elementele lipsă ale unui fronton ruinat al templului.



O a doua proiecție adaugă detalii și culoare frontonului original ruinat al templului

[\(Innovating Pedagogy | Open University Innovation Reports\)](#)

Semnarea avatarurilor: Învățarea limbajului semnelor din videoclipuri și imagini este o provocare, deoarece reprezentările bidimensionale nu pot surprinde toate aspectele comunicării. Proiectul SAIL de la Universitatea Gallaudet din Washington, DC, a dezvoltat un mediu de învățare 3D. Avatarurile de semnare au fost create prin utilizarea înregistrărilor de captură de mișcare ale semnatarilor surzi. Cursanții întâlnesc aceste avatare într-un mediu VR accesat prin ochelari de protecție montați pe cap. În acest mediu, mișcărilor lor sunt capturate printr-un sistem de urmărire a gesturilor. Un avatar didactic ghidează cursanții printr-o lecție în care observă și produc semne (Cheng B., 2018).

Instruire de siguranță pentru muncitorii din construcții: Cea mai memorabilă formă de antrenament în materie de siguranță este să trăiești sau să fii martor la un accident. În SUA, Centrul pentru Cercetare Inovatoare în Cyberlearning (CIRCL) dezvoltă formare VR care face posibilă această abordare fără a dăuna studenților. Experiența virtuală este îmbunătățită de tehnologia „haptică” care recrează sentimentele de atingere și mișcare. Cursanții vor putea explora un mediu virtual periculos. Dacă nu evită toate pericolele, vor primi feedback audio, vizual și emoțional care simulează ce s-ar întâmpla dacă ar face aceeași greșeală la locul de muncă (Cheng B., 2018).

Formarea profesorilor: Universitatea de Stat Kent din Ohio a folosit camere de 360° pentru a produce videoclipuri captivante ale sălilor de clasă. Acestea sunt folosite de profesori la formare pentru a crea o experiență comună care să susțină conversații bogate despre ceea ce se întâmplă în diferite puncte din sală și din lecție. De asemenea, tehnologia face posibilă compararea și discutarea diferitelor aspecte pe care cursanții și experții se concentrează în timpul lecției (Cheng B., 2018).

Excursii virtuale: Virtual Skiddaw recrează priveliștile și sunetele unui munte din nordul Angliei. În acest mediu, studenții la științe de la Universitatea Deschisă explorează șase locuri. Ei răsfoiesc suprapuneri de hărți, zboară peste întreaga zonă sau se plimbă pentru a vizita locuri pentru observații detaliate ale geologiei. Elevii pot vedea roci la toate scările, de la o schiță de câmp până la o diapozitivă la microscop. Activitățile de învățare pot include schițarea rocilor, descrierea specimenelor de mână de roci, contrastarea texturii și mineralogiei tipurilor de roci și descrierea caracteristicilor structurale (Cheng B., 2018).



Skiddaw virtual. Studentul trebuie să aleagă unde să meargă pentru a finaliza un set de sarcini menite să-și dezvolte abilitățile de geolog - ([Innovating Pedagogy | Open University Innovation Reports](#))

Acum un deceniu, universitățile și colegiile din întreaga lume au încercat lumi virtuale. Ei au început adesea prin a-și reproduce propriul decor sau campus, ceea ce a dus la o realitate mai degrabă diminuată decât îmbogățită. În loc să reproducă constrângerile lumii fizice, realitatea îmbogățită este cel mai bun atunci când este folosită pentru a crea experiențe care altfel nu ar fi posibile. Utilizarea la scară mică a realității îmbogățite este la îndemâna cursanților care au acces la un smartphone adecvat și o conexiune bună la internet. Căștile VR sunt în scădere a prețului, dar în general nu sunt încă ieftine, mai ales dacă sunt necesare multe, astfel încât mulți studenți să le poată folosi în același timp, fără riscuri pentru sănătate prin partajare. De asemenea, trebuie să fie depozitate în siguranță, încărcate și actualizate ocazional. Aceasta înseamnă că este important să avem motive clare pentru a investi în ele, astfel încât acestea să rămână instrumente utile atunci când entuziasmul de a folosi noile tehnologii a dispărut (Cheng B., 2018)

Referințe bibliografice:

Agarwal R, K. E. (2000). *Time flies when you're having fun: Cognitive absorption and beliefs about information technology usage*. MIS quarterly. Retrieved from

<https://pdfs.semanticscholar.org/cddc/febd1d9ff8e6d29b0f5b34c61f87040cc606.pdf>

Cheng B., D. C. (2018). *Virtual Reality in Educational Settings*. CIRCL. Retrieved from

<http://circlcenter.org/virtual-reality-in-education>

Emdin C. (2014). 5 new approaches to teaching and learning: The next frontier. Retrieved from

https://www.huffpost.com/entry/5-new-approaches-to-teaching-strategies_b_4697731

Wilkinson N. (2020). A framework for designing MMR-enhanced clinical simulations. 28.

Retrieved from <https://journal.alt.ac.uk/index.php/rlt/article/view/2357/2632>

EXTENSIA METODOLOGIEI CENTRATE PE GRUP: METODELE INTERACTIVE

Prof. Huștiuc Monica - cerc Dans popular
Prof. Fălcoianu Cătălina - cerc Atelierul fanteziei
Palatul Copiilor Botoșani

Preocupări în vederea dezvoltării unor forme grupate de activitate s-au făcut simțite încă de la începutul secolului trecut. Este adevărat, au fost încercări care s-au înscris mai degrabă într-o mișcare de reacție la tendințele tot mai vizibile de individualizare a învățământului și au vizat mai ales efecte educative.

Un adevărat și puternic impuls a fost dat însă de constituirea unui nou cadru teoretic fondat pe ideea explicării personalității ca produs al vieții sociale (relații interpersonale și de grup). Dar ceea ce a avut un impact crucial asupra formației cognitive, intelectuale a individului, a fost dezvoltarea unei noi concepții asupra genezei sociale a gândirii, a cunoașterii individuale, în general.

În esență, s-a conturat concepția, potrivit căreia evoluția cognitivă a copilului nu poate fi disociată de mediul social (clasă, școală) în care acesta este încadrat, că structurile cognitive nu sunt rezultatul doar al maturizării și exercițiului individual, ci și al transmisiei sociale și al exercițiului interacțiunii în colectiv. Pentru Piaget, de exemplu, cooperarea este posibilă ca “proces generator de rațiune” ; interrelațiile sociale – ca factor de dinamizare a dezvoltării cunoașterii individuale. Iar pentru Vigotki, gândirea urmează traiectul dezvoltării de la social către individual, toate funcțiile înalte bazându-se pe interacțiunile indivizilor. Învățarea și dezvoltarea capacităților cognitive ar fi rezultatul interacțiunilor interpersonale.

Toate acestea aveau să marcheze dezvoltarea unei teorii a sociogenezei cunoașterii individuale (centrată pe mecanismul influențelor sociale din grupul școlar) în contrast cu datele teoriei psihogenezei cunoașterii (tributară individualismului psihologic).

Actualmente, evoluțiile amintite își găsesc sprijin în abordările moderne din teoriile cunoașterii, comunicării și informației, din psihologia cognitivă și progresele didacticii.

Consecința firească a acestei tendințe social-interacționiste este dezvoltarea unui nou mediu de învățare social. Un mediu ce are să sporească ocaziile de interactivitate, să favorizeze învățarea interactivă sau interdependentă, de grup, altul decât tradiționalul mediu de învățare individuală. Acesta nu neapărat în defavoarea dezvoltării, în continuare, a unui mediu de învățare activă, individual, ci, dimpotrivă, favorabil combinării creatoare a inițiativei individuale cu spiritul de grup, de echipă, păstrării unui echilibru rezonabil între experiențele dobândite individual și cele câștigate social, în interacțiune, în grup.

Învățarea interactivă se bazează pe interschimbul de informații și idei, de experiențe și reflecții, de interpretări și sugestii rezolutive, de opinii și convingeri, de impresii și atitudini, pe interacțiunile sociale care se stabilesc în interiorul clasei de elevi ori al micro-grupurilor sau între perechi. Este vorba de schimburi și influențe de reciprocitate care, în cele din urmă, se structurează prin procesarea în comun (prin implicarea membrilor grupului), prin elaborarea împreună a unor noi achiziții împărtășite în comun (constructivismul social). Este vorba, în același timp, de participarea fiecăruia la un exercițiu al interactivității, la exersarea activă a propriei gândiri, a propriilor operații mintale, la efectuarea unor activități constructive și înregistrări de progrese, la dezvoltarea priceperii de a lucra cu ceilalți în înțelegere și armonie.

În felul acesta, subiectul cunoscător devine subiect al constituirii unui ansamblu de interacțiuni și interrelații dezvoltate în cadrul procesului de învățare. Acesta devine, împreună cu ceilalți, creator al unui context comun, bazat pe mecanismele influențelor sociale, generator al unor noi cunoștințe; devine beneficiar (căci interschimburile îi permit să-și extindă baza personală de cunoștințe și idei, să ajungă la noi scheme cognitive) al unor clasificări și înțelegeri mai profunde.

În alți termeni, învățarea interactivă poate fi definită ca învățare prin cooperare sau colaborare, structuri de învățare promovate cu tot mai multă stăruință în practica școlii, mai ales

în a doua jumătate a secolului XX, când paradigma învățământului centrat pe grup, întărită de teoria învățării sociale a cucerit tot mai mult teren.

Dacă învățarea prin cooperare presupune activități împreună, cu sarcini și scopuri distribuite, cu funcții și responsabilități individuale între membrii grupului, fiecare subordonându-și eforturile rezultatului comun în beneficiul tuturor, învățarea prin colaborare este întemeiată pe lucrul împreună în care fiecare etalează roluri și funcții diferite.

Indiferent de nuanță, ceea ce este comun ambelor variante este faptul că ele oferă un spor de idei și soluții, facilitează un transfer mai mare de cunoștințe și astfel fac să crească productivitatea muncii intelectuale, să creeze o stare de satisfacție, o senzație de succes.

În plus, spiritul de grup, de echipă, „se leagă de cel de inițiativă și de capacitate de asumare a responsabilității”. Se adaugă și faptul că activitatea în grup favorizează împărtășirea stărilor afectiv-emoționale, ceea ce constituie sursa empatică ce condiționează relațiile cu ceilalți. Se poate afirma, așadar, că interrelațiile implică o influență educativă cuprinzătoare asupra individului și grupului.

Comun mai este și faptul că învățarea prin cooperare sau colaborare atrage după sine schimbări ale rolului elevului și o modificare simetrică și sensibilă a rolului profesorului, care nu este de subestimat, atâta vreme cât calitatea interactivității depinde de modul în care sunt gestionate interacțiunile dintre participanți.

O contribuție remarcabilă la crearea unor situații pedagogice problematice interactive, la analiza mecanismelor sociale care au loc în cadrul acestora, a avut-o lansarea conceptului de conflict socio-cognitiv, termen generic desemnând o interacțiune, o angajare activă a participanților într-o controversă sau confruntare cognitivă generatoare de opoziții, de puncte de vedere diferite, divergente, de opinii, interpretări, soluții diferite, etc. Fie că apare spontan, fie că este indus sau provocat, acesta este de natură să determine membrii grupului să depășească împreună divergențele, să găsească în comun soluții, rezolvări, etc.

În consecință, sunt considerate interactive acele metode care promovează învățarea interactivă, care sunt orientate către intensificarea interacțiunilor și interrelațiilor în cadrul grupului de elevi, care conduc într-un mod organizat, fie în grupul – clasă de elevi, în grupuri mici sau în perechi, la construcția interactivității, fiind cele care încurajează interschimbul liber de cunoștințe, de idei, de experiențe, confruntarea de opinii și argumente în vederea ajungerii în comun la construcția unor noi cunoștințe, la noi clarificări și soluții la probleme.

Interactive sunt metodele care contribuie la crearea unor situații de învățare centrate pe disponibilitatea și dorința de cooperare și colaborare a elevilor de a-și împărtăși reciproc ideile, opiniile, punctele de vedere, experiențele cu deschidere către ceilalți. În esență, sunt metodele care evoluează în condițiile activizării unor conflicte socio-cognitive.

Desigur, evantaiul metodelor interactive este foarte larg și în extindere continuă. Ele se pot departaja, mai ales, în funcție de sarcina care le este propusă. Astfel, unele favorizează jocul interactiv de roluri și situații, altele angajează la cooperare explorativă, dezvoltând valențele euristice ale căutărilor și fanteziei sau atrag elevii la cooperare interpretativă și la valorificarea evenimentelor sau faptelor. După cum unele stimulează participarea la construcția împreună a sensului sau a înțelesului propriu conținuturilor luate în studiu ori sunt centrate pe producerea de idei și rezolvarea de probleme.

Comun tuturor le este respectarea unor reguli de participare, autoimpuse, așa cum ar fi: respect reciproc, atitudine pozitivă, toleranță, sinceritate, discreție și confidențialitate, ascultare până la capăt a celui care vorbește fără a interveni sau întrerupe, abținere de a monopoliza discuția, punctualitate, interzicere a ironiilor și jignirilor, folosire a unui limbaj adecvat, analiză a faptelor, nu a persoanelor, drept de a nu participa, etc. Toate aceste metode acționează, așadar, în limitele unei permisivități interrelaționale.

Câteva din metodele interactive de predare-învățare ar fi: prelegerea – ca perspectivă modernă, brainstorming-ul, jurnalul cu dublă intrare, „SINELG”, eseul de cinci minute, ciorchinele, turul galeriei, cubul, bulgărele de zăpadă, mozaicul, discuția și organizatorul grafic.

În continuare descriem pe scurt fiecare din metodele enumerate.

Prelegerea – ca perspectivă modernă de predare-învățare este fără îndoială cea mai frecventă alegere într-o abordare didactică tradițională. În acest sens este tipică imaginea profesorului la catedră (sau la tablă) care vorbește elevilor care stau cumiți în bancă și ascultă sau scriu după dictare. Această abordare este foarte puțin eficientă pentru învățare. Prelegerea poate fi recondiționată însă și introdusă într-un demers didactic modern, centrat pe achizițiile elevului. Din această perspectivă, dascălul trebuie să se preocupe de: stimularea interesului elevilor, aprofundarea înțelegerii de către aceștia, implicarea elevilor pe parcursul prelegerii prin întreruperea acesteia, evitarea unui punct final la final, încheierea prelegerii prin intermediul unei probleme/aplicații care urmează să fie rezolvate de elevi, solicitarea elevilor pentru a rezuma cele prezentate sau pentru a concluziona.

Brainstorming-ul sau asaltul de idei reprezintă formularea a cât mai multor idei – oricât de fanteziste ar putea părea acestea – ca răspuns la o situație enunțată, după principiul cantitatea generează calitatea. Conform acestui principiu, pentru a ajunge la idei viabile și inedite este necesară o productivitate creativă cât mai mare.

„**Jurnalul cu dublă intrare**” este o metodă prin care cititorii stabilesc o legătură strânsă între text și propria lor curiozitate și experiență. Acest jurnal este deosebit de util în situații în care elevii au de citit texte mai lungi, în afara clasei.

Pentru a face un asemenea jurnal, elevii trebuie să împartă o pagină în două, trăgând pe mijloc o linie verticală. În partea stângă li se va cere să noteze un pasaj sau o imagine din text care i-a impresionat în mod deosebit pentru că le-a amintit de o experiență personală, pentru că i-a surprins, pentru că nu sunt de acord cu autorul sau pentru că o consideră relevantă pentru stilul sau tehnica autorului. În partea dreaptă li se va cere să comenteze acel pasaj: de ce l-au notat? La ce i-a făcut să se gândească? Ce întrebare au în legătură cu acel fragment? Ce i-a făcut să-l noteze? La ce i-a făcut să se gândească? De ce i-a intrigat? Pe măsură ce citesc, elevii se opresc din lectură și notează în jurnal. Unii profesori cer un număr minim de fragmente comentate, în funcție de dimensiunile textului.

După ce elevii au realizat lectura textului, jurnalul poate fi util în faza de reflecție, dacă profesorul revine la text, cerându-le elevilor să spună ce comentarii au făcut în legătură cu pasaje diverse. Și profesorul ar trebui să fi făcut comentarii, pentru a atrage atenția asupra unor părți din text pe care ține neapărat să le discute cu elevii.

„**Sistemul interactiv de notare pentru eficientizarea lecturii și gândirii**” (SINELG) este o modalitate de codificare a textului care permite celui care învață să citească și să înțeleagă în mod activ și pragmatic un anumit conținut. Ca metodă este tipică pentru etapa de realizare a sensului (învățare, comprehensiune). Cunoștințele anterioare ale elevilor evidențiate prin activități specifice de evocare se folosesc ca bază de plecare pentru lectura/ascultarea textului.

Eseul de cinci minute este o modalitate eficientă de a încheia ora, pentru a-i ajuta pe elevi să-și adune ideile legate de tema lecției și pentru a-i da profesorului o idee mai clară despre ceea ce s-a întâmplat, în plan intelectual, în acea oră. Acest eseu le cere elevilor două lucruri: să scrie un lucru pe care l-au învățat din lecția respectivă și să formuleze o întrebare pe care o mai au în legătură cu aceasta. Profesorul strânge eseurile de îndată ce elevii le-au terminat de scris și le folosește pentru a-și planifica la aceeași clasă lecția următoare.

Ciorchinele este o metodă de brainstorming neliniară care stimulează găsirea conexiunilor dintre idei.

Turul galeriei presupune evaluarea interactivă și profund formativă a produselor realizate de grupuri de elevi.

Cubul este o metodă care presupune explorarea unui subiect, a unei situații din mai multe perspective, permițând abordarea complexă și integratoare a unei teme.

Bulgărele de zăpadă este metoda care presupune reducerea numărului de elemente, aspecte, fațete ale unei probleme/situații pentru focalizarea asupra celor esențiale.

Cele două metode – cubul și bulgărele de zăpadă – sunt complementare prin ceea ce propun spre realizare. Cubul îi va ajuta pe elevi să privească tema din diferite perspective, exercitând diferite proceduri, iar bulgărele de zăpadă îi va ajuta să reducă numărul de elemente,

aspecte, fațete ale unei probleme/situații pentru focalizarea asupra celor esențiale, rămânând în consens.

Atribuirea perspectivei de lucru pentru fiecare grup în cadrul cubului se poate face aleator (după împărțirea pe grupe – 6 – se rostogolește cubul și fiecare grupă reține perspectiva care pică cu fața în sus) sau după preferințele elevilor dintr-un grup; sau chiar profesorul poate atribui fiecărui grup câte o perspectivă. Modul de atribuire a perspectivei rămâne la alegerea profesorului, în funcție de timpul pe care îl are la dispoziție, de cât de bine cunoaște colectivul de elevi, dinamica colectivului clasei, etc.

Se reîmpart elevii în grupe mai mari, de 7-8. Fiecare va nota pe un post-it aspectul, perspectiva, problema care i s-a părut cea mai interesantă și o plasează în centrul mesei. Din 8 propuneri se rețin 3; se continuă procedura până când întreaga clasă este de acord cu 3 aspecte/probleme, etc.

Mozaicul presupune învățarea prin cooperare la nivelul unui grup și predarea achizițiilor dobândite de către fiecare membru al grupului unui alt grup.

Discuția constă într-un schimb organizat de informații și de idei, de impresii și de păreri, de critici și de propuneri în jurul unei teme sau chestiuni determinate în scopul examinării și clarificării în comun a unor noțiuni și idei, al consolidării și sistematizării datelor și conceptelor, al explorării unor analogii, similitudini și diferențe, al soluționării unor probleme care comportă alternative.

Discuția cu clasa este fundamentală pentru învățarea interactivă. Din perspectiva unui participant, discuția presupune avansarea unor idei și receptarea unei multitudini de alte idei, unele în acord, altele în dezacord cu părerile proprii, dar tocmai această varietate este aceea care provoacă gândirea la acțiune.

Organizatorul grafic presupune esențializarea unui material informativ care urmează să fie exprimat sau scris, prin schematizarea, sistematizarea și vizualizarea ideilor. Avantajele organizatorului sunt că elimină redundanța din informație, ajută la reprezentarea vizuală a unor noțiuni, fenomene, concepte, structurează informația.

De subliniat este faptul că actualele orientări și tendințe cu accent pe aspectele calitative se referă nu la posibile modernizări ale unor metode izolate, ci la concepții metodologice de ansamblu sau la moduri generale de abordare a procedurilor didactice.

Fiecare metodă este doar o posibilitate între alte posibilități de predare-învățare; fiecare este o nouă încercare de a găsi o cale în acest univers al acțiunii și al creației pedagogice; fiecare metodă reprezintă doar un element al unei strategii pedagogice mai cuprinzătoare.

BIBLIOGRAFIE

Cerghit Ioan, „Metode de învățământ”, Editura POLIROM, Iași, 2006, p. 75.

ROLUL ACTIVITĂȚILOR EXTRAȘCOLARE ÎN DEZVOLTAREA PERSONALITĂȚII ELEVULUI

Prof. Huștiuc Monica – cerc Dans popular
Prof. Fălcoianu Cătălina - cerc Atelierul fanteziei
Palatul Copiilor Botoșani

Problematica educației dobândește în societatea contemporană noi conotații, date mai ales de schimbările fără precedent din toate domeniile vieții sociale. Accentul trece de pe informativ pe formativ.

Educația depășește limitele exigențelor și valorilor naționale și tinde spre universalitate, spre patrimoniul valoric comun al umanității. Un curriculum unitar nu mai poate răspunde singur diversității umane, iar dezideratul educației permanente tinde să devină o realitate de necontestat.

Astfel, fără a nega importanța educației de tip curricular, devine tot mai evident faptul că educația extracurriculară, adică cea realizată dincolo de procesul de învățământ, își are rolul și locul bine stabilit în formarea personalității elevilor, totodată, valorificându-se potențialul creator al dascălilor care se întrec în a găsi noi metode prin care să obțină calitate în munca lor de „șlefuire” a personalității elevilor.

Modelarea, formarea și educația omului cere timp și dăruire. Timpul istoric pe care îl trăim cere oameni în a căror formație caracterul și inteligența se completează pentru propria evoluție a individului.

În școala contemporană eficiența educației depinde de gradul în care se pregătește copilul pentru participarea la dezvoltarea de sine și de măsura în care reușește să pună bazele dezvoltării personalității copiilor.

În acest cadru, învățământul are misiunea de a-i forma pe copii sub aspect psihointelectual, fizic și socioafectiv, pentru o cât mai ușoară integrare socială.

Complexitatea finalităților educaționale impune îmbinarea activităților curriculare cu cele extracurriculare, iar parteneriatul educațional, ca set de intervenție complementară, apare ca o necesitate.

Activitățile extracurriculare care funcționează prin existența cercurilor la Palatul Copiilor Botoșani sunt din domeniul cultural – artistic, respectiv, cercurile de instrumente muzicale tradiționale, dans popular, dans modern, atelierul fanteziei, muzică vocal-instrumentală, pictură, din domeniul sportiv – turistic, respectiv, cercurile de gimnastică aerobică, orientare turistică, șah, tenis de masă și din domeniul tehnico – științific, respectiv, cercurile de informatică, protecția mediului, fizică aplicată.

Aceste activități reunesc grupuri de copii animați de o dorință comună. Copiii vin la cercuri și participă la activitatea lor însufleții de dorința de a crea și de a-și afirma aptitudinile. Pentru unii este o chemare vocațională, pentru alții, poate, un interes de moment. Oricum, activitatea de cerc, îi unește într-o acțiune cooperantă. Activitățile acestor cercuri se finalizează în fiecare an școlar cu participări la concursurile și festivalurile regionale, interjudețene și naționale din Calendarul Activităților Educativ Extrașcolare al M.E.N. dar și cu alte acțiuni inițiate la nivelul fiecărui cerc de coordonatorii acestora sau cu participări la manifestări organizate de autoritățile locale.

Rolul cadrelor didactice în condițiile vieții din societatea contemporană este de a nu îngrădi modalitățile de exprimare ale elevilor, mai ales ale celor de vârstă școlară mică, respectiv, 7 – 11 ani, când copiii sunt în perioada de formare și dezvoltare a personalității, ci dimpotrivă, acum când elevul se află la „vârsta socială” trebuie ajutat să-și exprime dorințele, nevoile de ordin personal dar în special cele de natură socială.

Statusul și rolul de școlar, noile împrejurări de viață influențează puternic formarea personalității copilului aflat la vârsta școlii primare, atât în ceea ce privește organizarea ei interioară, cât și conduita sa externă. Se constată o creștere a gradului de coeziune a constructelor de personalitate, are loc organizarea și integrarea lor superioară, într-un tot unitar.

Baza dezvoltării personalității elevilor de vârstă școlară mică prin activitățile la care participă la Palatul Copiilor Botoșani sunt activitățile extracurriculare de masă, care le oferă copiilor, destindere, recreere, voie bună, satisfacțiile atmosferei de grup, iar unora dintre ei posibilitatea unei afirmări și recunoaștere a aptitudinilor. Aceste activități au caracter ocazional și iau forme foarte variate: spectacole și expoziții organizate cu diferite ocazii, cum ar fi, Ziua mamei, Ziua copilului, Sfintele Sărbători de Crăciun și Paști, Ziua Națională a României, Ziua lui Mihai Eminescu, Ziua Europei.

Spectacolele și expozițiile realizate cu lucrări executate de copii, reprezintă un necesar izvor de satisfacție, bucurii, creează bună dispoziție.

Aceste manifestări pot lua forme variate, de la solemnă evocare istorică la un vesel carnaval. La pregătirea și realizarea tipurilor de acțiuni enumerate mai sus, copiii participă cu însuflețire și dăruire, din dorința de a oferi spectatorilor momente de ținută estetică, distracție, satisfacție, făcându-le viața mai frumoasă, mai plină de sens.

Palatul Copiilor Botoșani este o unitate de învățământ în care se desfășoară cu prioritate activități extrașcolare cu elevii, fiind considerat instituție școlară de timp liber, în care cadrele didactice coordonatoare ale cercurilor existente, asigură petrecerea organizată a timpului liber al copiilor noștri, sub îndrumarea profesorilor calificați, dar mai ales pasionați de domeniile în care activează, obținând prin dăruire profesională eficiență în organizarea activităților de cerc, performanță în rezultatele obținute la concursurile și festivalurile de profil la care participă cu elevii și creativitate din partea acestora în conceperea lucrărilor tehnico – aplicative, științifice, plastice sau în montarea vreunei scenete, a realizării mișcărilor în vreun dans la cercurile artistice și nu în ultimul rând dând dovadă de fair-play la activitățile sportive, toate acestea contribuind la dezvoltarea personalității elevului de vârstă școlară mică.

Scopul principal al educației promovată în școală trebuie să-l constituie reușita fiecărui elev, modul în care acesta va reuși să se integreze în societate, dezvoltându-și competențele, calitățile personale și astfel personalitatea. Iată de ce întreaga activitate didactică trebuie regândită și pusă sub semnul eficienței, performanței, creativității și responsabilității, oferindu-le elevilor posibilitatea de a-și dezvolta și afirma integral interesele, capacitățile și aptitudinile.

De aceea, la ora actuală, școala românească trebuie să se adapteze rapid mutațiilor sociale, să fie conectată la realitățile școlii europene, contribuind la cristalizarea a ceea ce înseamnă conștiința apartenenței la cetățenia europeană și spațiul cultural european. În raport cu educația permanentă, învățământul apare ca o etapă foarte importantă în pregătirea individului, dar numai ca o etapă.

În consecință, pe lângă conturarea ideii potrivit căreia învățământul(educația formală), privit din perspectiva educației permanente, trebuie restructurat sub raportul obiectivelor, conținuturilor, metodologiei, spre a putea pregăti ființa umană în vederea întreprinderii pe cont propriu a procesului de autoinstruire și autoeducație continuă, s-a impus și teza că educația formală trebuie îmbinată cu alte moduri sau tipuri de educație și pentru a obține eficiență în realizarea actului instructiv-educativ, performanță în rezultatele procesului de educație și creativitate în soluțiile găsite pentru rezolvarea diferitelor probleme, indiferent de natura lor.

Încă din 1974, Coombs și Ahmed, ehalvând educația cu învățarea, au identificat aceste tipuri definindu-le:

- educația informală: „procesul ce durează o viață, prin care fiecare persoană dobândește cunoștințe, îndemânări, aptitudini și înțelegere din experiențele zilnice”;
- educația nonformală: „orice activitate organizată în mod sistematic, creată în afara sistemului formal și care oferă tipuri selectate de învățare a subgrupelor specifice populației (atât adulți, cât și copii)”;
- educația formală: „educație instituționalizată, structurată în mod ierarhic, gradată cronologic, organizată și condusă de la centru(de ex. M.E.N.), prin tradiție, ea a constituit centrul de interes al politicii școlare”.

Potrivit concepției holistice, frontierele dintre tipurile de educații identificate nu sunt rigide, între ele existând întrepătrundere și interdependență. Educația formală va avea de câștigat dacă va reuși să integreze creator influențele datorate modalităților de educație nonformale și informale. În același timp, acumulările educației formale pot contribui esențial la dezvoltarea și eficacitatea celorlalte două sectoare: „fiecare dintre sectoarele descrise mai sus are locul său și rațiunea sa de a fi specifică.

Totuși, frontierele dintre ele nu sunt rigide. Există deja o interpătrundere și o interdependență între cele trei domenii în care se exercită procesul educativ. Totuși, este evident că acest proces nu-și poate atinge deplina eficacitate decât în și printr-o cooperare strânsă între aceste trei sectoare.” (Lengrand, P., 1982).

Putem menționa, în fine, faptul că pregătirea elevilor pentru învățare continuă și extinderea autoeducației la întreaga viață constituie argumente puternice pentru deschiderea școlii față de experiențele trăite de elevi în afara acesteia și pentru articularea celor trei tipuri de educații.

Cum materialul de față se referă la dezvoltarea personalității elevilor prin activitățile extrașcolare, vom încheia în această notă, prin câteva referințe asupra educației nonformale.

Raportul acestei educații cu educația formală se definește în mod tradițional ca un raport de complementaritate, așa cum rezultă din analiza conținuturilor, modalităților și formelor de realizare. Instituțiile școlare tind să-și extindă competența dincolo de zidurile lor, prin programe speciale elaborate în scopul de a sluji cerințele și aspirațiile la cultură ale populației care simte nevoia de a se documenta și specializa într-un domeniu anume.

Prin natura și specificul ei, educația nonformală atestă alte însușiri proprii, printre care amintim: marea varietate, flexibilitatea sporită, diferențierea conținuturilor și a tehnicilor de lucru, caracterul opțional sau facultativ, implicarea mai profundă în actul organizării a înseși persoanelor educate.

Conținuturile etapei școlare a educației nonformale, urmăresc desfășurarea unei activități cu caracter formativ, prin excelență, dirijate de personalul specializat în strânsă legătură cu elevii, părinții, organizațiile social-culturale și social-politice.

Este vorba de satisfacerea în mai bune condiții a unei influențări formative din perspectivă pluri- și interdisciplinară, susceptibilă de a favoriza spiritul democratic, interesul pentru viața socială și politică, grija față de resursele economice și pentru protejarea mediului, etc.

„Dacă te poartă gândul peste un an,
seamănă un ogor .
Dacă te poartă gândul peste zece ani,
sădește un pom.
Dacă te poartă gândul peste o sută de ani,
educă oameni.
Semănând ogorul, vei recolta o dată.
Sădind un pom, vei recolta de zece ori.
Educând oameni vei recolta de o sută de ori.”
(poet anonim chinez, înainte de Hristos)

BIBLIOGRAFIE

1. Colectiv de autori, DESCHIDERI EUROPENE, ed. AXA, Botoșani, 2009, p. 150;
2. Colectiv de autori, PSIHOPEDAGOGIE – pentru examenul de definitivat și gradul didactic II, ed. SPIRU HARET, Iași, 1995, p. 25;
3. Sacară, Liliana; Dumitriu, Iulia, Cristina, PSIHOPEDAGOGIE – Sinteze pentru examenele de definitivare și gradul didactic II, ed. ALMA MATER, Bacău, 2007, p. 230;
4. Colectiv de autori, PLIANTUL de prezentare al Palatului Copiilor Botoșani, ed. AXA, Botoșani, 2000.

INTERCULTURALITATEA ÎN ÎNVĂȚĂMÂNTUL EUROPEAN

Prof. Huștiuc Monica – cerc Dans popular
Prof. Fălcoianu Cătălina - cerc Atelierul fanteziei
Palatul Copiilor Botoșani

Lumea contemporană este o structură din ce în ce mai evident pluriculturală. Însă modalitățile prin care sistemul de învățământ, (de la grădiniță până la ultimul stadiu de școlarizare), răspunde acestor realități rămâne un subiect deschis în care inițiativele concrete sunt aproape inexistente.

Școala este spațiul învățării pluralității culturale prin prețuirea diversității, a notei distincte aduse de cultura fiecărui actor social participant. Scopul acțiunii școlii în optica interculturalității este educația pentru diversitate prin diversitate.

Educația interculturală promovează unitatea, toleranța, solidaritatea și pregătește tinere generații pentru a găsi soluții pentru evitarea discriminărilor. Reforma în învățământ presupune și incluziunea școlară de acceptare a tuturor copiilor, indiferent de sex, apartenență etnică și socială, religie, naționalitate, rasă sau limbă.

Abordarea interculturală în învățământ este o nouă cale de concepere a curriculum-urilor școlare și o nouă atitudine în relațiile dintre profesori, elevi și părinți. Abordarea interculturală înseamnă cultivarea unor atitudini de respect și deschidere față de diversitate și de valorile acestora. Se cer a fi introduse în obiectele de învățământ precum literatura, artele, istoria, geografia, noțiuni ale diversității culturilor și unității umanității. Cadrele didactice trebuie să fie pregătite să accepte diversitatea, să încurajeze cunoașterea și discutarea diverselor obiceiuri, tradiții, valori.

Școala trebuie să formeze deprinderea prețuirii valorilor pluriculturale, ideea că nu există valori superioare sau inferioare, ci există valori specifice care nu trebuie judecate pornind de la criteriul apriori etnocentriste, care trebuie prețuite prin aportul lor la nuanțarea și îmbogățirea celorlalte culturi cu care vin în contact. În școală direcția concretă de aplicare a acestui principiu este modelarea orgoliului etnic al majorității și întărirea încrederii în sine a minorității.

Educația interculturală acționează pentru :

- promovarea unor atitudini tolerante, deschise, de acceptare și înțelegere firească a raportului eu-celălalt și a noțiunii de străin;
- recunoașterea și respectarea diferențelor culturale prin valorificarea pozitivă a relațiilor de egalitate între oameni și nu prin aplicarea polarității superior-inferior;
- promovarea unor politici școlare care să promoveze egalizarea șanselor în educație;
- strategii de valorificare a diferențelor culturale pentru a le transforma în resurse pedagogice.

Deoarece diversitatea culturală, etnică, socială este un fenomen care cauzează multe probleme, educația într-o societate multiculturală prezintă două dimensiuni, care se articulează indisolubil una cu cealaltă:

- dimensiunea cunoștințelor care are drept obiect să furnizeze copiilor, tinerilor sau adulților, după capacitatea lor de înțelegere, mijloace conceptuale pentru a percepe realitatea și a interpreta informațiile pe care le primesc, de a le asigura o informare vastă și obiectivă;
- dimensiunea experienței care este un spațiu al interacțiunilor, al contactelor și experiențelor comune de viață, al solidarității și acceptării reciproce, mobilizează ansamblul personalității individului și potențialul său de învățare care să-i permită să fie deschis semenului său.

Societatea pentru care pregătim copiii care ne sunt încredințați este în mod fundamental diferită față de alte perioade istorice, mai îndepărtate sau mai apropiate. Poate cea mai importantă trăsătură a societății contemporane este aceea că nu este într-un anume fel, că nu are delimitări imobile, că sistemele de valori nu mai sunt fixe, ci într-o continuă transformare. Mobilitatea geografică,

determinată de achizițiile tehnologice din ultimul secol, a dus la o reaşezare și reconstruire a ideii de societate.

Grupurile sociale sunt cu mult mai eterogene decât omul a fost obișnuit până nu demult. De aceea, capacitatea de adaptabilitate, dusă la extrem uneori, a devenit una din calitățile necesare pentru o integrare socială satisfăcătoare. Prin urmare, educația interculturală a devenit una din dimensiunile cele mai importante ale educației integrale.

Educația religioasă în perspectiva principiului intercultural vizează realizarea unei educații în spiritul respectării diferențelor ce există în cadrul mai multor religii. Este foarte important să știm din ce confesiune fac parte, iar elevii care nu fac parte din majoritate nu trebuie marginalizați. Educația pregătește terenul pentru o mai bună înțelegere și comunicare între oameni de diferite credințe. Copiii trebuie obișnuiți de mici să accepte diferențele între religii deoarece scopul final al fiecărei religii este o lume mai bună care să trăiască în pace. Prezența oamenilor diferiți conduce la dezinteres și indiferență și nu reprezintă altceva decât o formă de discriminare. Prejudecățile și stereotipurile generează un comportament discriminatoriu. Diminuarea prejudecăților se poate face prin identificarea și caracterizarea atitudinilor etnice și rasiale ale copiilor și descoperirea modului în care ele pot fi modificate în procesul de instruire.

Toți copiii trebuie să învețe să trăiască și să interacționeze pozitiv în această lume diversă. Trebuie să valorizăm și să valorificăm diferențele dintre noi și să nu fim influențați de prejudecăți și stereotipuri.

Educația într-o societate multiculturală, interculturalismul, implică înțelegerea, aprecierea și valorizarea culturii proprii la care se adaugă respectul bazat pe o informare autentică și pe construirea curiozității față de cultura celuilalt. Interculturalitatea este un proces ce se produce la intersecția dintre culturi, nefiind un scop în sine, dar care poate deveni o finalitate atunci când sunt sesizate transformările nefirești sau comportamentele nefaste la acest nivel de intersectare a culturilor.

Nivelurile de educație interculturală identificate de specialiști sunt în număr de cinci, în ordine fiind :

1. Educația monoculturală, care este punctul de plecare în politicile educaționale, curricula și materialul didactic fiind reprezentative doar pentru cultura dominantă;
2. Starea de toleranță în care diferențele sunt suportate, trecute cu vederea;
3. Starea de acceptare în care diferențele sunt cunoscute și recunoscute nemaifiind negate sau respinse fără apel;
4. Respectul care reprezintă admirația față de diversitate;
5. Solidaritatea și afirmarea care este nivelul la care este evidentă preocuparea față de echitate și justiție socială.

Cultura este un concept complex și greu de definit, întrucât acoperă un mare și dificil de delimitat areal. Diverse științe sociale au abordat termenul din puncte de vedere particulare, fiind greu de enunțat o definiție exhaustivă. Ea cuprinde normele, valorile și « modurile de a face » specifice unui grup de oameni, produsele activității lor spirituale și materiale. Este utopic să considerăm că o societate are o singură cultură, deși există ceea ce se cheamă o « cultură dominantă ». Totuși, se manifestă și o serie de subculturi a diverselor grupuri. De cele mai multe ori, coexistența mai multor tipuri de cultură (sau subculturi) se desfășoară pașnic. Există însă cazuri când o subkultură poate lua forma unei subculturi criminale, precum și altele când aderenții unei subculturi pot fi supuși la presiuni sau chiar asupriți din partea culturii dominante.

Statutul actual de membru al Uniunii Europene oferă cetățenilor, inclusiv elevilor, studenților și profesorilor, posibilitatea de a avea acces la o serie de facilități și avantaje în ceea ce privește educația. România participă la numeroase acțiuni ale Uniunii Europene în domeniul educației, cum ar fi programele Comenius, Erasmus, etc. Universitățile din toată lumea și în special cele din Europa multiculturală trebuie să aibă în vedere diversitatea culturală, construită pe doi piloni, și anume :

- protejarea și stimularea cunoașterii și aprecierii pentru propria cultură, pentru rădăcini și pentru identitate;
- încurajarea deschiderii și interesului real pentru celelalte culturi, într-un spirit de toleranță și respect reciproc.

Conceptul de diversitate culturală se bazează pe schimburi și pe fluxuri: schimb de oameni, schimb de idei, schimb de bunuri și servicii culturale. Pentru a folosi vocabularul artei contemporane, «diversitatea culturală nu este o natură moartă, ci este un happening». Sunt considerate a fi extrem de importante atât recunoașterea cât și conștientizarea diferențelor și identităților dintre culturi, încercând să se realizeze o îmbogățire a dialogului intercultural.

Procesul de integrare europeană presupune, în mod evident, existența și eficientizarea diferitelor forme de dialog. Extinderea Uniunii Europene (U.E.) reprezintă o oportunitate de cunoaștere a culturii diferitelor țări și o încercare de înțelegere reciprocă, dincolo de avantajele economice. U.E. promovează acest model, prin păstrarea și promovarea diversității culturale în relațiile sale internaționale, considerându-l o contribuție la ordinea mondială bazată pe dezvoltare durabilă, coexistență pașnică și dialog intercultural. Reformele, de orice tip, vor avea succes numai în acele instituții educaționale care acordă importanță rolului lor în societate și care au capacitatea de a acționa și reacționa în mod rapid și flexibil.

Chestiunea educației interculturale este și un răspuns specific, pedagogic, la încercarea de soluționare a unor consecințe socio-culturale impuse de amploarea fenomenelor migraționiste. Multe reuniuni internaționale sau organisme specializate, mai ales din Occident, și-au concentrat atenția asupra acestei problematice.

Redăm, în continuare, o serie de concluzii stabilite de Consiliul Europei în 1983, dar care își păstrează relevanța și astăzi (vezi Recueil d' informations, 1993, pag. 205-206):

- Principiul interculturalist, în situația didactică, nu poate să se substituie unor exigențe deja clasice ale școlii, dar le poate însoți și facilita, prin lărgirea sferei de preocupări ale școlii. El se constituie într-un mijloc prin care instituția școlară își atinge mai bine scopurile de democratizare, de egalizare a șanselor și de difuzare culturală.
- Interculturalismul înseamnă recunoașterea reciprocă a culturilor de origine și de primire, în cazul migrației, precum și a diversității expresiilor culturale ale emigranților și autohtonilor. Aceste culturi nu sunt niciodată fixe, înghețate în propriile structuri, ci dinamice, creative, tocmai prin jocul împletirilor și al contactelor multiple.
- Din recunoașterea egalității valorice a culturilor nu trebuie trasă concluzia că toate sunt la fel și că dispar unele diferențe sau chiar divergențe. Școala trebuie să releve și să cultive aceste diferențe, revalorizând noile expresii culturale în contextul mai larg, al comunității în care se integrează noii veniți.
- Diversitatea experiențelor culturale, la care se va alinia școala, în noul context, trebuie să determine repunerea în chestiune a criteriilor de evaluare școlară, care nu mai rămân socio-sau etnocentriste. Selecția școlară, ca și percepția eșecului școlar vor fi resemnificate în consens cu noua paradigmă de dimensionare a proceselor școlare.
- Practica interculturală în școală, precum și înțelegerea între elevi depind în bună măsură de organizarea proceselor educaționale, de calitatea colaborării între profesorii autohtoni și cei străini. Relațiile de înfrățire dintre școlile din țări diferite, schimburile de elevi sau de personal didactic sunt strategii suplimentare de implicare a exigențelor educației interculturale.
- Conținutul învățământului trebuie să se plieze și el la coordonatele interculturalității. O reexaminare a ponderii informațiilor și cunoștințelor cu caracter general-uman se cere cu acuitate, după cum și o decongestionare a conținutului de elemente valorice înguste trebuie asigurată, fără a se afecta ponderea acelor elemente particulare, purtătoare și revelatoare de valori înalte și perene.

- Formarea inițială și continuă a formatorilor este o altă cale de asigurare a aplicării principiului interculturalității. În acest sens, trebuie regândite prioritățile, strategiile, metodologiile, obiectivele și practicile pedagogice de pregătire a cadrelor didactice. Experiența culturală și relațională a profesorilor este o premisă și un prim pas în concretizarea educației interculturale.
- Un rol important în traducerea în act a acestei exigențe revine nu numai școlii, ci și altor instanțe: familia, organizațiile de copii și tineret, organizațiilor etnice, confesionale, etc. O conjugare a eforturilor educaționale externe școlii, a capacităților educogene ale formalului, nonformalului și informalului devine mai mult decât necesară.

Pluralismul cultural european este produsul unei istorii lungi și continue care implică acceptarea altuia, toleranța, coexistența plurală, dar și șansa afirmării pozițiilor proprii. Acest pluralism spiritual se explică prin anumite elemente fundamentale ale culturii: curentele religioase, care au fost întotdeauna transnaționale, gândirea științifică, ce a circulat liberă din zorii epocii moderne, modelele și curentele artistice, ideologiile, tehnicile de producție (Văideanu, 1993). Studiile de antropologie culturală arată că, în chip funciar, nu pot exista antagonisme fundamentale între sisteme de valori, decantate de diferitele culturi. Sub aspectul valorilor finale, antropologia stabilește în mod statistic că, în culturi diferite, aceleași valori pot fi acceptate sau disprețuite (Camilleri, 1985, pag. 156).

Sarcina școlii de azi este de a forma la elevi o conștiință europeană. Încă din clasele primare este dorit să se cultive respectul și solidaritatea față de cultura altor popoare. Câteva valori-cheie trebuie să-și facă loc, fie în programele școlare, fie în procesele de învățământ: aspirația către democrație, respectul drepturilor omului, al drepturilor copiilor, justiția socială, echilibrul ecologic, toleranța și pacea, tradițiile culturale, etc.

Învățarea simultană a măcar două limbi străine, difuzarea simbolurilor general-umane, accentuarea valorilor care mai degrabă unesc oamenii decât îi divizează, participarea tineretului la gestionarea comunității școlare, integrarea școlilor în relații de înfrățire la nivel european sunt alte mijloace de sporire a valențelor culturale ale activităților educative.

Dialogul cultural este – în același timp – o strategie de interogare intra-culturală asupra propriilor fundamente ale unei culturi, asupra deschiderilor sau opacităților față de expresii inedite. Trebuie combătută tentativa de ierarhizare a componentelor culturale, de decretare a acestora ca fiind minore sau negative, plecând de la criterii a priori, etno-sau sociocentriste, poziție adoptată de multe instituții școlare sau nonșcolare. Obișnuința de a impune anumite variante monoculturale altor spații culturale este cu totul contraindicată. Este de preferat ca valoarea diferită să fie luată drept pretext de interpelare a propriului sistem valoric (Camilleri, 1993).

Societatea noastră devine din ce în ce mai complexă. Migrația, multiplicarea contactelor, dispariția frontierelor nete sunt realități evidente. La acestea se poate răspunde în mai multe feluri.

Multiculturalismul european este o bogăție potențială, cu condiția să nu diminueze sau să anuleze identitatea fiecărei culturi, și se poate converti într-un veritabil interculturalism. Acesta din urmă reprezintă un principiu care vizează instaurarea modurilor de comunicare, de schimb, de conexiune între multiplele modele culturale, punând în relație și în egalitate moduri de gândire și coduri expresive diferite, prin potențarea conștiinței de contrast.

Însăși conștiința identității culturale se fortifică prin depășirea mediului cultural ale cărei valori cu greu mai pot fi percepute în propria cultură. Cantonarea statică în interiorul unei singure culturi nu face decât să sărăcească însăși cultura respectivă.

Politicile educative și culturale se cer a fi deschise nu numai la valorile naționale, ci și la valorile internaționale, căci cooperarea economică și politică va deveni imposibilă dacă nu se va alia cu spiritul de comprehensiune și cooperare în domeniile culturii și educației.

În învățământ, culturile se cer a fi studiate într-o manieră comparativă și, în același timp, complementară. Trebuie identificate acele filtre culturale, prin care membrii unei comunități diferite

înțeleg și semnifică realitatea, prin alternarea sondărilor și explorărilor câmpului cultural. Foarte multi autori sugerează necesitatea unei abordări stereoculturale în educație, pentru mai buna circulație a valorilor dintr-o cultură în alta.

Abordarea stereoculturală ușurează recunoașterea și conștientizarea filtrelor culturale. Această practică ar facilita decriptarea unor stimuli culturali necunoscuți încă și ar permite stăpânirea și perceperea diversității culturale. Abordarea culturilor „în stereo” este o bună ocazie pentru a li se crea copiilor situații favorabile pentru a descoperi varietățile gusturilor, ale formelor de expresie, limbajelor, formelor de organizare socială, stilurilor de viață, regulilor de comportament, perceperii timpului, obiectelor, vieții, imaginarii individual sau colectiv.

Învățământul românesc se găsește în plină schimbare și reînnoire. Cred că este momentul să se imprime întregii reforme și o dimensiune interculturală.

Abordarea interculturală ar putea îmbunătăți aspectul relațional al locuitorilor țării noastre, conferind o dimensiune nouă raporturilor interumane cotidiene.

Tendențele egocentriste, pragmatismele extreme, precum și fenomenele psiho-sociale de marginalizare pot fi diminuate.

Desigur nu putem face tabula rasa din trecutul nostru. Dar trebuie să punem în valoare unele facultăți umane de a uita anumite aspecte, întrucât uitarea are valențe pedagogice. În țara noastră în zona Transilvaniei multe dintre tensiunile etnice sunt alimentate și resuscitate de unele erori, comise de unii și de alții, în perioade istorice determinate (imediat după al doilea Război Mondial).

În Moldova ex-sovietică se pot constata anumite atitudini cu caracter revanșard, chiar în perimetrul cultural-lingvistic, care sunt afișate chiar de către unii români.

Dacă timpul și istoria au pus laolaltă, în același spațiu, români și ruși, români și unguri, români și țigani, atunci ei sunt obligați, prin același determinism implacabil, să se suporte, să se cunoască și să se respecte reciproc. În materie de cultură, aroganța și complexe de superioritate nu sunt deloc justificate.

În cazul învățământului european, abordarea interculturală ar trebui să genereze o serie de reflecții asupra necesității unei autonomii mai flexibile și mai permissive, necesitatea de a stabili obiective educaționale centrate pe dobândirea autonomiei spirituale, pe autoinstrucție și autoeducație, revizuirea conținuturilor programelor școlare, prin imprimarea unor direcții interculturale asupra unor materii de învățământ.

BIBLIOGRAFIE

1. Cucuș, C. – «Pedagogie», Polirom, Iași, 1996 ;
2. Nicolaescu, B – « Transdisciplinaritatea », Polirom, Iași, 1999 ;
3. Cucuș, C. – «Educația-dimensiuni culturale și interculturale», Polirom, Iași, 2000.

LEADERSHIP-UL DIDACTIC ESTE O ARTĂ

Prof. Fănică Daniel
Școala Gimnazială Cândești
Loc. Cândești, jud. Buzău

Oamenii sunt captivați de ideea de leadership, căutând informații despre cum pot deveni lideri eficienți. Corporațiile vor oameni care au abilități de lider deoarece cred că aceștia aduc ceva special afacerii lor. Pe parcursul anilor au existat multe încercări de a defini leadershipul. După cum a sugerat Stogdill, există aproape atâtea încercări de a defini leadershipul, pe cât de mulți oameni au încercat să îl definească.

Una dintre cele mai interesante abordări a fost propusă de Bass, care a sugerat că unele definiții văd leadershipul cu accent pe procesele de grup. Din această perspectivă, liderul este centrul schimbărilor și activității într-un grup, întruchipând voința grupului. Alt set de definiții văd liderul din perspectiva personalității, astfel leadershipul este văzut ca o combinație de caracteristici speciale pe care le deține un individ și care îi permit să impună celorlalți îndeplinirea sarcinilor.

Alte abordări au definit leadershipul ca și o acțiune sau conduită, astfel leadershipul este format din toate acțiunile pe care un lider le face pentru a aduce schimbare în grup. Leadershipul a mai fost definit și în termenii relației de putere care există între lider și adepți, astfel liderul are puterea și o folosește pentru a impune schimbarea celorlalți. Unii cercetători văd leadershipul ca un proces transformațional care motivează adepții să obțină rezultate mai bune decât se așteaptă de la ei, în timp ce alți cercetători văd leadershipul din perspectiva deprinderilor și pun accent pe capacitățile care fac posibil un leadership eficient.

În concluzie, câteva concepte pot fi identificate când discutăm despre acest fenomen:

- Leadershipul este un proces.
- Leadershipul implică influență.
- Leadershipul se formează într-un grup.
- Leadershipul implică atingerea unui țel.

Leadershipul implică o artă mai degrabă decât știință pură [...] Leadership are astfel diferite fețe și liderii tind să aibe personalități și ideologii separate și distincte, precum și foarte multe stiluri.

Există patru factori care influențează leadershipul: adeptii, liderul, comunicarea și situația. Diferențele categoriei de angajați au nevoie de stiluri diferite de leadership. Ca și lider, trebuie să vă cunoașteți oamenii, pentru că, spre exemplu, un nou angajat are nevoie de mai multă supraveghere decât un angajat cu experiență. În același fel, un angajat care nu este motivat are nevoie de o altă abordare decât un angajat care este puternic motivat. Punctul esențial de pornire în cunoașterea adeptilor (subalternilor) este de a avea cunoștințe solide despre natura umană, cum ar fi emoțiile, motivarea și nevoile. Este la fel de important să înțelegeți că adeptii sunt cei care hotărăsc dacă un lider este de succes. Dacă nu au încredere în liderul lor sau nu cred în el, adeptii nu vor fi inspirați. Liderul folosește comunicarea pentru a conduce. Cea mai mare parte a comunicării este nonverbală. Ce și cum comunic poate crea sau distruge relațiile cu angajații. Un lider trebuie să își folosească judecata pentru a decide cea mai bună acțiune în funcție de situația dată.

Legat de tipurile de abordări, le vom prezenta succint în continuare.

ABORDAREA PRIN PRISMA TRĂSĂTURILOR LEADERULUI

Ideea că diferențele între performanțele subordonaților se datoresc trăsăturilor leaderului a constituit una dintre abordările de început în studiul leadershipului. Au fost realizate comparații ale unor eșantioane reprezentative de lideri și de nonlideri, pentru a evidenția trăsăturile fizice și de personalitate care îi diferențiază sensibil pe primii de ceilalți. Principalele trăsături luate în considerare au fost următoarele:

- caracteristici fizice - vârstă, înălțime, înfățișare, greutate;
- personalitate - spirit introvertit/extravertit, încredere în sine, independență, caracter hotărât, spirit amiabil/agresiv, înclinații de domonare/subordonare, tendință de autoritarism;
- caracteristici de bază - clasa socială, educație, experiența, mobilitate profesională;
- inteligența - cunoștințe, mobilitate intelectuală, judecată;
- caracteristici sociale - abilitate managerială, prestigiu, diplomație, tact, spirit de cooperare, charisma, popularitate;
- „spiritul muncii” - inițiativă, tenacitate, responsabilitate, spirit finalizator.

E. Ghiselli a studiat opt trăsături de personalitate (inteligența, maturitatea, spiritul decis, inițiativa, abilitatea de supraveghere, siguranța de sine, afinitatea pentru lucrători, masculinitatea-feminitatea,) și cinci trăsături de motivație (nevoia de împlinire ocupațională, nevoia de securitate a locului de muncă, nevoia de recompensă bănească, nevoia de autoactualizare, nevoia de putere asupra altora). Pe baza cercetărilor efectuate, autorul a ierarhizat trăsăturile menționate în următoarele:

- caracteristici foarte importante: abilitatea de supraveghere, nevoia de împlinire ocupațională, inteligența, autoactualizarea, siguranța de sine, spiritul decis;
- caracteristici de importanță moderată: lipsa nevoii de securitate, afinitate pentru lucrători, inițiativa, lipsa nevoii de recompensă bănești, maturitatea;
- caracteristici lipsite de importanță: masculinitatea - feminitatea.

Au fost evidențiate, ca urmare a unor cercetări efectuate în întreprinderi industriale, trăsăturile ce caracterizează leaderii de succes și anume:

- tenacitate în urmărirea scopurilor stabilite;
- dorința de manifestare a inițiativei în cadrul social;
- puternica orientare spre asumarea de responsabilități și angajarea în îndeplinirea sarcinilor;
- spirit îndrăzneț, originalitate în rezolvarea problemelor;
- autoîncrederea și puternica personalitate;
- disponibilitate pentru acceptarea consecințelor acțiunilor și deciziilor altor persoane;
- abilitate de influențare a comportamentului altora și capacitate de structurare a relațiilor interpersonale.
- promptitudine în absorbirea stresului și disponibilitate pentru tolerarea frustrărilor și amănărilor;

Abordarea prin prisma trăsăturilor liderului are meritul de a permite deducerea logică a ideii că întreprinzătorii de succes au șanse reale, prin prisma anumitor trăsături de personalitate și caracteristici fizice, să fie, după demararea întreprinderii pe care au inițiat-o, lideri de succes, capabili să practice un leadership eficient și să mobilizeze puternic subordonații pentru obținerea unei performanțe superioare.

ABORDAREA PRIN PRISMA COMPORTAMENTULUI LIDERULUI

Dacă abordarea precedentă era concentrată asupra răspunsurilor la întrebarea: Cum trebuie să fie liderul eficient? Aceasta a doua abordare se confruntă cu întrebarea: Ce face liderul eficient? – cu alte cuvinte, cum își exercită influența asupra celorlalte persoane.

Comportamentul liderilor eficienti se înscrie în perechile antonimice autocratic- democratic, directiv- permisiv și orientat spre sarcini-orientat spre persoane. Deși exprimate diferit, cele trei perechi semnifică, în esență, dominanța comportamentală a liderului: comportament axat pe realizarea sarcinilor, a producției.

Bibliografie:

Bush, T., *Leadership și management educațional. Teorii și practici actuale*, Iași, Editura Polirom, 2015

Gavrilovici, O., Iosifescu S., Prodan, A, *Management educațional*, Iași, Editura CDRMO, 2003

UN SISTEM DE ÎNVĂȚĂMÂNT INOVATOR- PREMISĂ PENTRU INTEGRAREA ROMÂNIEI ÎN STRUCTURILE EUROPENE

Prof. înv.primar Fărcășanu Mihaela
Școala Gimnazială "Spiru Haret" Oltenița
Județul Călărași

Integrarea României în structurile europene presupune și un învățământ modern, inovator, dinamic. Pentru elevii de astăzi, școala trebuie să reprezinte un centru de cultură unde să vină cu plăcere și să fie dornici de cunoaștere. Din acest punct de vedere, este foarte importantă relația dascăl-elev. Dascălul este cel care îi ajută pe elevi să-și însușească nu numai informații, ci și operațiile implicate în procesul învățării, să dobândească tehnicile muncii intelectuale și practice, metodele de investigare a realității, îi învață cum să învețe. Dascălul și elevul comunică prin tot ceea ce exteriorizează, începând cu prezența fizică și continuând cu vorbele rostite până la acel abia perceptibil zâmbet îngăduitor sau tăcere.

Învățământul românesc cunoaște o continuă transformare și renovare, în mod deosebit sub aspectul conținutului metodologiei și a strategiei de lucru. În orice domeniu de activitate este necesară cunoașterea proprietăților materiale cu care se lucrează pentru a utiliza tehnologia adecvată. Se impune această cunoaștere ca o cerință logică de modelare a materialului uman.

Este necesar ca învățământul să se adapteze cerințelor elevilor și nu invers. Ținta finală este să se asigure ca toți elevii să aibă acces la o educație care să fie adecvată, relevantă și eficientă.

Didactica modernă a schimbat optica asupra elevului definit ca simplu obiect al educației, ca receptor pasiv sau spectator al vieții școlare. Având în vedere volumul intens de informație de care dispune omenirea, precum și ritmul alert în care acesta se dezvoltă, copiii trebuie să fie pregătiți pentru a se adapta rapid și eficient la dinamica societății, a culturii și a profesiilor. Școala trebuie să le dezvolte cunoștințele, capacitățile, potențialul aptitudinal și pe cel atitudinal, contribuind la formarea și la dezvoltarea personalității lor. Teoria inteligențelor multiple a intrat în programele de formare ale cadrelor didactice pe sistemul cascadei.

Absolvenții sunt confrunțați în viața adultă cu rezolvarea unor sarcini care solicită multiple abilități, ceea ce face de multe ori ca succesul în școală să nu poată fi continuat și de un succes profesional. De aici, nevoia de a stimula inteligențele multiple pentru a pune cu adevărat în valoare potențialul individului.

Gardner contestă ideea după care indivizii ar poseda, în măsuri diferite care conduc la ierarhizarea de tip IQ, o inteligență generală și fixă. În schimb, avansează ideea unui intelect multiplu, care ar explica diferențele individuale prin profilurile unice de inteligență ale fiecăruia. Este vorba de un alt mod de a aborda elevii, ținând cont de diferențele dintre ei.

Pe Hovard Gardner, autorul acestei teorii, l-a intrigat faptul că unii copii, considerați inteligenți, nu au rezultate bune la școală. De multe ori, se ajunge la concluzia că unii elevi sunt deștepți, iar alții nu. În general, se apreciază că este deștept cel care are note bune sau un punctaj mai mare la testele de inteligențe. Despre aceștia se crede că sunt *născuți inteligenți*.

Și totuși au fost persoane celebre care au reușit să se afirme în diverse domenii, chiar dacă se spune că au avut unele dificultăți la școală: Picaso, Einstein, Spielberg, Mozart, Shakespeare, Ghandi, Churchill, Darwin, Freud.

Copiii cu inteligență lingvistică învață repede și corect limba maternă, învață ușor limbi străine, citesc, folosesc metafora, dezvoltă abilități lingvistice și își aleg mai târziu cariera în funcție de capacitățile lingvistice.

Oamenii cu inteligență logică/matematică devin de obicei contabili, matematicieni, chimiști, fizicieni. Capacitatea de a înțelege relațiile din spațiu o au cu precădere artiștii, arhitecții, fotografii. Matematicienii buni, ca Einstein, dovedesc inteligențe logico/matematică și spațiale.

Celelalte tipuri de inteligență nu pot defini personalități precum cea a lui Darwin sau abilitățile de care dau dovadă biologiei, astronomiei și ecologiei. Ei nu operează cu simboluri, scheme sau operații matematice, ci mai degrabă organizează tiparele iar cei cu inteligență interpersonală ajung să fie conducători, sunt psihologi sau buni vânzători, se pricep la motivare, manipulare. Ei înțeleg modul de funcționare al oamenilor. Un profesor bun nu poate să nu aibă și această inteligență.

Deschiderea și diversitatea sunt două dintre condițiile fundamentale ale statutului științelor instruirii și dezvoltării omului prin învățare. Nu trebuie uitat faptul că situațiile, problemele și exigențele cu care se confruntă educația și educatorul au depășit și vor mai depăși cu siguranță frontierele instituționale ale școlii. Nimeni și nimic nu poate schimba convingerea că școala, învățământul, educația trebuie să funcționeze în temeiul unei logici specifice, umaniste. Axul central îl constituie aspirația de a-l conduce pe om de la stadiul de a fi la cel de a deveni neîncetat o ființă și mai umană și mai productivă în sens valoric.

Când un elev se îndreaptă spre școală și intră în ea, se angajează într-un proces complicat pe care-l numim studiu sau învățare. De ce trebuie el să învețe? Răspunsul pare simplu: pentru că altfel nu se va putea adapta și integra ușor socialului. Pentru că societatea i-a pus la dispoziție o instituție și programe special elaborate pentru a putea evolua prin depășirea de bariere, altfel greu sau niciodată de trecut. Problema centrală a oricărei instituții specializate în instruire constă în a ști cum să promoveze învățarea eficientă în cele mai variate forme și tipuri de activități. Alături de cel care învață, elevul, se află celălalt agent al procesului educațional – educatorul, instructorul.

Instruirea diferențiată se aplică în acord cu disponibilitățile elevilor, cu interesele lor și cu profilul lor de învățare printr-o gamă de strategii manageriale și educaționale cum ar fi: instruire în grup mic, studiu asociat, studiu individual, succesiune de lecții sau succesiune de centre.

Instruirea diferențiată are la baza teoriile cognitiv-contextuale ale inteligenței. Acestea susțin că cogniția și contextul în care acesta operează trebuie luate în considerare. Aceste teorii tratează modul în care procesele cognitive operează în diferite contexte. Reprezentanții cei mai de seamă ai teoriilor cognitive – contextuale au fost Howard Gardner și Sternberg.

Într-o clasă diferențiată se dezvoltă înțelegerea mai degrabă decât memorizarea și redarea unor cunoștințe, este o evaluare permanentă a nivelului de disponibilitate și a nivelului de dezvoltare la care se gândește elevul. Elevii pot lucra individual, în perechi sau în grupe, iar activitatea frontală poate fi folosită pentru introducerea unor noi noțiuni. Elevii sunt exploratori activi, iar educatorul este ghidul sau facilitatorul învățării.

Beneficiile instruirii diferențiate sunt deopotrivă numeroase pentru elevi cât și pentru educatori. Avantajele pentru elevi sunt multiple, cum ar fi: valorificarea și dezvoltarea diferențelor individuale, îmbunătățirea clară a rezultatelor, a gândirii, a rezolvării de probleme și a cantității de cunoștințe, încrederea sporită în capacitatea de a învăța folosind inteligențe multiple, acces egal la învățatură pentru toți elevii, înțelegerea diferențelor de învățare în loc de incapacități de învățare, dezvoltarea personală și socială ca parte a curriculumului.

Aceste concluzii ale teoriei inteligențelor multiple au consecințe extraordinare pentru instruire, care va deveni astfel o instruire diferențiată. Este nevoie de o mare diversitate de contexte educaționale pentru a permite manifestarea diferitelor inteligențe. Abordarea din perspectiva inteligențelor multiple asigură accesul tuturor la informația relevantă și la însușirea profundă a informației în maniera corespunzătoare tipului de inteligență pe care îl posedă.

Climatul pozitiv al instruirii diferențiate motivează și asigură succesul pentru toți factorii implicați în educație. Strategiile instrucționale se extind și se îmbunătățesc. Instruirea diferențiată dă un sens nou profesionalismului.

Din punctul de vedere al lui Gardner, dincolo de retorica învățământului diferențiat și a educației pentru „toți”, școala este „uniformă”. Ea presupune un set de competențe și informații de bază, pe care orice subiecți trebuie să le asimileze (unii indivizi sunt mai capabili decât alții și deci vor stăpâni aceste cunoștințe mai rapid). Școala este organizată astfel încât cei mai inteligenți să avanseze pe nivelul

elitelor, iar cea mai mare parte a elevilor să dobândească cunoștințele de bază în cel mai eficient mod cu putință. Din acest motiv trebuie să existe un același curriculum pentru toți, aceleași metode de predare și aceleași metode standardizate de evaluare. Elevi, profesori și școli sunt judecați în funcție de eficiența cu care se realizează aceste standarde.

La prima vedere, acest tip de școală este și democratic și pe linia „priorităților educaționale esențiale” (criteriul eficienței). Ea derivă, totuși, dintr-o viziune tradițională asupra intelectului, din „testomania” americană, din „stilul de gândire IQ” (testele Binet).

Un element esențial în aplicarea teoriei inteligențelor multiple la clasă este cunoașterea profilului de inteligență al elevilor- cu precădere aflarea punctelor ”tari” și ”slabe” este esențială pentru stabilirea strategiilor didactice de diferențiere și individualizarea. În acest sens, Gardner propune expunerea de timpuriu a elevilor la medii diferite de învățare aparținând domeniilor care determină inteligențe diferite. Elevii se vor îndrepta spre acelea care se potrivesc inteligenței/inteligențelor care ”promit”(evitarea sau dezinteresul pentru celelalte va arăta domeniul inteligenței/inteligențelor ”în risc”). Pe de altă parte, observarea elevilor când li se dau diverse sarcini conduce și ea la cunoașterea profilului de inteligență.

Activ și creativ este copilul care intervine efectiv în activitatea didactică și modifică variabilele, parametrii caracteristici: depune eforturi de reflecție personale, efectuează acțiuni mintale și practice de căutare, cercetare, redescoperă noi adevăruri, reelaborează noi cunoștințe conștientizând că întotdeauna influențele și mesajele externe acționează prin intermediul condițiilor interne. Această perspectivă asupra elevului se opune celei tradiționale, conform căreia el recepta în mod pasiv informațiile oferite de cadrul didactic, urmărind ca ulterior să le reproducă.

Profesorul, cunoscând varietatea metodelor disponibile în câmpul didacticii moderne, cunoscând particularitățile elevilor cu care lucrează, valențele conținutului pe care trebuie să le atingă prin predare-învățare, trebuie să acționeze pentru a contribui la dezvoltarea disponibilităților și aptitudinilor copiilor, creând un context social-educational adecvat, folosind metode eficiente de interacțiune, promovând comportamente și stiluri didactice flexibile, adaptând metodele de predare-învățare-evaluare pentru fiecare conținut, pentru fiecare formă de organizare și pentru profilul psihologic al elevilor.

Bibliografie

1. Cercel Renata, Blaga Carmen- ”Managementul școlii din perspectiva principiilor educației incluzive”, Editura Universității din Oradea, 2005
2. Gardner, H., (2005)- ”Mintea disciplinată: educația pe care o merită orice copil, dincolo de informații și teste standardizate”, Editura Sigma, București, 2005
3. Gardner, H., Csikszentmihalyi, M., Damon, W.,”Munca bine făcută. Când excelența și etica își dau mâna”, Editura Sigma, București,2005

Coarda de gimnastică, mijloc didactic distractiv

Autor: Fărcășanu Ramona

Școala Gimnazială „Lucian Blaga” Satu Mare

Educația fizică și sport este o materie care, pe lângă faptul că ajută elevul să-și mențină o viață activă și sănătoasă, îl învață să practice și în afara școlii mișcarea, are o mare contribuție și asupra dezvoltării profilului de formare a absolventului de gimnaziu. Această materie este una atractivă, care dacă este organizată și condusă eficient, îl face pe elev să creadă că nu este la școală ci pe un teren de joacă, unde are mulți prieteni cu care să se joace jocul lor preferat.

Educația fizică și sportul are multe mijloace didactice atractive. Unul dintre ele este coarda de sărit. Acest mijloc didactic este folosit la ciclul primar dar mai puțin la cel gimnazial și chiar uitat la cel liceal.

Când auzim de coarda de gimnastică, cel mai probabil ne amintim de anii copilăriei. Pe lângă faptul că este distractiv, săritul corzii de gimnastică reprezintă o modalitate eficientă și sănătoasă pentru copii de a-și consuma energia într-un mod plăcut și sănătos. Săritul corzii de gimnastică este atât de simplu încât pare un joc, de aceea copiii nu ezită să sară coarda.

Jocurile construiesc caractere și prietenii. Există atât de multe beneficii ale săriturii cu coarda și toate încep cu o caracteristică comună - DISTRACȚIE! Jocurile ce implică sărituri sunt distractive și o modalitate fantastică de a îmbunătăți abilitățile sociale ale elevilor.

Prin caracterul său ludic, coarda de gimnastică transformă ora de educație fizică și sport într-o oră distractivă, totodată oferind posibilitatea copiilor să continue activitatea și în afara orelor de curs.

Prin folosirea corzii de gimnastică la orele de educație fizică și sport se urmărește înlăturarea monotoniei, participarea conștientă și activă la ore, necesitatea de a avea un organism sănătos și armonios dezvoltat, iar greutățile întâmpinate de elevi în executarea săriturilor cu coarda de gimnastică să fie înlăturate și să le dezvolte voința, perseverența atunci când aceste greutăți sunt învinse, să crească încrederea în forțele proprii.

Integrată în conținutul complex al activității corporale, coarda de gimnastică poate fi considerată un mijloc cu importante valențe formativ - educative. Funcțiile ei pot fi identificate în cele de integrare socială, proprie fenomenului educațional.

Utilizarea sistematică a săriturilor la coardă ca mijloc de realizare a obiectivelor este eficientă și asigură progresul elevilor, creșterea performanțelor și dezvoltarea calităților motrice și sunt mai eficiente decât metodele didactice tradiționale, având impact atât asupra dezvoltării fizice a elevilor cât și asupra dezvoltării armonioase a personalității acestora.

Săriturile la coardă pot avea un rol de sprijin pentru îmbunătățirea coordonării motorii generale și a echilibrului elevilor. Utilizarea unor exerciții alternative, precum săriturile la coardă, le poate permite elevilor să-și îmbunătățească capacități motrice importante precum coordonarea și echilibrul. Din acest motiv, promovarea unor astfel de exerciții în cadrul lecțiilor de educație fizică și sport ar fi benefică.

Includerea săriturilor la coarda de gimnastică în lecțiile de educație fizică și sport, aduce multe beneficii procesului instructiv educativ și dezvoltării profilului de formare al absolventului de gimnaziu.

Săritura la coardă are multe beneficii, atât fizice cât și psihice și emoționale. Pe lângă faptul că este o activitate care dezvoltă foarte bine capacitățile coordinative, echilibrul, capacitatea de combinare a mișcărilor, coarda de gimnastică prin simplitatea ei îi ajută pe copii să-și descopere abilități noi, să-și depășească limitele fără a-și da seama că de fapt depun un efort fizic considerabil, dar sub formă de joc.

Coarda de gimnastică, atât de simplă și accesibilă tuturor dar în același timp și foarte variată, o adevărată prietenă a copiilor. Este distractiv să sari coarda, să încerci diferite mișcări, să te întreci cu alți copii. De aceea am creat și un concurs de sărit coarda unde copiii au fost mai mult decât încântați, și-au dorit continuarea concursului cu alte ediții viitoare.

Deci da, recomand cu mare drag să încercați să săriți coarda, dacă nu ați făcut-o în copilărie; să folosiți coarda de gimnastică ca mijloc didactic de combatere a abandonului școlar prin organizarea de întreceri între elevi prin sărituri la coardă; să-i încurajați pe elevi să sară corda și în afara școlii.

IMPORTANȚA LECTURII LA COPII

FĂȘIE DENISA, C.N.Samuil Vulcan, BEIUS, BIHOR

Cititul joacă un rol foarte important în dezvoltarea copilului deoarece ajută la trezirea simțurilor acestuia, la dezvoltarea imaginației și la stimularea creierului. Indiferent dacă o poveste este ascultată sau citită, este o experiență incredibilă care ne poartă într-o călătorie extraordinară. Așadar, iată 7 motive bune pentru a-ți determina copilul să citească.

Totul începe cu lectura unei povești de către părinți. Copilul ascultă, înregistrează și învață să înțeleagă. În creștere, copilul citește o poveste spusă de tatăl său sau de mama lui și reușește să-și amintească cuvintele și expresiile. În acest moment, are loc unul dintre primele beneficii ale lecturii pentru creier și pentru educație. Pe lângă învățarea evidentă a lucrurilor pe care copilul le citește, se dovedește că unul dintre principiile fundamentale ale lecturii este dezvoltarea sinaptică care crește capacitatea de reținere a informațiilor.

Lectura pentru copil nu poate fi decât benefică pentru că stimulează, printre altele, creativitatea, dezvoltă încrederea în sine și facultățile de discernământ. Studiile au arătat, de asemenea, că un copil care se angajează de timpuriu în citit devine mai inteligent la vârsta adultă (noi spunem asta, nu spunem nimic).

Cititul dezvoltă concentrarea copiilor care sunt în mod natural foarte disipați la bază. Obligația de a trece de la o pagină la alta încadrează mințile copiilor într-o singură direcție. Evident că doar cartea trebuie să-i intereseze. Când sunt mici, imaginile sunt necesare pentru că acordarea atenției la litere, silabe, cuvinte și propoziții necesită prea multă energie pentru ca ei să aprecieze sensul general și povestea.

Trebuie să existe, și asta continuă și când copilul crește, că există o poveste. O poveste contemplativă sau exagerat de explicativă se va lupta să-l intereseze pe copil. Unii specialiști consideră că abia în adolescență, odată ce creierul este complet format, putem înțelege cu adevărat acest tip de scriere. Este condus de nevoia și dorința de a descoperi restul a ceea ce citește, ca copilul să învețe să se izoleze în lectura sa și deci să creeze o lume separată.

Cititul îmbogățește vocabularul

Acest lucru este evident pentru că în timpul lecturii ne amintim o mulțime de cuvinte și expresii. Când începe să citească, copilul are deja cunoștințe. Lectura îi va permite să le organizeze, să le pună deoparte și mai ales să creeze legături între ele. Organizarea bazei cunoștințelor sale permite îmbogățirea acestora prin vocabular și în special jocul de sinonime, circumlocuții, dialoguri.

Prin urmare, cunoștințele sunt îmbogățite și copilului tău îi va fi mai ușor să vorbească, să se exprime, să se certe și chiar să se prezinte la școală sau în fața unor persoane necunoscute. Vorbirea devine mai clară și mai precisă, încrederea în sine este mai asertivă, rezultând fluentă lingvistică, semantică și sintactică. Ce avantaje pentru viitoarea lui viață socială și profesională!

Potrivit unui studiu realizat de cercetătorii de la Berkeley, citind o carte, copilul va păstra de două ori mai mult vocabular decât uitându-se la televizor.

BIBLIOGRAFIE:

<https://plei.ro/blog/importanta-cartilor-lecturii-dezvoltare-copii/>

<https://www.acorns.ro/2020/03/importanta-cartilor-si-a-lecturii-in-educatia-copiilor/>

Managementul clasei de elevi

prof. FASIE DENISA, de la C.N.Samuil Vulcan -BEIUS

Abandonul școlar reprezintă conduita de evaziune definitivă ce constă în încetarea frecventării școlii, părăsirea definitivă a sistemului educațional indiferent de nivelul la care s-a ajuns, înaintea obținerii unei calificări sau pregătiri profesionale complete sau înaintea încheierii actului sau ciclului de studii început. Elevii care abandonează școala sunt cei care, din cauza dificultăților de comportament, de natură economică, materială și socio-emoțională, se remarcă printr-un absenteism accentuat. Efectele abandonului școlar sunt dramatice și cu un impact negativ major, profund asupra economiei unei țări, dar și asupra unei societăți noastre în general, iar ca atare acest fenomen trebuie atent abordat și controlat, prin identificarea corectă, dar și realistă a cauzelor care îl determină, prin identificarea și implementarea unor măsuri și programe eficiente de prevenire și combatere a acestei probleme grave cu care se confruntă sistemul de învățământ românesc actual.

A asigura calitatea educației înseamnă a avea capacitatea de a oferi programe de educație, în conformitate cu standardele politicilor educaționale naționale. Acest proces complex presupune o bună planificare și realizarea efectivă a rezultatelor așteptate ale învățării, monitorizarea, autoevaluarea și evaluarea rezultatelor și îmbunătățirea lor permanentă. În conceperea unei strategii didactice eficiente, un rol important îl are selectarea și utilizarea acelor mijloace de învățământ care contribuie eficient la atingerea obiectivelor stabilite, care stimulează educabilii și îi implică activ în procesul lor de formare și informare. Frecvența utilizării mijloacele de învățământ, selecția acestora trebuie stabilită doar din perspectiva eficienței și relevanței pe care o au în contextul de învățare proiectat, planificat și transpus în acțiune de cadrul didactic. În efortul actual de modernizare a învățământului românesc, un loc central îl ocupă proiectarea, organizarea, planificarea și desfășurarea unui sistem de activități care să asigure creșterea calitativă a demersului didactic. Ca atare, în contextul noului curriculum, conceptul central al proiectării didactice, este demersul didactic personalizat.

Oferta educațională se aliniază viziunii și misiunii unității de învățământ și trebuie să aibă în vedere binele elevilor, dar și să antreneze toți factorii educaționali: familia, școala, comunitatea – personal didactic de calitate, calificat și specializat, precum și resursele materiale moderne, o

paletă largă, variată de opționale și activități extracurriculare care să tindă în mod convergent către realizarea idealului educațional. Însă, în opinia mea, instituția de învățământ trebuie să aibă în vedere și derularea de proiecte și programe educaționale care să contribuie la prevenirea abandonului școlar.

Astfel, în unitatea de învățământ în care îmi desfășor activitatea, am coordonat mai multe proiecte educaționale care au avut ca scop prevenirea abandonului școlar. Am participat în calitate de partener la organizarea și desfășurarea unor activități sau acțiuni umanitare care au avut același scop, incluziunea școlară a copiilor cu dificultăți și prevenirea abandonului școlar. Am proiectat și planificat activități educaționale recreative cu copiii, acordându-le sprijinul necesar formării și dezvoltării deprinderilor, priceperilor de autonomie personală și socială. La clasele pe care le îndrum, susțin o educație prin metode diverse, formale și informale. Menționez că proiectele dezvoltă și aplică un demers educativ ce urmărește:

- reducerea absenteismului școlar;
- dezvoltarea unei personalități armonioase a copiilor manifestată prin comportamente sociale;
- un vocabular elaborat;
- încredere în propriile capacități;
- întărirea relațiilor dintre triada părinți- elevi- cadre didactice;
- optimizarea procesului de predare- învățare- evaluare.

Mi-am propus ca prin activitățile desfășurate să responsabilizez părinții, școala și comunitatea locală, să cresc gradul de conștientizare în rândul părinților a importanței educației copiilor lor, să promovez socializarea și cooperarea între copii, să formez comportamente și abilități sociale adecvate diferitelor situații. Educația rațional- emotivă și comportamentală promovează ideea că un copil poate să învețe să-și ajute semenii.

Bibliografie

1. Bunescu, Gh., Democratizarea educației și educația părinților, www.leducat.ro
2. Sion, GrațIELA, Psihologia Vârștelor, București, Editura Fundația România Mare, 2007
3. Ungureanu, Dorel, Educația integrată și școala inclusivă, Editura de Vest, Timișoara, 2000
4. Vrășmaș, Ecaterina Adina, Educație timpurie și Grădinița adaptată, București, Asociația RENINCO România, 2008

Fazakas Imola Matilda, Școala Gimnazială Nr.1 Deja

Email: fazakasimola@yahoo.com

DEZVOLTAREA LIMBAJULUI LA PREȘCOLARI

Limbajul este o formă de activitate specific umană, care constă în folosirea limbii în procesul de comunicare și de gândire. Limba este principalul mijloc de comunicare între membrii unei comunități și, joacă un rol important în viața societății și a indivizilor.

În munca mea de zi cu zi observ că preșcolarii vorbesc foarte puțin, au un vocabular sărac, vorbirea lor e de neînțeles, sau chiar nu vorbesc cu cei din jur. Cum se explică acest lucru? Scurt: acasă vorbesc puțin. Ca educatoare, lucrând în mediul rural, am descoperit că dezinteresul, efectele mediului lasă urme negative asupra copilului preșcolar. În ziua de azi, din păcate părinții nu au timp să se ocupe de copii, de competențele lor de comunicare, să răspundă la întrebările acestora cu care se confruntă. Din acest motiv întâlnim la grădiniță copii, care au un vocabular foarte sărac, nu se pot exprima corect gramatical. Anturajul familial al copiilor poate fi foarte variată prin limbaj, ocupație, educație, și prin modul de viață, stilul de viață al acestora. Cadrul social în care trăiește copilul influențează foarte mult achiziția de limbaj, folosirea corectă a limbajului, expresivitatea. Pentru însușirea unui limbaj corect, rolul educatoarei este hotărâtor, mai cu seamă dacă mediul familial din care face parte copilul este mai puțin abilitat să-l educe în acest sens; se știe că la această vârstă copilul învață mult prin imitare. Familia reprezintă, pentru copil, modelul pe care îl va imita, sau, dacă în familie el nu întâlnește modele de dorit, este cu atât mai mult datorită grădiniței, a educatoarei, să ofere aceste exemple. Mai mult, aceasta va trebui să insiste pentru ca preșcolarii să-și însușească un vocabular bogat, deprinderi de a-l folosi corect din punct de vedere gramatical și o conduită verbală în acord cu normele unei exprimări corecte.

Pornind de la aceste observații, mi-am propus ca obiectiv prioritar, cu precădere, insistarea și dezvoltarea limbajului copiilor, formarea unui vocabular activ, bogat și expresiv, sistematic, pas cu pas. Formarea unor deprinderi corecte de comunicare constituie o activitate permanentă și continuă în grădiniță, atât în activitățile specifice de educare a limbajului, cât și în cele liber creative, în fiecare moment al zilei educatoarea îndrumând copiii să folosească un limbaj bogat, nuanțat și expresiv.

Comunicarea dintre copii reprezintă o cale naturală pentru aceștia de a învăța lucruri noi unii de la ceilalți. Ținând cont de ceea ce spunea pedagogul francez Celestin Freinet: „Problema principală a educației rămâne nu atât conținutul învățământului, cum s-ar crede astăzi, cât modul de a provoca setea de cunoaștere a copilului ...” rămâne ca noi, dascălii, să găsim cele

mai potrivite modalități de eficientizare a demersului didactic, astfel încât să stimulăm apetitul pentru dezvoltare personală.

Grădinița și implicit educatoarea are rolul de a conduce primii pași ai copilului de drumul integrării sociale, inclusiv prin dezvoltarea competențelor de comunicare.

Primul și cel mai important scop este crearea unui cadru plăcut, care conferă un mediu plăcut copiilor. Într-un cadru plăcut, optim, un copil se deschide mai ușor, devine mai comunicativ, mai îndrăzneț. Copilul trebuie să simtă că este acceptat, iubit, îndrăgit.

Am ales perlele literaturii, poezii, zicători, povești, jocuri didactice, precum și materiale didactice adecvate. Prin intermediul jocurilor didactice, jocurilor-exercițiu, preșcolarii pot fi familiarizați cu relațiile semantice dintre cuvinte, adică legăturile realizate pe baza sensului cuvintelor în raport cu forma. Am amenajat în sala de grupă colțul “Bibliotecă”, unde am pus pe rafturi cărți de colorat, enciclopedii, cărți cu povești, pe care copiii le răsfoiau cu mare plăcere. Prin acest lucru îi putem încuraja, le putem oferi iubirea de carte, de a avea un vocabular bogat, divers. În același timp îi putem încuraja și pe cei care sunt mai retrași, mai inhibați. Materialele puse la dispoziția copiilor vor constitui un punct de reper pentru educatoarea în sugerarea de contexte noi, care să permită copiilor însușirea și exersarea unor achiziții în domeniul limbajului, cultivarea independenței în vorbire și stimularea creativității în exprimarea orală.

Am pus un mare accent pe întâlnirile de dimineață, deoarece aici copiii au avut ocazia să-și exprime trăirile, sentimentele, experiențele. Jocurile de grup totodată contribuie la dezvoltarea vocabularului copiilor. Copiii trebuiau să termine propozițiile începute, să ghicească acele animale, plante, mijloace de transport, anotimpurile pe care le-am descris, precum și jocurile cu antonime. Aceste momente de joacă i-au ajutat și pe acei copii să comunice, care sunt de obicei mai tăcuți, mai retrași.

Am pus mare accent jocurilor de cunoaștere, deoarece prin aceste jocuri s-au cunoscut copiii mai bine între ei, au învățat, și-au însușit și unele reguli, precum să se respecte reciproc, să se atașeze unii de alții, să-și exprime sentimentele, să aibă încredere de sine. În cadrul povestirilor, repovestirilor, memorizărilor, lecturilor după imagini, convorbirilor stimulăm copiii să-și însușească o exprimare corectă și să-și exprime impresiile într-un limbaj cât mai corect și expresiv. Pentru mine e o adevărată satisfacție, că acești copii și-au intercalat în dicție structurile, sintagmele frumoase luate din povești, pe care le folosesc de zi cu zi, deci educarea limbajului putem afirma că e pe o cale bună.

Acțiunea de îmbogățire și activizare a vocabularului preșcolarului nu este nici simplă, nici ușoară, dar este frumoasă și nobilă, dacă avem în vedere cultivarea limbii

materne. Metodele de predare colaborative și de cooperare sunt metode de predare în care copiii lucrează împreună, în perechi sau în grupuri mici, învață să lucreze ca o echipă, comunică direct între ei față în față. În cadrul acestor metode, preșcolarii își împărtășesc ideile, se ajută unii pe alții să înțeleagă și să găsească soluții, stau unii lângă alții, explică celorlalți ceea ce știu, discută împreună fiecare aspect al temei pe care o au de rezolvat. Stăpânirea unui vocabular bogat îi oferă preșcolarului posibilitatea de a se „mișca” în mediul înconjurător cu ușurință și de a-și experimenta propriile achiziții de limbaj.

Pe baza experiențelor, recomand tuturor cadrelor didactice, care lucrează la grădiniță, ca prioritate să fie dezvoltarea vocabularului copiilor, și iubirea, cultivarea limbii materne.

Desfășurarea sistematică a activităților de educare a limbajului, pe baza unei proiectări bine gândite, în concordanță cu recomandările programei instructiv educative din grădinița de copii, printr-o continuitate de cerințe și o perseverență continuă începând cu grupa mică și terminând cu grupa mare, garantează atingerea scopurilor propuse, iar rezultatele se evidențiază în reușita școlară.

BIBLIOGRAFIE:

- ◆ “Perfecționarea activității metodice în grădiniță”, editată de Revista de Pedagogie, București, 1981.
- ◆ “Metodica activităților de educare a limbajului în învățământul preșcolar”, Ediția a-II-a, revizuită, Florica Mitu și Ștefania Antonovici, Editura Humanitas Educațional, București, 2005.

LEADERSHIP-UL EDUCAȚIONAL ÎN CONTEXTUL ACTUAL

Etimologic, leader (engl. leader) și leadership vin de la verbul englezesc to lead, care are mai multe sensuri: a conduce, a îndrepta, a determina, a îndruma, a dirija, a arăta drumul, a însoți.

Arta conducerii se definește prin procesul complex de leadership, care se referă la participarea obținută prin mijloace necoercitive (o participare liber consimțită), având ca finalitate îndeplinirea obiectivelor.

Leadership-ul reprezintă procesul prin care o persoană, un lider, determină, prin utilizarea relațiilor interpersonale, una sau mai multe persoane să acționeze în vederea realizării unor obiective bine stabilite, pe baza unei viziuni puternice și atractive.

În esență, leadership-ul este procesul prin care se exercită influența în sensul de capacitate de a-i convinge pe alți oameni de a te urma (leadership = leader + followers).

Leadership-ul reprezintă un atribut dorit și cerut de organizații managerilor lor.

Leaderii au încredere în forțele lor proprii și generează încredere celorlalți. În preajma adevăraților leaderi, angajații se simt mai competenți și găsesc munca mai interesantă.

Leadershipul se află în relație directă cu capacitatea de a influența comportamentul oamenilor.

În opinia mea, leadership-ul nu este un titlu sau o funcție. Leadership-ul înseamnă, printre altele, un mod de gândire și pasiune, înseamnă a insipra prin exemplul personal, înseamnă a lăsa ceva palpabil, concret în urmă. Înseamnă impact pozitiv, în orice domeniu ne desfășurăm activitatea.

Astfel că, LEADERUL este persoana care exercită leadership-ul, este protagonistul acestuia.

În ultimul timp, auzim tot mai mult discutându-se despre impactul puternic pe care cultura managerială îl are asupra direcționării potențialului resurselor umane către realizarea obiectivelor organizației școlare și obținerea performanțelor așteptate. În elaborarea și implementarea unor strategii competitive, managementul organizației trebuie să considere ca o componentă importantă, crearea și dezvoltarea unei culturi manageriale și organizaționale care să sprijine obținerea avantajului competitiv pentru acestea.

Crearea unei culturi participative cu o implicare ridicată a salariaților reprezintă o modalitate importantă pentru a îmbunătăți rezultatele unității de învățământ. Într-un astfel de climat, membrii organizației se simt mai responsabili pentru acțiunile lor și gradul de atașament față de manager și organizație se amplifică.

Fenomenul de schimbare și realiniere a valorilor la noile cerințe ale managerilor sunt strâns legate de capacitatea managerului de a dezvolta o viziune organizatorică puternică, atractivă pentru membrii organizației. Viziunea este astfel, un set de valori bine individualizate ce se dorește a fi adoptate și aplicate în viața organizației, într-o anumită perioadă de timp și care reflectă și se reflectă puternic în conținutul culturii manageriale.

Managementul educațional, formarea, leadership-ul, sunt concepte mai mult ca oricând în actualitate, fiind vorba până la urmă de CALITATE, atât ca excelență și scop în sine, cât și ca o răspundere față de niște norme de bază, dar mai ales ale unor nevoi și

așteptări. Rolul managerului este de a analiza permanent evoluția cererii pe piața muncii, de a consulta permanent beneficiarii - în cazul grădiniței putem vorbi de beneficiarii indirecti, adică părinții- și de a modifica strategiile conform situațiilor existente și viitoare.

Cele 7 principii ale calității-**Managementul calității, Responsabilitățile managementului, Managementul resurselor, Proiectarea, dezvoltarea și revizuirea programelor de învățare, Predarea, instruirea practică și învățarea, Evaluarea și certificarea învățării, Evaluarea și Îmbunătățirea calității**-reprezintă o serie de descriptori de performanță pe baza cărora se măsoară performanța la nivelul furnizorului de servicii educaționale și la nivelul sistemului.

Faptul că o organizație educațională funcționează, nu înseamnă neapărat că aceasta este una de succes. Important este modul în care aceasta este condusă, principiile și valorile care se reflectă în activitatea de zi cu zi. Dificultatea principală în ceea ce privește conducerea unei unități de învățământ este complexitatea variabilelor care intervin: cadre didactice, antepreșcolari / preșcolari, programa specifică grădiniței, programele de opționale, tehnologia educațională etc. Realitatea arată faptul că un director de grădiniță trebuie să fie nu numai un bun cadru didactic ci și un bun manager, un adevărat leader.

Conducerea unității de învățământ bazată pe principii este un model de management care oferă soluții la unele din dilemele celor care conduc destinele unei organizații:

1. Cum se poate păstra echilibrul între muncă și familie, ambiții profesionale și personale?
2. Cum se poate păstra direcția cea bună, în condițiile în care apar tot mai multe schimbări cu efecte tot mai variate?
3. Cum se poate crea o echipă de lucru ai căror membri se completează unul pe altul?
4. Cum se poate încuraja dorința de schimbare și de modernizare fără a aduce mai multe pagube decât avantaje?

Unii specialiști afirmă că managementul este o știință, iar alții susțin că acesta este o artă, declanșând adevărate dispute. Aceste dispute sunt generate, în principal, de conținutul termenilor cât și dintr-un conflict de opinii. În acest context, literatura de specialitate oferă grupări ale autorilor având drept criteriu ideile referitoare la raportul dintre știință și artă în management.

În baza acestui criteriu autorii au fost cuprinși în trei grupe:

- a. Cei ce manifestă rezerve chiar în privința utilizării cuvântului “artă” a managementului, având drept argument faptul că s-ar refuza recunoașterea conținutului științific al managementului, făcând concesii empirismului și spontaneității în această activitate;
- b. O altă grupă de specialiști este formată din cei care susțin că managementul are atât o dimensiune științifică, cât și una care ține de domeniul artei. Potrivit opiniei acestor autori latura științifică a managementului se referă la principiile și metodele elaborate, iar domeniul ce se referă la artă are în vedere individualitatea managerilor care aplică diferențiat conceptele, metodele, tehnicile oferite de știința managementului având în vedere și intuiția, experiența, curajul, etc.;
- c. Cea de-a treia categorie de autori îi cuprinde pe cei care abordează procesul managerial ca fiind atât știință, cât și artă, cu precizarea că în perspectivă, pe măsura sistematizării informațiilor exacte despre management, acestea au menirea să acopere, prin generalizare, un câmp larg de fapte, iar știința va ocupa, încetul cu încetul, locul artei.

O întoarcere în timp, permite să se aprecieze că managementul este o artă veche. Popoarele civilizației antice – sumerienii, egiptenii, babilonienii, romanii etc. – au organizat și au condus diverse activități, lucru care poate atesta caracterul de artă al managementului.

Managementul ca știință presupune elaborarea unor concepte, principii, metode și tehnici de lucru cu caracter general, a căror utilizare trebuie să asigure folosirea optimă a potențialului uman, material și financiar din unitățile de învățământ sau alte instituții.

Pe măsura dezvoltării și îmbogățirii teoriei managementului și arta de a conduce înregistrează progrese semnificative. Pentru acest motiv, mulți specialiști pledează pentru dezvoltarea unei teorii „complet integrate” a managementului.

Referindu-se la motivele care pledează pentru dezvoltarea teoriei integrate a managementului, Philip W. Shay precizează următoarele:

1. În domeniul managementului, teoria rămâne un cadru conceptual de referință și prezintă o importanță crucială pentru activitatea practică care folosește aspecte din numeroase și diverse științe, precum și nenumărate instrumente și tehnici;
2. Teoria este necesară pentru orientarea cercetării manageriale, prin evidențierea lacunelor existente în acest domeniu, precum și prin oferirea de ipoteze pentru dirijarea eforturilor și eșalonarea lor judicioasă;
3. Absența unei astfel de discipline ar face imposibilă predarea sau învățarea managementului, iar managerii nu ar putea să-l utilizeze ca îndreptar al activității manageriale;
4. Numai cu ajutorul unei teorii adecvate a managementului poate fi înțeleasă întreprinderea modernă și activitatea ei;

Cu ajutorul teoriei managementului, se formează managerii capabili să conducă întreprinderile și celelalte instituții, se asigură progresul în libertate și demnitate umană și se previne împingerea spre centralism excesiv.

În condițiile în care managementul se folosește de cunoștințe de bază organizate (principii, metode, tehnici) este știință. Când acestea sunt aplicate potrivit unor condiții specifice, pentru a obține rezultate dorite, atunci el devine artă. Capacitatea de a utiliza metodele, tehnicile și principiile oferite de știința managementului, de a le aplica, de a le combina reprezintă, de fapt, tocmai arta de a conduce.

Trecerea la economia de piață impune schimbări de fond, inclusiv în ceea ce privește concepția managerială. Este necesar un proces de asimilare de cunoștințe care să permită abordări și soluționări pentru problemele ce apar. Cunoștințele sistematice de management contribuie la realizarea a ceva care reprezintă mult mai mult decât o simplă pricepere, adică o cultură în acest domeniu, s-ar putea spune chiar o stare de spirit.

Cel care deține o asemenea cultură, se „mișcă” într-o lume aparte a ideilor privind organizarea, coordonarea, antrenarea și motivarea grupurilor umane care acționează într-o unitate de învățământ. El este chemat să-i sprijine pe oameni, să-i coordoneze în atingerea scopurilor proprii și a obiectivelor organizației.

Bibliografie

Tony Bush, „*Leadership si management educational. Teorii si practici actuale*”,

Colecție: Științele Educației , 2015

ABORDĂRI INTER- ȘI TRANSDISCIPLINARE ÎN PREDAREA BIOLOGIEI

FEȚANU Bogdan-Anton

Liceul Teoretic „Marin Preda” București

Disciplina biologie este prevăzută în planul-cadru de învățământ, la aria curriculară Matematică și științe ale naturii. Programa de biologie vizează, în primul rând, formarea competențelor cheie specifice disciplinei (competențe matematice și competențe de bază în științe și tehnologii), dar contribuie și la formarea altor competențe cheie cum ar fi: comunicarea în limba maternă, a învăța să înveți, competența în utilizarea noilor tehnologii informaționale și de comunicație, competența socială și civică, inițiativă și antreprenariat, sensibilizare culturală și exprimare artistică.

Competențele, valorile și atitudinile de care au nevoie elevii noștri pentru reușita personală și socială nu pot fi formate în întregime prin intermediul disciplinelor școlare clasice.

Este evident faptul că organizarea învățării pe criteriul disciplinelor formale clasice este insuficientă într-o lume caracterizată de o explozie informațională și de o dezvoltare puternică a tehnologiilor. O învățare dincolo de discipline, parcurgerea unui curriculum integrat poate fi mai aproape de nevoile omului contemporan.

Cu toate acestea, în mare parte școala contemporană se focalizează pe predare. Din păcate se procedează așa din cauza lipsurilor cronice de resurse materiale și umane.

Profesorul care predă o disciplină, mai ales dacă această disciplină are caracter științific, trebuie să fie conștient în primul rând că domeniul pe care-l predă este într-o continuă evoluție și, datorită acestei evoluții unele cunoștințe devin perimate și altele le iau locul. În acest caz, profesorul însuși trebuie să fie capabil să fie deschis spre experiențe noi și să caute să se informeze continuu despre noutățile apărute în domeniul pe care-l predă elevilor și despre modalitățile prin care poate ajunge mai ușor la sufletul copiilor.

Transdisciplinaritatea ridică probleme mai serioase decât predarea clasică axată pe monodisciplinaritate. Particula “trans” se referă la depășirea unor granițe considerate până la un punct de netrecut. Ca de fiecare dată când se trece o graniță apare ideea de aventură, de explorare a unui domeniu nou care ne este nefamiliar, ca să nu spunem aproape necunoscut. La trecerea graniței poate apărea în mod normal și un disconfort, chiar un sentiment de nesiguranță. Fără granițele bine știute de noi, lucrurile nu mai par atât de ușor de controlat și riscăm să ne rătăcim dacă nu ne găsim destul de repede repere sigure.

De aceea, profesorul care se aventurează într-un proces de predare cu caracter inter și transdisciplinar trebuie să fie foarte bine pregătit pentru a putea avea rezultatele scontate.

Dacă putem concluziona că transdisciplinaritatea nu este un scop în sine și că aceasta trebuie pusă în slujba beneficiarului ei, elevul, devine necesar să definim bine obiectivele acestui tip de predare și să insistăm asupra beneficiilor pe care le poate aduce.

Omul în general și copilul în special arată o curiozitate care nu este egalată de nici o altă ființă. A fi curios poate fi deseori și un act de curaj deoarece cunoașterea noului nu este totdeauna lipsită de pericol. De aceea transdisciplinaritatea poate fi definită ca o tatonare a unor zone noi demne de cunoscut. Dar în explorare se pornește întotdeauna din teritoriul cunoscut, de aceea

profesorul care dorește să-și ghideze elevii spre teritorii noi, ce țin de alte discipline trebuie să-și cunoască foarte bine propria disciplină.

Psihologii dezvoltării atrag atenția că, până să ajungă la vârsta majoratului, copiii sunt mai deschiși spre achiziția din domenii diferite, creând legături inedite între informații. Îndeosebi judecata prin analogie funcționează din plin la copii, Cercetările dovedesc că rezolvarea problemelor, mai ales a celor complexe prin utilizarea analogiilor este strâns legată de o bună funcționare a capacității cognitive.

Astfel de argumente aduse de cercetările psihologilor susțin cel mai bine eforturile pedagogilor de a-și justifica și pregăti activitățile transdisciplinare.

În procesul educațional, acel profesor care nu predă decât simple informații și acele informații sunt doar acelea care se încadrează strict în disciplina în care este specializat, este înconjurat de limite care închid și riscă să transmită această nefericită închidere și elevilor săi. În schimb, acel profesor capabil să utilizeze analogiile, metaforele și informațiile din domenii conexe și nu numai, deși își are centrul de greutate în domeniul său, este înconjurat de limite care deschid și poate fi o foarte bună călăuză pentru elevii săi.

Un profesor care predă interdisciplinar își va păstra în primul rând vie curiozitatea și va avea spiritual tânăr.

O abordare intra-, inter-, transdisciplinară în lecțiile de biologie este necesară, prin natura domeniului de cunoaștere. Se concretizează în limbajele, metodele și mijloacele abordate de cadrul didactic. Această abordare pluridisciplinară se poate realiza fie în cadrul orelor propriu-zise din planul-cadru, curriculum comun, fie în cadrul unor opționale integrate.

În ceea ce privește biologia, voi prezenta anumite direcții prin care un profesor de biologie poate îmbina o anumită lecție într-un mod foarte creativ cu un alt profesor, cu un alt conținut, de la altă disciplină.

Cum bine știm, biologia se află în aria curriculară „Matematică și științe”, deci vom porni mai întâi abordarea pe verticală în cadrul aceleiași arii curriculare. Un opțional de științe ar putea cuprinde lecții în care să se coreleze biologia cu matematica, fizica sau chimia.

De pildă, pentru a dezvolta competența „Rezolvarea unor situații problemă din lumea vie pe baza gândirii logice și a creativității” se pot calcula volumele respiratorii, determinarea anumitor constituenți din sânge etc., folosind formule matematice.

Biologia și chimia sunt foarte strâns legate, rezultând o știință nouă, și anume biochimia. Multe conținuturi la biologie nu pot fi predate fara a face trimitere la chimie: compoziția chimică a celulei, a sângelui, urinei, solului, , formulele chimice ale hormonilor, determinarea anumitor compuși organici: proteine, glucide, lipide, acizi nucleici.

Cu fizica, de asemenea se poate realiza interdisciplinaritate/ transdisciplinaritate, rezultând o „nouă” disciplină: biofizica, cu implicații chiar medicale. Prin interacțiunea biologie-fizică se pot studia anumite aspecte precum: termoliza, termogeneza, influența gravitației asupra plantelor, noțiuni de aerodinamică sau hidrodinamică, sistemul de pârghii în cazul articulațiilor, funcționarea sistemului mușchi-oase-articulații, noțiuni de optică, noțiuni de acustică.

Cu celelalte discipline, vom dezvolta o abordare interdisciplinară externă. De pildă cu geografia, biologia se intersectează în ramura numită ecologie și protecție a mediului (studiul factorilor geografici, geologici, mecanici care influențează dezvoltarea ecosistemelor), influența

climatului, a poziției geografice, a substratului asupra răspândirii organismelor și fenomenele de adaptare ale acestora (de exemplu transformarea frunzelor de cactus sub formă de țepi ca o adaptare la secetă).

La orele de istorie se pot studia anumiți biologi remarcabili precum George Emil Palade, Grigore T. Popa, Victor Babeș, Emil Racoviță, Nicolae Paulescu, Marie Curie, Ivan Petrovici Pavlov, Gregor Mendel, Louis Pasteur, descoperirile și cercetările lor, implicațiile lor în domeniul științelor exacte și progresul adus medicinei și farmaciei.

Se poate îmbogăți și vocabularul unei limbi de circulație internațională cu cuvinte ce denumesc structuri, organe, părți ale organismului, fenomene biologice. Toate noutățile din domeniul științific sunt prezentate în engleză sau într-o limbă de circulație internațională. Denumirile științifice ale organismelor sunt în latină sau sunt cuvinte latinizate.

Prin corelarea lecțiilor de educație socială cu biologia putem înțelege necesitatea păstrării mediului curat, pentru că problemele de mediu, dezastrele ecologice pe care le observăm în jurul nostru ne influențează viața

Aspectele etice privind clonarea terapeutică sau reproductivă, transfuziile de sânge sau transplantul de organe pot fi discutate, argumentate atât la orele de biologie, cât și la cele de religie sau filosofie.

Informatica este nelipsită și din acest domeniu al biologiei. S-au putut dezvolta diverse platforme educaționale, crea resurse educaționale deschise digitale, putem urmări diverse structuri anatomice, procese fiziologice cu ajutorul unor softuri, programe de vizualizare 3D (circulația sângelui, sistemul muscular, osos, disecții virtuale, analize histologice), se pot crea teste și jocuri interactive la calculator etc. Practic informatica s-a integrat prin „Instruirea asistată de calculator” ca o metodă modernă de predare.

Așadar refacerea atitudinii sănătoase față de educația științifică și tehnică constituie un pas obligatoriu pentru declanșarea unui progres economic real al societății noastre.

Primul pas, cel mai simplu, mai ușor de realizat și de implementat este introducerea conceptului de educație STEM capabil să formeze oameni adaptați la o societate, dezvoltată tehnologic, științific și economic.

Elevii care sunt angrenați în activități concrete cu suport tehnic și experimental participă cu maximă determinare la formarea deprinderilor necesare viitorului om de știință, inginer, tehnician.

STEM reprezintă cadrul concret educațional optim vârstei în care tinerii își manifestă și satisfac curiozitățile, își perfecționează aptitudinile legate de utilizarea instrumentelor și aparatelor, folosește ingeniozitatea și își consolidează creativitatea.

Din nefericire, în România nu există la nivel preuniversitar (conform cunoștințelor mele) educație STEM/STEAM instituționalizată, nu există proceduri, programe, ghiduri metodologice sau pilotare.

Totuși, există profesori, care prin natura disciplinei predate, promovează conceptele STEM. O temă experimentală dată elevilor pentru acasă poate presupune elemente de proiectare specifică domeniului ingineresc, de tehnologie a materialelor și execuție tehnică.

Cele mai evidente manifestări STEM se petrec acolo unde se organizează activități tehnice și științifice extrașcolare, cluburi de robotică, opționale integrate sau când sunt organizate proiecte pentru diferite concursuri. Sunt puțini, profesori care fac acest lucru, mai ales având în vedere că

aceste activități nu sunt remunerate iar în principal fondurile pentru aceste activități sunt asigurate din sponsorizări ori contribuția profesorilor și elevilor/părinților.

Și în cadrul lecțiilor de biologie poate fi aplicat conceptul STEM. De exemplu la capitolul sistemul locomotor la om (tipuri de oase, rolurile oaselor, scheletul, tipuri de articulații după mobilitate, principalele grupe de mușchi, proprietățile mușchilor, relația mușchi - oase - articulații în realizarea mișcării), elevilor le este solicitat să realizeze o machetă a segmentelor corpului uman ce evidențiază rolul de pârghii al oaselor. Pentru acest proiect elevii aplică și competențele dobândite în cadrul lecțiilor de fizică, precum și de tehnologie a materialelor și execuție tehnică cât se poate de potrivită scopurilor.



Fig. 1. Lucrare practică realizată de elevi după conceptul STEM

La capitolul organe de simț la om – ochiul (alcătuire și funcții) elevii sunt solicitați să realizeze o macheta a ochiului pentru a observa modul de formare al imaginilor pe retina, și modul cum se produc/corectează defectele de vedere. La acest proiect elevii folosesc cunoștințe de biologie, fizică optică, matematică.

Odată cu realizarea acestor proiecte practice se consolidează mult mai bine cunoștințele teoretice dobândite la fiecare disciplină

Concluzii

Așadar, organizarea predării doar pe monodisciplinaritate devine neperformantă. Trebuie să pledăm pentru lecții de inter-, intra-, transdisciplinaritate pentru ca elevii să aibă o viziune mai largă, într-o lume dinamică și complexă, caracterizată de explozie informațională și de dezvoltare a tehnologiei.

Lipsa de dotare a laboratoarelor școlare, coroborată cu lipsa de interes pentru activitățile practice a profesorilor, în special la științe, a condus la situații neverosimile: dispariția interesului pentru științe deoarece mare parte din lecții sunt pur teoretice, elevii neavând posibilitatea să aplice practic competențele dobândite, cu atât mai mult cu cât în România educația STEAM nu este implementată instituțional.

Bibliografie

1. *Programa școlară pentru disciplina BIOLOGIE CLASELE a V-a – a VIII-a* Anexa nr. 2 la ordinul ministrului educației naționale nr. 3393 / 28.02.2017.
2. *Ghid metodic pentru implementarea metodelor de instruire asistată de calculator*, prof. univ. ANATOL GREMALSCHI Chișinău, 2021.
3. Piaget J., *Psihologia inteligenței*, Editura Științifică, București, 1965.
4. *Abordări interdisciplinare și transdisciplinare ale curriculumului național: simpozion: Câmpulung Moldovenesc, 25-26 noiembrie 2012*, Editura George Tofan, 2012, ISBN 978-606-625-071-9.
5. Basarab N., *Transdisciplinaritatea*, Editura Polirom, Iasi, 1999.
6. *Fizică. Manual pentru clasa a VI-a* Autor: Cristian Presură (coordonator), Daniela Berchez, Károly Bogdan, Petronela Angela Ioja, Aneta Mihalcsik, Editura Corint 2019.
7. Stanciu A., *Pledoarie pentru interdisciplinaritate: Biologie și... altceva*, „Revista Profesorului” București 2020 ISSN 2602-0068.

Metodele interactive de succes în predarea lecțiilor de matematică

Fețanu Elisa Ioana ,
Liceul Teoretic Marin Preda, București

„Un elev nu este un vas pe care trebuie să-l umpli, ci o flacără pe care trebuie să o aprinzi...”

1. Specificul metodelor interactive

Societatea prezentului, dar mai ales a viitorului se circumscrie unui timp al informației, al complexității. De aceea, investiția în inteligența, creativitatea și capacitatea de inovare a indivizilor, a grupurilor va fi extrem de rentabilă în viitor.

Metodele interactive sunt modalități moderne de stimulare a învățării încă de la vârstele timpurii, sunt instrumente didactice care favorizează schimbul de idei, de experiențe, de cunoștințe [1-3].

Specific metodelor interactive este faptul că ele promovează interacțiunea dintre mințile participanților, dintre personalitățile lor, ducând la o învățare activă și eficientă.

Interactivitatea determină identificarea elevului cu situația de învățare în care acesta este antrenat, ceea ce duce la transformarea lui în stăpân al propriei formări.

Metodele interactive urmăresc optimizarea comunicării, făcând posibilă depășirea tendințelor inhibitorii care pot apărea în interiorul grupului.

Interactivitatea presupune atât cooperare cât și competiție, o caracteristică esențială fiind orientarea spre social, fără a diminua autonomia individului.

Învățarea presupune înțelegere, iar aceasta înseamnă mai mult decât cunoaștere

Fără îndoială, cel care învață își construiește cunoașterea pe baza propriei înțelegeri, nimeni neputând face acest lucru în locul său. În același timp, această construcție personală este favorizată de interacțiunea cu ceilalți care la rândul lor învață.

Omul este o ființă fundamental socială. Adevărata învățare, aceea care permite transferul achizițiilor în contexte noi, este nu doar activă, ci interactivă.

Aspectul social al învățării a fost reliefat de Jerome Bruner încă din anii 1960. El avansa conceptul de reciprocitate definit ca o „*nevoie umană profundă de a da o replică altcuiva și de a lucra împreună cu alții pentru atingerea unui obiectiv.*”

Reciprocitatea este un stimulent al învățării.” Când acțiunea comună este necesară, când reciprocitatea este activată în cadrul unui grup în vederea obținerii unui rezultat, atunci par să existe procese care stimulează învățarea individuală și care conduc pe fiecare la o competență cerută de constituirea grupului.

Nu numai cercetarea, dar și experiențele cadrelor didactice în metodele colaborative evidențiază efectul benefic al interacțiunii elevilor.

Gruparea și sarcinile în care membrii grupului depind unul de celălalt pentru realizarea rezultatului urmărit arată că:

- Elevii se implică mai mult în învățare decât în abordările frontale sau individuale.
- Odată implicați, elevii își manifestă dorința de a împărtăși celorlalți ceea ce experimentează, iar aceasta conduce la noi conexiuni în sprijinul înțelegerii
- Elevii acced la înțelegerea profundă atunci când au oportunități de a explora și chiar predă celorlalți colegi ceea ce au învățat.
- Alegerea unei metode care să conducă la învățare interactivă este în strânsă relație cu personalitatea profesorului, nivelul de pregătire a clasei, stilurile de învățare ale elevilor, resursele didactice.

Avantajele metodelor interactive sunt notabile:

- dezvoltă capacități sociale, toleranță reciprocă, respect pentru opinia celuilalt
- dezvoltă inteligențele multiple
- asigură o mai bună clarificare conceptuală și o integrare ușoară a cunoștințelor asimilate
- oferă o perspectivă de ansamblu asupra activității elevului pe o perioadă mai lungă de timp
- asigură situații de învățare adaptate nevoilor elevilor și ritmului lor de învățare
- stimulează și dezvoltă capacități cognitive complexe
- stimulează creativitatea
- dezvoltă capacitatea de a lua decizii
- apropie elevul de problemele vieții reale
- stimulează interesul pentru învățare
- încurajează spiritul de echipă
- pregătesc elevii pentru inserare socială
- stimulează participarea activă și responsabilitatea
- dezvoltă capacități de autoevaluare și interevaluare
- dezvoltă competențe metacognitive(a învăța să înveți)
- descurajează practicile de învățare doar pentru notă

În cele ce urmează, exemplificăm câteva dintre posibilele situații de învățare activă care se pot organiza în orele de matematică.

2. Aplicarea metodelor interactive la studierea matematicii

Mai jos vom examina unele metode interactive pe care autorul le aplică deseori în procesul didactic. Evident, fiecare metodă are avantaje și dezavantaje. Din aceste considerente numai profesorul, în funcție de circumstanțe, poate decide ce eficiența metodelor selectate în procesul de studiere a unor teme. Astfel vom studia:

2.1 Metoda Brainstorming

Metoda Brainstorming [3] înseamnă formularea a cât mai multor idei - oricât de fanteziste ar putea părea acestea - ca răspuns la o situație enunțată, după principiul cantitatea generează calitatea. Conform acestui principiu, pentru a ajunge la idei viabile și inedite este necesară o productivitate creativă cât mai mare. În acest scop se propune realizarea următoarelor etape:

1. *Alegerea sarcinii de lucru*
2. *Solicitarea exprimării într-un mod cât mai rapid, a tuturor ideilor legate de rezolvarea problemei. Sub nici un motiv, nu se vor admite referiri critice.*
3. *Înregistrarea tuturor ideilor în scris (pe tablă). Anunțarea unei pauze pentru așezarea ideilor (de la 15 minute până la ora următoare).*
4. *Reluarea ideilor emise pe rând și gruparea lor pe categorii, simboluri, cuvinte cheie, etc.*

5. *Analiza critică, evaluarea, argumentarea, contraargumentarea ideilor emise anterior. Selectarea ideilor originale sau a celor mai apropiate de soluții fezabile pentru problema supusă atenției.*

6. *Afișarea ideilor rezultate în forme cât mai variate și originale: cuvinte, propoziții, colaje, imagini, desene, etc.*

Exemplu. Se propune spre rezolvare o problema de geometrie.

Se cere elevilor să vină cu idei și metode de rezolvare a problemei. Pot apărea, de exemplu, sugestii legate de realizarea unei figuri cât mai corecte, de verificare "pe desen" a proprietăților cerute în concluzia problemei, de măsurare a unor unghiuri sau segmente. Elevii sunt încurajați să propună orice metodă le trece prin minte!

- Se notează toate propunerile elevilor. Până la sfârșitul orei, toate ideile sunt scrise pe tablă, astfel încât, pe timpul pauzei, să mai reflecteze asupra lor.
- Pentru problema analizată, am stabilit următoarele cuvinte-cheie: *măsurare, congruență, asemănare, paralelism.*
- Punem întrebări de tipul:
 - Am putea rezolva problema folosind măsurători pe o figură cât mai corectă?
 - Este util să studiem un caz particular al problemei?
 - Au întrebările problemei legătură între ele?
 - Ce anume trebuie să demonstrăm?
- Ca urmare a discuțiilor avute cu elevii, trebuie să rezulte strategia de rezolvare a problemei. Aceasta poate fi sintetizată sub forma unor indicații de rezolvare, de tipul:
 - construim figura;
 - aplicăm un criteriu de asemănare;
 - folosim teorema bisectoarei;

Obiectivul fundamental al acestei rezolvări constă în exprimarea liberă a opiniilor prin eliberarea de orice prejudecăți. De aceea, acceptați toate ideile, chiar trăsnete, neobișnuite, absurde, fanteziste, așa cum vin ele în mintea elevilor, indiferent dacă acestea conduc sau nu la rezolvarea problemei.

Este necesar să îi antrenăm în schimbul de idei; facem astfel încât toți elevii să își exprime opiniile!

2.2. Joc de rol

Jocul de rol [3] se realizează prin simularea unei situații, care pune participanții în ipostaze care nu le sunt familiare, pentru a-i ajuta să înțeleagă situația respectivă și să înțeleagă alte persoane care au puncte de vedere, responsabilități, interese, preocupări și motivații diferite.

Un joc de rol poate fi, de exemplu, organizat în jurul următoarei situații: *bisectoarea și înălțimea unui triunghi discută: ce își spun?*

Pentru desfășurarea jocului, este util să decidem, împreună cu elevii, împărțirea rolurilor (inclusiv rolurile de observator), să stabilim modul de desfășurare a jocului de rol, să pregătim fișele cu descrierile de rol și să instruiem elevii în legătura cu desfășurarea propriu-zisă. Astfel, fișele ar putea puncta câteva dintre proprietățile pe care "actorii" le pot invoca (de exemplu, concurența, măsuri de unghiuri, distanță, etc), iar rolurile ar putea să pornească de la deosebiri ("noi, înălțimile suntem mai importante, pentru că.") și să ajungă la asemănări ("de fapt, în triunghiul isoscel suntem surori gemene").

După desfășurarea jocului de rol, este utilă realizarea unei analize din perspectiva experiențelor de învățare avute și evaluarea activității împreună cu actorii și observatorii. În acest moment, sunt utile întrebări de tipul:

- Ce sentimente aveți în legătură cu rolurile/ situațiile interpretate?
- A fost o interpretare conformă cu realitatea?
- A fost rezolvată problema conținută de situație? Dacă da, cum? Dacă nu, de ce?
- Ce ar fi putut fi diferit în interpretare? Ce alt final ar fi fost posibil?
- Ce ați învățat din această experiență?

2.3. Metoda „știu / vreau să știu / am învățat”

Metoda respectivă [3] se bazează pe cunoaștere și experiențele anterioare ale elevilor, pe care le vor lega de noile informații ce trebuie învățate.

- Listarea cunoștințelor anterioare despre tema propusă;
- Construirea tabelului (Profesor);

Tabelul 1 Știu / vreau să știu / am învățat

<i>Ceea ce știm / credem că știm</i>	<i>Ceea ce vrem să știm</i>	<i>Ceea ce am învățat</i>

- Completarea primei coloane;
- Elaborarea întrebărilor și completarea coloanei a doua;
- Citirea textului;
- Completarea ultimei coloane cu răspunsuri la întrebările din a doua coloană, la care se adaugă noile informații;
- Compararea informațiilor noi cu cele anterioare;
- Reflecții în perechi / cu întreaga clasă.

Exemplu: Tema: Calculul elementelor în triunghiul echilateral, clasa a VII-a.

Tabelul 2 Știu / vreau să știu / am învățat (completat)

ȘTIU	VREAU SĂ ȘTIU	AM ÎNVĂȚAT
-definiția poligonului regulat; -construcția poligonului regulat (triunghi echilateral, pătrat, hexagon regulat); -identificarea elementelor poligonului regulat; - $A = L^2 \sqrt{3} / 4$ - $P = 3L$.	-formula de calcul pentru apotemă, raza cercului circumscris și înscris ; - alte formule de calcul pentru arie ;	$L_3 = R \sqrt{3}$ $a_3 = \frac{R}{2}$ sau $a_3 = L \sqrt{3} / 6$ $A = L^2 \sqrt{3} / 4$ $A = 3R^2 \sqrt{3} / 4$

Avantaje: schimb de idei, stimularea gândirii critice, dezvoltarea vocabularului / capacității de exprimare, elevii caută căi de acces spre propriile cunoștințe / convingeri.

2.4. Metoda Diagrama Venn

Metoda Diagrama Venn [3] este numită în cinstea matematicianului englez John Venn și este o metodă de organizare și reprezentare a informației. Ca regulă, diagrama se reprezintă în formă de elipse ori cercuri care se intersectează. Astfel, zona de intersecție conține elemente comune din toate elipsele/cercurile (mulțimile) care se examinează. Elipsele/cercurile care nu se intersectează nu conține elemente comune din mulțimile examinate. Prin intermediul Diagramei Venn este stimulat spiritul de atenție, sporește eficientizarea în procesul de soluționare a problemei examinate, pot fi găsite situații similare în alte probleme asemănătoare, etc. Diagrama Venn poate fi aplicată în procesul de organizare a oricărui mod de lecții (pe grupe, în perechi, etc).

Metoda Diagrama Venn poate fi folosită pentru a arăta asemănările și diferențele între două idei sau concepte examinate

Exemplu: Tema-Dreptunghiul, clasa a VII-a.

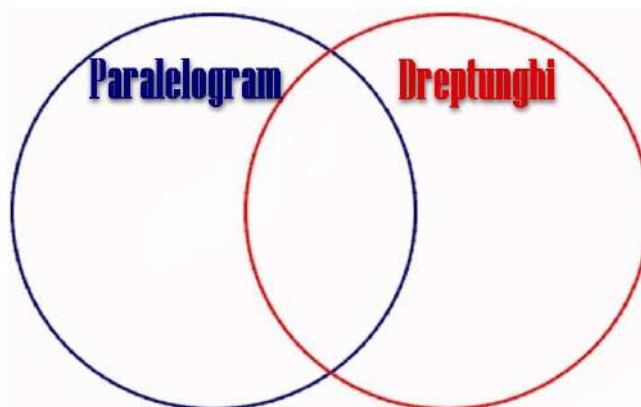

Fig. 1 Diagrama Venn

2.5. Eseul de cinci minute

Acesta se folosește la sfârșitul orei, pentru a-i ajuta pe elevi să-și adune ideile legate de tema lecției și pentru a-i da profesorului o idee mai clară despre ceea ce s-a întâmplat, în plan intelectual, în acea oră. Acest eseu le cere elevilor două lucruri: să scrie un lucru pe care l-au învățat din lecția respectivă și să formuleze o întrebare pe care o mai au în legătură cu aceasta.

Profesorul strânge eseurile de îndată ce elevii le-au terminat de scris și le folosește pentru a-și planifica la aceeași clasă lecția.

„Dacă aș fi o teoremă în triunghiul dreptunghic, mi-ar plăcea să fiu □□□□□□ deoarece □□□□□□.”

Concluzii. Astfel, putem conchide că metodele active acordă valoare activismului subiectului:

- valorifică gândirea critică / creativitatea;
- presupun complementaritate – relații;
- sistematizează experiențe subiective;
- presupun colaborare – cercetare comună.

Specific metodelor interactive de grup este faptul că ele promovează interacțiunea dintre mințile participanților, dintre personalitățile lor, ducând la o învățare mai activă și cu rezultate evidente.

Acest tip de interactivitate determină „identificarea subiectului cu situația de învățare în care acesta este antrenat” ceea ce duce la transformarea elevului în stăpânul propriei formări. Metodele interactive și tehnicile active examinate pot fi implementate eficient în procesul de predare-învățare a matematicii.

Bibliografie

1. Păcurari, O. (coord) – Învățarea activă, Ghid pentru formatori, MEC-CNPP, 2001
2. Singer, M., Voica, C. Învățarea matematicii. Elemente de didactică aplicată. Ghidul Profesorului, Ed. Sigma, 2002.

Un gest mic de iubire, un pas mare pentru desăvârșire

Prof. Corina Elena Filcea

Prof. Mihaela Alina Mic

Colegiul Economic Virgil Madgearu, Ploiești

O bună practică este o experiență în legătură cu care există dovezi că funcționează bine și că produce rezultate bune, ceea ce o recomandă ca model. Pornind de la faptul că anul 2024 a fost proclamat drept An omagial al pastorației și îngrijirii bolnavilor și An comemorativ al tuturor Sfinților tămăduitori fără de arginți, ca profesori de religie și geografie am încercat să aducem în atenția elevilor grija pentru bătrâni, pentru copii și pentru săraci ,dar și față de natură contribuind astfel la gradul de civilizație și la profunzimea trăirii creștine a unui popor. În cadrul Colegiului Economic Virgil Madgearu, îndeamnăm la angajament social, la voluntariat, care din perspectiva creștină, dacă este făcut cu conștiința curată, fără a avea vreun interes devine faptă creștină. Cu fiecare faptă săvârșită pentru aproapele, suntem mai aproape de Dumnezeu.

Voluntarul este individul care are curajul să-și exteriorizeze iubirea transformând în acțiune valori general - umane precum solidaritatea, compasiunea, respectul, altruismul, un ucenic la școala vieții care simte chemarea la o adevărată trezire spirituală printr-o implicare inițiativă menită să-l conducă pe drumul transfigurării propriei existențe.

Voluntariatul devine un mod de a fi, un mod de valorificare a propriei persoane în scop nobil, care pune în practică, într-un mod activ mila creștină : "Flămând am fost și Mi-ați dat să mănânc; însetat am fost și Mi-ați dat să beau; străin am fost și M-ați primit; gol am fost și M-ați îmbrăcat; bolnav am fost și M-ați cercetat; în temniță am fost și ați venit la Mine. Atunci dreptii Ii vor răspunde, zicând: Doamne, când Te-am văzut flămând și Te-am hrănit? Sau însetat și Ți-am dat să bei? Sau când Te-am văzut străin și Te-am primit, sau gol și Te-am îmbrăcat? Sau când Te-am văzut bolnav sau în temniță și am venit la Tine? Iar Împăratul, răspunzând, va zice către ei: Adevărat zic vouă, întrucat ați făcut unuia dintr-acești frați ai Mei, prea mici, Mie Mi-ați făcut" (Matei 25, 31-46).

Iubirea ca valoare morală, pusă în practică crează în conștiința elevilor un model de existență căci atunci când prin parteneriatele cu Biserica sunt deschise ușile în spatele cărora suferința sau singurătatea sunt greu de gestionat, lipsa unor bunuri de strictă necesitate sunt compensate de prezența unor tineri care astfel înțeleg în manieră activă să-și aprecieze viața „Ceea ce contează nu e magnitudinea gesturilor noastre, ci cantitatea de dragoste cu care le-am făcut. Nu așteptați lideri!Faceți ce e de făcut singuri, fiecare în parte. De fiecare dată când

zâmbești cuiva, faci un gest de dragoste, un dar către acea persoană, un lucru frumos", îndemna Maica Tereza.

Ieșirea din spațiul formal al școlii prin intermediul orei de religie prin participări la acțiuni de voluntariat asigură elevilor dezvoltarea relațiilor interpersonale, trăiri care le marchează sufletul și caracterul în formare prin experiențe vii, autentice, modelatoare.

Tinerii au nevoie de interacțiune, spirit civic și organizatoric, curaj, încredere, colaborare, inițiativă, responsabilitate și dinamism adică valori și principii pe care și le cultivă participând în mod creativ prin idei personale și luptând pentru realizarea lor ca scop în viață.. Experiențele care transformă conținuturile disciplinei în trăiri și norme de viață morală, care devin liant între școală și comunitate asigură de fapt coeziunea socială atât de necesară progresului uman. Societatea aflată în derapaj de la normalitate, provocările existențiale ale aproapelui nostru, stigățul de ajutor din partea mediului înconjurător devin motive de inițiative îndrăznețe și generoase sau scop pentru ieșirea din zona de confort și racordarea la binele comun.

Promovarea și cultivarea responsabilității și implicării sociale devin necesare într-o societate ce vizează binele comun pentru că voluntarul nu doar aduce bucurie acolo unde găsește suferință prin angajament sufletesc ci devine un instrument al credinței lucrătoare.

Studiile realizate pe tema motivației persoanelor de-a face voluntariat au demonstrat că, în general, motivele sunt mixte, de tipul altruism, dorința de a-i ajuta pe ceilalți sau a-și satisface scopuri importante de natură personală, socială și psihologică și că dispozițiile personale - empatia sau personalitatea prosocială – joacă un rol important. Beneficiile la nivel personal ale activității de voluntariat au fost arătate și de cercetări care au stabilit că voluntarii autoevaluându-se au constatat o reală îmbunătățire a stării fizice și emoționale.

Educația religioasă asigură formarea viitorilor voluntari puternici și bine ancorați în viața socială care fac din gesturile de iubire părți din lucrarea lor proprie de mântuire pornind de la premisa că orice facem pentru altul este de folos în primul rând pentru noi înșine. Pentru tineri, indiferent de zona de acțiune a voluntariatului - local, național sau internațional sau de domeniul de desfășurare - asistență și servicii sociale, cultural, medico-sanitar, educativ sau ecologic-se pot contura și orientări profesionale în care să înregistreze performanțe ca abilități și competențe.

Așadar, orice activitate de voluntariat capătă calitatea de jertfă, având direcția ascendentă a urcușului duhovnicesc spre comuniunea cu semenii.

Geografia, ca disciplină de învățământ, are un rol deosebit în formarea și educarea elevilor pentru că împreună cu celelalte discipline socio-umane, geografia își aduce o contribuție însemnată la formarea elevilor, a concepției științifice despre lume și viață. Aceasta presupune o foarte strânsă relație între cunoștințe-atitudini-convingeri-concepție-comportament, astfel încât ele să formeze un tot unitar.

Reușim de ani buni să obținem premii la olimpiadele și concursurile școlare, dar și să ne implicăm în conștientizarea și protejarea mediului ca parte din creația ce a fost dăruită omului ca să o gestioneze bucurându-se de măreția ei. Parte importantă a culturii generale a oricărui om modern, această materie asigură o orientare în spațiu excelentă și o gândire foarte logică și bine dezvoltată pusă în practică prin învățarea activă bazată pe: hărți, imagini, planșe didactice, curiozități, fenomene naturale spectaculoase, jocuri, diagrame, power-point, documentare, aplicații, observații și analize, machete, modele, proiecte etc. Subiecte cotidiene precum GPS, fenomene și calamități ce apar zilnic într-o parte sau alta a globului, zone de conflict de pe Glob, buletinul meteo etc. pot deveni oricând teme de discuție la oră. De asemenea, îi poți învăța pe copii să se orienteze în teren, să folosească hărțile, să interpreteze grafice, să explice fenomenele naturii etc. – aspecte folositoare pentru elevi în viață indiferent de domeniul în care vor lucra. Organizarea de excursii, drumeții, iesiri în aer liber, au facilitat contactul direct cu mediul și realizarea legăturii dintre teorie și practică. Așadar, ca profesor de Geografie te poți face foarte util pentru ceilalți, iar nevoia de a se face utili este o caracteristică evidentă a tinerilor.

Bibliografie

Schmemmann Alexander, Postul Mare, București, Editura Sophia , 2013.

TERAPIA PRIN JOC

Profesor psihopedagog Filimon Erica
Centrul Școlar pentru Educație Incluzivă
“Dumitru Ciumăgeanu”, Timișoara

1. Concepția teoretică care stă la baza terapiei prin joc

Indiferent de vârsta, jocul este fundamental pentru comunicare. El eliberează stresul, stimulează creativitatea, iar pentru copii este un mediu sigur de exprimare a sentimentelor, de explorare a relațiilor și de mărturisire a dorințelor.

În “Dicționarul de psihologie” (1978), P. Popescu-Neveanu precizează: jocul este un mod de dobândire și precizare a cunoștințelor prin acțiune. Prin joc se dezvoltă procesele psihice de reflectare directă și nemijlocită a realității – percepțiile (mânuiind diferite obiecte și materiale, copilului i se dezvoltă percepțiile de mărime, formă, culoare, greutate, distanță etc.) și reprezentările, dar și procesele psihice intelectuale, memoria, gândirea, imaginația. „Jocul este o activitate de gândire”, arată P.P. Neveanu, întrucât este orientat spre rezolvarea de probleme, spre găsirea căilor în vederea depășirii unor obstacole, acțiunea și cuvântul constituind “principalele mijloace ale jocului”.

Jocul este o activitate specific umană, dominantă în copilărie, prin care omul își satisface imediat, după posibilități propriile dorințe, acționând conștient și liber în lumea imaginară ce și-o crează singur.

2. Valențele psihoterapeutice ale jocului

Pe de altă parte, jocul este folosit și ca instrument psihoterapeutic, prin intermediul căruia se încearcă învățarea unui copil a diverse lucruri, explicarea unor aspecte ale vieții de zi cu zi, alungarea fricilor, corectarea comportamentului, precum și o serie de alte lucruri – toate acestea fără ca copilul să simtă că învață ceva. Cu alte cuvinte, învățarea este intuitivă, spontană și incidentală (neintenționată), știind că în virtutea acestei modalități de învățare se asimilează aproximativ 80% din toate cunoștințele pe care le dobândește un om pe parcursul întregii sale vieți, cu un minimum de efort mental. (Trentea, 2015)

Jocul este intens folosit cu copiii suferind de tulburări cu afectare intelectuală, precum întârzierea mentală, afecțiunile din spectrul autist și altele. În aceste cazuri, utilizarea jocului diferă, desigur, dar este la fel de util.

Învățarea se face exclusiv folosind jocul și joaca, deși este vorba despre un joc mult mai structurat și cu un “regulament” mai complex. Se pot învăța astfel concepte, strategii de acțiune, se poate modela și modifica comportamentul, reacțiile, atitudinile și raportarea la oamenii și evenimentele din jurul lor. În plus, în cazul acestor copii inclusiv evaluarea capacităților, abilităților și nivelului lor de dezvoltare se face prin intermediul jocului, realizat sub forma unor serii de “probe” pe care copilul trebuie să le “treacă” pentru a fi recompensat și pentru a primi “premiul cel mare”. (Trentea, 2015)

Utilizarea jocului și a jucăriilor sub formă de unelte sau instrumente psihodiagnostics și psihoterapeutice reprezintă o abordare eficientă, productivă și realistă – deci, optarea pentru o terapie prin joc constituie o strategie pragmatică, în mâinile celui care recunoaște valențele vindecătoare ale jocului.

3. Caracteristicile și funcțiile jocului

Caracter universal și permanent. Jocul este o realitate prezentă în viața omului, indiferent de vârsta acestuia, regiunea geografică sau etapă istorică.

Caracter polivalent. Jocul are un caracter polivalent, în sensul în care el este pentru copil „și muncă și artă și realitate și fantezie”. (Iliov S., cit. în Trentea, 2015). Pe de altă parte, jocul înseamnă și o varietate de semnificații de la sensul pozitiv până la cel negativ. De asemenea, jocul prezintă o gamă diversă de domenii în care se aplică: medicina, psihologia, pedagogia, asistența socială, teatrul etc.

Caracter complex. Jocul este o activitate determinantă pentru formarea și dezvoltarea personalității umane. În lucrarea *Copilul și jocul*, Jean Château, 1967, în *Trentea*, 2015, considera că prin joc, copilul traduce potențele virtuale care apar succesiv la suprafața ființei sale; lumea jocului este o anticipare a lumii preocupărilor serioase, este o exersare, în plan imaginar, a viitorului personal. “Un copil care nu vrea să se joace este un copil a cărui personalitate nu se afirmă, care se mulțumeste să fie mic și slab, o ființă fără mândrie, o ființă fără viitor”.

4. Teorii despre joc

Din punct de vedere pedagogic, jocul este un mijloc de instruire, o formă de educație, o modalitate pedagogică terapeutică.

Începând cu secolul al XIX – lea s-au conturat o serie de teorii explicative cu privire la natura și funcțiile jocului. Aceste teorii pot fi grupate în două categorii de interpretări ale jocului:

I. Teorii biologizante

II. Teorii psihosociologice

Karl Gross – acesta privind nediferențiat comportamentul de joc la specia umană și animală, biologizează esența socială a jocului. El arată că jocul este un exercițiu pregător pentru viața adultului prin exersarea predispozițiilor native în scopul maturizării. Autorul nu reușește să identifice prezența sentimentului sau a ficțiunii în jocul copiilor. Teoria lui Gross deși limitată, admite un lucru de reținut, și anume evoluția conduitelor de joc și a complexității jocului, teoria exercițiului complementar.

H. Carr – formulează ipoteza conform căreia jocul nu se referă la perfecționarea instinctelor și este un post exercițiu, în sensul că slujește întreținerii instinctelor deja esențiale. H. Carr a îmbogățit analiza cu privire la joc cu încă un aspect: jocul are un rol special de purificare, de debarasare a ființei umane de o serie de tendințe instinctuale care persistă o vreme după naștere și care ar putea fi considerate antisociale, contravenind stilului de viață contemporan (de exemplu, tendințele războinice, instinctul de pândă). (*Trentea*, V., 2015)

Jocul nu anulează aceste porniri, ci canalizează personalitatea, degajând-o de opresiunea lor. Este vorba despre teoria acțiunii cathartice a jocului și, după unele studii, de teoria atavismului.

Cele două concepții merg spre o idee, și anume că tendința spre joc este ereditară.

Stanley Hall – teoria repetițiunii – activitatea ludică este o repetare inerțială a unora dintre manifestările primitive ale vieții.

Cea mai veche teorie explicativă a jocului, a cărei esență persistă în mentalitatea comună este teoria recreațiunii, a cărui autor este R. S. Lazarus. Jocul este opus muncii, lui fiindu-i atribuite exclusiv funcții recreative. Teoria lui Lazarus explică jocul ca mijloc de satisfacere a necesității de repaus, de recreere. Explicația este simplistă și îngustează aria de manifestare a comportamentului ludic al copilului pentru care jocul este activitatea fundamentală. Deși această teorie are valabilitate pentru jocurile și distracțiile adulților, a fost reconsiderată prin teoria odihnei active care demonstrează că activitatea ludică este mai reconfortantă decât odihna pasivă și are importante funcții de recuperare. (Răduț-Taciu, R., 2004)

Cercetătorul S. Iliov afirmă că “jocul are un caracter polivalent fiind pentru copil și muncă și artă și realitate și fantezie”. În consens cu această caracteristică, el precizează că “jocul este însăși viața”.

H. Spencer, tot de pe o poziție biologizantă, elaborează teoria surplusului de energie, conform căreia jocul ar fi o modalitate de a cheltui acest surplus. Dacă s-ar accepta această teorie, nu s-ar explica de ce copilul se joacă și atunci când este obosit.

Teoria lui Schiller – teoria surplusului de energie – jocul este o simplă modalitate de cheltuire a surplusului de energie. Acesta nu explică în totalitate conduitele ludice ale copiilor care se manifestă și în situații de boală sau oboseală.

Bühler – teoria plăcerii funcționale – pe care copilul o simte în timpul jocului și care este un mobil pentru manifestarea acestuia. Nu este aplicabilă în explicarea tuturor situațiilor de joc, știind faptul că unele jocuri sunt repetate, acestea provocând neplăceri.

S. Freud atribuie jocul unei trebuințe refulate ce își găsește concretizarea prin intermediul acestei modalități de exprimare. Jocul e o activitate de grad inferior de reflectare.

A. Adler apreciază că jocul ar fi o formă de exprimare a “complexului de inferioritate”, o formă prin care copilul ar exprima incapacitatea de a se manifesta în viață. Teoria contravine realității constante, care a dovedit că prin joc copilul cunoaște realitatea și capătă încredere în forțele proprii.

Eduard Claparède, considera jocul tot un exercițiu pregător pentru viața adultului, subliniind ideea potrivit căreia, copilul nu se joacă pentru că este tânăr, ci e tânăr pentru că simte nevoia să se joace. Claparède consideră că tipul de joc este determinat pe de o parte de nevoile copilului, iar pe de altă parte de gradul dezvoltării sale organice și îl apreciază ca agent de dezvoltare, de expansiune a personalității în devenire. Esența jocului, după Claparède, nu rezidă în forma externă a comportamentului, care poate fi identic în joc și în afara jocului, ci în raportarea internă a subiectului față de realitate. Particularitatea esențială a jocului este ficțiunea, susține Claparède. Comportamentul real se transformă în joc sub influența ficțiunii. Astfel, în concepția lui Ed. Claparede funcția principală a jocului este aceea de a permite individului să-și realizeze Eul, să-și manifeste personalitatea într-un cadru care îi permite acest lucru. El recunoaște și funcțiile de divertisment, relaxare, agent de manifestare socială și de transmitere a ideilor și obiceiurilor de la o generație la alta. (Răduț-Taciu, R., 2004)

A. Gesell – vede în joc o modalitate de socializare și culturalizare.

J. Chateau - consideră că jocul oferă posibilitatea descătușării ființei umane de lumea înconjurătoare, că anticipează conduitele superioare pentru copil. orice activitate fiind joc. De asemenea Chateau consideră că prin joc copilul se dezvoltă, copilăria fiind ucenicia vârstei mature, tot prin joc copilul traduce potențele virtuale care apar succesiv la suprafața ființei sale. Jocul are pentru copil caracterul unei activități foarte serioase în care se identifică cu personajul interpretat (fiind vorba de iluzii ludice). Acest aspect îl asimilează situației maturului care, dându-se actului de creație se detașează de realitate, contopindu-se cu noua situație. Jocul este calea de transformare a plăcerii senzoriale în plăcere morală, întrucât el devine o acțiune intenționată cu o finalitate conștientă. Pentru copil, jocul este prilejul de afirmare a eului, în timp ce pentru adult este o cale de relaxare, un remediu contra plictiselii. Dacă teoria lui Chateau în privința naturii jocului, a funcțiilor sale sociale, are unele limite, ea este totuși bogată și abundă în amănunte atunci când se referă la structura acestuia.

A.N. Leontiev apreciază jocul ca o activitate de tip fundamentală cu rol hotărâtor în evoluția copilului, constând în reflectarea și reproducerea vieții reale într-o modalitate proprie copilului, rezultat al interferenței dintre factorii biopsihosociali. Jocul este transpunerea pe plan imaginar a vieții reale pe baza transfigurării realității, prelucrării aspirațiilor, tendințelor, dorințelor copilului. Originea jocului este pentru el decalajul dintre cerințele mediului extern și posibilitățile copilului de a le face față, decalaj ce se rezolvă prin activitatea ludică în care trebuința copilului de a acționa asupra realului se îmbină cu formarea și dezvoltarea procedurilor de acțiune.

L.S. Vâgotski afirmă că activitatea de joc este formativă în deplinul înțeles al cuvântului atunci când cerințele formulate (prin reguli, sarcini sau subiect) sunt cu puțin peste posibilitățile copilului, date de nivelul de dezvoltare atins de acesta. Vizarea "zonei proximei dezvoltări" face ca sarcinile de joc să constituie un stimulent pentru dezvoltarea psihofizică a copilului. (Trentea, V., 2015)

Jean Piaget definește jocul ca “o activitate prin care copilul se dezvoltă în conformitate cu etapele formării sale intelectuale”. Pentru Piaget jocul are următoarele funcții: funcția de adaptare, funcția formativă, funcția de descărcare energetică și rezolvare a conflictelor, funcția de sociabilizare. Jocul este definit de psihologul elvețian și ca un "exercițiu funcțional" cu rol de "extindere a mediului", o modalitate de transformare a realului, prin asimilare și acomodare la real, deci un mijloc de adaptare. În evoluția jocului, Piaget delimitează trei mari categorii de joc: jocul-exercițiu (domină la vârste mici, însă apare și mai târziu; are rol în dezvoltarea motricității și interiorizarea lumii reale), jocul simbolic (de la 2-3 ani până la 5-6 ani; are o importanță deosebită pentru dezvoltarea imaginației și a limbajului) și jocul cu reguli (are o importantă funcție de socializare al elevului, prin interiorizarea unor norme de conduită și relaționare). Până la un punct psihologul elvețian se declară de acord cu teoria freudistă a jocului. El acceptă ideea că jocul simbolic se referă și la conflicte

inconștiente: apărare împotriva angoasei, a fobiilor, agresivitate sau identificarea cu agresorii, retragere din frică sau competiție. (Răduț-Taciu, R., 2004)

K.D. Ușinski a definit jocul ca formă de activitate liberă prin care copilul își dezvoltă capacitățile creatoare și învață să-și cunoască posibilitățile proprii. El apreciază și rolul formativ al jocului, cu deosebire la vârsta preșcolară. "Jocul reprezintă activitatea liberă a copilului și dacă comparăm interesul pe care îl prezintă, jocul și numărul, diversitatea urmelor lăsate de el în sufletul copilului, cu influențele analoage pe care le exercită învățătura în primii 4-5 ani este evident că supremația o deține jocul".

Buytendyk își construiește teoria despre joc pornind de la principii opuse tezelor lui Karl Gross. Dacă pentru Karl Gross jocul dezvăluie semnificația copilăriei, pentru Buytendyk dimpotrivă, copilăria explică jocul: ființa se joacă pentru că este tânără. În ceea ce privește particularitățile jocului, Buytendyk le conduce și le pune în legătură, în primul rând, cu particularitățile dinamicii comportamentului copilului, iar în al doilea rând cu principalele înclinații vitale.

Concluzionând putem afirma că jocul este o "realitate permanentă", cu mare răspândire și mobilitate pe scara vârstelor.

5. Procesul terapiei prin joc

Terapia prin joc este o formă de psihoterapie utilizată cu copiii, pentru a-i ajuta să exprime sau să arate experiențele, sentimentele și problemele prin joc, sub îndrumarea sau supravegherea unui specialist. Deoarece lumea copilului este o lume a acțiunii și activității, terapia prin joc asigură terapeutului posibilitatea de a pătrunde în lumea copilului.

În aceasta formă de psihoterapie, copilul se joacă într-un mediu structurat și protejat, cu jocuri și jucării puse la dispoziție de către terapeut, care observă comportamentul, afectivitatea și limbajul copilului pentru a înțelege gândurile, sentimentele, fanteziile.

Motivele pentru utilizarea terapiei prin joc includ, dar nu se limitează la: accese de furie, comportament agresiv, probleme non-medicale privind controlul intestinelor și a vezicii, tulburări de somn, trăirea de temeri și frici, abuz fizic sau sexual, neglijare, pierderea unui membru al familiei, boală medicală, rănire fizică sau orice experiență traumatică, tulburări de învățare, tulburări de limbaj etc.

Terapia prin joc, cunoscută în termeni medicali ca ludoterapie, este o metodă de tratare a problemelor emoționale în rândul copiilor. Pentru cei mici, jocul este extrem de important, este, practic, „lumea” în care ei se pot manifesta în voie, este principalul instrument de cunoaștere și de comunicare și, totodată, un factor terapeutic fundamental în dezvoltarea ulterioară. Limbajul copiilor rămâne în urma dezvoltării lor cognitive, iar ei comunică prin joacă ceea ce înțeleg din lumea care îi înconjoară. Astfel, jucăriile sunt percepute drept cuvinte, iar jocul ca limbaj.

6. Jucării și materiale de joc

Deși este de dorit, o cameră de joacă, o ludotecă complet echipată nu este esențială pentru ca un copil să se autoexprime. Ceea ce este important este accesul facil al copilului la acele materiale de joacă, al căror scop este acela de a încuraja exprimarea. Nu toate jucăriile și jocurile încurajează în mod automat copilul să își exprime sau să își exploreze nevoile, sentimentele și experiențele. Deci, jucăriile trebuie să fie selectate și nu colecționate.

Terapia prin joc nu este folosită ca o modalitate de petrecere a timpului sau de pregătire în vederea unei alte activități. Scopul nu este acela de a "ocupa" mâinile copilului în timp ce se încearcă obținerea vreunor cuvinte din gura acestuia. Drept urmare, o atenție importantă trebuie acordată selectării jocurilor/jucăriilor care ar putea ajuta în următoarele situații: explorarea experiențelor ce țin de viața reală, explorarea unei game variate de sentimente, joaca expresivă și de explorare, explorare și examinare fără verbalizare etc.

Jucăriile stimulează creativitatea, îi alimentează trăirile afective, generează noi dorințe, preferințe, emoții, sentimente și interese. Transformând și însuflețind obiectele de joc, respectiv jucăriile, copilul se transformă pe sine însuși. El își dezvoltă trebuințele, dorințele, sentimentele, conștiința de sine. Iată valoarea educativă considerabilă a jucăriei inclusă în joc și, ca atare, în procesul de dezvoltare a personalității copilului.

Folosirea adecvată a jucăriilor stimulează activitatea analitico-sintetică în multiple și diverse

planuri de reflectare a realității: senzorial, perceptiv, imaginativ și noțional. Ele constituie un corespondent direct al lucrurilor și ființelor din jur. Copilul acționează în plan imaginar cu jucăriile ca și când ele ar fi obiecte reale, atribuindu-le funcții sociale determinate. Prin jucărie, în activitatea de joc, devine posibilă îmbinarea elementului fictiv cu cel real și, în felul acesta, este mijlocită asimilarea experienței sociale de către copil.

Bibliografie:

1. Cohen, L.J. (2012) – “Rețete de jocuri”, Ed. Trei, București
2. Dumitrana, M (2008) – “Jocuri și jucării pentru preșcolari”, Ed. Compania, București;
3. Golu, F. (2015) - “Manual de psihologia dezvoltării: o abordare psihodinamică”, Ed. Polirom, Iași
4. Kaduson, H.G., Schaefer, C. E. (2015) – “101 tehnici favorite ale terapiei prin joc”:, Ed. Trei, București
5. Jennings, Sue (1999) - “Introduction to Developmental Playtherapy”, Jessica Kingsley Publ., London, England
6. Jennings, Sue (2011) - “Healthy Attachments and Neuro-Dramatic-Play”, Jessica Kingsley Publ., London, England
7. Neveanu, P. P. (1978) - “Dictionar de psihologie”, Ed. Albatros, București
8. Răduț -Taciuc, R. (2004) - „Pedagogia jocului: de la teorie la aplicații”, Editura Casa Cărții de Știință, Cluj-Napoca
9. Roșan, A. (coord.)(2015) - “Psihopedagogie specială. Modele de evaluare și intervenție”, Ed. Polirom, Iași
10. Trentea, V. (2015) – “Ludoterapia”, Jocul terapeutic, Brașov

VALENȚELE FORMATIVE A ACTIVITĂȚILOR INTEGRATE ÎN EDUCAȚIA

TIMPURIE

Prof. Inv.prescolar. Filip Alina-Maria

Grădinița Nr. 256

“Lasă copilul să vadă, să audă, să descopere, să cadă, să se ridice și să se înșele. Nu folosești cuvinte când acțiunea, faptul însuși, sunt posibile.”

Pestalozzi

În istoria pedagogiei ,dar și în teoria pedagogică contemporană se înregistrează numeroase constatări privind pericolul școlii din viața reală și a transformării acesteia într-un cadru închis, suficient sieși, ficțional și denaturat(Miarlet,1981,Cucoș,2006,Ciolan,2008).Ca urmare,recomandarea păstrării unei legături strânse între experiențele de învățare formată și viața reală, nu este deloc nouă.

În educația timpurie ,predarea-învățarea integrată semnifică modul în care cadrul didactic integrează conținuturile mai multor domenii experiențiale ,exploatând resursele din mai multe centre de activitate cu scopul atingerii mai multor obiective de referință. Abordarea integrată a predării asigură stimularea copiilor pe mai multe domenii de dezvoltare ,acordându-le egală atenție tuturor .

Abordarea integrată este o împletire a conținuturilor într-o formă atractivă , flexibilă, mobilizatoare care conduce activitatea copilului spre investigare,documentare ,cercetare și aplicarea practică a celor învățate .Jocul este organizat , explorează diferite medii,îndeplinesc sarcini individual sau în grupuri mici. Activitățile integrate se desfășoară alternând formele de organizare a activității :frontal , pe grupuri și individual ,în funcție de :conținut , particularități de vârstă și individuale ale copiilor.

Noul Curriculum este privit ca un tot integrator în raport cu variate dimensiuni ale procesului de învățământ din grădiniță-obiective,conținuturi,strategii etc,iar tendința de integrare curriculară se manifestă atât la nivel de proces cât și în ceea ce privește rezultatele învățării. În acest context, temele anuale de studiu trebuie să devină experiențe de învățare și prilej pentru achiziții ale învățării. Tot noul curriculum accentuează ideea de folosire a contextului ludic și a învățării active în stimularea rutei individuale a învățării,fapt pentru care a propus o abordare educațională diferită. Abordarea educațională propusă de Curriculum se orientează asupra folosirii metodei proiectelor tematice de grup ,selectate,proiectate și elaborate cu ajutorul copilului și a brain-stormingului ca și metodă activă de acțiune directă a copilului cu mediul ,toate acestea fiind mijloace de bază ale procesului de predare-învățare- evaluare.

Activitățile integrate sunt demersuri coerente care nu se desfășoară fiindcă se cere ,ci pentru că asigură un plus în educarea și instruirea copiilor. Studiile au demonstrat că aceste activități ample, care reunesc conținuturi din științe și domenii diferite înlesnesc copilului procesul înțelegerii, însușirii și aplicării cunoștințelor. Astfel,se creează situații de învățare optim structurate din punct de vedere logic,psihologic și pedagogic,determinând experiențe de învățare mai complexe care sunt net superioare celor monodisciplinare.

Experiențele de învățare la care copilul este cooptat sau provocat sa participe pot fi comune tuturor copiilor sau pot fi diferențiate in funcție de nivelul acestora se pot alterna toate formele de învățare-in microgrup,in perechi,individual sau cu întreaga grupă. Acestea conduc la achiziții ale copiilor in plan personal,printr-o modificare in sens pozitiv a structurilor cognitive,afective si ale personalității. Activitățile integrate sunt activități specifice reformei curriculare pentru care pledează numeroși autori si sunt propuse si de noul curriculum pentru învățământul preșcolar. Acestea se desfășoară atât ca activități in cadrul unui proiect tematic ,cat si in cadrul proiectării pe teme săptămânale fără a fi desprinse de context.

Fiecare proiect tematic are:1. O prezentare generala ,in care sunt descrise obiectivele proiectului,inventarul de probleme,harta proiectului,cum a fost alcătuit centrul tematic,finalitatea proiectului si descrierea pe scurt a acestuia. Conținuturile activităților zilnice sunt raportate la subiectul proiectului tematic,la obiectivele acestuia,precum si la interesele si preocupările preșcolarilor2.Predarea prin proiecte contribuie la învățarea unui mod de gândire interdisciplinara si a unui mod de abordare unitar. Maniera integrata presupune abordarea realității printr-un demers globalizat,in care granițele dintre categorii dispar,se formează un scenariu unitar in cadrul căruia tema

trebuie investigata cu mijloacele diferitelor științe. De aceasta data accentul cade pe activitățile de grup nu pe cel cu întreaga grupa.

Pentru a fi posibilă abordarea în maniera integrată educatoarea trebuie să stabilească cu claritate obiectivele și conținuturile activităților zilnice pentru ca pe baza acestora să gândească un scenariu al zilei. Scenariul începe cu motivarea copiilor spre elucidarea problemelor prezentate, de asemenea educatoarea va avea în vedere repartizarea sarcinilor activităților zilnice la fiecare arie de stimulare, „zona de activitate în așa fel încât să fie posibilă realizarea obiectivelor propuse de la fiecare activitate comună.

Trebuie reținut că învățarea prin proiecte tematice respectă planul de învățământ, oferă posibilitatea realizării obiectivelor curriculumului într-o formă flexibilă, respectând metodică activităților de grup și urmărește secvențele de derulare a unui proiect didactic, învățarea se realizează prin efortul propriu al copilului care învață să-și atribuie responsabilități, să definească reguli de desfășurare a activităților.

Activitățile integrate armonizează și sintetizează informații din diferite domenii ale științelor renunțându-se la logica lor particulară, cu scopul creării unui tablou integrativ al realității cu care copilul intră în contact. Activitățile integrate prezintă avantaje și pentru faptul că lasă mai multă libertate de exprimare pentru copil și educatoare. Rolul educatoarei este să organizeze activitatea prin apelarea la o varietate de opțiuni care permit realizarea celor propuse. Prin activitățile integrate educatoarele vor încerca să aducă un plus de lejeritate și mai multă coerență în procesul de predare – învățare – evaluare, punând un accent deosebit pe joc, ca metoda de bază a acestui proces.

Planificarea săptămânala va cuprinde, ca și până acum, jocuri și activități alese și activități comune. Numărul lor va respecta prevederile planului de învățământ, iar obiectivele vor fi în acord cu tema săptămânii. Educatoarei îi revine libertatea dar și răspunderea în stabilirea țintelor, în realizarea coerenței pe axa finalității educaționale, a demersurilor, utilizând principii didactice, forme de organizare a activității de învățare și criterii de evaluare. Tot educatoarea realizează integrarea și compatibilitatea conținuturilor și stabilește relevanța acestora în raport cu cerințele curriculare și așteptările comunității. Educatoarea nu este decât un ghid atent o persoană resursa care sprijină respectarea rutei individuale a învățării, a copilului și a ritmului propriu al acestuia.

Activitățile integrate propuse de planul de învățământ sunt de patru tipuri în funcție de durata elementelor de conținut:

-activitatea integrată care înglobează toate activitățile din programul unei zile și care se desfășoară pe parcursul întregii zile: exemplu. La tema săptămânii „Bogățiile toamnei”, .Aceasta tema presupune organizarea unei piețe în care se vând fructe, o parte din copii vor fi vânzători și o parte cumpărători. Vânzătorii vor decide fructele care se vând, cum trebuie pregătite, care este costul potrivit, ce se întâmplă cu prețul dacă apar niște condiții speciale (fructele încep să se strice). Cumpărătorii trebuie să se informeze despre caracteristicile și modul de consumare al fructelor de pe piață, să negocieze, să ofere bani potriviți etc Activitatea va integra conținuturi specifice domeniului Științe și Om și Societate.

-activitatea integrată care înglobează ALA și ADE din ziua respectivă: ex. Tema săptămânii: „Obiceiuri și tradiții de iarnă”. Activitatea didactică se extinde pe parcursul desfășurării activităților liber alese prin organizarea centrelor: Artă, Joc de rol, Construcții, Bibliotecă, unde se vor realiza ornamente de brad, cadouri pt. pomul de iarnă care se vor utiliza în ADE (DEC+DLC).

-activitatea integrată care înglobează ADE dintr-o zi: ex. La tema săptămânii „Animale sălbatice”, se poate propune o activitate didactică integrată care conectează conținuturi din domeniile Științe și Om și societate, organizată în jurul unei probleme matematice, cu implicații morale: ”O mama iepuroaică are doi pui”. Vizitând grădina de legume din apropiere, aceasta aduce pentru prânz cinci morcovi, pe care vrea să-i mănânce cu puii ei. Cum va împărți iepuroaică morcovii? Pentru desfășurarea activității, se folosește material intuitiv, copiii vor lucra individual sau în grupuri mici. Toate soluțiile vor fi prezentate, ilustrate și discutate din punct de vedere al implicațiilor morale umaniste

-activitatea integrată în care activitatea de bază este un anumit tip de ADE din ziua respectivă în care sunt înglobate elemente din mai multe domenii experiențiale, indiferent de programul zilei. De exemplu „Jocul cifrelor”, activitate matematică din DS, pe parcursul căreia se vor integra cântece cu conținut matematic: „Șade rata pe butoi”, „Una este luna” și scurte poezii cu cifre.

Activitățile care fac parte din activitatea integrată își pierd statutul de activități de sine stătătoare, de această dată fiind elemente ale unui demers global. De aceea, pentru activitatea integrată se realizează un singur proiect didactic, indiferent de conținutul acestuia.

Scenariul activității trebuie să fie bine elaborat, să cuprindă obiectivele de referință și tot ce se desfășoară în timpul activității (activitățile clasice de învățare, întâlnirea de dimineață, elemente de joc, tranzițiile și rutinele, toate denumite și redată în mod detaliat), acestea în ordine cronologică pentru întreg programul zilei sau pentru o parte a acestuia.

Activitatea integrată include valențele formative ale curriculumului integrat ca model de proiectare curriculară, trebuie antrenarea de abilități disciplinare și/sau transferabile oferind copiilor ocazii de comunicare, cooperare, utilizarea unor surse variate de informații, investigație, identificare de soluție, etc. Așadar în situația descrisă în exemplul de mai sus, copiii vor fi încurajați să caute informații privind dimensiunile, habitatul, comportamentul, hrana unor animale sălbatice, care vor fi găzduite în grădina zoologică, să propună mai multe variante de organizare a grădinii zoologice, pe care să le ilustreze cu material intuitiv (gărdulețe, cuști, cutii de carton, animale în miniatură).

Proiectul didactic al activității integrate va include un scenariu didactic integrativ, fără a delimita sau distribui situațiile de învățare pe domenii experiențiale sau categorii de activitate.

Beneficiarii abordării metodei integrate sunt copiii, educatoarea, părinții și grădinița.

BIBLIOGRAFIE

1. Glava, A., Pocol, M., Tătar, L., L., *Educație timpurie-ghid metodic pentru aplicarea curriculumului preșcolar*, Edit. Paralela, București, 2009
2. -, *Curriculum pentru învățământul preșcolar*, București, 2009
3. -, *Ghid de bune practici pentru educația timpurie*, 2008
4. -, *Metoda proiectelor la vârste timpurii*, Edit. Miniped, București, 2002

CRITERIILE PRINCIPALE DE SELECȚIE A MATERIALULUI LEXICAL PENTRU INTERVENȚIA PSIHOPEDAGOGICĂ ÎN DOMENIUL LIMBAJULUI LA COPILUL CU DIZABILITATE INTELECTUALĂ

Profesor, Filip Cornelia-Viorica

Centrul Școlar pentru Educație Incluzivă - Șimleu Silvaniei

În cazul copilului cu dizabilitate intelectuală, în ceea ce privește intervenția pedagogică în domeniul limbajului se iau în considerare două modele de abordare:

- modelele care abordează intervenția din perspectiva dezvoltării (intervenția va fi proiectată de așa manieră încât să se parcurgă etapele tipice de dezvoltare a limbajului)
- modelele remediale (care surprind nevoile maxime ale copilului cu dizabilitate intelectuală, în sfera limbajului și a comunicării, indicate de deficitul de limbaj existente și impactul lor asupra adaptării funcționale).

Orice abordare a intervenției am urma este recomandat ca aceasta să fie demarată cât mai de timpuriu posibil. Rondal (2001) susține că cele mai bune rezultate se obțin ca urmare a intervenției timpurii intensive. În jurul vârstei de un an și jumătate se poate trece la antrenamentul lexical propriu-zis. În această etapă, se va merge gradual, se vor folosi referințe clare și se vor selecta materialele în raport cu funcționalitatea. Copilului trebuie să i se ofere suficient timp pentru a asocia obiectul/persoana/acțiunea cu cuvântul. Aici, Rondal (2006) menționează necesitatea ca acel cuvânt să fie utilizat de mai multe ori, în ocazii diferite și contexte diferite. Această precizare este importantă pentru a putea ulterior permite generalizarea cuvântului. Nu doar timpul este important, ci și să ne asigurăm asupra faptului că asociază obiectul cu cuvântul (facilitem acest lucru prin identificare și prin sublinierea asocierii). De asemenea, selecția cuvintelor se va face pornind de la obiectele din mediul proximal al copilului și care fac parte din nișa lui de dezvoltare. În dezvoltarea tipică, primele cuvinte sunt greu de atribuit unei categorii lexicale, fiind în general cuvinte pe care le folosim pentru relaționare: salut, pa, nu, da, alo, onomatopee etc. Ulterior, copiii încep să exprime numele obiectelor din mediul apropiat, pe care

le utilizează frecvent, care fac parte din rutinele zilnice (baie, mâncare, îmbrăcat, somn, joacă etc.) (nume de articole de îmbrăcăminte, numele membrilor familiei, mâncare, băutură, joc). Se va avea în vedere și organizarea lexicală a limbajului, de la termenii referențiali la cei predicativi, apoi la cuvintele de legătură. Organizarea lexicală corespunde cu dezvoltarea capacității de categorizare.

Copilul va parcurge etapa în care folosește limitat un cuvânt, doar în relație cu o situație specifică (păpușa este doar păpușa blondă, primita de ziua ei, cu care se joacă în fiecare zi). O a doua etapă de organizare vizează o suprageneralizare a utilizării cuvântului. Terapeutul va lăsa copilul să se folosească de această suprageneralizare. În literatura de specialitate, suprageneralizarea, este explicată prin apelul copilului la cuvântul cel mai potrivit pe care-l cunoaște pentru a putea exprima. O dată cu dezvoltarea capacității de categorizare, copilul va organiza lexical cuvintele în categorii de bază, categorii supraordonate și subordonate.

Exemplu: Autoturism - nivel de bază, Mijloace de transport - nivel supraordonat, Skoda - nivelul subordonat). Acest aspect este, de asemenea, important pentru selecția materialului lexical.

În selecția materialului lexical se va avea în vedere ca primele exemplare ale unei categorii să fie cele prototip (prototipul categoriei fructe, va fi mărul, nu un fruct precum cachi). În paralel cu această etapă, se va proceda și la dezvoltarea articulării. Când copilul ajunge la un repertoriu de aproximativ 50 de cuvinte, se trece la enunțuri din 2 sau mai multe cuvinte. În această etapă se începe și dezvoltarea complexității morfosintactice. Se va lucra comprehensiunea și producerea diferitelor acte pragmatice. La ultimul nivel, se va lucra o îmbunătățire a abilităților pragmatice discursive, mai ales a relațiilor, a conversațiilor în situații sociale la adolescenții și adulții cu dizabilitate intelectuală.

Selecția materialului lexical se realizează în raport cu trei principii:

- principiul precedenței limbajului receptiv (dezvoltarea limbajului expresiv are un decalaj de 4-5 luni față de dezvoltarea limbajului receptiv)
- principiul contextualizării (organizarea lexicală, inițial referențială, de unde este necesară dezvoltarea limbajului în context semnificativ)
- principiul personalizării funcționale (conținutul trebuie selectat în funcție de funcționalitatea unică în mediul de dezvoltare al copilului)

În terapia tulburărilor de limbaj la elevii cu dizabilitate intelectuală este necesară selectarea materialelor lexicale după anumite **criterii**:

- respectarea poziției fonetice a sunetelor de corectat (inițială, mediană și finală);
- exersarea gradată pornind de la emiterea corectă a sunetului izolat, la consolidarea sunetului în silabe, cuvinte mono -, bi- și polisilabice, diferențierea lui de alt sunet asemănător, exersarea cuvintelor în propoziții;
- asocierea, în silabe, a sunetului nou cu toate vocalele, începând cu vocala care îl favorizează ca loc și mod de articulare (de exemplu: r+i,e; s+e,i; ș+o,u) și cu toate consoanele posibile;
- materialele lexicale (cuvinte, propoziții, texte) trebuie să fie simple, concrete, variate, cunoscute experienței copilului, pentru a-i trezi interesul;
- materialul lexical exersat să fie însoțit, pe cât posibil, de imagini colorate, clare, reprezentative și conforme cu realitatea;
- respectarea trecerii de la simplu la complex, de la ușor la greu, prin evitarea, în faza inițială a activității de corectare a limbajului, a grupărilor consonantice, a grupărilor vocalice (diftongi, triftongi), a grupărilor de sunete cu similitudine acustic.

Bibliografie:

Suport de curs: *Metode și tehnici de recuperare a copiilor cu dizabilități cognitive*, Departamentul de Psihopedagogie Specială UBB Cluj, Autor curs.Lect. Univ. Dr. Carmen David.

IMPLICAȚII CINEMATICE IN TRANSPORTUL RUTIER

Autor: Prof. Dr. Luminița Filip
Liceul Teoretic “Nicolae Cartoian” Giurgiu

Este bine cunoscut adagiul latin “festina lente” care sintetizează ideea că, în situații complexe, obținerea unui rezultat într-un timp cât mai scurt se poate face nu neapărat prin accelerarea ritmului activităților aferente, ci mai degrabă prin optimizarea inteligentă a acestui ritm. Studiul prezentat în această lucrare poate fi o ilustrare a acestui adevăr peren.

Să ne imaginăm un automobil care se deplasează pe o șosea și întâlnește felurite obstacole. Acestea pot fi vehicule care trebuie depășite, strângulări ale drumului etc. Pentru simplificarea analizei vom considera ca obstacolele apar cu o densitate medie ρ (număr de întâlniri pe unitatea de lungime). În dreptul fiecărui obstacol, pentru a evita orice pericol, este necesar ca viteza să se micșoreze, în medie, la o valoare de siguranță v_0 . Frânarea se face cu o accelerație care constituie, în medie, o fracțiune f din accelerația maximă de frânare, iar reluarea vitezei de drum se face cu accelerația medie a . Este necesar, în acest fel, să se parcurgă o anumită distanță totală D . Vom numi *viteză de drum* viteza constantă, v , la care ajunge automobilul între două obstacole consecutive.

Problema principală este de a studia cum variază durata totală a călătoriei, T , cu viteza medie de drum și cu ceilalți parametri ai mișcării? Se cunoaște coeficientul de frecare la alunecare dintre anvelopele automobilului și șosea, μ .

Fie d distanța medie dintre două obstacole. Avem, evident, $d = 1/\rho$. Fie t timpul necesar parcurgerii lui d . Rezultă $T = (N+1)t$, unde $N+1$ este numărul de porțiuni “libere”. $N = \rho D$ (mai corect $N = [\rho D]$ dar, având în vedere că ρ este densitatea medie, N poate să nu fie număr întreg). Deci $T = (1 + \rho)t$ și rămâne de calculat t .

Vom împărți distanța d în 3 porțiuni:

1. porțiunea de accelerare, de lungime d_1 parcursă în t_1
2. porțiunea de mișcare uniformă (d_2, t_2)
3. porțiunea de frânare (d_3, t_3)

Avem evident $d_2 = d - (d_1 + d_3)$. De asemenea,

$$t_1 = \frac{v - v_0}{a}, \quad t_3 = \frac{v - v_0}{|a_f|}, \quad t_2 = \frac{d_2}{v} = \frac{d}{v} - \frac{d_1 + d_3}{v} = \frac{d}{v} - \frac{v^2 - v_0^2}{2v} \left(\frac{1}{a} + \frac{1}{f \mu g} \right),$$

unde a_f este accelerația de frânare $a_f = -f\mu g$. Rezultă:

$$t = \frac{d}{v} + (v - v_0) \frac{a + f \mu g}{a f \mu g} - \frac{v^2 - v_0^2}{2v} \frac{a + f \mu g}{a f \mu g},$$

sau

$$t = \frac{d}{v} + \frac{a + f \mu g}{2 a f \mu g} \left[v + \frac{(v - v_0)^2}{v} \right]$$

Notând cu N numărul total de obstacole, putem scrie:

$$\rho = \frac{N}{D}; \quad N = \rho D; \quad D = (N + 1)d$$

și deci:

$$d = \frac{D}{N + 1} = \frac{D}{\rho D + 1}$$

Rezultă:

$$T(v, \rho) = \frac{D}{v} + \frac{a + f \mu g}{2 a f \mu g} (1 + \rho D) \left(v + \frac{v_0^2}{v} - 2v_0 \right) \quad (1)$$

În relația (1) se observă că durata totală este întotdeauna mai mare decât D/v , datorită limitărilor impuse de obstacole și de aderența cauciucurilor la drum. De asemenea, trebuie observat că relația (1) este valabilă numai în ipoteza că obstacolele nu sunt atât de dese încât să dispară porțiunea de mișcare uniformă între două obstacole consecutive. Altfel spus, relația (1) este

valabilă numai dacă $d > d_1 + d_3$. Cum, din legea lui Galilei [1], $d_1 = \frac{v^2 - v_0^2}{2a}$ și $d_3 = \frac{v^2 - v_0^2}{2f\mu g}$, rezultă imediat că $d > d_1 + d_3$ este echivalent cu $v < \bar{v}$, unde

$$\bar{v}(\rho) = \sqrt{v_0^2 + \frac{2Df\mu g a}{(1 + \rho D)(a + f\mu g)}} \quad (2)$$

În acest fel, \bar{v} se definește ca o viteză de drum maximă pentru o densitate de obstacole dată.

Se constată de asemenea că $T(\bar{v}(\rho), \rho)$ este un minim al funcției (1), privită ca dependență de v [2]. Pentru a demonstra acest lucru, calculăm derivata corespunzătoare:

$$T'(v) = -\frac{D}{v^2} + \frac{a + \mu f g}{2 \mu f g a} (1 + \rho D) \left(1 - \frac{v_0^2}{v^2} \right),$$

care admite, ca singură rădăcină cu semnificație fizică, valoarea $v = \bar{v}(\rho)$. Având în vedere că derivata a doua este pozitivă, putem concluziona că $T(\bar{v}(\rho), \rho)$ este singurul minim al funcției

(1) pe intervalul de variație al vitezei de drum, adică $[v_0, \bar{v}(\rho)]$. Pentru o exprimare mai exactă, relația (1) trebuie modificată deci în modul următor:

$$T(v, \rho) = \frac{D}{v} + \frac{a + f \mu g}{2 a f \mu g} (1 + \rho D) \left(v + \frac{v_0^2}{v} - 2v_0 \right), \quad v \in [v_0, \bar{v}(\rho)] \quad (3)$$

Aceste rezultate obținute pe cale analitică se pot ilustra pe o aplicație numerică:

$$v_0 = 40 \text{ km/h} = 11,1 \text{ m/s};$$

$$\lambda = 2 \text{ km}^{-1} = 0,002 \text{ m}^{-1};$$

$$f = 0,1;$$

$$f' = 0,8;$$

$$a = 1 \text{ m/s}^2;$$

$$D = 60 \text{ km}.$$

Rezultă: $\bar{v} = 85,16 \text{ km/h}$.

Din expresia analitică (2), se observă imediat că \bar{v} scade cu ρ și deci, cu cât șoseaua este mai aglomerată, cu atât limita maximă a vitezei de drum este mai mică.

Apoi, notând partea din expresia lui \bar{v} care depinde de coeficientul de frecare:

$$\varphi(\mu) = \frac{\mu f g a}{a + \mu f g},$$

Obținem

$$\varphi'(\mu) = \frac{f g a^2}{(a + \mu f g)^2} > 0.$$



Figura 1: Dependența duratei de parcurs a distanței D de viteza de drum și de densitatea obstacolelor. Se poate observa limitarea diferențiată a vitezei de drum pentru diverse densități de obstacole. Insetul reprezintă explicit variația vitezei de drum maxime cu densitatea de obstacole.

Rezultă ca \bar{v} este o funcție crescătoare de μ și deci, o șosea mai umedă (μ mai mic) poate reduce simțitor viteza de drum maximă.

Pentru a obține concluzii mai complete, am efectuat un studiu numeric asupra dependenței lui T de ρ și de v . Pentru ρ au fost considerate valori cuprinse între cuprinse între $0,1 \text{ km}^{-1}$ și 3 km^{-1} . Domeniul de variație al lui v pornește de la v_0 (considerată la valoarea de 40 km/h) și $\bar{v}(\rho)$. Rezultatele se pot observa în figura 1, într-o reprezentare v, T pentru câteva densități de obstacole reprezentative.

Se remarcă astfel că, la o densitate mică, timpul de parcurs este cu atât mai mic cu cât “viteza de drum” este mai mare. Odată cu creșterea densității de obstacole, începe să apară vizibilă limitarea vitezei de drum discutate mai sus. Tendința vitezei de drum maxime la creșterea densității de obstacole este reprezentată de asemenea în insetul figurii 1.

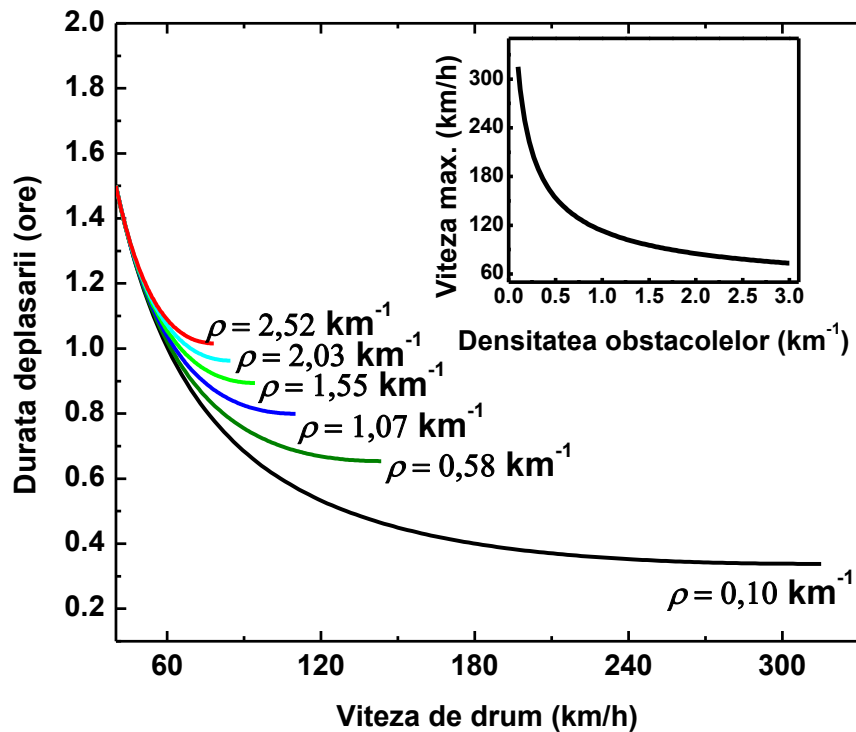

Figura 2: Reprezentare sintetică tridimensională a variației duratei de parcurs cu viteza de drum și cu densitatea obstacolelor.

Concluzia este deci că, deși au fost considerate aproximații drastice față de situațiile reale, pentru a optimiza un trafic condiționat de parametrii indicați mai sus, este necesară o viteză de drum corelată cu densitatea de obstacole. Afirmațiile de mai sus sunt ilustrate poate mai convingător pe o diagramă tridimensională ρ, v, T trasată în figura 2.

În ceea ce privește dependența parametrilor de transport de aderența roților automobilului la șosea, este interesantă reprezentarea v, T și ca funcție de coeficientul de frecare f . Legat de acest aspect trebuie precizat faptul că, odată specificată accelerația “demarajului”, a , se presupune că frecarea de alunecare dintre roți și asfalt nu poate avea un coeficient mai mare de a/g . Într-adevăr, forța de tracțiune maximă a unei roți motoare nu poate fi mai mare decât frecarea de alunecare, dată de produsul fF_n (unde F_n este reacțiunea normală a suprafeței de rulare). Pentru un automobil aflat pe o șosea orizontală, F_n este practic egal cu un sfert din greutate. Admițând că toate roțile sunt motoare, rezultă că forța maximă de tracțiune este fMg , unde M este masa automobilului. De aici, accelerația maximă de tracțiune rezultă egală cu f/g . Graficele corespunzătoare au fost desenate în figura 3 pentru aceleași densități de obstacole ca în figura 1. Se remarcă faptul că, chiar și la densități relativ mici (1,07 1/km), viteza maximă de drum scade dramatic și dependența ei de coeficientul de frecare este aproximativ aplatizată. Altfel spus, obstacolele prezente de-a lungul drumului pot reduce simțitor viteza chiar și în condiții de aderență foarte bună.

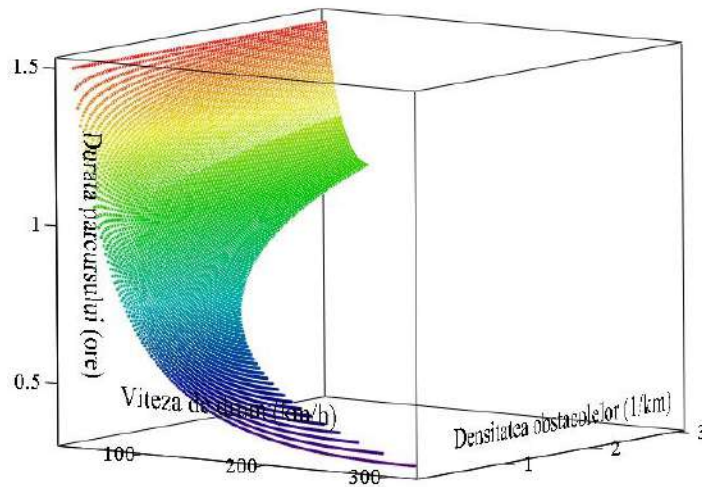

Figura 3: Influența aderenței roților la șosea asupra vitezei de drum maxime pentru mai multe valori ale densității de obstacole.

Problema generală de transport ilustrată în exemplul prezentat se poate chiar generaliza într-un anumit sens. Într-adevăr, ea este analogă cu ceea ce se întâmplă într-un conductor electric când la capetele sale se aplica o diferență de potențial. Purtătorii de sarcină mobili sunt electronii, care se deplasează sub acțiunea câmpului electric aplicat. În mișcarea lor, electronii întâlnesc diverse obstacole datorate în esență defectelor inerente ale structurii materialului conductor. Un timp de parcurs mai mic al unei lungimi de conductor date înseamnă o intensitate a curentului mai mare, la o anumită tensiune electrică aplicată la capetele conductorului. Cu cât densitatea de obstacole (defecte) este mai mare, cu atât intensitatea curentului este mai mică. Aceasta este, de fapt, esența bine-cunoscutei legi a lui Ohm [3], cu observația că, densitatea de defecte este exprimată sub forma unei mărimi macroscopice măsurabile: rezistența electrică. Analogul vitezei de drum din problema tratată mai sus poate fi, într-un sens restâns, *viteza de drift* a electronilor în conductorul supus unei tensiuni electrice.

Bibliografie:

- [1] A. Hristev, Mecanica și Acustica, Editura APH, București, 1999.
- [2] M. Burtea și G. Burtea, Matematica – Manual pentru clasa a XI-a, Editura Carminis, Pitești, 2006.
- [3] E. M. Purcell, Electricitate și Magnetism, Editura Didactică și Pedagogică, București, 1982.

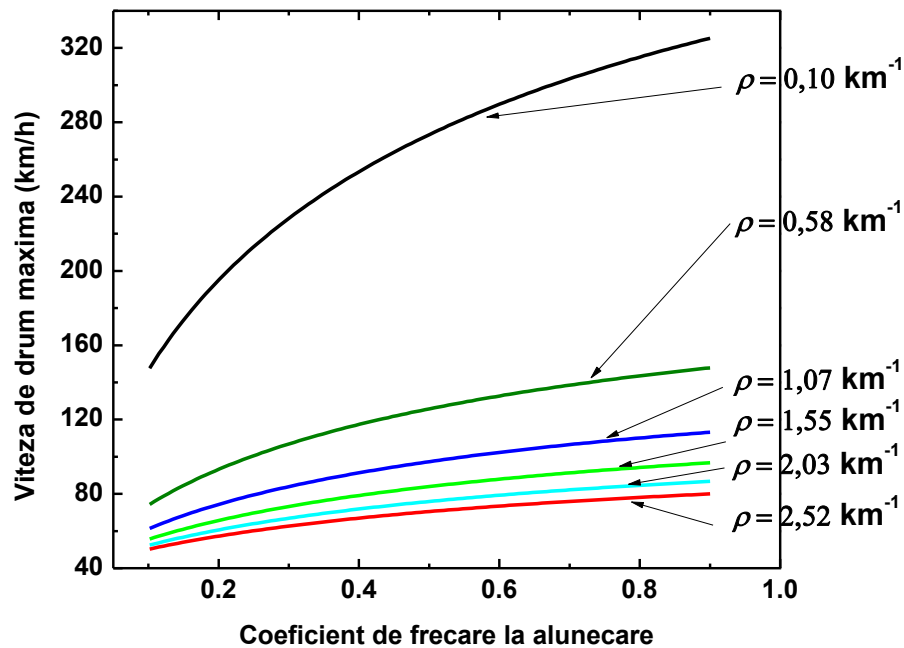
Facilitarea, susținerea și îmbunătățirea activităților din sistemul educațional

Prof. Filipoiu Mădălina-Ramona
Grădinița cu P.N. Nr.1 Vălenii de Munte

MOTTO: „Să nu-i educăm pe copiii noștri pentru lumea de azi. Această lume nu va mai exista când ei vor fi mai mari și nimic nu ne permite să știm cum va fi lumea lor.”

- Maria Montessori

Educația are și a avut dintotdeauna roluri multiple pentru societate.

Cerințele imperative ale societății actuale vis-a-vis de educație sunt: calitatea și eficiența. Scopul final al educației este pregătirea deplină a copilului pentru societatea viitorului și tot ce implică, din mai multe motive:

- contextual (instituțiile de învățământ sunt într-o continuă interacțiune cu comunitatea din care fac parte);
- etic (copiii trebuie să aibă parte de o educație de calitate);
- responsabilitate (unitățile de învățământ sunt evaluate constant de cei pe care îi servește);
- supraviețuire (societatea de azi este una concurențială).

Calitatea în educație depinde și de societatea în care funcționează procesul de învățământ și se raportează foarte mult la valorile pe care aceasta le adoptă: democrație, echitate, autonomie intelectuală și morală, umanism, inserția socială și profesională optimă, educarea individului ca membru responsabil al grupului și al societății.

Standardele specifice de calitate sunt definite în funcție de nivelul de învățământ, profil, specializare/ calificare profesională.

O privire de ansamblu, orientată spre evoluția curriculumului în alte state, relevă dinamica politicilor educaționale, exprimată prin schimbări, actualizări și reforme, în funcție de mai multe variabile: idealul educațional, rezultatele unor cercetări, experimente sau studii, evoluția societății, natura și amploarea schimbărilor urmărite.

Prin urmare, la nivel internațional, se vorbește de o reformă continuă sau de permanentizarea reformelor, ca urmare a schimbărilor axiologice, economice, tehnologice și sociale.

În țara noastră, atât politicile educaționale, cât și curriculumul național elaborat și aplicat în decursul ultimului deceniu exprimă această preocupare pentru schimbare și atingerea standardelor de performanță în educație, fapt care a dus la o evoluție în domeniu și la racordarea politicilor educaționale ale României, cu politicile la nivel european.

Calitatea reprezintă nivelul de satisfacție pe care îl oferă eficacitatea ofertei educaționale din domeniul învățământului și formării profesionale, stabilit prin atingerea unor standarde impuse și a unor rezultate excelente care sunt solicitate și la care contribuie participanții la procesul de învățare și ceilalți factori interesați.

Fiecare factor implicat în învățare are rolul său.

Cadrele didactice prin:

- formarea continuă;
- activitate didactică bazată pe o metodologie centrată pe elev și în conformitate cu documentele normative în vigoare;
- corelarea activității didactice cu nevoile elevilor și ale comunității;
- evaluare și autoevaluare permanentă.

Elevii prin:

- pregătire continuă, asumată;
- implicare activă și responsabilă în propria educație;
- participare la viața școlii și a comunității.

Conducerea școlii prin:

- asigurarea bazei materiale, a resurselor și a condițiilor pentru o educație de calitate;
- realizarea comunicării interne și externe la nivelul școlii;
- dezvoltarea instituțională.

Comisia pentru evaluare și asigurare a calității prin:

- strategii de evaluare și asigurare a calității;
- propuneri de îmbunătățire a calității educației.

Părinții prin:

- implicare în viața școlii și răspuns prompt la solicitările acesteia;
- comunicare permanentă cu unitatea de învățământ și cadrele didactice.

Evaluarea sistemului de învățământ trebuie să țină seama nu doar de atingerea unor obiective bine definite prin standarde și criterii academice și pedagogice, ci și de climatul școlar care, în contextul actual, a încetat a mai fi un element neutru. Aspectele referitoare la viața școlară, susținerea și îmbunătățirea sistemului educațional trebuie prioritizate atât de către decidenții politici, cât și de către factorii implicați direct în educație.

BIBLIOGRAFIE:

1. Golu, P., Golu, I. (2002) „Psihologie educațională”, Editura EX Ponto, Constanța.
2. „Perspective interdisciplinare în învățământul românesc” (studii de specialitate), Botoșani, 2004.
3. Legea învățământului preuniversitar, 2023.

Educația preșcolară și provocările ei

Prof. Firiceanu Maria Liliana

Grădinița cu PN nr. 2 Teșila

Comuna Valea Doftanei, Prahova

După cum spunea Kant, ”Omul nu poate deveni om decât prin educație”, înțelegem din aceasta că educația este ceea ce ne definește ca oameni sau omul nu se naște Om ci devine.

În perioada pandemică educația a fost parte importantă a provocărilor, alături de toate celelalte domenii de activitate, cunoscând un real proces de schimbare, inițial forțat, ulterior din ce în ce mai elaborat. S-au dezvoltat platforme educaționale, lecții interactive, aplicații cu ajutorul cărora profesorii au putut ajunge la elev sau a pus la dispoziția acestuia informații și surse de învățare adecvate.

Provocările predării online s-au tot discutat, au fost atât avantaje, cât și dezavantaje. Ca o constatare generală, predarea se poate efectua cu succes la nivelele superioare de învățământ, dar mai puțin la elevii mici din ciclul primar și preșcolar.

Specificul învățământului preșcolar constă în primul rând în socializarea copiilor, interacțiunea și formarea deprinderilor de integrare într-un grup, fiind totodată și prima treaptă a învățământului informal. La acest nivel dependența de adult a făcut ca educația să aștepte: prezența părinților, logarea cu ajutorul unui adult, instruirea adulților ca parteneri în procesul instructiv-educativ și nu în ultimul rând disponibilitatea adultului de a lucra cu copilul. Toate acestea au făcut posibil un parcurs parțial al educației, fapt ce a determinat acțiuni remediale importante pentru preșcolari la întoarcerea la clasă.

În acest context, copiii cu CES au fost foarte dezavantajați. Ei aveau nevoie de interacțiune și de sprijin specializat pe care părinții nu l-au putut acoperi.

În ultimii ani ponderea copiilor cu cerințe educaționale speciale a crescut, iar integrarea lor în învățământul de masă a venit la pachet cu noi provocări. De multe ori profesorul de la clasă este singur și trebuie să facă față întregului colectiv, să înregistreze progres cu fiecare elev, fie el normal dezvoltat sau nu. Întâlnim adesea elevi cu dificultăți severe de adaptare, hiperactivi, recalcitranți, zgomotoși și chiar agresivi, dar și părinți care nu pot accepta faptul că au copii cu probleme și nevoi speciale sau incapabili să-și ajute copilul, ceea ce face și mai dificilă integrarea lor în grupul clasei, perturbând întregul proces educațional.

Educația timpurie este fundamentală în dezvoltarea creierului copilului și reprezintă baza formării lui ca adult. În această etapă se formează 85% din structurile neuronale ale creierului și se dezvoltă funcțiile cognitive, emoționale, sociale, lingvistice și motorii. Conexiunile între neuroni sunt întărite în funcție de stimulii primiți: afecțiune, comunicare, învățare – și totul se întâmplă într-un ritm amețitor.

Actualmente, în grădiniță sunt înscriși copii ”speciali” cu probleme diverse: ADHD, probleme neuro-motorii, deficiențe senzoriale, tulburări de limbaj, slabă dezvoltare a motricității sau chiar lipsa motricității fine. Fiecare copil vine sau nu cu un dosar medical, dar după perioada evaluării inițiale părinții sunt îndrumați către specialiști pentru un diagnostic corect și pentru ca fiecare copil să beneficieze de un Plan de intervenție personalizat nevoilor sale. Fiecare activitate este raportată cât mai adecvat nevoilor acestor copii: materiale diversificate, multe jocuri și jucării intuitive, fișe de lucru personalizate și nu în ultimul rând activități remediale în afara programului de lucru cu grupa.

Pe lângă un curriculum planificat, diferențiat copiii cu C.E.S. au nevoie de programe de terapie lingvistică, de tratament logopedic specializat, de programe specifice de predare-învățare și evaluare specializate, adaptate abilităților lor de citire, scriere, calcul, de programe terapeutice pentru tulburări motorii. De asemenea vor beneficia de consiliere școlară și vocațională personală și a familiei.

Copiii cu nevoi speciale își pot exprima prin joc propriile capacități. Astfel copilul capătă prin intermediul jocului informații despre lumea înconjurătoare, intră în contact cu oamenii și cu obiectele din mediul înconjurător și învață să se orienteze în spațiu și timp.

Datorită faptului că se desfășoară mai ales în grup, jocul asigură socializarea. Jocurile sociale sunt necesare pentru acești copii, întrucât le oferă șansa de a se juca cu alți covârșnici, orice joc având nevoie de minim două persoane pentru a se desfășura. Jocurile trebuie însă să fie adaptate în funcție de deficiența copilului și supravegheate.

Pe tot parcursul școlarizării copiilor, cadrului didactic: stabilește strategii și intervenții utile diverse, precum: crearea unui climat afectiv-pozitiv; stimularea încrederii în sine și a motivației pentru învățare; încurajarea sprijinului și cooperării din partea colegilor, formarea unei atitudini pozitive a colegilor; încurajarea independenței, creșterea autonomiei personale; încurajarea eforturilor personale prin recompense; crearea unui climat afectiv, confortabil; sarcini împărțite în etape mai mici, realizabile; adaptarea metodelor și mijloacelor de învățare, evaluare, etc.

Într-o abordare incluzivă toți copiii trebuie considerați la fel de importanți, fiecăruia să îi fie valorificate calitățile, pornind de la premisa că fiecare elev este capabil să realizeze ceva bun.

Bibliografie:

1. Cucuș, C., 1998, Psihopedagogie, Editura Polirom, Iași
2. Joița, E., 2003, Pedagogie și elemente de psihologie școlară, Editura Arves, Craiova.
3. Toader, A.D., 1995, Psihologia schimbării și educația. Polarități și accente ale procesului educațional, EDP, București
4. Verza F., Introducere în psihopedagogia specială și asistența socială, Ed Fundatiei Humanitas, 2002

Facilitarea, susținerea și îmbunătățirea activităților din sistemul educațional

Introducere:

Educația este un pilon fundamental al societății, având un impact direct asupra dezvoltării individului și a comunității în ansamblu. Pentru a asigura o educație de calitate, este esențial să se pună accent pe facilitarea, susținerea și îmbunătățirea activităților din sistemul educațional. Acest referat explorează importanța acestor aspecte și modalitățile prin care pot fi implementate pentru a optimiza procesul educativ.

Facilitarea activităților educaționale:

Facilitarea înseamnă crearea unui mediu propice în care elevii pot învăța eficient și în mod plăcut. Un aspect crucial al facilitării este adaptarea metodelor de predare la nevoile individuale ale elevilor. Profesorii ar trebui să folosească o varietate de strategii didactice, astfel încât să poată aborda diverse stiluri de învățare. Utilizarea tehnologiei moderne în clasă poate reprezenta, de asemenea, un instrument eficient pentru facilitarea procesului educațional, oferind resurse multimedia și interactivitate.

Susținerea activităților educaționale:

Susținerea educațională este esențială pentru a asigura succesul elevilor. Aceasta poate lua forma resurselor suplimentare, a consilierii școlare sau a intervențiilor individualizate. Programele de mentorat și tutorat pot oferi sprijin suplimentar elevilor care întâmpină dificultăți în învățare. În plus, integrarea serviciilor de consiliere în școli poate ajuta la gestionarea problemelor emoționale și sociale ale elevilor, contribuind astfel la un mediu educațional sănătos și echilibrat.

Îmbunătățirea activităților educaționale:

Îmbunătățirea continuă a activităților educaționale este esențială pentru a ține pasul cu schimbările în societate și pentru a pregăti elevii pentru provocările viitorului. Programul de studiu ar trebui să fie flexibil și actualizat periodic pentru a include noile descoperiri și tendințe. Formarea continuă a cadrelor didactice este, de asemenea, crucială pentru a le permite să utilizeze cele mai recente metode și tehnologii în procesul de predare.

1. **Includerea Diversității în Procesul Educațional:** Pentru a facilita învățarea și a susține diversitatea elevilor, este crucial să se promoveze o abordare inclusivă în sistemul educațional. Aceasta înseamnă să se țină cont de diferențele culturale, sociale și de învățare ale elevilor, astfel încât fiecare student să se simtă valorizat și sprijinit în procesul său de dezvoltare.
2. **Colaborarea între Școală, Familie și Comunitate:** O altă componentă importantă este implicarea părinților și a comunității în educație. Prin stabilirea unei legături strânse între

școală și familie, se poate crea un mediu de susținere mai eficient. Evenimente educaționale, ședințe cu părinții și proiecte comunitare pot îmbunătăți colaborarea și pot contribui la succesul academic al elevilor.

3. **Utilizarea Tehnologiei pentru Personalizarea Educației:** Tehnologia joacă un rol tot mai important în facilitarea și îmbunătățirea procesului educațional. Platforme de e-learning, aplicații educaționale și resurse online pot fi utilizate pentru personalizarea învățării, oferind elevilor acces la materiale adaptate nevoilor lor specifice și stimulând interesul pentru învățare.
4. **Evaluarea Formativă și Constructivă:** Un aspect esențial în facilitarea învățării este utilizarea evaluărilor formative și constructive. Profesorii ar trebui să ofere feedback constant și să folosească evaluări care să ajute la dezvoltarea continuă a elevilor, în loc de a se concentra exclusiv pe note. Aceasta încurajează o atitudine pozitivă față de învățare și dezvoltarea abilităților critice.
5. **Investiții în Resurse Educaționale:** Guvernele și instituțiile educaționale ar trebui să acorde o atenție sporită investițiilor în resurse educaționale, cum ar fi manualele școlare actualizate, materiale didactice moderne și facilități adecvate. Accesul la resurse de calitate contribuie semnificativ la îmbunătățirea calității învățământului.

În final, punerea în aplicare a acestor strategii nu doar că facilitează și susține activitățile educaționale, ci contribuie și la formarea unei societăți mai bine pregătite și mai echitabile. Educația de calitate este un catalizator esențial pentru progresul social și economic, iar investițiile în acest domeniu ar trebui să fie o prioritate pentru fiecare societate.

Concluzie:

Facilitarea, susținerea și îmbunătățirea activităților din sistemul educațional sunt elemente fundamentale pentru a asigura o educație de calitate. Prin adoptarea unor strategii flexibile și inovatoare, educatori și factori decizionali pot contribui la formarea unei generații pregătite să facă față provocărilor viitorului. Este responsabilitatea noastră să investim în educație și să oferim elevilor resursele și sprijinul necesar pentru a-și atinge potențialul maxim și a deveni cetățeni responsabili și informați.

Leadership didactic: Abordări și tactici de succes în educație"

În lumea educației, leadership-ul didactic joacă un rol vital în modelarea și influențarea viitorului prin intermediul elevilor și al procesului lor de învățare. Cu toate că conceptul de leadership este adesea asociat cu lumea afacerilor sau cu politica, învățământul este un domeniu în care abilitățile de leadership sunt la fel de cruciale pentru succes.

Una dintre abordările esențiale ale leadership-ului didactic este dezvoltarea unei viziuni clare și inspiratoare. Un lider didactic eficient trebuie să aibă capacitatea de a comunica și de a inspira atât elevii, cât și colegii săi, prin prezentarea unei direcții și a unui scop comun. O viziune puternică poate stimula angajamentul elevilor și poate oferi o orientare clară în procesul educațional.

Pe lângă viziune, un lider didactic de succes trebuie să fie și un comunicator eficient. Comunicarea deschisă și transparentă este esențială în construirea unei relații solide între lider și echipa sa. Ascultarea activă și capacitatea de a oferi feedback constructiv sunt abilități cheie în facilitarea învățării și dezvoltării continue.

În plus, un lider didactic trebuie să fie un model de comportament și valori pozitive. Prin comportamentul lor, liderii didactici pot influența atitudinile și comportamentele elevilor lor într-un mod pozitiv. Demonstrarea empatiei, a integrității și a respectului contribuie la crearea unui mediu de învățare sănătos și susținător.

Tactici specifice de succes în leadership-ul didactic includ delegarea responsabilităților în mod adecvat, încurajarea colaborării și a gândirii critice, precum și gestionarea eficientă a conflictelor. Un lider didactic eficient este capabil să inspire și să motiveze echipa sa, să identifice și să cultive talentele individuale și să faciliteze dezvoltarea profesională continuă a membrilor săi.

În concluzie, leadership-ul didactic este un aspect crucial al succesului în educație. Prin adoptarea abordărilor și tactici adecvate, liderii didactici pot influența în mod pozitiv procesul de învățare și dezvoltare a elevilor lor, contribuind la formarea viitorului societății.

LEADERSHIP EDUCAȚIONAL

Prof. Florea Alina Mariana

Centrul Școlar Pentru Educație Incluzivă "Elena Doamna", Focșani

Etimologic, leader (engl. leader) și leadership vin de la verbul englezesc to lead, care are mai multe sensuri: a conduce, a îndrepta, a determina, a îndruma, a dirija, a arăta drumul, a însoți.

Arta conducerii se definește prin procesul complex de leadership, care se referă la participarea obținută prin mijloace necoercitive (o participare liber consimțită), având ca finalitate îndeplinirea obiectivelor.

Leadership-ul reprezintă procesul prin care o persoană, un lider, determină, prin utilizarea relațiilor interpersonale, una sau mai multe persoane să acționeze în vederea realizării unor obiective bine stabilite, pe baza unei viziuni puternice și atractive.

În esență, leadership-ul este procesul prin care se exercită influența în sensul de capacitate de a-i convinge pe alți oameni de a te urma (leadership = leader + followers).

Leadership-ul reprezintă un atribut dorit și cerut de organizații managerilor lor.

Leaderii au încredere în forțele lor proprii și generează încredere celorlalți. În preajma adevăraților leaderi, angajații se simt mai competenți și găsesc munca mai interesantă.

Leadershipul se află în relație directă cu capacitatea de a influența comportamentul oamenilor.

În opinia mea, leadership-ul nu este un titlu sau o funcție. Leadership-ul înseamnă, printre altele, un mod de gândire și pasiune, înseamnă a insufla prin exemplul personal, înseamnă a lăsa ceva palpabil, concret în urmă. Înseamnă impact pozitiv, în orice domeniu ne desfășurăm activitatea.

Astfel că, LEADERUL este persoana care exercită leadership-ul, este protagonistul acestuia.

În ultimul timp, auzim tot mai mult discutându-se despre impactul puternic pe care cultura managerială îl are asupra direcționării potențialului resurselor umane către realizarea obiectivelor organizației școlare și obținerea performanțelor așteptate. În elaborarea și implementarea unor strategii competitive, managementul organizației trebuie să considere ca o

componenta importantă, crearea și dezvoltarea unei culturi manageriale și organizaționale care să sprijine obținerea avantajului competitiv pentru acestea.

Crearea unei culturi participative cu o implicare ridicată a salariaților reprezintă o modalitate importantă pentru a îmbunătăți rezultatele unității de învățământ. Într-un astfel de climat, membrii organizației se simt mai responsabili pentru acțiunile lor și gradul de atașament față de manager și organizație se amplifică.

Fenomenul de schimbare și realiniere a valorilor la noile cerințe ale managerilor sunt strâns legate de capacitatea managerului de a dezvolta o viziune organizatorică puternică, atractivă pentru membrii organizației. Viziunea este astfel, un set de valori bine individualizate ce se dorește a fi adoptate și aplicate în viața organizației, într-o anumită perioadă de timp și care reflectă și se reflectă puternic în conținutul culturii manageriale.

Managementul educațional, formarea, leadership-ul, sunt concepte mai mult ca oricând în actualitate, fiind vorba până la urmă de CALITATE, atât ca excelență și scop în sine, cât și ca o răspundere față de niște norme de bază, dar mai ales ale unor nevoi și așteptări. Rolul managerului este de a analiza permanent evoluția cererii pe piața muncii, de a consulta permanent beneficiarii - în cazul grădiniței putem vorbi de beneficiarii indirecti, adică părinții și de a modifica strategiile conform situațiilor existente și viitoare.

Cele 7 principii ale calității-**Managementul calității, Responsabilitățile managementului, Managementul resurselor, Proiectarea, dezvoltarea și revizuirea programelor de învățare, Predarea, instruirea practică și învățarea, Evaluarea și certificarea învățării, Evaluarea și Îmbunătățirea calității**-reprezintă o serie de descriptori de performanță pe baza cărora se măsoară performanța la nivelul furnizorului de servicii educaționale și la nivelul sistemului.

Faptul că o organizație educațională funcționează, nu înseamnă neapărat că aceasta este una de succes. Important este modul în care aceasta este condusă, principiile și valorile care se reflectă în activitatea de zi cu zi. Dificultatea principală în ceea ce privește conducerea unei unități de învățământ este complexitatea variabilelor care intervin: cadre didactice, antepreșcolari / preșcolari, programa specifică grădiniței, preogramele de opționale, tehnologia educațională etc. Realitatea arată faptul că un director de grădiniță trebuie să fie nu numai un bun cadru didactic ci și un bun manager, un adevărat leader.

Conducerea unității de învățământ bazată pe principii este un model de management care oferă soluții la unele din dilemele celor care conduc destinele unei organizații:

1. Cum se poate păstra echilibrul între muncă și familie, ambiții profesionale și personale?

2. Cum se poate păstra direcția cea bună, în condițiile în care apar tot mai multe schimbări cu efecte tot mai variate?
3. Cum se poate crea o echipă de lucru ai căror membri se completează unul pe altul?
4. Cum se poate încuraja dorința de schimbare și de modernizare fără a aduce mai multe pagube decât avantaje?

Unii specialiști afirmă că managementul este o știință, iar alții susțin că acesta este o artă, declanșând adevărate dispute. Aceste dispute sunt generate, în principal, de conținutul termenilor cât și dintr-un conflict de opinii. În acest context, literatura de specialitate oferă grupări ale autorilor având drept criteriu ideile referitoare la raportul dintre știință și artă în management.

În baza acestui criteriu autorii au fost cuprinși în trei grupe:

- a. Cei ce manifestă rezerve chiar în privința utilizării cuvântului “artă” a managementului, având drept argument faptul că s-ar refuza recunoașterea conținutului științific al managementului, făcând concesii empirismului și spontaneității în această activitate;
- b. O altă grupă de specialiști este formată din cei care susțin că managementul are atât o dimensiune științifică, cât și una care ține de domeniul artei. Potrivit opiniei acestor autori latura științifică a managementului se referă la principiile și metodele elaborate, iar domeniul ce se referă la artă are în vedere individualitatea managerilor care aplică diferențiat conceptele, metodele, tehnicile oferite de știința managementului având în vedere și intuiția, experiența, curajul, etc.;
- c. Cea de-a treia categorie de autori îi cuprinde pe cei care abordează procesul managerial ca fiind atât știință, cât și artă, cu precizarea că în perspectivă, pe măsura sistematizării informațiilor exacte despre management, acestea au menirea să acopere, prin generalizare, un câmp larg de fapte, iar știința va ocupa, încetul cu încetul, locul artei.

O întoarcere în timp, permite să se aprecieze că managementul este o artă veche. Popoarele civilizației antice – sumerienii, egiptenii, babilonienii, romanii etc. – au organizat și au condus diverse activități, lucru care poate atesta caracterul de artă al managementului.

Managementul ca știință presupune elaborarea unor concepte, principii, metode și tehnici de lucru cu caracter general, a căror utilizare trebuie să asigure folosirea optimă a potențialului uman, material și financiar din unitățile de învățământ sau alte instituții.

Pe măsura dezvoltării și îmbogățirii teoriei managementului și arta de a conduce înregistrează progrese semnificative. Pentru acest motiv, mulți specialiști pledează pentru dezvoltarea unei teorii „complet integrate” a managementului.

Referindu-se la motivele care pledează pentru dezvoltarea teoriei integrate a managementului, Philip W. Shay precizează următoarele:

1. În domeniul managementului, teoria rămâne un cadru conceptual de referință și prezintă o importanță crucială pentru activitatea practică care folosește aspecte din numeroase și diverse științe, precum și nenumărate instrumente și tehnici;
2. Teoria este necesară pentru orientarea cercetării manageriale, prin evidențierea lacunelor existente în acest domeniu, precum și prin oferirea de ipoteze pentru dirijarea eforturilor și eșalonarea lor judicioasă;
3. Absența unei astfel de discipline ar face imposibilă predarea sau învățarea managementului, iar managerii nu ar putea să-l utilizeze ca îndreptar al activității manageriale;
4. Numai cu ajutorul unei teorii adecvate a managementului poate fi înțeleasă întreprinderea modernă și activitatea ei;

Cu ajutorul teoriei managementului, se formează managerii capabili să conducă întreprinderile și celelalte instituții, se asigură progresul în libertate și demnitate umană și se previne împingerea spre centralism excesiv.

În condițiile în care managementul se folosește de cunoștințe de bază organizate (principii, metode, tehnici) este știință. Când acestea sunt aplicate potrivit unor condiții specifice, pentru a obține rezultate dorite, atunci el devine artă. Capacitatea de a utiliza metodele, tehnicile și principiile oferite de știința managementului, de a le aplica, de a le combina reprezintă, de fapt, tocmai arta de a conduce.

Trecerea la economia de piață impune schimbări de fond, inclusiv în ceea ce privește concepția managerială. Este necesar un proces de asimilare de cunoștințe care să permită abordări și soluționări pentru problemele ce apar. Cunoștințele sistematice de management contribuie la realizarea a ceva care reprezintă mult mai mult decât o simplă pricepere, adică o cultură în acest domeniu, s-ar putea spune chiar o stare de spirit.

Cel care deține o asemenea cultură, se „mișcă” într-o lume aparte a ideilor privind organizarea, coordonarea, antrenarea și motivarea grupurilor umane care acționează într-o unitate de învățământ. El este chemat să-i sprijine pe oameni, să-i coordoneze în atingerea scopurilor proprii și a obiectivelor organizației.

Bibliografie:

1. Bontaș I. Managementul educațional. EDP, București, 1998.
2. Boca C., (coord.). Și tu poți fi manager. Ed. Educația 2000, București 2009.
3. Cojocaru V. Schimbarea în educație și schimbarea managerială. Lumina, Chișinău, 2004.
4. Cojocaru V., Sacaliuc N. Management educațional. Chișinău: Cartea Moldovei, 2013.
5. Florescu M.C. Managementul educației. Ed. Eurogrup, Oradea, 2002.
6. Joița E. Management educațional. Profesorul manager: roluri și metodologie. Ed. Polirom, Iași, 2000.

7. Marinescu P. Managementul instituțiilor publice. Ed. Universității, București, 2003.

ÎMBUNĂȚĂȚIREA ACTIVITĂȚILOR DIDACTICE ȘI A CALITĂȚII EDUCAȚIEI PRIN PROCESUL DE FORMARE CONTINUĂ A CADRELOR DIDACTICE

PROF. FLOREA ALINA MARIANA
CENTRUL ȘCOLAR PENTRU EDUCAȚIE INCLUZIVĂ “ELENA DOAMNA”,
FOCȘANI

Schimbările profunde pe care le trăim la nivel social, economic, politic, cultural, tehnologic influențează și sistemul de învățământ. Pentru a face față noilor exigențe, cadrele atrase în cariera didactică trebuie să aibă aptitudinile necesare, să fie bine pregătite și motivate pentru această profesie. Este foarte importantă formarea inițială a cadrelor didactice, dar la fel de importantă s-a dovedit a fi și perfecționarea profesională continuă a acestora. Pentru a realiza o educație de calitate, în condițiile actuale, este imperios necesară utilizarea a noi metode de lucru cu copiii (metode activ-paricipative, studii de caz, proiecte, portofolii, lucrul în echipă, parteneriate) menite să valorifice potențialul individual și să fie centrate pe nevoile fiecărui copil. Pentru ca profesorii să poată dezvolta la elevi noi competențe de comunicare, creativitatea, curiozitatea intelectuală, gândirea critică, capacități de colaborare, trebuie ca, în primul rând, sistemul de formare continuă a cadrelor didactice să capete o nouă orientare. Astfel, metodele tradiționale, prin care copiii doar asimilau cunoștințe, sunt înlocuite de metodele active care înlătură comunicarea stereotipă și promovează manifestările libere ale copiilor.

Conceptul de formare continuă este definit, în studiile europene de specialitate, ca fiind *„un ansamblu de activități și de practici care cer implicarea educatorilor pentru amplificarea cunoștințelor proprii, perfecționarea deprinderilor, analiza și dezvoltarea atitudinilor profesionale.”* (EURYDICE. *Rețeaua de Informare despre Educație în Comunitatea Europeană, 1997, pp. 8-9*).

În documentele europene se afirmă cu convingere că, într-o lume tot mai complexă și exigentă, un element-cheie al promovării unei educații de înaltă calitate este formarea cadrelor didactice. Pentru a face față realităților pe care le trăim, trebuie să existe un proces de îmbunătățire a formării lor inițiale, dar și a formării continue și dezvoltării profesionale. În legislația românească, se precizează că: *„formarea continuă asigură actualizarea și dezvoltarea competențelor personalului didactic, inclusiv dobândirea de noi competențe, în funcție de evoluțiile din planul nevoilor de educație și al curriculum-ului educațional, precum și în funcție de exigențele privind adaptarea competențelor personalului didactic la schimbările*

din structurile/procesele de educație.” (Metodologia formării continue a personalului didactic din învățământul preuniversitar, anexă la O.M. Nr. 5720/20. 10. 2009, p. 1)

Nivelul de competență urmărit prin programele de formare continuă poate fi evaluat ținând cont de:

1) capacitatea profesorului de a mobiliza, a combina și a utiliza în manieră autonomă capacitățile de cunoaștere, deprinderile și competențele generale și profesionale în funcție de specificul problemei;

2) capacitatea profesorului de a face față schimbării și neprevăzutului.

Ținând cont de realitățile cu care ne confruntăm, se impune intervenția printr-un plan bine gândit care să preîntâmpine tendința de participare tot mai redusă a personalului didactic la cursuri de perfecționare. Programul va avea în vedere centrarea întregului proces de formare continuă și dezvoltare profesională pe nevoile beneficiarilor direcți ai educației.

Reușita unui program de îmbunătățire a calității educației prin procesul de formare continuă a cadrelor didactice depinde, în mare parte, de convingerea pe care o are fiecare participant că programele sunt utile, valide și că îl pot ajuta în realizarea obiectivelor profesionale și personale.

Orice cadru didactic trebuie să fie deschis schimbărilor, nevoilor actualei vieți sociale, nevoilor noilor generații, dar și viitoarelor generații. Profesorul de calitate nu reprezintă doar un obiect al formării, ci este element activ al formării dispus să realizeze un parteneriat cu formatorii. Formarea și dezvoltarea profesională a corpului didactic se organizează concentric, începând cu studiul individual, continuând cu forme organizate instituțional la nivel de comisii metodice, cercuri pedagogice, perfecționări periodice, masterate, cursuri postuniversitare și cu sistemul definitivării în învățământ și al gradelor didactice.

Toate activitățile de formare continuă trebuie să fie valorificate la nivelul organizației școlare, căci obiectivul principal al formării continue a cadrelor didactice îl reprezintă tocmai aplicarea în activitatea de la clasă a competențelor dobândite în urma participării la curs.

Managerul unității și întregul colectiv trebuie să cunoască programele de perfecționare urmate de fiecare angajat, iar competențele dobândite de fiecare beneficiar al unui stagiu de dezvoltare trebuie demonstrate în actul didactic prin rezolvarea problemelor ce țin de domeniul respectiv, prin obținerea unor performanțe în activitatea proprie, prin crearea de noi activități și programe cu consecințe notabile asupra personalului didactic, dar mai ales asupra copiilor.

Formarea continuă și dezvoltarea profesională a cadrelor didactice îl ajută substanțial pe manager în evaluarea performanțelor angajaților. Încurajarea parcurgerii unor astfel de programe și chiar inițierea de către manager a unor seminarii, simpozioane, parteneriate cu

diverse instituții constituie modalități de atingere a obiectivelor asumate, de credibilizare a organizației școlare pe piața educațională.

Corpul profesoral trebuie să conștientizeze că formarea continuă reprezintă un drept, dar și o obligație. Ea se realizează în concordanță cu evoluțiile din domeniul educației și cu interesele și nevoile personale de dezvoltare ale beneficiarilor.

Calitate în educație înseamnă și cadre didactice cu înalt nivel de profesionalism, bine pregătite pentru a putea face față provocărilor unei societăți bazate pe cunoaștere, pornind de la pregătirea inițială și sprijinul suplimentar oferit la început de carieră didactică până la dezvoltarea profesională continuă la locul de muncă.

Bibliografie:

Iosifescu, Șerban, *Calitatea educației*, Suportul de curs, București, 2007;

Legea privind asigurarea calității educației, nr. 75/2005.

EURYDICE. *Rețeaua de Informare despre Educație în Comunitatea Europeană*, 1997;

Metodologia formării continue a personalului didactic din învățământul preuniversitar, anexă la O.M. Nr. 5720/20. 10. 2009.

EFICIENȚA COMUNICĂRII ÎN MANAGEMENTUL ȘCOLAR

Prof. Florea Mihail Adrian
Școala Gimnazială "Grigore Dimitrie Ghica" Peretu, Teleorman

O țară, o societate, o organizație, un sistem pentru a funcționa bine trebuie să fie eficient coordonat/a. Menținerea echilibrului necesar pentru o viață mai bună, succesul acelei organizații, în mediul său acționează pentru atingerea obiectivelor în raport cu resursele suficiente depinde de strategiile și abilitățile corespunzătoare ale unui bun manager, conducător, etc.

-Persoana înzestrată cu calități eficiente, dar și cele dobândite pe parcursul vieții și înmănușarea lor în folosul organizației, societății, țării. Iar modul de a pune în practică a acestui bagaj informațional este strâns legat de modul de a aborda lucrurile și comunicarea sa, interrelatarea sa cu ceilalți.

Comunicarea organizațională: -este un proces de transmitere a informației sub formă de mesaje simbolice, între două sau mai multe persoane, unele având statutul de emitor și celelalte de receptor, prin intermediul unor canale specifice.

Comunicarea organizațională este un element esențial pentru supraviețuirea și dezvoltarea firmei, organizației/ societății. Prin factorii specifici care contribuie la aplicarea comunicării org. sunt:

-creșterea complexității mediului de afaceri ca urmare a globalizării și miscării libere a resurselor.

- creșterea complexității (economice, manageriale, tehnologice, culturale) a organizațiilor.

-amplificarea volumului de informații a fluxului informațional interne și externe organizației.

-dezvoltarea și progresul tehnic managerial.

Ca tehnici de comunicare sunt:

-tehnica ascultării,

-tehnica întrebărilor,

-tehnica relansărilor manageriale.

Prin comunicare se realizează un schimb de informații semnificative bazându-se pe interacțiunea a două sau a mai multe persoane. Este un act social în continuă transformare. Procesele de comunicare la care participă managerii sunt niște verigi de legătură foarte importante între conducător și subordonații săi, comunicările fiind necesare pentru eficiența conducerii, asigurând realizarea eficienței organizaționale, exprimând eficiența autorității și a voinței managerului.

Barierile de percepție apar ca o *consecință a limitelor percepției umane caracterizate prin selectivitate* (filtrarea anumitor semnale/stimuli), *organizare și stocare specifice ale informațiilor* (modelarea informației primite) și prin *interpretare* (atribuirea unui anumit înțeles informației selectate prin raportare la experiența anterioară a persoanei). Aceste elemente determină apariția unor tendințe comune de denaturare / distorsionare a mesajelor, întâlnite în forme ca:

- *selectivitatea* – tendința de concentrare a atenției doar asupra elementelor care confirmă sau par să fie în concordanță cu valorile, credințele și modul de gândire al persoanei;

- *erorile de atribuire* – perceperea diferită a evenimentelor / mesajelor prin activarea unor grile / constructe cognitive personale de evaluare și înțelegere a acestora;

- *efectul de halo* – tendința de formare a unei impresii generale asupra unei persoane pe baza unei sau mai multor trăsături (fizice, psihice, de caracter etc.) ale persoanei respective;

- *stereotipia* – tendința de a atribui caracteristici unei persoane pe baza evaluării grupului din care face parte;
- *evaluarea anticipată* – evaluarea prematură a conținutului unui mesaj;
- *pierderea concentrării* – care apare ca o consecință a diferențelor dintre viteza de transmitere a mesajului de către un emițător și viteza de receptare a mesajului de către receptor;
- *proiectarea* – tendința de a presupune că ceilalți împărașesc aceleași gânduri și sentimente cu ale noastre, fapt ce poate încuraja o comunicare unilaterală;
- *apărarea* – tendința de a ignora sau deforma informațiile care nu ne satisfac sau care nu corespund convingerilor personale;
- *autoaprecierea* – tendința de a considera că succesul în activitate ni se datorează și atribuirea responsabilității pentru eșecuri celor din jur.

Barierile de exprimare pot fi determinate de:

- *probleme semantice* – dificultăți de comunicare rezultate din modul de alegere a cuvintelor, nefiind obligatoriu ca acestea să fie interpretate identic de toată lumea. Pentru o comunicare cât mai eficientă este necesar ca repertoriul receptorului să fie cât mai apropiat de cel al emițătorului. Dacă între cele două repertorii nu există nici un element comun, nu putem vorbi de comunicare; cu cât acestea se suprapun mai mult în aria lor semantică, cu atât crește gradul de înțelegere a mesajelor dintre interlocutori. Un exemplu tipic în acest sens îl reprezintă folosirea jargonului profesional, adică a limbajului specific unei anumite profesii, dar nefamiliar sau străin celor din afara acesteia;
- *complexitatea mesajului* – mesajele complexe sunt greu de decodificat și de aceea este indicată descompunerea în mai multe mesaje mai simple care să faciliteze însușirea înțelesului lor real;
- *aglomerarea mesajelor* – un număr prea mare de mesaje transmise sau recepționate în același timp pot determina confuzie și diminuarea înțelesului lor.

Barierile contextuale depind în foarte mare măsură de:

- *factori externi* – zgomot, interferența mesajelor, distanța prea mare sau prezența unor obstacole între interlocutori etc;
- *statutul interlocutorilor* (ex: diferența mare de ranguri în ierarhie sau diferența între nivelurile de pregătire).

Pentru perfecționarea procesului de comunicare din cadrul unei organizații trebuie să avem în vedere următoarele aspecte: înlăturarea barierelor existente în comunicare și evitarea lansării mesajelor confuze și nerealiste; persoanele lipsite de credibilitate nu vor avea responsabilități în procesul de comunicare (cel puțin în procesul de comunicare formală); comunicarea informațiilor să se facă, pe cât posibil, în mai multe forme; când în organizație avem de-a face cu situații conflictuale interpersoanle, vom manifesta mai multă prudență în transmiterea informațiilor; evitarea utilizării unei semantici necunoscute de membrii organizației sau evitarea surplusului de informații. După Alois Gherghuț (2003), căile principale prin care se poate ajunge la perfecționarea procesului de comunicare organizațională sunt:

- *ascultarea activă sau empatică* ce presupune abilitatea ascultătorului de a înțelege ceea ce i se spune, punându-se în postura interlocutorului său;
- *feedback-ul constructiv*, adică acțiunea de a oferi interlocutorilor semnale referitoare la ceea ce simțim și gândim în legătură cu un anumit mesaj sau cu o anumită situație;
- *dezvoltarea canalelor de comunicare ascendente*, presupune comunicarea directă cu subordonații;
- *înțelegerea diferențelor culturale* – una dintre sursele majore care generează dificultăți în comunicare este etnocentrismul, adică tendința unei persoane de a-și considera propria cultură superioară oricărei alteia. Etnocentrismul poate afecta comunicarea în cel puțin trei moduri:

poate determina o persoană să nu asculte cu atenție ceea ce spun cei din jur, determină utilizarea unor stereotipuri în raport cu persoane din alte culturi, poate determina o persoană să se adreseze celor din jur într-un mod care să trezească reticiența.

- *Organizarea spațiului necesar comunicării* – eficiența comunicării este influențată de ambianța și de confortul resimțit de interlocutori în spațiul unde are loc discuția sau schimbul de mesaje (astfel se au în vedere aranjarea mobilierului, dispunerea spațială a interlocutorilor, condițiile tehnice, condițiile de microclimat);

- *Utilizarea tehnologiei performante din domeniul comunicațiilor*: teleconferința, poșta electronică, grupurile de dialog prin rețea, telefonia mobilă, rețelele electronice de stocare și transmitere a datelor.

Este important ca, în cadrul organizației, să se realizeze o comunicare eficientă, care apare atunci când oamenii potriviți primesc la timp informația potrivită. Principiile esențiale ale comunicării organizaționale eficiente au la bază următoarele elemente: *luciditatea, dorința reală de comunicare, transparența, simplitatea, rapiditatea, durata, tenacitatea, realismul, adaptarea, angajarea clară în comunicare, seducerea/atragerea atenției, anticiparea/prognoza.*

Bibliografie:

1. Alois Gherguț, *Psihopedagogie specială. Fundamente teoretice și perspective practice*, Editura Polirom, 2023, București.
2. Alois Gherguț, *Managementul serviciilor de asistență psihopedagogică și socială. Ghid practică*. Editura Polirom 2003.

TEHNICA PICTURII CU PLASTILINA

Prof. Florea Mariana

Este o tehnică care stimulează atât din punct de vedere creativ cât și din punct de vedere al abilităților motorii fine ale copiilor, se realizează prin prelucrarea plastilinei, cu ajutorul palmelor, degetelor sau a unor instrumente speciale numite eboșoare. Se pot obține forme în relief așezate orizontal sau vertical.

La grupa mica plastilina se dă copiilor direct pe planșetă atunci când lucrează cu o singură bucată.

Plastilina se dă copiilor în coșulețe atunci când li se cere realizarea unui model ce are mai multe părți componente. Împărțirea pentru părțile componente ale obiectului de modelat o face educatoarea.

Se recomandă să se dea copiilor bucăți mici pentru a avea suficientă putere ca să o frământă și modeleze. Accesoriile se întrebuițeză mai ales la grupa mică, pentru a completa părțile pe care copiii nu sunt capabili să le redea încă cum ar fi : mătura omului de zăpadă, pălăria omului de zăpada, picioarele unui puișor etc.).

La grupa mijlocie și mare plastilina se dă copii lor direct pe planșetă. Copiii lucrează din întreg și își împart singuri plastilina pentru părți le componente.

Plastilina se poate da și în coșulețe când li se cere să lucreze cu mai multe culori. Instrumentele ajutătoare sunt folosite pentru a reda prin zgâriere, presare, imprimare, elemente de a mănunt cum ar fi : blana unui animal, părul unui copil, nasturii unei haine etc.

Avantajele incontestabile ale acestei tehnici sunt simplitatea, eficiența, disponibilitatea și economia. Copilul, care a lucrat în mod independent materialul pentru o astfel de aplicație își poate arăta cu mândrie munca și poate să afirme că a făcut el însuși lucrarea.

Tehnici elementare de modelaj :

- ✚ Tasarea: turtirea între palme și planșetă;
- ✚ Amprentarea: folosirea unui obiect mic la apăsare;
- ✚ Mișcarea translatorie: Între palmă și degetele așezate față în față sau între palmele așezate față în față;
- ✚ Adăugire: adăugarea de material;
- ✚ Eliminare: scoaterea surplusului de material;
- ✚ Rupere: desprinderea unei cantități de material;
- ✚ Aplatizarea: presarea pe planșetă;

- ✚ Mișcare circulară: Între palmele așezate față În față, Între degete, Între palmă sau degete și planșetă; Prin apăsare: cu degetele, cu palmele;
- ✚ Incizare: folosirea unui vârf tocit;
- ✚ Prin adâncire: cu degetul mare, cu degetul arătător.

ORGANIZAREA ȘI DESFĂȘURAREA ORELOR DE ABILITĂȚI PRACTICE

Pregătirea copiilor pentru lucru:

- Explicarea scopului lucrării ce urmează să se execute, a valorii practice, a operațiilor ce urmează să fie învățate precum și a obiectivelor operaționale;
- Prezentarea materialului de lucru;
- Cunoașterea procesului de confecționare a unui anumit obiect, a operațiilor de muncă necesare, a fazelor prin care trece întregul proces de execuție a obiectului respectiv;
- Verificarea măsurii în care copiii și-au însușit elementele teoretice în vederea desfășurării activității practice.

Efectuarea lucrării de către copii:

- Parte fundamentală a oricărei lecții;
- În timpul lucrului educatoarea supraveghează, urmărește și îndrumă acolo unde este nevoie.

Analiza lucrărilor:

- Analiza lucrărilor e ultima etapă a unei lecții de activități practice;
- E necesar să se facă la sfârșitul fiecărei lecții;
- Se analizează 2-3 lucrări din cele mai reușite și 2-3 lucrări mai puțin reușite, prin comparație;
- Se evaluează ținând cont de criteriile anunțate.

Încheierea activității.

ETAPELE REALIZĂRII PICTURII CU PLASTILINA

1. Materialele de lucru și tema lucrării:

Se stabilesc materialele necesare realizării lucrării propuse. Se anunță tema și obiectivul lucrării.

- Foaie cu contur, plastilina;
- Exemplificare: alegerea culorilor de plastilină .

2. Ruperea bucăților de plastilină:

În funcție de temă și obiectivul lucrării se rup bucățile de plastilină necesare. Culorile bucăților de plastilină și grosimea lor vor depinde de modelul și tema lucrării.

3. Lipirea bucăților de plastilină interiorul figurii

În funcție de tema și obiectivul lucrării se lipesc prin presare bucățile framântate de plastilină, respectând culorile și modelul, creînd o imagine. Fiecare bucată de plastilină este presată și întinsă pe suprafața de lucru uniform, de sus în jos, de la stînga la dreapta, se evită încărcare unor zone și întinderea superficială în altele.

4. Finalizarea lucrării

Se presează bucățile de plastilină până cand întreaga imagine este realizată.

Prin activitățile practice înțelegem activitățile care conduc la produse prin execuția de acțiuni directe. Prin activitățile practice din perioada preșcolară se dezvoltă activ procesele mentale, se formează atenția și memoria voluntară, se naște imaginația creatoare, apar noi emoții (prietenie, responsabilitate, etc.). Aceste activități dezvoltă psihicul copilului deoarece îl calmează și îl relaxează. Angajat într-un lucru preferat și interesant, fie că este vorba de cusut, broderie sau aplicație, copilul poate arunca presiunea emoțională în exterior, tensiunea lui este redusă și liniștea vine. Acest lucru permite adultului să monitorizeze starea internă a copilului.



Facilitarea, susținerea și îmbunătățirea activităților din sistemul educațional

Florea Raluca-Mirela

Liceul Teoretic Recaș/Grădinița PP Recaș

Sistemul educațional cuprinde instituțiile de învățământ de stat și private, de diverse tipuri, niveluri și forme de organizare a activității de instruire. Acesta este structurat în niveluri educaționale, astfel fiind asigurată educația în funcție de nivelurile de vârstă și individuale ale elevilor. Educația are un rol primordial, de a forma personalități în concordanță cu cerințele societății, dar și ale individului.

Pedagogul american Burner afirma că „oricărui copil, la orice stadiu de dezvoltare i se poate preda cu succes, într-o formă intelectuală adecvată, orice temă, dacă se folosesc metode și procedee adecvate stadiului respectiv de dezvoltare, dacă materia este prezentată „într-o formă mai simplă, astfel încât copilul să poată progresa cu mai multă ușurință și mai temeinic spre o deplină stăpânire a cunoștințelor”.

Activitățile extracurriculare reprezintă totalitatea activităților educative organizate și planificate în instituțiile de învățământ sau în alte instituții cu scop educațional, dar mai puțin riguroase decât cele formale, desfășurate în afara programelor școlare, fiind conduse de personal calificat. Scopul acestora este de a contribui la formarea personalității copilului sau a dezvoltării unor aspecte particulare ale personalității acestuia.

Prin intermediul activităților extracurriculare se dezvoltă gândirea critică, dar și stimularea comportamentului creativ în diferite domenii. În urma plimbărilor, a excursiilor în natură, copiii pot reda cu mai multă creativitate și sensibilitate imaginea realității, în cadrul activităților de desen și modelaj. La vârsta școlară, copiii sunt foarte receptivi la tot ce li se spune sau li se arată, fiind dispuși să acționeze în acest sens. Începând de la cea mai fragedă vârstă, copiii acumulează o serie de cunoștințe, punându-i în contact direct cu obiectele și fenomenele din natură. În cadrul acestor activități respectă de bună voie regulile, își asumă responsabilități, învață să învețe. Cu ajutorul acestor activități, cadrul didactic are posibilitatea de a-și cunoaște mai bine elevii, îi poate dirija și influența dezvoltarea.

Prin participarea la aceste activități, copiii își observă și interpretează comportamentul, își descoperă anumite preferințe și socializează cu alte persoane.

Spre exemplu, excursiile contribuie la dezvoltarea intelectuală și fizică a copilului, îl reconfortează, acesta însușindu-și experiențe sociale, dar și orizontul cultural științific.

Concursurile pe diferite teme sunt foarte atractive pentru copii, deoarece le oferă posibilitatea să demonstreze ceea ce au învățat la școală, acasă, să deseneze diferite aspecte. De asemenea, acestea stimulează spiritul de inițiativă al copilului și cel competitiv.

Așadar, activitățile extracurriculare, bine pregătite, sunt atractive la orice vârstă. Ele stârnesc interes, produc bucurie, facilitează acumularea de cunoștințe, influențează dezvoltarea copiilor.

Un alt mod de a facilita și îmbunătăți activitățile din sistemul educațional îl reprezintă tehnologia.

Deși mulți profesori preferă metodele de pedare tradiționale, beneficiile combinării acestora cu metodele care integrează tehnologia sunt nenumărate. Introducerea tehnologiei în educație a permis profesorilor să își adapteze lecțiile în funcție de stilurile de învățare ale elevilor și să promoveze învățarea diferențiată.

În primul rând, aceasta simplifică accesul la resursele educaționale. Copiii folosesc zilnic smartphone-urile, tabletele pentru a comunica cu prietenii și pentru a rezolva diferite sarcini școlare. Acestea pot fi utilizate cu responsabilitate și în cadrul orelor de curs, elevul fiind mult mai implicat în învățare atunci când folosește un instrument familiar.

În al doilea rând, îmbunătățește experiența de învățare a elevilor. Prin intermediul tehnologiei, cadrele didactice pot realiza lecții mult mai creative, provocatoare și inovatoare, reușind astfel să le ofere elevilor experiențe de învățare memorabile.

De asemenea, elevii pot învăța în ritmul propriu. Astfel, fiecare elev poate accesa oricând și de oriunde conținuturile puse la dispoziție de către profesor, pentru a înțelege sau aprofunda anumite concepte.

Un alt avantaj al utilizării tehnologiei este faptul că elevii pot descărca anumite cărți, reviste, materiale educaționale, ceea ce face procesul de învățare accesibil tuturor.

În concluzie, există o varietate de activități și modalități care contribuie la facilitarea, susținerea și îmbunătățirea activităților educaționale, având un impact pozitiv asupra copiilor.

Bibliografie:

Activitățile extracurriculare-Aspecte generale

<https://eduform.sns.ro/baza-de-date-online-cu-bune-practici-pentru-dezvoltarea-capacitatii-institutionale-a-scolilor-defavorizate/activitatile-extracurriculare-aspecte-generale>

Experiențe de învățare cu ajutorul aplicațiilor și platformelor educaționale

Prof. Florean Dora Laura

Colegiul Național "Petru Rareș", Beclean

Anul 2020 va rămâne un an marcant pentru sistemul educațional, fiind anul în care școala din sala de clasă tradițională s-a mutat în sala de clasă virtuală. Cu toate că pentru unele cadre didactice utilizarea platformelor educaționale și a materialelor didactice digitale nu a reprezentat o noutate, reorientarea întregului sistem de învățământ înspre online a constituit o provocare majoră. Astfel, în această perioadă, ne-am confruntat cu o provocare de proporții. A trebuit să înlocuim activitățile desfășurate în sala de clasă cu activitățile din clasa virtuală, să înlocuim educația formală cu care eram obișnuiți. A devenit foarte important să știm ce instrumente digitale putem folosi, cum să le îmbinăm, cum să-i învățăm pe elevi să le utilizeze, cum să adaptăm conținuturile pentru predarea online.

Cadrul didactic s-a străduit să depășească bariera distanțării sociale, folosind diverse platforme și aplicații: Zoom, Meet Classroom, Edus, Adservio, WhatsApp, Messenger etc. Astfel, s-a realizat legătura profesor-elev, pentru a consolida și aprofunda noțiunile teoretice, pentru a parcurge materia, pentru pregătirea elevilor în vederea susținerii examenelor și pentru a-i conștientiza pe tineri că indiferent sub ce formă se desfășoară actul educațional, școala este calea pe care trebuie să meargă pentru a-și urma fiecare vis. Proiectarea didactică a fost regândită și reorganizată, astfel încât fiecare elev să aibă acces la resursele educaționale deschise. Activitățile de învățare au fost organizate sub formă de lecții online, elaborare de fișe de lucru, proiectare teme pentru acasă, elaborare / identificare de chestionare, jocuri didactice, resurse audio sau video adecvate subiectului studiat, puse la dispoziție în format digital sau pe un suport fizic. Utilizând o platformă sau alta, elevii au avut acces rapid la resursele puse la dispoziție de profesori, iar aceștia din urmă au avut la dispoziție mecanisme online de feedback individual sau de grup cu privire la activitatea, performanțele și lucrările elevilor.

Platformele de învățare în sistem blended-learning oferă facilități de derulare a unor activități de învățare utilizând în mod exclusiv internetul. Structura, funcționalitatea și facilitățile oferite de astfel de platforme sunt foarte complexe și pot fi diferite de la o platformă la alta.

Platformele online nu au doar rolul de a livra conținut educațional, ci în plus oferă și caracteristici care imită funcționarea unei instituții clasice de învățământ. Astfel că își fac destul de repede loc în sistemul de învățământ, permițând utilizarea mai eficientă a resurselor materiale, cât și umane. În plus, în cazul platformelor electronice cooperative, utilizatorii mai au la dispoziție posibilitatea de a crea anumite spații de lucru (foldere/directoare) în care pot partaja informații cu alți utilizatori, care au același subiect de interes.

Folosirea platformelor online oferă o serie de facilități și avantaje, atât celor ce o administrează cât și utilizatorilor:

- administrarea utilizatorilor: urmărirea participării la cursuri, testarea și evaluarea utilizatorilor, repartizarea de teme și proiecte și păstrarea rapoartelor pentru fiecare utilizator.

- punerea la dispoziție de instrumente educaționale suplimentare: bloguri, forumuri de discuții, mesagerie electronică, bibliotecă electronică, etc.

- lecțiile virtuale pot beneficia de avantajele multimedia pentru a oferi utilizatorilor o vedere realistă asupra materiei predate. Pot fi utilizate mijloace audio și vizuale, animații cât și simulări, dar și conținut de tip text.

- posibilitatea de a accesa conținutul suportului de curs de oriunde și oricând, cu ajutorul computerului personal.

- prezentare cât mai concisă și selectivă a conținutului educațional;

- folosirea tehnologiilor dinamice diverse –acestea permit un feedback pronunțat, în timp real, și evaluări formative și sumative, calitative și cantitative, realizate într-un mod facil și de către evaluatori avizați.

- ca metodă de învățare reprezintă o metodă bună pentru cei ce sunt puternici motivați, ea venind în completarea activității didactice din sistemul de învățământ, dar pe care nu o poate înlocui.

- pot fi realizate materiale educaționale care să implice diferite stiluri de învățare (ascultare, vizionare și interactivitate)

- oferă oportunități de învățare, instruire și programe cu ajutorul mijloacelor electronice care sunt pe placul elevilor

- sunt ușor accesibile reprezentând un stimul pentru învățare, interacțiune și colaborare.

În perioada școlii online, am descoperit, învățat, practicat și transferat bineînțeles și către elevi, diferite platforme, aplicații, lecții online. Fiind asimilate foarte rapid de elevi, am continuat

să le integrez cu succes în procesul de predare-învățare-evaluare. În continuare o să vă prezint câteva dintre platformele, site-urile, aplicațiile pe care le utilizez la clasă.

Google Classroom este una dintre platformele recomandate de Ministerul Educației Naționale pentru lucrul online cu elevii. Aceasta oferă posibilitatea atât profesorilor, cât și elevilor, să încarce materiale, să posteze diverse anunțuri și, special pentru profesori, să dea note materialelor lucrate de elevi și încărcate aici. Pentru utilizarea Google Classroom este nevoie de conturi Google pentru toți utilizatorii, precum și de activarea licenței Google. Are o interfață disponibilă și în limba română, poate fi utilizată atât de pe computer, cât și de pe un dispozitiv mobil cu sistem Android sau iOS, pot preda mai mulți profesori, se pot pregăti cursurile în avans și se comunică cu elevii în timp real. Am utilizat platforma Google Classroom ca mijloc de postare a unor materiale utile pentru învățare, dar și ca mijloc de evaluare a elevilor prin teme acasă sau prin realizarea și încărcarea unor portofolii tematice, materiale audio-video etc.

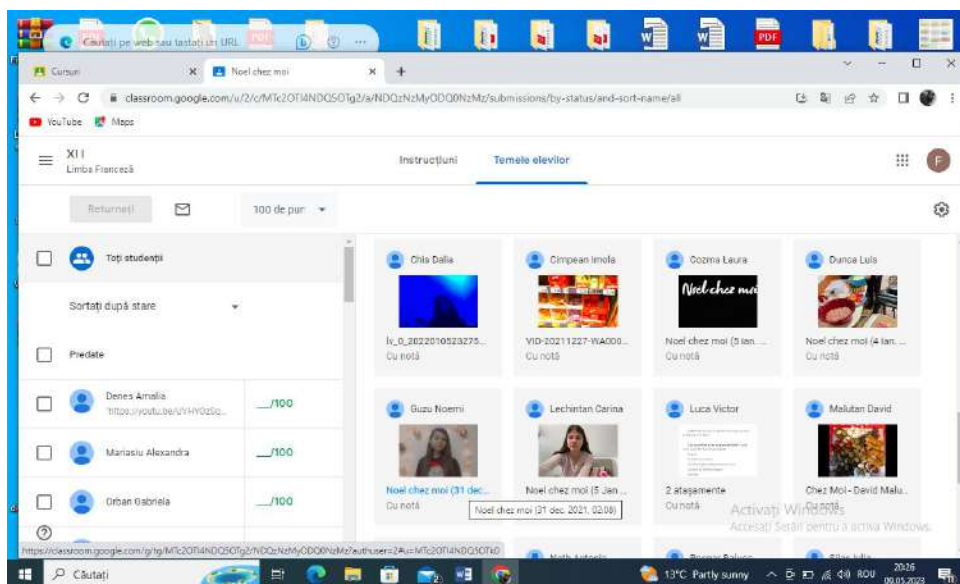

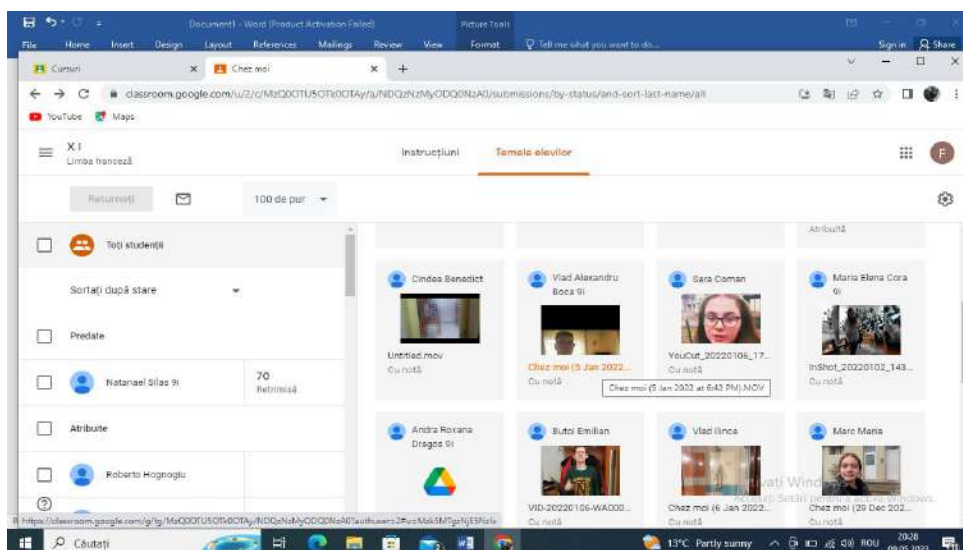

Wordwall - este o aplicație utilă pentru cadrele didactice deoarece se pot crea jocuri interactive pentru susținerea învățării, fiind posibile de la 1 la 8 modele. (De exemplu: Cuvântul lipsă, Anagrame, Puzzle, Rebus, Adevărat sau Fals, Sortează, Chestionare, Spânzurătoare, Deschide cutia etc); Este un instrument digital ușor de utilizat și plăcut de copii datorită elementelor ludice inserate. Prin intermediul platformei educaționale Wordwall, am reușit să fac lecțiile mult mai atractive. Elevii erau încântați că pot schimba aspectul jocurilor, ceea ce a contribuit la dezvoltarea creativității lor. Sub acoperișul etichetei de joc, am reușit să dezvolt diferite competențe, să le formez aptitudini și deprinderi utile.

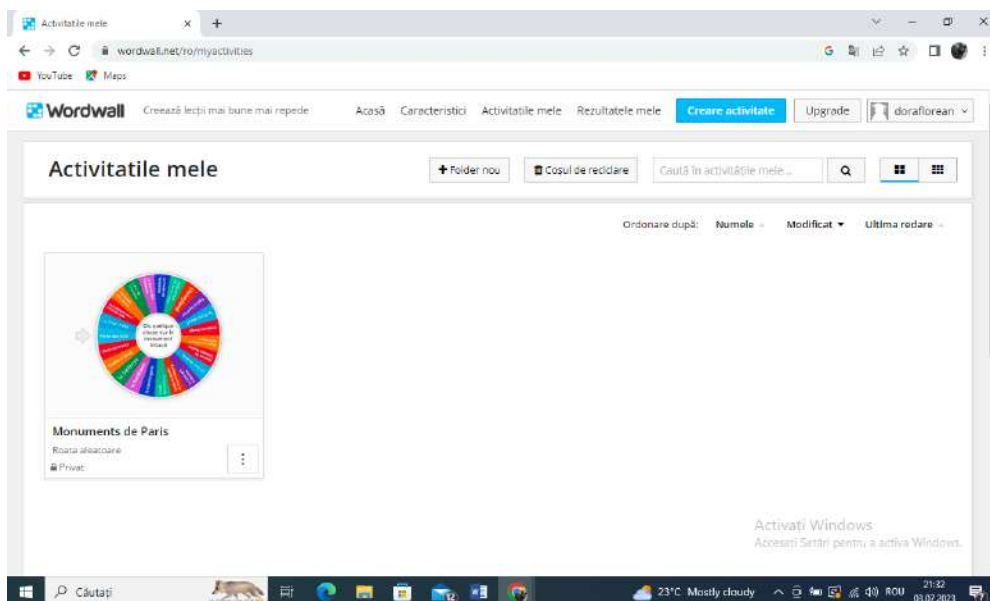

În lecțiile de predare, am folosit de multe ori aplicația **LearningApps**. LearningApps este o platformă care oferă modele de aplicații, precum și posibilitatea creării de conținut; Există aplicații interesante (de exemplu: rebus, unește perechile, puzzle, completează cuvântul lipsă etc.). Am creat cont pentru clasa de elevi. Am avut posibilitatea de a vizualiza corectitudinea realizării sarcinilor propuse, timpul realizării și numărul de elevi care au rezolvat corect. Prin intermediul acestei aplicații, elevul învață mult mai ușor prin descoperire și mai ales prin interactivitate. Spre deosebire de un profesor care trebuie să explice un subiect la cel puțin 20 de copii, neputând acorda atenție fiecărui elev în parte, aplicația permite individualizarea procesului didactic acordând atenție fiecărui elev.

Kahoot! este o platformă gratuită de învățare bazată pe joc și tehnologie educațională. Aplicația Kahoot poate fi utilizată la orice vârstă, la orice disciplină și care transformă învățarea într-o joacă. Aplicația este disponibilă gratuit online și presupune existența unui calculator care afișează o serie de întrebări cu patru variante de răspuns; elevii se înregistrează utilizând un cod pin furnizat de aplicație prin intermediul profesorului. Ei pot participa la joc individual sau în echipe. Setul de întrebări poate fi realizat de profesori din contul acestora sau poate fi selectat dintr-o listă de „jocuri” disponibile. Cadrul didactic deține controlul asupra desfășurării activității; el decide când începe jocul și când trece la următoarea întrebare. Răspunsurile elevilor trebuie să fie marcate într-un timp stabilit anterior de profesor, prin selectarea de pe terminalele lor mobile a variantei pe care considerată corectă. După ce timpul expiră, este afișat răspunsul corect, iar elevii obțin astfel feedback asupra cunoștințelor lor.

Personal, utilizez acest instrument Web 2.0 atunci când îmi propun să verific asimilarea unor conținuturi de către elevi (în etapa de actualizare a cunoștințelor sau în cadrul unor activități de evaluare formativă), atunci când solicit exersarea unor conținuturi de gramatică sau vocabular într-o manieră interactivă (spre exemplu, completarea unor propoziții în limba franceză cu formele de trecut ale verbelor – imperfect sau perfect compus), identificarea unor informații necesare parcurgerii unui text (spre exemplu, noțiuni de

vocabular) etc. Aplicația poate fi utilizată și pentru stabilirea temelor pentru acasă pe care elevii să le rezolve în format digital.

Quizizz - Este un instrument on-line pentru feed-back, cu ajutorul căruia se pot realiza evaluări formative într-un mod distractiv pentru preșcolari. Permite inserarea de răspunsuri multiple, imagini, audio text, sondaje, răspunsuri deschise; se pot utiliza atât pentru învățarea sincron live, cât și pentru cea de acasă. Are o interfață prietenoasă, se văd întrebările și sunt ușor de utilizat în diferitele modele oferite de platformă. Sunt importante pentru că oferă profesorului statistici, progresul copiilor, precum și rapoarte detaliate despre răspunsuri, timp etc.

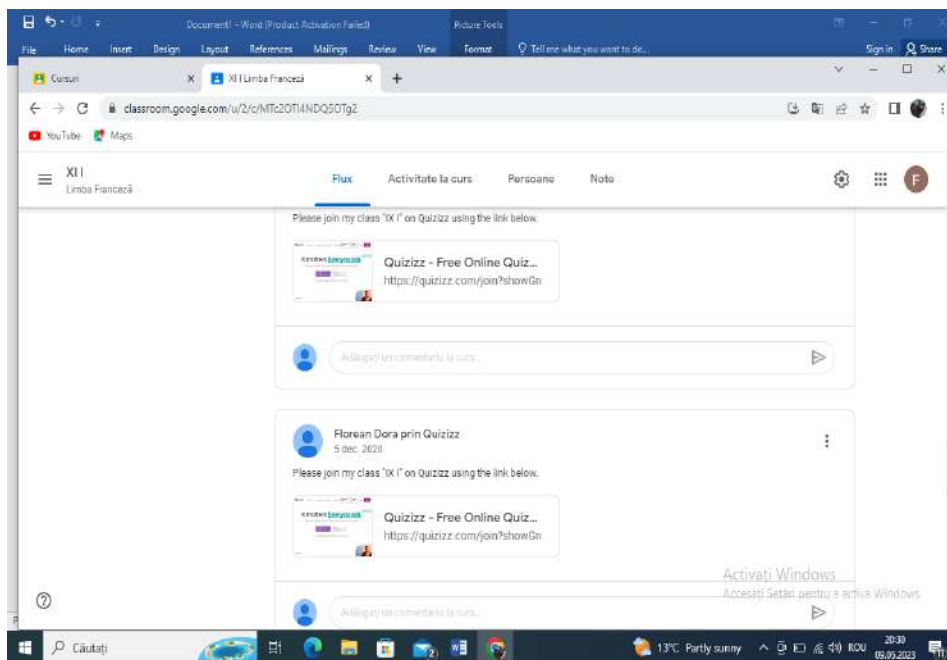

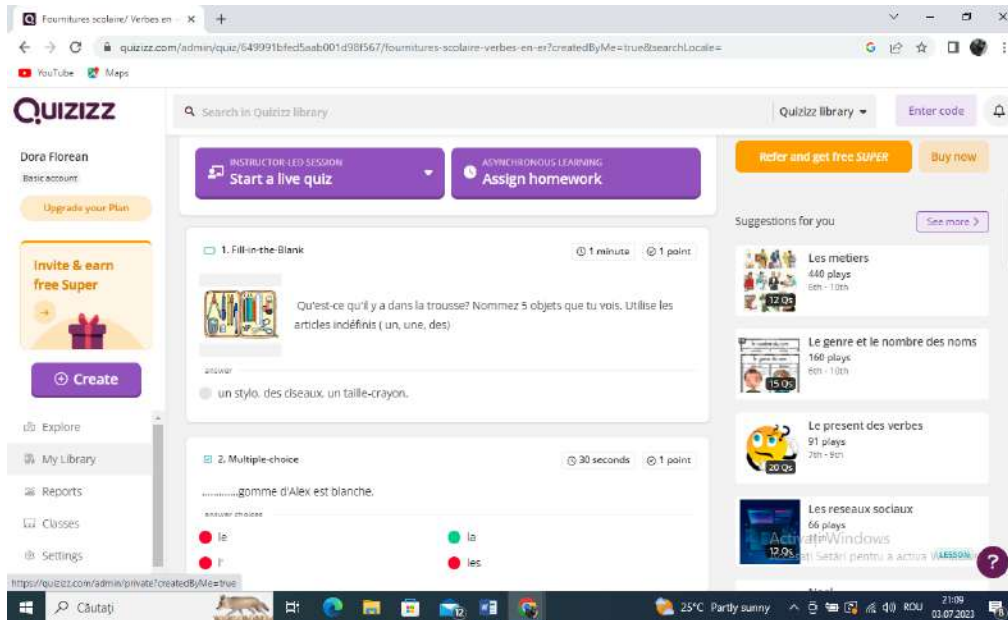

Pentru fișe de lucru interactive am folosit platforma **Liveworksheets**. Aceasta ne permite să transformăm fișe de lucru tradiționale, teste (doc, pdf, jpg) în exerciții interactive online cu autocorecție. Elevii pot face fișele de lucru online și pot trimite răspunsurile profesorului, deci este și motivant și ne economisește timp.

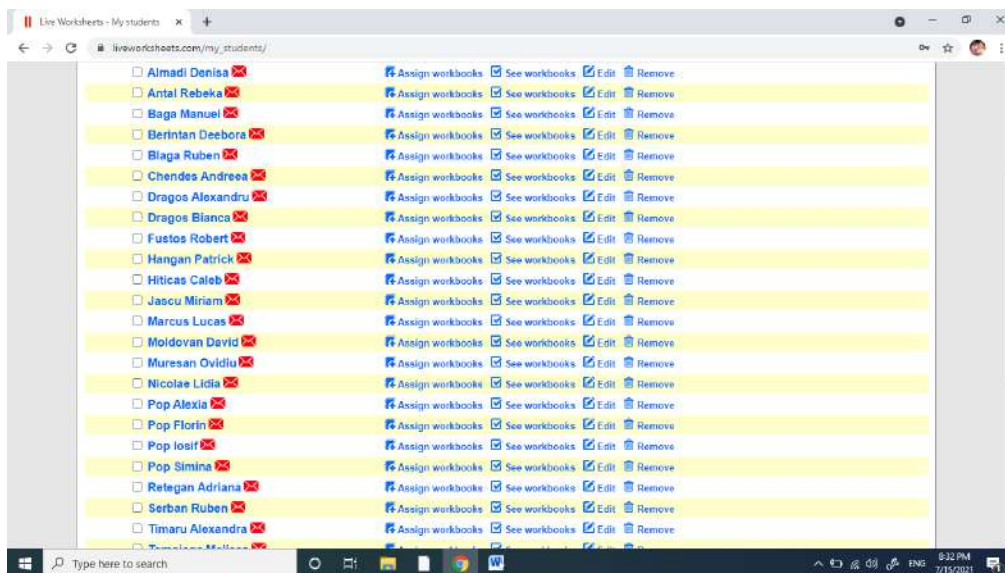

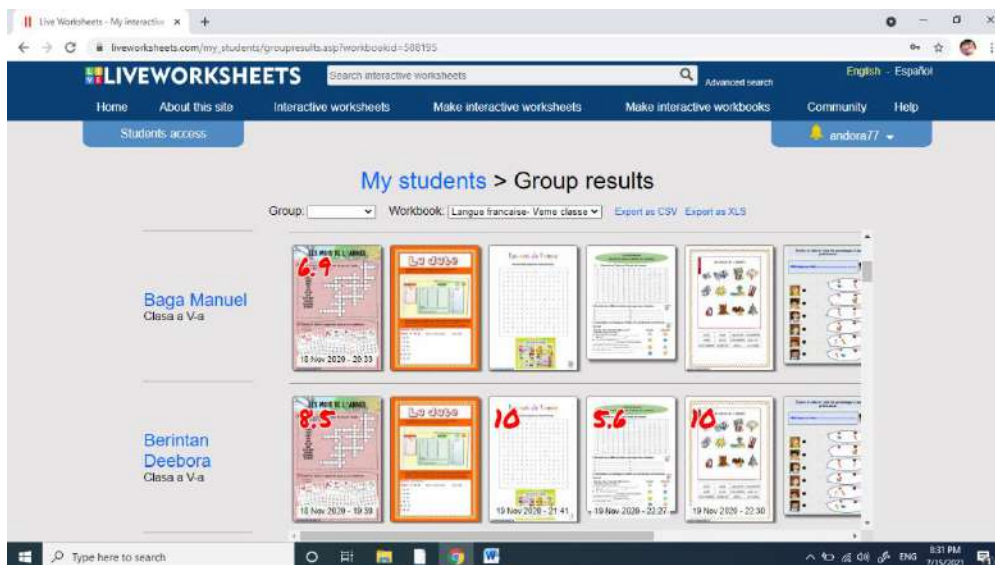

O altă platformă utilizată la clasă ca metodă de evaluare a fost **StoryJumper**.

StoryJumper este un o platformă care permite copiilor să-și construiască propriile cărți. Ei pot crea cu ușurință pagini, pot adăuga text, încărca desene sau fotografii pentru a-și ilustra povestea sau pot folosi galeria de clipuri StoryJumper. Când au terminat, pot să comande propria lor carte tipărită profesional. Astfel, elevii din clasa a 9-a au avut de creat un ghid turistic al unui monument important din Paris, sub forma unei cărți online, folosind aplicația StoryJumper. Pentru a face acest lucru, am creat un cont gratuit pe site-ul <http://www.storyjumper.com/main/help>, am ales o parolă și am creat un **Classroom Edition** în care elevii urmau să posteze ghidul realizat. Acestea puteau fi accesate și la școală și de acasă de toți elevii clasei și profesorul coordonator.

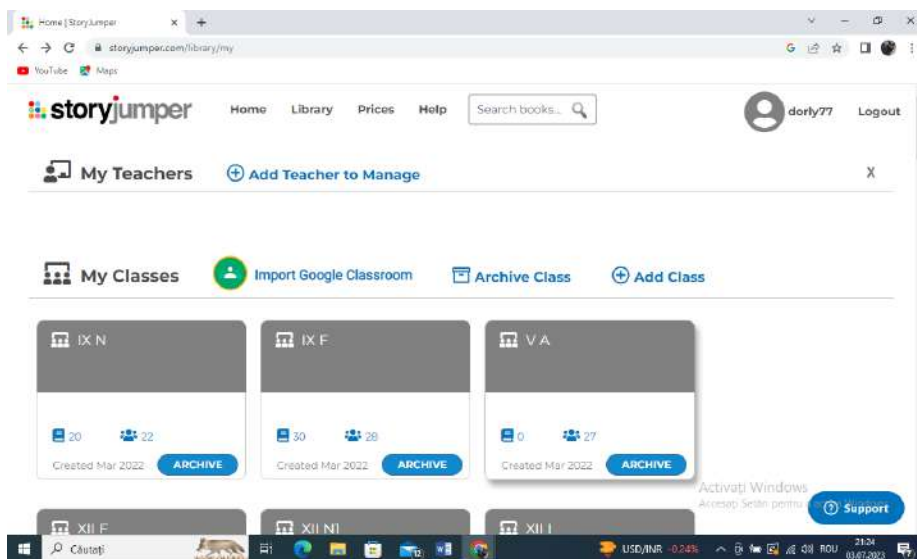

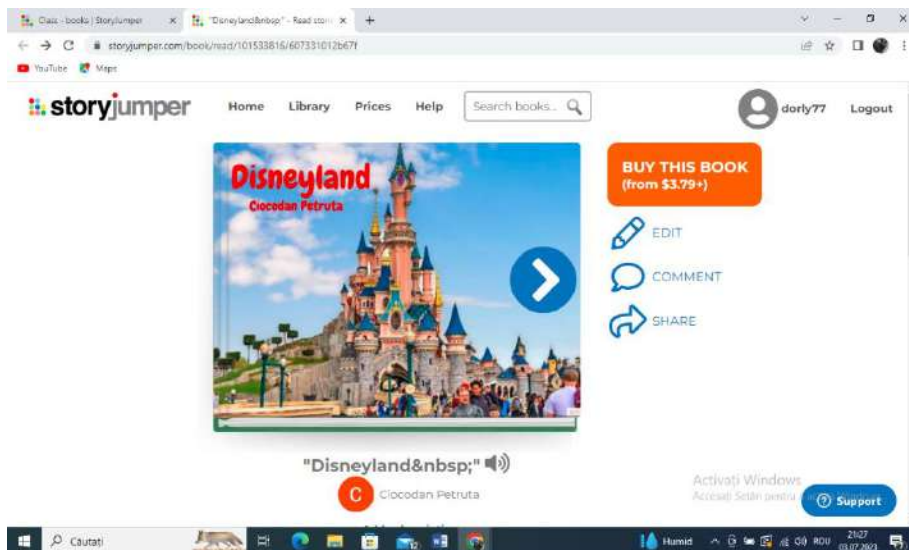

Ceea ce am observat este faptul că elevii percep folosirea platformelor și aplicațiilor digitale ca pe un joc, nu simt că sunt evaluați, sunt relaxați și dornici de a interacționa și mai mult cu tehnologia digitală în mediul școlar. Aceste instrumente antrenează elevii în activități rapide de evaluare de cunoștințe, într-un mod plăcut.

În concluzie, platformele de învățare, aplicațiile online, în general instrumentele digitale au o importanță deosebită în educația și formarea elevilor. Prin intermediul lor, învățarea continuă dincolo de școală, se creează o interacțiune umană profundă. Elevii capătă curajul de a învăța și a lucra independent. Aceste instrumente digitale permit exprimarea creativității cadrelor didactice. Integrarea lor în diferite etape ale lecțiilor contribuie la crearea unor contexte educaționale de calitate, interactive, care susțin o învățare activă, o învățare care ține cont de interesele elevilor, reușind să le capteze atenția și să le ofere un feedback rapid.

DESPRE PROIECTAREA DIDACTICĂ

Profesor în învățământul primar, Floria Simona

Școala Gimnazială " Aurel Vlaicu"- Fetești, Ialomița

Motto: ” *Socrate spunea că acei care știu ce este fiecare lucru sunt în stare să explice și celorlalți, pe când cei care nu știu este firesc să se înșele și pe ei și să înșele și pe alții.* ”(Xenofon)

Proiectarea didactică nu poate să lipsească din preocupările cadrelor didactice , pentru că o lecție bună este întotdeauna rezultatul unei proiectări corespunzătoare. Documentul de proiectare trebuie să fie un instrument necesar de lucru pentru fiecare cadru didactic în parte.

A devenit o judecată de bun simț aserțiunea după care un ” **lucru bine făcut**”este rezultatul unui ”**proiect bine gândit**”. Întrebările esențiale pe care un cadru didactic trebuie să le aibă în vedere sunt: ”Ce voi face?”, ”Cu ce voi face?”, ”Cum voi face?” și ”Cum voi ști dacă ceea ce trebuia făcut a fost făcut?” Răspunsurile la aceste întrebări sunt de fapt expresia celor patru etape fundamentale ale proiectării didactice.

Etapa I: Identificarea obiectivelor lecției. Obiectivul este expresia anticipării unui rezultat așteptat într-un context concret al instruirii. Acesta ne arată ceea ce se urmărește în fiecare secvență a procesului educațional și cum se evaluează performanțele obținute.

Etapa a II-a: Analiza resurselor. Profesorul trebuie să realizeze o analiză detaliată a principalelor categorii de resurse implicate în desfășurarea activității(resurse umane, resurse de conținut didactic, resurse materiale, locul desfășurării activității și timpul disponibil alocat unei activități).

Etapa a III-a: Elaborarea strategiilor didactice optime. Eficiența activității didactice depinde în mare măsură de calitatea demersului de selectare și corelare a celor mai potrivite și eficiente metode, mijloace și materiale didactice. Această conturare a strategiei didactice permite deja profesorului să își imagineze scenariul aproximativ al activității sale.

Etapa a IV-a: Elaborarea instrumentelor de evaluare. Valoarea unei lecții , ca a oricărei activități , se apreciază în funcție de randament. O lecție eficientă este o lecție care dă randamentul maxim, în condițiile în care s-a lucrat. Este adevărat faptul că acest randament nu poate fi măsurat obiectiv, sub toate aspectele, la sfârșitul unei lecții , așa cum pot fi apreciate produsele materiale printr-un control tehnic de calitate. Unele rezultate ale activității didactice pot fi observate numai după o lungă perioadă de timp, dar fără să se poată preciza care a fost lecția sau lecțiile care le-au produs. Lecția are randamentul maxim atunci

când toți elevii din clasă au obținut maximum de rezultate bune cantitativ și calitativ, în funcție de posibilitățile lor, cu un efort cât mai mic, într-un timp cât mai scurt.

Orice lecție trebuie să constituie un pas mai departe în dezvoltarea personalității elevului. Pentru aceasta se cer respectate mai multe cerințe cum ar fi:

- Claritatea scopului urmărit;
- Stabilirea judicioasă a conținutului lecției;
- Alegerea metodelor și procedeele potrivite;
- Organizarea metodică a lecției.

Având în vedere cele mai sus menționate, se poate afirma că *proiectarea activității didactice constituie premisa și condiția necesară pentru realizarea unui demers didactic eficient.*

ÎNVĂȚAREA – COMPONENTĂ A PROCESULUI INSTRUCTIV – EDUCATIV

**Profesor în învățământul primar, Floria Simona
Școala Gimnazială „ Aurel Vlaicu”- Fetești, Ialomița**

Conceptul de învățare a fost și continuă să rămână o temă centrală și permanentă pentru psihologie și științele educației datorită complexității și importanței acestui proces pentru evoluția societății. Învățarea umană este un proces complex care acoperă un spectru larg de fenomene și angajează personalitatea umană în totalitatea ei. Așa se explică diversitatea teoriilor care s-au elaborat până în prezent. Trecerea în revistă a celor mai reprezentative, fiecare oferind și o definiție mai mult sau mai puțin riguroasă, ilustrează eforturile psihologilor de a descifra operațiile și mecanismele interne ale acestui proces și de a releva coordonatele de bază pe care le implică.

În sens larg, învățarea reprezintă un proces evolutiv, de esență informativ-formativă, care constă în stocarea, recepționarea și valorificarea, într-un mod activ și explorativ, de către ființa vie a experienței proprii de viață, care are ca rezultat modificarea sistematică și selectivă a conduitei, perfecționarea ei permanentă sub influența diferitelor acțiuni ale mediului. Această definiție reflectă că învățarea este un proces individual, un proces informativ și formativ și un proces perfectibil, continuu deschis evoluției.

În sens restrâns, învățarea reprezintă o activitate prin care se obțin progrese în adaptare și acomodare care vizează achiziția unor cunoștințe, operații intelectuale și însușiri proprii de personalitate, achiziții ce apar la nivelul unei persoane ca valori obținute prin exerciții. Aceasta evidențiază caracterul transformator, modelator al învățării și diferențiază această activitate de o serie de fenomene aparent asemănătoare, cum ar fi: maturizarea psihică, adaptarea senzorială, performanța. Din această perspectivă învățarea este stâns legată de memorie, percepție, gândire, atenție și se bazează pe aceleași procese și operații.

Forme de învățare

Învățarea școlară se caracterizează prin aceea că are un caracter sistematic, organizat, este dirijată de către profesor, se realizează cu ajutorul unor metode și tehnici eficiente de învățare respectând principiile didactice și este supusă feed-back-ului, pe baza verificării și evaluării permanente a rezultatelor obținute de elevi, fiind ameliorată prin corectarea greșelilor.

Învățarea socială constă în însușirea experienței social-istorice de către tânăra generație, în scopul formării comportamentului social.

Învățarea spontană, neorganizată din cadrul familiei sau al profesioniștilor;

Există două forme mari de învățare în care se încadrează toate tipurile de învățare de mai sus: spontană și sistematică.

Odată cu intrarea copilului în școală, învățarea devine un proces organizat, planificat, specializat, analitic și finalist. Învăță și preșcolarul dar pentru acesta activitatea dominantă este jocul, învățarea fiind o activitate subordonată celei ludice. Învăță și adultul dar pentru acesta activitatea dominantă este activitatea creativă și productivă.

Prin învățare școlară elevul achiziționează două tipuri de cunoștințe: cunoștințe factuale, la fenomenele studiate, respectiv, cunoștințe procedurale referitoare la strategiile și procedeele utilizate în învățare, la modurile de utilizare a datelor, de analiză-evaluare și de aplicare practică a acestora. Dacă accentul cade pe latura procedural-acțională a învățării școlare, atunci importantă devine cunoașterea operațiilor și procedeele acționale cognitive prin intermediul cărora elevul reușește să achiziționeze, să prelucreze și să structureze sistemele de cunoștințe, aplicându-le apoi la situații concrete întâlnite în viață. Componentele învățării cuprind variate tipuri de acțiuni și operații *acțiunea* fiind componenta esențială a activității de învățare. A acționa înseamnă a lucra cu obiectele, în plan concret sau cu înlocuitori ai acestora cum ar fi noțiuni, simboluri, modele mentale, propoziții, în plan mintal.

Organizarea activității de învățare este o condiție externă pentru succesul școlar, care trebuie să înceapă o dată cu fiecare lecție pentru a realiza o învățare deplină a acesteia. În acest scop, în funcție de conținutul lecției, după ce a realizat predarea unui obiectiv operațional, profesorul va face fixarea cunoștințelor prin chestionare orală, aplicații practice, rezolvări de exerciții sau probleme, apoi va trece la obiectivul următor, iar în final va face o fixare generală, după care va urma tema pentru acasă. La anumite lecții va elabora fișe de lectură pentru elevi, va organiza învățarea în grup, stabilind relații de colaborare și ajutor reciproc între elevi. Cunoscând ritmul de lucru al fiecăruia, va organiza activitatea independentă a elevilor, aceștia primind sarcini concrete de lucru pe parcursul lecției, iar pentru elevii cu aptitudini va folosi exerciții creative.

ȘCOALA ROMÂNEASCĂ-ȘCOALA VIITORULUI

PROF. INV.PREȘCOLAR- FRÎNCU ALINA

GRĂDINIȚA P.P. „CURCUBEUL COPILOR” ARAD

Școala trebuie să fie un loc central al schimbării. Educația pentru schimbare ar trebui să fie pivotul în jurul căruia să se înfăptuiască schimbarea educației. Generația tânără nu trebuie educată doar pentru a se adapta la nou ci pentru a putea contribui la construcția viitorului. . Pe măsură ce tehnologia se schimbă, și educația se transformă – putem observa acest lucru în școlile din străinătate, dar și în școlile și liceele de la noi, unde profesorii sunt din ce în ce mai deschiși la gadgeturi, iar elevii sunt maeștri în folosirea lor.

Școlile din viitor nu vor mai avea de-a face nici cu problema absenteismului școlar, iar acest lucru va fi posibil atât mulțumită tehnologiilor noi, cât și unei schimbări de mentalitate. Pe de o parte, există deja platforme care le permit părinților să vadă în timp real situația școlară a copiilor, să comunice cu profesorii și să verifice dacă cei mici sunt prezenți la toate cursurile. Dar nu numai teama că pot fi văzuți de părinți îi va ține pe copii la școală. Tehnologiile din sălile de clasă ale viitorului, lecțiile interactive și metodele distractive de a-și petrece pauzele vor face școala mai atrăgătoare. Legat de schimbarea de mentalitate menționată mai sus, aceasta s-ar putea manifesta prin reducerea orelor clasice de cursuri și alternarea lor cu ateliere practice, dar și prin scurtarea programului școlar sau renunțarea la conceptul de ”temă pentru acasă”. Cam acestea sunt tendințele în materie de învățământ în unele state, iar rezultatele bune înregistrate mulțumită acestor strategii ar putea asigura adoptarea lor în mai multe țări.

Realitatea virtuală nu lipsește nici din sălile de curs. O asemenea tehnologie nu poate revoluționa doar mersul la muzeu, ci și învățarea de zi cu zi.

Școlile au datoria de a forma viitori cetățeni productivi ai unei societăți, dar pentru asta e nevoie nu doar de manuale și tehnologii noi, ci și de consiliere. Și la acest capitol există lipsuri, dar inteligența artificială ar putea sta la baza unei soluții pentru elevii care doresc să aibă parte de consiliere profesională. În zilele noastre, calculatorul, televizorul, cinematograful, mass-media modernă, utilizate necorespunzător distrug fantezia, imaginația, moleșesc cugetul, voința, favorizând apatia, stereotipia, indiferența. Faptul că mijloacele moderne audio-vizuale nu au limite, prezentând mereu informații „negative”, violența, catastrofe, abuzuri de toate felurile, filme de groază, în detrimentul celor „de casa”, al comediilor cu gust, la sfârșitul cărora copilul sau omul să simtă liniștea sufletească și îndemnul spre a fi mai bun, este cel mai mare rău care se face

omenirii.

Școala este cea care trebuie să anihileze efectele negative ale acestor abuzuri, ca să poată salva ce este bun în sufletul copilului. Dacă oamenii nu-și dau seama cât rău fac copiilor lor permițând difuzarea acestor orori, școala trebuie să fie cea care să-i educe din nou, prin ei, salvând principiile etice ale omenirii. Sistemul educațional trebuie să pășească în viitor și trebuie

să o facă destul de curând. Chiar dacă reușim să ținem pasul cu tehnologia în alte sfere de interes, beneficiile acesteia nu pot fi ignorate când vine vorba de un astfel de sistem de bază pentru o societate. Într-o școală a viitorului, elevii au cu adevărat oportunitatea să vină cu drag la școală, unde tehnologia îi ajută în mod activ nu doar pentru cursurile de zi cu zi, dar și pentru planurile de viitor pe care vor să și le facă încă de la vârste fragede.

Bibliografie: Emil Păun, Școala viitorului sau viitorul școlii?, Editura Polirom, Iași, 2022

LEADERSHIP DIDACTIC

Revizia literaturii de specialitate a dat naștere conceptului prin care diverse abilități pot fi cu greu separate. Un bun manager ar trebui să fie de asemenea un lider și un bun lider trebuie să fie și manager.

Un manager nu lucrează singur. Esența muncii administrative a managerului este prin alții care funcționează în numele lui. Acesta este atributul managerial de bază. Pentru că așa stau lucrurile, managerul trebuie să îi pună pe alții să îndeplinească ordinele sale și să motiveze personalul său să realizeze sarcinile. Aceasta devine sarcina sa principală. Denumirea generală pentru această sarcină, care nu este decât un șir vast de sarcini manageriale, este leadership. În acest caz, datorită definiției, fiecare manager trebuie să fie un lider, deoarece este capabil să realizeze ceea ce i se cere numai prin oamenii săi. În plus, pentru că obținerea obiectivelor organizaționale depinde de abilitatea managerilor în organizație de a motiva, leadership-ul este dinamica motivației care este generată prin procesul managerial.

Leadership-ul este prin urmare compus din acțiuni simbolice și practice.

Comportamentul managerului ca lider poate fi privit ca o secvență continuă de acțiuni asociată îndeaproape cu viziunea sau cu valorile cheie în care crede. Consecvența și claritatea acestei legături între comportament și viziune și valori sunt sursa creditului acordat managerului ca lider și încrederea acordată acestuia se datorează acestui fapt. Modul în care un manager proiectează cadrul fizic și evenimentele organizaționale și simbolurile oferă oamenilor săi indicii clare legate de ideile și intențiile sale. Cu cât este mai mare consecvența între diversele componente menționate mai sus, cu atât mai mare va fi impactul leadership-ului său asupra organizației. Există un element de suprapunere între termenii leadership și management. Cuban (1988) sugerează una din cele mai clare diferențieri între ei. În opinia sa, leadership-ul înseamnă influențarea activităților altora pentru a atinge obiectivele dorite.

Liderii sunt oamenii care modelează obiectivele, motivațiile și acțiunile altora. Ei inițiază frecvent schimbarea pentru a atinge țintele noi și țintele existente. Leadership-ul solicită multă creativitate, energie și antreprenoriat: managementul este menținerea eficientă a ordinii organizaționale existente. Un bun management se bazează adesea pe abilități de leadership, dar rolul în general implică mai multă menținere decât schimbare. Eu acord

importanță atât managementului cât și leadership-ului și acord o valoare specială unuia dintre ei pentru că circumstanțe și timpuri diferite necesită reacții diferite.

O viziune clară este esențială pentru stabilirea tipului și direcției de schimbare, dar în aceeași măsură, este important să asigure aprecierea efectivă a inovațiilor și execuția efectivă a celorlalte sarcini școlare. Succesul școlii necesită atât leadership, cât și management. Leadership-ul și managementul nu sunt același lucru, dar ambele sunt importante. Organizațiile cu o suprasaturație de management și o penurie de management își pierd în cele din urmă spiritul și scopul. Organizațiile cu lideri puternici și carismatici, al căror management este prost, pot decola, dar se vor prăbuși la scurt timp. Provocarea pe care o are o organizație modernă solicită de la manager o perspectivă obiectivă, precum și o viziune și un angajament pe care leadership-ul inteligent le creează (Bolman & Deal, 1997). Eficiența organizațională depinde de calitatea leadership-ului.

„Leadership înseamnă să ridici viziunea unor persoane la lucruri mai înalte, să ridici performanțele la standarde mai înalte, să construiești o personalitate dincolo de limitele ei normale”. (Peter F. Drucker)

Leadershipul este procesul prin care o persoană stabilește un scop sau o direcție pentru mai multe persoane și-i determină să acționeze împreună, cu competență și deplină dedicare, în vederea realizării lor.

La baza leadershipului se află spiritul de echipă, definit ca fiind starea ce reflectă dorința oamenilor de a gândi, de a simți și a se comporta armonizat în vederea realizării unui scop comun. Fără spirit de echipă, leadershipul nu există. Concretizarea lui o constituie faptul că în procesul de realizare a scopului, liderul este urmat de celelalte persoane în condițiile unei puternice implicări competente, afective și acționale, ceea ce determină în fapt, obținerea rezultatelor scontate.

Pentru leadership, realizarea unei viziuni cere atât motivarea cât și însuflețirea oamenilor-reunirea lor pentru a se deplasa în aceeași direcție, în ciuda obstacolelor majore în fața schimbării.

Caracteristicile unui lider sunt:

- a) Creează, convinge, produce evenimente, provoacă entuziasm, dragoste, încredere, pasiune, motivează;
- b) Este în permanentă căutare de adepți, pe care îi atrage și îi mobilizează prin mijloace specifice, creând grupuri și culturi organizaționale;
- c) Învăță din experiența trecutului, trăiește în prezent, dar este preocupat de viitor;
- d) Un lider puternic are o viziune de lungă durată, își asumă riscurile și caută succesul;

- e) Stabilește direcția, creând viziunea asupra viitorului, precum și strategia pentru producerea schimbărilor cerute de realizarea acesteia;
- f) Privește lucrurile în contextul întregului sistem;
- g) Mobilizează oamenii în vederea creării echipelor și coalițiilor, comunicând celor implicați viitoarele ținte ce trebuie atinse;
- h) Adună oamenii, îi tratează ca membri ai echipei, îi organizează utilizându-le pasiunile, stârnindu-le emoțiile; îi ajută și îi susține;
- i) Motivează și inspiră efortul oamenilor de a depăși bariere politice, birocratice, de resurse; le dă sentimentul apartenenței, recunoașterii, sentimentul controlului asupra propriilor destine, senzația că trăiesc conform idealurilor;
- j) Caută noi responsabilități.

Calitățile leaderului sunt:

1. Creativitatea- este cea care face diferența dintre competent și excelent. Creativitatea este acea scânteie care propulsează proiectele și care atrage atenția oamenilor.
2. Structurarea- conținutul și structura în care lucrăm au întotdeauna stabiliți parametri, limite și reguli de referință. Un bun leader știe cum să lucreze în cadrul acestor structuri și nu lasă ca aceste limite prestabilite să influențeze procesul activităților sau proiectelor.
3. Intuiția este capacitatea de a ști fără a folosi procesul rațional de gândire, este piatra fundamentală a inteligenței emoționale. Există persoane care sunt capabile să simtă trăirile celorlalți și să știe ceea ce gândesc. Cu cât intuiția este mai dezvoltată, cu atât leaderul este mai puternic.
4. Cunoștințele de bază sunt esențiale pentru oricine. Pentru un leader, cunoștințele de bază trebuie să fie atât de bine integrate, astfel încât să devină o parte a ființei lor. Un leader excelent trăiește prin prisma cunoștințelor, dar nu își lasă niciodată atenția să fie captată de acestea.
5. Angajamentul- un leader manager își asumă angajamentul de a finaliza cu succes un proiect sau de a asigura succesul întregii echipe. Angajamentul și pasiunea leaderului sunt cele care susțin și împing echipa înainte, în momentele dificile.
6. Umanitatea- angajații apreciază leaderii care sunt umani, apropiați de ei, care nu se ascund în spatele autorității pe care o dețin. Leaderii care respectă și creează o relație la un nivel apropiat/prietenesc cu angajatul, vor obține loialitatea acestora.

7. Versatilitatea- flexibilitatea și versatilitatea sunt calități valoroase pentru un leader. În spatele acestora se află abilitatea de a fi atât nonreactiv, cât și nu foarte atașat de ideea „așa trebuie lucrurile făcute și atât.”
8. Relaxarea- un bun leader nu doar produce rezultate excelente pentru instituție, dar are și parte de distracție pe parcursul procesului. O stare lipsită de prea multe conflicte, relaxantă, nu împiedică lipsa rezultatelor, ci ajută echipa să meargă înainte.
9. Disciplina este abilitatea de a alege și de a trăi din lucrurile cărora le dăm atenție. Disciplina ca autoinducere poate fi distractivă, dar este una dintr cele mai importante trăsături ale unui leader.
10. Vederea de ansamblu, detalii- un leader excelent va avea întotdeauna o vedere de ansamblu foarte bună, dar, în același timp, va fi capabil să execute și micile detalii ale unui proiect. Leaderul va fi capabil să le facă pe amândouă: să gândească pentru viitor, dar să fie atent și la detaliile din prezent.

B. P. Smith definește "*leadership*"-ul drept "**acea parte a activității unui manager prin care acesta influențează comportamentul indivizilor și grupurilor în vederea obținerii rezultatelor dorite**".

Funcțiile esențiale ale liderului, în raport cu grupul condus, sunt:

1. **Direcția** - conducerea și coordonarea eforturilor membrilor grupului / echipei; eliminarea incertitudinilor cu privire la ceea ce trebuie făcut.
2. **Motivația** - determinarea grupului / echipei să **vrea** să avanseze în direcția stabilită; satisfacerea nevoilor indivizilor și ale grupului / echipei; dezvoltarea propriilor competențe inter-personale în vederea câștigării și consolidării încrederii celorlalți și pentru convingerea lor să-l urmeze.

Direcția + Motivația generează **sinergie**, efectul total fiind superior sumei părților.

3. **Reprezentarea** - reprezentarea grupului / echipei și a scopurilor sale în interiorul și exteriorul organizației; reprezentarea celor din afara grupului / echipei în cadrul acestuia / acesteia; menținerea echilibrului între nevoile interne și cele externe ale grupului și păstrarea unității scopurilor grupului cu cele organizaționale.

Oamenii așteaptă de la lideri, spune R. Gilbreath:

- **Viziune** - capacitatea de a vedea viitorul.
- **Asumarea de riscuri.**
- **Împărtășirea informației.**
- **Implicare** - liderul muncește cot la cot cu ceilalți membri ai echipei.

- **Energie** - care se transmite celorlalți membri ai organizației.
- **Așteptări înalte** - "liderii ne fac să țintim sus".
- **Recunoaștere** - pentru rezultate, succese, speranțe dar și pentru temeri sau neazuri individuale.
- **Mișcare permanentă** - individuală și organizațională, combaterea oricăror forme de inerție.

Ca urmare, liderii sunt sfătuiți:

- **Să "tragă" nu să "împingă"** - liderii stau în față, demonstrând altora cum să abordeze și să rezolve problemele.
- **Să merite încrederea** - să fie demn, cinstit și să-i respecte pe ceilalți.
- **Să ofere scopuri generale dar recompense specifice.**
- **Să încurajeze diferența și similaritatea** - să tolereze și să respecte diferențele individuale (un grup este eficient numai dacă demonstrează competențe și abilități foarte diverse) dar să formuleze scopuri și a intenții adoptate de toți membrii grupului.
- **Să aibă numai așteptări înalte** - pe care să le înalțe, ori de câte ori se poate, pentru a menține o tensiune favorabilă mișcării.

Cu alte cuvinte, accentul strategic trece, pe măsură ce ne mișcăm de la management la *leadership*, de la **dezvoltare și optimizare** la **transformare și schimbare**, de la realizarea unor **funcții** la performarea unor **roluri**, de la **dirijarea** oamenilor la **inspirarea și mobilizarea lor**

Comportamentul leaderilor eficace se înscriu în perechile antonimice autocratic–democratic, directiv–permisiv și orientat spre sarcini–orientat spre persoane. Deși exprimate diferit, cele trei perechi semnifică, în esență, dominantă comportamentală a liderului: comportament axat pe realizarea sarcinilor, a producției.

Bibliografie:

Bush, T. , Leadership și management educațional. Teorii și practici actuale, Iași, Editura Polirom, 2015

Gavrilovici, O., Iosifescu S., Prodan, A, Management educațional, Iași, Editura CDRMO, 2003

Conceptul de învățare interactiv-creativă

Prof. Raluca GABOR, Șc. Gimn. „Dimitrie Sturdza” Tecuci

Analizând poziția cadrului didactic în fața problemelor instruirii și ale învățării, profesorul Ioan Neacșu afirmă că „educatorii sunt solicitați astăzi, în mod continuu, să promoveze învățarea eficientă. Și nu orice învățare eficientă, ci una participativă, activă și creativă.”

Propunem în acest sens, un nou concept, cel de *învățare interactiv-creativă* pe care îl definim drept un proces evolutiv, care are la bază receptivitatea față de experiențele noi, căutate și rezolvate prin explorare, deducție, analiză, sinteză, generalizare, abstractizare, concretizare, punând accentul pe realizarea conexiunilor între sensuri și solicitând o profundă implicare intelectuală, psihomotorie, afectivă și volițională.

În cadrul învățării interactiv-creative, elevul/studentul descoperă, inferează, imaginează, construiește și redefiniște sensurile, filtrându-le prin prisma propriei personalități și solicitând procesele psihice superioare de gândire și creație. Ea apare ca urmare a eforturilor individuale și colective, al interacțiunii educatului cu ceilalți, bazându-se pe schimburile sociale în dobândirea noului.

Individul care învață activ este „propriul inițiator și organizator” al experiențelor de învățare, capabil să-și reorganizeze și să-și restructureze în permanență achizițiile proprii, în viziune sistemică. Dezvoltând acest tip de învățare activă, cadrele didactice stimulează elevii să devină capabili să elaboreze proiecte personalizate de învățare, să-și asume responsabilitatea desfășurării învățării, conștientizând, aplicând, (auto)evaluând, gestionând și dobândind progresiv autonomie în propria formare.

Meyers și Jones (1993) definesc învățarea activă (active learning) drept un mediu de învățare care “permite elevilor/studentilor să discute, să asculte, să citească, să scrie și să reflecteze asupra propriilor modalități de cunoaștere prin intermediul exercițiilor de rezolvare de probleme, prin participări în cadrul micro-grupurilor informale, prin simulări și studii de caz, prin jocuri de rol și alte activități, toate menite să-i solicite să aplice ceea ce învață”.

Multe studii demonstrează faptul că învățarea este mai eficientă atunci când elevii/studentii sunt implicați în acest proces. Strategiile de instruire care angajează elevii în procesul de învățare, stimulează gândirea critică, sporesc gradul de conștientizare și de responsabilitate din partea acestora.

Interactivitatea are la bază relațiile reciproce și se referă la procesul de învățare activă, în cadrul căreia, cel care învață acționează asupra informației pentru a o transforma într-una nouă, personală și interiorizată. În sens constructivist, cel ce învață re-construiește sensuri prin explorarea mediului înconjurător/educativ, rezolvând probleme și/sau aplicând informația dobândită în situații noi.

Principiile care stau baza construirii *strategiilor didactice interactive* sunt:

- 1) Elevii își construiesc propriile înțelesuri și interpretări ale instruirii;
- 2) Scopurile instruirii sunt discutate, negociate, nu impuse;
- 3) Sunt promovate alternativele metodologice de predare – învățare – evaluare;
- 4) Sarcinile de învățare vor solicita informații trasdisciplinare și analize multidimensionale ale realității;
- 5) Evaluarea va fi mai puțin criterială și mai mult reflexivă, integrând metode alternative de evaluare;
- 6) Sunt promovate învățarea prin descoperire și rezolvarea de probleme;

Învățarea interactiv-creativă este un proces de creare de semnificații vis-a-vis de noua informare și de cunoștințele anterioare, de transformare a structurilor cognitive ale

elevului/studentului, consecință a încorporării noilor achiziții (cunoștințe, priceperi și deprinderi), prin angajarea eforturilor intelectuale și psihomotorii de construire a cunoașterii.

Interactivitatea presupune interrelaționarea, directă sau mediată, cu ceilalți, cu profesorul și colegii și procese de acțiune transformativă asupra materialului de studiu. Creativitatea solicită procese de combinare, de conversie, de imaginare și restructurare continuă a datelor, prin situarea celui care învață și situații problematice care necesită rezolvare. Avem învățare creativă atunci când elevul dobândește o experiență nouă prin propriile puteri, descoperind-o și exersând-o în cadre problematice divergente.

Interactivitatea presupune creativitate, în timp ce creativitatea poate fi individuală sau de grup. Instruirea interactivă, asociată tipului superior de învățare școlară interactivă și creativă, implică conjugarea eforturilor ambilor agenți educaționali (profesorul – elevii/studentii) în construirea cunoașterii. Relația profesor-elev/student se redimensionează. Educatul își asumă rolul de subiect, de agent al propriei formări, iar profesorul este ghidul său în demersurile întreprinse. Este dezirabil ca învățarea interactivă să determine, pe lângă implicarea activă a elevilor și studenților, și plăcerea de a descoperi și de a învăța prin dezvoltarea inițiativelor personale. Acest fapt poate crea sentimentele pozitive – de încredere în propriul potențial, de dorință de cunoaștere, de împlinire, motivând activitățile de cunoaștere viitoare.

Învățarea interactiv-creativă este o formă specială a învățării școlare, apărută din necesitatea ținerii pasului școlii cu noile transformări existente și preconizate, în viața și activitatea social-umană, în complexitatea epocii contemporane. Acest fapt solicită din parte individului înzestrarea cu un echipament intelectual, afectiv-volițional, care să-l ajute să depășească modalitățile de simplă echilibrare ale organismului, prin răspuns la stimuli la nivel dominant senzorio-perceptiv. El trebuie să folosească traiectorii combinate și complicate de ordin reflexiv în soluționarea problemelor pe care i le pune viața și să exploreze alternativele rezolutive. Omul viitorului trebuie să fie un constructor de probleme și de sisteme ideative necesare rezolvării lor, transpunerii lor în plan ideativ și practic, găsind soluții optime și eficiente. El este omul faptelor pentru ca ele conving, deci omul creator; este omul pentru care fapta nu vorba este maxima conducătoare în viață.

În consecință, învățarea interactiv-creativă este necesară pentru a crea omul creativ, un constructor de idei care nu rămâne suspendat în sistemul sau ideativ, ci îl folosește pentru a elabora decizii și a rezolva problemele vieții prin acțiune. Acest tip de învățare nu se opune învățării școlare clasice, ci este o nouă calitate a acesteia prin obiectivele pe care le urmărește privind formarea personalității umane. Ea pune accentul pe *învățarea prin cercetare-descoperire, pe învățarea prin efort propriu*, independent sau dirijat; pune accent mai ales pe echipamentul intelectual operatoriu, pe *gândire și imaginație creatoare*. “Învățarea prin descoperire asigură însușirea activă și trainică a cunoștințelor”; procesele de asimilare și înțelegere fiind mai atractive ea are o valoare formativă mai mare, favorizând dezvoltarea atitudinilor și spiritului investigativ și inventiv, flexibilitatea și productivitatea gândirii, a curiozității organizate, a motivației complexe și a creativității.

Nu sunt excluse însă preocupările pentru educarea memoriei, îmbogățirea blocului memorial și dezvoltarea calităților acesteia, deoarece fără aceste instrumente gândirea și imaginația creatoare nu ar dispune de material de proiectare.

Specificul învățării creative este înțeles de Paul Popescu-Neveanu (1990) ca o apropiere maximală de modelul cunoașterii active, prin explorare, ipoteză, deducție, punere și rezolvare de probleme, dar și de realizare practică, de proiecte transformative. Caracteristica proprie acestuia, cea combinatorie este întărită de motivație și de un complex atitudinal specific și nespecific.

Fundamental în acest gen de învățare este comportamentul de explorare susținut de cunoașterea epistemică.

Orice teorie, orice mecanism, orice creație artistică pleacă de la datele existente, pe care individul creativ le asociază în moduri la care nimeni altul nu se gândise până atunci. Învățarea creativă are la baza tocmai aceste procedee de combinare, de reorganizare, de inversare și înlocuire folosind metoda încercării și erorii, a tatonărilor succesive.

Pentru R. Gagne, creația constituie tipul superior de învățare, ultimul în ierarhia propusa de el, și “constă în combinarea a două sau mai multe reguli însușite anterior, pentru a produce o nouă capacitate ce poate fi demonstrată ca depinzând de o regulă “supraordonată”. Creația, deși relativ asemănătoare cu rezolvarea de probleme, o depășește însă pe aceasta. Ea presupune, “un salt calitativ, o combinare a ideilor din sisteme de cunoaștere mult diferite, o folosire îndrăzneță a analogiei ce depășește ceea ce se înțelege, de regulă prin generalizarea în interiorul unei clase de situații problematice.”

Specificul procesului activ-creator este însă, după opinia unor autori, “nu soluționarea de probleme, ci găsirea lor, deci nu problem-solving (rezolvarea de probleme) ci *problem-finding* (descoperirea de probleme). Termenul de *problem-finding* devine în acest context sinonim cu cel de *problematizare*. Problematizarea/generalizarea, descoperirea de probleme reprezintă esența procesului de creație”.

Noile orientări postmoderniste asupra științei educației solicită cu necesitate aplicarea unor strategii interactiv-creative în predarea și învățarea școlară.

Factorii care blochează creativitatea și activismul elevilor în școală

Prof. Raluca GABOR, Șc. Gimn. „Dimitrie Sturdza” Tecuci

O cale de stimulare și antrenare a creativității și a participării active a elevilor/studentilor o constituie înainte de toate identificarea blocajelor, a barierelor, a factorilor inhibitori ai acesteia.

Literatura de specialitate oferă a serie de clasificări a acestor factori numindu-i fie blocaje, fie bariere în calea manifestării activismului și a dezvoltării creativității, factori ce țin de structura particulară a individului, factori culturali, de mediu, legați de grupul din care face parte etc.

Sidney Shore a inventariat trei tipuri de blocaje ale creativității: emoționale, culturale, perceptiv:

1. Blocaje de tip emoțional

- o teama de a nu comite o greșeală, de a nu părea extravagant;
- o teama de a risca să fii un „pionier”, de a fi în minoritate;
- o oprirea prematură la prima idee, soluție care apare sau teama ori neîncrederea față de superiori, colegi, colaboratori;
- o capacitatea slabă de a se destinde, de a lăsa timp incubației să se desfășoare, să acționeze;
- o dorința aproape patologică pentru aparenta securitate a „cunoscutului” și a „evidentului”;
- o dependența excesivă față de opiniile altora;
- o lipsa competenței de a depune efort susținut pentru a desfășura procesul de rezolvare a unei probleme de la identificarea ei până la soluționare;

2. Blocaje de ordin cultural:

- o dorința de a se conforma modelelor sociale, dorința de apartenență;
- o „conformism” la idei vechi, ca și la cele noi;
- o tendința de a reacționa conform principiului „totul sau nimic”;
- o prea mare încredere în statistici și experiența trecută;
- o punerea pe primul plan a factorilor practici sau economici în luarea deciziilor, ceea ce reduce timpul pentru a avea un număr suficient de idei;
- o slaba capacitate de a transforma sau modifica ideile;
- o sentimentul că tendința de a te îndoi sistematic este un inconvenient social;
- o prea mare încredere în logica a ceea ce se numește „rațiune”;
- o exaltare excesivă față de spiritul grupului, conducând la conformism;

3. Blocaje de ordin perceptiv:

- o incapacitatea de a se interoga asupra evidentului;
- o incapacitatea de a distinge între cauză și efect;
- o dificultatea de a defini o problemă sau refuzul de a sesiza;
- o dificultatea de a destructura o problemă în elemente care pot fi manipulate, dirijate;
- o dificultatea de a diferenția între fapte și probleme;
- o prezentarea prematură a pseudo-soluțiilor la o problemă insuficient analizată și definită;
- o incapacitatea de a utiliza toate sensurile care ne pun în contact cu mediul;
- o dificultatea de a percepe relații neobișnuite între idei și obiecte;
- o incapacitatea de a defini lucrurile;
- o îngustarea excesivă a punctului de vedere;
- o credința negativă: „Nu sunt creativ”.

Interactivitatea directă presupune stabilirea de relații interumane stimulative pentru rezolvarea problemelor ivite. Analizând barierele individuale în derularea cu eficiență a raporturilor interumane necesare cooperării și colaborării, E. Limbos (1994), vorbește despre:

- *Bariere legate de contextul socio-cultural* (conflictul de valori și lipsa cadrelor de referință, condiționarea și manipularea prin mass-media; prejudecățile; diferențele culturale; nonintegrarea frustrațiilor);

- *Bariere datorate atitudinilor individualiste* (comportamentul egocentric, nerecunoașterea propriei persoane, sentimentele de incompetență sau ineficiență, subiectivitatea și nerealismul, pasivitatea excesivă);

- *Bariere datorate fricii endemice* (frica de confruntare, agresivitatea, competiția, rezistența la schimbare, lipsa încrederii în sine);

- *Bariere referitoare la relația individ-grup* (lipsa comunicării, marginalizarea, lipsa de autenticitate, izolarea, dependența).

Există numeroși alți factori care țin de elev, cum ar fi: zestrea sa nativă, mediul stimulativ sau nestimulativ din care provine, particularitățile de personalitate, de voință și caracter, puterea de angajare în sarcină, atitudinea față de muncă, față de învățare. Obstacolele creației pot fi de ordin *intelectual* (excesul de logică, pierderea sensului epistemiologic), de ordin *moral* (nu se acceptă decât ordinea presabilită, teama de risc, opunerea la schimbare), de ordin *fizic* (starea de sănătate, apatie), de ordin *psihic* (rigiditate, refuzul de a visa cu ochii deschiși, lipsa de spontaneitate și de curaj în a încerca ceva nou) sau/și de ordin *social* (teama de judecată, respectarea etichetei stabilite, spiritul critic).

Centrul European pentru Excelență în Educație

Proiect Educațional Internațional „LEADERSHIP DIDACTIC: Abordări și Tactici de Succes”

Sesiunea de Comunicări Științifice „Școala Actuală, Școala Viitorului”

Tema: „Facilitarea, susținerea și îmbunătățirea activităților din sistemul educațional”

**„Facilitarea, susținerea și îmbunătățirea activităților din sistemul educațional
-Importanța implicării familiei în integrarea și incluziunea școlară a elevilor cu CES -**

Numele și prenumele autorului: **Galan Simona Georgiana**

Specializarea: **profesor de psihopedagogie speciala**

Unitatea de învățământ: **Școala Gimnaziala Specială „Constantin Păunescu” Iași, jud Iași**

Localitatea: **Iași**

Încă de la vârste fragede, fiecare copil, traversează un proces complex și îndelungat de modelare în vederea adaptării - mai târziu - la mediul social adult. Prin educație el este format să se integreze în societate adaptându-și comportamentul după cerințele mediului. Integrarea socială înseamnă familiarizarea cu mediul, conformarea la condițiile și cerințele mediului și respectarea regulilor sociale. Un pas important spre integrare, chiar putem spune un prim pas, îl constituie respectarea unor norme sociale și adaptarea comportamentelor la mediul înconjurător.

Problematika persoanelor cu cerințe educaționale speciale constituie un câmp semantic complex și în evidentă schimbare. În literatura psihopedagogică se întâlnesc frecvent mai mulți termeni, care în funcție de modul de abordare a problematicii persoanelor cu cerințe speciale, pot clarifica o serie de delimitări semantice utile în înțelegerea corectă și nuanțată a fenomenelor avute în vedere.

Astfel, sintagma cerințe/nevoi educative speciale - CES se referă la cerințele în plan educativ ale unor categorii de persoane, cerințe consecutive unor disfuncții sau deficiențe de natura intelectuală, senzorială, psihomotorii, fiziologică sau ca urmare a unor condiții psihoafective, socioeconomice sau de altă natură, aceste cerințe plasează persoana/elevul într-o stare de dificultate în raport cu cei din jur, stare care nu-i permite o existență sau o valorificare în condiții normale a potențialului intelectual și aptitudinal de care acesta dispune și induce un sentiment de inferioritate ce

accentuează condiția sa de persoană cu cerințe speciale. Așadar, cerințele educative speciale solicită abordarea actului educațional de pe poziția capacității elevului deficient sau aflat în dificultate de a înțelege și valorifica conținutul învățării și nu de pe poziția profesorului sau educatorului care desfășoară activitatea instructiv-educativă în condițiile unei clase omogene sau pseudo-omogene de elevi.

În mod evident, această sintagmă poate avea un înțeles pentru fiecare elev în parte, în sensul că fiecare elev este o individualitate și la un moment dat, într-un domeniu sau altul la învățatură, reclamă anumite cerințe educaționale specifice pentru a putea înțelege și valorifica la maximum potențialul sau în domeniul respectiv (spre exemplu, un elev poate întâmpina dificultăți de învățare la matematică sau fizică, unde sunt necesare, în special, la disciplinele din celelalte arii curriculare obține rezultate bune, chiar peste media clasei.

Este important să implicăm părinții copiilor cu nevoi speciale în educația lor din mai multe motive. Este necesar să implicăm familia deoarece aceasta este principalul susținător al copilului și mai mult decât atât diagnosticul copilului poate prezenta dificultăți atât familiei cât și specialistului care se ocupă de acesta. După cum spune și un principiu de bază din programul terapeutic TEACCH copiii sunt cel mai bine susținuți de părințele lor care este coterapeut sau colaborator în relația cu profesioniștii. Există cazuri în care părinții duc lupte nenumărate pentru a obține un diagnostic potrivit copilului lor și a obține o educație potrivită nevoilor sale de dezvoltare. Există situații în care părinții sunt mult mai informați în ceea ce privește diagnosticul copilului lor, ceea ce pune profesorul într-o situație dificilă și îngreunează relația de colaborare și procesul educativ. O altă idee importantă pornește de la premisa că obiectivele pe care profesorul sau școala le propune spre a fi atinse de către copil nu corespund întotdeauna cu ceea ce își dorește părintele. O metaforă utilizată de unul dintre părinții unui copil cu autism menționează faptul că specialiștii se antrenează pentru o alergare în timp ce părinții se antrenează pentru un maraton . Familia este cea care este nevoită să continue și să susțină educația copilului cu CES și în momentul în care acesta va ajunge la maturitate.¹

În ciuda faptului că toți dorim realizarea cu succes a integrării școlare a persoanelor cu cerințe educative speciale, aplicarea acestora prezintă anumite probleme în practică. Limitarea resurselor adecvate care să asigure accesul la educație, schimbarea atitudinilor discriminatorii față de persoanele cu dizabilități, ajutorul care ar trebui acordat profesorilor, familiilor și comunităților de a înțelege și a participa la luarea deciziilor în ceea ce privește educația integrată, sunt probleme de care trebuie să ținem seama și pe care nu trebuie să le subestimăm în procesul integrării incluzive. Atitudinile pozitive

1 Powell S., Jordan R., 1995, *Understanding and Teaching children with autism*, Canada

manifestate de profesori în ceea ce privește educația integrată depind foarte mult și de cunoștințele pe care aceștia le posedă în legătură cu persoanele cu nevoi educative speciale, atât la nivel practic cât și teoretic.²

Multe cadre didactice și profesioniști din domeniul educației consideră că participarea părinților și familiei este un factor foarte important în progresul înregistrat de către copiii cu cerințe educaționale speciale. Părintele unui copil cu cerințe educaționale speciale, se poate implica activ în multe discuții importante și în deciziile de susținere a copilului în întreaga durată a programului școlar. Acestea vor include colectarea de informații pentru a ajuta la luarea deciziilor cu privire la școala în care va fi integrat, participarea la procesul de evaluare și la procesul individual de planificare educațională și la susținerea emoțională în adaptarea școlară.

Părinții joacă, de asemenea, un rol important în viața școlară de zi cu zi. Implicarea părintelui în mediul școlar îi induce copilului o relație deschisă bazată pe încredere între școală-profesor-părinte-elev. Acest lucru se va dovedi foarte important în momentul în care pe parcurs vor surveni probleme la școală.

O bună comunicare cu părintele este foarte importantă și ajută profesorul să facă ceea ce este mai bine pentru elev. Fiecare școală are propriul mod de a comunica cu părinții și va încerca să folosească o formă de comunicare care să se potrivească cel mai bine nevoilor sale și celor ale părinților. Întâlnirile organizate între specialiștii implicați în educația copilului cu CES ajută la menținerea unei bune relații de colaborare între școală și familie ceea ce contribuie extraordinar la preogresul înregistrat de elev. De asemenea, este important ca părintele să ofere specialiștilor informații relevante despre diagnosticul copilului și particularităților sale de dezvoltare pentru a ajuta școala să răspundă nevoilor specifice ale acesteia.³

Colaborarea dintre părinți și specialiști este cheia succesului unei intervenții timpurii. Părinții au nevoie de specialiști iar specialiștii au nevoie de părinți. O relație echilibrată și de lungă durată dintre părinți și specialiști garantează dezvoltarea unei relații eficiente în interesul copilului cu cerințe educaționale speciale. Părinții participă activ la dezvoltarea resurselor pe care le consideră importante. Prin manifestarea unui interes proactiv în ceea ce privește crearea și coordonarea resurselor care fac posibilă implementarea unui program la domiciliu, părinții influențează calitatea și direcția programului copiilor lor. Prin participarea la dezvoltarea resurselor de intervenție și la coordonarea programului la domiciliu al copilului, părinții dețin un mai mare control asupra factorilor diverși care determină

2 Galvez, L.V., 2000, *La integraciona escolar y la familia*, revista, pp. 1

3 *Children with Special Educational Needs Information Booklet for Parents*, April 2014, An Chomhairle Náisiúta um Oideachas Specisialta1-2 Stráid an MhuilinnBaile Átha TroimCo. na Mí, www.ncse.ie

rezultatele finale ale intervenției. Prin faptul că atât părinții cât și specialiștii își asumă responsabilități, ei se simt motivați și întăriți să lucreze mai bine.

Una dintre tendințele modernizării învățământului vizează flexibilitatea instrucției și educației pentru a asigura dezvoltarea capacităților și aptitudinilor fiecărui copil în raport cu propriile posibilități. Școala este chemată să organizeze procesul de predare –învățare în așa fel încât să-l pună pe elev cât mai devreme posibil în posesia unor mijloace proprii de însușire a cunoștințelor, și de aplicare a acestora în practică în mod constant. Instruirea diferențiată vizează adaptarea activității de învățare-îndeosebi sub raportul conținutului, al formelor de organizare și al metodologiei didactice, la posibilitățile diferite ale elevilor, la capacitatea de înțelegere, ritmul de lucru proprii unor grupuri de elevi sau chiar fiecărui elev în parte.

Didactica modernă se bazează pe racordarea acțiunilor instructive-educative la nevoile și potențialul copiilor, pe considerarea particularităților de vârstă și individuale ca indicator orientativ prioritar. Cunoașterea copilului trebuie considerată ca punct de plecare în orice acțiune formativă. Strategia individualizării educației și învățământului nu-și poate justifica menirea și nu-și poate dovedi eficiența decât pe baza cunoașterii copilului. Individualizarea privește diferențierea sarcinilor didactice și a căilor de îndeplinire a lor, a normelor de efort și a procedurilor de reglare a acestora potrivit particularităților copiilor. Când conținuturile și sarcinile învățării depășesc nivelul de dezvoltare generală a copilului se obține o învățare mecanică, bazată pe memorare după cum pot să apară atitudini de dezinteres și plictiseală atunci când sarcinile de învățare sunt inferioare nivelului de pregătire atins de copii. Accesibilitatea înseamnă nu absența dificultăților, nu scutirea de efort, ci măsura lor, în raport cu puterile reale ale celor care învață, adică dificultăți care pot fi depășite cu succes prin mobilizarea necesară a forțelor intelectuale ale copiilor. Între componenții grupei de elevi există numeroase diferențe individuale: nivelul capacității cognitive, calitățile atenției, capacitatea de efort, ritmuri de lucru, interesele și înclinațiile, gradul de maturizare socio-afectivă etc., ceea ce impune modalități de lucru diferențiate. În organizarea învățării diferențiate și individualizate în grădiniță/școală trebuie să respecte următoarele cerințe:

- ✓ cunoașterea inițială a copiilor, realizarea obiectivelor pedagogice de către toți copiii, adecvând metodologia la particularitățile individuale
 - ✓ organizarea învățării diferențiate la toate tipurile de activități și pe tot parcursul secvențelor de predare învățare, evitarea suprasolicitării și subsolicitării.
 - ✓ antrenarea diferențiată atât a copiilor cu dificultăți de învățare cât și a celor cu indicații speciale.
- Îmbinarea activității diferențiate și individuale cu activitatea frontală favorizând astfel potențarea

activității de învățare, dar și relaționarea copiilor, formarea capacității de cooperare.

În concluzie, abordarea bazată pe sprijinul comunității oferă cadrelor didactice ocazia de a-și aduce contribuția în mod activ dar și foarte personal. Cadrele didactice interacționează în mod activ int cu familiile elevilor, cât și cu o serie de specialiști și agenți din comunitate, concentrându-și toate eforturile pe dezvoltarea optimă a elevilor. ⁴

Bibliografie:

1. Powell S., Jordan R., 1995, *Understanding and Teaching children with autism*, Canada
2. Galvez, L.V., 2000, *La integraciona escolar y la familia*, revista, pp. 1
3. *Children with Special Educational Needs Information Booklet for Parents*, April 2014, An Chomhairle Náisiúta um Oideachas Specisialta1-2 Stráid an MhuilinnBaile Átha TroimCo. na Mí, www.ncse.ie
4. Lovaas I., O., 2012, *Educarea persoanelor cu întârzieri de dezvoltare-Tehnici de bază ale intervenției comportamentale*, Editura Frontiera, București
5. Popovici, D.V., 2007, *Orientări teoretice și practice în educația integrată*, Editura Universității Aurel Vlaicu, Arad, pp. 180
6. Bruin, Colette de -, Give me 5, 2008, – *Dă-mi o mână de ajutor, Pedagogie modernă pentru lucrul cu persoane autiste*”, Editura Fides, Iași
7. Neamțu C, Gherghuț A., 2000, *Psihopedagogie specială- Ghid practic pentru învățământul deschis la distanță*, Editura Polirom

4. Lovaas I., O., 2012, *Educarea persoanelor cu întârzieri de dezvoltare-Tehnici de bază ale intervenției comportamentale*, Editura Frontiera, București

Leadership și management în învățământul preuniversitar

Prof. Diana Melania Galbenu
Grădinița cu PP Nr 38, Timișoara

Leadershipul educațional este un concept care presupune în primul rând existența unui *proces de influență* orientat spre obținerea unor rezultate. Acțiunile și motivația unor oameni sunt direcționate de către alți oameni în vederea atingerii unor scopuri. Liderul este centrul schimbărilor și activității într-un grup, întruchipând voința grupului. Trebuie făcută distincția dintre *influență* și *autoritate*, caracteristică a puterii – managerului –, în timp ce influența poate fi exercitată de către oricine din școală.

Leadershipul educațional este un proces *intenționat*, care vizează dirijarea acțiunilor celorlalți în vederea atingerii unor scopuri; poate fi exercitată de indivizi sau de grupuri, poate apărea din orice parte a școlii, inclusiv de la personalul asociat sau elevi, fiind independent de pozițiile formale de management. Leadershipul este tot mai des asociat cu idea de *valori*, întrucât liderii își fundamentează acțiunile pe valori personale și profesionale.

Există patru factori care influențează leadershipul: aptitudinile, liderul, comunicarea și situația. Diferențele categoriei de angajați au nevoie de stiluri diferite de leadership. Ca și lider, trebuie să cunoașteți oamenii, pentru că, spre exemplu, un nou angajat are nevoie de mai multă supraveghere decât un angajat cu experiență. Liderul folosește comunicarea pentru a conduce. Cea mai mare parte a comunicării este nonverbală. Un lider trebuie să își folosească judecata pentru a decide cea mai bună acțiune în funcție de situația dată.

Un leadership eficient presupune o *viziune* clar exprimată, însă există un risc major ca o viziune personală să aducă mai mult rău organizației decât bine. Un leader cu o viziune puternic implementată asupra organizației poate manipula, poate aduce deservicii organizației odată cu plecarea sa sau poate fi puternic subiectivă. Au fost realizate comparații ale unor eșantioane reprezentative de lideri și de nonlideri, pentru a evidenția trăsăturile fizice și de personalitate care îi diferențiază sensibil pe primii de ceilalți.

Principalele trăsături luate în considerare au fost următoarele:

- caracteristici fizice - vârstă, înălțime, înfățișare, greutate;
- personalitate - spirit introvertit/extravertit, încredere în sine, independentă, caracter hotărât, spirit amiabil/agresiv, înclinații de dominare/subordonare, tendință de autoritarism;
- caracteristici de bază - clasa socială, educație, experiență, mobilitate profesională;
- inteligență-cunoștințe, mobilitate intelectuală, judecată;
- caracteristici sociale - abilitate managerială, prestigiu, diplomație, tact, spirit de cooperare, charisma, popularitate;
- „spiritul muncii” - inițiativă, tenacitate, responsabilitate, spirit finalizator.

Au fost evidențiate, ca urmare a unor cercetări efectuate în întreprinderi industriale, trăsăturile ce caracterizează liderii de succes și anume:

- tenacitate în urmărirea scopurilor stabilite;
- dorința de manifestare a inițiativei în cadrul social;
- puternica orientare spre asumarea de responsabilități și angajarea în îndeplinirea sarcinilor;
- spirit îndrăzneț, originalitate în rezolvarea problemelor;
- autoîncrederea și puternica personalitate;
- disponibilitate pentru acceptarea consecințelor acțiunilor și deciziilor altor persoane;

- abilitate de influențare a comportamentului altora și capacitate de structurare a relațiilor interpersonale.
- promptitudine în absorbirea stresului și disponibilitate pentru tolerarea frustrărilor și amânărilor;

Nu este suficient să le spui angajaților ce trebuie să facă pentru ca aceștia să acționeze pe măsură. Un lider carismatic știe să-i atragă, să îi ghideze și să realizeze o concordanță între munca ce trebuie făcută și dorințele lor în această privință. Astfel, echipa va fi capabilă să-l urmeze pe lider indiferent de riscul pe care îl implică sarcinile propuse. Liderul carismatic poate, prin persuasiune, să atragă mai ușor angajații de partea lui.

Managementul educațional vizează atingerea obiectivelor educaționale stabile, însă ele trebuie să fie acceptate de școală și de comunitatea în care aceasta funcționează.

Importanța obiectivelor și a scopurilor pentru managementul instituțiilor de învățământ este subliniată în majoritatea abordărilor teoretice, existând însă un oarecare dezacord în privința a trei aspect legate de stabilirea finalităților în educație:

1. Valoarea obiectivelor formale;
2. Susținerea obiectivelor organizaționale sau a celor individuale;
3. Cum sunt stabilite obiectivele sau scopurile instituționale.

În unele organizații, obiectivele sunt stabilite de directorul unității, în colaborare cu câțiva colegi experimentați și cu unii membrii ai comunității locale. În altele, stabilirea obiectivelor este o activitate colectivă implicând toți membrii organizației. O problemă fundamentală este măsura în care conducerea școlilor poate modifica politicile guvernamentale, dezvoltând obiective alternative ce pot fi aplicate la nivelul propriilor școli, cât pot acestea filtra politicile educaționale naționale prin propriul sistem de valori, cât de limitate sunt școlile în a-și fixa obiectivele.

Diferența dintre management și leadership poate fi ilustrată și prin considerarea uneia fără cealaltă. Astfel că leadershipul fără management stabilește o direcție sau o viziune pe care angajații o urmăresc fără a înțelege pe deplin cum va fi condusă spre realizare, ceea ce conduce la finalizarea acțiunii de către alte persoane din cadrul organizației. Managementul fără leadership se bazează pe controlul tuturor resurselor prin care se asigură desfășurarea activității conform planurilor inițiale, fără a modifica sau schimba direcția de acțiune și fără a încălca regulile deja stabilite.

Plecând de la asocierea termenului de “leadership” cu schimbarea și a celui de „management” cu păstrarea, putem afirma ca managementul presupune menținerea eficienței activităților curente ale organizației, în timp ce leadershipul reprezintă influențarea acțiunilor altora pentru a obține rezultatele dorite.

În concluzie, *Leadership și management educațional* este un excelent instrument de lucru pentru cei care dețin funcții decizionale în cadrul unităților de învățământ și în sistemul educațional în general.

Bibliografie

1. Bush, T. , Leadership și management educațional. Teorii și practici actuale, Iași, Editura Polirom, 2015
2. Gavrilovici, O., Iosifescu S., Prodan, A, Management educațional, Iași, Editura CDRMO, 2003
3. Leadership și management educațional, Irina Vinturiș, www.didactic.ro

Management și Leadership: Implicații și Diferențe

Prof. Galbenu Răzvan Viorel
Liceul Tehnologic "Decebal,, Dr. Tr. Severin

Managementul și leadershipul sunt termeni utilizați frecvent în mediul de afaceri și în cadrul organizațiilor, în cazul nostru fiind vorba de unitățile de învățământ. Deși deseori considerate a avea același sens, aceste concepte reprezintă de fapt abordări diferite în ceea ce privește conducerea și influența într-o organizație. În cadrul acestui referat, ne propunem să analizăm implicațiile și diferențele dintre management și leadership.

Managementul reprezintă procesul de planificare, organizare, coordonare și control al resurselor și activităților unei organizații, având ca scop realizarea obiectivelor stabilite. Un manager este responsabil cu luarea deciziilor operaționale și administrative, asignarea sarcinilor și supervizarea activităților pentru atingerea obiectivelor stabilite.

Leadershipul, pe de altă parte, se referă la abilitatea de a influența și motiva oamenii în vederea atingerii unui scop comun. Un lider își asumă responsabilitatea de a ghida și inspira echipa sa, de a antrena și dezvolta talentele individuale, de a facilita comunicarea și cooperarea între membrii echipei în vederea realizării obiectivelor organizației.

Implicațiile managementului dar și al leadership-ului sunt foarte importante. Pe de o parte managementul urmărește :

Eficiență. Managementul se concentrează pe realizarea obiectivelor într-un mod eficient, utilizând resursele disponibile în cel mai bun mod posibil.

Organizare. Managerii au responsabilitatea de a organiza resursele, de a stabili sarcini și responsabilități și de a asigura că toate activitățile se desfășoară într-un mod ordonat și coerent.

Control. Managerii monitorizează și evaluează performanța angajaților, asigurându-se că activitățile se desfășoară conform planului stabilit și că obiectivele sunt atinse.

Pe de altă parte leadershipul urmărește:

Influență. Leadershipul se concentrează pe influența asupra oamenilor prin puterea de convingere și prin modelarea unor comportamente exemplare.

Inspirație. Liderii își motivează și inspiră echipa prin intermediul unor valori și viziuni comune și prin promovarea încrederii și angajamentului.

Dezvoltare. Liderii investesc în dezvoltarea personală și profesională a membrilor echipei și îi încurajează să-și dezvolte propriul potențial.

Ca și diferențe între management și leadership am putea aminti:

Focusul. Managementul se concentrează mai mult pe procese, eficiență și rezultate măsurabile, în timp ce leadershipul se axează pe oameni, influență, relații și dezvoltare personală.

Autoritate. Managerii au autoritate prin poziția pe care o ocupă în organizație, în timp ce liderii obțin autoritate prin influența personală și prin calitățile lor de a inspira și motiva oamenii.

Operațional vs. strategic. Managementul se concentrează mai mult pe aspecte operaționale și planificare pe termen scurt, în timp ce leadershipul are un caracter strategic și promovează o viziune pe termen lung.

Diferențele între management și leadership pot fi rezumate astfel:

Managementul se concentrează pe procese și activități, în timp ce leadership-ul se concentrează pe oameni și influența personală asupra lor.

Managementul este vizibil și măsurabil prin obiective și rezultate, în timp ce leadership-ul este mai discret și subtil, bazat pe influență și relații.

Managerii sunt numiți oficial și au autoritate formală, în timp ce liderii câștigă următorii prin carisma și credibilitate.

Managementul se concentrează pe eficiență și realizarea sarcinilor, în timp ce leadership-ul se concentrează pe eficacitate și inspirarea angajaților să-și atingă potențialul maxim

În concluzie managementul și leadershipul reprezintă abordări complementare ale conducerii într-o organizație. Managementul se axează pe procese, eficiență și rezultate imediate, în timp ce leadershipul pune accent pe oameni, influență și dezvoltare pe termen lung. Pentru a obține succesul în cadrul organizației, este importantă combinația eficientă între aceste două abordări și recunoașterea importanței și a diferențelor dintre management și leadership.

Bibliografie:

1. Bush, T. , Leadership și management educațional. Teorii și practici actuale, Iași, Editura Polirom, 2015
2. Gavrilovici, O., Iosifescu S., Prodan, A, Management educațional, Iași, Editura CDRMO, 2003

LEADERSHIP DIDACTIC: ABORDĂRI ȘI TACTICI DE SUCCES

DIFERENȚE ÎNTRE LEADERSHIP ȘI MANAGEMENT

Leadershipul și managementul sunt două concepte fundamentale în organizarea și conducerea grupurilor sau organizațiilor, fiecare având roluri distincte și complementare. Deși adesea folosite interschimbabil, aceste două noțiuni prezintă diferențe semnificative în abordare, scop și metode.

Leadershipul se concentrează pe inspirarea și motivarea oamenilor spre atingerea unor obiective comune. Liderii sunt vizionari care ghidează direcția, stabilesc viziunea și inspiră angajații sau membrii echipei să urmeze un curs de acțiune. Ei sunt adesea văzuți ca inovatori și agenți de schimbare, care pot influența și mobiliza oamenii prin carisma, integritate și abilități interpersonale puternice.

Leadershipul se bazează mai mult pe următoarele principii:

Viziune: Liderii au capacitatea de a vedea viitorul și de a articula o direcție clară care să inspire și să motiveze oamenii.

Influență: Ei se bazează pe puterea personală pentru a influența comportamentul altora, fără a se baza neapărat pe autoritatea formală.

Inovație: Leadershipul încurajează gândirea inovatoare și asumarea riscurilor pentru a atinge obiectivele strategice.

Dezvoltare personală: Liderii se concentrează pe dezvoltarea potențialului individual și colectiv, încurajând creșterea personală și profesională.

Managementul, pe de altă parte, se axează pe stabilirea, planificarea și implementarea proceselor necesare pentru atingerea obiectivelor organizaționale. Managerii sunt responsabili de organizarea resurselor, inclusiv oameni, bani și materiale, pentru a asigura funcționarea eficientă a organizației. Ei se concentrează pe stabilirea de obiective, planificare, bugetare, alocarea resurselor și control, asigurându-se că obiectivele sunt atinse în mod eficient și eficace. Managementul se bazează pe următoarele principii:

- **Planificare și organizare:** Managerii stabilesc obiective și planuri detaliate pentru a atinge aceste obiective.
- **Control și monitorizare:** Ei monitorizează progresul și implementează controale pentru a asigura îndeplinirea obiectivelor.
- **Luarea deciziilor:** Managerii iau decizii bazate pe analiza datelor și a informațiilor pentru a rezolva problemele și a optimiza performanța.
- **Coordonare:** Ei coordonează activitățile și resursele pentru a asigura că operațiunile organizației se desfășoară fără probleme.

Diferențele cheie între leadership și management:

- **Orientarea spre oameni vs. orientarea spre proces:** Leadershipul este mai mult orientat spre dezvoltarea și motivarea oamenilor, în timp ce managementul se concentrează pe procese, planificare și eficiență.
- **Viziune vs. executare:** Liderii stabilesc direcția și viziunea, în timp ce managerii se ocupă de detalii și de executarea planurilor pentru a realiza acea viziune.
- **Schimbare vs. stabilitate:** Leadershipul este adesea asociat cu schimbarea și inovația, în timp ce managementul se axează pe menținerea stabilității și a ordinii.

- Influența vs. autoritatea: Liderii influențează prin exemplu personal și prin construirea de relații, pe când managerii se bazează mai mult pe autoritatea formală și pe structurile organizaționale.

În concluzie, leadershipul și managementul sunt complementare. Organizațiile au nevoie de ambele pentru a reuși: leadership pentru a oferi direcție și inspirație, și management pentru a asigura realizarea eficientă a viziunii prin planificare, organizare și control. Echilibrul și integrarea eficientă a leadershipului și managementului pot duce la succesul organizațional și la îndeplinirea obiectivelor strategice.

LEADERSHIPUL DIDACTIC

Leadershipul didactic se referă la capacitatea de a ghida, motiva și influența succesul al elevilor. Abordările și tacticile eficiente de leadership didactic pot avea un impact semnificativ asupra mediului de învățare, contribuind la o cultură școlară pozitivă și la îmbunătățirea rezultatelor educaționale. În contextul unei școli gimnaziale, implementarea unor strategii de leadership didactic adaptate poate fi cheia succesului în formarea viitorilor cetățeni responsabili și bine pregătiți.

Abordări centrate pe elev

O abordare centrată pe elev pune accentul pe recunoașterea și valorificarea nevoilor individuale ale elevilor. În practică, acest lucru înseamnă adaptarea metodelor de predare pentru a asigura participarea activă a tuturor elevilor la procesul de învățare. Un exemplu aplicabil într-o școală gimnazială este utilizarea metodei "flipped classroom", unde elevii studiază materialul acasă, iar timpul de clasă este dedicat discuțiilor și activităților aplicative. Aceasta încurajează autonomia elevilor și le permite să exploreze subiectele într-un ritm propriu, sub îndrumarea atentă a profesorului.

Dezvoltarea competențelor socio-emoționale

Leadershipul didactic eficient include și dezvoltarea competențelor socio-emoționale ale elevilor, cum ar fi empatia, colaborarea și reziliența. Implementarea programelor de educație emoțională în curriculum poate ajuta elevii să înțeleagă și să gestioneze emoțiile proprii și ale celorlalți. De exemplu, proiectele de grup care necesită lucrul în echipă și rezolvarea de conflicte dezvoltă abilități de colaborare și comunicare, pregătind elevii pentru provocările vieții reale.

Promovarea autonomiei și a responsabilității

Un lider didactic eficient încurajează autonomia elevilor, oferindu-le oportunități de a lua decizii și de a-și asuma responsabilitatea pentru învățarea lor. Acest lucru poate fi realizat prin proiecte de învățare bazate pe interesele elevilor, care le permit să exploreze subiecte care îi pasionează și să își dezvolte abilitățile de cercetare și prezentare. De exemplu, organizarea unei "târg de științe" unde elevii își pot prezenta proiectele de cercetare încurajează inițiativa personală și responsabilitatea.

Modelarea comportamentului pozitiv

Leadershipul prin exemplu este esențial în orice context educațional. Profesorii și personalul administrativ trebuie să modeleze comportamente și atitudini pozitive, cum ar fi respectul, integritatea și profesionalismul. Aceasta creează un mediu de învățare sigur și respectuos, unde elevii se simt valorizați și motivați să participe activ. Celebrarea realizărilor, fie ele academice sau extracurriculare, contribuie la creșterea stimei de sine a elevilor și la promovarea unei culturi școlare de succes.

În concluzie leadershipul didactic într-o școală gimnazială necesită o abordare multidimensională, care să încurajeze participarea activă a elevilor, să dezvolte competențele lor socio-emoționale, să promoveze autonomia și responsabilitatea și să modeleze comportamentul pozitiv. Prin implementarea acestor strategii, liderii didactici pot crea un mediu de învățare dinamic și suportiv, unde elevii nu doar că învață, dar prosperă. Succesul în acest domeniu depinde de adaptabilitatea și angajamentul continuu al tuturor membrilor comunității școlare, de la elevi la cadre didactice și până la părinți.

Leadershipul eficient într-un context școlar implică o serie de caracteristici și competențe care pot transforma semnificativ mediul educațional, influențând atât performanța elevilor, cât și cultura școlii în ansamblu. Iată câteva caracteristici esențiale ale unui leadership eficient și contribuțiile pe care le poate aduce în viața unei școli:

CARACTERISTICI ALE LEADERSHIPULUI EFICIENT

Un lider eficient în educație are o viziune clară pentru școala sa, vizând îmbunătățirea continuă a procesului educațional și succesul elevilor. Această viziune inspiră și motivează personalul și elevii să lucreze împreună pentru a atinge obiective comune.

Comunicarea deschisă și eficientă este vitală pentru a asigura că toți membrii comunității școlare sunt informați și angajați. Liderii eficienți ascultă feedback-ul și sunt deschiși la dialog, facilitând o cultură de transparență și încredere.

Capacitatea de a înțelege și a se conecta cu elevii, profesorii și părinții la un nivel personal contribuie la crearea unui mediu de învățare pozitiv și suportiv.

Liderii eficienți folosesc date și cercetări pentru a ghida deciziile și politicile școlare, asigurându-se că practicile adoptate sunt în cele mai bune interese ale elevilor.

Lumea educației se schimbă rapid, iar liderii eficienți sunt cei care pot adapta și răspunde la noile provocări, tehnologii și metode de învățare.

Un lider eficient investește în dezvoltarea profesională a personalului său, oferind oportunități de învățare și creștere care, la rândul lor, îmbunătățesc calitatea educației oferite elevilor.

Prin stabilirea așteptărilor înalte și a unei viziuni clare, liderii eficienți pot îmbunătăți performanța elevilor, încurajând excelența și inovația în învățare.

Liderii eficienți contribuie la crearea unei culturi școlare bazate pe respect, siguranță și apartenență, unde elevii și profesorii se simt valorizați și motivați.

Prin exemplul personal și prin stabilirea unor platforme de colaborare, liderii pot încuraja parteneriatele între profesori, elevi și părinți, creând o comunitate școlară unită și suportivă.

Liderii eficienți ghidează școala prin schimbări și provocări, asigurându-se că instituția rămâne relevantă și capabilă să îndeplinească nevoile elevilor într-un peisaj educațional în continuă evoluție.

Prin programe și inițiative școlare, liderii eficienți pot cultiva abilități de leadership în rândul elevilor, pregătindu-i pentru succesul în viitor și încurajându-i să devină cetățeni responsabili și contributivi.

În concluzie, leadershipul eficient joacă un rol crucial în succesul și dezvoltarea unei școli. Prin abordarea strategică, empatie, comunicare eficientă și o viziune clară, liderii pot avea un impact profund asupra mediului educațional, asigurând că școala nu doar atinge, dar și depășește obiectivele de învățare și dezvoltare.

Iată câteva exemple de bună practică unui leadership eficient:

- Dezvoltarea programelor de mentorat: Implementarea unui program de mentorat în care profesorii și elevii mai mari oferă sprijin și îndrumare elevilor mai mici poate contribui la creșterea încrederii și la îmbunătățirea performanței elevilor. Aceasta creează un sentiment de comunitate și apartenență între toți membrii școlii.
- Ședințe regulate de feedback cu elevii și părinții: Organizarea de întâlniri periodice unde elevii și părinții pot împărtăși feedback-ul și sugestiile lor cu privire la procesul educațional. Acest lucru demonstrează o cultură de deschidere și colaborare, încurajând implicarea comunității în viața școlii.
- Programe de dezvoltare profesională continuă pentru profesori: Oferirea de oportunități constante de formare și dezvoltare profesională pentru profesori, pentru a se asigura că aceștia sunt la curent cu cele mai recente metode de predare și tehnologii educaționale. Aceasta îmbunătățește calitatea instruirii și motivează personalul.
- Inițiative de învățare bazate pe proiect: Implementarea învățării bazate pe proiect, care încurajează elevii să lucreze în echipe pentru a soluționa probleme reale. Aceasta dezvoltă abilități de gândire critică, colaborare și comunicare, pregătind elevii pentru provocările din lumea reală.
- Tehnologie integrată în educație: Folosirea tehnologiei pentru a îmbunătăți procesul de învățare, cum ar fi platforme online pentru colaborare, programe educaționale interactive și tablete sau laptopuri în clasă. Aceasta permite elevilor să învețe într-un mod mai angajant și interactiv.
- Proiecte comunitare: Încurajarea elevilor să participe la proiecte comunitare, cum ar fi acțiuni de curățenie, inițiative de mediu sau programe de voluntariat. Aceasta dezvoltă simțul responsabilității sociale și îi ajută pe elevi să înțeleagă importanța contribuției lor la societate.

Aceste exemple de bună practică nu numai că îmbunătățesc experiența educațională pentru elevi, dar contribuie și la crearea unei culturi școlare pozitive, în care fiecare membru al comunității se simte valorizat și împuternicit să atingă excelența.

Facilitarea, Susținerea și Îmbunătățirea Activităților din Sistemul Educațional

Prof. dr. înv. preșcolar GANA MARTA

Scoala Gimnazială Moșnița Nouă-GPP Moșnița Veche, jud Timiș

Introducere

Educația este un pilon fundamental al societății, iar sistemul educațional are un rol esențial în facilitarea, susținerea și îmbunătățirea procesului educațional. În acest referat, ne propunem să analizăm diversele modalități prin care se poate facilita, susține și îmbunătăți activitățile din sistemul educațional, evidențiind strategiile, politicile și practicile relevante în acest sens.

Facilitarea activităților educaționale

Facilitarea activităților educaționale implică crearea unui mediu propice în care elevii să poată învăța eficient. Acest lucru poate fi realizat prin implementarea tehnologiilor moderne în procesul de predare-învățare, prin adaptarea curriculumului la nevoile și interesele elevilor și prin promovarea unui mediu de învățare colaborativ și interactiv.

De asemenea, facilitarea activităților educaționale presupune sprijinirea diversității și incluziunii în sistemul educațional, oferind resurse și suport adecvat pentru toți elevii, inclusiv pentru cei cu nevoi speciale sau din grupuri marginalizate.

Susținerea activităților educaționale

Susținerea activităților educaționale implică furnizarea de resurse și suport pentru elevi, profesori și instituții educaționale. Acest suport poate fi oferit sub diverse forme, cum ar fi programe de mentorat pentru profesori, programe de consiliere și orientare pentru elevi sau resurse educaționale adecvate pentru diferite niveluri de învățare și stiluri de învățare.

În plus, susținerea activităților educaționale poate implica și implicarea părinților și comunității în procesul de educație, creând parteneriate între școli, familii și organizații locale pentru a asigura un sprijin holistic pentru elevi.

Îmbunătățirea activităților educaționale

Îmbunătățirea activităților educaționale este un proces continuu care vizează optimizarea calității și eficacității sistemului educațional. Aceasta poate fi realizată prin evaluarea constantă a performanței elevilor și a proceselor educaționale, identificarea și implementarea de bune practici în domeniu și adaptarea continuă a curriculumului și metodelor de predare-învățare în funcție de evoluțiile societale și tehnologice.

De asemenea, îmbunătățirea activităților educaționale implică și dezvoltarea profesională continuă a cadrelor didactice, asigurându-se că acestea sunt actualizate cu cele mai recente tehnici și metodologii în domeniul educației.

Pentru a implementa eficient facilitarea, susținerea și îmbunătățirea activităților din sistemul educațional, este crucial să se dezvolte și să se implementeze strategii specifice.

Iată câteva exemple de strategii cheie:

1. **Individualizarea învățării:** Adoptarea unei abordări individualizate în procesul de predare-învățare, care să țină cont de nevoile, interesele și ritmurile de învățare ale fiecărui elev. Acest lucru poate fi realizat prin diversificarea metodelor de predare, prin utilizarea tehnologiilor adaptative și prin oferirea de feedback personalizat.
2. **Integrarea tehnologiei în educație:** Utilizarea tehnologiei moderne în procesul educațional pentru a spori accesul la informație, a stimula implicarea elevilor și a facilita comunicarea și colaborarea între elevi și cadrele didactice. Tehnologiile precum platformele de învățare online, aplicațiile educaționale și instrumentele de colaborare digitală pot fi integrate în mod creativ în curriculum pentru a îmbunătăți experiența educațională.
3. **Formarea continuă a cadrelor didactice:** Asigurarea accesului cadrelor didactice la programe de formare și dezvoltare profesională continuă pentru a-și îmbunătăți abilitățile didactice, pentru a se familiariza cu cele mai recente metode și tehnologii în

domeniul educației și pentru a face față provocărilor și schimbărilor din mediul educațional.

4. **Parteneriate cu comunitatea și industria:** Dezvoltarea de parteneriate între școli, universități, organizații non-guvernamentale, companii și alte entități din comunitate pentru a oferi resurse, expertiză și oportunități educaționale relevante și autentice pentru elevi. Aceste parteneriate pot contribui la îmbogățirea experienței educaționale a elevilor și la pregătirea lor pentru viitoarele provocări și oportunități în carieră.
5. **Evaluare și Feedback continuu:** Implementarea unui sistem de evaluare continuă și feedback constructiv pentru elevi, care să îi ajute să își monitorizeze progresul, să își identifice punctele forte și slabe și să își dezvolte abilitățile și competențele într-un mod conștient și proactiv.

Prin implementarea acestor strategii și a altora similare, sistemul educațional poate să faciliteze, să susțină și să îmbunătățească în mod semnificativ activitățile educaționale, contribuind astfel la pregătirea elevilor pentru succes într-o societate în continuă schimbare.

Politici și inițiative educaționale

Pe lângă strategiile la nivel de practică, implementarea unor politici și inițiative educaționale la nivel guvernamental și instituțional poate juca un rol crucial în facilitarea, susținerea și îmbunătățirea activităților din sistemul educațional. Iată câteva exemple de politici și inițiative importante:

1. **Politici de incluziune și diversitate:** Adoptarea și implementarea unor politici care să promoveze incluziunea și diversitatea în sistemul educațional, asigurându-se că toți elevii, indiferent de origine etnică, statut socio-economic, abilități sau alte caracteristici, au acces la o educație de calitate și sunt sprijiniți în realizarea potențialului lor maxim.
2. **Investiții în infrastructură și resurse educaționale:** Alocarea resurselor adecvate pentru modernizarea infrastructurii școlare, dotarea școlilor cu echipamente și materiale educaționale de calitate și asigurarea accesului la resurse digitale și bibliografice pentru elevi și cadre didactice.
3. **Promovarea educației STEM (Știință, Tehnologie, Inginerie și Matematică):** Stimularea interesului și implicării elevilor în domeniile STEM prin implementarea programelor educaționale și a activităților extracurriculare relevante, formarea și

susținerea cadrelor didactice în aceste domenii și facilitarea parteneriatelor între școli și industrie pentru a oferi experiențe practice și oportunități de mentorat în domeniile STEM.

4. **Educație pentru dezvoltarea durabilă:** Integrarea principiilor educației pentru dezvoltare durabilă în curriculumul școlar, promovarea conștientizării și a acțiunilor în domeniul sustenabilității în rândul elevilor și implicarea școlilor în proiecte și inițiative legate de protecția mediului și dezvoltarea durabilă.
5. **Evaluare și Monitorizare a Performanței Educaționale:** Dezvoltarea unor sisteme eficiente de evaluare și monitorizare a performanței elevilor și a calității sistemului educațional în ansamblu, pentru a identifica punctele forte și slabe ale sistemului și pentru a lua decizii informate în vederea îmbunătățirii continue.

Concluzie

Facilitarea, susținerea și îmbunătățirea activităților din sistemul educațional sunt procese esențiale pentru asigurarea unei educații de calitate și pentru pregătirea elevilor pentru provocările și oportunitățile societății moderne. Prin implementarea strategiilor adecvate și prin implicarea tuturor actorilor implicați în procesul educațional, putem contribui la construirea unui sistem educațional mai eficient și mai echitabil, care să ofere fiecărui elev șanse egale de succes. Prin combinarea eforturilor la nivel practic, politic și instituțional, se poate crea un mediu educațional care să faciliteze, să susțină și să îmbunătățească în mod semnificativ activitățile din sistemul educațional. Este esențial ca toți actorii implicați - elevi, cadre didactice, părinți, comunitate, guverne și organizații non-guvernamentale - să lucreze împreună pentru a asigura că fiecare elev primește o educație de calitate și că sistemul educațional își îndeplinește scopul de a pregăti viitoarea generație pentru provocările și oportunitățile viitoare.

Bibliografie:

1. Darling-Hammond, L. (2017). **„Equity and Quality in Education: Supporting Disadvantaged Students and Schools.”** Routledge.
2. Darling-Hammond, L., & Rothman, R. (2011). **„Teacher and Leader Effectiveness in High-Performing Education Systems.”** Alliance for Excellent Education.
3. European Commission. (2019). **„Education and Training Monitor 2019.”** European Commission.
4. Fullan, M. (2014). **„The Principal: Three Keys to Maximizing Impact.”** John Wiley & Sons.
5. Fullan, M., & Langworthy, M. (2014). **„A Rich Seam: How New Pedagogies Find Deep Learning.”** Pearson.
6. Hattie, J., Fisher, D., & Frey, N. (2017). **„Visible Learning for Mathematics: What Works Best to Optimize Student Learning.”** Corwin Press.
7. National Academies of Sciences, Engineering, and Medicine. (2018). **„How People Learn II: Learners, Contexts, and Cultures.”** The National Academies Press.
8. OECD. (2019). **„Trends Shaping Education 2019.”** OECD Publishing.
9. UNESCO. (2015). **„Education 2030: Incheon Declaration and Framework for Action.”** UNESCO.
10. Zhao, Y. (2012). **„World Class Learners: Educating Creative and Entrepreneurial Students.”** Corwin Press.

EDUCAȚIA NONFORMALĂ – METODEDE ȘI ACTIVITĂȚI

Profesor: Ganea Valentina

Școala Gimnazială „Mihai Viteazul”, Brăila

Metodele care se pot utiliza în context nonformal sunt variate și potrivite oricarui tip de beneficiari.

Printre caracteristicile metodelor specifice educației nonformale se numără:

- au obiective de învățare clare;
- au caracter participativ și experiențial;
- dezvoltă toate tipurile de competențe (cunoștințe, în deosebi abilități și atitudini);
- sunt active, creative și interactive;
- au caracter inovativ (nu fac parte din categoria „metode clasice”);
- au un grad de aplicabilitate mare.

Metodele de educație nonformală sunt organizate, coordonate, evaluate și analizate de către persoane cunoscute sub mai multe denumiri, în funcție de metodă (formator, animator,

facilitator, lector etc.). Aceste persoane, prin intermediul fanteziei și creativității, își propun să creeze cadrul potrivit pentru *distracție, activare și exprimare liberă* a persoanelor cărora se adresează.

Principalele metode folosite în contextul educației nonformale sunt:

1. *Animația socio-educativă;*
2. *Cafeneaua publică;*
3. *Flashmob-ul;*
4. *Team-building;*

Animația socio-educativă este metoda ce dezvoltă capacitățile expresive, relaționale, de înțelegere și inovație socială, educative și culturale, precum și abilitățile de comunicare interculturală atât în rândul persoanelor/individului, cât și a grupurilor. Acest lucru este posibil prin activitățile organizate în diferite contexte, altfel spus în toate acele locuri unde este posibilă favorizarea întâlnirii între persoane sau între grupuri și dezvoltarea capacităților de implicare și participare activă la viața publică, dar și favorizarea proceselor de dezvoltare personală și autocunoaștere, integrare socială și culturală. Concluzionăm astfel că relaționarea între participanți se face prin intermediul activităților de tip social, cultural, fizic și sportive.

Animația socio-educativă dezvoltă, în primul rând autonomia beneficiarului, învățându-l să își controleze comportamentul, ajutându-l să gândească în avans și să acționeze pentru a atinge o acțiune planificată în timp. Totodată, participantul învață să colaboreze, să empatizeze, să facă față provocărilor din viața de zi cu zi în mod spontan și creativ și să acționeze în modul potrivit,

la momentul potrivit.

- Jocuri de **afirmare și integrare în grup** – se bazează pe mecanismele de încredere în sine, atât pe cele interne (concepții, capacități), cât și pe corelația cu influențele externe (rolul în cadrul grupului, cerințele față de alte persoane). Scopul acestui joc este să valorifice calitățile pozitive ale persoanelor și ale grupului, pentru a favoriza o ambianță în care toți să se simtă parte a unui întreg; afirmarea în condiții de egalitate este baza comunicării libere și a lucrului în comun.

Cafeneaua publică este o metodă de dialog activ, schimb de informații și găsire de soluții creative de acțiune. În general, această metodă se folosește atunci când dorești să supui unei dezbateri relaxante un anumit subiect, permițând totodată o interacțiune mare și relații apropiate între participanți. Este și o metodă foarte bună de consultare și participare la luarea deciziilor.

La astfel de activități numărul celor invitați poate să fie oricât de mare (au fost organizate cafenele cu participarea a 1000 de persoane), dar nu mai mic de 12.

Activitatea se organizează într-un spațiu cât mai asemănător unei cafenele, sau chiar într-o cafenea. Atmosfera relaxată a unei cafenele stimulează gândirea liberă și creatoare, implicarea în dialog a tuturor participanților, chiar și a celor mai timizi. De asemenea, participanții au oportunitatea de a cunoaște oameni, de a interacționa și face schimb de experiență în domenii care îi interesează, de a-și exercita vorbitul în public și capacitatea de sinteză. Participanții la cafenea sunt așezați la mese de câte 4-5 persoane, la fiecare masă dezbătându-se un aspect al problemei în discuție și, evident, servindu-se cafea, fursecuri și răcoritoare. Este indicată crearea

unei ambianțe caldă și primitoare, alegerea unui spațiu cu lumină naturală, cu scaune confortabile și muzică pe fundal.

Pe parcurs subiectele de discuție de la fiecare masă rămân aceleași pe toată durata cafelei. La fiecare masă unul dintre participanți este „gazda” mesei. După o primă rundă de 20-30 de minute, participanții se mută la alte mese, unde vor dezbate subiectele meselor respective, în timp ce gazdele rămân la mesele inițiale pe toată durata cafelei. Gazda introduce noii veniți în conversație și are grijă ca dialogul să se desfășoare în mod logic și constructiv. Numărul de runde depinde de mărimea grupului, dar astfel încât întregul proces să nu dureze mai mult de 3-4 ore. În final se poate organiza o sesiune de dezbateri cu întregul grup pentru a împărtăși concluziile și a ajunge la un plan de acțiune comun. Tema cafelei și subiectele de discuție reiese din scopul pentru care se dorește organizarea dezbaterilor. Important este ca tema cafelei să fie foarte clară atât pentru organizatori, cât și pentru participanți.

Subiectele de conversație pentru fiecare masă sunt aspecte care se desprind din tema cafelei. Ele pot fi formulate și sub formă de întrebări. Acestea trebuie să stimuleze creativitatea, să fie semnificative, să fie simple și clare, provocatoare și să invite la reflecție.

Pașii următori cafelei sunt generați de scopul pe care l-a avut organizarea dezbaterii. De exemplu, dacă scopul a fost identificarea celor mai bune soluții pentru sporirea atractivității școlilor și învățământului profesional tehnic pentru tineri – atunci ideile exprimate trebuie transformate în proiecte concrete și în măsuri propuse autorităților responsabile.

Cafeneaua reprezintă o metodă de dialog activ, schimb de informații și găsire de soluții

creative de acțiune. În general, cafeneaua publică se folosește atunci când dorești să supui unei dezbateri relaxante un anumit subiect, permițând totodată o interacțiune mare și relații apropiate între participanți. Este și o metodă foarte bună de consultare și participare la luarea deciziilor.

Flashmob-ul, metodă ce presupune adunarea unui grup de oameni, într-un loc public, participanții realizând o acțiune neobișnuită pentru o perioadă scurtă de timp. Este o „prezentare” pentru spectatori accidentali, cu scopul de a trezi sentimente de interes, curiozitate cu privire la un anumit subiect, o modalitate de a exprima și de a transmite un mesaj către societate, un mesaj care, poate, altfel nu ar fi ajuns la grupul țintă și/sau la publicul larg. Acesta este un instrument social de participare, implicare, luare de atitudine.

Scopul unui flashmob este utilizat cel mai des ca modalitate de advocacy, atunci când se dorește evidențierea unei probleme cu care se confruntă un anumit grup de oameni sau chiar întreaga comunitate. De asemenea, se utilizează cu scopul de a milita pentru ceva sau a promova ceva. Persoanele care participă la acțiune își dezvoltă spiritul de echipă, spontaneitatea, seriozitatea, capacitățile de planificare. Acțiunea este binevoală, transparentă și participanții nu oferă și nu primesc bani pentru participare, aceasta fiind o activitate voluntară. Printre motivele care îi determină pe oameni să ia parte la o astfel de activitate este și dorința de a se simți independenți de stereotipuri de comportament, pentru a testa capacitățile proprii în efectuarea de acțiuni spontane în locuri publice, pentru a avea senzația de apartenență la o acțiune comună, de a experimenta noi senzații emoționale.

Este greu de a efectua o statistică a numărului persoanelor implicate în astfel de activități, însă

având în vedere popularitatea crescută a acestei metode se poate vorbi de un număr de sute de mii de oameni care au fost implicați cel puțin o dată într-un flashmob.

Lucrul în echipă este întotdeauna formula succesului – fie că vorbim de sportul de echipă, politică sau afaceri. Cu cât lucrul în echipă este mai eficient, membrii echipei comunicând deschis între ei și având încredere în judecata și abilitățile colegilor, cu atât este mai mare succesul proiectului comun și mai intens sentimentul de împlinire la nivel de echipă.

Prezintă interes metoda *Team building* – consolidarea legăturilor în sânul echipei și descoperirea geniului colectiv al acesteia.

Vă prezentăm patru tipuri principale de programe de *team building* care s-au dovedit de succes, contribuind la creșterea performanțelor unei echipe:

- *Team building*-ul bazat pe aventura sportivă funcționează cel mai bine în cazul unei echipe tinere. *Team building*ul axat pe activități constă, de obicei, în exerciții desfășurate în aer liber care cuprinde o serie de provocări (rafting, alpinism, orientare în spațiu, speologie, tabere de supraviețuire etc.). Acest tip de activități se adresează unor nevoi specifice de dezvoltare ale echipelor, cum ar fi rezolvarea de probleme, asumarea de riscuri, consolidarea încrederii reciproce și depășirea paradigmelor. Ideea unui astfel de *team building* nu este doar distracția, socializarea și dobândirea de noi abilități;

- *Team building*-ul axat pe dezvoltarea de noi competențe s-a dovedit de mare succes în creșterea nivelului de performanță al echipelor. Un asemenea *team building* facilitează comunicarea sinceră, pune-rea în discuție a problemelor curente care afectează echipa și ajută în elaborarea de noi modalități de abordare a acestor probleme. *Team building*-ul bazat pe învățare duce la autocunoaștere și încurajează asumarea angajamentului de a schimba status quo-ul echipei. În *team building*-ul axat pe dezvoltarea de noi abilități, membrii echipei participă la ateliere în cadrul cărora învață și exersează un set de competențe specifice, cum ar fi gestionarea conflictelor, medierea, capacitatea de a ajunge la un consens sau acordarea și primirea de feedback constructive etc.
- Un alt program de *team building* – evaluarea personalității. În cadrul unui astfel de *team building*, membrii echipei răspund la un test psihometric, de tipul chestionarului Myers-Briggs, din care pot afla lucruri noi despre propria lor personalitate, precum și despre personalitatea colegilor. *Team building*-ul axat pe evaluarea personalității este un instrument de dezvoltare eficient, care îi ajută pe membrii echipei să dobândească o mai bună înțelegere de sine, să devină conștienți de diferențele dintre ei și să-și adapteze comportamentul în funcție de cel al coechipierilor.
- *Team building* prin rezolvarea de probleme: membrii echipei se reunesc pentru a identifica și rezolva o provocare majoră cu care se confruntă în prezent echipa. Un astfel de *team building* presupune ședințe de brainstorming care aduc la lumină barierele din calea succesului echipei. După ce simptomele au fost scoase la iveală, echipa continuă procesul cu examinarea a cauzelor posibile, până când se ajunge la cauzele profunde ale problemei. La această etapă, membrii echipei sunt capabili să dezvolte un plan de acțiune concret pentru a rezolva problema. *Team building*-ul axat pe rezolvarea de probleme este deosebit de benefic în eliminarea stresului și a emoțiilor negative față de mediul de lucru. Acest *team building* oferă un bun prilej de revărsare a frustrărilor și un pas înainte spre acțiune.

Facilitatea, susținerea și îmbunătățirea activităților din sistemul educațional

Sistemul educațional reprezintă piatra de temelie a dezvoltării societății, iar facilitarea, susținerea și îmbunătățirea activităților din acest domeniu sunt esențiale pentru asigurarea unei educații de calitate. Acest articol explorează diverse aspecte ale acestui proces și identifică strategii eficiente pentru optimizarea performanței în învățământ.

Facilitarea Comunicării în rândul Cadrelor Didactice

Un aspect crucial pentru îmbunătățirea sistemului educațional este facilitarea unei comunicări eficiente între cadrele didactice. Sălile de profesori, întâlnirile regulate și platformele online pot servi ca mijloace prin care se împărtășesc experiențe și metode de predare inovatoare.

Susținerea Dezvoltării Profesionale

Intervenția în dezvoltarea profesională continuă a cadrelor didactice este esențială. Workshop-uri, seminarii și programe de mentorat contribuie la îmbunătățirea abilităților pedagogice și la integrarea noilor tehnologii în procesul de învățare.

Utilizarea Tehnologiei pentru Îmbunătățirea Învățământului

Integrarea tehnologiei în procesul de predare poate îmbunătăți semnificativ calitatea educației. Platforme online, aplicații interactive și resurse digitale pot crea un mediu de învățare captivant și accesibil.

Susținerea Elevilor cu Dificultăți

Crearea unui mediu incluziv și adaptarea strategiilor de predare pentru a susține elevii cu dificultăți reprezintă un alt aspect important. Sistemele de evaluare flexibile și resursele suplimentare pot contribui la succesul tuturor elevilor.

Colaborarea cu Părinții și Comunitatea

O colaborare solidă între școală, părinți și comunitate este esențială pentru succesul elevilor. Organizarea evenimentelor, ședințe de informare și proiecte comunitare pot consolida această relație și pot contribui la o educație holistică.

Concluzie

Facilitatea, susținerea și îmbunătățirea activităților din sistemul educațional reprezintă un efort comun pentru a asigura o educație de calitate și pentru a pregăti viitoarele generații pentru provocările societății. Prin adoptarea unor strategii inovatoare și prin investirea în resursele necesare, putem construi un sistem educațional care să promoveze excelența și să stimuleze dezvoltarea continuă.

TRADIȚIONAL ȘI MODERN ÎN DEMERSUL DIDACTIC ȘI ÎN PRACTICA EDUCAȚIONALĂ ACTUALĂ

**AUTOR: PROF. GÂȚ ELENA
GRĂDINIȚA P.P. NR.3, PETROȘANI
JUDEȚUL: HUNEDOARA**

Motto: „Să nu-i educăm pe copii pentru lumea de azi. Această lume nu va mai exista când ei vor fi mari. Și nimic nu ne permite să știm cum va fi lumea lor. Atunci să-i învățăm să se adapteze.” (Maria Montessori)

Procesul de învățământ este un sistem complex, rezultat al interdependenței dintre predare, învățare și evaluare, cu o finalitate bine conturată – aceea de transpunere în practică a idealului educațional, dezvoltarea integral-vocațională a personalității. Calea principală prin care se realizează acest aspect este perfecționarea tehnologiei, respectiv a formelor, metodelor și mijloacelor prin care se ajunge la rezultatul scontat.

Pentru creșterea calității procesului instructiv-educativ din grădiniță, trebuie perfecționate metodele tradiționale, dar și introducerea unor metode și procedee educative. Stilul didactic ce trebuie adoptat este în funcție de personalitatea copiilor. Proiectarea unui demers didactic, diferit de cel tradițional dă posibilitatea fiecărei educatoare să-și valorifice propria experiență prin utilizarea unor metode moderne într-o abordare interdisciplinară. Două dintre metodele experimentate de profesori sunt: metoda covorului povestitor și metoda șorțului povestitor. Utilizând metode inovative, educatoarele își propun o implicare activă și creativă a copiilor pentru stimularea gândirii productive, a gândirii divergente și laterale, libertatea de exprimare a cunoștințelor, a gândurilor, a faptelor. Povestirea este o metodă de învățământ ce poate fi folosită cu foarte mare succes în învățământul preșcolar, care constă în expunerea orală, vie, plastică, sub formă de narațiune sau descriere prin intermediul căreia sunt înfățișate fapte, evenimente, întâmplări îndepărtate în fenomene ale naturii, spațiu și timp, etc. pe care copiii nu le pot înțelege altfel. Activitatea de povestire este una dintre activitățile de educare a limbajului cele mai plăcute copiilor, deoarece satisface nevoia de cunoaștere și de afectivitate, stimulează imaginația și oferă cadrul adecvat de exersare a capacității de comunicare. Covorul povestitor, covorul cu povești, povestea din covor, sacul cu povești sau trăistuța cu povești, cum mai denumim această manieră de a povesti, este un suport la carte ca și mini-teatrul, păpușile de deget sau păpușile, care îi induce copilului plăcerea de a citi, conștientizându-l că acea poveste pe care el o ascultă, se găsește între copertile acelei cărți.

În societatea actuală, are loc un proces dinamic care obligă toate categoriile sociale să țină pasul cu evoluția societății și implicit a educației. Și în învățământ au loc transformări rapide. Educatoarea apelează la o serie întregă de instrumente pentru a ușura și accelera asimilarea și aplicabilitatea informațiilor. Activitatea se desfășoară după un scenariu oarecum clasic: cadrul didactic predă, elevul ascultă. Acest tip de învățământ pleacă de la ipoteza că nevoile și

interesele sunt aceleași pentru toți elevii, iar aceștia, fiind de aceeași vârstă, pleacă de la același nivel iar noile cunoștințe sunt procesate la fel. În consecință, profesorul, în raport cu programa școlară, selectează informațiile care par importante și esențiale, expune materialul nou, respectă legea conținut. Învățământul tradițional, în cea mai mare parte, este centrat pe cadrul didactic și pe materia de ului, oferă exemple, adresează întrebări prin care se verifică dacă noile cunoștințe au fost înțelese. Elevii sunt atenți, lucrează mai mult sau mai puțin individual, memorează și redau informațiile transmise de către profesor. Evaluările sunt tot de tip clasic, prin probe orale și scrise.

În câteva cuvinte – profesorul este actorul principal, cu cele mai multe sarcini, cu cele mai mari responsabilități, elevului nerevenindu-i decât sarcina de a memora și de a reproduce materialul de învățat. Învățământul modern, centrat pe cel ce învață, are o serie de particularități care-l face să fie diferit față de învățământul tradițional. Dacă analizăm comparativ cele două sisteme de învățământ (modern și tradițional) și le suprapunem peste actualul sistem de învățământ; vom observa că acesta din urmă este de fapt o îmbinare a celor două sisteme: profesorul rămâne în continuare un transmițător de cunoștințe, însă încercă să imprime elevilor învățarea semidirijată, elevii sunt conștienți că învățarea permanentă nu este doar un concept, însă așteaptă să fie constrânși să învețe, elevii doresc o comportare democratică din partea profesorului însă atunci când sunt lăsați să-și aleagă o variantă de învățare sau sunt orientați spre autorefecție nu cooperează, am putea spune că și profesorului și elevului îi sunt convenabile aceste situații: unul vorbește, iar celălalt doar ascultă.

Întrebarea care se pune este: *ne convine?*, cu atât mai mult că în societate și în comunitățile din care facem parte, elevi, părinți, profesori ne regăsim membri egali, contributory la bunăstare, eficiență, coeziune, siguranță, confort, stare de bine (sau dimpotrivă).

Ar fi multe exemple de asemenea atitudini și din partea profesorilor și din partea elevilor care contribuie la stagnarea începerii unui învățământ cu totul modern, bazat pe cunoaștere și nu doar pe cunoștințe, bazat pe învățarea practică și nu pe învățarea teoretică, pe formarea unor abilități de lucru și nu pe o teorie abstractă. Suntem de părere că tot profesorii ar trebui să imprime în mentalul colectiv al societății civile această noțiune de învățare permanentă, bazată pe căutări și descoperiri de informații utile și care asigură, cu timpul, formarea competențelor în diferite domenii de activitate.

Teoretic, nu ar trebui să existe nicio luptă și niciun dubiu în echilibrarea acestei balanțe. În vederea dezvoltării gândirii critice și autonome pentru elevi, trebuie să utilizăm, cu precădere unele strategii activ-participative, creative. Acestea nu trebuie rupte de cele tradiționale deoarece marchează un nivel superior în spirala modernizării strategiilor didactice însă nici metodele tradiționale nu trebuie îndepărtate atât timp cât încă nu pot fi înlocuite cu altceva.

Într-o învățare centrată pe elev, rolul profesorului este de instructor, ghid, îndrumătorul care te companiază, mentor, sfătuitoare, consultant, transmițător de cunoștințe, formator, supraveghetor, coordonator, cercetător critic, model, colaborator – o persoană care facilitează procesul învățării pentru elevi, încercând să descopere ce anume este interesat să învețe elevul, și determinând apoi cea mai bună modalitate de a-i pune la dispoziție elevului acele informații prin furnizarea de sisteme de cunoștințe sau materiale, care să-i dea acestuia posibilitatea să se achite mai eficace de o sarcină. Acest lucru se realizează prin ascultare, punere de întrebări, furnizare de idei, sugerarea de alternative și identificare de posibile resurse.

Când se alege o metodă, se ține cont de finalitățile educației, de conținutul procesului instructiv, de particularitățile de vârstă și de cele individuale ale elevilor, de psihosociologia grupurilor școlare, de natura mijloacelor de învățământ, de experiența și competența cadrului

didactic. Activitatea la clasă ne-a demonstrat de fiecare dată că formarea de competențe lectorale și de interpretare a lecturii se produce efectiv prin valorificarea potențialului intelectual propriu al elevilor în interacțiune cu situația de învățare, în care rolul determinant îl au tehnicile aplicate.

Aprecierea nivelului de manifestare a comportamentului copiilor pe domeniul de dezvoltare socio-emoțional reprezintă un demers complex. Este extrem de important ca indicatorii comportamentali să cuprindă verbe descriptive și să prezinte cât mai concret comportamentele observate. Din acest motiv am considerat oportună utilizarea indicatorilor din Reperetele fundamentale privind învățarea și dezvoltarea timpurie a copilului între naștere și 7 ani. Educatoarele au fost instruite ca în demersul lor să noteze comportamente în timpul activităților cotidiene cu copiii, pe care să le sintetizeze apoi în fișă prin bifarea nivelului care le corespunde. Este esențial să știm dacă un copil a efectuat un comportament o singură dată întâmplător, îl face doar când i se cere sau îl realizează constant și voluntar. Confruntarea propriilor observații cu cele realizate de o altă persoană duce la un rezultat final mai complet și, de cele mai multe ori, mai obiectiv.

Bibliografie

1. Cerghit, Ioan, Sisteme de instruire alternative și complementare. Structuri, stiluri și strategii, Editura Aramis, București, 2002;
2. Dumitru, I. Al, Dezvoltarea gândirii critice și învățarea eficientă, Editura de Vest, Timișoara, 2000;
3. Crenguța Oprea, Strategii didactice interactive, Editura didactică și pedagogică, București, 2007;
4. Nicola Ioan – „Tratat de pedagogie școlară”, Editura Aramis, București, 2003;
5. Mîndru Elena – „Strategii didactice interactive”, Editura Didactica Publishing House, București, 2005;
6. Breben S., Gognea E., Metode interactive de grup, Editura, Arves, 2007;
7. Miron Ionescu, Educația și dinamica ei, Editura, Tribuna învățământului, București, 1998;
8. Ion Frățilă, Tendințe în evoluția procesului de învățământ, Revista, Învățământul preșcolar, nr.2-3 1991.

EDUCAȚIA ECOLOGICĂ PRIN PROGRAME ȘI PROIECTE DE MEDIU

Prof. Gavril Paraschiva
Colegiul Tehnic "Petru Poni" Roman

De sănătatea Pământului depinde sănătatea noastră, de aceea trebuie să-i învățăm pe copii să iubească, să respecte și să ocrotească natura. Trebuie să refacem și să protejăm ceea ce ni se pare nepuizabil și gratuit, să protejăm singura planetă din Sistemul Solar pe care există viață, pe care existăm noi.

Educația pentru mediu are ca scop schimbarea viziunii pe care noi o avem asupra lumii și înțelegerea relațiilor care se țin în interiorul sistemelor ecologice, între om și natură. Prin educație ecologică, copiii trebuie să dobândească cunoștințe, atitudini și motivații pentru acțiunea individuală și în echipă la soluționarea problemelor care țin de protecția mediului înconjurător. Prin educație ecologică se cultivă dragostea și respectul elevilor pentru lumea înconjurătoare, se formează atitudini de dezaprobare față de cei care încalcă normele de protecție a mediului și se cultivă interesul pentru promovarea ideii unui mediu natural sănătos.

Educația ecologică se poate realiza prin orice tip de activitate; școlară, extrașcolară, activități științifice, literare, artistice, plastice, sportive etc. Formele de realizare sunt diversificate: observații, experimente, povestiri științifice, desene, activități practice, plimbări, drumeții, excursii, vizionări de diapozitive, jocuri de mișcare, distractive, orientări turistice, labirinturi ecologice, colecții, expoziții, spectacole, vizionări de emisiuni TV, expediții, scenete ecologice, concursuri.

O formă de educație ecologică, extrem de eficientă și agreată de elevi, este cea prin activități extracurriculare. Modul cel mai reprezentativ îl reprezintă proiectul de mediu. Prin complexitatea sa și prin timpul pe care fiecare coordonator de proiect și-l alocă pentru desfășurarea sa, proiectul poate atinge mai multe obiective. Totodată, proiectul presupune o gamă largă de activități și, din acest motiv, tematica poate fi diversă. Proiectul de mediu este unul dintre proiectele care se poate realiza având suportul total al copiilor implicați. Utilitatea lui constă în aceea că îi ajută pe elevi să înțeleagă legătura care există între om și natură, între cunoștințele dobândite la diferite discipline de studiu și lumea din afara școlii, dă posibilitatea elevilor de a se implica și organiza prin investigație individuală sau în grup, autoconducându-și procesul de educație, îi pune în contact cu comunitatea și le creează posibilitatea de a-și susține în mod public opiniile.

Vă prezint în continuare câteva proiecte și programe derulate în acest scop în cadrul Colegiului Tehnic "Petru Poni" Roman:

Programul ECO-ȘCOALA : este un program mondial pentru managementul mediului și certificarea școlilor care-l implementează, coordonat la nivel internațional de Fundația de Educație pentru Mediul Inconjurător (FEE), ce reunește 81 de organizații din 68 de țări, care acționează la nivel național în domeniul educației pentru o dezvoltare durabilă. Dintre acestea, în anul 2018, 68 de țări au implementat Programul mondial ECO-SCHOOLS. Pe plan mondial, Programul este susținut de Uniunea Europeană, UNESCO și UNEP (Programul Națiunilor Unite pentru Mediu). Programul Eco-Școala a debutat pe mapamond ca program-pilot, în anul 1994, pornind de la necesitatea implicării tinerilor în găsirea de soluții la provocările impuse de dezvoltarea durabilă la nivel local. În anul 2023 au participat 50 000 de școli din lume, din care 20 000 dețin Certificat de Eco-Școală și Steagul Verde. Un număr de 19 800 465 de copii și tineri, peste 1 400 000 de cadre didactice dezvoltă acest program în lumea întreagă.

Colegiul Tehnic Petru Poni a implementat acest program în anul 2014. În acest demers am avut drept obiective implicarea elevilor în procesul de luare a deciziilor și crearea posibilităților de acțiune la orice nivel dar și implicarea activă a întregului corp didactic al unității școlare.

Acțiunile colectivului colegiului nostru au avut un impact pozitiv asupra formării atitudinilor și a unei conștiințe ecologice, atât în rândul elevilor, părinților dar și a celor din jurul nostru. Ne-am implicat cu entuziasm în desfășurarea unor activități de ecologizare a spațiului școlar, plantare de puieți, plantare de flori, colectare de deșuri de hârtie, plastic dar și electrice și electronice, confecționare de produse ornamentale din deșuri reciclabile, am marcat prin simpozioane, dezbateri teme din calendarul ecologic, am făcut echipă cu Ocolul Silvic Horia, Agenția Națională de Protecția Mediului Neamț, Primăria Municipiului Roman dar și cu mulți alții...

Astfel, în anul 2016, după doi ani de activitate, am obținut Steagul Verde, care ne asigură titlul de Eco Școală. Derulăm programul an de an din dorința de a continua o acțiune cu rezultate pe termen lung.

Programul “SĂ ÎNVĂȚĂM DESPRE PĂDURE” (LeAF – Learning About Forests)

Este un program mondial de educație pentru mediul înconjurător, prin care sala de clasă este înlocuită cu natura, iar lecțiile de desfășoară în mediul natural. Funcționează în 28 de țări din lume, cu peste 700 000 de copii/tineri.

Scopul programului este cel de mobilizare a dascălilor să desfășoare lecții în pădure (sau în parc) și de conștientizare a elevilor despre îndatoririle pe care le au față de natură și societate, în contextul dezvoltării durabile. Programul încurajează dascălii și elevii să experimenteze starea de a fi în pădure, să coreleze lecțiile realizate în pădure cu cerințele curriculum-ului școlar. Înțelegând pădurea din această experiență, să simtă recunoștință și respect pentru pădure, ceea ce le va influența acțiunile și comportamentul în viitor.

Și în cadrul acestui program, la nivelul Colegiului Tehnic ”Petru Poni”, se înscriu profesori din diverse arii curriculare care desfășoară lecții în natură, finalitatea fiind educarea civică a copiilor – cu implicații în comunitate.

Proiectul național de educație de mediu „PATRULA DE RECICLARE” are scopul de a promova colectarea selectivă a deșeurilor de echipamente electrice și electronice (DEEE) ca gest responsabil față de mediul înconjurător și față de comunitate.

Școala noastră este înscrisă în acest proiect din anul 2015 și a derulat activități educaționale destinate elevilor, aceștia devinind agenți ai Patrulei de Reciclare. Agenții s-au implicat activ în stimularea comunităților pentru colectarea propriu-zisă de echipamente electrice uzate, stabilind nu doar performanțe în colectare, dar mai ales în mobilizarea celor din jurul lor. Anul 2017 ne-a adus titlul de ”Cea mai activă Patrulă de Reciclare”.

Prin acest program ne-am concentrat eforturile pentru ca fiecare dintre noi să devină conștient de impactul pe care îl are în comunitatea în care trăiește și de faptul că suntem direct responsabili de deșeurile pe care le generăm. Acestea reprezintă surse de materii prime secundare și prin reciclarea lor contribuim la utilizarea rațională a resurselor naturale, dar reprezintă în același timp o amenințare la adresa mediului înconjurător, în cazul în care nu sunt corect reciclate.

Proiectul ”COLECTAREA DEȘEURILOR DE HÂRTIE ȘI CARTON”

Obiectivul general al proiectului inițiat în cadrul școlii noastre a fost cel de conștientizare a de către elevi a problemelor de mediu generate de ambalaje și deșuri din ambalaje și în același timp educarea elevilor în spiritul unui comportament prietenos față de mediu, prin participarea directă la colectarea deșeurilor și predarea către centrele locale de colectare.

Activitatea are deja o lungă tradiție în școala noastră. Începuturile au fost timide, caiete folosite, cutii de carton adunate undeva, într-un colț al școlii. Copii au fost încurajați cu aprecieri și cu câte o diplomă în cadru festiv. Ni s-au alăturat apoi personalul didactic auxiliar și nedidactic, serviciile secretariat și contabilitate, personalul de serviciu, dar și părinții elevilor. Și astfel s-au făcut progrese, cantitatea de maculatură adunată crescând de la semestru la semestru, de la an la an. Un rol important l-au avut și celelalte activități de protejare a mediului, astfel s-a creat o echipă din ce în ce mai numeroasă și un curent favorabil unui mediu sănătos în școala noastră. Cu siguranță, fiecare membru al colegiului nostru știe unde este locul de colectare al deșeurilor din

hârtie și carton și atunci când adună ceva, aduce și depozitează, fără evidențe în tabele, fără nevoia de a fi apreciat și lăudat pentru fapta bună. Credem că și aceste lucruri înseamnă un exemplu de bune practici, dar și formarea unor deprinderi și a unei conștiințe pentru o dezvoltare durabilă.

În concluzie, prin proiectele de mediu pe care le derulăm în școala noastră, dintre care v-am prezentat câteva, punem accent pe următoarele obiective privind educația ecologică:

Conștientizarea: înțelegere și sensibilitate față de întreg mediul și problemele lui;

Cunoașterea: înțelegere de bază privind funcționarea mediului, interacțiunea oamenilor cu mediul și despre cum apar și cum pot fi rezolvate problemele legate de mediu.

Atitudinea: un set de valori și sentimente de grijă pentru mediu, motivația și devotamentul de a participa la menținerea calității mediului;

Deprinderi: abilitățile necesare identificării și investigării problemelor mediului și să contribuie la rezolvarea problemelor acestuia.

Participarea: experiență în utilizarea cunoștințelor și abilităților dobândite, în vederea unor acțiuni pozitive și bine gândite care vor conduce la rezolvarea problemelor mediului.

Bibliografie:

Cuciinic, Constanța – „Natura – prietena mea”, Ed. Aramis, 2003

<https://www.ccdg.ro/programe/eco-scoala>

<http://www.patradereciclare.ro/sustine-o-patrula/>

<https://proform.snsr.ro>

ACTIVITĂȚILE EXTRACURRICULARE – MIJLOACE DE FACILITARE, SUSȚINERE ȘI ÎMBUNĂTĂȚIRE A ACTIVITĂȚILOR ȘCOLARE

Prof. înv. primar, COSTELA RENATA GAVRILĂ
Școala Gimnazială „Sfântul Nicolae,, Vânători, jud. Galați

Din experiența la clasă am realizat că, în ciuda nevoii de diversificare a metodelor pedagogice activitatea de învățare în clasă - ca modalitate de stimulare a potențialului comunicațional al elevilor și principala formă de organizare a procesului instructiv – educativ – impune o relativă uniformizare.

Pentru a putea exista într-o lume în schimbare, elevii noștri au nevoie de capacitatea de a cerne informațiile și de a comunica cu ele în relațiile cu cei din jur. Trebuie ca ei să înțeleagă cum să coreleze anumite informații, să le descopere sensul, să le respingă pe cele irelevante sau false. Ei trebuie să dea sens creativ și productiv informațiilor, să gândească și să învețe în mod critic.

Gândirea și învățarea critică se realizează atunci când cadrul didactic apreciază diversitatea de idei și experiențe, când nu există mentalitatea „unicului răspuns corect.”

De aici necesitatea de a se promova diferite forme de activitate extracurriculară care să întregască procesul instructiv – educativ, să-l completeze. În cadrul acestor activități elevii au posibilitatea de a-și lărgi orizontul de preocupări, de a-și manifesta inițiativa și creativitatea, de a-și dezvolta spiritul de observație, imaginația, gândirea, de a-și valorifica cunoștințele și abilitățile formate, de a-și spori potențialul comunicațional.

Am organizat o gamă variată de activități extracurriculare cu elevii clasei ținând cont de resursele disponibile, dar și de capacitatea fizică și intelectuală a școlărilor, pentru ca activitățile să-și poată realiza obiectivele. Prin intermediul activităților desfășurate am urmărit formarea la elevi a capacității de a elabora răspunsuri complete, originale, de a avea inițiativă în comunicare.

Activitățile extracurriculare prezintă avantajul că produc în primul rând o plăcere estetică, îi fac pe elevi să se bucure, să sufere, să râdă, să plângă, să iubească sau să se revolte, să ia atitudine, le înaripează gândirea, le înflăcărează inima pentru tot ce este bun și nobil, toate acestea contribuind la formarea elevului capabil să comunice, să interrelaționeze cu cei din jur. Nu au reprezentat o obligație, ele au fost activități în care ponderea remarcabilă a avut-o spontaneitatea născută din interes, o motivație de ordin efectiv și recreativ. Acest tip de activitate îi antrenează pe copii în activitatea de învățare, îi apropie de școală, îi determină să o îndrăgească . Chiar ei propun, cer, așteaptă și se implică în realizarea acestui gen de activitate.

Dacă avem grijă ca obiectivele instructiv educative să primeze dar să fie prezente în mod echilibrat și momentele recreative, de relaxare, atunci rezultatele vor fi deosebite.

Prin solicitarea elevilor la dialog constructiv și exersarea limbajului dobândit și mereu îmbogățit, activitățile extracurriculare oferă un prilej de afirmare și valorificare maximă pe multiple planuri a potențialului de cunoaștere și de creație al elevilor.

Prin tot ceea ce întreprinde și prin exemplul sau personal, cadrul didactic este un modelator al structurii personalității umane, într-o perioadă hotărâtoare a devenirii sale. Abilitatea empatică constituie cea mai importantă componentă a profesiei de educator.

„Empatia este o însușire proprie omului. Dacă toți oamenii ar dispune de această capacitate, s-ar evita stările conflictuale și s-ar crea condițiile necesare comunicării fără de care societatea nu poate evolua.

Anatole France spunea: „dibăcia învățătorului nu este decât aceea de a trezi curiozitatea minților tinere, ca să le potolească apoi această curiozitate, pe care numai ființele fericite o au vie și sănătoasă. Cunoștințele vârâte cu de-a sila în minte o astupă și o înăbușă. Ca să mistui știința trebuie s-o fi înghițit cu poftă.”

Activitățile extracurriculare bine pregătite sunt atractive la orice vârstă. Acționând individual sau în cadrul grupului elevilor li se dezvoltă spiritul practic, operațional, dând posibilitatea fiecăruia să se afirme conform naturii sale. Prin faptul că în astfel de activități se supun de bună voie regulilor, asumându-si responsabilități elevii se disciplinează. Cadrul didactic are posibilități deosebite să-și cunoască elevii, să-i dirijeze, să le influențeze dezvoltarea, să-i pregătească pentru viață. Astfel în proiectarea activităților extracurriculare trebuie să se țină seama de următoarele aspecte:

✚ Învățătorul nu trebuie să fie preocupat numai de însușirea de cunoștințe, ci să urmărească și dezvoltarea capacității de comunicare a elevilor prin îmbogățirea vocabularului și asigurarea fluidității, creativității și originalității în exprimarea elevilor.

✚ Atmosfera generală în care trebuie desfășurate activitățile extracurriculare trebuie să fie caldă, apropiată, străină de orice stare conflictuală, bazată pe respect și bunăvoință. Numai atunci încrederea copilului în forțele proprii crește, dobândind inițiativă în comunicare, fiind capabil să se angajeze în dialoguri creative.

✚ Pentru a obține o creștere eficientă a comunicării didactice în cadrul activităților extracurriculare și nu numai trebuie proiectate activități care să creeze condiții pentru afirmarea originalității, spontaneității, diversității de opinii și forme de exprimare a elevilor, punând accent pe formarea capacității de reflecție, sinteză, evaluare critică, de creație. Se solicită astfel cu deosebire gândirea divergentă, imaginația creatoare.

✚ Efectele formativ-educative ale comunicării sunt în raport direct cu nivelul de angajare și participare individuală și colectivă a elevilor în activitățile școlare și extrașcolare.

Desfășurarea activităților într-o manieră nouă stimulează interesul și curiozitatea elevilor angajându-i să se implice în activități de descoperire, de cercetare și să-și asume riscul încercării și al erorii în cadrul actului educațional.

 În cadrul relațiilor învățător-elev și elevi-elevi un rol deosebit de important îl va juca cooperarea care înseamnă, înainte de toate, un câștig în planul interacțiunii între elevi, generând sisteme de acceptare și simpatie. Departe de a declanșa conflicte ea instaurează buna înțelegere, armonie și stimulează comportamentele de facilitare a succesului celorlalți, determinând totodată creșterea respectului de sine, încrederea în forțele proprii, diminuarea anxietății la contactul cu școala. Cooperarea contribuie la intensificarea atitudinilor pozitive față de învățător și școală.

Cunoașterea potențialului comunicațional al elevilor implicați în procesul educațional, urmărirea și realizarea progresului școlar, stabilirea unor relații democratice în colectivul de elevi și desfășurarea unor activități extrașcolare captivante utilizând cu tact pedagogic, măiestrie și virtuozitate strategii didactice potrivite vor conduce la realizarea unei educații nonformale de calitate.

BIBLIOGRAFIE:

- * Ionescu , M. - „Educația și dinamica ei „ , Ed. Tribuna învățământului , București , 1998
- * Ionescu , M., Chiș , V. - „Strategii de predare-învățare „, Ed, Științifică, București , 1992
- * Ionescu , M., Radu , I. - „Didactica modernă „, Ed. Dacia, Cluj-Napoca, 1995
- * Păun Emil - „Școala-abordare sociopedagogică” Ed. Polirom, Iași , 1999

ACTIVITĂȚILE EXTRACURRICULARE – UN MIJLOC DE STIMULARE A INIȚIATIVEI ÎN COMUNICARE

**Prof. înv. primar, COSTELA RENATA GAVRILĂ
Școala Gimnazială „Sfântul Nicolae,, Vânători, jud. Galați**

REZUMATUL LUCRĂRII

Pentru a putea exista într-o lume în schimbare, elevii noștri au nevoie de capacitatea de a cern informațiile și de a comunica cu ele în relațiile cu cei din jur. Trebuie ca ei să înțeleagă cum să coreleze anumite informații, să le descopere sensul, să le respingă pe cele irelevante sau false. Ei trebuie să dea sens creativ și productiv informațiilor, să gândească și să învețe în mod critic.

Gândirea și învățarea critică se realizează atunci când cadrul didactic apreciază diversitatea de idei și experiențe, când nu există mentalitatea „unicului răspuns corect.”

De aici necesitatea de a se promova diferite forme de activitate extracurriculară care să întregască procesul instructiv – educativ, să-l completeze. În cadrul acestor activități elevii au posibilitatea de a-și lărgi orizontul de preocupări, de a-și manifesta inițiativa și creativitatea, de a-și dezvolta spiritul de observație, imaginația, gândirea, de a-și valorifica cunoștințele și abilitățile formate, de a-și spori potențialul comunicațional.

Activitățile extracurriculare prezintă avantajul că produc în primul rând o plăcere estetică, îi fac pe elevi să se bucure, să sufere, să râdă, să plângă, să iubească sau să se revolte, să ia atitudine, le înaripează gândirea, le înflăcărează inima pentru tot ce este bun și nobil, toate acestea contribuind la formarea elevului capabil să comunice, să interrelaționeze cu cei din jur. Nu au reprezentat o obligație, ele au fost activități în care ponderea remarcabilă a avut-o spontaneitatea născută din interes, o motivație de ordin efectiv și recreativ. Acest tip de activitate îi antrenează pe copii în activitatea de învățare, îi apropie de școală, îi determină să o îndrăgească. Chiar ei propun, cer, așteaptă și se implică în realizarea acestui gen de activitate.

Anatole France spunea: „ dibăcia învățătorului nu este decât aceea de a trezi curiozitatea minților tinere, ca să le potolească apoi această curiozitate, pe care numai ființele fericite o au vie și sănătoasă. Cunoștințele vârâte cu de-a sila în minte o astupă și o înăbușă. Ca să mistui știința trebuie s-o fi înghițit cu poftă .”

O școală mai bună pentru toți
Îmbunătățiri și inovații în educația românească

Gavrilă Emima

Școala Gimnazială Nr. 1 Bârsănești,
județul Bacău

Scriitorul român Octavian Paler afirma: "Educația este comoara care nu poate fi furată și lumina care nu poate fi stinsă. Investițiile în cunoaștere aduc cele mai mari dividende pentru viitor."

În introducerea articolului doresc să aduc în atenția cititorilor contextul complex și dinamic al sistemului educațional modern. Într-o eră caracterizată de schimbări rapide și diverse provocări, educația reprezintă coloana vertebrală a formării individului și a societății în ansamblu.

În contextul actual caracterizat de schimbări rapide și provocări inedite, adaptarea învățământului la condițiile actuale reprezintă o necesitate crucială pentru a asigura o educație relevantă și eficientă. Transformările din societatea noastră impun schimbări semnificative în modul în care predăm și evaluăm, folosind tactici concrete care pot îmbunătăți calitatea procesului de învățare și formare al elevilor. Astfel, sistemul educațional devine mai pregătit să răspundă provocărilor și oportunităților prezentului și viitorului.

În lumina schimbărilor continue din cadrul sistemului educațional, este crucial să ne concentrăm asupra strategiilor care să răspundă cerințelor din ce în ce mai diverse și complexe ale elevilor. Confruntându-ne cu provocări precum integrarea tehnologiei, diversitatea învățăceilor și nevoia de adaptare rapidă la noile paradigme, educația devine nu doar un proces, ci o călătorie continuă de adaptare și învățare.

În sens larg, învățarea este un cumul de acțiuni menite să ajute la însușirea de cunoștințe și dobândirea de deprinderi. În sens practic, învățarea reprezintă fundamentul adaptării individului în mediul de viață și contribuie semnificativ la dezvoltarea acestuia din toate punctele de vedere. Învățarea școlară este o activitate cu valențe psihologice și pedagogice, fiind dirijată și evaluată în mod direct sau indirect de un profesor. Totodată, învățarea școlară este un proces care constă în însușirea și fixarea conștientă, etapizată și, voluntară a cunoștințelor, priceperilor, deprinderilor și atitudinilor. (I. Neacșu, 2015).

Întrucât predarea, învățarea și evaluarea sunt concepte cheie în domeniul educației, mi-am propus ca prin acest articol să prezint o perspectivă asupra abordărilor moderne și eficiente menite să îmbunătățească procesele de predare și învățare.

Profesorul Ioan Cerghit (2008) afirmă că predarea este „un ansamblu complex de acțiuni și comportamente didactice specifice, destinate producerii învățării” Predarea inovativă implică utilizarea unor metode și tehnici noi și creative pentru a transmite informații elevilor. Acest lucru poate include integrarea tehnologiilor moderne, adaptarea conținutului la nevoile specifice ale elevilor și conectarea acestuia la lumea reală. Există diverse metode ce pot fi utilizate pentru a face predarea mai atractivă și captivantă pentru elevi. În rândurile ce urmează voi scrie câteva sugestii ce pot fi adaptate în funcție de specificul orei și al conținuturilor:

-Legarea conținutului de realitatea elevilor: utilizarea unor exemple practice, inspirate din viața cotidiană.

-Invitarea unor oaspeți specialiști: adăugarea elementelor practice prin aducerea în clasă a oaspeților care să împărtășească experiențele lor din domeniul de expertiză.

-Utilizarea metodelor interactive, moderne.

-Organizarea sarcinilor de lucru în echipă.

-Participarea elevilor la discuții deschise și exprimarea opiniilor proprii.

-Organizarea dezbaterilor pe teme relevante, încurajând elevii să își exprime argumentele într-un mod coerent.

-Folosirea platformelor educaționale online pentru a le prezenta elevilor anumite filmulețe explicative. Exemple de astfel de platforme: EduBoom, EduMagic, etc.

-Folosirea aplicațiilor interactive pentru a crea rebusuri, jocuri, imagini, etc. Exemple de astfel de platforme: Educaplay, Quizizz, LearningApps, Kahoot, Quizlet, etc.

-Utilizarea jocurilor, inclusiv platformele educaționale pe care pot fi create o serie de jocuri online legate de conținuturile predate)

- Utilizarea studiilor de caz, proiectelor individuale și de grup. Încurajarea elevilor să își împărtășească cunoștințele și să învețe unii de la alții.

În ceea ce privește evaluarea, Ioan Cerghit (2008) o definea astfel: „o judecată de valoare, după criterii precis stabilite, cu privire la o entitate determinată, în scopul adoptării unei decizii referitoare la ameliorarea sau viitorul acestei entități”. Evaluarea inovativă reprezintă un pas esențial către o înțelegere holistică a progresului elevilor. Înlocuirea evaluărilor standardizate cu abordări mai personalizate și autentice poate oferi o perspectivă mai cuprinzătoare asupra performanțelor elevilor. Aceste abordări contribuie nu doar la evaluarea cunoștințelor, ci și la dezvoltarea unui sistem de evaluare care să sprijine în mod activ progresul continuu al elevilor și să încurajeze o învățare de lungă durată. Într-un mediu educațional bazat pe predare, învățare și evaluare inovative, elevii devin nu doar consumatori de informații, ci și creatori și aplicații ai acestora în diverse contexte.

Evaluarea modernă în educație se îndreaptă către o abordare mai cuprinzătoare, care să reflecte diversele abilități și cunoștințe ale elevilor. Există o varietate de metode de evaluare modernă care pot fi utilizate pentru a evalua performanța elevilor într-un mod mai atrăgător. În rândurile următoare voi scrie câteva exemple de metode de evaluare modernă:

-Portofoliile și proiectele digitale.

-Testele în format electronic, folosind diverse platforme. Exemple: Asq, Kahoot, Quizizz, Kidibot, Worwall, etc.

-Evaluarea Peer-to-Peer (evaluarea/feedbackul între colegi)

-Evaluare sub formă de jocuri educaționale

- Interviu, filmulețe și prezentări electronice realizate de elevi.

Bibliografie:

Neacșu I. (2015). *Metode și tehnici de învățare eficientă*, Iași: Editura Polirom.

Cerghit, I., Bunescu, V., Crețu, E., (1982), *Pedagogie școlară – Didactică generală*, București: Editura Didactică și Pedagogică.

Ioan Cerghit (2008) *Sisteme de instruire alternative si complementare*, Iași: Editura Polirom.

MONITORIZAREA PROGRESSELOR ELEVILOR DIN CICLUL PRIMAR

Lect. univ. dr. Roxana-Maria GAVRILĂ

Monitorizarea progreselor reprezintă un set de proceduri de evaluare utilizate pentru a determina în ce măsură elevii beneficiază de pe urma instruirii școlare, precum și pentru monitorizarea eficienței curriculum-ului. Demersul educativ pornește de la premisa că elevii beneficiază de o educație de calitate. Aceasta presupune, la modul general, că elevii învață și deprind aptitudinile și conținuturile predate în clasă. Pentru elevii care nu reușesc să învețe în clasă, pot fi asigurate intervenții alternative, al căror rezultate pot fi, de asemenea, monitorizate.

Monitorizarea progreselor reprezintă un instrument valoros de măsurare a eficienței procesului de instruire școlară și de identificare a eventualelor modificări necesare, oferind, de asemenea, informații importante pentru realizarea de clasificări și departajări.

Ce înseamnă monitorizarea progreselor?

Monitorizarea progreselor este o practică științifică utilizată pentru a evalua performanțele academice ale elevilor și eficiența instruirii școlare. Monitorizarea progreselor poate fi implementată atât la nivel individual, cât și la nivelul clasei de elevi.

Cum funcționează monitorizarea progreselor?

Pentru a realiza monitorizarea progreselor, se stabilesc nivelurile de performanță actuale ale elevului și sunt identificate obiectivele de învățare viitoare. Performanțele academice ale elevului sunt măsurate periodic (săptămânal sau lunar). Progresele în direcția îndeplinirii obiectivelor sunt măsurate prin compararea nivelului efectiv de performanță al elevului cu nivelul de performanță preconizat. În funcție de rezultatele acestor măsurători, predarea va fi ajustată în mod corespunzător. Astfel, progresele elevului sunt monitorizate și tehnicile de instruire sunt ajustate pentru a veni în întâmpinarea nevoilor individuale de învățare ale elevului.

Care sunt beneficiile monitorizării progreselor?

Atunci când monitorizarea progreselor este realizată corect, beneficiile sunt importante pentru toți cei implicați:

- învățarea este accelerată, deoarece elevii beneficiază de o instruire adecvată;
- deciziile care se iau în ce privește instruirea școlară sunt bine justificate;
- progresele elevului sunt documentate;
- comunicarea cu familia, cu alți profesori etc, în ce privește progresele elevului, este mai eficientă;
- așteptările cadrului didactic responsabil sunt mai mari în ce privește performanțele elevilor;
- se reduce nevoia unor intervenții educative speciale.

În general, utilizarea monitorizării progreselor are ca rezultat implementarea unor tehnici și obiective de instruire mai eficiente și bine direcționate, care îi ajută pe elevi să atingă mai rapid standardele naționale de performanță.

Cine trebuie să utilizeze informațiile privind monitorizarea progreselor?

Oricine este interesat în îmbunătățirea rezultatelor elevilor ar trebui să realizeze monitorizarea progreselor. Cadrele didactice, profesorii din educația specială, furnizorii de servicii din domeniul educației, administratorii unităților școlare și părinții ar trebui să fie în mod special interesați în implementarea practicilor de monitorizare a progreselor.

Care sunt provocările monitorizării progreselor?

- Cadrul didactic responsabil și părinții au nevoie de informații cu privire la eficiența monitorizării progreselor, care să îi încurajeze în a adopta această practică.
- Cadrul didactic responsabil și alți practicanți din domeniul educației au nevoie de sprijin pentru transpunerea informațiilor obținute în urma monitorizării progreselor, în strategii ușor de implementat și de utilizat.

Ce alte denumiri sunt utilizate pentru monitorizarea progreselor?

Monitorizarea progreselor este un termen relativ nou. Alte denumiri utilizate sunt măsurarea și evaluarea pe baza curriculum-ului. Indiferent ce metodă vă decideți să utilizați, este important să vă asigurați de faptul că aceasta are o bază științifică.

Monitorizarea progreselor elevului: ce înseamnă aceasta pentru copil?

Monitorizarea progreselor poate oferi cadrului didactic responsabil și părinților informații care îl pot ajuta pe copil să învețe mai mult și mai repede, contribuind la luarea deciziilor corecte cu privire la tipul de instruire cel mai adecvat pentru respectivul copil.

Progresul copilului este deja monitorizat în mod constant la școală, printr-o serie de teme pentru acasă, chestionare, teste, proiecte și teste standardizate. Astfel, atunci când auzim despre —evaluarea progreselor elevului, reacția noastră inițială poate fi —dar deja se face! sau —și mai multe teste?!

Dar cunoașteți cu adevărat cât de bine învață sau ce progrese face copilul respectiv?

Testele standardizate compară performanțele copilului cu performanțele celorlalți copii sau cu standardele naționale. Dar aceste teste se dau la final de an; profesorul care a lucrat cu copilul pe tot parcursul anului școlar nu va putea folosi rezultatele testelor pentru a alege cea mai bună modalitate de a-l ajuta pe copil să învețe mai bine.

Monitorizarea progreselor elevului nu constituie o nouă modalitate de notare și clasificare, ci un proces care îl ajută pe copil să învețe, și pe profesor să predea mai bine.

Ce reprezintă monitorizarea progreselor elevului?

Monitorizarea progreselor elevilor îl ajută pe cadrul didactic responsabil să evalueze eficiența instruirii școlare pentru fiecare elev în parte sau pentru întreaga clasă. Probabil că deja cunoașteți obiectivele care trebuie incluse în planurile individuale de educație (PIE) pentru fiecare copil care beneficiază de servicii de educație speciale.

Cadrul didactic responsabil care folosește monitorizarea progreselor va utiliza obiectivele din PIE și standardele naționale pentru nivelul școlar la care se află copilul, pentru a dezvolta obiective care pot fi măsurate și urmărite periodic, și prin care să împartă ceea ce copilul trebuie să cunoască până la finalul anului școlar în mai multe etape măsurabile. De exemplu, copilul poate avea ca și obiectiv până la finalul anului să recunoască literele mari/mici de tipar și să le pună în corespondență cu sunetul asociat. Sau poate avea ca obiectiv la matematică să numere cu ușurință până la 20 și din 10 în 10 până la 100. După ce profesorul stabilește obiectivele și începe instruirea, progresele elevului în direcția atingerii respectivelor obiective vor fi măsurate săptămânal. Toate

testele au același nivel de dificultate, astfel încât testul săptămânal să reflecte în mod corect nivelul de progres al elevului.

După fiecare test, profesorul compară nivelul preconizat de cunoștințe al elevului cu nivelul actual. Dacă elevul satisface sau chiar depășește așteptările, profesorul va continua să îi predea în aceeași manieră. Dacă performanțele măsurate ale copilului nu se ridică la nivelul așteptărilor, profesorul va schimba modul de predare.

Profesorul poate schimba metoda de predare, durata instruirii, aranjarea pe grupuri (de exemplu instruire individuală, sau instruire pe grupuri mici), sau orice alt aspect al predării. Prin acest proces, profesorul urmărește să afle ce și cât trebuie să predea pentru a permite elevului să progreseze astfel încât să atingă obiectivele. Procesul de evaluare nu trebuie să dureze mai mult de 1-5 minute, astfel încât copilul să nu aibă senzația că este testat continuu. În plus, datorită faptului că profesorul măsoară progresele în mod frecvent (de obicei săptămânal), acesta poate revizui planul de instruire oricând copilul are nevoie de asta, fără a aștepta ca un test sau o evaluare națională să evidențieze faptul că nevoile de instruire ale copilului nu sunt satisfăcute.

După fiecare evaluare săptămânală, cadrul didactic responsabil notează nivelul de performanță al elevului și îl compară cu evaluările anterioare și cu nivelul de performanță pe care ar fi trebuit să îl aibă la momentul respectiv. Profesorul poate analiza progresele evaluate, folosind un grafic prin care să reprezinte succesele elevului și cadrului didactic deopotrivă.

Cum contribuie monitorizarea progreselor elevului la îmbunătățirea activității educative?

În climatul educațional actual, succesul școlii este definit prin succesul fiecărui elev în parte. Pentru a atinge acest obiectiv, profesorii au nevoie de instrumente care să îi ajute să identifice elevii care prezintă riscuri academice și să își adapteze strategiile de instruire pentru a veni în întâmpinarea nevoilor acestora. Monitorizarea progreselor elevului constituie o practică prin care profesorul poate utiliza informațiile cu privire la performanțele elevului pentru a evalua continuu eficiența instruirii și pentru a lua, în cunoștință de cauză, decizii în această direcție. Profesorul măsoară periodic (săptămânal, la două săptămâni, lunar), folosind teste de evaluare scurte și ușor de administrat. Fiecare dintre teste include întreaga gamă de aptitudini pe care elevul trebuie să le deprindă până la finalul anului școlar, și nu doar aptitudinile predate în acea săptămână sau lună. Aceasta constituie diferența esențială dintre monitorizarea progreselor elevului și abordările de

evaluare tradițională, precum testele realizate de profesor pentru fiecare din unitățile de învățare. Prin testele de evaluare obișnuite, profesorul poate afla dacă elevul stăpânește aptitudinile necesare pentru o anumită unitate de învățare, dar nu și dacă elevul învață într-un ritm care îi va permite să atingă obiectivele anuale de învățare. Măsurând periodic toate aptitudinile care trebuie deprinse, profesorii pot observa și nota evoluția elevului, raportând progresele realizate la ritmul de progres necesar pentru a atinge obiectivele anuale. Astfel, dacă ritmul în care un anumit elev învață pare insuficient pentru a atinge obiectivele, profesorul poate ajusta instruirea.

Pentru a urmări progresele elevului, profesorul realizează un grafic pornind de la nivelul inițial de performanță al elevului și până la obiectivul anual. În continuare, profesorul notează nivelul performanțelor pe măsură ce administrează fiecare test periodic de evaluare. Dacă performanțele elevului scad sub linia trasată în grafic, profesorul poate recurge la modalități de instruire mai intense (pe grupuri mici sau individual), poate decide să predea din nou materialul, sau să asigure oportunități suplimentare elevului pentru a exersa anumite aptitudini.

Cu toate că astfel de teste periodice de evaluare pot fi dezvoltate și implementate la nivel de școală, multe școli sunt descurajate de perspectiva dezvoltării unui număr suficient de teste echivalente și alternative de măsurare frecventă, pentru fiecare nivel de școlarizare. Se poate recurge, în consecință, acolo unde este posibil, la anumite programe informatice care realizează automat un grafic al progresului elevilor.

Ce știm în acest moment ?

Cercetările au demonstrat faptul că atunci când profesorii utilizează monitorizarea progreselor, elevii învață mai mult și își conștientizează mai bine propria performanță, fiind, de asemenea, facilitat procesul de luare a deciziilor de către profesor. Un număr semnificativ de studii realizate în ultimii 30 de ani au evidențiat faptul că această metodă poate anticipa cu precizie performanțele ulterioare, fiind astfel utilă pentru o gamă largă de decizii de instruire.

Cu toate că monitorizarea progreselor elevului (cunoscută anterior sub denumirea de evaluare pe baza curriculum-ului) a fost dezvoltată inițial pentru a evalua progresele elevilor din educația specială în anumite aptitudini de bază, cercetări specifice au validat utilitatea predictivă a acestor metode în ce privește dezvoltarea deprinderilor de citire și scriere¹⁰ și pentru identificarea elevilor din sistemul de educație public care sunt expuși riscului de insucces școlar. Monitorizarea

progreselor elevului se integrează fără probleme în rutina clasei. Testele pot fi administrate rapid, iar rezultatele sunt disponibile imediat, sunt clare și ușor de comunicat. În unele situații, elevii realizează graficele propriilor progrese și se consideră motivați „să facă linia să urce”.

Parteneriatul școală – agenți economici, factor esențial în pregătirea profesională a elevului și în asigurarea calității în educație

Prof. Gavrilean Mihaela

Centrul Școlar de Educație Incluzivă "Sf.Andrei" Gura Humorului

Învățământul are o pondere decisivă în dezvoltarea cu succes a oricărei societăți. Nivelul potențialului intelectual al țării, determinant de calitatea învățământului său, devine un factor important în prosperitatea societății. Noul context economic și social, legat de integrarea europeană a învățământului românesc, presupune performanțe superioare în toate domeniile de activitate. Dată fiind contribuția sa deosebită la asigurarea calității educației, ameliorarea parteneriatului școală-agenți economici va avea repercusiuni certe asupra calității educației, vieții și a muncii, în ultimă instanță, Calitatea educației este o condiție indispensabilă pentru dezvoltarea resurselor umane, a coeziunii sociale și a competitivității economice. În contextul în care resursele acordate educației sunt în descreștere, parteneriatul cu agenții economici poate fi o formă prin care se realizează o mai bună gestionare a resurselor locale, o modalitate de atragere a resurselor o valorificare a resurselor, în beneficiul comunității.

Totodată, transformarea parteneriatului educațional într-o realitate, presupune:

- formarea personalului din învățământ, în sensul comunicării, cooperării, parteneriatului;
- motivarea resurselor umane pentru dezvoltarea unor relații parteneriale;
- diseminarea unor informații relevante pentru problema parteneriatului la nivelul unităților de învățământ;
- promovarea unui cadru legislativ care să încurajeze inițiativele și implicarea partenerilor săi sociali.

Relația dintre școală și mediul economic reprezintă un domeniu complex, cu interacțiuni diferite.

Rolul de partener al agenților economici în dezvoltarea profesională a elevilor, contribuie activ la dezvoltarea comunității prin:

- intervenția educațională – educația educatorilor (a părinților, funcționarilor, oamenilor de afaceri) în spiritul paradigmei sociale a viitorului;
- intervenția culturală – promovarea valorilor general umane și dezvoltarea valorilor naționale;
- intervenția instituțională – implicarea ca agent social activ în demersurile de construcție și dezvoltare a relațiilor sociale din comunitate;
- intervenția individuală – implicarea directă a angajaților din unitățile în care se desfășoară instruirea practică în viața comunității (reprezentare în organisme decizionale/consultative, consultanță etc.).

O bună colaborare între școală și mediul economic se poate realiza prin parteneriate orientate spre satisfacerea nevoilor/trebuințelor/dorințelor educaționale ale copiilor. Parteneriatele trebuie văzute ca o componentă esențială în organizarea și a clasei de elevi și nu mai este considerat doar o simplă activitate cu caracter sporadic sau o problemă formală de natură protocolară. Parteneriatul cu agenții economici, determină și orientarea pentru o abordare flexibilă și deschisă spre soluționarea problemelor educative, dar și o formă de comunicare și colaborare cu scopul de a „țese” o rețea socială capabilă să creeze un mediu educațional profesional, propice pentru proxima dezvoltare profesională a elevilor. Pe de altă parte, parteneriatul este „bazat pe ideea că cei implicați au de câștigat de pe urma acestei colaborări mai mult decât dacă ar acționa singuri.

Beneficiile participării în IPT și, la scară mai extinsă în EFP (educație și formare profesională), pot lua diverse forme și apar la diferite momente de timp, atât pentru elevii cu dizabilitati , cât și pentru angajatori și societate, în general. Parteneriatul școala-agent economic are rolul de a crea o pregătire profesională a tuturor elevilor la nivelul cerințelor europene privind piața muncii.

Părțile din cadrul parteneriatelor educaționale sunt: elevul, școala și agentul economic. De menționat este că fiecare dintre cele trei părți are o serie de avantaje care nu sunt puține la număr. Iată câteva dintre ele:

▪avantajele elevului: de a avea un loc de muncă după finalizarea examenului de certificare a calificării profesionale; de a cunoaște oameni noi,locuri noi; de a avea posibilitatea să lucreze pe durata vacanțelor intersemestriale/vacanței de vară; de a dobândi cunoștințe de cultură generală; de a dobândi cunoștințe practice necesare practicării meseriei; de a dobândi o experiență practică bogată etc.

▪avantajele școlii: promovarea imaginii unității în comunitatea locală și în mediul oamenilor întreprinzători; asigurarea unor locuri de instruire practică a elevilor din unitate; adaptarea ofertei educaționale la cererea de pe piața muncii; perfecționarea profesorilor în concordanță cu tipurile de instrumente de ultimă generație utilizate de agenții economici etc.

▪ avantajele agentului economic: posibilitatea de a alege elevi practicanți pentru a lucra în viitor la unitatea economică; cunoașterea elevilor cu deficiente și implicarea lor în activități ce pot aduce profit unității; o mai mare implicare a firmelor în procesul de selecție a elevilor etc.

Intenția de cooperare nu este o garanție pentru succesul unui parteneriat. Este nevoie de coordonarea activităților și deciziilor partenerilor, de un management de calitate al procesului de colaborare. Construirea parteneriatului școală- agenți economici este un proces deliberat, sistematic și sistemic ce implică competențe specifice, gândire strategică și motivație intrinsecă pe care părțile implicate trebuie să le posede și să le aplice. Într-o relație de parteneriat fiecare partener trebuie să-și definească așteptările, scopul și limitele. Relația de parteneriat implică adoptarea unui management bazat pe colaborare și schimbare, comunicare și conștientizarea diversității, capabil să creeze efectul sinergiei.

Bibliografie:

- Iosifescu Ș. (coord.) Management educațional pentru instituțiile de învățământ. București: ISE -.
- Stăiculescu C. Managementul parteneriatului școală – Organizații neguvernamentale.

PROIECT DE LECȚIE

Data: 11. XII. 2020

Clasa: a II-a B

Propunător:

Școala:

Arie curriculară: Consiliere și orientare

Disciplina: Dezvoltare personală

Subiectul: Eu și ceilalți

Tipul lecției: consolidarea și sistematizarea cunoștințelor

Scop: consolidarea cunoștințelor legate de relația cu persoanele din jur

Competențe specifice:

1.1. Stabilirea unor asemănări și deosebiri între sine și ceilalți, după criterii simple;

2.1. Exprimarea emoțiilor de bază în situații variate;

2.2. Utilizarea unor elemente de ascultare activă;

2.3. Explorarea abilităților de relaționare cu ceilalți.

Discipline integrate

M.E.M

4.2. Formularea unor consecințe rezultate în urma observării unor relații, fenomene, procese simple;

C.L.R

1.1. Identificarea semnificației unui mesaj oral din texte accesibile variate;

2.1. Formularea unor enunțuri proprii în situații concrete de comunicare;

OBIECTIVE OPERAȚIONALE:

O1: - să denumească emoțiile personajelor în diferite situații prezentate;

O2: - să enumere, dintre însușirile date, pe cele ale unui bun prieten;

O3: - să unească cuvintele care exprimă însușiri opuse;

O4: - să denumească personajele, din poveștile menționate, între care există relații de prietenie;

O5: - să exprime oral sentimentele pe care le au față de prietenii apropiați.

Metode și procedee:

- explicația, conversația, exercițiul, dialogul.

Mijloace didactice:

- laptop, aplicațiile Zoom, power-point și wordwall, manual, fișe de lucru, caiet de lucru.

Formă de organizare:

- frontală, individuală

Bibliografie :

- Programa școlară nr 3418/19.03.2013

- Manual Dezvoltare personală pentru clasa a II-a , autor Constanța Cuciinci, Editura Aramis, 2015

Resurse umane: 32 elevi;

Resurse temporale: 50 minute

Desfășurarea activității

Etapale lecției	Ob. op.	Conținutul lecției	Strategii didactice		Evaluare
			Metode	Mijloace	
1. Moment organizatoric 2'		Asigur condițiile necesare desfășurării lecției.	conversația		
2. Captarea atenției 2'		Povestea „Cei mai buni prieteni ai Omului de zăpadă”. (anexa1)	Conversația	Laptop, aplicațiile zoom și power-point	
3. Anunțarea temei și a obiectivelor 1'		Anunț tema și obiectivele: astăzi ne propunem să aprofundăm cunoștințele despre prietenie.	conversația		
4. Dirijarea învățării 20'	O1 O2	<p>Pentru primul exercițiu împart ecranul laptopului cu elevii, prin intermediul programului power-point și proiectez o fișă de lucru. (anexa 2)</p> <p>Primul exercițiu le solicită elevilor să identifice anotimpul prezentat în text și să precizeze lunile acestui anotimp.</p> <p>Al doilea exercițiu le cere copiilor să identifice emoția care îl încercă pe Omul de Zăpadă atunci când se gândește la prietenii săi dragi.</p>	<p>conversația</p> <p>dialogul</p> <p>exercițiul</p> <p>problematizarea</p> <p>exercițiul</p> <p>conversația</p>	<p>Laptop</p> <p>Zoom</p> <p>Wordwall</p> <p>Laptop</p> <p>Fișă de lucru</p>	<p>Obsevarea sistematică</p> <p>Evaluarea orală</p>

	O3 O4	<p>La următorul exercițiu elevii trebuie să argumenteze răspunsul ales la exercițiul precedent și să identifice relația dintre copii și Omul de Zăpadă. De asemenea, să spună dacă este important să avem prieteni.</p> <p>La exercițiul 4 elevii trebuie să aleagă, dintre cuvintele care exprimă însușiri, pe cele ale unui bun prieten.</p> <p>Exercițiul 5 le solicită copiilor să dea exemple concrete de relații care pot exista între oameni.</p> <p>La exercițiul 6 elevii trebuie să recunoască personajele între care există prietenie.</p>	Conversația exercițiul		Evaluarea orală
5. Realizarea feed-back-ului 4'	O1	Ultimul exercițiu le propune elevilor să menționeze cum se simt în prezența prietenilor, dar și în prezența Omului de Zăpadă.	conversația exercițiul	laptop	Evaluare orală
6. Încheierea activității 1'		Fac aprecieri asupra activității copiilor.	conversația		

Cei mai buni prieteni ai Omului de Zăpadă

Ce fericit era Omul de Zăpadă când se gândea că se va întâlni din nou cu copiii. De cum se încălzise afară, deși supărat, își luase tălpășița spre Polul Nord, dar acum era pregătit să revină.

El voia să revină din iulie, noroc cu un grup de cercetători care l-am întors din drum, că altfel La Pol, unde stătea când era prea cald pentru el, avea animale care îi țineau companie, dar nu se puteau compara cu prietenii lui, copiii. Voia să râdă, să se dea cu sania, să se bucure jucându-se cu bulgări sau să fie fericit mergând la colindat. Îi plăcea să colinde, dar mai ales îi plăceau: cozonacii, merele coapte, nucile și covrigii.

Fusese tare trist la Pol, dar acum era pregătit să se bucure alături de prietenii săi de toate activitățile pe care urmează să le desfășoare împreună.

1. Completează enunțurile următoare cu informațiile potrivite:

Acțiunea textului se petrece în anotimpul iar

Lunile anotimpului iarna sunt: de

2. Cum se simțea Omul de Zăpadă când se gândea că se va reîntâni cu copiii?

- a) trist
- b) agitat
- c) fericit

3. De ce se simțea fericit? De ce era important pentru el să aibă prieteni?

Dar pentru voi este important acest lucru?

4. Alege cuvintele care denumesc calitățile unui bun prieten:

- | | |
|----------------|-------------|
| a) prietenos | e) corect |
| b) modest | f) lăudăros |
| c) egoist | h) cinstit |
| d) comunicativ | i) sincer |

5. Unește cuvintele care exprimă însușiri cu sens opus:

- | | |
|-----------|-----------|
| prietenos | zgârcit |
| darnic | dușmănos |
| leneș | necinstit |
| cinstit | harnic |

6. **Recunoște personajele între care există relații de prietenie:**

- a) Fata babei și fata moșului
- b) Hansel și Gretel
- c) Lupul și iezii
- d) Alba ca Zăpada și piticii
- e) Vulpea și ursul

7. **Tu cum te simți în compania prietenilor tăi, dar a Omului de Zăpadă.**

Încercuiește imaginea corespunzătoare, relatează o situație în care ai avut această emoție.



Colaborarea dintre familie și grădiniță

Prof. Gavriș Sorina Ramona – GPP 53 Oradea

Relația grădiniță - familie este un subiect des abordat în literatura de specialitate și supus atenției, mai ales pe fondul schimbărilor sociale multiple din ultimul timp.

Una dintre aceste schimbări se referă la relația grădiniță-familie. Dacă până în prezent acest parteneriat grădiniță-familie a fost dezvoltat unilateral, fiind de multe ori considerat „responsabilitatea grădiniței”, acest lucru trebuie să se schimbe pe viitor.

Cum am putea dezvolta o colaborare reală între grădiniță și familie? Există mai multe căi. Pentru problemele de ordin administrativ, ele se rezolvă atunci când părinții și educatoarele dispun de mecanisme de evaluare comune ale activității școlare. Relația familie-grădiniță apare justificată în măsura în care se restabilește încrederea colectivității de părinți, a comunității, în instituția școlară. Un rol deosebit, atât pentru colaborarea familie-grădiniță și participarea la gestiunea grădiniței, cât și pentru educația părinților îl are înființarea asociațiilor de părinți, ca reprezentanți ai vocii reale a acestora, privind rezolvarea diverselor probleme apărute în grădiniță, implicarea acestora în organisme abilitate în luarea unor decizii de importanță majoră.

Astăzi, părinții trebuie să se îndrepte de la modelul autoritar, în care creșterea copilului se bazează mai mult pe forță și control, spre un model caracterizat prin deschidere, căldura și coerența în stabilirea și aplicarea regulilor, a limitelor și așteptărilor adecvate. În acest din urmă caz, comunicarea, bazată pe o relație de demnitate și recunoaștere reciprocă, joacă un rol crucial. Deschiderea față de activitățile zilnice și preocupările copilului au un rol central în relația dintre părinți și copii, ca și explicațiile, raționamentul, negocierile și argumentele. În acest mod, copiii cresc învățând ce înseamnă responsabilitatea, autocontrolul și egalitatea și sunt mult mai pregătiți să devină adulți.

Părinții ar trebui să îi ofere copilului îndrumare adecvată în exercitarea drepturilor sale, într-o manieră care să țină seama de capacitățile lui în continuă dezvoltare. Îndrumarea adecvată înseamnă că părinții, pe măsură ce copiii înaintază în vârstă, ar trebui să le ofere mai multă responsabilitate în problemele personale, facilitând exercitarea sporită a autonomiei. Opiniilor copilului trebuie să li se acorde importanța cuvenită, în funcție de vârsta și gradul lui de maturitate. Aceasta nu înseamnă acordarea unei autonomii totale, ci implicarea și încurajarea participării copilului în procesul de luare a deciziilor ce îi afectează viața. Pe de altă parte, părinții nu ar trebui să îi ceară sau să se aștepte din partea copilului la lucruri inadecvate cu stadiul lui de dezvoltare. Este de asemenea important ca îndrumarea să nu se realizeze prin intermediul unor forme umilitoare de disciplină.

Evoluțiile din ultimele decenii au adus schimbări importante și în atitudinile și comportamentele legate de pedepsirea copilului. Nu numai că pedeapsa fizică a fost interzisă prin lege, iar creșterea fără violență a copilului a devenit o problemă a drepturilor omului, dar s-a dovedit că, de cele mai multe ori, pedeapsa fizică are un efect contrar celui așteptat. Chiar dacă, pe termen scurt, pare să fie eficientă, prin inducerea supunerii, pe termen lung, pedeapsa fizică, în loc să disciplineze copilul, poate duce la

dezvoltarea comportamentelor opuse, precum agresivitatea, delincvența și manifestările antisociale. Copiii pot dezvolta, de asemenea, sentimente de teamă, furie și anxietate și pot învăța în mod greșit că forța, și nu argumentele logice, primează în rezolvarea conflictelor.

Uneori, părinții recurg la pedepse fizice din neputință, din teamă sau pentru că nu știu ce altceva să facă. Cel mai important factor în abordarea problemelor de disciplină îl reprezintă prevenirea, prin oferirea de modele și prin stabilirea unei relații în cadrul căreia copilul se simte iubit și în siguranță. Copilul tinde astfel să fie mai „ascultător”, chiar și atunci când trebuie să-și corecteze comportamentul. În felul acesta putem spune că a educa este mult mai important decât a pedepsi, și poate că nici nu ar mai trebui să vorbim despre pedeapsă, ci doar despre educație.

Activitatea cu părinții, ca parteneri, pentru a asigura dezvoltarea copilului în programul educativ din grădiniță, poate deveni un start bun pentru a crea părinților respect de sine, încredere în competențele lor, făcându-i mai buni.

Parteneriatul grădiniță- familie se referă la construirea unor relații pozitive între familie și grădiniță la o unificare a sistemului de valori care poate avea un efect benefic asupra copiilor atunci când aceștia văd educatoarea sfătuindu-se cu părinții.

Concluzia finală este că, numai o bună colaborare între grădiniță și familie, o mai mare implicare a părinților în activitatea grădiniței (inclus în luarea deciziilor) va îmbunătăți colaborarea dintre acești factori, foarte importanți în creșterea și dezvoltarea copilului preșcolar.

Cultivarea unei relații de parteneriat afectiv între grădiniță și părinți în sprijinul educației și creșterii copilului constituie cheia succesului viitor în adaptarea și integrarea școlară; este primul pas către o educație deschisă, flexibilă, și dinamică a personalității copilului.

Bibliografie:

- Dumitrana, M., Copilul, familia și grădinița, Editura Compania, București, 2000
- Dima, S.(coord.), Copilăria- fundament al personalității, Imprimeria Coresi, București, 1997
- Pro Educația, revista de specialitate a învățământului mehedintean, Editura Stef, Drobeta Turnu-Severin, 2006

Promovarea imaginii grădiniței prin colaborarea cu familia

Prof. învă. preșcolar: Gavriș Sorina Ramona – GPP 53 Oradea

La vârsta preșcolară, un factor important este grădinița, care desfășoară un amplu proces instructiv-educativ aplicând metode și procedee științifice. Pentru reușita actului educațional, munca depusă de cadrele didactice în grădiniță trebuie continuată, susținută și întărită de familie.

Familia este, principala sursă de promovare a imaginii grădiniței. O bună colaborare între educatoarele grupei și părinți duce la o încredere a celorlalți părinți în acea grădiniță, implicat la „promovarea imaginii grădiniței”.

Căldura raporturilor dintre părinți și educatoare, încrederea și respectul reciproc se stabilesc prin schimbul de informații - pentru care trebuie să găsim întotdeauna timpul necesar. Ocaziile de a discuta cu părinții pentru a găsi împreună soluții problemelor cu care se confruntă copilul trebuie căutate chiar și atunci când ele nu se oferă cu ușurință. În general ele sunt prilejuate de acele momente în care copilul este introdus ori este extras din programul grădiniței. Altfel spus, cele mai frecvente ocazii pe care le are educatoarea de a comunica cu părinții sunt: când părinții aduc copiii la grădiniță; la sfârșitul programului, când părinții își iau copiii de la grădiniță; cu prilejul diferitelor evenimente festive ce se organizează la nivelul grădiniței: sărbători diverse, festivități de început de ciclu ori la sfârșit de ciclu preșcolar; vizite la domiciliu, lectorate cu părinții, consultații pedagogice.

Dialogul educatoare-părinte se poate organiza, fie individual prin consultații, cu fiecare familie, fie în adunările organizate cu părinții; se informează reciproc, ceea ce contribuie atât la buna desfășurare a procesului educațional din grădiniță, cât și la o bună educație în familie. Dar, dialogul deschis bazat pe încrederea reciprocă cere timp pentru a fi clădit.

Participarea părinților la activități ale grupei reprezintă un alt prilej de cunoaștere a părinților, dar și un mod prin care aceștia sunt familiarizați cu programul grupei, cu conținutul și metodele didactice, cu materialele didactice și mijloacele necesare desfășurării activităților, cu modul de comunicare și abordare a situațiilor problematice, cu semnificația respectului față de copil. Relația părinte-educatoare astfel contribuie la constituirea unor relații pozitive între familie-grădiniță, la o coerență a practicilor educaționale și a cerințelor referitoare la copil.

O astfel de activitate am desfășurat-o și noi la grupă, cu ocazia zilei de 8 Martie, prilej cu care am invitat mamele să participe alături de noi la o activitate practică. Împreună am confecționat rame pentru fotografii, la sfârșitul activității bucuria și mulțumirea citindu-se atât pe fața copiilor cât și a mamelor. Poze din această activitate am postat pe site-ul grădiniței noastre.



Participarea părinților la vizite, excursii și serbări constituie o altă formă de colaborare prin care ne putem promova grădinița. Reușita serbărilor ține în mare parte și de ajutorul părinților: în realizarea decorurilor, în confecționarea sau achiziționarea costumelor și a accesoriilor. Dar atunci când citim bucuria pe fețele copiilor, parcă nici un efort nu este prea mare.

Lectoratele cu părinții, organizate sistematic, au drept scop o vie propagandă pedagogică în rândul comunități. Părinții de la un întreg nivel beneficiază, în cadrul lectoratelor, de prezența și consilierea unor specialiști din domeniul psihopedagogiei sau a unor reprezentanți ai instituțiilor cu care grădinița derulează programe în parteneriat (poliție, dispensar medical, instituții culturale, ONG-uri).

Realizarea unor vitrine cu material informativ de specialitate poate stimula interesul și curiozitatea părinților. Consultarea unora dintre acestea (cărți, broșuri, referate, planuri de intervenție, etc.) contribuie la lărgirea experienței pedagogice a părinților și, implicit, la o implicare potrivită în anumite situații educaționale.

În concluzie, putem spune ca un parteneriat eficient familie-grădiniță duce la crearea unor valori educative superioare iar beneficiarul nu este altul decât „copilul”.

Bibliografie:

1. Băran, Adina, (2004), Parteneriat în educație: familie – școală – comunitate, Editura Aramis Print, București;
2. Glava, Adina, (2002), Introducere în pedagogia preșcolară, Editura Dacia Educațional, Cluj-Napoca.

ÎMBUNĂTĂȚIREA ACTIVITĂȚILOR DIN SISTEMUL EDUCAȚIONAL PRIN FORMAREA CONTINUĂ A CADRELOR DIDACTICE

**PROF. GEAMĂNU SIMONA AURELIA
LICEUL TEHNOLOGIC ROȘIA-JIU, FĂRCĂȘEȘTI**

Schimbările profunde pe care le trăim la nivel social, economic, politic, cultural, tehnologic influențează și sistemul de învățământ. Pentru a face față noilor exigențe, cadrele atrase în cariera didactică trebuie să aibă aptitudinile necesare, să fie bine pregătite și motivate pentru această profesie. Este foarte importantă formarea inițială a cadrelor didactice, dar la fel de importantă s-a dovedit a fi și perfecționarea profesională continuă a acestora.

Pentru a realiza o educație de calitate, în condițiile actuale, este imperios necesară utilizarea a noi metode de lucru cu copiii (metode activ-paricipative, studii de caz, proiecte, portofolii, lucrul în echipă, parteneriate) menite să valorifice potențialul individual și să fie centrate pe nevoile fiecărui copil. Pentru ca profesorii să poată dezvolta la elevi noi competențe de comunicare, creativitatea, curiozitatea intelectuală, gândirea critică, capacități de colaborare, trebuie ca, în primul rând, sistemul de formare continuă a cadrelor didactice să capete o nouă orientare. Astfel, metodele tradiționale, prin care copiii doar asimilau cunoștințe, sunt înlocuite de metodele active care înlătură comunicarea stereotipă și promovează manifestările libere ale copiilor.

Reușita unui program de îmbunătățire a calității educației prin procesul de formare continuă a cadrelor didactice depinde, în mare parte, de convingerea pe care o are fiecare participant că programele sunt utile, valide și că îl pot ajuta în realizarea obiectivelor profesionale și personale.

Orice cadru didactic trebuie să fie deschis schimbărilor, nevoilor actualei vieți sociale, nevoilor noilor generații, dar și viitoarelor generații. Profesorul de calitate nu reprezintă doar un obiect al formării, ci este element activ ale formării dispus să realizeze un parteneriat cu formatorii. Formarea și dezvoltarea profesională a corpului didactic se organizează concentric, începând cu studiul individual, continuând cu forme organizate instituțional la nivel de comisii metodice, cercuri pedagogice, perfecționări periodice, masterate, cursuri postuniversitare și cu sistemul definitivării în învățământ și al gradelor didactice.

Toate activitățile de formare continuă trebuie să fie valorificate la nivelul organizației școlare, căci obiectivul principal al formării continue a cadrelor didactice îl reprezintă tocmai aplicarea în activitatea de la clasă a competențelor dobândite în urma participării la curs. De rezultatele pe care le obțin la școală copiii care pleacă din instituția noastră depinde viitorul grădiniței.

Managerul unității și întregul colectiv trebuie să cunoască programele de perfecționare urmate de fiecare angajat, iar competențele dobândite de fiecare beneficiar al unui stagiu de dezvoltare trebuie demonstrate în actul didactic prin rezolvarea problemelor ce țin de domeniul respectiv, prin obținerea unor performanțe în activitatea proprie, prin crearea de noi activități și programe cu consecințe notabile asupra personalului didactic, dar mai ales asupra copiilor.

Formarea continuă și dezvoltarea profesională a cadrelor didactice îl ajută substanțial pe manager în evaluarea performanțelor angajaților. Încurajarea parcurgerii unor astfel de programe și chiar inițierea de către manager a unor seminarii, simpozioane, parteneriate cu diverse instituții constituie modalități de atingere a obiectivelor asumate, de credibilizare a organizației școlare pe piața educațională.

Corpul profesoral trebuie să conștientizeze că formarea continuă reprezintă un drept, dar și o obligație. Ea se realizează în concordanță cu evoluțiile din domeniul educației și cu interesele și nevoile personale de dezvoltare ale beneficiarilor. Calitate în educație înseamnă și cadre didactice cu înalt nivel de profesionalism, bine pregătite pentru a putea face față provocărilor unei societăți bazate pe cunoaștere, pornind de la pregătirea inițială și sprijinul suplimentar oferit la început de carieră didactică până la dezvoltarea profesională continuă la locul de muncă.

Bibliografie:

1. Iosifescu, Șerban, Calitatea educației, Suportul de curs, București, 2017;
2. Legea privind asigurarea calității educației, nr. 75/2005.
3. EURYDICE. Rețeaua de Informare despre Educație în Comunitatea Europeană, 2017;
4. Metodologia formării continue a personalului didactic din învățământul preuniversitar, anexă la O.M. Nr. 5720/20. 10. 2019.

ÎNVĂȚĂTURĂ, FAMILIA, ȘCOALA, FACTORI DECISIVI ÎN EDUCAȚIE

Prof. Cosmina Mihaela Georgescu, Liceul Tehnologic „Dacia”-Pitești

Educația este un fenomen de mare complexitate în plan social și individual. În sens pedagogic educația are scopul de a identifica cele mai eficiente metode, mijloace și procedee de stimulare a personalității copilului. Pentru a evidenția rolul și importanța educației în perspectiva devenirii individuale și sociale, este suficient să redăm spusele lui John Locke în lucrarea sa „Eseu asupra intelectului omenesc”: „...nouă zecimi din oamenii pe care îi cunoaștem sunt ceea ce sunt, buni sau răi, folositori sau dăunători, prin efectul educației. Educația este aceea care determină diferențele dintre oameni”.

Trebuie înțeles faptul că acțiunea educațională se află într-un proces de continuă perfecționare, fapt care se răsfrânge în mod indubitabil și asupra dezvoltării, prin amplificarea rolului ei în direcția constituirii unor structuri psihice, capabile să răspundă unor solicitări și cerințe tot mai mari din partea societății. Deficiențele de învățare își au cauzalitatea mai ales în deficiențele de ordin educațional.

Se cunoaște că educația are dimensiuni precum, educația intelectuală, educația morală, educația tehnologică și educația fizică. În toate aceste dimensiuni sunt implicate, trebuie să fie implicate, familia, școala și societatea.

Educația intelectuală și morală se realizează mai ales în școală, dar educația în familie își spune cuvântul în evoluția copilului. Una dintre funcțiile importante ale familiei este funcția educativă, alături de cele biologică, psiho-afectivă și economică. În acest sens familia are un rol important în transmiterea limbii, obiceiurilor, a modelelor comportamentale, urmașilor săi. În familie, copilul învață să se aprecieze pe sine și pe ceilalți, deprinde un anumit mod de viață, vine în contact cu valorile și normele sociale.

Și într-adevăr, familia are un cuvânt greu în educația copilului. Cum își îndeplinește astăzi acest rol, este de discutat. Tot mai mulți părinți, pe fondul lipsurilor materiale, al unui viitor nesigur, dar și al unor mentalități greșite, produc abandonul școlar al copiilor lor. Acest fenomen este resimțit din plin, mai ales în mediul rural. Puține, tot mai puține sunt familiile de acest gen, care, în ciuda dificultăților, fac eforturi pentru copiii lor, aceștia reușind să se numere printre elevii buni ai școlilor în care învață.

Astăzi tot mai mulți părinți renunță, din motive economice, dar și din comoditate, la a-și mai juca rolul de părinte, în totalitate, lăsând educația copilului pe ultimul plan. Fenomenul „căpșunarilor” este edificator. Copiii rămași în grija bunicilor, rudelor resimt lipsa căldurii părintești și se atașează de indivizi dubioși care îi vor atrage în cercuri la fel de dubioase. Rezultatul va fi scăderea randamentului la învățatură, chiulul de la școală și de multe ori, din păcate, producerea de fapte antisociale.

La polul opus, sunt familiile cu un potențial economic bun și foarte bun, ai căror copii beneficiază de toate condițiile. Aici avem un alt aspect, de altă natură. Considerând că procurarea bunurilor materiale este suficientă, acești părinți se preocupă mai puțin de educația copiilor dumnealor, considerând că aceasta este apanajul școlii. Și de foarte multe ori au surprize neplăcute de a fi puși în fața unor fapte reprobabile ale copiilor. Dar și în acest caz, sunt numeroase familiile care nu își uită rolul lor în domeniul educației.

În aceste condiții, rolul școlii, al dascălilor ei devine mai important și mai complex. Rațiunea de a fi a școlii este copilul, formarea sa pentru viață. Dar acest obiectiv nu poate fi atins în condițiile în care chiar școala și oamenii săi nu recurg la atitudini mai flexibile, mai puțin didactice. Cum arătam, acțiunea educațională se află într-un continuu proces de perfecționare și în acest proces școala trebuie să se perfecționeze. Câteva direcții de îmbunătățire a procesului educativ ar putea fi:

- În primul rând trebuie îmbunătățită relația profesor-elev. Inegalitatea datorată poziției superioare a profesorului-adult în raport cu elevul-copil, trebuie depășită. Dar aceasta nu dispăre doar dacă profesorul își propune acest lucru. Inegalitatea dispăre numai dacă elevul găsește în profesor un sprijin într-o situație dificilă, nu neapărat în calitate de specialist, ci ca om. Totul va fi bine când profesorul va încerca să învețe de la elev, situându-se în locul lui.
- O altă direcție a perfecționării rolului școlii este încercarea de a depăși mentalitatea greșită a multora că școala trebuie, în primul rând ,să informeze, să transmită cunoștințe. Nu, în primul rând ,școala are rol educativ, rol care trebuie extins. Școala trebuie să fie inițiatoarea unor programe și proiecte educative nonformale care să urmărească dezvoltarea la elevi a unor abilități și conduite educative deosebite.
- O altă direcție importantă ar fi, în opinia noastră, acordarea unei atenții mai mari educației civice în școli. Aceasta deoarece scopul final al școlii este, în cele din urmă, pregătirea tinerilor pentru a deveni cetățeni responsabili care să participe la viața comunității, cărora să le pese de lumea în care trăiesc.

Realizarea acestor direcții este extrem de dificilă în condițiile în care societatea nu se implică suficient: dacă baza materială și salarizarea dascălilor vor fi o chestiune de opțiune a oficialităților, dacă slăbirea presiunii informaționale la nivelul programei nu se concretizează și, nu în ultimul rând, dacă comunitatea respectivă nu va avea printre priorități școala. Implicarea comunității, a societății în general, în actul educațional, lasă în ultimul timp de dorit. Asistăm la o demagogie, la răsul-plânsul în care deși se consideră învățământul prioritate națională, se constată că ,de fapt, nu este nici vorbă de așa ceva.

Constatăm o adevărată denigrare a actului educațional prin emisiuni T.V., presă, poziția unor oameni importanți în statul român. Oamenii școlii sunt puși în situația de a răspunde pentru efectele internetului, pornografiei și violenței care se văd pe ecran și pe prima pagină a ziarelor. Efectul ? Creșterea violenței în școli și, pe zi ce trece, dezorientarea corpului didactic care se vede în situația acarului Păun. Ce ne facem cu puștii care după școală ciuruiesc cu mitraliere personaje din jocurile pe calculator ? A cui e vina ? Evident a mediului în care trăiesc, a societății în general. Nu ne-am propus evidențierea dificultăților de învățare din punct de vedere metodic. Aceasta se face în cadrul comisiilor metodice și în cercurile pedagogice pe fiecare disciplină. Mai urgente și mai grave ni s-au părut cele legate de factorul educativ, determinant în opinia noastră pentru nereușita multor elevi în ceea ce privește progresul la învățatură.

În concluzie, cei trei factori cu rol decisiv în educație, considerată la rândul său primul pas în succesul al învățatură, familia, școala și societatea nu se ridică astăzi la înălțimea așteptărilor. Conlucrarea pe palierul educațional este cheia succesului. A lăsa totul pe seama școlii, în condițiile știute, înseamnă lipsă de răspundere, cu consecințe care deja se văd, în evoluția elevilor, a copiilor în general.

Cu toate acestea și în pofida tuturor greutăților enumerate anterior, școala rămâne și va continua să rămână promotorul, vârful de lance al acordării unei educații de bună calitate, cu ajutorul căreia să se realizeze integrarea socială și profesională, cu bune rezultate de inserție, a tânărului absolvent.

BIBLIOGRAFIE:

1. Neacșu I., Stoica A.-*Ghid general de evaluare și examinare*, Editura Aramis, București, 1996
2. Radu I.T., *Evaluarea în procesul didactic*, EDP, București, 1978
3. Păun E., Potolea D., *Pedagogie*, Editura Polirom, Iași, 2002

Simbolistica antroponimelor literare

Gergeli-Istrăuan Adriana Gabriela, Liceul Tehnologic „Transilvania”

Pentru a face cât mai atractiv studiul literaturii în liceu, profesorul de limba și literatura română trebuie să abordeze strategii insolite pentru a stârni și a păstra interesul elevului în interacțiunea sa cu textul literar. O astfel de strategie este încorporarea antroponimiei în analiza literară, prin reliefarea valențelor simbolice ale numelor personajelor. În cadrul cercului de literatură, citind și analizând opera unor scriitori, care nu se regăsesc în programa școlară, elevii vor descoperi că numele personajelor nu sunt conferite fortuit de către autor, ci ele sunt supuse intențiilor autorului. Prezentul studiu îți propune să prezinte câteva observații referitoare la configurația antroponimelor în opera lui Anton Holban¹.

Ideea generală a studiului prezent este aceea că, prin modul de alegere al antroponimelor literare, autorul intenționează să transmită cititorului un indiciu despre personajele pe care acestea le desemnează, cu alte cuvinte, antroponimele literare sunt încărcate de semnificații în momentul selectării lor.

Partea introductivă a demersului nostru constă în definirea *antroponimiei literare* (ca obiect de studiu al antroponimelor utilizate în literatură) și evidențierea unei corelații existente între semnificația antroponimului literar, conținutul ideatic al operei, tipul de scriitură practicat de scriitor și, în cazul nostru, unele particularități ale scriitorului: erudiția, calitatea de lector și eseist, precum și concepția acestuia asupra literaturii.

Mariana Istrate (2000: 11) definește *onomastica literară* ca „ramură a onomasticii care se ocupă cu studiul *simbonimelor* și cercetează căile/modalitățile prin care numele proprii dobândesc în textul literar (poetic) calitatea de simbol literar (poetic).” Autoarea operează cu termenul de *simbonim*, preluat de la Augustin Pop (1982: 277), conceptul desemnând totalitatea numele proprii dintr-o operă literară, în care „numele dobândește o nouă semnificație fundamental diferită de cea anterioară”, „se transformă din *realonim* în *simbonim*”.

Termenul *simbonim*, remarcă autoarea, este propriu pentru calitatea de a crea opoziția necesară între *literar și neliterar*, fapt de neevitat atunci când avem în vedere studiul numelor proprii în literatură. Autoarea citată consideră că sfera termenului în discuție ar trebui lărgită, pe de-o parte printr-o redefinire a conceptului și, pe de altă parte, prin atribuirea acestuia unei semnificații mai ample decât cea a simbolului, câtă vreme funcția artei nu poate fi redusă la simplă simbolizare.

Pornind de la definiția enunțată mai sus, constatăm că, în descifrarea onomasticii textului, trebuie să se aibă în vedere faptul că *onomasemul* este un element constituent al unui întreg, *opera literară*, deci că onomastica textului nu poate constitui un obiect de cercetare autonom. Referința numelui propriu se poziționează, în text, într-o relație de dependență în raport cu genul și natura textului, deoarece numele, remarcă Istrate (2000: 27), nu mai trimite la lumea înconjurătoare, ci la una imaginată, creată, ficțională, dar care în text o evocă pe prima. „Trăsăturile care individualizează literatura și deci, implicit numele propriu din textul literar, rămân unicitatea și originalitatea, calități care inspiră interes cititorului.”

¹ „Romancier al vieții interioare”, cum îl numește Șerban Cioculescu (1972: 284), Anton Holban, adept al autenticismului, este unul dintre cei mai importanți prozatori analiști moderni români. Acesta este considerat de către criticul Nicolae Manolescu (2008: 739) „cel mai literat scriitor” al generației sale, situându-se printre „primii noștri scriitori profesioniști” a cărui operă, alături de cea a Hortensiei Papadat-Bengescu și a lui Camil Petrescu, se încadrează printre operele de pionierat ale ioniculturii românesc. Holban practică ceea ce teoria literară va numi, mai târziu, proză autoreferențială, căci, el „este la noi cel dintâi care scrie metaromane având ca temă veleitățile literare ale unui personaj (Manolescu 2008: 747) .

În actul scriiturii, ca și în cel al lecturii, numele subsumează un cumul de trăsături care sunt atribuite, treptat, individului vizat, creându-se, astfel un mod de referință special, vizând un tipar mental al referentului. În cercetarea onomasticii textului, trebuie să se efectueze sondări în hermeneutica lui, prin transgresarea granițelor lumii diegezei și prin pătrunderea în lumea reală a autorului. În consecință, inclus în text, *onomasemul* nu se mai comportă ca o simplă copie a numelui cotidian, ci el beneficiază de alte caracteristici semnificative, de tip conotativ. Antroponimul, recontextualizându-se, acceptă o motivare simbolică. Acesta devine marcă a personajului ficțional, recunoscându-i-se rolul în geneza personajului și în articularea sensului textual.

Pornind de la ideea că procesul de denominație, într-o operă literară, are la bază un mecanism care funcționează doar aplicând o metodă complexă de interpretare și anume îmbinarea analizei lingvistice cu cea literar-artistică, prezenta analiză se extinde și în interiorul laboratorului de creație al scriitorului Anton Holban.

Studiul asupra antroponimelor *holbaniene* pleacă de la *două dimensiuni ale personalității* sale, subliniate mai sus: prima dimensiune este *erudiția*, dobândită prin excelența calitate a autorului studiat de lector semiotician. Holban consideră că literatura face parte din existența individului, ajută la descoperirea ființei interioare și, uneori, aceasta intră în componența fișei de caracterizare a eroilor,² iar cea de a doua dimensiune se raportează la *modelul scriiturii* holbaniene: proză analitică, psihologică, refuzând pragmatic imaginarul și fabulația romanescă.³

Demersul analitic reprezintă o încercare de a elibera din „trupul” numelui toate semnificațiile sale ascunse, o explorare în adâncimea sa, așa cum propune Barthes (1987: 189): „Ca semn, numele propriu se lasă explorat, descifrat: el este deopotrivă ‚mediu’ (în sensul biologic al termenului) în care trebuie să plonjezi, scufundându-te, mereu în toate reveriile sale, și obiect prețios comprimat, parfumat ce trebuie desfăcut ca o floare.”

Căutând, cu insistență, „aluviunile” din opera lui Anton Holban, folosindu-ne de recenzii literare și de observațiile făcute de acesta pe marginea unor lecturi, am decodificat *patru modele ale denominației* folosite în literatura sa:

- 1) folosirea *realonimelor* (păstarea numelor autentice) pentru desemnarea unor personaje care au corespondent în realitate;
- 2) folosirea *hipocoristicelor* utilizate în epocă, fie create în conformitate cu sistemul onomastic englez;
- 3) folosirea *prenumelor care au ca sursă de proveniență literatura* (cele mai multe exotice);
- 4) folosirea *numelor mască*, în acest caz, fiind vorba de prenume de origine cultă românească, preexistente în sistemul limbii, acestea desemnând protagonistele romanelor și nuvelor, care au referenți în lumea reală.

² Cultura sa solidă provine din lecturile clasicilor și modernilor francezi, așa cum mărturisește Anton Holban (2005: 379): „l-am savurat pe Racine până la ultima vorbă, de zeci de ori, în cea mai deplină sinceritate, am mers cu delicii pe toată traiectoria de la Princesse de Clèves până la Proust, prin filieră Benjamin Constant, Amiel, Fromentin”, apoi Huxley, iar la noi, din lectura romanelor Hortensiei Papadat-Bengescu, lui Horia Bonciu, Aderca, Sebastian, Eliade, etc. Autorul, a cărui erudiție vastă este recunoscută, consideră că „în noi se găsesc corespondențe așa de fatale, încât nu putem să exprimăm nicio emoție pură, și orice am face, cuvântul literaturizează.” (Holban 2005: 827). Holban mărturisește că purtăm, în memoria noastră palimpsestică, aluviuni din toate cărțile care, la un moment dat, ne-au trasfigurat sufletește, și că acestea pot contribui, conștient sau nu, la edificiul unei noi creații, dar fără să-i știrbească acesteia originalitatea, căci scrisul se naște din observație și experiență personală.

³ Autorul (1972: 193) mărturisește refuzul său de a ține cont de convențiile literare „Socot viața prea scurtă și prea tristă să ți-o consumi inventând” sau „să joc un rol care nu-mi aparține și să nu fiu sincer cu orice risc.”

Pornind de la clasificarea, impusă de Mariana Istrate, aceea bazată pe caracterul motivat al alegerii onomasemelor, am decelat în opera lui Anton Holban următoarele criterii de alegere a antroponimelor:

- a) de natură stilistică: hipocoristicele care au sonorități deosebite prin dublarea silabei: *Zuzu, Lilli, Loulou, Dudu, Coco, Riria*;
- b) de natură socială, desemnând mediul din care provin personajele și statutul social al acestora: *Dania, Ioana, Irina, Lidia, Viky, Vana* (acestea sunt personaje reprezentative pentru mediul citadin, monden, intelectualizat) și *Chiva, Catinca* (reprezentante ale femeii simple de la țară);
- c) de natură etimologică: indicând naționalitatea sau frumusețea personajelor: *Mitzouko, Odette, Xenia, Antonia, Désirée*.
- d) de natură culturală (de exemplu numele latinizate): *Lidia, Traian*.
- e) de natură psihologică desemnând porecle: *Fetița, Cocuța* (apelative cu valoare afectivă), *Japoneza*.
- f) de natură literară: *Odette, Lina, Ela, Colette, Mitzouko, Désirée* etc.

Revenind la cele patru modele ale sistemului denomonativ din opera lui Anton Holban, se constată prezența unui singur personaj narator. Singularizându-și vocea (întregul parcurs narativ prezintă vocea aceluiași personaj-narator), *Sandu* (prescurtare de la *Alexandru*), devenit un *alter ego* auctorial, reconstituie, în fața lectorului, tabloul întregii sale experiențe erotice. Tipologia feminină pe care ne-o dezvăluie Sandu este fascinantă: *femeia-păpușă, tinerele fete în floare, femeia-fatală, femeia-misterioasă, femeia-exotică, femeia-confidentă, mama, bunica*.

Personajele desemnate prin *realonime* le vom găsi în fragmentele, nuvelele, care au un caracter de reportaj literar, *Cu Tanți la Mumcil, Puiu, Rica*, și în romanele subiective (*O moarte care nu dovedește nimic, Ioana, Jocurile Daniei*). Personajul *Puiu* are ca prototip real pe Puiu Lovinescu, verișorul mort și îngropat la Balcic. *Tanți Iordăchescu* este personajul feminin din fragmentul *Cu Tanți la Mumcil*; ea va deveni soția prietenului său, magistratul Jean Stratilat. *Rica* este colega de la liceul din Galați și devine prototipul eroinei din nuvela cu același nume. *Renée Șaraga* din *Jocurile Daniei* este fiica editorului Șaraga, apropiat al familiei Lidiei Manolovici, prototipul *Daniei*. Dezvăluirea identității eroinelor face imposibilă publicarea romanului în discuție, editorul, temându-se că scandalul, care ar implica cele două familii bogate ale fetelor, i-ar putea provoca falimentul.

Dudu, Maia, Cléo, Lisa, Riria, Coca, Ela, Viky, Milly, Lilli, Mary, Mady, personajele desemnate prin *hipocoristice*, nu au nicio importanță în trama operelor, sunt personaje secundare ce reliefează, prin contrast, trăsături ale personajelor feminine centrale: *Irina, Ioana, Dania*. Desemnarea, prin hipocoristice (de influență anglo-saxonă), a personajelor sugerează familiaritatea, intimitatea cu personajul narator, modernitatea personajelor, dar și lipsa de personalitate a acestora. Prin respectiva corespondență sonoră, dublarea silabei, prin efectul eufonic, numele își pierde arbitraritatea, caracterul motivat fiind destul de evident cratilian. Criptonimele X nu mai provoacă descifrarea unui mister feminin, nu mai reprezintă fascinația unui personaj enigmatic ca *doamna T*, ci simplul anonim: *profesorul X, sublocotenentul X sau simplu X, evreul B*.

Partea cea mai interesantă a cercetării privește studiul prenumele eroinelor care au ca sursă de proveniență literatura; acest studiu este efectuat pentru a vedea dacă respectivele antroponime evocă trăsături ale personajelor livrești sau dacă alegerea lor este pur arbitrară. În acest sens, am pornit de la ideea lui Roland Barthes (1987) că numele, dintr-o operă literară, deține o „istorie” și că literatura poate constitui, ea însăși, un teritoriu de explorare a numelui. „Fiecare nume are deci propriul său spectru semic, variabil în timp, în funcție de cronologia cititorului ce îi adaugă sau îi retrage unele elemente, asemeni limbii în diacronia sa. Într-adevăr, numele este catalizabil; el poate fi umplut, dilatat, interstițiile armăturii sale semice

pot fi completate cu infinite adaosuri. Această dilatare semică a numelui propriu poate fi definită și altfel: fiecare nume conține mai multe 'scene' ce apar la început într-un mod discontinuu, răzleț, dar care nu așteaptă decât să se unească pentru a forma astfel o mică povestire, căci a povesti nu înseamnă decât a lega între ele, printr-un proces metonimic, un număr redus de unități pline." (Barthes 1987: 186)

Există o serie de antroponime, în opera holbaniană, a căror sursă este deconspirată de către autor însuși sau care este foarte ușor de identificat în lecturile preferate ale acestuia.

Prototipul livresc al *Daniei* din *Jocurile Daniei* și al *Irinei*, din *O moarte care nu dovedește nimic* mărturisește autorul, este personajul *Graces* din nuvela lui Huxley *Cele două sau trei Grații*. Personajele în discuție au ca trăsături comune vidul sufletesc și lipsa de personalitate; ele se lasă modelate de către partenerul lor, care își va asuma rolul lui Pygmalion. Dar *Mary*, soția lui Rampion, din *Point. Couterpoint*, excepția fericită a tipologiei feminine simbolizate de *Graces*, este prototipul fascinantei soții, *Mary*, a lui Tololoi din *Romanul lui Mirel*. Același personaj are ca prototip livresc pe *d-ra Mary* din scrierea Hortensiei Papadat-Bengescu *Femei între ele*. Holban (2005: 470) mărturisea că este zadarnic să se caute pentru cele două eroine, *Mary* și *Lilli*, din *Romanul lui Mirel* prototipuri reale. „*Lilli* și *Mary* din *Romanul lui Mirel* sunt complet inventate, și sunt amatori de intrigă cei care caută persoane îndărătul acestor nume.”

Prototipurile altor două eroine, *Désiré* și *Odette*, sunt ușor de identificat, așa cum constată și Iulian Băicuș (2003: 65) „Numele fetelor sunt livrești și intertextuale, primul vine, ca și în povestirea cu același titlu, din Proust, iar cel de-al doilea e împrumutat de la Anatole France, împrumutul fiind mărturisit.”

Transformările *Odettei*, ce nu mai seamănă cu *Sephora* lui Boticelli, sunt evidente și la personajul lui Holban, *Desirée*, asupra căruia efectul timpului este devastator.

Lilly din *Romanul lui Mirel* își va găsi prototipul în eroina cu același nume din piesa Hortensiei Papadat-Bengescu *Bătrânul*.

Sonia din *Surprize sentimentale* poartă în ea trăsăturile *Siei*, fata *Trubadurului*, ursuză, leneșă, greoaie din *Concert din muzică de Bach*.

Fetița lui Holban, din nuvela *Preludiu sentimental*, amintește de personajul bengescian *Fetița* din nuvela omonimă.⁴

Eroina *Irina* din nuvela scriitoarei Ticu Archip, *Colecționarul de pietre prețioase*, este prototipul *Irinei* din romanul *O moarte care nu dovedește nimic*. *Irina*, din nuvela amintită, are același destin tragic ca și *Irina* din roman. Prima s-a îndrăgostit de maestrul ei, căruia îi oferă cel mai important rubin din colecția lui, acela de deasupra sânelui ei, simbolizând dragostea, dar acesta, neprețuind iubirea fetei pierde rubinul, așa și Sandu nu este capabil să aprecieze dragostea *Irinei* decât atunci când o pierde.

Irina, *Ioana*, *Dania*, eroinele din romanele subiective, au referenți reali, extra-textuali, femei care au marcat erotic existența autorului. În toate cele trei romane, *O moarte care nu dovedește nimic*, *Ioana*, *Jocurile Daniei*, există un singur narator-personaj, desemnat prin hipocoristicul Sandu. El este un ax vertebral al întregii construcții literare a lui Holban, prin recurența sa, el contribuie la asimilarea narațiunilor într-un tot unitar, asigurând continuitate, coerență, organicitate operei holbaniene. Nu-i cunoaștem biografia, nici trăsăturile fizice, știm că se confesează în scris, e inteligent, cultivat, nefericit, analitic, speculativ, gelos, obsedat de

⁴ Anton Holban, un bun cunoscător al operei Hortensiei Papadat-Bengescu, o consideră pe aceasta ca fiind cea mai mare scriitoare și singura sa influență românească, declarându-se, în repetate rânduri, un mare admirator al acesteia „căci în orișice carte de a ei am găsit sugestii” care „m-au ajutat să mă clarific.” (1978: 196).

moarte și că trăiește cu nevoia de a explica totul. Altfel spus, personajul scapă unei înțelegeri totale,⁵

Prototipul real al *Irinei*, din *O moarte care nu dovedește nimic* și din nuvelele *Icoane la mormântul Irinei*, *Obsesia unei moarte*, *Conversații cu o moartă*, *Două fețe ale aceluiași peisaj*, Marcel, este Nicoleta Ionescu, colegă de facultate și iubita lui Holban din perioada studenției.

Modelul *Ioanei*, din romanul cu același nume, a fost Maria Dumitrescu, fostă elevă a Irinei, care va deveni soția scriitorului.

Personajul *Dania*, din *Jocurile Daniei*, a fost inspirat de senzuala Lydia Manolovici, o evreică mondenă, extrem de bogată, care va stârni pasiuni tulburătoare în sufletul lui Octav Șuluțiu și Anton Holban. Ea va duce la ruptura dintre cei doi scriitori. Fata va deveni și prototipul personajului *Evelin* din *Ambigen*, romanul lui Șuluțiu. Interesant este faptul că, în timp ce fata îi atarge pe cei doi în jocurile iubirii, fără să le ofere nimic, ea se dăruiește altuia. Cu Zaharia Stancu, descris de către Șerban Tomșa, într-o scrisoare imaginară trimisă lui Anton Holban, ca un țăran viguros, dar extrem de viril, aceasta trăiește o intensă poveste de amor, astfel ea va deveni în romanul acestuia, *Oameni cu joben*, *Lida Manolescu*. Prezență fluidă, esență a senzualității, Dania, se sustrage controlului scriitorului Sandu, căruia îi stârnește atâta pasiune. Sandu eșuează în orice încercare de a înțelege tipologia femeii.

„*Fetița*, alintată *Cocuța*, din *Preludiu sentimental* și *Mili* din *Jocurile Daniei* sunt proiecții literare ale Floricăi Codreanu, femeia care va juca cel mai important rol în viața autorului, după cum mărturisește Nicolae Florescu (2001: 60). „A fost femeia cea mai intim legată de destinul lui, și totodată, relația sentimentală cea mai durabilă, mai sinceră și mai echilibrată, din câte viața i-a oferit lui Anton Holban. L-a acceptat așa cum era, cu toate nevrozile, obsesiile și boala sa incurabilă, cu toate capriciile, nestatorniciile, trădările și revenirile lui oboist la țărm, un țărm al liniștii de care avea atâta nevoie.”

Amestecul de nume reale și fictive dă, evident și celor din urmă, o încărcătură de autentic. Acestea sunt construite în acord cu sistemul de denominație existent în limbă, practicat în acea epocă și nu toate contribuie la decriptarea interiorității personajlor, căci, astfel, ar fi într-un dezacord total cu proza de analiză psihologică, care promovează autenticitatea.

Pornind de la analiza antroponimelor din opera lui Anton Holban, s-ar putea reitera, pe noi baze, ideea generală că alegerea numelor într-o opera literară este, de obicei, motivată și că aceasta poate ascunde indicii nebănuite, utile în descifrarea semanticii textului, în analiza și interpretarea operei literare, chiar și atunci când un scriitor care respectă principiul autenticității pare mai puțin înclinat către exerciții onomaturgice.

Surse

Holban, Anton. 2005. *Conversații cu o moartă*, Antologie, prefață, note și comentarii de Marius Chivu. Iași: Editura Polirom.

Holban, Anton. 1938. *Halucinații. Nuvele*. București: Editura Vremea.

Holban, Anton. 2005. *Opere*, vol. I – *Romane. Schițe și nuvele*, vol. II – *Teatru. Note de călătorie, Comentarii critice*, ediție, note și comentarii de Elena Beram, Studiu introductiv de Eugen Simion. București: Editura Fundației Naționale pentru Știință și Artă, Editura Univers Enciclopedic.

Holban, Anton. 1978. *Pseudojurnal. Corespondență, acte, confesiuni*, Ediție de Ileana Corbea și Nicolae Florescu. București: Editura Minerva.

⁵ Potrivit datelor teoretice implicite detașate din contextul romanelor sale, Holban crea în literatura noastră un concept al vagului, al impalpabilului, al fragmentarului. Ca urmare a unui astfel de orizont deductiv, personajul de roman suferă o profundă mutație. Fiind figurat numai la modul fragmentar, eroul românesc nu mai este o ființă reprezentabilă. A devenit o prezență polisemică, din a cărei mișcare deducem faptul că putem afirma extrem de puține lucruri certe cu privire la om (Vitner: 1971: 317).

Bibliografie

- Barthes, Roland. 1987. *Romanul scriiturii*, Antologie, Selecție de texte și traducere Adriana Babeți și Delia Șepețean- Vasiliu, Prefață de Adriana Babeți, Postfață Delia Șepețean-Vasiliu. București: Editura Univers.
- Băicuș, Iulian. 2003. *Dublul Narcis*. București: Editura Universității.
- Cioculescu, Șerban. 1972. *Aspecte literare contemporane (1932-1947)*. București: Editura Minerva.
- Florescu, Nicolae. 2001. *Divagațiuni cu Anton Holban*. București: Editura Jurnalul Literar.
- Ignat, Mihai. 2009. *Onomastica romanului românesc*. Brașov: Editura Universității Transilvania.
- Iordan, Iorgu. 1983. *Dicționar al numelor de familie românești*. București: Editura Științifică și Enciclopedică.
- Istrate, Mariana. 2000. *Numele propriu în textul narativ. Aspecte ale onomasticii literare*. Cluj-Napoca: Editura Napoca Star.
- Manolescu, Nicolae. 2008. *Istoria critică a literaturii române. 5 secole de literatură*. Pitești: Editura Paralela 45.
- Pop, Augustin. 1982. Obiectivele onomasticii literare. În *Studii de onomastică, IV*, 275-289. București: Editura Academiei Române.
- Tomescu, Domnița. 2001. *Numele de persoane la români. Perspectiva istorică*. București: Editura Univers Enciclopedic.
- Vitner, Ion. 1971. *Semnele romanului*, București: Editura Cartea Românească.
- Vințeler, Onufrie. 2010. *Studii și cercetări de onomastică și etimologie*. București: Editura Casa Cărții de Știință.

FOLOSIREA METODELOR MODERNE PENTRU ÎMBUNĂTĂȚIREA ACTIVITĂȚILOR DIN SISTEMUL EDUCAȚIONAL

Zeffe Tímea Erzsébet, profesor – director, Liceul Tehnologic Nr. 1 Valea lui Mihai

Gergely Tamas Zoltan, profesor, Liceul Tehnologic Nr. 1 Valea lui Mihai

Astăzi, în secolul XXI, cred că marea provocare pentru fiecare profesor este să facă lecțiile cât mai interesante, să folosească metode inovative pentru captarea atenției, instrumente pentru a le oferi elevilor lecții cât mai actuale, dar centrate pe cunoaștere, bogate în cunoștințe și motivante.

Articolul de față încearcă să răspundă la aceste întrebări și să examineze activitatea profesorilor din mai multe aspecte ale tehnicilor moderne de predare.

Nu ar trebui să ne surprindă astăzi faptul că un elev apare în clasa noastră cu un smartphone sau chiar cu un laptop, în timp ce în sala de clasă ne confruntăm cu o tablă veche saturată cu vopsea neagră de ulei. Cred că această analogie este o modalitate de a simți decalajul pe care secolul XXI, cu realizările sale high-tech, încearcă să acopere, cu mai mult sau mai puțin succes. În preferința noastră pentru o educație bazată pe cunoaștere, le cerem elevilor noștri o masă de informații în fiecare zi, chiar dacă aceste informații sunt de foarte multe ori disponibile oriunde și în orice moment pe internet. Așadar, cu ce viitor ne confruntăm noi, profesorii, încercând să transmitem cunoștințe unor elevi care sunt adesea dezinteresați și pasivi? Nu ar trebui oare să ne schimbăm modul de abordare și să punem dezvoltarea abilităților de gestionare a informației pe primul plan al educației?

Nu spunem nimic nou despre accentul tot mai mare pus pe dezvoltarea competențelor în procesul de predare-învățare, dar cât de pregătiți sunt profesorii și instituțiile pentru a-i ajuta pe elevi să dobândească cât mai eficient competențele secolului XXI, sau se concentrează în continuare exclusiv pe aspectul bazat pe cunoștințe?

Trăim într-o perioadă în care elevii pot accesa informații oricând, oriunde și în orice mod doresc, deoarece într-o lume digitalizată profesorul nu este neapărat principala sursă de informație.

Prin urmare, este foarte important ca, pe lângă transmiterea de cunoștințe, elevii să fie învățați cum să verifice, să proceseze, să pună în practică și să utilizeze informațiile la care au acces oriunde și oricând pentru a răspunde la întrebări sau a rezolva probleme. Dar acestea sunt provocări cu care trebuie să se confrunte atât studenții, cât și profesorii, deoarece necesită

metode și abordări noi din partea tuturor. Atunci când vorbim despre realizările revoluției digitale, nu este neapărat necesar să le catalogăm ca fiind negative, ci mai degrabă să le integrăm în procesul de predare-învățare. De fapt, una dintre metodele de bază de motivare a educației poate fi includerea în procesul de învățare a instrumentelor care sunt cele mai apropiate de viața lor de zi cu zi.

Desigur, nu există nicio garanție că beneficiile educației digitale pot fi folosite 100% și numai în mod pozitiv, fie de către elevi, fie de către profesori. Folosirea în clasă a calculatoarelor, laptopurilor, programelor digitale, filmelor, tablourilor active, prezentărilor etc. nu este suficientă pentru a capta sau a menține atenția elevilor. Doar elementele vizuale nu înseamnă că avem un caz câștigător fără un conținut adecvat. Ele pot fi o sursă de motivație, dar necesită, de asemenea și sârguință pentru a dobândi materia și cunoștințele lexice.

Rămânând în lumea tehnologiei moderne, putem vorbi și despre o altă metodă motivațională numită gamification¹. Dobândirea de cunoștințe și abilități prin intermediul jocurilor. Gamificarea este utilizarea jocurilor și a elementelor de joc în domenii de viață care nu sunt jocuri, cu scopul de a face procesele care au loc acolo mai interesante și mai eficiente. Ea poate fi aplicată în educație, sănătate, domenii culturale și la locul de muncă - toate acestea putând aduce îmbunătățiri calitative.

Să aruncăm o privire asupra modului în care este prezentată gamificarea și ce înseamnă aceasta în educație. În multe instituții de învățământ, unul dintre produsele finale ale revoluției tehnologiei informației este faptul că aceasta creează un decalaj între generații și, de foarte multe ori, o lecție pentru profesorul care dorește să țină pasul cu vremurile moderne. Desigur, acestea nu au adus doar dificultăți, ci și o multitudine de soluții și oportunități.

În secolul XXI, unii cercetători au recunoscut că tehnicile motivaționale care au avut succes în dezvoltarea jocurilor pot fi aplicate cu un succes similar în alte contexte, altele decât cele de joc. Gamificarea² nu înseamnă aplicarea jocurilor, așa cum au fost folosite jocurile în practica școlară, ci integrarea mecanismelor de joc în practica de zi cu zi, în procesele de lucru, în cazul nostru, de exemplu, în organizarea lecțiilor. În prezent, este posibil ca toți profesorii să folosească un joc pentru a-i învăța pe elevi anumite părți specifice ale curriculumului.

Desigur, introducerea gamificării în educație nu înseamnă că copiii învață în clasă prin intermediul jocurilor digitale, ci doar că profesorii învață principiile de funcționare a acestora și le încorporează în metodele lor de predare anterioare. Scopul gamificării este de a face

¹ <https://www.elearning.ro/integrarea-in-educatie-a-strategiilor-de-gamification-si-game-based-learning-intre-trend-si-exigenta>

² <https://gutenberg.ro/gamification-in-educatie-cum-este-vazut-in-romania/>

materialul de învățare mai accesibil, mai prietenos și mai acceptabil și, astfel, de a-i motiva să fie mai activi în învățarea lor.

"Un efect mult mai eficient și mai durabil decât motivația externă este mecanismul motivației intrinseci, pe care gamificarea este deosebit de potrivită pentru a-l activa" (Karl M. Kapp).

Pe baza afirmației lui Karl M. Kapp, gamificarea în educație poate apărea pe două niveluri: potrivit acestuia, există gamificarea structurală și cea de conținut. Gamificarea structurală urmărește să simplifice sistemul educațional și complexitatea acestuia, făcându-l mai jucăuș, de exemplu, oferindu-le elevilor puncte pentru teme, lecții și lucrări și permițându-le să avanseze pe niveluri pe măsură ce adună puncte.

Pe de altă parte, gamificarea conținutului încearcă să facă programul de învățământ mai variat, adăugând povești și provocări colorate la temele pentru acasă și la lucrări.

Apariția gamificării în educație constă în utilizarea claselor virtuale, al căror scop este de a permite nu doar elevilor, ci și părinților să urmărească progresul, să vadă notele și temele copiilor lor. În acest sistem închis, pot fi partajate teme suplimentare, explicații, notițe etc., deci tot ceea ce ajută ca învățarea să fie eficientă și fără probleme, precum și facilitarea comunicării între profesor, elev și părinte.

Aceste interfețe ludice joacă, de asemenea, un rol important în evaluarea elevilor. Spre deosebire de învățământul tradițional, nu media acumulată în timpul anului școlar este decisivă, ci sistemul de puncte gamificat se axează în primul rând pe progres. Punctele acumulate pentru sarcini diferite și variate le oferă elevilor posibilitatea de a atinge un nou nivel de notare determinat de sistem, oferindu-le un sentiment de realizare pe măsură ce avansează pe niveluri în funcție de eficiența muncii lor.

Următorul grup mare de domenii gamificate sunt interfețele online bazate pe jocuri de rol. Aici, elevii participă la jocuri de rol care se desfășoară în viața reală. Odată ce elevii s-au înregistrat pe această platformă, ei au posibilitatea de a alege personajul cu care se identifică cel mai bine, în funcție de abilitățile lor. Acesta poate fi un mag, un războinic, un vindecător, etc. Sarcina profesorului este de a pune elevii în grupuri, astfel încât fiecare grup să aibă câte un personaj cu toate abilitățile. Fiecare primește puncte de viață pentru că își face temele la timp sau pentru participarea activă în clasă. Totuși, aceste puncte pot fi atât pierdute, cât și acumulate, de exemplu, dacă un elev perturbă lecția, este obraznic cu profesorul sau comite un comportament dezordonat în timpul unei pauze. În acest grup închis, elevii pot, de asemenea, să își dea puncte unii altora, să se ajute reciproc și astfel să își sporească abilitățile de empatie, contribuind astfel la dezvoltarea interacțiunii și a cooperării între membrii grupului.

În concluzie, putem afirma cu încredere faptul, pe care l-am susținut deja cu numeroase argumente și aspecte mai sus menționate, că educația modernă, introducerea tehnologiei și utilizarea corectă a acesteia în procesul educațional trebuie să fie un element esențial al educatorului secolului XXI. Dacă vom încerca aceste metode, vom vedea că elevii pot deveni mai motivați să învețe, interactivitatea lor poate fi mult crescută, iar acestea promovează nu doar învățarea individuală, ci și cooperarea în grupuri, condiție fundamentală pentru construirea și crearea de legături în clasă.

Bibliografie:

1. Deterding, S., Sicart, M., Nacke, L., O'Hara, K., & Dixon, D: Gamification. Using Game-Design Elements in Non-Gaming Contexts. In CHI'11 Extended Abstracts on Human Factors in Computing Systems (2011) (pp. 2425-2428). ACM. <http://dl.acm.org/citation.cfm?id=1979575>
2. Nagy Júlianna Roberta: A gamification megjelenése a magyar középiskolákban (2017) https://www.ecosim.hu/ecosim_www/data/downloads/51/nagy_julianna_a_gamification_megjelenese_a_magyar_kozepiskolakban.pdf
3. Kapp, KM (2012): Jocuri, gamificare și căutarea modalităților de implicare a cursanților. Dezvoltarea talentelor, online: <https://ontrain.eu/wp-content/uploads/2021/03/C4.-Alternative-learning-methods-games-gamification-GIE-RO.pdf>
4. Kapp, KM (2012): Gamificarea învățării și instruirii. Metode și strategii bazate pe joc pentru formare și educație. <https://ontrain.eu/wp-content/uploads/2021/03/C4.-Alternative-learning-methods-games-gamification-GIE-RO.pdf>
5. Mangri. F. Elisei.E, Dorobeti,T, Bucovală .G: Experiențe didactice și pedagogice de succes ,Poarta Albă, 2010.
6. Bernat, Simona: Tehnica învățării eficiente, Presa Universitară clujeană, Cluj-Napoca, 2003.
7. Ionescu, M., Radu I.: Didactica modernă, Editura Dacia, Cluj-Napoca, 2010
8. Landsheere, G. De: Evaluarea continuă a elevilor și examenele. Editura Didactică și Pedagogică, București, 2003

Online – bibliografie:

1. <https://revistaeducatie.ro/wp-content/uploads/simple-file-list/INOVATIE-IN-EDUCATIE-NR.1-NOIEMBRIE-2019.pdf>

2. <https://revistaeducatie.ro/wp-content/uploads/simple-file-list/INOVATIE-IN-EDUCATIE-NR.5-MARTIE-2020.pdf>
3. <https://ahaslides.com/ro/blog/15-innovative-teaching-methods/>
4. https://eduform.snsr.ro/images/programe_de_formare/P1_M3_SuportDeCurs.pdf

Strategii de predare în vederea învățării active

Profesor, Gheju Simona Cristina

Școala Gimnazială “Anișoara Odeanu” Lugoj

Scoala moderna este aceea în care activitatea de instructie si educatie este aceea în care elevii trebuie sa-si asume într-o mai mare masura responsabilitatea dobândirii cunostintelor, cadrul didactic devenind în acest fel un organizator al activitatii de învățare.

Mentinerea unor mentalitati anacronice, de rutina, reprezinta un impediment real in realizarea obiectivelor reformei curriculare. Vom reusi cu cat nu ne mai multumim cu modul de instruire cumulativa, doar pentru „a sti” in conditiile in care noile realitati cer sa stii „sa faci”, adica sa stii sa si aplici ceea ce stii, realizand ceva concret si util.

Competentele scolare dobandite intr-o activitate de invatare activa, aplicativa, formativa ar permite renuntarea la vechea paradigma informativ-reproductiva de „a sti”, atat de des intalnita la nivelul scolii, in favoarea noii paradigme pedagogice formativ-aplicativ-productiva „a sti sa aplici”.

Intrebarea pe care ar trebui sa si-o puna toti care sunt implicati în educatie este: „Ce ar trebui sa facem ca scoala sa fie mai atractiva pentru elevi?”

- sa promovam principiile scolii incluzive;
- sa pregatim elevii pentru examenele vietii;
- sa practicam un invatamant diferentiat, acordand o atentie speciala elevilor olimpici, dar si mai speciala celorlalti elevi mult mai multi;

- sa respectam principiul: «Elevul nu este un recipient pe care sa-l umplem ci o torta pe care s-o aprindem»;

- sa intelegem ca scoala este locul unde se invata, nu unde se preda; -invatarea centrata pe elev sa devina o realitate si nu un slogan.

Trecerea la o metodologie mai activă, centrată pe elev, implică elevul în procesul de învățare și îl învață aptitudinile învățării, precum și aptitudinile fundamentale ale muncii alături de alții și ale rezolvării de probleme. Metodele centrate pe elev implică individul în evaluarea eficacității procesului lor de învățare și în stabilirea obiectivelor pentru dezvoltarea viitoare. Aceste avantaje ale metodelor centrate pe elev ajută la pregătirea individului atât pentru o tranziție mai ușoară spre locul de muncă, cât și spre învățarea continuă.

Principiile care stau la baza învățării eficiente centrate pe elev sunt:

- Accentul activității de învățare trebuie să fie pe elev și nu pe profesor.
- Recunoașterea faptului că procesul de predare în sensul tradițional al cuvântului nu este decât unul dintre instrumentele care pot fi utilizate pentru a-i ajuta pe elevi să învețe.
- Rolul profesorului este acela de a administra procesul de învățare al elevilor pe care îi are în grijă.
- Recunoașterea faptului că, în mare parte, procesul de învățare nu are loc în sala de clasă și nici când cadrul didactic este de față.
- Înțelegerea procesului de învățare nu trebuie să aparțină doar profesorului –ea trebuie împărtășită și elevilor.
- Profesorii trebuie să încurajeze și să faciliteze implicarea activă a elevilor în planificarea și administrarea propriului lor proces de învățare prin proiectarea structurată a oportunităților de învățare atât în sala de clasă, cât și în afara ei.
- Luați individual, elevii pot învăța în mod eficient în moduri foarte diferite.

Bibliografie:

- 1.Tircovnicu V. -,„Invatamant frontal. Invatamant individual. Invatamant pe grupe „,E.D.P.,Bucuresti,1981
- 2.Neacsu I. -"Instruire si invatare "Editura Stiintifica,1990

Câteva considerații despre îmbunătățirea activităților din sistemul educational

Prof.înv.primar Gheorghe Adriana
Școala Gimnazială „Nicolae Iorga” Ploiești

Educația este prioritatea principală a națiunilor din întreaga lume. Inițiativele menite să ajute copiii să meargă la școală și să îmbunătățească calitatea educației pot schimba scenariul creșterii și prosperității. Pentru a înregistra o creștere constantă și pentru a îmbunătăți calitatea educației, ar trebui luate anumite măsuri, iar pentru a începe cu orice soluție și transformare, este important să se identifice cauza principală a problemei.

Educația s-a degradat din mai multe motive, cum ar fi: lipsa unei infrastructuri adecvate, abilități pedagogice slabe, lipsa profesorilor instruiți, utilizarea abordărilor teoretice în transmiterea cunoștințelor, evaluarea deficitară a învățării copilului, etc...

Pentru a depăși aceste provocări și pentru a îmbunătăți calitatea educației, școlile pot evalua unii factori cum ar fi:

1. Infrastructura deținută

O școală ar trebui să motiveze elevii să vină la școală prin furnizarea facilităților de bază necesare conform normelor. Ar trebui să aibă o sală de clasă spațioasă, cu mobilier, accesorii electrice, toalete curate și igienice, o zonă de activitate și joacă, laboratoare... Dar având toate aceste facilități fără utilizarea și întreținerea lor adecvată poate demotiva un copil să meargă la școală. Infrastructura bine întreținută creează un mediu pentru învățare.

2. Abilități pedagogice

Conceptul de învățare, dezvoltare și reînvițare trebuie implementat. E nevoie de o tranziție de la învățarea pe de rost la metode conceptuale care să poată menține profesorii și elevii implicați. Plăcerea sau antipatia unui subiect depinde de metoda de predare. Trebuie să ne îmbunătățim și să ne modernizăm abilitățile de predare pentru un rezultat mai bun. Astfel, metodele tradiționale, prin care copiii doar asimilau cunoștințe, să fie înlocuite de metodele active care înlătură comunicarea stereotipă și promovează manifestările libere ale copiilor.

3. Calitatea profesorilor

Profesorii sunt elementele cheie din clasă care aprind mințile copiilor pentru căutarea cunoașterii. Îmbunătățirea calității profesorilor se poate realiza prin furnizarea de formare și echiparea acestora cu mijloace didactice, instrumente și metodologii moderne, cum ar fi săli de clasă inteligente și conținut digital al cursurilor. Efectuarea unor evaluări corecte și sumative va oferi o mai bună înțelegere a copilului. Diferențele individuale ar trebui să fie luate în considerare în timp ce se pregătesc instrumentele de evaluare, care ar trebui să includă, de asemenea, abilități critice de gândire de ordin

superior. Orice cadru didactic trebuie să fie deschis schimbărilor, nevoilor actualei vieți sociale, nevoilor noilor generații, dar și viitoarelor generații. Profesorul de calitate nu reprezintă doar un obiect al formării, ci este element activ ale formării dispus să realizeze un parteneriat cu formatorii. Formarea și dezvoltarea profesională a corpului didactic se organizează concentric, începând cu studiul individual, continuând cu forme organizate instituțional la nivel de comisii metodice, cercuri pedagogice, perfecționări periodice, masterate, cursuri postuniversitare și cu sistemul definitivării în învățământ și al gradelor didactice.

4. Activități extra-curriculare

Presiunea asupra elevilor le va abate mintea de la studii și ceea ce le poate împiedica interesul de a-și continua educația. O școală ar trebui să fie implicată în diverse activități co-curriculare care servesc drept componentă cheie în susținerea interesului elevilor pentru școală. Ar trebui să aibă facilități sportive adecvate și săli pentru evenimente culturale care să ajute la construirea abilităților de viață și a personalității elevilor...De un real ajutor ar fi existența unui autocar al școlii ,care să-ți permită să realizezi scurte deplasări la diferite obiective muzeale, științifice ... atunci când conținutul învățării o cere, pentru ca însușirea noțiunilor să se realizeze într-un mediu prietenos,atractiv.

5. Implementarea corectă a unei inițiative guvernamentale

Diversele inițiative guvernamentale sau ministeriale să aibă o coerență între ele ,să nu producă în sistem tot felul de șocuri, de instabilitate, de nesiguranță, atât pentru elevi, cât și pentru cadrele didactice și părinți. Factorii de decizie politică ar fi indicat să vină cu mesaje clare cu privire la schimbările pe care ar dori să le vadă în sistemul de educație , care să aducă beneficii tuturor.

6. Instrumente de evaluare și evaluare

Efectuarea unor evaluări corecte și sumative va oferi o mai bună înțelegere a copilului. Diferențele individuale ar trebui să fie luate în considerare în timp ce se pregătesc instrumentele de evaluare, care ar trebui să includă, de asemenea și abilități critice / de gândire de ordin superior. Pe baza rezultatelor, se poate evalua nivelul de învățare al copilului și, luând măsurile necesare, calitatea educației poate fi îmbunătățită.

7. Învățarea reciprocă este vitală la fiecare nivel

Pentru a îmbunătăți calitatea educației, se poate construi o comunitate școlară în care toate părțile interesate, împreună cu comunitatea, se pot reuni pentru a-și împărtăși ideile, provocările și soluțiile cu alții, ca învățare interfuncțională. Astfel, va spori conectivitatea și productivitatea școlii.

Îmbunătățirea calității educației în școală va crea un mediu favorabil care va încorpora conceptul de învățare pe tot parcursul vieții. Cultivarea unei culturi școlare pozitive și incluzive care prețuiește fiecare elev, oferă șanse egale pentru succesul academic.

Prin descoperirea de metode de ridicare a calității educației în școală, prin încorporarea de abordări interactive și practice de predare, prin încurajarea elevilor să participe activ la procesul lor de învățare , prin oferirea de diverse resurse de învățare care răspund stilurilor individuale de învățare, asigurând o educație bine rotunjită , prin sprijinirea programelor de formare continuă a cadrelor didactice pentru a-i informa cu privire la cele mai recente metode eficiente de predare, prin promovarea

un mediu pozitiv și incluziv, permițând fiecăruia posibilitatea de a reuși din punct de vedere academic, se poate contribui la o experiență educațională mai bogată pentru toți.

Bibliografie:

China, Remus- „Managementul calității în educație “,Ed. Pro Universitaria,2015

Cosmovici, Andrei, Iacob,Luminița- „Psihologie școlară”, Ed. Polirom, Iași

Iosifescu, Șerban, „Calitatea educației”, Suportul de curs, București, 2007

Maria Dulamă, „Despre competențe”, Presa Universitară Clujeană, Cluj, 2011;

Mușata Bocoș, „Management curricular”, Editura Paralela 45,Pitești, 2013;

Facilitarea, susținerea și îmbunătățirea activităților din sistemul educațional

Prof. Andreia Gheorghe
Liceul Teologic Baptist Reșița

Facilitarea, susținerea și îmbunătățirea activităților în sistemul educațional reprezintă piloni fundamentali pentru construirea unei educații de calitate, având ca scop principal pregătirea elevilor pentru provocările și oportunitățile viitorului. Aceste obiective esențiale reprezintă cheia unei societăți progresiste și sustenabile, întrucât calitatea educației influențează direct dezvoltarea indivizilor și, implicit, a întregii comunități.

Prin facilitarea accesului la resursele educaționale, se elimină barierele și inegalitățile, asigurându-se că fiecare elev are oportunitatea să-și dezvolte potențialul într-un mod eficient. Susținerea înseamnă crearea unui mediu educațional propice, în care cadrele didactice sunt sprijinite și încurajate să inoveze, să se perfecționeze și să inspire elevii. Acest sprijin nu se limitează doar la aspectele academice, ci include și dezvoltarea abilităților sociale și emoționale, esențiale în construirea unui individ echilibrat.

Îmbunătățirea continuă a activităților educaționale este necesară pentru a ține pasul cu schimbările în societate și în domeniul tehnologic. Adăugarea de metode de predare inovatoare, integrarea tehnologiei în procesul de învățare și adaptarea curriculumului la nevoile actuale sunt aspecte esențiale ale acestui obiectiv. Îmbunătățirea constantă asigură relevanța educației în contextul evoluției continue a cunoașterii și tehnologiei.

Prin atingerea acestor obiective, se creează un mediu educațional în care elevii nu doar acumulează cunoștințe, ci își dezvoltă abilități critice, gândire creativă și spirit de echipă - toate esențiale pentru adaptarea și succesul într-o societate în schimbare rapidă. Astfel, facilitarea, susținerea și îmbunătățirea activităților în sistemul educațional nu doar îndeplinesc nevoile prezentului, ci pregătesc, de asemenea, generațiile viitoare pentru a face față provocărilor și pentru a contribui la progresul continuu al societății.

Iată câteva strategii și direcții care pot contribui la atingerea acestor obiective:

1. Integrarea tehnologiei în predare:

- Utilizarea platformelor online și a instrumentelor digitale pentru a sprijini predarea și învățarea;
- Implementarea claselor virtuale și a resurselor online pentru a extinde accesul la educație.

2. Formarea continuă pentru cadrele didactice:

- Asigurarea accesului la programe de formare continuă pentru profesori, pentru a-și îmbunătăți abilitățile tehnologice și pedagogice;
- Promovarea schimbului de bune practici între profesori și instituții educaționale.

3. Personalizarea învățării:

- Utilizarea tehnologiilor adaptative pentru a personaliza experiența de învățare în funcție de nevoile individuale ale elevilor;
- Implementarea unor strategii de evaluare individualizată pentru a monitoriza progresul fiecărui elev.

4. Dezvoltarea competențelor socio-emoționale:

- Integrarea activităților care promovează abilitățile sociale și emoționale ale elevilor;
- Implementarea programelor de consiliere școlară pentru a sprijini dezvoltarea emoțională și socială a elevilor.

5. Parteneriate între școală și comunitate:

- Crearea de parteneriate cu organizații non-guvernamentale, companii locale și alte entități pentru a oferi resurse și oportunități educaționale suplimentare;
- Organizarea de evenimente comunitare și proiecte care să implice elevii în activități practice și relevante.

6. Evaluare inovatoare

- Adoptarea unor metode de evaluare inovatoare, cum ar fi evaluarea formativă și portofoliile digitale;
- Utilizarea tehnologiei pentru a simplifica procesul de evaluare și a oferi feedback în timp real.

7. Integrarea elevilor cu nevoi speciale

- Asigurarea resurselor și a suportului necesar pentru elevii cu nevoi speciale;
- Implementarea unor strategii de învățare incluzivă care să ofere șanse egale tuturor elevilor.

8. Promovarea educației STEM

- Încurajarea interesului pentru domeniile STEM prin proiecte și activități practice;
- Dezvoltarea parteneriatelor cu instituții de învățământ superior și companii din domeniul STEM.

9. Monitorizarea și evaluarea constantă

- Implementarea unui sistem eficient de monitorizare și evaluare a performanței școlare.

- Colectarea feedback-ului de la elevi, părinți și profesori pentru a identifica și remedia problemele în timp util.

10. Promovarea culturii învățării continue

- Încurajarea elevilor să își continue studiile și să fie deschiși la învățare pe tot parcursul vieții;
- Organizarea evenimentelor și a activităților care să susțină cultura învățării continue în rândul comunității școlare.

Implementarea acestor strategii în cadrul sistemului educațional poate reprezenta o evoluție semnificativă în direcția unei educații mai adaptate la cerințele dinamice ale societății contemporane. Astfel, adoptarea unor metode inovatoare și personalizate ar putea contribui la formarea unei generații de elevi și studenți mai bine pregătiți pentru provocările viitorului.

Prin integrarea strategiilor moderne, cum ar fi tehnologiile educaționale avansate, abordările bazate pe rezolvarea problemelor și promovarea gândirii critice, sistemul educațional devine un loc în care elevii pot dobândi nu doar cunoștințe academice, ci și abilități practice esențiale în lumea reală. Astfel, se creează un mediu educațional mai dinamic și interactiv, în care elevii sunt încurajați să exploreze, să înțeleagă contextul și să-și dezvolte capacitatea de adaptare.

Aceste strategii pot contribui la diminuarea decalajului dintre ceea ce se învață în școală și cerințele societății moderne. Prin concentrarea pe dezvoltarea abilităților relevante pentru piața muncii, precum gândirea critică, rezolvarea de probleme, comunicarea eficientă și colaborarea, educația devine mai utilă și aplicabilă în diverse contexte.

În plus, adaptabilitatea sistemului educațional la schimbările din societate poate crea un cadru în care elevii sunt pregătiți să înțeleagă și să gestioneze provocările viitorului, inclusiv cele legate de tehnologie, diversitate culturală și schimbări economice.

Prin implementarea acestor strategii, sistemul educațional devine nu doar un furnizor de informații, ci și un catalizator pentru dezvoltarea personală și profesională a elevilor, contribuind astfel la formarea unei societăți mai înțelepte, mai adaptabile și mai prospere.

Facilitarea ,susținerea și îmbunătățirea activităților din sistemul educațional

Leadershipul didactic se referă la abilitatea de a conduce și ghida procesul de învățare și dezvoltare a elevilor într-un mod eficient și inspirator. Iată câteva abordări de succes :

Inspirarea și motivarea: Cadrul didactic trebuie să fie capabil să inspire și să motiveze elevii să-și atingă potențialul maxim. Acest lucru poate fi realizat prin stabilirea unor obiective clare, relevante și provocatoare, prin comunicarea unei viziuni captivante pentru viitorul lor.

Crearea unui mediu sigur și susținător: creează un mediu în care elevii se simt în siguranță să își exprime ideile, să își asume riscuri și să învețe din eșecuri. Acest lucru este posibil prin dezvoltarea unui climat de încredere și respect reciproc în clasă.

Personalizarea învățării: fiecare elev are stiluri de învățare și nevoi diferite. Acest lucru presupune identificarea acestor diferențe și adaptarea metodelor și strategiilor de predare pentru a răspunde diversității nevoilor elevilor.

Promovarea gândirii critice și a creativității: în loc să ofere doar informații, un lider didactic eficient încurajează elevii să gândească critic, să analizeze și să evalueze informațiile într-un mod critic și să își dezvolte abilitățile creative pentru a găsi soluții la probleme complexe.

Folosirea tehnologiei în mod inteligent întrucât tehnologia poate fi o resursă valoroasă în procesul de învățare, dar trebuie utilizată în mod inteligent și integrată în mod corespunzător în curriculum.

Feedback-ul constructiv: oferirea unui feedback constructiv și detaliat este esențială pentru progresul elevilor. Cadrul didactic trebuie să furnizeze feedback în mod regulat și să-și încurajeze elevii să își autoevalueze performanțele și să își identifice punctele tari și punctele slabe.

Colaborarea și implicarea părinților: este importantă colaborarea cu părinții pentru a sprijini și consolida procesul de învățare al elevilor. Comunicarea trebuie să fie regulată și deschisă cu părinții.

Aceste abordări pot contribui la dezvoltarea unui mediu de învățare eficient și inspirator, în care elevii își pot dezvolta abilitățile și își pot atinge potențialul maxim.

Combinarea acestora în funcție de nevoile și contextul specific este esențială pentru a obține rezultate remarcabile.

Autor,

Gheorghe Corina-Mihaela

Școala Gimnazială "C.Băicoianu" Tâncăbești

ÎNVĂȚAREA ȘI DEMERSURILE CREATIVE

**Professor înv. primar Gheorghe Nicoleta
Școala Gimnazială Cezar Bolliac, București**

S-a contestat posibilitatea învățământului de a contribui la dezvoltarea creativității, observându-se că astăzi el cultivă mai mult gândirea critică, disciplina, conformismul, incompatibile cu climatul de libertate favorabil imaginației creatoare. Obiecția nu e decât parțial justificată, deoarece mintea umană are o mare plasticitate: și acum, după ora de matematică unde se practică raționamentul riguros, elevii pot avea ora de literatură, unde exprimarea metaforică, jocurile de cuvinte și imagini situează intelectul pe cu totul alt plan. Dar, e drept, școala s-a ocupat prea puțin de cultivarea imaginației.

Sunt necesare multe modificări în învățământul românesc.

- În conținutul învățământului, am promovat în continuare cultura generală, aceasta favorizând creativitatea. În planificare am prevăzut lecții speciale pentru dezvoltarea imaginației ;
- Am relații prietenoase cu elevii, îi încurajez să pună întrebări, nu-i ironizez când fac greșeli etc. Școlarii trebuie să-și poată manifesta în voie curiozitatea.
- Exploatez mijloace pentru dezvoltarea creativității: cer copiilor să elaboreze o compunere având în centru un obiect simplu: o frunză, un nasture sau un gard de nuiele. Le cer să formuleze cât mai multe întrebări în legătură cu elemente cunoscute: „piatră”, „aer”, „stele”, „foc” ș.a.

Asemenea procedee favorizează formarea unei atitudini creative și a aptitudinii de a căuta și a găsi probleme.

Întâlnim ideea unui învățământ de tip creativ bazat pe modele de antrenare și stimulare a funcțiilor psihice, dar și de evaluare a potențialului creativ, de depistare a aptitudinilor creatoare. Subliniez faptul că această problemă nu a constituit, și nu constituie nici azi, o modă, ci o necesitate a dezvoltării societății umane.

Specificul învățării creative este înțeles de P. Popescu-Neveanu ca o apropiere maximală de modelul cunoașterii active, prin explorare, ipoteză, deducție, punere și rezolvare de probleme, dar și de realizarea practică, de proiecte transformative. Caracteristica combinatorie a acestui model este întărită de motivație și de un complex atitudinal specific și nespecific. După Berlyne fundamental în acest gen de învățare este comportamentul de explorare susținut de curiozitatea epistemică.

Modelul de învățare creativă devine astfel un sistem de referință pentru toate strategiile didactice. El structurează și reorganizează operativitatea intelectuală, atât cea specifică, cât și cea nespecifică, incită puterea de inovație, care nu este decât o continuare a realității prin alte posibilități, prelungirea a ceea ce este dat, cunoscut, familiar, cu ceea ce este valoric deosebit, cum afirmă. În măsura în care profesorul rămâne pentru elev doar un purtător de informații.

După cum vedem, întâlnim la psihologii români nu numai ideea unui învățământ de tip creativ bazat pe modele de antrenare și stimulare a funcțiilor psihice, dar și de evaluare a potențialului creativ, de depistare a aptitudinilor creatoare. Subliniem faptul că această problemă nu a constituit, și nu constituie nici azi, o modă, ci o necesitate a dezvoltării societății umane.

Creatologii, în general, nu opun comportamentul stereotip celui creativ, ci insistă asupra formării la elev a capacității de a găsi singur unele soluții de rezolvare a problemelor, ca o stare de pregătire în fața volumului de informații, în continuă creștere.

Militanții pentru o „școală modernă” Iosif Gabrea, (Ștefănescu Goangă) au relevat rolul activității în formarea și dezvoltarea personalității umane. Ei au argumentat necesitatea introducerii în școala românească a unui sistem dinamic de învățare, axat pe cultivarea imaginației creatoare.

„Școala modernă” pune în centrul preocupărilor sale formarea personalității creatoare, a aptitudinilor native specifice ale fiecărui elev, pe care trebuie să le dezvolte până la limita superioară a capacităților, printr-o activitate proprie cât mai bogată, cât mai sistematic organizată și cât mai potrivită cu aceste aptitudini. Această necesitate a depistării aptitudinilor creatoare era susținută cu mult timp înainte. Școala este locul unde s-ar putea dezvolta potențele copilului, atât prin stilul de instruire, de predare a cunoștințelor cu solicitare implicită a imaginației — exerciții libere, exerciții de raționament funcțional — cât și prin atmosfera de încredere în adevăr, cooperare și iubire față de învățătură. Este evident astfel că în acest proces de dezvoltare a creativității, de împlinire a vocației, rolul profesorului este hotărâtor.

În acest sens, C. Mureșanu a încercat un model de învățare creativă (experimentat în școala românească și în alte școli ale lumii, de exemplu, (Geneva), de antrenare și stimulare a funcțiilor intelectuale, imaginative și afective, bazat pe activizarea unor capacități, pe problematizarea conținutului didactic și realizarea unei colaborări permanente între profesori și elevi, între elevi și elevi. Important este, spune C. Mureșanu, să trezești în elev trebuința de a crea, care constituie atât pentru copil, cât și pentru om, în general, nevoia vitală de a trăi.

Specificul învățării creative este înțeles de P. Popescu-Neveanu ca o apropiere maximală de modelul cunoașterii active, prin explorare, ipoteză, deducție, punere și rezolvare de probleme, dar și de realizarea practică, de proiecte transformative. Caracteristica combinatorie a acestui model este întărită de motivație și de un complex atitudinal specific și nespecific.

Modelul de învățare creativă devine astfel un sistem de referință pentru toate strategiile didactice. El structurează și reorganizează operativitatea intelectuală, atât cea specifică, cât și cea nespecifică, incită puterea de inovație care nu este decât o continuare a realității prin alte posibilități, prelungirea a ceea ce este dat, cunoscut, familiar, cu ceea ce este valoric deosebit, cum afirmă.

Tipurile de sarcini care favorizează creativitatea sunt:

Proba de tip imaginativ-inventiv

Am folosit narațiunea în procesul instructiv-educativ — cel mai adesea — ca metodă de exersare a spiritului de observație și de dezvoltare a limbajului. Dacă obiectul care constituie tema compunerii este, însă, complex — un fenomen din natură, o scenă etc. — acesta etalează de la sine o multitudine de aspecte pe care elevul le preia fără efort, căutând să le transpună într-o formă de exprimare proprie. Când însă obiectul este simplu — o picătură de ploaie, o frunză, un nasture etc. — prin simplitatea și banalul său, acesta este sărac în aspecte ; pentru a lua în discuție într-o compunere, accentul nu mai cade pe capacitatea de observație, ci mai ales pe cea imaginativ-inventivă a individului ; aceasta e cu atât mai tensionată cu cât punctele de sprijin exterioare sunt mai mici. De aici și deconcertarea cu care primesc elevii, pentru început, o astfel de temă ; obișnuiți cu teme, în majoritatea lor, „bogate în date”, ei trebuie să descopere și să născocască singuri probleme cu privire la lucruri despre care credeau că „s-a spus tot” (fie pentru că sint prea simple și banale, fie pentru că știinta le-a dat deja o soluție). În cazul de față, sarcina probei prevedea elaborarea de compuneri cu titlul „Stiloul” și „Stelele”. Temele au fost date pe rând, intercalate printre celelalte probe de antrenare.

În analiza elaborărilor m-a interesat atât exactitatea ideilor avansate, cât multitudinea, diversitatea și originalitatea traiectoriilor lor care atestă efortul imaginativ-inventiv.

Proba de tip problematic

Principiul problematizării a fost integrat sarcinilor ce vizează educarea creativității nespecifice tocmai pentru că reprezintă corelatul principal al activității de creație în genere.

Spre deosebire de metoda de activare cunoscută în procesul instructiv, care adresând întrebări clasei o activează, limitând însă, procesul la primul răspuns corect, proba de tip problematic reprezintă o inversare a rolurilor între profesor și elev. De data aceasta cei care formulează întrebările — oral sau în scris — sunt elevii.

În proba folosită am cerut elevilor să formuleze:

a) cât mai multe întrebări — probleme — cu privire la „ploaie”, „ foc”, „aer”, „stele” „suflet”, „frunză”, „ocean”;

b) cât mai multe întrebări care îi preocupă;

c) descoperirile, invențiile pe care ar vrea să le facă.

Pentru majoritatea elevilor proba avea caracter inedit. . Obișnuiți să primească întrebări și să înregistreze soluțiile oferite în lecții și manuale, se vedeau acum puși în situația de a descoperi ei înșiși cât mai multe necunoscute.

Încadrate în contextul problematic expus, cercetările asupra antrenării potențialului creativ al elevilor au încercat să experimenteze diverse procedee prin care unele componente operaționale necesare activității de creație devin conținut al activității elevilor. Ca ipoteză, s-a presupus că prin antrenarea unor astfel de componente ale creativității — tehnici operaționale generale, nespecifice, independente de conținutul conceptual inclus în activitatea creatoare — depresiunile constatate în curba potențialului creativ la anumite vârste pot fi corectate.

În acest sens, stabilirea de comparații, analogii, scurtcircuitarea acestora în metafore, formularea de întrebări, supoziții etc. care sunt doar componente accidentale în cadrul activității de învățare, de asimilare a unui conținut științific, deveneau conținutul însuși al probelor la care erau supuși elevii.

Metodă dinamică creatoare, insistând asupra faptului că procesul de creație este o necesitate de seamă a fiecărui copil. Sesizând multiplele influențe ale procesului de creație asupra vieții individului, Constantin Mureșanu efectuează un amplu studiu al procesului componistic literar la elevi, asamblând o antologie internațională a compozițiilor în care este abordată problema diversității actului creativ, cât și influența acestuia asupra structurilor de personalitate la preadolescenți și adolescenți.

Prin **proba de tip combinat**, considerată de John Dewey drept unul dintre cele mai bune exerciții pentru dezvoltarea laturii imaginative a gândirii și intelectului în general, similară metodei „exprimării libere”, am urmărit, ca și în celelalte probe, trecerea de la atitudinea de confort a elevului (imitație, memorare) la aceea de efort (elaborări, interpretări personale).

Elevii au fost solicitați să transpună în alte forme de exprimare un conținut dat sau elaborat de ei; le-am cerut, astfel, să ilustreze prin desene unele proverbe, zicători, sau — în final — propriile lor compuneri, ori să realizeze mici compuneri pe marginea unor tablouri înfățișând diverse scene, să formuleze morala care se degajă dintr-o situație ilustrată într-un tablou etc.

Dezvoltarea creativității

Metode pentru stimularea creativității. Pentru a se utiliza la maximum resursele inconștientului, care are un rol important în procesul de creație (apariția bruscă a unor idei, sub forma „iluminării”, inspirației), am preconizat metode având în centru „asocierea liberă”, adică consemnarea acelor idei care ne vin spontan în minte, fără vreun efort special de memorie ori raționament. Cea mai răspândită este așa numitul brainstorming (asaltul de idei), când un grup de 10-12 persoane își exprimă pe rând și în mod liber tot ce le vine în minte în relație cu o anume

problemă propusă. Alți specialiști analizează apoi ce sugestii benefice poate oferi una sau alta din ideile experimentate.

O altă metodă asociativă este și **sinectica**. În acest caz, se caută metafore comparații, în relație cu dificultatea aflată în discuție. Apoi, aceleași persoane descifrează consecințele imaginilor evocate.

Mai importante sunt metodele specifice în relația directă cu aspectele caracteristice fiecărei materii de învățământ.

Întotdeauna profesorii valoroși au stimulat elevii să soluționeze probleme. Majoritatea problemelor obligă copilul să găsească ceva nou pentru el, ceea ce implică o doză de creativitate. Aceasta este însă necesară mai ales în problemele ce comportă mai multe soluții. Dar „problematizarea” presupune și ca elevii să găsească ei probleme. În principiu, metodele active implică eforturi de observare și gândire independentă (metoda observațiilor independente, de care am amintit mai sus), ele fac apel la inițiativa școlărilor felul de probleme. La geografie, elevii pot încerca să explice de ce un mare oraș s-a format într-un anumit loc.

Activitatea în afara clasei și cea extrașcolară oferă numeroase prilejuri pentru cultivarea imaginației. În cercurile elevilor, am organizat și ședințe de brainstorming. Am inițiat întâlniri cu oameni de știință și de artă care le-au vorbit despre munca lor.

Vizitarea expozițiilor, excursiile lărgesc orizontul și reprezintă inepuizabile surse de întrebări.

Cultivarea spiritului inovator necesită și o luptă cu unii părinți: cu cei care rezolvă problemele copiilor și nu-i lasă să facă eforturi proprii. Trebuie să-i convingem că tutelarea excesivă împiedică dezvoltarea intelectuală.

Bibliografie:

- 1.A. Binet, Ideile moderne despre copii, București, Editura didactică și pedagogică, 1976
- 2.C-tin Cucuș, Bogdan Balan, Psihopedagogie pentru examenele de definitivare și grade didactice, Editura Polirom, 2005
- 3.M. Gârboveanu, Stimularea creativității elevilor în procesul de învățământ, Editura didactică și pedagogică, București, 1981
- 4.P.Popescu-Neveanu, Curs de psihologie generală, vol. II Centrul de multiplicare al Universității București, 1977
- 5.A. Onorfei, M. Gârboveanu, Modelul generativ metaforic- model de antrenare a gândirii divergente ” , în Revista de pedagogie, nr. 3, 1979

Integrarea tehnologiilor multimedia în cadrul lecțiilor de matematică

autor : profesor Ciupea Gheorghe Relu, Școala Gimnazială „Spiru Haret” Oltenița

În actualul context european educația permanentă și calitatea educației constituie priorități de bază ale învățământului românesc. Este știut faptul că educația permanentă reprezintă totalitatea activităților de învățare realizate de-a lungul vieții în scopul dezvoltării cunoștințelor, abilităților și competențelor dintr-o multiplă perspectivă: personală, civică, socială sau ocupațională. Educația permanentă se concentrează pe formarea și dezvoltarea competențelor cheie, a competențelor specifice și a competențelor avansate, necesare într-o economie a cunoașterii și o societate democratică. Calitatea educației reprezintă o prioritate permanentă pentru orice organizație furnizoare de educație precum și pentru angajații acesteia. Îmbunătățirea calității educației presupune evaluare, analiză și acțiune corectivă continuă din partea organizației furnizoare de educație, bazată pe selectarea și adoptarea celor mai potrivite proceduri. În atingerea obiectivelor fixate în curriculumul școlar un rol important îl are integrarea tehnologiei informației și a comunicațiilor în procesul didactic. Introducerea calculatorului în activitatea de învățare poate duce la creșterea calității învățării și la reducerea timpului de învățare. Auto-instruirea, învățarea angajată capătă o pondere din ce în ce mai mare, profesorii devin ghizi, consilieri, chiar componenți ai unor echipe create cu scopul investigării unei situații. Materialele prezentate nu îngredesc libertatea profesorului de a alege sau de a organiza activitățile de învățare adecvate atingerii obiectivelor obligatorii propuse. Profesorul are libertatea de a repartiza conținuturile în orele alocate prin planul de învățământ după cum consideră necesar, de a stabili ordinea parcurgerii temelor, iar în funcție de nivelul clasei, acesta poate dezvolta anumite extinderi la temele obligatorii. Instruirea asistată de calculator este sintagma cel mai des folosită în descrierea utilizării calculatoarelor în scopuri educaționale. În multe țări utilizarea calculatoarelor și a tehnologiilor informatice a intrat în practica școlară, deschizând noi orizonturi procesului de instruire, iar acest fapt a fost în mod nemijlocit legat de apariția și dezvoltarea calculatoarelor personale. Să nu uităm că inventatorii calculatorului personal l-au dedicat în primul rând scopurilor educative. În ultimul timp au fost efectuate numeroase studii comparative referitoare la folosirea calculatoarelor personale în școală, iar în multe țări sunt în curs de desfășurare programe naționale de introducere a tehnologiilor informatice în procesul de învățământ. Utilizarea calculatorului permite realizarea unor serii de activități și de dezvoltări care sunt într-adevar unice. Acestea sunt modelările, simulările și vizualizările pe calculator, dar mai ales așa numitul experiment pe calculator, care reprezintă a treia cale de descoperire științifică după cea experimentală și cea logico-matematică. Mai mult, aspecte fundamentale ale matematicii au fost dezvoltate utilizând această nouă direcție de lucru în știință. Dezvoltarea matematicii depinde din ce în ce mai mult de calculator. Îmbunătățirea experimentelor cu ajutorul calculatorului conduce la depășirea dificultăților de ordin matematic dar și la înțelegerea profundă a unor legi pe care nici nu le-am fi bănuțit fără această nouă față a folosirii calculatorului.

Calculatorul sprijină procesul de educație iar metodele învățământului tradițional nu pot face față avalanșei de cunoștințe și varietății de meserii și domenii de activitate către care se îndreaptă copiii noștri. Avantajele utilizării noilor metode de învățământ în educația elevilor ar fi: reducerea consumului de timp, posibilitatea adaptării programelor personale de educație, posibilitatea acomodării rapide cu schimbările și noile cunoștințe din diverse domenii, posibilități extinse de educație interdisciplinară și chiar reducerea costurilor educației continue. Folosirea calculatorului cu tehnica sa de animație este de mare efect pedagogic în studiul predării matematicii. Dialogul dintre învățător/profesor și elevi este cu atât mai plăcut cu cât programele didactice sunt mai atractive, cu pauze, tonalități și culori menite să-i creeze elevului o lume mai mică a sa în care să dorească să învețe știința respectivă. Integrarea calculatorului în sistemele de lecții concepute de învățători/profesorii va fi adecvată în funcție de finalități și de obiectivele pedagogice, de natură epistemologică și axiologică a conținuturilor, de situațiile școlare foarte variate, de stilul pedagogic al fiecărui învățător/profesor. Elevii își aduc și ei aportul la activitatea din clasă, fiind interesați și implicați prin interactivitate pe tot parcursul lecției. Din experiență, pot spune că imaginația elevilor este stimulată datorită numărului mare și variat de programe special concepute, elevii devin mai rapizi în luarea deciziilor iar gândirea lor devine o gândire logică.

Pentru a veni în sprijinul acestor idei enunțate mai sus m-am decis să scriu lucrarea de față. Aceasta își propune să prezinte într-o manieră cât mai abordabilă momente semnificative din activitatea mea desfășurată la clasă, concretizată în realizarea a mai multe lecții în care transmiterea, consolidarea sau evaluarea cunoștințelor au fost posibile prin utilizarea calculatorului de către elevi. Am selectat din activitățile de acest tip desfășurate, o lecție la clasa a VIII-a intitulată „Piramida regulată. Probleme de sinteză”. Pentru această activitate am folosit platforma AeL. În lucrare este prezentat proiectul didactic al lecției în cadrul căruia sunt trecute în revistă toate etapele desfășurării acesteia, modul în care au fost organizați elevii, modul în care au recepționat, prelucrat și utilizat informațiile primite în timpul lecției precum și modul în care au utilizat calculatorul la lecția respectivă. Consider că prin astfel de inițiative putem crea o bază de date utilă pentru profesorii debutanți sau pentru cei cu vechime mică în sistem.

PROIECT DIDACTIC

ȘCOALA: „Spiru Haret” Oltenița

CLASA: a VIII-a

PROFESOR: Ciupea Gheorghe Relu

DISCIPLINA: Matematică

UNITATEA DE ÎNVĂȚARE: Piramida. Arie și volum

TEMA LECTIEI: Piramida regulată. Probleme de sinteza

TIPUL LECTIEI: Lecție de consolidare a cunoștințelor

Obiectivele lecției:

- Să descrie configurații geometrice într-o problemă dată;
- Să reproducă formulele sau modalitățile de calcul pentru aria laterală, aria totală și a volumului piramidei;
- Să determine elemente ale piramidei când se cunosc volume și/sau arii;
- Să rezolve probleme practice
- Să determine măsuri de unghiuri pe fețele sau în interiorul piramidei regulate
- Să manifeste perseverență și gândire creativă în rezolvarea unei probleme.

Toate obiectivele au ca finalitate următoarele competențe specifice:

2.3 Folosirea instrumentelor geometrice adecvate pentru reprezentarea, prin desen, în plan, a corpurilor geometrice;

2.4 Calcularea ariilor și volumelor corpurilor geometrice studiate;

3.3 Utilizarea proprietăților referitoare la drepte și unghiuri în spațiu pentru analizarea pozițiilor relative ale acestora;

5.4 Analizarea și interpretarea condițiilor necesare pentru ca o configurație geometrică să verifice anumite cerințe.

Metode de învățare : conversația, învățarea prin descoperire, exercițiul, problematizarea, explicația.

Resurse materiale : instrumente geometrice, tabla școlară, marker, Manual clasa a VIII-a Editura Intitext, Culegere matematică editura „Art”, fișe de lucru, calculatorul, videoproiectorul

Durata lectiei : 50 minute

Forme de organizare : activitate frontală, activitate pe grupe

Scenariul didactic

Etapetele lecției	Activități ale lecției	Metode	Evaluare
Moment organizatoric (2')	Verificarea prezenței elevilor și a condițiilor optime necesare desfășurării lecției	Conversația	
Captarea atenției (5')	Verificarea frontală a temei, calitativ și cantitativ (prin sondaj) Exercițiile de la temă, care nu au fost efectuate de mai mulți elevi, vor fi rezolvate la tablă.	Conversația Explicația	orală
Anunțarea temei și a obiectivelor (3')	În această oră ne propunem următoarea temă: „Piramida. Probleme de sinteză”	Conversația	
Dirijarea învățării (10')	Se formeaza 4 grupe de elevi. Fiecare grupă se va situa în fața unui calculator cu conexiune la internet. Se deschide aplicatia Ael la lecția „Poliedre. Sinteza și aplicații”. Se vor recapitula cunoștințele teoretice de la piramida regulată prin parcurgerea primelor pagini ale lecției Ael.	Conversația Explicația Conversația Explicația	Observarea sistematică a elevului

	Se vor identifica elementele importante în piramida regulată, legătura dintre acestea precum și formulele pentru calculul ariei laterale, ariei totale și volumul unei piramide regulate.	Învățarea prin descoperire Explicația	Muncă independentă
Obținerea performanței și asigurarea feedback-ului (25')	<p>Fiecareia din cele 4 grupe de elevi li se distribuie o fișă de lucru, situată chiar în interiorul lecției Ael, care cuprinde un tabel cu 4 linii și 6 coloane ce trebuie completat.</p> <p>Practic trebuie completate valorile pentru l, h, a_p, A_l, A_t, V în condițiile în care se știu două sau 3 valori din cele 6.</p> <p>Mai mult, posibilele valori sunt date mai jos de tabel, constituind o bună oportunitate de verificare a elevilor.</p> <p>Fiecare grupă va avea de completat tabelul urmând să expună modul de obținere a rezultatelor cu ajutorul liderilor de grupă.</p>	<p>Conversația</p> <p>Învățarea prin descoperire</p>	<p>Observarea sistematică a elevului</p> <p>Autoevaluarea</p>

	<p>Evaluarea se va face atât prin metoda autoevaluării (se va consulta calculatorul) cât și prin metoda coevaluării.</p> <p>Fiecare grupă va fi evaluată de grupa imediat următoare ca număr iar grupa 4 va fi evaluată de grupa 1.</p> <p>Pentru fiecare rezultat corect se vor acorda 2,25 puncte respectiv 3p (la grupa 2). Un punct se va acorda din oficiu.</p>	<p>Explicația</p> <p>Demonstrația</p>	Coevaluarea
Concluzii și enunțarea temei pentru acasă (5')	<p>Se va comunica numărul de puncte acumulate de fiecare grupă și se vor trage concluziile de rigoare.</p> <p>Se va anunța tema pentru acasă.</p>	<p>Conversația</p> <p>Explicația</p>	Aprecieri verbale

Poliedre - Sinteză și aplicații

- Introducere
- 1. Poliedre; poliedre regulate
- 2. Prisme
 - 2.1. Prisma triunghiulară regulată dreaptă
 - 2.2. Prisma patrulateră regulată dreaptă
 - 2.3. Prisma hexagonală regulată dreaptă
- 3. Paralelipipedul dreptunghic și cubul
 - 3.1. Paralelipipedul dreptunghic
 - 3.2. Cubul
- 4. Secțiuni în prismă
- 5. Aplicații - Prisme
- 6. Piramida triunghiulară regulată dreaptă
 - 6.1. Piramida triunghiulară regulată dreaptă (tetraedrul)
 - 6.2. Aplicații - Legături între elementele piramidelor
- 7. Unghiuri în tetraedru
 - 7.1. Unghiuri în piramida triunghiulară dreaptă
 - 7.2. Unghiuri în tetraedru
 - 7.3. Unghiul dintre două plane



Poliedre - Sinteză și aplicații

Aplicații - Aria laterală, Aria totală, Volumul



Built to teach right! gently

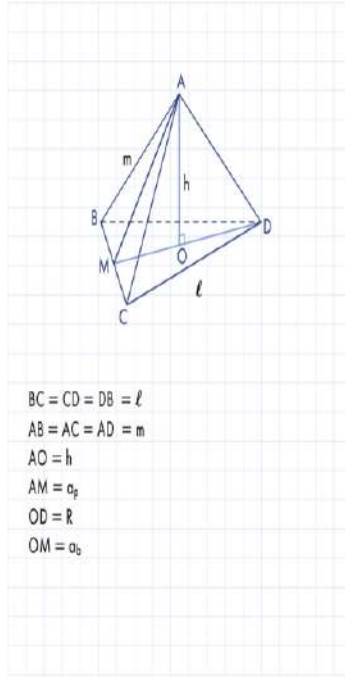

Completați tabelul



	l	h	a_p	A_L	A_T	V
a)	6		4			
b)		8	10		$288\sqrt{3}$	
c)		6				$18\sqrt{3}$
d)	6			90		

$180\sqrt{3} \quad \sqrt{39} \quad 36+9\sqrt{3}$

$3\sqrt{291} \quad \sqrt{97} \quad 12\sqrt{3} \quad 6 \quad 10 \quad 9\sqrt{39} \quad 9\sqrt{39}+9\sqrt{3}$

$\sqrt{13} \quad 3\sqrt{39} \quad 288\sqrt{3} \quad 36 \quad 90+9\sqrt{3}$



Bibliografie:

1. Cerghit Ioan. Metode de învățământ, Editura Didactică și Pedagogică, București; (1999),
2. Cerghit Ioan, Neacșu Ion. Prelegeri pedagogice, Editura Polirom, Iași; (2001),
3. Clara Ionescu. Metodica predării informaticii, Cluj; (1997),
4. Cozma Teodor. Educația formală, nonformală și informală, în Psihopedagogie, Editura Spiru Haret, Iași; (1997),
5. Cristea C. Gabriela. Pedagogie generală, Editura Didactică și Pedagogică, București; (2002),
6. Cristea Sorin. Dicționar de pedagogie, Grupul Editorial Litera Educațional, Chișinău; (2002),
7. Cristian Masalagiu, Ioan Asiminoaei, I Maxim. Metodica predării informaticii. Editura Matrix Rom, Bucuresti; (2001),
8. Cristian Masalagiu, Ioan Asiminoaei. Didactica predării informaticii, Editura Polirom; (2004),
9. Cucoș Constantin. Pedagogie, Editura Polirom, Iași; (2002),
10. Liliana Ursache, George Vâju, Cătălin Donici, Cosmin Herman. Modele de Administrare, utilizare, evaluare, Editura Tutimex, Arad; (2011),
11. Magdaș Ioana. Didactica informaticii-de la teorie la practică, Editura Clusium; (2007),
12. Ministerul Educației și Cercetării, Consiliul Național pentru Curriculum, Ghid metodologic, Tehnologia Informației și a comunicațiilor în procesul didactic, Editura Aramis; (2002),
13. Manual de utilizare AeLversiunea 5.2
14. Ionescu, Ion Radu, Didactica modernă, Ed, Dacia, Cluj –Napoca; (1995),
15. Niculescu Rodica, Pedagogie preșcolară, Ed. Pro Humanitate, București; (1999).

Proiect didactic, dezvoltare personală, ”meseriile”, clasa a ii-a

Prof. Gheorghică Margareta,

Școala Gimnazială Nr. 3 Slatina, jud. Olt

Disciplina: Dezvoltare personală, cf. Programei școlare - Anexa nr. 2 la O.M. nr. 3418/19.03.2013

Clasa a II-a, Durata: 2 ore

Unitatea de învățare: Meseriile

Subiectul/Conținuturi informaționale: *La ce folosesc meseriile?*

Competențe specifice:

- 1.1. Stabilirea unor asemănări și deosebiri între sine și ceilalți, după criterii simple
- 2.2. Utilizarea unor elemente de ascultare activă
- 2.3. Explorarea abilităților de relaționare cu ceilalți
- 3.2. Prezentarea condițiilor (instrumente, persoane, contexte) care fac învățarea ușoară sau dificilă
- 3.3. Prezentarea utilității unor meserii/profesii cunoscute

Competențe integrate din disciplinele:

Comunicare în limba română:

- 1.1. Sesizarea semnificației globale a unui mesaj scurt, pe teme familiare, rostit clar și rar
- 2.2. Transmiterea unor informații prin intermediul mesajelor simple
- 3.1. Citirea unor cuvinte și propoziții scurte, scrise cu litere de tipar sau de mână
- 4.2 Redactarea unor mesaje scurte

Matematica și explorarea mediului:

- 3.1. Rezolvarea de probleme prin observarea unor regularități din mediul apropiat

Arte vizuale și abilități practice:

- 2.3. Realizarea de aplicații/compoziții/obiecte/construcții simple, pe baza interesului direct

Religie:

- 2.1. Asumarea în mod explicit a unor responsabilități în cadrul grupurilor din care face parte

Obiective operaționale:

Cognitive: La sfârșitul lecției, elevii vor fi capabili:

- OC1 - să identifice aspecte, caracteristici utile unor meserii;
- OC2 - să formuleze enunțuri despre necesitatea pregătirii oamenilor în diverse meserii;
- OC3 - să realizeze corespondența între numele profesiei, persoana care profesază, uneltele folosite și locul de desfășurare;

Motrice:

- OM1 - să identifice calitățile fizice necesare profesării unor meserii;

OM2 - să păstreze ordinea în timpul sarcinilor ce presupun mișcare;

OM3 - să mânuiască materialul intuitiv;

Afective:

OA1 - să colaboreze în rezolvarea sarcinilor;

OA2 - să participe cu plăcere și să își spună părerea personală.

Resurse:

a) Metode și procedee: conversația, explicația, exercițiul, problematizarea, jocul didactic, munca în echipă;

b) Mijloace de învățământ: plicuri cu scrisori, jetoane cu imagini reprezentând meserii, ghicitori despre meserii, fișe de lucru, laptop, videoproiector; PPT. „Meserii de la A- Z”;

https://educatie.inmures.ro/fileadmin/galerii_foto/educatie_traditionala/material_didactic/fisedidactic_e/Meserii_si_ocupatii/inginer_2_copy.pdf, descărcare fișiere de imagini cu meserii

Filmulețe pentru copii despre meserii, Dezvoltare personală:

1. https://www.youtube.com/watch?v=vV0v_OJnIc, *Hai deți să învățăm meseriile*;

2. <https://www.youtube.com/watch?v=V2EBvNALeks>, *PitiClic își alege o meserie – trailer CD*;

3. <https://www.youtube.com/watch?v=vEBanjdTDSI>, *Hai să învățăm despre profesii - Teatrul Pătrăciță - LEGO DUPLO, TraLaLa*;

4. <https://www.youtube.com/watch?v=WwFvPb-OO5U>, *Meseriile*;

5. <http://www.220.ro/documentare/Cele-Mai-Bine-Platite-Joburi-Din-Lume/sBMcz8s4kB/>

c) Forme de organizare: frontală, pe grupuri, individuală, pe echipe.

d) Forme și tehnici de evaluare: observarea sistematică, aprecieri verbale, evaluare reciprocă.

Bibliografie:

1. *Biblia. Pilda semănătorului* (Matei 13, 3-9);

2. Tăut Anca-Veronica, Horvath Rodica, *Dezvoltare personală - caiet de aplicații*, Editura Sinapsis, 2014;

3. Ivan Gabriela, *200 de ghicitori pentru copii*, Editura Sfera, 2010.

Scenariul didactic

Evenimentul instrucțional Durata	C. S.	Conținut științific	Strategii didactice			Evaluare
			Metode și procedee	Resurse materiale, umane	Forme de organizare	
1. Moment organizatoric		Se pregătesc materialele didactice necesare. Se asigură un climat educațional optim desfășurării activității.				
Captarea atenției		- Stabilirea coordonatelor temporale (anotimp, luna, ziua săptămânii) - Completarea calendarului naturii - Mesajul zilei: <i>De ești harnic și muncești,/ Tu, în viață, reușești!</i>	conversația explicația exercițiul	calendarul naturii	activitate frontală	observarea sistematică
3. Reactualizarea cunoștințelor	1.1	- Împărtășirea cu ceilalți: Pilda semănătorului <i>Iată una dintre cele mai frumoase pilde rostite de Mântuitorul Iisus Hristos. Frumoasă, pentru ca e simplă și e luată din viața de toate zilele. Iisus vorbea unor oameni cărora nu le era străină agricultura, și ce altă pildă mai pe înțelesul lor putea să le spună, decât vorbindu-le de ceva legat chiar de viața lor, din care să scoată învățăturile duhovnicești de care aveau nevoie pentru a trăi cu rost și cu tihnă, în pace cu Dumnezeu și cu oamenii. "Ieșit-a semănătorul să semene sămânța sa. Și pe când semăna, unele semințe au căzut lângă drum și au venit păsările și le-au mâncat. Altele au căzut pe loc pietros, unde n-aveau pământ mult, și îndată au răsărit, pentru că nu era pământul adânc. Iar când s-a ivit soarele, s-au pălit de arșită și, neavând rădăcină, s-au uscat. Altele au căzut între spini, dar spinii au crescut și le-au înăbușit. Altele au căzut pe pământ bun și au dat rod: una o sută, alta șaiszeci, alta treizeci. Cine are urechi de auzit, să audă!" (Matei 13, 3-9).</i>	lectura	citate din biblie	activitate frontală activitatea de grup	observarea sistematică
	2.2	- <i>Dincolo de ocupația de agricultor, care arată cu se ocupă semănătorul, ce conversație/învățătură are această parabolă? (Sămânța este cuvântul lui Dumnezeu.)</i> - <i>Ce meserie veche este prezentată în această parabolă?</i> - <i>Ce meserii au părinții voștri?</i> - <i>Spune tu cu voce tare / Ce vei fi când vei fi mare! Copiii răspund întrebărilor.</i> - <i>Pe scaunul povestitorului</i> copiii descriu meseria aleasă și argumentează alegerea. Ceilalți completează de ce ar putea/nu ar putea	metoda predicției conversația	coală flip-chart suport flip-chart ghicitori		evaluare elev-elev

		<p>avea meseria aleasă.</p> <p>- Elevii primesc jetoane cu ghicitori în care se descriu diverse meserii. (anexă)</p> <p>- Dezbateri despre produsele/rezultatele unor meserii, utilitatea meseriilor (mecanicul repară o mașină stricată, medicul ne tratează când suntem bolnavi, pictorul creează tablouri frumoase etc.).</p> <p>- Se analizează câteva proverbe despre meserii: “<i>Meseria e brățară de aur.</i>”; “<i>Un meseriaș prost aruncă vina pe unelte.</i>”</p>				
4. Anunțarea temei și a obiectivelor		<p>Noutatea zilei: această lecție este dedicată unor activități în care toți copiii trebuie să arate invitaților (părinți, bunici, personalul de întreținere din școală, psihologul școlar, asistenta medicală, profesorii de educației fizică, limbă străină, religie) ce știu despre meserii.</p> <p><i>Azi, în timpul acestei activități încercăm să aflăm împreună care este cea mai bună sau mai frumoasă meserie! Vom urmări imagini și filmulețe care vă vor ajuta să înțelegeți ce face persoana care are o anumită meserie și ce unelte sau instrumente folosește. Trebuie să fiți atenți, harnici și ascultători pe tot parcursul activității și astfel activitatea de azi va fi una frumoasă și utilă pentru noi toți!</i></p>	conversația	părinți, bunici, personalul de întreținere din școală, consilier, asistenta medicală, profesorii de educației fizică, limbă străină, religie	activitate frontală	aprecieri verbale observare sistematică
5. Dirijarea învățării	<p>2.3</p> <p>3.1</p> <p>3.2</p> <p>3.3</p>	<p>Va fi prezentat un material PPT. joc și filmulețe pentru tema propusă. Elevii vizionează aspecte din viața părinților care au o meserie. Părinții vor explica acestora rolul fiecărei meserii și faptul că încă de pe băncile școlii ei trebuie să învețe cât mai multe lucruri care îi vor ajuta mai târziu să își aleagă propria meserie.</p> <p>Elevii vor recunoaște persoane aflate în diferite locuri de muncă și vor încerca să le atribuie calități necesare, dar și obiecte de care au nevoie. (pictorul - șevalet, acuarele; profesorul - cărți; bucătarul - oale, linguri; constructorul - mistrie etc.)</p> <p>Vor fi prezentate de către invitați și câteva echipamente necesare la locul de muncă.</p> <p>Filmulețe pentru copii despre meserii, Dezvoltare personală:</p> <p>https://www.youtube.com/watch?v=vV0v_OJnIc, <i>Haideți să învățăm meseriile;</i> https://www.youtube.com/watch?v=V2EBvNALeks, <i>PitiClic își alege o meserie – trailer CD;</i> https://www.youtube.com/watch?v=vEBanjdTDSI, <i>Hai să învățăm despre profesii - Teatrul Pătrățică - LEGO DUPLO, TraLaLa;</i> https://www.youtube.com/watch?v=WwFvPb-OO5U, <i>Meseriile</i> http://www.220.ro/documentare/Cele-Mai-Bine-Platite-Joburi-Din-Lume/sBMcz8s4kB/</p>	explicația audiția vizionări de filme demonstrați a	ppt. flimulețe laptop videoproiector boxe jetoane cu unelte, instrumente de lucru, obiecte necesare unor meserii	activitate frontală activitate în echipe, pe perechi (părinte – elev)	aprecieri verbale observarea sistematică

6. Obținerea performanței	3.2	Elevii primesc jetoane cu diferite meserii pe care trebuie să le recunoască, să le denumească și să descrie ce știu despre ele. În echipe elevi-invitați vor realiza focus-grupuri și vor discuta despre meseriile din imagini. https://educatie.inmures.ro/fileadmin/galerii_foto/educatie_traditionala/material_didactic/fisedidactice/Meserii_si_ocupatii/inginer_2_copy.pdf , descărcare fișiere de imagini cu meserii	jocul didactic conversația focus-grup problematizarea explicația dezbateri	jetoane instrumente unelte specifice meseriilor fise de lucru imagini de colorat	activitate frontala activitate in perechi	evaluare formativa aplauze observarea sistematică aprecierea verbală
	3.3	Fișă de lucru: corespondențe între imagini cu oameni cu o anumită meserie și uneltele de lucru, echipamente, loc de muncă etc.				
7. Asigurarea feed-back-ului	3.2	Jocul Bingo , de cunoaștere, interacțiune și socializare, pe parcursul căruia elevii și invitații vor cunoaște dorințele colegilor. Elevii vor avea pe bancă un instrument de scris și o fișă de joc cu 9 rubrici. În fiecare rubrică există o imagine reprezentând o meserie. Cu foaia în mână, elevii se vor plimba prin clasă pentru a găsi printre colegi pe aceia care îi pot răspunde afirmativ la întrebare, completând astfel rubricile, în așa fel încât să realizeze linie pe verticală sau pe orizontală. Când un elev are completată o linie/coloană pe foaie, atunci strigă „Linie!”. Jocul se reia până când un elev reușește să completeze cu numele colegilor toate rubricile și strigă „Bingo!”. Câștigătorul prezintă alegerile colegilor. Jocuri didactice de rol despre meserii: <i>De-a vânzătorul, De-a prezentatorul TV, De-a bucătarul etc.</i> Activități extrașcolare: vizite scurte la locuri de muncă interesante pentru copii (fabrica de ciocolată, cabinet de stomatologie, primărie, redacție de știri, centrul pompierilor etc.).	jocul didactic Bingo jocuri de rol; vizite la diferite locuri de muncă	fisa de lucru explicația	activitate frontală	observarea sistematică aprecierea verbală evaluare formativa aplauze Turul galeriei cu fotografii din vizite
	3.3					
8. Încheierea activității / tema pentru acasă	3.2	Se fac aprecieri generale și individuale asupra participării elevilor și invitaților la activitate, precum și asupra comportamentului acestora. Fond muzical: Audiție muzicală <i>Ce te faci când vei fi mare</i> https://www.cantecedecopii.com/ce-te-faci-cand-vei-fi-mare/ Tema pentru acasă: Proiect: 1. vizite la locul de muncă al părinților; 2. jocuri de prezentare a profesiilor prin costumații din materiale reciclabile - “Parada meseriilor”; 3. realizarea de sondaje de opinie cu privire la specificul și utilitatea unor meserii;	conversația investigația	proiectul portofoliul	activitate în echipe	aprecierea verbală proiecte portofolii
	3.3	Portofoliu cu tragere la sorți a temei, pe echipe: 1. crearea unor postere originale despre specificul meseriilor și beneficiile acestora pentru			activitate	

	<p>membrii comunității; 2. crearea unui pliant (cu imagini decupate, desene, mesaje cheie) în care să prezinte meseriile din zona în care locuiesc și produsele diferitelor meserii.</p>			pe echipe	
--	--	--	--	-----------	--

Mihai Eminescu, vorbind despre cărțile de citire, arată că ele «ar trebui să fie un obiect de îngrijire națională ca și textul Bibliei».

Dacă această carte va cuprinde în sine cele mai bune, cele mai alese și cele mai înalte învățături pe care le oferă experiența de atâtea ori milenară a omenirii, așa cum ele s-au cristalizat în viața specifică a singuraticelor popoare care o alcătuiesc și pentru care se alcătuiește o astfel de carte, ea va produce, fără îndoială, roade mai bune decât oricare altă carte din lume¹. În legătură cu importanța primei cărți, *Abecedarul*, există în manualele de citire de odinioară o istorioară morală, care desigur, i-ar fi plăcut lui Eminescu, pentru că este o ilustrare epică sugestivă a considerațiilor sale teoretice: se spunea că un copil rău și-a aruncat *Abecedarul* în noroi și în ploaie. Un alt copil, un copil cuminte, l-a luat cu grijă, l-a curățat și l-a așezat între cărțile și caietele sale de școală. A învățat sârguincios, a ajuns om învățat, profesor universitar, și peste ani, a văzut în rafturile unui anticariat vechiul său abecedar. L-a cumpărat, și de această dată, l-a așezat la loc de cinste între enciclopedii, docte și tratate științifice. Acestea s-au simțit jignite de o asemenea apropiere și s-au revoltat. A intervenit în această ceartă divină *Carte a Cărților, Biblia* care le-a spus enciclopediilor și tratatelor științifice că ele nu ar fi existat fără umilul Abecedar.

Anexa 1. Jetoane cu meserii

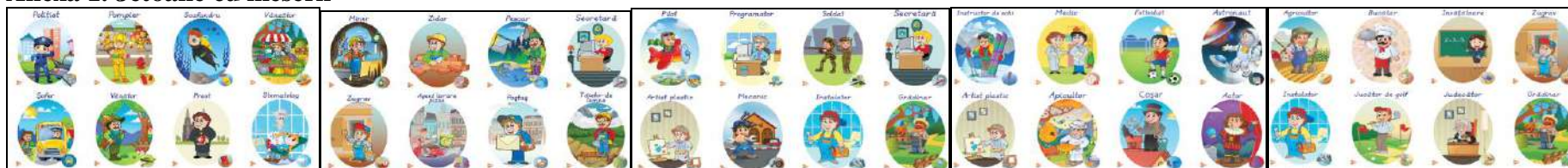

Anexa 2. Ghicitori

Cin te-așcută și-ți prescrie
Cum să iei o doctorie?

În bibliotecă-l vezi mereu,
Si-ți dă cărți pe gustul tău.
Cărțile nu sunt un dar,
Căci le dă un ... (bibliotecar).

Cine-l vede în halat
Îl recunoaște imediat,

Stetoscopul folosește
Când un pacient sosește.

Pe vapor călătorește
Și îi place aventura
Precum Popay și el este
Despre cine se vorbește?

În clasă pe orișicine
Îl învață ce e bine!

Cine zboară fără să zboare?

Locul lui este pe scenă,
Joacă roluri variate,
Fiind prinț sau cerșetor,
Meseria-i de (actor).

Te învață să citești,
Să scrii și să socotești,
Munca să o prețuiești
De vrei bun și drept să crești.

Cu ciocan, clei și rindea
Face mobile așa,
Ca să-ți placă ție, mie.
Să ghicească cine știe.

Toată ziua, el tot sapă
Din adâncuri ca să scoată
Pentru lume mult cărbune.
Cine știe cum îi spune?

¹ ***, *Istoria literaturii didactice românești*, E.D.P, București, 1975, p. 171

IMPORTANTA COMUNICARII MANAGERIALE

PROF.GHEORGHIU IONELA GRADINITA NR 13 FOCSANI

O minimă cultură managerială în domeniul educațional presupune cunoașterea faptului că un bun proiect instituțional, pe care se bazează întreaga activitate a unei școli, se realizează numai printr-o comunicare eficientă intra- și extra- organizațională și prin participare. Pornind de la acest principiu, indiscutabil corect, discutabilă rămâne doar aplicabilitatea sa. Se cere analizat modul în care școala, ca organizație, reușește să „lege” teoria cu practica și să realizeze o comunicare deschisă, capabilă să genereze participarea efectivă a tuturor celor implicați.

Parteneri în comunicarea intra-organizațională sunt: grupul profesoral, echipa managerială și elevii. Pe acest segment al comunicării trebuie recunoscute o serie de disfuncții ce potențează negativ întreaga activitate a școlii. Mult invocatul dialog, „permanent și constructiv”, stabilit între toate compartimentele resurselor umane ale unei instituții școlare, se manifestă de multe ori ca un simplu fenomen auditiv steril, în care fiecare vorbește cu fiecare, fără să comunice mare lucru sau fără să se audă unii pe alții.

Pornind de la ipoteza că grupul profesoral ar trebui să fie unul dintre cele mai lucide și mai institutive grupuri socio-profesionale, devin aproape inexplicabile atitudinile de pasivitate (afișate sau disimulate), de lipsă de receptivitate (sau chiar de refuz!) față de nou, sau de manifestare a unor orgolii mărunte. Slujitorii școlii sunt datori să își asume, cu obiectivitate și cu un minim efort de sinceritate, faptul că nu reușesc întotdeauna să coopereze și să formeze acea „echipă a resurselor umane” capabilă să susțină misiunea unității școlare pe care o reprezintă.

Pentru că generalizările riscă să fie incorecte, se poate admite că există, totuși, colective de cadre didactice care promovează și respectă un ansamblu de valori împărtășite de toți membrii organizației respective. Această abordare este laudabilă, chiar dacă se manifestă doar din când în când, ca o intenție de a salva aparențele și ca o definiție a ceea ce ar trebui să însemne cultura organizațională.

O școală (românească, actuală) în care „fiecare învață de la fiecare” și unde există o „unitate în diversitate” pare mai degrabă un model ideal și tocmai de aceea irealizabil. Managerii școlilor, dacă nu impuși, măcar influențați de răsturnările politice, fac și ei ce pot și uneori chiar fac ceea ce trebuie. Sunt însă cazuri, nu tocmai puține, în care se remarcă autoritarismul unor directori care vor să conducă „cu mână forte” ce parcă arde de dorința de a se strânge pumn, ca să instaleze liniștea și

unanimitatea. La cealaltă extremă se află comoditatea, vocația de victimă a constrângerilor bugetare, lamentarea permanentă, fără spor și fără soluții, a unor directori promovați parcă din întâmplare. În ambele situații ideea de comunicare între manageri și „restul lumii” este pur formală, incoerentă și neproductivă. Se perpetuează (din păcate!) ideea păguboasă că echipa managerială a unei școli trebuie obligatoriu formată din persoane „cu experiență”, „specialiști cu vechime”, monopolul de vârstă fiind încă foarte puternic.

Excluderea mai tinerilor colegi, fie și într-o manieră elegantă, nedeclarată, nu numai că nu încurajează, dar anulează din start orice alternativă, poate mai proaspătă și mai îndrăzneată. Eventualele inițiative personale sunt ignorate sau considerate „exces de zel”, privite cu suspiciune și tratate cu întrebări de genul: „Ce vrea să ne demonstreze?”, „Ce urmărește?”. Astfel se perpetuează consilii de administrație formate din adevărați „profesioniști ai genului” care, fie promovează unanimitatea și-l susțin necondiționat pe director, fiind oamenii lui, fie, dimpotrivă „îl sapă”, fiecare considerându-se îndreptățit să vizeze o eventuală indemnizație de conducere.

Oricare dintre aceste variante manageriale compromit comunicarea, co-participarea și implicit evoluția școlii, exclud tendințele reglatoare interne și desființează noțiunea de gândire liberă a unei organizații. Sunt de amintit și situațiile, (comice, dacă nu ar fi triste!), în care oameni ai școlii devin „rivali”, împărțiți în „tabere”, căutând permanent aliați de conjunctură și consumând în dispute ieftine, energii impresionante, demne de cauze mai bune. Aceste „încrâncenate lupte”, generate de intoleranță și invidie, au numai „învinși” între care se stabilește dialog, dar acesta se consumă în termeni ce nu ar avea ce căuta în mod normal în perimetrul unor cancelarii decente.

Colaborarea strânsă și eficientă între colegii de catedră este obligatoriu consemnată în planuri de activități, dar exprimată în realitate prin șicane de tot felul, bârfe meschine și o vigilență maximă în a vâna greșelile celorlalți. O benignă dorință a unora de a fi permanent „vioara întâi”, de a culege lauri și de a purta necondiționat o „coroniță de premiant”, determină comportamente care nu au nimic în comun cu colegialitatea, cu competiția constructivă, nici cu maturitatea, ci demonstrează o moralitate îndoielnică și nu face cinste statutului de profesor. Rezolvarea acestor bizare și degradante situații ar putea fi dată tot de o comunicare reală, mediată și asumată de un manager școlar profesionist, dator să promoveze normele deontologiei didactice.

Ajungând la comunicarea profesor-elev, cea mai importantă în contextul relațiilor intraorganizaționale, se pot sesiza numeroase nuanțe și tonalități ale vocii partenerilor de dialog. Asistăm încă la o amețitoare mișcare de pendul între intransigență și permisivismul exagerat, între

autoritarism exprimat prin lipsă de tact profesional și un populism ieftin, manifestat de „profi înțelegători”. Se simte însă o reală preocupare pentru ideea de proporție, de limită și de respect reciproc în măsură să genereze echilibru. Mulți profesori găsesc înțelepciunea de a pedepsi prin iertare, de a corecta fără să umilească, de a avea chiar simțul umorului. Elevii răspund pozitiv la asemenea mesaje și învață repede cum să depășească eventuale bariere de comunicare. Numeroasele problemele care apar permanent în viața școlii (violente în manifestare, în vestimentație, în limbaj, tendințe de suicid, etc.) reprezintă noi și noi provocări care apelează la arta comunicării, la disponibilitatea de a particulariza, respectând personalitatea fiecăruia. O generalizare onestă trebuie doar să constate că există încă excese de ambele părți. La fel de onestă este și invocarea legii învățământului care prevede: „educația în spiritul (...) schimbului liber de opinii”.

În cazul comunicării extra - organizaționale pe care școala încearcă să o stabilească cu societatea în ansamblul ei, apar însă adevărate blocaje despre care ar fi hazardat să credem că pot fi înlăturate prea curând. Parteneriatul în educație rămâne încă o iluzie! Școala este confruntată cu grave constrângeri economice, cu bulversante și curioase decizii politice și cu indiferența unei comunități care refuză implicarea constructivă. O lumea care astăzi se precipită înainte, violent și contradictoriu, în goană spre un „mâine” construit la întâmplare, uită să acorde școlii măcar un răgaz de comunicare. Proiecția în viitor a nepăsării și lipsei de implicare în educație se conturează ca un bumerang, despre a cărui acțiune se știe că este desăvârșită.

Aspectele în care este surprinsă comunicarea, în interiorul școlii și cu factori din mediul social extern, sugerează că acest proces suportă numeroase condiționări și contradicții, consumându-se adesea într-o perfectă „izolare fonică” și între interlocutori cu grave probleme „de acustică” ce distorsionează mesajele. Ipostazele negative ale comunicării stabilite de școala de azi sunt, poate, metastazele grave pe care le riscă societatea de mâine, bolnavă de ratare în educație.

Impactul activităților nonformale în evoluția progresului școlar

Prof. Gherase Luminița-Carmen
Școala Gimnazială Nr.16 „M.I. Dobrogianu” Constanța

Educația este un pilon fundamental în dezvoltarea indivizilor și a societății în ansamblu. În mod tradițional, procesul educațional s-a desfășurat în cadrul instituțiilor școlare formale, însă în ultimele decenii, s-a recunoscut tot mai mult importanța activităților nonformale în evoluția progresului școlar. Aceste activități, desfășurate în afara programului școlar tradițional, pot contribui semnificativ la dezvoltarea abilităților elevilor și la formarea unei perspective mai ample asupra învățării.

Unul dintre aspectele notabile ale impactului activităților nonformale în evoluția progresului școlar este **dezvoltarea abilităților sociale și emoționale**. Participarea la astfel de activități oferă elevilor oportunitatea de a lucra în echipă, de a dezvolta empatia și de a gestiona emoțiile în diverse situații. Aceste abilități au un impact semnificativ asupra performanțelor școlare, deoarece elevii devin mai receptivi la mediul de învățare și își îmbunătățesc relațiile cu colegii și profesorii. Dezvoltarea abilităților sociale și emoționale în cadrul activităților nonformale presupune expunerea elevilor la situații diverse și provocatoare. Programul educațional formal se concentrează adesea asupra aspectelor academice, însă activitățile nonformale oferă o platformă pentru a explora și a dezvolta latura umană a fiecărui elev. Prin participarea la proiecte sociale sau ateliere de artă, elevii învață să-și exprime ideile și să asculte opiniile colegilor, dobândind astfel abilități esențiale în comunicarea interpersonală.

Activitățile nonformale oferă oportunități unice de **învățare prin experiență**, ceea ce contribuie la o mai bună înțelegere a conținutului academic. Elevii pot aplica cunoștințele dobândite în cadrul activităților nonformale în contexte practice, ceea ce consolidează învățarea și stimulează gândirea creativă. Această abordare a învățării completează perfect metodele tradiționale și încurajează elevii să devină gânditori critici și inovatori. Învățarea prin experiență oferă elevilor posibilitatea de a aplica cunoștințele în contexte practice, consolidând astfel înțelegerea subiectelor învățate în clasă. Activitățile nonformale precum excursiile de studiu, laboratoarele interactive sau proiectele de cercetare îi plasează pe elevi în situații reale, unde trebuie să-și folosească gândirea critică și să rezolve probleme concrete. Acest tip de învățare activă nu doar întărește conceptele academice, ci dezvoltă și abilități practice care sunt esențiale pentru succesul în carieră.

Participarea la activități nonformale poate contribui la **stimularea interesului pentru învățare** în rândul elevilor. Aceste activități, care adesea sunt mai interactive

și mai atrăgătoare decât lecțiile tradiționale, pot crea o conexiune mai puternică între elev și conținutul academic. Prin intermediul activităților nonformale, elevii își pot descoperi pasiunile și pot dezvolta un apetit pentru învățare pe tot parcursul vieții. Stimularea interesului pentru învățare, un alt aspect crucial, este facilitată de activitățile nonformale prin diversitatea metodelor de predare. Elevii pot experimenta învățarea într-un mod ludic, ceea ce îi determină să perceapă școala nu doar ca pe o obligație, ci ca pe o oportunitate de a explora și de a se dezvolta personal. Proiectele creative, competițiile interșcolare sau participarea la cluburi tematice îi motivează să descopere noi domenii și să își îmbunătățească abilitățile într-un mediu mai relaxat și atrăgător.

Competențele transversale, cum ar fi comunicarea eficientă, rezolvarea problemelor, gândirea critică și creativă, sunt adesea dezvoltate în mod natural în cadrul activităților nonformale. Aceste abilități nu numai că sprijină succesul școlar, dar pregătesc și elevii pentru provocările viitoare ale vieții și ale carierei. Activitățile nonformale completează astfel procesul educațional formal, asigurând că elevii sunt echipați cu un set variat de competențe necesare pentru a reuși în societatea contemporană. Construirea competențelor transversale, incluzând rezolvarea problemelor, gândirea critică și adaptabilitatea, se desfășoară în mod natural în cadrul activităților nonformale. Elevii care participă la proiecte de voluntariat, acțiuni sociale sau cluburi tematice dezvoltă abilități care sunt din ce în ce mai apreciate în lumea profesională. Astfel, aceste activități nonformale nu doar completează educația tradițională, dar pregătesc elevii pentru provocările unei societăți în continuă schimbare.

Impactul activităților nonformale în evoluția progresului școlar este considerabil și diversificat. Dezvoltarea abilităților sociale și emoționale, învățarea prin experiență, stimularea interesului pentru învățare și construirea competențelor transversale sunt doar câteva aspecte ale beneficiilor aduse de aceste activități. Într-o lume în continuă schimbare, integrarea activităților nonformale în procesul educațional devine tot mai importantă pentru a pregăti elevii pentru provocările viitorului. Astfel, putem afirma că impactul activităților nonformale asupra evoluției progresului școlar nu poate fi subestimat, iar explorarea aprofundată a acestui subiect relevă dimensiuni semnificative în transformarea experienței educaționale a elevilor.

În concluzie, impactul activităților nonformale în evoluția progresului școlar transcende simpla completare a curriculumului academic. Aceste activități devin instrumente esențiale în formarea unei generații de elevi pregătiți să facă față nu doar cerințelor academice, ci și provocărilor complexe ale vieții. Integrarea activităților nonformale în mod strategic în sistemul educațional reprezintă un pas vital pentru a ne asigura că tinerii noștri sunt pregătiți să devină cetățeni activi, cu o perspectivă bogată și abilități variate, contribuind astfel la progresul durabil al societății.

Metode eficiente în predarea-învățarea limbii engleze astăzi

Prof. Gherlea Diana-Eliza
Școala Gimnazială nr. 1 Roșia

Politica educațională modernă promovează metodologia centrată pe elev, admite faptul că fiecare elev este unic, învață în ritmul lui, existând tot atâtea metode de învățare câți elevi, iar scopul cadrului didactic este acela de a-i învăța să devină autonomi, să învețe să învețe, utilizând o metodologie de individualizare a predării, dar oferind, în același timp, șanse egale tuturor elevilor

Generațiile de elevi cu care lucrăm în prezent aparțin generației Z, o generație de nativi digitali care au foarte bune abilități de utilizare a noilor tehnologii, prin urmare inovațiile din acest domeniu reprezintă noua lor realitate. Profesorii se află în fața provocării de a-și adapta metodele, căutând și utilizând strategii de predare care să stimuleze imaginația, interesul și înțelegerea elevilor din generația Z, ajutându-i să se concentreze pe utilizarea pozitivă a tehnologiei.

Făcând o analiză a mai multor definiții vehiculate în literatura de specialitate referitor la metoda și procedeul didactic, înțelegem că procedeul didactic este o parte componentă a metodei didactice care contribuie la realizarea ei, fără a avea un scop propriu în sine, în timp ce metoda didactică este o sumă de procedee prin care se desfășoară procesul de predare-învățare cu scopul atingerii obiectivelor educaționale. Cu alte cuvinte, metoda didactică reprezintă calea prin care elevii, singuri sau cu ajutorul profesorului „își însușesc cunoștințe, își formează priceperi și deprinderi, aptitudini, atitudini, concepția despre lume și viață”¹

Mai jos vom prezenta trei metode didactice moderne eficiente în predarea-învățarea limbii engleze prin integrarea tehnologiilor digitale.

Metoda de modelare a gândirii (Modelling thinking) este o metodă didactică prin care profesorul le arată elevilor procesul propriu de gândire, demonstrându-l în mod practic și cu voce tare chiar în fața clasei. Prin această tehnică de predare elevii nu vor primi doar explicații sau instrucțiuni, ci vor experimenta activitatea de învățare ajutându-i să-și completeze anumite lacune de înțelegere. De exemplu, dacă subiectul lecției este corespondența scrisă, este mult mai util să exemplificăm elevilor cum scriem în timp real un e-mail folosind laptopul și videoproiectorul decât să le ducem un exemplu de e-mail deoarece ei vor putea experimenta etapele scrierii unui astfel de mesaj, iar la final vor avea un produs finit, la care au luat parte. Studiile demonstrează că această metodă favorizează rezultatele pozitive ale elevilor.

¹ Ionescu M. & Radu, I. (coord.), Didactica Modernă, Ed. Dacia, Cluj-Napoca, 2001 pag. 126

Învățarea inversată sau modelul clasei inversate (Flipped learning) este o metodă didactică prin care predarea se mută din spațiul de învățare în grup în spațiul de învățare individuală, iar spațiul de grup rezultat este transformat într-un mediu de învățare dinamic și interactiv, în care profesorul îi ghidează pe elevi în timp ce aceștia aplică concepte și se implică în mod creativ în materia studiată. Altfel spus, această metodă presupune ca elevul să întreprindă activități de informare și exersare precum: studiu, vizionarea de filme sau imagini, vizionarea unui video urmat de mai multe exemple despre un subiect ce va fi dezbătut în clasă. Această abordare este eficientă deoarece elevii au mai mult timp să exerseze, să activeze ceea ce au învățat singuri într-un cadru comunicativ în care profesorul are rolul de a-i sprijini, a-i ajuta să-și clarifice sau consolideze anumite elemente descoperite în timpul studiului individual. De asemenea, cel puțin teoretic, prin această metodă nu se mai pune accent pe activitatea profesorului care explică, iar elevii fac exerciții mecanic, ci pe activitatea elevilor care au mai mult timp să folosească limba pentru a comunica, sau să aplice elementele de limbă studiate acasă

Învățarea bazată pe proiect (project-based learning) este o metodă didactică modernă care abordează predarea centrată pe elev și introduce învățarea activă. Această metodă se axează pe rezolvarea de probleme făcând apel la creativitate, gândire critică, colaborare și abilități de comunicare. Elevii nu sunt destinatari pasivi ai informațiilor, ci participanți activi la construirea cunoștințelor. Elevii primesc sarcini care îi obligă să gândească critic și să colaboreze cu ceilalți. Ei primesc un proiect care necesită cercetare, planificare, execuție și evaluare, prin urmare se angajează în cercetare, analiză și rezolvare de probleme, care culminează în cele din urmă cu un produs sau o prezentare finală. Folosirea acestei metode stimulează curiozitatea intrinsecă și ridică întrebări, permițând în același timp elevilor să caute răspunsuri. Nu se pune accent pe studierea unor elemente de limbă care trebuie învățate și exersate, ci limba este un instrument folosit pentru realizarea unui obiectiv. Folosirea acestei metode oferă numeroase oportunități de comunicare în contexte autentice și îi oferă elevului libertatea de a utiliza resursele lingvistice de care dispune, iar apoi de a reflecta asupra a ceea ce a învățat sau trebuie să învețe. Acest tip de învățare se realizează pe o perioadă mai lungă de timp (câteva săptămâni sau chiar luni), iar la sfârșit elevii își vor prezenta produsul final în fața colegilor, profesorul având rol de mediator și facilitator al învățării.

În concluzie, metodele moderne sunt preferate în practica pedagogică datorită eficacității lor sporite în ceea ce privește dezvoltarea competențelor de comunicare, în special competența de exprimare orală. Aceste metode facilitează interacțiunea între profesor și elevi

și între elevi și elevi, iar integrarea tehnologiei digitale crește motivația elevilor și creează noi oportunități pentru dezvoltarea limbajului și folosirea lui în comunicare.

Bibliografie

- Ceobanu C, Cucuș C., Istrate O, Pânișoară I-O, Educația digitală, ed. Polirom, Iași, 2022
- Cerghit, Ion, Metode de învățământ, Ed a IV-a, Ed. Polirom, Iași, 2006
- Ionescu M. & Radu, I. (coord.), Didactica Modernă, Ed. Dacia, Cluj-Napoca, 2001
- Sprenger, Marilee, Brain-based teaching in the digital age, ASCD, USA, 2010
- Tabscott, D., Growing up Digital. How the Net Generation is Changing Your World, MsGraw Hill, 2009

ACTIVITATEA EXTRAȘCOLARĂ – FACTOR DETERMINANT AL PERFORMANȚEI ȘCOLARE

Prof. înv. preșc. GHERVASĂ RALUCA
Școala de Artă „Sergiu Celibidache” Roman, jud. Neamț

Educația extracurriculară este realizată dincolo de procesul de învățământ și își are rolul și locul bine stabilit în formarea personalității copiilor. Educația prin activitățile extracurriculare urmărește identificarea și cultivarea corespondenței optime dintre aptitudini, talente, cultivarea unui stil de viață civilizată, precum și stimularea comportamentului creativ în diferite domenii. Începând de la cea mai fragedă vârstă, copiii acumulează o serie de cunoștințe punându-i în contact direct cu obiectele și fenomenele din natură. Trebuința de se juca, de a fi mereu în mișcare, este tocmai ceea ce ne permite să împăcăm școala cu viața.

Stabilirea activităților extrașcolare presupune implicarea, în egală măsură, a elevilor, a cadrelor didactice și a părinților. La nivelul unității de învățământ se aleg acele proiecte și activități care să corespundă obiectivelor educaționale specifice comunității școlare, fiind un rezultat al opțiunilor acesteia.

Scopul activităților extrașcolare este dezvoltarea unor aptitudini speciale, antrenarea elevilor în activități cât mai variate și bogate în conținut, cultivarea interesului pentru activități socio-culturale, facilitarea integrării în mediul școlar, oferirea de suport pentru reușita școlară în ansamblul ei, fructificarea talentelor personale și corelarea aptitudinilor cu atitudinile caracteriale. Activitățile extrașcolare se desfășoară într-un cadru informal, ce permite elevilor cu dificultăți de afirmare în mediul școlar să reducă nivelul anxietății și să-și maximizeze potențialul intelectual.

Oricât ar fi de importantă educația curriculară realizată prin procesul de învățământ, ea nu epuizează sfera influențelor formative exercitate asupra copilului. Rămâne cadrul larg al timpului liber al copilului, în care viața capătă alte aspecte decât cele din procesul de învățare școlară. În acest cadru, numeroși alți factori acționează pozitiv.

În ceea ce privește *conținutul și organizarea* activităților, se recomandă elaborarea unor proiecte la nivelul claselor/ al grupurilor de clase sau al școlii care să permită realizarea unor obiective educaționale prin activități care nu se pot desfășura în perioada cursurilor. Proiectele se pot organiza în parteneriat cu alte unități de învățământ, cu organizații neguvernamentale, cu palatele și cluburile copiilor, cluburile sportive școlare, cu institutii culturale și științifice cu poliția, jandarmeria, inspectoratul pentru situații de urgență, direcțiile de sănătate publică, agențiile pentru protecția mediului. Elevii au posibilitatea de a alege activitățile la care doresc să participe. De asemenea, se va lua în considerare posibilitatea implicării părinților în activități, precum și a altor parteneri. Fiecare activitate va fi coordonată de unul sau mai multe cadre didactice, care vor lua toate măsurile necesare pentru supravegherea și asigurarea securității elevilor.

Exemple de activități extrașcolare: vizite la muzee, expoziții, monumente și locuri istorice, case memoriale; vizionarea de emisiuni muzicale, de teatru de copii, distractive sau sportive; spectacole; excursii și taberele școlare; serbări și concursuri școlare etc.

Activitățile extrașcolare, bine pregătite, sunt atractive la orice vârstă. Ele stârnesc interes, produc bucurie, facilitează acumularea de cunoștințe, chiar dacă necesită un efort suplimentar. Copiilor li se dezvoltă spiritul practic, operațional, manualitatea, dând posibilitatea fiecăruia să

se afirme conform naturii sale. Copiii se autodisciplinează, prin faptul că în asemenea activități se supun de bună voie regulilor, asumându-și responsabilități. Dascălul are, prin acest tip de activitate posibilități deosebite să-și cunoască elevii, să-i dirijeze, să le influențeze dezvoltarea, să realizeze mai ușor și mai frumos obiectivul principal – pregătirea copilului pentru viață.. Realizarea acestui obiectiv depinde în primul rând de educator, de talentul său, de dragostea sa pentru copii, de modul creator de abordare a temelor, prin punerea în valoare a posibilităților și resurselor de care dispune clasa de elevi.

Activitățile extracurriculare sunt apreciate atât de către copii, cât și de factorii educaționali în măsura în care:

- valorifică și dezvoltă interesele și aptitudinile copiilor;
- organizează într-o manieră plăcută și relaxantă+ timpul liber al copiilor contribuind la optimizarea procesului de învățământ;
- formele de organizare sunt dintre cele mai ingenioase, cu caracter recreativ;
- copiii au teren liber pentru a-și manifesta în voie spiritul de inițiativă;
- participarea este liber consimțită, necodificată, constituind un suport puternic pentru o activitate susținută;
- au un efect pozitiv pentru munca desfășurată în grup;
- sunt caracterizate de optimism și umor;
- creează un sentiment de siguranță și încredere tuturor participanților;
- urmăresc lărgirea și adâncirea influențelor exercitate în procesul de învățământ;
- contribuie la dezvoltarea armonioasă a copiilor.

Motivația este acea componentă a psihicului uman care are rol de stimulare și mobilizare energetică, de orientare a conduitei într-o anumită direcție. Deoarece reprezintă factorul determinant al fiecărei activități sau comportament, motivația este denumită și *motorul personalității*.

Pentru procesul de învățare, motivația reprezintă totalitatea acelor factori care declanșează, susțin și orientează comportamentul elevului, activându-i resursele psihice și energetice cu scopul de a asimila informații noi, de a-și forma priceperi și deprinderi. Motivația este factorul care dinamizează și ușurează procesul de învățare, prin intensificarea efortului și a concentrării atenției elevului. Elevul motivat acționează, este perseverent, tinde spre un obiectiv, învață mai ușor. Motivația reprezintă una dintre cauzele pentru care un elev învață sau nu învață. Dar, în același timp, motivația poate apărea ca efect al învățării. Rezultatele pozitive ale activității de învățare impulsionează eforturile ulterioare ale elevului, dezvoltându-i dorința de a învăța mai mult. Între motivație și învățare există o determinare cauzală reciprocă. Motivația impulsionează procesul de învățare, iar succesele obținute în urma învățării intensifică motivația.

Trecerea de la motivele externe la cele interne ale învățării este un proces de durată, care este influențat de cunoașterea și dezvoltarea intereselor și aptitudinilor copiilor, îmbunătățirea stimei de sine, formarea reprezentărilor și a deprinderilor morale.

Stimularea motivației de a învăța este o sarcină dificilă a cadrului didactic. Aceasta este, până la urmă, o artă care ține de măiestrie și har didactic. Pe baza modelelor teoretice, cadrul didactic își poate construi diferite strategii care să conducă la sporirea motivației școlare a elevilor. Aceste strategii trebuie să cuprindă elemente de noutate atât în cadrul metodelor de predare utilizate la clasă, cât și în formele de evaluare aplicate. Aprecierea progresului unui elev, a efortului pe care l-a depus, îmbunătățirea opiniei elevului despre propriile competențe, aprecierea reușitei în activitate sunt importante în stimularea motivației pentru învățare.,

Motivația școlară a elevilor depinde de o multitudine de factori, problemele motivaționale sunt diverse, astfel încât cadrul didactic nu poate aplica o strategie-standard, din contră, trebuie să se adapteze fiecărei situații și, pe cât posibil, fiecărui elev în parte.

Activitățile extracurriculare contribuie la gândirea și completarea procesului de învățare, la dezvoltarea înclinațiilor și aptitudinilor școlarelor, la organizarea rațională și plăcută a timpului lor liber. Având un caracter atractiv, copiii participă într-o atmosferă de voie bună și optimism, cu însuflețire și dăruire, la astfel de activități. Potențialul larg al activităților extracurriculare este generator de căutări și soluții variate. Succesul este garantat dacă ai încredere în imaginația, bucuria și în dragostea din sufletul copiilor, dar să îi lași pe ei să te conducă spre acțiuni frumoase și valoroase.

BIBLIOGRAFIE

1. PÂNIȘOARĂ, I.-O., 2015, *Comunicarea eficientă*, Ed. Polirom, Iași;
2. POTOLEA, D., MANOLESCU, M., 2006, *Teoria și metodologia curriculum-ului*, suport curs P.I.R.;
3. SĂLĂVĂSTRU, D., 2005, *Psihologia educației*, suport curs P.I.R.;

“ Descoperind Potențialul: Strategii pentru Îmbunătățirea Continuă a Educației “

Prof. Înv. Preșcolar, Ghican Casiana

Grădinița cu Program Prelungit Nr. 5, Slatina, Olt

Sistemul educațional este un pilon fundamental al societății, iar eficacitatea sa este crucială pentru dezvoltarea și succesul elevilor. Pentru a asigura o educație de calitate, este esențial să se faciliteze, să se susțină și să se îmbunătățească activitățile din cadrul acestuia.

Sistemul educațional reprezintă un ansamblu organizat de instituții, reguli și practici care sunt implicate în furnizarea educației formale și non-formale unei populații. Acesta are ca obiectiv principal să faciliteze și să sprijine procesul de învățare, dezvoltând cunoștințe, abilități, atitudini și valori la indivizii care fac parte din societate.

Educația este un domeniu dinamic, în continuă evoluție, care necesită o abordare proactivă și inovatoare pentru a răspunde nevoilor și provocărilor în schimbare. Îmbunătățirea continuă a procesului educațional este esențială pentru a asigura o experiență de învățare de calitate și pentru a promova succesul elevilor. În acest referat, îmi propun să explorez diverse strategii și abordări utilizate pentru îmbunătățirea continuă a educației.

O componentă crucială a îmbunătățirii continue în educație este monitorizarea și evaluarea constantă a procesului de învățare și a performanței elevilor. Prin intermediul evaluărilor formative și sumative, educatori pot identifica punctele forte și slabe ale elevilor și pot oferi feedback constructiv pentru îmbunătățirea performanței lor. Evaluarea constantă și feedback-ul constructiv reprezintă elemente esențiale ale procesului educațional, având un impact semnificativ asupra învățării și dezvoltării elevilor. Aceste practici permit cadrelor didactice să monitorizeze progresul elevilor și să ofere îndrumare și suport pentru îmbunătățirea performanței lor. În același timp, feedback-ul constructiv încurajează elevii să-și analizeze munca, să identifice punctele tari și slabe și să-și dezvolte abilitățile critice. Elevii sunt mai motivați și mai implicați în procesul de învățare atunci când primesc feedback pozitiv și îndrumare pentru îmbunătățirea continuă. Prin intermediul feedback-ului constructiv, elevii învață să analizeze și să reflecteze asupra propriilor lor performanțe, dezvoltând astfel abilități critice și metacognitive.

Dezvoltarea profesională a cadrelor didactice este ca o piesă dintr-un puzzle. Referindu-mă la ceea ce descriu, acest lucru facilitează și îmbunătățește în permanență activitatea din sistemul educațional. Atunci când un cadru didactic este pregătit din toate punctele de vedere, totul decurge mult mai bine, iar învățarea este continuă. Educația continuă și formarea profesională sunt elemente esențiale pentru îmbunătățirea calității procesului educațional. Prin participarea la workshop-uri, conferințe, programe de mentorat și cursuri de perfecționare profesională, cadrele didactice își pot îmbunătăți abilitățile pedagogice, pot rămâne actualizate cu cele mai recente practici și pot aduce inovație în clasă.

Tehnologia poate fi un instrument puternic pentru îmbunătățirea experienței de învățare. Utilizarea platformelor online, a aplicațiilor educaționale și a instrumentelor digitale poate spori angajamentul elevilor, poate personaliza procesul de învățare și poate oferi acces

la resurse educaționale variate și actualizate. Integrarea tehnologiei în procesul de învățare a devenit tot mai relevantă în contextul societății digitale în care trăim. Utilizarea tehnologiei în educație poate aduce numeroase beneficii, îmbunătățind accesul la informație, stimulând angajamentul elevilor și facilitând personalizarea învățării. În același timp, această integrare poate fi însoțită de provocări și riscuri.

Activitățile bazate pe proiecte stimulează implicarea activă a elevilor în procesul de învățare și îi încurajează să aplice cunoștințele într-un context real. Prin intermediul proiectelor de cercetare, colaborative și practice, elevii își pot dezvolta abilitățile de gândire critică, rezolvare a problemelor și comunicare. Învățarea bazată pe proiecte reprezintă o metodă educațională care pune accentul pe implicarea activă a elevilor în activități practice și relevante pentru viața reală. Această abordare promovează învățarea autonomă, dezvoltarea abilităților de gândire critică, rezolvare a problemelor, stimulează creativitatea și colaborarea în echipă. Proiectele educaționale necesită analiză, evaluare și luare de decizii, stimulând gândirea critică și capacitatea elevilor de a rezolva probleme complexe.

Colaborarea între școli, comunitate și alte instituții educaționale poate contribui la îmbunătățirea procesului de învățare și la extinderea oportunităților pentru elevi. Prin intermediul parteneriatelor, elevii pot avea acces la resurse și experiențe variate, iar cadrele didactice pot împărtăși bune practici și expertiză. Parteneriatele educaționale pot spori implicarea și motivarea elevilor, conducând la îmbunătățirea performanței lor academice, pot ajuta la adaptarea conținutului și metodologiilor de predare la cerințele și provocările actuale ale societății, pot consolida legăturile între școală și comunitate, contribuind la dezvoltarea și prosperitatea acesteia.

Îmbunătățirea continuă a educației este un proces complex și dinamic, care implică eforturi concertate din partea tuturor actorilor implicați în procesul educațional. Prin implementarea strategiilor precum evaluările constante, dezvoltarea profesională a cadrelor didactice, integrarea tehnologiei, promovarea învățării bazate pe proiecte și colaborările educaționale, putem descoperi și valorifica potențialul fiecărui elev și putem contribui la construirea unui sistem educațional mai eficient și mai inclusiv.

Bibliografie

1. Hattie, J. (2012). *Visible Learning for Teachers: Maximizing Impact on Learning*. Routledge.
2. Gardner, H. (2006). *Multiple Intelligences: New Horizons in Theory and Practice*. Basic Books.
3. Darling-Hammond, L. (2010). *The Flat World and Education: How America's Commitment to Equity Will Determine Our Future*. Teachers College Press.
4. Bălan, A. (coord.). (2019). *Îmbunătățirea continuă a educației. Perspective contemporane*. Editura Didactică și Pedagogică.
5. Dima, I., & Toma, A. (coord.). (2018). *Managementul calității în educație: practici, strategii și provocări*. Editura Polirom.

METODE INOVATIVE DE PREDARE-ÎNVĂȚARE-EVALUARE CENTRATE PE ELEV ȘI NEVOILE SALE EDUCAȚIONALE

Profesor : Ghinea Micu Carmen Mirela

Liceul Tehnologic ” Victor Frunză” Râmnicu Sărat, Buzău

Procesul de învățământ reprezintă mijlocul principal prin care societatea noastră educă și instruește noile generații, responsabilitatea organizării și conducerii acestui proces revenind școlii.

Procesul de învățământ ne apare, astfel, ca un ansamblu de activități organizate și dirijate, care se desfășoară etapizat, în cadrul unor instituții specializate, sub îndrumarea unor persoane pregătite în acest scop, în vederea atingerii anumitor obiective instructiv-educative.

Dacă știința fundamentală și de sinteză a educației este pedagogia știința și arta procesului de învățământ este didactica.

Educația are o sferă mai largă decât procesul de învățământ, ocupându-se cu toate tipurile și formele ei: educația formală, non-formală, informală. Procesul de învățământ are un caracter predominant formal, se desfășoară în mod special în școala de diferite tipuri și nivele.

Didactica are în centrul preocupărilor sale tehnologia procesului de învățământ: metodele, mijloacele și formele de organizare și evaluare a procesului educational.

Aceste elemente ale tehnologiei didactice, metode, mijloace, forme de organizare ale activității și evaluarea, pot dezvolta la elevi o conduită de responsabilitate, creativitate, gândire critică, învățare aplicată, cerințe ale învățământului modern dar și al societății contemporane

Cel mai important reprezentant ai didacticii este JAN AMOS COMENIUS (KOMENSKY). El este considerat fondatorul pedagogiei și în mod implicit al didacticii. În secolul al XVII-lea pedagogul ceh abordează pentru prima dată în mod științific rolul educației în familie, punând bazele unei instituții care se va numi mai târziu școala maternă. El elaborează lucrarea fondatoare a științei pedagogice și didactice numită DIDACTICA MAGNA (Marea Didactică) sau CUM SA ÎNVEȚE TOȚI TOATE. Prin această lucrare Comenius introduce învățământul bazat pe clase și lecții, organizează conținutul procesului de învățământ, punând un accent deosebit pe conținutul științific. Spre deosebire de filosofie, noile metode specifice științelor sunt cele inductive de la concret spre abstract și prin urmare metoda de bază a didacticii este declarată de Comenius INTUIȚIA.

Metodele de învățământ (“odos” = cale, drum; “metha” = către, spre) reprezintă căile folosite în școala de către profesor în a-i sprijini pe elevi să descopere viața, natura, lumea, lucrurile, știința. Ele sunt totodată mijloace prin care se formează și se dezvoltă priceperile, deprinderile și capacitățile elevilor de a acționa asupra naturii, de a folosi roadele cunoașterii transformând exteriorul în facilități interioare, formându-și caracterul și dezvoltându-și personalitatea.

Metodologia didactică desemnează sistemul metodelor utilizate în procesul de învățământ precum și teoria care stă la baza acestuia. Sunt luate în considerare: natura, funcțiile, clasificarea metodelor de învățământ, precum și caracterizarea, descrierea lor, cu precizarea cerințelor de utilizare.

Metodele de învățământ sunt un element de bază al strategiilor didactice, în strânsă relație cu mijloacele de învățământ și cu modalitățile de grupare a elevilor. De aceea, opțiunea pentru o anumită strategie didactică condiționează utilizarea unor metode de învățământ specifice.

Sistemul metodelor de învățământ conține:

- metode tradiționale, cu un lung istoric în instituția școlară și care pot fi păstrate cu condiția reconsiderării și adaptării lor la exigențele învățământului modern;
- metode moderne, determinate de progresele înregistrate în știință și tehnică, unele dintre acestea de exemplu, se apropie de metodele de cercetare științifică, punându-l pe elev în situația de a dobândi cunoștințele printr-un efort propriu de investigație experimentală; altele valorifică tehnica de vârf (simulatoarele, calculatorul).

Un criteriu de apreciere a eficienței metodelor îl reprezintă valențele formative ale acestora, impactul lor asupra dezvoltării personalității elevilor.

Clasificarea metodelor de învățământ se poate realiza în funcție de diferite criterii.

I. după criteriul istoric: metode clasice (tradiționale): expunerea, conversația, exercițiul etc.; metode moderne: studiul de caz, metoda proiectelor, metode de simulare, modelarea etc.;

II. după funcția didactică prioritară pe care o îndeplinesc:

1) metode de predare-învățare propriu-zise, dintre care se disting:

- a) metodele de transmitere și dobândire a cunoștințelor: expunerea, problematizarea, lectura etc.;
- b) metodele care au drept scop formarea priceperilor și deprinderilor: exercițiul, lucrările practice etc.;

2) metode de evaluare*;

III. după modul de organizare a activității elevilor: metode frontale (expunerea, demonstrația); metode de activitate individuală (lectura); metode de activitate în grup (studiul de caz, jocul cu roluri); metode combinate, care se pretează mai multor modalități de organizare activității (experimentul);

IV. după tipul de strategie didactică în care sunt integrate: algoritmice (exercițiul, demonstrația); euristice (problematizarea);

V. după sursa cunoașterii (care poate fi experiența social-istorică a omenirii, explorarea direct sau indirectă a realității sau activitatea personală) .

METODE INOVATIVE DE PREDARE-ÎNVĂȚARE-EVALUARE CENTRATE PE ELEV

În școala modernă, dimensiunea de bază în funcție de care metodele de învățământ sunt considerate inovative este caracterul lor activ adică măsura în care sunt capabile să declanșeze angajarea elevilor în activitate, concretă sau mentală, să le stimuleze motivația, capacitățile cognitive și creatoare.

Aceste metode inovative se numesc metodele interactive centrate pe elev, acele modalități moderne de stimulare a învățării și dezvoltării personale încă de la vârstele timpurii, instrumente didactice care favorizează interschimbul de idei, de experiențe, de cunoștințe.

Interactivitatea presupune o învățare prin comunicare, prin colaborare, produce o confruntare de idei, opinii și argumente, creează situații de învățare centrate pe disponibilitatea și dorința de cooperare a copiilor, pe implicarea lor directă și activă, pe influența reciprocă din interiorul microgrupurilor și interacțiunea socială a membrilor unui grup.

Implementarea acestor instrumente didactice moderne presupune un cumul de calități și disponibilități din partea cadrului didactic: receptivitate la nou, adaptarea stilului didactic, mobilizare, dorință de autoperfecționare, gândire reflexivă și modernă, creativitate, inteligența de a accepta noul și o mare flexibilitate în concepții.

Uneori considerăm educația ca o activitate în care continuitatea e mai importantă decât schimbarea. Devine însă evident că trăim într-un mediu a cărui mișcare este nu numai rapidă ci și imprezvizibilă, chiar ambiguă. Nu mai știm dacă ceea ce ni se întâmplă este “bine” sau “rău”. Cu cât mediul este mai instabil și mai complex, cu atât crește gradul de incertitudine.

Datorită progresului tehnologic și accesului sporit la cunoaștere și la resurse ne putem propune și realiza schimbări la care, cu câțva timp în urmă nici nu ne puteam gândi.

E bine ca profesorul să modeleze tipul de personalitate necesar societății cunoașterii, personalitate caracterizată prin noi dimensiuni: gândire critică, creativă, capacitate de comunicare și cooperare, abilități de relaționare și lucru în echipă, atitudini pozitive și adaptabilitate, responsabilitate și implicare.

Un învățământ modern, bine conceput permite inițiativa, spontaneitatea și creativitatea copiilor, dar și dirijarea, îndrumarea lor, rolul profesorului căpătând noi valențe, depășind optica tradițională prin care era un furnizor de informații. În organizarea unui învățământ centrat pe copil, profesorul devine un coparticipant alături de elev la activitățile desfășurate. El însoțește și încadrează copilul pe drumul spre cunoaștere.

Utilizarea metodelor interactive de predare – învățare în activitatea didactică contribuie la îmbunătățirea calității procesului instructiv - educativ, având un caracter activ –participativ .

CLASIFICAREA METODELOR ȘI TEHNICILOR INTERACTIVE

- Metode de fixare și sistematizare a cunoștințelor și de verificare:

- Harta cognitivă sau harta conceptuală (Cognitive map, Conceptual map);
- Matricele;
- Diagrama cauzelor și a efectului;
- Pânza de păianjăn (Spider map – Webs);
- Tehnica florii de nufăr (Lotus Blossom Technique);
- Metoda R.A.I. ;

- Metode de rezolvare de probleme prin stimularea creativității:

- Brainstorming;
- Starbursting (Explozia stelară);
- Caruselul;
- Masa rotundă;
- Interviul de grup;
- Studiul de caz;
- Phillips 6/6;
- Tehnica 6/3/5;
- Fishbowl (tehnica acvariului);
- Sinectica;
- Metoda Delphi;

- Metode de cercetare în grup:

- Tema sau proiectul de cercetare în grup;
- Experimentul pe echipe;
- Portofoliul de grup;

BIBLIOGRAFIE:

- Prof. Dr. Ciprian Năprădean și Formator edu. Maria Borșan „Proiectarea didactica din

perspectiva metodelor interactive''CCD MUREȘ

- Cucuș C., Psihopedagogie pentru examenele de definitivat și grade didactice'', Polirom, 1998, Dumitru, I. AL, 2000,

Dezvoltarea gândirii critice și învățarea eficientă, Ed. De Vest Timișoara Pintilie M., „Metode moderne de învățare evaluare”, Editura Eurodidact, Cluj Napoca, 2002

RELAȚIA DINTRE EDUCAȚIE, PROFESOR ȘI ELEV

GHIONOIU CRISTINA VALERIA

PROFESOR LIMBA ENGLEZA

COLEGIUL NATIONAL ALEXANDR IOAN CUZA MUNICIPIUL PLOIESTI

Educația în zilele noastre încearcă să se îndeparteze de acele premise intelectualiste, aride, reci și distante, de acel învățământ centrat pe transmiterea de cunoștințe de către profesor și reproducerea cât mai fidelă a programelor și manualelor; Înainte accentul era pus pe memoria reproductivă.

Învățământul tinde să devină mai flexibil, dinamic și atractiv, deschis către problemele elevului și ale profesorului. O școală ideală este aceea în care elevii sunt învățați să coopereze, în care sunt susținuți și sfătuiți de educatori; Educatorul trebuie să fie sensibil la problemele elevilor săi, la formarea și exprimarea propriei lui identități. Elevul trebuie învățat să se autorealizeze, să colaboreze și să și controleze viața. Elevul trebuie să fie învățat să aibă încredere în el, să aibă o imagine despre sine, să fie sfătuit cum să găsească soluții la problemele cu care se confruntă, să și asume responsabilitățile.

Trebuie înțeles ca tonalitatea afectiv-motivațională a relației educative este tot atât de importantă ca și aspectul ei cognitiv. Latura afectiv-motivațională a elevului și a profesorului trebuie avută în vedere.

În relația educativă profesor-elev ambii poli au aceeași importanță.

Educatorul este un om care se framantă pentru elevii săi și care se pune în slujba lor cu tot potențialul lui. Educatorul își pregătește elevii pentru prezent și pentru viitor. Pregătind tinerii pentru prezent, profesorii pregătesc viitorul.

Pornind de la psihologia umanistă și de la ideile lui Arthur W. Combs consider că este esențial ca educatorul să înțeleagă și să privească orice situație de învățare – dezvoltare din unghiul elevului; Scopul educației este acela de a-l ajuta pe elev să-și dezvolte o imagine pozitivă despre sine.

Profesorii care se încred în forțele lor își vor asuma acțiuni și probleme, iar cei care nu se încred în ele vor ezita, vor evita responsabilitățile. Profesorii care se simt plăcuți de elevi se vor comporta diferit în raport cu cei care se simt respinși de elevi. Este probabil ca profesorii care cred ca profesia lor este o profesie demnă și cinstită să se poarte cu demnitate și cinste. Dimpurtiva, profesorii care au îndoieli în legatura cu importanța și valoarea profesiei lor se pot comporta agresiv și îndoielnic în raport cu elevii lor, cu colegii lor sau cu alte persoane din afara sistemului educativ-formativ.

Profesorul este o persoană care manifestă tendința de a se recunoaște în oamenii comunicativi, sociabili și nu în cei retrași. El se vede pe sine ca pe o persoană care are tot ce îi trebuie pentru a-și înfrunța și rezolva problemele, și nu ca o persoană care nu este capabilă să facă față propriilor sale probleme. Profesorul are încredere în sine. El se vede ca pe un om de care poți să depinzi, în care poți să ai încredere, care poate depăși orice fel de situație. Profesorul se vede ca pe o persoană atractivă și dorită și, în general capabilă de a da un răspuns corespunzător solicitărilor.

Profesorul îi ajută pe alții într-un mod elegant, relaxant, facilitator, și nu manipulându-i inhibându-i controlându-i. Un profesor bun este sensibil la lumile în care trăiesc elevii și colegii lui și le acceptă sentimentele, atitudinile, cerințele și modurile de a înțelege ca pe niște date importante pentru relațiile umane. Profesorul are tendința să atribuie oamenilor valori și calități, să îi califice drept persoane demne și integre nu îi consideră neimportanți și nu îi tratează cu indiferență.

Th Gordon considera că educația nu poate avea loc în afara iubirii, iar iubirea presupune a-i accepta pe tineri așa cum sunt: a fi acceptat înseamnă a fi iubit. Th Gordon concepe o metoda de interacțiune care urmărește aprofundarea relației profesor-elev, creșterea intensității ei. Metoda este cunoscută sub numele de Pregătirea Eficientă a Profesorului și utilizează câteva principii de comunicare eficientă. Ea oferă un model pentru realizarea unei comunicări deschise și oneste în clasă, precum și pentru rezolvarea conflictelor profesor-elev într-o direcție reciproc benefică și democratică.

Programul de pregătire a lui Gordon pune accent pe libertate și responsabilitate, pe ideea renunțării la putere în favoarea negocierii reglementărilor, acordurilor în care nimeni nu pierde. Nu există învingători și învinși. Nu este afectată nici poziția adultului, nici încălcată demnitatea copilului îi subminată încrederea în capacitățile proprii.

Gordon recomandă profesorilor să fie deschiși și preocupați de problemele elevilor, să fie atenți cu ei, menținându-le și încurajându-le, totodată, individualitatea. El solicită reducerea la minimum a controlului exterior asupra elevilor și înlocuirea lui cu întâlnirea reciprocă a trebuințelor acestora.

Pare să fi devenit o axiomă a pedagogiei tradiționale cerința ca educatorul, pentru a-și asigura succesul actului formativ, să-și cunoască sistematic și cât mai profund elevul. Dar pentru a surprinde mai profund realitatea, este necesar și util să recunoaștem faptul că, pe lângă o cunoaștere sistematică a elevului de către educator, raportul educativ implică și alte aspecte: în primul rând cunoașterea educatorului de către elev, actul real de autocunoaștere al educatorului și actul de cunoaștere al elevului însuși. Deci, actul educativ presupune și implică cunoaștere reciprocă și cunoaștere de sine, atât de o parte, cât și de cealaltă a relației.

Într-o relație educativă nu este importantă doar presiunea formativă venită dinspre educator spre elev, ci și gradul de compatibilitate dintre trebuințele educatorului și cele ale elevului.

LEADERSHIP DIDACTIC

ABORDĂRI ȘI TACTICI DE SUCCES

Prof. Ghiorghiță Esmeralda - Brăila

Leadershipul didactic este esențial pentru crearea unui mediu de învățare pozitiv și eficient. Profesorii cu abilități de leadership puternice pot inspira elevii, pot motiva performanța și pot crea o cultură a învățării în clasă. Leadershipul este o abilitate esențială pentru succesul în diverse domenii, de la administrarea afacerilor la educație și politică. Există o varietate de abordări ale leadershipului, iar tacticile specifice pot varia în funcție de context. Cu toate acestea, există anumite principii generale care pot fi aplicate pentru a deveni un lider mai eficient.

Leadership în educația este o forță motrice esențială în educația tinerilor. Liderii didactici eficienți creează medii de învățare pozitive și stimulative, inspiră elevii să își atingă potențialul și îi pregătesc pentru succes în viață.

Calitățile unui lider didactic de succes:

- **Viziune clară:** Liderii trebuie să aibă o viziune clară pentru școală sau clasa lor, care să definească obiectivele educaționale și cultura pe care doresc să o creeze.
- **Comunicare eficientă:** Comunicarea clară cu elevii, părinții, personalul didactic și comunitatea este esențială pentru a construi încrederea și a obține rezultate.
- **Motivație:** Un lider bun îi inspiră pe elevi să învețe și să se dezvolte, trezindu-le curiozitatea și pasiunea pentru cunoaștere.
- **Abilități de relaționare:** Liderii eficienți dezvoltă relații pozitive cu elevii, creând un mediu de învățare sigur și bazat pe respect reciproc.
- **Management eficient:** Liderii trebuie să gestioneze cu succes resurse, timp, personal și programe pentru a maximiza impactul educațional.
- **Dezvoltare profesională continuă:** Liderii buni niciodată nu încetează să învețe și să se dezvolte, căutând noi metode de predare și leadership.

Tactici pentru leadershipul didactic de succes:

- **Stabilirea așteptărilor clare:** Elevii trebuie să știe ce se așteaptă de la ei din punct de vedere academic, comportamental și social.
- **Crearea unui mediu de învățare incluziv:** Toți elevii trebuie să se simtă valorizați, respectați și sprijiniți în atingerea potențialului lor.
- **Predare diferențiată:** Liderii trebuie să se asigure că profesorii folosesc metode de predare care să răspundă nevoilor individuale ale elevilor.
- **Utilizarea tehnologiei educaționale:** Tehnologia poate fi un instrument valoros pentru îmbunătățirea învățării, dar liderii trebuie să se asigure că este utilizată în mod eficient și responsabil.
- **Colaborarea cu părinții și comunitatea:** Parteneriatele puternice cu părinții și comunitatea locală sunt esențiale pentru susținerea învățării elevilor.

- **Evaluarea și feedback continuu:** Evaluarea constantă a progresului elevilor permite liderilor să identifice zonele forte și slabe și să adapteze strategiile de predare în consecință.

Beneficiile leadershipului puternic în educația tinerilor:

- **Performanțe academice îmbunătățite:** Leadershipul eficient duce la o predare mai bună și la o învățare mai profundă a elevilor.
- **Creșterea motivației și a angajamentului:** Elevii dintr-un mediu de învățare pozitiv sunt mai motivați să învețe și să participe activ la procesul educațional.
- **Dezvoltarea abilităților sociale și emoționale:** Liderii buni creează medii care îi învață pe elevi abilități importante de viață, cum ar fi comunicarea, colaborarea și rezolvarea problemelor.
- **Pregătirea pentru viitor:** Elevii cu o bază solidă de cunoștințe și abilități sociale și emoționale sunt mai bine pregătiți pentru provocările din viața adultă.

Abordări ale leadershipului:

- **Leadershipul autocratic:** Liderul are controlul total și ia toate deciziile. Această abordare poate fi eficientă în situații de criză sau când este necesară o acțiune rapidă, dar poate fi demotivantă pentru membrii echipei pe termen lung.
- **Leadershipul democratic:** Liderul implică membrii echipei în luarea deciziilor și le oferă o voce. Această abordare poate duce la o mai mare implicare și satisfacție a echipei, dar poate fi mai lentă și mai puțin eficientă în situații care necesită o acțiune rapidă.
- **Leadershipul laissez-faire:** Liderul oferă o libertate semnificativă membrilor echipei și le permite să-și gestioneze propriile sarcini. Această abordare poate fi eficientă cu echipe de profesioniști cu experiență, dar poate duce la lipsă de direcție și coordonare dacă nu este utilizată corect.

Tactici de succes pentru lideri:

- **Comunicare eficientă:** Liderii trebuie să comunice clar viziunea lor, obiectivele echipei și feedback-ul constructiv.
- **Stabilirea așteptărilor clare:** Membrii echipei trebuie să știe ce se așteaptă de la ei și care sunt standardele de performanță.
- **Delegarea sarcinilor:** Liderii trebuie să delege sarcini în mod eficient și să ofere membrilor echipei oportunități de a-și dezvolta abilitățile.
- **Motivarea echipei:** Liderii trebuie să inspire membrii echipei și să-i mențină implicați și entuziasmați de obiectivele comune.
- **Crearea unui mediu pozitiv:** Liderii trebuie să cultive un mediu de încredere, respect și colaborare.
- **Dezvoltarea profesională continuă:** Liderii trebuie să continue să învețe și să se dezvolte pentru a-și îmbunătăți abilitățile și a rămâne la curent cu tendințele din domeniul lor.

Exemplu de lideri de succes:

- **Nelson Mandela:** Un lider carismatic care a inspirat o națiune și a luptat împotriva apartheidului.
- **Angela Merkel:** Un lider pragmatic și orientat spre rezultate care a condus Germania printr-o perioadă de turbulențe economice.
- **Elon Musk:** Un lider vizionar care a revoluționat industria auto și aerospațială.

Concluzie:

Leadershipul este o abilitate complexă care poate fi învățată și dezvoltată prin practică. Există o varietate de abordări și tactici care pot fi utilizate pentru a deveni un lider mai eficient. Liderii de succes sunt capabili să comunice eficient, să motiveze echipele, să creeze un mediu pozitiv și să continue să învețe și să se dezvolte. Leadershipul didactic este o abilitate complexă și esențială pentru profesorii de succes. Există diverse abordări ale leadershipului didactic, iar profesorii ar trebui să aleagă abordarea care se potrivește cel mai bine stilului lor individual și nevoilor elevilor lor. Utilizarea tacticilor eficiente de leadership poate contribui la crearea unui mediu de învățare pozitiv și eficient, care va conduce la o mai bună performanță a elevilor. Liderii didactici puternici creează medii de învățare stimulative, inspiră elevii să își atingă potențialul și îi ajută să devină adulți bine pregătiți.

Resurse suplimentare:

- **Centrul pentru Leadership Creativ**
- **Revista "Harvard Business Review"**
- **Cartea "Leadership: The First 90 Days" de Michael D. Watkins**
- **Centrul European pentru Excelență în Educație:** <https://eueducenter.ro/>

INTELIGENȚA ARTIFICIALĂ ÎN PROCESUL DIDACTIC

**prof. învățământ primar, Gîdea Nicoleta
Școala Gimnazială „Titu Maiorescu”, București**

Viața cotidiană devine de neconceput fără calculator, această dependență fiind prețul pe care îl plătim civilizației. Tehnologia informatică a devenit o componentă importantă a vieții.

Lecțiile secolului XXI trebuie să utilizeze calculatorul, sub diferite forme, atât pentru a eficientiza, dar și pentru a o face mai atractivă și mai interesantă strategia didactică abordată.

Softurile educaționale realizate de firmele IT au intrat timid pe piața mijloacelor educative, dar în foarte scurt timp au câștigat teren și au ajuns chiar să definească reperatele unei lecții moderne.

Informațiile transmise cu ajutorul mijloacelor IT sunt mai ușor reținute de elevi, făcând apel la mai multe simțuri, interconectate – văz, auz, mișcare/animație. Noutatea modului de expunere a informației didactice atrage elevul, îi captează atenția și poate chiar da impresia unui joc pe calculator – ceea ce poate conduce la eficiența lecției susținute, mai ales la clasele primare.

Platformele educaționale prezente în aceste momente în spațiul virtual au devenit o necesitate în conceperea și desfășurarea activităților didactice. Folosirea lor presupune existența în sala de clasă a unui echipament IT, calculator, laptop, tablă inteligentă etc, iar profesorul trebuie să posede cunoștințe de informatică cel puțin de nivel mediu. Acest lucru presupune o continuă perfecționare a cadrelor didactice, capacitatea de a aborda în mod disciplinar tema propusă spre predare și este benefic demersului educațional.

Modul de prezentare al lecțiilor a devenit mult mai interesant, cu figuri, ilustrații, grafice, jocuri interactive, iar ritmul de derulare a informațiilor poate fi cel setat inițial, secvențial sau selectiv și este stabilit de cadrul didactic, deci permite o abordare personalizată.

Interdisciplinaritatea reprezintă abordarea unei teme din punctul de vedere al mai multor discipline, surprinzând astfel esențialul într-un mod mai complex, facilitând elevilor formarea unor imagini unitare asupra realității și dezvoltarea unei gândiri integratoare. Acesta constituie un alt mod de abordare a activității didactice, mai apropiat de experiențele reale ale elevilor, de nevoile lor de cunoaștere. Astfel, interdisciplinaritatea aduce în procesul instructiv-educativ o manieră inovatoare de abordare și un plus de eficiență.

Lecția digitală reprezintă cea mai uzuală manieră de tratare interdisciplinară a unei teme, dar acest lucru depinde în mare măsură de măiestria și capacitățile profesorului, de conștiințozitatea cu care acesta se supune formării sale continue și este la zi cu noutățile din diferite domenii ale cunoașterii. Legăturile interdisciplinare care se pot realiza pot fi spontane – create din necesitatea de moment de a explica un fenomen, o noțiune, o proprietate, sau pot fi planificate și pot fi legate prin definirea unor concepte de utilizare a unor metode și instrumente noi.

Inteligența artificială este deja utilizată pentru învățarea limbilor străine sau pentru a îndeplini sarcini diferențiate privind predarea și învățarea diferențiată. Se poate ușor observa cum inteligența artificială ne poate îmbunătăți și ușura sarcinile didactice, însă nu a fost realizată nicio analiză serioasă a impactului acesteia pe termen lung. Se pot aduce aici în discuție considerațiile de ordin etic .

Comisia Europeană a publicat în anul 2022 studiul „ORIENTĂRI ÎN MATERIE DE ETICĂ PRIVIND UTILIZAREA INTELIGENȚEI ARTIFICIALE (IA) ȘI A DATELOR ÎN PROCESUL DE PREDARE ȘI ÎNVĂȚARE PENTRU CADRELE DIDACTICE”, care cuprinde Planul de acțiune și prioritățile strategice pentru următorii ani.

Ca parte a agendei sale digitale, pe baza „Orientărilor în materie de etică pentru o inteligență artificială (IA) fiabilă” prezentate în 2019 de Grupul de experți la nivel înalt privind inteligența artificială (AI HLEG), Comisia Europeană a propus în 2021 un cadru juridic cuprinzător pentru IA (Legea privind inteligența artificială) care stabilește cerințe obligatorii pentru sistemele de IA „cu grad ridicat de risc” în mai multe domenii, inclusiv în domeniul educației și al formării profesionale. Bazându-se pe evoluțiile în materie de reglementare și de politici ale UE privind IA și utilizarea datelor, care includ RGPD și propunerea de Lege privind datele, și ținând seama de contextul specific al educației și al formării, prezentele orientări sensibilizează și oferă orientări practice pentru cadrele didactice care utilizează tot mai mult IA în practicile lor de predare.

Există numeroase ipoteze și preocupări cu privire la IA și la impactul acesteia pe termen scurt și lung asupra sistemelor noastre educaționale și asupra societății în general.

Una dintre cele mai frecvente concepții greșite cu privire la utilizarea IA și a datelor în contextul educației ar fi aceea că ar submina rolul profesorului. Mulți profesori se tem că, pe măsură ce utilizarea și impactul inteligenței artificiale în educație se vor extinde în viitor, aceste sisteme le vor diminua rolul sau chiar îi vor înlocui. În loc să înlocuiască profesorii, IA le poate sprijini mai degrabă activitatea, permițându-le să creeze experiențe de învățare care să îi determine pe cursanți să fie creativi, să gândească, să rezolve probleme din viața reală, să colaboreze în mod eficace, experiențe de învățare pe care sistemele IA în sine nu le pot oferi. În plus, IA poate automatiza sarcinile administrative repetitive, astfel încât să fie alocat mai mult timp mediului de învățare. Astfel, este posibil ca rolul profesorului să fie consolidat și să evolueze cu posibilitățile aduse de noile inovații pentru IA în domeniul educației. Acest lucru implică însă o guvernare atentă în ceea ce privește dezvoltarea și utilizarea aplicațiilor de IA și axarea pe implicarea profesorilor.

Deoarece sistemele de IA continuă să se dezvolte și utilizarea datelor crește, este foarte important să le înțelegem mai bine impactul asupra lumii în care trăim, inclusiv asupra educației și a formării. Cadrele didactice vor trebui să se mențină la curent cu noile inovații și evoluții prin participarea la activități de învățare profesională continuă și prin implicarea în comunitățile de practică. Directorii unităților de învățământ vor trebui să ofere personalului oportunități de a se perfecționa și de a continua să își dezvolte competențele privind utilizarea etică a IA și a datelor.

Bibliografie

1. Comisia Europeană (2020). O strategie europeană privind datele
<https://digital-strategy.ec.europa.eu/en/policies/data> Comisia Europeană (2021).
2. Planul de acțiune pentru educația digitală (2021-2027)
<https://education.ec.europa.eu/ro/focus-topics/digital-education/action-plan> Comisia Europeană (2018).
3. Manual de legislație europeană privind protecția datelor
<https://op.europa.eu/ro/publication-detail/-/publication/5b0cfa83-63f3-11e8-ab9c-01aa75ed71a1>

Despre E-learning, învățarea asincronă și sincronă

Profesor învățământ primar, Nicoleta GÎDEA

Școala Gimnazială „Titu Maiorescu”, București

În octombrie 1999, în cadrul unui seminar CBT Systems din Los Angeles, un nou cuvânt ciudat a fost folosit pentru prima dată într-un mediu profesional - „e-Learning“. Asociat cu expresii precum „învățare on-line“ sau „virtual de învățare“, a fost menit să se califice „un mod de a învăța bazat pe utilizarea noilor tehnologii care permit accesul la on-line, interactive și de formare, uneori, personalizate prin Internet sau alte mijloace electronice (intranet, extranet, TV interactiv, CD-ROM, etc.), astfel încât să se dezvolte competențe în timp ce procesul de învățare este independent de timp și loc“.

În condițiile încercărilor prin care am trecut în ultima perioadă, ne-am pus mai multe întrebări: Cum facem cu predare online? Cum facem digitalizare? Ce înseamnă de fapt e-learning și care sunt avantajele lui?

- e-Learning pune cunoștințele la dispoziția elevilor ori de câte ori au nevoie de ele;
- e-Learning crește ratele de retenție de până la 60%.- Comparativ cu formarea clasică, studenții care utilizează e-Learning au o curbă de învățare cu 60% mai rapidă.
- e-Learning poate acoperi de 5 ori mai mult material de formare clasic în aceeași perioadă de timp petrecut- Studenții care au învățat prin intermediul jocurilor educaționale au obținut rezultate cu 15% mai bune, iar rata de păstrare a cunoștințelor cu 9% mai mare comparativ cu cea din metodele tradiționale
- E-learning utilizează mai multe tehnologii- dintre care unele au fost dezvoltate special pentru ea, în timp ce altele au complementat în mod convenabil procesul de învățare, de exemplu, jocurile pe calculator. Tehnologiile de comunicare sunt, de asemenea, utilizate pe scară largă în e-learning. Începând cu utilizarea rețelelor sociale de e-mail și mesagerie instantă, forumuri de mesaje, vedem o serie de instrumente pe care orice utilizator de internet le-ar utiliza.

Există, de asemenea, unele tehnologii care funcționează într-un mod complementar cu alte software-uri și permit noi caracteristici, de exemplu, software-ul care adaugă o „tablă” pe dispozitivul dumneavoastră pentru conferințe video, pentru a vă permite dumneavoastră sau

colegilor dumneavoastră să faceți modificări/revizuiți cu privire la prezentarea altor persoane și de a face comentarii pe baza unui microfon, de exemplu.

E-learning face o bună utilizare a bazelor de date și a tehnologiilor de tip CMS (Content Management System). Acestea lucrează împreună pentru a stoca conținutul cursului, rezultatele testelor și înregistrările studenților. Datele sunt stocate în baza de date și CMS oferă o interfață de utilizator pentru a vă adăuga, actualiza și șterge date. Un CMS bun va oferi de multe ori instrumente de raportare pentru a genera și stoca rapoarte de progres.

Instrumentele și tehnologiile utilizate pentru a îmbunătăți calitatea conținutului E-learning sunt multiple. Software-ul, cum ar fi Flash și PowerPoint va ajuta să faceți prezentări atrăgătoare și interesante, de înaltă calitate, cu conținut grafic bogat. Există pachete de procesare de text și editoare HTML disponibile aceste zile, care fac formatarea paginilor text sau web instant și ușor, reducând din complexitate. Există, de asemenea, o mulțime de servicii online disponibile pe care le puteți utiliza pentru a crea elemente interactive pentru cursurile dumneavoastră, cum ar fi jocuri și concursuri.

În lumea educației on - line , sau de învățare la distanță, clasele pot fi asincron sau sincron. Ce înseamnă? Când ceva este sincron , două sau mai multe lucruri se întâmplă în același timp, în sincronicitate. Ele sunt „în sincronizare.“

Învățarea sincronă are loc atunci când două sau mai multe persoane comunică în timp real. Stând într-o sală de clasă, vorbind la telefon, chat prin mesageria instant sunt exemple de comunicare sincronă. Deci, este așezat într-o sală de clasă o lume departe de unde profesorul vorbește prin teleconferință. Gândiți-vă „viu“.

Exemple: Prefer învățare sincron pentru că am nevoie de interacțiunea umană de a comunica cu cineva ca și în cazul în care acestea au fost în fața mea.

Când ceva este asincron , sensul este opusă. Două sau mai multe lucruri care nu sunt „în sincronizare“ și se întâmplă la momente diferite.

Învățarea asincronă este considerată mai flexibilă decât de învățare sincron. Predarea are loc la un moment dat și este păstrată pentru cel care învață să participe la un alt moment, ori de câte ori este cel mai convenabil pentru elev .

Tehnologia cum ar fi e-mail, e-cursuri, forumuri on-line, audio și video face acest lucru posibil. Chiar melc mail ar fi considerat asincron. Aceasta înseamnă că învățarea nu are loc în același timp, că un subiect este predat. Este un cuvânt de lux pentru comoditate.

Exemple: Prefer învățarea asincronă , pentru că îmi permite să se așeze la calculatorul meu , în mijlocul nopții , dacă vreau să și asculte la o prelegere, apoi mi fac temele. Viața mea este agitată și am nevoie de flexibilitate.

Diferența cheie între învățarea sincronă și asincronă este asta învățarea sincronă este similară unei clase virtuale, implică un grup de elevi implicați în învățare în același timp, în timp ce învățarea asincronă implică învățarea centrată pe student, similară abordării auto-studiate, cu resursele necesare de învățare online.

Astăzi, învățarea online este un aspect vital și real al educației. Există o varietate de programe și cursuri disponibile online. Platformele educaționale s-au întrecut în oferte. Majoritatea profesorilor am adoptat atât învățarea sincronă pe platforme ca Zoom sau Google Meet, dar mai ales învățarea asincronă, folosind platforme ca Google Classroom sau altele. [Aici](#) găsiți o doar câteva astfel de platforme și aplicații online, care ne-au facilitat învățarea în această perioadă

Deci, putem răspunde acum la întrebarea : ce este învățarea sincronă?

În învățarea sincronă, elevul și instructorul se află în același loc în același timp. Este similar cu o clasă față în față. A devenit popular, deoarece ajută la minimizarea provocărilor în educația online. Un exemplu de învățare sincronă este atunci când elevii și instructorii participă la o clasă printr-un instrument de conferințe web. Creează o clasă virtuală care îi permite elevilor să adreseze întrebări, iar profesorii să le răspundă instantaneu.

În general, învățarea sincronă permite elevilor și profesorilor să participe, să învețe în timp real și să se implice în discuții live. Pe măsură ce elevii se află în zone de timp diferite, ar putea fi dificil să organizați o sesiune de sincronizare confortabilă pentru fiecare elev. Prin urmare, este un dezavantaj al învățării sincrone.

Ce este învățarea asincronă?

Învățarea asincronă este o abordare de studiu cu auto-interacțiune asincronă pentru a promova învățarea. E-mailurile, forumurile de discuții online, Wikipedia și blogurile sunt resurse care sprijină învățarea asincronă. Unele activități comune de învățare asincrone interacționează cu sistemele de management al cursului, cum ar fi Blackboard, Moodle pentru furnizarea de cursuri, comunicarea prin e-mail, postarea în forumuri de discuții și articole de lectură. În plus, este important să se mențină feedback-ul în timp util și comunicarea clară pentru a angaja elevii în procesul de învățare.

În general, învățarea asincronă oferă avantaje precum confort, flexibilitate, mai multă interacțiune și continuarea responsabilităților personale și profesionale.

Care este diferența dintre învățarea sincronă și cea asincronă?

Diferența dintre învățarea sincronă și cea asincronă este aceea că învățarea sincronă implică un grup de elevi implicați în învățarea în același timp similar unei clase virtuale, în timp ce învățarea asincronă implică învățarea centrată pe student, asemănătoare abordării auto-studiate, cu resursele necesare de învățare online.

Referințe:

1. "Învățarea sincronă" Wikipedia, Fundația Wikimedia, 15 aprilie 2018. Disponibil [aici](#)
2. "Învățarea asincronă" Wikipedia, Fundația Wikimedia, 17 februarie 2018. Disponibil [aici](#)
3. http://www.leerbeleving.nl/wbts/1/history_of_elearning.html
4. <http://alem.aice.md/resources/conferinta-platforme-educationale-online/>

ȘCOALA VIITORULUI

GÎLCĂ GABRIELA – Grădinița cu P.P. nr 30, Galați

Educația este considerată drept o sarcină ambițioasă pentru dezvoltarea individului și a societății. Fiecare individ este încurajat și ajutat să se folosească de posibilitățile de a învăța oferite pe parcursul întregii sale vieți. Din acest motiv se așteaptă și se cere foarte mult din partea profesorilor, fiindcă transformarea acestei viziuni în realitate depinde în mare măsură de ei.

Profesorii joacă un rol hotărâtor în pregătirea tinerilor, dat fiind rolul lor de a-i învăța nu numai să privească încrezători spre viitor, ci și să clădească acel viitor cu responsabilitate și în cunoștință de cauză. Importanța rolului pe care îl deține cadrul didactic, ca agent al schimbării, care promovează înțelegerea și toleranța, este foarte mare. De aceea, și responsabilitatea așezată pe umerii profesorilor este enormă, fiindcă ei sunt printre cei care participă la modelarea caracterelor noii generații.

Îmbunătățirea calității educației depinde și de îmbunătățirea procesului de selecție, a pregătirii, a poziției sociale și a condițiilor de muncă de care beneficiază profesorii. Ei trebuie să dețină cunoștințele și deprinderile adecvate, să aibă anumite caracteristici individuale adecvate profesiei și să li se ofere motivația și perspectivele profesionale potrivite, dacă se dorește ca speranțele investite în ei să devină realitate, iar „produsul”, adică absolventul, să încorporeze un anumit savoir și savoir-faire.

Se simte nevoia unei reconsiderări a educației profesorului, în general, a profesorului universitar, în special, pentru ca, prin aceasta, să se pregătească în viitor profesori care să dețină exact acele calități intelectuale și umane în măsură să faciliteze o abordare novatoare a tehnicii predării. Acest fapt devine necesar, pentru că lumea contemporană evoluează într-un ritm atât de alert, încât profesorii, asemeni multor alte categorii profesionale, sunt obligați să accepte faptul că pregătirea lor inițială nu le va fi suficientă pe parcursul întregii lor vieți: în cadrul activității didactice, ei sunt nevoiți să-și actualizeze și să-și îmbunătățească permanent propriul nivel de cunoștințe, precum și tehnicile de predare.

Într-o accepțiune generală, educația este procesul (acțiunea) prin care se realizează formarea și dezvoltarea personalității umane. Ea constituie o necesitate pentru individ și pentru societate. Ca urmare, este o activitate specific umană, realizată în contextul existenței sociale a omului și, în același timp, este un fenomen social specific, un atribut al societății, o condiție a perpetuării și progresului acesteia. Așadar, ea se raportează, în același timp, la societate și la individ. Între formele educației figurează și educația formală, care are un caracter organizat, sistematizat, instituționalizat. În ansamblul procesului permanent al educației, ea constituie o perioadă de formare intensivă care face din acțiunea educativă un obiectiv central. Ea se adresează vârstei de formare și asigură asimilarea sistematică a cunoștințelor, exersarea intensivă a comportamentelor sociale și dezvoltarea capacităților individuale.

Numeroase cercetări arată că, pentru orice problemă care apare în dezvoltarea unui copil, cu cât intervenția este mai timpurie, cu atât șansa de remediere este mai mare. De

asemenea, cu cât intervenția se produce mai târziu, cu atât mai mari sunt costurile asociate și prognosticul poate fi nefavorabil. În acest context, analizând procentul de repetenție în învățământul primar, dar și rata de părăsire timpurie a școlii (tineri 18-24 ani) în ultimii ani, în România, constatăm că acestea au valori relativ ridicate în comparație cu statele Uniunii Europene.

Bibliografie :

- ✓ E. Dimitriu-Tiron , Consiliere educațională , 2005
- ✓

Rolul cadrului didactic contemporan

GÎLCĂ GABRIELA – Grădinița cu P.P. nr 30, Galați

Din punct de vedere deontologic, vocația profesională înseamnă reunirea într-un tot unitar a dorinței și „putinței” familiei, a aspirațiilor profesionale ale fiecăruia și ale recomandărilor psiho-pedagogice ale dascălilor. Un astfel de cadru didactic, care întrunește toate aceste elemente, este omul care-și îndeplinește cu plăcere toate îndatoririle profesionale, este omul de școală, este omul conștient că ține în mâinile sale destinul unor ființe umane; evident că prin aceasta este responsabil față de destinul întregii societăți. A-ți face datoria reprezintă astăzi țelul suprem al fiecărui dascăl în contextul sporirii caracterului formativ al întregului proces instructiv-educativ.

Calitatea de educator, tactul, măiestria și talentul de educator se însușesc și se dezvoltă sub forma profesiei de educator, de profesor, așa cum se însușește și calitatea de specialist.

Statutul social al profesorului, în societatea contemporană, pare să fie statutul clasei mijlocii. Meseria de profesor nu se află printre meseriile cele mai solicitate, dar nici printre cele evitate. Profesiunea intelectuală, respectată, nu conferă detinătorului putere, influență sau venituri superioare, ci c prestigiu și satisfacții, vocația fiind considerată unul dintre motivele de bază în alegerea acestei profesiuni. Profesiunea de profesor în țara noastră, se transmite, multi dintre tinerii aspiranți la această profesiune având părinți tot profesori sau învățători. Cei ce îmbrățișează această meserie provin din familii în care profesiunile intelectuale sunt prețuite.

Exercitarea profesiunii de profesor presupune însușirea a trei competențe specifice :

a) competență profesională, constând dintr-o cultură tehnică specifică și o competență interumană care-i permite să lucreze totdeauna cu un public, (clasa de elevi) și să coopereze cu ceilalți profesori; capacitatea de a organiza și componenta etică ;

b) capacitatea de a întreține raporturi satisfăcătoare cu eșaloanele ierarhiei superioare : directori, inspectori. Profesorii suportă cu regularitate presiunea controlului, ei sunt evaluați periodic de superiori, avansarea nu este posibilă fără o probă practică în fața unor comisii. Responsabilii ierarhiei notează nu numai punctualitatea și asiduitatea profesorilor, calitatea activităților și eficacitatea, dar și „prezența scenică”, autoritatea în fata elevilor, calitatea dialogului didactic etc. ;

c) competența de a dezvolta bune relații cu „beneficiarii” - elevi, părinți, comunitate.

Profesorul nu lucrează cu „clienți” individuali, ci cu grupe de elevi. Aceștia sunt asistați și supravegheați de părinți și comunitate. Cota profesorilor este fixată adesea în funcție de priceperea „de a ține clasa”, de a utiliza corespunzător autonomia și libertatea de care se bucură clasa.

Profesorul îndeplinește, în școală, următoarele funcții:

a) organizator al procesului de învățământ ;

- b) educator ;
- c) partener al educației ;
- d) membru al corpului profesoral.

Rolul de profesor presupune argumentarea într-un multiplu păienjeniș de grup de referință care impun profesorului cerințe diferențiate: el reprezintă autoritatea publică, este reprezentant al statului, transmițător de cunoștințe și educator, evaluator al elevilor, partenerul părinților în sarcina educativă, membru în colectivul școlii, coleg.

Profesiunea de educator este încărcată de tensiune. Pentru a putea răspunde atâtor cerințe și a articula oferta sa comportamentală unor solicitări diverse, el trebuie să aibă conștiința misiunii sale, are obligația de a observa și evalua, disponibilitatea de a primi sugestii, aptitudinea de a organiza și regiza procesul de instruire.

Cel mai important conflict de rol este acela dintre transmiterea cunoștințelor de specialitate și calitatea de educator a profesorului. La unii profesori predomină preocuparea pentru transmiterea de cunoștințe, alții sunt cu precădere preocupați de formarea elevilor. Stările tensionale sunt inevitabile. Soluția e organizarea unui „învățământ educativ” articulând cele două tendințe: educația fără instrucție e imposibilă, componenta educativă stimulează și motivează instruirea.

Prin urmare, profesorul trebuie pas cu pas să-și îndrepte și să-și concentreze întreaga activitate spre propria-i formare și perfecționare. El trebuie să înțeleagă faptul că o carieră didactică este probabil una din puținele profesii care nu încetează odată cu schimbarea hainelor de lucru. El este profesor în fiecare moment și în fiecare conjunctură a vieții sale. El reprezintă lumea civilizată a adultului în mintea și sufletul copilului și al tânărului.

Bibliografie:

- ✓ Gliga, Lucia, Standarde profesionale pentru profesia didactică Ionescu,
- ✓ Miron, Chiș, Vasile, Pedagogie aplicată
- ✓ Sălăvăstru, Dorina, Didactica psihologiei

Adaptarea socio-afectivă a copiilor cu cerințe educative special

GÎLCĂ GABRIELA – Grădinița cu P.P. nr 30, Galați

Domeniul afectiv, cu întreaga sa gamă de trăiri emoționale, se dezvoltă în procesul relațiilor interpersonale dintre copil și adult. Socializarea copilului se produce în strânsă legătură și unitate cu dezvoltarea lui cognitivă. Rolul scolii este de a nu lăsa copilul cu cerințe speciale să se orienteze singur în multitudinea de fapte și atitudini ce se manifestă în jurul lui, ci de a organiza o ambianță potrivită, din care copilul să se alimenteze cu impresii pozitive, necesare evoluției sale normale.

Procesele afective reflectă raporturile ce se stabilesc între copii, în relațiile lor interpersonale, între copii și obiectele, lucrurile, fenomenele realității, în funcție de specificul împrejurărilor existente la un moment dat. Procesul explorării lumii înconjurătoare, ca și procesul socializării, cunosc o traiectorie diferită și mult încetinită în cazul copiilor cu cerințe speciale. Preferințele și respingerile față de ceilalți se manifestă în funcție de divergența trăirilor afective ale acestora. Se știe că trăirile emoționale ale acestor copii au dimensiuni sensibil diferite, centrate mai ales pe propria persoană. Varietatea stărilor afective și a reacțiilor emoționale este mai săracă, iar acestea din urmă au, adesea, o foarte pronunțată încărcătură impulsivă. Ele sunt difuze, nediferențiate și implică un mare consum de energie nervoasă. Doar socializarea afectivă, prin modelul oferit de cadrul didactic și relaționarea cu grupul, va reuși să tempereze și să nuanțeze trăirile.

Se cunosc, cu siguranță, cele două categorii de condiții ce trebuie luate în considerare, în cazul instruirii proiectate: pe de o parte, condițiile interne-predispozițiile, aptitudinile, adică ceea ce depinde de copil, și, pe de altă parte, condițiile externe-metode, materiale, stimuli exteriori, adică ceea ce este independent de copil.

Este esențială organizarea activității astfel încât să fie evitate demobilizarea sau stresul, tendințe care le sunt specifice acestor copii. În principiu, este vorba de importanța actului declanșării principalelor elemente motivaționale: interesul față de ceea ce urmează a se întâmpla, dorința de activitate, atenția, activismul propriu-zis. Este vorba de condiționări ale comportamentului prin sancțiuni pozitive.

Prezentarea sarcinilor de lucru și a condițiilor de realizare a acestora (informațiile necesare, materialele, tehnica de lucru, timpul alocat realizării sarcinii) va fi urmată de o dirijare nemijlocită pe care educatorul trebuie să o acorde cu precădere copilului cu nevoi speciale, cel care, alături de copiii cu ritm lent sau cu lacune de învățare, se află în pericol de a nu reuși să rezolve sarcina.

Prin natura deficienței sale, copilul este dependent, în mare măsură, de adultul de alături (părinte, educator) iar, mai apoi, urmare a socializării secundare în cadrul colectivității de copii și

a conștientizării de către aceștia a necesității de a-l ajuta pe colegul vitregit de soartă, el devine dependent și de copiii din clasa. Complexitatea demersului educațional constă, în acest caz, pe de o parte, în a conduce perceperea handicapului de către copiii spre acceptarea lui ca pe un fapt de viață care le poate oferi lor prilejul de a-și dovedi prietenia, generozitatea, afecțiunea față de colegul lor. Pe de altă parte, este complicat, dar nu imposibil de dirijat, procesul percepării, de către copilul cu cerințe speciale, al ajutorului oferit de copii, fără a se simți umilit, profund diferit și inferior colegilor săi. Este o problemă de atitudine afectuoasă, dar demnă, în care excesele emoționale și excesul de zel mai mult dăunează, decât acționează. Totul se construiește în jurul educatorului, al atitudinii sale față de copilul cu deficiențe. Acesta este modelul atitudinal, copiii vor fi mici replici ale acestuia.

Rolul educatorului este de "...a învăța treptat copilul, prin experiențe orânduite cu logică, să deosebească locul său în marea colectivitate a existenței și responsabilitatea față de tot ce-l înconjoară, iar, pe de altă parte, el nu va trebui să reprime în copil nici una din manifestările vieții individuale, atâta timp cât acestea nu sunt susceptibile de a produce vreun rău copilului însuși sau celorlalți."

În cazul jocurilor didactice ce presupun deplasarea în scopul manipulării unor obiecte, mulțimi (selectarea, gruparea, separarea, ordonarea), acești copii sunt motivați să se deplaseze de la locul pe care stau, la panou, de multe ori, fără a invoca oboseala, dacă sarcina de rezolvat conduce la o performanță scontată și, implicit, la aprecierea celorlalți.

Copilul cu cerințe speciale vede piedicile, limitele care-l deosebesc de ceilalți copii. Pentru el explorarea mediului implică incidente neplăcute, dificultăți, și devine oarecum încurcat, frustrat, amenințat de situații care nu seamănă în nici un fel cu cele anterioare. În fiecare moment, copilul are nevoie de încurajare, înțelegere și cooperare. Dacă nu este evitat, ridiculizat, nu i se refuză compania acest copil va putea fi condus spre acceptarea problemelor sale și spre depășirea acestora, el va putea deveni mai comprehensibil în ceea ce privește propriile inhibiții, mai tolerant cu sine și, prin dobândirea unei siguranțe mai mari, va deveni mai puțin defensiv, mai liber să perceapă lucrurile fără a le deforma.

Dezvoltarea socio-afectivă, ca și cea intelectuală sunt puternic influențate de ambianța educativă în care evoluează copilul cu nevoi speciale. Rolul scolii de masă este, deci, decisiv.

Bibliografie :

- ✓ Berger, G., Omul modern și educația sa. Psihologie și educație, E.D.P, București, 1973
- ✓ Jinga, I. și Negreț, I., Eficiența învățării, Editura Editis, București, 1994;
- ✓ Miclea, M., Psihologie cognitivă, Editura Polirom, Cluj-Napoca, 1994.

Provocările carierei didactice

Profesor de psihopedagogie specială Giurgi Raluca Ioana

Centrul Școlar pentru Educație Incluzivă Paul Popescu Neveanu

Cariera didactică este o carieră deosebită – este extraordinar să aduci schimbări în viața elevilor. Cu toate acestea, este și o carieră care vine cu provocările sale de care mulți nu sunt conștienți. Pentru omul obișnuit, să le predai copiilor pare ceva ușor. Concepția greșită vine din ideea că profesorii primesc vacanțe școlare și jumătate de zi, dar lucrul acesta este departe de adevăr. În plus, deși există provocări în clasă, în afara orelor de școală, există tot atâtea provocări. Deși recompensele depășesc provocările, este totuși important să înțelegem rolurile profesorilor și problemele cu care se confruntă. Profesorul trebuie să cunoască diferențele particularității de învățare ale elevilor. Indiferent de clasa sau de elevii pe care îi are, va exista întotdeauna un set divers de abilități de învățare care îi va solicita atenția. Având în vedere că există patru stiluri de învățare, respectiv, stilul vizual, auditiv, tactil și kinestezic, un profesor trebuie să gândească „outside the box” atunci când vine vorba de satisfacerea nevoilor de învățare ale fiecărui elev în parte. Diferențele strategii de predare impactează elevii în diferite moduri, iar în calitate de profesor, ți se cere să depui ore și efort suplimentar pentru a transmite informația tuturor elevilor, personalizată, în funcție de particularitățile de învățare ale fiecăruia. Cu toate acestea, odată ce un profesor dezvoltă aceste strategii, ei sunt recompensați prin progresul pe care elevul îl înregistrează.

O altă provocare o reprezintă lipsa de finanțare. Una dintre problemele educaționale actuale, cu care se confruntă profesorii astăzi, este lipsa finanțării. Din păcate, cu excepția cazului în care lucrezi la o școală privată, școlile publice sau independente din întreaga țară întâmpină adesea probleme cu finanțarea. Profesorii sunt nevoiați să-și cumpere singuri materiale didactice, care nu sunt tocmai ieftine. În învățământul special lipsesc manualele școlare, ceea ce reprezintă o provocare financiară pentru profesor, deoarece va trebui să-și procure singur toate materialele de care are nevoie. Ca să nu mai vorbim de materialele necesare unei activități extrascolare.

Lista provocărilor continuă cu nesfârșitele completări de hârtii și cu programul prelungit de lucru. Dacă îmi amintesc ceva din anii mei de școală, este faptul că profesorii au

avut mereu de scris hârtii. Din păcate, nimic nu s-a schimbat nici la ora actuală. Notarea lucrărilor nu este o sarcină efectuată în timpul orelor de predare, ceea ce îi lasă adesea pe profesori să noteze odată ce ziua s-a încheiat. Evaluările individuale trebuie înregistrate, iar aceasta este adesea o sarcină care necesită un program de lucru extins. Tabelele ce trebuie făcute și completate pentru diversele solicitări ce vin de la inspectoratul școlar, fișele de monitorizare, zecile de procese verbale, rapoarte pentru diverse comisii din școala, toate acestea îl fac pe profesor să fie „ingropat în hârtii”. Dacă ar exista o bază de date computerizată, munca profesorului ar fi mult mai ușoară, dar aici ne întoarcem, iarăși, la lipsa finanțării din școli. Pentru că fiecare program pe calculator costă, iar dacă nu există buget pentru așa ceva profesorului nu îi rămâne decât să completeze alte hârtii.

Managementul timpului. Cariera didactică este o meserie care te ține activ toată ziua și de multe ori există puțin timp pentru odihnă. Așa că, pe lângă faptul că trebuie să respecti planificarea școlară, mai trebuie să ții ocupate și mintile elevilor tăi. Crearea unor activități extrașcolare, atât educaționale cât și recreative este foarte importantă. Aici intervin planificarea și managementul timpului, care implică proiectarea unui program stimulant care să respecte conținutul programei, dar în același timp să aducă și ceva inovativ.

Perfecționare continuă. Personalul didactic trebuie să se perfecționeze constant. Mulți profesori simt că ar trebui să realizeze lucruri din ce în ce mai variate și complexe în fiecare an, deoarece ei sunt responsabili pentru progresul școlar al fiecărui elev. Tocmai de aceea, această profesie este una foarte solicitantă, iar profesorul resimte, la un moment dat, atât o epuizare fizică, cât și una psihică, fenomenul de burnout, așa cum îl denumesc specialiștii vremurilor noastre.

Cu toate acestea, meseria de profesor, chiar dacă se află între supraviețuire, competență și excelență, este o profesie frumoasă care nu are asemănare.

Bibliografie-

1. Petre T. Frangopol, Mediocritate și excelență, o radiografie a științei și a învățământului din România, Ed. Casa Cărții de Știință, Cluj-Napoca, 2008
2. Emil Păun, Pedagogie. Provocări și dileme privind școala și profesia didactică, Ed. Polirom, 2017

Facilitarea, Susținerea și Îmbunătățirea Activităților din Sistemul Educațional

Într-o lume în continuă schimbare, sistemul educațional este adesea supus presiunii de a se adapta și de a inova pentru a răspunde nevoilor complexe ale elevilor și societății în ansamblu. De la școala tradițională la cea a viitorului, accentul se pune tot mai mult pe facilitarea, susținerea și îmbunătățirea activităților educaționale pentru a asigura o pregătire adecvată a tinerilor pentru provocările ce le vor întâmpina.

Facilitarea Accesului la Educație

Un aspect crucial în evoluția sistemului educațional este facilitarea accesului la educație pentru toți elevii, indiferent de originea socio-economică sau geografică. În acest sens, tehnologia joacă un rol esențial, oferind platforme online, conținut digital și instrumente de comunicare care permit accesul la educație în orice moment și în orice loc. Astfel, elevii pot avea oportunități egale de învățare și dezvoltare, iar bariera distanței fizice devine din ce în ce mai puțin relevantă.

Susținerea Diversității și Incluziunii

O altă provocare în calea sistemului educațional este asigurarea unei abordări diversificate și incluzive. Fiecare elev are nevoi și abilități diferite, iar adaptarea procesului educațional pentru a răspunde acestor diferențe este esențială. Prin integrarea tehnologiilor asistive și a metodelor de predare personalizate, școlile pot crea un mediu în care fiecare elev să se simtă valorizat și susținut în parcursul său educațional.

Îmbunătățirea Calității Procesului Educațional

Calitatea procesului educațional este un alt aspect crucial în evoluția sistemului educațional. În acest sens, este necesară o abordare holistică care să includă atât aspecte academice, cât și sociale și emoționale. Integrarea abordărilor inovatoare de predare și evaluare, precum și promovarea dezvoltării abilităților de gândire critică, creativitate și rezolvare de probleme, sunt elemente esențiale în asigurarea unei educații relevante și de calitate.

Școala Actuală vs. Școala Viitorului

În timp ce școala actuală se concentrează în mare parte pe transmiterea cunoștințelor și pe evaluarea performanței academice, școala viitorului se va axa mai mult pe dezvoltarea abilităților și competențelor necesare pentru succesul într-o lume în continuă schimbare. Astfel, vom asista la o tranziție către un sistem educațional mai flexibil, adaptabil și orientat către rezultate.

În concluzie, facilitarea, susținerea și îmbunătățirea activităților din sistemul educațional reprezintă cheia pentru pregătirea elevilor pentru lumea de mâine. Prin adoptarea unei abordări integrate și inovatoare, școlile pot juca un rol vital în formarea viitoarelor generații și în construirea unei societăți mai prospere și mai incluzive.

ȘCOALA ACTUALĂ- ȘCOALA VIITORULUI: ADAPTARE ȘI INOVAȚIE ÎN EDUCAȚIE

Prof.inv.preșc. GLODEAN IULIA

Școala Gimnazială Valea Vișeuului

Grădinița cu PN Bistra, MM

Școala românească trebuie să-și schimbe radical modul în care învață copiii, să treacă de la memorarea informațiilor și testele standardizate la dezvoltarea competențelor precum rezolvarea problemelor, creativitatea, gândirea critică, agilitatea cognitivă și empatia, arată o analiză Frames. Expansiunea rapidă a tehnologiei și în special a tehnologiei artificiale - inteligența artificială, modifică piața muncii, fapt care duce atât la noi oportunități, cât și la noi provocări.

În aceste condiții, modul în care copiii se pregătesc pentru această nouă realitate devine crucial în perspectiva evoluției profesionale și nu numai. Ține, în esență de viitorul copiilor noștri.

„Școala joacă un rol crucial în acest proces. Trecerea de la memorarea informațiilor și testele standardizate la dezvoltarea competențelor precum gândirea critică, agilitatea cognitivă și rezolvarea problemelor, capacitatea de a stăpâni aceste competențe devine crucială pentru a prospera pe piața muncii”, spune Adrian Negrescu, managerul Frames.

”Creativitatea, originalitatea și inițiativa, gândirea critică, persuasiunea și negocierea se vor păstra sau își vor mări valoarea lor, la fel și atenția la detalii, rezistența, flexibilitatea și rezolvarea complexă a problemelor.”, afirmă experții WEF.

În aceste condiții, spun experții educaționali, România are nevoie urgentă de un program național de pregătire a tinerilor pentru joburile viitorului, cu materii și un mod de predare adaptate vremurilor în care trăim. Modul în care ne învățăm copiii va deveni vital pentru joburile viitorului.

Într-o lume a „butonului” în continuă schimbare, cu tehnologii avansate și cerințe noi în piața muncii, rolul școlii este mai important ca niciodată. În ultimii ani, discuțiile despre transformarea sistemului educațional au fost intense, căutând modalități de a pregăti elevii pentru provocările și

oportunitățile secolului XXI. Școala actuală își găsește drumul către viitor adaptându-se la schimbările fundamentale din societate. Nu mai este suficient să memorăm fapte și date; acum este vital să cultivăm gândirea critică, creativitatea și rezolvarea de probleme. Elevii trebuie să devină adaptabili și să învețe în mod continuu pe tot parcursul vieții lor. Învățarea nu se rezumă doar la cunoștințe academice. Dezvoltarea abilităților sociale, cum ar fi colaborarea, empatia și rezolvarea conflictelor, devine crucială într-o lume interconectată.

Tehnologiile precum inteligența artificială și analiza datelor pot oferi profesorilor informații detaliate despre progresul și nevoile individuale ale fiecărui elev, facilitând astfel adaptarea programelor de învățare.

Metodele tradiționale de predare, care se concentrează pe profesor ca sursă principală de cunoștințe, sunt înlocuite cu abordări care încurajează descoperirea și construirea cunoștințelor de către elevi.

- Abordările transdisciplinare și proiectele de grup promovează colaborarea între elevi și integrarea cunoștințelor din mai multe domenii, reflectând astfel mai bine cerințele complexe ale lumii reale.
- Într-o lume interconectată, este esențial ca elevii să înțeleagă diferitele culturi, să fie conștienți de provocările globale și să își dezvolte capacitatea de a contribui la o societate mai bună.

Desigur, transformarea către o școală a viitorului nu vine fără provocări. Resursele limitate, rezistența la schimbare și nevoia de formare continuă a profesorilor sunt doar câteva aspecte ce trebuie abordate cu atenție.

Cu toate acestea, oportunitățile sunt la fel de mari. Prin investiții în tehnologie și dezvoltarea profesională a cadrelor didactice, școlile pot crea medii de învățare captivante și relevante, care pregătesc elevii pentru un viitor incert, dar plin de oportunități.

Școala actuală se transformă cu rezeziune pentru a deveni școala viitorului. În centrul acestei transformări se află elevii, pregătiți să devină cetățeni globali, inovatori și lideri ai unei lumi în continuă schimbare. Aceasta este o privire de ansamblu a modului în care școala actuală se adaptează și inovează pentru a deveni școala viitorului. O astfel de transformare necesită eforturi concertate din partea educatoarelor, elevilor, părinților și comunității în ansamblu. Prin îmbrățișarea schimbării și a noilor oportunități, educația poate deveni un motor pentru progresul și dezvoltarea societății în ansamblu.

"Bibliografie.

1. Liliana Ursu, *Metodologie și tehnică*"
2. <https://www.unicef.org/romania/ro>
3. NEACȘU, Ioan., *Metode și tehnici de învățare eficientă*. București: Editura Militară, 1990.

ROLUL METODELOR ACTIVE ÎN PREDAREA ȘTIINȚELOR NATURII

Prof. Goga Teodora Mirela,

Liceul de Coregrafie și Artă Dramatică „O. STROIA”,

Colegiul Tehnic Energetic, Cluj-Napoca

Modificările înregistrate frecvent în planul de învățământ, în programele școlare și în standardele de evaluare impune adaptarea continuă a metodelor didactice. Metodologia didactică este componenta cea mai flexibilă dintre toate componentele procesului de învățământ. Promovarea metodelor celor mai adecvate asigură o educație de calitate contribuind la structurarea traiectelor de formare a personalității individului, potențial beneficiar al educației permanente.

Pe piața muncii se produc fluctuații frecvente și însemnate. Școala trebuie să găsească soluții pentru a motiva elevii și pentru a-i determina să își însușească setul de cunoștințe și deprinderi necesare pentru a se putea integra în societate.

Învățământul românesc se confruntă cu probleme din ce în ce mai complexe, care necesită un nou mod de gândire, idei noi, informații noi și bineînțeles un nou mod de a învăța.

Dacă până nu de mult, școala românească promova competiția și individualismul, încurajând reușita personal, acum, în contextual unui învățământ orientat spre „modernitate”, ea și-a schimbat strategia și abordează ideea cooperării prin: stimularea interacțiunii între copii, depunerea unui efort sporit de către copii în procesul de învățare, generarea sentimentelor de acceptare și simpatie, dezvoltarea abilităților de comunicare, încurajarea comportamentelor de facilitare a succesului celorlalți, dezvoltarea gândirii critice [Oprea, 2000].

Școala nu reprezintă doar o instituție unde copiii și tinerii vin să primească informații, ci un loc unde trebuie să învețe toți cei care lucrează. Până acum, profesorul era considerat principala sursă de informații pentru o anumită disciplină. Datorită democratizării accesului la cunoștințe, acest rol al profesorului se reduce dramatic, el devenind un organizator, o călăuză a învățării, oferind elevilor, în locul tradiționalei „transmiteri de cunoștințe”, veritabile „experiențe de învățare”. Acest lucru se poate realiza însă, doar într-o școală inclusivă, cea care poate răspunde

unei mari diversități de copii, o școală în care toți participă și sunt tratați ca fiind la fel de importanți [Oprea, 2000].

Activizarea elevilor reprezintă o suită de acțiuni de instruire- autoinstruire, de dezvoltare și modelare a personalității lor, prin stimularea și dirijarea metodică a activității pe acre o desfășoară. În acest proces este implicat un ansamblu de mijloace psihopedagogice care au rol de a angaja individualitatea fiecărui individ în procesul didactic, constant și continuu.

Când stabilim o anumită strategie didactică trebuie să luăm în considerare următoarele: scopurile predării, scopurile elevului, cunoștințele biologice dobândite anterior de elev, metode didactice, modul de evaluare, particularitățile elevului (tip de inteligență, stil de învățare, personalitate), resurse disponibile (timp alocat activității, materiale și auxiliare didactice disponibile).

Se remarcă astfel că selectarea sau proiectarea strategiilor didactice nu poate fi efectuată doar în baza unui singur criteriu.

Având în minte toți acești factori de care să ținem seama când selectăm o anumită strategie, trebuie menționat că nu există o singură strategie eficientă sigură pentru atingerea unui anumit scop. O anumită strategie este aplicată cu succes și se dovedește a fi eficientă într-un anumit grup de elevi și confirmată de rezultatul evaluării unei anumite achiziții, dobândite într-un anumit context.

Interesul crescut față de metodele active este determinat de definirea unor noi obiective și noi conținuturi. Se urmărește mobilizarea energiei elevilor, concentrarea atenției, în așa fel încât aceștia să devină parteneri în actul didactic.

În acord cu teoria constructivistă, într-o abordare pedagogică, învățarea nu este o confruntare între elev și profesor ci este o confruntare între mai multe puncte de vedere și experiențe diferite [Cerghit, 1980]. În contextul schimbărilor determinate de reforma învățământului s-au lansat și implementat programe și proiecte care urmăresc atât dezvoltarea capacității manageriale a cadrelor didactice, cât și determinarea acestora de a folosi cele mai noi strategii inovative.

Pe parcursul derulării acestora s-a constatat că noile tipuri de formare furnizate de diferite proiecte determină creșterea de flexibilitate a școlilor, a capacității acestora de a răspunde prompt schimbărilor din mediul social și economic.

Sistemul de învățământ românesc și-a schimbat, în ultimii ani, obiectivele în ceea ce privește formarea competențelor la elevi pe parcursul școlarității, trecându-se de la enciclopedismul

cunoașterii către înzestrarea elevului cu un ansamblu structurat pe competențe de tip funcțional, pe care acesta să le poată aplica în anumite contexte.

Măsurile de reformă a educației s-au impus ca adaptare a învățământului la schimbările sociale, politice și economice din ultima perioadă, în general, și ca răspuns la evoluția științelor educației și psihologiei învățării, în special. Se reliefează tendințe majore ale reformei curriculum-ului în plan european: educația pentru toți, adecvarea instruirii la nevoile fiecărui individ, predarea și învățarea centrate pe elev, relevanța curriculum-ului pentru individ și pentru societate, dezvoltarea unor atitudini și valori deziderabile, dezvoltarea gândirii critice, evaluarea autentică a performanțelor școlare.

La nivelul activității de clasă, aceste linii de politică educațională exprimă necesitatea unei mai bune cunoașteri a elevilor, pentru a identifica nevoile, interesele de cunoaștere și ritmul dezvoltării fiecăruia, formării cadrelor didactice de a adecva situațiile de învățare, conținuturile și materialele educaționale la caracteristicile individuale ale elevului, implicării elevilor în învățare prin crearea unor situații de învățare apropiate de viața concretă[Cerghit, 2002].

Procesul dezvoltării învățământului modern se desfășoară, însă, pe două direcții: perfecționarea învățământului tradițional și instaurarea învățământului formativ – inovativ, bazat pe modificări reale ale caracterului cerințelor societății față de personalitate, precum și schimbarea rolului personalității în societate.

Astfel, didactica modernă actuală, spre deosebire de cea tradițională pune accentul pe un nou mod de concepere și organizare a situațiilor de învățare, acestea acordând mai multă autonomie elevului, precum și posibilitatea de a-și manifesta spontaneitatea și creativitatea.

Metodele de învățământ reprezintă căile folosite în școală de profesor în a-i sprijini pe elevi să descopere viața, lumea, lucrurile, știința . Ele sunt totodată mijloace prin care se formează și se dezvoltă priceperile, deprinderile și capacitățile elevilor de a acționa asupra naturii, de a folosi roadele cunoașterii, transformând exteriorul în facilități interioare, formându-și caracterul și dezvoltându-i personalitatea[www.didactic.ro].

Noile cerințe ale demersului educațional impun restructurarea lecției în direcția folosirii mai frecvente a metodelor interactive de predare –învățare. Ele schimbă rolul profesorului în clasă, acesta devenind un moderator al unei dezbateri de idei și probleme, susținător al motivației și interesului elevilor pentru biologie, ghid al elevilor în procesul de dobândire de noi competențe, deprinderi și cunoștințe. Odată cu deplasarea accentului de pe activitatea profesorului pe cea a

elevului, noile metode îi determină pe elevi să înțeleagă mai bine logica fenomenelor și faptelor, stimulează formarea de opinii personale, argumentate, încurajează munca individuală, însă, în funcție de situații și spiritul de echipă, contribuie la formarea de deprinderi și atitudini durabile.

Potrivit strategiilor didacticei moderne, rolul profesorului este de a facilita învățarea, de a ajuta pe elevi să înțeleagă și să expună puncte de vedere proprii, de a deveni un partener de învățare. Toate acestea determină ca modul de învățare să se realizeze prin cooperare, învățarea având un loc predominant în formarea de competențe și deprinderi practice.

Astăzi se dorește modernizarea demersului didactic prin utilizarea unor metode care pot contribui la sporirea eficienței lecției. Contribuind la predarea și învățarea cunoștințelor, fixarea, consolidarea și evaluarea acestora, metodele moderne determină elevii să urmărească atent, cu interes sporit și curiozitate lecția, să-și folosească imaginația și creativitatea, solicite efortul personal de gândire etc.[Păcurari și colab. 2003].

Fără a nega metodele de însușire tradițională (expunerea, conversația, demonstrația, modelarea) în prim plan apar metodele active, productive, formative (descoperirea, cercetarea, observarea, experimentarea, lucrul în grup, algoritimizarea, asaltul de idei etc.). Acestea sunt metode care valorifică procesele de cunoaștere, înțelegerea și receptarea valorilor istoriei.

Metodele formative utilizate pentru realizarea obiectivelor fac ca faptele, evenimentele și interpretările să fie cât mai aproape de realitate. Opțiunea profesorului pentru o metodă sau alta constituie o decizie de mare complexitate. Alegerea unei anumite metode se face în funcție de obiectiv, de conținutul procesului instructiv, de particularitățile de vârstă și cele individuale ale elevului, de experiența și competența didactică a profesorului;

Consider că utilizarea alternativelor metodologice moderne în activitatea didactică contribuie la îmbunătățirea calității procesului instructiv-educativ, având cu adevărat un caracter activ – participativ și o reală valoare educativ – formativă asupra personalității elevilor.

Prin aceste metode, elevii sunt determinați să-și asume responsabilități, să-și formeze deprinderi de muncă independentă, opinii argumentate, să înțeleagă rolul argumentelor, să sintetizeze idei provenite din surse diferite sau să lucreze în cooperare cu alți elevi. Prin utilizarea mijloacelor și resurselor didacticei moderne, învățarea este activă, imediată și de ce nu, mult mai distractivă [www.elearning.ro].

În final, aș dori să accentuez că metoda didactică, în general, este calea de urmat de către elevi și cadru didactic pentru atingerea unor obiective, este o practică raționalizată, validată științific ce

servește ca instrument pentru transformarea și ameliorarea naturii umane. Ea constituie parte a ansamblului condițiilor externe ale învățării și simultan cu dezvoltarea societății umane se impune și optimizarea metodelor de învățământ pentru sporirea eficienței lor educaționale.

Așadar, didactica modernă se pronunță în favoarea utilizării mai multor modele de instruire deoarece „nu există un singur mod în care elevii învață și cu atât mai puțin nu există un singur mod în care aceștia să fie învățați”[Ioan Cerghit, 2002].

Bibliografie:

Cerghit, I.,(2002) *Sisteme de instruire alternative și complementare. Structuri, stiluri și strategii*, Editura Aramis, București

Păcurari, O., Tărcă A., Sarivan L. , (2003) *Strategii didactice inovative- suport de curs*

Cerghit, I.,(2002) *Sisteme de instruire alternative și complementare. Structuri, stiluri și strategii*, Editura Aramis, București

Oprea, C., (2000) *Strategii didactice interactive. Repere teoretice și practice*, Editura Didactică și pedagogică, București

[http:// www.didactic.ro](http://www.didactic.ro)

[http:// www.elearning.ro](http://www.elearning.ro)

Strategii de optimizare a mediului de învățare

Prof. Goicea Gabriela, Liceul Teoretic “ George Moroianu”-Săcele

Crearea și menținerea unui mediu de învățare adecvat, în care elevii să participe activ și cu mult entuziasm la activități, reprezintă o adevărată provocare pentru orice profesor, mai ales în contextul școlii actuale, când elevii se plictisesc repede, nu sunt atenți ori motivați. O clasă activă la ore este o clasă unde elevii sunt antrenați în permanență în activități diverse, iar sarcinile de lucru se adresează tuturor, iar câteodată ele pot fi diferențiate, ținând cont de atenția și capacitatea de receptare și concentrare a elevului. Astfel , profesorul atinge obiectivele propuse, elevii asimilează noi cunoștințe, ținând cont de sarcinile primite.

Un profesor trebuie să aibă o nouă viziune asupra clasei, trebuie să își asume un nou rol în contextul școlii actuale, trebuie să aplice strategii de învățare diferențiate. Trebuie luat în calcul mediul incluziv și educația incluzivă, ca direcții în asigurarea unui climat educațional egal pentru toți elevii.

Profesorul respectă, înainte de toate, ritmul personal de învățare ; elevii sunt verificați înainte de a trece la predarea unor noi conținuturi sau a unei noi unități de învățare ; dacă aceștia stăpânesc noțiunile și materia, pot lucra independent în cadrul unor activități ce presupun un ritm mai alert. Ei pot lucra independent, sau în grupuri mici la un proiect mai mare, transdisciplinar. Pe de altă parte, elevii care arată un interes puternic față de o anumită disciplină, pot realiza proiecte individuale, cu sarcini de lucru bine trasate și cu acordarea unui timp corespunzător. Ideea de a lucra și în afara sălii de clasă , cu mijloace computerizate este primită cu bucurie, deoarece elevii de azi sunt prieteni foarte buni cu tehnologia. Astfel , profesorul poate realiza o evaluare corectă și elevii sunt extrem de motivați , pentru ca astfel de activități proiect le testează creativitatea, le motivează alegerea și antrenează cercetarea și puterea de sinteză.

Predarea iconică rămâne în continuare de bază, cu întrebări adresate elevilor , pentru a-i încuraja să gândească asupra unei teme, dar este de preferat să o dublăm cu partea de cercetare, documentare, pentru a-i face să analizeze, să compare, să calculeze, să sintetizeze.

Pe lângă metodele de lucru diferențiate, mărimea și gradul de dificultate al sarcinii de lucru, materialele didactice și timpul de lucru nu trebuie neglijate. Materialele didactice intuitive, de corelație, de descoperire, de imaginație ajută elevii în rezolvarea multor sarcini de lucru (mai ales dacă avem în clasă și elevi cu cerințe educaționale speciale). Timpul de lucru trebuie să fie adaptat, în funcție de dificultatea rezolvării unei sarcini.

Înainte de toate, atmosfera de lucru și mediul de învățare trebuie să fie permissive, de susținere și securizare; un mediu adecvat de lucru va garanta reușita școlară, iar încurajarea exprimării opiniilor garantează comunicarea.

În context european, o educație reușită și garantată este o educație care se practică într-o școală care respectă particularitățile elevilor, o educație ce presupune o abordare diferențiată a procesului de predare-învățare-evaluare, iar acest lucru se poate realiza doar într-un sistem ce respectă principiul accesului liber și al egalității de șanse pentru toți cei care au nevoie de educație.

Bibliografie:

Kovacs, Maria. *Învățarea într-un mediu incluziv. Ghidul cadrului didactic*, 2006, București

Ghid UNESCO, *Să înțelegem și să răspundem la cerințele elevilor din clasele incluzive*, 2002

Beneficii ale muncii în echipă pentru dezvoltarea și succesul elevilor

Prof.ing. Cornelia-Ionela Gomboș

LTTM Albac

Munca în echipă este o strategie didactică care pune accent pe dezvoltarea competențelor de comunicare interpersonală, a comportamentelor sociale ale elevilor. Metodele tradiționale, centrate pe transmiterea și asimilarea cunoștințelor, încet-încet încep să nu mai corespundă cu realitățile educaționale. Accentul cade în secolul acesta pe elev, pe dezvoltarea competențelor sale de comunicare orală, scrisă, pe dezvoltarea competențelor digitale. Munca în echipă este un procedeu vechi, dar pe care educația nu a reușit să îl promoveze în sens constructiv. De aceea copiii școlilor noastre nu reușesc să comunice, să se înțeleagă, să coopereze. Doar cu pricepere un dascăl poate folosi astfel de strategii la clasă, la orice disciplină.

Munca în echipă este un termen care ascunde o varietate de abordări educaționale ce presupun o combinație a eforturilor atât din partea elevilor, cât mai ales a dascălilor. Este o formă a învățării colaborative, o tehnică de instruire educațională în care elevii lucrează în grupuri pentru a realiza sarcini și a atinge scopuri comune, fiecare dintre ei contribuind la aceasta în mod individual. Ea valorizează nevoia elevilor de a munci împreună ca o adevărată echipă, într-un climat colegial, de ajutor reciproc, de sfătuire continuă, de comunicare în mod constructiv, de exersare a gândirii divergente.

Activitatea în echipă pretinde nu doar momente de reflecție, gândire și elaborare colectivă, ci și momente individuale. Prin asemenea circuite de reflecție a unui elev către altul și către alții, prin schimburile intelectuale și verbale realizate, ia naștere o adevărată comunitate de învățare/de cercetare/de interese/educațională: elevii lucrează pentru atingerea unui scop comun, fiecare are o contribuție individuală la realizarea sarcinilor propuse, are loc a comunicare prin intermediul unui cod comun, a unui limbaj de grup, verbal și nonverbal.

Rezultatul final al activității depinde nu numai de calitatea muncii fiecărui elev, ci și de capacitatea lor de cooperare, de autocontrol. Toți elevii participă la luarea deciziilor, pe care și le asumă ca grup, nu ca individ. Elevii, indiferent de nivelul lor de pregătire, la o disciplină oarecare, dobândesc încredere în forțele proprii. Performanțele deosebite ale întregii echipe se datorează contribuțiilor individuale ale tuturor membrilor grupului, și invers, performanțele individuale bune pot fi evidențiate numai dacă performanțele grupului ca întreg sunt bune. Așadar, activitățile în echipă asigură creșterea rolului motivației învățării, al autocontrolului și al controlului reciproc. Presațiile individuale și prestațiile echipelor se influențează reciproc, astfel încât se poate vorbi de interdependență pozitivă între membrii echipei.

Pornind de la aceste considerente, munca în echipă este o strategie care poate fi utilizată cu succes la toate disciplinele. Echipele pot realiza activități diferite, pot avea o identitate la nivelul clasei. Spiritul de competiție se dezvoltă în mod constructiv, iar competențele de comunicare orală, scrisă sau competențele digitale vor fi cele mai vizibile achiziții ale elevilor. Pentru a asigura reușite schimburilor intelectuale și verbale dintre membrii unei echipe ai comunității educaționale, este bine ca elevii să fie familiarizați cu practicile participative de cooperare, să lucreze și să învețe împreună, să se asculte reciproc, să își valideze sau invalideze propriile argumente pentru a convinge, să-și repartizeze sarcinile de lucru, să-și planifice munca pentru a avansa lucrarea comună. De asemenea, este foarte important ca elevii să accepte diferențele dintre ei, să aprecieze faptul că aceste diferențe îi apropie, să le descopere ca pe atuuri complementare, în toate acțiunile

important fiind interesul echipei. În învățarea prin cooperare în cadrul echipei, profesorul este prezent prin instrucțiunile scrise sau orale oferite grupurilor, prin răspunsuri la întrebări, prin transmiterea de informații, sugestii, încurajări. Prin urmare, dascălul este o prezență discretă, tocmai pentru a lăsa inițiativa grupurilor, nu se impune. Nu este singurul deținător de cunoștințe, există alte surse care pot fi valorificate, în clasă spiritul de cooperare și cercetare permite descoperirea de noi soluții unor probleme propuse. Mobilierul, caracteristicile ambientale necesare unor astfel de activități sunt un alt amănunt important. Dispunerea mobilierului este un prim pas și exprimă viziunea creatoare a unui colectiv de elevi care beneficiază de strategii educaționale diverse.

Munca în echipă în cadrul orelor de practică pentru calificarea de tehnician în agroturism poate aduce numeroase beneficii pentru succesul și dezvoltarea elevilor. Iată câteva aspecte specifice:

1. **Diversitatea competențelor.** Într-o echipă, elevii aduc cu ei diverse abilități, cunoștințe și experiențe. Această diversitate poate contribui la soluționarea problemelor în mod creativ și la abordarea proiectelor cu un set variat de perspective.
2. **Diversitatea abilităților:** Elevii pot beneficia de varietatea abilităților și cunoștințelor membrilor echipei, creând un mediu propice pentru învățarea reciprocă.
3. **Colaborarea în echipă** aduce împreună elevi cu competențe și aptitudini diverse, contribuind astfel la acoperirea mai largă a domeniilor de expertiză
4. **Încrederea în sine.** Participarea activă în cadrul echipei poate contribui la creșterea încrederii în sine a elevilor, deoarece aceștia obțin recunoaștere și apreciere pentru contribuțiile lor.
5. **Diversitatea experiențelor.** Elevii pot aduce experiențe și cunoștințe variate în cadrul practicii, contribuind la o mai bună înțelegere a diferitelor aspecte ale agroturismului.
6. **Învățarea practică.** Munca în echipă în cadrul orelor de practică oferă o oportunitate reală pentru elevi de a aplica cunoștințele teoretice într-un mediu practic, cum ar fi gestionarea fermelor agroturistice.
7. **Dezvoltarea abilităților practice.** Participarea la activități practice în echipă ajută la dezvoltarea abilităților specifice agroturismului, cum ar fi administrarea fermei, îngrijirea animalelor sau organizarea evenimentelor turistice.
8. **Distribuirea sarcinilor agricole.** În agroturism, există diverse activități, de la gestionarea culturilor agricole la organizarea evenimentelor turistice. Munca în echipă permite distribuirea eficientă a acestor sarcini, astfel încât elevii să poată învăța și să se implice într-o varietate de activități.
9. **Dezvoltarea abilităților de leadership:** O etapă importantă în munca în echipă este dezvoltarea abilităților de leadership. Această competență este esențială pentru elevii care urmăresc calificarea de tehnician în agroturism, deoarece vor fi implicați în gestionarea fermelor și în coordonarea activităților agroturistice. Prin colaborarea în echipă, elevii pot avea oportunitatea de a prelua roluri de conducere, de a lua decizii și de a ghida echipa către atingerea obiectivelor comune.

Această experiență în dezvoltarea abilităților de leadership în cadrul unor proiecte specifice agroturismului poate include:

- *Planificare strategică:* Implicarea în procesul de planificare și stabilirea obiectivelor pentru activitățile agroturistice.
- *Delegarea responsabilităților:* Atribuirea sarcinilor și responsabilităților membrilor echipei în funcție de abilitățile și aptitudinile fiecăruia.
- *Motivarea echipei:* Inspirarea și motivarea celorlalți membri ai echipei pentru a atinge performanțe înalte și pentru a depăși provocările.

- *Luarea deciziilor*: Participarea la procesul de luare a deciziilor în privința strategiilor de afaceri, gestionării resurselor și rezolvării problemelor.
- *Comunicare eficientă*: Dezvoltarea abilităților de comunicare clară și eficientă pentru a transmite viziunea, instrucțiunile și feedback-ul în cadrul echipei.
- *Rezolvarea problemelor*: Implicarea activă în identificarea și rezolvarea problemelor care pot apărea în procesul de gestionare a unei ferme agroturistice.

Prin abordarea unor astfel de provocări și responsabilități în cadrul echipelor de practică, elevii pot dobândi și exersa abilități esențiale de leadership, pregătindu-i pentru succes în viitoarele roluri de conducere în domeniul agroturismului.

Rolul componentei socio-emoționale în prevenirea abandonului școlar

Gomoescu Erfily, prof înv primar

Școala Gimnazială Uruguay

Poate inteligența socio-emoțională constitui un mijloc de prevenire a abandonului școlar? În acest articol voi prezenta importanța abordării componentei socio-emoționale în prevenirea abandonului școlar, precum și modalitatea prin care acest lucru s-ar putea realiza, ținând cont că studiile au demonstrat că inteligența emoțională intermediază relația între abilitățile cognitive și performanța academică, dezvoltarea capacității de relaționare și integrare socială

Elevii abandonează școala sau o părăsesc timpuriu dintr-o multitudine de cauze suprapuse, adesea împovorătoare.

MATE, un mecanism ce include un set de instrumente ce permit indentificarea elevilor în risc de abandon școlar sau de părăsire timpurie a școlii , incluzând totodată măsuri și acțiuni de prevenire, intervenție și compensare la nivelul școlii structurate pe patru niveluri de urgență vizează pentru oricare dintre cele patru niveluri de urgență crearea stării de bine, pentru nivelul 2 și 3 urmând a se completa cu planuri individuale de intervenție, planuri educaționale urmând ca pentru nivelul 4, cel în care exista un cumul de factori de risc pornind de la comportamentul nepotrivit, sărăcia extremă, lipsa locuinței, probleme de sănătate, dizabilități, moment în care școala va implica autoritățile, inclusiv asistentul social.

Copiii, indiferent de nivelul de risc în care au fost încadrați în urma unor proceduri riguroase cum ar fi completarea chestionarului SASAT, fisei de Evaluare MATE, analizei la clasă, au nevoie de sporirea încrederii în sine, de stabilizare a unei caracteristici foarte importante oricărui om, starea emoțională.

Planificarea intervențiilor de prevenire a abandonului școlar au în vedere crearea unui climat pozitiv în clasă și în școală, dezvoltarea abilităților socio-emoționale, abordarea de tehnici de învățare activă sau facilitarea învățării și gândirii critice.

Dar cum faci acest lucru pentru un copil ce trăiește “în lumea lui” și nu mă refer aici numai la copiii cu dizabilități, ci la copiii ce au stima de sine atât de scăzută încât nu cred ca vor avea șansa de a-și depăși condiția, copiii care consideră că ei „nu sunt buni de nimic”, copiii care spun NU POT, înainte de a încerca? Cum introducem în acest program copiii care au abandonat școala, ei având cea mai mare

nevoie de acesta. De cele mai multe ori aceștia sunt abandonați, considerați o cauza



pierdută.

De ce?

În primul rând, în școlile defavorizate din mediul rural, exista un număr mare de copii care au repetat clasa de cel puțin două-trei ori, care practic nu au mai venit la școala de cel puțin doi-trei ani. Aceștia sunt generați de SIIR ca fiind repetenți, conform legislație în vigoare. Legătura cu aceștia nemaexistând, se pune problema abordării acestor cazuri. Părinții nu vor să semneze acordurile, nu sunt interesați de aducerea copiilor la școală și de cele mai multe ori nu pot fi găsiți acasă pentru a se discuta cu ei. Pentru rezolvarea acestor cazuri școala va trebui să apeleze la autoritățile locale, la serviciile de asistență socială, la poliție.

Problemele copiilor pe care încercăm să-i educăm și care duc la scăderea nivelurilor de competență socială pot fi determinate de conștiința de sine, copiii nefiind conștienți de propriile emoții atunci când acestea îi cuprind, ei nefiind cunoscători din punct de vedere emoțional al sinelui propriu. Capacitatea de a fi empatic în raport cu ceilalți este o componentă atât de slab promovată de societatea în care luptă pentru supraviețuire, urcarea pe scara ierarhiei, nu contează cum, ci să fie cât mai rapid, a devenit o preocupare atât la nivel de societate, cât și de individ, încât capacitatea de a simți compasiune, de a-i motiva, de a-i inspira, încuraja, consola pe cei de lângă tine este considerată aproape o slăbiciune sau este privită cu suspiciune și neîncredere, ca pe ceva trecător, generator de alte interese ascunse.

Folosirea unui echilibru sănătos al cunoașterii și al rațiunii, în sensul de a nu fi nici prea emoționali, nici prea raționali, poate ajuta un copil să își formeze capacitatea de a lua decizii înțelepte și de aici, capacitatea de a reuși să-și asume responsabilitatea propriilor emoții, mai ales responsabilitatea pentru propria fericire, dezamăgire, pentru propria reușită sau propriul eșec.

Necunoașterea acestora, neînșușirea acestora prin lipsa de educație familială și școlară, poate duce un copil la preferința de a fi singur, nefiind capabil să își genereze propria energie activării în mediul social și școlar, fapt ce va genera sentimente de nefericire sau îi poate crea o dependență exagerată de activități sau persoane nefaste, dăunătoare procesului lui de dezvoltare cognitivă și emoțională

ducând astfel la izolare și implicit, la crearea de probleme sociale.



Nedepistate și neintervenit la timp, acestea pot genera existența unor temeri și îngrijorări din partea copilului dezechilibrat emoțional, generând nevoia de a fi perfecți sau sentimentul că nu sunt iubiți, creând stări de agitație, tristețe ceea ce va duce la anxietate și depresie.

Dacă totuși, copiii sunt dintre cei identificați în nivelul 2 sau 3 conform mecanism MATE și frecventează școala, sporadic și cu rezultate scăzute la învățatură sau cu probleme comportamentale, putem sesiza la aceștia incapacitatea de a fi atenți sau calmi, ori visează fiind incapabili de a-și lua gândul de la anumite lucruri, ori mai există posibilitatea creării unei lumi proprii în paralel cu lumea din sala de clasă. Aceste probleme de gândire și atenție nu reprezintă altceva decât o rezultată a procesului de retragere, de refugiere a copilului dintr-o lume pe care nu o înțelege, în care nu se regăsește emoțional și social, creându-și o lume a lui, în care se simte în siguranță, până la finalizarea cursurilor sau a activităților școlare. Din păcate, de cele mai multe ori, neregăsind suportul emoțional necesar nici la școală, nici acasă, starea de refugiu persistă riscând a deveni permanentă, se normalizează. Orice încercare ulterioară de a-l scoate din această stare, fie chiar cu un scop bine intenționat, menit a fi în ajutorul copilului, va genera din partea acestuia un refuz categoric sau chiar un comportament neadecvat, uneori chiar agresiv, interpretat greșit de cadrele didactice și familie.

Delicvența și agresivitatea începând cu mințitul, trișatul la teste, certurile cu colegii sau profesori, răutățile și continuând cu distrugerea, încăpățânarea, vorbitul prea mult nu reprezintă altceva decât dorința de a li se acorda atenție, dorința de a fi văzuți.

Pentru a evita naufragiul celor ce au eșuat în stăpânirea emoțiilor, școala trebuie să-i învețe pe copii ce înseamnă capacitățile emoționale și sociale de care au nevoie pentru a rămâne stăpâni de sine și a putea să-și creeze un drum bun, pe care să se regăsească. Nu trebuie să lăsam la întâmplare educația emoțională a copiilor noștri pentru a se ajunge la rezultate dezastruoase, de nereparat. Școala trebuie să ofere copiilor date esențiale referitoare la inteligența emoțională. Aceștia trebuie să cunoască și să studieze aceste calități umane incalculabile cum ar fi conștiința de sine, autocontrolul și empatia, precum și arta de a asculta, de a rezolva conflicte și de a coopera. Trebuie să adevăm emoțiile și exprimarea lor, să dăm inteligență emoțiilor noastre.



Shakespeare, în încercarea sa de a reprezenta omul ca o ființă rațională a dat peste fenomenul emoției, în care rațiunea tinde să-și ia zborul pe fereastră. În repertoriul emoțional, fiecare emoție joacă un rol unic. Emoțiile generează corpului o reacție diferită. Emoțiile noastre au o memorie proprie, una care susține puncte de vedere independent de memoria noastră rațională. Așa cum spunea Th. Lickona. Este nevoie de voință pentru ca emoția sa fie controlată de rațiune.

Deoarece emoțiile rezultă din procesele cerebrale, ele sunt necesare adaptării și ordonării comportamentului uman. „Inteligenta emoțională reprezintă capacitatea individului de a fi în stare să se motiveze și să persevereze în fața frustrărilor, de a-și stăpâni impulsurile de a-si regla stările de spirit si de a împiedica necazurile sa-i întunece gândirea, de a fi stăruitor si de a spera”, spunea D. Goleman, în timp ce S. Heim spunea ca „inteligenta emoțională înseamnă să fii conștient de ceea ce simți tu și ceea ce simt alții si sa știi ce sa faci in legătura cu aceasta, sa știi ce îți este bine si ce îți este rau si cum sa treci de la rău la bine”.

Neocortexul este acea zonă a creierului nostru responsabilă de capacitatea de raționament care, prin buna sa functionare, determină sinele si cunoasterea de sine, dar servește și ca zonă de asociere și integrare a diferitelor percepții și conștientizarea acestora, contribuind la formarea unei imagini mentale mai exacte a realității. La toate aceste informatii trebuie sa ne gândim cand acordam nota unu pentru copiat, deoarece neurocortexul, prin funcțiile pe care le are, va înregistra și interpreta gestul nu ca un ajutor dat altui copil, ci ca un lucru greșit, incorect. Și, e posibil astfel, ca acel copil prin prinsma planificării și anticipării rezultatelor, recrând scenarii posibile, să considere că a ajuta este un lucru greșit, ce poate avea repercursiuni negative atat asupra lui, cat si asupra celuilalt. Această gândire îi va permite stabilirea unei strategii sau a unui compartament de urmat, de cele mai multe ori deloc pozitive sau constructive.

La nivel social, neurocortexul are, de asemenea, un rol fundamental, deoarece datorita acestuia copilului ii este posibil sa controleze si sa isi gestioneze emotiile si comportamentele. Aceasta implica faptul ca permite existenta consideratiei pentru ceilalti, negocierea obiectivelor si, in general, coexistenta cu ceilalti colegi sau membrii ai societatii.

Pornind de la afirmatia lui Platon « Toată învățarea are o bază emoțională” realizăm că competențele emoționale se pot dobândi și îmbunătăți pornind încă de la preșcolari, cu condiția de a face efortul să îi învățăm pe copii. Lecțiile emoționale

pe care le învățăm acasă și la școală modelează trasee emoționale, făcând copiii mai ușor adaptabili sau inadaptabili la fundamentele inteligenței emoționale. Copilaria și adolescența fiind considerate ferestre deschise către forma obiceiurilor emoționale esențiale care vor domina întreaga existență a individului.



Copiii care își pot controla sentimentele/emoțiile și au răbdare suficientă se dovedesc a fi capabili nu numai din punct de vedere emoțional, ci și mai competenți în viața de zi cu zi. Dacă copiii sunt educați să-și controleze emoțiile, prin conștientizarea senzațiilor fizice, vor învăța și să se controleze.

Să nu uităm însă, că universul psihic este marcat de emoție. Disconfortul emoțional, decalajul dintre condiții și aspirații, interacțiunile turbulente de acasă și de la școală, tensiunile negestionate adecvat și nesuținute didactic pot să genereze, în mod categoric, dezinteres și dezangajare educațională.

Ca urmare, susținerea socio-emoțională a elevilor, oferirea de suport conștient și personalizat, individualizat în funcție de nevoile și capacitățile fiecăruia, gestionarea adecvată a emoțiilor în situații de criză reprezintă orientarea bine direcționată în cadrul acțiunilor conjugate ale școlii de a oferi educație pentru toți, inclusiv pentru cei aflați în contexte de risc.

Pentru a putea crește potențialul fiecărui elev și a reuși integrarea sa socio-emoțională, școlile pot să utilizeze o multitudine de abordări, adesea complementare pentru a-și atinge astfel țintele didactice specifice.

Având în vedere că învățarea autodirijată se derulează pe un fond emoțional, aceasta poate fi o metodă ce crează un context emoțional optim, conceput special pentru a stimula.

Să nu uităm că una dintre emoțiile ce duc la scăderea abilităților este atitudinea “Nu voi fi în stare să fac acest lucru!” , astfel așa cum considera și Goleman, “optimismul este o aptitudine esențială pentru inteligența emoțională” ori, plăcerea de a învăța și trăirea satisfacției asociate sunt esențiale dezvoltării încrederii de sine. Competența autoinstruirii include factori cognitivi și emoționali. Învățarea autodirijată produce rezultate dacă copilul conștientizează și evaluează emoțiile prin dorința și voința de a învăța singur și nu obligația de a instrui.

Sunt nenumărate exemple, de copii, ce provin din medii defavorizate, cu un grad de săracie accentuat, care, la lumina lumânării au reușit să obțină rezultate

excelente la învățătură având dezvoltată această motivație intrinsecă întreținută de familie și de cele mai multe ori, de cadrele didactice care au conștientizat că, dezvoltarea emoțională a elevilor este decisivă pentru succesul lor în viața și nu



doar pentru rezultate școlare.

Pentru a avea succes în educația copiilor trebuie să urmăm o regulă simplă: dacă învățarea este asociată unei emoții percepute pozitiv, se va facilita succesul, la fel cum o percepție negativă a emoțiilor atașate învățării implică eșecul sau rezultate slabe la învățătură, scăderea stimei de sine, retragerea în sine și în cele din urmă, abandonul școlar. De multe ori suntem tentați să spunem: “Cine vrea să înverșe, învață”. Să nu uităm însă că regula enunțată mai sus este impusă de necesitatea stabilirii unui climat propice, plăcut și motivant pentru învățare: participativ, deschis, creativ, democratic, flexibil, bazat pe cooperare și nu pe competiție. În locul predării unui șir de date despre un anumit subiect, putem introduce crearea de imagini, de jocuri, povestioare, jocuri de rol care să implice afectiv elevii în activități și să transpună informația în fapte corolate cu activitățile sociale cotidiene, în experiențe ce se regăsesc în experiența zilnică. Corelând activitățile practice de la clasă cu emoțiile și imaginația copiilor abia atunci putem spune că implicăm copiii în ceea ce învață.

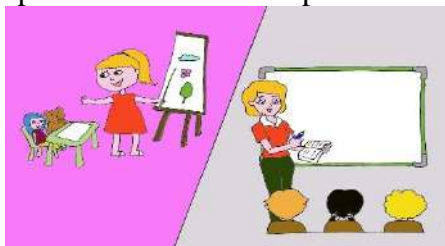

În concluzie, dacă îi ajutăm pe copii să își îmbunătățească conștiința de sine și încrederea în sine, să își controleze emoțiile și impulsurile supărătoare și dezamăgitoare și să-și dezvolte empatia, vom obține elevi ce vor ști că sunt auziți și văzuți iar răsplata acestor eforturi comune nu va consta doar în obținerea unui comportament îmbunătățit, ci și în performanțe academice măsurabile dar mai ales a unor oameni de calitate, a unei societăți sănătoase și frumoasă.



Bibliografie:

Gáspár, G., 2016, “Copilul invizibil”, Ed. Curtea Veche, București

Goleman, D., 2005, „Inteligența emoțională”, Ed. Curtea Veche, București

MECANISMUL DE AVERTIZARE TIMPURIE ÎN EDUCAȚIE (MATE), proiect realizat cu finanțare din partea Uniunii Europene, în cooperare cu Direcția Generală Sprijin pentru Reforme Structurale (DG REFORM) a Comisiei Europene, și asistență tehnică din partea Băncii Mondiale

Roco, M.2004, „Creativitate și inteligența emoțională:”, Ed. Polirom, București

<https://www.paginadepsihologie.ro/cum-invata-creierul-nostru>

TEACHING RECEPTIVE SKILLS THROUGH GRADED READERS

-studiu de specialitate-

Prof. GRĂDINARIU CRENGUȚA

Școala Gimnazială "Mihai Eminescu" Roman, jud. Neamț

It is a well-known fact that when there were no television or computers, reading was a primary leisure activity. The only tragedy is that, with time, people have lost their skill and passion to read. There are many other exciting and thrilling options available, aside from books. And that is a pity because reading offers a productive approach to improving vocabulary and word power.

It is observed that children and teenagers who love reading have comparatively higher IQs. They are more creative and do better in school and college. Reading helps in mental development and is known to stimulate the muscles of the eyes. It is an activity that involves greater levels of concentration and adds to the conversational skills of the reader. When done on a daily basis, this habit can become a healthy addiction. It helps us to stay in-touch with contemporary writers as well as those from the days of yore and makes us sensitive to global issues.

The importance of listening in communication also is something worthwhile to consider. Good listeners are often some of the best speakers because they have taken the time to find out what people are truly interested in. It is important to practice listening skills from a young age because strong listening skills will aid a person for life. A good listener is excellent at following directions, is a good conversationalist and is able to function well in diverse environments.

For our students need to become literate "processors" of texts who are able to use their higher-level skills to analyze, synthesize, interpret and apply the information, they need to be taught reading and listening strategies and techniques in order to be successful. And this is what this research aims at, developing their reading and listening skills with the help of Graded Readers which provide easy motivating material.

In order to do the research, I set the following **objectives**:

- Gathering the scientific material necessary to set up the theoretical and methodological foundations meant to improve pupils' familiarity with some aspects of English literature and civilization;
- Applying a set of questions regarding the scientific investigation and the research methods to be used in order to determine the learners' level of instruction ;
- Showing the efficiency of the various working methods, strategies, procedures, used in order to put to work students' abilities and to reinforce their learning motivation;
- Identifying the adequate teaching strategies able to develop the pupils' listening and reading abilities in order to be better English speakers and to enhance their taste for extensive reading;

Considering all this, I reached the following hypothesis: *If we develop students' receptive skills through literary texts, can this boost their interest towards reading in general and literature in particular?*

The research starts with a questionnaire which is given to the students and follows it up with a discussion. The questionnaire should include questions about how often students read, what they read and whether they enjoy reading in their own language or not. When the students have completed this, we can use it as the basis for a class discussion to introduce the idea of extensive reading. It will allow us to explain the benefits and decide how best to approach it with our class.

We selected a pre-intermediate level class of students as our target group for the experiment for whom we designed an extensive reading program, which was integrated in school as an optional course so we had plenty of time to introduce the students to extensive reading and raise their interest towards reading.

The results to this questionnaire were not at all encouraging. Children do not enjoy reading, not even for pleasure and not even for school. The most frequent answers were, as I expected, 1c, 2a, 4c, 5 f and h, 6a and b, and the most popular types of books would be adventure, mystery, books with films and romance.

We found these results quite daunting considering that I was going to initiate a reading journey through the English literature and through the works of some less known authors. But I was encouraged though by the fact that children mentioned romance books among the types of books they would like to read. And starting from here, we planned a very careful strategy for the whole school year to come in order to raise students' interest towards reading and towards the English language and, why not, English literature or literature in general. It probably sounds to be too much to aim at after seeing the results to the questionnaire, but we considered it to be a challenge.

We started the experiment by explaining the program and then by providing access for the students to a series of Graded Readers titles from the school library and from the teacher's personal collection in order to detect their reaction to them. The titles consisted of both familiar and unknown authors and books. We observed that the students picked up and browsed through most of them, looking first at the title and at the front cover, reading the reviews on the back cover (the blurb) and only then opened the book to read a few extracts, to see how they are organized and to notice the difference from the normal literature books. The students were quickly absorbed by the front covers, the inside illustrations, the small format and the extra materials provided by these books (namely-the extra activities section, the glossaries, the family trees of the characters, information about the author) meant to cut short the distance between reading and pleasure and to increase their motivation.

The initial assessment was made with the specific aim of establishing the students' level of listening and reading comprehension of a literary text. We let them choose the text out of many books presented in a previous lesson. The chosen text was a fragment from *The adventures of Tom Sawyer* by Mark Twain, a Macmillan Reader adapted for the pre-intermediate level. The test had five items, the first two were about listening and the other three about reading comprehension. The requirements were explained very clearly to the students. The first part of the test aimed at checking listening comprehension. The teacher played the fragment three times (with some time left between the three) for a better understanding.

The results of the test showed a class average of 64.6% which we took into consideration thinking that it is the real one and the measurements would be more accurate after we compared the results with the final test.

In between the initial and final tests, we permanently monitored the listening and reading comprehension by offering a variety of exercises in order to do that, but also to avoid boredom and maintain the students' interest alive: fill-ins, rephrasing, matching exercises, sentence completion, multiple choices, card and grill filling, role-plays, etc. These activities also required different forms of organizing the students so that they could interact with each other. Thus they worked in pairs or in small groups (sometimes grouping weaker students with the better ones for encouragement), but also individually to control their progress. We projected screenings of what we read (*Pride and Prejudice* and *Emma*) in the AeL laboratory and we entered the info lab to work out the exercises on the CD-ROMs accompanying the books. These two proved very successful with the students.

The final assessment was made on a Jane Austen text (the Macmillan Reader of *Sense and Sensibility*- as they were familiar now with her work) in order to establish if any evolution had taken

place regarding the students' listening and reading skills (including any improvement of their level in vocabulary and grammar) and also regarding the interest towards reading in general and reading literature in particular. In short, to see if the experiment (the extensive reading program) registered any success on any level.

We intended for this final test to be similar in structure to the initial one so that the measurements could be as accurate as possible.

The results of the final test showed a class average of 79%, therefore an improvement of almost 14% at class level is noticed after comparing the results of the two tests. We consider it a significant improvement regarding the students' listening and reading comprehension. Most of the children have made important progress throughout the year, improving also their English grammar and vocabulary. Maybe it's not a spectacular improvement, but it's real and we consider any progress a big step forward.

We also gave students the same questionnaire we gave them at the beginning of the experiment in order to establish if any progress has been made regarding the students' interest towards reading. But we added one more question to see if this extensive reading program proved efficient and determined them to read more.

Plotting of the students' progress Plotting of the class average

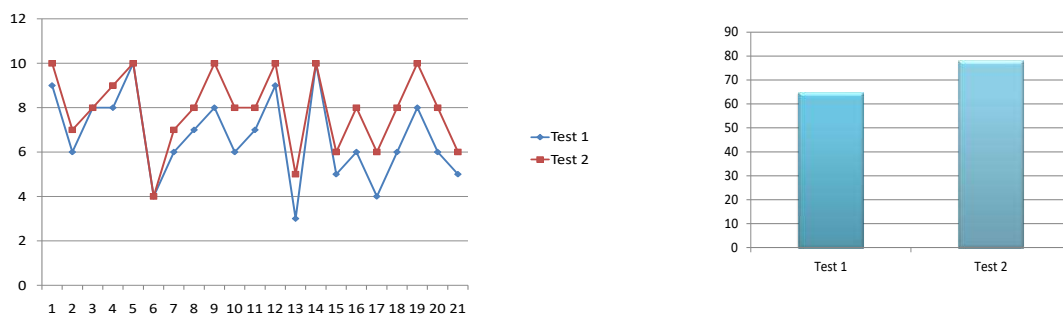

We found out to our great joy that children started reading more Romanian literature and some (it's true that just a few) went to the library to buy Readers. And some (just three of them) still do not find reading a pleasurable activity.

But overall, the progress was as real as it could be, it was obvious and fulfilling. That's why we consider that the objectives have been (partly) attained, thus the hypothesis having been confirmed.

What we intended with this work, was establishing if using literary texts in classroom would develop not only children's reading and listening abilities but also raise their interest towards reading.

In order to build strong reading and listening skills, students need to engage in as much active practice as possible. That is why we designed an extensive reading and listening program for a whole school year included in an optional course.

The reason for this was that this type of program offers many advantages; it provides adequate and increased exposure to language, to interesting material and involves a relaxed and tension-free learning environment; it can enhance learners' general language competence (automaticity of word recognition, decoding of symbols on the printed page, correct pronunciation, identifying

different accents, speech rhythm etc);it can motivate students to read/listen more and this can build confidence with extended texts;
it can increase knowledge of vocabulary and it facilitates the development of prediction skills.

BIBLIOGRAPHY

Adams,M. J., Beginning to read: Thinking and learning about print. Cambridge, MA: M.I.T. Press, 1990.

Collie,J. & Slater ,S.. Literature in the language Classroom: A Resource Book of Ideas and Activities. Cambridge, CUP, 1990

Day, R.R. & Bramford J., Extensive Reading in the Second language Classroom, Cambridge University Press, 1998

Gleason,Jessica, “Jane Austen and Feminism”, online: [www. victorianfiction. suite101.com /...jane aust..](http://www.victorianfiction.suite101.com/...jane_aust..)

Monas, Katalin, “Teaching the Receptive Skills”. Nagyné Gulyás Erna Language Pedagogy II Distance Learning Degree Programme, 2nd year, April 2, 2003

Waring, Rob, “Why Extensive Reading should be an Indispensable Part of All Language programs

Waring, Rob,“Graded and Extensive Reading-Questions and Answers”

MANAGEMENTULUI CLASEI DE ELEVI

Prof. GRĂDINARIU CRENGUȚA

Școala Gimnazială "Mihai Eminescu" Roman, jud. Neamț

Managementul educațional reunește toate caracteristicile de bază ale managementului organizatoric, dar deși învățământul este integrat organic în activitatea economico - socială a țării în componența lui vom identifica acele caracteristici care-l particularizează și-l diferențiază, constituindu-l ca un domeniu distinct al societății, ca un subsistem al sistemului social global, având obiective și funcții specifice, organizare proprie, metode de muncă, de control și evaluare distincte.

Managementul educației reprezintă acea știință pedagogică, elaborată interdisciplinar, pentru studierea evenimentelor care intervin într-o activitate pedagogică: decizie, organizare, gestiune. În sistemul social de educație și învățământ, educatorii trebuie să se raporteze la cei pe care îi educă, să stabilească relații de cooperare cu părinții acestora și cu alți factori interesați ai societății. Ei nu educă numai la catedră sau în clasă, educă și prin fiecare contact relațional cu copiii și părinții, desfășoară o muncă de creștere și dezvoltare, de conducere și direcționare. Acțiunile și intervențiile pedagogice ale cadrelor didactice sunt de natură managerială. Procesul de conducere, managementul, fiind o caracteristică a oricărei activități organizate, dar și a oricărei acțiuni ce tinde către eficiența maximă, prezintă o serie de trăsături și funcții comune efectuate asupra clasei de preșcolari. Procesul instructiv-educativ, desfășurat de cadrul didactic în clasă, implică o puternică înrăurire managerială atât sub raportul funcțiilor manageriale fundamentale, cât și din perspectiva managementului organizațional, implicat de structura clasei de preșcolari ca organizație.

Managementul clasei de elevi este o componentă a managementului educației, care cuprinde ansamblul teoriilor și strategiilor efective utilizate de cadrul didactic în eficientizarea activității sale cu clasa de elevi. În susținerea integrării managementului clasei ca „o componentă activă a pedagogiei contemporane, o abordare nouă și modernă a activităților din clasa de elevi”, R. B. Iucu (2000, p.18-36) aduce o solidă argumentare. Acestei liste de argumente se pot adăuga argumente de natură mai pragmatică. În esență, este vorba despre necesitatea pregătirii profesorului (și) ca manager al clasei.

În sens larg, dacă privim activitatea desfășurată de profesor la clasă ca o activitate de conducere (așa cum pedagogia a susținut dintotdeauna), orice persoană (educator, învățător, etc) care conduce efectiv procesul instructiv-educativ, pe care îl orientează, îl organizează, îl dirijează și îl evaluează, se preocupă de climatul educativ al formației pe care o conduce, este un manager educațional. Condițiile pe care trebuie să le îndeplinească însă un profesor pentru a fi manager este: să aibă dublă specializare (și specializare în managementul clasei) și “talentul necesar” (adică abilități de leader). Formarea competențelor de management al clasei de elevi în perioada pregătirii inițiale a cadrelor didactice. Potrivit majorității specialiștilor, una dintre competențele de bază ale cadrului didactic este competența managerială.

La clasă, profesorul nu realizează numai predarea-învățarea-evaluarea, ci și relaționează cu elevii, influențându-le comportamentul de învățare, intervine în direcționarea evoluției lor generale. Fiind figura centrală pentru elevi, profesorul capătă și roluri de influențare educativă. Astfel el își adaugă noi comportamente în activitatea cu clasa, îndeplinind funcții specifice managementului: planificare, decizie, organizare, motivare, conducere, evaluare, consiliere. Profesorul are atribuții specifice managementului și că el trebuie privit ca manager al clasei de elevi și pregătit și în acest sens.

Managementul clasei de elevi poate fi înțeles ca un ansamblu de strategii și tehnici de gestionare a relației profesor-elev în condiții date. O clasă de elevi se individualizează prin maniera în care participă la activitățile pe care le desfășoară. Aceste activități fac parte din ceea ce se numește viața școlii. În acest cadru se înserează și cultura clasei, însemnând modul specific de viață al unui grup de elevi. Fiecare clasă are o cultură proprie, deci anumite constante a căror interacțiune o individualizează.

După Anita Woolfolk și Charles Galloway, există șase asemenea constante:

Aceste șase componente ale culturii unei clase interacționează reciproc, astfel încât o modificare a parametrilor uneia dintre ele afectează configurația tuturor celorlalte, dar și a întregului.

Prima componentă vizează strategia de predare utilizată de către profesor. Tipul de strategie ales va impune un anumit ambient, un anumit tip de evaluare, un anumit tip de reacții din partea elevilor.

A doua componentă se referă la conținutul propriu-zis al lecției care trebuie predată. Este evident că vom avea conținuturi diferite de la un obiect de studiu la altul, dar și de la o lecție la alta.

A treia componentă vizează acele elemente spațio-temporale care conturează o oră de clasă, într-o sală aranjată anume. Sălile de clasă din școlile românești sunt standard, permit un număr restrâns de strategii de lucru cu elevii și elimină posibilitatea de a configura un anume spațiu. De exemplu, pentru o dezbatere, configurația optimă a meselor este în formă de cerc, pătrat sau U pentru a permite participanților să se privească unii pe alții. Munca în echipă reclamă o grupare a meselor în formă de ciorchine în funcție de mărimea echipelor. O sală de clasă adecvată este una multifuncțională și care să permită participarea elevilor la personalizarea ei (postere, expoziții, flori).

A patra componentă se referă la tipul de evaluare adecvat (teste, lucrări de control cu subiecte diferențiate, elaborarea de proiecte individuale) și care trebuie ales în funcție de conținut, de particularitățile elevilor, dar și de obiectivele pe care profesorul le urmărește.

A cincea componentă se referă la elevi, profesor și relațiile care se stabilesc între ei. Profesorul poate practica un tip de interacțiune cu un singur pol de decizie sau poate practica diseminarea unor responsabilități către elevi, transformându-i pe aceștia în participanți responsabili la ceea ce se întâmplă în sala de clasă.

A șasea componentă vizează articularea concretă a tuturor factorilor amintiți anterior în cadrul unei ore de clasă anumite. Ea surprinde fizionomia reală a unei lecții date, la o clasă anume, cu un profesor anume.

În funcție de interacțiunea acestor componente, întâlnirea profesorului cu elevii poate fi una formativă sau poate fi o întâlnire ratată, lipsită de valențe educative. Relația profesorului cu elevii săi este într-o oarecare măsură prefigurată în cadrul primelor ore de clasă, dar aceasta se concretizează cu fiecare întâlnire, scăpând astfel oricărei încercări de introducere a sa într-o schemă. Transformată în rutină, relația profesorului cu elevii se atrofiază, își pierde încărcătura educativă, generând nesfârșite situații conflictuale în sala de clasă.

Un management eficient al situațiilor școlare presupune prezența regulilor. Regulile care guvernează situația normală dintr-o sală de clasă trebuie să satisfacă următoarele criterii: relevanța, proprietatea de a fi semnificative și pozitivitatea. Pentru a fi relevante, regulile trebuie să evite extremele: să nu fie nici atât de generale încât să nu se potrivească niciunei situații

reale, dar nici atât de specifice încât fiecare lecție nouă să reclame alte reguli. Relevanța presupune o anumită ierarhie a regulilor, prezența unei compatibilități între acestea, precum și o relativă flexibilitate în interiorul ierarhiei respective.

O regulă adecvată este univocă (nu lasă loc de interpretări), necesară, nu este impusă doar pentru a spori numărul celor deja existente) și poate fi impusă (elevii trebuie să fie convinși că regulile se vor aplica, că încălcarea lor nu va fi tolerată și că respectarea lor, în schimb, va fi recompensată).

În același timp, inconsecvența în aplicarea regulilor le va face inefficiente. Elevii își vor pierde respectul față de reguli și nu vor mai accepta impunerea lor. Elevii acceptă mai ușor regulile al căror sens este transparent. Transparența se obține fie prin negocierea regulii, prin discutarea ei, fie prin clarificarea faptului că este impusă de îndeplinirea unei sarcini școlare anumite, adică impusă de situație. Regulilor formale li se adaugă adesea unele reguli suplimentare de natură informală, specifice și care operează într-o anumită clasă, în anumite perioade de timp, la anumiți profesori.

Un bun management al clasei implică stabilirea de reguli clare acolo unde este nevoie, evitarea celor inutile, revizuirea lor periodică, schimbarea sau eliminarea lor când este cazul.

Pe lângă scopul lor pragmatic, de a face controlabilă o situație școlară dată, negocierea și asumarea regulilor vizează o finalitate pe termen lung: formarea unor mentalități și atitudini democratice în raport cu norma și cu exigențele acesteia.

Din păcate România se află mai tot timpul la coada clasamentelor atunci când vine vorba despre educație. Primul loc este ocupat de Finlanda, o țară în care meseria de profesor este foarte prețuită, iar cei care își asumă această meserie sunt foarte bine pregătiți. Pe lângă profesori competenți, finlandezii au pus la punct programe educaționale competitive și nu sunt stricți cu programa școlară națională- aceasta poate fi schimbată la nivel de municipalitate sau chiar de școală, în funcție de nevoiele care există în comunitatea respectivă. Profesorul având o mare libertate și o încredere toată pentru că el știe cel mai bine cum trebuie să procedeze. Autoritățile locale stabilesc gradul de autonomie al școlilor. Datorită faptului că există un grad de autonomie foarte mare pentru autoritățile locale în furnizarea de educație, municipalitatea poate dezvolta propriile abordări inovatoare pentru punerea în aplicare a curriculumului, diferite de cele ale altor municipalități. Deoarece nu există inspectorat școlar, școlile au dreptul de a personaliza actul educativ conform propriilor decizii administrative, fiind doar ghidate de

curriculă. Curriculumul Național este rezultatul unui proces de colaborare între Consiliul Național Finlandez al Educației, municipii, școli și profesori, precum și formatori, cercetători și alte părți interesate (părinți și elevi, prin intermediul sondajelor de opinie).

Finlanda își propune să renunțe la împărțirea programei școlare în materii clasice, precum istoria sau matematica, și va trece la studiul unor teme interdisciplinare sau a unor fenomene complexe. Astfel, elevii vor fi pregătiți pentru ceea ce doresc ei să devină, studiind teme generale, ce combină elemente din mai multe discipline, toate potrivite pentru scopul urmărit. În plus autoritățile se gândesc să desființeze sălile clasice de clasă, iar grupul de studiu să fie mai mic, pentru a încuraja colaborarea între profesor și elevi.

Sistemul britanic pune accent pe dezvoltarea creativității copiilor, pe formarea și exprimarea părerilor proprii- spre deosebire de școlile românești, care încă promovează predarea după dictare și memorarea lecțiilor.

Bibliografie:

- Boja, A., (2009), Managementul clasei de elevi. Suport de curs, Ed. Risoprint, Cluj Napoca;
- Bocoș, M., Albușescu, I., Chiș, V., Stan, C., (2007), Tradiții, valori și perspective în științele educației, Ed. Casa Cărții de Știință, Cluj-Napoca
- Cristea, S., (1996), Managementul organizației școlare, București, EDP;
- Gherguț, A., (2007), Management general și strategic în educație. Ghid practic, Ed. Polirom, Iași;
- E. Joița „Management școlar“ Ed. Gh. C. Alexandru, Craiova 1995

STIMULATING CREATIVITY IN PRIMARY SCHOOL CHILDREN BASED ON TRANS AND INTERDISCIPLINARY APPROACHES

Prof. GRĂDINARIU CRENGUȚA

Școala Gimnazială "Mihai Eminescu" Roman, jud. Neamț

INTRODUCTION

Several studies have shown that the need to stimulate creativity in primary school students is the success of educational progress. The 21st century is a period of technological progress and constant change. Moreover, it is essential that this creativity stimulate the lifelong skills needed in this new era, such as: generating a new idea, original commitment, multiple problem-solving skills, building self-efficacy.

After reviewing the research literature relevant to creativity, we identify the main influences that promote creativity. As the approach and exploitation of differences between primary school students is multiple, they should be managed by creatively solving problems and creating ideas in a positive way. The article concludes by identifying issues where further research is needed.

Trans and interdisciplinary have become an interesting perspective in the world of education. The approach based on stimulating creativity in primary school students contributes to the development of the child's educational system and personality. The extent to which the creative potential of an individual (or group) is expressed depends considerably on the environment in which that person (or group) exists. To understand creativity, we need to look at the interactions between trans and interdisciplinarity. We proposed the concept of creativity to examine the influences of skills and competencies that should be developed in the education system.

A THEORETICAL APPROACH UPON CREATIVITY

Creativity is an essential dimension of life and is found at every level of existence. When educators stifle creativity, they oppose their own thread of the universe. We are not encapsulated egos, far removed from the world; we are people in the community whose identities are established in relation to others. Even if a person develops ideas in isolation, ideas are a synthesis of countless forms of creativity developed by others.

Csikszentmihalyi argues that the term creativity is a “process that can only be observed at the intersection where individuals, domains, and fields intersect”. The progress made in the meantime is astonishing, and at present, some researchers from abroad are analyzing the justifying foundations for the condition of a discipline whose name is encapsulated in creatology. Strictly speaking, they have not yet found solid reasons to give up the more modest exposure on the study of creativity. Most authors appreciate that, in the process of establishing as a discipline, the study of creativity reached only an intermediate stage, that of interdisciplinary, after overcoming the stage of multidisciplinary, but did not reach the transdisciplinarity it tends to. At present, we are at a certain level of integration of the contributions of the disciplines, in which certain key elements of the concepts and methods are modified. Creativity also has to integrate the contributions of several disciplines, in order to discover the relationships between them. Although most studies on creativity come from psychology, it is clear that the discipline of creatology has much to gain by studying creativity in pedagogy, economics, sociology, philosophy, anthropology, history, arts, technology, etc.

Various notable psychologists have approached the subject of creativity, although usually as a peripheral interest. In addition, psychologists have often addressed substantive issues directly relevant to understanding creativity, such as problem solving, insight, intelligence, talent, and genius. Creativity was given a completely scientific explanation, although it was more natural than human creativity. However, Darwin's landmark provided a potential model for the psychology of creativity. Perhaps the original and adaptive ideas in the human mind arise from an analogous process of selection of variation. This possibility was expressed by William James, in 1880, the American psychologist and philosopher, when he said that “social evolution is the result of the interaction of two totally different factors: the individual, deriving his specific gifts from the psychological game and social infra -forces, but wearing in his hands all the power of initiative and origin; and, secondly, the social environment, with its power to adopt or reject both it and its gifts ”.

Creativity can play an important role in the knowledge society, as demonstrated by the interdisciplinary and transdisciplinary debate that will be presented below. Creativity is conceptualized as a skill for all. It is a skill that everyone can develop and therefore can be stimulated or also inhibited. Educational actors have the power to unlock the creative and innovative potential of students.

TRANS AND INTERDISCIPLINARY THEORETICAL APPROACHES BASED ON STIMULATING PRIMARY SCHOOL CHILDREN'S CREATIVITY

The relational approach to the problem of interdisciplinary studies and the arguments brought to rethink our disciplinary identity from our experiential and aspirational point of view of transdisciplinary participation is quite difficult to highlight. However, transdisciplinary participation requires disciplinary transcendence and an openness to the perspectives of other disciplines. In transdisciplinary participation, the other perspective, the other disciplines, need recognition and invitation in the hard core of the disciplinary self and for this the method and *weltanschauung* of conventional interdisciplinary research is not enough. Interdisciplinary research now requires transdisciplinary inquiry, openness, enrichment, and the expectation of interdisciplinary in a call for transdisciplinary efforts.

On the one hand, the ultimate goal of education is for students to learn how to live happily in a complex, pluralistic world with many vulnerabilities, and secondly, through the transdisciplinary perspective of the curriculum, we offer support for this type of presumption. In this situation, creativity should play a key role in education and, in the same way, transdisciplinary perspectives that call for the promotion of the creativity of primary school children. Moreover, transdisciplinarity developed from the concept of interdisciplinarity through the meaning given by Jean Piaget who suggests the expression between disciplines to describe the term "a holistic approach to the real world that is interactive" and seriously complicated. Therefore, the concerns of transdisciplinarity - as indicated by the prefix "trans", which is at the same time between disciplines, within different disciplines and beyond any discipline. Its purpose is to understand the current world, one of its imperatives is the unity of knowledge".

On the other hand, transdisciplinarity involves an integrated approach to the curriculum, focusing on real-life problems, with an emphasis on identifying solutions, solving real-life problems, to develop life skills. Moreover, interdisciplinarity involves the transfer of methods from one discipline to another, looking for common themes of several disciplines, which can lead to the achievement of high-level learning objectives, transversal competences, which, regardless of the discipline, involve the same principles, by using problem-based teaching-learning strategies. Therefore, it is very important to address the stimulation of creativity in primary school children from the perspective of trans and interdisciplinarity.

As the interconnections between our society and the current environment become more obvious, the notion of integration (in more social perspectives and fields of knowledge) becomes more important. Similarly, we try to support them in the education system, going beyond our more traditional disciplinary and multidisciplinary approaches and exploring interdisciplinary and transdisciplinary approaches. Promoting transdisciplinarity and interdisciplinarity in primary school students is a necessity imposed by changes and cognitive accumulations in several areas, as well as by the complexity and diversity of the problems facing society. Today, more than ever, primary school students need to take on roles and responsibilities, make their own decisions, respond quickly and well to life's various challenges, use their critical thinking and stimulate their creativity.

CONCLUSIONS

A transdisciplinary and interdisciplinary knowledge environment has a greater capacity to shape the future of creative work. Such an environment is not so easy to create in practice, but the multiple existing problems need further research.

The call for "creativity" has become increasingly familiar as an expression of higher education policy. However, many current academic and political discussions are based on statements about the importance of "more creativity", without any clear meaning on the implications for the disciplinary cultures that organize knowledge activity in education.

BIBLIOGRAPHICAL REFERENCES

1. Isaksen S., Murdock, M., *The Emergence of a Discipline: Issues and Approaches to the Study of Creativity*, pp. 13-47, in: Isaksen, S. and oth. (Eds.), *Understanding and Recognizing Creativity: The Emergence of a Discipline*, Norwood, New Jersey: Ablex Publishing Corporation, 1993.
2. Csikszentmihalyi M., *Implications of a Systems Perspective for the Study of Creativity*, in R. J. Sternberg (ed.) *Handbook of Creativity*. Cambridge: Cambridge University Press, 1999, p. 314.
3. Falconer E. G., Cropley D. H., Dollard, M. F. *An Exploration of Creativity in Primary School Children*, in: *International Journal of Creativity and Problem Solving*, 28:2, 2018, pp.7-25.[citat02.05.2021].

Disponibil:

<https://www.researchgate.net/publication/329076263> *An Exploration of Creativity in Primary School Children*

4. Magyari-Beck I., *Creatology: A Potential Paradigm for an Emerging Discipline*, pp. 48-82, in: Isaksen S., Murdock, M., Firestien, R., Treffinger D. (eds.), *Understanding and Recognizing Creativity: the Emergence of a Discipline*, New Jersey: Ablex Publishing Corporation, 1993.
5. Simonton D.K., *The Psychology of Creativity: A Historical Perspective*, In: Green College Lecture Series on The Nature of Creativity: History Biology, and Socio-Cultural Dimensions, University of British Columbia, p. 2. [citat 04.05.2021]. Disponibil: <https://simonton.faculty.ucdavis.edu/wpcontent/uploads/sites/243/2015/08/HistoryCreativity.pdf>
6. Ferrari A., Cachia R., Punie Y., *Innovation and Creativity in Education and Training in the EU Member States: Fostering Creative Learning and Supporting Innovative Teaching*, In: Literature Review on Innovation and Creativity in E&T in the EU Member States (ICEAC), Luxembourg: Office for Official Publications of the European Communities, 2009 [citat 20.05.2021]. Disponibil: <https://www.researchgate.net/profile/Yves-Punie/publication/265996963> *Innovation and Creativity in Education and Training in the EU Member States Fostering Creative Learning and Supporting Innovative Teaching Literature review on Innovation and Creativity in ET in the E/links/54b6848e0cf24eb34f6d28a4/Innovation-and-Creativity-in-Education-and-Training-in-the-EU-Member-States-Fostering-Creative-Learning-and-Supporting-Innovative-Teaching-Literature-review-on-Innovation-and-Creativity-in-E-T-in-the.pdf*
7. Jeder D. *Transdisciplinarity – the advantage of a holistic approach to life*, In: *Procedia. Social and Behavioral Sciences*, 137, 2014, pp. 127-131, doi: 10.1016/j.sbspro.2014.05.264.

ROLUL STILULUI DE CONDUCERE ÎN MANAGMENTUL ORGANIZAȚIEI ȘCOLARE

Abordarea unei problematice atât de vaste cum este cea a conducerii și a relațiilor de muncă trebuie să plece de la fundamentele psihosociale ale constituirii și funcționării grupurilor de muncă. Prin urmare, este necesară trimiterea la problematica raporturilor interpersonale, în special intraafective, dată fiind intenția noastră de abordare sociometrică ulterioară. Înțelegerea complexității relaționare în cadrul grupurilor stă la baza identificării particularităților acestora și conducerii în cadrul organizației școlare. Grupul reprezintă un ansamblu social, un ansamblu de indivizi care au trăsături sau elemente caracteristice comune, care interacționează între ei și au așteptări și obligații reciproce. În plus, grupul presupune ca urmare experienței comune a membrilor săi, identitate proprie.

Problema funcționalității grupurilor, mai ales în ce privește grupurile formal constituite cum este și cazul subiectului nostru de studiu, grupul de cadre didactice și personal auxiliar dintr-o instituție de învățământ constituit în urma unor procese de selecție diferite, realizate în cadrul inspectoratelor școlare și în cadrul unităților de învățământ, este legată de realizarea și menținerea unei diferențe consistente între energia disponibilă și energia reziduală prin creșterea cuantumului de energie disponibilă astfel încât relațiile interne să nu se deterioreze. Canalizarea energiei de grup în această direcție presupune un consum energetic legat de îndeplinirea scopurilor privitor la solidarizarea acestuia. Din altă perspectivă, relațiile interpersonale din cadrul grupului, reprezentând cadrul de formare și de cristalizare treptată a însușirilor de personalitate, au rolul de a pune în mișcare procesele psihice ale omului, dând naștere diferitelor stări care permit astfel formarea și manifestarea de însușiri psihice.

Pentru a cuprinde sub un singur concept-umbrelă activitatea de conducere, cercetătorii în domeniu au făcut apel la doi termeni distincți, leadership și management, cu derivatele lor privitoare la persoana care face uz de autoritate: lider și manager. Spre deosebire de autoritatea formală a managerului școlar, liderul se bucură și de latura informală a puterii. Dar nu în toate organizațiile școlare liderul este și manager, adică i se conferă autoritate și status, ci există și poziționări distincte. Termenii lider și leadership au apărut în secolul al XIX-lea, cedând de management, vizând mai degrabă exercitarea strictă a unor funcții, aplicarea rigidă a unor roluri de conducere, a câștigat ca importanță în câmp teoretic în fața aspectelor psihoorganizaționale care propulsaseră termenul de leadership, cu referire în special la antrenarea dimensiunii umane.

Managerul presupune deținerea puterii formale, care se manifestă prin aplicarea autorității formale privitoare la impunerea unei anumite conduite, în timp ce liderul beneficiază de autoritatea informală, presupunând influențarea conduitei. Dar diferențele dintre manager și lider continuă și în ceea ce privește aspectele privitoare la motivație, gândire și acțiune. Privitor la obiective, managerii le privesc în manieră pasivă, în timp ce liderii le abordează activ, obiectivele constituind dorințe exprimate în plan proiectiv.

Problema raporturilor lider/manager nu trebuie privită la modul restrictiv, al impunerilor comportamentale, al restricțiilor de natura competențelor exclusive. Este de dorit ca managerul să fie lider deoarece grupul poate accepta, astfel deciziile managerului. Din această perspectivă, la competențele tradiționale ale managerului se adaugă cele carismatice ale liderului, rezultatul fiind cel privitor la un summum de: încredere în sine, inteligență, entuziasm, onestitate, și integritate; cunoștințe relevante pentru domeniul de activitate; abilitate excepțională în a observa și evalua, care concură la definirea unor alte

coordonate privitoare la actul conducerii ,mai multe consistente în raport cu nevoile organizației.În aceeași paradigmă se situează și perspectivă cercetătorilor care pe fondul analizei aparatului administrativ din cadrul sistemului educațional ,identifică șase categorii majore de leadership școlar:

-leadership educativ,privitor la setul de comportamente ale cadrelor didactice,raportate la angajarea în activitățile care influențează direct dezvoltarea elevilor.

-leadership transformațional,incluzând caracteristici ale liderului privitoare la dimensiunile:carismă,viziune,dimensiune culturală și putere.

-leadership moral concentrat pe organizarea autorității și influenței în baza valorilor de dreptate și bine,așadar vizând valorile și etica leadership-ului.

-leadership participativ,privitor la dimensiunea decizională și presupunând implicarea grupului în luarea deciziilor.

-leadership al contingentei,care presupune capacitatea de adaptare la diferite cadre de organizare a activității ,la coparticipanții la actul decizional,sau la anumite condiții de muncă ,vizând îndeplinirea sarcinilor indiferent de restricțiile legate de această dimensiune.

-leadership managerial,o exprimare aparent tautologică ,dar care privește elementele fundamentale care concură la identificarea celor două ipostaze,le lider și manager ,respectiv care se concentrează pe funcțiunile,sarcinile sau comportamentele liderului.

Cele șase fațete ale leadershipului ,aplicabil la cadrul educațional instituționalizat ,trebuie privite ca un ansamblu indivizibil,ca cerințe obligatorii și complementare.În plus ,față de calitățile generale ale liderilor ,în actul educațional este necesară existența unor abilități speciale,dacă este posibil a unor competențe care să derive din specificul comunicațional al activității cadrului didactic.Luând in considerare ,pe de o parte profilul managerului,reconturat după crochiul liderului,pe de alta cadrul de definire al competențelor educaționale,putem construi un profil adecvat conducerii de învățământ.Cadrul didactic trebuie să performeze în materie de adaptare a comportamentului comunicațional și a personalității elevului,de îndeplinire a rolului formativ,de empatie ,de complexitate cognitivă,de autoobservație și de angajare în relație înțeleasă ca asumare a acesteia.Astfel,valorile fundamentale ale liderului din sistemul educațional trebuie să cuprindă:centrarea pe actul didactic,inovarea,educația permanentă ,educația nerrestrictivă,orientarea spre servicii,împuternicirea,echitația și credința,dezvoltarea integrată.

Într-o perspectivă amplă,care să presupună organizarea actului managerial în jurul unor valori proprii sistemului educațional putem defini conceptul de leadership școlar ,prin raportare la termenii management școlar și administrație școlară.

UTILIZAREA PLATFORMELOR DIGITALE PENTRU CREAREA DE RESURSE EDUCAȚIONALE

Prof. Grama Marina

Școala Gimnazială Nr. 279

Societatea modernă este caracterizată de o explozie informațională fără precedent, precum și de o dezvoltare puternică a tehnologiilor. În acest context, dinamica schimbărilor a produs o „rescriere” aproape forțată a experiențelor de învățare. Asemenea altor instituții, școala a oferit un răspuns imediat sub forma transferului activităților conexe în mediul online, schimbarea antrenând o serie de provocări pentru toți factorii implicați- elevi, profesori, părinți, manageri. Peste tot în lume, sistemele de formare și educare s-au adaptat la satisfacerea necesității din ce în ce mai stringente de actualizare continuă a cunoștințelor și a competențelor în orice domeniu.

Educația generației Z, obișnuite să manipuleze de la o vârstă fragedă smartphone-urile, tabletele, consolele și să aibă o viață „portabilă” sau o fereastră permanentă spre lumea virtuală, deși asumată ca proces în documentele de politică educațională, a devenit o realitate stringentă prin necesitatea acomodării rapide, a sincronizării practicilor sistemului cu orizontul de așteptare al elevilor și cu noile condiții. Crescuți cu ideea că trebuie să aibă încredere în potențialul lor, interesați să înțeleagă procesul personal de învățare, să-l controleze și să-l conecteze cu aspecte concrete din viață, dar să depună un efort cognitiv mai redus, elevii de astăzi valorizează deschiderea și starea de bine, preferă noutatea și diversitatea, își doresc să lucreze în echipă, să interacționeze.

În concordanță cu acest profil, literatura de specialitate a propus un construct didactic care integrează *autonomia, adaptabilitatea, colaborarea, eficiența, ancorarea în situații de învățare adecvate nevoilor reale*, printr-un *instrumentar variat*, sub forma jocurilor de pe platformele interactive, a aplicațiilor, a videoclipurilor sau a imaginilor, o bază de selecție din care elevul poate alege ceea ce se potrivește stilului de învățare și intereselor sale.

Un semn distinctiv al actualei viziuni educaționale se remarcă și în privința **mijloacelor de învățământ digitale** care, prin așezarea conținuturilor într-o altă formă, accesibilă și sistematizată, au scos din tiparele (re)cunoscute școala tradițională și au generat curiozitate, entuziasm în rândul elevilor, o revigorare a interesului, o creștere a satisfacției pentru activitatea de învățare inter- și transdisciplinară.

Aplicațiile, instrumentele sau platformele educaționale sunt o modalitate excelentă de a completa învățarea tradițională la clasă, oferind atât resurse și conținut digital pentru elevi, cât și spații virtuale pentru realizarea de activități educative diverse. Aceste aplicații, instrumente și platforme includ adesea caracteristici precum conținut interactiv, chestionare și jocuri, îndrumare și mentorat virtual și combinații ale acestora – parcursuri de învățare personalizate. Pot fi folosite pentru a ajuta elevii să învețe, să-și dezvolte abilități, să-și formeze atitudini – de la matematică și științe (STEM) până la arte și științe sociale. În plus, multe dintre aceste aplicații, instrumente și platforme includ funcții de consemnare a rezultatelor și analiză (comparativă), care le permit cadrelor didactice să monitorizeze progresul elevilor/ studenților și să măsoare eficacitatea intervențiilor educative.

Platforma este un grup de tehnologii care sunt utilizate ca bază pe care se dezvoltă alte aplicații, procese sau tehnologii sau este hardware-ul de bază (computerul) și software-ul (sistemul de operare) pe care pot fi rulate aplicațiile software.

Aplicația este un program sau un complex de programe destinat unei utilizări specific (elaborări de texte, gestionare de baze de date etc). Aplicația în timp real este un software care presupune prelucrarea imediată a datelor, timp scurt de răspuns, interacțiune frecventă utilizator-sistem de calcul, fiabilitate în funcționare, securitate a informației. Aplicația open-source este un software al cărui cod este disponibil pentru vizualizare și modificare liberă.

Principalele caracteristici ale platformelor educaționale sunt:

- autentificare
- generarea de conținut
- vizualizarea conținutului
- diferite medii cu un profesor / tutore
- efectuarea de activități, cum ar fi sarcini, grupuri de lucru
- raportul activităților întreprinse de către educabil/cursant
- instrumentele de evaluare.

Criteriile necesare în alegerea unei platforme trebuie să aibă în vedere:

- siguranța,
- accesibilitatea,
- funcțiile posibile,
- aspectul colaborativ
- rezultatele.

Accesarea unor platforme de tipul G-Suite, Google Classroom, Microsoft Teams, Zoom, ASQ, Edmodo, a unor mijloace de comunicare precum Skype, Whatsapp, Facebook Messenger, Yahoo, Gmail etc. a însemnat sincronizarea cu orizontul de așteptare al elevilor. De asemenea, aplicațiile de tip Kahoot, Padlet, Popplet, Menti Meter, Jamboard, Google Arts and Culture, Video Ant, Ed Puzzle i-au permis profesorului ghidarea elevului și în mediul online, i-au dezvoltat acestuia capacitatea de autoreglare în procesul de învățare prin raportarea la obiectivele educaționale.

În cele ce urmează, enumerăm o serie de **soluții educaționale românești și/sau utilizate în România:**

LIVRESQ - platformă de creare de lecții interactive și cursuri online ce pot fi descărcate și apoi încărcate în alte platforme. Integrează și inteligență artificială. Funcționează și se adaptează automat pentru orice dispozitiv cu browser.

Adservio – platformă de management a proceselor educaționale. Module integrate: catalog electronic, mesagerie, modulul pentru profesor etc.

Proiectul CRED – conține resurse educaționale deschise dezvoltate de cadre didactice.

DigitalEdu – resurse educaționale deschise — O bază de date cu resursele educaționale în format digital create de cadre didactice, organizate pe discipline și ani de studiu. Conține linkuri la peste 7000 de teste, fișe de lucru, jocuri didactice, filme și simulări.

eTwinning — Platforma europeană eTwinning, susținută de Comisia Europeană, cu peste 1 milion de profesori. Prin eTwinning, cadrele didactice pot proiecta și desfășura proiecte educaționale în parteneriat, între mai multe clase din școli europene. Pot fi proiecte pe discipline de studiu sau transdisciplinare. Înscrierea unui proiect se face din Desktopul eTwinning, prin accesarea platformei din contul personal (nume de utilizator și parola).

Kinderpedia — Soluție completă de comunicare și management pentru școli și grădinițe, disponibilă pe web și ca aplicație de mobil (Android și iOS). Platforma este gratuită și ajută la gestionarea clasei/ grupei și a activităților de învățare, dar și pentru comunicare și colaborare. Este adaptată pentru învățământul preuniversitar și este în limba română. Permite atât înscrierea elevilor cât și a părinților. Are modul de video-conferință (Zoom) integrat cu orarul clasei, dar și catalog de note cu posibilitatea de atribuire și notare teme către elevi. Elevii se pot înscrie doar cu un cod unic furnizat de profesor/ învățător (nu au nevoie de adrese de email).

WAND.education — Permite crearea de la zero a lecțiilor (are nenumărate modele și șabloane de lecții) sau preluarea unor lecții create de alți profesori. Simplu de folosit în crearea de conținut educațional interactiv. Lecția și/ sau testul se pot transmite instantaneu elevilor; aceștia le pot vizualiza pe orice tip de platformă, desktop sau mobilă: iOS, Android, Mac OS, Windows, Chromebook. Are funcții de notare, evaluare și urmărire a parcursului școlar al elevilor.

Scoala Intuitext — Conține animații, experimente, jocuri educaționale și teste adaptate pentru ciclul primar. Accesul este gratuit pentru cadrele didactice și pentru elevi. Părinții au acces la o secțiune de rapoarte unde pot urmări progresul copilului. Peste 60% dintre învățătorii din România lucrează cu secțiunea Pagina Învățătorului și peste 50.000 de elevi din clasele I-IV au utilizat resursele existente pe platformă.

MyKoolio — Platforma conține peste 630 de lecții interactive, sub forma unor jocuri educaționale interactive, precum și 7500 de exerciții de matematică și limba română destinate elevilor din clasele I-VIII. Conținutul educațional a fost conceput și validat de profesori. Este structurată în conformitate cu programa școlară în vigoare. Profesorul și/sau părintele au acces la rapoarte pentru a vedea cum sunt îndeplinite sarcinile de către elevi.

Cadrele didactice pot utiliza gratuit platforma MyKoolio, pe durata suspendării cursurilor. Însă rezolvarea de teme de către elevi pe platforma MyKoolio presupune un abonament plătit.

Eduboom — Oferă peste 1.200 de lecții video și mai mult de 800 de teste la Matematică și Limba și literatura română pentru elevii din clasele V-XII. Toate lecțiile și testele respectă programa școlară din România.

Digitaliada — Este o platformă cu resurse educaționale digitale create de cadre didactice într-un cadru și cu proceduri bine stabilite. Conține exerciții, teste, tutoriale video și ghiduri. Secțiunea Învățare și testare online este structurată pe patru niveluri de acces, fiind dedicată atât

directorilor, cadrelor didactice din toată țara, indiferent de materia predată, cât și părinților și elevilor.

Edus — Este o platforma românească de management educațional, care oferă acces la o multitudine de funcționalități, de la catalogul școlar electronic la rapoarte de activitate, teme și teste, librărie de materiale și platformă video securizată.

ASQ — Este o platformă pentru „self-learning”, cu conținut educațional și teste create de utilizatori (majoritatea, cadre didactice). Este o soluție bună pentru lecții create rapid. Itemii de evaluare creați de utilizatori pot fi utilizați de către elevi pentru diverse parcursuri de testare.

Platforme pentru elevi (și părinții lor):

123edu — Este o platformă cu exerciții de matematică, limba română și cultură generală. Se adresează elevilor din ciclul primar (P-4) și părinților lor.

Kidibot — O platformă cu scenarii de învățare de tip gamification, în care copiii sunt stimulați să parcurgă teste în diverse domenii, intrând în „Bătălii ale Cunoașterii”.

Mondly — O aplicație pentru învățarea limbilor străine, cu interfață (și) în română (spre deosebire de Duolingo, de exemplu). Este gratuită (cu unele restricții precum un ritm impus). Pentru varianta Premium, prețurile pornesc de la 16,25 ron/ lună și pot acoperi 33 de limbi.

BitBenefit — Platforma online de cursuri pentru copii în domenii precum Programare, Limbi străine și Dezvoltare personală. Companiile pot achiziționa licențe pentru copiii angajaților.

Iată câteva exemple de aplicații utile:

Edupuzzle permite profesorilor să încorporeze întrebări și interacțiuni în videoclipuri și prezentări.

Quizlet un instrument excelent de revizuire pentru aproape orice domeniu, permițând elevilor să primească un feedback imediat cu privire la ceea ce știu și ceea ce nu știu. **Kahoot!** permite elevilor să interacționeze între ei, într-un format de joc.

Mentimeter permite elevilor și profesorilor să colecteze date în timp real despre întrebările elevilor sub formă de nori de cuvinte, clasamente și teste cu alegeri multiple.

Padlet este o aplicație colaborativă, care permite elevilor să co-creeze proiecte, materiale și sarcini de lucru pentru diverse discipline.

Flipgrid dezvoltă abilități de comunicare orală, gândire critică și exprimare a opiniilor, iar prin funcționalitățile sale încurajează interacțiunea și feedback-ul profesor-elev și elev-elev.

Chatterpix permite elevilor să dea voce unor imagini (fotografii / desene, etc.) și care se pliază pe conținuturi diverse.

Wordwall – jocuri și fișe cu care se poate crea propriile jocuri sau accesa unele create de alți colegi.

Liveworksheets, cu care se poate crea fișe de lucru interactive.

Stop Motion permite elevilor să folosească cadre succesive, care puse împreună în ordine cronologică, fac ca obiectele 2D surprinse în imagine să prindă viață. Vor învăța să spună povești în imagini, să își dezvolte competențe de comunicare, să exploreze și să investigheze fenomene din mediul înconjurător și univers. Antrenează totodată răbdarea și gândirea strategică. Elevii pot beneficia din etapizarea și secvențializarea lucrului cu conținuturile din programă și nu numai. (Îndreptar digital, 2021).

WordArt și **Canva** două platforme grafice îi sprijină pe elevi să își dezvolte competențele de comunicare, creativitatea și simțul estetic.

Platforma Artsteps -un muzeu virtual în care se pot expune lucrări artistice realizate de elevi

Aplicația Comix pentru crearea de benzi desenate.

Alte instrumente online si site-uri cu resurse:

Numele platformei / Pentru ce disciplina este / Ce poti face

1. <https://wordwall.net/> Toate disciplinele / Creare de jocuri
2. <https://learningapps.org/createApp.php> /Toate disciplinele /Creare de jocuri
3. <https://www.liveworksheets.com/> Toate disciplinele /Creare de fișe ce se pot rezolva online
4. <https://info.flipgrid.com/> Toate disciplinele/ Aplicație pe care copiii pot înregistra video si audio ca răspuns la temele lor, spre exemplu

5. <https://www.diffen.com/> Toate disciplinele /Site pentru a compara diferite lucruri; raspunsurile sunt foarte bine organizate, pe domenii si foarte complete. Se pot compara numere, aflandu –se totul despre ele (istoric,
6. <https://www.mozaweb.com/> Toate disciplinele /Prezentari interactive. Are si aplicatii si unelte
7. <https://blabberize.com/> Toate disciplinele/ Instrument web care te lasa sa faci pozele si fotografiile sa vorbeasca.
8. <https://quizlet.com/> Toate disciplinele/ Instrument web pentru crearea de fise cu informatii, teste audio si de scris. E un instrument folosit mult de student pentru a sintetiza materia, dar poate fi folosit si la scoala
9. <https://www.purposegames.com/> Toate disciplinele/ Creare de jocuri online cu templete predefinit. Are deja multe jocuri create, sunt si in limba romana
10. <https://imapuzzle.com/> Toate disciplinele /Transforma pozele in puzzle
11. <https://quizz.com/> Toate disciplinele/ Creare de quizz
12. <https://crosswordlabs.com/> Toate disciplinele/ Creare rebus
13. <https://www.theqrcodegenerator.com/> Toate disciplinele /Creare de QR code ce pot fi scanate cu o aplicatie pe telefon
14. <https://www.proprofs.com/> Toate disciplinele/ Creare quizz
15. <https://www.makebeliefscomix.com/> Toate disciplinele/ Creare comics
16. <https://www.sutori.com/> Toate disciplinele /Creare prezentari
17. <https://www.socrative.com/> Toate disciplinele /Creare de activitati, quizz
18. <https://www.quizalize.com/> Toate disciplinele/ Creare quizz, genereaza rapoarte pentru quizzurile rezolvate, functioneaza si pe telefon
19. <https://www.gynzy.com/en/> Toate disciplinele /Site cu mai multe instrumente si aplicatii
20. <http://www.triventy.com/> Toate disciplinele /Creare quiz
21. <https://kahoot.com/> Toate disciplinele /Creare de jocuri online
22. <https://www.mindmaps.app/> Toate disciplinele/ Site unde se pot crea harti mentale si scheme
23. <https://livresq.com/ro/> Toate disciplinele /Creare lectii online, interactive
24. <https://www.classtime.com/> Toate disciplinele /Management; se poate folosi cu evaluare, se primeste instant feedbackul, rezolvarea
25. <https://goformative.com/> Toate disciplinele /Te lasa sa upload un document pe care elevii pot lucra
26. <https://quizwhizzer.com/> Toate disciplinele /Creare quizz
27. <https://asq.ro/> Toate disciplinele/ Creare quizz, lectii, resurse
28. <https://www.scholastic.com/teachers/studentactivities/#interactivewhiteboardactivities/> Toate disciplinele /Activitati pentru tabla smart
29. <https://jeopardylabs.com/> Toate disciplinele/ Creare de jocuri pe templete
30. <http://www.crickweb.co.uk/> Toate disciplinele/ Jocuri pe discipline si pe clase
31. <https://infogram.com/> Toate disciplinele /Creare infografice
32. <https://www.mentimeter.com/> Toate disciplinele/ Creare de prezentari; polls, quizz, word cloud; are instrument pentru vot
33. <https://coggle.it/> Toate disciplinele/ Creare mindmap, flow chart, harti colaborative
34. <https://en.calameo.com/> Toate disciplinele/ Creare de publicatii online
35. <https://bubbl.us/> Toate disciplinele/ Creare mind map
36. <https://voicethread.com/> Toate disciplinele/ Adaugare de voce prezentarilor
37. <https://knowt.io/> Toate disciplinele /Creare quizz
38. <https://testmoz.com/> Toate disciplinele/ Creare de quizz
39. <https://www.storyjumper.com/> Creare de carti pot fi carti de povesti, dar si cu texte noliterare
Creare de carti cu text si imagini
40. <https://www.bookemon.com/> Creare de carti Creare de carti online. Are si templete pentru diferite situatii
41. <https://www.mathlearningcenter.org/resources/apps/> / Matematica /Site cu cateva aplicatii pentru matematica. Ele lucreaza independent. Fractii, ceas, axa numerelor, cuburi, Geoboard etc
42. <https://www.ictgames.com/> Matematica si engleza /Site cu jocuri de mate si limba engleza
43. <https://mathigon.org/activities/> Matematica /Site cu diferite aplicatii de matematica: de construit; de numarut, fractii; Origami de mate; Tangram etc
44. <https://www.topmarks.co.uk/> Matematica /Site minunat cu jocuri de mate
45. https://www.kenkenpuzzle.com/play_now/ Matematica/ Jocuri online Ken Ken Puzzle
46. <https://www.tablainmultirii.ro/> Matematica /Site pentru a exersa tabla inmultirii

47. <https://typatone.com/> Muzica /Aplicatie unde fiecarei litere ii corespunde o nota. Se pot scrie cuvinte, se pot alege modalitati de redare
48. <https://musiclab.chromeexperiments.com/> Muzica /Aplicatie de la Google, cu functii diferite, cu care se pot experimenta vibratii, tonalitati, durate
49. <https://www.noteflight.com/> Muzica /Site pentru a scrie partituri la muzica
50. <https://www.mydso.com/dsokids/> Muzica Site cu diferite instrumente si aplicatii pentru muzica
51. <https://tonematrix.audiotool.com/> Muzica
52. <https://flat.io/> Muzica /Site pentru a scrie partituri
53. <http://www.imuscica.eu/> Muzica/ O combinatie de muzica, matematica si stiinte
54. <http://www.dariamusic.com/> Muzica /Activitati, cum sa faci instrumente, cantece
55. <https://www.classicsforkids.com/games.html> /Muzica/ Activitati, jocuri
56. <http://www.quivervision.com/> Desen/Aplicatie de desen, realitate augmentata siteul
Are pagini de colorat predefinite, se imprima, se coloreaza, apoi cu o aplicatie instalata pe telefon desenele prind viata.
57. <https://quickdraw.withgoogle.com/#> /Desen /Site aplicatie (nu trebuie instalat, e online) unde se deseneaza contra cronometru
58. <https://www.studyladder.com/resources/activity/fullscreen?id=19480>/Desen /Extensie activitate de desen pe patratele
59. <https://maphub.net/> Geografie/ Creare de harti interactive
60. <https://histography.io/> Istorie /Baza de date in imagini pentru evenimentele istorice
61. <https://openboard.ch/download.en.html/> Tabla virtuala /tabla virtuala cu diferite functii, se instaleaza pe calculator
62. Jamboard /segaseste in aplicatiile Google Tabla virtuala tabla virtuala din suita Google, se foloseste online, are diferite functii
63. <https://idroo.com/> Tabla virtuala /Tabla virtuala online ce poate fi partajata ca ceilalti sa deseneze
64. <https://awwapp.com/#> Tabla virtuala/ tabla virtuala cu diferite functii pentru desen si geometrie
65. <https://www.printablepaper.net/> Liniaturi si template /Tot felul de liniaturi si templates pentru jocuri, scris, desen
66. <https://www.onlinestopwatch.com/fullscreenstopwatch/>Cronometru
67. <https://bouncyballs.org/> Aplicatie pentru facut liniste
68. <https://www.powtoon.com/> Animatii /Se pot crea animatii, prezentari
69. <https://www.superteachertools.us/#> /Managementul clasei/Diferite instrumente pentru managementul clasei: zar virtual; numaratoare, tragere la sorti, ceas; formare de grupuri; asezarea in banci
70. <https://www.classdojo.com/> Managementul clasei /Aplicatie pe calculator si pe telefon pentru managementul clasei; are tot felul de instrumente
71. <https://edpuzzle.com/> Managementul clasei /Te lasa sa vezi daca au urmarit elevi video, de cate ori, daca au inteles
72. <https://www.tricider.com/> Managementul clasei/ Instrument pentru votare
73. <https://www.ucl.ac.uk/learningdesigner/>Management Profesor /Pentru proiectare didactica
74. <https://www.planbookedu.com/> Management Profesor/ Pentru proiectare didactica
75. <https://www.edustudio.fi/lessonapp> Management Profesor /Pentru proiectare didactica
- 76 <https://screencastomatic.com/> Editor video /Inregistrare ecran, editare video, functia de partajare
- 77 <https://www.loom.com/> Inregistrare si editor video /Inregistrare video ecran, partajare
78. <https://www.bandicam.com/> Inregistrare video/ Inregistrare video ecran si partajare
79. <https://piktochart.com/> Editor online/ Creare de prezentari, infografic, rapoarte, are templates
80. <https://lwww.voki.com/> Editor online/ Creare personaje cu voce, animate
81. <https://anchor.fm/> Creare podcast
82. <https://www.fotojet.com/> Design poze/ Site pentru a prelucra poze, pentru a crea colaje
83. <https://www.canva.com/> Design/ Site cu diferite templates si poze unde se pot crea documente, diplome; orare, postere
84. <https://crello.com/> Design/ Site cu diferite templates si poze unde se pot crea documente, diplome; orare, postere
85. <https://clipchamp.com/en/> Editor video
86. <https://tool.animaker.com/> Creare video/ Un site minunat pentru a crea video explicative
87. <https://www.genial.ly/> Editor online/ Creare infografice, quizz, postere, prezentari video 1759

88. <https://wand.education/> Limbi straine /Site cu programe de invatare limbi
89. <https://stupeflixstudio.en.softonic.com/webapps/Editor> video
90. <https://new.edmodo.com/home/> Crearea de clase virtuale
91. <https://animoto.com/> Creare si editare video
92. <https://www.kizoa.com/> Creare video
93. <https://www.renderforest.com/> Creare video; logo; animatii
94. <https://giphy.com/> Design Creare giphy
95. <https://www.screencastify.com/> Inregistrare video Extensie Chrome care permite inregistrarea de video, a ecranului, sau a ceea ce se face, ce se aude
96. <https://wakelet.com/> Organizator de idei; foto, links
97. <https://padlet.com/> Organizator, prezentare proiecte,colectie/ Aplicatie web unde se pot crea colectii cu poze, text si link. Functioneaza ca un portofoliu
98. <https://popplet.com/> Organizator idei /Organizator pentru ideile de pe net

Bibliografie:

1. <https://educatia-digitala.ro/aplicatii-instrumente-si-platforme-educationale/>
2. Bercu Victoria – Utilizarea platformelor educaționale în procesul de predare-învățare-evaluare, Chișinău, 2022
3. <https://livresq.com/ro/news/lista-platforme-educationale-romanesti/>

IMPLICAREA PĂRINȚILOR ÎN DEMERSUL EDUCAȚIONAL AL ELEVILOR.

**Prof.Grama Stelian Ovidiu,
Liceul Auto „Traian Vuia” TG-JIU,
Județul Gorj.**

Educația este cea care desăvârșește ființa umană. Rolul familiei, după unii pedagogi este cel mai important în dezvoltarea copilului d.p.d.v. fizic, moral-estetic, intelectual, emoțional, s.a. Familia oferă copilului aprox. 90% din cunoștințele uzuale. Familia este prima școală a vieții care îi oferă copilului primele informații despre lumea ce-l înconjoară, primele norme și reguli de conduită, dar și climatul socio - afectiv necesar trebuințelor și dorințelor sale.

Părinții trebuie să vadă în noi, dascălii, un prieten, un colaborator care-l poate ajuta prin atitudinea nepărtinitoare. Așadar, e o sarcină a școlii să identifice situațiile problemă din familiile copiilor, să dirijeze pe cât posibil strategiile educative în favoarea elevului și să conștientizeze că relația de colaborare școală –familie este determinantă în viitorul copilului. Educația în familie devine astfel un proces de pregătire pentru viață prin întâmpinarea și rezolvarea problemelor de viață.

Dintotdeauna, școala a colaborat cu familia în domeniul învățării elevului, comportamentului, dezvoltării lui fizice, intelectuale, morale și estetice, în domeniul deprinderilor și priceperilor de muncă, igienico-sanitare, activităților libere, angajării copilului în diverse activități școlare sau extrașcolare. Este greșită concepția unor părinți „l-am dat la școală , să-l învețe dascălul”. Școala și dascălul nu pot suplini cu totul lipsa de preocupare a unui părinte. Efortul educației își găsește eficiența dorită atunci când între cei doi factori, școală și familie există o conlucrare în interesul comun al educării copilului. O bună informare a părinților cu privire la frecvența, modul de manifestare intelectuală și comportamentală, precum și identificarea unor căi, direcții, procedee activate pentru ameliorarea ori dezvoltarea personalității elevului pot asigura succesul procesului de învățământ.

Școala trebuie să convingă familia că ea să devină participant activ în procesul de instruire-educare. Consilierea și educarea părinților este o alternativă viabilă pentru optimizarea procesului instructiv-educativ. Abilitățile de consiliere se dobândesc în timp , iar ca învățător trebuie să ai răbdare, putere, tact pedagogic, să fii flexibil, ca în final părintele să aleagă soluția cea mai bună.

Parteneriatul educațional presupune ca școala să fie susținută de părinți, iar aceștia se pot forma cu ajutorul școlii ca părinți responsabili. Fiecare copil este unic în felul lui, este o minune irepetabilă și ar fi păcat să uniformizăm aceste individualități. Personalitatea elevului este în formare și este rezultatul unei evoluții lungi care are loc în condițiile interacțiunii cu mediul social. Dascălul este și va rămâne “izvorul viu “ al unei vieți deloc ușoare, cu multe “cărări întortocheate “, având misiunea de a-i conduce pe copii spre “ ținta reușitei”. Este evident că acțiunea izolată a școlii nu poate rezolva complet problema educației; familia, școala și societatea sunt capabile împreună să desăvârșescă ceea ce nu reușește să realizeze

fiecare în parte. Instituțiile extrașcolare, școală, grupurile de prieteni, mass media exercită o mare influență asupra tinerilor și chiar intervin când sesizează tensiuni, conflicte. De aceea, putem recunoaște că înafara educației directe de la părinți la copii sau de la dascăli la elevi, societatea pune la dispoziție și alte mijloace educative precum televizorul, presa, internetul.

Barierile în calea unei comunicări eficiente cu părinții sunt mult mai mari decât și le închipuie majoritatea cadrelor didactice și, în special, cadrele didactice tinere. În calitatea sa nouă, de manager, cadrul didactic trebuie să conducă cu maximum de eficiență relațiile cu părinții, transformându-și în aliați și colaboratori pe părinți. Identificarea principalelor cauze ale unei comunicări ineficiente cu părinții sunt: problemele de ascultare, lipsa conexiunii inverse, falsa conexiune inversă, rezistența la critică, percepția selectivă și subiectivitatea, obținerea informației prin manipulare discretă, ascultarea afectivă, inadvertențe de limbaj, bariere culturale etc.

Relațiile părinților cu adolescenții au particularități ce le deosebesc de raporturile din copilărie. Dacă în copilărie, insul este integrat în actul satelitizării de familie, cu efecte benefice pentru creșterea și dezvoltarea sa, adolescentul tinde să fie autonom de familie. Părinții nu mai sunt modele, dimpotrivă, ei devin obiectul unor critici severe, ceea ce este natural, pentru că la această vârstă spiritul critic este definitiv, iar exersarea lui cu privire la conduita și mentalitatea părinților ajută la formarea abilităților de interacțiune concomitent cu aspirația adolescentului către individualitate, uneori exacerbată. Între părinți și adolescenți relațiile pot fi tensionate, ajungând până la ruperea lor, situație generată de neînțelegerea din partea părinților a problemelor reale ale adolescentului și de spiritul excesiv de autonomie al adolescentului. Părinții, și în general adulții, caută să-l socializeze pe adolescent orientându-l spre ceea ce va face în viitor, spre viața de adult, acordând o importanță redusă problemelor specifice vârstei lui.

Părinții trebuie să fie conștienți de faptul că, cel puțin până la vârsta majoratului, responsabilitatea creșterii copiilor le revine pe deplin, prin urmare „telecomanda” este la ei. Trebuie să recunoaștem că părinții sunt cei care creează premisele favorabile dependenței de tehnologie la copii: foarte mulți copii sunt crescuți în fața televizorului, iar tableta și telefonul sunt cele mai frecvent oferite cadouri de sărbători. Gadget-urile au devenit, cumva, atât unelte de „cumpărare” a momentelor de liniște pentru părinți cât și mijloace de șantaj pentru a-i determina pe copii să se supună cerințelor acestora. Tot părinții sunt cei care pot prelua controlul asupra situației luând din timp măsurile necesare pentru a evita dependența de tehnologie a copiilor.

Psihopedagogia modernă centrată pe elev se bazează pe convingerea că familia este primul educator având un mare potențial de educare și orice sistem de educație devine incapabil, dintr-o anumită perspectivă, dacă se confruntă cu indiferența sau cu opoziția părinților. Educația copiilor este scopul comun al școlii și al familiei, care poate fi realizat eficient doar în relație de parteneriat prin divizarea responsabilităților între părțile implicate; prin investirea comună a resurselor de timp, împărtășirea informațiilor și soluționarea în comun a situațiilor problematice.

Colaborarea școlii cu familia este o condiție importantă a unirii eforturilor în educația copiilor. Printre acțiunile pedagogice ale școlii, în rândul părinților, se pot menționa: consultații pentru părinți; discuții individuale cu părinții; adunările cu părinții, însoțite de expuneri și discuții pe diverse teme psihopedagogice, cum ar fi, cunoașterea particularităților

de vârstă și individuale, condițiile necesare învățării eficiente, activitatea copiilor în timpul liber, prevenirea și combaterea abuzurilor în familie și a exploatării muncii minorului, precum și lectoratele cu părinții susținute de specialiști pe o tematică diversă ce privește creșterea și educarea copiilor.

O relație eficientă diriginte-părinte presupune, printre altele, o ascultare activă, implicarea familiei în acțiunile extrașcolare ale clasei, informări reciproce cu privire la evoluția elevului, cultivarea și practicarea toleranței față de un punct de vedere diferit. Ca urmare, dirigințele, model de conduită pentru elevi trebuie să fie permanent preocupat de sistematizarea, adâncirea și sporirea eficienței influențelor exercitate de toți factorii educativi (profesori, familie, mass-media) asupra elevilor. Dirigințele este veriga intermediară între elev și profesori, pe de o parte, între acesta și familie, pe de altă parte.

Atât în școală cât și în familie exemplul personal este o soluție de a elimina minciuna, neîncrederea, conștientizarea greșelilor comportamentale. Educația sănătoasă a copilului este influențată de atmosfera din familie. De multe ori influențele negative, atitudinile contradictorii, nepotrivirile de păreri, lipsa de încredere în capacitățile copilului au avut efecte negative asupra activității școlare dar și asupra comportamentului școlarului.

Doar când comunicarea cu elevii se transferă spre un parteneriat afectiv, iar acest sentiment este reciproc, putem afirma că rolul educatorului începe să se concretizeze. Trebuie să fim exigenți, dar nu excesiv, să îmbinăm toleranța cu fermitatea, pasiunea pentru profesie cu dragostea pentru copii și rezultatele nu vor întârzia să apară. Dacă trăiesc în siguranță, copiii învață să aibă încredere în ei și în ceilalți, iar climatul de prietenie și armonie din mediul școlar și familial sunt garantul unei integrări sociale.

În abordarea creativității în procesul educațional, elevul trebuie încurajat să gândească independent, să își asume riscuri și responsabilități în demersul său spre formare intelectuală. Evaluarea pentru asigurarea calității și rezultatele obținute trebuie să ne lărgească perspectiva asupra situației reale din școli, să identifice nivelul de pregătire al elevilor și să ne ajute să descoperim componentele ce au nevoie de sprijin în dezvoltare. Învățământul modern are ca sistem de referință competențele generale și specifice pe care trebuie să le dobândească cel ce învață – elevul – pe parcursul și la finele unui ciclu de instruire, al unui an de studiu etc. Centrarea pe competențe reprezintă o preocupare majoră în triada predare-învățare-evaluare.

Pe de altă parte, relația părinți – copil este afectată de o serie de factori, printre care lipsa educației membrilor familiei, a resurselor financiare și a aprecierii acestora față de copil. În acest caz, trebuie avut în vedere abandonul școlar din mediul rural datorită faptului că încă din prima zi de viață, copilul își susține financiar familia prin intermediul alocației de la stat, iar mai târziu prin bursa profesională. De asemenea, în acest mediu de viață, la finalul zilei de școală și/sau a anului școlar, copilul muncește în gospodărie și pe câmp, se ocupă cu păstoritul animalelor pentru a își ajuta familia din punct de vedere financiar și pentru a își cumpăra rechizite și haine pentru noul an școlar. Situația financiară precară a familiei și capacitatea deosebită de învăța a copilului are ca și rezultat, abandonul școlar.

Stilul de predare al profesorului trebuie să fie accesibil elevilor, fie că se bazează pe utilizarea unor metode moderne sau nu, să nu dezvolte stres, pentru ca la finalul studiilor elevul să fie apt pentru piața muncii. Participarea la concursuri școlare trebuie încurajată în funcție de specificul clasei, de potențialul elevilor.

Relația profesor – elev trebuie să se bazeze pe respect, deoarece profesorul, în adâncul sufletului, este un copil care, odată, aflat în mijlocul elevilor, chiar și pentru 50 de minute, uită cine este cu adevărat, uită de grijile sale zilnice și, cred că doar astfel, poate face față unui grup format din 30- 36 de caractere diferite. Profesorul obține respect din partea elevilor săi, doar dacă reușește prin stare de calm, pozitivism, optimism, responsabilitate, comportament, ținută, relaționare cu părinții, elevii și colegii, să îi inspire și să îi motiveze pe aceștia. Profesorul este un om înțelept de la care elevul poate dobândi cunoștințe nu doar despre disciplina pe care acesta o predă, ci și care să îi fie utile în viața de zi cu zi. Astfel, acesta poate formula pentru elevul său o serie de propuneri privind traseul școlar și profesional al acestuia, îi poate oferi un sfat, soluții, chiar și în probleme specifice vârstei, poate deveni un bun confident și poate avea rol de mediator.

Respectul pentru părinți și, mai apoi, pentru profesori se dobândește în mediul familial și în funcție de conștiința fiecărui elev. Sistemul de învățământ preuniversitar este influențat de mass – media, de lipsa resurselor financiare, de situațiile de abandon școlar, precum și de rolul profesorului în evoluția acestuia, mai ales, în mentalitatea educabililor și a părinților. Astfel, dacă sistemul de învățământ este de calitate, la finalul studiilor, elevul va mulțumi, nu doar părinților pentru sprijinul acordat, ci și fiecărui profesor pentru ceea ce a devenit.

BIBLIOGRAFIE:

1. Abric J. - C. /Traducere de Luminița și Florin Botoșineanu (2002) – *Psihologia comunicării*, Editura Polirom, Iași.
2. Baran- Pescaru, Adina –“*Familia azi. O perspectivă sociopedagogică*” , Ed. Aramis, București, 2004.
3. Cosmovici A. și Iacob L., – *Psihologie școlară*, Editura Polirom, Iași, 2008.
4. Gherguț A. – *Management general și strategic în educație*, Editura Polirom, Iași, 2007.
5. Iucu B. Romiță, – *Managementul clasei de elevi* , Editura Polirom, Iași,2006.
6. Kant I. – “*Tratat de pedagogie*” , Ed. Agora, Iași, 1992.
7. Maior C. – *Management educațional*, Editura “Vasile Goldiș” University Press Arad, 2011.
8. Osterrieth P. – “*Copilul și familia*” , Ed. Didactică și Pedagogică, București, 1973.
9. Soitu Laurențiu – “*Pedagogia comunicării*” , Institutul European, Iași, 2001.



GRĂDINIȚA CU PROGRAM PRELUNGIT "PRICHINDEL"
AMARA-JUDEȚUL IALOMIȚA, STR. VIILOR, NR. 70
E-MAIL: gradinita_amara@yahoo.com
TEL. 0243 266232



MINISTERUL EDUCAȚIEI

Programul Național de Educație pentru Valori „Joc, respect și bucurie”

PROIECT EDUCAȚIONAL

An școlar 2023-2024

ARGUMENT

Aflându-ne într-o eră a vitezei și a tehnologiei, de multe ori observăm cum valorile noastre se pierd în amalgamul cotidian. Tot mai des, întâlnim în jurul nostru, situații ce denotă lipsa unor valori definitorii pentru ființa umană, cum ar fi respectul față de propria persoană, față de ceilalți, față de mediul care ne înconjoară, lipsa de implicare și de responsabilitate față de acțiunile întreprinse și lista ar putea continua.

De aceea, considerăm că necesar să conservăm și să transmitem mai departe valorile etice și morale universale și profund umaniste care ne definesc ca oameni, ca națiune, ca membri ai unui sistem social în care evoluăm. O abordare a educației pentru valori, în cadrul activităților cu preșcolarii, se dovedește a fi, în contextul actual al reformei educației și al evoluției societății, un demers necesar pentru a forma generații responsabile și autonome de copii și tineri, cu un nivel ridicat al abilităților sociale, morale și civice

Într-o lume în care valorile sunt răsturnate și copiii intră în contact cu nonvaloarea într-un mod agresiv, începând cu produsele dăunătoare organismului până la violență sub diferite forme, este imperios necesar ca școala, implicit grădinița să restabilească profilul omului moral, cu respect față de el însuși, de semenii sai, față de reguli.

GRUP ȚINTĂ: Preșcolari cu vârste cuprinse între 2-6/7ani din
GPP PRICHINDEL AMARA

DURATA: octombrie 2023-iunie 2024



RESURSE UMANE:

1. Cadre didactice:

- Ed. Bălan Teodora
 - Prof. Constantin Claudia
 - Prof. Dinu Georgeta
 - Prof. Grigore Mocăniță-Geta
 - Prof. Ion Mădălina
 - Prof. Mocanu Viorica
 - Prof. Păun Daniela
 - Prof. Pîrvu Georgiana
 - Prof. Stroe Didina
- 

2. Preșcolari cu vârste cuprinse între 2-6/7 ani ;

3. Părinții- sprijin în derularea proiectului;

- Toți părinții ai căror copii sunt beneficiari direcți ai proiectului;

4. Inspector pentru Educația Timpurie:

- Prof. Leuștean Aurelia-Mihaela
 - Prof. Smeianu Marcela
- 

5. Parteneri în proiect:

- Biserica "Sf. Nicolae", Amara;
 - Biblioteca orașului Amara;
 - Muzeul Național al Agriculturii, Slobozia;
 - Crucea Roșie Ialomița.
- 



SCOPUL

- Formarea comportamentelor social-morale care stau la baza educației pentru valori a copiilor de 2-6 ani

OBIECTIVE

- Dezvoltarea sentimentelor de respect față de unicitatea formelor vii din natură prin definirea caracteristicilor specifice;
- Educarea capacității de comunicare empatică;
- Însușirea unor norme de comportare civilizată în grădiniță, familie, societate și formarea unei atitudini dezaprobatore față de cei ce încalcă aceste norme;
- Cultivarea unei atitudini pozitive în relațiile cu sine și cei din jur;
- Exprimarea independentă a ideilor, opiniilor și sentimentelor, oral sau plastic și motivarea lor.



EVALUARE

- Expoziții de fotografii și lucrări ale copiilor, părinților, educatoarelor;
- Albume;
- Elaborarea unui portofoliu cu toate materialele didactice folosite în derularea proiectului și schimbările intervenite în conduita copiilor și a părinților.

PUBLICITATEA ȘI DISEMINAREA PROIECTULUI:

- Prezentarea proiectului în cadrul cercului pedagogic;
- Exemple de bune practici, articole în reviste.

EXTINDEREA:

O mare parte din activitățile propuse în proiect se desfășoară împreună cu părinții sau partenerii. De aceea, se crează un bun prilej de a face conexiuni între valori și de a adăuga *cooperarea și responsabilitatea*.



VALORI URMĂRITE:

PRIETENIA

Modulul I-11.09.2023-27.10.2023

Obiective:

- ✓ Dezvoltarea abilităților sociale
- ✓ Dezvoltarea stimei de sine și formarea identității copiilor
- ✓ Dezvoltarea abilităților de comunicare
- ✓ Educarea respectului față de cei din jur și tratarea politicoasă a acestora

Comportamente:

- ❖ Demonstrează empatie
- ❖ Constientizarea relațiilor de prietenie
- ❖ Inițiază dăruirea unor obiecte fără să aștepte ceva în schimb
- ❖ Demonstrează spirit de echipă și cooperare, apartenență la un grup
- ❖ Familiarizarea cu regulile prieteniei

Modalități de realizare:

- Vizionare filme despre prietenie;
- Audierea unor povești despre prietenie;
- Teatru de copii;
- Jocuri :*Jocul prieteniei, Copacul prieteniei, Dansul prieteniei.*

GENEROZITATEA

Modulul II-06.11.2023-22.12.2023

Obiective:

- Stimularea interesului pentru tot ceea ce reprezintă valoarea etică și morală națională recunoscută
- Promovarea generozității și a acțiunilor caritabile;
- Sensibilizarea față de problemele pe care le întâmpină unele grupuri vulnerabile;
- Incurajarea și participarea la activități de voluntariat.



Comportamente:

- *Demonstrează empatie;
- * Manifestă intuirea /citirea nevoilor, emoțiilor pentru a face diferite comportamente menite să le aducă o stare de bine, să se plaseze în locul semenilor lor;
- * Conștientizarea semnificațiilor și a importanței acestora;
- * Inițiază dăruirea unor obiecte fără să aștepte ceva în schimb;
- *Argumentează propriile păreri și le susțin;
- *Verbalizează bucuria de a dăru;
- *Participă cu interes și plăcere, la activitățile de manifestare a generozității.



Modalități de realizare:

- Activități care privesc educația culturală, educația pentru valori;
- Activități pe domenii experiențiale;
- Activități extrașcolare;
- Activități cu părinții;
- Schimburi de experiență;
- Proiecte și programe educaționale- manifestări caritabile/ voluntariat care au ca scop promovarea valorii-generozitatea;
- Activități liber alese, de relaxare, recuperare și recreere.

PATRIOTISMUL

Modulul III-08.01.2024-27.02.2024

Scopul

- ✓ Dezvoltarea sentimentului patriotic și consolidarea acestuia prin îmbogățirea cunoștințelor istorice ;
- ✓ Cunoașterea și respectarea valorilor naționale.

Obiective

- ❖ Cunoașterea însemnătății istorice a zilei de 24 ianuarie ;
- ❖ Să memorigeze poezii istorice;
- ❖ Să rețină pași de dans popular din țara noastră;

- 
- ❖ Familiarizarea copiilor cu fapte din trecutul țării noastre;
 - ❖ Cultivarea respectului față de strămoșii noștri, a dragostei de neam și țară.

Modalități de realizare:

- Vizionare filme despre patriotism;
- Audierea unor cântece patriotice;
- Expoziții cu lucrări patriotice;
- Jocuri de rol;
- Memorizări poezii despre țara noastră, povești.



DRAGOSTEA

Modulul IV:27.02.2023-06.04.2023

SCOP:

*Educarea sentimentelor de dragoste, grijă și respect față de semenii, față de natură, plante și flori, față de lectură/carte.

OBIECTIVE:

- * Satisfacerea nevoilor emotionale si de iubire ale copilului ;
- * Asigurarea unei pregatiri pline de iubire, dar si formarea unei discipline a copilului;
- * Asigurarea unei protectii fizice si emotionale pentru copil;
- * Explicarea si exemplificarea controlului mâniei pentru copil.

Modalități de realizare:

- Confectionare de felicitări, cadouri, semne de carte
- Jocuri care promovează iubirea;
- Plantare de flori, semințe și copaci;
- Voluntariat.

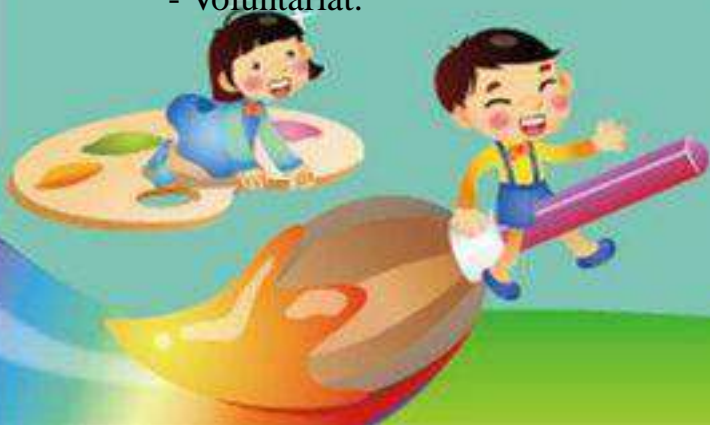



TRADIȚII

Modulul V:19.04.2024-16.06.2024

SCOP: Promovarea valorilor moral-creștine, formarea virtuților creștine și consolidarea unui comportament moral față de tradițiile și obiceiurile românești.

OBIECTIVE:

- * Respectarea regulilor de conviețuire socială, manifestând un comportament adecvat în relațiile cu cei din jur;
- * Asigurarea oportunității copiilor de conștientizare a apartenenței lui la spațiul cultural, istoric, religios;
- * Cunoașterea și trăirea de către copii a învățăturii creștin-ortodoxe;
- * Cunoașterea obiceiurilor și tradițiilor creștinești de Paști, descrierea și identificarea elementelor religioase specifice sărbătorilor Pascale.

MIJLOACE DE REALIZARE:

- * Vizionarea unor filmulețe, povești;
- * Jocuri, dansuri;
- * Desen, pictură, colaje, decupaje ;
- * Cântece.

*Director,
Prof. Grigore Mocăniță-Geta*

INCLUZIUNE ÎN SISTEMUL EDUCAȚIONAL ROMÂNESC

Prof. Grigorie Ramona Carmen

Școala Gimnazială "Mihai Viteazul" Craiova

Într-o societate în continuă evoluție și diversificare, educația joacă un rol esențial în formarea viitorilor cetățeni. Conceptele de nediscriminare și incluziune au devenit prioritare în domeniul educațional, încercând să asigure accesul egal la educație pentru toți elevii, indiferent de originea etnică, statutul socio-economic, genul sau abilitățile lor. În acest sens, sistemul educațional românesc a implementat o serie de proiecte și inițiative, care urmăresc să promoveze aceste valori și să creeze un mediu de învățare pozitiv și incluziv. În România, progrese semnificative au fost realizate în această privință, cu numeroase exemple de bune practici care au avut un impact pozitiv măsurabil.

❖ Proiectul "Școală pentru toți" a fost lansat în România cu scopul de a asigura accesul egal la educație pentru toți copiii, indiferent de contextul lor socio-economic, cultural, etnic sau de abilitățile lor fizice sau mentale. Proiectul a fost dezvoltat în parteneriat cu Uniunea Europeană și a avut ca obiectiv principal combaterea segregării în școli și promovarea incluziunii. Pentru a atinge aceste obiective, proiectul "Școală pentru toți" a implementat o serie de măsuri concrete. Acestea au inclus:

- Dezvoltarea și implementarea de programe de mentorat pentru elevi, care să îi ajute pe aceștia să își îmbunătățească performanța academică și să își dezvolte abilitățile sociale.
- Organizarea de ateliere de formare pentru profesori, în cadrul cărora aceștia au învățat cum să lucreze eficient cu elevi din medii diverse și cum să promoveze incluziunea în clasă.
- Crearea de resurse educaționale adaptate, care să reflecte diversitatea culturală și etnică a României și să sprijine procesul de învățare pentru toți elevii.

Impactul proiectului a fost măsurabil și semnificativ. Acesta a contribuit la reducerea ratei de abandon școlar, la îmbunătățirea performanței academice a elevilor din grupele vulnerabile și la crearea unui mediu de învățare mai incluziv și mai respectuos pentru diversitate. Prin aceste rezultate, proiectul "Școală pentru toți" reprezintă un exemplu de bună practică în domeniul nediscriminării și incluziunii în sistemul educațional românesc.

❖ Proiect "Program integrat de educație pentru diversitate" în Sectorul 6 din București, care a fost implementat de Asociația pentru Dezvoltare și Promovare Socio-Economică, CATALACTICA în parteneriat cu Direcția Generală de Asistență Socială și Protecția Copilului Sector 6 și Asociația Romano ButiQ și urmărește îmbunătățirea participării în sistemul de educație, a copiilor cu risc de excluziune socială și economică. Principalele acțiuni ale proiectului includ:

- Folosind metode de educație non-formală și teme ale educației pentru diversitate (în activitățile adresate copiilor, părinților lor și în instruirea specialiștilor care lucrează cu copii vulnerabili), alături de suport material oferit copiilor, proiectul reduce în mod eficient barierele care fac dificilă participarea copiilor vulnerabili în sistemul de educație.
- Organizarea de seminarii și ateliere de formare pentru profesori, în care aceștia sunt instruiți să abordeze temele diversității în sala de clasă într-un mod eficient și respectuos.
- Crearea de programe și activități educaționale care promovează interacțiunea și colaborarea între elevii din diferite medii culturale și etnice.

Rezultatele proiectului "Educație pentru Diversitate" au fost pozitive, ducând la o mai bună înțelegere a diversității în școlile românești și la promovarea unui mediu de învățare inclusiv și respectuos pentru toți elevii. Prin aceste inițiative, proiectul a adus o contribuție semnificativă la promovarea nediscriminării și incluziunii în sistemul educațional românesc.

❖ Proiecte de "Învățământ Inclusiv" care au avut ca scop principal integrarea elevilor cu nevoi speciale în școlile de masă. Acesta reprezintă un efort important de a asigura accesul egal la educație pentru toți copiii, indiferent de abilitățile lor fizice sau mentale. Pentru a realiza acest obiectiv, proiectele au implementat următoarele măsuri:

- Organizarea de ateliere de formare pentru profesori, cu scopul de a îi învăța cum să lucreze eficient cu elevi cu nevoi speciale. Aceste ateliere au inclus informații despre diferitele tipuri de nevoi speciale, strategii de predare adaptate și tehnici de gestionare a comportamentului.
- Dezvoltarea de resurse și materiale didactice adaptate, care să ajute la îmbunătățirea procesului de învățare pentru elevii cu nevoi speciale.
- Crearea unor planuri individuale de învățare, care să ia în considerare nevoile specifice ale fiecărui elev și să promoveze succesul academic.

Impactul proiectelor "Învățământul Inclusiv" a fost semnificativ, contribuind la creșterea ratei de integrare a elevilor cu nevoi speciale în școlile de masă și la îmbunătățirea calității educației pe care o primesc. Prin aceste rezultate, proiectul reprezintă un exemplu concret de cum nediscriminarea și incluziunea pot fi promovate în sistemul educațional românesc.

❖ "Clubul de Șah" este un exemplu de bună practică ce poate fi replicat în sistemul educațional românesc pentru a promova nediscriminarea și incluziunea. Acesta a fost o inițiativă la nivel de școală, unde toți elevii, indiferent de abilitățile lor, au avut posibilitatea de a se alătura și de a se bucura de jocul de șah. Principalele activități ale clubului de șah includ:

- Organizarea de sesiuni regulate de joc, în care elevii au ocazia să practice și să își îmbunătățească abilitățile de șah.
- Organizarea de turnee de șah, în care elevii pot concura unii cu alții într-un mediu amical și respectuos.
- Oferirea de lecții de șah, în care elevii pot învăța strategii și tehnici de joc.

Impactul "Clubului de Șah" a fost semnificativ. Pe lângă dezvoltarea gândirii strategice și a concentrării, acesta a contribuit și la dezvoltarea abilităților sociale ale elevilor. Copiii au învățat să lucreze împreună, să respecte regulile și să accepte înfrângerea cu demnitate. Mai mult, prin acceptarea tuturor elevilor, indiferent de abilitățile lor, clubul a promovat valori de egalitate și inclusivitate. Acesta reprezintă un exemplu concret de cum activitățile extracurriculare pot aduce beneficii măsurabile în sistemul educațional și pot contribui la bunăstarea elevilor în mediul de clasă.

❖ Programul "Școala după Școală" este un exemplu remarcabil de inițiativă care promovează egalitatea de șanse în educație și incluziunea socială. Acesta a fost conceput pentru a oferi sprijin suplimentar elevilor care întâmpină dificultăți în învățare, dar și pentru a oferi un mediu sigur și structurat pentru copiii care nu au posibilitatea de a beneficia de supraveghere adultă după orele de școală. Elementele cheie ale programului includ:

- Furnizarea de tutoriale și sesiuni de ajutor la teme, pentru a sprijini elevii care întâmpină dificultăți academice.
- Dezvoltarea unor activități creative și recreative, care încurajează învățarea experiențială și dezvoltarea abilităților sociale.

- Crearea unui mediu sigur și de sprijin, unde copiii pot interacționa pozitiv cu ceilalți, pot face temele și pot participa la activități extracurriculare într-un cadru supravegheat.

Rezultatele programului "Școală după Școală" au fost impresionante. Performanțele academice ale elevilor participanți s-au îmbunătățit, rata absenteismului a scăzut și au fost semnalate îmbunătățiri ale comportamentului și bunăstării emoționale ale copiilor. Programul a reușit să creeze un mediu de învățare pozitiv și incluziv, în care fiecare copil se simte valorizat și sprijinit, exemplificând astfel o bună practică în promovarea nediscriminării și a incluziunii în educație.

❖ Atelierele de Artă pentru Toți cum ar fi "Atelier de Pictură", "Atelier de Cuvinte", "Atelier de creație artistică", etc., reprezintă o inițiativă educațională dedicată cultivării creativității și promovării incluziunii în rândul elevilor. Acestea au fost concepute pentru a oferi tuturor copiilor, indiferent de abilitățile lor, oportunitatea de a se exprima și a învăța prin intermediul artelor.

Caracteristicile principale ale atelierelor includ:

- Organizarea de sesiuni de pictură, sculptură, teatru și alte forme de artă, în care elevii sunt încurajați să experimenteze și să-și dezvolte talentele.

- Crearea unui mediu de învățare pozitiv și de susținere, în care toți copiii se pot simți bineveniți și valorizați.

- Organizarea de expoziții și spectacole în care elevii pot prezenta lucrările și performanțele lor, încurajând astfel încrederea în sine și recunoașterea publică.

Impactul "Atelierelor de Artă pentru Toți" este semnificativ. Participarea la aceste ateliere a îmbunătățit stima de sine a elevilor, a încurajat exprimarea creativă și a promovat respectul și aprecierea pentru diversitate. Prin aceste rezultate, "Atelierele de Artă pentru Toți" demonstrează cum activitățile creative pot contribui la dezvoltarea personală a elevilor și la crearea unui mediu de învățare incluziv și nediscriminatoriu.

În concluzie, atât proiectele de largă amploare, precum "Școală pentru toți", "Educație pentru Diversitate" și "Învățământul Incluziv", cât și inițiativele, cum ar fi "Clubul de Șah", "Școală după Școală" și "Atelierele de Artă pentru Toți", demonstrează angajamentul și eforturile semnificative depuse în sistemul educațional românesc pentru promovarea nediscriminării și incluziunii.

Aceste exemple de bune practici subliniază faptul că o abordare inclusivă în educație nu doar că asigură oportunități egale pentru toți elevii, dar contribuie și la îmbunătățirea performanțelor academice, dezvoltarea abilităților sociale și bunăstarea generală a elevilor. De asemenea, acestea demonstrează că promovarea incluziunii și a diversității poate fi realizată prin diverse metode, fie că vorbim de modificarea curriculum-ului și a resurselor educaționale, formarea profesorilor sau dezvoltarea de activități extracurriculare.

Este esențial să continuăm aceste eforturi și să ne străduim să creăm un mediu educațional care îi valorizează pe toți elevii, indiferent de contextul lor socio-economic, cultural, etnic sau de abilitățile lor fizice sau mentale. Astfel, vom contribui la dezvoltarea unei societăți mai echitabile, mai tolerante și mai incluzive.

Bibliografie:

1. Consiliul European. (2008). Educație pentru diversitate și incluziune. Disponibil la: <https://www.coe.int>

2. Gherguț, A., & Frumos, L. (2019). Educația incluzivă. Ghid metodologic. Editura Polirom, Iași.

3. Educație incluzivă de calitate: <https://www.unicef.org/romania/ro/pachetul-educa%C8%9Bie-incluziv%C4%83-de-calitate>
4. <https://www.edu.ro/scoala-dupa-scoala>
5. https://www.protectiacopilului6.ro/noutati_doc_1586_proiect-de-educatie-pentru-diversitate-in-sectorul-6_pg_0.htm
6. Metodologia de organizare a Programului „Școala după școală”, aprobată prin Ordinul ministrului educației, cercetării, tineretului și sportului nr. 5349/ 7.09.2011
7. Programul Național ”Educație prin șah”, promovat de Federația Română de Șah.
8. "Școală pentru toți". Disponibil la:
<https://www.fonduri-ue.ro/images/files/comunicate/2016/07.07/Scoala.pentru.toti.pdf>

Dirigintele, managerul clasei de elevi

Prof. Grindei Rodica

Școala Gimnazială Nr.1 Stăuceni

Dirigintele, sau managerul clasei de elevi, joacă un rol crucial în facilitarea dezvoltării academice și personale a elevilor lor. Iată câteva aspecte esențiale ale funcției de diriginte sau manager de clasă:

1. Comunicare eficientă:

- Dirigintele ar trebui să fie buni comunicatori pentru a menține o linie deschisă de dialog cu elevii, părinții și colegii de muncă.
- O comunicare clară și deschisă contribuie la construirea unei relații sănătoase cu toți cei implicați.

2. Dezvoltarea relației cu elevii:

- Un diriginte eficient își cunoaște elevii, își înțelege nevoile și îi sprijină în dezvoltarea personală și academică.
- Construirea unei relații de încredere și respect este esențială pentru o gestionare eficientă a clasei.

3. Gestionarea comportamentului:

- Dirigintele trebuie să stabilească reguli clare și să aplice consecințe consistente pentru comportamentul nedorit.
- Abordarea pozitivă și echitabilă în gestionarea comportamentului contribuie la un climat școlar sănătos.

4. Consilierea și sprijinul emotional:

- Dirigintele pot fi un sprijin important pentru elevi în rezolvarea problemelor personale și academice.
- Ofereți consiliere și îndrumare pentru a ajuta elevii să depășească dificultățile și să își atingă potențialul maxim.

5. Organizarea activităților extrașcolare:

- Implicarea în organizarea și facilitarea activităților extrașcolare contribuie la dezvoltarea abilităților sociale și de conducere ale elevilor.
- Astfel de activități pot consolida spiritul de echipă și promova implicarea activă a elevilor în viața școlii.

6. Monitorizarea progresului academic:

- Dirigintele urmăresc progresul academic al elevilor și oferă feedback regulat.
- Identificarea timpurie a dificultăților academice și implementarea unor planuri de intervenție ajută la menținerea succesului elevilor.

7. Colaborarea cu părinții:

- O comunicare eficientă cu părinții este crucială pentru a împărtăși informații despre progresul elevilor și pentru a aborda îngrijorările.
- Colaborarea cu părinții în sprijinul dezvoltării elevilor consolidează eforturile educaționale.

8. Promovarea valorilor și comportamentelor pozitive:

- Dirigintele trebuie să promoveze valorile școlii și să încurajeze comportamentele pozitive.
- Implicarea în proiecte și inițiative care promovează o cultură a respectului și a învățării continue să fie esențială.

9. Autodezvoltare profesională:

- Un diriginte eficient caută să se perfecționeze continuu prin participarea la cursuri de formare și seminarii.
- Dezvoltarea abilităților și cunoștințelor ajută la îmbunătățirea performanțelor în calitate de manager al clasei.

Un diriginte sau manager de clasă eficient este mai mult decât un simplu supraveghetor; este un mentor și un ghid care contribuie la formarea tinerilor în viitori membri responsabili și contributory la societate.

Facilitarea, Susținerea și Îmbunătățirea Activităților din Sistemul Educațional: Perspective și Exemple de Bune Practici

prof.înv.primar GRONEA ILEANA ,
ȘC. GIMN. DUMITRU POPOVICI ,ȘERBĂNEȘTI,OLT

Sistemul educațional reprezintă un pilon fundamental al unei societăți prospere și sustenabile. Pentru a asigura că acest sistem răspunde nevoilor și provocărilor contemporane, este esențial să facilităm, să susținem și să îmbunătățim activitățile din cadrul său. În acest eseu, vom explora diverse metode și exemple de bune practici care contribuie la realizarea acestui obiectiv vital.

Facilitarea Activităților Educaționale:

Facilitarea accesului echitabil la educație este un principiu de bază în orice sistem educațional inclusiv și echitabil. Exemplele de bune practici în acest sens includ

1. Programul One Laptop per Child (OLPC):

Lansat în diverse țări din întreaga lume, acest program a furnizat laptopuri și acces la internet elevilor din comunități marginalizate sau cu resurse limitate, facilitând astfel accesul la informație și resurse educaționale. Un aspect crucial al facilitării învățământului este adaptabilitatea la nevoile și stilurile de învățare variate ale elevilor. Prin implementarea unor metode diverse și tehnologii inovatoare, putem asigura că educația rămâne relevantă și captivantă pentru toți elevii.

2. Școlile Digitale și Educația Online:

În multe țări, școlile au adoptat tehnologiile digitale pentru a sprijini procesul educațional. De exemplu, unele școli utilizează platforme online pentru a oferi cursuri suplimentare, lecții interactive și evaluări, extinzând astfel accesul la educație în afara programului școlar tradițional . Facilitarea activităților educaționale trebuie să se concentreze pe dezvoltarea abilităților socio-emoționale ale elevilor, precum și pe promovarea gândirii critice și a rezolvării problemelor. Un mediu educațional care încurajează creativitatea și colaborarea este esențial pentru pregătirea elevilor pentru provocările viitoare.

În plus, Canada adoptă metode inovatoare pentru facilitarea activităților educaționale prin intermediul învățării experiențiale. Școli din regiuni precum Ontario promovează învățarea bazată pe proiecte, unde elevii sunt implicați activ în rezolvarea unor probleme concrete, stimulând astfel creativitatea și aplicarea practică a cunoștințelor

Susținerea Cadrelor Didactice:

Cadrelle didactice reprezintă coloana vertebrală a sistemului educațional, iar sprijinirea lor este esențială pentru a asigura un învățământ de calitate. Pentru a susține sistemul educațional, este necesar să investim în resursele umane și materiale adecvate. Acest lucru include recrutarea și formarea în mod continuu a cadrelor didactice, furnizarea de

echipamente și materiale didactice de înaltă calitate, precum și asigurarea accesului la tehnologie și infrastructură modernă. Exemple de bune practici în acest domeniu includ:

1. Programul de Dezvoltare Profesională Continuă:

Multe țări și instituții educaționale oferă programe structurate de dezvoltare profesională pentru cadrele didactice. Aceste programe pot include ateliere, cursuri online, stagii de observare și colaborare cu alți profesori, contribuind la îmbunătățirea competențelor și abilităților lor pedagogice.

2. Mentoratul între Cadre Didactice:

Programul de mentorat oferă oportunitatea pentru cadrele didactice mai experimentate să împărtășească cunoștințele lor și să ofere suport celor mai noi în domeniu. Acest lucru poate contribui la creșterea încrederii, a abilităților și a satisfacției profesionale a cadrelor didactice. De asemenea, susținerea sistemului educațional implică promovarea unui climat școlar pozitiv, bazat pe respect, încredere și colaborare. Elevii trebuie să se simtă în siguranță și valorizați în mediul lor educațional pentru a putea învăța și a se dezvolta în mod optim.

Îmbunătățirea Continuă a Curriculumului:

Curriculumul este inima procesului educațional, iar adaptarea acestuia la nevoile și cerințele societății moderne este esențială. Exemple de bune practici în acest sens includ:

1. Curriculumul Centrat pe Competențe:

Multe țări au adoptat un curriculum centrat pe dezvoltarea competențelor cheie, cum ar fi gândirea critică, comunicarea și rezolvarea de probleme. Acest tip de curriculum încurajează elevii să devină învățători activi și participanți la propriul lor proces de învățare.

2. Programele de Educație Civică și Inclusivă:

Curriculumul ar trebui să reflecte diversitatea societății și să promoveze valori precum toleranța, incluziunea și respectul pentru drepturile omului. Programele de educație civică și inclusivă sunt esențiale pentru formarea cetățenilor responsabili și angajați în societate.

De asemenea, îmbunătățirea activităților educaționale trebuie să includă o abordare holistică care să promoveze sănătatea mentală și bunăstarea elevilor și a cadrelor didactice. Investițiile în programe de consiliere și suport emoțional, precum și în programe de promovare a sănătății, sunt esențiale pentru crearea unui mediu educațional echilibrat și susținător.

Facilitarea, susținerea și îmbunătățirea activităților din sistemul educațional reprezintă un efort colectiv al comunității educaționale, a factorilor decizionali și a societății în ansamblu. Exemplele de bune practici menționate anterior demonstrează că investiția în accesul echitabil la educație, sprijinirea cadrelor didactice și adaptarea curriculumului la nevoile societății moderne sunt investiții esențiale în viitorul nostru comun. Prin continuarea eforturilor în aceste domenii și prin promovarea colaborării și inovației, putem construi un sistem educațional mai incluziv, mai sustenabil și mai relevant pentru generațiile viitoare.

ÎMBUNĂTĂȚIREA CALITĂȚII ȘI EFICIENȚEI ÎN EDUCAȚIA INCLUZIVĂ

Gross Olimpia

Școala Gimnazială „Lucian Blaga” Baia Mare

„Caută să devii un om mai bun și asigură-te că știi cine ești tu înainte de a cunoaște și a aștepta ca acea persoană să știe cine ești”

(Gabriel Garcia Marquez)

Calitatea și eficiența în educație este o cerință a timpului în care trăim din mai multe motive: moral (elevii sunt cei cărora trebuie să li se ofere o educație de calitate), contextual (școlile sunt într-o continuă interacțiune cu comunitatea și societatea din care fac parte, ceea ce presupune o creștere a interesului pentru calitate pentru toate instituțiile de învățământ), supraviețuirea (societatea de azi este una concurențială), responsabilitatea (școlile sunt supuse mereu aprecierii și evaluării celor pe care îi servește: părinți, comunitate, societate), motiv pentru care se impune existența unor strategii interne de asigurare și menținere a calității.

Calitatea este dependentă de societatea în care funcționează procesul de învățământ. Calitatea se realizează raportat la beneficiarii ei, la interesele acestora.

Educația incluzivă implică integrarea tuturor elevilor în aceeași clasă de educație generală adecvată vârstei la școala locală, indiferent de provocările cu care se confruntă. Filosofia educației incluzive promovează ideea că elevii cu dizabilități sunt la fel de competenți ca și elevii fără dizabilități.

Educația incluzivă de succes pentru elevii cu dizabilități implică acceptarea diferențelor lor, asigurarea că se simt sprijiniți și încurajarea lor să participe pe deplin la clasă. Elevii cu sau fără dizabilități beneficiază de educație incluzivă într-o varietate de moduri. De exemplu, predarea elevilor cu nevoi speciale în săli de clasă incluzive poate duce la:

- câștiguri academice în alfabetizare, matematică și studii sociale;
- mai bună comunicare;
- mai puține absențe;
- comportament mai puțin perturbator;

- mai multă motivație pentru a lucra și a învăța.

Principiile de bază ale educației incluzive și integrării copiilor cu deficiențe în școlile obișnuite pot fi sintetizate în felul următor:

- toți copiii trebuie să învețe împreună, indiferent de dificultățile pe care le întâmpină și de diferențele dintre ei;
- acordarea întregului sprijin suplimentar copiilor cu cerințe speciale care au nevoie de educație corespunzătoare în școlile publice;
- dezvoltarea școlilor incluzive în zonele urbane și rurale;
- accesul la educație în mod egal pentru toți copiii.

Prin activitățile de incluziune și de integrare au fost urmărite:

- eliminarea stigmatizării, etichetării, discriminării elevilor cu deficiențe;
- percepția pozitivă a copilului cu dizabilități de către elevii normali;
- percepția cadrelor didactice din școala obișnuită în domeniul educației speciale;
- schimbări semnificative la nivelul școlilor obișnuite și anume:
 - a) schimbarea atitudinii față de elevul cu deficiență;
 - b) modificarea practicii predării la clasă;
 - c) perfecționarea profesională și metodică;
 - d) schimbarea modului de relaționare cu elevul.

Cercetările arată că elevii fără nevoi speciale beneficiază de învățarea alături de cei cu nevoi speciale, dezvoltându-și atât abilitățile cognitive, cât și cele sociale. În general, acest lucru se datorează faptului că sălile de clasă incluzive pot permite să apară noi oportunități de învățare. Oportunitatea de a-i învăța și ajuta pe copiii cu dizabilități, de exemplu, poate permite elevilor fără nevoi speciale să-și îmbunătățească propria performanță academică. Profesorii de la clasă vor oferi instruire folosind modalități de învățare care se adresează mai multor categorii de elevi, care ar trebui să ajungă să beneficieze toți elevii dintr-o clasă generală.

Crearea unei săli de clasă incluzive pentru elevii cu dizabilități necesită revizuirea, planul individual de educație al fiecărui elev înainte de a încorpora noi metode. Tipul de dizabilitate pe care îl au elevii determină utilizarea unor strategii diverse, pentru a determina metodele care funcționează cel mai bine.

Elevii cu dificultăți de învățare reușesc din punct de vedere academic atunci când li se oferă strategii de remediere specifice. Acest lucru ar putea implica împărțirea unei sarcini în pași mai mici, folosind diagrame sau imagini pentru a sublinia instrucțiunile și modelarea instrucțiunilor pentru a ajuta elevii să vizualizeze ceea ce trebuie să facă. Se face o instruire explicită care să-i ajute pe elevi să

dobândească o nouă abilitate înainte de a-i trece la următorul segment de învățare. A întreba elevii despre procesele lor și a-i încuraja să-și monitorizeze propriul progres îi poate ajuta să înțeleagă mai bine ceea ce învață.

Elevii cu autism pot avea dificultăți de procesare senzorială și au nevoie de săli de clasă mai liniștite, lumini mai slabe și mirosuri minime pentru a participa pe deplin. Crearea unor zone de învățare desemnate le poate oferi o zonă fără distracție pentru a se concentra asupra muncii lor. Utilizarea imaginilor pentru a stabili limitele clasei sau a explica activitățile poate comunica mai bine așteptările și poate ajuta elevii să devină mai independenți.

Elevii cu deficiențe de auz au nevoie de dispozitive de asistență specifice, cum ar fi o buclă de inducție sau un transmițător cu microfon cu clips purtat de profesor. Materialele scrise și videoclipurile cu subtitrări pot face mai ușoară pentru elevi înțelegerea instrucțiunilor.

Activitățile incluzive pentru elevii cu deficiențe de vedere necesită instruire verbală pentru ca aceștia să participe pe deplin. Este posibil să fie necesare opțiuni alternative. Furnizarea electronică a materialelor de curs poate ajuta, de asemenea, elevii să adapteze informațiile la un format potrivit nevoilor acestora.

Deoarece elevii cu deficiențe de vedere au nevoie de timp suplimentar pentru a citi sau a finaliza temele, realizarea unui program săptămânal sau lunar îi poate ajuta să planifice în consecință și să aibă un avans, dacă doresc. Furnizarea de comentarii înregistrate audio la sarcini în loc de comentarii scrise poate face feedbackul și instrucțiunile mai accesibile.

În concluzie, sălile de clasă incluzive oferă o multitudine de avantaje atât pentru elevii cu dizabilități, cât și pentru cei fără. Prin introducerea anumitor strategii de predare și adaptarea instrucțiunii pentru a garanta accesul, elevii pot avea o experiență educațională îmbunătățită. De exemplu, orele individualizate pentru o serie de deficiențe și furnizarea de materiale de curs electronic pentru cei cu deficiențe de vedere pot ajuta la generarea unei atmosfere de învățare care să răspundă nevoilor tuturor. Per total, sălile de clasă incluzive pot ajuta la cultivarea unui sentiment de acceptare, permițând o experiență de învățare mai împlinită.

Fiecare personaj implicat în actul de învățare are rolul său. Prin urmare:

Cadrele didactice prin:

- Activitatea didactică în conformitate cu documentele normative și bazate pe o metodologie centrată pe elev;
- Formarea continuă;
- Evaluare și autoevaluare permanentă;

Elevii prin:

- Pregătire continuă;
- Participarea la viața școlii;

Conducerea școlii:

- Prin asigurarea resurselor, a bazei material și a condițiilor pentru o educație de calitate;
- Realizarea comunicării interne și externe la nivelul școlii;
- Conducerea proceselor de dezvoltare instituțională;

Comisia pentru evaluare și asigurare a calității:

- Strategia de evaluare și asigurare a calității;
- Propuneri de îmbunătățire a calității educației;
- Colaborare cu ceilalți actori implicați;

Părinții:

- Comunicare permanent cu copilul și cu cadrele didactice;
- Implicarea în viața școlii și răspuns prompt la solicitările acesteia.

În concluzie, calitatea reprezintă nivelul de satisfacție pe care îl oferă eficacitatea ofertei educaționale în domeniul învățământului și formării profesionale, stabilitate prin atingerea unor standarde cerute și a unor rezultate excelente care sunt solicitate și la care contribuie participanții la procesul de învățare și ceilalți factori interesați.

Bibliografie:

1. Gherghuț, A. (2001) – Psihopedagogia persoanelor cu cerințe special. Strategii de educație integrate, Ed. Polirom, Iași
2. Roșan, A. (coord., 2015) – Psihopedagogia specială, Ed. Polirom, Iași
3. „Perspective interdisciplinare în învățământul românesc” (studii de specialitate), Botoșani, 2004
4. Josan. Simona, „Lecții de management și calitatea educației” „Tribuna Învățământului” nr.649,2005

MODALITĂȚI ȘI MIJLOACE DE INCLUDERE A PROBLEMELOR DE MEDIU ÎN CADRUL DIFERITELOR ARII CURRICULARE

Prof. înv. Primar Grosu Fănica Lenuța
Școala Gimnazială „Iorgu Iordan” Tecuci, Galați

„Natura poate să-ți slujească de carte, de profesor, de povătuitor. Ea te cheamă, ea îți procură, cu mici mijloace, tot ceea ce vei avea nevoie mai târziu. Nu închide această mare carte plină de învățături înțelepte, nu o neglija ...”

Ion Simionescu

Mediul înconjurător prezintă cu fidelitate maximă gradul de civilizație al unei societăți. A avea grijă de natură, înseamnă a face un bine atât societății cât și indivizilor ei. De aceea educația pentru protecția mediului a devenit o nouă dimensiune a curriculumului, cu scopul de a iniția și promova o atitudine responsabilă față de mediu, de a-i face pe copii să conștientizeze pericolele degradării mediului. Astfel, încă de la o vârstă fragedă, copiii trebuie să învețe să respecte natura, să înțeleagă necesitatea protecției mediului, să contribuie la refacerea naturii, menținând curățenia oriunde s-ar afla, să înțeleagă că numai ocrotind natura se ocrotesc pe ei înșiși.

Așadar, școlii îi revine un rol foarte important în educarea copiilor pentru păstrarea echilibrului ecologic. Ei sunt încurajați să ia parte la experimente în aer liber cum ar fi : plantarea unor flori, pomi, amenajarea și îngrijirea unor spații verzi, drumetii, acțiuni de recuperare a materialelor re folosibile, etc. Formarea comportamentului ecologic la copii poate fi realizat folosind diferite mijloace prevăzute de programă: lecturarea unor texte inspirate de fauna și flora noastră, expuneri de diapozitive, vizionarea unor emisiuni TV pe teme de educație ecologică, jocuri didactice, povestiri, scenete, parada costumelor ecologice.

Câteva modalități și mijloace de includere a problemelor de mediu în cadrul diferitelor arii curriculare ar putea fi următoarele: la Științe ale naturii, elevii pot conștientiza necesitatea trierii deșeurilor, pot afla despre rolul pădurii, cunoașterea ritmului de creștere a unui copac la cantitatea de hârtie pe care o produce, vârsta la care se pot tăia copacii și importanța reciclării hârtiei în conservarea naturii și a resursei noastre de aer curat. Prin observările dirijate cu tema „Ciclul de viață la plante”, „Grădina”, „Padurea”, copiii au văzut și au înțeles că plantele au nevoie de aer, apă, căldură și lumină pentru a se menține în viață. Ca experiment la această temă elevii au plantat boabe de fasole care, după ce au încolțit au fost ținute la întuneric. Planta a devenit gălbuie, frunza ofilindu-se. Copiii ai înțeles că acest fenomen apare numai când planta este ținută la întuneric. Apoi au adus planta la lumină și căldură. Elevii au observat că planta își revine la culoarea normală, demonstrând astfel că plantele au unele nevoi pentru a se dezvolta. Cultivând și îngrijind plantele, elevul își formează un comportament pozitiv, exprimat prin capacitatea de a le prețui, de a se comporta atent, de a fi răspunzător față de elementele mediului înconjurător. După efectuarea acestor activități de observare, copiii au mers în vizită la Grădina Zoologică, Grădina Botanică, Muzeul de Științe Naturale, unde au avut ocazia să observe și alte plante, animale.

La Cunoașterea mediului, se poate studia modalitatea de economisire a energiei în cazul tăierii copacilor, a reciclării hârtiei și a altor surse de producere a hârtiei, dar și folosirea altor

surse de energie. La Geografie se poate studia influența defrișărilor asupra mediului și răspândirea pe glob a zonelor împădurite raportate la industria de producere a hârtiei. La Arte vizuale și abilități practice se pot realiza desene, postere, afișe, pot demonstra că hârtia, pet-urile și alte materiale aparent nefolositoare pot deveni, prin fantezie, dibăcie și creație, mici obiecte utile și decorative. Reciclarea și refolosirea unor deșeuri înseamnă respect față de planeta pe care trăim. Statisticile arată că într-un an o familie poate arunca o tonă de gunoi. De ce să procedăm așa când putem recicla foarte mult din gunoiul nostru. Aproape toate lucrurile pe care le aruncăm sunt reciclabile. Sticla, hârtia, plasticul se pot recicla cu succes, s-a inventat mașina de spălat fără detergenți, călătoriile cu bicicleta sunt mai sănătoase decât cele cu automobilul iar folosirea transportului în comun reduce poluarea în oraș. Pentru a salva natura, trebuie să începem prin a ne schimba propriul comportament și a oferi copiilor un exemplu.

Abordarea interdisciplinară a problemelor de mediu se regăsește și în programa de discipline opționale din cadrul curriculumului la decizia școlii unde teme ample pot fi tratate în cadrul transdisciplinar.

Aducerea omului în situația de a respecta valorile naturii și ale peisajului în care trăiește, se face și cu ajutorul educației afective. Implicarea elevilor în viața comunității prin proiectele ecologice poate implica mai multe sisteme cheie care au rol în educarea ecologică: școala, familia, comunitatea. Consider că educația ecologică trebuie să urmărească informarea corectă a tinerilor privind problematica mediului înconjurător, dezvoltarea responsabilității civice a elevilor. Părinții trebuie informați despre activitățile care se desfășoară în școală, iar cadrele didactice trebuie să găsească modalitățile cele mai potrivite pentru a-i implica în acțiunile ecoprotective organizate. Comunitatea poate să implice mass media locală în realizarea unor activități informativ- formative pe teme ecoprotective.

Toate aceste activități constituie o cale de dobândire a cunoștințelor ecologice, educă la copiii dragostea pentru natură și frumusețile ei. În concluzie pot spune că educația ecologică vizează diferite laturi ale dezvoltării personalității individului. Ea are ca scop formarea premiselor de înțelegere a efectelor unui comportament necorespunzător asupra mediului și, deci, a atitudinii de protejare a mediului. Școala trebuie să formeze deprinderi, comportamente și convingeri pentru apărarea, conservarea și dezvoltarea mediului înconjurător, poate determina implicarea cadrelor didactice, a elevilor, a părinților și a comunității locale în promovarea practicilor ecologice.

Integrarea excursiilor de studiu în procesul instructiv-educativ al elevilor de la liceele tehnologice

**Prof. ing. Grosu Gabi Antoanela
Colegiul Tehnic „Haralamb Vasiliu” Podu Iloaiei – Iași**

Excursia de studiu este organizată pentru a completa sau aprofunda cunoștințele dobândite de elevi în cadrul orelor de instruire teoretică, dar mai pot avea și un caracter educațional incluzând vizite la muzee, situri istorice, instituții culturale sau de cercetare, precum și participarea la conferințe sau workshop-uri tematice. Scopul lor este să ofere elevilor oportunitatea de a învăța prin experiență directă, să ia legătura cu specialiști în domeniu și să înțeleagă anumite subiecte din domeniul lor de studiu.

Valoarea instructiv-educativă a excursiilor de studiu este reliefată prin faptul că elevii din liceele tehnologice, au posibilitatea să aplice practic cunoștințele teoretice, să înțeleagă procesul tehnologic în context real de producție, să capete motivarea pentru dezvoltarea abilităților practice, precum și să interacționeze cu profesioniști care dețin cunoștințe de actualitate. Aceste excursii sunt o variantă de a experimenta învățarea outdoor, oferindu-le elevilor o modalitate de a experimenta practic, de a consolida și aprofunda cunoștințele teoretice.

Organizarea unei excursii de studiu pentru elevii din liceele tehnologice implică mai mulți pași, care vizează planificarea, coordonarea și implementarea detaliilor logistice.

Stabilirea temei și a obiectivelor excursiei este importantă, deoarece trebuie să se aibă în vedere vizite la universități, laboratoare, companii tehnologice, centre educaționale, expoziții etc. care sunt relevante pentru obiectivul propus și conform domeniului de pregătire al elevilor.

Sesiunea de deschidere a excursiei de studiu este foarte importantă pentru coagularea grupului, dar și pentru acomodarea elevilor la un nou mediu de lucru. În cadrul acestei sesiuni, se prezintă de către profesorul îndrumător, contextul în care are loc vizita de studiu, scopul și obiectivele excursiei, agenda, iar pe coli de flip-chart elevii își vor lipi post-it-uri cu așteptările pe care le au de la această excursie.

Momentul de cunoaștere al elevilor dacă provin din colective diferite, se poate realiza printr-un joc: Se folosește un ghem de sfoară care a pornit de la o persoană care și-a spus numele și un cuvânt care îl caracterizează și care începe cu inițiala prenumelui, a agățat un fir de sfoară pe un deget și a aruncat ghemul către altă persoană care a făcut același lucru până ce ghemul a ajuns la fiecare persoană din grup.

Procesul este reversiv, în sensul că ultima persoană la care a ajuns ghemul, a aruncat ghemul înapoi la persoana de la care l-a primit, spunându-i numele și cuvântul ce-l caracterizează.

Pentru buna desfășurare a excursiei de studiu profesorul îndrumător trebuie să organizeze întâlniri prealabile cu reprezentanții instituțiilor ce urmează a fi vizitate, în vederea stabilirii subiectelor care vor fi discutate cu elevii participanți, precum și obiectivele de învățare. Fiecare obiectiv parcurs de către elevi, va fi urmat de o sesiune de recapitulare care va fi facilitată de către profesorul îndrumător și va avea obiective de învățare clar stabilite. Această activitate se poate desfășura prin dispunerea elevilor circular, vor discuta despre experiența din ziua respectivă, despre lucrurile interesante pe care le-au observat etc. Profesorul îndrumător va modera discuția astfel încât toți elevii să-și spună punctul de vedere, iar discuția să fie constructivă.

Recapitularea experienței se poate baza pe următoarele întrebări: Ce am văzut/făcut? Cum a fost?

Discuțiile pe marginea experienței acumulate pot continua, elevii răspunzând la întrebările: Ce am învățat despre mine? Ce am învățat despre colegii mei?

Pentru aprofundarea temei principale a zilei se vor organiza activități și jocuri care sunt selectate și pregătite de către profesorul îndrumător, pe specificul temei din ziua respectivă, cu

accent pe activități plăcute și motivante, specifice educației non-formale. Activitățile sunt flexibile și permit elevilor să le desfășoare cu plăcere. În plus, elevii nu vor primi calificative oficiale. Activitățile vor fi gândite astfel încât elevii să-și poată dezvolta anumite abilități și atitudini, precum lucru în echipă, prezentare, încredere în sine, inițiativă, înțelegerea propriului stil de învățare, argumentare, ascultarea celorlalți, respect pentru părerea celuilalt, punctualitate, răbdare etc.

Exercițiile, aplicațiile practice, dimensiunea, complexitatea și durata lor sunt în dependență de specificul zilei și tipul vizitelor efectuate.

La finalul acestor exerciții elevii își vor îmbunătăți abilitățile de prezentare și de lucru în echipă, iar obiectivele de învățare trebuie să fie comunicate elevilor la început și evaluate cu ei la final, nu doar de către profesorul îndrumător.

Model de exercițiu organizat pentru elevi:

Timp alocat: 45 de minute.

Se propune elevilor realizarea unei analize SWOT a unității vizitate sub forma world cafe:

Bazându-se pe observațiile și informațiile obținute în unitatea de producție, elevii vor elabora analiza SWOT a unei unități de acel tip, în România.

Distribuția activităților pe timp:

Împărțirea elevilor în 4 grupe prin metoda numărării de la 1 la 4. Aceștia vor delega un elev care va avea rolul de a nota pe o coală de hârtie toate ideile enunțate de către colegii de grup. Scribul își va păstra locul la aceeași masă pe parcursul exercițiului.

7 minute – Expertul tehnic va explica „Ce este analiza SWOT?”.

5 minute – Fiecare echipă, conform cerințelor analizei SWOT va enunța una dintre următoarele categorii: punctele slabe, punctele forte, oportunitățile și amenințările unei unități de producție. După trecerea celor 5 minute, echipele se vor muta la altă masă și vor schimba categoria, astfel încât să treacă pe la toate mesele. Întregul exercițiu va dura 20 de minute (5+5+5+5).

16 minute – Scribii de la fiecare masă vor ieși în față și își vor prezenta fiecare categorie, astfel încât să se obțină întreaga analiză SWOT.

2 minute – Formularea concluziilor de către coordonatorul activităților – expertul tehnic.

Se pot organiza activități recreative, al căror conținut poate varia de la cultural la sportiv, antrenarea elevilor în activități interactive și distractive care să îi solicite fizic și intelectual. Aceste activități au rolul de a dezvolta anumite abilități ale elevilor și a-i detensiona după o zi solicitantă (ex: jocuri de rol care stimulează abilitățile de leadership, lucrul în echipă, identificarea unei probleme și a unor soluții, încrederea în sine).

Completarea jurnalului elevilor și al profesorilor se face la finalul zilei, elevii și profesorii au completat jurnalele pregătite special pentru colectarea celor mai importante informații de pe parcursul fiecărei zile.

În urma efectuării excursiilor de studiu este important ca elevii, împreună cu profesorul îndrumător, să stabilească oportunitățile de viitor.

Este oportun să se discute cu elevii astfel încât să se identifice oportunitățile educaționale oferite de această experiență.

Bibliografie:

Simion, Mariana-Nina, „Rolul jocului în dezvoltarea personalității copilului“, Ed. EDITORII ROVIMED, 2010, Bacău.

<https://edict.ro/rolul-activitatilor-nonformale-in-educatia-incluziva-erasmus>.

<https://www.living-democracy.com/ro/principals/participation/action/methods-conflict-resolution-world-cafe-deliberation-forum>.

PARTICULARITĂȚI ALE LIMBAJULUI ȘI COMUNICĂRII LA COPIII CU DIZABILITĂȚI AUDITIVE ȘI INTERFERENȚA LOR CU ABILITĂȚILE LOR SOCIALE ȘI EMOȚIONALE

prof. psihopedagog *Grovu Andreea Raluca*
Liceul Tehnologic Special pt Deficienți de Auz Cluj- Napoca

Constantin Păunescu (1983) a definit deficiența ca fiind produsul unor modificări interne sau externe care influențează în mod constant integritatea somatică, psihofiziologică și psihosocială a individului. Referindu-ne strict la cuvântul provenit din latină “deficientia” (lipsa), deficiența reprezintă “lipsa de integritate structurală sau funcțională a unui organ (leziune, amputare, absența), care poate conduce la tulburări funcționale și la imposibilitatea performanțelor normale” (Dicționarul explicativ al limbii române, p.238).

În cazul copilului născut cu o *dizabilitate auditivă* procesul de dobândire al limbajului este unul greoi și prezintă **caracteristici** aparte:

- Copilul deficient de auz dispune doar de indici vizuali în perceperea vorbirii orale, mai ales atunci când protezarea auditivă nu este eficientă. Percepția distorsionată și incompletă a limbajului duce în timp la însușirea unui model distorsionat și lacunar de către copil în ceea ce privește limba maternă și în felul acesta duce la un proces dificil de comparație între o propoziție cu o altă propoziție; strădania de a înțelege regulile limbajului exprimat în vorbirea curentă va fi foarte grea.
- Frecvența cu care formele limbajului sunt folosite este deosebit de redusă. Cu cât un copil are o deficiență de auz mai mare, cu atât va dispune mai puțin de limbajul care i se adresează în mod direct lui. La copilul surd jocul de sunete (asociația sunet-articulație) nepercepute auditiv nu este motivant și nu are semnificație și din acest motiv nu este întreținut.
- Dacă în cazul normalității organelor de simț, limbajul se formează și se dezvoltă spontan, paralel cu dezvoltarea proceselor cognitive, a operativității lor și a unor abilități și deprinderi practice, deficiența auditivă, mai ales cea congenitală sau cea dobândită de timpuriu, în perioada prelingvistică imprimă note particulare dezvoltării limbajului și comunicării.
- Normalul folosește în mod spontan și unele gesturi naturale în comunicarea verbală, în timp ce la surzi gesturile și mimica se însușesc spontan și se constituie într-un adevărat „limbaj matern”; gestică și mimica sunt impregnate de trăsăturile de personalitate.

În cazul *deficienței auditive dobândite*, după însușirea limbajului este necesară menținerea, consolidarea și îmbogățirea achizițiilor verbale și exersarea lor permanentă într-un mediu stimulativ pentru dezvoltarea vorbirii, dar și a învățării limbajelor specifice de comunicare cu persoanele cu disfuncții auditive sau cu deficienții auditivi protezați sau nu, care nu și-au însușit limbajul înainte de apariția sau agravarea deficienței.

La deficienții de auz apar dificultăți în expresia și recepția vorbirii; ei folosesc frecvent cuvinte mono- și bisilabice în comunicare, predominând limbajul mimico-gestual și unele forme paraverbale (tăcerea, direcția privirii, mișcarea).

Conduita verbală la deficienții de auz este determinată de caracteristicile emotional-afective care nu întotdeauna întregesc conținutul semantic ci, dimpotrivă, estompează cogniția prin cantitatea mare de elemente neesențiale și redundante și care îngreunează recepția informațiilor de către auditor, întreaga comunicare fiind centrată pe sens și nu pe semnificație. Învățarea cititului-scrisului îi lărgeste orizontul de cunoaștere și îi disciplinează gândirea, comunicarea devenind astfel mai încărcată cu elemente valorice, iar centrarea pe semnificație evidențiind organizarea operațiilor gândirii și modalitățile superioare de învățare, atât pe plan cognitiv cât și pe plan motovational. (Verza, 2011).

Metodele pentru însușirea limbajului (pentru demutizare) și pentru dezvoltarea comunicării deficienților de auz sunt metoda orală; metoda mimico-gestuală; metoda dactilă; labiolectura; comunicarea totală.

- Specificul *limbajului mimico-gestual* la deficienții de auz

Limbajul mimico-gestual are propria structură gramaticală și propriul vocabular, fiind folosit în comunitatea surzilor. La fel ca și limbajul verbal, cel mimico-gestual prezintă relative modificări, regionalisme caracteristice diferitelor popoare. Acesta se dezvoltă în raport cu evoluția socială și economică a colectivităților care îl folosesc.. „Mimico-gesticulația (LMG-ul) este un limbaj cu sintaxă, fără morfologie, limbaj global, neverbal, cu care deficientul de auz se familiarizează de mic din nevoia de a relaționa cu membrii familiei sau comunității” (Urea, 2007, p.103). În cadrul acestui tip de limbaj ochii sunt folosiți pentru indicarea persoanei cu care se vrobește, iar vorbitorul se indică pe sine cu degetul. Același gest poate deține rolul de substantiv, verb sau adjectiv (de exemplu, "*scaun*" și "*a sta*" sunt exprimate prin același gest). Viteza cu care o persoană realizează gesturile este influențată de limitele fiziologice ale fiecărui individ. Mișcările mâinilor sunt cu mult mai încete decât cele articulatorii, fiind nevoie în acest sens de timp dublu pentru un anumit gest. Spre deosebire de limbajul oral care prezintă forme (orală, scrisă și dactilă), cel mimico-gestual are o singură formă. Gesturile pot fi naturale, artificiale și indicatoare. Limbajul gestual cunoaște o stadialitate în dezvoltarea sa: în diferite stadii ale procesului educațional gesturile

naturale sunt legate de obiecte prin însușirea aspectului acestora (de exemplu pentru a exprima conceptul de "casă"/ "acoperiș" și un "unghi ascuțit" prin împreunarea vârfulor degetelor; pentru a exprima conceptul de "întuneric" se trec mâinile prin fața ochilor închiși (Urea, 2007, p. 104)).

După M. Popa gesturile prezintă câteva *trăsături specifice*:

- ❖ *concretism*;
- ❖ *semnificație nedefinită* (cu ajutorul unui anumit gest se pot exprima mai multe lucruri);
- ❖ *paralelism mimic* al gesturilor (există mai multe gesturi pentru același obiect)(Popa, 2002).

Specialiștii sunt de părere că limbajul gestual prezintă un set organizat de simboluri și reguli, folosite pentru a comunica informații, idei, sentimente. Putem afirma faptul că limbajul verbal face cuvintele să fie audibile cu ajutorul mișcărilor musculare și articulatorii ale gurii, limbii, laringelui, în timp ce limbajul gestual face vizibile cuvintele prin mișcarea în spațiu a corpului și a membrilor sale (Barbu, 2006).

De asemenea, trebuie menționat că în orice propoziție trebuie să existe un verb care să indice cine face acțiunea și spre cine este îndreptată aceasta. În limbajul verbal, acest lucru se realizează prin ordonarea cuvintelor în propoziție și prin utilizarea sufixelor și prefixelor, pe când în limbajul gestual se aplica logica spațială. Semnele nonmanuale sunt foarte importante pentru înțelegerea corectă a unui mesaj prezentat în limbajul gestual. Acest lucru indică dacă este vorba de o întrebare, de o rugămintă sau de un ordin. Încruntarea sau ridicarea sprâncenelor, mișcările diverse ale capului, pozițiile corpului ne indică informații importante cu privire la mesajul său intențiile reale ale vorbitorului.

Labiolectura (citirea de pe buze, citire labiofacială, citire faciolară, citire facială) este „*perceperea vizuală a limbajului verbal, sub forma orală, după mișcările vizibile ale organelor fonatoare și după fizionomia interlocutorului*” (Stanica, 1983). Un rol important îl joacă expresia labială în receptarea vizuală a mesajelor verbal-orale. Pentru înțelegerea vorbirii, în sistemul relational interpersonal, citirea pe buze reprezintă un mijloc practic, necesar pentru deficienții de auz.

Înțelegerea mesajelor verbal-orale receptate prin labiolectura se realizează cu ajutorul unor semnale vizibile specifice pe care surdul le recepționează vizual de pe buzele și fața vorbitorului, care declanșează automat kinesteziile articulatorii corespunzătoare și reactualizează, pe bază de sens, stereotipiile verbo-motorii ale cuvintelor și ale propozițiilor însușite anterior (de exemplu, în perceperea cuvântul "*mama*" poate fi confundat cu papa, baba, mapa, deoarece consoana "m" are aceeași imagine labială cu "p" și "b", doar vocala "a" fiind bine percepută de pe buze).

Dactilemele sunt simboluri realizate manual, care definesc literele alfabetului, fiind folosite pentru a susține limbajul verbal. Se utilizează una sau ambele mâini, cuvintele fiind realizate prin combinarea acestor gesturi.

Nu ne naștem cu aceste abilități sociale. Ele încep a fi învățate de când suntem mici și mai ales de când devenim conștienți de existența altor persoane. Aceste abilități sunt învățate și folosite pe tot parcursul vieții, la început simple (spre exemplu zâmbetul mamei), ele devenind din ce în ce mai complexe pentru a se înțelege cu ceilalți oameni.

Copiii surzi pot învăța și exersa abilitățile sociale cel mai bine când fac parte dintr-o comunitate căreia îi pasă de nevoile lor, dar și atunci când merg la școală. Atunci când copiii interacționează și își petrec timpul în cadrul unui grup social din afara familiei, ei fac un pas foarte mare în dezvoltarea abilităților lor sociale.

Copiii cu dizabilități auditive din zona județului Cluj, au ca și spațiu de joacă și învățare Liceul Tehnologic Special pentru Deficienți de Auz Cluj – Napoca; în cadrul acestuia funcționează o grădiniță, clasele de la Pregătitoare la clasa a VIII-a, un liceu cu profil tehnologic, dar și un Centru de Reabilitare a Auzului pentru copiii care frecventează școlile normale.

Investigarea aspectelor vieții sociale și emoționale ale elevilor cu deficiențe de auz, cu accent pe etapa de preadolescență, școlarizați în regim internat la Liceul Tehnologic Special pentru Deficienți de Auz Cluj – Napoca fac obiectul unui studiu de caz desfășurat în intervalul noiembrie 2017 – februarie 2019. La acest studiu au participat 59 de tineri, din care 34 de fete și 25 de băieți, cu vârste cuprinse între 13 și 21 de ani, 15 dintre ei provenind din familii de persoane cu deficiențe de auz și 44 din familii de auzitori (Șerban I.L., Lupu S.A., 2019).

În cadrul acestui studiu s-au urmărit:

- modul în care se raportează la ei înșiși;
- modul în care se raportează participanții la semenii auzitori de aceeași vârstă;
- măsura impactului dizabilității auditive asupra vieții sociale – percepută de participanți;
- existența unei influențe în alegerea prietenilor în funcție de sistemul de comunicare adoptat de participanți - prieteni auzitori cu care comunică verbal, respectivi prieteni cu dizabilități auditive cu care comunică prin limbaj mimico-gestual;
- modalitatea de raportare la propria familie în funcție de modalitatea de comunicare adoptată acasă și identificarea rolului în familie ca urmare a dezvoltării și perfecționării abilităților de comunicare;

S-a constatat că dizabilitatea auditivă are impactul cel mai ridicat asupra domeniului *social* (37 de tineri din 59), urmat de cel emoțional, școală prieteni, iar pe ultimul loc domeniul familial.

Motivul pentru care s-au înregistrat cele mai mari scoruri în domeniul social, sunt o urmare a faptului că ei locuiesc în regim internat și au acces restricționat la tot ceea ce înseamnă viață socială în afara școlii. Ei își petrec majoritatea timpului în școală și au voie să iasă în oraș doar în anumite intervale de timp sâmbăta / duminica și doar dacă au aprobare din partea părinților lor. Tot legat de domeniul social se observă probleme la nivelul utilizării telefonului mobil, al interacțiunii cu persoane noi, vizionarea filmelor care nu includ subtitrare sau chiar în momentul în care doresc să comande un produs oarecare atunci când se află în oraș cu prietenii.

O altă concluzie a studiului efectuat pe lotul de tineri cu dizabilități de auz a fost faptul că dizabilitatea de auz (în cazul a 45 din 59 dintre tineri) nu a avut impact asupra *calității vieții*. Principalul motiv l-a constituit faptul că acești elevi sunt înconjurați de persoane cu dizabilități auditive și astfel nu percep dizabilitatea lor ca pe un obstacol, ei fiind asemeni celor din jur. Acest aspect reflectă o izolare socială, ei nefiind expuși suficient de mult timp contactului cu societatea și comunitatea auzitoare. Prin intermediul unor parteneriate între școli / instituții / firme sau centre cu profil educațional sau social pot fi valorificate și consolidate competențele lor sociale și de comunicare. Ele pot funcționa ca agenți motivanți în utilizarea limbajului verbal, respectiv în corectarea / perfecționarea continuă a abilităților de comunicare și expresie.

Deși învățarea abilităților sociale la copii este foarte importantă, nu este și suficientă. Copiii deprind abilitățile sociale nu numai din ceea ce îi învățăm noi sau din felul în care îi tratăm, dar și din felul în care ei văd cum se tratează oamenii unii pe ceilalți în cadrul comunității lor. Fiecare dintre noi trebuie să arătăm compasiune și respect pentru oamenii considerați diferiți, iar în construirea unei comunități să punem accentual pe valorile importante pentru noi. (<https://pdfcoffee.com/caracteristicile-comunicarii-la-persoana-deficienta-de-auz-pdf-free.html>).

Bibliografie

Dicționarul explicativ al limbii române, p.238;

Neveanu P. P., 1978, **“Dicționar de psihologie”**, București: Editura Albatros;

Păunescu, C.,1983, **“Copilul deficient - cunoașterea și educarea lui”**, București: Editura Științifică și Enciclopedică;

Popa, M.,, 2002, **„Deficiența de auz-repere psihologice și metodologice”**, Ed: Dimitri Cantemir, Târgu Mureș;

Stanica, I., 1983, **„Probleme metodice de labiolectura și tehnica vorbirii”**, București: EDP;

Șerban, I. L., Lupu S. A., 2019, **„Dezvoltarea competențelor socio – afective ale adolescenților cu dizabilități de auz în contextul provocărilor determinate de mediul de comunicare”**, DOI:10.26744/RRTTLC.2019.5.2.05, p. 25 – 35.

Urea, R. I., 2007, **„Interpret în limbajul mimico-gestual”**, București: Editura Fundației România de Mainie;

Verza, E., Verza, F. E., 2011, **„Tratat de psihopedagogie specială”**, București: Ediura Universității.

<https://pdfcoffee.com/caracteristicile-comunicarii-la-persoana-deficienta-de-auz-pdf-free.html> (p. 121 - 138)

Starea de bine în școală

Gulian Aurelia, profesor învățământ primar

Școala Gimnazială "Traian" Craiova

„Școala cea mai bună e aceea în care înveți, înainte de toate, a învăța.”

Nicolae Iorga

Starea de bine este strâns legată de învățare și motivație. Nimeni nu poate fi bun în ceea ce face dacă nu e într-o stare bună. Contextele în care trăim pot stimula sau, dimpotrivă, pot deteriora starea de bine. Este un lucru valabil și pentru locul în care un copil își petrece o foarte mare parte din timp: ȘCOALA. Ea trebuie să fie cea care să se adapteze nevoilor fiecărui copil, să-i arate calea prin care interesele și pasiunile lui pot deveni porți spre cunoaștere, să-l ajute să-și descopere potențialul, să se reinventeze și să se exploreze pe sine însuși. Școala trebuie să-și redefiniească succesul școlar în funcție de eforturile și așteptările copilului. Copiii își petrec o bună parte din timp la școală, prin urmare, aceasta trebuie să fie un loc esențial pentru conturarea stării lor generale de bine, cu toate aspectele sociale, fizice și emoționale. Starea de bine a elevilor le influențează capacitatea de a-și atinge întregul potențial școlar. Calitatea relațiilor pe care le au copiii între ei, pe care le au cu adulții, precum și calitatea mediului de învățare, influențează fundamental progresele lor școlare. A fost demonstrat faptul că mediul fizic, social și emoțional în care personalul și elevii petrec o mare parte din fiecare zi, poate afecta sănătatea lor fizică, emoțională și mentală și starea de bine, precum și rata abandonului școlar.

Se apreciază că mediul școlar poate îmbunătăți bunăstarea socială, emoțională și capacitatea de învățare când:

- este cald, prietenos și recompensează învățarea;
- promovează în special cooperarea și mai puțin competiția;
- oferă susținere și facilitează comunicarea deschisă;
- încurajează activitățile creative;
- încurajează dezvoltarea de proceduri și regulamente care interzic pedeapsa fizică și promovează
- interacțiunea non-violentă pe terenul de joacă, în clasă și între personalul școlii și elevi prevenind în felul acesta pedeapsa fizică, agresivitatea, hărțuirea și violența;

Profesorii sunt factorul cel mai important în crearea unei atmosfere eficiente și incluzive. Copiii au o capacitate înăscută de a învăța, dar această capacitate poate fi compromisă și, uneori, distrusă. O școală prietenoasă recunoaște, încurajează și sprijină capacitățile în creștere ale copiilor care învață. Școala trebuie să reprezinte un mediu prietenos și sigur de muncă și joacă. Rolul profesorului include grija pentru bunăstarea psihică a elevilor. Climatul școlar a fost identificat ca una dintre cele mai importante trăsături ale unei școli. Când atmosfera din școală este neprietenoasă, îngrijirea nu este atentă, lipsește încurajarea și recompensarea, sănătatea mentală, atât a elevilor cât și a profesorilor poate fi afectată în mod advers. Impactul unei atmosfere neprietenoase este în mod particular dăunător dacă persistă o perioadă mai lungă de timp.

Din perspectiva profesorilor, școala asigură în mare măsură un climat adecvat, dar din perspectiva elevilor cerințele pentru asigurarea unei atmosfere prietenoase, recompensatoare și încurajatoare sunt acoperite într-o mai mică măsură. Este necesar ca școlile să-și revizuiască o

serie de aspecte și să stabilească mecanisme eficiente de feed-back între profesori și elevi pentru identificarea deficiențelor și stabilirea de măsuri de corectare.

Susținerea cooperării și învățării active

Când elevii cooperează, încadrarea în învingători și învinși este mai puțin evidentă și prin urmare, se evită umilirea consecutivă a celor considerați ratați. Prin această metodă pot beneficia în mare măsură elevii cu dificultăți de învățare și cei din comunități dezavantajate. Atunci când elevii primesc în mod constant mesajul că sunt ratați, dorința lor de a reuși se erodează. Când elevii cooperează în procesul de învățare, implicarea în rezolvarea sarcinilor este mai mare, se reduc diversiunile și se utilizează o proporție mai mare din timp pentru instruire. Copiii sunt capabili să se ajute între ei mult mai mult, cei cu un nivel mai scăzut, cât și cei cu un nivel mai înalt al realizărilor beneficiind deopotrivă, munca elevilor devenind mai atentă, aprofundată și bine prezentată.

PROFESORII apreciază ca prioritati pentru ameliorarea mediului psihosocial școlar:

- Susținerea cooperării și învățării active
- Dezvoltarea activităților creative
- Asigurarea unei atmosfere prietenoase, recompensatoare și încurajatoare.

ELEVII apreciază ca prioritati pentru ameliorarea mediului psihosocial:

- Susținerea cooperării și învățării active
- Dezvoltarea activităților creative
- Promovarea oportunităților egale și participarea la luarea deciziilor.

Avantajele unui mediu școlar pozitiv constau în bunăstarea și fericirea, întărirea sentimentului de apartenență și o mai bună calitate a vieții celor implicați în procesul instructiv-educativ. Indirect, poate avea ca rezultat performanțe academice mai bune. De asemenea, poate modifica unele aspecte negative ale vieții școlare prin reducerea intimidării și hărțuirii, injuriilor și absenteismului școlar. Are potențialul de a diminua stereotipiile, teama, anxietatea, depresia și pierderea motivației.

Pentru a fi creativi, copiii trebuie să se simtă în siguranță din punct de vedere emoțional. Copiii sunt exploratori prin natură, dar pentru a fi creativi au nevoie de un mediu propice. Îndrăzneala de a face ceva diferit, sau într-un mod nou, este inima creativității. Copiii au nevoie de experiențe pozitive, de spațiu personal pentru a fi singuri cu ei înșiși și în același timp au nevoie de sentimentul de conexiune cu alte persoane, în special cei care sunt importanți pentru ei emoțional.

O școală bună știe să creeze emoție, surpriză, mirare, ambiție. Nici nu mai contează că lucrurile astea se reflectă într-un rezultat la olimpiadă sau într-o medie de 8. Notele sunt o reflecție palidă a ceea ce poate fi și ce poate oferi un copil. Vreți să știți care este cel mai bun indicator al reușitei unui copil? Zâmbetul lui de învingător, acel moment în care spune „Am reusit!”, „Și eu pot!”

Bibliografie:

Nedelcu, A., Ulrich Hygum, C., Ciolan, L., Țibu, F, Educație cu stare de bine. După o rețetă româno-daneză. Ghid Rodawell, București, 2018

Stimularea creativității în cadrul orelor de limba și literatura română

**profesor învățământ primar Gulian
Aurelia
Școala Gimnazială "Traian" Craiova**

Orele de limba și literatura română prin conținutul lor, oferă diverse posibilități de stimulare și dezvoltare a creativității. Încă din clasa pregătitoare, jocurile propuse, imaginile din etapa prealfabetară și alfabetară precum și textele din etapa postalfabetară sunt momente prin care se cultivă creativitatea elevilor. Exercițiile de creare a unor texte literare cu temă, pe bază de imagini, cu ajutorul unor idei sau pe bază de întrebări se pot aplica în cadrul orelor de limba și literatura română încă din clasa I. Cunoștințele de comunicare oferă posibilitatea elevului să-și exercite autocontrolul asupra propriilor elaborări orale și scrise. La unii elevi se va observa tendința de copiere a unor texte cunoscute, a ideilor unor colegi, însă alții se vor folosi de propria experiență. Pentru dezvoltarea creativității cadrul didactic trebuie să încurajeze elevii, să propună spre rezolvare exerciții care exercită actul creativ cum ar fi: realizarea unui text opus ca și conținut; crearea unui personaj cu trăsături opuse decât cele date în anumite texte; schimbarea finalului unei opere; emiterea unei păreri despre o atitudine, acțiune; crearea unei povestiri, versuri pe baza unor cuvinte; exerciții de interpretare; alcătuire de texte cu titlu dat, cu început dat, cu final dat, după imagini, texte libere, după benzi desenate, după un plan de idei, pe baza unor cuvinte de sprijin, pe baza unui text încurcat, după un proverb sau grup de versuri; exerciții de creare de cuvinte pornind de la o silabă, schimbând poziția literelor din cuvântul dat, urmărind literele dintr-un careu, schimbând o literă cu alta, unind două cuvinte, sau prin eliminarea unor litere și silabe din cuvintele date; exerciții de rimă, de construire de dialoguri între anumite personaje; povestiri la timpul viitor. Acestea dezvoltă gândirea creativă și anticipativă a elevilor, conduc la cultivarea unor însușiri motivaționale precum curiozitatea și dorința de a rezolva sarcini noi. Învățătorul trebuie să aibă o atitudine încurajatoare față de elevi, să-i aprecieze pozitiv stimulându-le spontaneitatea și inițiativa, creând stări pozitive necesare pentru antrenarea acestora în rezolvarea sarcinilor și pentru reușita deplină în activitate. Șezătorile și medalioanele literare cultivă creativitatea, dezvoltând gândirea creativă și capacitatea de exprimare.

Compunerile școlare reprezintă cel mai generos prilej de valorificare a experienței de viață, de manifestare a imaginației creatoare a elevilor. Pentru a putea să realizeze o compunere liberă, elevii trebuie să fie pregătiți și obiectivul poate deveni posibil numai ca rezultat al unei

activități creatoare. În elaborarea unei compuneri, redactarea este actul creativ cel mai semnificativ.

Una din disciplinele prielnice dezvoltării creativității este limba și literatura română. Deprinderea de a recunoaște faptele de limbă în situații date constituie o treaptă către formarea unei priceperi superioare, aceea de a recunoaște fapte de limbă în orice situație și de a le folosi în consecință. Priceperea de a identifica faptele de limbă și de a le folosi practic în mod conștient se capătă în deosebi prin exerciții cu caracter creator. Esențial în aceste exerciții este întrebuințarea practică a cunoștințelor teoretice. În raport cu exercițiile de recunoaștere, participarea activă a elevilor crește, ea capătă caracter creator: într-un text dat elevii intervin, modifică, completează, construiesc noi forme; în alte situații ei creează propriu-zis, dau exemple, alcătuiesc compuneri cu teme gramaticale.

Limba și literatura română urmărește, concomitent cu constituirea receptivității estetice și dezvoltarea spiritului creator ce presupune formarea receptivității creatoare, dezvoltarea capacității de a restructura unitar într-o viziune proprie, elemente decupate din lectura unei opere, dar și dezvoltarea mijloacelor de autoexprimare, cultivarea expresiei artistice.

Actul de creație este diferit de la elev la elev; el reflectă inteligența, gândirea creatoare, nivelul de cunoștințe al acestora, încercările, căutările lor, iar datoria noastră ca dascăli este de a-i îndruma cu dragoste și înțelepciune pe tot parcursul celor patru ani de școală.

La vârsta școlară mică, limba română se învață cu mare ușurință, iar ei, ca obiect de învățământ îi revin sarcini precise pentru dezvoltarea capacităților de comunicare și de creație. Prin cultivarea capacităților creatoare se realizează cunoașterea prin inovație, invenție, creație. Se dezvoltă astfel germenii competiției, se identifică aptitudini.

Un rol deosebit în stimularea creativității îl constituie biblioteca școlară care-l pune pe elev în contact cu cartea.

Educarea creativității și a gândirii creatoare a elevilor este o necesitate a timpului actual și presupune formarea și cultivarea unor trăsături care vor duce la manifestări creatoare cum ar fi: inițiativă, originalitate, curiozitate, perseverență.

Învățătorul este primul chemat să contribuie, în școală, la formarea creativității la elevi, prin corelarea solicitărilor cu factorii motivaționali, aptitudinali și caracteriali implicați. El trebuie să urmărească înlăturarea principalelor obstacole din calea creativității: timiditatea, teama de greșeală, descurajarea, lipsa perseverenței. Ora de limba și literatura română poate fi considerată, în contextul disciplinelor școlare din clasele primare, ca una din „pietrele de încercare” pentru stimularea creativității elevilor. Este necesară punerea în mișcare a creativității gândirii, a interesului și dragostei pentru cunoaștere, a spiritului de observație și

investigație. Asemenea însușiri reprezintă premise ale adaptării dinamice a tânărului școlar la solicitările noi ale societății mileniului al III-lea

Ciclul primar oferă numeroase posibilități de valorificare a creativității în cadrul orelor de limbă și literatură română, dezvoltarea și cultivarea creativității devenind astfel o prioritate și o preocupare permanentă a școlii actuale.

Creativitate-în ce scop? Pentru a ne putea desăvârși, realiza și actualiza, pentru a trăi conștient, pentru a putea contribui activ la modelarea lumii.

Creativitate- în ce mod? Prin atitudinea deschisă, receptivă față de mediul înconjurător, prin acceptarea provocării ce pornește de la mediu, pentru a ne confrunța cu el, pentru a deveni o parte a acestui mediu .

Bibliografie:

Eugenia Enăchescu, Creativitatea copiilor. O abordare psihopedagogică, Editura Universitara, București, 2015

Parteneriatul școală- familie

profesor înv. primar: Gurău Carmen
Școala Gimnazială „I.A. Bassarabescu” Ploiești

Creșterea rezultatelor școlare constă în rezolvarea provocărilor de zi de zi, care apar într-o clasă.

În principal se pune accent pe abandonul școlar și mai puțin pe egalitatea de șanse și integrarea copiilor cu cerințe educaționale speciale. O problemă reală este reprezentată de integrarea copiilor cu cerințe educaționale speciale în școlile de masă, neavând neavând personal didactic suficient pentru ca acești copii să fie tratați cu egalitate. Pornind de la tema articolului consider că susținerea din partea conducerii școli este foarte importantă și ne conferă nouă, profesorilor stabilitate și curaj în a depăși barierele reale în ceea ce privește educarea unui copil cu cerințe educaționale speciale.

Facilitatea este realizată de școală prin baza materială pe care oferă, punerea la dispoziție a unui program flexibil și înțelegerea față de personalul didactic.

Susținerea atât din partea școlii dar foarte mult din partea părinților este motivul reușitelor sau eșecurilor unui elev. Din experiența de zi cu zi fără parteneriatul școală familie, noi, cadrele didactice nu am putea duce la bun sfârșit ceea ce ne propunem. O bună comunicare între familie și școală conferă încredere atât elevului cât și profesorului, deoarece completarea activităților acasă nu face decât să întărească că școala nu este doar un loc de joacă ci primul serviciu al fiecărui elev.

Prin îmbunătățire mă refer la baza materială pe care ne oferă școala dar și cea pe care ne o procurăm și ne o gândim în fiecare zi. Mă refer la creativitate și la provocările pe care le primește acesta în fiecare zi.

Consider că un elev este influențat într-o mică sau într-o mare măsură, dar nici măcar profesorul nu știe până unde este influențat, însă timpul petrecut la școală este un timp de calitate și dacă nu este apreciat ca atare acest „mugur” numit elev va pleca din start cu minusuri în viața de adult.

Așa deci susținerea, facilitarea și îmbunătățirea actului didactic este de fapt un cumul de acțiuni care conduc elevul spre un adult capabil să devină responsabil în viață !

EDUCAȚIA PENTRU TOLERANȚĂ

Prof. Hagiu Violeta Alina
Liceul Tehnologic „Anghel Saligny”
Roșiorii de Vede, Teleorman



MOTTO: Toleranța este singura flacără care poate lumina înăuntrul unui suflet mare (*Victor Hugo*)

Ce înseamnă a fi tolerant ? A fi tolerant înseamnă a fi îngăduitor, indulgent, iertător. Este unul dintre elementele ce conduc la liniște, pace, respect. Toleranța este armonia în diferență. Ea nu e doar o obligațiune de ordin etic; ea este, de asemenea, și o necesitate politică și juridică. Toleranța este o virtute care face ca pacea să fie posibilă și care contribuie la înlocuirea culturii războiului cu o cultura a păcii. Toleranța nu este o concesie, este o atitudine activă generată de recunoașterea

drepturilor universale ale omului și libertăților fundamentale. Trebuie să fie practică de către indivizi, grupuri și state.

Toleranța ar putea însemna faptul de a recunoaște și a accepta modul de a fi al altor persoane sau grupuri, adică faptul de a nu interzice, a nu împiedica și a nu interveni în comportamentul respectivei persoane sau a grupului. Este vorba de respectarea libertății celuilalt, a modului său de a gândi, simți și acționa, a convingerilor sale. Toleranța, definește respectul libertății altuia, a modului său de gândire și de comportare, precum și a opiniilor sale de orice natură. Înseamnă bunul simț de a nu fi egoist și de a înțelege, că ceea ce pentru tine este poate lipsit de importanță, pentru altul înseamnă foarte mult.

Dintre toate calitățile pe care trebuie să le avem în timpul vieții noastre, este toleranța, una dintre cele mai importante, pentru că este garantul relațiilor armonioase dintre indivizi. Unii dintre semenii noștri sunt hărăziți cu aceasta trasatură, alții o dobândesc printr-o bună educație, iar alții, din mai multe motive, se încăpățânează să nu îmbrace aceasta minunata trăsătură. Toleranța semnifică acceptarea faptului că ființele umane, care se caracterizează prin diferențe fizice, de exprimare, comportamentale și prin propriile valori, au dreptul de a trăi în pace și de a fi ceea ce sunt.

În general, este capacitatea de a accepta faptul că alții gândesc și trăiesc diferit de noi. Acest lucru nu este evident, deoarece sub impulsul ego-ului nostru, dar și în educația noastră, avem tendința să credem că ideile, opiniile și convingerile noastre sunt mai bune și mai exacte decât cele ale altora. În consecință, rezultă neînțelegeri și opoziții care, în cazuri extreme, pot conduce la persoanele să se certe, să lupte și chiar să se omoare unul pe celălalt. În acest sens, intoleranța este una dintre principalele cauze ale violenței în toate formele ei. Tocmai de aceea se spune că toleranța este armonia în diferențe.

Toleranța a devenit ceva care nu mai este învățat de locuitorii țărilor unde românii merg pe perioade mai lungi sau mai scurte, este un cuvânt pe care ar trebui să-l cunoaștem cu toții și să-l

transmitem copiilor noștri. În prezent, mai mult decât oricând, copiii interacționează cu oamenii de etnii, religii și culturi diferite. Clasele de la școală sunt tot mai diverse, reflectând structura comunităților în care familiile trăiesc și muncesc.

A-i învăța pe copii toleranța este un lucru important nu numai fiindcă face parte din respectarea legilor și din tradițiile noastre de ospitalitate, dar și fiindcă persoana care învață să fie deschisă față de diferențe va avea mai multe oportunități în educație, afaceri și în multe alte aspecte ale vieții. A practica toleranța, nu înseamnă a face concesii, a fi indulgent, a tolera nedreptatea socială, sau a renunța la propriile convingeri. Nu este obligatorie, dar este necesară, atât în familie cât și în școală și societate. Startul promovării toleranței are loc în familie și școală, iar un rol constructiv în acest sens îl are cunoașterea, comunicarea, deschiderea și în special, exemplul.

Copiii trebuie să știe că, indiferent de rasă, culoare sau religie, toți oamenii trebuie să fie respectați și că în fiecare se ascunde o comoară. Pentru a crește un copil sănătos, sociabil și responsabil, părinții au datoria să creeze în casă un mediu plăcut și tolerant. Acasă, părinții sunt primul model de urmat pentru copii, iar la școală, va fi învățătoarea sau orice alt profesor. Educația este mijlocul cel mai eficient pentru a preveni intoleranța. Prima etapă, în sensul educației pentru toleranță, e de a o învăța pe fiecare persoană din societate care îi sunt drepturile și libertățile pentru ca ele să fie respectate și de a promova voința de a proteja drepturile și libertățile altora.

Câți dintre noi nu ne îngrozim de fiecare dată când vedem atrocitățile ce sunt prezentate în mass-media, de câte ori nu ne sperie sau ne revoltă comportamentul violent al unora, un ton ascuțit într-o conversație, sau o mână ridicată ce vrea să amenințe? Aceste situații sunt prezente în viața noastră, fie că ni se întâmplă nouă, fie că li se întâmplă celor de lângă noi. Totul depinde însă de gradul nostru de toleranță, pentru a putea anticipa și preveni asemenea comportamente. Trebuie să fim mai toleranți, să punem mai mult preț pe respectarea aproapelui, pe acceptarea lui fără a-l judeca, dar mai ales, să ne învățăm copiii despre consecințele fiecărei acțiuni pe care o întreprind.

De aceea, este important ca noi să deținem controlul asupra acțiunilor noastre, prin înfrânarea reacțiilor violente și printr-un comportament de acceptare a celuilalt, cu bune și cu rele, printr-un comportament mai indulgent, mai tolerant. Trebuie să găsim metode de minimalizare a surselor culturale, sociale, economice, politice și religioase ale intoleranței, surse care tocmai constituie cauzele fundamentale ale violenței și excluderii. De cele mai multe ori diferențele de gândire și vehemența cu care le susținem sunt generatoare de conflicte, conflicte de la care se nasc noi și noi dispute dacă nu sunt stopate la momentul potrivit.

Trebuie să dezvoltăm relații armonioase cu cei din jur pentru a putea evita conflictele și pentru a avea o viață mai liniștită, mai calmă, mai sigură, pentru că în definitiv asta este ce ne dorim nouă și membrilor familiilor noastre. Copiii noștri au nevoie de un sistem educațional specific, de investiții în sistemul de învățământ și de activități centrate pe elevi cu scopul creșterii interacțiunilor și amplificarea relațiilor interumane. Ele stau la baza societății noastre, iar societatea de mâine depinde în mare măsură de modul în care sunt gestionate aceste aspecte. Totul e aparent simplu, dar de multe ori, lipsa de toleranță este cea care naște războaie, conflicte și dispute, cea care înlătură pacea și dă frâu liber confruntărilor.

Printre zonele în care intoleranța este cea mai devastatoare, găsim politică și religia. Nu este întâmplător faptul că majoritatea războaielor care au marcat istoria omenirii au fost cauzate de diferențe politice sau religioase, tocmai pentru că fiecare are propriile convingeri în aceste două domenii. De asemenea, ele exercită o mare influență asupra vieții în societate și nu lasă pe nimeni indiferent. Cu toate acestea, nici un partid politic nu deține monopolul adevărului și nici o religie nu deține monopolul credinței.

Dat fiind faptul că educația este mijlocul dar și instrumentul cel mai bun de prevenire a intoleranței, sistemul educațional românesc, trebuie să promoveze modele relevante, modele comportamentale și de atitudine, cu rol benefic pentru societate. În fiecare zi ne confruntăm cu ocazii în care tolerăm sau suntem tolerați (în cele mai multe din cazuri). Însă în toleranță stă de

fapt, misterul evoluției umane. Poate că dacă ea nu exista, omul nu ar fi evoluat din peșterile sale și ar fi azi doar un animal. Poate că momentul în care, un individ l-a acceptat pe cel de lângă el cu defectele sale a fost unul decisiv, care l-a inclus pe el într-o familie, o gintă, un trib, etc.

Toleranța și respectul l-au făcut să ajungă astăzi aici. Toleranța se poate exprima la orice nivel: de la individ, la stat. La nivel individual- există o zicală românească „Tratează-i întotdeauna pe alții așa cum ți-ar conveni să fii tratat tu însuși!”. Egalitatea între oameni ar trebui să reprezinte și azi un mod real de viață și nu o concepție uneori imposibil de atins. Din păcate o realitate cruntă o reprezintă diversele handicapuri (fizice, mentale), orientări religioase diferite, stări materiale, origini etnice diferite ale unor persoane de lângă noi. Aceștia noi trebuie să le oferim posibilitatea de a se integra în colectivitate, de a-și exprima părerile, de a simți bucuria fiecărei zile.

Acești oameni au nume: Sorin, Ion, Andrei, Maria etc. (se înțelege, am ales nume fictive). Dar, ne este mai ușor să folosim o etichetă pentru a caracteriza aceste persoane: „țigă, handicapat, bozgor, țăran, pocăit, boșorog”!. Deja știm despre el tot!!!!. Puțini, dintre noi, realizează, ce impact au aceste etichete pentru fiecare dintre ei în parte. Diversitatea este o altă minune a lui Dumnezeu și nu ne este permis să întrebăm: „De ce?”. Dumnezeu știe de ce suntem ceea ce suntem. Chiar dacă ne este imposibil să credem uneori- LUMEA ESTE PERFECTĂ!

Prima etapă, în sensul educației pentru toleranță, este de a-și cunoaște drepturile și libertățile, pentru ca acestea să poată fi respectate și de a cunoaște necesitatea protejării drepturilor și libertăților altora, aceasta însemnând că nimeni nu trebuie să-și impună propriile opinii altuia. Adevărata toleranță înseamnă mai mult decât o simplă „suportare”, ea presupune respectul deciziilor altor oameni, grupuri, popoare, religii, altor moduri de gândire și puncte de vedere, altor stiluri și moduri de viață. Întregul proces de educație al personalității umane trebuie orientat spre suprimarea pornirilor egoiste și distructive în favoarea celor altruiste, creatoare, benefice adaptării la mediul social. Deoarece educația în sensul de a fi tolerant trebuie să fie considerată un imperativ prioritar, este necesar să fie promovate metode raționale, eficiente și sistematice de predare a toleranței cât mai timpuriu. Trebuie să se acționeze pentru punerea în funcțiune a programelor de cercetare în domeniul științelor sociale și educației pentru toleranță și non-violență. Este necesar să se acorde o atenție deosebită programelor de studii, conținutului manualelor, cursurilor și a altor materiale pedagogice, inclusiv noilor tehnologii educaționale, în vederea formării unor cetățeni activi și responsabili, deschiși spre alte culturi, capabili să aprecieze valoarea libertății, care să respecte demnitatea umană și care să fie în stare să prevină conflictele, sau să le rezolve prin mijloace nonviolente. Fiecare națiune, etnie își are rădăcinile ei, cultura proprie, cultura reprezentând totalitatea valorilor materiale și spirituale ale unei națiuni. Ea trebuie transmisă generațiilor viitoare. Conviețuirea diferitelor culturi în interiorul unui sistem social nu înseamnă asimilarea, acumularea identității unei culturi, înseamnă interacțiune, schimb, deschidere, reciprocitate.

Poate că dacă am învăța să fim mai toleranți, lucrurile ar arăta mai bine. Să încercăm să ascultăm punctul de vedere al celuilalt fără să-l dușmănim pentru că gândește altfel decât mine. Să înțelegem ca acesta este felul în care vede el lucrurile. Asta nu înseamnă ca îmi este dușman.

BIBLIOGRAFIE:

1. Crețu D., Nicu A., *Pedagogie și elemente de psihologie*, Ed. Univ. „Lucian Blaga”, Sibiu, 2004;
2. Cuceș, C.: *Educația. Dimensiuni culturale și interculturale*, Ed. Polirom, Iași
3. P.Golu, *Psihologie socială*, EDP, București, 1974 ;
4. Pânișoară Ion-O., *Comunicarea eficientă*, Editura Polirom, București, 2004;
5. H. Schaub, K.G. Zenke, *Dicționar de pedagogie*, Editura Polirom, București, 2001;

Facilitarea, susținerea și îmbunătățirea activităților din sistemul educațional

prof. înv. preșcolar Adriana Hamza
Școala Gimnazială Grajduri, județul Iași

Facilitarea, susținerea și îmbunătățirea activităților din sistemul educațional sunt obiective esențiale pentru dezvoltarea oricărei societăți. Aceste procese necesită o abordare multidimensională, implicând inovații tehnologice, metode pedagogice avansate și un suport constant pentru profesori și elevi. Iată câteva strategii și metode care pot contribui semnificativ la atingerea acestor obiective:

1. Integrarea Tehnologiei în Educație

- **Utilizarea platformelor educaționale online:** Aceste platforme oferă resurse didactice variate, exerciții interactive și posibilități de evaluare online, facilitând învățarea individualizată.
- **Clasele virtuale:** Permit accesul la educație pentru elevii din zone îndepărtate și oferă flexibilitate în învățare.
- **Instrumente digitale pentru profesori:** Softuri de gestionare a clasei, aplicații pentru crearea de conținut interactiv și platforme de comunicare pentru părinți și elevi.

2. Metode Pedagogice Inovative

- **Învățarea bazată pe proiecte:** Această metodă implică elevii în proiecte complexe, care necesită gândire critică, colaborare și aplicarea cunoștințelor în situații reale.
- **Gândirea critică și rezolvarea de probleme:** Încurajarea elevilor să analizeze, să evalueze și să creeze soluții la diverse probleme.
- **Învățarea personalizată:** Adaptarea ritmului și dificultății materialelor educaționale la nevoile individuale ale fiecărui elev.

3. Suport pentru Profesori

- **Formare profesională continuă:** Organizarea de seminarii, workshop-uri și cursuri de perfecționare pentru profesori.
- **Resurse și materiale didactice:** Asigurarea accesului la cele mai noi și eficiente materiale didactice.
- **Feedback și evaluare:** Implementarea unui sistem de feedback constructiv și evaluare obiectivă a performanțelor didactice.

4. Implicarea Comunității și a Părinților

- **Parteneriate cu părinții:** Crearea unui dialog deschis și constructiv între școală și familie pentru a susține dezvoltarea educațională a elevilor.
- **Colaborări cu universitățile și industria:** Parteneriatele cu universități și companii pot oferi elevilor oportunități de învățare practică și acces la resurse suplimentare.

5. Infrastructură și Resurse Educaționale

- **Modernizarea infrastructurii școlare:** Asigurarea că școlile dispun de spații de învățare adecvate, sigure și stimulative.
- **Acces la resurse:** Furnizarea de cărți, materiale didactice și tehnologie necesară pentru un proces educațional de calitate.

Implementarea eficientă a acestor strategii necesită un efort coordonat între guverne, instituții educaționale, profesori, părinți și elevi. Prin adoptarea unei abordări centrate pe nevoile și potențialul fiecărui elev, sistemul educațional poate deveni mai dinamic, inclusiv și adaptat la provocările secolului XXI.

Implementarea eficientă a acestor strategii necesită un efort coordonat între guverne, instituții educaționale, profesori, părinți și elevi. Prin adoptarea unei abordări centrate pe nevoile și potențialul fiecărui elev, sistemul educațional poate deveni mai dinamic, inclusiv și adaptat la provocările secolului XXI.

Evoluția sistemului educațional depinde și de adaptarea la schimbările socio-economice globale și la progresul tehnologic. În acest context, învățarea digitală și alfabetizarea tehnologică devin cruciale. Elevii trebuie să fie echipați nu doar cu cunoștințe fundamentale, ci și cu abilități digitale esențiale pentru a naviga eficient în lumea digitalizată. În plus, promovarea educației pentru dezvoltare durabilă și înțelegerea globală încurajează elevii să devină cetățeni responsabili și conștienți de provocările ecologice și sociale ale lumii.

O atenție specială trebuie acordată și sănătății mentale a elevilor și profesorilor, integrând programe de conștientizare și sprijin în curriculum. Crearea unui mediu educațional care valorizează și susține bunăstarea emoțională este esențială pentru succesul pe termen lung al procesului de învățare.

Astfel, prin îmbinarea armonioasă a inovației tehnologice cu metode pedagogice adaptative și suportul comunității, sistemul educațional poate oferi o fundație solidă pentru dezvoltarea personală și profesională a viitoarelor generații.

Îmbunătățirea sistemului educațional presupune și o atenție deosebită acordată formării profesionale continue a cadrelor didactice. Această formare nu doar că actualizează cunoștințele profesorilor în domeniile lor specifice, dar îi și înzestreaază cu metode noi de

predare, tehnici de management al clasei și abilități de integrare a tehnologiei în procesul educațional. Programele de dezvoltare profesională ar trebui să fie concepute astfel încât să ofere profesorilor oportunități de învățare pe tot parcursul carierei, încurajându-i să devină învățători reflexivi și inovatori. Workshop-urile și seminariile sunt esențiale, dar la fel de importante sunt și platformele online de învățare, care pot oferi acces flexibil la resurse și cursuri de formare.

Prin participarea la comunități profesionale, profesorii pot împărtăși bune practici și soluții la provocările comune. În plus, mentoratul între profesori mai experimentați și cei la început de carieră poate fi o strategie valoroasă, facilitând transferul de cunoștințe și susținerea profesională continuă.

Prin urmare, investiția în dezvoltarea profesională a profesorilor nu este doar o investiție în calitatea lor ca educatori, ci și o garanție că elevii vor beneficia de o educație relevantă, adaptată nevoilor și provocărilor actuale.

ÎMBUNĂTĂȚIREA CALITĂȚII ȘI EFICIENȚEI ÎN EDUCAȚIE

Hamza Alina

Școala Gimnazială „George Tutoveanu”- Bârlad

Politicile educaționale de azi vizează cu preponderență îmbunătățirea calității și eficienței în educație și prin urmare asigurarea satisfacției beneficiarilor educaționali(elevii) și îmbunătățirea sistemului de învățământ raportat la standardele Uniunii Europene.

Calitatea și eficiența în educație este o cerință imperativă a timpului în care trăim din mai multe motive:moral (elevii sunt cei cărora trebuie să li se ofere o educație de calitate), contextual (școlile sunt într-o continuă interacțiune cu comunitatea și societatea din care fac parte,ceea ce presupune o creștere a interesului pentru calitate pentru toate instituțiile de învățământ),supraviețuirea (societatea de azi este una concurențială),responsabilitatea(școlile sunt supuse mereu aprecierii și evaluării celor pe care îi servește:elevi,părinți,comunitate,societate),motiv pentru care se impune existența unor strategii interne de asigurare și menținere a calității).

Calitatea este dependentă de societatea în care funcționează procesul de învățământ..Calitatea se realizează raportat la beneficiarii ei,la interesele acestora.Valorile calității în educație:democrația,umanismul,echitatea,autonomia intelectuală și morală,calitatea relațiilor interpersonale,comunicarea,îmbogățirea comunității,insertia optimă socială și profesională,educarea individului ca membru criticși responsabil al grupului.Forța de muncă să fie competitivă,cu noi competențe în soluționarea problemelor și cu abilități cognitive.Încă persistă discrepanțe între nivelul de pregătire al elevilor din școlile rurale și cei din școlile urbane,între elevii majoritari și cei aparținând grupurilor minoritare defavorizate.

Aceste diferențe privind performanța pot fi puse și pe seama unor distribuții inechitabile și ineficiente a resurselor ceea ce duce la o mare variație în ceea ce privește calitatea educației oferite.Îmbunătățirea managementului resurselor umane în învățământ printr-o planificare strategică și oferirea de stimulente pentru performanță poate contribui semnificativ la îmbunătățirea rezultatelor în educație.

Cercetările au pus în evidență legătura srânsă dintre comunicare și achizițiile elevului, dintre comunicare și satisfacția elevilor în raport cu instruirea .Au fost identificate mai multe aspecte ale comunicării,care influențează instruirea eficientă. Unul dintre ele ar fi terminologia precisă. Ceea ce înseamnă că profesorul definește conceptele clar și elimină termenii vagi.Asemeni termeni aparent inofensivi,s-a constata că deformează mesajul de comunicare,lasă elevilor sentimentul incertitudinii și dăunează înțelegerii de către aceștia a achizițiilor pe care le fac. După un răspuns incert al profesorului ,cel care învață,care are deja incertitudini inițiale,se va afla și mai mult într-o situație de incertitudine. Un alt element al comunicării eficiente este discursul legat. Sunt două obstacole în calea atingerii acestui scop: lecția poate fi secvenționată neadecvat: la tema inițială se adaugă informații fără indicarea clară a modului cum se relaționează ele cu subiectul.De aici o prezentare învălmășită,care îi confuzionează pe elevi. Importante în comunicare sunt și semnalele de tranziție, care indică faptul că o idee este terminată și alta începe.În timpul lecției ,elevii se află, mental, în poziții diferite și la niveluri diferite și fără semnale de tranziție, multe lucruri nu vor fi realizate când se trece la un nou subiect. Un alt aspect important al comunicării este accentuarea.Ea sensibilizează elevii față de informația importantă din lecție și se poate produce prin conduita și prin repetiție.Discuția despre

limbaj are două mari implicații pentru profesor;a fi sigur că prezentarea făcută este clară și fluentă logic;a fi sigur că înțelege complet conținutul celor ce vor fi predate.

Însă aici apare problema politicilor educaționale în învățământul românesc,ne dorim învățământ eficient și de calitate dar oferim profesorului acel suport obiectual de care are nevoie pentru a-și desfășura lecțiile?Au profesorii și educatoarele cu ce să capteze atenția elevilor?

Pentru a ne alinia învățământului și exigențelor Uniunii Europene trebuie mai întâi să le oferim cadrelor didactice suportul material,mijloacele de învățământ necesare pentru o educație de calitate și eficientă.Un alt punct de plecare în educația de calitate este și calitatea spațiilor de învățare,starea în care se află școile din țara noastră și nu în ultimul rând trebuie să avem în vedere satisfacțiile materiale ale cadrelor didactice.

Fiecare personaj implicat în actul de învățare are rolul său .Prin urmare:

Cadrelor didactice prin:

- Activitate didactică în conformitate cu documentele normative și bazate pe o metodologie centrată pe elev;
- Formare continuă;
- Adecvarea întregii activități la nevoile elevilor și ale comunității;
- Evaluare și autoevaluare permanentă;

Elevii prin:

- Pregătire continuă;
- Implicare activă și responsabilă în propria educație;
- Participare la viața școlii

Conducerea școlii:

- Prin asigurarea resurselor,a bazei materiale și a condițiilor pentru o educație de calitate;
- Realizarea comunicării interne și externe la nivelul școlii;
- Conducerea proceselor de dezvoltare instituțională;

Comisia pentru evaluare și asigurare a calității:

- Strategia de evaluare și asigurare a calității;
- Propuneri de îmbunătățire a calității educației;
- Colaborarea cu ceilalți „actori” implicați;
- Raportul anual de evaluare internă privind calitatea educației în școală;

Părinții:

- Comunicare permanentă cu copilul și cu cadrele didactice;
- Implicare în viața școlii și răspuns prompt la solicitările acesteia;

„Evaluarea calității educației se face pe baza valorii adăugate,adică în funcție de ceea ce are școala,educația adaugă la „zestrea” de cunoaștere,deprinderi,atitudini,competențe generale existente deja la nivelul indivizilor,grupurilor și comunităților.”(Simona Josan,2005,pag.9)

O privire de ansamblu, orientată spre evoluția curriculumului în alte state, relevă dinamica politicilor în domeniu, exprimată prin schimbări, mai mult sau mai puțin periodice, prin actualizări și reforme, în funcție de mai multe variabile – idealul educațional, rezultatele unor cercetări, experimente sau studii, evoluția societăților respective, natura și amploarea schimbărilor urmărite.

Astfel, la nivel internațional, se vorbește de o „reformă continuă” sau de „permanentizarea” reformelor, ca urmare a schimbărilor axiologice, sociale, economice, tehnologice.

În România, atât politicile educaționale cât și curriculumul național elaborat și aplicat în decursul ultimului deceniu exprimă o ritmicizare a schimbărilor și a ajustărilor, fapt care a condus la o evoluție în domeniu și, implicit, la o racordare a politicilor educaționale ale României cu politicile la nivel european. (Curriculum pentru educația timpurie”-Copii da la naștere la 6 ani-(2018) Ministerul Educației Naționale)

În concluzie,calitatea reprezintă nivelul de satisfacție pe care îl oferă eficacitatea ofertei educaționale din domeniul învățământului și formării profesionale, stabilit prin atingerea unor standarde cerute și a unor rezultate excelente care sunt solicitate și la care contribuie participanții la procesul de învățare și ceilalți factori interesați.

Bibliografie:

1. .Curriculum pentru educația timpurie”-Copii da la naștere la 6 ani-(2018) Ministerul Educației Naționale
2. Golu,P.,Golu,i.(2002),„Psihologie educațională”,Editura EX Ponto,Constanța
3. Josan,Simona,,„Lecții de management și calitatea educației”,„Tribuna Învățământului” nr.649,2005

MOTIVAȚIA ȘCOLARĂ PENTRU O EDUCAȚIE DE SUCCES

Prof.Inv.Primar, Hantea Anela

Școala Gimnazială Filiași, Dolj

Copiii au nevoie mai mult decăt oricine de stimularea doritei de a învăța și de a face eforturi pentru a învăța. Și asta nu pentru a le satisface orgoliul părinților de a avea copii cu rezultate deosebite, ci pentru simplul fapt că ei au nevoie să le fie descoperite și dezvoltate talentele.

Părinți, profesori și copii, cu toții contribuie în egală măsură, de pe poziții diferite, la acest proces, încă din clasele primare. Si dacă profesorii au o pregătire specială pentru așa ceva, iar copiii sunt cei care acumulează treptat și își modelează comportamentul în funcție de numeroși factori, părinții sunt, în schimb, cei care trebuie să prindă lucrurile din mers și să o facă cât mai bine posibil, pentru că de asta depinde viitorul celor mici.

Se dă bătut la cea mai mică dificultate..., Nu se implică în ceea ce face...Nu îi place deloc să facă efort...Si lista cu astfel de lamentații ale părinților ar putea umple pagini întregi. Ele traduc, de fapt, lipsa de motivație a copiilor, un fenomen care, după spusele specialiștilor, a căpătat amploare în ultimii ani.

Motivția școlară este, de fapt, o expresie a investiției pe care copilul o face în propriul viitor. Curiozitatea sa poate fi încurajată sau sufocată de adulți.

Totul depinde de felul în care îi sunt stimulate emoțiile și dorința de a cunoaște, de mediul cultural și afectiv în care evoluează.

În niciun caz nu trebuie să se transforme în profesori, ci trebuie să învețe să practice diverse tehnici de motivare, adecvate personalității, vârstei și nevoilor copilului. Înainte de orice altă soluție, ar trebui să știm că principala sursă a motivației stă în a-i face pe copii să fie activi.

Civilizația modernă implică adesea o incapacitate de a suporta frustrările. Pentru copiii zilelor noastre plăcerea descoperită în orice lucru trebuie să fie imediată, la fel ca și reușita. Iar părinții încurajează adesea această idee de satisfacție imediată, uitând că adevăratele satisfacții sunt cele de durată.

În decursul carierei didactice, dar și în discuțiile particulare cu părinții, a apărut în nenumărate ocazii întrebarea: ce pot face eu pentru ca fiul meu / fiica mea să aibă succes la școală? Cum pot să îl (o) ajut?

Primii ani de școală din viața copilului sunt un efort continuu de adaptare și jonglare între frustrări și nevoia de siguranță pe care o are, acolo, între zidurile școlii. Deci cum îi ajutăm? Încrederea în sine este unul dintre lucrurile esențiale pe care trebuie să le insuflați copilului aflat în școala primară.

Ea cuprinde patru forme:

- ✚ încrederea în propria inteligență,
- ✚ încrederea în propriile cunoștințe și competențe,
- ✚ încrederea în capacitatea de a lua o decizie,
- ✚ încrederea în capacitatea de a îndeplini la timp o sarcină.

Începerea școlii este o etapă importantă a - rupturii care se produce între copil și părinte. Pentru a se simți atras de noile preocupări și pentru a-și dezvolta personalitatea, copilul trebuie, în primul rând să simtă o anumită siguranță de sine, care trebuie să îi fie insuflată.

Încercarea de a crea legături afective între școală și casă este principala soluție pentru a-i motiva.

FACILITAREA, SUSTINEREA ȘI ÎMBUNĂTĂȚIREA ACTIVITĂȚILOR DIN SISTEMUL EDUCAȚIONAL

**Prof.înv.preșc. Harcsar Saltița-Doinița
Școala Gimnazială Dumbrăvița-GPP Dumbrăvița**

Trăim vremuri dinamice ce ne obligă să fim într-o continua mișcare. În activitatea de zi cu zi, în cadrul învățământului se simte nevoia adoptării unei strategii clare, transparente, flexibile, optime care facilitează, susținerea și îmbunătățirea activităților educaționale .

Sistemul de învățământ este în mare parte responsabil de cultivarea creativității la elevi. De aceea pentru îmbunătățirea activităților ar trebui să se pună un mai mare accent pe stimularea curiozității și a nevoii de cunoaștere la copii, pe dezvoltarea emoțiilor pozitive și afective; pe asigurarea unui spațiu educațional echilibrat în care se permite libera exprimare a elevului și astfel se încurajează creativitatea .

Folosirea metodelor interactive formează deprinderi, facilitează învățarea în ritm propriu, stimulează cooperarea și nu competiția, sunt deosebit de atractive și pot fi abordate din punct de vedere a diferitelor stiluri de învățare

Facilitarea învățării prin folosirea de metode interactive ajută copiii să beneficieze de momente creative, integrate în activități și jocuri, cu scopul exersării gândirii. Toate metodele stimulează comunicarea, activizarea tuturor copiilor și formarea de capacități ca: spiritul creativ-constructiv, independență în gândire și acțiune, găsirea unor idei creative, îndrăznețe, de rezolvare a sarcinilor de învățare. Copiii descoperă o nouă experiență inter-relaționând în grupuri de învățare activă și capătă încredere în capacitățile individuale și ale grupului.

După fiecare metodă aplicată se pot obține performanțe pe care copiii le percep și-i fac responsabili în rezolvarea sarcinilor de lucru viitoare. Copiii înțeleg și observă că implicarea lor este diferită, dar încurajați, își vor cultiva dorința de a se implica în rezolvarea sarcinilor de grup. Grupul de exemplu înțelege, prin exercițiu, să nu-și marginalizeze partenerii de grup, să aibă răbdare cu ei, exersându-și toleranța reciprocă și responsabilitatea față de cei din jur.

Metodele implică mult tact din partea dascălilor, deoarece trebuie să-și adapteze stilul didactic în funcție de tipul de copil timid, pesimist, agresiv, acaparator, nerăbdător, pentru fiecare găsind gestul, mimica, interjecția, întrebarea, sfatul, orientarea, lauda, reținerea, aprecierea, entuziasmul în concordanță cu situația.

Mai jos voi descrie două metode interactive de grup pe care le-am aplicat în învățământul preșcolar care au condus la facilitarea și îmbunătățirea actului educațional.

1. Brainstorming-ul :Inițiată de Alex. F. Osborn, această metodă este una din cele mai utile în practica pedagogică, întrunind două aspecte principale: în sens original, reprezintă o metodă de stimulare a creativității participanților și, totodată, de descoperire a unor soluții inovatoare pentru problemele puse în discuție; în al doilea sens, definește un cadru propice pentru instruirea școlară.

Am utilizat metoda brainstorming-ului în cadrul activității de convorbire „De ce îmi place primăvara?”. La începutul activității copiii au stabilit împreună caracteristicile anotimpului pornind de la întrebarea „Ce știți despre anotimpul primăvara?”. Fiecare copil răspunde printr-un enunț scurt, în ordinea stabilită, fără a repeta ideea colegilor. Ideile emise sunt direct proporționale cu numărul membrilor grupului. Exemple de enunțuri:

- este călduț;
- se întorc păsările călătoare;
- este frumos afară;
- mă joc în curte;
- ne îmbrăcăm cu haine mai subțiri;
- ne încălțăm cu pantofi;
- uneori plouă;
- se mărește ziua;
- printre nori apare soarele;
- cântă cucul, pupăza;
- înfloresc florile;
- înmuguresc pomii;
- înverzește iarba;
- înfloresc florile și pomii;
- apar găzele, insectele;
- natura se regenerează;
- vin sărbătorile de Paște;
- merg la bunici;
- merg la munte;
- iau cățelul cu mine.

De la ideea inițială „Caracteristicile primăverii” apar idei intermediare care conțin atât o parte din soluțiile dorite cât și altele ce trebuie eliminate. Cu o linie sunt subliniate ideile care se încadrează în tema noastră.

Aceste particularități sunt divizate în mai multe categorii: care se referă strict la schimbarea naturii și ele pot fi subliniate cu culoarea verde; de relația pe care omul o are cu mediul înconjurător în anotimpul primăvara și sunt subliniate cu culoarea roșie; cele nesubliniate nu se încadrează în nici o categorie și sunt eliminate.

2. Cubul: Este o strategie de predare-învățare ce vizează descriere, comparația, asociere, analiza, aplicarea și argumentarea atunci când se dorește pătrunderea unui nou subiect.

Etape:

Se formează grupuri de 4-5 copii.

Copilul 1	Copilul 2	Copilul 3	Copilul 4	Copilul 5
Rostogolici-rostogolește cubul	Istețul-Citește sarcina și formulează întrebarea	Știe tot-reține sarcina	Cronometrul-măsoară timpul	Umoristul-încurajează grupul

Copiii rezolvă sarcina individual, într-un timp dat. După cum se observă, grupul este format pe principiul respectării sau exersării inteligențelor multiple (kinestezică, lingvistică, interpersonală, logico-matematică, intrapersonală). Prezintă, pe rând, răspunsul format. Toți copiii din grup analizează răspunsul, fac comentarii, pot solicita reformularea întrebării pentru a fi siguri că sarcina este corect rezolvată.

Au loc comentarii care conduc la selectarea sau reformularea răspunsului corect prin combinarea ideilor individuale. Dacă se aplică strategia în mai multe grupuri simultane este nevoie de câte un adult ca moderator sau numai pentru a monitoriza activitatea și a rezolva problemele grupului.

Această metodă se poate folosi și în alte variante.

Am experimentat aplicarea acestei metode într-o activitate de cunoașterea mediului cu tema „Călătorie în lumea insectelor”, la grupa mare. Copiii au fost împărțiți în șase grupe. Fiecare grupă și-a ales ca simbol unul din jetoanele puse la dispoziție, și anume: buburuza, greierele, furnica, licuriciul, fluturele, albina.

Am prezentat copiilor un cub care are desenat pe fiecare latură una din insectele amintite mai sus, după care am precizat sarcinile:

1. Greierele – descrie;
2. Furnica – compară;
3. Albina – analizează;
4. Licuriciul – asociază;
5. Buburuza – aplică;
6. Fluturele – argumentează.

Fiecare echipă are un copil care aruncă cubul și se numește Rostogolici. În sala de grupă este amenajat un sector de activitate numit „Știință”, unde sunt materiale cu modul de viață al insectelor. Aici se găsesc siluete ale insectelor cunoscute de copii și câteva detalii privind adăpostul și hrana. „Au pornit la plimbare printre insecte” iar în dreptul fiecărei insecte întâlnite, Rostogolici va rostogoli cubul.

Dacă a ieșit imaginea cu greierele, un copil din grupa „Greierașilor” a descris insecta respectivă (ex.: buburuza este o insectă mică, are cap rotund, aripi roșii, șapte buline negre; trăiește în crăpăturile scoarței copacilor, zboară desfăcându-și aripile; se hrănește cu seva de pe scoarța copacilor).

Dacă a ieșit imaginea cu fluturele, atunci un copil din grupa „Fluturașilor” a argumentat dacă insecta întâlnită în drumul nostru este folositoare sau nu (ex.: albina este o insectă harnică, adună polenul din flori, îl aduce în stup și prepară miere și ceară în faguri. Albina este o insectă folositoare deoarece mierea este sănătoasă pentru organismul omului. Această insectă ajută și la înmulțirea florilor).

Jocul a continuat astfel, până când au vorbit despre toate insectele puse la dispoziție. În finalul activității, fiecare echipă a realizat un desen cu tot ceea ce au învățat despre insecta al cărei nume îl poartă.

În concluzie pentru facilitarea, susținerea și îmbunătățirea activităților din sistemul educațional, se recomandă crearea de contexte în care elevii să se poată exprima liber și să folosească metodele interactive pentru dezvoltarea creativității.

BIBLIOGRAFIE

- Breben, S. și colaboratorii (2002), *Metode interactive de grup*, Editura Arves.
- Rafailă, E., (2002), *Educarea creativității la vârsta preșcolară*, Editura Științifică, București.

„Școala actuală, școala viitorului-pregresul învățământului românesc”

Prof.Înv.Preșc. Hatcu Mariana

Liceul Teoretic Sebiș/Grădinița P.P. Sebiș

În viitor, aspecte precum rolul profesorului, organizarea predării și a evaluării, aspectul spațiilor de învățământ și motivația elevilor vor suferi schimbări majore, schimbări care, însă sunt necesare pentru a evolua și pentru a îmbunătăți influența școlii în formarea elevului.

Rolul profesorului în școala viitorului este unul complet diferit. Specialiștii în domeniu susțin că influența profesorului asupra elevului se va schimba. Astfel, se crede că în viitor elevul se va informa singur, iar la școală se vor face teme și aplicații practice care îl vor ajuta pe elev să înțeleagă mai bine informația pe care a parcurs-o singur. De asemenea, elevul va trebui să știe să selecteze informația și să o prelucreze. Profesorul nu va mai avea rolul de a transmite cunoștințe, ci va avea rolul de a facilita procesul de învățare. De asemenea, ar putea exista formulare pentru a solicita feedback din partea elevilor cu privire la profesori.

Profesorul viitorului ar trebui să își bazeze activitatea la oră pe cunoștințele elevilor, să se muleze pe informația pe care aceștia o dețin și să creeze o oră interactivă și interesantă care să îi captiveze pe tineri. Ar trebui să știe să folosească tehnologia în scop didactic. Trebuie să fie conștient de faptul că elevii învață mai bine prin aplicații practice, astfel încât orele să se bazeze pe vizite la muzee, excursii, activități în aer liber, experimente.

Aspectul spațiilor de învățare se va schimba, facilitând un act educativ bazat pe exemple practice, experimente și vizualizare. Sălile de curs vor fi mai tehnologizate și mai moderne. Caietele și manualele vor dispărea și vor fi înlocuite cu tablete și laptopuri care ușurează învățarea, deoarece informațiile vor fi mai accesibile.

Un astfel de mediu, unul tehnologizat și modern care oferă deschidere spre inovație și care nu se va mai baza pe memorare și teste, va crește motivația și dorința elevilor de a merge la școală și de a învăța, pregătind, astfel, tineri care se vor integra mai bine în noua societate. Motivația lor va crește odată cu evoluția sistemului de învățământ și, atât timp cât se va crea un mediu plăcut și liniștitor lor, va rămâne activă.

Criteriile de evaluare ar putea fi stabilite dinainte, astfel încât să se poată aborda un sistem de autoevaluare. Testele ar deveni tot mai rare, iar importanța lor ar începe să scadă. În schimb, se va aborda un sistem de notare bazat pe munca individuală sau în echipă, notele fiind primite pe proiecte sau eseuri, elevii fiind, astfel, stimulați să caute și să selecteze singuri informațiile.

În opinia mea, școala viitorului va fi cu totul diferită de cea actuală. Modul de învățare, atribuțiile profesorilor, sistemul de notare și mediul de învățare vor fi schimbate și modernizate. Se va pune accentul pe învățarea individuală și practică. Tehnologia este factorul principal care va susține procesul de învățare, dar, în aceste condiții, consider că interacțiunea dintre profesor și elev va fi mai importantă ca niciodată.

Școlile se vor transforma în rețele în care elevii vor interacționa între ei și cu profesorul, ajungându-se la o învățare colaborativă. Profesorii vor avea rolul de a ghida elevul pe propria lui cale de cunoaștere. Vor fi mai mult orientatori decât transmițători de cunoștințe. Până nu demult erau singura sursă de informare disponibilă, dar internetul a apacarat totul, iar elevii pot găsi pe internet o bună parte din ceea ce explică în clasă.

Copiii de astăzi vin în clase cu mintea predispusă să recepteze și să integreze noul cu ajutorul imaginilor rapide, al videoclipurilor, al stimulilor colorați, puternici; au nevoie de fragmentare mărunță a cerințelor, de feedback imediat, de stabilire de misiuni în învățare. Cu toate acestea, actul didactic nu poate fi organizat numai din zona nevoilor lor de stimulare constantă, rapidă și aducătoare de plăcere. Elevul capabil de învățare durabilă este cel care ajunge să iasă din zona de confort, să urmărească o sarcină pe termen lung, să proceseze

cerințe duble sau triple și să dezvolte raționamente de analiză, sinteză, evaluare și creativitate din Taxonomia revizuită a lui Bloom.

Utilizarea platformelor educative în terapia tulburărilor de limbaj

ARASAAC, Canva și Wordwall

Prof. psihopedagog Hedeș Ioana

Centrul Școlar de Educație Incluzivă "Orizont" Oradea

Unul dintre principiile fundamentale de care specialistul în terapia tulburărilor de limbaj trebuie să țină seama în activitatea cu copiii cu tulburări de limbaj este reprezentat de individualizarea și adaptarea materialelor pe care le folosește la specificul tulburării sau a dizabilității copilului, etapa de terapie în care acesta se află, ritmul de corectare dar și particularitățile și stilul de învățare ale fiecărui copil în parte. Acest proces de adaptare și individualizare a activităților și a materialelor presupune o muncă titanică din partea terapeutului, foarte cronofagă, drept pentru care de un real ajutor în realizarea materialelor sunt platformele educaționale care oferă posibilitatea accesării unei baze de materiale existente dar mai ales crearea propriilor materiale individualizate în funcție de nevoile fiecărui copil și care pot fi oricând ajustate. Odată cu experiența pandemiei și a școlii online aceste platforme au devenit și mai valoroase și cu atât mai necesare, numărul lor crescând exponențial.

Printre preferatele mele se numără platformele educative ARASAAC-Aragoneze Center of Augmentative and Alternative Communication, Canva și nu în ultimul rând Wordwall.

ARASAAC (www.arasaac.es) este un proiect fondat de Departamentul de Cultură, Sport și Educație a Guvernului din regiunea Aragon, Spania și este o platformă care oferă o amplă bază de pictograme alb negru, color și materiale cu licență creative commons pentru dezvoltarea limbajului și a comunicării, a

comunicării alternative și augmentative, dezvoltarea cognitivă și accesibilitate pentru toți cei care din varii motive (TSA, TSI, dizabilități intelectuale, retard de limbaj etc.) întâmpină probleme care le afectează adaptarea, integrarea și viața de zi cu zi. De asemenea platforma oferă o aplicație, cursuri pentru facilitarea utilizării acesteia, o sintetizare vocală pentru fiecare pictogramă în parte tradusă în mai mult de 15 limbi, dar și posibilitatea editării pictogramelor.

Canva, (www.canva.com) este o platformă care oferă o varietate de șabloane editabile și formate (de la document word la tablă albă, pliant și chiar carte) care pot fi utilizate ca bază pentru crearea propriilor materiale, o gamă bogată de elemente și design-uri ușor de adaptat sub formă de fotografii, material stilizat destinat copiilor, o bază importantă de materiale audio și videoclipuri, dar și posibilitatea de a încărca propriile resurse.

Wordwall (www.wordwall.com) platforma educativă permite crearea unei largi palete de jocuri interactive care oferă feedback imediat copilului și cadrului didactic cu privire la performanța și rezultatele obținute și permite stabilirea unui orizont de timp în care trebuie să fie îndeplinită sarcina educativă cerută. Totodată permite identificarea greșelilor făcute și corectarea acestora prin muncă suplimentară, creșterea graduală a numărului și dificultății itemilor și posibilitatea de a exploata valențele corectiv terapeutice ale jocului în activitățile de terapie. Materialele create pot fi listate în format pdf și oferite părinților pentru asigurarea continuității activităților din cabinet și sprijinirea progreselor copiilor.

Bibliografie: Carolina Bodea Hațegan, Logopedia-terapia tulburărilor de limbaj structuri deschise, Editura Trei, 2016;

www.arasaac.es; www.canva.com; www.wordwall.com

LEADERSHIP- ABORDĂRI

Autor: prof. Hînsă Raluca
Școala Gimnazială *Constantin Brâncuși*
Medgidia, Constanța

Oamenii sunt captivați de ideea de leadership, căutând informații despre cum pot deveni lideri eficienți. Corporațiile vor oameni care au abilități de lider deoarece cred că aceștia aduc ceva special afacerii lor. Pe parcursul anilor au existat multe încercări de a defini leadershipul. După cum a sugerat Stogdill, există aproape atâtea încercări de a defini leadershipul, pe cât de mulți oameni au încercat să îl definească.

Una dintre cele mai interesante abordări a fost propusă de Bass, care a sugerat că unele definiții văd leadershipul cu accent pe procesele de grup. Din această perspectivă, liderul este centrul schimbărilor și activității într-un grup, întruchipând voința grupului. Alt set de definiții văd liderul din perspectiva personalității, astfel leadershipul este văzut ca o combinație de caracteristici speciale pe care le deține un individ și care îi permit să impună celorlalți îndeplinirea sarcinilor.

Alte abordări au definit leadershipul ca și o acțiune sau conduită, astfel leadershipul este format din toate acțiunile pe care un lider le face pentru a aduce schimbare în grup. Leadershipul a mai fost definit și în termenii relației de putere care există între lider și adepți, astfel liderul are puterea și o folosește pentru a impune schimbarea celorlalți. Unii cercetători văd leadershipul ca un proces transformățional care motivează adepții să obțină rezultate mai bune decât se așteaptă de la ei, în timp ce alți cercetători văd leadershipul din perspectiva deprinderilor și pun accent pe capacitățile care fac posibil un leadership eficient.

În concluzie, câteva concepte pot fi identificate când discutăm despre acest fenomen:

- Leadershipul este un proces.
- Leadershipul implică influență.
- Leadershipul se formează într-un grup.
- Leadershipul implică atingerea unui țel.

Leadershipul implică o artă mai degrabă decât știință pură [...] Leadership are astfel diferite fețe și liderii tind să aibe personalități și ideologii separate și distincte, precum și foarte multe stiluri.

Managementul educațional, formarea, leadership-ul, sunt concepte mai mult ca oricând în actualitate, fiind vorba până la urmă de CALITATE, atât ca excelență și scop în sine, cât și ca o răspundere față de niște norme de bază, dar mai ales ale unor nevoi și așteptări. Rolul managerului este de a analiza permanent evoluția cererii pe piața muncii, de a consulta permanent beneficiarii - în cazul grădiniței putem vorbi de beneficiarii indirecti, adică părinții- și de a modifica strategiile conform situațiilor existente și viitoare.

Cele 7 principii ale calității-**Managementul calității, Responsabilitățile managementului, Managementul resurselor, Proiectarea, dezvoltarea și revizuirea programelor de învățare, Predarea, instruirea practică și învățarea, Evaluarea și certificarea învățării, Evaluarea și Îmbunătățirea calității**-reprezintă o serie de descriptori de performanță pe baza cărora se măsoară performanța la nivelul furnizorului de servicii educaționale și la nivelul sistemului.

Există patru factori care influențează leadershipul: adeptii, liderul, comunicarea și situația. Diferitele categorii de angajați au nevoie de stiluri diferite de leadership. Ca și lider, trebuie să vă cunoașteți oamenii, pentru că, spre exemplu, un nou angajat are nevoie de mai multă supraveghere decât un angajat cu experiență. În același fel, un angajat care nu este motivat are nevoie de o altă abordare decât un angajat care este puternic motivat. Punctul esențial de pornire în cunoașterea adeptilor (subalternilor) este de a avea cunoștințe solide despre natura umană, cum ar fi emoțiile, motivarea și nevoile. Este la fel de important să înțelegeți că adeptii sunt cei care hotărăsc dacă un lider este de succes. Dacă nu au încredere în liderul lor sau nu cred în el, adeptii nu vor fi inspirați. Liderul folosește comunicarea pentru a conduce. Cea mai mare parte a comunicării este nonverbală. Ce și cum comunic poate crea sau distruge relațiile cu angajații. Un lider trebuie să își folosească judecata pentru a decide cea mai bună acțiune în funcție de situația dată.

Legat de tipurile de abordări, le vom prezenta succint în continuare.

ABORDAREA PRIN PRISMA TRĂSĂTURILOR LEADERULUI

Ideea că diferențele între performanțele subordonaților se datoresc trăsăturilor leaderului a constituit una dintre abordările de început în studiul leadershipului. Au fost realizate comparații ale unor eșantioane reprezentative de lideri și de nonlideri, pentru a evidenția trăsăturile fizice și de personalitate care îi diferențiază sensibil pe primii de ceilalți. Principalele trăsături luate în considerare au fost următoarele:

- caracteristici fizice - vârstă, înălțime, înfățișare, greutate;
- personalitate - spirit introvertit/extravertit, încredere în sine, independență, caracter hotărât, spirit amiabil/agresiv, înclinații de domonare/subordonare, tendință de autoritarism;
- caracteristici de bază - clasa socială, educație, experiența, mobilitate profesională;
- inteligența - cunoștințe, mobilitate intelectuală, judecată;
- caracteristici sociale - abilitate managerială, prestigiu, diplomație, tact, spirit de cooperare, charisma, popularitate;
- „spiritul muncii” - inițiativă, tenacitate, responsabilitate, spirit finalizator.

E. Ghiselli a studiat opt trăsături de personalitate (inteligența, maturitatea, spiritul decis, inițiativa, abilitatea de supraveghere, siguranța de sine, afinitatea pentru lucrători, masculinitatea-feminitatea,) și cinci trăsături de motivație (nevoia de împlinire ocupațională, nevoia de securitate a locului de muncă, nevoia de recompensă bănească, nevoia de autoactualizare, nevoia de putere asupra altora). Pe baza cercetărilor efectuate, autorul a ierarhizat trăsăturile menționate în

următoarele:

- caracteristici foarte importante: abilitatea de supraveghere, nevoia de împlinire ocupațională, inteligența, autoactualizarea, siguranța de sine, spiritul decis;
- caracteristici de importanță moderată: lipsa nevoii de securitate, afinitate pentru lucrători, inițiativa, lipsa nevoii de recompense bănești, maturitatea;
- caracteristici lipsite de importanță: masculinitatea - feminitatea.

Au fost evidențiate, ca urmare a unor cercetări efectuate în întreprinderi industriale, trăsăturile ce caracterizează leaderii de succes și anume:

- tenacitate în urmărirea scopurilor stabilite;
- dorința de manifestare a inițiativei în cadrul social;
- puternica orientare spre asumarea de responsabilități și angajarea în îndeplinirea sarcinilor;

- spirit îndrăzneț, originalitate în rezolvarea problemelor;
- autoîncrederea și puternica personalitate;
- disponibilitate pentru acceptarea consecințelor acțiunilor și deciziilor altor persoane;
- abilitate de influențare a comportamentului altora și capacitate de structurare a relațiilor interpersonale.
- promptitudine în absorbirea stresului și disponibilitate pentru tolerarea frustrărilor și amânărilor;

Abordarea prin prisma trasaturilor liderului are meritul de a permite deducerea logică a ideii că întreprinzătorii de succes au șanse reale, prin prisma anumitor trăsături de personalitate și caracteristici fizice, să fie, după demararea întreprinderii pe care au inițiat-o, lideri de succes, capabili să practice un leadership eficace și să mobilizeze puternic subordonații pentru obținerea unei performanțe superioare.

ABORDAREA PRIN PRISMA COMPORTAMENTULUI LEADERULUI

Dacă abordarea precedentă era concentrată asupra răspunsurilor la întrebarea: Cum trebuie să fie liderul eficace? Aceasta a doua abordare se confruntă cu întrebarea: Ce face liderul eficace? –cu alte cuvinte, cum își exercită influența asupra celorlalte persoane.

Comportamentul liderilor eficace se înscriu în perechile antonimice autocratic-democratic, directiv-permisiv și orientat spre sarcini-orientat spre persoane. Deși exprimate diferit, cele trei perechi semnifică, în esență, dominantă comportamentală a liderului: comportament axat pe realizarea sarcinilor, a producției.

Bibliografie:

Bush, T. , *Leadership și management educațional. Teorii și practici actuale*, Iași, Editura Polirom, 2015

Gavrilovici, O., Iosifescu S., Prodan, A, *Management educațional*, Iași, Editura CDRMO, 2003

Școala viitorului în viziunea mea

PROF. HIREAN CLAUDIA

ȘC. GIMN. „OVIDIU HULEA,, AIUD, ALBA

"Școala viitorului" este o noțiune complexă și poate varia în interpretare în funcție de contextul cultural și educațional specific. Cu toate acestea, există anumite tendințe și exemple de bune practici care sunt adesea asociate cu ideea de a pregăti elevii pentru cerințele viitorului. Iată câteva exemple:

- Școli bazate pe proiecte:**
 - Înlocuirea predării tradiționale cu proiecte educaționale interactive și aplicate.
 - Elevii lucrează în echipe pentru a rezolva probleme concrete și pentru a aplica cunoștințele în context real.
- Focalizare pe competențe și abilități cheie:**
 - Învățarea axată pe dezvoltarea competențelor esențiale precum gândire critică, rezolvarea de probleme, comunicarea eficientă și colaborarea.
 - Promovarea abilităților digitale și a alfabetizării tehnologice.
- Personalizarea învățării:**
 - Utilizarea tehnologiilor educaționale pentru a adapta instruirea în funcție de ritmul și stilul de învățare al fiecărui elev.
 - Platforme și instrumente online pentru personalizarea lecțiilor și evaluării.
- Abordări inovatoare în evaluare:**
 - Renunțarea la teste tradiționale în favoarea evaluărilor continue și a portofoliilor.
 - Utilizarea metodelor de evaluare autentică pentru a măsura aplicarea cunoștințelor în context real.
- Parteneriate cu comunitatea și industria:**
 - Colaborarea strânsă între școli, comunitate și companii pentru a oferi elevilor experiențe practice relevante.
 - Stagii, programe de mentorat și proiecte în parteneriat cu industria.
- Învățare bazată pe experiență:**
 - Accentul pus pe experiențe de învățare în afara sălilor de clasă, cum ar fi excursii, vizite la muzee, participarea la evenimente culturale sau științifice.
- Educație STEM (Știință, Tehnologie, Inginerie și Matematică):**
 - Accentul pus pe disciplinele STEM pentru a pregăti elevii pentru cerințele pieței muncii viitoare, care devine tot mai orientată spre domeniile tehnologice.
- Promovarea gândirii critice și creativității:**
 - Dezvoltarea unui mediu în care elevii sunt încurajați să gândească independent, să pună întrebări și să găsească soluții creative la probleme.
- Incluziune și diversitate:**
 - Crearea unui mediu educațional care să susțină diversitatea și să ofere resurse pentru toți elevii, indiferent de background-ul lor.

Copiii de astăzi vin în clase cu mintea predispusă să recepteze și să integreze noul cu ajutorul imaginilor rapide, al videoclipurilor, al stimulilor colorați, puternici; au nevoie de fragmentare mărunță a cerințelor, de feedback imediat, de stabilire de misiuni în învățare. Cu toate acestea, actul didactic nu poate fi organizat numai din zona nevoilor lor de stimulare constantă, rapidă și

aducătoare de plăcere. Elevul capabil de învățare durabilă este cel care ajunge să iasă din zona de confort, să urmărească o sarcină pe termen lung, să proceseze cerințe duble sau triple și să dezvolte raționamente de analiză, sinteza, evaluare și creativitate din Taxonomia revizuită a lui Bloom. Deci, pedagogia de astăzi trebuie să plece de la recunoașterea predispozițiilor cognitive hrănite deja de media, de lumea exterioară și să ghideze copilul către căi de cercetare.

Trecerea de la un nivel la celălalt al învățării nu se mai poate face, ca pe vremuri, prin punere la respect, prin activarea fricilor sau a rușinilor sociale. Se face prin conectare și strategii didactice activ-participative. Ca să poți dezvolta operațiile gândirii și nivelul raționamentelor, e preferabil ca sarcinile de lucru să fie organizate în doze scurte, clare, de câte 5-10 minute, cu feedback imediat și cu criterii de notare elaborate anterior, împreună cu elevul.

-Elevul de astăzi are nevoie să i se descrie concret cum arată ascultarea activă, atenția, liniștea în bancă. Are nevoie de stabilire de mize pentru aceasta și de laude pentru comportament stabil sau autocontrol – așa zisa disciplină pozitivă.

-Elevii au nevoie de laude permanente ale eforturilor, nu ale rezultatelor; lauda inteligenței distruge nevoia de a încerca lucruri noi sau capacitatea de a se ridica din eșec, de teama invalidării valorii personale.

-Elevul de astăzi are nevoie ca în clasă să existe:

- Măcar câte un element de noutate în fiecare zi – în modul de aranjare a mobilei sau în bogăția de material didactic sau de strategie a profesorului;
- Măcar câte un element de "wow" – ceva care să le stârnească atenția, mirarea;
- Câte un rol social atribuit în oră: "ceasornicar", "observator social", "facilitator", "managerul materialelor".
- De întrebări care le hrănesc "ego-ul": "tu ce părere ai?"/"ce te face să crezi asta?"

-Cel mai bine, elevul de astăzi învață dacă se mișcă. Fiecare profesor – chiar și cel de matematică – poate organiza ora ca să existe momente de deplasare, cu un scop anume, din bancă, de regrupare, de schimbare de rol;

-Elevul de astăzi are nevoie ca toate criteriile de evaluare să fie dinainte stabilite pentru munca lui, clar și transparent, astfel încât să se poată nota singur – autoevaluarea. Testele –surpriză, de pedeapsă sau testele-fulger sunt percepute ca nedrepte: sunt bune doar dacă sunt acceptate ca provocări.

-Orele pot începe de la stabilirea de comun acord a obiectivelor. Ce știi/Ce nu știi/Ce aș vrea să aflu – poate fi organizat într-un tabel, ca set de întrebări la care să răspundă înainte de ora propriu-zisă.

-Elevii de azi au gândire stelară sau în rețea. Se plictisesc dacă nu există conexiuni între informații către toate domeniile de activitate sau de cunoaștere; au nevoie de provocări cognitive în ritm susținut într-o predare integrată.

-Copiii de astăzi au nevoie de trăiri puternice ca să rețină informație. Emoționalul este fundamental pentru memorie și energia de lucru.

-Copiii de astăzi au nevoie de lideri puternici – de profesori democrați, dar fermi, capabili să le susțină emoțiile și să stabilească riguros planul de lucru, ce este și ce nu este acceptabil în oră.

-Fiecare oră nu are nevoie de titlu, ci de transmiterea clară a beneficiilor aduse de ea.

-Copilul de astăzi are nevoie de ghidaj pentru tehnici de respirație, meditație, autoreflexivitate, centrare în sine, aliniere cu voința și intențiile proprii – mindfulness.

-Copilul de astăzi are nevoie mai puțin de informație, cât de strategii de lucru și gândire. Înainte de a fi profesori de istorie, geografie sau matematică, va trebui să le arătăm cu ce contribuim la creșterea și rafinarea gândirii lor. Pedagogia gândirii vizibile – cu protocoale sau jocuri de gândire este una dintre cele mai eficiente în lume fiind aplicata in cadrul Proiectului Zero al Universitatii Harvard.

-Tehnologia trebuie integrată în învățare. Mobilele, tabletele si computerele nu pot lipsi de pe bancă începând cu clasa a IV-a.

-Elevul de astăzi învață foarte bine prin joc de rol, prin punerea în pielea personajelor sau a situațiilor istorice, a personalităților științifice etc. Are nevoie de modele pozitive si de empatie.

-Elevul de astăzi învață foarte mult în afara clasei – vizite, excursii; are mare nevoie de mobilitate și diversitate. Activitățile extrascolare si transdisciplinare au un rol important mai ales daca sunt corelate cu unitatile de invatare pentru o invatare autentica si relevanta.

-Copilul de astăzi nu suportă educația DOAR cu stiloul în mână. Învață făcând lucruri cu mâinile – modelând structuri, machete, instalații; învață negociind, selectând, exprimând opinii personale.

Fiecare elev este unic, așa că este important să experimentezi și să ajustezi aceste abordări și tehnici pentru a găsi ceea ce funcționează cel mai bine pentru fiecare elev.

Aceste exemple reflectă direcțiile în care multe sisteme educaționale se îndreaptă pentru a se adapta la cerințele schimbătoare ale societății și economiei. Este important să se adapteze practicile educaționale la specificitățile culturale și nevoile comunității locale pentru a asigura o educație eficientă și relevantă.

•Bibliografie

Cerghit I. - Sisteme de instruire alternative, Editura Aramis, București, 2002;

Gherguț Alois - Managementul general și strategic în educație, Editura Polirom, Iași, 2007;

Ionescu M., Radu I. - Didactica modernă, Editura Dacia, Cluj-Napoca, 2001

REDUCEREA ABANDONUL ȘCOLAR

prof. Hojda Vasile

Liceul Tehnologic „Francisc Neuman”- Corp C-Arad

Prin abandon școlar se desemnează, în general, ansamblul comportamentelor care încalcă normele sau valorile școlare. Așadar, devianța școlară va include totalitatea conduitelor care se abat de la normele și valorile care reglementează mediul școlar. Ele sunt precizate în regulamentele școlare și în cele de ordine interioară.

Abandonul școlar nu este o problemă nouă, de-a lungul timpului au fost realizate multiple cercetări pentru identificarea și prevenirea eșecului școlar. Odată cu trecerea timpului au apărut noi factori care determină accentuarea acestui fenomen negativ în rândul elevilor, ceea ce impune schimbarea viziunii educativ– informative și formative, egalitatea de șanse privind educația, suportul psihopedagogic oferit în școli, devenind necesară o implicare a tuturor factorilor ce contribuie la educația școlară pentru stoparea și eventual eradicarea acestui fenomen.

Deoarece există diverse perspective de abordare a temei, în literatura de specialitate există o varietate de termeni cu semnificații apropiate de cea a conceptului de „abandon” precum: indisciplină școlară, delincvență juvenilă, inadaptare școlară, tulburare de comportament, deviere de conduită.

Pentru a putea analiza corect fenomenul abandonului școlar ar trebui, întâi de toate, să analizăm factorii cauzali care duc la declanșarea acestuia:

Factorii individuali se referă la capacitatea personală a elevului de a reacționa, adică de resursele personale, de bogăția și calitatea schemelor de adaptare ce se referă la faptul că unii elevi au un potențial mai mare de adaptare, iar alții unul mai redus (sunt mai rigizi, mai puțin permisivi în relațiile cu ceilalți). Un rol important este reprezentat și de prezența mamei în viața copilului. Dacă un copil a trăit într-un mediu familial în care prezența mamei era constantă, atunci se consideră că dezvoltarea copilului a decurs normal. În caz contrar, acesta poate prezenta anumite tulburări psihice, cum ar fi hiperemotivitate, fobii, anxietate etc..

Particularitățile psihice ale copilului pot influența și negativ randamentul său școlar. Etichetările ca „elev slab”, „elev rău” duc la scăderea stimei de sine, la scăderea încrederii în propriile forțe, cât și în persoanele care îl înconjoară. În aceste condiții, datorită lipsei resurselor necesare pentru a depăși această dificultate, copiii cu risc de abandon școlar caută să iasă în evidență adeseori prin adoptarea unor comportamente deviante. Lipsa voinței, nivelul scăzut al aspirațiilor, intereselor, motivației, insuficienta dezvoltare a capacității de operare a gândirii etc. pot avea efect negativ asupra activității școlare a elevului, asupra rezultatelor învățării. De asemenea, starea de sănătate a elevului poate influența succesul sau eșecul școlar al acestuia.

Mediul familial - familia reprezintă cel dintâi și cel mai important context de viață, cu un rol deosebit în socializarea copilului. Familia este un factor important și de răspundere al educației. Părinții o conduc și răspund de ea în fața societății, a fericirii lor și a vieții copiilor. Familia oferă copilului un sentiment de siguranță, singurul care-i permite acestuia să se emancipeze și să-și dobândească personalitatea. Însă acest sentiment depinde de anumiți factori: protecția împotriva agresiunilor venite din afară, satisfacerea trebuințelor elementare, coerența și stabilitatea mediului de dezvoltare, sentimentul de a fi acceptat ca membru al familiei, de a fi iubit, de a se accepta caracteristicile individuale, de a dobândi o experiență personală și de a se afirma la maturitate. Familia reprezintă cel mai important context de viață, cu un rol deosebit în socializarea copilului. Copiii care provin din familii dezorganizate sau ai căror părinți sunt alcoolici, pot deveni victime ale violenței domestice.

De precizat aici ar fi și noua tendință ca părinții să plece la muncă în străinătate lăsând copiii în grija rudelor sau a bunicilor. Cu siguranță acest lucru afectează psihic un elev, atât din punct de vedere emoțional, cât și din punctul de vedere al interesului copilului pentru activitățile școlare. De cele mai multe ori performanțele școlare ale elevilor aflați în această situație scad vizibil, iar pentru elevii mai instabil emoțional acesta poate constitui un factor al abandonului școlar.

Mediul școlar are un important impact educațional. Acesta îndeplinește o serie de roluri de socializare, integrare, control social, profesionalizare etc., fiind puternic influențat de ansamblul vieții sociale, începând cu valorizarea și prestigiul social al școlii, și terminând cu resursele disponibile. Analiza complexă a acestui fenomen a demonstrat că există mai multe motive prin care mediul școlar contribuie la abandonul școlar:

- cunoașterea insuficientă a elevilor datorită numărului mare dintr-o clasă sau datorită dezinteresului manifestat de către profesori;
- nerespectarea particularităților de vârstă și individuale ale elevilor; profesorii prin pregătirea lor la nivel psiho-pedagogic trebuie să cunoască personalitatea elevului pentru a adapta metodele de predare-învățare la fiecare elev în parte;
- lipsa de preocupare a unor cadre didactice pentru stimularea interesului față de învățatură; în special în mediul rural profesorii nu își manifestă interesul pentru procesul învățării datorită faptului că salariile nu sunt corelate muncii didactice și de consiliere a elevilor;
- insuficienta pregătire profesională și psiho-pedagogică a unor cadre didactice;
- stilul didactic și lipsa de profesionalism manifestată fie prin severitatea profesorului (poate induce starea de teamă, anxietate a elevului), fie prin permisivitate reprezintă un factor ce poate influența abandonul școlar;
- lipsa dotărilor materiale în instituțiile de învățământ, lipsa școlilor la sate determină mulți elevi să parcurgă zilnic un drum lung până la o școală apropiată sau mai bine dotată;
- inexistența profesorilor calificați, în special în mediul rural.

Contextul social vizează investițiile insuficiente ale statului în domeniul educației. O importantă influență negativă asupra percepției educației o reprezintă mass-media, prin promovarea din ce în ce mai largă a celor neșcolarizați care au reușit în viață prin noroc și înzestrările de la natură. Pentru copiii, aceștia devin modele de urmat deoarece școala nu oferă aceleași perspective. Adeseori, cei care provin din mediul rural sunt stigmatizați în legătură cu mediul lor de proveniență. La nivel național sunt elaborate programe care să susțină educația în mediul rural, însă puține sunt puse în aplicare.

Factorii de ordin socio-cultural sau religios includ indicatorii care se referă la putere și status social precum apartenența etnică, apartenența la clasa socială, apartenența rasială, sexul (încă mai există concepția conform căreia fetele nu au nevoie de o educație aprofundată, ele trebuind să se limiteze la rolul de casnică), apartenența la comunități de tip rural/urban etc. Toate aceste variabile au fost tratate ca variabile demografice, dar odată cu preocupările de democratizare a educației școlare s-a demonstrat că diferite grupuri dezavantajate social sunt discriminate atât în cadrul sistemului școlar, cât și pe piața muncii sau pe piața căsătoriilor. Referitor la variabila sex, unele studii arată faptul că rata de abandon școlar este semnificativ mai mare în rândul fetelor, indiferent de starea materială a părinților. În mediul mai sărac, abandonul mai frecvent al fetelor se explică prin participarea acestora la realizarea activităților casnice, la îngrijirea fraților, la efectuarea unor activități aducătoare de venit. În mediul dezvoltat, abandonul școlar al fetelor se caracterizează prin crizele specifice pubertății. Toate acestea pot genera mariaje precoce sau graviditate, atrăgând după sine abandonul școlar.

Factorii de ordin economic oferă o justificare pentru faptul că elevii care trăiesc în familii sărace au șanse mai mici de a-și însuși o educație școlară completă. Statutul economic

corelat cu abandonul școlar este evaluat prin variabilele precum: gradul de instruire și educația părinților, profesia tatălui, venitul familiei și nivelul de viață al acestuia, anumite familii nu au resursele financiare necesare pentru a plăti rechizitele școlare, taxele, transportul la școală, uniforma etc., alte familii își pot permite să plătească școlarizarea copilului, dar aceasta presupune o reducere drastică a resurselor familiale, mai ales în situația în care elevul avea înainte responsabilități productive alături de părinții săi. Există elevi care trăiesc sentimente de frustrare legate de sărăcia lor, care se reflectă la școala în ținuta vestimentară sau în lipsa pachetului cu mâncare pentru prânz. Unii dintre acești elevi își vor defini prioritățile în viață în funcție de această stare de frustrare și vor abandona școala.

Factorii de ordin psihologic vizează reacția fiecărui elev la apariția insuccesului școlar și a conflictelor cu autoritățile școlare. Etichetarea ca „elev slab” și deprivarea de status reduc stima de sine a elevilor și subminează încercarea lor de a-și construi o identitate socială pozitivă. În aceste condiții elevii care nu au resursele necesare pentru a se mobiliza în vederea depășirii dificultăților, vor căuta să-și satisfacă nevoia de valorizare personală în afara școlii, eventual prin abandon.

Factorii de ordin pedagogic definesc calitatea vieții școlare, relevanța conținuturilor în raport cu trebuințele de învățare ale elevilor, caracteristicile procedurilor de evaluare și ale orientării școlare și profesionale, deschiderea școlii față de problemele comunității, stilul disciplinei școlare, etc. Calitatea vieții școlare și a educației școlare influențează rata abandonului; evidențele existente indică faptul că cele mai înalte rate de abandon școlar le înregistrează școlile segregate, școlile în care se pune un mare accent pe supraveghere și testare.

Soluții care se impun pentru reducerea abandonului școlar:

- revizuirea programelor școlare în scopul menținerii interesului elevilor față de lecții.
- dotarea tuturor claselor cu echipament modern în scopul eficientizării procesului educativ,
- promovarea angajării în câmpul muncii a cadrelor didactice cu o pregătire profesională înaltă,
- monitorizarea elevilor care absentează frecvent de la ore,
- creșterea motivației școlare prin implicarea elevilor în diverse acțiuni socioeducative,
- menținerea dialogului cu familia/tutorele copilului care absentează frecvent de la ore, în scopul remedierii situației prin aflarea cauzelor reale care au dus la abandon școlar,
- realizarea unui parteneriat diriginte- psiholog școlar în scopul alegerii programului sau activităților de intervenție/ prevenție și aplicarea acestora în clasele de elevi cu nivel înalt al absenteismului (copii cu risc social sporit),
- implicarea părinților în viața social- morală și educațională a copiilor: participarea la lecții deschise; implicare activă la ședințele organizate în școli; participarea, alături de copii, la activități extracurriculare; sprijinirea copilului în pregătirea temelor pe acasă; comunicare eficientă cu propriii copii,
- desfășurarea orelor informative pentru părinți pe diverse tematici: „Consecințele absenteismului școlar”, „Consecințele abandonului școlar”, etc.
- asigurarea unui suport psiho-emoțional familiilor vulnerabile, în scopul depășirii situațiilor psihotraumatizante și dificile legate de creșterea și educația copiilor .
- colaborare cu mass- media în scopul realizării emisiunilor educative pe tematici diverse,
- monitorizarea familiilor cu risc social sporit și includerea acestora în diverse programe de sprijin social,
- parteneriat Poliție de Proximitate – părinte - cadru didactic/ diriginte, în vederea prevenirii și diminuării problematicei abandonului școlar în comunitate,

- stabilirea unui parteneriat asistent social- Poliție de Proximitate în vederea intervenției timpurii în familiile cu risc sporit de vulnerabilitate,
- încheierea de parteneriate cu diverși actori sociali: medicul de familie, polițistul, preotul, pedagogii, reprezentanți ai societății civile, în scopul desfășurării diverselor măsuri socio-educative, cu impact pozitiv asupra creșterii și dezvoltării armonioase a copiilor din comunitate.

Bibliografie:

- Journal of Psychology. Special Pedagogy. Social Work (PSPSW)
- Reduction of school dropout through psycho-socio-educational activities-, „Ion Creangă” State Pedagogical University from Chișinău-2018
- Vîrlan M., dr. în psihologie, conf. univ., UPS „Ion Creangă”
- Dița M., drd, lector universitar, UPS „Ion Creangă”

Facilitarea, Susținerea și Îmbunătățirea Activităților din Sistemul Educațional

Prof. Holici Angelica; Scoala Gimnazială Vadu Izei; Maramureș;

Educația este un domeniu vital în evoluția societății și în dezvoltarea individului. Pentru a asigura un sistem educațional eficient și echitabil, este imperativ să facilităm, să susținem și să îmbunătățim activitățile din acest sector.

Mă voi concentra în continuare, asupra diverselor aspecte ale acestei teme complexe, evidențiind importanța colaborării între diferiți factori implicați și identificând strategii eficiente.

1. Facilitarea accesului la resurse și tehnologie

Unul dintre pilonii fundamentali pentru îmbunătățirea sistemului educațional este facilitarea accesului la resurse și tehnologie modernă. În era digitală în care trăim, este esențial să se adopte tehnologii avansate în procesul de învățare. Implementarea platformelor online și a instrumentelor digitale poate revoluționa modul în care elevii accesează informații și dobândesc cunoștințe. Guvernele și instituțiile educaționale trebuie să investească în infrastructură digitală și să ofere resurse adecvate pentru a asigura că niciun elev nu este exclus din beneficiile tehnologiei. Facilitarea accesului la tehnologie nu este doar despre dotarea școlilor cu echipamente moderne, ci și despre instruirea profesorilor și elevilor pentru a utiliza aceste tehnologii în mod eficient. Dezvoltarea competențelor digitale este esențială pentru pregătirea elevilor pentru provocările viitorului.

2. Susținerea dezvoltării profesionale continue a cadrelor didactice

Profesorii reprezintă inima oricărui sistem educațional, iar susținerea dezvoltării profesionale continue a acestora este crucială pentru calitatea învățământului. Formarea cadrelor didactice trebuie să fie un proces continuu, adaptat noilor descoperiri în pedagogie și tehnologie. Sesiunile de formare, atelierele și programele de mentorat, oferă profesorilor instrumentele necesare pentru a rămâne ancorați în actualitate și pentru a-și îmbunătăți abilitățile de predare-evaluare.

De asemenea, trebuie acordată o atenție deosebită dezvoltării abilităților socio-emoționale ale cadrelor didactice. Aceste abilități sunt esențiale pentru construirea unui mediu școlar pozitiv și pentru gestionarea diversității în clasă.

3. Îmbunătățirea metodologiilor de predare și evaluare

Îmbunătățirea activităților educaționale implică, de asemenea, revizuirea și actualizarea metodologiilor de predare și evaluare. Un aspect important este adaptarea acestora la stilurile de învățare diferite ale elevilor. Metodele inovatoare, cum ar fi învățarea bazată pe proiecte sau metodele interactive, pot să sporească implicarea elevilor și să faciliteze asimilarea informațiilor. Evaluarea meritelor elevilor ar trebui să fie echitabilă și să măsoare nu doar cunoștințele teoretice, ci și abilitățile practice și creativitatea. Implementarea unor metode diverse de evaluare, precum portofoliile digitale sau proiectele colaborative, poate să ofere o perspectivă mai cuprinzătoare asupra progresului elevilor.

4. Promovarea unui mediu educațional pozitiv și inclusiv

Îmbunătățirea activităților în sistemul educațional trebuie să includă și promovarea unui mediu pozitiv și inclusiv. Este esențial ca școala să fie locul în care fiecare elev să se simtă acceptat și valorizat. Implementarea programelor de incluziune socială, consilierea și suportul emoțional pot să contribuie la crearea unei atmosfere care să încurajeze diversitatea socială, culturală, și să combată discriminarea.

Colaborarea strânsă cu părinții și comunitatea este, de asemenea, esențială în acest proces. Comunitatea trebuie să fie partener activ în educația copiilor, oferind resurse și sprijin în construirea unui mediu educațional stimulant și sigur.

5. Colaborarea între toate părțile implicate

Un alt aspect important al facilitării și îmbunătățirii activităților educaționale este colaborarea între toate părțile implicate. Elevii, profesorii, părinții, autoritățile școlare și comunitatea trebuie să lucreze împreună pentru a identifica nevoile specifice ale fiecărei școli și pentru a dezvolta soluții personalizate. Dialogul deschis și transparent este esențial pentru a construi încredere și pentru a evita eventualele probleme.

Colaborarea poate să ducă la schimbări semnificative în politicile educaționale și în alocarea resurselor. Prin implicarea activă a comunității, se pot identifica mai bine nevoile locale și se pot dezvolta programe educaționale care să răspundă eficient acestora.

Facilitarea, susținerea și îmbunătățirea activităților din sistemul educațional reprezintă un efort complex și interdisciplinar. Prin concentrarea pe facilitarea accesului la tehnologie, susținerea profesorilor, îmbunătățirea metodelor de predare și evaluare, promovarea unui mediu educațional pozitiv și colaborarea strânsă între toate părțile implicate, putem construi un sistem educațional care să pregătească elevii pentru succes în lumea în continuă schimbare a secolului XXI. Este important ca societatea să recunoască importanța educației și să investească resurse adecvate pentru a asigura un viitor prosper și echitabil pentru toți.

INTEGRAREA RESURSELOR DIGITALE EDUCAȚIONALE ÎN CADRUL ACTIVITĂȚILOR DIN GRĂDINIȚĂ

*Prof. Înv. preșcolar Maria-Liana Horga
Grădinița cu Program Prelungit „Căsuța cu povești” Bistrița*

Lumea în care trăim se află într-o permanentă schimbare, iar viteza cu care se produc schimbările este acum mai mare ca oricând. Descoperirile din ultima perioadă și evoluția științei merg mână în mână cu revoluția digitală care pare să fie motorul care susține și conduce dinamismul întregii societăți. Și în ceea ce privește învățarea, nu este o noutate faptul că mediul virtual reprezintă pentru mulți dintre noi principala sursă de informare și învățare. În acest context, utilizarea mijloacelor digitale în procesul de învățământ nu mai este un moft, ci o necesitate și un mod firesc de desfășurare a activității.

Încă de la vârste foarte mici, copiii intră în contact cu mijloacele digitale pe care învață foarte repede să le mânuiască și să le folosească. De foarte multe ori însă, părinții nu cunosc limitele utilizării acestora de către copii, fapt care are efecte negative asupra dezvoltării acestora, conducând la probleme comportamentale, probleme de vedere, emoționale sau chiar autism.

Cu toate acestea, nu putem sta în calea progresului, dar putem face în așa fel încât tehnologia digitală să fie folosită atât în scopul dezvoltării copiilor, cât și a îmbunătățirii și eficientizării procesului educativ. Pornind de la ideea că jocul este principala activitate la vârsta preșcolară, iar calculatorul este perceput de către copii ca un mijloc atractiv de a se juca, au fost create și pentru învățământul preșcolar softuri educaționale și resurse digitale care pot fi integrate cu succes în activitățile din grădiniță. Astfel, procesul de învățare devine mai plăcut și mai interesant prin intermediul calculatorului, facilitându-i, în același timp, atât copilului, cât și profesorului, accesul la informații.

Astfel, în activitățile din grădiniță există numeroase modalități de integrare și utilizare a resurselor digitale, tocmai pentru a capta atenția copiilor, pentru a transmite informații, pentru a exersa deprinderi și capacități, pentru a verifica cunoștințe și pentru a dinamiza activitatea și a o face mai atractivă pentru cei mici.

Resursele digitale pot fi folosite în cadrul activităților pe domenii experiențiale, în diferite momente ale activității. Cu ajutorul lor pot fi transmise informații sau pot fi prezentate noile conținuturi. De exemplu, pot fi realizate lecturi după imagini, convorbiri, povestiri etc. folosind

prezentări PPT sau filmulețe create sau preluate de pe internet. Aceste prezentări sunt simple, de scurtă durată, realizate într-o grafică atractivă, pe înțelesul copiilor și chiar interactive, copiii fiind antrenați să răspundă la întrebări, să aprecieze comportamente, să verbalizeze anumite acțiuni etc.

Pentru exersarea și fixarea cunoștințelor, pot fi folosite jocuri interactive în cadrul cărora copiilor li se cere să răspundă la întrebări, să denumească obiecte, acțiuni, elemente din natură etc., să utilizeze simboluri, cifre, litere, să facă asocieri, comparații, grupări după diferite criterii, completări etc. De asemenea, copiii pot să deseneze, să coloreze, să traseze, să scrie cu ajutorul instrumentelor grafice prezente în cadrul jocurilor digitale.

Resursele digitale pot fi folosite și în procesul de evaluare, copiii percepend totuși ca pe un joc și nu ca pe o verificare a cunoștințelor. Aici pot fi folosite softuri educaționale sau jocuri de bifare a variantei corecte, de alegere a răspunsurilor, de asociere, de completare etc. Aceste jocuri conțin, de obicei, personaje care însoțesc și îndrumă copiii în rezolvarea sarcinilor, dar mai ales apreciază răspunsurile acestora prin emoticoane, aplauze sau diferite sunete specifice. Foarte interesante, dar și eficiente sunt jocurile de tip labirint care conțin obstacole pe care copiii trebuie să le treacă pentru a ajunge la nivelul următor sau chiar la finalul drumului.

Toate aceste resurse pot fi utilizate atât frontal, în activitățile de grup, cât și individual sau în grupuri mici. În cadrul activităților pe centre de interes, copiii pot fi dirijați să vizioneze un material, să se joace folosind un soft educațional, utilizând calculatorul sau o tabletă, individual sau împreună cu alți copii. Important este ca cei mici să fie supravegheați îndeaproape și monitorizați în permanență pentru ca activitatea să își atingă scopul, iar copiii să nu abuzeze de aceste mijloace digitale.

Variatatea resurselor digitale permite cadrelor didactice să le utilizeze într-o multitudine de situații, fapt dovedit în perioada activităților online când au fost create și folosite materiale digitale atât pentru activitățile cu caracter științific și lingvistic, dar și pentru cele cu caracter practic (activități sportive, muzicale, artistic-plastice etc.).

Un aspect important de precizat este și faptul că, în ultima perioadă, au fost create platforme și programe digitale la care cadrele didactice au acces gratuit și unde acestea pot crea materiale personalizate, potrivite și utile în cadrul activităților pe care urmează să le desfășoare, materiale adaptate temei, nivelului copiilor, dar mai ales obiectivelor urmărite.

Utilizarea resurselor educaționale digitale de calitate are o multitudine de avantaje atât pentru cadrele didactice, cât și pentru copii, dintre care amintim:

- Stimularea capacității de învățare inovatoare, adaptabilă la condiții de schimbare socială rapidă;
- Întărirea motivației copiilor și creșterea interesului pentru activitatea de învățare;
- Stimularea gândirii logice și a imaginației;
- Dezvoltarea limbajului prin utilizarea unor noțiuni noi;
- Acces ușor la informații;
- Simularea pe ecran a unor fenomene și procese, altfel costisitor de reprodus în sala de clasă;
- Materiale atractive și frumos prezentate din punct de vedere grafic;
- Materiale interactive.

Cu toate acestea avem și dezavantaje:

- Folosirea în exces a calculatorului poate duce la pierderea abilităților practice, de calcul și de investigare directă și nemijlocită a realității;
- Individualizarea excesivă a învățării duce la negarea dialogului profesor-elev;
- Utilizarea la întâmplare a calculatorului, fără un scop precis în timpul orelor poate provoca plictiseală, monotonie;
- Costurile ridicate ale tehnologiei de ultimă oră ceea ce constituie un impediment pentru o bună parte a populației României și este accesibilă, în general, persoanelor cu o situație financiară bună.

Pentru optimizarea procesului de învățământ, utilizarea resurselor educaționale digitale este în momentul de față o necesitate. Progresul nu poate fi negat, motiv pentru care cadrele didactice trebuie să țină pasul cu tehnologia și să le utilizeze în avantajul propriu și al copiilor. Resursele folosite trebuie să fie bine selectate, de calitate, pentru a face învățarea plăcută și eficientă. De asemenea, nu trebuie renunțat la metodele și mijloacele tradiționale, ci trebuie îmbinate în mod armonios pentru ca rezultatele să fie cele dorite.

În concluzie, pentru un proces educativ de calitate trebuie îmbinat tradiționalul cu modernul, mijloacele clasice cu noua tehnologie.

BIBLIOGRAFIE:

- Daniela Vlădoiu, (2005), *Instruire asistată de calculator*, Ministerul Educației și Cercetării;
- Lespezeanu Monica, (2007) , *Tradițional și modern în învățământul preșcolar*, Editura Omfal Esențial;

UTILIZAREA MIJLOACELOR INFORMAȚIONALE ÎN ACTIVITATEA DIDACTICĂ

Prof. Horodincă Loredana

Școala Gimnazială Nr. 3 Suceava

În selectarea mijloacelor de învățământ adecvate activităților didactice desfășurate cu o clasă de elevi trebuie să se țină cont de anumite particularități de vârstă și individuale în conformitate cu obiectivele educaționale prestabilite. Selectarea mijloacelor de învățământ presupune găsirea răspunsurilor la unele întrebări:

a) La ce tip de învățare și la ce mecanism al învățării recurg elevii în condițiile utilizării unui anumit mijloc de învățământ?

b) Care este raportul optim care trebuie să se stabilească între concret și abstract în procesul percepției, înțelegerii și asimilării noului?

c) Care este aportul schematizării și esențializării în procesul învățării?

d) Cum influențează semnele, simbolurile și imaginile procesele memoriei, fixarea, stocarea și actualizarea informațiilor? Grație exercitării funcției de instruire, fiecare categorie de mijloace de învățământ poate fi considerată o modalitate de transmitere a cunoștințelor. De aceea, se impune ca în alegerea mijloacelor de învățământ să se aibă în vedere eficiența lor în transmiterea unor informații noi, precum și în formarea unor priceperi, deprinderi intelectuale care se vor transforma în instrumente utile în asimilarea de noi informații. Profesorul este acela care proiectează și creează situații didactice în care se utilizează mijloace de învățământ, organizează și îndrumă activitatea elevului, ajutându-l să învețe.

Procesul învățării nu are la bază simpla percepție, ci el presupune activitatea intelectuală efectivă a elevului. Prin urmare, soft-urile prezentate o dată cu utilizarea mijloacelor de învățământ nu sunt simple materiale intuitive care să fie observate de elevi; ele își îndeplinesc funcția didactică numai dacă sunt utilizate efectiv de aceștia. Altfel spus, eficiența oricărui mijloc de învățământ presupune asigurarea caracterului complementar al predării – învățării - evaluării.

Utilizarea unui singur mijloc de învățământ, indiferent din ce categorie face parte și indiferent cât de bine conceput și realizat ar fi el, nu poate da maximul de eficiență. Mijloacele de învățământ trebuie selectate, utilizate și îmbinate în funcție de contextul pedagogic concret, respectiv de celelalte elemente constitutive ale strategiilor didactice: sistemul de metode didactice, formele de organizare a activității didactice.

Un mijloc de învățământ nu este eficient în sine, ci numai ca element component al unui sistem de mijloace de învățământ, care se sprijină reciproc și care se integrează într-o strategie de instruire sau autoinstruire coerentă.

De asemenea, natura și modul de organizare al conținutului care va fi vehiculat, alegerea metodelor și formelor de activitate didactică, a metodelor de verificare și evaluare sunt elemente care influențează selectarea mijloacelor tehnice necesare în situația de predare-învățare respectivă. Așadar, stabilirea mijloacelor de învățământ reprezintă o acțiune componentă a proiectării pedagogice. Utilizarea unui anumit mijloc tehnic în instruire este justificată numai dacă activitatea respectivă nu poate fi realizată eficient apelând la modalități de lucru mai simple.

Exemple: manuale, culegeri, caiete ale elevului, planșe, folii transparente, substanțe chimice, modele figurative și simbolice, fotografiile, filme didactice, aparate și dispozitive de laborator, sistemul periodic al elementelor chimice, diapozitive, calculatoare electronice, truse pentru elevi și profesori.

Eficiența mijloacelor tehnice de instruire depinde, în mare măsură, de pregătirea profesorului, de nivelul la care el stăpânește materialul ce urmează a fi utilizat, de nivelul în care este familiarizat cu aparatele, în același timp fiind necesară și pregătirea elevilor pentru a utiliza în activitatea lor, suporturile audiovizuale.

Elevii nu posedă capacitatea de a „lectura” dintr-o simplă privire o imagine, fie ea chiar simplă. Profesorul este acela care urmează să orienteze și să focalizeze atenția elevilor asupra aspectelor esențiale ale conținuturilor transmise, în funcție de scopul secvenței educative respective: identificarea anumitor elemente, descrierea componentelor prezentate, interpretarea unei imagini.

Indiferent de mijloacele tehnice utilizate, procesul instructiv-educativ presupune și momente de conversație profesor -elevi și elevi-elevi, discuții de grup, jocuri de simulare, adică asigurarea unor secvențe interactive între elevi, profesor și mijlocul tehnic folosit.

Pentru ca strategia didactică bazată pe utilizarea mijloacelor tehnice de instruire să fie eficientă este necesar ca informațiile transmise cu ajutorul mijloacelor tehnice să fie supuse unor prelucrări, interpretări, restructurări, să se realizeze verbalizări, corelații, iar cunoștințele să fie integrate în sistemul cognitiv al elevilor. De aceea, este necesară pregătirea clasei în vederea percepției eficiente a mesajului audio-vizual. Această pregătire constă într-o discuție prealabilă cu elevii, în cadrul căreia se reactualizează ceea ce ei cunosc deja despre subiectul discutat, se precizează ideea fundamentală pe care o transmite mesajul, formulează câteva întrebări la care elevii vor căuta răspunsuri în timpul percepției mesajului.

Folosirea pe scară din ce în ce mai largă a mijloacelor informaționale/de învățământ, mai ales a celor tehnice, este expresia unei transformări profunde, care vizează creșterea performanței școlare din punct de vedere calitativ.

Pentru a reuși o valorificare la maximum a potențelor educative ale mijloacelor de învățământ, sunt necesare: - buna pregătire psihopedagogică a cadrului didactic, completată cu măiestrie și creativitate pedagogică, care să asigure selectarea, combinarea, integrarea și utilizarea mijloacelor de învățământ în activitatea didactică;

- realizarea unei selecții exigente a mijloacelor utilizate în baza unor criterii pedagogice;
- o bună pregătire a cadrului didactic în domeniul mijloacelor moderne de învățământ;
- pregătirea colectivului de elevi în vederea perceperii mesajului audio-vizual ,precum și pregătirea spațiului școlar;
- combinarea optimă, sistemică a mijloacelor de învățământ clasice cu cele moderne pornind de la particularitățile de vârstă ale elevilor.

Dacă profesorul pornește de la convingerea că are o menire ce trebuie îndeplinită, iar în această acțiune se poate apela la un larg evantai de auxiliare care îi pot face munca mai ușoară și mai rodnică, va avea o poziție pro față de noile generații de mijloace de învățământ.

Utilizarea tehnologiilor moderne în procesul de învățământ este îngreunată de lipsa unor softuri de foarte bună calitate, de imposibilitatea adaptării softurilor străine programelor școlare românești, de costurile foarte ridicate, de lipsa unui personal specializat și a dotărilor corespunzătoare, de rezistența la schimbare a cadrelor didactice, a elevilor, a părinților.

Utilizarea calculatorului și a Internetului permit o înțelegere mai bună a materiei într-un timp mai scurt. Se reduce timpul necesar prelucrării datelor experimentale în favoarea unor activități de învățare care să implice procese cognitive de rang superior: elaborarea de către elevi a unor softuri și materiale didactice necesare studiului. Se dezvoltă astfel creativitatea elevilor. Aceștia învață să pună întrebări, să cerceteze și să discute probleme științifice care le pot afecta propria viață. Ei devin persoane responsabile capabile să se integreze social. Se poate spune deci că utilizarea Internetului și a tehnologiilor moderne reprezintă cea mai complexă formă de integrare a educației informale în educația formală.

Bibliografie:

- 1) Ionescu, M., Radu, I. (coord.) Didactica modernă, Editura Dacia, Cluj-Napoca, 1995
37;
- 2) Ionescu, M. Demersuri creative în predare și învățare, Editura Presa Universitară Clujeană, Cluj-Napoca, 2000;
- 3) Constantin, C. Psihopedagogie, Editura Polirom, Iași, 2009.

IMPACTUL UTILIZĂRII INSTRUMENTELOR DE ÎNVĂȚARE ONLINE ASUPRA COMUNICĂRII INTERPERSONALE

Prof. Horodincă Loredana

Școala Gimnazială Nr. 3 Suceava

Învățământul online, deși este o etapă nouă în procesul de învățământ, a devenit o a doua variantă de schimbare a întregului sistem educațional tradițional.

Conținuturile care au dat randament în cazul învățământului online pot reprezenta, drept puncte de orientare pentru învățământul „față în față”. Pentru un bun randament al predării online, este foarte important:

- Să utilizăm instrumente digitale performante;
- Să folosim materiale didactice din mediul online (YouTube, Google, Manuale digitale, etc);
- Să implicăm părinții în procesul educațional, participând activ în derularea acestuia;
- Să personalizăm conținuturile, ținând cont de particularitățile elevilor implicați. Competențele digitale trebuie dezvoltate pentru toți cei implicați în actul educativ (elevi, cadre didactice, părinți) pentru o comunicare mai eficientă, crearea unor sarcini de lucru diverse în mediul online. Este important ca elevii să fie implicați activ în procesul de predare – învățare, folosind metode adecvate care să îi încurajeze la identificarea unor probleme, să analizeze liber și independent diverse situații, să ajungă singuri la diferite soluții. Elevul va fi încurajat nu pentru un răspuns anticipat de profesor, ci va fi încurajat răspunsul inovativ, găsirea propriului drum de rezolvare a sarcinilor.

Cu ocazia desfășurării cursurilor on-line am avut și avem prilejul de a face cunoștință și cu noi tehnologii sau anumite platforme on-line. Până acum câteva luni, foarte mulți părinți se străduiau să-i țină pe copiii lor cât mai departe de calculator, tabletă ori smartphone. Pandemia de coronavirus a schimbat însă obiceiurile în familiile unde sunt școlari. Aceștia ar fi rămas în urmă cu lecțiile fără un astfel de dispozitiv conectat la internet.

Deocamdată, nu se cunosc efectele școlii online asupra sănătății copiilor. Se știe însă că expunerea ore întregi la ecran, zi de zi, cauzează deficit de atenție, lipsă de concentrare, oboseală, impulsivitate, tulburări de somn, de vedere. Obișnuiți cu sistemul tradițional de predare, am fost nevoiți să ne adaptăm celui online. Astfel, cadrele didactice au fost determinate

să se adapteze la un nou stil de predare învățare, de la stilul autoritar folosit în școala tradițională la cel democratic bazat mai mult pe colaborare, responsabilitate.

Ceea ce a trăit omenirea în ultimul perioadă avut și are un impact semnificativ asupra sistemului educațional din România. În această perioadă motivația de a studia a fost diminuată din cauza dificultăților întâmpinate în adaptarea la sistemul de învățare online. În primăvara anului 2020, situația de criză apărută din cauza pandemiei a forțat trecerea învățământului în mediul online, lăsând în urmă învățământul tradițional.

Metodele și mijloacele tradiționale de predare- învățare- evaluare au fost înlocuite de metode noi ce au fost descoperite treptat de toți factorii implicați în procesul de învățământ (cadre didactice, elevi, părinți). Consolidarea acestor metode necesită timp de adaptare din partea celor implicați, iar succesul ține, în prezent, de inventivitatea fiecăruia dintre noi.

Trecerea “forțată” la învățământul online a dus la utilizarea instrumentelor digitale de învățare, instrumente care au fost descoperite de către unii utilizatori care s-au familiarizat ceva mai târziu cu acestea. Stăpânirea acestor instrumente, necesită timp, exercițiu pentru consolidarea și aprofundarea acestora.

Pentru a eficientiza învățarea personalizată trebuie valorificate la maxim posibilitățile intelectuale ale copilului, posibilitățile și resursele mediului în care acesta trăiește, învață, se dezvoltă. Accentul nu se va pune doar pe conținuturi cât și pe strategii și modalități de învățare precum și relațiile ce se formează și se consolidează între participanții la actul învățării. Profesorul trebuie să fie focalizat pe identificarea și utilizarea celor mai eficiente resurse, care să conducă la stimularea cunoștințelor elevilor. Astăzi elevul nu este doar un material de studiu, ci este subiectul central al actului educațional pentru care toți cei implicați caută soluțiile cele mai ideale.

Dezvoltarea psiho-pedagogică a elevului este utilă, deoarece identifică și oferă căi noi de acțiune didactică și pedagogică. Vorbim aici de o echipă educațională profesor – elev, iar pentru buna ei funcționare profesorul trebuie să își cunoască în detaliu coechipierul.

Discutarea factorilor dezvoltării copilului este necesară pentru că oferă câteva sugestii de acțiune pedagogică și didactică. Așa cum s-a mai spus, profesorul și elevul formează o echipă în procesul de predare-învățare. Pentru ca acest lucru să funcționeze în cele mai bune condiții, este necesar ca profesorul să cunoască particularitățile de vârstă ale elevilor săi. În orice domeniu de activitate este necesară cunoașterea particularităților materialului de prelucrat, pentru a utiliza uneltele cele mai potrivite și tehnologia adecvată. Această cerință se impune cu atât mai mult în domeniul educației, unde se modelează „materialul” uman care are o multitudine diversă de variante comportamentale ce cu greu pot fi prevăzute, unele fiind chiar imprevizibile.

BIBLIOGRAFIE

1. ALBULESCU, I. Educația și mass-media. Comunicare și învățare în societatea informațională. Cluj-Napoca: Dacia, 2003.
2. ALBULESCU, I. Morală și educație. Cluj-Napoca: Eikon, 2008. 233 p. Andrei Cosmovici, Luminița Iacob (coord.), Psihologie școlară, Iași, editura Polirom, 1999.
3. CERGHIT, I. Mass-media și educația tineretului școlar. București: Editura Didactică și Pedagogică. 5. STAN L. și colab. (2004). Ghid metodologic privind proiectarea activităților de predare – învățare-evaluare, clasele I-IV, Editura Aramis, București, 2004.

DISCIPLINAREA- DEFINIRE ȘI DESCRIRE

Prof. Înv. Presc. Hotea Laura-Georgiana

Grădinița cu Program Prelungit, Nr.22, Iași

Motto:"Impresiile din copilărie sunt durabile și fiecare copac se îmbolnăvește de la rădăcină!" (Stekel)

Disciplina este una din finalitățile generale care stau la baza educației copiilor de vârstă mică, indiferent de contextul spatio-temporal în care se desfășoară. Realizarea acțiunii de disciplinare reprezintă ideea de bază pentru realizarea celorlalte finalități stabilite pentru modelarea personalității umane. "Disciplinarea copilului mic constituie demersul de asimilare a comportamentului socio-moral dezirabil într-un context social și istoric determinat

Disciplinarea înseamnă să obișnuiești pe cineva cu disciplina ceea ce înseamnă a învăța regulile caracteristice cadrelor existențiale din care face parte individul. Conform Dicționarului Internațional Webster "disciplină" este acțiunea de a învăța pe alții, indiferent de conținutul pentru învățare.

Disciplinarea are un conținut specific prin raportare la persoane/oameni(disciplinarea relațională, evocată sugestiv de către Comenius în Didactica Magna prin conținutul proverbului "o școală fără disciplină este ca o moară fără apă", având ca reper obiectele și, finalmente, relația persoanei cu sine însăși (vizată de Howard Gardner prin ideea disciplinării mentale, a rațiunii). Deprinderea disciplinei cu ajutorul adultului înseamnă doar construirea căii pentru un obiectiv mai înalt, acela că, în cele din urmă, copilul să învețe cum să-și controleze singur comportamentul, astfel încât să nu mai fie nevoit să se bazeze pe disciplinarea venită din partea altora.

În concepția lui Immanuel Kant disciplina reprezintă un element structural central al finalităților educației; alături de cultură și moralitate, aceasta realizează diferența dintre animalitate și umanitate. Prin ea se urmărește abaterea de la impulsurile sălbatice și a asimila legile umanității. Neglijarea disciplinării , în primii ani de viață reprezintă cea mai mare greșeală în formarea unui om.

Ca substantiv, termenul de disciplină vizează „comportamente potrivit anumitor decizii și reguli”. Acest gen de comportamente sunt de dorit atât în familie cât și în orice alt context social în care se găsesc copiii noștri.

Verbul „a disciplina” are însă două sensuri majore, diferite unul de celălalt. Primul se referă la „a îndruma prin învățătură și antrenament; a edifica, a lămurii, a clarifica”. Al doilea sens este unul mai restrictiv-penalizator și se referă la „a corecta, a direcționa, a controla, a constrânge, a governa, a ține din scurt, a restricționa, a critica, a condamna, a mustra etc.”

Unii autori, îndeosebi cei de orientare umanistă , susțin că al doilea sens al termenului de disciplinare este unul care nu ar trebui folosit niciodată, nici de către părinți și cu atât mai puțin de către educatori, învățători sau profesori. Revenind la cele două sensuri ale verbului „a disciplina”,

am putea sublinia că părinții au nu doar dreptul dar și responsabilitatea de a-și disciplina copiii, aceasta, bineînțeles, spre binele lor (nicidecum pentru a-i agresa fizic sau emoțional).

Deseori disciplinarea a fost confundată cu pedeapsa. Prin pedeapsă se înțelege exercitarea unui control exterior, prin forță, asupra copiilor, cu scopul de a le modifica un comportament problematic. Pedeapsa este o formă de disciplină, dar una de tip negativ și trebuie să reprezinte doar o mică parte din procesul de disciplinare. Există momente când se cade a fi folosită, dar problema este că majoritatea adulților o folosesc ca principal mijloc de a disciplina copiii. Apariția imediată a efectului pedepsei duce la utilizarea ei abuzivă, adultul fiind tentat să rezolve rapid o situație nedorită și nu mai caută alte soluții.

Termenul de disciplină este înrudit cu termenul de discipol. Discipolul este o persoană care urmează învățăturile și stilul de viață al altei persoane, urmând modelul comportamentului său în diferite situații. În același fel, disciplinarea reprezintă o experiență de învățare, care deseori este percepută de către copil ca fiind dificilă, incomodă sau chiar dureroasă. Rolul adultului este să-l încurajeze pe copil să persevereze în acest proces de învățare a unor comportamente specifice vârstei și asumării responsabilității.

Scopul adulților în privința disciplinei este acela de a ajuta copilul să se bazeze pe propria lui motivație pentru a-și controla impulsurile, a-și gestiona emoțiile, a respecta nevoile, sentimentele și drepturile celorlalți. Un copil trebuie să învețe că a face greșeli este ceva firesc și să știe că și adulții din jurul lui cred asta. Orice greșală poate fi înțeleasă, iertată, dar există un preț care trebuie plătit. Greșelile pot fi văzute ca pași necesari pentru învățare, mai degrabă decât o reflectare a valorii intrinseci a unei persoane. Capacitatea unui copil în progresul lui trebuie sprijinită de încrederea adulților din jurul său.

Autocontrolul trebuie să fie o prioritate pentru toți adulții. Autocontrolul nu înseamnă a vă prefăca că sunteți calmi în situații dificile. El este abilitatea de a întinde o mână și de a-l înțelege pe ceilalți de a accepta și de a scoate ce este mai bun din divergențe, de a comunica sentimentele în mod direct, de a rezolva conflictele în moduri constructive și de a vă bucura de senzația de apropiere și de legătură cu oamenii. El este abilitatea de a primi conflictul ca pe o oportunitate de învățare și de a nu-l percepe ca pe o tulburare. Atunci când adulții vor adopta aceste modalități de a primi situațiile dificile, vor fi suficient de autodisciplinați ca să poată începe procesul de disciplinare a altora.

Este important să se înțeleagă corect termenul de disciplină. Cel mai important lucru în privința unei bune discipline este ca părinții să-i facă pe copii să se simtă iubiți, după care părinții pot trece la faza următoare a disciplinei de calitate: să-i formeze din punct de vedere al minții și al caracterului astfel încât să poată deveni niște membri activi și stăpâni pe sine ai societății. Disciplinarea presupune formare, iar pentru a fi eficientă folosește toate tipurile de comunicare posibile: puterea exemplului, modelul de urmat, instrucțiunile verbale, cererile scrise, pregătirea și asigurarea unor situații din care să învețe.

Disciplinarea presupune învățarea comportamentului dorit în paralel cu eliminarea comportamentului inadecvat, prin metode specifice. Eficiența acestor metode este dată de următoarele caracteristici: constituie o bază pentru adaptarea copilului la cerințele ulterioare ale

vieții de adult; presupun implicarea activă a copilului în procesul de învățare a unor comportamente; copilul interiorizează regulile stabilite, fără a fi nevoie să i se impună prin constrângeri.

În ceea ce-i privește pe educatori/ învățători/profesori, libertatea lor de a aplica metode disciplinare este mult mai restrânsă și nu se confundă cu cea a părinților. Rolul lor primordial este acela de „a îndruma” și de a le prezenta copiilor, pe înțelesul lor, ceea ce este de învățat.

În contextul acțiunii educative disciplina îndeplinește următoarele funcții: socializarea individului, formarea și dezvoltarea unor atitudini morale și a unui sistem unitar de valori, asigurarea securității emoționale, care vizează respectul față de sine și față de ceilalți. Educarea copiilor în spiritul respectării disciplinei este ghidată de anumite obiective. Acestea sunt: cunoașterea de către elevi a normelor specifice disciplinei; formarea la elevi a unor deprinderi și obișnuințe de conduită disciplinată; dobândirea capacității de autocontrol al forțelor fizice și psihice; stabilizarea atitudinilor de punctualitate și corectitudine.

BIBLIOGRAFIE

- Bailey, B.A., 2011, *Ușor de iubit, greu de disciplinat*, Editura Aramis Print, București
- Baștovoi, S., 2017, *Antiparenting*, Editura Cathisma, București..
- Berge, A., 1977, *Profesiunea de părinte*, Editura Didactică și Pedagogică, București.
- Botiș Matanie, A., Axente, A., 2011, *Disciplinarea pozitivă sau cum să disciplinezi fără să rănești*, Editura ASCR, Cluj- Napoca
- Brazelton Berry, T., Sparow, J., 2017, *Călătoria copilului tău spre autodisciplină*, Editura Trei, București
- Campbell, R., 2011, *Educația prin iubire*, Editura Curtea Veche Publishing
- Chelcea, S., 2001, *Metodologia cercetării sociologice: metode cantitative și calitative*, Editura Economică, București.
- Cucoș, C., 2014, *Pedagogie*, Editura Polirom, Iași.
- Stan, L., *Pedagogia preșcolară și școlară mică*, Editura Polirom, Iași, 2014.
-
-

CONSILIERE ÎN ALEGEREA CARIEREI

prof.înv.primar Hrehorciuc Laura
Școala Gimnazială „Petru Mușat”-Siret

Cu toții ne dorim ca ai noștri copii să crească frumos și armonios, să aibă încredere în propriile forțe și să se poată descurca cât mai bine în viitoarea lor viață de adulți.

Ne dorim să poată deveni adulți care să știe să se afirme, să fie sociabili, să aibă o anume maturitate afectivă care să-i ajute să ia decizii în favoarea lor, să fie responsabili.

Parcursul profesional al copilului este unul dintre motivele pentru care părinții investesc în educație, hobby-uri și cursuri suplimentare, dar și foarte mult timp.

Întrebarea “*Ce vrei să devii când o să te faci mare?*” este una comună pe tot globul.

Unii adulți chiar își amintesc ce răspunsuri ofereau și constată potrivirea sau, după caz, nepotrivirea cu realitatea vieții profesionale de adult. Alegerea carierei începe cu replici spuse în joacă. Însă, importanța pe care ar trebui să o acorde omul în alegerea meseriei definește dacă va lucra cu plăcere, se va bucura de timpul pe care îl dedică serviciului și, implicit, va fi bun în carieră.

Procesul de dezvoltare personală (fizică, intelectuală, socială și emoțională) apare în viața copiilor de la vârste fragede, pe la 6 ani. Unele școli oferă programe opționale care le explică elevilor ce este cariera și îi provoacă să se gândească la anumite direcții pentru viitorul lor.

Potrivit unui studiu, și părinții pot fi de ajutor în îndrumarea profesională a copiilor, atunci când urmează un plan organizat, pus în beneficiul celui mic. Prin acest plan, copilul, ghidat de părinți și profesori, descoperă treptat ce carieră și-ar dori și de ce are nevoie ca să poată lucra în domeniul pe care și-l alege. Procesul planificat al dezvoltării profesionale durează mai mulți ani și îi oferă celui mic posibilitatea să ia o decizie de carieră informată.

Specialiștii în dezvoltarea carierei le recomandă părinților descrieri cât mai clare, răspunsuri complete la întrebările despre carieră ale copiilor (de 6-10 ani) și discuții despre cât mai multe categorii de joburi.

ÎNTREBĂRI ADRESATE PĂRINȚILOR DE CĂTRE COPII (în funcție de vârsta lor)

Iată posibilele curiozități despre domenii de activitate, zone de interes:

- **Este greu să fii**?
- **Ce trebuie să faci ca și**? **Cu ce se ocupă mai exact?**
- **Oare eu sunt potrivit pentru această meserie?**
- **Cum ar trebui să mă pregătesc încă de pe acum pentru a putea să ajung**?
- **Pot să urmăresc filme cu (polițiști, doctori,)?**
- **Ai vrea să mă duci în vizită la (locul de muncă respectiv)?**
- **Mă poți ajuta să stau de vorbă cu un**?
- **Îmi cumperi(instrumente specific folosite în meseria aleasă) să mă joc „De-a**”?
- **Dacă mie îmi place(să ajut oamenii, să salvez natura, să folosesc calculatorul ș.a.), ce alte meserii mi se potrivesc?**
- **Care sunt aspectele (părțile) mai puțin plăcute ale acestei meserii?**

Copiii de vârstă școlară mai mare (11- 14 ani) știu mai bine ce vor să facă pentru viitorul lor profesional. Acum, ei încep să se concentreze pe anumite materii, să învețe activ cât mai multe din ce îi interesează și să aibă hobby-uri în domeniul pe care îl urmăresc. Vorbind cu ceilalți, ei pot să descopere cum ar excela și pot afla de ce abilități profesionale au nevoie ca să lucreze în companii.

Ei încep să facă cunoștință cu mai multe informații despre regulile din mediul profesional, prin prisma discuțiilor cu părinții și apropiații. Viața unui copil aflat în etapa de pregătire înseamnă o implicare activă atât la școală, cât și acasă și în comunitatea din care face parte.

Întrebările sunt mai asumate, mai responsabile:

- **Care sunt meseriile cu potențial pentru viitor?**
- **Ce job-uri sunt cel mai bine plătite?**
- **Ce meserie mi se potrivește?**
- **Care dintre ele îmi pune în valoare aptitudinile?**
- **Cum pot scoate în evidență punctele mele forte?**
- **Sunt potrivit pentru alegerea făcută?**
- **Știu suficiente lucruri despre această meserie?**
- **Cum aş putea să o cunosc mai bine?**
- **Pot să obțin informații reale despre job-ul pe care îl prefer? Cum?**
- **Cum ar trebui să mă pregătesc pentru a ajunge să practic această meserie? Ce studii trebuie să urmez?**

ÎNTREBĂRI ADRESATE DE CĂTRE PĂRINȚI COPIILOR (în funcție de vârsta lor)

Părinții pot fi buni ghizi a îndruma profesional copilul către mai multe oportunități de fructificare a talentelor native pe care acesta vrea să le crească și să le folosească mai târziu.

Se recomandă să se facă, împreună cu copilul (de 6-10 ani), o autoevaluare pe bază de întrebări. Pentru ca totul să fie o joacă, se pot scrie întrebările pe cartonașe și să răspundă amândoi.

- **Cum arată ziua perfectă?**
- **Care e activitatea ta preferată?**
- **Ce anume îți place cel mai mult când ai de îndeplinit o sarcină?**
- **Unde crezi că te-ai descurcat cel mai bine?**
- **Ce ai prefera să faci singur?**
- **De ce ai vrea să faci acel lucru?**
- **Care e primul lucru la care te gândești, atunci când ai o problemă?**
- **Care crezi că sunt defectele tale?**
- **Ce abilități ai?**
- **De ce ești cel mai mândru?**
- **Ce valori sunt cele mai importante pentru tine?**

- **Ce meserie ți-ar plăcea să ai când vei fi mare? De ce ai ales-o?**
- **Cu ce fel de oameni ți-ai dori să lucrezi?**
- **În ce funcție te vezi la locul de muncă?**
- **Ți-ar plăcea să fii, chiar dacă ai afla că ai ales o meserie grea, cu multe responsabilități/riscuri?**

Drumul de la autocunoaștere înspre decizia corectă și, apoi, planificarea carierei poate fi simplu, atunci când copilul este conștient de ce îl pasionează.

La copiii de vârstă mai mare (11-14 ani), iată ce întrebări ar trebui să îl ghideze către ce meserie i se potrivește:

- **Care sunt îndemânările și abilitățile tale?**
- **Ce meserie te atrage? De ce?**
- **Ți-ar plăcea să faci asta pe termen lung? De ce?**
- **Care sunt obiectivele tale profesionale?**
 - **Vrei să fii antreprenor sau angajat?**
 - **Corporatist sau freelancer?**
 - **Plănuiești să te pensionezi repede?**
 - **Vrei să lucrezi în slujba statului sau în mediul privat?**
- **Cât de importanți sunt banii pentru tine?**
- **Cât de competitivă este meseria aleasă pe piața muncii?**
- **Preferi munca la birou sau munca la distanță?**
- **Alegerea ta este realistă?**
- **Ce îți dorești cel mai mult de la viață?**
- **Când te întorci acasă de la muncă, iar un membru al familiei te întreabă cum a fost, ce răspuns ți-ar plăcea să-i dai?**

La final, ce poate face un părinte? Să fie alături de copilul său. Potrivit unui studiu, părinții ar trebui să fie implicați cel puțin în explorarea carierei și luarea deciziei, pentru ca adolescentul sau proaspătul adult să poată avea un parcurs cât mai lin către viața profesională.

Totul începe cu *ce vrei să te faci când o să fii mare*.

Apoi, urmează școala, unde copilul își dezvoltă competențele sociale, de comunicare, de discurs și dezvoltă cunoștințe. De acolo și până la prima zi de lucru, părintele îi poate fi alături copilului și îi poate oferi sprijin și orientare profesională pentru viitor.

Facilitarea și îmbunătățirea activităților din sistemul educațional

Prof.Înv. Preșcolar: Hristache Elena Claudia

Prof. Înv. Preșcolar : Motrună Andreea-Raluca

G.P.P Ostroveni 2, Rm. Vâlcea

Pentru a avea un sistem educațional de calitate , este necesar să oferim programe de educație în conformitate cu standardele societății din zilele noastre. În momentul în care realizăm o educație de calitate, va rezulta și un produs de calitate. În majoritatea sistemelor de educație din lume, obiectivele prioritare urmărite sunt: egalitatea de șanse în fața educației și asigurarea unui învățământ de calitate. Aceste obiective sunt realizate și în sistemul de învățământ din România. Cele două obiective sunt distincte dar nu pot fi separate: un sistem de învățământ nu poate fi considerat accesibil doar pentru că asigură educația la toate nivelurile, ci și dacă toți elevii au acces la același tip de cunoștințe, la aceeași cantitate și calitate educațională și condițiile de desfășurare a procesului instructiv-educativ sunt asemănătoare.

Există factori exteriori care influențează calitatea în învățământ și anume: mediul familial, social, economic din care provine elevul, educația și ocupația părinților dar și factori care țin de școală și anume: cadrele didactice, tipul de școală, condițiile de învățare, baza tehnico-materială etc. Dacă părinții nu se implică pentru a obține succesul educațional al elevilor, școala este cea care poate să intervină. Astfel, reducerea numărului de elevi dintr-o clasă, creșterea nivelului de pregătire a cadrelor didactice, modernizarea instituțiilor de învățământ, implicarea părinților și a comunității în activitățile școlii reprezintă câteva metode de îmbunătățire a calității actului educațional.

Un rol semnificativ asupra performanțelor copiilor îl au cadrele didactice prin organizarea procesului instructiv-educativ, prin relațiile pe care le stabilesc în interiorul școlii, cu familiile elevilor, cu comunitatea, prin activitățile extracurriculare organizate în școală. Calificativele și notele obținute de elevi la evaluările inițiale, curente, periodice, finale, precum și rezultatele la evaluările naționale, concursuri, olimpiade sunt rezultate ale calității educației și reprezintă nivelul de pregătire al elevilor. Pentru obținerea de către elevi a unor rezultate deosebite la învățatură, cadrele didactice trebuie să fie bine pregătite din punct de vedere pedagogic, psihologic, să transmită cunoștințe, priceperi, deprinderi conform noilor metodologii, să asigure calitatea prin activități didactice centrate pe elev, permanent să colaboreze cu familia și să nu evite participarea la cursurile de formare și perfecționare, pentru a putea fi la curent cu noutățile și modificările apărute în sistemul de învățământ.

Realizăm un învățământ de calitate dacă avem mulți elevi cu rezultate foarte bune pe parcursul anului școlar, mulți elevi care participă la concursuri și olimpiade, atât naționale cât și internaționale și obțin rezultate deosebite, dacă nivelul de abandon școlar se află aproape de zero, dacă o parte mare dintre absolvenții de licee au promovabilitate mare la admiterea la facultate, dacă absolvenții diferitelor forme de învățământ se pot integra socioprofesional.

Pentru a avea o educație de calitate, un rol important îl are procesul instructiv-educativ, modul lui de organizare, atmosfera plăcută din grădiniță și școală, relațiile bune dintre școală și familie, așteptările cadrelor didactice și ale părinților privind performanța elevilor. O răspundere destul de mare pentru cadrele didactice o reprezintă gestionarea clasei de elevi și de aceea ele au sarcina de a stabili norme, reguli, ceea ce le este permis elevilor și ceea ce le este interzis, care sunt recompensele pe care le vor primi dacă au un comportament pozitiv și cum sunt sancționați dacă vor avea un comportament inadecvat. Nu doar folosirea unor mijloace didactice moderne, a unor metode moderne de predare duc la creșterea calității învățământului, ci și implicarea elevilor în crearea materialelor. Întotdeauna profesorii trebuie să îmbine tradiționalul cu modernul, pentru a obține un act educațional eficient, iar elevii să fie responsabili în educația proprie printr-o implicare activă. Dacă se selectează conținuturile învățării din sfera de interese ale elevilor, în concordanță cu programa școlară, atunci rezultatele procesului instructiv – educativ sunt de calitate. Elevii sunt mult mai atenți și mai receptivi la informațiile care vin din, despre și pentru aspirațiile generației lor. Calitatea actului educațional crește dacă activitățile extracurriculare sunt folosite cât mai des, cât mai variate și dacă scopurile și obiectivele acestora au fost realizate. Cadrele didactice, prin activitățile procesului instructiv-educativ urmăresc: prevenirea situațiilor de criză a elevilor (personală, educațională și socială), dezvoltarea personală a acestora, cultivarea imaginilor de sine pozitive, creșterea capacităților de luare a deciziilor, responsabilizarea față de societate, încercarea păstrării echilibrului în situații de succes sau eșec, creșterea rezistenței la frustrare, la critică, autoevaluarea propriului potențial, cunoașterea calităților personale și a punctelor slabe, construirea unei baze solide de valori, a optimismului în împlinirea visurilor lor. Elevii se pregătesc pentru viață, să fie capabili să se descurce singuri, să se afirme în mod independent sau în cadrul grupului din care fac parte.

Un alt factor semnificativ pentru creșterea calității învățământului o reprezintă parteneriatul școală-familie. În cadrul școlii se face decât o parte din educația copilului, cealaltă parte făcându-se în afara ei. Influența familiei are un mare impact asupra rezultatelor școlare ale elevilor și asupra motivației învățării și de aceea trebuie să colaboreze permanent cu școala, participând la diverse activități ale acesteia (ședințe, lectorate cu părinții, activități de consiliere a părinților, serbări școlare). Printre alte sarcini, ale școlii, se află și identificarea situațiilor – problemă din familiile copiilor și dirijarea pe cât este posibil a strategiilor educative în favoarea elevului. De aceea, colaborarea dintre școală și familie, presupune nu numai o informare cu privire la tot ceea ce face elevul la școală, în cadrul procesului instructiv-educativ, ci și informarea părinților cu toate problemele pe care le are elevul. Nu puține sunt actele de violență dintre elevi, personal didactic și persoanele din afara școlii, consumul de droguri, acte de delincvență juvenilă, situații cărora

școala trebuie să le facă față. Astfel acțiunea educativă a familiei devine eficientă dacă aceasta participă cu regularitate la acțiunile școlii, există o legătură permanentă între cele două iar obiectivele urmărite de acestea se subordonează idealului educațional. S-a constatat că a crescut destul de mult numărul copiilor inadaptați social datorită carențele educative ale familiei și s-au luat măsuri privind necesitatea pregătirii copiilor pentru viață. Între relațiile școală-familie trebuie să existe o strânsă legătură pentru beneficiul copiilor, trebuie găsite modalități prin care să se comunice permanent cu familia, deoarece siguranța și securitatea elevilor, atât în școală, cât și în afara ei, este primordială. atât pentru elevi, cât și pentru cadrele didactice.

Ținând cont de realitățile cu care ne confruntăm, se impune intervenția printr-un plan bine gândit care să preîntâmpine tendința de participare tot mai redusă a personalului didactic la cursuri de perfecționare. Programul va avea în vedere centrarea întregului proces de formare continuă și dezvoltare profesională pe nevoile beneficiarilor direcți ai educației.

Măsurile cuprinse în programul de îmbunătățire a calității educației prin procesul de formare continuă a personalului didactic din grădiniță vizează:

- ✓ Intensificarea activității metodico-științifice la nivel de:
 - comisie metodică;
 - cercuri pedagogice;
 - simpozioane;
 - schimburi de experiență;
- ✓ Înscrierea cadrelor didactice care au doar liceul pedagogic la studii universitare de licență (Pedagogia Învățământului Preșcolar și Primar);
- ✓ Înscrierea cadrelor didactice la studii universitare de masterat;
- ✓ Înscrierea cadrelor didactice cu gradul didactic I la programul de formare de formatori pentru cursul pentru părinți “Educați așa!” sau “Tendințe moderne în educația parentală”;
- ✓ Înscrierea a cadrelor didactice la perfecționarea profesorilor mentori;
- ✓ Înscrierea directorului la programul de formare continuă destinat managerilor;
- ✓ Continuarea cursurilor de pregătire și a examenelor pentru obținerea gradelor didactice de către cadrele înscrise deja și cooptarea altor educatoare la grade didactice;
- ✓ Extinderea cursurilor desfășurate în sistem online;
- ✓ Achitarea unor taxe pentru anumite cursuri din fondul de formare al unităților școlare;
- ✓ Promovarea activităților de învățare care respectă ritmul propriu de învățare al copilului și aptitudinile individuale ale sale;
- ✓ Diversificarea activităților din cadrul Curriculum-ului la Decizia Școlii;
- ✓ Deschidere către abordarea Metodei proiectelor și a activităților integrate;
- ✓ Organizarea clasei în diferite arii de stimulare dotate cu material bogat, atractiv și diversificat;
- ✓ Creșterea progresului înregistrat de copiii cu nevoi speciale.

Toate activitățile de formare continuă trebuie să fie valorificate la nivelul organizației școlare, căci obiectivul principal al formării continue a cadrelor didactice îl reprezintă tocmai aplicarea în activitatea de la clasă a competențelor dobândite în urma participării la curs.

De rezultatele pe care le obțin la școală copiii care pleacă din instituția noastră depinde viitorul grădiniței.

În concluzie calitate în educație înseamnă și cadre didactice cu înalt nivel de profesionalism, bine pregătite pentru a putea face față provocărilor unei societăți bazate pe cunoaștere, pornind de la pregătirea inițială și sprijinul suplimentar oferit la început de carieră didactică până la dezvoltarea profesională continuă la locul de muncă. **Toți copiii din lume au dreptul la educație, formare și învățare pe tot parcursul vieții de înaltă calitate și incluzive.**

Bibliografie:

1. Iosifescu, Șerban, Calitatea educației, Suportul de curs, București, 2007;
2. Legea privind asigurarea calității educației, nr. 75/2005.
3. EURYDICE. Rețeaua de Informare despre Educație în Comunitatea Europeană, 1997;
4. Metodologia formării continue a personalului didactic din învățământul preuniversitar, anexă la O.M. Nr. 5720/20. 10. 2009.

Facilitarea, susținerea și îmbunătățirea activităților din sistemul educațional

Profesor învățământ preșcolar: Hudișteanu Lili Simona

Școala Gimnazială „Ioan Cernat”, Havârna, Botoșani

Facilitarea, susținerea și îmbunătățirea activităților din sistemul educațional reprezintă o misiune importantă pentru a asigura un mediu de învățare eficient și benefic pentru elevi, studenți și profesori. Câteva strategii și aspecte relevante în acest sens pot fi următoarele:

Formare continuă pentru profesori: Oferirea de programe de formare continuă pentru profesori pentru a-i ajuta să-și dezvolte abilitățile pedagogice, să rămână actualizați cu cele mai recente metode de predare și să se adapteze la schimbările din domeniul educațional.

Integrarea tehnologiei în învățare: Implementarea și promovarea utilizării tehnologiei în sălile de clasă pentru a sprijini procesele de predare-învățare, stimulând interesul elevilor și facilitând accesul la resurse educaționale diverse.

Dezvoltarea competențelor de gândire critică și creativă: Încurajarea activităților care dezvoltă abilitățile de gândire critică și creativă ale elevilor, precum proiecte, dezbateri, activități de rezolvare a problemelor etc.

Asigurarea accesului egal la educație: Implementarea măsurilor care să asigure că toți elevii au acces la o educație de calitate, indiferent de factorii socio-economici, etnici sau geografici.

Colaborarea cu comunitatea și părinții: Implicarea activă a comunității și a părinților în procesul educațional, prin organizarea de evenimente, ședințe de informare, și parteneriate cu instituții locale.

Evaluare și feedback constant: Implementarea unui sistem de evaluare continuă și oferirea de feedback regulat pentru elevi și profesori pentru a identifica punctele tari și de dezvoltare și a adapta metodele de predare.

Diversitate și incluziune: Crearea unui mediu educațional care să promoveze diversitatea și incluziunea, recunoscând și valorizând diferențele individuale.

Promovarea învățării experiențiale: Integrarea activităților practice, vizitelor de studiu, stagiilor și proiectelor de învățare pentru a oferi elevilor o perspectivă practică și aplicată asupra cunoștințelor dobândite.

Gestionarea eficientă a resurselor: Asigurarea unei gestionări eficiente a resurselor materiale, financiare și umane pentru a maximiza beneficiile educației și pentru a crea un mediu propice învățării.

Monitorizare și îmbunătățire continuă: Implementarea unui proces de monitorizare a performanțelor educaționale și de evaluare a impactului diferitelor inițiative, cu scopul de a identifica oportunități de îmbunătățire continuă.

Aceste strategii pot contribui la crearea unui mediu educațional care să faciliteze învățarea, să susțină dezvoltarea personală a elevilor și să îmbunătățească calitatea învățământului.

Facilitarea, susținerea și îmbunătățirea activităților din sistemul educațional reprezintă un pilon esențial în construirea unei societăți progresiste și în dezvoltarea individuală a fiecărui membru al comunității. Educația este un proces continuu și complex, iar îmbunătățirea constantă a metodelor și a mediului educațional este crucială pentru formarea unei generații pregătite să facă față provocărilor lumii moderne.

Unul dintre aspectele cheie ale facilitării activităților educaționale este investiția în formarea continuă a cadrelor didactice. Profesorii reprezintă coloana vertebrală a sistemului educațional, iar furnizarea constantă de programe de formare îi ajută să rămână actualizați cu cele mai noi tehnologii, metodologii și teorii de învățare. Aceasta le oferă instrumentele necesare pentru a răspunde provocărilor în schimbare ale societății și pentru a adopta abordări inovatoare în predare.

În paralel, integrarea tehnologiei în procesul de învățare joacă un rol esențial în facilitarea accesului la informație și dezvoltarea abilităților relevante pentru secolul XXI. Utilizarea platformelor online, a instrumentelor interactive și a resurselor digitale oferă elevilor oportunități diverse de explorare și învățare personalizată. Astfel, se creează un mediu educațional dinamic, care stimulează creativitatea și gândirea critică.

În cadrul acestui efort, asigurarea unei incluziuni echitabile în sistemul educațional reprezintă un alt obiectiv esențial. Toți elevii, indiferent de origine sau statut socio-economic, ar trebui să beneficieze de aceleași șanse și resurse. Dezvoltarea unor programe de sprijin pentru elevii cu nevoi speciale și crearea unui mediu incluziv care să promoveze diversitatea reprezintă priorități pentru îmbunătățirea sistemului educațional.

Colaborarea extinsă cu comunitatea și părinții este, de asemenea, crucială. Implicarea părinților în procesul de educație, prin organizarea de evenimente școlare, ședințe de informare și parteneriate cu instituții locale, consolidează legăturile dintre școală și comunitate. Acest parteneriat poate contribui la crearea unui sprijin solid pentru elevi și la promovarea valorilor educaționale în întreaga societate.

În concluzie, facilitarea, susținerea și îmbunătățirea activităților din sistemul educațional reprezintă un angajament continuu către excelență și către pregătirea viitoarelor generații. Prin investirea în profesori, tehnologie, incluziune și colaborare comunitară, putem crea un mediu educațional care să stimuleze creativitatea, să dezvolte competențele esențiale și să contribuie la formarea cetățenilor activi și responsabili în societatea contemporană.

Bibliografie

(fără an). Preluat de pe https://erasmus-plus.ec.europa.eu/sites/default/files/files/resources/erasmus-plus-programme-guide_ro.pdf

(fără an). Preluat de pe <https://www.edu.ro/sites/default/files/A%204.2.%20Ghid%20de%20bune%20practici%20privind%20managementul%20calit%C4%83%C8%9Bii%20CAF%2C%20%C3%AE%20inst.%20ce%20gouverneaz%C4%83%20sist.%20educa%C8%9Bional.pdf>

(fără an). Preluat de pe <https://www.edumi.ro/wp-content/uploads/2022/01/Starea-de-bine.pdf>

(fără an). Preluat de pe [https://www.edu.ro/sites/default/files/_fi%C8%99iere/Minister/2016/strategii/Strategie%20LLL%20\(1\).pdf](https://www.edu.ro/sites/default/files/_fi%C8%99iere/Minister/2016/strategii/Strategie%20LLL%20(1).pdf)

PROVOCĂRILE NOII GENERAȚII: NATIVII DIGITALI

Prof.dr. Adelina Dorina IACOB, Școala Postliceală „Henri Coandă” Oradea

Dinamica înregistrată la nivel societal aduce schimbări semnificative asupra managementului instituțional și educațional.

Un sistem educațional modern impune o reconfigurare a aspectelor teoretice și practice ale sistemului educațional, iar profilul cadrului didactic care să fie în măsură să susțină aceste schimbări și să le implementeze are la rândul său valențe noi.

Referențialul de competențe profesionale ale cadrului didactic subscris astfel unui alt model. Competența reprezintă într-o abordare integratoare, „un set de priceperi pe care o persoană le deține în scopul de a fi capabilă să execute în mod satisfăcător, o sarcină într-o anumită situație” (Boyatzis, 2008, p.8).

Trei categorii de competențe sunt vizate într-o abordare tradițională, astfel (Apostolache, 2022, p.21):

- a) Competențe cognitive, cum ar fi recunoașterea unor patternuri;
- b) Competențe legate de inteligența emoțională; de exemplu, conștiința de sine, gestionarea emoțiilor sau autocontrolul emoțional;
- c) Competențe legate de inteligența socială, inclusiv gestionarea relațiilor în cadrul grupurilor de lucru, empatiei etc.”

Fiecare competență poate fi formată, dezvoltată, astfel încât să reprezinte un predictor al performanței într-un anumit domeniu.

O teorie interesantă este cea susținută de Daniel Pink, care vorbește despre gândirea de tip S ca „formă de gândire și o atitudine față de viață care sunt caracteristice emisferei stângi a creierului: secvențiale, literale, funcționale, textuale și analitice” (Pink, 2019, p.41). De asemenea, nativii digitali au aptitudini specifice gândirii de tip D „formă de gândire și mod de a privi viața caracteristice emisferei drepte a creierului: simultane, metaforice, estetice, contextuale și sintetice”. În momentul de față, școala este centrată încă pe gândirea de tip S, nefiind pregătită în mare măsură pentru servicii educaționale adaptate nativilor digitali.

Ne putem întreba care este profilul ideal al profesorului. În ceea ce privește competența pedagogică, aceasta are competențe legate de conținutul științific, competențe didactice, competențe manageriale. Literatura de specialitate relevă mai multe elemente constitutive al competenței pedagogice, iar Sulaiman și Ismail (2020, p. 3536) identifică „trăsături atitudinale, aspecte legate de abordarea curriculum-ului, planificare, evaluare, tehnologiile informaționale și comunicaționale, management și dezvoltare instituțională”.

Dincolo de această abordare sumativă, putem analiza în ce măsură rolurile, sarcinile profesorilor s-au schimbat, respectiv măsura în care modelul competenței pedagogice a determinat modificări, restructurări la nivelul statutului, funcțiilor și rolurilor care revin cadrelor didactice în mediul formal și informal.

Învățământul digital aduce un alt mediu educațional decât cel obișnuit, astfel că sunt necesare competențele pedagogice digitale care să crească posibilitățile obținerii rezultatelor optime. Importanța competențelor digitale caracterizează nu doar domeniul educațional, ci orice domeniu socio-profesional. Utilizarea tehnologiilor informaționale și comunicaționale a devenit o practică comună aplicată consecvent.

Competența pedagogică digitală este analizată de unii specialiști în asociere cu alfabetizarea digitală a profesorilor (McGarr și McDonagh, 2019) și se referă la „abilitățile,

cunoștințele și atitudinile educatorilor față de utilizarea tehnologiilor digitale, aspecte decisive pentru a putea prezice natura și nivelul adaptării unităților de învățământ la provocările digitalizării (Apostolache, 2022, p. 49). Profesorul care interacționează cu elevii în mediul educațional online trebuie să dezvolte multiple abilități interconectate (de natură cognitivă, emoțională, socială).

Ilomaki (2016, p. 655) propune un model al competenței pedagogice digitale care cuprinde:

- Cunoștințe de natură teoretică și practică în domeniul tehnologiei informaționale;
- Abilități de aplicare practică în cadrul demersului educațional al informațiilor din domeniul tehnologiei informațiilor;
- Abilități de a identifica, înțelege, respecta limitele aplicării TIC în educația formală;
- Motivația de a face parte și a promova o cultură educațională digitală.

Putem observa că există în literatura de specialitate o abordare complexă și diferită asupra a ceea ce înseamnă competența pedagogică digitală, dar un element comun este acela al acreditării ideii că ele sunt necesare în toate etapele procesului de învățământ și, un aspect important, formarea și dezvoltarea lor sprijină colaborarea cu alte departamente din organizația școlară, implicit reconfigurarea relațiilor sociale.

Comunitățile virtuale de învățare prezintă anumite avantaje care le recomandă a fi utilizate inclusiv în educația formală (Zavwaki-Richter și Anderson, 2014, p.5):

- facilitează schimbul de informații, de cunoștințe sau date;
- contribuie la configurarea unei identități atât la nivel individual cât și la nivel organizațional, aspect benefic pentru evoluția și dezvoltarea organizațională;
- realizarea unei baze de date comune, a unui proces de „colectare” a informațiilor valoroase pentru organizația școlară;
- construirea unor rețele sociale de sprijin, de comunicare.

În acest context al preocupărilor de adaptare eficientă la cerințele mediului educațional și la cultura educației digitale, este necesar ca profesorii să învețe „limbajul de comunicare specific” cu elevii, valorizând caracteristicile generaționale.

Astfel, se recomandă măsuri precum:

1. Integrarea de către cadrele didactice a conținuturilor digitale în demersul paideutic, asigurându-se că aceștia manifestă interes pentru respectivele conținuturi; să se țină seama de limitele cognitive ale elevilor arunci când se stabilește gradul de dificultate al sarcinilor;
2. Sprijinirea învățării conștiente a informațiilor de către elevi, inclusiv ale celor transmise ca și conținuturi digitale, fiind agreeate de elevii școlii de azi;
3. Utilizarea de către cadrele didactice, din perspectiva unei noi paradigme,]nal valorizatoare a caracteristicilor generației de elevi;
4. Introducerea unor curiozități, elemente de pop-culture)care fac parte din universul copiilor și care pot fi conexe cu subiectul predării (Stan, 2021, p. 134);
5. Asigurarea unui mediu educațional prietenos, rezilient, cu interacțiuni sociale pozitive;
6. Managementul clasei presupune în societatea actuală adminisrrarea realității argumentate în care se suprapun elemente specifice spațiului material și ale spațiului digital, întrucât „este greșită ideea că mediul conține obiecte. El conține relații” (Clear, 2019, p. 84);

7. Profesorul exercită rolul de a construi contexte eficiente de învățare, calibrând ideile noi cu cele vechi, cu asigurarea implicării afectivității elevilor;

Organizarea procesului educațional cu ajutorul tehnologiei constituie depotrivă o necesitate și o provocare pentru profesioniștii din educație, într-o abordare echilibrată, în care să poată fi evidențiate beneficiile caracteristicile și nevoile de cunoaștere al elevilor din societatea modernă.

Bibliografie

- Apostolache, R., 2022, *Competența pedagogică digitală*, Editura Polirom, București
- Alexandrescu, D., Benga, T., Vărzaru, C., Sibechi, V., Mareș, M., Mocanu, C., 2021, *Starea de bine a elevilor-cheia spre succes*, Editura TEAM, Brașov
- Avram, E., 2013, *Schimbare și dezvoltare organizațională*, Editura Universitară, București
- Boyatzis, R., 2008, Competencies in 21st century, *Journal of Management Development*, 27, pp.5-12
- Clear, J., 2019, *Athomic Habits: schimbări rezultate remarcabile*, Life style Publishing, București
- Gardner, H., 2006, *Mintea disciplinată*, Editura Sigma, București
- Iloak, L, Paavola, S., Lakkala, M., Kantosalo, A., 2016, Digital competence-an emergent boundary concept for policz and educational research. *Education and Information Tehnologies*, 21(3), pp. 655-679
- Willingham, D., 2009, Why don't students like school a cognitive scientist answers questions about how the mind works and what it means for yo classroom, John Wiley et Sons, San Francisco
- Neacșu, I., Suditu, M., 2020, *Educația emoțional-afectivă*, Editura Polirom, București
- Prensky, M. 2001, Digital natives, digital immigrants part 2: Do they really think differently?. On the horizon.
- Ramadlani, A. K. & Wibisono, M. ,2017, Visual literacy and character education for alpha generation. In *Proceedings of the International seminar on language, education and culture*. Malang: Faculty of Letters, Universitas Negeri Malang (pp. 1-7).
- Stan, E., 2021, *Managementul clasei și nativii digitali. Fundamentări din perspectiva neuroștiințelor*, Institutul European, Iași
- Sulaiman, J., Ismail, S.N., 2020, Teacher Competence and 21st Century Skills in Transformation Schools 2025. *Universal OF Educational Research*, 8 (8), pp.3536-3544, DOI: 10.13189/ujer.2020.080829
- Zawacki-Richter, O., Anderson, T., 2014, *Online distance education: Towards a research agenda*. AU Press, Athabasca University. DOI: 10.15215/aupress/9781927356623.01

Rolul metodelor moderne de predare

Prof. ec. Iagăru-Tudor Elena

Colegiul Național Economic” Theodor Costescu”

Drobeta Turnu Severin, Mehedinți

Îmbunătățirea metodelor de predare necesită experiență din partea cadrului didactic, dar și timp și creativitate.

Cadrul didactic trebuie să dea dovadă de fler și competențe profesionale pentru a reuși să trezească interesul elevilor pentru lecție și să-I determine să coopereze între ei în scopul descoperirii de noțiuni economice noi.

Metodele moderne de predare vor ocupa pe viitor un loc important în activitatea didactică deoarece strategiile didactice interactive îi atrag tot mai mult pe elevi și îi implică intens în procesul de predare-învățare.

Piaget arată că metodele modern au rolul de a favoriza dezvoltarea proceselor și operațiilor. Elevii pot să-și dezvolte capacități diferite dacă situațiile de învățare vor fi organizate corespunzător. (Apud. I. Cerghit, Metode de învățământ, Ed. Polirom, Iași, 2006).

În comparație cu metodele tradiționale unde elevul este un simplu spectator și reproducător al informațiilor oferite de profesor în actul de predare, metodele moderne transformă elevul într-un actor activ în procesul de predare – învățare și îl ajută să acumuleze informații și cunoștințe prin efort propriu, dezvoltându-și, astfel gândirea și capacitatea de înțelegere.

Metodele moderne de predare conduc la îmbunătățirea activității didactice deoarece au caracter activ-participativ și ajută la formarea personalității elevilor.

Acestea antrenează elevii în activitatea didactică, le crește încrederea în ei, îi motivează să învețe și îi ajută să comunice și să interacționeze între ei.

Metodele active-participative au următoarele caracteristici:

- Activizează elevii în rezolvarea sarcinii didactice
- Sunt atractive
- Facilitează punerea în practică a cunoștințelor asimilate de elevi
- Ajută elevii să fie originali și le stimulează creativitatea
- Responsabilizează elevii în rezolvarea sarcinilor didactice
- Dezvoltă comunicarea elevilor.

Cu ajutorul priceperii, profesorul poate dezvolta creativitatea elevilor, dar si autostimularea acesteia. Un profesor ce foloseste metodele modern ar trebui sa fie un bun observator si ascultator, un partener al elevilor, dar si un sfatuitor care motiveaza si ajuta elevii in procesul instructiv-educativ.

În urma utilizării metodelor moderne în procesul instructive - educativ concluzionez că elevilor le plac aceste metode deoarece le dezvoltă imaginația, creativitatea, spiritual de colaborare și îi motivează să descopere noul și să lucreze în echipă.

Metodele moderne sunt mai atractive pentru elevi deoarece îi motivează în învățare, îi ajută să coopereze, le stimulează atenția, imaginația, creativitatea în detrimentul metodelor clasice pe care le consideră monotone.

Părerea mea este că, profesorii ar trebui să utilizeze diverse metode atractive în procesul instructive-educativ pentru a stărni interesul elevilor și pentru a-I stimula în procesul de învățare.

Bibliografie

1. Bocoș, Mușată, Instruirea interactivă. Repere pentru reflectivă și acțiune, Editura Presa Universitară Clujană, Cluj Napoca, 2002
2. Cerghit, I, Metode de învățământ, Ed. a Iva, Editura Polirom, Iasi, 2007
3. Cerghit, I, Sisteme de instruire alternative și complementare. Structuri, stiluri și strategii, Editura Aramis, București, 2002
4. Dumitru, I, Dezvoltarea gândirii critice și învățarea eficientă, Editura, Universitatea de Vest, Timișoara, 2002
5. Oprea, C, L, Strategii didactice interactive, Editura Didactică și Pedagogică, București, 2007

ACTIVITĂȚI ȘI JOCURI INTERACTIVE PENTRU DEZVOLTAREA PREȘCOLARILOR

Prof. înv. preșcolar Ivasiuc Ornella

Prof. înv. preșcolar Iagyi Jelmira

Grădinița P.P. “Furnicuța” Arad

Modalitatea principală prin care se desfășoară activitatea preșcolară este jocul. Jocul are valențe formative importante pentru dezvoltarea copilului, prin joc acesta descoperă lumea și pe sine însuși. “Jocul se consideră ca o activitate fizică sau mintală gratuită, ce se realizează doar datorită plăcerii ce o provoacă.” (Chateau, J., 1967, p. 25). Această activitate aduce plăcere preșcolarului, de aceea el alege ca metodă de învățare jocul. Există forme variate de joc și toate pot fi folosite cu succes în procesul instructiv-educativ.

Jocul, nu numai ca activitate, ci și ca formă de exprimare, există în cadrul omenirii din cele mai vechi timpuri. Jocul nu trebuie să aibă logică, ci să aducă bucurie celui ce îl desfășoară și să îl îndemne la o experiență mai plăcută de învățare. Pedagogia generală clasifică jocurile în următoarele trei categorii:

- jocuri de creație;
- jocuri de mișcare;
- jocuri didactice.

E complicat să stabilim un singur criteriu după care să clasificăm jocurile, deoarece acestea pot fi atât de variate și diferite ca structură și scop. Cert este că activitatea principală a copilului trebuie să fie jocul, iar cadrul didactic trebuie să găsească modalități de a incorpora jocuri de diferite tipuri în programul preșcolarului, pentru a-l stimula pe toate planurile.

Jocul, printre altele, are și o latură socială. D. Elkonin este de părere că “jocul este acea formă de activitate în care relațiile sociale dintre oameni se recrează în afara condițiilor activității utilitare nemijlocite.” (Elkonin, D.B., 1980, p. 18). Deci, prin joc, replicăm relațiile interumane, dar într-un mod mai plăcut și neforțat. Socializarea preșcolară reprezintă o componentă de bază a integrării cu succes în școală. Activitatea principală prin care ei ajung să se cunoască unii pe ceilalți, prin care formează prietenii și cresc împreună este jocul.

Curriculum-ul pentru educația timpurie are două scopuri majore, pe care educatoarea trebuie să le îndeplinească: construirea unui mediu educațional care să încurajeze învățarea sub toate formele sale și formarea copilului ca persoană inovativă, creatoare și autonomă. Cadrul didactic poate îndeplini aceste scopuri folosind următoarele modalități: “jocul, ca joc liber sau dirijat, activitățile libere și

activitățile comune, desfășurate fie ca activități cu toată grupa, fie ca activități cu grupuri mici de copii, în care esențialul este să creezi un mediu stimulat și interesant pentru copil” (Preda, V., Dumitrana, M., 2005, p. 26).

Formarea deprinderilor și competențelor se realizează cel mai bine prin joc. Autonomia personală, ca abilitate și formă de independență, poate fi exersată și dezvoltată prin jocuri și activități specifice, care să pună accent pe găsirea de soluții în diverse situații problematice pentru copil. Un alt tip de jocuri care poate fi folosit pentru a antrena autonomia sunt jocurile și activitățile de tip gospodăresc. Jocurile care exersează obiceiuri alimentare, de îmbrăcăminte și de igienă sunt foarte eficiente în acest sens.

Există o multitudine de jocuri și activități ce pot fi folosite pentru formarea autonomiei, le voi enumera pe cele pe care le consider de bază și m-au ajutat pe parcursul anilor de activitate în grădiniță:

1. Jocul *Fă ce îți spun*
2. Jocul *Mergem la picnic*
3. Jocul *Din bucățele*
4. Jocul *Ce face mama*
5. Jocul *Cu picioarele goale*

Jocul *Fă ce îți spun* are ca scop numirea părților corpului, prin imitarea educatoarei. De exemplu, educatoarea le cere preșcolarii să ducă mâna dreaptă la ochiul drept, iar aceștia trebuie să identifice corect părțile corpului pentru a îndeplini sarcina. Se pot realiza diferite combinații ale părților corpului și dacă este folosită o melodie pe fundalul acestui joc preșcolarii se vor implica și mai mult. Al doilea joc, *Mergem la picnic*, are ca scop “dezvoltarea capacității de a stabili legăturile între obiecte de veselă, tacâmuri și modul lor de așezare, precum și între felul alimentelor și modul lor de consumare” (Borțeanu, S., Vodiță, A., Axente, M., Crihan, S., 2016, p. 13). Pentru desfășurarea acestui joc este nevoie de obiecte de veselă, tacâmuri, șervețele, alimente de jucărie sau reale, păpușele sau jucării de pluș. Jocul este folosit ca un joc de masă. Copiii își imaginează că merg la picnic în pădure, și pentru a face jocul mai sugestiv aceștia întind o păturică în sala de grupă și se așază pe ea. Lângă ei îi așază pe prietenii lor, animăluțele de pluș. Pentru ca aceștia să servească masa, trebuie ca preșcolarii să le aranjeze tacâmurile. Aici, copilul trebuie să știe să pună vesela și tacâmurile în mod corect, după care se vor identifica alimentele pe care le vor mânca și cum pot fi consumate acestea: șunca se pune pe sandwich, prăjitura se taie felii, etc. Acest joc este folositor pentru învățarea utilizării tacâmurilor și consumului corect de alimente.

Un alt joc distractiv pentru preșcolari este jocul *Din bucățele*. Acesta se desfășoară sub forma unui joc de masă, mai exact a unui puzzle. Ei trebuie să potrivească piesele unei imagini în așa fel încât să obțină imaginea corpului uman sau a unor obiecte de igienă. După ce au potrivit piesele, se pot pune întrebări despre obiectele de igienă: Pentru ce folosim pieptănul? Dar periuța de dinți? etc.,

pentru a consolida informațiile cu privire la rutina de igienă a preșcolarilor. *Ce face mama* este o activitate care poate fi desfășurată în cadrul oricărei teme, având scopul de a dezvolta cunoștințele copilului despre acțiunile specifice umane. Activitatea se desfășoară în felul următor: copiii primesc ecusoane cu imaginea unor obiecte gospodărești. Educatoarea le prezintă o imagine cu mama care realizează o activitate casnică, iar copiii trebuie să numească obiectele necesare îndeplinirii acelei activități. Preșcolarii care dețin ecusoanele cu obiectele necesare sarcinii respective a mamei se grupează în jurul imaginii și unul dintre ei motivează acțiunea. Activitatea se poate desfășura sub forma unui joc, cu elementele potrivite inserate de-a lungul ei. *Ce face mama* are o valoare deosebită ca activitate, deoarece familiarizează preșcolarul cu acțiunile casnice, specifice omenești, pe care și el le va desfășura pe parcursul vieții.

Jocul final pe care l-am enumerat se numește *Cu picioarele goale* și pune accentul pe cunoștințele preșcolarilor despre încălțăminte și felul în care este utilizată, în funcție de vreme, anotimp sau ocazie. Acest joc se poate aplica și în cazul obiectelor de îmbrăcăminte. Educatoarea le prezintă preșcolarilor niște desene cu copii, dar din păcate lipsesc anumite elemente din desene. Preșcolarii trebuie să descopere că acei copii din desen sunt desculți și trebuie să potrivească jetoane cu încălțăminte potrivită pentru fiecare desen în parte. Un desen poate fi cu un copil alergând în ploaie, deci preșcolarul va potrivi jetonul cu cizmele de gumă pentru copilul din acest desen. Acest joc se poate realiza și cu ajutorul unor povești, iar preșcolarii ar trebui să încalțe personajele desculțe (Motanul încălțat, Cenușăreasa, Scufița Roșie, etc.). Aici se pot purta discuții cu privire la încălțăminte lor favorită, motivând alegerea făcută. Prin această activitate, se poate forma capacitatea de a asocia încălțăminte potrivită cu vremea și ocazia specifică, astfel dezvoltând abilitățile de autonomie necesare. Același lucru se aplică și în cazul hainelor.

Activitățile specifice de tipul celor gospodărești sau casnice au și ele o valoare deosebită pentru competențele de autonomie ale preșcolarilor. Adunarea jucăriilor și sortarea lor pe sectoare reprezintă o acțiune pe care copilul o poate realiza foarte ușor și care îl îndeamnă să se gospodărească singur. De asemenea, povestirile cu rol moralizator au un impact puternic asupra preșcolarilor. În cadrul educației sanitare, se pot folosi astfel de povești pentru a exemplifica importanța igienei personale. Aceste povestiri se aplică în orice domeniu și cu ajutorul lor îi putem îndemna pe copiii să fie independenți și să tindă spre găsirea soluțiilor de unii singuri. Totodată, pentru copil, realizarea că poate desfășura o anumită activitate, chiar dacă este una simplă, de unul singur, oferă un imbold stimei sale de sine.

Concluzionând, putem face observația că educatoarea sau cadrul didactic reprezintă conducătorul procesului instructiv-educativ. Dacă acest proces nu este realizat cu măiestrie pedagogică și cu tact pedagogic, copilul nu va putea atinge obiectivele pe care le propune învățământul pentru el. "Tactul presupune o anumită suplețe psihologică, capacitatea de a vedea în

fiecare copil un exemplar unic și în fiecare situație de instruire ceva nou și original.” (Cerghit, I., Radu, I.T., Popescu, E., Vlăsceanu, L., 1998, p.166). De asemenea, caracteristicile și pregătirea psihopedagogică a cadrului didactic sunt cruciale în ceea ce înseamnă instruirea minților tinere. Împletirea diverselor strategii didactice și folosirea jocului ca unealtă pentru dezvoltarea capacităților și competențelor copilului reprezintă cheia succesului în activitatea didactică a educatoarei.

Bibliografie:

1. Chateau, J., *Copilul si Jocul* (tradusă), p. 25, București, Editura Didactică și Pedagogică, 1967;
2. Elkonin, D.B., *Psihologia jocului*, p. 18, București, Editura Didactică și Pedagogică, 1980;
3. Preda, V., Dumitrana, M., *Programa activităților instructiv-educative în grădinița de copii*, p. 26, București, Editura V&I Integral, 2005;
4. Borțeanu, S., Vodiță, A., Axente, M., Crihan, S., *Poftiți în trenulețul jocurilor*, p. 13, Pitești, Editura Diamant, 2016;
5. Cerghit, I., Radu, I.T., Popescu, E., Vlăsceanu, L., *Didactica- Manual pentru clasa a X-a*, p. 166, București, Editura Didactică și Pedagogică, 1998.

Abordarea integrată – demers educativ în practica de zi cu zi

Prof. Iancu Claudia
Colegiul Național “Vasile Alecsandri”, Galați

Platon afirmă „nu este nimic mai dumnezeiesc decât educația, prin educație omul ajunge întradevăr om”. În această perioadă asistăm la dezvoltarea unei noi abordări educaționale, care determină organizarea și trăirea unor experiențe de învățare ținând seama de cerințele viitorului și de necesitatea producerii unor schimbări dorite în comportamentul copilului de astăzi.

Problemele concrete de viață au un caracter integrat și nu pot fi soluționate decât apelându-se la cunoștințe, deprinderi, competențe ce nu sunt încadrate în contextul strict al unui obiect de studiu. Pentru ca elevii zilelor noastre să facă față solicitărilor lumii contemporane, trebuie să le formăm capacitatea de a realiza transferuri rapide și eficiente între discipline, de a colecta, sintetiza și de a pune la lucru împreună cunoștințele dobândite.



Copilul este autorul propriei lui învățări, iar sursa învățării lui o constituie diversitatea experiențelor cognitive, sociale, emoționale, fizice pe care le trăiește.

Abordarea integrată a curriculum-ului pune accentul pe formarea unor competențe, atitudini și valori transversale și transferabile, utile pentru dezvoltarea personală și socială a elevilor.

Curriculum-ul integrat presupune o anumită modalitate de predare și o anumită modalitate de organizare și planificare a instruirii ce produce o inter-relaționare a disciplinelor, astfel încât să răspundă nevoilor de dezvoltare a elevilor.

Evoluția practicii pedagogice contemporane cunoaște o dinamică importantă. La noi în țară, s-a propus un astfel de curriculum integrat pentru prima dată în anul 2008, la grădiniță, iar în anul 2012 pentru clasele pregătitoare, întâi și a doua. Integrarea curriculară își manifestă beneficiile la clasele pre-primare și primare și se datorează atât particularităților de învățare a copiilor, cât și modului de organizare a predării. Curriculum integrat și predarea integrată presupun mai mult decât o schimbare de curriculum și strategie de predare, presupun abordări și perspective ce depășesc granițele specializate ale paradigmatelor educaționale și ale modelelor teoretic – explicative și practice.

De aceea, în continuare voi enumera câteva dintre beneficiile abordării curriculum-ului de tip integrat.

-  Hrănește și refortifică abilitățile și cunoștințele învățate într-o arie de studiu și le utilizează în alta;
-  Conferă elevilor experiențe academice din ce în ce mai bogate extinzând contextul și aplicabilitatea deprinderilor și informațiilor lor;
-  Eficientizează utilizarea timpului de învățare pentru cunoștințele, competențele dintr-o arie spre a fi utilizate ca suport în alta.

Dimensiunea integrată a curriculum-ului presupune, atât relaționarea disciplinelor școlare cu scopul de a evita izolarea lor tradițională, cât și acțiunea de a asocia diferitele obiecte de studiu, din același domenii diverse într-una și aceeași planificare a învățării.

După cum afirmă J. Piaget „cunoștința provine din acțiune”, iar didactica modernă subliniază faptul că elevul nu mai este receptor de informație, ci subiect al cunoașterii și acțiunii.

Predarea integrată a cunoștințelor este considerată o strategie modernă de organizare și desfășurare a conținuturilor, iar conceptul de activitate integrată se referă la o acțiune în care

se îmbrățișează metoda de predare-învățare a cunoștințelor, îmbinând diverse domenii și constituirea deprinderilor și abilităților elevilor. Diferitele paradigme de integrare a curriculum-ului cu ample deschideri în planul predării integrate aduc transformări demersurilor de elaborare a strategiilor didactice.

Argumente ale predării integrate :

- ✚ Angajarea responsabilă a elevilor în procesul învățării;
- ✚ Încurajarea comunicării și a relațiilor interpersonale prin valorificarea valențelor formative ale sarcinilor de învățare în grup prin colaborare;
- ✚ Transformarea cadrului didactic în factor de sprijin, mediator, facilitator și diminuarea funcției sale de „furnizor de informații”.

Ioan Neacșu afirmă că „educatorii sunt solicitați astăzi, în mod continuu, să promoveze învățarea eficientă. Și nu orice învățare eficientă, ci una participativă, activă și creativă”. Metode de predare ale profesorului pot fi convertite de către elevi în metode de învățare deoarece metodele de predare induc și învățarea. În accepțiune modernă, metodele de învățământ reprezintă modalități de acțiune, instrumente cu ajutorul cărora elevii sub îndrumarea profesorului sau în mod independent, își însușesc cunoștințe, își formează și dezvoltă priceperi și deprinderi intelectuale și practice, aptitudini, atitudini.

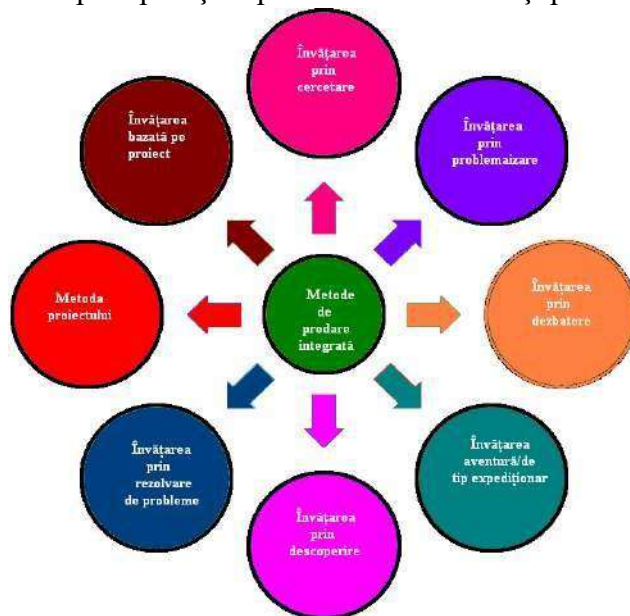

Cele mai productive strategii și metode de predare integrată, recunoscute ca promotoare ale unei învățări autentice-eficiente sunt :

În încercarea de a sintetiza diferite orientări teoretice putem aprecia faptul că abordarea integrată a conținuturilor iese din monotonia aceleași tehnici de predare a unor lecții care le oferă elevilor posibilitatea de a explora în profunzime domenii noi, de a acumula cunoștințe în mod independent și de a dezvolta competențe precum creativitatea, spiritul de inițiativă.

Atât succesul școlar cât și succesul în viața personală și socială este dat

tocmai de capacitatea de a ieși din tiparul unei discipline și de a realiza conexiuni și transferuri rapide între discipline, pentru rezolvarea problemelor concrete din viața de zi cu zi.

Activitatea integrată aduce mai multă coerență în procesul de predare-învățare și se dovedește a fi o soluție pentru o mai bună corelare a activităților de învățare cu viața societății, cultura și tehnologia didactică. Rezumat

Abordarea integrată a conținuturilor se încadrează în seria noilor orientări educaționale, pe care numeroase cadre didactice au transformat-o de-a lungul timpului din premisă educațională în demers educativ utilizat în mod frecvent în practica de zi cu zi.

Consider că activitățile integrate sunt o reală importanță în eficiența actului didactic, totuși, sunt de părere că nu trebuie făcută o delimitare bruscă între activitățile tradiționale și cele integrate, în sensul că izolându-le și organizând procesul instructiv-educativ doar în baza unui tip de activitate sau altul, nu vom obține același rezultat ca și în cazul în care în planificarea activității pedagogice încercăm împletirea fructuoasă a acestor tipuri de activități .

Cadrului didactic îi revine rolul de a orienta spre folosirea celor mai eficiente căi și metode, indiferent dacă ele își au originea într-o alternativă pedagogică modernă sau în pedagogia tradițională. În același timp, cadrul didactic este cel care realizează integrarea,

compatibilizarea conținuturilor și stabilește relevanța acestora în raport cu cerințele curriculare și așteptările comunității.

Bibliografie

- Ciolan, L . (2008)**, Învățarea integrată – fundamente pentru un curriculum transdisciplinar, Editura Polirom, Iași; Cuceș, C., (2006), Pedagogie, Editura Polirom, Iași;
- Bocoș, M., Chiș, V., (2012)**, Abordarea integrată a conținuturilor curriculare, particularizări pentru Învățământul primar; Editura Casa Cărții de Știință, Cluj-Napoca;
- Manolescu, M., (2004)**, Curriculum pentru învățământul primar și preșcolar. Teorie și practică, Universitatea din București, Editura Credis ;
- Văideanu, G., (1988)**, Educația la frontiera dintre milenii, Editura Politică, București
- Bicajan, E., O., (2014), Aplicații ale predării integrate la ciclul achizițiilor fundamentale, Editura Rovimed Publishers, Bacău
- Chiș, V., (2002)**, Provocările pedagogiei contemporane, Editura Presa Universitară Clujeană, Cluj-Napoca.

Facilitarea, susținerea și îmbunătățirea activităților din sistemul educațional

**Iancu Crina Maria,
profesor învățământ primar
Școala Gimnazială "Ioan Bob"**

Sistemul educațional joacă un rol crucial în dezvoltarea individului și a societății în ansamblu. Prin intermediul educației, oamenii dobândesc cunoștințe, abilități și competențe necesare pentru a-și realiza potențialul și a contribui activ la comunitatea în care trăiesc. Însă, pentru ca acest lucru să se întâmple cu succes, este necesară o facilitare, susținere și îmbunătățire constantă a activităților din sistemul educațional.

Didactica de leadership se referă la metodele de predare și învățare utilizate pentru a dezvolta abilități și cunoștințe de conducere prin instruire didactică. Această abordare implică prezentarea de informații și concepte într-o manieră structurată și organizată, de obicei prin prelegeri, prezentări sau alte formate de instruire.

Scopul leadership-ului didactic este de a oferi indivizilor cunoștințele necesare și înțelegerea principiilor, teoriilor și practicilor de conducere. Acesta își propune să le îmbunătățească înțelegerea conceptelor de leadership și să-i doteze cu abilitățile și abilitățile necesare pentru a conduce și gestiona eficient echipe, organizații sau proiecte. Didactica de leadership poate acoperi o gamă largă de subiecte, inclusiv stiluri și modele de conducere, abilități de comunicare, luare a deciziilor și tehnici de rezolvare a problemelor, leadership etic, planificare strategică și lucru în echipă. Didactica leadership-ului poate fi implementată în diferite medii educaționale, inclusiv instituții academice, programe de formare, ateliere, seminarii sau cursuri de dezvoltare profesională. Poate fi livrat personal, online sau prin abordări de învățare combinată, combinând diferite metode de instruire.

De asemenea, se discută despre abordarea flexibilă și adaptabilitatea într-un mediu de leadership. Într-o lume în continuă schimbare, liderii trebuie să fie capabili să se adapteze la noul context și să fie flexibili în abordarea problemelor și situațiilor.

Un alt aspect important abordat este abilitatea de a delega responsabilități și de a motiva echipa. Delegarea înțeleaptă a sarcinilor și responsabilităților poate duce la o echipă angajată și motivată. Liderii trebuie să înțeleagă importanța delegării și să fie capabili să identifice și să motiveze factorii cheie ai echipei lor.

Liderii eficienți înțeleg că dezvoltarea continuă a abilităților este crucială pentru succesul pe termen lung. Sunt prezentați diferiți factori și metode de dezvoltare a abilităților de leadership, precum formarea profesională, mentoratul și coaching-ul.

Există mai multe modalități prin care se poate facilita, susține și îmbunătăți activitățile din sistemul educațional. Iată câteva dintre ele:

Un prim aspect important este asigurarea accesului echitabil la educație. Fiecare individ, indiferent de mediu social, etnie sau statut socio-economic, ar trebui să aibă șansa de a beneficia de o educație de calitate. Pentru a atinge acest obiectiv, guvernele și instituțiile educaționale trebuie să se asigure că există suficiente resurse materiale și umane în școli și universități, astfel încât să poată oferi o educație adecvată pentru toți elevii și studenții. De asemenea, trebuie luate măsuri pentru a combate inegalitățile și discriminarea în sistemul educațional, astfel încât nicio persoană să nu fie exclusă sau marginalizată din cauza caracteristicilor sale personale. Este important să se creeze un mediu de învățare care să încurajeze curiozitatea și creativitatea elevilor. Acest lucru poate fi realizat prin intermediul pedagogiei moderne, prin folosirea tehnologiilor educaționale și prin furnizarea de materiale educaționale interesante și relevante.

Pentru a putea facilita învățarea și dezvoltarea elevilor, cadrele didactice trebuie să aibă competențele educaționale necesare în domeniul pedagogiei și să fie la curent cu cele mai recente tehnici și metode de predare. De aceea, este importantă oferirea de oportunități de formare continuă și de dezvoltare profesională pentru profesori.

Colaborarea între elevi, cadre didactice și părinți poate aduce beneficii semnificative în procesul de învățare. Prin promovarea spiritului de echipă și a colaborării în proiecte de grup, elevii pot dezvolta abilități de comunicare și lucrul în echipă, în timp ce cadrele didactice și părinții pot coopera pentru a sprijini elevii în parcursul lor educațional.

Tehnologia poate juca un rol important în facilitarea și îmbunătățirea activităților din sistemul educațional. De la utilizarea dispozitivelor mobile și a aplicațiilor educaționale, la platforme de învățare online și utilizarea digitală a materialelor educaționale, tehnologia poate aduce noi oportunități și metode de învățare.

Este important ca elevii să primească feedback regulat și constructiv cu privire la progresul lor. Prin intermediul evaluării continue și a feedback-ului, se pot identifica punctele tari și slabe ale fiecărui elev și se pot oferi recomandări utile pentru îmbunătățirea performanțelor lor.

Un alt aspect important în facilitarea activităților din sistemul educațional este crearea unui mediu de învățare stimulant și atractiv pentru elevi și studenți. Procesul de învățare trebuie să fie captivant și interesant, astfel încât să încurajeze curiozitatea și dorința de cunoaștere. Profesorii și educatorii trebuie să fie pregătiți și motivați să ofere lecții și activități interactive, adaptate nevoilor și intereselor elevilor. Utilizarea tehnologiei moderne și a resurselor digitale poate fi de asemenea un instrument eficient în facilitarea procesului de învățare și în crearea unui mediu educațional dinamic și interactiv.

De asemenea, este importantă implicarea părinților și a comunității în activitățile educaționale. Părinții trebuie să fie conștienți de importanța educației și să susțină copiii în parcursul lor școlar. În același timp, comunitatea în care trăiesc elevii și studenții poate contribui prin oferirea de resurse suplimentare, consiliere sau diferite activități extra-curriculare care pot completa și diversifica experiența educațională. Colaborarea între școli, universități, părinți și comunitate poate spori calitatea și eficiența sistemului educațional.

Un ultim aspect important în îmbunătățirea activităților din sistemul educațional este dezvoltarea și implementarea unor politici și măsuri adecvate de evaluare și monitorizare a performanțelor elevilor și studenților. Evaluarea și feedback-ul constructiv sunt instrumente esențiale pentru a identifica punctele tari și punctele slabe ale procesului de învățare și pentru a identifica necesitățile de îmbunătățire. Astfel, se pot dezvolta strategii și intervenții specifice pentru a sprijini elevii și studenții în atingerea obiectivelor educaționale.

Acestea sunt doar câteva dintre modalitățile prin care se poate facilita, susține și îmbunătăți activitățile din sistemul educațional. Este important să se continue cercetarea și dezvoltarea în acest domeniu, pentru a asigura o educație de calitate și relevanță pentru toți elevii.

În concluzie, facilitarea, susținerea și îmbunătățirea activităților din sistemul educațional sunt procese esențiale pentru asigurarea unei educații de calitate și accesibile pentru toți. Prin asigurarea unui acces echitabil, crearea unui mediu de învățare stimulant, implicarea părinților și a comunității și dezvoltarea unor politici de evaluare adecvate, putem contribui la dezvoltarea individului și la construirea unei societăți mai bune și mai echitabile.

Asigurarea calității în educația timpurie și învățământul preuniversitar

Iancu Liliana Florica

Grădinița cu Program Prelungit Nr.1 Aleșd

Asigurarea calității presupune la nivel de instituție de învățământ, în conformitate cu prevederile legale, trei mari procese: evaluarea internă a calității, evaluarea externă a calității și îmbunătățirea calității.

Țintele evaluării interne, evaluării externe și ale îmbunătățirii calității, așa cum sunt apar în cerințele din standarde și standarde de referință, sunt:

Capacitatea instituțională (structuri administrative și manageriale, logistică, resurse umane).

Eficacitatea educațională (referitoare la conținutul programelor de studiu, rezultatele învățării, gestionarea bugetelor, angajabilitatea).

Managementul calității (referitor la strategii și proceduri pentru asigurarea calității; proceduri pentru proiectare, monitorizare și revizuire a programelor și de studiu; proceduri obiective și transparente pentru evaluarea rezultatelor învățării; proceduri pentru evaluarea personalului didactic; accesibilitatea resurselor pentru învățare; actualizarea sistematică a bazelor de date privind asigurarea calității; transparența informațiilor publice privind programele de studii și diplomele și certificatele oferite; respectarea cerințelor legale de raportări și funcționarea structurilor care răspund de asigurarea calității).

Evaluarea internă este realizată de Comisia pentru Evaluarea și Asigurarea Calității (CEAC), stabilită la nivelul fiecărei instituții de învățământ, pe baza standardelor naționale de calitate (standarde și standarde de referință) și a altor prevederi din legislația calității.

CEAC este compusă din reprezentanți ai personalului instituției de învățământ, un reprezentant al sindicatului, un reprezentant al elevilor, al părinților (pentru educația timpurie, învățământul primar și cel secundar) și reprezentanții altor actori esențiali, în funcție de nivelul de învățământ (reprezentanți ai autorităților locale, ai minorităților naționale, ai angajatorilor).

CEAC stabilește strategia și procedurile pentru îmbunătățirea calității, publică un raport anual de evaluare a calității educației în instituția de învățământ, propune conducerii școlii programe și măsuri pentru îmbunătățirea calității educației și cooperează cu toate părțile interesate în acest proces (profesori, elevi, părinți, personal didactic, consiliu local etc.).

Evaluarea externă

„Evaluarea externă este realizată de ARACIP (pentru învățământul preuniversitar) și ARACIS (pentru învățământul superior), pe baza standardelor naționale de calitate și a procedurilor comune, care se aplică, nediscriminatoriu, instituțiilor publice și private de învățământ. Există trei tipuri principale de evaluare externă”(<https://eurydice.eacea.ec.europa.eu/ro/national-education-systems/romania/asigurarea-calitatii-educatia-timpurie-si-invatamantul>)

Pentru autorizarea de funcționare provizorie – înainte ca unitatea de învățământ să înceapă să funcționeze (este interzisă funcționarea fără, cel puțin, autorizație de funcționare provizorie). Cerințele evaluate pentru autorizarea provizorie, reprezintă un sub-set din cele utilizate la acreditare (vezi mai jos), care pot fi evaluate înainte ca unitatea de învățământ să funcționeze.

Pentru acreditare, după parcurgerea unui ciclu întreg de învățământ, dar nu mai târziu de 3 ani de la prima promoție de absolvenți, care conferă unității de învățământ evaluate toate drepturile stabilite de lege. Cerințele prevăzute în standarde reprezintă condițiile minime de funcționare stabilite prin lege care, de aceea sunt, toate, obligatorii și reprezintă nivelul minim ('satisfăcător') la care poate funcționa o instituție de învățământ.

Evaluare periodică – din cinci în cinci ani – permite evaluarea nivelului de calitate oferit de instituțiile de învățământ, față de standarde și standarde de referință: dacă standardele reprezintă nivelul minim acceptabil de realizare a activității de învățământ, standardele de referință reprezintă nivelul optim de realizare a acestora.

Evaluarea externă este realizată de un corp specializat de evaluatori, selectați dintre cadrele didactice și directorii de școli, pregătiți printr-un program specific de formare, înscriși într-un registru special, făcut public. Pentru fiecare vizită de evaluare externă sunt formate echipe de evaluatori (2-4 pentru învățământul preuniversitar), care judecă nivelul de calitate, pe baza standardelor și, după caz, a standardelor de referință și folosind dovezile oferite de unitățile de învățământ: documente, statistici, observare directă (a spațiilor școlare și a activităților de învățare), interviuri sau chestionare aplicate reprezentanților actorilor esențiali (conducerea instituției de învățământ, cadre didactice, elevi, părinți, autorități locale, angajatori etc.).

Cererea de evaluare externă, făcută fie de instituția de învățământ, fie de alte părți interesate (Ministerul Educației, autoritățile locale) este punctul de pornire.

Înainte de vizita de evaluare, instituția de învățământ trebuie să prezinte un set de date și documente, cuprinzând dovezi că sunt respectate cerințele standardelor și orientărilor naționale.

Personalul propriu al ARACIP examinează documentele și datele justificative (completitudine și relevanță) și, dacă sunt îndeplinite aceste condiții preliminare, se stabilește calendarul vizitei de evaluare externă și se numește o echipă de evaluatori externi. Evaluatorii trebuie să aibă expertiză relevantă în nivelul de educație respectiv, iar calitatea rapoartelor lor de evaluare anterioare este luată în considerare în procesul de selecție. În plus, evaluatorii selectați nu trebuie să locuiască în același județ cu instituția de învățământ preuniversitar evaluată.

Echipa de evaluare contactează instituția de învățământ, negociază agenda concretă și efectuează vizita la fața locului: 2-3 zile pentru instituțiile de învățământ preuniversitar. Pentru autorizarea provizorie, evaluatorii verifică facilitățile, examinează documentația mai detaliat (dacă este necesar) și interviează echipa de conducere. Pentru acreditare și evaluare periodică, se adaugă: observarea activităților de învățare, interviuri cu personalul, interviuri și / sau chestionare pentru elevi și, dacă este cazul, cu reprezentanții altor părți interesate (părinți, administrația locală, angajatori). Interviurile acoperă subiecte precum: comunicarea între

instituția de învățământ și principalii actori, participarea lor la procesul decizional și nivelul de satisfacție cu privire la oferta educațională.

Echipa de evaluare redactează raportul de evaluare externă, pe baza formatelor furnizate de ARACIP.

Personalul propriu al ARACIP analizează și validează raportul de evaluare externă. Pe baza acestor rapoarte și a dovezilor furnizate de instituția de învățământ, Consiliul ARACIP decide să recomande Ministerului Educației autorizarea provizorie sau acreditarea.

Autorizația de funcționare provizorie se acordă, pe baza avizului ARACIP, prin ordin al ministrului educației, pentru instituțiile de învățământ preuniversitar.

Acreditarea se acordă, pe baza avizului ARACIP, prin ordin al ministrului educației, pentru instituțiile de învățământ preuniversitar.

Rezultatul evaluării externe periodice este un 'certificat de calitate' emis de ARACIP.

Rapoartele de evaluare externă se publică pe site-ul ARACIP.

Îmbunătățirea calității

Îmbunătățirea calității educației semnifică evaluarea, analiza și acțiunea corectivă continuă din partea furnizorului de educație / instituției de învățământ, bazată pe selectarea și adoptarea celor mai potrivite proceduri, precum și pe alegerea și aplicarea standardelor de referință

Rezultatele evaluărilor interne și externe sunt utilizate, în primul rând, de către managementul instituției de învățământ, pentru analiza calității activităților educaționale și administrative și pentru elaborarea deciziilor privind obiectivele dezvoltării instituționale. La nivelul instituției de învățământ raportul anual de evaluare internă a calității educației cuprinde propuneri de activități de îmbunătățire. De regulă, aceste propuneri sunt preluate în planurile de dezvoltare instituțională, prin acțiuni specifice de îmbunătățire.

La nivelul autorităților locale și la nivel central, rezultatele evaluărilor interne și externe sunt utilizate pentru deciziile referitoare la finanțarea instituțiilor de învățământ, pentru studii de diagnoză și prognoză, precum și pentru elaborarea rapoartelor anuale privind starea învățământului la nivelul județului și la nivel național.

„Un rol important în îmbunătățirea calității, în învățământul preuniversitar, îl joacă inspectoratele școlare județene / al Municipiului București, care, conform legislației calității, au un rol esențial în monitorizarea și controlul calității, prin intermediul inspecției școlare, care poate avea obiective derivate din ariile de îmbunătățire scoase în evidență prin rapoartele de evaluare internă și evaluare externă”. (<https://eurydice.eacea.ec.europa.eu/ro/national-education-systems/romania/asigurarea-calitatii-educatia-timpurie-si-invatamantul>)

Ministerul Educației, are, conform legii, un rol esențial în monitorizarea și controlul calității, fiind răspunzător și de controlul și implementarea măsurilor de asigurare și îmbunătățire a calității recomandate de ARACIP.

Educația timpurie cuprinde învățământul preșcolar (oferit de grădinițe – care se adresează copiilor între 3 și 6 ani) și cel antepreșcolar (oferit de creșe – care se adresează copiilor sub 3 ani). În lipsa unui curriculum specific, până în 2019, sistemul de calitate aferent învățământului preuniversitar era aplicat doar pentru grădinițe, creșele fiind considerate, preponderent, instituții de ocrotire a copilului și mai puțin instituții de educație.

Începând cu 2019, odată cu adoptarea curriculumului specific pentru învățământul antepreșcolar, creșele au intrat sub acoperirea sistemului de calitate aferent învățământului preuniversitar, având aceleași obligații în privința respectării standardelor naționale și urmând același ciclu de viață în domeniul managementului calității – evaluare internă și evaluare externă (pentru autorizare de funcționare provizorie, acreditare și evaluare externă periodică).

Bibliografie

<https://eurydice.eacea.ec.europa.eu/ro/national-education-systems/romania/asigurarea-calitatii-educatia-timpurie-si-invatomantul>

INTEGRAREA COPIILOR CU CERINȚE EDUCATIVE SPECIALE ÎN ȘCOLILE DE MASĂ

IBĂNESCU GIORGIANA CLAUDIA

LICEUL TEHNOLOGIC "VINTILA BRĂTIANU" DRAGOMIREȘTI-VALE, ILFOV

Cerințele educative speciale desemnează acele cerințe ori nevoi speciale față de educație care sunt suplimentare dar și complementare obiectivelor generale ale educației pentru copil.

Fără abordarea adecvată a acestor cerințe speciale nu se poate vorbi de egalizarea șanselor de acces, participarea și integrarea școlară și socială.

Fiecare copil prezintă particularități individuale și de relație cu mediul, trăsături care necesită o evaluare și o abordare personalizată. Copii cu deficiențe au și ei aceleași trebuințe în creștere și dezvoltare. Acești copii au în aceleași timp și anumite necesități, particulare, specifice, individualizate.

Ei sunt diferiți din punct de vedere al temperamentului, motivațiilor, capacității chiar dacă prezintă același tip de deficiență.

Conceptul de cerințe educative speciale aspiră la depășirea tradițională a separării copiilor pe diferite categorii de deficiențe, printr-o abordare non categorială a tuturor copiilor.

Educația sau școala incluzivă implică cu necesitate pregătirea de ansamblu a școlii și societății, pentru a primi și satisface participarea persoanelor cu handicap la medii școlare și sociale obișnuite, ca elemente componente naturale ale diversității umane, cu diferențele ei specifice.

Educația sau școala incluzivă implică ideea de schimbare, a școlii și societății în ansamblu, cu scopul de a răspunde dezideratului societății viitorului - „o societate pentru toți” comprehensivă și integratoare prin însăși natura ei, care să răspundă mai bine prin co-educație-nevoilor, potențialului și aspirațiilor tuturor copiilor, inclusiv ale celor deosebiți de dotați sau talentați, ale celor care nu fac față în prezent în școala obișnuită, ale celor cuprinși în școlile speciale separate.

Integrarea școlară este un proces de includere în școlile de masă/clase obișnuite la activitățile educative formale și nonformale, a copiilor considerați că având cerințe educative speciale.

Integrarea școlară reprezintă o particularizare a procesului de integrare socială a acestei categorii de copii, proces care are o importanță fundamentală în facilitarea integrării ulterioare în viața comunitară prin formarea unor conduite și atitudini, a unor aptitudini și capacități favorabile acestui proces. Integrarea copiilor cu CES permite, sub îndrumarea atentă a cadrelor didactice, perceperea și înțelegerea corectă de către elevii normali a problematicei și potențialului de relaționare și participarea lor la serviciile oferite în cadrul comunității.

Educația specială se referă la adoptarea, completarea și flexibilitatea educației pentru anumiți copii în vederea egalizării șanselor de participare la educație în medii de învățare obișnuite.

Condițiile de care are nevoie copilul cu CES sunt:

- Condiții de stimulare și sprijin a dezvoltării din cele mai timpurii perioade;
- Flexibilitate didactică;
- Adaptarea curriculumului la posibilitățile individuale;
- Individualizarea educației;
- Protecție socială;
- Programe individualizate de intervenție;
- Integrare școlară și socială.

Centrele educative speciale se axează pe particularitățile individuale de dezvoltare, de învățare, de relație cu mediul și necesită o evaluare și o abordare personalizată a necesităților copilului.

Cerințele educative speciale sunt interpretate ca unitate în dezvoltarea copilului, stilul unic de adoptare, de învățare, de integrare, în nivelul individual de dezvoltare fizică și psihică cu caracteristici biologice, fizice, psihice și sociale.

Educația integrată se referă la integrarea în structurile învățământului general cu CES pentru a oferi un climat favorabil dezvoltării armonioase și cât mai echilibrate acestor categorii de copii.

Educația integrată a copiilor cu CES urmărește dezvoltarea capacităților fizice și psihice a acestora care să-i apropie cât mai mult de copii normali, a implementării unor programe cu caracter corectiv-recuperator; stimularea potențialului restant, ce permite dezvoltarea compensatorie a unor funcții menite să le suplinească pe cele deficitare; crearea climatului afectiv în vederea formării motivației pentru activitate, în general și pentru învățare, în special asigurarea unui progres continuu în achiziția comunicării; formarea unor abilități de socializare și relaționare cu cei din jur; formarea de deprinderi cu caracter profesional și de exercitare a unor activități cotidiene; dezvoltarea comportamentelor adaptative și a însușirilor pozitive ale personalității, care să faciliteze normalizarea deplină.

Fiecare copil cu CES trebuie să beneficieze de un program adecvat și adaptat de recuperare, care să dezvolte maximal potențialul fizic și psihic pe care îl are. Integrarea urmărește valorificarea la maximum a disponibilităților subiectului deficient și antrenarea în mod compensatoriu a palierelelor psiho-fizice care nu sunt afectate în așa fel încât să preia activitatea funcțiilor deficitare și să permită însușirea de abilități care să înlesnească integrarea eficientă în comunitatea normală. Prin integrare, se realizează și o pregătire psihologică a copilului, care să contribuie la crearea unor stări efectiv emoționale corespunzătoare, în care confortul psihic este menținut de satisfacțiile în raport cu activitățile desfășurate.

Raportul relației socializare, integrare, incluziune, are în vedere implicațiile practice și teoretice ce privesc evoluția sistemului de organizare a educației speciale și a pregătirii copiilor pentru integrarea și incluziunea în activitățile profesionale și în colectivitățile sociale.

Există diferite forme de integrare a copiilor cu CES și anume:

- Forme de integrare totală parțială-elevii cu CES petrec doar o parte din timpul său în școala obișnuită sau la anumite discipline, școlare unde pot face față;
- Forme de integrare totală- elevii cu CES petrec tot timpul în școala obișnuită cu excepția programelor terapeutice care se pot desfășura în spații speciale, destinate acestui scop;
- Și forme de integrare ocazională – participare în comun la diferite excursii, serbări, întreceri sportive, spectacole, etc.

Fiecare cadru didactic pus în ipostaza de a avea în colectivitatea sa un copil cu CES acționează în urma unei reflecții îndelungate. Un lucru important pentru cadrele care lucrează cu acești copii îl reprezintă colaborarea cu părinții și consilierea acestora, implicarea lor directă în lucrul efectiv cu copiii, nu în calitate de observator ci și de participanți activi. Părinții copiilor cu CES trebuie să înțeleagă că au multe idei cu care să relaționeze cu copiii lor în mod pozitiv și că pot să-i aprecieze mai mult. Ei sunt modele pentru copiii lor și prin ei învață să trăiască în armonie cu lumea. Sarcina părinților și a cadrelor didactice este să-i ajute pe copii să învețe despre sentimentele lor și să le arate relația dintre sentimentele și comportamentul lor.

Relația dintre părinți, cadre didactice și copii cu CES trebuie privită pozitiv, iar pentru acest lucru este nevoie de respectarea următoarelor reguli:

- Părinții și copiii trebuie să fie realiști în așteptări. Copilul trebuie implicat în luarea deciziilor și trebuie alese situațiile la care poate să participe. Trebuie oferite copilului o alegere de 2 opțiuni, pe care cei mai mari le acceptă. Problemele trebuie discutate până când se ajunge la o concluzie acceptabilă, chiar dacă nu se ia o hotărâre;
- Trebuie să existe un parteneriat cât mai strâns între părinții copiilor cu CES și cadrele didactice bine pregătite și informate în legătură cu felul în care pot interveni pentru consilierea acestora. Trebuie redusă izolarea părinților punându-i în legătură cu alți părinți aflați în situații similare, promovând o abordare pozitivă a creșterii și disciplinării copiilor;

- Trebuie susținut că nu există un singur model de părinte și numai prin unirea forțelor părinților, cadrelor didactice și a școlii se poate face o mai bună integrare a copiilor cu CES.
- Copii sunt o categorie socială care, în ciuda aparențelor nu au timp să aștepte.
- Educația specială este o formă de educație adoptată și destinată tuturor copiilor cu CES care nu reușesc singuri să atingă, în cadrul învățământului obișnuit-temporar sau pe toată durata școlarității, un nivel de educație corespunzător vârstei și cerințelor societății pentru un om activ, autonom și independent.
- Principiile care stau la baza educației al oricărui copil:
- Garantarea dreptului la educație al oricărui copil:
- Copii au dreptul să învețe împreună, indiferent de dificultăți și de diferențe
- Fiecare este unic și are un anume potențial de învățare și dezvoltare
- Școala și comunitatea asigură șanse egale de acces la educație pentru toți – copiii.

Asigurarea de servicii specializate centrate pe nevoile copiilor cu CES:

- Corelarea tipurilor de educație și a formelor de școlarizare în funcție de scopul educației, obiectivele generale și specifice precum și de finalitățile educației

Asigurarea conexiunilor educaționale activității complexe

Finalitățile educației speciale sunt acelea de a crea condiții unei bune integrări sociale și profesionale a persoanei cu nevoi speciale.

Un obiectiv important al școlii inclusive îl reprezintă sprijinul acordat pentru menținerea în familie a copiilor cu CES. De aceea, se pune problema respectării principiului normalizării ce se referă la condițiile de mediu și viața, la eliminarea separării copiilor cu CES și la acceptarea lor alături de ceilalți copii.

Principiul normalizării presupune luarea în seama nu doar a modului în care persoana cu deficiențe se adaptează la cerințele vieții sociale, dar în același timp, la felul în care comunitatea înțelege să se conformeze nevoilor și posibilităților persoanei în dificultate. Normalizarea implica includerea într-un mediu școlar și de viața cotidiană nediscriminatoriu și asigurarea unei multitudini de servicii care să reducă pe cât posibil starea de handicap, chiar dacă deficiențele sau afecțiunile propriuzise nu pot fi încă depășite.

Bibliografie

- VERZA, E., PĂUN, E. „Educația integrată a copiilor cu handicap”, Unicef, 1998
- POPESCU, E., PLEȘĂ, O. (coord) „Handicap, retardare, integrare”, București, Pro Humanita, 1998
- VRĂȘMAȘ, T. „Învățământ și/sau inclusiv”, Ed. Aramis, 2001

Managementul furiei la copii și adulți

Autor: prof. psih. Ichim Adriana - Ramona,
Centrul de Resurse și Asistență Educațională “Speranța”, Timișoara, jud. Timiș,

MOTTO: “Când ești furios, numără până la 10, apoi vorbește.
Dacă ești foarte furios, numără până la 100” .

❖ PENTRU ÎNCEPUT...

Ce este furia? Furia este de cele mai multe ori este doar o mască emoțională, este o reacție, în spatele căreia se ascunde o emoție secundară care a declanșat această reacție.

Furia este considerată o emoție secundară, deoarece noi o folosim pentru a ne proteja sau pentru a acoperi emoții care ne fac să ne simțim vulnerabili. Dacă stăm să ne uităm la noi înșine, atunci când ne înfuriem, înainte de a simți furie, simțim o altă emoție.

Aceasta poate fi: *teamă, frustrare, dezamăgire, tristețe, rușine, durere, umilință, ne simțim lipsiți de respect sau fără control, iar exemplele pot continua.*

Furia este o emoție normală, ceea ce este important este să cunoaștem intensitatea ei și să ne educăm capacitatea de a o controla. De fapt, o mulțime de lucruri foarte bune provin din furie, iar sentimentele de furie pot duce la o schimbare pozitivă. Multe nedreptăți sociale produse de cei din jur te fac să te enervezi, să te înfurii. Putem spune despre furie că este o emoție puternică și mobilizatoare??!!!!!!

Rolul furiei: te ajută să obții ce dorești, te împinge să depășești împrejurările potrivnice și nedreptatea, fără izbucniri de furie, oamenii nu te vor asculta, nu te vor respecta sau nu îți vor îndeplini dorințele. Important este să vedem dacă găsim un rol pozitiv al furiei în viața de zi cu zi!

Mobilul furiei pot fi cei trei TREBUIE absoluți: Eu TREBUIE!...Tu (ea sau el) TREBUIE!.. Lumea și condițiile în care trăiesc TREBUIE!...

➤ Exercițiu aplicativ:

Alegeți o situație în care v-ați înfuriat și acordați-i un nivel de intensitate și o culoare pe termometrul furiei!



❖ SOLUȚII PRACTICE ÎN GESTIONAREA FURIEI:

- **Jocul și mișcarea** – Ex: jocurile de societate desfășurate în familie;
- **Mișcarea** – practicarea unui sport sau executarea exercițiilor de mișcare pentru asigurarea unei discipline, concurența copilului cu el însuși, crearea unui program de-a lungul zilei și respectarea lui, dar și pentru sănătatea fizică a copilului, în primul rând: alergare – jocul în grup a copiilor, de interacțiune, exerciții simple de gimnastică, etc.

Există modalități diferite de a canaliza furia, iar eliminarea sau diminuarea furiei prin mișcare este o metodă sănătoasă, deoarece implică mișcarea fizică. Iată câteva lucruri pe care le putem face pentru a-ți canaliza furia pentru o cauză demnă, sănătatea copiilor:

Practicarea sporturilor de echipă. Alăturați-vă unei echipe, baschet, fotbal, handbal, rugby sau volei; acest lucru vă poate ajuta să eliberați endorfinele în timp ce jucați sportul care vă place și petreceți timp cu prietenii. Efortul mare și concentrarea asupra unui obiectiv de echipă vă poate ajuta, de asemenea, să vă canalizați atenția asupra unui lucru care va fi productiv pentru dvs în acest moment și să eliminați tensiunile care sunt prezente.

Pilates. Potrivit studiilor realizate, participanții au observat diferențe semnificative în ceea ce privește încrederea în sine, gestionarea furiei, trăsătură optimistă și eficiența comunicării după participarea la un program de exerciții Pilates de 16 săptămâni. Pilates poate elibera tensiunea musculară și vă poate oferi, de asemenea, un sentiment de relaxare și un mai bun control, aveți un control al emoțiilor.

Arte marțiale. Pe lângă învățarea unor mișcări minunate pentru autoapărare, artele marțiale reprezintă o modalitate fantastică de a combate furia unei persoane într-un mod sănătos și de a elibera stresul și furia. Vă puteți canaliza furia prin fiecare poziție, permițându-vă să vă simțiți mai relaxat până la sfârșitul fiecărei sesiuni.

Sporturi de contact și lupta: lupte, judo, rugby sunt excelente de a rezolva frustrarea și furia într-un mediu care implică regulament, disciplină, siguranță.

Activități de rezistență. Mersul, mersul athletic, ciclismul, skiul fond, canotajul, mersul cu patinele cu roțile, alergare pe distanțe lungi și alte activități în aer liber vă vor cere nu numai să cheltuiți multă energie pentru finalizarea antrenamentului, ci oferă timp pentru a pune în ordine gândurile. Distanțele lungi vă pot permite să experimentați o serie de emoții și, până la urmă, vă veți simți mult mai bine dispuși și calmi.

- **Instinctul de supraviețuire** – copilul să învețe să lupte/să muncească pentru ceea ce își dorește – “După muncă și răsplată!” (paralel să fim datori a contracara și mitul care reflectă și ce nu este corect în afara familiei – “Muncim și muncim degeaba!” – explicația - Muncim să evoluăm, să ne găsim scopul în viață – copilul să știe ce înseamnă o meserie și practicarea ei, ce efort presupune, astfel încât în timp, prin joacă, să își poate găsi singur, sprijinit de familie, calea în viață! **ATENȚIE – de mare importanță este intuiția părinților și nu voința de a impune a părinților. Libertatea de a alege a copilului poate fi inhibată de voința exacerbată a părinților ce are drept consecință, dispariția motivației și, implicit, a instinctului de supraviețuire.**
- **Oferirea de situații concrete de viață** prin care să folosească și să aplice soluții alternative, să știe cum să identifice o problemă;
- **Citirea de povești** – poveștile din copilăria noastră, povești terapeutice
(**ATENȚIE!!!!** – educarea valorilor morale prin povești);

-
- **Ghicitorile** – îi ajută pe copii să gândească;
 - **Implicarea în activități gospodărești și de autoresponsabilizare în sarcini** pentru adaptare la cerințele sociale (grădiniță, școală)
 - **Utilizarea formulelor de politețe conform și vârstei interlocutorului**, căruia i se adresează, conștientizarea și asumarea respectului față de semenii;

❖ **!!!!CONCLUZII:**

Copilul să știe să se adapteze educațional la ce a primit de “aici” (familie) și cum aplică “acolo” (în societate, în afara mediului familial).

În fața provocărilor, copilul să aibă înțelepciunea SĂ ALEAGĂ/ SĂ GĂSEASCĂ soluția cea mai potrivită – educația repetitivă pe care i-o dă părintele copilului este foarte importantă, pentru că nu tot timpul copilul poate fi spontan în orice situație...copilul apelează la memoria educației repetitive realizată împreună cu părintele.

❖ **BIBLIOGRAFIE:**

- **Burns, George W.** - 101 povești vindecătoare pentru copii și adolescenți, Editura Trei, București, 2011;
- **Niță, Z. D.** - Managementul furiei, suport de curs. Editura Catharsis, București, 2022;

LUDICUL ÎN CADRUL OREI DE LIMBA ȘI LITERATURA ROMÂNĂ

În cadrul orelor de Limba și Literatura română, activitățile ludice joacă un rol esențial în procesul de învățare și înțelegere a limbii și literaturii. Aceste activități sunt concepute pentru a stimula creativitatea elevilor, pentru a dezvolta abilitățile de comunicare și pentru a încuraja participarea activă în procesul de învățare.

Un exemplu de activitate ludică este jocul de rol, în care elevii sunt încurajați să interpreteze personaje din opere literare sau să creeze propriile scenarii.

Prin intermediul acestor jocuri, elevii pot înțelege mai bine contextul și personajele dintr-o lucrare literară și pot dezvolta empatia și înțelegerea față de diferite perspective și experiențe de viață.

Un alt tip de activitate ludică este folosirea jocurilor de cuvinte sau a ghicitorilor pentru a stimula creativitatea și vocabularul elevilor.

Prin intermediul acestor jocuri, elevii pot explora diferite sensuri ale cuvintelor, pot învăța noi expresii și pot dezvolta abilitățile de comunicare într-un mod distractiv și interactiv.

De asemenea, activitățile de grup, precum jocurile de echipă sau concursurile literare, pot contribui la consolidarea spiritului de echipă și la dezvoltarea abilităților de colaborare și comunicare între elevi.

Iată câteva exemple de activități ludice inspirate de opera "DI Goe" de I.L. Caragiale, care pot fi aplicate în cadrul orei de Limba și Literatura Română:

Jocul de rol. Elevii pot fi împărțiți în grupuri mici și li se poate cere să interpreteze diferite personaje din povestirea "DI Goe". Aceștia pot să improvizeze dialoguri între personaje sau să reprezinte scene importante din poveste. Prin intermediul acestui joc, elevii vor înțelege mai bine personalitățile și relațiile dintre personaje și vor explora temele și mesajele din opera lui Caragiale.

Ghicitori și enigme. Elevii pot fi încurajați să creeze ghicitori sau enigme bazate pe evenimentele și personajele din "DI Goe". Acestea pot fi utilizate pentru a testa cunoștințele elevilor despre poveste și pentru a-i stimula să gândească creativ și să-și folosească imaginația.

Procesul literar. Elevii pot fi împărțiți în echipe și li se poate cere să argumenteze în favoarea sau împotriva unui anumit personaj din "Di Goe". Ei pot discuta despre acțiunile personajului, motivațiile sale și efectele pe care le-au avut asupra celorlalți personaje. Această activitate îi va ajuta pe elevi să dezvolte abilitățile de argumentare și să înțeleagă mai bine complexitatea personajelor.

Crearea de colaje literare. Elevii pot fi încurajați să creeze colaje literare sau afișe care să reprezinte scene sau aspecte importante din "Di Goe". Acestea pot include citate relevante, ilustrații și alte elemente care să reflecte atmosfera și temele povestirii. Prin intermediul acestei activități, elevii își pot exprima creativitatea și își pot demonstra înțelegerea și interpretarea operei.

Aceste activități îi încurajează pe elevi să lucreze împreună pentru atingerea unui scop comun și să-și împărtășească ideile și perspectivele într-un mediu deschis și prietenos. În concluzie, activitățile ludice reprezintă o modalitate eficientă și plăcută de a învăța Limba și Literatura Română.

Ele nu numai că îi ajută pe elevi să-și îmbunătățească abilitățile lingvistice și literare, dar și să-și dezvolte creativitatea, spiritul de echipă și încrederea în sine.

Prin intermediul acestor activități, orele de Limba și Literatura Română devin mai captivante și mai memorabile pentru elevi, contribuind astfel la formarea unei baze solide pentru învățarea continuă și pentru dezvoltarea personală.

Bibliografie

- 1.Cerghit, Ioan – Metode de învățământ, București, 1997
- 2.Crăciun, Corneliu – Didactica limbii și literaturii române în gimnaziu și liceu, Editura Emia, București, 2004
- 3.Pamfil, Alina – Limba și literatura română în gimnaziu. Structuri didactice deschise, Editura Paralela 45, Pitești, 2003

”Visul perlinei”

**Prof. Florina Silvia Iepure
-Clubul Copiilor Marghita**

Facilitarea activităților din sistemul educațional presupune echipamentul metodologic actualizat în permanență odată cu evoluția tehnologiei și a paradigmei ideilor. Activitățile interactive sunt tot mai necesare în contextul atingerii optime a planului de învățământ. Se pornește în primul rând de la un ambient călduros și primitiv. Degajarea emoțiilor pozitive tot mai frecvente care se dobândesc prin încrederea acordată educabilului, aceea că talentul și unicitatea fiecărui individ sunt identificate. Modul de raportare prin încrederea că elevii vor reuși, încurajați prin tot felul de metode, căutând soluții de rezolvare prin discuții libere și de identificare a nevoilor particulare iată că sunt cei mai importanți factori de facilitare a activităților din sistemul educațional.

Susținerea activităților folosind cele mai eficiente strategii didactice, a materialului didactic performant și actualizat. Stimulul de performanță oferă o varietate de modalități de învățare specifică nevoilor de înțelegere și standarde țintite. Susținerea necondiționată profesor, părinte/familie, societate/ comunitate împreună cu elevul sunt factori cheie în atingerea performanței și a succesului educațional. Profesorii cu carismă intuiesc momentele de asalt al ideilor și strategiile lor în perspectivă. Angajamentul și susținerea reciprocă a indivizilor implicați în activități clădesc poduri de interconectare într-un sistem valoric bine structurat.

Îmbunătățirea se face prin capacitatea de organizare a ideilor, de a aduce ceva nou și bun pentru o perioadă lungă de timp. Instrumentele de evaluare formativă și sumativă monitorizează rezultatele profesorilor și elevilor. Colaborarea eficientă între instituții și cadre didactice în continuă perfecționare dau naștere la un bun și nou sistem educațional. Formarea echipelor pentru ceea ce vor reuși mai bine în planul evolutiv educațional contribuie la fundamentul șiragului de nestemate.

Totul pornește de la *un vis*. Albastrul mării ascunde idei pierdute în largul adâncimii apei și a scoicilor ce se așteaptă să scoată perlele de la liman. Visul perlinei se conturează, se șlefuește alături de alți indivizi, colegi care împărtășesc aceleași pasiuni. Este o călătorie lungă de ani lumină, inițiativă, cu întâmplări plăcute sau obstacole de trecut. Familia, prietenii, oamenii ciudați- marțienii, cunoscuții, *planeta nouă*, etc., toți aceștia fac parte din experiența trăită într-un vis, *Visul perlinei*. Perlina este doar o măgeluță sau o perlă pe care o întâlnim în călătoria imaginară a copiilor sau adulților deopotrivă. Imaginarul devine forma mentală cea care își caută substratul în formele vii și infinite văzului creator. Imaginarul colectiv crează alături de visul perlinei, visul ei se identifică cu locuri și întâmplări noi, nemaivăzute, cu momente neprevăzute dar cu destinații clare. Dorințele și emoțiile împărtășite depășesc obstacolele apărute pe traseul *construcției tărâmului ideatic*. Cunoașterea planului și a obiectivelor de îndeplinit va suporta orice transformare pe traseul formării unui nou individ într-un nou sistem educațional. Împărtășirea oportunităților de transformare individuală este provocativă, așa cum perlele se disting în clepsidra timpului, invitând la un nou și un alt nou început al miracolului transformării.

COLABORAREA DINTRE FAMILIE ȘI GRĂDINIȚĂ - ELEMENT ESENȚIAL AL REUȘITEI ȘCOLARE

Ifrim Marcela- Grădinița cu P.P. Nr. 37 Brăila

Părinții și educatoarele ar trebui să fie coechipierii perfecți în educarea copilului. O relație bună părinte- educatoare poate însemna diferența între a ști cât de bine se descurcă în grădiniță copilul și cât de bine vă spune el că se descurcă. Comunicarea rezolvă aproape orice fel de problemă. Când părintele se interesează constant de evoluția copilului său, îi va fi mai ușor să identifice punctele slabe ale celui mic și să-l ajute să-și depășească greutățile de înțelegere. Se pot cere sugestii educatoarei pentru activitățile ce se pot desfășura în timpul liber cu cel mic, astfel încât să-și dezvolte anumite capacități care să îl ajute atât la grădiniță, cât și în viața de zi cu zi. Este foarte important ca relația dintre părinte și educatoare să aibă un aspect pozitiv pentru buna dezvoltare a copilului.

Copilul trebuie lăsat să-și dezvolte propria relație cu educatoarea. Contactul cu educatoarea este unul dintre primele și cele mai importante contacte pe care un copil îl are cu o persoană adultă. E un prim pas spre a descoperi lumea celor mari și să învețe să se adapteze diferitelor situații. Iată câteva beneficii ale comunicării, avantaje pentru toți cei angajați în acest proces.

Părinții:

- Să își pregătească copiii pentru grădiniță, să le-o prezinte ca fiind interesantă și importantă și să le precizeze faptul că se constituie în parteneri valoroși.
- Să discute cu educatoarele copiilor lor. Să stabilească o relație adecvată cu ele. Să conștientizeze că fiecare are de învățat de la celălalt.
- Să participe la evenimente din grădiniță. Ședințele cu educatoarele, evenimentele sportive și jocurile în grădiniță – toate le oferă șansa de a le cunoaște pe educatoarele copilului lor. Mai mult de atât, copilul va fi foarte mândru când părinții săi merg la grădiniță.
- Să discute permanent cu copilul despre ce se întâmplă la grădiniță. Să adreseze întrebări specifice, legate de activitatea din grupă, de educatoare și de alte acțiuni suplimentare.
- Să creeze acasă un mediu bun de învățare. Să sprijine învățarea, prin desfășurarea de activități zilnice cu copilul. Să citească cu el. Să-i limiteze accesul la TV, tabletă sau jocuri la calculator.
- Să le ofere informații utile educatoarelor. Schimbarea condițiilor familiale, cum ar fi divorțul, boala părinților sau chiar moartea unui animal preferat pot determina tulburări de concentrare în învățare. Să se ofere voluntari. Să ceară membrilor comunității să procedeze în mod similar.

Părinții și educatoarea, împreună:

- Să aibă expectații realiste de la copii și să-i laude adesea.
- Să stabilească obiceiuri bune de învățare. Să-i ajute pe copii să își planifice activitățile și să le dezvolte interesul în diverse domenii

- Să se angajeze în discuții unii cu alții personal când există probleme, dar și când apar aspecte bune.
- Fiecare să elaboreze o listă cu întrebări și să o prezinte. Nici unul nu trebuie însă să comenteze asupra ideilor celuilalt.
- Fiecare să încerce să ofere oportunități de învățare. Să lucreze ca parteneri.

Educatorea:

- Să mențină fluxul comunicațional pozitiv. Să trimită însemnari părintelui, prin care acesta este înștiințat în legătură cu activitățile grupei.
- Să spună fiecărui părinte ceva special despre copilul său, astfel încât acesta să înțeleagă motivele pentru care profesorul crede ca cel mic va avea succes.
- Să-i ajute pe părinți să înțeleagă importanța sprijinului lor. Să mulțumească acestora pentru implicare și să explice care vor fi avantajele acțiunilor lor pentru copil și pentru grădiniță.

O legătură deosebită între educatoare și părinți va duce la o relație deosebită între copii și educatoare. Un părinte se poate considera împlinit atunci când împreună cu grădinița reușesc să educe copilul astfel încât el să aprecieze munca, să fie util în societate.

CERCETAREA INTERINFLUENȚEI COMPETENȚELOR, ROLURILOR ȘI FUNCȚIILOR PROFESORILOR ÎN ȘCOALĂ

Profesor: Daniela Iftode
Colegiul Național „Costache Negruzzi” din Iași

În ultimii 25 de ani dezvoltarea învățământului a cunoscut numeroase și profunde transformări dominate de ideea înnoirii, transformări care s-au succedat cu repeziciune.

Practic, au fost afectate toate componentele structurale, funcționale și contextuale definiției ale unui învățământ modern. Astfel, în condițiile de astăzi, elevii trebuie să *învețe a învăța într-un mod nou*, iar profesorii trebuie să *învețe a preda într-un mod nou*, deci a relaționa cu superiorii și elevii într-un mod nou.

Aceasta obligă la o nouă reconsiderare a competențelor profesorilor, care trebuie să se adapteze la condițiile actuale.

◆ **Competențele profesorului**

Literatura de specialitate reliefează următoarele *trei competențe specifice meseriei de profesor* (Cosmovici, A., Iacob, L., 2005, p.256):

- a) *competență profesională*, constând dintr-o cultură tehnică specifică și o competență interumană care-i permite să lucreze totdeauna cu un public (clasa de elevi) și să coopereze cu ceilalți profesori. Capacitatea de a organiza (munca în echipă, diversitatea sarcinilor) și componenta etică completează acest tablou.
- b) *capacitatea de a întreține raporturi satisfăcătoare cu eșaloanele ierarhice superioare*: directori, inspectori. Profesorii suportă cu regularitate presiunea controlului, ei sunt evaluați periodic de superiori, avansarea nu este posibilă fără o probă practică în fața unor comisii. Responsabilii ierarhiei notează nu numai punctualitatea și asiduitatea profesorilor, calitatea activităților și eficacitatea, dar și „prezența scenică”, autoritatea în fața elevilor, calitatea dialogului didactic etc.
- c) *competența de a dezvolta bune relații cu „beneficiarii” - elevi, părinți, comunitate*. Profesorul nu lucrează cu „clienți” individuali, ci cu grupe de elevi. Aceștia, la rândul lor, sunt asistați și supravegheați de părinți și comunitate. Cota profesorilor este fixată, adesea, în funcție de priceperea „de a ține clasa”, de a utiliza corespunzător autonomia și libertatea de care ea se bucură.

◆ **Funcțiile profesorului**

În școală, profesorul îndeplinește următoarele **funcții** (Cosmovici, A., Iacob, L., 2005, p.258):

- a) *organizator* al procesului de învățământ;
- b) *educator*;
- c) *partener al educației*;
- d) *membru al corpului profesoral*.

a) Ca *organizator al învățării* profesorul este preocupat atât de aplicarea principiilor didactice, a teoriei instruirii în transmiterea conținuturilor, cât și de implicațiile psihologice ale actului transmiterii: psihologia evoluției copilului, psihologia învățării, strategiile comunicării etc.

Profesorul nu este doar un transmițător de informații, ci și un antrenor care, prin întrebări analitice, stimulând gândirea elevilor, creează premise pentru ca aceștia, prin găsierea independentă a răspunsurilor, să ajungă la, o mai bună înțelegere a problemelor. Intră aici și atenta dozare a dificultăților în procesul învățării, în acord cu situația concretă și individualitatea elevilor respectivi.

b) Exercițierea *funcției de educator* este dependentă de concepția care stă la baza semnificației care se acordă școlii și organizării ei, de felul în care profesorul își înțelege misiunea, de totalitatea sarcinilor cuprinse în funcția de profesor și, nu în ultimul rând, de atitudinile părinților.

Înainte de a transmite valori cognitive, profesorul transmite valori morale și îi asistă pe elevi în însușirea acestora, prin sublinierea importanței semnificației unor sentimente precum cel de satisfacție a reușitei, cooperării, respectului pentru realizări etc. Clasicul pedagogiei germane, Herbart, a spus: „Valoarea omului nu rezidă în cunoștințe, ci în voință”. *Rolul* de educator al profesorului, crede Herbart, este acela de a trezi „virtuți”, de a forma caractere.

c) Conceptul de *partener al educației* se referă la raporturile profesorului cu alți factori educativi, îndeosebi cu părinții, și la concepția conform căreia profesorii și elevii formează împreună o comunitate școlară. Școala este a doua instanță de socializare, după familie, iar profesorul trebuie să colaboreze cu toți factorii educativi, să armonizeze educația formală cu cea nonformală și informală. El poate juca rolul de consultant al părinților, el împarte răspunderea formării copiilor cu familia.

d) Ca *membru al corpului profesoral*, profesorul se găsește într-o strânsă interdependență cu colegii, cu directorii și alți educatori. Complexitatea problemelor pe care le pune școala ca organizație face imposibilă izolarea și „independența” profesorilor. Este nevoie de un „consens” al atitudinilor și acțiunilor pedagogice. Ideea de a lucra în echipă (*team-teaching*) în vederea unei acțiuni convergente presupune discuții între profesorii de specialitate care predau la aceeași clasă, pregătirea comună pentru procesul instructiv (pentru a armoniza mijloacele și exprimarea), repartizarea funcțiilor în cazul unor sarcini speciale, organizarea unor discuții în grup sau consfătuiri ale profesorilor din aceeași specialitate pentru sarcinile instructive și ale tuturor profesorilor pentru cele educative.

◆ Rolurile profesorului

Cum își înțelege profesorul menirea sa? Acționează el în numele statutului și societății, al părinților sau în calitate de apărător al copilului? Se rezumă el la transmiterea cunoștințelor în domeniul disciplinei sale, sau le prezintă elevilor ca modele? Iată câteva întrebări pe care și le poate pune orice profesor la început de carieră didactică.

Termenilor mai vechi de meserie sau profesie, apropiate celui de „chemare”, le este preferat astăzi cel de *rol*. Similitudinea cu rolul interpretat pe scenă de actori este explicită. „educatorul înnăscut”, „chemarea de profesor”, spune Geissler, nu prea își găsesc locul în acest peisaj.

Psihologia educației și pedagogia contemporane îl încurajează pe profesor să reflecteze asupra rolului său în procesul educativ. Un model construit de cercetătorii americani (vezi Gallagher, 1994) distinge **trei roluri posibile ale profesorului**, care sunt totodată și abordări diferite ale acțiunii pedagogice (Cosmovici, A., Iacob, L., 2005, p.260):

1. Abordarea executivă propune un profesor prin excelență *executor*. Profesorul se preocupă în mod special de punerea, în aplicare a obiectivelor didactice, slujindu-se de cele mai eficiente metode. În plus, el urmărește să evalueze efectele intervențiilor sale și le ia în seamă atunci când proiectează interacțiunile următoare cu elevii.

2. Din perspectiva abordării terapeutice, profesorul este o *persoană empatică*, ce se îngrijește cu prioritate de problemele emoționale și motivaționale ale elevilor. Stima de sine, sentimentul eficienței personale, acceptarea de către grup sunt socotite condiții esențiale ale participării eficiente în școală.

3. Abordarea eliberaționistă îl concepe pe profesor ca *un eliberator al minții elevilor*, ca un factor activ în dezvoltarea armonioasă, cognitivă și morală, a elevilor.

Profesorii sunt puși adesea în dificultate de două sarcini aparent diferite: pe de o parte ei sunt responsabili de transmiterea corectă a unei cantități de informație și verificarea asimilării acestor cunoștințe. Pe de altă parte, el are datoria să dezvolte elevilor „aptitudini critice”, strategia fiind punerea sub semnul îndoielii a unor adevăruri, prezentarea materialului ca pe o confruntare între teze diferite.

Cel mai important conflict de rol este acela dintre transmiterea cunoștințelor de specialitate și calitatea de educator a profesorului. Geissler sintetizează astfel contradicțiile îndeplinirii rolului de profesor:

- ✚ informatorul transmite, păstrând distanța rece impusă de știință;
- ✚ partenerul sfătuiește, apelează, admonestează, îndrumă, frânează;
- ✚ modelul stabilește și oferă cerințe morale;
- ✚ examinatorul se străduiește să fie obiectiv și imparțial;
- ✚ educatorul e preocupat îndeosebi de om, de „educat” ca partener în relația comună: El transmite valori-orientări de viață.
- ✚ specialistul se axează pe predare și instruire unitară.

Avem a face deci cu o tensiune intra-roluri, care se rezumă la (Cosmovici, A., Iacob, L., 2005, p.261):

- ✚ partener contra examinator;
- ✚ informator contra, distribuitor de șanse;
- ✚ model contra specialist.

Stările tensionale sunt inevitabile. Soluția e organizarea unui „învățământ educativ” articulând cele două tendințe: educația fără instrucție e imposibilă, componenta educativă stimulează și motivează instruirea.

EXPERIMENT DIDACTIC

S-a efectuat un *experiment didactic* în perioada februarie-aprilie 2023 la *Colegiul Național “Costache Negruzzi”* din Iași unde au fost chestionați 20 profesori, 25 elevi de clasa aXII-a la primul chestionar și 20 de elevi de clasa aXII-a și 61 elevi de clasa aVIII-a la chestionarul al II-lea.

Scopul studiului

Mi-am propus să analizez importanța competențelor profesorului în general, în viziunea profesorilor, respectiv a elevilor și în particular importanța competențelor profesorului de chimie din perspectiva elevilor claselor a VIII-a comparativ cu a celor de clasa a XII-a.

Tehnica de lucru: chestionarul

Au fost distribuite **2 tipuri de chestionare** după cum urmează:

- *Chestionarul I* se referă la importanța acordată competențelor, rolurilor și funcțiilor profesorilor de către profesori și elevii de clasa aXII-a.
- *Chestionarul II* se referă la importanța acordată competențelor profesorului de chimie de către elevii claselor aVIII-a și aXII-a.

✓ **Chestionar I**

Aria curriculară

I. Vă rugăm să bifați o opțiune de la 1 la 4 pentru fiecare *competență specifică unui profesor* din punctul de vedere a importanței pe care i-o atribuiți dumneavoastră.

a. Competența profesională (cultură tehnică specifică și competență interumană)

4	3	2	1
Fără importanță	Importanță mică	Importanță medie	Importanță mare

b. Capacitatea de a întreține raporturi satisfăcătoare cu eşaloanele ierarhice superioare (director, inspector)

4	3	2	1
Fără importanță	Importanță mică	Importanță medie	Importanță mare

c. Competența de a dezvolta bune relații cu “beneficiarii” – elevi, părinți, comunitate.

4	3	2	1
Fără importanță	Importanță mică	Importanță medie	Importanță mare

II. Vă rugăm să bifați o opțiune de la 1 la 4 pentru fiecare *rol posibil al unui profesor*, în funcție de importanța pe care dumneavoastră i-o atribuiți.

a. rol executor (punerea în aplicare a obiectivelor didactice folosind metode adecvate, evaluarea efectelor intervențiilor sale)

4	3	2	1
Fără importanță	Importanță mică	Importanță medie	Importanță mare

b. persoană empatică

4	3	2	1
Fără importanță	Importanță mică	Importanță medie	Importanță mare

c. activizator al minții elevilor, factor în dezvoltarea armonioasă cognitivă și morală.

4	3	2	1
Fără importanță	Importanță mică	Importanță medie	Importanță mare

III. Vă rugăm să bifați o opțiune de la 1 la 4 pentru fiecare *funcție posibilă a unui profesor*, în funcție de importanța pe care dumneavoastră i-o atribuiți.

a. organizator al învățării.

4	3	2	1
Fără importanță	Importanță mică	Importanță medie	Importanță mare

b. funcție de educator.

4	3	2	1
Fără importanță	Importanță mică	Importanță medie	Importanță mare

c. partener al educației.

4	3	2	1
Fără importanță	Importanță mică	Importanță medie	Importanță mare

d. membru al corpului profesoral (e nevoie de un “consens” al atitudinilor și acțiunilor pedagogice).

4	3	2	1
Fără importanță	Importanță mică	Importanță medie	Importanță mare

✓ Chestionar II

1) Vă rugăm să bifați o opțiune de la 1 la 4, în concordanță cu preferința voastră pentru chimie.

4	3	2	1
deloc	foarte mică	mică	mare

2) Opțiunea anterioară a fost determinată și de:

- a₁) profesor;
- a₂) accesibilitatea materiei;
- a₃) alte motive

Bifați cu X în dreptul opțiunii (lor) convenabile.

3) Ce competență(e) ar trebui să se evidențieze la profesorul de chimie?

- a₁) competența profesională;
- a₂) competența de a întreține relații cu superiorii;
- a₃) competența de a dezvolta bune relații cu “beneficiarii”.

Bifați cu X în dreptul opțiunii (lor) convenabile.

4) Enumeră minimum 5 calități pe care le-ați remarcat la profesorul vostru de chimie.

5) Enumeră minimum 5 calități pe care ar trebui să le aibă un profesor de chimie, în general.

◆ PRELUCRAREA ȘI INTERPRETAREA REZULTATELOR

Chestionarul I

Au fost chestionați 20 profesori și 25 elevi de clasa a XII-a.

I. Competențe, roluri, funcții în viziunea profesorilor

1. Centralizarea răspunsurilor profesorilor pentru competențe

Tabel 3.1. Răspunsurile profesorilor pentru competențe :

Tip de competență	4 (b ₁)	3(b ₂)	2(b ₃)	1(b ₄)
	3			
competență profesională (a ₁)	0	0	2	18
competență relațională (a ₂)	1	1	11	7
competența de a dezvolta bune relații cu „beneficiarii”(a ₃)	0	0	2	18

Se observă că două dintre competențe, respectiv competența profesională și cea de dezvoltare de bune relații cu “beneficiarii” au aceeași importanță în viziunea profesorilor chestionați.

Consider că dintre competențele profesională și relațională, între care există diferențe, competența profesională primează în viziunea colegilor profesori, deoarece, cea mai mare parte a timpului, la școală, o petrecem cu elevii și nu oricum ci pentru a le transmite ceea ce știm noi mai bine și acest lucru trebuie făcut cât mai bine, cu profesionalism. Competența de relaționare cu superiorii prezintă importanță mai mică.

1. Centralizarea răspunsurilor profesorilor pentru roluri :

Tabel 3.2. Răspunsurile profesorilor pentru roluri :

Rolurile profesorilor	4 (b ₁) 3	3(b ₂)	2(b ₃)	1(b ₄)
rol executor (a ₁)	1	0	2	17
persoană empatică (a ₂)	0	0	5	15
activizator al minții elevilor.....(a ₃)	0	0	2	18

Se observă că două dintre roluri, respectiv cel de *persoană empatică* și *activizator al minții elevilor*, au aceeași importanță în viziunea profesorilor chestionați.

Dar și rolurilor *executor* și *rol de persoană empatică* li se acordă aproximativ aceeași importanță. Un profesor ar trebui să fie, în viziunea colegilor profesori, atât un bun reglator al procesului instructiv-educativ cât și o persoană empatică, care să-și adapteze strategiile didactice la nevoile elevilor, la specificul clasei.

3. Centralizarea răspunsurilor profesorilor pentru funcțiile profesorilor :

Tabel 3.3. Răspunsurile profesorilor pentru funcții :

Funcțiile profesorilor	4 (b ₁) 3	3(b ₂)	2(b ₃)	1(b ₄)
Organizator al învățării (a ₁)	0	0	3	17
Funcție de educator (a ₂)	0	0	3	17
Partener al educației (a ₃)	0	0	2	18
Membru al corpului profesoral (a ₄)	0	1	8	11

Se observă că trei dintre funcții, a₁, a₂ și a₃ au aceeași importanță în viziunea profesorilor chestionați, nu prezintă interes de studiu.

Putem spune că nici între funcțiile *de organizator al învățării* și *membru al corpului profesoral* nu sunt deosebiri semnificative. Ambelor funcții li se acordă aproximativ aceeași importanță. Un profesor nu poate să fie o persoană izolată, ci trebuie să relaționeze și cu alți profesori, într-un cadru instituționalizat, pentru că prin schimburi de informații specifice (copiilor dintr-o clasă, didacticii disciplinei, politicii educaționale etc.) să-și organizeze cât mai bine procesul de predare-învățare.

II. Competențele profesorilor în viziunea elevilor de cl.aXII-a

Tabel 3.4. Competențe profesori în viziunea elevilor clasei a 12-a :

Opțiuni de:	comp.profesională(a ₁)	relaț.cu sup.(a ₂)	relaț.cu benef.(a ₃)
4	0	1	0
3	0	7	2
2	4	15	7
1	21	2	16

Se observă că două dintre competențe, respectiv competența profesională și cea de dezvoltare de bune relații cu "beneficiarii" au aceeași importanță și în viziunea elevilor chestionați,

Vom compara competențele a₃ cu a₂. Se observă că elevii acordă o importanță mai mare competenței profesorilor de relaționare cu beneficiarii ca și celei profesionale, iar celei de relaționare cu superiorii acordă o importanță mică.

III. Competențele profesorilor, comparativ, profesori-elevi de cl.aXII-a

a) Competența profesională:

Tabel 3.5.Competența profesională :

opțiuni de:	profesori	elevi cl.12
4	0	0
3	0	0
2	2	4
1	18	21

$$\text{Correl} = 0.9967$$

Se observă că între răspunsurile profesorilor și ale elevilor există concordanță ceea ce se observă și din valoarea apropiată de 1 a factorului de corelație calculat cu funcția statistică CORREL. Atât elevii cât și profesorii acordă importanță mare (nota 1) competenței profesionale.

b) Capacitatea de a întreține relații cu superiorii

Tabel 3.6.Competența de a întreține relații cu superiorii:

opțiuni de:	profesori	elevi cl.12
4	1	1
3	1	7
2	11	15
1	7	2

$$\text{Correl} = 0.659499834$$

Putem spune că între gradul de importanță al competenței profesorilor de a întreține relații cu superiorii, în viziunea celor două tipuri de repondenți, există corelație, adică, atât profesorii cât și elevii de clasa a XII-a ai școlii noastre atribuie o importanță mai mică relaționării cu superiorii, considerând că un profesor trebuie să se preocupe mai mult de relaționarea cu elevii și de dezvoltarea și formarea acestora.

c) Competența de a relaționa cu beneficiarii

Tabel 3.7.Competența de a relaționa cu beneficiarii :

opțiuni de:	prof.	elevi cl.12
4	0	0
3	0	2
2	2	7
1	18	16

$$\text{Correl} = 0.94842$$

Se observă că factorul de corelație este mare, apropiat de 1, deci între importanța mare, acordată de ambele tipuri de repondenți competenței de relaționare cu beneficiarii există corelație. Ambii parteneri ai procesului instructiv-educativ consideră că trebuie acordată o importanță mare relaționării cu beneficiarii(elevi, familie,comunitate) pentru a obține rezultate pozitive în formarea elevilor.

Chestionarul II

1) Preferința pentru chimie

Variabile: a) preferința pentru chimie (mare-1, mică-2, f. mică-3, deloc-4)

b) vârsta (cl. 8, cl. 12).

3.8. Tabel de asociere

Note de:	cl. 12	cl. 8
1	2	12
2	14	25
3	2	11
4	1	13
total	20	61

Se observă că între preferința pentru chimie și vârsta respondenților există asociere. Se observă că celor mici le place mai mult chimia, probabil sunt mai entuziasmați de spectaculozitatea unor experimente, chimia în gimnaziu fiind mai atractivă datorită părții experimentale. Dar la cealaltă extremă se află destui care nu preferă chimia, dintre cei mici, fie datorită lacunelor acumulate prin lipsa de la ore, fie că nu au aptitudini, fie se pregătesc mai mult la disciplinele pentru teza unică etc. Cei de clasa a XII-a nici nu preferă foarte mulți chimia dar nici nu o exclud în totalitate. Sunt mai maturi, materia este mai complexă, preocupările lor sunt deja bine canalizate spre ceea ce le trebuie pentru traseul profesional ales.

2) Opțiunea anterioară a fost determinată și de:

Variabile: a₁) profesor; a₂) accesibilitatea materiei; a₃) alte motive.

b) vârsta (cl. 8, cl. 12)

3.9. Tabel de asociere

Variabila	cl. 12	cl. 8
Profesor	6	24
Accesibilitatea	10	29
Alte motive	4	22

Putem deduce că opțiunea elevilor în legătură cu preferința pentru chimie depinde nu numai de vârstă ci de o complexitate de factori care țin de individ, profesor, accesibilitatea materiei, aptitudini, interese etc.

3) Competența care ar trebui să se evedențieze la profesorul de chimie

3.10. Tabel de asociere

Tip de competență	cl.a12-a (b ₁)	cl.a8-a (b ₂)
competență profesională (a ₁)	14	16
competență relațională (a ₂)	0	1
competența de dezvoltare a relațiilor cu „beneficiarii” (a ₃)	13	56
total	27	73

Se observă că, dacă *elevii de clasa aXII-a* consideră la fel de importante competența profesională și competența de a dezvolta bune relații cu „beneficiarii”, *elevii de clasa aVIII-a* consideră că trebuie să primeze competența de a dezvolta bune relații cu „beneficiarii”, probabil fiind mai mici, sunt mai afectați emoțional, sau datorită preocupării lor pentru a obține rezultate bune la teza unică, competența profesională a profesorului contând mai puțin pentru ei.

Concluzii:

- În viziunea profesorilor, între competența profesională și cea de relaționare cu superiorii sunt deosebiri semnificative, competența profesională primează ;
- În viziunea profesorilor, dar și a elevilor de clasa aXII-a, competența profesională și cea de dezvoltare de bune relații cu “beneficiarii” ale unui profesor sunt la fel de importante;
- Atât profesorii cât și elevii de clasa a XII-a ai școlii noastre atribuie o importanță mai mică relaționării cu superiorii față de relaționarea cu „beneficiarii”;
- Dacă elevii de clasa aXII-a consideră la fel de importante competența profesională și competența de a dezvolta bune relații cu „beneficiarii”, elevii de clasa aVIII-a consideră că trebuie să primeze competența de a dezvolta bune relații cu „beneficiarii”;
- Între preferința pentru chimie și vârsta repondenților nu există corelație, celor mici le place mai mult chimia însă există destui și care nu o preferă ; cei de clasa a XII-a nici nu preferă foarte mulți chimia dar nici nu o exclud în totalitate.

Referitor la *principalele calități pe care le-au evidențiat* la profesorul lor de chimie, elevii s-au exprimat conform figurii 3.1. :

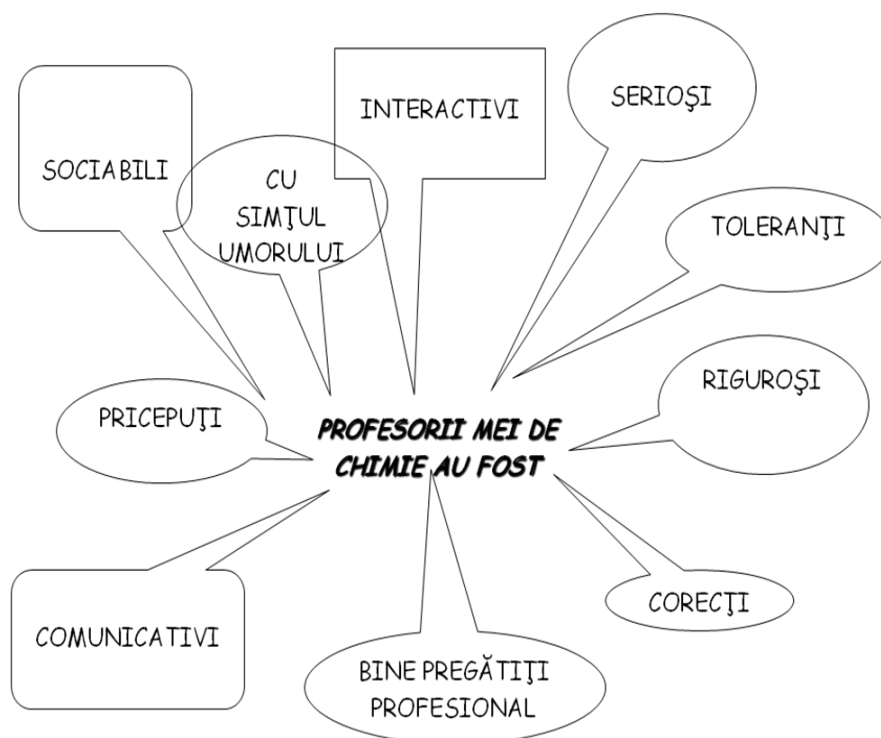

Fig.3.1. Principalele calități pe care le-au evidențiat elevii la profesorul lor de chimie.

Referitor la *calitățile pe care ar trebui să le aibă un profesor de chimie, în general, elevii au evidențiat câteva, după cum se observă în figura 3.2.:*



Fig.3.2. Calitățile pe care ar trebui să le aibă un profesor de chimie în viziunea elevilor.

Bibliografie:

1. Bocoș, M., *Teoria și practica cercetării pedagogice*, Editura Casa Cărții de Știință, Cluj-Napoca, 2003.
2. Cerghit, I., *Metode de Învățământ*, Ediția a IV-a revăzută și adăugită, Editura Polirom, Iași, 2006.
3. Cucoș, C., *Pedagogie*, Ed. Polirom, Iași, 2002.
4. Cucoș, C., coord., *Psihopedagogie pentru examenele de definitivare și grade didactice*, Ediția a II-a revăzută și adăugită, Editura Polirom, Iași, 2008.
5. Cosmovici, A., Iacob, L., *Psihologie școlară*, Editura Polirom, Iași, 2005.
6. Cozma, D.G., Pui, A., *Didactica Chimiei - teorie și aplicații*, Editura Performantica, Iași, 2009.
7. Naumescu, A., Bocoș, M., *Didactica Chimiei de la teorie la practică*, Colecția Științele Educației, Ed. Casa Cărții de Știință, Cluj-Napoca, 2004.
8. Frumos, F., *Didactica - Fundamente și dezvoltări cognitive*, Colecția Științele Educației, Editura Polirom, Iași, 2008.
9. Ionescu, M., Chiș, V., *Pedagogie-Suporturi pentru formarea profesorilor*, Editura Presa Universitară Clujeană, Cluj -Napoca, 2001.

Rudolf Steiner and Waldorf Education for Kindergarten Children

Ilie Camelia Ioana

Grădinița *Luceafărul*, Alternativa Waldorf, Craiova

Anthroposophy is a way of thinking created by Rudolf Steiner. It's about understanding ourselves and the world around us. It says we can find wisdom by looking inside ourselves. Anthroposophy teaches that everything is connected, like people, nature, and the universe. It's used in different areas like schools (Waldorf education), farming (biodynamic agriculture), and medicine (anthroposophical medicine). Overall, it's about exploring who we are and how we fit into the world.

Rudolf Steiner was an Austrian thinker who had lots of ideas about life and how to make it better. Here's what he's known for:

1. Anthroposophy: Steiner came up with a way of thinking called anthroposophy. It's about understanding humans and the world by looking inside ourselves.
2. Waldorf Schools: He started the first Waldorf school in Germany in 1919. These schools focus on helping kids grow in every way, not just in books.
3. Biodynamic Farming: Steiner had ideas about farming that care for the earth and use natural methods. He called it biodynamic farming.
4. Healing and Medicine: He also had thoughts about medicine that mix regular treatments with spiritual ideas.
5. Eurythmy: Steiner created a special kind of movement called eurythmy, which is about expressing feelings and thoughts through gestures.
6. Threefold Society: He thought society should be balanced in three ways: things like art and culture, laws and politics, and money and business.

Rudolf Steiner's ideas touched many parts of life, from how we teach and learn to how we care for the earth and ourselves.

These points offer a glimpse into Rudolf Steiner's multifaceted philosophy, which spans education, spirituality, agriculture, and various aspects of human life and society.

Waldorf education is all about helping kids grow in every way, not just academically. There are some key points that lead the domain:

1. Teaching the Whole Child: Waldorf schools care about kids' minds, bodies, and spirits.
2. Right Learning for the Right Age: They teach stuff that's right for kids' ages, starting with play and fun, then moving to more serious learning.
3. Arts Are Big: Kids do lots of art, music, and movement to help them express themselves
4. Outdoor Time: They spend time outside, playing and learning in nature.
5. Not Much Tech: Kids don't use computers much at Waldorf schools. They learn with hands-on activities instead.
6. Big Subjects: They focus on one subject at a time for a few weeks to really understand it.
7. Use Imagination: They love stories, puppets, and make-believe to get kids thinking creatively.
8. Community Matters: Everyone at Waldorf schools works together and helps each other.
9. No Early Grades: Kids don't get grades in the early years. Teachers watch how they're doing without using numbers.
10. Same Class, Same Teacher: Kids stay with the same teacher and friends for a few years, so they feel safe and comfortable.

In short, Waldorf schools want kids to grow up smart, creative, and caring about the world around them.

Eurythmy holds a special place in Waldorf pedagogy, especially in kindergarten settings. Here's how it fits into Waldorf kindergarten education:

1. Creative Expression: Eurythmy in kindergarten allows children to express themselves creatively through movement. They explore rhythm, gestures, and spatial awareness in a playful and imaginative way.

2. **Development of Motor Skills:** Eurythmy helps children develop gross motor skills, coordination, and balance. Through simple movements and gestures, they learn to control their bodies and become more aware of spatial relationships.
3. **Imitation and Coordination:** Children in Waldorf kindergarten often engage in eurythmy exercises that involve imitation and coordination. They mimic the movements of their teacher and classmates, fostering a sense of unity and cooperation within the group.
4. **Integration of Senses:** Eurythmy integrates the senses by combining movement with rhythm, music, and speech. This multisensory approach engages children's auditory, visual, and kinesthetic faculties, enhancing their overall sensory perception.
5. **Social and Emotional Development:** Eurythmy promotes social interaction and emotional expression. Children learn to work together in harmony, respecting each other's space and movements. They also develop self-confidence and self-expression through their participation in group activities.
6. **Connection to Nature and Seasons:** In Waldorf kindergarten, eurythmy often reflects themes related to nature and the changing seasons. Children may explore movements inspired by animals, plants, and natural elements, fostering a deeper connection to the natural world.

Overall, eurythmy in Waldorf kindergarten provides children with a holistic movement experience that nurtures their physical, emotional, social, and creative development. It's an integral part of the Waldorf approach to early childhood education, emphasizing the importance of movement, rhythm, and imagination in learning and growth.

Bibliografie

1. Steiner, Rudolf, *Theosophy: An Introduction to the Spiritual Processes in Human Life and in the Cosmos*, published 1904.
2. Steiner, Rudolf, *The Education of the Child in the Light of Anthroposophy*, originally a lecture delivered in 1909.
3. Steiner, Rudolf, *An Outline of Esoteric Science*, published in 1910.
4. Steiner, Rudolf, *Spiritual Foundations for the Renewal of Agriculture*, lecture given in 1924.
5. Steiner, Rudolf, *Health and Illness: Volume I*, originally published in 1922.
6. Steiner, Rudolf, *Eurythmy: The Art of Movement*, lectures in 1912.
7. Steiner, Rudolf, *Towards Social Renewal*, lectures given in 1919.

CALITATE ȘI EFICIENȚĂ ÎN EDUCAȚIE
PROFESOR ÎNVĂȚĂMÂNT PRIMAR ILIE MIHAELA
ȘCOALA GIMNAZIALĂ „ZAHARIA STANCU”

Calitatea educației condiționează progresul temeinic al oricărei societăți. Educația ar trebui să devină, și speram că așa va fi, cea mai rentabilă investiție, dar și cea mai importantă. Educația trece prin mintea și sufletul celor care o proiectează și o realizează zilnic în școli – educatorii. De aceea, o problemă fundamentală o constituie calitatea personalului didactic. Noile conținuturi ale educației impuse tot mai stringent de problematica lumii contemporane constituie un domeniu de inovare pedagogică ce necesită în primul rând perfecționarea educatorilor implicați în realizarea dezideratelor și remodelarea viitorilor educatori. Confruntarea educației cu problematica lumii contemporane a condus la constituirea unor noi tipuri de conținuturi sau educații: educația pentru mediu, educația pentru timpul liber, educația pentru părinți etc. Conținuturile învățământului sunt și îndeosebi vor trebui să fie rezultatul unui demers științific realizat atât în activitatea de proiectare a programelor și manualelor, cât și în cea de proiectare a proceselor didactice. Învățătorii trebuie să-și reprezinte cu claritate și să aplice indicatorii de pertinenta în acest domeniu, astfel vor fi diminuate sau chiar înlăturate anumite efecte negative în activitatea instructiv-educativă cum ar fi: supraîncărcarea; estomparea caracterului formativ-educativ; neactivarea elevilor; ruptura între finalități și obiective operaționale; minimalizarea obiectivelor ce vizează comportamente superioare (analiza, sinteză, creativitatea, evoluarea).

Planificarea, proiectarea, desfășurarea și evoluarea activităților educative în concordanță cu obiectivele propuse necesită cunoașterea, înțelegerea și aplicarea creatoare a conținutului programelor și manualelor școlare, o concepție sistematică și interdisciplinară. O nouă ierarhie a obiectivelor urmărite necesită regândirea proceselor de învățare într-o nouă perspectivă ceea ce necesită schimbări în modul de combinare a metodelor, procedeele și mijloacelor de învățământ, a modalităților de predare-învățare și evaluare. Învățătorii trebuie să dispună de cultură necesară pentru a vedea, de exemplu, unde duc obiectivele operaționale definite, în desfășurarea proceselor didactice și extra didactice. Ei trebuie să fie organizatorii unor procese instructiv-educative specifice.

Calitatea și eficiența în educație este o cerință imperativă a timpului în care trăim din mai multe motive: moral- elevii sunt cei cărora trebuie să li se ofere o educație de calitate, contextual -școlile sunt într-o continuă interacțiune cu comunitatea și societatea din care fac parte, ceea ce presupune o creștere a interesului pentru calitate pentru toate instituțiile de învățământ, supraviețuirea- societatea de azi este una concurențială, responsabilitatea-școlile sunt supuse mereu aprecierii și evaluării celor pe care îi servește: elevi, părinți, comunitate, societate.

Calitatea este dependentă de societatea în care funcționează procesul de învățământ. Calitatea se realizează raportat la beneficiarii ei, la interesele acestora. Valorile calității în educație: democrația, umanismul, echitatea, autonomia intelectuală și morală, calitatea relațiilor interpersonale, comunicarea, îmbogățirea comunității, inserția optimă socială și profesională, educarea individului ca membru critic și responsabil al grupului. Pentru ca aceste elemente să

influențeze învățarea, elevii trebuie să fie angajați în lecție. Aceasta este focalizarea sau concentrarea -o altă abilitate a instruirii eficiente. Concentrarea propulsează elevul în lecție și-l menține alături de noi de la începutul până la sfârșitul activității de învățare. Procesarea informației începe cu atenția, iar atenția trebuie menținută pentru ca procesarea să continue. Ceea ce furnizează profesorul prin focalizare este un sistem de stimuli de orientare. Aceștia pot să identifice motivația, prin activarea curiozității, făcând conținutul lecției atractiv. Utilizând materiale concrete și atrăgătoare-obiecte, desene, modele, informații scrise la tablă-profesorul oferă lecției un suport obiectual și menține atenția elevilor.

Conținutul instruirii și educației la toate nivelurile de organizare a învățământului se completează prin activități extrașcolare. Acest tip de activitate trebuie tratată cu cea mai mare importanță și exigenta. Timpul liber îndeplinește mai multe funcții social-educative, de dezvoltare a personalității umane, de destindere, divertisment, având un rol compensator de stimulare a unor interese, motivații și conduite novatoare. Educația pentru timpul liber, pentru gestionarea rațională, plăcută, utilă a acestuia presupune convergența tuturor factorilor social-educativi, iar școala deține un rol determinant. Activitatea extrașcolară trebuie făcută în așa fel încât să vină de la sine în completarea activității școlare și nu să fie impusă. Aici își spune cuvântul măiestria pedagogică a cadrelor didactice implicate în acest proces, influența tuturor factorilor educaționali precum și atractivitatea și valoarea activităților desfășurate de aceștia. Activitatea extracurriculară în sine, prin structura și specific, este complementarea activității propriu-zise de învățare realizată în clasă. De asemenea, caracterul complementar presupune o mulțime de activități a căror varietate ar putea fi limitată cu greutate. Abordarea activității educative în mod serios și organizarea ei la modul cel mai „profesional” cu puțință cu tactul și măiestria pedagogică de care dă dovadă dascălul care-și propune acest lucru, duce la o dezvoltare armonioasă a personalității copilului.

Școala modernă așază azi copilul în centrul atenției, în centrul reflecției sale pedagogice și didactice, ducând la idealul educativ al elevului, adică la un elev care este subiect al propriei educații.

În concluzie, calitatea reprezintă nivelul de satisfacție pe care îl oferă eficacitatea ofertei educaționale din domeniul învățământului și formării profesionale, stabilite prin atingerea unor standarde cerute și a unor rezultate excelente care sunt solicitate și la care contribuie participarea la procesul de învățare și ceilalți factori interesați.

Bibliografie:

1. Curriculum pentru educația timpurie - „Copii de la naștere la 6 ani”-(2018) Ministerul Educației Naționale
2. Golu, P., Golu, I. (2002) „Psihologie educațională”, Editura EX Ponto, Constanța
3. Josan, Simona „Lecții de management și calitatea educației”, „Tribuna Învățământului” nr. 649, 2005
4. „Perspective interdisciplinare în învățământul românesc”(studii de specialitate), Botoșani, 2004

METODE INOVATIVE DE PREDARE-ÎNVĂȚARE-EVALUARE ÎN EDUCAȚIA TIMPURIE

Prof. învă. preșcolar Daniela Ilievici

Grădinița cu Program Prelungit nr. 29 Iași, județul Iași

Pentru creșterea calității procesului instructiv-educativ din grădiniță, trebuie perfecționate metodele tradiționale, dar și introducerea unor metode și procedee educative. Stilul didactic ce trebuie adoptat este în funcție de personalitatea copiilor.

Proiectarea unui demers didactic, diferit de cel tradițional dă posibilitatea fiecărei educatoare să-și valorifice propria experiență prin utilizarea unor metode moderne într-o abordare interdisciplinară.

Două dintre metodele experimentate de profesori sunt: *metoda covorului povestitor* și *metoda șorțului povestitor*. Utilizând metode inovative, educatoarele își propun o implicare activă și creativă a copiilor pentru stimularea gândirii productive, a gândirii divergente și laterale, libertatea de exprimare a cunoștințelor, a gândurilor, a faptelor.

Povestirea este o metodă de învățământ ce poate fi folosită cu foarte mare succes în învățământul preșcolar, care constă în expunerea orală, vie, plastică, sub formă de narațiune sau descriere prin intermediul căreia sunt înfățișate fapte, evenimente, întâmplări îndepărtate în fenomene ale naturii, spațiu și timp, etc. pe care copiii nu le pot înțelege altfel. Activitatea de povestire este una dintre activitățile de educare a limbajului cele mai plăcute copiilor, deoarece satisface nevoia de cunoaștere și de afectivitate, stimulează imaginația și oferă cadrul adecvat de exersare a capacității de comunicare.

Covorul povestitor, covorul cu povești, povestea din covor, sacul cu povești sau trăistuța cu povești, cum mai denumim această manieră de a povesti, este un suport la carte ca și mini-teatrul, păpușile de deget sau păpușile, care îi induce copilului plăcerea de a citi, conștientizându-l că acea poveste pe care el o ascultă, se găsește între copertile acelei cărți care se află alături de covor.

De obicei, cartea, covorul și personajele din poveste se găsesc într-un sac, care de această dată este adus de doamna educatoare și nu de Moș Crăciun, și este plin cu povești și nu de cadouri.

Începutul tradițional al poveștii cu „*A fost odată ca niciodată ...*” se transformă în „*Și când covorul s-a desfăcut, /Povestea a și început!*” sau „*Covorul se derulează /Și povestea*

demarează”, iar finalul „Și am încălecat pe-o șa și v-am spus povestea așa” devine „Și când povestea s-a terminat, /Covorul l-am și rulat”.

Șorțul povestitor este o metodă inovativă de predare folosită în grădinițe, prin care copiii sunt implicați activ și creativ în povești. Șorțul este confecționat din material textil, iar toate elementele și personajele sunt din fetru, personalizate pentru fiecare poveste în parte, cu detalii specifice acțiunii din acea poveste; elementele fixe sunt cusute, iar personajele sunt marionete de degete.

În societatea actuală, are loc un proces dinamic care obligă toate categoriile sociale să țină pasul cu evoluția societății și implicit a educației.

Și în învățământ au loc transformări rapide. Educatoarea apelează la o serie întreagă de instrumente pentru a ușura și accelera asimilarea și aplicabilitatea informațiilor.

Bibliografie:

- Oprea Crenguța, *Strategii didactice interactive*, Editura didactică și pedagogică, București, 2007;
- Breben S., Gognea E., *Metode interactive de grup*, Editura Arves, 2007.

MANAGEMENTUL CURRICULUMULUI ȘCOLAR ȘI AL ACTIVITĂȚILOR INSTRUCTIV-EDUCATIVE

*Prof. Ilincăi Daniela
Școala Gimnazială „Al. I. Cuza”
Fălticeni, jud. Suceava*

Motto: „*Omul devine om numai prin educație, dar educația la rândul ei trebuie să se silească să urmeze mersul naturii, oricât de departe ne-ar conduce*”
(Pestalozzi)

Conceptul de curriculum desemnează ansamblul proceselor educative și al experiențelor de învățare prin care trece elevul pe durata parcursului său școlar. Managementul curriculumului se referă la modalitatea în care sunt organizate și utilizate resursele (umane, materiale, financiare, de timp etc.) existente la nivelul școlii pentru atingerea obiectivelor procesului educativ, așa cum sunt ele descrise în documentele școlare de tip reglator (Legea educației, planuri-cadru, programe școlare, norme metodologice, manuale școlare, ghiduri etc.). În contextul actual, în egală măsură a devenit importantă capacitatea conducerii școlii de a atrage și administra eficient resursele oferite de comunitatea locală, de alte organizații.

Managementul educațional școlar poate fi definit ca reprezentând „teoria și practica, știința și arta planificării, proiectării, organizării, coordonării, și îndrumării, evaluării, supervizării și controlului, reglării pe parcurs a tuturor elementelor activității educaționale, respectiv de luare și implementare de decizii cu privire la aceste aspecte mai sus menționate, pentru dezvoltarea liberă, integrală și armonioasă a individualității umane, pe întreg parcursul său de viață, conform idealului stabilit la nivelul politicii educaționale și ținând cont de nivelul de cultură și dezvoltare al societății”¹.

Pentru ca managementul educațional și școlar să fie unul științific, rațional și creativ, trebuie să se bazeze, ca orice activitate de management, pe anumite principii, dintre care cele mai importante sunt: *cel al eficienței; al utilizării cu maxim randament a întregului sistem* (elemente teoretice, procese, relații, resurse, efecte); *al eficacității* (vizând obținerea calității, a performanței); *al rolului central al obiectivelor; al participării responsabile și specifice* fiecăruia dintre membrii organizației școlare (manager, cadru didactic sau elev); *al motivării* tuturor resurselor umane implicate în actul educațional; *al unei conduceri dinamice și participative; al organizării raționale; al adaptării sistemului de management la caracteristicile concrete ale organizației școlare*, la acestea adăugându-se principiile didactice și principiile activității educaționale, în general. Acesta fiind principiul egalității șanselor de acces la educație, cel al descentralizării conducerii învățământului după opinia Elenei Joița exprimată în lucrarea *Managementul educațional* (Ed. Polirom, Iași, 2000, p.19).

Directorul școlii, prin activitățile de asistență, prin discuțiile cu elevii, va cunoaște și va evalua o serie de elemente privind calitatea procesului de performanță curriculară, ce sunt amintite în cele ce urmează:

¹Clipici, I., *Evaluarea cadrelor didactice*, Ed. Editura de Vest din Timișoara, 2010, p. 17;

Atmosfera în clase trebuie să fie pozitivă.	<input type="checkbox"/> caracteristicile relațiilor sociale din clasă; <input type="checkbox"/> comportamentele elevilor în diferite situații școlare; <input type="checkbox"/> tipul de autoritate exercitat; <input type="checkbox"/> gradul de ne/încredere între cadrul didactic și elevi.
Profesori buni în școală.	<input type="checkbox"/> le place să predea; <input type="checkbox"/> tratează oamenii în mod egal; <input type="checkbox"/> sunt inovativi; <input type="checkbox"/> sunt încurajatori; <input type="checkbox"/> stârnesc interesul pentru materia lor; <input type="checkbox"/> ascultă opiniile tinerilor; <input type="checkbox"/> sunt îngăduitori cu elevii care au probleme; <input type="checkbox"/> acordă timp pentru explicații.
Predarea să fie de bună calitate.	<input type="checkbox"/> sentimentele profesorului sunt pozitive; <input type="checkbox"/> profesorul îi încurajează pe elevi; <input type="checkbox"/> spațiul și resursele sunt bine folosite; <input type="checkbox"/> există diferențiere; <input type="checkbox"/> există disciplină fermă; <input type="checkbox"/> lecția are un ritm bun; <input type="checkbox"/> evaluarea muncii elevilor; <input type="checkbox"/> profesorii trebuie să fie înzestrați pentru activitatea de predare.

Managerii școlari au responsabilitatea de a căuta în mod constant oportunități de îmbunătățire pentru fiecare proces și serviciu oferit de școală. Toate școlile există cu scopul de a furniza copiilor experiențe de învățare. Directorii au foarte multe probleme administrative de rezolvat (reparații curente, găsirea banilor pentru dotări etc.) neglijând uneori lucrul cel mai important pentru care se află în școală: acela de a asigura calitatea învățării.

Cunoașterea procesului care se desfășoară în școală implică monitorizarea acestuia, revederea curriculumului și a sistemului de evaluare. Aceasta va avea drept urmare creșterea performanțelor școlare. Evaluarea reprezintă un proces de obținere a informațiilor asupra elevului, profesorului, programului sau sistemului educațional în ansamblu, cu ajutorul unor instrumente de evaluare, cu scopul elaborării unor judecăți de valoare care sunt raportate la criteriile propuse asupra acestor informații în vederea elaborării unor aprecieri pe baza cărora se vor lua o serie de decizii (privind conținutul, metodele, strategiile, demersul sau produsul etc.). Pe scurt, prin procesul de evaluare ne pronunțăm asupra stării unui fapt, proces la un anumit moment, din perspectiva informațiilor pe care le culegem cu ajutorul unui instrument care ne permite să măsurăm în raport cu o anumită normă la care ne raportăm. Pentru fiecare program educațional și, pe cât posibil, pentru fiecare situație educațională în parte, este necesară construirea unui sistem de evaluare specific, cu obiective, proceduri și instrumente specifice, combinând, pe cât posibil, diferitele tipuri de evaluare.

Elemente de operaționalitate a sistemului de evaluare a curriculumului trebuie să răspundă la trei întrebări:

- a. Ce ce evaluăm?
- b. Ce instrumente folosim în evaluare?
- c. Ce itemi propunem?:

Întrebare

- Ce evaluăm?
 - De ce evaluăm?
 - Cui folosește evaluarea?
-

	<ul style="list-style-type: none"> • Pe cine evaluăm? • Când evaluăm? • Cum evaluăm?
Instrument	<ul style="list-style-type: none"> • teste; • probe orale; • probe scrise; • probe practice; • grilele de evaluare / autoevaluare; • scările / scalele de evaluare; • chestionarul; • referatul; • proiectul.
Item-ul	<ul style="list-style-type: none"> • scopul evaluării; • obiectivele evaluării; • etapa și tipul de evaluare adecvat; • conținutul adecvat obiectivelor de evaluare și pe cine evaluăm; • metoda, procedeul, tehnica și instrumentul de evaluare; • normele sau criteriile de evaluare și nivelul minimal de reușită; • se construiesc itemii, probele; • se reanalizează obiectivele evaluării și se stabilește corelația dintre itemi, obiective și indicatori de performanță; • se aplică probele; • se analizează rezultatele și se comunică.

În calitatea lui de actor important al managementului educațional în ansamblu, al formulării misiunii școlii, al planificării activității ei, al creării și stimulării unui anumit tip de climat, al unei anumite culturi în instituția școlară, directorul are un cuvânt important de spus și în privința schimbărilor ce intervin în curriculum. În sistemele de învățământ unde funcționează variante ale modelelor "de sus în jos" ale schimbării, directorului îi revine sarcina de a stimula implementarea curriculum-ului propus și conceput de alții, cât mai eficient în școala pe care o conduce. În sistemele de învățământ în care s-a adoptat una din variantele modelului "de jos în sus" sau "de la mijloc în sus" libertatea de mișcare a directorului, colaborarea lui cu colegii profesori sunt mult mai mari.

Directorul se angajează continuu într-un dialog cu ceilalți actori educaționali (cadre didactice, elevi, părinți), pentru a cunoaște nivelul de atingere al așteptărilor al acestora. Aceste conversații ridică probleme substanțiale privind specificul sau contextul școlii, al comunității. Ei reflectează asupra modurilor în care experiențele pe care le-au avut în școli și universități au contribuit la formarea identității lor, îi ajută în realizarea rolului și a imaginii lor profesionale.

Directorul trebuie să-și gândească întreaga activitate în funcție de finalitățile educației:

- educarea copiilor în spiritul unei democrații politice și sociale;
- accesul la cunoștințe; școala trebuie să-i ajute pe elevi să cunoască toate subiectele vieții umane, lumea văzută ca un sistem fizic și biologic;
- educatorii trebuie să se asigure că niciun fel de atitudini, credințe sau practici nu împiedică elevii să beneficieze de accesul la cunoștințe;
- o pedagogie care contribuie la dezvoltarea personalității; putem spune că pedagogia este arta și știința care asigură totodată conținuturile, suportul și încurajările pentru ca toți copiii să-și promoveze studiile în diverse etape de dezvoltare; ea trebuie să combine

principiile generale ale învățării cu instruirea pe subiecte specifice, cu sensibilitatea la calitățile umane și cu conștientizarea deplină asupra valorilor pe care le cultivă.

Bibliografie:

*** *O nouă provocare pentru educație – Interculturalitatea*, Editura Polirom, 2001
Clipici, I., *Evaluarea cadrelor didactice*, Ed. Editura de Vest din Timișoara, 2010;
Cornescu, V., ș.a., *Managementul organizației*, Ed. ALL BACK, București, 2003;
Cristea, S., *Pedagogie generală. Managementul educației*, Ed. Didactică și Pedagogică, București, 1996;
Cucoș, C., *Educația. Dimensiuni culturale și interculturale*, Ed. Polirom, Iași, 2000;

ROLUL CLIMATULUI EDUCAȚIONAL ÎN REALIZAREA UNEI ACTIVITĂȚI DIDACTICE LA CLASĂ

prof.înv.primar Ilyés Ibolya

Climatul educațional reprezintă , la nivelul clasei de elevi, realitatea intuitivă, direct perceptibilă pentru cei care iau contact cu structura sa organizatorică, o pecete specifică a grupului.

Din punct de vedere psihologic, climatul educațional este un ansamblu de caracteristici de ordin mental și emoțional, ce distinge o clasă de elevi de alta, exprimându-se în interacțiunile reciproce ale membrilor clasei respective, desemnează stări subiective determinate de dinamica clasei de elevi.

Definițiile empirice se referă la “atmosfera”, “moralul”, ”starea afectivă” a clasei. Definițiile științifice încearcă să distingă componentele principale ale climatului, convertindu-le în proprietăți măsurabile ale mediului școlar, bazate pe percepțiile elevilor , dar și ale cadrelor didactice.

Din punct de vedere psihosocial, climatul educațional este un produs rezultat la intersecția dimensiunii formale și informale a clasei de elevi.

Din perspectivă axiologică, climatul educațional reprezintă un indicator de diferențiere a unor clase de elevi.

Valoarea climatului poate fi pozitivă sau negativă, mobilizând, angajând, ori, dimpotrivă, demotivând, descurajând dezvoltarea colectivului de elevi.

Unele dimensiuni de ordin organizațional ale analizei climatului școlar , aplicabile parțial și clasei de elevi, sunt :

- frustrarea;

- intimitatea;
- nepăsarea;
- accentuarea productivă;
- distanțarea;
- încrederea;
- colegialitatea;
- familiaritatea;
- autoritatea;
- restrictivitatea.

Există patru tipuri de climate educaționale:

1. climat deschis;
2. climat angajat;
3. climat neangajat;
4. climat închis.

Din perspectivă sociointeracțională, managementul clasei de elevi se preocupă de prevenirea comportamentelor negative, intervenția și tratarea acestora. Este importantă specificarea, clarificarea consecințelor încălcării normelor conform cărora, dacă elevul cunoaște și anticipează corect efectele, consecințele încălcării normelor, iar acestea sunt nedorite, atunci probabilitatea de a le încălca este mai mică.

Succesul activității didactice este o rezultată a mai multor variabile, una dintre acestea fiind însuși climatul educațional.

Un bun climat educațional într-o sală de clasă , în cadrul activităților de învățare, determină la elevi comportamente deschise, lipsite de teamă ori inhibiție, permițându-le să se concentreze asupra unor sarcini de lucru normale, stimulându-i la interacțiuni sociale angajante, reale și autentice. Relațiile de colegialitate existente între membrii grupului asigură o învățare efectivă și afectivă, activă și participativă, prin descoperire, cooperare, întrajutorare. Rolul profesorului este și acela de a asigura și menține un nivel înalt de profesionalitate și de cerințe, precum și un control sistematic.

Creând un climat echilibrat de învățare, evitând și prevenind greșelile educaționale, cultivând interesele și preocupările prin recunoașterea și aprecierea reușitelor, profesorul influențează pozitiv climatul educațional. Un bun pedagog poate să le creeze elevilor săi un mediu educativ caracterizat de siguranță, încărcătură emoțională pozitivă, confort psihic, să însufle elevilor săi încredere prin motivarea succeselor anterioare ale elevilor, prin încurajare în caz de eșec, prin motivarea obținerii unor succese viitoare printr-o colaborare strânsă, un parteneriat efectiv și afectiv.

Astfel, stilul managerial al profesorului este puternic corelat cu climatul educațional. Profesorul care își organizează activitatea didactică într-o manieră deschisă, care depune eforturi pentru a evita oboseala obiectivă dar și cea subiectivă a elevilor, supraîncărcarea, care reușește să creeze o motivație intrinsecă în sala de clasă, care manifestă o atitudine pozitivă, încurajantă față de elevi, este capabil să instaureze și să mențină în clasă un climat pozitiv, favorabil. Un climat sănătos este o premisă necesară, însă nu și suficientă pentru reușita unei activități didactice. Corelat cu celelalte variabile ale managementului clasei de elevi-structura dimensională (ergonomică, psihologică, socială, normativă, operațională, inovatoare), relațiile și interacțiunile educaționale în clasa de elevi, implicarea socială și personalitatea elevilor, comunicarea interpersonală, personalitatea cadrului didactic, climatul educațional pozitiv asigură succesul activității didactice pe mai multe planuri:

- cognitiv-informațional prin implicare și participare activă a elevilor la actul învățării sunt realizate scopul și obiectivele lecției;
- afectiv-comportamental, prin crearea unei atmosfere deschise, familiare- elevii, pe lângă achizițiile cognitive, beneficiază și de întărire pozitivă în plan afectiv, le crește încrederea în sine („self – esteem”), trăiesc „sentimentul succesului” în grupul de apartenență ei dobândesc o mai bună motivație pentru învățare, li se formează sentimentul de comuniune (“belonging to”).

Rolul climatului educațional în realizarea activităților didactice este deosebit de important. Pe lângă atribuțiile de planificare, organizare, control și îndrumare, evaluare, consiliere, decizie educațională, profesorul, în calitate de manager al clasei de elevi, trebuie să

se preocupe constant de crearea și menținerea unui climat educațional care să permită funcționarea actului didactic, dar și a actorilor, la parametri optimi.

Bibliografie:

Iucu, Romiță B., *Managementul clasei de elevi. Aplicații pentru gestionarea situațiilor de criză educațională*, Editura Polirom, Iași, 2006

Mitrofan ,N., *Aptitudinea pedagogică*, Editura Academiei, București, 1988

METODE DE ÎNVĂȚARE ÎN ACTUL DIDACTIC

Prof. Imre Judit

Șc. Gimn. Liviu Rebreanu, Grăd. P.P. Licurici

Scriitorul Wilhelm Hauff în povestea Almanahul Poveștilor a evidențiat astfel importanța poveștilor în viața preșcolarilor: „Într-o împărăție îndepărtată, dar foarte frumoasă, unde soarele nu apunea niciodată, a locuit Împărăteasa Imaginației. Ea împărțea cu două mâini binecuvântarea între subalternii ei. Și-a trimis cele două fiice pe pământ să ajute oamenii. Dar într-o zi, fiica cea mare, Povestea, s-a întors cu ochii în lacrimi, foarte tristă. Mama ei a întrebat-o ce s-a întâmplat, de ce e atât de amărâtă? Povestea i-a răspuns:

-Știi mamă, că eu întotdeauna am iubit oamenii, m-am dus cu plăcere în casele lor, am discutat cu ei când erau obosiți și aveau nevoie de odihnă. Ei m-au primit pe vremuri cu bucurie, mi-au întins mâna cu drag, dar acum nici nu se mai uită la mine, nu au timp să stea la povești cu mine. Oriunde mă duc, mă privesc cu ochi urâți, cu privirea rece.

-Ei, draga mea, spuse împărăteasa, dacă ei nu te prețuiesc, întoarceți privirea către copii. Ei sunt și prietenii mei. Lor le trimit prin sora ta, Somnul, cele mai frumoase imagini posibile. Și eu mă duc des printre ei, îi îmbrățișez și mă joc cu ei. Copiii te vor primi cu brațele deschise.

Împărăteasa a îmbrăcat-o pe fiica ei cu rochia almanachului, împodobită cu cele mai frumoase imagini posibile și așa a trimis-o între copii, sperând că astfel ea îi va fermeca.

Povestea s-a dus fericită printre copii, la prietenii ei cei dragi, promițând că va încerca să le ofere clipe fericite și minunate.”

Orele petrecute de copilași în grădiniță trebuie să fie caracterizate de voie bună, fericire, zâmbete și zâsete nemărginite. Copiii vin la grădiniță pentru a se simți în largul lor, pentru a fii cu prietenii într-un mediu primitor, unde toată lumea caută să le ofere clipe magice, unde poate acumula un bagaj de cunoștințe noi, dar și de sentimente pozitive. Noi, cadrele didactice trebuie să profităm de faptul că aceste ființe drăgălași sunt ca niște bureți, atrași tot timpul de noutăți și de curiozități, și să le oferim o varietate mare de activități pe placul lor. Programa activităților didactice din învățământul preșcolar ne oferă posibilitatea și libertatea de implementare a multor metode clasice dar și inovatoare, prin care putem înfrumuseța actul didactic.

Iată câteva metode interactive folosite de mine în activitățile grupei mele:

Bula dublă - este o metoda de predare-învățare, ușor de aplicat, care grupează asemănările și deosebirile dintre doua obiecte, fenomene, idei, concepte etc.. Ea este reprezentată grafic din două cercuri mari în care se așează câte o imagine care denumește subiectul abordat. De cele două cercuri mari se află relaționate prin linii alte cercuri mici situate între cercurile mari în care se specifică 2 asemănările iar în cercurile exterioare se specifică caracteristicile fiecărui termen, particularitățile sau deosebirile.

Schimbă perechea este o altă metodă interactivă folosită în activitățile cu preșcolarii. Această metodă are ca obiectiv stimularea comunicării și rezolvarea de probleme prin lucru în pereche.

Turul galeriei este o metodă de învățare prin cooperare ce îi încurajează pe elevi să-și exprime opiniile proprii. Urmărește exprimarea unor puncte de vedere personale referitoare la tema pusă în discuție. Elevii trebuie învățați să asculte, să înțeleagă și să accepte sau să respingă ideile celorlalți prin demonstrarea valabilității celor susținute. Prin utilizarea ei se stimulează creativitatea participanților, gândirea colectivă și individuală, se dezvoltă capacitățile sociale ale participanților, de intercomunicare și toleranță reciprocă, de respect pentru opinia celuilalt.

Călătoria misterioasă Este un joc de imaginație prin care copiii sunt direcționați să se orienteze în funcție de pozițiile spațiale. Totodată, ei își exersează orientarea în spațiu pe baza reprezentărilor spațiale prin indicații scurte și precise. Această metodă se caracterizează prin implicarea participanților care manifestă: spirit creativ, calmitate, gândire logică, comunicativitate, orientare în spațiu, bună dispoziție, curiozitate, spirit de observație etc.

Pălăriile Gânditoare Această metodă stimulează creativității participanților care se bazează pe interpretarea de roluri în funcție de pălăria aleasă. Sunt 6 pălării gânditoare, fiecare având câte o culoare: alb, roșu, galben, verdealbastru și negru. Membrii grupului își aleg pălăriile și vor interpreta astfel rolul precis, așa cum consideră mai bine. Rolurile se pot inversa, participanții sunt liberi să spună ce gândesc, dar să fie în acord cu rolul pe care îl joacă. Culoarea pălăriei este cea care definește rolul. Participanții trebuie să cunoască foarte bine semnificația fiecărei culori și să-și reprezinte fiecare pălărie, gândind din perspectiva ei. Nu pălăria în sine contează, ci ceea ce semnifică ea, ceea ce induce culoarea fiecăreia.

Căutând metode noi, inovatoare, am dat peste o metodă care mi-a plăcut foarte mult. **Metoda „ Povestea Altfel”** a fost gândită în 2012 de Kerekes Valeria și a fost implementată la mai multe grădinițe din Ungaria. În cazul acestei metode se pune accent pe educația emoțională, dar totodată și pe educarea limbajului, prin crearea mai multor situații de comunicare verbală și

nonverbală. Tema poveștilor este de obicei legată de un sentiment omenesc, ca frica, bucuria, invidia, prietenia, etc.

Introducerea în activitate se întâmplă întotdeauna la fel, prin salutarea poveștii, „Bună ziua Poveste. Bine ai venit!”. Povestea nu se citește, ci obligatoriu se povestește, educatoarea străduindu-se mai mult să redea conținutul și nu textul în sine. Următorul pas este prima întrebare legată de poveste și anume: Cine sau ce ați dori să fiți din poveste? Li se specifică copiilor că pot alege oricare personaj și pot vorbi despre el numai când au primit semnul de acord. Acesta poate fi o marionetă dată din mână în mână, atingerea umărului copilului de către educatoare, etc. Astfel asigurăm o atmosferă calmă, adecvată unei activități de povestire. După ce fiecare copil și-a exprimat opinia, vom trece la următoarea etapă a activității. Vom juca jocuri dramatice, care se leagă cumva de poveste: print-o unealtă utilizată, despre care a fost vorba și în poveste sau prin ceea ce dorește să ne învețe. Cele două-trei jocuri utilizate au menirea de a aprofunda sentimentele pozitive, sau de a da o lumină pozitivă unui sentiment negativ, ajutând copii să înțeleagă, că sentimentele negative pot fi învinse, pot fi transformate în sentimente pozitive. După jocuri ne luăm rămas bun de la poveste: La revedere, Poveste!, încheiând astfel activitatea.

Am utilizat această metodă la activitatea de susținere a gradului didactic I. și a avut un succes enorm. Tema activității mele a fost **frica**. Le-am spus copiilor o poveste despre o pasăre rănită, care s-a ascuns de toată lumea pe creanga unui copac. După poveste am discutat despre pasăre, despre cât de speriată a putut fi singură, rănită, fără ajutor. Copiilor le-a fost milă de ea. Joc folosit a fost **Magazinul fricii**, în cadrul căreia copiii puteau veni la magazinul meu, să-mi spună frica lor cea mai mare, pe care eu l-am cumpărat de la ei, plătind cu fețe zâmbitoare de diferite mărimi, în funcție de mărimea fricii și de dorința copilului. Copilul și-a băgat frica într-un sac. După ce a trecut pe la magazin toți cei care au dorit (nu a fost obligatoriu), am închis sacul și am secis împreună să trimitem sacul în pădure, să fie agățat de un copac, ca nici o frică să nu poată scăpa de acolo. Doarece a fost grupă mijlocie am utilizat un singur joc, pentru că am considerat că a fost suficient pentru nivelul lor de vârstă. Această metodă dezvoltă gândirea copiilor, memoria, creativitatea, îmbogățește limbajul, capacitatea de a interacționa cu colegii, comunicarea verbală și nonverbală, cunoașterea de sine și a colegilor.

Bibliografie

Silvia Breben, Elena Gongea, Georgeta Ruiu, Mihaela Fulga (s.a.) - “Metode interactive de grup”. Ghid metodic pentru învățământul preșcolar, Editura Arves, Craiova

Kerekes Valeria(2012): Mesét Másként.In. Óvodai NevelésLXV

ȘCOALA ACTUALĂ - ȘCOALA VIITORULUI

Motto: „Educația nu trebuie să te învețe doar să muncești, trebuie să te învețe cum să trăiești.” (W. E. B. Du Bois)

Învățământul tradițional este bazat pe transmiterea de informații, excluzând rolul elevului ca partener în procesul instructiv-educativ, fiind centrat în cea mai mare parte, pe profesor și pe materia de învățat și se desfășoară după un scenariu clasic. Învățământul tradițional pornește de la ipoteza că nevoile și interesele sunt aceleași pentru toți elevii, iar noile cunoștințe sunt procesate la fel. Astfel, profesorul, în raport cu programa școlară, facilitează acest transfer de informații, neglijând funcția formativă a învățării și neacceptând intervenții ale elevilor. Profesorul are cele mai mari responsabilități, elevului nerevenindu-i decât sarcina de a memora și de a reproduce materialul de învățat. Metodele tradiționale, expositive ori frontale, lasă impresia că nu ar mai fi în conformitate cu noile principii ale participării active și conștiente a elevului la procesul învățării.

Metodologia didactică actuală este orientată către implicarea activă și conștientă a elevilor în procesul propriei formări și stimularea creativității acestora. Elevii prezintă particularități psihoindividuale, astfel încât se impune utilizarea unei game cât mai ample de metode de predare care să le valorifice potențialul.

Educația modernă se desfășoară pe baza unor finalități, este pusă în practică folosind metode și procedee activ-participative, apelează la o serie de mijloace tehnice de realizare, iar rezultatele sunt verificate și evaluate prin strategii specifice. Metodele activ-participative pun accent pe învățarea prin cooperare, spre deosebire de metodele tradiționale de învățare. Educația prin participare directă are un caracter formativ, îi ajută pe elevi să-și exprime opțiunile în domeniul educației, culturii, timpului liber, pot deveni coparticipanți la propria formare. Elevii nu sunt doar un receptor de informații, ci și un participant activ la educație. Elevul, receptor pasiv, devine participant activ la actul învățării. Profesorul, emițător și coordonator al elevilor, facilitează acum dezvoltarea structurilor de gândire care fac posibilă învățarea permanentă.

Strategia didactică abordată de învățământul clasic este una predominant informativă, cognitivă, bazată pe predare, în educația modernă, strategia didactică trebuie să fie predominant formativă, empatică, centrată pe relația dintre predare-învățare-evaluare.

În educația tradițională, obiectivele învățării se aleg pe baza unui nivel mediu de cunoștințe, în timp ce educația modernă trebuie să stabilească obiectivele învățării în acord cu competențele pe care le are fiecare elev, proiectarea lecției fiind bazată pe modelul curricular centrat pe relația de interdependență între diferitele elemente ale activității didactice.

Metodele de predare-învățare-evaluare de tip tradițional nu trebuie excluse, ci trebuie îmbinate eficient cu metodele de predare-învățare-evaluare moderne, activ-participative, care duc la stimularea gândirii critice și autonome și a creativității elevilor, la dezvoltarea capacității de lucru în echipă, la stimularea capacității de a construi un mesaj printr-o abordare integrată și la crearea unei viziuni multiculturale moderne, conectate la realitățile contemporane.

Profesorului îi revine sarcina de a selecta atât metodele moderne, cât și pe cele tradiționale, ce pot fi folosite eficient în cadrul lecțiilor, ținându-se cont de nivelul de cunoștințe al elevilor și de vârsta acestora. Diversitatea metodelor este impusă de complexitatea procesului de învățare, fiecare metodă fiind aleasă în funcție de registrul căruia i se raportează.

La limba și literatura română, principalele metode de tip activ-participativ, interactive, prin care elevii sunt solicitați și sunt scoși din ipostaza de obiect al formării și sunt transformați în subiecți activi, coparticipanți la propria formare, sunt: studiul de caz, proiectul didactic, metoda Știu-Vreau să știu-Am învățat, metoda Ciorchinelui; metoda Cadranelor; metoda Cubul; metoda Turul Galeriei; metoda 6/3/5; metoda Lotus; Pălăriile gânditoare; metoda Schimba perechea; Explozia stelară; diagrama Venn; metoda Cauza-efect, Partenerul de sprijin, lucrul în perechi, lucrul pe grupe, predarea reciprocă, jurnalul cu dublă intrare, tehnica Lasă-mă pe mine să am ultimul cuvânt, realizarea unor predicții, conversația, algoritmizarea, problematizarea, învățarea prin descoperire, dezbateră, exercițiul, învățarea prin acțiune, demonstrația, jocul didactic, rezumatul, algoritmizarea, explicația, lucrul cu manualul, activitatea în cabinet, exercițiul, instruirea programată.

Învățarea de tip activ-participativ, interactivă, pune accentul pe învățarea prin cercetare-descoperire, pe învățarea prin efort propriu, independent sau dirijat. Metodele interactive de predare-învățare contribuie la îmbunătățirea calității procesului instructiv-educativ, având un caracter activ-participativ și valoare activ-formativă asupra personalității elevului.

Metodelor interactive prezintă multiple avantaje în procesul instructiv-educativ, printre care: comunicarea directă, feedback-ul imediat, interrelaționarea, empatia, spiritul ludic, încurajarea colaborării, valorificarea experienței anterioare, dinamismul.

Totuși, aceste metode au și anumite limite impuse de timpul îndelungat de utilizare, de neconcordanță cu gradul de motivare al elevilor și, mai ales, de transmiterea unor informații limitate.

Așadar, în vederea asigurării unui proces educativ adecvat, elementul - cheie în școala viitorului trebuie să fie învățarea centrată pe elev, învățare care implică activ elevul în planificarea, realizarea și evaluarea activităților și permite transferul cunoștințelor și competențelor la alte situații educaționale, ajutându-l să înțeleagă mai bine lumea în care trăiește.

Bibliografie:

Cerghit, Ioan - Metode de învățământ, Editura Polirom, Iași, 2006
Joița, Elena – Instruirea constructivistă, Editura Aramis, 2006;

Educația incluzivă, necesitate și provocare în educația actuală **prof. Petronela IOJA, Colegiul Național „Vasile Goldiș” Arad**

Potrivit studiilor internaționale privind evoluțiile la nivel mondial, în ultimele decenii s-au înregistrat progrese notabile în ceea ce privește protecția și asigurarea respectării drepturilor copiilor, în particular, a dreptului la educație. Există o abordare generală privind importanța educației și a asigurării accesului la educație pentru toți copiii, ca mod de realizare a altor drepturi fundamentale ale omului și mijloc de modelare a dezvoltării viitoare a umanității.

Există multe provocări în spațiul educativ românesc. O astfel de provocare, menită să insereze un echilibru între idealul educațional și idealul social, este reprezentat de educația integrată a copiilor cu CES, cu asigurarea unor resurse și modalități de intervenție și de sprijin. Copiii cu cerințe educative speciale fac parte din societatea noastră, aceștia mai mult decât ceilalți copii au nevoie de o permanentă socializare și colaborare cu alți copii pentru asigurarea integrării sociale a lor. Prin contactul direct cu elevii din alte instituții școlare și prin participarea alături de ei la diverse activități se realizează diminuarea izolării și înlăturarea, în mare măsură, a tendințelor de agresivitate, contribuind la îmbunătățirea modului lor de viață.

Predarea la elevii cu nevoi speciale solicită aceleași strategii și practici ca și predarea la orice alt tip de clasă. Cu alte cuvinte, o bună metodă de predare în general va fi o bună metodă de predare și pentru elevii cu nevoi speciale. Toți elevii au dreptul să aștepte de la învățământ cele mai bune și eficiente metode, iar elevii cu CES nu fac diferență.

Școala incluzivă reprezintă o provocare pentru școlile obișnuite, însă ea nu trebuie privită ca o amenințare pentru performanța acestor școli. Multe dintre aceste instituții găsesc ca fiind dificil să integreze elevii cu nevoi speciale în cadrul claselor obișnuite. Însă această teamă poate fi depășită prin educație, resurse didactice adecvate, sprijin și nu în ultimul rând credința că incluziunea este un drept moral și social ce nu poate fi negat nimănui.

Educația incluzivă constă în extinderea rolului unei organizații școlare, pentru a răspunde diversității grupurilor de elevi, în special a celor cu probleme educaționale speciale, a celor proveniți din medii defavorizate, marginalizate sau private de actul educațional, dintr-un motiv sau altul. Conceptul care stă la baza educației incluzive are ca scop principiul egalității de șanse. Această diversitate pe care cadrele didactice o întâlnesc permanent în activitatea didactică, îi pune în situația, de cele mai multe ori extrem de dificilă, de a căuta permanent soluții absolut necesare unei adaptabilități generale și în beneficiul educabililor.

În cadrul școlii incluzive profesorii trebuie să colaboreze cu diferiți specialiști în domeniul educației, cum ar fi psihologi, consilieri, terapeuți și alți specialiști pentru că doar împreună vor reuși să obțină cele mai bune rezultate.

Principiul fundamental al educației incluzive constă într-un învățământ egal pentru toți, raportat și la serviciile profesionale ale altor instituții ce pot oferi servicii educaționale de calitate și pentru categoriile sociale de copii, greu adaptabile, din varii motive. Educația incluzivă presupune un proces permanent de îmbunătățire a instituției școlare, având ca scop explorarea resurselor umane, pentru a putea susține participarea frecventă la procesul educațional a tuturor copiilor proveniți dintr-o comunitate cu anumite nevoi.

Printre avantajele școlii incluzive se numără faptul că elevii cu CES sunt tratați ca parte integrantă a societății, au ca model restul colegilor care nu au probleme, atât copiii cu CES cât și colegii lor își dezvoltă abilitățile comunicative, devin mai creativi, acceptă diversitatea, etc. Profesorii adoptă metode diverse de predare-învățare, de care beneficiază toți elevii, nu numai cei cu CES. Socializarea între elevii și dezvoltarea prieteniiilor între colegi este destul de importantă în dezvoltarea procesului de învățare, datorită schimbului de informații permanent.

Conceptul educație incluzivă a luat naștere ca răspuns la abordările tradiționale și perimate, conform cărora anumite categorii de copii au fost excluși din școlile de masă din motivul dizabilității, dificultăților/problemelor de învățare, vulnerabilității familiei sau din alte motive. Conceptul incluziunii își are originile în Declarația Universală a Drepturilor Omului (ONU, 1948),

care recunoaște că toate ființele umane se nasc libere și egale în demnitate și drepturi. Această declarație induce ideea că incluziunea este acceptarea tuturor oamenilor, independent de diferențele dintre ei. Este vorba despre aprecierea persoanelor pentru ceea ce sunt și competențele lor, mai degrabă decât despre felul în care merg, vorbesc sau se comportă.

UNESCO declară că educația incluzivă se bazează pe dreptul tuturor copiilor la o educație de calitate care satisface necesitățile de bază de învățare și îmbogățește viața. Cu accent deosebit asupra grupurilor vulnerabile și marginalizate, educația incluzivă urmărește să dezvolte întregul potențial al fiecărui individ.

UNICEF promovează modelul școlii prietenoase copilului – un concept holistic, care se referă la un mediu sigur, sănătos și protector de învățare. Școala prietenoasă copiilor este incluzivă, efektivă, sănătoasă și protectoare, încurajând participarea copiilor, familiilor și comunităților; se bazează pe respectarea drepturilor copilului, dă prioritate celor mai dezavantajați copii.

Banca Mondială susține că principiul fundamental al școlii incluzive este că toți copiii trebuie să învețe împreună, ori de câte ori este posibil, indiferent de orice dificultăți sau diferențe pot avea. Școlile incluzive trebuie să recunoască și să răspundă necesităților diverse ale elevilor.

Principiile de bază ale educației incluzive sunt: egalitatea și egalizarea șanselor; respectarea interesului superior al copilului; nondiscriminarea, toleranța și valorificarea diferențelor; individualizarea procesului de educație și dezvoltarea la maximum a potențialului fiecărui copil; designul universal, managementul participativ, cooperarea și parteneriatul social.

În zilele noastre observăm în școală că relația dintre profesor și elev se bazează pe egalitate. Profesorul este preocupat ca relația de comunicare dintre el și învățăcel să fie bidirecționată astfel încât să-i permită elevului să învețe să-și susțină opiniile. Învățarea este centrată pe elev, pe nevoile sale de formare și dezvoltare. Sunt construite activități de învățare ce-l determină pe elev să fie preocupat de propria formare și care îi permit acestuia să preia inițiativa în clasă, să caute soluții inedite în rezolvarea sarcinilor propuse. În societatea noastră actuală, s-a dezvoltat tot mai mult ideea de educație continuă. Încă din școală se urmărește educarea elevului astfel încât el să fie capabil să caute soluții pentru a putea rezolva, gestiona eficient situațiile întâlnite. Elevii sunt îndrumați spre soluționarea conflictelor iscate din pricina diferențelor de opinii, sunt încurajați să-și exprime punctul de vedere privind orice altă situație în care sunt implicați.

Societatea în care trăim este una deschisă, bazată pe autonomia individului și pe respect reciproc, în care instituțiile statului vin în sprijinul cetățeanului. În școală se pune accent pe formarea unor tineri cu personalități creatoare și armonios dezvoltate care să facă față cu succes schimbărilor, pentru a se putea integra în societate.

Putem spune, în final, faptul că incluziunea nu-i implică numai pe copiii cu CES. Ea este de fapt o realitate și recunoașterea faptului că fiecare copil este unic. Școala incluzivă ne demonstrează, așadar, că suntem unul, dar nu unul și același.

Bibliografie:

- Educație incluzivă. Suport de curs pentru formarea continua a cadrelor didactice în domeniul educației incluzive centrate pe copil, vol. I. Chișinău: Lyceum, 2016.
- Incluziunea în educație. Ghid de politici UNESCO (traducere RENINCO). București, 2011.

STRATEGII MODERNE PENTRU ÎMBUNĂTĂȚIREA PROCESULUI INSTRUCTIV-EDUCATIV

Autor: Ion Elena
Colegiul Economic „Ion Ghica”, Târgoviște

Motto

*„Să nu-i educăm pe copiii noștri pentru lumea de azi.
Această lume nu va mai exista când ei vor fi mai mari și
nimic nu ne va permite să știm cum va fi lumea lor.”
(Maria Montessori)*

Rezumat:

Pentru modelarea personalității elevului și a trăsăturilor de caracter, școala reprezintă unul dintre factorii de bază. Primii ani de formare în procesul educațional au un rol important în întreaga dezvoltare a omului nou, a caracterului și a personalității sale.

Strategiile interactive sunt metode, tactici, modalități moderne ce contribuie la stimularea dezvoltării creativității copiilor, elevilor, la dezvoltarea gândirii critice, la captarea interesului vis-a-vis de procesul instructiv-educativ.

For shaping the student's personality and character traits, the school is one of the basic factors. The first years of training in the educational process have an important role in the entire development of the new man, his character and personality.

Interactive strategies are methods, tactics, modern ways that contribute to stimulating the development of creativity of children, students, to the development of critical thinking, to capturing interest vis-à-vis the instructive-educational process.

Cuvinte cheie: didactică, strategii, învățare, evaluare, predare

Introducere

Creșterea nivelului de performanță în organizațiile școlare este influențat de factori externi școlii (mediul socio-familial și economic de proveniență al elevului, nivelul de educație și ocupația părinților, etc.), cât și de factori care țin exclusiv de școală (colectiv didactic, condiții de învățare, tip de școală frecventat, etc.)

Metodele moderne promovează interacțiunea dintre elevi, schimbul de experiență, de cunoștințe și de idei, asigurând un demers captivant, interactiv al procesului educațional.

Strategia didactică reprezintă modalitatea eficientă prin care cadrul didactic îi îndrumă și îi ajută pe elevi să ajungă la cunoaștere și să-și dezvolte competențele, capacitățile intelectuale, deprinderile, priceperile, aptitudinile, emoțiile și sentimentele. Strategia didactică implică un complex de metode, tehnici, tactici și mijloace de învățământ precum și forme de organizare a activității, complementare, prin intermediul cărora cadrul didactic proiectează un plan de lucru cu elevii, în vederea realizării unui proces instructiv-educativ cât mai eficient.

În proiectarea planului de lucru, cadrul didactic trebuie să țină cont de o serie de factori, variabile ce țin de:

- elev,
- curriculum,
- organizarea școlară și chiar de profesorul însuși,

factori ce condiționează bunul mers și desfășurarea eficientă a procesului de predare-învățare-evaluare. Este esențial ca profesorul să preconizeze implicarea elevilor în activitate, în realizarea planului de lucru, în calitatea lor de participanți activi astfel încât să-și dezvolte și să-și construiască propria cunoaștere.



Strategia didactică presupune colaborarea dintre profesor și elevi, elevii personalizând planul de lucru cu propriile lor interese, dorințe de cunoaștere și alte activități intelectuale. Astfel, elevii își pot exprima dorința de a colabora, de a învăța prin cooperare, în grupă, sau individual, pot să opteze pentru anumite instrumente, materiale didactice pe care să le utilizeze, pentru anumite metode, tactici, tehnici sau procedee de lucru.

Având posibilitatea de a alege dintr-o sumă de materiale, interesul elevilor crește, iar profesorul contribuie la dezvoltarea activismului și la creșterea creativității propriilor discipoli, iar metoda, strategia didactică, rezultat al combinării armonioase al tuturor factorilor implicați, poate contribui cu succes la atingerea obiectivelor propuse, în principal la asigurarea învățării.

Autorul Ioan Cerghit, evidențiază faptul că *“strategiile schițează evantaiul modalităților practice de atingere a țintei prevăzute și au valoarea unor instrumente de lucru.”*

De asemenea, caracterizează strategiile didactice ca:

- *“adoptare a unui anumit mod de abordare a învățării (prin problematizare, euristică, algoritmică, factual – experimentală etc.);*
- *“opțiuni pentru un anumit mod de combinare a metodelor, procedurilor, mijloacelor de învățământ, formelor de organizare a elevilor”;*
- *“mod de programare (selectare, ordonare și ierarhizare) într-o succesiune optimă a fazelor și etapelor (evenimentelor) proprii procesului de desfășurare a lecției date”*

Printre cele mai eficiente strategii moderne care îmbunătățesc semnificativ procesul instructiv-educativ, se numără:

- Învățarea bazată pe experimente
- Predarea-învățarea reciprocă
- Metoda RICAR
- Mozaicul
- Fishbowl (tehnica acvariului)
- Turul galeriei
- Interviuul în trei trepte
- Creioanele la mijloc
- Metoda RAI,
- Ciorchinele
- Cubul,
- Metoda „pălăriuțele gânditoare”, etc.



În concluzie, putem spune că promovarea și aplicarea acestor metode moderne a devenit o adevărată necesitate pentru creșterea și obținerea performanțelor școlare. De asemenea, putem afirma că selectarea celor mai potrivite metode și strategii didactice se face în strânsă legătură cu obiectivele urmărite.

Bibliografie

1. Ioan Cerghit – Sisteme de instruire alternative și complementare. Structuri, stiluri și strategii. Editura Aramis, București, 2002.
2. Ioan Cerghit – Metode de învățământ. Editura Polirom, Iași, 2004.
3. Jinga.I., Negreț, I., Învățarea eficientă, Ed. Aldin, 1999
4. www.google.ro

Creșterea calității actului educațional și a rezultatelor învățării prin activități extrașcolare și extracurriculare

**prof. înv. primar Ion Maria Gabriela
Scoala Gimnazială “Alexandru Ioan Cuza”, sat Potigrafu
com. Gorgota, jud. Prahova**

MOTTO: „Doar căutând perfecțiunea, găsim succesul!”

Măsura dezvoltării unei societăți poate fi relevată nu numai de indicatori economici și de calitate a vieții, ci și de cei care privesc educația și calitatea școlii, respectiv de indicatori referitori la modul de organizare a cunoașterii și a învățării, de tipurile de performanțe așteptate, de calitatea activității educative și de modalitățile de distribuire în societate a educației.

Cheia spre calitatea învățământului preuniversitar constă în termenul de “adaptare”: o adaptare la vârsta elevilor, la stilurile lor de învățare, la valorile societății românești, la nevoile elevilor, la perspectivele lor de viitor, etc. Un învățământ preuniversitar de calitate presupune integrarea valorilor și principiilor democratice, a drepturilor și obligațiilor partenerilor, fiind conceput într-un spirit de transparență, responsabilizare și implicare, atât a școlii ca furnizor de educație, cât și a familiei – elev și părinte – ca beneficiar al serviciului educațional.

Dascălii au un rol central în dezvoltarea unei educații de calitate. Învățarea centrată pe elev, care presupune cunoașterea îndeaproape a acestuia, a culturii, a capacităților și înclinațiilor sale către anumite domenii, reprezintă o metodă actuală care da posibilitatea profesorului să răspundă cerințelor și nevoilor sale de cultură, precum și să îl evalueze corect. În acest caz, corectitudinea evaluării depinde în mare măsură de imaginea pe care profesorul și-o creează despre elev.

Formarea personalității elevilor trebuie să constituie o preocupare principală a factorilor educaționali, prin modelarea întregii activități psihice a elevilor și a conduitei acestora după relațiile sociale și după cerințele vieții sociale. Lumea în care trăim este importantă nu numai în ideea că este spațiul în care viețuim, ea trebuie să exprime dorința de a progresa și de a urca pe scara umanității. Cei ce vor asigura mai departe continuitatea efortului și a gândirii umane sunt copiii de azi, oamenii de mâine.

“Să nu-i educăm pe copiii noștri pentru lumea de azi. Această lume nu va mai exista când ei vor fi mari și nimic nu ne permite să știm cum va fi lumea lor. Atunci să îi învățăm să se adapteze.” (Maria Montessori –”Descoperirea copilului”)

Pedagogul american Bruner (1970) consideră că „oricărui copil, la orice stadiu de dezvoltare i se poate preda cu succes, într-o formă intelectuală adecvată, orice temă”, dacă se folosesc metode și procedee adecvate stadiului respectiv de dezvoltare, dacă materia este prezentată „într-o formă mai simplă, astfel încât copilul să poată progresa cu mai multă ușurință și mai temeinic spre o deplină stăpânire a cunoștințelor”

Modelarea, formarea și educația omului cere timp și dăruire. Timpul istoric pe care îl trăim cere oameni în a căror formație caracterul și inteligența se completează pentru propria evoluție a individului.

În școala contemporană eficiența educației depinde de gradul în care se pregătește copilul pentru participarea la dezvoltarea de sine și de măsură în care reușește să pună bazele formării personalității copiilor. În acest cadru, învățământul are misiunea de a-i forma pe copii sub aspect psihointelectual, fizic și socioafectiv, pentru o cât mai ușoară integrare socială.

Complexitatea finalităților educaționale impune îmbinarea activităților curriculare cu cele extracurriculare, iar parteneriatul educațional, ca set de intervenție complementară, apare ca o necesitate.

Oricât ar fi de importantă educația curriculară realizată prin procesul de învățământ, ea nu epuizează sfera influențelor formative exercitate asupra copilului. Rămâne cadrul larg al timpului liber al copilului, în care viața capătă alte aspecte decât cele din procesul de învățare școlară. În acest cadru, numeroși alți factori acționează, pozitiv sau nu, asupra dezvoltării elevilor.

Educația extracurriculară (realizată dincolo de procesul de învățământ) își are rolul și locul bine stabilit în formarea personalității copiilor noștri. Educația prin activitățile extracurriculare urmărește identificarea și cultivarea corespondenței optime dintre aptitudini, talente, cultivarea unui stil de viață civilizată, precum și stimularea comportamentului creativ în diferite domenii. Începând de la cea mai fragedă vârstă, copiii acumulează o serie de cunoștințe punându-i în contact direct cu obiectele și fenomenele din natură.

Trebuința de se juca, de a fi mereu în mișcare, este tocmai ceea ce ne permite să împăcăm școala cu viața.

Dacă avem grijă ca obiectivele instructiv-educative să primeze, dar să fie prezentate în mod echilibrat și momentele recreative, de relaxare, atunci rezultatele vor fi întotdeauna deosebite. În cadrul acestor activități elevii se deprind să folosească surse informaționale diverse, să întocmească colecții, să sistematizeze date, învață să învețe. Prin faptul că în asemenea activități se supun de bună voie regulilor, asumându-și responsabilități, copiii se autodisciplinează. Cadrul didactic are, prin acest tip de activități, posibilități deosebite să-și cunoască elevii, să-i dirijeze, să le influențeze dezvoltarea, să realizeze mai ușor și mai frumos obiectivul principal al școlii și al învățământului primar – pregătirea copilului pentru viață.

Scopul activităților extrașcolare este dezvoltarea unor aptitudini speciale, antrenarea elevilor în activități cât mai variate și bogate în conținut, cultivarea interesului pentru activități socio-culturale, facilitarea integrării în mediul școlar, oferirea de suport pentru reușită școlară în ansamblul ei, fructificarea talentelor personale și corelarea aptitudinilor cu atitudinile caracteriale. Activitățile extrașcolare se desfășoară într-un cadru informal, ce permite elevilor cu dificultăți de afirmare în mediul școlar să reducă nivelul anxietății și să-și maximizeze potențialul intelectual.

Oricât ar fi de importantă educația curriculară realizată prin procesul de învățământ, ea nu epuizează sfera influențelor formative exercitate asupra copilului. Rămâne cadrul larg al timpului liber al copilului, în care viața capătă alte aspecte decât cele din procesul de învățare școlară. În acest cadru, numeroși alți factori acționează pozitiv.

Vizitele la muzee, expoziții, monumente și locuri istorice, case memoriale- organizate selectiv-constituie un mijloc de a intui și prețui valorile culturale de patrimoniu, folclorice și istorice ale poporului nostru. Ele oferă elevilor prilejul de a observa obiectele și fenomenele în starea lor naturală, procesul de producție în desfășurarea sa, operele de artă originale, momentele legate de trecutul istoric local, național, de viața și activitatea unor personalități de seamă ale științei și culturii universale și naționale, relațiile dintre oameni și rezultatele concrete ale muncii lor, stimulează activitatea de învățare, întregesc și desăvârșesc ceea ce elevii acumulează în cadrul lecțiilor. Trăim într-o epocă în care adevăratele valori culturale, tradițiile și obiceiurile populare se pierd treptat, iar noi, dascălii, avem datoria de a transmite generațiilor viitoare portul și folclorul, tradiția valorilor autentice ale istoriei românești.

Vizionarea emisiunilor muzicale, de teatru de copii, distractive sau sportive, stimulează și orientează copiii spre unele domenii de activitate: muzică, sport, poezie, pictură. Excursiile și taberele școlare contribuie la îmbogățirea cunoștințelor copiilor despre frumusețile țării, la educarea dragostei, respectului pentru frumosul din natură, artă, cultură. Prin excursii, copiii pot cunoaște realizările oamenilor, locurile unde s-au născut, au trăit și au creat opere de artă.

Spectacolele constituie o formă de activitate extracurriculară în școală, prin care copilul face cunoștință cu lumea minunată a artei. Deși această formă de activitate îl pune pe copil în majoritatea cazurilor în rolul de spectator, valoarea ei deosebită rezidă în faptul că ea constituie o sursă inepuizabilă de impresii puternice, precum și în faptul că apelează, permanent, la afectivitatea copilului. Astfel de activități sunt de o reală importanță într-o lume dominată de mass media și ne referim la televizor, calculator și internet, care nu fac altceva decât să contribuie la transformarea copiilor noștri în niște persoane incapabile de a se controla comportamental, emoțional și mai presus de toate slabi dezvoltați intelectual.

Se știe că începând de la cea mai fragedă vârstă, copiii acumulează o serie de cunoștințe punându-i în contact direct cu obiectele și fenomenele din natură. Activitățile de acest gen au o deosebită influență formativă, au la baza toate formele de acțiuni turistice: plimbări, excursii, tabere. În cadrul activităților organizate în mijlocul naturii, al vieții sociale, copiii se confruntă cu realitatea și percep activ, prin acțiuni directe obiectele, fenomenele, anumite locuri istorice. Fiind axate în principal pe viață în aer liber, în cadrul acțiunilor turistice, elevii își pot forma sentimentul de respect și dragoste față natură, față de om și realizările sale.

Grijă față de timpul liber al copilului, atitudinea de cunoaștere a dorințelor copiilor și de respectare a acestora trebuie să fie dominantele acestui tip de activități. Acestea le oferă destindere, încredere, recreere, voie bună, iar unora dintre ei posibilitatea unei afirmări și recunoaștere a aptitudinilor.

Activitatea educativă școlară și extrașcolară dezvoltă gândirea critică și stimulează implicarea tinerei generații în actul decizional în contextul respectării drepturilor omului și al asumării responsabilităților sociale, realizându-se, astfel, o simbioză lucrativă între componenta cognitivă și cea comportamentală.

În urma plimbărilor, a excursiilor în natură, copiii pot reda cu mai multă creativitate și sensibilitate, imaginea realității, în cadrul activităților de desen și modelaj, iar materialele pe care le culeg, sunt folosite în activitățile practice, în jocurile de creație. La vârstă școlară, copiii sunt foarte receptivi la tot ce li se arată sau li se spune în legătură cu mediul, fiind dispuși să acționeze în acest sens.

Excursia ajută la dezvoltarea intelectuală și fizică a copilului, la educarea lui cetățenească și patriotică. Ea este cea care îl reconfortează pe copil, îi prilejuiește însușirea unei experiențe sociale importante, dar și îmbogățirea orizontului cultural științific. Prin excursii elevii își suplimentează și consolidează instrucția școlară dobândind însușirea a noi cunoștințe. Excursia reprezintă finalitatea unei activități îndelungate de pregătire a copiilor, îi ajută să înțeleagă excursiile nu numai din perspectiva evadării din atmosfera de muncă de zi cu zi ci și ca un act de ridicare a nivelului cultural.

Serbările și festivitățile - marchează evenimentele importante din viață școlară. Din punct de vedere educativ importanța acestor activități constă în dezvoltarea artistică a elevului precum și în atmosfera sărbătorească instalată cu acest prilej. Aceste mici serbări, organizate de către cadrele didactice, le oferă elevilor răsplata primită după muncă și de asemenea au un rol de motivare, mai puțin semnificativ.

Concursurile școlare - sunt o metodă extrașcolară de a stârni interesul elevului pentru diferite arii curriculare având, în același timp, o importanță majoră și în orientarea profesională a elevilor, făcându-le cunoscute toate posibilități pe care aceștia le au. Concursuri precum „Cangurul”, „Olimpicii cunoașterii”, „Formidabilii”, „Discovery” sau Olimpiadele Școlare pot oferi cea mai bună sursă de motivație, determinând elevii să studieze în profunzime și prin urmare să scoată rezultate mai bune la școală. Același efect îl pot avea concursurile organizate de către cadrele didactice în clasă. Dacă sunt organizate într-o atmosferă plăcută vor stimula

spiritul de inițiativă al copilului, îi va oferi ocazia să se integreze în diferite grupuri pentru a duce la bun sfârșit exercițiile și va asimila mult mai ușor toate cunoștințele.

Alte activități - pot fi alese de către copii, luând parte la ele în timpul lor liber. De obicei acestea sunt alese ca un hobby personal, sau chiar cu scopul de a-și aprofunda cunoștințele într-un domeniu anume.

Elevii trebuie să fie îndrumați să dobândească: o gândire independentă, nedeterminată de grup, toleranță față de ideile noi, capacitatea de a descoperi probleme noi și de a găsi modul de rezolvare a lor și posibilitatea de a critica constructiv. Înainte de toate, este însă important ca profesorul însăși să fie creativ.

Activitățile extrașcolare, în general, au cel mai larg caracter interdisciplinar, oferă cele mai eficiente modalități de formare a caracterului copiilor încă din clasele primare, deoarece sunt factorii educativi cei mai apreciați și mai accesibili sufletelor acestora.

Activitatea educativă școlară și extrașcolară permite transferul și aplicabilitatea cunoștințelor, abilităților, competențelor dobândite în cadrul orelor prevăzute în programa școlară. Elevii sunt atrași de activitățile artistice, recreative, distractive, care ajută la dezvoltarea creativității, gândirii critice și stimulează implicarea în actul decizional privind respectarea drepturilor omului, conștientizarea urmărilor poluării, educația rutieră, educația pentru păstrarea valorilor, toleranță, comunicarea interculturală etc.

Școala, oricât de bine ar fi organizată, oricât de bogat ar fi conținutul cunoștințelor pe care le comunicăm elevului, nu poate da satisfacție setei de investigare și cutezanță creatoare, trăsături specifice copiilor. Ei au nevoie de acțiuni care să le lărgescă lumea lor spirituală, să le împlinească setea de cunoaștere, să le ofere prilejuri de a se emoționa puternic, de a fi în stare să iscodească singuri pentru a-și forma convingeri durabile.

Activitatea educativă școlară și extrașcolară reprezintă spațiul aplicativ care permite transferul și aplicabilitatea cunoștințelor, abilităților, competențelor dobândite în sistemul de învățământ. Prin formele sale specifice, activitatea educativă școlară și extrașcolară dezvoltă gândirea critică și stimulează implicarea tinerei generații în actul decizional în contextul respectării drepturilor omului și al asumării responsabilităților sociale, realizându-se, astfel, o simbioză lucrativă între componentă cognitivă și cea comportamentală.

Educația este o prioritate absolută și un agent cheie al asigurării coeziunii sociale capabil să contribuie la îmbunătățirea climatului democratic european.

Bibliografie :

* Cernea, Maria, Contribuția activităților extracurriculare la optimizarea procesului de învățământ, în “Învățământul primar“ nr. 1 / 2000, Ed. Discipol, București;

* Crăciunescu, Nedelea, Forme de activități extracurriculare desfășurate cu elevii ciclului primar, în “Învățământul primar“ nr. 2, 3 / 2000, Ed. Discipol, București;

* Ionesc, M., Chiș, V., Mijloace de învățământ și integrarea acestora în activitățile de instruire și autoinstruire, Editura Presă Universitară Clujeană, Cluj-Napoca, 2001

*Josan, Simona, „Lecții de management și calitatea educației”, „Tribuna învățământului” nr.649, 2005

* Vlăsceanu, Gheorghe, coord., Neculau, Adrian, Școală la răscruce. Schimbare și continuitate în curriculumul învățământului obligatoriu. Studiu de impact, Editura Polirom, 2002.

Planificarea și organizarea procesului educațional din perspectivă incluzivă

Prof. înv. primar : Ion Mariana Florica

Școala Gimnazială Nr.1 Chijic

I.FUNDAMENTAREA TEORETICĂ

Educația incluzivă: concepte, abordări, definiții, dimensiuni

Evoluția educației, a conceptelor și principiilor privind dezvoltarea continuă a acesteia a cunoscut o istorie sinuoasă, marcată de reformarea sistemelor sau a unor elemente ale acestora. Reformele au fost condiționate și de diferitele schimbări de ordin economic și socio-cultural care au generat, pe lângă efectele pozitive, repercusiuni cu impact negativ asupra exercitării plene a drepturilor omului: marginalizare, izolare, excludere. Fenomenele marginalizării și excluziunii sociale, condiționate de segmentarea pe criterii economice (sărăcia fiind considerată principala cauză), cumulate cu factori de ordin social și cultural, precum și de factori personali (demotivare, dizabilitate etc.), au afectat cohorte întregi de populație, de diferite vârste, inclusiv copii.

Apărută inițial ca o metaforă care viza procesele prin care indivizii sau grupurile de indivizi sunt ”împinși la marginea societății”, în prezent marginalizarea se referă la efectul proceselor prin care indivizilor li se limitează drastic accesul la resursele economice, politice, educaționale și comunicaționale ale colectivităților . Plasarea individului într-o poziție marginală este strâns legată de anomie, generând dezorientare personală, izolare, distanțare și inadaptare socială. Marginalizarea presupune, implicit, discriminare, izolare, etichetare etc. și în consecință – excludere.(Suport de curs-pag 18)

În anumite contexte, termenul marginalizare este suprapus celui de excluziune, aceasta însemnând participare socială insuficientă și inadecvată, neintegrare socială. Excluziunea nu este doar un rezultat al circumstanțelor de moment, ea are repercusiuni asupra perspectivelor, aceasta însemnând că inserția socială viitoare a persoanei afectate nu va mai fi pleneră. Dezavantajele excluziunii sociale sunt interrelaționate și este evident că, de exemplu, copiii cu acces redus la educație sau fără acces, în general, sunt supuși unui risc crescut de a fi excluși de pe piața muncii sau de a fi angajați pentru munci prost plătite, de a avea contacte sociale mai puține sau nepotrivite. Astfel, excluziunea afectează atât calitatea vieții oamenilor, cât și echitatea și coeziunea societății ca întreg. Din aceste considerente, excluziunea socială a fost

recunoscută în cadrul UE și ONU, ca fiind una din principalele bariere în atingerea creșterii economice și dezvoltării durabile.

Conceptul educație incluzivă a luat naștere ca răspuns la abordările tradiționale și perimate, conform cărora anumite categorii de copii au fost excluși din școlile de masă din motivul dizabilității, dificultăților/problemelor de învățare, vulnerabilității familiei sau din alte motive.

Conceptul incluziunii își are originile în Declarația Universală a Drepturilor Omului (ONU, 1948), care recunoaște că toate ființele umane se nasc libere și egale în demnitate și drepturi. Această declarație induce ideea că incluziunea este acceptarea tuturor oamenilor, independent de diferențele dintre ei. Este vorba despre aprecierea persoanelor pentru ceea ce sunt și competențele lor, mai degrabă decât despre felul în care merg, vorbesc sau se comportă. Incluziunea permite oamenilor să valorifice diferențele dintre ei, prin aprecierea că fiecare persoană este unică în felul său. (Suport de curs- pag 19)

Ulterior, conceptul a fost completat, îmbogățit, fiindu-i atribuite diferite nuanțe semantice. Organizații internaționale cu notorietate, precum UNESCO, UNICEF, Banca Mondială și altele, au lansat viziunea lor asupra EI și a conceptelor ce derivă din aceasta. (Suport de curs - pag 20)

Cadrul internațional de politici privind dreptul la educație și educația incluzivă

La nivel internațional există o serie de convenții, declarații și rezoluții cu privire la educația incluzivă, care stau la baza tuturor proceselor în domeniu și constituie un cadru de referință pentru dezvoltarea și realizarea politicilor și practicilor incluzive . Aceste documente sunt, de asemenea, folosite ca principii directoare pentru promovarea valorilor incluziunii socio-educaționale și pentru stabilirea angajamentelor țărilor în realizarea educației incluzive.

Cele mai cunoscute documente aprobate la nivel internațional sunt: Declarația Universală a Drepturilor Omului, 1948; Convenția privind lupta împotriva discriminării în domeniul învățământului, 1960; Convenția ONU cu privire la drepturile copilului, 1989; Convenția ONU privind drepturile persoanelor cu dizabilități, 2007, precum și declarațiile adoptate în cadrul diferitelor foruri internaționale de mare răsunet. (Suport de curs - pag 29)

Concepte și tendințe actuale în abordarea individualizată a copilului

Abordarea individualizată se referă la politicile și practicile educaționale orientate spre identificarea și valorizarea punctelor forte ale copiilor. Această viziune implică trecerea de la o abordare deficitară, care pune accentul pe probleme și patologii, la abordarea din perspectiva a ceea ce poate și reușește mai bine individul. Din punct de vedere istoric, sistemele care lucrează cu copiii au pus accentul pe furnizarea eficientă de servicii, concentrându-se pe ceea

ce e în neregulă cu copilul și mai puțin, sau deloc, pe ceea ce poate. Astfel au luat naștere sisteme de protecție și îngrijire punitive și stigmatizatoare în abordări. O revizuire a literaturii de specialitate sugerează că abordarea individualizată este o viziune filozofică generală, care este aplicată în domeniile de bază ce vizează copilul și necesitățile lui, inclusiv în educație, și aplicarea căreia este în beneficiul copiilor prin: • influențarea gradului de implicare a lor în programele/serviciile de suport; • creșterea eficacității intervențiilor și crearea rețelelor de sprijin multidisciplinar; • implicarea și responsabilizarea familiilor în valorificarea punctelor forte ale propriilor copii. (Suport de curs - pag 190)

În contextul dezvoltării educației incluzive și a diferitelor modele de incluziune a copiilor cu cerințe educaționale speciale, un rol extrem de important îl au *identificarea și intervenția timpurie*. **Identificarea** se referă la detectarea unor probleme, reale sau potențiale, privind dezvoltarea copilului de la cele mai mici vârste (probleme comportamentale, de dezvoltare emoțională, intelectuală). Subiectul se referă la detectarea precoce a debutului timpuriu al acelor indicatori care induc ideea existenței unor tulburări sau deficiențe în dezvoltarea copilului.

Identificarea timpurie atrage după sine necesitatea *intervenției timpurii*, care presupune crearea conexiunilor între furnizorii de servicii cu responsabilități în abordarea și asigurarea dezvoltării copiilor. Intervenția timpurie este definită ca un sistem de servicii medicale, sociale și psihopedagogice oferite copiilor pentru identificarea, evaluarea și asistența tulburărilor de dezvoltare și a riscurilor de apariție a acestora, în vederea stimulării dezvoltării fizice, motorii, senzoriale, inclusiv a vederii și auzului, dezvoltării cognitive, comunicative, sociale, psiho-emoționale și a celei adaptive.

Intervenția timpurie trebuie să înceapă, în mod evident și natural, în familie, interacțiunea dintre părinți și copil fiind extrem de importantă. La fel de importantă este considerată experiența părinților în îngrijirea copilului, precum și sprijinirea părinților pentru a asigura sănătatea și siguranța copilului. Din această perspectivă, intervenția timpurie este un sistem conceput pentru a sprijini modelele familiale de interacțiune care promovează și determină buna dezvoltare a copilului.

În accepțiunea Agenției Europene pentru Dezvoltarea Educației Speciale, intervenția timpurie este un complex de servicii/resurse pentru copiii mici și familiile lor, de activități/măsurile realizate cu scopul de a sprijini copilul/familia. În aceeași ordine de idei, Asociația Europeană de Intervenție Timpurie constată că intervenția timpurie se constituie din diferite activități destinate asigurării dezvoltării copilului și sprijinirii părinților, care sunt

efectuate în mod direct și imediat după determinarea statutului și nivelului de dezvoltare al copilului. (Suport de curs - pag 191)

Suportul educațional

Suport educațional este un termen generic, utilizat pentru denumirea activităților, programelor și serviciilor de sprijin acordate copilului, care, din anumite motive, nu poate studia conform unui program standard, nu poate însuși materia conform curriculumului de bază și necesită pregătire și sprijin adiționale. Premisa de bază de la care se pornește în proiectarea și acordarea suportului educațional este că toți copiii pot învăța și înregistra progrese.

Necesitatea suportului educațional poate fi determinată de dificultățile de învățare și/sau de o dizabilitate. Suportul educațional se referă la acele servicii care asigură atât independența în viața de zi cu zi a persoanei cu dizabilități, cât și exercitarea drepturilor ei.

Ca și oricare ale procese, acordarea suportului educațional eficient se întemeiază pe o serie de principii de bază, de care urmează să țină cont responsabilii cu organizarea/realizarea activităților de suport:

1. Promovarea și realizarea unor politici instituționale coerente și efective.
2. Intervenția timpurie intensivă.
3. Prevenirea eșecului școlar.
4. Direcționarea resurselor către elevii care au cele mai mari necesități.
5. Colaborarea între actorii relevanți. Implicarea părinților.

Implementarea acestor principii în planificarea strategică și cea operațională, precum și în activitatea educațională curentă presupune re-setarea etosului instituțional, a filozofiei promovate în instituție, a organizării instituționale și, în general, a tuturor proceselor desfășurate. (Suport de curs - pag 198)

Suportul educațional se organizează/furnizează în **scopul** optimizării procesului de predare-învățare în vederea abilitării elevilor cu dificultăți de învățare să realizeze și să achiziționeze niveluri adecvate de competențe înainte de a părăsi sistemul educațional. Acest scop poate fi atins cel mai eficient prin implementarea unor politici și abordări școlare care țin seama de necesitățile specifice și speciale de învățare ale copiilor. Aceste politici și abordări pot fi dezvoltate prin intermediul unor consultări largi, care vor coordona demersurile cadrelor didactice, ale părinților și ale altor actori cu atribuții în lucrul cu copiii.

Obiectivele subsidiare care rezultă din scopul suportului educațional se referă la:

- asigurarea participării și accesului copiilor cu dificultăți de învățare la niveluri de educație conform vârstei lor;

- stabilirea unor programe de intervenție timpurie și a altor programe concepute pentru a îmbunătăți învățarea și a preveni/diminua dificultățile în procesul de învățare;

- dezvoltarea respectului de sine (pozitiv) al copiilor cu dificultăți de învățare și a atitudinilor pozitive față de școală ca instituție și proces de învățare;

- abilitarea copiilor cu dificultăți de învățare pentru automonitorizare și independență;

- furnizarea suportului și a materialelor didactice adiționale;

- promovarea colaborării între cadrele didactice;

- implicarea părinților în sprijinirea copiilor lor prin intermediul unor programe eficiente de suport al părinților. (Suport de curs - pag 199)

Strategii de implementare a programelor de intervenție timpurie

Principiile intervenției timpurii stau la baza politicilor școlare privind suportul educațional. Rezultatele diferitelor cercetări indică asupra faptului că promovarea unor programe intensive de intervenție timpurie în ciclul școlar primar este un răspuns eficient și o reacție adecvată la așteptările copiilor cu rezultate reduse la învățatură sau cu dificultăți de învățare. Conform practicilor internaționale (Marea Britanie, Irlanda, Danemarca etc.), s-au dovedit a fi cele mai de succes programe de îmbunătățire a realizărilor elevilor cele care întrunesc următoarele caracteristici:

- au o durată determinată de 13-20 de săptămâni;

- se bazează pe așteptările comune ale tuturor celor implicați;

- implică predarea în grupuri mici sau unul-la-unul atunci când activitatea în grup nu este eficientă;

- sunt intensive, în termeni de frecvență a activităților (zilnic, dacă e posibil) și ritm de instruire;

- accentuează activitățile de dezvoltare a limbajului oral, de punere a bazelor pentru lectura semnificativă și pentru dezvoltarea continuă a competențelor lingvistice și de înțelegere a celor citite;

- angajează elevii în activități de citire supervizată, oral și în gând, a textelor cu un nivel adecvat de complexitate și de monitorizare a înțelegerii acestor texte;

- subliniază interconexiunea dintre ascultare, vorbire, citire și scriere;

- se concentrează pe dezvoltarea unor proceduri și concepte schematice în matematică.

(Suport de curs - pag 202)

Monitorizarea progresului școlar al fiecărui elev

Individualizarea reprezintă o dimensiune deosebit de importantă a organizării procesului și furnizării suportului educațional, având drept scop asigurarea accesului efectiv la

educație de calitate pentru toți copiii. Abordarea respectivă este determinată de necesitatea de a favoriza dezvoltarea optimă a competențelor fiecărui copil prin individualizarea sarcinilor didactice, a modalităților de realizare a lor, a gradului de efort și a procedeelelor de reglare a acestora potrivit particularităților individuale de dezvoltare. (Suport de curs - pag 230)

Drept punct de pornire în proiectarea procesului educațional individualizat intervine ipoteza potrivit căreia sunt copii cu cerințe speciale în învățare, care (1) fie necesită sprijin suplimentar pentru atingerea nivelurilor de competențe conform curriculumului general, (2) fie necesită modificarea curriculumului astfel încât acesta să devină accesibil copiilor respectivi.

Din această perspectivă, în realizarea procesului educațional individualizat se aplică adaptările curriculare, care pot avea loc pe două căi:

- prin aplicarea curriculumului general cu adaptări psihopedagogice, în materie de evaluare și ambientale;
- prin modificarea curriculumului general. (Suport de curs - pag 230)



INSPECTORATUL SCOLAR JUDEȚEAN BIHOR	PROCEDURA OPERAȚIONALĂ privind asigurarea serviciilor educaționale pentru copiii/elevii/tinerii cu cerințe educaționale speciale integrați în învățământul de masă	Ediția: 1
		Nr.de ex.: 3
Compartimentul: Învățământ special	Cod: P.O. 01. 100	Revizia: - 1
		Nr.de ex. : 3
		Pag. 6 din 28
		Exemplar nr.: 1

BIBLIOGRAFIE

Ferreol G., Neculau A. Minoritari, marginali, excluși. Iași: Polirom. 1996

Green B. L., McAllister C. I., Tarte J. M. The strengths-based practices inventory: A tool for measuring strengths-based service delivery in early childhood and family support programs. *Families in Society*, 85(3), 327–334, 2004

Guralnick M. J. Early intervention for young children with developmental delays: Contributions of the developmental systems approach. In: H. Sukkar, C.J. Dunst, & J. Kirkby (Eds.). *Early childhood intervention: Working with families of young children*, pp. 17-35. Oxon, UK: Routledge, 2017. .

Regulamentul-cadru privind organizarea și funcționarea serviciilor de intervenție timpurie și a standardelor minime de calitate pentru serviciile de intervenție timpurie. HG nr.816 din 30.06.2016. Monitorul Oficial nr.193-203 din 08.07.2016, art.880.

Suport de curs- Cadrul conceptual și legislative de dezvoltare a educației inclusive
https://www.european-agency.org/sites/default/files/early-childhood-intervention-analysis-of-situations-in-europe-key-aspects-and-recommendations_eci_en.pdf

www.eurlyad.eu

Crearea culturilor școlare inclusive

Profesor Violeta Ion

Scoala Gimnazială “Ion Creangă”, Brăila

În contextul educației incluzive, managementul vizează, de asemenea, sistemul, instituțiile și indivizii, precum și toate resursele implicate: umane, informaționale, materiale, financiare și de timp. Fiind un proces complex care se derulează pe toată verticala sistemului educațional, educația incluzivă necesită mecanisme clare de planificare, organizare, coordonare, orientare, îndrumare metodologică, reglare/autoreglare și colaborare, care țin de domeniul managementului. Managementul educației incluzive presupune adaptarea principiilor și metodologiilor proprii managementului general și subordonarea acestora principiilor și obiectivelor educației incluzive, realizate la diferite niveluri.

La nivel strategic, obiectivele se vor referi la crearea, dezvoltarea, asigurarea sustenabilității sistemelor. Menționăm exemple de **obiective strategice din scoala noastră (Scoala Ion Creanga, Braila)**:

- asigurarea dreptului la educație pentru toți copiii;
- asigurarea educației de calitate pentru copiii cu CES;
- crearea sistemului de structuri și servicii de educație incuzivă;
- dezvoltarea parteneriatelor socio – educaționale în procesul incluziunii copiilor cu CES;
- sensibilizarea și mobilizarea comunitară în promovarea educației incluzive.

Obiectivele operaționale, cunoscute și ca obiective tactice, sunt sarcini pe termen scurt, care asigură realizarea obiectivelor strategice.

Exemple de obiective operaționale/tactice aplicabile in scoala evaluata:

- evaluarea și identificarea copiilor cu CES;
- consolidarea capacităților specialiștilor în abordarea CES ale copiilor (posibil cu concretizare: dezadaptare, dificultăți de învățare, tulburări de comunicare);
- organizarea Zilei educației incluzive;

Formarea inițială și continuă a cadrelor didactice Datorită faptului că un număr din ce în ce mai mare de copii cu CES sunt incluși în învățământul de masă, cadrele didactice trebuie să fie pregătite pentru a face față provocărilor generate de caracteristicile specifice ale acestor copii, de diferențele dintre elevi, de problemele care pot să apară într-o clasă în care este inclus un copil cu CES. Pentru a face față acestor provocări este nevoie de aplicarea unor tehnici validate științific, specifice intervenției pentru copii cu diferite tulburări (Tulburări de învățare, Deficiențe senzoriale, Sindrom Down, ADHD sau Tulburări din spectrul autist) sau cu tulburări de comportament. Doar pregătirea de bază din facultate nu asigură, în acest moment, cadrelor didactice toate informațiile

necesare pentru a face față acestor provocări. La nivelul școlii, formarea revine doar la latitudinea profesorilor.

Adaptarea curriculară

Adaptarea curriculară se poate face prin conținuturi, proces didactic, mediu (fizic, psihologic, social) și evaluare și prin stil, volum, profunzime și ritm (Crețu, 1998). Diferențierea curriculumului se face, în cadrul școlii evaluate, prin conținut (din punct de vedere calitativ și cantitativ), prin proces (grad de dificultate, metode de predare, materiale didactice, timp de lucru alocat, nivel de sprijin), prin mediu sau prin produs (rezultatul evaluării). Adaptarea conținuturilor se poate face prin eliminare, substituie sau adăugare în concordanță cu obiectivele și finalitățile propuse prin planul de intervenție personalizat. Pentru copiii cu CES și nu numai, strategiile didactice trebuie să pună accent în primul rând pe motivarea copiilor pentru învățare prin tehnici de întărire comportamentală, pe analiza fiecărui obiectiv și conceperea unor pași clari pentru atingerea acestuia, pe construcția progresivă a competențelor, pe flexibilitatea abordărilor și parcursul diferențiat, pe coerență și abordări inter și transdisciplinare, în funcție de particularitățile elevilor cu CES.

Un alt accent este pus pe mediu, care este adaptat și accesibil, de la poziționarea în clasă, până la oferirea unor surse de sprijin pentru acces și pentru învățare.

Evaluarea este continuă, formativă, deosebit de stimulativă pentru elevul cu CES. Accentul este pus pe evaluarea de progres. Elevii cu CES muncesc, în general, foarte mult pentru a ține pasul cu ceilalți colegi. Comparativ cu aceștia, efortul depus de un elev cu CES este cel puțin dublu și acesta înregistrează progrese, însă de multe ori rezultatele nu arată un progres, chiar dimpotrivă, arată un regres, pentru că progresul celorlalți elevi e mult mai rapid.

Cunoașterea particularităților fiecărui elev, cu calitățile și minusurile acestuia, adaptarea pe o perioadă mai lungă sau mai scurtă a cerințelor școlare la posibilitățile și ritmul lui de învățare sunt modalități prin care s-ar putea acorda șansa de a obține succese, bucuria unei aprecieri favorabile care să îi motiveze și să îi mobilizeze să ajungă la potențialul lor maxim. Un curriculum adaptat este util pentru cadrele didactice care desfășoară activitatea de integrare la clasă, pentru elevii cu CES care nu pot face față cerințelor programelor școlare obligatorii, nu li se potrivește stilul de predare sau au anumite nevoi speciale, pentru părinții acestora care pot deveni colaboratori în formarea copiilor și pentru colegi.

Stabilirea valorilor incluzive

- 1 Școala dezvoltă valori incluzive comune.
- 2 Școala încurajează respectarea tuturor drepturilor omului / copilului.
- 3 Școala încurajează respectul și protejarea planetei.
- 4 Incluziunea este înțeleasă ca o deschidere către participarea tuturor.
- 5 Există așteptări înalte pentru fiecare copil.
- 6 Toți copiii sunt evaluați în mod similar.

7 Școala combate toate formele de discriminare.

8 Școala promovează interacțiunile non-violente și soluționarea pașnică a conflictelor.

9 Școala încurajează copiii și adulții să aibă o imagine bună despre sine.

10 Școala contribuie la sănătatea copiilor și a adulților

DRUMUL CĂTRE EXCELENȚĂ ÎN ÎNVĂȚĂMÂNT

**Prof. înv. preșc. Ion Violeta Andreea
Grădinița cu P.P. și P.N. „Crai Nou”, Mun. Ploiești**

Sistemul educațional joacă un rol vital în formarea viitorului societății, iar facilitarea, susținerea și îmbunătățirea activităților în cadrul acestuia reprezintă o provocare esențială și o investiție în dezvoltarea durabilă. Această lucrare explorează modurile în care facilitarea, susținerea și îmbunătățirea activităților educaționale contribuie la modelarea unui mediu eficient și inspirat pentru elevi și educatori.

1. Facilitarea accesului la educație:

- Una dintre principalele provocări în facilitarea activităților educaționale este asigurarea accesului echitabil la educație pentru toți elevii. Implementarea unor programe și resurse care să sprijine accesul la educație în comunitățile defavorizate este esențială pentru construirea unei fundații egale.

2. Sustenabilitatea programelor educaționale:

- Sustenabilitatea în educație implică dezvoltarea și implementarea unor programe care să rămână relevante și eficiente pe termen lung. Continua actualizare și adaptare a curriculumului pentru a răspunde nevoilor în schimbare ale societății reprezintă o modalitate crucială de a asigura sustenabilitatea programelor educaționale.

3. Sprijinirea educatorilor:

- Educatorii joacă un rol esențial în facilitarea activităților educaționale. Investiția în formarea și dezvoltarea profesională a cadrelor didactice, precum și oferirea de resurse și sprijin pentru îmbunătățirea continuă a abilităților lor, este crucială pentru calitatea educației furnizate.

4. Tehnologia ca instrument de facilitare:

- Integrarea tehnologiei în procesul educațional facilitează accesul la resurse extinse și diversificate. De la platforme de învățare online până la instrumente digitale interactive, tehnologia aduce o dimensiune modernă și captivantă în activitățile educaționale.

5. Climatul școlar pozitiv:

- Un climat școlar pozitiv facilitează un mediu propice pentru învățare. Implementarea programelor de gestionare a comportamentului și promovarea relațiilor sănătoase între elevi și cadrele didactice contribuie la un climat școlar care încurajează participarea și implicarea activă.

6. Inovația în metodele de predare:

- Îmbunătățirea activităților educaționale necesită adesea inovație în metodele de predare. Abordarea diversificată, utilizarea jocurilor didactice, proiectele de grup și alte metode interactive sunt esențiale pentru stimularea interesului și creativității elevilor.

7. Evaluarea continuă și feedback constructiv:

- O evaluare continuă și un feedback constructiv susțin procesul de îmbunătățire continuă. Implementarea unor sisteme eficiente de evaluare a performanței elevilor și cadrele didactice contribuie la adaptarea activităților pentru a răspunde nevoilor individuale.

8. Parteneriate cu comunitatea:

- Integrarea comunității în activitățile educaționale poate aduce resurse suplimentare și perspectivă. Colaborarea cu părinții, organizații locale și întreprinderi poate sprijini diversificarea și îmbunătățirea programelor educaționale.

Facilitarea, susținerea și îmbunătățirea activităților din sistemul educațional reprezintă o investiție esențială pentru viitor. Construirea unei fundații durabile necesită eforturi concentrate în facilitarea accesului, sustenabilitatea programelor, sprijinirea educatorilor, integrarea tehnologiei și inovația în metodele de predare. Prin implementarea acestor strategii, putem crea un mediu educațional care să nu doar transfere cunoștințe, ci să stimuleze gândirea critică, creativitatea și participarea activă a fiecărui elev, pregătindu-i pentru provocările și oportunitățile unui viitor în continuă schimbare.

Bibliografie:

Druță, F, Psihologie și educație, Editura didactică și pedagogică, București;
Iosifescu, S., Management educational. Ghid metodologic pentru formarea formatorilor, MEC, Institutul de stiinte ale educatiei, Bucuresti;
Cosmovici, A, Iacob, L., Psihologie școlară, Ed. Polirom, Iași;
Iucu, R., Managementul clasei de elevi. Aplicații pentru gestionarea situațiilor de criză educațională, Ed. Polirom, Iași;

Impactul Programului Erasmus+ asupra culturii organizaționale și ethosului școlar

**Prof. Andra Ionescu
Colegiul Național "Costache Negri" Galați**

Programul Erasmus+ a fost o inițiativă revoluționară în ceea ce privește mobilitatea academică în Europa și a avut un impact semnificativ asupra sistemului educațional. În timp ce obiectivele sale inițiale erau axate pe promovarea schimburilor universitare între studenți, acesta a evoluat și a devenit o platformă complexă care facilitează nu doar mobilitatea studenților și elevilor ci și a cadrelor didactice și personalului din domeniul educației.

În era globalizării, schimbul cultural și educațional devine tot mai vital pentru dezvoltarea instituțiilor de învățământ. Programul Erasmus+ a devenit un pilon esențial în acest sens, facilitând schimbul de studenți, cadre didactice și experiențe între universități și colegii din întreaga Europă. Însă, pe lângă beneficiile individuale ale participanților, este important să examinăm și modul în care acest program influențează cultura organizațională a instituțiilor de învățământ. Astfel, rolul pe care Programul Erasmus+ îl joacă în dezvoltarea culturii organizaționale a unei instituții de învățământ se reflectă în:

- ✧ Promovarea diversității și incluziunii: Programul Erasmus aduce împreună elevi și cadre didactice din medii culturale diverse. Această interacțiune stimulează o cultură a diversității și incluziunii în instituțiile gazdă. Participanții învață să aprecieze și să respecte diferențele culturale, ceea ce contribuie la o atmosferă mai deschisă și tolerantă în cadrul instituției de învățământ.
- ✧ Stimularea inovației și a creativității: Schimburile Erasmus aduc împreună idei și perspective noi. Elevii și cadrele didactice expuși la diferite sisteme de învățământ și abordări pedagogice sunt adesea inspirați să aducă inovații în propria lor practică și în cultura organizațională a instituției. Acest lucru poate duce la îmbunătățirea metodelor de predare-învățare și la adoptarea unor practici mai eficiente.
- ✧ Consolidarea rețelelor internaționale: Participarea la Programul Erasmus+ creează legături și parteneriate între instituții de învățământ din diferite țări. Aceste rețele internaționale nu numai că facilitează schimbul academic, ci și promovează colaborarea în proiecte de cercetare, schimburi culturale și alte inițiativă. Astfel, cultura organizațională a unei instituții de învățământ devine mai orientată spre colaborare și deschisă către perspectivele internaționale.
- ✧ Consolidarea reputației instituționale: O implicare activă în Programul Erasmus+ poate consolida reputația unei instituții de învățământ pe plan internațional. Fiind parte a unei rețele academice prestigioase și participând la schimburi academice și culturale, instituția devine mai atractivă pentru elevi, cadre didactice și parteneri potențiali. Această creștere a reputației poate influența în mod pozitiv cultura organizațională, încurajând angajamentul și excelența academică.

Programul Erasmus+ reprezintă o sursă valoroasă de transformare și dezvoltare pentru instituțiile de învățământ. Prin promovarea diversității, stimularea inovației, consolidarea rețelelor internaționale și consolidarea reputației instituționale, acest program influențează în mod semnificativ cultura organizațională a instituțiilor de învățământ, contribuind la crearea unui mediu educațional mai dinamic, deschis și orientat către excelență. De asemenea, mobilitatea elevilor și profesorilor în cadrul programului Erasmus+ are un impact important asupra dezvoltării ethosului școlar, din perspectiva schimbului de cunoștințe, diversității culturale și aprofundării cooperării între instituțiile de învățământ.

- ✓ **Schimbul de cunoștințe și experiențe pedagogice:** Prin participarea la programele Erasmus+, profesorii au oportunitatea de a împărtăși și de a dobândi cunoștințe și experiențe pedagogice noi. Acest lucru poate conduce la o îmbunătățire a practicilor educaționale și la adoptarea unor abordări mai inovatoare în procesul de predare-învățare.
- ✓ **Diversitatea culturală și incluziunea:** Mobilitatea elevilor și a profesorilor în cadrul programului Erasmus+ aduce cu sine o diversitate culturală considerabilă în instituțiile de învățământ. Această diversitate contribuie la creșterea nivelului de înțelegere și respect reciproc între comunitățile școlare, promovând astfel un ethos școlar bazat pe toleranță, deschidere și incluziune.
- ✓ **Creșterea competențelor de comunicare și colaborare:** Interacțiunea cu colegi profesori și elevi din alte țări în cadrul programului Erasmus+ dezvoltă abilități importante precum comunicarea interculturală și colaborarea transnațională. Aceste competențe sunt esențiale într-o lume tot mai interconectată și pot contribui la consolidarea ethosului școlar prin promovarea unei culturi a dialogului și a cooperării.
- ✓ **Îmbunătățirea calității educației:** Prin expunerea la diferite sisteme educaționale și practici pedagogice, atât elevii cât și profesorii beneficiază de o perspectivă mai largă asupra educației. Acest lucru poate duce la o îmbunătățire a calității procesului educațional și la promovarea unui ethos școlar orientat spre excelență și inovație.
- ✓ **Consolidarea identității europene:** Programul Erasmus+ promovează valorile europene și spiritul de apartenență la o comunitate europeană mai largă. Prin implicarea în programele Erasmus+, elevii și profesorii își pot dezvolta o mai bună înțelegere a identității europene și a diversității culturale din Europa, contribuind astfel la consolidarea unui ethos școlar european.

Prin promovarea schimbului de cunoștințe, diversității culturale și cooperării transnaționale, programul Erasmus+ contribuie la formarea unei comunități școlare deschise, incluzive și orientate spre excelență. Este esențial ca aceste aspecte să fie continuu încurajate și susținute pentru a promova o educație de calitate și pentru a consolida legăturile dintre instituțiile de învățământ din întreaga Europă.

Rolul mentoratului în dezvoltarea leadership-ului didactic

prof. Andra Ionescu

Colegiul Național "Costache Negri" Galați

Leadership-ul reprezintă o abilitate esențială în conducerea și influențarea grupurilor pentru atingerea unor obiective comune. Este un concept vast, care nu se limitează doar la mediul corporatist sau politic, ci este crucial și în domeniul educației. Leadership-ul didactic, în special, reprezintă capacitatea unui educator de a ghida, motiva și inspira elevii în procesul lor de învățare și dezvoltare.

În contextul educațional, leadership-ul se referă la abilitatea unui educator de a exercita influență pozitivă asupra elevilor și colegilor săi, pentru a crea un mediu propice învățării și dezvoltării personale. Este despre a fi un exemplu, un mentor și un ghid pentru cei din jurul său, având în vedere că educația nu este doar despre transmiterea cunoștințelor, ci și despre modelarea caracterului și a comportamentului.

Leadership-ul didactic implică capacitatea de a comunica eficient, de a stabili obiective clare și de a motiva elevii să-și atingă potențialul maxim. Este despre a fi un facilitator al învățării și un susținător al creșterii personale a fiecărui elev.

Modalități de abordare a leadership-ului în educație:

- ✓ Comunicare empatică: Un lider didactic eficient trebuie să fie capabil să asculte cu atenție și să înțeleagă nevoile individuale ale elevilor săi. Prin empatie și înțelegere, acesta poate stabili legături puternice și poate crea un mediu în care fiecare elev se simte valorizat și susținut.
- ✓ Inspirație prin exemplu: Un lider didactic inspiră prin propriul exemplu. Prin comportamentul său pozitiv, prin dedicarea față de învățare și prin angajamentul în activități extracurriculare, acesta devine un model pentru elevi, încurajându-i să-și depășească limitele și să-și urmeze visele.
- ✓ Delegare responsabilă: Leadership-ul didactic nu se rezumă doar la predare, ci implică și delegarea responsabilităților și implicarea elevilor în procesul decizional. Prin implicarea lor în proiecte de grup, în organizarea evenimentelor școlare sau în rezolvarea problemelor din comunitate, elevii învață să-și dezvolte abilitățile de leadership și responsabilitatea personală.
- ✓ Feedback constructiv: O componentă crucială a leadership-ului didactic este oferirea unui feedback constructiv și relevant. Prin evaluări juste și recomandări constructive, cadrul didactic îi ajută pe elevi să înțeleagă punctele lor forte și să identifice domeniile în care pot îmbunătăți.
- ✓ Încurajarea diversității și incluziunii: Un educator eficient promovează diversitatea și incluziunea în clasă și în școală. Acesta creează un mediu în care fiecare elev se simte acceptat și apreciat, indiferent de originea sa etnică, religioasă sau socială.

În concluzie, leadership-ul didactic este o componentă vitală a succesului în educație. Prin abordări empatică, inspirațională și incluzivă, profesorii pot să influențeze pozitiv viața elevilor și să contribuie la formarea unei societăți mai bune și mai bine educată.

În lumea complexă și dinamică a educației, un lider puternic este esențial pentru succesul elevilor și al întregii comunități școlare. Însă, dezvoltarea unui leadership eficient în domeniul educației nu este un proces simplu sau individual. Mentoratul în leadership didactic se dovedește

a fi un element esențial în formarea și consolidarea competențelor și abilităților necesare pentru a ghida și influența în mod pozitiv atât elevii, cât și colegii din instituție.

- ✧ Transferul de cunoștințe și experiență. Mentoratul oferă oportunitatea unică de a transfera cunoștințe și experiențe de la profesorii cu experiență către cei mai puțin experimentați sau începători. Această transmitere de înțelepciune practică și teoretică ajută noii profesori să evite greșelile comune și să beneficieze de soluțiile testate în timp.
- ✧ Dezvoltarea abilităților personale și profesionale. Mentoratul în leadership didactic nu se rezumă doar la transferul de cunoștințe, ci implică și dezvoltarea abilităților personale și profesionale ale profesorului în formare. De la gestionarea conflictelor și comunicarea eficientă până la dezvoltarea unei viziuni clare și a unei strategii de leadership, mentorii joacă un rol crucial în ghidarea noilor lideri către excelență.
- ✧ Sprijinul și încurajarea. Profesorii se confruntă adesea cu provocări și momente dificile în cariera lor. Mentorii le oferă sprijinul necesar și încurajarea pentru a depăși aceste obstacole și pentru a-și menține angajamentul și pasiunea pentru educație.
- ✧ Reflexia și îmbunătățirea continuă. Prin intermediul mentoratului, profesorii au ocazia să reflecteze asupra practicilor lor, să identifice punctele forte și să recunoască zonele în care pot îmbunătăți. Această reflexie continuă și procesul de îmbunătățire sunt cruciale pentru creșterea profesională și pentru oferirea unei educații de calitate.
- ✧ Creșterea retenției și satisfacției profesionale. Studiile arată că mentoratul în leadership didactic poate contribui la creșterea retenției în profesie și a satisfacției profesionale. Profesorii care beneficiază de un mentorat solid sunt mai predispuși să rămână în domeniul educației și să își dedice energiile pentru a-și ajuta elevii să atingă succesul academic și personal.

Mentoratul în leadership-ul didactic este un element vital în formarea și consolidarea liderilor educaționali. Prin intermediul transferului de cunoștințe și experiență, dezvoltarea abilităților personale și profesionale, sprijinul și încurajarea, reflexia continuă și îmbunătățirea, precum și creșterea retenției și satisfacției profesionale, mentoratul joacă un rol crucial în crearea unui mediu educațional de succes. Investiția în mentoratul în leadership-ul didactic nu este doar o investiție în dezvoltarea liderilor educaționali actuali și viitori, ci și în viitorul elevilor și al întregii societăți.

Studiu privind asigurarea bazei materiale pentru digitalizarea învățământului preuniversitar

Ionescu Maria, Colegiul Economic „Nicolae Kretzulescu”, București

Digitalizarea este domeniul în care politicile educaționale sunt depășite rapid ca urmare a evoluției tehnologiei, fapt ce implică elaborarea sau revizuirea lor continuă. Cerințe pieței muncii devin noi provocări pentru educația digitală în școli deoarece există un deficit de forță de muncă calificată, care deține un nivel ridicat de cunoaștere și utilizare a tehnologiilor moderne. Decalajul digital conduce și la probleme sociale de excluziune a unei părți a populației.

Instruirea tinerilor pentru utilizarea eficientă a tehnologiilor digitale a impus și măsuri cu privire la evitarea hărțuirii online, a dependenței de internet și de păstrare a confidențialității.

Cadrul european pentru competență digitală (DigComp), a fost publicat pentru prima dată în 2013 și a fost revizuit de mai multe ori. Acest cadru descrie competența digitală pe care trebuie să o dețină fiecare persoană în societatea digitală prin împărțirea în cinci arii: competențe legate de informații și date, comunicare și colaborare, crearea de conținuturi digitale, siguranță și rezolvarea de probleme.

Educația digitală necesită existența unei infrastructuri digitale în școli, iar aceasta este în strânsă corelație cu mediul economic și cu stadiul de dezvoltare al regiunii în care se află școala.

La nivel european se ia în considerare indicele economiei societății digitale (DESI), acesta fiind un indicator compus care include șase dimensiuni: conectivitatea, capitalul uman, utilizarea serviciilor de internet, integrarea tehnologiei digitale, servicii publice digitale și cercetare și dezvoltare în domeniul TIC.

Un studiu al Comisiei Europene din anul 2019 arată că în țările europene, odată cu creșterea nivelului de învățământ crește și numărul de școli cu un nivel ridicat de dotare și conectivitate sub aspect digital (conform studiului 35 % dintre școli în învățământul primar, 52 % în învățământul secundar inferior și 72 % în învățământul secundar superior).

Investițiile în infrastructura digitală nu garantează progresele în educația digitală, dar sunt o condiție prealabilă pentru utilizarea tehnologiilor digitale în educație.

Toate țările europene au planuri de investiții în infrastructura digitală a școlilor, ținând cont că se urmărește dezvoltarea competenței digitale la toate nivelurile de învățământ, chiar dacă în unele țări este abordată ca o competență cheie transversală.

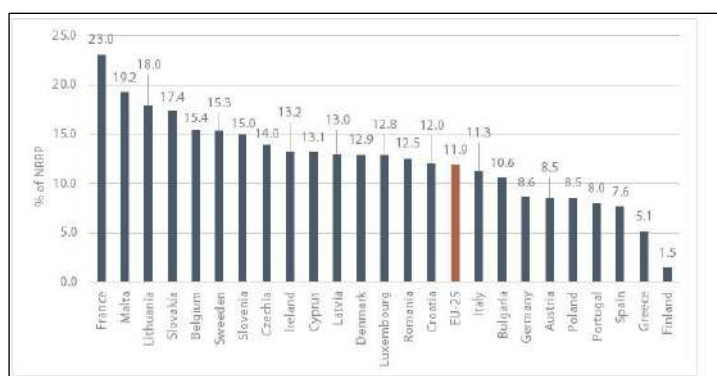

Fig1. Politici pentru generația următoare

([https://www.europarl.europa.eu/RegData/etudes/BRIE/2022/739245/EPRS_BRI\(2022\)739245_EN.pdf](https://www.europarl.europa.eu/RegData/etudes/BRIE/2022/739245/EPRS_BRI(2022)739245_EN.pdf))

Totodată, în majoritatea țărilor europene politicile educaționale au în vedere și elaborarea și disponibilitatea unor resurse de învățare digitale, inclusiv resurse educaționale deschise, cu accent variat pe calitatea acestor resurse de la o țară la alta.

O alternativă la investițiile în infrastructură a fost utilizarea de către elevi a propriilor dispozitive.

Strategia pentru digitalizarea educației din România 2021-2027 - SMART-Edu stabilea ca axe prioritare: dezvoltarea competențelor digitale ale elevilor și studenților; curriculum școlar pentru meserii emergente; educația digitală pe tot parcursul vieții; formarea inițială și continuă a cadrelor didactice pentru educație digitală; infrastructură și resurse tehnologice digitale; conectivitate; crearea de resurse educaționale deschise; securitate cibernetică, protecția datelor, siguranța online și etica IT.

Planul Național de Redresare și Reziliență prevede alocarea a 700 de milioane de euro pentru digitalizarea educației, astfel încât 5300 de școli să aibă laboratoare informatice complete și 1100 SmartLab-uri.

PNRR prevede fonduri importante pentru asigurarea echipamentelor și a resurselor tehnologice digitale pentru școli în valoare de 478,5 milioane de euro, distribuite astfel: 5200 de școli cu noi laboratoare de informatică, echipate complet, după standardele naționale, până în 2024; cel puțin 3600 de școli cu infrastructură și echipamente tehnologice noi, în conformitate cu standardele naționale, până în 2024; minim 1100 SmartLab-uri până în 2025.

Pentru echiparea laboratoarelor de informatică din unitățile de învățământ profesional și tehnic, PNRR prevede 16,36 milioane de euro. 909 de astfel de școli vor fi dotate cu infrastructură și instrumente digitale pentru predare. Această investiție era prevăzută a fi realizată până în 2023.

Tot pentru creșterea gradului de digitalizare a educației, PNRR are în vedere investiția în realizarea unei platforme electronice de evaluare online a elevilor până în 2024, în valoare de 78,59 milioane de euro, precum și cel puțin 67 de mii de resurse educaționale deschise dezvoltate până în 2025. Se preconizează că Începând cu anul școlar 2027-2028, conform prevederilor Legii învățământului preuniversitar, toate „evaluările și examenele naționale vor fi în integralitate standardizate și administrate în format digital”.

În primăvara anului 2020, odată cu debutul pandemiei de Covid-19 în România și trecerea învățământului din toată țara în sistem online, aproximativ 900.000 de elevi nu aveau acces la echipamente digitale. Acest deficit tehnologic a fost acoperit prin donații individuale sau ale unor companii și prin intervenția autorităților publice locale.

Totuși, principalele achiziții de echipamente digitale pentru elevi și profesori au fost realizate în primăvara anului 2020, prin intermediul programului guvernamental *Școala de acasă* (tablete școlare), proiectul ROSE (laptopuri), programul Euro200 (calculatoare), Programul Operațional pentru Competitivitate (tablete, laptopuri, alte dotări).

Cu privire la conectivitatea existentă în școli și licee, deși cea mai mare parte a unităților de învățământ din municipiul București dispune de website funcțional sau pagină de Facebook, pentru menținerea comunicării cu beneficiarii actului educațional, la nivel național se constată că există multe unități de învățământ care nu au o pagină de internet funcțională.

O altă componentă a procesului de digitalizare a educației o reprezintă introducerea catalogului electronic. Proiectul Sistemul informatic de management al școlarității (SIMS – Catalogul Electronic), semnat în 2019, cu o durată de implementare de 3 ani, avea ca scop generalizarea catalogului electronic în toate școlile din România, fiind destinate 48,47 milioane de euro (100% fonduri europene). Cum implementarea proiectului este lentă, elevii, părinții și profesorii apelează la resurse deja existente pe piață pentru a putea beneficia de serviciile de evidență a școlarității.

Începând cu anul școlar 2021-2022, o serie de școli pilot au putut implementa catalogul școlar electronic în detrimentul celui în format fizic, utilizarea acestui instrument fiind reglementată de Ordinul de ministru nr. 5157/2021. La 1 septembrie 2022 Ministerul Educației a anunțat că 742 unități de învățământ folosesc catalogul electronic.

La nivelul sistemului de învățământ preuniversitar românesc, la ora actuală, nu există un instrument sau mecanism care să poată face posibilă dezvoltarea unei înțelegeri comune cu privire la ceea ce înseamnă conținut educațional de calitate, nefiind clare nici funcțiile învățării online în diverse scenarii: sincron și asincron.

Odată cu creșterea semnificativă a instruirii online, inclusiv a instruirii la distanță cu materiale online în timpul pandemiei de COVID-19, a existat și o creștere a utilizării materialelor didactice care au fost făcute pentru a fi afișate online sau au fost digitizate pentru utilizare online. Profesorii nu au avut acces, însă, la îndrumări despre cum să selecteze și să evalueze materialele didactice online pentru utilizarea în clasă. Instruirea online este de calitate dacă materialele sunt accesibile, promovează implicarea activă, pledează pentru incluziune și sunt responsabile pentru raportarea lor la standarde și pentru confidențialitatea datelor.

În timpul pandemiei s-au distins trei aspecte ale spațiului digital de învățare: alinierea educației digitale și a disciplinelor digitale a oferit o bază tehnică; spațiul digital de învățare a fost implementat și valorificat prin redefinirea rolurilor între elevi și profesori, permițând forme noi și mai profunde de învățare; spațiul digital de învățare a permis școlilor să depășească granițele fizice și instituționale și să se angajeze în interacțiuni cu societatea mai largă.

Soluția la care au apelat cele mai multe dintre comunitățile școlare din România, la începutul pandemiei de Covid-19 a fost acordarea licențelor Microsoft și G Suite for Education în mod gratuit. Ulterior mulți profesori au dezvoltat conținut educațional propriu, folosind variante premium ale unor aplicații sau achiziționându-și abonamentele din bugetele proprii (Google Classroom și Microsoft Teams, Edus, Edmondo, Discord, Kinderpedia, Intuitext, Whatsapp, Adservio, educared.ro, 24.edu, Scoala365, Classdojo, Digitaliada, Cisco Webex Meeting, Skype)

În contextul pandemiei, inspectoratele au colaborat cu autoritățile publice locale pentru accesarea oportunităților de finanțare nerambursabilă și pentru creșterea finanțării complementare pentru asigurarea unor cheltuieli neprevăzute determinate de trecerea de la învățământul tradițional la cel online sau hibrid.

Actual, majoritatea unităților de învățământ preuniversitar continuă să utilizeze platformele digitale pentru transmiterea temelor, a fișelor de lucru și pentru parjarea resurselor educaționale deschise.

În iulie 2020, art. 94 din Legea Educației Naționale a fost completat cu litera z care prevede că Ministerul Educației asigură, la cerere, fiecărui cadru didactic și fiecărui elev un dispozitiv - laptop sau tabletă, conectat la internet, pentru a putea participa la activitățile de e-learning. Cu toate acestea, conform raportului Societății Academice Române din noiembrie 2022, cel puțin 146.248 elevi și 19.785 profesori nu erau fost echipați cu dispozitive digitale pentru educație online de calitate.

Datele furnizate prin intermediul SIIIR în timpul pandemiei cu privire la infrastructura pentru educație digitală ar trebui reanalizate în vederea obținerii unei evidențe clare asupra numărului de elevi și profesori care au sau nu au acces la echipamente digitale care să le permită să acceseze resurse educaționale deschise. Una dintre neconformități este considerarea elevilor care dețin Smartphone ca fiind echipați pentru educație digitală. Nici măcar tabletele achiziționate prin diverse programe la începutul pandemiei nu sunt echipamente care să permită o digitalizare a educației conformă și de calitate.

Este cert că procesul de digitalizare va fi continuat, având în vedere și oportunitățile de finanțare europeană disponibile, precum noile programe operaționale și Planul Național de Redresare și Reziliență. Totuși, se constată lipsa unei strategii privind conținutul și țintele asociate tranziției digitale a sistemului de învățământ și lipsa de angajamente ferme pentru rezolvarea unor probleme sistemice, cum ar fi lipsa accesului la echipamente digitale de calitate sau dezvoltarea de resurse educaționale deschise într-un mod coordonat și eficient.

Se impun măsuri ca: asigurarea dreptului la echipamente digitale care să permită accesarea resurselor educaționale deschise în mai multe formate, pentru elevi și profesori; responsabilizarea primăriilor să includă în finanțarea complementară echipamente digitale și alte elemente de infrastructură în vederea modernizării sălilor de clasă și liceelor; împuternicirea Ministerului Educației să monitorizeze standardele dotărilor acestor săli de clasă, împuternicirea ARACIP să adopte standarde în asigurarea calității care să vizeze includerea componentei digitale în procesul educațional; reglementarea formatului de învățământ *blended learning*, care să fie reflectat și în noile planuri-cadru pentru învățământul gimnazial și liceal, fiind inclusă posibilitatea ca anumite discipline să fie desfășurate exclusiv online; organizarea programelor de educație remedială profitând de avantajele tehnologiei; reglementarea posibilităților de utilizare a Bibliotecii școlare virtuale la clasă.

Pregătirea pentru viața în societatea informațională este una dintre provocările școlilor de astăzi, care trebuie să doteze elevii cu abilitățile de utilizare a informației și a tehnologiilor de comunicare. Pentru a îndeplini aceste sarcini școlile ar trebui să fie dotate cu echipamente informatice moderne, să aibă acces la Internet de mare viteză, să aibă profesori bine pregătiți, elevii și profesorii să aibă acces la resurse educaționale de înaltă calitate.

Factorii de decizie și administrația publică din statele membre ale UE sunt responsabile pentru furnizarea și încurajarea factorilor politici în ceea ce privește infrastructura digitală, care pune bazele educației digitale. Accesul la infrastructura digitală se află în corelație cu incluziunea socială. Este important ca fiecare copil, indiferent de mediul social, să aibă acces la tehnologiile digitale la școală, astfel încât eventualele dezavantaje să poată fi compensate prin educația publică.

Există o puternică corelație între echipamentele digitale din școală și nivelul de competențe digitale ale elevilor, această relație fiind un indicator al faptului că educația și furnizarea de instrumente digitale și infrastructură digitală contează pentru nivelul de competențe digitale ale tinerilor. Dotarea școlii cu mijloace didactice moderne sprijină întregul proces didactic și contribuie la o mai mare implicare și concentrare a elevilor la clasă.

Echiparea școlii cu mijloace didactice încurajează participarea activă la procesul didactic și permite crearea condițiilor pentru o dezvoltare armonioasă, intelectuală și emoțională a elevilor. Varietatea mijloacelor didactice și utilizarea lor rațională împreună cu selectarea corectă a metodelor de predare și a altor componente ale procesului didactic contribuie la îmbunătățirea calității educației.

O școală dotată cu mijloace didactice moderne, mobilier flexibil și ergonomic, echipamente informatice va permite introducerea unor metode moderne, inovatoare de activare a elevilor în procesul didactic. O școală în care nu se fac deloc investiții sau sunt investiții mici, nu își va îndeplini misiunea și țintele strategice.

Toate componentele procesului de învățământ sunt importante (curriculum, resurse umane, resurse materiale, resurse financiare, relațiile). Orice școală trebuie să își maximizeze eforturile în toate aceste direcții pentru a oferi la orice moment o educație de calitate elevilor, având responsabilitatea de a ține pasul cu evoluția tehnologiei și cu cerințele pieței muncii, ale societății.

Noi domenii ale educației și noi meserii în domeniul roboticii, inteligenței artificiale, al printării 3D impun dezvoltarea competențelor digitale ale elevilor și profesorilor, chiar dacă acestea nu au intrat, încă, în programele de învățământ ale majorității țărilor din Europa. Aceste provocări pot constitui îngrijorări pentru oamenii care au competențe digitale avansate, dar și oportunități pe piața muncii pentru cei pregătiți. Școala trebuie să ofere modele de curriculum, scenarii de învățare și materiale pentru profesori și elevi, iar guvernul și comunitatea să asigure baza materială pentru implementarea acestora.

Calitatea în educație este realizată atunci când elevii sunt motivați să acumuleze cunoștințe și abilități adecvate și pot utiliza cu competență aceste instrumente pentru a găsi soluții pragmatice la provocările din viața și viitoarea lor carieră.

Bibliografie

1. Bygstad, B., Øvrelid, E., Ludvigsen, S., Dæhlen, M., *From dual digitalization to digital learning space: Exploring the digital transformation of higher education*, Computers & Education 182 (2022) 104463.
2. Ciarko, M., Paluch-Dybek, A., *The importance of digitalization in the education process*. E3S Web of Conferences 307, 06002 (2021) DSDM - 2021.
3. Rice, M.F., Ortiz, K.R., *Evaluating Digital Instructional Materials for K-12 Online and Blended Learning*, TechTrends (2021) 65:977–992.
4. Comisia Europeană/EACEA/Eurydice, 2019. *Educația digitală în școlile din Europa*. Raport Eurydice. Luxemburg: Oficiul pentru Publicații al Uniunii Europene.
5. Kumar, M.J., *Artificial Intelligence in Education: Are we ready?*, IETE Technical Review (2023), 40:2, 153-154, DOI: [10.1080/02564602.2023.2207916](https://doi.org/10.1080/02564602.2023.2207916)
6. [https://www.europarl.europa.eu/RegData/etudes/STUD/2020/641528/EPRS_S_TU\(2020\)641528_EN.pdf](https://www.europarl.europa.eu/RegData/etudes/STUD/2020/641528/EPRS_S_TU(2020)641528_EN.pdf)
7. https://www.ise.ro/wp-content/uploads/2020/08/Rezumat_ancheta_Scoala-la-distanța.pdf
8. <https://publicatii.romaniacurata.ro/wp-content/uploads/2022/11/Digitalizarea-Educatiei.pdf>
9. <http://www.romaniaeducata.eu/rezultatele-proiectului/>
10. <https://mfe.gov.ro/pnrr/>

Studiu privind educația STEM în mediul rural

Ionescu Maria, Colegiul Economic „Nicolae Kretzulescu”, București

Introducere

Evoluția științei și tehnologiei a produs schimbări fundamentale în piața muncii. Această piață este foarte dinamică și solicită tot mai multe persoane calificate în domeniul științei, tehnologiei, ingineriei și matematicii.

Educația interdisciplinară STEM oferă, spre deosebire de educația tradițională, soluții la problemele actuale de mediu, sociale și economice. Prin educația STEM elevii dobândesc competențe interconectate cu sustenabilitatea, cu economia, cu viața reală.

La nivel european, pe termen mediu și lung, ponderea locurilor de muncă, în domenii aferente STEM, va crește semnificativ, fapt ce va accentua decalajul dintre cerere și ofertă. Până în 2025 sunt preconizate 7 milioane de locuri de muncă în STEM.

Două obiective majore stipulate în Rezoluția Consiliului Uniunii Europene privind un cadru strategic pentru cooperarea europeană în domeniul educației și formării în perspectiva realizării și dezvoltării în continuare a spațiului european al educației (2021-2030) vizează educația STEM: proporția tinerilor din UE în vârstă de 15 ani cu competențe scăzute la citire, matematică și științe să fie sub 15% până în 2030 și proporția elevilor de clasa a opta cu competențe scăzute în domeniul informatic să fie sub 15% până în 2030.

Acest demers se va implementa chiar de la ciclul preșcolar, pentru a îmbunătăți înțelegerea asupra scopului științei, pentru a promova cultura, inovarea și cercetarea științifică și pentru a stimula alegerea unei cariere în zona STEM.

Deși în ultima perioadă s-au derulat programe de educație STEM pentru elevi și profesori, acestea au vizat și au fost implementate mai ușor în școlile din mediul urban. O asemenea abordare prezintă riscuri pentru o societate care aspiră la prosperitate, având multiple implicații social-politice și economice.

La baza acestei situații stă o anumită ignorare politică a sistemului educațional din mediul rural, concretizată în accesul limitat la resurse al elevilor din acest mediu, o cultură locală care nu este propice dezvoltării tehnologice prin valorile și atitudinile promovate, având drept consecință și o rată mare a abandonului școlar după vârsta de 14 ani.

Acest lucru se datorează și oportunităților scăzute de dezvoltare profesională în zonele rurale. La aceasta se adaugă lipsa persoanelor calificate care să îi instruiască pe cei din mediul rural. Costurile pentru aducerea educatorilor din alte zone sunt foarte mari.

Finanțarea acestor programe reflectă discrepanțele dintre mediul rural și cel urban. Interesele guvernanților și ale mediului de afaceri pentru a susține și dezvolta educația în mediul rural au avut o semnificație scăzută, conform analizelor rezultatelor obținute.

Zona rurală are o deosebită importanță pentru spațiul european deoarece aici sunt obținute produsele alimentare de bază, prin utilizarea rațională a resurselor naturale și cu protejarea biodiversității. Deși sunt și zone rurale care s-au dezvoltat mai mult ca urmare a accesării unor fonduri europene, majoritatea se află în declin.

Dezvoltarea acestor zone nu ar trebui să fie monofuncțională. Posibilitatea de accesare a fondurilor europene oferă oportunitatea de a dezvolta noi afaceri sau de a moderniza activitățile existente. Aceasta atrage după sine formarea de noi competențe: antreprenoriale, digitale și în domeniul STEM.

Educația în mediul rural

Sărăcia din mediul rural contribuie la lipsa susținerii copiilor pentru continuarea studiilor.

Fiind, de regulă, școli mici, cu populație școlară redusă, finanțarea pe cap de elev nu permite dezvoltarea acestora. Aceste școli trebuie sprijinite suplimentar, cu programe speciale de finanțare (de la spații de învățare moderne și dotarea cu echipamente până la programe de masă gratuită). Depopularea satelor, migrația tinerilor la orașe, economia locală slabă și accesul dificil la granturi de finanțare și cercetare s-au reflectat și în parcursul educațional al copiilor și tinerilor din aceste medii defavorizate, precum și în rezultatele lor școlare.

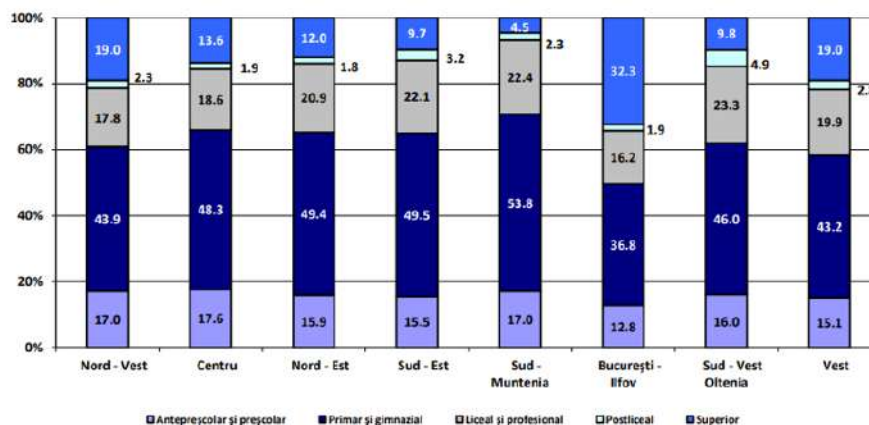

Fig. 1 Distribuția populației școlare pe regiuni de dezvoltare și niveluri educaționale (https://insse.ro/cms/sites/default/files/com_presa/com_pdf/sistemul_educational_2023_r.pdf)

Așa se explică și faptul că cele mai bune rezultate în domeniul educației le au școlile din mediul urban.

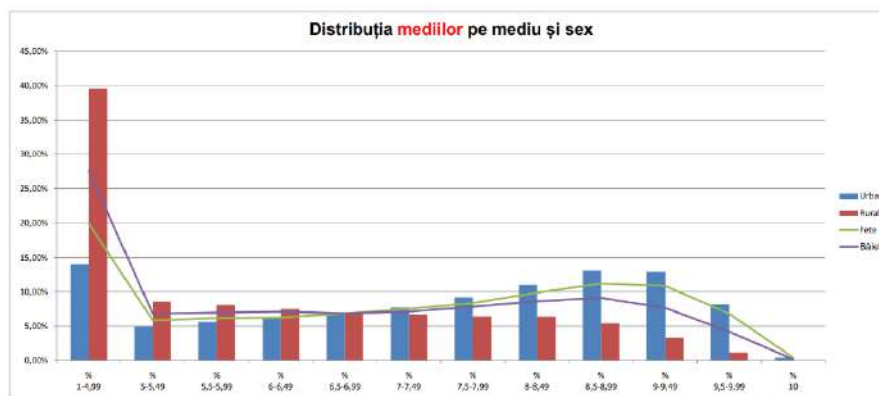

Fig. 2 Distribuția mediilor la Evaluarea Națională 2023 (https://www.edu.ro/sites/default/files/2023_06_28_Dosar_ENVIII_2023_IC.pdf)

Resursa umană calificată pentru școlile rurale trebuie atrasă prin facilități și oportunități de dezvoltare, bonusuri financiare. Recrutarea acestora este îngreunată de vizibilitatea scăzută a școlilor rurale ca urmare a poziționării geografice și accesului redus la internet. În general, rămân în școlile rurale preponderent profesori care nu dețin deplin toate competențele necesare educației de secol XXI.

Educația STEM în mediul rural

Există foarte puține programe care să se focalizeze simultan pe dezvoltarea educației rurale și pe educația STEM.

Lipsa competențelor digitale blochează accesul la cele mai noi metode și strategii educaționale, a celor mai recente subiecte educaționale, în special în domeniul STEM.

O carieră în domeniul STEM implică și continuarea studiilor în învățământul universitar, fapt care conduce la părăsirea comunității rurale, cel puțin pentru perioada studiilor. Acest lucru nu este încurajat de familie și de comunitatea locală. Atitudinea părinților cu privire la interesul elevilor pentru o carieră STEM are o pondere mare în decizia acestora de a-și continua studiile.

În opinia familiilor din mediul rural, metodele și mijloacele de trai cele mai sigure sunt cele tradiționale, care sunt rudimentare și necesită forță de muncă brută, atașament față de pământ. La aceasta se adaugă convingerea că dezvoltarea profesională se poate face doar în mediul urban sau în preajma centrelor universitare. Astfel că părinții consideră că educația STEM a copiilor în zonele rurale nu este conformă cu nevoia lor de a învăța deprinderi și abilități pentru a concura în economia actuală.

Elevii din mediile rurale primesc cu dificultate o educație STEM de calitate ca urmare a lipsei tehnologiei, a formării insuficiente a profesorilor și a distanței geografice față de resurse. La acestea se adaugă, deseori, necesitatea educării simultane, într-o singură sală de clasă, a mai multor niveluri de studiu, ca urmare a numărului mic de elevi sau de cadre didactice disponibile. În multe dintre aceste școli matematica și științele exacte sunt predate de personal necalificat.

Este important să se promoveze beneficiile educației STEM pentru viața rurală. În curriculumul la decizia școlii, precum și în curriculum de dezvoltare locală trebuie introduse programe noi, din domeniul STEM, în care componenta practico-aplicativă să aibă o pondere mare. În alegerea carierei, elevii se raportează deseori la contextul local.

Lipsa de interes pentru studiul științelor are drept cauză și slabele conexiuni interdisciplinare, la care se adaugă lipsa aplicațiilor din viața reală. Prin educația STEM elevii dobândesc competențe interconectate cu sustenabilitatea, cu economia, cu ecologia modernă, cu viața reală. Pentru aceasta profesorii trebuie să fie foarte bine pregătiți pentru a integra factorii de educație STEM.



Fig. 3 Distribuția pe țări a vârstei la care se manifestă interesul pentru STEM

(https://www.wia-europe.org/wp-content/uploads/2022/03/STEM_EDUCATION_WIA_EUROPE_WHITE_PAPER.pdf)

Profesorii au o mare influență asupra elevilor în alegerea unei cariere în domeniul STEM, fiind deseori modele pentru copii. Pentru a crește nivelul de asimilare a STEM, profesorii trebuie să beneficieze de formare continuă acreditată de dezvoltare profesională, începând de la nivelul primar. Ei trebuie să promoveze o educație științifică conformă cu modul de practicare a științei în viața reală, punând accent pe învățarea prin investigație și pe activități cu roluri atribuite comparabile cu profesiile STEM. Competențele nou dobândite pot contribui la prestigiul cadrelor didactice în rândul comunității. Expunerea la cursuri de inginerie în timpul școlii crește probabilitatea ca elevii să urmeze o carieră STEM. Clasa din mediul rural este o potențială sursă de inovare, de adaptare a metodologiilor și de motivare.

Școala este un mijloc necesar pentru dezvoltarea durabilă a comunității, educația rurală fiind o soluție a problemei depopulării acestor regiuni. În acest sens, școala trebuie să dezvolte parteneriate cu agenți economici din domeniul industriei locale sau cu micii întreprinzători pentru a susține pregătirea STEM a elevilor. Colaborarea cu școli din regiuni similare din alte țări care au reușit să implementeze educația STEM, în cadrul proiectelor Erasmus+, poate conduce la implementarea unor modele de succes în formarea competențelor STEM.

Ce se poate face?

Crearea unui mediu care încurajează contactul cu diverse vocații poate dezvolta interesul elevilor pentru o carieră STEM, indiferent de nivelul de educație al părinților, de nivelul lor socioeconomic sau de etnie.

Educația în afara sălii de clasă poate stimula interesul pentru STEM (vizite la muzee, tabere tematice, cursuri, biblioteci, alte spații pentru învățarea informală), prin participarea la procesul de creație și învățare.

Crearea unui Cadru european comun de educație STEM, văzut actual doar ca o particularizare a DigCompEdu (*Digital Competences Framework for Educators*), ar facilita formarea unei noi generații care are drept valori inovația, durabilitatea, incluziunea, colaborarea și egalitatea de șanse și care ar rezolva problema nevoii de forță de muncă înalt calificată în domeniul STEM în Europa.

Zonele rurale reprezintă un potențial neexploatat suficient de finanțare pentru educație STEM. Mediul natural poate fi folosit ca mediu de predare.

Lipsa partenerilor STEM locali care să sprijine implementarea educației STEM în școli, impune o mai bună colaborare între membrii comunității și schimb de bune practici cu comunitățile învecinate (investiția în relații). Reducerea distanței se poate face cu ajutorul tehnologiei, acolo unde este posibil, prin organizarea de întâlniri virtuale și împărtășirea de informații.

Educația STEM este o educație capabilă să rezolve problemele lumii contemporane indiferent de mediu, răspunzând problemelor economice, adaptând cerințele de muncă la nevoile angajaților și oferind soluții la combaterea efectelor schimbărilor climatice, prin formarea de cetățeni responsabili, creativi și autonomi. Educația STEM poate fi dezvoltată în toate etapele educației, de la nivel preșcolar, până la cel liceal și universitar.

Alte măsuri pentru implementarea educației STEM în școlile rurale sunt:

- formarea profesională a profesorilor prin programe în Europa;
- învățare practică, formarea și dezvoltarea competențelor de explorare și de investigare ale copiilor cu vârste între 3-10 ani (populație școlară preponderentă în școlile rurale);
- sprijin acordat elevilor de școală primară și de gimnaziu pentru a vizita locuri de muncă STEM pentru a face alegeri informate de continuare a parcursului școlar;

- schimbarea nivelului de aspirații și a mentalității populației din mediul rural cu privire la educație și tehnologie prin prezentarea inovațiilor tehnologice din alte regiuni sau țări, automatizarea și robotizarea uneltelor agricole, eficiența agriculturii moderne;
- formarea grupurilor comunitare care să provoaze educația STEM și avantajele acesteia pentru societate;
- sprijinul mass-media și social media pentru îmbunătățirea vizibilității prin campanii de promovare;
- dezvoltarea de resurse care să permită aplicarea educației STEM la condițiile locale.

Pentru a realiza o educație STEM de calitate în mediul rural, profesorii au nevoie de:

- acces mai bun la echipamente pentru laboratoarele școlare;
- mai mult sprijin din partea partenerilor educaționali;
- mai puțină birocrație legată de activitățile extrașcolare;
- acces continuu la cursuri și stagii de formare;
- acces la materiale suport actualizate;
- crearea de mecanisme de schimb de experiențe și expertiză.

Politici recomandate

Educația STEM este o „transpunere concretă a tranziției ecologice și digitale în viața de zi cu zi și la nivel profesional”, având drept scop creșterea competitivității durabile la nivel economic. În Planul de acțiune al Comisiei Europene privind educația digitală (2021-2027), *Resetarea educației și formării pentru era digitală*, se precizează că disciplinele STEM au rolul de „a spori abilitățile și competențele digitale pentru era digitală: sprijinirea asigurării de aptitudini și competențe digitale de bază de la o vârstă fragedă”.

STEM și STE(A)M au început să fie recunoscute drept o abordare integrată pentru a facilita dezvoltarea grupurilor de competențe prevăzute în cadrul programelor de educație la toate nivelurile în Europa.

În multe state din U.E. există o cerere mare de absolvenți în domeniile științei, tehnologiei, ingineriei, (artelor) și matematicii, în profesiile medicale și în învățământ. Competențele digitale de nivel înalt, competențele matematice, autonomia, gândirea critică și capacitatea de rezolvare a problemelor reprezintă atribute din ce în ce mai importante pe piața muncii.

Pentru a se atinge aceste ținte și în mediul rural se impun câteva măsuri, cu rol de politică educațională:

1) Stimularea implicării elevilor în zona STE(A)M, atât în parcursul educațional, cât și în alegerea unei cariere

Pentru realizarea țintei se vor lua următoarele măsuri:

- introducerea unui procent semnificativ de activități legate de STE(A)M în programele de învățământ preșcolar;
- utilizarea abordărilor pedagogice care au în vedere personalizarea învățării și educația științifică bazată pe investigație;
- 50% din orele prevăzute în planul cadru pentru materiile STE(A)M să aibă o puternică latură practică, cu experimente sau simulări ale unor situații din viața cotidiană, să fie derulate în natură sau în laboratoare;
- dezvoltarea tehnicii de predare și învățare de tip Proiect (PBL) la nivel gimnazial și liceal;
- adaptarea programelor disciplinelor TIC la utilizarea dispozitivelor mobile și IoT (Internet of Things);

- promovarea activităților care îmbină știința și artele, gândirea logică și creativitatea.

2) Pregătirea și susținerea cadrelor didactice pentru predarea, învățarea, evaluarea și motivarea elevilor/studentilor în zona STE(A)M

Pentru realizarea țintei se vor lua următoarele măsuri:

- dezvoltarea competențelor pedagogice necesare pentru personalizarea învățării într-o manieră integrată/interdisciplinară în cadrul formării inițiale a cadrelor didactice;

- formarea continuă a profesorilor care predau discipline STEAM, pentru a se specializa în personalizarea învățării, în învățarea bazată pe investigație și în învățarea bazată pe proiecte, urmând modelele de bune practici din țările europene;

- crearea de echipe formate din cadrele didactice care predau STE(A)M, în scopul de a asigura corelarea și colaborarea cadrelor didactice, în activitatea planificării activităților la clasă;

- crearea și funcționarea cluburilor/cercurilor STE(A)M;

- crearea unei platforme interactive STEAM, care să permită atât învățarea prin colaborarea cadrelor didactice din zona STE(A)M, cât și accesul la conținuturi relevante.

3) Asigurarea infrastructurii, a tehnologiei și a resurselor necesare procesului educațional în domeniul STE(A)M

Pentru realizarea țintei se vor lua următoarele măsuri:

- asigurarea existenței laboratoarelor de STE(A)M în fiecare unitate de învățământ și dotarea acestora cu materiale didactice, didactic auxiliare, echipamente tehnologice, softuri și personal de sprijin;

- asigurarea laboratoarelor de robotică și de informatică în fiecare unitate de învățământ, astfel încât să faciliteze înțelegerea și aplicarea practică inclusiv a noțiunilor aferente inteligenței artificiale;

- asigurarea de echipamente tehnologice și digitale adecvate, conectare la rețeaua de internet, în fiecare clasă; includerea în manualele și în materialele didactice auxiliare aferente disciplinelor STE(A)M pentru fiecare capitol, a unor exemple de activități/experimente/studii de caz ce pot fi abordate dintr-o perspectivă interdisciplinară;

- dotarea cu SmartLab-uri a fiecărei școli.

Alte două ținte care contribuie la o educație STE(A)M de calitate în școlile rurale, de fapt în toate școlile sunt:

4) Susținerea orientării spre zona STE(A)M de managementul și cultura organizațională a unităților de învățământ (prin asigurarea unor spații de inovare, prin proiecte de colaborare între una sau mai multe unități de învățământ adresate componentei STE(A)M, prin programe de schimburi de experiență și activități de învățare, atât pentru cadre didactice, cât și pentru managementul unităților de învățământ);

5) Inițiative, parteneriate și deschidere către societate, axate pe componenta STE(A)M (prin conectarea unităților de învățământ cu zona industrială și cu mediul de afaceri, din domeniile STE(A)M, cu unitățile de învățământ superior, cu autoritățile publice și cu organizațiile neguvernamentale).

Cu ar trebui să se înceapă?

Pandemia de Covid-19 a surprins școala românească atât din punct de vedere al dotărilor școlilor, cât și din perspectiva competențelor digitale reduse ale elevilor și profesorilor. Nu dotarea cu echipamente moderne a permis ca școala online să se desfășoare în condiții bune în anumite școli, ci implicarea cadrelor didactice, dorința de perfecționare, responsabilitatea față de pregătirea elevilor, empatia.

Din nou cea mai defavorizată populație școlară a fost cea din mediul rural. Lipsa de echipamente moderne, lipsa conexiunii la internet, neimplicarea familiei, în multe cazuri membrii familiei având un traseu educațional scurt, dar și competențele digitale reduse ale cadrelor didactice au condus la stagnarea procesului educațional. Acest lucru s-a observat la evaluările ulterioare și, din păcate, se constată efectele acestui fenomen și actual. Un alt fenomen simultan cu lipsa de competențe pentru a desfășura procesul didactic în mediul online, a fost prejudecata că învățământul online nu este o formă de învățământ.

Acolo unde profesorii, împreună cu echipa de management a școlii, s-au preocupat de asigurarea continuității procesului de învățământ, chiar în format online, elevii au recuperat într-un timp mai scurt decalajele.

Având în vedere această situație, este evident că pregătirea cadrelor didactice pentru orice schimbare de paradigmă este esențială. Nu se poate face educație STEM conformă cu normele europene în nicio școală, nu numai în cele rurale, dacă profesorii nu au o pregătire adecvată, o mentalitate deschisă și dorința de a oferi elevilor cea mai bună pregătire posibilă. Din aceste motive pregătirea și susținerea cadrelor didactice pentru predarea, învățarea, evaluarea și motivarea elevilor/studentilor în zona STEM ar trebui să fie primul pas.

Această opțiune de politică publică îndeplinește criteriile:

- accesibilitate (este asigurată participarea la programele de pregătire STEM pentru toate cadrele didactice printr-un proces de selecție obiectiv și echitabil);
- inovare (cadrele didactice au acces la resurse și tehnologii moderne pentru dezvoltare în domeniul STEM);
- adecvare (se asigură o finanțare adecvată pentru programele de pregătire ale profesorilor);
- eficiență (sunt prevăzute modul de evaluare și de măsurare a impactului programelor de pregătire a cadrelor didactice pentru domeniul STEM);
- eficacitate (sunt stabilite standarde educaționale înalte pentru pregătirea profesorilor pentru domeniul STEM pentru a oferi un nivel de învățare ridicat elevilor);
- sustenabilitate (prin pregătirea cadrelor didactice pentru domeniul STEM este asigurată calitatea învățământului și dezvoltarea societății prin formarea de cetățeni activi în domeniul STEM).

Concluzii

Succesul educației în mediul rural depinde de modernizarea infrastructurii, de creșterea densității populației, de obținerea de finanțare și de existența unui management de calitate în administrații și a personalului didactic calificat.

Intervențiile punctuale nu pot elimina ceea ce Bertolini a numit cumulativul efectelor negative ale cercului vicios al pieței muncii (demografie, educație și izolare), fiind necesară o coordonare a politicilor guvernamentale cu cele locale pentru reducerea sărăciei în zonele rurale, cauzele acesteia fiind complexe și multidimensionale.

Educația STEM a elevilor din mediul rural de la vârste fragede poate să prevină cauzele sărăciei, fiind cunoscut faptul că predictorii majori ai sărăciei (educație, sănătate, angajare) se generează reciproc.

O altă cale disponibilă pentru a aduce STE(A)M în sala de clasă este curriculumul trans/interdisciplinar. Acest lucru nu a devenit încă o realitate.

În 2019, pentru a sprijini integrarea abordării STEAM în sistemul educațional românesc, Ministerul Educației a elaborat un *Plan de acțiune pentru educația în România 2019 - 2030*. Rezultatele implementării acestui plan au vedere elaborarea unui nou curriculum STE(A)M, bazat pe o abordare transdisciplinară, crearea de Resurse Educaționale Deschise pentru a sprijini implementarea curriculumului STE(A)M și implementarea unui cadru de competențe actualizat pentru educatori din domeniul STE(A)M.

Toate aceste măsuri nu pot fi implementate cu ușurință dacă profesorii nu își formează și nu își dezvoltă noi competențe, care le atribuie noi roluri, în acord cu o educație de secol XXI.



Fig. 4 Cadrul de competențe pentru educatori (<https://eos.ro/wp-content/uploads/2022/01/Ghid-pentru-factorii-de-decizie-in-domeniul-educatiei-STEAM.pdf>)

Bibliografie

1. Dumitru, E. A., Ursu, A., Tudor, V. C., Micu, M.M. *Sustainable Development of the Rural Areas from Romania: Development of a Digital Tool to Generate Adapted Solutions at Local Level*, Sustainability 2021, 13, 11921. <https://doi.org/10.3390/su132111921>
2. Gavari-Starkie, E.; Espinosa-Gutiérrez, P.-T.; Lucini-Baquero, C. *Sustainability through STEM and STEAM Education Creating Links with the Land for the Improvement of the Rural World*. Land 2022, 11, 1869. <https://doi.org/10.3390/land11101869>
3. Harris R. S., Hodges C.B. (2018) *STEM Education in Rural Schools: Implications of Untapped Potential*, National Youth-At-Risk Journal, vol 3(1), 2018.
4. Salciccioli, M. (2019). *Rural STEM education: Promising strategies from several California counties*. San Francisco, CA: WestEd.
5. Stoe C, Lincaru C. (2022) *Brief Feature of Poverty and Rural poverty and the Circle of Decline in Romanian Rural Area*, Journal of Economic and Social Development, vol. 9 (1), pp. 25-35.
6. <http://www.romaniaeducata.eu/wp-content/uploads/2021/07/Raport-Romania-Educata-14-iulie-2021.pdf>
7. D21: Ghid pentru factorii de decizie în domeniul educației STE(A)M (2021). <https://eos.ro/wp-content/uploads/2022/01/Ghid-pentru-factorii-de-decizie-in-domeniul-educatiei-STEAM.pdf>
8. https://www.wia-europe.org/wp-content/uploads/2022/03/STEM_EDUCATION_WIA_EUROPE_WHITE_PAPER.pdf

Reglarea metacognitivă, strategie a succesului învățării

Ionescu Maria, Colegiul Economic „Nicolae Kretzulescu”, București

În contextul unei societăți în continuă schimbare, în care se pune accentul pe învățarea rapidă a unui volum tot mai mare de informații, dar și pe selectarea celor mai relevante cunoștințe pentru un context dat, înțelegerea și aplicarea unor strategii de învățare autoreglată și metacogniție pentru maximizarea eficienței învățării pot face diferența între succes sau stagnare.

Învățarea autoreglată exprimă nivelul maxim pe care îl poate atinge învățarea umană, după standardele cunoașterii actuale. Are un caracter proactiv, intenționat și reflexiv, implicând o interacțiune dinamică între capacitatea și voința de a învăța.

Negovan prezintă o serie de concepții despre autoreglare care au apărut în literatura de specialitate și care au condus la cunoașterea acestui proces.

Zeider și colab (2000) consideră autoreglarea drept reglare a sinelui atunci când procesul rezolvării de probleme este focalizat pe sine și conduce la reorganizarea și redefinirea acestuia.

Există două opinii cu privire la elementul bazal în funcție de care se configurează autoreglarea: factorii din interiorul individului (gândurile și viața lui mentală) și acțiunea și activitatea acestuia.

Zimmerman (2000) definește autoreglarea ca autogenerarea gândurilor, sentimentelor și acțiunilor, planificarea și adaptarea lor ciclică în vederea atingerii scopurilor personale. El susținea încă din 1986 că învățarea autoreglată este procesul prin care sunt activate și susținute cunoașterea și comportamentul orientate sistematic spre atingerea unor scopuri de învățare.

Fox și Riconscente (2008) au identificat în structura activității autoreglate trei componente: subiectul (de regulă sinele), obiectul (cogniția, emoțiile, motivația, mediul fizic) și instrumentele (strategiile metacognitive ca planificarea, monitorizarea și evaluarea și cele care implică utilizarea tehnologiei).

Dinsmore și colab (2008) au diferențiat metacogniția de autoreglare și de învățarea autoreglată prin elementul accentuat de acestea și prin operaționalizarea definițiilor acestora. Metacogniția pune accent pe cogniție, autoreglarea pe sursa motivației (fiind asociată cu comportamentul), iar învățarea autoreglată pe strategiile de învățare utilizate.

Învățarea autoreglată definește:

- capacitatea individului de a-și activa și susține sistematic atât cogniția, cât și comportamentul pentru atingerea scopurilor învățării;
- capacitatea de mobilizare, direcționare și susținere a propriului efort în vederea învățării;
- capacitatea de a învăța efectiv de unul singur.

Autoreglarea învățării presupune un set de scopuri ale învățării și monitorizarea, controlul și reglarea comportamentului în condiții de mediu specifice care pot afecta atingerea acestor scopuri.

Cogniția și metacogniția sunt două domenii importante ale autoreglării învățării. Teoriile centrate pe cogniție evidențiază trei căi prin care se realizează cunoașterea: prin percepție (cu abilități spațio-vizuale și mnezice), prin conceptualizare (cu abilități verbale și de raționament) și prin simbolizare (cu abilități ca fluenta și imaginația).

Metacogniția este înțeleasă ca un proces mental de rang înalt implicat în învățare care include abilitățile necesare înțelegerii și monitorizării proceselor cognitive, precum

planificarea învățării, utilizarea strategiilor adecvate pentru rezolvarea problemelor, estimarea performanței și calibrarea nivelului învățării.

În 1985 Flavell a definit metacogniția prin cunoscuta sintagmă „cunoașterea despre cunoaștere”. El include în metacogniție cunoștințele metacognitive, experiența metacognitivă, scopurile și activarea strategiilor.

Totuși, metacogniția nu cuprinde doar cunoștințele despre cogniție și posibilitățile de reglementare a diferitelor procese cognitive, ci reflecția asupra propriilor activități cognitive, în contextul construirii soluțiilor la probleme și asupra solicitărilor sarcinii, aspectelor ei relevante, adecvării propriilor abilități la sarcina asumată și efortul de evaluare și revizuire a planurilor și strategiilor în funcție de rezultatele obținute.

Schraw și Moshman (1985) și Schraw (2006) au identificat două componente ale metacogniției: cunoștințele despre cunoaștere și reglarea cunoașterii.

Cunoștințele despre cunoaștere includ trei componente:

- cunoașterea declarativă (cunoștințele despre propriile procese cognitive și despre factorii care ne influențează performanțele);
- cunoașterea procedurală (despre strategiile utilizate în învățare);
- cunoașterea condiționată (despre când și de ce sunt utilizate anumite strategii).

Cunoștințele despre cunoaștere includ cunoștințele personale despre propriile resurse cognitive și despre compatibilitatea lor cu situația de învățare. Sunt cunoștințe despre tipul propriu de gândire, despre calitățile propriei memorii, despre diferența dintre procesele memoriei sub aspectul eficacității. Aceste cunoștințe sunt stabile în timp, se dezvoltă mai târziu și sunt cu atât mai complete cu cât cel care învață este mai în vârstă.

Cunoștințele despre procesele cognitive servesc la diagnoza sarcinilor de învățat, selectarea strategiilor de învățare potrivite și monitorizarea eficienței acestor strategii. S-a constatat că există diferențe în ceea ce privește formarea abilităților metacognitive ca urmare a dezvoltării, a abilităților intelectuale, a experienței de învățare.

Deprinderile de reglare a cunoașterii se exprimă în a ști ce faci, a ști cum să faci, a ști când și de ce faci. Bandura (1997) a observat că deficitul de performanță intelectuală este determinat mai frecvent de deficiențe în utilizarea abilităților cognitive și metacognitive decât de insuficiența cunoștințelor. El consideră autoeficacitatea (sentimentul și încrederea în propria eficacitate cognitivă) drept factorul fundamental al dezvoltării autoreglării cognitive.

Reglarea metacognitivă implică atât cunoștințele metacognitive, cât și utilizarea strategiilor metacognitive. Câteva dintre tehnicile de automanagement în sfera metacogniției sunt:

- aprecierea realistă a memoriei proprii de lucru;
- autoevaluarea progresului în achiziția unei deprinderi sau în gestionarea timpului de lucru;
- autosugestia pozitivă pentru creșterea concentrării atenției și a efortului voluntar;
- autoaprecierea gradului de implicare în sarcina de învățat.

Dar, pentru eficiența învățării susținută de autoreglare este necesară și autoreglarea în domeniul motivațional și afectiv.

Susținerea comportamentului metacognitiv în învățarea școlară presupune în egală măsură apelarea, antrenarea și facilitarea acestui comportament.

I. Radu recomandă pentru dezvoltarea abilității metacognitive a elevilor ca finalități ale programelor curriculare:

- achiziția de strategii cognitive și metacognitive care pot fi folosite în situații de învățare care solicită elevilor rezolvarea de probleme, luarea de decizii, investigația;

- conștientizarea naturii activității cognitive și a capacității personale de control a propriilor cogniții;
- sporirea treptată a gradului de independență și responsabilitate al elevilor în utilizarea abilităților și strategiilor cognitive;
- exersarea în contexte diferite a abilităților cognitive și metacognitive pentru utilizarea flexibilă și transferabilă a acestora;
- asigurarea unei baze bogate de cunoștințe disciplinare și interdisciplinare care constituie conținuturile cu care operează componentele cognitive și metacognitive ale arhitecturii intelectuale.

Comportamentul metacognitiv al elevului este pus în legătură cu reflecția evaluativă, personală, cu formarea unor reprezentări mentale și cu un control continuu pe care elevul îl are asupra acestora.

Elevii de succes sunt cei care au abilități metacognitive, fiind capabili să devină mai motivați și să se angajeze în activități metacognitive, fiind apti de intervenție în vederea îmbunătățirii propriei cunoașteri sau învățări.

Cerghit propune o serie de procedee pentru metacunoașterea elevilor, grupate în procedee de confruntare cu sine însuși: procedee active, procedee interactive și procedee de autoapreciere a gradului de însușire a materiei.

Sprijinindu-se pe abilitățile sale metacognitive, elevul poate să-și optimizeze procesele de învățare, își poate însuși mai ușor strategii de rezolvare de probleme, poate deveni mai autonom în gestionarea sarcinilor de învățare.

Dezvoltarea cunoștințelor și abilităților metacognitive este rezultatul activității celui care învață, dar și al intervențiilor adulților, care trebuie să transforme elevii în agenți ai propriei gândiri, capabili să își organizeze singuri activitatea de învățare.

Învățarea computerizată și învățarea interactivă fac mai facilă învățarea metacogniției, reflecțiile asupra înțelegerii, rezolvării de probleme și adoptării de decizii.

Kelemen și colab. au efectuat două experimente folosind patru sarcini metacognitive comune: ușurința de a învăța judecățile, sentimentul de a cunoaște judecățile, judecățile de învățare și monitorizarea înțelegerii textului. Deși diferențele individuale de memorie și încredere au fost stabile atât în sesiuni, cât și în sarcini, diferențele în acuratețea metacognitivă nu au fost. Experimentele au confirmat și faptul că participanții care erau prea sau prea puțin încrezători și-au păstrat statusul.

O limitare a studiului metacogniției a fost faptul că majoritatea sarcinilor experimentale au fost proiectate în medii statice. Kim și colab. au investigat semnificația metacogniției în timpul antrenării pentru executarea de sarcini de control dinamic. Ei au constatat că grupul experimental cărui i sa oferit feedback mai concentrat a avut o acuratețe mai mare a conștientizării situației, comparativ cu grupurile care au primit feedback relativ mai puțin concentrat sau care nu au primit feedback. Constatările preliminare au oferit dovezi că metacogniția îmbunătățită are un impact semnificativ asupra conștientizării situației reale în sarcinile de control dinamic.

A fi un cursant eficient implică cunoașterea și utilizarea flexibilă a strategiilor cognitive (activități și tehnici care îmbunătățesc memoria, înțelegerea și aplicarea informațiilor studiate) și a strategiile metacognitive (monitorizarea și reglarea activităților de învățare). În mod ideal, profesorii îi instruiesc pe copii despre cum să utilizeze în mod flexibil strategiile cognitive și metacognitive în raport cu cerințele sarcinilor și constrângerile de timp.

Van Loon și colab. susțin că instrucțiunile de strategie cognitivă ale profesorilor, precum și practicile de instruire dirijate de profesor și centrate pe copil, sunt legate pozitiv de performanța memoriei copiilor. Cu toate acestea, pentru metacogniție, practicile de la clasă centrate pe copil, mai degrabă decât conținutul suportului didactic în sine, par să fie asociate

cu o acuratețe mai precisă a automonitorizării. Aceste constatări indică faptul că instruirea strategiei este în principal benefică atunci când copiii sunt în centrul instruirii. Mai mult, pentru copiii de vârstă școlară mică, atunci când se selectează elementele pentru reluare, prin predarea centrată pe copil, atenția copiilor poate fi concentrată asupra oportunităților de a-și autoregla învățarea. Aceste fapte conduc la concluzia că influențele contextuale ale profesorilor nu trebuie neglijate.

I. Stăncescu susține că metacogniția îi abilitază pe cei ce învață cu deprinderi importante: de a-și asuma singuri sarcini de învățare, de a lucra în mod autonom, de a-și programa timpul alocat studiului individual, de a învăța într-un ritm constant pe tot parcursul anului, de a evalua continuu propriile cunoștințe, modul de funcționare a proceselor cognitive, propriile abilități, deprinderi, capacități. În plus, aceștia își formează competențe de a opera transferul de cunoștințe și de a utiliza achizițiile realizate în diferite contexte, de a conștientiza atât punctele forte, cât și pe cele vulnerabile și de a interveni pentru ameliorarea/eliminarea acestora, de a selecta optim tehnicile, procedeele, metodele de învățare, raportându-se constant la obiectivele propuse/autopropuse.

O serie de cercetări au confirmat că metacogniția poate fi antrenată, cu rezultate notabile pentru grupuri diverse de elevi, de la cei capabili de performanță până la cei cu dificultăți de învățare, fără a omite pe cei cu rezultate considerate normale. Aceste strategii pot fi, în unele situații, predictorii ai performanței și, cu siguranță, pot contribui la îmbunătățirea estimării dificultății sarcinii și a anticipării rezultatelor, mecanisme utile în definirea strategiilor ulterioare de abordare a sarcinilor propuse și de autoreglare a învățării și a cunoașterii.

Adoptarea unui mindset orientat către învățarea autoreglată și metacogniție nu este doar o cale de obținere a performanței profesionale, ci și un mijloc de îmbunătățire personală continuă, contribuind la creșterea calității vieții.

Bibliografie

1. Cerghit, I. (2008). *Sisteme de instruire alternative și complementare: structuri, stiluri și strategii*, Editura Polirom, Iași.
2. Ionescu, M., Bocoș, M. (2009). *Tratat de didactică modernă*, Editura Paralela 45, Pitești.
3. Kelemen, W. L., Frost, P. J., Weaver III, C. A. (2000). Individual differences in metacognition: Evidence against a general metacognitive ability, *Memory & Cognition*, 28(1), 92-107.
4. Kim, J.H., Tharanathan, A., Thiruvengada H. (2011). Investigating the Effects of Metacognition in Dynamic Control Tasks, *International Conference on Human-Computer Interaction*, Springer, Berlin, Heidelberg, 378-387.
5. M.H. van Loonet al. (2021). Connecting teacher's classroom instructions with children's metacognition and learning in elementary school, *Metacognition and Learning*, 16(3) 623–650.
6. Negovan, V. (2013). *Psihologia învățării*, ediția a 3-a, Editura Universitară, București.
7. Stăncescu, I. (2017). *Metacogniție și motivație în învățarea academică: repere psihodidactice*, Editura Universitară, București.

MANAGEMENTUL EDUCAȚIONAL, COMUNICARE ȘI LEADERSHIP

Ionescu Monica, Școala Gimnazială “Anton Pann”, Rm. Vâlcea

Leadershipul este format din toate acțiunile pe care un lider le face pentru a aduce schimbare în grup. Leadershipul a mai fost definit și în termenii relației de putere care există între lider și adepți, astfel liderul are puterea și o folosește pentru a impune schimbarea celorlalți. Unii cercetători văd leadershipul ca un proces transformațional care motivează adepții să obțină rezultate mai bune decât se așteaptă de la ei, în timp ce alți cercetători văd leadershipul din perspectiva deprinderilor și pun accent pe capacitățile care fac posibil un leadership eficient. Leadershipul este un process care implică influență, se formează într-un grup și implică atingerea unui țel.

Leadershipul implică o artă mai degrabă decât știință pură. Leadershipul are astfel diferite fețe și liderii tind să aibă personalități și ideologii separate și distincte, precum și foarte multe stiluri.

Există mai mulți factori care influențează leadershipul, precum adepții, situația, liderul, comunicarea.

Diferitele categorii de angajați au nevoie de stiluri diferite de leadership. Un lider trebuie să-și cunoască oamenii.

Punctul esențial de pornire în cunoașterea adepților este de a avea cunoștințe solide despre natura umană, cum ar fi emoțiile, motivarea și nevoile. Este la fel de important ca un lider să înțeleagă faptul că adepții sunt cei care hotărăsc dacă el este de succes. Dacă nu au încredere în liderul lor sau nu cred în el, adepții nu vor fi inspirați.

Pentru a conduce, liderul folosește comunicarea. Cea mai mare parte a comunicării este nonverbală. Ce și cum comuniac poate crea sau distruge relațiile cu angajații. Un lider trebuie să decidă cea mai bună mod de exercitare a leadershipului, caracterizat prin trăsături specifice ale relațiilor leader-subordonați. Stilul de conducere desemnează, în sens larg, felul în care se lucrează cu oamenii, iar în sens restrâns, ansamblul de atitudini și metode de lucru folosite de leader în exercitarea funcțiilor sale manageriale

Există mai multe stiluri de leadership.

Stilul autocratic, în care conducătorul ia singur majoritatea deciziilor, determină în amănunt activitatea subordonaților, le fixează sarcinile de muncă și metodele de lucru. Stilul este eficace, dar generează tensiuni, frustrări, nemulțumiri, apatie și chiar rezistență din partea subordonaților.

Stilul democratic, în care conducătorul își implică subordonații individual sau în grup, în fixarea obiectivelor de atins, stabilirea strategiilor de urmat, evaluarea performanțelor realizate. Stilul este eficace, asigură stabilirea unor relații de bună colaborare lider-subordonați și a unui climat socio-afectiv plăcut, precum și independența de acțiune a membrilor grupului;

Stilul permisiv, în care conducătorul lasă subordonaților săi întreaga libertate de decizie și de acțiune, le furnizează unele informații suplimentare și nu se interesează de desfășurarea activității acestora. Stilul conduce la înregistrarea unei regresii în activitatea grupului.

Liderii au două roluri principale. În primul rând, ei trebuie să realizeze sarcina. În aldoilea rând, trebuie să mențină relații eficiente între ei și grupul ca întreg precum și cu indivizii din grup – eficiente în sensul că acestea să conducă la îndeplinirea sarcinii.

Nevoile care decurg din leadership sunt nevoia sarcinii, nevoia de menținere a grupului, nevoile individului.

Aceste trei nevoi sunt interdependente. Acțiunile liderului într-o zonă le afectează și pe celelalte zone; astfel, realizarea cu succes a sarcinii este esențială pentru ca grupul să fie menținut împreună iar membrii săi să fie motivați astfel încât să depună un efort mai mare la locul de muncă. Acțiunile direcționate pentru satisfacerea nevoilor individuale sau de grup trebuie să fie legate de nevoile sarcinii. Este imposibil să ia în considerare persoanele izolat de grup sau să ia în considerare grupul ca întreg fără trimitere la indivizii în cadrul acestuia. Dacă orice nevoie este neglijată, unul dintre aceștia vor avea de suferit și liderul va avea mai puțin succes.

Leadershipul educational este un concept care presupune în primul rând existența unui proces de influență orientat spre obținerea unor rezultate. Acțiunile și motivația unor oameni sunt direcționate de alți oameni în vederea atingerii unor scopuri.

Trebuie făcută distincția între influență și autoritate, caracteristică a puterii managerului, în timp ce influența poate fi exercitată de oricine din școală.

Este un proces intenționat, care vizează dirijarea acțiunilor celorlalți în vederea atingerii unor scopuri; poate fi exercitată de indivizi sau de grupuri, poate apărea din orice parte a școlii, inclusiv de la personalul asociat sau elevi, fiind independent de pozițiile formale de management.

Leadershipul este tot mai des asociat cu ideea de valori, întrucât liderii își fundamentează acțiunile pe valori personale și profesionale.

Un leadership eficient presupune o viziune clar exprimată, însă există un risc major ca o viziune personală să aducă mai mult rău organizației decât bine. Un leader cu o viziune puternic implementată asupra organizației poate manipula, poate aduce deservicii organizației odată cu plecarea sa sau poate fi puternic subiectivă.

De aceea se impune un echilibru clar între aceste două aspecte: viziunea liderului pentru instituție în raport cu caracterul centralizat al deciziilor legate de curriculum și obiective.

Diferența dintre leadership și management educational

Plecând de la asocierea termenului de leadership cu schimbarea și a celui de management cu menținerea, managementul presupune menținerea eficienței activităților curente ale organizației, în timp ce leadershipul reprezintă influențarea acțiunilor altora pentru a obține rezultatele dorite.

Ambele sunt la fel de importante în condițiile în care școlile doresc să fie eficiente și să-și atingă obiectivele. De aceea, într-o școală, managerul trebuie să aibă abilități de lider.

Bibliografie:

Bush, T., Leadership și management educațional. Teorii și practici actuale, Iași, Editura Polirom, 2015

<https://en.wikipedia.org/wiki/Leadership>

<https://florinsmeu.ro/ce-este-comunicarea/>

<https://www.slideshare.net/iratatiana/suport-curs-leadership>

<https://www.scribd.com/document/92576200/Suport-de-Curs-Leadership>

COMUNICAREA MANAGERIALĂ, FACTOR IMPORTANT PENTRU UN MANAGEMENT DE SUCCES

Ionescu Monica, Școala Gimnazială “Anton Pann”, Rm. Vâlcea

Comunicarea managerială este o funcție a managementului educațional care în același timp este o condiție preliminară a realizării tuturor celorlalte funcții. S-a constatat că 70% din timpul managerilor este folosit pentru comunicare.

Comunicarea a fost definită ca procesul de schimb substanțial, informațional între elementul unui sistem sau a mai multor sisteme. Această definiție este referențială pentru sistemul educațional care realizează atât schimburi intersistemice, între sistemul educațional și alte sisteme. Transferul de informație sub formă de cunoștințe, vehicularea de trăiri afective și de motivații, folosirea metodelor și mijloacelor didactice și educaționale ca suporturi informaționale fac parte componentă a comunicării instrumentale specifice procesului educațional.

A conduce o instituție școlară înseamnă a comunica, înseamnă, înainte de toate, a transmite idei, atitudini, sentimente, decizii colegilor, elevilor, părinților, partenerilor educaționali. Comunicarea înseamnă aproape totul în managementul școlar, indiferent că este vorba despre comunicare formală, informală sau nonformală. Comunicarea managerială reprezintă un instrument de conducere cu ajutorul căruia managerul școlar își poate exercita atribuțiile. Comunicarea managerială are anumite caracteristici care o diferențiază de celelalte tipuri de comunicare. Aceste particularități sunt generate de scopul acestei comunicări, rolul pe care aceasta îl are în cadrul instituției școlare, precum și de mediul în care este realizată. O comunicare managerială eficientă, performantă se bazează pe competențe manageriale specifice, pe autocunoaștere, autocontrol, pe stiluri manageriale, pe capacitatea de a asculta și de a avea opinii. Un manager școlar eficient trebuie să fie nu numai un bun transmițător de informații, ci și un bun ascultător al întrebărilor, al opiniilor, al propunerilor, observațiilor, concluziilor elevilor, părinților, angajaților. El trebuie să comunice judicios deopotrivă cu elevii, părinții, partenerii educaționali și cu profesorii.

Funcțiile general – valabile ale comunicării: cognitivă, afectivă și de reglaj – sunt valabile și în procesul comunicării educaționale. În procesul educațional, în viziunea pedagogiei moderne funcția cognitivă constă nu atât în însușirea cunoștințelor ci în dezvoltarea capacităților și competențelor, în realizarea performanțelor, în creșterea progresivă a caracterului formativ al cunoașterii. Funcția afectivă a comunicării poate fi realizată prin intermediul obiectivelor afectiv – motivaționale, prin controlul asupra emoțiilor formate în școală, prin vehicularea conținuturilor educaționale sensibile, valoric superioare. Funcția de reglare a procesului educațional, prin intermediul comunicării se poate obține prin rezolvarea conflictelor, prin depășirea blocajelor și disfuncțiilor comunicării.

Una dintre cele mai eficiente scheme ale comunicării în context educațional este schema cibernetică a comunicării. Interacțiunea dintre repertoriul emițătorului și repertoriul receptorului indică gradul de comunicare realizată. În clasa de elevi, emițătorul oficial este profesorul, care se manifestă în acest rol – status la lecție, în activitățile nonfrontale, ca cercurile pe discipline, excursii, cluburi. Receptorul oficial este elevul. Acesta poate deveni și emițător de informație, prin participarea lui la lecție, prin folosirea metodelor stimulatив – creative sau în relațiile dintre elevi. Unul dintre cele mai importante elemente ale comunicării didactice și educaționale este mesajul. Mesajul este cognitiv dar are și o componentă afectiv – atitudinală. Repertoriul

emițătorului este dat de totalitatea schemelor valorice ale receptorului prin care se primește informația. Cu cât gradul de interacțiune între cele două tipuri de repertoriu este mai mare cu atât comunicarea este mai eficientă.

Condițiile unei bune comunicări manageriale sunt complexe, fiind de natură psihică, culturală, socială.

Toate aceste condiții ale comunicării eficiente în grupul primar numit clasa de elevi se pot realiza prin formarea managerială a profesorului, prin antrenarea funcțiilor manageriale ale comunicării. Procesul de comunicare facilitează îndeplinirea sarcinilor, favorizează coeziunea

Realizarea unei comunicări eficiente reprezintă una din condițiile de bază ale asigurării succesului managerial al profesorului;

Bibliografie

Comunicarea managerială – factor important în eficientizarea conducerii unității școlare - Lazari Lidia, Direcția Învățământ, Tineret și Sport Rezina Culea Elena, Direcția Învățământ, Tineret și Sport Rezina Vâșcovașchi Angela, Direcția Învățământ, Tineret și Sport Rezina
<https://www.scribd.com/document/92576200/Suport-de-Curs-Leadership>

INTEGRAREA COPIILOR CU DIZABILITĂȚI ÎN ȘCOALĂ PUBLICĂ

Prof. Ionică Iuliana Anișoara

Profesor psihopedagogie specială

C.S.E.I Băbeni-Vâlcea

Dizabilitatea face parte din existența umană, fiind o latură a dimensiunii universale a umanității. Ea este cea mai puternică provocare în acceptarea diversității, pentru că limitele sale sunt foarte fluide.

În categoria persoanelor cu dizabilități poate intra oricine, în orice moment, ca urmare a unor împrejurări nefericite (boli, accidente), și există opinia că segmentul de populație marcat de dizabilități este potențial în creștere.

Sacina evaluării persoanelor cu dizabilități nu este una ușoară. Rolul cadrului didactic este să știe exact ce este dizabilitatea, dar și să o recunoască fie ca pe-o experiență unică, fie ca pe-o dimensiune a diversității umane. Numai astfel se poate aprecia corect dacă programele de intervenție educațional-recuperatorii răspund necesităților celor cărora le sunt adresate.

Sloganul apărătorilor drepturilor persoanelor cu dizabilități „Nimic despre NOI, fără NOI!”, reclamă necesitatea parteneriatului în educație și evaluare. Este necesară realizarea empatiei și a compatibilității culturale între beneficiarii programelor de intervenții. Părinții au dreptul să fie consultați, să participe la luarea deciziilor de încadrare educațională și să cunoască progresele pe care le realizează copilul.

Evaluarea dizabilității este un act de mare responsabilitate pentru toți factorii implicați: copii, părinți, cadre didactice, specialiști evaluatori. Atitudinea greșită, discriminatorie a unei părți poate distruge programele personalizate realizate în scopul progresului copilului.

Copilul cu nevoi speciale integrat în școală obișnuită are nevoie nu doar de adaptare curriculară, sprijin psihopedagogic, acceptare și susținere din partea învățătorului / profesorului integrator ci și de un mediu social propice dezvoltării, de un rol bine definit, recunoscut în grupul în care își va petrece majoritatea timpului, clasa de elevi. Trebuie subliniat faptul că integrarea copilului cu nevoi speciale este dependentă de modul în care clasa, ca întreg, îl acceptă printre membrii ei, iar acest lucru poate să devină hotărâtor în cazul unui copil cu deficiențe vizibile.

Într-un colectiv de elevi din școală publică, copilul cu nevoi speciale va trebui să depășească cel puțin două bariere: propria sa timiditate, inhibiție socială coroborată cu un

complex de inferioritate care se manifestă prin izolare și respingerea de către ceilalți, datorate de cele mai multe ori ignoranței și prejudecăților.

Conștient de această realitate, profesorul va avea în vedere realizarea următoarelor obiective:

- Încurajarea relațiilor naturale de sprijin;
- Promovarea interacțiunilor copiilor de aceeași vârstă prin strategii de tipul „învățarea în cooperare și parteneriat între elevi”;
- Dezvoltarea prieteniei prin cunoaștere reciprocă;
- Consilierea părinților copiilor.

Introducerea în clasa integratoare a elevului cu dizabilități nu trebuie să se facă întâmplător, prezentarea acestuia trebuie pregătită în prealabil, printr-un proces de sensibilizare și informare a factorilor implicați. Această activitate este necesară pentru că integrarea să nu se facă brutal, iar profesorul și copiii să fie pregătiți, să cunoască ce poate și ce nu poate să ofere, să realizeze ce reprezintă un copil cu nevoi speciale, cât, cum și unde trebuie ajutat și nu în ultimul rând, să conștientizeze faptul că este copil:”Un copil ca toți ceilalți... “

STRATEGII:

- Prezentarea copilului în față colegilor trebuie să se desfășoare normal, să fie aceeași ca și pentru orice coleg nou venit;
- Pentru a favoriza comunicarea și receptarea mesajului verbal este necesar ca pupitrele să fie așezate în semicerc sau în grupuri mici (maxim 4 elevi);
- Reconsiderarea metodelor de predare-învățare, în sensul adaptării la cerințele educaționale specifice gradului și tipului de handicap;
- Folosirea, preponderent, a metodelor activ-participative care stimulează interesul pentru cunoaștere, dezvoltă învățarea prin cooperare și dezvoltă colaborarea și sprijinul reciproc pentru rezolvarea diferitelor sarcini;
- Utilizarea jocului de rol ca modalitate pentru învățarea comportamentului social;
- Solicitarea elevului la diferite activități practice și de gospodărire;
- Recompensarea;
- Implicarea mass-mediei în sensibilizarea comunității la problemele copiilor cu CES;
- Existența unor structuri de sprijin la nivelul școlilor publice;
- Implicarea autorităților locale.

MODALITĂȚI DE DEPĂȘIRE A BARIERELOR:

- Informarea eficientă în școală publică și în comunitate;
- Cursuri specifice pentru cadrele didactice din școlile publice ce urmează a fi integratoare;
- Metodologie adecvată;
- Motivarea personalului;
- Activități preintegrative;
- Team-building;
- Set de materiale și instrumente de evaluare.

În complexul proces de integrare a copiilor cu dizabilități în școală publică , luarea deciziilor asupra conținutului și a strategiilor de instruire cele mai potrivite, constituie inima predării strategice. Conceptul de predare strategică se conturează în principal pe rolul profesorului ca MODEL și ca MEDIATOR, deși nu exclude rolul sau de manager și conducător al procesului de instruire.

Bibliografie:

VERZA, E., PĂUN, E.; „Educația integrată a copiilor cu handicap”, Unicef, 1998

DIACONU, MIHAI; „Educația și dezvoltarea copilului”, București, Editura ASE, 2007

ABORDĂRI ȘI TACTICI DE SUCCES ÎN ÎNVĂȚĂMÂNTUL PREȘCOLAR ÎN FUNCȚIE DE FORMAREA ATITUDINILOR CONȘTIENȚE

Prof. Iordache Corina Ionela
Grădinița cu Program Normal "ORIZONT",
Loc. Rm. Sărat, jud. Buzău

Abordările și tactici de succes în învățământul preșcolar pot varia în funcție de formarea atitudinilor conștiente. Atitudinile conștiente se referă la predispozițiile, sentimentele și percepțiile individuale față de anumite subiecte sau activități. Formarea acestor atitudini în rândul copiilor mici înseamnă a le oferi experiențe pozitive și contexte de învățare stimulante.

Formarea atitudinilor conștiente la copiii mici în cadrul învățământului preșcolar este fundamentală pentru dezvoltarea lor pe termen lung și pentru a le pregăti pentru succesul în viață. Iată câteva abordări și tactici de succes în acest sens:

1. **Experiențe pozitive și interactive**

Oferirea copiilor experiențe pozitive și interactive este esențială pentru a stimula interesul lor pentru învățare și pentru a le dezvolta abilitățile într-un mod plăcut și captivant. Exemple de experiențe:

- **Jocuri** sunt o modalitate excelentă de a implica copiii și de a le permite să învețe prin intermediul activităților distractive. Acestea pot fi jocuri de rol, jocuri de societate, jocuri de mișcare sau chiar jocuri digitale educative.
- **Activități artistice:** Desenul, pictura, modelajul, colajul și alte activități artistice oferă copiilor posibilitatea de a-și exprima creativitatea și imaginația. Încurajați-i să exploreze diferite materiale și tehnici artistice și să își creeze propriile opere de artă.
- **Experimente practice:** Desfășurați experimente simple și sigure care să permită copiilor să exploreze concepte științifice și să înțeleagă lumea din jurul lor. Aceste experimente pot implica apă, culori, magnetism, plante sau alte materiale accesibile.
- **Cântece și povești:** Folosiți muzica și poveștile pentru a captiva atenția copiilor și pentru a le transmite mesaje și concepte importante. Cântecele și poveștile pot fi folosite pentru a învăța cifre, litere, culori, forme și multe altele într-un mod plăcut și memorabil.

- **Excursii și explorări în aer liber:** Organizați excursii în natură sau în alte locuri interesante care să permită copiilor să exploreze și să descopere lucruri noi. Fiți atenți la detalii și încurajați-i să pună întrebări și să facă observații.
 - **Jocuri de rol și dramatizări:** Încurajați copiii să se implice în jocuri de rol și dramatizări în care să își folosească imaginația și să exploreze diferite roluri și scenarii. Aceste activități îi ajută să dezvolte empatie și abilități sociale și de comunicare.
2. **Explorarea și descoperirea** încurajarea copiilor să exploreze și să descopere lumea din jurul lor prin intermediul activităților hands-on și a experiențelor practice este esențială pentru dezvoltarea lor holistică și pentru formarea unor atitudini pozitive față de învățare și descoperire. Exemple de promovare ale acestei abordări:
- **Activități de explorare senzorială:** Furnizați copiilor diverse materiale și obiecte pe care să le poată explora cu toate simțurile lor - vedere, atingere, auz, miros și gust. Aceste activități stimulează curiozitatea și îi ajută să își dezvolte abilitățile senzoriale.
 - **Experimente științifice simple:** Desfășurați experimente simple și sigure care să permită copiilor să înțeleagă concepte științifice într-un mod hands-on. Acest lucru îi ajută să facă conexiuni între teorie și practică și să își dezvolte gândirea critică și abilitățile de rezolvare a problemelor.
 - **Activități de construcție și asamblare:** Oferiți copiilor acces la materiale de construcție precum cuburi, piese LEGO, blocuri de construcție și alte materiale similare. Aceste activități îi încurajează să își dezvolte abilitățile motorii fine și de planificare și să exploreze conceptele de spațiu și formă.
 - **Explorarea naturii:** Organizați plimbări și activități în aer liber care să permită copiilor să exploreze și să descopere natura din jurul lor. Observarea plantelor, animalelor, pietrelor și alte elemente naturale îi ajută să își dezvolte aprecierea pentru mediul înconjurător și să își îmbogățească cunoștințele despre lumea naturală.
 - **Jocuri și activități în echipă:** Organizați jocuri și activități care necesită colaborare și cooperare între copii pentru a explora și a rezolva probleme. Aceste activități îi ajută să își dezvolte abilitățile sociale și de comunicare și să învețe să lucreze împreună în echipă.
 - **Întrebări deschise și provocări:** Încurajați copiii să pună întrebări și să exploreze răspunsuri într-un mod activ și autonom. Oferiți provocări și sarcini care să îi stimuleze să gândească critic și să își încerce ideile și ipotezele.

Prin încurajarea explorării și descoperirii, copiii devin mai curioși, mai independenți și mai motivați să învețe. Această abordare le permite să își dezvolte abilități cognitive, motorii și sociale într-un mod natural și plăcut.

3. **Promovarea diversității și incluziunii** în mediul preșcolar este esențială pentru a cultiva în copii atitudini pozitive și respectuoase față de diferite culturi, tradiții și persoane. Exemple de modalități de promovare:

- **Materiale de învățare diverse:** Furnizați materiale de învățare, cărți, jucării și alte resurse care reflectă diversitatea culturală, etnică și socială a lumii din jurul lor. Aceste materiale ar trebui să prezinte povești și personaje din diferite culturi și să promoveze acceptarea și înțelegerea diversității.
- **Activități culturale și tradiționale:** Organizați activități care să le permită copiilor să exploreze și să înțeleagă tradițiile și obiceiurile diferitelor culturi. Aceste activități pot include sărbătorirea diferitelor festivaluri, pregătirea și servirea mâncărilor tradiționale sau învățarea cântecelor și dansurilor specifice.
- **Învățare prin experiență:** Oferiți copiilor experiențe de învățare practice și interactive care să îi expună la diversitatea culturală și lingvistică. De exemplu, puteți invita părinți sau membri ai comunității să împărtășească povești sau tradiții din țările lor de origine.
- **Promovarea limbajului inclusiv:** Încurajați utilizarea unui limbaj inclusiv care să respecte diversitatea lingvistică și culturală a grupului de copii. Aceasta poate include utilizarea cuvintelor și expresiilor care reflectă diferențele identității și experiențe ale copiilor.
- **Modelarea comportamentului respectuos:** Fiți un model pentru copii prin exprimarea respectului și a interesului pentru diferitele culturi și persoane din jurul lor. Demonstrați empatie și deschidere către diferențe și încurajați copiii să își exprime gândurile și întrebările legate de diversitate.
- **Dezvoltarea empatiei și a înțelegerii:** Organizați discuții și activități care să îi ajute pe copii să își dezvolte empatia și să își înțeleagă mai bine colegii cu diverse background-uri culturale și sociale. Încurajați-i să își pună în locul celorlalți și să găsească similitudini și conexiuni între ei.

Promovarea diversității și incluziunii în mediul preșcolar nu numai că ajută la formarea unor atitudini pozitive față de diversitate, dar și la crearea unui mediu mai prietenos și mai tolerant, în care fiecare copil se simte acceptat și valorizat pentru ceea ce este.

4. **Modelarea comportamentului pozitiv** este una dintre cele mai eficiente modalități de a influența comportamentul și atitudinile copiilor în mediul preșcolar. Câteva modalități în care puteți modela un comportament pozitiv:

- **Manifestarea entuziasmului pentru învățare și descoperire:** Arătați copiilor că învățarea este distractivă și interesantă prin exprimarea voastră deschisă a entuziasmului pentru diferite activități și subiecte. Fiți pasionați și implicați în activitățile de învățare și încurajați copiii să vă urmeze exemplul.
- **Demonstrarea empatiei și a respectului:** Fiți atent la sentimentele și nevoile copiilor și demonstrați empatie și respect în interacțiunile voastre cu ei. Ascultați cu atenție și arătați-le că le înțelegeți și că le respectați opiniile și alegerile.
- **Promovarea cooperării și a colaborării:** Implicați-vă în activități și proiecte în echipă împreună cu copiii și arătați-le importanța cooperării și a lucrului în echipă. Fiți un partener de învățare activ și deschis la colaborare și schimbul de idei.
- **Demonstrarea autocontrolului și a gestionării emoțiilor:** Arătați copiilor că puteți gestiona emoțiile în mod pozitiv și că puteți face față provocărilor într-un mod calm și controlat. Acest lucru îi învață pe copii să își regleze propriile emoții și comportamente.
- **Promovarea comunicării eficiente:** Folosiți un limbaj pozitiv și constructiv în interacțiunile cu copiii și cu ceilalți adulți. Fiți clar și deschis în exprimarea voastră și încurajați copiii să își exprime gândurile și sentimentele într-un mod respectuos și non-agresiv.
- **Demonstrarea încrederii și a perseverenței:** Arătați copiilor că puteți face față provocărilor și că aveți încredere în abilitățile și capacitățile voastre. Încurajați-i să își depășească limitele și să persevereze în fața dificultăților.

Prin modelarea unui comportament pozitiv și a unor valori precum empatia, respectul, cooperarea și autocontrolul, puteți influența în mod pozitiv dezvoltarea socio-emoțională și comportamentală a copiilor în mediul preșcolar.

1. **Crearea unui mediu de învățare stimulant** în mediul preșcolar este crucială pentru a spori angajamentul, curiozitatea și implicarea copiilor în procesul de învățare. Iată câteva modalități de a realiza acest lucru:

- **Organizarea spațiului de învățare:** Amenajați spațiul de învățare într-un mod care să fie sigur, confortabil și atrăgător pentru copii. Asigurați-vă că există spațiu suficient pentru activități individuale și în grup și că materialele sunt ușor accesibile pentru copii.
- **Zonarea spațiului:** Împărțiți spațiul în diferite zone tematice sau funcționale, cum ar fi o zonă de lectură și relaxare, o zonă de construcție și asamblare, o zonă de artă și creație și o zonă de jocuri și activități interactive.
- **Furnizarea materialelor și resurselor adecvate:** Asigurați-vă că spațiul este echipat cu o varietate de materiale și resurse care să sprijine diferite stiluri de învățare și interese individuale ale copiilor. Acestea pot include cărți, jocuri, puzzle-uri, jucării de construcție, materiale artistice, instrumente muzicale, obiecte naturale și multe altele.
- **Rotirea și actualizarea materialelor:** Înlocuiți periodic materialele și resursele pentru a menține interesul și curiozitatea copiilor. Rotirea și actualizarea materialelor oferă copiilor oportunitatea de a explora și de a descoperi lucruri noi în mod constant.
- **Promovarea explorării și creativității:** Încurajați copiii să exploreze și să experimenteze liber în spațiul de învățare. Oferiți-le libertatea de a alege activitățile și materialele care îi interesează și îi stimulează și încurajați-i să își folosească imaginația și creativitatea în activitățile lor.
- **Crearea unui mediu deschis și inclusiv:** Asigurați-vă că spațiul de învățare este un mediu deschis și inclusiv, în care toți copiii se simt acceptați și valorizați. Promovați respectul și colaborarea între copii și încurajați-i să își împărtășească ideile și să lucreze împreună în echipă.

Prin crearea unui mediu de învățare stimulant și atrăgător, puteți spori angajamentul și motivația copiilor pentru învățare și puteți contribui la dezvoltarea lor holistică și încrederii în sine. Un mediu de învățare bine amenajat și susținut poate avea un impact semnificativ asupra progresului și succesului lor pe termen lung.

6. **Folosirea povestirii și a jocului de rol** pentru a explora teme precum empatia, toleranța și rezolvarea pașnică a conflictelor este o metodă eficientă și captivantă de a promova

atitudini pozitive față de relațiile sociale și respectul față de ceilalți în mediul preșcolar.
Moduri în care putem implementa aceste activități:

- **Povestiri despre relații și emoții:** Selectați povești și cărți care abordează teme legate de relații interpersonale, emoții și rezolvarea conflictelor. Citind aceste povești, copiii vor învăța despre diversitatea emoțiilor și vor fi încurajați să își exprime propriile sentimente și să își înțeleagă și să își respecte colegii.
- **Jocuri de rol cu scenarii sociale:** Organizați sesiuni de jocuri de rol în care copiii pot interpreta diferite roluri și pot explora situații sociale variate. Alegeți scenarii care să implice colaborare, empatie și rezolvare pașnică a conflictelor, cum ar fi împărțirea jucăriilor, rezolvarea disputelor și împăcare după un conflict.
- **Crearea propriilor povești și scenarii:** Încurajați copiii să creeze propriile povești și scenarii de joc în care să exploreze teme legate de empatie, toleranță și respect. Oferiți-le spațiu și resurse pentru a-și exprima creativitatea și imaginația și pentru a dezvolta soluții pozitive pentru situațiile conflictuale.
- **Dezvoltarea personajelor și a dialogurilor:** Încurajați copiii să dezvolte personaje și să scrie dialoguri în care să exploreze diferite perspective și să învețe să își pună în locul celorlalți. Aceasta îi ajută să dezvolte empatia și să înțeleagă mai bine punctele de vedere ale celor din jur.
- **Reflectarea și discuția post-activitate:** După ce au jucat jocurile de rol sau au ascultat poveștile, discutați cu copiii despre experiențele lor și despre ceea ce au învățat din acestea. Încurajați-i să își împărtășească observațiile și să propună soluții pentru situațiile conflictuale.

Prin integrarea poveștilor și a jocurilor de rol în activitățile lor de învățare, copiii învață să comunice, să colaboreze și să își rezolve conflictele într-un mod pașnic și constructiv. Aceste experiențe contribuie la formarea unor atitudini pozitive față de relațiile sociale și la dezvoltarea abilităților sociale și emoționale ale copiilor în mediul preșcolar.

Prin oferirea unui mediu de învățare pozitiv și prin modelarea unui comportament și a unor atitudini pozitive, educatoarele și părinții pot influența în mod semnificativ dezvoltarea socio-emoțională și comportamentală a copiilor mici în cadrul învățământului preșcolar, contribuind astfel la formarea unor atitudini conștiente și sănătoase.

BIBLIOGRAFIE:

- BOZA, M. *Atitudinile sociale și schimbarea lor*. Iași: Polirom, 2010.
- CREȚU, T. *Psihologia vârstelor*. București: Credis, 2001.
- GOLU, M. *Fundamentele psihologiei*. Vol. II, București: Editura Fundației România de Mâine, 2004.
- GOLU, P., ZLATE, M., VERZA, E. *Psihologia copilului*. București: E. D. P., 1992
- MALIM, T. *Atitudinile și schimbarea atitudinilor*. În: Psihologie socială. București: Editura Tehnică, 2003.
- NICOLA, Gr. *Istoria psihologiei*. Ed. a 2-1. București: România de Mâine, 2004.
- NICOLA, I. *Tratat de pedagogie școlară*. București: Editura Aramis, 2000.
- NORBERT, S. *Dicționar de psihologie*. (Trad. - Leonard Gavrilu). București: Editura Univers Enciclopedic, 2000.

GOLU, M. *Fundamentele psihologiei*. Vol. II, București: Editura Fundației România de

LEADERSHIP DIDACTIC: ABORDĂRI ȘI TACTICI DE SUCCES

Prof. Iordache Corina Ionela

Grădinița cu Program Normal "ORIZONT",

Loc. Rm. Sărat, jud. Buzău

Este adevărat că conceptul de leadership a fost explorat și interpretat în diverse moduri de-a lungul timpului. Există numeroase teorii și perspective asupra leadershipului, iar abilitățile de liderat sunt adesea căutate și apreciate în mediul corporativ. De-a lungul istoriei, cercetătorii și teoreticienii în domeniul leadershipului au încercat să definească și să înțeleagă esența acestui concept.

Teoria trăsăturilor a fost una dintre primele abordări în definirea leadershipului, sugerând că liderii au anumite trăsături distinctive care îi fac potriviți pentru rolul de conducere. Totuși, această abordare a fost ulterior contestată, iar cercetările s-au îndreptat către alte direcții.

Teoriile comportamentale au susținut că comportamentul liderilor, mai degrabă decât trăsăturile lor personale, este crucial în determinarea eficacității lor. Alte perspective au adus în discuție aspecte precum influența, carismă, viziunea, abilitățile de comunicare și adaptabilitatea ca factori cheie în definirea liderilor și a leadershipului.

În prezent, există abordări moderne care explorează leadershipul din perspectiva relațională, transformațională, etică și a abilităților sociale și emoționale. Leadershipul transformațional, de exemplu, se concentrează pe capacitatea liderilor de a motiva și inspira oamenii, influențând schimbări pozitive în organizații.

Este important să subliniem că nu există o definiție universal acceptată a leadershipului, iar abordările pot varia în funcție de contextul cultural, organizațional și individual. Fiecare teorie și perspectivă aduce o contribuție la înțelegerea complexității leadershipului, oferind astfel o gamă variată de resurse pentru cei interesați să devină lideri eficienți.

Această distincție între abordările de grup și cele de personalitate ale leadershipului reflectă diversitatea modurilor în care oamenii au încercat să înțeleagă și să definească această calitate complexă. Abordarea propusă de Bass, care pune accentul pe procesele de grup, se încadrează în teoria leadershipului transformațional.

Leadershipul transformațional se concentrează pe modul în care liderii pot influența și transforma membrii echipei sau organizației, încurajându-i să atingă potențialul lor maxim. Acest tip de lider își propune să creeze schimbări pozitive în viziunea, motivația și angajamentul membrilor grupului.

Pe de altă parte, abordarea care vede leadershipul din perspectiva personalității evidențiază trăsăturile distinctive ale liderilor și cum acestea contribuie la eficacitatea lor. Aici, accentul este pus pe caracteristicile individuale ale liderului, cum ar fi încrederea în sine, carisma, abilitățile de comunicare și decizionale.

Este important să menționăm că aceste abordări nu sunt reciproc exclusive și pot să se suprapună în practică. Un lider eficient poate îmbina aspecte ale ambelor abordări, fiind în același timp o prezență puternică în grup și având trăsături de personalitate care inspiră încredere și urmărire.

Diversitatea în modurile de a înțelege și a defini leadershipul reflectă complexitatea acestui concept și varietatea de influențe și factori care contribuie la succesul unui lider în diferite contexte.

Acest spectru variat de definiții și abordări reflectă complexitatea și natura dinamică a conceptului de leadership. Iată câteva dintre aceste perspective suplimentare:

1. Leadershipul ca acțiune sau conduită:

- În această abordare, leadershipul este perceput ca o serie de acțiuni întreprinse de lider pentru a aduce schimbare și pentru a ghida grupul către obiectivele stabilite. Se pune accent pe comportamentul și acțiunile concrete ale liderului.

2. Leadershipul în termeni de relație de putere:

- Aici, accentul se pune pe relația de putere dintre lider și adepți. Liderul deține puterea și o folosește pentru a influența și impune schimbările. Această perspectivă explorează dinamica puterii în cadrul grupului și modul în care liderul utilizează această putere pentru a atinge obiectivele.

3. Leadershipul ca proces transformațional:

- Această abordare subliniază capacitatea liderului de a motiva și transforma membrii grupului pentru a atinge performanțe superioare. Leadershipul transformațional se concentrează pe inspirarea și dezvoltarea personală a membrilor echipei.

4. Leadershipul din perspectiva deprinderilor:

- Un alt cadru de înțelegere pune accentul pe abilitățile și deprinderile liderului. Aceasta include competențe precum comunicarea eficientă, luarea deciziilor, rezolvarea problemelor, gestionarea echipei, și adaptabilitatea, care sunt considerate esențiale pentru un leadership eficient.

Aceste diferite abordări oferă perspective unice asupra leadershipului, evidențiind multiplele dimensiuni și influențe implicate în conducerea unui grup sau organizație. Alegerea unei anumite abordări depinde adesea de contextul specific, valori și obiectivele organizației sau grupului în cauză.

Este o concluzie bine conturată care evidențiază câteva aspecte-cheie ale fenomenului de leadership. Iată câteva puncte de accent:

1. Leadershipul este un proces:

- Această perspectivă subliniază că leadershipul nu este o trăsătură statică, ci un proces în continuă desfășurare. Este un efort constant de a ghida și influența grupul către atingerea obiectivelor comune.

2. Leadershipul implică influență:

- Faptul că leadershipul implică influențarea altora subliniază puterea și responsabilitatea liderului în a direcționa acțiunile și gândurile membrilor grupului.

3. Leadershipul se formează într-un grup:

- Leadershipul nu este izolat, ci se desfășoară în cadrul unui grup sau organizații. Relația dintre lider și adepți este esențială pentru succesul procesului de conducere.

4. Leadershipul implică atingerea unui țel:

- Obiectivele și direcția sunt componente-cheie ale leadershipului. Un lider eficient are capacitatea de a inspira și ghida membrii grupului către atingerea unui scop comun.

5. Leadershipul este mai mult o artă decât o știință:

- Această perspectivă sugerează că abilitățile de leadership implică creativitate, intuiție și adaptabilitate, mai degrabă decât o formulă rigidă. Este o abordare care recunoaște complexitatea și diversitatea situațiilor de leadership.

6. Factorii care influențează leadershipul:

- Adepții, liderul, comunicarea și situația sunt recunoscute ca fiind factori critici care influențează leadershipul. Abordarea personalizată, în funcție de nevoile și caracteristicile specifice ale angajaților, este subliniată ca fiind esențială.

7. **Importanța cunoașterii adepților:**

- Recunoașterea diversității în nevoile și motivațiile adepților este considerată crucială. Înțelegerea naturii umane, emoțiilor și motivării este esențială pentru a avea un impact semnificativ în conducere.

8. **Rolul crucial al comunicării:**

- Se subliniază importanța comunicării, cu accent pe faptul că mare parte din aceasta este nonverbală. Alegerea și modul de comunicare pot influența semnificativ relațiile cu membrii echipei.

9. **Adaptabilitatea în funcție de situație:**

- Liderul este încurajat să își folosească discernământul pentru a adapta abordarea în funcție de situația specifică. Nu există o rețetă unică și fiecare situație poate cere o strategie diferită.

Aceste concepte oferă o perspectivă comprehensivă asupra naturii complexe și variate a leadershipului. Este important să recunoaștem că leadershipul este o abilitate în continuă dezvoltare, iar liderii eficienți adoptă o abordare flexibilă în gestionarea diferitelor contexte și oameni.

Abordarea prin Prisma Trăsăturilor Leaderului: Această abordare s-a concentrat pe ideea că diferențele în performanțele subordonaților sunt atribuibile trăsăturilor liderului. Această perspectivă a fost una dintre primele în studiul leadershipului și a implicat compararea trăsăturilor liderilor cu cele ale nonliderilor. Principalele trăsături luate în considerare au inclus aspecte fizice, trăsături de personalitate, caracteristici de bază, inteligență, caracteristici sociale și "spiritul muncii". Ghiselli a studiat opt trăsături de personalitate și cinci trăsături de motivație, ierarhizându-le în funcție de importanță. Unele trăsături importante incluse în această abordare sunt abilitatea de supraveghere, nevoia de împlinire ocupațională, inteligența, autoactualizarea și spiritul decis.

Evidențierea Trăsăturilor Leaderilor de Succes: Prin cercetări efectuate în întreprinderi industriale, s-au evidențiat trăsăturile caracteristice liderilor de succes, cum ar fi tenacitatea în atingerea obiectivelor, inițiativa socială, asumarea responsabilităților, spiritul

îndrăzneț și originalitatea în rezolvarea problemelor. Alte trăsături notabile sunt autoîncrederea, capacitatea de a influența comportamentul altora, abilitatea de a gestiona stresul și toleranța față de frustrare și amânare.

Meritul Abordării Prin Trăsături: Această abordare permite deducerea logică că antreprenorii de succes au anumite trăsături care îi pot transforma în lideri eficienți. Ideea este că aceste trăsături de personalitate și caracteristici fizice, descoperite în cercetări, îi pregătesc pe acești antreprenori să devină lideri de succes, capabili să exercite un leadership eficient și să motiveze subordonații pentru performanțe superioare.

Abordarea Prin Prisma Comportamentului Leaderului: Această abordare se concentrează pe comportamentul liderilor eficace și încearcă să răspundă la întrebarea "Ce face leaderul eficace?". Ea explorează modul în care liderul își exercită influența asupra celorlalți prin analiza comportamentului lor. Comportamentul liderilor este evaluat în cadrul perechilor antonimice autocratic-d democratic, directiv-permisiv și orientat spre sarcini-orientat spre persoane.

Perechile Antinomice Ale Comportamentului Leaderului:

- **Autocratic vs. Democratic:** Autocratul ia decizii singur și impune reguli, în timp ce democratul implică membrii grupului în procesul decizional.
- **Directiv vs. Permisiv:** Liderul directiv furnizează instrucțiuni specifice și clarificate, în timp ce liderul permisiv permite autonomie și implicare crescută a membrilor grupului.
- **Orientat spre Sarcini vs. Orientat spre Persoane:** Liderul orientat spre sarcini se concentrează pe atingerea obiectivelor și eficiența, în timp ce liderul orientat spre persoane acordă importanță relațiilor interpersonale și bunăstării membrilor echipei.

Această abordare aduce în prim-plan aspecte concrete ale comportamentului liderilor, recunoscând diversitatea modurilor în care liderii își pot exercita influența. Este o abordare complementară care oferă o perspectivă diferită față de abordarea prin prisma trăsăturilor.

Bibliografie:

1. Bush,T. , *Leadership și management educațional.Teorii și practici actuale*, Iași, Editura Polirom, 2015
2. Gavrilovici, O., Iosifescu S., Prodan, A, *Management educațional*, Iași, Editura CDRMO,2003
3. Cristea, S., 1996, *Pedagogie generală. Managementul educației*. Editura Didactică și pedagogică, București,
4. Drunker P., 1994 , *Management. Eficiența factorului decizional*, Editura Destin, București,
5. Goian M., 2000, *Management general*, Editura Brumar, Timișoara,
6. Ion Dănăiață, Nicolae Bibu, Mariana Predișcan ,2004, *Management, bazele teoretice*, Editura Mirton, Timișoara,
7. Puiu A., 2007, *Management. Analize și studii comparative*. Editura Independența Economică, Pitești.
8. Puiu A., 1999, *Managemet internațional, tratat, vol.I.*, Editura Independența Economică, Pitești.
9. Zlate, M.- 2007. *Tratat de psihologie organizațional-managerială, volumul al II-lea*.Editura Polirom, Iași.
10. Zlate M.- 2004, *Leadership și management*, Editura Polirom, Iași.

Creativitatea și stimularea comportamentului creativ a elevilor în ciclul primar

**Prof. înv. primar Iordache Daniela
Școala Gimnazială Nr.128, București**

Sarcina de bază a educației este dezvoltarea și structurarea forțelor creative existente în fiecare individ, în așa fel încât activitatea individuală să devină în mod firesc și o activitate creativă. Problema fundamentală a profesorului este: „Ce poate face pentru stimularea creativității elevilor?”.

Profesorii pot face multe pentru stimularea creativității elevilor. Cercetările pe această temă au arătat că atitudinea pozitivă a profesorilor față de creativitate este unul din cei mai importanți factori care facilitează creativitatea. Condiția principală a dezvoltării creativității elevului este ca profesorul să știe ce înseamnă să fi creativ, să aibe cunoștințe de bază despre creativitate, despre psihologia creativității, despre procesul de dezvoltare a acesteia în procesul de învățământ.

Profesorii trebuie să întrețină o atmosferă permisivă, a unor relații care să nu exagereze nici prin autoritarism, nici prin laissez-faire, preferându-se o conducere democratică. Liderul democratic evită să ia singur decizii, invitând grupul să stabilească maniera de organizare. Elevii au cunoștința de planul de desfășurare a activității, sunt liberi să se asocieze în vederea realizării unei sarcini, au posibilitatea de a opta pentru o variantă de rezolvare din mai multe posibile.

În activitatea de predare-învățare, profesorul creativ folosește strategii menite să cultive flexibilitatea intelectuală. Elevul este pus să abordeze o problemă din unghiuri de vedere diferite, să o interpreteze, să elaboreze o ipoteză explicativă pe care să o verifice, să caute independent o soluție. Elevii trebuie învățați cum să formuleze o întrebare, să se „jocă” cu ea, s-o reformuleze să-și asume rolul de investigator.

Orientând activitatea elevilor, profesorul îi incurajează să descopere cunoștințe, să rezolve probleme, dar și să formuleze ei înșiși probleme. Învățarea pe bază de probleme, învățarea prin descoperire sau învățarea prin descoperire dirijată reprezintă forme ale unei învățări de tip euristic prin care profesorul stimulează creativitatea elevilor. Elevii trebuie îndrumați să dobândească o gândire independentă, să manifeste toleranță față de ideile noi, să acționeze liber și să utilizeze o critică de tip constructiv. Elevii învață să-și cunoască propriile capacități și să le compare cu ale celorlalți colegi din clasă, căpătă încredere în forțele proprii, comunică mai ușor cu ceilalți, își exprimă opiniile cu mai mult curaj.

În această perspectivă a stimulării creativității elevilor, profesorul trebuie se acorde o foarte mare atenție modului în care se realizează evaluarea. Este necesară o deplasare de accent a obiectivelor evaluării, de la obiective de ordin informativ (verificarea volumului cunoștințelor, priceperi și deprinderi pe care le-a achiziționat elevul) la obiective de ordin formativ (evaluarea competențelor funcționale ale elevului, respectiv gândirea critică, independentă și originală, aplicarea cunoștințelor și deprinderilor în contexte noi, rezolvarea de probleme teoretice și practice). Notarea nu va mai avea în ochii elevilor un caracter coercitiv și punitiv. Evaluarea trebuie orientată în direcția evidențierii aspectelor pozitive și a progreselor înregistrate de fiecare elev în parte. Eliberarea de tema evaluării se poate face și prin amânarea evaluării sau prin instituirea unei perioade de neevaluare.

T. Amabile (1997, p.104-115) identifică patru factori, numiți de autoare „asasini ai creativității”: evaluarea, recompensa, competiția și restrângerea capacității de alegere. Autoarea susține că așteptarea evaluării poate submina creativitatea unui copil, deoarece acesta se va concentra mai mult asupra felului cum îi va fi apreciată munca și nu va da frâu liber imaginației și fanteziei. În ceea ce privește recompensa, autoarea susține că aceasta determină înăbușirea motivației intrinseci, a imboldului personal, și de aici se ajunge la reducerea creativității. Cel de-al treilea factor, competiția, este mai complex decât recompensa și evaluarea luate separat, deoarece le conține pe amândouă. Competiția apare atunci când oamenii știu că performanțele lor vor fi evaluate în raport cu performanțele altora, iar cel mai bun va primi o recompensă.

Stimularea creativității presupune favorizarea unui mediu de învățare dinamic, incitator, care să facă din elev un coparticipant la propria formare, de aceea consider că este necesară utilizarea metodelor de învățare activă (brainstorming-ul, cubul, turul galeriei, eseu de cinci minute, ciorchinele, metoda „știu/vreau să știu/am învățat” ș.a.) în predarea tuturor disciplinelor cuprinse în planul de învățământ. De asemenea, utilizarea jocurilor didactice precum și modul de organizare a activităților (lucrul în perechi, grupe/echipe) sunt pe placul elevilor și dinamizează activitățile.

Exemple de activități:

- Limba și literatura română: jocurile de rol, dramatizarea, compunerea unor catrene cu cuvinte date, realizarea unui rebus pornind de la o temă/ imagine etc.
- Matematică: complicarea problemelor prin introducerea de noi date sau modificarea întrebării problemei, rezolvarea unei probleme prin două sau mai multe procedee, scrierea rezolvării într-o singură expresie matematică etc.
- Științe: realizarea unor obiecte din materiale reciclabile, drumeții etc.
- Istorie/Geografie: proiectul de cercetare, crearea unor hărți/ fișe de personaj etc.
- Educație plastică/Educație tehnologică: realizarea unui colaj/planșă cu diferite materiale puse la dispoziția elevilor, fără specificarea temei.

Bibliografie:

Amabile M. Teresa, Creativitatea ca mod de viață – Ghid pentru părinți și profesori, Ed Știință&Tehnică, 1997

Proiectarea și organizarea activităților instructiv – educative

în era noilor tehnologii

Prof. IORDACHE Doina

Șc.Prof., Sf. Ap. Andrei “ Smîrdan,Suharău,Jud.Botoșani

Problematika integrării noilor tehnologii în educație a fost abordată de foarte mult timp și analizată din perspective multiple. Progrese semnificative s-au înregistrat în ceea ce privește dotarea școlilor cu tehnologie informatică, racordarea la internet, dezvoltarea de softuri educaționale, elaborarea de materiale suport și furnizarea de activități de formare pentru cadrele didactice. Studiile realizate în ultimii cinci ani în diferite țări au arătat că utilizarea tehnologiilor informației și comunicațiilor în educație contribuie într-o foarte mare măsură la îmbunătățirea rezultatelor elevilor. Scopul principal al acțiunii eTwinning este acela de a facilita comunicarea și colaborarea dintre școlile din Uniunea Europeană, implicând cadrele didactice și elevii în activități noi de învățare: crearea de diverse produse educaționale care implică utilizarea noilor tehnologii și în elaborarea cărora conlucrează cu echipe din alte țări. Pe termen lung, se urmărește îmbunătățirea competențelor de utilizare a noilor tehnologii (atât în cazul cadrelor didactice, cât și al elevilor), îmbunătățirea comunicării în limbi străine (competență de bază în Uniunea Europeană – comunicarea în cel puțin două limbi străine).

În sistemul educațional românesc se poate semna, în ultimul deceniu, o creștere semnificativă a interesului pentru folosirea noilor tehnologii de informare și comunicare, de implementare a instruirii asistate de calculator în procesul de predare – învățare – evaluare, ceea ce a dus la o regândire a demersului didactic, facilitând trecerea de la învățarea centrată pe profesor la învățarea centrată pe elev.

Din punctul de vedere al criteriilor valorice, aria curriculară *Limbă și comunicare* are cea mai mare însemnătate, atât prin adaptarea programei școlare la noile conținuturi cât și prin inovațiile introduse la nivelul programei.

În școala mileniului trei sunt folosite din ce în ce mai des, și nu doar în laboratoarele de informatică, prezentările PowerPoint ca material didactic, softurile educaționale adaptate diferitor stiluri de învățare, programele de simulare etc.; folosirea acestor noi mijloace de învățământ crește accesul la resursele de predare – învățare – evaluare, determină schimbarea rolului profesorului și al elevului într-un mediu de instruire în rețea. Elevul de azi este orientat, mai ales, spre învățarea cu ajutorul calculatorului, prin urmare, folosirea softurilor educaționale crește interesul acestuia pentru rezolvarea sarcinilor didactice prin valorificarea noilor tehnologii. Softul educațional este un program informatizat, proiectat special pentru rezolvarea unor sarcini didactice prin valorificarea tehnologiilor specifice instruirii asistate de calculator, care asigură controlul și / sau autocontrolul activității de învățare.

Softurile educaționale sunt clasificate în:

-*softuri interactive pentru predarea de cunoștințe noi* – creează un „dialog” între elev și programul respectiv, parcursul elevului este controlat de calculator – elevului i se prezintă un mediu de unde își poate extrage toate informațiile necesare pentru rezolvarea sarcinii propuse, pe baza unui set de reguli;

- *softuri de simulare* – permit reprezentarea controlată a unui fenomen sau sistem real, prin intermediul unui model cu comportament analog;

-softuri pentru testarea cunoștințelor;

- *jocuri educative* , implică elevul într-un proces de rezolvare de probleme, de obicei se realizează o simulare a unui fenomen real, oferindu-i elevului diverse modalități de a influența atingerea scopului;

-*softul interactiv de învățare* are înglobată o strategie care permite feedbackul și controlul permanent, determinând o individualizare a parcursului în funcție de nivelul de pregătire al subiectului; este genul cel mai complex, din punct de vedere pedagogic, pentru că își propune printr-o interacțiune adaptativă să asigure atingerea de către utilizator, prin rularea lui integrală, a unor obiective educaționale;

- *softul de simulare* permite reprezentarea controlată a unui fenomen sau sistem real prin intermediul unui model cu comportament analog; prin lucrul cu modelul se oferă posibilitatea modificării unor parametri, precum și a observării modului cum se schimbă comportamentul sistemului, simularea unui fenomen facilitând înțelegerea;

- *softul tematic*, de prezentare, abordează subiecte / teme din diverse domenii și arii curriculare din programa școlară, propunându-și oferirea unor oportunități de lărgire a orizontului cunoașterii în diverse domenii sau achiziția independentă a unor competențe profesionale, modul de lucru este stabilit de profesor;

• *softul de testare / evaluare* este, poate, gama cea mai largă, întrucât specificitatea sa depinde de mai mulți factori: momentul testării, scopul, tipologia interacțiunii (feedback imediat sau nu);

- *jocuri educative* – prin aplicarea inteligentă a unui set de reguli, elevul este implicat într-un proces de rezolvare de probleme / situații ;

Așa cum s-a putut constata, elevul are posibilitatea de a învăța cu ajutorul calculatorului, sarcinile sunt formulate clar și concis, iar elevul este apreciat, în funcție de răspuns. nu trebuie să fie doar un instrument pentru a prezenta conținuturile existente într-oaltă manieră, trebuie să ducă la modificarea modului de gândire și stilului de lucru la clasă al profesorilor, cristalizate în secole de învățământ tradițional, prea puțin preocupat de personalitatea și de posibilitățile elevului.

Bibliografia consultată de către profesor

Cornea, Paul – *Studii de literatură română modernă*, București, E.P.L., 1962

Cerghit, Ioan – *Perfecționarea lecției în școala modernă*, E.D.P. București, 1983

Tehnologia informației și a comunicațiilor în procesul didactic. Ghid metodologic. Gimnaziu și liceu, *coord.* Mihaela Singer, MEC, CNC, 2002, p. 34-35.

Editura POLIROM, Iași, 2007, p. 14-15.

Profesorul- garantul unei educații de calitate

**Profesor Iordache Manuela-Veronica
Școala Gimnazială „Anton Pann”,
Brăila**

În societatea contemporană, educația este privită ca fiind cea mai valoroasă și mai eficientă investiție pe termen lung, este principiul cel mai eficient în procesul de modelare și formare sau dezvoltare a persoanei și al colectivităților umane în acord cu particularitățile și scopurile perioadei istorice.

În context școlar, activitățile educative sunt corelate permanent în raport cu sistemul de valori culturale, științifice, morale, religioase care vor fi aduse spre cunoștință elevilor și pe care le vor valorifica din punct de vedere cognitiv, afectiv-atiudinal și în conduita personală.

Școala în care îmi desfășor activitatea didactică, cea de profesor de religie, de aproape 15 ani, este una de cartier în care populația școlară cuprinde peste 85% copii de etnie rromă. Marea majoritate a copiilor rromi provin din familii cu un grad de cultură scăzut, cu condiții de trai precare, sărace, dezorganizate, unii dintre ei au unul sau chiar ambii părinți analfabeți iar condițiile de trai sunt, în unele cazuri, la marginea sărăciei. Pe lângă acești copii, avem elevi cu certificate CES, cu ADHD, precum și copii cu învățământ la domiciliu. Din această cauză, misiunea cadrelor didactice și a școlii este deosebit de dificilă.

Ca și celelalte discipline de studiu din cadrul școlii, Religia, presupune gândirea logică, creativă, inteligență dezvoltată, capacitate de sinteză, selecție, abstractizare și generalizare.

În totalitate, ora de religie depinde de un cumul de factori - legislație, curriculum, didactică, profesorul, Biserica, părinții, cadrele didactice, fiecare fiind responsabil de o parte din reușita unui demers didactic exemplar.

Educația moral-religioasă, contribuie în mod hotărâtor la formarea propriului sistem axiologic al fiecărei persoane. Ca latură a educației, în școală, se realizează pe baza curriculumului formal, dar și prin implicarea elevilor în activități extracurriculare, acestea având rolul de a completa educația. Activitățile extracurriculare desfășurate au rolul de a aplica, de a pune în practică conținuturile primite de elevi la clasă, în timpul procesului instructiv-educativ.

În desfășurarea activității didactice, profesorul, mai cu seamă cel de Religie, este mereu în căutarea celor mai potrivite metode de susținere și motivare a elevilor.

„Tuturor profesorilor li se pretinde a fi artiști în materie , dar celui de religie i se cere în plus o simțire deosebită, o mai mare dragoste față de copii și de materia de predat: să fie pătruns de misiunea sa sfântă. Să fii moștenitor al acestei nespuse de prețioase comori care te face propovăduitor al învățaturii dumnezeiești, îți impune responsabilitatea de a corespunde înaintașilor tăi, de înmulți talantul încredințat, de a forma sufletul de creștin! E cutremurător să te simți cu această cruce pe umerii tăi.”¹

Misiunea profesorului de Religie nu este ușoară, poate că este cel mai dificil mod de colaborare elev-profesor, deoarece nu există teama notelor și nici presiunea examenelor naționale, ci este doar modul de abordare personală a profesorului. El are puterea de a face din disciplina predată o incitare a intelectului ce monopolizează atenția sufletului, cu alte cuvinte, profesorul e metoda.

Practica pedagogică a demonstrat în nenumărate rânduri faptul că nu există rețete de învățare. Există, în schimb, compatibilități între structura psihologică a profesorului, metoda de predare utilizată, conținutul transmis, scopul lecției, particularitățile de vârstă și intelectuale ale elevilor cărora le este adresat.

BIBLIOGRAFIE:

1. Laetitia LEONTIE, *Ucenicul lui Hristos- Îndrumări metodice pentru predarea religiei*, Ed. Crater, București, 1998;
2. Dragoș HUȚULEAC, *Școala românească și societatea contemporană*, Ed. Cadrelor didactice, Bacău, 2019;
3. *Didactica Pro...* , Revistă de teorie și practică educațională a Centrului Educațional PRO DIDACTICA, Nr. 4-5 (62-63), Chișinău, 2010

¹ Laetitia LEONTIE, *Ucenicul lui Hristos- Îndrumări metodice pentru predarea religiei*, Ed. Crater, București, 1998, p. 39.

METODE ȘI TEHNICI DE PREDARE

Prof. Iordan Gabi Daniela
Liceul Tehnologic "Pamfil Șeicaru", Ciorogârla

Despre prelegerile la clasă și metodele tradiționale de predare, în scurt timp vom vorbi la trecut. Au apărut noi metode de predare sau noi versiuni ale vechilor strategii de predare și au fost implementate în educația secolului XXI. Profesorii de astăzi adoptă noile tehnologii care ajută la implicarea și încurajarea elevilor. Iată câteva dintre abordările cu care educatorii acestui secol ar trebui să fie familiarizați pentru a dezvolta elevilor abilitățile de care au nevoie pentru a prospera în lumea de astăzi.

Învățarea activă - Elevii sunt implicați în procesul de învățare prin activități, discuții și lucru în grup. Profesorii renunță la o parte din control și permit elevilor să fie motivați de interesele lor, să facă parte din procesul de luare a deciziilor, precum și din toate celelalte aspecte ale învățării lor. O abordare activă de învățare centrată pe elev are ca rezultat, de obicei, o înțelegere mai profundă a subiectului, precum și o reținere mai mare a informațiilor de către elevi.

Învățare combinată - A fost și este încă o tehnică de predare populară, deoarece integrează metode de predare tradiționale și tehnologice care pot satisface diverse stiluri de învățare. Această abordare populară este utilizată în multe săli de clasă datorită capacității sale de a combina învățarea în persoană cu resursele online. Google Classroom se numără printre cele mai preferate instrumente pe care le folosesc profesorii de la clasă pentru a combina învățarea astăzi.

Învățare bazată pe studiu și cercetare - Modelul de învățare bazat pe studiu și cercetare ia modelul tradițional de învățare, în care profesorii predau elevilor, aceștia ascultă, pun întrebări, astfel încât ei sunt cei care solicită, iar profesorul îi îndrumă pentru a găsi răspunsurile pe care le caută. Interogarea implică necesitatea de a ști unde elevii caută răspunsuri și doresc să găsească soluții.

Învățarea prin cooperare - Este o altă metodă de predare pe care mulți profesori o folosesc și care îi obligă pe elevi să interacționeze și să lucreze unii cu alții mult mai mult decât alte metode de predare. Activitatea de grup centrată pe elev este cunoscută pentru că îi ajută pe elevi să atingă o gândire de nivel superior, precum și pentru că are capacitatea de a păstra informațiile mai mult decât dacă un elev ar lucra singur.

Instruire diferențiată - Această strategie implică utilizarea unei varietăți de metode de instruire diferite pentru a preda elevilor aceleași informații. De asemenea, poate solicita profesorilor să predea conținut la diferite niveluri, în funcție de pregătirea individuală a elevilor. Scopul principal al diferențierii instruirii este de a se asigura că toți elevii rămân implicați activ în procesul de învățare, oferind sarcini care se aliniază nevoilor lor specifice.

Predare receptivă din punct de vedere cultural - Predarea receptivă la nivel cultural (CRT) este abilitatea de a relaționa cu oamenii nu numai din propria ta cultură, ci și cu cea a altora. Această metodă își propune să creeze un mediu de învățare incluziv, care să răspundă nevoilor unei populații diverse. Acest lucru este mult mai mult decât simpla cunoaștere și înțelegere a experienței elevilor tăi. Este recunoașterea valorilor, mediilor culturale, experiențelor și perspectivelor elevilor.

Predare informată pe traumă (CES) -Predarea bazată pe traume este o abordare care recunoaște și înțelege efectele pe care le are trauma asupra învățării și comportamentului elevilor. Această metodă își propune să implementeze strategii care implică crearea unui mediu de învățare sigur și favorabil, astfel încât elevii să se poată vindeca și să progreseze.

Gamificare - Gamification în educație folosește caracteristici asemănătoare jocurilor în lecții pentru a implica elevii în ceea ce învață. Utilizarea elementelor de joc, cum ar fi insigne, creșterea nivelului, premiile și câștigarea de puncte în procesul de învățare poate ajuta la motivarea elevilor. Profesorii au descoperit că utilizarea aceluiași principii și elemente pe care le folosesc experții în jocuri pentru a lega copiii la jocurile video poate fi avantajoasă pentru elevi atunci când învață.

Învățare inversată - în esență, inversează modelul tradițional de învățare în care elevii dobândesc cunoștințe acasă și apoi aplică această înțelegere în sala de clasă cu colegii lor. În această metodă de predare, profesorul este un facilitator care oferă elevilor îndrumări sau răspunde la întrebările pe care elevii le pot avea din cunoștințele pe care le-au dobândit acasă. Unul dintre principalele avantaje ale acestei abordări este flexibilitatea pe care o oferă elevilor să lucreze în propriul ritm.

Învățare bazată pe proiecte - pune accent pe utilizarea experiențelor de învățare practice din lumea reală, care necesită ca elevii să gândească critic, să rezolve probleme și să colaboreze și să comunice cu ceilalți. Această abordare este mult diferită de o abordare centrată pe profesor, deoarece elevii sunt implicați activ în toate aspectele proiectului. Această abordare favorizează înțelegerea profundă și, deoarece este condusă de elevi, este mai probabil elevii să fie motivați și implicați pe parcursul proiectului.

Bibliografie

- Cucos, C. (2008). Educația: iubire, edificare, desăvârșire, Iași: Polirom
- Graduate Programs for educators, Teaching Methods for the 21st Century, 2023, Janelle Cox <https://www.graduateprogram.org/2023/10/teaching-methods-for-the-21st-century/>
- Prensky, M. (2001). Digital Natives, Digital Immigrants. On the Horizon MCB University Press. vol. 9, no. 5.
- PP21, Partnership for 21st Century Learning, <http://www.p21.org/our-work/resources/for-educators>
- Robinson, K., Do schools kill creativity, conferințele TED https://www.ted.com/talks/ken_robinson_says_schools_kill_creativity?language=ro

ACTIVITATEA DIDACTICĂ ÎN ȘCOALĂ ȘI ÎN AFARA ȘCOLII

Prof. Gabi-Daniela IORDAN
Liceul Tehnologic „Pamfil Șeicaru”

Cu toate că este pusă în slujba aceluiași scop, activitatea în afara clasei/extrașcolară nu se identifică cu activitatea desfășurată în cadrul lecțiilor. Deosebirea dintre aceste activități și lecții se referă atât la conținutul și caracterul lor, cât și la formele de organizare și metodele de realizare a acestora. Conținutul acestor activități este și el diferit de acela al lecțiilor, în sensul că este mult mai elastic și mai variat. El se poate extinde asupra unor domenii variate ale științei, artei, tehnicii etc., depășind limitele planurilor și programelor școlare, dar ținând seama de interesul participanților și de condițiile concrete ale școlii.

În ceea ce privește verificarea și evidența activității desfășurate în afara clasei și a școlii, se folosesc mai ales formele aprecierii colective a rezultatelor, forme adecvate naturii și organizării acestor activități. Prin varietatea lor și prin formele multiple de organizare, acestea stimulează și formează independența și inițiativa elevilor, deoarece îndeplinirea lor le cere un mai mare grad de independență decât activitățile desfășurate în cadrul lecțiilor. Conducătorul activității respective poate îndruma, supraveghea și organiza în acest sens munca elevilor, antrenându-i intens la realizarea diferitelor sarcini individuale sau pe echipe, prin cultivarea inițiativei copiilor și prin apropierea acestor munci de viața de zi cu zi.

Cu toate particularitățile menționate, se cuvine să subliniem faptul că același scop general, aceleași principii ale activității instructiv-educative și aceleași exigențe sunt aplicate de către profesori atât în clasă, la lecții, cât și în activitatea din afara clasei și extrașcolară. Astfel se poate spune că:

a) Orice activitate desfășurată cu elevii în afara lecțiilor trebuie să aibă un scop precis, să fie în strânsă legătură cu viața, cu practica, să corespundă principiilor educației și să servească obiectivul urmărit de școală, potrivit cu posibilitățile de înțelegere ale elevilor.

b) Interesul, dorința pentru participare a elevilor la diverse acțiuni depind de buna organizare a activităților extrașcolare de către profesor.

c) Activitățile extrașcolare trebuie să corespundă particularităților de vârstă și individuale ale copiilor, adică să țină seama de nivelul de cunoștințe al elevilor, de posibilitățile lor fizice și psihice. Respectarea unei asemenea cerințe asigură stimularea intereselor, a înclinațiilor și aptitudinilor individuale ale copiilor.

Fiind o formă de sprijinire și de întregire a pregătirii școlare, activitatea extrașcolară trebuie să dezvolte inițiativa și spiritul de independență al elevilor. Efectul educativ al acestor activități este cu atât mai mare, cu cât ele reușesc mai bine să-i pună pe elevi în situația de a munci ei înșiși în toate formele de activitate și în orice etapă de desfășurare a lor. Alături de lecție, care este forma principală de organizare a procesului de învățământ, în practica muncii educative se folosesc și alte forme de activitate, organizate de școală sau de diferite instituții "extrașcolare" partenere.

Contribuția pe care o poate aduce activitatea extrașcolară a elevilor la pregătirea lor pentru munca profesională de mai târziu și pentru viață este deosebit de importantă. Prin aceste activități, elevii se familiarizează cu munca și viața societății. Ele oferă elevilor posibilitatea de a aplica în practică cunoștințele dobândite și de a cunoaște mai profund viața, printr-un contact neîntrerupt și organizat cu diferitele ei aspecte.

Marea varietate a formelor activităților extrașcolare oferă un sprijin efectiv și multilateral realizării tuturor sarcinilor educației. Activitatea în afara clasei și a școlii vine, cu alte cuvinte, să sprijine, să completeze și să desăvârșească acțiunea desfășurată de școală în cadrul procesului de învățământ și poate oferi un ajutor însemnat în realizarea educației, în următoarele direcții:

a) Lărgirea orizontului de cultură generală a elevilor, precum și stimularea interesului lor pentru diferitele ramuri ale științei.

b) Îndrumarea și dezvoltarea intereselor și înclinațiilor, a aptitudinilor de creație și a talentelor elevilor în diferite domenii ale culturii și artei.

c) Atragerea și stimularea participării active a elevilor, pe măsura puterilor lor, la munca și la viața socială.

d) Îmbogățirea și aprofundarea noțiunilor morale, pentru dezvoltarea noilor trăsături de caracter prin angrenarea elevilor la diferite acțiuni colective. Ele duc la întărirea colectivului de elevi și la creșterea simțului lor de solidaritate și răspundere morală.

e) Organizare a timpului liber al elevilor și recomandarea mijloacelor de distracție. Găsind ocupații interesante și atrăgătoare pentru el, instructive și recreative, orientând într-o direcție sănătoasă preocupările, jocurile și distracțiile sale, îi formăm deprinderea de a utiliza rațional timpul liber și prevenim în acest fel apariția unor manifestări negative în conduită.

Activitatea în afara clasei și școlii trebuie să completeze și să dezvolte mai ales acele aspecte ale educației, pe care activitatea din clasă nu le poate consolida suficient, cum sunt: spiritul de inițiativă, autocontrolul, capacitatea de organizare, munca în echipă, etc.

Prin activitățile extrașcolare în procesul instructiv-educativ, elevii lucrează în grup, factor deosebit de important care contribuie la cultivarea capacităților creatoare: elevii învață să-și controleze argumentarea, intră în acțiuni competitive; astfel își formulează mai limpede ideile, convingerile, făcându-se înțeleși de alții și dezvoltându-și inteligența prin multiple operații.

Profesorului, aceste forme de activitate îi oferă posibilitatea de a-și cunoaște mai bine elevii, de a se apropia mai mult de ei, de a-i înțelege, de a le afla preferințele, înclinațiile, atitudinile și de a-i forma pentru viitor, pentru viață. În genere, toate activitățile desfășurate în afara clasei și a școlii în vederea cunoașterii mai bune și a aprecierii valorilor au o puternică influență educativă, care poate deveni hotărâtoare pentru formarea elevilor. Profesorul are prilejul, prin natura disciplinei predate, precum și prin variatele aspecte ale muncii sale cu elevii în afara clasei și a școlii, să le cunoască preferințele, aspirațiile și aptitudinile și să le deschidă perspective pentru viitoarea lor activitate.

Formele de activități în afara școlii sunt foarte variate, deoarece pot avea caracter științific, cultural, artistic, etc. Deși diverse, toate sunt legate printr-un aspect comun, și anume, prin latura lor practică. Bine organizate, metodic desfășurate, aceste activități în afara clasei și a școlii constituie mijloace instructiv-educative importante.

În concluzie, toate aceste activități în afara clasei trebuie pregătite cu aceeași seriozitate și cu aceeași pasiune ca activitatea pentru lecție.

Bibliografie

1. Constantin Parfene: "Literatura în școală" Editura didactică și pedagogică, București, 1977
2. Ruth Byers, "Teatrul, izvor de fantezie creatoare", București, E.D.P., 1970, p.131
3. Claudiu Giurcăneanu și Claudiu Vodă: "Îndrumător metodic pentru organizarea activităților turistice cu elevii", Editura Didactică și Pedagogică București, 1983
4. D.Stoica, M.Stoica, "Tineretul și educația școlară", Craiova, Editura Scrisul românesc, 1973, p.114
5. Parfene, Constantin: Metodica studierii limbii și literaturii în școală. Ghid teoretico-aplicativ, Iași, Editura Polirom, 1999
6. Ghid metodologic. Aria curriculară Matematică și științe. Liceu, M.E.C., C.N.C., București, Editura Aramis Print, 2002

Prof. Gabi-Daniela IORDAN
Liceul Tehnologic „Pamfil Șeicaru”

ÎMBUNĂTĂȚIREA CALITĂȚII ȘI EFICIENȚEI ÎN EDUCAȚIE

**PROF. ÎNV. PREȘC: IRIMIA ADRIANA
GRĂDINIȚA CU PP NR 42 SIBIU**

Educația are o importanță strategică pentru societățile noastre și pentru dezvoltarea economică. Educația de calitate pentru toți este o temelie a coeziunii sociale și a unei societăți deschise. Educația de calitate reprezintă mult mai mult decât o investiție economică. Este esențială pentru dezvoltarea personală, socială și profesională, precum și pentru capacitatea de inserție profesională de-a lungul vieții. Și poate fi una dintre cele mai eficiente modalități de combatere a inegalităților socioeconomice și de a promova incluziunea socială. Pentru a îndeplini aceste obiective, sistemele de educație trebuie să fie accesibile, să ofere șanse egale tuturor, indiferent de mediul din care provine o anumită persoană, și să producă rezultate de înaltă calitate.

Calitatea educației ar trebui să devină o realitate pentru toți elevii. Un motiv special de preocupare îl constituie faptul că elevii care provin dintr-un mediu socioeconomic vulnerabil sunt suprareprezențați în rândul elevilor cu rezultate slabe. O altă provocare constă în a oferi calitate educațională egală pe întreg teritoriul UE, inclusiv în regiunile îndepărtate. Se evidențiază astfel riscul că există un decalaj în cadrul sistemului de educație. Educația oferă o oportunitate unică pentru a contracara disparitățile socioeconomice și stereotipurile de gen și pentru a ne asigura că nimeni nu este lăsat deoparte. Cu toate acestea, în prezent, sistemele de educație europene nu utilizează acest potențial cu suficientă eficacitate.

Calitatea educației și a îngrijirii copiilor preșcolari este esențială pentru a oferi baza dezvoltării personale și a învățării continue. Primii ani de viață sunt extrem de importanți pentru dezvoltarea competențelor cognitive și necognitive. Deficiențele în dezvoltarea unui copil sunt greu de recuperat într-o etapă ulterioară a vieții. În schimb, o educație de înaltă calitate, oferită de la o vârstă fragedă, reprezintă o bază solidă pentru dobândirea de competențe mai ușor pe durata întregii vieți.

Educația preșcolară de înaltă calitate este o modalitate eficace și eficientă de a promova echitatea socială. Aceasta contribuie la reducerea părăsirii timpurii a școlii și a rezultatelor slabe și îndeplinește un rol semnificativ în depășirea dezavantajelor educaționale, oferindu-le copiilor dintr-un mediu socioeconomic vulnerabil șanse mai bune de depășire a condiției sociale. În plus, a oferi educație și îngrijire de calitate copiilor preșcolari costă relativ puțin și este mult mai eficient decât a întreprinde acțiuni curative ulterior. Acesta este motivul pentru care fiecare încercare de a îmbunătăți educația și eficiența sistemelor de educație trebuie să înceapă cu analiza a ceea ce se întâmplă în primii ani ai copilăriei.

O legătură strânsă între școli și mediul în care funcționează le permite acestora să se adapteze mai bine la condițiile locale specifice. Astfel, școlile au posibilitatea să își consolideze cooperarea cu comunitatea locală și să ofere experiențe de învățare mai încărcate de sens pentru tineri, în afara cadrului școlar și a structurilor de învățare formală. Un echilibru just între autonomia și răspunderea școlii contribuie la îmbunătățirea sistemelor de educație și la obținerea de rezultate de înaltă calitate. Calitatea predării și a conducerii unităților de învățământ este esențială. Unul din elementele-cheie pentru îmbunătățirea calității, a rezultatelor sociale și a eficienței școlilor este acela de a oferi un sprijin mai solid cadrelor didactice și directorilor unităților de învățământ. Cadrele didactice îndeplinesc un rol esențial în transmiterea cunoștințelor și a valorilor comune și în furnizarea de sprijin elevilor care provin dintr-un mediu socioeconomic vulnerabil. Pentru ca profesorii să poată face față acestor sarcini delicate, sunt necesare investiții strategice în conducerea eficientă a școlilor și un corp profesoral care să se bazeze pe o educație inițială excelentă, pe lucru în echipă și pe o dezvoltare profesională pe

parcursul întregii cariere. Aptitudinile și competențele digitale trebuie incluse atât în formarea prealabilă, cât și în formarea continuă la locul de muncă a profesorilor și trebuie sprijinite în mod activ de cadrele de conducere ale instituțiilor de învățământ.

Cercetările au pus în evidență legătura strânsă dintre comunicare și achizițiile elevului, dintre comunicare și satisfacția elevilor în raport cu instruirea. Au fost identificate mai multe aspecte ale comunicării, care influențează instruirea eficientă. Unul dintre ele ar fi terminologia precisă. Ceea ce înseamnă că profesorul definește conceptele clar și elimină termenii vagi. Acești termeni aparent inofensivi, s-a constatat că deformează mesajul de comunicare, lasă elevilor sentimentul incertitudinii și dăunează înțelegerii de către aceștia a achizițiilor pe care le fac. După un răspuns incert al profesorului, cel care învață, care are deja incertitudini inițiale, se va afla și mai mult într-o situație de incertitudine. Un alt element al comunicării eficiente este discursul legat. Sunt două obstacole în calea atingerii acestui scop: lecția poate fi secvenționată neadecvat; la tema inițială se adaugă informații fără indicarea clară a modului cum se relaționează ele cu subiectul. De aici o prezentare învâlmășită, care îi confuzionează pe elevi. Importante în comunicare sunt și semnalele de tranziție, care indică faptul că o idee este terminată și alta începe. În timpul lecției, elevii se află, mental, în poziții diferite și la niveluri diferite și fără semnale de tranziție, multe lucruri nu vor fi realizate când se trece la un nou subiect. Un alt aspect important al comunicării este accentuarea. Ea sensibilizează elevii față de informația importantă din lecție și se poate produce prin conduita și prin repetiție. Discuția despre limbaj are două mari implicații pentru profesor; a fi sigur că prezentarea făcută este clară și fluentă logic; a fi sigur că înțelege complet conținutul celor ce vor fi predate.

Pentru ca aceste elemente să influențeze învățarea, elevii trebuie să fie angajați în lecție. Aceasta este focalizarea sau concentrarea - o altă abilitate a instruirii eficiente. Concentrarea propulsează elevul în lecție și-l menține alături de noi de la începutul până la sfârșitul activității de învățare. Aceasta, în virtutea legității psihologice că procesarea informației începe cu atenția, iar atenția trebuie menținută pentru ca procesarea să continue. Ceea ce furnizează profesorul prin focalizare este un sistem de stimuli de orientare. Aceștia pot să identifice motivația, prin activarea curiozității, făcând conținutul lecției atractiv. Utilizând materiale concrete și atrăgătoare - obiecte, desene, modele, informații scrise la tablă - profesorul oferă lecției un suport obiectual și menține atenția elevilor. Fiecare personaj implicat în actul de învățare are rolul său.

Cadrele didactice prin:

- Activitate didactică în conformitate cu documentele normative și bazate pe o metodologie centrată pe elev;
- Formare continuă;
- Adecvarea întregii activități la nevoile elevilor și ale comunității;
- Evaluare și autoevaluare permanentă;

Elevii prin:

- Pregătire continuă;
- Implicare activă și responsabilă în propria educație;
- Participare la viața școlii

Conducerea școlii:

- Prin asigurarea resurselor, a bazei materiale și a condițiilor pentru o educație de calitate;
- Realizarea comunicării interne și externe la nivelul școlii;
- Conducerea proceselor de dezvoltare instituțională;

Comisia pentru evaluare și asigurare a calității:

- Strategia de evaluare și asigurare a calității;
- Propuneri de îmbunătățire a calității educației;
- Colaborarea cu ceilalți „actori” implicați;
- Raportul anual de evaluare internă privind calitatea educației în școală;

Părinții:

- Comunicare permanentă cu copilul și cu cadrele didactice;
- Implicare în viața școlii și răspuns prompt la solicitările acesteia;

În concluzie, calitatea reprezintă nivelul de satisfacție pe care îl oferă eficacitatea ofertei educaționale din domeniul învățământului și formării profesionale, stabilit prin atingerea unor standarde cerute și a unor rezultate excelente care sunt solicitate și la care contribuie participanții la procesul de învățare și ceilalți factori interesați.

Bibliografie:

1. „Curriculum pentru educația timpurie”-Copiii de la naștere la 6 ani-(2018) Ministerul Educației Naționale
2. Golu, P., Golu, I. (2002), „Psihologie educațională”, Editura EX Ponto, Constanța
3. Josan, Simona, „Leții de management și calitatea educației”, „Tribuna Învățământului” nr.649, 2005
4. „Perspective interdisciplinare în învățământul românesc”(studii de specialitate), Botoșani, 2004
5. <http://aracip.edu.ro>

ÎMBUNĂTĂȚIREA ACTIVITĂȚILOR DIN SISTEMUL EDUCAȚIONAL - DEZIDERAT ESENȚIAL PENTRU DEZVOLTAREA CONTINUĂ A ÎNVĂȚĂMÂNTULUI

Prof. Irimia-Matei Elena

CSEI,,Sf. Andrei”Gura Humorului/Suceava

Ca profesor, este important să subliniem că îmbunătățirea activităților din sistemul educațional reprezintă un aspect crucial pentru evoluția învățământului și pentru pregătirea adecvată a elevilor în contextul actual și viitor. Această îmbunătățire poate fi realizată prin adoptarea unor metode și practici pedagogice inovatoare, adaptate nevoilor și particularităților elevilor, precum și prin integrarea tehnologiilor moderne în procesul de predare-învățare. Astfel de inițiative pot contribui la creșterea calității educației, la stimularea interesului și implicării elevilor în procesul educațional și la dezvoltarea abilităților necesare pentru succesul în societatea actuală și cea viitoare. Este responsabilitatea noastră, ca educatori, să fim deschiși la schimbare și să căutăm constant modalități de a îmbunătăți experiența educațională a elevilor, asigurându-le astfel un viitor promițător și plin de oportunități.

Îmbunătățirea activităților din sistemul educațional este un proces vital pentru dezvoltarea continuă a învățământului și pentru asigurarea unei pregătiri adecvate a elevilor în fața provocărilor prezente și viitoare. Este important să ne concentrăm eforturile pe optimizarea tuturor aspectelor educaționale, deoarece acestea influențează direct calitatea și eficacitatea procesului de învățare. Prin îmbunătățirea activităților educaționale, putem contribui la dezvoltarea abilităților necesare pentru viața în societatea contemporană și pentru adaptarea la schimbările în evoluție ale lumii.

În primul rând, este esențial să abordăm modalități inovatoare de predare-învățare, care să țină cont de diversitatea stilurilor de învățare ale elevilor și de progresele tehnologice. Integrarea tehnologiei în procesul educațional poate spori angajamentul elevilor și poate facilita accesul la resurse și informații relevante. De asemenea, ar trebui să promovăm metode active de învățare, care să încurajeze participarea activă a elevilor în procesul de descoperire și în rezolvarea problemelor.

Pe lângă aspectele legate de predare și învățare, trebuie să acordăm o atenție deosebită și altor aspecte ale vieții școlare, cum ar fi climatul școlar și relațiile interpersonale. Un

mediu școlar pozitiv și incluziv poate influența în mod semnificativ succesul academic al elevilor și bunăstarea lor emoțională. Prin promovarea valorilor precum respectul, toleranța și colaborarea, putem crea un cadru propice pentru dezvoltarea armonioasă a tuturor elevilor.

În plus, este important să adaptăm conținuturile și strategiile educaționale la cerințele și tendințele societății contemporane. Astfel, trebuie să ne asigurăm că elevii dobândesc cunoștințe și competențe relevante și actualizate, care să le permită să se integreze cu succes în piața muncii și în viața de zi cu zi. Educația ar trebui să încurajeze gândirea critică, rezolvarea de probleme și creativitatea, pentru a pregăti elevii pentru provocările complexe ale lumii moderne.

De asemenea, colaborarea între diferitele niveluri de educație și între școală, familie și comunitate poate juca un rol crucial în îmbunătățirea activităților educaționale. Parteneriatele între școli, universități, organizații non-guvernamentale și alte instituții pot aduce resurse suplimentare și expertiză în educație, contribuind la diversificarea și îmbogățirea experienței educaționale a elevilor.

În concluzie, îmbunătățirea activităților din sistemul educațional este un proces complex și continuu, care necesită eforturi colective și o abordare integrată. Prin concentrarea asupra inovației, incluziunii, relevanței și colaborării, putem contribui la crearea unui sistem educațional mai eficient și mai adaptat la nevoile și provocările secolului XXI.

PROIECTELE EDUCATIVE, GENERATOARE DE EXPERIENȚE DIDACTICE FORMATIVE

Prof. Irimia-Matei Elena

CSEI,,Sf. Andrei”Gura Humorului/Suceava

Creativitatea prin proiecte educaționale poate fi un instrument puternic pentru stimularea imaginației și a gândirii critice în rândul elevilor. Aceste proiecte pot fi concepute pentru a dezvolta abilități creative în diverse domenii, cum ar fi arte vizuale, literatură, știință sau tehnologie.

Iată câteva exemple de proiecte educaționale care promovează creativitatea:

Proiectul de Arte Vizuale: Elevii pot fi încurajați să creeze lucrări artistice inspirate de anumite teme sau concepte. De exemplu, ei ar putea să creeze colaje despre mediu sau să picteze tablouri care reflectă emoțiile dintr-un anumit text literar.

Proiectul de Scriere Creativă: Elevii pot scrie povestiri, poezii sau eseuri creative pe diverse teme. Aceste proiecte îi încurajează să își folosească imaginația și să exploreze noi modalități de exprimare a ideilor lor.

Proiectul Științific: Elevii pot lucra în echipe pentru a investiga și a rezolva probleme științifice. Ei ar putea să creeze experimente sau să dezvolte invenții noi care să abordeze provocările din domeniul științific.

Proiectul de Teatru sau Dramatizare: Elevii pot să își creeze propriile piese de teatru sau să dramatizeze opere literare. Aceste proiecte îi ajută să își dezvolte abilitățile de comunicare și să își exploreze creativitatea în interpretare.

Proiectul de Design și Tehnologie: Elevii pot să proiecteze și să construiască obiecte sau dispozitive folosind materiale diverse și tehnologii moderne. Aceste proiecte îi încurajează să gândească în mod inovator și să își pună în aplicare ideile în practică.

Indiferent de domeniul în care sunt integrate, proiectele educaționale care promovează creativitatea oferă elevilor oportunități valoroase de a-și dezvolta imaginația, gândirea critică și abilitățile de rezolvare a problemelor, pregătindu-i pentru succes într-o lume în continuă schimbare.

Proiectele educative sunt fundamentale pentru crearea unor experiențe didactice formative și bogate în învățare pentru elevi. Ele oferă oportunități unice de a aplica

cunoștințele în practică, de a dezvolta abilități practice și de a stimula gândirea critică și creativă. Prin intermediul acestor proiecte, elevii pot explora subiecte în profunzime, pot lucra în echipă și pot să își dezvolte capacitățile de rezolvare a problemelor în contexte reale sau semireale.

Astfel, proiectele educative reprezintă un pilon esențial în procesul de învățare și contribuie semnificativ la formarea unei generații de elevi pregătiți să facă față provocărilor din lumea modernă.

Proiectele educative sunt instrumente esențiale pentru dezvoltarea competențelor elevilor într-un mod autentic și pentru pregătirea lor pentru viitor. Aceste proiecte oferă oportunități practice și relevante pentru învățare, în care elevii pot aplica cunoștințele teoretice în contexte reale sau semireale.

Prin participarea la proiecte educative, elevii își pot dezvolta abilități esențiale cum ar fi gândirea critică, rezolvarea problemelor, comunicarea eficientă și lucrul în echipă. Ei învață să aplice cunoștințele în situații practice și să se adapteze la schimbările din lumea reală.

În plus, proiectele educative pot să le ofere elevilor ocazia de a explora diverse domenii de interes și de a descoperi pasiuni noi, ceea ce îi poate ghida în direcția alegerii unei cariere sau a unor studii superioare în concordanță cu interesele lor.

Proiectele educative reprezintă un element crucial al procesului de învățare, contribuind la formarea unei generații de elevi bine pregătiți și adaptați pentru provocările și oportunitățile viitorului. Prin intermediul acestor proiecte, elevii nu numai că își consolidează cunoștințele și abilitățile, dar și învață să le aplice în contexte practice, relevante pentru lumea din jurul lor.

Participarea la proiecte educative îi încurajează pe elevi să fie proactivi, să fie curioși și să gândească critic. Ei învață să lucreze în echipă, să comunice eficient și să rezolve probleme complexe, toate acestea fiind abilități esențiale pentru succesul în viață.

Mai mult, prin intermediul proiectelor educative, elevii sunt expuși la diverse domenii și experiențe, ceea ce le permite să-și exploreze pasiunile și să-și dezvolte interesele. Această explorare și descoperire personală îi ajută să-și construiască o identitate și să-și contureze direcția lor în viață.

Proiectele educative sunt instrumente valoroase pentru utilizarea eficientă a timpului liber al copiilor și tinerilor. Ele îi încurajează să lucreze în echipă și să coopereze pentru atingerea unor obiective comune.

Prin participarea la astfel de proiecte, elevii învață să-și dezvolte abilitățile sociale și comunicative. Cooperarea în realizarea unor produse finite îi învață pe copii să-și împartă responsabilitățile și să-și asume roluri specifice în echipă.

Dezvoltarea voinței este promovată prin provocările și eforturile necesare pentru finalizarea proiectelor educative. În timp ce lucrează în proiecte, copiii învață să-și identifice și să-și valorifice trăsăturile individuale de caracter.

Proiectele educative oferă oportunități pentru dezvoltarea creativității și gândirii critice. Ele pot servi ca medii propice pentru descoperirea și explorarea pasiunilor și intereselor personale ale elevilor.

Participarea la astfel de activități îi încurajează pe copii să-și asume inițiativa și să-și exprime propriile idei.

Prin urmare, proiectele educative sunt un pilon central al educației moderne, furnizând elevilor nu doar cunoștințe academice, ci și abilități practice și experiențe de învățare semnificative pentru viața lor de zi cu zi și pentru viitorul lor profesional.

Bibliografie

Elaborarea proiectelor educaționale. Disponibil la: dir.upsc.md:8080/xmlui/bitstream/handle/123456789/186/Elaborarea_proiectelor_educationale_supt_de_curs.pdf);

Goraș-Postică V. Teoria și metodologia managementului proiectelor educaționale de intervenție. Autoreferatul tezei de doctor habilitat în pedagogie. Chișinău, 2013, p. 26;

Managementul proiectului. Disponibil la: <http://muhaz.org/ghidul-voluntarului.html?page=11>;

Managementul ciclului de proiect. București, 2006 Disponibil la: http://www.mie.ro/_documente/phare2003/dezv_

[afaceri/training/Manual_project_management_ro.pdf](http://www.mie.ro/_documente/phare2003/dezv_afaceri/training/Manual_project_management_ro.pdf) ;

www.led.md;

www.cfc.utm.md;

MANAGEMENTUL ȘCOLAR EFICIENT

Prof. ISOP MARIANA-CARMEN
Școala Gimnazială „Mihail Sadoveanu” Bacău

Being a leader is not always easy and leadership can be executed in different ways. An ideal model that links leadership styles and situations does not exist. In this article a number of decisive factors for the style of leadership are explained. It is not just the personal characteristics of the leader that are decisive, those of his employees are too. In addition, the situation is determinative and the leadership style depends on this.

First of all, experience is an important indicator to find out whether an employee is able to independently do their job and take (full) responsibility for it. In addition, they have to have sufficient knowledge and skills to complete their tasks independently, and have enough motivation to lead themselves.

Paul Hersey and Ken Blanchard in *Situational Leadership Model* designed four styles of situational leadership on the basis of a parabola. The horizontal axis indicates the level of maturity (independence of the employee) and the vertical axis indicates supportive behavior, the degree of support to the employees. Both the maturity of the employees and their attitudes are determinative. A leader will have to adapt his style to level of maturity of the employees.

Therefore they distinguish four levels of maturity that can be placed in their *situational leadership model*:

- S₁. Directing /Telling: a lot of direction by the leader and little support; low competence and low motivation.
- S₂. Coaching /Selling: a lot of direction by the leader and a lot of support; low competence & high motivation.
- S₃. Supporting /Participate: little direction by the leader and a lot of support; high competence & low motivation.
- S₄. Delegating: little direction by the leader and little support; high competence and high motivation.

Secolul XX a fost dominat de imaginea liderului care gândește, controlează și comandă fiecare acțiune în organizația sa. Controlul și dirijarea excesivă reprezentau atributele esențiale ale unui management organizațional „de succes”. Spre sfârșitul secolului s-a ajuns la concluzia că managementul tradițional nu mai este capabil să asigure performanța. Se impunea introducerea unui nou stil de management pentru a conduce oameni din ce în ce mai bine informați, care își știu mult mai bine nevoile și drepturile.

Treptat în secolul XXI a luat amploare un nou concept: *leadershipul*, tipul de management în care liderul își pune amprenta asupra propriei organizații, determinându-i succesul, investind în proprii angajați, valorificându-le potențialul și ideile, considerându-se membru al echipei.

Leadershipul și *managementul* nu sunt similare, cu toate că cele două categorii sunt adesea folosite interschimbabil. Managementul acoperă o sferă mai largă ce include *leadershipul*, considerat a fi o funcție a managementului.

Leadershipul reprezintă *capacitatea de a determina* oamenii să acționeze, aflată în relație directă cu capacitatea de a influența comportamentul oamenilor. Liderul stabilește mai întâi scopul general al organizației sale, obiectivele prioritare, modalitatea prin care aceste obiective pot fi atinse. Prin identificarea sarcinilor care vor asigura atingerea scopului, un bun manager își va delega oamenii să ducă la bun sfârșit sarcinile trasate, lucrând alături de aceștia, motivându-i, recunoscându-le valoarea.

Managementul modern este considerat o *atitudine* și presupune organizare, planificare, control, dar și coordonare, delegarea de sarcini, implicare reciprocă, bazat pe dorința reală de a lucra cu oamenii, de a-i ajuta să aibă succes. Managerul este mereu în mijlocul oamenilor pe care îi conduce, îi ascultă, îi încurajează, îi îndrumă, asigurându-și astfel succesul organizației sale.

Leadershipul înseamnă în primul rând conducere (în sens de activitate de conducere), dar în același timp și capacitatea, abilitatea de a conduce un grup de persoane, angrenate într-o activitate de economie social astfel încât lucrurile să „meargă”, iar scopul și obiectivele propuse să fie atinse.

Tom Peters, Nancy Austin în lucrarea *A Passion for Excellence. The Leadership Difference* (1986) afirmă că „*leadershipul înseamnă viziune, încurajare, entuziasm, dragoste,*

energie, pasiune, obsesie, consecvență, utilizarea simbolurilor, a fi atent la prioritățile altora (...), crearea eroilor la toate nivelurile, instruire(...) și încă o grămadă de alte lucruri”.

Managerul deține, prin funcția sa, o anumită doză de autoritate formală. În virtutea acesteia el poate da instrucțiuni, lua decizii, poate da recompense sau sancțiuni. Cel mai important este să găsească modalitatea prin care poate influența comportamentul celor pe care îi conduce.

În raport cu grupul condus, liderul îndeplinește în prezent mai multe funcții:

- *direcția* - conducerea și coordonarea eforturilor membrilor echipei sale și eliminarea incertitudinilor în legătură cu ceea ce trebuie făcut

- *motivația* – determinarea grupului să vrea să avanseze în direcția stabilită, dar și satisfacerea nevoilor indivizilor și a grupului în ansamblu, pentru câștigarea încrederii celorlalți în el, în ei înșiși, în echipa pe care o formează

- *reprezentarea* – reprezentarea grupului și a scopurilor sale în interiorul și în exteriorul organizației, reprezentarea celor din afara grupului în cadrul acestuia și menținerea echilibrului între nevoile interne și cele externe ale grupului.

Toate presupun *monitorizarea* a tot ce se desfășoară în instituția pe care o conduce. Activitatea de monitorizare cuprinde trei laturi:

- *decizia curentă*, referitoare la derularea concretă a acțiunilor
- *rezolvarea de probleme* prin evaluarea, găsirea soluțiilor și a căilor de implementare *stilurile manageriale* adoptate, acele moduri alternative de abordare a situațiilor (*autoritar* sau *democratic*), astfel încât nivelul rezultatelor să fie ridicat, dar și nivelul relațiilor din grup să fie ridicat, punându-se accent pe corectitudine, creativitate, morală, respect.

Centrarea, în egală măsură, pe rezultate și pe oamenii din subordine a managerului a fost studiată de către P. Hersey și K. Blanchard care au delimitat 4 stiluri manageriale:

- *stilul „directiv”* (TELL), unde managerul spune și controlează ce se face;
- *stilul „tutoral”* (SELL), unde managerul „vinde” sugestii, idei subordonaților;
- *stilul „mentor”* (PARTICIPATE), unde managerul „participă” cu sugestii, idei, sfaturi, ajutor când îi sunt cerute;
- *stilul „delegator”* (DELEGATE), unde managerul „delegă” subordonaților autoritatea de a lua decizii, de a organiza activitatea pe anumite sectoare.

Un bun manager își completează stilul cu un *comportament asertiv*, dând subordonaților posibilitatea de a-și exprima opiniile, nevoile, dorințele etc. în mod direct și onest.

Toate acestea conduc către un *management modern*, de *tip transformațional*, conducătorii lucrând împreună cu subalternii, ridicându-se la nivele mai înalte de motivare și moralitate.

Liderii transformaționali caută oportunități, experimentează soluții noi, își asumă riscuri pentru a ajunge la performanțe superioare, construiesc o viziune a organizației, și-o asumă, reușește să îi convingă pe cei din jur să creadă în ea și să acționeze în consecință, își susține colaboratorii în dezvoltarea lor personală, sunt persoane care modelează calea, stabilind exemple, ajutându-și și încurajându-și subalternii, apreciindu-le efortul și recompensându-i.

Analizând obiectiv evoluția sistemului de management educațional românesc, putem reliefa rolul determinant al liderului în gestionarea eficientă a problematicii specifice unei entități școlare, în contextul descentralizării.

Tocmai de aceea, se pot face recomandări pentru un management educațional eficient:

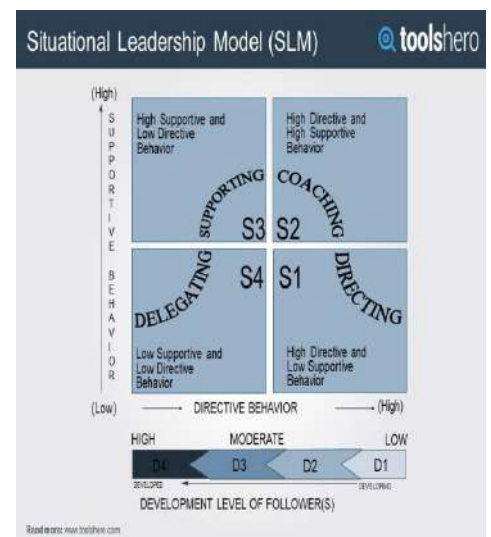

1. Preocuparea managerului pentru a oferi servicii educaționale la un nivel superior unui prag minim al calității, prag stabilit de autoritățile centrale.

2. Grija pentru asigurarea unui echilibru între gradul de finanțare a unei școli și eficiența ei în comunitatea locală.

3. Asumarea costurilor descentralizării, proces influențat de resursele și potențialul fiecărei regiuni, de cheltuielile pentru asigurarea cadrului necesar (crearea de organisme corespunzătoare, dotarea materială și cu personal competent a acestora).

4. Compensarea eventualelor diferențe de fluxuri financiare publice, determinate de situația unor comunități locale care înregistrează deficit de acoperire a nevoilor din resurse proprii; compensarea se face de la bugetul central, prin transfer de resurse financiare pe baza unor scheme prestabilite.

5. Respectarea principiului diversității, potrivit căruia descentralizarea se înfăptuiește într-o varietate de forme și în grade diferite, în funcție de particularitățile comunităților locale.

În prezent, delegarea de autoritate este limitată doar la deciziile de rutină, aria de inițiativă proprie unui manager școlar fiind destul de restrictivă. Studiarea atentă a realității educaționale românești arată că procesul managerial modern implică stimularea inovației, a responsabilității profesionale și a răspunderii publice la nivelul cadrelor didactice, al managerilor școlari și al elevilor, prin transferul la nivel de școală a puterii de decizie cu privire la: execuția bugetară, politicile de personal, creșterea ponderii curriculumului la decizia școlii.

Aceasta presupune ca, dincolo de stricta monitorizare și multiplicare a resurselor, managerul din educație să pregătească actorii din sistem prin modelarea personalităților elevilor și chiar ale cadrelor didactice. Reușita acestei construcții sociale este condiționată de perfectă adaptare la cerințele comunității și la piața reală a muncii.

În viziunea experților, școala reprezintă un imens laborator, care pregătește indivizii pentru integrarea în sistemul macrosocial, de aceea accentul trebuie să se pună pe stimularea cooperării, a muncii în echipă clădită pe conceptul de solidaritate. Pentru ca strategia să fie sustenabilă, va fi nevoie de lideri aflați mereu în mișcare, care își propun și realizează lucruri noi, incită la reflecție personală și la acțiune, pun probleme și le solicită soluții colaboratorilor, îi țin pe aceștia continuu conectați la viața școlii și la perspectivele acesteia.

Managerii care practică o conducere vizionară au câteva calități specifice, care-i deosebesc de colegii lor: sunt profund motivați de convingerile personale, sunt hotărâți să-și atingă scopurile pe care și le propun pentru instituția condusă, sunt predispuși să inoveze, își imaginează în permanență un viitor mai bun.

Un management eficient al serviciilor educaționale va trebui să răspundă unor exigențe specifice: lucrul în echipă, transdisciplinaritatea, abordarea sistemică și unitară, deschiderea către nou, flexibilitatea. În aceste condiții, actul managerial devine o activitate complexă și specializată, care solicită o serie de calități personale care fac din manager un specialist de marcă în domeniul său.

BIBLIOGRAFIE:

- Abăcioaiei, Dan, Andrei, Adina, *Ghidul directorului de școală*, Editura C.C.D. Bacău, Bacău, 2005.
- Bush, T., *Theories of Educational Leadership & Management*, London, 2011.
- Hersey, P., Blanchard, K. H., *Situational leadership theory*, New Jersey/Prentice Hall, 2016.
- Hersey, P., Blanchard, K. H., *Management of Organizational Behavior, 3rd Edition– Utilizing Human Resources*, New Jersey/Prentice Hall, 1977.
- Marga, Andrei, *Educația în tranziție*, Editura Dacia, Cluj-Napoca, 1999.
- Peters, Tom, Austin, Nancy, *A Passion for Excellence. The Leadership Difference*, London, 1986.
- Suci, Marta, *Investiția în educație*, Editura Economică, București, 2000.
- Zaharia, Dan, Mihaela, Gherghel, *Manualul directorului de școală*, Editura Paralela 45, Pitești, 2015.

COMUNICAREA ÎN MEDIUL ȘCOLAR

TRECUT, PREZENT SI VIITOR

Prof. înv. Primar Isticioaia Geanina-Letiția

“Asemenea unei flori gingașe, strălucitoare dar fără miros, sunt cuvintele delicate dar goale ale celui care nu făptuiește după cum vorbește.” - Budhha

Profesorul cu vocație știe că a fi preocupat de conștientizarea, supravegherea și îmbogățirea conduitei sale comunicative este o cerință elementară, mai ales că „nu tot ce intenționăm reușim să spunem, nu tot ce spunem se aude, nu tot ce se aude se și înțelege, se înțelege și ce nu spunem, iar ceea ce se înțelege nu depinde de noi ce devine”(L. Soitu).

Comunicarea didactică este un act informațional. Transmiterea informației este un schimb simbolic.

Comunicarea verbală conduce actul învățării. Ea facilitează achiziționarea de cunoștințe, informații din diferite domenii cu scopul dobândirii culturii generale, de specialitate, a atitudinilor și convingerilor intelectuale, morale, se formează și se consolidează trăsături pozitive de caracter, are un finalism accentuat în scopuri și obiective educationale.

Structura comunicării didactice se face conform logicii pedagogice. Profesorul trebuie să dea dovadă de competența comunicativă, aceasta constând în abilitatea acestuia de a utiliza codurile limbajului educational (lingvistic, didactic, specific) în combinații adecvate situațiilor de învățare. Profesorul trebuie să fie capabil să utilizeze limbajul ca mijloc principal al educației. Coordonatele unui limbaj corect ar fi: bogat, stil, vocabular, orientat la subiect, emoțional, mobilizator, simplu, inteligent, încheșat, plăcut auzului, nuanțat, curgător, plastic, scriere lizibilă. Datorită exploziei de informații, profesorul trebuie să fie capabil să le prelucreze. De aici, o variabilă importantă a succesului educației fiind comunicarea, iar în cadrul ei, dialogul profesor-elev.

Prin caracterul instrumental, comunicarea înglobează fenomenul de retroacțiune, prezent prin două forme: feed-back-ul și feed-forward-ul. Dacă situația

comunicării permite o prezenta optimă a fiecăruia din cele două feed-back-uri se poate constata:

1. Creșterea eficienței actului învățării;
2. Instalarea unui climat securizant pentru profesor și elevi ;
3. Ameliorarea relației interpersonale între cei implicați în actul didactic;

Eficacitatea actului comunicativ este cu atât mai mare cu cât profesorul dă dovadă de empatie, acceptă asertivitatea în comunicare și dă dovada de un tact pedagogic bine conturat.

Perceperea tot mai exacta a potențialului și ponderii pe care actul comunicativ îl joacă în actul didactic este susținuta de ideea că astăzi, proiectarea și managementul comunicării apar ca principii de bază ale design-ului educațional.

În sistemul de educație, comunicarea este privită drept circulație a informațiilor în fluxuri continue. Limbajul și para-limbajul asociat acestuia, îmbracă forme scrise, rostite, imagistice, gestuale, simbolice, conform cu nevoile de comunicare, pentru a asigura transmisia-recepția mesajelor într-o situație dată. Specialiștii în științele educației au preluat elementele teoriei comunicării adaptându-le fenomenului educațional. Didactica modernă nu impune folosirea metodelor și procedeele drept rețete, ci lasă libertate deplină cadrului didactic, încât asistăm la un proces continuu de diversificare și restructurare a metodelor și procedeele, ceea ce dă o notă dinamică și deschisă actualei metodologii a învățământului.

Procesul de învățământ își optimizează funcționarea printr-o comunicare reciprocă, între cadru didactic și elevi se schimbă mesaje verbale, inițiativa exprimării opiniilor este încurajată , iar informațiile pendulează între cei care comunică, pe baza principiilor reciprocității,pe rând și oricând emițătorul (cadru didactic) ia locul receptorului (elevului), determinând aceeași poziție privilegiată a partenerilor, a educabilului și a celui ce educă .Tipul de comunicare reciprocă răspunde unui proces de învățământ democratic, modern, în care cadrul didactic nu rămâne un agent de informare, iar elevul un asimilator de informație, fluxul informațional „circulă”de la cadru didactic spre elevi și de la elevi spre cadru didactic, reglând optimizarea comunicării și apropiind interlocutorii. Actul de comunicare este bilateral, determinând opțiunea că mesajul nu este numai ceea ce se predă, ci și ceea ce se recepționează, astfel se detronează „ierarhii de roluri”, fiecare învață Limbajul și specificitatea comunicării educaționale 42 de la fiecare .În termeni didactici, mesajul informațional este o competență, din perspectiva educatorului și o performanță din perspectiva educatului, relațiile comunicative ce

se pot stabili în mediile didactice sunt: elev-elev, elev-elevi, profesor-elevi, profesor-elev și elev cu sine.

Limbajul este principala formă de comunicare umană, dar indivizii pot comunica și altfel decât prin limbaj, adică prin gesturi, mimică, simboluri, reacții ș.a. Toate din lume câte există emit o informație care comunică, putând fi elemente de relaționare. Indivizii care posedă același cod lingvistic, adică cei care știu să vorbească aceeași limbă, mențin relații de comunicare mult mai active decât cu cei care utilizează un altfel de limbaj. Spre a-și exprima funcția de comunicare interactivă limbajul trebuie să fie corect însoțit sub toate dimensiunile și în toate componentele sale

În perioada actuală trăim într-un mediu dinamic, tehnologizat și globalizat aspecte care sunt marcante și pentru planul educațional și care au condus la o nouă concepție despre comunicarea didactică aceasta fiind axată în ultimii doi ani pe mediul online. Astfel începând cu martie 2019, educația nu se desfășoară numai în școală, ci și în varianta e-learning sau blended learning. Totodată, se observă în rândul tinerilor preocuparea pentru educația nonformală și informală astfel ”conceptul de cultură suferă modificări, accentul deplasându-se de la cultura de tip academic, către cea de tip funcțional, de la cultura scrisă, către cea de tip oral și audio-vizual, de la predominanța monoculturalității către deschiderea interculturală (Whiting, 2012). În condițiile provocărilor tot mai diverse cărora școala trebuie să le facă față, educația nonformală a devenit treptat un mijloc de suplimentare a educației formale” (Istrat și Velea, 2006).

În ceea ce privește percepția elevilor cu privire la predarea-învățarea online, ei au opinat că procesul de învățare online în special din timpul COVID-19 i-a ajutat să ia legătura cu lecțiile lor în afara celor patru pereți ai sălii de cursunde nu au avut acces și au creat o alternativă pentru finalizarea programului.

Dificultăți apărute în comunicarea didactică online:

- Neînțelegerea mesajului;
- Interpretarea greșită a mesajelor prin imposibilitatea de-a le recepționa până la final din cauza problemelor de conexiune;
- Neînțelegerea de către studenți a răspunsului minimal sau a încurajărilor pentru a continua exprimarea propriilor idei;

–Diminuarea atenției în timp (ora, semestru) în raport cu informațiile transmise de profesor –(cunoștințe);

–Lipsa de interactivitate, absența unui dialog sau a întrebărilor;

–Instalarea oboselii;

–Comunicarea non-verbală deține circa 85% ca și importanță în transmiterea unui mesaj, iar în ceea ce privește comunicarea didactică în mediul online putem spune că descifrarea și interpretarea limbajului non-verbal este dificil de realizat.

Utilizarea îndelungată a interacțiunii online a dezvăluit numeroase probleme întâmpinate de profesori și elevi. Clasele online sunt problematice, la anumite materii în care conținutul este abstract, există multe concepte care au nevoie de o interacțiune reală față în față pentru o înțelegere completă. Interacțiunea online este în detrimentul sănătății ochilor și al sănătății generale a corpului. Mai multe instrumente disponibile de predare-învățare online, precum Zoom, Google Meet, Facebook și YouTube, disponibile atât pentru profesori, cât și pentru elevi, au fost utilizate în funcție de necesități.

Pentru o comunicare didactică online eficientă se impune stabilirea cât mai exactă a modului în care interactivitatea acțiunilor didactice, capacitatea de a oferi reprezentări multiple și dinamice ale fenomenelor și mai ales, interacțiune profesor-student și student-student pot fi cât mai bine valorificate. Experiența didactică a profesorului și capacitatea sa de a se adapta noului sunt aspecte importante în derularea activităților de curs și seminar în varianta online. De asemenea, rolul profesorului nu trebuie diminuat în procesul de instruire, ci i se adaugă noi valențe, și posibilități de exprimare profesională. Elevii se pot implica activ în comunicarea didactică derulată online doar dacă în paralel nu desfășoară alte activități de rutină. Totodată pot să își stimuleze activitatea intelectuală și să își valorizeze aptitudinile și cunoștințele tehnice și de specialitate. Comunicarea didactică în mediul online are atât aspecte pozitive cât și negative. Dintre cele pozitive menționăm: posibilitatea de-a participa la ore din orice loc, accesul la învățare în condiții dificile, posibilitatea de studiu și lucru individual – blended learning, utilizarea unor informații prezentate astfel încât să stimuleze memoria auditivă și cea vizuală.

Comunicarea rămâne una dintre problemele importante ale școlii, la care rar ne gândim, însă dacă ne-am reuni forțele toți factorii educaționali: familie, școală, societate, am înțelege că modul implicat de abordare al ei poate influența pozitiv integrarea socială și evoluția viitoare a elevilor noștri

ȘEDINȚA NR. 9
Probleme de numărare

1. Se dă următorul tablou de numere naturale:

			1			
			2		3	
		4	5		6	
	7	8	9		10	
11	12		13	14		15
16	17	18		19	20	21

.....

a) Câte numere sunt pe primele 23 de rânduri?

Rezolvare:

$$R_1 = 1 \text{ element}$$

$$R_2 = 2 \text{ elemente}$$

.....

$$R_{23} = 23 \text{ elemente}$$

$$\begin{aligned} R_1 + R_2 + R_3 + \dots + R_{23} &= 1 + 2 + 3 + \dots + 23 = \\ &= (1+23) \times 23 : 2 = 24 \times 23 : 2 = \\ &= \mathbf{276} \end{aligned}$$

R: 276

b) Care este suma numerelor de pe al 24-lea rând?

Rezolvare:

Dacă pe primele 23 de rânduri avem 276 elemente, înseamnă că ultimul element de pe rândul 23 este 276 iar primul element de pe rândul 24 este 277.

$$R_{24}: \underbrace{277 \quad 278 \quad \dots \quad n}_{24 \text{ elemente}}$$

$$24 = (n - 277) : 1 + 1$$

$$n - 277 = 24 - 1$$

$$n = 23 + 277$$

$$n = 300$$

$$S = 277 + 278 + \dots + 300$$

$$S = (277 + 300) \times 24 : 2$$

$$S = 577 \times 24 : 2$$

$$S = \mathbf{6924}$$

R: 6924

2. Avem șirul 4, 7, 10, 8, 11, 14, 12, 15, 18, 16,..... . Să se scrie încă cinci termeni ai șirului și să se găsească termenul de pe locul 2023.

Rezolvare:

4, 7, 10, **8**, **11**, **14**, **12**, **15**, **18**, **16**,.....

Observăm că avem grupe de trei elemente cu pasul 3 în interiorul grupei și pasul 4 între grupe.

$G_1: 4, 7, 10$

$G_2: 8, 11, 14$

$G_3: 12, 15, 18$

$G_4: 16, 19, 22$

$G_5: 20, 23, 26$

R: 19, 22, 20, 23, 23

4, 7, 10, **8**, **11**, **14**, **12**, **15**, **18**, **16**,.....n

2023 termeni

$2023 : 3 = 674 \text{ rest } 1$

Deci avem 674 grupe de trei elemente

Termenul de pe locul 2023 este primul element din grupa 675.

4, 8, 12, ..., n

$675 = (n - 4) : 4 + 1$

$n - 4 = 674 \times 4$

$n = 2700 + 4$

n = 2704

R: 2704

3. Fie numărul $a = 122333444455555...202020...20$.

a) Câte cifre are numărul a ?

b) Precizați cifra de pe locul 50.

Rezolvare:

a) Numărul s-a format prin alăturarea cifrelor numerelor din șirul 1, 2, 3, ..., 20, cu precizarea că, 1 apare o dată, 2 de două ori, 3 de trei ori, ... , 20 de douăzeci de ori.

În secvența 122333...999...9 avem $1+2+3+\dots+9 = 45$ de cifre. (1)

În secvența 101010... 10111111...11121212...12...202020...20 avem

$2 \times (10 + 11 + 12 + 13 + \dots + 20) =$

$= 2 \times (30 \times 11 : 2) = 2 \times (330 : 2) = 2 \times 165 = 330$ cifre (2)

Din (1) și (2) \Rightarrow numărul a are $45 + 330 = 375$ cifre.

R: 375 cifre

b) Primele 45 de locuri sunt ocupate de numere de câte o cifră fiecare. În continuare apar cifrele numărului 10 de 10 ori.

122333...999...9101010...10

Deci pe locul 50 se află cifra 1.

R: cifra 1

4. Găsiți toate numerele de forma \overline{xy} care au proprietatea $x + y = 7$.

Rezolvare:

$x + y = 7, x \neq 0$

$x = 1 \quad y = 6 \quad \overline{xy} = 16$

$$\begin{array}{lll}
 x = 2 & y = 5 & \overline{xy} = 25 \\
 x = 3 & y = 4 & \overline{xy} = 34 \\
 x = 4 & y = 3 & \overline{xy} = 43 \\
 x = 5 & y = 2 & \overline{xy} = 52 \\
 x = 6 & y = 1 & \overline{xy} = 61 \\
 x = 7 & y = 0 & \overline{xy} = 70
 \end{array}$$

R: 7 numere(16, 25, 34, 43, 52, 61, 70)

5. Găsiți toate numerele de forma \overline{xy} care verifică egalitatea $x + 3y = 24$.

Rezolvare:

$$x + 3y = 24, x \neq 0, y \leq 7.$$

$$y = 0 \quad x + 0 = 24 \text{ N.C.}$$

$$y = 1 \quad x + 3 = 24 \text{ N.C.}$$

$$y = 2 \quad x + 6 = 24 \text{ N.C.}$$

$$y = 3 \quad x + 9 = 24 \text{ N.C.}$$

$$y = 4 \quad x + 12 = 24 \text{ N.C.}$$

$$y = 5 \quad x + 15 = 24 \quad x = 9 \quad \overline{xy} = 95$$

$$y = 6 \quad x + 18 = 24 \quad x = 6 \quad \overline{xy} = 66$$

$$y = 7 \quad x + 21 = 24 \quad x = 3 \quad \overline{xy} = 37$$

R: 37, 66, 95

6. La începutul programului, casiera de la casa de bilete a teatrului Luceafărul, constată că primul bilet vândut are numărul 25437. La sfârșitul programului aceasta constată că ultimul bilet vândut are numărul 25643. Câte bilete a vândut casiera?

Rezolvare:

Cum numărul biletului 1 este 25437, iar numărul ultimului bilet este 25643 înseamnă că numărul de bilete = $n = (25643 - 25437):1 + 1$

$$n = 206 + 1$$

de unde $n = 207$.

În concluzie s-au vândut 207 bilete.

R: 207 bilete.

7. Un ogar aleargă pe o pistă ca cea din figura de mai jos. La fiecare salt parcurge 4 căsuțe. În care căsuță se va afla după 157 de salturi?

I	H	G	F	E	D
J					C
K					B
L					A
M	N	O	P	Q	START

Rezolvare:

Ne gândim că pentru o numărare mai rapidă ar fi minunat ca după un număr de salturi ogarul să ajungă din nou în căsuța de start. Să vedem dacă acest lucru se întâmplă.

La saltul 1 ogarul este în căsuța D;

- la saltul 2 se află în căsuța H;

- la saltul 3 se află în căsuța L;
- la saltul 4 se află în căsuța P;
- la saltul 5 se află în căsuța B;
- la saltul 6 se află în căsuța F;
- la saltul 7 se află în căsuța J;
- la saltul 8 se află în căsuța N;
- la saltul 9 se află în căsuța START.

Deci, la fiecare 9 salturi ogarul revine în căsuța START. Atunci ne întrebăm de câte ori se cuprinde 9 în 157?

În urma împărțirii (157:9) obținem câtul 17 și restul 4. Asta înseamnă că ogarul face 17 ture de câte 9 salturi și apoi mai face 4 salturi. După cele 17 ture se va afla în căsuța START. Acum, până la cel de-al 157-lea salt mai are de efectuat 4 salturi. Deci se va afla în căsuța P.

R: căsuța P

8. O gospodină are 10 cești diferite de ceai și 6 farfurioare diferite. În câte moduri le poate combina gospodina ca să-și surprindă de fiecare dată musafirii?

Rezolvare:

La o ceașcă o poate combina cu 6 farfurioare.

10 cești x 6 farfurioare = 60 moduri

R: 60 moduri

9. Aflați suma a 100 numere naturale consecutive, știind că cel mai mic număr este 51.

Rezolvare:

$$S = n + (n + 1) + (n + 2) + (n + 3) + (n + 4) + \dots + x$$

$$n = 51$$

$$S = \underbrace{51 + 52 + 53 + \dots + x}_{100 \text{ numere}}$$

$$(x - 51): 1 + 1 = 100$$

$$x - 51 = 99$$

$$x = 99 + 51$$

$$x = 150$$

$$S = 51 + 52 + 53 + \dots + 150$$

$$S = (150 + 51) \times 100 : 2$$

$$S = 201 \times 100 : 2$$

$$S = 10050$$

R: 10050

10. Aflați suma primilor 2023 termeni ai șirului 1, 2, 3, 4, 5, 1, 2, 3, 4, 5, 1, 2,

Rezolvare:

1, 2, 3, 4, 5, 1, 2, 3, 4, 5, 1, 2,

Observăm că șirul este format din grupe repetitive de cinci termeni 1, 2, 3, 4, 5.

2023 : 5 = 404 rest 3 ceea ce înseamnă că avem 404 grupe de cinci termeni și încă 3 termeni.

$$S_{\text{grupe}} = 1 + 2 + 3 + 4 + 5 = 15$$

$$S = (1 + 2 + 3 + 4 + 5) \times 404 + (1 + 2 + 3) =$$

$$= 15 \times 404 + 6 =$$

$$= 6060 + 6 =$$

$$= 6066$$

11. Un număr natural se numește „palindrom” dacă el coincide cu răsturnatul său (de exemplu 525 sau 14714). Câte numere *palindrom* de două cifre există ? Dar de trei cifre? Dar de patru cifre? Dar de cinci cifre?

Rezolvare:

Palindroame de două cifre: 11, 22, 33, ..., 99 → **9 numere**

Palindroame de trei cifre(\overline{aba}):

Este suficient să alegem primele 2 cifre (a treia coincide cu prima). Alegerea se poate face în 9 moduri pentru prima cifră (fără 0), apoi în câte 10 moduri pentru a doua. Cu regula produsului obținem $9 \times 10 = 90$ numere.

Palindroame de patru cifre(\overline{abba}):

Este suficient să alegem primele 2 cifre (celelalte coincid cu a doua, respectiv cu prima). Alegerea se poate face în 9 moduri pentru prima cifră (fără 0), apoi în câte 10 moduri pentru a doua. Cu regula produsului obținem $9 \times 10 = 90$ numere.

Palindroame de cinci cifre(\overline{abcba}):

Evident, e suficient să alegem primele 3 cifre (celelalte coincid cu a doua, respectiv cu prima). Alegerea se poate face în 9 moduri pentru prima cifră (fără 0), apoi în câte 10 moduri pentru următoarele două. Cu regula produsului obținem $9 \times 10 \times 10 = 900$ numere.

12. Editura “Gamma” tipărește «*Calendar 2023*». De câte ori a folosit cifra 1?

Rezolvare:

Sunt 7 luni a 31 de zile fiecare: ianuarie, martie, mai, iulie, august, octombrie și decembrie, 4 luni a 30 de zile: aprilie, iunie, septembrie, noiembrie și o lună, februarie, cu 28 de zile în 2023. În scrierea **unităților datelor** 1, 11, 21, 31, cifra 1 apare de $(12 + 12 + 12 + 7)$ ori, adică **de 43 de ori**. În scrierea **zecilor** apare la 10, 11, 12, 13, ..., 19: de zece ori într-o lună și-atunci se folosește de 120 de ori pe an. **În total s-a folosit de 163 de ori.**

13. O carte are paginile numerotate de la 1 la 100. Pe fiecare pagină numerotată cu un număr care este multiplu de 2, dar nu și de 5, sunt câte 2 desene. Pe fiecare pagină al cărei număr de ordine este multiplu de 5, dar nu și de 2, sunt 5 desene. În rest, paginile sunt ocupate doar cu texte explicative. Câte pagini nu au desene? Câte desene apar în carte?

Rezolvare:

2, 4, 6, 8, ~~10~~, 12, 14, 16, 18, ~~20~~, ..., 96, 98, ~~100~~ pagini numerotate cu un număr care este multiplu de 2, dar nu și de 5 - **au câte 2 desene**

Aflăm **numărul paginilor care au câte 2 desene:**

În șirul 2, 4, 6, 8, ~~10~~, 12, 14, 16, 18, ~~20~~, ..., 96, 98, ~~100~~ avem:

$$[(100 - 2) : 2 + 1] - [(100 - 10) : 10 + 1] = (98 : 2 + 1) - (90 : 10 + 1) = 50 - 10 = 40 \text{ pagini}$$

5, ~~10~~, 15, ~~20~~, 25, ..., ~~90~~, 95, ~~100~~ pagini ale căror numere de ordine sunt multiplu de 5, dar nu și de 2 - **au câte 5 desene**

Aflăm **numărul paginilor care au câte 5 desene:**

În șirul 5, ~~10~~, 15, ~~20~~, 25, ..., ~~90~~, 95, ~~100~~ avem:

$$[(100 - 5) : 5 + 1] - [(100 - 10) : 10 + 1] = (95 : 5 + 1) - (90 : 10 + 1) = 19 - 10 = 9 \text{ pagini}$$

Aflăm **numărul total al paginilor care au desene:** $40 + 9 = 49$ pagini

Aflăm **câte pagini nu au desene:** $100 - 49 = 51$ pagini

Aflăm **câte desene apar în carte:** $40 \text{ pagini} \times 2 \text{ desene} + 9 \text{ pagini} \times 5 \text{ desene} = 80 + 45 = 125$ desene

14. Dintr-un grup de 12 persoane, trebuie ales un președinte și un secretar. În câte moduri se poate face acest lucru?

Rezolvare:

1 președinte → 11 secretari

12 persoane pot fi președinți și 11 pot fi secretari

*Atunci se poate face combinația președinte – secretar în 12×11 moduri, adică în **132 moduri***

15. Elevii unei clase joacă fotbal sau baschet: 19 joacă fotbal, 24 joacă baschet și 16 practică ambele jocuri. Câți elevi sunt în clasă?

*În clasă sunt $19 + 24 - 16$ elevi = **27 elevi***

EDUCAȚIA STEAM – ABORDARE INTELIGENTĂ A ÎNVĂȚĂRII ÎN GRĂDINIȚĂ

Prof. Istrate Rodica
Școala Gimnazială „Sfânta Maria” Botoșani

Educația STEAM, în limba română (științe, tehnologii, inginerie, arte și matematică) este o abordare despre a cărei importanță se vorbește tot mai mult și în învățământul românesc.

STEAM- care aduce alături de celelalte patru domenii și arta, este o nouă abordare a filozofiei STEM, prin care se recunoaște valoarea artelor atât în dezvoltarea armonioasă a individului cât și în cea a întregii societăți.

Abordarea STEAM integrează toate domeniile implicate într-o paradigmă de învățare coerentă bazată pe aplicații desprinse din realitate. Prin urmare, conceptele de bază în această abordare sunt interdisciplinaritate și aplicare în contexte diferite. Copiii din zilele noastre sunt mult mai motivați dacă subiectele sunt predate din perspective diverse și dacă sunt bazate pe fapte din viața de zi cu zi.

„Cel mai puternic argument pentru interdisciplinaritate este chiar faptul că viața nu este împărțită pe discipline”, spunea Jean Moffet.

Se știe că orice copil e motivat să învețe dacă informațiile sunt bazate pe fapte din viața cotidiană și dacă el va descoperi importanța acelei informații în viața lui. STEAM face acest lucru, ceea ce argumentează din nou beneficiile acestor activități în rândul copiilor. STEAM este, în același timp, o nouă abordare în educație, aplicată de la cele mai mici vârste, bazată pe observație directă, experiment, logică, înțelegerea lucrurilor și fenomenelor ca făcând parte dintr-un sistem. Astfel, sunt incluse în categoria competențelor STEAM: gândirea critică, argumentarea, gândirea creativă, gândirea analitică.

În acest context, este necesară o reevaluare a valorilor din sistemul de educație românesc, prin încurajarea curiozității naturale a omului față de cunoaștere și dezvoltarea motivației intrinseci.

Ca educatoare, am considerat că este binevenită organizarea de astfel de activități la vârsta preșcolară. În acest sens, în cadrul activităților desfășurate pe parcursul derulării proiectelor tematice și a temelor săptămânale, mi-am propus atingerea unor obiective ce vizează educația STEAM, stimulând activitatea copiilor în centrele de interes, prin diversitatea materialelor puse la dispoziția acestora și a situațiilor de învățare propuse. Un rol important în

activitățile pe centre de interes îl au jocurile de construcție, care, sunt utile nu doar pentru dezvoltarea motricității, ci și pentru a învăța despre dimensiuni și forme, mulțimi și numerație, relații spațiale, dezvoltându-se în același timp gândirea logică și creativitatea.

Fie că folosește cuburi, nisip sau chiar cărți de joc, copilul învață să măsoare dimensiunile – lungime, lățime, înălțime, adâncime, face comparații: mai înalt, mai scund, mai lat etc. Astfel, în cadrul temei „*Să-i ajutăm pe Naf - Naf și Nif - Nif*”, copiii au avut posibilitatea să experimenteze construcția unei case, respectând câteva etape mai importante, de execuție: proiectarea (desenul casei) – ce s-a realizat de un grup de copii la centrul Artă, studierea materialelor (bețișoare lemn, paie și pietricele) și discuțiile despre durabilitatea și rezistența acestora, a avut loc la centrul Știință, de al doilea grup de copii, iar ultimul grup a avut ca sarcină realizarea construcțiilor din cele trei tipuri de materiale. Pentru a mări rezistența căsuței din lemn și a celei din paie, copiii au găsit soluția de a folosi mănunchiuri de bețișoare / paie, legate cu bucăți de sârmă maleabilă. Pentru experimentare, s-au construit încă două căsuțe realizate din bețișoare / paie, luate câte unul. La testarea acestora, s-a folosit o pompă de umflat baloane. La început s-au aplicat două jeturi de aer, cu o forță mai redusă. Cele patru construcții au rămas intacte. În a doua fază, s-au aplicat câte cinci jeturi de aer pentru fiecare căsuță, cu o forță mai mare. Copiii au constatat că cele două căsuțe construite din mănunchiuri de bețișoare / paie, au rezistat mai bine presiunii aerului, celelalte două, dărâmându-se. Astfel ei și-au însușit câteva noțiuni elementare despre fizică: forță, viteză și mișcarea aerului, și-au exersat deprinderi intelectuale matematice: formare de mulțimi, numerație, operații matematice, dimensiuni, greutate; au utilizat elemente de limbaj plastic (punctul, linia, combinații de linii); și-au stimulat creativitatea prin crearea unor modele tridimensionale.

Pentru crearea unor atitudini pozitive, de implicare conștientă a copiilor în procesul de ecologizare a surselor de apă poluate, de protejare a vieții subacvatice, am propus desfășurarea unor activități în centrele de interes: Joc de rol, Știință, Artă și Construcții, cu tema „*Micii salvatori*”, ce presupun acțiuni practice, de experimentare, valorificând cunoștințe, priceperi și deprinderi motrice, intelectuale, practice și tehnico-aplicative însușite anterior.

Astfel, la Centrul Știință, copiii au experimentat fenomenul poluării apei, utilizând materialele puse la dispoziție: recipiente din plastic de 5 litri cu apă curată, deșeuri nedegradabile (din sticlă, metal, plastic, coloranți sintetici, ulei ars de motor) și biodegradabile (resturi alimentare, hârtie, plante uscate), mănuși de protecție. Pentru a explica fenomenul, copiii au amestecat deșeurile biodegradabile (prietenos mediei), cu cele nedegradabile, nocive acestuia. Copiii au observat aspectul apei sub acțiunea factorilor poluanți: schimbarea

culorii, mirosului, densității, toxicității acesteia și au ajuns la concluzia că: deșeurile nedegradabile poluează apa și riscă viața oamenilor și a viețuitoarelor ce trăiesc în ea.

La centrul Joc de rol, copiii au interpretat rolul de „Mici ecologe”, colectând deșeurile dintr-un mic ”râu”, amenajat în acest loc și pescuind peștii aflați în pericol, pentru a-i așeza în acvarii cu apă curată. Prin aceste acțiuni au fost verificate, exersate deprinderi intelectuale matematice cu privire la: forma, culoarea, mărimea, lungimea, grosimea obiectelor (colectarea pet-urilor după formă / mărime / grosime / culoare); numerația în centrul 1-7 (gruparea peștilor după culoare / mărime / formă și numărarea acestora); au fost formate comportamente noi, de protejare și menținere a unui mediu sănătos; însușirea unor noțiuni și termeni noi: reciclare / reciclabil, biodegradabil, nedegradabil, nociv. (colectarea deșeurilor în mod selectiv: sticlă / metal; lemn / hârtie; plastic / pet - uri).

La centrul Artă, copiii au făcut un exercițiu de imaginație și au reprezentat în lucrările lor, cum ar trebui să arate un mediu acvatic sănătos și plin de viață, utilizând tehnici de lucru însușite: amprentarea, tehnica decolorării, ștampilării cu diferite forme, combinând în mod armonios culorile primare.

La centrul Construcții, copiii au avut de construit cutii de depozitare a deșeurilor (trei), din materiale ce se puteau îmbina, (combino) de trei mărimi și grosimi diferite. Pentru a realiza sarcina corect, ei au trebuit să stabilească materialele de construcție pentru fiecare cutie: pentru plastic / pet-uri – piesele cele mai mici și subțiri – pentru că sunt cele mai ușoare; pentru hârtie și lemn – piesele de mărime și grosime mijlocie; iar pentru deșeurile din sticlă și metal – piesele cele mai mari și goase – pentru că sunt cele mai grele. Încântarea celor mici a fost ușor de descoperit pe fețele lor.

Acest tip de proiecte ajută copiii să pună întrebări, să conecteze punctele de cunoaștere, să rezolve probleme, să gândească creativ și să fie inovativi. Proiectele STEAM pot îmbunătăți semnificativ viitorul copiilor noștri.

Fiind o abordare interdisciplinară, care integrează mai multe domenii într-o metodă de învățare coerentă, cu aplicații desprinse din realitate, STEAM conduce la progres vizibil pe mai multe planuri în rândul elevilor și copiilor.

Educația STEAM este astfel extrem de importantă pentru formarea tinerelor generații pentru viitor, care gândesc profund și eficient și care găsesc soluții inedite la cele mai sensibile probleme ale omenirii! Tot ceea ce putem face e să stimulăm interesul copiilor și tinerilor pentru aceste discipline, să le aducem experiențe variate în cadrul a cât mai multor experimente, să le prezentăm cu bucurie și pasiune informații noi, să ne lăsăm deoparte bagajul nostru de experiențe neplăcute în relația cu matematica, fizica, chimia, ingineria, etc. Școala

postmodernă se adaptează zi de zi nevoilor tinerilor ce se pregătesc pentru un viitor în care cheia succesului este cum să știi să te adaptezi și să folosești ceea ce ai învățat pentru o continuă schimbare.

Bibliografie:

1. L. Hanches – “Instruirea diferentiată. Aspecte moderne în elaborarea strategiilor didactice” 2003 (la sfârșit)
2. Crenguța - Lăcrămioara Oprea (2008) – “ Strategii didactice interactive”, ed. a III-a, EDP, București

EDUCAȚIA ÎN PARTENERIAT PENTRU VIITOR

Prof. dr. Georgeta IUGA - Școala Gimnazială Avram Iancu, Baia Mare

Societatea se bazează pe o serie de instituții esențiale care influențează atât evoluția beneficiarilor ei direcți, cât și pe cea a comunităților privite ca beneficiari indirecti. Astfel, pe fondul schimbărilor pe care le traversează societatea românească, în încercarea de căutare și cristalizare a identității, școala are un rol primordial în refacerea identității sociale și valorizarea potențialului uman, în concordanță cu direcțiile europene prioritare de acțiune în domeniul educației. Aceste direcții au fost conturate de către Comisia Europeană și vizează identificarea factorilor implicați în domeniul educațional, stabilirea rolului și a responsabilităților fiecărui factor, dar și susținerea parteneriatelor cu toți factorii sociali interesați de dezvoltarea educației prin stabilirea setului de valori care să orienteze evoluția societății și a educației sale.

Atenția noastră se oprește în acest articol asupra celei de-a doua direcții care face referire la parteneriatele cu factori sociali interesați de evoluția procesului instructiv-educativ. În aceste circumstanțe, parteneriatul poate lua forma unor servicii dezvoltate de către școală prin intermediul căruia familiile elevilor, respectiv cadrele didactice și elevii să beneficieze. Acestea pot fi organizate exclusiv de către școală sau în parteneriat cu alte organizații/instituții. Din rândul acestora pot fi amintite servicii din cadrul centrelor de consiliere, centre de sănătate, de practicare a diverselor sporturi, centre pentru supravegherea copiilor la teme dacă după orele de curs(after-school) care pot avea și alte servicii incluse: predarea limbilor străine, sport, mini-excursii, teatru, spectacole, vizite în diverse locuri, centre de voluntariat, cluburi, cantine, semiinternate etc. Cu alte cuvinte, școala, alături de alte instituții, care funcționează în comunitate este direct influențată de nivelul de dezvoltare comunitară prin care se urmărește promovarea „binelui comun” încurajând totodată sentimentul de apartenență al individului la aceasta și responsabilizându-l față de procesul dezvoltării ei. Sub acest aspect, dezvoltarea comunitară poate fi definită ca un proces social prin care indivizii dintr-o comunitate se adaptează tot mai bine la aspectele specifice ale unei lumi în permanentă schimbare.

Vizăm în continuare același areal specific parteneriatelor deoarece acestea și, totodată buna colaborare a școlii cu instituții precum: Inspectoratul Școlar Județean, Centrul Județean de Resurse și Asistență Educațională și Casa Corpului Didactic, reprezintă un impuls spre atingerea unor obiective comune acestora și care merită a fi punctate în cele ce urmează:

- cuprinderea și menținerii în sistemul de învățământ obligatoriu a tuturor copiilor/elevilor indiferent de particularitățile lor psihoindividuale și sociale, prin programe și intervenții specifice;
- asigurarea unei dezvoltări armonioase a copilului/elevului prin aplicarea unor strategii de intervenție cognitivă, motivațională, emoțională și comportamentală (la nivel individual, la nivel grupal);
- implementarea de programe educaționale centrate pe gestiunea situațiilor de criză personală și a celor de grup specifice mediului educațional școlar, focalizarea programelor pe prevenția unor deficiențe, a unor comportamente de risc;

- crearea condițiilor de dezvoltare a personalității elevilor în vederea integrării acestora în viața școlară, socială și profesională;
- dezvoltarea profesională a personalului didactic, inițierea unor demersuri de investigare/cercetare și a unor parteneriate menite să asigure un feed-back pozitiv al instituției;
- Acest ultim obiectiv vizează în special Casa Corpului Didactic, instituție a cărei țintă o constituie cadrele didactice. Pentru pregătirea acestora, instituția trebuie să se preocupe de elaborarea și promovarea unei oferte de programe de dezvoltare profesională în concordanță cu nevoile determinate de obiectivele fundamentale și cele ale beneficiarilor din instituțiile de învățământ. Acest proces care permite derularea unor programe de dezvoltare profesională are ca finalitate certificarea ca formator zonal, în vederea realizării de stagii de formare în județ, în sistem cascadă prin care se asigură și o monitorizarea, prin modalități complexe a evoluției profesionale. În acest sens, ar putea fi urmărite ținte precum:
 - Compatibilizarea sistemului național de învățământ cu sistemul european în domeniul formării continue;
 - Consolidarea rolului CCD ca instituție cu atribuții în formarea continuă a personalului didactic;
 - Creșterea /ameliorarea calității și eficienței sistemelor educaționale și de formare a personalului didactic din învățământul maramureșean;
 - Eficientizarea, îmbunătățirea serviciilor educaționale de formare continuă a cadrelor didactice, recrutarea de resurse umane care au calitatea de formatori;
 - Asigurarea coerenței programelor de formare continuă cu accent pe didactica specialității;
 - Diversificarea și flexibilizarea ofertelor educaționale în funcție de nevoile și interesele beneficiarilor;
 - Asigurarea egalității de șanse, a convergenței și complementarității, respectiv transversabilității competențelor tuturor cadrelor didactice participante la activități de formare;
 - Realizarea parteneriatului cu comunitatea locală, unități școlare, ONG-uri, universități etc;
 - Inițierea cadrelor didactice în elaborarea și implementarea de proiecte;
 - Orientarea programelor de formare pe dezvoltarea de competențe și nu pe acumularea de informații și cunoștințe academice.
 - Utilizarea indicatorilor de evaluare a calității în domeniul educației și formării.

Pe aceste considerente, mizăm în continuare pe o bună colaborare între Inspectoratele Școlare, Casele Corpului Didactic și Centrele Județene de Resurse și Asistență Educațională, colaborare menită să asigure un viitor mai bun prin prisma educației „bunul cel mai de preț al unui om”.

Bibliografie:

1. Coyle D., Hood Ph., Marsh D., 2010: CLIL, Content and Language Integrated Learning, Cambridge University Press, Cambridge.
2. Cummins J., 2000: Language, Power and Pedagogy, Multilingual Matters Ltd, Clevedon, Buffalo, Toronto, Sydney.
3. www.learningdesigner.com
4. SIN, Mihai: *Perfecționarea*. În revista „Vatra”, nr.1, Târgu Mure, 1971.
5. Sin, Mihai: *Bilanțul muncii*. În revista „Vatra”, nr. 2, Târgu Mureș, 1971.
6. Comisia Europeană, *Memorandum privind formarea profesională*, 2015.
7. UNESCO, *Le de l'éducation des adultes : aspects et tendances*, Paris, 2005
8. Jigău, Mihai, *Consilierea carierei*, București, Editura Sigma, 2001.
9. http://www.bacp.co.uk/ethical_framework (British Association for Counselling and Psychotherapy - BACP).

Importanța activităților de tip outdoor, conexiunea copilului cu natura

Copiii învață prin joc, iar învățarea eficientă depinde de mediul învățării.

Recunoașterea valențelor formative ale mediului educațional este una dintre ideile extrem de valoroase în reforma învățământului preșcolar. Mediul grădiniței lărgeste cadrul experiențial al copilului stimulând procesul de învățare prin diversificarea formelor de activitate și creșterea în complexitate a acestora prin îmbinarea jocului cu învățarea în contextul unei activități sistematice, organizate și prin diversitatea tipurilor de interacțiune socială în relație cu adulții, cu copiii și cu mediul. Mediul de învățare eficient este cel care favorizează jocul liber-ales, deoarece stimulează cunoașterea experiențială și dezvoltarea creativă a copilului.

Învățarea outdoor nu înseamnă doar un nou loc al învățării, ea presupune o schimbare de abordare, de viziune asupra desfășurării activităților, o nouă perspectivă asupra învățării, o permisivitate ridicată pentru achiziția experiențială și prin punerea în situație. Educația în aer liber este o formă organizată de învățământ care, prin specificul mediului în care se desfășoară, pregătește copiii pentru viitoarea lor viață în mediul natural, pentru o viață liberă, îi ajută să dezvolte relații mai strânse cu mediul înconjurător, îi învață diferite modalități de învingere a greutăților. Scăpând de rutina zilnică a activităților desfășurate în sala de grupă, activitățile desfășurate în natură capătă un caracter mai atractiv și aplicat.

Educația outdoor reprezintă o puternică sursă de experiențe de învățare, diverse, interesante, atractive și stimulative pentru copii de orice vârstă. Un mediu relaxant, liber, fără constrângerile pe care le impun cei 4 pereți ai unei săli de grupă, poate oferi copiilor nenumărate provocări, astfel că procesul educațional capătă puternice valențe practice-aplicative și un caracter formativ, de natură să schimbe comportamente antisociale, să creeze o relație puternică între oameni bazată pe sprijin reciproc.

Educația outdoor facilitează procesul de învățare al copiilor care întâmpină dificultăți de învățare, de exprimare și relaționare prin faptul că oferă un climat diferit, ce permite copiilor care în mod uzual, întâmpină dificultăți de învățare și au un nivel scăzut de performanță școlară, să devină mai motivați, cu mult mai capabili, simțindu-se mai liberi, mai puțin încorsetați de rigorile spațiului ce-i apasă. Această „libertate a spațiului” contribuie major la dezvoltarea personală atât a celor care o aplică – cadrele didactice, cât mai ales a copiilor, la dezvoltarea spiritului de echipă. Conexiunile multiple, diverse și active care se realizează între copii, între copii și cadrele didactice duc la creșterea gradului de participare activă în organizarea și desfășurarea unei activități, la creșterea spiritului civic în rândul ambelor categorii de participanți, a toleranței și altruismului, la diminuarea stărilor conflictuale și la corectarea modului de rezolvare a acestora.

Câteva dintre valențele formative și informative ale educației outdoor pot fi:

- Le stârnește mult mai ușor curiozitatea;
- Le dezvoltă imaginația;
- Devin mai creativi;
- Se concentrează mai ușor;
- Conștientizează importanța îngrijirii mediului înconjurător și iubirea față de natură;
- Copiii devin mai calmi;
- Stimulează învățarea și înțelegerea conținuturilor;
- Copiii iau parte la învățare experimentală și senzorială;
- Leagă relații de prietenie;
- Previne obezitatea;
- Previne bolile psihice cum este depresia sau stările de anxietate etc.

Conexiunea personalității umane cu natura are o influență majoră nu doar formativă ci și una terapeutică, de relaxare, având un efect pozitiv asupra psihologiei și fiziologiei ființei umane. Încă din cele mai vechi timpuri, omul a trăit într-o strânsă legătură cu mediul înconjurător și cu tot ce îi oferea acesta. Se poate afirma că omul nu ar exista fără natură deoarece este construit în așa fel încât, fără o legătură strânsă cu

natura, el nu ar putea trăi. Natura are în componența sa cele patru elemente vitale pentru om și anume : pământul, aerul, apa și focul. Pământul are rolul de a procura hrana și de a ne oferi un spațiu de locuit, aerul ne ajută să respirăm, apa are un rol vital pentru organism, iar focul, adică căldura soarelui face posibilă viața pe pământ. Omul a știut să se bucure de ceea ce îi oferea mediul înconjurător.

Natura, peisajul, locurile natale impresionează copilul încă din primii ani ai vieții. Coloritul, forma, mișcarea, ritmul provoacă copiilor stări de bucurie care, treptat, se statornicesc, alcătuind și îmbogățind conținutul afectiv al copilului. În natură, copiii se manifestă deosebit, sunt mai activi, cu o permanentă bună dispoziție. Aici se identifică cu mediul și comunicarea devine naturală și spontană. Acest mod de învățare caracteristic educației outdoor, se numește experiențial „Înveți cu creierul, mâinile și inima!”

Învățământul preșcolar poate fi considerat precursor al educației outdoor, având în vedere că activități formale, informale și nonformale se desfășoară și în afara grădiniței dintotdeauna. *Excursiile, plimbările în aer liber, vizitele la muzee* au fost mereu prilej de transmitere către copii de informații, priceperi și deprinderi, niciodată nefiind organizate doar de dragul de a fi organizate. Activitățile outdoor nu sunt activități lipsite de un efect formativ, ci reprezintă o realitate educațională mai puțin formalizată, conceptul de educație nonformală fiind asociat conceptului de „învățare pe tot parcursul vieții”(lifelong learning).

„Pe copil îl educă tot ce îl înconjoară: câmpul, pădurea, râul, marea, munții, rândunelele. Faceți tot posibilul ca și copiii dumneavoastră să iubească tot ce-i înconjoară, pentru că fără dragostea față de natură și animale omul nu poate să simtă din plin ceea ce numim – VIAȚA.”

(C. Mihăescu)

Prof.înv.preșc.: Iuhasz Ana/ Toia Macrina

INFLUENȚA MANAGERULUI ȘCOLAR ASUPRA PROCESULUI DE ÎNVĂȚĂMÂNT

Prof. Eugenia Ivan

Liceul Tehnologic "Mihai Viteazu" Vulcan

Cheia eficientizării procesului instructiv-educativ stă în modalitatea optimă de realizare a relației dintre cele două verigi ale acestuia: pe de o parte, elevul, cu zestrea lui ereditară, cu capacitățile, aptitudinile și disponibilitățile lui, pe de altă parte, cadrul didactic (managerul), forța care provoacă, determină și dirijează schimbarea și dezvoltarea elevului.

Condițiile actuale ale mediului economico-social și transformările permanente la care sunt supuse instituțiile de învățământ determină un ansamblu de schimbări în plan strategic și operațional, școala devenind un „actor” principal al comunității.

Consecința directă a unor astfel de procese complexe impune și o schimbare de atitudine, la care știința managementului trebuie să ofere soluții concrete. Performanța de ansamblu a organizației școlare nu înseamnă doar o serie de rezultate înregistrate la diferite acțiuni cu caracter educațional sau existența unor personalități de excepție pe anumite domenii, ci și rezultatul instruirii didactice și de specialitate realizată.

În prezent, performanța unei unități școlare trebuie apreciată printr-un sistem de indicatori, corelat și alcătuit din informații specifice provenite, atât de pe plan intern instituției, cât și de pe plan extern, cu prioritate din domeniile de interacțiune directă și indirectă. Conducerea și coordonarea eficientă a unei instituții de învățământ presupune asumarea responsabilității în exercitarea funcției de manager, concomitent cu deținerea de competențe adecvate acesteia. Managerul trebuie să dispună de un arsenal strategic permisiv intercomunicării, interacțiunilor, tranzacțiilor și transformărilor prin care are posibilitatea de a influența și motiva alte persoane în promovarea și realizarea scopurilor individuale și de grup.

Reușita pe acest plan al performanței poate fi asigurată de adoptarea unei atitudini proactive la nivelul echipei de management, care trebuie să devină inițiatorul și continuatorul unor acțiuni complexe orientate, în principal, pe relații de parteneriat și colaborare.

Managerul trebuie să manifeste preocupări permanente în sensul facilitării procesului de elaborare a unor politici, sisteme și structuri constructive, de valorificare a punctelor tari identificate, de susținere a dezvoltării continue a instituției școlare.

Southworth susține că liderii pot influența învățarea prin trei strategii de bază: modelare, monitorizare și dialog. *Modelarea* înseamnă puterea exemplului. Liderii centrați pe învățare sunt modele pentru ceilalți pentru că sunt preocupați de actul predării, de învățare și de specificul grupurilor de elevi, dorind să știe cât mai multe în această privință. *Monitorizarea* presupune vizitarea școlilor, asistarea la ore și furnizarea de feedback profesorilor. *Dialogul* creează oportunități pentru profesori de a realiza un schimb de idei pe tema învățării și a predării alături de colegi și lideri din sistem. Deși aspectul învățării trebuie nuanțat puternic în activitate, liderii trebuie să aibă în vedere și alte aspecte ale actului educațional: socializarea, sănătatea elevilor, bunăstarea și stima de sine, dezvoltarea unei culturi și a unui climat favorabil în funcție de nevoile specifice ale școlii și ale comunității locale.

Principala dificultate în ceea ce privește conducerea unei școli o reprezintă complexitatea variabilelor implicate, de la elevi la profesori și părinți, de la curriculumul național la tehnologia didactică, de la resursele educaționale la cele financiare etc.

Tendința internațională spre descentralizare și autonomie a condus la un apel către manageri, personalul școlii, comunități locale și/sau alte părți interesate de a dezvolta o viziune distinctă pentru școlile lor, cu obiective specifice, clar formulate.

Eficiența managerială este dependentă de competențele/abilitățile de ordin strategic, organizațional și de eficacitate personală deținute de către profesorul manager. Prin abilități sau

competențe se înțeleg comportamente observabile și măsurabile, cu caracter asemănător deprinderilor. Competențele manageriale dețin un rol unificator în raport cu celelalte categorii de competențe ale profesorului, având rolul de a le utiliza într-o manieră logică și operațională, capabilă să ofere posibilitatea influențării adecvate a clasei, dar și a fiecărui elev în parte.

Un bun manager școlar trebuie să dea dovadă de următoarele tipuri de abilități:

- abilități strategice – facilitează generarea de plus-valoare cognitivă prin adaptarea superioară la mediu: viziunea, orientarea spre elevi, luarea deciziilor, gestiunea resurselor;
- abilități organizaționale – facilitează dezvoltarea armonioasă a elevilor atât în plan personal cât și social: comunicare, lucru în echipă, negociere, organizare, relaționare;
- abilități de eficacitate personală – facilitează conducerea propriei persoane într-o manieră eficace: autocunoaștere, inițiativă, motivației, învățare, autocontrol, autocritică, gestiunea timpului, optimism, creativitate, integritate, gestionarea stresului, gestionarea emoțiilor (inteligența emoțională).

Capacitățile și calitățile manageriale menite să asigure succesul și să eficientizeze procesul de învățământ sunt: flexibilitate și gândire strategică, viziune comprehensivă și pragmatică asupra organizației ca întreg, orientarea către calitatea totală și satisfacerea nevoilor clienților educaționali actuali, viitori și potențiali (elevi, părinți, cadre didactice, comunitate locală etc.), intercomunicare asertivă și pozitivă, pro-activism în valorificarea și utilizarea tuturor resurselor (umane, materiale, financiare), explorarea potențialului creator al celorlalți și facilitarea muncii în grup, valorificarea optimă a tehnologiei și informației, coerență decizională. Prin urmare, reușita deplină constă în forța umană, munca în echipă, respect și considerație reciprocă, reducerea stării de anxietate generală obținută prin controlul stresului și printr-un management eficient al timpului.

BIBLIOGRAFIE:

1. Manea, A. D., Educația incluzivă. Teorie și aplicații. Cluj-Napoca: Editura Eikon, 2014
2. Southworth, G., Instructional leadership in schools: reflections and empirical evidence, School Leadership and Management, 2002
3. Iucu, R. B., Managementul clasei de elevi. Aplicații pentru gestionarea situațiilor de criză educațională. București, Editura Polirom, 2006

Jocul didactic-mijloc de stimulare a creativității elevilor din învățământul primar

Prof. IVANCIU CONSTANȚA CLAUDIA
Școala gimnazială NICOLAE TITULESCU, Călărași

Jocul didactic este un procedeu activ, mult practicat în ciclul primar. Jocul, activitate cognitivă specifică copilăriei, îl pune pe școlarul mic în situația unei intense activități intelectuale și asigură o asimilare reală a noțiunilor, regulilor, o însușire activă și conștientă a cunoștințelor.

Folosit cu măiestrie, jocul crează un cadru organizatoric, care favorizează stimularea creativității, dezvoltarea interesului elevilor, a spiritului de investigare și formarea deprinderilor de folosire spontană a cunoștințelor dobândite.

A învăța copiii să citească și să scrie este un proces complex și de lungă durată. A citi înseamnă a descifra mesaje, transpunând structuri grafice în structuri sonore și mintale, purtătoare de sensuri. Scrierea înseamnă încifrarea unui mesaj, adică reprezentarea gândurilor, ideilor prin semne grafice. Însușirea citit-scrisului până la nivel de deprinderi se realizează prin exersarea riguroasă și sistematică a componentelor ce stau la baza constituirii lor.

În activitatea de fiecare zi a copilului jocul ocupă locul preferat. Așa cum adultul se simte împlinit prin munca sa, copilul se simte mare prin succesele sale ludice.

Cunoscând locul pe care îl ocupă jocul în viața copilului, este ușor de înțeles eficiența folosirii lui în procesul instructiv educativ.

În școală, motivația intrinsecă pentru învățatură nu apare la comandă, iar angajarea obținută prin constrângere poate avea efecte secundare îngrijorătoare.

Elementele de joc, încorporate în lecție, garantează captarea atenției elevilor pe tot parcursul activității didactice și înlătură plictiseala, considerată „păcatul de moarte al predării” (Herbart).

Jocul este și un mijloc eficient de educație: disciplinează fără constângere pe jucător atât sub aspectul desfășurării acțiunilor obiective, cât și sub raportul comportamentului social.

Iată câteva jocuri didactice folosite pentru îmbogățirea expresivității vorbirii, activizarea vocabularului și stimularea creativității elevilor.

Pentru verificarea însușirii grupurilor de litere am organizat jocul:

„Unde se potrivește?”

Am prezentat elevilor câteva desene și le-am cerut să denumească ce văd și să spună DA în căsuța care arată grupul de litere conținut de cuvânt.

Material: fișe pe care sunt scrise grupurile de sunete ca: ea, ia, ie, oa, ua, uă.

Sarcina: să formeze cuvinte, pe urmă enunțuri care să se refere la o călătorie cu trenul.

Desfășurarea jocului: copiii primesc fișele, compun cuvinte, pe urmă enunțuri.

Jocul este sub formă de întrecere.

După mai multe exerciții am putut organiza cu copiii jocuri didactice cu cuvinte omonime.

„Găsește mai multe înțelesuri”

Este un joc care are ca scop precizarea înțelesului cuvintelor cu aceeași formă, dar înțeles diferit. Am folosit ca material didactic cuvinte ca: toc, cot, pui, pod, cap.

Sarcina didactică: rostirea cuvântului după anumite înțelesuri sugerate.

Desfășurarea jocului: se scoate un elev din clasă. Învățătorul împreună cu elevii aleg un cuvânt, de exemplu cuvântul toc. După alegerea cuvântului, copilul de afară este adus în clasă și în mod organizat i se spun două sau mai multe înțelesuri ale aceluiași cuvânt. Elevul trebuie să ghicească despre ce cuvânt este vorba.

De exemplu: cu el se scrie, se află la fiecare ușă etc, până când elevul ghicește. Dacă nu ghicește, i se dau lămuriri suplimentare.

Se procedează la fel și cu alte cuvinte omonime.

Sinonimele contribuie la precizarea vocabularului și mărește simțitor potențialul expresiv al limbii. Copiii sunt conduși să înțeleagă și să observe că unele cuvinte pot fi înlocuite în vorbire cu altele, cu același înțeles.

De exemplu: copilaș – bebeluș – prunc – pui de om

sau

bătălie – luptă – război.

„Găsește-i un alt nume”

Acest joc l-am folosit pentru a îmbogăți vocabularul copiilor cu cuvinte sinonime.

Sarcina didactică: aflarea unor cuvinte sinonime cu celelalte.

Material: cuvinte inițiale.

Desfășurarea jocului: pe tablă am scris cuvintele în coloană: zăpadă, timp, troian, elev a țipa. Elevii au sarcina de a găsi cât mai multe cuvinte cu același înțeles. Jocul l-am desfășurat pe rânduri de bănci. A ieșit câștigător rândul care a găsit cele mai multe sinonime pentru cuvântul dat.

Formarea noțiunii de limbă este un proces complex care implică atât dezvoltarea vocabularului, cât și dezvoltarea proceselor intelectuale ale elevilor.

Pentru a vedea modul în care s-a realizat îmbogățirea vocabularului elevilor cu sinonime și omonime am realizat „Jocul sinonimelor” și „Jocul omonimelor”.

„Jocul sinonimelor”

Am cerut elevilor să găsească alte cuvinte cu înțeles asemănător din următoarele propoziții:

Mama își privește duios fiul (emoționată, dulce, blând, trist, gingașă).

Oamenii se bucură de rodnicia pământului pe care l-au trudit. (bogăția, fertilitatea).

„Jocul omonimelor”

Elevii au avut de căutat noi înțelesuri pentru cuvintele date de noi. Una dintre aceste cuvinte a fost: vie.

Maică-ta de-i vie.

Bine-ar fi să vie.

Pân' la noi la vie.

Elevii au căutat noi înțelesuri ale cuvântului vie, după care au alcătuit propoziții deosebit de frumoase.

vie - trăiește, este în viață

- să vină

- plantația de viță de vie

În jocul „**Familia de cuvinte**” elevii au găsit toate cuvintele înrudite cu cele date de noi:

grădina - grădinar
- grădiniță
- grădinărit
- a grădinări
- îngrădit

S-au alcătuit și enunțuri de tipul:

„Tatăl meu este un grădinar foarte priceput.”

sau

„Bunica toată ziua a grădinărit.”

Pentru verificarea grupurilor de sunete: ea, ie, ia, oa, am organizat un concurs „**Cine știe câștigă**”. Fiecare grup de sunete a fost reprezentat prin două coloane de cuvinte, una din ele fiind greșită. Unii au avut sarcina de a găsi cuvintele scrise corect, apoi cu acestea au alcătuit enunțuri.

iel	el	eram	ieram	poet	poiet
ieșire	eșire	ieste	este	poiezie	poezie
ieste	este	iera	era	poiem	poem

iepure	epure		era	iera		versuri	viersuri
iele	ele		ierați	erați		eu	Ieu

„Mama are o blană de iepure.”

sau

„Eu eram pe pod, când ele au ajuns.”

sau

„Versurile scrise de fratele meu sunt frumoase.”

În atenția mea a stat ortoepia și ortografia care cuprind vocale duble sau consoane duble. Pentru acesta am prezentat elevilor cât mai multe cuvinte și le-am cerut să creeze și un text care să cuprindă cel puțin trei cuvinte cu consoane alăturate, identice.

Iată câteva exemple de cuvinte: alee, idee, muzee, tranșee, cuviincios, ființă, zoologie, alcool, accelerat, accident, occident, succes, fiică, înnora, înnoda, înnopta, înnoit.

Integrarea socială a copiilor cu CES

IVANCIU CONSTANȚA CLAUDIA
Școala gimnazială NICOLAE TITULESCU, Călărași

Prin termenul de deficiență mintală înțelegem reducerea semnificativă a capacităților psihice care determină o serie de dereglări ale reacțiilor și mecanismelor de adaptare ale individului la mediul înconjurător. În aceste condiții, individual se găsește într-o situație de incapacitate și inferioritate, resimțită ca o stare de handicap în raport cu ceilalți membrii ai societății din care face parte.

Noțiunea de integrare presupune existența unor relații între membrii unui grup, relații bazate pe recunoașterea integrității lor, a valorilor și drepturilor comune pe care le au. Integrarea (relația stabilită între individ și societate) atinge mai multe niveluri ,de la simplu la complex, și anume: integrarea fizică-se referă la reducerea distanțelor dintre copiii cu CES și ceilalți copii și are ca scop eliminarea sau estomparea dependenței persoanei cu dizabilități de ceilalți; integrarea funcțională –presupune existența posibilității ca elevul/copilul cu CES să participe în comun la procesul educațional; integrarea socială –necesită constituirea relațiilor cu ceilalți membrii ai comunității ; integrarea personală-este legată de dezvoltarea unor relații cu persoanele importante,semnificative; integrarea societală-apare atunci când copilul integrat în grupul de elevi dobândește sentimentul de apartenență și participare deplină la comunitate, cu asumarea de roluri. Integrarea societală presupune acceptarea deplină a copilului cu cerințe speciale de către ceilalți membrii ai comunității școlare, presupune existența sentimentului de încredere în sine și în ceilalți. Integrarea socială se referă la ansamblul relațiilor sociale stabilite între persoanele cu CES și ceilalți membrii ai comunității(vecini,colegi,oameni de pe stradă). Aceste relații sunt influențate atât de atitudinile de respect și stimă, cât și de ansamblul manierelor de interacțiune dintre oamenii normali și cei cu CES.

În școală, integrarea socială presupune includerea copiilor cu CES în toate activitățile din viața școlară, fără discriminare. De asemenea, copiii cu CES sunt incluși și în activitățile extrașcolare.

În plan practic,o persoană cu cerințe speciale poate dezvolta relații spontane , dar și regulate, cu un număr mare de indivizi, în funcție de preferințele și interesele sale, fiind la rândul ei acceptată și valorizată ca membru al anturajului respectiv. Integrarea socială se bazează pe faptul că persoana în dificultate se poate folosi în mod neîngrădit de toate facilitățile create și stipulate oficial, iar fenomenul de incluziune ține deja de cutuma socială, fără a mai fi nevoie de apel la anumite dispoziții din partea unei autorități.

Integrarea copiilor cu cerințe speciale se poate realiza dacă există colaborarea permanentă între: elevi, profesori, părinți, consilieri, organizații nonguvernamentale și alți parteneri viabili care se pot implica. În viziunea școlii/educației incluzive, cooperarea constituie un element fundamental, determinant pentru realizarea succesului, succesul privit ca autonomie și independență necesară inserției sociale post-școlare sau/și post-instituționale.

Familia este cea care are un rol important în viața copilului, cu precădere relația mamă-copil. Familia înseamnă pentru copil primul mediu de socializare, caracterizat prin securitate afectivă, susținere, sprijin, cooperare, viață comună, aspirații și interese comune. Dezvoltarea socială ulterioară a copilului deficient este direct influențată de relația copil-părinți; fiind diferit de ceilalți copii are nevoie de un mediator în dezvoltarea și menținerea relațiilor interpersonale. Principalele caracteristici ale familiei care influențează în mod fundamental dezvoltarea socială a copilului sunt:

-legătura biologică de bază a persoanei,care îi conferă identitate și îl susține în dezvoltarea intelectuală, afectivă și morală;

- primul grup social în care copilul exersează comportamente sociale și se descoperă pe sine;

-asigură climatul de securitate afectivă necesar dezvoltării armonioase și echilibrate a personalității;

- cadrul optim de dezvoltare a individualității și de valorizare a potențialului copilului.

Percepția socială a copiilor cu deficiențe nu este întotdeauna constantă și foarte favorabilă, ea variază de la o societate la alta, furnizând semnificații diferite, în funcție de cultura și de valorile promovate în respectiva societate. În acest context, cu atât mai mult copilul deficient se adaptează mai greu la relațiile interpersonale și are nevoie, așadar, de un suport.

Unii părinți, însă, pot dramatiza excesiv reacțiile inadecvate venite din partea unei persoane străine, identificând la aceasta o falsă rea intenție într-un gest oricât de neutru. În alțe situații, ei neagă tot ceea ce copilul observa în jurul său legat de propria-i deficiență, insistă pe răutatea și ipocrizia oamenilor din anturaj, cultivând la copil convingerea că lumea în care trăiește este o lume rea. Pe de altă parte, unii părinți refuză să țină cont de dificultățile sociale determinate de deficiența, în acest fel împiedicându-i pe copii să înțeleagă și să accepte aspecte legate de propria deficiență.

Crearea unui climat favorabil în colectivul din care face parte îi motivează iar învățarea pentru ei este mai plăcută și mai eficientă dacă li se asigură sprijin permanent atât din parte educatorului cât și din partea colegilor. Dacă la toate acestea se mai adaugă familia și cultura psihopedagogică a cadrului didactic pilonii reușitei lor școlare vor fi de neclintit .

Diferențele umane sunt normale și învățarea trebuie adaptată la necesitățile copilului . O pedagogie centrată pe copil este benefică pentru toți, școlile centrate pe copil sunt terenuri de instruire pentru o societate centrată pe oameni, care respectă atât diferențele cât și demnitatea ființelor umane .

Dacă acceptăm ideea că, după absolvirea școlii, toți copiii trebuie să beneficieze de șansa de a participa activ la viața socială, atunci trebuie să le acordăm necondiționat această șansă încă din școală; deci integrarea socială este pregătită și condiționată de integrarea școlară.

Integrarea socială nu poate fi separată de integrarea școlară, ea nu este doar post-școlară, ci se construiește treptat, pe măsura devenirii copilului prin educație, ca adult „ființa socială” școala fiind însăși o parte a vieții sociale, ca atare progresul în direcția dobândirii autonomiei, „compețente” sociale trebuie să constituie la fel ca și dezvoltarea intelectuală, o finalitate educațională .Educația integrată îi va permite copilului cu CES să trăiască alături de ceilalți copii valizi, să desfășoare activități comune, dobândind abilități indispensabile pentru o viață cât mai apropiată de cea a valizilor, pentru o adecvată inserție socială.

Integrarea persoanelor cu handicap nu reprezintă doar sarcina statului ci și a întregii societăți și a tuturor membrilor, reprezentanților și instituțiilor acesteia. Considerația pentru persoanele cu handicap nu trebuie să constituie numai responsabilitatea familiei, prietenilor și vecinilor, ci și a tuturor membrilor societății care trebuie să fie vigilenți cu toate formele de intoleranță și să realizeze că și ei au datoria de a permite persoanelor care suferă de handicapuri să participe “cat mai normal posibil” la viață.

Proiectul eTwinning “RHYTHM DRAWINGS DOODLE DANCE”

Prof. Ivanciu Constanța Claudia

Școala gimnazială „Nicolae Titulescu”, Călărași

eTwinning este un program educațional care pune la dispoziția profesorilor din Europa un spațiu online, o platformă prin care să se dezvolte parteneriate școlare. Proiectele eTwinning sunt o cale spre o abordare europeană a parcursurilor didactice și spre o mai ușoară integrare într-o societate înclinată spre tehnologie. Este recomandată predarea modernă, dar este important să înțelegem cum profesori din alte țări abordează anumite conținuri și cum se pot forma anumite competențe prin colaborare și cooperare.

Proiectul eTwinning “RHYTHM DRAWINGS DOODLE DANCE”, în parteneriat cu școli din Turcia și România a adus bucuria jocului împreună, a cooperării și învățării la nivel european.

Activitățile propuse au determinat atingerea scopului și obiectivelor proiectului, rezultatele acestuia determinând dezvoltare instituțională, profesională și personală.

Arta Doodle este un tip de artă care include imagini, grafică și desene cu aspect complex și a fost recent acceptată ca artă de desen.

Proiectul permite participanților să-și dezlănțuie creativitatea și să creeze artă doodle în interacțiune cu muzica. Lucrul cu ritmuri diferite diversifică operele de artă și încurajează exprimarea personală.

Proiectul eTwinning “RHYTHM DRAWINGS DOODLE DANCE” durează 3 luni, distribuția sarcinilor a fost făcută ținându-se cont de dorințele partenerilor. Activitățile sunt centrate pe elev, le sprijină creativitatea, iar accentul este pus pe dezvoltarea simțului artei și al ritmului.

Se așteaptă ca elevii noștri să fie capabili să-și exprime sentimentele și gândurile în moduri originale. Credem că proiectul oferă participanților o experiență distractivă și contribuie la dezvoltarea potențialului lor creativ. Copiii vor înțelege că arta și muzica sunt un tot inseparabil.

Beneficiile platformei eTwinning pentru elevii din școala noastră implicați în acest proiect on-line de învățare prin colaborare la nivel european sunt foarte mari datorită unor factori cum ar fi: oportunitatea de a interacționa cu elevi și profesori din alte țări europene, suport didactic și tehnologic oferite de portal la cele mai înalte standarde europene, instrumente inovatoare de lucru, abordare inter și transdisciplinară a temelor alese, munca în echipă, stimularea interesului și a gândirii critice, ocazia de a purta un dialog constructiv, aprofundarea cunoștințelor, valorificarea aptitudinilor și a creativității participanților.

Avantajele pentru școală sunt și ele importante, deoarece prin acest proiect eTwinning am promovat imaginea școlii, am pus bazele unei colaborări la nivelul instituției noastre în viitoare

parteneriate Erasmus. De asemenea, am adăugat o nouă dimensiune europeană procesului de predare-învățare și calității educației la nivelul unității noastre.

MANAGEMENTUL EMOTIILOR

FRICA LA COPII

Ivanescu Eliana
Liceul Tehnologic Petrache Poenaru Balcesti

Managementul emoțiilor este o abilitate esențială în viața noastră. Ne ajută să înțelegem și să gestionăm emoțiile noastre într-un mod sănătos și constructiv. Prin managementul emoțiilor, putem să ne controlăm reacțiile în situații dificile și să ne menținem echilibrul emoțional. Este important să fim conștienți de emoțiile noastre, să le acceptăm și să le exprimăm într-un mod adecvat. În acest fel, putem evita să ne lăsăm copleșiți de emoții negative și putem dezvolta o stare de bine și o relație mai bună cu noi înșine și cu cei din jur.

Managementul emoțiilor este o abilitate cheie în viața noastră. Ne ajută să înțelegem și să gestionăm emoțiile noastre într-un mod sănătos și constructiv. Prin managementul emoțiilor, putem controla reacțiile noastre în situații dificile și să menținem echilibrul emoțional. Este important să fim conștienți de emoțiile noastre, să le acceptăm și să le exprimăm într-un mod adecvat. Astfel, putem evita să fim copleșiți de emoții negative și putem dezvolta o stare de bine și relații mai bune cu noi înșine și cu ceilalți. Dacă dorești, pot să îți ofer câteva strategii practice pentru a-ți gestiona emoțiile.

Câteva strategii practice pentru managementul emoțiilor ar fi:

1. **Auto-reflecție:** Încearcă să fii conștient de emoțiile tale și să le analizezi. Întreabă-te de ce te simți astfel și ce anume a declanșat acea emoție. Această conștientizare te poate ajuta să înțelegi mai bine reacțiile tale și să le gestionezi în mod adecvat.

2. **Respirație și relaxare:** Atunci când simți că emoțiile îți copleșesc mintea, ia o pauză și concentrează-te pe respirație. Respiră adânc și lent, concentrează-te pe inspir și expir și simte cum te relaxezi treptat.

3. **Gândire pozitivă:** Încearcă să îți schimbi perspectiva și să găsești aspecte pozitive în situații dificile. Focalizează-te pe soluții și pe ceea ce poți controla în loc să te concentrezi pe aspectele negative.

4. **Comunicare eficientă:** Exprimă-ți emoțiile într-un mod constructiv și respectuos. Comunică deschis cu cei din jur și împărtășește cum te simți. Aceasta poate ajuta la rezolvarea conflictelor și la crearea unei atmosfere mai sănătoase.

5. **Îngrijire personală:** Acordă-ți timp pentru a-ți îngriji nevoile emoționale. Fă activități care îți aduc bucurie și relaxare, cum ar fi practicarea unui hobby, meditația sau petrecerea timpului cu cei dragi.

Frica la copii

Frica este un sentiment natural și comun în rândul copiilor. Aceasta poate fi cauzată de diferite motive, cum ar fi întâlnirea cu situații noi, separarea de părinți sau întâlnirea cu animale necunoscute. Este important să fim empatici și să îi oferim suport copilului pentru a depăși frica. Putem face asta prin ascultare activă, încurajare și oferirea de informații adecvate care să îi ajute să înțeleagă și să facă față situațiilor înfricoșătoare. De asemenea, putem folosi tehnici de relaxare și jocuri de rol pentru a-i ajuta să se simtă mai încrezător. Frica la copii poate fi o oportunitate de a-i învăța cum să gestioneze emoțiile și să dobândească încredere în ei înșiși.

Frica la copii este un subiect complex și există multe perspective și abordări diferite în ceea ce privește gestionarea acesteia. Unii experți consideră că este important să îi ajutăm pe copii să-și exprime frica și să le oferim un mediu sigur în care să o exploreze. Alții pun

accentul pe construirea încrederii și a rezilienței copiilor pentru a face față fricilor. Ceea ce contează cel mai mult este să fim empatici, să îi ascultăm și să îi susținem pe copii în procesul lor de a învăța să gestioneze frica.

Frica este un mecanism natural de protecție în copilărie. Ne ajută să fim precauți și să evităm situațiile periculoase. Este important să înțelegem că fiecare copil are propriile frici și că acestea pot varia în funcție de experiențele și personalitatea lor. Prin învățarea să gestioneze frica, copiii pot dobândi abilități importante de adaptare și reziliență. Totuși, este esențial să le oferim sprijin și îndrumare pentru a depăși fricile iraționale sau excesive și pentru a se simți în siguranță în explorarea lumii înconjurătoare. Frica poate fi un instrument util, dar trebuie să învățăm să o gestionăm într-un mod sănătos.

Școala Actuală și Școala Viitorului

prof. Ivașcu-Ilici Silca
Liceul Teoretic “Grigore Moisil”, Timișoara

Școala reprezintă un pilon fundamental al societății, fiind locul în care tinerii își dezvoltă cunoștințele, abilitățile și caracterul. În contextul schimbărilor continue din lumea modernă, atât în domeniul tehnologiei, cât și al culturii și societății, școala trebuie să evolueze pentru a răspunde nevoilor și cerințelor viitorului. În acest referat, vom analiza atât aspectele definitorii ale școlii actuale, cât și direcțiile posibile de dezvoltare către școala viitorului.

Școala actuală se bazează pe un sistem tradițional, cu o structură bine definită, în care elevii sunt grupați în clase și urmează un curriculum standardizat. Profesorii joacă un rol central în transmiterea cunoștințelor, iar evaluarea se realizează în principal prin intermediul testelor și examenelor. Totuși, această abordare poate fi criticată pentru rigiditatea sa și pentru că nu reușește întotdeauna să cultive creativitatea și gândirea critică la fel de mult pe cât ar fi necesar în lumea actuală.

Problemele cu care se confruntă școala actuală includ:

Standardizarea: Insistarea prea mare pe teste standardizate și curriculumuri rigide poate să nu răspundă nevoilor individuale ale elevilor și să limiteze creativitatea și explorarea.

Pasivitatea elevilor: Abordarea predominant didactică poate duce la pasivitate și lipsă de implicare din partea elevilor în procesul de învățare.

Lipsa adaptabilității: Școala actuală poate fi lentă în adaptarea la schimbările tehnologice și sociale, ceea ce poate duce la o disonanță între abilitățile dezvoltate în școală și cerințele pieței muncii.

Școala viitorului trebuie să fie mai flexibilă, mai adaptabilă și mai centrată pe elev. Este nevoie de o abordare holistică, care să pună accent pe dezvoltarea abilităților sociale, emoționale și tehnologice, precum și pe cunoștințele academice.

Direcțiile posibile de dezvoltare pentru școala viitorului includ:

Personalizarea învățării: Utilizarea tehnologiei pentru a oferi experiențe de învățare personalizate, adaptate la nevoile și ritmurile individuale ale fiecărui elev.

Abordarea bazată pe proiecte și pe problemă: Încurajarea elevilor să își aplice cunoștințele în contexte practice, prin proiecte și activități care să simuleze probleme reale din lumea actuală.

Dezvoltarea abilităților socio-emoționale: Acordarea unei atenții mai mari dezvoltării abilităților de comunicare, colaborare, rezolvare a conflictelor și gândire critică, care sunt esențiale în lumea modernă.

Integrarea tehnologiei: Utilizarea tehnologiei în mod creativ pentru a sprijini procesul de învățare, inclusiv prin utilizarea realității virtuale, a învățării online și a altor instrumente digitale.

Învățarea pe tot parcursul vieții: Promovarea unei mentalități de învățare continuă, care să încurajeze atât elevii, cât și adulții, să își continue dezvoltarea pe tot parcursul vieții.

Deși, școala actuală se confruntă cu numeroase provocări în contextul schimbărilor din lumea modernă, are totuși oportunitatea de a se transforma într-o instituție mai eficientă și mai relevantă pentru viitor. Prin adoptarea unor abordări inovatoare și flexibile, școala viitorului poate să își îndeplinească mai bine misiunea de a pregăti elevii pentru succes într-o lume în continuă schimbare. Desigur, facilitarea, susținerea și îmbunătățirea activităților din sistemul educațional reprezintă aspecte cruciale în transformarea școlii către viitor. Acestea pot fi realizate prin implementarea unor politici și practici care să sprijine dezvoltarea continuă a cadrelor didactice, modernizarea infrastructurii școlare și promovarea parteneriatelor între școli, comunitate și sectorul privat.

Dezvoltarea profesională a cadrelor didactice: Investiția în formarea continuă a profesorilor este esențială pentru a îmbunătăți calitatea predării și a învățării. Aceasta poate include programe de instruire în metode de predare inovatoare, utilizarea tehnologiei în educație, gestionarea claselor și evaluarea formativă.

Modernizarea infrastructurii școlare: Asigurarea unui mediu de învățare sigur, sănătos și stimulativ este crucial pentru succesul elevilor. Modernizarea și echiparea școlilor cu tehnologii moderne, laboratoare bine echipate, biblioteci și facilități sportive pot îmbunătăți semnificativ calitatea experienței educaționale.

Accesul la resurse educaționale de calitate: Este important ca fiecare școală să aibă acces la resurse educaționale adecvate, inclusiv manuale școlare actualizate, materiale didactice, echipamente tehnologice și acces la internet. Asigurarea egalității de șanse în ceea ce privește accesul la aceste resurse este esențială pentru a promova oportunitățile egale în educație.

Promovarea parteneriatelor: Colaborarea între școli, comunitate și sectorul privat poate aduce beneficii semnificative în educație. Parteneriatele pot include programe de mentorat pentru elevi, stagii de practică pentru profesori în industrie, proiecte de voluntariat și sprijin financiar pentru programe educaționale inovatoare.

Monitorizarea și evaluarea constantă a performanței: Pentru a asigura eficacitatea măsurilor implementate, este importantă monitorizarea și evaluarea constantă a performanței sistemului educațional. Aceasta poate include analiza rezultatelor elevilor, feedback-ul primit de la profesori și părțile interesate din comunitate, precum și ajustarea politicilor și practicilor în funcție de rezultate.

Prin facilitarea, susținerea și îmbunătățirea activităților din sistemul educațional în aceste direcții, se poate contribui la transformarea școlii către un model mai adaptat nevoilor și cerințelor viitorului, promovând succesul și dezvoltarea integrală a elevilor.

FACILITAREA, SUSȚINEREA ȘI ÎMBUNĂȚIREA ACTIVITĂȚILOR DIN SISTEMUL EDUCAȚIONAL

Prof. Jichitu Cristina, Liceul Tehnologic Cogealac

În sens larg, *managementul* este activitatea complexă de concepere, pregătire, organizare, coordonare și administrare a elementelor implicate în atingerea unor obiective. Managementul reprezintă un proces conștient de conducere și coordonare a acțiunilor și activităților individuale și de grup, precum și de mobilizare și alocare a resurselor unei organizații (umane, materiale, de spațiu și de timp) în vederea îndeplinirii obiectivelor acesteia în concordanță cu misiunea, finalitățile și responsabilitățile sale economice și sociale. Mult timp restrâns doar la zona economică, termenul și-a extins în ultimele decenii aplicabilitatea și în alte domenii, printre care și cel al educației și învățământului în care se regăsește cu toate elementele, dimensiunile și funcțiile pe care le îndeplinește în oricare altă sferă sau domeniu, având însă particularitățile sale, determinate de specificul activității didactice. Prin urmare, *managementul educațional* se referă la teoria și practica managementului general, aplicate sistemului și procesului de învățământ, organizațiilor școlare și claselor de elevi.

Calitatea educației este ansamblul de caracteristici ale unui program de studiu și ale furnizorului acestuia, prin care sunt îndeplinite așteptările beneficiarilor, precum și standardele de calitate. Evaluarea calității educației constă în examinarea multicriterială a măsurii în care o organizație furnizoare de educație și programele acesteia îndeplinesc standardele și standardele de referință. Atunci când evaluarea calității este efectuată de însăși organizația furnizoare de educație, această ia formă evaluării interne

Date fiind însă finalitățile sistemului de învățământ, complexitatea procesului educațional, varietatea și amploarea resurselor implicate și specificitatea produsului final care nu este unul concret și palpabil, managementul educațional are un specific aparte pronunțat, evidențiat, în principal, prin ceea ce teoreticienii numesc componenta umană a procesului și o plasează în centrul și la baza „companiei educaționale”.

Drept consecință, managementul educațional trebuie să fie într-o mai mare măsură artă decât știință, pentru că nu este numai un serviciu oferit oamenilor (ca subiecți exteriori ai procesului), ci pătrunde în ființa lor internă, provocând o schimbare a ființei lor psiho-intelectuale.

Managementul educațional este „știința și arta de a pregăti resursele umane, de a forma personalități, potrivit unor finalități acceptate de individ și de societate sau o anumită colectivitate. El cuprinde un ansamblu de principii și funcții, de norme și metode de conducere care asigură realizarea obiectivelor sistemului educativ (în ansamblu sau la nivelul elementelor componente), la standarde de calitate și eficiență cât mai înalte.” (Ioan Jinga)

Reușita unei ore de curs depinde de comportamentul tuturor elevilor. De exemplu, dacă un elev balansează o carte pe cap și clasa râde, comportamentul nu poate fi ignorat, deoarece va continua atâta timp cât colegii par interesați de ceea ce se întâmplă (chiar va încuraja și pe alții să imite gestul). A-i muștra poate atrage chiar mai multă atenția din partea colegilor, sau mai rău poate face ca indisciplinații să se simtă mândri printre colegi. În mod similar dacă doi elevi își șoptesc sau își vorbesc unul altuia ei se încurajează reciproc pentru un astfel de comportament, iar ignorându-i de această dată nu va face decât să-i provoace și mai mult la discuții. Există două soluții contra sprijinului acordat de colegi unui indisciplinat. O soluție ar fi ca elevul indisciplinat să fie izolat și privat de atenția colegilor. Cea de-a doua soluție este utilizarea strategiei „incidente de grup” prin care întreaga clasă (sau grupe de elevi dintr-o clasă) să fie recompensată pe baza comportamentului fiecăruia dintre ei.

Prin această strategie recompensele tuturor elevilor depind de comportamentul colegilor de clasă, ceea ce înlătură sprijinirea lipsei de disciplină.

Toate aceste modalități de intervenție în clasă se bazează pe așa numitele tehnici de modificare a comportamentului.

Managementul clasei este definit ca abilitatea profesorului de a programa și organiza activitățile clasei în scopul asigurării unui climat favorabil învățării. Managementul clasei are ca și obiective: prevenția și disciplina.

Una din modalitățile de evaluare a eficienței managementului clasei constă măsurarea timpului efectiv pe care elevii îl alocă activității de învățare. Astfel, un bun test al organizării unei clase îl reprezintă gradul de implicare a elevilor la activitățile clasei și implicit volumul de timp alocat activității de învățare propriu zisă. Sporirea timpului în care elevii sunt angrenați în învățare permite evaluarea gradului de succes al tehnicilor de conducere a unei clase.

Una din atribuțiile de bază ale profesorului este aceea de a planifica și structura mediul de învățare, astfel încât să faciliteze schimbări progresive, dezirabile în comportamentul și stilul de învățare a elevului. Un astfel de mediu ar trebui să ofere cât mai multe oportunități pentru dobândirea unor experiențe de succes. Studiile arată că elevii care experimentează succesul doresc să se implice în rezolvarea de sarcini noi și totodată își dezvoltă sentimente pozitive față de propria lor persoană. În schimb, elevii care se consideră depășiți de situații și incapabili dezvoltă, cel mai probabil sentimente de neajutorare.

În consecință scopul principal al managementului clasei constă în crearea unui mediu educațional care să maximizeze potențialul de învățare al elevilor și să încurajeze angajarea lor activă în activitatea de învățare. Totodată profesorii trebuie să asigure un climat în care elevii să se simtă confortabil și pe cât posibil protejați de a asocia școala cu sentimentul de eșec.

Una din modalitățile prin care profesorul poate monitoriza clasa este menținerea contactului vizual cu elevii și pronunțarea numelui acestora, arătându-le astfel că observă întreaga lor activitate. Sporirea eficienței monitorizării reclamă utilizarea unui număr cât mai mare de canale de comunicare: utilizarea vocii, contactul vizual, expresia mimică, în scopul interacțiunii simultane cu un număr cât mai mare de elevi.

Cele mai eficiente tehnici de a-i face pe elevi să participe activ la oră sunt cele care îi responsabilizează în activitatea de învățare. În general, experții angajează întreaga clasă în soluționarea unei probleme: astfel, în timp ce unul din elevi rezolvă o problemă la tablă ceilalți urmează să lucreze individual în caiet. Managementul clasei și instruirea eficientă sunt în bună măsură o funcție a relațiilor interpersonale pozitive din clasă (profesor-elev și elev-elev). În acest context profesorul devine principal actor sau determinant al relațiilor interpersonale și al climatului clasei.

Creșterea generală a rezultatelor învățării și abordarea provocărilor care există, cum ar fi inegalitatea și abandonul școlar timpuriu, depind în mare măsură de modul de predare și învățare din școlile din România. Crearea de școli în care toți elevii sunt capabili să facă tot posibilul pentru a învăța, iar profesorii să se simtă susținuți și încurajați să se dezvolte profesional necesită un leadership școlar puternic.

În concluzie, profesorul trebuie să construiască relații interpersonale pozitive cu elevii și totodată să promoveze un climat socioemoțional pozitiv în clasă prin:

- exprimarea congruenței, manifestarea empatiei;
- comunicare eficientă (evitarea criticii și etichetării, focalizarea conversației asupra comportamentului și nu asupra persoanei);
- susținerea elevilor în a-și asuma responsabilități sociale;
- stabilirea pe cât posibil a unor raporturi democratice la nivelul clasei.

Bibliografie:

Cosmovici, A, Iacob, L., *Psihologie școlară*, Ed. Polirom, Iași;

Druță, F, *Psihologie și educație*, Editura didactică și pedagogică, București;

Iucu, R., *Managementul clasei de elevi. Aplicații pentru gestionarea situațiilor de criză educațională*, Ed. Polirom, Iași;

Iosifescu, S., *Management educational. Ghid metodologic pentru formarea formatorilor*, MEC, Institutul de științe ale educației, București;

Joita, E., *Management educational*, Editura Polirom, Iasi

EDUCATIA TIMPURIE

Prof.înv.primar *Jidavu Diana-Alexandrina*
Colegiul Național „George Coșbuc”, Cluj-Napoca

Din momentul în care apar în viața noastră, ne străduim să facem tot ceea ce este necesar pentru a le fi bine. Toate acțiunile noastre sunt făcute spre BINELE lor. Dar oare reușim să identificăm care e „binele” lor? Gândim pe termen lung? Tot ceea ce el DEVINE, se clădește în cei „șapte ani de acasă”.

Părinții pot să cadă în capcana ideii că a fi părinte constă în a-i îmbrăca pe cei mici, a-i hrăni, a-i pregăti de culcare. Copilul nu este o sarcină de dus la bun sfârșit, ci persoane care trebuie educate, trebuie iubite. Cum le arătăm dragostea? Înseamnă să le acordăm atenție chiar și atunci când suntem prinși între multe alte sarcini de îndeplinit, între multe alte presiuni ale vieții. Nu e greșit să iubești prea mult un copil, dar se poate să îți exprimi greșit dragostea față de el.

Modelarea copiilor se realizează prin fiecare interacțiune pe care o avem cu ei și nu are loc atunci când toată lumea se înțelege bine, ci în momentele în care încercă să trăiască în cadrul limitelor stabilite pentru ei.

Cele mai importante mijloace folosite de părinți ar trebui să fie:

- exemplul personal. Știm că ei copiază tot ceea ce aud și văd. Așadar, cu atât mai mult, trebuie să fim așa cum am vrea să devină copiii noștri. Ce fel de adulți vrem să devină? Generoși, răbdători, responsabili, respectuoși? Noi, educatorii, cum stăm în aceste privințe?
- modul în care ne raportăm la copii. Dacă vrem să îi învățăm respectul, ei trebuie să se simtă respectați. Dacă vrem să învețe să asculte, trebuie să simtă că sunt auziți.
- felul în care ne adresăm lor. Să ne gândim înainte de a răspunde, ce opțiuni avem și să facem alegerile prin intermediul cărora știm că va învăța ceva nou. Să nu răspundem din impuls, deoarece ei ne vor urma exemplul. Disciplina constă în a-i răspunde cu răbdare și fermitate DE FIECARE DATĂ când greșește, deoarece copilul are nevoie de timp să asimileze. Însă întâi de toate, trebuie stabilite limitele. Iar limitele trebuie respectate. Ce se întâmplă când se forțează limitele? Îi confruntăm cu urmările negative care decurg. E esențial să se simtă înțeleși, însă e indicat să li se precizeze clar unde se trage linie. Un aspect la fel de important este tonul vocii folosit în comunicarea cu copilul. Dacă se păstrează calmul, această stare, cu timpul va deveni și starea copilului.

Un studiu realizat în Marea Britanie de Royal Economic Society a descoperit că nivelul de reușită al unui elev și abilitățile sale sunt influențate de cinci ori mai mult de părinți și de familie, decât de profesorii de la școală. Copiii sunt influențați de tot ceea ce este în jurul lor, de modul în care părinții se comportă, de ceea ce ei spun și ceea ce fac.

În prezent, momentul în care familia se reunește este finalul zilei, la cină, care de multe ori este în fața televizorului. De multe ori părinții sunt prea obosiți să mai inițieze discuții. Datorită programului prelungit la serviciu, din păcate, doar seara le rămâne ca timp de petrecut în familie. De aceea, ar fi benefice atât discuțiile prin care să înțeleagă care e viața copilului, prin ce stări trece, cât și discuții prin care să se exploreze idei intelectuale. Altfel, părinții se vor trezi că nu știu ce gândește, ce simte, ce știe copilul său.

Prea mulți copii sunt expuși la cultura centrată pe binele propriei persoane, care promovează răsplata imediată, mai mult decât virtuți ca onestitatea, hărnicia, perseverența. Cine trebuie să îi învețe diferența dintre bine și rău, cum să își gestioneze conflictele, cum să relaționeze cu ceilalți? Acesta e rolul **familiei** și de aceea este importantă educația timpurie, denumită și *cei șapte ani de-acasă*.

Bibliografie:

- Mamalakis Ph., *Principii ortodoxe de creștere a copiilor*, editura Sophia, București, 2017
- www.doxologia.ro

Facilitarea, susținerea și îmbunătățirea activităților din sistemul educațional prin educația morală. Rolul profesorului

Prof. înv. primar: Jora Nicoleta
Școala Gimnazială „Grigore Moisil” Galați

„ Nu există artă mai frumoasă decât arta EDUCAȚIEI. Pictorul și sculptorul fac doar figuri fără viață; dar EDUCATORUL creează un chip viu uitându-se la el, se bucură și oamenii, se bucură și DUMNEZEU și oricine poate fi DASCĂL, dacă nu al acestora, cel puțin al său”.
(Sfântul Ioan Gură de Aur)

Sistem educațional fără educație și fără valori morale este ceva inimaginabil și de nedorit. Dezvoltarea morală a elevului, acel avans cognitiv și emoțional, care permite luare de decizii din ce în ce mai autonome și care realizează acțiuni care reflectă o mare preocupare pentru ceilalți și pentru binele comun, este din ce în ce mai importantă într-o societate care suferă de sechelele trecutului și care își provoacă singură răni prezente prin marginalizarea educației. Poate ar trebui să ne dăm seama mai repede de competențele care cresc o dată cu dezvoltarea moralei, într-un mediu propice educației, formării.

Elevilor, este important să le formăm o atitudine corectă față de propria persoană, față de muncă și învățatură, pentru a-i face să înțeleagă necesitatea unor valori morale, precum: onestitatea, demnitatea, corectitudinea, devotamentul, respectul, generozitatea, altruismul, bunătatea, etc.

Din acest punct de vedere, educația se structurează în trei direcții¹:

- a. *Învăță să fii:* Încearcă să-i faci pe elevi să conștientizeze propria persoană, dar și deciziile personale. Aceasta îl va ajuta să-și dezvolte conștiința de a acționa în conformitate cu valorile morale.
- b. *Învăță să conviețuiești:* constă în predarea valorilor pentru coexistență. Dialogul și flexibilitatea vor fi fundamentale. Profesorii trebuie să încearce, de asemenea, să trezească interesul pentru colaborare și munca în grup.
- c. *Învăță să fii un bun cetățean:* Copiii vor fi învățați despre drepturile omului și despre instituțiile lor, pentru a-și cunoaște drepturile și îndatoririle și pentru a se pregăti pentru democrație.

Atunci când vorbim în general de educația morală sau de educația pentru valori, ne gândim la mediul familial. Părinții sunt primii adulți cu care ia contact copilul în drumul său prin viață, deci și primii lui educatori.

Educația copilului implică, în afara protejării și îngrijirii intergității sale fizice, și transmiterea de valori morale necesare pentru conviețuirea în societate: respect, responsabilitate și solidaritate. Și o altă scenă la fel de importantă ca familia este școala. Și nu pentru că copiii petrec din ce în ce mai mult timp la școală, la vârste din ce în ce mai timpurii, ci pentru că, ca și al doilea mediu de socializare al copilului, tot ceea ce se întâmplă aici va fi fundamental pentru dezvoltarea morală a copilului .

De fiecare dată când un profesor va promulga o normă de conviețuire în clasă sau va stabili consecința unui fapt, transmite o valoare.

Școala este instituția care are rolul decisiv în educația generațiilor tinere ale unei țări, la transmiterea valorilor culturale și morale, în vederea construirii premiselor pentru noi schimbări sociale. Atunci când o instituție școlară este conștientă de acest rol, atunci educația morală se

¹Cucoș C., „Pedagogie”, Editura Polirom, Iași, 2002- pg. 67

instaurează ca direcție principală în educația integrală a copilului. Școala trebuie să fie protagonistul educației morale a elevilor săi, pentru a se angaja în această nobilă sarcină cât mai bine posibil.

Profesorul se transformă în educator și mentor moral. Astfel disciplina, ca formă de conviețuire se transformă în disciplină morală, cu anumite valori morale care o susțin. Obiectivul nu va fi un ambient de liniște totală în clasă, ci unul de respect față de profesor și față de colegi. Unui profesor ce se consideră mentor moral nu îi vor scăpa conflictele morale care apar, ci le va aborda spre rezolvare, în încercarea de a-i face pe elevi responsabili față de faptele proprii și de a-i încuraja să repare pagubele făcute.

Educația este o activitate necesară pentru progresul societății dar și pentru realizarea de sine a individului. Făcând referire la educație, învățatul Democrit² afirma că: „*Educația copiilor este un lucru gingaș. Când duce la rezultate bune, ea n-a fost decât luptă și grijă; când nu reușește, durerea nu mai cunoaște margini.*”

Deși formarea tinerei generații nu reprezintă doar transmiterea de informații și dezvoltarea cognitivă a copiilor, școala pune încă un mare accent pe educația intelectuală și pe transmiterea de cunoștințe. În aceste condiții cine ar trebui să se ocupe de educația moral-civică a copilului? Cine ar trebui să-i completeze personalitatea, din punct de vedere moral și afectiv, dacă obiectivul major și unic al școlii este dezvoltarea cognitivă? Elevul va căuta aceste elemente de care are nevoie în mediul apropiat, la modelele adulte din viața sa.

Și unul dintre aceste modele este profesorul, lângă care elevul își petrece majoritatea timpului alocat învățării. Deci fiecare profesor ar trebui să fie, înainte de toate, o persoană matură afectiv, capabil de a face față interacțiunii cu viitorii adulți și cu problemele de vârstă ale acestora.

Școala nu este reprezentată doar de învățător. Este o instituție complexă, ale cărei rădăcini pornesc din învățământul preșcolar și care își desfășoară încrângătura spre gimnaziu, liceu și facultate. Fiecare profesor, bibliotecar, director, administrator, laborant este un reprezentant al acesteia. Totuși interiorul sălii de clasă este locul în care are loc adevărata formare a copilului. Astfel că trebuie conștientizată legătura dintre comportamentul moral al profesorului și formarea morală a elevilor.

Se știe că școala este un spațiu al negocierii valorilor, atât a celor externe, absorbite în acest mediu, cât și a celor interne emanate de/în perimetrul școlar. „Dacă instituția educativă se vrea centrată pe educat și dacă ea consideră educatul în realitatea sa concretă, individuală, deci diversă, atunci aceasta nu poate să-i învețe la fel pe elevii care au referințe școlare, sociale, culturale diferite, decât cu riscul de a-i sărăci și de a sărăci și comunitatea. Este important deci să pleci de la capitalul cultural disponibil.”³ Educația rămâne, în continuare, o operă de nivelare, de conformism, de dirijare socială.

În practica școlară trebuie încurajate conduitele de manifestare valorică a comportamentelor morale. Profesorii sunt cei care au obligația să valideze, să întărească, să aprobe sau să sancționeze conduitele indezirabile etic. Gesturile acestora pot fi încadrate într-unul dintre cele patru niveluri ale discursului valorizator în plan moral: expresiv- vocativ, moral, etic și uman, potrivit lui H. D. Aiken⁴.

- Nivelul expresiv- evocativ este cel în care expresiile evaluative sunt verbalizate prin gesturi sau expresie facială. Este un nivel nereflectat, emoțional, la care profesorii

²<https://iteach.ro/experiencedidactice/valorile-morale-ale-cadrului-didactic>

³ Rey, Micheline „Les modalités de gestion de l'interculturel, intervention a l'ocassion de symposium” - pag. 2

apelează deseori, transmițând sentimente, încurajând, dezaprobând sau empatizând. Totuși nu trebuie să se abuzeze de folosirea lui, fiind oarecum intuitiv, incert.

- Nivelul moral se referă la cerințe factuale și la regulile morale. Afirmatii asupra elevilor, de genul „este bun” sau opusul acesteia, pot fi catalogate ca subiective și arbitrare: profesorul trebuie să știe să avanseze evaluări morale, să administreze valori. Trebuie să se conștientizeze efectele pedagogice ale evaluării în general, și a evaluării morale în special.
- Nivelul etic sau normativ este cel în care se analizează regulile sau standardele morale, spre deosebire de nivelul precedent, în care acestea nu erau analizate. Fiind puse în discuție, pot apărea abateri de la aceste reguli sau chiar conflicte axiologice, care să impună o nouă ordine a valorilor.
- Nivelul uman sau existențial presupune judecarea lucrurilor de la înălțimea perfecțiunii valorice, punând în discuție chiar și sensul și valoarea ființei umane.

Un profesor bun, care să poată dezvolta personalitatea morală a elevilor săi trebuie să întrunească foarte multe calități ce țin de personalitatea acestuia, dar și de profesia de cadru didactic.

1. Puterea exemplului personal este determinantă în indicarea trăsăturilor morale esențiale pe care un profesor vrea să le dezvolte la școlari. Tendința de a imita este foarte puternică la elevul de orice vârstă. Deci este important ca, prin atitudine, conduită și comportament, profesorii de școală primară să încerce să ofere modele demne de urmat elevilor. Profesorii educă nu doar prin informațiile pe care le transmit elevilor, „ci prin întreaga lor personalitate, prin modelul pe care îl oferă în îndeplinirea datoriilor sociale și personale.”⁵
2. Pe de altă parte, profesia de cadru didactic cere acestora anumite calități, care pot fi împărțite în mai multe categorii:
 - a) Bun profesionist, calitate determinată de o bună pregătire pedagogică și profesională, de spiritul de cercetare, de dorința de formare și perfecționare continuă, de disponibilitatea implicării în diverse activități și proiecte educative.
 - b) Bun pedagog, însemnând cunoștințe psihopedagogice, dăruire profesională, tratare diferențiată a elevilor, disponibilitate, tact pedagogic, arta de a-i învăța pe elevi să învețe singuri, creativitate, dragoste față de profesie. De asemenea, consecvența, corectitudinea și obiectivitatea în evaluare definesc un bun pedagog.
 - c) Bun manager în ceea ce privește clasa de elevi este o calitate ce vizează capacitatea de a lua decizii, din punct de vedere educațional, de a fi un bun organizator și de a controla colectivul de elevi stimulându-i în același timp. Prietenia cu elevii trebuie să se situeze pe axa relațională, între apropiere și severitate, între înțelegere și exigență- bunătate, ajutor- pretenții.
 - d) Dragostea față de copii este o caracteristică fără de care nimeni nu ar trebui să fie cadru didactic, dacă nu o are. Pentru a-l putea dezvolta din punct de vedere moral, profesorul trebuie să îl cunoască pe acesta foarte bine, dar și să îl respecte în același timp, pentru a nu-l dezamăgi.
 - e) Abilitățile de comunicare sunt foarte necesare unui profesor care își propune să dezvolte moral personalitatea elevilor. Trebuie să fie un bun orator, să știe cum să se

⁵ Jinga, Istrate, „Manual de pedagogie”, ediția a II-a, Editura All, București, 2006- pag. 155

facă înțeles și să fie un bun mediator între elevi, între elevi și părinți, între părinți și școală.

- f) Aceste calități, alături de vocația, harul sau chemarea cu care persoanele se nasc ori nu, fac din acestea un bun cadru didactic.

De-a lungul copilăriei, elevii petrec multe ore în sala de clasă. Timpul acesta constituie o oportunitate de a explica și a reînnoi valorile fundamentale cu care se formează simțul moral. În școală, educația morală trebuie abordată în manieră integrală, astfel încât să cuprindă calități emoționale, intelectuale și morale ale unei persoane sau ale unui grup. Trebuie să ofere multiple oportunități elevilor de a cunoaște, discuta și practica comportamente sociale pozitive.

Pentru a reuși implementarea educației morale, școlile trebuie încurajate:

- ✎ Să își asume rolul principal, reunind părinții și elevii pentru identificarea elementelor morale care trebuie subliniate;
- ✎ Să-și instruiască personalul despre cum să integreze educația morală în viața și cultura școlii;
- ✎ Să se alieze cu părinții și cu comunitatea, astfel încât elevii să primească un mesaj clar despre calitățile morale esențiale reușitei școlare și reușitei în viață;
- ✎ Să ofere oportunități învățătorilor, diriginților, profesorilor, părinților și aliaților din comunitate de a fi modele morale de comportament și conduită exemplar.

Punctul comun care unește agendele pentru educația morală din diferite țări constă în:

- Participarea întregii comunități în elaborarea și execuția educației morale pentru școli;
- Compromisul de a transforma educația morală în parte integrantă a procesului educativ.

Bibliografie:

- Cuceș C., „Pedagogie”, Editura Polirom, Iași, 2002
- <https://iteach.ro/experientedidactice/valorile-morale-ale-cadrului-didactic>
- Rey, Micheline „Les modalités de gestion de l'interculturel, intervention a l'occasion de symposium”
- Jinga, Istrate, „Manual de pedagogie”, ediția a II-a, Editura All, București, 2006

Program specific de intervenție logopedică în 9 pași în cadrul tulburărilor de comunicare și limbaj

Studiile efectuate pe eșantioane mari de părinți ai unor preșcolari reflectă faptul că principalele preocupări din această perioadă de dezvoltare sunt probleme de rutină zilnică privind mâncatul, somnul și igiena, precum și crizele de furie, hiperactivitate, altercațiile cu alți copii, fricile, grijile dar și problemele de vorbire ale copilului, dificultățile de exprimare care iau forma unor întâzieri sau tulburări de limbaj ce pot apărea la această vârstă preșcolară. Multe dintre comportamentele problematice la copii precum somnul, fricile, problemele de limbaj de tipul dislaliei fiziologice dispar odată cu vârsta, dar altele precum hiperactivitatea, fobiile, impulsivitatea, anumite tulburări de limbaj de tipul balbismului, dizartriei se mențin.

Limbajul este un instrument esențial pentru comunicarea cu ceilalți oameni, ne permite să împărtășim cunoștințele și sentimentele noastre cu aceștia, și de aceea trebuie să existe un acord între membrii fiecărei societăți în ceea ce privește numele lucrurilor. Limba este mai mult decât o colecție de cuvinte, este un sistem coerent, are reguli pentru combinarea cuvintelor în anumite moduri. Pentru a deveni astfel un utilizator eficient al limbii, copiii trebuie să achiziționeze nu doar un vocabular, ci și gramatica acesteia (H.R. Schaffer, 2007).

De asemenea, dat fiind faptul că limbajul este un ansamblu de abilități de ascultare, atenție, imitație, înțelegere, memorare, fonatie și socializare, în continuare am elaborat un program specific de intervenție logopedică care să contribuie la stimularea, corectarea și îmbunătățirea comunicării și limbajului copiilor preșcolari cu tulburări de limbaj.

S-au identificat cu titlu general patru aspecte ale limbajului: fonologia, semantica, sintaxa și pragmatica.

Fonologia se referă la modul în care sunt produse sunetele. Competența fonologică deplină este atinsă adesea doar la vârsta școlară: chiar și preșcolarii pronunță mai greu anumite sunete, astfel încât, în ciuda capacității de a utiliza cuvintele adecvate, vorbirea lor poate fi uneori greu de înțeles.

Semantica se referă la înțelesul cuvintelor și la dobândirea acestora. Astfel dezvoltarea este îndelungată, copilul nu trebuie să învețe doar un număr foarte mare de cuvint, ci și înțelesul

acestora care devine mai complex, abstract și împletit cu înțelesurile atașate altor semnificanții.

Sintaxa se referă la gramatica unei limbi, la regulile pe baza căruia construim propoziții și fraze comprehensibile. Sintaxa implică cunoștințele pe care le avem despre modul în care se combină cuvintele în propoziții și fraze. Copiii trebuie să învețe nu doar cuvintele individuale, care formează elementele propozițiilor, ci și regulile gramaticale pe baza cărora conferim diferite sensuri prin constituirea unor combinații diferite de cuvinte. Sintaxa implică pe lângă ordinea cuvintelor și o serie de reguli gramaticale precum cele aplicate întrebărilor, exprimării negației și utilizării diatezei pasive.

Pragmatica reprezintă studiul regulilor care determină cum anume utilizăm limba în scop practic. Adică utilizarea limbajului în context social. Limbajul este un instrument esențial pentru comunicarea cu ceilalți și trebuie adaptat la persoanele particulare cu care vorbim, la situația în care ne aflăm și la motivul pentru care spunem ceva. Copiii trebuie să învețe o serie întreagă de principii conversaționale dacă vor să comunice eficient. Altfel, informația transmisă altcuiva trebuie adaptată la cunoștințele pe care le are acel individ; e necesar să vorbim mai tare cu o persoană aflată mai departe decât cu una aflată mai aproape, și că tonul vocii poate să transmită, dincolo de conținut, mesaje precum mister sau ostilitate. Cu alte cuvinte, copiii trebuie să învețe nu doar cum să vorbească, ci și cum să utilizeze vorbirea.

O clasificare a numeroaselor tipuri și grade de tulburări de limbaj este deosebit de necesară, atât din considerente teoretice, dar, mai ales din rațiuni practic-aplicative, pentru a putea alege o abordare terapeutică adecvată. La noi în țară, o clasificare unanim acceptată a fost propusă de E. Verza (1982), care a identificat următoarele categorii de tulburări: tulburări de articulație (pronunție): dislalia, rinolalia, dizartria, tulburări de limbaj scris-citit: dislexia, alexia, disgrafia, agrafia, tulburări de ritm și fluență: bâlbâiala, logonevroza, tahilalia, bradilalia, aftongia, tulburări pe bază de coree, tulburări de voce: disfonia, afonia, microfonia, macrofonia, mutația patologică a vocii, tulburări polimorfe: alalia, afazia, tulburări de dezvoltare generală a limbajului: sindromul de întârziere (nedezvoltare) a vorbirii, mutism psihogen (electiv/voluntar), disfuncții verbale asociate autismului infantil sau altor dizabilități precum cel de intelect și cel de auz.

Conform DSM-IV-5 (2013), tulburările de comunicare includ: tulburarea de limbaj, tulburarea de ritm și fluență a vorbirii cu debut în copilărie (balbismul), tulburarea de comunicare socială (pragmatică), tulburarea de comunicare nespecifică.

Necesitatea intervenției terapeutice în cazul tulburărilor de comunicare și limbaj este esențială. Este cunoscut faptul că limbajul este un indicator de bază în aprecierea dezvoltării psihice generale a copilului. De aceea, în toate cazurile când se produc deteriorări ale limbajului, evoluția este îngreunată atât în planul expresiv, cât și în cel receptiv și, ulterior, în planul lexiei și al grafiei.

Identificarea precoce a copiilor cu probleme de limbaj este extrem de importantă deoarece orice intervenție corectiv-recuperatorie necesită cu atât mai mult efort și timp cu cât prezentarea la logoped se amână mai mult. Observarea atentă a conduitei verbale a copilului și sprijinirea discretă a maturizării ei se pot dovedi mai eficiente decât aplicarea tardivă a unei scheme terapeutice logopedice. Cercetările experimentale și experiența practică au demonstrat că activitatea de prevenire și corectare a tulburărilor de limbaj este absolut necesară având în vedere unele aspecte cu privire la persoana și personalitatea unui copil cu astfel de dificultăți.

Astfel, copiii cu tulburări de limbaj, pot manifesta inerție în comunicare, teamă de a pronunța cuvinte, manifestări comportamentale anormale, rigiditate, izolare. De asemenea, astfel de tulburări pot să provoace copiilor și stări de excitație psihomotorie sau tulburări afectiv-emoționale și volitive care pot culmina uneori cu stări de depresie prelungite. La acești copii pot fi identificate și contradicții în rezolvarea problemelor, iar când aceste stări se prelungesc, apar stări conflictuale interne care influențează negativ formarea caracterului și dezvoltarea normală a proceselor psihice.

Pornind de la faptul că limbajul este un ansamblu de abilități de ascultare, atenție, imitație, înțelegere, memorare, fonatie și socializare, am structurat, organizat și implementat un program specific de intervenție logopedică care să contribuie la stimularea, corectarea și îmbunătățirea comunicării și limbajului copiilor preșcolari și școlari mici cu tulburări de limbaj.

Programul terapeutic specific propus urmărește trei criterii de intervenție (învățarea limbajului sub aspectul înțelegerii, sub aspectul pronunției și ca mijloc de comunicare/cunoaștere), fiind structurat în 9 etape care cuprind: abilitățile de ascultare, atenție auditivă și vizuală, motivarea pentru schimbare, comprehensiunea verbală, auzul fonematic, vocabularul, exprimarea în propoziții și fraze, structurile gramaticale, pronunția de sunete și nu în ultimul rând comunicarea conversațională și narativă.

Programul conceput a vizat 3 criterii de intervenție: învățarea limbajului sub aspectul conținutului (înțelegere), învățarea limbajului ca formă (pronunție) și învățarea limbajului ca utilizare (ca mijloc de comunicare și cunoaștere)

Programul specific de intervenție logopedică propus este structurat în 9 etape, denumit în continuare *Program specific de intervenție logopedică în 9 pași*

1. Dezvoltarea **abilităților de ascultare, a atenției auditive și vizuale**

Antrenarea copilului în situații de comunicare prin activități de: manipularea *obiectelor și jucăriilor*, *jocuri de cooperare*: puzzle, incastre, jocuri în perechi, jocuri de construcții, *desenul*: liber sau dirijat, *imagini*, ilustrații, poze, cartonașe

2. **Motivarea** copilului pentru schimbare și pentru îmbunătățirea vorbirii acestuia prin intermediul *Poveștilor terapeutice* pentru: tulburări de pronunție (*dislalie*) (*paralalie*), tulburări de ritm și fluență a vorbirii (*balbism*) (*tahilalie*) (*bradilalie*), *întârzieri* în dezvoltarea limbajului expresiv

3. Dezvoltarea **comprehensiunii verbale**

- a. Înțelegerea cuvintelor și mesajelor simple care denumesc: obiecte familiare, persoane și locuri familiale, animale, plante, elemente corporale, acțiuni, însușiri și raporturi dimensionale, persoana, posesia, cantitatea, poziții spațiale, noțiuni temporale, sentimente, negație.
- b. Înțelegerea mesajelor complexe, sau a unor texte: jocuri și activități de îndeplinire a unor instrucțiuni, jocuri și acțiuni cu 2 instrucțiuni, jocuri și acțiuni cu 3 instrucțiuni, jocuri și activități de ordonare a succesiunii unor acțiuni complexe

4. Dezvoltarea **auzului fonematic**

Antrenarea copilului în situații de comunicare prin activități, jocuri și exerciții de: imitare de onomatope, identificarea sursei sonore după sunetul emis, recunoașterea unor persoane după voce, jocuri de repetare a unor ritmuri, bătaii ritmice în masă, tobă, repetarea și memorarea după auz a unor serii de: silabe, cuvinte, cifre, propoziții, exerciții de diferențiere a unor cuvinte perechi paronime, exerciții de diferențiere a

unor logatome, exerciții de a răspunde la propoziții în compoziția cărora sunt prezente cuvinte perechi paronime, exerciții de diferențiere a sunetelor cu punct de articulare apropiat, exerciții de diferențiere a sunetelor surde de cele sonore: în același punct de articulare (S-Z, Ș-J, F-V, C-G), în punct de articulare învecinate (S-J, S-Ț), în punct de articulare diferit (S-Ș, Z-J), exerciții de diferențiere a sunetelor pronunției corecte de cea greșită, exerciții de identificare a cuvintelor din propoziție, exerciții de despărțire a cuvintelor în silabe, exerciții de identificare a sunetelor unor silabe, cuvinte, exerciții de identificare a sunetului cu care începe un cuvânt, exerciții de identificare a sunetului final din cuvânt, exerciții de identificare a poziției unui anumit sunet în cuvânt (inițial, median, final).

5. Dezvoltarea **vocabularului**

Antrenarea copilului în situații de învățare a cuvintelor în ordinea: *înțelegere, identificare, denumire* prin jocuri și exerciții de: să arate obiectele denumite de terapeut, în realitate, apoi în imagini, să facă legătura între un obiect real și imaginea lui, să găsească obiectul ascuns, să sorteze obiecte de același fel, să imite o acțiune la cerere, să o identifice în imagine și să o denumească, să denumească imagini cu obiecte din categorii diferite: jucării, animale, fructe, legume, obiecte din mediul înconjurător, obiecte vestimentare, obiecte casnice, să înțeleagă posesia, să folosească cuvinte din sfera social: formule de salut, de politețe, să asocieze un substantiv cu un adjective, să identifice obiecte, ființe, acțiuni după descriere, să definească diferite noțiuni, să sorteze obiecte în funcție de cantitate, mărime, formă, culoare, să identifice obiecte după utilitate, să facă comparații, să opereze cu analogii opuse

6. Dezvoltarea abilităților de exprimare **în propoziții și fraze**

Pentru realizarea acestui obiectiv sunt necesare a fi respectate mai multe etape: asocierea a două cuvinte, asocierea unui substantive cu un verb, asocierea unui substantive cu un adjective, folosirea adverbilor în propoziții, folosirea propozițiilor simple (subiect+ predicat), folosirea propozițiilor dezvoltate (subiect+ predicat+ complement, folosirea propozițiilor dezvoltate (subiect+adjectiv+predicat), folosirea propozițiilor dezvoltate (subiect+ predicat+ complement+ adjectiv)

7. Dezvoltarea **structurilor gramaticale**

Pentru realizarea acestui obiectiv sunt necesare a fi respectate mai multe etape: utilizarea corectă a cuvintelor de legătură, folosirea corectă a pluralului, folosirea corectă a pronumelui personal și posesiv, folosirea corectă a acordurilor gramaticale, utilizarea verbelor după persoană, număr și timp, alcătuirea de mai multe propoziții cu un cuvânt dat, descrieri de imagini, corectarea de propoziții formulate intenționat greșit de terapeut

8. Însușirea **pronunției corecte**

Pentru realizarea acestui obiectiv sunt necesare a fi respectate mai multe etape de corectare a pronunției deficitare (dislaliei): *impostarea* sunetului deficitar prin: metoda demonstrației, metoda exercițiilor, metoda comparațiilor, metoda derivării sunetelor afectate; *consolidarea* sunetului deficitar prin: silabe: directe, indirect, intermediare, logatomi, grupe consonantice, cuvinte cu sunetul deficitar în poziție inițială: monosilabice, bisilabice, polisilabice, grupe consonantice, cuvinte cu sunetul deficitar în poziție mediană: monosilabice, bisilabice, polisilabice, grupe consonantice, cuvinte cu sunetul deficitar în poziție finală: monosilabice, bisilabice, polisilabice, grupe consonantice, propoziții simple, propoziții dezvoltate; *diferențierea* sunetului deficitar prin cuvinte ce conțin: fonem surd- fonem sonor, în același punct de articulare, fonem surd- fonem sonor, în puncte învecinate de articulare, fonem surd- fonem sonor, în punct de articulare diferit, cuvinte paronime, cuvinte în care apar sunetul anterior (cel înlocuit de copil) și sunetul nou (corectat), propoziții cu cuvinte în compoziția cărora apar sunetul anterior (cel înlocuit de copil) și sunetul nou (corectat), în aceleași cuvinte, propoziții cu cuvinte în compoziția cărora apar sunetul anterior (cel înlocuit de copil) și sunetul nou (corectat), în cuvinte diferite; *automatizarea* sunetului deficitar prin cuvinte, expresii precum: poezii, povestiri, povești, ghicitori, frământări de limbă

9. Dezvoltarea abilităților de **comunicare conversaționale și narative**

Antrenarea copilului în situații de comunicare prin activități și jocuri de: dialog, interacțiune, jocuri de cooperare, jocuri de rol, dramatizări, povestiri, povestire în succesiune logică a unor evenimente, compunere de povestiri după imagini, reproducerea unor povești cunoscute.

Implementarea unui astfel de *Program specific de intervenție logopedică în 9 pași* în cadrul ședințelor de logopedie din grădiniță sau școală își dovedește utilitatea la nivelul copiilor cu tulburări de limbaj în vederea corecției, îmbunătățirii și dezvoltării abilităților de comunicare generală, contribuind astfel la o dezvoltare armonioasă a copilului.

Bibliografie

Marcelli, D., (2003), *Tratat de psihopatologia copilului*, editura Fundației Generația, București

Maria, A., (2007), *Logopedie*, editura Presa Universitară Clujeană, Cluj-Napoca

Schaffer, H.R. (2005), *Introducere în psihologia copilului*, Editura ASCR, Cluj-Napoca;

Stănică, C., Vrașmaș, E. (1994), *Terapia tulburărilor de limbaj*, Editura Universul, București;

Ungureanu, D. (1998), *Compendiu logopedic școlar*, Editura Eurostampa, Timișoara;

*** (2013) *Manual de diagnostic și clasificare statistică a tulburărilor mintale, Ediția a cincea*, DSM-5, Asociația Psihiatrilor Liberi din România, editura Callisto, București, 2013.

Familia și școala, parteneri în educația copilului

Motto:

“ Eu sunt copilul. Tu ții în mâinile tale destinul meu. Tu determini, în cea mai mare măsură, dacă voi reuși sau voi eșua în viață! Dă-mi, te rog, acele lucruri care să mă îndrepte spre fericire. Educă-mă, te rog, ca să pot fi o binecuvântare pentru lume!”

Din Child's Appeal

Școala este instituția socială în care se realizează educația organizată a tinerei generații. Ea este factorul decisiv pentru formarea unui om apt să contribuie la dezvoltarea societății, să ia parte activă la viață, să fie pregătit pentru muncă. Procesul de învățământ este cel care conferă școlii rolul decisiv în formarea omului. Misiunea școlii este aceea de a contribui la realizarea idealului educativ impus de cerințele vieții sociale. Procesul de educație din cadrul școlii este îndrumat și condus de persoane pregătite în mod special pentru a sigura reușita școlară.

Fără sprijinul activ al părinților, școala nu poate realiza obiectivele educaționale stabilite, oricât de competenți ar fi educatorii.

Părinții trebuie să cunoască, să devină conștienți de influența pe care o exercită prezența lor în viața copilului, să fie convinși că educația dată copilului, pentru societatea actuală este diferită de cele precedente, că societatea actuală va fi diferită de cea actuală, iar copilul trebuie pregătit corespunzător.

Educația este cea care desăvârșește ființa umană, educația pe care copilul o primește în familie, în școală și de la comunitate.

Aspirațiile, rezultatele și sprijinul social și familial constituie trei aspecte ale unei interacțiuni dinamice între copilul individual și cercul său imediat.

Implicarea părinților joacă un rol semnificativ în cadrul intervenției școlare.

Acțiunile care implică părinții produc o schimbare în ambientul familiei și cresc aspirațiile, atât ale părinților pentru copiii lor, cât și ale copiilor înșiși.

Mediul familial este primul mediu educativ și socializator pe care îl cunoaște copilul și a cărui influență îi marchează esențial dezvoltarea ca individ. Legătura copilului cu familia este extrem de puternică și de neînlocuit.

Familia exercită o influență deosebit de adâncă asupra copiilor. O mare parte despre cunoștințele despre natură, societate, deprinderile igienice, obișnuințele de comportament, elevul le datorează educației primite în familie. Rolul familiei este foarte important în dezvoltarea copilului din punct de vedere fizic, intelectual, moral estetic. Ca prim factor educativ, familia oferă copilului aproximativ 90% din cunoștințele uzuale (despre plante, animale, ocupațiile oamenilor, obiectelor casnice), familia este cea care ar trebuie să dezvolte spiritul de observație, memoria și gândirea copiilor. Copilul obține rezultatele școlare în funcție de modul în care părinții se implică în procesul de învățare. Părinții trebuie să asigure copilului cele necesare studiului, trebuie să-și ajute copilul la învățatură. Tot în familie se formează cele mai importante deprinderi de comportament: respectul, politețea, cinstea, sinceritatea, decența în vorbire și atitudini, ordinea, cumpătarea, grija față de unele lucruri încredințate. Toate acestea reprezintă de fapt ilustrarea cunoscutei expresii „a avea cei șapte ani de-acasă”. Un elev fără „cei șapte ani de-acasă” va crea mereu probleme chiar și ca viitor adult. De aceea între familie și școală trebuie să existe o permanentă colaborare care se poate realiza prin vizite reciproce, ședințe și lectorate cu părinții.

Un parteneriat familie-școală este relația cea mai profitabilă pentru toți cei ce participă la acest demers. Parteneriatul va fi eficient dacă fiecare parte va reține că același subiect este copilul nostru și școlarul nostru.

În ceea ce privește relația școală-familie se impun deschideri oferite părinților privind aspectele școlare, psihopedagogice, pe lângă aspectele medicale, juridice etc.

Un studiu realizat în ceea ce privește necesitatea colaborării școală-familie enumeră patru motive pentru care școala și familia se străduiesc să stabilească legături între ele:

- a. părinții sunt juridic responsabili de educația copiilor lor;
- b. învățământul nu este decât o parte din educația copilului; o bună parte a educației se petrece în afara școlii;
- c. cercetările pun în evidență influența atitudinii parentale asupra rezultatelor școlare ale elevilor, în special asupra motivațiilor învățării, precum și faptul că unele comportamente ale părinților pot fi favorizate datorită dialogului cu școala;
- d. grupurile sociale implicate în instituția școlară (în special părinții și profesorii) au dreptul să influențeze gestiunea școlară.

În general, toată lumea apreciază efectele benefice ale unei participări foarte active a părinților la activitățile școlare. Numeroase cercetări la nivel de învățământ primar și chiar secundar au pus în evidență aspectul determinant al calității interacțiunii dintre familie și școală asupra educației copiilor.

Colaborarea cu familia trebuie să se concretizeze într-un program comun de activități ale școlii cu aceasta (lectorate cu părinții, ședințe, consultații, vizite la domiciliul elevului, serbări școlare). Părinții trebuie să vadă în noi un prieten, un colaborator, un om adevărat care-i poate ajuta prin atitudinea nepărtinitoare pe care trebuie să o afișăm. Așadar e o sarcină a școlii să identifice situațiile problemă din familiile copiilor, să dirijeze pe cât este posibil strategiile educative în favoarea elevului și să conștientizeze că relația de colaborare școală-familie este determinantă în educarea copiilor. Educația în familie devine astfel un proces de pregătire pentru viață, prin întâmpinarea și rezolvarea problemelor de viață.

Clasa pregătitoare are în vedere: dezvoltarea fizică, socio-emoțională, cognitivă, a limbajului și comunicării, precum și a capacităților și atitudinilor de învățare, asigurând baza de plecare pentru dezvoltarea celor opt competențe cheie, pe care le formăm pe parcursul ciclului primar:

1. Comunicare în limba maternă

- să identifice fapte, opinii, emoții în contexte familiare de comunicare;
- să-și exprime gândurile, părerile, emoțiile în cadrul unor mesaje simple în contexte familiare de comunicare;
- să participe la interacțiuni verbale în contexte familiare, rezolvarea unor probleme de școală sau de viață

„Dragi copii, iubii cărțile și le îngrijești! Cărțile vă transformă în oameni mari, frumoși, isteți și curajoși!”



2. Comunicare în limbi străine

- să identifice informații în limba străină în mesaje orale sau scrise simple, în contexte familiare de comunicare
- să-și exprime părerile și emoțiile în cadrul unor mesaje scurte, simple, scrise și orale, în contexte familiare
- să participe la interacțiuni verbale simple în contexte familiare de comunicare



Distribuția geografică și istorică în România a celor 10 state europene: Germania, Austria, Slovacia, Ungaria, Croația, Serbia, România, Bulgaria, Republica Moldova și Ucraina și 4 statele: Franța, Italia, Grecia și Turcia.

3. Competențe matematice (A) și competențe de bază în științe și tehnologii (B)

- să manifeste curiozitate pentru aflarea adevărului și pentru explorarea unor regularități și relații matematice întâlnite în situații familiare (A)
- să formuleze unele explicații simple, utilizând terminologia specifică matematicii (A)
- să rezolve probleme în situații familiare, utilizând instrumente și/sau procedee specifice matematicii (A)
- să realizeze un demers investigativ simplu prin parcurgerea unor etape în vederea atingerii unui scop (B)
- să realizeze unele produse simple pentru nevoi curente în activitățile proprii de învățare, cu sprijin din partea adulților (B)
- să manifeste interes pentru sănătatea propriei persoane și pentru un mediu curat (B)
- să aplice unele reguli elementare de igienă personală și de comportament responsabil în raport cu mediul(B)



4. Competențe digitale

- să utilizeze în învățare unele funcții și aplicații simple ale dispozitivelor digitale din mediul apropiat, cu sprijin din partea adulților
- să dezvolte unele conținuturi digitale simple în contextul unor activități de învățare
- să respecte unele norme de bază privind siguranța în utilizarea a dispozitivelor, aplicațiilor, conținuturilor digitale și pe internet.

5. A învăța să înveți

- să identifice/clarifice elementele pe care le presupune sarcina de lucru înainte de începerea unei activități de învățare
- să formuleze întrebări pentru clarificarea unei sarcini de lucru
- să utilizeze tehnici, metode simple pentru a învăța, activa cunoștințe anterioare și înregistra informații
- să-și concentreze atenția, să persevereze în lucru la o sarcină până la finalizarea corespunzătoare și să-și verifice propriile activități

6. Competențe sociale și civice

- să manifeste interes pentru autocunoaștere
- să pună în practică unele norme elementare de conduită în contexte cotidiene
- să-și asume unele roluri și responsabilități prin participarea la acțiuni în contexte de viață din mediul cunoscut
- să recunoască și să respecte diversitățile (etno-culturale, lingvistice, religioase etc.)

7. Spirit de inițiativă și antreprenoriat

- să manifeste curiozitate în abordarea de sarcini noi și neobișnuite de învățare, fără teama de a greși
- să-și asume unele sarcini simple de lucru, care implică hotărâre, angajament în realizarea unor obiective, inițiativă, creativitate, cooperare cu ceilalți
- să manifeste interes pentru autocunoaștere



8. Sensibilizare și exprimare culturală

- să identifice utilitatea unor meserii/profesii pentru membrii comunității
- să recunoască unele elemente ale contextului cultural local și ale patrimoniului național și universal
- să-și exprime bucuria de a crea, prin realizarea de lucrări simple și prin explorarea mai multor medii și forme de expresivitate
- să participe la proiecte culturale (artistice, sportive, de popularizare) organizate în școală și în comunitatea locală

- să identifice utilitatea unor meserii/profesii pentru membrii comunității
- să recunoască unele elemente ale contextului cultural local și ale patrimoniului național și universal
- să-și exprime bucuria de a crea, prin realizarea de lucrări simple și prin explorarea mai multor medii și forme de expresivitate
- să participe la proiecte culturale (artistice



BIBLIOGRAFIE :

- Cerghit, I.; Radu, I.T.; Popescu, E.; Vlăsceanu, L., „ Didactica”, manual pentru clasa a X-a, școli normale, E.D.P., R.A., 1997;
- Kant, Im., Tratat de pedagogie. Iași, Editura Agora, 1992.
- Nica, I, Țopa, L., Colaborarea școlii cu familia elevilor de clasa I, Editura Didactică și Pedagogică, București, 1974;
- Nicola, I., „ Pedagogie”, E.D.P., R.A., București, 1992;
- *** - „ Tribuna învățământului”, 2000.
- Revista Învățământului preșcolar, 3-4/ 2005.

IMPORTANȚA LECTURII SUPLIMENTARE ÎN CICLUL PRIMAR

Prof. Înv. Primar Jucuți Alina Ileana
Școala Gimnazială Nr. 16 "Take Ionescu" Timișoara

Cartea reflectă ca o oglindă lungul șir secole ale vieții omenirii, istoria luptei sale pentru existență, pentru un viitor mai luminos, suferințele, bucuriile, înfrângerile și biruințele sale toate. Cartea ne este prieten credincios de nădejde. O carte te trimite la alte cărți și toate împreună formează baza trainică a culturii noastre. Toate celelalte mijloace de răspândire a cunoștințelor rămân subordonate cărții și subordonate vor rămâne oricât de mult se vor înmulți și perfecționa procedeele lor tehnice.

Importanța lecturii este evidentă și mereu actuală. E un instrument care dezvoltă posibilitatea de comunicare între oameni, făcându-se ecoul capacităților de gândire și limbaj. Există factori care determină lectura elevilor : particularitățile de vârstă și psihice, preferințele lor, climatul familial, care pot transforma lectura într-o necesitate, o foame de carte, o delectare sau nu. Când gustul pentru lectură, cultul pentru carte s-au format din primii ani de școală, aceasta rămâne pentru toată viața o obișnuință utilă. Gustul pentru citit nu vine de la sine, ci se formează printr-o muncă a factorilor educaționali (familia și școala), o muncă caracterizată prin răbdare, perseverență, continuitate, voință. La vârsta preșcolară, atât familia, cât și grădinița, depun eforturi pentru a influența universul copilăriei prin basme, povești și poezii. Această muncă este situată la nivelul superior, în primele clase ale școlii. Perioada de formare a gustului pentru citit coincide cu cea când se pun bazele acestuia, cu ciclul I-IV. Lectura necesită nu numai îndrumare, ci și control. Sondajul în lectura particulară trebuie să constituie o cerință obligatorie, manifestată în cadrul verificării cunoștințelor elevilor și în fiecare lecție. Lecturile parcurse de elevi date ca teme (de exemplu, lectura literară a operelor studiate în fragmente), prezintă importanță și din punctul de vedere al tehnicii cititului : exactitate, claritate, nuanțare – necesare pentru întregirea cunoștințelor transmise la clasă. Studiul lecturii în ciclul primar este grupat în trei forme de realizare: texte de citire studiate prin manualele de citire ale fiecărei clase; texte de lectură (intercalate între textele de citire); lecturi suplimentare extrașcolare prevăzute în lista programei școlare, grupate pentru fiecare clasă de studiu a ciclului primar, pentru a fi citite și cunoscute de elevi. Lectura în afara clasei are ca scop să dezvolte gustul elevilor pentru citit, să le stimuleze interesul pentru carte, să le satisfacă dorința de a cunoaște viața, oamenii și faptele lor. Lectura contribuie într-o măsură însemnată la îmbogățirea cunoștințelor elevilor, la formarea unui vocabular activ, bogat și colorat, la dezvoltarea dragostei față de patrie, la educarea sentimentelor

estetice. În practica școlară se folosesc diverse forme de îndrumare a lecturii în afara clasei. Cele mai importante sunt: expunerea prin povestire, conversația sau dezbateră, activitatea cu cartea prin citirea expresivă a învățătorului, recenzia, lecțiile de popularizare a cărții, metoda demonstrației, excursiile literare, întâlniri cu scriitorii, șezători literare, seri de basme și de poezie, medalionul literar consacrat aniversării unui scriitor, simpozionul literar, concursurile « Cine știe, răspunde ! » pe teme literare, călătoriile imaginare pe hartă, pe temă literară, confecționarea unor albume literare, tabere de creație literară, presa, revistele literare, radioul, televiziunea, etc. Pentru a-i determina pe copii să devină cititori pasionați este necesar să se formeze, cu răbdare și stăruință, gustul pentru lectură. Îndrumarea lecturii elevilor este o acțiune dificilă și de durată. Lectura sistematică și bine îndrumată îi ajută pe elevi să-și lărgescă orizontul cunoștințelor și să asimileze mai ușor lecțiile, contribuie la dezvoltarea gândirii și a limbajului, trebuie să se țină seama de toate aceste considerente, precum și de emotivitatea accentuată a școlarului. Școala trebuie să sublinieze importanța lecturilor pentru stimularea imaginației, pentru informarea copiilor și, mai ales, pentru educarea voinței, a curajului, a stăpânirii de sine și pentru cultivarea unor sentimente nobile. În zilele noastre, computerul și mass-media concurează serios cu lectura independentă a elevilor. Informația este mai rapidă prin televiziune sau prin calculator, iar citirea cărților pare ceva învechit. În prezent, omul este pragmatic și grăbit, are puțin timp pentru citit. Fără a minimaliza importanța mijloacelor moderne de informare, învățătorul are datoria de a apropia elevii de carte încă de la vârstele mici, dar nu obligându-i să citească, ci trezindu-le interesul pentru această activitate.

Scriitorul român I.L. Caragiale afirmă acum aproape un secol: „O carte bună de citire, în vârstă fragedă, este, poate, una din împrejurările cele mai hotărâtoare ale vieții unui om. Multe cariere intelectuale nu se datoresc altei împrejurări decât unei cărți căzute la vreme bună în mâinile unui copil, tot așa precum umbrele multor stejari seculari se datoresc căderii unei ghinde pe pământ prielnic.”

„Lectura – spunea istoricul N. Iorga – joacă un rol important în viața copiilor, un rol mai mare decât în viața celor vârstnici. Cartea citită în copilărie rămâne prezentă în amintire aproape toată viața și influențează dezvoltarea ulterioară a copiilor. Din cărțile pe care le citesc, copiii își formează o anumită concepție asupra lumii, cărțile formează la ei anumite norme de conduită.” Lectura literară este, de asemenea, unul dintre factorii care favorizează în cel mai înalt grad cunoașterea și folosirea limbii române, îmbogățirea și activizarea vocabularului sau dezvoltarea capacității de comunicare. Acad. Iorgu Iordan consideră că „o limbă frumoasă și corectă se învață în primul rând din lecturi literare”.

Bibliografie:

1. Bărbulescu, Gabriela, Metodia predării limbii și literaturii române în învățământul primar, Ed. Corint, 2009
2. Casangiu, Larisa Ileana, Literatura română și literatura pentru copii, Ed. Nautica, ed. a II-a, 2007
3. G.F. Morozov, Cărți prietene, Editura pentru artă și literatură, 1946
4. Popescu, Ion, Lectura elevilor, Ed. Didactică și pedagogică, București, 1983
5. Stancu, Adriana; Aspecte metodice ale predării literaturii în învățământul primar, Editura Sfântul Ierarh Nicolae, 2010
6. Șerdean, Ioan; Didactica limbii și literaturii române în învățământul primar, Editura Teora, București, 2008
7. Șincan, Eugenia; Alexandru, Gheorghe; Lecturi literare pentru ciclul primar – Îndrumător metodic pentru învățători, părinți și elevi, Vol. I – clasa I, Editura „Gheorghe Alexandru”, Craiova, 1993.

Instrumentele evaluării competențelor

*Juravle Livia
Liceul Tehnologic "Ion Nistor"
Vicovu de Sus, Județul Suceava*

Conceptul de "evaluare a elevilor" a suferit extinderi profunde și transformări de semnificație de-a lungul anilor, în raport cu contextul în care este utilizat. Pe scurt, acum putem lua în considerare evaluarea din punct de vedere pedagogic, administrativ și doctrinal. Până nu cu mulți ani în urmă, evaluarea școlară a fost, în esență, văzută ca un moment final al unui proces care implică trei etape distincte: educația profesorilor, învățarea elevilor, aprecierea deseori incontestabilă a profesorilor, cu privire la nivelul de învățare obținut de către elev.

A fost în întregime de până la sensibilitatea și etica profesională a profesorului de a discuta cu elevul și de a lua în considerare raționamentul hotărârii, de a pune în aplicare acțiuni de recuperare și de a sprijini elevii cu dificultăți de învățare sau, mai rar, de a reflecta asupra validității strategiilor aplicate în timpul predării și modificându-le, dacă este necesar.

Cu toate acestea, în prezent, științele educaționale consideră evaluarea ca o operațiune de diagnosticare în care, pentru fiecare elev, trebuie acordată o atenție deosebită.

În cadrul palierului de predare a vocabularului, evaluarea, mai ales prin testare docimologică este mai mult decât necesară.

Se știe cât de importantă este activitatea evaluativă curentă a noțiunilor de lexic pe parcursul activității de explorare a unor texte literare sau nonliterare. Participarea elevului, coordonat de către profesor, la nivelul procesului complet de învățare este la fel de importantă. Momentele semnificative din cadrul actului didactic modern, acela al implicării tuturor elevilor la rezolvarea exercițiilor la tablă și pe parcursul întregii ore, converg împreună cu testarea completă și integrată a noțiunilor de lexic, prin instrumentul de bază al testului docimologic. Acesta poate fi aplicat diferit, în funcție de tipul activității didactice. Se știe deja că momentul scurt lexical din cadrul mai multor lecții, este decisiv pentru parcurgerea corectă a testului propriu-zis docimologic, acolo unde lexicul devine, sau este deja "personaj" principal, în cadrul procesului de învățământ, la un moment dat.

După această prezentare cvasi-generală a etapelor procesului docimologic, inserăm câteva exemple de parcurgere a itemilor privind însușirea și mai ales fixarea conținuturilor de lexic. Interpretarea unor teste și oferirea interpretării acestora, dar mai ales, conceperea unor planuri remediale concrete, reprezintă tot atâtea situații didactice de îmbunătățire și parcurgere firească, de calitate a procesului educativ, cu precădere în spațiul școlar gimnazial.

În consecință, evaluarea, pe lângă rolul clasic al certificării de învățare, presupune sarcina suplimentară și fundamentală de reglementare a acțiunii educaționale și care se desfășoară în colectarea de informații privind procesul de învățare; cu scopul de a oferi o bază empirică pentru deciziile de predare. De fapt, orice decizie referitoare la controlul și reglementarea unui anumit proces necesită informații cu privire la progresele sale. Gestionarea corectă a unui proces complex, cum ar fi predare-învățare, într-o situație colectivă, necesită ca profesorul să fie conștient de rezultatele intervențiilor anterioare de predare, astfel încât să poată calibra cele ulterioare. Evaluarea este deci strâns legată de programare, de fapt, potrivit unor autori, programarea și evaluarea sunt, de fapt, același lucru.

Unificate sau distincte, ambele momente necesită în continuare competență, abilitate, inteligență pedagogică și creativitate din partea profesorilor, deoarece acestea sunt calea pe

care să se pregătească logic și rațional succesiunile de oportunități de învățare pentru a atinge schimbările dorite ale elevilor.

În acest context, figura elevului își asumă, de asemenea, un rol diferit: de la obiectul pasiv al hotărârii pronunțate împotriva sa de către un adult, la protagonistul procesului de evaluare care este conștient de obiectivele care urmează să fie urmărite, de rezultatele obținute și de obținut, potențialul și slăbiciunile lor. O astfel de schimbare radicală a conceptului de evaluare găsește cel puțin două tipuri diferite de motivații, ideologice și științifice, care nu se exclud reciproc, ci sunt integrate reciproc.

Este clar că în școala modernă, conceptul de evaluare trebuie să fie complet regândit: nu mai este un instrument destinat selecției elevilor în funcție de cantitatea de cunoștințe și competențe învățate, ci un instrument destinat promovării culturale și sociale a tuturor.

În cadrul dezbaterii din anii '70, unele teorii extremiste au avut, de asemenea, o oarecare importanță, propunând eliminarea oricărei forme de evaluare sau, alternativ, a unor hotărâri unice pentru toți elevii, indiferent de rezultatele obținute efectiv în procesul de învățare.

Aproape în același timp cu dezbaterile privind evaluarea (și sistemul școlar ca întreg) au început să se răspândească noi teorii psihologice și organizarea și gestionarea sistemelor de producție (dintre care și școala este un exemplu).

Descoperirile școlii de psihologie cognitivă, privind structura și dezvoltarea gândirii, stiluri cognitive, pe cele mai eficiente strategii pentru atingerea obiectivelor educaționale, pe funcția de motivații în procesul de învățare părea să se potrivească perfect în noua paradigmă pedagogică. În principal din motive ideologice și sociale, el a atribuit conceptul de evaluare și, prin urmare, a contribuit la consolidarea acestuia. Noile teorii privind organizarea și gestionarea eficientă a proceselor de producție, care, în ceea ce privește modelul anglo-saxon, au fost acum aplicate și în domeniul specific al educației, au contribuit, de asemenea, la afirmarea noului concept de evaluare, în acest caz înțeles în principal ca un instrument de reglementare pentru întreaga activitate educativă.

În cadrul învățământului preuniversitar de tip Bologna, obținerea diplomelor este aproape întotdeauna de valoare juridică. Acest lucru permite accesul la drepturi care altfel nu ar fi garantate (de exemplu burse, participarea la concursuri de locuri de muncă etc.). Întrucât deținerea diplomei trebuie să fie întotdeauna certificată de un document, rezultă că evaluarea nu este doar o problemă pedagogică, ci și una administrativă.

Asemenea celei pedagogice, această problemă a generat, de asemenea, dezbateri intense și controversate în peisajul școlar românesc din ultimii treizeci de ani. Aceasta duce la elaborarea multor forme diferite de documente administrative destinate evaluării.

Conform unor direcții doctrinare, *docimologia*, adică știința care studiază problemele asociate evaluării, în orice proces de evaluare, obiectiv și științific corect, trebuie să se distingă două momente:

(1) verificarea, adică un set de teste (observații sistematice, întrebări, teste scrise, chestionare deschise sau închise etc.) Trebuie efectuată o verificare corectă din punct de vedere științific, cu o varietate de teste diferite, pentru a evita capcanele pe care le poate provoca fiecare dintre ele în parte. De exemplu: **a.** Observațiile sistematice sunt legate de subiectivitatea observatorului, **b.** în timpul interogatoriului, capacitatea (sau incapacitatea) de exprimare verbală poate ascunde pregătirea efectivă a elevului și atitudinea profesorului poate influența în mod semnificativ (pozitiv și negativ) răspunsurile elevului, de exemplu în testele scrise ale unui discurs, capacitatea (sau incapacitatea) de exprimare scrisă poate ascunde pregătirea efectivă a elevului și evaluarea lor este strâns legată de subiectivitatea profesorului, și anume testele scrise în răspuns închis, în special chestionarele care oferă posibilitatea de a alege între mai multe răspunsuri; sunt foarte supuse legilor de noroc.

(2) măsurarea, adică prelucrarea cantitativă a încercărilor de verificare. Un test de verificare poate fi considerat valabil atunci când, o dată măsurată, reflectă o tendință definită ca "Gauss Bell", adică oferă, în general, următoarele rezultate: 20-25% de rezultate excelente, 50-60% de rezultate medii, 20-25% de rezultate insuficiente. Când profesorul obține rezultate care diferă semnificativ de cele prezise statistic, acest lucru înseamnă că testul dat a fost, în funcție de caz, prea ușor sau prea dificil, evaluarea efectivă, adică interpretarea datelor obținute prin măsurare. Interpretarea datelor este un proces destul de complex, care, pentru a fi considerat corect din punct de vedere științific, trebuie să țină seama de mai mulți parametri de referință, dintre care trei sunt esențiale: a. obiectivele prevăzute în dispozițiile legislative, b. obiectivele adaptate la contextul clasei, c. obiectivele preconizate pentru istoricul personal al elevului.

După cum se știe, competența corespunde posibilității unei persoane de a se mobiliza sau de a "activa", într-un mod integrat, sinergic un set de cunoștințe dobândite, pentru a face față unei sarcini complexe, care necesită să fie interpretată și, prin urmare, considerată ca fiind o problemă. Pentru a aborda această situație, nu am încercat și nu am testat sistemele de răspuns, dar avem nevoie de soluții relativ noi. În cazul în care, pentru a promova dobândirea de noi competențe, este oportun să se acorde prioritate unui profesor care se confruntă cu sarcini sub forma unor situații problematice, evaluarea competențelor ar trebui să utilizeze, de asemenea, dovezi care sugerează elevilor să se ocupe de situații complexe, astfel încât acestea să poată observa ceea ce pot face cu ceea ce au învățat în autonomia relativă.

În general, există o tendință de a vorbi de "dovezi reale" care indică faptul că acestea ar trebui utilizate pentru evaluarea competențelor similare sau apropiate de ceea ce ar putea fi cerute de o persoană într-o situație de viață actuală. De fapt, rareori, în experiența în care este necesar să se folosească de ceea ce a fost învățat, cererile sunt imediat clare și de natură să permită utilizarea directă a cunoștințelor și competențelor pe care le posedă; mai degrabă, este necesară o reflecție pentru a înțelege dacă și cum să se bazeze pe ceea ce a învățat și de multe ori ce a parcurs. Din păcate, distanța dintre școală și viață pare marcată, până la punctul în care este dificil să vezi înțelesul anumitor învățăminte școlare dincolo de clasă, atunci când învățarea, și semnificația sa, apare ucenicului aproape fără discernământ legat de căile prin care a fost prezentată cunoașterea, de tipurile de exerciții propuse de profesor, domeniile disciplinare de vorbire cu care a fost obișnuit să se angajeze și cu greu să se angajeze în formele de multe ori fără precedent necesare pentru a face față unor noi sarcini.

Astfel, unele competențe în înțelegerea tiparelor textuale, care par să fi fost achiziționate pot fi pierdute atunci când vine vorba de utilizarea lor pentru a înțelege textul unei probleme matematice; competențe gramaticale care părea să fi fost stăpânite nu se dovedesc a fi astfel în momentul scrierii autonome. Elevii se confruntă, cum am identificat în unele lucrări de referință, adesea cu dificultăți în aceeași disciplină, de exemplu atunci când, la nivelul studierii globale a lexicului, ei trebuie să folosească concepte învățate anterior pentru a înțelege și a construi noi raționamente.

În mod operativ, pentru a verifica competența elevilor, și anume pentru a înțelege dacă și cum pot activa în mod spontan învățarea pentru a o adapta, într-o formă integrată, la cerințele unei noi situații, care trebuie să fie concentrată ca atare, este necesar să se țină seama de anumite aspecte: pregătirea unei sarcini pe care elevul trebuie să o solicite într-o formă integrată, compunerea lor autonomă, mai multă învățare (cunoștințe, aptitudini etc.) pe care o are deja; Trebuie să fie o sarcină care necesită o interpretare ca atare, în care este necesară abilitatea elevului de a vedea problema; proiectarea soluției sau a răspunsului trebuie să impună studentului să aibă o meta-reflecție, adică o reflecție la nivelul doi pentru a sublinia punctul de vedere al resurselor pe care le are și trebuie să le activeze; o sarcină ca o problemă de situație trebuie să lase deschise posibilități mai decisive și, de asemenea, să permită construirea de răspunsuri originale, care să permită persoanei să își exercite abilitățile critice,

de gândire și de alegere. Acestea pot răspunde caracteristicilor menționate mai sus ale sarcinilor de diferite tipuri: de la situații-problemă într-un sens restrâns, la cazuri, fenomene, fapte, narațiuni care trebuie comentate prin identificarea unor soluții noi posibile, la jocuri de rol sau simulări, la elaborarea de produse reale (proiecte, rapoarte, prezentări, chiar multimedia); să vorbească în dezbateri sau discuții.

Utilizarea testelor sub formă de sarcini complexe impune, în mod evident, ca evaluatorul să se echipeze cu instrumentele corespunzătoare pentru a citi în cel mai puțin mod aproximativ și subiectiv răspunsurile care sunt caracterizate prin aspecte multidimensionale (activarea cunoștințelor, a competențelor, a motivațiilor etc.) și dinamice (competență mai mult decât competența. Un stat este un proces, cum ar fi: pozițiile valutare. Rubricile utilizate pentru evaluarea competențelor sunt rețelele care vă permit să citiți o performanță complexă, având în vedere că aceasta este globală – în acest caz se numesc rubrici holistice- sau identificarea dimensiunilor constituate- se numesc rubrici analitice în acest caz.

În cazul în care evaluarea competenței prin propunerea unei sarcini complexe pentru băiat, care urmează să fie efectuată într-o singură sesiune de evaluare (poate deoarece este necesar să fie capabil de a face observații în "situații autentice dificil de recreat fără a denatura sensul), poate fi utilizat, de asemenea, pentru a utiliza portofoliul.

Un instrument adoptat inițial pentru a verifica competențele în domeniul formării profesionale poate, printre altele, să colecteze exemple semnificative și dovezi ale competențelor obținute de către student într-o anumită perioadă în legătură cu un domeniu luat în considerare. De asemenea, în acest caz, deoarece este un instrument utilizat pentru a detecta performanțele complexe, este util să se utilizeze poziții de evaluare pentru o apreciere mai puțin subiectivă. Utilizarea rubricilor pentru evaluarea unui portofoliu este utilă, în plus, deoarece oferă, de asemenea, evaluatorului chei de interpretare pentru citirea unei documentații bogate și semnificative, dar adesea, de asemenea, foarte articulate și eterogene.

Bibliografie:

Un deziderat promovat și prevăzut de actuala Programă școlară, din anul 2017.

Lupescu, Ecaterina, *Limba română pentru clasele V-VIII. Noțiuni fundamentale și teste*, Editura KLIM, București, 2005;

Ionescu, Miron (coord.), Radu, Ion (coord), *Didactica modernă*, Editura Dacia, Cluj-Napoca, 1995;

Șoitu, Laurențiu (coord.), Cherciu Rodica-Diana, *Strategii educaționale centrate pe elev*, Alpha MDN, Buzău, 2006;

Goia, Vistian, *Didactica limbii și literaturii române pentru gimnaziu și liceu*, Editura Dacia, Cluj-Napoca, 2002.

FACILITAREA , SUSTINEREA ȘI ÎMBUNĂTĂȚIREA ACTIVITĂȚILOR ÎN SISTEMUL EDUCAȚIONAL

AUTOR: KAJÁN SZENDE

ȘCOALA GIMNAZIALĂ „TURÓCZI MÓZES”

TÂRGU SECUIESC

Legea calității arată că „asigurarea calității educației exprimă capacitatea de a oferi programe de educație, în conformitate cu standardele societății actuale”. Atunci când realizăm o educație de calitate, va rezulta și un produs de calitate. Pentru majoritatea sistemelor de educație din lume, obiectivele prioritare urmărite sunt: egalitatea de șanse în fața educației și asigurarea unui învățământ de calitate. Aceste obiective sunt realizate și în sistemul de învățământ din România. Cele două obiective sunt distincte dar nu pot fi separate: un sistem de învățământ nu poate fi considerat accesibil doar pentru că asigură educația la toate nivelurile, ci și dacă toți elevii au acces la același tip de cunoștințe, la aceeași cantitate și calitate educațională și condițiile de desfășurare a procesului instructiv-educativ sunt asemănătoare.

Realizăm un învățământ de calitate dacă avem mulți elevi cu rezultate foarte bune pe parcursul anului școlar, mulți elevi care participă la concursuri și olimpiade, atât naționale cât și internaționale și obțin rezultate deosebite, dacă nivelul de abandon școlar se află aproape de zero, dacă o parte mare dintre absolvenții de licee au promovabilitate mare la admiterea la facultate, dacă absolvenții diferitelor forme de învățământ se pot integra socioprofesional.

Există factori exteriori care influențează calitatea în învățământ și anume: mediul familial, social, economic din care provine elevul, educația și ocupația părinților dar și factori care țin de școală și anume: cadrele didactice, tipul de școală, condițiile de învățare, baza tehnico-materială etc. Dacă părinții nu se implică pentru a obține succesul educațional al elevilor, școala este cea care poate să intervină. Astfel, reducerea numărului de elevi dintr-o clasă, creșterea nivelului de pregătire ale cadrelor didactice, modernizarea instituțiilor de învățământ, implicarea părinților și a comunității în activitățile școlii reprezintă câteva metode de îmbunătățire a calității.

Un rol important asupra performanțelor elevilor îl au cadrele didactice prin organizarea procesului instructiv-educativ, prin relațiile pe care le stabilesc în interiorul școlii, cu familiile elevilor, cu comunitatea, prin activitățile extracurriculare organizate în școală. Calificativele și notele obținute de elevi la evaluările inițiale, curente, periodice, finale, precum și rezultatele la evaluările naționale, concursuri, olimpiade sunt rezultate ale calității educației și reprezintă nivelul de pregătire al elevilor. Pentru obținerea de către elevi a unor rezultate deosebite la învățătură, cadrele didactice trebuie să fie bine pregătite din punct de vedere pedagogic, psihologic, să transmită cunoștințe, priceperi, deprinderi conform noilor metodologii, să asigure calitatea prin activități didactice centrate pe elev, permanent să colaboreze cu familia și să nu evite participarea la cursurile de formare și perfecționare, pentru a putea fi la curent cu noutățile și modificările apărute în sistemul de învățământ.

Pentru a crește calitatea în educație, un rol deosebit îl are procesul instructiv-educativ, modul lui de organizare, atmosfera plăcută din școală, relațiile bune dintre școală și familie, așteptările cadrelor didactice și ale părinților privind performanța elevilor. O răspundere destul de mare pentru cadrele didactice o reprezintă gestionarea clasei de elevi și de aceea ele au sarcina de a stabili norme, reguli, ceea ce le este permis elevilor și ceea ce le este interzis, care sunt recompensele pe care le vor primi dacă au un comportament pozitiv și cum sunt sancționați dacă vor avea un comportament inadecvat. Nu doar folosirea unor mijloace didactice moderne, a unor metode moderne de predare duc la creșterea calității învățământului, ci și implicarea elevilor în crearea materialelor. Întotdeauna profesorii trebuie să îmbine tradiționalul cu modernul, pentru a obține un act educațional eficient, iar elevii să fie responsabili în educația proprie printr-o implicare activă. Dacă se selectează conținuturile învățării din sfera de interese ale elevilor, în concordanță cu programa școlară, atunci rezultatele procesului instructiv – educativ sunt de calitate. Elevii sunt mult mai atenți și mai receptivi la informațiile care vin din, despre și pentru aspirațiile generației lor. Calitatea actului educațional crește dacă activitățile extracurriculare sunt folosite cât mai des, cât mai variate și dacă scopurile și obiectivele acestora au fost realizate. Cadrele didactice, prin activitățile procesului instructiv-educativ urmăresc: prevenirea situațiilor de criză a elevilor (personală, educațională și socială), dezvoltarea personală a acestora, cultivarea imaginilor de sine pozitive, creșterea capacităților de luare a deciziilor, responsabilizarea față de societate, încercarea păstrării echilibrului în situații de succes sau eșec, creșterea rezistenței la frustrare, la critică, autoevaluarea propriului potențial, cunoașterea calităților personale și a punctelor slabe, construirea unei baze solide de valori, a optimismului în împlinirea visurilor lor. Elevii se pregătesc pentru viață, să fie capabili să se descurce singuri, să se afirme în mod independent sau în cadrul grupului din care fac parte.

O altă necesitate pentru creșterea calității învățământului o reprezintă parteneriatul școală-familie. În cadrul școlii se face decât o parte din educația copilului, cealaltă parte făcându-se în afara ei. Influența familiei are un mare impact asupra rezultatelor școlare ale elevilor și asupra motivației învățării și de aceea trebuie să colaboreze permanent cu școala, participând la diverse activități ale acesteia (ședințe, lectorate cu părinții, activități de consiliere a părinților, serbări școlare). Printre alte sarcini, ale școlii, se află și identificarea situațiilor – problemă din familiile copiilor și dirijarea pe cât este posibil a strategiilor educative în favoarea elevului. De aceea, colaborarea dintre școală și familie, presupune nu numai o informare cu privire la tot ceea ce face elevul la școală, în cadrul procesului instructiv-educativ, ci și informarea părinților cu toate problemele pe care le are elevul. Nu puține sunt actele de violență dintre elevi, personal didactic și persoanele din afara școlii, consumul de droguri, acte de delincvență juvenilă, situații cărora școala trebuie să le facă față. Astfel acțiunea educativă a familiei devine eficientă dacă aceasta participă cu regularitate la acțiunile școlii, există o legătură permanentă între cele două iar obiectivele urmărite de acestea se subordonează idealului educațional. S-a constatat că a crescut destul de mult numărul copiilor inadaptați social datorită carențele educative ale familiei și s-au luat măsuri privind necesitatea pregătirii copiilor pentru viață. Între relațiile școală-familie trebuie să existe o strânsă legătură pentru beneficiul copiilor, trebuie găsite modalități prin care să se comunice permanent cu familia, deoarece siguranța și securitatea elevilor, atât în școală, cât și în afara ei, este primordială. atât pentru elevi, cât și pentru cadrele didactice.

10 prioritati :

1. Utilizarea a minimum 6% din PIB pentru educatie si transparenta in folosirea banilor publici.
2. Asigurarea accesului universal la educatie prescolara, primara si secundara pentru toti copiii.
3. Imbunatatirea calitatii educatiei printr-o mai buna formare initiala si continua.
4. Curriculum modern, actualizat stiintific si bazat pe cercetari si bune practici privind educatia copiilor.
5. Incluziunea scolara a copiilor cu dizabilitati.
6. Adoptarea si implementarea Strategiei nationale si planului de actiune privind educatia timpurie.
7. Introducerea educatiei interculturale si a educatiei pentru toleranta si eliminarea discriminarii si a unor sisteme de prevenire si eliminare a violentei in scoli.
8. Participarea copiilor in procesul decizional al scolilor (obiectiv propus de copii).
9. Asigurarea serviciilor de consiliere prin cresterea numarului de consilieri scolari, astfel incat unui consilier sa-i revina 300 de elevi.
10. Consolidarea cooperarii dintre sectorul public si organizatiile neguvernamentale

Organizatia Salvati Copiii ii invita pe toti cei care cred ca educatia trebuie sa fie o prioritate pentru Romania, atat pentru Parlamentul si cat si pentru Guvernul Romaniei, sa semneze Manifestul pentru Dreptul la Educatie (vezi [aici](#)).

Orice strategie de asigurare a unei educatii de calitate pentru copiii din Romania trebuie sa ia in considerare colaborarea expertilor din domeniul educatiei cu cei din domeniul social de la nivel local, cu autoritatile locale, cu elevii si cu parintii, in vederea sprijinirii copiilor vulnerabili, inclusiv a copiilor de etnie roma.

1. Utilizarea a minimum 6% din PIB pentru educatie si transparenta in folosirea banilor publici. Alocarea de resurse financiare corespunzatoare nevoilor sistemului de invatamant trebuie sa conduca la respectarea art. 8 din Legea 1/2011 a educatiei nationale care prevede ca ca "Pentru finantarea educatiei nationale se alocă anual din bugetul de stat si din bugetele autoritatilor publice locale minimum 6% din produsul intern brut al anului respectiv". Acest obiectiv va cuprinde si urmatoarele elemente: imbunatatirea guvernantei/administrarii sistemului de invatamant, in special a monitorizarii la toate nivelurile, a descentralizarii si a eficacitatii si eficientei alocarii de resurse si colectarii datelor dezagregate si fiabile pentru masurarea performantei sale, cu accent pe reducerea disparitatilor dintre judete si comunitati;
2. Asigurarea accesului universal la educatie prescolara, primara si secundara pentru toti copiii, mai ales in cazul copiilor ce provin din comunitati sarace, rurale sau rome. Asigurarea accesului

copiilor din comunitati vulnerabile la educatie prescolara si scolara trebuie realizata prin: a. cresterea numarului de gradinite cu program normal sau prelungit si de gradinite estivale, inclusiv in comune sau localitati cu numar redus de copii de varsta prescolara; b. cuprinderea in programe "A doua sansa" a copiilor, tinerilor sau adultilor care nu au fost niciodata la scoala sau care au abandonat invatamantul obligatoriu; c. pregatirea cadrelor didactice pentru schimbarea atitudinii lor fata de copiii romi. Pentru ca tot mai multi copii sa beneficieze de dreptul la educatie, Salvati Copiii organizeaza in fiecare an Festivalul Brazilor de Craciun. Acest eveniment este special dedicat strangerii de fonduri destinate copiilor aflati in dificultatea de a merge la scoala. In cele 14 editii organizate pana acum, Salvati Copiii a strans peste 3 milioane de euro, bani care au ajuns la 23.260 de copii.

3. Imbunatatirea calitatii educatiei printr-o mai buna formare initiala si continua a profesorilor. Obiectivul presupune: formarea continua a cadrelor didactice si a consilierilor scolari, schimb de bune practici intre profesori, cresterea numarului de profesori de sprijin pentru copiii cu cerinte educationale speciale; pregatirea cadrelor didactice pentru lucrul cu elevii cu cerinte educationale speciale si cresterea numarului acestora, examinarea obligatorie a cadrelor didactice cu un psiholog, atat scris, cat si oral, aplicarea de chestionare de feedback lunare pentru elevi, cu privire la profesori si ore.

4. Curriculum modern, actualizat stiintific si bazat pe cercetari si bune practici privind educatia copiilor. Obiective secundare: programa scolara actualizata si restructurata, bazata pe aplicare, nu pe memorare; schimbarea modului de predare prin cresterea proportiei metodelor specifice educatiei non-formale utilizate in orele de curs; introducerea treptata, in materiile din trunchiul comun, a unor elemente despre istoria si cultura altor popoare; asigurarea manualelor scolare gratuite (cu adevarat) pana la clasa a XII-a inclusiv.

5. Incluziunea scolara a copiilor cu dizabilitati. Pentru o mai buna integrare scolara a copiilor cu dizabilitati, propunem: a. elaborarea unei politici nationale ample si specifice pentru respectarea drepturilor copilului cu dizabilitati si alocarea de resurse pentru implementarea lor; b. Asigurarea unor servicii de baza (precum educatia, sanatatea) accesibile si adaptate pentru copiii cu dizabilitati si acordarea de sprijin familiilor copiilor cu dizabilitati, in mod special, sporirea eforturilor de includere a copiilor cu dizabilitati in sistemul de invatamant de masa; masuri pentru un transport adaptat: rampe automate, covoare tactile, anunturi sonore in mijloacele de transport in comun, semafor adaptat, peroane adaptate ; dotarea scolilor cu echipament modern pentru desfasurarea orelor de curs si pentru accesul si participarea elevilor cu dizabilitati:

laboratoare moderne, materiale didactice de calitate, echipament special pentru persoanele cu dizabilitati; c. Curriculum si evaluari cu adevarat adaptate copiilor cu dizabilitati.

6. Adoptarea si implementarea Strategiei nationale si planului de actiune privind educatia timpurie. Formarea cadrelor didactice, extinderea si dezvoltarea modelelor de educatie timpurie individualizata, consolidare si respectarea standardelor pentru evaluarea copiilor si a performantelor cadrelor didactice din institutiile prescolare, mobilizarea comunitatilor locale la gasirea de solutii pentru problemele specifice localitatilor din mediul rural si urbanul mic.

7. Introducerea educatiei interculturale si a educatiei pentru toleranta si eliminarea discriminarii la toate nivelurile sistemului de invatamant, precum si a unor sisteme de prevenire si eliminare a violentei in scoli. Elaborarea de materiale si organizarea de sesiuni de pregatire la nivel national ca modele de schimbare a practicilor psiho-educationale in mediul scolar, inlocuirea comportamentelor agresive cu comportamente de relationare adecvate, deprinderea unor tehnici de gestionare a conflictelor si de utilizare a educatiei pozitive in scoli.

8. Participarea copiilor in procesul decizional al scolilor. Implicarea activa a elevilor in deciziile privind bugetul scolii (stabilirea prioritatilor, recomandari, proiecte). Comunicarea directa dintre CSE (consiliul scolar al elevilor) si ceilalti elevi din scoala, prin modificarea structurii acestuia, organizarea de discutii/dezbateri deschise in cadrul CSE, transparenta si raportarea activitatii de catre consiliul elevilor. Masuri pentru o mai buna informare a parintilor si elevilor asupra drepturilor avute (platforma online, help-line, intalniri de lucru, mass media, forumuri online, webinar, cu informatii si date pe intelesul copiilor).

9. Asigurarea serviciilor de consiliere prin cresterea numarului de consilieri scolari, astfel incat unui consilier sa-i revina 300 de elevi. In prezent, exista un consilier scolar la 800 de copii, ceea ce face imposibila evaluarea, consilierea si monitorizarea elevilor care apeleaza la serviciile consilierului scolar.

10. Consolidarea cooperarii dintre sectorul public si organizatiile neguvernamentale. Indeplinind inca din 1990 un rol activ in reformarea si dezvoltarea sistemului de protectie a drepturilor copilului, implicarea activa si sistematica a organizatiilor neguvernamentale devine necesara, in special prin participarea lor in faza de planificare a politicilor si proiectelor de cooperare, dar si in cea de monitorizare a aplicarii observatiilor Comitetului ONU pentru Drepturile Copilului cu privire la dreptul la educatie al copilului.

Bibliografie:

1. Cristea, Sorin, Calitatea în educație, 2015, Tribuna învățământului;
2. Enătescu, A.M. și Enătescu, M., Calitate. Terminologie comentată, Ed. Tehnică, București,

2000, p. 296;

3. Țițu, M., Oprean, C., Managementul calității, Pitești, Editura Universității din Pitești, 2007

MODALITĂȚI DE STIMULARE, FORMARE ȘI DEZVOLTARE A CONDUITEI CREATIVE LA PREȘCOLARI

Prof. **Katona Annamária**
Grăd.cu P.P. „Arici Pogonici”
Gherla, jud. Cluj

Motto:

“Creativitatea este o floare atât de delicată, încât elogiul o face să înflorească, în timp ce descurajarea o înăbușă adesea chiar înainte ca ea să se poată transforma în floare” (T. Carlyl)

Noul curriculum pentru învățământul preșcolar presupune câteva mutații semnificative, printre care trecerea de la învățarea centrată pe acumularea de informații la structurarea de capacități și competență, de la “ a spune ” la “ a face ”. Reforma prin noul curriculum înseamnă creativitate, ceea ce presupune schimbarea ta ca dascăl, găsirea noului pentru fiecare activitate. Soluția o reprezintă o intensă activitate creatoare. În noul curriculum copilul devine centrul acțiunii educative, iar educatoarea îndrumător, organizator, dirijor în acțiunea de însușire a cunoștințelor.

Creativitatea își are originea în cuvântul latin « creare » care înseamnă a zămisli, a făuri, a crea, a naște. Creativitatea reprezintă cel mai înalt nivel comportamental uman, capabil de a antrena și polariza toate celelalte nivele de conduită, toate însușirile psihice ale unui individ. Pentru a se putea desăvârși, realiza și actualiza, pentru a putea contribui activ la modelarea lumii. Creativitatea se caracterizează prin noutate, originalitate, valoare, armonie, relevanță. Creativitatea înseamnă îndrăzneală, tot ceea ce este nou este incert și neconformist. Pentru a se putea avânta în necunoscut, copilul trebuie să dispună de acea libertate interioară, de acel sentiment de siguranță, provenite din lumea sa înconjurătoare. Lipsa de creativitate se datorește însă unei insuficiente înțelegeri a fenomenelor, lipsei sentimentului de libertate interioară sau lipsei de stabilitate a condițiilor externe. Creativitatea înseamnă posibilitatea de comunicare: copilul se află într-un contact continuu cu lumea sa interioară și cu lumea sa exterioară. Curiozitatea și setea de cunoaștere ne face receptivi față de lumea exterioară. Libertatea interioară face posibilă folosirea cunoștințelor acumulate de către lumea trăirilor noastre subiective. Copilul care își manifestă permanent mirarea și surpriza, încercând să surprindă ineditul lumii, neinfluențat este considerat prototipul creativității.

Copilul preșcolar este prin natura sa un creativ datorită imensei sale curiozități, a freamăturii permanente pentru a cunoaște tot ceea ce se petrece în jurul său. În perioada

preșcolară imaginația se exprimă viu prin tot ceea ce face copilul la grădiniță la toate activitățile. Preșcolăritatea reprezintă vârsta la care este imperios necesar stimularea potențialului creativ al copilului, neidentificat sau neexprimat prin cunoașterea și stimularea aptitudinilor, prin mobilizarea resurselor latente prin susținerea manifestațiilor printr-o motivație intrinsecă. Activitatea didactică trebuie înțeleasă ca un act de creație nu ca un șir de operații șablon, de rutină. Educatoarea trebuie să dispună de capacitatea de înțelegere a copiilor, să trăiască împreună sentimente puternice, să creeze situații care să îmbogățească mintea copilului cu anumite reprezentări și obișnuințe, să-și transforme ocupația într-o frumoasă minune. Creativitatea, spre deosebire de inteligență, este la copil un fenomen universal. Nu există preșcolar care să nu deseneze, să nu fabuleze. Prin învățarea creativă nu se urmărește neapărat a se face din fiecare copil un geniu, dar putem și trebuie să reușim, ca dascăli, să facem din fiecare copil un participant activ – independent sau în grup – la „redescoperirea” adevărurilor despre lucruri și fenomene, atunci când i se indică direcțiile de cercetare sau i se dau notele definitive, să-și pună întrebări similare cu cele pe care și le pune cercetătorul științific cum ar fi: „cine”, „ce”, „unde”, „prin ce mijloace”, „în ce scop”, „cum”, „când”, deoarece ele întrețin interesul pentru cunoaștere și corespund spiritului de curiozitate al copilului. Desenul, pictura, modelajul, muzica, dansul, diferitele jocuri în aer liber sau acasă, la grădiniță, toate au darul de a-i ajuta să exprime emoțiile, gândurile și sentimentele.

Cadrul cel mai important de manifestare, dar și de stimulare a potențialului creativ este **jocul**, cu toate tipurile sale. Conduita creativă ludică este o premisă pentru viitorul comportament creativ care se va materializa în produse noi, originale, cu valoare socială. Prin joc, copilul poate fi oricine își dorește, poate inventa jocuri de rol, poate crea personaje etc. Poveștile, memorizările, lecturile după imagini, toate au rolul de a stimula creativitatea preșcolărilor. Un exercițiu util pentru dezvoltarea creativității copilului, îl poate reprezenta continuarea unei povești fascinante, găsirea unui alt final sau crearea unei povești pe baza unui șir de ilustrații! Creativitatea le este stimulată, dezvoltându-le, în primul rând, încrederea în ei, în ceea ce pot oferi, respectându-i pentru frumusețea și unicitatea lor.

Un cadru didactic poate să încurajeze și să stimuleze creativitatea copiilor preșcolari astfel :

- prin crearea unui mediu adecvat preșcolarului, în care jocul să se desfășoare fără restrângeri;
- prin libertate de exprimare (libertatea nu trebuie să fie îngrădită);
- prin diverse ateliere de creație (pe cât posibil aceste ateliere să se realizeze și împreună cu părinții);
- prin adaptarea ideilor copilului, încât să se potrivească cu cerințele educatorului);
- încurajând procesul de creație, indiferent de rezultat.

Cultivarea creativității în mintea și sufletul copiilor preșcolari este o necesitate și se impune din ce în ce mai mult într-o societate în plină mișcare.

Mai mult decât orice activități, activitățile incluse în Domeniul Estetic și Creativ (educație plastică, abilități practice, educație muzicală), constituie cadrul și mijlocul cel mai generos de activare și stimulare a potențialului creativ. Arta îl pregătește pe copil să trăiască în frumusețe, în armonie, să respecte frumosul și să vibreze în fața lui. Cuvintele, sunetele, gesturile, culorile, formele plastice sunt mijloace de exprimare, de exteriorizare a dorințelor, a așteptărilor, relațiilor cu ceilalți, a problemelor. Mijloacele artei devin pentru copil unelte autentice de rezolvare curajoasă și cu știință a problemelor de echilibrare, de armonizare, de modelare a spațiului în care trăiește și se joacă, de automodelare. Prin artă se dezvoltă sensibilitatea senzorială, dar și cea artistică și delicatețea comportamentală. Sensibilitatea artistică se construiește pe baza

afectivității, intuiției și fanteziei, în funcție de măiestria educativă a educatoarei și de caracteristicile mediului în care se formează. Deși, determinată genetic, ea se modelează prin educație, pentru că “personalitatea copilului este rezultanta acțiunii conjugate a factorilor ereditari, de mediu și de educație, iar ea nu se poate configura adecvat prin considerarea și acțiunea lor paralelă.” La vârsta preșcolară copilul are tendința de a se exprima în lucrările lui, bazându-se pe experiența personală. De aceea este bine să se acorde copilului libertatea de idei, de a găsi mijloace și forme de expresie a propriilor impresii despre lume, în care să se relecte emoțiile și sentimentele trăite.

Dintre limbajele artei, limbajul plastic este cel mai apropiat prescolarului. Acest limbaj are misiunea de a echilibra și de a armoniza relațiile copilului cu natura, cu sine. Educatoarea nu va cere copilului să reproducă, să execute cu măiestrie asemănarea, până la identificare, cu înfățișarea naturii, care oricum este, în mod permanent, alta. Dacă ar acționa așa, ar face din copil un inapt în ceea ce privește creația artistică, l-ar îndepărta de artă și l-ar înstrăina de propriile posibilități creative. Obligația noastră, a educatoarelor, este nu numai de a descoperi din timp posibilitățile copiilor dotați, dar și aceea de a cunoaște tot așa de bine și disponibilitățile celorlalți pentru a scoate la iveală și dezvolta, în funcție de particularitățile de vârstă, aptitudinile artistice în vederea formării viitorilor creatori în domeniul artelor și a dezvolta interesul copiilor obișnuiți, a le stimula dorința și capacitatea de a „crea”.

În concluzie, întreaga paletă de activități desfășurate în cadrul procesului instructiv-educativ din grădiniță, cu precădere cele din Domeniul Estetic și Creativ, sub atenta îndrumare și măiestrie a educatoarei, contribuie în mod deosebit la cultivarea capacității creative a copiilor, dându-le posibilitatea să perceapă frumosul din arta, natura și societate, și să-l redea într-o manieră originală, îmbogățindu-și orizontul de cunoaștere. Prin predarea educației plastice și nu numai, educatoarea are un rol deosebit de important în formarea “omului creativ”, a celui care poate distinge valoarea de nonvaloare, care își dorește să trăiască într-un mediu plin de culoare. Astfel grădinița va participa activ la combaterea analfabetismului estetic. Folosind culorile și metodele de stimulare a creativității în procesul de învățare, crește randamentul la toate disciplinele. În consecință, noi suntem “creatorii” oamenilor de mâine și de aceea trebuie să-i educăm cum se cuvine.

Bibliografie:

- Cucuș Constantin, Pedagogie, Ed. Polirom, Iași, 1998
- Monica Lespezeanu, „Tradiții și modern în învățământul preșcolar”, editura Omfal Esențial, 2007 ;
- „Programa activităților instructiv-educative din grădiniță”, editura Integral, 2001;
- Roco Mihaela, Creativitate și inteligență emoțională, Editura Polirom, Iași, 2004;
- „Revista Învățământului Preșcolar”, nr.1-2/2008;
- Bocoș, M., Catalano, H. (2008), Pedagogia învățământului preșcolar și școlar, Presa Universitară Clujeană, Cluj-Napoca.
- Bontaș, I., (2007) Tratat de pedagogie Editura Bic All, București.
- Danescu, E., ”Stimularea creativității la vârsta preșcolară”, Editura Paralela 45, Pitesti, 2009

METODA PIRAMIDEI

**Prof. Korca Aurora-Rodica - Școala Gimnazială
Nr. 8 Reșița**

Grupurile de învățare prin cooperare nu rerezintă scopuri în sine, ci mijloace pentru atingerea obiectivelor, considerându-se că elevul învață mai bine în grup decât de unul singur.

Printre finalitățile metodelor și a tehnicilor bazate pe colaborare se numără: stimularea și motivarea elevilor pentru actul învățării; învățarea unor tehnici de lucru cu textul, tehnici de muncă individuală; dezvoltarea capacității de ascultare activă, de exprimare și de concentrare asupra textului pentru a selecta esențialul; dezvoltarea gândirii critice.

Numită și metoda bulgărelui de zăpadă, această metodă are la bazăîmbinarea activității individuale cu cea desfășurată în mod cooperativ, adică pe grupuri. Ea constă în încorporarea activității fiecărui membru al colectivului într-un demers colectiv amplu, pentru soluționarea unei sarcini. Această metodă presupune mai multe faze:

- **Faza introductivă**- profesorul enunță sarcina de lucru;
- **Faza lucrului individual**- fiecare elev lucrează timp de 5 minute la soluționarea problemei(de exemplu: câmpul lexical pentru realizarea unei compuneri descriptive);
- **Faza lucrului în perechi**- elevii se consultă cu colegul de bancă și notează soluțiile găsite;
- **Faza reuniunii în grupuri mai mari**- elevii se consultă între ei asupra soluțiilor, în grupuri alcătuite dintr-un număr egal de perechi, se negociază ideile care vor rămâne și la care se va renunța;

- **Faza raportării soluțiilor în colectiv;** profesorul oferă răspunsuri atunci când elevii nu le găsesc;
- **Faza decizională.**

Ca și alte metode ce bazează pe munca în perchi și în colectiv, această metodă are avantajul stimulării învățării prin cooperare, al sporirii încrederii în forțele proprii prin testarea ideilor emise individual, apoi în grupuri mici , ulterior, în colectiv.

Dezavantajele metodei sunt de ordin evaluativ, deoarece se poate stabili mai greu care și cât de însemnată a fost contribuția fiecărui participant.

Metoda se poate folosi pentru: redactarea unui alt final al unui text dat, pentru o compunere descriptivă, pentru identificarea trăsăturilor unui personaj, a ipostazelor în care apare acesta în text, identificarea unor modalități de diferențiere a adverbului de adjectiv, pentru identificarea desinențelor și a sufixelor specifice timpurilor verbale.

Metodele active angajează operațiile de gândire și de imaginație și apelează la structuri de care elevul se folosește ca de niște instrumente în vederea unei noi învățări.

Bibliografie:

- Cerghit, Ioan, *Metode de învățământ*, Editura Polirom, Iași, 2006;
- Cosmovici, Andrei, Iacob, Luminița(coord.), *Psihologie școlară*, Editura Polirom, 1999;
- Pamfil, Alina, *Limba și literatura română în gimnaziu. Structuri didactice deschise*, Editura Paralela 45, Pitești, 2003.

Rolul activităților educative în îmbunătățirea activităților din sistemul educațional

Prof. Kos Maria Daniela
Liceul Tehnologic "Mihai Viteazu" Vulcan, Hunedoara

Activitățile educative reprezintă totalitatea activităților desfășurate de elevi în afara cursurilor școlare. Aceste activități educative, de orice fel au un rol important în formarea și dezvoltarea personalității elevilor. În cadrul școlilor se desfășoară o gamă largă de activități educative, respectiv activități cultural-artistice, sportive, educație pentru cetățenie democratică, educație pentru sănătate, educație financiară, educație ecologică, etc. Fiecare activitate, prin specificul ei are un rol în conturarea personalității elevilor și chiar poate contribui la alegerea unui traseu educațional și profesional.

Activitatea curriculară este importantă pentru dezvoltarea unui tânăr, dar activitățile educative vin și o completează. Prin activitățile educative, competențele obținute la disciplinele de studiu, pot fi utilizate în viața de zi cu zi, pot căpăta alte conotații. Activitățile educative îi ajută pe elevi să își dezvolte abilitățile sociale și de comunicare, spiritul civic de care vor avea nevoie ca și adulți. Copiii învață să coopereze, să comunice și să interacționeze cu cei din jur și totodată află cum trebuie să se comporte și să reacționeze atunci când fac parte dintr-un grup, se găsesc într-o colectivitate și care se conduc după propriile reguli. Pe de altă parte, activitățile educative le pot oferi copiilor și posibilitatea să interacționeze cu persoane diferite de ei, cu mentalități diferite, permițându-le să aibă o nouă perspectivă asupra lumii. Activitățile extrașcolare sunt apreciate atât de elevi cât și de factorii educaționali deoarece valorifică și dezvoltă pe cât posibil interesele și aptitudinile copiilor, le stimulează creativitatea, spiritul de inițiativă, încurajează munca în echipă și se desfășoară într-un cadru informal plin de optimism și voie bună, dar care oferă în același timp și un sentiment de încredere și siguranță.

În cadrul școlilor se pot desfășura o varietate mare de activități educative, care să le permită elevilor să-și descopere pasiuni și talente pe care nici nu bănuiau că le au și care să le permită să-și planuiască un traseu profesional. Au fost cazuri în care elevii și-au descoperit pasiunea pentru arta teatrală în cadrul trupei de teatru a școlii, pentru ca apoi să îmbrățișeze o carieră în teatru și cinematografie.

Multitudinea activităților educative le permite copiilor să dobândească abilități de gestionare eficientă a timpului, de dezvoltare a disciplinei, fapt ce le poate permite și implicarea în activități la nivelul comunității, cum ar fi cele de voluntariat, de educație ecologică etc. Activitățile de voluntariat au dezvoltat spiritul civic și astfel unii elevi au continuat această activitate și după terminarea școlii. Astfel, prin activitățile educative copiii se autodisciplinează, își asumă responsabilități, iau decizii și se supun de bună voie regulilor.

Prin intermediul activităților educative, elevii au posibilitatea să-și îmbunătățească stima de sine, să devină mai încrezători în forțele proprii și să găsească soluții la problemele cu care se confruntă în viața de zi cu zi, precum și la provocările lumii contemporane.

Activitățile educative au un caracter interdisciplinar și oferă cele mai eficiente modalități de formare a personalității copiilor încă din ciclul primar, deoarece aceste activități sunt accesibile sufletelor acestora. O mare contribuție în dezvoltarea personalității copilului o au activitățile educative care implică în mod direct copilul prin personalitatea sa și nu prin produsul realizat de acesta.

Activitățile extrașcolare sunt atractive la orice vârstă, de aceea ele trebuie să fie bine pregătite. În realizarea lor un rol important îi revine cadrului didactic care trebuie să folosească talentul său, creativitatea, dragostea față de copii precum și toate resursele de care dispune. Activitățile trebuie să fie pregătite astfel încât să atingă obiectivul cel mai important și anume pregătirea copiilor pentru viață. Activitățile educative sunt cele pe care un copil nu le uită toată viața și de care își amintesc cu plăcere.

Oricât de importantă ar fi educația realizată prin procesul de predare-învățare ea nu epuizează sfera tuturor influențelor formative exercitate asupra copilului. Rămâne cadrul larg al timpului liber aflat la dispoziția copilului și în care viața capătă alte aspecte, alte conotații, altele decât cele pe care le obține din procesul de învățare.

Așadar, activitatea educativă este o componentă importantă a sistemului educațional și căreia trebuie să-i acordăm o atenție deosebită, deoarece contribuie în mod esențial la formarea tinerei generații.

Bibliografie

1. Cucuș, C., Pedagogie, Editura Polirom, București, 2002
2. Ionescu M. Chiș, 2001- Mijloace de învățământ și integrarea acestora în activitățile de instruire și autoinstruire, Editura Presa Universitară Clujeană, Cluj-Napoca
3. Nicola I, Pedagogie, Editura Didactică și Pedagogică, București, 1994

Grădinița cu program prelungit

„Dumbrava minunată” Giurgiu

Prof. învă. preșc. **Ana Maria LĂCĂTUȘU**

Adm. de patrimoniu. **Mirela MARINESCU**

EDUCAȚIE NUTRIȚIONALĂ

1 din 3 copii cu vârsta între 6 și 9 ani din Europa este supraponderal sau obez, iar 60% dintre acești copii vor deveni adulți cu probleme majore de greutate. În România, se ridică la peste 20% la aceeași vârstă. Obezitatea infantilă se asociază cu factori de risc cardio-vascular, diabet de tip 2, probleme ortopedice, tulburări psihice, rezultate școlare sub medie și nivel scăzut de stimă de sine.



„Nutriția copiilor reprezintă o mare problemă, iar relele obiceiuri alimentare vor avea urmări absolut incalculabile la această oră. Dacă nu se iau măsuri, vom împovăra generațiile care urmează cu o patologie extrem de complicată, care îi va opri să trăiască o viață normală, o viață de lungă durată și, mai ales, o viață de calitate”, a explicat dr. Rodica Tănăsescu, președinte al Societății Naționale pentru Medicina Familiei.

O schimbare în primul rând în gradul de informare (prin creșterea gradului de informare), o schimbare în mentalități și în felul în care se face nutriția copiilor, fie preșcolari, fie școlari, le oferă perspective mai bune pentru o viață

sănătoasă și, astfel, oferă sistemului de sănătate șanse mai mari de a fi mai eficient și a reduce cheltuielile. Costurile cu tratarea bolilor și complicațiile acestora sunt întotdeauna mult mai mari decât eforturile pe care le faci pentru a promova și legislativ, și prin informare, un mod de alimentație sănătos”, a completat europarlamentarul Cristian Bușoi. - V.Grigore

Intervențiile privind alimentația sănătoasă trebuie să înceapă de la vârste preșcolare. Obiceiurile alimentare sănătoase sunt importante pentru creșterea și dezvoltarea normală a copiilor preșcolari. Dezvoltarea preșcolarului se constituie ca efect direct al alimentației copilului din această perioadă și exprimă calitatea regimului său de viață. Copilăria timpurie este o perioadă în care copiii dezvoltă preferințe și atitudini legate de nutriție și produse alimentare pe parcursul anilor preșcolari. Astfel, experiențele copiilor din această perioadă joacă un rol important în formarea comportamentelor alimentare de pe tot parcursul vieții și pe tot parcursul vieții.

Schimbările sunt dependente de un program ereditar, dar condiționate puternic de regimul alimentar și de cel de activitate și odihnă. Dezvoltarea biofizică a preșcolarului reprezintă efect direct al alimentației copilului din această perioadă și exprimă calitatea regimului său de viață. La vârsta preșcolară se remarcă o creștere în greutate, talie, se continuă procesele de osificare, țesutul muscular devine mai dens, se irigă mai intens țesuturile, au loc o serie de transformări la nivelul sistemului nervos. În ceea ce privește alimentația, copilul de vârstă preșcolară atinge o serie de dezvoltări care îi permite să tolereze mai bine și să asimileze diverse alimente pe care le consumă adulții, dar care să satisfacă exigențele de prospețime și asigurarea principiilor nutritive necesare.

Important este și faptul că obezitatea la copii este diferită de cea a adulților, în principal prin faptul că aceasta se produce în perioada de creștere. Literatura de specialitate arată dovezi clare că incidența obezității pediatrice a crescut rapid în ultimele decenii și că obezitatea infantilă este văzută ca o problemă primară de sănătate pediatrică în țările dezvoltate (Ebbeling, Pawlak, Ludwig, 2002).

Copiii obezi cu vârsta cuprinsă între 2 și 5 ani sunt înclinați să rămână supraponderali pe parcursul preșcolarității și școlarității (Skelton, Cook, Auinger, Klein, Barlow, 2009) și sunt predispuși la un risc mai mare de a fi supraponderali ca adulți (Guo, Wu, Chumlea, Roche, 2002).



Tipuri de activități variate la nivel preșcolar prin care se poate aborda educația nutrițională: povestirea educatoarei „Omida mîncăcioasă”, memorizarea „Istețilă”, observarea „Strugurele”, jocul didactic „Ghicește ce a cumpărat mama!”, activitate practic-experimentală „Cât de proaspete sunt

ouăle?”, convorbirea „Să mâncăm sănătos”, activitate practicogospodărească „Să facem un smoothie de fructe!”, jocul de rol „Dea bucătarul”, jocul distractiv „Coșul rupt”, rutinele și activitățile opționale.

În grădinițele cu program prelungit meniul zilnic respectă normele în vigoare și sunt întocmite și avizate de către personal calificat. Acestea sunt întocmite pentru fiecare săptămână de curs. Conform cercetării susținute de d-na Ilaș M. Simona Iași, 2016 „există diferențe semnificative între cadrele didactice care au parcurs o disciplină privind educația nutrițională în timpul liceului și cele care nu au parcurs o astfel de disciplină în ceea ce privește conținuturile abordate privind educația nutrițională, strategiile didactice, activitățile școlare și extrașcolare, resursele și implicarea părinților, în sensul că profesorii care au parcurs o disciplină în cursul liceului au obținut scoruri mai mari comparativ cu cei care nu au parcurs o astfel de disciplină în cursul liceului și între cadrele didactice care au dobândit informații privind educația nutrițională prin studiu individual și cele care nu au dobândit informații privind educația nutrițională prin studiu individual în ceea ce privește resursele, în sensul că profesorii care au practicat studiul individual privind educația nutrițională au obținut scoruri mai mari comparativ cu cei care nu au realizat studiu individual. Cadrele didactice care lucrează în mediul urban au un nivel mai ridicat al cunoștințelor de bază și al cunoștințelor aprofundate comparativ cu profesorii care lucrează în mediul rural. Cadrele didactice cu o vechime până în 10 ani au scoruri mai ridicate la dimensiunea strategii didactice și cunoștințe de bază comparativ cu profesorii cu o vechime de peste 11 ani. ”

Model de meniu săptămânal.

MENIU SAPTAMANAL

MENIU	LUNI 21.11.2022 <i>1544,19 cal/copl</i>	GRAMAJ	MARTI 22.11.2022 <i>1387,5 cal/copl</i>	GRAMAJ	MIERCURI 23.11.2022 <i>1582 cal/copl</i>	GRAMAJ	JOI 24.11.2022 <i>1540 cal/copl</i>	GRAMAJ	VINERI 25.11.2022 <i>1105,12 cal/copl</i>	GRAMAJ
Dimineata	Lapte cu cereale Cinimimis	215g	Lapte cu cereale Cheerios	215 g	Lapte cu cacao Nesquik	200ml	Lapte cu cereale Nesquik alfabet	215g	Lapte cu cacao Nesquik	200 ml
	Paine Toast "Vel Pitar"	20g	Paine Toast "Vel Pitar"	20g	Paine Toast "Vel Pitar"	20g	Paine Toast "Vel Pitar"	20g	Paine Toast "Vel Pitar"	20g
	Crema de branza "Almette"	15g	Crema de branza "Philadelphia"	12.5g	Crema de branza „Almette”,	15g	Unt „ President”	12.5g	Crema de branza „Philadelphia”,	12.5g
	Muschi file castravete	19g	Sunca Praga Cascaval Rosie	16 g 19g	Cascaval Ardei rosu	19g	Sunca Praga Rosie	16g	Cascaval Ardei rosu	19g
Pranz	Ciorba cu pulpa de pui si rosii	250g	Ciorba din legume proaspete	250g	Ciorba cu pulpa de pui	250g	Supa tarancasca cu taitei	250 g	Ciorba cu perisoare din pulpa de pui	250 g
	Pilaf cu piept curcan, salata de rosii si castraveti	Carne 50g pilaf 100g salata 50g 200 g	Friptura din pulpa de pui cu sos de legume, cartofi natur castraveti in otet	Carne 50g Sos 50g Cartofi 50g Castr in o 25g 175g	Musaca din cartofi cu carne din piept de curcan salata verde	Carne 50g Cartofi 100g Salata 50g 200g	Snitele din piept de pui, piure de cartofi Salata de cruditati	Carne 50 g Piure 50g Salata 50g 150g	Cartofi cu friptura din piept de curcan, gogosari in otet	Carne 50g Cartofi si sos 150g gogosari in otet 25g 225g
	Paine Toast "Vel Pitar"	40g	Paine Toast "Vel Pitar"	40g	Paine Toast "Vel Pitar"	40g	Paine Toast "Vel Pitar"	40 g	Paine Toast "Vel Pitar"	40g
	Biscuiti Milka	37.5g	Baton Nesquik	30g	Biscuiti Belvita	37.5g	Biscuiti Tedi	50g	Barni	30 g
Seara	1.Corn Boromir	50 g	1. Biscuiti Oreo	66g	1.Prajitura casei	35g	1.Napolitana Roshen	72g	1. Biscuiti Belvita	50 g
	2Banana		2. Mere	1 buc	2.Portocala	1 buc	2. Pere	1 buc	2. Banana	1buc
	Apa plata	1 buc 750ml/ buc	Apa plata	750ml/ buc	Apa plata	750ml/ buc	Apa plata	750ml/ buc	Apa plata	750ml/ buc
Intocmit de asistent medical Badila Elena			Administrator : Marinescu Mirela			Avizat de : doctor Buga Claudia				

MENIU SAPTAMANAL

MENIU	LUNI 04.11.2019 1483.76 cal/copil	GRAMA	MARTI 05.11.2019 1372.53 cal/copil	GRAMA	MIERCURI 06.11.2019 1384.48 cal/copil	GRAMA	JOI 07.11.2019 1417.46 cal/copil	GRAMA	VINERI 08.11.2019 1355.03 cal/copil	GRAMA
Dimineata	Lapte dulce cu musli crocant „Dr.Oetker” Paine Toast “ Vel Pitar” Crema de branza “La Dorna” Cascaval Jambon de pui rosie	243g 20g 20g 20g 20g	Lapte cu fulgi de porumb „Nestle” Paine Toast “ Vel Pitar” Crema de branza „Almette” Muschi file Ardei rosu	225g 20g 15g 20g	Ceai de fructe de padure cu lamaie indulcit cu miere Paine toast „Vel Pitar” Crema de branza „Philadelphia” Telemea de vaca, „Hochland” Castravete	200ml 20g 12.5g 35g	Lapte dulce cu cacao „Nesquik” Paine Toast “ Vel Pitar” Crema de branza “Delaco” Cascaval Sunca de curcan Ardei rosu	200ml 20g 15g 20g 20g	Lapte cu cereale „Nesquik” Paine Toast “ Vel Pitar” Crema de branza „Fagaras”, Cascaval Rosie	225g 20g 18.5g 20g
Pranz	Supa cu galuste de gris Pilaf cu dovlecei din piept de pui Salata de rosii si castraveti Paine Toast “ Vel Pitar ” Minitarte cu fructe SC Tebo-Cofetaria „Sofia”	250g 250g 40g 40g	Ciorba cu perisoare din carne de curcan Ostropel din piept de pui ,piure de cartofi, gogosari in otet Paine Toast “Vel Pitar” Cozonac SC Tebo-Cofetaria „Sofia”	250g 220g 40g 40g	Ciorba taranasca cu carne din pulpa de pui Varza alba cu pulpa de curcan Paine Toast “Vel Pitar” Fursec cu stafide SC Tebo-Cofetaria „Sofia”	250g 200g 40 g 40g	Supa din rosii cu orez Chiftelute din piept de pui marinate cartofi natur, salata verde Paine Toast “Vel Pitar ” Placinta cu dovleac SC Tebo-Cofetaria „Sofia”	250 g 250 g 40 g 40g	Ciorba din legume proaspete Tocana cu carne din piept de pui si mamaliguta Paine Toast “Vel Pitar” Chec SC Tebo-Cofetaria „Sofia”	250 g 250 g 20g 40 g
Seara	1. Branzoaica SC Tebo-Cofetaria „Sofia” 2. Piersici	80 g 1buc	1.Kiwi 2.Mele cu vanilie SC Tebo-Cofetaria „Sofia”	1 buc 80 g	1.Corn cu rahat SC Tebo-Cofetaria 2. Lapte dulce cu cacao „Nesquik”	80 g 200ml	1.Spritat cu nuca SC Tebo-Cofetaria „Sofia” 2. Dr. FLOREA MIHAELA MEDIC SPECIALIST MEDICINA DE FAMILIE MEDICINA GENERALA COP. 100153	80g 1buc	1 Strudel cu mere SC TeboCofetaria „Sofia” 2. Banane	80 g 1buc
Ora 10.00	Struguri \ Gutui		Portocale \Pomelo		Mango\ Ananas		Nuci, Merisoare , stafide		Prune \ Nectarine	

Intocmit de: asistent medical Badila Elena /Gutu Elena

Avizat de : doctor Florea Mihaela

Administrator Marinescu Mirela

Bibliografie:

<https://www.politicidesanatate.ro/educatia-nutritionala-trebuie-sa-inceapa-de-la-varste-mici/>

https://www.psih.uaic.ro/wp-content/uploads/activ/III_doctorat/teze/2016-09-23-Ilas/rezumato.pdf

meniuzi avizare Grădinița cu PP: „Dumbrava minunată” Giurgiu

LEADERSHIP DIDACTIC: Abordări și Tactici de Succes

Prof. LĂSCUZEANU EMILIA EMINE
ȘCOALA GIMNAZIALĂ
“FEDERICO GARCIA LORCA”

Motto:

„Scopul principal al leadershipului schimbării este de a implementa cu succes noi procese, produse și strategii. Scopul este de a asigura progresul și de a orienta spre un viitor dezirabil” afirmă **Kelsey Miller**, redactor la Harvard Business School

Leadershipul este una din funcțiile managementului – funcția de conducere. Un manager trebuie să fie și lider, dar un lider nu e în mod obligatoriu manager. Managementul și leadership-ul ca parte componentă a sa sunt subiecte tratate foarte riguros în cărțile de specialitate. În viața de zi cu zi, însă, termenii “leadership” și “management” sunt considerați foarte diferiți și asemanători în același timp. Unele persoane văd acești termeni ca sinonime și îi folosesc frecvent înlocuindu-i în expresii și fraze. Alte persoane îi consideră extrem de opuși; atât de extrem, încât ar putea argumenta că nu poți fi un bun manager și un bun lider, în același timp. Totuși, alte persoane se situează undeva la mijloc și și-au dat seama că, deși există o diferență între leadership și management, având cunoștințele necesare o persoană poate fi cu succes un bun manager și un bun lider.

Leadershipul educațional este un concept care presupune în primul rând existența unui *proces de influență* orientat spre obținerea unor rezultate. Acțiunile și motivația unor oameni sunt direcționate de alți oameni în vederea atingerii unor scopuri.

Trebuie făcută distincția între *influență* și *autoritate*, caracteristică a puterii-managerului în timp ce influența poate fi exercitată de oricine din școală.

Este un proces *intenționat*, care vizează dirijarea acțiunilor celorlalți în vederea atingerii unor scopuri; poate fi exercitată de indivizi sau de grupuri, poate apărea din orice parte a școlii-inclusiv de la personalul asociat sau elevi, fiind independent de pozițiile formale de management. Leadershipul este tot mai des asociat cu idea de *valori*, întrucât liderii își fundamentează acțiunile pe valori personale și profesionale.

Un leadership eficient presupune o *viziune* clar exprimată, însă există un risc major ca o viziune personală să aducă mai mult rău organizației decât bine. Un leader cu o viziune puternic implementată asupra organizației poate manipula, poate aduce deservicii organizației o dată cu plecarea sa sau poate fi puternic subiectivă.

De aceea se impune un echilibru clar între aceste două aspecte: viziunea liderului pentru instituție în raport cu caracterul centralizat al deciziilor legate de curriculum și obiective.

Plecând de la asocierea termenului de “leadership” cu *schimbarea* și a celui de “management” cu *menținerea*, putem afirma că managementul presupune menținerea eficienței activităților curente ale organizației, în timp ce leadershipul reprezintă influențarea acțiunilor altora pentru a obține rezultatele dorite.

Ambele sunt la fel de importante în condițiile în care școlile doresc să fie eficiente și să-și atingă obiectivele și de aceea putem idealiza funcționalitatea și eficiența unei organizații educaționale în care managerul să aibă abilități de lider.

Un manager nu lucrează singur. Esența muncii administrative a managerului este prin alții care funcționează în numele lui. Acesta este atributul managerial de bază. Pentru că așa stau lucrurile, managerul trebuie să îi pună pe alții să îndeplinească ordinele sale și să motiveze personalul său să realizeze sarcinile. Aceasta devine sarcina sa principală. Denumirea generală pentru această sarcină, care nu este decât un șir vast de sarcini manageriale, este leadership. În

acest caz, datorită definiției, fiecare manager trebuie să fie un lider, deoarece este capabil să realizeze ceea ce i se cere numai prin oamenii săi. În plus, pentru că obținerea obiectivelor organizaționale depinde de abilitatea managerilor în organizație de a motiva, leadershipul este dinamica motivației care este generată prin procesul managerial.

Leadershipul este prin urmare compus din acțiuni simbolice și practice. Comportamentul managerului ca lider poate fi privit ca o secvență continuă de acțiuni asociată îndeaproape cu viziunea sau cu valorile cheie în care crede. Consecvența și claritatea acestei legături între comportament și viziune și valori sunt sursa creditului acordat managerului ca lider și încrederea acordată acestuia se datorează acestui fapt. Modul în care un manager proiectează cadrul fizic și evenimentele organizaționale și simbolurile oferă oamenilor săi indicii clare legate de ideile și intențiile sale. Cu cât este mai mare consecvența între diversele componente menționate mai sus, cu atât mai mare va fi impactul leadershipului său asupra organizației. Există un element de suprapunere între termenii leadership și management. Cuban (1988) sugerează una din cele mai clare diferențieri între ei. În opinia sa, leadershipul înseamnă influențarea activităților altora pentru a atinge obiectivele dorite. Liderii sunt oamenii care modelează obiectivele, motivațiile și acțiunile altora. Ei inițiază frecvent schimbarea pentru a atinge țintele noi și țintele existente. Leadershipul solicită multă creativitate, energie și antreprenoriat: managementul este menținerea eficientă a ordinii organizaționale existente. Un bun management se bazează adesea pe abilități de leadership, dar rolul în general implică mai multă menținere decât schimbare. Eu acord importanță atât managementului cât și leadershipului și acord o valoare specială unuia dintre ei pentru că circumstanțe și timpuri diferite necesită reacții diferite.

Există patru factori care influențează leadershipul: adepții, liderul, comunicarea și situația. Diferitele categorii de angajați au nevoie de stiluri diferite de leadership. Ca și lider, trebuie să vă cunoașteți oamenii, pentru că, spre exemplu, un nou angajat are nevoie de mai multă supraveghere decât un angajat cu experiență. În același fel, un angajat care nu este motivat are nevoie de o altă abordare decât un angajat care este puternic motivat. Punctul esențial de pornire în cunoașterea adepților (subalternilor) este de a avea cunoștințe solide despre natura umană, cum ar fi emoțiile, motivarea și nevoile. Este la fel de important să înțelegeți că adepții sunt cei care hotărăsc dacă un lider este de succes. Dacă nu au încredere în liderul lor sau nu cred în el, adepții nu vor fi inspirați. Liderul folosește comunicarea pentru a conduce. Cea mai mare parte a comunicării este nonverbală. Ce și cum comunic poate crea sau distruge relațiile cu angajații. Un lider trebuie să își folosească judecata pentru a decide cea mai bună acțiune în funcție de situația dată.

O viziune clară este esențială pentru stabilirea tipului și direcției de schimbare, dar în aceeași măsură, este important să asigure aprecierea efectivă a inovațiilor și execuția efectivă a celorlalte sarcini școlare. Succesul școlii necesită atât leadership, cât și management. Leadershipul și managementul nu sunt același lucru, dar ambele sunt importante. Organizațiile cu o suprasaturație de management și o penurie de management își pierd în cele din urmă spiritul și scopul. Organizațiile cu lideri puternici și carismatici, al căror management este prost, pot decola, dar se vor prăbuși la scurt timp. Provocarea pe care o are o organizație modernă solicită de la manager o perspectivă obiectivă, precum și o viziune și un angajament pe care leadershipul inteligent le creează (Bolman & Deal, 1997). Eficiența organizațională depinde de calitatea leadershipului.

EDUCAȚIEI ȘI CADRULUI DIDACTIC ÎN SISTEMUL DE ÎNVĂȚĂMAN ACTUAL

**Profesor învățământ primar LĂTĂREȚU VIOLETA CECILIA
Școala Gimnazială Nr. 112- București**

Schimbările pe care le trăim la nivel social, economic, politic, cultural, tehnologic influențează și sistemul de învățământ. Pentru a face față noilor exigențe, cadrele didactice trebuie să aibă aptitudinile necesare, să fie bine pregătite și motivate pentru această profesie.

În ultimii ani, am asistat la o conștientizare tot mai mare a faptului că personalul didactic are nevoie de sprijin și formare atât în domeniile pedagogice, cât și în cele emoționale.

Educația este o profesie de suflet. De aproape treizeci de ani, cercetările psihopedagogice descriu rolul relației profesor-elev nu numai asupra procesului de predare-învățare, dar și asupra sănătății și bunăstării profesorilor și elevilor. Activitatea într-o clasă cu un climat emoțional bun permite predarea cu mai multă claritate și mai multă dăruire, pentru crearea unui climat de implicare generală în jurul obiectului de studiu. Trăirea emoțiilor pozitive extinde registrul cognitiv și comportamental al persoanelor care împărtășesc relația, îi face mai receptivi la ceea ce se întâmplă în mediu și mai creativi și mai flexibili în abordarea situațiilor de zi cu zi.

Este evident că într-o sală de clasă o astfel de pozitivitate s-ar traduce nu numai într-o mai bună realizare școlară, ci și într-o mai mare stimă de sine, implicare și bunăstare, la cei care învață, dar și la cei care predau (și se simt eficienți) în rolul lor de profesor.

Relația profesor-elev face parte dintr-o rețea complicată. Instituția de învățământ, directorul, personalul didactic, familiile, comunitatea căreia îi aparține, reformele educaționale influențează nu numai modurile în care predăm și învățăm, ci și relațiile prin care se desfășoară aceste procese și climatul emoțional. Cei care predau nu pot „doar” predă. Este necesar să aibă grijă de birocrație, de certificări. Profesia didactică nu este niciodată „personală”: dialoghează cu instituția, este afectată de transformări sociale, este inserată într-un context relațional care implică elevi, alți profesori, personal de conducere și administrativ.

Educația este o profesie de îngrijire. Și îngrijirea implică adesea preluarea problemelor și așteptărilor legate nu numai de predare, ci și de elevi- elevi cu cerințe educaționale speciale, care sunt tot mai mulți într-o clasă, bunăstarea lor, dificultățile lor, dezvoltarea lor.

În această relație de îngrijire este plasat riscul, un sindrom care combină lipsa de toleranță față de povara emoțională și relațională inerentă profesiei cu teama de a nu reuși și nevoia de a se detașa emoțional de persoanele cu care se funcționează.

Cercetările psihologice arată că optimismul și rezistența sunt învățate și că nu este necesar să fie întoarsă viața pe dos sau să ne schimbăm locul de muncă pentru a ne simți bine în timp ce ne urmăm profesia. Mai mult, profesia didactică își are originea într-o vocație de relaționare cu elevii.

Construirea resurselor personale îi pune pe profesor în situația de a dispune de o serie de instrumente, care îi permit să gestioneze mai bine nu numai volumul de muncă și birocrăția, ci și relațiile cu diferiții interlocutori din contextul școlii.

Bibliografie:

Iosifescu, Șerban, Calitatea educației, Suportul de curs, București, 2007;

SUPPORTING THE EDUCATIONAL PROCESS OF STUDENTS WITH AUTISM SPECTRUM DISORDERS THROUGH VOLUNTEERING

Prof. Lavric Mariana

Șc. Gimnazială Sanatorială Bușteni

Volunteering is indeed the most important source of kindness. There are several ways people can get involved and make a difference in other human beings' lives. No matter the way we choose to contribute to the improvement of others' lives, it is crucial for us, as the society, to inoculate the spirit of volunteering, of giving away, in our children from a very young age. Naturally, even toddlers display components of what we call *prosocial behavior*, such as the ability to engage in instrumental helping, to respond empathically to other's distress and to share their resources with others. Unfortunately, we live in a very competitive society and teach our children much more to compete than to cooperate, especially in formal school settings. This can become stressful for everyone, for children who see themselves or are seen by others as successful in academic skills, but could lack socioemotional skills, as well as for those who have different disabilities and are usually rejected by their peers who see them as different. This stress obviously extends to their parents and generally their caregivers or other members of their families such as their grandparents and their siblings. How wonderful could be to create and implement a project whose core goal is to put together the energy, the enthusiasm and the creativity of young volunteering students from different schools and NGO-s, on one hand, and the human and material resources of an important cultural agent of our society such as the County Public Library, on the other hand, in order to help disabled children and elderly people to improve their socioemotional abilities through cooperative reading, dancing, drama, art-making and play activities. As I was working as a special education teacher at *C. Păunescu Special Education School*, Iași, our autistic students got involved in such a project, as the beneficiaries of it. The project called *IF YOU CANNOT COME TO THE LIBRARY, THE LIBRARY IS GOING TO COME TO YOU* - a therapeutic reading intergenerational project- reunited many volunteers from various educational settings such as regular and special education schools, The County Public Library *Gh. Asachi*, Iași, The Caritas Diecezan Center, Iași, and other NGO-s. The project and the history of the activities we have been involved in can be accessed on the county public library's website.

The students with ASD display, among students with special needs, a specific profile which makes coordinating their learning activity in the school environment a very challenging task for teachers. Teachers need specialized training to be able to both adapt the teaching methods and strategies and to organize the classroom environment to meet the educational needs of ASD students. There is well known that one of the most affected developmental areas in children with ASD is communication. All types of communication, verbal, non-verbal, para-verbal can be affected to a different extent and in different ways which makes every ASD child unique. Therefore, there is a large range of manifestations that can be met among ASD children such as: the total or partial lack of eye contact; the deficit of verbal processing and verbal message understanding; the difficulty of adapting the verbal message to the social context that underpins the communication process; disturbances of grammar, prosody, rhythm and speech fluency; verbal stereotypes; echolalia, etc. People with autism have great difficulties to

understand other's mental states as well as their own mental states, that leads to a poor self – consciousness, and therefore to a poor ability to empathize with others. In other words, for a person with autism is very hard, if not impossible, to read other's mind and, therefore, to understand that people around us have feelings, emotions, thoughts, desires, expectations, convictions that are different from his or her own on the basis of which he or she could understand, make sense of, and predict others' behavior under specific circumstances. Moreover, children with autism are not conscious of their own mental states and that leads to a great difficulty and to the improper ways of expressing them. To teach a child with autism to recognize and express his or her emotions is a long and gradual process that requires a lot of time, patience, using specific methods, following certain rules and principles of learning and teaching, compared to a typically developed child for whom this is a spontaneous and almost instantaneous process. Also, children with autism show sensory integration and processing disorders, hypo or hyper sensitivity to peculiar environment stimuli, a weak motor coordination, attention deficit associated or not with hyper activity and a very weak spontaneous imitation ability. On the other hand, there are areas of strength that can be identified in the development of individuals with autism such as: good rote memory, attention to visual details, visual-spatial/problem solving skills. There have been reports on some individuals with autism who have savant artistic ability. What could be considered as weaknesses in other contexts, such their tendency toward obsessive interest and compulsive repetition, assisted in the production of their successful artwork. Considering the weaknesses that we wanted to improve such as the weak spontaneous imitation capacity, communication difficulties, the weak ability of bringing to consciousness and expressing their emotional states, as well as the strengths mentioned above, we found very useful to create motivating learning activities and contexts for our ASD students such as learning through drama, dancing, painting, crafts, listening to music, watching relevant short movies, interactive social games, and cooperative reading with older students. The teachers and volunteers cooperatively worked with our students in various settings such as the school, the public library, and even outdoors, developing meaningful activities such as: *The Spring of Books and Movies*, *The Easter's Story*, *The Therapeutic Reading Contest*, *The Super-Therapeutic Art: The Books, The Music, and The Drama*.

The students have been very motivated, even those who were non-verbal, to express through gestures, fragments of words, onomatopoeia, what they could not express through whole words. They've got courage to express them-selves, and gave us the courage to try creative ways of learning and teaching that apparently seemed impossible to use with ASD students.

In this context, I would say that volunteering is not only the most important source of kindness, but is also the most important source of well - being, not only for the beneficiaries of the project, but also for those who volunteered, because they also improved their socioemotional abilities and brought more meaning to their lives. Thus, volunteering is a win-win situation, both, the volunteers as well as the beneficiaries, enriching their lives by becoming more empathic, more open, and connected to each other.

Bibliography

- De Bruin, C. *Auti-comunicarea. Give me 5*. Ed. Graviant uitgaven, Doetinchem, Olanda, 2012, pg. 9-84
- Seach, D. *Jocul interactiv pentru copiii cu autism*. Ed. FIDES, Iași, 2007
- O'Leary, K. *The Effects of Drama Therapy for Children with Autism Spectrum Disorders*, 2013, available online at : <https://scholarworks.bgsu.edu/honorsprojects>

Școala Românească Modernă

Prof. Lazar Cătălin
Colegiul Național Iosif Vulcan Oradea

Societatea românească a avut propriul specific și structură de-a lungul timpului și în special după realizarea României Mari din 1918 până în zilele noastre când putem să discutăm de o formă organizatorică națională cu obiective și aspirații suficient de bine stabilite. Afectată de schimbările economice , politice , militare etc. ale epocii, societatea românească a căutat să-și identifice propriile modele și idealuri , să se sprijine și să susțină instituțiile românești create cu atâta jertfă. Este bine cunoscut respectul și creditul oferit de români armatei și învățământului românesc în special. Chiar dacă politicul a reușit până în zilele noastre să dicteze sau să monopolizeze în privința devenirii și intereselor naționale după caz , impunând uneori într-un mod imperativ sistemului de învățământ direcțiile principale în privința educației naționale , cadrele didactice indiferent de pregătirea lor au încercat de fiecare dată să-și prezinte propria viziune și să țină la distanță, atât cât se putea ,totala implicare sau direcțiune a factorilor politici în cadrul complexului proces de învățământ. În perioada interbelică învățământului românesc i s-a reproșat un evident imobilism, tradiționalism care aveau la bază învățământul centrat pe propria personalitate și pregătire a cadrului didactic. Rigurozitatea acestuia și seriozitatea elevilor, viitori reprezentanți și personalități ai acestuia a oferit un succes deosebit acestui tip de învățământ , dar cu toții fie și numai în parte nu susținem total și nici nu indicăm într-un mod deosebit acest tip de învățământ. Perioada comunistă cu toate neajunsurile morale și îngrădirile personale și de grup impuse, a realizat sub aspect material , tehnologic sau profesional un important progres în privința învățământului românesc. Bineînțeles criticile pot continua la infinit, deasemenea evoluțiile pozitive cu care contrastează , dar debutul Revoluției Române din 1989 ne-a aruncat într-o mult dorită epocă nouă în care fiecare român și-a pus toate speranțele , aspirațiile, visele, dorința de progres și de libertate , erupte în plan imediat atunci și urmate de iluzia posibilei lor realizări peste noapte. În cadrul acestor evenimente și învățământul românesc a fost pus în fața unor situații și cerințe inedite, unele pe care nu dorea să le discute sau să le dea curs. Noua realitate postdecembristă , incomplet analizată sau descifrată , coroborată cu evoluția tehnologică și un flux de informații fără precedent , dublat de o ofertă de neimaginat până atunci în planul mass-media , a prins învățământul românesc într-un moment de schimbare și în mare măsură pe nepregătite. Într-o perioadă scurtă de timp întregul sistem de învățământ trebuia pliat noilor cerințe și eficientizat pentru realizarea unei bune pregătiri a elevilor și studenților. Acest fapt a condus într-un mod regretabil la imposibilitatea adaptării la noile cerințe a unui segment sau procent a cadrelor didactice lucru care ar fi produs , zic eu , o importantă schimbare comportamentală și de personalitate din partea acestora având la bază noile tipuri de profit și productivitate economică. Dincolo de gravele probleme ale societății românești , învățământul a

rămas constant în aprecierile pozitive ale populației și beneficiarilor și un reper deosebit în cadrul valorilor perene naționale. În același timp indiferent de guvernare cu toții și-au exprimat dorința reformării și eficientizării acestuia , a îmbunătățirii metodelor și mijloacelor didactice.

Din păcate toate aceste lucruri au avut loc la nivel declarativ ,în plan financiar învățământul românesc nu a constituit în această perioadă o prioritate, retribuirea cadrului didactic deficitară, dezastruoasă chiar , iar față de perioada anterioară când Școala Românească rivaliza cu marile școli de vârf europene (aș enumera numai Cehia, Franța etc.) sau mondiale (SUA, India, China) , în zilele noastre cu tot suportul tehnologic , metodologic, logistic, etc. școala românească este apreciată ca făcând parte din a doua jumătate a clasamentului european. Pregătirea elevilor și profesioniștilor români a fost apreciată și cel puțin în parte mai este la nivel mondial la superlativ. Această situație a trezit din interior și unele suspiciuni întemeiate și o autoevaluare din mers realizată din păcate de fiecare dată destul de superficial. Semnalele de alarmă și criticile au venit din toate domeniile , alături de propria autoanaliză a înalților reprezentanți ai învățământului românesc , consolidând grijile și incertitudinile în privința dezvoltării tineretului românesc și a consecințelor pe care o poate avea aceasta. S-a scris foarte mult în această privință fiecare propunând, avansând propriile opinii și viziuni în ceea ce ar trebui să se realizeze sau să devină societatea românească. Nu mi-am propus o dezvoltare a problemelor învățământului românesc și nici o expunere a propriului punct de vedere în acest sens, deși pot să spun că am unul. Dată fiind complexitatea acestui subiect mi-ar trebui un demers și o expunere mult mai vastă imposibil de realizat acum, dar mărturisesc că am rămas impresionat de o scurtă analiză a situației învățământului românesc de pe blogul Școala Românească realizat încă din noiembrie,2007 la care subscriu și pe care m-am hotărât să-l expun alăturat :

„Sistemul românesc de învățământ este în perpetuă “reformă” de 18 ani de zile. Pe de altă parte, școala postdecembristă a coborât pe ultimele locuri între sistemele europene de educație. Această realitate se datorează în primul rând faptului că școala continuă să nu fie centrată pe interesul elevului. Cei care dețin decizia par să trăiască într-o realitate proprie, diferită de cea în care există copiii, părinții, profesorii. Sunt elaborate programe, manuale, reglementări pentru oricine altcineva decât pentru elevii care ar trebui să beneficieze de ele.

Modele de urmat există în țările Europei din care oficial facem parte – ceea ce lipsește este voința de a le urma! Nimeni nu a dovedit, încă, voința reală de a reforma, astfel încât “reforma” a devenit, în timp, un cuvânt lipsit de conținut. Semnalele (unele disperate) dinspre copii, părinți, profesori, rămân fără ecou acolo sus, în turnul de fildeș în care s-au izolat, comod, diriguitorii învățământului românesc.

Școala trebuie să se întoarcă spre elev. Este rațiunea ei de a fi! Această școală este finanțată de contribuabilul român și are ca scop declarat educarea copiilor României. Cu toate acestea, copiii României nu primesc educația egală la care au dreptul prin Constituție, fiind supuși unui mecanism care le afectează sănătatea, echilibrul afectiv, chiar viitorul. Copiii și

părinții, dar și profesorii care au rămas fideli misiunii nobile de a fi dascăli, își doresc ca școala să fie locul în care elevii devin mai buni, mai drepecți, mai pregătiți pentru viață.

Ca părinți, avem obligația să veghem ca sistemul de învățământ, pe care îl finanțăm, căruia ne încredințăm copiii pentru a-i instrui și educa, să le ofere tot ceea ce le datorează: educație, informație, afecțiune, respect! Numai astfel ei vor aprecia, respecta și iubi școala, la rândul lor!”.

Regăsim aici expuse încă de atunci „permanenta” reformă a învățământului românesc , ignoranța celor care dețin decizia , programele, manualele , modelele europene , semnalele disperate ale părinților și necesitatea centrării acestui învățământ pe elev și pe competențele finale ale acestuia.

Îmbunătățirea permanentă a materialului didactic , a evoluției tehnologice , a dezvoltării metodelor și mijloacelor didactice având ca scop final calitatea și progresul procesului instructiv-educativ, informativ-formativ îndreptat către pregătirea elevilor nu a coincis întotdeauna cu interesul deosebit al educabililor din cauza mai multor factori perturbatori , nu neaparat malefici ale epocii contemporane traduși într-o ofertă frapantă în toate domeniile care fascinează și răpește din timpul tinerilor provocând de cele mai multe ori cheltuieli și prea puține efecte aducătoare de profit.

Urmărind un alt moment introspectiv, radiografic de mai târziu pe același blog am observat dezbătute sistematic câteva trăsături ale învățământului românesc care se doresc reformate . Articolul este din martie 2009 și surprinde preocuparea societății și cadrelor didactice românești în această direcție printr-un titlu deosebit de sugestiv : „Cele X maladii ale școlii românești” . Sunt enumerate și detaliate numeroasele neajunsuri ale reformelor parțiale sau eșuate care au fost inițiate . Mi-aș permite să redau modul în care s-a concluzionat de către autori atunci : „ Considerăm esențială reformarea reală a programei, în sensul reducerii gradului de dificultate și a cantității de informație; de asemenea, diferențierea programei începând cu clasa a V-a, în funcție de abilitățile și înclinațiile copiilor, identificate prin teste psihologice și evaluare continuă pe parcursul claselor I-IV. Acest lucru se întâmplă în sistemele educaționale performante din Europa, în care deja din clasa a V-a copilul urmează un profil conform cu înzestrarea de la natură.

În acest moment, gradul de dificultate a programei școlare nu este adecvat vârstei copiilor și dezvoltării lor individuale. De asemenea, programa nu este diferențiată în funcție de abilitățile și interesele lor, ceea ce îi supraîncarcă inutil.

Manualele alternative au devenit o cauză de dezechilibru și o sursă de stress pentru copii! Este inadmisibil să se spună că “manualul nu este decât un auxiliar, de care profesorul poate nici să nu țină seama – importantă este programa”. Elevul nu învață după programă! Copiii nu pot învăța singuri câtă vreme nu e o legătură clară și precisă între programă, manual, metode de predare și capacitatea elevului de a se sprijini în manual atunci când învață acasă. Manualele alternative nu sunt acordate cu programa, și nici disciplinele nu sunt acordate între ele! (Un exemplu: în clasa a VII-a, în semestrul I la fizică programa cere rezolvarea unor probleme ce

presupun cunoștințe de sinus, cosinus – aceste cunoștințe, însă, sunt predate la matematică de abia în semestrul al II-lea! De câțiva ani profesorii și părinții sesizează Ministerul Educației cu privire la această necorelare, dar nu se schimbă nimic!)

Un alt exemplu care arată gradul înalt de dificultate a programei școlare: în clasa a VII-a, la începutul studiului chimiei, după o lună de zile elevii trebuie să rezolve probleme complicate cu diluții și concentrații, iar după doar două luni de zile programa de chimie îi duce în studiul chimiei atomului, în loc să le ofere bucuria experiențelor din laborator și cunoștințe de bază. Este inversată, astfel, ordinea firească a procesului de învățare: întâi trebuie însușite și consolidate elementele de bază, abia apoi elevului i se poate solicita asimilarea de informație cu grad mai ridicat de dificultate!

Procesul de învățământ se desfășoară în sistemul: predat – tocit – ascultat – uitat. Atât programele școlare, cât și conținutul manualelor nu permit profesorului libertatea de a-și construi orele așa cum ar dori. Sistemul românesc de învățământ se bazează pe acumulare cantitativă, nu pe dezvoltarea de competențe, nu stimulează în nici un fel creativitatea, abilitățile și curiozitatea copiilor. Materii precum biologia, chimia, fizica se predau și se învață la tablă – în școală nu se mai fac experimente. Astfel încât, indiferent despre ce materie e vorba, elevul știe că primește o cantitate uriașă de informație, de multe ori stufoasă, aridă, greoaie, și se vede redus la un robot care trebuie să memoreze cât mai mult. Atât programa cât și metodele de predare nu permit școlii să fie un loc în care copilul să vină cu bucurie, ci unul în care e supus presiunii continue și cerințelor neadecvate, necorelate cu vârsta și dezvoltarea individuală.

În sistemele europene de învățământ copiii nu se simt constrânși să vină la școală, au cu profesorii o relație firească, liberă, există între ei și profesori comunicare, elevii nu sunt stresați, nu merg la școală îngroziți de cantitatea de materie pe care o au de tocit ori de frica pe care le-o inspiră un profesor atunci când le dă 2 sau 3 dacă n-au știut să răspundă la o întrebare. În multe țări europene profesorii intră la ore fără catalog, procesul de învățământ se desfășoară sub forma unor discuții libere cu elevii, aceștia nu sunt examinați prin ‘scoatere la tablă și notare’, ci printr-o evaluare continuă a profesorului, cu metode proprii (de exemplu elevii care au o contribuție constantă la discuții primesc un număr mai mare de puncte). Există și în România profesori dedicați, care au redus mult distanța dintre catedră și banca elevului, dar nu există o strategie generală clară pentru schimbare în această direcție. Schimbarea trebuie să înceapă prin regândirea radicală a felului în care este elaborată programa școlară, a felului în care sunt concepute manualele și testele de evaluare, și mai ales din corelarea gradului de dificultate a programei, manualelor și testelor cu nivelul real de dezvoltare a copilului pe fiecare treaptă școlară. Apoi, schimbarea ar trebui să continue cu o regândire a relației profesor-elev, pe coordonatele unui nou tip de relație, comunicare și înțelegere, nu frică și presiune emoțională (ajungând până la abuz emoțional, psihologic și chiar fizic). Elevii trebuie încurajați să vorbească liber, să spună ce gândesc, să intre într-un dialog în care primesc de la profesor cunoștințe și își mobilizează resursele intelectuale și emoționale pentru a-și însuși acele cunoștințe. Într-o astfel de relație profesor – elev va exista în mod fundamental respect și afecțiune de ambele părți.

Susținând și subscriind aproape în totalitate acestor dificultăți și probleme ale învățământului românesc, concluzionând, pot să spun că față de școala tradițională caracterizată de rigorism și unilateralism, școala modernă românească a făcut reale progrese în planul tehnologic, al metodelor și mijloacelor educaționale ținând cont de toate evoluțiile în domeniu și de cerințele societății moderne românești și europene. Noua lege a învățământului însă nu a corespuns așteptărilor și dilemele, dialogul frânt câteodată sau dezinteresul general conduc la o tergiversare și o subfinanțare în domeniu. Să sperăm că în cele din urmă problemele vor fi depășite înspre folosul tuturor, că vom reuși să depășim și să învățăm și din experiențele negative chiar dacă un ușor scepticism trenează chiar și în cercurile cele mai inovative.

Bibliografie

- Școala românească.wordpress.com - Școala cum este și cum ar trebui să fie;
- Școala românească.wordpress.com - Cele X maladii ale școlii românești

INOVARE ÎN EVALUARE

Prof. Lazăr Diana – Colegiul german "Goethe"

Prof. Mușat Adriana – Clubul Sportiv Școlar "Dinamo"

Paradigmele pedagogiei moderne concep instruirea din perspectivă psihocentristă sau sociocentristă ca activitate de predare-învățare. Evaluarea este perfecționată din punct de vedere tehnologic, în special la nivelul instrumentelor de măsurare-apreciere, integrate în strategia evaluării finale, sumative sau cumulative.

Paradigma pedagogiei postmoderne, paradigma curriculumului, concepe activitatea de instruire simultan ca activitate de predare-învățare-evaluare. Evaluarea este integrată deplin în structura activității de instruire, fiind valorificată strategic la nivel de evaluare continuă cu funcție de formare (a elevilor, dar și a profesorilor), respectiv de reglare-autoreglare permanentă a activității de instruire.

Cultura evaluativă a cadrelor didactice reprezintă ansamblul cunoștințelor și capacităților acestora de verificare a gradului de îndeplinire a obiectivelor activității de instruire în vederea reglării autoreglării permanente a acesteia.

Cultura evaluativă are o dublă dimensiune:

a) funcțională, angajată în mod obiectiv din perspectivă socială (în termeni de consiliere, orientare, promovare, selecție, validare, legitimare), psihologică (în termeni de motivare externă – internă a activității), pedagogică (în termeni de constatare, diagnoză, prognoză);

b) structurală, subordonată dimensiunii funcționale, în special celei pedagogice, fiind exprimată în termeni de operații realizabile de evaluator, operații de măsurare, apreciere calitativă a rezultatelor măsurate, comunicare a rezultatelor cu valoare de prognoză pozitivă.

La nivel normativ, cultura evaluativă, concentrează și particularizează în sens docimologic dimensiunea generală a principiilor proiectării curriculare care evidențiază rolul special al evaluării continue, formative / formatoare: principiul centrării pe obiective / competențe; principiul asigurării corespondenței obiective – conținuturi – metode – evaluare;

La nivel metodologic, cultura evaluativă a cadrelor didactice presupune interiorizarea teoriei evaluării aplicată în zona conținuturilor și a formelor evaluării, a strategiilor, metodelor și tehnicilor (instrumentelor de evaluare). Din această perspectivă, cultura evaluativă a

cadrelor didactice este: a) orientată, angajată, exprimată, perfecționată etc., în cadrul instituțional / organizațional existent la nivel de sistem și de proces de învățământ, în plan național, teritorial și local (minister, inspectorate școlare, catedre metodice, comisii de evaluare a calității învățământului etc.); b) angajată psihosocial, în contextul formării-dezvoltării atitudinii evaluative pozitive, care constă în (auto)cultivarea capacității de elaborare și comunicare a deciziilor cu valoare de prognoză pozitivă.

Evaluarea cadrelor didactice și a elevilor din perspectivă generală și specifică, implică raportarea acestora la cerințele actuale.

Din perspectivă generală este vizată:

a) dimensiunea funcțională a evaluării, fixată la nivelul funcțiilor generale, cu caracter obiectiv, angajate în plan: a-1) social / funcțiile sociale ale evaluării: de consiliere și orientare școlară și profesională; de promovare școlară și socială, de ierarhizare și selecție școlară și socială; de certificare școlară și socială; a-2) psihologic / funcțiile psihologice de motivare externă și de motivare internă a activității de instruire, în mod special a învățării școlare și extrașcolare; a-3) pedagogic / funcțiile pedagogice de informare, diagnoză și prognoză;

b) dimensiunea structurală a evaluării, fixată la nivelul operațiilor subordonate acțiunii de evaluare, subordonată, la rândul său, funcțional și teleologic, activității de instruire (conceptuată, în sens curricular, ca activitate de predare-învățare-evaluare), angajează trei operații evaluative subordonate funcțiilor pedagogice: b-1) operația de măsurare / constatare / control (subordonată funcției de informare); b-2) operația de apreciere calitativă (subordonată funcției de diagnoză); b-3) operația de decizie (subordonată funcției de prognoză), care implică o comunicare a deciziei cu valoare de prognoză pozitivă, la toate nivelurile sistemului și ale procesului de învățământ.

Din perspectivă particulară este vizată:

a) dimensiunea conținuturilor și formelor evaluării, subordonate teleologic și axiologic, finalităților sistemului și procesului de învățământ; aceasta angajează: a-1) evaluarea conținuturilor instruirii determinate la nivelul sistemului de învățământ (planul de învățământ) și al procesului de învățământ (programele și manualele școlare / în raport de ariile curriculare și de disciplinele de învățământ; proiectele de activitate de instruire / pe unități de învățare, lecții etc.); a-2) formele de evaluare, determinate și angajate în raport de: tipul de organizare (evaluare formală, evaluare nonformală); natura tehnicilor de evaluare utilizate (evaluare

orală, evaluare scrisă, evaluare practică); poziția evaluatorului (evaluare externă, evaluare internă);

b) dimensiunea metodologică a evaluării, angajată la nivel de:

b-1) strategii de evaluare, determinate în raport de: momentul temporal în care este integrată evaluarea în structura activității de instruire / evaluare inițială, evaluare continuă, evaluare finală); funcția evaluativă specifică, subordonată criteriului temporal (evaluare diagnostică și predictivă; evaluare formativă / formatoare / autoformatoare; evaluare sumativă, cumulativă); sensul / criteriul prioritar acordat actului evaluator (evaluare normativă, evaluare de progres);

b-2) metode de evaluare, preluate din zona metodelor didactice (în contextul paradigmei curriculumului care concepe activitatea de instruire ca activitate de predare-învățare-evaluare), clasificate în metode clasice (implicate îndeosebi în strategii evaluării inițiale și finale) și metode alternative / complementare (implicate îndeosebi în strategii evaluării continue / formative); b-3) tehnici / procedee de evaluare, subordonate metodelor de evaluare, în calitate de instrumente de evaluare.

c) „Cultura evaluării” versus „cultura controlului/examinării”

Cultura evaluativă și competențele de evaluare sunt două componente solidare ale profesionalizării personalului didactic. Etimologic, „a evalua” înseamnă „ A acorda valoare!”, „A valoriza!”, „A evalua fără a sancționa, fără a eticheta, fără a compara și a clasifica!”. În esență, credem că aceasta este și va trebui să fie dominantă schimbării în domeniul evaluării școlare, cel puțin la nivelul învățământului preuniversitar. Dar pentru aceasta trebuie să dispunem de o cultură a evaluării.

Cultura evaluativă se compune dintr-un ansamblu coerent de concepte, principii, modele de evaluare, opțiuni metodologice cantitative, calitative sau mixte etc. care conduc la schimbări radicale de mentalitate și de practici instructive și evaluative. Spre exemplu, după publicarea, în Franța, a Legii care aproba Sociul comun de cunoștințe și de competențe (2005-2006), reacțiile cadrelor didactice au fost diverse, mergând până la ostilitate.

Din punct de vedere funcțional cultura evaluativă corespunde unor exigențe:

- Exprimă o concepție, un cadru de referință, oferă o viziune și un anumit mod de abordare a problematicii evaluării educaționale, care transcende specificului fiecărei competențe particulare.

- Îndeplinește o funcție critic-constructivă: analizează și interpretează valoric diferite idei și practici din sfera evaluării, protejează evaluatorul de entuziasmul naiv sau de obtuzitatea față de unele schimbări și susține atitudinile deschise raționale față de inovațiile din perimetrul evaluării educaționale.
- Furnizează cunoștințele necesare, de regulă procedurale pentru fundamentarea diferitelor tipuri de competență.

În concluzie, principalele mutații produse în evaluarea modernă sunt : trecerea de la evaluarea rezultatelor la evaluarea procesului și a condițiilor; reconsiderarea criteriilor de evaluare, în centru fiind raportarea la obiective; luarea în calcul și a altor indicatori ca de exemplu conduita, atitudinile, diversificarea formelor și mijloacelor de evaluare și creșterea calității instrumentelor de evaluare în vederea obținerii unui grad cât mai înalt de obiectivitate a evaluării.

BIBLIOGRAFIE

1. Cerghit, Ioan, ”Sisteme de instruire alternative și complementare. Structuri, stiluri și strategii”, Aramis, 2002
2. Radu, Ion T, ”Evaluarea în procesul didactic”, Editura Didactică și Pedagogică, București, 2007
3. Manolescu, Marin, ”Teoria și metodologia evaluării”, Editura Universitară, 2010

METODE MODERNE DE ÎNVĂȚARE A LIMBII LATINE

PROF. LAZĂR LAURA
COLEGIUL NAȚIONAL „ONISIFOR GHIBU” ORADEA

Limba latină poate fi predată prin mai multe metode de învățare. Prin "metodă de învățare" se înțelege, o modalitate comună de acțiune a cadrului didactic și a elevilor în vederea realizării obiectivelor pedagogice. Cu alte cuvinte, metoda reprezintă „un mod de a proceda care tinde să plaseze elevul într-o situație de învățare, mai mult sau mai puțin dirijată”. Sub raportul structurării, metoda este un ansamblu organizat de operații, de procedee.

Sistemul metodelor de învățământ conține:

- **metode tradiționale**, cu un lung istoric în instituția școlară și care pot fi păstrate cu condiția reconsiderării și adaptării lor la exigențele învățământului modern;
- **metode moderne**, determinate de progresele înregistrate în știință și tehnică, unele dintre acestea de exemplu, se apropie de metodele de cercetare științifică, punându-l pe elev în situația de a dobândi cunoștințele printr-un efort propriu de investigație experimentală; altele valorifică tehnica de vârf (simulatoarele, calculatorul).

În școala modernă, dimensiunea de bază în funcție de care sunt considerate metodele de învățământ este caracterul lor activ adică măsura în care sunt capabile să declanșeze angajarea elevilor în activitate, concretă sau mentală, să le stimuleze motivația, capacitățile cognitive și creatoare.

Un criteriu de apreciere a eficienței metodelor îl reprezintă valențele formative ale acestora, impactul lor asupra dezvoltării personalității elevilor. Tot mai mult se pune accentul pe rolul activ al metodelor de lucru, pe implicarea efectivă a elevilor la clasă, prin valorizarea noțiunilor prin prisma aplicabilității lor.

Învățarea centrată pe elev reprezintă o abordare care presupune un stil de învățare activ și integrarea programelor de învățare în funcție de ritmul propriu de învățare al elevului. Pentru a avea cu adevărat elevul în centrul activității instructiv-educative, profesorul îndeplinește roluri cu mult mai nuanțate decât în școala tradițională. În abordarea centrată pe elev, succesul la clasă depinde de competențele cadrului didactic de a crea oportunitățile optime de învățare pentru fiecare elev. Astfel, în funcție de context, în demersul didactic, profesorul acționează mereu, dar adecvat și adaptat nevoilor grupului. Metodele de învățare centrată pe elev fac lecțiile interesante, sprijină elevii în înțelegerea conținuturilor pe care să fie capabili să le aplice în viața reală. În vederea dezvoltării gândirii critice la elevi, trebuie să utilizăm cu precădere unele strategii activ-participative, creative. Acestea nu trebuie rupte de cele tradiționale, ele marcând un nivel superior în spirala modernizării strategiilor didactice. Dintre metodele moderne specifice învățării active care pot fi aplicate cu succes și la toate orele de predare a conținuturilor de limba latină: brainstormingul, metoda mozaicului, metoda cubului, ciorchinele.

Cele mai întâlnite metode moderne de predare-învățare-evaluare sunt:

a) Brainstormingul este o metodă care ajută la crearea unor idei și concepte creative și inovatoare. Pentru un brainstorming eficient, inhibițiile și criticile suspendate vor fi puse deoparte. Astfel, exprimarea va deveni liberă și participanții la un proces de brainstorming își vor spune ideile și părerile fără teama de a fi respinși sau criticați. Se expune un concept, o idee sau o problemă și fiecare își spune părerea despre cele expuse și absolut tot ceea ce le trece prin minte, inclusiv idei comice sau inaplicabile. O sesiune de brainstorming bine

dirijată dă fiecăruia ocazia de a participa la dezbateri și se poate dovedi o acțiune foarte constructivă.

Etapetele unui brainstorming eficient sunt următoarele:

- deschiderea sesiunii de brainstorming în care se prezintă scopul acesteia și se discută tehnicile și regulile de bază care vor fi utilizate;
- perioada de acomodare durează 5-10 minute și are ca obiectiv introducerea grupului în atmosfera brainstormingului, unde participanții sunt stimulați să discute idei generale pentru a putea trece la un nivel superior;
- partea creativă a brainstormingului are o durată de 25-30 de minute. Este recomandabil ca, în timpul derulării acestei etape, coordonatorul (profesorul) să amintească timpul care a trecut și cât timp a mai rămas, să „prezeze” participanții și în finalul părții creative să mai acorde câte 3-4 minute în plus. În acest interval de timp, grupul participant trebuie să fie stimulat să-și spună părerile fără ocolișuri;
- la sfârșitul părții creative, coordonatorul brainstormingului clarifică ideile care au fost notate și puse în discuție și verifică dacă toată lumea a înțeles punctele dezbătute. Este momentul în care se vor elimina sugestiile prea îndrăznețe și care nu sunt îndeajuns de pertinente. Se face și o evaluare a sesiunii de brainstorming și a contribuției fiecărui participant la derularea sesiunii. Pot fi luate în considerare pentru evaluare: talentele și aptitudinile grupului, repartitia timpului și punctele care au reușit să fie atinse;
- pentru a stabili un acord obiectiv, cei care au participat la brainstorming își vor spune părerea și vor vota cele mai bune idei. Grupul supus la acțiunea de brainstorming trebuie să stabilească singur care au fost ideile care s-au pliat cel mai bine pe conceptul dezbătut.

Pe timpul desfășurării brainstormingului, participanților nu li se vor cere explicații pentru ideile lor. Aceasta este o greșeală care poate aduce o evaluare prematură a ideilor și o îngreunare a procesului în sine. Este important de reținut că obiectivul fundamental al metodei brainstorming constă în exprimarea liberă a opiniilor prin eliberarea de orice prejudecăți. De aceea, se acceptă toate ideile, chiar trăsnete, neobișnuite, absurde, fanteziste, așa cum vin ele în mintea elevilor, indiferent dacă acestea conduc sau nu la rezolvarea problemei. Pentru a determina progresul învățare al elevilor este necesar toți să fie antrenați în schimbul de idei, având ca scop ca toți elevii să își exprime opiniile.

De exemplu, la clasa aXI-a, realizarea unui discurs pro/contra Catilina. Se pot stabili două grupuri, cu doi lideri, fiecare își pot exprima argumentele și contraargumentele, până cei mai convingători înving.

Deși este o variantă mai simplă a brainstormingului, **ciorchinele** este o metodă care presupune identificarea unor conexiuni logice între idei, poate fi folosită cu succes atât la începutul unei lecții pentru reactualizarea cunoștințelor predate anterior, cât și în cazul lecțiilor de sinteză, de recapitulare, de sistematizare a cunoștințelor. Ciorchinele este o tehnică de căutare a căilor de acces spre propriile cunoștințe, evidențiind modul de a înțelege o anumită temă, un anumit conținut. Ciorchinele reprezintă o tehnică eficientă de predare și învățare care încurajează elevii să gândească liber și deschis. **Metoda ciorchinelui** funcționează după următoarele etape:

- Se scrie un cuvânt/temă (care urmează a fi cercetat) în mijlocul tablei sau a unei foi de hârtie. Elevii vor fi solicitați să-și noteze toate ideile, sintagmele sau cunoștințele pe care le au în minte în legătură cu tema respectivă, în jurul cuvântului din centru, trăgându-se linii între acestea și cuvântul inițial. În timp ce le vin în minte idei noi și le notează prin cuvintele respective, elevii vor trage linii între toate ideile care par a fi conectate. Activitatea se oprește când se epuizează toate ideile sau când s-a atins limita de timp acordată. Există câteva reguli ce trebuie respectate în utilizarea tehnicii ciorchinelui:

- Scrieți tot ce vă trece prin minte referitor la tema/problema pusă în discuție. Nu judecați/evaluați ideile produse.
- Nu vă opriți până nu epuizați toate ideile care vă vin în minte sau până nu expiră timpul alocat; dacă ideile refuză să vină insistați și zăboviți asupra temei până ce vor apărea unele idei.
- Lăsați să apară cât mai multe și mai variate conexiuni între idei; nu limitați nici numărul ideilor, nici fluxul legăturilor dintre acestea.

Avantajele acestei tehnici de învățare sunt:

În etapa de reflecție vom utiliza „ciorchinele revizuit“ în care elevii vor fi ghidați prin intermediul unor întrebări, în gruparea informațiilor în funcție de anumite criterii. Prin această metodă se fixează mai bine ideile și se structurează informațiile, facilitându-se reținerea și înțelegerea acestora. Adesea poate rezulta un „ciorchine“ cu mai mulți „sateliți“.

Activitatea didactică, atât sub aspect structural (mijloace, conținut, mediu, timp, resurse umane), cât și sub aspect operațional (metode, tehnici de lucru), trebuie să faciliteze achiziția noțiunilor teoretice, astfel încât, elevii să învețe cu plăcere, fără să simtă oboseală sau plictiseală. O învățare activă și eficientă este asigurată prin utilizarea unor metode și procedee care să antreneze în cel mai înalt grad capacitățile intelectuale ale elevilor, să trezească și să mențină interesul față de învățatură, să stimuleze curiozitatea și să solicite efort propriu.

Metodele interactive pot fi aplicate cu succes în predarea limbii latine, având un rol important în formarea competențelor de comunicare, însă nu putem nega faptul că aceste metode nu pot fi utilizate întotdeauna singure, ci în combinație cu cele tradiționale, ținând cont că ne referim la elevi care prezintă dificultăți de învățare.

Metodele tradiționale precum conversația, explicația, exercițiul, îmbinate cu metodele activ-participative conduc la o învățare conștientă, eficientă și logică. Utilizarea metodelor moderne în predarea-învățarea-evaluarea noțiunilor de autocunoaștere în învățământul incluziv permite elevului să devină coparticipant la propria formare, la descoperirea definițiilor și a trăsăturilor fenomenelor lingvistice studiate, să-și manifeste inițiativa, spontaneitatea și creativitatea.

Rolul profesorului nu este acela de furnizor de informații, ci de ghid care însoțește și îndrumă elevul pe drumul spre cunoaștere. În predarea centrată pe elev, succesul la clasă depinde de competențele cadrului didactic de a crea oportunități optime de învățare pentru fiecare elev, astfel că acesta trebuie să creeze un climat stimulatив pentru învățarea activă și pentru motivarea elevilor, dar și să acționeze adecvat și adaptat nevoilor grupului. Alegerea unor metode didactice eficiente reprezintă o decizie de mare complexitate pentru profesorul care lucrează cu elevi ce prezintă diferite tipuri de deficiențe, acesta fiind nevoit să selecteze acele metode care să dezvolte capacitatea de comunicare și cooperarea elevilor, gândirea critică și creativitatea, abilitățile de relaționare și de lucru în echipă, atitudinea pozitivă și implicarea în propria formare, dar și responsabilitatea.

În concluzie, adevărata învățare este aceea care permite transferul achizițiilor în contexte noi, care nu este doar individual activă, ci interactivă.

BIBLIOGRAFIE:

Geanina Honceriu, Mihaela Drăgănescu, Gabriela Fecioru, LIMBA ȘI LITERATURA LATINĂ, Repere metodico-didactice pentru învățământul gimnazial și liceal, Editura Pim, Iași, 2008

Calitatea educației

Pr. Prof. LAZĂR LIVIU- ȘCOALA GIMNAZIALĂ „TEODOR BĂLĂȘEL”- ȘTEFĂNEȘTI (VÂLCEA)

Asigurarea calității educației este realizată printr-un ansamblu de acțiuni de dezvoltare a capacității instituționale de elaborare, planificare și implementare de programe de studiu, prin care se formează încrederea beneficiarilor ca organizația furnizoare de educație satisface standardele de calitate. Asigurarea calității exprimă capacitatea unei organizații furnizoare de a oferi programe de educație, în conformitate cu standardele anunțate. Ea este astfel promovată încât să conducă la îmbunătățirea continuă a calității educației.

Metodologia asigurării calității în educație se bazează pe relațiile ce se stabilesc între următoarele componente: a) criterii; b) standarde și standarde de referință; c) indicatori de performanță; d) calificări. Calitatea în educație este asigurată prin următoarele procese: a) planificarea și realizarea efectivă a rezultatelor așteptate ale învățării; b) monitorizarea rezultatelor; c) evaluarea internă a rezultatelor; d) evaluarea externă a rezultatelor; e) îmbunătățirea continuă a rezultatelor în educație.

Componentele și procesele de asigurare a calității și relațiile dintre ele se diferențiază în funcție de: a) nivelul de învățământ și, după caz, al calificării; b) tipul organizației furnizoare de educație; c) tipul de program de studii.

Managementul calității asigură calitatea programelor de învățare și promovează îmbunătățirea continuă, cele două coordonate ale unei culturi a excelenței. Conducerea elaborează misiunea, viziunea, valorile, politicile și strategiile instituției și este responsabilă de monitorizarea permanentă a sistemelor și a proceselor.

Printre responsabilitățile echipei de management al calității:

- Este caracterizată prin eficacitate în ceea ce privește calitatea și dezvoltarea curriculumului/ învățării.
- Sprijină activ și se implică direct în dezvoltarea și asigurarea calității programelor de învățare.
- Dezvoltă și menține parteneriate eficiente cu factorii externi interesați.
- Cunoaște nevoile și așteptările factorilor interesați interni și externi.

În ce privește managementul resurselor (fizice și umane), înțelegerea funcțiilor acestuia pornește de la obligația organizației de a oferi elevilor un mediu sigur și armonios, care să le ofere sprijin. Spațiile de învățare sunt echipate adecvat, răspund nevoilor colective

și individuale ale elevilor. Resursele, metodele de predare și spațiile aferente permit accesul și participarea activă a tuturor elevilor. Angajarea personalului se face după criterii clare (standarde minime privind calificările și experiența) de recrutare și selecție, organizația definește o fișă a postului, pune la dispoziția personalului programe de inițiere și de formare continuă.

Organizația este receptivă la nevoile indivizilor, agenților economici și comunității (factori interesați externi), dar și la diferitele nevoi ale elevilor (factori interesați interni). Organizația este preocupată permanent de proiectarea și dezvoltarea unor programe de studiu care să răspundă nevoilor factorilor interesați, programe ce plasează elevul în centrul lor de interes. Acestea au un caracter de includere socială, asigurând accesul și egalitatea șanselor pentru elevi.

Domenii, criterii, standarde și mecanisme de asigurare a calității procesului și sistemului de învățământ din România – context european. Calitatea, echitatea și eficiența sunt cei trei piloni ai reformelor educaționale din ultimele decenii din Europa și din lume, care trebuie avute în vedere la construirea sistemelor naționale de management și de asigurare a calității, inclusiv a celui din România.

Aceasta aliniere este necesară nu numai pentru a se asigura o integrare reală și funcțională, din punct de vedere educațional, a României în Uniunea Europeană, ci și, pe de altă parte, pentru că inițiativele românești din acest domeniu să fie consonante, din punct de vedere teoretic și metodologic, cu ceea ce se întâmplă acum în lume. O rămânere în urmă în privința concepției sistemelor de management și de asigurare a calității, a valorilor subsumate și a metodologiilor aferente, ar face extrem de greu nu numai integrarea, dar chiar și înțelegerea reciprocă.

Bibliografie:

- Drăgulănescu, N., China, R., Colceag, F., Militaru, C., *Asigurarea calității educației – o abordare proactivă*, Editura Standardizarea, București, 2013.

Strategii aplicate pentru realizarea evaluării în sistemul de învățământ-

Construirea testelor

Pr. Prof. LAZĂR LIVIU- ȘCOALA GIMNAZIALĂ „TEODOR BĂLĂȘEL”- ȘTEFĂNEȘTI (VÂLCEA)

Elaborarea testelor reprezintă o activitate complexă, desfășurată, de regulă, după un algoritm:

- proiectarea testului
- pretestarea
- revizuirea itemilor testului
- varianta finală și aplicarea ei.

Proiectarea testului include:

- specificarea tipului de test;
- precizarea obiectivelor pedagogice și a conținutului;
- alcătuirea testului prin redactarea itemilor în concordanță cu obiectivele pedagogice. Itemul reprezintă elementul structural fundamental al oricărui instrument de evaluare, indiferent de obiectivele urmărite și de opțiunile metodologice. Itemii dintr-un test pedagogic sunt sarcini de evaluare ce evidențiază legătura permanentă cu conținuturile esențiale ale disciplinei, prin raportarea la finalitățile corespunzătoare (obiective de referință/competențe specifice) ariei curriculare din care face parte disciplina școlară.

Clasificare:

I. ITEMI OBIECTIVI

Prin itemii obiectivi se testează un număr mare de conținuturi diferite care solicită capacități cognitive simple:

- de recunoaștere (itemi cu alegere multiplă);
- de stabilire a valorii de adevăr (itemi cu alegere duală);
- de identificare a elementelor componente (itemi de tip pereche).

Caracteristici:

- solicită din partea elevilor selectarea răspunsului corect dintr-o serie de variante;
- pot fi corecți și notați obiectiv;
- pot acoperi o gamă largă de obiective;

- sunt relativ, ușor de administrat, corectat și notat;

- permit un feed-back rapid;

a) Itemi cu alegere duală

- măsoară cunoașterea unor noțiuni, capacitatea de a identifica relația cauză-efect, capacitatea de a diferenția enunțurile factuale de cele de opinie;

- trebuie evitate enunțurile cu caracter general, irelevante, a căror structură poate genera ambiguități sau dificultăți, enunțuri lungi și complexe, introducerea a două sau mai multe idei într-un enunț (cu excepția relației cauză-efect: „deoarece”;

- se va urmări ca numărul enunțurilor adevărate și al celor false, lungimea acestora, să nu furnizeze indicii care să faciliteze răspunsurile corecte;

- cerințele vor fi de genul: „Răspundeți prin A (adevărat) sau F (fals)”, „Precizați în dreptul fiecărui enunț dacă este adevărat sau fals”, corect/greșit, DA/NU

b) Itemi cu alegere multiplă

- solicită elevul să aleagă un răspuns dintr-o listă de alternative oferite pentru o singură premisă;

- cerințele vor fi: „Alegeți răspunsul corect”, „Alegeți răspunsul cel mai bun”

- distractorii sunt celelalte răspunsuri plauzibile, dar incorecte;

c) Itemi de tip pereche

- elevii trebuie să stabilească corespondențe/asociații între cuvinte, propoziții, numere sau alte categorii de simboluri dispuse pe două coloane; (exemplu: reguli/exemple, simboluri/concepte, termeni/definiții, principia/clasificări);

- numărul premiselor este diferit de numărul răspunsurilor;

- listele nu trebuie să fie excesiv de lungi (4-7);

- lista răspunsurilor trebuie să fie aranjată după un criteriu logic (alfabetic, crescător);

- cerințele vor fi: „indicați prin săgeți”, „stabiliți corelații, relații”, uniți elementele din coloana A cu cele din coloana B.

II. ITEMI SEMIOBIECTIVI

Caracteristici:

- solicită un răspuns scurt, limitat ca spațiu și ca formă;

- conținutul lor este sugerat prin structura enunțului/întrebării;

- sarcina este foarte bine structurată;

Clasificare:

a) Itemi cu răspuns scurt

- solicită un răspuns scurt și precis (expresie, cuvânt, număr, simbol)
- au o formulare clară, concisă, concretă;
- spațiile pentru răspuns trebuie să fie suficient de mari.

b) Itemi de completare

- se prezintă sub forma unor enunțuri care solicită completarea de spații libere, 1-2 cuvinte, în concordanță cu sensul enunțului;
- cerințele pot fi: „completați spațiile libere”, „completați definițiile”

c) Întrebări structurate

- cuprind mai multe subîntrebări (de tip obiectiv, semiobiectiv sau mini-eseu), legate printr-un element comun;
- modul de prezentare include: un material: stimul (texte, date, diagrame, grafice), subîntrebări, date suplimentare;
- cerințele pot fi: „se prezintă schema”, „se cere”, „explicați”, „grupați”

III. ITEMI SUBIECTIVI

Caracteristici:

- formă tradițională de evaluare;
- ușor de construit;
- solicită răspunsuri deschise;
- evaluează procese cognitive de nivel înalt;
- verifică obiective care vizează creativitatea, originalitatea.

Bibliografie:

- Cucoș, C., 2009, *Psihopedagogie pentru examene de definitivare și grade didactice*, Editura Polirom.
- Mihalașcu, D., 2006, *Curriculum, Instruire, Evaluare*, Editura Ex Ponto.

ȘCOALA VIITORULUI

**Prof. învățământ preșcolar Lazăr Mariana
Grădinița cu P.P. Nr.16 Focșani**

Anul 2020 a fost un an revelator, aducând la lumină probleme sistemice și sisteme învechite. Una dintre acestea face referire la instituțiile noastre școlare. Închiderile de școli au afectat populația școlară a lumii, afectând foarte mulți copii. Pandemia a forțat școlile să se adapteze rapid la învățarea la distanță prin utilizarea sistemelor video precum Google Meet sau Zoom. În general, pandemia ne-a învățat multe lecții valoroase despre educație. În esență, a evidențiat beneficiile modalităților alternative de învățare și oportunitățile prezentate de învățarea virtuală. Cu toate acestea, învățarea îmbunătățită digital nu înseamnă doar înlocuirea unei săli de clasă fizice cu una virtuală. Trebuie să existe o schimbare fundamentală în modul de funcționare a școlilor.

Este interesant de imaginat cum va arăta școala viitorului. Nu putem spune că astăzi școala nu este bună. Dar peste ani procesul de studiu la școală se va schimba complet. Este greu să ne imaginăm cum va arăta viitorul nostru în general. Așa că singurul lucru pe care îl putem face este să visăm ce va fi școala viitoare când omenirea va descoperi noi secrete necunoscute ale științei, secrete ale lumii. Pentru a ne realiza viziunea și a ne pregăti sistemele educaționale pentru viitor, trebuie să luăm în considerare nu doar schimbările care par cele mai probabile, ci și cele la care nu ne așteptăm.

Școlile publice sunt clădiri în care elevii studiază într-un anumit interval de timp. Cursurile tradiționale când profesorul stă la catedră și împărtășește cunoștințele sale cu elevii se vor schimba, probabil. Școala, așa cum este acum, trebuie să treacă prin mari schimbări, pentru că există o diferență uriașă între ceea ce ar trebui să fie școala după mintea noastră și ceea ce este astăzi. Această școală este nedreaptă față de elevii cei mai slabi, al căror nivel scade constant, precum și de elevii buni cărora școala nu le poate oferi mai multe cunoștințe și mai multe oportunități de auto-dezvoltare. Lumea noastră se află într-un moment unic în istorie, caracterizat de traiectorii din ce în ce mai incerte și complexe, care se schimbă cu o viteză fără precedent. Aceste tendințe sociologice, ecologice și tehnologice schimbă sistemele de învățământ, care trebuie să se adapteze. Cu toate acestea, educația are cel mai mare potențial de transformare pentru a modela un viitor drept și durabil.

În viitor, școlile publice vor deveni un mecanism larg și divers pentru a ajuta tinerii să acceseze, să stăpânească și să utilizeze informațiile. Pe măsură ce începem un nou an, este tradițional să facem un bilanț al trecutului pentru a privi înainte, a ne imagina și a planifica un viitor mai bun. Școlile secundare vor adopta probabil o abordare hibridă a predării, combinând învățarea tradițională la clasă cu activitățile online. La urma urmei, atunci când este făcută corect, învățarea online poate învăța studenților abilități valoroase pentru locul de muncă modern, cum ar fi automotivarea și autodisciplina,

Școala viitorului va empatiza cu elevul. Elevii se vor simți confortabil acolo. Profesorii îi vor aprecia și au tendința de a-și dezvolta talentele. „Diferit” nu va mai însemna „rău” sau „slab”. Baza grupelor de elevi va fi cooperarea, grija, disponibilitatea de a asculta pe ceilalți, responsabilitatea. La o astfel de școală vor fi recunoscute abilitățile, trăsăturile personale și propriile sale scopuri ale copilului. Copiii vor fi învățați să se evalueze corect, să gândească și să găsească căi de succes în viață. Pentru profesor va fi important să găsească echilibrul între transferul de informații către elevi și rolul ghidului în calea căutării cunoștințelor.

Dezvoltarea elevilor se va baza pe conceptul de succes care va include nu numai note. În școala viitorului nimeni nu va aștepta rezultate rapide. Succesul va deveni sinonim al obiectivelor personale, al autocontrolului, al abilităților de a te depăși. Deoarece tehnologia informației joacă un rol esențial, un profesor va tinde să orienteze elevul în așa fel încât experiența sa, comunicarea și căutarea în rețea și Internet să nu fie scopul principal, ci mijloacele de dezvoltare a gândirii independente. În cele din urmă, această școală va rezista tendinței de a oferi cunoștințe numai conform cerințelor pieței. Această nouă școală va permite obținerea pachetului necesar de cunoștințe și abilități, astfel va elibera mintea, va avea grijă de bogăția intelectuală a persoanei.

Cu siguranță va exista întotdeauna loc pentru profesori, pentru acea relație frumoasă și plină de bucurie elev-profesor. Chiar dacă tehnologia avansată va putea oferi o experiență personalizată pentru elevi, relațiile umane nu pot fi construite de mașini sau calculatoare. Așadar, dezvoltarea sistemului educațional este importantă, dar este necesar ca oamenii să nu își piardă umanitatea și atingerea comună.

Bibliografie

1. V. Hannon. , J. Temperley, *How Schools Around the World are Applying Learning Design Principles for a New Era* . Abingdon New York: Routledge, 2022;
2. L. S. Vygotsky, *Gândire și limbaj*, Cambridge, MA: MIT Press, 1962;
3. <https://www.all-learning.org.au/>
4. <https://elearningindustry-com>



PROIECT DE ACREDITARE ERASMUS+

Prof.înv.primar LĂZĂRESCU CRISTINA MARIANA
ȘCOALA GIMNAZIALA COMUNA DUMBRĂVIȚA

Proiect finanțat prin: **PROGRAMUL ERASMUS+ AL UNIUNII EUROPENE**

Autoritatea finanțatoare: **Agenția Națională pentru Programe Comunitare în Domeniul Educației și Formării Profesionale**

Apel la propuneri: **KA121-SCH-2023**

Numarul de identificare al proiectului de acreditare : **2022-1-RO01-KA120-SCH-000109619**

Numarul de identificare al contractului pentru anul I : **2023-1-RO01-KA121-SCH-000122834**

Durata proiectului: **15 luni (01.06.2023 – 31.08.2024)**

Organisation ID : **E10195712**

Coordonator proiect de acreditare Erasmus+: **prof.înv.primar LĂZĂRESCU CRISTINA MARIANA**



În octombrie 2022 Școala Gimnazială Comuna Dumbrăvița a aplicat pentru Acreditarea Erasmus+. În urma evaluării aplicației depuse, școala noastră a obținut Acreditarea pentru proiecte Erasmus+, Acțiunea cheie 1, mobilități ale personalului didactic în domeniul Educației școlare, pentru perioada 01.03.2023 - 31.12.2027, conferită de ANPCDEFP. Instituția debutează prin această Acreditare în noua generație de proiecte educaționale Erasmus+ 2022-2027, finanțată prin fonduri europene, obținând **CERTIFICAT DE ACREDITARE**.

Acordarea acreditării Erasmus confirmă faptul că solicitantul a elaborat un plan de implementare (PDE) a unor activități de mobilitate de înaltă calitate, în cadrul unui efort mai amplu de a-și dezvolta și internaționaliza organizația. Primul an al acreditării presupune 12 mobilități de învățare pentru personalul didactic de predare și auxiliar, în care aceștia vor urma cursuri de formare prin care își vor îmbunătăți competențele în anumite domenii educaționale, lucru care va conduce implicit la creșterea calității demersurilor didactice furnizate, precum și la dezvoltarea capacității instituționale de gestionare de proiecte și mobilități europene a Școlii Gimnaziale Comuna Dumbrăvița. În următorii ani vor exista atât mobilități ale profesorilor cât și mobilități ale elevilor.

Prin Acreditarea Erasmus în domeniul educației școlare ne-am propus în Planul European de dezvoltare a școlii pentru următorii 4 ani următoarele:

1. BE MORE DIGITAL! Urmărim familiarizarea elevilor și profesorilor cu instrumentele și soft-urile digitale, cu toată gama de resurse educaționale deschise (RED). Accesul la programe de formare dedicate îmbunătățirii competențelor digitale pe discipline, prin contactul cu alte cadre didactice care provin din contexte culturale europene diverse, va permite schimbul de bune practici, exersarea și aplicarea în procesul didactic astfel încât să crească motivația de învățare și atractivitatea conținutului. Dorim să îmbunătățim competențele de comunicare într-o limbă străină și competențele TIC ale personalului didactic și didactic auxiliar prin participarea la programe de formare, implicarea în activități în cadrul proiectelor europene sau participarea la mobilități și să dezvoltăm o rețea de comunicare și colaborare interculturală cu parteneri externi, pe teme de educație și utilizarea proiectelor e-Twinning;

2. BE MORE GREEN! Avem nevoie să promovăm mentalitatea ecologică care ar putea contribui la protecția mediului și la prevenirea schimbărilor climatice și să dotăm elevii de la o vârstă fragedă cu cunoștințe și competențe pentru a aborda problemele de mediu. Activitățile vor avea în vedere minimizarea impactului asupra mediului, prin asigurarea la locurile de implementare a proiectului de măsuri menite să reducă consumul de apă și energie și segregarea deșeurilor, respectiv transmiterea spre reciclare a materialelor folosite. De asemenea, materialele dezvoltate în proiect pentru copii/elevi și personal didactic vor include aspecte privind modalitățile de reducere/limitare a impactului efectelor negative ale schimbărilor climatice. În cadrul pregătirii participanților pentru mobilitate se va ține cont de includerea unor teme legate de economisirea energiei, a apei, reciclare, protecția mediului. Dorim să formăm și să dezvoltăm competențe verzi și digitale, atât la cadrele didactice cât și la elevi, pentru sustenabilitate și durabilitate.

3. BE MORE INCLUSIVE with STEM! Totodată se resimte nevoia de incluziune iar profesorii își vor dezvolta strategii interculturale creative pentru a face față provocărilor de incluziune și pentru a le integra mai bine în clasă. Pentru aceasta au nevoie să fie conștienți de problemele de incluziune în diferite culturi ca să poată realiza instrumente care vor ajuta la crearea de legături între elevi și profesor într-un mod în care fiecare elev să se simtă inclus ținând cont că avem copii cu CES, refugiați, elevi proveniți din diferite medii sociale, culturale, etnice. Dorim să dezvoltăm competențele cadrelor didactice cu privire la procedurile de intervenție asupra situațiilor de bullying și cyberbullying în spațiul școlar și să includem disciplinele STEM în actul educațional.

4. BE MORE EUROPEAN! Avem nevoie de creșterea calității în educație prin asigurarea transparenței educației și formării profesionale și asigurarea recunoașterii și transferului rezultatelor învățării la nivel european. Activitățile de jobshadowing și găzduire a unui expert european, vor contribui la atingerea țințelor strategice instituționale deoarece ele vor dezvolta acele competențe cheie care cresc calitatea actului didactic prin accentul pe competențe digitale, sociale, civice și de management, comunicarea în limbi străine și în limba maternă, precum și capacitatea de a învăța. Dorim să stimulăm interesul elevilor și a cadrelor didactice de a se implica în proiecte și programe educative curriculare, extrașcolare și extracurriculare la nivelul unității de învățământ prin derularea constantă de activități tip peer-learning.

OBIECTIVELE ACREDITĂRII:

1. Digitalizarea procesului didactic, prin formarea și dezvoltarea competențelor digitale în rândul cadrelor didactice și ale elevilor;
2. Îmbunătățirea competențelor cadrelor didactice, ale personalului administrativ sau cu funcții de conducere și elevilor, care să contribuie la protecția mediului și la prevenirea schimbărilor climatice;
3. Dezvoltarea și promovarea educației incluzive, echitabile prin combinarea disciplinelor STEAM pentru cadre didactice și elevi cu vârste cuprinse între 10 și 13 ani;
4. Îmbunătățirea abilităților de transfer a metodelor, tehnicilor, exemplelor de bune practici și de adaptare a acestora la procesul instructiv-educativ prin activități de job-shadowing și proiecte E-Twinning;

5. Promovarea integrării europene și internaționalizării prin invitarea unui expert european în școală.

În acest an școlar 2023-2024, în urma selecției dosarelor de candidatură, următoarele 12 cadre didactice și personal auxiliar vor participa la cursurile:

- **Cursul "THE PORTUGUESE EDUCATION SYSTEM" - Porto, Portugalia (11.03-16.03.2024)**- prof. Nicola Adrian, prof. Popi Miruna Irina, ec.Colareza Florina Gianina Rodica.
- **Cursul "INCLUSIVE EDUCATION FOR ALL" - Paris , Franța (15.04-19.04.2024)** – prof. Albu Lucia, prof. Luca Elisabeta Violina, prof. Deneș Ildiko.
- **Cursul "INFORMATION AND COMMUNICATION TECHNOLOGIES (ICT's), WEB APPLICATION, SOCIAL NETWORKS & ONLINE TOOLS FOR A NEW EDUCATION" - Reykjavík, Islanda (21.04-27.04.2024)** - prof. Avrămuț Ioana Marcela, prof. Lăzărescu Cristina Mariana, prof. Chiriac Cosmina Anișoara.
- **Cursul „MAKE TECHNOLOGY YOUR FRIEND!” - St. Julian's , Malta (07.05-13.05.2024)**- prof. Bucur Mihaela Ana, prof. Boscovici Carla Diana, prof. Vuia Iuliana Marcela.

Considerăm stagiile de formare propuse prin Acreditarea Erasmus+ necesare pentru o abordare inovativă a orelor de curs, diversificarea culturală și educațională, incluziunea socială și nu în ultimul rând, experiența interculturală. Toate acestea vor veni în ajutorul instituției pentru dezvoltarea la cadrele didactice a cunoștințelor privind activități diferite, cum ar fi: învățarea prin joc educativ, prin activități în afara sălilor de clasă în procesul de predare-învățare, permițându-le să își îmbunătățească metodele de predare, creativitatea la clasă, respectiv stimularea motivației elevilor pentru studiu.

Calitatea actului de învățare va fi îmbunătățită prin armonizarea metodelor și activităților de învățare cu cele din școli europene și implementarea metodelor interactive, inovatoare învățate la cursuri de formare într-un cadru european, care să completeze cu succes metodele noastre tradiționale. Pe parcursul acestor

formări vor fi acumulate noi cunoștințe teoretice și practice, noi tehnici de predare-învățare-evaluare centrate pe elev, pe învățarea diferențiată în funcție de nevoile acestuia pentru a putea forma elevi care să își însușească valori precum integritate, respect, responsabilitate, demnitate, egalitate, civism, toleranță, dezvoltare durabilă.

Participarea la stagiile de formare propuse oferă participanților – deopotrivă elevi cât și educatori, într-o lume plină de schimbări rapide care cere adaptabilitate și creativitate, oportunitatea de a veni în contact cu parteneri din alte țări europene cu care să împărtășească nevoi, probleme, experiențe reușite și cu care intenționăm să elaborăm în viitor proiecte de parteneriat strategic pe Actiunea Cheie 2 sau E-Twinning și să îmbunătățim calitatea activităților livrate în școală.



WEBGRAFIE:

1. <https://www.erasmusplus.ro/>

Caracteristici ale procesului de predare – învățare în didactica tradițională și modernă

prof. Lăzărică Lorina Ionela – Liceul Teoretic „Spiru Haret” Moinești

Desfășurarea procesului de predare – învățare demonstrează că bunul său mers ca și rezultatele obținute depind de metodele utilizate. Prin rezultatele obținute, psihologi și pedagogi ca Piaget, Bruner, T. Radu, I. Stanciu și alții au relevat că, folosindu-se metode diferite, se obțin diferențe esențiale în pregătirea elevilor, că însușirea de noi cunoștințe sau comportamente se poate realiza mai ușor sau mai greu în funcție de metodele utilizate.

Metodele constituie instrumente importante, aflate la dispoziția profesorului, de a căror cunoaștere și utilizare depinde eficiența muncii educative. Alegerea și combinarea metodelor reprezintă terenul pe care profesorul își poate afirma cel mai ușor creativitatea didactică. *„Orice metodă pedagogică rezultă din întâlnirea mai multor factori și, din acest punct de vedere, educația va rămâne mereu o artă: arta de a adapta, la o situație precisă, indicațiile generale date de cărțile de metodologie”*. (Gaston Mialaret). Drumul parcurs pentru atingerea obiectivelor educaționale constituie metoda didactică. Metoda este selectată de cadrul didactic și este pusă în aplicare în lecții sau activități extrașcolare cu ajutorul elevilor și în beneficiul acestora; presupune, în toate cazurile, o colaborare între profesor și elev, participarea lor la căutarea de soluții, la distingerea dintre adevăr și eroare și care, sub forma unor variante sau procedee selecționate, se folosește pentru asimilarea cunoștințelor, a trăirilor valorice și a stimulării spiritului creativ.

Când se alege o metodă, se ține cont de finalitățile educației, de conținutul procesului de instructiv, de particularitățile de vârstă și de cele individuale ale elevilor, de psihosociologia grupurilor școlare, de natura mijloacelor de învățământ, de experiența și competența cadrului didactic.

Procedeul didactic se referă la o secvență a metodei, la detaliu, la o componentă sau chiar o particularizare a metodei, unde metoda reprezintă acel ansamblu de procedee ales pentru o situație de învățare. Modul de organizare a învățării se definește ca un grupaj de metode sau procedee care operează într-o anumită situație de învățare. Toate aliajele și combinațiile metodologice, alese de fiecare cadru didactic, duc la așa zisa denumire „mod de realizare a învățării”.

Metodologia evoluează în timp, ca răspuns la dinamica schimbărilor ce se desfășoară în cadrul procesului instructiv-educativ. Calitatea unei tehnologii se măsoară

în gradul de adaptare a acesteia la situațiile și exigențele noi, complexe ale învățământului contemporan.

Calitatea metodologică este un aspect ce ține de oportunitate, dozaj, între metode sau ipostaze ale metodelor. A spune că o metodă este mai bună ca alta, fără a ține cont de contextul în care metoda respectivă este eficientă, constituie o afirmație lipsită de sens.

Metodologia didactică formează un sistem coerent, realizat prin stratificarea și corelarea mai multor metode, atât pe axa evoluției istorice, cât și pe plan sincron, metode care se corelează, se prelungesc unele în altele și se completează reciproc.

Încadrarea unei metode într-o anumită clasă nu este definitivă, ci relativă. O metodă se definește prin predominanța unor caracteristici la un moment dat, caracteristici ce se pot metamorfoza astfel încât metoda să fie satisfăcătoare într-o clasă complementară sau chiar contrară. Astfel, o metodă tradițională poate evolua spre modernitate, în măsura în care secvențele procedurale care le compun îngăduie restructurări inedite sau când circumstanțele de aplicare a acelei metode sunt cu totul noi. În unele metode moderne surprindem secvențe destul de tradiționale sau descoperim că variante ale acestei metode erau de mult cunoscute și aplicate

În ceea ce urmează, vom prezenta o analiză a metodelor tradiționale și moderne din punct de vedere al avantajelor și limitelor pe care le prezintă.

Analiza swot a învățământului tradițional și modern

I. 1. Mod de realizare a învățării în învățământul tradițional:

- memorarea și reproducerea (cât mai fidelă) a cunoștințelor transmise de cadrul didactic ;
- competiția între elevi cu scop de ierarhizare;
- individual.

Competiția

Avantaje:

- * stimulează efortul și productivitatea individului;
- * promovează norme și aspirații mai înalte;
- * micșorează distanța dintre capacitate și realizări;
- * pregătește elevii pentru viață, care este foarte competitivă.

Limite:

- * generează conflicte și comportamente agresive;
- * interacțiune slabă între colegi;
- * lipsă de comunicare,
- * lipsa încrederii în ceilalți;
- * amplifică anxietatea elevilor
teama de eșec, egoism.

Activitatea individuală (structura individualistă)

Avantaje:

- * cultivă independența elevilor și responsabilitatea pentru ceea ce fac;
- * se desfășoară sub forma realizării unor sarcini școlare de către fiecare elev, independent de colegii săi, cu sau fără ajutor din partea cadrului didactic;
- * învățământul individualizat este adaptat particularităților fizice și psihice ale fiecărui elev;
- * urmărește progresul elevului prin propria lui activitate.

Limite:

- * grad redus al interacțiunilor între elevi;
- * independența scopurilor elevilor;
- * slabă exploatare de către cadrul didactic a resurselor grupului;
- * succesul sau eșecul unui elev nu îi afectează pe ceilalți membri ai clasei;
- * nu creează motivație deosebită pentru învățare;
- * nu ajută la formarea abilităților de comunicare.

I. 2. Mod de realizare a învățământului modern

- * apel la experiența proprie;
- * promovează învățarea prin colaborare;
- * pune accentului pe dezvoltarea gândirii în confruntarea cu alții

Activitatea pe grupe (cooperarea)

Avantaje:

- * stimulează interacțiunea dintre elevi;
- * generează sentimente de acceptare și simpatie;
- * încurajează comportamentele de facilitare a succesului celorlalți;
- * creșterea stimei de sine;
- * încredere în forțele proprii;
- * diminuarea anxietății față de școală;
- * intensificarea atitudinilor pozitive față de cadrele didactice.

Limite:

- * munca în grup, prin colaborare, nu pregătește elevii pentru viața, care este foarte competitivă;
- * metodele activ-participative aplicate în activitatea pe grup sunt mari consumatoare de timp și necesită experiență din partea cadrului didactic;
- * lipsește materialul didactic necesar;
- * elevilor le trebuie timp ca să se familiarizeze cu acest nou tip de învățare; e nevoie de eforturi și încurajări.

II. Activitatea profesorului

Activitatea profesorului în învățământul tradițional

Avantaje:

- asigură însușirea temeinică și sistematică a cunoștințelor predate.

Limite:

- predă, expune, ține prelegeri;
- explică și demonstrează;
- limitează foarte mult activitatea elevilor;
- lasă puțin timp de inițiativă elevilor, manifestat prin întrebări generatoare de explicații;
- elevii se află într-un raport de dependență cu profesorul,
- impune puncte de vedere proprii;
- se consideră singurul „expert” într-o problemă;
- deține adevărul absolut;
- știe ce este adevărat sau fals, corect sau incorect, ceea ce trebuie să învețe elevul.

Activitatea profesorului în învățământul modern care promovează predarea – învățarea prin cooperare:

- organizează și dirijează învățarea, o orchestrează și o regizează;
- facilitează și moderează activitatea de învățare;
- ajută elevii să înțeleagă lucrurile și să și le explice;
- responsabilizează elevii în vederea funcționării optime a grupului;
- formează, la elevi, unele abilități sociale care favorizează interacțiunea și cooperarea în realizarea învățării;
- acceptă și stimulează exprimarea unor puncte de vedere diferite într-o problemă;
- este partener în învățare.

III. Activitatea elevului

Rolul elevului în învățământul tradițional:

- ascultă expunerea, prelegerea, explicația;
- încearcă să rețină și să reproducă ideile auzite;
- acceptă ideile altora, în special ale cadrului didactic;
- se manifestă individualist;
- acceptă informația dată;
- slabă participare, neimplicare, lipsă de inițiativă, conformism, supunere,

- dirijism în gândire și acțiune.

Rolul elevului în învățământul modern:

- exprimă puncte de vedere proprii referitoare la o problemă;
- realizează schimb de idei cu ceilalți;
- argumentează;
- (își) pune întrebări cu scopul de a înțelege lucrurile, de a realiza sensul unor idei;
- cooperează în rezolvarea sarcinilor și problemelor de lucru (de învățare).
- inițiativă, spirit întreprinzător,
- cutezanță, asumarea riscurilor, participare și implicare personală, gândire liberă, creativă, critică.

IV. Evaluarea

Evaluarea trebuie să vizeze atât atingerea obiectivelor academice, cât și a celor referitoare la competențele sociale și de lucru în grup.

Modalități de evaluare într-un învățământ tradițional:

- măsurarea și aprecierea cunoștințelor (ce știe elevul);
- accent pe aspectul cantitativ (cât de multă informație deține elevul).

Modalități de evaluare într-un învățământ modern:

- măsurarea și aprecierea capacităților (ce știe și ce poate să facă elevul);
- accent pe elementele de ordin calitativ (sentimente, atitudini etc.).

Instrumente de evaluare a muncii în grup:

- Jurnale profesionale zilnice, săptămânale ale cadrelor didactice, care consemnează schimbările introduse în clasă, reacțiile elevilor, efectele pozitive-negative, reflecțiile cadrului didactic asupra propriei practici;
- Produse ale copiilor (compuneri, desene, colaje, albume, portofolii, proiecte etc);
- Observații asupra comportamentului copiilor și comportamentului în grupurile cooperative;
- Interviuuri cu copiii;
- Chestionare adresate copiilor pentru a identifica elemente ce țin de percepțiile elevilor asupra cadrelor, asupra școlii;
- Fotografii, înregistrări audio-video.

În școlile noastre se practică într-o proporție mai mare modelul tradițional față de cel modern. Considerăm că fiecare metodă utilizată corespunzător trebuie să ducă la un

singur rezultat, și anume elevul, principalul beneficiar, să fie instruit conform standardelor și programelor școlare.

BIBLIOGRAFIE

1. Cojocariu, V.M., 2008 – *Teoria și metodologia instruirii*, Editura Didactică și Pedagogică, București
2. Dulamă, M. E.,2000 - *Strategii didactice*, Editura Clusium, Cluj-Napoca
3. Lăzărică L.I. 2012 – Contribuții la cunoașterea și protecția ornitofaunei din zona localității Poduri, județul Bacău, lucrare metodică-științifică pentru obținerea gradului didactic I, Universitatea „Al. I. Cuza” Iași

Leadershipul educațional – resursă pentru îmbunătățirea activității cadrului didactic

**Prof. Lăzăroiu Mariana Victorița
GPN Gherăseni, Buzău**

Etimologic, leader (engl. leader) și leadership vin de la verbul englezesc to lead, care are mai multe sensuri: a conduce, a îndrepta, a determina, a îndruma, a dirija, a arăta drumul, a însoți.

Arta conducerii se definește prin procesul complex de leadership, care se referă la participarea obținută prin mijloace necoercitive (o participare liber consimțită), având ca finalitate îndeplinirea obiectivelor.

Leadership-ul reprezintă procesul prin care o persoană, un lider, determină, prin utilizarea relațiilor interpersonale, una sau mai multe persoane să acționeze în vederea realizării unor obiective bine stabilite, pe baza unei viziuni puternice și atractive.

În esență, leadership-ul este procesul prin care se exercită influența în sensul de capacitate de a-i convinge pe alți oameni de a te urma (leadership = leader + followers).

Leadership-ul reprezintă un atribut dorit și cerut de organizații managerilor lor.

Leaderii au încredere în forțele lor proprii și generează încredere celorlalți. În preajma adevăraților lideri, angajații se simt mai competenți și găsesc munca mai interesantă.

Leadershipul se află în relație directă cu capacitatea de a influența comportamentul oamenilor.

În opinia mea, leadership-ul nu este un titlu sau o funcție. Leadership-ul înseamnă, printre altele, un mod de gândire și pasiune, înseamnă a insufla prin exemplul personal, înseamnă a lăsa ceva palpabil, concret în urmă. Înseamnă impact pozitiv, în orice domeniu ne desfășurăm activitatea.

Astfel că, LEADERUL este persoana care exercită leadership-ul, este protagonistul acestuia.

În ultimul timp, auzim tot mai mult discutându-se despre impactul puternic pe care cultura managerială îl are asupra direcționării potențialului resurselor umane către realizarea obiectivelor organizației școlare și obținerea performanțelor așteptate. În elaborarea și implementarea unor strategii competitive, managementul organizației trebuie să considere ca o componentă importantă, crearea și dezvoltarea unei culturi manageriale și organizaționale care să sprijine obținerea avantajului competitiv pentru acestea.

Crearea unei culturi participative cu o implicare ridicată a salariaților reprezintă o modalitate importantă pentru a îmbunătăți rezultatele unității de învățământ. Într-un astfel de climat, membrii organizației se simt mai responsabili pentru acțiunile lor și gradul de atașament față de manager și organizație se amplifică.

Fenomenul de schimbare și realiniere a valorilor la noile cerințe ale managerilor sunt strâns legate de capacitatea managerului de a dezvolta o viziune organizatorică puternică, atractivă pentru membrii organizației. Viziunea este astfel, un set de valori bine individualizate ce se dorește a fi adoptate și aplicate în viața organizației, într-o anumită perioadă de timp și care reflectă și se reflectă puternic în conținutul culturii manageriale.

Managementul educațional, formarea, leadership-ul, sunt concepte mai mult ca oricând în actualitate, fiind vorba până la urmă de CALITATE, atât ca excelență și scop în sine, cât și ca o răspundere față de niște norme de bază, dar mai ales ale unor nevoi și așteptări. Rolul managerului este de a analiza permanent evoluția cererii pe piața muncii, de a consulta permanent beneficiarii - în cazul grădiniței putem vorbi de beneficiarii indirecti, adică părinții - și de a modifica strategiile conform situațiilor existente și viitoare.

Cele 7 principii ale calității: Managementul calității, Responsabilitățile managementului, Managementul resurselor, Proiectarea, dezvoltarea și revizuirea programelor de învățare, Predarea, instruirea practică și învățarea, Evaluarea și certificarea învățării, Evaluarea și Îmbunătățirea calității, reprezintă o serie de descriptori de performanță pe baza cărora se măsoară performanța la nivelul furnizorului de servicii educaționale și la nivelul sistemului.

Faptul că o organizație educațională funcționează, nu înseamnă neapărat că aceasta este una de succes. Important este modul în care aceasta este condusă, principiile și valorile care se reflectă în activitatea de zi cu zi. Dificultatea principală în ceea ce privește conducerea unei unități de învățământ este complexitatea variabilelor care intervin: cadre didactice, antepreșcolari / preșcolari, programa specifică grădiniței, preprogramele de opționale, tehnologia educațională etc. Realitatea arată faptul că un director de grădiniță trebuie să fie nu numai un bun cadru didactic ci și un bun manager, un adevărat leader.

Conducerea unității de învățământ bazată pe principii este un model de management care oferă soluții la unele din dilemele celor care conduc destinele unei organizații:

1. Cum se poate păstra echilibrul între muncă și familie, ambiții profesionale și personale?
2. Cum se poate păstra direcția cea bună, în condițiile în care apar tot mai multe schimbări cu efecte tot mai variate?
3. Cum se poate crea o echipă de lucru ai căror membri se completează unul pe altul?
4. Cum se poate încuraja dorința de schimbare și de modernizare fără a aduce mai multe pagube decât avantaje?

Unii specialiști afirmă că managementul este o știință, iar alții susțin că acesta este o artă, declanșând adevărate dispute. Aceste dispute sunt generate, în principal, de conținutul termenilor cât și dintr-un conflict de opinii. În acest context, literatura de specialitate oferă grupări ale autorilor având drept criteriu ideile referitoare la raportul dintre știință și artă în management.

În baza acestui criteriu autorii au fost cuprinși în trei grupe:

- a. Cei ce manifestă rezerve chiar în privința utilizării cuvântului “artă” a managementului, având drept argument faptul că s-ar refuza recunoașterea conținutului științific al managementului, făcând concesii empirismului și spontaneității în această activitate;
- b. O altă grupă de specialiști este formată din cei care susțin că managementul are atât o dimensiune științifică, cât și una care ține de domeniul artei. Potrivit opiniei acestor autori latura științifică a managementului se referă la principiile și metodele elaborate, iar domeniul ce se referă la artă are în vedere individualitatea managerilor care aplică diferențiat conceptele, metodele, tehnicile oferite de știința managementului având în vedere și intuiția, experiența, curajul, etc.;
- c. Cea de-a treia categorie de autori îi cuprinde pe cei care abordează procesul managerial ca fiind atât știință, cât și artă, cu precizarea că în perspectivă, pe măsura sistematizării informațiilor exacte despre management, acestea au menirea să acopere, prin generalizare, un câmp larg de fapte, iar știința va ocupa, încetul cu încetul, locul artei.

O întoarcere în timp, permite să se aprecieze că managementul este o artă veche. Popoarele civilizației antice – sumerienii, egiptenii, babilonienii, romanii etc. – au organizat și au condus diverse activități, lucru care poate atesta caracterul de artă al managementului.

Managementul ca știință presupune elaborarea unor concepte, principii, metode și tehnici de lucru cu caracter general, a căror utilizare trebuie să asigure folosirea optimă a potențialului uman, material și financiar din unitățile de învățământ sau alte instituții.

Pe măsura dezvoltării și îmbogățirii teoriei managementului și arta de a conduce înregistrează progrese semnificative. Pentru acest motiv, mulți specialiști pledează pentru dezvoltarea unei teorii „complet integrate” a managementului.

Referindu-se la motivele care pledează pentru dezvoltarea teoriei integrate a managementului, Philip W. Shay precizează următoarele:

1. În domeniul managementului, teoria rămâne un cadru conceptual de referință și prezintă o importanță crucială pentru activitatea practică care folosește aspecte din numeroase și diverse științe, precum și nenumărate instrumente și tehnici;
2. Teoria este necesară pentru orientarea cercetării manageriale, prin evidențierea lacunelor existente în acest domeniu, precum și prin oferirea de ipoteze pentru dirijarea eforturilor și eșalonarea lor judicioasă;
3. Absența unei astfel de discipline ar face imposibilă predarea sau învățarea managementului, iar managerii nu ar putea să-l utilizeze ca îndreptar al activității manageriale;
4. Numai cu ajutorul unei teorii adecvate a managementului poate fi înțeleasă întreprinderea modernă și activitatea ei;

Cu ajutorul teoriei managementului, se formează managerii capabili să conducă întreprinderile și celelalte instituții, se asigură progresul în libertate și demnitate umană și se previne împingerea spre centralism excesiv.

În condițiile în care managementul se folosește de cunoștințe de bază organizate (principii, metode, tehnici) este știință. Când acestea sunt aplicate potrivit unor condiții specifice, pentru a obține rezultate dorite, atunci el devine artă. Capacitatea de a utiliza metodele, tehnicile și principiile oferite de știința managementului, de a le aplica, de a le combina reprezintă, de fapt, tocmai arta de a conduce.

Trecerea la economia de piață impune schimbări de fond, inclusiv în ceea ce privește concepția managerială. Este necesar un proces de asimilare de cunoștințe care să permită abordări și soluționări pentru problemele ce apar. Cunoștințele sistematice de management contribuie la realizarea a ceva care reprezintă mult mai mult decât o simplă pricepere, adică o cultură în acest domeniu, s-ar putea spune chiar o stare de spirit.

Cel care deține o asemenea cultură, se „mișcă” într-o lume aparte a ideilor privind organizarea, coordonarea, antrenarea și motivarea grupurilor umane care acționează într-o unitate de învățământ. El este chemat să-i sprijine pe oameni, să-i coordoneze în atingerea scopurilor proprii și a obiectivelor organizației.

Bibliografie:

1. Bezedo R. *Repere psihopedagogice ale leadershipului educațional*. Teză de doctor în pedagogie. Chișinău, 2015
2. Cojocariu V. *Introducere în managementul educației*. București. Editura Didactică și Pedagogică. 2004
3. Maxwell, J. *Totul despre lideri, atitudine, echipa, relații*. Editura Amaltea. București. 2005

ȘCOALA ACTUALA, ȘCOALA VIITORULUI

PROF. INV.PREȘC. LĂZĂROIU SIMONA- NICULINA

ȘCOALA GIMNAZIALĂ „CIPRIAN PORUMBESCU” COMĂNEȘTI

„ Educația este cea mai puternică armă pe care voi o puteți folosi pentru a îndrepta lumea!”

Nelson Mandela

Învățământul este, fără doar și poate, unul dintre domeniile de bază în care tehnologiile viitorului trebuie să ajungă, deoarece acestea au potențialul de a deschide noi orizonturi ale educației, cu experiențe de învățare interactive și fără caracterizări negative ale sistemului. Pe măsură ce tehnologia se schimbă, și educația se transformă – putem observa acest lucru în școlile din străinătate, dar și în școlile și liceele de la noi, unde profesorii sunt din ce în ce mai deschiși la gadgeturi, iar elevii sunt maeștri în folosirea lor.

Școala trebuie să fie un loc central al schimbării. Educația pentru schimbare ar trebui să fie pivotul în jurul căruia să se înfăptuiască schimbarea educației. Generația tânără nu trebuie educată doar pentru a se adapta la nou ci pentru a putea contribui la construcția viitorului. Specificul lumii noastre e că se schimbă din ce în ce mai repede și că ne pune în fața unor situații originale, neprevăzute ba chiar imprevizibile. Viața, experiența omului modern arată că învățarea de menținere, simpla reproducere a valorilor trecutului, tradiția nu sunt suficiente pentru „echiparea” omului societății viitorului. Este așadar necesară o altă educație și anume una care poate aduce schimbare, reunire, restructurare și reformulare de probleme.

Școlile din viitor nu vor mai avea de-a face nici cu problema absenteismului școlar, iar acest lucru va fi posibil atât mulțumită tehnologiilor noi, cât și unei schimbări de mentalitate. Pe de o parte, există deja platforme care le permit părinților să vadă în timp real situația școlară a copiilor, să comunice cu profesorii și să verifice dacă cei mici sunt prezenți la toate cursurile. Dar nu numai teama că pot fi văzuți de părinți îi va ține pe copii la școală. Tehnologiile din sălile de clasă ale viitorului, lecțiile interactive și metodele distractive de a-și petrece pauzele vor face școala mai atrăgătoare. Legat de schimbarea de mentalitate menționată mai sus, aceasta s-ar putea manifesta prin reducerea orelor clasice de cursuri și alternarea lor cu ateliere practice, dar și prin scurtarea programului școlar sau renunțarea la conceptul de ”temă pentru acasă”. Cam acestea sunt tendințele în materie de învățământ în unele state, iar rezultatele bune înregistrate mulțumită acestor strategii ar putea asigura adoptarea lor în mai multe țări.

Realitatea virtuală nu lipsește nici din sălile de curs. O asemenea tehnologie nu poate revoluționa doar mersul la muzeu, ci și învățarea de zi cu zi. La orele de laborator aceasta și-ar putea face simțită prezența într-un mod extrem de util, fiind ideală pentru a-i captiva pe elevi printr-o lecție cu adevărat interactivă. Un kit de realitate virtuală extrem de rudimentar are nevoie doar de carton și de o pereche de lentile, astfel că este mult mai accesibil decât ar crede

mulți. Mai mult, acesta poate fi creat chiar de către elevi, într-o primă lecție introductivă, iar apoi poate fi folosit ori de câte ori este nevoie de acest dispozitiv. Imprimantele 3D lipsesc astăzi din școlile românești, dar sunt ideale într-o școală a viitorului. Acestea pot deveni foarte utile pentru printarea de obiecte necesare ca suport de curs la diverse materii; e mult mai ușor să-i explici unui copil structura moleculei de apă dacă îi dai posibilitatea să țină un astfel de model în mână, decât dacă îi desenezi trei cercuri pe tablă. Imprimantele nu trebuie să fie restricționate, astfel încât doar profesorii să aibă acces la ele. După câteva lecții în care copiii învață cum o imprimantă 3D ar putea crea singuri diverse modele de care au nevoie pentru a oferi un material adițional pentru o prezentare, spre exemplu.

Școlile au datoria de a forma viitori cetățeni productivi ai unei societăți, dar pentru asta e nevoie nu doar de manuale și tehnologii noi, ci și de consiliere. Și la acest capitol există lipsuri, dar inteligența artificială ar putea sta la baza unei soluții pentru elevii care doresc să aibă parte de consiliere profesională. **TomorrowMe** este o aplicație care vrea să-ți ofere un asemenea sprijin și poate fi luată ca punct de referință pentru viitor. Un sistem de inteligență artificială îți poate da un test detaliat, pe baza cărui să afli în ce sfere de activitate funcționează mintea ta cel mai bine. Un asemenea test poate oferi elevului o direcție reală în ceea ce privește viitoarea carieră.

În zilele noastre, calculatorul, televizorul, cinematograful, mass-media modernă, utilizate necorespunzător distrug fantezia, imaginația, moleșesc cugetul, voința, favorizând apatia, stereotipia, indiferența. Faptul că mijloacele moderne audio-vizuale nu au limite, prezentând mereu informații „negative”, violența, catastrofe, abuzuri de toate felurile, filme de groază, în detrimentul celor „de casa”, al comediiilor cu gust, la sfârșitul cărora copilul sau omul să simtă liniștea sufletească și îndemnul spre a fi mai bun, este cel mai mare rău care se face omenirii.

Școala este cea care trebuie să anihileze efectele negative ale acestor abuzuri, ca să poată salva ce este bun în sufletul copilului. Dacă oamenii nu-și dau seama cât rău fac copiilor lor permițând difuzarea acestor orori, școala trebuie să fie cea care să-i educe din nou, prin ei, salvând principiile etice ale omenirii. Sistemul educațional trebuie să pășească în viitor și trebuie să o facă destul de curând. Chiar dacă reușim să ținem pasul cu tehnologia în alte sfere de interes, beneficiile acesteia nu pot fi ignorate când vine vorba de un astfel de sistem de bază pentru o societate. Într-o școală a viitorului, elevii au cu adevărat oportunitatea să vină cu drag la școală, unde tehnologia îi ajută în mod activ nu doar pentru cursurile de zi cu zi, dar și pentru planurile de viitor pe care vor să și le facă încă de la vârste fragede.

Bibliografie: Emil Păun, Școala viitorului sau viitorul școlii?, Editura Polirom, Iași, 2022

ȘCOALA DE MÂINE

Profesor învățământ primar: LEAFU ILEANA
ȘCOALA GIMNAZIALĂ NENCIULEȘTI, JUD. TELEORMAN

În societatea contemporană, caracterizată de schimbări rapide și de efecte imediate, educația și învățământul trebuie reînnoite, completate, adaptate, astfel încât să putem vorbi despre o permanentă inovație și creație în activitatea didactică.

Ceea ce este prioritar în învățământ este informatizarea. Softul educațional, reprezentat de anumite programe informatice, special dimensionate în perspectiva predării unor teme specifice, reprezintă o necesitate atât în prezent, cât și în viitor. Utilizarea calculatorului în procesul instructiv-educativ ușurează îndeplinirea scopurilor și idealurilor educaționale. În plus, reprezintă o metodă mai plăcută și pentru elevi, care apreciază întotdeauna noutatea și ineditul. Aceștia au fost obișnuiți cu metodele clasice de predare, dar cele noi le-au atras mereu atenția și s-au dovedit a fi mai eficiente. Copiii vor aprecia mai mult o lecție realizată pe calculator, decât una clasică. Calculatorul nu este folosit în activitatea didactică pentru a înlocui activitatea de predare a dascălului. Cu alte cuvinte, nu-i exclude importanța. El vine în sprijinul predării, ajutându-l în procesul instructiv-educativ. Programul de calculator poate deveni un suport important pentru o predare eficientă. Bineînțeles, pentru acest lucru, toate școlile ar trebui dotate cu tehnologia necesară. Aceasta presupune numeroase investiții costisitoare. Dacă educația ar reprezenta, într-adevăr una dintre prioritățile țării noastre, cu siguranță că s-ar găsi metode pentru ca acest lucru să fie posibil cât mai curând. Mai sunt destule localități în care școlile nu sunt racordate nici la curent electric, iar clădirile vechi sunt o povară pentru cei care își trimit zilnic copiii să învețe acolo. Trebuie să fim totuși conștienți de importanța calculatorului. Formarea capacității de a-l utiliza nu îi este necesară elevului doar în procesul de învățământ, ci îl poate ajuta și în activitatea extrașcolară. Trăim cu toții într-o lume a vitezei, a tehnologiei, a internetului. Asemenea capacități, ca cele de a lucra pe calculator, se cer din ce în ce mai mult, chiar și în momentul angajării. Cu alte cuvinte, ele vor ajuta tinerii și pe viitor.

De asemenea, într-o școală a viitorului, ar trebui respectat dreptul tuturor copiilor la învățatură, indiferent de starea lor fizică, intelectuală, emoțională sau de diferențele de origine etnică, religioasă, culturală. Principiul discriminării ar trebui eliminat, precum și cel al izolării

copiilor cu nevoi speciale. În România însă, principiul incluziv este încă timid. Experiența țărilor europene demonstrează cu rezultate concrete că acest lucru este realizabil.

O altă inițiativă a școlii viitorului ar trebui să urmărească nu numai creșterea performanței școlare, ci și educația elevilor pe relații de colaborare și pe îmbunătățirea mediului de învățare și de predare. Pentru atingerea acestui obiectiv, copiii și tinerii trebuie să fie implicați activ, integrând ceea ce li se predă cu propria lor experiență de viață.

Predarea în parteneriat s-a dovedit până acum un real succes și poate reprezenta și o metodă utilizată în școala viitorului. Aceasta presupune prezența și colaborarea a două cadre didactice în cadrul lecției propriu-zise. Unele condiții se cer a fi respectate: să se realizeze după asistență reciprocă la oră, să fie riguros planificată anterior, să se desfășoare activități compatibile și complementare, să reprezinte o unitate în concepțiile prezentate, în modul de acțiune. Vor trebui evitate controversele. Asemenea lecții sporesc interesul elevilor și le captează atenția.

Un alt obiectiv pe care ar trebui să îl stabilim în anii ce vor urma este acela de a dezvolta un indicator internațional al capacității de a învăța, toate acțiunile bazându-se pe cercetarea științifică. Învățământul modern are ca sistem de referință competențele generale și specifice pe care trebuie să le dobândească elevul pe parcursul și la sfârșitul unui ciclu de instruire, al unui an de studiu, etc. Profesorul trebuie să fie și un distribuitor de recompense, o sursă de informare, evaluator, deci, manager al învățării. Lumea modernă pune accentul pe folosirea mai eficientă a cunoașterii și a inovației. Este necesară extinderea abilităților creatoare ale întregii populații, mai ales ale acelor care le permit oamenilor să se schimbe și să fie deschiși față de idei noi într-o societate diversă din punct de vedere cultural, bazată pe cunoaștere.

Noul mileniu a adus noi cerințe educaționale care impun noi metode, altele decât cele folosite până acum. O mare importanță în pregătirea elevilor pentru noile cerințe o au cele trei forme de educație:

- educația formală;
- educația nonformală;
- educația informală.

Evaluarea ar trebui să asigure evidențierea progresului înregistrat pe elev în raport cu sine însuși, pe drumul atingerii obiectivelor prevăzute în programă. Nu trebuie evaluată numai cantitatea de informații de care dispune elevul, ci, mai ales, ceea ce poate el să facă utilizând ceea ce știe sau ceea ce intuiește. Fiecare activitate de evaluare a rezultatelor școlare este însoțită de o autoevaluare a procesului pe care profesorul l-a desfășurat cu toți elevii și cu

fiecare în parte. Astfel poate fi descris nivelul de formare a competențelor pentru fiecare elev și pot fi stabilite modalități prin care se poate regla, de la o etapă la alta, activități de învățare-formare a elevilor, în mod diferențiat. Trebuie realizat un echilibru dinamic între evaluarea scrisă și cea orală. Este necesară și folosirea, mai des, a metodelor de autoevaluare.

Într-o școală a viitorului trebuie pus accentul și pe managementul clasei (dimensiunea ergonomică, dimensiunea psihologică, socială, operațională, inovatoare, normativă). O școală numită „a viitorului” există în Philadelphia. Copiii intră în clădirea școlii prin dreptul unui detector invizibil de metale. Deschid dulapurile personale cu carduri inteligente, își lasă hainele și-și iau laptopurile personale. N-au caiete de notițe și nici cărți. Pot accesa orice colț al campusului de pe terminalul personal, dotat cu conexiune wireless. În această instituție Microsoft pregătește următoarea generație de specialiști în materie de tehnologie. Cantina școlii este un elegant restaurant cu autoservire, de unde elevii, cu niște carduri speciale, își pot cumpăra trei mese pe zi. Aceleași carduri calculează numărul de calorii al fiecărui elev. În loc de tabla clasică profesorii folosesc un „smart board”, o tablă inteligentă. Elevii primesc extemporalele pe laptop. Dacă nu reușesc să răspundă corect, sunt redirecționați către lecțiile de recuperare. De asemenea, copiii au și orare personale online în care sunt stabilite întâlniri cu educatorii. Nu există bibliotecă, ci un centru de instruire, unde toată informația este digitală. Elevii nu parcurg materii propriu-zise, ci discută pe marginea unor probleme de viață reală. Teoria este mai puțin importantă. Totul e să știi să te descurci în viață. Nu cred că pretențiile noastre ar trebui să se ridice la nivelul celor propuse de Școala viitorului din Philadelphia. Probabil acest lucru ar putea fi posibil într-un viitor mult prea îndepărtat. Ar trebui să adoptăm politica pașilor mărunți și să evoluăm încet, dar sigur. Ar trebui să renunțăm să batem pasul pe loc, să propunem aceleași metode învechite, denumindu-le însă în alt mod. Procesul instructiv-educativ trebuie să se centreze pe elev și să urmărească să îl transforme din obiect al procesului educativ, în subiect activ al propriei deveniri. De la centrarea pe conținut ar trebui să se treacă la centrarea pe activitatea elevului.

Profesorul trebuie să răspundă exigențelor fiecărui elev care îi calcă pragul clasei, cu speranța reușitei lor. Astfel, el trebuie să se plieze după fiecare caz, să-și flexibilizeze procesul didactic pentru a satisface cerințele educative ale fiecărui elev luat în parte și ale tuturor la un loc.

În concluzie, școala viitorului trebuie să țină cont atât de țelurile profesorilor, de obiectivele programelor, dar și de preferințele și necesitățile elevilor, fără a face abstracție de nevoile de ordin tehnic, financiar, material.

Bibliografie:

1. Cerghit I. - *Sisteme de instruire alternative*, Editura Aramis, București, 2002;
2. Gherguț Alois - *Managementul general și strategic în educație*, Editura Polirom, Iași, 2007;
3. Gherguț Alois - *Psihologia persoanelor cu cerințe speciale. Strategii de educație integrată*, Editura Polirom, Iași, 2001;
4. Gherguț Alois - *Sisteme de psihopedagogie specială*, Editura Polirom, Iași, 2005;
5. Ionescu M., Radu I. - *Didactica modernă*, Editura Dacia, Cluj-Napoca, 2001

CALITATEA EDUCAȚIEI ÎN ROMÂNIA

Profesor IULIANA LEPĂDATU
Centrul Școlar pentru Educație Incluzivă "Elena Doamna"
Localitatea: Focșani, Jud.Vrancea

Nu pentru școală, ci pentru viață învățăm! (Seneca)

Un rol important asupra performanțelor elevilor îl au cadrele didactice prin organizarea procesului instructiv-educativ, prin relațiile pe care le stabilesc în interiorul școlii, cu familiile elevilor, cu comunitatea, prin activitățile extracurriculare organizate în școală. Calificativele și notele obținute de elevi la evaluările inițiale, curente, periodice, finale, precum și rezultatele la evaluările naționale, concursuri, olimpiade sunt rezultate ale calității educației și reprezintă nivelul de pregătire al elevilor. Pentru obținerea de către elevi a unor rezultate deosebite la învățătură, cadrele didactice trebuie să fie bine pregătite din punct de vedere pedagogic, psihologic, să transmită cunoștințe, priceperi, deprinderi conform noilor metodologii, să asigure calitatea prin activități didactice centrate pe elev, permanent să colaboreze cu familia și să nu evite participarea la cursurile de formare și perfecționare, pentru a putea fi la curent cu noutățile și modificările apărute în sistemul de învățământ.

Legea calității arată că „asigurarea calității educației exprimă capacitatea de a oferi programe de educație, în conformitate cu standardele societății actuale”. Atunci când realizăm o educație de calitate, va rezulta și un produs de calitate. Pentru majoritatea sistemelor de educație din lume, obiectivele prioritare urmărite sunt: egalitatea de șanse în fața educației și asigurarea unui învățământ de calitate. Aceste obiective sunt realizate și în sistemul de învățământ din România. Cele două obiective sunt distincte dar nu pot fi separate: un sistem de învățământ nu poate fi considerat accesibil doar pentru că asigură educația la toate nivelurile, ci și dacă toți elevii au acces la același tip de cunoștințe, la aceeași cantitate și calitate educațională și condițiile de desfășurare a procesului instructiv-educativ sunt asemănătoare.

„România Educată” care propune pentru prima dată un pachet amplu de măsuri al cărui scop este creșterea calității educației din România. Poate principalul merit al acestui document este că setează corect sensul reformelor în învățământul românesc, orizontul lor comun: un nivel mai ridicat al calității actului educațional. Este singura cale prin care putem ajuta toate categoriile de elevi să progreseze și să recuperăm decalajele pe care România le are în privința capitalului uman față de țările din UE.

În condițiile în care tehnologia evoluează într-un ritm amețitor, iar automatizarea a pătruns deja în numeroase domenii, ai nevoie de capacitatea de a rezolva probleme complexe, de gândire critică, de creativitate, de capacitatea de a lucra în echipă, de spirit inovator pentru a-ți găsi locul în societatea viitorului. Disciplinele STEAM devin din ce în ce mai importante în parcursul educațional, fiind esențial nu doar ce predăm, ci și, cum predăm. Simpla acumulare de informații pe care le găsim ușor azi la o simplă căutare pe Google nu mai înseamnă mare lucru. Foarte important este cum predăm, astfel încât să le dezvoltăm copiilor acele competențe de care au nevoie în toate domeniile vieții lor.

Unul dintre obiectivele enunțate în documentul „România Educată” este pregătirea și susținerea cadrelor didactice pentru a preda științele prin metoda investigație. Metoda investigației stimulează curiozitatea copiilor și, ajutându-i să parcurgă traseul unui cercetător în realizarea de descoperiri, îi învață cum să gândească critic, cum să formuleze ipoteze și să tragă concluzii, cum să stabilească legături între cauză și efect.

Obiectivele care vizează disciplinele STEAM prezentate în „România Educată”:

1. Stimularea implicării elevilor și a studenților în zona STEAM, atât în parcursul educațional, cât și în alegerea unei cariere
2. Pregătirea și susținerea cadrelor didactice pentru predarea, învățarea, evaluarea și motivarea elevilor/studenților în zona STEAM
3. Asigurarea infrastructurii, a tehnologiei și a resurselor necesare procesului educațional în domeniul STEAM”, se arată în raportul România Educată. Truse experimentale de fizică, chimie și biologie vor ajunge în școlile din România, după ce vor fi achiziționate prin PNRR, ceea ce reprezintă un progres important în predarea științelor exacte. În prezent, baza materială pe care o au profesorii de științe exacte din România este foarte săracă și acesta a fost unul dintre motivele pentru care profesorii din programele CEAE „Fizica Altfel” și „Chimia Altfel” s-au implicat în redactarea acestei propuneri din PNRR, prin elaborarea estimărilor de cost.

Documentul „România Educată” conține și o secțiune importantă legată de evaluare. Acesta prevede implementarea unei abordări coerente, bazate pe competențe, la toate nivelurile și disciplinele, astfel încât competențele-cheie să devină repere în evaluare, dar și elaborarea unor standarde și a unor descriptori corespunzători scalelor de notare folosite în evaluarea elevilor și utilizarea lor pentru compararea rezultatelor școlare și pentru creșterea încrederii societății în sistemul de notare din școli. Dacă elaborarea de standarde de performanță devine realitate, consecința va fi creșterea gradului de obiectivitate al evaluărilor.

Un alt obiectiv major al României Educate este „susținerea și promovarea alfabetizării funcționale, la toate nivelurile și sub toate formele sale: literație, alfabetizare matematică, științifică, media, digitală și socială”. Ca o observație, dacă primele trei – literație, alfabetizare matematică și științifică, țin de alfabetizarea funcțională și sunt măsurate de testele PISA, celelalte trei nu țin de ea și nu sunt măsurate în mod curent prin teste PISA.

Una din țintele proiectului România Educată este ca, până în 2030, cel mult 20% dintre tinerii în vârstă de 15 ani să mai aibă competențe scăzute la citire, matematică și științe conform metodologiei testelor PISA. În acest moment, procentul celor cu competențe scăzute este de 41% la citire, 47% la matematică și 44% la științe. Acest obiectiv pare destul de ambițios, având în vedere situația actuală din învățământul românesc, timpul rămas până în 2030 și ritmul în care s-au produs schimbările în alte țări.

O altă necesitate pentru creșterea calității învățământului o reprezintă parteneriatul școală-familie. În cadrul școlii se face decât o parte din educația copilului, cealaltă parte făcându-se în afara ei. Influența familiei are un mare impact asupra rezultatelor școlare ale elevilor și asupra motivației învățării și de aceea trebuie să colaboreze permanent cu școala, participând la diverse activități ale acesteia (ședințe, lectorate cu părinții, activități de consiliere a părinților, serbări școlare). Printre alte sarcini, ale școlii, se află și identificarea situațiilor – problemă din familiile copiilor și dirijarea pe cât este posibil a strategiilor educative în favoarea elevului. De aceea, colaborarea dintre școală și familie, presupune nu numai o informare cu privire la tot ceea ce face elevul la școală, în cadrul procesului instructiv-educativ, ci și informarea părinților cu toate problemele pe care le are elevul. Nu puține sunt actele de violență dintre elevi, personal didactic și persoanele din afara școlii, consumul de droguri, acte de delincvență juvenilă, situații cărora școala trebuie să le facă față. Astfel acțiunea educativă a familiei devine eficientă dacă aceasta participă cu regularitate la acțiunile școlii, există o legătură permanentă între cele două iar obiectivele urmărite de acestea se subordonează idealului educațional. S-a constatat că a crescut destul de mult numărul copiilor inadaptați social datorită carențele educative ale familiei și s-au luat măsuri privind necesitatea pregătirii copiilor pentru viață. Între relațiile școală-familie trebuie să existe o strânsă legătură pentru beneficiul copiilor, trebuie găsite modalități prin care să se

comunica permanent cu familia, deoarece siguranța și securitatea elevilor, atât în școală, cât și în afara ei, este primordială. atât pentru elevi, cât și pentru cadrele didactice.

În concluzie, îmbunătățirea calității educației în România implică eforturi la nivel structural, financiar, al resurselor umane și al colaborării între diferite părți interesate. Este necesară o viziune pe termen lung și angajamentul ferm al tuturor actorilor implicați pentru a asigura un sistem educațional eficient și orientat către nevoile societății.

Bibliografie:

1. Cristea, Sorin, Calitatea în educație, 2015, Tribuna învățământului;
2. CEAE – CENTRUL DE EVALUARE ȘI ANALIZE EDUCAȚIONALE
3. Enătescu, A.M. și Enătescu, M., Calitate. Terminologie comentată, Ed. Tehnică, București, 2000, p. 296;
4. Țițu, M., Oprean, C., Managementul calității, Pitești, Editura Universității din Pitești, 2007



FACILITAREA, SUSȚINEREA ȘI ÎMBUNĂȚIREA ACTIVITĂȚILOR DIN SISTEMUL EDUCAȚIONAL

Legea calității arată că „asigurarea calității educației exprimă capacitatea de a oferi programe de educație, în conformitate cu standardele societății actuale”. Atunci când realizăm o educație de calitate, va rezulta și un produs de calitate. Pentru majoritatea sistemelor de educație din lume, obiectivele prioritare urmărite sunt: egalitatea de șanse în fața educației și asigurarea unui învățământ de calitate. Aceste obiective sunt realizate și în sistemul de învățământ din România. Cele două obiective sunt distincte dar nu pot fi separate: un sistem de învățământ nu poate fi considerat accesibil doar pentru că asigură educația la toate nivelurile, ci și dacă toți elevii au acces la același tip de cunoștințe, la aceeași cantitate și calitate educațională și condițiile de desfășurare a procesului instructiv-educativ sunt asemănătoare.

Realizăm un învățământ de calitate dacă avem mulți elevi cu rezultate foarte bune pe parcursul anului școlar, mulți elevi care participă la concursuri și olimpiade, atât naționale cât și internaționale și obțin rezultate deosebite, dacă nivelul de abandon școlar se află aproape de zero, dacă o parte mare dintre absolvenții de licee au promovabilitate mare la admiterea la facultate, dacă absolvenții diferitelor forme de învățământ se pot integra socioprofesional.

Există factori exteriori care influențează calitatea în învățământ și anume: mediul familial, social, economic din care provine elevul, educația și ocupația părinților dar și factori care țin de școală și anume: cadrele didactice, tipul de școală, condițiile de învățare, baza tehnico-materială etc. Dacă părinții nu se implică pentru a obține succesul educațional al elevilor, școala este cea care poate să intervină. Astfel, reducerea numărului de elevi dintr-o clasă, creșterea nivelului de pregătire ale cadrelor didactice, modernizarea instituțiilor de învățământ, implicarea părinților și a comunității în activitățile școlii reprezintă câteva metode de îmbunătățire a calității. Un rol important asupra performanțelor elevilor îl au cadrele didactice prin organizarea procesului instructiv-educativ, prin relațiile pe care le stabilesc în interiorul școlii, cu familiile elevilor, cu comunitatea, prin activitățile extracurriculare organizate în școală. Calificativele și notele obținute de elevi la evaluările inițiale, curente, periodice, finale, precum și rezultatele la evaluările naționale, concursuri, olimpiade sunt rezultate ale calității educației și reprezintă nivelul de pregătire al elevilor. Pentru obținerea de către elevi a unor rezultate deosebite la învățătură, cadrele didactice trebuie să fie bine pregătite din punct de vedere pedagogic, psihologic, să transmită cunoștințe, priceperi, deprinderi conform noilor metodologii, să asigure calitatea prin activități didactice centrate pe elev, permanent să colaboreze cu familia și să nu evite participarea la cursurile de formare și perfecționare, pentru a putea fi la curent cu noutățile și modificările apărute în sistemul de învățământ.

Pentru a crește calitatea în educație, un rol deosebit îl are procesul instructiv-educativ, modul lui de organizare, atmosfera plăcută din școală, relațiile bune dintre școală și familie, așteptările cadrelor didactice și ale părinților privind performanța elevilor. O răspundere destul de mare pentru cadrele didactice o reprezintă gestionarea clasei de elevi și de aceea ele au sarcina de a stabili norme, reguli, ceea ce le este permis elevilor și ceea ce le este interzis, care sunt recompensele pe care le vor primi dacă au un comportament pozitiv și cum sunt sancționați dacă vor avea un comportament inadecvat. Nu doar folosirea unor mijloace didactice moderne, a unor metode moderne de predare duc la creșterea calității învățământului, ci și implicarea elevilor în crearea materialelor. Întotdeauna profesorii trebuie

să îmbine tradiționalul cu modernul, pentru a obține un act educațional eficient, iar elevii să fie responsabili în educația proprie printr-o implicare activă. Dacă se selectează conținuturile învățării din sfera de interese ale elevilor, în concordanță cu programa școlară, atunci rezultatele procesului instructiv – educativ sunt de calitate. Elevii sunt mult mai atenți și mai receptivi la informațiile care vin din, despre și pentru aspirațiile generației lor. Calitatea actului educațional crește dacă activitățile extracurriculare sunt folosite cât mai des, cât mai variate și dacă scopurile și obiectivele acestora au fost realizate. Cadrele didactice, prin activitățile procesului instructiv-educativ urmăresc: prevenirea situațiilor de criză a elevilor (personală, educațională și socială), dezvoltarea personală a acestora, cultivarea imaginilor de sine pozitive, creșterea capacităților de luare a deciziilor, responsabilizarea față de societate, încercarea păstrării echilibrului în situații de succes sau eșec, creșterea rezistenței la frustrare, la critică, autoevaluarea propriului potențial, cunoașterea calităților personale și a punctelor slabe, construirea unei baze solide de valori, a optimismului în împlinirea visurilor lor. Elevii se pregătesc pentru viață, să fie capabili să se descurce singuri, să se afirme în mod independent sau în cadrul grupului din care fac parte.

O altă necesitate pentru creșterea calității învățământului o reprezintă parteneriatul școală-familie. În cadrul școlii se face decît o parte din educația copilului, cealaltă parte făcându-se în afara ei. Influența familiei are un mare impact asupra rezultatelor școlare ale elevilor și asupra motivației învățării și de aceea trebuie să colaboreze permanent cu școala, participând la diverse activități ale acesteia (ședințe, lectorate cu părinții, activități de consiliere a părinților, serbări școlare). Printre alte sarcini, ale școlii, se află și identificarea situațiilor – problemă din familiile copiilor și dirijarea pe cât este posibil a strategiilor educative în favoarea elevului. De aceea, colaborarea dintre școală și familie, presupune nu numai o informare cu privire la tot ceea ce face elevul la școală, în cadrul procesului instructiv-educativ, ci și informarea părinților cu toate problemele pe care le are elevul. Nu puține sunt actele de violență dintre elevi, personal didactic și persoanele din afara școlii, consumul de droguri, acte de delincvență juvenilă, situații cărora școala trebuie să le facă față. Astfel acțiunea educativă a familiei devine eficientă dacă aceasta participă cu regularitate la acțiunile școlii, există o legătură permanentă între cele două iar obiectivele urmărite de acestea se subordonează idealului educațional. S-a constatat că a crescut destul de mult numărul copiilor inadaptați social datorită carențele educative ale familiei și s-au luat măsuri privind necesitatea pregătirii copiilor pentru viață. Între relațiile școală-familie trebuie să existe o strînsă legătură pentru beneficiul copiilor, trebuie găsite modalități prin care să se comunice permanent cu familia, deoarece siguranța și securitatea elevilor, atît în școală, cât și în afara ei, este primordială. atît pentru elevi, cât și pentru cadrele didactice.

PRINCIPII CONSTRUCTIVISTE ALE ÎNVĂȚĂRII

**ȘCOALA GIMNAZIALĂ MALTEZI
AUTOR: LEȚA GEORGIANA ALINA**

ANUL 2024

CUPRINS

INTRODUCERE	3
PRINCIPII CONSTRUCTIVISTE ALE ÎNVĂȚĂRII	4
1. Instruirea constructivistă.....	4
1.1. Conceptul de învățare școlară	4
1.2. Constructivismul și teoria cunoașterii.....	6
2. Teorii constructiviste ale învățării	8
2.1. Paradigma constructivistă a învățării școlare	8
2.2. Teorii constructiviste ale învățării	10
2.2.1. Constructivismul cognitiv	10
2.2.2. Constructivismul radical	14
2.2.3. Constructivismul social.....	17
2.2.4. Constructivismul sociocultural	20
3. Principii ale aplicării constructivismului în procesul de instruire.....	23
3.1. Învățarea în clasa constructivistă – principii.....	23
3.2. Principiul priorității construcției mentale	25
3.3. Principiul autonomiei și al individualizării/personalizării	26
3.4. Principiul învățării contextuale.....	27
3.5. Principiul învățării prin colaborare	27
3.6. Principiul priorității evaluării formative, dinamice.....	28
CONCLUZII.....	29

INTRODUCERE

Prezenta lucrare reprezintă o căutare a argumentelor aplicative, prin analize și interpretări, formulări de obiective, deschideri ameliorative în vederea valorificării unei instruirii bazate pe principii constructiviste, aplicate în spațiile alternative ale învățării.

Planul de dezvoltare a temei insistă pe fundamentarea interdisciplinară a constructivismului în cunoaștere pentru a contura mai amplu posibilitățile de aplicare a acestuia în condițiile instruirii (ale învățării, mai ales când aceasta se construiește propriu de către elev, cu sprijinul profesorului). Acestea, dacă se asigură condițiile specifice, care să producă modificări, adaptări în elementele ce alcătuiesc sistemul instruirii: finalități, conținuturi, resurse, principii, strategii, mijloace, proceduri, organizare, evaluare, proiectare, management la nivelul clasei.

Deși constructivismul este deja larg răspândit și stă la baza unor reforme educaționale în Occident, la noi este slab semnalat în literatura pedagogică. Sau practica instruirii a receptat unele elemente ale sale, dar nefiind clar argumentate teoretic, nu sunt conștientizate decât ca proceduri mai noi de activizare a elevilor, aflate în combinație empirică cu alte abordări, sugerate și în curriculumul școlar actual.

Este deja o evidență pentru toată lumea că trăim în plină revoluție digitală, fenomen ce are în centru tehnologiile informației și comunicațiilor, inteligența artificială și robotica colaborativă, care nu poate fi ignorat, întrucât are un profund impact asupra evoluției societății și economiei, asupra indivizilor și a relațiilor de orice natură stabilite la scară globală. Prin urmare, adaptarea rapidă la evoluția acestor tehnologii este o necesitate a învățământului românesc, care, însă, presupune regândirea atentă a întregului sistem de educație ce urmează să integreze, cu justă măsură, educația online și educația directă, în școală.

În acest articol, este prezentat constructivismul, teoriile acestuia, cu cea mai mare relevanță pentru practica educațională: constructivismul cognitiv, constructivismul radical, constructivismul social și constructivismul sociocultural. De asemenea, sunt expuse principiile instruirii constructiviste care, împreună, pot surprinde atât elementele concrete ale situației de învățare în clasa constructivistă, cât și elemente generale ale mesajului epistemologic transmis de teoriile constructiviste.

PRINCIPII CONSTRUCTIVISTE ALE ÎNVĂȚĂRII

1. Instruirea constructivistă

1.1. Conceptul de învățare școlară

Învățarea este omniprezentă în viața omului. Ea este implicată atât în achiziționarea de informații cu caracter academic, cât și în dezvoltarea de noi aptitudini, în cea emoțională și socială a individului și, în general, în cea a întregii personalități.

Datorită punctelor de vedere diferite din care a fost cercetată învățarea, definițiile date conceptului de învățare sunt numeroase.

Pentru psihologul Robert Gagné, învățarea reprezintă „acea modificare a dispoziției sau a capacității umane care poate fi menținută și care nu poate fi atribuită procesului de creștere” (Gagné, R., 1975, p. 11). Gagné atrage atenția asupra faptului că modificarea denumită învățare, se manifestă ca o modificare a comportamentului, iar producerea ei este dedusă din compararea comportamentului de care era capabil individul înainte de a fi pus într-o situație de învățare oarecare cu comportamentul de care dă dovadă după acest tratament. (idem, p. 11)

Învățarea poate fi examinată atât restrictiv, vizând lumea școlii, deci ca proces dirijat sau, mai larg, la nivel social. Expresia cea mai elocventă o găsim într-un proiect științific inițiat încă din 1972 și finalizat în 1979 prin apariția raportului „Orizontul fără limite al învățării. Lichidarea decalajului uman”, sub egida Clubului de la Roma. În acest raport, unde contribuția școlii românești se materializează strălucit, se scria „Învățarea ... trebuie înțeleasă într-un sens larg, dincolo de noțiunile de educație și școală. Pentru noi, scriau autorii raportului, învățarea înseamnă o atitudine atât față de cunoaștere, cât și față de viață, care pune accent pe inițiativa omului. Termenul de învățare cuprinde achiziționarea și practicarea de noi metodologii, noi priceperi, noi atitudini și noi valori necesare pentru a trăi într-o lume în continuă schimbare. Învățarea este procesul de pregătire pentru a face față unor situații noi. Ea se poate produce conștient, sau deseori inconștient, de obicei din experiența unor situații de viață, cu toate că situații similare sau imaginate pot și ele declanșa învățarea. Practic, fiecare persoană din lume, școlarizată sau nu, experimentează procesul învățării, dar probabil că în prezent nimeni nu învață încă la nivelul, cu intensitatea și cu viteza necesare pentru a face față complexității lumii moderne.” (Botkin, J., Elmandjra, M., Malița, M., 1981, pp. 24-25)

Conceptul de învățare școlară are o semnificație care îl delimitează de conceptul general de învățare, deși activitatea elevului în școală este proiectată să reconstituie, „în esența ei, cunoașterea săvârșită de omenire în general, cunoaștere condensată sui-generis în materiile de învățământ” (Moise, C., 1996, p. 10). Spre deosebire de accepția de „proces evolutiv de esență informativ-formativă, constând în dobândirea (recepționarea, stocarea, valorizarea internă) de către ființa vie - într-o manieră activă, explorativă - a experienței de viață și, pe această bază, în modificarea selectivă și sistematică a conduitei” (Golu, P., 1985, p. 24), învățarea școlară este definită ca „formă tipică, specifică, în care se efectuează învățarea la om, forma ei completă și cea mai înaltă, deoarece la nivelul ei învățarea nu decurge pur și simplu de la sine, ci este concepută, anticipată și proiectată să decurgă într-un fel anume ca activitate dominantă” (idem, p. 23).

Conform analizei pe care o face Ausubel, învățarea în școală constă în acele modificări de comportament produse în condițiile experienței educative, experiență pe care factori specializați o proiectează și o elaborează în conformitate cu anumite scopuri și cu un anumit ideal și care presupune actori cu roluri bine precizate și metode specifice de control. Experiențele educative prin care are loc învățarea în școală au o evoluție specifică, de la activități dirijate extern (de profesor, ghid) la activități autonome. (Ausubel, D., Robinson R., 1981, p. 61)

Teoriile moderne asupra învățării consideră că învățarea începe mai devreme, din momentul nașterii, din perioada intrauterină, odată cu constituirea organelor de simț și organelor interne mai importante. Se pare că omul are cea mai lungă copilărie (comparând copilăria copilului cu a celorlalte viețuitoare), timp necesar adaptării, asimilării, acomodării, luării în stăpânire a ambientului, formării de priceperi, deprinderilor, obișnuințelor și patternurilor axiologice, culturale. În principal, toate acestea se produc în copilărie, prin învățare, dar toată viața poate fi considerată un arc peste timp în care omul le perfecționează continuu, le adaptează, renunță la unele, ia în posesie altele, își construiește, reconstruiește continuu eșafodajul (meta)cognitiv, axiologic –cultural. (Mogonea, R., 2014, p. 11)

1.2. Constructivismul și teoria cunoașterii

Constructivismul este, înainte de toate, o teorie a subiectului care, străduindu-se să optimizeze schimburile cu mediul, se autoconstruiește integrând atât produsele, cât și mecanismele gândirii sale. Din această teorie a subiectului creator de cunoștințe au luat naștere modele pedagogice care pun accentul pe achiziționarea de cunoștințe ca rezultat al unui act creativ, în care copilul, confruntat cu problemele de adaptare la mediu, este angajat într-un proces de elaborare activă a propriei gândiri.

Încă de la începutul secolului XX, J. Dewey promova ideea unui curriculum bazat pe experiențe de învățare, pe învățarea prin descoperire, pe centrarea pe elev. În perioada 1980-1990 constructivismul devine orientarea care duce mai departe aceste idei, propunând o schimbare majoră în procesul educației. Pentru evitarea supraîncărcării planurilor de învățământ și pregătirea elevilor de a face față unei lumi în permanentă schimbare este nevoie ca accentul să nu mai fie pus pe cunoștințe, ci pe formarea de competențe, pe cum se învață, pe cunoașterea directă și activă, pe organizarea științifică a demersului prin efort cognitiv propriu. (Sălăvăstru, D., 2009, p. 143)

Constructivismul reprezintă o paradigmă educațională a cărei caracteristică majoră este abordarea centrată pe cel care se educă, respectiv pe activitatea sa de construire activă, individuală a propriei cunoașteri. Construcția cunoașterii înseamnă că subiectul se informează, caută, selectează, tratează critic informațiile indiferent de sursa lor, reformulează, analizează, compară, clasifică, evaluează, formulează ipoteze, le testează, experimentează, desprinde concluzii, descoperă, procesează date, face generalizări etc. (Bocoș, M., 2016, p. 252). Cu alte cuvinte, subiectul își personalizează metodele de lucru și își construiește strategii de acțiune adaptate propriei formări și propriei personalități. Adoptarea unei astfel de paradigme are consecințe atât la nivel macropedagogic, cât și la nivel micropedagogic, respectiv la nivelul tuturor componentelor procesului curricular și al pârgھیilor didactice valorificate.

Constructivismul ar putea fi privit ca o teorie cognitivă a învățării deoarece această teorie este foarte mult bazată pe procesele mentale care au loc în creierul uman. Potrivit ideilor constructiviste, noile cunoștințe se formează pe baza celor existente anterior, pe experiențele de învățare deja trăite de fiecare individ, pe ceea ce deja se știe. Mentea umană are tendința să ancoreze cunoașterea în realitate, deși poate uneori, noua informație schimbă ceea ce deja

știam sau poate consideram irelevant. În consecință, oamenii sunt văzuți ca și creatori activi ai propriei lor cunoașteri. (Matei, L., 2015, p. 468)

Profesorul T. Reeves (1996) consideră abordarea constructivistă a educației ca fiind una esențială în actualitate, alături de altele trei: paradigma analitică-empirică-pozitivistă-cantitativă, paradigma poziției critice-postmoderne-practice și paradigma îmbinării necritice (eclectice) de elemente din stiluri diferite, prin combinări de metode, după criterii pragmatice. Față de acestea, paradigma constructivistă este una bazată pe interpretări calitative personale, reflectă un mod de construire umană a realității, o prelucrare mentală originală a datelor realității, a textelor și contextelor, ceea ce se poate repercuta asupra modului de proiectare a unui curriculum, a programelor de instruire, a metodelor de predare-învățare prin includerea, apelul și la valorile culturale individuale, la interpretările și analizele subiective, date contextului și sarcinilor de învățat, nu numai la aspectele obiective, științifice ale realității, instruirii. (Joița, E., 2006, p. 8).

Problema de bază abordată de către constructivism este construcția. Aceasta înseamnă, conform dicționarului explicativ, o alcătuire, o compunere, o structură, o clădire structurată pe baza unui proiect, unui studiu specific, este un mod de a grupa diferite elemente într-un tot, cu o anumită configurație, formă, cu anumite însușiri schițate. A face o construcție înseamnă a forma un întreg, legând trainic și în ordinea cerută părți componente, după planul prestabilit, prin efectuarea a numeroase operații variate și complexe. Elevii își construiesc ca și adulții o realitate, de multe ori cu mai multă creativitate decât adulții, adulții își controlează construcțiile mai riguros, pe fondul experiențelor precedente. Reiese, că cei care învață construiesc cunoașterea pentru ei înșiși, fiecare elev construiește înțelesul în mod individual, în ritmul în care învață. (Petrovski, N., 2015, p.19)

Există, încă, serioase rezerve privind utilizarea constructivismului în educație, deoarece ridică probleme privind parcurgerea curriculumului obligatoriu, care nu poate fi acoperit doar prin tehnici de muncă independentă, fără transfer de informații de la profesor. Și aceasta în condițiile în care evaluările naționale sunt derulate după standarde care presupun achiziționarea unui volum important de cunoștințe. Este extrem de dificil și necesită un consum mare de timp să fundamentezi fiecare demers de instruire pe o conștiință clară a mizelor epistemologice și a constrângerilor inerente construirii cunoștințelor. Nu mai vorbim despre faptul că sunt necesare

resurse materiale și financiare considerabile pentru realizarea mediilor prin explorarea cărora elevul să-și poată construi cunoașterea.(Sălăvăstru, D., 2009, p. 144)

2. Teorii constructiviste ale învățării

2.1. Paradigma constructivistă a învățării școlare

Paradigma învățării ca o construcție a cunoașterii s-a configurat, începând cu anii 1980-1990, ca urmare a afirmării dezideratului psihologiei cognitive de a studia cogniția nu doar în condiții de laborator, ci și în condițiile existenței reale a omului în lume. Nevoia unei mai mari validități ecologice a cercetărilor în domeniul cunoașterii și învățării a impus studierea modului în care învață oamenii în sarcini de învățare naturale, obișnuite, în contextul real al vieții. Învățarea în situație, presupune activarea unei a treia clase de mecanisme ale învățării, care nu se mai reduc la schimbarea comportamentului prin informațiile memorate, ci produc schimbarea prin transformarea informațiilor existente în memorie. Ele permit obținerea de modele explicative ale unor noi fapte despre care subiectul nu avea cunoștință în momentul în care a memorat informația. Transformarea se realizează prin: analogie, inducție, generalizare, asimilare. În cadrul paradigmei constructiviste, profesorul este privit ca un coordonator, ca un ghid pentru elev, iar elevul apare ca un constructor de sensuri și semnificații. (Zlate, M., 2001, pp. 132-133)

Așa cum afirmă H. Siebert (2001, p.16), gândirea constructivistă pare a fi la modă într-o epocă în care certitudinile și adevărurile tradiționale devin fragile și discutabile. Teza centrală a constructivismului susține că oamenii sunt sisteme operaționale închise, autoreferențiale, autopoetice. Realitatea exterioară ne este inaccesibilă din punct de vedere senzorial și cognitiv. Suntem legați de mediul în care trăim doar structural, adică prelucrăm în sistemul nostru nervos impulsuri din mediu în funcție de structura proprie, de structurile psihofizice, cognitive și emoționale formate în decursul existenței noastre istorice. Realitatea astfel creată nu este o reprezentare sau reproducere a realității exterioare, ci o construcție funcțională viabilă împărtășită și de ceilalți care s-a dovedit utilă și pe parcursul vieții.

Paradigma pedagogiei constructiviste, analizată de H.Siebert, este una interpretativă. Ea se deosebește de paradigma pedagogiei narative prin următoarele caracteristici: stimularea și

sprijinirea autoorganizării la nivelul structurii de funcționare a educației și a instruirii; raportarea educatorilor și a educaților, respectiv a profesorilor și a elevilor, la societatea bazată pe învățare și comunicare; trecerea de la învățarea prin transmitere de cunoștințe la învățarea autonomă; trecerea de la cunoașterea realității prin adevăruri absolute la pluralitatea construcțiilor realității; trecerea de la o concepție reduționistă despre lume la o concepție holistică despre lume; trecerea de la modelul didactic centrat pe furnizarea de răspunsuri la modelul didactic strategic bazat pe stimularea întrebărilor menite să impulsioneze construirea răspunsurilor prin efort cognitiv propriu; trecerea de la educația/instruirea bazată pe consens, cu puncte de vedere unitare, la educația/instruirea bazată pe recunoașterea, respectarea și valorificarea diferențelor între elevi și a diversității în abordarea acestora; trecerea de la modelul de educație/instruire care caută soluțiile perfecte la cel care acceptă și valorifică probabilitatea erorii ca resursă de autoînvățare eficientă; conceperea procesului de învățămînt ca o construcție a cunoașterii, nu doar ca o reprezentare a cunoașterii. (idem, p. 26)

Activitățile de învățare, derulate după modelele constructiviste, implică coordonarea tuturor structurilor personalității (cognitiv, afectiv, motivațional, volitiv, atitudinal, aptitudinal), în vederea depășirii obstacolelor, limitelor, dificultăților apărute în rezolvarea sarcinilor (de cercetare, investigare, experimentare, rezolvare de exerciții sau de situații problemă, etc.). Fiind un demers centrat pe elev, în activitățile de învățare constructivistă cei implicați pot să întâmpine dificultăți, blocaje cognitive (sau de altă natură, de exemplu, afective, motivaționale), uneori la suprasolicitare sau la evaluări greșite datorate unor interpretări calitative subiective. Realizarea activității de învățare poate fi obstrucționată și de factori externi acesteia, conjuncturali, circumstanțiali, de o anumită structură mentală a societății, de tipul de experiență a elevilor, dar și a profesorilor care îndrumă activitatea de învățare. (Joița, E., 2007, p.25)

Paradigma constructivistă construiește fundamentele pentru o înțelegere a învățării umane în întreaga ei complexitate. Constructivismul este o teorie a subiectului care se străduiește să-și optimizeze schimburile cu mediul și care, în același timp, se autoconstruiește prin integrarea produselor gândirii sale. Cel ce învață este inițiatorul propriilor experiențe de învățare, în continuă căutare de informații utile rezolvării de probleme și reorganizându-și în permanență cunoștințele.

2.2. Teorii constructiviste ale învățării

Teoriile învățării, constituite pe baza diversității școlilor și a curentelor psihologice, explică procesul învățării folosind sistemul specific de concepte și legi prin prisma cărora este studiată învățarea în cadrul acestor școli. L.B. Itelson (1982) caracterizează teoria psihologică a învățării drept un sistem de afirmații științifice care definesc esența, conținutul, condițiile și bazele învățării. Mai precis, ea explică în ce constă învățarea; cum se produce; de ce depinde; în urma cărui proces ia naștere. (Neacșu, I., 1990, p.21)

Teoria constructivistă în educație pune accent pe interesele copiilor/elevilor - interese de cunoaștere și dezvoltare. Anume aceste interese vor fi valorificate în orice activitate educațională. Cadrele didactice vor aduce copiilor primele surse, învățându-i să lucreze cu acestea - dicționare, enciclopedii, hărți, etc. Ca atare, conform teoriei constructiviste, cadrele didactice vor pune accent pe materialele didactice ce pot fi manipulate de copii/elevi, studiate, analizate, deoarece anume astfel de material dezvoltă gândirea critic la copii, competențe de analiză, cercetare, descoperire. Pe de altă parte, se va asigura caracterul interactiv al activităților educaționale, care la rândul său, se va baza pe experiența (fie și neînsemnată) a copiilor. Prin valorificarea experienței lor, copiii se simt importanți, utili. (Carabet, N., 2020, p. 304)

În sala de clasă constructivistă, accentul tinde să treacă de la profesor la elevi; elevii sunt îndemnați să se implice activ în propriul proces de învățare. Funcțiile profesorului tind a deveni mai mult de facilitator, de antrenor. El răspunde mesajelor, solicitărilor elevilor și îi ajută pe aceștia să-și dezvolte și să-și evalueze percepția lor, și, prin urmare, procesul propriu de învățare. Una dintre cele mai mari sarcini ale profesorului devine aceea de a solicita elevilor întrebări bune. (Von Glasersfeld, E., 1994, p. 25)

2.2.1. Constructivismul cognitiv

Jean Piaget tratează învățarea ca pe un sistem plurinivelar de activitate cognitivă și aplicativă care se materializează în variate forme și produse comportamentale. Plecând de la ideea unui comportament explorativ, învățarea apare ca efect cumulativ al tatonării, al unui comportament specific bazat pe asimilare reproductivă, recognitivă și generalizatoare, precum și pe rezultate (cunoștințe, performanțe) prin experiență personală. Sintetizând, putem spune că

în primele ei faze învățarea are statut de „achiziție realizată prin intermediul experienței anterioare, dar fără control sistematic și dirijat din partea subiectului” (Fraisse, P., Piaget, J., 1967, p. 101).

Esența concepției sale constructiviste asupra procesului de cunoaștere este exprimată în disputa lui Jean Piaget cu Noam Chomsky: „Cincizeci de ani de experiențe ne-au învățat că nu există cunoștințe rezultate dintr-o simplă înregistrare de observații, fără o structurare datorată activităților subiectului. Dar nu există (la om) nici structuri cognitive apriori sau înnăscute (...), ci inteligența creează structuri decât printr-o organizare de acțiuni succesive, exercitate asupra obiectelor. Rezultă din aceasta că o epistemologie conformă datelor psihogenezei nu ar putea consta doar într-un constructivism, cu elaborarea continuă de operații și de structuri noi. Problema centrală este atunci de a înțelege cum se efectuează astfel de creații și de ce, rezultând din ele construcții nepredeterminate, ele putând să devină pe parcurs logic necesare (...). Nici o cunoaștere nu este datorată numai percepțiilor deoarece acestea sunt întotdeauna dirijate și încadrate în niște scheme de acțiuni. Cunoașterea decurge deci din acțiune și orice acțiune care se repetă sau se generalizează, prin aplicare generează o schemă, adică un fel de concept practic (...). Astfel, are nu o asociere între obiecte, ci asimilarea obiectelor la scheme ale subiectului (...), iar când obiectele sunt asimilate la schemele noțiunii, există obligația unei acomodări la particularitățile acestor obiecte, iar acestea rezultă din experiență, care devine motorul actului cognitiv (...) al construirii succesive, prin abstractizări și generalizări constructive (...) construcțiile pe care formarea gândirii le pretinde devin progresiv necesare (...) printr-o echilibrare de asemenea progresivă a structurilor cognitive (...). Echilibrarea cognitivă este mereu majorantă, ducând la o formă superioară de cunoaștere, caracterizată prin înmulțirea dependențelor reciproce între schemele îmbogățite sau a implicațiilor necesare.” (Piaget, J., Chomsky, N., 1988, p. 99-112)

Modelul piagetian al dezvoltării inteligenței umane este cunoscut în toată lumea și rămâne un element de referință pentru toți cei interesați de domeniu. Evoluția ontogenetică a inteligenței este examinată ca o construcție progresivă ce depinde atât de factori interni (capacitățile inițiale ale individului), cât și de factori externi (caracteristicile mediului în care evoluează ființa umană). Pentru întemeietorul epistemologiei genetice, inteligența înseamnă, în primul rând, adaptare, respectiv un echilibru între organism și mediu, care este rezultatul interdependenței a două procese complementare: asimilarea și acomodarea. Asimilarea este un

proces de integrare prin care un individ încorporează noi informații în schemele operatorii și în experiența cognitivă de care dispune deja. Acomodarea presupune modificarea schemelor existente în funcție de caracteristicile noii situații. O conduită adaptată la un moment dat al dezvoltării și într-un anumit mediu presupune existența unei stări de echilibru între cele două procese - asimilarea și acomodarea. Potrivit lui Piaget, această stare de echilibru poate fi considerată ca un stadiu, un palier în dezvoltarea copilului. Trecerea de la un stadiu la altul va fi marcată prin stări de dezechilibru care, prin jocul noilor asimilări și acomodări, antrenează o nouă stare de echilibru, adică un nou stadiu în dezvoltarea inteligenței. Progresul inteligenței poate fi considerat rezultatul unei echilibrări progresive, întreaga activitate mentală tinde spre realizarea unei structuri ce se concretizează, în principal, într-o stare de echilibru. (Sălăvăstru, D., 2004, pp. 38-39)

În concepția lui J. Piaget, inteligența este o funcție de bază a vieții care permite organismului să se adapteze mediului său. (Sigelman, C., Rider, E., 2010, p. 211)

J. Piaget (1973, pp. 9-10) precizează din capul locului că anumiți factori ereditari condiționează dezvoltarea intelectuală. Există un prim grup de factori ereditari, de ordin structural, legați de constituția sistemului nostru nervos și a organelor de simț. Un al doilea grup de factori ereditari vizează activitatea deductivă și organizatorică a rațiunii. Aici, însă, termenul „ereditar” are un sens diferit. Este vorba de o ereditate a funcționării însăși și nu de transmiterea unei anumite structuri.

Aspectul fundamental al teoriei lui Jean Piaget este concepția conform căreia inteligența este un proces. Copilul înțelege lumea prin acțiune sau operare asupra ei. Prin acest proces, structurile cognitive ale copilului sunt în permanentă schimbare. (Harwood, R., Miller, S., Vasta, R., 2010, p. 58)

J. Piaget a identificat două funcții generale care ghidează dezvoltarea cognitivă: organizarea și adaptarea. Datorită faptului că structurile cognitive ale unui individ sunt corelate, orice cunoștință nouă trebuie inclusă în sistemul existent. Această nevoie de a integra informațiile noi, mai mult decât o simplă adăugare, este cea care forțează structurile cognitive să devină organizate într-un mod din ce în ce mai elaborat. (idem, p. 58)

Unii biologi definesc adaptarea pur și simplu ca fiind conservare și supraviețuire, adică echilibru între organism și mediu. Dar, în acest caz, noțiunea pierde orice interes, confundându-se cu aceea a vieții însăși. Există gradații în supraviețuire, iar adaptarea implică ideea de mai

mult și de mai puțin. Trebuie să facem deci, distincție între adaptarea ca stare și adaptarea ca proces. În cazul stării, nimic nu este clar. În ceea ce privește procesul, lucrurile se limpezesc: are loc o adaptare în care organismul se transformă în funcție de mediu și când această variație are drept efect o creștere a schimburilor între mediu și organism, favorabile conservării acestuia. (Piaget, J., 1973, p. 13)

În toate timpurile, oamenii și-au pus întrebări cu privire la originea și validitatea cunoștințelor. La o interogație epistemologică, cea a genezei cunoștințelor, Piaget caută să ofere un răspuns psihologic.

Revoluția constructivistă produsă de cercetările lui J. Piaget este remarcată și de către M. Crahay (2000, în Joița, E., 2006, p. 17) prin reinterpretarea actuală a unora dintre tezele și concluziile sale:

- epistemologia cognitivă trebuie să surprindă două date majore: coerența mentală, constructivitatea gândirii și adecvarea lor la realitatea pe care o cunoaște individul;
- operațiile mentale generează apoi acțiunile subiectului, în adaptarea la noi împrejurări. Inteligența și cunoașterea prin prelucrarea mentală și apoi se afirmă inteligența, pentru acomodare, adaptare la situații, mediu, alții;
- cunoștințele se construiesc în baza interacțiunilor subiectului cu obiectele, realitatea, în mod direct, independent, urmând ca, la nivel mental, să fie prelucrate, integrate, generalizate rezultatele acestora. Asimilarea este un prim pas, dar fără celelalte operații interne, de acomodare și echilibrare, nu este împlinită cunoașterea, formarea cunoștințelor, ca apoi să poată fi conturată o schemă de acțiune, aplicativă, de rezolvare de probleme;
- construcția mentală, după faza experiențială, este nu numai prelucrare a datelor, dar și o echilibrare între schemele conturate în acțiunea cu obiectele, între noile scheme și altele anterioare în temă, între schemele proprii și ale altora. Iar aceste operații mentale se produc prin reflecție, generalizare și abstractizare, structurare și restructurare, rezolvare a conflictelor cognitive, depășire a contradicțiilor în acomodarea lor reciprocă. Rezultă un stil propriu cognitiv, un mod subiectiv de cunoaștere a realității obiective, un mod propriu de construcție a conceptelor.

2.2.2. Constructivismul radical

Constructivismul radical este tipul de constructivism care schimbă radical modul de înțelegere al realității, atribuind experienței proprii, prin explorare directă, în situații autentice, rolul fundamental în înțelegerea semnificațiilor, esențelor. (Mihai, I., 2011, p. 30)

Acest tip de constructivism a apărut ca reacție la concepția behavioristă, dominată în anii '60-'80, interesată de asigurarea condițiilor externe ale învățării și de comportamentele finale, observabile, măsurabile (Tolman, Skinner, Gagné, Bloom, ș.a.), nu și de modalitățile de înțelegere a cunoștințelor și a cunoașterii. Teoreticianul acestui curent critic la adresa behaviorismului, Ernest Von Glasersfeld (1981, 1992, 2000) își concentrează atenția, dimpotrivă, pe ce se petrece în cutia neagră (ca termen cibernetic), în plan mental pentru înțelegerea realității, a modului de cunoaștere. El folosește termenul de *radical* pentru a marca ruptura constructivismului *trivial* (simplist, banal), care este cel tradițional, prin care cunoașterea se face prin transmitere, prin reprezentare abstractă a realității. Îl numește radical și pentru că dinamitează concepția clasică, o răstoarnă, o schimbă în esență, prin focalizarea pe cunoașterea științifică și pe construcția ei de către subiect. (Joița, E., 2006, p. 20)

Constructivismul radical inversează termenii în care are loc învățarea; ea nu este rezultatul unei condiționări externe provocate, dirijate, care să determine o reacție comportamentală observabilă, măsurabilă, ci aparține cunoașterii prin experiență cognitivă directă, în care se formează reprezentări, structuri mentale, sensuri și semnificații proprii. (Joița, E., 2007, p. 10)

În bună măsură, Glasersfeld dezvoltă idei ale lui Piaget, precum teza că inteligența organizează lumea reală, organizându-se pe sine însăși, ca recunoaștere a rolului autoorganizării proceselor cognitive în crearea imaginii proprii despre lumea reală, prin experiență directă. Sau ideea procesului de adaptare a cunoașterii realității în afara propriei experiențe directe. Dar remarcă existența a doua categorii de experiențe (endogenă și exogenă), care explică dubla fundamentare a experienței cunoașterii și în care cea endogenă (mentală, internă) este o realitate independentă în lumea reală. Tot de la Piaget preia și interpretarea cunoașterii ca o funcție adaptativă, realizată prin asimilare și acomodare, apoi echilibrare, ca abilitate de rezolvare a integrării în mediu. Spre deosebire însă de Piaget, care prezintă un constructivism genetic, o construcție pe verticală a cunoașterii realității, Glasersfeld vede constructivismul ca un mod de

a înțelege lumea reală, ca o construcție pe orizontal. Dar între cele două fațete ale cunoașterii, apare un echilibru pentru a explica adaptarea și evoluția mediului, înțelegerea lumii reale și clarificarea conflictelor, contradicțiilor, problemelor cognitive. Echilibrarea este necesară în cunoaștere, ca faza de trecere de la o problemă, experiență la alta în cunoaștere, asigurându-i și dinamica. (Joița, E., 2006, p. 21)

Sintetizând date ale teoriei sale (1981, 1983, 1992, 2000), E. Joița (2006, pp. 22-23) susține că Von Glasersfeld propune ca principii epistemologice ale constructivismului radical:

- Cunoașterea nu este o acumulare pasivă, ci rezultă din cunoașterea activă a individului. Cunoașterea este un rezultat al activității de construcție a subiectului, un construct personal, iar nu o cunoaștere comodă, transmisă, prin receptare doar, intermediară, prin explicare, prin demonstrare, unde este nevoie doar de captarea și menținerea atenției, pentru audiere, vizionare, comunicare. Aici, subiectul cunoaște, acționează efectiv, analizează, compară, interpretează, formulează ipoteze etc.;
- Cunoașterea este un proces de adaptare a comportamentului individului la condițiile mediului, contextului, situației reale. Este adaptativă și pentru că se modifică mereu experiența reală a subiectului, servește apoi organizării lumii experiențiale, iar nu pentru descoperirea realității ontologice (reale). Dar și pentru actul cunoașterii este un proces de adaptare dinamică a diferitelor interpretări asupra experienței. Cel care cunoaște nu este necesar să aibă înainte un construct asupra lumii reale, ca să-l construiască personal;
- Cunoașterea organizează sensurile experienței, iar nu este o reprezentare cu acuratețe a realității. Cunoașterea nu este o pictare fidelă a realității, ci o interpretare subiectivă întâi, prin care se construiește înțelegerea, se dezvoltă și intelectul. Nu se poate vorbi de o corespondență totală între cunoaștere și realitate, pentru că ele nu se pot substitui: cunoașterea este subiectivă, în baza experienței de contact cu realitatea, prin care se câștigă descrieri, imagini, prin descoperire individuală, prin explorare, prin manipulare, operare. Ceea ce dă o lume experiențială, iar nu obiectivă; desigur că aceste experiențe oferă, prin generalizare constructele mentale care pornesc de la experiență și pot impune apoi o ordine a continuării experienței cognitive. Dar pot interveni aici constrângeri externe și interne, care devin cauze ale diferitelor probleme, iar constructele arată acomodarea la noua experiență. Aceste constrângeri nu limitează construcția, ci oferă, provoacă o infinitate de alternative ale constructelor rezultate, ca interpretări ale

realității. Ideile, teoriile, legile naturale nu fac decât să reflecte ceea ce este constant în lumea experiențială, circumstanțele specifice de a câștiga experiențe. Ceea ce nu reprezintă o reflectare obiectivă, ci subiectivă asupra realității, mai ales că există și numeroase constrângeri aici. Mai mult, fiecare individ își construiește propria sa cunoaștere, dar diferă după perspectiva de abordare și după situație, ducând la o experiență personală în diferite teme, care apoi se organizează în sisteme proprii. Noile experiențe se acomodează la sistemul anterior, până când se ajunge la un model propriu de acțiune, la structuri mentale proprii, ca instrumente cognitive individuale, utilizabile în crearea apoi de interpretări variate. Totuși constructul rezultat este o formă de realism, pentru că procesul cunoașterii se petrece în situații reale, deși în mod subiectiv și spre deosebire de înțelegerea filosofică care este teoretică, abstractă. Important este că se pune aici accent pe cunoașterea ca produs și pe actul cunoașterii ca proces;

- Constructivismul radical subliniază și rolul contextului în care are loc cunoașterea, în formarea progresivă, de la experiența concretă, prin asimilare și acomodare, echilibrare, până la scheme mentale. El nu arată decât necesitatea organizării cunoașterii, factorii care contribuie, abilitățile antrenate; de a efectua experiențe în condiții variate, de a reactualiza și reprezenta experiențe anterioare, de a compara și judeca asemănări și deosebiri între ele, de a formula ipoteze, judecăți asupra experiențelor, de a folosi instrumentele cognitive necesare experienței de construire;
- Orice nouă experiență produce un dezechilibru, un conflict cognitiv cu starea anterioară și motivează noua căutare, pentru echilibrare. Dar trebuie susținută de aspectul social, pentru analiză, critică, corectare, verificare, colaborare, generalizare de modele, generarea de ipoteze, compararea de experiențe, interpretări, argumentări, scheme, instrumente ale celorlalți, evidențierea notelor individuale ale altora.

P. E. Doolittle (1999, p. 3) reține teza naturii adaptative a cunoașterii, care este subiectivă, este o interiorizare a realității externe și devine un model de experiență de cunoaștere (individual, relativ, creativ, influențat de contextul activității și de experiența anterioară). Dar în acest fel, cunoașterea promovată este o cunoaștere a modului de cunoaștere, iar nu cunoașterea lumii externe în obiectivitatea ei. Rezultatul cunoașterii este un produs al minții, un construct, iar nu ceva al lumii reale. Cunoașterea este aici organizarea și interpretarea experienței anterioare, iar nu un proces de reprezentare a realității externe, este o apropiere de epistemologie

ca știință a cunoașterii în sine, cu reduse posibilități de aplicare reală, dacă nu face concesii prin combinarea cu constructivismul cognitiv și social.

2.2.3. Constructivismul social

Constructivismul social completează celelate două forme ale constructivismului, prin sublinierea naturii sociale a cunoașterii, pe baza interacțiunilor sociale, a utilizării limbajului, ca mijloace de îmbogățire a experienței individuale de cunoaștere. La acestea se adaugă și influența culturii, a contextului social-cultural, a timpului și spațiului, când și unde are loc cunoașterea, rolul grupului, al dialogului, a co-participării în realizarea experiențelor cognitive. (Doolittle, P., 1999, pp. 3-4)

Psihologul rus L. S. Vîgotski, contemporan cu Piaget, a dezvoltat și el o concepție constructivistă, susținând că învățarea se bazează pe implicarea activă a copiilor în progresul cunoștințelor lor, pe încercarea acestora de a da sens lumii și nu pe achiziția pasivă a informațiilor. În același timp însă, Vîgotski se distanțează de Piaget, întrucât el consideră că învățarea se realizează cel mai eficient prin colaborarea cu alții. Poziția pe care el o propune a devenit cunoscută sub numele de constructivism social. Abordarea lui Vîgotski a fost numită și contextualistă: copiii fac parte dintr-o cultură și dintr-un context social, iar dezvoltarea lor este indisolubil legată de specificul acelei culturi. (Sălăvăstru, D., 2009, p. 72)

Pornind de la teoria lui Lev Semionovici Vîgotski, prezentat ca precursor, față de constructivismul radical, care consideră că experiența cognitivă este la nivelul mental, abstract (deci endogen), constructivismul social este exogen, pentru că are în vedere realitatea autentică, ca sursă pentru experiențele mentale cognitive (Steffe și Gale, 1992, în Joița, E., 2006, p. 30).

L. S. Vîgotski insistă asupra rolului interacțiunii sociale în dezvoltare. Capacitățile copilului se manifestă mai întâi într-o relație interindividuală, când mediul social asigură ghidajul copilului (asistența sau colaborarea între copil și adult) și abia apoi are loc declanșarea și controlul individual al activităților, ca urmare a unui proces de interiorizare. (Buju, S., 2014, p. 82)

Din punctul de vedere al lui Vîgotski, copilul poate fi caracterizat sub două aspecte: nivelul său de dezvoltare actual, atât cât îl putem evalua cu ajutorul probelor standardizate sau nu, și nivelul de dezvoltare potențial, corespunzător capacității copilului de a realiza cu ajutorul

unui adult la un anumit moment și apoi singur, după aceea. Această potențialitate este mai mult sau mai puțin actualizabilă de-a lungul unei interacțiuni pe care Vîgotski o numește zona de dezvoltare proximală: elementul central pentru toată psihologia învățării este posibilitatea de a se ridica la un nivel superior cu ajutorul cuiva aflat la acel nivel sau mai sus, respectiv, posibilitatea de a trece cu ajutorul imitației, de la ceea ce copilul știe să facă la ceea ce el nu știe să facă: abilități pe care un copil le stăpânește; abilități pe care un copil începe să le învețe și să le îndeplinească ajutat; abilități care depășesc posibilitățile actuale ale copilului. (Rusu, E., 2007, p. 344)

L. Vîgotski (1984, pp. 260-263) afirmă că primul obiectiv de bază pentru diagnosticul dezvoltării este determinarea nivelului actual al dezvoltării. Cel de-al doilea obiectiv este diagnosticul dezvoltării cu scopul determinării proceselor psihice care încă nu s-au format la momentul de față, însă care se află pe cale de maturizare. Acest obiectiv se rezolvă prin găsirea zonei proxime dezvoltării. Imitarea, în viziunea copilului, este un proces conștient, având ca bază înțelegerea.

Vîgotski sugerează că dezvoltarea cognitivă se realizează dinspre exterior către interior prin internalizare – absorbirea de cunoștințe din context. Așadar, influențele sociale mai degrabă decât cele biologice sunt cheia dezvoltării cognitive. Conform psihologului rus, o mare parte din ceea ce învață copiii are loc prin interacțiunile copilului în mediu, care determină ceea ce copilul internalizează. (Rusu, E., 2007, p. 344)

Pentru L. Vîgotski este evident că ceea ce face copilul singur, în mod independent reflectă procesele și funcțiile deja maturizate, formate. Determinarea nivelului de dezvoltare al acestora se face prin intermediul administrării testelor psihologice. Însă, important este să cunoaștem nu numai și nu atât ceea ce deja s-a format. Mult mai important pentru psihologi este să cunoască procesele care se află numai în cale de dezvoltare. În acest scop Vîgotski administrează probe psihologice depășind nivelul individual de rezolvare de către copil a acestora. El stabilește acel nivel de dezvoltare, care se manifestă în procesul comun de rezolvare a testelor psihologice. Copilul rezolvă probele cu ajutorul omului matur. În acest mod, Vîgotski determină procesele psihice care se află numai în cale de formare – zona proxime dezvoltării: „Ceea ce copilul este capabil azi să îndeplinească cu ajutorul adultului, mâine el va rezolva singur. Determinarea posibilităților copilului pe care el le manifestă în activitatea comună, în colaborare nu conduce la depistarea domeniului funcțiilor intelectuale care se află în proces de maturizare și care la

etapa cea mai apropiată a dezvoltării se vor transfera și plasa în ceea ce numim nivel real al dezvoltării mintale a copilului. Domeniul funcțiilor neformate, dar care se află în proces de maturizare și dezvoltare constituie zona proximei dezvoltări” (Vîgotski, L., 1984, p. 264).

Vîgotski vede natura umană ca pe un produs sociocultural. Copiii pot beneficia de înțelepciunea acumulată de generațiile anterioare, preluând cultura specifică, respectiv realizările sale intelectuale, materiale, științifice și artistice, pentru a o dezvolta în continuare. Pentru a denumi această zestre transmisă de la o generație la alta, Vîgotski a utilizat conceptul de instrument cultural. Cel mai important instrument cultural transmis copiilor este limbajul. Rolul limbajului este astfel evidențiat de Vîgotski (Schaffer, 2007, p. 196, în Sălăvăstru, D., 2009, p. 73); limbajul este mijlocul principal prin care se transmite experiența societății; limbajul le permite copiilor să-și regleze activitatea; limbajul se interiorizează la sfârșitul perioadei preșcolare și este transformat în gândire. Prin limbaj, individul își organizează percepțiile și procesele de gândire. Așadar, o funcție esențialmente socială, cu originea în dialogurile cu ceilalți, devine instrumentul principal pentru funcționarea cognitivă. De aceea, în școală, copiilor trebuie să li se asigure nu doar condiții de a asculta, observa și acționa, ci și posibilitatea interacțiunii comunicaționale, atât cu profesorii, cât și cu colegii.

L. Vîgotski ilustrează conceptul de zona proximei dezvoltări prin următorul exemplu. Doi copii, după nivelul mintal, au ambii 8 ani – fapt stabilit prin cercetare. Acesta este nivelul real al dezvoltării copiilor ceea ce înseamnă că ambii rezolvă în mod independent probele ce corespund nivelului standardizat de 8 ani: „Continuăm testarea, încercând să depistăm încât sunt de capabili copiii de a rezolva probele care depășesc nivelul standard stabilit deja. Noi îi arătăm copilului cum trebuie rezolvată problema sau noi doar începem rezolvarea și urmărim dacă el este capabil prin imitare intelectuală să continue sau să rezolve definitiv proba propusă. Deci este vorba despre rezolvarea probelor prin diferite forme de colaborare. Până la urmă, noi observăm că un copil rezolvă în colaborare probele standardizate pentru vârsta de 12 ani. La acest copil zona proximei dezvoltări depășește vârsta mentală (nivelul actual) cu 4 ani. Al doilea copil rezolvă în colaborare numai probele pentru vârsta standard de 9 ani, deci la el zona proximei dezvoltări este numai de un an” (idem, pp. 264 – 265).

Teza vîgotskiană referitoare la rolul intervenției sociale și al interacțiunilor dintre copil și adult în construcția cognitivă a persoanei este de un interes major pentru educația școlară. Profesorul nu trebuie să aștepte ca elevul să-și dezvolte competența mentală exclusiv prin acțiuni

propriu, chiar dacă aceasta poate fi o experiență importantă. Profesorul este un agent al dezvoltării, în măsura în care el mediază relația copilului cu lumea obiectelor, ghidând, planificând, reglând și perfecționând acțiunile acestuia. Intervenția profesorului este esențială în procesul de învățare și de dezvoltare al elevului, însă această intervenție trebuie făcută în funcție de zona proximei dezvoltări. (Sălăvăstru, D., 2009, pp. 78-79)

2.2.4. Constructivismul sociocultural

Psihologul american Jerome S. Bruner, puternic influențat de cercetările lui Vîgotski, dezvoltă și aplică ideile acestuia în educație. El afirmă că opera psihologului rus l-a convins de faptul că este imposibil de conceput dezvoltarea umană altfel decât ca un proces de asistență, de colaborare între copil și adult, adultul acționând ca mediator al culturii. Observând interacțiunea de tutelă dintre adult și copil, Bruner consideră că ea comportă un proces de sprijinire. Noțiunea de sprijinire este strâns legată de conceptul vîgotskian de zonă a proximei dezvoltări și desemnează ansamblul interacțiunilor de susținere și ghidaj, oferite de un adult sau un alt tutore (poate fi un copil cu un grad mai mare de competență), pentru a ajuta copilul să învețe să-și organizeze conduitele, astfel încât să poată rezolva singur o problemă pe care nu știa să o rezolve în prealabil. (Sălăvăstru, D., 2004, pp. 48-49)

Semnificative pentru cadrul educațional al actului de învățare sunt aceste idei, care includ șase elemente independente: angajarea subiectului în sarcina de învățare (presupune ca tutorele să capteze interesul copilului și să-l motiveze pentru îndeplinirea acestei sarcini); reducerea gradului de libertate (corespunde procedurilor prin care tutorele simplifică sarcina de învățare, o descompune în secvențe mai mici pentru a asigura reușita copilului); menținerea orientării (presupune ca tutorele să se asigure că ucenicul său nu se îndepărtează de obiectivele fixate; îl încurajează și îl motivează pentru a-l menține în sarcină); semnalarea caracteristicilor determinate (presupune ca tutorele să sublinieze, prin diferite mijloace, acele aspecte relevante ale activității care conduc spre soluția corectă); controlul frustrării (presupune ca tutorele să furnizeze feedbackuri și să deruleze strategii de motivare pentru a evita ca erorile elevului să se transforme într-un sentiment de eșec și de resemnare); demonstrarea (presupune ca tutorele să

prezinte modele de soluționare a sarcinii și să explice etapele de parcurs). (Guțu, V., Vicol, M., 2014, p. 349)

În concepția lui Bruner, dezvoltarea intelectuală nu este o entitate în sine, autonomă, ci apare ca fiind dependentă de ambianța culturală, de societate, care îi oferă omului mijloace de acțiune, de reprezentare imaginativă, de simbolizare și de comunicare. (Neacșu, I., 1990, p. 39)

Acesta aderă la ideea formulată de mulți alți autori că dezvoltarea intelectuală este stadială și este puternic influențată de existența unor scopuri clare, a unui sistem de valori cu rol de orientare de durată și de modelele de predare folosite de profesor. El este unul dintre cercetătorii care susțin că elevii trebuie învățați să învețe. (Crețu, T., 2004, p. 65)

Conform I. Neacșu, (1990, p. 39), în încercarea de a elabora o teorie a instruirii care să indice modul de prezentare a cunoștințelor, astfel încât acestea să fie înțelese de orice elev, Bruner distinge, trei modalități fundamentale (sau trei niveluri) prin care copilul descoperă lumea din afara lui și o transpune apoi în modele:

Modalitatea activă, realizată de subiect prin acțiune, prin manipularea liberă a realului din exteriorul lui, prin exersare sau construcție; pentru unele experiențe, această modalitate este de neînlocuit (de exemplu, învățarea diferitelor sporturi, a diferitelor deprinderi de muncă, ș.a.);

Modalitatea iconică, bazată pe organizarea vizuală sau pe alt fel de organizare senzorială și pe folosirea unor imagini schematice fără manipulare efectivă; acest nivel este guvernat de principiile organizării perceptuale și de tehnici speciale cum ar fi inserare, completare, extrapolare, ș.a;

Modalitate simbolică, în care locul imaginilor este luat de simbolurile lor (cuvinte sau alte forme de limbaj), ale căror reguli de formare sau transformare depășesc nivelul acțiunii sau al imaginii, iar gradul lor de compresibilitate (condensare) reprezintă o proprietate semantică remarcabilă. (Neacșu, I., 1990, p. 39)

În legătură cu procesul de reflexie, psihologul american consideră că există două moduri de a gândi, unul intuitiv, iar celălalt analitic. Modul intuitiv de a gândi rezidă în sesizarea sensului, a semnificației problemei prin cuprinderea ei exhaustivă și holistică, în vreme ce modul analitic impune ca procesul de cunoaștere să se desfășoare treptat, pas cu pas, având ca temei informații mult mai bogate, precum și stăpânirea operațiilor logice implicate. (Vișan, M., Martin, M., 2013, p. 126)

Legat nemijlocit de metodele de învățare, Bruner consideră că cea mai eficientă dintre acestea rămâne metoda învățării prin descoperire, deoarece elevul este pus într-o situație problematică pe care urmează să o depășească. Psihologul american acceptă ideea lui Piaget referitoare la necesitatea parcurgerii unei dezvoltări stadiale atunci când investighează problema pregătirii pentru învățare, dar, spre deosebire de acesta, admite că orice obiect poate fi prezentat copilului indiferent de vârstă, dacă e structurat într-un anumit fel (activ, iconic, simbolic) și devine sensibil sau atractiv pentru vârsta respectivă. Conținuturile învățării vor dobândi fie o desfășurare concentrică, fie una spiralată (în sensul reluării cunoștințelor la diferite niveluri ale ontogenezei mentale), etalând elevilor în cele trei modalități cunoscute aceeași materie, diferențiată pe vârste. Analizând modul de predare a conținuturilor învățării, Bruner preciza că acest demers se poate opera nu numai de la inferior și simplu la superior și complex, așa cum credea R. Gagné, ci este realizabil și invers. Singura problemă ce s-ar ridica educatorului rămâne precizarea obiectivelor clare și precise ce trebuie atinse: înțelegerea clară a structurii fundamentale a obiectului de studiu, transpusă în concepte, principii, axiome și legi; dezvoltarea atitudinilor favorabile față de învățare; realizarea transferului la nivelul principiilor; formarea în rândul elevilor a deprinderii de a descoperi în mod individual anumite adevăruri, etc. (idem, p. 127)

Structura cunoștințelor este plasată de Bruner în contextul unor activități ce au continuitate și integralitate. De aici și necesitatea stabilirii și realizării unor obiective prioritare ce ar trebui să stea în atenția tuturor educatorilor cum sunt cele ce vizează: înțelegerea clară a structurii fundamentale a obiectului de studiu cuprinsă în concepte, principii, axiome, legi; dezvoltarea atitudinilor favorabile față de învățare și cercetare, față de ipoteze și intuiții; realizarea transferului specific și nespecific la nivelul principiilor; formarea la elevi a capacității (inclusiv metodei) de a descoperi, compensând astfel efectele oarecum stricte induse prin metoda enunțării și demonstrării; adaptarea cunoștințelor fundamentale la interesele și capacitățile copiilor, prin înțelegere profundă, răbdătoare, prin predare captivantă, corectă și limpede. (Neacșu, I., 1990, p. 41)

Afirmația cu care Jerome Bruner a surprins psihologii și pedagogii a fost aceea că orice conținut poate fi prezentat copilului, indiferent de vârstă, dacă e structurat într-un anumit fel și este accesibil pentru vârsta respectivă: „Nu există motive să credem că nu poate fi predată orice temă, într-o formă adecvată, oricărui copil, indiferent de vârstă” (Bruner, 1970, p. 70, în

Sălăvăstru, 2004, p. 49). Se poate începe cu o bază intuitivă simplă și se va progresa către o formă strictă și formalizată. De exemplu, spune Bruner, putem să-i învățăm pe copiii filosofia plecând de la povestiri care să suscite anumite discuții între ei. Abia mai târziu vom utiliza termeni abstracti precum prietenie, dreptate, adevăr, conștiință. Sau, pentru a-i învăța miturile, putem începe prin a-i familiariza cu fabulele și apoi le vom prezenta același lucru sub o formă simbolică sau logică. Capacitățile copilului sunt mult mai importante decât gândim noi în mod obișnuit. (Sălăvăstru, D., 2004, p. 49)

Adept al umanismului în educație, promotor al instruirii dirijate, dar cu nebănuite valențe deschise spre actul creației, al descoperirii, al intuiției, susținător al valorii jucate de factorii motivaționali în formarea și dezvoltarea dragostei pentru învățare, J. Bruner a fost un căutător și un deschizător îndrăzneț de drumuri în psihopedagogia instruirii și învățării. (Neacșu, I., 1990, p. 41)

3. Principii ale aplicării constructivismului în procesul de instruire

3.1. Învățarea în clasa constructivistă – principii

O abordare constructivistă a procesului de instruire necesită identificarea unor principii care să ghideze această activitate centrată pe elev, pe modul lui de învățare, potrivit cerințelor cunoașterii științifice. Dialectic și pragmatic, constructivismul se opune concepției *top-down* a raporturilor între cunoștințe și punerea în practică a acestor cunoștințe în situații-problemă. Această concepție presupune că rezolvarea de probleme se reduce la aplicarea în cazuri particulare a unei cunoștințe achiziționate și înțelese anterior.

Cercetările privind principiile constructiviste ale instruirii (învățării, în principal) conturează o mare varietate, după unghiul de abordare teoretică sau aplicativă a problemei prin faptul că asistăm la precizarea unei varietăți de norme de care să se țină seama în proiectarea, realizarea, evaluarea învățării și instruirii constructiviste. Dar ele se subordonează totuși unora, cu un grad mai mare de generalitate, pe care le vom identifica.

E. Joița (2006, pp. 93-96) ilustrează, în cele ce urmează, câteva dintre contribuțiile aduse în acest mod:

Lebow (1993) propune utilizarea potențialului elevului de a căuta și a înțelege singur; prevederea contextului autentic pentru afirmarea autonomiei elevului; autoreglarea învățării prin asumarea responsabilităților.

DeVries, Zan (1995) este de părere că profesorul nu va folosi sistemul sancțiunilor, clasamentelor; încurajarea elevilor este una dintre consecințele logice; elevii colaborează, iar nu sunt în competiție; profesorul sprijină și înțelegerea restricțiilor, a dificultăților, a consecințelor negative.

Anderson, Reder, Simon (1996) susțin următoarele: cunoașterea nu poate fi instruire prin transmitere de către profesor, ci este construită propriu de către elev; cunoașterea nu este doar comunicare în situații complexe de învățare, ci este o activitate de construcție mentală; nu este posibilă aplicarea unei evaluări standard, ci a uneia formative, de progres, calitative.

P. E. Doolittle (1999) afirmă că învățarea să fie plasată în situații din lumea reală; cunoașterea științifică prin înțelegere are prioritate față de predarea tradițională; elevii sunt încurajați să se autocorecteze, autoorganizeze, să ajungă la metacogniție, care și ea se construiește; profesorul oferă primul un ghid și facilitează învățarea, stimulează, antrenează și încurajează multiple perspective și reprezentări ale conținutului învățării, oferă materiale variate.

Boyle (2000) aduce în prim plan oferirea de sarcini autentice, luate din viața reală, ca situații problemă, studii de caz; utilizarea interacțiunii sociale ca sursă de construcție cognitivă în găsirea sensurilor realității prin dialog, negociere, relații interculturale, colaborare în grup; încurajarea învățării prin noile roluri ale profesorului de facilitator, îndrumător, consultant; utilizarea experienței cognitive directe, în învățarea activă; reconsiderarea rolului metacogniției, în responsabilizarea elevilor în învățarea constructivistă.

Applefield și col. (2000) vin cu următoarele idei: elevii sunt încurajați în judecarea problemei, în generarea de ipoteze și măsuri de verificare a lor; elevii să cerceteze idei și experiențe care generează un conflict cognitiv, un dezechilibru sau erori; elevii să aibă suficient timp pentru a se angaja în reflecție, în analize critice, în structurări; mediul creat să aibă ample oportunități pentru dialog în clasă, dezbateri, negociere; în clasă elevii să comunice între ei idei, soluții, proceduri, argumente, dificultăți; elevii să ajungă la idei centrate de orientare în temă, necesare apoi generalizărilor în concepte.

Bencze (2002) este de părere că elevii trebuie să formuleze singuri idei, prin cercetare; ideile elevilor pot să intre în contradicție cu ale profesorului sau ale celorlalți; profesorii să aprecieze, să stimuleze ideile elevilor; elevii să efectueze experiențe reale, concrete, relevante; elevii să dorească să cunoască precum în știință; fiecare elev construiește în stilul său; cunoașterea nu este prestabilă, ci este directă; elevii să înțeleagă scopul cunoașterii, acțiunii; rezultatele elevilor nu sunt strict științifice, definitive, ca ale experților; elevii nu construiesc numai cunoștințe, ci și abilități; elevii pot formula ipoteze, proiecte, soluții.

Observăm diversitatea formulărilor, fiecare în parte exprimând adevăruri esențiale pentru învățarea constructivistă, unele comune, altele distincte, după gradul de aprofundare a conceperii și realizării acesteia, ca norme de bază. Ele sunt prescripții, recomandări, cerințe generale, idei călăuzitoare în această activitate, pentru profesori și pentru elevi, orientează acțiunile, sunt generalizări asupra unor experiențe constructiviste în clasă, ajută proiectarea specifică, respectarea notelor esențiale ale învățării constructiviste, reflectă o anumită constanță procedurală în rezolvarea situațiilor de la clasă.

3.2. Principiul priorității construcției mentale

Constructivismul, ca teorie a căutării, găsirii, clădirii înțelegerii, a semnificațiilor, oferă prilejul afirmării naturii cunoașterii, a modului cum învață de fapt elevul, cum își rezolvă fiecare înțelegerea realității, cum interacționează pentru verificarea ipotezelor, ideilor sale. Atunci accentul nu mai cade pe predare, ci pe demersul obținerii informațiilor și pe transformarea lor în cunoștințe, organizate apoi în structuri mentale, acomodată și intrate în memorie. Rezultă că o astfel de învățare trebuie să se focalizeze pe introducerea treptată a elevilor în participare mentală activă și directă. (Joița, E., 2006, p. 97)

Complexitatea construcției mentale în mod activ cere schimbări în instruire, în conceperea unei clase constructiviste, mai ales în ceea ce privește punerea și finalizarea problemelor supuse acestui mod de învățare, îndrumarea diferențiată, cooperarea în grup. În fond, se învață modul de cunoaștere științifică, la nivel individual și de grup, în mod activ, iar nu transmis, prin înțelegere, pentru a sesiza și a rezolva probleme viitoare ale realității. Astfel, elevul se apropie de lumea reală, de problemele ei, iar structurile mentale formate reflectă acum, nu numai cunoștințe, dar mai ales: proceduri (relații, tehnici, abilități cognitive), exprimare

(fapte, concepte, judecăți), atitudini, dispoziții, valori, interese, care să conducă la decizii practice. Încât, în clasa constructivistă elevul devine: constructor, când formulează întrebări, ipoteze, sensuri, idei, scheme, clădește proiecte, sisteme de cunoștințe și abilități, sintetizează, dezbate, restructurează; și activ când își organizează și realizează experiențe cognitive, se angajează în procese și mecanisme de înțelegere, interiorizează sensuri, reflectă, formulează, corelează, combină, comunică, își alcătuiește un portofoliu al punerii și rezolvării problemei.

3.3. Principiul autonomiei și al individualizării/personalizării

Acesta rezultă firesc din însăși esența constructivismului – cunoașterea și învățarea sunt proprii fiecărui elev, cu o notă de subiectivitate evidentă, deci sunt solicitate și condiții specifice, între care autonomia în activitate și sprijinirea acesteia. Apoi învățarea constructivistă se referă la elev, el este actorul principal, iar nu profesorul, care nu are decât rolul de facilitator, susținător al acestei autonomii. Tocmai, marele câștig al constructivismului este accentul pus pe abilitatea elevului de a-și organiza cunoașterea la nivel mental a realității, în mod rațional, rezultând structuri, analize, interpretări, constructe în jurul temelor date. (Joița, E., 2006, pp. 100-101)

Dintr-o prezentare filosofică a sensurilor conceptului de libertate (Albu, 1998, în Joița, E., 2006, p. 103), putem deduce câteva consecințe pedagogice necesare: este o condiție a dezvoltării în plan mental; este valoarea spirituală cea mai importantă, de care depinde demnitatea; oferă posibilitatea internă de acțiune, oportunitatea de a acționa, prin blocarea obstacolelor externe; are ca dimensiuni capacitatea de a învăța în orice situație, de a acumula mereu, de a maturiza în baza autocontrolului continuu, de a comunica variat, de a alege mai multe variante, de a-și dobândi autonomia rațională în cadrul colaborării, de a problematiza realitatea, de a formula ipoteze și soluții; este capacitatea de a formula singur scopuri și a le traduce în fapt; presupune ca premise: rațiunea, atitudinea rațională, autocontrolul, dorința de autodepășire, voința, hotărârea, stilul de viață, perseverența, confruntarea, creativitatea, relaționarea, activismul, iar anvergura libertății depinde și de autoritatea acceptată și aleasă.

3.4. Principiul învățării contextuale

Nivelul înțelegerii, construcția semnificațiilor a ceea ce se cunoaște sau se învață depind fundamental de dimensiunile contextului în care se realizează, de situațiile în care este pus elevul să caute, să interpreteze, să formuleze ipoteze, pentru a exersa abilitățile necesare acestei construcții. Iar un context performant nu poate fi decât acela care a facilitat afirmarea acestor abilități mentale și acționale, elevul a obținut succesul așteptat în învățare și care îl va motiva pozitiv în continuare. (Joița, 2006, pp. 103-104)

P. E. Doolittle (1999, în Joița, E., 2006, p. 104) arată că orice construcție presupune reprezentări autentice asupra realității, acorduri consensuale în activitățile sociale sau modele asupra realității, experienței reale. Experiența în această situație este un adevărat catalizator al construcției cunoașterii. Ea provoacă activitatea, operațiile mentale și deci devine argument serios pentru autenticitatea ei în construcția învățării. Astfel elevul își construiește reprezentări adevărate, nu contrafăcute sau prin viziunea profesorului, în constructivismul cognitiv. Iar în constructivismul radical și social, experiențele autentice sunt relevante, dacă fiecare elev își construiește structurile mentale, dacă este pus în situații reale de afirmare, de rezolvare prin colaborare.

3.5. Principiul învățării prin colaborare

Învățarea colaborativă are valoare de principiu în învățarea constructivistă datorită particularității acesteia de a include și aspectul social în definitivarea construcției, începută în plan cognitiv și subiectiv, sub aspectul generalizării, confruntării și negocierii ideilor, interpretărilor, verificării ipotezelor și al definirii constructului final. (Joița, E., 2006, p. 106)

Interacțiunile sociale asigură dezvoltarea abilităților de prezentare și clarificare prin negociere a cunoașterii, previne influența perturbărilor în adaptarea la o astfel de învățare sau adaptarea la diferite concepții, influențe culturale, opinii. Mai mult, punerea în situații sociale de colaborare duce la verificarea structurilor individuale ale cunoașterii învățării, la evidențierea contradicțiilor sau a neîmplinirilor acestor structuri sau a confuziilor, la realizarea lor pentru echilibrarea finală, la utilizarea limbajului ca mediu de înțelegere. Astfel, învățarea este și

rezultatul unei medieri sociale, a unui dialog pentru cunoașterea reciprocă a celor realizate prin construcția individuală anterioară în clasă sau în afara ei. (idem, p. 107)

3.6. Principiul priorității evaluării formative, dinamice

Este firesc ca învățarea constructivistă să facă apel la astfel de verificări și aprecieri, decât cele din evaluarea tradițională, prin raportare la standarde, în termeni de cunoștințe sau deprinderi. Ci dimpotrivă, potrivit esenței constructivismului, în termeni prioritari de capacități și competențe, elevul trebuie să exerseze: să observe, să judece, să analizeze critic, să facă interferențe, să descopere, să pună întrebări, să interpreteze, să argumenteze, să dezbată, să colaboreze și coopereze, să comunice, să propună alternative, să formuleze ipoteze ș.a., sau să dovedească progresul în formarea pentru cunoașterea științifică (Colburn, 2000, în Joița, E., 2006, p. 109)

Evaluarea continuă a procesului producerii, construirii, cunoașterii, învățării și intervenția profesorului, la momentul oportun, cu îndrumări, cu încurajări, cu puncte de sprijin, cu sugestii metodologice, iar nu aprecieri critice care au ca efect restricționarea tendinței de învățare empirică, prin memorare, cu stimularea inițierii în explorarea științifică.

CONCLUZII

În concluzie, sunt prezentate beneficii ale unei abordări constructiviste a învățării, derivate din principiile constructiviste ale învățării:

- apropierea elevilor de stilul cunoașterii științifice prin: organizarea și realizarea de experiențe cognitive; folosirea unor modalități multiple de reprezentare a realității, pentru perceperea variată a informațiilor;
- pregătirea elevilor pentru a-și asuma învățarea independentă, iar, pe de altă parte, fiecare elev să fie încurajat să-și construiască propria cunoaștere asupra realității, folosind experiența anterioară și cea directă în găsirea sensurilor noilor informații;
- plasarea elevului în situația de a folosi o varietate de informații, prezentate în cele mai diverse moduri, astfel încât să fie cât mai apropiate de realitate;
- încurajarea interacțiunilor între elevi pentru a colabora în utilizarea resurselor, în organizarea activității, în confruntarea și negocierea ideilor, în discutarea rezultatelor învățării individuale;
- evaluarea elevului să se facă, în primul rând, prin raportare la modul în care se produce învățarea, modul de construire a soluțiilor, de înțelegere și rezolvare a unor situații reale, de prelucrare a datelor și experiențelor, de utilizare a strategiilor.

Mergând în sensul spiralei construcției cunoașterii științifice, ne puteam exprima optimismul că, în timp, vor fi acumulate datele care să ofere o certitudine evidentă, în recunoașterea unei didactici constructiviste.

În concluzie, învățarea poate fi abordată într-un mod constructivist atât pentru profesor, cât și pentru elevi, unde cunoștințele nu au doar calitatea de a fi memorate, ci creionează o imagine dinamică, în continuă schimbare a lumii în care trăim.

BIBLIOGRAFIE

1. Ausubel, D., Robinson, R. (1981). *Învățarea în școală. O introducere în psihologia pedagogică*. București: Editura Didactică și Pedagogică.
2. Bocoș, M. (2016). *Dicționar praxiologic de pedagogie*. Vol. I (A-D). Pitești: Paralela 45.
3. Botkin, J., Elmandjra, M., Malița, M. (1981). *Orizontul fără limite al învățării. Lichidarea decalajului uman*. București: Editura Politică.
4. Gagné, R. (1975). *Condițiile învățării*. București: Editura Didactică și Pedagogică.
5. Joița, E. (2006). *Instruirea constructivistă – o alternativă. Fundamente și strategii*. București: Aramis.
6. Joița, E. (2007). *Formarea pedagogică a profesorului*. București: Editura Didactică și Pedagogică.
7. Joița, E. (2007). *Profesorul și alternativa constructivistă a instruirii*. București.
8. Mogonea, R. (2014). *Psihopedagogia copiilor cu dificultăți de învățare*. Cluj-Napoca: Presa Universitară Clujeană.
9. Moise, C. (1996). *Concepte didactice fundamentale*. Iași: Editura Ankarom.
10. Neacșu, I., (1990). *Instruire și învățare. Teorii, modele, strategii*. București: Editura Didactică și Pedagogică.
11. Sălăvăstru, D. (2009). *Psihologia învățării. Teorii și aplicații educaționale*. Iași: Editura Polirom.
12. Zlate, M., (2001). *Psihologia la răspântia mileniilor*. București: Polirom.

Dezvoltarea aptitudinilor muzicale prin activități și jocuri muzicale

Educația muzicală ocupă un loc important în grădinița de copii. Muzica impresionează de timpuriu pe copii. Ea le trezește în suflet stări emoționale plăcute și puternice, le dezvoltă treptat sensibilitatea și receptivitatea artistică, contribuind la crearea premizelor necesare dezvoltării reprezentărilor muzicale și sentimentelor estetice.

În grădinița de copii, în ambianța educației muzicale trebuie să privim aspectul formativ, urmărind dezvoltarea și coordonarea analizatorului auditiv, formarea și consolidarea deprinderilor muzicale, asigurând prin aceasta, întregirea procesului de cunoaștere prin imagini sonore la nivelul vârstei respective. Imaginea sonoră conexasă la ideea textului contribuie la dezvoltarea gustului pentru frumos, la înțelegerea și aprecierea frumosului din muzică. Crearea imaginii sonore printr-o interpretare emoțională, convingătoare, asigură mobilizarea afectivității copiilor, condiție de bază în influențarea pozitivă a trăsăturilor de caracter și voință.

Atracția copiilor pentru muzică este un lucru evident, încă din primii ani ai copilăriei, muzica făcând parte integrantă din viața și preocupările lor.

Accesibilă copiilor înaintea cuvântului, cântecul lasă în candidetele lor suflete impresii ce rămân imprimare adânc toată viața.

Prin cântec se realizează educația morală, intelectuală și estetică a copilului, se însușesc cunoștințe și se formează deprinderi.

Jocul muzical constituie, de asemenea, un mijloc important în educarea muzicală a preșcolărilor. Elementele de joc înlătură crisparea și transformă cântatul într-o activitate vie, dinamică, complexă și deosebit de plăcută copiilor.

Alături de cântec și joc, audiția s-a impus ca un mijloc deosebit în educația muzicală a copiilor. Ea este, de fapt, primul mijloc de muzicalizare a copilului, prin cântec, joc cu cântec și audiții muzicale,

preșcolarii se deprind să asculte muzica, îndeosebi muzica vocală, iar datorită capacității imitative, caracteristică dominantă la vârsta preșcolară, li se trezește dorința de a cânta ei înșiși. Astfel se formează priceperi și deprinderi elementare de a interpreta clar, melodios și expresiv piesele muzicale destinate copiilor.

Exprimând idei și sentimente, activitățile muzicale din grădiniță se adresează afectivității și sensibilității, care la această vârstă sunt suportul sufletesc al tuturor acțiunilor. La aceasta vârstă, muzica antrenează întreaga ființă a preșcolarului, fiind cunoscut faptul că receptivitatea copiilor este extrem de mare. În acest fel îi putem sensibiliza, deoarece muzica îi emoționează, le dezvoltă sentimente, convingeri, exercitând o funcție social-educativă.

Predarea educației muzicale în grădiniță se îmbină indisolubil cu rezolvarea sarcinilor educației generale, de formare a personalității copiilor, a aptitudinilor muzicale. Prin exerciții, cântece, jocuri și audiții muzicale folosite atât în activitățile obligatorii, cât și în afara lor, se pot forma și dezvolta aptitudini ritmico-melodice încă de la vârsta preșcolară. Prin utilizarea cântecelor, jocurilor și audițiilor muzicale, copilul poate fi mai ușor modelat și sensibilizat, făcându-l mai bun și mai apropiat de semenii săi.

Muzica este prezentă în nenumărate manifestări ale vieții. Ea ne încântă, ne bucură sau ne întristează, ne dezvăluie un bogat conținut de idei, ne ajută să înțelegem mai profund gânduri și evenimente, ne mobilizează forțele, ne îndeamnă la realizări nobile.

Sub aspect muzical, vârsta preșcolară este perioada care oferă condiții optime pentru o evoluție propice a capacității auditive și vocale ale copilului și de introducerea sa în sistemul educației muzicale organizate. În perioada preșcolară se constată formarea evidentă a posibilităților vocal-auditive ale copiilor. Ei încep să perceapă elementele de ritm și melodie, deci elementele de bază ale muzicii, chiar și termeni de tempo și nuanțe. Pornind de la premiza că nu există copii afoni, ci, în cel mai rău caz, copii insuficient educați, grădinița trebuie să acorde pe tot parcursul preșcolarității o atenție deosebită cultivării vocii, a dezvoltării auzului muzical, a simțului melodic, dinamic și ritmic. Exprimate printr-o formă emoționantă, convingătoare, cântecele și

jocurile muzicale influențează trăsăturile de voință și caracter în curs de formare. Multe din activitățile din grădiniță (joc, gimnastică, participarea la munca gospodărească) sunt însoțite de cântec. Copii se antrenează cu plăcere în orice activitate însoțită de melodie. Ei cântă adesea în locurile de joacă, pe stradă, acasă, în timp ce desenează, când fac ordine în jucării, ori de câte ori simt nevoia să exprime o bucurie, o bună dispoziție, când doresc să se audă sau să comunice și altora ceea ce simt ei.

Copii sunt încântați și simt o adevărată plăcere ascultând și interpretând cântece și jocuri muzicale, cântece de leagăn, despre natură și viețuitoare, cântece care-i fac să fie veseli, vioi, sociabili, disciplinați, ajutându-i la închegarea colectivului din care fac parte.

Cântecele și jocurile muzicale le produc copiilor emoții plăcute și puternice, le întovărășesc jocurile și plimbările, fac parte din distracțiile lor și le leagănă copilăria.

Respectând particularitățile de vârstă și individuale, privind perceperea auditivă, redarea vocală, precum și posibilitatea de înțelegere și asimilare a conținutului, vom reuși să formăm la preșcolari deprinderi de ascultare și interpretare a cântecelor, deprinderi ritmico-melodice, obținând astfel rezultate deosebite.

Ca o concluzie finală privind dezvoltarea interesului copiilor pentru arta sunetelor, citez cuvintele lui Ludwig van Beethoven : « Cine pătrunde sensul muzicii va scăpa de ticăloșia în care se târăsc ceilalți oameni...Muzica trebuie să fie scânteia ce aprinde focul în spiritul omenesc «

prof,
Leu Georgel

IMPORTANȚA PARTENERIATULUI FIRMA DE EXERCİȚIU – AGENT ECONOMIC

PROF. LICIU CONSTANȚA
COLEGIUL NAȚIONAL ECONOMIC "THEODOR COSTESCU"
DROBETA TURNU SEVERIN

Pentru funcționarea unei firme de exercițiu este necesară documentarea elevilor la firmele reale pentru a se familiariza cu organizarea și funcționarea firmei, cu circuitul informațional, cu circuitul documentelor, etc.

Parteneriatul cu mediul de afaceri real este important pentru formarea elevilor de astăzi ca viitori angajați, corespunzător cerințelor pe piața muncii

Legătura cu firmele reale creează cadrul necesar de adaptare a formării elevilor la nevoia socială.

Agentul economic de profil cu activitate pe piața reală- este o societate comercială parteneră care sprijină firma de exercițiu cu informații de specialitate legate atât de gama de produse sau servicii, cât și de documentele suport pentru derularea proceselor și activităților într-un mediu de afaceri real. Se asigură astfel cadrul optim pentru exersarea competențelor antreprenoriale în rândul elevilor, pentru o mai bună orientare pe piața muncii. Sprijinul material oferit pentru participarea firmelor de exercițiu la târguri interne și internaționale permite dezvoltarea imaginii și promovarea activității desfășurate într-un cadru profesional care dezvoltă creativitatea și gândirea critica a elevilor.

În firma de exercițiu sunt puse în practică cunoștințele teoretice asimilate. Aceasta aduce dinamică în învățare. Elevii acționează ca forțe de conducere și colaboratori, dezvoltându-și spiritul de întreprinzător, iar profesorii își iau rolul de consilieri ai întreprinderii (câțiva dintre ei, preluând și conducerea firmei). Semnificative sunt și cooperările cu firmele din economia reală. Multe firme de exercițiu au parteneri sau „*firmă mamă*” în economia reală. Aceste „*firmă-mamă*” sprijină firmele de exercițiu cu know-how și prin sponsorizări și permit elevilor, angajați în firmele de exercițiu să viziteze și să se inspire din activitatea desfășurată în firmele reale.

Firma de exercițiu se prezintă la o firmă reală, potențial firmă „partener”, cu un portofoliu conținând prezentarea conceptului „firmă de exercițiu” – ca metodă practică de formare a competențelor și abilităților necesare pe piața muncii, realizările anterioare, plan de activități viitoare, etc. Se încheie un protocol de parteneriat între firma de exercițiu și firma partener.

Avantajele bilaterale sunt evidențiate prin următoarele elemente:

a) întreprinderea partener propune firmei de exercițiu:

- sfaturi și consultații cu specialiștii din domeniul respectiv;
- modele de documente;
- cataloage, strategii de reclamă și materiale publicitare;
- modele de calcule economice;
- numărul și calificarea personalului necesar;
- organizarea muncii într-o firmă de exercițiu;
- organizarea și descrierea locului de muncă;
- organizarea volumului de materiale;
- imagine de ansamblu asupra proceselor de lucru;
- angajamente financiare.

b) firma de exercițiu propune întreprinderii partener:

- reclamă gratuită și convingătoare pe piața firmelor de exercițiu și mediul participanților dintr-o firmă de exercițiu;
- testarea unor produse noi;
- colaboratori potențiali pentru întreprinderea partener, care cunosc deja obiectivele, produsele și structura ei și sunt destul de experimentați în operarea cu firme moderne și tehnica telecomunicației;

- factor suplimentar în balanța socială a întreprinderilor – avantajul societății
- firma de exercițiu poate fi folosită și pentru îmbunătățirea calificării angajaților din întreprinderea partener.

În firma de exercițiu se realizează toate tranzacțiile corespunzătoare din practică, de la achiziționare la crearea de servicii și vânzare. Serviciile și mărfurile, precum și banii necesari pentru efectuarea plăților nu există în mod real.

Metoda „firmă de exercițiu” se caracterizează prin două aspecte definitorii:

- Virtual: nu există bani și nu există bunuri;
- Real: se respectă uzanțele comerciale, fluxul informațional, documentele și circuitul documentelor.

Principalele competențe specializate dezvoltate în firma de exercițiu:

- Aplică legislația privind înființarea, autorizarea și funcționarea unei firme;
- Stabilește viziunea, misiunea, obiectivele și strategia firmei;
- Realizează procesul de recrutare și selecție la nivel de firmă;
- Planifică necesarul de personal;
- Evaluează personalul angajat în firmă și propune măsuri de dezvoltare profesională;
- Analizează profitabilitatea și competitivitatea firmei pe piață;
- Analizează mediul de marketing în vederea dezvoltării afacerii;
- Organizează firma din punct de vedere al proceselor și structurii aferente acestora;
- Manageriază resursele umane ale firmei.

Fiecare firmă de exercițiu este structurată, ca și în realitatea practică, pe departamente: departamentul de personal, secretariat, marketing, contabilitate, vânzări, logistică ș.a.m.d.

În ceea ce privește avantajele firmei de exercițiu este important să înțelegem că nu doar elevii care participă la aceste activități beneficiază de avantaje, ci și agenții comerciali care îi sprijină. Cel mai important aspect al firmei de exercițiu este faptul că permite elevilor să pună în aplicare noțiunile teoretice pe care le-au învățat la clasă, dar și obișnuirea acestora cu asumarea responsabilității pentru acțiunile sau deciziile pe care le iau în legătură cu firma de exercițiu. Învăță să rezolve probleme ce apar pe parcursul activității în firmă, probleme cu care nu s-au întâlnit în manualele școlare.

Astfel, elevii își formează deprinderi și abilități, își însușesc competențe cheie, cum ar fi capacitatea de a lucra în echipă, gândire interdisciplinară, competențe de comunicare și relaționare instituțională. Mai mult de atât, obțin abilități profesionale, o flexibilitate necesară pe piața muncii și pot descoperi o afinitate față de un anumit loc de muncă. Competențele obținute pot determina reducerea perioadei de acomodare la locul de muncă, familiarizarea cu sarcinile înscrise în fișa postului, lucru benefic atât pentru angajatori cât și pentru viitorii angajați.



BIBLIOGRAFIE

- Ghid „Din școală în viață prin firma de exercițiu”, Editura Didactică și Pedagogică, București, 2005
- Ghidul firmei de exercițiu – cea mai bună practică, Editura Didactică și Pedagogică, București, 2012
- www.roct.ro

La vidéo et son exploitation en classe de FLE

Linca Florin-Gabriel- Liceul de Arte "Sabin Păuța" Reșița

L'image est un moyen de susciter la curiosité des apprenants. À ce titre, la télévision représente l'une des meilleures sources de données culturelles et linguistiques. Elle offre diverses possibilités à l'enseignant, à partir de documents variés: journaux, séries ou feuilletons, débats, publicité, interviews, dessins animés.

La vidéo peut représenter un outil important pour faciliter la compréhension orale. Parce que le visuel permet une meilleure compréhension globale. Mon expérience avec mes élèves a montré le rôle positif dans le déroulement de la compréhension, ils sont plus attentifs et moins inquiets, plus sûrs d'eux-mêmes devant un document visuel, en plus, aujourd'hui, la promotion des chansons est largement assurée par des clips. Ils apportent un univers supplémentaire à la chanson, celui de l'image. Les clips français ont mis du temps à échapper à la simple présentation de l'artiste en train de chanter. Aujourd'hui, ce sont parfois de vraies oeuvres artistiques indissociables de la chanson.

Comme objectifs généraux du travail avec la vidéo on pourrait mentionner:

- Amener l'apprenant à observer, apprécier, critiquer, porter un jugement sur ce qu'il voit;
- Apprendre à décoder des images, des sons, des situations culturelles, en ayant recours à des documents authentiques ou semi-authentiques filmés;
- Développer l'imagination de l'apprenant, l'amener à deviner, anticiper, formuler des hypothèses;
- Le rendre capable de produire, reformuler, résumer, synthétiser;
- Permettre à l'apprenant de construire son savoir.

Activités proposées avec la vidéo:

Moi, personnellement, je préfère la vidéo de type vidéoclip ou film, parce qu'on peut réaliser diverses activités dans différentes situations:

a) quand on utilise l'image sans le son:

Exemple :

Quel que soit le type de support vidéo utilisé (vidéoclip, documentaire, reportage, film, séquence de film...), présentez aux apprenants l'image sans le son et demandez leur de noter tout ce qui fait sens. La recherche d'informations en analysant l'image est un bon moyen ensuite de les amener à une production orale .

La durée de la séquence ne doit pas dépasser 3 minutes dans un premier temps, si vous attendez que l'apprenant prenne en note le maximum d'informations.

Un seul visionnement n'est pas suffisant et doit être complété d'un second, peut-être même d'un troisième.

Avant le premier visionnement, vous devez leur demander de déterminer le type de séquence vidéo, le cadre spatio-temporel, de décrire les personnages; l'image seule doit leur permettre de répondre à ces questions, qu'ils traiteront ensuite à l'oral avec vous.

Lors du second visionnement, ils devront s'intéresser à ce que font les acteurs de la séquence vidéo, à l'enchaînement des actions. Ils décriront à l'oral ce qu'ils ont vu, et feront des hypothèses.

Ils peuvent avoir besoin d'un troisième visionnement de la séquence, et vous leur demanderez d'imaginer les dialogues entre les personnages (s'il s'agit d'un film), d'imaginer les slogans (s'il s'agit d'une publicité); vous pourrez leur faire prendre conscience aussi des différents registres possibles, des différents sentiments des personnages, et éventuellement de leur faire jouer la scène imaginée ensemble tout en visionnant à nouveau la séquence sans le son. Il s'agira ici de mettre en place une sorte de doublage son (voix off). Pour cette activité, il est préférable de les faire travailler en groupe de 3 ou 4 apprenants. Vous comparerez ensuite les interprétations de chacun.

b) quand on utilise l'image avec le son:

Ce type d'utilisation est différente, car les apprenants vont devoir focaliser leur attention sur l'image et le son à la fois, sachant que l'image sera cette fois-ci (dans bien des cas) une aide à la compréhension.

Projetez une ou deux minutes d'un extrait de programme enregistré ou d'une vidéo quelconque, en leur demandant de déterminer de quel type d'émission il s'agit. Ils devront ici justifier leur réponse en argumentant.

Avant de visionner la séquence choisie une seconde fois, vous leur demanderez de repérer toute information qui leur permettra ensuite de décrire le cadre spatio-temporel, les personnages, les actions, le registre utilisé par les personnages, les sentiments de chacun, les tons. Ces éléments pourront être déterminés grâce aux voix, à la tonalité utilisée. La bande son permet, par conséquent, d'aller plus loin dans l'analyse.

Ensuite, s'il s'agit d'une publicité, ils peuvent imaginer le slogan. S'il s'agit d'une séquence de film, demandez leur d'imaginer la suite. Si c'est un extrait d'un journal télévisé, ils pourront inventer la prochaine info.

Cette activité leur donne l'occasion de faire appel à l'imaginaire, à leur créativité.

c) quand on complète une histoire:

Choisissez un extrait de film, de deux ou trois minutes maximum. Les apprenants visionneront ce passage crucial dans l'action, et devront imaginer les raisons pour lesquelles nous sommes arrivés à cette situation. Vous leur ferez imaginer la scène précédente.

Ils travailleront une fois de plus sur l'hypothèse, en utilisant toutes les formes du possible. Ils devront aussi se justifier, et vous travaillerez ainsi l'argumentation, et la cohérence.

Le même exercice peut être réalisé sur la suite de la séquence vidéo. Quelles sont les conséquences ? Vous pourrez les faire travailler sur le futur proche, le futur simple et le présent à valeur de futur .

d) quand on a un « blanc vidéo » :

Il est intéressant de recopier une bande vidéo en remplaçant par un blanc un passage d'environ une minute. Les apprenants visionneront, par conséquent, une séquence de 3 minutes dont il manquera une partie et ils devront imaginer le déroulement de cette séquence manquante. Faites les travailler en groupe et faites leur imaginer différents scénarios.

Cet exercice a pour objectif d'évaluer la capacité de compréhension d'un message audiovisuel, mais surtout d'améliorer la cohérence. En effet, ils devront faire des hypothèses qui impliquent une adéquation entre la séquence précédente et la séquence suivante. Ils devront aussi apporter des justifications quant à leurs propositions.

e) quand on visionne un film dans son intégralité et on fait une synthèse (niveau avancé) :

Les films en français peuvent être visionnés de deux façons :

- soit l'enseignant décide de ne pas faire de coupure lors du visionnement et les apprenants voient le film dans son intégralité .
- soit l'enseignant décide de segmenter le film , à des moments stratégiques, donnant la possibilité à l'enseignant d'enchaîner sur une activité.

Dans les deux cas, le film donne lieu à une tâche concrète demandée aux apprenants.

Réaliser des coupures lors du visionnement peut donner l'occasion au professeur de vérifier la compréhension, par un QCM qu'il fait suivre d'une correction immédiate et justificative, ou d'une série de questions ouvertes à l'oral coordonnées par l'enseignant lui-même.

Par contre, si vous décidez de ne pas réaliser de coupures, nous imaginerons un tout autre travail lié davantage à l'expression écrite: il peut être demandé aux apprenants de :

- faire un résumé de l'histoire ;
- débattre sur le thème du film (le sujet étant donné par le professeur);
- d'imaginer une suite au film;

- d'imaginer la vie d'un des personnages, suite au film ;
- de composer un scénario sur la même trame.

f) quand on utilise un passage de film choisi pour une activité de grammaire:

Dans certains films, nous pouvons choisir des extraits qui exploitent plus spécialement un point grammatical précis. Si le passage contient suffisamment d'occurrences du point grammatical à traiter, vous pourrez organiser autour du point de grammaire une conceptualisation grammaticale. Par exemple, sur l'injonction, sur l'utilisation du subjonctif, sur l'impératif. Ce sont des points grammaticaux qu'ils savent généralement utiliser, mais sur lesquels ils font encore des erreurs. Cette conceptualisation les aidera à réfléchir sur le fonctionnement de ce point et à mieux l'utiliser.

Lors du visionnement de l'extrait, les apprenants devront, après avoir répondu aux questions de compréhension de l'enseignant, deviner quel est le point grammatical qu'ils vont traiter, ce qui est le plus récurrent. Le professeur les aidera à trouver ce point s'ils ne le devinent pas.

Ensuite, ils devront en visionnant une seconde fois faire un repérage des occurrences entendues , et les relever sur un papier . Ils devront ensuite faire une mise en commun de ces formes. Et proposer des hypothèses sur le fonctionnement de ces formes , en s'aidant du support vidéo.

Les phases suivantes seront celles de la vérification des hypothèses, de la formulation d'une règle (définitive ou non) et d'une phase d'appropriation, qui passera par une série d'exercices en contexte, dans lesquels il serait souhaitable d'utiliser les personnages du film et la situation dans laquelle l'action se déroule.

L'utilisation de la vidéo en classe de français langue étrangère facilite l'acte pédagogique et rend le cours plus attrayant aux yeux des apprenants, souvent habitué à des supports plus classiques. Il s'agit également d'avoir une vision plus claire de l'univers francophone, qu'ils commencent à appréhender.

La vidéo se place parmi les nombreux supports possibles, permettant de varier nos approches en tant qu'enseignant de langue.

Bibliographie:

- **Cremarengo, Simona**, *L'approche du document authentique en classe de FLE*, Bazau, Teocora, 2009.
- **Lebre-Peytard, M.**, *Situations d'oral, documents authentiques : analyse et utilisation*, Paris, CLE International, 1990.
- *Cadre européen commun de référence pour les langues*, Conseil de l'Europe, Les Éditions Didier, Paris, 2001.

Călătoria Transformării Educaționale:

Strategii Inovatoare pentru Oferirea Sustenabilității și Îmbunătățirea Continuă în Învățământ

LOGHIN FLORENTINA MONICA,

Școala Gimnazială „I. Gr. TEODORESCU”, Ruseni, Borlești, Neamț

Într-o lume aflată într-o evoluție constantă, educația devine axa centrală a adaptării și inovației. Articolul intitulat "Călătoria Transformării Educaționale", vizează descoperirea unor strategii inovatoare menite să asigure nu doar transformarea, ci și sustenabilitatea și îmbunătățirea continuă în cadrul sistemului educațional.

Puncte cheie:

- ✓ **Explorarea Drumului Transformării:** Înțelegem că transformarea educației nu este un destin final, ci o călătorie continuă. Analizăm metodele prin care școlile și instituțiile de învățământ pot aborda această călătorie într-un mod sustenabil și eficient.
- ✓ **Inovația în Procesul Educațional:** Evidențiem necesitatea adoptării unor strategii inovatoare în procesul de predare-învățare, concentrându-ne asupra tehnologiilor emergente, metodelor interactive și a personalizării experiențelor de învățare.
- ✓ **Sustenabilitate și Adaptabilitate:** Subliniem importanța construirii unui sistem educațional sustenabil, capabil să se adapteze la schimbările rapide din societate și să ofere un spațiu propice dezvoltării continue a elevilor și cadrelor didactice.
- ✓ **Participarea Comunității și a Părinților:** Argumentăm pentru implicarea activă a comunității și a părinților în procesul de transformare, creând astfel parteneriate solide care să sprijine și să încurajeze progresul în educație.
- ✓ **Fereastră Deschisă către Viitor:** Explorează modul în care educația poate să servească ca o fereastră deschisă către viitor, pregătind elevii nu doar pentru provocările imediate, ci și pentru oportunitățile și transformările pe care le aduce lumea în continuă schimbare.

- ✓ **Reziliența în Educație:** Subliniază importanța dezvoltării rezilienței în cadrul sistemului educațional, oferind elevilor instrumentele necesare pentru a face față schimbărilor și adversităților, construind astfel un fundament solid pentru succesul lor pe termen lung.
- ✓ **Incluziunea și Diversitatea:** Promovează un mediu educațional care să abordeze inclusivitatea și diversitatea, recunoscând și valorificând diferențele individuale și oferind suport adecvat pentru toți elevii, indiferent de contextul lor socio-cultural.
- ✓ **Educația în Era Digitală:** Explorează provocările și oportunitățile aduse de era digitală în educație, subliniind necesitatea adaptării la noile tehnologii și modalități de învățare, fără a lăsa în urmă principiile fundamentale ale educației de calitate.
- ✓ **Ecosistemul Educațional: Un Model Integrat pentru Succes:** Articolul propune o viziune asupra educației ca un ecosistem integrat, în care colaborarea între actorii educaționali, comunitate și industrie contribuie la formarea unei fundații solide pentru succesul elevilor.
- ✓ **Măsurarea Impactului Transformării:** Argumentăm pentru implementarea unor metode eficiente de măsurare a impactului transformării educaționale, evidențiind importanța evaluărilor continue și adaptabile care să reflecte progresul real și să ghideze viitoarele inițiative.
- ✓ **Educația Ca Motor al Progresului Societal:** Articolul explorează rolul educației ca un motor al progresului societal, subliniind că transformarea în educație nu este doar un scop în sine, ci o modalitate esențială de a contribui la dezvoltarea unei societăți mai înțelepte, echitabile și prospere.
- ✓ **Sănătate Mintală și Emoțională în Educație:** Evidențiem importanța integrării sănătății mintale și emoționale în cadrul educației, recunoscând că bunăstarea elevilor și a cadrelor didactice este fundamentală pentru succesul pe termen lung al oricărui sistem educațional.
- ✓ **Adaptabilitatea ca Element Central:** Transformarea educației nu este un eveniment unic, ci un proces continuu de adaptare la schimbările sociale, tehnologice și economice. Un sistem educațional adaptabil este esențial pentru a pregăti elevii pentru lumea în continuă schimbare în care trăim.
- ✓ **Colaborarea ca Punte către Succes:** Colaborarea între toți actorii implicați în educație - elevi, părinți, educatori, comunitate și industrie - este cheia construirii unui ecosistem educațional

integrat. Prin această colaborare, putem valorifica diversitatea și experiențele variate pentru a oferi o educație mai bogată și mai cuprinzătoare.

- ✓ **Educația ca Forță Transformatoare:** Educația nu este doar un mijloc de transmitere a cunoștințelor, ci și o forță transformatoare care modelează mentalități, deschide orizonturi și contribuie la dezvoltarea individului și a societății. Transformarea educațională este esențială pentru a asigura că această forță este maximizată în direcția pozitivă.
- ✓ **Orientarea Către Viitor:** Călătoria transformării educaționale nu are un punct final; în schimb, este orientată spre viitor. Cu tehnologiile emergente, schimbările sociale și noile provocări, adaptabilitatea și inovația vor rămâne la centrul acestei călătorii pentru a modela educația pentru generațiile viitoare.
- ✓ **Apel la Acțiune Continuă:** Articolul reprezintă nu doar un sumar al schimbărilor necesare în educație, ci și un apel la acțiune continuă. Fiecare cititor este invitat să fie parte activă în modelarea viitorului educațional, să împărtășească idei inovatoare și să contribuie la transformarea educației dintr-o necesitate într-o realitate palpabilă.

Concluzii:

„Călătoria Transformării Educaționale” nu este doar despre implementarea unor schimbări radicale, ci și despre construirea unui fundament durabil pentru viitorul educației. Articolul își propune să ofere o perspectivă amplă asupra strategiilor inovatoare, susținând că o educație adaptabilă și în pas cu timpul este cheia formării indivizilor pregătiți pentru provocările și oportunitățile lumii moderne. Prin această călătorie a transformării educaționale, sperăm să inspirăm nu doar schimbări tangibile în sălile de clasă, ci și o schimbare de paradigmă în privința modului în care privim și abordăm procesul educațional. Călătoria noastră începe aici, dar impactul său poate rezona pe termen lung în modul în care educația este percepută și experimentată de generațiile viitoare.

„Călătoria transformării educaționale” este, în esență, o invitație la acțiune. Articolul se adresează tuturor celor implicați în procesul educațional, îndemnându-i să fie agenți activi ai schimbării. Împreună, putem modela un viitor educațional care să răspundă cerințelor societății în schimbare și să inspire elevii să devină lideri și inovatori ai viitorului.

Această călătorie nu are un punct final definit; în schimb, este un angajament continuu pentru a crea un mediu educațional care să nu doar supraviețuiască, ci să prospere în fața provocărilor

și oportunităților în continuă evoluție. Călătoria transformării educaționale este un efort comun, iar fiecare pas pe acest drum aduce cu sine promisiunea unei educații mai bune pentru toți.

Concluziile aduc cu ele speranța în transformarea educației. Fiecare idee și fiecare strategie propusă în acest articol reprezintă un pas spre o educație mai bună, mai adaptabilă și mai cuprinzătoare. Într-o eră a schimbărilor accelerate, transformarea educației este un proces continuu, iar acest articol reprezintă o invitație la participare activă în această călătorie.

Sper că acest articol va servi drept catalizator pentru discuții, schimbări și acțiuni concrete. Educația este cheia pentru a construi un viitor mai bun, iar transformarea ei este un angajament colectiv către progres și inovație. Împreună, putem modela un peisaj educațional care să răspundă nevoilor și aspirațiilor noastre comune.

Această concluzie nu este un sfârșit, ci mai degrabă un început - un început al unei noi etape în evoluția educației. Sper că acest articol va genera discuții, inspirație și acțiuni care să contribuie la crearea unui mediu educațional mai eficient, echitabil și pregătit pentru provocările viitorului.

Mulțumesc pentru că v-ați alăturat călătoriei transformării educaționale!

Bibliografie:

1. Radu Gologan - „Educația – Făclia Luminii”, Editura Polirom, 2017
2. Vasile Goldiș - „Revoluția în Educație”, Editura Rao, 2007
3. Ileana Racheru - „Călătoria în Inovare Educațională”, Editura Polirom, 2019
4. Carmen Opreș - „Inovația în Învățământul Românesc”, Editura Didactică și Pedagogică, 2014
5. Gabriela Grosseck - „Teoria și Practica Inovației în Educație”, Editura Polirom, 2013
6. Fullan, M. - „The Principal: Three Keys to Maximizing Impact”, Jossey-Bass, 2014
7. Hargreaves, A., & Fullan, M. - „Professional Capital: Transforming Teaching in Every School”, Teachers College Press, 2012
8. Darling-Hammond, L., Flook, L., Cook-Harvey, C., Barron, B., & Osher, D. - „Implications for Educational Practice of the Science of Learning and Development”, Applied Developmental Science, 2021

**Transformarea Educației: Strategii pentru Facilitarea,
Sustenabilitatea și Îmbunătățirea Continuă a Activităților în Sistemul Educațional**

LOGHIN FLORENTINA MONICA,

Școala Gimnazială „I. Gr. TEODORESCU”, Ruseni, Borlești, Neamț

În contextul rapidelor schimbări sociale și tehnologice, articolul explorează modalități inovatoare de a facilita, susține și îmbunătăți activitățile din sistemul educațional. Propun câteva strategii eficiente care să răspundă nevoilor în schimbare ale elevilor și educatorilor.

Puncte cheie:

- 1. Facilitarea Educației:** Descoperim tehnici moderne și resurse inovatoare care să faciliteze procesul de învățare, punând accentul pe interactivitate și adaptabilitate la diverse stiluri de învățare.
- 2. Sustenabilitate în Educație:** Abordăm importanța durabilității în sistemul educațional, punând accent pe practici și politici care să asigure o educație echitabilă și accesibilă pentru toți elevii, indiferent de contextul socio-economic.
- 3. Îmbunătățire Continuă:** Explorăm metodele prin care educația poate fi mereu în evoluție, concentrându-ne pe formarea continuă a cadrelor didactice, actualizarea conținutului curricular și integrarea tehnologiilor emergente în procesul de învățare.
- 4. Inovații Tehnologice:** Explorăm rolul tehnologiei în transformarea educației, evidențiind cum platforme online, simulări virtuale și instrumente digitale pot îmbunătăți procesul de învățare și pot personaliza experiența educațională.
- 5. Implicarea Părinților:** Analizăm importanța parteneriatului dintre școală și familie în sprijinirea dezvoltării elevilor. Propunem modalități de creștere a comunicării și colaborării între părinți și cadrele didactice pentru a crea un mediu de învățare susținut.
- 6. Adaptabilitatea Curriculumului:** Abordăm necesitatea unui curriculum flexibil și adaptabil, capabil să răspundă la schimbările în societate și să pregătească elevii pentru provocările contemporane.

7. Evaluarea Performanțelor: Abordăm metode moderne de evaluare care să reflecte nu doar cunoștințele teoretice ale elevilor, ci și abilitățile practice și competențele cheie necesare pentru succesul în lumea reală.

8. Resurse Educaționale Deschise (OER): Subliniem avantajele utilizării resurselor educaționale deschise, promovând accesul la informație de calitate, fără bariere financiare, și încurajând partajarea cunoștințelor în comunitatea educațională.

9. Parteneriate cu Industria: Argumentăm pentru consolidarea parteneriatelor între instituțiile de învățământ și industrie, asigurându-ne că programele de studiu reflectă cerințele pieței muncii și pregătesc elevii pentru o integrare mai ușoară în carierele lor.

10. Invitarea la Dialog: Încurajăm dialogul deschis și colaborarea între factorii de decizie, educatori, părinți și elevi pentru a modela împreună viitorul educației. Prin implicarea activă a comunității, putem adapta și îmbunătăți continuu practicile educaționale.

11. Educația Inclusivă: Subliniem importanța unei abordări inclusiv-echitabile în educație, evidențiind nevoia de a crea medii de învățare care să susțină diversitatea și să ofere suport adecvat tuturor elevilor, inclusiv celor cu nevoi speciale.

12. Monitorizare și Evaluare Continuă: Propunem implementarea unui sistem eficient de monitorizare și evaluare continuă a progresului în educație, pentru a identifica rapid metodele eficiente și pentru a ajusta strategiile care nu au impactul dorit.

13. Educația pentru Viața de Zi cu Zi: Argumentăm pentru integrarea în curriculum a abilităților practice necesare în viața de zi cu zi, precum educația financiară, rezolvarea de probleme și gândirea critică, pentru a pregăti elevii nu doar pentru examene, ci și pentru succesul în societate.

14. Răspuns Rapid la Schimbări: Subliniem importanța flexibilității și adaptabilității în fața schimbărilor sociale, economice și tehnologice, promovând un sistem educațional capabil să răspundă rapid și eficient la noile cerințe ale societății.

15. Modelarea Viitorului Educației: Încheiem cu un apel la acțiune și implicare, îndemnând toți cei implicați în procesul educațional să devină agenți activi în modelarea viitorului educației, contribuind la crearea unei lumi mai bine pregătite și mai înțeleghătoare.

Aceste adăuții completează viziunea privind transformarea educației, subliniind că schimbarea în sistemul educațional necesită o abordare cuprinzătoare, colaborativă și dinamică. Împreună, putem construi un mediu educațional care să cultive cunoașterea, creativitatea și abilitățile necesare pentru a face față provocărilor secolului XXI.

Concluzii:

- **Flexibilitate și Adaptabilitate:** Într-o lume în continuă schimbare, este esențial ca sistemul educațional să fie flexibil și adaptabil. De la curriculum la metodele de predare și evaluare, adaptabilitatea este cheia unei educații relevante.
- **Parteneriate și Comunitate:** Colaborarea între școli, industrie, comunitate și părinți este esențială pentru a crea un ecosistem educațional coerent și integrat. Parteneriatele cu industria asigură relevanța programelor de studiu, iar implicarea comunității sprijină procesul educativ.
- **Accent pe Competențe Cheie:** Îmbunătățirea activităților educaționale trebuie să se concentreze pe dezvoltarea competențelor cheie, cum ar fi gândirea critică, rezolvarea de probleme, colaborarea și abilitățile practice necesare în viața de zi cu zi.
- **Utilizarea Tehnologiei Responsabil:** Tehnologia joacă un rol crucial în transformarea educației, însă este important să fie utilizată responsabil și să fie accesibilă pentru toți elevii. Integrarea instrumentelor digitale trebuie să fie făcută cu atenție pentru a evita disparitățile în acces.
- **Educație Inclusiv-echitabilă:** O abordare inclusiv-echitabilă asigură că niciun elev nu este lăsat în urmă. Adaptarea curriculumului, oferirea de suport pentru elevii cu nevoi speciale și promovarea diversității sunt componente esențiale ale unei educații echitabile.
- **Orientare spre Viața de Zi cu Zi:** Educația ar trebui să pregătească elevii nu doar pentru examene, ci și pentru viața de zi cu zi. Integrarea abilităților practice, precum educația financiară și gestionarea stresului, contribuie la formarea indivizilor pregătiți pentru viață.

Concluziile reprezintă un apel la acțiune pentru toți cei implicați în procesul educațional. Într-o lume aflată în continuă evoluție, schimbarea în educație este inevitabilă și necesară. Prin implementarea acestor strategii și printr-o abordare colaborativă și deschisă, putem contribui la crearea unui sistem educațional mai eficient, echitabil și pregătit să răspundă nevoilor viitorului. Schimbarea

începe în clasă, dar se extinde și în comunitate, modelând o societate mai bine pregătită pentru provocările viitorului.

Articolul "**Transformarea Educației: Strategii pentru Facilitarea, Sustenabilitatea și Îmbunătățirea Continuă a Activităților în Sistemul Educațional**" subliniază necesitatea unei schimbări profunde în modul în care educația este concepută și livrată. Prin explorarea unor strategii ample, propun să conturăm un cadru care să răspundă nevoilor în schimbare ale elevilor și să pregătească indivizii pentru a face față provocărilor și oportunităților secolului XXI.

În încheiere, articolul evidențiază că transformarea educației nu este doar o opțiune, ci o necesitate pentru a răspunde provocărilor complexe ale secolului XXI. Prin aplicarea strategiilor menționate, îmi propun să contribui la crearea unui sistem educațional echitabil, inovator și sustenabil, pregătind astfel generațiile viitoare pentru succes într-o lume în continuă schimbare.

Impactul așteptat:

Îmi doresc ca acest articol să fie o sursă de inspirație și un catalizator pentru schimbare în domeniul educației. Prin implementarea strategiilor propuse, sper să vedem o transformare semnificativă în modul în care educația este concepută, livrată și experimentată, asigurând astfel pregătirea elevilor pentru provocările și oportunitățile viitorului. Aceste idei și strategii reprezintă doar puncte de plecare, iar invitarea la discuții și contribuții adiționale este esențială pentru a contura un viitor educațional durabil și eficient.

Articolul oferă o privire detaliată asupra modului în care schimbările și adaptările în sistemul educațional pot contribui la pregătirea elevilor pentru provocările viitorului. În final, propun să inspirăm o discuție constructivă și să stimulăm inițiativele care să ducă la o educație mai eficientă și relevantă în era modernă.

Bibliografie:

1. Petre Prisecaru - „Educația continuă: repere, perspective, strategii” (Editura Polirom, 2012)
2. Constantin Cucuș - „Pedagogie” (Editura Polirom, 2012)
3. Iolanda Mădălina Luca - „Inovarea și dezvoltarea resurselor umane în educație” (Editura Polirom, 2010)
4. Ana Maria Bocu - „Managementul instituțional în educație” (Editura Polirom, 2010)

5. Mirela Loredana Grigoraș -, „Managementul clasei de elevi” (Editura Polirom, 2015)
6. Fullan, M. ,, The principal: Three keys to maximizing impact”(John Wiley & Sons, 2013)
7. Hargreaves, A., & Shirley, D. ,, The fourth way: The inspiring future for educational change” (Corwin Press, 2009)
8. Darling-Hammond, L., Flook, L., Cook-Harvey, C., Barron, B., & Osher, D. ,, Implications for educational practice of the science of learning and development”(Applied Developmental Science, 2019)
9. Sahlberg, P. ,,Finnish lessons 2.0: What can the world learn from educational change in Finland?” (Teachers College Press, 2015)

Limba franceză – percepție, schimbare și inovație

La momentul actual, predarea limbii franceze în învățământul preuniversitar și, îndeosebi tehnologic, reprezintă o mare provocare. În această disciplină, ne confruntăm cel mai adesea de un zid parcă de netrecut, prin raportarea la limba engleză care invadează cotidianul, iar mai nou prin noile tehnologii sau AI care ne ușurează munca de zi cu zi, atât în spațiul personal, cât și cel profesional, în proiectarea didactică în cazul de față.

Motivarea elevilor întru implicarea în activitățile de învățare, precum și în cele extracurriculare, este tot mai dificilă. Elevii generației Z, atât de ancorați în gadgeturi, nu găsesc utilitatea imediată în dobândirea unor competențe lingvistice într-o limbă care poate fi înlocuită cu ușurință de limba engleză, sau în cel mai rău caz, dacă sunt forțați de împrejurări vor apela oricum la diferitele aplicații pentru a ieși din situația conversațională. Așadar, acestor elevi le poți enumera în zadar avantajele învățării limbii franceze, limbă romanică precum limba lor maternă, că ar trebui să caute similitudini cu aceasta pentru a-i observa farmecul sau a identifica neologisme de proveniență franceză pe care le folosesc în viața de zi cu zi fără a cunoaște acest aspect.

În ciuda acestor piedici și dificultăți, reușesc să proiectez activități de învățare care să îi facă să fie activ -participativi. Este adevărat că munca profesorului implică multe ore de căutare a materialelor potrivite care să stârnească interesul elevilor, documente autentice audio și video care să le prezintă aspecte actuale din cotidianul francezilor, cântece ale căror versuri și ritmicitate să îi facă să le repete și pe coridoare în pauză, nu doar pentru a marca un eveniment cultural -artistic de importanță pentru spațiul francofon. Stă în putința fiecăruia să transformăm o materie anostă într-una atractivă, să nu ne complacem cu statutul pe care și l-a dobândit de-a lungul anilor, să ne modelăm după noile tendințe în educație, să ne dorim o schimbare și să acționăm ca atare, să creăm materiale și resurse didactice interactive și atractive, apelând la inteligența artificială și la toate aplicațiile și platformele cu care a trebuit să ne obișnuim o dată cu Pandemia, care a trasat un nou curs prin digitalizarea în masă a educației.

Pandemia a venit cu schimbări majore, ne-a pus în fața faptului împlinit și fiecare a trebuit să se descurce în predarea online. Consider că pentru mine, ea a fost extraordinar de benefică, mi-a deschis noi oportunități de perfecționare, de dezvoltare în plan personal, am descoperit că îmi pot dezvolta cu multă ușurință abilitățile digitale și, cel mai important, am înțeles felul minunat în care îmi pot transforma orele în momente așteptate cu drag de elevi, dornici să descopere prin joc și prin proiecte aspecte din cultura și civilizația franceză, dar și să își însușească într-un mod plăcut elemente lexico-gramaticale. Am aplicat la clasă metode inovative, am creat resurse proprii pe diferite platforme de elearning: learningapps, educaplay, genially, VOKI cu ajutorul căruia elevii au putut să își creeze avatururi personalizate și să se exprime în franceză într-o manieră unică. Am explorat resurse și activități propuse de LES FEES DU FLE, putând chiar face simulări ale unor situații reale de viață.

Punând accent pe creativitate, care devine mijlocul și în același timp un plus, un beneficiu pentru procesul de predare-învățare, creăm un cadru pedagogic mai prietenos cu achizițiile lingvistice, mai atractiv pentru noul profil de învățare al elevilor.

PELERINAJUL CREȘTIN-PERSPECTIVE ȘI OPORTUNITĂȚI

Prof. Marius-Iulian LUCA, Liceul "Corneliu Medrea", Zlatna, jud. Alba

ABSTRACT: The idea of religious pilgrimage began with the dawn of humanity. Consequently, religious tourism is one of the oldest forms of tourism. Since the time of the springs of society, human beings have traveled to holy places. In the biblical period, important religious centers had become not only a part of the cultural landscape, but also major players in local marketing or other important sections of the economy of those cities that hosted religious centers. There are countless interactions and combinations between tourism and religion based on the relationship between the sacred place and the tourist's motivation. Starting from the notion of religious cultural tourism, we can speak of two major travel trends: Unifunctional travel, which has a single purpose of a religious nature. The participant in this kind of journey is strictly the pilgrim. Multifunctional trip, which combines the religious aspects of the trip with the strictly cultural ones, and which allow visiting a larger number of tourist attractions.

Cuvinte cheie: turism, pelerinaj, economie, educație, cultură

Introducere

Turismul reprezintă un fenomen economico-social specific civilizației moderne, puternic ancorat în viața societății, și ca atare, influențat de evoluția ei. Prin caracterul său de masă și conținutul complet, turismul antrenează un vast potențial material și uman, cu implicații importante asupra evoluției economiei și societății, asupra relațiilor internaționale.

Turismul joacă un rol important în viața economică și socială, acționează ca un element dinamizator al sistemului economic global, ca un mijloc de diversificare a structurii economice, ca pârgie de atenuare a dezechilibrelor interregionale sau un mijloc activ de educare, de ridicare nivelului de instruire, cultura și civilizație al oamenilor. Turismul prezintă o complexitate în continuă creștere, în plan economic sintetizează rezultatele unui mare număr de activități, în plan psihosocial, se constituie ca o modalitate superioară de organizare a timpului liber.

Descrierea problemei

Creșterea spectaculoasă a circulației turistice, diversitatea implicațiilor sale, evidențiază evoluția turismului sub incidența unui complex de factori. Cunoașterea acestor factori care determina și favorizează turismul este tot mai necesară în condițiile economiei concurențiale, în planificarea dezvoltării turistice zonale sau naționale, în promovarea produselor turistice, în cercetarea de marketing.

Consumatorul de produse turistice este o ființă umană, iar comportamentul lui este rezultatul unor comunicații de natură specială dintre el și mediul înconjurător. Pentru a înțelege deci comportamentul consumatorului de produse turistice va trebui să ținem seama de natură sa umană, să înțelegem și să cunoaștem psihicul uman și funcțiile lui. Înțelegerea mecanismului de transformare a stimulilor în reacții, respectiv în motivație și comportament (decizii), reprezintă elementul fundamental al înțelegerii mecanismului pieței turistice însăși.



În cercetarea științifică turistică, diferitele niveluri ale piramidei motivațiilor umane propuse de A. Maslow se regăsesc astfel: motivația socială; motivația cognitivă; motivația de concordanță între cunoaștere; simțire și acțiune; motivația de repaos și reconfortare; motivația estetică.

În ceea ce privește sistemul educațional românesc, acesta a cunoscut după anul 1989 o serie de reforme care însă nu au avut efectul dorit. Totuși, reintroducerea religiei, ca disciplină, parte a trunchiului comun, în școli, considerăm că este unul dintre lucrurile pozitive care s-au petrecut în învățământul nostru.

Pentru a realiza această „împăcare” între informare și formare ar trebui ca formele de organizare ale educației religioase să se diversifice, iar pe lângă forma clasică de organizare – lecția – să fie folosite cât mai des și forme de organizare cum ar fi: pelerinajul, cateheza, cercul de religie, manifestările cultural-religioase.

Dintre acestea, **pelerinajul** răspunde cel mai bine la ceea ce înseamnă finalitățile educației religioase: cunoașterea lui Dumnezeu, cunoașterea Bisericii și cunoașterea de sine.

Pelerinajul este o formă de manifestare a turismului religios. Astăzi, turismul religios reprezintă un segment distinct al pieței turistice mondiale, transformându-se treptat într-o vastă industrie, 1 din 4 turiști fiind interesați de turismul religios. Caracteristică de bază a turismului religios este pelerinajul.

Pelerinajul este definit ca fiind călătorie rituală făcută de credincioși, individual sau în grup, într-un loc sfânt (Ierusalim, Lourdes, Mecca).

Pelerinajul este un memorial-vizual al locurilor unde s-a arătat în lume iubirea și lucrarea minunată a lui Dumnezeu pentru oameni și prin oameni. Pelerinul vrea să atingă locul sfânt sau moaștele sfântului în care și prin care s-a arătat prezența sfințitoare a lui Dumnezeu, într-un mod deosebit de intens, pentru ca el, pelerinul, să-și intensifice credința și iubirea sa pentru Dumnezeu.

Pentru un creștin, întotdeauna pelerinajele sunt prilej de bucurie duhovnicească, întărire în credință și îmbogățire spiritual-duhovnicească, dar și culturală. Pentru un trăitor de viață spirituală intensă, locurile sfinte pe care le vizitează, unde se închină, de unde se încarcă cu energie pozitivă produc implicații profunde, se creează acea stare care îl introduce într-o lume puțin accesibilă turiștilor de ocazie. De fapt, pelerinajul este un răspuns al omului (care caută să ajungă la un loc binecuvântat) la apelul făcut de Dumnezeu, o căutare reciprocă și o întâlnire spontană. Legătura dinamică dintre răspunsul omului și chemarea lui Dumnezeu se cheamă credință.

Pelerinajul are și un caracter **pedagogic**. Acest rol pedagogic al pelerinajului este reliefat în Sfânta Scriptură unde îl întâlnim pe Domnul Iisus la doisprezece ani, în timpul pelerinajului făcut la Ierusalim, stând în mijlocul învățătorilor de la Templu și dialogând cu aceștia (Luca 2, 42-47: „*Iar când a fost El de doisprezece ani, s-au suit la Ierusalim, după obiceiul sărbătorii. Și sfârșindu-se zilele, pe când se întorceau ei, copilul Iisus a rămas în Ierusalim și părinții Lui nu știau. Și socotind că este în ceata călătorilor de drum, au venit cale de o zi, căutându-L printre rude și printre cunoscuți. Și, negăsindu-L, s-au întors la Ierusalim, căutându-L. Iar după trei zile L-au aflat în templu, șezând în mijlocul învățătorilor, ascultându-i și întrebându-i. Și toți care Îl auzeau se minunau de priceperea și de răspunsurile Lui*”).

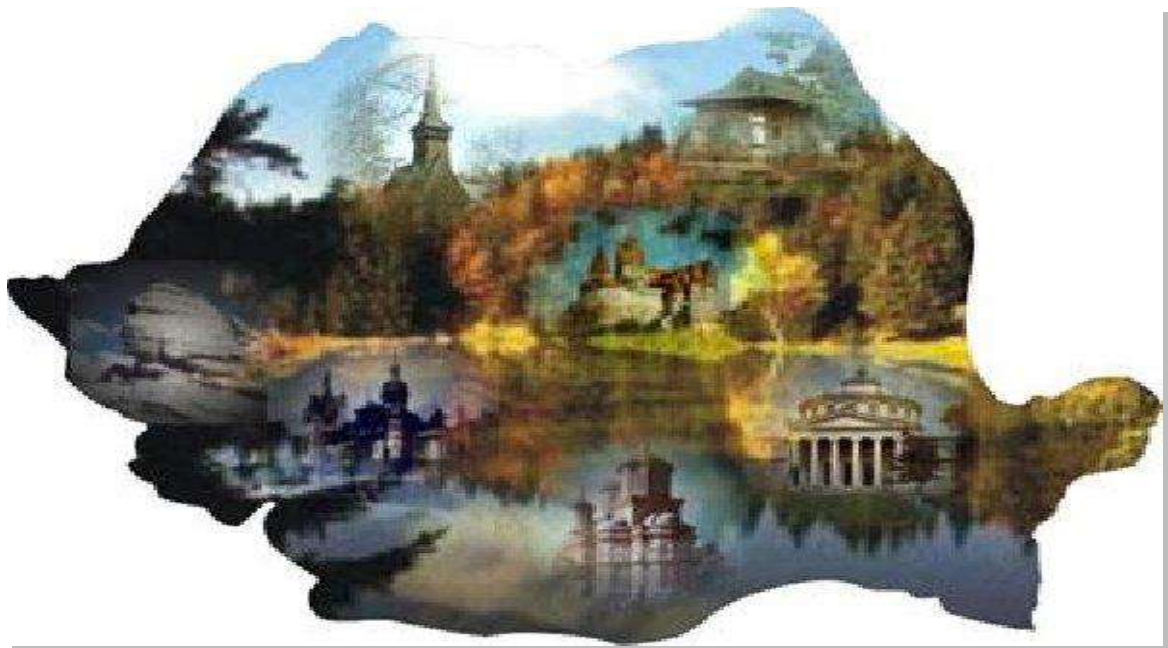

Pelerinajul, ca formă de organizare a educației religioase, se poate realiza, respectând prevederile Ordinului Ministrului Educației Naționale nr. 3060/03.02.2014 privind aprobarea condițiilor de organizare a taberelor, excursiilor, expedițiilor și a altor activități de timp liber în sistemul de învățământ preuniversitar, cu elevii dintr-o clasă, din clase paralele sau cu nivele de școlarizare apropiat.

Pelerinajul va urmări stimularea activității de învățare, dar și desăvârșirea cunoștințelor și deprinderilor religioase ale elevilor. El va ajuta la legarea cunoștințelor teoretice de viața și practica creștină.

Pelerinajul nu poate fi realizat în orice condiții, ci pregătirea și desfășurarea lui implică câteva cerințe:

1. Stabilirea temei, scopului și planului pelerinajului. În funcție de scopul urmărit și de tema prevăzută, planul poate prevedea: data organizării, locul de desfășurare, sarcinile și activitatea elevilor, problemele ce vor fi studiate.

2. Pregătirea elevilor prin discuții sau jocuri didactice, despre ceea ce înseamnă un pelerinaj, apoi despre scopul acestuia, iar apoi explicarea responsabilităților care le revin fiecăruia.

3. Orientarea observației și a activităților elevilor în timpul pelerinajului, prin indicații, întrebări sau scurte expuneri.

4. Analiza observațiilor și prelucrarea materialului adunat (interpretare, sistematizare, selecționare, aranjare în colecții, albume); organizarea de discuții referitoare la faptele și fenomenele observate, sintetizează informațiile și formulează concluziile generale.

Rezultate obținute

În funcție de sarcina educativă principală considerăm că la începutul anului școlar se pot organiza pelerinaje introductive și de documentare, pe parcursul anului, pelerinaje organizate în vederea comunicării de noi cunoștințe, iar la sfârșitul anului școlar pelerinaje de consolidare și fixare a cunoștințelor.

1. Pelerinajul școlar introductiv și de documentare

Acest pelerinaj poate fi organizat pentru a-i pregăti pe elevi pentru înțelegerea cunoștințelor ce urmează a fi predate. Acest pelerinaj se poate desfășura pe mai multe zile, timp în care elevii vor

fi îndrumați să urmărească aspecte legate de istoricul bisericilor vizitate, de viața persoanelor care au trăit sau trăiesc în acele locuri, să asculte sfaturilor preoților duhovnici, dar și să colecteze material intuitiv ce va fi folosit în cadrul orelor de religie.

2. Pelerinajul organizat în vederea comunicării de noi cunoștințe

Acest fel de pelerinaj poate fi organizat într-un cadru mai restrâns de timp în vederea comunicării și însușirii unor cunoștințe despre locașurile de cult, despre sfinți sau personalități bisericești. Datorită varietății informațiilor, profesorul are datoria de a evidenția aspectele cele mai importante în vederea dezvoltării competențelor propuse. El nu va neglija, însă, nici normele de comportament în biserică și-i va responsabiliza pe elevi asupra sacralității locului în care se află.

3. Pelerinajul organizat în vederea consolidării și fixării cunoștințelor

Deși poate fi organizat la sfârșitul unei teme sau al unui capitol, este de preferat ca acest tip de pelerinaj să se organizeze la sfârșit de semestru sau an școlar, când elevii au acumulat materia din semestrul sau anul respectiv. Acum elevii au suficiente informații și știu să urmărească aspectele cele mai importante aflând astfel mai multe amănunte despre lecțiile predate. În cadrul acestui pelerinaj rolul profesorului este acela de a observa modul în care elevii practică deprinderile formate în timpul orelor și de a îndrepta eventualele deprinderi greșite.

Concluzii

La ora de Religie, învățarea este una de tip experiențial, pelerinajul ori tabăra religioasă reprezintă forme de organizare a educației religioase prin care elevii pot să întâlnească modele de trăire a credinței, fiind puși în context noi de învățare, clarificându-și dar și dezvoltându-și propriile trăiri în comuniune cu membrii grupului.

Având în vedere obiectivele intrinseci pe care turismul și religia le au, atragerea turiștilor ar trebui să fie un scop comun. Un management atent al destinațiilor religioase ar putea aduce beneficii atât pentru operatorii turistici cât și pentru instituțiile religioase. De asemenea, considerăm că pelerinajul este un „pact” pe care industria turismului l-a încheiat cu religia. Pelerinajul religios este o constantă a umanității. El are motivații multiple și semnificații spirituale profunde, când este trăit intens și înțeles corect.

Pelerinajul, ca formă de organizare a educației religioase, este de preferat excursiilor sau vizitelor la mănăstire sau biserică, deoarece înlătură riscul transformării acestora în simple obiective turistice și urmărește nu doar o simplă informare a elevului, ci ducerea lui la întâlnirea față către față cu Învățătorul Suprem și dezvoltarea armonioasă a personalității lui moral-religioase.

Bibliografie

1. ***, *Didactica aplicată a disciplinei - Religie*, Craiova, Editura Arves, 2006.
2. Minciu, R., *Economia Turismului*, Editura Uranus, București, 2000.
3. Daniel, Mitropolitul Moldovei și Bucovinei, *Călătorind cu Dumnezeu – înțelesul și folosul pelerinajului*, București, Editura Basilica, 2008.
4. Daniel, Mitropolitul Moldovei și Bucovinei, *Comori ale ortodoxiei: explorări teologice în spiritualitatea liturgică și filocalică*, Iași, Editura Trinitas, 2005.
5. Rinschede G., *Forms of religious tourism*, Universitat Regensburg, Germany, www.sciencedirect.com, 2002.

6. Stavrou, Michel, Valmigere, Soeur Jean-Marie, *Le pelerinage comme un demarche ecclesiale*, preface d'Elisabeth Behr-Sigel, Paris, Editions Theles, 2004.
7. Şebu, Sebastian, Opriş, Monica, Opriş, Dorin, *Metodica predării religiei*, Alba Iulia, Editura Reîntregirea, 2017.
8. <https://ro.scribd.com/document/141883236/Turismul-Religios>

Utilizarea metodelor moderne de predare-învățare în educație

Lucan Sorina

Cșei „Paul Popescu Neveanu” Timișoara

Metodele moderne de predare-învățare sunt abordări inovatoare și eficiente utilizate în procesul educațional pentru a îmbunătăți înțelegerea, reținerea și aplicarea cunoștințelor. Aceste metode se concentrează adesea pe implicarea activă a elevilor în procesul de învățare și folosesc tehnologia și alte resurse contemporane pentru a spori angajamentul și motivarea acestora. Aceste metode moderne de predare-învățare sunt concepute pentru a se potrivi cu nevoile și preferințele elevilor din secolul XXI și pentru a maximiza eficacitatea procesului educațional.

Metodele moderne de predare-învățare sunt necesare în zilele noastre din mai multe motive:

1. **Adaptare la schimbările tehnologice:** Societatea se află într-o continuă evoluție tehnologică, iar elevii trebuie să fie pregătiți să navigheze și să utilizeze aceste tehnologii în mod eficient. Metodele moderne de predare-învățare integrează tehnologia în procesul educațional, ajutând elevii să dobândească abilități digitale esențiale și să învețe să utilizeze tehnologia în mod productiv.
2. **Angajament și motivație:** Metodele tradiționale de predare, care se bazează în principal pe lectură și expunere, pot duce la scăderea interesului și a motivației elevilor. Metodele moderne de predare-învățare, cum ar fi învățarea bazată pe jocuri sau pe proiecte, pot spori angajamentul și motivația elevilor prin implicare activă și experiențe interactive.
3. **Diversitatea stilurilor de învățare:** Elevii au stiluri de învățare diferite, iar o abordare uniformă nu poate satisface nevoile tuturor. Metodele moderne de predare-învățare oferă o varietate de abordări și tehnici, permițând profesorilor să adapteze instruirea pentru a răspunde diferitelor stiluri de învățare ale elevilor.
4. **Relevanța și aplicabilitatea:** Într-o lume în continuă schimbare, elevii au nevoie de cunoștințe și abilități care să fie relevante și aplicabile în viața reală. Metodele moderne de predare-învățare pun accent pe dezvoltarea abilităților practice, gândirea critică și rezolvarea problemelor, pregătind elevii pentru succes într-o varietate de domenii și context.

Iată câteva metode moderne de predare care pot fi folosite cu succes în educația contemporană:

- *Învățare bazată pe proiecte (PBL):* Această metodă implică planificarea și realizarea unor proiecte complexe și relevante pentru viața reală, în care elevii trebuie să aplice cunoștințele și abilitățile lor într-un context practic. PBL promovează învățarea activă, colaborarea între elevi și rezolvarea de probleme.

- *Învățare bazată pe joc (GBL)*: Folosirea jocurilor în procesul de predare poate fi extrem de eficientă în captarea atenției elevilor, stimularea imaginației și consolidarea cunoștințelor. Această metodă poate fi aplicată în diverse domenii și poate fi adaptată pentru diferite vârste și nivele de învățare.
- *Învățare prin descoperire (inquiry-based learning)*: Această metodă încurajează elevii să exploreze și să descopere cunoștințele prin intermediul investigațiilor și experimentelor. Elevii sunt încurajați să formuleze întrebări, să caute răspunsuri și să își construiască înțelegerea proprie a subiectului.
- *Învățare individualizată și diferențiată*: Această metodă se concentrează pe adaptarea procesului de predare în funcție de nevoile și ritmurile individuale ale fiecărui elev. Profesorii folosesc tehnici și resurse diferite pentru a se asigura că fiecare elev beneficiază de o învățare optimă.
- *Învățare online și utilizarea tehnologiei în educație*: Utilizarea platformelor online, aplicațiilor educaționale, instrumentelor multimedia și a altor tehnologii moderne poate transforma procesul de predare și învățare, oferind elevilor acces la resurse variate, interactivitate și posibilitatea de a învăța în orice moment și în orice loc.
- *Învățare prin cooperare și colaborare (cooperative learning)*: Această metodă încurajează lucrul în echipă și colaborarea între elevi pentru rezolvarea problemelor, realizarea proiectelor și învățarea reciprocă. Elevii învață să comunice eficient, să lucreze într-un mediu social și să își dezvolte abilitățile de colaborare.
- *Flipped classroom (clasă inversată)*: În acest model, elevii studiază conținutul acasă, prin intermediul materialelor online sau a altor resurse, iar timpul petrecut în clasă este folosit pentru activități practice, discuții și aplicarea cunoștințelor în contexte relevante.

Acestea sunt doar câteva exemple de metode moderne de predare, iar fiecare poate fi adaptată și combinată în funcție de nevoile specifice ale elevilor și obiectivele de învățare ale cursului sau lecției.

Instrumentele TIC (Tehnologii Informaționale și de Comunicare) oferă acces la o gamă largă de resurse educaționale, materiale multimedia, cărți electronice etc., permițând elevilor să exploreze subiecte în profunzime și să acceseze informații actualizate. Aplicațiile și platformele educaționale pot fi concepute pentru a fi interactive, ceea ce sporește angajamentul elevilor și îi ajută să înțeleagă mai bine conceptele prin intermediul activităților practice și experimentelor virtuale. Tehnologia poate fi utilizată pentru a crea materiale educaționale personalizate, adaptate nivelului și stilului de învățare al fiecărui elev, ceea ce poate îmbunătăți rezultatele academice și motivarea. Totodată, instrumentele TIC facilitează comunicarea între elevi și profesori, dar și între elevi, prin intermediul forumurilor online, platformelor de chat, email etc. Acest lucru poate duce la o colaborare mai bună și la schimbul eficient de idei. Educația bazată pe TIC oferă flexibilitate în ceea ce privește locul și timpul de învățare, permițând accesul la materiale educaționale de oriunde și oricând, ceea ce poate fi benefic pentru elevii care au dificultăți în a participa la școală fizic sau care doresc să își organizeze programul de învățare în funcție de alte activități. Utilizarea TIC în educație poate reduce costurile asociate cu achiziționarea și întreținerea manualelor, materialelor didactice tradiționale și alte resurse fizice, deoarece multe dintre acestea pot fi furnizate sub formă digitală. Utilizarea tehnologiei în procesul de învățare ajută elevii să-și dezvolte competențe digitale esențiale pentru succesul în secolul 21, cum ar fi abilitățile de căutare online, analiza și evaluarea informațiilor, precum și utilizarea responsabilă a tehnologiei.

Prin urmare, utilizarea instrumentelor TIC în educație poate îmbunătăți calitatea și eficiența procesului de învățare, oferind elevilor oportunități noi și inovatoare de a-și dezvolta cunoștințele și abilitățile.

Utilizarea metodelor moderne de predare aduce numeroase avantaje pentru procesul educațional și pentru elevi. Implică elevii în mod activ în procesul de învățare, ceea ce îi face să fie mai interesați și mai motivați să participe la lecții. Aceste metode încurajează elevii să gândească critic, să analizeze informațiile și să găsească soluții la probleme complexe, pregătindu-i pentru succes în viața reală. Multe dintre aceste metode implică lucrul în echipă și comunicarea între elevi, ceea ce îi ajută să-și dezvolte abilitățile sociale și să învețe să lucreze eficient în grup. Metodele moderne de predare încurajează elevii să-și asume responsabilitatea pentru propria lor învățare și să-și dezvolte abilitățile de luare a deciziilor, pregătindu-i pentru independența învățării și pentru succesul în viața de adult.

Bibliografie:

Beadle, P., (2020), *Cum să predai-Strategii didactice*, Didactica Publishing House

Breben S., Gongea E., (2006), *Metode interactive de grup*, Ed. Arves

Oprea, C.L., (2007), *Strategii didactice interactive*, EDP, București

Neacșu, I., (2015), *Metode și tehnici de învățare eficientă*, Ed. Polirom

Sălăvăstru, D., (2004), *Psihologia educației*, Ed. Polirom

Facilitarea, susținerea și îmbunătățirea activităților din sistemul educațional

prof. înv. primar **Lucescu Lidia Simona**
Liceul Tehnologic „Vasile Cocea” Moldovița, jud. Suceava

Sistemul educațional este un domeniu în care tehnologia avansată poate juca un rol esențial în facilitarea, susținerea și îmbunătățirea activităților. Facilitarea activităților din sistemul educațional este esențială pentru a asigura succesul academic al elevilor și pentru a dezvolta abilitățile lor într-un mod eficient. Prin intermediul metodelor și tehnicilor adecvate de facilitare, se poate obține un mediu de învățare optim și o îmbunătățire semnificativă a performanțelor elevilor.

Importanța facilitării activităților din sistemul educațional constă în:

1. Creșterea performanțelor elevilor. Facilitarea activităților educaționale are un impact direct asupra performanțelor elevilor. Prin furnizarea unui mediu de învățare stimulant și prin încurajarea participării active a elevilor în procesul educațional, aceștia pot obține rezultate mai bune și pot atinge potențialul maxim. Iată câteva modalități prin care facilitarea activităților poate contribui la creșterea performanțelor elevilor:

a) Crearea unui mediu sigur și prietenos. Elevii își vor atinge performanțele maxime într-un mediu în care se simt în siguranță și confortabil. Profesorii pot promova un mediu de învățare bazat pe cooperare și respect reciproc, încurajând astfel elevii să participe activ și să își exprime liber gândurile și ideile.

b) Dezvoltarea motivației intrinseci. O motivație puternică este cheia succesului academic. Prin intermediul unor activități interesante și relevante, profesorii pot atrage atenția și implicarea elevilor, stimulându-le curiozitatea și setea de cunoaștere, pot ajuta elevii să își dezvolte motivația intrinsecă pentru învățare.

c) Personalizarea învățării. Fiecare elev are stiluri și ritmuri de învățare diferite. Prin facilitarea activităților, profesorii pot personaliza procesul de învățare pentru a se potrivi nevoilor individuale ale elevilor. Prin intermediul unor activități adecvate și variate, profesorii pot ajuta elevii să înțeleagă și să asimileze mai eficient informațiile, conducând astfel la o creștere în performanță.

2. Dezvoltarea abilităților critice și creative. Capacitatea de a gândi critic și de a soluționa probleme este esențială în lumea contemporană. Profesorii pot stimula dezvoltarea abilităților critice și creative ale elevilor. Prin intermediul unor activități de grup, dezbateri sau proiecte, elevii pot fi încurajați să gândească critic, să își exprime propriile opinii și să găsească soluții inovatoare la problemele întâlnite.

3. Dezvoltarea abilităților elevilor. Un alt beneficiu important al facilitării activităților în sistemul educațional este dezvoltarea abilităților elevilor. Prin intermediul unui mediu de învățare adecvat și a facilitării activităților relevante, elevii pot dezvolta o varietate de abilități care le vor fi benefice pe termen lung. Iată câteva abilități pe care facilitarea activităților le poate dezvolta:

4. Abilități de comunicare. Prin intermediul activităților de grup și a sesiunilor de dezbateri, elevii își pot îmbunătăți abilitățile de comunicare orală și scrisă. Prin intermediul facilitării activităților, profesorii pot promova o mai bună exprimare a ideilor și o comunicare eficientă între elevi.

5. Abilități de lucru în echipă. În lumea de astăzi, abilitatea de a lucra în echipă este esențială pentru succesul în carieră. Prin intermediul activităților de grup și a proiectelor, facilitarea activităților poate ajuta elevii să dezvolte abilitățile de colaborare, negociere, rezolvare a conflictelor și leadership.

6. Abilități de gândire critică și analitică. Prin intermediul activităților de dezbateri și a problemelor complexe, elevii își pot exersa abilitățile de gândire critică și analitică. Aceste abilități sunt esențiale pentru a înțelege și a evalua informațiile, pentru a ajunge la concluzii logice și pentru a rezolva problemele într-un mod eficient.

7. Abilități de rezolvare a problemelor: Prin intermediul activităților de rezolvare a problemelor, facilitarea activităților poate ajuta elevii să dezvolte abilități esențiale de rezolvare a problemelor. Elevii pot fi nevoiți să găsească soluții creative și inovatoare pentru a rezolva diverse situații-problemă, dezvoltând astfel abilități de analiză, sinteză și luare a deciziilor.

În concluzie, facilitarea activităților în sistemul educațional este de o importanță crucială pentru dezvoltarea elevilor. Prin intermediul facilitării activităților, se poate crea un mediu de învățare optim, se poate promova colaborarea și participarea activă a elevilor și se pot dezvolta o varietate de abilități care vor fi benefice pe termen lung.

În ceea ce privește modalitățile de susținere a activităților educaționale, poți explora diferite metode și tehnici care pot fi utilizate pentru a sprijini activitățile din sistemul educațional, cum ar fi utilizarea tehnologiei în clasă, organizarea de excursii sau evenimente speciale, implicarea părinților în procesul educațional etc.

- **Utilizarea tehnologiilor:** Tehnologia poate fi un instrument valoros în susținerea activităților educaționale. Aceasta poate include utilizarea computerelor, tabletelor sau dispozitivelor mobile pentru accesul la resurse online, platforme de învățare sau aplicații educaționale interactive.

- **Metode interactive de predare:** Folosirea metodelor interactive de predare poate încuraja participarea activă a elevilor și le poate stimula interesul pentru învățare. Aceste metode pot include discuții în grup, studii de caz, jocuri de rol sau proiecte practice.

- **Colaborarea între elevi:** Promovarea colaborării între elevi poate fi benefică pentru învățare. Aceasta poate fi realizată prin activități de grup, proiecte de echipă sau prin încurajarea discuțiilor și schimbului de idei între elevi.

- **Evaluarea formativă:** Utilizarea evaluării formative poate ajuta elevii să-și monitorizeze progresul și să-și identifice punctele slabe. Prin feedback constant și clar elevii pot înțelege mai bine unde trebuie să-și îmbunătățească cunoștințele și abilitățile.

- **Adaptarea la stilurile de învățare individuale:** Fiecare elev are a stil de învățare preferat. Prin adaptarea metodelor de predare și a materialelor educaționale la stilurile individuale de învățare, se poate începe a învăța și se poate spori angajamentul elevilor în procesul de învățare.

Bibliografie:

- Bernat, S. E. (2003) - *Tehnica învățării eficiente*. Cluj-Napoca: Presa Universitară Clujeană.
Wilson, M. (2013) - *Îmbunătățirea predării și învățării: Strategii pentru succesul elevilor*, Editura Nomina

EFICIENTIZAREA SISTEMULUI DE FORMARE INIȚIALĂ A CADRELOR DIDACTICE

**Prof. Înv. Preșcolar LUCINEȚ MARIA
ȘCOALA GIMNAZIALĂ NR.10**

Educator, învățător, profesor, cadru didactic, (sau, mai nou, ”profu”)... dascălul și menirea sa... Pornind de la ”rezonanța” acestor vorbe, pe care fiecare copil le-a rostit în diferite trepte ale educației sale, ale devenirii personalității sale, putem spune că exigentele acestei meserii se corelează strâns cu cele pe care societatea omenească le manifestă față de formarea tinerelor vlăstare ale viitorului.

Reprezentarea socială a unei profesii, un statut ridicat, recunoașterea importanței ei de către alte categorii profesionale, depind atât de nivelul de calificare a celor care o practică, de competența și profesionalismul lor, cât și de motivația acestora. Profesia didactică se încadrează cu succes în această regulă generală. Pentru a ajunge la rezultate remarcabile, educabililor trebuie să li se asigure un corp profesoral bine pregătit și motivat. Nici o reformă a educației nu se poate realiza dacă se ignoră importanța pregătirii teoretice și practice specifice profesiei didactice. Tocmai de aceea este important să se sublinieze necesitatea unei permanente creșteri a calității în proiectarea și punerea în practică a programelor de formare a cadrelor didactice în toate sistemele de învățământ.

Calificarea la nivel superior, bazată pe definirea standardelor de calitate și competențelor subsumate, corect și unitar definite și creșterea motivației profesionale a membrilor profesiei didactice sunt fundamentale pentru asigurarea unei educații eficiente. Actualele exigențe, determinate de schimbările rapide ale societății, care se exercită asupra cadrelor didactice, constituie surse ale dezbaterilor legate de politicile educaționale ale țărilor europene. Eficientizarea procesului de formare a cadrelor didactice este parte integrantă a hotărârii Consiliului Europei de a considera profesorii ca actori-cheie ai strategiilor de stimulare a dezvoltării sociale și economice a oricărei țări.

Un concept cheie în pregătirea profesorilor este acela al profesorului ca statut profesional înalt: calificat pentru un nivel superior de educație, cu o gamă recunoscută de competențe profesionale, capabil să exercite un grad semnificativ de autonomie și judecată profesională și de la care se așteaptă să-și asume responsabilitatea pentru propria dezvoltare profesională continuă și să contribuie la profesia didactică în ansamblul ei, precum și la dezvoltarea

politicii și practicii educaționale. Pregătirea inițială a profesorilor încadrarea și debutul în carieră trebuie să stabilească bazele pentru acest statut.

O pregătire de calitate superioară a profesorilor, bazată pe un sistem integrat de formare inițială, stagiatură și dezvoltare profesională continuă este necesară acum mai mult decât oricând pentru a răspunde cerințelor actuale ale profesorilor și ritmului schimbării aflat în creștere, precum și noilor cerințe pe care aceștia le vor întâmpina pe parcursul vieții profesionale. Un fundament inițial puternic este esențial pentru înzestrarea noilor profesori cu cunoștințele, competențele, abilitățile, atitudinile, conștientizarea și încrederea necesare pentru a preda, pentru a fi pro-activi și a gestiona schimbarea cu profesionalism într-un mediu care evoluează rapid. Apare nevoia de a întări dezvoltarea profesională continuă în carierele tuturor profesorilor încă de la debut, pentru ca aceștia să poată înfrunta provocările profesionale continue pe care le întâmpină. Provocările și schimbările pe care profesorii, care se dedică acestei profesii acum, le vor întâmpina vor fi cel puțin la fel de mari ca acelea cu care se confruntă generația actuală. Pentru a-și putea îndeplini rolul de lideri și modele într-o societate aflată în tranziție radicală, profesorii trebuie să beneficieze de un sistem de formare performant. În acest context, cariera didactică trece printr-o perioadă de multiple transformări, marea lor majoritate fiind determinate de globalizarea și europenizarea la care țara noastră este parte, de necesitatea armonizării sistemului de învățământ cu cerințele pieței muncii europene, dar și de schimbările paradigmelor educaționale, politice, sociale, economice și axiologice. Toate acestea presupun creșterea continuă a calității sistemului educațional, vizând în continuare profesionalizarea carierei didactice, prin implementarea standardelor profesionale în procesul de formare a viitorilor educatori.

Programele de pregătire profesională a cadrelor didactice din România au suferit numeroase transformări în ultimii ani, transformări determinate atât de schimbarea structurii învățământului superior, cât și de schimbarea planurilor de învățământ în cadrul departamentelor pentru pregătirea personalului didactic. Noua Lege a educației naționale, intrată în vigoare la începutul anului 2011, preconizează de asemenea, un nou val de schimbări în sfera formării inițiale și continue a personalului didactic.

Intrarea României în Uniunea Europeană a condus, implicit, la crearea, în toate domeniile vieții, unei interdependențe între țara noastră și alte țări europene. Astfel, învățământul românesc trebuie să se alinieze exigențelor impuse, raportându-se permanent la evoluțiile

europene. Tema propusă se încadrează în contextul european amintit, cu consecințe imediate în ceea ce privește cerințele de calificare și perspectivele de dezvoltare profesională a cadrelor didactice. Astăzi, mai mult ca oricând, profesorii au o misiune din ce în ce mai complexă, deoarece responsabilitățile lor sunt în continuă creștere, iar mediile în care aceștia lucrează sunt din ce în ce mai solicitante. În cadrul organismelor UE, comisiile cu atribuții în domeniul învățământului studiază modalitățile prin care educatorii pot fi pregătiți mai eficient decât în prezent pentru sarcinile importante pe care le au de îndeplinit în marea societate europeană.

Încă din martie 2000, Consiliul European de la Lisabona, a subliniat faptul că resursele umane sunt principala sursă a Europei în evoluția sa economică și socială, și că investițiile în aceste resurse vor fi de o importanță capitală în societatea bazată pe cunoaștere. În prezent, Strategia Europa 2020 în domeniul Educație impune abordarea dintr-o nouă perspectivă a reformei învățământului. Astfel, la nivel național, a fost elaborat Documentul de fundamentare pentru stabilirea la nivel național a valorilor de referință ale obiectivelor strategiei Europa 2020. Analizând obiectivele prioritare propuse, se constată menținerea și sublinierea opțiunii pentru “asigurarea resurselor umane necesare bunei funcționări a sistemului de învățământ preuniversitar și stimularea performanței acestora”.

Practicarea profesiei didactice implică formarea inițială a cadrului didactic, încadrarea acestuia într-o unitate școlară și debutul activității didactice, precum și formarea profesională continuă. Setul de competențe necesare carierei didactice s-a aprofundat, ceea ce impune și în domeniul educațional învățarea pe tot parcursul vieții. Definierea și oficializarea standardelor profesionale pot susține cadrele didactice să planifice, să structureze și să faciliteze dezvoltarea lor profesională continuă. În consecință, studierea modului de alcătuire și reprezentare a profilului carierelor cadrelor didactice este esențială în înțelegerea, implementarea și dezvoltarea unui cadru național al competențelor necesare cadrelor didactice, în vederea asigurării profesionalizării carierei.

Noul cadru legislativ al formării inițiale pentru profesia didactică, respectiv Legea Educației Naționale Nr. 1/2011 menționează că formarea inițială pentru ocuparea funcțiilor didactice are o nouă structură:

- formarea inițială, teoretică, în specialitate, realizată prin universități în cadrul unor programe acreditate potrivit legii;
- masterat didactic cu durata de 2 ani;

- stagiul practic cu durata de un an școlar realizat într-o unitate de învățământ, sub coordonarea unui profesor mentor.

Modalități de eficientizare a formării inițiale:

- Organizarea masteratului didactic, în cadrul unor structuri universitare autonome, pe domenii de studii sau pe domenii fundamentale, în funcție de corespondența domeniului-disciplină de predare în învățământul preuniversitar.
- Selectarea disciplinelor de specialitate și conținuturilor aferente lor în funcție de nevoile reale ale sistemului de învățământ preuniversitar. Astfel, este necesar să se aibă în vedere stăpânirea conținuturilor disciplinelor de predare din învățământul preuniversitar.
- Viitorul profesor trebuie să studieze nu numai știința în sine, ci și știința care se predă în școală.
- Introducerea probelor vocaționale și de aptitudini ca probe eliminatorii în cadrul admiterii la masteratul didactic.
- Valorificare experienței și a resursei umane existente în departamentele pentru pregătirea personalului didactic.
- Pregătirea coerentă și salarizarea corespunzătoare a cadrelor didactice care coordonează realizarea practicii pedagogice.
- Asigurarea bazei materiale și logisticii necesare în realizarea practicii pedagogice.
- Finanțarea corespunzătoare a formării inițiale, inclusiv prin acordarea de burse studenților.
- Accentuarea rolului cercetării educaționale și implicarea studenților în astfel de programe.
- Creșterea mobilității cadrelor didactice și a studenților și, în acest sens, acordarea de burse și realizarea de campanii de sensibilizare

BIBLIOGRAFIE

- Cristea S. 1998: Dicționar de termeni pedagogici, București, Editura Didactică și Pedagogică
- Cucoș, C. 2002: Pedagogie, ed. a II-a, Ed. Polirom, Iași
- Gliga, Lucia (coord.) 2002: Standarde profesionale pentru profesia didactică, București
- Golu, M., Fundamentele psihologiei 2007: Editura Fundației României de

Creativitatea la copii și importanța stimulării ei



GRAD PP NR.3 PETROSANI

PROF. INV.PRESC. LUPAN CARMEN

Când vorbim despre creativitate, majoritatea dintre noi ne gândim în primul rând la domeniul artistic: pictură, literatură, muzică, dans. Când spunem imaginație, visare, fantezie, gândul ne zboară mai ales la perioada copilăriei. Fiind un termen foarte cunoscut, fiecare dintre noi știm câte ceva despre creativitate. Artiștii, oamenii de știință, profesorii, toți ne-au format o imagine despre ce înseamnă să fii creativ. Din păcate, uneori acest cuvânt poate fi înțeles greșit. Cred că orice discuție referitoare la cum să ne dezvoltăm creativitatea trebuie să înceapă cu o înțelegere mai bună a acesteia.

Picasso spunea că „Orice copil este creativ. Problema este cum să-l faci să rămână așa și când crește”. Creativitatea se manifestă în copilărie prin interes, curiozitate, spontaneitate și deschiderea spre nou. Potențialul creativ trebuie însă cultivat constant, așa încât copilul să își consolideze această calitate. Familia și educația au un rol important aici.

În intervalul 2-10 ani, copilul este maestru în artificii creative: face giumbușlucuri, este însetat de cunoaștere și poate transforma casa într-un adevărat laborator.

Un copil creativ se remarcă prin talent, organizare, capacitate de concentrare și perseverență. Părinții reprezintă modele pentru copii, de aceea s-ar putea să-l inspire anumite comportamente din interiorul familiei. E important să încurajați creativitatea copilului și să-l lăsați să-și dea frâu liber imaginației, chiar dacă ar putea fi neproductiv pentru gospodărie.

Gândește-te la toate resursele pe care le ai la dispoziție pentru a dezvolta latura creativă a copilului tău. Ce-ar fi să inventezi o identitate de supererou? Pânișoară (2017) recomandă părinților să vorbească cu copiii pentru a vedea ce superputeri își doresc. Poți chiar să confecționezi o uniformă de supererou, pentru a-l stimula să aibă încredere în propriile forțe.

Lasă copilul să-și exprime gândurile, să nu fie tot timpul de acord cu noi. În acest fel, îl încurajăm să găsească mai mult de o singură cale pentru a rezolva o problemă.

De multe ori avem tendința de a încuraja mai degrabă performanța copilului, deși există riscul ca această pretenție de performanță să însemne o presiune. Încurajează-ți copilul să creeze și să se joace, acum e perioada ideală pentru aceste activități. Oferă-i un colț creativ în casă, în care să se desfășoare.

Dar...asta nu e tot! Dweck, afirmă că „pentru creativitate este necesară și o anumită cantitate de eșec”. Astfel, e important să învățăm să acceptăm eșecul și să nu-l sancționăm.

Copiii vor învăța din greșeli și vor ști cum să rezolve o problemă ținând cont de mai multe aspecte.

Rolul creativității în procesul culturii și civilizației este extrem de important, iar în școala contemporană este prezentă o vie preocupare pentru educarea creativității. O lungă perioadă de timp creativitatea a fost considerată un har divin, har pe care îl aveau puțini oameni, adică era ceva cu care te naști (se referea la artă). Această concepție că talentele și geniile sunt înnăscute azi, este depășită. Acestea sunt rezultatul interacțiunii dintre influența mediului și a eredității, dintre învățare, maturizare și dezvoltare.

Creativitatea nu trebuie văzută ca un proces necesar doar la vârsta adultă sau școlară. Necesitatea stimulării creativității trebuie conștientizată încă din faza preșcolară, aceasta asigurând premisele accederii cu succes la treptele superioare din viață. Educatorii trebuie să încerce să se adapteze la ideile copiilor fără a încerca să structureze ideile acestora dacă acestea nu se potrivesc cu cele ale adulților.

Strategia didactică este responsabilă, în mare parte, de stimularea potențialului creativ al copilului preșcolar. În acest sens, ea vizează:

- stimularea curiozității și a trebuinței de cunoaștere la copii;
- declanșarea motivației pozitive și afective;
- asigurarea unui climat educațional dezinhibant, amenajat pe centre de activitate;
- jocul și metode pedagogice active;
- conduite didactice flexibile, care permit libera exprimare a copilului, încurajează autonomia, inițiativa și creativitatea lui;
- valorificarea activităților opționale, care pot fi alternative eficiente celorlalte modalități privitoare la stimularea creativității copilului de vârsta preșcolară.

Spre exemplu, un copil poate fi stimulat să fie creativ (să gândească) chiar și printr-un simplu exercițiu de brainstorming. Se lansează întrebarea, apoi încep să vină părerile, ideile. Și bineînțeles fără să existe teama de a greși, fără o evaluare directă a răspunsului. Dacă evaluăm de la început, s-a dus creativitatea copilului. Trebuie să fie deschiși, să poată gândi liber, să aibă propria opinie despre o anumită temă.

Practic, aplicarea ideilor face din copil, dirijorul propriilor activități (sau eroul propriei vieți, cum îmi place mie să spun) și cu siguranță așa va fi stimulată propria creativitate. Un exemplu de stimulare a creativității: punem un copil să facă un simplu exercițiu de imaginație la matematică: imaginează-ți că ești comandantul unui vas pe mare, iar acum privești printr-un binoclu și vezi un vas cu pirați care se apropie. Ai 12 mateloți, iar cei care se apropie sunt 25. Cu câți oameni crezi tu că ei sunt mai mulți. Ce ai putea face? Crezi că ai vreo șansă? Sau, la limba și literatura română: hai să vedem ce ființe, lucruri, obiecte ne trec prin minte în acest moment. Și exemplele ar putea continua.

De asemenea, este necesar de înțeles termenul de creativitate, ca fiind unul foarte generos care de-a lungul timpului a fost definit în sute de feluri. Dar, când vorbim despre creativitate ne referim la 3 aspecte: la *produsele creative*, la *trăsăturile de personalitate ale persoanelor creative* și la *gândirea creativă*. În acest sens, vor relata mai multe despre aspectele esențiale ale creativității:

- **Produsele creative**

Produsele creative sunt roadele actului de creație. Pentru ca o pictură, obiect sau idee să fie considerată o creație, este necesar să îndeplinească mai multe condiții:

- să fie originală, adică să fie deosebită față de alte produse similare,
- să fie valoroasă, adică să nu fie un produs de duzină sau un kitsch,
- să aducă ceva nou, adică să nu repete o idee deja existentă,
- să fie utilă, adică să aibă un scop și să îndeplinească o nevoie a cuiva.

Esențial atunci când evaluăm creațiile copiilor este de a aplica condițiile de mai sus, nu produselor în sine, cât mai ales ideii care a stat la baza producerii acestora. Spre exemplu, chiar dacă zmeul cu elice inventat de un copil nu poate zbura, ideea care a stat la baza acestuia este foarte creativă.

- **Creativitate ca trăsătură de personalitate**

Creativitatea poate fi văzută ca o trăsătură pe care fiecare o are mai mult sau mai puțin dezvoltată. Chiar dacă nu produc opere de artă sau nu fac invenții, mulți oameni dau dovadă de creativitate în viața de zi cu zi. Copiii își manifestă din plin creativitatea în activitățile pe care le fac. Interesul, curiozitatea, spontaneitatea, deschiderea la nou, tendința de a îmbina realul cu fantasticul, toate aceste ingrediente necesare creativității se manifestă în copilărie.

Cu timpul și mai ales odată cu începerea școlii, creativitatea pare a intra în declin. Când Picasso spunea: “Orice copil este creativ. Problema este cum să îl faci să rămână așa și când crește”, se referea la faptul că, deși toți ne naștem cu potențial creativ și îl manifestăm în copilărie, dacă nu ne cultivăm constant creativitatea riscăm să ne pierdem această calitate. Pentru a-și folosi potențialul creativ adulții trebuie să aibă dezvoltate și alte trăsături de personalitate: independență, încredere în sine, deschidere la nou, tolerarea ambiguității, simț critic.

Nu uita că **ești un model** pentru copilul tău! Nu de puține ori, copiii învață prin imitarea adulților, astfel că e important să acorzi timp pentru propria creativitate! Haide că se poate!

Bibliografie

1. Bocoș, M. , Catalano, H. (2008). Pedagogia învățământului preșcolar și școlar. Cluj-Napoca: Presa Universitară Clujeană.
2. Bontaș, I. , (2007). Tratat de pedagogie. București: Editura All Pedagogic.
3. Dănescu, E. (2009). Stimularea creativității la vârsta preșcolară. Pitești: Editura Paralela 45.
4. Pânișoară, I.O. (2017). Ghidul profesorului. București: Polirom.
5. Venera, M. (2008). Educație pentru schimbare și creativitate. București, Editura Didactică

EDUCAȚIE ȘCOLARĂ IERI... EDUCAȚIE ȘCOLARĂ AZI

*SIMONA-ANCA LUPAȘ
ȘCOALA GIMNAZIALĂ GIARMATA*

Motto:

La început a fost cuvântul ... de aceea adevărata fațetă a umanității se bazează pe omul dialogal , omul care se află în relație cu ceilalți, relație care întemeiază nu numai o esență colectivă ci și realizarea individului ca atare. Etimologic, termenul provine de la latinescul *comunis*, care înseamnă a face ca un lucru să devină comun și din latinescul *cuminecare...*”Toată viața și toată societatea laolaltă cu toată cultura, sunt o chestiune de comunicare, dar sunt totodată și una de cuminecare(...) Comunicarea e de date, de semnale sau chiar de semnificații și înțeleșuri; cuminecarea e de subînțeleșuri .”(C.Noica- Alina Pamfil,2004)

„Învățarea este acea modificare a dispoziției sau capacității care poate fi menținută și care nu poate fi atribuită procesului de creștere. Modificarea numită învățare se manifestă ca o modificare a comportamentului de care era capabil individul înainte de a fi pus într-o situație de a învăța oarecare cu comportamentul de care dă dovadă după acest tratament. Modificarea poate consta și adesea constă efectiv pentru o mai mare capacitate pentru un anumit tip de performanță. Ea poate consta și în schimbarea unei dispoziții din categoriile denumite atitudine sau interes sau valoare.” (R.M.Gagne- Elena Joița, 2003)

I .Avantajele învățării centrate pe elev

Metodele interactive de grup sunt modalități moderne de stimulare a învățării și dezvoltării personale încă de la vârstele timpurii, sunt instrumente didactice care favorizează interschimbul de idei, de experiențe, de cunoștințe.

Interactivitatea presupune o învățare prin comunicare, prin colaborare, produce o confruntare de idei, opinii și argumente, creează situații de învățare centrate pe disponibilitatea și dorința de cooperare a copiilor, pe implicarea lor directă și activă, pe influența reciprocă din interiorul microgrupurilor și interacțiunea socială a membrilor unui grup.

Avantajele interacțiunii:

- în condițiile îndeplinirii unor sarcini simple, activitatea de grup este stimulativă, generând un comportament contagios și o strădanie competitivă;
- în rezolvarea sarcinilor complexe, rezolvarea de probleme, obținerea soluției corecte e facilitată de emiterea de ipoteze multiple și variate; (D. Ausubel, 1981)
- stimulează efortul și productivitatea individului;

- este importantă pentru autodescoperirea propriilor capacități și limite, pentru autoevaluare; (D. Ausubel)
- există o dinamică intergrupală cu influențe favorabile în planul personalității;
- subiecții care lucrează în echipă sunt capabili să aplice și să sintetizeze cunoștințele în moduri variate și complexe, învățând în acelaș timp mai temeinic decât în cazul lucrului individual;
- dezvoltă capacitățile elevilor de a lucra împreună - componentă importantă pentru viață și pentru activitatea lor profesională viitoare.(Johnson și Johnson, 1983);
- dezvoltă inteligențele multiple, capacități specifice inteligenței lingvistice (ce implică sensibilitatea de a vorbi și de a scrie;
- stimulează și dezvoltă capacități cognitive complexe (gândirea divergentă, gândirea critică, gândirea laterală – capacitatea de a privi și a cerceta lucrurile în alt mod, de a relaxa controlul gândirii);
- munca în grup permite împărțirea sarcinilor și responsabilităților în părți mult mai ușor de realizat;
- timpul de soluționare a problemelor este de cele mai multe ori mai scurt în cazul lucrului în grup decât atunci când se încearcă găsirea rezolvărilor pe cont propriu;
- cu o dirijare adecvată, învățarea prin cooperare dezvoltă și diversifică priceperile, capacitățile și deprinderile sociale ale elevilor;
- interrelațiile dintre membrii grupului, emulația, sporește interesul pentru o temă sau o sarcină dată, motivând elevii pentru învățare;
- lucrul în echipă oferă elevilor posibilitatea de a-și împărtăși părerile, experiența, ideile, strategiile personale de lucru, informațiile;
- se reduce la minim fenomenul blocajului emoțional al creativității;
- grupul dă un sentiment de încredere, de siguranță, antrenare reciprocă a membrilor ce duce la dispariția fricii de eșec și curajul de a-și asuma riscul;
- interacțiunea colectivă are ca efect și “educarea stăpânirii de sine și a unui comportament tolerant față de opiniile celorlalți, înfrângerea subiectivismului și acceptarea gândirii colective” (Crenguța L. Oprea, 2000, p. 47)

Învățământul modern preconizează o metodologie axată pe acțiune operatorie, deci pe promovarea metodelor interactive care să solicite mecanismele gândirii, ale inteligenței, ale imaginației și creativității. “Activ” este elevul care “depune efort de reflecție personală, interioară și abstractă, care întreprinde o acțiune mintală de căutare, de cercetare și redescoperire a adevărilor, de elaborarea a noilor cunoștințe. “Activismul exterior” vine deci

să servească drept suport material “activismului interior”, psihic, mental, să devină un purtător al acestuia.” (Ioan Cerghit, 1997, p.73)

II.De la transmiterea mecanică la interacțiune

Vorbind despre necesitatea inovării în domeniul metodologiei didactice și a căutării de noi variante pentru a spori eficiența activității instructiv-educative din școală, prin directa implicare a elevului și mobilizarea efortului său cognitiv, profesorul Ioan Cerghit afirmă: “Pedagogia modernă nu caută să impună nici un fel de rețetar rigid, dimpotrivă, consideră că fixitatea metodelor, conservatorismul educatorilor, rutina excesivă, indiferența etc. aduc mari prejudicii efortului actual de ridicare a învățământului pe noi trepte; ea nu se opune în nici un fel inițiativei și originalității individuale sau colective de regândire și reconsiderare în spirit creator a oricăror aspecte care privesc perfecționarea și modernizarea metodologiei învățământului de toate gradele. În fond creația, în materie de metodologie, înseamnă o neconținută căutare, reînnoire și îmbunătățire a condițiilor de muncă în instituțiile școlare.” (1997, p. 44)

Metodele moderne presupun o serie de atribute cu multiple posibilități de finalizare în procesul didactic : estimarea interdisciplinarității, a integrării conținuturilor, selectarea și organizarea lor prin raportare la realitățile contemporane, dezvoltarea spiritului de echipă și a activităților pe grupe ceea ce favorizează afirmarea de sine, spiritul de responsabilitate, limitarea egoismului, tact și diplomație în exprimare, spirit de colaborare și interrelaționare ceea ce dezvoltă unul dintre pilonii obiectivelor vizate : dezvoltarea comunicării adaptată la situații concrete din viața cotidiană .

Există trei variante de proiectare didactică pe care formula actuală le propune :

- ♣ modelul învățării directe sau explicite , formulat de J.Giasson în 1991 ;
- ♣ modelul „Știu – Doresc să știu – Am învățat” , formulat de D.Ogle în 1986 ;
- ♣ model ce înscrie învățarea noilor conținuturi în lanțul continuu al aprofundării unei probleme și modelul „Evocare – configurarea sensului – reflecție” realizat de J.L.Meredith. și K.S.Steele în 1997 care înscrie noile conținuturi în sfera cunoștințelor pe care elevii le dețin deja și conferă un loc important reflecției asupra problemelor asimilate.

Modelele sunt compatibile , pot fi alternate sau combinate și mai mult unele din secvențe pot fi grefate pe tiparul tradițional.. Strategiile pot rezulta din combinația tuturor metodelor, procedelor și mijloacelor utilizate într-un mod propriu , adecvat unei individualități creator-artistice bazate pe tactul fiecărui cadru didactic.

III. Concluzii

Punerea în practică a modelului comunicațional încearcă să creeze o zonă de confluență a științei de carte cu viața, un fel de spațiu de simulare a stării de ponderabilitate pe care o presupune așezarea în real. Metaforic, ideea este ilustrată în „Basmul feciorului de împărat, cel cu noroc la vânat” unde împărăteasa își dă copilul la carte și, după aceea îl trimite în lume, spunându-i: „Cartea, câtă a fost, ai învățat-o toată ... (acum ca să te faci om pe deplin ...trebuie să te duci lumea să o colinzi, ca să încerci și să ispitești viața prin tine însuși și să afli multe care în carte nu se pot scrie”. Cuvintele mamei transcriu viziunea tradițională despre educație, o viziune ce desparte școala dascălilor de școala lumii, învățarea din cărți, de învățarea din experiență. Ceea ce școala modernă încearcă să facă prin intermediul utilizării metodelor și procedeele interactive este să unească cele două trepte alcătuind o viziune unitară unde a ști să fii și a ști să devii se află mereu în echilibru. Astfel trebuie să coexiste viziunea tradițională care e un fundament pentru cea modernă, una este substanța, cealaltă este centrul motor și nu excluzându-se reciproc ci doar coabitând pot să creeze un model funcțional și comunicativ eficient și stimulatoriu util în activitățile școlare specifice tehnologiei instruirii.

Bibliografie:

1. Cerghit, Ioan (2006), „Metode de învățământ”, Iași, Editura Polirom.
2. Breben S., Gongea E., Ruiu G., Fulga M. (2002), „Metode interactive de grup”, Editura Arves
3. Dulamă, Maria, Eliza (2002), „Modele, strategii și tehnici didactice activizante”, Editura Clusium
4. Joița, Elena, Pedagogie și elemente de psihologie școlară, Editura Arves, 2003
5. Lohisse, J, Comunicarea. De la transmiterea mecanică la interacțiune (trad. G. Scurtu Ilovan), Iasi, Polirom, 2001
6. Matherlat, A și M, Istoria teoriilor comunicării (trad. I. Pânzaru), Iași, Polirom, 2001
7. Pamfil, Alina, Limba și literatura română în gimnaziu. Structuri didactice deschise, Editura Paralela 45, 2004

Leadership și management educațional -teorii și practici actuale

Prof. Lupu Răzvan Paul
Colegiul Național "Ghe. Țițeica,, Dr. Tr. Severin

Îmbunătățirea activităților în sistemul educațional poate fi realizată prin implementarea unor măsuri și strategii eficiente, care să se concentreze pe dezvoltarea competențelor elevilor și pe creșterea calității educației. Iată câteva sugestii:

Prin actualizarea programelor școlare , acestea ar trebui să fie revizuite periodic pentru a răspunde nevoilor și cerințelor constante ale societății. Ele ar trebui să includă materiale relevante, actualizate și să ia în considerare noi domenii de cunoștințe (de exemplu, noile tehnologii sau dezvoltarea abilităților de gândire critică). Într-adevăr, actualizarea și revizuirea periodică a programelor școlare este esențială pentru a asigura relevanța și actualitatea conținutului predat în școli. Există mai multe aspecte care pot fi luate în considerare pentru îmbunătățirea programelor școlare.

În primul rând ar trebui să se realizeze identificarea competențelor și abilităților cheie. În acest sens programele ar trebui să stabilească competențele și abilitățile esențiale pe care elevii ar trebui să le dobândească înainte de a părăsi sistemul educațional. Acestea pot include gândire critică, rezolvare de probleme, comunicare eficientă, colaborare și adaptabilitate la schimbare.

În al doilea rând integrarea noilor cunoștințe și tehnologii ar presupune ca programele să fie actualizate pentru a acorda mai multă atenție noilor domenii de cunoștințe și tehnologii emergente, cum ar fi inteligența artificială, robotică, programare, digitalizarea și dezvoltarea competențelor digitale. Astfel, elevii vor fi pregătiți pentru provocările și oportunitățile viitoare.

În al treilea rând ar trebui urmărită flexibilitatea curriculumului. Un curriculum flexibil și adaptabil permite încorporarea unor materiale suplimentare sau a unor teme de actualitate. De asemenea, oferă posibilitatea de a personaliza învățarea în funcție de interesele și abilitățile elevilor și permite inclusiv integrarea unor proiecte și activități practice.

Interdisciplinaritatea ar trebui și ea să fie un alt scop urmărit. Programul școlar ar trebui să promoveze abordarea interdisciplinară a cunoașterii prin conectarea și integrarea diferitelor discipline. Aceasta poate ajuta elevii să realizeze legături între concepte și să dezvolte o înțelegere mai completă și aplicată a subiectelor studiate.

Nu în ultimul rând ar trebui să se țină cont de includerea educației financiare și abilităților pentru viață. Programele ar trebui să includă educația financiară, astfel încât elevii să fie pregătiți să înțeleagă și să gestioneze aspecte financiare importante, cum ar fi economisirea, investițiile și planificarea bugetului. De asemenea, dezvoltarea abilităților pentru viață, cum ar fi abilitățile de

comunicare și de relaționare, luarea deciziilor, rezolvarea conflictelor și gestionarea stresului, ar trebui să fie integrate în program.

Un alt factor important ar fi implicarea părților interesate. Este important să se implice părțile interesate (cadre didactice, elevi, părinți, comunitate) în procesul de revizuire și actualizare a programelor școlare. Aceasta poate asigura că nevoile și cerințele tuturor sunt luate în considerare și pot contribui la îmbunătățirea calității educației.

Actualizarea programelor școlare trebuie să fie un proces colaborativ, care să se bazeze pe cercetare, pe experiențe relevante și să fie adaptat la specificul societății și nevoile elevilor.

O alta sugestie ar fi utilizarea tehnologiei în procesul de învățare. Integrarea tehnologiei în clasă și dezvoltarea resurselor digitale pot deschide noi oportunități de învățare și pot facilita accesul la informație. De exemplu, se poate utiliza tableta sau laptopul în clasă, se pot crea platforme online de învățare sau se pot folosi aplicații educaționale interactive.

Utilizarea tehnologiei în procesul de învățare poate aduce multiple beneficii în privința îmbunătățirii calității și eficienței educației. Iată câteva exemple concrete:

Accesul la informație și resurse este foarte important în ziua de azi. Utilizarea tabletelor, laptopurilor și a altor dispozitive digitale permite elevilor să acceseze o gamă largă de resurse online, cum ar fi cărți digitale, articole de specialitate, documentare sau lecții video. Acesta le oferă oportunitatea să aprofundeze subiectele studiate și să învețe la propriul ritm.

Interacțiunea și participarea activă necesită o atenție importantă. Aplicațiile educaționale interactive pot fi utilizate pentru a angaja elevii în activități interactive și captivante. Acestea pot include jocuri educaționale, simulări, quiz-uri sau aplicații de colaborare, care să faciliteze înțelegerea și aplicarea conceptelor abordate în clasă.

Individualizarea învățării se realizează foarte ușor prin utilizarea tehnologiei. Profesorii pot să ofere material personalizat pentru fiecare elev în funcție de nivelul lor de cunoștințe și nevoi individuale. Platformele de învățare online pot furniza exerciții adaptate, feedback imediat și recomandări personalizate, ceea ce permite un proces de învățare mai eficient și adaptat la ritmul și stilul de învățare al fiecărui elev.

Colaborarea și comunicarea este și ea importantă având în vedere faptul că tehnologia facilitează colaborarea și comunicarea între elevi și profesori prin intermediul platformelor de învățare online sau aplicațiilor de colaborare. Acestea pot include proiecte în echipă, lucrul în baze de date comune sau comunicare prin chat sau videoconferințe. Astfel, elevii pot dezvolta abilități de colaborare, comunicare și lucrul în echipă, care sunt esențiale în lumea actuală.

Nu trebuie neglijată nici monitorizarea progresului și evaluarea. Tehnologia oferă posibilitatea de a monitoriza progresul elevilor și de a evalua competențele lor în timp real. Platformele de învățare online pot genera rapoarte și statistici privind performanța elevilor, contribuind astfel la înțelegerea și identificarea nevoilor de îmbunătățire.

Foarte importantă este dezvoltarea abilităților tehnologice la elevi. Utilizarea tehnologiei în clasă permite elevilor să dezvolte abilități tehnologice esențiale în secolul XXI, cum ar fi operare pe calculator, competențe digitale, rezolvare de probleme tehnice sau gestionarea informațiilor online.

Este important ca utilizarea tehnologiei în procesul de învățare să fie bine planificată și integrată într-un mod coerent în curriculumul școlar. Profesorii ar trebui să primească sprijin și formare pentru a integra tehnologia în mod eficient și adaptat la nevoile lor și ale elevilor.

Bibliografie:

1. Bush, T. , Leadership și management educațional. Teorii și practici actuale, Iași, Editura Polirom, 2015
2. Gavrilovici, O., Iosifescu S., Prodan, A, Management educațional, Iași, Editura CDRMO, 2003

Prof. Lupusoru Daniela

Scoala Gimnaziala Nr.1 Concesti, Botosani

ÎMPRUNĂ PENTRU UN VIITOR MAI BUN AL COPIILOR NOȘTRI

DEFINIREA PROBLEMEI:

Consilierea părinților privind disciplinarea pozitivă și obținerea unei comunicări eficiente: părinte –copil .

DESCRIEREA PROBLEMELOR:

Școala noastră este formată din doua structuri, una primară cu elevi clasele pregătitoare si I-II si Școala Gimnazială. Când elevii trec in clasa a III-a sunt aduși la Școala Gimnazială, astfel in clasa a III-a am mai primit 5 elevi. Am încercat încă din primele zile de școală prin diverse metode sa îi integram mai repede si mai unor, pe cei nouveniți in colectiv. Cu toate eforturile problemele au apărut:

IDENTIFICAREA POSIBILILOR FACTORI DE FORMARE SI DEZVOLTARE A PROBLEMEI

Având în vedere modificările survenite în programul copiilor a trebuit ca pentru început să identific activități de cunoaștere a copiilor, a familiilor acestora, cauzele declanșării situațiilor de agresivitate verbala si comportamentală, am început prin studierea dosarelor cu fișe de evaluare psihopedagogică, întâlniri cu părinții organizate la școală în cadrul lectoratelor cu părinții, am discutat cu părinții despre comportamentul acestora de zi cu zi, la activitati diferite.

IDENTIFICAREA FACTORILOR DE MENTINERE SI DE ACTIVARE A PROBLEMEI

În urma cercetărilor făcute am observat că părinții întâmpină unele probleme în educarea copiilor. Ei așteaptă încă „totul” de la școală. Pătrunderea părinților în școală și, mai ales, participarea lor la activități didactice, accentuează transparența acestora, deschiderea școlii către părinți implică o deschidere a familiilor către școală, respectiv a diferitelor categorii sociale către categoria cadrelor didactice. În cadrul edințelor cu părinții am continuat cu discuții individuale, unii dintre acești veneau mereu cu replica „, știu ca al meu este rău, dar ce fac ceialți..” sau „, eu știu ca era cuminte dar acum...”, invitați la ședințe am observat ca unii dintre părinți aveau si ei probleme legate de comunicare verbală si comportament social, nu făceau decât sa tensioneze lucrurile . În urma analizei tuturor acestor aspect am constatat ca părinții nu știu să folosească informațiile în beneficiul copiilor, vor să ajute, se implică, dar nu știu „cum” și „când” să facă ceea ce este potrivit unei situații de aceea, am propus părinților un Proiect de educare si consiliere prin care în urma activităților propuse să reușim împreună să schimbăm în bine atitudinea copiilor și implicit viitorul acestora.

OBIECTIV GENERAL:

Dezvoltarea la părinți a abilităților de a interacționa și empatiza cu proprii copiii in vederea dezvoltării stimei de sine, a disciplinării pozitive.

OBIECTIVE SPECIFICE :

- √ dialogul deschis între părinți despre subiectul privind evoluția și comportamentul școlar al copilului;
- √ identificarea unor piedici de care se lovesc atunci când își propun să comunice cu copiii;
- √ dezvoltarea scopului familiei privind rolul părinților în educarea propriului copil;

- √ descoperirea obstacolelor pe care le întâlnesc în comunicarea cu copiii;
- √ conștientizarea progresului copilului, a schimbărilor apărute în evoluția acestuia, cerințele, încrederea în capacitățile proprii;
- √ dezvoltarea deprinderilor de comunicare asertivă ale părinților ;
- √ stabilirea unor reguli părinte – copil, ce vor fi respectate de ambele părți;

LOCUL DESFĂȘURĂRII:

Școala Gimnazială Nr. 1 Concești – Botoșani

SEDINTA NR.1

OBIECTIVUL PRINCIPAL: identificarea unor cauze, a unor factori sociali ce duc, micii școlari spre un comportament agresiv, cum îi pot ajuta părinții în vederea integrării lor sociale, a cultivării respectului față de semenii și față de sine.

Desfășurarea sedinței: pentru o atmosferă mai relaxantă ședința se va desfășura în clădirea After Scholl a școlii. Fiecare părinte, din cei prezenți, spune câteva cuvinte despre el și familie, astfel încât să ne cunoaștem cât mai bine și să putem discuta. Le dau părinților un săculeț cu monede, aceștia extrag fiecare câte o monedă și prezintă un eveniment important sau o întâmplare marcantă din viața sa care s-a petrecut în anul scris pe moneda. Fiecare părinte primește apoi o foaie în care notează după metoda „Știu/ Vreau să știu/ Am învățat” doar la rubrica *știu*, ce știe despre comportamentul copilului sau la școală, apoi vom strânge foile. Pentru următoarea întâlnire părinții sunt rugați să noteze pe o foaie ce și-ar dori ei să învețe participând la aceste cursuri; la ședințe participă și școlarii, la final fiecare atașând pe suportul din față un emoțione, care exprimă starea cu care pleacă acasă.

SEDINTA NR. 2

OBIECTIVUL PRINCIPAL: crearea unor situații de comunicare eficiente părinte - copil.

La această ședință voi cere să participe atât părinții cât și copiii acestora. Vom realiza dialoguri familiale, deschise bazate pe încredere, respect și confidențialitate;

Astfel după ce fiecare părinte va prezenta tema primită pentru acasă, în două – trei propoziții, ce și-ar dori să învețe la acest curs, vom juca un joc prin care părinții vor lua rolul copiilor iar copiii vor avea rol de părinte. Voi așeza pe masa din mijlocul sălii cartonase de diferite culori pe care am scris o situație de comportament agresiv sau de limbaj violent pe care părintele să o execute iar copilul în rol de părinte să spună ce măsuri ar lua, ce ar face. După ce se epuizează jocul vom discuta despre cum s-au simțit în situațiile date, dacă le-a plăcut jocul, ce vor face pe viitor, cum vor gestiona lucrurile, ce soluții vor căuta pentru a ajunge la comportamente corespunzătoare. Părinții pot prezenta și alte situații în care nu le –a plăcut comportamentul copiilor sau invers.

REZULTATE AȘTEPTATE:

- √ Deprinderi de comunicare, în vederea obținerii de rezultate bune din partea copiilor, a școlii;
- √ Îmbunătățirea rezultatelor vizând comportarea civilizată și rezultatele la învățătură ale elevilor;
- √ Îmbunătățirea calității de comunicare și a deprinderilor parentale;

IMPACTUL IMPLEMENTĂRII PROIECTULUI ASUPRA GRUPULUI ȚINTĂ, ASUPRA ȘCOLII ȘI ASUPRA COMUNITĂȚII:

- √ părinții vor avea idei despre „ce”, „cum”, „când” să facă cu ceea ce știu, în educarea și susținerea copiilor, în vederea corectării comportamentelor, fără a folosi la rândul lor violența de orice natură;
- √ vor căpăta încrederea în ceea ce face școala pentru ca fiecare elev să se integreze social și emoțional în același timp în societate.

EDUCAȚIA INCLUZIVĂ – O PROCEDURĂ DE ÎMBUNĂTĂȚIRE A ACTIVITĂȚII ȘCOLARE

***Prof.înv.primar, Luția Ana
Școala Gimnazială "Iulian Vesper", Horodnic de Sus***

Principiul fundamental al școlii incluzive este acela că toți copiii ar trebui să învețe împreună, oriunde este posibil acest lucru, iar diferențele care pot exista între ei sau dificultățile în care se pot afla să nu mai aibă nicio importanță. De asemenea, cu ajutorul unui curriculum adecvat, al unei bune organizări, al unor tehnici de predare, al folosirii resurselor și al unor parteneriate cu comunitățile lor se va crea un sistem de învățământ de calitate. Trebuie să existe o susținere continuă și servicii necesare pentru satisfacerea nevoilor speciale prezente în fiecare școală.

Politica dominantă înainte de apariția conceptului de incluziune era aceea de izolare și segregare a elevilor care se confruntau cu orice fel de dificultate, o politică influențată de modelul medical și de modelul deficienței. Conceptul de incluziune a apărut prin anii 1980-1990, odată cu introducerea legislației internaționale, care a influențat legislația națională în ansamblul ei.

Suștinerea conceptului incluziunii la nivel global se bazează pe principiul drepturilor omului cuprins în Declarația Națiunilor Unite privind Drepturile Omului (ONU 1948) și Convenția Națiunilor Unite privind Drepturile Copilului (ONU 1989). Conceptul a fost susținut mai departe și în Regulile Standard ale Națiunilor Unite privind Egalizarea șanselor pentru Persoanele cu Invalidități (ONU 1993), consolidat apoi în Declarația de la Salamanca (UNESCO 1994). În acea vreme, ideea conform căreia copiii au nevoi speciale a fost înlocuită cu convingerea că acești copii au drepturi, aceleași drepturi ca și adulții: drepturi civile și politice, economice și culturale (Declarația Drepturilor Copilului, UNICEF 1997).

În anii 1970-1980, noțiunea de integrare a câștigat teren printre cei implicați în conceperea politicilor, adoptându-se politici de integrare în multe țări. Termenii de integrare și incluziune sunt adesea confunđați. De aceea, se impune o diferențiere a acestora. Integrarea este procesul de asimilare a elevului în cadrul învățământului normal, proces prin care elevul se adaptează școlii în timp ce aceasta rămâne în cea mai mare parte neschimbată. Dimpotrivă, termenul de incluziune accentuează ideea că școlile și sistemul educațional în general trebuie să se schimbe și să se adapteze nevoilor elevului (Ainscow, 1998, Kisanji, 1999).

Se regăesc mai multe forme de integrare, iar între acestea putem identifica trei mai importante:

- integrarea locală se produce atunci când elevii învață în același loc cu cei care frecventează cursurile școlii normale, dar unora dintre ei li se predă în clase sau unități separate sau învață după un curriculum diferit.

- integrarea socială se produce atunci când elevii care frecventează cursurile speciale interacționează, pe terenul de joacă, cu elevii școlii normale, în timpul prânzului sau la diferite activități.

- integrarea funcțională se produce atunci când participarea tuturor elevilor (adeseori neregulată) este asigurată în cadrul programelor educaționale. (Ref: Raportul lui Warnock 1978)

Farrell remarcă faptul că mulți dintre elevii integrați în viața reală ajung să experimenteze fenomenul de segregare și notează următoarele: "Termenul alternativ de incluziune a fost introdus pentru a descrie mai bine calitatea învățământului oferit elevilor în cadrul unui mediu integrat. Pentru ca acești copii să fie incluși complet este necesar ca ei să ia parte în mod activ și total la viața școlară, să fie considerați membri valoroși ai comunității școlare și totodată membri cu drepturi depline" (Farrell, 2000).

Cercetătorii au subliniat și faptul că integrarea înseamnă a face ceva pentru populația marginalizată, individ sau grup, în funcție de standardele și condițiile grupului social dominant, în timp ce incluziunea reflectă valorificarea diversității și recunoașterea necesității de a găsi soluții la nevoile diferitelor tipuri de elevi (Kisanji, 1999).

Ainscow (1998), Booth (2001), Dyson (2001) și alții pledează în favoarea unei largi conceptualizări a învățământului incluziv și accentuează ideea că: învățământul incluziv trebuie să se adreseze tuturor elevilor; învățământul incluziv necesită mobilizarea pentru eliminarea barierelor din calea învățării și are în vedere participarea oricărui elev sau tânăr, nu doar a aceluia despre care se spune că are nevoie de un sistem de învățământ special; incluziunea se referă în egală măsură la participarea cu drepturi depline indiferent de rasă, clasă socială, sex sau condiție socială - precum sărăcia (Booth, 2001).

Între incluziune și excluziune (sau marginalizare) există o legătură esențială, deoarece o acceptare din ce în ce mai largă a elevilor, urmată de un proces intensificat de participare din partea acestora din urmă, va conduce la o reducere a presiunii de excluziune îndreptate spre ei. Slee descria învățământul incluziv ca fiind o luptă continuă împotriva procesului de excludere din învățământ și, în ultimă instanță, chiar din societate. Este importantă recunoașterea legăturii dintre incluziune și procesul de excludere, deoarece ea încurajează focalizarea pe multitudinea de factori ce acționează asupra unor elevi - grupuri sau indivizi - factori generați de o varietate de surse (Ainscow, 1998, 2001) - aceasta mai poate fi privită și ca o reflecție a modelului ecosistemic. Din acest punct de vedere, dezvoltarea învățământului incluziv ar transforma sau ar restructura învățământul practicat la scară largă în prezent, oferind soluții efective pentru necesitățile diferiților elevi și împotriva marginalizării grupurilor sau indivizilor în cadrul școlilor (Ainscow, 1998 și Ainscow și col., 2001). Învățământul incluziv nu este privit ca ceva static, definitiv, ci mai curând ca un proces continuu în vederea atingerii unui scop.

Integrarea pune accent pe: a) nevoile "elevilor cu nevoi speciale"; b) schimbarea, remedierea elevului vizat; c) profesioniști, expertiză specializată și sprijin formal. Incluziunea pune accent pe: a) schimbările din școală; b) beneficiile aduse elevilor prin faptul că îi include pe toți; c) sprijinul informal și expertiza școlilor de masă; d) un bun act al predării pentru toți elevii.

Iată câteva aspecte-cheie ale educației incluzive:

- a) Bazată pe comunitate – școala reflectă comunitatea ca întreg.
- b) Fără bariere – este accesibilă tuturor, atât sub aspectul fizic, cât și sub cel curricular, prin sisteme de sprijin și metode de comunicare.
- c) Promovează colaborarea – prin care se înțelege că o școală incluzivă lucrează cu alte școli, mai degrabă decât competitiv, împotriva altor școli.
- d) Promovează egalitatea – o școală incluzivă are un caracter democratic, toți membrii având drepturi și responsabilități.

Principiile unei școli incluzive de succes

- o viziune a egalității și incluziunii public afirmată
- sisteme de cooperare
- roluri și responsabilități flexibile
- parteneriat cu părinții, care se implică în activitățile de planificare și implementare a strategiilor unei școli incluzive

Dintre modalitățile de realizare a educației incluzive putem enumera: punerea problemei, cum pot fi profesorii ajutați să își organizeze clasele în așa fel încât să faciliteze procesul de învățare pentru toți elevii lor, cum pot fi restructurate școlile în așa fel încât să sprijine eforturile profesorilor, formarea continuă a profesorilor.

A dovedit o îmbunătățire a sistemului de învățământ învățarea prin experimentare de către cadrele didactice, aceasta fiind o strategie puternică și eficientă prin care profesorii participă la experiențe ce ilustrează și stimulează interesul lor pentru noi posibilități de acțiune. Se pune accentul pe învățarea prin experimentare. Profesorii sunt astfel încurajați să privească mediul din clasă prin ochii celui care învață și, în același timp, să lege aceste experiențe de practicele din școala unde lucrează.

Modelul "persoanelor cu deficiențe" a fost foarte mult criticat în ultimii ani. Drept rezultat, am asistat la o schimbare a modului de gândire ce se caracterizează prin faptul că acum explicațiile cu privire la eșecul în materie de educație nu se mai leagă de caracteristicile individuale ale copiilor sau de familiile acestora, ci de procesul de școlarizare. Însă, în ciuda

bunelor intenții, abordarea bazată pe acest punct de vedere dă naștere unei versiuni mai blânde, mai liberale, dar de multe ori mai ascunsă, a modelului “persoanelor cu deficiențe”, care privește copiii cu nevoi speciale drept indivizi cu nevoi speciale de predare, adică acești copii au nevoie de metode de predare diferite, pentru a înregistra succese în procesul de învățare. Prin urmare, trebuie să ajutăm profesorii să se dezvolte ca adevărați profesioniști pentru a depăși limitele și pericolele pe care le implică modelul “persoanelor cu deficiențe”. Numai în acest mod ne putem asigura că acei copii, care întâmpină dificultăți în procesul de învățare, pot fi tratați cu respect și pot fi considerați drept persoane potențial active și capabile să învețe; numai așa reacțiile respectivilor copii pot fi utilizate drept stimulent pentru dezvoltarea profesorilor.

În concluzie, cea mai bună modalitate prin care putem ajuta profesorii să răspundă la dificultățile educaționale este examinarea influenței factorilor contextuali asupra gândirii și practicilor profesioniste. Pentru acest lucru este necesar să renunțăm la preocuparea față de metode și materiale pentru a încuraja profesorii să adopte metode de analiză, să aibă suficientă încredere în experimentele noi, ce apar drept urmare a reacțiilor copiilor. Procesul de analiză nu este unica condiție necesară învățământului profesionist. El trebuie implementat împreună cu puncte de vedere alternative. De aici, nevoia de oportunități pentru a demonstra diferitele moduri de lucru și necesitatea de a lucra împreună cu alți colegi. Este necesară stabilirea unei filosofii a școlii. respectarea principiului proporției naturale (de ex. școlile locale), formarea unui grup de lucru pentru incluziune, menținerea flexibilității și realizarea faptului că nu este un proces ușor de implementat.

Ca și condiții necesare pentru progresul școlilor implicate în educația inclusivă amintim : stilul eficient de conducere din partea tuturor angajaților, nu numai din partea directorului, implicarea personalului, elevilor și întregii comunități în elaborarea politicilor școlii și în procesul decizional, angajament față de planificarea prin colaborare, strategii de coordonare, atenție acordată posibilelor avantaje ale procesului de analiză, o politică pentru dezvoltarea personalului.

În concluzie, rolul nostru este acela de a răspunde nevoilor copiilor ce au dificultăți în cadrul sistemelor de educație prezente prin căutări orientate spre încercarea de a adapta structurile existente și prin elaborarea unor structuri noi menite să faciliteze procesul de învățare pentru toți copiii.

DEZVOLTAREA PROFESIONALĂ A CADRELOR DIDACTICE PRIN ACTIVITATEA DE MENTORAT

Prof.înv.primar, Luția Ana

Școala Gimnazială "Iulian Vesper", Horodnic de Sus, Jud. Suceava

Învățarea reprezintă un pilon fundamental pentru succesul nostru, atât în cariera profesională, cât și în viața personală, deoarece oferă oportunitatea de dezvoltare continuă. De la naștere și pe tot parcursul existenței noastre, procesul de învățare este în permanență în desfășurare, contribuind la evoluția și îmbunătățirea noastră constantă.

Mentoratul se evidențiază ca una dintre cele mai eficiente metode de a facilita și accelera acest proces de învățare și dezvoltare în diverse domenii ale vieții. Din ce în ce mai mult, activitatea de mentorat este integrată în medii precum locurile de muncă, inclusiv în sectorul educațional, având ca scop susținerea și îndrumarea cursanților în dezvoltarea lor profesională și personală. Această practică aduce beneficii nu doar participanților și mentorilor implicați, ci și organizațiilor în care se desfășoară, contribuind la creșterea performanței și a angajamentului acestora. Procesul de mentorat nu este mereu înțeles în întregime de către cei care activează în sistemul educațional. Uneori, este perceput ca fiind o serie de sarcini adiționale, pe care profesorii trebuie să le integreze în rutina lor deja încărcată sau ca o activitate necesară, dar care nu ar trebui să perturbe fluxul normal al lucrurilor în școală. Această percepție poate duce la subestimarea importanței activităților de mentorat și la tratarea lor formală, ceea ce creează dificultăți semnificative pentru cadrele didactice aflate la început de drum în adaptarea la mediul școlar și în gestionarea sarcinilor din clasă. De multe ori, acești profesori se află în situații în care au acces limitat la sprijin și colaborare din partea mentorilor lor, iar cerințele complexe și în continuă schimbare ale profesiei de învățător devin provocări considerabile pentru ei. În același timp, prezența unor mentori cu experiență recunoscută în comunitatea educațională este de neprețuit pentru profesorii debutanți, care pot învăța și aplica în practică modelele pedagogice împrumutate de la aceștia. Prin intermediul asistenței, îndrumării și monitorizării oferite de mentor, acești profesori își pot depăși mai ușor dificultățile întâlnite în mediul școlar. Astfel, mentoratul este esențial pentru abordarea problemelor cu care se confruntă profesorii la început de carieră în activitatea lor profesională. În acest context, activitatea de mentorat implică ghidarea și susținerea cadrului didactic debutant de către un profesor cu experiență notorie și abilități înalte în domeniul pedagogic, cunoscut sub numele de mentor. Acest mentor oferă debutantului informații actualizate, cunoștințe și metode practice testate, facilitând astfel achiziționarea competențelor profesionale necesare pentru dezvoltarea sa profesională, contribuind astfel la traseul său către profesionalizare în cariera didactică.

Potrivit opiniei lui M. Bocoș, mentoratul este perceput ca o activitate profesională complexă, desfășurată de un profesor mentor, care presupune o mediere pedagogică detaliată, îndrumarea activității, facilitarea învățării și dezvoltării profesionale, consiliere, sprijin și ghidare, oferind experiențe profesionale benefice și integrare în comunitatea educațională. Astfel, mentoratul ajută noii angajați să înțeleagă cultura organizațională, să faciliteze creșterea și dezvoltarea personală și profesională, extinzând oportunitățile pentru cei care, în mod tradițional, sunt împiedicați de barierele organizaționale.

Mentoratul reprezintă un parteneriat bazat pe încredere reciprocă între mentor și mentorat, în care mentorul oferă suport continuu și oportunități de dezvoltare. Abordând problemele identificate de cadrul didactic debutant, mentorul oferă îndrumare, consiliere și sprijin sub formă de asistență pragmatică și obiectivă.

Astfel, mentoratul aduce beneficii atât mentorilor, cât și mentoranzilor și instituției de învățământ. Consolidează dezvoltarea profesională a mentorilor, îmbunătățindu-le competența de predare și pregătindu-i să facă față provocărilor viitoare în activitatea pedagogică. De

asemenea, promovează capacitatea mentorilor de a reflecta asupra practicilor lor de predare și învățare și de a stabili nevoile de perfecționare a acestora. Profesorii percep mentoratul ca o experiență satisfăcătoare, care îi încurajează să-și dezvolte cunoștințele și abilitățile de comunicare, promovează leadership-ul și competențele de reflecție. Consolidarea profesionalismului și angajamentul față de creșterea profesională a discipolilor mentoranzi contribuie direct proporțional la creșterea eficacității și stimei de sine.

În această optică, pentru implementarea eficientă a strategiilor de învățare, sprijin și consiliere în procesul de inserție profesională a profesorilor debutanți, mentorii ar trebui să fie susținători, modele de rol, facilitatori, evaluatori, colaboratori și comunicatori, asumându-și promovarea și eficientizarea dezvoltării profesionale a cadrelor didactice debutante.

Crearea unui mediu de învățare colaborativ, integrat și confortabil din punct de vedere cognitiv, operațional și socio-afectiv devine o condiție esențială pentru realizarea cu succes a inserției profesionale a profesorului debutant. Astfel, întregul proces de mentorat este organizat în jurul acestuia. El este cel care ia parte la luarea deciziilor referitoare la ceea ce va învăța și care va fi cea mai potrivită strategie de învățare, evident, în limitele configurate de ceea ce constituie conținutul învățării.

Ca rezultat, activitatea de mentorat este mai degrabă un proces de facilitare a învățării decât un proces de învățare propriu-zis, iar metodele folosite de mentor sunt specifice educației adulților. Prin urmare, facilitarea învățării produce schimbări în rolul profesorului debutant, devenind participant activ la procesul de învățare:

- ✓ participă la formularea întrebărilor;
- ✓ contribuie la descoperirea răspunsurilor;
- ✓ e implică în discuții

Deci, mentorul oferă un mediu sigur cadrului didactic debutant, în cadrul căruia acesta poate discuta problemele apărute la locul de muncă, căutând și oferind soluții la provocările existente. Totodată, prin stabilirea obiectivelor necesare, mentorul ajută la clarificarea perspectivei profesionale a cadrului didactic debutant, iluminând viziunea asupra problemelor în scopul eficientizării căilor de rezolvare a acestora. Datorită participării la ameliorarea activității de predare a mentoranzilor, mentorii își perfecționează, în același timp, competențele lor profesionale, iar suportul emoțional și oferirea unui feedback pozitiv și constructiv conduc la motivarea dorinței de a deveni un profesor performant.

Prin urmare, afirmăm că esența relației de mentorat este bazată pe:

- a) modul în care oamenii se ajută unii pe alții ca să se dezvolte;
- b) valorizarea reciprocă a mentorului și a cadrului didactic mentorizat;
- c) împărtășirea unor experiențe specifice de către cel care le deține către cel care are nevoie să le cunoască și să le achiziționeze.

În general, activitatea de mentorat este legată de dezvoltarea carierei profesionale pe termen lung, fiindcă mentorii pot oferi consiliere cu privire la dezvoltarea și gestionarea unui plan bine gândit al carierei profesionale didactice, identificând ipoteze sau, dacă este cazul, dezvoltând propria experiență profesională. În cadrul acestei activități, accentul se pune pe ascultare, furnizarea de modele de rol și oferirea de sugestii și idei de conexiune. Prin urmare, mentoratul este o strategie-cheie de îmbunătățire a competențelor profesionale atât ale cadrului didactic debutant, cât și ale mentorului. Activitatea de mentorat implică analizarea și dezvoltarea strategiilor de predare și de monitorizare, examinarea nivelului de înțelegere a metodelor de învățare în rândul adulților, iar randamentul activității de mentorat se bazează pe o evaluare a nevoilor profesionale individuale ale specialiștilor debutanți, producând rezultate scontate și fructuoase privind perfecționarea competențelor de management.

Mentoratul este crucial pentru creșterea profesională a profesorilor debutanți și a mentorilor acestora, fiindcă acest proces necesită un set de strategii bine stabilite, în mod intenționat, care va da naștere la un mentorat eficient.

Capacitățile de care dă dovadă un profesor mentor în procesul de dezvoltare profesională constau în aplicarea benefică a tehnicilor de comunicare, consiliere, dezvoltarea capacității de relaționare cu cadrul didactic debutant, însușirea cunoștințelor de psihologie individuală și de grup, lărgirea capacității de lucru în echipă, aplicarea strategiilor de management al timpului, soluționarea conflictelor și altele. Și expectanțele mari față de mentor solicită acestuia concentrare deosebită și continuă privind planificarea și proiectarea carierei, inclusiv în îndeplinirea obiectivelor propuse.

Așadar, mentoratul marchează un sistem de activități complementare ale procesului de învățământ, fiind un mod eficient de a ajuta cadrele didactice să progreseze în carieră. Precum a fost menționat mai sus, această relație este gândită ca o una de parteneriat între două persoane, astfel că devine reciprocă participarea și îmbogățirea profesională. Ca rezultat al unor astfel de relații, mentorul va fi vigilent în menținerea unui echilibru între rolurile sale de consilier și consultant, fiindcă prin activitatea de mentorat se urmărește stimularea construirii identității profesionale a debutantului și îmbunătățirea performanțelor acestuia, având grijă să nu determine tendința de imitare, de preluare a unui model.

Principiile esențiale pe care le urmărește activitatea de mentorat sunt:

- principiul respectării drepturilor și demnității umane a oricărei persoane, indiferent de apartenența de gen, etnie, vârstă, religie etc.;

- principiul asigurării oportunităților egale de dezvoltare profesională pentru toți;
- principiul confidențialității și încrederii reciproce;
- principiul obiectivității și responsabilității pentru asigurarea calității activității;
- principiul integrității profesionale și integrității morale;
- principiul stimulării inovației;
- principiul asigurării succesului comun prin colaborare și cooperare

Succesul procesului depinde de stabilirea relațiilor corecte de colaborare între mentor și cadrul didactic debutant, deoarece are loc un schimb bilateral în care calitățile personale și angajamentul profesional al fiecărui participant se afectează reciproc în dezvoltarea lor profesională continuă.

Relația dintre mentor și cadrul didactic debutant trebuie să fie bazată pe încredere, respect reciproc și comunicare deschisă. Mentorul trebuie să fie dispus să împărtășească cunoștințele și experiența sa, să ofere sprijin și să ofere feedback constructiv pentru a ajuta la îmbunătățirea performanței debutantului.

Pe de altă parte, cadrul didactic debutant trebuie să fie deschis la feedback și să fie dispus să învețe și să se dezvolte în baza experienței și îndrumării oferite de mentor. Este esențial ca acesta să își asume responsabilitatea pentru propria dezvoltare și să fie receptiv la sfaturile și sugestiile mentorului.

Prin colaborarea și interacțiunea lor, mentorul și cadrul didactic debutant pot crea un mediu de învățare și creștere profesională care să îi ajute pe ambii să își atingă obiectivele și să își îmbunătățească abilitățile pedagogice. Astfel, relația de mentorat devine un element esențial în procesul de dezvoltare profesională continuă a cadrelor didactice. Calitatea activității de mentorat are un impact semnificativ asupra deciziilor principale pe care le adoptă un cadru didactic debutant după primele interacțiuni cu mediul școlar. Prin natura lor, activitățile de mentorat pot contribui la reducerea numărului celor care renunță la profesia didactică din lipsa suportului profesional și emoțional. De asemenea, mentoratul pregătește terenul pentru accelerarea procesului de învățare și dezvoltare profesională a profesorului debutant prin consolidarea abilităților de predare și management al clasei.

În concluzie, activitatea de mentorat facilitează transferul de cunoștințe în cadrul instituției de învățământ, contribuind la îmbunătățirea procesului de predare-învățare pentru toți cei implicați - atât pentru cadrele didactice mentori, cât și pentru cele debutante. Mentoratul sprijină dezvoltarea profesională și progresul în carieră, susținând performanța profesională

prin stabilirea relațiilor de colaborare eficiente, bazate pe încredere și respect reciproc. Abilitățile pedagogice și metodice ale mentorului trebuie să fie variate și relevante pentru a aborda provocările și sarcinile specifice din mediul școlar, asigurând că profesorul debutant se adaptează cu succes cerințelor curriculumului și metodelor de predare. În plus, mentoratul contribuie la schimbarea climatului profesional atât în școala actuală, cât și în cea viitoare, facilitează, susține și îmbunătățește activitățile didactice, iar implicarea cadrelor didactice experimentate și a conducerii școlii în sprijinirea profesorilor debutanți consolidează încrederea acestora în competențele profesionale, asigurând realizarea unui proces educațional de calitate în conformitate cu standardele educaționale și așteptările comunității școlare.

BIBLIOGRAFIE

1. BOCOȘ M.-D. (coord.), RĂDUȚ-TACIU R., STAN C. Dicționar praxiologic de pedagogie. Vol. IV (M-O). Pitești: „Paralela 45”, 2018. 400 p. ISBN 606-94524-9-3.
2. ȘERBĂNESCU L., BOCOȘ M.-D. IOJA I. Managementul programelor de formare continuă a cadrelor didactice. Ghid practic. Iași: Editura „Polirom”, 2020. 276 p. ISBN 978-973-4682-45-4.
3. TOMLINSON P. Mentor teachers perceptions of effective mentoring strategies. Thesis Doctoral. Walden University, Minneapolis, 2019. 107 p. Available: <https://core.ac.uk/download/pdf/217234182.pdf>

Școala actuală, școala viitorului

Prof. Janeta Niță – Liceul Teoretic „Marin Preda”, București

Prof. Simona Macotă – Școala Gimnazială nr. 169, București

Educația face parte din formarea/evoluția individului, atât din punct de vedere mental-spiritual, cât și din punct de vedere relațional-social. Școala este instituția în care se desfășoară orele în scopul acumulării cunoștințelor și al formării competențelor.

De-a lungul timpului, atât școala, cât și educația au trecut printr-o serie de schimbări, cele mai multe nefiind pozitive. În trecut, elevii își respectau profesorii, aveau teama de a nu greși, de a nu se face de rușine. Astăzi, profesorul a ajuns să-și piardă autoritatea și să se roage de elevi pentru a avea liniștea necesară desfășurării orelor. Comportamentul tot mai multor elevi devine din ce în ce mai agresiv și mai nepăsător față de adevăratele nevoi de formare.

Cum va arăta „Școala Viitorului”?

În viitor, aspecte precum rolul profesorului, organizarea predării și a evaluării, aspectul spațiilor de învățământ și motivația elevilor vor suferi schimbări majore.

Rolul profesorului în școala viitorului va fi unul complet diferit. Specialiștii în domeniu susțin că influența profesorului asupra elevului se va schimba. Astfel, se crede că în viitor elevul se va informa singur, iar la școală se vor face teme și aplicații practice care îl vor ajuta pe elev să înțeleagă mai bine informația pe care a parcurs-o singur. De asemenea, elevul va trebui să știe să selecteze informația și să o prelucreze. Profesorul nu va mai avea rolul de a transmite cunoștințe, ci va avea rolul de a facilita procesul de învățare. De asemenea, ar putea exista formulare pentru a solicita feedback din partea elevilor cu privire la profesori.

Profesorul viitorului ar trebui să își bazeze activitatea la oră pe cunoștințele elevilor, să se muleze pe informația pe care aceștia o dețin și să creeze o oră interactivă și interesantă care să îi captiveze pe tineri. Ar trebui să știe să folosească tehnologia în scop didactic, să fie conștient de faptul că elevii învață mai bine prin aplicații practice, astfel încât orele să se bazeze pe experimente, vizite la muzee, excursii, activități în aer liber.

Aspectul spațiilor de învățare se va schimba, facilitând un act educativ bazat pe exemple practice, experimente și vizualizare. Sălile de curs vor fi mai tehnologizate și mai moderne.

Caietele și manualele vor dispărea și vor fi înlocuite cu tablete și laptopuri care ușurează învățarea, deoarece informațiile vor fi mai accesibile.

Criteriile de evaluare ar putea fi stabilite dinainte, astfel încât să se poată aborda un sistem de autoevaluare. Testele ar deveni tot mai rare, iar importanța lor ar începe să scadă. În schimb, se va aborda un sistem de notare bazat pe munca individuală sau în echipă, notele fiind primite pe proiecte sau eseuri, elevii fiind astfel stimulați să caute și să selecteze singuri informațiile.

Școala viitorului va fi cu totul diferită de cea actuală. Modul de învățare, atribuțiile profesorilor, sistemul de notare și mediul de învățare vor fi schimbate și modernizate. Se va pune accentul pe învățarea individuală și practică.

Tehnologia este factorul principal care va susține procesul de învățare. Probabil că, la un moment dat, nu vor mai fi profesori și personal didactic auxiliar, pentru că ei vor fi înlocuiți cu roboți care vor fi programați să preia sarcinile profesorilor.

Școala viitorului va fi tehnologizată și digitalizată complet. Tabletele vor înlocui cărțile și manualele, iar informațiile vor fi stocate într-un cip și inserate cu ușurință în creierul elevului, iar oamenii vor fi adaptați să-și introducă rapid, precum telefoanele și calculatoarele, cipuri, stick-uri, cartele, pentru a nu se mai obosi să memoreze ori să se documenteze. Biblioteca nu va mai fi un loc al cărților, ci al stick-urilor și al cipurilor care vor înlocui cărțile, de unde cei doritori vor putea împrumuta cipul pe care îl doresc.

În concluzie, datorită/din cauza tehnologiei, școala se va schimba radical, transformându-se, dintr-un mediu social în care învățăm să ne cunoaștem mai bine pe noi înșine, într-o mașinărie de control a informațiilor, limitate în seturi pe care elevii le introduc în creierele lor, creiere care în viitor se vor transforma în aparate mecanice, devenind asemenea unor roboți.

Bibliografie:

Hebean, Adrian, “Școala viitorului- evoluția învățământului”, Revista „Timpul”, 20.11.2020;

Păun, Emil, “Școala viitorului sau viitorul școlii”, Editura Polirom, Iași, 2022;

Țiplea, Ioan, “Viitorul școlii sau/și școala viitorului”, Revista Observator cultural, 31.05.2023.

Suștinerea, facilitarea și îmbunătățirea actului educațional pentru elevii cu CES prin intermediul Școlilor-Pilot

Prof. înv. primar Macovei Iustina – Școala gimnazială “Ion Neculce”, Iași

Educația incluzivă, ca direcție modernă în domeniul educației, vizează asigurarea participării și dezvoltării tuturor elevilor, indiferent de nevoile lor specifice. În acest context, școlile pilot devin puncte de referință esențiale pentru transformarea și inovarea practicilor educaționale. Această lucrare se propune să exploreze în detaliu modul în care școlile pilot contribuie la susținerea, facilitarea și îmbunătățirea activităților destinate elevilor cu CES, în contextul educației incluzive.

Facilitarea accesului la educație

În analiza sa a practicilor incluzive în sistemul educațional românesc, Ana-Maria Niță, subliniază importanța adaptării continue a curriculumului și a metodelor de predare. Școlile pilot devin, astfel, spații de experimentare, unde se testează tehnologii și strategii pedagogice adaptate nevoilor individuale ale elevilor cu CES. Aceasta nu doar facilitează accesul la educație, ci contribuie la crearea unui mediu echitabil și incluziv, pregătind terenul pentru transformări la nivel național (Niță, 2019).

Suștinerea dezvoltării sociale și emoționale

Ionel Enache aduce în discuție importanța dezvoltării sociale și emoționale a elevilor cu CES în contextul școlilor pilot. Aceste instituții devin mediul propice pentru interacțiuni și colaborări între elevi prin intermediul unor activități interactive și proiecte comune. Dezvoltarea abilităților de comunicare și relaționare devine esențială pentru integrarea și adaptarea în comunitatea școlară, evidențiind avantajele unei abordări incluzive (Enache, 2018).

Îmbunătățirea evaluării și monitorizării

Adrian Sorin Mișu aduce în discuție provocările și abordările specifice ale evaluării în contextul educației incluzive. În cadrul școlilor pilot, se implementează sisteme avansate de evaluare, ținând cont de diversitatea nevoilor elevilor cu CES. Astfel, se asigură o monitorizare constantă și adaptată, contribuind la progresul individual și la evaluarea eficienței a competențelor dobândite (Mișu, 2020).

Contribuții ale Școlilor-Pilot în contextul național

Școlile pilot, în afara funcției lor de instituții de predare, devin catalizatori pentru schimbarea la nivel național. Ele nu doar oferă educație de calitate, ci devin modele pentru întreaga comunitate educațională. Experiențele și rezultatele pozitive ale școlilor pilot inspiră schimbări structurale și metodologice în educația incluzivă la nivel național, contribuind la construirea unui sistem mai adaptat și echitabil.

Implementarea școlii-pilot în cadrul instituției noastre a fost o inițiativă cu implicații semnificative, aducând numeroase avantaje elevilor cu Cerințe Educaționale Speciale (CES). Această schimbare majoră în abordarea educațională a generat o serie de transformări benefice în experiența de învățare a elevilor școlii, contribuind la modelarea unei comunități școlare mai bine adaptată nevoilor individuale ale fiecărui elev.

Prin implementarea școlii-pilot, s-a promovat o cultură a incluziunii, facilitând accesul real și fără obstacole la educație pentru toți elevii, indiferent de cerințele lor specifice. Adaptarea spațiilor și a materialelor didactice a deschis calea către o educație mai accesibilă și echitabilă.

✓ Instruire personalizată:

Un aspect deosebit de benefic al școlii-pilot a fost posibilitatea personalizării instruirii pentru fiecare elev cu CES. Prin adaptarea programului educațional, s-a reușit să se pună în valoare abilitățile individuale ale fiecărui elev și să se abordeze provocările specifice cu metode adecvate.

✓ Dezvoltarea competențelor sociale:

O altă transformare importantă a constat în accentul pus pe dezvoltarea competențelor sociale ale elevilor cu CES. Activitățile interactive, proiectele de grup și colaborarea constantă cu ceilalți elevi/cadre didactice sau membri ai comunității au contribuit semnificativ la îmbunătățirea abilităților de comunicare, interacțiune socială și formare a relațiilor.

✓ Implicarea comunității și a părinților:

Implicarea activă a comunității și a părinților în procesul educațional a fost un pilon esențial al școlii-pilot. Această colaborare a consolidat sprijinul pentru elevii cu CES, construind relații puternice între școală și familii, contribuind la un mediu favorabil dezvoltării armonioase a elevilor.

✓ *Activarea motivației intrinseci și creșterea stimei de sine:*

Promovarea unei abordări pozitive și centrate pe abilități în cadrul școlii-pilot a avut un impact semnificativ asupra stimei de sine a elevilor cu CES. Acești elevi au câștigat încredere în propriile capacități și au devenit mai motivați să participe activ la procesul de învățare.

✓ *Empatie și toleranță:*

Reducerea stigmatizării asociate elevilor cu CES a fost o altă realizare notabilă a școlii-pilot. Comunitatea școlară a devenit mai empatică și mai conștientă de diversitatea din rândul elevilor, contribuind la eliminarea prejudecăților și promovarea unei culturi a respectului reciproc.

✓ *Îmbunătățirea rezultatelor școlare:*

Implementarea școlii-pilot a avut un impact pozitiv remarcabil asupra performanțelor academice ale elevilor cu CES. Adaptarea curriculumului și furnizarea de suport suplimentar au dus la progrese semnificative în procesul de învățare.

Concluzii:

În concluzie, școlile pilot nu reprezintă doar un teren de experimentare, ci devin nucleul schimbării în educația incluzivă.

De asemenea, școala noastră a devenit un model de referință pentru alte instituții educaționale interesate să adopte practici incluzive. Succesul experimentului școlii-pilot a inspirat și încurajat alți educatori să adopte metode similare, extinzând astfel impactul pozitiv asupra elevilor cu CES la nivelul întregii comunități educaționale.

Referințe Bibliografice:

Niță, A. M. (2019). Practici incluzive în sistemul educațional românesc.

Enache, I. (2018). Incluziunea școlară a copiilor cu cerințe educaționale speciale.

Mihu, A. S. (2020). Evaluarea în contextul educației incluzive: Abordări și provocări.

Facilitarea, susținerea și îmbunătățirea activităților din sistemul educațional la nivel antepreșcolar -principii utilizate în activitatea managerială și educațională în scopul facilitării incluziunii

*Propunător: Prof. Macsim Simona-Lorena
Liceul Teoretic „David Voniga” Giroc
Structură Grădinița P.P. Giroc, Jud. Timiș*

Facilitarea, susținerea și îmbunătățirea activităților din sistemul educațional la nivel antepreșcolar reprezintă un angajament crucial pentru dezvoltarea armonioasă a copiilor în primele etape ale educației lor formale. Aceste activități sunt fundamentale pentru pregătirea lor în vederea intrării în sistemul școlar și pentru dezvoltarea competențelor sociale, cognitive și emoționale.

Pentru a facilita și îmbunătăți aceste activități, este esențial să se asigure accesul la resurse adecvate, inclusiv materiale didactice, spații sigure și stimulative, precum și cadre didactice bine pregătite și motivate. Iată câteva modalități prin care acest obiectiv poate fi atins:

1. **Dezvoltarea și furnizarea de programe educaționale adecvate:** Programarea educațională ar trebui să fie adaptată nevoilor specifice ale copiilor de vârstă antepreșcolară, incluzând aspecte legate de dezvoltarea cognitivă, fizică, emoțională și socială.
2. **Formarea și susținerea cadrelor didactice:** Este esențial ca educatorii să fie bine pregătiți în domeniul dezvoltării timpurii a copilului și să beneficieze de programe continue de formare profesională pentru a-și îmbunătăți abilitățile și pentru a rămâne actualizați cu cele mai bune practici în domeniu.
3. **Crearea unui mediu sigur și stimulat:** Spațiile destinate educației antepreșcolare ar trebui să fie concepute pentru a stimula explorarea, creativitatea și interacțiunea socială a copiilor, oferind în același timp un mediu sigur și securizat.
4. **Implicarea părinților și comunității:** Implicarea părinților în educația antepreșcolară a copiilor lor este crucială. Colaborarea între părinți, educatori și comunitate poate

sprijini în mod eficient dezvoltarea copiilor și poate crea legături puternice între casa și școală.

5. **Monitorizarea și evaluarea constantă:** Este important să se evalueze în mod regulat eficacitatea programelor și practicilor educaționale antepreșcolare pentru a identifica punctele tari și slabe și pentru a face ajustări corespunzătoare.

Prin adoptarea acestor măsuri și continuând să ne concentrăm pe îmbunătățirea calității și accesibilității educației antepreșcolare, putem contribui semnificativ la pregătirea copiilor pentru succesul lor pe termen lung în școală și în viață.

Desigur, promovarea unei atitudini de tip incluziv în creșă/grădiniță este esențială pentru asigurarea unui mediu educațional în care toți copiii se simt acceptați și sprijiniți. Iată cinci exemple de practici/principii utilizate în activitatea managerială și educațională pentru facilitarea incluziunii:

1. **Evaluarea individuală a nevoilor copiilor:** Managerii și educatoarele trebuie să înțeleagă nevoile specifice ale fiecărui copil, inclusiv copiii cu dizabilități sau cerințe educaționale speciale. Evaluările individuale pot ajuta la dezvoltarea unor planuri de învățare personalizate care să răspundă nevoilor fiecărui copil.
2. **Formare și dezvoltare profesională:** Personalul educativ ar trebui să participe la formare și dezvoltare profesională pentru a învăța cum să lucreze cu copiii cu nevoi speciale. Această formare ar trebui să includă tehnici de predare adaptate, abordări de gestionare a comportamentului și strategii de incluziune.
3. **Adaptarea materialelor și mediului:** Creșa/grădinița ar trebui să ofere un mediu fizic și materiale care să fie accesibile pentru toți copiii. Acest lucru poate implica, de exemplu, furnizarea de echipamente speciale pentru copiii cu dizabilități sau adaptarea materialelor didactice pentru a se potrivi nevoilor fiecărui copil.
4. **Promovarea colaborării între părinți, personalul școlii și specialiști:** Comunicarea deschisă și colaborarea între părinți, educatori și specialiști din domeniul sănătății și educației pot ajuta la identificarea și rezolvarea rapidă a nevoilor copiilor. Acest lucru poate implica întâlniri regulate, sesiuni de consultanță și planificare comună.
5. **Cultivarea unei culturi a respectului și a înțelegerii:** Crearea unei atmosfere în care toți copiii se simt acceptați și valorizați este esențială pentru incluziune. Educatorii ar

trebui să promoveze respectul, empatia și înțelegerea între copii, astfel încât să se dezvolte relații pozitive între ei.

Aceste practici și principii pot ajuta la promovarea incluziunii în creșe și grădinițe, asigurând că toți copiii au oportunitatea de a învăța și de a se dezvolta într-un mediu educațional sănătos și susținător.

ABORDĂRI ÎN VEDEREA FACILITĂRII ȘI ÎMBUNĂTĂȚIRII ACTIVITĂȚILOR MODERNE ÎN SISTEMUL EDUCAȚIONAL

*Prof. psihopedagog Delia Maghiar
CSEI Constantin Păunescu, Recaș*

Sistemul educațional joacă un rol vital în dezvoltarea unei societăți. Pentru ca acest sistem să își îndeplinească eficient scopurile, este esențial să fie facilitată, susținută și îmbunătățită continuu gama sa de activități. De ceva vreme se dezbate aceste teme privind importanța la accesul și susținerea educației pentru a promova un mediu educațional sănătos unde toți elevii au acces la o educație de calitate.

Facilitarea activităților educaționale

Accesibilitatea: Asigurarea că toți elevii au acces la resursele și mediile necesare pentru a învăța este primordială. Acest lucru poate implica furnizarea de transport școlar, facilitarea accesului la tehnologie și materiale didactice sau oferirea de burse pentru elevii defavorizați.

Diversitatea în învățare: Fiecare elev are propriul său stil de învățare. Facilitarea diversității în procesul de predare și în cadrul curriculumului poate asigura că toți elevii beneficiază de oportunități egale de învățare. Metodele alternative de predare și evaluare, precum și adaptările pentru elevii cu nevoi speciale, sunt esențiale în acest sens. Planificarea clară și structurată, fiecare activitate educațională ar trebui să fie bine planificată și structurată, cu obiective clar definite și pași de urmat. O planificare atentă asigură că toți elevii înțeleg ce se așteaptă de la ei și îi ajută să se concentreze asupra sarcinilor relevante pentru învățare.

Promovarea colaborării: Crearea unui mediu care încurajează colaborarea între elevi, profesori și părinți poate spori înțelegerea materialului și susține un climat educațional pozitiv. Proiecte de grup, discuții în clasă și participarea la activități extrașcolare sunt câteva modalități de a promova colaborarea în educație. Mediul fizic și emoțional în care au loc activitățile de învățare poate influența semnificativ angajamentul și succesul elevilor. Crearea unui mediu sigur, acceptant, stimulat și inspirațional poate încuraja participarea activă și explorarea ideilor noi. Școlile pot organiza evenimente deschise comunității, ședințe informative pentru părinți, voluntariat, etc. De asemenea e importantă implementarea unor politici și practici de gestionare a comportamentului și a conflictelor, promovarea respectului și toleranței și asigurarea accesului la resurse de consiliere și sprijin emoțional.

Susținerea activităților educaționale

Formarea continuă a cadrelor didactice: Profesorii trebuie să fie la curent cu cele mai recente metode de predare, tehnologii și cercetări în domeniul educației. Ofertele de formare continuă și programe de dezvoltare profesională, mentorat și coaching sunt utile cadrelor didactice să-și îmbunătățească abilitățile pedagogice, să integreze practici inovatoare în predare și să răspundă nevoilor diversificate ale elevilor.

Resurse adecvate: Asigurarea că școlile au resursele necesare, cum ar fi manuale școlare actualizate, echipamente tehnologice, programe extracurriculare și facilități adecvate, este esențială pentru susținerea unui mediu de învățare eficient și stimulant.

Promovarea parteneriatelor comunitare: Colaborarea cu organizații non-guvernamentale, companii locale, instituții academice și alte entități din comunitate poate aduce resurse și expertiză suplimentară în școli. Aceste parteneriate pot sprijini proiecte educaționale, activități extracurriculare, stagii pentru elevi și alte inițiative care îmbogățesc experiența educațională.

Dezvoltarea programelor extracurriculare și a activităților creative: Oferirea unor programe extracurriculare variate și a activităților creative poate stimula interesul și implicarea elevilor în școală. De la cluburi sportive și artistice la proiecte de cercetare și dezbateri academice, aceste activități oferă elevilor oportunități de a-și dezvolta pasiunile și abilitățile în afara curriculumului tradițional.

Îmbunătățirea activităților din sistemul educațional poate fi realizată prin implementarea mai multor strategii și practici eficiente.

Individualizarea instruirii: Abordarea diferențiată a instruirii permite adaptarea procesului de învățare la nevoile individuale ale elevilor. Prin evaluarea nivelului de înțelegere și progresul fiecărui elev, profesorii pot oferi suport suplimentar acolo unde este necesar și pot oferi provocări adecvate celor care au nevoie de mai multă stimulare.

Suport pentru elevii cu nevoi speciale: Este esențial să se ofere suport adecvat elevilor cu nevoi speciale pentru a asigura că aceștia au acces la o educație de calitate. Acest suport poate include servicii de consiliere, adapări ale programului și materiale didactice, precum și formare suplimentară pentru cadrele didactice.

Promovarea învățării active: Învățarea activă implică participarea activă a elevilor în procesul de învățare, prin implicarea în activități practice, discuții, colaborare și rezolvarea de probleme. Această abordare nu numai că stimulează angajamentul elevilor, dar și îi ajută să-și consolideze înțelegerea și să-și dezvolte abilitățile critice.

Utilizarea tehnologiei educaționale: Integrarea tehnologiei în clasă poate facilita accesul la resurse educaționale diverse și interactive, care pot sprijini procesul de învățare. De la platforme de învățare online și aplicații educaționale la simulări virtuale și instrumente de colaborare, tehnologia poate îmbogăți experiența de învățare și poate motiva elevii să-și exploreze interesele și să-și dezvolte abilitățile.

Evaluare formativă: O evaluare continuă și formativă permite monitorizarea progresului elevilor pe parcursul procesului de învățare și oferă feedback oportun pentru a ghida și îmbunătăți performanța lor. Prin utilizarea instrumentelor și strategiilor de evaluare variate, profesorii pot identifica lacunele și pot interveni prompt pentru a oferi sprijin suplimentar.

Dezvoltarea abilităților socio-emoționale: În paralel cu cunoștințele academice, este important să se promoveze și să se dezvolte abilitățile socio-emoționale ale elevilor, cum ar fi empatia, reziliența și colaborarea. Activitățile care încurajează cooperarea, comunicarea și gestionarea emoțiilor pot contribui la creșterea succesului academic și la pregătirea elevilor pentru viața adultă. Tehnici de mindfulness și gestionare a stresului, activități precum meditația, respirația conștientă și exercițiile de relaxare pot fi integrate în programul școlar pentru a sprijini bunăstarea emoțională a elevilor.

Adaptarea la schimbări: Societatea și nevoile elevilor se schimbă în mod constant. Sistemul educațional trebuie să fie flexibil și adaptabil la aceste schimbări, incluzând învățarea digitală, educația pentru abilități viitoare și alte inovații în procesul de predare și învățare.

Există o varietate de activități educaționale moderne, exemple de bune practici care pot fi integrate în procesul de învățare pentru a stimula angajamentul, creativitatea și gândirea critică a elevilor sau au fost implementate deja cu succes pentru îmbunătățirea sistemului educațional:

Programul de mentorat pentru elevi: Instituirea unui program de mentorat în școli poate oferi suport și îndrumare elevilor, ajutându-i să-și dezvolte abilitățile academice și socio-emoționale. Elevii beneficiază de sfaturi și experiența mentorilor lor, iar acest lucru poate contribui la creșterea motivației și la îmbunătățirea rezultatelor academice.

Învățare experiențială și practică în afara sălilor de clasă: Oferirea elevilor oportunități de a învăța prin experiențe practice în afara sălilor de clasă poate consolida înțelegerea și aplicarea cunoștințelor. Excursiile educaționale, stagii și proiectele practice îi pot ajuta pe elevi să-și dezvolte abilități practice relevante și să-și aplice cunoștințele în contexte reale.

Programul de dezvoltare profesională continuă pentru cadrele didactice: Programele de dezvoltare profesională pot include instruire în utilizarea noilor tehnologii, metode de predare inovatoare și strategii de gestionare a clasei.

Implementarea metodelor active de predare-învățare: Folosirea metodelor active de predare-învățare, cum ar fi învățarea bazată pe proiecte, învățarea cooperativă și învățarea peer-to-peer, etc.

Promovarea gândirii critice și a rezolvării problemelor: Integrarea activităților care încurajează gândirea critică și rezolvarea problemelor în curriculumul școlar poate ajuta elevii să-și dezvolte abilități cognitive și să înțeleagă mai bine conținutul învățat. De exemplu, provocarea elevilor să analizeze și să evalueze informațiile, dezbateri și brainstorming, să identifice probleme și să propună soluții contribuie la dezvoltarea unor competențe esențiale pentru succesul în viață.

Învățare bazată pe proiecte: Elevii lucrează la proiecte complexe și relevante pentru a aplica cunoștințele și abilitățile lor într-un context real. Aceste proiecte pot implica cercetare, colaborare în echipă și prezentări finale.

Învățare inversată (flipped learning): Elevii studiază conținutul acasă prin materiale online (video-uri, lecturi etc.), iar timpul petrecut în clasă este dedicat activităților practice, discuțiilor și rezolvării problemelor.

Jocuri educaționale și simulări: Utilizarea jocurilor de rol, a simulărilor sau a scenariilor interactive poate fi o modalitate eficientă de a pune elevii în situații practice și de a-i ajuta să-și dezvolte abilitățile de luare a deciziilor și rezolvare a problemelor.

Utilizarea tehnologiei educaționale: Aplicații, platforme online și instrumente digitale pot fi utilizate pentru a crea activități interactive și personalizate, care să sprijine învățarea adaptată la nevoile individuale ale elevilor.

Parteneriate între școli și industrie: Colaborarea între școli și industrie poate spori relevanța educației pentru piața muncii și poate oferi elevilor o perspectivă practică asupra domeniilor de carieră. Prin intermediul programelor de practică și a vizitelor în companii, elevii pot obține o mai bună înțelegere a cerințelor și a oportunităților din diverse domenii profesionale.

Colaborare globală și conectare culturală: Utilizarea tehnologiei pentru a conecta elevii cu colegi din alte țări sau pentru a participa la proiecte de colaborare internațională poate

oferi oportunități valoroase de învățare interculturală și de dezvoltare a abilităților de comunicare și colaborare într-un context global.

Facilitarea, susținerea și îmbunătățirea activităților din sistemul educațional sunt esențiale pentru a asigura că fiecare elev beneficiază de o educație de calitate și că sistemul educațional își îndeplinește obiectivele sale într-un mod eficient. Prin adoptarea unor strategii și politici corespunzătoare, putem contribui la formarea unei societăți mai educate, incluzive și prospere.

Bibliografie:

Zhao, Y. (2012). *World class learners: Educating creative and entrepreneurial students*. Corwin Press.

National Research Council. (2012). *Education for life and work: Developing transferable knowledge and skills in the 21st century*. National Academies Press.

Brookfield, S. D. (2015). *The skillful teacher: On technique, trust, and responsiveness in the classroom*. John Wiley & Sons.

Darling-Hammond, L., & Richardson, N. (2009). *Teacher learning: What matters?* Educational Leadership

CALITĂȚILE ȘI COMPETENȚELE PROFESORULUI DE PSIHOLOGIE

Un profesor bun, indiferent de domeniul pentru care s-a pregătit, își lasă definitiv amprenta asupra dezvoltării armonioase a elevilor săi, printr-o sumă de calități esențiale care îl ajută să facă cinste vocației îmbrățișate. Fiecare dintre noi, păstrează în memoria sa afectivă chipul unui profesor care prin temperamentul său, prin felul în care a înțeles să se apropie de elevii săi, și-a câștigat definitive locul în inima acestora. Nu e mai puțin adevărat, că, la rândul lor, părinții își doresc pentru ai lor copii, un dascăl desăvârșit.

Desigur, se naște întrebarea, care este totuși portretul unui dascăl desăvârșit? Cu atât mai mult, ce competențe ar trebui să dovedească un profesor de psihologie, care mai întâi de toate este psiholog? Credem că în corpul profesoral, profesorul de psihologie se evidențiază printr-o mai bună înțelegere a particularităților copiilor, a nevoilor pe care acestia le au din punct de vedere psihologic și în felul acesta poate deveni un exemplu pentru toți colegii săi de cancelarie.

De-a lungul timpului, specialiștii în psihopedagogie au construit și reconstruit portretul unui **profesor bun**. Oare este de preferat să fie sever și autoritar sau tolerant și flexibil? Ar trebui să pună accent pe memorare sau aplicarea cunoștințelor? Teoriile sunt numeroase, însă evidențiază câteva **calități esențiale**, dezirabile, native și învățate, care fac un profesor să fie bun. Iată care sunt acestea:

✓ **Profesorii buni sunt constructiviști**

Constructivismul este o teorie a învățării diferită de educația tradițională, bazată pe un suport metodologic puternic în practica educativă. Profesorii constructiviști pun mai puțin accentul pe instruirea elevilor și mai mult pe construirea competențelor cognitive, fizice, atitudinale, emoționale și sociale ale copiilor.

Astfel, profesorii constructiviști integrează în procesul didactic multe componente spontane, cum ar fi învățarea prin descoperire, jocul, curriculumul la alegere, lucrul în echipă, experimentele etc. Să fii un astfel de profesor implică mult curaj, o pregătire aparte și o perfecționare continuă, însă rezultatele obținute sunt excepționale. Un profesor constructivist pune accentual pe:

- Dragoste pentru oameni;
- Învățare motivantă și semnificativă;
- Înțelegere în profunzime a proceselor și fenomenelor;

- Lucrul în echipă;
- Gândirea creativă (laterală);
- Multă imaginație;
- Excelente abilități de comunicare;
- Pasiune pentru povești și lectură;
- Răbdare;
- Simțul umorului.

Astfel, elevii profesorilor constructiviști învață să exploreze realitatea, să fie autonomi, să-și exprime opiniile și dorințele, să pună întrebări și să obțină informațiile de care au nevoie. Dacă ne referim la psihologie, în felul acesta, copiii vor învăța să se cunoască mai bine, să-și descopere resursele interioare pe care poate nici nu știau că le au, vor învăța să-și descopere nevoi psihologice a căror satisfacere este absolut necesară evoluției personalității lor.

✓ **Un profesor bun este echitabil**

Un profesor bun se menține el însuși la standardele impuse elevilor săi. El aplică reguli și coordonate pe care le respectă la rândul său, pentru a consolida o legătură apropiată și sinceră cu copiii. Valorile morale pe care intenționează orice profesor să le cultive elevilor săi ar deveni nule în ochii acestora, dacă s-ar dovedi că primii care nu le prețuiesc sunt exact profesorii.

✓ **Un profesor bun este adaptabil**

Performanța la catedră se obține și printr-o adaptabilitate sporită, schimbând lecția sau activitățile spontan, pe fondul unei situații imprevizibile. Dacă elevii par să nu înleagă un concept, de pildă, un profesor trebuie să identifice pe loc modalitatea mai bună prin care să-l explice. Această ieșire din tiparele unei lecții obișnuite, aduce învățarea mai aproape de sufletul copiilor. Scopul final trebuie să fie învățarea profundă, pe termen lung a conceptelor. Dacă ne referim la psihologie, simpla analogie cu propria lor persoană, aducerea în atenție a propriilor lor comportamente și reacții îi va ajuta pe elevi să înțeleagă mult mai bine “materia” pe care profesorul dorește să o transmit, aceasta devenind imediat abordabilă.

✓ **Un profesor bun este atent la nevoile individuale**

La fel de important este ca un dascăl să descopere personalitatea și interesele fiecărui elev și să introducă în actul pedagogic acele componente distincte care să ajute cu adevărat copiii să învețe și să se dezvolte.

✓ **Un profesor bun știe să lucreze în echipă**

Abilitatea de a colabora eficient cu ceilalți profesori, cu părinții, administratorii școlii și cu alte părți implicate direct sau indirect în formarea elevilor este o altă calitate esențială a unui profesor bun. Punând accent pe valori precum: **încredere, comunicare, consecvență, organizare, flexibilitate, respect și sprijin reciproc**, profesorul de psihologie devine foarte ușor modelul demn de urmat pentru elevii săi.

✓ **Un profesor bun este creativ**

A prelua un concept și a-l contura într-o lecție originală, interactivă și dinamică este o altă aptitudine de bază pe care un profesor bun o deține. Un astfel de dascăl va fi întotdeauna capabil să capteze atenția elevilor săi și să-i facă să își dorească repetarea acestor experiențe la clasă.

✓ **Un profesor bun este empatic**

A fi sensibil la dificultățile cu care se confruntă elevii, deși la prima vedere nu intră în atribuțiile de la clasă, este o calitate excepțională a unui profesor. Atunci când un dascăl reușește să privească lucrurile din perspectiva elevilor săi, devine cu adevărat un mentor pentru aceștia în drumul lor către succes.

✓ **Un profesor bun se perfecționează constant**

Proverbul “Omul cât trăiește, învață” are o importanță deosebită în vocația de dascăl. Un profesor bun se preocupă în permanență de propria sa perfecționare, găsind în sine resurse infinite de voință în a evolua. Iar această instruire continuă nu se referă doar la stăpânirea disciplinei predate, ci și la îmbunătățirea metodelor didactice și de relaționare cu copiii, ca un bun psiholog care știe ce abordare să adopte la nivel comportamental.

Leadership- abordari in cariera didactica

Prof. Mandrea Teodora, Liceul „Stefan Procopiu” Vaslui

A conduce nu este despre titluri, poziții sau organigrame. Este vorba despre o viață care influențează alta. (John C. Maxwell). Cele mai mari valori ale școlii sunt oamenii, iar liderii eficienți de astăzi înțeleg ce îi motivează pe alții, dar sunt și conștienți de motivele lor personale. Liderul este o persoană care generează încredere, arată empatie și apreciază diversitatea și îmbrățișează învățarea pe tot parcursul vieții. În școală, liderii îi ghidează pe elevi pe parcursul lor de învățare. Îi ajută să-și dea seama unde merg și cum să își atinga scopul. Uneori, aceasta înseamnă oferirea de oportunități elevilor de a învăța unii de la alții și din alte surse de informații. Alteori, înseamnă a oferi studenților instrucțiuni directe sau îndrumări despre ceea ce trebuie să facă în continuare în studiile lor.

Leadershipul educational înseamnă, de asemenea, asigurarea că toată lumea poate accesa informațiile și resursele necesare pentru succes, de la asigurarea accesului egal la tehnologie pentru toți elevii la școală până la angajarea de profesori calificați care pot preda eficient, indiferent de unde provin sau ce limbă vorbesc acasă. Asigurarea că toți elevii se simt în siguranță în sălile de clasă, astfel încât să se simtă liberi să învețe și să participe activ la discuții. Profesorii sunt poziționați în mod unic pentru a-și conduce elevii și pentru a-i ajuta să devină cele mai bune versiuni ale lor, atât în clasă, cât și în afara acesteia. Leadershipul implică darea unui exemplu prin comportamentul tău. Este vorba despre a-i inspira pe alții să te urmeze în călătoria ta și să-i ajuți să-și găsească calea. Elevii de astăzi se confruntă cu multe provocări în afara școlii și astfel concentrarea pe învățare devine o provocare. De aceea, un lider puternic le asigură resursele de care au nevoie și îi încurajează să continue să învețe chiar și atunci când lucrurile sunt dificile.

Un prim exemplu este leadershipul transformațional care reprezintă un stil de leadership care se concentrează pe creșterea și dezvoltarea celorlalți, bazat pe credința că elevii sunt în mod inerent buni, așa că ar trebui să fie încurajați să performeze cât mai bine. Liderii transformaționali încearcă să-și inspire elevii, arătându-le ce poate fi realizat dacă se angajează pe deplin față de obiectivele și valorile lor. Își încurajează elevii să gândească „out of the box” și să găsească noi moduri de a face lucrurile. De asemenea, ajută la dezvoltarea abilităților care vor face posibile aceste idei noi. Leadership-ul transformațional îi ajută, de asemenea, pe profesori să construiască încrederea în rândul elevilor lor, și atunci când elevii au încredere în profesorul lor, este mai probabil să asculte atunci când profesorul le dă instrucțiuni sau sfaturi. Acest stil este eficient deoarece le permite profesorilor să dezvolte relații puternice cu studenții lor și alți membri ai personalului, ceea ce, la rândul său, îi ajută să devină lideri mai eficienți.

Stilul de conducere instrucțional este un tip de leadership care se concentrează pe instruirea și dezvoltarea elevilor. Este unul dintre cele mai eficiente stiluri de conducere din educație, deoarece le permite profesorilor să se concentreze asupra modului în care își pot îmbunătăți capacitatea de a preda eficient. Stilul de conducere instrucțional se bazează pe ideea că profesorii ar trebui să fie capabili să-și folosească cunoștințele și experiența pentru a preda elevii în mod eficient. Profesorilor nu ar trebui să li se ofere linii directoare stricte cu privire la modul în care ar trebui să predea elevii, dar ar trebui să li se permită să-și folosească raționamentul și abilitățile pentru a-i ajuta pe elevi să învețe lucruri noi. Acest lucru le permite profesorilor să-și asume responsabilitatea pentru acțiunile lor și să lupte pentru excelență. Acești profesori caută să

înțeleagă cum învață elevii lor, ce metode de predare funcționează cel mai bine pentru fiecare elev și cum să folosească aceste informații pentru a crea un mediu de învățare eficient.

Stilul de leadership constructivist este unul dintre cele mai eficiente stiluri de conducere în educație. În acest stil de conducere, profesorul începe cu o problemă și îi lasă pe elevi să găsească soluții. Profesorul își încurajează, de asemenea, elevii să-și împărtășească ideile și să colaboreze pentru a rezolva problema împreună. Acest tip de învățare le permite elevilor să-și dezvolte înțelegerea a ceea ce învață interacționând între ei și explorându-și perspectivele asupra unui anumit subiect sau problemă și să dă încredere elevilor și le contureza încrederea. Când elevilor li se oferă oportunități de a explora, descoperi și crea, ei dezvoltă abilități care îi vor ajuta să reușească la facultate și nu numai. De asemenea, liderii constructiviști îi ajută pe elevi să dezvolte abilități de gândire critică punând întrebări care îi încurajează să gândească critic asupra unui subiect. De asemenea, îi ajută pe elevi să învețe cum să colaboreze cu ceilalți, punându-i să lucreze împreună în grupuri sau perechi la proiecte sau activități. Aceste activități îi ajută pe elevi să înțeleagă modul în care perspectiva altcuiva poate diferi de a lor, ceea ce îi va ajuta să colaboreze mai eficient atunci când lucrează cu alții mai târziu în viață sau la locul de muncă.

Stilul de conducere democratic este cunoscut și sub numele de conducere participativă. Elevii sunt implicați în luarea deciziilor și se creează un mediu în care toată lumea se simte ca parte a echipei. Un leadership democratic este cel mai eficient în școli, deoarece este cel mai natural pentru elevi. Elevii se simt mai confortabil atunci când sunt implicați în educația lor, iar un stil de conducere democratic le permite să fie participanți activi în loc de observatori pasivi. Conducerea democratică este adesea folosită atunci când mai mulți profesori lucrează împreună la un proiect. Acesta pot conveni asupra a ceea ce doresc să învețe elevii și apoi conduc, pe rând, timpul de clasă, astfel încât fiecare persoană să aibă șansa de a-și face vocea auzită și de a-și împărtăși ideile cu clasa. Acest stil creează un mediu în care elevii simt că au ceva de spus în clasă. Îi ajută să se simtă mai implicați în munca lor, permițându-le să performeze mai bine.

Stilul de conducere emoțională este unul dintre cele mai eficiente pentru profesori. Implică profesorul să devină un mentor pentru elevi, ceea ce înseamnă că profesorul se poate conecta emoțional cu ei. Profesorii pot face acest lucru dând dovadă de empatie, compasiune și grijă pentru bunăstarea lor. Profesorii trebuie să aibă un nivel ridicat de conștientizare de sine și abilități de autoreglare pentru ca acest stil de conducere să funcționeze eficient. Ei trebuie să-și identifice propriile emoții și să le gestioneze corespunzător. De asemenea, trebuie să-și controleze comportamentul, astfel încât să nu lase sentimentele lor să scape de sub control sau să preia controlul atunci când interacționează cu elevii. Profesorii care folosesc acest tip de leadership tind, de asemenea, să construiască relații puternice cu părinții elevilor lor, deoarece pot comunica deschis despre ceea ce se întâmplă în clasă, fără să simtă că sunt judecați negativ, indiferent de ceea ce se întâmplă acasă sau în clasă.

<https://www.kinderpedia.co/ro/leadership-scoala.html?format=html>

<https://www.colorful.hr/stilurile-de-leadership-de-cate-tipuri-sunt-si-cum-influenteaza-cultura-organizationala/>

Salberg, Pasi *Leadership educational- modelul finlandez*, Editura trei, 2019

TACTICI DE SUCCES IN DEMERSUL DIDACTIC

Prof. Mandrea Teodora, Liceul „Stefan Procopiu” Vaslui

Strategiile de predare sunt tehnicile și metodele pe care un profesor le aplică pentru a sprijini învățarea elevilor. Un profesor selectează strategia de predare cea mai potrivită nivelului de cunoștințe al studenților, conceptului studiat și stadiului în parcursul de învățare al elevilor. O strategie de învățare este modalitatea unui elev de a organiza și de a utiliza o gamă specifică de abilități pentru a învăța conținutul curriculumului sau pentru a finaliza alte sarcini mai eficiente. Un profesor eficient aplică cele mai inovatoare și creative metode de predare pentru a preda academic.

Strategiile de predare eficiente nu doar ajută elevii să învețe mai bine și să reușească, ci îi ajută și pe profesori să devină profesori remarcabili și reputați. Există diverse strategii pe care profesorii le pot adopta. Profesorii de înaltă calitate sunt factorul principal care contribuie la succesul elevilor. O cultură școlară pozitivă este cheia pentru crearea unui mediu de lucru excelent. Profesorii sprijiniți sunt mai implicați în sala de clasă, își pot ajuta mai bine elevii să reușească. Promovarea unui climat pozitiv începe cu o cultură care încurajează echilibrul dintre viața profesională și viața privată, sărbătorește realizările și promovează munca în echipă.

Familii implicate reprezintă cel mai important factor pentru succesul elevilor. Lipsa timpului poate fi cel mai mare obstacol în calea implicării familiei, atât pentru părinți, cât și pentru profesori. Tehnologia educației are un mare potențial de a îmbunătăți rezultatele pentru elevi. Dar trebuie selectat un produs care poate produce rezultate cuantificabile, are dovezi care să le susțină și ușurează munca profesorilor. Soluțiile de calitate vor fi cele concepute folosind metode educaționale dovedite și care includ studii care aduc dovezi ale eficacității acestora. Este important să se ia în considerare valorile actuale de succes ale elevilor pentru a crea repere pentru realizările viitoare. Aceste obiective trebuie să fie specifice, măsurabile, acționabile, realiste și oportune și necesită planificarea unei strategii de raportare pentru a urmări rezultatele.

Trecerea de la o clasă tradițională centrată pe profesor la o clasă centrată pe elev sau pe elev poate fi descurajantă. Dar atunci când elevii sunt puși în poziția de a lua decizii, potențialul lor devine nelimitat. Elevii trebuie ajutați să învețe să se susțină, să facă alegeri, să practice conștientizarea de sine și să dezvolte o înțelegere a lor înșiși ca elevi. Acesta este scopul mediilor și abordărilor centrate pe cursant, conduse de elev. Oportunitatea de a alege devine cheia instruirii diferențiate.

Vizualizarea este o tehnică utilă pentru a procesa sau a rezuma cunoștințele care au fost instruite în clasă. Când elevii primesc informația prin mijloace vizuale, ei sunt mai capabili să rețină atât învățarea anterioară, cât și informațiile noi pentru o perioadă mai lungă de timp. Vizualizarea este, de asemenea, un proces de învățare util pentru elevii cu performanțe scăzute pentru a primi informațiile într-un mod mai simplu, clar și sistematic. Astfel, un profesor eficient ar folosi instrumente vizuale precum diagrame de flux, organizatori grafici, hărți conceptuale și diagrame Venn, care le permit elevilor să înțeleagă mai eficient informațiile prin intermediul memoriei vizuale.

Munca în echipă, prin împărțirea clasei în grupuri pentru a finaliza o sarcină este o strategie de predare importantă, de asemenea, care duce la încurajarea elevilor cu abilități mixte să

lucreze între ei. Procedând astfel, cei care au mai multe cunoștințe despre subiect își pot împărtăși cunoștințele și își pot ajuta colegii să înțeleagă mai bine subiectul. Studiile de instruire la clasă arată că profesorii pot promova învățarea prin cooperare prin împărțirea clasei în grupuri mici și împărțirea diferitelor sarcini între elevi. De exemplu, la ora de științe un elev poate experimenta, altul va citi instrucțiunile și altcineva va scrie note despre procesul de învățare. Sarcinile de grup îmbunătățesc munca în echipă și îi ajută pe elevi să reușească dar trebuie să fie bine gestionată și necesită un nivel de independență.

În cazul predării bazate pe anchetă, încurajarea cursanților să pună o mulțime de întrebări este o strategie de predare eficientă, care nu numai că îi motivează pe elevi să gândească mai practic, ci îi ajută și să devină elevi independenți. Învățarea bazată pe anchetă îi motivează pe elevi să pună întrebări și să lucreze unii cu alții pentru a rezolva orice problemă. Prin această strategie, elevii tind să manifeste mai mult interes pentru procesul de învățare, cum ar fi evaluările formative. Învățarea bazată pe anchetă oferă studenților experiența de a lucra unul cu celălalt și, de asemenea, le permite elevilor să revizuiască învățarea anterioară și să rețină noile învățări într-un mod mai bun.

Acordarea de mai multă putere elevilor le permite acestora să devină conștienți de punctele lor forte. Pentru a facilita instrucțiunile conduse de elevi, profesorii îi încurajează pe aceștia să pună multe întrebări și să ofere feedback mai frecvent. Într-o clasă condusă de elevi, profesorii îi încurajează pe elevi să-și efectueze cercetările online și să-și aducă rezultatele învățării la clasă. O strategie de predare condusă de elevi este utilizată pe scară largă pentru a construi o mai mare încredere în sine. Această abordare le permite elevilor să-și asume mai multă responsabilitate pentru învățarea lor și să aducă avantaje pe termen lung, cum ar fi niveluri mai ridicate de abilități IT.

În această ordine de idei, implementarea tehnologiei în clasă și utilizarea productivă a instrumentelor tehnologice ca strategii active de învățare în instituțiile de învățământ poate dezvolta o comunitate de învățare activă, poate ajuta educatorii să pregătească și să-și îmbunătățească planurile de lecție. Folosirea tehnologiei la clasă este un instrument valoros care pregătește elevii să învețe abilitățile secolului XXI. Utilizarea prezentărilor PowerPoint, a videoclipurilor, a sălilor de clasă virtuale, a roboților și a realității augmentate nu numai că adaugă un plus de viață sălii de clasă, ci poate duce, de asemenea, la un mediu de învățare mai incluziv și mai eficient, care îmbunătățește interesul și colaborarea dintre elevi și le permite educatorilor să compileze date despre performanța elevilor.

<https://www.structural-learning.com/post/teaching-and-learning-strategies-a-classroom-guide>

<https://ahaslides.com/ro/blog/classroom-management-strategies/>

<https://edict.ro/metode-si-tehnici-interactive-de-predare/>

Si eu pot lucra la CNA

Prof.Manea Monica

Școala Gimnazială “Lascăr Catargiu”, Schela, Galați

Folosirea limbii, implicând un sistem de reguli, este susceptibila de greșeli, de încălcări ale acestor reguli. Greșeala, abaterea reprezintă unul dintre principalele motoare ale dezvoltării limbii. Greșeala de limbă poate fi provocată de cunoașterea insuficientă a unei limbi, de comoditatea vorbitorului, rigoarea normelor limbii transformând în abatere utilizarea formelor, termenilor, construcțiilor populare care nu au fost cuprinse în aceste norme. A vorbi și a scrie o limbă corectă, cultivată și decent este unul din semnele prin care se distinge omul instruit și educat. Pentru a determina eficacitatea instruirii, noi, profesorii, trebuie să stăpânim “măiestria pedagogică” sau “arta de a preda” și să dispunem de un repertoriu vast de metode clasice și moderne.

Ipoteza acestui tip de activitate pornește de la ideea că strategiile interactive în instruirea elevilor, concentrând eforturile lor în stabilirea regulilor de acord, a tipurilor de dezacord și a cauzelor acestuia vor contribui la atingerea scopului oricărui profesor de limba și literatura română – creșterea eficienței actului didactic, înzestrarea elevilor cu abilitați intelectuale și competențe de comunicare.

În calitate de profesor de limba și literatură română am informat elevii despre activitatea CNA. Consiliul Național al Audiovizualului (prescurtat CNA) este o autoritate publică autonomă însărcinată cu apărarea interesului public în domeniul serviciilor de programe audiovizuale (radio, televiziune). Printre obiectivele acestei instituții este și protejarea culturii și limbii române. Membrii CNA monitorizează posturile de televiziune și publică greșelile pe care le-au observat într-un anumit interval de timp. Am selectat o serie din aceste greșeli care vizează acordul subiectului cu predicatul (<http://www.cna.ro/Rezultatele-monitorizarii-privind,5659.html>) și le-am propus elevilor concursul “*Și eu pot lucra la CNA!*”

Elevilor li se va înmâna fișa de lucru completată doar la rubrica “Găsește greșeala!”

Găsește greșeala!	Rescrie corect enunțul
1. „ce-a mai spus Matilda Pascal Cojocărița, Rică Răducanu, ...” (Pro TV, 1.X)	1. ce-au mai spus Matilda Pascal Cojocărița, Rică Răducanu
2. „Greul îl va duce Videanu și Blaga în continuare” (Realitatea TV, 4.X)	2. Greul îl vor duce Videanu și Blaga în continuare;
3. „lapovița și ninsoarea va cădea începând din această seară” (Realitatea TV, 28.X)	3. lapovița și ninsoarea vor cădea începând din această seară;
4. „apa și fumul le-a afectat casa” (B1 TV, 2.X)	4. apa și fumul le-au afectat casa;
5. „de ce controlorul de tren și nașul ia mită?” (B1 TV, 27.X)	5. de ce controlorul de tren și nașul iau mită;
6. „Aceasta este ancheta și dosarul în care...” (Digi 24, 2.X)	6. Acestea sunt ancheta și dosarul în care...
7. „o parte mare a poporului ne împing de la spate” (OTV, 31.X)	7. o parte mare a poporului ne împinge de la spate;
8. „unu din șapte oameni au cont pe Facebook” (Realitatea TV, 5.X)	8. unu din șapte oameni are cont pe Facebook;
9. „unu din 10 oameni cred că sfârșitul lumii va avea loc în acest an” (Kanal D, 29.X)	9. unu din 10 oameni crede că sfârșitul lumii va avea loc în acest an;
10. „renunțarea pentru două sau trei zile la dulciurile care conțin zaharuri polisaturate pot duce la...” (Radio România Actualități, 5.X)	10. renunțarea pentru două sau trei zile la dulciurile care conțin zaharuri polisaturate poate duce la...
11. „el, împreună cu dv., telespectatorii, au ales numele partidului” (OTV, 31.X)	11. el, împreună cu dv., telespectatorii, a ales numele partidului;
12. „să ne spună ce-s cu contrele astea”	12. să ne spună ce-i cu contrele astea;

Găsește greșeala!	Rescrie corect enunțul
(Realitatea TV, 8.X)	
13. „Ce-s cu porcii ăștia turbați?” (Prima TV, 30.X)	13. Ce-i cu porcii ăștia turbați?;
14. „grosul veniturilor sale, 300.000 de lei, provin din...” (Realitatea TV, 24.X)	14. grosul veniturilor sale, 300.000 de lei, provine din...;
15. „că de fapt doar reglementarea acestor încurcături [...] au dus la situația...” (TVR 2, 1.X)	15. că de fapt doar reglementarea acestor încurcături [...] a dus la situația...;
16. „vor fi echilibrați în ceea ce privesc posturile” (Digi 24, 2.X)	16. vor fi echilibrați în (ceea) ce privește posturile.
17. „cu felul în care operau rețeaua șpăgarilor din tren” (România TV, 25.X)	17. cu felul în care opera rețeaua șpăgarilor din tren
18. „ești printre pușinii care ai ajuns în noul...” (Realitatea TV, 10.X)	18. ești printre pușinii care au ajuns în noul...;
19. „printre cei care și-a lăsat banii pe mâna brokerilor” (Realitatea TV, 11.X)	19. printre cei care și-au lăsat banii pe mâna brokerilor;
20. „Corina este una dintre artiste care nu se sfiește să arate...” (Kanal D, 29.X)	20. Corina este una dintre artiste care nu se sfiesc să arate...
21. „șase blocuri cu mai multe scări care găzduiește peste 600 de apartamente” (România TV, 2.X)	21. șase blocuri cu mai multe scări care găzduiesc peste 600 de apartamente;
22. „vorbim despre cât de probabil este producerea unui astfel de cutremur” (Realitatea TV, 28.X)	22. vorbim despre cât de probabilă este producerea unui astfel de cutremur.

Elevii care găsesc și corectează toate greșelile primesc diplome:

- locul I- Diploma “Maestrul acordului gramatical”

- locul II- Diploma “Lingvistul junior”
- locul III- Diploma “Prietenul gramaticii”

Menționez că toți elevii au primit diplomă de merit. Astfel, au fost încurajați să fie mai atenți la rolul utilizării





Bibliografie :

<http://www.cna.ro/Rezultatele-monitoriz-rii-privind,5659.html>

Avram, Mioara, Gramatica pentru toți, București, Editura Humanitas, 1997.

Constantinescu– Dobridor, GH., Morfologia limbii române, București,
Editura VOX, 1996.

Constantinescu– Dobridor, GH., Sintaxa limbii române, București,
Editura Științifică, 1998.

Coteanu, Ion, Gramatica de bază a limbii române, București, Editura
Garamond, 1995.

DEZVOLTAREA INTELIGENȚEI EMOȚIONALE A COPIILOR - CALEA CĂTRE SUCCES

Consilier școlar: Zaharia Mihaela-Monica

CJRAE Hunedoara- Liceul Tehnologic „Mihai Viteazu” Vulcan

Într-o lume complexă, dinamică și pe alocuri complicată, dependența de tehnologie, scăderea încrederii în sine, în propriile abilități școlare, sociale sau individuale, conflictele interpersonale, izolarea socială ori bullyingul sunt doar o parte din provocările actuale cu care se pot confrunta copiii. Sunt numeroase cazuri de elevi cu mari performanțe pe durata școlarizării, dar care nu reușesc să-și valorifice potențialul, eșuând în plan profesional.

În tot acest context, abilitățile de inteligență emoțională devin esențiale pentru succesul personal, relațional și pentru adaptarea la o societate în continuă schimbare.

Termenul de inteligență emoțională este relativ recent, definit în 1990 de către John Mayer și Peter Salovey ca fiind „capacitatea de a percepe emoțiile, de a accesa și genera emoții astfel încât să vină în sprijinul gândirii, de a înțelege emoțiile și semnificația acestora și de a regla în mod eficient emotivitatea, pentru a determina îmbunătățirea evoluției emoționale și intelectuale (Steven J. Stein, Howard F. Book, 2003, p. 14)”.

Psihologul israelian, Reuven Bar-On, considera inteligența emoțională „o gamă de aptitudini, competențe și calități ne-cognitive care pot influența capacitatea unei persoane de a reuși să facă față presiunilor și solicitărilor mediului (Steven J. Stein, Howard F. Book, 2003, p. 14)”.

Daniel Goleman definește inteligența emoțională drept „capacitatea de a ne recunoaște propriile sentimente și ale celorlalți, de a ne motiva pe noi înșine, de a gestiona emoțiile bine în noi înșine și în relațiile noastre”. (Daniel Goleman 1998). Această definiție are la bază conceptul de inteligență emoțională regăsit la Mayer și Salovey în 1990, dar mult îmbunătățită. În viziunea acestuia, domeniile principale care descriu inteligența emoțională sunt:

1. Cunoașterea emoțiilor personale care conferă încredere în sine;
2. Gestionarea emoțiilor sau autocontrolul;
3. Motivarea în sine, care conduce la o mai bună productivitate și eficiență;
4. Empatia sau recunoașterea emoțiilor în ceilalți;
5. Manevrarea relațiilor sau arta de a interacționa pozitiv cu ceilalți.

Dezvoltarea acesteia pe perioada școlarității le va acorda elevilor, la maturitate, o șansă mai mare de a se adapta la cerințele mereu crescânde ale societății. Un copil care nu reușește la școală se va considera înfrânt și reacționează ca atare. Prin exerciții și jocuri de dezvoltare a inteligenței emoționale elevii au șansa de a-și îmbunătăți abilitățile de gândire critică și, implicit,

de a-și optimiza sentimentul de autoeficacitate, grație căruia însuși traseul lor vocațional și stabilitatea acestuia se va limpezi.

Este necesar să acordăm o mai mare atenție dezvoltării emoționale. Rolul nostru, ca și cadre didactice, este nu doar să oferim cunoștințe tinerilor, ci și să-i învățăm abilitățile de supraviețuire necesare pentru a face față cu succes vieții în lumea contemporană.

Dezbaterile din lumea științifică sunt în plină defășurare, dar vestea bună este că inteligența emoțională poate fi modelată și optimizată pe tot parcursul existenței noastre, prin învățare, practică, reflecție și maturizare. Deschiderea către a dobândi cunoștințe noi, curiozitatea și personalitatea în formare a copiilor constituie un teren fertil pentru cultivarea acesteia.

Beneficiile dezvoltării inteligenței emoționale a copiilor pot include:

- conștientizarea și echilibrarea propriilor stări interioare,
- exprimarea corespunzătoare a acestora,
- empatie și abilități de comunicare asertivă,
- consolidarea încrederii în sine,
- stabilirea unor relații sănătoase cu cei din jur,
- o bună gestionare a stresului,
- adaptabilitate socială,
- stimularea motivației și
- obținerea de performanțe școlare crescute.

Părinții, profesorii, consilierul școlar joacă un rol important în dezvoltarea inteligenței emoționale a copilului, iar colaborarea dintre aceștia creează un cadru favorabil optimizării diverselor aspecte socio-emoționale, fiecare contribuind la progres, în mod complementar.

BIBLIOGRAFIE

1. Elias, M.J, Tobias, S.B., Friedlander, B.S.,(2003), *Stimularea inteligenței emoționale a adolescenților*, București: Editura Curtea Veche,
2. Goleman, D., (2018), *Inteligența emoțională*, ediția a IV-a, București: Editura Curtea Veche,
3. Stein J. S., Book, H.E., (2003), *E.Q.-Forța inteligenței emoționale*, București: Editura Allfa,

EDUCAREA SPIRITULUI CREATIV ÎN CADRUL ACTIVITĂȚILOR EXTRACURRICULARE

Prof. MANOLACHE ELENA EMANUELA

LICEUL TEHNOLOGIC „PETRE S. AURELIAN” SLATINA

Este cunoscut faptul că socializarea joacă un rol de bază în dezvoltarea personală, acest aspect fiind esențial în copilărie. Lipsa unor abilități de comunicare și de auto- și inter-cunoaștere pot determina dificultăți în integrarea socială a copilului de orice vârstă, de aceea în prezent se pune un accent tot mai mare în școală pe activități orientate spre dezvoltarea acestor abilități.

Oricât ar fi de importantă educația curriculară realizată prin procesul de învățământ, ea nu epuizează sfera influențelor formative exercitate asupra copilului. Rămâne cadrul larg al timpului liber al copilului, în care viața capătă alte aspecte decât cele din procesul de învățare școlară. În acest cadru, numeroși alți factori acționează, pozitiv sau nu, asupra dezvoltării elevilor. Educația extracurriculară (realizată dincolo de procesul de învățământ) își are rolul și locul bine stabilit în formarea personalității copiilor noștri.

Educația prin activitățile extracurriculare urmărește identificarea și cultivarea corespondenței optime dintre aptitudini, talente, cultivarea unui stil de viață civilizată, precum și stimularea comportamentului creativ în diferite domenii. Începând de la cea mai fragedă vârstă, copiii acumulează o serie de cunoștințe punându-i în contact direct cu obiectele și fenomenele din natură. Trebuința de se juca, de a fi mereu în mișcare, este tocmai ceea ce ne permite să împăcăm școala cu viața. Dacă avem grijă ca obiectivele instructiv – educative să primeze, dar să fie prezentate în mod echilibrat și momentele recreative, de relaxare, atunci rezultatele vor fi întotdeauna deosebite. În cadrul acestor activități elevii se deprind să folosească surse informaționale diverse, să întocmească colecții, să sistematizeze date, învață să învețe. Prin faptul că în asemenea activități se supun de bună voie regulilor, asumându-și responsabilități, copiii se autodisciplinează. Cadrul didactic are, prin acest tip de activități, posibilități deosebite să-și cunoască elevii, să-i dirijeze, să le influențeze dezvoltarea, să realizeze mai ușor și mai frumos obiectivul principal al școlii și al învățământului primar – pregătirea copilului pentru viață.

Scopul activităților extrașcolare este dezvoltarea unor aptitudini speciale, antrenarea elevilor în activități cât mai variate și bogate în conținut, cultivarea interesului pentru activități socio-culturale,

facilitarea integrării în mediul școlar, oferirea de suport pentru reușita școlară în ansamblul ei, fructificarea talentelor personale și corelarea aptitudinilor cu atitudinile caracteriale. Activitățile extrașcolare se desfășoară într-un cadru informal, ce permite elevilor cu dificultăți de afirmare în mediul școlar să reducă nivelul anxietății și să-și maximizeze potențialul intelectual. Exemple de activități extrașcolare Vizitele la muzee, expoziții, monumente și locuri istorice, case memoriale – organizate selectiv – constituie un mijloc de a intui și prețui valorile culturale, folclorice și istorice ale poporului nostru. Ele oferă elevilor prilejul de a observa obiectele și fenomenele în starea lor naturală, procesul de producție în desfășurarea sa, operele de artă originale, momentele legate de trecutul istoric local, național, de viața și activitatea unor personalități de seamă ale științei și culturii universale și naționale, relațiile dintre oameni și rezultatele concrete ale muncii lor, stimulează activitatea de învățare, întregesc și desăvârșesc ceea ce elevii acumulează în cadrul lecțiilor. Vizionarea emisiunilor muzicale, de teatru de copii, distractive sau sportive, stimulează și orientează copiii spre unele domenii de activitate: muzică, sport, poezie, pictură.

Excursiile și taberele școlare contribuie la îmbogățirea cunoștințelor copiilor despre frumusețile țării, la educarea dragostei, respectului pentru frumosul din natură, artă, cultură. Prin excursii, copiii pot cunoaște realizările oamenilor, locurile unde s-au născut, au trăit și au creat opere de artă. De la cea mai fragedă vârstă, copiii acumulează o serie de cunoștințe punându-i în contact direct cu obiectele și fenomenele din natură. Activitățile de acest gen au o deosebită influență formativă, au la bază toate formele de acțiuni turistice: plimbări, excursii, tabere. În cadrul activităților organizate în mijlocul naturii, al vieții sociale, copiii se confruntă cu realitatea și percep activ, prin acțiuni directe obiectele, fenomenele, anumite locuri istorice. Fiind axate în principal pe viața în aer liber, în cadrul acțiunilor turistice, elevii își pot forma sentimentul de respect și dragoste față de natură, față de om și realizările sale. În urma plimbărilor, a excursiilor în natură, copiii pot reda cu mai multă creativitate și sensibilitate, imaginea realității, în cadrul activităților de desen și modelaj, iar materialele pe care le culeg, sunt folosite în activitățile practice, în jocurile de creație.

La vârsta școlară, copiii sunt foarte receptivi la tot ce li se arată sau li se spune în legătură cu mediul, fiind dispuși să acționeze în acest sens. Excursia ajută la dezvoltarea intelectuală și fizică a copilului, la educarea lui cetățenească și patriotică. Ea este cea care îl reconfortează pe copil, îi prilejuiește însușirea unei experiențe sociale importante, dar și îmbogățirea orizontului cultural științific. Prin excursii elevii își suplimentează și consolidează instrucția școlară dobândind însușirea a noi cunoștințe.

Am acordat importanța cuvenită sărbătorilor și aniversărilor importante din viața țării și a copiilor. Acestea au fost un bun prilej de destindere, de bună dispoziție, dezvoltând la copii sentimentul

apartenenței la colectivitatea din care fac parte, deprinzându-i totodată să-și stăpânească emoțiile provocate de prezența spectatorilor.

Concursurile pe diferite teme sunt, de asemenea, momente deosebit de atractive pentru cei mici. Acestea oferă copiilor posibilitatea să demonstreze practic ce au învățat la școală, acasă, să deseneze diferite aspecte, să confecționeze modele variate. Același efect îl pot avea concursurile organizate de către cadrele didactice în clasa. Dacă sunt organizate într-o atmosferă plăcută vor stimula spiritul de inițiativă al copilului, îi va oferi ocazia să se integreze în diferite grupuri pentru a duce la bun sfârșit exercițiile și va asimila mult mai ușor toate cunoștințele. Elevii trebuie să fie îndrumați să dobândească: o gândire independentă, nedeterminată de grup, toleranță față de ideile noi, capacitatea de a descoperi probleme noi și de a găsi modul de rezolvare a lor și posibilitatea de a critica constructiv.

Înainte de toate, este însă important ca profesorul însăși să fie creativ. Elevii sunt atrași de activitățile artistice, recreative, distractive, care ajută la dezvoltarea creativității, gândirii critice și stimulează implicarea în actul decizional privind respectarea drepturilor omului, conștientizarea urmărilor poluării, educația rutieră, educația pentru păstrarea valorilor, etc.

Activitățile complementare concretizate în excursii și drumeții, vizite, vizionări de filme sau spectacole imprimă copilului un anumit comportament, o ținută adecvată situației, declanșează anumite sentimente. O mai mare contribuție în dezvoltarea personalității copilului o au activitățile extrașcolare care implică în mod direct copilul prin personalitatea sa și nu prin produsul realizat de acesta. Activitatea în afara clasei și cea extrașcolară trebuie să cuprindă masa de copii.

Activitățile extrașcolare, bine pregătite, sunt atractive la orice vârstă. Ele stârnesc interes, produc bucurie, facilitează acumularea de cunoștințe, chiar dacă necesită un efort suplimentar. Copiilor li se dezvoltă spiritul practic, operațional, manualitatea, dând posibilitatea fiecăruia să se afirme conform naturii sale. Copiii se autodisciplinează, prin faptul că în asemenea activități se supun de bună voie regulilor, asumându-și responsabilități. Dascălul are, prin acest tip de activitate posibilități deosebite să-și cunoască elevii, să-i dirijeze, să le influențeze dezvoltarea, să realizeze mai ușor și mai frumos obiectivul principal - pregătirea copilului pentru viață. Realizarea acestor obiective depinde în primul rând de educator, de talentul său, de dragostea sa pentru copii, de modul creator de abordare a temelor, prin punerea în valoare a posibilităților și resurselor de care dispune clasa de elevi. Activitățile extracurriculare dețin un rol important în viața elevului, oferindu-i un alt mod de dobândire a informațiilor. Acestea pot fi activități independente, pe care elevul le-a ales, sau activități organizate de către cadrele didactice.

În concluzie, cadrul didactic poate face multe pentru educarea spiritului creativ în cadrul activităților extracurriculare. Dar, se vede necesitatea de a modifica destul de mult modul de gândire, de a evita critica în astfel de activități, de a încuraja elevii și de a realizeze un feed-back pozitiv.

Bibliografie :

* Ionescu, M., Chiș, V., *Mijloace de învățământ și integrarea acestora în activitățile de instruire și autoinstruire*, Editura Presa Universitară Clujeană, Cluj-Napoca, 2001, pg.162;

* Vlăsceanu, Gheorghe, coord., Neculau, Adrian, *Școala la răscruce. Schimbare și continuitate în curriculumul învățământului obligatoriu. Studiu de impact*, Editura Polirom, București, 2002, pg. 87;

Surse on-line: * Bruner, J.S, *Procesul educației intelectuale*, Ed. Științifică, București, 1970

Dezvoltarea competențelor prin derularea proiectului educațional „Gândește în afara... stigmei!”

**Prof. Manuil Lupu Mihaela
Colegiul Economic „George Barițiu” Sibiu**

Într-o societate bazată pe cunoaștere, competențele-cheie sub formă de cunoștințe, abilități și atitudini adecvate fiecărui context au un rol fundamental în cazul fiecărui individ. Acestea asigură o valoare adăugată pentru piața muncii, coeziunea socială și cetățenia activă, oferind flexibilitate și adaptabilitate, satisfacție și motivație.

Dobândirea competențelor-cheie se încadrează în principiile de egalitate și acces pentru toți. Acest cadru de referință vizează, de asemenea, mai ales grupurile dezavantajate al căror potențial educațional necesită sprijin. Exemplele de astfel de grupuri includ persoanele cu abilități de bază reduse, cele care părăsesc școala de timpuriu, șomerii pe termen lung, persoanele cu dizabilități, migranții etc.

Problema integrării sociale a copiilor cu dizabilități este una de o importanță majoră pentru societatea românească actuală. Dezvoltarea unei societăți incluzive pentru persoanele cu handicap, în general, și pentru copiii cu dizabilități, în special, reprezintă o prioritate.

Totuși, procesul de incluziune a elevilor ce provin din grupuri și medii defavorizate este dificil. În rândul cadrelor didactice, se perpetuează atitudinile și comportamentele stereotipe față de această categorie de copii, persistă ideile că ei ar trebui educați în școala specială, că prezența lor va afecta performanțele școlare ale elevilor ”normali” și va altera climatul clasei.

Este dificil de schimbat mentalitățile, având în vedere faptul că, în țara noastră, a existat obișnuința ca elevii cu dizabilități sau cei care nu se adaptau în școlile de masă să fie orientați spre rețeaua de școli speciale, care era destul de bine pusă la punct. În plus, dificultățile cu care se confruntă învățământul românesc: subfinanțarea, performanțele școlare mediocre la testările și examenele naționale, o rată ridicată a abandonului școlar, amplifică greutățile procesului de incluziune.

Din aceste motive, principiul incluziunii aplicat la scară mare poate determina situații de neadaptare școlară sau de absolvire a învățământului obligatoriu dar fără a li se asigura elevilor o educație de bază, care să-i ajute în integrarea lor socială și profesională.

În sprijinul rezolvării acestei probleme actuale a învățământului românesc, în cadrul școlii în care am fost profesor, ca partener în proiectul educațional „Gândește în afara... Stigmei!”, finanțat prin granturile SEE 2009-2014, în cadrul Fondului ONG – Fundația pentru Dezvoltarea Societății Civile în România și Asociația „Salvați copiii” Iași, s-au desfășurat o serie de activități menite să vină în sprijinul integrării copiilor cu cerințe educaționale speciale în școala de masă, acceptarea diferențelor și valorizarea potențialului personal al tuturor copiilor.

Proiectul „Gândește în afara... Stigmei!” și-a propus dezvoltarea de măsuri active pentru incluziunea socială și educațională a copiilor care manifestă o tulburare de sănătate mintală (ADHD, anxietate, tulburări din spectru autist) în vederea creșterii accesului la educație și a gradului de acceptare socială a acestora. Proiectul a apărut în contextul absenței unei strategii naționale coerente în ceea ce privește tulburarea de sănătate mintală a copiilor, carență care crește semnificativ riscul de excluziune socială și de stigmatizare a acestora.

În cadrul școlii s-au desfășurat următoarele activități: Evaluarea inițială a grupului țintă de elevi, cu privire la ceea ce cunosc despre persoanele cu CES și cum ar trebui să se comporte cu acestea; „Ne jucăm împreună” - activitate la nivelul școlii pentru sensibilizarea elevilor cu privire la includerea socială și emoțională a copiilor cu tulburări de sănătate mintală; „Cine sunt eu cu adevărat?” - activitate pentru grupul țintă de elevi pentru

dezvoltarea capacității de autocunoaștere și a atitudinii pozitive față de sine. Abilități de viață vizate: încrederea în sine; „Conflictul” - activitate pentru grupul țintă de elevi pentru dezvoltarea abilităților de rezolvare constructivă a conflictelor. Abilități de viață vizate: rezolvarea conflictelor; „Părinte de adolescent” - activitate de informare pentru părinți cu privire la particularitățile emoționale și comportamentale ale copiilor cu tulburări de sănătate mintală; „Integrarea copiilor cu CES: oportunități și dificultăți” - activitate de informare în rândul cadrelor didactice ale școlii; Evaluarea finală a grupului țintă de elevi.

În urma desfășurării activității pentru dezvoltarea capacității de autocunoaștere și a atitudinii pozitive față de sine și a celei de dezvoltare a abilităților de rezolvare constructivă a conflictelor, elevii au învățat, printre altele:

- că imaginea de sine și stima de sine sunt condiționate istoric, cultural și social, conduitele adolescenților fiind în concordanță cu mediul social, conform modelelor psihosociale și schemelor acționale promovate;
- că stima de sine joacă un rol esențial în formarea imaginii de sine ideale, adolescenții care își prețuiesc și valorizează propria persoană manifestă dorința de a se autodepăși, autodezvolta;
- că o reprezentare de sine și o încredere de sine dezvoltate corect, echilibrat, pe baza unor abilități, competențe și performanțe reale ale adolescentului, conduce la acțiuni și conduite prosoziale, relații armonioase și constructive cu cei din jur, facilitarea procesului integrării sociale;
- că adolescenții care au o reprezentare de sine pozitivă se adaptează mai bine la grupul din care fac parte, sunt capabili să-și ajusteze conduita în așa fel încât să răspundă armonios mediului social;
- că dificultățile de adaptare și integrare socială sunt condiționate de factori psihoindividuali: profilul personalității individului; factori sociali: grupul de apartenență, valorile, normele și modele promovate de grup, relația cu părinții și cu persoanele apropiate, statutul social ocupat în grupul de egali și în cel școlar; factori socioculturali: modele și valori promovate de societate, caracteristicile perioadei istorice;
- că strategiile care urmăresc facilitarea procesului integrării sociale trebuie să vizeze procesul cunoașterii de sine, aprecierea de sine, respectul de sine, relația adolescentului cu părinții, cu grupul de egali;
- principii și au dobândit abilitățile fundamentale ale rezolvării conflictelor și ale medierii, cu scopul de a-i pregăti pentru a juca rolul de terță parte neutră capabilă să-i ajute pe disputanți să găsească o soluție;
- să-și controleze constructiv propriile conflicte, folosind abilitățile dobândite.

Elevii au înțeles că „cerințe/nevoi educative speciale” (CES) este o sintagmă care se referă la cerințele în plan educativ ale unor categorii de persoane, cerințe consecutive unor disfuncții sau deficiențe de natură intelectuală, senzorială, psihomotrice, fiziologică sau ca urmare a unor condiții psihoafective, socioeconomice sau de altă natură; aceste cerințe plasează persoana/elevul într-o stare de dificultate în raport cu ceilalți din jur, stare care nu-i permite o existență sau o valorificare în condiții normale a potențialului intelectual și aptitudinal de care acesta dispune și induce un sentiment de inferioritate ce accentuează condiția sa de persoană cu cerințe speciale.

Cadrelor didactice au realizat, o dată în plus, faptul că activitățile educative școlare și/sau extrașcolare reclamă noi modalități de proiectare și desfășurare a lor în relație directă cu posibilitățile reale ale elevilor, astfel încât să poată veni în întâmpinarea cerințelor pe care elevii respectivi le resimt în raport cu actul educațional. Altfel spus, cerințele educative speciale solicită abordarea actului educațional de pe poziția capacității elevului deficient sau aflat în dificultate de a înțelege și a valorifica conținutul învățării, și nu de pe poziția

profesorului care desfășoară activitatea instructiv-educativă în condițiile unei clase omogene sau pseudo-omogene de elevi.

În societatea românească se încearcă normalizarea, termen care se referă, în principal, la asigurarea unor condiții de viață corespunzătoare pentru persoanele cu cerințe speciale, acceptarea acestora în cadrul societății sau comunității din care fac parte, fiindu-le asigurate aceleași drepturi, responsabilități și posibilități de acces la serviciile comunitare ca și celorlalți membri ai societății, în scopul dezvoltării și valorificării optime a potențialului de care aceste persoane dispun. Altfel spus, normalizarea se referă la sprijinul oferit persoanelor cu cerințe speciale de către componentele sistemului social pentru a permite acestora un mod de viață similar sau apropiat cu al celorlalți membri ai societății; consecințele practice ale normalizării sunt programele și acțiunile bazate pe incluziune și integrare.

Resurse create: Exercițiul de imagine „Cine sunt eu cu adevărat?”; Blazonul personal/ eticheta mea/ afișul meu publicitar „Cum mă văd eu? Cum mă văd ceilalți? Suntem diferiți?”; Exercițiul aplicativ „Caracteristicile stimei de sine”; Tabelul „Pro - Contra”; Prezentarea Power Point „Cine sunt eu cu adevărat?” ; Jocul de cunoaștere „Cine sunt eu?”; Fotografii la toate activitățile; Fișa de lucru cu diverse tipuri de comportamente în caz de conflict; Tabelul „Da și Nu”; Prezentarea PowerPoint „Rezolvarea conflictelor”; Studiul de caz pentru stabilirea modalităților de prevenire ale conflictelor; Fișa de lucru „Ferestrele conflictului” ; Prezentarea Power Point „Integrarea copiilor cu CES: oportunități și dificultăți”; Chestionarul de conștientizare pentru cadrele didactice; Prezentarea filmului „Hand in hand” pentru sensibilizarea cadrelor didactice; Eseul „Părinte de adolescent”; Chestionarul pentru părinți conținând întrebări explicite privitoare la cunoașterea psiho-comportamentală a copilului; Posterul cu imagini din timpul activităților.

Pe termen lung, la nivelul școlilor vor avea loc schimbări cu impact (de politică, viziune, obiective, rezultate). Accesul copiilor cu cerințe educaționale speciale în școala de masă, alături și împreună cu elevii „normali” reprezintă o permanentă provocare pentru toate categoriile de cadre didactice, manageri de școală, părinți și decidenții de la nivel local sau național. Este necesară o reorganizare a școlii în ansamblu, a curriculumului, a modului în care profesorii predau și a modului în care elevii învață, a modului în care elevii interacționează între ei, cu sau fără dizabilități de orice fel.

Punctele tari ale integrării elevilor cu cerințe educaționale speciale în învățământul de masă: asigurarea participării la educație a tuturor copiilor, promovând diversitatea și egalitatea; promovarea atitudinii tolerante, deschise, de acceptare și înțelegere firească a raporturilor dintre copiii cu nevoi speciale și ceilalți copii; punerea accentului pe cooperare, pe învățare socială și pe valorizarea fiecărui individ; formarea competențelor de comunicare, de negociere și de cooperare necesare în contextul unui învățământ divers din punct de vedere etnic și cultural; acceptarea ideii că orice copil poate învăța; valorizarea în mod egal a tuturor copiilor și a tuturor părinților; asigurarea învățării individualizate și dezvoltarea abilităților de lucru în echipă; dezvoltarea relațiilor cu comunitatea locală pentru implicarea în activități de educație a părinților; educarea și sprijinirea tuturor copiilor pentru a înțelege și a accepta diferențele dintre ei; promovarea strategiilor eficiente pentru diminuarea încercărilor de intimidare și abuz asupra copiilor și între copii; promovarea educației interculturale; strategia curriculară ține seama de diversitatea copiilor; sistemul de evaluare poate aprecia adecvat rezultatele tuturor copiilor.

Puncte slabe: uneori, devine o simplă plasare a copiilor împreună; slaba preocupare a unor profesori pentru informare și perfecționare; adesea, diferențele sunt văzute într-o manieră negativă, devenind sursă de conflict și justificare a discriminării; formarea de grupe speciale separate; copiii și părinții nu cunosc și nu sunt informați despre drepturile lor; strategiile nu corespund întotdeauna nevoilor individuale de valorizare și potențare ale

fiecărui copil; integrarea copiilor se face fără a realiza condiții egale; dezarmarea subiectivă a conflictelor.

Dificultăți în implementare: prejudecățile părinților și ale profesorilor; activitatea cu părinții este de “suprafață”, nu de “fond”; spațiu insuficient, dotare inadecvată; lipsa specialiștilor în consilierea părinților, copiilor și cadrelor didactice; atitudini și practici retrograde ale profesorilor; reticența și lipsa de interes pentru copiii aflați în dificultate sau de alte etnii; sărăcia și marginalizarea unor familii; fonduri insuficiente alocate învățământului.

Școala incluzivă este deschisă comunității, tuturor celor care vor să învețe, și trebuie să se asigure că elevii din acea școală participă ei înșiși la procesul instructiv-educativ, ca niște actori, nu doar ca produse pasive. Diferențele dintre elevi sunt văzute în școala incluzivă ca resurse de învățare în sensul că fiecare învață de la celălalt într-un proces de interacțiune continuă, iar tratarea diferențiată a elevilor este absolut necesară.

Procesul de integrare a copiilor cu CES depinde în foarte mare măsură de profesor, de competențele sale pedagogice, organizaționale, psihosociale, deoarece integrarea este un proces complex, îndelungat și care presupune ca educatorul să fie foarte bine motivat și să știe exact ce înseamnă integrarea.

Educația integrată presupune ca relațiile dintre indivizi să se bazeze pe o recunoaștere a integrității lor, a valorilor și drepturilor comune pe care le posedă și are următoarele obiective: educarea copiilor cu cerințe speciale în școli obișnuite, alături de ceilalți copii normali; asigurarea de servicii de specialitate (recuperare, terapie educațională, consiliere școlară, asistență medicală și socială) în școală; acordarea de sprijin personalului didactic și managerilor școlii în procesul de proiectare și aplicare a programelor de integrare; permiterea accesului efectiv al copiilor cu cerințe speciale la programul și resursele școlii obișnuite (săli de clasă, cabinete, laboratoare, bibliotecă, terenuri de sport etc.); încurajarea relațiilor de prietenie și de comunicare între toți copii din clasă/școală; educarea și ajutorarea tuturor copiilor pentru înțelegerea și acceptarea diferențelor dintre ei; cunoașterea problemelor și opiniilor părinților, încurajându-i să se implice în viața școlii; asigurarea programelor de sprijin individualizate pentru copiii cu cerințe speciale; acceptarea schimbărilor radicale în organizarea și dezvoltarea activităților instructiv-educative din școală.

Integrarea școlară a copiilor cu CES permite, sub îndrumarea atentă a cadrelor didactice, perceperea și înțelegerea corectă de către elevii fără deficiențe a problemicii și a potențialului de relaționare și participare la viața comunitară a semenilor lor care, din motive independente de voința lor, au nevoie de o abordare diferențiată a procesului de instruire și educație din școală și de anumite facilități pentru accesul și participarea lor la serviciile oferite în cadrul comunității; de asemenea copiii cu CES își dezvoltă competențele sociale alături de copiii “normali” mai mult decât dacă ar fi separați într-o școală specială.

Bibliografie:

Hoară, Alina Simona, *Educația incluzivă. Importanța serviciilor suport oferite de CSEI*, Editura Tritonic, București, 2020

STUDIUL O EDUCAȚIE DE CALITATE PRIN INOVAȚIE ȘI DIVERSIFICARE

Înv. Marc Aurica- Școala Gimnazială Câmpeni

"Viitorul unei națiuni este hotărât de modul în care aceasta își pregătește tineretul", afirma încă din secolul al XVII-lea marele umanist olandez Erasmus. Pentru dezvoltarea socială și umană la nivelul întregii lumi, factorul educațional este recunoscut ca fiind o componentă indispensabilă pentru adaptarea indivizilor la provocările noului mileniu. Acțiunea educativă trebuie să armonizeze datele oferite de ereditate și mediu, în mod creator și adaptat fiecărui individ (sau grup de indivizi). Aceasta deoarece ceea ce s-a dovedit, într-un moment dat sau pentru un individ, benefic, poate fi daunator într-un alt moment pentru un alt individ.

Educația, din punct de vedere etimologic, reprezintă influențarea sistematică și conștientă a dezvoltării facultăților intelectuale, morale și fizice ale copiilor și tineretului precum și totalitatea metodelor folosite în acest scop. Calitatea în educație se referă la totalitatea însușirilor esențiale ale sistemului educațional și reprezintă „valoarea pe care societatea o acordă serviciilor educaționale și educației în ansamblul ei”. Calitatea educației poate fi privită ca un ansamblu de caracteristici ale unui program de studiu și ale furnizorului acestuia prin care sunt îndeplinite așteptările beneficiarilor, precum și standardele de calitate. Calitatea și eficiența sunt doi piloni importanți ai reformelor educaționale din toată lumea, care trebuie avute în vedere la construirea sistemelor naționale de management și de asigurare a calității și în învățământul românesc. Sunt necesare eforturi suplimentare ale tuturor actorilor implicați în proces pentru a spori calitatea, accesibilitatea, relevanța, eficiența, echitatea educației.

Educația de calitate:

- Este centrată pe clienții și beneficiarii serviciilor educaționale;
- Este oferită de instituții responsabile;
- Este orientată pe rezultate;
- Respectă autonomia individuală și are la bază autonomia instituțională;
- Este promovată de lideri educaționali;
- Asigură participarea actorilor educaționali și valorizarea resursei umane;
- Se realizează în dialog și prin parteneriat;
- Se bazează pe inovație și pe diversificare;
- Abordează procesul educațional unitar, în mod sistemic;
- Are ca obiectiv îmbunătățirea continuă a performanțelor;
- Înțelege interdependența între furnizorii și beneficiarii implicați în oferta de educație.

Calitatea în educație este asigurată prin următoarele procese:

- a) planificarea și realizarea efectivă a rezultatelor așteptate ale învățării;
- b) monitorizarea rezultatelor;
- c) evaluarea internă a rezultatelor;
- d) evaluarea externă a rezultatelor;
- e) îmbunătățirea continuă a rezultatelor în educație.

Calitatea se produce, se generează permanent, se măsoară și se îmbunătățește continuu, iar organizația furnizoare de educație trebuie să asigure calitatea, să implementeze propriul sistem de management și de asigurare a calității, să se autoevalueze continuu și să propună măsuri ameliorative.

Școala trebuie să contribuie la egalizarea șanselor tuturor copiilor la educație și la dezvoltarea potențialului lor, precum și la orientarea pregătirii școlare și profesionale. În

învățământul contemporan se pune accentul pe funcția formativă. Educația de calitate este un drept al fiecărui copil. Ne străduim mult la nivel global să reducem abandonul școlar, însă nu e suficient să readucem/menținem copiii în școală, contează și ceea ce primesc aici. Investim 10–12–15–18 ani în educația formală, mai mult decât în majoritatea activităților unei vieți umane, e firesc să dorim și să așteptăm ca această investiție să merite.

Școala este responsabilă de asigurarea internă a calității, dar calitatea se asigura prin dialog și pe bază de parteneriat cu toți actorii implicați. Educația este un proces care se desfășoară în clasă, dar și în afara ei, un proces de lungă durată, cu efecte vizibile în timp și la care participă mai mulți actori: elevi, părinți, cadre didactice. Funcționarea relației corecte în triada educațională elev- părinte – școală contribuie la realizarea unui învățământ de calitate. O familie bine informată despre actul educațional și de ceea ce se întâmplă cu copilul lor în școală, ajută școala în a oferi educație de calitate. Gradul de implicare a tuturor determină succesul/insuccesul actului educațional, succes apreciat în funcție de standardele de referință naționale, precum și așteptările beneficiarilor. O educație de calitate se poate face numai într-o școală modernă, cu o dotare bună, cu profesori de elită, o școală în care domnește disciplina și seriozitatea, în care părinții sunt interesați și implicați activ în serviciul de educație de calitate oferit de școală, un consiliu de administrație profesional, o comunitate conștientă de calitatea viitorilor cetățeni ce ies pe portile lăcașului de educație și care investesc resurse financiare și umane pentru dezvoltarea ei.

Asigurarea calității educației în context formal se realizează mai ales prin modul în care cadrul didactic organizează demersul didactic, pentru atingerea competențelor vizate de programă. În viziune modernă, rolul profesorului este de a facilita și intermedia învățarea, de a fi partener în învățare, de a-i ajuta pe elevii săi să înțeleagă, să argumenteze puncte de vedere proprii, de a alege strategii adecvate prin care să-i pregătească pe elevi să facă față și să se integreze optim unei societăți aflate într-o dinamică fără precedent. Elevii doresc de la dascălii lor: competență, zâmbet și încredere. În afară de cunoștințe și informații elevii așteaptă de la noi suflet încălzit la lumina zâmbetului, care se transmite pe chipurile și în ochii lor puri și încrezători.

În lucrarea ”Managementul calității totale în educație, teorie și cum se pune în practică, dr. Myron Tribus menționează: “Calitatea în educație este ceea ce face ca învățarea să fie o plăcere și o bucurie. Bucuria învățării este mereu schimbătoare. Ceea ce este atrăgător la o varsta este infantil la alta. Trebuie angajare permanentă să-l faci pe elev să fie atașat de învățatură. Este nevoie de experiență în ceea ce privește calitatea pentru a crea un elev independent”. Fiecare copil are un potențial educativ înnăscut care trebuie doar descoperit și activizat. Aceasta este misiunea sfântă a școlii, a educatorilor, deoarece, după cum spunea Comenius : “E îndoielnic să existe o oglindă atât de murdărită, încât să nu reflecte totuși imagini într-un fel oarecare; e îndoielnic să existe o tablă atât de zgrunțuroasă încât să nu putem scrie totuși ceva pe ea. Dacă se întâmplă însă ca oglinda să fie plină de praf sau pete, înainte de a ne folosi de ea trebuie să o ștergem, iar o tablă prea zgrunțuroasă trebuie s-o dăm la rindea. “

Bibliografie:

Josan, Simona, „*Lecții de management și calitatea educației*” , „Tribuna învățământului” nr.649, 2005.

Iucu, R., B., „*Teoria și metodologia instruirii*”, București: P.I.R., 2005.

Cucoș, C., „*Pedagogie*”, Ed. Polirom, Iași, 2000.

Voiculescu, E., ”*Metodologia predării-învățării-evaluării*”, Ed. Ulise, Alba-Iulia, 2002.

Ioan Neacșu, “*Asigurarea calitatii in educație*”, Ministerul Educatiei si Cercetarii, Ed. Scoala Galateana, 2006;

Myron Tribus, “*Managementul calității totale în educație;Teorie și cum se pune in practică*”.

STUDIU-CREATIVITATE PRIN ACTIVITĂȚI NONFORMALE

înv. Marc Aurica – Școala Gimnazială Câmpeni

Termenul de creativitate a fost introdus în literatura de specialitate de G.W. Allport în 1937. Până atunci pentru desemnarea creativității erau utilizați diverși termeni, ca: dotație, aptitudine, talent, genialitate, imaginație creatoare și inteligență. Astăzi, problematica creativității, este abordată sub diferite aspecte, de specialiștii din diferite domenii, de psihologi.

Unii cercetători susțin că orice individ are disponibilități creatoare, care se cer doar descoperite. S-a demonstrat prezența unei înzestrări native generale a tuturor copiilor pe fondul cărora condițiile prielnice de mediu și de muncă cultivă capacitățile specific-individuale. Dacă elevii nu depășesc conduitele imitative, este pentru că așa au fost deprinși și, pe măsură ce dascălul pretinde muncă și gândire independentă, inventivitatea ia locul firescului. E. P. Torrance explică situațiile în care școlarii nu creează deoarece le lipsesc modelele și deprinderile necesare acestui tip de activitate.

Creativitatea copiilor se caracterizează, înainte de toate, prin aportul intelectual afectiv-motivațional pe care-l aduce subiectul în activitate, ca prin eforturile personale care se soldează cu un pas înainte în evoluția personală. Creația este forma optimă de canalizare a energiilor psihice și de autoafirmare. Efectul de creație atrage după sine schimbări în structura personalității, asigurându-i dinamica. Creativitatea răspunde și trebuințelor de cunoaștere care apar pregnant la copii. Evidentă la ei este nevoia de a pune întrebări, de a depista erori, de a experimenta și a obține răspunsuri.

Un rol determinant în dezvoltarea creativității revine mediului școlar și familial al copilului, precum și conduitei de instruire, dar și mediului social în care se mișcă copilul. Numeroase studii analizează dezvoltarea creativității în medii sociale diferite. S-a constatat că mediile libere, calde, prietenoase, sunt favorabile stimulării creativității. Pe când mediul conformist, relațiile autoritare frânează dezvoltarea potențialului creator al copilului. Astfel că un tărâm prielnic pentru dezvoltarea creativității oferă și activitățile nonformale, care au caracter flexibil, se realizează în afara clasei, sunt extradidactice, opționale sau facultative.

Educația nonformală este cea mai nouă abordare a învățării prin activități plăcute și motivante. Avantajele sale multiple înglobează bifarea tuturor deprinderilor specifice sistemului tradițional de învățământ, cu un aport suplimentar de abilități câștigate în condițiile unei libertăți de exprimare maxime. Educația nonformală înseamnă orice acțiune organizată în afara sistemului școlar, prin care se formează o punte între cunoștințele predate de profesori și punerea lor în practică. Acest tip modern de instruire elimină stresul notelor din catalog, al disciplinei impuse și al temelor obligatorii. Înseamnă plăcerea de a cunoaște și de a te dezvolta.

Astfel, activitățile nonformale îi atrag pe copii, le oferă acea descătușare și libertate în manifestare care este necesară în stimularea creativității. Tot în acest sens, activitățile nonformale influențează pozitiv creativitatea și pentru că:

- permit momente de abstractizare, prin extragerea de cunoștințe din viața practică;
- scot din educație, funcția de predare, lăsând loc funcției de învățare;
- elevii sunt implicați în proiectarea, organizarea și desfășurarea acestor activități;
- nu se pun note sau calificative, nu se face o evaluare riguroasă;
- permit punerea în valoare a aptitudinilor și intereselor copiilor și tinerilor;
- permit o mare varietate de forme, flexibilitate sporită a formelor;

Obiectivele educației nonformale nu urmăresc să excludă modul tradițional de educație, ci să completeze instruirea pur teoretică prin activități atractive, la care să aibă acces un număr cât mai mare de tineri. Acestea sunt: - completarea orizontului de cultură din diverse domenii;

- crearea de condiții pentru formarea profesională;
- sprijinul alfabetizării grupurilor sociale defavorizate;
- asigurarea unui mediu propice exersării și cultivării diferitelor înclinații, aptitudini și capacități.

De-a lungul carierei didactice, i-am îndrumat pe elevi să participe la diverse activități nonformale care le-au dezvoltat creativitatea, eliberând închistarea programului rigid din școală, le-am oferit șansa de a valorifica “tot ce-au avut mai bun în ei” cu bună influență apoi și asupra activității școlare. Câteva dintre aceste activități nonformale ar fi serbările cu diferite prilejuri, competiții și evenimente culturale, sportive, expoziții, cercuri extracurriculare, excursii și drumeții, vizite de studiu, ateliere practice (de pictură, cusături) vizite la muzee, mese rotunde, proiecte și parteneriate educaționale, tabere școlare. În ultimii ani, am organizat cercul tematic “Mâini îndemânate și minți creatoare” în colaborare cu clubul elevilor. În cadrul acestuia am desfășurat activități diverse, în funcție de preferințele elevilor participanți: cusături populare, tricotaj manual, diferite tehnici de pictură, colaje cu o multitudine de materiale din natură și gospodărie, editarea unei reviste școlare sau chiar a unor cărți tematice (pe anotimpuri, ilustrate, poezii create de copii). Interesantă mi s-a părut și mie, dar și elevilor, realizarea cărților și a revistelor, activitate pentru care au fost atribuite mai multe funcții: directori de editură, redactori, corectori, ilustratori, tipăritorii textelor create, la calculator și legătorii care au dat forma finală a cărții. Experiențele trăite le-au îmbogățit cunoștințele elevilor, le-au dezvoltat personalitatea, i-au făcut mai îndrăzneți, mai responsabili, au dat frâu liber creativității, obținând produse surprinzătoare, interesante și peste așteptările noastre. În cadrul activităților nonformale, imaginația elevilor poate să colinde locuri neumblate, încărcate de cunoștințe ce așteaptă să fie descoperite și să fie îmbinate creativ în lucrările lor.

Educația nonformală însoțește cu succes formarea educațională a tinerilor și rămâne una dintre variantele optime pentru susținerea plăcerii de cunoaștere și de afirmare profesională în lumea contemporană. Ea oferă un câmp motivațional mai larg și mai deschis procesului de formare-dezvoltare a personalității elevului, având o capacitate rapidă de receptare a tuturor influențelor pedagogice informale, aflate, astfel într-o expansiune cantitativă greu controlabilă. Ea este accesibilă tuturor, este caracterizată de adaptabilitate, nu impune restricții sau condiționări. Ea oferă perspective și oportunități pe plan personal, cât și profesional, completează chiar unele lacune din activitatea școlară.

Pentru ca activitățile în care sunt implicați elevii să crească interesul acestora pentru învățare, să contribuie la formarea competențelor și a obiectivelor propuse, inclusiv a creativității, indiferent că se pliază pe principiile educației formale sau nonformale, ele trebuie să asigure un cadru favorabil intersectării, combinării și valorificării integrate a cunoștințelor și competențelor (de comunicare, de interrelaționare și civice) elevilor, iar din această perspectivă, cadrul didactic trebuie să devină un mediator între mediul educațional formal și cel nonformal.

Bibliografie:

- Jinga, Ioan, Educația permanentă, Editura Științifică și Enciclopedică, București, 1979;
- Revista “Învățământ primar”, nr. 1, Editura Miniped, București, 2004;
- Revista “Învățământ primar”, nr. 2-3, Editura Miniped, București, 2003;
- Revista “Redimo”, mai, Editura Didactic Pres, Slatina, 2013;

STUDIU- OPTIMIZAREA ÎNVĂȚĂRII PRIN FOLOSIREA ELEMENTELOR DE GÂNDIRE CRITICĂ

înv. Marc Aurica- Școala. Gimnazială Câmpeni

Din ce în ce mai mult se pune accentul pe promovarea unei școli centrate pe elev, care să țină seama de interesele și de trebuințele lui specifice. Învățarea activă are la bază implicarea elevilor în procesul de învățământ, metodele și tehnicile gândiri critice având un rol esențial în această direcție. Gândirea critică este un mod de a aborda și rezolva problemele bazat pe argumente convingătoare, raționale. Astfel, prin acțiuni mintale, reflexive, se ajunge la o dezvoltare a aptitudinilor sau strategiilor cognitive. Gândirea critică reprezintă o capacitate ce trebuie încurajată și dezvoltată într-un mediu de învățare adecvat în urma căruia, prin experiență proprie sub îndrumarea cadrelor didactice elevul dobândește anumite capacități și abilități.

Pentru a putea exista într-o lume în schimbare ,elevii noștri vor avea nevoie de capacitatea de a cerne informațiile și de a alege între ceea ce este și ceea ce nu este important. Trebuie ca ei să înțeleagă cum se corelează anumite informații, să le descopere sensul, să le respingă pe cele false sau irelevante. Ei trebuie să dea sens creativ și productiv, informațiilor să gândească și să învețe în mod critic. Eficiența învățării este dată de capacitatea individului de a rezolva situații diverse, de a face față oricăror solicitări, de valoarea și utilitatea cunoștințelor și abilităților posedate la un moment dat.

Gândirea și învățarea critică are loc când dascălul apreciază diversitatea de idei și experiențe, atunci când nu există mentalitatea unicului răspuns corect. Pentru a ajunge să gândească critic elevii trebuie să-și dezvolte încrederea în forțele proprii și să înțeleagă valoarea propriilor idei și opinii; să se implice activ în procesul de învățare, să asculte cu respect opiniile diferite, să fie pregătiți pentru a formula judecăți.

Cadrul de predare-învățare - evaluare pentru dezvoltarea gândirii critice poate fi aplicat sistematic la diferite materii și clase în care elevii pot adăuga la cunoștințele acumulate informații noi. Pentru aceasta e nevoie de un demers didactic ce vizează parcurgerea a trei etape aflate în interdependență: evocarea, realizarea sensului și reflecția.

Etapă de evocare face apel la propriile cunoștințe la care urmează să se adauge altele noi. Aspectul esențial al etapei de evocare constă în stabilirea scopului pentru explorarea subiectului. În această etapă se folosesc metode ca: brainstorming, tehnica ciorchinelui, gândiți/lucreți în perechi, discuția de grup, știu/vreau să știu/am învățat, etc.

Realizarea sensului prin care elevii iau contact cu noile conținuturi prin intermediul lecturii, prelegerii sau a altor metode asigurând în schemele lor de gândire înțelegerea sensului noilor informații și semnificația acestora. Aceasta este faza în care copiii construiesc punți între cunoscut și nou pentru a ajunge la o nouă înțelegere. Este etapa întrebărilor cadru didactic -elev, elev-cadru didactic, elev-elev. Metodele folosite în această etapă sunt: jurnalul dublu, predarea reciprocă, metoda Jigsaw(mozaicul), tehnica Sinelg, etc.

Etapă reflecției în care elevii își consolidează noile cunoștințe având posibilitatea să-și exprime în propriile cuvinte ideile și informațiile întâlnite. Această etapă îi ajută pe copii să pătrundă în esența faptelor și ne dă o imagine clară asupra reușitei totale, parțiale sau a eșecului activității desfășurate în clasă. În această etapă se pot aplica strategii cum ar fi: discuția în perechi, discuția în grup, tabelul Sinelg, linia valorilor, metoda cubului, turul galeriei, eseul de 5 minute.

Pe lângă aceste metode pe care și eu le-am folosit pentru dezvoltarea gândirii critice, metoda socratică este una dintre cele mai apreciate în acest sens. Aceasta pornește de la ideea ca fiecare om are capacitatea logică de a înțelege și afla orice răspuns. Nu este necesar să înveți pe cineva un anumit lucru, ci doar să îi pui întrebările potrivite. Avantajul principal al acestor metode este că fiecare elev este implicat în mod activ în procesul de învățare, care-i un efort personal. Dezavantajul principal – și probabil singurul – este faptul că tutorii trebuie să pregătească foarte bine întrebările, ceea ce necesită experiență și multe ore de muncă. Metoda socratică sau adaptările ale ei funcționează în predarea matematicii, literaturii, științelor sociale și științele naturii.

Pentru stimularea gândirii critice, dascălul trebuie să aibă în vedere următoarele:

- să activeze gândirea elevilor;
- sa stabilească scopuri de învățare;
- să ofere material bogat de discuție;
- să implice activ pe elevi în procesul de învățare;
- să accepte și să stimuleze schimbarea;
- să-i expună pe elevi la diferite păreri;
- să-i ajute pe elevi să-și formuleze propriile întrebări;
- să încurajeze exprimarea liberă;
- să se asigure că elevii prelucrează informația.

Gândirea critică este o calitate esențială atât în viața personală, cât și în cea profesională. În primul rând, facilitează transmiterea propriilor idei și înțelegerea ideilor altora, făcând comunicarea mult mai benefică și productivă. Mai mult, accelerează asimilarea informațiilor noi și derivarea consecințelor acestora. Aceste abilități sunt esențiale în orice domeniu de muncă. Abilitățile sunt universale și pot ajuta în înțelegerea conceptelor științifice și sociale. Alături de creativitate, gândirea critică este crucială în inovație, cercetare și dezvoltare. Dezvoltarea gândirii critice nu aduce beneficii doar pentru indivizii formați, ci și pentru societatea din care fac parte. Gândirea critică vindecă o societate de prejudecăți și pasivitate, făcând conceptele politice și sociale mult mai accesibile și responsabilizând participanții să se informeze și să se implice.

O gândire clară și sistematică poate îmbunătăți modul în care ne exprimăm ideile. Pe lângă faptul că ne învață cum să analizăm structura logică a textelor, gândirea critică dezvoltă și capacitatea de înțelegere. Găsirea unei soluții creative la o problemă nu se rezumă doar la o serie de idei noi. Trebuie, de asemenea, ca aceste noi idei să fie viabile și relevante pentru sarcina respectivă. Gândirea critică joacă un rol crucial în evaluarea noilor idei, selectarea celor mai bune și modificarea lor, în caz de nevoie. Pentru a avea o viață plină de sens și bine structurată, trebuie să motivăm și să reflectăm la valorile și deciziile noastre. Gândirea critică oferă instrumentele necesare acestui proces de autoevaluare.

Gândirea critică semnifică o gândire de nivel superior bazată pe capacitatea celor ce o practică de a raționa corect, coerent logic, pe baza unor argumente suficiente, solide și valoroase și implică analiza, sinteza, evaluarea pe baza unor criterii și valori dezirabile social, asumate de individ, practicate cu pricepere și eficiență.

O gândire critică nu se poate dezvolta fără stimularea capacităților creatoare ale copiilor. Numai invitându-i să vadă și alt drum, acesta va avea curajul să critice ceea ce este depășit. Evoluția societății în ansamblu este dependentă de creativitatea individuală și colectivă, între societate, creativitate și mediu se stabilește o relație circulară de feed-back.

Bibliografie:

1. Dumitru, I. – „Dezvoltarea gândirii critice și învățarea eficientă”, Timișoara, Editura de Vest, Timișoara, 2000;
2. Macarie, C. –, „Alternativele metodologice moderne – o provocare pentru activitatea didactică”, Editura Măiastra, Târgu-Jiu, 2005.
3. Monteil, J.M., 1997, „Educație si formare”, Editura Polirom, Iași, 1997;

RELAȚIA CAUZE - EFECTE ÎN MANIFESTAREA TULBURĂRILOR DE LIMBAJ CITIT-SCRIS

Prof. psihopedagogie specială : Marcu Gratiela Alina

C.S.E.I. PAUL POPESCU NEVEANU TIMISOARA

An școlar.2023-2024

Vorbirea corectă, scrierea și calculul nu trebuie învățate, la începutul școlarității, doar ca scop, ci și ca o finalitate, pentru facilitarea demersului de învățare ce va urma în îndelungata perioadă a educației școlare.

Faptul că unii copii învață să scrie și să citească fără probleme, uneori chiar de la școală, îi face pe învățători și pe părinți să considere normal ca acest lucru să fi accesibil întregii populații școlarizate. Există cazuri în care acest lucru nu se întâmplă și duce la apariția dislexo-disgrafiei.

Cauzele apariției acestora sunt diverse, complexe și de foarte multe ori ascunse. Deși abordarea psihopedagogică este adecvată, familia este cooperantă și interesată de evoluția școlară a copilului, iar din punct de vedere intelectual copilul se menține în limitele zonei de normalitate, ca și din punct de vedere psihomotric și senzorial, sunt cazuri în care performanța sa în scris-citit, lasă de dorit.

Investigarea cauzelor trebuie să se îndrepte spre trei registre principale:

- insuficiență echipare organică, atât periferică cât și centrală, dar de multe ori minim perceptibilă;
- un deficit al mecanismelor perceptiv - motorii;
- abordare improprie instructiv - educativă, în sensul insuficienței individualizării, personalizării, instruirii și a relațiilor profesor - cursant.

În cartea sa, D. Ungureanu prezintă o clasificare a cauzelor apariției dislexo - disgrafiei:

- *Cauzele care țin de copil* care pot fi: insuficiențele funcționale ale creierului; întârziere și dificultăți în limbajul vorbit; simptom din categoria afazie, agnozie, apraxie, dislalie și dizartrie de evoluție; sindromul de nedezvoltare a vorbirii; deficiența mintală; manifestări ale sechelelor cerebrale; tulburări de orientare spațială și temporală; lateralitate inversă, încrucișată sau nefixată; nedezvoltarea autoperceperii schemei corporale; deficiențe temporo-ritmice; boli psihosomatice infantile, reacții neurotice; cauze ereditare.
- *Cauze care țin de mediul ambiant*: dezinteresul familiei sau din contră prezența hiperprotecției și a toleranței exagerate; nivelul cultural și material al familiei; copilul are un regim zilnic dezordonat; absenteismul școlar; slaba integrare în colectivul școlar; etichetarea slabei performanțe a copilului; nestimularea la lecții a copilului; neprotejarea copilului în cazul în care apar incidente neplăcute în clasă; necunoașterea copilului și abordarea pedagogică neadecvată a nevoilor acestuia.
- *Cauze rezultate din intersectarea celor două zone la nivel de persoană*: tulburări și carențe afective; carențe și distorsiuni motivațional-volitivă grave; tulburări comportamentale; situații stresante prelungite; insuficiența dezvoltare a vocabularului și a simțului limbii; bilingvismul; dificultatea evocării și exprimării în relații; contrarierea lateralității inverse; dificultăți de învățare din lipsă de fond asociativ și de obișnuință a învățării.

„Este evident faptul că atât timp cât dislexo-disgrafia se manifestă în cazul copiilor cu intelect normal, ea va avea o formă mult mai accentuată la copilul deficient mintal, al cărui scris-citit va fi supus dezorganizării proceselor mintale.”¹

Această tulburare afectează în general copiii de vârstă școlară, dar și adulți. Demersurile terapeutice și educative vor trebui să fie flexibile și adecvate ritmurilor fundamentale ale copilului în general și ale celui cu deficiență mintală în special.

Deci, acei copii care nu pot să învețe să citească și să scrie în ritm cu ceilalți colegi ai lor, care din condiționări intrinseci, nu pot deprinde aceste tehnici, având la bază o etiologie diversă, fac obiectul preocupărilor acestei lucrări.

În general, etiologia acestor dificultăți cuprinde următorii factori:

- *factori neuropsihici* – funcționarea carentată a sistemului nervos central (disfuncții sau leziuni minime);
- *factori psihomotori* - motricitatea fină a globilor oculari și a aparatului verbo – motor (coordonarea verbo – motorie și oculă – motorie sau kinezia specifică lecturii), lateralitatea cerebrală, orientarea stânga – dreapta, schema corporală, simțul temporo – ritmic (structural intrinsec și cel de percepere a ritmurilor ambientale);
- *factori senzoriali* – deficite ușoare și bine ascuse în sfera senzorialității, cum ar fi: microtulburări în orientarea spațială și temporală, în organizarea perceptivă, necorelate ori disjunctie între analizatorul vizual și cel auditiv intern, rezonator;
- *factori cognitivi* - promovați de psihologia contemporană ca: experiența cognitivă a copilului și gradul ei de organizare, gradul de conștientizare și înțelegere a materialului citit;
- *factori care țin de conduită* – extrapolați din psihologia behavioristă ce consideră limbajul ca fiind comportament verbal, iar citirea, lexia, drept conduită complexă ce poate fi descompusă în alte subconduite, la care se ajunge prin condiționare operantă;
- *factori ce țin de oralitatea copilului* – vocabular sărac, vorbire eliptică, disjunctie în integrarea vizualului în verbal în timpul procesării insuficient de rapide a informației specifice lecturii;
- *factori neprecizați* - orbirea, ambliopia congenitală a cuvântului (incapacitatea structurală a persoanei de a vedea corect grafemele și cuvintele scrise).

Dificultățile în deprinderea scris - cititului se mai pot datora unor *cauze organice* (leziune cerebrală) sau unor *cauze funcționale*, cum ar fi blocajul emotiv în neuropsihiatrie, termenii de dislexie-disgrafie sunt rezervați pentru acele tulburări în deprinderea scris-cititului care au un substrat organic și, ca atare, o etiologie, o simptomatologie și o evoluție specifică.

Alte cauze ale acestor tulburări pot fi: sarcinile purtate dificil, nașterile grele, condițiile materiale și culturale scăzute ale familiei, locul ocupat în raport cu ceilalți frați, slaba dezvoltare a motricității sau a deficiențelor din planul motric. Mai pot determina asemenea tulburări incidentele survenite:

- *în antecedentele heredocolaterale*, la genitori, frați și heredo-colaterali (alcoolismul sau abuzul de alcool, tuberculoza, bolile neurologice și organice, bolile psihice, endocrinopatiile).
- *în perioada sarcinii*: disgravidia (toxicoza gravidică), traumele fizice și psihice, iminența de avort, infecțiile gravidei, intoxicațiile exogene sau endogene, tentativele de avort, medicația folosită în sarcină;
- *în perioada perinatală*: distociile cu aplicare de forceps, operație cezariană sau travaliu prelungit, suferința fetală și sindromul neurovascular;
- *în perioada postnatală*: bronhopneumonia, toxicoza, infecțiile repetate de căi aeriene superioare, rujeola și varicela - survenite sub vârsta de 1 an, tusea convulsivă până la 3 ani, encefalitele și meningitele până la 5 ani, traumatismele craniene grave până la 7 ani.

Copii cu tulburări dislexo-grafice au o capacitate foarte scăzută de a citi și scrie corect, făcând dese confuzii și repetări între fonemele și grafemele asemănătoare sub aspect acustic și optic. Prezente frecvent sunt și omisiunile, inversiunile și adăugările de foneme și grafeme, silabe, cuvinte și chiar propoziții. Greutatea de a combina cuvintele în unități mai mari de limbaj duce la tulburări ale lizibilității și ale laturii semantice.

Elevii cu tulburări de citire și scriere, nu rețin conținutul de idei, în vederea adâncirii înțelegerii și a valorificării caracterului educativ al textului. Trebuie menționat faptul că dificultățile întâmpinate de unii dintre acești copii, nu se datorează numai deficienței mintale, deși aceasta are partea ei de contribuție, ci faptului că se constată o anumită rămânere în urmă în ceea ce privește asimilarea cunoștințelor datorate tulburărilor pe care le prezintă.

Astfel, ei nu reușesc să țină pasul cu colegii lor care nu prezintă astfel de handicapuri întrucât se exprimă mai greu, înțeleg cu dificultate, nu au un vocabular corespunzător, cu alte cuvinte, nu posedă acele abilități pe care să se sprijine activitatea de cunoaștere și asimilare a cunoștințelor care nu se fac numai prin acțiuni nemijlocite și observare directă, ci și prin intermediul cărților.

Acești copii nu au deprinderea de a citii în gând, (limbajul nefiind interiorizat), astfel că ei nu pot răspunde la întrebările care li se pun în legătură cu cele citite, sau să redea conținutul textului într-o succesiune logică. Elevii cu tulburări de limbaj nu se pot descurca singuri în activitățile de muncă independente, sprijinul învățătorului fiind absolut necesar.

Dezvoltarea de curriculum – modalitate de eficientizare a procesului didactic

Prof. NICOLETA MARCU
Colegiul Național „Mircea Eliade” Reșița, Caraș-Severin

Unul din modelele posibile de dezvoltare curriculară este modelul APIE (Analiză – Proiectare – Implementare - Evaluare) care pornește de la acceptiunea largă a curriculumului ca stabilitate a documentelor și acțiunilor care definesc un set de influențe educaționale, stabilind **structura** și **rolurile** curriculare.

Considerând astfel curriculumul, acesta cuprinde, metaforic vorbind:

- „**ținta**” educațională, dar și „**originea**”, punctul de plecare (achizițiile educaționale anterioare);
- „**călătorul**”, formabilul sau educabilul dar și „**ghidul**” sau „**tovarășul**” de drum - formatorul sau educatorul;
- „**drumul**” parcurs, succesiunea secvențelor educaționale (care pot fi diferite de la o persoană la alta), dar și „**vehiculul**”- posibilele auxiliare curriculare.

Ca urmare, rolurile curriculare ale educatorului se diversifică, el devenind:

- **manager** de curriculum - educatorul trebuind să realizeze toate funcțiile manageriale cunoscute, atât pe dimensiunea „sarcină”, cât și pe dimensiunea „umană”;
- **creator** („**dezvoltător**”) de curriculum;
- **facilitator** de curriculum - atât pentru colegii care dezvoltă curriculum cât și pentru cei care aplică curriculumul în relația directă cu educabilii;
- **monitor** de curriculum.

Modelul APIE (Analiză - Proiectare - Implementare - Evaluare) este unul din multele modele posibile de dezvoltare curriculară, inițiat de *Scottish Education Department* în anul 1990. Subliniem faptul că este doar un exemplu ilustrativ, fiecare profesor fiind nu numai liber, dar chiar dator să-și construiască propriul model, în funcție de contextul și situațiile de formare.

Pentru realizarea unei activități didactice eficiente ar trebui:

- Atmosfera în clase să fie pozitivă. O **atmosferă pozitivă** în clasă este influențată de următoarele elemente: caracteristicile relațiilor sociale din clasă, comportamentele elevilor în diferite situații școlare, gradul de autoritate exercitat, gradul de ne/încredere între cadrul didactic și elevi.
- Să realizeze aceste activități **profesorii buni**, adică cei care:
 - => iubesc activitatea de predare;
 - => tratează elevii, părinții, colegii în mod egal;
 - => le spun copiilor cum se descurcă, le oferă feedback constructiv;
 - => sunt încurajatori;
 - => stârnesc interesul pentru materia lor;
 - => ascultă opiniile tinerilor;
 - => sunt îngăduitori cu elevii care au probleme;
 - => acordă timp pentru explicații.
- Predarea să fie **de bună calitate, adică:**
 - => sentimentele profesorului sunt pozitive;
 - => profesorul îi încurajează pe **elevi**;
 - => spațiul și resursele sunt bine folosite;
 - => există diferențiere;
 - => există disciplină fermă;
 - => lecția are un ritm bun;
 - => evaluarea muncii elevilor se face constant;

Rolul profesorului în proiectarea și dezvoltarea de curriculum. Există mulți adepți ai ideii că profesorul practician de la clasă trebuie să fie motorul schimbării. Sigur că problema poate fi îndelung comentată din perspectiva naturii schimbării despre elevilor care, nepregătiți suficient, nu-și pot fructifica șansele egale de acces oferite formal etc. Dincolo de orice discuție însă, trebuie acceptat faptul că

profesorului i se va acorda atenție deosebită dacă se vrea ca un nou curriculum să nu rămână un proiect frumos.

Lawrence Stenhouse consideră problematica profesorului, ca pion central al schimbării curriculare, ca fiind cea mai importantă și dedică un capitol întreg ipostazei de „cercetător” a profesorului. Autorul este de acord că activitatea profesorului a fost și este studiată de alții, dar consideră necesar ca profesorul însuși să facă acest lucru, în folosul muncii lui și al rezultatelor la nivelul elevilor. Hoyle (preluat și dezvoltat de Gunnar Berg) introduce și definește două concepte de ajutor în această punere de problemă: **profesionalism restrictiv** și **profesionalism extins** pe care le descrie conform caracteristicilor din tabelul de mai jos:

Profesionalism restrictiv	Profesionalism extins
<ul style="list-style-type: none"> • Nivel înalt de competență la clasă. • Centrat pe elev, interesat de dezvoltarea lui. • Un grad înalt de abilitare în munca cu elevii (comunicare cognitivă, afectivă, relație socială). • Obține mari satisfacții din activitatea cu elevii. • Evaluează performanțele în funcție de propria sa percepție despre schimbarea în comportamentul elevilor în achizițiile lor. • Participă la forme scurte de perfecționare de natură practică. 	<ul style="list-style-type: none"> • Își analizează activitatea în contextul larg al școlii, al comunității, al societății. • Participă la forme diversificate de perfecționare în afara școlii, profitând de fiecare posibilitate de a se informa și de a schimba experiență. • Este preocupat de legătura dintre teorie și practică. • Este consecvent în aderarea la anumite teorii privind managementul curriculumului.

Asupra modelului lui Hoyle, L. Stenhouse are unele comentarii în sensul că el are ca idee fundamentală puterea cvasitotală a profesorului, independența și autonomia lui. În opinia lui Stenhouse, cele trei caracteristici majore ale unui profesor implicat în schimbarea curriculară sunt:

- autoevaluarea permanentă ca bază a propriei dezvoltări;
- deprinderea și dorința de a-și studia propriul comportament didactic;
- preocuparea de a introduce în practică idei noi și de a le evalua eficiența.

Astfel, în vreme ce Stenhouse vede profesorul ca acționând autonom, Hoyle sugerează trei posibile căi de acțiune a profesorului în schimbarea curriculară:

- poate fi independent - un inovator în munca sa la clasă;
- poate acționa ca un „campion al inovației” printre colegi;
- poate fi factor activ al implementării unor inovații produse de alții.

Proiectarea curriculumului. 10 nivele de integrare a curriculumului

Denumire	Descriere	Avantaje	Dezavantaje
FRAGMENTAT	Discipline distincte, separate	Imagine clară și distinctă a fiecărei discipline	Conexiunile nu sunt clare pentru elevi; transfer redus al învățării
CONECTAT	Subiectele din cadrul unei discipline sunt conectate	Conceptele cheie sunt conectate, conducând la o reconceptualizare și asimilare a ideilor din cadrul unei discipline	Disciplinele nu sunt corelate; focalizarea rămâne pe conținutul fiecărei discipline
CONCENTRIC	Deprinderile sociale, de gândire și cele legate de stăpânirea conținutului au ținta în interiorul unei Discipline	Acordă atenție câtorva arii deodată, conducând la o învățare mai bogată și mai cuprinzătoare	Poate crea confuzie în rândul elevilor care pot pierde atenția asupra conceptelor principale ale activității sau lecției

SECVENȚIAL	Ideile similare sunt predate concentrat deși subiectele sunt separate	Facilitează transferul învățării în aria curriculară	Necesită colaborare continuă și flexibilitate, deoarece profesorii au mai puțină autonomie în secvențierea curriculumului
ÎMPĂRTĂȘIT	Planificare și/sau predare în echipă, care implică două discipline să se focalizeze pe concepte, deprinderi și atitudini împărtășite/comune	Experiențe de învățare împărtășite; fiind doi profesori în echipă este mai ușor de colaborat	Necesită timp, flexibilitate, angajament și acceptarea compromisurilor
CORELAT	Predare tematică, utilizarea unei teme ca bază de învățare în mai multe discipline	Motivantă pentru elevi, ajută elevii să vadă conexiunile între idei	Tema trebuie să fie aleasă cu grijă, să fie semnificativă, să aibă un conținut relevant și Riguros
ÎNȘIRAT	Deprinderile de gândire, cele sociale, cele corelate cu inteligențele multiple și deprinderile de studiu sunt „înșirate” prin intermediul disciplinelor	Elevii învață procedee prin care învață, facilitându-se transferul celor învățate	Disciplinele rămân separate.
INTEGRAT	Prioritățile care acoperă/ se suprapun peste mai multe discipline sunt examinate pentru a forma deprinderi, concepte, atitudini Comune	Încurajează elevii să descopere interconectibilitatea și interrelaționările între discipline; elevii sunt motivați pe măsură ce descoperă aceste conexiuni	Necesită echipe interdisciplinare care stabilesc același moment de planificare și predare a priorităților.
SCUFUNDAT	Elevii integrează cunoștințele din diferite discipline din perspectiva unei teme de interes	Integrarea are loc prin efortul celui care învață.	Poate îngusta focalizarea celui care învață.
ÎN REȚEA	Elevul direcționează procesul de integrare prin alegerea unei rețele de experți și resurse	Proactiv, cu elevul stimulat de noile deprinderi, atitudini, concepte	Elevul poate fi cantonat într-un interes/subiect prea îngust, eforturile pot fi ineficiente

Există patru zone de elaborare a curriculumului:

1. *Zona administrativă – globală* (competențe administrativ-birocratice): structura sistemului educațional, specificarea ariilor curriculare, distribuția primară a conținutului; conținuturile minime; posibilitățile de opțiune majoră; formarea educatorilor; producția și consumul material curricular; monitorizarea și îndrumarea în politica educațională generală.
2. *Zona grupală sau individuală* (competența grupurilor de profesori sau a fiecărui profesor în

parte): reconsiderarea obiectivelor; dozarea și organizarea unităților de conținut; prezentarea unităților de conținut; sesizarea și considerarea diferențelor între educabili; conceperea și programarea sarcinilor; adecvarea unor secvențe curriculare până la individualizare; evaluare și remediere/reglare/recuperare/progres.

3. *Zona instituțională-nominală* (competențe instituționale ale unei școli anume): proiectul educativ al școlii, proiectul curricular al școlii, opțiunea și gruparea elevilor; stabilirea nivelurilor de exigență; procurarea și utilizarea materialelor curriculare; utilizarea spațiului; orarul școlar (plajele orare); distribuirea responsabilităților între educatori; integrarea în comunitate.

4. *Zona materială* (competența în conceperea și utilizarea manualelor și a altor materiale curriculare): selectarea și organizarea conținuturilor globale; secvențializarea conținuturilor globale; cuplarea conceptuală a materialelor pentru educabili cu cele pentru educatori; veleități evaluative chiar în administrarea materialelor curriculare.

BIBLIOGRAFIE:

1. Albu, G., Enache, R., Stan, E., *Psihopedagogie. Sinteze de curs pentru studenți. Nivelul I*, Editura Universității Petrol-Gaze din Ploiești, 2009.
2. Cerghit, I., Neacșu, I., s.a., *Prelegeri pedagogice*, Ed. Polirom, Iași, 2001.
3. Chivu, R., *Elemente generale de managementul educației*, Ed. Meronia, București, 2008.
4. Cucoș, C., *Pedagogie*, Ed. Polirom, Iași, 1996.
5. De Peretti, A., *Educația în schimbare*, Ed. Spiru Haret, Iași, 1996.
6. Ungureanu, D., *Educație și curriculum*, Ed. Eurostampa, Timișoara, 1999.
7. *Curriculum național*, materiale elaborate de Comisia Națională de Curriculum – programe, ghiduri metodologice.
8. Nicoleta Bercu, Dan Ion Nasta, Angela Teșileanu, *Mecanisme și practici de aplicare și dezvoltare a curriculumului la nivel de școală și de clasă* - Laboratorul Curriculum – IȘE București, 2013

BENEFICIILE APLICĂRII METODELOR ȘI MIJLOACELOR DE ÎNVĂȚARE MODERNE ÎN SISTEMUL EDUCAȚIONAL

MĂRGĂRINT ADINA ELENA- COLEGIUL NAȚIONAL „FRAȚII BUZEȘTI”

Sistemul educațional joacă un rol important în formarea și dezvoltarea elevilor, contribuind la aportul pozitiv pe care acesta, ca adult, îl va aduce societății. Educația este procesul prin care elevii dobândesc cunoștințe, valori și comportamente, de aceea, acest proces nu se limitează doar la instruirea academică, ci și la dezvoltarea tuturor abilităților.

Sistemul educațional înglobează aceste principii, asigurând un mediu eficient și echitabil, prin facilitarea și îmbunătățirea continuă a activităților desfășurate în cadrul acestuia.

Activitățile din sistemul educațional se definesc prin diversitatea experiențelor educaționale care au loc în școli și în alte instituții de învățământ, corelând: activități de învățare, activități extracurriculare, activități de evaluare și activități de dezvoltare personală.

1. Activitățile de învățare include toate tipurile de activități desfășurate în cadrul procesului de învățare: exerciții practice, lecții, discuții dirijate etc. Scopul acestora este de a permite înțelegerea și aplicarea conținutului educațional.

2. Activitățile extracurriculare însumează activitățile desfășurate în afara curriculumului școlar regulat și oferă elevilor oportunitatea suplimentară de a-și dezvolta abilitățile personale și sociale și de a-și explora pasiunile și interesele.

3. Activitățile de evaluare sunt activitățile folosite pentru a monitoriza progresul constant, cunoștințele, abilitățile și competențele elevilor. Scopul acestora este de a oferi feedback și pot fi de mai multe tipuri: evaluare scrisă, evaluare orală, proiect de cercetare, portofoliu etc.

Procesul didactic trebuie să încurajeze întotdeauna învățarea activă și participativă. Elevii vor fi încurajați să-și exprime opiniile și să colaboreze cu colegii lor.

Facilitarea activităților educaționale se poate realiza prin utilizarea unor metode variate de predare precum: problematizarea, discuțiile dirijate, metodele moderne, proiectele de cercetare și

activități practice care să urmărească dezvoltarea multiplelor abilități, iar informația să fie transmisă prin modalități interactive și captivante.

Adaptabilitatea activităților din sistemul educațional reprezintă un element-cheie. Un curriculum flexibil și personalizat permite elevilor să-și descopere și să-și exploreze pasiunile. Această adaptabilitate poate însemna integrarea materialelor și activităților care să reflecte diversitatea culturală și socială. De asemenea, procesul de predare trebuie să se raporteze la ritmul și stilul de viață al fiecărui elev în parte.

Utilizarea tehnologiei joacă un rol esențial în demersul didactic. Într-o lume aflată în continuă schimbare, tehnologia oferă acces la resurse educaționale variate și actualizate. Totodată, aceasta permite o colaborare și o comunicare eficientă între elevi și cadre didactice, oferind instrumente și platforme pentru monitorizarea atentă a progresului elevilor. Este important să învățăm elevii să folosească tehnologia într-un mod inteligent, corespunzător procesului de învățare, responsabil și creativ.

În concluzie, prin promovarea învățării active, adaptabilității și utilizării tehnologiei, putem contribui la formarea unei generații pregătite să facă față provocărilor și oportunităților unei lumi moderne.

BIBLIOGRAFIE:

1.POPESCU DANIELA- „UTILIZAREA TEHNOLOGIEI ÎN EDUCAȚIE: PERSPECTIVE ȘI PRACTICI MODERNE”, EDITURA UNIVERSITĂȚII DIN BUCUREȘTI, 2018

2.NEDELICU ANCA-„INTEGRAREA TEHNOLOGIEI ÎN PROCESUL DE ÎNVĂȚARE: PRACTICI EFICIENTE ȘI EVALUARE BAZATĂ PE COMPETENȚE” , EDITURA UNIVERSITĂȚII „ALEXANDRU IOAN CUZA” DIN IAȘI, 2016

EDUCAREA INTELIGENȚEI EMOȚIONALE A COPIILOR

MĂRGINEAN ANGELA
LICEUL CU PROGRAM SPORTIV ALBA IULIA

Inteligența emoțională se referă la abilitățile în baza cărora un individ poate discrimina și monitoriza emoțiile proprii și ale celorlalți, precum și la capacitatea acestuia de a utiliza informațiile deținute pentru a-și ghida propria gândire și acțiune. O definiție, a fost dată de Daniel Goleman (1995). Conform acestuia, inteligența emoțională desemnează o capacitate de control și autocontrol al stresului și emoțiilor negative; o meta- abilitate, care determină și influențează modul și eficiența cu care ne putem folosi celelalte capacități și abilități pe care le posedăm, inclusiv inteligența educațională.

Educația bazată pe inteligența emoțională nu este o abordare în termeni de calcul. Metodele detaliate, pas cu pas pot arăta bine pe hârtie și sună atrăgător atunci când îi auzim pe autori și pe experți vorbind despre ele. Dar aceste metode funcționează rareori în școală. La fel ca majoritatea lucrurilor care dau un sens vieții noastre și ne aduc satisfacție, educația este un proces extrem de complex și de profund. Educația bazată pe inteligența emoțională pornește de la faptul că totalitatea acțiunilor noastre ne permite să creăm un echilibru mai sănătos în școală și în relațiile cu elevii. Acțiunile noastre trebuie să pună accent pe importanța sentimentelor și să ne ajută să ne ținem sub control emoțiile, în loc să acționăm impulsiv sau să ne lăsăm copleșiți de sentimente. Pentru unii copii, viața este dură și nesigură; pentru alții, este plină de tensiune. În ambele cazuri, a-și pierde controlul poate însemna pierderea unor drepturi, pierderea unor activități extrașcolare sau de îndrumare. Copiii au nevoie de un mediu pozitiv, care le oferă numeroase oportunități. Educația bazată pe inteligența emoțională pornește de la faptul că totalitatea acțiunilor noastre ne permite să creăm un echilibru mai sănătos în relațiile cu copiii prin accentuarea importanței sentimentelor și prin controlul emoțiilor.

Inteligența emoțională ține de conștientizarea propriilor emoții, stăpânirea acestor emoții (prin controlarea cauzelor generatoare), motivația interioară de a evolua, dublată de inițiativă, optimism și dăruire, empatie (capacitatea de a înțelege emoțiile și sentimentele altora) și, nu în ultimul rând, de aptitudinile sociale, adică de capacitatea de a stabili relații pozitive, de a coopera și colabora cu ceilalți, de a rezolva conflicte, de a capta atenția.

Capacitatea de a recunoaște și de a face față emoțiilor duce la performanțe mai mari la școală, în muncă și în relațiile interumane.

Inteligența emoțională este un alt mod de a fi inteligent: inteligența inimii. Înseamnă:

- să cunoști emoțiile, să le recunoști
- să poți să te pui în pielea celuilalt
- să știi să iei decizii
- să-ți asumi responsabilitatea pentru ceea ce faci
- să fii motivat
- să știi să comunici cu ceilalți pentru a avea relații armonioase

Copiii au nevoie de inteligența emoțională:

- pentru a reuși în viață;
- pentru a avea încredere în ei, în abilitățile lor;
- pentru a se cunoaște mai bine și pentru a-i cunoaște și pe ceilalți;
- pentru a-și transforma emoțiile negative, pentru a știi să se manifeste în siguranță atunci când se simt furioși, supărați, îngrijorați, obosiți, triști

Aptitudinile cheie ale inteligenței emoționale sunt:

- *cunoașterea emoțiilor*- capacitatea de a recunoște sentimentele atunci când apar și de a nu le elimina dacă nu ne convin: "Sunt furios/ furioasă!" în loc să-mi "înghit" furia sau să iau un calmant.
- *gestionarea emoțiilor*- capacitatea de a aborda emoțiile neplăcute, după ce le-am acceptat că le simțim. "Îmi ocup timpul cu o activitate care mă face să mă simt bine".
- *automotivarea*- emoțiile ne fac mai puternici sau mai neputincioși. "Să-mi dezvolt o formă de autocontrol emoțional"
- *recunoșterea emoțiilor* - să-mi detectez cu mai multă precizie emoțiile și să-mi construiesc propriul "sistem de lucru" cu ele.

Unii copii sunt mai inteligenți emoțional decât alții. Inteligența emoțională se poate învăța, exersa de timpuriu, chiar din primul an de viață. Perioada preșcolară este esențială, deoarece atunci învață copiii vocabularul emoțiilor, asocierea dintre emoții și contextele de viață, exprimarea facială a emoțiilor (de pildă, învață să decodifice o frunte încruntată ca fiind semn de îngrijorare sau supărare, un zâmbet ca semn al bucuriei etc.), modalități de reacție la emoțiile celor din jur. La vârsta de 6 ani termenii utilizați pentru descrierea emoțiilor cresc în diversitate și cantitate. Copiii devin capabili să poarte discuții cu alții despre emoțiile lor interne sau pot să asculte ce spun ceilalți despre emoțiile lor.

Multe cadre didactice nu sunt familiarizate cu noile metode interactive pe care învățarea comportamentelor pozitive socio-emoționale, le cer. Ele se tem că aceste metode vor duce la dezordine, pierderea controlului clasei.

De asemenea, cadrele didactice trebuie să fie bine informate în privința resurselor pe care școala le pune la dispoziție, asupra suportului fizic, psihic, financiar și chiar asupra devotamentului cu

care se participă la aceste programe de dezvoltare. Este bine de știut de la început pe ce te bazezi ca să poți ști ce poți realiza.

În școlile unde s-au demarat programe de dezvoltare a inteligenței emoționale, elevii au avut posibilitatea să preia, participând an de an la nivelele propuse de program, aspecte educaționale specifice caracteristicilor individuale: vârstă, sex, Q.I. De asemenea important, elevii au interacționat regulat cu adulți care i-au înțeles și au îmbunătățit programul în funcție de cerințele specifice fiecărei clase. Copiii beneficiază cel mai mult de acest program când sunt implicate atât cadrele școlii la care merg, cât și părinții.

Educația și chestiunile legate de școală sunt esența vieții de familie în anii în care copiii noștri traversează o perioadă critică și pe care îi petrecem împreună cu ei odată ce au trecut de vârsta primei copilării. Pot fi perioade de tristețe, tensiuni și dispute, sau de fericire, dezvoltare și afecțiune. În realitate e sigur că toți copiii trec prin diverse probleme, provocarea cadrelor didactice și a părinților este de a le echilibra cu lucruri bune. Aceasta depinde de cât suntem noi dispuși să vorbim cu copiii într-un mod care-i ajută să-și exerseze aptitudinile inteligenței emoționale. În acest fel, vom avea parte de mai puține cazuri de „suprastimulare emoțională” și de o mult mai mare înțelegere a sentimentelor copiilor.

Învățând să comunicăm cu copiii, ne vom bucura împreună cu familiile acestora de o inteligență emoțională armonios dezvoltată. „Devenind mai echilibrați emoțional, va crește și siguranța lor și încrederea în sine; curiozitatea lor își va găsi căi firești de exteriorizare, vor învăța cum să-și câștige independența și autenticitatea în gândire și comportament, își vor dezvolta capacitatea de a face alegeri responsabile.” (Daniel Goleman).

Câteva metode pentru dezvoltarea abilităților emoționale:

Asigură-i un mediu sigur și echilibrat;

- Zâmbește-i;
- Învăță-l să-și conștientizeze și să-și exprime emoțiile; arată empatie când copilul este supărat: „Ce s-a întâmplat? Ești supărat pentru că Robert nu se joacă cu tine?”, „Poate nu-i place să se joace cu mingea, propune-i să vă jucați împreună altceva”;
- Explică-i de ce spui „nu”, în loc de doar „nu”;
- Laudă-l pentru un comportament pozitiv și încurajează efortul;
- Explică-i când și cum acțiunile sale îi afectează pe alții.

Copilul inteligent din punct de vedere emoțional:

- este conștient de emoțiile sale și vorbește liber despre ele;
- recunoaște emoțiile celor din jurul său;
- comunică ușor despre ceea ce îl interesează sau îl preocupă;
- știe să spună NU fără să îi rănească pe ceilalți;
- are un bun management al emoțiilor negative;

- are comportamente rezonabile chiar și atunci când lucrurile nu merg așa cum și-ar dori și nu abandonează o activitate, nici atunci când devine dificilă;
- are bine dezvoltat sistemul motivațional – de pildă, nu face unele activități doar pentru că i-au fost cerute să le facă sau doar cât este supravegheat, ci le face pentru că a înțeles că sunt utile pentru propria dezvoltare și îi oferă beneficii;
- este sigur pe el în majoritatea situațiilor, iar atunci când simte că nu se descurcă, cere ajutorul;
- se adaptează rapid la situații/ persoane noi;
- nu îi este teamă să pună întrebări sau să își afirme preferințele;
- are prieteni cu care se relaxează dar de la care deopotrivă învață modele noi de comportament.

Sistemul educațional pune în mod tradițional accentul pe cele trei activități fundamentale - scris, citit, socotit - toate caracteristice emisferei stângi (dominată de raționalitate), excluzând aproape educarea facultăților emisferei drepte care este sediul imaginației, orientării spațiale, decodării muzicii, culorii, ritmului, creativității (dominanta sa fiind intuiția).

Pentru ca acești copii să nu aibă probleme emoționale în viitor, școala trebuie să găsească mereu noi posibilități, noi metode și resurse de a le dezvolta capacitățile, în special inteligența emoțională- cea mai valoroasă achiziție pe care se pot baza oricând în viitor.

Bibliografie:

1. DANIEL GOLEMAN, *Inteligența emoțională*, Editura Curtea Veche, București, 2001
2. MIHAELA ROCO, *Creativitatea și inteligența emoțională*, Editura Polirom, Iași, 2001
3. CECILIA SAS (coord.), *Cunoașterea și dezvoltarea competenței emoționale*, Editura Universității din Oradea, 2010
4. JEANNE SEGAL, *Dezvoltarea inteligenței emoționale*, Editura Teora, 2000

TRADIȚIONAL SAU MODERN ÎN PREDARE

**Profesor înv. primar Măricuț Mărioara
Liceul Tehnologic „Florian Porcius” – Rodna**

Predarea tradițională în sensul în care profesorul ține o prelegere, face o demonstrație, iar rolul elevilor este acela de a urmări, nu produce învățare decât în foarte mică măsură. Învățarea presupune înțelegerea, iar aceasta înseamnă mai mult decât cunoașterea faptelor. Elevii construiesc cunoașterea pe baza a ceea ce deja cunosc sau cred. Ei formulează noile cunoștințe prin modificarea și raționarea conceptelor lor curente și prin adăugarea de noi concepte la ceea ce cunosc deja.

Învățarea eficientă necesită preluarea de către elevi a controlului asupra propriei învățări. Este insuficient pentru învățare dacă în timpul orei elevii doar ascultă explicațiile profesorului și văd o demonstrație făcută de profesor.

Modelul tradițional de predare nu răspunde noilor tendințe în didactica modernă, fiind fondat pe „triada învățare frontală – studiul manualului – chestionarea”, pe un model de învățare pasiv. În mod tradițional, cadrului didactic îi revine rolul major și activ în cadrul procesului didactic (cel de emițător), acela de a transmite cunoștințele spre un receptor aproape pasiv, determinat să memoreze și să reproducă informația.

Învățământul modern preconizează o metodologie axată pe acțiune, operatorie, deci pe promovarea metodelor interactive care să solicite mecanismele gândirii, ale inteligenței, ale imaginației și creativității. „Activ” este copilul care depune efort de reflecție personală, care întreprinde o acțiune mintală de căutare, de cercetare și descoperire a adevărurilor, de elaborare a noilor cunoștințe.

Noul model de învățare este un model activ și presupune implicarea directă a elevului în procesul de dezvoltare a capacităților de învățare, în asimilarea cunoștințelor și dobândirea gândirii critice.

Acest model impune în activitatea la clasă un nou tip de relaționare pe mai multe direcții: profesor – elev, elev – elev, elev – profesor, aflate în opoziție cu tipul unidirecțional profesor – elev ce caracterizează modelul standard.

Rolurile se schimbă, se întrepătrund, după cum o demonstrează Kathee Terry (1996):

Profesorul a fost...	Profesorul devine...
Sursă de informații și actor principal	Facilitator al procesului de învățare
Centrat pe manual	Centrat pe realitate și pe cele mai recente surse de informare
Coordonator al activității grupurilor de elevi	Manager al situațiilor de învățare
Creator de reguli pe care le impune	Facilitează dezvoltarea structurilor de gândire care fac posibilă învățarea permanentă
Un educator solitar	Membru al unei comunități educaționale compuse din elevi, profesori, manageri, părinți etc.

Elevul a fost...	Elevul trebuie să fie...
Un receptor pasiv	Participant activ la actul învățării
Un executant obedient al sarcinilor stabilite de profesor	Profesor al colegilor săi
Sclav al unui curriculum prestabilit	Participant la decizia privind curriculum-ul școlar
Obligat să-și însușească un anumit manual	Un permanent căutător de noi informații din surse cât mai variate

Diferențele sunt semnificative, nu de puține ori, modelul tradițional de predare fiind identificat ca fiind unul informativ, pe când cel modern este definit ca un proces activ.

În didactică sunt încercări de a prezenta raportul între procesul de învățare activ și procesul de învățare pasiv ca reflex al raportului teoretic – practic, informal – formativ. În lumina celor afirmate putem spune că activ – pasiv în procesul de învățare nu se identifică cu teoretic – practic și nici cu informal – formativ, ci aceste atribute ale profesorului se completează, se influențează, se suprapun în combinații metodice mai mult sau mai puțin reușite.

În învățământul de tip tradițional se cultivă competiția între elevi cu scopul ierarhizării acestora și a se observa și nota activitatea individuală. Competiția stimulează efortul și productivitatea individului și pregătește elevii pentru viață, care este foarte competitivă, dar poate genera conflicte și comportamente agresive, lipsă de comunicare între colegi, marginalizarea nedreaptă a unora dintre aceștia, amplifică anxietatea și teama de eșec, cultivă egoismul.

Modelul învățământului modern face apel la experiența proprie a elevului, promovează învățarea prin colaborare, pune accentul pe dezvoltarea gândirii în confruntarea cu alții. Munca în grup stimulează interacțiunea dintre elevi, creșterea stimei de sine, încrederea în forțele proprii, diminuează anxietatea față de școală și intensifică atitudinile pozitive față de cadrele didactice. În același timp, munca în grup, prin colaborare, nu pregătește elevii pentru viața care este foarte competitivă, metodele activ – participative aplicate în activitatea pe grupe sunt mari consumatoare de timp și necesită experiență din partea cadrului didactic, iar elevilor le trebuie timp ca să se familiarizeze cu acest nou tip de învățare.

Metodele de învățământ bine alese și aplicate duc la realizarea obiectivelor informaționale și formative ale lecției și ale activităților extrașcolare. Nicolae Iorga aprecia că „metoda cea mai bună are valoarea pe care i-o dă omul care o întrebuințează. Ea nu are valoare generală **democratică**, prin care orice minte omenească ajunge a nimeri pe același la aceeași siguranță în țintă. Iar valoarea omului care întrebuințează metoda atârnă, desigur și de o anume inteligență, care nu e apanajul oricui, dar atârnă și de mijloacele pe care i le pune la îndemână numai cultura generală, multilaterală, dând trei virtuți fără care nici știința în cel mai înalt sens al cuvântului nu se poate. Aceste trei virtuți sunt: orizont, disciplină și omenie”. În școlile din România se practică în proporție mai mare modelul tradițional față de cel modern, ținându-se spre implementarea celui din urmă, dar fără anularea primului, ci realizarea unei simbioze structurale între cele două. Modelul modern nu va putea supraviețui fără fundamentul celui tradițional.

Profesorul trebuie să deprindă măiestria de a le combina și a le demonstra eficiența și aplicabilitatea în diverse experiențe de învățare, înclinând balanța în favoare celui modern, mult mai ușor acceptat de elevi.

BIBLIOGRAFIE :

Păcurari, Otilia, Târcă, Anca, Sarivan, Ligia, *Strategii didactice inovative*, suport de curs, Centrul Educația 2000+, București, 2003

Dulamă, Maria Eliza, *Strategii didactice*, Ed. Clusium, 2000

Radiografia învățământul primar: de la provocări la soluții

Prof.înv.primar Marin Elena Simona, Colegiul Național „I.L.Caragiale” Ploiești

Momentul actual se caracterizează printr-o criză globală care a cuprins atât sistemul medical, cât și sistemul de învățământ. Din păcate, în România, această criză există încă dintotdeauna, iar acest fapt este demonstrat de rezultatele tot mai slabe pe care elevii noștri le obțin la evaluările PISA. Se impune astfel să regândim modalitatea de abordare a conținuturilor, să facem trecerea de la teorie la practică pentru că tinerii noștri nu reușesc să se adapteze la cerințele societății și să folosească în situații noi cunoștințele acumulate anterior, pe băncile școlii.

Pornind de la aceste realități ale zilelor noastre, mi-am dorit să îl fac pe copilul din clasa mea să treacă dincolo de buchiile cărții, să se desprindă de ea, să jongleze cu informațiile dobândite prin studiul diferitelor discipline din ciclul primar, să găsească aplicabilități concrete pentru conținuturile din programă. Cum am putea să realizăm acest lucru? Prin preluarea și adaptarea unor principii din sistemele de învățământ alternative: Step by Step, Montessori și Waldorf. Predarea se face respectând în continuare curriculumul național pentru învățământul tradițional, folosind însă metodele specifice acestor programe prin încurajarea colaborării dintre elevi și nu a competiției, educație individualizată, în funcție de aptitudinile și ritmul specifice fiecărui elev.

La clasele primare, dar mai ales în clasa pregătitoare și clasa întâi, acolo unde spațiul de clasă din școlile tradiționale ne permite, se poate prelua principiul de bază din programul Step by step. Se pot amenaja cu ușurință centre de activitate, adică niște zone delimitate și dotate cu materiale educaționale specifice unei “materii” – centrul de citire, centrul de scriere, centrul de știință, centrul de matematică, centrul de artă și centrul de construcții. Interesant este faptul că aceste centre au fost preluate și introduse în mod oficial în clasele unde se aplică un învățământ tradițional, dar statul nu alocă și bugetul necesar dotării acestora și, adesea, aceste centre se rezumă doar la niște foi lipite pe tencuiala pereților. Se poate încuraja participarea activă a părinților la procesul educațional prin colectarea de materiale naturale, dat fiind faptul că o implicare activă a părinților și a copiilor unește echipa implicată în educație. Conurile de brad, frunzele, ghindele, crenguțele uscate găsite în drumețiile pe care familia o face de obicei, nisipul de pe plajă, scoicile, pietricelele pot fi colectate, aduse la școală și transformate în material didactic, menit să se regăsească permanent în centrele de matematică, de științe sau de construcții. Mi-am dorit foarte să amenajez astfel de spații pentru elevii care ar fi terminat mai repede sarcinile de lucru propuse în manualele noastre sau pentru cei care aveau nevoie de activități remediale. Dat fiind faptul că, din păcate, spațiul de clasă pe care îl folosesc este ocupat în proporție de 100% de băncile copiilor, am fost nevoită să renunț la această idee. I-am rugat însă pe copii să aducă, pe rând, aceste materiale menite să le folosim în activitățile individuale sau în grup. Astfel, în clasa a treia, magicienii mei de la clasă au făcut trecerea de la clasa unităților, la clasa miilor cu ajutorul elementelor din natură. O întregă lună a fost dedicată mediilor de viață și în toată această perioadă ne-am folosit de elementele oferite de natură ca să acumulăm, prin joc, conținuturile prevăzute în programa tradițională.

Abordez foarte mult la clasă metoda proiectelor pentru că mi se pare că le oferă copiilor libertatea de a se apleca spre domeniul preferat, lucrând în echipă, reușind să înțeleagă un concept din perspective diferite. Acest principiu derivă din filozofia Waldorf care organizează învățarea în epoci ce integrează cunoștințele noi sub umbrela unei teme generoase.

În prima zi a proiectului dedicate mediilor de viață, am plecat în excursie pentru a ne strânge singuri materialul didactic necesar în cele patru săptămâni de lucru. Pe 5 octombrie, de ziua educației, un microbuz ne-a purtat spre Râșnov ca ”Să descoperim pădurea cu toate simțurile”. Ne-am oprit în pădurea Promenada și ne-am împărțit în perechi pentru a putea să facem față provocărilor la care ne supuneau copacii. Strângerea comorilor oferite de natură, a început cu o vânătoare de indicii. Pe trunchiurile copacilor am găsit provocări interesante, care i-au făcut pe copii să uite de frigul dimineții de octombrie. Am început cu exersarea văzului pentru că am stabilit de la început cum aflăm nordul și cum ne putem orienta prin pădure, sau ne putem întoarce în tabăra de bază a magicienilor. Orientarea prin pădure s-a realizat cu ajutorul unor hărți a căror legendă am citit-o împreună, iar ghindele și ciupercile au fost culese în borcănașe cu lupă. Când am terminat aceste sarcini, ne-am legat la ochi și exersat simțul auzului. Mai întâi am ”ascultat” natura: foșnetul frunzelor acompaniau timid cântecul păsărelelor. Apoi, în fiecare pereche am legat la ochi câte copil care s-a lăsat condus de partenerul său până la un anumit punct, urmând să se reîntoarcă la punctul inițial folosindu-și urmând vocea colegului care îl striga de la distanță.

Simțul pipăitului a fost testat adoptând un copac. Elevul legat la ochi a îmbrățișat cu mare atenție un copac, încercând să identifice cu ajutorul brațelor și al pielii detaliile toate circumvoluțiunile scoarței și grosimea acesteia. Erau apoi purtați să îmbrățișeze și alte trunchiuri, dar să fie atenți pentru a putea să identifice scoarța de la care au plecat.

Simțul mirosului îl exersăm permanent, dar în acea zi am mirosit ciupercile, frunzele, mușchiul și pământul pădurii. Ne-am încărcat sufletul și mintea cu toate aceste lucruri simple, iar la final am compus poezii despre ceea ce simțeam. Am reușit să ne împărtășim bucuria și recunoștința despre ceea ce am primit de la mediu, compunând poezii. Copiii au descoperit singuri legăturile trofice dintre elementele de mediu și mult timp după aceea au folosit în clasă exemplificări desprinse din vizita de la Râșnov.

Am cântat acompaniindu-ne cu bețe sau pietre găsite de noi, iar copacii au fost prieteni credincioși în jocurile noastre ne-a v-ați ascunselea. Astfel am încheiat o zi de lucru memorabilă. A doua zi, am ieșit în curtea școlii și ne-am plantat propriul tei pentru că în pădure am descoperit și plantele medicinale, păstrătoare de sănătate. Toată luna, am citi în pauza mare legendele plantelor medicinale sau texte științifice despre acestea acompaniindu-ne de o cană cu ceai aromat. Am avut surpriza plăcută să constat că o cană cu ceai îi poate transforma chiar și pe cei mai înrăiți anticitori în iubitori de „texte cu gust și aromă”.

Cu ajutorul kitului oferit de Agenția spațială europeană am dus aceste experiment mai departe pentru că am testat în clasă proprietățile lemnului și ale pietrei în comparație cu diferite aliaje sau plastic.

Tot în acest proiect dedicat mediilor de viață, am poposit la complexul de morărit și panificație Lido Gârbea. Inițial am pus semințe de grâu la încolțit pentru a face salată de crudități cu germeni de grâu. Apoi, din plântuțele firave am stors un suc verde cu miros ”teribil de verde crud”, dar cu proprietăți miraculoase. După aceea am ieși pe câmpurile din apropierea Ploieștiului pentru a vedea cum se însămânțează culturile de toamnă. Am descoperit că plantarea semințelor de grâu se face în anumite perioade, iar umiditatea și căldura din sol și de la suprafața acestuia sunt esențiale în obținerea lanurilor bogate. Ne-am oprit apoi la Complexul de morărit și panificație Lido Gârbea pentru a vedea cum se transformă bobul de grâu în făina dătătoare de pâine. Am avut privilegiul de a frământa și noi pâinici mici pe care le-am savurat cu mare plăcere. Am vizitat și fabrica mare pentru a face comparație între pâinea frământată de noi și cea obținută cu ajutorul malaxoarelor.

Am luat făină și am pictat peisaje deosebit de frumoase la orele arte vizuale și abilități practice. Orele s-au transformat astfel în adevărate ateliere de experimente pentru că am observat cum se poate obține maioua în borcănașele din clasă. Căldura, umiditatea, ingredientele potrivite și răbdarea pot face mini, iar noi am descoperit toate acestea pe propria piele.

Cu multă imaginație v-am demonstrate că se pot integra metodele de învățare alternative în lecțiile pe care noi le realizăm în școlile tradiționale, îmbinând activitatea din clasă cu cea extracurriculară.

Învățătorii de la țară sunt avantajați din acest punct de vedere pentru că au spații generoase în care pot amenaja efectiv centrele de lucru step by step și pot folosi materiale natural strânse de elevi în drumul lor spre școală.

La final, vă îndemn să vă lăsați purtați de dragostea pentru micuții dumneavoastră de la clasă și să transformați imposibilul sau lipsurile în pretexte de vă refugia în creativitate.

Managementul strategiilor de instruire

Prof. Marin Sorina – Viorica

Colegiul Național Ana Aslan, Timișoara

Un management al clasei de elevi presupune crearea celor mai bune condiții pentru desfășurarea unor activități de instruire. Controlul asupra mediului, condițiilor, formelor, conținuturilor devine un imperativ al unei activități educaționale eficiente. O bună cunoaștere a avantajelor și limitelor acestor strategii, planificarea corespunzătoare a acestora constituie puncte esențiale pentru un bun management al instruirii. Există și o multitudine de variabile care trebuie luate în considerare:

- curriculumul
- abilitățile și potențialul elevilor
- eventuale limitări implicate de politicile de incluziune a elevilor cu CES
- constrângerile de timp
- tipul și volumul de materiale didactice
- dotările instituției școlare

Implementarea unei strategii presupune o planificare anterioară riguroasă, dezvoltarea unor mecanisme de evaluare a rezultatelor acestei implementări. În literatura de specialitate, strategiile instrucționale sunt grupate în funcție de numărul de participanți implicați:

- strategii care implică întreaga clasă
- strategii instrucționale în grupuri mici și în perechi

Strategiile care implică întreaga clasă sunt considerate a fi următoarele: expunerea, discuția, dezbateră, demonstrația realizată de profesor și îndrumarea.

Expunerea presupune asumarea de către profesor a rolului de expert care transmite anumite cunoștințe elevilor. Este o strategie eficientă care permite transmiterea unui volum important de informații în timp relativ scurt. O expunere de succes presupune luarea în considerare a următoarelor elemente: o planificare și o pregătire prealabilă detaliată, dezvoltarea de suporturi vizuale corespunzătoare, planificarea întreruperilor și interacțiunilor cu clasa, deprinderilor oratorice ale cadrului didactic, prezentarea unor puncte de vedere diverse, uneori contradictorii, asupra temei alese.

Discuția ce se focalizează asupra interacțiunii didactice din cadrul clasei. O condiție de bază pentru desfășurarea se referă la elementele de management al spațiului educațional (o așezare a elevilor în clasă sub formă de cerc sau de semicerc). Elevii sunt încurajați să își spună părerile, să participe. Participarea elevilor promovează învățarea activă și schimbul de informații. Desfășurarea corespunzătoare a unei astfel de activități presupune luarea în considerare a unor condiții de desfășurare:

- tema aleasă trebuie să corespundă nivelului intelectual și instrucțional al elevilor
- elevii trebuie să aibă suficiente cunoștințe anterioare asupra subiectului în discuție
- elevii trebuie să aibă oportunități egale de participare la discuție
- e bine să existe un ghid de discuție, pe care să îl cunoască toți participanții
- conducerea discuțiilor prin intermediul unor întrebări bine plasate
- o rezumare la finalul discuțiilor este extrem de utilă

Principalele probleme ce pot apărea în cadrul acestei metode se referă la: implicarea inegală la discuții a elevilor, menținerea asupra tematicii propuse (există tendința de a devia

de la subiect), amplasarea intervențiilor cadrului didactic, evitarea stereotipurilor și a judecăților greșite.

Dezbaterile pleacă de la o serie de subiecte sau teme controversate, care au susținători, dar și opozanți în interiorul colectivului. Ca și în cazul discuției, rolul managerului – profesor este acela de facilitator al procesului. Managementul spațiului educational poate contribui la crearea unei ambiante favorizante pentru desfășurarea activității. O dezbateră școlară trebuie să aibă unele condiții de desfășurare:

- tema aleasă trebuie corespundă nivelului intelectual și instrucțional al elevilor
- elevii trebuie să aibă cunoștințe anterioare aprofundate asupra subiectului în discuție
- trebuie să existe dezvoltate capacitățile logice și raționale pentru construcția unor argumentări judicioase
- trebuie evitate prejudecățile și stereotipurile
- uneori pot apărea de la un limbaj politicos, fapt care trebuie sancționat prompt de către profesor

Demonstrația profesorului este o metodă care plasează cadrul didactic într-o poziție centrală în cadrul activității didactice. Această modalitate de lucru poate fi utilizată atunci când lipsesc timpul și mijloacele pentru adoptarea altei strategii instrucționale, când poate fi vorba despre proceduri periculoase pentru elevi, când spațiul educațional nu este corespunzător pentru aplicarea acestei metode sau când e necesară transmiterea unui algoritm precis. Dezavantajele acestei metode se referă la o implicare limitată a elevilor în clasă. Trebuie asigurate toate condițiile ca elevii să poată urmări foarte bine activitatea profesorului, fără a se expune la riscuri.

Îndrumarea este o metodă centrată pe profesor care oferă informații întregii clase. Pentru o bună desfășurare a acesteia este necesară stabilirea și prezentarea clară a pașilor de parcurs și a rezultatului final la care se ajunge. Limitările în cazul acestei metode se referă la o anumită lipsă de claritate, la posibilitatea ca elevii să piardă din vedere anumite detalii din cauza lipsei de atenție.

Multe dintre metodele mai noi de învățare se bazează pe activitățile desfășurate în grupuri. Beneficiile acestor metode derivă din co-activitate, din realizarea unor proiecte în colaborare. Aceste metode solicită atenție și precizie din partea cadrului didactic. Pentru a preveni eșecul acestor activități, cadrul didactic trebuie să controleze și să gestioneze o multitudine de variabile:

- modul de rearanjare a spațiului educațional
- nivelul de permisivitate față de comportamentele asociate activității de grup
- nivelul acceptabil de zgomot și de factori perturbatori
- strategii imediate de rezolvare a conflictelor din interiorul grupurilor
- modul de grupare al elevilor
- cum poate fi evaluat un elev care realizează o sarcină de grup
- cum trebuie rezolvate cazurile în care sarcina nu este îndeplinită

Învățarea prin cooperare se bazează pe următorul principiu: un grup de elevi cu abilități diverse, cu niveluri intelectuale diferite cooperează pentru obținerea unui rezultat precis și pentru atingerea unui scop educational. Pentru pregătirea unui astfel de grup, managerul școlar trebuie să parcurgă o serie de pași:

- selectarea membrilor grupurilor pe pricipiul eterogenității
- definirea clară a sarcinilor de lucru
- prezentarea deprinderilor necesare în învățarea prin cooperare și distribuirea rolurilor în cadrul grupurilor
- alocarea tuturor tipurilor de resurse educaționale
- stabilirea setului de reguli necesare pentru lucrul în echipă
- stabilirea instrumentelor pentru evaluarea diferențiată a elevilor din cadrul grupurilor

Această strategie prezintă și o serie de dezavantaje: aranjarea elevilor pe grupuri poate conduce la dispariția diferențelor dintre elevii buni și cei cu rezultate modeste la învățatură; dezvoltarea unor sentimente de insecuritate pentru unii membri ai grupului; eșecul la învățatură pentru unii dintre membrii grupului. Învățarea prin cooperare rămâne o strategie eficientă pentru achiziționarea unor deprinderi de bază, în special când este îmbinată cu alte metode. Trebuie însă evitată utilizarea excesivă acesteia.

Învățarea colaborativă este o altă variantă a instruirii în grupuri mici. Elevii lucrează în grupuri mici, dar rezultatele la care se ajunge pot fi extreme de diferite. În cadrul acestor grupuri de învățare, responsabilitatea este mai mare, însă elevii au o libertate sporită de expresie, iar implicarea profesorului este mai redusă. Cadrul didactic stabilește tema generală, dar este sarcina grupului să identifice metodele și mijloacele pentru a ajunge la produsul final.

Constituirea unor grupuri de proiect ca metodă de învățare a devenit o practică extrem de uzuală în învățământ. Realizarea în comun de către un grup de elevi a unui proiect îi ajută pe aceștia să înțeleagă mai bine conceptele lecției, și eventual, să-și îmbunătățească cunoștințele. Această metodă prezintă avantaje și dezavantaje:

- definirea foarte clară a rolurilor fiecărui membru al grupului (coordonator, implementator, căutător de resurse, membru al echipei, facilitator etc)
- proiectele necesită o planificare mai riguroasă a activităților, pentru a se ajunge la rezultatul scontat
- din cauza dificultății de a evalua foarte precis contribuția fiecărui membru la realizarea proiectului, se impune identificarea clară a aportului adus de fiecare elev la îndeplinirea sarcinii de lucru
- performanța totală a grupului depinde de performanța fiecărui membru în parte

O variantă mai deosebită a metodei de lucru în grupuri mici este învățarea în perechi. În literatura de specialitate sunt definite trei tipuri de învățare în perechi: învățarea în perechi inegale (mentoratul), parteneriatul în învățare și învățarea în perechi aleatorii (cei doi elevi sunt aleși aleatoriu din colectivul clasei)

Bibliografie:

- Cristea S., 2003, Managementul organizației școlare, EDP, București
- Cucoș C., 2002, Timp și temporabilitate în educație. Elemente pentru un management al timpului școlar, Editura Polirom, Iași
- Iucu B. R., 2006, Managementul clasei de elevi. Aplicații pentru gestionarea situațiilor de criză educațională, Editura Polirom, Iași
- Stan E., 2003, Managementul clasei, Editura Aramis, București

Articol

Facilitarea, susținerea și îmbunătățirea activităților din sistemul educațional

Marinescu Ana-Maria

Școala Gimnazială Loloiasca

Într-o societate care este în continuă schimbare și evoluție, sistemul educațional reprezintă un pilon esențial pentru dezvoltarea și progresul ei. În acest mod, facilitarea, susținerea și îmbunătățirea activităților din sistemul educațional devin importante pentru a asigura o educație de calitate și accesibilă pentru toți elevii.

Un aspect important în facilitarea educației este accesul egal la resurse și șanse pentru toți elevii, indiferent de contextul socio-economic sau geografic în care se află. Astfel, este esențial furnizarea de materiale școlare gratuite, acordarea de burse pentru elevii defavorizați etc.

De asemenea, introducerea tehnologiei în procesul educațional poate juca un rol semnificativ în îmbunătățirea calității și eficienței acestuia. Utilizarea platformelor online, a aplicațiilor educaționale și a resurselor digitale poate oferi elevilor acces la informații actualizate și diverse modalități de învățare. Instituțiile educaționale ar trebui să investească în infrastructura digitală și să ofere formare adecvată cadrelor didactice pentru a maximiza beneficiile tehnologiei în procesul de predare-învățare.

În plus, colaborarea între diferitele părți interesate din comunitatea educațională - incluzând autoritățile locale, școlile, părinții și mediul de afaceri - este esențială pentru susținerea și îmbunătățirea sistemului educațional. Prin parteneriate și proiecte comune, se pot identifica și implementa soluții inovatoare pentru provocările cu care se confruntă sistemul educațional.

Un alt aspect important în facilitarea educației este dezvoltarea continuă a cadrelor didactice. Educația este un domeniu în continuă schimbare, iar profesorii trebuie să fie mereu actualizați cu cele mai recente metode și tehnologii de predare. De aceea, programele de formare și perfecționare profesională ar trebui să fie disponibile și accesibile pentru toți profesorii, astfel încât aceștia să poată să-și îmbunătățească abilitățile și să ofere o educație de calitate elevilor.

În concluzie, facilitarea, susținerea și îmbunătățirea activităților din sistemul educațional reprezintă un angajament continuu și colectiv. Prin colaborare, inovare și investiții adecvate, putem crea

un mediu educațional care să ofere fiecărui elev șansa de a-și atinge întregul potențial și de a contribui la progresul societății în ansamblu.

ȘCOALA VIITORULUI - UTILIZAREA TIC ÎN PROCESUL DE PREDARE-ÎNVĂȚARE-EVALUARE LA DISCIPLINA MATEMATICĂ

AURORA MARINESCU, profesor de matematică la Liceul Tehn. "Pamfil Șeicaru"

Motto: "Azi facem matematica ce va fi folosită mâine și mai ales poimâine. Că dacă n-am face-o azi, poimâine ar trebui s-o importăm." (Solomon Marcus)

„Digitalizarea societății” a determinat schimbări și la nivelul sistemului educativ. Folosirea tehnologiei informatice a devenit o cerință foarte importantă în învățământ și implicit în procesul de predare - învățare - evaluare la disciplina matematică.

Ne îndreptăm către o didactică a învățământului deschis și către o pedagogie WEB. Dar mai întâi trebuie făcute investiții serioase în infrastructura informatică și apoi „alfabetizarea” în domeniul informaticii.

Folosirea învățării asistate de calculator, ca metodă de învățare a matematicii va stimula elevii la receptarea noului, la dezvoltarea imaginației și a gândirii logice, la o învățare rapidă și eficientă, și chiar la sporirea șanselor de a reuși din punct de vedere social și profesional.

În realizarea învățării asistate de calculator la matematică, prin utilizarea programelor specifice, sunt implicați următorii factori: profesorul (care coordonează elevii în procesul de învățare), elevul, calculatorul (care este folosit ca mijloc didactic de instruire) și lecțiile (prin acestea elevii își formează competențele stabilite de programa școlară)

Totuși, calculatorul personal îl ajută pe profesor să predea, pe elev să învețe, dar nu poate suplini în totalitate efortul acestora în procesul de învățare.

Procesul acceptării și inserării T.I.C. în demersul didactic necesită să fie experimentat în permanență pentru a reuși să atingă două scopuri bine definite: la nivelul elevilor performanța la învățatură, iar la nivelul profesorilor dobândirea abilităților de folosire eficientă.

De exemplu, cu ajutorul platformei UDUTU www.myudutu.com putem să creăm un curs online, curs complet, structurat pe capitole, în care se pot insera și teste de verificare a cunoștințelor.

Pentru a se configura contul gratuit se accesează www.myudutu.com. Se completează formularul de înregistrare și se accesează link-ul din e-mail-ul de confirmare pentru a se valida contul.

Pentru crearea unui curs este necesară autentificarea în Udutu Authoring folosind un e-mail (numele de utilizator) și parola. Când suntem conectați, putem selecta opțiunea pentru a crea un nou curs. Pentru a consulta pașii de creație și un ghid detaliat se poate consulta Manualul Udutu authoring.

Iată un exemplu în care am creat cursul “Șiruri de numere reale”, autor Dumitrașcu Marinescu Aurora.

Proiect de curs online structurat pe capitole și teste de verificare a cunoștințelor folosind Platforma UDUTU.

Vom construi cursul online ”Șiruri de numere reale” folosind Platforma UDUTU și accesând <http://www.myudutu.com> unde avem cont. Acesta se adresează elevilor din clasa a IX-a, TC+CD . Cursul va conține următoarele capitole:

- Introducere - sunt prezentate teoretic și cu exemple modalitățile de definire ale unui șir de numere reale).
- Progresii aritmetice - sunt prezentate în PowerPoint definiția progresiei aritmetice, proprietățile și mai multe exemple și exerciții.
- Progresii geometrice - sunt prezentate în PowerPoint definiția progresiei geometrice, proprietățile și mai multe exemple.
- Progresii recapitulare - sunt prezentate în PowerPoint rezolvări de exerciții și probleme la progresiile aritmetice și geometrice.
- Teste evaluare – sunt prezentate trei teste de evaluare care conțin fiecare câte patru întrebări cu un singur răspuns corect.

Competențe specifice vizate (obiective de referință):

C1. Recunoașterea unor corespondențe care sunt șiruri, progresii, funcții.

C2. Analiza datelor în vederea aplicării unor formule de recurență sau a raționamentului de tip inductiv în rezolvarea problemelor.

C3. Analiza și adaptarea scrierii termenilor unui șir în funcție de context.

Obiective operaționale:

La sfârșitul acestei unități de învățare, elevii vor fi capabili:

- să recunoască dacă termenii unui șir formează o progresie aritmetică sau geometrică;
- să utilizeze formula termenului general într-o expresie;
- să utilizeze proprietatea fundamentală pe care o îndeplinesc oricare trei termeni consecutivi într-o progresie;
- să utilizeze formula sumei primilor n termeni într-o progresie.

După accesare, se tastează "New course", apoi "Creat" și se denumește noul curs.

The screenshot displays the Udutu web application interface. At the top, there are navigation tabs for "Workspace", "Library", and "Administration". Below these, a toolbar contains icons for "add", "basic screen", "interactive screen", "assessment screen", "scenario", "group", "import powerpoint", and "edit glossary". The main content area is titled "course outline (settings)" and shows a tree view of course items. The selected item is "Dumitrascu Marinescu Aurora > (1) Siruri de numere reale. Modalitati de definire". To the right, there is a form for "personalize your group" with a "group name" field containing "Siruri de numere reale. Modalitati de definire", a "design notes" field, and three checkboxes: "share this group in your library", "this group is a resource (its screens can only be navigated to with Jump-Tos)", and "disable navigation when in this group or scenario". There are "preview", "save", and "delete" buttons for both the course and the group settings. The bottom of the screenshot shows the Windows taskbar with the time 7:24 AM and date 6/6/2016.

Concluzii

Trăim într-o societate aflată în continuă schimbare, în care tehnologia digitală transformă fiecare zi din viața noastră. Societatea este influențată puternic de schimbul rapid și continuu de informații. Noile tehnologii informatice și comunicaționale conduc la dezvoltarea acestei piețe informaționale.

Învățarea asistată de calculator este o formă de învățare individualizată. Se poate utiliza un program de predare cu ajutorul computerului. Un răspuns corect la o întrebare

sau la o problemă permite elevilor să avanseze, în timp ce un răspuns incorect presupune repetiție sau reînvățare.

Învățarea asistată de calculator reprezintă o tehnică modernă de învățământ, care

are o serie de avantaje și dezavantaje:

- Ca avantaj se obține o mare economie de timp, dar ca dezavantaj cresc costurile în învățământ.
- Ca avantaj se realizează obiective de tip cognitiv, dar sunt în dezavantaj obiectivele de tip practic și psihomotor.
- Ca avantaj se pot simula procese sau fenomene, dar sunt în dezavantaj activitățile practice sau experimentele.
- Relația exagerată calculator – elev conduce la o izolare față de colegi , profesor, societate în general.

Noile tehnologii informatice și comunicaționale transformă predarea – învățarea și evaluarea. Se pot crea clase virtuale, care pot reuni elevi din diferite zone ale țării sau chiar din alte țări. Într-o școală virtuală, rolul profesorului se diversifică. El trebuie să proiecteze lecții de specialitate, să realizeze programe tutoriale, să știe destul de bine o limbă de circulație internațională. După părerea mea, noile tehnologii impun cerințe din ce în ce mai mari și mai numeroase pentru cadrele didactice.

E-learning-ul implică modificări care vizează organizarea procesului de învățământ, regândirea metodologiilor de predare – învățare și evaluare, specializări ale cadrelor didactice.

PROIECTELE ERASMUS – UN PAS IMPORTANT ÎNTR-O GRĂDINIȚĂ MODERNĂ

**Prof. Înv. Preșcolar Maria Mirela Marinescu
Grădinița cu P.P. “Floarea Soarelui” Craiova**

Proiectele Erasmus reprezintă o oportunitate deosebită pentru cadrele didactice, o ocazie să își lărgescă atât orizontul profesional, cât și pe cel personal, cultural. Participarea la aceste proiecte permite introducerea unor noi metode în activitatea didactică, diversificarea strategiilor utilizate în vederea creșterii atractivității unității de învățământ. Prin proiectele Erasmus cadrele didactice își însușesc nu doar noi cunoștințe și își formează noi abilități, dar se și întorc în școală cu entuziasm, cu dorința de a pune în aplicare ceea ce au descoperit în activitățile de formare la care au participat, cu dorința de a realiza o schimbare.

Grădinița cu Program Prelungit „Floarea Soarelui” a implementat, în perioada 1 mai 2021 – 30 aprilie 2023, Proiectul de parteneriat Erasmus+ KA227 „LITTLE ARTISTS ACROSS EUROPE”, număr de referință 2020-1-RO01-KA227-SCH-095699. Coordonat de grădinița noastră, acest proiect a propus schimbul de experiență între șase instituții de învățământ din România, Turcia, Spania, Portugalia, Croația, Turcia pentru a dezvolta creativitatea copiilor, sensibilitatea estetică și interesul pentru activități culturale, abilitățile lor sociale și emoționale, abilitățile de comunicare, abilitățile de rezolvare a problemelor. Obiectivul principal l-a reprezentat îmbunătățirea capacității instituționale a partenerilor de a implica copiii în activități artistice, prin identificarea în comun a metodelor inovatoare de predare și practicare a artelor, dar și de a implica comunitatea locală și organizațiile culturale în activitățile școlare.

Prin implementarea tuturor activităților proiectului, cadrele didactice implicate au avut ocazia de a experimenta cele mai bune practici din diferite sisteme educaționale și de a introduce noi modele de organizare a procesului educațional, dobândind astfel o abordare mai creativă în activitățile lor didactice prin integrarea elementelor artistice și instrumentelor digitale.

Una dintre activitățile de formare organizate în cadrul proiectului – „CREATIVITY AND GAMIFICATION IN EDUCATION THROUGH INDOOR AND OUTDOOR ACTIVITIES” – a fost susținută de grădinița parteneră din Ivanić Grad, Croația, în perioada 28.09 – 04.10.2022. Grădinița gazdă avea o îndelungată experiență în utilizarea tehnicilor de povestire, organizarea de scenete, dramatizări sau spectacole pentru copii și părinți și au reușit să ne facă să redescoperim copilul din noi, să dăm frâu liber imaginației și creativității, să ne manifestăm liber și creativ, ca niște actori amatori.

Participanții au avut ocazia de a descoperi modelele de bună practică și experiențele de succes prin numeroase activități atractive și inovatoare. Agenda de lucru a îmbinat armonios metodele formale cu cele non-formale, dar s-a bazat mai ales pe lucrul în echipă, workshopuri interactive, ateliere de creație și interpretare. Am învățat jocuri și povești și cum să ne exprimăm ideile prin mimică, gestică, ritm, desen, am „conceput” și am „interpretat” mini-scenete și jocuri de rol, am descoperit moduri fascinante de a folosi și integra tehnici de storytelling în alte tipuri de activități care să fie implementate de fiecare dintre noi în viitoarea activitate didactică. Printre cele mai captivante și interesante activități la care am participat pot aminti:

- prezentări „Tehnici de povestire” ; „Puterea păpușilor în educație”
- „Dragonul adormit și alte legende” – explorare și discuții cu ghidul profesionist Regina Neagră, în orașul Zagreb, prezentarea trecutului istoric și moștenirii culturale prin tehnici de dramă și povestire.

- prelegeri și workshopuri: „Gamificarea în educație” – prelegere despre cum integrarea și exploatarea jocurilor în procesul educațional; „Tipuri de povestire”; „Puterea păpușilor în educație”- experimentarea și exersarea unor noi tehnici de povestire folosind marionete, idei despre cum păpușile pot fi un instrument excelent de lucru cu copiii;

- ateliere de lucru: „Povestea mută”; „Vânătoarea de comori” – atelier de grup în aer liber

despre cum să folosim creativitatea, arta (arte plastice, arhitectură), TIC, activitățile în aer liber și munca în echipă în educație; “Pumpkin fest” – creare de păpuși, joc de rol și mini-scenete;

- „Supa de dovleac” – piesa de teatru pentru copii, susținută de profesorii gazdă;
- „Aur negru” – activități în aer liber prin joc și metode interactive;
- job-shadowing: observarea activităților artistice, discuții privind curriculumul și specificul educației artistice în fiecare țară.

Mobilitatea a fost organizată în perioada desfășurării unui festival anual, Festivalul Dovlecilor, care este reprezentativ pentru zona respectivă, Croația fiind un producător însemnat de ulei de dovleac. Participarea la festival, în timpul liber, după orele de curs, ne-a permis să pătrundem și mai mult în lumea partenerilor croați, să le descoperim felul de a fi, obiceiurile, cultura, felul în care o întreagă comunitate se implică în organizarea unui eveniment de amploare. Mai mult, ne-am simțit parte a comunității pentru că am fost invitați să contribuim la amenajarea și decorarea orașului prin amplasarea de dovleci într-o manieră artistică, sub îndrumarea unui peisagist, în fața Primăriei, în piața principală a orașului, având astfel ocazia să ne exersăm abilitățile artistice, dar și să popularizăm proiectul nostru în fața comunității locale și participanților la Festivalului Național al Dovlecilor.

STUDIU DE CAZ DESPRE IMPORTANȚA EFICIENȚEI PASELOR ÎN JOCUL DE BABY- BASCHET

**Profesor Matache Diana Ionela,
Școala Gimnazială Nr. 165 , Sector 4, București**

Aspecte privind jocul de minibaschet

Plecând de la principiile jocului de baschet a fost creat jocul de minibaschet pentru a putea fii accesibil si celor mici. Simplificarea regulilor și folosirea unor materiale potrivite gradului de pregătire fizică a copiilor reprezintă două din adaptările jocului de baschet la copii.

Printre primele jocuri sportive care au dat posibilitate celor mici de a practica sportul sub formă de întrecere se regăsește și jocul de baschet.

Un aspect important al minibaschetului este că cei mici trebuie să adopte un comportament sportiv similar cu al adulților, învățând să respecte stilul de viață care ține de practicarea sportului de performanță.

Prin stimularea entuziasmului vârstei, jocul de minibaschet reușește să îndeplinească nevoia de miscare a copiilor. ¹

Influența jocului de baschet la copii

Baschetul, joc de echipă, sport colectiv, este o ramură sportivă cu un bogat impact educativ asupra practicanților. Jocul de baschet prezintă efecte pozitive atât din punct de vedere fizic, cât și psihic.

Astfel, eficiența minibaschetului, formă a baschetului pentru copiii cu vârste cuprinse între 9-12 ani, este dată atât de educarea trăsăturilor de caracter, cât și de contribuția dezvoltării fizice armonioase, dezvoltarea capacităților motrice, dezvoltarea deprinderilor motrice și dezvoltarea percepțiilor motrice.

Prin varietatea mișcărilor și prin complexitatea lor, jocul de minibaschet solicită totalitatea calităților motrice: viteza cu toate formele ei, forța punând accent pe detentă, rezistența manifestată în regimul altor calități motrice. Prin conducerea mingii, în viteză maximă, în diverse condiții de echilibru se manifestă suplețea, coordonarea și îndemânarea.

¹ Emil Blaga, 1975, Minibaschet, Editura Sport-Turism, pg. 5

Jocul de minibaschet are efect asupra dezvoltării fizice armonioase, datorită elementelor și procedeele tehnice executate atât cu partea dreaptă a corpului, cât și cu partea stângă, dar și datorită implicării tuturor segmentelor corpului pentru realizarea lor.

Minibaschetul dezvoltă și organele funcționale. Are influențe pozitive asupra: circulației, respirației, metabolismului, termoreglării etc.

Rolul sportului este de a disciplina și de a dezvolta calitățile psihice, astfel și baschetul este o ramură sportivă care își pune amprenta pe psihicul practicantului. Voința centrată pe victorie, motivația, dorința de a trudi la antrenament pentru a obține rezultate în meci, modul prin care bucuria unui coș marcat își pune amprenta asupra perseverenței, toate acestea sunt rezultate ale implicării jocului de minibaschet în crearea unei personalități bune care ajută practicantul atât în viața de sportiv, cât și în viața de zi cu zi.

Pe lângă educarea acestor calități psihice, jocul de minibaschet aduce micului sportiv spiritul de echipă, dragostea pentru colegii de antrenament, pentru școală/ club, pentru culorile și emblema echipei și tot odată, fiind un sport colectiv, le formează dorința de colaborare și întrajutorare. Toate acestea ajută la integrarea în societate².

CARACTERISTICILE MODELULUI DE JOC LA ECHIPELE DE MINIBASCHE

Minibaschetul este jocul de baschet destinat copiilor care poate fi practicat atât de fete cât și de băieți. Acesta este o adaptare a jocului de baschet practicat de adulți, la nevoile copiilor.

”Filozofia este foarte simplă: nu faceți copiii să joace un joc care nu este adecvat dezvoltării lor fizice și mentale, ci adaptați jocul adulților pentru posibilitățile lor.”³

Minibaschetul a fost creat pentru a oferi tuturor copiilor, indiferent dacă au sau nu au aptitudini, oportunitatea de a-și arăta abilitățile cu scopul de a se bucura de experiențe bogate și pozitive, asigurând trecerea spre practicarea jocului de baschet într-un mod entuziast.

Pentru a juca baschet ai nevoie de o minge mare și de o țintă (coșul), însă de multe ori mingea este prea mare, iar ținta (coșul) este prea sus pentru cei mai mulți dintre copii. Astfel jocul de minibaschet a oferit posibilitatea de a reduce înălțimea țintei (coșului) ori de câte ori este posibil și a adopta o minge mai mică.

² Teodora Predescu, Stelian Gheorghiu, Octavian Dumitru, 1980, MINIBASCHE, Editura Sport-Turism, București, pag. 17-19

³<https://www.frbaschet.ro/public/storage/pages/Regulamente/REGULAMENT%20FESTIVAL%20MINIBASCHE%20BABYBASCHE%202019.pdf> pagina 1

Jocul de baschet posedă un regulament amplu, astfel că, pentru ușurarea practicării acestui sport de către copii, la minibaschet regulamentul de joc este simplificat, cu scopul atingerii obiectivelor propuse.

Deși Federația Română de Baschet introduce regulile adaptate particularităților de vârstă, antrenorii au sarcina de a introduce treptat regulile conform dezvoltării copiilor.

După ce copiii au pregătirea tehnică necesară pentru a participa la un joc de minibaschet, regulile trebuie să fie implementate pornind de la cele de bază :

- Pentru a ajunge la victorie, numărul de coșuri înscrise trebuie să fie mai mare decât al echipei adverse ;
- În timpul jocului mingea trebuie să fie ținută în interiorul spațiului de joc (regulile: jucător și minge în afara terenului);
- Nu ai voie să alergi cu mingea în mână, deplasarea se face prin dribling sau prin pasare (regula pașilor);
- Nu se permite să driblezi mingea cu două mâini, nu ai voie să driblezi, apoi să prinzi mingea și după să driblezi din nou (regula driblingului);
- Este interzis să iei contact ilegal cu rivalul (greșeală personală).⁴

Grupele sunt formate din copii cu vârsta de 11-12 ani. În aceasta perioadă, calitățile motrice nu sunt bine definite, ca urmare, nu vor fi înlăturați copiii care nu au aptitudini. Astfel, criteriul eliminatoriu este starea de sănătate.

Selecția este o etapă prin care sunt depistați, selecționați și atrași copiii talentați care au aptitudini pentru practicarea acestui sport, iar la finalul acestei perioade cei care nu au aptitudini sunt reorientați către un alt sport.

Modelul de joc la minibaschet trebuie să fie îndreptat spre realizarea contraatacului. După intrarea în posesia mingii, principalul scop este pasarea spre înainte. Pasele fiind esențiale pentru deplasarea mingii.⁵

⁴<https://www.frbaschet.ro/public/storage/pages/Regulamente/REGULAMENT%20FESTIVAL%20MINIBASCHE%20BABYBASCHE%202019.pdf> pagina 1, ziua :07.03.2020, ora : 15 :10

⁵ Moanță Alina Daniela, 2009, Baschet. Pregătirea copiilor și juniorilor, Editura Morosan, pag 138

Studiu de caz :

Am efectuat un studiu de caz făcut pe o echipă de minibaschet, privind eficiența paselor. Studiul prevede 18 meciuri jucate în campionatul municipal și meciuri amicale. Pentru a putea proteja datele personale nu am prezentat datele despre jucătoare și nici numele acestora. Echipa pe care s-a efectuat studiul este o echipă privată care a cerut confidențialitatea datelor personale.

Figura 1.1. Media paselor eficiente

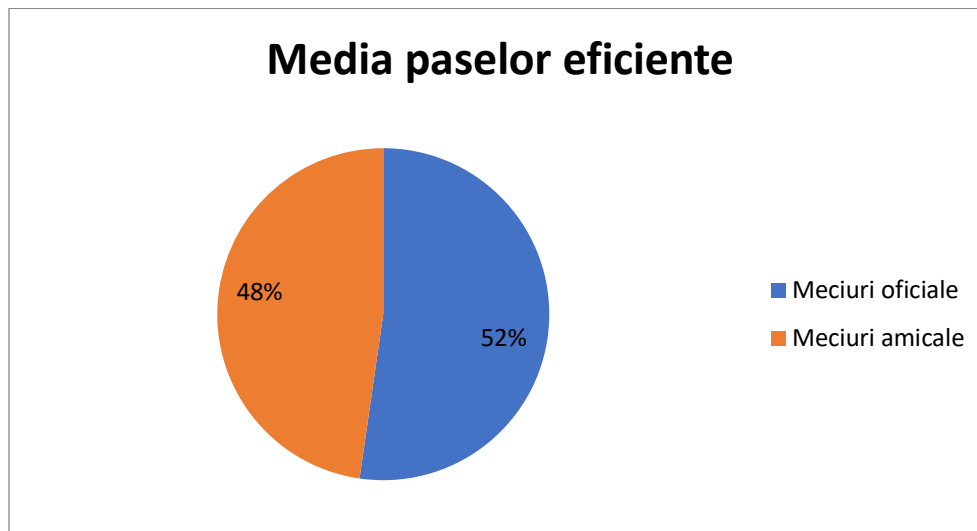

Media paselor eficiente din meciurile oficiale este mai mare cu 4 procente decât media paselor eficiente din meciurile amicale.

În meciurile oficiale s-a înregistrat o medie de 80,2 pase eficiente, iar în meciurile amicale o medie de 73,2 pase eficiente. Diferența dintre ele este de 7 pase.

Figura 1.2. Media paselor ineficiente

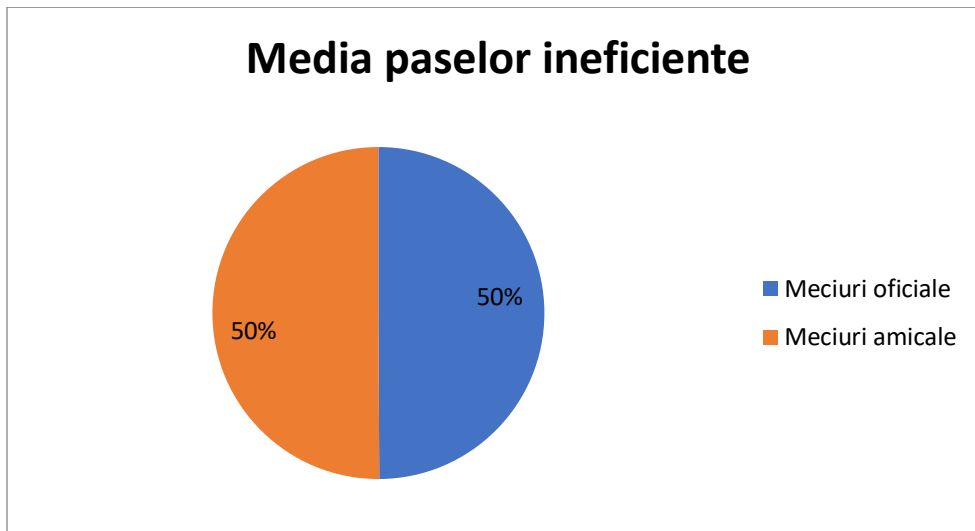

Media paselor ineficiente din meciurile oficiale este egală cu media paselor ineficiente din meciurile amicale.

În meciurile oficiale s-a înregistrat o medie de 57,2 pase ineficiente, iar în cele amicale 57,4 pase ineficiente. Diferența dintre ele este de 0,2 pase.

Figura 1.3. Media paselor din meciurile oficiale și amicale

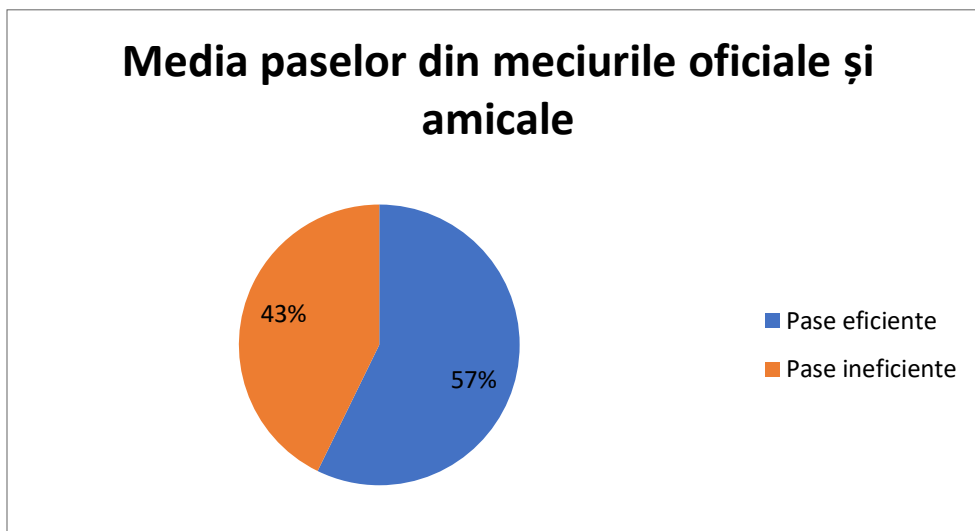

În cele 18 meciuri s-a înregistrat un procent de 57% de pase eficiente și 43% pase ineficiente. Pasele eficiente sunt cu 14 procente mai multe decât pasele ineficiente.

Media paselor eficiente din cele 18 meciuri este de 76,7 pase, iar media celor ineficiente este de 57,3 pase. Diferența dintre pasele eficiente și cele ineficiente este de 19,4 pase.

Tabel 1.4 Sintează date meciuri

	Procent	Pase eficiente	Pase ineficiente	Pase totale
Meciuri amicale câștigate	44% 4 meciuri	48% 73,2	50% 57,4	49% 131
Meciuri amicale pierdute	56% 5 meciuri			
Meciuri oficiale câștigate	67% 6 meciuri	52% 80,2	50% 57,2	51% 137,7
Meciuri oficiale pierdute	33% 3 meciuri			
Meciuri totale câștigate	56% 10 meciuri	57% 76,7 pase	43% 57,3 pase	
Meciuri totale pierdute	44% 8 meciuri			

Din Tabel 1.4. observăm că meciurile oficiale un procent de 67% meciuri câștigate, iar meciurile amicale un procent de 44% meciuri câștigate. Meciurile oficiale au un procentaj mai mare de victorie cu 23%.

Meciurile oficiale au un procentaj de pase eficiente de 52% (80,2 pase), iar meciurile amicale au un procentaj de pase eficiente de 48% (73,2 pase). Meciurile oficiale au un procentaj de pase eficiente mai mare cu 4%, (7 pase) față de meciurile amicale.

Meciurile oficiale și amicale au procentaj de pase ineficiente de 50% , însă meciurile oficiale au o medie de pasare de 57,2, cu 0,2 mai puțin decât meciurile amicale.

Media totala de pasare în meciurile oficiale este de 137,7 pase, mai mică cu 6,7 pase față de meciurile amicale.

Din aceste date rezultă că meciurile oficiale care au un procentaj mai mare de victorie au procente mai mari la media de pasare și media de pase eficiente și procente mai mici la media de pase ineficiente.

Tabel 1.5. Media utilizării procedeeleor de pasare eficiente

Pase eficiente	Cu două mâini cu pământul	Cu două mâini de la piept	Cu două mâini de deasupra capului	Cu o mână din dribling	Cu o mână de la umăr	Fente de pas	Pase speciale
Meci 1	21	24	5	26	9	3	1
Meci 2	17	19	3	14	5	1	0
Meci 3	15	17	6	23	7	4	2
Meci 4	13	19	8	29	4	11	3
Meci 5	22	9	4	13	2	7	0
Meci 6	19	24	8	33	3	10	9
Meci 7	21	22	3	7	9	0	0
Meci 8	17	19	6	29	5	14	8
Meci 9	11	9	5	33	13	7	10
Meci 10	19	17	4	25	5	1	1
Meci 11	11	13	2	19	3	2	0
Meci 12	17	21	0	19	8	2	4
Meci 13	21	22	3	7	2	0	0
Meci 14	21	28	3	18	11	2	2

Meci 15	19	14	7	34	16	2	0
Meci 16	25	15	0	24	11	1	2
Meci 17	19	5	1	17	15	2	7
Meci 18	12	10	2	29	15	0	11
Medie pase	17,7	17,05	3,8	22,16	7,9	3,8	3,3

Tabel 1.6. Media utilizării procedeeilor de pasare ineficiente

Pase ineficiente	Cu două mâini cu pământul	Cu două mâini de la piept	Cu două mâini de deasupra capului	Cu o mână din dribling	Cu o mână de la umăr	Fente de pas	Pase speciale
Meci 1	8	11	3	8	4	1	0
Meci 2	20	18	7	13	8	5	2
Meci 3	10	12	2	12	2	2	2
Meci 4	5	9	3	17	2	4	1
Meci 5	11	16	6	27	3	7	5
Meci 6	5	11	3	17	1	3	5
Meci 7	25	27	6	13	13	2	1
Meci 8	9	16	3	21	2	5	2
Meci 9	8	16	7	20	3	6	4
Meci 10	9	13	7	21	4	4	2
Meci 11	7	17	5	20	5	5	1

Meci 12	12	13	2	14	4	1	1
Meci 13	25	27	6	15	13	2	0
Meci 14	13	19	6	7	13	0	0
Meci 15	7	4	1	20	3	0	0
Meci 16	13	10	0	22	8	0	2
Meci 17	17	11	1	21	17	0	15
Meci 18	5	6	2	13	4	0	6
Medie pase	11,6	14,2	3,8	16,7	5,3	2,6	2,7

Figura 1.7. Media procedeeilor de pasare eficiente din cele 18 meciuri

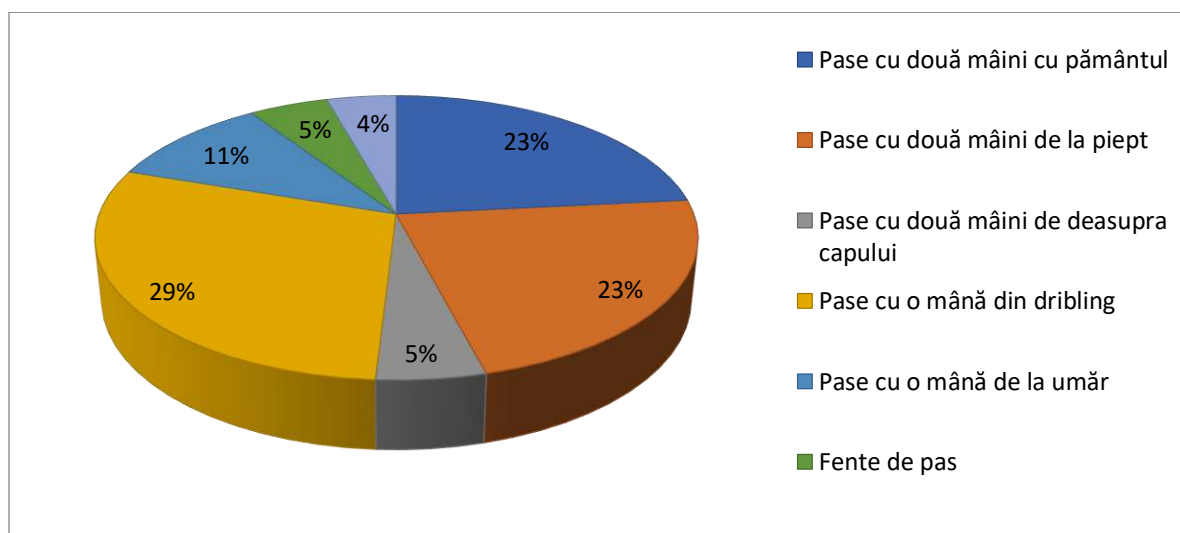

Din Figura 1.7. observăm că cel mai utilizat procedeu de pasare este pasa cu o mână din dribling cu un procentaj de 29% și o medie de 22,16 pase, urmată de pasele cu două mâini cu

pământul și de la piept folosite des la repunerea mingii în joc cu un procentaj de 23% și o medie de 17,7 respectiv 17,05 pase.

Printre cele mai rar utilizate procedee de pasare eficiente se regăsesc : Pasele cu o mână de la umăr cu un procentaj de 11% și o medie de 7,9 pase, pasele cu două mâini de deasupra capului și fentele de pas cu un procentaj de 5% și o medie de 3,8 pase, iar în cele din urmă se găsesc pasele speciale cu un procentaj de 4% și o medie de 3,3 pase.

Figura 1.8. Media procedeelelor de pasare ineficiente din cele 18 meciuri

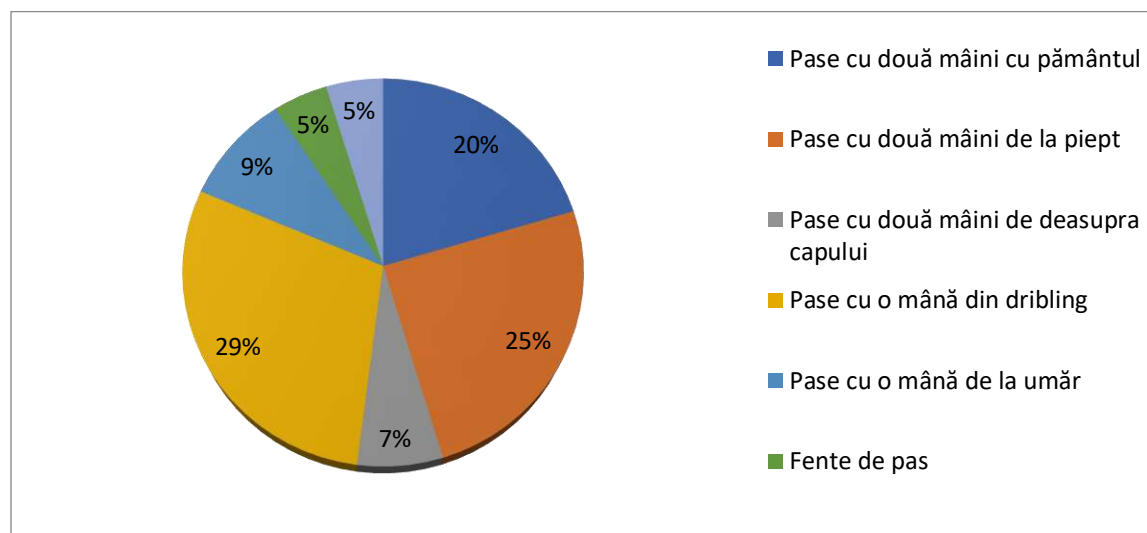

În Figura 1.8. putem vedea că cele mai des utilizate procedee de pasare ineficiente sunt pasele cu o mână din dribling cu un procentaj de 29% și o medie de 16,7 pase, urmate de pasele cu două mâini de la piept cu un procentaj de 25% și o medie de 14,2 pase și de pasele cu două mâini cu pământul cu un procentaj de 20% și o medie de 11,6 pase.

Procedeele tehnice mai puțin utilizate sunt : pasele cu o mână de la umăr cu un procentaj de 9% și o medie de 5,3 pase, pasele cu două mâini de deasupra capului cu un procentaj de 7% și o medie de 3,8 pase și în cele din urmă se regăsesc fentele de pas și pasele speciale cu un procentaj de 5% și o medie de 2,6 respectiv 2,7 pase.

Din figurile 4.27. și 4.28. putem remarca următoarele:

Pasele cu o mână din dribling au un procentaj de 29% atât ca pase eficiente cât și ca pase ineficiente, însă pasele eficiente cu o mână din dribling au o medie de 22,16 pase, iar cele ineficiente 16,7pase. Acesta este cel mai eficient procedeu de pasare folosit de echipa Raptors Berceni pe parcursul celor 18 meciuri.

Pasele cu două mâini de la piept au procentaj de eficiență de 23% (medie de 17,05 pase) și de 25% (14,2) de ineficiență.

Pasele cu două mâini cu pământul au procentaj de 23% (medie de 17,7 pase) ca pase eficiente și 20% (medie de 11,6 pase) ca pase ineficiente.

Pasele cu o mână de la umăr au procent de 11% (medie de 7,9 pase) ca pase eficiente și 9% (medie de 5,3 pase) ca pase ineficiente.

Pasele cu două mâini de deasupra capului au procent de eficiență de 5% (medie de 3,8 pase), cu 2% mai mic decât procentul de ineficiență care este 7% (medie de 3,8 pase). Aceste fiind cel mai ineficient procedeu de pasare folosit de echipa Raptors Berceni pe parcursul celor 18 meciuri.

Fentele de pasă au un procent de 5% eficiență în medie 3,8 fente, ineficiență 2,6 fente.

Pasele speciale au un procentaj de 4% (în medie de 3,3 pase) eficiență și 5% (în medie de 2,7 pase).

Bibliografie:

- Emil Blaga, 1975, Minibaschet, Editura Sport-Turism,
- Teodora Predescu, Stelian Gheorghiu, Octavian Dumitru, 1980, MINIBASCHET, Editura Sport-Turism, București, pag. 17-19
- ¹<https://www.frbaschet.ro/public/storage/pages/Regulamente/REGULAMENT%20FESTIVAL%20MINIBASCHET%20BABYBASCHET%202019.pdf> pagina 1

ROLUL PSIHOLOGIEI ÎN ÎNȚELEGEREA COMPORTAMENTULUI COPILOR

**Profesor Matache Diana Ionela,
Școala Gimnazială Nr. 165 , Sector 4, București**

Sunt profesor!

Mereu am considerat că nu eu mi-am ales meseria, ci meseria m-a ales pe mine. Sunt profesor de pregătire sportivă de specialitate și antrenor de baschet. Ador ceea ce fac atât de mult încât încă din primii ani de liceu am făcut voluntariat doar de dragul de a lucra cu copiii.

Consider că viitori adulți au nevoie să fie auziți, să fie ascultați și să fie îndrumați. Copiii nu au nevoie să fie catalogați ca ”un copil rău”, au nevoie de la adulți să vadă că acel comportament deplorabil are o cauză care l-a produs. Este ca și cum ne-am duce la doctor și în loc să tratăm cauza, noi tratăm efectul. O sinuzită severă nu poate fi tratată doar cu antiinflamator, deoarece va trece migrena doar temporar. Așa este și cu copiii, un comportament agresiv cauzat de probleme în familie nu se va îndrepta doar cu o muștrare.

Desigur, nu pot eu ca profesor să rezolv problemele în familie, însă copilul consideră că ce vede acasă este normal, nu are discernământul de a conștientiza care este un comportament acceptat în societate și care nu.

Eu pot să îi arăt că îl înțeleg, că îmi pasă atât de el, cât și de ce este în jurul lui, că școala este un mediu sigur în care el este acceptat, să îl fac să își înțeleagă trăirile și modul de a acționa.

Totul este simplu, trebuie doar să ai un obiectiv. Al meu este ca măcar jumătate din copiii cu care interacționez să învețe ceva de la mine care îi va ajuta în viață.

De exemplu, am avut o situație de bullying între două fetițe. Din cauza unei bariere în comunicare una dintre fete a înțeles că cea de-a doua râdea de dinții ei și plângea. A doua barieră în comunicare a fost plânsul fetei care nu putea înțelege când colega ei încerca să îi explice că nu a intenționat să îi creeze neplăceri.

Le-am observat pe hol, am încercat să înțeleg ce se întâmplă fiind imparțială, i-am explicat fetei care a creat discuția și care nu înțelegea cu ce și-a supărat colega că poate fără intenție a spus

ceva care a deranjat-o, că poate colega ei nu se simte bine să discute cu ea despre acea problemă în acel moment, deoarece avea tendința de a se apropia foarte mult de ea i-am explicat că prin apropierea fizică îi poate crea un disconfort și că fiecare om într-o discuție are nevoie de un spațiu personal pentru a se simți confortabil. Ușor, ușor am luat-o pe firul povești și s-a clarificat situația. Fata care se simțea agresată a înțeles greșit, deoarece colega ei vorbea cu o altă colegă despre proprii dinți și a realizat unde a fost bariera comunicatională.

Apoi am luat-o puțin deoparte pe cea care plângea și am întrebat-o dacă are o părere proastă despre dinții ei, ea a răspuns că nu. I-am explicat că nu trebuie să se lase afectată de ce spune lumea, trebuie să fie mulțumită cu ea în orice situație și să nu își lase părerea personală despre aspectul ei fizic să fie influențată de oamenii din jur. Am rugat-o să nu uite asta niciodată și să nu mai fie afectată de criticile celorlalți.

Metoda ușoară în această situație ar fi fost să sancționez agresoarea și să îi creez prin asta niste frustrări interioare, însă cea mai mare satisfacție a mea a fost să le văd pauza următoare mâncând împreună și zâmbind.

Cred că este mult mai ușor să lucrezi cu elevii când ei te respectă ca om. Copiii nu uită că i-ai ajutat, lor le este teamă să nu își piardă sprijinul tău și atunci evită să te supere.

După ce am renunțat la antrenorat să devin profesor o perioadă nu puteam dormi. Mă gandeam la echipa mea pe care am crescut-o, copiii cărora le știam toate defectele, deși o luam foarte personal când cineva avea ceva de rău de spus la adresa lor. Acum sunt dirigintă, le-am învățat defectele copiilor din clasa mea proaspăt formată, însă nu pot să nu admit faptul că mă doare când cineva îmi spune ceva despre ei.

Trecerea de la antrenor la diriginte mi s-a părut grea, în primul rând din cauza timpului efectiv de lucru. Cu jucătorii interacționez zilnic, iar cu elevii doar trei zile pe săptămână. Mi-a luat mai mult timp să îi privesc din exterior pentru a le înțelege comportamentul.

Deși este foarte frumos să predai într-o sala de sport, este mult mai greu decât într-o sală de clasă. Sportivul până înțelege că sala de sport este o oportunitate de a te detașa de viața cotidiană prin muncă și satisfacții personale, vede sala ca pe o variantă de descarcare a emoțiilor negative, frustrărilor și eliminare a agitației (adică un risc continuu de accidentare). Regulile

clare de desfășurare a lecției îi fac ca în timp să înțeleagă efectele benefice ale sportului, atât în plan psihic cât și fizic.

Toată viața mea cea mai bună metodă de a mă liniștii psihic și sufletește este mingea și coșul, deși sunt sigură că primele mele interacțiuni cu sala de sport au fost foarte agitate. Simt că este de datoria mea să îmi observ elevii, să îi înțeleg și să îi ajut să vadă adevărata valoare a sportului.

Deși îmi sancționez disciplinar elevii prin muștrări scrise, mi-ar fi foarte greu să îmi accept faptul că i-aș putea scădea media la purtare unuia dintre ei. Obiectivul meu față de colectivul de elevi pe care îl ”manageriez” este să fie îndrumați astfel încât să nu fiu nevoită să recurg la acest gest.

Dacă unul dintre ei ar face o faptă atât de gravă încât să i se scadă nota la purtare, aș considera asta un eșec al meu.

Elevul este cea mai mare prioritate a mea, adaptez modul de a predă, stilul, exercițiile la nevoile lui. Nu as putea face vreodată ceva în detrimentul copiilor.

Îmi place să studiez cu atenție comportamentul elevilor mei și răspunsul lor la stimulii educaționali din timpul lecției. Toate acestea mă ajută să înțeleg comportamentul lor în anumite situații.

La pregătire sportivă nivelul de motricitate al copiilor diferă, fiecare lecție trebuie adaptată astfel încât cei mai pregătiți să nu își piardă interesul față de oră, iar cei mai slab pregătiți să poată face față stimulilor de efort.

Bibliografie: - Anghel Ilie Grădinaru, ”PSIHOLOGIA SPORTULUI” – Editura UNIVERSALĂ 2023

Îmbunătățirea actului educațional:o perspectivă complexă

Matara Maria
Colegiul Național “Mihai Eminescu”, Buzău

Sistemul educațional are rol crucial în dezvoltarea societății, iar îmbunătățirea calității educației este o prioritate constantă. Actul educațional este inima sistemului de învățământ, iar îmbunătățirea lui are beneficii directe asupra elevilor, pregătindu-i mai bine pentru viitor. Există numeroase modalități de a facilita și îmbunătăți activitățile din sistemul educațional, atât la nivel individual, cât și la nivel instituțional.

Metode de îmbunătățire:

1. Diversificarea metodelor de predare

- Implementarea unor metode interactive și participative, precum proiecte de grup, dezbateri, etc;
- Utilizarea platformelor online și a resurselor digitale pentru a facilita accesul la informație și a crea experiențe de învățare mai atractive;
- Adaptarea metodelor de predare la stilurile de învățare individuale ale elevilor;

2. Personalizarea învățării

- Adaptarea programelor și a metodelor de predare la nevoile individuale ale elevilor;
- Oferirea de oportunități de învățare suplimentare pentru elevii cu performanțe slabe sau cu talente deosebite;
- Utilizarea platformelor online de învățare care permit elevilor să avanseze în ritm propriu;

3. Dezvoltarea competențelor digitale

- Asigurarea accesului la infrastructura digitală necesară;
- Integrarea educației digitale în curriculumul școlar, oferind elevilor oportunități de a învăța cum să utilizeze tehnologia în mod eficient și responsabil;
- Pregătirea cadrelor didactice pentru a utiliza cu ușurință instrumentele digitale în procesul de predare-învățare-evaluare.

4. Susținerea cadrelor didactice

- Oferirea de programe de formare continuă de calitate pentru a le permite cadrelor didactice să-și actualizeze cunoștințele și abilitățile pedagogice în funcție de cele mai noi metode de predare și cerințele pieței;
- Asigurarea resurselor necesare pentru o predare eficientă;
- Creare unui climat de respect și colaborare în școală;

5. Implicarea părinților și a comunității

- Dezvoltarea unor parteneriate solide cu părinții și comunitatea locală pentru a sprijini activitățile educaționale
- Implicarea părinților în educația copiilor lor prin voluntariat, participare la programe școlare, etc;
- Organizarea de evenimente și programe care să faciliteze colaborarea dintre școală și comunitate.

Acestea sunt doar câteva dintre aspectele care pot fi îmbunătățite pentru a crește calitatea actului educațional. Prin eforturi comune, se poate crea un sistem de învățământ care să îi pregatească pe elevi pentru provocările secolului XXI.

Bibliografie

1. Cristea S. Curriculum pedagogic , Editura Didactică și Pedagogică, R.A-2006
2. Liliana Sacară, Iulia Dămian, George Macarie, Ana Voichița Tebeanu , Psihopedagogia în sinteze,Bacău, EduSoft, 2006
3. Metode și strategii moderne de predare-învățare-evaluare, suport de curs, S.I.P. Jud.Hunedoara
4. <https://www.edu.ro/> Educația ne unește

Factori care influențează calitatea educației

Prof.înv.primar Mateescu Constantin

Școala Gimnazială, „Carol al II-lea”- Dioști, Dolj

Legea calității arată că „asigurarea calității educației exprimă capacitatea de a oferi programe de educație, în conformitate cu standardele societății actuale”. Atunci când realizăm o educație de calitate, va rezulta și un produs de calitate. Pentru majoritatea sistemelor de educație din lume, obiectivele prioritare urmărite sunt: egalitatea de șanse în fața educației și asigurarea unui învățământ de calitate. Aceste obiective sunt realizate și în sistemul de învățământ din România. Cele două obiective sunt distincte dar nu pot fi separate: un sistem de învățământ nu poate fi considerat accesibil doar pentru că asigură educația la toate nivelurile, ci și dacă toți elevii au acces la același tip de cunoștințe, la aceeași cantitate și calitate educațională și condițiile de desfășurare a procesului instructiv-educativ sunt asemănătoare.

Realizăm un învățământ de calitate dacă avem mulți elevi cu rezultate foarte bune pe parcursul anului școlar, mulți elevi care participă la concursuri și olimpiade, atât naționale cât și internaționale și obțin rezultate deosebite, dacă nivelul de abandon școlar se află aproape de zero, dacă o parte mare dintre absolvenții de licee au promovabilitate mare la admiterea la facultate, dacă absolvenții diferitelor forme de învățământ se pot integra socioprofesional.

Există factori exteriori care influențează calitatea în învățământ și anume: mediul familial, social, economic din care provine elevul, educația și ocupația părinților dar și factori care țin de școală și anume: cadrele didactice, tipul de școală, condițiile de învățare, baza tehnico-materială etc. Dacă părinții nu se implică pentru a obține succesul educațional al elevilor, școala este cea care poate să intervină. Astfel, reducerea numărului de elevi dintr-o clasă, creșterea nivelului de pregătire ale cadrelor didactice, modernizarea instituțiilor de învățământ, implicarea părinților și a comunității în activitățile școlii reprezintă câteva metode de îmbunătățire a calității.

Un rol important asupra performanțelor elevilor îl au cadrele didactice prin organizarea procesului instructiv-educativ, prin relațiile pe care le stabilesc în interiorul școlii, cu familiile elevilor, cu comunitatea, prin activitățile extracurriculare organizate în școală. Calificativele și notele obținute de elevi la evaluările inițiale, curente, periodice, finale, precum și rezultatele la evaluările naționale, concursuri, olimpiade sunt rezultate ale calității educației și reprezintă nivelul de pregătire al elevilor. Pentru obținerea de către elevi a unor rezultate deosebite la învățătură, cadrele didactice trebuie să fie bine pregătite din punct de vedere pedagogic,

psihologic, să transmită cunoștințe, priceperi, deprinderi conform noilor metodologii, să asigure calitatea prin activități didactice centrate pe elev, permanent să colaboreze cu familia și să nu evite participarea la cursurile de formare și perfecționare, pentru a putea fi la curent cu noutățile și modificările apărute în sistemul de învățământ.

Pentru a crește calitatea în educație, un rol deosebit îl are procesul instructiv-educativ, modul lui de organizare, atmosfera plăcută din școală, relațiile bune dintre școală și familie, așteptările cadrelor didactice și ale părinților privind performanța elevilor. O răspundere destul de mare pentru cadrele didactice o reprezintă gestionarea clasei de elevi și de aceea ele au sarcina de a stabili norme, reguli, ceea ce le este permis elevilor și ceea ce le este interzis, care sunt recompensele pe care le vor primi dacă au un comportament pozitiv și cum sunt sancționați dacă vor avea un comportament inadecvat. Nu doar folosirea unor mijloace didactice moderne, a unor metode moderne de predare duc la creșterea calității învățământului, ci și implicarea elevilor în crearea materialelor. Întotdeauna profesorii trebuie să îmbine tradiționalul cu modernul, pentru a obține un act educațional eficient, iar elevii să fie responsabili în educația proprie printr-o implicare activă. Dacă se selectează conținuturile învățării din sfera de interese ale elevilor, în concordanță cu programa școlară, atunci rezultatele procesului instructiv – educativ sunt de calitate. Elevii sunt mult mai atenți și mai receptivi la informațiile care vin din, despre și pentru aspirațiile generației lor. Calitatea actului educațional crește dacă activitățile extracurriculare sunt folosite cât mai des, cât mai variate și dacă scopurile și obiectivele acestora au fost realizate. Cadrele didactice, prin activitățile procesului instructiv-educativ urmăresc: prevenirea situațiilor de criză a elevilor (personală, educațională și socială), dezvoltarea personală a acestora, cultivarea imaginilor de sine pozitive, creșterea capacităților de luare a deciziilor, responsabilizarea față de societate, încercarea păstrării echilibrului în situații de succes sau eșec, creșterea rezistenței la frustrare, la critică, autoevaluarea propriului potențial, cunoașterea calităților personale și a punctelor slabe, construirea unei baze solide de valori, a optimismului în împlinirea visurilor lor. Elevii se pregătesc pentru viață, să fie capabili să se descurce singuri, să se afirme în mod independent sau în cadrul grupului din care fac parte.

O altă necesitate pentru creșterea calității învățământului o reprezintă parteneriatul școală-familie. În cadrul școlii se face decât o parte din educația copilului, cealaltă parte făcându-se în afara ei. Influența familiei are un mare impact asupra rezultatelor școlare ale elevilor și asupra motivației învățării și de aceea trebuie să colaboreze permanent cu școala, participând la diverse activități ale acesteia (ședințe, lectorate cu părinții, activități de consiliere a părinților, serbări școlare). Printre alte sarcini, ale școlii, se află și identificarea situațiilor –

problemă din familiile copiilor și dirijarea pe cât este posibil a strategiilor educative în favoarea elevului. De aceea, colaborarea dintre școală și familie, presupune nu numai o informare cu privire la tot ceea ce face elevul la școală, în cadrul procesului instructiv-educativ, ci și informarea părinților cu toate problemele pe care le are elevul. Astfel acțiunea educativă a familiei devine eficientă dacă aceasta participă cu regularitate la acțiunile școlii, există o legătură permanentă între cele două iar obiectivele urmărite de acestea se subordonează idealului educațional. Între relațiile școală-familie trebuie să existe o strânsă legătură pentru beneficiul copiilor, trebuie găsite modalități prin care să se comunice permanent cu familia, deoarece siguranța și securitatea elevilor, atât în școală, cât și în afara ei, este primordială, atât pentru elevi, cât și pentru cadrele didactice.

Bibliografie:

1. Cristea, Sorin, Calitatea în educație, 2015, Tribuna învățământului;
2. Enătescu, A.M. și Enătescu, M., Calitate.Terminologie comentată, Ed.Tehnică, București, 2000,p.296;
3. Țițu, M., Oprean, C., Managementul calității, Pitești, Editura Universității din Pitești, 2007

EFICACITATE ȘI CALITATE ÎN ÎNVĂȚĂMÂNTUL ROMÂNESC

1. Asigurarea calității în educație – deziderat european și național

Asigurarea calității a fost identificată ca necesitate mai întâi în economie și apoi a devenit preocupantă și pentru alte domenii, inclusiv pentru învățământ. Aspirația de a realiza produse de o calitate superioară a parcurs succesiv în secolul XX, patru etape: inspecția, controlul calității, asigurarea calității și managementul total al calității. (Sallis, E., 2002)

Cei trei piloni ai reformelor educaționale din ultimele decenii din Europa și din lume, pe care se sprijină sistemele naționale de management și de asigurare a calității, inclusiv cel din România sunt calitatea, echitatea și eficiența. Această aliniere este necesară nu numai pentru a se asigura o integrare reală și funcțională, din punct de vedere educațional, a României în Uniunea Europeană, ci și, pe de altă parte, pentru că inițiativele românești din acest domeniu să fie consonante, din punct de vedere teoretic și metodologic, cu ceea ce se întâmplă acum în lume.

Școala, ca instituție a cunoașterii, deține locul principal în realizarea calității ca deziderat la nivel european dar și național.

Măsura dezvoltării unei societăți poate fi relevantă nu numai de indicatori de factură economică și de calitatea vieții, ci și de cei de natură educațională și care privesc calitatea școlii, adică indicatori referitori la modul de organizare a cunoașterii și a învățării, la tipurile de performanțe așteptate, la calitatea activității educative și a celor ce o realizează și la modalitățile de distribuire în societate a educației.

Conform Cadrului Național de Calificări Profesionale, **calitatea** reprezintă nivelul de satisfacție pe care îl oferă **eficacitatea** ofertei educaționale din domeniul învățământului și formării profesionale, stabilit prin atingerea unor standarde cerute și a unor rezultate excelente care sunt solicitate și la care contribuie participanții la procesul de învățare și ceilalți factori interesați.

În ultimii ani asigurarea calității învățării în școală capătă noi valențe

Procesele de transformare a societății înregistrate, tranziția către postindustrialism și societatea bazată pe cunoaștere reprezintă tot atâtea provocări pentru sistemul de educație. Alături de asigurarea accesului la educație, relevanța și calitatea pregătirii celor care învață devine semnificativă. Adoptarea Legii nr. 87/ 2006 privind asigurarea calității educației a creat cadrul instituțional legal pentru dezvoltarea și implementarea mecanismelor de asigurare a calității în educație, la nivel de sistem și la nivel de furnizor. Au avut loc importante dezvoltări în domeniul normativ, prin extinderea cadrului legislativ și în cel operațional, prin

crearea unor instrumente în domeniul evaluării și asigurării calității.

Asigurarea calității include procesele planificate și sistematice necesare asigurării unui grad adecvat de încredere că oferta de învățământ profesional va satisface cerințele de calitate specificate. Activitățile de asigurare a calității nu controlează în mod direct calitatea. Acestea implică de obicei autoevaluarea organizației pe baza unor standarde prestabilite. Prin urmare, aceste activități stabilesc capacitatea organizației de a furniza educație la un anumit standard.

2. Tipuri de indicatori de calitate

În opinia lui Constantin Șerban Iosifescu, un produs sau un serviciu este definit ca fiind „de calitate” numai dacă, pe de o parte, respectă anumite standarde în funcție de care a fost definit (adică îndeplinește funcțiile pentru care a fost creat) și, pe de altă parte, dacă îndeplinește sau depășește așteptările beneficiarilor, dacă îi place, dacă îl încântă. Putem avea calitate în educație numai dacă, ceea ce școala oferă satisface nevoile afirmate sau implicite ale indivizilor sau ale comunității și, dacă, pe de altă parte, beneficiarii serviciilor educaționale se declară mulțumiți de serviciile educaționale oferite.

Ca atare stabilirea și respectarea unor principii ale calității, sunt esențiale pentru orice organizație care dorește oferă produse sau servicii de calitate.

Constantin Șerban Iosifescu afirmă că, creșterea calității educației oferite de școală se poate realiza prin:

1. Creșterea calității activității elevilor:

- îmbogățirea experiențelor de învățare ale elevilor prin noi strategii și metode de învățare, prin interacțiunea cu alți elevi etc.;
- creșterea performanțelor elevilor – rezultatele școlare, rezultatele la examene, educația pentru folosirea noilor tehnologii de informare și comunicare, educația civică și pentru „cetățenia democratică” etc.;

2. Creșterea calității instruirii prin intervenții asupra:

- scopurilor și obiectivelor;
- manualelor și materialelor didactice;
- programe speciale de recuperare și de individualizare a educației;

3. Creșterea calității evaluării:

- observarea sistematică a activității elevilor;
- evaluarea permanentă a performanțelor elevilor;
- elaborarea de portofolii de evaluare; etc.

4. Creșterea calității mediului de învățare:

- mărimea clasei;

- ambianța și climatul din clasă;
- achiziția de mobilier și a unor noi echipamente care să îmbunătățească climatul și ambianța;

5. Creșterea calității vieții școlare:

- siguranța fizică și psihică a elevilor în școală;
- calitatea relației profesor–elev;
- accesul la educație pentru grupurile dezavantajate;
- accesul la servicii de consultanță, consiliere și orientare pentru carieră.

6. Creșterea calității managementului școlar:

- proiectarea dezvoltării școlare;
- formarea și dezvoltarea personalului;
- relațiile interpersonale;
- cultura școlii – valorile, normele, mentalitățile, modurile de gândire etc.

7. Creșterea calității personalului:

- dezvoltarea competenței generale a profesorilor – cunoașterea limbilor străine, utilizarea tehnologiilor moderne, informarea pedagogică etc.;
- dezvoltarea unor noi strategii, metode și stiluri de predare, dezvoltarea materialelor didactice etc.;
- îmbunătățirea caracteristicilor personale – formare inițială, experiență didactică, grade didactice, vârsta etc.;
- îmbunătățirea formării profesorilor la nivelul școlii prin schimburi de experiență, predare în echipe;
- îmbunătățirea formării externe a profesorilor – la CCD, în cadrul proiectelor de reformă etc.

8. Creșterea capacității financiare a școlii – creșterea capacității de a procura resurse financiare (indiferent de sursă).

9. Creșterea nivelului de satisfacție a părinților, elevilor, întregii comunități față de educația oferită de școală:

- creșterea prestigiului școlii în comunitate – ceea ce poate duce la atragerea unor resurse educaționale sporite;
- nivelul de participare a părinților și altor membri ai comunității la viața școlară;

10. Extinderea serviciilor educaționale oferite comunității – programe de educație a adulților, consultanță juridică, educație sanitară etc.

11. Creșterea relevanței și utilității educației oferite de către școală pentru nevoile prezente și viitoare ale copiilor și tinerilor:

- creșterea nivelului de autonomie și responsabilitate a elevilor pentru propria lor învățare – elevii sunt „învățați să învețe” și să se orienteze în societate;
- creșterea procentului absolvenților care își continuă studiile;
- creșterea procentului absolvenților care își găsesc repede un loc de muncă;

12. Îmbunătățirea relațiilor dintre componentele sistemelor de calitate. De exemplu, noile programe de studiu, combinate cu o mai bună calificare a profesorilor vor duce la o reușită sporită a elevilor la examenele naționale și la șanse sporite de a-și găsi repede un loc de muncă. Poate fi realizată orice combinație a categoriilor de indicatori expuse mai sus.

Concluzii:

Școala, privită acum ca organizație, nu se poate dezvolta și nu poate „crește” cu adevărat decât dacă cei care sunt implicați în dezvoltarea și „creșterea” ei sunt dedicați acestui proces, loiali ideii de schimbare și inovare, responsabili de activitatea pe care o desfășoară, mereu dorind îmbunătățirea ei, dar și a calității serviciilor educaționale pe care școala în care activează le oferă comunității pe care o desevește, deci „oameni” de calitate, profesioniști de calitate.

Calitatea în educație nu poate fi atinsă, decât în măsura în care, statul și politicile educaționale pe care le promovează prin intermediul ministerului de resort sunt orientate și focalizate pe formarea și dezvoltarea profesională de o calitate superioară a cadrelor didactice, în calitate de agenți ai schimbării în educație și în societate. Acest lucru poate fi realizat prin dezvoltare profesională susținută de eforturi de schimbare, uneori radicală, din partea tuturor celor implicați în procesul educațional, dar mai ales, din partea „oamenilor” de la catedră.

DIRECTORUL ÎN ÎNVĂȚĂMÂNTUL PREȘCOLAR. MANAGER ȘI LEADER

Prof.dr. MATEI GEORGETA
Director, GRĂDINIȚA nr.268
București

„Sarcina liderului este să conducă pe oamenii săi de unde sunt spre locuri unde nu au mai fost.” (Henry Kissinger)

Leadership-ul și managementul eficient sunt esențiale pentru realizarea varietății de obiective stabilite pentru instituțiile de învățământ de factorii de decizie, în special de guvernele care asigură finanțarea.

Într-o economie tot mai globalizată, o forță de muncă educată este vitală pentru menținerea și creșterea competitivității. Societatea se așteaptă ca școlile, colegiile și universitățile să pregătească oameni capabili să lucreze într-un mediu supus unor schimbări rapide. Profesorii, liderii și managerii acestora sunt cei care trebuie să înalțe ștacheta standardelor educaționale.

Conceptul de management a fost dublat sau substituit de limbajul leadership-ului, dar activitățile desfășurate de directori și de personalul de conducere rezistă unor asemenea etichetări. Autonomia este o practică în multe țări, extinzând frontierele și dimensiunile leadership-ului, oferind un mai mare potențial de a influența direct sau indirect rezultatele școlilor și ale elevilor. Liderii de succes sunt tot mai axați pe învățare, scopul unic și central al organizațiilor cu profil educațional. Totodată, aceștia sunt supuși presiunii tendințelor de contabilizare ale unui proces educațional „orientat spre rezultate”. Pe măsură ce aceste presiuni conjuncturale se amplifică, liderii și managerii din sistemul de educație trebuie să dea dovadă de măiestrie, flexibilitate și de cunoștințe solide pentru a susține instituția pe care o conduc.

Se impune ca factorii de decizie din cadrul instituțiilor de învățământ să asimileze datele teoretice, dar și aspectele practice ale managementului educațional. Competența presupune capacitatea de a transpune conceptele în acțiuni de succes pentru că, în cuvintele lui Peter Drucker, **„Management înseamnă să faci lucrurile așa cum trebuie; Leadership înseamnă să faci lucrurile care trebuie.”**

Unitățile de învățământ preșcolar încearcă să răspundă problemelor contemporaneității prin mijloace diverse, specifice, de exemplu prin construirea unui ethos instituțional de calitate, apropiat de cerințele și normele europene. Prof.univ.dr. Emil Păun este de părere că variabila numită climat reprezintă ethosul școlii, prin care înțelegem atașamentul și gradul de motivație al managerilor, profesorilor și elevilor pentru școala lor. Consideră că prin climat desemnăm „ambianța intelectuală și morală care domnește într-un grup, ansamblul percepțiilor colective și al stărilor emoționale existente în cadrul organizației, prin intermediul cărora individul își manifestă atitudinile față de modul de funcționare a organizației, față de colegi, de manageri etc.” (1999,115) Adesea, termenul de „ethos școlar” este folosit pentru a-l înlocui pe cel de climat, însă ethosul are și alte conotații, de tipul celor care presupun atașamentul actorilor educaționali față de organizația lor, pe baza valorilor pe care școala le promovează. Unitățile de

succes au adoptat întreprinderea unor demersuri relaționiste, cu puternic impact asupra comunității, care să atragă atenția și să ofere informații despre valorile promovate de unitatea respectivă.

Ethosul grădiniței depinde de diverși factori, printre care: climatul instituțional, ambianța morală și intelectuală. Practica a demonstrat că performanțele cadrelor didactice și ale copiilor, satisfacția lor, calitatea activităților instructiv-educative sunt influențate de atmosfera în care decurg momentele programului zilnic, de estetica ambientului la nivelul sălilor de grupă, holuri, vestiare, de renumele cadrelor didactice, de atmosfera relațiilor interpersonale, de grup și profesionale, de bucuria cu care se vine la serviciu. Orice musafir poate „citi” toate aceste elemente atunci când întâlnește un climat instituțional. Unitatea școlară are datoria de a elabora un regulament de organizare și funcționare internă, cu contribuția tuturor „actorilor” educaționali, fie ei cadre didactice, părinți sau reprezentanți ai comunității locale.

Experiența ne arată că aranjarea spațiului depinde de implicarea cadrelor didactice, de modul în care reușesc să atragă părinții în amenajarea sălii de grupă. Autoritățile publice au investit masiv doar în refacerea infrastructurii grădinițelor, dar nu și în baza didactico-materială. Dotarea grădinițelor cu materiale și mijloace a revenit, în ultimii 20 de ani, exclusiv părinților și cadrelor didactice, care au și ele resurse limitate. Totuși, cu mijloace materiale puține, dar cu multă implicare și creativitate, multe săli de grupă sunt la standarde de calitate sporite. Cu convingerea că investesc în viitorul copiilor lor, părinții se mobilizează și reușesc, după puteri, să ajute la crearea unor condiții optime de activitate în grădinița de copii. O mai bună informare a părinților cu privire la curriculumul preșcolar (au tendința de a veni cu propuneri, opinii interesante), ar fi benefică pentru copii, care ar avea numai de câștigat de pe urma colaborării educatori-familie.

Nu trebuie neglijat nici parteneriatul cu alte instituții (publice sau private), totul pentru ca mediul educațional preșcolar să aibă beneficii în ceea ce privește dotările cu materiale și mijloace didactice. Întreaga comunitate poate să se implice în asigurarea confortului al preșcolarilor-viitori cetățeni ai aceleiași comunități.

Directivile venite de la nivelul central arată ce să se facă și nu cum să se facă în ceea ce privește asigurarea resurselor materiale. Învățământul românesc a devenit unul al paradoxului – se insistă pe performanță și modernizare dar se persistă în subfinanțare. Într-un fel se mizează mai mult pe activitatea vocațională a dascălilor, care și-au ales această meserie pentru că nu se văd făcând altceva și pe imensa dragoste pentru copii - care nu poate fi nici cumpărată, nici finanțată.

Considerăm că stilul managerial are o importanță determinantă în adaptarea unui debutant la cerințele și rigurile profesiei didactice, primul „contact” cu acest sistem fiind temelia dezvoltării lui ulterioare în plan personal și mai ales profesional.

O echipă unită, fără disensiuni majore, condusă de un manager democratic sau cu un stil managerial activ-participativ poate determina incluziunea, adaptarea și progresul unui debutant, care să devină o „roțiță” de bază a angrenajului educațional. Nu putem vorbi despre un stil managerial universal valabil, ci un manager trebuie să exercite un stil de conducere în funcție de circumstanțe. Practica a demonstrat că mulți manageri rămân blocați într-un anumit stil de conducere. Un *stil flexibil* de conducere este atributul unui manager de succes.

De asemenea, este importantă pentru un manager cunoașterea stilurilor de management pentru a-i permite să-și cunoască punctele slabe și pe cele forte, să înțeleagă comportamentul colaboratorilor. Este imposibil ca un stil de management să atingă perfecțiunea, dar se poate tinde către adoptarea unui stil eficient, cu efecte pozitive asupra întregii organizații. Gândirea

managerială situațională trebuie să țină cont de avantajele folosirii procedurilor participative: calitatea superioară a deciziei, acceptarea și înțelegerea schimbărilor ce survin și familiarizarea cu noile proceduri, crearea sentimentului de apartenență, se vorbește despre „grădinița noastră”, exprimarea clară a diferitelor puncte de vedere. Desigur, pot exista și unele piedici în calea aplicării procedurilor activ-participative: sunt mari consumatoare de efort și timp pentru implementarea schimbărilor, poate apărea opoziția unor membri ai organizației la schimbările ce apar, iar dacă sunt schimbări bruște, majore, poate crește instabilitatea organizației și a sentimentului de nesiguranță.

Alois Gherguț, în lucrarea sa Management general și strategic în educație, (2017, p.33), este de părere că : „, *Un management eficient al serviciilor educaționale va trebui să răspundă în mod necesar și unor exigențe specifice. Astfel, putem constata abordări ingenioase care individualizează acest domeniu, cum ar fi : lucrul în echipă, transdisciplinaritatea, abordarea sistemică și unitară etc. În plus, flexibilitatea, deschiderea către nou, suplețea structurii organizaționale, abordarea specializată și individualizată a problemelor vor duce și ele la o sporire a eficienței actului de conducere. În aceste condiții, actul managerial din domeniul serviciilor educaționale devine o activitate complexă, specializată ce solicită o serie de calități personale care fac din manager un specialist de marcă în domeniul său.*”

Prin urmare, este de nevoie de promovarea de tineri în funcțiile de conducere ale unităților preșcolare, care să aibă și competența profesională , deschiderea către nou, entuziasmul de a aborda căi și metode alternative, cunoscut fiind faptul că *leadershipul* nu se dobândește nativ, ci se învață. Desigur, nu trebuie înlăturați managerii cu experiență profesională, este nevoie doar o schimbare de optică, de o adaptare la noile cerințe ale educației moderne.

„Școala veche”, reprezentată de educatoarele formate în cadrul liceelor pedagogice încă mai are un cuvânt de spus la nivelul down-managementului sau chiar mai sus, pregătirea lor profesională temeinică, asigurată de profesori și pedagogi renumiți, dedicați, asigurându-le un loc binemeritat primele rânduri ale corpului profesoral din țara noastră.

Atragerea de tineri către domeniul educațional trebuie încurajată printr-o politică de stat, care să motiveze (și salarial și ca statut social) nu doar bazându-se pe vocația pedagogică a fiecărui nou-intrat în sistem.

Managementul educațional de succes depinde în mare măsură de motivarea tuturor factorilor implicați în educație, astfel că țintele propuse au urmărit creșterea reală a acestora și dezvoltarea unor strategii inovativ-motivaționale. De asemenea, sunt luate în considerare informațiile necesare privind formarea, selecția și evaluarea managerilor de grădiniță, care au arondate, ca structuri, creșe, pentru atingerea unui management educațional performant. Astfel, s-au identificat soluții pentru îmbunătățirea managementului în învățământul preșcolar pentru ca preșcolarii să fie educați în așa fel încât aceștia pot privi cu bucurie și mândrie în ochii viitorului adult carte îi formează.

În domeniul educației, managerul ocupă un rol important, fiind responsabil de evoluția instituției pe care o reprezintă. Acesta trebuie eliberat de presiunile supracentralizării și presiunilor birocrăției administrative, ale diferitelor nivele ierarhice, oferindu-i-se posibilitatea reală de a-și formula priorități de valoare și eficiență în acțiune.

În acest context, managerul trebuie să se preocupe de stabilirea (definirea) cât mai corectă și reală a strategiei de dezvoltare și acțiune a unității de învățământ pe care o conduce. Pentru ca managerul să poată performa, este necesar să dețină competență profesională și experiență în domeniu, însoțite de capacitatea de inițiativă, de abordare corectă (justă) a problemelor și să își poată asuma eventualele riscuri.

Pentru succesul actului de conducere, managerul școlar trebuie să dovedească exigență, dar și înțelegere, comportare corectă, demnă și civilizată în toate situațiile, precum și: flexibilitate, spirit novator și creativ.

Managerul din domeniul educației trebuie să fie un vector al schimbării și să îndeplinească instruirea tinerei generații pe baza limbajului și tehnologiei informaționale, astfel încât fiecare om pregătit de școală să poată răspunde nevoilor de pe piața muncii.

Bibliografie

1. Cristea, S., (2015) Dicționar enciclopedic de pedagogie vol I, București: Editura Didactica Publishing House.
2. Gherguț, A., (2017) Management general și strategic în educație, Iași: Editura Polirom.
3. Lespezanu, M., (2007) Tradițional și modern în învățământul preșcolar București: Editura Omfal Esențial.
4. Matei, G., (2012) Managementul calității totale în învățământul preșcolar. Valori, competențe, practici. București: editura Universitară
5. Munteanu, C., (2009) Ghid pentru învățământul preșcolar – O abordare prin perspectiva noului curriculum , Iași: Editura Polirom.
6. Păun, E., (2017) Pedagogie- Provocări și dileme privind școala și profesia didactică, Iași: Editura Polirom.
7. Zlate. M., (2004) Leadership și management, Leadership și management, Editura Polirom.

LEADERSHIP ȘI MANAGEMENT ÎN ȘCOALA MODERNĂ

Prof.dr. GEORGETA MATEI
Director, Grădinița nr.268, București

Școala modernă de conducere are la bază metode cu caracter aplicativ, delegarea responsabilităților, reglementarea relației centralizare – descentralizare, dezvoltarea cercetării, accentuarea aspectelor psiho-sociale. Managementul modern se bazează pe următoarele principii:

- construirea unei viziuni care să inspire încredere, perfecțiune, exersarea celei mai importante capacități: adaptabilitatea;
- comunicarea autentică, eficientă;
- elaborarea stilului eficacității personale;
- descoperirea surselor motivației;
- depășirea nevrozelor organizației;
- înțelegerea treptelor iraționalului;
- crearea consensului (în luarea deciziilor);
- reinventarea timpului;
- a trăi în instituția – „proces” (instituție care evoluează, se transformă).

Pentru a lămuri semnificația conceptului de *management* trebuie precizate și următoarele concepte, aparent sinonime: *conducere, administrare, leadership*.

- **Conducere – management.** Potrivit opiniei profesorului american Warren Bennis *conducătorii* sunt oameni care fac ceea ce trebuie să facă, în vreme ce *managerii* fac ceea ce fac, așa cum trebuie. Managementul face să meargă lucrurile prin oameni (Asociația Americană de Management, 1980).

- **Administrare – management.** Prin *administrare*, Warren Bennis înțelege abordarea problemelor cotidiene, convenționale, mărunte, iar prin *management* – abordarea problemelor mari, de perspectivă, trecerea de la aplicare la concepere, de la structuri formale și proceduri la funcții și relații.

- **Leadership – management.** *Leadership-ul* reprezintă abilitatea de a-i influența pe ceilalți în vederea realizării sarcinilor. Astfel B.P. Smith definește leadership-ul *acea parte a activității unui manager prin care acesta influențează comportamentul indivizilor și grupurilor în vederea*

obținerii rezultatelor dorite; P.F. Drucker (1954): *leadership-ul – a face ceea ce trebuie, managementul – a face lucrurile cum trebuie*; Warren Bennis (1985): *leadership-ul face ceea ce este bine, iar managementul face lucrurile bine*; S.R. Covey (1989): *leadership-ul stabilește dacă scara este așezată pe peretele potrivit, managementul este eficiența în ascensiunea pe scara succesului; leadership-ul este investirea efortului pe drumul cel bun, managementul este cantitatea de efort cheltuită*. Liderii se orientează mai pregnant după stil, echipa de conducere, abilități și scopuri împărtășite (cei 4 S în concepția lui C.M. Watson), iar managerii spre cei 3 S – strategie, structură, sistem. Încercând o analiză comparativă putem aprecia că **leadership-ul** este o *conducere psihologică*, iar **managementul** este o *conducere administrativă*. Cele mai des invocate forme ale leadership-ului sunt: *leadership-ul previzional* (centrat pe surprinderea și anticiparea coordonatelor viitoare ale organizației); *leadership-ul strategic* (axat pe stabilirea strategiei ce trebuie urmată de organizație în evoluția sa); *leadership-ul dinamic* (conceperea și stăpânirea/dirijarea proceselor derulate în timp care asigură succesul sau eșecul organizației); *leadership-ul prin obiective* (coordonarea obiectivelor în vederea obținerii rezultatelor scontate); *leadership-ul prin excepție* (se concentrează pe anumite probleme sau perioade care se abat de la regulă și care influențează maximal existența și scopurile organizaționale); *leadership-ul prin inovare* (centrat pe introducerea unor schimbări, transformări inovatoare în cadrul organizației, menite să-i accelereze ritmul de dezvoltare).(Zlate, p.180).

Astăzi apare necesitatea unor conducători capabili să acționeze eficient în condițiile incertitudinii, să ia decizii privind oamenii, activitatea și viața lor, atât în prezent, cât și în perspectivă. Managementul unei organizații presupune o pregătire de specialitate, competențe, abilități, și calificări atât în ceea ce privește caracteristicile managementului, cât și particularitățile psiho – sociale ale organizației.

Asigurarea calității a fost identificată ca necesitate, mai întâi în domeniul economic, iar apoi conceptul a fost preluat și de alte domenii, educația numărându-se printre acestea. Dorința de a realiza produse și servicii de calitate a parcurs patru etape:

- (1) inspecția calității
- (2) controlul calității,
- (3) asigurarea calității
- (4) managementul calității
- (5) managementul total al calității.

Preocuparea pentru asigurarea calității în toate domeniile marchează semnificativ direcțiile politicii europene.

Îmbunătățirea continuă – o sintagmă necesară

Îmbunătățirea continuă reprezintă efortul permanent de a îmbunătăți produsele, serviciile și procesele. Acest concept are la bază ciclul *planificare (P) – execuție (E) – verificare (V) – acționare (A)* cunoscut și sub denumirea de Ciclul Deming-Shewhart.

- *Planificarea*, reprezintă identificarea unor oportunități și intenția de a produce o schimbare, ținând cont de oportunitatea identificată.

- *Realizarea/execuția*, presupune implementarea schimbării, însă la scară redusă.

- *Verificarea* înseamnă analizarea informațiilor provenite din schimbare și constatarea unei eventuale îmbunătățiri.

- *Acționarea* intră în discuția dacă schimbarea implementată s-a soldat cu un succes. Atunci, schimbarea urmează să fie implementată pe scară largă. Dacă schimbarea nu produce efecte benefice, ciclul se reia, identificându-se o altă oportunitate.

Calitatea „nu este niciodată un accident: ea este întotdeauna rezultatul efortului inteligent”, susținea John Ruskin. Asemenea ei și managementul performant.

Interesul oamenilor pentru lucruri și lucrări „de calitate” – bune, utile, frumoase, eficiente și eficiente etc. – s-a manifestat și dezvoltat continuu în ultimul secol, îmbogățindu-și și diversificându-și considerabil conținutul și modurile de manifestare astăzi.

Și învățământul, și educația, și formarea profesională sunt obligate să se adapteze și să se integreze în această lume în continuă schimbare.

Pornind de la înțelepciunea lui Winston Churchill care spunea că „A perfecționa înseamnă a schimba, a fi perfect înseamnă să fi schimbat adesea”, se naște speranța că schimbările din instituțiile preșcolare/școlare urmăresc oportunități productive, generarea satisfacției succesului, reușita de ansamblu obținându-se prin aplicarea principiilor **Managementului Calității Totale (TQM)**.

Implementarea principiilor TQM, în condițiile valorificării corespunzătoare a tuturor resurselor organizațiilor preșcolare ating zona *competitivității*, definite ca principal deziderat al unei organizației educaționale de succes.

Prezentăm succint câteva elemente reper utile în înțelegerea TQM în instituțiile de tip preșcolar și școlar.

1. Principiile Managementului Calității Totale (TQM) și valorile instituției grădiniță

Rezultatul este "FOCARUL" reprezentând scopul organizației și nivelurile îndeplinirii acestuia. Calitatea produsului este imposibil de atins fără calitatea procesului. Calitatea procesului se asigură printr-o bună organizare care, la rândul său, este corelată *leadershipului* și *empowermentului*.

2. Filosofia TQM și coordonate de aplicare la instituțiile preșcolare

- **Calitatea este pe primul plan.** Ea constituie punctul central al tuturor activităților, definește implicarea permanentă a conducerii, intercorelarea activităților și proceselor de realizare și îmbunătățire a calității prin funcționalitatea tuturor compartimentelor, a angajării fiecărui membru în asigurarea calității.

Implementarea acestui principiu depinde de:

- a) *leadership* - conducătorii creează și facilitează atingerea misiunii prin planificarea acțiunilor și inducerea comportamentelor asociate;
- b) *abordarea managerială sistemică* - eficiența organizației depinde de identificarea, înțelegerea și conducerea proceselor educaționale într-o viziune sistemică;
- c) *abordarea procesuală* - rezultatul dorit se obține mai eficient când activitățile și resursele angajate sunt înglobate în procese relevante, consistente;
- d) *implicarea generală* - toți membrii utilizează întregul lor potențial în beneficiul organizației școlare.

Acestui principiu i s-a asociat *conceptul de excelență*, care înseamnă asigurarea succesului prin competiții de vârf, prin realizarea unor produse de calitate superioară, în condiții de eficiență și eficacitate.

- **Calitatea este definită prin raportare la cerințele clienților**, la nevoile, dorințele și așteptările lor. Cerințele clienților sunt transpuse în specificații, pe baza cărora sunt realizate produsele. Calitățile intrinsece ale unui produs al educației reprezintă doar unul din multiplele elemente de legătură dintre organizație și beneficiari/actori sociali ai educației.

- **Calitatea totală este un concept multidimensional**, referindu-se la produse, la servicii, la procesele și la activitățile organizației în context global, la relațiile acesteia cu beneficiarii interni și externi.

- *Calitatea totală în educație, în instituțiile preșcolare și școlare se obține prin participarea tuturor compartimentelor, a tuturor membrilor organizației, prin co-participarea beneficiarilor la întregul demers formativ.*

3. Viziunea sistemică asupra grădiniței și rețelei de grădinițe ca instituții publice

Ca principiu este explicabilă practica potrivit căreia „liderii gândesc pe termen lung; educatoarele văd sistemul ca adecvat unui context mai larg; descriu corect liniile directoare ale unui viitor posibil, mobilizează resursele, identifică elementele care determină ceea ce urmează să întreprindă”. Aceste linii directoare sunt proiectate având în vedere implicarea resurselor: umane, materiale, curriculare, financiare, flexibilitatea în anticiparea nevoilor/cerințelor pieței educaționale în raport cu cerințele societății, adaptarea în menținerea capacității instituțiilor educaționale de a asigura servicii de excelență, de a facilita armonizarea predării, învățării și evaluării – toate văzute ca servicii în beneficiul comunității.

În termenii factorilor transformării, viziunea și declararea misiunilor grădiniței capătă putere în prezența unui leadership vizionar, inspirat, capabil să aplice creativ principiile TQM în toate activitățile, asigurându-se că toate eforturile sunt orientate și angrenate spre realizarea viziunii în spațiul educației de calitate.

Sensibilă la nevoile societății, **misiunea** grădiniței se va canaliza spre modelarea viitorilor actori ai vieții economico-sociale și politice prin :

- asigurarea calificărilor potrivite și solicitate de societate;
- stabilirea standardelor/valorilor caracterului uman;
- dezvoltarea resurselor umane și educarea lor în spiritul principiilor care creează securitate, orientare, înțelepciune și energie;
- participarea la contribuția socială;
- participarea la rezolvarea problemelor societății și la dezvoltarea societății.

Misiunea determină evoluția școlii, în sensul transformării viziunii în realitate. În timp ce *viziunea exprimă o stare ideală posibilă*, **misiunea** exprimă o *evoluție programatică spre această stare*. Viziunea se concentrează pe o imagine sensibilă, pe aspirațiile managerului, în timp ce misiunea se concentrează pe imaginea externă, pe determinații ale factorilor decizionali specifici ai managementului educațional.

Misiunea în spațiul educațional implică servicii de calitate și de excelență, leadership vizionar, adaptabilitate continuă la nevoile societății, înnoire continuă prin gândire creativă și implementare deschisă cu participarea tuturor actorilor educaționali.

4. Empowerment-ul și calitatea resursei umane. Percepții și atitudini educaționale.

(1) Empowerment-ul (termen englezesc intraductibil în alte limbi) este o împuternicire, un sistem de valori în cadrul culturii organizaționale școlare ce oferă responsabilități personalului, simultan cu crearea unor oportunități de asumare a acestora. El semnifică mai mult decât o delegare, având un rol activ constând în responsabilitatea de a-și asuma inițiative, de a-i implica pe managerii lor. Sursa de bază a empowermentului o constituie resursele umane motivate de factori intrinseci (educația, cultura, experiența), de factori extrinseci precum modalitățile de recunoaștere a meritelor, valoarea acordată acestor modalități.

Empowerment-ul trebuie corelat cu viziunea, misiunea, valorile, obiectivele și strategiile organizației. Dacă viziunea se referă la *ce* trebuie făcut, la misiune și la finalități, valorile se referă la *cum* trebuie muncit, colaborat cu ceilalți actori: profesori, beneficiari interni și externi.

În managementul de calitate se impune implementarea empowerment-ului nu numai la nivel individual, ci și al echipelor/grupurilor de lucru, astfel acestea vor fi implicate în diferite proiecte educaționale ale grădiniței, caracterizate prin competențe multiple, care permit angajarea sistematică în:

- menținerea unui nivel ridicat al motivației personale a educatoarelor și copiilor pentru munca prestată și calitatea acesteia;
- sensibilitatea fiecărui membru al echipei din grădiniță față de aspecte globale ale procesului educativ/formativ;
- formarea de noi “competențe didactice”, sociale, manageriale legate de stabilirea unui buget, interpretarea unui raport, utilizarea PC-urilor, autoformarea continuă a membrilor organizației, etc;
- flexibilizarea și creșterea reactivității pozitive a echipei față de problemele apărute;
- dezvoltarea sinergiei membrilor echipei prin interacțiuni explicite favorizând comunicarea, implicarea totală, un climat stabil de încredere;
- dezvoltarea responsabilității fiecărui membru față de consecințele acțiunilor sale în reușita proiectului educativ al nivelului preșcolar.

(2) Cultura managerială a educatoarelor

Principial, cultura managerială implică valori, opinii, percepții, atitudini și conduite privind viața organizației, reprezentând ceea ce este bine și adecvat pentru procesele și succesul organizației. Cultura TQM într-o organizație de succes este una în care: a) *inovația* este înalt valorificată; b) activitatea organizației este *orientată spre performanță*; c) *leadership-ul* este o funcție creatoare de acțiune (nu o poziție); d) recompensele sunt distribuite, după merite către toți actorii; e) *dezvoltarea, învățarea și formarea* sunt văzute drept căi optime de sustenabilitate, f) empowerment-ul se relaționează cu *dezvoltarea continuă*, cu atingerea scopurilor prin *implicare și împuternicire socială*.

Valorile, normele, credințele, tradițiile și ritualurile dintr-o instituție/rețea preșcolară se dezvoltă ca urmare a faptului că oamenii lucrează împreună, rezolvă probleme, se confruntă cu schimbările ce pot îmbunătăți organizația, prin sinergie contribuind la crearea unui climat pozitiv, la atingerea de performanțe înalte.

Dacă doresc să construiască o organizație educațională de succes, liderii trebuie să definească factorii critici ai succesului, să facă posibil controlul acestora în corelație cu viziunea și misiunea propusă, să înțeleagă procesul și rolul de leadership în dezvoltarea și motivarea membrilor organizației școlare, să înțeleagă regulile jocului formativ pe termen lung. Un mediu cultural sănătos este cel în care majoritatea membrilor organizației, dar și beneficiarii acesteia se simt învingători.

(3) Percepții și evaluări privind schimbări în sistemul organizațional al grădiniței

Pentru a asigura implementarea principiilor directe ale managementului de calitate, sistemul organizațional intern al grădiniței trebuie să cunoască anumite schimbări. Noul sistem trebuie să susțină un mediu descentralizat, cu unele autonomii funcționale, urmare și a proceselor de împuternicire și de participare. Scopul constă în a proteja și dezvolta misiunea și cultura organizației. În dezvoltarea sistemului inovativ se disting 5 etape: (a) inițierea; (b) aplicația inovației; (c) implementarea; (d) evaluarea și (e) perfecționarea.

Dintre schimbările ce vor interveni în sistemul organizațiilor grădiniței sunt vizate:

- manifestarea autorității managerului/leadershipului;
- relațiile corecte cu beneficiarii interni și externi;
- perfecționarea sistemului de cunoaștere, autocunoaștere și consiliere psihopedagogică;
- modernizarea/adaptarea curriculum-ului (remodelare);
- angajarea/promovarea personalului, cu facilitarea efectelor de carieră;

- utilizarea de sisteme performante de management;
- folosirea de sisteme performante de (auto) evaluare instituțională;
- sisteme de perfecționare a calității serviciilor prezente în grădiniță (de sănătate, de consiliere, ș.a);
- politică salarială adecvată, orientată pe recunoaștere și recompensă;
- sisteme de management informațional și de comunicare/ intercomunicare eficiente.

Aceste schimbări presupun descentralizarea proceselor de decizie și de rezolvare a problemelor, o abordare factuală în luarea deciziilor la toate nivelurile. Prin desființarea sistemului ierarhic strict, managerii devin răspunzători de perfecționarea continuă a culturii instituției, devin lideri mult mai angajați pentru perfecționarea procesului de învățământ.

În concluzie, considerăm că Managementul calității totale este o concepție, un model global, umanist, bazat pe principii ce au în vedere filosofia, viziunea, misiunea, cultura organizațională, empowerment-ul, îmbunătățirea continuă și care, prin adecvarea metodologiilor, modelează organizația pentru a o face de “succes”.

BIBLIOGRAFIE:

1. AIU – Atlantic International University (2010). *Management Human Resource*. <http://aiu.edu/openaccess.htm> (on-line).
2. BÎRZEA, C. și colaboratorii (2005). *Manual pentru asigurarea calității educației pentru cetățenie democratică în școală*. UNESCO, Consiliul Europei, CESP.
3. BLANCHARD, K., O’CONNOR, M. (2003). *Managementul și valorile*. București: Editura Curtea Veche Publishing
4. CARNEGIE, D. (2002). *Liderul poți fi tu*. București: Editura Curtea Veche Publishing.
5. DAUBARIENE, R., TAMOSIUNAS, T. (2008). *Pre – Primary Education School Professional and Systemic Management Self – Evaluation* în “Socialiniai tyrimai/Social Research”, 2008. Nr.2 (12), pag 32 – 39. [http://www.google.ro/search - research of management in pre-primary education – 15.01.2010](http://www.google.ro/search-research-of-management-in-pre-primary-education-15.01.2010) (on – line).
6. EDUCATION-PORTAL.com. (2010). *Child Care Manager: Employment Information and Requirements for Becoming a Childcare Management Professional*. (on line).

7. GARDNER, H. (2006). *Liderul unei populații diverse (cap.4) și Conducerea unei instituții : cum să te descurci cu o populație uniformă (cap.5)* în « Tratat de răzgândire ». București : Editura Allfa.
8. IOSIFESCU, Ș. (2005). *Management educațional*. București : Educația 2000+
9. MATEI, G. (2012). *Managementul calității în învățământul preșcolar: valori, competențe, practici*. București: Editura Universitara.
10. MINTZBERG, H. (2004, 2006, 2007). *Perfecționarea managementului în practică (cap.8); Perfecționarea educației manageriale (cap.9) și Perfecționarea managerilor I și II (cap.10 și cap.11)* în „ Managers Not MBAs – A Hard Look at the Soft Practice of Managing and Management Development”. București: Editura Meteor Press.
11. NEACȘU, I. (2010). *Politici sociale, servicii, management, metodologii, resurse umane (cap. II) și Pedagogia socială. Valori pragmatice. Strategii acționale și de intervenție (cap. V)* în „Pedagogie socială: valori, comportamente, experiențe, strategii”. București: Editura Universitară.
12. OWEN, JO. (2008). *Cum să fii un bun manager*. Iași: Editura Polirom.
13. SALLIS, E. (2002). *Total Quality Management in Education*. London: Kogan Page. Questia Media America, Inc. www.questia.com.
14. ȚOCA, I., SPUZĂ, L.E. (2010). *Managementul calității pentru învățământul preuniversitar*. București: Editura Didactică și Pedagogică.
15. XXX. (2010). *Leadership, Pollycy and Institutional Change. The Ouality Assurance Agency for Higher Education (QAA)*. www.qaa.ac.uk (on-line).
16. ZLATE, M. (2004). *Leadership și Management*. Iași: Editura Polirom.

Școala Actuală - Școala Viitorului: Adaptare și Inovație în Educație

Prof.inv.primar MATEI JANINA

LARISA

Școala Gimnazială M.C.Epureanu -Barlad

Într-o lume a „butonului” în continuă schimbare, cu tehnologii avansate și cerințe noi în piața muncii, rolul școlii este mai important ca niciodată. În ultimii ani, discuțiile despre transformarea sistemului educațional au fost intense, căutând modalități de a pregăti elevii pentru provocările și oportunitățile secolului XXI. Școala actuală își găsește drumul către viitor adaptându-se la schimbările fundamentale din societate. Nu mai este suficient să memorăm fapte și date; acum este vital să cultivăm gândirea critică, creativitatea și rezolvarea de probleme. Elevii trebuie să devină adaptabili și să învețe în mod continuu pe tot parcursul vieții lor. Învățarea nu se rezumă doar la cunoștințe academice. Dezvoltarea abilităților sociale, cum ar fi colaborarea, empatia și rezolvarea conflictelor, devine crucială într-o lume interconectată.

Tehnologiile precum inteligența artificială și analiza datelor pot oferi profesorilor informații detaliate despre progresul și nevoile individuale ale fiecărui elev, facilitând astfel adaptarea programelor de învățare.

Metodele tradiționale de predare, care se concentrează pe profesor ca sursă principală de cunoștințe, sunt înlocuite cu abordări care încurajează descoperirea și construirea cunoștințelor de către elevi.

- Abordările transdisciplinare și proiectele de grup promovează colaborarea între elevi și integrarea cunoștințelor din mai multe domenii, reflectând astfel mai bine cerințele complexe ale lumii reale.

- Într-o lume interconectată, este esențial ca elevii să înțeleagă diferitele culturi, să fie conștienți de provocările globale și să își dezvolte capacitatea de a contribui la o societate mai bună.

Desigur, transformarea către o școală a viitorului nu vine fără provocări. Resursele limitate, rezistența la schimbare și nevoia de formare continuă a profesorilor sunt doar câteva aspecte ce trebuie abordate cu atenție.

Cu toate acestea, oportunitățile sunt la fel de mari. Prin investiții în tehnologie și dezvoltarea profesională a cadrelor didactice, școlile pot crea medii de învățare captivante și relevante, care pregătesc elevii pentru un viitor incert, dar plin de oportunități.

Școala actuală se transformă cu repeziciune pentru a deveni școala viitorului. În centrul acestei transformări se află elevii, pregătiți să devină cetățeni globali, inovatori și lideri ai unei lumi în continuă schimbare. Aceasta este o privire de ansamblu a modului în care școala actuală se adaptează și inovează pentru a deveni școala viitorului. O astfel de transformare necesită eforturi concertate din partea educatoarelor, elevilor, părinților și comunității în ansamblu. Prin îmbrățișarea schimbării și a noilor oportunități, educația poate deveni un motor pentru progresul și dezvoltarea societății în ansamblu.

1. **"Bibliografie. Metodologie și tehnică"** de Liliana Ursu -

LEADERSHIP-ABORDĂRI

PROF. ÎNV. PRIMAR MATEI MIHAELA

ȘCOALA GIMNAZIALĂ NR. 1 CURĂȚELE

Oamenii sunt captivați de ideea de leadership, căutând informații despre cum pot deveni lideri eficienți. Corporațiile vor oameni care au abilități de lider deoarece cred că aceștia aduc ceva special afacerii lor. Pe parcursul anilor au existat multe încercări de a defini leadershipul. După cum a sugerat Stogdill, există aproape atâtea încercări de a defini leadershipul, pe cât de mulți oameni au încercat să îl definească. Una dintre cele mai interesante abordări a fost propusă de Bass, care a sugerat că unele definiții văd leadershipul cu accent pe procesele de grup. Din această perspectivă, liderul este centrul schimbărilor și activității într-un grup, întruchipând voința grupului. Alt set de definiții văd liderul din perspectiva personalității, astfel leadershipul este văzut ca o combinație de caracteristici speciale pe care le deține un individ și care îi permit să impună celorlalți îndeplinirea sarcinilor. Alte abordări au definit leadershipul ca și o acțiune sau conduită, astfel leadershipul este format din toate acțiunile pe care un lider le face pentru a aduce schimbare în grup. Leadershipul a mai fost definit și în termenii relației de putere care există între lider și adepți, astfel liderul are puterea și o folosește pentru a impune schimbarea celorlalți. Unii cercetători văd leadershipul ca un proces transformațional care motivează adepții să obțină rezultate mai bune decât se așteaptă de la ei, în timp ce alți cercetători văd leadershipul din perspectiva deprinderilor și pun accent pe capacitățile care fac posibil un leadership eficient.

În concluzie, câteva concepte pot fi identificate când discutăm despre acest fenomen:

- Leadershipul este un proces;
- Leadershipul se formează într-un grup;
- Leadershipul implică atingerea unui țel.

Leadershipul implică o artă mai degrabă decât știință pură, având astfel diferite fețe și liderii tind să aibe personalități și ideologii separate și distincte, precum și foarte multe stiluri. Există patru factori care influențează leadershipul: adepții, liderul, comunicarea și situația. Diferitele categorii de angajați au nevoie de stiluri diferite de leadership. Ca și lider, trebuie să vă cunoașteți oamenii, pentru că, spre exemplu, un nou angajat are nevoie de mai multă supraveghere decât un angajat cu experiență. În același fel, un angajat care nu este motivat are nevoie de o altă abordare decât un angajat care este puternic motivat. Punctul esențial de pornire în cunoașterea adepților (subalternilor) este de a avea cunoștințe solide despre natura umană, cum ar fi emoțiile, motivarea și nevoile. Este la fel de important să înțelegeți că adepții sunt cei care hotărăsc dacă un lider este de succes. Dacă nu au încredere în liderul lor sau nu cred în el, adepții nu vor fi inspirați. Liderul folosește comunicarea pentru a conduce. Cea mai mare parte a comunicării este nonverbală. Ce și cum comunică

poate crea sau distruge relațiile cu angajații. Un lider trebuie să își folosească judecata pentru a decide cea mai bună acțiune în funcție de situația dată.

Ideea că diferențele între performanțele subordonaților se datorează trăsăturilor leaderului a constituit una dintre abordările de început în studiul leadershipului. Au fost realizate comparații ale unor eșantioane reprezentative de lideri și de nonlideri, pentru a evidenția trăsăturile fizice și de personalitate care îi diferențiază sensibil pe primii de ceilalți. Principalele trăsături luate în considerare au fost următoarele:

- caracteristici fizice: vârstă, înălțime, înfățișare, greutate;
- personalitate: spirit introvertit/extrovertit, încredere în sine, independență, caracter hotărât, spirit amiabil/agresiv, inclinații de subordonare, tentința de autoritarism;
- caracteristici de bază: clasă socială, educație, experiența, mobilitate profesională;
- inteligența: cunoștințe, mobilitate intelectuală, judecată;
- caracteristici sociale: abilitate managerială, prestigiu, diplomație, tact, spirit de cooperare, carisma, popularitate;
- spiritul muncii: inițiativă, tenacitate, responsabilitate, spirit finalizator.

E. Ghiselli a studiat opt trăsături de personalitate (inteligența, maturitatea, spiritul decis, inițiativa, abilitatea de supraveghere, siguranța de sine, afinitatea pentru lucrători, masculinitatea-feminitatea) și cinci trăsături de motivație (nevoia de împlinire ocupațională, nevoia de securitate a locului de muncă, nevoia de recompensă bănească, nevoia de autoactualizare, nevoia de putere asupra altora). Pe baza cercetărilor efectuate, autorul a ierarhizat trăsăturile menționate în următoarele:

- caracteristici foarte importante: abilitatea de supraveghere, nevoia de împlinire ocupațională, inteligența, autoactualizarea, siguranța de sine, spiritul decis;
- caracteristici de importanță moderată: lipsa nevoii de securitate, afinitate pentru lucrători, inițiativa, lipsa nevoii de recompense bănești, maturitatea;
- caracteristici lipsite de importanță: masculinitatea-feminitatea.

Au fost evidențiate, ca urmare a unor cercetări efectuate în întreprinderi industriale, trăsăturile ce caracterizează liderii de succes și anume:

- tenacitate în urmărirea scopurilor stabilite;
- dorința de manifestare a inițiativei în cadrul social;
- puternica orientare spre asumarea de responsabilități și angajarea în cadrul social;
- puternica orientare spre asumarea de responsabilități și angajarea în îndeplinirea sarcinilor;
- spirit îndrăzneț, originalitate în rezolvarea problemelor;
- autoîncrederea și puternica personalitate;
- disponibilitate pentru acceptarea consecințelor acțiunilor și deciziilor altor persoane;

- abilitate de influențare a comportamentului altora și capacitate de structurare a relațiilor interpersonale;
- promptitudine în absorbirea stresului și disponibilitate pentru tolerarea frustrărilor și amânărilor.

Abordarea prin prisma trăsăturilor liderului are meritul de a permite deducerea logică a ideii că întreprinzătorii de succes au șanse reale, prin prisma anumitor trăsături de personalitate și caracteristici fizice, să fie, după demararea întreprinderii pe care au inițiat-o lideri de succes, capabili să practice un leadership eficient și să mobilizeze puternic subordonații pentru obținerea unei performanțe superioare. Dacă abordarea precedentă era concentrată asupra răspunsurilor la întrebarea: „Cum trebuie să fie liderul eficient?”, abordarea prin prisma comportamentului liderului se confruntă cu întrebarea: „Ce face liderul eficient?”. Cu alte cuvinte, cum își exercită influența asupra celorlalte persoane. Comportamentul liderilor eficienti se înscriu în perechile antonimice autocratic-democratic, directiv-permisiv și orientat spre sarcini-orientat spre persoane. Deși exprimate diferit, cele trei perechi semnifică, în esență, dominantă comportamentală a liderului: comportament axat pe realizarea sarcinilor, a producției.

Bibliografie:

- Bush, T. , Leadership și management educațional. Teorii și practici actuale, Iași, Editura Polirom, 2015
- Gavrilovici, O., Iosifescu S., Prodan, A, Management educațional, Iași, Editura CDRMO, 2003

Succesul școlar- O atitudine pozitivă față de activitatea de învățare

Succesul (insuccesul) școlar reprezintă nivelul de concordanță, gradul de adecvare dintre posibilitățile elevului, nivelul dezvoltării psihofizice, pe de-o parte, și exigențele școlare, solicitările obiective ce i se adresează în procesul de învățământ, pe de altă parte. Astfel, succesul școlar (reușita școlară) reprezintă concordanța dintre capacitățile, interesele elevului și exigențele școlare, solicitările adresate în procesul de învățământ. Insuccesul școlar (eșecul școlar), în cele trei forme ale sale: repetenție, abandon școlar, rămânere în urmă la învățătură indică discordanța dintre cei doi poli (capacități, posibilități, interese, nivel al dezvoltării psihofizice, pe de-o parte, și solicitările venite din partea mediului școlar, adresate elevului, adică exigențe, cerințe școlare, pe de altă parte).

O atitudine pozitivă față de activitatea de învățare permite o mobilizare a tuturor capacităților, resorturilor interne, pe când o atitudine negativă poate declanșa evitarea sau refuzul îndeplinirii obligațiilor școlare. În formarea atitudinii față de învățătură un rol important îl au: semnificația sarcinilor de învățare pentru elev; aprecierea rezultatelor sale în activitatea școlară, de către părinți și profesori.

Între succesul școlar și nivelul de aspirație al elevului, există o relație de interacțiune reciprocă. Un nivel de aspirație ridicat poate determina angajarea elevului în situații, ce se pot finaliza printr-un insucces. Astfel, elevul în cauză, într-o situație similară, va avea un nivel de aspirație mai scăzut, adică insuccesul poate reduce nivelul de aspirație, iar nivelul de aspirație scăzut va reduce, în majoritatea cazurilor, performanța elevului.

Nivelul de aspirație depinde foarte mult de calitatea mediului din care provine elevul, de aspirațiile grupurilor din care face parte: familia, grupul școlar. Astfel, copiii proveniți dintr-un mediu echilibrat, stabil, cu modele pozitive de comportament, care promovează o gândire pozitivă, optimistă, speranța reușitei, vor avea un nivel de aspirație înalt, spre deosebire de cei proveniți din medii neechilibrate, instabile, frustrante sau supraprotectoare, care vor avea un nivel mai redus de aspirație. Nivelul de aspirație se modifică, evoluează, având tendința apropierii de aspirațiile mai ridicate ale membrilor grupului de referință (clasă, școală, etc).

Elevii cu nivel de aspirație scăzut prezintă, de obicei, și un grad redus de toleranță la frustrare. Sentimentul de frustrare exprimă o stare de disconfort cauzată de nesatisfacerea unor trebuințe, dorințe, aspirații, din cauza unor obstacole interioare sau exterioare. Pragul de rezistență la frustrare diferă de la un individ la altul, în funcție de disponibilitatea fiecăruia de a realiza dialoguri flexibile, de a face schimburi de valori spirituale, materiale, și, în cele din urmă și în funcție de educație.

Anumite trăsături volitiv-caracteriale: perseverența, conștiinciozitatea, ambiția, stăpânirea de sine, spiritul de inițiativă, rezistența la efort, permit mobilizarea resurselor energetice ale elevului pentru învingerea dificultăților, obstacolelor, depășirea conflictelor motivaționale, alegerea și fixarea scopurilor în activitatea de învățare. Trăsăturile volitiv-caracteriale de la polul negativ vor îngreuna activitatea de învățare, favorizând insuccesul școlar.

Referitor la *metodele instructiv educative*, la metodele activizante, stimulative, constituie o altă premisă fundamentală a reușitei școlare. Este vorba despre metodele care se bazează pe activitatea reală a elevului, care vor provoca o învățare activă, ce va duce la dezvoltarea psihică autentică. În acest caz sarcina cadrului didactic este de a crea situații care să faciliteze participarea activă a elevului în procesul de învățare, adică angajarea efectivă a potențialului de care dispune pentru îndeplinirea sarcinilor de învățare. În acest sens, Ed. Claparede spune: „Pentru a-l face pe elevul vostru să acționeze, puneți-l în astfel de împrejurări, în care el să simtă trebuința de a îndeplini acțiunea pe care o așteptați de la el.”

Combinarea într-un anumit fel a metodelor didactice conduce la crearea unui mediu școlar corespunzător, care poate fi predominant selectiv sau predominant adaptativ. În mediul școlar selectiv, elevul urmează să se acomodeze metodelor folosite de către profesor, care sunt restrânse, iar reușita școlară este condiționată de capacitatea elevului de a se adapta la metodele utilizate, la condițiile exterioare, și mai puțin de capacitatea lui generală de învățare. Mediul școlar adaptativ, spre deosebire de cel selectiv, oferă metode și condiții mult mai variate, venind în întâmpinarea diferențelor individuale dintre elevi, iar elevii având posibilitatea să se exprime în funcție de posibilitățile și aptitudinile lor. Astfel, dacă mediul școlar selectiv favorizează actualizarea doar a unora dintre potențialitățile elevului, mediul școlar adaptativ oferă prilejul exprimării unui avantaj larg de posibilități.

Un alt factor pedagogic care influențează reușita școlară, privește modul în care se realizează *evaluarea* performanțelor și progreselor școlare ale elevilor. În acest sens, se impune utilizarea evaluării formative la intervale optime de timp, în așa fel încât, să permită sesizarea timpurie a simptomelor eșecului școlar. Evaluarea trebuie să fie stimulativă, centrată mai ales pe ideea înlăturării eșecului școlar, și nu pe ideea sancționării acestuia. Prin evaluare trebuie să se declanșeze o atitudine pozitivă față de activitatea școlară.

Personalitatea profesorului reprezintă un alt factor pedagogic răspunzător de succesul școlar al elevilor. Astfel, pregătirea lui psihopedagogică, dar și anumite trăsături ale personalității, cum ar fi afecțiunea, corelează cu rezultatele la învățătură ale elevilor. O pregătire psihopedagogică solidă îi permite profesorului să adapteze procesul de instruire la particularitățile individuale ale elevilor, să identifice și să diagnosticheze dificultățile de învățare întâmpinate de elevi, și să proiecteze intervențiile pentru ameliorarea lor. În ceea ce privește afecțiunea profesorului, D. Ausubel spune că

afecțiunea profesorului „corelează cu randamentul la învățatură al elevului”, în sensul că favorizează crearea unui climat educativ stenic, ce se va răsfrânge pozitiv asupra activității de învățare.

Bibliografie

1. Bontaș, I. (1998).., - *Pedagogie*, Ed. All ,București,
2. Cosmovici, A., Iacob, L. (coord.). (1998.).– *Psihologie școlară*, Ed. Polirom ,Iași,
3. Kulcsar, T., (1978.) - *Factorii psihologici ai reușitei școlare*, E.D.P., București,

Învățarea matematicii prin joc

Mateș Rodica

Școala Gimnazială „Horea” Horea

Prin joc elevul participă afectiv la activitatea de învățare. Emoțiile pe care le determină participarea la acțiunea jocului sporesc eficiența în însușirea cunoștințelor matematice. Jocul didactic cuprinde o problemă, o sarcină didactică în care copilul este antrenat participând la acțiunea jocului.

Jocul didactic este folosit cu rezultate bune în activitatea de consolidare sau de verificare a cunoștințelor. Ele sunt întregite apoi de învățarea propriu-zisă, organizată în cadrul activităților obligatorii, activități ce realizează importante obiective instructive și formative.

Primele elemente de învățare apar în cadrul jocului. Această învățare nu-și are însă o motivație proprie, ea fiind legată direct de motivația jocului în cadrul căruia se efectuează, fapt ce-i conferă un caracter neintenționat, și într-o anumită măsură întâmplător. Familiarizarea copiilor cu rolul de școlar începe cu mult înainte ca ei să și-l asume. Astfel, un loc important în pregătirea copilului pentru școală îl ocupă activitățile matematice care au un rol activ în dezvoltarea gândirii, atât prin formarea copiilor cât și prin formarea deprinderilor matematice.

Parcurgând drumul de la concret la abstract și de la abstract la concret în formarea noțiunilor matematice, efectuând zilnic calcule cu diferite numere, pătrunzând în esența fiecărei probleme pentru a stabili corelația dintre mărimile cunoscute și mărimea căutată, procesele psihice ale copilului, operațiile gândirii (analiza, sinteza, comparația, generalizarea, abstractizarea) sunt stimulate printr-o activitate din ce în ce mai vie, mai încordată. Copilul percepe însușirile cantitative ale lumii reale prin intermediul diferiților analizatori. Astfel, în procesul de numărare este activizat atât analizatorul vizual cât și cel auditiv, tactil și motric. Odată cu formarea reprezentărilor și însușirea cunoștințelor matematice se îmbogățește și vocabularul cu cuvinte și expresii specifice aritmeticii, respectiv cu numeralele cardinale și ordinale, cu unele adverbe de cantitate: mult, puțin, tot atâtea, egal, minus, plus etc.

Înțelegerea cunoștințelor noi, precum și asimilarea conștientă a acestora depind de gradul de concentrare a atenției, de efortul voluntar depus de copii pentru a urmări firul lecției, succesiunea exercițiilor. Învățând să numere sau să facă unele calcule simple, copiii își

formează o serie de calități și deprinderi utile. Exercițiile de numărare și socotit asigură condiții favorabile pentru formarea posibilității de autocontrol și de activitate independentă.

Pentru transmiterea cunoștințelor și formarea deprinderilor matematice, jocul este îmbinat cu învățarea pentru că a juca și a învăța sunt exerciții care se pliază ușor. Raportat la activitatea pedagogică, cuvântul joc este folosit fie în concepția lui obișnuită, fie în sens metaforic. Folosit în accepția lui obișnuită, jocul desemnează o activitate ludică propriu-zisă, fizică sau mentală, spontană și urmărită prin ea însăși, fără utilitate imediată, generatoare de distracție, de plăcere și de confort.

Ca una dintre cele mai caracteristice activități ale copilului, jocul, în varietatea formelor lui este astăzi tot mai valorificat din punct de vedere pedagogic, în sensul de a imprima un caracter mai atrăgător învățării. Din acest motiv jocul a devenit una din principalele metode active, atractive, extrem de eficiente în munca instructiv-educativă cu elevii. Este vorba despre o activitate la care iau parte jucători și care urmăresc atingerea obiectivelor într-un anumit context reglat pe baza unei informații dobândite deja și a unor reguli bine precizate.

În procesul de învățare, jocul este conceput ca mijloc de instruire și educare a copiilor, ca procedeu metodic de realizare optimă a sarcinilor concrete pe care le propune procesul de învățământ ca formă de organizare a activităților. Introducerea cu pricepere a elementului joc aduce permanent plusul de eficiență formativă pe planul cunoașterii, al atitudinii afective și al conduitei conștiente.

Forma de activitate care face trecerea de la joc la învățare și muncă este jocul didactic. Jocul didactic îmbină eficient sarcini și funcții specifice jocului cât și sarcini și funcții specifice învățării. Jocul didactic sporește interesul pentru activități prin elemente distractive folosite și care concurează la realizarea scopului formativ-educativ, determină realizarea sarcinilor cu privire la instruirea elevilor.

Jocul utilizat în activitățile matematice ca mijloc, metodă și procedeu contribuie la dezvoltarea gândirii, creativității și competitivității, la dezvoltarea limbajului, angajează numeroase resurse cognitive interdisciplinare, afective și voliționale. Jocul poate fi: mijloc educativ formativ; metodă de educație; procedeu educativ; principiu educativ.”

Jocul implică afectivitatea copiilor, solicită atenția voluntară, voința, dorința de a învinge. Valoarea formativă a jocului didactic constă în faptul că el asigură condiții depline pentru aplicarea cunoștințelor dobândite și exersarea deprinderilor și aduce un element de variație în procesul de instruire, făcându-l mai atrăgător, mai interesant.

Bibliografie:

1. Breben Silvia, Ciucă Elena (coord.), „*Învățarea matematicii prin joc*”, Craiova, 1993;
2. Maria Taiban, Felicia Dima, „*Metodica predării numărului și socotitului în grădinița de copii*”, Editura Didactică și Pedagogică, București, 1969.

SĂ REALIZĂM UN ÎNVĂȚĂMÂNT DE CALITATE

Autor: Prof. înv. primar, Mathias Mihaela
Școala Gimnazială Nr. 6, sector 1, București

Nelson Mandela a spus că „Educația este cea mai puternică armă care există pentru a schimba lumea” și a avut dreptate. Educația este baza progresului, fundamentul pentru a forma o societate de către toți, unde drepturile tuturor sunt respectate în mod egal.

Educația are un rol deosebit de important pentru reușita în viață. Prin educație, ca fenomen social, înțelegem transmiterea experienței de viață de la o generație la alta și cunoașterea bunelor maniere precum și comportarea în societate conform cu aceste deprinderi.

Totuși, pentru a căpăta o educație temeinică, doar a dobândi cunoștințe nu este suficient, fără a înțelege, fără a empatiza cu cei din jur, fără a reuși să fii generos sau solidar cu ceilalți oameni, fără a învăța ce înseamnă respectul, egalitatea sau gândirea critică. Fără aceste principii și valori etice care ne definesc ca ființe umane, cu greu vom construi o lume mai bună. Un om educat nu se naște, el se educă.

Școala și-a asumat rolul de formare a personalității umane capabile să se integreze în societate, să reacționeze adecvat la schimbările ce se produc. Școala, familia și comunitatea sunt datoare să formeze comportamente adecvate de integrare și adaptare sociala a elevilor.

Într-o lume tot mai complexă și zbuciumată, avem nevoie unii de alții. Nu este prea devreme pentru a-i învăța pe copiii noștri că viitorul lor depinde de multe lucruri dar mai ales de ei. Educația trebuie să prezinte o prioritate în viață, deoarece beneficiile aduse de aceasta sunt nemăsurabile. Ea șlefuieste personalitatea umană, putând astfel să influențeze modul în care oamenii ne privesc.

În rândul profesorilor, conceptul de e-learning câștigă teren, deoarece performanța în învățare este determinată în mare parte de strategii de instruire și demersuri didactice bine conturate. Astfel, cadrele didactice caută să se adapteze mediului școlar modern. Profesorii trebuie să se documenteze, să se înscrie în forumuri de discuții pe teme de interes școlar, să acceseze materiale existente pe diverse medii de stocare (cd-uri educaționale interactive, să descarce materiale didactice găsite pe diferite site-uri educaționale), să parcurgă etapele necesare

dezvoltării personale, să creeze teste on-line, bareme de corectare, planuri remediale, scheme de progres cu diagrame care le vor ușura munca didactică.

În activitatea desfășurată, profesorii folosesc calculatorul ca suport pentru obținerea abilităților de lucru. Din dorința de a evolua, de a transmite elevilor noștri conținut informațional nou, din nevoia de a învăța cum să suplینim sau să suplimentăm baza materială de care dispune unitatea noastră de învățământ, din nevoia de a dobândi competențe digitale cât mai bune și de a utiliza mai intens noile tehnologii în procesul educațional, trebuie ca noi, cadrele didactice, să participăm la cât mai multe cursuri care au ca obiect formarea noastră, a dascălilor, în vederea utilizării internetului în procesul educativ. În acest fel, vom dobândi o experiență interactivă de învățare, care în viitor va facilita o mai bună înțelegere și integrare a mediului digital în procesul de predare.



Un profesor trebuie să se poată adapta cu ușurință unor situații noi și să fie flexibil. Cadrul didactic va reuși să susțină lecții care vor atrage copiii plini de energie din ziua de azi. Pe lângă aceasta, va reuși să interacționeze cu elevii și să îi formeze în oameni cât mai pregătiți pentru viitor.

Așadar, educația în era digitală este în continuă schimbare și inovare și necesită ca profesorii și elevii să fie deschiși la nou și ca aceștia să se adapteze situațiilor diverse pe care le oferă. Deși, pentru unii va fi dificil să accepte toată digitalizarea educației, acesta este un lucru probabil și tot mai aproape de noi.



Pe lângă tehnologie și capacitatea de a o utiliza, jocul s-a dovedit o metodă eficientă și antrenantă. Mișcarea, întrecerea, surpriza, regulile, sarcinile jocului le-au creat elevilor stări emoționale, le-au întreținut interesul pe tot parcursul activității. Se poate aplica această modalitate la majoritatea obiectelor de învățământ, în orice moment al lecției, într-o anumită etapă a lecției, sau întreaga activitate. Se poate desfășura pe baza lui, urmărindu-se fie dobândirea noilor cunoștințe, priceperi și deprinderi, fie fixarea și consolidarea acestora, fie verificarea și aprecierea nivelului de pregătire a elevilor, cu condiția ca în cadrul lui să primeze obiectivele instructiv-educative.

Astfel, dacă vrei să incluzi într-un colectiv mare un copil cu autism, ADHD sau cu tulburări de comportament, vorbim despre jocuri didactice perfect adaptate dezvoltării elevului cu CES pe cele patru mari arii: socializare, autonomie personală, dezvoltare cognitivă și adaptare senzorială.



Lucrul pe grupe este un mod de a desfășura aceeași lecție, la nivele diferite, în funcție de abilitățile copilului. În cazul elevilor cu cerințe speciale sarcina de lucru pentru aceștia trebuie adaptată și adecvată la cerințele pe care le au și ei trebuie lăsați să o rezolve în ritmul lor, în timp ce activitatea poate continua cu restul clasei.

Astfel, elevii cu deficiențe, învață să accepte părerile colegilor, să contribuie personal la succesul grupului, să se bucure de reușita clasei, să depășească dificultățile întâlnite, să-și asume responsabilitatea, să se integreze colectivului de elevi din care face parte.

Cred că mediul școlar poate îmbunătăți bunăstarea socială, emoțională și capacitatea de învățare atunci când este un mediu cald, prietenos și recompensează învățarea, atunci când promovează în special cooperarea și mai puțin competiția. Un mediu școlar propice oferă susținere și facilitează comunicarea deschisă, încurajează activitățile creative, încurajează dezvoltarea de proceduri și regulamente care interzic pedeapsa fizică, interacțiunea non-violentă în clasă și între

personalul școlii și elevi prevenind în felul acesta pedeapsa fizică, agresivitatea, hărțuirea și violența.



Adevărate sunt vorbele: „Eu sunt copilul! Tu ții în mâinile tale destinul meu. Tu determini în cea mai mare măsură, dacă voi reuși sau voi eșua în viață! Dă-mi, te rog, acele lucruri care să mă îndrepte spre fericire. Educă-mă, te rog, ca să pot fi o binecuvântare pentru lume.” (Din „Child’s Appeal”, Mamie Gene Cole)

Bibliografie

Toader, A.D., „Psihologia schimbării și educația. Polarități și accente ale procesului educational”, EDP, București, 1995.

Cucoș, C., „Psihopedagogie”, Editura Polirom, Iași, 1998.

Badea, E., Caracterizarea dinamică a copilului și adolescentului, E.D.P, București, 2003

Educația pentru dezvoltarea durabilă în învățământul primar

Prof. înv. primar Maxim Ruxandra Gina
Școala Gimnazială "Vasile Pârvan,, Bârlad

„Educația este cea mai puternică armă pe care o poți folosi să schimbi lumea”, afirma Nelson Mandela, un instrument de bază în vederea obținerii unui viitor sustenabil.

Educația pentru Dezvoltare Durabilă (EDD) reprezintă un concept educațional care vizează integrarea principiilor dezvoltării durabile în programele de învățământ la toate nivelurile, de la învățământul primar și până la învățământul superior, punând accentul pe dezvoltarea cunoștințelor, abilităților, atitudinilor și valorilor care să promoveze sustenabilitatea, conștientizarea și responsabilitatea față de mediu, social și economic. Aceasta se referă la abordarea problemei actuale a dezvoltării umane într-un mod care să respecte nevoile generațiilor curente, fără a compromite capacitatea generațiilor viitoare de a-și satisface propriile nevoi.

Scopul principal al educației durabile este să pregătească indivizii să devină cetățeni responsabili, conștienți de impactul lor asupra mediului, societății și economiei și să îi încurajeze să adopte comportamente și decizii care să contribuie la menținerea unui echilibru între nevoile prezentului și ale viitorului.

Aspecte cheie ale integrării EDD în învățământul primar:

✓ **Includerea în curriculum:** Adăugarea conceptelor de dezvoltare durabilă în programele școlare, astfel încât acestea să fie parte integrantă a materiilor existente, cum ar fi științe ale naturii, geografie, matematică și comunicare în limba română/ limba și literatura română.

✓ **Metode de predare inovatoare:** Utilizarea metodelor de predare centrate pe elev, care implică activ elevii în procesul de învățare, cum ar fi învățarea bazată pe proiect, studii de caz, experimente și excursii de teren.

✓ **Dezvoltarea gândirii critice:** Stimularea gândirii critice și a spiritului critic în ceea ce privește problemele legate de dezvoltarea durabilă. Elevii ar trebui să fie încurajați să analizeze, să pună întrebări și să propună soluții.

✓ **Colaborare și implicare comunitară:** Promovarea colaborării între școli, comunități locale și organizații pentru a implica elevii în proiecte practice de dezvoltare durabilă la nivel local.

✓ **Cultivarea valorilor și atitudinilor sustenabile:** Dezvoltarea atitudinilor pozitive față de mediu, solidaritate socială și responsabilitate economică. Elevii ar trebui să înțeleagă impactul acțiunilor lor asupra lumii și să adopte comportamente responsabile.

✓ **Evaluare holistică:** Implementarea unor metode de evaluare care să evalueze nu doar cunoștințele, ci și atitudinile și comportamentele elevilor legate de dezvoltarea durabilă. Competențele practice necesare pentru a aborda problemele de dezvoltare durabilă pot include abilități de gândire critică, luare a deciziilor, rezolvare de probleme, colaborare și comunicare eficientă.

✓ **Formarea continuă a cadrelor didactice:** Asigurarea accesului la formare continuă pentru profesori, pentru a-i sprijini în integrarea eficientă a principiilor dezvoltării durabile în activitățile lor didactice.

✓ **Resurse Educaționale Sustenabile:** Utilizarea materialelor didactice care promovează conceptele de sustenabilitate și care sunt, la rândul lor, produse în mod durabil.

Există o varietate de activități pe care le poți implementa pentru a promova dezvoltarea durabilă. Aceste activități pot fi adaptate la diferite niveluri de învățare și la diverse contexte:

❖ Proiecte de grădinărit (Elevii pot participa la proiecte de grădinărit, învățând despre ciclul de viață al plantelor, gestionarea resurselor de apă și a solului, promovând consumul local).

❖ Reciclare și reducerea deșeurilor (Organizarea de campanii de reciclare în școală sau în comunitate pentru a promova conștientizarea și practicile de reducere a deșeurilor. Elevii pot crea și afișe educaționale despre importanța reciclării).

❖ Studii de caz despre probleme de dezvoltare durabilă (Studierea și analizarea unor studii de caz legate de probleme de dezvoltare durabilă, cum ar fi impactul schimbărilor climatice asupra unei anumite regiuni sau modul în care comunitățile gestionează resursele naturale).

❖ Dezbateri și simulări (Organizarea de dezbateri sau simulări pentru a discuta despre dileme etice și decizii legate de dezvoltarea durabilă. Acest lucru ajută elevii să-și dezvolte gândirea critică și abilitățile de comunicare).

❖ Vizite la centre de reciclare (Excursii la centre de reciclare, ferme organice sau alte locuri care promovează practici durabile. Elevii pot învăța în mod practic despre modurile diferite de a integra sustenabilitatea în viața de zi cu zi).

❖ Campanii de conștientizare socială (Organizarea de campanii de conștientizare socială pentru a aborda probleme sociale precum sărăcia, accesul la educație sau drepturile omului. Acest tip de activitate dezvoltă empatia și solidaritatea).

Implementarea Educației pentru Dezvoltarea Durabilă în învățământul primar contribuie la formarea unei generații conștiente de impactul său asupra lumii și pregătește elevii pentru a deveni cetățeni responsabili și activi în societate.

Bibliografie:

Stanef M. R., *Sistemul educațional din România, disparități dintre mediul urban și cel rural*, 2013, București, Editura Academiei de Studii Economice.

Chichinaș L, Blaga A, *Ghid Metodic Interdisciplinar: Educația pentru Dezvoltarea Durabilă*, <http://www.eformare.info.ro/> , 2013, C.C.D. Cluj.

Educația de calitate

prof. pt. învă. primar: Medeșan Dorina- Stela

Școala Gimnazială Nr. 1 Ip, jud. Sălaj

prof. pt. învă. preșcolar: Medeșan Maria- Dumitrița

Grădinița cu Program Prelungit, Ip, jud. Sălaj

Educația este o activitate complexă, cu un specific aparte, ce implică deopotrivă elemente subiective și negative, factori pozitivi și negativi. Pentru a fi de calitate, ea trebuie să întrunească anumite caracteristici propuse de furnizor, cu ajutorul căruia sunt atinse așteptările beneficiarilor. Calitatea în educație este un subiect actual și permanent, dezbătut mereu și intens de cei implicați, dar și de întreaga societate. Școala deține rolul esențial și decisiv pentru menținerea unor cote înalte alături de familie și comunitate.

Astfel, este necesară modernizarea continuă a procesului instructiv- educativ, mutarea accentului pe comunicare, relaționare, formarea de atitudini, diversificarea mijloacelor și metodelor folosite, integrarea în societate, aplicarea cunoștințelor dobândite. Datoria morală a dascălului este de a oferi tuturor șansa la o educație bună prin găsirea modalităților eficiente pentru creșterea motivației învățării, conștientizarea importanței actului educațional, seriozitate, cunoașterea nevoilor comunității, implicare activă de ambele părți.

Realitățile cu care ne confruntăm impun perfecționarea profesională continuă a cadrelor didactice, planuri bine gândite pentru nevoile tuturor participanților, astfel încât actul educațional să fie îmbunătățit continuu, să fie realizate cu succes obiectivele propuse. Este necesară deschiderea spre schimbare, axarea pe nevoile generației actuale și viitoare. Profesorul trebuie să fie dispus să încheie parteneriate cu formatorii, să-și valorifice activitățile de formare la nivelul instituției de învățământ.

Formarea cadrelor este atât un drept, cât și o obligație care contribuie la evaluarea performanțelor angajaților, ea fiind strâns legată de evoluția educației, dar și de interesele și

nevoile comunității, pentru a putea face față provocărilor la care suntem supuși de-a lungul vieții. Pentru eficientizarea actului educativ este nevoie de structurarea optimă a curriculumului pentru orientarea și raportarea la cerințele societății.

Există diverși factori care influențează calitatea învățării: mediul familial, social și economic al elevului, ocupația și educația părinților, cadrele didactice și tipul de școală, condițiile de învățare, baza tehnico-materială, modul de organizare al procesului instructiv-educativ, climatul din interiorul școlii, dar și cel cu familiile elevilor și cu comunitatea. Cadrele didactice sunt responsabile de gestionarea clasei de elevi, de stabilirea unor reguli precise ce trebuie respectate, de prevenirea unor situații de criză, de realizarea unor parteneriate școală-familie astfel încât strategiile folosite să fie direcționate în folosul copiilor.

De asemenea, pentru a fi de calitate, educația trebuie să îndeplinească anumite condiții: să fie împărtășită pe baza unor experiențe valoroase, să se realizeze prin dialog și parteneriate permanent, să fie oferită de instituții responsabile, să fie orientată spre rezultate concrete, măsurabile, să fie centrată pe beneficiari, să respecte autonomia individuală, să se bazeze pe inovație. Educația de calitate asigură funcționarea adecvată a unei societăți durabile, iar în acest sens școala contribuie la egalizarea șanselor tuturor copiilor la educație, la dezvoltarea lor, la orientarea școlară și profesională. În școală se planifică rezultatele așteptate, se monitorizează, evaluează și se îmbunătățesc continuu sub atenta îndrumare a cadrelor didactice.

Realizarea oricăror necesități, inclusiv de ordin educațional, duce la apariția senzației de satisfacție. Dascălul are sarcina principală de a-i implica pe elevi în propria lor învățare, și de a le crea situații de succes, mijlocind înțelegerea materiei prin aplicarea unor căi ca: formarea strategiilor de gândire, dezvoltarea capacităților vizuale, corespunderea stilului profesorului stilului elevilor, prezentarea adaptată a informației.

Pentru îmbunătățirea calității educației este necesară evaluarea, analiza și acțiunea corectivă permanentă de către furnizor, ceea ce presupune selectarea, alegerea și aplicarea unor proceduri și a unor standarde de performanță. Rezultatele colectate contribuie la elaborarea deciziilor în ceea ce privește obiectivele dezvoltării instituționale, dar și la propunerea unor activități de îmbunătățire a procesului instructiv-educativ.

Calitatea în educație este o cerință a timpului pe care îl trăim, ea fiind dependentă de valorile sociale ale momentului, de interesele comunității, sensul ei fiind dat și de calitatea actului de comunicare. Succesul oamenilor în viață depinde în mare măsură de educația dobândită, ea trebuie să fie adecvată pentru ca individul să prospere, să urce pe scara carierei, să-și atingă ambițiile, să se realizeze personal și profesional, să-și construiască un viitor cât mai bun.

Bibliografie:

<https://www.scribd.com/document/431150822/calitatea-educatiei>

<https://iteach.ro/experiencedidactice/masuri-de-imbunatatire-a-calitatii-educatiei-prin-procesul-de-formare-continua-a-personalului-didactic-din-gradinita>

<https://edict.ro/factori-care-influenceaza-calitatea-educatiei/>

<https://eduform.snsr.ro/campanie-online/calitatea-in-invatamanul-romanesc-actual>

<https://edict.ro/educatia-de-calitate-inovatie-si-diversificare/>

http://dir.upsc.md:8080/xmlui/bitstream/handle/123456789/1788/Conf_2019_V_2_pg396-405.pdf?sequence=1&isAllowed=y

<https://eurydice.eacea.ec.europa.eu/ro/national-education-systems/romania/asigurarea-calitatii-educatia-timpurie-si-invatamanul>

<https://www.didactic.ro/materiale-didactice/calitatea-in-educatie-referat>

NATURA-DARUL LUI DUMNEZEU PENTRU OAMENI

Prof. Monica Medrihan
Școala Gimnazială "Otilia Cazimir" Iași

Darul naturii ne-a fost oferit nouă, umanității, de Dumnezeu. Mediul nostru constă din pământ, apă, soare, aer, dar și faună și floră. Umanitatea poate beneficia de natură spre binele ei, până la un punct, încât ea să înflorească și să aibă oportunitatea de a-și regenera resursele de energie consumate și creaturile vii. Exploatarea potrivită a naturii este o poruncă a lui Dumnezeu încă înainte de Adam și după el. Omenirea nu prețuiește acest dar dumnezeiesc ci distruge mediul prin lăcomie și ambiții egoiste mai ales în ultimile două secole de istorie umană.

Distrugerea armoniei echilibrului naturii duce la stingerea și distrugerea naturii, precum și a umanității înseși, de vreme ce noi nu putem supraviețui într-un ecosistem al cărui echilibru a fost distrus ireversibil. În vremea noastră, există o atenție deosebită asupra semnificației pădurilor și în general a plantelor pentru înflorirea ecosistemului pământesc și pentru protejarea resurselor de apă. Animalele sunt importante pentru funcționarea bună a lumii, au fost dintotdeauna prietenii umanității și slujitori ai nevoilor umane, dându-ne mâncare, îmbrăcăminte, transport dar, și protecție și afecțiune. Relația oamenilor cu animalele a fost foarte apropiată, așa cum demonstrează faptul că au fost create în aceeași zi cu Adam și Eva (Facere 1, 31) și porunca lui Dumnezeu către Noe de a salva fiecare specie de animale în perechi înaintea marelui potop (Facere 6, 19).

Fie ca Ziditorul acestui „foarte frumos” (Facere 1, 31) univers și al ecosistemului minunat al pământului să ne inspire pe toți să tratăm toate elementele naturii cu afecțiune, cu inimă plină de compasiune pentru toate ființele umane, animale și plante, așa cum Avva Isaac Sirul a spus când a fost întrebat: „Ce este o inimă milostivă? Este inima care arde pentru binele întregii creații, pentru oameni, pentru păsări, pentru animale și pentru toate lucrurile create.” Potrivit credinței creștine, lumea a fost creată de Dumnezeu ca un dar pentru oameni. Viața este un dar al lui Dumnezeu. Tot ce mănâncă și bea omul „de pe urma muncii lui este un dar de la Dumnezeu” (Eccl. 3, 13). Înțelepciunea, știința, bucuria sunt daruri ale lui Dumnezeu (Eccl. 2, 26). Chiar dacă lumea ar fi dată omului numai spre cunoaștere, și tot ar fi un dar al lui Dumnezeu. Însa ea e dată și pentru viața lui trupească, și pentru formarea lui spirituală în vederea vieții de veci.

Pe lângă aceasta, mai trebuie observat că nimeni nu întoarce lui Dumnezeu lucrurile primite fără să fi adăugat la ele și munca sa. Strugurii, pâinea, vinul, untdelemnul, date lui Dumnezeu, sunt nu numai darul lui Dumnezeu, ci și munca omenească imprimată în ele. Desigur, și munca o prestează omul tot prin puterile date lui de Dumnezeu. Totuși el ar fi putut să nu folosească aceste puteri pentru o muncă prin care să întoarcă lucrurile primite cu pecetea sa omenească, adică valorificate de el. El sporește prin aceasta talanții primiți, după cuvântul Mântuitorului. Și Dumnezeu vrea ca omul să obosească pentru a pune o pecete valorificatoare a sa pe darurile primite, prin ceea ce le face și daruri omenești.

Dumnezeu ne-a dat lucrurile ca daruri nu numai pentru a ne deprinde în tăria de a le depăși spre El, ci și pentru a le depăși pentru semenii noștri, dându-le lor. Iubirea noastră manifestată prin folosirea lucrurilor ca daruri trebuie să se îndrepte nu numai spre Dumnezeu, ci și spre semenii noștri ca să le câștigăm iubirea-comuniunea cu ei. „În dar ați luat, în dar să dați” (Mt. 10, 8). Propriu-zis, când le dăm altora, le dăm lui Dumnezeu, Care le-a dat pentru toți (Mt. 25, 34). Dumnezeu vrea ca talantul dat de El să fie dat la zarafi, adică la cei ce știu să lucreze cu

el, ca să fie luat înapoi cu dobândă (Mt. 25, 27). Darul făcut de cineva altuia i se întoarce totdeauna cu un folos sporit. Mântuitorul ne recomandă să ne facem prieteni cu bogăția care nu e de la noi, ca și ea să ne ajute să intrăm la bogăția cea veșnică (Lc. 16, 8-9).

În esență, prin darul lumii Dumnezeu vrea să Se facă cunoscut omului pe Sine însuși în iubirea Sa. De aceea și omul trebuie să se ridice peste darurile primite, la Dumnezeu însuși, Care le-a dat. Darul ca semn al dragostei unei persoane față de alta are în sine imprimată destinația de a fi depășit de cel cărui i s-a dat. Într-un fel darul e lucrul la care renunță persoana care l-a daruit, de dragul persoanei căreia i-l daruiește.

Partea practică:

1. Introducerea unei discipline opționale, sub genericul, „Natura, prietena mea”, este o modalitate deosebit de eficientă în acest scop.
2. Desfășurarea de activități în afara sălii de clasă, în contact cu mediul înconjurător. Așa cum îi învățăm pe copii să vorbească, să se comporte în familie, la școală și în societate, să respecte normele de igienă, tot așa trebuie să-i învățăm să se poarte cu mediul în care trăim. Organizarea de plimbări, drumeții și excursii constituie o modalitate prețioasă de educație ecologică, deoarece pot fi observate în habitatul lor natural.
3. Prin convorbirile și conversațiile euristice despre viețuitoare, despre plante, despre felul cum ne comportăm cu ele, despre elementele primare sol, apă, aer, lumină, căldură.
4. Concursurile pe teme ecologice, „Cel mai frumos colț ecologic”, „Să învățăm de la natură!”, „Săptămâna micilor ecologiști”, „Știați că...?” sau cu caracter practic de tipul, „Aranjamente florale”.
5. Acțiuni de colectare a hârtiei, sticlei, ambalajelor din materiale sintetice și a deșeurilor textile;
6. Acțiuni de popularizare a Zilei Internaționale a Protecției Mediului (5 iunie): program artistic, diverse acțiuni de ecologizare a mediului local, expoziție cu desene și creații ale elevilor inspirate din vasta problemă a protejării mediului.
7. Activități în parteneriat cu instituții sau ONG-uri care dezvoltă spiritual ecologic
<https://www.viitorplus.ro/verde-go/>

Prin aceste activități contribuim, în pași mici, la educația copilului formând atitudini de conștientizare și responsabilizare pentru apărarea patrimoniului natural. Dezvoltăm conștiința că prin această moștenire suntem parteneri și administratori ai bunurilor create de Dumnezeu, în apărarea și protejarea acestei lumi frumoase. Formând această conștiință religioasă și civică am avea mult respect față de natură căci „Munții sunt profesori de estetică și de morală”(O. Paler).

Bibliografie:

”Dezvoltarea spiritului ecologic al școlărilor mici prin activități extracurriculare” Mihaela Cornienco, Claudia Nicolaie, ISBN 978-606-95212-5-0, Editura “Cartea Vrânceană”, pg.30-31; Extras din: Pr. Prof. Dumitru Staniloae, Teologia Dogmatica Ortodoxa, vol. I, editia a III-a, Ed. Institutului Biblic si de Misiune al Bisericii Ortodoxe Romane, Bucuresti, 2003, pp. 354-360
<https://doxologia.ro/natura-darul-lui-dumnezeu-pentru-umanitate-mesajul-patriarhului-ecumenic-de-ziua-protejarii>

LEADERSHIP-UL – CONDUCEREA, CONTROLUL, EVALUAREA, MONITORIZAREA, EFICACITATE ȘI EFICIENȚĂ ÎN MANAGEMENTUL EDUCAȚIONAL

**Autor: Mesaroș – Török Annamária,
Instituția școlară: Liceul Tehnologic „Joannes Kajoni”, Miercurea Ciuc**

Măsurile reformiste, evoluția și transformările din sistemul de învățământ au evidențiat, cel puțin în ultima perioadă, necesitate unor servicii educaționale care să răspundă cerințelor unor categorii diverse de beneficiar, reprezentate de persoane de vârstă diferite, aparținând unor medii sociale variate și cu potențialități intelectuale și aptitudinale diverse.

Una dintre direcțiile prioritare ale reformei învățământului din țara noastră urmărește procesul de descentralizare, redistribuirea responsabilităților, a autorității decizionale, a răspunderii publice și a resurselor de la nivelul central către nivelul local, crearea unui sistem de învățământ organizat, administrat și finanțat conform reglementărilor europene în ceea ce privește asigurarea calității procesului instructiv – educativ, accesul liber, egal și deplin al tuturor copiilor și tinerilor la sistemul educațional, adecvarea ofertei educaționale la interesele și nevoile beneficiarilor direcți și indirecti. Acest lucru presupune implicare, responsabilizare, viziune și gândire strategică, competențe profesionale și manageriale, altfel spus presupune o nouă abordare a managementului în instituțiile și organizațiile ofertante de servicii educaționale, adică un nou tip de manager / leader.

Se spune, iar realitatea socială o confirmă, că o comunitate umană poate supraviețui multor vitregii, încercări și situații de criză. În schimb dispariția fizică a comunității respective este determinată invariabil de dispariția școlii - inima comunității – și de dispariția bisericii – sufletul ei. Iată de ce atât liderii, cât și membrii unei comunități trebuie să respecte, să susțină și să dezvolte școala ca instituție fundamentală a comunității din care fac parte. Altfel acesta este condamnată la dispariție, iar peste câteva generații, de ea ne vor aminti câteva ruine, multe nostalgii, eventuale referințe din tot soiul de documente din arhive și o liniște dureroasă. Având în vedere aceste premise, lucrarea de față se dorește a fi un suport pentru a prezenta actualitățile și cauzele activităților educaționale în viitor¹.

În această lucrare aș dori să prezint factorii principali, ceea ce consider că are punctele forte în procesul instructiv-educativ, cum ar fii: conducerea, controlul, evaluarea, monitorizarea, eficacitate și eficiență în procesul educațional cu factori și trăsături specifice. Există elemente fundamentale din partea liderului, după caracteristici și calități, care pot fi standarde, preconizate și ideale pentru succesului școlar. După prezentarea acestor caracteristici aș reflecta spre viitorul educației, ceea ce privește școala actuală și școala viitorului din contextul beneficiarilor principali. În concluzie am proiectat caracterul ideal al liderului educațional fie manager, profesor sau mentor.

¹ Management general și strategic în educație: Ghid practic / Alois Gherguț – Iași, Polirom, 2007, p.4

Leadership-ul este înțeles ca o conducere realizată la nivel grupal, informal, iar liderul ca șef, conducător al acestui grup. Leadership-ul reprezintă abilitatea de a-i influența pe ceilalți în vederea realizării sarcinilor. Autorii B.P.Smith definește „Leadership-ul acea parte a activității unui manager prin care acesta influențează comportamentul indivizilor și grupurilor în vederea obținerii rezultatelor dorite”; P.F.Drucker definește „Leadership-ul - a face ceea ce trebuie, managementul – a face lucrurile cum trebuie”; Liderul este cel care scrutează viitorul, stabilește scopuri și planuri de acțiune, managerul le transpune în practică. Liderul este un spirit penetrant, cu aptitudini de gândire analitică, strategică și multilaterală, cu abilități psihosociale. Leadership-ul ar fi mai degrabă dimensiunea umană, latura de implicare și antrenare în activitate, iar managementul exercitarea efectivă a unor funcții.

Funcțiile esențiale ale liderului sunt: direcția, motivația, reprezentarea

Așteptările de la lideri sunt: capacitatea de a previziona, comunicarea informațiilor, implicare, energie, așteptări înalte, recunoașterea rezultatelor, mișcare permanentă individuală și organizațională, încurajarea diferențelor și a similarităților².

Avantajele generate de accentuarea rolului Leadership-ului:³

- Leadership se referă la viziune, valori și relații împărtășite.
- Accentuarea Leadership-ului în contextul beneficiarilor creează o direcție clară și instrumente pentru guvernarea instituțiilor școlare.
- Leadership-ul în cadrul sistemelor de management va recunoaște riscurile și va avea puterea de a influența acțiuni și rezultate care pot contribui mai bine la sănătatea și succesul general al școlii.
- Alinierea corectă a sistemelor de management cu obiectivele de afaceri permit Leadership-ului să ia deciziile corecte în cadrul unor probleme complexe.

Majoritatea specialiștilor au ajuns la concluzia că există două dimensiuni definitorii ale stilului managerial: centrarea pe sarcină (recunoaște în principal performanțele și competențele subordonaților) și centrarea pe relațiile umane (accentuază rolul și importanța motivației și implicării și angajării în sarcină a subordonaților). Reprezentativă în acest sens este tipologia propusă de Paul Hersey și Keneth Blanchard (tell, sell, participate, delegate).

Leadershipul – **conducerea**: activitatea de conducere este un „proces dinamic în cadrul unui grup, în care un individ îi influențează pe ceilalți să contribuie în mod voluntar la îndeplinirea sarcinilor grupului într-o situație dată”. Această funcție se referă la promovarea comportamentelor favorabile atingerii obiectivelor organizației, motivând personalul prin: folosirea diferitelor stiluri de conducere, calitatea relațiilor interpersonale, modul în care sunt favorizate comunicarea și cooperarea în cadrul organizației și modul de antrenare a personalului în procesul decizional.⁴

² Managementul educației în contextul european / Roxana Tudorică, Ed. A 2 a, București, Meronia, 2007, p.19-21

³ <https://www.srac.ro/ro/semnificatia-rolul-si-importanta-leadership-ului>

⁴ Management general și strategic în educație: Ghid practic / Alois Gherguț – Iași, Polirom, 2007, p.68-71

Leadershipul – **controlul – evaluarea – monitorizarea**: controlul poate fi considerat o fază finală în procesul liderului, constând în compararea stadiului la acare s-a ajuns la un moment dat cu obiectivele planificate anterior. Între funcție de planificare și cea de control există o legătură directă; astfel prin intermediul feedbackului, planificarea va propune obiective în conformitate cu rezultatele și concluziile controlului. În plus, controlul este necesar pentru a preveni eventuale situații de criză și disfuncționalități, protejând organizația și favorizând performanța în cadrul activităților desfășurate de membrii acesteia.

Evaluarea poate fi definită cu procesul prin care se obțin informații asupra calității, eficienței și dinamicii activităților manageriale sau asupra rezultatelor unui proiect ori plan de dezvoltare instituțională, prin raportare la obiectivele stabilite la funcție de planificare; de asemenea, evaluarea constituie și un mijloc de formare a unei reprezentări corecte asupra acțiunilor și evenimentelor trecute sau prezente, pentru a susține și a facilita deciziile asupra acțiunilor viitoare ori pentru adoptarea deciziilor strategice în vederea elaborării unor noi proiecte / planuri de dezvoltare a procesului școlar.

Monitorizarea reprezintă procesul continuu prin care se oferă informații și se asigură suport și consultanță în procesul educațional. Monitorizarea servește ca suport pentru implementare și ca bază de date pentru evaluare. În foarte multe situații practice, se constata că cele două concepte acționează sub forma unui binom evaluare-monitorizare, deoarece acțiunile pe care le presupun se completează reciproc și sprijină în mod real activitatea de leade dintr-o instituție sau organizație care oferă servicii educaționale. Un element important în procesul control și evaluare se referă la tipul de evaluare și la ecuația personală a evaluatorului. Activitatea de control presupune trei cerințe de bază:

- Stabilirea standardelor și așteptărilor;
- Monitorizarea rezultatelor și evaluarea performanțelor curente;
- Elaborarea acțiunilor corective.

Leadership – **eficacitate și eficiență în managementul educațional**⁵: baza modulului o constituie așa- numitul ciclu managerial de colaborare (colaborative school management cycle), care include șase faze principale:

- Precizează finalităților și identificarea necesităților – corespund momentul de analiza și diagnoză la nivel instituțional;
- Proiectarea – corespund funcției de proiectare;
- Programarea activităților – subfuncție a proiectării și moment succesiv acesteia;
- Pregătirea și aprobarea bugetului necesar – presupun tot proiectare, bazată pe analiza, dar din perspectivă financiară;
- Implementarea;
- Evaluare.

Definirea conceptului de eficacitate școlară este considerată dificilă deoarece acesta nu este neutru, ci implică raportarea la criterii bine definite în raport cu fiecare dintre la care funcționează o instituție școlară și este nuanțat de raportarea la fiecare unitate școlară în parte. S-a ajuns la un relativ consens privind necesitatea ca accentul să cadă pe rezultatele la nivelul elevilor și în special privind conceptul de valoare adăugată de către școala (o școala eficace adaugă un plus de valoare în formarea elevilor ei în comparație cu alte școli servind acelorași finalități generale). Între

⁵ Management general și strategic în educație: Ghid practic / Alois Gherguț – Iași, Polirom, 2007, p.150-153

instituțiile de învățământ se conturează o serie de diferențe privind gradul de eficacitate, care țin de acțiunea unor factori organizațional, cum ar fi:

- ✓ Climatul stimulat în interiorul unității școlare;
- ✓ Accentul pe curriculum și pe predare;
- ✓ Obiectivele clare și așteptările înalte de la elevi;
- ✓ Sistemul funcțional de monitorizare a progresului elevilor;
- ✓ Preocuparea permanentă pentru dezvoltarea personalului școlii;
- ✓ Implicarea activă (cu valoare stimulat) a părinților și a comunității în viața școlii;
- ✓ Susținerea școlii din partea structurilor manageriale supraordonate;
- ✓ Sistemul de valori cu rol de direcționare a membrilor organizației școlare;
- ✓ Existența unei interacțiuni și a unei comunicări intense între membrii organizației.

Măsurarea eficacității presupune stabilirea unor parametri clari; printre aceștia se numără consistența și consecvența influenței școlii asupra rezultatelor elevilor. S-a constatat că influența școlii asupra formării elevilor este mai evidentă în cazul raportării la ieșiri. Nu putem invoca același argument și în cazul conduitei lingvistice, unde rolul familiei nu poate fi neglijat. Din acest motiv, sunt necesare mai multe studii și asupra conduitelor afective și sociale ale elevilor, astfel încât să putem identifica mai ușor care este aportul școlii și cel al mediului de proveniență al elevilor (familiar și social) la nivelul lor de achiziții. Tabel nr.1.Factor-cheie ai eficacității școlare.

Factori	Trăsături caracteristice
Conducerea în plan profesional – cu aspectele sale specifice calităților de lider	<ul style="list-style-type: none"> ▪ Fermitate și focalizare pe finalități ▪ Abordare participativă ▪ Leaderul este profesionist
Împărtășirea viziunii și a misiunii școlii	<ul style="list-style-type: none"> ▪ Unitate a finalităților propuse ▪ Consistență și constanță a practicilor ▪ Relații colegiale și colaborare
Mediul de învățare	<ul style="list-style-type: none"> ▪ Atmosferă guvernată de ordine ▪ Un mediu atractiv pentru muncă motivant
Centrarea activității de fond pe predare-învățare	<ul style="list-style-type: none"> ▪ Timp maximal folosit pentru învățare ▪ Accente academice ▪ Focalizare pe achiziții - competențe
Predare cu obiective clare	<ul style="list-style-type: none"> ▪ Eficiență în organizare ▪ Claritatea obiectivelor ▪ Lecții clar structurate ▪ Utilizarea unor strategii didactice adaptate posibilităților individuale ale elevilor ▪ Conținuturi cu relevanță practică

Întăriri pozitive	<ul style="list-style-type: none"> ▪ Disciplină clară și fermă ▪ Feedback relevant și bine utilizat
Progres în monitorizare	<ul style="list-style-type: none"> ▪ Monitorizarea progreselor elevilor ▪ Evaluarea performanțelor școlare
Responsabilități și drepturile elevilor	<ul style="list-style-type: none"> ▪ Ridicarea stimei de sine la elevi ▪ Claritatea responsabilităților ▪ Controlul activității
Parteneriatul școală-familie	<ul style="list-style-type: none"> ▪ Implicarea părinților în activitatea de învățare a copiilor lor
Organizație cu efecte formative	<ul style="list-style-type: none"> ▪ Dezvoltarea permanentă a personalului în interiorul unității școlare

Din această perspectivă, putem spune despre un cadru didactic - fie manager, leader, sau profesor - că este eficace dacă: are viziune clară asupra a ceea ce înseamnă o școală eficace, este capabil să determine personalul/ echipa instituției școlare să împărtășească viziunea proprie, să-și organizează timpul de așa manieră încât să-și poată duce la bun sfârșit misiunea ce decurge din această viziune.

În analiza competențelor manageriale sunt de reținut caracteristicile leaderului (ca manager nonformal) unui grup, calitățile profesorului din perspectiva elevilor și calitățile profesorului ideal, pe care am să prezint în tabelul alăturat:⁶ *Tabel nr.2. Analiza competențelor manageriale*

Caracteristicile leaderului	Calitățile profesorului din perspectiva elevilor	Calitățile profesorului ideal
Inteligent	Capacitatea de transmitere a cunoștințelor	Pregătire profesională
Temperamentul	Inteligent	Spiritul de dreptate în aprecierea elevilor
Empatie	Interes pentru dezvoltarea capacităților intelectuale ale elevilor	Înțelegător
Viziune clară		Transparent
Caracter dinamic		Prietenos
Capacitatea și puterea deciziei	Calmul, răbdarea, felxilitate	

⁶ Managementul educației în contextul european / Roxana Tudorică, Ed. A 2 a, București, Meronia, 2007, p.279-281

Capacitatea de itegrare și adaptare	Spiritul organizatoric	Echitabil
Capacitatea de a influența, domina	Autoritatea, atitudine	Respectat
Competența pentru îndeplinirea unei sarcini	Vocabular adecvat	Creativ
Comunicare, relaționare		

Leadership - **Viitorul educației**⁷: trăim momente de schimbare tehnologică, economică cunoscute ca revoluții industriale. Părinții și bunicii noștri au cunoscut deja trei astfel de revoluții, cea a mecanizării, electrificării, a calculatoarelor și automatizării. În prezent, ne aflăm celei de a patra revoluții industriale numite 4.0 sau Revoluția Digitală. Până în 2025, ea va aduce transformări majore prin inteligența artificială, robotica, imprimarea 3D, biotehnologii, realitatea virtuală sau transportul autonom. Pe de altă parte există parametrii actuali și proiecții Planetare care sunt futuristice și totuși realiste, iar acele tendințe educaționale de calitate, care sunt prezente în majoritatea școlii, dar apare și pe latura școala viitorului. *Tabel nr.3. Parametrii educației*

Plan mondial	Plan național
<p>10% a populației Pământului nu știe să scrie, să citească, să socotescă;</p> <p>peste 6% dintre pământeni au absolvit o universitate,</p> <p>piața planetară a învățării este uriașă,</p> <p>20% din forța de muncă planetară lucrează în educație,</p> <p>realitatea virtuală devine tehnologie școlară, educația se personalizează, un curriculum pentru fiecare elev/student în parte</p> <p>60% dintre copii de azi vor avea profesii /meserii care încă nu există</p>	<p>Schimbări rapide</p> <p>Efecte imediate</p> <p>Promovarea creativității</p> <p>Dezvoltarea competențelor personale</p> <p>Învățarea prin tot parcursul vieții</p> <p>Accent pe educație de calitate</p> <p>Informatizarea / Digitalizarea</p>

⁷ www.academia.edu/40970852/

Agenda viitorului în educație – principalele proiecții Planetare⁸

2020: toate lucrările științifice europene sunt expuse liber, la dispoziția generală;
2022: elevii și studenții au acces liber la realitatea virtuală;
2024: tableta / iphone personale leagă elevul / studentul de școală și părinți;
2025: creștere explozivă a învățământului la distanță;
2026: acces liber universal la educație, prin Internet, la toate clasele și cursurile;
2030: creierul omenesc va fi conectat la cloud (norul de informație care plutește în jurul Pământului); creierul și învățarea vor fi ajutate de chimie și farmacologie; complet descifrată, harta creierului va accelera învățarea;
2031: „dascăli TI”; educație personalizată, pe toată durata vieții;
2035: microbi artificiali vor aduce, la cerere, informația direct în creier;
2036: dispar clasele clasice, deci și școala clasică;
2036: dispar examenele de orice fel;

În concluzie - dacă managementul de vârf, se definește, ca fiind persoana sau grupul de persoane care conduce și controlează o organizație, Leadership-ul poate fi prezent oriunde și la orice nivel al organizației. Trecerea de la responsabilitatea conducerii la "Leadership" și „angajament” este, probabil, cea mai semnificativă și de anvergură schimbare conținută în noile standarde, cu toate că impactul real va depinde foarte mult de tipul și nivelul de management existent în fiecare organizație. Un leader cine demonstrează eficacitate și eficiență în procesul educațional, are un caracter profesional bine definit, dintre care aș aminti următoarele:

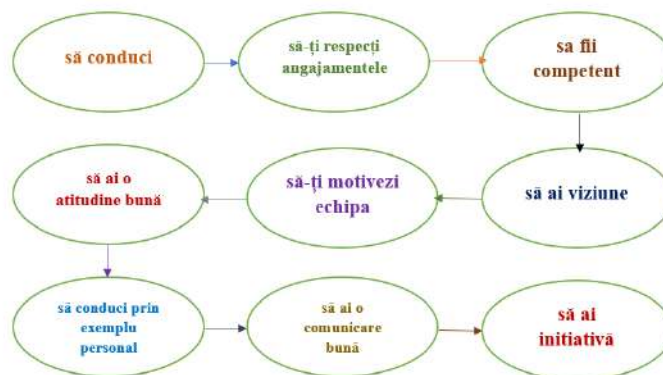

Pe de altă parte se impune o schimbare de mentalitate și e nevoie de lideri angajați față de școală, față de organizație. Cunoașterea și reprezentarea unui profil deziderabil al liderului educațional devine un imperativ în școală, azi. Profesorii trebuie să fie percepuți, ca lideri ai propriei activități, lideri ai clasei de elevi, lideri ai procesului de dezvoltare personală și organizațională, fără a avea pe o ierarhie de poziții. În mediul educațional, liderul deține cheia succesului.

„Leadershipul și învățarea sunt interconectate.” – John F. Kennedy

⁸ www.academia.edu/40970852/

Bibliografie:

- Management general și strategic în educație: Ghid practic / Alois Gherguț – Iași, Polirom, 2007
- Managementul educației în contextul european / Roxana Tudorică, Ed. A 2 a, București, Meronia, 2007
- <https://www.srac.ro/semnificatia-rolul-si-importanta-leadership-ului>
- <https://www.scribd.com/doc/58805669>
- www.academia.edu/40970852/
- Experiență personală

ASISTENTUL VIITORULUI –CASA SMART

Prof. ing. Daniela Metes

Colegiul Tehnic de Transporturi „ Transilvania” Cluj-Napoca

Încă nu am ajuns să ne deplasăm până la serviciu cu ajutorul teleportatorului, deși poate ne-am dori, dar tehnologia, așa cum este ea în prezent, a făcut salturi-gigant de-alungul timpului. În epoca Internetului și comunicării digitale la nivel global, a roboticii și imprimantelor tridimensionale, e ușor să se plaseze semnul egalității între suma tehnologiei și inovației și conceptul de viitor confortabil, progresist.

Fie că dețineți un dispozitiv Amazon, probabil ați auzit numele Alexa. Acesta este numele pe care îl chemați atunci când aveți o întrebare – presupunând că dețineți un dispozitiv Echo sau un difuzor activat de Alexa. Asistentul virtual al lui Amazon este o voce feminină care vă vorbește într-un mod de conversație, gata să vă ajute cu multe lucruri.



Pe scurt, Alexa este sistemul de control vocal lansat de către compania Amazon în 2014, alături de boxa Echo. În scurt timp, aceasta a reușit să cucerească inimile pasionaților de tehnologie din întreaga lume. Amazon Echo revoluționează modul în care oamenii pot interacționa cu un gadget.

Această boxa portabilă utilizează sistemul Alexa și toate comenzile pot fi realizate prin intermediul comenzilor vocale. Alexa poate să redea muzică, să îți spună glume, să îți răspundă la întrebări sau să îți redea ultimele știri. Pentru instalare, trebuie să conectezi boxa la priză și să o configurezi pe site-ul oficial alexa.amazon.com. Boxa Echo are șapte microfoane și utilizează o tehnologie care-i permite să audă comenzile tale din orice colț al camerei, chiar și în timpul redării muzicii.

Pentru a activa comenzile vocale trebuie să pronunți cuvântul "Alexa". Aceasta va răspunde la toate întrebările tale, tot ce trebuie să faci este să întrebi. În plus, calitatea audio a muzicii redată este de excepție, cu bas puternic, iar volumul poate fi ajustat ușor prin rotirea părții superioare a boxei. Folosește sistemul Alexa pentru a aprinde lumina dimineța sau pentru a ajusta temperatura din casă, fără a face niciun efort. Boxa Echo poate controla luminozitatea casei, termostatul sau televizorul, fiind compatibilă cu WeMo, Phillips Hue, Samsung SmartThings, Nest, Wink sau Insteon. De la prognoza meteo până la lista de cumpărături sau cele mai noi evenimente, Alexa este partenerul perfect de discuții. Fiind un sistem în continuă dezvoltare, Alexa adaugă noi caracteristici și funcții în fiecare zi, care-i sporesc interactivitatea. Ascultă muzica preferată și bucură-te de un asistent personal, cu boxa portabilă .

Iată câteva dintre cele mai interesante lucruri pe care le poate realiza Alexa:

1.Organizează activitatea zilnică

Fie că este vorba despre adăugarea evenimentelor în calendar sau crearea unei liste de cumpărături, Alexa funcționează cu succes ca și un asistent personal. Nu o să mai ratezi nicio programare la dentist și nici nu o să te întorci acasă de la cumpărături cu jumătate din lucrurile de care aveai nevoie.



2. Te ține informat

Alexa, care sunt ultimele știri? Sau Alexa, cum va fi prognoza meteo în weekend? Simplu și rapid, afli tot ce te interesează.

3. Socotește în locul tău

Dacă matematica nu este punctul tău forte, o poți ruga pe Alexa să te ajute. Care este valoarea lui Pi sau cât este radical din 70 sunt întrebări la care Alexa răspunde fără să se gândească prea mult.



4. Îți transformă casa într-una smart

Sistemul este compatibil cu diverse gadget-uri și astfel poate controla luminozitatea, temperatura sau televizorul.

5. Este prieten și confident

Sigur că îți dorești ca cel mai bun prieten al tău să fie...om. Însă cred că o să apreciezi atunci când ești plictisit sau trist sistemul îți poate spune glume, să îți cânte "La mulți ani" sau să îți spună "Buna dimineața". Nivelul de interacțiune de care este capabil sistemul vocal este extrem de ridicat, fapt care a contribuit foarte mult la succesul său.



Pentru orice întrebare, Alexa are un răspuns. Iar dacă încerci să o pui în încurcătură, vei primi probabil un răspuns sarcastic sau amuzant.

Acum, Alexa are și opțiunea de a stabili cu dvs. "rutine", unde o singură comandă ca tine pune – "Alexa, noapte bună" – opriți luminile, blocați ușa din față, setați o alarmă pentru o perioadă setată și setați oala de cafea la un moment dat. Dacă nu vrei să-ți trezești partenerul, Alexa are un mod de șoaptă, șoptându-te și înțeleg șoaptele tale. Puteți afla cum să configurați rutine în modul nostru de prezentare.

Sistemul adaugă noi oportunități pentru Alexa în fiecare zi, cu mai multe competențe și compatibilitate cu dispozitivele. Dacă doriți să aflați mai multe despre Alexa, tot ce trebuie să faceți este să întrebați: "Alexa, ce este nou cu tine?" Și este fericită să vă anunțe noutățile ce le deține.

Bibliografie:

<https://mythologica.ro/>

<https://www.startupcafe.ro/>

<https://www.f64.ro/>

<https://www.home-connect.com/>

<https://www.quickmobile.ro/>

<https://howtotechnoglit.com/>

Facilitarea, susținerea și îmbunătățirea activităților din sistemul educațional

Mezei Simona

Colegiul Tehnic "Anghel Saligny", Baia Mare

Într-o societate în continuă schimbare, sistemul educațional are responsabilitatea de a adapta și îmbunătăți activitățile sale pentru a răspunde nevoilor elevilor și pentru a promova o educație de calitate. Facilitarea, susținerea și îmbunătățirea activităților din sistemul educațional sunt aspecte esențiale pentru atingerea acestui obiectiv.

Sistemul educațional este un pilon esențial al societății, având rolul de a forma și dezvolta viitoarea generație. Pentru a asigura o educație de calitate, este crucial să facilităm, să susținem și să îmbunătățim activitățile din acest sistem.

Facilitarea activităților educaționale implică crearea unui mediu propice pentru învățare și dezvoltare. Aceasta poate fi realizată prin adoptarea unor metode și tehnici moderne de predare, prin utilizarea tehnologiei în procesul educațional și prin crearea unor spații de învățare inovatoare.

Susținerea activităților educaționale se referă la oferirea de resurse, infrastructură și sprijin pentru elevi și cadrele didactice. Aceasta poate include implementarea programelor de mentorat, asigurarea accesului la materiale didactice de calitate și furnizarea de consiliere și îndrumare academică și profesională.

Îmbunătățirea activităților educaționale implică identificarea și implementarea de strategii și practici care să conducă la creșterea performanței și a rezultatelor învățării. Aceasta poate implica evaluarea constantă a proceselor educaționale, dezvoltarea curriculumului adaptat nevoilor elevilor și promovarea cercetării și inovației în educație.

Facilitarea, susținerea și îmbunătățirea activităților din sistemul educațional sunt elemente esențiale pentru asigurarea unei educații de calitate, pentru dezvoltarea continuă a elevilor și a cadrelor didactice și implică o serie de strategii și acțiuni menite să asigure o educație de calitate pentru toți elevii. Aceste strategii includ:

1. Investiții în resurse și infrastructură: Acest lucru poate include investiții în clădiri, tehnologie, echipamente și materiale de învățare, care pot ajuta la crearea unui mediu educațional eficient.

2. Formare și dezvoltare a personalului didactic: Personalul didactic trebuie să fie bine pregătit și competent pentru a oferi o educație de calitate. Acest lucru poate fi realizat prin formare continuă și dezvoltare profesională.

3. Planificare și implementare a unui program educațional de calitate: Un program educațional bine conceput și implementat poate ajuta la asigurarea unui curs de studii echitabil și coerent pentru toți elevii.

4. Evaluarea și monitorizarea performanței: Scopul este de a identifica zonele care necesită îmbunătățiri și de a evalua eficacitatea măsurilor luate pentru a îmbunătăți sistemul educațional.

5. Promovarea egalității și incluziunii: Totodată, trebuie să se asigure accesul la educație pentru toți, indiferent de sex, origine, vârstă, handicap sau altă caracteristică personală.

6. Cooperare și colaborare: Colaborarea între autorități, instituții, profesori și părinți poate ajuta la dezvoltarea unui sistem educațional eficient și durabil.

7. Transparență și comunicare: Comunicarea deschisă între toți actorii implicați în sistemul educațional poate ajuta la identificarea problemelor și la dezvoltarea unor soluții eficiente.

8. Sustenabilitate și adaptabilitate: Sistemul educațional trebuie să fie susținut pe termen lung și să poată răspunde la schimbările rapide din societate și economie.

9. Îmbunătățirea calității învățământului în principal: Acest lucru poate fi realizat prin adoptarea de tehnologii și practici de învățare inovatoare, precum și prin promovarea unui mediu în care elevii se simt implicați și motivați.

10. Sprijinirea dezvoltării personale a elevilor: Educația trebuie să vizeze nu doar cunoștințele academice, ci și competențele sociale și emoționale ale elevilor, pentru a-i pregăti pentru viitorul lor personal, profesional și social.

11. Dezvoltarea abilităților de gândire critică și creativă: Obiectivul este de a dezvolta în elevi abilități de gândire critică, creativă și de rezolvare a problemelor, care le va permite să se adapteze în mod eficient la schimbările sociale și tehnologice.

În concluzie, facilitarea, susținerea și îmbunătățirea activităților din sistemul educațional necesită o abordare cuprinzătoare, care să includă nu doar aspecte legate de predare și învățare, ci și de infrastructură, acces, formare continuă a cadrelor didactice, utilizarea tehnologiei și implicarea comunității. Prin eforturi concertate și investiții strategice, putem contribui la dezvoltarea unei societăți educate, echitabile și prospere.

Bibliografie:

1. Darling-Hammond, L., & Lieberman, A. (2012). "Teacher education around the world: Changing policies and practices". Routledge.
2. Fullan, M. (2014). "The Principal: Three Keys to Maximizing Impact". Jossey-Bass.
3. OECD. (2019). "Education at a Glance 2019: OECD Indicators". OECD Publishing.

SUSTINEREA SI ÎMBUNĂTĂȚIREA CALITĂȚII ȘI EFICIENȚEI ÎN EDUCAȚIA TINEREI GENERAȚII

**Autor prof pt inv primar:
MICLAUS IOANA**

Calitatea și eficiența în educație este o cerință imperativă a timpului în care trăim din mai multe motive:moral (elevii sunt cei cărora trebuie să li se ofere o educație de calitate), contextual (școlile sunt într-o continuă interacțiune cu comunitatea și societatea din care fac parte,ceea ce presupune o creștere a interesului pentru calitate pentru toate instituțiile de învățământ),supraviețuirea (societatea de azi este una concurențială),responsabilitatea(școlile sunt supuse mereu aprecierii și evaluării celor pe care îi servește:elevi,părinți,comunitate,societate),motiv pentru care se impune existența unor strategii interne de asigurare și menținere a calității).

Calitatea este dependentă de societatea în care funcționează procesul de învățământ..Calitatea se realizează raportat la beneficiarii ei,la interesele acestora.Valorile calității în educație:democrația,umanismul,echitatea,autonomia intelectuală și morală,calitatea relațiilor interpersonale,comunicarea,îmbogățirea comunității,insertia optimă socială și profesională,educarea individului ca membru criticși responsabil al grupului.Forța de muncă să fie competitivă,cu noi competențe în soluționarea problemelor și cu abilități cognitive.Încă persistă discrepanțe între nivelul de pregătire al elevilor din școlile rurale și cei din școlile urbane,între elevii majoritari și cei aparținând grupurilor minoritare defavorizate.

Aceste diferențe privind performanța pot fi puse și pe seama unor distribuții inechitabile și ineficiente a resurselor ceea ce duce la o mare variație în ceea ce privește calitatea educației oferite.Îmbunătățirea managementului resurselor umane în învățământ printr-o planificare strategică și oferirea de stimulente pentru performanță poate contribui semnificativ la îmbunătățirea rezultatelor în educație.

Cercetările au pus în evidență legătura srânsă dintre comunicare și achizițiile elvului,dintre comunicare și satisfacția elevilor în raport cu instruirea.Au fost identificate mai multe aspecte ale comunicării,care influențează instruirea eficientă.Unul dintre ele ar fi terminologia precisă.Ceea ce înseamnă că profesorul definește conceptele clar și elimină termenii vagi.Asemeni termeni aparent inofensivi,s-a constata că deformează mesajul de comunicare,lasă elevilor sentimentul incertitudinii și dăunează înțelegerii de către aceștia a achizițiilor pe care le fac.

După un răspuns incert al profesorului ,cel care învață,care are deja incertitudini inițiale,se va afla și mai mult într-o situație de incertitudine.Un alt element al comunicării eficiente este discursul legat.Sunt două obstacole în calea atingerii acestui scop:lecția poate fi secvenționată neadecvat;la tema inițială se adaugă informații fără indicarea clară a modului cum se relaționează ele cu subiectul.De aici o prezentare învălmășită,care îi confuzionează pe elevi.Importante în comunicare sunt și semnalele de tranziție,care indică faptul că o idee este terminată și alta începe.În timpul lecției ,elevii se află,mental,în poziții diferite și la niveluri diferite și fără semnale de tranziție,multe lucruri nu vor fi realizate când se trece la un nou subiect.Un alt aspect important al comunicării este accentuarea.Ea sensibilizează elevii față de informația importantă din lecție și se poate produce prin conduita și prin repetiție.Discuția despre limbaj are două mari implicații pentru

profesor; a fi sigur că prezentarea făcută este clară și fluentă logic; a fi sigur că înțelege complet conținutul celor ce vor fi predate.

Pentru ca aceste elemente să influențeze învățarea, elevii trebuie să fie angajați în lecție. Aceasta este focalizarea sau concentrarea - o altă abilitate a instruirii eficiente. Concentrarea propulsează elevul în lecție și-l menține alături de noi de la începutul până la sfârșitul activității de învățare. Aceasta, în virtutea legității psihologice că procesarea informației începe cu atenția, iar atenția trebuie menținută pentru ca procesarea să continue. Ceea ce furnizează profesorul prin focalizare este un sistem de stimuli de orientare. Aceștia pot să identifice motivația, prin activarea curiozității, făcând conținutul lecției atractiv. Utilizând materiale concrete și atrăgătoare - obiecte, desene, modele, informații scrise la tablă - profesorul oferă lecției un suport obiectual și menține atenția elevilor. Din păcate, cadrele didactice, înclină adesea să ofere conținutul informațional doar cu ajutorul descrierii verbale, lipsind astfel actul de învățare de fundamentul lui obiectual firesc. Drept urmare, lecția își pierde efectul de concentrare. (Golu, P., Golu, I. (2002), „Psihologie educațională”, Editura EX Ponto, Constanța, pag. 453-454)

Însă aici apare problema politicilor educaționale în învățământul românesc, ne dorim învățământ eficient și de calitate dar oferim profesorului acel suport obiectual de care are nevoie pentru a-și desfășura lecțiile? Au profesorii și educatoarele cu ce să capteze atenția elevilor?

Pentru a ne alinia învățământului și exigențelor Uniunii Europene trebuie mai întâi să le oferim cadrelor didactice suportul material, mijloacele de învățământ necesare pentru o educație de calitate și eficientă. Un alt punct de plecare în educația de calitate este și calitatea spațiilor de învățare, starea în care se află școlile din țara noastră și nu în ultimul rând trebuie să avem în vedere satisfacțiile materiale ale cadrelor didactice.

Fiecare personaj implicat în actul de învățare are rolul său. Prin urmare:

Cadrele didactice prin:

- Activitate didactică în conformitate cu documentele normative și bazate pe o metodologie centrată pe elev;
- Formare continuă;
- Adecvarea întregii activități la nevoile elevilor și ale comunității;
- Evaluare și autoevaluare permanentă;

Elevii prin:

- Pregătire continuă;
- Implicare activă și responsabilă în propria educație;
- Participare la viața școlii

Conducerea școlii:

- Prin asigurarea resurselor, a bazei materiale și a condițiilor pentru o educație de calitate;
- Realizarea comunicării interne și externe la nivelul școlii;
- Conducerea proceselor de dezvoltare instituțională;

Comisia pentru evaluare și asigurare a calității:

- Strategia de evaluare și asigurare a calității;
- Propuneri de îmbunătățire a calității educației;
- Colaborarea cu ceilalți „actori” implicați;
- Raportul anual de evaluare internă privind calitatea educației în școală;

Părinții:

- Comunicare permanentă cu copilul și cu cadrele didactice;

- Implicare în viața școlii și răspuns prompt la solicitările acesteia;

„Evaluarea calității educației se face pe baza valorii adăugate,adică în funcție de ceea ce are școala,educația adaugă la „zestrea” de cunoaștere,deprinderi,atitudini,competențe generale existente deja la nivelul indivizilor,grupurilor și comunităților.”

Un standard specific de calitate (acreditare) cuprinde domenii, subdomenii, criterii, indicatori de performanță, descriptori, descriptori specifici, dovezi/evidențe și ponderea alocată descriptorului specific în cadrul indicatorului.

Documentul legislativ prin care sunt aprobate standardele specifice de calitate este Ordinul nr. 4688 din 29.06.2012 privind aprobarea Ghidului general - Calitate în școala din România prin standarde și standarde de referință, a cerințelor minimale pentru serviciile educaționale, respectiv a standardelor specifice de calitate pentru învățământul preuniversitar.

Standardele specifice de calitate (acreditare) sunt definite în funcție de nivelul de învățământ, filieră, profil, specializare/calificare profesională, după cum urmează:

Standarde specifice de calitate (acreditare) pentru nivelul preșcolar (Anexa 11 la OMECTS nr. 4688/29.06.2012)

Standarde specifice de calitate (acreditare) pentru nivelul primar / primar integrat (Anexa 12 la OMECTS nr. 4688/29.06.2012)

Standarde specifice de calitate (acreditare) pentru nivelul gimnazial / gimnazial integrat (Anexa 13 la OMECTS nr. 4688/29.06.2012)

Standarde specifice de calitate (acreditare) pentru nivelul liceal teoretic / liceal integrat (Anexa 14 la OMECTS nr. 4688/29.06.2012)

Standarde specifice de calitate (acreditare) pentru nivelul liceal, filiera vocațională, profil artistic și profil pedagogic (Anexa 15 la OMECTS nr. 4688/29.06.2012)

Standarde specifice de calitate (acreditare) pentru nivelul liceal, filiera vocațională, profil militar și de ordine publică și profil teologic (Anexa 16 la OMECTS nr. 4688/29.06.2012)

Standarde specifice de calitate (acreditare) pentru nivelurile liceal și postliceal, filiera tehnologică - inclusiv învățământ special integrat (Anexa 17 la OMECTS nr. 4688/29.06.2012)

Standarde specifice de calitate (acreditare) pentru învățământul special (Anexa 18 la OMECTS nr. 4688/29.06.2012)

Standarde specifice de calitate (acreditare) pentru cluburile sportive școlare (Anexa 19 la OMECTS nr. 4688/29.06.2012)

Standarde specifice de calitate (acreditare) pentru palate / cluburi ale copiilor (Anexa 20 la OMECTS nr. 4688/29.06.2012)

Un standard specific de calitate (acreditare) cuprinde domenii, subdomenii, criterii, indicatori de performanță, descriptori, descriptori specifici, dovezi/evidențe și ponderea alocată descriptorului specific în cadrul indicatorului.

Standardele specifice de calitate sunt prevăzute în Anexele 11-20 ale OMECTS nr. 4688/29.06.2012. Aceste anexe se găsesc postate pe site-ul ARACIP (<http://aracip.edu.ro>), la secțiunea „Informații utile pentru evaluarea externă periodică”.

Standardele specifice de calitate sunt definite în funcție de nivelul de învățământ, filieră, profil, specializare/calificare profesională.

O privire de ansamblu, orientată spre evoluția curriculumului în alte state, relevă dinamica politicilor în domeniu, exprimată prin schimbări, mai mult sau mai puțin periodice, prin actualizări și reforme, în funcție de mai multe variabile – idealul educațional, rezultatele unor

cercetări, experimente sau studii, evoluția societăților respective, natura și amploarea schimbărilor urmărite.

Astfel, la nivel internațional, se vorbește de o „reformă continuă” sau de „permanentizarea” reformelor, ca urmare a schimbărilor axiologice, sociale, economice, tehnologice.

În România, atât politicile educaționale cât și curriculumul național elaborat și aplicat în decursul ultimului deceniu exprimă o ritmicizare a schimbărilor și a ajustărilor, fapt care a condus la o evoluție în domeniu și, implicit, la o racordare a politicilor educaționale ale României cu politicile la nivel european.(Curriculum pentru educația timpurie”-Copii da la naștere la 6 ani-(2018) Ministerul Educației Naționale)

În concluzie,calitatea reprezintă nivelul de satisfacție pe care îl oferă eficacitatea ofertei educaționale din domeniul învățământului și formării profesionale, stabilit prin atingerea unor standarde cerute și a unor rezultate excelente care sunt solicitate și la care contribuie participanții la procesul de învățare și ceilalți factori interesați.

Bibliografie:

1. .Curriculum pentru educația timpurie”-Copii da la naștere la 6 ani-(2018) Ministerul Educației Naționale
2. Golu,P.,Golu,i.(2002),„Psihologie educațională”,Editura EX Ponto,Constanța
3. Josan,Simona,,„Lecții de management și calitatea educației”,„Tribuna Învățământului” nr.649,2005
4. „Perspective interdisciplinare în învățământul românesc”(studii de specialitate),Botoșani,2004

PROGRESSION IN LEARNING ENGLISH

STUDIU DE SPECIALITATE

Profesor, Delia Mihai

Liceul Tehnologic “Justinian Marina”, Băile Olănești

The goals of English education are to teach students to read and to prepare students to participate in society as literate citizens, equipped with the ability to communicate effectively in their communities, at their working place, and in post-secondary education. As students progress through their school years, they will become active and involved listeners and will develop a full command of English language, evidenced by their use of standard English and their rich speaking and writing vocabulary.

The learning of foreign language provides a valuable educational, social and cultural experience for all pupils. Pupils develop communication and literacy that lay the foundation for future language learning. They develop linguistic competence, extend their knowledge of how language works and explore differences and similarities between the mother tongue and the foreign language. The learning of a foreign language provides a medium for cross-curricular links and for the reinforcement of knowledge, skills and understanding developed in other subjects.

Progression in learning and teaching English can vary depending on individual factors, such as the learner's age, background, and learning style. Similarly, teaching approaches should be tailored to the needs and abilities of the students.

Standards for each grade level are organized in four related strands: **oral language, reading, writing and research**. Each grade level is preceded by an overview that describes the major concepts and skills that each student will be expected to understand and demonstrate. The standards reflect a balanced instructional programme and document a progression of expected achievement in each of the four strands. English standards are organized by grade levels because schools are typically organized by grade levels. This organization of standards also reflects the gradual progression in the development of skills.

The levels of progression describe the knowledge and abilities that pupils are expected to achieve. The foundation level is usually by the end of 6th grade; the intermediate level by the end

of 9th grade; and the proficiency level by the end of 12th grade. At each level it is assumed that pupils have mastered the benchmarks of lower levels.

Oral language includes speaking and listening. In the early grades students will learn to participate in classroom discussion. Over the course of several grade levels, students will learn to prepare and to deliver presentations and to critique them in order to improve delivery. Students' homes and cultural diversity are the starting point for all language learning. However, competency in the use of standard English is the goal for all students. Therefore, daily speaking opportunities, both formal and informal, should be part of every English programme.

Reading begins with the awareness of the concepts of print and the sounds and structure of language. Students acquire a strong foundation in phonetic principles in primary grades. They will use independent reading strategies to read fluently and with comprehension. Students study the structure of words and language throughout all grades.

Writing begins with letter formation. Students become increasingly aware of the structure of language and improve written communication through frequent opportunities to apply narrative, persuasive, and expository skills. Daily reading, writing and oral language experiences are essential for all students. A combination of teacher-guided reading experiences and student reading choices is necessary in helping students develop a lifelong reading habit and an appreciation for literature. Developing this appreciation is a process that should be emphasized at every grade level.

Research standards are also developed across grade levels. Through these standards, students will learn to acquire information from a variety of sources. Information may be used in planning and delivering presentations and reports.

Although the strands are developed separately, they are integrated in the classroom. Students use speaking and listening as they read and write. Students use reading, writing, speaking and listening as they work on research projects.

In speaking and listening progression is characterized by increasing confidence and competence in adapting talk, using standard English as appropriate. At levels 1 and 2 pupils answer questions briefly without elaboration, beginning to include a little detail. From level 3 pupils are increasingly able to adapt their vocabulary, structure and tone of voice to communicate effectively. From level 4 they are able to use spoken standard English, arising from their awareness of appropriate choices of language in formal situations. We can also talk about a

development in the ability to listen with understanding. From level 1 pupils show an ability to listen attentively to what is said. In speaking and listening progression is also characterized by participation in discussion. At levels 1 to 3 pupils are able to take part in a conversation, often structured by questions and comments. As pupils become confident, at levels 4 to 6 they are able to manage their own turn-taking and interventions. From level 3 a major aspect of discussion is the ability to listen to the others and from level 4 pupils make contributions that are relevant. From level 5 they take account of others' views, moving the discussion forward. From level 7 students are able to make a range of contributions, leading, supporting and sustaining discussion.

In reading, progression is characterized by the ability to read increasingly demanding texts, using a repertoire of reading strategies. At levels 1 to 3 a significant marker of progress is the increasing ability to read with independence and to make sense of a text beyond decoding. Students develop independence in their reading, characterized not just as reading without support, but also in terms of the appropriate selection of reading strategies. Progression throughout the levels will also be seen in pupils' confidence in understanding texts that are more challenging in terms of length, complexity of language and sophistication of ideas. In reading progression is also characterized by responding to texts, including analyzing and evaluating. At levels 1 to 3 pupils' response to their range of reading is characterized at the level of personal preferences, such as simple likes and dislikes. At levels 4 to 6 students will be able to support these preferences by making reference to the texts they read. At levels 5 to 6 they will develop the ability to identify, select and respond to key features of texts and at levels 6 to 8 they show critical appreciation of what they have read. Reading for information is required in all key stages. Pupils progress from locating information for a specific purpose (at levels 3 to 4), to collecting and synthesizing it for different purposes. (at levels 5 to 6) and then putting such material to further use (levels 7 to 8). From level 4 pupils develop and select appropriate reading strategies, for example skimming and scanning. The increasing level of difficulty and the range of types of texts contribute to the challenge outlined in the higher levels.

In writing progression is characterized by a development in the skills of writing. From level 1 pupils develop control over the physical process of writing and over the conventions of the written language including spelling and punctuation. From level 2 they develop knowledge of conventions, for example in the use of punctuation to demarcate words and sentences. From level 4 they mark divisions within sentences and from level 6 they use the full range of punctuation

marks selectively and for effect. At level 1 students begin to understand spelling through letter strings and sound-symbol relationship. From levels 2 to 5 they build on this understanding and spell increasingly complex words. From levels 6 to 8 pupils develop their independence in spelling and are able to spell unfamiliar words and to check what they write. Another means of progression in writing is the increasing control of different forms of written texts. Students' growing understanding of how texts are organized differently is seen in their ability to vary their vocabulary, sentences construction and overall shape of texts for a variety of purposes (from level 2). As pupils progress through the levels, they use a range of forms and styles competently and flexibly. At levels 1 to 2 they learn to use the main features of narrative and non-narrative writing. At levels 3 to 4 the range of forms used by students become more extensive and students grow in confidence. At levels 5 to 8 pupils show control of a range of narrative techniques and are able to adopt the styles characteristic of formal and impersonal writing. The ability to adapt writing to meaning and effect is also important. At all levels the impact of pupils' writing and its interest to the reader are significant. This is a continuing theme in the overall assessment of the quality of pupils' written works and links with the opportunity to write for a range of audiences and purposes as set out in each programme of study. Students' ability to use and adapt their vocabulary, grammar and overall style relates to the degree of challenge in the task, its intended purpose and the implied readership.

Bibliografie:

1. Progression in Primary English, Linda Saunders, Sage Publications Ltd, 2015
2. The Concept of Progression in the Teaching and Learning of Foreign Languages, Theo Harden, Arnd Witte, Dirk Khöler, Peter lang Ltd, International Academic, 2006
3. Learning Teaching, Jim Scrivener, Macmillan Book for Teachers, 1994

Facilitarea, susținerea și îmbunătățirea activităților din sistemul educațional

MIHAI SIMONA MARIA

Managementul clasei de actualitate, spre deosebire de cel tradițional, își propune ca învățarea să se concentreze pe îmbunătățirea calității gândirii, munca în echipă, capacitatea de reflecție și pe abilitatea de a dezvolta viziuni comune, înțelegeri comune ale problemelor complexe educaționale.

Cadrul didactic trebuie să fie un bun strateg, tehnician, pentru a acționa rapid, profesionist și eficient la diferitele solicitări. Pentru a le facilita învățarea, noi, cadrele didactice trebuie să fim capabili să le-o transmitem într-o formă pe care să o înțeleagă, să fie participativi și creativi, dar și disciplinați. De aceea, contextul educațional actual fiind schimbat, anumite tehnici de rezolvare a problemelor disciplinare, vor fi aplicate conform acestuia.

Sistemul școlar trebuie să îi pregătească pe elevi pentru adaptarea în societate care este într-o continuă schimbare, modernizare, supertehnologizare și globalizare. Dat fiind aceste lucruri, nouă cadrelor didactice, ne revine sarcina de a ne dezvolta capacitatea de adaptare la nevoile de schimbare ale elevilor. Principala sarcină a profesorilor ar trebui să fie pregătirea elevilor pentru adaptarea schimbărilor rapide ce se produc în societate și adaptarea la noile condiții, dezvoltarea capacităților de comunicare, de relaționare, identitatea și autonomia. Astfel, succesul constă în capacitatea tuturor actorilor educaționali de a folosi informațiile în situații reale de viață, de a demonstra competențe transversale, pe lângă cele de bază, de a manifesta o atitudine potrivită față de contextul societății actuale.

Noile generații de elevi cu aptitudini deosebite în domeniul informației și comunicării, caracteristicile de personalitate ale acestor tineri din generația nativilor digitali, dar și dezideratul incluziunii, diversitatea culturală și aptitudinală a tinerilor. Nevoia de individualizare și de recunoaștere a identității, constituie provocări care impun teme suplimentare în demersul pregătirii cadrelor didactice în domeniul managementului clasei.

Metodele interactive de predare-învățare și tehnologiile IT moderne sunt implicate din ce în ce mai mult în procesul instructiv-educativ. Aceste demersuri îmbinate cu măiestria pedagogică adaptată la contextul clasei, determină ca educația să fie contractată pe elevi și pe grupuri de elevi, astfel încât procesele educaționale să capete noi conotații, care îi provoacă în egală măsură pe educatori și educabili.

Actorii educaționali nu mai trebuie să impună elevilor să rețină pe dinafară cantități mari de informații, ci să pună accentul pe operaționalizarea informațiilor/cunoștințelor, adică pe formarea priceperilor, deprinderilor, capacităților, abilităților.

Proiecte ce se axează pe mobilități, pe programe de voluntariat, pe diverse tipuri de educație non-formală vin să completeze educația și învățarea din școli, orientându-i pe profesori și pe tineri spre astfel de activități formatoare de competențe necesare pentru secolul XXI, care pun accent pe dezvoltarea capitalului uman.

Relevant este cum putem aplica în practică și în folosul societății ceea ce știm și ceea ce învățăm.

Învățarea școlară trebuie să pună baze puternice învățării pe durata întregii vieți. Tinerii trebuie să primescă instrumentele necesare pentru menținerea pe durata întregii vieți a dorinței de învățare și pentru accesul la sursele de învățare și formare pentru societatea viitorului.

• **Caracteristici ale unui mediu de învățare favorabil**

Prin conceptul de mediu, în psihologie, se desemnează totalitatea factorilor de influență a activității psihice. Orice factor de mediu care declanșează modificări reversibile în materia vie este un stimul (excitant). Funcție de proveniență a stimulului, la o primă delimitare se diferențiază mediul intern de cel extern.

În ambientul școlar, **factorul spațial** este reprezentat de sala de clasă. Școala nu trebuie să văzută numai locul unde se învață, ci și locul unde elevul poate găsi un spațiu protejat, al său unde poate să-și petreacă o parte din timpul liber în activități de relaxare.

Caracteristicile fizice sunt date de ceea ce se cheamă în mod curent “mijloace” în sensul cel mai larg: mobilier, material didactic, dotări utilitare, dar și factori de microclimat ca: lumină, căldură, posibilități de aerisire, liniște sau estetică –cromatică, aranjamente, în general elemente de confort.

„După Anita Woolfolk și Charles Galloway există șase constante a căror interacțiune creează cultura clasei:

1. modalitatea în care se desfășoară procesul de învățare;
2. conținutul academic care face obiectul procesului de învățare;
3. elementele spațio-temporale ale mediului în care se desfășoară procesul de învățare;
4. maniera în care profesorul evaluează activitatea elevilor;
5. „actorii” angajați în procesul de învățare;
6. interacțiunea concretă, dinamică dintre „actorii” respectivi.”

Abordând problematica climatului la nivelul clasei de elevi, Iucu, R., (2000), apreciază climatul drept „realitatea intuitivă, direct perceptibilă pentru cei care iau contact direct cu structura sa organizatorică, este o pecete a grupului școlar respectiv”.

Autorul așează la baza climatului educational patru elemente: caracteristicile relațiilor sociale, comportamentele elevilor în diverse situații școlare, tipul de autoritate exercitat și gradul de încredere sau neîncredere care domina în rândul membrilor grupului.

Una din atribuțiile de baza ale profesorului este aceea de a planifica și structura mediul de învățare, astfel încât să faciliteze schimbări progresive, dezirabile în comportamentul și stilul de învățare a elevului. Un astfel de mediu ar trebui să ofere cât mai multe oportunități pentru dobândirea unor experiențe de succes. Studiile arată ca elevii care experimentează succesul doresc să se implice în rezolvarea de sarcini noi și totodată și dezvoltă sentimente pozitive față de propria lor persoană.

În consecință scopul principal al managementului clasei constă în crearea unui mediu educational care să maximizeze potențialul de învățare al elevilor și să încurajeze angajarea lor activă în activitatea de învățare. Totodată profesorii trebuie să asigure un climat în care elevii să se simtă confortabil și pe cât posibil protejați de a asocia școala cu sentimentul de eșec.

Bibliografie

1. Suport didactic pentru aplicarea Curriculumului pentru educația timpurie nivel II - Alexandra Manea, Mirela Tabirca (2020, Delta Cart Educational)
2. Bontaș, I. – Pedagogie. Tratat, ediția a V-a revăzută și adăugită, Editura BIC ALL, București, 2001;
3. Crenguța O- PROGRAMUL DE FORMARE METODE INTERACTIVE DE PREDARE, ÎNVĂȚARE, EVALUARE, editura Inspectoratul Școlar al Județului Teleorman, iunie 2012

Test de antrenament, bacalaureat limba română, 2024

Subiectul I

Citește următorul fragment:

“Îl vizitez, neanunțat, pe Bacovia. Locuiește la marginea Bucureștilor, str. Frăsinet, no. 63, o căsuță decentă, vopsită roz. O iau și pe Florica. Eu voi sta de vorbă pentru un interviu, ea îl va desena. Iarna aceasta, la 4 septembrie, Bacovia a împlinit 65 de ani. Presa n-a prea relevat evenimentul. Voi publica interviul în „Veac nou”.

Pe la 6 după amiază, când ajung împreună cu Florica, o zărim pe doamna Bacovia, împreună cu fiul ei, gospodărint în curte. Îi cer scuze pentru faptul de a nu-mi fi anunțat vizita. Apoi intrăm. După câteva clipe, apare, strecurându-se timid, Bacovia. Cu toate că a împlinit 65 de ani, atitudinea și gesturile sunt ale unui copil stângaci, înfricoșat. L-am mai vizitat acum câteva luni, după ce vorbisem despre poezia sa la radio.

Am impresia că mișcările acestui omuleț (despre care sunt convins că e un foarte mare poet, o sensibilitate unică) sunt dictate nu de propriile sale legi biologice, ci de forțe exterioare lui. Parcă ar fi condus pe cale telepatică. E în el o dezarticulare, o pierdere a sincronicității gesturilor cu gândurile și vorbele. Chip întru totul simpatic, purtând urmele unor înfricoșătoare naufragii morale. Iată, într-adevăr, Poetul, — cel pentru care poezia nu a fost un pretext, ci viața însăși.

Bacovia nu a mimat nimic. Hotărât, la el fiecare poezie este un fascicol de viață. Mă prefac distrat, ca să nu-l intimidez și mai mult. El nu adresează nici o întrebare. Fiecare cuvânt, fiecare frază trebuie să le smulg punând tot atâtea întrebări. Îl privesc în acest timp cu atenție, mai ales când nu mă zărește, când se apleacă pentru a rămâne mult timp cu privirile pierdute.

Expresia este aceea a unui lucrător fizic. Barba nerasă, în care parcă perii albi predomină, o fac și mai tristă. Oase fine, față străbătută, din când în când, ca de un curent electric, de reflexe nervoase, în haina cenușie, groasă și aspră, din care sforile gâtului mi-amintesc, fără să știu de ce, de spânzurătoare, Bacovia pare un pensionar al unui azil de bătrâni. Mâinile stau când crisplate pe brațele jețului, când se lasă să cadă, dezolat, pe genunchi. Fără îndoială, Bacovia de-abia poate să-și stăpânească nervii, ca să nu o ia la fugă.

(Eugen Jebeleanu-, „O amintire foarte tristă despre George Bacovia”- 1946, publicat în revista „România literară” în 1990 și extras de pe site-ul <https://dosaresecrete.ro/>)

A. Scrie pe foaia de examen, în enunțuri, răspunsul la fiecare dintre următoarele cerințe cu privire la textul dat.

1. Indică sensul din text al secvențelor: “să nu-l intimidez” și “distrat”. **6 puncte**
2. Menționează unde va publica Eugen Jebeleanu interviul cu Bacovia. **6 puncte**
3. Precizează o trăsătură fizică a lui Bacovia, justificându-ți răspunsul cu o secvență semnificativă din textul dat. **6 puncte**
4. Explică motivul pentru care Florica îl întâmpină pe Eugen Jebeleanu la locuința lui George Bacovia. **6 puncte**
5. Prezintă, în 30-50 de cuvinte, o trăsătură morală a lui George Bacovia, așa cum reiese din

textul dat.

6 puncte

B. Redactează un text de minimum 150 de cuvinte, în care să argumentezi dacă interviurile sunt importante în promovarea poezilor, raportându-te atât la informațiile din fragmentul extras din „ O amintire foarte tristă despre George Bacovia” de Eugen Jebeleanu, cât și la experiența personală sau culturală.

20 de puncte

În redactarea textului, vei avea în vedere următoarele repere:

- Formularea unei opinii față de problematica pusă în discuție, enunțarea și dezvoltarea corespunzătoare a două argumente adecvate opiniei și formularea unei concluzii pertinente. 14 puncte
- Utilizarea corectă a conectorilor în argumentare, respectarea normelor limbii literare (norme de exprimare, de ortografie și de punctuație), așezarea în pagină, lizibilitatea, respectarea precizării privind numărul minim de cuvinte. 6 puncte

În vederea acordării punctajului, textul trebuie să dezvolte subiectul propus.

Nevoia de poveste

Dacă emoția determină calitatea actului educativ, atunci când nu există emoție, transmiterea informației generează în elevi risipire în loc de plăcere și concentrare. Fără emoție, cunoașterea este insipidă. Sala de clasă nu e o armată de oameni tăcuți și nici un teatru în care profesorul este unicul actor, iar elevii, spectatori pasivi. Toți sunt actori ai educației. Educația trebuie să fie participativă.

A educa înseamnă a provoca inteligența-este arta provocării. **Expunerea interogativă** (De ce? Cum? Unde? Care este fundamentul?) generează îndoiala, îndoiala generează stresul pozitiv, iar acest stres deschide ferestrele inteligenței. Astfel, formăm persoane care gândesc și nu unele care doar repetă informații. Expunerea interogativă transformă informația în cunoaștere, și cunoașterea în experiență. Cel mai bun profesor nu este cel mai elocvent, ci cel care instigă și stimulează cel mai mult inteligența. Prin intermediul artei întrebării, profesorul stimulează și mai mult stresul pozitiv al îndoielii. El captează atenția elevilor și pătrunde în teritoriul emoției și în amfiteatrul minții lor.

Toți marii gânditori au fost mari iubitori de întrebări. Marile răspunsuri au emanat din marile întrebări. Când cineva încetează să pună întrebări, încetează să învețe, încetează să se dezvolte. Arta întrebării generează gânditori inteligenți, elevii vor învăța să călătorească în ei înșiși, să întrebe, pentru că sunt neliniștiți, nerăbdători, iritați, solitari, speriați, vor învăța să pună întrebări despre lumea exterioară, dar și să facă o masă rotundă cu ei înșiși.

A educa înseamnă a povesti istorioare. A povesti istorioare înseamnă a transforma viața în gluma cea mai serioasă a societății. Viața presupune pierderi și probleme, dar trebuie trăită cu optimism, speranță și veselie. A spune povestioare este și o acțiune psihoterapeutică. Povestioarele captează gândirea, stimulează analiza. Trebuie să trăim cu mai multă blândețe. Să învățăm să râdem de prostiile noastre, de comportamentele absurde, de manii, de temeri. Profesorul trebuie să povestească istorioare pentru a-și preda materiile condimentându-le cu veselie și uneori cu lacrimi. Copiii noștri au nevoie de o educație serioasă, dar și plăcută.

Profesorul este cel care educă respectul de sine în clasa de elevi prin laudă înainte de critică. Lauda alină rănilor sufletului, educă emoția și respectul de sine. Mulți tineri spun că nu au cerut să se nască. Alții își pierd curajul în fața oricărei probleme. Alții cred că nimic nu merge bine în viața lor. Dar toți ne naștem învingători. Toate dificultățile actuale sunt nesemnificative, dacă le comparăm cu riscurile grave pe care le înfruntăm ca să trăim pe scena existenței. Critica, fără o laudă prealabilă, blochează inteligența, îl face pe tânăr să reacționeze din instinct ca un animal amenințat. Ființa umană cea mai agresivă se topește în fața unei laude, și în felul acesta rămâne dezarmată și poate fi ajutată.

Sarcina cea mai importantă a educației este transformarea ființei umane în propriul său lider-lider al gândurilor și al emoțiilor sale. Sunt nenumărați cei care au succes profesional, dar sunt sclavii propriilor gânduri. Ei înfruntă lumea, dar nu știu să-și înlăture din minte ceea ce este inutil. Profesorii trebuie să explice că ființa umană are tendința de a-și fi propriul său călău. Numai noi înșine ne putem împiedica să fim sănătoși și fericiți. Gestionarea gândurilor reprezintă una dintre

cele mai importante descoperiri ale științei actuale, cu mare aplicabilitate în educație și în psihologie. Tinerii au nevoie de o educație deosebită

Povestea ca instrument terapeutic iluminează, deoarece se adresează intuiției și fanteziei, lărgind spațiul interior al copilului, reprezentând totodată o lecție de viață care sparge vechiul tipar al conflictului insurmontabil cu care este familiarizat; este un vehicul foarte potrivit pentru modele comportamentale și valori morale, schimbarea de poziție îi este doar sugerată și are mai mult caracter de joc. Povestea terapeutică aduce soluții cu totul neașteptate, cu efort emoțional pozitiv, ajungând chiar să contrazică logica și obișnuința.

Se generează funcția de oglindă pe care se proiectează trebuințele emoționale ale pacientului. Basmul activează o bogăție neașteptată de imagini. Astfel este posibilă modelarea mesajului său conform structurii pacientului/elevului, iar aceasta este o primă reacție favorabilă procesului terapeutic. Al doilea pas favorabil se datorează faptului că imaginea din oglindă separă, distanțează pacientul de conflict și de experiența sa de viață. El încetează să fie o victimă a conflictului, față de care i se sugerează că există opoziție.

De asemenea, este reprezentativă și funcția de model, care relevă existența soluțiilor posibile. Ele nu sunt precizate rigid. Sunt cu totul neobișnuite și lasă loc opțiunilor pentru a stimula căi active de învățare a modelelor proprii. Aplicarea soluțiilor fantastice este un model experimental cu totul inedit pentru pacientul- elev.

Mai mult, funcția de mediator se regăsește între rezistența pacientului la terapie și atacul frontal asupra concepțiilor greșite și a mecanismelor sale de apărare. Eroul basmului este subiectul în cauză, nu pacientul. De aceea este necesară atitudinea creativă a terapeutului față de fiecare basm pe care să-l modifice conform datelor cazului.

Interesant este faptul că poveștile terapeutice fac parte din viața noastră cotidiană, ne exprimăm în metafore și simboluri. Avem nevoie de ele indiferent de vârstă. Un răspuns care să sintetizeze cele prezentate mai sus poate fi faptul că poveștile terapeutice reprezintă o posibilitate de cunoaștere și de creștere personală. Alături de multe altele, ne pot ajuta să devenim eroul propriei vieți. Spre exemplu, la clasa a X-a, atunci când dezbatem basmul „Povestea lui Harap-Alb”, de Ion Creangă, m-am raportat cu precădere la momentul când Spânul îi adresează mezinului cele trei întrebări fundamentale: “Cine ești? De unde vii? Încotro te îndrepti?” Aceștia pot fi primii pași spre cunoașterea de sine.

Așadar, copilul are nevoie de povești pentru a învăța cum să-și rezolve propriile probleme; la rândul său, adultul se confruntă și el cu probleme noi, de altă natură și fără a discredita resursele trecutului, are nevoie de instrumente pentru a depăși dificultățile. Povestea terapeutică devine astfel „un instrument prețios al biblioterapiei care va scoate la iveală emoții și sentimente ce riscă să rămână ascunse în inconștient: angoase, frici, dorințe, obsesii, culpabilități, invidii, întrebări la care nu le-am găsit, dar nici căutat, răspunsuri” (Pașca, Maria Dorina, Consilierea psihologică în mediul universitar, Ed.University Press, Tg.- Mureș, 2007)

Astfel, funcția metaforelor și a poveștilor este aceea de a ajuta ascultătorul să împace propriile sale pulsuni cu cerințele realității externe și regulile societății, deloc ușoare în unele cazuri. Ca o certitudine, subiectul va avea mult mai târziu o revelație cu privire la mesajul poveștii și cu siguranță că acest moment temporal va coincide cu începutul vindecării, al rezolvării, într-o manieră nouă, a impasului său existențial, dat într-o stare de fapt.

Școala incluzivă – o necesitate în educația actuală

Prof.înv.primar Mihai Tudorița
Școala Gimnazială „Dr.Emanuil Rigler,”
Ștefan cel Mare

Există multe provocări în spațiul educativ românesc. O astfel de provocare, merită să insereze un echilibru între idealul educațional și idealul social, este reprezentat de educația integrată a copiilor cu CES, cu asigurarea unor resurse și modalități de intervenție și de sprijin. Pentru cadrele didactice din unitățile integratoare, implicațiile majore se structurează pe cel puțin trei direcții principale: schimbarea atitudinii, perfecționarea/ dezvoltarea profesională și modificarea practicii la grupă.

Copiii cu cerințe educative speciale fac parte din societatea noastră, aceștia mai mult decât ceilalți copii au nevoie de o permanentă socializare și colaborare cu alți copii pentru asigurarea integrării sociale a lor. Prin contactul direct cu elevii din alte instituții școlare și prin participarea alături de ei la diverse activități se realizează diminuarea izolării și înlăturarea, în mare măsură, a tendințelor de agresivitate, contribuind la îmbunătățirea modului lor de viață. Tendința de a crea și sprijini cadrul necesar integrării sociale a copiilor cu dizabilități este cu cât mai activă, cu atât mai eficientă, argumentul suprem constituindu-l beneficiile psihosociale ale incluziunii, aceasta facilitând asumarea de roluri sociale proprii în comunitate și stabilirea de relații sociale.

Crearea unor parteneriate între școală, familie și comunitate dar și între diverse instituții școlare, presupune succesul elevilor la școală și mai târziu în viață. Atunci când părinții, elevii și ceilalți membri ai comunității se consideră unii pe alții parteneri în educație, se creează în jurul elevilor o comunitate de suport care începe să funcționeze. „Unde-s mulți, puterea crește” spune învățătura populară și numai prin unirea efortului părinților, cadrelor didactice, a școlii și a comunității se poate face o mai bună integrare a copiilor cu CES. Asistența psihopedagogică specifică acordată acestor elevi este și ea foarte importantă. Aceasta se realizează de către psihopedagog, profesor itinerant, consilier școlar, ca și de alți profesioniști (inclusiv medici) sau de echipe de intervenție multidisciplinară. Există, în principal, două etape importante în modificarea comportamentelor: observarea sistematică a comportamentelor în cauză, inclusiv a faptelor care precedă și a celor care urmează; ascultarea activă – angajarea într-o relație de parteneriat cu copilul – este foarte importantă mai ales la vârsta preșcolară și școlară mică; manipularea acestor conduite și evenimente în scopul obținerii conduitei dezirabile.

Din experiența personală pot afirma că profesorul poate folosi în procesul de predare-învățare-evaluare diverse strategii și intervenții utile: în primul rând trebuie să țină cont de crearea unui climat afectiv-pozitiv. Stimularea încrederii în sine și a motivației pentru învățare, încurajarea sprijinului și cooperării din partea colegilor, formarea unei atitudini pozitive a colegilor, încurajarea independenței și creșterea autonomiei personale sunt aspecte semnificative de care cadrul didactic trebuie să țină cont în vederea facilitării integrării școlare a acestor copii. Este foarte important ca noi, cadrele didactice, să le încurajăm eforturile, să îi sprijinim, să îi apreciem pozitiv în realizarea sarcinilor școlare, fără a crea dependență.

De asemenea, folosirea frecventă a sistemului de recompense, laude, încurajări, întărirea pozitivă, astfel încât să fie încurajat și evidențiat cel mai mic progres, centrarea învățării pe activitatea practică nu sunt de neglijat când vorbim despre copiii cu CES. De cele mai multe ori, când lucrăm cu elevi cu cerințe educative speciale, ne gândim la sarcini împărțite în etape mai mici, realizabile, la folosirea învățării afective, la adaptarea metodelor și mijloacelor de învățare, evaluare, dar și la sprijinirea elevului să devină membru al unui grup. Este bine să organizăm activități de grup care să stimuleze comunicarea și relaționarea interpersonală (jocuri, excursii, activități extrașcolare, activități sportive, de echipă), să îi sprijinim emoțional, să folosim un limbaj simplu, accesibil elevului și nivelului lui de înțelegere.

Așezarea în prima bancă a elevilor cu deficiențe de vedere, îmbunătățirea calității iluminării, adecvarea materialelor didactice sunt aspecte pe care profesorul nu le omite când lucrează cu astfel de copii. Poziția profesorului trebuie să fie astfel încât fiecare elev să-l poată vedea, iar în dialogul profesor-elev, profesorul să vorbească stând numai cu fața spre elevi. O altă perspectivă ce nu poate fi omisă de către cadrul didactic este așezarea copiilor cu hiperactivitate și deficit de atenție în primele banci, astfel încât să nu le distragă atenția restul colectivului și să fie așezați în apropierea elevilor care sunt acceptați de colectiv ca modele pozitive.

Încurajarea oricărei tentative de comunicare, indiferent de natura ei este importantă. Profesorul trebuie să fie ferm, consecvent, să folosească înțelegerea și calmul ca modalitate de stingere a manifestării agresive a elevului, să fie comentată acțiunea elevului și nu personalitatea lui. Este indicat ca profesorul să aprecieze limita de suportabilitate a elevului (să nu-l jignească sau umilească), să folosească o mimică binevoitoare și o atitudine deschisă (să nu încrucișeze brațele și să nu încrunte privirea).

Într-o abordare incluzivă, toți elevii trebuie considerați la fel de importanți, fiecăruia să îi fie valorificate calitățile, pornind de la premisa că fiecare elev este capabil să realizeze ceva bun. Consider că nu există „rețete” pentru integrarea copiilor cu CES în învățământul de masă. Cei care manifestă deschidere pentru integrarea acestora vor găsi și strategiile potrivite. Fiecare copil are dreptul la educație și merită să i se acorde o șansă. Învățând împreună, copiii învață să trăiască împreună, să se accepte și să se ajute la nevoie. Subtilele devieri de la normele firești, constituie bariere puternice, care împiedică derularea procesului de integrare în învățământul de masă a copiilor cu deficiențe mintale și/sau tulburări de comportament. Se impune, în această situație, renunțarea, cât mai curând, la inertia instalată în activitatea educațională, culturală și socială în care sunt antrenați atât copiii cu deficiențe, cât și familiile lor.

Bibliografie

1. Dumitru G.; Bucurei C.; Cărăbuș C., „Integrarea elevilor cu cerințe educative speciale”, Timișoara, Editura Mirton, 2006.
2. Cucuș, C., “Pedagogie”, Iași, Editura Polirom, 2006..
3. Tomșa, G., Consiliere școlară, Credis, București, 2000.

Stimularea expresivității limbajului copiilor prin activitățile de lectură

Mihai Violeta, profesor pentru învățământul primar, Școala Gimnazială „Mihai Viteazul” Alexandria

„Cărțile sunt cei mai tăcuți și constanți prieteni; sunt cei mai accesibili și înțelepți consilieri și cei mai răbdători profesori” scria Charles William Eliot în cartea sa „Viața fericită”.

Cartea este depozitul complet al inteligenței umane, ea înmagazinând în paginile sale cunoștințe, sensibilitate, acțiuni pe care le păstrează suspendate într-un timp infinit. *„Nimic nu e mai minunat ca o carte. Tot ce omenirea are și tot ce a fost, se păstrează minunat de bine în foile unei cărți. Ele alcătuiesc comorile cele mai prețioase ale omenirii, tainele cele mai ascunse și frumusețile cele mai încântătoare ale naturii”* completează eseistul și istoricul scoțian Thomas Carlyle.

Parcurgerea prin lectură a unei cărți este un mod de comunicare la un nivel superior, deoarece lectura este un proces de comunicare ce are ca scop finalitatea unui text prin „decodarea” acestuia, „toate sensurile de lectură incluzând semnificații de transmitere și comunicare”.

Lectura este cea care suprapune scrierile literare personalității umane, textele literare fiind mai mult decât un grup de semne și simboluri realizate într-un anumit mod, cu scopul producerii aceluși sens logic ce poate fi diferențiat de fiecare cititor în parte, prin prisma bagajului propriu de cunoștințe deținute la un anumit moment dat.

Lectura, cuprinde, de altfel, toate funcțiile comunicării, și anume: funcția emotivă, prin care este evidențiată starea internă a emițătorului, funcția conativă ce se concentrează asupra strategiei lingvistice, funcția poetică, aceasta fiind o funcție foarte importantă, ce se referă la mesajul prelucrat, funcția metalingvistică, prin înțelegerea sensurilor cuvintelor pentru a ajuta receptorul să sesizeze corect mesajul transmis, funcția referențială ce transmite informații despre lumea imaginară în care se petrece acțiunea și funcția fatică ce stabilește un raport între comunicare și interesul pentru încheierea mesajului. (<http://ec.utgjiu.ro/wp-content/uploads/2021/04/Comunicare-comerciala.pdf>, pag.4-6,)

Procesul lecturii eficiente presupune câțiva parametri: cel al explorării globale a textului, cel al întrebărilor și al primelor evaluări și decizii, citirea desfășurată, recapitularea, revenirea pentru a revedea lucrurile, o citire selectată, uneori și integrală. Așadar, a aborda problema lecturii înseamnă a aborda o zonă vastă care poate fi cercetată din mai multe perspective, cu diverse mijloace.

Pe lângă numeroasele funcții pe care le are procesul lecturii, funcția-instructiv-educativă este cea mai importantă. Aproximativ timpurie a copilului de carte are efecte pozitive și durabile în dezvoltarea limbajului, comunicării, socializării. Lucrul cu cartea este de neînlocuit pe parcursul școlarizării, fiind necesar să îl apropiem pe copil în mod conștient de universul lecturii, pentru ca el să simtă bucuria cititului. Prin lectură, elevii își îmbogățesc cunoștințele despre lume, despre realitate, își consolidează deprinderile de muncă intelectuală, își dezvoltă gândirea, imaginația, capacitatea de exprimare corectă și expresivă.

La clasele primare, cadrul didactic urmărește să dezvolte deprinderile de citire corectă, fluentă, conștientă și expresivă, să formeze gustul pentru lectură într-o manieră didactică ce are la bază coordonarea tuturor etapelor ce formează procesul lecturii. Astfel, coordonarea procesului lecturii într-o situație didactică presupune:

- „a) stabilirea statutului și a coordonatelor situației de învățare;
- b) perceperea și decodarea corectă a semnalelor verbale/nonverbale, a indicatorilor externi ai textului, asocierea corespunzătoare dintre aceste elemente și sensul mesajului scris sau oral;
- c) realizarea unor tipuri de conexiuni dintre sensul global și sensurile parțiale, dintre forma sonoră sau scrisă și sensul cuvântului sau al enunțului;
- d) realizarea unor conexiuni dintre cunoștințele și deprinderile anterioare și cele în curs de construire;
- e) decodarea contextuală și cauzală a unor ambiguități din situația de învățare;
- f) decodarea corectă a unui mesaj oral sau scris pe vectorul logico-semantic și logico-argumentativ;

g) urmărirea modului de orientare tematică a exprimării orale și scrise;

h) exersarea tehnicilor de stimulare a exprimării orale și scrise;

i) învățarea tehnicilor de stimulare a exprimării orale și scrise ;

j) cultivarea unei receptări analitice, în care tema lecturii poate exista în inventare de probleme, de cuvinte-cheie etc.;

k) cultivarea unei receptări sintetice, în care tema lecturii este reflectată prin analogie, pe baza unor asemănări sau opoziții de idei etc.”

Profesorul, ca „manager” al lecturii elevilor, va ghida elevii cum să selecteze și să lectureze o operă literară atunci când au dorința de a citi, cum să își fixeze atenția asupra unei lecturi, revenind ori de câte ori este necesar asupra unor fragmente care le creează dificultăți de înțelegere, cum să caute sensul unor cuvinte necunoscute în dicționar, ca să poată recepta mesajul de ansamblu al scrierii. Gustul pentru citit nu vine de la sine, ci se formează printr-o muncă de tip convergent a tuturor actorilor educaționali-familia, școala, comunitatea, o muncă bazată pe continuitate și perseverență.

Perioada pentru formarea gustului pentru citit se suprapune cu aceea a punerii bazelor cititului, și anume la ciclul primar. Lectura sistematică și bine îndrumată îi ajută pe elevi să-și lărgescă orizontul cunoștințelor și să asimileze mai ușor conținuturile învățării , contribuind în mod decisiv la dezvoltarea gândirii și a limbajului.

Marea varietate a creațiilor artistice, aparținând unor genuri și specii literare diferite, determină receptarea frumosului de către copii, dorința acestora de a pătrunde în lumea creațiilor în proză, basmele și poveștile rămânând operele cele mai iubite de copiii de vârstă școlară mică. Valoarea acestor scrieri , din punct de vedere instructiv-educativ este deosebită, ele având o mare contribuție la dezvoltarea proceselor de cunoaștere, a proceselor afective, la formarea trăsăturilor de voință și caracter, la formarea personalității copilului, în cele din urmă.

Bibliografie:

1. *Hobjilă, A. (2006), Elemente de didactică a limbii și literaturii române pentru ciclul primar*, Editura Junimea, Iași

2. *Costea, O. (2006), Didactica lecturii: o abordare funcțională*, Editura Institutul European, Iași

Surse electronice:

1. <http://ec.utgjiu.ro/wp-content/uploads/2021/04/Comunicare-comerciala.pdf>

Consilierea și relațiile școală-familie

Mihăilă Simona-Elena - prof. înv. primar
Liceul Teoretic „Ioan Pascu”-Codlea

Factori determinanți ai dezvoltării complete și complexe a copiilor sunt familia, mediul de viață și școala. Împreună trebuie să colaboreze pentru ca fiecare elev, indiferent de particularitățile sale, să poată deveni un membru independent al comunității în care dorește să se integreze.

Familia este unul din factorii care prin legea nescrisă a naturii, dar și prin legea scrisă a drepturilor omului, are obligația de a oferi un climat fundamental atât afectiv, cât și ocrotitor.

Experimentele realizate de cercetătorul psiholog E.B.Hurlock au demonstrat că cea mai bună metodă de susținere afectivă și stimulare motivațională este lauda, încurajarea, în timp ce cearta, bătaia, critica dacă sunt continuate se soldează cu destructurări ale personalității, chiar cu nesupunere în fața autorității, iar cea mai dureroasă formă de raportare la succesul și eșecul elevilor este nepăsarea, ignorarea, pentru că aceasta nu determină trăiri psihice afective pozitive sau negative și se soldează cu sentimentul izolării și nepăsării.

Școala alături de familie are rolul de a educa și forma tinerii astfel încât aceștia să poată să se integreze în comunitate, să se adapteze cerințelor societății care cresc în complexitate și volum pe măsură ce înaintează în vârstă. Atâta vreme cât copilul, indiferent de vârstă, îndeplinește standardele școlare și sociale putem trage concluzia că acesta nu se confruntă cu probleme de adaptare școlară și că familia sa îl susține material și emoțional. În aceste cazuri fericite păstrarea legăturii cu familia este suficientă, dar rămâne și aici necesară.

Există cazuri în care simpla comunicare dintre familie și școală nu sunt suficiente și nu asigură premisele unei colaborări încununate cu succes. De multe ori cadrul didactic se găsește în situația de a “consilia” unul sau ambii părinți ai copilului, care-și manifestă disponibilitatea spre o discuție liberă, constructivă asupra situației sale la învățătură sau asupra comportamentului său nefiresc.

Din punct de vedere științific, consilierea este un proces în care un profesionist stabilește o relație bazată pe încredere cu o persoană care are nevoie de sprijin. Această relație asigură exprimarea ideilor și sentimentelor în legătură cu o problemă și oferă sprijin în clarificarea sensurilor fundamentale, în identificarea unor pattern-uri valorice pe baza cărora se pot formula soluții. Prin procesul de consiliere se poate ajunge la o înțelegere mai profundă a gândurilor, a trăirilor emoționale care asigură șansele unui nivel optim de dezvoltare a resurselor personale.

Consilierea asigură asistența individului în explorarea și înțelegerea propriei identități, îl sprijină în dezvoltarea unor strategii de rezolvare a problemelor și luare a deciziei. În consiliere s-au conturat patru direcții de abordare a problemelor cu care se poate confrunta individul pe parcursul evoluției sale: intervenția în situații de criză, intervenția ameliorativă, prevenția, intervenția formativă și de dezvoltare .

Consilierea individuală este o interacțiune personală între consilier și client, în cadrul căreia consilierul asistă clientul în rezolvarea problemelor mentale, emoționale sau sociale. Se desfășoară în ședințe care oferă clientului maximă confidențialitate ceea ce permite explorarea ideilor, sentimentelor sau atitudinilor problematice. Consilierul și persoana consiliată formează împreună o echipă.

Scopurile consilierii au în vedere: sprijinirea persoanei consiliate în dezvoltarea propriei individualități; asistarea în procesul de autocunoaștere, sprijin în procesul de căutare- formare a identității; dezvoltarea unei imagini de sine pozitive și autoacceptare; dezvoltarea abilităților sociale, de interacțiune cu ceilalți; formarea abilităților de rezolvare a problemelor și de luare a

deciziilor; sprijinirea în formularea de scopuri specifice și măsurabile care pot fi observate din punct de vedere comportamental.

Aria de consiliere educațională se desfășoară pe trei compartimente:

a) Consilierea elevilor în probleme legate de: autocunoaștere, imaginea de sine, adaptare și integrare socială, reușita școlară, crize de dezvoltare, situații de criză, rezolvarea și depășirea unui conflict, însușirea de tehnici de învățare eficiente, orientare a carierei.

b) Consultații cu profesorii în probleme legate de: cunoașterea elevilor, înțelegerea problemelor elevilor, sprijin în dezvoltarea lor, asigurarea echilibrului între cerințele școlare și posibilitățile elevilor, în identificarea cauzelor inadaptării școlare, optimizarea relației școală-elev.

c) Consultații cu părinții în probleme legate de : cunoaștere a copiilor lor, înțelegerea nevoilor și a comportamentului lor, identificarea factorilor de risc în integrarea familială, școlară, socială, ameliorarea relației cu propriii copii, sprijinirea școlii în educația copilului.

Efortul depus de consilier, profesor de specialitate, învățător sau diriginte este răsplătit de schimbarea atitudinii față de învățatură, față de colegii de clasă și față de familie, dar și de schimbarea atitudinii celorlalți față de un elev care a întâmpinat greutăți în procesul de educație și instrucție

LEADERSHIP DIDACTIC

Prof. Alina Mihăilescu
Colegiul Național de Informatică "Matei Basarab" Rm.Vâlcea

Un leader este o persoană care are abilitatea de a-i face pe alții să facă așa cum vrea el și să le și placă"- Harry Truman

Leadership-ul este una din funcțiile managementului – funcția de conducere. Un manager trebuie să fie și lider, dar un lider nu e în mod obligatoriu manager. Managementul și leadership-ul ca parte componentă a sa sunt subiecte tratate foarte riguros în lucrările de specialitate.

În viața de zi cu zi, însă, termenii "leadership" și "management" sunt considerați foarte diferiți și asemănători în același timp. Unele persoane văd acești termeni ca sinonime și îi folosesc frecvent înlocuindu-i în expresii și fraze. Alte persoane îi consideră opuși, încât ar putea argumenta că nu poți fi un bun manager și un bun lider, în același timp. Totuși, alții și-au dat seama că, deși există o diferență între leadership și management, având cunoștințele necesare o persoană poate fi cu succes un bun manager și un bun lider.

Leadershipul și managementul prezintă însă multe similitudini. Ambele implică influență, lucrul cu oamenii și atingerea unui scop în mod eficient. Cu toate acestea, pot fi luate în considerare ca fiind foarte diferite. Astfel, a fi manager presupune o bună gestionare a activităților ce vor fi realizate și stăpânirea rutinei stabilite; a fi lider înseamnă a folosi de mijloacele prin care pot fi influențate alte persoane și a crea viziunea schimbării.

Managementul educațional este știința și arta de a pregăti resursele umane, de a forma personalități potrivit unor finalități solicitate de societate și acceptate de individ. De asemenea, presupune o abordare interdisciplinară, care studiază evenimentele ce intervin în decizia organizării unei activități pedagogice determinate și în gestiunea programelor educative. Conducerea managerială implică și accente pe idei, pe abordare sistematică, pe schimbare, pe strategie pe inovare.

Leadershipul educațional reprezintă o metodologie de abordare globală, optimă, strategică a activității de educație, ansamblul de principii și funcții, de norme și metode de conducere care asigură realizarea obiectivelor sistemului educativ (în ansamblu sau la nivelul elementelor componente). Are obiective clare și ierarhizate, principii de eficiență și calitate, funcții specifice, elemente strategice, afirmarea creativității în soluționarea situațiilor, abordare interdisciplinară și sistematică, cercetări fundamentale. De asemenea, implică stăpânirea teoriei, metodologiei, a principiilor, o anumită mentalitate, o manieră proprie, o artă de dirijare, antrenare a resurselor, este o disciplină, necesară pentru a fi eficienți și productivi în relațiile educaționale, în stimularea transformării la nivelul personalităților, atât a elevilor, cât și a cadrelor didactice.

1. Oferta curriculară

Puncte tari:

- Școala dispune de întreg materialul curricular necesar (planuri cadru, ordine ministru, programe școlare, ghiduri metodologice, etc)
- Curriculumul la decizia școlii este stabilit pe baza procedurii operaționale specifice;
- Desfașurarea în școală a programului de pregătire pentru Evaluarea Națională și Bacalaureat
- Surse informaționale bogate.

Puncte slabe:

- Oferta pentru discipline opționale nu poate satisface toate dorințele elevilor și a părinților, stabilirea acestora se face pe baza alegerii majorității elevilor din clasă;

Oportunități:

- Legea Educației Naționale nr 1/2011;
- Noul ROFUIP;

Amenințări:

- Schimbări dese ce se aduc LEN;

2. Resurse umane

Puncte tari:

- Personal didactic calificat;
- Buna colaborare dintre cadrele didactice si atmosfera placută, fără conflicte sau tensiuni;
- Personal didactic foarte bine pregătit;
- Dorința de perfecționare si autodepășire;

Puncte slabe:

- Numarul redus de simpozioane și conferințe organizate.

Oportunități:

- Descentralizarea procesului managerial în realizarea politicii de personal.

Amenințări:

- Blocarea angajărilor pe posturile didactice auziliare si nedidactice;
- Slaba finanțare a procesului de învățământ;
- Schimbările dese aduse Legii Educației Naționale;

3. Resurse materiale și financiare

Puncte tari:

- Conexiune la internet;
- Fiecare clasa este dotată cu calculator sau laptop;

Puncte slabe:

- Slaba preocupare a cadrelor didactice pentru atragerea de sponsorizări;
- Realizarea de investiții în localul și curtea școlii;

Oportunități:

- Posibilitatea redirectionării fondului de 2% pentru Asociația Părinților;

Amenințări:

- Subfinanțarea sistemului de învățământ;
- Colectarea în procent mic a taxelor și impozitelor locale;
- Restricțiile impuse de legislația în vigoare privind achiziționarea obiectelor de inventar;

4. Relațiile cu comunitatea

Puncte tari:

- Existența parteneriatelor cu diverse instituții de pe raza localității;
- Implicarea școlii în acțiuni de voluntariat;
- Constituirea și funcționarea Comitetului Părinților;

Puncte slabe:

- Slabul interes acordat testării satisfacției beneficiarului procesului instructiv-educativ (elevi, părinți, comunitate locală);

Oportunități:

- Cadru legal pentru realizarea de parteneriate cu instituții publice;

- Multiple proiecte de parteneriat propuse de diferite instituții;

Amenințări:

- Slaba implicare a unora din instituțiile locale în parteneriate;
- Agenții economici de pe raza localității nu doresc participarea la parteneriate datorită resurse

Leadership didactic în mediul rural

Prof. MIHALACHE DRAGOȘ

Școala Gimnazială Plopana

„Când vine vorba de educarea copiilor într-o lume digitală, fiecare părinte se simte nepregătit și copleșit. Ne facem griji că copiii noștri vor deveni dependenți de jocurile online, că vor fi victime ale hărțuirii cibernetice sau că se vor pierde în hățișul rețelelor sociale. Îi avertizăm despre toate lucrurile pe care nu ar trebui să le facă online, dar nu facem aproape nimic pentru a-i învăța abilitățile care îi vor ajuta să aibă succes în lumea digitală.”

După cum bine remarcă Richard Culatta în rândurile de mai sus, problema dezvoltării tehnologiei digitale, pe lângă beneficiile certe, a adus și o provocare uriașă cu care se confruntă părinții. Dar, putem adăuga, este și o problemă a noastră, a cadrelor didactice, căci de multe ori nu reușim să ținem pasul cu schimbările digitale care vin în avalanșă peste noi, dar nici cu elevii noștri care uneori sunt înaintea noastră în ceea ce privește lucrul cu telefonul inteligent, calculatorul sau cu alte dispozitive de ultimă generație.

Dacă provocările digitale sunt o problemă globală, este ușor de închipuit impactul acesteia în mediul rural, într-o zonă defavorizată din punct de vedere economic, cu o demografie în descreștere alarmantă, cu familii nevoiașe. Acesta este mediul în care se află Școala Gimnazială Plopana. Copii puțini în fiecare clasă, familii fără surse de venit stabil sau familii cu unul sau ambii părinți plecați la muncă în străinătate, cu unii copii aflați în abandon școlar. Deși există această realitate sumbră, tehnologia digitală a pătruns și aici, majoritatea locuitorilor având acces la servicii de internet prin fibră optică.

Școala Plopana a abordat o atitudine de deschidere față de noile provocări care s-a concretizat printr-o strategie de includere a tehnologiei digitale în toată școala, până la fiecare sală de clasă. Această strategie a fost gândită pe parcursul a mai multor ani școlari și a vizat toate clasele și toate cadrele didactice. Vom prezenta principalii pași prin care s-a materializat aceasta.

Cursuri de formare profesională. Mare parte a cadrelor didactice nu erau familiarizate cu platformele educaționale, iar unele nu aveau nici cunoștințe de bază de operare pe calculator, de felul programelor Word sau Excel. Atât prin intermediul unor programe de formare profesională desfășurate la nivelul întregii școli (InForma) dar și prin inițiativa personală a cadrelor didactice, toate cadrele didactice au participat la cursuri prin care și-au însușit, în proporții variate, cunoștințe și abilități de operare pe calculator.

Achiziția de tablete pentru fiecare elev. Pandemia de Covid a fost și un factor benefic pentru școala noastră, care a primit fonduri pentru achiziția de tablete pentru elevii care proveneau din familii nevoiașe. Cum majoritatea elevilor noștri provin dintr-un astfel de mediu,

toți elevii beneficiază de tablete pe care le folosesc în cadrul orelor, căci unii dintre ei deja aveau sau au preferat să își achiziționeze tablete pe cont propriu.

Folosirea catalogului electronic. Școala a folosit încă din timpul pandemiei platforma și catalogul electronic Adservio. A fost un instrument foarte util prin care profesorii comunicau cu elevii, prin care au desfășurat lecții online, prin care se făcea evaluarea. După pandemie, Școala Plopana face parte dintr-un proiect pilot prin care s-a implementat oficial catalogul electronic. Astfel, nu mai folosim catalogul clasic, ci doar catalogul electronic Adservio. Elevii și părinții au acces la notele și absențele elevilor în timp real, se pot urmări graficele evoluției elevilor, se pot face comunicări între elevi și profesori, dar și între managementul școlii și personalul acesteia.

Proiecte cu fonduri europene. Școala Plopana are în curs de implementare un proiect cu fonduri europene din cadrul Programului Național de Reducere a Abandonului Școlar (PNRAS). Așa cum arată și titlul programului, este vizată reducerea ratei de abandon școlar. Prin acest proiect au fost dotate toate școlile de gimnaziu cu display-uri interactive. Astfel orele la gimnaziu se desfășoară folosind tehnologia digitală. Cadrele didactice, ca parte a proiectului, desfășoară și prezintă, în fiecare lună, cel puțin o lecție interactivă care să folosească tehnologia digitală la clasă.

Participarea la cercuri. Elevii participă lunar la cercuri cu diferite tematici, în funcție de preferințele proprii. Tematicile vizează activități sportive, obiceiuri și tradiții locale, activități de lectură, științe și prietenii pompierilor. Elevii manifestă interes, participă în număr mare la aceste activități la care școala le asigură hrana și suportul voluntar al cadrelor didactice.

Toate aceste schimbări au adus copiii mai aproape de școală, s-a înregistrat o scădere a numărului de absențe, orele sunt mai atractive și s-au consolidat relațiile dintre cadrele didactice și elevi. Firește că problemele comunității în general și ale școlii în special nu s-au sfârșit, dar o strategie de leadership de durată, cu pași bine gândiți, cu sprijin din partea tuturor factorilor implicați (managementul școlii, personalul școlar, părinți, comunitatea și autoritățile locale și, în primul rând, elevii) pot duce la schimbări fundamentale cu impact pe termen lung, la modernizarea și la dezvoltarea de durată a activității educative la Școala Gimnazială Plopana.

Bibliografie:

- CULATTA, R.– *Ghid de educație digitală*, Editura Polirom, Iași, 2023.
- POPENICI, Ș - *Inteligența artificială și viitorul educației*, Editura Didactică, Publishing House, București, 2023.

ȘCOALA ACTUALĂ, ȘCOALA VIITORULUI

Profesor Mihalache Florentina
Școala Gimnazială Movilița

În școala viitorului, **profesorul** nu va mai fi doar un transmițător de cunoștințe, ci va avea ca principală misiune orientarea elevului în propriul său proces de învățare. Curriculumul va fi personalizat, pe măsura necesităților fiecărui elev, și se va pune accent pe abilitățile personale și practice mai mult decât pe conținuturile academice. Internetul va fi principala sursă de cunoaștere, chiar mai mult decât școala, iar limba engleză se va consolida ca limbă globală a învățământului. Educația va fi mai scumpă și va dura toată viața.

Școlile se vor transforma în rețele în care elevii vor interacționa între ei și cu profesorul, ajungându-se la o ”învățare colaborativă”. Profesorii vor avea rolul de a ghida elevul pe propria lui cale de cunoaștere. Vor fi mai mult orientatori decât transmițători de cunoștințe. Până nu de mult, erau singura sursă de informare disponibilă, dar internetul a acaparat totul, iar elevii pot găsi pe internet o bună parte din ceea ce se explică în clasă. Conținuturile online vor deveni principala sursă de cunoaștere, întrecând școala mediul de viață extrașcolar al elevilor sau instituțiile culturale.

Rolul profesorilor va fi și mai relevant. Vor trebui să le arate elevilor că trebuie să fie critici față de informație, că nu tot ceea ce găsesc pe internet este corect, că trebuie să selecționeze și să meargă la cele mai fiabile surse. Se vor consolida metodologiile de tipul ”flipped classroom”, acest sistem permițând ca o parte din muncă să fie realizată acasă și ca fiecare elev să-și urmeze propriul ritm.

Și **elevii** își vor schimba profilul în următorii ani. Va fi vorba despre un elev cu mult mai multe posibilități de acces la surse de cunoaștere, cu o mentalitate mai universală și mai puțin locală, protagonist indiscutabil al învățării. Curriculum-ul va avea mai multe conținuturi personalizate pe măsura fiecărui elev. Aceasta va avea consecințe în relația ierarhică cu profesorul, dispărând linia de separare între cei care predau și cei care învață. În timp ce elevii vor fi mai exigenți, profesorii vor trebui să explice mult mai bine cum pun notele.

Orarul va fi mai liber și vor fi mai multe sarcini individuale. Trebuie să se suscite în elevi nevoia de a continua să se documenteze, de a se informa, de a împărtăși cunoștințe și de a li se trezi gustul pentru cercetare. Astfel, învățarea nu se va limita la câteva ore și la câteva locuri concrete. Aproape totul va însemna teme pentru acasă.

Abilitățile personale sau practice vor fi mai apreciate decât cunoștințele academice. Așa-numitele ”soft skills” — precum capacitatea de a vorbi în public, de a lucra în echipă, de a se adapta la situații neprevăzute — sunt tot mai importante în mediul profesional, dar, în același timp, nu pot înlocui o bună pregătire academică.

Învățarea se va desfășura de-a lungul întregii vieți și nu se va limita la etapa de formare obligatorie și la universitate. Design-ul claselor se va schimba mult în următorii ani. O sală de informatică plină de calculatoare va deveni un spațiu comod cu multe prize pentru încărcarea tabletelor și un bun Wi-Fi. Este adevărat că avem nevoie de modernitate în procesul de predare-învățare, dar pe de alta parte nu trebuie ignorat rolul factorului uman, respectiv al cadrului didactic în formarea personalității copiilor. „Nu există artă mai frumoasă decât arta educației; pictorul și sculptorul fac doar figuri fără viață, dar educatorul creează un chip viu; uitându-se la el, se bucură și oamenii, se bucură și Dumnezeu.” (Sfântul Ioan Gură de Aur)

În **școala viitorului** orele de curs nu se vor mai desfășura într-o sală de clasă tradițională, cu tablă și cretă, ci în **săli dotate cu table inteligente** sau sub forma unor **activități extrașcolare**: lecții în cadrul unor muzee (muzeu de artă, muzeu de istorie, muzeu de științele naturii); orele de muzică vor avea un impact mai mare asupra elevilor dacă acestea se vor desfășura în cadrul unei școli de muzică, având astfel posibilitatea de a lua contact direct cu

instrumentele; orele de sport – într-un club sportiv; orele de științe într-o fermă sau într-un laborator. Lecțiile de geografie vor fi mult mai eficiente dacă elevii vor avea ocazia să viziteze locurile studiate cu prilejul unor „excursii de studii“.

În **școala viitorului**, cel mai important **rol al cadrului didactic** va fi acela de a forma și dezvolta personalitatea elevilor, în special abilitățile pentru viață. Va trebui să fie, în același timp, dascăl, psiholog, părinte, îndrumător, model, prieten. Va fi necesar să-i ajute să se descopere pe sine și să-și găsească locul potrivit în viață.

Obiectivul prioritar al școlii îl va constitui satisfacția elevilor, părinților și comunității, iar relația profesor-elev va fi una de colaborare.

Gestionarea timpului liber și a preocupărilor personale de azi ar putea duce la o școală online în viitorii 20 de ani, la un învățământ online, atât de controversat acum. Există și vor exista mereu opinii pro și contra tehnologizare. Azi promovăm calculatorul, ne îndreptăm alert spre viitor, dar descoperim cu stupeoare creșterea galopantă a analfabetismului. Calculatorul ne este prieten, dar poate deveni un real dușman, un subterfugiu ca părintele să nu mai fie cu copilul său, ca profesorul să se afle în afara confruntării cu problemele comportamentale ale elevului sau, o creștere a dificultății de comunicare a copilului, asociată cu un vocabular din ce în ce mai sărac.

Unde ne vor duce toate acestea? Probabil că, urmând doar acest drum, vor exista tot mai multe persoane izolate, care nu vor mai ști și nu vor mai putea comunica direct, care vor avea probleme emoționale grave. Soluția ar fi întoarcerea la uman, ieșirea în natură, încurajarea unui ritm de viață mai calm, dar mai intens ca trăirea umană, o îmbinare strategică între ”viața IT” și cea personală.

Școala actuală este într-o continuă transformare, asemeni societății în care trăim, și nu mai are un rol dominant. Părinții și elevii văd școala ca pe o rezolvare a problemelor personale (relaxare, dar și performanță) și nu sunt foarte mulțumiți de realitate, pentru că școala nu mai este prioritară. Părerile contradictorii despre educație ne vor îndepărta de realitate: niciodată un sistem virtual, oricât de performant ar fi el, sau o hologramă a profesorului nu va putea înlocui prezența caldă, vie, plină de afecțiune și dăruire a unei ființe umane.

BIBLIOGRAFIE:

1. A., Petre, I., Roman, T., Giurgiuman, „Despre educație”, Ed. Academic Pres, Cluj-Napoca, 2002;
2. M., Stoica, „Pedagogie și psihologie” , Ed. Gheorghe Alexandru, Craiova, 2002.

BUNE PRACTICI PRIVIND MANAGEMENTUL EDUCAȚIONAL

Profesor Mihalache Florentina

Școala Gimnazială Movilița

Managementul educațional este „știința și arta de a pregăti resursele umane, de a forma personalități, potrivit unor finalități acceptate de individ și de societate sau o anumită colectivitate. El cuprinde un ansamblu de principii și funcții, de norme și metode de conducere care asigură realizarea obiectivelor sistemului educativ (în ansamblu sau la nivelul elementelor componente), la standarde de calitate și eficiență cât mai înalte.” (Ioan Jinga)

Problematica managementului educațional are o semnificație deosebită în contextul societății moderne constituită dintr-un ansamblu de organizații care reglementează sau facilitează aproape toate aspectele existenței umane. În acest context, este tot mai larg acceptată ideea că școala trebuie analizată ca un tip complex de organizație, un sistem cu un set de obiective proprii, cu o anumită distribuție a puterii și autorității, cu funcții și responsabilități specifice, format din părți integrate necesare care-i permit să funcționeze în încercarea de a-și îndeplini obiectivele.

Majoritatea specialiștilor sunt de părere că managementul clasei de elevi constituie tot mai mult o necesitate, cu atât mai mult cu cât cadrele didactice sunt obligate să se raporteze la elevi, să stabilească relații de cooperare cu aceștia, cu familia sau cu comunitatea în ansamblu. Activitatea cadrului didactic se raportează la individualități umane în formare, ceea ce impune necesitatea unei maxime responsabilități în ceea ce privește comportamentul și intervenția sa.

Influența educativă exercitată de cadrul didactic, în conformitate cu norme și reglementări școlare, implică raportul profesor-clasa de elevi și un comportament specific al acestuia. Perspectivele de abordare a activităților la nivelul clasei de elevi răspund nevoii obiectiv de eficiență și perfecționare, iar în sprijinul acestei idei stau următoarele argumente:

Argumente organizaționale

Clasa de elevi nu reprezintă o asociere spontană de indivizi, ci una organizată, bazată pe norme și criterii clare, iar activitatea de management al clasei capătă legitimitate pe fundalul unei abordări a grupului de elevi din perspectivă organizațională.

Argumente istorice

Profesia didactică și-a evidențiat încă de la origini trăsăturile definitorii și dominante în raport cu reperele sociale și instituționale. Astfel, încă din cele mai vechi timpuri, îndatoririle privitoare la educație și instrucție reveneau adulților.

Prin accentual pus pe definirea și încadrarea profesiei respective pe relația stabilită între subiectul și obiectul educației își găsește rostul o nouă profesiune care va marca evoluția culturală și socială a umanității: educatorul. Caracterul istoric al profesiei a determinat nominalizarea specializării de *a educa pe alții* cu termenul generic de **profesor**.

Principiile managementului clasei:

- Îmbunătățirea condițiilor învățării;
- Prevenirea stresului profesorilor și elevilor;
- Creșterea timpului petrecut în sarcina de învățare și nu controlul comportamentelor disruptive;
- Elevii respectă regulile pe care le înțeleg și le acceptă;
- Implicarea elevilor în activități care să le solicite participarea activă.

Poate că nici un alt aspect al predării, nu constituie o preocupare la fel de importantă a profesorilor – indiferent că sunt începători sau cu experiență – decât activitățile de management al clasei. Managementul clasei reprezintă un set complex de comportamente de organizare a clasei, inițiate de către profesor, cu scopul de a crea și menține un climat, care să-i permită

atingerea obiectivelor instrucționale. Desigur principalul obiectiv al acestor comportamente vizează facilitarea activității de învățare a elevilor. Ca atare, organizarea clasei poate fi considerată una din sarcinile fundamentale, și poate cea mai dificilă, pe care o realizează profesorul în școală.

Perspective privind managementul clasei

Parcurgând literatura de specialitate putem decela câteva perspective de abordare a managementului clasei:

a) **Perspectiva generală**, conform căreia *managementul clasei reprezintă un set de comportamente utilizate în predare, prin intermediul cărora profesorul stabilește și menține condiții care să permită elevilor să învețe eficient.*

b) **Perspectiva autoritară, disciplinară**: *managementul clasei este acel set de comportamente de predare cu ajutorul cărora profesorul stabilește și menține ordinea în clasă.*

Frecvent persoana ce adoptă un astfel de stil de predare este percepută ca ostilă și dușmănoasă. Educatorii care acționează într-o manieră dură, pot să-i transmită implicit elevului (care manifestă un comportament indezirabil) că este inapt sau prost. Acești profesori de cele mai multe ori fie: (a) stabilesc pedepse extreme, nefiind însă consecvenți în aplicarea lor, fie (b) încearcă să compromită încrederea în sine a elevului, inducându-i ideea că este un incapabil. Duritatea poate fi comunicată atât verbal cât și nonverbal. Desigur nu este necesară întotdeauna utilizarea limbajului verbal pentru a comunica un anumit mesaj. Limbajul trupului poate să exprime la fel de bine atitudinea ostilă a profesorului.

c) **Perspectiva tolerantă sau pasivă**: *managementul clasei este acel set de comportamente de predare prin care profesorul permite elevilor să facă ceea ce doresc în oră, fără a interveni decât în situații speciale.* Profesorii care adoptă un stil pasiv se caracterizează prin câteva aspecte: (a) evită confruntările directe cu problemele comportamentale ale elevilor, (b) adoptă un stil de abordare a dificultăților de relaționare cu elevii insuficient de ferm și direct (c) intervențiile lor sunt de cele mai multe ori post-eveniment, adică le spun elevilor doar ceea ce trebuiau sau se așteptau să facă, (d) ignoră comportamentul dezadaptativ al elevilor și (e) nu reușesc să impună anumite reguli.

d) **Perspectiva modificărilor comportamentale**: *managementul clasei vizează acel set de comportamente utilizat de profesor în predare prin intermediul căruia:*

- promovează și stimulează comportamentele adecvate ale elevilor
- reduce / elimină frecvența și probabilitatea apariției unor comportamente nepotrivite la oră,
- facilitează relații interpersonale și un climat socioemoțional pozitiv în sala de clasă.

Una din modalitățile de evaluare a eficienței managementului clasei constă măsurarea timpului efectiv pe care elevii îl alocă activității de învățare. Astfel, un bun test al organizării unei clase îl reprezintă gradul de implicare a elevilor la activitățile clasei și implicit volumul de timp alocat activității de învățare propriu zisă. Sporirea timpului în care elevii sunt angrenați în învățare permite evaluarea gradului de succes al tehnicilor de conducere a unei clase. Desigur, timpul dedicat învățării pe care dorim să-l creștem trebuie să fie de calitate, deoarece performanțele nu vor spori, dacă acest timp nu este utilizat în mod judicios.

Prezentăm câteva din modalitățile prin care putem crește cantitatea de timp alocată instruirii:

- (a) scăderea timpului între două activități consecutive,
- (b) o bună pregătire prealabilă a profesorului pentru a planifica orele în detaliu,
- (c) menținerea ordinii și controlului clasei etc.

Dezvoltarea sentimentului responsabilității față de propria învățare stimulează abilitățile de înțelegere, de control și de autoevaluare ale elevilor. Atenție însă, că la început o astfel de achiziție poate fi mai anevoioasă, însă efectele ei sunt cu bătaie lungă.

Climatul clasei. Scopurile unui mediu optim de învățare

Una din atribuțiile de bază ale profesorului este aceea de a planifica și structura mediul de învățare, astfel încât să faciliteze schimbări progresive, dezirabile în comportamentul și stilul de învățare a elevului. Un astfel de mediu ar trebui să ofere cât mai multe oportunități pentru dobândirea unor experiențe de succes. Studiile arată că elevii care experimentează succesul doresc să se implice în rezolvarea de sarcini noi și totodată își dezvoltă sentimente pozitive față de propria lor persoană. În schimb, elevii care se consideră depășiți de situații și incapabili dezvoltă, cel mai probabil sentimente de neajutorare.

În consecință scopul principal al managementului clasei constă în crearea unui mediu educațional care să maximizeze potențialul de învățare al elevilor și să încurajeze angajarea lor activă în activitatea de învățare. Totodată profesorii trebuie să asigure un climat în care elevii să se simtă confortabil și pe cât posibil protejați de a asocia școala cu sentimentul de eșec. Un mediu optim de învățare reclamă câteva condiții:

1. Asistarea elevilor în procesul de învățare, promovarea și dezvoltarea calităților academice și sociale ale acestora
2. Asigurarea unor condiții fizice optime de învățare, o organizare a clasei adaptate nevoilor sociale/emoționale și nivelului de dezvoltare ale elevilor
3. Încurajarea elevilor să adopte un stil interactiv și pozitiv de relaționare cu profesorii și colegii lor
4. Asigurarea unor oportunități pentru dezvoltarea unor comportamente adecvate și experiențe de succes
5. Încurajarea elevilor să adopte un rol activ în învățare prin conștientizarea capacităților și abilităților lor proprii, și prin înțelegerea interacțiunilor dintre indivizi, sarcini și strategii
6. Facilitarea dezvoltării la elevi a unei învățări de tip strategic.
7. Încurajarea elevilor să-și asume responsabilitățile pentru propriul lor mod de învățare prin dezvoltarea și utilizarea funcțiilor executive de control (planificare, organizare, monitorizare și verificarea rezultatelor (efectelor)).
8. Oferirea de posibilități de interacțiune socială pozitivă în timpul procesului de învățare, stimularea învățării reciproce.
9. Oferirea unui feed-back imediat și întărirea progreselor constatate, care să conștientizeze elevii de rezultatul eforturilor lor

Monitorizarea clasei

Monitorizarea clasei reclamă o alocare distributivă de resurse atenționale spre evenimentele care au loc simultan în clasă. Profesorii care alocă resursele lor mintale în direcția monitorizării fiecărei activități a clasei se confruntă de regulă cu mai puține probleme de disciplină, comparativ cu profesorii care nu realizează sau nu reacționează la evenimentele din oră. Profesorii eficienți reacționează imediat la orice problemă de disciplină. În schimb, profesorii mai puțin eficienți fie nu acordă suficientă atenție problemelor potențiale de disciplină, fie nu reacționează la respectivele incidente, în speranța ca acestea se vor soluționa de la sine.

Una din modalitățile prin care profesorul poate monitoriza clasa este menținerea contactului vizual cu elevii și pronunțarea numelui acestora, arătându-le astfel că observă întreaga lor activitate. Sporirea eficienței monitorizării reclamă utilizarea unui număr cât mai mare de canale de comunicare: utilizarea vocii, contactul vizual, expresia mimică, în scopul interacțiunii simultane cu un număr cât mai mare de elevi.

Soluționarea simultană a problemelor care survin în timpul orei

Profesorul expert trebuie să facă mai multe lucruri simultan: să fie atent la ce se întâmplă în clasă, să predea lecția, să evalueze gradul de înțelegere a lecției de către diferite categorii de elevi și totodată să identifice pe cei care au nevoie de explicații suplimentare, să știe cât timp

mai este până sună în pauza și chiar să observe dacă fereastra deschisă distrage atenția elevului care stă în fața ei. În consecință, profesorul este solicitat să soluționeze mai multe probleme care survin simultan: de exemplu, verifică dacă tema făcută de un grup este corectă și în același timp intervine (dacă este cazul) în momentul în care un elev din alt grup își deranjează colegii.

Un profesor eficient, în timp ce participă la realizarea unei activități didactice, la care este implicat un grup de elevi este atent și la ceilalți elevi din clasă, asigurându-se că și ei lucrează la aceeași temă. Dacă în timpul unei conversații survine un conflict, profesorul va încerca imediat să-l medieze, indicând celor implicați în conflict ce trebuie să facă.

Evitarea întreruperilor prin trecerea lină de la un moment la altul

Una din erorile frecvente, pe care le pot comite profesorii novici în timpul orei este întreruperea cursului unei activități în diverse faze de realizare ale acesteia. Scopul acestor întreruperi poate fi divers (de cele mai multe ori, atenționarea sau corectarea comportamentului unui elev). Însă, simpla întrerupere a acțiunii face mult mai probabile activitățile alternative, de evaziune din sarcină. Aceste activități pot acapara resursele atenționale ale elevului. Spus în termenii simțului comun întreruperile distrag atenția elevilor, iar în termeni mai tehnici, simpla întrerupere a activității poate fi o întărire pentru evaziunea din sarcină (o face mai probabilă). Dimpotrivă, continuarea, persistența într-o activitate începută reduce frecvența evaziunii. După cum observăm, întreruperile distrag atenția elevilor de la activitatea de învățare, iar unora dintre ei le va fi foarte greu să revină și să se refocalizeze asupra lecției. Acești elevi pot chiar să renunțe la a se mai implica în activitățile curente ale orei, găsindu-și alte preocupări. Chiar și în cazul adulților, o întrerupere (cum ar fi sunetul unui telefon) poate distrage atenția de la activitățile curente.

Profesorii eficienți, de regulă evită întreruperile sau le utilizează cu multă precauție. Când are loc un incident, profesorul poate implica elevii în anumite activități pentru a-i ține ocupați (de ex. “rezolvați următoarele două probleme în caietele voastre”), în timp ce încearcă să rezolve problema ivită.

Profesorii mai puțin eficienți pot de asemenea să întâmpine dificultăți în segregarea lucrurilor esențiale de cele banale care plictisesc elevii, făcându-i să-și piardă interesul și să se demobilizeze din activitățile curente din clasă.

Implicarea tuturor elevilor în activitățile de la clasă

Chiar dacă, la un moment dat, profesorul ajută un grup de elevi din clasă să rezolve o problemă dată, el trebuie, în același timp să fie atent și la nevoile celorlalți. O modalitate prin care profesorii pot să implice un număr cât mai mare de elevi în activitățile clasei este numirea acestora într-o anumită ordine. Însă, dacă ordinea este prestabilă, acei elevi care știu că rândul lor nu este imediat, pot să-și găsească alte preocupări. Surprinderea elevilor îi poate face mai atenți deoarece nu pot să anticipeze când le vine rândul la răspuns. O eroare curentă a novicilor o reprezintă interacțiunea cu un singur elev, în timp ce clasa se ocupă cu altceva sau fantazmează.

Cele mai eficiente tehnici de a-i face pe elevi să participe activ la oră sunt cele care îi responsabilizează în activitatea de învățare. În general, experții angajează întreaga clasă în soluționarea unei probleme: astfel, în timp ce unul din elevi rezolvă o problemă la tablă ceilalți urmează să lucreze individual în caiet. De asemenea materialul ce urmează a fi studiat este descompus în unități cu sens iar verificarea înțelegerii acestuia se face prin adresarea de întrebări inferențiale. Elevii sunt numiți într-o ordine aleatoare și sunt solicitați să-și motiveze și argumenteze răspunsurile.

Managementul clasei și instruirea eficientă sunt în bună măsură o funcție a relațiilor interpersonale pozitive din clasă (profesor-elev și elev-elev). În acest context profesorul devine principal actor sau determinant al relațiilor interpersonale și al climatului clasei.

A. Carl Rogers (1975) a identificat mai multe atitudini ale profesorului pe care le consideră esențiale în facilitarea învățării în școală: **congruență; acceptare; înțelegere empatică.**

- **Congruență** – a fi tu însuși, onest, conștient de propriile sentimente, a le accepta și a acționa conform lor. De exemplu manifestarea unor expresii sincere de entuziasm sau plictiseală.
- **Acceptare** – profesorul manifestă o atitudine de încredere și respect față de fiecare elev.
- **Înțelegerea empatică** – respectiv înțelegerea punctului de vedere al elevului, a modului în care percepe, simte și gândește acesta realitatea.

B. Ginott (1993) adaugă acestei liste o caracteristică extrem de importantă **comunicarea eficientă**. Când face critici profesorul descrie: (a) situația, respectiv comportamentul și nu personalitatea și caracterul elevului și (b) ceea ce trebuie să facă elevul, fără a manifesta un caracter punitiv.

Ginott face următoarele recomandări în acest sens:

- Nu atribuiți judecăți de valoare caracterului și personalității elevului deoarece acest lucru poate fi umilitor.
- Descrieți situațiile, exprimați sentimente despre situație, și clarificați așteptările cu privire la situație.
- Exprimați sentimentele autentice care să promoveze înțelegerea elevului.
- Diminuați ostilitatea prin invitarea la cooperare și asigurați-le elevilor ocazii de a experimenta independența.
- Evitați comenzile și întrebările care provoacă răspunsuri defensive.
- Recunoașteți, acceptați și respectați ideile și sentimentele elevului.
- Evitați diagnosticarea și prognozarea, care duc la etichetarea elevului.
- Descrieți procesele și nu judecați produsele sau persoanele. Asigurați coordonare, nu criticism.
- Evitați întrebările și comentariile care pot provoca resentimente și invită la rezistență.
- Evitați folosirea sarcasmului; acest lucru poate diminua stima de sine a elevului
- Rezistați tentației de a oferi soluții rapide/facile sau o coordonare imediată pentru a rezolva problemele pe care poate să le rezolve elevului.
- Evitați morală sau cicăleala, care este nemotivantă,
- Monitorizați și fiți conștient de impactul pe care le pot avea unele cuvinte asupra elevilor.
- Ascultați elevii și încurajați-i să-și exprime ideile și sentimentele.

Glasser (1992) pornește de la ideea că una din trebuințele umane de bază o reprezintă dobândirea identității. Autorul susține că pentru a realiza o identitate de „succes” în contextul școlii, elevul trebuie ajutat să-și dezvolte responsabilitatea socială și sentimentul de autoeficacitate. Responsabilitatea socială și autoeficacitatea sunt rezultatul dezvoltării unor relații bune cu ceilalți – colegi sau profesori. Astfel, **implicarea** este crucială în dezvoltarea unei identități de succes. În acest scop autorul propune un proces etapizat, pe care profesorul poate să-l utilizeze pentru a ajuta elevul să-și modifice comportamentul.

- Implicarea în relația cu elevii ajutându-i în mod concret în soluționarea unor probleme care îi depășesc; acesta presupune a accepta elevul ca persoană, însă nu și comportamentul inadecvat al acestuia.
- Descrierea comportamentului prezent al elevului în absența unei evaluări imediate a persoanei acestuia.
- Asistarea elevului în luarea de decizii corecte privind ameliorarea comportamentului problematic; în acest context e important să se ia în calcul factorii care joacă un rol important în inițierea și menținerea problemei.

- Sprijinirea elevului în activitatea de planificare a cursului acțiunilor prin responsabilizarea acestuia.
- Ghidarea elevului în a se implica în acțiunile pe care le-a selectat.
- Sprijinirea elevului în urmărirea planului și angajamentului.

Aplicarea cu consecvență a consecințele comportamentelor inadecvate, dar nu în mod răzbunător; dezvoltarea împreună cu elevul a unui plan alternativ.

În concluzie, profesorul trebuie să construiască relații interpersonale pozitive cu elevii și totodată să promoveze un climat socioemoțional pozitiv în clasă prin:

- exprimarea congruenței, manifestarea empatiei;
- comunicare eficientă (evitarea criticii și etichetării, focalizarea conversației asupra comportamentului și nu asupra persoanei);
- susținerea elevilor în a-și asuma responsabilități sociale;
- stabilirea pe cât posibil a unor raporturi democratice la nivelul clasei.

Bibliografie:

- Cosmovici, A, Iacob, L., *Psihologie școlară*, Ed. Polirom, Iași;
- Druță, F, *Psihologie și educație*, Editura didactică și pedagogică, București;
- Iucu, R., *Managementul clasei de elevi. Aplicații pentru gestionarea situațiilor de criză educațională*, Ed. Polirom, Iași;
- Iosifescu, S., *Management educational. Ghid metodologic pentru formarea formatorilor*, MEC, Institutul de științe ale educației, București;
- Joita, E., *Management educational*, Editura Polirom, Iasi

ACTIVITĂȚILE EXTRACURRICULARE – ASPECTE GENERALE

Preot profesor : Mihalache Marian Aurelian

Școala Gimnazială Movilița-Școala Gimnazială Borănești

Activitatea educativă școlară și extrașcolară dezvoltă gândirea critică și stimulează implicarea tinerei generații în actul decizional în contextul respectării drepturilor omului și al asumării responsabilităților sociale, realizându-se, astfel, o simbioză lucrative între componenta cognitivă și cea comportamentală. În urma plimbărilor, a excursiilor în natură, copiii pot reda cu mai multă creativitate și sensibilitate, imaginea realității, în cadrul activităților de desen și modelaj, iar materialele pe care le culeg, sunt folosite în activitățile practice, în jocurile de creație. La vârsta școlară, copiii sunt foarte receptivi la tot ce li se arată sau li se spune în legătură cu mediul, fiind dispuși să acționeze în acest sens.

Pedagogul american Bruner consideră că „oricărui copil, la orice stadiu de dezvoltare i se poate preda cu succes, într-o formă intelectuală adecvată, orice temă”, dacă se folosesc metode și procedee adecvate stadiului respectiv de dezvoltare, dacă materia este prezentată „într-o formă mai simplă, astfel încât copilul să poată progresa cu mai multă ușurință și mai temeinic spre o deplină stăpânire a cunoștințelor”. Oricât ar fi de importantă educația curriculară realizată prin procesul de învățământ, ea nu epuizează sfera influențelor formative exercitate asupra copilului.

Rămâne cadrul larg al timpului liber al copilului, în care viața capătă alte aspecte decât cele din procesul de învățare școlară. În acest cadru, numeroși alți factori acționează, pozitiv sau nu, asupra dezvoltării elevilor. Educația prin activitățile extracurriculare urmărește identificarea și cultivarea corespondenței optime dintre aptitudini, talente, cultivarea unui stil de viață civilizat, precum și stimularea comportamentului creativ în diferite domenii. Începând de la cea mai fragedă vârstă, copiii acumulează o serie de cunoștințe punându-i în contact direct cu obiectele și fenomenele din natură. Trebuința de se juca, de a fi mereu în mișcare, este tocmai ceea ce ne permite să împăcăm școala cu viața. Dacă avem grijă ca obiectivele instructiv – educative să primeze, dar să fie prezentate în mod echilibrat și momentele recreative, de relaxare, atunci rezultatele vor fi întotdeauna deosebite. În cadrul acestor activități elevii se deprind să folosească surse informaționale diverse, să întocmească colecții, să sistematizeze date, învață să învețe. Prin faptul că în asemenea activități se supun de bună voie regulilor, asumându-și responsabilități, copiii se autodisciplinează. Cadrul didactic are, prin acest tip de activități, posibilități deosebite să-și cunoască elevii, să-i dirijeze, să le influențeze dezvoltarea, să realizeze mai ușor și mai frumos obiectivul

principal al școlii și al învățământului primar – pregătirea copilului pentru viață. Scopul activităților extrașcolare este dezvoltarea unor aptitudini speciale, antrenarea elevilor în activități cât mai variate și bogate în conținut, cultivarea interesului pentru activități socio-culturale, facilitarea integrării în mediul școlar, oferirea de suport pentru reușita școlară în ansamblul ei, fructificarea talentelor personale și corelarea aptitudinilor cu atitudinile caracteriale. Modernizarea și perfecționarea procesului instructiv-educativ presupune îmbinarea activităților școlare cu activitățile extrașcolare. Îmbinarea acestora are numeroase valențe formative.

Activitățile extracurriculare se referă astfel la totalitatea activităților educative organizate și planificate în instituțiile de învățământ sau în alte organizații cu scop educațional, dar mai puțin riguroase decât cele formale și desfășurate în afara incidenței programelor școlare, conduse de persoane calificate, cu scopul completării formării personalității elevului asigurată de educația formală sau dezvoltării altor aspecte particulare ale personalității acestuia.

Activitățile extracurriculare oferă oportunități pentru dezvoltarea unor competențe, în raport cu anumite obiective ce inspiră și provoacă educabilul, atât pentru succesul lui educațional, cât și pentru cel din viața de zi cu zi. Acestea au o valoare importantă atât pentru dezvoltarea socială a educabilului, cât și pentru cea personală, prin demersuri specifice și particulare. Deși activitățile specifice educației formale urmăresc anumite finalități menționate anterior, totuși ele nu uzitează la maxim de valorizarea unor competențe precum: dezvoltarea unor abilități interpersonale, muncă în echipă, inițierea și implementarea unor proiecte personale sau în echipă, deprinderi de învățare a modului cum să înveți etc.

Activitatea extracurriculară e o componentă educațională valoroasă și eficientă căreia orice cadru didactic trebuie să-i acorde atenție, adoptând el, în primul rând, o atitudine creatoare, atât în modul de realizare al activității, cât și în relațiile cu elevii, asigurând astfel o atmosferă relaxantă care să permită stimularea creativă a elevilor. Diversitatea activităților extrașcolare oferite crește interesul copiilor pentru școală și pentru oferta educațională.

Educația extracurriculară (realizată dincolo de procesul de învățământ) își are rolul și locul bine stabilit în formarea personalității copiilor noștri. Educația prin activitățile extracurriculare urmărește identificarea și cultivarea corespondenței optime dintre aptitudini, talente, cultivarea unui stil de viață civilizat, precum și stimularea comportamentului creativ în diferite domenii. Începând de la cea mai fragedă vârstă, copiii acumulează o serie de cunoștințe punându-i în contact direct cu obiectele și fenomenele din natura.

Trebuința de se juca, de a fi mereu în mișcare, este tocmai ceea ce ne permite să împăcăm școala cu viața. Dacă avem grijă ca obiectivele instructiv – educative să primeze, dar să fie prezentate în mod echilibrat și momentele recreative, de relaxare, atunci rezultatele vor fi întotdeauna deosebite.

În cadrul acestor activități elevii se deprind să folosească surse informaționale diverse, să întocmească colecții, să sistematizeze date, învață să învețe. Prin faptul că în asemenea activități se supun de bună voie regulilor, asumându-și responsabilități, copii se autodisciplinează.

Cadrul didactic are, prin acest tip de activități, posibilități deosebite să-și cunoască elevii, să-i dirijeze, să le influențeze dezvoltarea, să realizeze mai ușor și mai frumos obiectivul principal al școlii și al învățământului primar – pregătirea copilului pentru viață. Scopul activităților extrașcolare este dezvoltarea unor aptitudini speciale, antrenarea elevilor în activități cât mai variate și bogate în conținut, cultivarea interesului pentru activități socio-culturale, facilitarea integrării în mediul școlar, oferirea de suport pentru reușita școlară în ansamblul ei, fructificarea talentelor personale și corelarea aptitudinilor cu atitudinile caracteriale.

Oricât ar fi de importantă educația curriculară realizată prin procesul de învățământ, ea nu epuizează sfera influențelor formative exercitate asupra copilului. Rămâne cadrul larg al timpului liber al copilului, în care viața capătă alte aspecte decât cele din procesul de învățare școlară. În acest cadru, numeroși alți factori acționează pozitiv.

Ca orice demers orientat către o finalitate, activitatea extracurriculară presupune o anume structurare și organizare, asigurate de corelarea activităților de proiectare, implementare și evaluare. Reușita activităților extracurriculare rezidă deci în gestionarea celor trei procese și în asigurarea relației ce se stabilește între acestea. În cadrul activităților extracurriculare, cele trei procese nu se constituie în procese originale, diferite cu mult de caracteristicile identificabile în orice situație educațională din școală, dar esența lor stă în particularizare, prin prisma specificului categoriei de activități extracurriculare pe care le vizează. Există însă niște repere generale, identificabile în cadrul fiecărui proces, indiferent de tipul de activitate extracurriculară avută în vedere.

Pornind de la criteriul *locului desfășurării activităților extracurriculare* și instituția care le gestionează, le putem clasifica în:

- activități extracurriculare desfășurate în instituțiile de învățământ, dar în afara clasei și a lecției;
- activități extracurriculare desfășurate în afara instituțiilor de învățământ, dar sub incidența acestora;
- activități extracurriculare desfășurate în instituțiile de învățământ, de alte instituții cu funcții educative;
- activități extracurriculare desfășurate în afara instituțiilor de învățământ, de alte instituții cu funcții educative.

În funcție de grupul țintă vizat și dimensiunea acestuia, activitățile extracurriculare sunt:

- activități cu întreaga clasă de elevi;
- activități realizate pe grupe de elevi;
- activități individualizate;

În funcție de finalitatea urmărită, activitățile extracurriculare pot fi:

- activități cu caracter predominant informativ;
- activități cu caracter predominant formativ;

În funcție de dimensiunea educațională dominantă, activitățile extracurriculare sunt:

- activități de educație intelectuală;
- activități culturale;
- activități sportive;
- activități artistice;
- activități de educație morală.

Activitățile extrașcolare vizează de regulă acele activități cu rol complementar orelor clasice de predare-învățare. Aria lor e dificil de delimitat. Pot fi excursii și vizite la muzee, cinematografe, teatre, operă, balet, pot fi excursii și vizite la instituții publice sau alte obiective de interes comunitar, pot fi vizite la alte școli, pot fi activități artistice, de hobby, cluburi tematice și echipe sportive, pot fi activități legate de protecția mediului.

Există câteva caracteristici de bază ale activităților extrașcolare:

1. în funcție de sursă, **înglobează activitățile organizate de către școli** (înafara mediului școlar) **și de către alte instituții extrașcolare specializate** (centre de creație a copiilor/ centre de creație tehnică, centre ale tinerilor turisti/scoli, cluburi sportive, școli de muzică și de arte pentru copii)

2. **au un rol complementar rolului școlii**, văzută ca sistem puternic formalizat de transmitere de cunoștințe și sunt venite din nevoia ca școlile să „asigure experiențe care să susțină dezvoltarea în ansamblu a elevilor” (Holland și Andre, 1987).

3. **depind de contextul mai larg, sunt parte a sistemului școală – familie – comunitate**. Dezvoltarea adolescenților depinde de un întreg sistem de fenomene și relații, iar activitățile extrașcolare/ extracurriculare reprezintă un element fundamental în rețeaua școală – familie – comunitate: „sunt parte din instituții extrașcolare și comunități și sunt influențate de familii și colegi.”

3. **oferă posibilitatea de exprimare și explorare a identității, dezvoltă capitalul social al tinerilor**.

Activitățile extrașcolare generează capital social și uman și constituie un mediu formator mai atractiv în afara contextului academic. Adolescenții își formează identitatea prin dezvoltarea de abilități, descoperirea de preferințe și prin auto-asocierea cu alții.

Participarea la activități extrașcolare/extracurriculare îi ajută pe adolescenți să se înțeleagă pe ei înșiși prin observarea și interpretarea propriului comportament din timpul participării la aceste activități. În plus, cercetările indică rolul important al activităților extracurriculare în dezvoltarea capitalului social în rândul celor care iau parte la ele.

Funcțiile generale ale activităților extracurriculare sunt:

- Funcția socială a activităților extracurriculare este confirmată de asigurarea unui cadru de manifestare optim interrelaționării, dezvoltării abilităților de muncă în echipă, ideii de apartenență la un grup, formării educabilului ca cetățean activ-participativ, abilități cerute individului de către societatea contemporană. Se asigură astfel, renunțarea la un șablon al modelului de elev, în favoarea cerinței prioritare de a-i pune pe elevi „în contact cu realitatea”, astfel încât, fiecare dintre ei „să fie liber să-și dezvolte gândirea proprie și valorile și în care, să fie stimulate răspunsurile creative la realitate”
- Funcția culturală a activităților extracurriculare se realizează prin vehicularea unor valori ale educației axiologice, atât la nivel național, cât și internațional. Diversele tipuri de activități extracurriculare sunt centrate pe formarea și dezvoltarea dimensiunii culturale a personalității elevului.
- Funcția economică a activităților extracurriculare se manifestă atât prin pregătirea și perfecționarea educabilului, ca viitoare forță de muncă creatoare, dar și prin valorificarea potențialului educabilului, ca o condiție esențială pentru asigurarea creșterii economice într-o țară.

Printre funcțiile specifice ale activităților extracurriculare amintim:

- Funcția de întărire a învățării realizate în cadru formal, prin diversificarea și extindere
- Funcția de suplimentare a curriculumului cu experiențe de învățare care nu sunt posibil de realizat în clasa de elevi (clubul de dans, consiliile elevilor). Aceste experiențe valorifică principiile învățării depline și asigură suport pentru petrecerea timpului liber al elevilor.
- Funcția de integrare a cunoștințelor din diferite domenii de activitate ale elevului. Activitățile extracurriculare nu oferă conținuturi abstracte, izolate, ci se fundamentează pe interconexiunea cu diferite aspecte din viața reală, valorificând rezolvarea de probleme reale din diverse perspective.
- Funcția de democratizare, activitățile extracurriculare asigurând un cadru propice pentru realizarea obiectivelor unei vieți construite pe principiile democrației. Unul dintre scopurile acestor activități este eludarea barierelor de comunicare și interacțiune socială ce pot apărea în educația formală.
- Adăugăm acestor funcții și pe cea suportiv-compensatorie, de dezvoltare a aptitudinilor, motivației, sensibilității umane în general, simțului valorilor, creativității, planului atitudinal al personalității educabilului.

BIBLIOGRAFIE :

1. Cucuș, C., *Pedagogie* (ediția a doua, revăzută și adăugită), București, Polirom, 2002.
2. Crăciunescu, Nedelea, *Forme de activități extracurriculare desfășurate cu elevii ciclului primar*, în "Învățământul primar" nr. 2, 3 / 2000, Ed. Discipol, București;
3. Vlăsceanu, Gheorghe, coord., Neculau, Adrian, *Școala la răscruce. Schimbare și continuitate în curriculumul învățământului obligatoriu*, Editura Polirom, 2002.

Modernizare și caracterul sistemic al învățământului

Profesor înv.primar Mihalachi Oana-Nicoleta

Școala Gimnazială „Veronica Micle” Iași

Modernizarea învățământului vizează toate componentele sale. Aceasta nu înseamnă că ea s-ar reduce, în cele din urmă, la o sumă de modificări și transformări ce se produc în cadrul multiplelor sale componente. Afirmând că modernizarea se extinde asupra învățământului – în ansamblul său – înseamnă a recunoaște că orice schimbare ce se produce la nivelul unei componente va avea repercursiuni asupra tuturor celorlalte datorită caracterului sistemic al învățământului.

De aceea orice intervenție în direcția modernizării nu se poate limita doar la ceea ce se întâmplă la nivelul unei laturi sau în interiorul unei componente ale sistemului. Subaprecierea acestui fapt conduce la formarea unei concepții greșite asupra modernizării și implicit la denaturarea efectelor sale. Pe această linie se înscrie tendința de a restrânge sfera modernizării învățământului la unele aspecte izolate sau particulare ale acestuia. Se produce în acest fel o substituție a întregului prin părțile sale constitutive, neglijându-se interdependența dintre ele.

Prin prisma acestei viziuni sistemice modernizarea se referă nu numai la diverse aspecte sau laturi ale învățământului, ci și la relațiile dintre ele. Urmează ca în activitatea lor factorii de decizie și cadrele didactice să adopte această concepție și să considere că orice intervenție pe linia modernizării nu se poate limita doar la un aspect concret fără a întrezări eventualele repercursiuni și asupra celorlalte subunități ale ansamblului.

„Un sistem educativ global și deschis ușurează mobilitatea orizontală și verticală a celor ce învață și multiplică și posibilitățile de opțiune”. (E. Faure, 1974, p.249).

Adaptarea învățământului la noile cuceriri ale științei impune următoarele restructurări în conținut

- Introducerea unor discipline și capitole noi, ca urmare a diversificării și integrării științelor, a acumulării informației științifice. Adăugarea presupune cu necesitate restructurarea întregului sistem, concepția integrativă impunându-se în fața celei cumulative.
- Asigurarea unei logici interne fiecărui obiect de învățământ, care să fie în concordanță atât cu logica științei, cât și cu logica învățării, respectiv cu anumite criterii pedagogice și cerințe de ordin psihologic. Este vorba, în acest caz, de tendința apropierii logicii didactice de logica științei.
- Concentrarea și ierarhizarea cunoștințelor fiecărui obiect de învățământ în jurul unei structuri noționale fundamentale, prevenind fenomenul supraîncărcării.

- Conținutul fiecărui obiect de învățământ va fi orientat în direcția evidențierii interrelațiilor dintre cunoștințe, atât în interiorul său, cât și în raport cu celelalte obiecte. Viziunea interdisciplinară impune o altă modalitate de selecție și organizare a informației. Este vorba de introducerea unor cursuri „combinat” care să includă cunoștințe aparținătoare mai multor discipline științifice.

Toate aceste modalități de perfecționare a conținutului sunt operante numai în măsura în care se justifică și au o fundamentare psihopedagogică.

Rolul tehnologiei și al strategiilor didactice este acela de a crea un context situațional, astfel încât cel care învață să fie angajat și să participe în mod activ la realizarea obiectivelor predării.

BIBLIOGRAFIE

Bârzea, Cezar (coord). : „Reforma învățământului din România” – condiții și perspective
București, 1993

Radu, Ion Ionescu Miron: „Experiență didactică și creativitate” ,Editura Dacia, Cluj-Napoca,
1987

Utilizarea platformelor educaționale în predarea Geografiei

Prof. MIHALCA LOREDANA
Școala Gimnazială Gârdani, jud Maramureș

Dezvoltarea actuală a tehnologiei informației și a comunicațiilor a determinat pătrunderea calculatorului și în școală, implementarea noilor tehnologii înscriindu-se ca o prioritate în direcția modernizării învățământului românesc. Deoarece în prezent domeniile de activitate s-au întrepătruns foarte mult, este necesară o abordare globală, pluridisciplinară a fenomenelor.

Geografia este o disciplină cu caracter aplicativ, fapt pentru care se impune ca în lecții, să se aducă în fața elevilor elemente ale mediului, să se reproducă în clasă diferite fenomene, toate acestea putându-se realiza cu ajutorul mijloacelor de învățământ.

Calculatorul, videoproiectorul și tabla interactivă fac parte din categoria celor mai moderne mijloace de învățământ și contribuie cu succes la creșterea eficienței orelor de geografie. Cu ajutorul calculatorului se asigură procesului instructiv-educativ o bază perceptivă și documentară de calitate, sprijinind cunoașterea obiectivă și complexă a realității, elevii venind în contact cu fenomene și procese inaccesibile percepției directe.

La ciclul gimnazial, profesorul de geografie poate utiliza calculatorul prin lansarea unor platforme tip e-learning: Moodle, AEL, Wordwall, KAHOOT, MyKoolio, etc, care oferă profesorului posibilitatea creării de teste și lecții originale.

Platformele tip e-learning reprezintă un stimul excelent pentru învățare și formare, în special pentru persoanele active, dinamice, care apreciază interactivitatea. Platformele electronice pentru e-learning oferă facilități de derulare a unor activități de învățare utilizând în mod exclusiv Internetul. Platformele electronice cooperative oferă în plus o serie de facilități referitoare la partajarea informațiilor între cursanți, posibilități de lucru în cooperare, posibilități de a crea discuții de grup pe diferite teme etc.

Dotarea școlilor cu echipamente și sisteme TIC va avea în primul rând un impact asupra nivelului de alfabetizare digitală a elevilor ceea ce va exercita o influență indirectă asupra calității viitoarelor resurse umane. Existența unei rețele TIC la nivelul fiecărei școli va permite, de asemenea, o mai bună gestionare a materialelor didactice și va facilita accesul elevilor la informație. Complementar, implementarea unei infrastructuri TIC complementată de instalarea unor software-uri educaționale (pentru predare, testare) vor încuraja predarea asistată de TIC și vor impune o evaluare obiectivă a performanțelor elevilor.

Avantajele platformelor de tip e-learning față de sistemul tradițional de învățământ sunt :

- accesibilitate, flexibilitate și confort;
- independența geografică, mobilitatea;
- prezentare concisă și selectivă a conținutului educațional;
- metode pedagogice diverse – programele e-learning au la bază diverse metode pedagogice, deoarece s-a ajuns la concluzia că, în general, un material educațional diversificat este reținut în proporție de 80% prin ascultare, vizionare și interactivitate;
- individualizarea procesului de învățare (fiecare elev instruit are un ritm și stil propriu de asimilare), parcurgerea cursurilor poate fi făcută treptat și repetat, beneficiind de un feedback rapid și permanent.

Dar utilizarea acestor platforme educaționale prezintă și câteva dezavantaje, cum ar fi:

- necesită experiență în domeniul utilizării calculatoarelor;
- costuri mari pentru proiectare și întreținere.

Varietatea programelor de e-learning este implicit dată de complexitatea conținutului pe care îl livrează. Exemple de platforme de tip e-learning:

- Moodle – Modular Object-Oriented Dynamic Learning Environment
- Platforma AeL- Advanced eLearning
- Platforma educațională MyKoolio
- Platforma educațională KAHOOT

Platformele de învățare online îmbunătățesc calitativ conținutul învățământului, conducând la ameliorarea procesului instructiv-educativ prin însușirea unor procese de învățare active și autonome, creșterea interesului elevilor pentru instruire, crearea unor medii noi de învățare formală sau nonformală, individuală și în grup.

Platforma de e-learning Moodle este un software liber și open source de învățare, cunoscut de asemenea și ca un sistem de management al cursului, sistem de management al învățării sau ca un spațiu de învățare și evaluare virtual. Moodle este un set de componente și module, instrumente de comunicații, clasă virtuală și bibliotecă digitală. Platforma se bazează pe resurse și activități. Poate fi parcurs pagină cu pagină sau se poate trece de la un capitol la altul, folosind funcția „Salt rapid”. La sfârșitul fiecărui modul de curs se poate introduce un modul de evaluare. Acest modul este foarte flexibil și permite trainerului să stabilească mai multe modalități de evaluare. Principalele activități care pot fi definite în cadrul platformei e-learning sunt: tema cu dead-line, forum de discuții, pagini Wiki, conferința web, etc.

Platforma Advanced eLearning – AEL este utilizată în majoritatea școlilor și liceelor și este o platformă integrată, completă, de instruire asistată de calculator și gestiune a conținutului, oferind suport pentru predare și învățare, testare și evaluare, având o concepție curriculară. De asemenea, asigură mijloacele necesare comunicării și sincronizării între centrele locale și regionale din cadrul programului SEI. AEL permite vizualizarea și administrarea unor tipuri vaste de conținut educațional, precum: materiale interactive, tutoriale, exerciții, simulări, jocurile educative. Biblioteca de materiale educaționale acționează ca un gestionar de materiale: este adaptabilă, configurabilă, indexabilă și permite o căutare facilă. Conținutul poate fi structurat și adaptat în funcție de nevoile profesorilor și îmbogățit cu informații legate de programă, cuvinte cheie, versiune, autor, etc. Drepturile de acces pentru fiecare utilizator sau grup de utilizatori pot fi adaptate și aplicate oricărui segment al bibliotecii de materiale educaționale

Platforma educațională MyKoolio este un instrument modern de predare, fiind singura platformă de acest gen aprobată de M.E.N. ca auxiliar didactic. MyKoolio se bazează pe o tehnică de predare modernă, care diferă foarte mult de cea clasică, fiind organizată sub forma unor jocuri educative interactive.

Beneficiile folosirii platformei MyKoolio ca suport de curs pentru predarea online sunt :

- lecții interactive și antrenante pentru elevi;
- oferă un feedback imediat;
- cadrele didactice vor putea continua predarea materiei;
- profesorii le vor oferi elevilor conținut educațional de calitate, avizat, structurat în conformitate cu programa școlară, folosind noile tehnologii (e-learning);
- lecțiile predate vor fi în continuare interactive și antrenante pentru elevi;
- atât profesorii, cât și elevii vor putea lucra de oriunde, oricând și de pe orice dispozitiv

- conținut educațional în conformitate cu programa școlară în vigoare;

Platforma educațională

KAHOOT este una dintre aplicațiile de succes în activitatea cu elevii, care se poate utiliza la orele de geografie, în orice moment al activității didactice: în recapitularea și fixarea cunoștințelor, în etapa de predare, de evaluare formativă sau chiar de evaluare sumativă. Este o aplicație ușor de utilizat, îndrăgită mult de către copii.

Avantajele utilizării platformei KAHOOT:

- **pentru profesori:** îmbunătățirea calității actului de predare-învățare-evaluare; ridicarea standardelor la nivelul competențelor digitale; dezvoltarea creativității în proiectare; accesibilitatea și simplitatea utilizării metodei;
- **pentru elevi:** studierea geografiei prin alte metode; îmbunătățirea abilităților digitale; învățarea reciprocă; învățarea vizualizată; dezvoltarea încrederii de sine; dezvoltă interesul față de obiectul de studiu al geografiei.

În activitatea didactică pe care o desfășor la clasă, la orele de geografie, am folosit destul de des platformele educaționale Moodle, Kahoot, Seterra, AEL, întrucât școala dispune de un laborator TIC, dotat cu calculatoare în rețea, o platformă AEL, dar și un cabinet de geografie, dotat cu laptop și videoproiector.

În concluzie, platformele educaționale oferă oportunități de învățare, instruire și programe cu ajutorul mijloacelor electronice, care sunt pe placul elevilor. De asemenea, platformele e-learning sunt ușor accesibile, stimulează învățarea, interacțiunea și colaborarea. Trebuie de menționat faptul că E-learningul nu dorește să înlocuiască sistemele educaționale tradiționale, ci să întărească procesul de învățare. Platformele educaționale oferă oportunități de învățare, instruire și programe cu ajutorul mijloacelor electronice.

Bibliografie

- Corlat S., 2001, Metodologia utilizării Tehnologiilor Informaționale și de Comunicație în învățământul superior, Chișinău.
- Cucoș C., 2006, Informatizarea în educație, Editura Polirom, Iași.
- Cristea S., 2000, Dicționar de pedagogie, Editura Litera, București.

EDUCAȚIA TIMPURIE ȘI INTEGRAREA COPIILOR CU CERINȚE EDUCATIVE SPECIALE

Prof. Înv. Preșc. MIHALCEA CRISTINA

De-a lungul istoriei, gândirea pedagogică a abordat în diferite feluri problematica educației unor copii care învață mai greu. Societatea și instituțiile de învățământ manifestă și în prezent, față de această categorie de copii, o gamă variată de atitudini, de la acceptare și includere în medii instructiv-educative obișnuite - tendință tot mai accentuată - la diferite grade și modalități de separare și de izolare față de contextele sociale și educaționale la care au acces toți copiii.

Dezvoltarea modernă a educației și învățământului înregistrează eforturi semnificative pentru a depăși distanța care separă învățământul de masă față de copiii care învață mai greu, copii considerați a fi „incapabili”, „needucabili”, „inadaptați”, „cu probleme” etc.

Copiii care nu pot face față cerințelor educative, cei care prezintă diverse forme și niveluri de eșec în formarea și consolidarea unor deprinderi, în acumularea cunoștințelor necesare, sunt încă prea puțin cunoscuți, acceptați și abordați din punct de vedere psihopedagogic. Atitudinea cea mai frecventă manifestată față de aceștia din partea societății, în general, este de subvalorizare - bazată în mare măsură pe lipsa de reușită și de competență educațională. Copiii cu probleme sunt percepuți de cele mai multe ori negativ și chiar marginalizați. Afirmatii precum: „Nu face față programei”, „Nu este pentru această grădiniță”, sunt doar câteva dintre argumentele prin care unele cadre didactice justifică neacceptarea ori eșecul unor copii de a învăța alături de ceilalți copii, de aceeași vârstă. Argumente asemănătoare se întâlnesc uneori și în învățământul special, față de copiii cu probleme mai grave, care lansează provocări mai complexe față de actul educativ-recuperativ.

Există și cazuri de copii proveniți din medii socio-culturale, geografice sau etnice care nu beneficiază de aceleași șanse cu ceilalți copii, ceea ce le reduce adesea posibilitățile de acces și participare la o educație adecvată, care să răspundă necesităților lor de dezvoltare umană.

În funcție de caracteristicile copiilor cu nevoi speciale, procesul instructiv-educativ trebuie conceput în mod diferențiat. Educația este un drept esențial al fiecărui copil și trebuie să se adreseze tuturor copiilor, valorizând diferențele care există între ei, de ordin cultural, economic, rasial, religios, de ritm și de stil de învățare, de deficiențe posibile, de tulburări ale învățării și dezvoltării individuale.

Argumentul principal al educației pentru toți este dreptul fiecărui copil la educație și la dezvoltare. El se completează cu asigurarea participării la viața socială și cu ideea multiculturalismului, care înseamnă acceptarea și valorizarea diferențelor. Educația pentru toți înseamnă o șansă dată tuturor copiilor și o

preocupare ca, indiferent de particularitățile și diferențele individuale, toți copiii să se poată bucura de educație și instruire.

Una dintre principalele schimbări care caracterizează procesul educativ al copilului cu cerințe educative speciale, este tendința spre normalizare. Normalizarea înseamnă facilitarea accesului persoanelor cu nevoi speciale la moduri și condiții de existență cotidiană cât mai apropiate posibil de circumstanțele normale și de stilul de viață al societății cărora îi aparțin. În al doilea rând, normalizare înseamnă că societății i se dă ocazia de a cunoaște și a respecta aceste persoane în viața curentă și de a reduce temerile și miturile care au determinat altădată societatea să le marginalizeze.

Principiul normalizării trebuie aplicat tuturor categoriilor de indivizi cu cerințe speciale, fie că deficiența este de ordin fizic, senzorial, mintal, emoțional sau socioeconomic.

Cerințele educative speciale (CES) desemnează necesitățile educaționale complementare obiectivelor generale ale procesului instructiv-educativ, necesități care solicită o educație adaptată particularităților individuale și/sau caracteristice unei deficiențe (ori tulburări de învățare), precum și o intervenție specifică, prin reabilitare/ recuperare corespunzătoare.

CES exprimă o necesitate evidentă de a se acorda anumitor copii o atenție și o asistență educațională suplimentară (un anumit fel de discriminare pozitivă), fără de care nu se poate vorbi efectiv de egalizarea șanselor, de acces și participare educațională și socială.

Această noțiune desemnează un „continuum” al problemelor speciale în educație, de la deficiențele grave și profunde la dificultățile/ tulburările ușoare de învățare. Registrul acestora cuprinde:

- dificultăți/ dizabilități de învățare;
- întârziere/ deficiență mintală/ dificultăți severe de învățare;
- tulburări de limbaj;
- deficiențe fizice/ motorii;
- deficiențe vizuale;
- deficiențe auditive;
- tulburări emoționale (afective) și de comportament.

Învățământul integrat reprezintă modalitatea instituționalizată de educare a copiilor cu cerințe educative speciale, în structuri cât mai apropiate de cele obișnuite sau chiar în acestea.

Integrarea la nivelul învățământului preprimar se poate aborda în cel puțin două sensuri: un sens larg, adică adaptarea oricărui copil la cerințele grădiniței; un sens restrâns, care vizează problematica educării unor copii cu cerințe educative speciale, în contextul aplicării filosofiei normalizării - cuprinderea acestora în grădinițe obișnuite sau în structuri educaționale cât mai apropiate de acestea. Această semnificație este corespunzătoare și noțiunilor de educație integrată sau de învățământ integrat.

În cadrul grădiniței, integrarea se poate realiza la nivel individual, adică integrarea unui copil într-o grupă obișnuită, sau la nivel de grupă.

Modelul integrării are la bază o filosofie bazată pe încrederea în copil și în capacitățile sale. Nu numai copiii trebuie să se adapteze ritmurilor și cerințelor grădiniței. La rândul ei, grădinița trebuie să se adapteze individualităților copiilor. Aceste cerințe se manifestă la nivelul unității prin înțelegerea transformării și adaptării la ritmurile și tipologiile diferite ale dezvoltării și educării copiilor. Experiența a demonstrat faptul că, atunci când sunt implicați în viața și în activitățile semenilor, acești copii devin extrem de fericiți și progresează în mod decisiv. Integrarea, dacă este elaborată și condusă pornind de la o pedagogie specifică, este cel mai puternic mod de ameliorare a prognosticului pentru copiii cu cerințe educative speciale.

Educația integrată a copiilor cu CES, cu asigurarea unor resurse și modalități de intervenție și de sprijin, constituie o provocare autentică pentru activitatea de până acum a cadrelor didactice, atât a celor din învățământul general, cât și a celor din învățământul special.

Pentru cadrele didactice din unitățile integratoare, implicațiile majore se structurează pe cel puțin trei direcții principale: schimbarea atitudinii, perfecționarea/ dezvoltarea profesională și modificarea practicii la grupă.

Fiecare copil trebuie abordat ca o ființă aparte, cu povestea sa sau, cu alte cuvinte, cu anamneza sa. Problema anamnezei este fundamentală deoarece aduce în discuție etiologia, mediul în care trăiește copilul, traiectoria sa anterioară. În momentul în care, pentru un copil, se pune problema unei eventuale integrări, acest copil se găsește într-o situație x care îi este proprie, nefiind reductibilă la alta. Deci, fiecare caz este unic pe plan clinic și psihopedagogic și trebuie abordat ca atare.

În grădiniță, ca și în familie, copilul învață cum trebuie să se poarte cu adulții, cum trebuie să vorbească, ce atitudine trebuie să aibă în anumite împrejurări, ce are voie să facă sau ce îi este interzis. Educatoarea introduce pe rând diferite reguli de comportare care-l ajută pe copil să se integreze mai ușor în mediul social apropiat. Posibilitatea copilului de a aprecia propriile sale acțiuni și pe ale celor din jur în raport cu anumite norme, reguli stabilite de educatoare, se formează treptat în cadrul relațiilor multiple ce se stabilesc în familie și în grădiniță. În acest sens, J.A.Comenius afirma: „Numai ceea ce omul a absorbit la această vârstă este solid și persistent în el. Aceasta rezultă din următoarele exemple: un vas de lut păstrează mirosul a ceea ce a fost umplut mai întâi până ce se sparge. Un copac, așa cum, din fragedă vârstă și-a întins ramurile în sus, în jos sau lateral, astfel le păstrează de-a lungul secolelor până la tăiere. Lâna își păstrează atât de puternic culoarea cu care a fost îmbibată prima dată, încât nu se lasă revopsită. Tot așa în om persistă atât de puternic primele impresii, încât, ca să le putem schimba, mai degrabă, s-ar produce o minune. Iată de ce recomandăm ca aceste impresii din prima tinerețe să corespundă regulilor adevăratei

înțelepciuni.”

Prin urmare, modul în care sunt satisfăcute obiectivele educaționale se va răsfrânge asupra personalității adultului de mai târziu. Îndrumarea pedagogică a copiilor cu cerințe educative speciale se înscrie ca o strategie educațională cu profunde implicații asupra modelării și devenirii personalității sale. Cunoașterea copilului semnifică activitatea sistematică a adultului pentru descifrarea formulei sale personale, adică de a-i identifica suporturile devenirii ca personalitate și a proiecta strategiile educaționale, favorizând în fiecare etapă a dezvoltării, valorificarea și amplificarea potențialului nativ.

BIBLIOGRAFIE:

1. Preda, Vasile (coord.) (2000). Orientări teoretico-praxiologice în educația specială, Cluj-Napoca: Editura Presa Universitară Clujeană;
2. Ungureanu, Dorel (2000). Educația integrată și școala inclusivă, Timișoara: Ed. De Vest;
3. Verza, Emil (1995). Psihopedagogie specială, București: EDP; Vărășmaș, Traian (2001). Învățământul integrat și/ sau incluziv,

Abandonul școlar – cauze, măsuri de prevenție

Miheș Sorina
Liceul Ortodox "Ep, Roman Ciorogariu" Oradea

Motto:

"Scopul educație este să transforme oglinzile în ferestre" Sydney J. Harris

În ultimele câteva decenii, viața multor locuitori s-a schimbat în urma profundelor transformări economice, sociale, culturale și politice prin care România a trecut. Educației, în general, și școlii, în mod particular, le revine un rol esențial în a pregăti schimbul de mâine al societății prin formarea unor oameni capabili să se adapteze sau chiar să anticipeze și să provoace transformările lumii contemporane. Din păcate, se pare că uneori însăși școala este depășită de problemele societății, fiind angrenată în unele situații din care chiar ea ar trebui să scoată societatea.

O educație adevărată, reală se fundamentează în familie iar apoi, ea se continuă în grădiniță și școală. În primul rând ea se realizează prin puterea exemplului și apoi prin cea a cuvântului. Tot ceea ce se săvârșește sub puterea copilului are efect mai puternic decât frazele moralizatoare.

Una dintre cele mai grave probleme cu care se confruntă școala în societatea românească o reprezintă abandonul școlar.

Abandonul școlar reprezintă conduita de evaziune definitivă ce constă în încetarea frecventării școlii, părăsirea sistemului educativ indiferent de nivelul la care s-a ajuns, înaintea obținerii unei calificări sau pregătiri profesionale complete sau înaintea încheierii actului de studii început. Elevii care abandonează școala sunt cei care s-au făcut remarcați pentru absenteism și alte dificultăți de comportament.

Abandonul școlar reprezintă o problemă gravă cu care se confruntă societatea contemporană; școala a ajuns să fie abandonată, înainte de toate, pentru că în ziua de azi nu contează în ierarhii, nu e percepută ca valoare în sine; atât copiii, cât și elevii nu mai consideră școala un viitor.

Profilul psihopedagogic al elevului predispus la abandon școlar ne prezintă o persoană incoerentă în decizie și acțiune, cu probleme emoționale și economice, insuficient de matură pentru activitățile școlare, incapabilă să stabilească relații sociale profunde. Trebuie să menționăm că fuga de la școală, absenteismul și abandonul școlar sunt într-o interdependență strânsă și direct, fără a fi însă

obligatorie atingerea stadiului final. Cu toate acestea, măsurile de prevenire și corectare se impun încă de la primele semne, în caz contrar efectele putând fi deosebit de grave, iar intervențiile tardive.

Educația este percepută ca o funcție vitală a societății, iar școala drept principala instituție prin care societatea își perpetuează existența. Astfel școala este un “factor cheie” al dezvoltării. De la școala se așteaptă astăzi totul : să îi ajute pe tineri să cunoască trecutul și să înțeleagă prezentul, să îi ajute să conștientizeze și să își asume responsabilitatea pentru a se implica în orientarea destinului colectivităților către un viitor dorit. Din acest punct de vedere orice problemă cu care se confruntă acest sistem de învățământ trebuie analizată, dezbătută și trebuie cautate soluții pentru o eventuală ameliorare. Pe această linie se înscriu și problemele de risc de abandon școlar și problemele comportamentale

Efectele abandonului școlar demonstrează că acest tip de conduită este considerat deosebit de grav. Mai întâi, cei care abandonează școala nu au nici calificarea profesională indispensabilă integrării socio-economice, nici formația morală și civică necesară exercitării rolului de părinte și celui de cetățean al unei comunități. În al doilea rând, neavând o calificare, cei care abandonează școala sunt viitorii șomeri.

Cauzele generale ale abandonului școlar sunt de două tipuri:

1. cauze psihoindividuale (anatomo-fiziologice și psihice)

- relațiile dintre elevi,
- ritmul muncii școlare,
- atitudinea elevilor față de învățătuă și muncă,
- lipsa de motivație a învățaturii,

2. cauze socio-familiale

- climatul cultural-educativ,
- familii dezorganizate,
- dezinteresul părinților,
- conflicte familiale,
- atitudinea familiei față de școală,
- comportamentul prea liberal al părinților,
- cerințe ce depășesc posibilitățile elevului.

Școlile din zonele defavorizate sunt caracterizate de izolare, sărăcie și lipsa oportunităților de succes socio-profesional pentru absolvenți. Lipsiți de motivație, mulți dintre elevii claselor gimnaziale renunță în primii ani de studiu, rămânând să dea o mână de ajutor în gospodăriile proprii sau chiar muncind ca zilieri la oamenii mai avuți din satele respective.

Sărăcia comunităților din zonele defavorizate limitează posibilitățile părinților de a oferi copiilor resursele necesare educației.

Aceste cauze ar putea fi eliminate prin orientarea fondurilor disponibile spre școlile din asemenea zone, prin stabilirea unor legături cu centre de instruire existente, prin asigurarea unei infrastructuri care să asigure transportul elevilor, dar și asigurarea hranei pentru elevi care au domiciliul la distanțe mari de școală.

Atitudinea negativă a unor elevi față de învățătură și muncă este urmarea lipsei motivației, cauzată de problemele familiei care nu întrezăresc o rezolvare: lipsa unui loc de muncă, lipsa banilor, conflictele generate de acestea.

Cultura de origine a elevilor – cercetările din domeniul educațional au relevat faptul că mediul socio-cultural de proveniență al elevilor este una dintre cele mai importante variabile în reușita sau eșecul școlar și profesional al elevului. Este foarte importantă atitudinea familiei în raport cu școala.

Cunoașterea acestor atitudini și identificarea surselor de posibile tensiuni sau blocaje manifestate în raport cu cariera școlară a tinerilor constituie un factor important în prevenirea abandonurilor. Elevii au fost încurajați și de atitudinea părinților pentru care cartea nu mai reprezintă o prioritate, nici garanția asigurării unui loc de muncă. Mai mult, emigrarea forței de muncă îi afectează tot mai tare pe elevi, care fie că-și urmează părinții, fie sunt lăsați în grija unor rude sau cunoștințe apropiate care se ocupă superficial de situația școlară a copiilor.

Factori de natură socială și economică cum ar fi: crize politice, economice, sociale și morale, prăbușirea sistemului de protecție socială, confuzia sau absența unor norme sau valori sunt alte cauze care conduc la dezorientarea elevilor, îndepărtarea lor de mediul educațional și, în final, abandon școlar.

Anturajul de proastă calitate debusolează elevii cu un psihic labil datorat unor carențe din copilărie; dorința de a scăpa de sub tutela educațională sau familială, dorința de a capta obiecte, haine sau mâncare prin căi ocolite, necurate reprezintă cauze pentru care elevul abandonează școala. Anturajul reprezintă un factor negativ în viața elevului; el poate să-l determine pe elev să fumeze, să consume bauturi alcoolice, să consume droguri, să fure sau chiar să chiulească de la școală.

Principalele obiective în cadrul unui program de prevenire a abandonului școlar:

- identificarea elevilor aflați în abandon sau risc de abandon școlar în vederea menținerii acestora în sistemul învățământului guvernamental de zi;
- implicarea sistemului familial în reabilitarea școlară și socială a elevului;
- creșterea gradului de implicare a comunității locale în soluționarea situațiilor de abandon școlar sau a situațiilor ce prezintă risc de abandon școlar.

Măsuri de prevenire a abandonului școlar:

- psiho-pedagogice și psiho-sociologice – care urmăresc cultivarea unor relații interpersonale adecvate pentru realizarea unei inserții socio-familiale pozitive;
- socio-profesionale – ele decurg din măsurile psiho-pedagogice și psiho-sociale;
- psihiatrice - depistarea precoce a minorilor cu diferite probleme caracteriale, comportamentale, emoționale, tendințe agresive;
- juridico-sociale – aceste măsuri permit creșterea gradului de influențare socială prin popularizarea legilor și prin propaganda juridică, în general.

În măsura în care aceste obiective vor fi îndeplinite, abandonul școlar nu va mai reprezenta un pericol imediat de abandon, acestea fiind urmărite în cadrul unui program de prevenție bine organizat, ce să se desfășoare pe o perioadă foarte îndelungată.

Bibliografie

<https://education.ec.europa.eu/ro/education-levels/school-education/early-school-leaving>

<https://ro.scribd.com/document/445122627/Suport-de-curs-Modul-2>

Învățare Bazată pe Proiecte Europene eTwinning

Profesor: Mihulescu Angela Cristina
Liceul de Industrie Alimentara, Craiova

Introducerea proiectelor în curriculum nu reprezintă o idee nouă sau revoluționară în domeniul educației. În cursul deceniului trecut, practicile au evoluat totuși spre o strategie de predare mai formalizată. Învățarea prin metoda proiectului și-a câștigat un loc mai sigur în practicile școlare pe măsură ce experții au început să documenteze ceea ce profesorii au înțeles de mult timp: elevii devin mai implicați în procesul de învățare atunci când au posibilitatea de a analiza, de a cerceta probleme complexe, provocatoare, uneori neplăcute, care se aseamănă cu cele din viața reală.

Învățarea pe bază de proiecte este un model de instruire care îi implică pe elevi în activități de investigare a unor probleme obligatorii și au drept rezultat obținerea unor produse autentice. Proiectele se dezvoltă pornind de la întrebări provocatoare care nu pot primi răspunsuri prin învățarea bazată pe memorare. Prin proiecte, elevii își asumă roluri active — cel care rezolvă problema, cel care iadecizia, cel care efectuează investigații, responsabilul cu documentarea.

Lansat în 2005 drept componentă fundamentală a programului eLearning al Comisiei Europene, eTwinning a devenit parte integrantă a Erasmus+, Programul Uniunii Europene pentru Educație, Formare, Tineret și Sport, începând din 2014.

Acțiunea se adresează tuturor școlilor din învățământul preuniversitar, tuturor profesorilor, indiferent de disciplina predată, directorilor de unități școlare și inspectorilor școlari.

Un program pentru profesori

eTwinning facilitează accesul profesorilor la un mediu virtual de colaborare și de schimb de experiență, la parteneriate cu alți profesori și la activități de formare profesională, alături de colegi din țările europene.

Un program pentru elevi

Prin participarea la proiecte de eTwinning (înfrățire online între școli), elevii au posibilitatea să comunice cu alți elevi din țările participante, să afle elemente de specific cultural sau de specific al educației în țările partenere, să învețe utilizând noile tehnologii și să își perfecționeze competențele de comunicare în limbi străine.

Un program pentru comunitate

Înfrățirea online a școlilor poate fi însoțită de înfrățirea comunităților. Unele localități au decis să se “înfrățească” și completeze comunicarea și cooperarea online prin alte proiecte – vizite, activități culturale pentru adulți etc.

➤ **Etapele** unui proiect sunt următoarele:

I. Stabilirea ariei de interes și a tematicii proiectului.

- II. **Stabilirea premiselor inițiale**, a cadrului conceptual, metodologic, a obiectivelor, a tipului de informații de care elevii au nevoie.
- III. **Identificarea și selectarea resurselor materiale.** Cadrul didactic va trebui să stabilească ce resurse și materiale sunt disponibile (manuale, proiecte realizate pe aceeași temă, cărți de la bibliotecă, mass-media, persoane specializate în domeniul respectiv, Internet, etc.) și cum va ajuta elevii să aibă acces la acestea.
- IV. **Precizarea elementelor de conținut ale proiectului.** Se vor alege activități și conținuturi din cât mai multe discipline, care să ajute la găsirea răspunsurilor și care să asigure atingerea obiectivelor din curriculum.
- V. **Formarea echipelor naționale/ internaționale și atribuirea sarcinilor.**
- VI. **Realizarea proiectului.**
- VII. **Evaluarea proiectului.**

LICEUL DE INDUSTRIE ALIMENTARA a realizat si implementat in ultima perioada trei proiecte eTwinning, si anume:

**1. PROIECT INTERNATIONAL ETWINNING FARA FINANTARE EUROPEANA
IMPOSSIBLE = I'M POSSIBLE
ID: 140644**

<https://school-education.ec.europa.eu/en/etwinning/projects/impossible-im-possible>

impreduna cu

Özkent Akbilek Fen Lisesi, Etimesgut, Turkey, Adnan Menderes Anadolu Lisesi, Ortahisar, Turkey, Çorum Başöğretmen Anadolu Lisesi, Merkez, Turkey

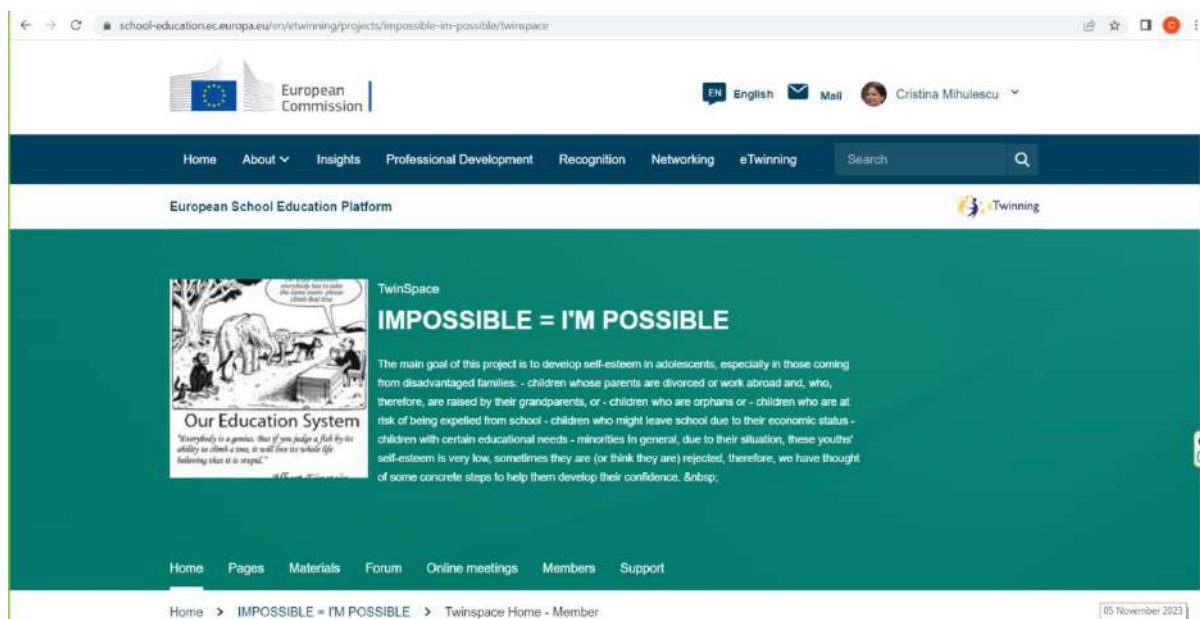

Acest proiect a avut ca obiectiv principal sporirea increderii in sine a adolescentilor nostri. Multi provin din medii dezavantajate, fac parte din familii monoparentale, sunt orfani, provin din centre de plasament sau se afla in ingrijirea bunicilor, parintii fiind plecati in strainatate, pentru a le fauri un viitor mai frumos...

Am realizat impreuna postere, un cantec minunat, o carte de bucate, o poveste in limba engleza, o revista cu articole, recenzii, poezii, desene, sondaje de opinie, precum si o revista de benzi desenate.

Va marturisim ca a fost un efort imens, am petrecut multe ore impreuna cu elevii nostri, atat din cadrul liceului, cat si din strainatate, online, incercand sa realizam materiale interesante, pe gustul adolescentilor. A fost o adevarata provocare, insa rezultatele obtinute ne aduc multa bucurie si speram ca va vor incanta si pe dumneavoastra.

COOKBOOK – CARTE DE BUCATE - <https://online.fliphtml5.com/oifps/ciwj/>

STORY – POVESTE - I AM POSSIBLE - NEVER GIVE UP - A LIFE STORY
([fliphtml5.com](https://online.fliphtml5.com/oifps/ciwj/))

SONG – CANTEC - [I'M POSSIBLE SONG \(youtube.com\)](https://www.youtube.com/watch?v=...)

MAGAZINE – REVISTA - [Impossible I'm possible Magazine \(fliphtml5.com\)](https://online.fliphtml5.com/oifps/ciwj/)

POSTERS – POSTERE

"IMPOSSIBLE - I'M POSSIBLE"
INTERNATIONAL ETWINNING PROJECT
ID: 140644

NEVER GIVE UP!



PARTNERS:

1. LICEUL DE INDUSTRIE ALIMENTARA, CRAIOVA, ROMANIA
2. ÖZKENT AKBİLEK FEN LİSESİ, ETİMESGÜT, TURKEY
3. ÇORUM BAŞÖĞRETMEN ANADOLU LİSESİ, MERKEZ, TURKEY
4. ÇAĞLAYAN ADNAN MENDERES ANADOLU LİSESİ, ORTAHİSAR, TURKEY

COORDINATING TEACHERS:

Cristina Mihulescu
Dilber Okur
Esra Kumbul
Esen nur Gunerhan

STUDENTS:

1. Stan Andra-Georgiana
2. Bilgekağan Aktaş
3. Buğra Bayındır
4. Muhammet Yağız Reis
5. İfal Nurşah Kaya

"THERE ARE NO HOPELESS SITUATIONS THERE ARE ONLY HOPELESS PEOPLE. I HAVE NEVER LOST MY HOPE." - MUSTAFA KEMAL ATATÜRK



STUDENTS:

1. STAN ANDRA-GEORGIANA
2. BİLGEKAĞAN AKTAŞ
3. BUĞRA BAYINDIR
4. MUHAMMET YAĞIZ REİS
5. İFAL NURŞAH KAYA

COORDINATING TEACHERS:

CRISTINA MIHULESCU
DILBER OKUR
ESRA KUMBUL
ESEN NUR GUNERHAN

PARTNERS:

LICEUL DE INDUSTRIE ALIMENTARA, CRAIOVA, ROMANIA
ÖZKENT AKBİLEK FEN LİSESİ, ETİMESGÜT, TURKEY
ÇORUM BAŞÖĞRETMEN ANADOLU LİSESİ, MERKEZ, TURKEY
ÇAĞLAYAN ADNAN MENDERES ANADOLU LİSESİ, ORTAHİSAR, TURKEY

COMICS – REVISTA DE BENZI DESENATE - [Bir başlık ekleyin \(3\) \(fliptml5.com\)](http://Bir başlık ekleyin (3) (fliptml5.com))

POEZIE - Voki - Voki Scene Pickup/ Voki - Voki Scene Pickup/ Voki - Voki Scene Pickup/ Voki - Voki Scene Pickup/ Voki - Voki Scene Pickup

2. PROIECT INTERNATIONAL – ETWINNING “MY BOOKS - MY BEST FRIENDS”

ID: 140576

<https://school-education.ec.europa.eu/en/etwinning/projects/my-books-my-best-friends>

realizat in parteneriat cu Özkent Akbilek Fen Lisesi, Etimesgut, Turcia

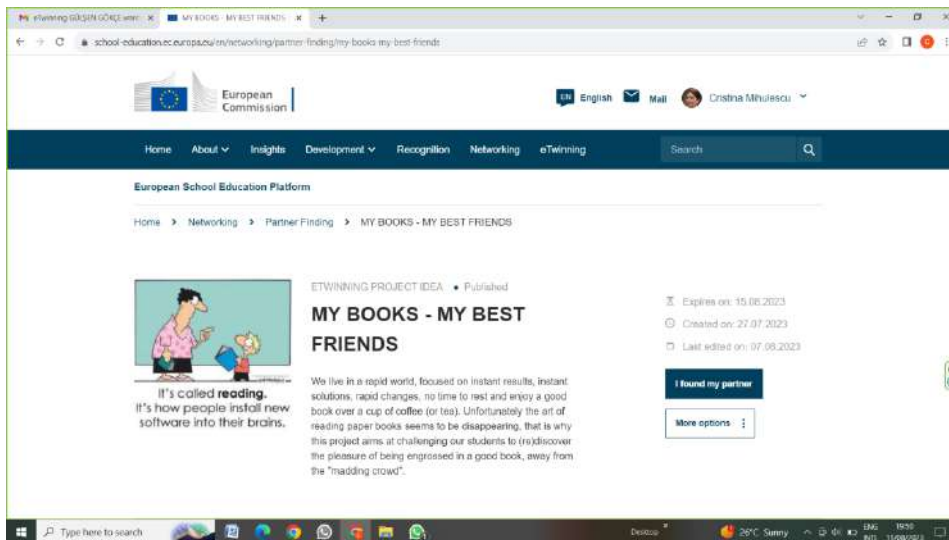

„My Books - My Best Friends” a fost un „proiect de vară”, al cărui scop a fost să provoace elevii noștri să citească, să traducă, să dezbată, să asculte, să creeze, să ia notițe și să împărtășească cele mai interesante idei pe care le-au întâlnit în lecturile lor.

Prin acest mini-proiect ne-am propus:

- să ajutăm elevii noștri să-și dezvolte abilități lingvistice, cum ar fi: citit, scris, vorbit, ascultat
- să provocăm elevii noștri să intre în contact cu semeni dintr-o altă țară
- să informăm atât copiii cât și părinții acestora în legătură cu proiectele eTwinning
- să facem cunoscute școlile noastre pe această platformă europeană

3. PROIECT INTERNAȚIONAL FĂRĂ FINANȚARE EUROPEANĂ ETWINNING INNOVATIVE METHODS TO TEACH ENGLISH (METODE INOVATOARE DE PREDARE A LIMBII ENGLEZE) # ID: 140505

<https://school-education.ec.europa.eu/en/etwinning/projects/innovative-methods-teach-english>

realizat în parteneriat cu: ÖZKENT AKBİLEK FEN LİSESİ, Ankara, Turcia,
SAFRANBOLU KANUNİ ORTAOKULU, Safranbolu/ Karabük, Turcia, **IES Sierra Minera**, La Union, Murcia, Spania

The screenshot shows a web browser window displaying the eTwinning project page for "Innovative Methods to Teach English". The page is part of the European School Education Platform. The header includes the European Commission logo, language options (EN, English), and a user profile for Cristina Mihulescu. The navigation menu includes Home, About, Insights, Professional Development, Recognition, Networking, and eTwinning. The project details are as follows:

- PROJECT** (Active)
- INNOVATIVE METHODS TO TEACH ENGLISH**
- ID:** 140505
- Created on:** 29.07.2023
- Languages:** English
- Unlike (9)**
- Project options**

The project description states: "The aim of this project is to provide an environment where teachers of English can share both their failures and their success stories in teaching, as well as some of the methods they used to make the process of learning ...". There is a "Show more" link below the description.

Acest proiect in derulare își propune să ofere un mediu în care profesorii de limba engleză sa își poata împărtăși experiențele profesionale, precum și unele dintre cele mai eficiente metode pe care le-au folosit pentru a face procesul de învățare mai accesibil elevilor lor. Unele dintre ele vor fi folosite în predarea unor grupuri mixte de copii din România, Spania și Turcia. Astfel, elevii isi vor dezvolta toate cele patru competențe (citit, scris, vorbit și ascultat) ca urmare a unor metode interesante și inovatoare de predare și vor crea împreună un produs final in functie de tipul de inteligenta personal.

In concluzie, proiectele – si in special proiectele europene eTwinning - reprezinta o modalitate extrem de placuta si eficienta prin care elevii pot dobandi informatii din diverse domenii, pot cunoaste tineri de aceeasi varsta, cu preocupari asemanatoare, isi pot consolida increderea in sine, isi pot imbogati atat experienta de viata, cat si portofoliul personal.

BIBLIOGRAFIE:

- Cucuș, Constantin – **Pedagogie**, ed. Polirom Iași, 1996, p. 77-79
- D'Hainaut, L. – **Programe de învățământ și educație permanentă**, E.D.P., București 1981
- Neacșu, Ioan – **Metode și tehnici de învățare eficientă**, ed. Militară București, 1990
- **Învățământ primar** – revista pt. cadre didactice nr. 1/2000; 2-4/2002; 1/2004
- www.didactic.ro
- <https://etwinning.ro/despre-etwinning/>

Educatie civica in randul tinerilor prin teaching si coaching
Europa unei noi generatii...
(poveste de invatare in context european)

Educație civică în rândul tinerilor prin teaching și coaching

Europa unei noi generații...
(poveste de învățare în context european)

Prof. Militaru Alexandru-Lucian
Școala Gimnazială Maxenu, comuna Țintești

În urmă cu ceva vreme, am avut posibilitatea să particip în calitate de reprezentant ONG respectiv profesor consilier școlară la un concurs de proiecte cu tema: Sprijin pentru inițiativele civice ale tinerilor, derulat de Ambasada Franței în România și Institutul Francez .

Au fost selectate 15 organizații ale societății civile pentru a implementa proiecte de sprijinire a inițiativelor civice pentru tineret. Am fost selectați la categoria Educație despre democrație și implicare civică, urmând a desfășura activități educativ- comunitare în școala în care activez în calitate de profesor și anume Liceul Tehnologic Henri Coandă Buzău ca partener de seamă respectiv colaborarea cu Asociația franceză Echanges Internationaux dans l'Education Paris. În acest sens, Ambasada Franței și Institutul Francez din România a oferit sprijin financiar pentru proiectele inițiate de societatea civilă, în scopul bunelor practici și promovării participării tinerilor la politicile publice. În timp ce anul 2022 a fost desemnat de Uniunea Europeană Anul European al Tineretului, tineretul a constituit una dintre principalele priorități ale Institutului Francez din România, pentru perioada 2022 – 2024. Proiectele propuse s-au înscris în cadrul global al Obiectivelor de Dezvoltare Durabilă, definite de Organizația Națiunilor Unite pentru 2023, și care vor fi implementate în mai multe regiuni ale României. Printre criteriile de selecție, au fost apreciate, în mod deosebit, relevanța și caracterul inovator al temelor abordate, precum și diversitatea parteneriatelor alese și sustenabilitatea impactului proiectelor.

Obiectivele generale ale proiectului au constat în:

- Înființarea în cadrul școlii, a unui cerc prin educație și coaching,
- Promovarea voluntariatului în rândul elevilor,
- Valorificarea timpului liber în folosul comunității a elevilor,
- Formarea unei atitudini ecologice și responsabile în rândul elevilor prin exersarea unor deprinderi de voluntariat, sprijin și protejarea biodiversității,

- Focalizarea pe problematica participării liceanului la viață publică prin implicarea în procesul de luare a deciziilor de interes public,
- Crearea unor situații de învățare care facilitează implicarea tinerilor în procesul decizional,
- Sensibilizarea autorităților locale și a altor factori ai comunității în vederea implicării în rezolvarea problemelor persoanelor defavorizate.

Grup țintă: elevi (clasele IX- XII) de la Liceul Tehnologic Henri Coandă Buzău

Numărul de cadre didactice liceu: total 68, femei 41, bărbați 27,

Profile/discipline: tehnician transporturi, tehnician sportiv- fotbal, tehnician de telecomunicații, tehnician ecolog și protecția mediului, tehnician desenator de telecomunicații, tehnician electromecanic, tehnician activități de secretariat.

În procesul de constituire a unei societăți democratice, educația pentru cetățenie democratică și implicare civică, are un rol deosebit de important pentru a dezvolta o cultură a drepturilor omului, a principiilor democratice și a responsabilităților și participării cetățenilor. S-a putut observa, că prin participare civică și implicare responsabilă, tinerii au devenit activi și interesați de zona voluntariatului. Demersul pe care am dorit să-l realizez, a vizat formarea bunului cetățean, în sensul însușirii de cunoștințe, dezvoltarea de drepturi și atitudini, care i-au permis elevului să perceapă și să înțeleagă modul în care societatea trebuie să funcționeze. În această manieră, m-am gândit, să înființez un CERC DE EDUCAȚIE CIVICĂ, ca demers aplicativ în activitățile extracurriculare respectiv consiliere și orientare, folosind ca noutate pe lângă alte strategii și metode de formare, instrumentul COACHING-UL. Dubla mea implicare, a fost o provocare atât pentru schimbările benefice care au fost validate la finalul activităților respectiv pentru elevii implicați și comunitate. CERCUL DE EDUCAȚIE CIVICĂ ȘI COACHING, și-a propus formarea abilităților și atitudinilor civice în rândul elevilor, pentru realizarea succesului personal și profesional în context social, bazat pe cultivarea unui mediu educativ centrat pe valori, responsabilitate, toleranță, democrație, etc.

Scopul principal al cercului, la vizat tematica adecvată, conform particularităților de vârstă, preocupărilor, specificului școlii și al comunității. Participarea acestora, la activitățile propuse, au contribuit la o mai bună înțelegere a raportului dintre individ, familie și comunitate, printr-un proces de lungă durată, iar elevii au înțeles rolul și importanța implicării la apartenență, la familie, la grupurile de joc și învățare, dar și la relațiile specifice pe care ei le pot stabili cu diverse instituții și organizații din comunitatea în care trăiesc. Obiectivul principal a fost îmbinarea utilului cu plăcutul, punând la îndemână elevilor instrumente de învățare necesare pentru sine și viitor. Punctele tari ale constituirii unui astfel de cerc au fost bazate pe educația democratică și civică, și au avut în vedere, următoarele:

Transferul de metode didactice neconvenționale centrate pe elevi și utilizate în cadrul activităților educative școlare și extrașcolare privind calitatea eficientă a actului educațional,

-Vizibilitatea comportamentului civic în societate și promovarea respectului față de demnitatea și drepturile omului,

-Utilizarea tehnicilor moderne în activitățile de cerc,

-Valorificarea experiențelor pozitive în ceea ce privește dezvoltarea personală,

-Existența parteneriatului educațional cu familia, comunitatea, organizațiile non-guvernamentale în vederea responsabilizării acestora.

#Ne propunem ca în viitor după implementarea acestui cerc și testarea metodei și strategiilor de lucru folosite în implicarea civică a elevilor, să aplicăm acest gen de activitate la mai multe unități școlare cu ajutorul ONG-ului și sprijinul partenerilor, pentru ca demersul nostru să aibă o finalitate vizibilă în comunitate.

#Rezultatele dezirabile: însușirea prevederilor legale și a importanței voluntariatului în rândul comunității de către grupul țintă, schimbarea atitudinii printr-o mentalitate deschisă – civică, folosirea instrumentului teaching și coaching în activitățile extracurriculare.

#Beneficiile pentru elevi și cadrele didactice colaboratoare au fost:

-Exprimarea liberă a gândurilor și opiniilor cu privire la democrație și cetățenie activă prin acțiuni de voluntariat,

-Contact cu persoane specializate pentru diverse moduri de luare a deciziilor sau de rezolvare a problemelor,

-Familiarizarea elevilor cu o societate deschisă, democratică în care ideile sunt privite cu respect și interes, indiferent de unde vin,

-Achiziția de noi deprinderi pentru activitatea de învățare, formare și cunoaștere moral – civică,

-Conștientizarea factorilor educaționali din comunitate cu privire la rolul construirii unui mediu educațional în care să motiveze elevul, atitudinea pozitivă și semenii noștri.

#Impact pe termen lung asupra beneficiarilor și a grupului țintă, a constat în:

-Îmbunătățirea cunoștințelor în ceea ce privește conceptul de voluntariat,

-Formarea unor atitudini și deprinderi utile unui comportament democratic și tolerant,

-Utilizarea tehnologiei moderne ca mijloc de instruire pentru creșterea gradului de atractivitate și a învățării prin descoperire,

-Dezvoltarea dimensiunii europene datorită susținerii educației civice, o importantă valoare a cetățeniei europene active,

-Creșterea vizibilității unității școlare în comunitatea locală datorită provocării unor exemple de bună practică în ceea ce privește educarea non-formală a tinerilor voluntari și a unor modele pozitive de comportament și atitudine.

#Sustenabilitatea proiectului a fost asigurată prin următoarele modalități:

-Valorificarea experienței dobândite de elevii voluntari și cadrele didactice participante, în vederea îmbunătățirii modalităților de realizare a proiectului cerc propus,

-Propunerea în anul 2022 – 2023, a unui nou proiect educativ local cu această tematică, în care vor fi implicați o parte din elevii din grupul țintă în scopul valorificării experienței dobândite,

-Includerea activităților proiectului în oferta de activități extrașcolare de către profesorii diriginți,

-Realizarea unei programe opționale cu tema Teaching și Coaching în educația civică.

#Valoarea adăugată a parteneriatului cu o structura franceză:

- Abordarea inovativă a metodelor și strategiilor de predare – învățare – evaluare,
- Dezvoltarea unei stări comune de apartenență la idealurile europene, promovând cetățenia activă în toată Europa,
- Prevederea unui plan bun de comunicare, care să asigure șansa de a lucra la problemele cu care se confruntă școala, respectiv compararea abordărilor,
- Familiarizarea elevilor voluntari și a cadrelor didactice colaboratoare cu varietatea de instrumente web pentru atelierele cercului,
- Optimizarea relației de colaborare prin dialog constructiv și echitate în educație,
- Utilizarea de bune practici în școlile partenere și schimbul de informații intercultural care conduce la rezultate.

CONCLUZIE: Prin acest parteneriat cultural, asociația și voluntarii care s-au implicat în activitățile propuse, și-au dorit deschidere, toleranța pentru a putea consolida construcția europeană. Abordarea pedagogică a fiecărui partener, este de fapt cheia, inovația și continuitatea acestor activități, deoarece elevii, învață în echipă.

Captarea atenției și stârnirea curiozității în procesul de predare

Prof. Militaru Alexandru-Lucian
Școală Gimnazială Maxenu Buzău

Este de notorietate faptul că motivația învățării reprezintă un punct forte în activitatea profesorului cu elevii la clasă. Elevii motivați sunt cei cu care profesorul lucrează mai ușor, obține performanțe, având o satisfacție mai mare. Dascălul care lucrează cu o clasă de elevi cu o motivație ridicată pentru învățatură este mai împlinit și mai fericit în carieră. La polul opus, un cadru didactic care își desfășoară activitatea cu elevi demotivați are mai multe probleme de indisciplină în clasă, și este nemulțumit de parcursul profesional. Mai precis, Gardner a spus că „*nu există un singur tip de inteligență, ci aceasta poate fi regăsită sub diferite aspecte: inteligență lingvistică, logico-matematică, spațială, corporal-kinestezică, muzicală, interpersonală, intrapersonală și naturalistă*”. În acest sens, putem face o scurtă analiză, concentrându-ne pe elemente pe care le considerăm vitale pentru o bună dezvoltare a elevilor și anume:

- Ameliorarea capacităților de atenție și concentrare
- Optimizarea capacităților de memorare
- Optimizarea gestionării emoțiilor și a stresului
- Ameliorarea comunicării cu ceilalți
- Întărirea motivației și stimularea ambiției
- Dezvoltarea încrederii în sine și a respectului de sine
- Dezvoltarea modului de a învăța

O școală eficientă dezvoltă fiecare dintre aceste elemente, într-un mod echilibrat și adaptat societății moderne. Atenția și concentrarea sunt vitale pentru ca elevul nostru să se dezvolte folosindu-și întregul potențial. În clasă, atenția elevilor este o cheie de boltă pentru succesul întregului proces de învățământ. De multe ori captarea atenției este lăsată pe locul doi, considerându-se că elevul are obligația să învețe. Dimpotrivă, elevul trebuie atras spre învățatură, motivat, provocat și captivat să o facă. Atenția și concentrarea au la bază necesitatea exercițiului. Școala cere de multe ori ca elevul să aibă o capacitate crescută de atenție și de concentrare, dar nu se observă realizări. Având în față aceste provocări ale societății moderne (copiii sunt mai stresați, sunt multitasking etc.), devine evidentă necesitatea de a înțelege toate nuanțele și aspectele pe care le putem lua în calcul în privința memoriei. Dacă școala nu îl ajută pe elev să-și dezvolte memoria, atunci tot procesul de predare – învățare – evaluare poate fi destabilizat. Încrederea în propria memorie evidențiază faptul că, dacă ne repetăm permanent că memoria noastră este bună, creierul o să înregistreze această informație și o să acționeze în consecință. În învățare este benefic să implicăm cât mai mulți analizatori, are să ofere sens memorării: auditiv, vizual, olfactiv, gustativ și kinestezic. De pildă, literatura de specialitate a demonstrat că poate exista o legătură între miros și memorare. Memoria este un proces atât de util ființei umane încât omul a încercat permanent să identifice alte și alte cai de a-și dezvolta capacitatea de memorare. Nu trebuie să uităm că dezvoltarea motivației pentru învățare este un proces complex, nu se obține peste noapte și presupune o implicare profundă a cadrului didactic. Uneori părinții lasă sarcina motivării exclusiv în responsabilitatea școlii ca instituție de educație, ceea ce nu este niciodată suficient: școala le cere copiilor să învețe, le spune ce să învețe, dar nu și de ce trebuie să învețe. Singurul argument care însoțește imaginea școlii în percepția

elevilor ei este bazat pe afirmația conform căreia dacă elevul învață constant în toți anii în care frecventează școala, când va crește, va deveni un adult de succes. Motivația pentru învățare presupune o anumită asumare bazată pe un tip de responsabilizare a persoanei care face acest lucru. Este un fenomen complex care trebuie înțeles din interior ca să putem vedea cum trebuie să aplicăm procesul de motivare la elevii noștri.

Cercetătorii afirmă că pentru a cunoaște motivația trebuie să urmărim un set de caracteristici:

- Motivația este autodirecționată, ea provine din decizia elevului,
- Acțiunile motivației au scop,
- Comportamentul motivat este variabil,
- Există o așteptare a succesului în ceea ce privește comportamentele motivate,
- Există un stimulente, pozitiv sau negativ, o valoare consumatorie a acțiunii,

Putem spune că este necesară multă răbdare în exersarea comportamentului de motivare a elevului și trebuie facilitați toți pașii parcurși. Sărbătorirea victoriilor, ne oferă fiecăruia dintre noi un moment aparte de trăire a succesului, de satisfacție și consolidează motivația de a mai încerca. Revenind la problema cu care am început, aceea a școlii ca obligație, este bine să revedem lista realizată de către Dempsey și Zimbardo și să observăm că procesul de motivare este atributul dascălului, dar el are succes doar dacă se bazează pe caracteristicile elevilor și ia în calcul libertatea acestora de a alege. Exemplu: elevul trebuie să învețe pentru a doua zi la mai multe materii, dar nu are la dispoziție decât o ora pentru asta. Iată de ce trebuie să alegă dintre:

1. O materie care nu-i place, dar la care are notă și știe că nu o să fie examinat,
2. O materie care nu-i place, dar la care știe că o să fie examinat,
3. O materie situată în zona indiferenței – nici nu-i place, nici nu-i displace.

Din modelul apropiere – evitare putem să observăm că alegerile pe care le face zilnic elevul nostru sunt dificile. Este o listă de la care plecăm pentru a ajunge la măsurile pe care le putem pune în practică pentru a crește motivația.

Astfel, Robinson și Fielding, însumând cercetările din literatura de specialitate, observau:

- Elevii sunt motivați de interesul pentru temă, de provocare, de activitățile care li se propun,
- La polul opus, este demotivat să te plictisești deoarece activitatea pe care o faci este rutinieră și este percepută ca o pierdere de timp.

În concluzie, putem să parafrazăm cele spuse de Aguilar și Lafaix care afirmă că o materie școlară este precum cutia pentru bijuterie. Dacă cutia este frumoasă, bijuteria pare mai frumoasă. Nu va bazați pe valoarea intrinsecă a materiei pe care o predați. Aveți bijuteria, dar va trebuie și cutia.

Se observă că există trei tipuri de motivație intrinsecă:

- Motivația intrinsecă pentru cunoaștere – bazată pe elemente ca tendința de a explora
- Motivația intrinsecă – pentru a realiza lucruri
- Motivația intrinsecă – pentru a experimenta stimularea

BIBLIOGRAFIE:

- 1.Cerghit, I. (2008). Sisteme de instruire alternative și complementare. Structuri, stiluri și strategii, Iași, Polirom.
- 2.Ion – Ovidiu Pănișoara. Ghidul profesorului, Iași, Polirom.

Teaching Methods

Prof. Militaru Maria Magdalena

Liceul Gheorghe Surdu, Brezoi

The term **teaching method** refers to the general principles, pedagogy and management strategies used for classroom instruction.

Your choice of teaching method depends on what fits you — your educational philosophy, classroom demographic, subject area(s) and school mission statement.

Teaching theories can be organized into four categories based on two major parameters: a teacher-centered approach versus a student-centered approach, and high-tech material use versus low-tech material use.

Personalized Learning

Personalized learning is such a new educational model that its definition is still evolving. At the heart of the model, teachers have students follow personalized learning plans that are specific to their interests and skills. Student self-direction and choice in the curriculum are hallmarks of personalized learning.

Assessment is also tailored to the individual: schools and classrooms that implement personalized learning use competency-based progression, so that students can move onto the next standards or topics when they've mastered what they're currently working on. That way, students in personalized learning classrooms can progress to work beyond their grade level as they master topics, while students who need additional help have that time built into their daily schedules as well.

There's also room for an emphasis on college and career readiness in personalized learning environments. Students who don't require remediation or extension work can instead work with teachers to nurture social skills and other or 21st-century skills lessons and receive mentoring.

Personalized learning is extremely student centered, but teachers are required to teach lessons, look at frequent assessment data, and meet with students to make

any necessary changes to their learning plans. They'll also need to have a certain comfort level with technology: the differentiated and personalized instruction that students receive often come in the form of online lessons and programs, so teachers must be able to navigate virtual platforms with ease.

Flipped Classrooms

Broadly, the flipped classroom label describes the teaching structure that has students watching pre-recorded lessons at home and completing in-class assignments, as opposed to hearing lectures in class and doing homework at home. Teachers who implement the flipped classroom model often film their own instructional videos, but many also use pre-made videos from online sources. A flipped classroom is structured around the idea that lecture or direct instruction is not the best use of class time. Instead students encounter information before class, freeing class time for activities that involve higher order thinking.

A key benefit of the flipped classroom model is that it allows for students to work at their own pace if that is how the teacher chooses to implement it. In some cases, teachers may assign the same videos to all students, while in others, teachers may choose to allow students to watch new videos as they master topics (taking on a more “differentiated” approach).

But despite this potential for more student-centeredness, flipped classroom models are still mostly based on a teacher's idea of how learning should happen and what information students need, making it chiefly teacher-centered. From a technology perspective, the system hinges on pre-recorded lessons and online activities, meaning both students and teachers need a good internet connection and devices that can access it.

In conclusion, no matter what methods we choose to use during teaching, the most important thing is to take into consideration the students' needs and their ability to understand and to apply what they learn.

Sites cited:

<https://www.futurelearn.com/info/blog/effective-teaching-methods>

<https://bokcenter.harvard.edu/flipped-classrooms>

LIMBAJUL

„Cuvântul este sunet și culoare, e mesagerul gândului uman.” Tudor Vianu

“Cuvântul are un caracter esențial practic.” Pierre Legendre

Limbajul reprezintă funcția utilizată cel mai frecvent de către oameni în activitatea de comunicare, activitate prin intermediul căreia ei schimbă în mod continuu informații cu privire la mediul extern.

Limbajul este o formă specială de comunicare între oameni. Comunicând prin limbaj, oamenii își transmit unul altuia ideile, se influențează reciproc. Comunicarea prin limbaj se realizează cu ajutorul limbii. Limba este un mijloc de comunicare între oameni.

Limbajul este un fenomen deosebit de complex care a preocupat de multă vreme pe oamenii de știință din cele mai variate domenii. Fiind prin natura sa un proces prin excelență psihologic, limbajul este în primul rând obiectul de cercetare al psihologiei.

Constituind una din manifestările esențiale ale vieții psihice ale omului, limbajul este totodată una din trăsăturile sale caracteristice, distinctive, în raport cu celelalte viețuitoare. Omul este singura ființă vorbitoare. Fără limbaj nu poate fi concepută nici existența omului ca ființă socială, nici existența societății însăși.

În procesul comunicării, oamenii folosesc variate mijloace de comunicare, dintre care sunt neverbale (acțiuni concrete cu obiectele, gesturile și mimica), iar altele verbale (sonore, grafice). Mijloacele verbale (și în primul rând cele sonore) au dobândit un rol fundamental în comunicarea interumană. Ansamblul mijloacelor verbale de comunicare constituie fenomenul limbă care este prezent numai în societatea umană.

Limbajul este o formă specifică de activitate umană prin care se realizează comunicarea dintre oameni. Nu orice proces de comunicare între oameni poate fi considerat limbaj în sensul propriu al cuvântului. În accepția sa strictă, termenul de limbaj se referă la comunicarea verbală.

În terminologia științifică, acest termen desemnează capacitatea cu care este înzestrată orice ființă umană normală, constituită de a învăța și de a folosi unul sau mai multe sisteme de semne verbale pentru a comunica cu semenii săi, de a-și reprezenta

lumea. În concepția lui Jacques Piaget (1946) ființa umană este înzestrată cu puternice capacități funcționale ce fac posibilă emergența unei funcții simbolice generale, din care limbajul nu ar fi decât un aspect.

Limbajul este o activitate umană de comunicare prin intermediul limbii. Dar natura limbajului, respectiv a limbii, nu poate fi elucidată fără să se precizeze care este conținutul comunicării verbale. Deși limbajul se află în relații strânse cu toate procesele și însușirile psihice ale omului, inclusiv cu cele mai simple (senzațiile și percepțiile), totuși cercetările psihologice au stabilit de multă vreme că principalul conținut al comunicării verbale îl formează gândirea.

Geneza limbajului verbal trebuie căutată în necesitatea resimțită de indivizi de a găsi forme tot mai complexe de comunicare (pe lângă semne, semnale, desene etc.) pe măsură ce se diversificau raporturile dintre ei.

Astfel, apariția limbajului verbal a făcut posibilă comunicarea nevoilor, trăirilor etc. Limbajul verbal - specific doar omului - a apărut și s-a dezvoltat ca un instrument pentru conștientizarea, comunicarea și satisfacerea mai rapidă a unor nevoi.

Individul învață vocabularul și regulile de utilizare a limbajului în primii ani de viață, îmbogățindu-și apoi experiența pe tot parcursul existenței sale.

Între 0 - 1,5 ani are loc primul contact cu cuvântul, copilul aude cuvinte pronunțate de adult.

Între 2 - 4 ani copilul învață să numească obiecte, ca și cum ar atașa fiecăruia eticheta.

Între 5 - 7 ani copilul învață scheme simple de limbaj și învață să utilizeze propoziții și fraze.

Între 8 - 12 ani copilul deprinde limbajul scris, cititul și își îmbogățește masiv vocabularul.

Între 13 - 15 ani copilul începe să utilizeze noțiuni abstracte care cer utilizarea unor structuri lingvistice foarte complexe.

Factorii esențiali în geneza limbajului sunt: solicitările gândirii confruntate cu situații tot mai complexe și raporturile sociale tot mai extinse.

Limbajul verbal, specific doar omului, a apărut și s-a dezvoltat ca un instrument pentru conștientizarea, comunicarea și satisfacerea mai rapidă a unor nevoi.

Individul învață vocabularul și regulile de utilizare a limbajului în primii ani de viață, îmbogățindu-și apoi experiența pe tot parcursul existenței sale.

Individul învață vocabularul și regulile de utilizare a limbajului în primii ani de viață, îmbogățindu-și apoi experiența pe tot parcursul existenței sale.

Prin comunicare se înțelege legătura informațională sau schimbul de informație dintre un emițător și un receptor. Oamenii utilizează semne dintre cele mai diverse pentru a comunica date, valori ori reguli. Întrucât este investit cu sens, orice obiect poate fi convertit în purtător de informație.

În viața cotidiană, omul comunică verbal, dar și prin intermediul tehnologiei, publicității, mass-mediei etc.

Comunicarea se poate realiza fie prin limbaj articulat, fie prin alte forme de limbaj în vederea transmiterii unor informații. Așadar, acest proces psiho-social poate fi direct (mesajul se transmite prin mimică, gesturi, cuvinte) și indirect (mesajul se transmite prin tehnologii și tehnici: scriere, semnale transmise prin unde hertziene etc.).

De-a lungul timpului, oamenii au dezvoltat tehnologii din ce în ce mai performante pentru a comunica. Societatea contemporană a fost supranumită „societatea informațională” pentru că dispune de mijloace prin intermediul cărora informația poate fi comunicată într-un timp foarte scurt, unui număr foarte mare de indivizi.

Comunicare este o interacțiune verbală sau nonverbală care se desfășoară într-un anumit context temporal, social, cultural, psihologic etc. Zilnic, un individ interacționează cu numeroase mesaje, comunică și se comunică.

Un sistem de comunicare cuprinde următoarele elemente: emițătorul, receptorul (destinatarul), canalul, semnalul și codul.

Emițătorul traduce informația în semne care au semnificație (înțeles), proces care poartă numele de codare.

Canalul reprezintă mediul în care se transmite semnalul, mesajul de la emițător la receptor.

Receptorul primește mesajul și îi captează semnificația, proces care poartă numele de decodificare.

Răspunsul specific primit de emițător de la receptor cu privire la mesajul inițial transmis se numește feed-back (conexiune inversă).

În funcție de modul în care un individ participă la procesul de comunicare, există:

- comunicare intrapersonală (comunicare cu sine)
- comunicare interpersonală (comunicare de grup)

- comunicare de masă (comunicare pentru public).

În funcție de modul de realizare a procesului de comunicare, există:

- comunicare ascendentă (realizată în cadrul unei instituții, de la nivelul inferior spre cel superior)

- comunicare descendentă (realizată în cadrul unei instituții, de la nivelul superior spre cel inferior)

- comunicare orizontală (realizată între indivizii aflați în poziții ierarhice similare).

Limba este un sistem încheiat de semne, cuvinte și reguli gramaticale stabilite în societate de-a lungul timpului. Limba este un organism viu, reprezentând principalul mijloc de comunicare interumană. Limba este un instrument de comunicare care se dezvoltă inclusiv prin preluarea de termeni din alte limbi; noii termeni devin cu timpul parte a limbajului cotidian. În lume există aproximativ 2800 de limbi vorbite dintre care doar 350 au sistem diferit de scriere. Limbajul este o activitate psihică prin intermediul căreia se comunică, se transmit intenții, atitudini.

În cazul comunicării umane se disting două forme de limbaj: limbajul verbal (în care se utilizează limba, cuvântul) și limbajul nonverbal (alte modalități de exprimare decât cuvântul: limbaj pictural, muzical, gestual etc.). Limbajul este utilizat și în momentul în care nu se comunică verbal, limbajul este un simplu mijloc de transmisie a informației, circulând de la un sistem cognitiv la altul. Limbajul reprezintă modul în care se asimilează, se integrează și funcționează limba la nivel individual.

Dacă omul nu și-ar dezvolta limbajul în cadrul comunității în care trăiește, nu ar putea supraviețui.

Limbajul este un fenomen social, limbajul este un fenomen individual.

Limbajul verbal nu reprezintă unicul mijloc de comunicare.

Limbajul nu reprezintă modul în care se asimilează, se integrează și funcționează limbajul la nivel individual.

În cadrul comunicării umane se distinge atât limbajul verbal, cât și cel nonverbal.

Importanța limbajului verbal rezultă și din funcțiile sale: de comunicare, de cunoaștere (cognitivă), ludică (de joc), de reglare (de determinare), expresivă (afectivă).

În absența limbajului, fenomenul comunicării ar fi imposibil. Limbajul intermediază obținerea și prelucrarea informațiilor. Limbajul poate constitui un mod de destindere.

Prin limbaj, sunt identificate și rezolvate problemele pe care le întâlnește un individ.

Limbajul dispune de cea mai puternică forță de expresie.

Funcția de comunicare constă în asigurarea transmiterii informației de la o persoană la alta. Oamenii comunică unii cu alții în mod continuu, pentru a-și coordona și regla activitățile, pentru a-și anunța intențiile și a se integra cât mai bine în mediul lor de viață.

Funcția de cunoaștere reprezintă cuvântul este un instrument de fixare și obiectivare a informației despre obiectele și fenomenele externe, precum și un instrument de obținere de noi cunoștințe. Funcția ludică reprezintă jocurile verbale sunt foarte importante în activitățile de relaxare ale omului, dar și în majoritatea operelor literare. Exercițiul funcției ludice stimulează imaginația și creativitatea, sporind de asemenea coeziunea socială.

Funcția de reglare a limbajului constă în medierea formulării și conștientizării stărilor conflictuale interne și în depășirea acestora. Limbajul devine astfel o practică socială prin care indivizii își diminuează tensiunile interne. Cel care a făcut pentru prima dată din limbaj un instrument de identificare și de rezolvare a tensiunilor psihice a fost fondatorul curentului psihanalitic, Sigmund Freud.

Funcția expresivă este funcția de manifestare complexă a unor idei, imagini, nu doar prin cuvinte ci și prin intonație, mimică, pantomimică, gestică.

Prin intermediul acestei funcții, oamenii transmit informații, funcția de comunicare.

Prin intermediul acestei funcții, oamenii dobândesc și păstrează informații, funcția de cunoaștere.

Limbajul mediază activități relaxante și distractive, funcția ludică.

Limbajul este și un instrument de comunicare a emoțiilor, funcția expresivă.

Există două forme majore de limbaj verbal: limbajul extern și limbajul intern. Limbajul extern este singurul utilizat în comunicarea efectivă dintre indivizi. Limbajul intern este rezultatul interiorizării și al consolidării schemelor funcționale ale limbajului extern. Limbaj intern este legat de viața interioară a individului, se dezvoltă mai târziu decât limbajul extern, se dezvoltă în paralel cu gândirea. Limbaj extern este singurul folosit în comunicarea umană efectivă, se dezvoltă primul din punct de vedere ontogenetic, are două forme: oral și scris.

Formele limbajului extern sunt: limbajul oral și limbajul scris.

Limbajul oral este modul natural și primordial de realizare a limbajului verbal, fiind instrumentul principal în comunicarea cotidiană dintre oameni.

Limbajul scris apare și se dezvoltă mai târziu în ontogeneză, fiind mult mai pretențios din punct de vedere al comunicării optime.

Limbajul intern se dezvoltă în strânsă legătură cu dezvoltarea operațiilor și formelor gândirii. Limbajul intern este principalul schelet și suport al activității mintale întrucât nu există gânduri necodificate verbal.

Observarea comportamentului vizibil al persoanelor nu duce întotdeauna la concluzii corecte cu privire la gândurile formulate în limbaj intern. Nu vă grăbiți, deci, să trageți concluzii greșite despre cei din jurul vostru numai pe baza comportamentului extern!

Limbajul intern se deosebește de cel extern prin faptul că nu servește comunicării.

Asemănările dintre limbajul intern și extern sunt faptul că: mediază raționamente și utilizează cuvinte.

Limbaj extern folosește semne perceptibile și se sprijină pe gesturi.

Limbajul verbal este indispensabil desfășurării activității psihice umane. Nu există nici un proces psihic care să nu depindă de limbajul verbal. Limbajul configurează și orientează întreaga activitate psihică umană.

Informațiile mediate de limbaj sunt reținute și reactualizate mai ușor cu ajutorul memoriei.

Produsele imaginației sunt realizate și înțelese prin limbaj.

Obiectele percepute capătă semnificație prin intermediul limbajului.

Noțiunile sunt fixate prin cuvânt, judecățile și raționamentele, prin propoziții.

Dezvoltarea psihică a individului este strâns legată de dezvoltarea limbajului.

Procesele psihice devin din ce în ce mai complexe, fiind intermediare de forme superioare de limbaj.

Între 2-3 ani are loc indicarea corectă a denumirii obiectelor percepute este esențială.

Între 4-5 ani copilul tinde să imite adulții, astfel că este foarte important ca aceștia să utilizeze corect limbajul verbal.

Între 6-7 ani lectura joacă acum un rol fundamental, prin ea realizându-se învățarea și precizarea mai bună a termenilor abstracți.

Între 11-12 ani limbajul va continua să se dezvolte pe tot parcursul individului, în primul rând prin lectură.

Între 14-15 ani individul are la dispoziție o nouă formă de comunicare.

Comunicarea reprezintă legătura informațională dintre un emițător și un receptor. Un sistem de comunicare cuprinde un emițător și un receptor. Printre funcțiile limbajului se află funcția de cunoaștere. Formele principale ale limbajului sunt: extern și intern.

Comunicarea este un schimb de informații dintre emițător și receptor.

Funcția de cunoaștere a limbajului semnifică faptul că informațiile sunt obținute și stocate prin intermediul limbajului.

Principalele forme ale limbajului extern sunt scris și oral. Limbajul oral, raportat la cel scris apare mai devreme în ontogeneză.

Legătura dintre limbaj și imaginație presupune că: prin limbaj sunt înțelese și realizate imagini ale unor obiecte noi.

Limbajul verbal constituie activitatea de comunicare prin intermediul limbii.

Funcția de comunicare a limbajului verbal semnifică faptul că acesta este cel mai eficace instrument de comunicare. Principalele forme ale limbajului verbal sunt extern și intern.

Limbajul scris este mai bine structurat din punct de vedere logic decât limbajul oral.

Limbajul intern se constituie pe baza interiorizării schemelor limbajului extern.

Din punct de vedere ontogenetic limbajul oral este anterior limbajului scris.

Există câteva funcții fundamentale ale limbajului:

- funcția de comunicare prin intermediul căreia se asigură schimbul continuu de informații între oameni;
- funcția de cunoaștere prin intermediul căreia este produsă și stocată cunoașterea;
- funcția expresivă care constă în facilitarea exteriorizării și transmiterii unor trăiri subiective complexe;
- funcția ludică cu un rol fundamental în activitățile distractive și relaxante;
- funcția de reglare care constă în sesizarea și depășirea unor stări de dezechilibru psihosomatic.

Individul învață vocabularul și regulile de utilizare a limbajului în primii ani de viață, îmbogățindu-și apoi experiența pe tot parcursul existenței sale.

Unii psihologi consideră că limbajul este o funcție înnăscută și că utilizarea acestuia este predeterminată genetic (Noam Chomski). Alții consideră că limbajul nu este predeterminat genetic și că se învață prin construcții mentale ale individului pe parcursul vieții (Jean Piaget).

Pentru a înțelege adecvat fenomenul limbajului, trebuie definiți corect câțiva termeni:

- comunicarea reprezintă procesul de emisie de informații de la un emițător către un receptor;
- limba este suportul comunicării; ea reprezintă un sistem de semne și de reguli logico-gramaticale elaborat social-istoric, care servește ca instrument de codificare și transmitere a informației în procesul real al comunicării;
- limbajul este un ansamblu de elemente cu valoare de designare, care servesc ca instrument de codificare și transmisie a informației în cadrul unui grup și al unei situații particulare.

Putem identifica două forme majore de limbaj: limbajul verbal (specific omului) și limbajul non-verbal (în cadrul căruia există elemente specific umane și tipuri de limbaj specific umane: limbajul muzical, limbajul pictural, limbajul coregrafic etc.)

În procesul schimbului de informații dintre un emițător și un receptor se constituie sistemul de comunicare, alcătuit din câteva elemente:

- emițătorul care are rolul de a produce și transmite mesaje;
- receptorul sau destinatarul (cel care recepționează mesajul);
- canalul (mediul prin care este transmis mesajul);
- semnalul (entitate fizică ce are rolul de a materializa mesajul);
- codul (regula comună de producere și recepționare a mesajului).

Limbajul verbal dispune de câteva forme fundamentale: limbaj extern și limbaj intern.

La rândul lui, limbajul extern se împarte în limbaj oral și limbaj scris. Limbajul extern este singurul utilizat în comunicarea efectivă dintre indivizi. Limbajul intern este rezultatul interiorizării și consolidării schemelor funcționale ale limbajului extern.

Limbajul oral este modul natural și primordial de realizare a limbajului verbal. El este instrumentul principal în comunicarea cotidiană dintre oameni. Limbajul scris apare și se dezvoltă mai târziu în ontogeneză, fiind mult mai pretențios din punct de vedere al

comunicării optime. Limbajul intern este principalul schelet și suport al activității mintale întrucât nu există gânduri necodificate verbal.

Limbajul verbal este indispensabil desfășurării activității psihice umane. Nu există nici un proces psihic care să nu depindă de limbajul verbal. Limbajul configurează și orientează întreaga noastră activitate psihică.

Modificările structurale ce au avut loc în ultimii ani în țara noastră evidențiază necesitatea reconstrucției sistemului de învățământ pe baze noi, potrivit nevoilor sociale, economice, dar și ale sistemului de valori promovat. Aceasta permite accentuarea laturii pragmatice a aplicării curriculum-ului: profesorul face legătura directă și evidentă între ce se învață și de ce se învață.

Limbajul extern este singurul utilizat în comunicarea efectivă dintre indivizi. Limbajul intern este rezultatul interiorizării și al consolidării schemelor funcționale ale limbajului extern. Buton „Info”: Ontogeneza: Dezvoltare individuală a organismelor vegetale și animale, care cuprinde toate transformările organismului de la stadiul de embrion, până la sfârșitul existenței lui.

Fixarea sau centrarea perceptivă leagă imaginea de obiect, în timp ce reprezentarea realizează o decenterare a imaginii de obiectul singular, fără însă a se desprinde de lumea reală și să treacă într-un plan mental propriu-zis. Simbolurile imagistice sunt elemente ale gândirii preconceptuale sau intuitive care facilitează trecerea de la imaginile perceptive la operațiile mentale specifice gândirii conceptuale.

Dimensiunea afectivă la vârsta preșcolară se exprimă prin îmbogățirea și diversificarea stărilor afective, prin amplificarea lumii subiective interioare, aspecte care conduc la trezirea sentimentului de personalitate. Acest sentiment se exprimă atât printr-o atitudine de opoziție (Wallon, 1975) cât și printr-o paradă a eului relevată prin agilitatea copilului, grație stângacei dar plină de farmec, care este folosită pentru a trage atenția și admirația celor din jur.

Întreaga dezvoltare afectivă este pusă pe seama procesului identificării. Este vorba de trăirile generate de relațiile cu persoanele din apropierea sa. Modelele umane cele mai apropiate sunt cele parentale, copilul străduindu-se să se identifice cu cei doi părinți.

Cercul persoanelor cu care se identifică se lărgeste, educatoarea devenind una dintre acestea, cu rezonanța puternică pentru copil, campul afectiv îmbogățindu-se astfel cu noi trăiri emoționale. Sursa acestora se afla în contradicția dintre trebuința de autonomie și interdicțiile impuse de adult. Psihologic, această contradicție îmbracă forma crizei de opoziție, ce se exprimă printr-un evantai de rivalități față de cei mai mari. Satisfacerea trebuinței de independență declanșează conduite pozitive, după cum blocarea ei generează stări emoționale negative. Instabilitatea afectivă este încă prezentă la această

vârstă, ea exprimându-se prin anumite explozii afective, concretizate prin treceri bruște de la o stare pozitivă la una negativă și invers.

Dimensiunea relațională se exprimă prin amplificarea independenței comportamentale, expresie a procesului identificării de sine și a apariției sentimentului de personalitate. Criza de opoziție îmbracă două tendințe complementare, relațiile cu adulții sunt dominate uneori de sensibilitate și de dorință de a conviețui împreună, cu toate conflictele trecătoare ce se manifestă în această perioadă.

Frecventarea grădiniței conduce, în mod inevitabil, la conturarea unui autentic comportament interrelațional. Structura formală și informală a grupului de copii din grădiniță generează un climat psihosocial în care fiecare copil este în același timp spectator și actor al tuturor întâmplărilor care au loc aici. Pe măsură ce sunt acceptate și conștientizate unele reguli și norme de comportare, relațiile interpersonale se diversifică și se îmbogățesc în conținutul lor informațional. Datorită fenomenului percepției sociale, copilul de vârstă preșcolară este în stare să realizeze o selecție în relațiile sale interpersonale, considerându-i pe unii dintre partenerii săi prieteni sau rivali. Sistemul relațiilor interpersonale constituie fondul pe care încep să se contureze trăsăturile caracteriale.

Vorbirea copilului apt pentru școlaritate trebuie să fie corectă și expresivă, să-l ajute să-și exprime corect gândurile, dorințele, intențiile și trăirile emoționale, să verbalizeze adecvat ce vrea, să comunice altora prin folosirea lexicală și gramaticală corectă a cuvintelor.

Sarcinile dezvoltării vorbirii la preșcolari, care sunt precizate în programă, sunt menite să răspundă procesului de învățare din școală.

Volumul conținutului informativ dobândit de copii în procesul instructiv-educativ ne poate oferi informații concludente pentru aprecierea nivelului de adaptare școlară.

În timpul perioadei preșcolare are loc perfecționarea laturii fonetice a limbajului.

Trebuie subliniat faptul că asimilarea compoziției sonore a cuvintelor reprezintă un moment însemnat în dezvoltarea limbajului la vârsta preșcolară, ceea ce permite copilului să se descurce în raporturile complexe ale formelor gramaticale. Pe de altă parte, perceperea auditivă a fiecărui sunet din cuvânt, diferențierea de celelate sunete, analiza compoziției fonetice a cuvintelor, oferă premisele necesare pentru învățarea citit-scrisului în școală.

Lărgirea relațiilor cu mediul, procesul de comunicare cu ceilalți, determină o însemnată creștere a vocabularului (la 7 ani – aprox. 4000 cuvinte). Dezvoltarea limbajului la copil nu se reduce la creșterea cantitativă a vocabularului. Odată cu

asimilarea fondului lexical copilul își însușește și semnificația cuvântului, adică noțiunile care se schimbă, se îmbogățesc și se precizează treptat pe măsura acumulării experienței.

În dezvoltarea limbajului copilului, însușirea structurii gramaticale a limbii materne reprezintă o problemă deosebit de importantă. Acumularea experienței verbale duce treptat la formarea unor generalizări lingvistice, empirice, la elaborarea așa numitului “simț la limbii”. Mecanismul fiziologic al “simțului limbii” îl constituie stereotipul dinamic care se elaborează la nivelul celui de-al doilea sistem de semnalizare în procesul vorbirii.

Capacitățile intelectuale, morale, estetice se dezvoltă progresiv și sunt condiționate de stimulările la care copilul este supus prin intermediul anumitor factori.

Dintre aceștia pot fi enumerați:

- integritatea anatomo-fiziologică a analizatorilor, mai ales cel care condiționează vorbirea, respectiv analizatorul vizual și verbo-motor. Copilul cu o bună capacitate auditiv-perceptivă va recepta corect latura sonoră a limbajului; dacă se manifestă deficiențe auditive va întâmpina greutăți în activitățile ce se vor desfășura. La fel de important este și analizatorul vizual.

- autocontrolul exprimării proprii. În jurul vârstei de 5-6 ani se consideră normal un copil care poate reflecta asupra propriei vorbiri. Asimilarea fondului lexical de către copil va asigura stăpânirea în condiții bune a semnificației cuvintelor. Acest lucru se observă când se cere copiilor să înlocuiască un cuvânt cu altul care are aceeași semnificație sau în cazul omonimelor. Acest fapt demonstrează evoluția calitativă a operațiilor gândirii, fapt determinant în asimilarea structurilor gramaticale. La vârsta de 6-7 ani se observă un progres în capacitatea de a opera cu simboluri.

- exprimarea educatoarei.

În formarea limbajului orice pedagog va avea încredere următoarele aspecte: îmbogățirea vocabularului, lărgirea capacității de interpretare semantică și polisemantică, desăvârșirea structurii gramaticale, a limbii vorbite și expresivitatea adecvată la context.

Prin intermediul activității instructiv-educative în permanența cu factorii și cu condițiile enunțate, însușirea limbii ca instrument de cunoaștere, se desfășoară ca un proces de acumulare, necesar generalizărilor lingvistice. Când copilul începe să vorbească, după ce a trecut timpul gânguritului, el se exprimă prin ceea ce lingviștii numesc halofaze, cuvinte sau sintagme investite cu funcțiile gramaticale ale unei fraze.

Cu timpul, copiii își produc limbajul, imitând o schemă a sintaxei receptate și alcătuindu-și propriul model generativ.

Vorbirea monologată, cu sine însuși, reprezintă momentul “cheie” pentru punerea în mișcare a operațiilor intelectuale solicitate pentru programarea și reglarea activității proprii cât și pentru a dirija activitatea instructiv-educativă. Această etapă desemnează caracterul dominant egocentric al limbajului, etapă în care copilul nu este preocupat decât de propriile acțiuni.

Comunicarea prezintă, pentru copil, o mare importanță întrucât prin intermediul ei se realizează în mare parte însușirea primelor cunoștințe și reglarea efectivă a comportamentului.

Activitățile din grădiniță trebuie să favorizeze situația de comunicare, să accepte toate formele de limbaj spontan, precum și pe cele paralingvistice; să organizeze spații de comunicare.

Aceste situații sunt de două feluri: individuale și colective. Situațiile de comunicare individuale constau în repetarea cu voce tare de către educatoare a celor spuse de copil și apoi în reformularea frazelor lui de mai multe ori, în maniere diferite și într-un limbaj corect. Astfel, copilul își dă seama că ceea ce a repetat educatoarea este de fapt expresia propriilor lui gânduri. Situațiile de comunicare colectivă se creează atunci când copiii sunt grupați în semicerc și puși cu toții să facă diverse exerciții: să vorbească, să cânte, să povestescă, să recite, în așa fel încât fiecare dintre ei să utilizeze cu plăcere limbajul.

Exercițiile distractive se pot realiza pornindu-se de la povești, numărători (de tip ala-bala), cantece sau cărți ilustrate. Exercițiile de eliberare a limbajului pun copilul în situația de a vorbi, sub impulsul unui stimul, educatoarea reformulând corect ceea ce spun copiii. Acestea reprezintă momente de stimulare a comunicării și a creativității.

Astfel, stimularea dezvoltării limbajului la preșcolari este absolut necesară. Se poate constata că sărăcia vocabularului și stângăcia în exprimare pot frâna nu numai progresul intelectual și munca de învățare, dar pot produce modificări și în stările afective ale copilului (timiditate, teamă).

Avem și tulburările de limbaj, acestea reprezintă toate deficiențele de înțelegere și exprimare orală, de scriere și citire, de mimica și articulare. Majoritatea **tulburărilor de limbaj** apar la copiii de vârstă mică (2-3 ani) și de vârstă preșcolară, adică exact în perioada în care limbajul se formează și se dezvoltă.

Tulburările de limbaj sunt:

- Tulburări de pronunție (afectarea pronunției unuia sau mai multor sunete: dislalia, dizartria, rinolalia);
- Tulburări de ritm și fluentă (balbăiala, bradilalia, tahilalia, logonevroza și tulburări coreice);
- Tulburări de voce (afonia, disfonia și fonoastenia);
- Tulburări ale limbajului citit-scris (dislexia, disgrafia, alexia și agrafia);

- Tulburari polimorfe (afazia si alalia);
- Tulburari de dezvoltare a limbajului (mutism psihogen, retardul verbal, disfunctii verbale asociate autismului infantil sau handicapului de intelect sau handicapului de auz);
- Tulburari asociate unor afectiuni de tip psihopatologic sau psihiatric (ecolalia, jargonofrazia).

Dislalia (in popor denumita si “pelticie”) reprezinta abaterea de la pronuntia standard sau incapacitatea subiectului de pronunta corect un sunet, o silaba sau un cuvint. Dislalia este prezenta la oamenii normali cat si la cei cu handicapuri si este cea mai frecventa dintre tulburarile de limbaj.

Dizartria reprezinta o vorbire confuza, disritmica, disfonica, cu o pronuntata rezonanta nazala in care monotonia vorbirii se imbrina cu pronuntarea neclara.

Rinolalia (in popor denumita si “fonfaiala” sau vorbire pe nas) consta in pronuntarea nazonata a sunetelor.

Balbaiala este o tulburare a vorbirii ce se manifesta prin dezordini intermitente ale pronuntiei, repetari convulsive si blocaje ale unor foneme, omisiuni precipitate, urmate de dificultati in articularea unor cuvinte.

Bradilalia este o vorbire rara, lenta, incetinita, cu exagerari maxime ale acestor caracteristici in cazul oligofreniei.

Tahilalia este o vorbire exagerat de rapida, care apare frecvent la persoane cu instabilitate nervoasa sau cu hiperexcitabilitate.

Logonevroza este o tulburare de ritm si fluenta a vorbirii si presupune, pe langa o repetare a sunetelor, silabelor si cuvintelor, o batere a tactului pe loc, o modificare a atitudinii fata de vorbire, de mediul inconjurator si o prezenta a spasmelor, incordarii, a unei preocupari exagerate fata de propria vorbire. Caracteristica acestei tulburari este logofobia (teama crescuta de a vorbi, mai ales in public sau in conditiile de stres emotional).

Tulburarile coreice presupun ticuri nervoase sau coreice ale muschilor fonoarticulari, mimicii, care se manifesta concomitent cu producerea vorbirii.

Afonia consta in pierderea vocii ca urmare a lezarii laringelui, caz in care, daca nu dispare vocea atunci aceasta se manifesta in soapta din cauza imposibilitatii corzilor vocale de a vibra.

Disfonia este o tulburare partiala a vocii, aparuta in urma situatiilor de soc emotional, trauma psihica, trac, angoasa. Aceste situatii pot determina instabilitatea vocii, inhibitia ei, monotonia sau caracterul sau sters, nediferentiat.

Fonoastenia este o tulburare functionala ce se manifesta prin slabirea/pierderea temporara a vocii si apare ca rezultat al folosirii incorecte sau abuzive a acesteia, care determina obosirea ei (mai frecventa in cazul anumitor profesii cum ar fi profesori, cantareti, naratori, etc.).

Dislexia este dificultatea de a citi, manifestata prin tulburari la nivelul perceptiei auditive, optice sau chinestezice, sau, la modul mai general, orice tulburare care intervine in achizitia cititului, in mecanismele acestuia.

Disgrafia consta in incapacitatea copilului dezvoltat normal din punct de vedere al limbajului, auzului si intellectului, de a invata corect si de a utiliza scrisul in conditii normale.

Alexia reprezinta pierderea capacitatii de a citi si de a intelege limbajul scris.

Agrafia reprezinta pierderea capacitatii de a scrie la o persoana care in prealabil scria normal, cauzata de lezarea lobului parietal stang.

Afazia reprezinta incapacitatea de a vorbi manifestata la o persoana cu un comportament verbal prealabil normal.

Alalia reprezinta imposibilitatea de a vorbi, dobandita la nastere, in conditiile inexistentei dificultatilor de ordin senzorial sau de intelect mari, care sa impiedice insusirea limbajului de catre copil.

Mutismul psihogen reprezinta refuzul total sau partial al copilului de a comunica cu anumite persoane, iar in forme grave acest refuz se extinde asupra intregului mediu inconjurator sau asupra unor anumite situatii.

Retardul verbal reprezinta blocajul ritmului de evolutie a limbajului.

Ecolalia este o tulburare caracterizata prin repetarea cuvintelor rostite de o alta persoana. Ecolalia poate fi intalnita intr-o varietate de stari patologice, precum sindromul Tourette, boala Alzheimer, boala Pick, schizofrenie, leziuni ale lobului frontal, etc. Pana la 75% dintre persoanele cu autism prezinta o anumita forma de ecolalie.

Jargonofrazia se manifesta printr-o exprimare neinteligibila, cu sunete fara semnificatie. Poate fi intalnita in afazia motorie, demente, leziuni cerebrale.

BIBLIOGRAFIE:

1. Cosmovici, Andrei – Psihologie generală, Editura Polirom, 1996
2. Golu, M – Bazele psihologiei generale . Editura Universitara. Bucuresti
3. Piaget, Jean – Psihologia Inteligenței, Editura Științifică, 1965
4. Wittgenstein, Ludwig – Cercetări Filosofice, Editura Humanitas, 2003
5. <https://cabinet-logopedie.ro/tulburarile-de-limbaj/>

Prof. consilier scolar Milovan Marina

C.J.R.A.E Arad

Limbajul

Vorbirea este o activitate foarte complexa, necesitand miscari fine si coordonari foarte exacte ale organelor vocale: laringe, limba si buze. Chiar pronuntarea corecta a unei vocale necesita o extrema precizie, lucru de care ne dam seama atunci cand invatam o limba straina. Exista un numar mare de centri nervosi controland si declansand limbajul.

Primul care a localizat centrul ce face posibila rostirea cuvintelor a fost P. Broca, identificandu-l in circumvolutiunea a III-a frontala.

Tulburari ale limbajului

- * Reprezinta toate deficientele de intelegere si exprimare orala, de scriere si citire, de mimica si articulare.
- * Majoritate tulburarilor de limbaj apar la copiii de varsta mica (2-3 ani) si de varsta prescolara, adica exact in perioada in care limbajul se formeaza si se dezvolta.



Tulburarile de limbaj sunt:

- Tulburari de pronuntie (afectarea pronuntiei unuia sau mai multor sunete: dislalia, dizartria, rinolalia)

Dislalia (in popor denumita si “pelticie”) reprezinta abaterea de la pronuntia standard sau incapacitatea subiectului de pronunta corect un sunet, o silaba sau un cuvant. Dislalia este prezenta la oamenii normali cat si la cei cu handicapuri si este cea mai frecventa dintre tulburarile de limbaj.



Dizartria reprezinta o vorbire confuza, disritmica, disfonica, cu o pronuntata rezonanta nazala in care monotonia vorbirii se imbina cu pronuntarea neclara.

Rinolalia (in popor denumita si “fonfaiala” sau vorbire pe nas) consta in pronuntarea nazonata a sunetelor.



Tulburari de ritm si fluenta (balbaiala, bradilalia, tahilalia, logonevroza si tulburari coreice)

Balbaiala este o tulburare a vorbirii ce se manifesta prin dezordini intermitente ale pronuntiei, repetari convulsive si blocaje ale unor foneme, omisiuni precipitate, urmate de dificultati in articularea unor cuvinte.

Bradilalia este o vorbire rara, lenta, incetinita, cu exagerari maxime ale acestor caracteristici in cazul oligofreniei.

Tahilalia este o vorbire exagerat de rapida, care apare frecvent la persoane cu instabilitate nervoasa sau cu hiperexcitabilitate.

Logonevroza este o tulburare de ritm si fluenta a vorbirii si presupune, pe langa o repetare a sunetelor, silabelor si cuvintelor, o batere a tactului pe loc, o modificare a atitudinii fata de vorbire, de mediul inconjurator si o prezenta a spasmelor, incordarii, a unei preocupari exagerate fata de propria vorbire. Caracteristica acestei tulburari este logofobia (teama crescuta de a vorbi, mai ales in public sau in conditiile de stres emotional).

Tulburarile coreice presupun ticuri nervoase sau coreice ale muschilor fonoarticulatori, mimicii, care se manifesta concomitent cu producerea vorbirii.

Tulburari de voce (afonia, disfonia si fonoastenia)



Afonia consta in pierderea vocii ca urmare a lezării laringelui, caz în care, dacă nu dispare vocea atunci aceasta se manifestă în șoaptă din cauza imposibilității corzilor vocale de a vibra.

Disfonia este o tulburare parțială a vocii, apărută în urma situațiilor de șoc emoțional, traumă psihică, trac, anxietate. Aceste situații pot determina instabilitatea vocii, inhibiția ei, monotonia sau caracterul său sters, nediferențiat.

Fonoastenia este o tulburare funcțională ce se manifestă prin slăbirea/pierderea temporară a vocii și apare ca rezultat al folosirii incorecte sau abuzive a acesteia, care determină oboseala ei (mai frecventă în cazul anumitor profesii cum ar fi profesori, cântăreți, naratori, etc.).

Tulburari ale limbajului citit-scris(dislexia, disgrafia, alexia si agrafia)

Dislexia este dificultatea de a citi, manifestata prin tulburari la nivelul perceptiei auditive, optice sau chinestezice, sau, la modul mai general, orice tulburare care intervine in achizitia cititului, in mecanismele acestuia.

Disgrafia consta in incapacitatea copilului dezvoltat normal din punct de vedere al limbajului, auzului si intelectului, de a invata corect si de a utiliza scrisul in conditii normale.

Alexia reprezinta pierderea capacitatii de a citi si de a intelege limbajul scris.

Agrafia reprezinta pierderea capacitatii de a scrie la o persoana care in prealabil scria normal, cauzata de lezarea lobului parietal stang.

Tulburari polimorfe (afazia si alalia)

Afazia reprezinta incapacitatea de a vorbi manifestata la o persoana cu un comportament verbal prealabil normal.

Alalia reprezinta imposibilitatea de a vorbi, dobandita la nastere, in conditiile inexistentei dificultatilor de ordin senzorial sau de intelect mari, care sa impiedice insusirea limbajului de catre copil.



Tulburari de dezvoltare a limbajului (mutism psihogen, retardul verbal, disfunctii verbale asociate autismului infantil sau handicapului de intelect sau handicapului de auz)

Mutismul psihogen reprezinta refuzul total sau partial al copilului de a comunica cu anumite persoane, iar in forme grave acest refuz se extinde asupra intregului mediu inconjurator sau asupra unor anumite situatii.

Retardul verbal reprezinta blocajul ritmului de evolutie a limbajului.

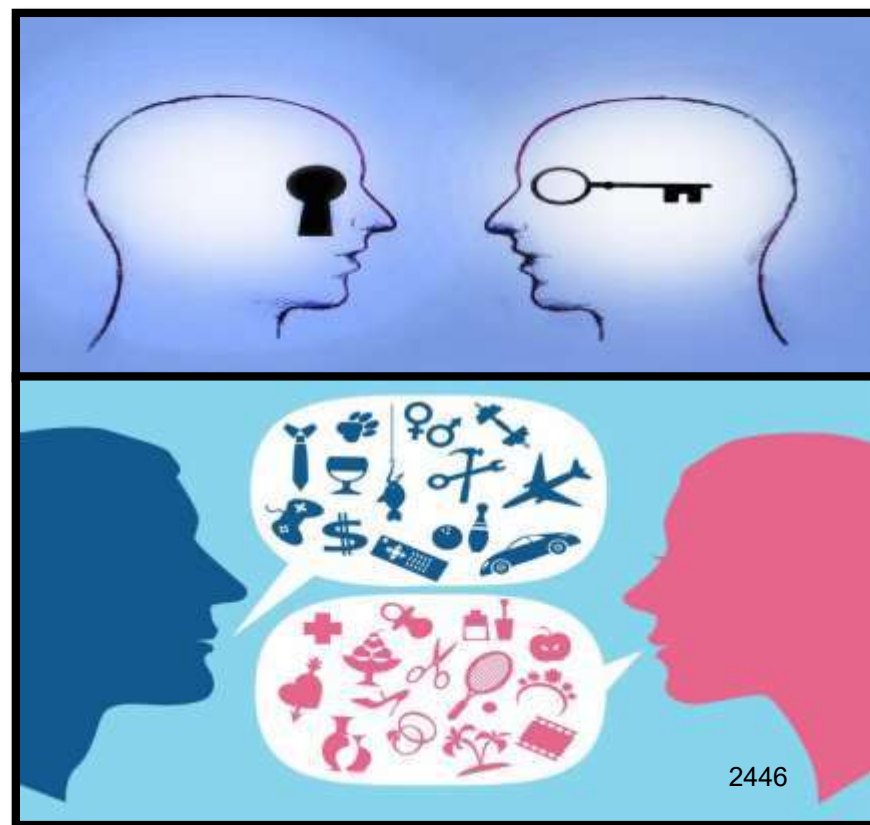

Tulburari asociate unor afectiuni de tip psihopatologic sau psihiatric (ecolalia, jargonofrazia).



Ecolalia este o tulburare caracterizata prin repetarea cuvintelor rostite de o alta persoana. Ecolalia poate fi intalnita intr-o varietate de stari patologice, precum sindromul Tourette, boala Alzheimer, boala Pick, schizofrenie, leziuni ale lobului frontal, etc. Pana la 75% dintre persoanele cu autism prezinta o anumita forma de ecolalie.

Jargonofrazia se manifesta printr-o exprimare neinteligibila, cu sunete fara semnificatie. Poate fi intalnita in afazia motorie, demente, leziuni cerebrale.

Bibliografie

1. Cosmovici, Andrei – Psihologie generală, Editura Polirom, 2005
2. Golu, M – Bazele psihologiei generale . Editura Universitara Bucuresti
3. <https://cabinet-logopedie.ro/tulburarile-de-limbaj/>

PROIECT REALIZAT DE

Prof. consilier scolar: Milovan Marina

C.J.R.A.E Arad

COLEGIUL NAȚIONAL "MATEI BASARAB"

Prof. MINCULEȚ DANIELA

SIRURI DE NUMERE REALE

Notiunea de sir

Fie $N_k = \{n \in \mathbb{N} \mid n \geq k\}$, unde $k \in \mathbb{N}$ este fixat. Avem $N_k = \{k, k+1, k+2, \dots\}$, iar $N_0 = \mathbb{N}$.

Definitia : Fie M o multime fixata, nevida. Numim sir de elemente ale lui M o functie $f : N_k \rightarrow M$, unde $k \in \mathbb{N}$ fixat.

Observatii: 1) Cel mai frecvent intilnim $k=0$ sau $k=1$ pentru multimea N_k .

2) Notind $f(n) = a_n, \forall n \geq k$, putem utiliza pentru sirul dat de functia f urmatoarea scriere: $(a_n)_{n \geq k}$, unde a_n se numeste termenul general al sirului.

3) Doua siruri $(a_n)_{n \geq k}$ si $(b_n)_{n \geq k}$ sunt egale daca $a_n = b_n, \forall n \geq k$. De aici facem observatia ca apare o diferenta importanta intre sir si multimea termenilor sirului (ceea ce revine la distinctia clara intre functie si imaginea functiei). Sunt siruri diferite, dar care au aceeasi multime de termeni, cum ar fi: $(x_n)_{n \geq 1}, x_n = (-1)^n$ si $(y_n)_{n \geq 1}, y_n = (-1)^{n+1}$.

$x_n, y_n \in \{-1; 1\}$, dar $x_n \neq y_n, \forall n \geq 1$.

Exemple: 1) $x_n = 1 + (-1)^n, n \geq 1$. Putem considera doua subsiruri: cel al termenilor de rang par $x_{2n} = 2$ si cel al termenilor de rang impar $x_{2n+1} = 0, \forall n \geq 1$.

2) $x_n = \sin \frac{n\pi}{2}, n \geq 0$. Se pot forma urmatoarele subsiruri:

$x_{4n} = x_{4n+2} = 0, x_{4n+1} = 1, x_{4n+3} = -1, \forall n \geq 0$.

Siruri marginite

Definitia : Un sir de numere reale $(a_n)_{n \geq k}$ este marginit superior daca $\exists \alpha \in \mathbb{R}$ astfel incat $a_n \leq \alpha, \forall n \geq k$.

Sirul $(a_n)_{n \geq k}$ este marginit inferior daca $\exists \beta \in \mathbb{R}$ pentru care $\beta \leq a_n, \forall n \geq k$.

Sirul $(a_n)_{n \geq k}$ se numeste marginit daca este marginit atat inferior, cat si superior, adica $\exists \alpha, \beta \in \mathbb{R}$ cu proprietatea ca $\beta \leq a_n \leq \alpha, \forall n \geq k$.

Mai putem spune ca $(a_n)_{n \geq k}$ este marginit $\Leftrightarrow \exists M > 0$, astfel incat $|a_n| \leq M, \forall n \geq k$.

Negand aceste definitii, obtinem definitiile sirului nemarginit superior, respectiv inferior:

$(a_n)_{n \geq k}$ este nemarginit superior daca: $\forall M \in \mathbb{R}, \exists n_M \geq k$ astfel incat $a_{n_M} > M$.

$(a_n)_{n \geq k}$ este nemarginit inferior daca: $\forall m \in \mathbb{R}, \exists n_m \geq k$ astfel incat $a_{n_m} < m$.

Prezentam in cele ce urmeaza cateva exemple de siruri de numere reale marginite sau nemarginite ; exemplele date sunt foarte simple, din categoria celor ce pot fi usor retinute sau "create" si de catre elevi. Pentru studiul acestora nu sunt necesare metode deosebite, deoarece nu ne propunem sa realizam aici un inventar al metodelor de studiu al marginirii.

$$1) x_n = \frac{1}{n}, n \geq 1.$$

Acest sir este marginit (atat inferior cat si superior), fapt obtinut prin observatii simple asupra termenului general:

$$\left. \begin{array}{l} n \geq 1 \Rightarrow \frac{1}{n} > 0 \Rightarrow x_n > 0, \forall n \in \mathbb{N}^* \\ n \geq 1 \Rightarrow \frac{1}{n} \leq 1 \Rightarrow x_n \leq 1, \forall n \in \mathbb{N}^* \end{array} \right\} \Rightarrow 0 < x_n \leq 1, \forall n \in \mathbb{N}^*.$$

$$2) x_n = n, n \geq 1.$$

Aratam ca acest sir este marginit inferior si nemarginit superior.

Evident, $x_n = n \geq 1$.

Presupunem ca $(x_n)_{n \geq 1}$ este marginit superior $\Rightarrow \exists M \in \mathbb{R}$ astfel incat $x_n = n \leq M, \forall n \geq 1$. Cum $x_n \geq 1, \forall n \geq 1$, avem $M \geq 1$.

Consideram $n_0 = [M] + 1 \in \mathbb{N}$, deoarece $M \geq 1$. Din proprietatile partii intregi deducem ca $n_0 > M$. Atunci $x_{n_0} = n_0 > M$, ceea ce contrazice presupunerea ca

x_n este marginit. Deci $x_n = n, \forall n \geq 1$ este nemarginit superior.

3) Analog, sirul $x_n = -n, \forall n \geq 0$ este marginit superior de 0 si nemarginit inferior.

4) $x_n = (-1)^n n, n \geq 1$.

Tinand cont de exemplele 2) si 3) deducem ca acest sir nu este marginit nici inferior, nici superior.

O intelegere evidenta a notiunii de sir marginit obtinem atunci cand putem preciza si justifica valoarea de adevar a urmatoarelor propozitii. Cand este vorba de propozitii false, este evident necesar sa construim contraexemple. Iata propozitiile pe care le avem in vedere:

P1: $(a_n)_{n \geq k}, (b_n)_{n \geq k}$ siruri marginite $\Rightarrow (a_n + b_n)_{n \geq k}$ si $(a_n \cdot b_n)_{n \geq k}$ siruri marginite.

Aceasta propozitie este adevarata, fapt ce se demonstreaza astfel:

(a_n) marginit $\Rightarrow \exists M \geq 0$ astfel incat $|a_n| \leq M, \forall n \in N_k$ (1).

(b_n) marginit $\Rightarrow \exists M' \geq 0$ astfel incat $|b_n| \leq M', \forall n \in N_k$ (2).

$|a_n + b_n| \leq |a_n| + |b_n| \underset{(1),(2)}{\leq} M + M', \forall n \in N_k$ deci $(a_n + b_n)$ este marginit.

$|a_n \cdot b_n| = |a_n| \cdot |b_n| \underset{(1),(2)}{\leq} M \cdot M', \forall n \in N_k$ deci $(a_n \cdot b_n)$ este marginit.

P2: $(a_n + b_n)_{n \geq k}$ marginit $\Rightarrow (a_n)_{n \geq k}$ sau $(b_n)_{n \geq k}$ marginite.

Aceasta propozitie este falsa ceea ce justificam prin contraexemplele urmatoare:

a) $a_n = n, b_n = -n, n \geq 0$. Din exercitiile anterioare 2) si 3), nici (a_n) si nici (b_n) nu sunt marginite, dar suma lor este.

$a_n + b_n = 0, \forall n \in N$, iar sirul constant 0 este evident marginit.

b) $a_n = (-1)^n n, n \geq 1$ si

$b_n = (-1)^{n+1} n + 1, n \geq 1$, ambele siruri nemarginite, dar suma lor este sirul constant $a_n + b_n = 1, \forall n \geq 1$ care este marginit.

P3: $(a_n \cdot b_n)_{n \geq k}$ marginit $\Rightarrow (a_n)_{n \geq k}$ sau $(b_n)_{n \geq k}$ marginite.

Si aceasta propozitie este falsa, dupa cum vom vedea din contraexemplul urmator:

$$a_n = \begin{cases} 0, n \text{ impar}, n \geq 1 \\ n, n \text{ par} \end{cases} \text{ si}$$

$$b_n = \begin{cases} n, n \text{ impar}, n \geq 1 \\ 0, n \text{ par} \end{cases}$$

Pornind tot de la exercitiul 2) rezolvat anterior, deducem ca nici (a_n) si nici (b_n) nu sunt marginite, dar constatam ca $a_n \cdot b_n = 0, \forall n \geq 1$ care este evident un sir marginit..

Siruri monotone

Definitia : Un sir $(a_n)_{n \geq k}$ este monoton crescator daca $a_n \leq a_{n+1}, \forall n \geq k$.

Sirul $(a_n)_{n \geq k}$ este strict crescator daca $a_n < a_{n+1}, \forall n \geq k$.

Un sir $(a_n)_{n \geq k}$ este monoton descrescator daca $a_n \geq a_{n+1}, \forall n \geq k$.

Sirul $(a_n)_{n \geq k}$ este strict descrescator daca $a_n > a_{n+1}, \forall n \geq k$.

Observatie: Un sir de numere reale este fie crescator, fie descrescator sau nu este nici crescator, nici descrescator si atunci spunem ca este nemonoton.

Un sir $(a_n)_{n \geq k}$ este nemonoton daca $\exists n_1, n_2, n_3 \geq k$ astfel incat $a_{n_1} > a_{n_2} < a_{n_3}$.

Vom prezenta mai departe exemple din fiecare tip de sir si metode prin care se poate studia monotonia sirurilor. Cele mai simple exemple in acest sens sunt urmatoarele:

1) $x_n = n, n \geq 0$.

$x_{n+1} = n + 1 > n = x_n, \forall n \geq 0$, deci x_n strict crescator.

2) $x_n = \frac{1}{n}, n \geq 1$.

Deoarece $n < n + 1$, avem $\frac{1}{n} > \frac{1}{n + 1}$, adica $x_n > x_{n+1}, \forall n \geq 1$, deci (x_n) este strict descrescator.

3) $x_n = (-1)^n, n \geq 1$.

Calculand, obtinem $x_1 = -1, x_2 = 1, x_3 = -1$ si avem $x_1 < x_2 > x_3$, sau

$x_{2n-1} = -1 < x_{2n} = 1 > x_{2n+1} = -1$, ceea ce inseamna ca (x_n) este nemonoton.

$$4) x_0 = \frac{1}{4}, x_{n+1} = \frac{1}{4} + x_n^2, n \geq 0.$$

Calculam citiva termeni ai sirului x_n :

$$x_1 = \frac{1}{4} + \frac{1}{16} = \frac{5}{16} > \frac{1}{4} \Rightarrow x_1 > x_0$$

$$x_2 = \frac{1}{4} + \left(\frac{5}{16}\right)^2 > \frac{5}{16} \Rightarrow x_2 > x_1. \text{ Observam ca } x_0 < x_1 < x_2. \text{ Ne propunem, pornind de}$$

la aceasta observatie, sa demonstram ca $(x_n)_{n \geq 0}$ este strict crescator. Vom face acest lucru utilizind inductia matematica:

- etapa de verificare este efectuata prin calculul de mai sus ($x_0 < x_1 < x_2$).
- presupunem acum ca $x_k < x_{k+1}$, pentru un $k \geq 0$ arbitrar fixat si aratam ca $x_{k+1} < x_{k+2}$:

$$x_{k+1} < x_{k+2} \Leftrightarrow x_{k+1} - x_{k+2} < 0 \Leftrightarrow \frac{1}{4} + x_k^2 < \frac{1}{4} + x_{k+1}^2 \Leftrightarrow x_k^2 < x_{k+1}^2 \Leftrightarrow x_k < x_{k+1} \text{ de}$$

oarece se poate observa foarte usor ca termenii sirului (x_n) sunt pozitivi.

Studiem valoarea de adevar a propozitiilor urmatoare.

P₁: $a_n \leq b_n, \forall n \in N_k$ si (b_n) monoton $\Rightarrow (a_n)_n$ monoton.

Propozitia este falsa si vom construi spre justificare urmatorul contraexemplu:

$b_n = \frac{1}{n}, n \geq 1$ si $a_n = \frac{(-1)^n}{n}, n \geq 1$. Intr-adevar $a_n \leq b_n, \forall n \geq 1$ si (b_n) este descrescator,

asa cum am vazut in exemplul de mai sus, dar $(a_n)_n$ nu este un sir monoton:

$$a_1 = -1, a_2 = \frac{1}{2}, a_3 = -\frac{1}{3} \text{ si } a_1 < a_2 > a_3.$$

P₂: Orice subsir al unui sir monoton este monoton.

Aceasta propozitie este adevarata si o vom demonstra in cele ce urmeaza:

Fie $(x_n)_{n \geq k}$ un sir monoton; sa consideram, de exemplu, monoton crescator – pentru cazul sirului monoton descrescator rationamentul este asemanator. Atunci: $x_n \leq x_{n+1}, \forall n \geq k$.

Daca $(x_{n_i})_{i \in N}$ este un subsir al lui (x_n) , atunci multimea indicilor subsirului $\{n_i | i \in N\}$

este inclusa in multimea indicilor sirului $\{n \in N | n \geq k\}$. Fie $n_i < n_{i+1}$ oarecare; x_{n_i} si

$x_{n_{i+1}}$ sunt termeni ai sirului si in baza relatiei (2) vom avea $x_{n_i} \leq x_{n_{i+1}}$, (x_{n_i}) este crescator.

P₃: Orice sir care contine un subsir monoton este monoton.

Pentru a demonstra ca propozitia este falsa putem apela la un contraexemplu folosit si la P₁: $a_n = \frac{(-1)^n}{n}, n \geq 1$. Subsirul termenilor de rang par este: $a_{2n} = \frac{(-1)^{2n}}{2n} = \frac{1}{2n}, n \geq 1$ si este descrescator:

$$\frac{1}{2n+2} < \frac{1}{2n}, \forall n \geq 1 \Rightarrow a_{2n+2} < a_{2n}, \forall n \geq 1.$$

Dar sirul $(a_n)_n$ nu este monoton asa cum am vazut la P₁.

Siruri convergente. Relatia dintre monotonie, marginire si convergenta

Definitia : Sirul de numere reale $(a_n)_{n \geq k}$ are limita $a \in \bar{R}$ daca: $\forall V$ vecinatate a lui $a, \exists n_V \in N, n_k \geq k$ astfel incat $a_n \in V, \forall n \geq n_V$ si notam $\lim_{n \rightarrow \infty} a_n = a$ sau $a_n \rightarrow a$.

Echivalenta cu aceasta definitie este urmatoarea:

Definitia : $\lim_{n \rightarrow \infty} a_n = a \in R$ daca $\forall \varepsilon > 0, \exists n_\varepsilon \in N, n_\varepsilon \geq k$ astfel incat

$$|a_n - a| < \varepsilon, \forall n \geq n_\varepsilon.$$

$\lim_{n \rightarrow \infty} a_n = +\infty$ daca $\forall \varepsilon > 0, \exists n_\varepsilon \in N, n_\varepsilon \geq k$ astfel incat $a_n > \varepsilon, \forall n \geq n_\varepsilon$.

$\lim_{n \rightarrow \infty} a_n = -\infty$ daca $\forall \varepsilon > 0, \exists n_\varepsilon \in N, n_\varepsilon \geq k$ astfel incat $a_n < -\varepsilon, \forall n \geq n_\varepsilon$.

Definitia : Un sir de numere reale se numeste convergent daca are limita si aceasta este un numar real.

In caz contrar (sirul nu are limita sau aceasta este infinita), sirul se numeste divergent.

In acest paragraf vom exemplifica pe scurt modul in care se pot aplica aceste definitii. Accentul va fi pus pe relatia dintre convergenta unui sir si convergenta subsirurilor sale, respectiv dintre convergenta, monotonia si marginirea unui sir. Pentru a explica si clarifica aceste relatii vor fi necesare in rezolvarea exemplurilor unele criterii de convergenta a sirurilor pe care le vom enunta pe parcurs.

Exemple: 1) $\lim_{n \rightarrow \infty} \frac{1}{n} = 0$.

Fie $\varepsilon > 0$. Determinam $n_\varepsilon \in \mathbb{N}^*$ astfel incat $\left| \frac{1}{n} \right| < \varepsilon, \forall n \geq n_\varepsilon$.

$\left| \frac{1}{n} \right| < \varepsilon \Leftrightarrow \frac{1}{n} < \varepsilon \Leftrightarrow n > \frac{1}{\varepsilon}$. Vom putea lua asadar $n_\varepsilon = \left[\frac{1}{\varepsilon} \right] + 1$. Atunci $n \geq n_\varepsilon > \frac{1}{\varepsilon}$ si,

in baza echivalentelor de mai sus, pentru $n \geq n_\varepsilon$ avem $\left| \frac{1}{n} \right| < \varepsilon$.

2) $\lim_{n \rightarrow \infty} n^2 = +\infty$.

Fie $\varepsilon > 0$. Determinam $n_\varepsilon \in \mathbb{N}$ astfel incat $n^2 > \varepsilon, \forall n \geq n_\varepsilon$.

Deoarece $n^2 \geq 0, \forall n \in \mathbb{N}$, avem $n^2 > \varepsilon \Leftrightarrow n > \sqrt{\varepsilon}$. Vom alege $n_\varepsilon = \left[\sqrt{\varepsilon} \right] + 1 > \sqrt{\varepsilon}$ si atunci $\forall n \geq n_\varepsilon$ avem $n > \sqrt{\varepsilon}$, deci $n^2 > \varepsilon$.

3) $\lim_{n \rightarrow \infty} (-2)^n = -\infty$.

Fie $\varepsilon > 0$. Determinam $n_\varepsilon \in \mathbb{N}$ astfel incat $(-2)^n < -\varepsilon, \forall n \geq n_\varepsilon$.

$(-2)^n < -\varepsilon \Leftrightarrow 2^n > \varepsilon \Leftrightarrow n > \log_2 \varepsilon$. Alegem $n_\varepsilon = \left[\log_2 \varepsilon \right] + 1 > \log_2 \varepsilon$ si atunci $\forall n \geq n_\varepsilon$ avem $n > \log_2 \varepsilon$, deci $(-2)^n < -\varepsilon$.

Prin aceste trei exemple am prezentat modul in care se poate utiliza definitia 2. Aceste definitii inasa nu furnizeaza nici o metoda de aflare a valorii limitei; cu ajutorul lor putem demonstra ca limita unui sir este o valoare din $\overline{\mathbb{R}}$ determinata pe o alta cale.

Bibliografie: Mircea Ganga-Elemente de analiză matematica

Educația științifică bazată pe investigație. Exemple de activități pentru ciclul primar

Prof. Octavian Horia MINDA

Școala Gimnazială nr. 16 „Take Ionescu” Timișoara

Educația științifică bazată pe investigație este crucială în predarea STEM, deoarece elevii lucrează la soluții reale la probleme sau întrebări prin efectuarea de cercetări. Aceștia pun la îndoială fiecare principiu care le-a fost predat și îl testează în cadrul unor activități care au loc în clasă sau în laborator. În acest fel, ei pot valida sau respinge teoria care le-a fost prezentată, respingând cunoștințele pasive și aprobând aplicarea tangibilă a cunoștințelor.

Știința bazată pe investigație adoptă o abordare investigativă a predării și învățării în care elevii au ocazia de a investiga o problemă, de a căuta soluții posibile, de a face observații, de a pune întrebări, de a testa idei, de a gândi creativ și de a-și folosi intuiția. În acest sens, știința bazată pe investigație presupune ca elevii să facă știință în care au ocazia de a explora posibile soluții, de a dezvolta explicații pentru fenomenele investigate, de a elabora concepte și procese și de a evalua sau de a-și evalua înțelegerile în lumina dovezilor disponibile. Această abordare a predării se bazează pe faptul că profesorii recunosc importanța de a le prezenta elevilor probleme care le vor pune la încercare înțelegerile lor conceptuale actuale, astfel încât aceștia să fie forțați să reconcilieze gândirea anormală și să construiască noi înțelegeri.

Știința bazată pe investigație pune la încercare gândirea elevilor prin implicarea acestora în investigarea unor întrebări cu orientare științifică, în cadrul cărora aceștia învață să acorde prioritate dovezilor, să evalueze explicațiile în lumina explicațiilor alternative și să învețe să comunice și să își justifice deciziile. Acestea sunt dispoziții necesare pentru a-și promova și justifica deciziile. Pe scurt, cercetarea științifică necesită utilizarea dovezilor, a logicii și a imaginației în elaborarea de explicații despre lumea naturală.

Profesorii cred adesea că "fac investigație" pentru că se află în fața clasei, conducând investigația sau cercetarea sau demonstrând cum să o facă. Aceasta nu este știință de investigație. Știința investigativă presupune ca profesorii să fie capabili să trezească interesul elevilor pentru un subiect și apoi să le ofere oportunități de a întreprinde investigația, fie singuri, fie, de preferință, în colaborare cu alții. Totuși, profesorul trebuie să rămână activ în cadrul lecției, îndrumându-i pe elevi și punându-le întrebări pentru a-i ajuta să își consolideze înțelegerea. Furnizarea de feedback este extrem de importantă pentru a-i ajuta pe elevi să înțeleagă cum progresa.

Profesorii buni trezesc interesul elevilor prin noutate, ceva neobișnuit care le stârnește curiozitatea, iar apoi folosesc un limbaj foarte dialogic sau un limbaj care îi face pe elevi să știe că sunt interesați de ceea ce gândesc sau vor să spună despre subiect. Apoi, profesorii buni îi ghidează cu atenție pe elevi pe măsură ce aceștia încep să exploreze sau să investigheze subiectul, având grijă să nu domine conversația, ci să le acorde timp elevilor pentru a dezvolta răspunsuri sau pentru a se gândi mai atent la problemă. În acest sens, ei le oferă elevilor timpul necesar pentru a reflecta și a se gândi mai atent la subiect. Cu toate acestea, profesorii buni sunt întotdeauna atenți să se asigure că lecția de știință bazată pe investigație avansează și fac acest lucru punând întrebări care sondează și provoacă gândirea elevilor, precum și oferindu-le feedback semnificativ și oportun. Profesorii care fac bine investigația tind să aibă o foarte bună înțelegere atât a conținutului pe care îl predau, cât și a proceselor implicate. Aceștia tind să folosească un limbaj foarte colaborativ și prietenos și manifestă un interes real față de ceea ce fac elevii. Aceștia pun întrebări care provoacă gândirea elevilor și recunosc eforturile acestora.

Exemple de activități pentru ciclul primar

Structura frunzelor

Dacă este posibil, plimbați-vă cu elevii pe terenul școlii și rugați-i să observe frunzele pe care le văd la diferite specii de plante și copaci. (Dacă nu este posibil să ieșiți din clasă, aduceți o selecție de frunze pentru ca ei să le observe). Rugați elevii să facă schițe ale diferitelor forme de frunze și să noteze orice observații sau întrebări. Discutați despre modul în care frunzele produc energie

pentru restul plantei sau arborelui prin colectarea energiei din lumina solară și transformarea acesteia în hrană (fotosinteză).

Apoi, cereți-le elevilor să formuleze ipoteze despre motivul pentru care frunzele de la diferite specii de plante nu sunt exact la fel, chiar dacă îndeplinesc aceeași funcție. Gândurile lor pot include:

- Dacă planta/arborele se descurcă mai bine la soare sau la umbră.
- Dacă planta/arborele are frunzele deschise doar în anumite perioade ale zilei.
- Habitatul natural și climatul plantei/arborelui

După ce ați explorat această idee, conduceți-i pe cursanți într-o discuție despre modul în care fotosinteza susține viața umană. În timpul fotosintezei, energia luminoasă este folosită de frunziș pentru a transforma apa și dioxidul de carbon în oxigenul și compușii de care avem nevoie pentru a supraviețui. Cât de mult din verdele planetei noastre este amenințat de industrie și de încălzirea globală? Ce impact va avea acest lucru asupra vieții pe Pământ în anii următori, dacă nu facem ceva în acest sens?

Cupola de apă

Dați fiecăruia dintre elevi o monedă și un pahar mic cu apă. Spuneți-le elevilor că vor pune cât mai multe picături de apă monedă înainte ca apa să se verse. Cereți-le să noteze câte picături cred că vor fi necesare înainte ca acest lucru să se întâmple. Arătați-le elevilor cum să lase o picătură de apă să se rostogolească de pe degetul lor și să ajungă pe monedă. Cereți-le să repete acest proces, numărând picăturile de fiecare dată, până când apa se varsă de pe monedă.

Întrebați-i pe elevi dacă au fost surprinși de câte picături se potrivesc de fapt. Apoi explicați clasei că legăturile de hidrogen dintre moleculele de apă ajută moleculele să se țină una de cealaltă. Acest lucru le permite să formeze o cupolă peste vârful bănuțului în loc să se verse după doar câteva picături.

Să recunoaștem lichidul

Activitățile științifice de învățare bazate pe investigație care explorează proprietățile materiei sunt numeroase. Este un subiect important, deoarece totul este alcătuit din materie. Cunoașterea diferitelor caracteristici ale acesteia ne ajută să facem calcule corecte și predicții mai bune atunci când efectuăm experimente.

Această activitate îi va face pe copii să își folosească simțurile într-un mod interactiv. Este nevoie de 5 sticle de plastic și 5 lichide transparente, cum ar fi:

apă

săpun de vase

peroxid de hidrogen

dizolvant de lac de unghii

sifon cu lămâie și var

ulei vegetal

alcool de frecat

Umpleți fiecare sticlă de plastic cu aceeași cantitate de un lichid diferit și puneți capacul. Numerotați sticlele de la 1 la 5, fără alte indicii despre conținut. Nu le spuneți elevilor care sunt lichidele pe care le-ați folosit.

Cereți elevilor să numereze hârtiile de la 1 la 5 și spuneți-le că sarcina lor este să identifice lichidele din fiecare sticlă. Ei pot scutura sau rostogoli ușor sticlele și pot scoate capacul pentru a mirosi, dar nu și pentru a gusta conținutul. Cereți-le să noteze ipotezele lor cu privire la lichidele care se află în fiecare sticlă. Apoi pot discuta ipotezele lor și explica metodele pe care le-au folosit pentru a le determina. Puteți dezvălui adevăratul conținut al fiecărei sticle la finalul activității.

Despre culori

Rugați elevii să identifice câteva dintre culorile pe care le văd în jurul lor. Ce ne permite să vedem aceste culori? Ce face ca ceva să fie roșu? De ce este roșul diferit de albastru? Invitați elevii să își prezinte ipotezele.

Explicați-le acum elevilor că diferitele culori sunt rezultatul diferitelor lungimi de undă ale luminii. De exemplu, roșul are o lungime de undă mai mare, în timp ce violetul o are mai scurtă.

În continuare, învățați-i pe elevi că vedem o singură culoare pentru că aceasta este lungimea de undă reflectată, în timp ce toate celelalte lungimi de undă ale culorilor sunt absorbite. Cu alte cuvinte, vedem verdele în iarbă pentru că este singura lungime de undă de culoare care este reflectată, în timp ce toate celelalte sunt absorbite. Le puteți permite elevilor să se plimbe pe terenul școlii în căutarea oricărui lucru din natură care are mai mult de o culoare vizibilă. Exemple bune includ:

Frunzele

Flori

Animale

Păsări

Teoria culorilor este un alt subiect fascinant de explorat cu elevii dumneavoastră. Potrivit Color Matters, "culoarea poate influența gândirea, schimba acțiunile și provoca reacții. Poate să vă irite sau să vă liniștească ochii, să vă crească tensiunea arterială sau să vă suprime pofta de mâncare. Atunci când este folosită în mod corect, culoarea poate chiar să economisească consumul de energie".

Ajutați-i pe elevi să înțeleagă că utilizarea corectă a culorilor este, de asemenea, o parte importantă a modului în care comunicăm, deoarece acestea sunt utilizate pe scară largă în artă, design și în comercializarea tuturor produselor pe care le consumăm.

Cum diferă frații?

Rugați elevii să compare trăsăturile lor fizice cu cele ale unui frate sau ale unei rude apropiate. Întrebați-i pe elevi de ce frații nu arată exact la fel (cu excepția gemenilor identici) atunci când provin din același părinte sau părinți. Explicați-le că copiii primesc informații genetice atât de la mamă, cât și de la tată, dar că aceste informații vin în combinații diferite la fiecare copil pe care îl au. Pentru a oferi un exemplu:

Așezați 6-10 blocuri de culori diferite în interiorul unei pungi prin care elevii nu pot vedea.

Invitați un copil să vină și să scoată la întâmplare blocuri din pungă. Înregistrați ordinea în care sunt scoase blocurile colorate. Spuneți-i copilului că aceste blocuri reprezintă informațiile genetice pe care le-a primit de la părinții lor.

Rugați copilul să returneze blocurile în pungă. Spuneți-i copilului că, de data aceasta, atunci când va reține blocurile, acestea vor reprezenta unul dintre frații sau rudele sale apropiate.

Rugați copilul să scoată din nou la întâmplare blocuri din pungă și să înregistreze ordinea. Comparați orice asemănări care există între prima și a doua extragere. Comparați diferențele.

Explicați că, deși în sac erau exact aceleași blocuri de ambele ori, acestea au ieșit de fiecare dată într-o combinație diferită. Spuneți-le că așa se întâmplă cu informația genetică și că acesta este motivul pentru care nu arată exact ca membrii familiei lor.

INOVAȚIE ȘI CREATIVITATE ÎN SISTEMUL EDUCAȚIONAL

Profesor: Mîndroc Ileana Delia
Șc. Gimn." I.C. Lăzărescu" Țițești

Obiectivul major al școlii este să ofere un context adecvat pentru învățare și dezvoltare, în care toți copiii să se pregătească să înțeleagă lumea în care trăiesc și în care vor deveni activi în viitor. Societatea actuală așteaptă de la școală totul: să le transmită tinerilor cunoașterea acumulată de-a lungul timpului, să-i ajute să se adapteze la o realitate aflată în continuă transformare și să-i pregătească pentru un viitor foarte imprevizibil.

Școala reprezintă un factor-cheie în dezvoltarea omului, fără de care nu s-ar realiza progresul societății. Ea asigură calificarea forței de muncă pentru toate sectoarele de activitate, stimulând curiozitatea intelectuală, capacitatea de adaptare, creativitatea și inovația. De aceea este necesar ca societatea actuală să facă o responsabilă investiție în școală, întrucât aceasta se finalizează în calitatea intelectuală, morală, profesională și socială a absolvenților. Aceștia trebuie să dovedească autonomie intelectuală și morală, capacitate de adaptare la schimbări, solidaritate și atitudine pozitivă față de învățare, să posede aptitudini care-i vor ajuta să-și rezolve singuri și corect problemele existențiale și să dovedească o conduită socială care va duce la eliminarea disfuncționalităților sociale.

Din punct de vedere fizic, oamenii sunt extrem de diverși. La fel, și din punct de vedere psihic, unii au o inteligență normală, inferioară sau superioară, un caracter integrat sau dezintegrat, o emotivitate scăzută sau ridicată. Drept urmare, psihologia școlară își propune să studieze elevul din punct de vedere al caracteristicilor lui psihocomportamentale actuale, dar și sub aspectul devenirii acestora în viitor, sub influența educației, ca proces organizat și sistematic realizat într-un cadru instituțional – școala. „Cunoașterea psihologiei elevului în contextul școlar se constituie în armă principală de luptă împotriva empirismului și formalismului educațional”.

Fundamentarea teoretică a procesului educațional se întemeiază pe cunoașterea profundă de către cadrul didactic a trăsăturilor și particularităților individuale manifestate de elev, acest fapt implicând dezvoltarea percepției, atenției, gândirii, limbajului memoriei, imaginației, intereselor, înclinațiilor și aptitudinilor sale. Pe lângă cunoștințele de ordin psihologic, un cadru didactic trebuie să dețină competențe disciplinare, de ordin pedagogic și metodic, deoarece, prin intermediul său, școala își exercită rolul de educație sistematică și continuă.

Educația și instrucția ating maxima dezvoltare în cadrul școlii prin caracterul programat, planificat și metodic al activităților instructiv-educative. Ca formă de organizare, activitățile sunt diverse, pornind de la lecții, lucrări practice, până la activități extracurriculare și cercuri de elevi, iar conținuturile transmise sunt atent selectate după criteriile psihopedagogice. Metodele de predare- învățare-evaluare tradiționale sunt îmbinate cu cele alternative în vederea îndeplinirii funcțiilor pe care le au: cognitivă, formativ-educativă, instrumentală, motivațională, normativă, de optimizare a procesului de învățământ.

Odată cu introducerea în mediul școlarității, copilul dobândește statutul de elev și are ca activitate principală învățarea. În clasele învățământului primar, cunoștințele se acumulează piramidal,

având la bază aptitudinile achiziționate deja. În clasele III-IV citirea unui paragraf înseamnă înțelegerea conținutului, descifrarea cuvintelor fiind realizată deja în primii doi ani școlari - care vizează ciclul achizițiilor fundamentale. Volumul de cunoștințe, precum și solicitările, cresc în complexitate odată cu trecerea anilor, iar elevul poate evolua și se poate dezvolta numai dacă și-a însușit cunoștințele și deprinderile de bază în învățare.

Dacă școlarul mic (6, 7-10, 11 ani) se află în *stadiul concret operațional al dezvoltării cognitive*, caracterizat de transformarea fanteziei infantile în gândire logică și capacitatea de a înțelege relațiile cauză–efect, școlarul mijlociu (10, 11-14, 15 ani) se află în *stadiul formal operațional al dezvoltării cognitive*, caracterizat de achiziționarea unor noi cunoștințe și abilități în manipularea informației - gândirea abstractă, deducția, formularea ipotezelor, abordarea flexibilă a problemelor. Memoria, care la școlarul mic dispune „de experiența concretă, intuitivă, cuprinsă în scheme și simboluri”, este predominant mecanică și involuntară, fiind influențată în special de sentimentele copilului, ajunge, în jurul vârstei de 9 ani voluntară, iar în jurul vârstei de 10 ani devine logică și selectivă, utilizând scheme și asocieri. Atenția devine selectivă și își mărește treptat volumul și concentrarea, fiind menținută datorită motivației și deprinderilor formate. Dezvoltarea limbajului este pusă în evidență de îmbogățirea vocabularului de la aproximativ „1500-2500 de cuvinte la intrarea copilului în școală” până la 4000-4500 de cuvinte la sfârșitul clasei a IV-a, când va fi în măsură să folosească întregul vocabular al limbii. Concomitent cu limbajul interior se dezvoltă și limbajul exterior printr-o modificare a fluenței și fluxului verbal. Imaginația reproductivă, care este solicitată în înțelegerea și învățarea cunoștințelor și fenomenelor necunoscute, dacă este antrenată în acțiuni inedite, atunci devine imaginație creatoare și dacă este întreținută de aptitudini, devine creativitate specifică.

Din punct de vedere afectiv, emoțiile traversează o etapă de echilibru și apare sentimentul datoriei când copilul își asumă rolul de elev. În perioada adolescenței elevul trădează o stare emoțională tensională caracterizată prin manifestarea unor conduite nonconformiste presărate de un limbaj neconvențional, spirit de independență, aspirația spre stări responsabile. Specific acestei perioade este progresul în dezvoltarea afectivă prin trecerea de la afectivitatea extravertită infantilă la forme de trăire afectivă complexă în sfera sentimentelor superioare. „Frustrarea, provocată la copil de diferența dintre codul grupului și regulile adulților îi pot conduce pe cei cu o constelație afectivă aparte (antagonism, lipsa încrederii în sine relaționare socială dificilă motivație școlară redusă) spre încălcarea normelor. Acești copii par a căuta satisfacție și recunoaștere în alt cadru decât cel școlar.”. Din punct de vedere al frecvenței, tulburările de comportament pot atinge nivelul maxim. Pentru acești copii este necesară intervenția specialiștilor psihologi sau psihiatri, în colaborare cu școala și familia.

S-a constatat că, rezolvarea sau nu, a unor situații delicate ale educației depinde mult de comunicarea între adulții implicați în formarea copiilor: părinți și profesori. Comunicarea între cele două categorii - familie și școală - nu trebuie să fie limitată. Pot fi angajați în discuție bunicii, unchii, mătușile, frații, surorile și prietenii apropiați ai familiei. Important este ca fiecare copil să aibă un adult interesat de progresul său școlar. Școala trebuie să răspundă și ea nevoilor părinților și să le ofere acestora sprijinul necesar pentru ca ei să se poată implica în procesul de învățare al copiilor. Școala din ziua de azi trebuie să încurajeze familiile și profesorii să stabilească acorduri de învățare, să îi instruiască pe cei din

conducerea școlilor să solicite implicarea părinților permanent - nu numai atunci când sunt probleme, să acorde părinților dreptul de a lua decizii și hotărâri care privesc școlarizarea copiilor, să extindă programul de lucru din școală chiar după-amiaza, seara și la sfârșit de săptămână, permițând elevilor și familiilor să se angajeze în activități de învățare și recreative, de instruire a părinților.

Numai o colaborare strânsă între cei doi factori este de natură să determine o eficiență maximă a muncii colective. Desigur, în acest proces de colaborare, rolul conducător îl are școala. Formele în care se realizează colaborarea școlii cu familia sunt diverse: comitetele de părinți, vizitele la domiciliul elevilor, consultații individuale, corespondența cu familia. Lipsa de colaborare duce spre un eșec și, din nefericire, cel care are de pierdut este copilul, pentru care dorim tot ce este mai bun.

În condițiile actuale se manifestă două condiții contradictorii: părinții sunt îngrijorați de viitorul copiilor lor, dar în același timp, nu mai au timp și răbdare să acorde atenție problemelor acestora. Relația lor cu școala este ignorată sau evitată, acțiunile educative ale celor două instituții, școala și familia, desfășurându-se oarecum separat. "Interacțiunea cu școala, mai ales cea vizând comunicarea personală dintre părinți și cadrele didactice, reprezintă un factor de succes pentru copil." Este o sarcină școlii, a personalului didactic, să identifice situațiile problematice, să dirijeze strategiile educative ale familiei în favoarea elevului și mai ales să conștientizeze faptul că relația de colaborare școală – familie este determinantă în obținerea performanțelor școlare.

- BIBLIOGRAFIE:** 1. Agabrian, M., Millea, V. (2005), *Parteneriate școală – familie – comunitate*, Editura Institutului European, Iași.
2. Cosmovici A., Iacob, L., (coord.), (2005), *Psihologie școlară*, Editura Polirom, Iași.
3. Nicola, Ioan (2000), *Tratat de pedagogie școlară*, Editura Aramis, București.
4. Șchiopu, U., Piscoi, V. (1987), *Psihologia generală și a copilului- manual pentru clasele IX-X licee pedagogice*, Editura Didactică și Pedagogică, București.
5. Șchiopu, U., Verza E. (1997), *Psihologia vârstelor. Ciclurile vieții*, Editura Didactică și Pedagogică, București.
6. Turcu F., Turcu, A. (1999), *Fundamente ale psihologiei școlare*, Editura ALL, București.

INOVAȚIE ȘI CREATIVITATE ÎN SISTEMUL EDUCAȚIONAL

Profesor: Mîndroc Ileana Delia
Șc. Gimn." I.C. Lăzărescu" Țițești

Obiectivul major al școlii este să ofere un context adecvat pentru învățare și dezvoltare, în care toți copiii să se pregătească să înțeleagă lumea în care trăiesc și în care vor deveni activi în viitor. Societatea actuală așteaptă de la școală totul: să le transmită tinerilor cunoașterea acumulată de-a lungul timpului, să-i ajute să se adapteze la o realitate aflată în continuă transformare și să-i pregătească pentru un viitor foarte imprevizibil.

Școala reprezintă un factor-cheie în dezvoltarea omului, fără de care nu s-ar realiza progresul societății. Ea asigură calificarea forței de muncă pentru toate sectoarele de activitate, stimulând curiozitatea intelectuală, capacitatea de adaptare, creativitatea și inovația. De aceea este necesar ca societatea actuală să facă o responsabilă investiție în școală, întrucât aceasta se finalizează în calitatea intelectuală, morală, profesională și socială a absolvenților. Aceștia trebuie să dovedească autonomie intelectuală și morală, capacitate de adaptare la schimbări, solidaritate și atitudine pozitivă față de învățare, să posede aptitudini care-i vor ajuta să-și rezolve singuri și corect problemele existențiale și să dovedească o conduită socială care va duce la eliminarea disfuncționalităților sociale.

Din punct de vedere fizic, oamenii sunt extrem de diverși. La fel, și din punct de vedere psihic, unii au o inteligență normală, inferioară sau superioară, un caracter integrat sau dezintegrat, o emotivitate scăzută sau ridicată. Drept urmare, psihologia școlară își propune să studieze elevul din punct de vedere al caracteristicilor lui psihocomportamentale actuale, dar și sub aspectul devenirii acestora în viitor, sub influența educației, ca proces organizat și sistematic realizat într-un cadru instituțional – școala. „Cunoașterea psihologiei elevului în contextul școlar se constituie în armă principală de luptă împotriva empirismului și formalismului educațional”.

Fundamentarea teoretică a procesului educațional se întemeiază pe cunoașterea profundă de către cadrul didactic a trăsăturilor și particularităților individuale manifestate de elev, acest fapt implicând dezvoltarea percepției, atenției, gândirii, limbajului memoriei, imaginației, intereselor, înclinațiilor și aptitudinilor sale. Pe lângă cunoștințele de ordin psihologic, un cadru didactic trebuie să dețină competențe disciplinare, de ordin pedagogic și metodic, deoarece, prin intermediul său, școala își exercită rolul de educație sistematică și continuă.

Educația și instrucția ating maxima dezvoltare în cadrul școlii prin caracterul programat, planificat și metodic al activităților instructiv-educative. Ca formă de organizare, activitățile sunt diverse, pornind de la lecții, lucrări practice, până la activități extracurriculare și cercuri de elevi, iar conținuturile transmise sunt atent selectate după criteriile psihopedagogice. Metodele de predare- învățare-evaluare tradiționale sunt îmbinate cu cele alternative în vederea îndeplinirii funcțiilor pe care le au: cognitivă, formativ-educativă, instrumentală, motivațională, normativă, de optimizare a procesului de învățământ.

Odată cu introducerea în mediul școlarității, copilul dobândește statutul de elev și are ca activitate principală învățarea. În clasele învățământului primar, cunoștințele se acumulează piramidal,

având la bază aptitudinile achiziționate deja. În clasele III-IV citirea unui paragraf înseamnă înțelegerea conținutului, descifrarea cuvintelor fiind realizată deja în primii doi ani școlari - care vizează ciclul achizițiilor fundamentale. Volumul de cunoștințe, precum și solicitările, cresc în complexitate odată cu trecerea anilor, iar elevul poate evolua și se poate dezvolta numai dacă și-a însușit cunoștințele și deprinderile de bază în învățare.

Dacă școlarul mic (6, 7-10, 11 ani) se află în *stadiul concret operațional al dezvoltării cognitive*, caracterizat de transformarea fanteziei infantile în gândire logică și capacitatea de a înțelege relațiile cauză–efect, școlarul mijlociu (10, 11-14, 15 ani) se află în *stadiul formal operațional al dezvoltării cognitive*, caracterizat de achiziționarea unor noi cunoștințe și abilități în manipularea informației - gândirea abstractă, deducția, formularea ipotezelor, abordarea flexibilă a problemelor. Memoria, care la școlarul mic dispune „de experiența concretă, intuitivă, cuprinsă în scheme și simboluri”, este predominant mecanică și involuntară, fiind influențată în special de sentimentele copilului, ajunge, în jurul vârstei de 9 ani voluntară, iar în jurul vârstei de 10 ani devine logică și selectivă, utilizând scheme și asocieri. Atenția devine selectivă și își mărește treptat volumul și concentrarea, fiind menținută datorită motivației și deprinderilor formate. Dezvoltarea limbajului este pusă în evidență de îmbogățirea vocabularului de la aproximativ „1500-2500 de cuvinte la intrarea copilului în școală” până la 4000-4500 de cuvinte la sfârșitul clasei a IV-a, când va fi în măsură să folosească întregul vocabular al limbii. Concomitent cu limbajul interior se dezvoltă și limbajul exterior printr-o modificare a fluenței și fluxului verbal. Imaginația reproductivă, care este solicitată în înțelegerea și învățarea cunoștințelor și fenomenelor necunoscute, dacă este antrenată în acțiuni inedite, atunci devine imaginație creatoare și dacă este întreținută de aptitudini, devine creativitate specifică.

Din punct de vedere afectiv, emoțiile traversează o etapă de echilibru și apare sentimentul datoriei când copilul își asumă rolul de elev. În perioada adolescenței elevul trădează o stare emoțională tensională caracterizată prin manifestarea unor conduite nonconformiste presărate de un limbaj neconvențional, spirit de independență, aspirația spre stări responsabile. Specific acestei perioade este progresul în dezvoltarea afectivă prin trecerea de la afectivitatea extravertită infantilă la forme de trăire afectivă complexă în sfera sentimentelor superioare. „Frustrarea, provocată la copil de diferența dintre codul grupului și regulile adulților îi pot conduce pe cei cu o constelație afectivă aparte (antagonism, lipsa încrederii în sine relaționare socială dificilă motivație școlară redusă) spre încălcarea normelor. Acești copii par a căuta satisfacție și recunoaștere în alt cadru decât cel școlar.”. Din punct de vedere al frecvenței, tulburările de comportament pot atinge nivelul maxim. Pentru acești copii este necesară intervenția specialiștilor psihologi sau psihiatri, în colaborare cu școala și familia.

S-a constatat că, rezolvarea sau nu, a unor situații delicate ale educației depinde mult de comunicarea între adulții implicați în formarea copiilor: părinți și profesori. Comunicarea între cele două categorii - familie și școală - nu trebuie să fie limitată. Pot fi angajați în discuție bunicii, unchii, mătușile, frații, surorile și prietenii apropiați ai familiei. Important este ca fiecare copil să aibă un adult interesat de progresul său școlar. Școala trebuie să răspundă și ea nevoilor părinților și să le ofere acestora sprijinul necesar pentru ca ei să se poată implica în procesul de învățare al copiilor. Școala din ziua de azi trebuie să încurajeze familiile și profesorii să stabilească acorduri de învățare, să îi instruiască pe cei din

conducerea școlilor să solicite implicarea părinților permanent - nu numai atunci când sunt probleme, să acorde părinților dreptul de a lua decizii și hotărâri care privesc școlarizarea copiilor, să extindă programul de lucru din școală chiar după-amiaza, seara și la sfârșit de săptămână, permițând elevilor și familiilor să se angajeze în activități de învățare și recreative, de instruire a părinților.

Numai o colaborare strânsă între cei doi factori este de natură să determine o eficiență maximă a muncii colective. Desigur, în acest proces de colaborare, rolul conducător îl are școala. Formele în care se realizează colaborarea școlii cu familia sunt diverse: comitetele de părinți, vizitele la domiciliul elevilor, consultații individuale, corespondența cu familia. Lipsa de colaborare duce spre un eșec și, din nefericire, cel care are de pierdut este copilul, pentru care dorim tot ce este mai bun.

În condițiile actuale se manifestă două condiții contradictorii: părinții sunt îngrijorați de viitorul copiilor lor, dar în același timp, nu mai au timp și răbdare să acorde atenție problemelor acestora. Relația lor cu școala este ignorată sau evitată, acțiunile educative ale celor două instituții, școala și familia, desfășurându-se oarecum separat. "Interacțiunea cu școala, mai ales cea vizând comunicarea personală dintre părinți și cadrele didactice, reprezintă un factor de succes pentru copil." Este o sarcină școlii, a personalului didactic, să identifice situațiile problematice, să dirijeze strategiile educative ale familiei în favoarea elevului și mai ales să conștientizeze faptul că relația de colaborare școală – familie este determinantă în obținerea performanțelor școlare.

- BIBLIOGRAFIE:** 1. Agabrian, M., Millea, V. (2005), *Parteneriate școală – familie – comunitate*, Editura Institutului European, Iași.
2. Cosmovici A., Iacob, L., (coord.), (2005), *Psihologie școlară*, Editura Polirom, Iași.
3. Nicola, Ioan (2000), *Tratat de pedagogie școlară*, Editura Aramis, București.
4. Șchiopu, U., Piscoi, V. (1987), *Psihologia generală și a copilului- manual pentru clasele IX-X licee pedagogice*, Editura Didactică și Pedagogică, București.
5. Șchiopu, U., Verza E. (1997), *Psihologia vârștelor. Ciclurile vieții*, Editura Didactică și Pedagogică, București.
6. Turcu F., Turcu, A. (1999), *Fundamente ale psihologiei școlare*, Editura ALL, București.

Tratarea diferențiată și integrarea copiilor cu CES

Prof. Mircea Mihaela
Liceul Tehnologic “Marcel Guguianu” Zorleni, județul Vaslui

De la învățământul tradițional, clasic, la cel modern și chiar cel postmodern, actual, pedagogia a încercat să se raporteze la învățare din diferite perspective, născându-se astfel diverse teorii asupra învățării, unele dintre acestea fiind doar reluări sau reinterpretări ale unora mai vechi, altele, dimpotrivă fiind total opuse, contradictorii.

În contextul educațional actual în care se pune mare accent pe integrarea în învățământul de masă a copiilor cu cerințe educaționale speciale, cadrele didactice încearcă să se adapteze tuturor nevoilor acestor copii, astfel încât să beneficieze de servicii educaționale de calitate care să contribuie eficient la dezvoltarea lor. Elevii cu dificultăți de învățare sunt cei care nu înregistrează succes școlar, se adaugă faptul că profesorul nu are foarte multă răbdare în a înțelege nevoile copiilor, datorită timpului alocat predării unor noțiuni, și nu aplică metode adecvate, elevii dobândesc sentimentul de inutilitate, de copleșire că nu pot asimila cunoștințele predate și manifestă închidere în sine și agresivitate. Ei au nevoie de profesori binevoitori, care să îi înțeleagă și să adapteze conținutul la nivelul lor de înțelegere, asigurându-le o învățare coerentă și personalizată.

Profesorul care are experiență și manifestă răbdare, înțelegere, care stăpânește metodele are succes cu acești elevi, știind că încrederea elevilor trebuie câștigată. Uneori au un comportament agresiv, dar motivarea este lipsa de încredere, acesta este modul în care verifică persoanele cu care vin în contact.

Referitor la educația copiilor cu cerințe speciale, sistemul de învățământ românesc s-a aliniat tendințelor și cerințelor internaționale, susținând integrarea și incluziunea școlară a acestora, mai exact pot fi incluși în școlile de masă, la activitățile formale și/sau nonformale, li se asigură o adaptare a curriculumului, iar resursele umane și materiale existente la nivelul instituției școlare sunt valorificate și îmbunătățite pentru a răspunde nevoilor de formare ale acestor copii.

Printre metodele folosite se numără:

- Brainstormingul: elevii prezintă sau scriu tot ce știu despre un anumit subiect.

- Știu/Vreau să știu/ Am învățat : se vorbește despre ceea ce elevii știu deja despre o temă anume și după aceea se formulează întrebări la care se așteaptă găsirea răspunsului în timpul lecției, iar la finalul ei se verifică ce au aflat elevii după parcurgerea conținuturilor.

- Turul Galeriei : în grupuri de trei sau patru elevi se lucrează la o sarcină ce are ca rezultat un produs, care poate fi expus în clasă. Fiecare grup va examina atent lucrările celorlalte grupe, rotindu-se de la un produs la altul și se poate discuta pe margine acestora. Astfel, prin feedbackul oferit de colegi se consolidează anumite cunoștințe și se valorizează produsul obținut în grup.

Profesorii trebuie să cunoască caracteristicile acestora, să știe problemele lor, să știe să îi abordeze, ce metode de predare-învățare-evaluare trebuie aplicate, și acestea se pot realiza doar în echipă, la nivel de școală printr-o bună coordonare, colaborare.

Integrarea este un proces de inserție activă și eficientă a individului în activitățile sociale, în grupurile sociale și într-o accepțiune mai largă în viața socială. Acest proces se realizează prin diverse forme și mijloace, cum ar fi: instruirea, educația și serviciile sociale. Integrarea socială a copiilor este indisolubil legată de procesul de socializare al acestora precum și de diferitele forme de acțiune educativă la care participă. Sistemul școlar este un instrument de integrare socială a copiilor și adolescenților în sistemul existent.

Integrarea școlară a copiilor cu cerințe speciale în învățământul de masă presupune:

- a educa copiii cu cerințe speciale în școli obișnuite, alături de copiii normali;
- a asigura servicii de specialitate (recuperare, terapie educațională, consiliere școlară, - a acorda sprijinul necesar personalului didactic și managerilor școlii în procesul de proiectare și aplicare a programelor de integrare;
- a permite accesul efectiv al copiilor cu cerințe speciale la programul și resursele școlii obișnuite (bibliotecă, terenuri de sport etc);
- a încuraja relațiile de prietenie și comunicarea între toți copiii din clasă/școală;
- a educa și ajuta toți copiii pentru înțelegerea și acceptarea diferențelor dintre ei;
- a ține cont de problemele și opiniile părinților, încurajându-i să se implice în viața școlii;
- a asigura programe de sprijin individualizate pentru copiii cu cerințe speciale;
- a accepta schimbări în organizarea și dezvoltarea activităților instructiv-educative din școală.

În vederea optimizării procesului de învățare pentru acești elevi, cadrele didactice, profesorii de sprijin, familiile lor precum și toți ceilalți profesioniști implicați trebuie să se afle într-o continuă colaborare acționând benefic pentru progresul școlar al copiilor. Dintotdeauna însă învățarea presupune depășirea unor obstacole, eliminarea unor dificultăți apărute în timpul studiului individual sau colectiv. Atâta timp cât se caută soluții pentru o pedagogie a succesului trebuie să se ia în considerație aplicarea unor metode, strategii, tehnici de diminuare a dificultăților de învățare ale elevilor. Școala reprezintă spațiul în care copilul este trimis de către părinți (printr-un acord sau „contract social” cu profesorii) pentru a lua contact cu variate tipuri de experiențe de învățare. În categoria copiilor cu cerințe educative speciale, a căror principală caracteristică este dificultatea de adaptare școlară, sunt integrați copiii cu deficiențe (senzoriale, mintale, fizice), copiii întârziți pedagogic, școlar, copiii cu dificultăți de învățare și cei cu tulburări de comportament. Depășirea obstacolelor propuse de sarcinile și exigențele activităților curriculare reprezintă o premisă importantă și esențială pentru un nou tip de experiențe, sarcini și activități. Putem vorbi astfel de o piramidă (a personalității elevilor) care se construiește și se reconstruiește continuu, prin restructurări și reajustări pe parcurs. În măsura în care straturile de la baza piramidei nu sunt bine consolidate, există șansa unei prăbușiri iminente. Dificultățile de învățare pot fi identificate încă chiar și de către familie, înainte ca profesorul să le depisteze. Există însă o reticență general valabilă a familiei de a ascunde și de a nega problemele copilului, în speranța că timpul le va rezolva. De aceea, cel mai adesea, aceste probleme sunt identificate și evidențiate ca atare de-abia la școală, când copilul se confruntă cu un alt tip de disciplină școlară, alte rigori, alte exigențe cărora nu le poate face față. Ele se amplifică și devin o constantă a activității lui școlare pe măsură ce înaintează pe treptele școlarității, pe măsură ce sarcinile devin tot mai complexe, mai solicitante, mai diverse. Perspectiva individuală pornește de la următoarele ipoteze: un copil sau un grup de copii poate fi identificat ca special; acest copil (grup) are nevoie de predare-învățare individualizată ca răspuns la problemele identificate; este bine ca să învețe împreună și separat de ceilalți copii; fiecare are nevoie de atenție, iar dificultățile determinate de tulburări ale învățării se pot rezolva împreună în clasă prin contribuția tuturor resurselor. De asemenea, învățarea este mult mai plăcută și mai eficientă dacă în clasă de elevi: se folosește învățarea în interacțiune; se negociază obiectivele învățării; se demonstrează, se aplică și apoi se analizează reacțiile; se realizează o evaluare permanentă ca răspuns al învățării; se asigură sprijin pentru profesor și pentru elevi.

Învățarea este deci activitatea psihică prin care se dobândesc și se sedimentează noi cunoștințe și comportamente, prin care se formează și se dezvoltă sistemul de personalitate al individului uman. În cadrul acestui proces de învățare, sunt integrate celelalte funcții și procese psihice (percepția, atenția, memoria, gândirea, motivația, afectivitatea), care interacționează pentru o configurare optimă a cadrului pentru învățare, pentru o mai mare eficiență.

În cazul persoanelor cu CES, diada învățare – dezvoltare se modifică, transformându-se într-o relație complexă cu trei factori de bază: învățare- dezvoltare- compensare.

Modalitatea de evaluare poate fi adaptată în funcție de potențialul individual. Evaluarea trebuie să vizeze identificarea progresului realizat de elev luând ca punct de plecare rezultatele evaluării inițiale. Aceste rezultate conduc la selectarea obiectivelor pe care le propunem, la selectarea conținuturilor și a activităților de învățare. Instituția de învățământ trebuie să recunoască și să reacționeze la diversele cerințe ale copiilor, să armonizeze diferențele de stiluri de învățare, diferențele între grade de reușită școlară, să asigure o educație de calitate pentru toți.

Importanța jocului în dezvoltarea emoțională a copiilor mici

Mirea Eugenia Ramona

Grădinița cu P.P. Ion Creangă, Craiova

Jocul are un rol crucial în dezvoltarea copiilor, contribuind la multiple aspecte ale creșterii și educației lor. Iată câteva moduri în care jocul influențează dezvoltarea copiilor:

1. Dezvoltarea fizică: Prin jocuri fizice precum alergarea, săritul, aruncarea mingii sau escaladarea, copiii își dezvoltă abilități motorii fine și grosiere, forță musculară și coordonare.

2. Dezvoltarea socială: Jocurile de echipă sau jocurile de rol îi învață pe copii să interacționeze cu alții, să împărtășească și să colaboreze. Aceste experiențe contribuie la dezvoltarea abilităților sociale și a empatiei.

3. Dezvoltarea cognitivă: Jocurile implică rezolvarea de probleme, gândirea logică și dezvoltarea abilităților cognitive. Jocurile de construcție, puzzle-urile și jocurile de strategie îi ajută pe copii să-și dezvolte abilitățile de rezolvare a problemelor și de luare a deciziilor.

4. Dezvoltarea limbajului: Jocurile care implică comunicarea și interacțiunea verbală contribuie la dezvoltarea limbajului. Prin intermediul jocurilor de rol, copiii își îmbunătățesc vocabularul și învață să comunice eficient.

5. Dezvoltarea emoțională: Jocurile pot ajuta copiii să-și exprime emoțiile și să învețe să le gestioneze. Jocurile de rol le oferă oportunitatea de a-și exprima și de a înțelege mai bine propriile emoții și ale celorlalți.

6. Dezvoltarea creativității: Jocurile care implică imaginația și creativitatea, precum desenul, construcția cu piese sau jocurile de rol, îi stimulează pe copii să gândească în mod creativ și să-și dezvolte imaginația.

7. Dezvoltarea abilităților sociale și morale: Prin jocurile de rol, copiii învață despre reguli, responsabilitate și consecințe. Aceste jocuri contribuie la dezvoltarea unei înțelegeri a normelor sociale și a valorilor morale.

Este important ca jocul să fie variat și să ofere oportunități pentru dezvoltarea tuturor aspectelor copilului. Un mediu de joc stimulat și adecvat vârstei contribuie semnificativ la dezvoltarea lor pe multiple planuri.

Jocurile pentru dezvoltarea emoțională a copiilor sunt esențiale pentru a-i ajuta să înțeleagă și să gestioneze emoțiile, să-și dezvolte empatia și să își îmbunătățească abilitățile sociale. Iată câteva exemple de jocuri care pot contribui la această dezvoltare:

1. **Jocuri de rol:** Permit copiilor să intre în pielea altor personaje și să-și exploreze propriile emoții și reacții într-un context sigur. De exemplu, jocurile în care se joacă de-a doctorul sau de-a magazinul pot stimula dezvoltarea empatiei.

2. **Jocuri cu cărți:** Folosirea cărților cu povești sau cărți de activități care explorează emoțiile și modurile de gestionare a acestora poate fi benefică. După lectură, puteți discuta împreună despre personajele din carte și cum se simt acestea.

3. **Jocuri de puzzle:** Puzzle-urile pot ajuta la dezvoltarea gândirii logice și a răbdării. În timp ce rezolvă puzzle-uri, copiii pot experimenta și gestiona emoții precum frustrarea sau satisfacția. Puzzle-urile sunt o modalitate minunată de a dezvolta abilitățile motorii fine, gândirea logică și rezolvarea de probleme la copiii de grădiniță. Iată câteva idei de jocuri de puzzle potrivite pentru această categorie de vârstă:

1. *Puzzle-uri cu piese mari:*

- Puzzle-uri cu piese mari și colorate, potrivite pentru mâinile mici ale copiilor de grădiniță.

- Puzzle-uri în care piesele reprezintă animale, obiecte familiare sau personaje preferate din desene animate.

2. *Puzzle-uri cubice:*

- Cuburi puzzle cu imagini diferite pe fiecare față, astfel încât copiii să poată forma imagini complete atunci când așază corect cuburile.

- Cuburi cu litere sau cifre pentru a-i ajuta să învețe și să recunoască aceste elemente în timp ce se joacă.

3. *Puzzle-uri magnetice:*

- Puzzle-uri cu piese magnetice potrivite pentru tabla magnetică. Copiii pot crea și recrea imagini în mod repetat.

- Piese magnetice care se pot lipi de frigider pentru a crea diverse scene și povestiri.

4. *Puzzle-uri cu texturi:*

- Puzzle-uri tactile cu diferite texturi pe fiecare piesă pentru a stimula simțurile copiilor.

- Puzzle-uri care îi ajută să asocieze animalele cu textura corespunzătoare, cum ar fi pielea unui elefant sau a unei pisici.

5. *Puzzle-uri secvențiale:*

- Puzzle-uri care ilustrează o secvență de evenimente, cum ar fi spălatul pe dinți sau îmbrăcatul, pentru a încuraja copiii să învețe despre rutinele zilnice.

- Piese de puzzle cu secvențe de povești simple pe care copiii să le așeze în ordinea corectă.

6. *Puzzle-uri cu litere și cifre:*

- Puzzle-uri care conțin litere mari și cifre colorate pentru a-i ajuta să învețe alfabetul și numerele.

- Puzzle-uri care au și elemente asociate literelor sau cifrelor (de exemplu, litera "A" cu un desen de măr).

7. *Puzzle-uri magnetice cu litere și cifre:*

- Litere și cifre magnetice pe care copiii le pot așeza pe o suprafață magnetică pentru a forma cuvinte și numere.

- Puzzle-uri magnetice care combină litere și imagini, facilitând învățarea literelor și a cuvintelor.

4. **Jocuri de masă cooperative:** Jocurile în care copiii trebuie să lucreze împreună pentru a atinge un obiectiv comun pot promova colaborarea și învățarea despre importanța lucrului în echipă. Aceste jocuri pot implica luarea de decizii împreună și gestionarea conflictelor.

5. **Jocuri de imaginație:** Jocurile în care copiii își folosesc imaginația pentru a crea lumi sau personaje fantastice pot stimula dezvoltarea creativității și a abilităților emoționale. Ei pot explora diverse scenarii și reacții emoționale într-un mediu controlat.

6. **Jocuri de memorie și identificare a emoțiilor:** Jocurile care implică recunoașterea și identificarea emoțiilor pot ajuta copiii să învețe să-și exprime mai bine sentimentele. Puteți folosi cartonașe cu expresii faciale și să îi rugați să identifice emoțiile.

7. **Jocuri de relaxare și mindfulness:** Jocurile care încurajează copiii să se relaxeze și să se concentreze pot contribui la gestionarea stresului și anxietății. Exemple includ jocuri de respirație, exerciții de mindfulness sau jocuri de meditație adaptate vârstei lor.

Este important ca jocurile să fie adaptate vârstei copiilor și să fie introduse într-un mod distractiv și non-presant, pentru a le oferi oportunitatea de a explora și de a învăța.

BIBLIOGRAFIE:

1. Catalano Horațiu, Albulescu Ion, Pedagogia jocului și a activităților ludice, Ed. DPH, București , 2022;
2. Crețu, T., Psihologia vârstelor, Editura Credis, București, 2001;
3. Stan Liliana, Dezvoltarea copilului și educația timpurie, Ed. Polirom, 2016;
4. Șchiopu, U., Verzea, E., Psihologia vârstelor, E.D.P., București, 1995;
5. Terebush Cindy, Educația integrată a preșcolarilor, Ed. Trei;

MANAGER SAU LIDER?

Miron Cristina, Clubul Copiilor Săbăoani

Un bun manager este cel care posedă certe calități de lider. Din acest motiv și pentru a crește calitatea învățământului, voi face o pledoarie în favoarea leadershipului în cazul unei unități școlare. Un lider bun nu conduce singur ci pune fiecare persoană din colectiv pe crenguța pe care acesta se simte bine construind suficientă capabilitate în jurul lui astfel încât individul va face bine munca pentru care a optat și o va face cu plăcere.

Managerul

În general managerii pot fi caracterizați prin faptul că au subordonați, au stil autoritar, tranzacțional iar atenția lor este concentrată pe muncă și pe organizarea acesteia. Aceștia au un stil prioritar autoritar acordat, prin definiție, de către unitatea școlară, iar subordonații acestora acționează aproape tot timpul după cerințele lor, ceea ce definește și stilul tranzacțional. Astfel de situații nu se explică prin robotizarea subordonaților ci mai degrabă prin faptul că li s-au promis recompense în schimbul muncii impuse. În general, managerii sunt plătiți pentru munca pe care o depun corect și eficient la indicațiile superiorilor lor, fiind constrânși de resurse financiare și de timp. (Joița, 2000) Managerul preferă și dorește acțiunea, respectarea regulilor și evitarea conflictelor. Ca direcție merge pe viziunea deja existentă iar adevărul este deja stabilit.

Liderul

În general liderii nu au subordonați, cel puțin atunci când practică leadership-ul. Ei vor renunța în acest caz la controlul formal autoritar pentru că dorința lor este să aibă oameni care să-i urmeze, iar realizarea acestui lucru se face tot timpul voluntar și nu impus. Caracteristicile unui veritabil lider sunt, în general un stil carismatic, focalizat pe oameni, de transformare și explorare a riscului. Nu este suficient să le spui angajaților ce trebuie să facă pentru ca aceștia să execute pe măsură. Un lider carismatic, știe cum să abordeze și să atragă, să ghideze și să realizeze o concordanță între munca ce trebuie făcută și dorințele proprii. Echipa, va fi capabilă astfel să îl urmeze e lider indiferent de riscurile pe care acea sarcină le implică. Liderul carismatic poate prin persuasiune, să atragă mai ușor angajații de partea lui. În tehnica lor de convingere liderii nu folosesc promisiuni atât de extrinseci, cum de altfel

folosesc managerii ci se folosesc de promisiuni intinseci,inducând oamenilor cu care lucrează starea necesară în vederea demarării acțiunii. (Eppler,2007) Cercetările demonstrează că un număr mare de astfel de lideri au avut probleme în viața privată și anume dislexie,copilărie cu traume,pierderea cuiva drag ,etc.,fiind nevoiți să le depășească .Experințe de acest gen au condus probabil la o asumare a riscurilor și o acționare în ciuda unor păreri dezaprobatoare ale celor din jur.(Bennis,2000) Pe fond,liderul preferă maleabilitatea concentrându-se pe viziunea către oameni. Liderul cu carismă nu deține neapărat,o personalitate dominatoare sau puternică.El acționează mereu într-un mod calm față de oameni,știind să îi asculte,sunt de încredere și de obicei iau greșelile grupului asupra lor.Astfel reușesc să câștige încrederea și stima echipei sale.Nu trebuie însă înțeles greșit acest aspect.Liderul nu este prietenul tuturor,el știe să păstreze o anumită distanță,însă nu deranjantă.De asemeni,ei rămân concentrați asupra sarcinilor,reușind să insuflă și celorlalți entuziasmul de a efectua o muncă conform viziunii lor.(Cândea,1998) Așa cum afirma și Ken Robinson,sunt de părere că la ora actuală există „o criză a resurselor umane”,o serie de persoane nefolosindu-și telentele,mulți dintre ei chiar neștiind că le au.Așa cum există oameni care nu iubesc ceea ce fac așteptând cu nerăbdare sfârșitul de săptămână,există și oameni care nu își doresc să facă decât ceea ce fac.

Managerul cu calități de lider

Am analizat mai sus calitățile unui manager și apoi ale unui lider.Voi încerca în cele ce urmează să îmbin cele două aspecte ale persoanei care conduce o instituție școlară.Pentru a fi puternic și convingător, managerul trebuie să asculte în mod eficient, fiindcă atunci ajută la sporirea respectului de sine al vorbitorului, la adoptarea deciziilor care aduc succesul, la cimentarea relației dintre vorbitor și ascultător și la evitarea erorilor care se strecoară atunci când comunicarea se desfășoară cu capcane.Orice contact între manager și cei aflați în subordinea lui rezultă în comunicarea unui sentiment sau a unei atitudini. Expresia feței, mersul, cum și unde ne așezăm, hainele pe care le purtăm, modul în care salutăm, toate acestea ajută la definirea mesajului pe care dorim să îl transmitem. Cu atât mai mult, managerul trebuie să conștientizeze și să fie atent la impactul nonverbal pe care îl produce asupra gândurilor și opiniilor colaboratorilor și angajaților.(Nica,2001)Managerul poate fi competent, preocupat de buna desfășurare a activității de zi cu zi, dar dacă nu înțelege prea mult despre comunicarea fără cuvinte, dacă nu conștientizează importanța acesteia, poate demoraliza anagajații, le poate răpi din satisfacția muncii de zi cu zi. Știu toți managerii cât de mult face o laudă, o mică laudă, sinceră și spusă atunci când trebuie?Managerul este dator să modeleze comportamentul și atitudinea angajaților, să practice “managementul expresiilor

feței”, după cum spune un expert american, pentru a obține ceea ce își dorește. Un zâmbet sincer, o vorbă spusă din inimă și cu o atitudine pozitivă, mici gesturi de înțelegere, vor reduce negativismul, indiferența și teama din organizație, vor facilita comunicarea verbală și nonverbală la toate palierele. Să nu uităm că politețea adevărată este arma regilor și că Ludovic al XIV-lea o saluta pe femeia de serviciu din palat cu: “Bună ziua, doamnă!”(Iosifescu,2000) Un manager care este deja lider, știe că “e-mailul e rapid, dar mai rapidă e secretara șefului”, de aceea nu subestimează puterea “radio șanțului” și nevoia de comunicare din interiorul organizației pe care o conduce. Un lider știe că dacă nu comunică cu angajații, aceștia își vor lua informațiile din altă parte, mai mult, își vor crea altele, proprii. De aceea, se va asigura că fiecare înțelege faptul că este, în cele din urmă, responsabil pentru informațiile pe care le introduce în sistem..(Ghergut,2007)

Concluzii

Pentru a avea un învățământ de calitate conducerea în plan profesional(cu aspectele sale specifice de lider trebuie să prezinte o serie de trăsături caracteristice și anume: abordare participativă,mediu atractiv pentru muncă,eficiență în organizare,dezvoltarea permanentă a personalului în interiorul unității școlare și un manager cu calități de lider. Din această perspectivă se poate considera un manager eficient dacă are o viziune clară,este capabil să determine personalul să îi împărtășească viziunea și își organizează timpul în așa fel încât să ducă la bun sfârșit misiunea ce decurge din această viziune.

Bibliografie

- 1.Bennis,W.,Naus,B ,2000,Liderii:strategii pentru preluarea conducerii,Bussines Tech International Press,București
- 2.Cândea,D.,Cândea,R.,1998,Comunicarea managerială aplicată,Editura Expert,București
- 3.Gherguț, A.,2007,Managementul general și strategic în educație,Editura Polirom,București
- 4.Joița,E.,2000,Management educațional,Editura Polirom,Iași
- 5.Kirkpatrick,P.,1985,How to Manage Change Effectively,Jossey Bass,San Francisco
- 6.Iosifescu,Ș.,2000,Elemente de management strategic și proiectare,Editura Corint,București
7. <https://www.traininguri.ro/leadership-autentic-24-de-actiuni-care-te-transforma-din-manager-in-lider/>

ROLUL FOLCLORULUI ÎN EDUCAȚIA COPIILOR

Miron Cristina, Clubul Copiilor Săbăoani, Neamț

Fiecare popor își are rădăcinile spirituale, educaționale în folclor, acesta constituind baza, temelia, sursa, începutul experienței. *Folclorul*, deci, apare concomitent cu poporul, îl însoțește de-a lungul istoriei, fiind la fel de nemuritor ca și acel care-l creează, îl făurește, îl îmbogățește și îl perfecționează.

Silistraru N. afirmă că *folclorul* constituie unul din principalele mijloace educative folosite de pedagogia populară, el oglindește, totodată, și gândirea pedagogică a poporului și reprezintă creația artistică, literară, muzicală, kinetică, comportamentală sau ceremonială, aparținând culturii populare spirituale [8, p.15]. Aici găsim indicii referitori la idealurile educative ale poporului, metodele, formele, procedeele de educație și instruire folosite de popor.

Ștefanuca P. susține prin *folclor* se înțelege și totalitatea producțiilor artistice de cunoaștere colectivă a realității [9].

Conceptul de folclor include, potrivit lui N. Băieșu [1], totalitatea culturii spirituale a țărânimii, obiectivată mai întâi în poezia, muzica, dansul, obiceiul, jocul și arta populară.

Folclorul transmite atitudinea poporului față de un fenomen sau altul al vieții. La toate popoarele *cultura tradițională* se bazează pe unele și aceleași elemente: *povești, legende, mituri, cântece, povești povățuitoare, proverbe, zicători, cântece sau formule ritmico-melodice pentru elementele naturii, animale, plante, elemente ale vieții sociale (familia, școala, satul), formule numărători, cântece de joc (individuale, de grup, cu diverse obiecte); cântece și jocuri legate de anotimpuri și de sărbătorile de Crăciun și de Anul Nou: urări, plugușor, sorcova, colinde, cântece de stea, Lazărul, Caloianul etc* [2].

Din cea mai fragedă vârstă copilul a fost înconjurat cu grijă de creațiile poetice orale, în care se reflectă înțelepciunea populară. La început sunt *cântecele de leagăn*, apoi *poveștile, ghicitorile, zicătorile* [4, p.43]. Folclorul a ajutat copilului să facă cunoștință cu existența, istoria poporului său. Cu ajutorul folclorului adulții îi apropiuau pe copii de cultura națională, le educuau sentimentul mândriei pentru poporul din care face parte.

Familiarizarea copiilor cu *folclorul* permite cunoașterea perlelor neamului. Una din sarcinile principale ale instituțiilor preșcolare este familiarizarea copiilor cu cele mai frumoase creații artistice prin intermediul cărora copiilor li se educă dragostea pentru literatură, li se formează anumite calități morale, li se comunică cunoștințe elementare despre mediul înconjurător, viața oamenilor și a naturii, li se formează o atitudine corectă față de frumos, în genere, care contribuie la dezvoltarea competențelor de comunicare

Rolul folclorului în dezvoltarea multilaterală a copilului e de netăgăduit fiind un izvor nesecat a diverselor informații, ce contribuie la lărgirea experienței de viață [8]. La această etapă se formează primele *păreri, priceperi, deprinderi despre răutate, frumusețe, dreptate și nedreptate*, cum trebuie să se comporte, cu cine ar dori să semene el.

Operele folclorice îmbogățesc impresiile școlarului, îl învață a găsi răspunsuri la întrebările ce i-au apărut, îl educă în baza exemplului eroului literar.

De aceea sarcina educatorului este de a le dezvălui elevilor valoarea ei cognitivă, trezindu-le totodată, dorința de-a cunoaște operele folclorice, devenind nu numai izvor de cunoștințe și bucurii, ci și mijloc puternic de comunicare și de influență educativă.

În vederea realizării acestor direcții principale se organizează activități de: *citire, povestire artistică,*

memorizare, repovestire și povestire creatoare, dramatizare, la care copiii participă cu plăcere [6].

Un moment important în folclor este *jocul de copii*. Jocul de copii este o oglindă a copilăriei care reflectă un mod de existență bazat pe bună-dispoziție și veselie și îndeplinește funcționalități diverse. Se face astfel diferența între jocul de copii propriu-zis și obiceiurile rituale practicate de copii pe motiv că inocența lor este benefică și atrage după sine rezolvarea unei situații de criză, cum este cazul paparudei și caloianului, sau au ca scop o urare eficace, așa cum se întâmplă la colinde [8, p.179].

Din punct de vedere funcțional, E. Comișel [3] împarte *jocurile de copii* în cântece-formule pentru elementele naturii, animale, plante, obiecte, formule independente de jocul organizat, formule legate de mișcare și jocuri legate de evenimente din viața omului.

Există și situația inversă, a jocurilor practice de adulți în folosul copiilor, pentru a-i iniția pe aceștia în cunoașterea lumii, pentru a le verifica atenția sau istețimea, cazul ghicitorilor, numărătorilor și poveștilor cumulative.

Cele mai cunoscute creații din folclorul copiilor sunt *cântecele-formule și recitativele numarători*. Cântecele-formule au o vechime foarte mare pentru că amintesc de practicile magice, când omul încerca să îmblânzească spiritele și forțele devastatoare ale naturii.

„Iesi, soare, Din închisoare

Și-n calzește oase goale” [5]

Aceste versuri exprimă dorința copiilor de a influența elementele naturii. Soarele, astrul cel mai strălucitor, dătător de viață, este prezent în imaginația copiilor și introdus în cântecele lor. Sunt conștienți că, noi, fărâme de praf în voia naturii, nu putem supraviețui fără căldura lui și lumina binefăcătoare. Astfel, în zilele reci, copiii îi cântă și îl descântă pentru a se bucura de el.

De asemenea, copiii au creat cântece-formule în care invocă unele plante și animale care primesc o anumită încărcătură metaforică: fluture, păpădie, barză, cioară, arici, gărgăriță, melc, etc.

„Melc, melc, codobelc

Scoate coarne bourești

Și te du la baltă

Și bea apa caldă

Și te du la Dunăre
Și bea apă tulbure

Și te suie pe buștean

Și mănâncă leuștean.” [ibidem]

Această formulă de invocare și descântec este folosită pentru a determina melcul să iasă din cochilia sa. Drept răsplată pentru îndrăzneala de a părăsi cochilia, acestuia i se oferă apă și hrană.

„Cerbuleț frumos,

Cu coarne de os,

Cerbuleț de munte,

Cu coarnele-n frunte,

Iar în vârful lor

Leagan de mohor,

Leagăn de mătase,

Impletit în șase,

Pentru copilițe

Fragede mlădițe

Pentru baietei,

Mândri ghiociei”.[5]

Cerbul impozant și demn, a avut și are o puternică influență asupra imaginației micilor poeți. Aceștia au o înclinație afectivă specială pentru animale, indiferent de rasă și specie, iubindu-le ca pe niște prieteni. Astfel, numai în vârful coarnelor cerbului falnic de munte copilițele și baieteii au găsit loc potrivit pentru leagăn. În text se întâlnesc diminutive: „copilițe”, „mlădițe”, „baietei”, „cerbuleț” și personificări specifice copilăriei: „fragede mlădițe”, „mândrii ghiociei” [4].

Elevii invocă în diferite momente ale jocului diverse personaje imaginare, cărora le atribuie caractere pozitive și negative: „auraș-păcuraș”, „aura-paraua” etc.

„Araș-păcuraș Scoate apa din urechi
Ca ți-oi da parale vechi
Scoate-mi-o din amândouă
Ca ți-oi da parale nouă.”[5]

Araș-păcuraș - personaj cu trăsături pozitive, este invocat în momentul scăldatului, când apa intrată în urechi, produce disconfort copilului. Acesta îi oferă parale vechi pentru a-i scoate apa dintr-o ureche și parale noi pentru amândouă urechile, constientizând de pe acum faptul că orice serviciu se plătește.

Bibliografie

1. Băieșu N. Însemnătatea educativă a folclorului pentru copii. Ch., 1980.
2. Bostan Gh. Studii și materiale de folclor. Ch.: Ed. Știința, 1971.
3. Comișel E. Folclorul copiilor. B.: Ed. Muzicală, 1982.
4. Gorovei A. Folclor și folcloristică. – Ch.: Ed. Hyperion, 1990.
5. Folclorul copiilor.- Ch.: Ed. Știința, 1976.
6. Pâslaru Vl., Introducere în teoria educației literar-artistice. B.: Sigma, 2013.
7. Poezia și folclorul: puncte de joncțiune, Ch.: Ed. Știința, 1987.
8. Silistraru N. Etnopedagogie.-Ch.: Centrul Ed. al USM, 2003.
9. Ștefanuca P. Folclor și tradiții populare (în două volume). Ch.: Știința, 1991.

PROFESORUL DE AZI, CHEIA EDUCAȚIEI DE MÂINE

Prof. Înv. Primar Miron Silvica

Școala Gimnazială Râșca

„ Vreme trece, vreme vine, / Toate-s vechi și nouă toate;/
Ce e rău și ce e bine/ Tu te-ntreabă și socoate”.

(Glossă, M. Eminescu)

Pornind de la acest citat pot spune că educatorul în activitatea cu copiii trebuie să fie flexibil.

A fi reflexiv cu tot ceea ce îndeplinești ca educator, a analiza și evalua permanent efectul influențelor educative, a pătrunde dincolo de aparențe și de a scoate din aceasta concluzii pentru activitățile viitoare, sunt cerințele educației de azi.

A-ți asuma răspunderea formării tinerei generații pentru o lume pe care nu o cunoști, dar o presupui deosebit de complexă și dinamică, este o cerință la care nu putem face față decât printr-o viziune optimistă, deschisă și flexibilă.

Cine alege meseria de educator are o răspundere enormă pe care o depășește numai prin dragostea pentru copilul pe care în fiecare zi îl sprijină să întâlnească lumea cu minunile și problemele ei. Răspunderea este mare, pentru că ceea ce învață copilul în primele perioade ale copilăriei este determinant pentru profilul personalității sale viitoare. Astăzi, copiii trebuie învățați să rezolve nenumărate probleme pe care natura și viața socială le aduc în fața timpului lor de mâine. Lumea de azi prefigurează o lume formată din contraste: poluarea, conflictele și dezechilibrele sociale pe de o parte, minunea complexă și fascinantă a tehnologiei, științele contemporane pe de altă parte. Între aceste tendințe, educația este datoare să încerce soluții cât mai adecvate și mai flexibile de la cele mai tinere vârste.

Trăim într-o lume în care informația este la îndemâna oricui, o lume în care informația de agrează prin multiple canale zi de zi și în care rolul dascălului este mai mult de îndrumare, de canalizare a efortului spre obținerea performanței maxime.

Recent a fost introdus un sistem E-learning care reprezintă interacțiunea dintre procesul de predare- învățare și tehnologiile informaționale acoperind un spectru larg de activități de la învățământul asistat de calculator până la un învățământ în întregime online.

În România, învățământul asistat de calculator cunoaște un ritm alert de dezvoltare. După anii 1990, marile firme de IT pe plan mondial s-au făcut prezente pe piața românească prin soluții informaticii în domeniul E-learning. Chiar dacă sistemul E-learning are dezavantaje și limitări, experiența platformelor deja funcționale, a demonstrat faptul că participanții la educație prin intermediul noilor tehnologii se familiarizează în scurt timp cu mediul virtual și intră relativ repede în ritmul normal al transmiterii și însușirii de cunoștințe prin acest modern și eficient tip de educație. Odată cu implementarea sistemului E-learning s-au realizat platforme online care au ca scop pregătirea cadrelor didactice pentru integrarea eficientă a noilor

tehnologii în activitatea didactică. Aceste platforme propun crearea unui mediu virtual destinat dezvoltării profesionale a cadrelor didactice, care integrează instrumente web și facilități specifice comunităților virtuale pentru informare și formare, pentru facilitatea schimbului de experiență, pentru dezvoltarea de proiecte didactice la distanță, pentru colaborarea socio-profesională, pentru familiarizarea noilor tehnologii. Platformele oferă și resurse specifice pentru activitatea didactică, care sunt propuse de formatori, de colegi, de cadre didactice și de reprezentanți ai instituțiilor de formare inițială și continuă.

Multe din aceste resurse pot fi utilizate ca materiale de învățare sau predare, existând și un număr mare de cursuri online, tutoriale și materiale special proiectate a fi utilizate în educație. Având în vedere că în ultima perioadă învățământul online câștigă tot mai mult teren și pentru ca educația să funcționeze și să fie eficientă e nevoie de noi metode de a predă.

Un avantaj enorm îl au metodele interactive și aplicațiile online care îl ajută pe elev să-și colecteze informațiile necesare din mai multe surse. Elevii sunt mult mai familiarizați cu tehnologia și le este ușor să asimileze informațiile prezentate cu ajutorul ei. Tehnologia este atractivă iar descoperirea de instrumente digitale care să-i ajute să învețe mai ușor, reușește să îi capteze pentru o perioadă mai lungă de timp și să îi facă mai implicați în procesul de predare-învățare- evaluare.

Educația în era digitală este în continuă schimbare și inovare și necesită ca toți participanții la educație să fie deschiși la nou și să se adapteze la situații diverse.

Profesorul în era digitală trebuie să-și însușească câteva competențe: competențe de comunicare, competențe digitale, empatie, adaptabilitate și flexibilitate. Educația digitală sau alfabetizarea digitală presupune o gamă largă de practici etice, sociale, reflexive care servesc activitatea profesională educațională. Rolul acestuia este de a alege, a îndruma și a adapta conținuturile învățării la nevoile elevilor dar să se și asigure că aceștia vor învăța tot ce este necesar pentru viitor.

Ca învățător cu o vechime de peste 20 de ani am încercat să mă alinez noilor cerințe informaționale parcurgând mai multe cursuri de formare în domeniu. Am descoperit noi metode și aplicații pe care le-am utilizat la clasă în perioada online dar le pot adapta foarte bine și în sistem față în față. Aș putea enumera câteva dintre aceste aplicații care se pot folosi în diverse etape ale lecției: Word All, Canva, Quik, Chater Pix, Quizlett, LeringAps, Padlet etc. care aduc un plus de atenție și încântare copiilor de vârstă școlară mică.

Am folosit Word All ,, Roata magică “ca metodă de evaluare orală pe baza unor întrebări. Această aplicație este utilă la aproape toate disciplinele existente. Aplicația Quik se poate folosi ca metoda ,, Turul galeriei” tot ca o metodă de evaluare și autoevaluare.

În concluzie afirm faptul că profesorul de astăzi trebuie să fie un promotor generațiilor viitoare, un deschizător de drumuri ce va duce către un viitor tehnologizat informațional.

Bibliografie:

1. Comenius, J. A. Arta didactică, Editura didactică și pedagogică, București, 1975;
2. De Peretti, A., Educația în schimbare, Editura Spiru Haret, Iași, 1996
3. Asociația Didaktikos, Suport de curs, Educație digitală inteligentă, Timișoara 2022

FACILITAREA, SUSȚINEREA ȘI ÎMBUNĂȚĂȚIREA ACTIVITĂȚILOR DIN SISTEMUL EDUCAȚIONAL

Prof. MIRON SORINA

Școala Gimnazială "Aurel Vlaicu" Arad

Educația este unul dintre pilonii fundamentali ai unei societăți prospere și echitabile. Pentru a asigura dezvoltarea optimă a fiecărui individ și pentru a cultiva un mediu propice învățării, este esențial să facilităm, să susținem și să îmbunătățim continuu activitățile din sistemul educațional. Acest articol explorează importanța acestor aspecte și modalitățile prin care pot fi implementate pentru a promova progresul în domeniul educației.

Facilitarea Accesului la Educație

Unul dintre cei mai importanți pași în asigurarea succesului sistemului educațional este facilitarea accesului echitabil la educație pentru toți indivizii, indiferent de origine socială, economică sau geografică. Aceasta implică eliminarea barierelor financiare, precum taxele școlare sau costurile materiale, oferind subvenții sau burse pentru familiile cu resurse limitate. De asemenea, este esențial să se asigure accesul la educație pentru persoanele cu dizabilități, prin adaptarea mediului și a resurselor pentru nevoile lor specifice.

O altă componentă importantă a facilitării accesului la educație este extinderea infrastructurii educaționale în zonele marginalizate sau subdezvoltate. Construirea de școli și centre educaționale în aceste regiuni poate avea un impact semnificativ în reducerea decalajelor în ceea ce privește accesul la educație și în promovarea incluziunii sociale.

Susținerea Cadrelor Didactice

Cadrele didactice reprezintă coloana vertebrală a sistemului educațional și sunt esențiale pentru oferirea unei educații de calitate. Pentru a asigura succesul lor și al elevilor, este crucial să se ofere sprijin adecvat și să li se recunoască munca și meritul. Acest sprijin poate lua diverse forme, inclusiv formare continuă, resurse didactice actualizate, facilități pentru cercetare și dezvoltare profesională.

De asemenea, este important să se creeze un mediu de lucru stimulat și sănătos pentru cadrele didactice, în care să li se ofere salarii și beneficii competitive, să li se acorde respect și recunoaștere pentru contribuția lor la societate. În plus, promovarea unei culturi a colaborării și a schimbului de bune practici între cadrele didactice poate îmbunătăți calitatea predării și învățării.

Îmbunătățirea Calității Educației

Pentru a asigura că fiecare elev primește o educație de calitate, este esențial să se ia măsuri pentru îmbunătățirea continuă a procesului de învățare și predare. Acest lucru poate include revizuirea și actualizarea curriculumului pentru a reflecta schimbările sociale, tehnologice și economice, integrarea metodelor inovatoare de predare și evaluare, precum și promovarea gândirii critice și a abilităților de rezolvare a problemelor.

De asemenea, evaluarea constantă a performanței elevilor și a sistemului educațional în ansamblu este crucială pentru identificarea punctelor forte și a celor slabe și pentru luarea măsurilor corective necesare. Aceasta poate implica implementarea unor sisteme de evaluare standardizate, dar și dezvoltarea unor instrumente de evaluare mai holistice și echitabile.

Concluzie

Facilitarea, susținerea și îmbunătățirea activităților din sistemul educațional reprezintă pilonii fundamentali ai unei educații de calitate și incluzive. Prin asigurarea accesului echitabil la educație, susținerea cadrelor didactice și îmbunătățirea continuă a calității educației, putem contribui la formarea unei societăți mai prospere, mai informate și mai echitabile pentru viitorul nostru.

BIBLIOGRAFIE

- Adick, C. 1995. "Formation of a world educational system." Pluralism and Education: current world trends in policy, law and administration*
- Archer, Margaret. 1981. "Educational Systems." International Social Science Journal*
- Archer, Margaret Scotford. 1984. Social origins of educational systems. The University edition London ; Beverly Hills: Sage.*
- Ball, S. 2004. "Education for sale! The commodification of everything." in Department of Education and Professional Studies Annual Lecture (June 2004). London: Institute of Education.*

FACILITAREA, SUSTINEREA ȘI ÎMBUNĂTĂȚIREA ACTIVITĂȚILOR DIN SISTEMUL EDUCAȚIONAL

Profesor învățământ primar, MITROI RAMONA DELIA

Instituția școlară LICEUL TEORETIC RECAȘ , TIMIȘ

Calitatea și eficiența în educație este o cerință imperativă a timpului în care trăim din mai multe motive:moral (elevii sunt cei cărora trebuie să li se ofere o educație de calitate), contextual (școlile sunt într-o continuă interacțiune cu comunitatea și societatea din care fac parte, ceea ce presupune o creștere a interesului pentru calitate pentru toate instituțiile de învățământ), supraviețuirea (societatea de azi este una concurențială), responsabilitatea (școlile sunt supuse mereu aprecierii și evaluării celor pe care îi servește: elevi, părinți, comunitate, societate), motiv pentru care se impune existența unor strategii interne de asigurare și menținere a calității).

Calitatea este dependentă de societatea în care funcționează procesul de învățământ. Calitatea se realizează raportat la beneficiarii ei, la interesele acestora.Valorile calității în educație:democrația,umanismul,echitatea,autonomia intelectuală și morală,calitatea relațiilor interpersonale,comunicarea,îmbogățirea comunității,insertia optimă socială și profesională, educarea individului ca membru critic responsabil al grupului. Forța de muncă să fie competitivă, cu noi competențe în soluționarea problemelor și cu abilități cognitive. Încă persistă discrepanțe între nivelul de pregătire al elevilor din școlile rurale și cei din școlile urbane,între elevii majoritari și cei aparținând grupurilor minoritare defavorizate.

Aceste diferențe privind performanța pot fi puse și pe seama unor distribuții inechitabile și ineficiente a resurselor ceea ce duce la o mare variație în ceea ce privește calitatea educației oferite.Îmbunătățirea managementului resurselor umane în învățământ printr-o planificare strategică și oferirea de stimulente pentru performanță poate contribui semnificativ la îmbunătățirea rezultatelor în educație.

Cercetările au pus în evidență legătura srânsă dintre comunicare și achizițiile elvului,dintre comunicare și satisfacția elevilor în raport cu instruirea.Au fost identificate mai multe aspecte ale comunicării,care influențează instruirea eficientă.Unul dintre ele ar fi terminologia precisă. Ceea ce înseamnă că profesorul definește conceptele clar și elimină termenii vagi. Asemeni termeni aparent inofensivi, s-a constata că deformează mesajul de comunicare, lasă elevilor sentimentul incertitudinii și dăunează înțelegerii de către aceștia a achizițiilor pe care le fac. După un răspuns incert al profesorului ,cel care învață,care are deja incertitudini inițiale,se va afla și mai mult într-o situație de incertitudine. Un alt lement al comunicării eficiente este discursul legat. Sunt două obstacole în calea atingerii acestui scop:lecția poate fi secvenționată neadecvat;la tema inițială se adaugă informații fără indicarea clară a modului cum se relaționează ele cu subiectul. De aici o prezentare învălmășită,care îi confuzionează pe elevi. Importante în comunicare sunt și semnalele de tranziție,care indică faptul că o idee este terminată și alta începe. În timpul lecției ,elevii se află,mental,în poziții diferite și la niveluri diferite și fără semnale de tranziție,multe lucruri nu vor fi realizate când se trece la un nou subiect. Un alt aspect important al comunicării este accentuarea. Ea sensibilizează elevii față de informația importantă din lecție și se poate produce prin conduita și prin repetiție. Discuția despre limbaj are două mari implicații pentru profesor;a fi sigur că prezentarea făcută este clară și fluentă logic;a fi sigur că înțelege complet conținutul celor ce vor fi predate.

Pentru ca aceste elemente să influențeze învățarea ,elevii trebuie să fie angajați în lecție. Aceasta este focalizarea sau concentrarea-o altă abilitate a instruirii eficiente. Concentrarea propulsează elevul în lecție și-l menține alături de noi de la începutul până la sfârșitul activității de învățare. Aceasta, în virtutea legității psihologice că procesarea informației începe cu atenția, iar atenția trebuie menținută pentru ca procesarea să continue. Ceea ce furnizează profesorul prin focalizare este un sistem de stimuli de orientare. Aceștia pot să identifice motivația, prin activarea curiozității, făcând conținutul lecției atractiv. Utilizând materiale concrete și atrăgătoare-obiecte, desene, modele, informații scrise la tablă-profesorul oferă lecției un suport obiectual și menține atenția elevilor. Din păcate, cadrele didactice, înclină adesea să ofere conținutul informațional doar cu ajutorul descrierii verbale, lipsind actul de învățare de fundamentul lui obiectual firesc. Însă aici apare problema politicilor educaționale în învățământul românesc, ne dorim învățământ eficient și de calitate dar oferim profesorului acel suport obiectual de care are nevoie pentru a-și desfășura lecțiile? Au profesorii și educatoarele cu ce să capteze atenția elevilor?

Pentru a ne alinia învățământului și exigențelor Uniunii Europene trebuie mai întâi să le oferim cadrelor didactice suportul material, mijloacele de învățământ necesare pentru o educație de calitate și eficientă. Un alt punct de plecare în educația de calitate este și calitatea spațiilor de învățare, starea în care se află școlile din țara noastră și nu în ultimul rând trebuie să avem în vedere satisfacțiile materiale ale cadrelor didactice. Fiecare personaj implicat în actul de învățare are rolul său .Prin urmare:

Cadrele didactice prin:

- *Activitate didactică în conformitate cu documentele normative și bazate pe o metodologie centrată pe elev;
- *Formare continuă;
- *Adecvarea întregii activități la nevoile elevilor și ale comunității;
- *Evaluare și autoevaluare permanentă;

Elevii prin:

- *Pregătire continuă;
- *Implicare activă și responsabilă în propria educație;
- *Participare la viața școlii

Conducerea școlii:

- *Prin asigurarea resurselor ,a bazei materiale și a condițiilor pentru o educație de calitate;
- *Realizarea comunicării interne și externe la nivelul școlii;
- *Conducerea proceselor de dezvoltare instituțională;

Comisia pentru evaluare și asigurare a calității:

- *Strategia de evaluare și asigurare a calității;
- *Propuneri de îmbunătățire a calității educației;
- *Colaborarea cu ceilalți „actori” implicați;
- *Raportul anual de evaluare internă privind calitatea educației în școală;

Părinții:

- *Comunicare permanentă cu copilul și cu cadrele didactice;
- *Implicare în viața școlii și răspuns prompt la solicitările acesteia;

„Evaluarea calității educației se face pe baza valorii adăugate, adică în funcție de ceea ce are școala, educația adaugă la „zestrea” de cunoaștere, deprinderi, atitudini, competențe generale existente deja la nivelul indivizilor, grupurilor și comunităților.”

O privire de ansamblu, orientată spre evoluția curriculumului în alte state, relevă dinamica politicilor în domeniu, exprimată prin schimbări, mai mult sau mai puțin periodice, prin actualizări și reforme, în funcție de mai multe variabile – idealul educațional, rezultatele unor cercetări, experimente sau studii, evoluția societăților respective, natura și amploarea schimbărilor urmărite.

În România, atât politicile educaționale cât și curriculumul național elaborat și aplicat în decursul ultimului deceniu exprimă o ritmicizare a schimbărilor și a ajustărilor, fapt care a condus la o evoluție în domeniu și, implicit, la o racordare a politicilor educaționale ale României cu politicile la nivel european.

În concluzie, calitatea reprezintă nivelul de satisfacție pe care îl oferă eficacitatea ofertei educaționale din domeniul învățământului și formării profesionale, stabilit prin atingerea unor standarde cerute și a unor rezultate excelente care sunt solicitate și la care contribuie participanții la procesul de învățare și ceilalți factori interesați.

Politicile educaționale de azi vizează cu preponderență îmbunătățirea calității și eficienței în educație și prin urmare asigurarea satisfacției beneficiarilor educaționali (elevii) și îmbunătățirea sistemului de învățământ raportat la standardele Uniunii Europene.

Principali pași spre un sistem educațional mai bun ar fi următorii:

1. Finanțarea decentă a sistemului educațional

Subfinanțarea cronică a educației are consecințe importante, iar efectele acesteia au început deja să apară. Avem o infrastructură școlară foarte slabă, cu precădere în mediul rural, unde mai există încă zeci de școli fără curent electric și sute fără avize sanitare de funcționare. Lipsa laboratoarelor și a dotărilor educaționale corespunzătoare duce la rezultate din ce în ce mai slabe ale elevilor români la testările internaționale în domeniul științelor. Tot finanțarea (sau mai degrabă lipsa acesteia) a dus la desființarea a peste 2.000 de școli în ultimii doi ani.

2. Pregătirea profesorilor și salarizarea acestora

Educația se întâmplă în clasă, în interacțiunea directă între profesori și elevi - nu la Ministerul Educației și nu în Parlament; de aceea rolul cadrelor didactice este esențial.

Pregătirea inițială a profesorilor este foarte importantă, iar rolul acestora nu este doar de a oferi elevilor informațiile necesare pentru ca ei să treacă niște examene, ci de a-i sprijini să devină adulți responsabili, implicați în comunitate și încrezători în forțele proprii, capabili să găsească soluții noi și creative pentru probleme reale din viața de zi cu zi.

Așadar cred într-o mai bună pregătire profesională a oamenilor de la catedră (inclusiv în zona noilor tehnologii, a psihologiei copilului, a metodelor inovative de învățare, neurologiei și didacticii) și într-o salarizare competitivă a acestora. Realitatea ne arată că, dintr-un amfiteatru plin de studenți performanți, doar unul, maxim doi vor declara că își doresc să urmeze o carieră didactică. Este un semnal de alarmă care ne arată că vom avea dificultăți din ce în ce mai mari să atragem oameni tineri și performanți la catedră.

3. Reforma curriculară

Asistam deunăzi la o discuție în care o mamă povestea cu mândrie cum toată familia s-a adunat pentru a reuși să rezolve tema la matematică a copilului în clasa a III-a. Altă mamă îmi mărturisea că și-a găsit copilul plângând pentru că, oricât s-ar fi străduit, nu reușea să finalizeze toate temele pentru a doua zi.

Suntem una dintre puținele țări care se mândrește cu încărcătura teoretică excesivă a educației formale. Din păcate, tona de informații îngurgitate în școală nu ne este de mare folos în viața profesională, iar lucruri esențiale lipsesc: dezbaterea, comunicarea în scris și verbală,

creativitatea și lucrul în echipă - sunt domenii puțin dezvoltate de către școală. Copiii trebuie încurajați să gândească, nu doar să repete teorii concepute de alții.

Materii esențiale cum ar fi educația pentru sănătate, educația antreprenorială sau educația pentru democrație sunt opționale, în timp ce altele, mai puțin relevante pentru societatea secolului XXI, sunt obligatorii.

Încărcătura teoretică excesivă mai are un efect: sunt puțini cei care reușesc să țină pasul cu multitudinea de informații, iar mulți rămân în urmă și nu mai reușesc să recupereze niciodată. Ei sunt cei care termină clasa a XII-a fără să știe să scrie corect românește sau să rezolve o ecuație simplă. O actualizare a programelor școlare ar crește procentul celor care reușesc să înțeleagă mai mult și să finalizeze cu succes ciclurile școlare.

Aș sublinia rolul sportului în dezvoltarea armonioasă a copiilor. Am observat că mulți elevi, perfect sănătoși, aleg să obțină scutire pentru ora de sport, pentru ca notele la această disciplină să nu le afecteze media generală. Este o tendință cu efecte nocive pentru dezvoltarea fizică dar și emoțională a copiilor.

4. Implicarea părinților

Mediul de proveniență și familia au un rol foarte important în educație. Un copil cu părinți educați și implicați are mult mai multe șanse să aibă succes la școală și rezultate bune. Rolul școlii este important, însă profesorii nu pot compensa lipsa părinților din educația propriilor copii. Școala poate însă încuraja participarea părinților și le poate oferi acestora instrumentele necesare pentru ca ei să poată să își ajute copiii.

Am întâlnit școli care organizează periodic workshop-uri și evenimente pentru părinți, implicându-i pe aceștia în viața școlii. Mi-aș dori ca exemplul lor să fie preluat de cât mai multe instituții de învățământ.

Cred că ședințele cu toți părinții înghesuiți în același timp într-o sală de clasă ar trebui să dispară din practica școlilor noastre, o modalitate mult mai eficientă și civilizată fiind discuția dintre profesor și fiecare părinte în parte, separat. Ședințele nu trebuie să fie doar un exercițiu de umilință și fundraising, ci o oportunitate de împărtășire a progreselor făcute de fiecare copil în parte și de colaborare între profesori, părinți și elevi în beneficiul acestora din urmă. O astfel de întâlnire nu trebuie să dureze mai mult de 15 minute, însă ar reprezenta o dovadă de respect pentru fiecare copil și fiecare familie în parte.

5. Utilizarea noilor tehnologii în educație

Copiii noștri folosesc computerul într-un mod natural, fără efort. Ei învață mult mai ușor dacă simt că materia este ancorată în realitate și în prezent.

Deși unele rapoarte oficiale prezintă faptul că peste jumătate dintre profesorii români au participat la cursuri de formare în utilizarea noilor tehnologii, totuși ei nu le folosesc la clasă. Internetul este plin de resurse educaționale valoroase, atractive și interactive, de care copiii noștri nu beneficiază. Că este vorba despre platforme sau jocuri educaționale, blogul clasei sau al școlii, forumuri de discuții sau alte instrumente online, noile tehnologii aduc valoare unui demers educațional modern.

Bibliografie:

- 1..Curriculum pentru educația timpurie"-Copii da la naștere la 6 ani-(2018) Ministerul Educației Naționale
- 2.Golu,P.,Golu,i.(2002),,,Psihologie educațională",Editura EX Ponto,Constanța
- 3.Josan,Simona,,,"Lecții de management și calitatea educației",,,Tribuna Învățământului" nr.649,2005
- 4.,,"Perspective interdisciplinare în învățământul românesc"(studii de specialitate),Botoșani,2004

Proiect Educațional Internațional
„LEADERSHIP DIDACTIC: Abordări și Tactici de Succes”

Sesiunea de Comunicări Științifice
„Școala Actuală, Școala Viitorului”

Categoria în care se încadrează activitatea de perfecționare:
Nivel Internațional

ORGANIZATOR
CENTRUL EUROPEAN PENTRU EXCELENȚĂ ÎN EDUCAȚIE

TEMA
„Facilitarea, susținerea și îmbunătățirea activităților din sistemul educațional”

SECȚIUNEA

1. Articole

METODE INOVATIVE DE PREDARE – ÎNVĂȚARE – EVALUARE

Prof. Mitroiu Elena-Lucia

Școala Gimnazială Nr. 112, București, Sector 3

Procesul de învățământ reprezintă mijlocul principal prin care societatea noastră educă și instruește noile generații, responsabilitatea organizării și conducerii acestui proces revenind școlii. Procesul de învățământ se prezintă ca un ansamblu de activități organizate și dirijate, care se desfășoară etapizat, în cadrul unor instituții specializate, sub îndrumarea unor persoane calificate pregătite în acest scop, în vederea atingerii anumitor obiective instructiv-educative.

Educația are o sferă mai largă decât procesul de învățământ, aceasta putând fi: educație formală, non-formală și informală. Procesul de învățământ are un caracter predominant formal, el se desfășoară în mod special în școala de diferite tipuri și nivele.

Didactica are în centrul preocupărilor sale tehnologia procesului de învățământ: metode, mijloace și forme de organizare și evaluare a procesului educațional. Aceste elemente ale tehnologiei didactice, metode, mijloace, forme de organizare ale activității și

evaluarea, pot dezvolta la elevi o conduită de responsabilitate, creativitate, gândire critică, învățare aplicată, cerințe ale învățământului modern, dar și al societății contemporane.

Metodele de învățământ („odos” = cale, drum; „metha” = către, spre) reprezintă căile folosite în școală de către profesor în a-i sprijini pe elevi să descopere viața, natura, lumea, lucrurile, știința. Ele sunt totodată mijloace prin care se formează și se dezvoltă priceperile, deprinderile și capacitățile elevilor de a acționa asupra naturii, de a folosi roadele cunoașterii transformând exteriorul în facilități interioare, formându-și caracterul și dezvoltându-și personalitatea.

În procesul de învățământ, profesorul și elevii acționează prin intermediul unor metode de predare și învățare. Calitatea muncii lor este în funcție de aceste metode, constituind o sursă însemnată de creștere a capacității și eficienței învățământului. Aplicându-se metode deosebite, se obțin diferențe esențiale în pregătirea elevilor.

Sistemul metodelor de învățământ conține:

- metode tradiționale, cu un lung istoric în instituția școlară și care pot fi păstrate cu condiția reconsiderării și adaptării lor la exigențele învățământului modern;
- metode moderne, determinate de progresele înregistrate în știință și tehnică, unele dintre acestea de exemplu, se apropie de metodele de cercetare științifică, punându-l pe elev în situația de a dobândi cunoștințele printr-un efort propriu de investigație experimentală; altele valorifică tehnica de vârf (simulatoarele, calculatorul).

În ultimele decenii a crescut interesul pentru metodele moderne. Sunt considerate moderne toate acele metode care sunt capabile să mobilizeze energiile elevului, să-i concentreze atenția, să-l facă să urmărească cu interes și curiozitate lecția, să-i câștige adeziunea logică și afecțiunea față de cele nou învățate, care-l îndeamnă să-și pună în joc imaginația, înțelegerea, puterea de anticipare, memoria. Aceste metode pun mai mult accentul pe cunoașterea operațională, pe învățarea prin acțiune, prin manipulare în plan manual și mintal a obiectelor, acțiunilor etc. Folosirea metodelor moderne de predare-învățare-evaluare nu înseamnă a renunța la metodele tradiționale ci a le actualiza pe acestea cu mijloace moderne. Metoda este selectată de cadrul didactic și este pusă în aplicare în lecții sau activități extrașcolare cu ajutorul elevilor și în beneficiul acestora; presupune, în toate cazurile, o colaborare între profesor și elev, participarea lor la căutare de soluții, la distingerea dintre adevăr și eroare, sub forma unor variante și/sau procedee selecționate, se folosește pentru asimilarea cunoștințelor, a trăirilor valorice și a stimulării spiritului creativ.

Când se alege o metodă, se ține cont de finalitățile educației, de conținutul procesului instructiv, de particularitățile de vârstă și de cele individuale ale elevilor, de psihosociologia

grupurilor școlare, de natura mijloacelor de învățământ, de experiența și competența cadrului didactic.

Metodele moderne de predare, utilizate la clasă, au următoarele avantaje:

- Învățarea nu se bazează numai pe conținuturi, ci și pe abilități.
- Principiile și strategiile constructiviste susțin realizarea învățării prin înțelegere.
- Metodele interactive implică elevul, care devine partener al cadrului didactic în actul de predare-învățare.
- Metodele interactive ajută la formarea deprinderilor practice, abilităților de comunicare, cultivă independența elevilor, stimulează conexiunile logice.
- Cooperarea presupune atât învățare școlară cât și învățare socială.
- Optimizarea activității de predare prin diversificarea și interactivitatea rezolvării unei probleme matematice.
- Dezvoltarea unei gândiri divergente.
- Stimularea imaginației și interesului față de nou.

Un criteriu de apreciere a eficienței metodelor îl reprezintă valențele formative ale acestora, impactul lor asupra dezvoltării personalității elevilor.

Clasificarea metodelor de învățământ se poate realiza în funcție de diferite criterii.

- a) *după criteriul istoric*: metode clasice (tradiționale): expunerea, conversația, exercițiul etc.; metode moderne: studiul de caz, metoda proiectelor, metode de simulare, modelarea etc.;
- b) *după funcția didactică prioritară pe care o îndeplinesc*:
 - 1) metode de predare-învățare propriu-zise, dintre care se disting:
 - metodele de transmitere și dobândire a cunoștințelor: expunerea, problematizarea, lectura etc.;
 - metodele care au drept scop formarea priceperilor și deprinderilor: exercițiul, lucrările practice etc.;
 - 2) metode de evaluare;
- c) *după modul de organizare a activității elevilor*: metode frontale (expunerea, demonstrația); metode de activitate individuală (lectura); metode de activitate în grup (studiul de caz, jocul cu roluri); metode combinate, care se pretează mai multor modalități de organizare a activității (experimentul);
- d) *după tipul de strategie didactică în care sunt integrate*: algoritmice (exercițiul, demonstrația); euristice (problematizarea);

e) *după sursa cunoașterii* (care poate fi experiența social-istorică a omenirii, explorarea directă sau indirectă a realității sau activitatea personală), la care se adaugă un subcriteriu: suportul informației (cuvânt, imagine, acțiune etc), prof. Cerghit propune o altă clasificare și anume:

1. metode de comunicare orală: expozitive, interogative (conversative sau dialogate); discuțiile și dezbaterile; problematizarea;
2. metode de comunicare bazate pe limbajul intern (reflecția personală);
3. metode de comunicare scrisă (tehnica lecturii);
4. metode de explorare a realității: a) metode de explorare nemijlocită (directă) a realității: observarea sistematică și independentă; experimentul; învățarea prin cercetarea documentelor și vestigiilor istorice; b) metode de explorare mijlocită (indirectă) a realității: metode demonstrative; metode de modelare;
5. metode bazate pe acțiune (operaționale sau practice): a) metode bazate pe acțiune reală / autentică): exercițiul; studiul de caz; proiectul sau tema de cercetare; lucrările practice; b) metode de simulare (bazate pe acțiune fictivă): metoda jocurilor: metoda dramatizărilor; învățarea pe simulatoare.

Acestor categorii li se adaugă un alt tip de metode și anume metodele de raționalizare a învățării și predării: metoda activității cu fișele; algoritmizarea; instruirea programată; instruirea asistată de calculator (I.A.C.).

Metodele inovative presupun o învățare prin comunicare, prin colaborare, care produce o confruntare de idei, opinii și argumente, creează situații de învățare centrate pe disponibilitatea și dorința de cooperare a copiilor, pe implicarea lor directă și activă, pe influența reciprocă din interiorul microgrupurilor și interacțiunea socială a membrilor unui grup.

Aplicarea cu regularitate a metodelor inovative, de cooperare, duc în timp la rezultate superioare, relaționări heterogene mai pozitive, motivație intrinsecă mai mare, respect de sine mai crescut și dezvoltă abilități sociale deosebite, solicitate de piața muncii.

BIBLIOGRAFIE:

1. Cerghit, Ioan, „Sisteme de instruire alternative și complementare. Structuri, stiluri și strategii”, Editura Aramis, București, 2002;
2. Dumitru, I. Al., „Dezvoltarea gândirii critice și învățarea eficientă”, Editura de Vest, Timișoara, 2000;

3. Oprea, Crenguța-Lăcrămioara, „Strategii didactice interactive”, ediția a III-a, EDP, București, 2008;
4. Pânișoară, Ion-Ovidiu, „Comunicarea eficientă”, ediția a III-a, Editura Polirom, Iași, 2006.

Proiect Educațional Internațional
„LEADERSHIP DIDACTIC: Abordări și Tactici de Succes”

Sesiunea de Comunicări Științifice
„Școala Actuală, Școala Viitorului”

Categoria în care se încadrează activitatea de perfecționare:
Nivel Internațional

ORGANIZATOR
CENTRUL EUROPEAN PENTRU EXCELENȚĂ ÎN EDUCAȚIE

TEMA
„Facilitarea, susținerea și îmbunătățirea activităților din sistemul educațional”

SECȚIUNEA

1. Articole

LEADERSHIPUL ȘI MANAGEMENTUL EDUCAȚIONAL

Prof. Mitroiu Elena-Lucia
Școala Gimnazială Nr. 112, București, Sector 3

Leadershipul și managementul educațional privesc, în primul rând, scopurile sau telurile educației. Dacă legătura dintre scop și management nu e clar definită, există pericolul căderii în ceea ce, în literatura de specialitate, e numit „managerialism”. Cu alte cuvinte, accentul va cădea pe procedură, în dauna scopurilor și valorilor educației.

Exceleța în predare este un proces autodefiniț și autoevaluat de construire a calității din interior. Dezvoltarea în moduri care reflectă excelența în relațiile noastre cu elevii și în mediul de învățare pe care îl formăm pentru ca învățarea să aibă loc. Elementele esențiale ale excelenței în predare sunt cum suntem ca persoană și cum ne raportăm la elevii noștri. Excelența predării înseamnă a fi, a face și a cunoaște.

Subordonate unui sistem educațional structurat ierarhic, școlilor le-ar rămâne doar sarcina de a interpreta imperative externe mai degrabă decât să decidă scopuri pe bazele propriei evaluări a nevoilor educabililor. Se naște astfel întrebarea în ce măsură managerii școlari pot modifica politicile guvernamentale și dezvolta abordări alternative bazate pe

valorile și viziunea proprii fiecărei școli. Se impune o încercare de a face distincția, dar și de a stabili raportul dintre aceste două noțiuni – leadership și management – tocmai din această perspectivă. Leadershipul presupune ingeniozitate, energie și abilitate.

Pe de altă parte, managementul înseamnă menținerea corectă și eficientă a reglementărilor organizaționale existente. Cu toate că managementul poate presupune abilități specifice leadershipului, funcția sa predominantă e îndreptată spre conservare, mai degrabă decât spre schimbare. Dacă managementul e legat de sistem, de „hârtie”, „documente și „acte”, leadershipul vorbește despre dezvoltarea umană. El înseamnă valoare sau obiectiv, în vreme ce managementul înseamnă implementare a aspectelor tehnice.

În cele din urmă, leadershipului și managementului trebuie să li se acorde aceeași importanță dacă se dorește ca școlile să funcționeze eficient și să-și atingă scopurile. Școala modernă are nevoie de scripirea unei viziuni și dăruirea unui lider, dar, în aceeași măsură, și de obiectivitatea unui manager. Managementul este despre a face o școală funcțională și nu despre o abordare vizionară; odată ce școala e funcțională, liderii pot merge mai departe în dezvoltarea unei viziuni și în stabilirea unor obiective și politici educaționale clare. Astfel, buna practică se bazează pe înțelegerea comparației dintre ceea ce implică profesia noastră și ceea ce facem de fapt. Dezvoltarea managementului e necesară pentru toți conducătorii unei organizații. Viitorii manageri educaționali trebuie să înțeleagă abilitățile cerute de procesul decizional și procedurile de clasificare schematică care stau la baza unei decizii bine gândite, lucru care le-ar putea spori abilitățile în noua lor funcție.

În ultimul timp, evidențierea unei componente morale a leadershipului sugerează nevoia de a depăși aspectele pur tehnice ale managementului școlar înspre o abordare care să aibă la bază valori și principii articulate clar. Dacă se așteaptă ca directorii de școală să opereze etic, ei vor trebui să beneficieze și de o formare reală pentru rolurile care îi așteaptă, acelea de manageri și lideri. Deși unii teoreticieni cred că tendința de a spori rolul, puterea sau autoritatea profesorilor ar reduce funcția de leadership a directorului școlar, se pare că nu e cazul de așa ceva. De fapt, e interesant de menționat că leadershipul promovat prin persoana directorului apare ca decisiv tocmai în școli unde se caută împuternicirea părților interesate, cum sunt profesorii, părinții, membrii comunității și elevii. Schimbările contextului în care operează liderii școlari au creat o cerință pentru un set diferit de cunoștințe, abilități și atitudini.

Impactul venit din partea formării leadershipului, a inducției și a sprijinului continuu nu poate fi evaluat independent de rezultatele așteptate în urma unor astfel de activități. O judecată informată despre efectele lor depinde de natura și scopul dezvoltării leadershipului.

În literatura de specialitate, această chestiune a fost discutată limitat, iar aceste câteva surse tind să se concentreze aproape exclusiv și adesea necritic asupra rezultatelor elevilor sau asupra noțiunii vagi de „ameliorare școlară”. Se consideră că trebuie examinate obiectivele dezvoltării leadershipului în vederea furnizării de categorii de „impact”, pe baza cărora pot fi evaluate programele și activitățile. Devine astfel limpede că obiectivele dezvoltării leadershipului derivă ele însele din obiective educaționale mai largi, iar definirea mai clară a acestor obiective ar trebui să contribuie la conceperea unor activități adecvate de dezvoltare a leadershipului. În termeni simpli, scopul dezvoltării acestuia este acela de a produce lideri mai eficienți.

O definiție de zi cu zi a eficacității, aplicabilă și în contextul școlar actual, este tocmai aceea că sunt obținute rezultatele urmărite ale unei activități. Programele și activitățile de lider trebuie să fie evaluate în funcție de acest criteriu. Rămâne doar întrebarea dacă aceste procese produc lideri mai buni și dacă, în mod critic, există anumite abordări care ar putea avea mai mult succes decât altele în obținerea unor astfel de rezultate.

BIBLIOGRAFIE:

1. Hallinger, P., The emergence of school leadership development in an era of globalisation: 1980–2002, în P. Hallinger (ed.), *Reshaping the Landscape of School Leadership Development: A Global Perspective*, Swets and Zeitlinger, Lisse, 2005;
2. Heck, R., Examining the impact of professional preparation on beginning school administrators, în P. Hallinger (ed.), *Reshaping the Landscape of School Leadership Development: A Global Perspective*, Swets and Zeitlinger, Lisse, 2003.

De la "neutralitate" la implicare

Prof. Mitru Ioan-Remus

Școala Gimnazială "Ion Luca Caragiale" Sibiu

În dicționarul dex-online, substantivul *bullying* este un substantiv **neutru**. Parcurgând, însă, definiția, suntem surprinși de manifestările și implicațiilor sale : a.sunt acțiuni "fizice, verbale, relaționale și/sau cibernetice";b.se derulează într-un context social dificil de evitat;c.sunt săvârșite cu intenție; d.implică un dezechilibru de putere; e.au drept consecință atingerea demnității ori crearea unei atmosfere de intimidare, ostile, degradante, umilitoare sau ofensatoare; f. îndreptate împotriva unei persoane sau grup de persoane ; g.vizează aspecte de discriminare și excludere socială; h.care pot fi legate de apartenența la o anumită rasă, naționalitate, etnie, religie, categorie socială sau la o categorie defavorizată ori de convingerile, sexul sau orientarea sexuală, caracteristicile personale; i.acțiune sau serie de acțiuni, comportamente ce se desfășoară în unitățile de învățământ și în toate spațiile destinate educației și formării profesionale.

"Implică un dezechilibru de putere", ceea ce evidențiază faptul că cel care / cei care acționează asupra celorlalți sunt situați într-o poziție superioară față de cei agresați. La aceasta, se adaugă **intenția**, nu accidentul.

Consecințele vizează atingerea demnității persoanei fie direct, fie prin atmosfera creată.

Psihologul Adrian Bratu enumeră, în *Dicționarul de fericire*, din posibilele explicații, enumeră cele mai des menționate, în număr de 4:

– **dorința de putere** – trăim într-o lume în care se pune foarte mult accent pe putere, influență sau control, și, din păcate, unii oameni (copii sau adulți) cred / simt că "lovind" alți oameni este un mod eficient de a-și construi puterea;

– **trăirea anumitor amenințări** – în multe cazuri, agresorii se simt amenințați de ceva/cineva, prezentând un anumit complex de inferioritate sau vulnerabilitate față de un anumit tipar comportamental sau context social; prin comportamentul de tip bullying agresorii simt că se detașează oarecum de acele complexe personale și își afirmă totodată faptul că amenințările pe care le resimt nu sunt motivate;

– **răzbunare** – există anumite momente în care agresorii cred cu adevărat că ținta lor a greșit față de ei (sau față de ceva la care țin);

– anumite traume din trecutul agresorilor – la prima vedere, agresorii pot părea puternici, dominanți și experți în manipularea sau deținerea controlului; totuși la o examinare mai atentă, există multe cazuri în care agresorii au anumite probleme personale (poate chiar neidentificate sau asumate adecvat) care pot declanșa anumite comportamente agresive (există cercetări care arată că unii oameni care nu au mecanisme de adaptare și reziliență la stres, apelează foarte ușor la comportamente auto sau hetero agresive) .

Dacă înțelegem factorii psihologici, dar și motivațiile / explicațiile avem șanse în limitarea sau chiar stoparea acestui fenomen tot mai prezent în

Ce putem face? În opinia mea, Răspunsul este **implicarea**. Când spun implicare, mă refer nu doar la cel care este agresat sau Familia acestuia, în sensul raportării către diriginte a tuturor situațiilor în care este supus bullying-ului, dar și a colegilor de clasă, Grupul de acțiune antibullying, cadrelor didactice, familiilor, consilierului școlar, Biroului Siguranță Școlară, precum și Direcției de Asistență Socială, Biserica Parohială.

În calitate de ”al 3-lea diriginte” , la aceeași clasă, într-un interval de 2 ani școlari, m-am confruntat cu diverse situații de violență verbală/ fizică / bullying între elevi. Între cauzele invocate de agresori sau de victime ale acestor atitudini erau : familia monoparentală, divorț, violență verbală, programul aglomerat, nemulțumiri cu privire la atmosfera din clasă prin atitudinea unor elevi etc.

Pentru a optimiza activitatea educativă prin *valorizarea* activităților elevilor derulate, am întocmit un *Caiet de consemnare a activității elevilor*, 160 pagini, fiecărui elev rezervându-i 3 file. Speram, și chiar am subliniat în cadrul unei ședințe acest aspect. Intervenția unui coleg / colegă m-a lăsat fără cuvinte:” nu am timp să notez aspectele pozitive”.

Surpriza a fost, spre exemplu că la un elev, din cele 36 de consemnări doar 4 au evidențiat și aspecte ”pozitive”, ca de exemplu ” a fost cuminte, și-a notat lecția”, ”își face temele, notează de pe tablă”.

La nivelul clasei, predomină consemnări ale aspectelor ” negative”, care, în opinia mea, reflectă și alte aspecte din scenariul orei.

Cu toate acestea, am observat și părți pozitive ale acestor consemnări; mai precis, consemnările s-au constituit în puncte de dialog cu cadrele didactice și cu familiile elevilor în corectarea respectivelor derapaje ale unor elevi în călătoria lor inițiativă de informare / formare.

Pe lângă ședințele de consiliere săptămânale individuale cu părinții / tutorii / reprezentanții legali ai părinților, consemnate în Caietul dirigintelui- completate 53 de pagini, care, în paranteză fie spus, poate deveni un subiect de cercetare privind comunicarea cu familia elevului, menționez ședințele Consiliului Clasei, ședințele Comisiei de prevenire și combatere a violenței , de promovare a interculturalității în mediul școlar, Grupul de Acțiune Antibullying, consilierea psihopedagogică, bineînțeles cu acordul și la solicitarea părinților sunt tot atâtea ocazii de a ne construi și de a construi prin **IMPLICARE.**

Bibliografie:

- 1.<https://www.google.com/url?sa=t&rct=j&q=&esrc=s&source=web&cd=&cad=rja&uact=8&ved=2ahUKEwiRsKaYbaAAxX73AIHHc82AHIQFnoECA4QAQ&url=https%3A%2F%2Fdexonline.ro%2Fdefinitie%2Fbullying&usg=AOvVaw2WjZgJ5i5ToriUt9eNaH1Q&opi=89978449> , accesat în 30.07.2023, ora 20:35
- 2.<https://www.google.com/url?sa=t&rct=j&q=&esrc=s&source=web&cd=&cad=rja&uact=8&ved=2ahUKEwiRsKaYbaAAxX73AIHHc82AHIQFnoECCkQAQ&url=https%3A%2F%2Fwww.adibratu.ro%2F2022%2F12%2F12%2Fce-este-bullying-ul%2F&usg=AOvVaw3BPKBWf0AUAF6P8b2dwDBY&opi=89978449> , link accesat în 30.07.2023, ora 21:00
- 2.https://www.google.com/url?sa=t&rct=j&q=&esrc=s&source=web&cd=&cad=rja&uact=8&ved=2ahUKEwjX79ngg7eAAxVG7LsIHbsIAxYQFnoECBAQAQ&url=http%3A%2F%2Fwww.scolifarabullying.ro%2Fgrup-de-actiune-antibullying&usg=AOvVaw3TZPm_9QwT4Rn2IzwafK1-&opi=89978449 , link accesat în 30.07.2023, ora 21:10

Leadershipul în educație

Mîtu Lavinia Angela

Școala Gimnazială Nicolae Petrescu Crivăț

Leadershipul în educație este un aspect crucial în asigurarea unei învățămînt de calitate și în promovarea dezvoltării elevilor. Un lider educațional eficient are capacitatea de a inspira și motiva echipa sa, de a promova o cultură a învățării și de a influența procesele de luare a deciziilor în instituția de învățămînt.

Aceasta lucrare va explora diverse aspecte ale leadershipului în educație, cum ar fi calitățile unui lider educațional eficient, diferitele stiluri de leadership învățămînt, rolul liderului în gestionarea schimbării și a rezistenței și impactul leadershipului asupra rezultatelor școlare.

Un lider educațional eficient trebuie să posede o serie de calități-cheie pentru a reuși în mediul complex al învățămîntului. Printre aceste calități se numără abilitățile de comunicare, capacitatea de a motiva oamenii, empatia, capacitatea de a face față provocărilor, integritatea, flexibilitatea și capacitatea de a lua decizii în mod eficient. Comunicarea eficientă este esențială pentru a asigura o colaborare și coordonare eficiente între membrii echipei. Motivarea oamenilor este importantă pentru a încuraja implicarea și angajamentul în obiectivele comune ale instituției de învățămînt. Empatia este crucială pentru a înțelege nevoile și perspectivele diferitelor părți interesate și pentru a dezvolta relații solide.

Capacitatea de a face față provocărilor este esențială pentru a gestiona situațiile dificile și pentru a rezolva problemele care pot apărea în mediul complex al învățămîntului. Integritatea este importantă pentru a inspira încredere și respect în rândul celorlalți. Flexibilitatea este esențială pentru a face față schimbărilor și pentru a adapta strategiile de leadership în funcție de contextul și nevoile specifice. Capacitatea de a lua decizii în mod eficient este esențială pentru a asigura o gestionare eficientă a resurselor și pentru a rezolva problemele într-un mod constructiv.

Există mai multe stiluri de leadership în educație care pot fi adoptate în funcție de contextul și nevoile specifice ale instituției de învățămînt. Printre aceste stiluri se numără leadershipul transformativ, leadershipul distribuit, leadershipul tranzacțional și leadershipul autentic. Leadershipul transformativ se concentrează pe transformarea organizației prin inspirarea și motivarea membrilor echipei să se angajeze într-o viziune comună și să-și depășească limitele personale.

Leadershipul distribuit implică împărțirea puterii și responsabilității între membrii echipei pentru a promova o cultură a colaborării și a implicării. Leadershipul tranzacțional se bazează pe schimbul de beneficii între lider și membrilor echipei în funcție de îndeplinirea obiectivelor prestabilite. Leadershipul autentic se concentrează pe autenticitate și transparență în relațiile cu ceilalți și pe promovarea valorilor și principiilor personale în activitatea de leadership.

Un lider educațional eficient joacă un rol crucial în gestionarea schimbării și a rezistenței în instituția de învățămînt. Schimbarea este inevitabilă într-un mediu în continuă evoluție și un lider trebuie să fie capabil să faciliteze procesul de schimbare într-un mod eficient și să gestioneze rezistența care poate apărea din partea membrilor echipei sau a altor părți

interesate. Un lider trebuie să fie capabil să ofere o viziune clară și o direcție pentru schimbare, să comunice eficient motivul și beneficiile schimbării și să implice membrii echipei în procesul de schimbare pentru a le oferi oportunitatea de a își exprima opiniile și preocupările. Un lider trebuie să fie capabil să identifice și să gestioneze rezistența prin abordarea problemelor și preocupărilor celorlalți și prin oferirea suportului necesar pentru a face tranziția către noua situație.

Leadershipul în educație are un impact semnificativ asupra rezultatelor școlare și asupra succesului elevilor. Studiile au arătat că școlile conduse de lideri eficienți obțin rezultate educaționale mai bune, mai multe îmbunătățiri ale proceselor școlare și o mai mare satisfacție a elevilor, părinților și cadrelor didactice. Leadershipul eficient poate influența nivelurile de angajament și motivație ale cadrelor didactice și elevilor, poate promova o cultură a învățării și a excelenței și poate îmbunătăți comunicarea și colaborarea în cadrul instituției de învățământ. Leadershipul în educație poate juca un rol semnificativ în îmbunătățirea performanței academice a elevilor și în pregătirea lor pentru succesul în viață.

În concluzie, leadershipul în educație este esențial pentru asigurarea unei învățământ de calitate și pentru promovarea succesului elevilor. Un lider educațional eficient trebuie să posede o serie de calități-cheie, cum ar fi abilitățile de comunicare, capacitatea de a motiva oamenii, empatia, capacitatea de a face față provocărilor, integritatea, flexibilitatea și capacitatea de a lua decizii în mod eficient.

Există mai multe stiluri de leadership în educație, cum ar fi leadershipul transformativ, leadershipul distribuit, leadershipul tranzacțional și leadershipul autentic, care pot fi adoptate în funcție de nevoile specifice ale instituției de învățământ. Un lider trebuie să fie capabil să gestioneze schimbările și rezistența în instituția de învățământ și să influențeze pozitiv rezultatele școlare și succesul elevilor.

Leadershipul în educație poate juca un rol crucial în promovarea unei culturi a excelenței și a învățării continue în instituțiile de învățământ.

Bibliografie:

1. Leithwood, K., & Day, C. (Eds.). (2018). *Successful school leadership: International perspectives*. Routledge.
2. Fullan, M. (2014). *Leading in a culture of change*. John Wiley & Sons.
3. Sergiovanni, T. J. (2011). *The principalship: A reflective practice perspective*. Pearson Higher Ed.
4. Crowther, F., Kaagan, S. S., Ferguson, M., & Hann, L. (2002). *Developing teacher leaders: How teacher leadership enhances school success*. Corwin Press.
5. Waters, T., & Marzano, R. J. (2006). *School leadership that works: From research to results*. ASCD.

Modalități de intervenție asupra limbajului la copiii cu deficiențe multiple

Prof. psih. Pădeanu Luciana, Centrul de Resurse și Asistență Educațională „Speranța”

Timișoara

Prof. consilier Mladin Ionuț, Centrul Județean de Resurse și Asistență Educațională

Timiș

Asistarea unei persoane cu deficiențe multiple în achiziția abilităților de comunicare necesită o abordare multidisciplinară, care poate fi coordonată de un specialist în logopedie.

Orice program de intervenție în domeniul limbajului și comunicării începe cu o evaluare. În mod tradițional, aceste evaluări se bazează pe comparația cu standardele de dezvoltare, cu accent pe abilitățile lingvistice. În conformitate cu aceste standarde, un copil cu deficiență multiplă poate obține scoruri foarte scăzute. Cu toate acestea, aceeași persoană poate avea succes în comunicarea cu ceilalți copii și adulții. Prin urmare, evaluarea trebuie să ia în considerare diferențele în oportunitățile și experiențele interactive pe care copiii cu dizabilități le întâmpină în mod obișnuit. Evaluările care țin cont de eficacitatea comunicării în situații funcționale de zi cu zi sunt considerate mai utile de către unii specialiști decât evaluările tradiționale, care se bazează pe comparație cu standardele (Mar și Sal, 1999, citat de McGuire, 2001).

În evaluarea abilităților de comunicare, echipa de intervenție trebuie să urmărească un set de informații, organizate în domenii complexe de examinare logopedică, pentru a obține o înțelegere globală a nivelului la care se află copilul (McGuire, 2001): bagajul cognitiv al copilului; experiențele sale de comunicare; nivelul intenționalității; abilitățile fizice și senzoriale; competența specifică în comunicare.

În tratamentul tulburărilor de limbaj la copiii cu deficiențe multiple se recomandă anumite strategii metodologice. Acestea includ *stimularea polisenzorială* pentru a facilita exprimarea senzațiilor generate de interacțiunea cu diverse stimuli, *utilizarea suportului vizual*, *dezvoltarea simultană a limbajului receptiv și expresiv*, *stimularea verbalizării în funcție de ritmul propriu de dezvoltare al copilului*, *creșterea motivației pentru comunicare*, *adaptarea conținuturilor la nevoile individuale*, *utilizarea computerului și a softurilor asistate pentru încurajarea comunicării*, și *încurajarea și recompensarea reușitelor copilului* (Gherguț, 2011).

În continuare, voi analiza caracteristicile și specificul terapiei limbajului pentru cele trei tipuri de tulburări studiate (autism, sindrom Down, paralizie cerebrală), concentrându-mă pe obiectivele terapeutice în intervenție.

1. Tulburare de spectru autist (TSA)

În cazul autismului, terapia limbajului își propune să coordoneze mecanismul vorbirii cu înțelegerea mesajului și utilizarea limbajului în contexte sociale. După evaluarea inițială, logopedul stabilește obiectivele intervenției, care pot include atât dezvoltarea limbajului oral, cât și învățarea abilităților de comunicare nonverbală. În ambele situații, scopul este de a facilita comunicarea eficientă a copilului. Pentru a obține rezultate optime, terapia trebuie să îndeplinească anumite condiții:

- terapia trebuie să înceapă cât mai devreme posibil, deoarece intervenția timpurie este esențială pentru succesul tratamentului;
- activitățile terapeutice ar trebui să se bazeze pe experiențele practice ale copilului;
- este important să se încurajeze dezvoltarea exprimării spontane;
- odată ce abilitățile de comunicare sunt dobândite, acestea trebuie transferate și aplicate în diverse contexte de viață ale copilului.

Printre obiectivele specifice ale terapiei logopedice în autism, conform lui Cotuțiu (2013), se numără:

- îmbunătățirea articulării corecte a cuvintelor;
- dezvoltarea comunicării verbale și non-verbale;
- creșterea abilităților de înțelegere a limbajului verbal și non-verbal;
- stimularea motivației pentru comunicare și inițierea comunicării fără sprijinul altora;
- dezvoltarea abilităților de conversație;
- învățarea și utilizarea funcției auto-regulatorii a limbajului.

În cadrul intervenției logopedice, se pot aplica diverse tehnici terapeutice adaptate la nivelul și tipul specific al afectării copilului. De exemplu, copiii autiști nonverbali pot beneficia de diferite metode de comunicare alternative, *sistemul PECS* (The Picture Exchange Communication System), este una dintre cele mai utilizate metode pentru copiii și adulții fără abilități verbale sau cu abilități verbale limitate. Terapeuții, profesorii și părinții pot ajuta copilul să-și dezvolte un vocabular și să-și exprime în mod consecvent nevoile, observațiile și sentimentele folosind imagini în cadrul unui sistem de comunicare care poate fi utilizat acasă, la școală, în terapie și în alte contexte.

O altă tehnică terapeutică pentru copiii cu tulburare de spectru autist este **învățarea operantă a vorbirii**, derivată din teoria învățării și dezvoltată de Lovaas și echipa sa într-un studiu publicat în 1966 (Mureșan, 2007). Scopul acestui studiu era să stabilească un comportament vocal de imitație la copiii nonverbal. Procesul de învățare are două etape: *prima etapă îi ajută pe copii să dobândească abilitățile de imitație vocală*, iar *a doua etapă implică învățarea vorbirii semnificative*. Prin utilizarea sistemului de recompensare (oferea recompense sub formă de gustări plăcute) și a pedepsei (ridicarea vocii în cazul comportamentelor nedorite), Lovaas a încercat să faciliteze dezvoltarea vorbirii expresive și a înțelegerii limbajului la copiii nonverbal. Cu toate că acest demers a avut succes în primele etape, nu este considerat cea mai eficientă metodă de stimulare a limbajului. Conform lui Mureșan (2007, p. 219): „Învățarea vorbirii imitative, chiar dacă reprezintă o reușită pentru copilul nonverbal, este departe de a-i servi acestuia pentru comunicare. [...]; aceste tipuri de sarcini s-au dovedit însă foarte dificile, doar un număr mic de copii, în special din grupa ecolalicilor, reușind atingerea unor paliere mai avansate”.

2. Sindromul Down

Intervenția timpurie în dezvoltarea limbajului este necesară pentru copiii diagnosticați cu sindrom Down, deoarece sistemul nervos central este într-o perioadă de plasticitate maximă la vârstele mici. Deși majoritatea acestor copii nu încep să vorbească până în jurul vârstei de 2-3 ani, există numeroase abilități preverbale pe care trebuie să le dobândească înainte de a învăța să vorbească. Potrivit specialiștilor de la National Down Syndrome Society aceste abilități includ imitarea sunetelor, respectarea rândului în interacțiunile sociale, abilități senzoriale și motrice ale aparatului fonoarticular și abilități cognitive precum înțelegerea permanenței obiectelor și a relațiilor cauză-efect.

După vârsta de 2-3 ani, odată cu primele cuvinte, copiii cu sindrom Down pot începe să vocalizeze, dar adesea întâmpină dificultăți de pronunție, în special la nivelul consoanelor și al grupurilor consonantice. Vocabularul lor inițial constă în cel mult 20 de cuvinte, deseori pronunțate incorect. În această etapă, copiii nu formează propoziții și nu înțeleg semnificația cuvintelor, nici nu diferențiază sunetele din cuvinte.

Obiectivele inițiale ale terapiei logopedice în intervenția timpurie pentru copiii cu sindrom Down includ dezvoltarea motricității aparatului fonoarticular, restabilirea echilibrului respirației, antrenarea auzului fonematic și a percepției auditive, precum și stimularea și încurajarea limbajului. Fiindcă diferențele individuale între copiii cu sindrom

Down pot fi semnificative, fiecare copil necesită un plan terapeutic individualizat, deși principiile generale ale terapiei sunt aplicabile tuturor.

Una dintre alternativele terapeutice pentru limbaj în sindromul Down este terapia Tomatis, o formă de terapie sonoră mai puțin cunoscută. Această terapie își propune să stimuleze capacitatea auditivă prin expunerea la sunete de înaltă frecvență, esențiale pentru înțelegerea clară a limbajului. Pentru a obține rezultate semnificative, copiii cu sindrom Down trebuie să participe la această terapie zilnic, timp de 30 până la 60 de minute, până când pot asculta continuu timp de două ore. Rezultatele pot fi remarcabile, începând de la îmbunătățirea auzului, care stimulează interesul pentru mediul înconjurător și crește dorința de învățare, până la îmbunătățirea înțelegerii limbajului și a discursurilor, ceea ce contribuie la progresul general al copilului în toate domeniile.

3. Paralizia cerebrală

În cazul paraliziei cerebrale, atât producția de limbaj verbal, cât și cea nonverbală sunt adesea afectate. Dificultățile de comunicare asociate cu această afecțiune sunt variate și derivă din deficiențele motorii, intelectuale și senzoriale caracteristice. Copiii cu diagnostic de paralizie cerebrală pot întâmpina dificultăți în comunicare și limbaj în diverse grade, de la ușoare până la severe. Serviciile de terapie a vorbirii și limbajului au ca scop maximizarea abilităților de comunicare ale copiilor și facilitarea dobândirii unei autonomii cât mai mari în interacțiunile sociale. În plus față de terapia logopedică tradițională, terapia poate implica și utilizarea unor sisteme alternative de comunicare, cum ar fi cele simbolice sau asistate tehnologic.

Există câteva principii unanim recunoscute de specialiști ca fiind esențiale pentru obținerea unor rezultate de succes în intervenția logopedică la copiii cu paralizie cerebrală. Printre acestea, intervenția timpurie și consecventă și personalizarea terapiei în funcție de nevoile individuale ale fiecărui copil afectat sunt de o importanță crucială. Scopul terapiei în paralizia cerebrală, la fel ca și în alte tipuri de dizabilități, constă în atingerea potențialului maxim de dezvoltare al pacientului, îmbunătățirea calității vieții acestuia și facilitarea integrării sale în societate. Pentru a atinge aceste obiective, este necesară implicarea unui număr divers de profesioniști, cu accentul pus pe fiziokinetoterapeuți ca grup cheie, conform lui Zăvăleanu (2003).

Utilizarea mijloacelor alternative de comunicare, fie ele asistate tehnologic sau nu, poate să ofere un sprijin semnificativ în terapia logopedică pentru persoanele cu paralizie cerebrală.

Una dintre caracteristicile paraliziei cerebrale este asociată cu dificultățile în alimentație și problemele respiratorii (Zăvăleanu, 2003). Deoarece multe din grupele musculare implicate în înghițire, mestecare și respirație sunt aceleași cu cele folosite în vorbire, în abordarea terapeutică a limbajului la copiii cu paralizie cerebrală, logopezii trebuie să țină cont de aceste aspecte și să le integreze în planul lor de intervenție personalizată. Colaborarea cu medici pneumologi, gastroenterologi și chiar terapeuți specializați în probleme de alimentație și înghițire poate fi necesară uneori, în cazurile de afectare severă a acestui segment.

În ceea ce privește terapiile alternative pentru copiii cu paralizie cerebrală, există o varietate de metode și tehnici de intervenție disponibile, unele dintre ele implicând cele mai recente tehnologii, iar succesul lor poate influența și sfera limbajului. Printre acestea se numără: terapia asistată de delfini, terapia cu oxigen hiperbaric, costumul ADELI sau terapia cu celule stem. Potrivit specialiștilor de la Cerebral Palsy International Research Foundation (<http://cpirf.org/>), doar terapia cu celule stem are rezultate dovedite științific în recuperarea copiilor cu paralizie cerebrală; celelalte metode „sunt doar susținute anecdotic, bazate pe dovezi întâmplătoare” și nu pe rezultate validate științific, fiind doar consumatoare mari de resurse financiare - în 2002, americanii au cheltuit peste 34 de milioane de dolari pe astfel de tratamente.

Bibliografie

Cerebral Palsy International Foundation, *Critique of Alternative Therapies for Children with Developmental Disabilities*, articol online accesat la adresa

<http://cpirf.org/critique-of-alternative-therapies-for-children-with-developmental-disabilities/> în 24.03.2024.

Cotuțiu, L., (2013). Intervenția logopedică în autism, articol online în 2 elefanți. *Prima revistă despre autism din România*, accesat la adresa <http://www.2elefanti.ro/02-04-2013-interventia-logopedica-in-autism/>, în 24.03.2024.

Gherguț, A. (2011). *Evaluare și intervenție psihoeducațională. Terapii educaționale, recuperatorii și compensatorii*, Iași: Ed. Polirom.

McGuire, L. (2001). *Creating opportunities for students with intellectual or multiple disabilities*, Saskatchewan Learning, Special Education Unit, USA.

Mureșan, C. (2007). *Autismul infantil. Structuri psihopatologice și terapie complexă*, Cluj-Napoca: Presa Universitară Clujeană.

National Down Syndrome Association, Early Intervention, articol online, accesa la adresa <http://www.ndss.org/Resources/Therapies-Development/Early-Intervention/>, în 24.03.2024.

Pennington, I., Goldbart, I., Marshall, J. (2003). Speech and language therapy to improve the communication skills of children with cerebral palsy, articol publicat online la 21 iulie 2003 și accesat la adresa

<http://onlinelibrary.wiley.com/doi/10.1002/14651858.CD003466.pub2/abstract>, în 24.03.2024.

Tomatis Romania, Sindromul Down, articol online, accesat la adresa <http://terapie-tomatis.ro/sindromul-down.php>, în 24.03.2024.

Zăvăleanu, M. (2008). *Evaluarea clinic-funcțională și recuperarea paraliziiilor cerebrale infantile. Rezumat*, Craiova, Universitatea de Medicină și Farmacie Craiova, Facultatea de Medicină Generală, accesată la adresa

http://www.umfcv.ro/files/z/a/ZAVALEANU_M_MIHAELA.pdf, în 24.03.2024.

Dezvoltarea socio-emoțională la preșcolari

Mocirean Zoia Maria, prof.înv.preșcolar, Grădinița cu pp. nr. 30, Baia Mare

Vârsta preșcolară este, fără îndoială, temelia educativă a întregii vieți. Datorită vârstei mici, educația preșcolară capătă un caracter specific. Această perioadă, ca îngrijire și educație, formează temelia întregii vieți de mai târziu. La reușita copilului în viață contribuie, în egală măsură, principalii factori educativi: familia, grădinița și școala.

Dezvoltarea socio-emoțională vizează debutul vieții sociale a copilului, capacitatea lui de a stabili și menține interacțiuni cu adulții și copiii.

Dezvoltarea emoțională vizează îndeosebi capacitatea copiilor de a-și percepe și exprima emoțiile, de a înțelege și de a răspunde emoțiilor celorlalți, dezvoltarea controlului emoțional, dezvoltarea expresivității emoționale, precum și dezvoltarea conceptului de sine, crucial pentru acest domeniu.

Dezvoltarea socială înseamnă: dezvoltarea comportamentelor prosoziale, dezvoltarea abilităților de interacțiune cu adulții, dezvoltarea abilităților de interacțiune cu copiii de vârstă apropiată, acceptarea și respectarea diversității.

La grădiniță fiecare grupă de preșcolari reprezintă un grup social destul de complex, iar o bună adaptare la cerințele grupei înseamnă a respecta cerințele exprimate de educatoare, să acționeze conform așteptărilor acestora, înțelegerea relației cu ceilalți copii și adaptarea la o serie de reguli.

Trebuie menționat faptul că dacă regulile și normele nu se materializează în comportamentul majorității copiilor din grupă, ele nu pot să aibă forța de a direcționa comportamentul acestora. Educatoarea joacă un rol foarte însemnat în modificarea statutului de „copil cu care nu se joacă nimeni”.

Copiii nu pot discerne întotdeauna binele de rău, datorită vârstei, capacitatea lor mnemonică fiind insuficient dezvoltată. Relevant în formarea comportamentului la copil este tocmai faptul că lucrurile se petrec invers decât la adulți. La început manifestă atitudine de supunere față de reguli, fapt care duce mai întâi la formarea comportamentului, după care se conștientizează importanța regulilor.

Studiile arată că evidențierea faptelor bune ale unui copil face mult mai bine în dobândirea comportamentelor sociale adecvate și estomparea celor problematice, decât utilizând pedepsele.

Pentru a păstra „sănătatea” grupului, adică un climat educațional adecvat, uneori trebuie modificate anumite comportamente, utilizând metodele specifice numite de Mircea Miclea „Modificări cognitiv-comportamentale”, ele cuprind o serie de metode specifice ce vizează modificarea comportamentelor/ cognițiilor disfuncționale/dezadaptative ale unei persoane.

Integrarea copilului în forma de colectivitate preșcolară comportă un prim efort de adaptare la viața socială și totodată extinderea mediului social accesibil copilului. În perioada preșcolară el își dobândește rolul său social într-o colectivitate și obține o altă dimensiune în interiorul familiei. În colectivitate copilul stabilește cu totul alte raporturi decât în familie.

Comportamentul social și emoțiile preșcolarilor se dezvoltă odată cu fiecare etapă de vârstă și potrivit temperamentului fiecărui copil. Unii preșcolari sunt veseli și se adaptează ușor, în vreme ce alții au tendința de a răspunde negativ în fața unor situații diverse. Aptitudinile sociale se învață treptat, copilul trecând de la o stare de dependență și egocentrism la creativitate, independență și sensibilitate.

Preșcolarul își câștigă independența și autosuficiența cu ajutorul sprijinului și încurajărilor din partea părinților. Cea mai bună metodă pentru a-i ajuta pe copii să devină independenți este să le oferim oportunitatea de a-și asuma responsabilitatea, în măsura în care sunt pregătiți – ceea ce înseamnă ca înainte de a le da o sarcină trebuie să le solicităm părerea. Este important să nu-l criticați pe copil atunci când încearcă să fie independent. Dați-le copiilor preșcolari sarcini simple – să agațe hainele în cuier, să facă curățenie atunci când au vărsat ceva pe jos, să vă ajute la căratul unor obiecte ușoare, să servească invitații, să aleagă echipamentul și jocurile. La fel de importante ca sarcinile sunt activitățile pe care copilul le realizează împreună cu părinții – plantarea semințelor în grădină, gătitul, jocuri-puzzle, modelarea plastilinei, etc.

În consecință, competențele emoționale se dezvoltă în mare măsură prin practicile de socializare utilizate de către părinți și educatoare (discuții despre emoții, atitudinea față de conflicte, exprimarea / inhibarea manifestărilor emoționale etc.) Mai mult, competențele emoționale influențează dezvoltarea competențelor sociale, deoarece în lipsa acestora nu s-ar putea vorbi de inițierea și menținerea relațiilor cu ceilalți. De exemplu, empatia reprezintă substratul dezvoltării abilităților de cooperare, de oferire de ajutor sau de împărțire a jucăriilor, comportamente necesare pentru integrarea în grup.

*„Din copii poți face orice, atâta timp cât te joci cu ei.”
(Kay Kuzma, „Ascultarea de bunăvoie”)*

BIBLOGRAFIE:

Roco Mihaela, „Creativitate și inteligență emoțională”, Editura „POLIROM”, Iași, 2001;

Revista „Învățământul preșcolar”, nr.3-4, Editura „ARLEQUIN”, 2011.

Ștefan A. Catrinel & Kallay Eva - *“Dezvoltarea competențelor emoționale și sociale la preșcolari”*, editura ASCR, Cluj Napoca, 2007

Vernon, A. - *“Dezvoltarea inteligenței emoționale prin educație rațional - emotivă și comportamentală”*, editura ASCR, Cluj Napoca, 2006

Waters, V. - *“Povești raționale pentru copii”*, Editura ASCR, Cluj Napoca, 2003

Facilitarea ,sustinerea si îmbunătățirea activității din sistemul educațional

Prof.inv.primar IRINA MOGÎLDEA

Scoala Gimn.Acad.Marin Voiculescu ,Giurgiu

Calitatea educației ne afectează pe toți, atât la nivel individual, cât și la nivel de societate. Funcționarea optimă a societății se rezumă, într-o mare măsură, la educația celor care o formează.

Toți cei care au trecut prin sistemul de învățământ din România s-au lovit implicit de o serie de piedici pe care acesta le pune oricui e implicat, atât elevilor, cât și profesorilor.

Fiecare parte se simte neîndreptățită: elevii spun că profesorii sunt de vină, profesorii spun că nici elevii nu-și dau suficient interesul, dar că nici autoritățile nu le oferă toate condițiile de care au nevoie pentru a-și desfășura activitatea în condiții optime. Se transformă într-un cerc vicios, în care toată lumea dă vina pe altcineva.

Ne lipsește responsabilitatea, din toate părțile. Diferența e că, în calitate de elev, te trezești la școală și nu prea știi ce se întâmplă, nu prea poți schimba sisteme când ai 12 ani. Nu te poți aștepta la elevi să reformeze sisteme și să schimbe mentalități.

În schimb, adevărata responsabilitate se află în mâinile sistemului. Sistemului îi trebuie profesori ca să funcționeze eficient.

Un sistem educațional mai bun în România

Asta o spune un studiu din 2007, realizat de McKinsey & Company. A analizat de ce reușesc să se claseze pe primele locuri cele mai performante sisteme de învățământ din lume.

A ajuns la concluzia că trei pași esențiali ar trebui urmați pentru a îmbunătăți calitatea sistemului educațional, în orice țară.

În primul rând, ar trebui să devină profesori doar cele mai capabile persoane. În esență, calitatea sistemelor educaționale se bazează pe calitatea profesorilor. Cele mai eficiente sisteme din lume recrutează profesori doar dintre absolvenții dintr-o generație cu cele mai bune rezultate.

În al doilea rând, o instruire eficientă asigură rezultate bune. Astfel, calitatea rezultatelor dintr-un sistem de învățământ este garantată de calitatea instruirii pe care profesorii o

livrează. Pe lângă cunoștințele pe care le au, profesorii trebuie să fie, în același timp, capabili să livreze în mod eficient elevilor informațiile pe care ei le dețin. Iar această capacitate vine și dintr-o instruire eficientă a profesorilor, pentru a înțelege care sunt cele mai eficiente metode prin care pot educa elevii.

În al treilea rând, sistemul trebuie să se asigure că fiecare elev în parte ajunge la rezultate bune. Astfel, dacă primii doi pași sunt urmați, profesorii ar trebui să fie capabili să identifice în mod precis punctele forte și punctele slabe ale fiecărui elev și să selecteze metodele de instruire cele mai eficiente pentru a-i ajuta să învețe.

Din punct de vedere al calificării, țara noastră nu stă tocmai bine. Există mulți profesori care predau în școli, dar care nu au studii corespunzătoare postului pe care îl ocupă, potrivit edupedu.ro.

De asemenea, nici criteriile de selecție de la noi din țară nu sunt cele mai eficiente. De exemplu, majoritatea câștigătorilor premiului Nobel în Economie nu ar putea avea meseria de profesor universitar în România pentru că nu întrunesc criteriile minime: publicarea a minimum trei cărți și a patru articole științifice. Un studiu arată că, de fapt, sistemul român actual de evaluare și promovare a cercetătorilor în științele economice descurajează, de fapt, performanța științifică.

Așa cum spune și studiul McKinsey, instruirea profesorilor este esențială într-un sistem educațional eficient. Când cunoști cele mai bune metode prin care să predai informații unui elev, rezultatele acestuia vor fi și ele pe măsura așteptărilor.

Partea nu tocmai buna e că trecem cu toții prin școală, dăm teste, luăm examenul de bacalaureat și apoi suntem nevoiți să intrăm propriu-zis în viață. Numai că, absolvirea școlii nu garantează și educația. Astfel, chiar dacă cineva termină 12 clase, te poți aștepta să nu poți citi cursiv un text, să nu înțeleagă definiții simple sau să nu ajungă la rezultatul corect când vine vorba de înmulțiri și împărțiri.

Cercetătorii au analizat 20 de sisteme educaționale din lume și au încercat să înțeleagă ce elemente sunt specifice acestora și care ar putea fi aplicate și la nivel universal. Au ajuns la concluzia că un sistem școlar se poate îmbunătăți, din orice stadiu ar pleca, și poate deveni semnificativ mai eficient într-o perioadă de șase ani.

FACILITAREA, SUSȚINEREA ȘI ÎMBUNĂȚIREA ACTIVITĂȚILOR DIN SISTEMUL EDUCAȚIONAL

Prof. Moianu Delia Georgiana

Școala Gimnazială Al Ștefulescu, Tg Jiu

Managementul educațional este „știința și arta de a pregăti resursele umane, de a forma personalități, potrivit unor finalități acceptate de individ și de societate sau o anumită colectivitate. El cuprinde un ansamblu de principii și funcții, de norme și metode de conducere care asigură realizarea obiectivelor sistemului educativ (în ansamblu sau la nivelul elementelor componente), la standarde de calitate și eficiență cât mai înalte.” (Ioan Jinga)

Drept consecință, managementul educațional trebuie să fie într-o mai mare măsură artă decât știință, pentru că nu este numai un serviciu oferit oamenilor (ca subiecți exteriori ai procesului), ci pătrunde în ființa lor internă, provocând o schimbare a ființei lor psiho-intelectuale.

Problematica managementului educațional are o semnificație deosebită în contextul societății moderne constituită dintr-un ansamblu de organizații care reglementează sau facilitează aproape toate aspectele existenței umane.

Majoritatea specialiștilor sunt de părere că managementul clasei de elevi constituie tot mai mult o necesitate, cu atât mai mult cu cât cadrele didactice sunt obligate să se raporteze la elevi, să stabilească relații de cooperare cu aceștia, cu familia sau cu comunitatea în ansamblu. Activitatea cadrului didactic se raportează la individualități umane în formare, ceea ce impune necesitatea unei maxime responsabilități în ceea ce privește comportamentul și intervenția sa.

Influența educativă exercitată de cadrul didactic, în conformitate cu norme și reglementări școlare, implică raportul profesor-clasa de elevi și un comportament specific al acestuia. Perspectivele de abordare a activităților la nivelul clasei de elevi răspund nevoii obiectiv de eficiență și perfecționare, iar în sprijinul acestei idei stau următoarele argumente:

Clasa de elevi nu reprezintă o asociere spontană de indivizi, ci una organizată, bazată pe norme și criterii clare, iar activitatea de management al clasei capătă legitimitate pe fundalul unei abordări a grupului de elevi din perspectivă organizațională.

Situațiile de instruire, lecția, ca formă de organizare a procesului de învățământ se desfășoară într-un mediu social. Motivarea socială, relațiile educaționale și crearea unui climat social sunt aspect importante în proiectarea, organizarea și conducerea activității educaționale.

Performanțele elevilor sunt dependente de mediul social, dar și de tipul relațiilor educaționale din cadrul clasei de elevi. Acestea nu se desfășoară într-un sistem organizațional stabil și inert, ci într-un cadru dinamic, aflat într-o continuă schimbare.

Formarea competențelor participative ale elevilor, dezvoltarea aptitudinilor creative nu pot fi realizate decât în prezența unei consilieri atente pentru favorizarea adaptării elevilor la condițiile vieții contemporane, cadrul didactic nu mai poate promova aceeași relație statică de predare-învățare. Dimpotrivă, se impune stimularea capacității de inițiativă a elevilor.

Orice activitate umană, inclusiv gestionarea activității la nivelul clasei de elevi implicăm proiectarea unor obiective și scopuri clare, comune tuturor celor implicați, resurse umane și materiale, precum și un efort de coordonare a eforturilor, aspecte ce susțin și demonstrează dimensiunea managerială a activităților clasei de elevi.

Reușita unei ore de curs depinde de comportamentul tuturor elevilor. De exemplu, dacă un elev balansează o carte pe cap și clasa râde, comportamentul nu poate fi ignorat, deoarece va continua atâta timp cât colegii par interesați de ceea ce se întâmplă (chiar va încuraja și pe alții să imite gestul). A-i muștra poate atrage chiar mai multă atenția din partea colegilor, sau mai rău poate face ca indisciplina să se simtă mândri printre colegi. În mod similar dacă doi elevi își

șoptesc sau își vorbesc unul altuia ei se încurajează reciproc pentru un astfel de comportament, iar ignorându-i de această dată nu va face decât să-i provoace și mai mult la discuții. Există două soluții contra sprijinului acordat de colegi unui indisciplinat. O soluție ar fi ca elevul indisciplinat să fie izolat și privat de atenția colegilor. Cea de-a doua soluție este utilizarea strategiei „incidente de grup” prin care întreaga clasă (sau grupe de elevi dintr-o clasă) să fie recompensată pe baza comportamentului fiecăruia dintre ei.

Prin această strategie recompensele tuturor elevilor depind de comportamentul colegilor de clasă, ceea ce înlătură sprijinirea lipsei de disciplină.

Toate aceste modalități de intervenție în clasă se bazează pe așa numitele tehnici de modificare a comportamentului.

- .. Îmbunătățirea condițiilor învățării
- .. Prevenirea stresului profesorilor și elevilor
- .. Creșterea timpului petrecut în sarcina de învățare și nu controlul comportamentelor disruptive
- .. Elevii respectă regulile pe care le înțeleg și le acceptă
- .. Implicarea elevilor în activități care să le solicite participarea activă

Poate că nici un alt aspect al predării, nu constituie o preocupare la fel de importantă a profesorilor – indiferent că sunt începători sau cu experiență – decât activitățile de management a clasei. Managementul clasei reprezintă un set complex de comportamente de organizare a clasei, inițiate de către profesor, cu scopul de a crea și menține un climat, care să-i permită atingerea obiectivelor instructionale. Desigur principalul obiectiv al acestor comportamente vizează facilitarea activității de învățare a elevilor. Ca atare, organizarea clasei poate fi considerată una din sarcinile fundamentale, și poate cea mai dificilă, pe care o realizează profesorul în școală.

Frecvent persoana ce adoptă un astfel de stil de predare este percepută ca ostilă și dușmănoasă. Educatorii care acționează într-o manieră dură, pot să-i transmită implicit elevului (care manifestă un comportament indezirabil) că este inapt sau prost. Acești profesori de cele mai multe ori fie: (a) stabilesc pedepse extreme, nefiind însă consecvenți în aplicarea lor, fie (b) încearcă să compromită încrederea în sine a elevului, inducându-i ideea că este un incapabil. Duritatea poate fi comunicată atât verbal cât și nonverbal. Desigur nu este necesară întotdeauna utilizarea limbajului verbal pentru a comunica un anumit mesaj. Limbajul trupului poate să exprime la fel de bine atitudinea ostilă a profesorului.

Profesorii care adoptă un stil pasiv se caracterizează prin câteva aspecte: (a) evită confruntările directe cu problemele comportamentale ale elevilor, (b) adoptă un stil de abordare a dificultăților de relaționare cu elevii insuficient de ferm și direct (c) intervențiile lor sunt de cele mai multe ori post-eveniment, adică le spun elevilor doar ceea ce trebuiau sau se așteptau să facă, (d) ignoră comportamentul dezadaptativ al elevilor și (e) nu reușesc să impună anumite reguli.

Perspectiva modificărilor comportamentale: managementul clasei vizează acel set de comportamente utilizat de profesor în predare prin intermediul căruia:

- promovează și stimulează comportamentele adecvate ale elevilor
- reduce / elimină frecvența și probabilitatea apariției unor comportamente nepotrivite la oră,
- facilitează relații interpersonale și un climat socioemoțional pozitiv în sala de clasă.

Una din modalitățile de evaluare a eficienței managementului clasei constă măsurarea timpului efectiv pe care elevii îl alocă activității de învățare. Astfel, un bun test al organizării unei clase îl reprezintă gradul de implicare a elevilor la activitățile clasei și implicit volumul de timp alocat activității de învățare propriu zisă. Sporirea timpului în care elevii sunt angrenați în învățare permite evaluarea gradului de succes al tehnicilor de conducere a unei clase. Desigur, timpul dedicat învățării pe care dorim să-l creștem trebuie să fie de calitate, deoarece performanțele nu vor spori, dacă acest timp nu este utilizat în mod judicios.

Prezentăm câteva din modalitățile prin care putem crește cantitatea de timp alocată instruirii:

- (a) scăderea timpului între două activități consecutive,
- (b) o bună pregătire prealabilă a profesorului pentru a planifica orele în detaliu,

(c) menținerea ordinii și controlului clasei etc.

Una din atribuțiile de bază ale profesorului este aceea de a planifica și structura mediul de învățare, astfel încât să faciliteze schimbări progresive, dezirabile în comportamentul și stilul de învățare a elevului. Un astfel de mediu ar trebui să ofere cât mai multe oportunități pentru dobândirea unor experiențe de succes. Studiile arată că elevii care experimentează succesul doresc să se implice în rezolvarea de sarcini noi și totodată își dezvoltă sentimente pozitive față de propria lor persoană. În schimb, elevii care se consideră depășiți de situații și incapabili dezvoltă, cel mai probabil sentimente de neajutorare.

În consecință scopul principal al managementului clasei constă în crearea unui mediu educațional care să maximizeze potențialul de învățare al elevilor și să încurajeze angajarea lor activă în activitatea de învățare. Totodată profesorii trebuie să asigure un climat în care elevii să se simtă confortabil și pe cât posibil protejați de a asocia școala cu sentimentul de eșec. Un mediu optim de învățare reclamă câteva condiții:

1. Asistarea elevilor în procesul de învățare, promovarea și dezvoltarea calităților academice și sociale ale acestora
2. Asigurarea unor condiții fizice optime de învățare, o organizare a clasei adaptate nevoilor sociale/emoționale și nivelului de dezvoltare ale elevilor
3. Încurajarea elevilor să adopte un stil interactiv și pozitiv de relaționare cu profesorii și colegii lor
4. Asigurarea unor oportunități pentru dezvoltarea unor comportamente adecvate și experiențe de succes
5. Încurajarea elevilor să adopte un rol activ în învățare prin conștientizarea capacităților și abilităților lor proprii, și prin înțelegerea interacțiunilor dintre indivizi, sarcini și strategii
6. Facilitarea dezvoltării la elevii a unei învățări de tip strategic.
7. Încurajarea elevilor să-și asume responsabilitățile pentru propriul lor mod de învățare prin dezvoltarea și utilizarea funcțiilor executive de control (planificare, organizare, monitorizare și verificarea rezultatelor (efectelor)).
8. Oferirea de oportunități de interacțiune socială pozitivă în timpul procesului de învățare, stimularea învățării reciproce.
9. Oferirea unui feedback imediat și întărirea progreselor constatate, care să conștientizeze elevii de rezultatul eforturilor lor

Profesorii care alocă resursele lor mintale în direcția monitorizării fiecărei activități a clasei se confruntă de regulă cu mai puține probleme de disciplină, comparativ cu profesorii care nu realizează sau nu reacționează la evenimentele din oră. Profesorii eficienți reacționează imediat la orice problemă de disciplină. În schimb, profesorii mai puțin eficienți fie nu acordă suficientă atenție problemelor potențiale de disciplină, fie nu reacționează la respectivele incidente, în speranța ca acestea se vor soluționa de la sine.

Una din modalitățile prin care profesorul poate monitoriza clasa este menținerea contactului vizual cu elevii și pronunțarea numelui acestora, arătându-le astfel că observă întreaga lor activitate.

Profesorul expert trebuie să facă mai multe lucruri simultan: să fie atent la ce se întâmplă în clasă, să predea lecția, să evalueze gradul de înțelegere a lecției de către diferite categorii de elevi și totodată să identifice pe cei care au nevoie de explicații suplimentare, să știe cât timp mai este până sună în pauza și chiar să observe dacă fereastra deschisă distrage atenția elevului care stă în fața ei. În consecință, profesorul este solicitat să soluționeze mai multe probleme care survin simultan: de exemplu, verifică dacă tema făcută de un grup este corectă și în același timp intervine (dacă este cazul) în momentul în care un elev din alt grup își deranjează colegii.

Un profesor eficient, în timp ce participă la realizarea unei activități didactice, la care este implicat un grup de elevi este atent și la ceilalți elevi din clasă, asigurându-se că și ei lucrează la

aceeași temă. Dacă în timpul unei conversații survine un conflict, profesorul va încerca imediat să-l medieze, indicând celor implicați în conflict ce trebuie să facă.

Una din erorile frecvente, pe care le pot comite profesorii novici în timpul orei este întreruperea cursului unei activități în diverse faze de realizare ale acesteia. Scopul acestor întreruperi poate fi divers (de cele mai multe ori, atenționarea sau corectarea comportamentului unui elev). Însă, simpla întrerupere a acțiunii face mult mai probabile activitățile alternative, de evaziune din sarcină. Aceste activități pot acapara resursele atenționale ale elevului. Spus în termenii simțului comun întreruperile distrag atenția elevilor, iar în termeni mai tehnici, simpla întrerupere a activității poate fi o întărire pentru evaziunea din sarcină (o face mai probabilă). Dimpotrivă, continuarea, persistența într-o activitate începută reduce frecvența evaziunii. După cum observăm, întreruperile distrag atenția elevilor de la activitatea de învățare, iar unora dintre ei le va fi foarte greu să revină și să se refocalizeze asupra lecției. Acești elevi pot chiar să renunțe la a se mai implica în activitățile curente ale orei, găsindu-și alte preocupări. Chiar și în cazul adulților, o întrerupere (cum ar fi sunetul unui telefon) poate distra atenția de la activitățile curente.

Profesorii eficienți, de regulă evită întreruperile sau le utilizează cu multă precauție. Când are loc un incident, profesorul poate implica elevii în anumite activități pentru a-i ține ocupați (de ex. “rezolvați următoarele două probleme în caietele voastre”), în timp ce încearcă să rezolve problema ivită.

Chiar dacă, la un moment dat, profesorul ajută un grup de elevi din clasă să rezolve o problemă dată, el trebuie, în același timp să fie atent și la nevoile celorlalți. O modalitate prin care profesorii pot să implice un număr cât mai mare de elevi în activitățile clasei este numirea acestora într-o anumită ordine. Însă, dacă ordinea este prestabilită, acei elevi care știu că rândul lor nu este imediat, pot să-și găsească alte preocupări. Surprinderea elevilor îi poate face mai atenți deoarece nu pot să anticipeze când le vine rândul la răspuns. O eroare curentă a novicilor o reprezintă interacțiunea cu un singur elev, în timp ce clasa se ocupă cu altceva sau fantazmează.

Cele mai eficiente tehnici de a-i face pe elevi să participe activ la oră sunt cele care îi responsabilizează în activitatea de învățare. În general, experții angajează întreaga clasă în soluționarea unei probleme: astfel, în timp ce unul din elevi rezolvă o problemă la tablă ceilalți urmează să lucreze individual în caiet. De asemenea materialul ce urmează a fi studiat este descompus în unități cu sens iar verificarea înțelegerii acestuia se face prin adresarea de întrebări inferențiale. Elevii sunt numiți într-o ordine aleatoare și sunt solicitați să-și motiveze și argumenteze răspunsurile.

Managementul clasei și instruirea eficientă sunt în bună măsură o funcție a relațiilor interpersonale pozitive din clasă (profesor-elev și elev-elev). În acest context profesorul devine principal actor sau determinant al relațiilor interpersonale și al climatului clasei.

A. Carl Rogers (1975) a identificat mai multe atitudini ale profesorului pe care le consideră esențiale în facilitarea învățării în școală: **congruență; acceptare; înțelegere empatică.**

- **Congruență** – a fi tu însuși, onest, conștient de propriile sentimente, a le accepta și a acționa conform lor. De exemplu manifestarea unor expresii sincere de entuziasm sau plictiseală.
- **Acceptare** – profesorul manifestă o atitudine de încredere și respect față de fiecare elev.
- **Înțelegerea empatică** – respectiv înțelegerea punctului de vedere al elevului, a modului în care percepe, simte și gândește acesta realitatea.

B. Ginott (1993) adaugă acestei liste o caracteristică extrem de importantă **comunicarea eficientă**. Când face critici profesorul descrie: (a) situația, respectiv comportamentul și nu personalitatea și caracterul elevului și (b) ceea ce trebuie să facă elevul, fără a manifesta un caracter punitiv.

Ginott face următoarele recomandări în acest sens:

1. Nu atribuie judecăți de valoare caracterului și personalității elevului deoarece acest lucru poate fi umilitor.

2. Descrieți situațiile, exprimați sentimente despre situație, și clarificați așteptările cu privire la situație.
3. Exprimați sentimentele autentice care să promoveze înțelegerea elevului.
4. Diminuați ostilitatea prin invitarea la cooperare și asigurați-le elevilor ocazii de a experimenta independența.
5. Evitați comenzile și întrebările care provoacă răspunsuri defensive.
6. Recunoașteți, acceptați și respectați ideile și sentimentele elevului.
7. Evitați diagnosticarea și prognozarea, care duc la etichetarea elevului.
8. Descrieți procesele și nu judecați produsele sau persoanele. Asigurați coordonare, nu criticism.
9. Evitați întrebările și comentariile care pot provoca resentimente și invită la rezistență.
10. Evitați folosirea sarcasmului; acest lucru poate diminua stima de sine a elevului
11. Rezistați tentației de a oferi soluții rapide/facile sau o coordonare imediată pentru a rezolva problemele pe care poate să le rezolve elevului.
12. Evitați morală sau cicăleala, care este nemotivată,
13. Monitorizați și fiți conștient de impactul pe care le pot avea unele cuvinte asupra elevilor.
14. Ascultați elevii și încurajați-i să-și exprime ideile și sentimentele.

Glasser (1992) pornește de la ideea că una din trebuințele umane de bază o reprezintă dobândirea identității. Autorul susține că pentru a realiza o identitate de „succes” în contextul școlii, elevul trebuie ajutat să-și dezvolte responsabilitatea socială și sentimentul de autoeficacitate. Responsabilitatea socială și autoeficacitatea sunt rezultatul dezvoltării unor relații bune cu ceilalți – colegi sau profesori. Astfel, **implicarea** este crucială în dezvoltarea unei identități de succes. În acest scop autorul propune un proces etapizat, pe care profesorul poate să-l utilizeze pentru a ajuta elevul să-și modifice comportamentul.

1. Implicarea în relația cu elevii ajutându-i în mod concret în soluționarea unor probleme care îi depășesc; acesta presupune a accepta elevul ca persoană, însă nu și comportamentul inadecvat al acestuia.
2. Descrierea comportamentului prezent al elevului în absența unei evaluări imediate a persoanei acestuia.
3. Asistarea elevului în luarea de decizii corecte privind ameliorarea comportamentului problematic; în acest context e important să se ia în calcul factorii care joacă un rol important în inițierea și menținerea problemei.
4. Sprijinirea elevului în activitatea de planificare a cursului acțiunilor prin responsabilizarea acestuia.
5. Ghidarea elevului în a se implica în acțiunile pe care le-a selectat.
6. Sprijinirea elevului în urmărirea planului și angajamentului.
7. Aplicarea cu consecvență a consecințele comportamentelor inadecvate, dar nu în mod răzbunător; dezvoltarea împreună cu elevul a unui plan alternativ.

În concluzie, profesorul trebuie să construiască relații interpersonale pozitive cu elevii și totodată să promoveze un climat socioemoțional pozitiv în clasă

Bibliografie:

- Cosmovici, A, Iacob, L., *Psihologie școlară*, Ed. Polirom, Iași;
 Druță, F, *Psihologie și educație*, Editura didactică și pedagogică, București;
 Iucu, R., *Managementul clasei de elevi. Aplicații pentru gestionarea situațiilor de criză educațională*, Ed. Polirom, Iași;
 Iosifescu, S., *Management educational. Ghid metodologic pentru formarea formatorilor*, MEC, Institutul de științe ale educației, București;

Direcții inovative în educația timpurie

Prof. Moisă Simona

Școala Gimnazială "Ciprian Porumbescu"

Comănești, Bacău

Lumea din jurul nostru s-a schimbat în moduri în care nici nu le imaginam acum 20 de ani sau chiar acum 10 ani. Societatea s-a schimbat și ea devenind evident că educația trebuie să se schimbe și ea. Cum ar trebui să arate educația viitorului? Cum ar trebui să arate școala viitorului?

Educația timpurie demonstrează tot mai mult faptul că viitorul depinde de modul de construire și aplicare a politicilor educaționale pentru copilăria mică, o poartă către tot restul vieții. Pornind de la analiza rolului pe care îl joacă copilăria timpurie în dezvoltarea individuală, se conturează astfel azi tot mai mult ideea conform căreia construcția socială viitoare, prin dimensiunile ei complexe și diferite, este dependentă de modul în care este abordată, influențată și monitorizată copilăria mică.

"Copiii sunt precum cimentul ud: toate lucrurile cu care aceștia intră în contact lasă o urmă asupra lor."
Dr Haime Ginot

Ca părinți și educatori, trebuie să ne întrebăm cum văd copiii lumea și cum se văd pe ei înșiși în raport cu ceilalți. Care sunt experiențele care le-au schițat această viziune și cum pot educatorii să schimbe sau să completeze această imagine?

STEAM este o mișcare educațională care combină Știință, Tehnologie, Inginerie, Artele și Matematica pentru a promova diverse competențe și abilități, gândirea critică, rezolvarea de probleme și colaborarea prin promovarea unei *integrări* între toate aceste discipline împreună.

Apărut în urmă cu un deceniu, conceptul a reprezentat inițial un acronim pentru Știință, Tehnologie, Inginerie și Matematică (STEM). Aceste domenii de curriculum au devenit un punct de interes major în educație. Ulterior, aducând un plus nou și familiar la acronimul existent a apărut un nou domeniu, A (pentru Arte). Astfel, STEAM integrează și utilizează artele pentru a ajuta copiii să exprime conceptele STEM.

Curriculum-ul pentru educația timpurie valorifică integrarea domeniilor de conținut și promovează învățarea prin descoperire. Datorită acestor aspecte educatoarele sunt poziționate în mod unic, valorificând domeniile experiențiale pentru a implementa mai bine educația STEAM.

Învățarea bazată pe STEAM, ajută elevii să-și dezvolte abilitățile de care au nevoie pentru a avea succes în viitor. Indiferent de rolul sau domeniul în care vor lucra, acum este esențial ca elevii să meargă la colegiu și/sau să intre în câmpul muncii cu un set de abilități bine definite care le permit să se adapteze la un mediu care evoluează în ritm rapid.

Naveen Jain, fondatorul Institutului Mondial de Inovație, a scris cu câțiva ani în urmă, când STEAM tocmai câștiga amploare:

Sistemul tradițional de „învățare standardizată, prin memorare care te ajută să promovezi un test, este exact tipul de educație de care copiii noștri nu au nevoie în această lume care este afectată de provocări globale sistemice, omniprezente și neclare”, a spus el. „Sistemul de învățământ de astăzi nu se concentrează suficient pe a-i învăța pe copii să rezolve problemele din lumea reală, nu este interdisciplinar și nu implică suficientă colaborare în abordarea sa.”

STEAM reunește cinci discipline critice pentru a crea un mediu de învățare incluziv care încurajează toți elevii să participe, să colaboreze și să rezolve probleme. Această abordare holistică încurajează elevii să își exercite atât partea stângă, cât și cea dreaptă a creierului, simultan, așa cum ar trebui să facă într-un mediu de lucru din secolul 21.

Un alt aspect important al abordării STEAM este faptul că elevilor nu li se predă doar materia respectivă, ei sunt învățați cum să pună întrebări, cum să fie inovatori și cum să creeze. Acest lucru le permite să-și dezvolte capacitatea de a aborda orice situație cu o minte deschisă și o mentalitate care este conectată în mod creator.

STEAM este o metodă de învățare importantă și esențială pentru copii, pe lângă cunoștințele necesare vieții de zi cu zi. STEAM ajută într-un mod desăvârșit la rezolvarea problemelor, dezvoltarea gândirii critice și creative, inovare, dezvoltarea laturii inventive, a logicii, curiozității și autonomiei. Astfel, această metodă încurajează curiozitatea, experimentarea colectivă și încrederea în sine, legând experiențele învățate la grădiniță de concepte din lumea reală. Folosirea metodei STEAM înseamnă și a oferi copiilor și anumite competențe digitale, care vor trebui să evolueze zilnic și care le vor fi de ajutor.

Exemplu de activitate STEAM în grădiniță:

„FORME GEOMETRICE” - Construcții din elastice □

Pentru a realiza acest joc este nevoie de o tăbliță de lemn, niște cuie sau pioaneze din plastic și elastice de diverse culori. Copiii vor picta tăblița de lemn în culoarea preferată și după ce s-a uscat, vor pune pioanezele (cuietele) în tabla de lemn. Cu ajutorul elasticelor vor crea diverse forme geometrice.

Scop: - consolidarea reprezentărilor despre figurile geometrice;

- dezvoltarea spiritului de observație și a atenției voluntare.

Material didactic: pentru fiecare copil tăbliță de lemn, elastice de diverse culori, cartonașe cu instrucțiuni.

Desfășurarea jocului: Jocul se poate desfășura cu un grup restrâns de copii. La îndemnul educatoarei, copiii vor crea, cu ajutorul elasticelor colorate diverse forme geometrice, conform instrucțiunilor de pe cartonașe.

Variantă: - copiii pot crea diverse forme geometrice și fără suport intuitiv

Educația STEAM împletește: Știința, Tehnologia, Ingineria, Matematica și Arta dând viață unui proces de învățare complex, potrivit oricărui copil, cu scopul de a-l pregăti pentru un viitor excelent. Proiectele STEAM sunt metode uimitoare de învățare.

Bibliografie:

1. Ashbrook, P. 2010. “*Preschool STEM.*” *NSTA Blog (National Science Teachers Association)*
2. Moomaw, S., & J.A. Davis. 2010. “*STEM Comes to Preschool.*” *Young Children* 65 (5): 12–14, 16–18;
3. NCES (National Center for Education Statistics). 2009. Highlights from the “*Trends in International Mathematics and Science Studies*” (TIMSS). Rev. ed. Washington, DC: US Department of Education;
4. Piro, J. 2010. “*Going from STEM to STEAM: The Arts Have a Role in America’s Future, Too.*” *Education Week* 29 (24): 28–29. ;
5. Tarnoff, J. 2010. “*STEM to STEAM—Recognizing the Value of Creative Skills in the Competitiveness Debate.*” *Huff Post Education.*

Cunoașterea emoțiilor personale-drumul spre succes

Prof. Moişan Corina Marina

Liceul Teoretic ” Radu Petrescu” Prundu- Bârgăului

„Dacă nu ne hrănim emoțiile , devenim seci, rigizi și supuși stereotipurilor;dacă le reprimăm , devenim înguști la minte, cusurgii și ni se pare că suntem superiori din punct de vedere moral; dacă le încurajăm , ne înmiresmează viața;dacă le descurajăm, o otrăvesc.”

Joseph Collins

Emoțiile noastre reprezintă o adevărată forță, care influențează în mare măsură calitatea vieții . Capacitatea de a ne înfrunta emoțiile cu onestitate și de a le trăi cu adevărat este esențială pentru a avea o viață împlinită.Iar capacitatea de a ne alege reacțiile față de emoțiile trăite și de a lua decizii care să favorizeze crearea unor emoții sănătoase în viitor este cheia unei vieți eficiente.

Complexitatea mereu crescândă a societății contemporane face ca inteligența probată în context educațional să fie insuficientă pentru mulți dintre noi în rezolvarea problemelor cotidiene.Sunt bine cunoscute cazurile a numeroși elevi/studenti geniali a căror performanță pe durata școlarizării depășește sensibil reușitele colegilor lor, dar care nu reușesc apoi să-și valorifice potențialul, eșuând, uneori lamentabil, în plan profesional,prestațiile de la locul de muncă le trădează lipsa deprinderilor practice și a celor sociale.Pe de altă parte, nu puține sunt persoanele care, deși modest dotate intelectual, dovedesc o bună adaptare socială la o mare varietate de contexte, fiind considerați oameni de succes.

Mediul educațional ne supune rezolvării, prioritar ,probleme bine definite, adică probleme pentru care , de regulă, există un singur răspuns corect; prin contrast ,problemele vieții cotidiene sunt slab definite, ceea ce permite abordarea lor din mai multe perspective, iar pentru ele nu există niciodată o soluție perfectă.

Dincolo de aceste neajunsuri, trebuie subliniate preocupările actuale pentru educabilitatea inteligenței emoționale prin educație rațional emotivă și comportamentală.În acest sens trebuie menționate concluziile unui reputat psihiatru ,Dr.David Hamburg, președintele corporației Carnegie, care a evaluat programele de pionerat în domeniul educației raționale și comportamentale.Referindu-se la perioada învățământului primar,DrHamburg afirmă:„Școala este

o experiență crucială și definitorie care va influența masiv adolescența copiilor și mai apoi perioada adultă. Simțul valorii de sine la copii depinde substanțial de capacitatea acestora de a se descurca la școală. Un copil care nu reușește la școală se va considera înfrânt și reacționează ca atare, ceea ce reprezintă o perspectivă sumbră pentru întreaga lui viață”. (Hamburg, 1992)

Cercetările arată că 20 până la 25% dintre copiii de vârstă școlară mică suferă de tulburări emoționale. Acestea pot lua forma reacțiilor agresive, a minciunii, a furtului, sfidării regulilor, care sunt expresia exterioră a „furtunii” emoționale, a anxietății (anxietate de separare de părinți, fobie școlară) sau a depresiei.

Pe de altă parte, incapacitatea de a respecta acele reguli nescrise de armonie socială pe care le primesc copiii în sincronizarea interacțiunilor lor constă în emiterea acelor unde care îi fac pe cei din jur să se simtă nelalocul lor în prezența acestora. Oamenii lipsiți de aceste capacități sunt incapabili nu numai de rafinamente sociale, dar și de a se descurca cu emoțiile celor cu care se întâlnesc; inevitabil, lasă în urma lor o stare de tulburare.

„Copiii care nu pot desluși sau exprima bine emoțiile se simt permanent frustrați. Nu poți ascunde expresia chipului sau poziția corpului, așa cum nu îți poți masca tonul vocii. Dacă greșești în mesajele emoționale pe care le transmiți permanent, constăți că oamenii reacționează ciudat în ce te privește-ești respins și nu știi de ce. Această categorie de copii sfârșește printr-o lipsă a controlului în raport cu felul în care sunt tratați de ceilalți, iar acțiunea lor nu are impact asupra a ceea ce li se întâmplă, drept pentru care se simt neajutorați, deprimați și apatici” (*Stephen Nowicki*)

În afară de izolarea socială, acești copii suferă și pe plan școlar. Clasa, desigur, este tot o societate, una de învățământ; copilul stângaci din punct de vedere social mai mult ca sigur că va interpreta greșit și va reacționa greșit atât față de profesori, cât și față de ceilalți copii. Anxietatea rezultată și consternarea pot, la rândul lor să intervină în mod negativ asupra capacității de a învăța a copilului.

Dezvoltarea emoțională a copiilor reprezintă astăzi un domeniu de cercetare extrem de intens, emoțiile nu mai sunt văzute doar ca un zgomot în sistemul nostru, ci având un rol bine definit în promovarea dezvoltării și adaptării.

Există tot mai multe dovezi că dimensiunile axiologice ale individului își au originea în capacitățile emoționale ale acestuia. Iată așadar un argument esențial pentru importanța inteligenței emoționale în stabilirea conexiunilor dintre sentimente și caracter. Cei care sunt sclavii impulsurilor au mult de suferit din punct de vedere moral, deoarece tocmai capacitatea de

a controla impulsurile este ceea ce susține clădirea caracterului. Similar, rădăcinile altruismului se regăsesc în abilitatea de a descifra corect și de a răspunde adecvat emoțiilor celorlalți; a fi indiferent la nevoile sau disperarea celuilalt echivalează cu lipsa de afecțiune.

Date fiind aceste realități, în calitate de profesor am considerat că este necesar să acord o mai mare atenție dezvoltării sociale și emoționale a elevilor mei. Am înțeles că, responsabilitatea mea în calitate de cadru didactic presupune nu doar să ofer cunoștințe copiilor, ci și să-i învăț abilitățile necesare pentru a face față cu succes vieții în lumea contemporană.

Conștientizarea de sine-recunoașterea unui sentiment atunci când el apare- este piatra de temelie a inteligenței emoționale. Cei care au o certitudine mai mare asupra sentimentelor lor sunt piloți mai buni ai existenței personale, având un simț mai sigur asupra felului în care reacționează în privința deciziilor personale. În cadrul acestei conștientizări autoreflexive, mintea constată și investighează experiența în sine, inclusiv emoțiile. Această calitate a conștientizării seamănă cu ceea ce Freud descrie ca „atenție flotantă” și pe care o recomandă psihanalizatorilor. O asemenea atenție abordează tot ceea ce se întâmplă în stare conștientă cu imparțialitate, ca și cum ar fi vorba despre un martor interesat și care totuși nu reacționează. Unii psihanalizatori îi spun și „eul observator” – capacitatea conștientizării de sine care îi permite analistului să-și supravagheze propriile reacții la spusurile pacientului și la procesul de liberă asociere pe care îl țese pacientul.

Pe scurt, autoconștientizarea înseamnă să fim „conștienți atât de dispoziția în care suntem, cât și de gândurile pe care le avem despre această dispoziție”, după cum spune John Mayer, psiholog la Universitatea din New Hampshire. Mayer constată că oamenii au tendința de a aborda stiluri diferite de a participa sau de a-și stăpâni emoțiile.

Conștientizarea de sine emoțională devine piatra de temelie a stratului următor de inteligență emoțională: capacitatea de a se scutura de o proastă dispoziție.

BIBLIOGRAFIE:

1. Adriana Băban, „*Consiliere educațională*” SC PSINET SRL Cluj –Napoca, 2003
2. Ann Vernon, „*Dezvoltarea inteligenței emoționale prin educație rațională emotivă și comportamentală*” Editura ASCR Cluj Napoca , 2004

EDUCAȚIA DE CALITATE ÎN ÎNVĂȚĂMÂNTUL PREȘCOLAR

Prof. învă. preșcolar Moise Cristiana-Ludmila

Școala Gimnazială „Alexandru Depărățeanu”- Grădinița cu P.N.nr.2

Roșiorii de Vede, jud.Teleorman

Mediul educațional este format cu precădere din personalul didactic și din elevi și este definit prin relațiile care se stabilesc între cadrele didactice, între acestea și elevi, familiile lor și societate.

Calitatea educației poate fi privită ca un ansamblu de caracteristici ale unui program de studiu și ale furnizorului acestuia prin care sunt îndeplinite așteptările beneficiarilor, precum și standardele de calitate. Beneficiarii și clienții educației de calitate (elevii, părinții, societatea) ar fi de dorit să fie consultați permanent în ceea ce privește satisfacția lor față de serviciile educaționale de care beneficiază.

În literatura de specialitate, sunt menționați trei factori determinanți care au efecte asupra calității educației pe termen lung (Shonkoff și Phillips, 2000).

1. Un prim factor este *participarea* la educația preșcolară, care contribuie la formarea și achiziționarea de cunoștințe necesare integrării în învățământul primar.

2. Ce-al doilea factor determinant este cadrul didactic care, prin gradul său de calificare, organizează activități cât mai atractive pentru copii și care au rezultate bune la învățare în următoarele nivele de învățare.

3. Un al treilea factor important este adaptarea unor programe specifice preșcolarilor care să ofere copiilor cunoștințe, deprinderi, aptitudini necesare integrării sociale a preșcolarilor.

Copiii se dezvoltă cel mai bine într-un mediu în care toți adulții care lucrează în sfera educației și îngrijirii preșcolare lucrează în parteneriat, având un set comun de obiective și valori. Prin urmare, aceste relații importante reprezintă punctul de plecare al calității. Este foarte important ca personalul instituțiilor, profesorii, părinții, familiile extinse, comunitatea și societatea să colaboreze pentru a conveni asupra cadrului în care copiii se dezvoltă și învață cel mai bine.

De asemenea, avem nevoie de o viziune comună asupra transpunerii calității în practică. Aceasta poate fi exprimată prin programe școlare sau de studiu bazate pe exemple de bună practică vizând modul în care copiii se dezvoltă și învață. La fel de important este să găsim sprijin la nivel macro, prin urmare, decidenții politici trebuie să ofere resursele, infrastructura de guvernare și toate acele elemente care vor crea ceea ce a fost descris adesea ca un *sistem bazat pe competențe*, care promovează calitatea la toate nivelurile, de la procesul decizional până la experiențele copiilor.

Învățământul preșcolar are forța de a construi temelia care să le ofere copiilor potențialul și să le formeze capacitatea de a profita de avantajele educației pe tot parcursul procesului de instruire, precum și în viața profesională și personală. În perioada preșcolară construim fundații solide, stimulând aptitudinile de învățare precum creativitatea, auto-reglarea, soluționarea problemelor. Creăm copii capabili să se înțeleagă, să fie membri ai comunității și societății. Stimulăm empatia, pentru că, în atmosfera actuală din Europa, ne-ar prinde bine mai multă empatie și compasiune.

O altă componentă, la fel de importantă, sunt adulții cu înaltă calificare, care să lucreze cu copiii, să faciliteze acele interacțiuni instructive cu adevărat pozitive și să deceleze acele momente didactice în care copiii fac progrese la capitolul învățare și dezvoltare. Respectivii adulți trebuie să aibă un nivel de calificare adecvat, însă trebuie să găsească și satisfacție în munca lor. Munca lor trebuie să aibă parte de recunoaștere și apreciere.

Din păcate, mult prea adesea, lucrătorii din învățământul preșcolar sunt considerați rudele sărace ale sistemului de învățământ, situație care trebuie schimbată. Trebuie să înțelegem că punctul de plecare pentru îmbunătățirea calității educației pentru copii este să ne asigurăm că avem o forță de muncă solidă, competentă, încrezătoare, care să găsească satisfacție în munca depusă, pentru a putea proiecta acea atitudine pozitivă care modelează procesul educativ al tinerilor.

Trebuie să recunoaștem drept esențială munca depusă de profesioniștii din educația preșcolară. Dacă aceștia nu fac o treabă bună în educația copiilor de vârstă preșcolară, vom înregistra întârzieri pe tot parcursul sistemului de învățământ. Aceștia trebuie să aibă parte de un statut, de recunoaștere și apreciere egale.

Experiențele de care au parte copiii în învățământul preșcolar au capacitatea de a le influența masiv viața actuală, viața viitoare, pe scurt, întreaga viață. Prin urmare, este esențial să oferim experiențe de cea mai bună calitate copiilor și familiilor acestora.

Privit ca un ajutor important în desfășurarea activității didactice la clasă, materialul didactic și mijloacele de învățământ trebuie folosite ca un stimulent pentru copii, pentru crearea unui mod atractiv de a învăța, fiind o necesitate. Acestea nu trebuie să existe doar pentru a decora clasa, ci trebuie utilizate în mod concret la activități. Implicarea copiilor în crearea materialelor le trezește interesul și le facilitează înțelegerea mesajului pe care urmărim să-l transmitem.

Totalitatea metodelor și instrumentelor, grupate într-un sistem coerent, utilizate pentru menținerea și ridicarea calității educației oferite de către școală constituie sistemul de management al calității. Sistemul de management și de asigurare a calității are ca funcție principală orientarea dezvoltării unității școlare în direcția creșterii calității educației oferite membrilor comunității și comunității în ansamblul ei.

Așadar, calitatea reprezintă nivelul de satisfacție pe care îl oferă eficacitatea ofertei educaționale din domeniul învățământului și formării profesionale, stabilit prin atingerea unor standarde cerute și a unor rezultate excelente care sunt solicitate și la care contribuie participanții la procesul de învățare și ceilalți factori interesați.

Bibliografie:

1. „Tribuna învățământului” nr. 884, 2007.
2. Josan Simona, „Lecții de management și calitatea educației” , „Tribuna învățământului” nr.649, 2005.
3. „Perspective interdisciplinare în învățământul românesc” (studii de specialitate), Botoșani, 2004.

ÎMBUNĂTĂȚIREA SISTEMULUI EDUCAȚIONAL

MOLDOVEANU ANDREEA-CLAUDIA
GRĂDINIȚA CU PROGRAM PRELUNGIT ȘI PROGRAM NORMAL CRAI NOU,
MUN. PLOIEȘTI

Sistemul de educație se construiește pe o bază solidă, în care valorile au un rol esențial. Școlile reprezintă spații ale transmiterii și ale dezvoltării valorilor, indiferent dacă acesta este un scop declarat sau subiacent, implicit. Nu există școli care să transmită numai cunoștințe. Profesorii, prin modul în care se comportă, prin limbajul pe care îl folosesc, prin pedagogia și prin metodele pe care le aleg, comunică valori elevilor și întregii comunități.

Creșterea calității actului educațional și atingerea obiectivelor de învățare propuse în școli depind de mediul de formare din acestea, deci implicit de managementul școlar. Există tot mai multe dovezi că managementul școlar are un impact puternic asupra rezultatelor educaționale.

Prin educație, se formează cetățenii activi și informați, cei care vor duce mai departe România Educată.

Valorile care trebuie promovate pentru a asigura un sistem sănătos educațional și principiile care trebuie să stea la baza îmbunătățirii accesului la educație:

Echitatea

Sistemul de educație asigură și respectă dreptul fiecărui elev de a avea șanse egale de acces și de progres în educație, dar și de finalizare a studiilor. Un obiectiv fundamental privind echitatea este reducerea decalajelor dintre oportunitățile de învățare oferite grupurilor dezavantajate și cele oferite majorității.

Echitatea în educație este dreptul la un sistem educațional corect și incluziv care să asigure accesul la o educație de înaltă calitate și să ofere oportunități pentru învățarea personalizată și dezvoltarea personală și socială.

Responsabilitatea și integritatea

Sistemul de educație le oferă elevilor un set de repere valorice, axiologice. Etica și integritatea sunt valori care se cultivă și se respectă pe tot parcursul educațional. Unitățile de învățământ nu vor transmite doar cunoștințe, ci și valori, formând oameni civilizați, de caracter, care își respectă semenii și instituțiile. În procesul asimilării informațiilor științifice ale diferitelor discipline școlare, elevii dobândesc și capacitatea de înțelegere a semnificațiilor valorice ale cunoștințelor. Sistemul de educație formează cetățeni responsabili față de societate și față de mediul înconjurător. Responsabilitatea și integritatea sunt valori care se cultivă și respectă pe tot parcursul educațional. Cultura integrității se transmite atât prin comportamente și prin norme instituționale, cât și prin repere curriculare. Elevii înțeleg importanța unor valori precum responsabilitatea, corectitudinea, transparența, atât prin forța modelelor pedagogice primite prin intermediul cadrelor didactice, cât și prin prisma informațiilor pe care le înțeleg și le aplică la școală. Școala formează nu doar tineri care stăpânesc și aplică informațiile primite, ci și caractere umane, care își exersează în permanență integritatea, toleranța, respectul față de celălalt, față de mediu și față de societate. Sistemul de educație formează cetățeni activi, cu valori europene, adaptați condițiilor economice și sociale, cu o cultură civică și democratică solidă.

Dezvoltarea educației timpurii accesibile tuturor.

Obiectivul programelor de Dezvoltare Timpurie este acela de a ajuta dezvoltarea psihică, emoțională și socială a copiilor și, pe termen lung, de a promova supraviețuirea copilului. Focalizarea pe educația timpurie și anii preșcolară este importantă deoarece aceasta este perioada când copiii se dezvoltă rapid și este mult mai dificil și mai costisitor să compensezi aceste pierderi mai târziu. Astfel, investiția în copii cât mai de timpuriu ne conduce, pe termen lung, la dezvoltarea socială și la realizarea susținută a drepturilor copilului.

Susținerea carierei didactice.

Problema motivării pentru cariera didactică a devenit o condiție obligatorie nu doar pentru dezvoltarea sistemului de învățământ ca atare, ci putem spune că însăși evoluția societății într-o direcție pozitivă poate fi înțeleasă prin prisma acestui domeniu. Există o legătură pozitivă între motivația elevilor și motivația cadrelor didactice. Astfel, cadre didactice motivate înseamnă elevi motivați. Evident că reciproca este îngrijorătoare: cadre didactice nemotivate poate conduce destul de ușor la apariția lipsei de motivație și la elevii cu care lucrează.

Profesionalizarea managementului educațional.

Managementul educației reprezintă teoria și practica, știința și arta proiectării, organizării, coordonării, evaluării, reglării elementelor activității educative (nu numai a resurselor), ca activitate de dezvoltare liberă, integrală, armonioasă, a individualității umane, în mod permanent, pentru afirmarea autonomă și creativă a personalității sale, conform idealului stabilit la nivelul politicii educaționale.

Managementul educațional reprezintă o metodologie de abordare globală – optimă – strategică a activității de educație, dar nu și un model de conducere a unității de bază a sistemului de învățământ, aplicabil la nivelul organizației școlare complexe.

Educație de calitate pentru toți

Sistemul de educație este unul echitabil și de calitate pentru fiecare elev și student, începând cu educația timpurie și continuând cu învățarea pe tot parcursul vieții. Fiecare elev și student contează (indiferent de vârstă, de mediul socio-economic, de nevoile speciale, de religie, de etnie etc.), iar formarea fiecăruia este esențială pentru viitorul României. Statul oferă programe naționale de sprijin pentru elevii și pentru studenții din medii dezavantajate, iar școlile care deservește preponderent comunități sărace au acces la resurse suplimentare, inclusiv pentru angajarea de personal de sprijin și pentru activități de implicare a comunității în viața școlii. Sunt reduse la minimum pierderile din sistem (abandon școlar, părăsire timpurie a școlii, absenteism). În acest scop, se identifică din timp situațiile de risc și sunt identificate instrumente flexibile pentru corectarea acestora.

Transformarea digitală a educației.

Transformarea digitală a schimbat societatea și economia, având un impact din ce în ce mai mare asupra vieții de zi cu zi. Cu toate acestea, înainte de pandemia de COVID-19, impactul său asupra educației și formării era mult mai limitat. Pandemia de COVID-19 a demonstrat că este nevoie de capacități digitale mai dezvoltate în domeniul educației și formării. Mai mult, a dus la accentuarea unor provocări și a unor inegalități existente între cei care au acces la tehnologiile digitale și cei care nu au acces, printre care se numără persoanele din medii dezavantajate. În plus, pandemia a scos la iveală anumite provocări pentru sistemele de educație și formare legate de capacitățile digitale ale instituțiilor de educație și formare, de formarea cadrelor didactice și de nivelurile generale de aptitudini și de competențe digitale.

Dezvoltarea învățării pe tot parcursul vieții.

Învățarea pe tot parcursul vieții este un proces continuu de oportunități flexibile de învățare, corelând învățarea și competențele dobândite în instituțiile formale cu dezvoltarea competențelor în contexte non-formale și informale, în special la locul de muncă. Acesta reflectă un concept de învățare neîntreruptă, oricând și oriunde. Oamenii trebuie să-și actualizeze cunoștințele și competențele, ca indivizi, cetățeni și angajați.

Susținerea tuturor actorilor din educație trebuie realizată constant și fără echivoc, de ea depinde educația copiilor și a viitorilor adulți care vor conduce toate frâierele în toate domeniile fie ele financiare, economice, sociale, de aceea de omul educat depinde viitorul unei întregi comunități, și nu numai.

BIBLIOGRAFIE

1. Antonesei, L., Popa N.L, Labăr V.A. (2009). Ghid pentru cercetarea educației, Iași: Ed. Polirom
2. Ministerul Educației și Cercetării (2021). Strategia privind digitalizarea educației din România. Document în consultare publică în perioada 18 decembrie 2020 – 15 februarie 2021. SMART Edu, https://www.edu.ro/sites/default/files/SMART_Edu%20-%20document%20consultare.pdf
3. Raport România Educată - Proiect al Președintelui României, 2021
4. www.portalinvatamant.ro
5. <https://www.romaniaeducata.eu/imbunatatirea-managementului-educational-la-nivelul-unitatilor-de-invataman/>
6. <https://ro.scribd.com/>

Rolul metodelor interactive de grup în cadrul Domeniului Limbă și Comunicare

Prof. înv. preșc. Moncea Elena

Grădinița cu Program Prelungit Junior Dej, jud. Cluj

Între componentele procesului de învățământ, domeniul cel mai deschis înnoirilor, îl constituie cel al metodologiei didactice. Metodele de învățământ dispun de o mobilitate deosebită privind adaptarea creatoare la condiții noi. Contribuția lor la optimizarea instruirii este evidentă gândindu-ne la funcția normativă a acestora; fiecare metodă sau complex de procedee conținând norme, prescripții care indica modul de acționare pentru obținerea unor rezultate optime.

Metoda didactică - este „o cale eficientă de organizare și conducere a învățării, un mod comun de a proceda care reunește într-un tot familiar eforturile profesorului și ale elevilor săi“. În didactica modernă „metoda de învățământ este înțeleasă ca un anumit mod de a proceda care tinde să plaseze elevul într-o situație de învățare, mai mult sau mai puțin dirijată, care să se apropie până la identificare cu una de cercetare științifică, de urmărire și descoperire a adevărului și de legare a lui de aspectele practice ale vieții“.

Procedeul didactic - este „o particularizare sau o componentă a metodei; procedeele didactice sunt soluții didactice practice însoțite, după caz, de tehnici și mijloace didactice, pentru realizarea metodelor didactice. Între cele trei elemente există o evidentă interdependență: metoda subsumează tehnicile care la rândul lor subordonează procedeele. Relația dintre metode, tehnici și procedee este una foarte dinamică și complexă.

În instruirea interactivă, relația didactică este una cvadridimensională, dată de: profesor, elev, colegi și conținuturi curriculare. Abordarea și practicile educaționale specifice se construiesc ca urmare a analizei relației dintre cei patru poli prezentați. Există așadar patru variabile care dau specificitate instruirii interactive:

- variabile referitoare la conținuturile învățării;
- variabile referitoare la profesor;
- variabile referitoare la elev;
- variabile referitoare la colegii cu care elevul interacționează.

Principalele elemente care susțin și dinamizează relația didactică, în instruirea interactivă, sunt:

- intenția profesorului de a realiza o activitate didactică activizantă, prin formularea de obiective operaționale care vizează un anumit conținut curricular;
- comunicarea obiectivelor operaționale elevilor în scopul motivării acestora și a implicării lor active și interactive în instruire;
- existența unor roluri și sarcini asumate atât de către profesor cât și de către elevi;
- acceptarea regulilor de desfășurare a activității interactive care se stabilesc atât pentru profesor cât și pentru elevi;
- oferirea și obținerea promptă a feedbackului formativ și sumativ precum și realizarea evaluării continue, formative și formatoare;
- tactul pedagogic și competențele profesionale și personale ale dascălului;
- interesul și motivația elevilor pentru învățare;
- elemente neprevăzute care pot avea efecte pozitive asupra derulării relației didactice.

Demersurile educative care au la bază o instruire interactivă, trebuie să aibă în vedere anumite modele care reliefează importanța conceperii unor „sisteme de învățare activă și interactivă, în funcție de imperativele unei instruirii și formării interactive și diferențiate ale elevilor. În acest sens se va avea în vedere:

- luarea în atenție a resurselor și caracteristicilor psihologice ale subiecților;
- luarea în considerare a grupelor de nivel existente în clasă;
- individualizarea și relativizarea obiectivelor educaționale;
- integrarea tehnicilor intelectuale moderne în sistemele de învățare, utilizarea strategiilor didactice ca sisteme didactice deschise;
- necesitatea realizării feedbackului formativ și a evaluării formative și formatoare;
- necesitatea realizării feedbackului sumativ, a evaluării sumative, precum și autoevaluările sumative atât de către profesori cât și de către elevi.

Utilizarea metodelor interactive de în activitatea didactică contribuie la îmbunătățirea calității procesului instructiv-educativ, având un caracter activ -participativ și o reală valoare activ – formativă asupra personalității copilului.

Metodele interactive de grup dezvoltă inteligențele multiple, capacități specifice inteligenței lingvistice (ce implică sensibilitatea de a vorbi și de a scrie; include abilitatea de a folosi efectiv limba pentru a se exprima retoric, poetic și pentru a-și aminti informațiile), inteligența interpersonală (capacitatea de a înțelege intențiile, motivațiile, dorințele celorlalți,

creând oportunități în munca colectivă), stimulează și dezvoltă capacități cognitive complexe (gândirea divergentă, gândirea critică, gândirea laterală-capacitatea de a privi și a cerceta lucrurile în alt mod, de a relaxa controlul gândirii). Cu o dirijare adecvată, învățarea prin cooperare are ca efect și “educarea stăpânirii de sine și a unui comportament tolerant față de opiniile celorlalți, înfrângerea subiectivismului și acceptarea gândirii colective.

Metodele de grup interactive utilizate în activități specifice preșcolarilor “vizează și asigură antrenarea și activizarea structurilor cognitive, operatorii și afective... în direcția utilizării potențialului sau psihic, fizic și afectiv.

Instruirea activă nu este o accepțiune nouă, ea a fost prezentă cu diferite nuanțări în gândirea și practica pedagogică de la clasici până la moderniști. Astfel, se poate observa că „în elaborările teoretice din domeniul educației, fundamentarea necesității și importanței activizării subiecților educației a început să fie nelipsită și chiar prioritară, valorizându-se ideea că anumite cunoștințe nu sunt formative prin ele însele, ci prin procesul parcurs pentru a se ajunge la ele, prin structurile cognitive/intelectuale, acționale, afective, motivaționale, voliționale, etc., pe care le dezvoltă.

Bibliografie

Boca Miron ,E, 2008.-Documentar metodic pentru activitățile de educare a limbajului la preșcolari, Ed.V&Integral, București.

Breben, S., Gongea, E., Ruiu, G., Fulga, M., 2002, Metode interactive de grup - ghid metodic - 60 de metode și 200 de aplicații practice pentru învățământul preșcolar, Craiova: Editura Arves;

*** 2019, Curriculum pentru învățământul preșcolar, MEN

Bocoș, M.-D., 2013, Instruirea interactivă:reper axiologice și metodologice, Iași: Editura Polirom;

Cerghit, I., 2005, Metode de învățământ, Iași: Editura Polirom, Seria Collegium; Ciolan, L., 2008, Învățarea integrat. Fundamente pentru un curriculum transdisciplinar, Iași: Editura Polirom;

Glava, A., Pocol, M., Tătaru L. (coord), 2009, Educația timpurie. Ghid metodologic pentru aplicarea curriculumului școlar, Pitești: Editura Paralela 45;

Ionescu, M., Radu, I.T. (coord), 2001, Didactica modernă, Cluj-Napoca: Editura Dacia;

Valențe formative ale sistemelor de mentorat în context european

Prof. Monoșes Cosmina

Liceul Teoretic „Petru Maior”-Gherla

Jud. Cluj

Școala românească actuală se află mereu într-un efort de schimbare și adaptare la cerințele societății democratice, modernizarea și ridicarea calității sale la nivelul standardelor educaționale europene implicând o examinare atentă și actualizată în concordanță cu evoluția sistemelor de învățământ din celelalte țări europene, îndeosebi din țările Comunității Europene.

Datoria fiecărei instituții din sistemul național de învățământ este de a asigura, atât desfășurarea în condiții optime a actului didactic propriu-zis, cât și îmbinarea eficientă a tuturor formelor educației, pentru a contribui la dezvoltarea profesională și personală a elevilor, la bunăstarea societății și la dezvoltarea durabilă.

Asigurarea calității în educație impune existența unor cadre didactice cu o pregătire științifică și psiho-pedagogică temeinică, ce se implică activ în actul didactic, permanent receptivi la reformele educaționale și la schimbările din mediul socio-cultural.

Învățământul românesc capătă noi valențe în condițiile impuse de reforma cu deschidere europeană. În societatea contemporană, dinamică și mereu în transformare, cu schimbări rapide și efecte imediate, educația și învățământul trebuie reînnoite, completate, adaptate, iar concepția de educație regândită și modernizată.

Din perspectiva aderării României la U.E., educația și învățământul se află în fața unei mari provocări: creșterea importanței acordate disciplinelor științifice și tehnice prin revizuirii generale ale conținuturilor, stabilirea unor legături mai strânse cu viața, pentru integrarea într-un spațiu al științei și cercetării europene.

Democratizarea relațiilor sociale în contextul european actual determină colaborarea între cadrele didactice de diferite specialități, permite un parteneriat eficace între școală și comunitatea locală, având drept scop educația bazată pe cunoaștere și adevăr, creșterea încrederii membrilor societății în fața educativă a școlii.

În ciuda scopurilor comune, o analiză comparativă, între diferitele politici de mentorat europene, dezvăluie practici foarte diverse, după cum se poate observa și din exemplul de mai jos.

Particularitățile sistemului de mentorat în Turcia	Particularitățile sistemul de mentorat în Franța
<p>Organizarea mentoratului</p> <p>-Modelul actual de mentorat este implementat în universitățile din Turcia din 1997.</p> <p>-Modelul turcesc de mentorat este structurat în cinci ramuri care vizează:</p> <ul style="list-style-type: none"> -calitățile personale; -cerințele ale sistemului de învățământ; -cunoștințele pedagogice; -modelele profesionale; -feedbackul. 	<p>Organizarea mentoratului</p> <p>- Sistemul de învățământ francez este unul cu o îndelungată tradiție, iar în cadrul acestuia programul de mentorat vizează:</p> <ul style="list-style-type: none"> - formarea inițială a cadrelor didactice (studenți care se pregătesc să susțină examenul de titularizare și profesori debutanți); - formarea continuă a profesorilor care au obținut deja definitivatul sau gradul II.
<p>Calificarea și competențele mentorului</p> <p>-Un profesor din învățământul preuniversitar este desemnat drept mentor și coordonează un grup de studenți pe întreaga perioadă a studiilor universitare.</p>	<p>Calificarea și competențele mentorului</p> <p>-În Franța, profesorul mentor își derulează activitatea de formator sub îndrumarea inspectorului sau a directorului serviciului de formare din cadrul Ministerului Educației și deține un certificat care atestă calitatea sa de tutore, dar și de formator pentru adulți.</p> <p>-Profesorul mentor trebuie să fie în mod obligatoriu profesor titular, exercitând astfel două funcții: cea de profesor/profesor diriginte și cea de formator pentru adulți, expert polyvalent în privința metodelor practice de</p>

	<p>lucru la clasă, dar și în calitate de garant al unei activități de tutorat eficiente.</p> <p>-Mentorii propriu-ziși sunt ajutați de mentorii secundari, care sunt desemnați anual de către inspectoratul școlar/rectorat, la propunerea inspectorilor.</p>
<p>Condițiile desfășurării procesului de mentorat</p> <p>-Întâlnirile de lucru periodice se constituie într-o reflecție gradată, continuă, care susține învățarea.</p> <p>-După finalizarea studiilor, stagiul de mentorat pentru profesorii debutanți durează doi ani.</p> <p>-În primii trei ani de activitate, profesorii nu își pot schimba locul de muncă decât cu aprobare specială de la Ministerul Educației.</p> <p>- După trei ani, în funcție de punctele acumulate grație stagiilor de formare, profesorii pot opta pentru școli din alte localități.</p>	<p>Condițiile desfășurării procesului de mentorat</p> <p>-Echipele pedagogice din universități, în colaborare cu inspectorii de specialitate, organizează periodic reuniuni de informare și activitățile de formare pentru a-i pregăti pe mentori și pe mentorii secundari pentru rolul pe care trebuie să-l îndeplinească și pentru a-i sensibiliza în privința consecințelor formării inițiale.</p> <p>-Întâlnirile de lucru dintre mentori și stagiaari sunt periodice și sunt menite să ofere tuturor cadrelor didactice stagiare diverse informații care să le permită să cunoască modul de organizare al academiei/inspectoratului, să înțeleagă diferitele niveluri de acțiune și să se familiarizeze cu partenerii instituției, să</p>

	<p>înțelege obiectivele instituționale; să ofere, în special profesorilor stagiați de școală primară, informații punctuale despre modul de desfășurare a unei inspecții.</p> <p>-Direcțiile de intervenție ale mentorului sunt următoarele: primirea, prezentarea și introducerea în clasă a profesorilor stagiați în cazul unor stagii de observare sau al derulării practicii pedagogice propriu-zise; îndrumarea și monitorizarea studenților în cazul unui stagiu de formare specific; activități de tutorat pentru unul sau pentru mai mulți profesori stagiați; elaborarea și realizarea unor activități care țin de formarea inițială, în funcție de convențiile încheiate de rectorate/inspectorate și universități.</p>
<p>Evaluarea mentoratului</p> <p>-În ceea ce privește evaluarea, la sfârșitul anului școlar, directorul școlii organizează un eveniment oficial, cu participarea cuplului mentor-mentorat. Aceștia au posibilitatea de a vorbi despre experiența lor, de a împărtăși celorlalți profesori problemele cu care s-au confruntat și în ce mod au reușit ca împreună să depășească problemele. Aceste întâlniri promovează ideea de mentorat și de ajutor</p>	<p>Evaluarea mentoratului</p> <p>-Ariile care pot fi evaluate sunt: formarea mentorilor, angajamentul mentorilor și a mentoraților, respectul față de program, satisfacția mentorilor și mentoraților, beneficiile în climatul echipei și în rezultatele elevilor, feed-back-ul părinților, etc.</p>

reciproc a profesorilor și întăresc legăturile dintre profesori.	
--	--

Noile politici U.E. privind educația au vizat, prin proiectele „Comenius” și „Erasmus+”, schimburi de bune practici între reprezentanți ai instituțiilor de învățământ din toate statele membre, menite să producă în timp o sincronizare și o uniformizare a obiectivelor și a practicilor educaționale, fără a altera însă tradițiile sistemelor de învățământ și specificul național.

În concluzie, procesul educativ trebuie conceput astfel încât mentorii să prețuiască propria moștenire națională, să primească contribuțiile originale ale oricărei națiuni la civilizația modernă, pregătind profesorii și elevii să înțeleagă valoarea diversității caracterelor și a independenței de spirit.

Bibliografie:

1. Dirigenția și consilierea. Ghid metodologic, Editura Gheorghe Alexandru , Craiova, 2004;
3. Dicționar de orientare școlară și profesională, Editura Afeliu, București, 1996, coordonator Tomșa Gheorghe;
4. Tribuna învățământului, 2004;
5. Tribuna învățământului, 2005, ianuarie- februarie. |

În orice sistem de educație, învățarea ar trebui să se construiască pe următorii piloni aflați în interacțiune directă: „a învăța să știi”, „a învăța să faci”, „a învăța să faci împreună”, „a învăța să fii” (J. Delors) și „a învăța să te transformi pe tine însuși și să schimbi societatea” (Shaffer). În sistemul românesc tradițional de învățământ predomină abordarea monodisciplinară, cu unele influențe pluridisciplinare și chiar transdisciplinare în cazul unor CDS-uri. Organizarea informației este unilaterală, corectă, riguroasă, dar nu pune accent pe elementele transferabile. Unul dintre marile minusuri ale pedagogiei actuale este tocmai lipsa experienței în asigurarea unei comunicări firești, de altfel, între domeniile cunoașterii predate ca materii școlare integrarea lor holistică în conștiința elevului. Sistemul e perceput ca sumă a variilor discipline și mai puțin ca structură unitară, coerentă, fluentă, în care sinapsele să creeze imagini de ansamblu ale lumii.

Istoria demersului integrativ este relativ recentă - 1970, prima schiță a transdisciplinarității fiind datorată lucrărilor lui Jean Piaget, Edgar Morin, Erich Jantsch, Edgar Faure. Transdisciplinaritatea era concepută ca o etapă de depășire a interdisciplinarității, așadar, numai acceptiunea de înlăuntrul disciplinelor fiind luată în calcul. Anul 1970 a fost declarat de UNESCO An Mondial al Educației.

Integrare= acțiunea de a face să interrelaționeze diverse elemente pentru a constitui un tot armonios, de nivel superior, a aduce părți separate într-un întreg unitar, funcțional, armonios.

a). Din punct de vedere curricular, integrarea înseamnă:

- organizarea, punerea în relație a disciplinelor școlare, cu scopul de a evita izolarea lor tradițională;
- „procesul și rezultatul procesului prin care elevul interpretează materia care îi este transmisă pornind de la experiența de viață și de la cunoștințele pe care deja le-a însușit”;
- stabilirea de relații de convergență între cunoștințele, capacitățile, competențele, atitudinile, valorile ce aparțin unor discipline școlare distincte;
- proces educațional organizat astfel încât să traverseze barierele obiectelor de studiu, predarea și învățarea sunt văzute din perspectivă holistică, reflectând lumea reală, care este interactivă.

Un curriculum integrat presupune „construcția unui mediu curricular care va capacita cel mai bine elevii să relaționeze cu sens experiențele lor școlare între ele, cu cele din afara școlii și cu propriile nevoi și interese”. Intradisciplinaritatea e posibil a se realiza:

Pe orizontală, între conținuturi și competențe ale disciplinei la același nivel de studiu;

Pe verticală, între conținuturi și competențe de la niveluri diferite de studiu.

b). Niveluri ale integrării:

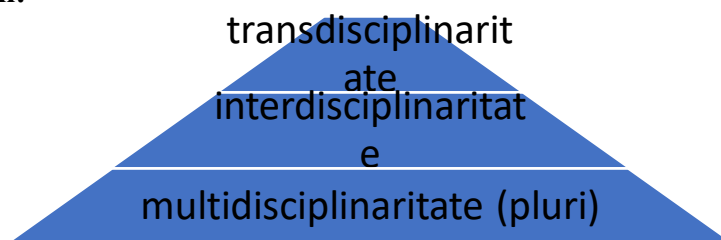

MONODISCIPLINARITATEA, INTRADISCIPLINARITATEA- centrată pe obiectele de studiu independente (disciplinele actuale: Matematică, Psihologie, Educație fizică).

MULTIDISCIPLINARITATEA- juxtapunerea de informații, combinarea elementelor unor discipline, fără relații între ele, ex. disciplinele din aceleași arii curriculare

PLURIDISCIPLINARITATEA- o temă este supusă analizei din perspectiva mai multor discipline, acestea din urmă menținându-și nealterată structura și rămânând independente unele în raport cu celelalte. Ca punct de plecare poate: o temă, pentru a cărei clarificare se integrează **conținuturi**, cunoștințe din mai multe discipline.

Obiectele de studiu contribuie, fiecare în funcție de propriul specific, la clarificarea temei investigate. La acest nivel vorbim de o corelare a demersurilor mai multor discipline în vederea clarificării unei probleme din cât mai multe unghiuri de vedere.

Exemplul 1: Tema „ Protejarea mediului inconjurator – abordata în lectii de *Științe, Matematica, Limba și literatura română, Educație civică.*

Exemplul 2: Un tablou de Giotto poate fi studiat din perspectiva istoriei artei, intersectată cu aceea a fizicii, chimiei, istoriei religiilor, istoriei Europei și geometriei

INTERDISCIPLINARITATEA

Dacă în cazul pluridisciplinarității vorbim de o „corelare” a eforturilor și a potențialităților diferitelor discipline pentru a oferi o perspectivă cât mai completă asupra obiectivului investigat, interdisciplinaritatea presupune o intersectare a diferitelor arii disciplinare.

În abordarea interdisciplinară încep să fie ignorate limitele stricte ale disciplinelor, căutându-se teme comune diferitelor obiecte de studiu, care pot duce la realizarea obiectivelor de învățare de grad mai înalt, a **competențelor transversale**, considerate cruciale pentru succesul în societatea contemporană: învățarea pe tot parcursul vieții, gândirea complexă și critică, comunicarea efektivă, lucrul în echipă, cetățenia responsabilă, ocupabilitatea, luarea de decizii, rezolvarea de probleme, însușirea metodelor și tehnicilor de învățare eficientă, antreprenoriatul etc.

Principiul organizator nu mai este de regulă conținutul, mult prea ancorat în granițele disciplinare, ci se trece la centrarea pe așa-numitele competențe transversale. „Aici, conținutul și procedurile disciplinelor individuale sunt depășite; de exemplu, luarea de decizii și rezolvarea de probleme implică aceleași principii, indiferent de discipline.”

Exemplul 1: focalizarea procesului pe dezvoltarea gândirii critice, formarea capacității de lucru în echipă, a capacității de rezolvare de probleme, a capacității de luare a deciziilor în lectii de *Limba și literatura română, Istorie, Geografie, Științe.*

Exemplul 2: transferul metodelor dintr-o disciplină în alta (metodele fizicii nucleare transferate în medicină duc la apariția unor noi tratamente contra cancerului, transferul metodelor logicii formale în domeniul dreptului generează analize interesante în epistemologia dreptului); - generator de noi discipline (transferul metodelor matematicii în domeniul fizicii a generat fizica matematică, al metodelor din fizica particulelor în astrofizică a dat naștere cosmologiei cuantice, al matematicii în studierea fenomenelor meteorologice sau de bursă a generat teoria haosului, al informaticii în artă a dus la arta informatică).

TRANSDISCIPLINARITATEA

Reprezintă gradul cel mai elevat de integrare a curriculum-ului, fuziunea este faza cea mai complexă și mai radicală a integrării, este un demers care își propune să răspundă la întrebări sau să rezolve probleme semnificative ale lumii reale. Cunoștințe și competențe din diverse arii disciplinare sunt mobilizate pentru faptul că ele pot sprijini demersul de rezolvare a problemei sau efortul de a răspunde la întrebare. În 1970, la Colocviul Interdisciplinaritatea – Probleme de învățământ și de cercetare în universități, desfășurat la Nisa sub organizarea OCDE, Jean Piaget propune adăugarea la accepțiunea de înlăuntrul disciplinelor și a accepțiunii de dincolo (de discipline).

Transdisciplinaritatea - ceea ce se află în același timp și între discipline, și înlăuntrul și dincolo de orice disciplină. Finalitatea transdisciplinarității - înțelegerea lumii prezente prin unitatea cunoașterii umane.

Adoptarea de tip transdisciplinar tinde progresiv către o „decompartimentare” completă a obiectelor de studiu implicate. Abordarea integrată a curriculumului, specifică transdisciplinarității, este centrată pe „viața reală”, pe problemele importante, semnificative, așa cum apar ele în context cotidian și așa cum afectează viețile diverselor categorii de oameni: Cum îi putem învăța pe elevi să fie buni cetățeni în viitor? Achizițiile învățării au sens doar prin contribuția lor la succesul personal și social al tinerilor în contexte culturale și sociale concrete. Din 1980, transdisciplinaritatea intră cu prioritate și în câmpul de cercetare și teoretizare al oamenilor de știință, îndeosebi al fizicienilor, pentru ca în 1987 să se înființeze la Paris Centrul Internațional

de Cercetări și Studii Transdisciplinare (CIRET), al cărui președinte este savantul român Basarab Nicolescu, fizician teoretician la Centrul Internațional de Cercetări Științifice al Universității din Paris.

Prin transdisciplinaritate, elevii trec de la tipul de învățare conceptuală aprofundată și utilă, la învățarea prin probleme provocatoare, semnificative, adaptate nivelului lor cognitiv, fiind capabili să aplice cunoștințele, să realizeze în situații noi și complexe, pentru a favoriza transferul și a genera noi cunoștințe.

Exemplul 1: Proiectul tematic care poate fi derulat pe parcursul unei săptăm., Activitatea integrată proiectată pentru o zi, Recapitulări pentru o oră, Secvențe în cadrul unei ore de curs.

Exemplul 2:

Limba și literatura română- În demersul de descifrare a textului literar, se apelează la diverse discipline auxiliare: istorie, filozofie, psihologie, mitologie, semiotică, stilistică, poetică etc. Astfel, studierea prozei de factură istorică (Alexandru Lăpușneanu, de C. Negruzzi), de exemplu, impune relația literatură-istorie; analiza celei psihologice (Patul lui Procust, de C. Petrescu) – relația literatură-psihologie; interpretarea operelor inspirate din mitologia universală/națională (Meșterul Manole, de L. Blaga, Baltagul, de M. Sadoveanu) – relația dintre acestea și mitologie; lectura celor filozofice – relația cu filozofia etc. Prin urmare, la nivelul acestor interdependențe se manifestă pluridisciplinaritatea.

Abordarea din perspectivă transdisciplinară presupune transgresarea spațiului literaturii și situarea în domeniul celorlalte arte. Analiza unei ilustrații la operă („Relaționați poezia Trecut-au anii...”, de M. Eminescu, cu ilustrația Ligiei Macovei la aceeași operă”), comentarea în paralel a unei creații plastice și a operei literare („Ce sugerează imaginea?”, „Ce idei îți apar privind-o?”, „Raportați aceste idei la textul literar studiat”, „Ce afinități între imagine și text descoperiți?”, „Care sunt modalitățile de comunicare artistică proprii celor două arte?”), compararea unei ecranizări cu textul literar propriu-zis (romanul și filmul Moromeții: „Cât din roman a încăput în film?”, „Ce a rămas dincolo de cadru?”, „Cum motivați alegerea regizorului?” etc.), vizionarea unui spectacol după/înainte/în timpul studierii operei, punerea în scenă de către elevi a unui tablou/act (mai rar a operei în întregime) sunt câteva dintre multiplele posibilități de manifestare a transdisciplinarității.

CAPITOLUL III Fundamente sociale, psihologice și pedagogice ale abordării integrate

Noua viziune asupra Lumii, asupra Naturii și asupra Realității, înțelegând prin inter/pluri și prin multidisciplinaritate forme, grade de potențializare și actualizare ale transdisciplinarității.

1. **Perspectiva holistică** consideră copilul ca un întreg, ca o ființă ce trebuie privită și dezvoltată în integralitatea sa. Potrivit acestei concepții, curriculumul integrat ar fi reprezentat de un proces educațional organizat în așa fel încât să traverseze ”barierile obiectelor de studiu, aducând împreună diferitele aspecte ale curriculumului în asociații semnificative, care să se centreze pe ariile mai largi de studiu”. Predarea și învățarea ar reflecta astfel „lumea reală, care este interactivă” (Lucian Ciolan, apud Shoemaker, 1989).
2. **Perspectiva constructivistă**, epistemologică susține că obiectul cunoașterii, neavând o stare finită, se construiește, de-construiește și re-construiește, cunoașterea fiind „un construct uman fundamentat pe faptele vieții sociale, reflectând valorile și interesele umane social construite (R. Trigg, 1996). Din această perspectivă, teoriile învățării autentice reflectă înțelesurile și metodologia construirii active a sensului pentru cel care învață (the active construction of meaning).

D’Hainaut: disciplinele constituie încă axele învățământului tradițional și rămân și astăzi principiile organizatoare cele mai pregnante în învățământ. Se vorbește mult de inter/pluri/multidisciplinaritate, numai că foarte puține școli din lume își organizează curriculumul și orarul după aceste principii. v Această compartimentare a procesul.

Această **compartimentare a procesului de învățământ pe discipline** este preferată încă în lume, pentru că ea corespunde divizării practice a cunoștințelor și a subiectelor de cercetare și de gândire. Ea s-a implementat puternic și s-a consolidat, deoarece a găsit solide puncte de sprijin în structura socială a societății trecute, compartimentarea disciplinelor concordând mult timp cu cea socială (pe caste, categorii sociale: bogați, săraci, burghezi).

Perspectiva intradisciplinară oferă, în mod direct, atât profesorului, cât și elevului, o structură care respectă ierarhia cunoștințelor însușite anterior. Numai că disciplina nu este singura structură posibilă, deși adoptarea structurii reprezintă soluția cea mai comodă, evitându-se efortul de a se proceda la o analiză descendentă a obiectivelor. Pe de altă parte, structura disciplinei nu este cea mai bună cale pentru învățare: „nu trebuie să se confunde, așa cum se face foarte des, reconstruirea logică a unei științe cu construirea psihologică a unei cunoștințe”.

Abordarea intradisciplinară are numeroase inconveniente, cu deosebire în cadrul unei educații sau al unui învățământ global: lipsa motivației, incapacitatea de a asigura transferul cunoștințelor, „enciclopedismul specializat”, rolul secundar pe care îl joacă cel ce învață etc. Aceste deficiențe se credea că pot fi înlăturate prin organizarea interdisciplinară a învățământului, aceasta oferind elevilor prilejul de-a se familiariza cu principii generale, orientate în contexte cât mai variate posibil.

3. **Perspectiva pluridisciplinară** concepea învățământul ca pornind de la o temă, situație, problemă, care ține de mai multe discipline în același timp și de diferite principii organizatoare. v Se cerea aplicată îndeosebi în învățământul primar, identificându-se cu perspectiva tematică și cu pedagogia centrelor de interes, inițiată în urmă cu două secole de Dewey în S.U.A. și puternic dezvoltată în sec. XX de către Decroly în Belgia în legătură cu studiul mediului. Fundamentând învățământul pe realitate și pe probleme, perspectiva tematică restituia un fenomen sau un concept în globalitatea sa, fiind susceptibilă de a declanșa o puternică motivație a învățării.

Deși era convins că abordarea pluridisciplinară era destinată pentru studierea a trei mari teme care se suprapun parțial (problemele contemporane, mediul înconjurător și tehnologia), D'Hainaut a intuit că ele pot fi mai bine înțelese dintr-o „perspectivă ce consideră într-un mod mai profund profilul omului pe care vrem să-l formăm: abordarea transdisciplinară”. El și-a imaginat această perspectivă ca pe o abordare „după care punctul de intrare să nu mai fie materia, ci demersurile elevului”.

O asemenea abordare nu se mai centrează pe discipline, ci le transcende, subordonându-le omului pe care vrem să-l formăm. A numit-o transdisciplinară, după semnificațiile prefixului trans „dincolo” și nu „prin”, cum se înțelegea când era vorba de perspectiva pluridisciplinară sau interdisciplinară.

4. **Perspectiva CIRET asupra transdisciplinarității**

v 1. Disciplinaritatea, pluridisciplinaritatea, interdisciplinaritatea și transdisciplinaritatea sunt cele patru săgeți ale unuia și aceluiași arc: cel al cunoașterii.

v 2. Ca și în cazul disciplinarității, cercetarea transdisciplinară nu este antagonistă, ci complementară cercetării pluri- și interdisciplinare.

v 3. Transdisciplinaritatea este cu toate acestea radical deosebită de pluri- și interdisciplinaritate prin finalitatea sa – înțelegerea lumii prezente-, finalitate ce nu se poate înscrie în cercetarea disciplinară. v 4. Finalitatea pluri- și interdisciplinară este întotdeauna cercetarea disciplinară. Postulate ale transdisciplinarității

v 5. Dacă transdisciplinaritatea este atât de frecvent confundată cu interdisciplinaritatea (așa cum, de altfel, și interdisciplinaritatea este deseori confundată cu pluridisciplinaritatea), aceasta se explică în cea mai mare parte prin faptul că toate trei debordează limitele disciplinelor.

v 6. Chiar recunoscând caracterul radical distinct al transdisciplinarității în raport cu disciplinaritatea, pluridisciplinaritatea și interdisciplinaritatea, ar fi, totuși, extrem de periculos să se absolutizeze această distincție, deoarece într-un asemenea caz transdisciplinaritatea ar rămâne golită de întregul său conținut, iar eficacitatea acțiunii sale ar fi redusă la zero.

În loc de concluzii, savanții și cercetătorii în domeniul educației au ajuns, pe căi diferite, la aceeași concluzie cu Comisia Internațională pentru Educație în secolul XXI, comisie ce a funcționat sub egida ONU, coordonator Jacques Delors, anume aceea că noul tip de educație în secolul întâi al mileniului trei se bazează pe patru competențe fundamentale (numite piloni, stâlpi ai educației): a învăța să știi”, „a învăța să faci”, „a învăța să faci împreună”, „a învăța să fii”

Capitolul IV Temele crosscurriculare

“Există un singur obiect de studiu pentru educație, și acela este Viața, în toate manifestările sale”. (Alfred North Whitehead, 1929)

Abordarea cross-curriculară este o abordare holistică și constructivistă a procesului curricular, care urmărește, prin stabilirea unor grade diferite de integrare la nivelul obiectivelor, conținuturilor, metodologiei, conceptelor etc., atingerea unor rezultate pentru care este nevoie de o organizare tematică/integrată a curriculumului.

Temele cross-curriculare reprezintă una dintre cele mai frecvente modalități de integrare a curriculum-ului. Chiar dacă sub denumiri diverse (unități tematice, teme interdisciplinare, teme integrate, teme transversale), temele cross-curriculare oferă un model de instruire care trece dincolo de rigiditatea și orientarea excesivă a disciplinelor tradiționale, aducând învățarea în arena faptelor cotidiene relevante pentru elevi, și transformând-o într-un proces plăcut, cu rezultate durabile și eficiente în planul dezvoltării personale și sociale a elevilor.

Temele cross-curriculare traversează curriculum-ul tradițional și trec dincolo de el, pentru a explora lumea complexă și interactivă în care trăim și pentru a răspunde intereselor și nevoilor de educație ale tinerilor.

Din perspectiva abordării cross-curriculare, fazele/ etapele procesului curricular sunt: proiectare, dezvoltare, implementare, evaluare, revizuire. În concluzie, temele cross-curriculare sunt:

- teme integrate (interdisciplinare) de studiu care se concentrează pe dezvoltarea personală și socială a elevilor și care implică angajarea activă a elevilor în abordări constructiviste asupra învățării
- unități integrate de studiu care își propun formarea unor competențe, dar mai ales a unor valori și atitudini esențiale pentru viața cotidiană în societatea actuală
- proiecte care își propun să valorifice potențialul elevilor și al comunității locale în vederea construirii unor experiențe de învățare semnificative pentru elevi.

Modele de integrare a temelor cross-curriculare în curriculumul de bază

Cross-curricularul reprezintă o modalitate de proiectare a curriculumului, dar și de concepere a procesului de instruire în ansamblul său; importantă nu este selectarea unor conținuturi și obiective dinspre diferite discipline, ci fuziunea acestora, în vederea realizării unor obiective complexe.

Modalitățile concrete în care temele cross-curriculare pot pătrunde în curriculumul de bază/ curriculumul național se încadrează în unul din modelele următoare:

1. *Modelul infuziei* presupune formularea unor obiective/ competențe generale sau *definirea unor arii tematice* cu caracter transdisciplinar (cross-curricular), comune pentru toate obiectele de studiu din planul de învățământ sau pentru un grup de discipline (spre exemplu cele dintr-o arie curriculară).

Obiectivele cross-curriculare respective reprezintă puncte de plecare în realizarea unor „decupaje curriculare” în cadrul disciplinelor. Ele se ating prin intermediul tuturor disciplinelor din planul de învățământ/ aria curriculară și nu în cadrul unui obiect de învățământ.

Exemple: calitatea vieții, educația pentru mediul înconjurător.

2. *Modelul hibridării* presupune atingerea unor obiective care, datorită complexității lor și specificului integrat, necesită constituirea unui subdomeniu independent, hibrid.

Acest model este viabil pentru temele cross-curriculare ale căror scopuri nu pot fi realizate în cadrul obiectelor de studiu existente, ceea ce face necesară o zonă cross-curriculară între disciplinele formale.

Exemple: igienă și sănătate/ educație pentru sănătate; economie casnică; educație rutieră; educație anteprenorială.

3. *Modelul satelizării* este unul multidisciplinar, în care o temă importantă din cadrul unei discipline este „deschisă” pentru o abordare integrată de tip multiperspectivă, cu contribuții din partea altor discipline relevante, ce se transformă temporar în sateliți ai disciplinei principale.

Structura disciplinară rămâne importantă, dar în proiectarea și dezvoltarea curriculumului se ține seama de astfel de corelații, punându-se în valoare conexiunile dintre conținuturi. Tema cross-curriculară se articulează în jurul unui segment al disciplinei principale, care are capacitatea de a polariza conținuturi vecine, interrelaționate din alte discipline.

Exemplu: artele vizuale.

3. *Modelul inserției* presupune apariția și introducerea în curriculumul școlar a unor teme nedisciplinare sau care, în principiu, nu pot fi direct încadrate ori alocate ca proveniență către disciplinele tradiționale studiate în școală. Exemplu: sărăcia, Europa.

Astfel de teme pot lua diverse forme: obiecte de studiu obligatorii sau opționale, module în cadrul unor pachete care urmăresc formarea unor competențe, proiecte integrate etc.

Exemplu: educația pentru mass-media.

Principalele avantaje ale temelor cross-curriculare și ale interdisciplinarității:

- posibilitatea de a iesi din cutia” disciplinara
- “deschiderea” curriculum-ului catre lumea reala, catre viata. Acțiunea de a face să interrelaționeze diverse elemente pentru a constitui un tot armonios, de nivel superior, a aduce părți separate într-un întreg unitar, funcțional, armonios.
- interacțiunea obiectelor de studiu;
- centrarea pe activități integrate de tipul proiectelor;
- relații între concepte, fenomene și procese din domenii diferite;
- corelarea rezultatelor învățării cu situațiile din viața cotidiană;
- unitățile tematice, conceptele sau problemele ca principii organizatoare ale curriculumului;
- flexibilitatea în gestionarea timpului școlar și în gruparea elevilor;
- rezolvarea de „probleme” – cea mai importantă forță motrice a integrării, datorită relevanței sale practice.
- Planul cadru este structurat pe cele șapte arii curriculare, care exprimă intenția evidentă de a găsi soluții pentru integrarea conținuturilor. Ariile curriculare reprezintă un grupaj de discipline ce au în comun anumite obiective de formare. Între cele șapte arii curriculare există un echilibru dinamic. Raportul dintre ariile curriculare se modifică în funcție de vârsta celor care învață și de specificul ciclurilor curriculare.

La nivelul unor programe pentru învățământul preuniversitar se operează cu “teme”, cu “orientări tematice” de fapt, care semnifică faptul că profesorul are o anumită libertate de a alege sau de a propune conținuturi.

Limite ale integrării:

- Dificultatea pregătirii cadrelor didactice care să predea într-o asemenea manieră. Sistemul de formare inițială și continuă a cadrelor didactice din România este predominant axat pe predarea pe discipline, în funcție de specializarea de pe diploma de absolvire a facultății;
- Imposibilitatea aprofundării de către elevi a cunoașterii științifice specializate;
- Lipsa de tradiție pedagogică a integrării;
- Opoziția latentă sau activă a cadrelor didactice privind tendințele integratoare.

PAȘI ÎN PROIECTAREA UNEI TEME CROSS-CURRICULARE :

Planificarea timpului, Colectarea/mobilizarea resurselor necesare, Proiectarea activităților de învățare și planificarea (ce facem, de ce facem, cu cine, cum, cand și unde, care sunt rezultatele), Desfășurarea activității culminante (eveniment) și evaluarea finală a temei.

Tipuri de activități integrate întâlnite în aplicarea noului curriculum

- activitate didactică de sine stătătoare, având conținuturi integrate, care articulează armonios conținuturi referitoare la două sau mai multe domenii experiențiale.

Exemplu: Tema săptămânii fiind *Oameni și case*, din două domenii : *Estetic și creativ și Științe*. Astfel, activitatea poate fi organizată în jurul unei activități practice de construcție a unor case din materiale diverse, fapt care implică și rezolvarea unor probleme matematice (să măsoare, să împartă în două sau în sferturi, să grupeze elementele date/materialele după formă, mărime și culoare, să folosească un număr dat de elemente în forme geometrice diferite etc.

- Activitate integrată care include mai multe situații de învățare ale căror conținuturi (ale două sau ale mai multor domenii experiențiale sau categorii de activitate) se articulează în jurul unui nucleu de integrare curriculară.

Exemplu: Tema proiectului este *Iepurele* și proiectul durează doar o săptămână. Într-una din zile, se poate desfășura cu copiii o activitate integrată care se articulează în jurul conceptului de iepure și care include

situații de învățare din Domeniul Limbă și comunicare și din Domeniul Științe. Astfel, copiii vor fi invitați să se așeze pe pernuțe și să vizioneze un spectacol de teatru: "Coliba iepurașului. Un lucrător de la magazinul specializat în vânzarea animalelor mici de casă va intra în clasă cu un iepuraș, spunându-le că este chiar iepurașul din poveste. Educatoarea va folosi acest prilej pentru a deturna atenția copiilor și pentru a lăsa copiii să facă cunoștință cu iepurașul, să discute despre el cu lucrătorul care l-a adus, dar și între ei. Urmează jocul cu text și cânt "Iepurașul Țup".

- Program de activitate integrată având conținuturi articulate în jurul unui nucleu de integrare curriculară, care cuprinde o parte sau toate activitățile comune ale zilei și o parte sau toate activitățile alese.

Exemplu: Tema săptămânii este *Pădurea*, iar tema zilei poate fi *În excursie*. Scenariul va cuprinde fragmente de educație muzicală (DEC) și de educație fizică (DPM), de activitate matematică (DȘ) și de educație moral-civică (DOS), după cum urmează.

Clasificarea temelor cross-curriculare (Ciolan, 2008):

1. Teme- pretext- ca ansamblu de continuturi tematice, dar utilizate ca platforma pentru a crea conexiuni. Ex. Broasca testoasa : -matematica-calcule, transformari de marime si greutate, lb.romana-texte,ghicitori,informatii, Științe-mediul si modul de viață, Ab. practice-confectionare colaje cu broaste

Scopul in sine nu este neaparat sa invete despre broaste, ci sa "creeze puncti de legatura" intre cunostinte si deprinderi aparent independente.

2. Teme-suport–sunt utilizate pentru a sustine dezvoltarea unor deprinderi sau competente. Ex. Apa ajută la..., întâmplări cu apa.
3. Teme- context- creează oportunitati prin intermediul carora elevilor le este facilitat accesul la explorarea unor probleme/provocari ale lumii in care traiesc: drepturile copilului, libertatea, diversitatea culturala, democratia.

În funcție de relația temei cu disciplinele existente în planul de învățământ:

1. *teme care se regăsesc în interiorul unei singure discipline*, compuse, la rândul lor, din diferite elemente tematice, care sunt puse împreună pentru a oferi o mai bună înțelegere a unor fenomene (spre exemplu, poluarea). Avantajul este că tema nouă devine parte integrantă a unei structuri curriculare existente, evitând reorganizări majore, la nivelul planului de învățământ. Dezavantajul ar putea fi izolarea temei, „disciplinarea” sa în structura rigidă a disciplinei respective și pierderea potențialului educativ al acesteia. De asemenea, poate să apară și pericolul unui accent prea mare din perspectiva unei singure discipline, estompând mesajul și contribuția transversală.

2. *teme care pun în relație aspecte semnificative ale unui număr de discipline*, pentru a crea posibilitatea studierii unor aspecte pentru care este nevoie de contribuția mai multor discipline (spre exemplu, dezvoltarea tehnologică și societatea). Avantajul este tratarea temei din mai multe contexte sau perspective, iar posibilul dezavantaj ar putea fi capacitatea cadrelor didactice de a-și corela demersurile astfel încât tema să capete consistență și să aibă impact.

3. *teme care se implementează cu sprijinul mai multor discipline, dar al căror conținut de bază este în afara disciplinelor*; punctul de plecare este tema în sine și nu disciplinele, iar provocarea constă în a identifica modalități prin care disciplinele pot contribui la realizarea temei (spre exemplu, educația consumatorului). Avantajul este că tema este bine conturată și deschide calea de a lucra în contexte noi, diferite de cele disciplinar, deși, de cele mai multe ori, o astfel de temă poate deveni ea însăși un nou obiect de studiu sau un modul.

4. *teme integrate la nivelul tuturor disciplinelor, precum și în celelalte activități ale școlii* – aceste teme apar ca obiective prioritare la nivel de politici curriculare naționale sau instituționale sau ca probleme stringente despre care elevii trebuie să învețe (a învăța să înveți sau dialogul intercultural). Avantajul este că aceste teme conduc la formarea unor valori și atitudini necesare în viața personală, socială sau profesională, prin abordări inovative la nivelul predării și învățării. Dezavantajul ar putea fi legat de numărul prea mare de persoane implicate, de controlul scăzut și responsabilitatea împărțită între membrii echipei.

1. ȘCOALA MONTESSORI

”A lăsa natura să lucreze liniștit și încet.” (E. Key)

La începutul sec. XX, pedagogia tradițională:

1. punea în centrul preocupărilor sale profesorul și conținutul învățământului,
2. practica metode pasive care înăbușeau spontaneitatea elevilor și ignorau nevoile copilului,
3. generaliza nepermis și abstractiza prematur,
4. oferea de-a gata informațiile.

Din dorința de modernizare a școlii și pentru că pedagogia tradițională nu mai mulțumea, a apărut curentul "Educația nouă" cu reprezentanți ca: Ellen Key (îi aparține celebra formulă "Majestatea sa copilul"), Edouard Claparede, John Dewey, Ovide Decroly, Adolphe Ferriere sau Ernst Meumann care propunea o pedagogie de teren (susținută de fapte, observații și experimente științifice). Era necesară o schimbare radicală a școlii, însă nu pentru a o face mai ușoară, ci pentru a dezvolta mai mult personalitatea copilului.

Astfel, Friedrich Frobel a creat instituția de educare a copiilor preșcolari- kindergarten, la începutul secolului XX. Maria Montessori va continua opera acestuia (a înființat și ea Casa dei bambini în 1907), dar o va depăși atât teoretic, cât și practic.

Prima școală Montessori s-a deschis în România, pe lângă Seminarul pedagogic universitar din București în 1934 și în Timișoara, prima școală primară în 2010.

Maria Montessori a fost un medic, preocupat de psihiatrie și studiul copiilor fericiți. A utilizat nu numai metode medicale, ci și pedagogice când a studiat copiii cu deficiențe. În urma obținerii unor rezultate pozitive, i-a venit ideea aplicării acestora și în educarea copiilor normali. Considerând că și pedagogia de teren, experimentală nu este suficientă deoarece întocmește statistici doar cu semne exterioare ale dezvoltării copilului (Meumann) și măsurătorile nu relevă întotdeauna nivelurile de capacitate nativă, ci nivelurile de educație (măsurarea IQ, Alfred Binet), Montessori spune:

"Fiecare ființă umană este unică și vine pe lume înzestrată cu capacități datorită cărora poate să-și îndeplinească propria menire, aceea de a contribui la progresul omenirii." Montessori considera că omul nu este bun de la naștere, dar nici rău, la apariția sa în lume omul fiind la un moment zero, adică încă nu este ceva. Va deveni bun sau rău în funcție de împrejurări, educația fiind un AJUTOR social acordat omului în formarea sa.

Fiecare dintre **etapele senzitivă de dezvoltare** este caracterizată de nevoie esențiale care prin satisfacere (Maslow) permit apariția altora (4 etape):

1. prima etapă senzitivă: 0-6 ani. În grădiniță copiii își aleg singuri ocupația, educatoarea intervenind doar când este solicitată. Jocul este activitatea prin care copilul se pregătește pentru viață. Jocul este o oglindă a vieții. Nu există nicio diferență între muncă și joacă. Jocul sau munca (sinonime în viziunea lui Montessori) antrenează MÂNA, instrumentul de exprimare a inteligenței umane, organul minții. În cazul adultului predomină aspectul exterior al muncii, pe când la copil cel interior, de autoformare prin activitate practică.
2. A doua etapă senzitivă: 6-12 ani. În primele două etape se adaptează mediul al nevoile copilului, abia apoi invers. Așa cum copiii învață să vorbească fără să le țină cineva lecții, la fel pot învăța și citit-scris-socotitul.
3. A treia etapă senzitivă: 12-18 ani.
4. A patra etapă senzitivă: 18-24 ani. Odată ce aptitudini ca autodisciplina, conștiințiozitatea, luarea de decizii vor fi învățate, ele se vor perpetua și în situații de viață socială.

În aceste etape, copilul este stăpânit de **4 instincte**: al activității, al distracției, al intuiției, al curiozității. Există și **4 arii de dezvoltare**:

1. Viața practică- cuprinde relația cu mediul (coordonarea oculo-motorie, aptitudinile musculare, independența) și formarea aptitudinilor sociale.
2. Dezvoltarea senzorială- cuprinde explorarea mediului prin intermediul simțurilor.
3. Dezvoltarea limbajului- vorbit la preșcolari, vorbit-citit-scris la școlari (instruirea copiilor pentru a urmări sunete și zgomote din natură, distincția dintre ele).
4. Matematică- a opera în plan concret, senzorial.

Numind metodă această alternativă educațională pe care a creat-o, dorea să aducă în prim-plan simțurile copilului, canalele prin care mintea sa absoarbe elemente din mediu, asimilează ceea ce este necesar. Copilul nu este format de educator, ci **se construiește singur** în virtutea forțelor de care dispune. Ca urmare, singura sarcină a educatorului este de a pregăti și organiza stimulii externi (mediul) pentru ca cel mic să învețe. Deci, sunt **3 factori interconectați** care stau la baza educației:

1. copilul
2. educatorul
3. mediul.

Materialul

Obiectele sunt factorul principal, nu lecția educatoarei. Materialul pus la dispoziția copiilor a fost creat de Montessori și este scump de procurat, grupat după o anumită calitate a corpurilor respective: culoare, formă, sunet, dimensiune, asperitate, etc (ex. educația sezorială are cuburi, cilindre, puzzle-uri, figurine, imagini cu plante și animale). La început, educatoarea îl ajută pe copil să se orienteze printre lucruri, apoi îl învață cum să le utilizeze după care îl lasă liber să aleagă și să efectueze singur lucrarea.

Materialele sunt așezate pe rafturi deschise, grupate pe 4 arii de dezvoltare: viața practică, dezvoltare senzorială, dezvoltarea limbajului, matematică. După ce termină de lucrat, copilul le pune în același loc (învață ordinea) și dacă 2 copii doresc același obiect (este câte un singur obiect de un anumit fel), sunt nevoiți să aștepte până ce termină primul copil să se joace (învață managementul conflictelor). De obicei conflictele apar la începutul școlii, însă ulterior învață indirect să se respecte și se "normalizează" (termen folosit de Montessori pentru a sublinia cea mai importantă sarcină a educatorului). Copiii, se pot mișca dintr-o parte în alta a clasei.

Copilul nu este corectat atunci când greșește, deoarece se consideră că nu a ajuns să stăpânească suficient conceptul respectiv. Nu există bănci, cataloage, limită în care un copil poate lucra cu un anumit obiect.

Realizarea activităților

Scopul activității este propria dezvoltare a copilului. Se lucrează cu câte 30-35 de elevi/ copii grupați pe vârste neomogene de câte 3 ani până la 18 ani (0-3, 3-6, etc.), există un cadru didactic și un asistent și copiii mai mari își programează întâlniri de studiu cu profesorul ori de câte ori are nevoie. Disciplinele sunt predate interconectat, interdisciplinar.

Observând fiecare copil îndeaproape, educatorul creează situații de învățare și îl ajută pe copil să aleagă materiale de care are nevoie și să înțeleagă cum le poate utiliza mai bine, ex. se apropie de copilul pe care îl consideră bine pregătit și se așază lângă el oferindu-i un obiect care crede că l-ar putea interesa. În prima etapă se izolează obiectul, apoi se execută cu precizie demonstrația (prin repetiții), se însușește limbajul corect, se recunoaște obiectul și apoi se amintește cuvântul (intră în memoria de lungă durată).

Educatorul este mai degrabă un om cu răbdare, un ghid și un observator, decât un om activ. Activismul este atributul copilului- cultivă plante în grădină, îngrijesc animale, face ordine, într-un cuvânt trăiesc normal. Datorită fenomenului absorbției mediului ambiant, copilul se automodelează după chipul și asemănarea acestuia.

Libertatea copilului trebuie să aibă ca limită interesul colectiv, de aceea suntem datori să-l împiedicăm pe copil să jignească sau să vătămeze pe ceilalți. Omul care face singur ceva, se cucerește pe sine. Copilul va îndrămat, nu servit de educator deoarece nu dorim să formăm servilismul ca trăsătură de caracter. Cine este servit, este lezat în independența lui. Copilul este cu atât mai liber cu cât este mai puțin dependent de adult.

De la 6-7 ani copiii încheie un "contract" cu educatorul care le îndrumă activitatea, evaluarea se realizează prin portofoliu, fișe de progres, urmărindu-se realizările și satisfacția și bucuria de a învăța. Competiția, recompensele (duc la vanitate) și sancțiunile (înrobesc spiritul) de orice fel sunt evitate.

Disciplina

Disciplina este activă, nu se poate spune că un individ forțat să tacă, este disciplinat. Pentru a fi disciplinați activ, copiii trebuie învățați binele și răul, să nu confunde binele cu imobilitatea și răul cu activitatea. Adulții nu sunt sursa întregii discipline, copiii sunt capabili să-și dezvolte autodisciplina dacă au libertate să aleagă.

Mult mai productivă este disciplina prin sine însuși, când un copil greșește este dus într-un colț, i se dă jucăria preferată dar nu va mai avea libertatea de a se plimba prin clasă după bunul plac. Tratarea copilului ca pe un bolnav este suficient pentru a-l face să înțeleagă că a greșit. Educatoarea va veni din când în când și îi va adresa cuvinte de blândețe și simpatie.

2. PLANUL JENA

Alternativa educațională este fondată pe concepția pedagogului german Peter Peterson, urmașul herbartianului Wilhelm Rein. Roger Cousinet i-a dus concepția mai departe, atunci când a fost inspector pentru învățământul primar, sintetizând mai multe idei: autoconducerea clasei de elevi, ideea durkhemiană a socializării metodice a individului prin atașarea la grup, pregătirea pentru viața adultă ("socializarea metodică a tinerei generații"- Durkheim). În România, adeptul planului Jena a fost Stanciu Stoian, "școala este viață, căci ea servește însăși finalitatea acesteia".

Fiind un reprezentant al falimentului clasei de tip comenian și al **pedagogiei sociale (școala văzută ca și comunitate** de muncă și de viață a profesorilor), a încercat să creeze o școală- comunitate încă din 1919, în care elevii să-și poată alege singuri activitatea după interesele de moment și chiar învățătorul. Se vor forma astfel, trăsături de caracter necesare oricărei activități din viața de adult, cum ar fi: responsabilitatea, altruismul, conștiinciozitatea, umanizându-se învățământul- "Educația este în același timp umanizare, adică înc". Dacă animalele își urmează instinctele primare, omul le poate depăși parțial, nu este în întregime determinat de propria natură. Deci, dezvoltarea este funcția primordială a vieții.

Învățătorul este văzut ca un camarad al grupului, nu se păstrează programele școlare anuale, orele sau împărțirea materiei pe discipline. Se folosește de tendințele copilului prin intermediul a 4 metode: discuția (conversația euristică), jocul, munca și serbarea. În spatele fiecărui copil se află profesorul, preocupat să îl cunoască și să scoată la iveală oportunitățile pe care le are.

Concepția despre om

Pornind de la ideea că orice sistem pedagogic trebuie să aibă o idee despre om, Peterson consideră că omul își dezvoltă personalitatea prin raportarea la 3 mari sisteme:

1. Relația cu semenii
2. Relația cu mediul natural
3. Relația comunitatea spirituală și culturală.

Orice individ aspiră, conform naturii sale umane, la maturizare sau la stadiul superior, acesta putând fi atins doar prin educație. Pentru ca omul să ajungă la maturitate, nu e suficient să fie instruit ci trebuie să fi trecut prin **experiențe de viață relevante**.

Concepția despre educație

Educația nu este legată nemijlocit de școală, ci este o funcție originară, aproape instinctivă care creează atitudini specific umane. Acestea nu pot fi predate, asemenea deprinderilor.

Peterson distinge **2 forme de educație**:

1. Educația naturală- emerge din experiențele de viață, spontane, prin care omul se percepe pe sine și ce este în jurul său.
2. Educația conștientă- se realizează conform unui plan pedagogic, în care experiențele de viață sunt provocate. Omul poate avea experiențe numai în comunitate, dezvoltarea individului se realizează pretutindeni prin unirea cu ceilalți și natura. Prin această dezvoltare nu numai că devii tu însuși, ci devii condiția necesară pentru dezvoltarea celuilalt.

Se mai realizează 2 distincții între **educație** (fapt social, formele comunității sociale sunt hotărâtoare în realizarea lor) și **formare** (proces conștient organizat care duce la dezvoltarea individului în cadrul comunității școlare). De asemenea, științele educației se ocupă de formarea omului de-a lungul întregii sale vieți și pedagogie, mărginită la o perioadă a vieții (ex. tinerețea).

Procesul de învățământ este o unitate între formare/ dezvoltare bio-psiho-socială a personalității și informare/ transmiterea unui sistem de cunoștințe într-un învățământ integrat (termen regăsit în scrierile lui Peterson). Factorii fundamentali ai informării sunt: accesibilitatea materiei (să constituie parte a realității cu care se confruntă), să corespundă intereselor sale individuale, să ridice spiritul comunității școlare și să fie cunoștințe de actualitate.

În prima **perioadă a dezvoltării** (0-3, 3-6 ani), accentul se pune pe viața în comunitate (socializare) și formarea abilităților de exprimare ale copilului. În cea de-a doua perioadă, trebuie accentuată viața didactică cu scopuri proprii pentru fiecare grup (avem grupuri în loc de clase!!!):

- În grupul inferior, 6-9 ani, se dobândesc cunoștințe despre mediu și scris-citit-socotit.
- În grupul mijlociu, 9-12 ani, istoria și geografia țării și o atitudine socială dezirabilă.
- În grupul superior, 12-14 ani, își dezvoltă personalitatea și cunoștințe despre lume și viață (filosofie)
- Grupul tineretului, 14-16 ani. Elevii participă la managementul clasei.

Ca forme de organizare sunt practicate activitățile în grupuri de bază (eterogene, câte 6 elevi maximum, timp de 2 ore maximum) și de nivel, masă (bazate pe interesele comune), lucru (elevi care lucrează împreună la un proiect interdisciplinar), opționale. Uniți în astfel de grupuri de câte 40 de elevi până la 12 ani și 30-35 până la 16 ani, întocmai ca și clasele sau grupele simultane de la școală sau grădinițele de la țară, copiii lucrează spre un progres comun.

În fiecare an, o treime din grup se schimbă: unii părăsesc grupul pentru că promovează, alții vin în grup. Se identifică următoarele **avantaje ale grupului** în locul clasei de elevi:

- Deosebirile de vârstă sunt deosebiri potențate de cultură, elevii aflându-se în raport unii față de ceilalți de învățăcel- calfă- maestru.
- Copiii dotați se vor supune de 3 ori, evitând orgoliul.
- Grupul de începători este o treime și asta ușurează munca profesorului.
- Grupul este o școală a vieții.

Pentru o zi obișnuită de școală, Planul Jena propune:

1. Introducerea cercului de scris (se dezvoltă o temă a vieții cotidiene, cercul fiind forma în care se realizează conversația)
2. Cursul de inițiere (transmiterea de cunoștințe, predarea efectivă, se dorea o școală a comunicării în care nu există subordonare față de adult. Elevul este egalul profesorului. Schimburile elev-profesor nu se angajează doar în plan verbal, ci și afectiv.)
3. Perioada compactă (lucrul pe fișe, a lucra este o activitate de bază)
4. Introducerea cercului închis (se propune tema săptămânală, dorind dezvoltarea de negociere și rezolvare a conflictelor, capacitatea de a aprecia și valoriza diferite gândiri și acțiuni).

În fiecare luni se începe cu o serbare, care i unește pe elevi într-o activitate comună plăcută. Serbările marchează începutul și sfârșitul de săptămână, sărbătorile religioase sau naționale, pentru bucuria copilului de a se simți și manifesta ca membru al comunității. Nu se obțin prin fast, abundență și efecte exterioare, ci prin implicarea tuturor elevilor după capacitățile fiecăruia.

Tipurile de cursuri practicate sunt: introductive, de inițiere, de nivel, de specialitate, opționale și de fixare.

Evaluarea

Niciun copil nu rămâne repetent, toți putând trece după 3 ani, într-un alt grup. Totuși, cadrele didactice pot refuza mutarea deoarece pe parcursul anului, fiecare elev este observat iar constatările se înregistrează. Foarte importantă este autoaprecierea și aprecierea grupului. Elevii nu primesc note, dar la sfârșitul anului vor avea un calificativ într-un catalog. Pentru o caracterizare obiectivă, toți profesorii înregistrează observații confidentiale despre copil, prezentate ulterior părinților.

Este de datoria profesorului să spună doar ceea ce este bun despre copil, astfel unele constatări nu vor fi enunțate deloc iar altele vor fi emise cu indulgență.

Încăperea școlară

Se evită amenajarea claselor, în tip vagon/ șir indian a elevilor, băncile sunt înlocuite cu mese ușoare și mobile, care se pot așeza în funcție de activitate. Sunt așezate mesele pe centre de interes (Colțul de dezvoltare a limbajului, de știință, de informatică, al construcțiilor, al jocurilor de rol, de tâmplărie, expoziție, de muzică dans și mișcare, etc.). Toți pereții sunt acoperiți cu table de scris, din care una este a profesorului.

În afara clasei mai sunt ateliere de pictură, sală de gimnastică, bibliotecă, laboratoare, etc. curtea este un loc de joacă, dar și de studiu și lucru.

Părinții

Sunt colaboratori apropiați ai școlii, participă la diferite activități,

3. PEDAGOGIA WALDORF

Prima școală Waldorf a fost înființată în 1919, la Stuttgart, Germania, de către Rudolf Steiner (a studiat matematica și științele naturii la Univ. Tehnică din Viena, în paralel a audiat și cursuri de medicină, filosofie, psihologie, literatură). Steiner și-a prezentat concepția asupra educației la Dornach, Elveția, 1919,

la o conferință internațională. Această școală a prosperat cu ajutorul material al lui Emil Molt, patronul fabricii de țigarete Waldorf Astoria. În România aceste școli au fost înființate încă din 1990 și include **toate ciclurile, cu planuri-cadru și programe specifice**.

Cu toate acestea, introducerea alternativei Waldorf în orice țară, întâmpină greutăți cum ar fi: dificila sarcină de a reduce abordarea holistică a ființei umane la cerințele curriculum-ului național, greutatea de a păstra același profesor diriginte/ conducător la clasă timp de 7 ani, lipsa acreditării diplomei de euritmist, evaluări impuse preluate din sistemul tradițional de învățământ, etc.

Concepția filosofică

Bazele educației sunt asigurate de antropologie, care analizează omul din 3 puncte de vedere: ca ființă trupească, sufletească și spirituală, legate într-o configurare individuală. Ca urmare, antropologia și pedagogia sunt inevitabil legate între ele, deoarece cursul vieții unui om, între naștere și moarte, este condiționat de trei factori: trupul supus legilor eredității, sufletul supus destinului creat în viețile anterioare de către om și spiritul supus karmei și legilor reîntrupării. Rudolph Steiner distingea între trupul fizic din regnul mineral și trupul astral supus trăirilor emoționale, pasiunii și dorințelor.

Sufletul uman, psyche, primește stimuli și își formează conținutul din **2 lumi diferite**:

1. Lumea fizică, prin instincte și simțuri
2. Lumea spirituală, prin Eu.

Copilul este slujit de **12 simțuri** prin care ia contact cu viața:

- Simțurile corporale: tactil, echilibru, proprioceptiv, al vieții
- Simțurile psihice, sufletești: caloric, vizual, olfactiv, gustativ
- Simțurile spirituale: al gândirii, al Eului, auditiv, al vorbitului.

Prin urmare, educația trebuie să ajute la dezvoltarea corpului și a sufletului, astfel încât **INDIVIDUALITATEA** să se poată dezvolta. **Omul este o unitate între Simțire (a simți), Voință (a face) și Gândire (a ști). Capul inima și mâna au o semnificație egală pentru dezvoltarea lui, deci inteligența doar pentru "a ști" este insuficientă.**

În evoluția istorică a omenirii se manifestă mereu o tendință spre decădere, sarcina fundamentală a omului fiind de a găsi un remediu pentru această tendință în sensul "reînnoirii vieții spirituale contemporane", să tămăduiască ceea ce în devenirea culturală tinde în permanență "să se îmbolnăvească". Acela care sprijină această tămăduire, reînnoire a ființei umane, este dascălul, "medicul permanent al culturii"- prin educație, omul se vindecă pe sine. De aceea, copiilor trebuie să li se cultive responsabilitatea pentru viața pe care o trăiesc pentru că numai o educație liberă îi va permite tinerei generații să-și afirme aptitudinile pentru putea reorganiza societatea.

Pedagogia școlii Waldorf nu este un sistem pedagogic, ci o artă care se orientează spre interior, spre deosebire de învățământul tradițional. Misiunea educatorului constă în a-i aduce pe copii nu la nivelul de pregătire stabilit de educator, ci la **acela pe care ei îl au ca predispoziție**. În fapt, dezvoltarea este autodezvoltare, copilul este acela care se educă în prezența noastră deoarece "nimic nu poate fi vârat în om".

Putem concluziona că a fost puternic influențat de Schiller și Goethe: "Scopul educației este dezvoltarea armonioasă a naturii individului". Dezvoltarea armonioasă va duce la indivizi cu mentalități sănătoase și capacitate de adaptabilitate la viața socială.

Concepția pedagogică

Pedagogia Waldorf nu se consideră una a succesului, pentru că nu rezolvă toate probleme care apar în evoluția elevului (lucru afirmat și de adepți). Copilul este privit ca o entelehie, sufletul copilului este ca un sanctuar, o ființă al cărei țel se află în ea însăși. Conceptele de bază ale antroposofiei steineriene sunt: evoluție și personalitate armonioasă a individului (kalokagathia- binele, adevărul și frumosul). Copilul parcurge **3 mari etape de evoluție, septenare**:

1. **0-7 ani**: de la naștere la schimbarea dentiției, se caracterizează prin activarea simțirii datorită imensului interes pentru tot ce-i înconjoară (cel mai important proces psihologic: percepția). Vrea să imite tot ceea ce vede, de aceea este nepedagogic să-i dojenești. **Fii modelul de urmat pentru copil, într-o atmosferă plină de iubire!** "Goethe: Omul învață să fie om numai de la oamei!" Ca pedagog, îi vom oferi ceva pentru "a face", nu pentru rațional. Nu-l vom trata ca pe un mic adult. Pentru prima etapă septenară, tot ceea ce facem și spunem trebuie să fie frumos.
2. **7-14 ani**: gândirea independentă (Piaget- stadiul operațiilor concrete), lumea exterioară este preluată critic- respectul necondiționat pentru profesor dispare și este înlocuit cu cel pentru o persoană de

referință care este admirată. Admirația va înlocui imitația din primul stadiu. Se stimulează manifestarea sentimentelor și pasiunilor, deci cunoștințele nu vor fi oferite abstract, ci pornind de la imagini care stârnesc sentimentele. Etapa configurării conștiinței autonome începe cu vârsta de 9 ani-copilul face un pas fără întoarcere copilăriei.

3. **14-21 ani:** cucerește și transformă mediul exterior, transformări sexuale, acum se naște iubirea generală față de oameni, apare revolta, educatorului îi vor fi recunoscute doar capacitățile morale și intelectuale. Profesorii și părinții vor deveni prieteni mai experimentați, pentru un tânăr aflat într-o căutare de repere solide și identitate.

Disciplinele școlare nu sunt privite ca un scop în sine, ci mijloace prin care sunt stimulate și dezvoltate gândirea, voința și simțirea individului. Într-un plan de învățământ esențial **nu este conținutul de predat, ci puterile suflați pe care le dezvoltă în copil.** Educația copiilor devine **vie** prin activități artistice (pictură, desen, modelaj), mișcări ritmice pe muzică (euritmie), teatru, meșteșuguri de lemn și metal, jocuri, basme.

Predarea

Predarea se adresează întregii clase, predarea este **vie**- cu cât mai multe situații de învățare (transpoziție didactică). Sunt încurajate clasele cu cât mai mulți elevi, datorit multitudinii de ocazii de interacțiune elev- elev și elev- profesor. Întrucât copiii petrec împreună 12 ani, nu este necesară divizarea clasei pornind de la performanțe sau de la grija individuală, preferențială.

Nu trebuie să-i oferim copilului imagini prefabricate, ci să avem grijă să nu rămână cunoștințele așa cum le-am predat, ci să crească împreună cu copilul (transfer).

Întotdeauna se va merge de la întreg la parte, de la sumă la termenii separați în adunare, de la învățarea scrisului la citit (elevul care învață să citească pătrunde într-o lume a semnelor abstracte, trecere care este foarte dificilă. Va fi simplificată dacă literele sunt prezentate mai întâi sub formă de imagine). Calea de urmat este inversă celei tradiționale, cu cât mai puține definiții. Multitudinea s-a născut din unitate.

Învățarea în epoci

Orice copil trăiește fiecare zi în ritmul dintre veghe și somn, dintre memorare și uitare. Copilului îi este mai ușor să fie activ dimineața, motiv pentru care se consideră că este mai bine ca materiile la care sunt accentuate gândirea și reprezentarea, ora principală, să fie de la 8-10, formând o mare de predare numită "epocă". Astfel, elevii se întâlnesc cu aceeași materie, timp de 2 ore pe zi, 2-4 săptămână.

Ex. epocile de predare la clasa I sunt: desenul formelor, epoca de scriere și citire, a elementelor de matematică, povestiri cu tâlc despre natură.

La diversele ore de specialitate ținute de alți profesori, dirigintele însoțește pe cât posibil clasa, parțial la ore și întotdeauna prin interesul său. După epoca respectivă urmează altele, elevii întâlnindu-se cu matematica, de ex., abia peste câteva luni. De aceea, este necesară la începutul anului o planificare atentă a epocilor, să se stabilească corect durata lor, să se planifice o Recapitulare generală a materiei la final.

Uitarea: De obicei, uitarea este considerată inamicul învățării. Steiner o vede ca fructuoasă atunci când este folosită corespunzător. Profesorii nu își fac probleme în legătură cu uitarea, deoarece la reîntâlnirea cu matematica, elevii își vor reaminti cu și mai mult interes și maturitate cele învățate datorită metamorfozei/ transferului. Pare paradoxal, dar o informație uitată va reveni în actualitate, prin reamintire, cu o forță mult mai mare deoarece cunoștințele dispărute din conștiință continuă să fie active în subconștient (influența lui Freud). Semnificația vb "a uita" se aseamănă cu cea a lui "a digera". **Astfel, s-au pus bazele învățământului New Age în care au apărut meditațiile și relaxările de tip yoga.**

Nu toate materiile participă la acest carusel al epocilor, ci doar materiile cognitive: limba maternă, matematică, fizică-chimie, istorie, geografie, biologie. După ora 10 urmează orele cu ritm săptămânal: limbile străine, euritmia, educația fizică, activitățile artistice, religia, teatrul, meșteșugurile, corul, orchestra, etc.

Temele pentru acasă sunt date cu scopul repetiției, după clasa VIII au valoare mai mare deoarece conștiința le permite copiilor dorința de a face o lucrare cât mai bună.

Euritmia

Provenind de la *eu*= bine, *rhythmos*= ritm, gr., euritmie= vorbire și muzică prezentă în mișcare, o educație fizică însuflețită. Ex. cea mai bună cale de a-l introduce pe copil în lumea cifrelor este aceea a mișcării și ritmului care apar la numărarea șirurilor la sport. Orice activitate are nevoie de un ritm, deci un

ritm repetat care ne menține sănătoși permite evoluția. Ex. când copilul ascultă, el își armonizează ritmul circulației sanguine cu acela al respirației.

În școala Waldorf, totul este ritmic, avem un ritm al zilei (experimentarea unor idei, amintirea lor ulterioară și prelucrarea lor prin abstractizare și generalizare în 5 părți diferite: partea ritmică, partea recapitulativă, partea de predare, partea de scriere, partea narativă), unul al săptămânii (alcătuirea orarului), altul al lunii (predarea în epoci) și altul al anului (marile serbări organizate în jurul sărbătorilor creștine).

Ex. în partea de scriere copilul primește un caiet gol, caietul de epocă, în care rezolvă exerciții, scrie, pictează. Totul este artistic.

Ex. ritmul zilei la grădiniță: joc liber, strângerea și așezarea jucăriilor, întâlnirea de dimineață, spălatul pe mâini și servirea mesei, strângerea și aranjarea veselei, activități dirijate de câte 20 de minute (pe domenii experiențiale, la noi), joacă în curte, ascultarea unui basm.

Copilul observă în permanență ritmurile naturii, iar pentru întărirea acestei legături există o masă a anotimpurilor pe care sunt așezate elemente de sezon.

Activitatea artistică

Armonia culorilor dezvoltă fantezia elevilor. Se propunea ca gramatica să fie predată în mod artistic, pornindu-se de la instinctul natural pentru limba maternă. În clasele mici, atât băieții și fetele tricotează pentru a-și dezvolta orientarea în spațiu.

Temele sunt tratate toate, cât se poate de artistic și pornind de la sentimente: sentimentul decide cum se armonizează între ele două culori. Frumusețea obiectului poate fi sesizată numai dacă senzația și sentimentul au învățat să vorbească.

Arta dramatică este o materie separată aproape în fiecare an de studiu. Fiecare disciplină poate da ocazia unor dramatizări, nu doar literatura. La sfârșitul clasei VIII elevii organizează singuri o piesă de teatru, în calitate de colectiv, la care muncesc câteva luni.

Muzica este omniprezentă, în clasa IV se învață canonul și începe studiul pe voci. Nu se recurge la mimetism, ci la o înțelegere a mesajului a sunetului corelat cu gestul, culoarea costumului, instrumentalizarea trupului pentru expresia artistică.

În clasele IV și V, activitatea meșteșugărească se transformă treptat în creație artistică liberă. În liceu, se face câte un stagiu practic în IX în agricultură, X topografie și construcții, XI socială, XII industrială.

Evaluarea

Se evită utilizarea **manualelor** mai ales în primii ani de școală. Profesorului îi revine sarcina de a compune conținutul epocilor. Îl va preda cât se poate de concret și de viu. Lipsa manualelor îi determină pe elevi să se documenteze mai mult. Manualele subminează autoritatea profesorilor. În **caietele de epocă neliniate**, elevii strâng informații esențiale, le ilustrează. Acesta va deveni noul manual al elevului, artistic și atractiv. În absența liniilor, elevul trebuie să depună un efort mai mare pentru un scris caligrafic și artistic (dezvoltarea simțului estetic).

Nu se dau note sau calificative pe parcursul anului, ci la final cu ocazia unei caracterizări scrise a elevului realizate de diriginte (criterii: efortul depus pentru a obține un rezultat, descrierea întregii activități desfășurate de elev, talente, etc.).

Relația profesor-elev

Conduce uneori chiar primele 8 clase, deci I-VIII. În Olanda și Belgia clasele I-VI. În liceu, există chiar și câte 2 profesori diriginți.

Steiner nu a fost adeptul disciplinei stricte, dar simpatia era considerată baza acestei relații. Entuziasmul predării îi va permite profesorului să obțină un bun randament în cazul fiecărui copil. Există o singură formă de autoritate pentru care merită să se zbată cadrele didactice: aceea întemeiată pe afecțiunea elevului pentru el.

Cel mai eficient mijloc de rezolvare a conflictelor, este discutarea acestora în comun.

Totuși, relația nu este una de superioritate a elevului, ci de autoritate blândă a profesorului ("Dascălul trebuie să conducă.", "Copilul are o dorință elementară de a fi condus.") și de colaborare: profesorului îi este recunoscută împărtășirea ideilor iar elevilor decizia liberă spre studiu. Dacă elevul nu ajunge la nivelul dorit, profesorul trebuie să se întoarcă spre el însuși și analiza metodelor de predare.

Profesorul trebuie să fie un om al inițiativei, cu interes pentru "toate cele ale lumii și pentru toate cele omenești", cu "un profund simț lăuntric al adevărului", un artist al educației. Profesorul diriginte trebuie să

fie un spirit universal, nu un specialist. Copilul îl va judeca pentru ceea ce poate să facă, competențe și demnitate. Părinții vor participa constant în viața școlii, prin seara cu părinții, cursuri cu părinții asupra problemelor pedagogice, cursuri de introducere artistice, tabere, spectacole, serbări, după-amieze cu părinții.

Descrierea caracteristicilor Waldorf, semnalate de Forumul Internațional al Școlilor Waldorf în 2009, conferința de la Dornach:

- A conduce o clasă până în VIII, a păstra colectivul clasei același;
- Predarea euritmiei, chiar dacă nu există diplome acreditate pentru așa ceva;
- Predarea în epoci, orar specific;
- Utilizarea certificatelor școlare de evaluare, nu se dau testări;
- Întărirea comunității prin serbările lunare, anuale, teatru, stagii de practică;

4. PROGRAMUL STEP BY STEP

În România, Programul Step by Step a debutat în anul 1994 cu sprijinul Fundației Soros pentru o Societate Deschisă, după modelul programului introdus în 1960 în SUA. Programul Step respectă curriculum-ul național școlar, adaptând cele mai bune practici internaționale în învățământul primar și preșcolar: teoriile lui Vâgotsky, Piaget, Bruner, Gardner, activitate pe grupuri și centre de interes, strategii didactice activ-participative, cultivarea dorinței copilului pentru învățare permanentă, formarea de opinii personale. (de recapitulat fiecare idee centrală din teoriile pedagogilor+ stadiile de dezvoltare cognitivă, definiția inteligenței, Piaget; ZPD Vâgotsky; Teoria inteligențelor multiple, Gardner)

Fundamente pedagogice

Copilul este un individ unic, care crește și se dezvoltă în ritm propriu, chiar dacă trece prin stadii de dezvoltare previzibile. Stadiile inteligenței după piagetian oferă o bază psihologică pentru învățământul activ-participativ, care stimulează clasificarea- ”un adevăr este asimilat în măsura în care a fost redescoperit/reconstruit cu ajutorul unei activități.” (Piaget)

Procesul de sprijinire al elevului implică **6 elemente interdependente**: angajarea subiectului în sarcină- reducerea dificultăților- menținerea orientării în raport cu obiectivele- semnalarea caracteristicilor dominante- controlul frustrării (pentru a evita ca erorile să se transforme în sentimentul de eșec)- demonstrarea sau prezentarea de modele.

Step by step adoptă **3 direcții majore**: constructivismul (construcția cunoștințelor), practicile adecvate dezvoltării copiilor în care adulții sunt facilitatori și mediatori și educația progresivă (învățarea apare pe măsură ce copilul înțelege lumea înconjurătoare).

Educația trebuie privită ca un **proces de viață** și nu ca o pregătire pentru viața viitoare de adult. Scopurile educației sunt stabilite ținându-se seama de nevoile intelectuale, emoționale și estetice ale copilului, în fiecare an. Clasa de step respectă programa națională, dar modul de aplicare diferă, centrându-se pe experiențele pozitive: ”Numai percepând fiecare copil ca un individ unic, demn de respect și înțelegere, profesorul va putea crea pentru el experiențe satisfăcătoare.” (Vasile Chiș)

Cunoștințele derivă din **acțiune**: ”A cunoaște un obiect înseamnă a acționa asupra lui și a-l transforma.” (Piaget) Inteligența constă în a executa și coordona acțiuni, dar sub formă interiorizată și reflexivă. Iluzia formalismului, în care se predă direct modele de rezolvare ale problemelor, trebuie evitată deoarece nimic nu garantează că elevul va reproduce același comportament în viitor. Este important ca elevul să acorde semnificație celor învățate, deci profesorul nu poate hotărî în locul elevului ce este important și ce nu este. De obicei, indivizii învață atunci când vor și nu când trebuie.

Concepte globale

Comunicarea este unul dintre conceptele-cheie, astfel copiii dobândind spiritul de inițiativă, apreciază diversitatea culturii și a gândirii celorlalți.

Educația morală prin care copii acordă o atenție deosebită mediului și celorlalți este un alt concept. Să muncească alături de ceilalți, să se angajeze în proiecte folositoare comunității, urmând exemplele adulților care contează în viața lor, studiind eroii istoriei naționale. Fiecare clasă este o comunitate, în care sunt prețuite grija și bunătatea față de cei din jur.

Clasa organizată pe centre de instruire și favorizează individualizarea instruirii:

1. Centre organizate în funcție de interesele de moment ale elevilor (4-5 elevi/ centru). Fiecare centru devine un laborator de inițiativă, imaginație și creativitate. **Centrele de interes** au fost elaborate de

Ovid Decroly ca o alternativă la disciplinele de studiu de la grădiniță și școală (de hrănire, de apărare, de luptă în fața intemperțiilor, de lucru și odihnă). Sub aspect metodologic, aceste centre presupun 3 tipuri de activități: observarea prin intrarea în contact cu obiectele, măsurători și calcule care duc la corelații între diferite categorii de cunoștințe, expresia/ creația practică sau artistică. Principalele centre într-o grupă de grădiniță Step sunt: Artă, Materiale de construcție, Bucătărie, Joc de rol, Alfabetizare, Matematică și Științe, Joc în aer liber, Nisip și apă. În învățământul primar: Centru citire, Scriere, Știință, Artă, Matematică, Construcții+ Actorie, Ascultare, Descoperiri, Construcții din resturi, etc. introducerea Întâlnirii de dimineața în învățământul de masă este influențată de viziunea Step.

2. Posibilitatea ca elevul să-și aleagă activitatea

3. Dotarea cu materiale atractive deoarece nu de puține ori, copiii sunt consumatori pasivi de informație. Materialele atractive permit acțiunea cu obiectele.

Debutul activităților zilnice

Pornind de la strategia Circle Time, **Întâlnirea de dimineață** aduce un plus de diversitate și calitate învățării formând o comunitate care-și exprimă puncte de vedere, își dezvoltă inteligența emoțională (empatia), formează coeziunea grupului, motivează spre învățare, dezvoltă gândirea critică. Etape obligatorii ale ÎD: prezența, calendarul naturii, noutatea zilei, scaunul povestitorului. În grădiniță avem ca rutine: micul dejun, igiena, masa de prânz, somnul/ relaxarea, gustările, plecarea/ sosirea acasă.

La școală, ÎD are ca etape: salutul, prezența, calendarul naturii, împărtășirea cu ceilalți, citirea agendei zilei, activitatea de grup.

Învățătoarea

Trebuie să respecte stilurile de învățarea ale elevilor, deschizând acestora calea spre explorare, având multiple roluri: facilitează, observă, învață, motivează, oferă un model de urmat și ia decizii în șegătură cu:

- Mediul fizic- aranjarea încăperii și a centrelor
- Materialele didactice utilizate și jocuri
- Programul zilnic- cât timp li se acordă diferitelor experiențe
- Comunitatea persoanelor care studiază.

În clasele tradiționale învățătoarele sunt de cele mai multe ori, singurele surse de informație. Ele prezintă informația folosindu-se de manuale, lecturi suplimentare, culegeri, ghiduri și chestionare adresate elevilor de tipul corect-greșit. În programul Step, ele învață cu copiii, elevii elaborând și ei "teorii" asupra lumii. Deci, învățătoarele facilitează învățarea, nu o **CONTROLEAZĂ**. Astfel, elevii au următoarele roluri: parteneri, ascultători, prieteni, organizatori, martori ai unor întâmplări, interlocutori, persoane care rezolvă o problemă.

Evaluarea

Sunt încurajați să demonstreze în fața celorlalți ce au învățat și să sărbătorească împreună. Se va urmări progresul copiilor, dar prin metode alternative de evaluare: observații, întâmplări consemnate, caiete de observație, mostre de lucru, ședințe, fișe. Părinții sunt parteneri în procesul de evaluare, valorificându-se fiecare punct forte al elevului. Autoevaluarea este importantă, de asemenea, la fel și evaluarea formativă prin: centrul de activitate, scaunul autorului, expunerea lucrărilor în clasă, portofoliul, caietul de evaluare. Când elevii termină de citit o carte sau de finalizat o lucrare.

Nu se pun note sau calificative, pentru a nu se dorește stimularea competiției, nu se fac ierarhizări, cataloagele sunt înlocuite cu caietele de evaluare.

Neatenția, reveria, pasivitatea, obrăznicia, agresivitatea, chiulul de la ore sunt dovezi ale neimplicării elevilor. Ridiculizarea, dojana, ironia, suplimentarea temelor, izolarea sunt folosite de profesori pentru a determina elevii să învețe, dar nu-l facem pe elev să devină harnic pedepsindu-l pentru lene sau curajos pedepsindu-l pentru lașitate, ci prin a-l determina să învețe pentru sine, conform intereselor sale cognitive. Nu pot fi date premii tuturor, deci învățarea pentru note, diplome, favoruri, recompense nu apare în programul Step.

Părinții sunt primii educatori ai copilului, educația copilului fiind scopul comun al familiei și al școlii. Programul dispune chiar de o Cameră a părinților în care aceștia pot avea întreveneri cu profesorii. Un alt element este Comitetul de Consultanță Familială din care fac parte părinții și membri ai comunității. Este important ca respectul și confidențialitatea să caracterizeze aceste relații. Pot fi practicate mai multe strategii de comunicare cu familia: mesajele scrise, caretele de dialog, afișierul pentru anunțuri, scrisorile de înștiințare, vizitele la domiciliu. Astfel, se va dezvolta părinților sentimentul de apartenență la program.

Tot ce se întâmplă în școală face parte din viață (Dewey).

Teorii asupra inteligenței

1. De recapitulat Stilurile de învățare
2. Teoria inteligențelor multiple (Howard Gardner, 1993)

La nivelul colectivului mental este adânc înrădăcinat faptul că succesul școlar depinde de nivelul de inteligență al individului. La început de secol, psihologii au fost convinși că inteligența este ceea ce măsoară scalele Stanford-Binet (cu secțiuni non-verbale, verbale și matematice). Cei care nu excelau la aceste tipuri de sarcini, erau etichetați mediocri și se stabileau ierarhii în care cei cu IQ (intelligence quotient) erau cotați ca reușind în viață. Dar, această ipoteză nu se adevărește întotdeauna.

Inteligența lingvistică și cea matematică, gândirea logică și raționalitatea sunt desigur, importante, dar nu sunt singurele necesare afirmării individului, reușitei sale în viață. Gardner a cerut mereu studii cu privire la maniera în care oamenii își dezvoltă competențele necesare propriului stil de viață: ex. marinarii care-și găsesc drumul printre insulițe, grație observării cerului (constelațiilor, puncte de repere dispersate, etc.) La sfârșitul anilor 70, o echipă de cercetători de la Universitatea Harvard s-a implicat într-o investigație extrem de amplă, în scopul realizării unei monografii dedicate cogniției umane. Din această echipă făcea parte și Gardner. Pe baza acestor studii, a revoluționat concepția tradițională asupra inteligenței, descriind 7 dimensiuni, talente sau inteligențe (Inteligența= facultatea de a rezolva probleme sau a produce bunuri care au valoare în societate, Gardner, 1996):

1. Inteligența lingvistică- aptitudinea de a produce și a folosi în mod original limbajul scris sau vorbit. Sediul: Centrul Broca, în cortexul frontal, în spatele ochiului stâng. Copilul se va remarca prin rapiditatea de a decoda un text sau de a impresiona un auditoriu, ex. Thomas Eliot, distins cu premiul Nobel pentru literatură, care la 10 ani publică în revista Fireside.
2. Inteligența logico-matematică- reflectă suplețe în rezolvarea problemelor și în elaborarea raționamentelor deductive și inductive și constituie arhetipul "inteligenței brute". Sediul: lobul frontal. Ex. Ion Barbu, matematician care a elaborat stilul ermetic în poezie- Riga Crypto și lapona Enigel.
3. Inteligența muzicală- implică simțul ritmului, posibilitatea de a discerne tonuri, precum și de a transforma în solfegii bucăți audiate. Sediul: emisfera dreaptă. Ex. Wolfgang Amadeus Mozart-amadeus=cel iubit de Dumnezeu- care în preșcolaritate a reprodus integral un Requiem auzit, pentru ca apoi, mai târziu, să compună el însuși mai multe.
4. Inteligența spațială- favorizează percepția vizuală acurată, transformarea mediului în funcție de punctul de vedere personal. Sediul: zonele posterioare ale emisferei drepte. Ex. intervine în navigație, folosirea hărților, vizualizarea obiectelor din perspective diferite.
5. Inteligența kinestezică- aptitudinea care contribuie la capacitatea de a se folosi în mod creativ de propriul corp. Sediul: cortexul motor, fiecare emisferă cerebrală dirijând partea corporală opusă. Ex. atleții, balerinii, etc.
6. Inteligența interpersonală- ușurința de a interacționa cu alții, de a distinge dispozițiile afective, de temperament chiar dacă sunt disimulate. Sediul: lobul frontal. Ex. Politicieni, profesori, psihologi, părinți, preoți. Acest tip de inteligență se explică, biologic, prin faptul că specia umană este singura la care se prelungește copilăria în care este nevoie de prezența mamei pentru învățarea socializării, socializarea fiind importantă pentru supraviețuire în activități ca vânatul și pescuitul. Copiii suferinzi de autism nu se descurcă foarte bine la acest tip de inteligență.
7. Inteligența interpersonală- constă în cunoașterea de sine prin introspecție, conștientizarea propriilor experiențe subiective, înțelegerea și orientarea propriului comportament, reprezentări reale despre sine. Sediul: lobul frontal. Ex. eseuri literare despre sine, picturi- Frida Kahlo, Marcel Proust-medeleina.
8. Nu numai că psihologii sunt de acord cu modelul lui Gardner, dar au propus încă două tipuri: Inteligența naturalistă (ecologia, categorizarea plantelor, survivorii din zone extreme, de ex.) și Inteligența existențială (abordarea unor întrebări profunde: sensul vieții, moartea, etc.).

*Aceste porțiuni, sedii ale inteligențelor au fost la început localizate, cercetările ulterioare arătând că există arii corticale de asociație, porțiuni mari ale cortexului care par să joace mai curând un rol general decât unul specific, fiind implicate în mai multe procese- gândire, memorie, limbaj.

Implicații educative

Aceste tipuri au apărut împotriva elitomaniei și testomaniei, fiind de dorit ca profesorii să schimbe viziunea asupra ceea ce înseamnă a fi inteligent. Gardner chiar își dorea să dispară noțiune de Inteligență globală și în școli să fie un consilier de curriculum care ar avea rolul de a armoniza profilurile cognitive al elevilor cu programa și stilurile de predare. Tocmai din acest motiv, pe cataloage pot fi lipite de către profesorul diriginte stilurile de învățare ale fiecărui elev. O lecție de istorie poate să facă apel la disponibilitățile lingvistice, spațiale, logice și numerice.

În adolescență, în funcție de tipul de inteligență dominant, elevii pot beneficia de consiliere vocațională.

Se pune mai mult accent pe evaluare și funcția ei reglatorie, decât pe teste în sine.

Critici:

Tipurile de inteligență nu sunt riguros definite, când sunt denumite talente, când inteligențe. Inspirat din centrele lui Ovid Decroly, Planul Dalton sau Winetka în care fiecare elev evoluează în ritmul propriu, programa adaptându-i-se, învățământ centrat pe elev.

3. Teoria inteligenței emoționale (Goleman, 1995)

Salovey și Mayer (1990) au definit inteligența emoțională ca fiind un set de abilități care favorizează evaluarea și exprimarea corectă a emoțiilor, precum și reglarea emoțională. Aceasta permite oamenilor să nu-și nege trăirile, să-și îndeplinească scopurile fără consum inutil de energie. Goleman spunea că este de 2 ori mai puternică decât IQ. Diferența dintre un individ cu IQ mare dar care se integrează cu dificultate în viața socio-profesională față de unul cu IQ mediu dar care se integrează bine, este dată de EQ (emotional quotient).

Acest tip de inteligență poate fi operaționalizată ca un set de capacități (Goleman, 1995):

1. Conștiința de sine- conștientizarea propriilor emoții, asertivitate, independență
2. Auto-controlul- abilitatea de a controla emoțiile negative și de a menține o stare pozitivă și în situații tensionate, coping și rezistența la frustrare
3. Motivația- exploatarea emoțiilor în sens productiv, de concentrare asupra sarcinii
4. Empatia- sensibilitatea față de ceilalți, a te pune "în pielea" altuia, a înțelege de ce a reacționat într-un fel, dar nu a-i da dreptate neapărat sau a fi de acord cu el
5. Aptitudinile sociale- a te folosi de emoții pentru a stabili relații pozitive cu ceilalți, capacitatea de a negocia și rezolva conflictele.

Implicații educaționale

Necesitatea unor ore care să dezvolte capacitățile sociale, pentru a preîntâmpina principala problemă: comportamentul violent. Stăpânirea de sine se bazează pe înțelegerea a ceea ce se află în spatele unei emoții (ex. nemulțumirea care generează nervozitatea sau frustrarea). Sunt chiar și ore de Știința sinelui, introduse în SUA, în care se denumesc emoțiile și sentimentele, se învață potolirea izbucnirilor emoționale, bazându-se pe regândirea situației în mod pozitiv (cognitive reframing).

Facilitarea, Susținerea și Îmbunătățirea Activităților din Sistemul Educațional

Prof.Moraru Mirela Elena

Scoala Gimnaziala nr.40”Aurel Vlaicu” Constanta

Sistemul educațional este o componentă vitală a unei societăți progresive, furnizând cunoștințele și abilitățile necesare pentru dezvoltarea personală și profesională a indivizilor. Pentru a asigura o educație de calitate și pentru a răspunde nevoilor în continuă schimbare ale societății, este esențială facilitarea, susținerea și îmbunătățirea activităților din cadrul acestui sistem. Explorăm diversele aspecte ale acestor procese și identifică strategii cheie pentru optimizarea sistemului educațional.

1. Facilitarea accesului la educație:

- Dezvoltarea infrastructurii educaționale în zonele rurale și urbane marginalizate.
- Acordarea de burse și granturi pentru elevii cu resurse financiare limitate.
- Implementarea programelor de educație online pentru a ajunge la un număr mai mare de studenți, indiferent de locație geografică sau de condiții socio-economice.

2. Susținerea cadrelor didactice:

- Asigurarea formării continue și a resurselor necesare pentru profesori.
- Recunoașterea și recompensarea eforturilor și performanțelor remarcabile ale cadrelor didactice.
- Promovarea unui mediu de lucru sănătos și susținător pentru profesori, inclusiv gestionarea încărcăturii de muncă și reducerea stresului.

3. Îmbunătățirea curriculumului și metodologiilor de predare:

- Actualizarea și adaptarea curriculumului pentru a reflecta nevoile și cerințele actuale ale pieței muncii.
- Promovarea unor metode de predare inovatoare și interactive pentru a stimula interesul și implicarea studenților.
- Integrarea tehnologiilor moderne în procesul de învățare pentru a spori eficiența și relevanța educației.

4. Dezvoltarea parteneriatelor și a colaborărilor:

- Colaborarea între școli, universități, instituții guvernamentale și sectorul privat pentru a îmbunătăți calitatea educației.
 - Crearea de programe de stagii și practici pentru a oferi studenților experiență practică și oportunități de învățare în afara sălilor de clasă.
 - Implicarea părinților și comunității locale în sprijinirea procesului educațional și în promovarea valorilor educației.
5. Evaluarea și monitorizarea continuă a performanței sistemului educațional:
- Implementarea unor sisteme eficiente de evaluare a performanței școlare și a progresului elevilor.
 - Colectarea și analizarea datelor pentru identificarea tendințelor și a punctelor slabe ale sistemului, pentru a lua măsuri corective.
 - Implicarea în procesul de evaluare a tuturor părților interesate, inclusiv elevi, părinți, profesori și factori de decizie.

Concluzie:

Facilitarea, susținerea și îmbunătățirea activităților din sistemul educațional sunt imperative pentru a asigura o educație de calitate și pentru a răspunde cerințelor în continuă schimbare ale societății. Prin implementarea strategiilor menționate anterior și prin implicarea tuturor părților interesate, putem contribui la creșterea eficienței și a relevanței educației, pregătind astfel tinerii pentru succes într-o lume în continuă evoluție.

Metode și strategii de activizare a elevilor în cadrul orelor de științe ale naturii

**Prof. înv. primar, Moroșanu Livia-Ricuța
Școala Gimnazială "Anastasiu Panu" Huși, jud. Vaslui**

În sens larg, învățarea poate fi definită ca „un proces evolutiv, de esență formativ-informativă, constând în dobândirea (recepționarea, stocarea și valorificarea internă) de către ființa vie, într-o manieră activă, explorativă a experienței proprii de viață și, pe această bază, în modificarea selectivă și sistematică a conduitei, în ameliorarea și perfecționarea controlată și continuă sub influența acțiunilor variabile ale mediului ambiant”.

Metodologia didactică nu reprezintă doar ansamblul metodelor de învățământ ci, este teoria care are menirea de a cerceta și descoperi principiile care au la bază mărirea eficienței lor.

Epoca modernă, caracterizată prin dezvoltarea în ritm rapid a științei și tehnicii, impune o nouă orientare în formarea omului capabil să se adapteze ușor și rapid la situațiile frecvente cu care se confruntă. Astfel se modifică și concepția privind locul și rolul copilului în procesul de instruire și educare. Se pune accent pe activitatea personală, copilul devenind agent principal. Noua metodologie pune accent pe metodele care măresc potențialul intelectual al copilului, prin angajarea lui la un efort personal în actul instruirii și educării. În noua concepție, educatorul are menirea de a ajuta elevii să găsească ei înșiși calea de parcurs în vederea redescoperirii unor adevăruri demonstrate, cunoscute.

Mediul înconjurător, natural și social, rămâne o „carte” veșnic deschisă învățării. Nu rămâne decât să deprindem elevii să o „citească” cu vie curiozitate, interes, pasiune și acest lucru îl putem face folosind metodele cele mai eficiente.

În procesul de predare-învățare a cunoștințelor despre mediu, metodele trebuie astfel combinate încât să constituie strategii de învățare, instrumente de muncă ale elevului în procesul de cunoaștere, de formare de priceperi și deprinderi.

Din cercetările întreprinse, precum și din experiențele desfășurate, am ajuns la concluzia că cele mai eficiente metode sunt metodele activ-participative, care asigură procesului de învățământ un caracter practic-aplicativ. Ținând seama de scopul pe care l-am urmărit, de condițiile concrete în care mi-am desfășurat activitatea, de particularitățile psihopedagogice ale elevilor, de complexitatea obiectivelor urmărite, am ales metode adecvate, cu accent pe latura formativă.

Specificul lecțiilor de științe ale naturii, precum și particularitățile psihice ale elevilor impun utilizarea mai largă a metodelor: observația, demonstrația, exercițiul, experimentul, conversația,

modelarea, jocul didactic. Dinamismul timpului istoric actual impune învățarea de tip inovator (care are drept caracteristici esențiale: caracterul activ și participativ).

Învățământul modern atribuie o mare însemnatate utilizării unor metode activ-participative. Ele plasează elevul într-o situație de subiect activ al învățării, de coparticipant lucid și direct la opera propriei sale formări.

Metodele de explorare organizată a realității (metode de explorare nemijlocită) folosite în cadrul diferitelor ore de învățământ și mai ales la științele naturii, ajută elevul să înțeleagă cunoștințele care i se transmit, procesul de învățare fiind mult ușurat prin perceperea directă a realității înconjurătoare.

Modalitățile prin care elevii percep direct, activ și sistematic obiectele și fenomenele lumii din realitatea înconjurătoare au la bază observația.

Observația

Observația în natură și în activitatea economică a oamenilor, constituie unul din principalele izvoare de cunoaștere. A observa înseamnă a percepe fenomenele și obiectele în condiții naturale, în scop de a descoperi legăturile lor interne.

"Observația este o metodă prin care elevii percep direct, activ și sistematic obiectele și fenomenele lumii înconjurătoare în scopul cunoașterii unor trăsături esențiale ale acestora; descriu și explică datele esențiale sesizate prin raportarea la noțiunile cunoscute; integrează cunoștințele noi în ansamblul celor deja asimilate".

Observația constituie forma elementară de activitate didactică prin care se asigură antrenarea proceselor de cunoaștere ale copilului, pe drumul trecerii la acumularea calitativă, exprimată în grupări, sistematizări, generalizări.

Ca proces psihic, observația este definită ca fiind o percepție independentă, sistematică și oraganizată, îndreptată către un scop.

Funcția principală a activității de observare este de a forma reprezentări și noțiuni simple, corecte, cu un conținut științific accesibil vârstei școlare din ciclul primar, valorificând datele ulterioare și integrându-le într-un sistem deschis de imagini cu privire la mediul înconjurător al copilului.

Activitatea de observare este cea mai importantă sursă de impresii pe care elevii le acumulează și le valorifică în viitor.

Pe plan formativ, contribuția observării constă în adâncirea contactului direct cu realitatea înconjurătoare, în antrenarea stimulatoarelor capacităților perceptive, în verbalizarea corectă a celor percepute.

În calea observației apar multe dificultăți. Nu întâmplător elevii se opresc în observațiile lor la lucruri neesențiale, întâmplătoare, ne semnificative. Adesea, ei „nu văd” anumite aspecte esențiale, sau inventează lucruri pe care nu le-au văzut.

Observația trebuie organizată în așa fel încât să-și îndeplinească funcția ei de cunoaștere. Spre a evolua de la o observație empirică la una științifică sunt necesare a fi cunoscute măsuri de ordin metodologic.

Observația trebuie să cuprindă obiectul din mai multe perspective, să-l surprindă în diferite ipostaze și în diferitele lui aspecte, compartimente, părți constitutive.

În predarea cunoștințelor despre natură această modalitate de cunoaștere se folosește în două variante: observația de scurtă durată și observația de lungă durată.

1) **Observația de scurtă durată** urmărește observarea directă, imediată, pe material viu (din natură) sau conservat, a caracteristicilor unor viețuitoare, într-o anumită etapă a dezvoltării lor. În funcție de acestea, observația se realizează cu ochiul liber sau cu ajutorul unor instrumente optice (lupă, microscop), dezvoltând astfel și deprinderi practice de mânăuire a microscopului, executarea unor preparate pentru baloane de sticlă, lămpi de spirt, etc.

2) **Observația de lungă durată** are ca scop analizarea transformărilor mai importante care au loc și modul de viață al viețuitoarelor (plante și animale) în raport cu anumiți factori ai mediului înconjurător.

Observația se poate efectua pe terenul experimental al școlii, în grădină sau în livadă, la colțul naturii.

Drumețiile, vizitele, excursiile, pe lângă completarea și sistematizarea cunoștințelor, incită privirea, încântă sufletul cu darurile fără pereche ale naturii, care cer să fie observate și ocrotite.

Eficiența acestor modalități este dată de respectarea unor condiții:

- precizarea cu claritate a scopului urmărit;
- stabilirea criteriilor de observație;
- stabilirea unei succesiuni logice a etapelor observației pe baza unui plan de acțiune;
- stabilirea materialului care se va folosi pentru efectuarea observației;
- folosirea unor procedee didactice care mobilizează gândirea (analiza, comparația, analogia, sinteza);
- elaborarea unor fișe pe care să fie înscrise sarcinile de lucru și care să permită, în același timp, consemnarea rezultatelor observate;
- prezentarea, în formă orală sau scrisă a rezultatelor și concluziilor la care s-a ajuns;
- stabilirea formelor de activitate a elevilor (frontală, de grup sau individuală);

- desfășurarea întregii activități sub îndrumarea permanentă a învățătorului.

Am constatat că deprinderile de muncă, cu caracter activ ale colectivului de elevi se formează gradat, în funcție de particularitățile de vârstă, iar folosirea celor mai eficiente metode moderne, îmbinarea modernului cu tradiționalul, folosirea mijloacelor audio-video, activează întregul colectiv de copii, spre a-și însuși temeinic cunoștințele.

Bibliografie:

Golu T., Verza E., Zlate M. - "Psihologia copilului", E.D.P., București, 1995

Cerghit Ioan - "Didactica" - manual pentru Școli Normale Ed. 1992;1993, E.D.P București

Facilitarea, susținerea și îmbunătățirea activităților din sistemul educațional la nivel preșcolar

Prof. Moș Nersilia Isabela
Grădinița P.P. "Curcubeul copiilor" Arad

Îmbunătățirea sistemului educațional preșcolar poate implica implementarea tehnologiilor moderne, dezvoltarea resurselor educative interactive și oferirea suportului adecvat pentru educatoare și copii.

Integrarea tehnologiilor moderne la nivel preșcolar poate include utilizarea tabletelor sau dispozitivelor interactive pentru activități educative, precum jocuri interactive adaptate vârstei și aplicații de învățare tematică.

Este esențial să se mențină un echilibru între utilizarea tehnologiei și interacțiunile tradiționale pentru a stimula dezvoltarea holistică a copiilor mici.

Pentru preșcolari, există diverse resurse educaționale interactive adaptate vârstei lor, precum: "ABCmouse" - o platformă online cu jocuri, cântece și activități interactive pentru dezvoltarea abilităților de citire și matematică la vârstele mici sau "PBS Kids Games" - o colecție de jocuri interactive bazate pe personaje populare din emisiunile PBS Kids, adaptate pentru preșcolari.

Aceste resurse sunt concepute special pentru a susține dezvoltarea cognitivă și abilitățile de bază ale preșcolarilor printr-o abordare interactivă și captivantă.

Resursele interactive pot juca un rol esențial în dezvoltarea cognitivă a preșcolarilor astfel:

- dezvoltă gândirea logică, rezolvarea de probleme și dezvoltarea abilităților matematice de bază;
- facilitează învățarea literelor, cifrelor și conceptelor de bază într-un mod captivant și interactiv;
- dezvoltă abilitățile de comunicare și limbaj;
- stimulează curiozitatea și înțelegerea lumii înconjurătoare;
- încurajează exprimarea artistică și imaginația, contribuind la dezvoltarea laturii creative.

Este important ca aceste resurse să fie utilizate în mod echilibrat, însoțite de interacțiuni tradiționale și supraveghere adecvată, pentru a asigura o dezvoltare holistică și sănătoasă a copiilor în această etapă crucială a vieții lor.

Educația outdoor aduce beneficii semnificative, contribuind la dezvoltarea holistică a copiilor. Activitățile desfășurate în mediul exterior pot include: plimbările în natură, colectarea frunzelor, identificarea plantelor și animalelor ajută la dezvoltarea curiozității și a spiritului de observație.

Educația outdoor oferă oportunități de învățare experiențială și conexiune directă cu mediul înconjurător, adăugând un aspect practic și concret procesului educațional.

Educația STEM (Știință, Tehnologie, Inginerie și Matematică) s-a extins pentru a include și arta, devenind STEAM (Știință, Tehnologie, Inginerie, Artă și Matematică). Abordarea STEAM integrează componenta artistică în procesul educațional, oferind diverse beneficii încurajând gândirea creativă și inovația în rezolvarea problemelor.

Prin integrarea artei în STEM, educația STEAM promovează o pregătire comprehensivă pentru elevi, pregătindu-i pentru provocările viitoare dintr-o perspectivă multidisciplinară.

Educația părinților la preșcolari joacă un rol esențial în îmbunătățirea sistemului educațional. Colaborarea între grădiniță și familie este esențială pentru dezvoltarea armonioasă a copiilor. Oferind un mediu susținut pentru copii, contribuim la o experiență educațională holistică și consistentă în care dezvoltarea lor este sprijinită atât la grădiniță, cât și acasă.

Plan de îmbunătățire a activităților din sistemul educațional

Specificul unei școli este foarte important în alcătuirea și implementarea unui program de îmbunătățire a activităților deoarece el se construiește pe tradiție, pe moștenirea de experiențe, atitudini și practici educaționale ale generațiilor trecute de profesori și elevi.

Implementarea unui program de îmbunătățire a activităților trebuie să țină cont de specificul școlii pentru că se adresează elevilor din unitatea de învățământ respectivă. Elevii au nevoie de sprijin și îndrumare pe parcursul activităților didactice pentru a fi motivați să învețe. Elevii trebuie să cunoască regulamentul intern de funcționare al unității școlare unde activează, procedurile specifice școlii, valorile educaționale și morale pe care școala le promovează, astfel reușind să se adapteze și să se integreze comunității școlare.

Implementarea programului de îmbunătățire este în beneficiul școlii, având un impact pozitiv asupra coeziunii colectivului de cadre didactice, al calității demersului didactic, al elevilor și al comunității. Schimbul de experiență derulat într-o școală publică cu rezultate de excepție, este benefic, aducând în lumină generații de dascăli meritoși. Tradiția trebuie respectată și valorizată pentru că în cultura organizațională rezidă moștenirea de tradiții, experiență, atitudini și valori susținute de generații întregi de profesori care au format generații de oameni de succes și au clădit renumele școlii.

Preocuparea managementului școlii pentru consolidarea unei culturi organizaționale care promovează școala îi conferă acesteia unicitate și personalitate în spațiul educațional.

Experiența la nivel național și la nivel european demonstrează că fiecare cadru didactic nou venit într-o unitate școlară are nevoie de sprijin și îndrumare pe parcursul primului an de activitate pentru a se integra în colectiv, pentru a fi cunoscut și recunoscut de elevii și de familiile acestora. Profesor debutant are nevoie să cunoască regulamentul intern de funcționare al unității școlare unde activează, procedurile specifice școlii, valorile educaționale și morale pe care școala le promovează, are nevoie să fie sprijinit în formarea unui sentiment de apartenență la colectivul în cadrul căruia lucrează, are

nevoie să fie apreciat ca persoană, să i se recunoască activitatea, să îi fie ascultate ideile și aprobate inițiativele.

Implementarea unui program de mentorat poate contribui la formarea spiritului de echipă și promovarea continuă a calității actului didactic. Punerea în aplicare a unui program de mentorat la nivel instituțional este o provocare cu multe fațete. Pentru ca un program să fie eficient, profesorii trebuie instruiți într-o varietate de domenii, sub diverse aspecte, trebuie să aibă posibilitatea și disponibilitatea de a relaționa și comunica, de a recunoaște că au nevoie unii de alții, de a lucra în echipe și de a sesiza oportunitățile comune care li se oferă și care îi pot ajuta să devină mai eficienți.

Mentoratul coerent, consecvent și permanent la nivel instituțional trebuie să fie o prioritate pentru întreaga școală pentru ca aceasta să fie eficientă. Mentoratul poate avea efecte pozitive asupra persoanelor mentorate, a mentorilor și organizațiilor. Organizațiile devin mai productive, dobândind experiență în recrutare, socializare și retenție. Aceste beneficii pot fi dobândite printr-un bun program de formare a mentorilor.

Programul de mentorat este destinat să construiască puntea între trecut și prezent și tipurile de acțiuni pe care profesorii le pot întreprinde în activitatea pe care o desfășoară.

Având o abordare diferită față de cea utilizată în predarea tradițională la clasă, cursuri sau manuale, metodologia de mentorat are ca scop să stabilească o legătură între teorie și practică. Avantajele mentoratului nu sunt unilaterale, atât mentorul, cât și discipolii având de câștigat din această experiență.

Obiectivele urmărite sunt:

- avantaje pentru mentor: satisfacție personală/profesională; recunoaștere din partea colegilor și comunității; abilități interpersonale îmbunătățite; dezvoltarea empatiei;
- creșterea stimei de sine și încrederii celui mentorat;
- dezvoltarea de cunoștințe, abilități și atitudini noi;
- înțelegerea participării și a modului în care se aplică relației mentor-beneficiar;
- îndrumări clare privind rolurile și responsabilitățile ambelor părți;
- înțelegere comună a naturii și tipului de sprijin; angajament față de principiile și valorile schemei de mentorat;

- luarea în considerare a abilităților (și a disponibilității de a le dezvolta) și a atitudinilor mentorului și discipolului/beneficiarului;
- beneficiarul și mentorul sunt capabili să își identifice limitele și să comunice despre ele;
- comunicare clară și transparentă în ambele direcții.

Dezvoltarea celui mentorat depinde nu doar de talentul mentorului, ci foarte mult și de interesul acestuia privind explorarea aspirațiilor profesionale, de stabilirea punctelor tari și slabe, de colaborarea cu mentorul asupra mijloacelor de a atinge scopurile, de angajamentul său față de programul de mentorat, de efortul pe care îl depune în implementarea strategiilor identificate.

Rolul mentorului este acela de a ajuta profesorul debutant să vadă calea pe care trebuie să o urmeze, acesta având posibilitatea de a învăța din experiența și greșelile mentorului. Un mentor trebuie să aibă cunoștințele, calitățile personale și aptitudinile necesare pentru a răspunde nevoilor cadrelor didactice debutante și de a crea o relație colegială care să stimuleze în mod pozitiv participarea la program. Mentorul dă dovadă de: competență și experiență profesională (privit de elevi și colegi ca un profesor remarcabil, bine pregătit profesional, bun manager al clasei, se simte confortabil în funcția de profesor, este conectat cu profesori din alte școli și alte țări, cunoaște politicile și procedurile din domeniul educației, colaborează bine cu elevii, părinții și colegii, are disponibilitate și deschidere pentru învățarea de-a lungul întregii vieți); atitudine și caracter (model pentru alte cadre didactice, dedicat profesiei didactice, disponibilitate pentru a face schimb de informații și de idei cu colegii, flexibil, deschis la umor, optimism și gândire pozitivă); abilități de comunicare de ordin superior; abilități interpersonale (este capabil să dovedească empatie, modestie, să comunice ușor cu cei din jur, să mențină o relație profesională de încredere, să manifeste atenție față de problemele politice, de discriminare, multiculturalitate și diversitate, să inspire o atmosferă de calm și siguranță)

Fiind vorba de un parteneriat, caracteristicile mentorului și ale discipolului sunt importante în construirea relației. Modul în care fiecare își asumă și își îndeplinește rolurile și responsabilitățile aferente face ca relația să poată funcționa în beneficiul ambilor subiecți. Mentorul este acel prieten loial, consilier, facilitator al procesului de învățare, model de urmat, care dispune de cunoștințe și experiența necesară pentru a-și ajuta discipolul în efortul lui de dezvoltare și de valorificare a potențialului. Un mentor de

succes trebuie să fie încrezător, să posede dorința de a ajuta, aptitudini manageriale și aptitudini de învățare.

La rândul său, discipolul trebuie să fie deschis comunicării, dornic de a cunoaște, de a învăța, preluând inițiativa și manifestând un comportament proactiv în raport cu dezvoltarea propriei cariere, trebuie să știe să relaționeze și să coopereze cu toți ceilalți, să persevereze.

Responsabilități:

- Mentorul trebuie să se întâlnească personal cu mentee-ul și să desfășoare activități de mentorat; să-și împărtășească deschis experiența și succesul profesional; să fie accesibil, dedicat, implicat pe tot parcursul programului; să asculte cu atenție; să ofere feedback deschis și onest; să ofere încurajare și susținere; să fie un model de urmat pozitiv; să împărtășească lecțiile învățate din propria experiență; să ofere resurse pentru lucru individual; să dispună de aptitudini manageriale și aptitudini de învățare; să păstreze confidențialitatea conversațiilor.
- Studentul practicant să fie proactiv în contactarea mentorului și programarea ședințelor; să fie dedicat dezvoltării personale; să-și asume responsabilitatea pentru obținerea și îmbunătățirea abilităților și cunoștințelor; să discute despre planificarea dezvoltării personale cu mentorul; să fie deschis și onest când este vorba de scopuri, așteptări, provocări și preocupări, astfel încât mentorul să poată ajuta; să se pregătească de ședințe și să vină cu o agenda; să solicite sfaturi, păreri, feedback și indicații de la mentor; să respecte timpul și resursele mentorului; să fie accesibil, dedicat și implicat pe toată durata programului; să manifeste interes pentru nou și consecvență în procesul de autoinstruire; să ofere într-un mod confortabil feedback mentorului cu privire la metodele care funcționează și cele care nu funcționează în cadrul ședințelor de mentorat.

Mentoratul reprezintă muncă în echipă și implică inspirație. Cele mai importante caracteristici ale echipelor izvorăsc din identitate. Echipele au o abordare unitară a muncii de realizat, aceleași valori și o imagine clară a importanței muncii lor. Identitatea echipei va genera, mai departe, legături strânse în interiorul echipei, nu doar relații de muncă, ceea ce va duce la conturarea unei alte caracteristici definitorii pentru echipă: coeziunea. Coeziunea determină implicarea tuturor față de aceleași idealuri și scopuri și realizarea conștientă și implicată a sarcinilor ce implică responsabilitate comună,

răspunzând rapid la noi provocări și la situații neprevăzute. Aceasta va duce, natural, la o nouă caracteristică a echipei, și anume flexibilitatea. Flexibilitatea oferă unei echipe un mare avantaj: prin disiparea responsabilităților în echipă, membrii acesteia dobândesc capacitatea de răspuns rapid, de soluționare operativă a problemelor.

Spiritul de echipă determină și tipul de comunicare în interiorul echipei, ceea ce generează o nouă caracteristică definitorie pentru echipă.

Construirea unei echipe ar trebui să vizeze prioritar relațiile, rolurile, responsabilitățile comune și eficiența comunicării, în cazul mentoratului didactic mentorul fiind cel care are importanța misiunii de a facilita manifestarea și dezvoltarea aptitudinilor de lider ale celor ce vor constitui următoarea generație de profesori, adevărații lideri de care procesul de învățământ are nevoie.

În primele stadii ale construirii echipei, fundamentarea și menținerea coeziunii este realizată prin rolul de susținere și încurajare exercitat de mentor – fiind deschis și prietenos, apreciind ideile debutanților și acceptând contribuțiile lor – precum și prin exercitarea rolului de mediator. Rolul mentorului este de a stabili standardele

Comunicarea eficientă este cel mai important criteriu în construirea și dezvoltarea echipelor. Astfel, pentru transfer de experiență și un feed-back eficient este important să fie integrate răspunsurile de aprobare, invitația la discuții și ascultarea activă.

Stima de sine este foarte importantă într-o echipă, astfel încât a judeca, a critica sau a blama sunt cele mai serioase pericole pentru dezvoltarea tânărului viitor profesionist, în același timp ducând la distrugerea echipei. Orice formă de evaluare negativă din partea mentorului ar trebui evitată. Mentorul trebuie să asigure o colaborare deschisă care implică un feed-back rapid și să aleagă modalități de colaborare preventive în loc să critice, să ironizeze sau chiar să admonesteze.

În organizarea grupelor de mentorat și alocarea mentorilor-formatori se au în vedere următoarele criterii: în cadrul unei grupe să fie cuprinse cadre didactice din aceeași școală pentru a facilita formarea spiritului de echipă, interacțiunea în dezvoltarea unor proiecte comune și chiar în practica predării în echipă; grupele să fie echilibrate din punct de vedere al numărului mentorabililor (în medie, fiecare grupă să cuprindă 26-28 de cursanți) și grupa să fie mentorată de către un mentor-formator cu care s-a parcurs inițial unul din programele de formare.

Mijloace moderne utilizate în predarea religiei

profesor *Moțoc Daniela Iulia*,
Școala Gimnazială „Petru Comarnescu”,
Gura Humorului, jud. Suceava

Educația este un proces evolutiv și complex desfășurat pe parcursul mai multor etape și vizând o anumită finalitate, care are în vedere formarea și dezvoltarea însușirilor intelectuale, morale și fizice ale copiilor și ale tineretului, ale oamenilor și ale societății.

Dacă educația morală reprezintă acea latură a procesului de pregătire a copilului pentru viața care are în vedere cunoașterea, înțelegerea și practicarea binelui în viața socială și adaptarea la viața comunității, educația religioasă trebuie privită într-o strânsă legătură cu educația morală acordându-i fundament divin. Educația moral-religioasă trebuie să înceapă încă din primii ani de viață în familie. Apoi se continuă potrivit nivelului de înțelegere a copilului pentru a se forma în sufletul acestuia impresii, deprinderi de conduită și sentimente cu ajutorul cărora să devină o adevărată persoană deschisă comunicării cu Dumnezeu și cu semenii.

Educația este posibilă în toate perioadele vieții omenești, de asemenea educația religioasă este posibilă în vârsta copilăriei, deoarece însuși sufletul copilului are în interiorul său cele necesare pentru aceasta. Sufletul copilului poate fi întărit ca o cetate; simțurile sunt porțile acestei cetăți.

Educația religioasă creștină este posibilă numai dacă Hristos însuși este primit în sufletul omului și dacă acest suflet lucrează împreună cu Hristos la desăvârșirea sa.

Una dintre laturile educației care vizează prin excelență sensibilitatea profilului persoanei umane care se revărsă asupra comportamentului, sau care conferă o bunănotă amplificată de calitate care țin de ținută, de atitudini superioare chiar de alesele calități morale, este **Educația religioasă**.

Religia este o formă a conștiinței sociale care prin teorii și practici specifice reprezintă un temei al celor mai profunde reflecții umane, expresia năzuinței permanente a omului de cunoaștere, de a ști, de a se îndoii de ceea ce cunoaște, de a depăși existența concretă pentru a pătrunde într-o lume ce se află dincolo e aspectele obiective.

Omul ca existență multidimensională se raportează la existență nu numai prin rațiune și pragmatism, ci și prin simțire și trăire contemplativă, pendulând neîncetat între existența „profană” și existența „sacră”, ceea ce face ca existența religioasă să fie considerată ca fiind consubstanțială ființei umane. „*Un om perfect rațional este o abstracție; el nu poate fi întâlnit niciodată în realitate. Orice ființă umană este constituită în același timp din activitatea conștientă și din experiențele iraționale*”. Tocmai de aceea R. Hubert considera că nu poate fi exclusiv rațională sau exclusiv religioasă.

Mijloacele de învățământ sunt instrumente didactice auxiliare care ușurează transmiterea și asimilarea informației didactice, înregistrarea și evaluarea rezultatelor obținute. Ele nu se substituie activităților de predare, învățare și evaluare, oricât de preferate ar fi. Clement Alexandrinul îndeamnă pe educator să adune cât mai multe ajutoare pentru ascultătorii săi, dar în nici un caz nu trebuie să-și lipească sufletul de ele, ci să le folosească numai atât cât să scoată din ele ce este folositor.

Funcțiile mijloacelor de învățământ

- 1) **Funcția informativă** (cu ajutorul lor se pot transmite mai multe informații în același interval de timp);
- 2) **Funcția formativă** (prin folosirea lor crește gradul de organizare a informației transmise, și, în consecință se dezvoltă capacitățile intelectuale ale elevilor);
- 3) **Funcția de evaluare** (pe care o îndeplinesc mijloacele de învățământ de evaluare);
- 4) **Funcția de raționalizare a efortului depus de profesor și de elevi sau funcția ergonomică** (folosirea lor reduce efortul intelectual și fizic depus de elevi și profesor în procesul de predare-învățare-evaluare).

Funcțiile secundare ale mijloacelor de învățământ:

- 1) **Funcția estetică** (angajează elevii în perceperea și aprecierea frumosului în natură, societate și artă);
- 2) **Funcția de școlarizare substitutivă sau de realizare a învățământului la distanță** (prin programe de televiziune sau radio destinate educației religioase). Mijloacele de învățământ se folosesc diferențiat în funcție de specificul colectivului de elevi (particularitățile de vârstă, nivelul intelectual, orientarea școlii), de specificul disciplinelor, de obiectivele urmărite.

Clasificarea mijloacelor de învățământ după natura și funcționalitatea lor:

- 1) **Mijloace informativ-demonstrative** (Sf. Scriptură și Sf. Tradiție, obiecte de cult, machete ale unor biserici, fotografii, icoane, planșe, hărți, tabele cronologice, elemente de istorie locală, dogme și versete scripturistice, mijloace de învățământ pe suport scris: cărți, cursuri, culegeri de colinde și poezii religioase; mijloace de învățământ tehnice audio, vizuale și audio-vizuale: discuri, casete, benzi magnetice, folii pentru retroproiector, dispozitive, diafilme, filme, casete video, CD-uri, etc.);
- 2) **Mijloace de exersare și formare** (calculatorul);
- 3) **Mijloace de evaluare** (chestionare, teste).

Toate aceste obiecte devin mijloace de învățământ numai în momentul în care răspund unei finalități pedagogice. Pentru a fi folosite eficient, mijloacele de învățământ trebuie să fie de bună calitate, reprezentative, sugestive și cu aspect plăcut. Elevii vor fi orientați referitor la observarea și folosirea lor.

Mijloace didactice

- I. **Textul biblic:** În cadrul orei, Sf. Scriptură va fi folosită în crearea cadrului religios necesar desfășurării orei (cu eventuala scriere pe tablă a unui verset), în verificarea, comunicarea și fixarea cunoștințelor, în asociere, apreciere, generalizare, în recapitularea și sistematizarea cunoștințelor. Astfel, profesorul: îi va învăța pe elevi să găsească un text în Biblie, în clasa a III-a; îi va învăța să găsească locurile

paralele; îi va ajuta să-și formeze deprinderea de a citi zilnic din Sf. Scriptură; va folosi la ore comentariile Sfinților Părinți și ale Exegeților în interpretarea Bibliei; le va explica pericolul interpretării libere a Bibliei; nu va permite elevilor să facă speculații pe baza textului Sf. Scripturi; îi va îndemna să învețe versetele pe care se sprijină învățătura de credință ortodoxă pentru a le folosi în sens misionar și apologetic.

II. Literatura religioasă: Literatura religioasă poate fi folosită ca mijloc de învățământ în cadrul orelor de religie. Sfântul Vasile cel Mare în *Omilia către tineri*, îi îndeamnă să folosească scrierile profane, întrucât trebuie să stăm de vorbă cu poezii, cu scriitorii, cu oratorii și cu toți oamenii de la care am putea avea vreun folos oarecare pentru cultivarea sufletului. În folosirea literaturii laice, tinerii trebuie să procedeze selectiv, întocmai ca albinele care nici nu se duc fără nicio alegere la toate florile, nici nu încearcă să aducă tot ce găsesc în florile peste care se așază, ci iau cât le trebuie pentru lucrul lor, iar restul îl lasă. Poporul român s-a născut creștin. Literatura sa veche are semnificație religioasă. Începând cu Dosoftei care a scris *Psaltirea în versuri* (1674), majoritatea scriitorilor și poezilor români au scris literatură religioasă. Profesorul de religie va selecta din literatura religioasă acele fragmente care sunt accesibile elevilor și care corespund scopurilor urmărite (desprinderea unor învățături morale, crearea unei atmosfere de religiozitate, dezvoltarea interesului elevilor pentru literatură religioasă și pentru un anumit autor). Fragmentele alese se pot utiliza în următoarele etape ale lecțiilor.

- a) În verificarea cunoștințelor (de ex. Poezia *Rugăciunea mamei*, în verificarea cunoștințelor despre Taina Nunții);
- b) În pregătirea pentru lecția nouă, profesorul va citi o poezie sau un fragment în proză, cu caracter religios, care să facă legătura între cunoștințele din lecția anterioară și cele ce se vor preda (de ex. strofe din poezia *Profetul din Nazaret* de Al. Vlahuță, când se trece de la lecțiile legate de minunile Mântuitorului la cele referitoare la Patimile Lui);
- c) În comunicarea noilor cunoștințe (de ex. poezia *Rugăciune* de Mihai Eminescu);
- d) În fixarea cunoștințelor (de ex. lucrarea nuvelei *Vecinii* de Ioan Slavici, în lecțiile despre iubirea aproapelui);
- e) În asociere pot fi valorificate versuri cu caracter educativ (de ex. poezia *Hristos a înviat* de Vasile Militaru în lecții despre Învierea Domnului, poezia *Milogul* de Nichifor Crainic în lecția despre iubirea față de aproapele);
- f) În generalizare, versul unei poezii religioase sau o frază din literatura religioasă se pot constitui într-o generalizare (de ex. versurile *Cuvântul devenit-a carne / Istoria a devenit cuprins* din poezia Poet a lui Ioan Alexandru, pot fi utilizate la liceu în generalizare, la lecția despre Nașterea Domnului.

Profesorul va conduce discuția pe marginea celor citite pentru ca elevii să înțeleagă corect mesajul și conținutul poeziilor sau fragmentelor respective. De asemenea, poate utiliza în aplicarea acestora diferite surse bibliografice de critică literară.

III. Icoana: Sfânta icoană este o prezență harică. În Istoria Bisericii, icoanele au un rol important în viața liturgică, în domeniul misiunii și în latura educației religioase. Dintre funcțiile pe care le îndeplinește icoana, amintim:

- 1) Funcția catehetică sau didactică. Icoana este Biblia în imagini și simboluri;

- 2) Funcția contemplativă. Icoana este o fereastră spre absolut care atrage pe credincioși spre comunicarea cu Dumnezeu într-o slavă;
- 3) Funcția de mijlocire sau harică. Icoana împărtășește puterea nevăzută a lui Dumnezeu prin mijlocirea celui reprezentat pe ea;
- 4) Funcția latreutică. Prin cinstirea icoanei, cinstim pe cel reprezentat pe ea. Doctrina cinstirii icoanelor a fost stabilită la Sinodul VII Ecumenic;
- 5) Funcția educativ – religioasă. Icoana este mijloc de trezire, întreținere și întărire a vieții religioase, iar vederea ei îndeamnă la fapte bune, la practicarea virtuților creștine.

Profesorul de religie va utiliza în timpul orelor icoane, ca mijloace de învățământ în concordanță cu subiectul lecției. Icoanele se folosesc în lecție: la începutul expunerii (când se urmărește cunoașterea vieții sfinților sau a evenimentelor studiate), în comunicarea noilor cunoștințe (înainte de analiza fragmentului, pentru a ușura formarea ideilor principale), sau în sfârșitul expunerii (când se urmărește fixarea cunoștințelor). În manualele de religie sunt prezentate icoane care pot fi folosite ca mijloace de învățământ.

Analiza icoanei se face prin:

- 1) Pregătirea elevilor pentru înțelegerea ei. Profesorul prezintă anumite elemente referitoare la motivația biblică a cinstirii ei, la tipul icoanei: icoana unui sfânt sau icoană praznicală, locul unde se află persoana sau persoanele pe care le închipuie;
- 2) Analiza propriu-zisă. Se va ține cont de criteriile precise impuse de regulile artei, ale culturii și mai ales ale Bisericii, icoana fiind tehnologia în imagine. Profesorul poate utiliza o serie de lucrări care tratează despre tehnica realizării icoanei și descifrează mesajul acestora.

- IV. Portretul:** Portretul reprezintă chipul unor oameni simpli sau al unor personalități. În prezentarea portretului, subiectul analizei îl constituie sublinierea calităților, ținuta corpului și îmbrăcămintea, în contextul perioadei istorice în care a trăit cel reprezentat. Analiza portretului începe cu expresia feței, continue cu prezentarea gesturilor, a atitudinilor semnificative și se încheie cu detaliile care întregesc imaginea și cu desprinderea mesajului global. Folosirea acestui mijloc de învățământ necesită din partea profesorului respectarea următoarelor condiții:
- a) Portretul trebuie să fie ales în funcție de conținutul și obiectivele lecției;
 - b) Să nu fie un element de supraîncărcare a lecției;
 - c) Dimensiunile trebuie să fie corespunzătoare pentru a permite tuturor elevilor din clasă să-l vadă. În caz contrar, profesorul va prezenta elevilor mergând printre bănci;
 - d) Portretul poate fi folosit în diferite etape ale lecției în funcție de importanța pe care o are în demersul didactic;
 - e) La orele de religie se pot utiliza portretele (fotografiile ierarhilor, preoților, compozitorilor de muzică bisericească, domnitorilor creștini, autorilor de literatură creștină).

- V. Harta:** Harta este folosită în lecțiile de religie cu subiecte din Vechiul Testament, Noul Testament, Istoria Bisericii Universale, Istoria Bisericii Ortodoxe Române.

Harta este folosită ca mijloc de învățământ la orele de religie, întrucât permite atât localizarea exactă a evenimentelor în spațiu, cât și stabilirea legăturilor între evenimentele istorice și locul desfășurării acestora. În predarea religiei se pot folosi:

- 1) Hărți geografice – de exemplu harta Palestinei Vechiului și Noului Testament, harta Ierusalimului Vechiului și Noului Testament, harta Vechiului Orient.
- 2) Hărți istorice:
 - a) Generale – ilustrează un teritoriu într-o anumită epocă sub toate aspectele vieții sociale, de ex. harta Daciei în secolele II-IV;
 - b) Tematice – ilustrează un teritoriu sub aspectul unei anumite probleme într-o singură perioadă, de ex. harta călătoriilor misionare ale Sf. Ap. Pavel.

Cu ajutorul hărții se indică:

- a) Conturul unui teritoriu în diferite momente ale dezvoltării lui (de ex. Palestina Vechiului și Noului Testament, Ierusalimul Vechiului și Noului Testament, Țările Române în secolele XIV și XV.
- b) Aria de răspândire a unui fenomen (de ex. principalele centre monahale din Orientul Mijlociu în secolele IV și VIII);
- c) Itinerarele urmate de popoare sau personalități (de ex. drumul parcurs de evreii din Egipt până în Țara Canaanului, drumurile Mântuitorului prin Țara Sfântă, călătoriile Sf. Ap. Pavel;
- d) Localitățile în care s-au desfășurat anumite evenimente (de ex. Betleem – Nașterea Mântuitorului, Ierusalim – Patimile și Învierea Domnului. Constantinopol – capitala Imperiului Bizantin, Biertan – locul în care a fost descoperită tăblița votivă cu inscripția „Ego Zenovius votum posui”);
- e) Apele și formele de relief legate de anumite evenimente (de ex. muntele Sinai – locul unde Dumnezeu a dat lui Moise Tablele legii, Iordan – râul în care s-a botezat Domnul Iisus Hristos. Harta se folosește de către profesor în timpul comunicării noilor cunoștințe sau de către elevi în fixarea și verificarea cunoștințelor. Profesorul poate antrena concomitent mai mulți elevi (de ex. un elev indică pe hartă conform indicațiilor colegilor). În indicarea pe hartă se folosesc coordonatele geografice: localități importante, cursuri de ape, puncte cardinale.

VI. Mijloace audio – vizuale:

- 1) **C.D.-urile audio:** folosind mijloacele tehnice audio în timpul orelor de religie, profesorul trebuie să dezvolte în sufletul elevilor dorința de a asculta, de a învăța și interpreta muzică religioasă. Audiția muzicală presupune dezvoltarea atenției auditive realizată printr-o muzică adecvată, care să stârnească interesul elevilor. Printr-o educație auditivă sistematică, elevii pot ajunge la formarea deprinderilor de audiție conștientă, în care cântarea religioasă devine o metodă de cunoaștere a realității religioase. Pentru aceasta este necesară îndeplinirea următoarelor condiții: materialul muzical să fie adecvat particularităților de vârstă ale elevilor, tipul de lecție și momentului lecției, elevii să înțeleagă textul și legătura între text și linia melodică; profesorul să creeze cadrul adecvat audiției muzicale; după audierea integrală a unei piese muzicale; se poate face audierea fragmentară a acesteia. C.D.-urile muzicale pot conține înregistrarea

unor povestiri cu caracter religios-moral. În acest caz, după audierea povestirii, profesorul va discuta cu elevii conținutul acesteia și concluziile ce se desprind din ea. Cu ajutorul C.D.-urilor pot fi ascultate colinde, cântări bisericești, povestiri cu conținut religios-moral, în diferite etape ale lecției: în pregătirea pentru lecția nouă, în comunicarea cunoștințelor, în fixarea cunoștințelor, în asociere.

- 2) **Diapozitivele:** sunt mijloace de învățământ statice deosebit de eficiente, deoarece imaginea vizuală fixă solicită din partea ochiului observatorului o atitudine de contemplare sau de examen profund. Imaginea determină o atitudine de răspuns activ la impresiile pe care le dă. În timpul proiecției, analiza fiecărei imagini se face prin conversație, descriere, explicații cu evidențierea amănuntelor semnificative.
- 3) **Filmul:** este un mijloc de învățământ dinamic. Pentru a-și atinge scopul didactic profesorul va ține cont de aspectele care țin de conținutul și calitatea tehnică a proiecției: secvențele prezentate să fie în conformitate cu adevărurile de credință, profesorul optând pentru acele filme care sunt o sursă de trăire, nu numai un izvor de informație; proiecția poate fi făcută integral sau pe secvențe întrerupte e anumite explicații. Demonstrația cu ajutorul filmului prezintă următoarele avantaje: permite reproducerea unor întâmplări, evenimente petrecute în diferite epoci istorice; permite repetarea anumitor secvențe, permite vizionarea mai multor locuri în decursul unei singure lecții; evidențiază anumite detalii; stimulează gândirea elevilor, ajută la concretizarea și aprofundarea cunoștințelor; poate fi făcută la diferite niveluri de școlaritate. I. Cerghit propune mai multe variante de utilizare a filmului în lecția de transmitere și însușire de noi cunoștințe; **varianta A** când proiecția filmului are loc la începutul etapei de transmitere a noilor cunoștințe (moment organizatoric; 2. Anunțarea titlului lecției noi și prezentarea obiectivelor propuse; 3. Transmiterea noilor cunoștințe; pregătirea elevilor pentru receptarea filmului; vizionarea filmului în partea de început a etapei de transmitere a noilor cunoștințe; continuarea transmiterii noilor cunoștințe; 4. Fixarea noilor cunoștințe; 5. Aprecierea, asocierea, generalizarea; 6. Activitatea suplimentară; 7. Încheierea), **varianta B** când filmul se derulează integral sau fragmentar în cursul etapei de transmitere (3. Transmiterea noilor cunoștințe; transmiterea unor cunoștințe; pregătirea elevilor pentru receptarea filmului; vizionarea filmului integral sau fragmentar alternând secvențele cu expunerea, explicația, descrierea, conversația; continuarea transmiterii noilor cunoștințe;), **varianta C** când filmul este vizionat la sfârșitul etapei de transmitere (...3, transmiterea noilor cunoștințe; transmiterea noilor cunoștințe cu ajutorul unor mijloace de învățământ; pregătirea elevilor pentru receptarea filmului; vizionarea în întregime a filmului în finalul etapei de transmitere ca mijloc de completare, de concretizare ori de fixare a cunoștințelor; 4,...). Filmele religioase de lung metraj pot fi vizionate în săli adecvate, după o prealabilă pregătire, mai ales în lecțiile de recapitulare și sistematizare a cunoștințelor.
- 4) **Emisiunile religioase televizate.** Ca urmare a importanței din ce în ce mai mari pe care televiziunea o are în viața noastră, profesorul de religie are obligația să-i îndrume pe elevi spre vizionarea emisiunilor educative și să discute cu ei

aspectele pozitive și negative surprinse. Se poate folosi înregistrarea pe C.D.-uri a unor emisiuni religioase spre a fi apoi vizionate de toți elevii.

VI. Calculatorul: Calculatorul este foarte util atât elevului cât și profesorului însă folosirea acestuia trebuie realizată astfel încât să îmbunătățească calitativ procesul instructiv – educativ, nu să-l îngreuneze. Calculatorul trebuie folosit astfel încât să urmărească achiziționarea unor cunoștințe și formarea unor deprinderi care să permită elevului să se adapteze cerințelor unei societăți aflată într-o permanentă evoluție.

Calculatorul oferă elevilor condițiile unei participări active la procesul de învățământ, dar și ale unei învățări active. Ca instrument de transmitere și asimilare a cunoștințelor, calculatorul contribuie la creșterea randamentului învățării prin modul sistematic și atractiv în care sunt prezentate informațiile. Calculatorul ca mijloc de învățământ poate contribui la o mai bună receptare și fixare a noilor cunoștințe, asigurând interdisciplinaritatea. Prin folosirea calculatorului la ora de religie pot fi prezentate elevilor imagini statice (icoane, imagini cu mănăstiri, biserici, hărți), imagini dinamice (filme religioase) sau teste pentru verificarea cunoștințelor. În cazul utilizării informațiilor de pe rețeaua Internet, acestea vor fi verificate, întrucât rețeaua conține multe informații eronate sau negative pentru educația religioasă.

Avantaje ale folosirii calculatorului ca mijloc de învățământ:

1. Crește randamentul învățării; este ușor de utilizat chiar în condițiile unui volum mare de informații;
2. Este deosebit de atractiv pentru elevi;
3. Elimină inconvenientele tehnice legate de folosirea proiecteurului și retroproiectorului;
4. Îmbină receptarea prin auz și văz, cu acțiunea personală a elevului;
5. În lecțiile de evaluare, încurajează învățarea activă și conștientă, asigură un feed-back foarte bun, micșorează intervalul de timp între evaluare, notare și reglare, prin faptul că rezultatele sunt afișate pe ecran după terminarea testului;
6. Stimularea capacității de învățare inovatoare, adaptabilă la condiții de schimbare socială rapidă;
7. Consolidarea abilităților de investigare științifică;
8. Conștientizarea faptului că noțiunile învățate își vor găsi ulterior utilitatea;
9. Creșterea randamentului însușirii corecte a cunoștințelor prin aprecierea imediată a răspunsurilor elevilor;
10. Întărirea motivației elevilor în procesul de învățare;
11. Stimularea gândirii logice și a imaginației;
12. Introducerea unui stil cognitiv, eficient, a unui stil de muncă independentă;
13. Instalarea climatului de autodepășire, competitivitate;
14. Mobilizarea funcțiilor psihomotorii în utilizarea calculatorului;
15. Dezvoltarea culturii vizuale;
16. Formarea deprinderilor practice utile;
17. Asigurarea unui feed-back permanent, profesorul având posibilitatea de a reproiecta activitatea în funcție de secvența anterioară;

18. Facilități de prelucrare rapidă a datelor, de efectuare a calculelor, de afișare a rezultatelor, de realizare de grafice, de tabele;
19. Asigură alegerea și folosirea strategiilor adecvate pentru rezolvarea diverselor aplicații;
20. Dezvoltă gândirea astfel încât pornind de la o modalitate generală de rezolvare a unei probleme, elevul își găsește singur răspunsul pentru o problemă concretă;
21. Asigură pregătirea elevilor pentru o societate bazată pe conceptul de educație permanentă (educația de-a lungul întregii vieți);
22. Determină o atitudine pozitivă a elevilor față de disciplina de învățământ la care este utilizat calculatorul și față de valorile morale, culturale și spirituale ale societății;
23. Ajută elevii cu deficiențe să se integreze în societate și în procesul educațional.

Mijloace puse în valoare prin utilizarea TIC la disciplina Religie

Mijloacele digitale se prezintă sub diverse forme: cărți online, site-uri web, secvențe audio sau video, bănci de date, etc. Suporturile de învățare și-au schimbat înfățișarea, iar mijloacele didactice se pot livra într-un mod diferențiat: foi imprimare, CD-uri sau site-uri web care trec de la un utilizator la altul respectând niște norme destul de stricte privind recunoașterea dreptului de autor. Astfel, lecția poate fi pe un site al profesorului unde se poate intra pe baza unei parole și se poate găsi, printr-un efort personal minim, conținutul lecției.

Tema de evaluat poate fi identificată și transmisă prin e-mail, în funcție de posibilitățile elevilor.

Dintre metodele existente recomandăm:

1. **Portofoliul digital** – presupune manipularea unui calculator și utilizarea eficientă a unei rețele cu multiple informații. Portofoliul digital dă posibilitatea unei comunicări asincrone cu persoane vizate (profesori, colegi, părinți, etc.)
2. **M-learning-ul** este varianta îmbunătățită a e-learning-ului. Instrucția mobilă (E-learning-ul este o metodă de învățare care folosește instrumente de instruire mobile, fără fir care permite instruirea în orice loc acoperit de unde herțiene (acasă, în tren, în pădure, etc.) Comunicarea poate fi sincronă (conexiunea poate fi instantanee) și asincronă, evaluarea se poate face atunci când este disponibil cursantul.
3. **Prezentările digitale** vin în sprijinul formării deprinderilor de expunere bazată pe imagini, de comunicare eficientă, de argumentare a unor aspecte din domenii variate. Cu ajutorul acestei prezentări se practică o învățare bazată pe algoritmicitate, pe demonstrare și nu în ultimul rând pe interpretarea obiectivă a unor date culese din teren sau din surse bibliografice de specialitate.
4. **Programul INTEL TEACH:** instruirea în societatea cunoașterii este un program validat prin implementarea la nivel mondial, destinat dezvoltării profesionale care îi ajută pe profesori să îmbunătățească procesul didactic prin utilizarea eficientă a tehnologiei.
5. **Utilizarea sistemului AEL:** noile tendințe în sistemul educațional evidențiază necesitatea unui instrument de predare care să implice activ cei doi actori ai procesului de instruire: profesor și elev. Lecțiile multimedia Ael au fost create pentru a completa procesul tradițional de predare-învățare, oferind profesorului posibilitatea de a transmite, motiva și de a primi feedback rapid din partea celui instruit. AEL-ul (Advanced e-learning) este o platformă integrată și complexă de

instruire asistată de calculator și de gestiune a conținutului, posedând principii dintre cele mai moderne, fiind folosită pentru învățarea condusă de profesor sau pentru învățarea independentă. AEL permite învățarea sincronă și la distanță.

6. **Utilizarea sistemului Intuitext:** sunt lecții digitale cu ajutorul cărora putem prezenta fenomene greu de studiat și înțeles prin mijloace tradiționale sau imposibil de realizat într-un laborator școlar. Ele pot fi reluate sistematic. Aceste lecții își propun promovarea unui învățământ de calitate, orientat mai puțin spre reținerea mecanică de informații și mai mult pe formare de competențe. Utilizarea resurselor tehnologice în predarea Religiei trebuie să se afle permanent în atenția profesorului. Din această perspectivă, strategiile didactice focalizate pe utilizarea surselor trebuie să ia în considerare elemente precum categoria formală de sursă, categoria cronologică, utilizarea sursei în atingerea scopurilor de predare. Gândirea critică este considerată un factor cheie în învățarea eficientă. Antrenarea acestui tip de gândire poate avea ca punct de plecare strategii bazate pe lectura activă, elaborarea raționamentelor, formulare de întrebări, elaborare de texte diverse (fișe de lectură, comentarii, recenzii, referate, eseuri), folosire de metode grafice. Evaluarea reprezintă o componentă organică a procesului de învățare. În perspectiva unui demers educațional centrat pe competențe se recomandă utilizarea cu preponderență a evaluării continue, formative. Alături de formele și instrumentele clasice de evaluare recomandăm utilizarea unor forme și instrumente complementare, cum sunt: proiectul, portofoliul (tradițional sau format electronic), autoevaluarea, evaluarea în perechi, observarea sistematică a activității și a comportamentului elevului.

Bibliografie:

1. BOLOCAN Carmen-Maria, Catehetica și Didactica Religiei. Interferențe și deosebiri, Performantica, Iași, 2005
2. CUCOȘ Constantin, Educația religioasă, Repere teoretice și metodice, Polirom, Iași, 1999
3. GORDON Vasile, Învățământul religios românesc la cumpăna dintre milenii. Repere ale unui scurt extras istorico-pedagogic, Ortodoxia, nr. 3-4, 2000
4. ȘEBU Sebastian, OPRIȘ Dorin, OPRIȘ Monica, Metodica predării religiei, Reîntregirea, Alba Iulia, 2000
5. TIMIȘ Vasile, Religia în școală. Valențe eclesiale, educaționale și sociale, Presa Universitară Clujeană, Cluj-Napoca, 2004
6. BÂNCILĂ Vasile, Inițierea religioasă a copilului, Editura Anastasia, 1996
7. ERDEI Miron, Preocupări privind predarea religiei în școală, în Revista Teologica, Sibiu, 2-3, 1998
8. TIMIȘ Vasile, Evaluarea – factor de reglare și optimizare a educației religioase, Renașterea, Cluj-Napoca, 2003

9. MAICA MAGDALENA, Sfaturi pentru o educație ortodoxă a copiilor de azi, Deisis, Sibiu, 2000
10. Programa analitică ajutătoare pentru orele de religie creștină ortodoxă, clasele I-XII, traducere și adaptare de Arhimandritul Bartolomeu Anania, editura Arhidiecezana, Cluj –Napoca, 1996
11. Programele școlare în vigoare.
12. Ghid de proiectare didactică. Religia creștin – ortodoxă, Vol. I-III, ed. Sfântul Mina, Iași, 2002-2004.

Facilitarea, susținerea și îmbunătățirea activităților din sistemul educațional

Muha Camelia, Școala Gimnazială Otilia Cazimir Iași

Fundament teoretic

Într-o lume în continuă schimbare, sistemul educațional se confruntă cu provocări semnificative în îndeplinirea misiunii sale de a forma indivizi capabili să se afirme pozitiv în societate. Această misiune este și mai complexă când ne raportăm la obiectivele educației creștin-ortodoxe, care vizează nu doar dezvoltarea intelectuală, ci și pe cea spirituală și morală a elevilor.

În acest context, facilitarea, susținerea și îmbunătățirea activităților din sistemul educațional reprezintă piloni esențiali în construirea unei fundații solide pentru tineri, o fundație care să îi ghideze nu doar în cariera profesională, dar și în viața personală și spirituală.

Pornind de la această premisă, prezentul eseu își propune să exploreze modalitățile prin care principiile creștin-ortodoxe pot fi integrate eficient în activitățile educaționale, contribuind astfel la formarea multilaterală a elevilor.

Se va pune accent pe strategiile didactice care încurajează participarea activă a elevilor, dezvoltarea empatiei, respectului reciproc și a solidarității. În plus, lucrarea va aborda provocările întâmpinate în implementarea acestor strategii într-un mediu educațional modern, propunând soluții concrete pentru depășirea acestora.

Aspecte practice

Educația în spirit creștin-ortodox se fundamentează pe câteva principii care ghidează nu doar conținutul, ci și metodologia pedagogică. Printre acestea, iubirea aproapelui, comunitatea și dezvoltarea integrală a persoanei stau ca piloni centrali:

- **Iubirea aproapelui** se reflectă în educație prin promovarea empatiei, respectului și înțelegerii reciproce între elevi. Acest principiu încurajează elevii să construiască relații bazate pe respect și ajutor reciproc, formând astfel o comunitate educațională unită.
- **Comunitatea** subliniază importanța lucrului împreună și a sprijinului mutual. În context educațional, acest principiu este vizibil prin activități care promovează lucrul în echipă și prin participarea la evenimente care consolidează sentimentul de apartenență.
- **Dezvoltarea integrală a persoanei** presupune atenție nu doar la aspectele intelectuale, ci și la cele spirituale, emoționale și fizice ale dezvoltării elevilor. Astfel, educația creștin-ortodoxă își propune formarea unor persoane echilibrate, capabile de auto-reflecție și auto-depășire, în consonanță cu valorile și învățăturile spirituale.

Integrarea valorilor creștin-ortodoxe în curriculumul general și în activitățile extracurriculare este esențială pentru a asigura o educație completă și coerentă. Mai mult, adoptarea unor strategii didactice centrate pe elev implică recunoașterea fiecărui elev ca individ unic, cu propriile sale nevoi, interese și ritm de învățare.

Nu putem să nu ne referim și la integrarea tehnologiei în demersul didactic. Aceasta, când este folosită adecvat, poate juca un rol semnificativ în îmbunătățirea accesului la educație și în promovarea învățării interactive. Platformele online de învățare, aplicațiile educative și resursele digitale pot fi utilizate pentru a completa învățarea tradițională, oferind elevilor oportunități diversificate de a explora și a înțelege lumea dintr-o perspectivă creștin-ortodoxă.

Activități școlare

Implementarea valorilor creștin-ortodoxe în cadrul sistemului educațional poate lua forme variate, de la inițiative la nivelul întregii comunități școlare până la parteneriate specifice între școli și instituții bisericești:

- Un exemplu notabil este dat de programele desfășurate în colaborare între școală și parohia creștin-ortodoxă din zona respectivă. Acest program include activități variate, de la proiecte de voluntariat, cum ar fi organizarea de vizite la azile de bătrâni și centre de plasament, până la ateliere de educație religioasă și culturală, unde elevii învață despre tradițiile creștin-ortodoxe, iconografie și muzică bisericească.
- Un alt exemplu este parteneriatul între școli și mănăstiri din proximitate, unde elevii participă la ateliere de scriere și pictură de icoane, învățând despre semnificația spirituală și artistică a acestora. Aceste sesiuni nu numai că îmbunătățesc abilitățile artistice ale elevilor, dar le și oferă o perspectivă profundă asupra tradiției și spiritualității creștin-ortodoxe.

Impactul acestor inițiative depășește adesea așteptările, contribuind la crearea unui mediu școlar mai incluziv și la dezvoltarea unui sentiment de apartenență. Feedback-ul primit de la elevi și părinți în urma participării la aceste proiecte este în mare parte pozitiv.

Elevii se arată entuziasmați de oportunitatea de a învăța într-un mod interactiv și practic, apreciind în special experiențele care le permit să exploreze și să își exprime propriile convingeri și valori. Părinții, la rândul lor, observă schimbări pozitive în comportamentul și atitudinea copiilor lor, mulți subliniind îmbunătățirea empatiei, a respectului față de ceilalți și a interesului pentru participarea în comunitate.

Prin aceste studii de caz și exemple practice, se evidențiază faptul că educația bazată pe valori creștin-ortodoxe nu este doar despre transmiterea unor cunoștințe teologice, ci despre cultivarea unui mod de viață care reflectă dragostea, compasiunea și comunitatea.

Probleme și soluții

Cu toate acestea, implementarea unei educații care reflectă valorile creștin-ortodoxe în cadrul sistemului educațional modern se confruntă cu mai multe provocări:

- **Lipsa inter-disciplinarității:** Dezvoltarea și implementarea programelor educaționale care să încorporeze valorile creștin-ortodoxe inter-disciplinare necesită atât materiale didactice adecvate, cât și formarea cadrelor didactice în acest sens.
- **Rezistența culturală:** În societățile multiculturale, integrarea valorilor creștin-ortodoxe în educație poate întâmpina rezistență din partea unor segmente ale comunității care au alte convingeri religioase sau care promovează o viziune seculară asupra educației.

- **Diversitatea:** Gestionarea diversității în cadrul comunităților școlare reprezintă o altă provocare semnificativă. Este esențial ca educația care reflectă valorile creștin-ortodoxe să fie incluzivă și să respecte diferențele individuale și culturale ale elevilor.

Potențiale soluții pentru problemele întâmpinate sunt:

- **Colaborarea între școli, biserici și comunitate:** Această colaborare poate contribui la mobilizarea resurselor necesare, oferind acces la materiale educaționale, la experți în teologia și tradiția creștin-ortodoxă și la spații pentru desfășurarea activităților educaționale.
- **Dezvoltarea de materiale didactice incluzive:** Crearea de materiale didactice care să reflecte valorile creștin-ortodoxe într-un mod incluziv și adaptat diversității culturale a elevilor poate ajuta la reducerea rezistenței și la promovarea unei înțelegeri mai bune între diferitele grupuri culturale și religioase.
- **Formarea cadrelor didactice:** Prin programe de formare profesională, educatorii pot dobândi competențele necesare pentru a integra valorile creștin-ortodoxe în practica educațională, respectând în același timp diversitatea și sensibilitățile elevilor.
- **Dialog și deschidere către diversitate:** Promovarea dialogului și a deschiderii către diversitate în cadrul comunităților școlare poate contribui la crearea unui mediu educațional în care valorile creștin-ortodoxe să fie integrate în mod armonios, fără a exclude sau a marginaliza pe nimeni.

În concluzie, integrarea valorilor creștin-ortodoxe în sistemul educațional reprezintă nu doar o modalitate de a îmbogăți curriculumul, ci și un mijloc prin care se poate contribui la formarea unor indivizi echilibrați, cu un profund simț al moralității, al comunității și al empatiei.

Apelul la acțiune se adresează tuturor actorilor implicați în procesul educațional: cadrele didactice sunt încurajate să încorporeze în mod creativ valorile creștin-ortodoxe în activitățile de învățare, să participe la formarea continuă și să colaboreze strâns cu comunitatea și cu instituțiile religioase. Părinții, la rândul lor, au un rol esențial în susținerea acestor demersuri prin dialogul deschis cu copiii lor despre importanța valorilor spirituale și prin participarea activă în comunitatea școlară. În același timp, comunitatea largă este chemată să sprijine școlile și familiile în această misiune, recunoscând importanța educației pentru dezvoltarea armonioasă a viitoarelor generații.

Bibliografie

1. Pr. Ion Vicovan, Pr. Paul-Cezar Hârlăoanu, Pr. Emilian-Iustinian Roman, **TEOLOGIE ȘI PEDAGOGIE. IDENTITATE SPECIFICĂ ȘI RESPONSABILITATE COMUNĂ ÎN ACTUL EDUCAȚIEI**, Editura DOXOLOGIA, 2016.
2. Cuviosul Sofronie Saharov, **Sfaturi Si explicatii duhovnesti esentiale pentru viata de familie:** <https://www.scribd.com/doc/72683132/Cuviosul-Sofronie-Saharov-Sfaturi-Si-Explicatii-Duhovnesti-Esentiale-Pentru-Viata-de-Familie>
3. Kolb, D. A., *Experiential Learning: Experience as the Source of Learning and Development*, editura Prentice-Hall, 1984, Englewood Cliffs, pag. 35.
4. Stăniloae, D. *Teologia Dogmatică Ortodoxă*. Ed. Institutului Biblic și de Misiune al Bisericii Ortodoxe Române, 1996, București.

PROVOCARI SI SOLUTII IN EDUCATIE

Calitatea și eficiența în educație este o cerință imperativă a timpului în care trăim din mai multe motive. Primul motiv ar fi cel moral, deoarece elevii sunt cei cărora trebuie să li se ofere o educație de calitate; al doilea motiv ar fi cel contextual, deoarece școlile fiind într-o continuă interacțiune cu comunitatea și societatea din care fac parte, ceea ce presupune o creștere a interesului pentru calitate pentru toate instituțiile de învățământ; al treilea motiv ar fi supraviețuirea, având în vedere faptul că societatea de azi este una concurențială, iar un al patrulea motiv ar fi responsabilitatea, pentru că școlile sunt supuse mereu aprecierii și evaluării celor pe care îi servește: elevi, părinți, comunitate, societate, motiv pentru care se impune existența unor strategii interne de asigurare și menținere a calității.

Calitatea este dependentă de societatea în care funcționează procesul de învățământ. Calitatea se realizează raportat la beneficiarii ei, la interesele acestora. Valorile calității în educație: democrația, umanismul, echitatea, autonomia intelectuală și morală, calitatea relațiilor interpersonale, comunicarea, îmbogățirea comunității, educarea individului ca membru critic și responsabil al grupului. Forța de muncă trebuie să fie competitivă și în același timp să dovedească abilități cognitive.

Încă există diferențe mari între nivelul de pregătire al elevilor din școlile rurale și cei din școlile urbane, între elevii majoritari și cei aparținând grupurilor minoritare defavorizate. Acestea pot fi puse pe seama unor distribuții ineficiente a resurselor, ceea ce duce la o mare variație în ceea ce privește calitatea educației oferite. Îmbunătățirea managementului resurselor umane în învățământ printr-o planificare strategică și oferirea de stimulente pentru performanță poate contribui semnificativ la îmbunătățirea rezultatelor în educație.

Au fost identificate mai multe aspecte ale comunicării, care influențează instruirea eficientă. Unul dintre ele ar fi terminologia precisă, adică profesorul definește conceptele clar și elimină termenii vagi, care deformează mesajul de comunicare, lasă elevilor sentimentul incertitudinii și dăunează înțelegerii de către aceștia a achizițiilor pe care le fac. După un răspuns incert al profesorului, cel care învață, care are deja incertitudini inițiale, se va afla și mai mult într-o situație de incertitudine. Un alt element al comunicării eficiente este discursul legat. Sunt două obstacole în calea atingerii acestui scop: lecția poate fi secvenționată neadecvat; la tema inițială se adaugă informații fără indicarea clară a modului cum se relaționează ele cu subiectul. De aici o prezentare învălmășită, care îi induce în eroare pe elevi.

În comunicare trebuie să fie prezente și semnalele de tranziție, care indică faptul că o idee este terminată și alta începe. În timpul lecției, elevii se află, mental, în poziții diferite și la niveluri diferite și fără semnale de tranziție, multe lucruri nu vor fi realizate când se trece la un nou subiect. Accentuarea în timpul comunicării reprezintă un alt aspect important, deoarece sensibilizează elevii față de informația importantă din lecție.

Este importanta calitatea in educatie pe mai multe planuri. Unitatile de invatamant au nevoie de calitate pentru a face față concurenței din mediul educațional, în condițiile finanțării per elev impuse de procesul de descentralizare; pentru a se bucura de prestigiu în plan local, regional, național, european; pentru a obține un scor favorabil la compararea cu alte unități de învățământ din aceeași categorie și pentru a revigora încrederea în școala și în educația din România, ca mijloc de promovare socială.

Profesorii au și ei nevoie de calitate în educație pentru a-și consolida recunoașterea socială și statusul profesional și pentru a se bucura de încrederea elevilor și părinților. De aceea, aceștia pot face acest lucru prin activitate didactică în conformitate cu documentele normative și bazată pe o metodologie centrată pe elev, prin formare continuă prin adecvarea întregii activități la nevoile elevilor și ale comunității și prin evaluare și autoevaluare permanentă.

Elevii au și ei nevoie de calitate în educație pentru a juca, prin competențele obținute, un rol activ pe piața forței de muncă, pentru a selecta instituția de învățământ potrivită și a candida cu succes pentru continuarea studiilor și nu în ultimul rând pentru a se integra cu succes în societatea cunoașterii și a face față schimbării.

Părinții au nevoie de calitate în educație pentru a avea încredere că școala aleasă determină progresul copiilor lor, pentru a fi siguri că educația oferită este relevantă pentru viitorul copiilor lor și pentru a nu fi nevoiți să recurgă la meditații și la alte forme de pregătire suplimentară a copiilor lor. Aceștia pot asigura calitatea în educație prin comunicare permanentă cu copilul și cadrele didactice și prin implicare în viața școlii și răspuns prompt la solicitările acestora.

În concluzie, se poate spune că notele definitorii ale calității în educație sunt:

- asigurarea calității nu mai este doar sarcina școlii: trebuie implicați toți “purtătorii de interes”

- calitatea nu se poate impune ierarhic ci este asumată, în parteneriat, pe baza valorilor comune;

- calitatea este “măsurată” mai ales prin autoevaluare și nu se reduce la evaluarea externă;

- definiția calității este în permanentă evoluție și transformare, în funcție de nevoile în evoluție, ale indivizilor, comunităților și societății

În concluzie, calitatea reprezintă nivelul de satisfacție pe care îl oferă eficacitatea ofertei educaționale din domeniul învățământului și formării profesionale, stabilit prin atingerea unor standarde cerute și a unor rezultate excelente care sunt solicitate și la care contribuie participanții la procesul de învățare și ceilalți factori interesați.

BIBLIOGRAFIE :

1. Josan, Simona, „Leții de management și calitatea educației” „Tribuna Învățământului” nr.649,2005
2. Curriculum pentru educația timpurie”-Copii da la naștere la 6 ani-(2018) Ministerul Educației Naționale
3. Golu, P., Golu, I. (2002), „Psihologie educațională”, Editura EX Ponto, Constanta

FĂRĂ DISCRIMINARE

Prof. Muntean Hanelore Laura
Grădinița P.P. "Andrei Șaguna", jud. Arad

Discriminarea rănește. Copiii sunt primele victime ale discriminării.

Discriminarea este orice act de diferență, excludere, restricție sau preferință de către o persoană sau un grup față de o altă persoană sau grup pe baza următoarelor criterii: gen, etnie, vârstă, rasă, limbă, o formă de dizabilitate, orientare sexuală, convingeri personale sau aparținând unui grup defavorizat.

Toate drepturile trebuie garantate fiecărui copil, indiferent de rasă, culoare, sex, limbă, religie, opinie politică sau de altă natură, origine națională sau socială, bogăție, dizabilitate, naștere sau alt statut al său, al părinților săi sau al tutorilor săi legali. Cu toate acestea, acești copii sunt adesea discriminați și drepturile lor încălcate. Prin discriminare se înțelege orice distincție, excludere, restricție sau preferință pe baza criteriilor stabilite de legea în vigoare.

În educația împotriva discriminării se admite că mulți adulți și cei de aceeași vârstă din afara școlii contribuie la formarea opiniilor copilului. Dar se subliniază importanța școlilor în socializarea copiilor, deoarece școala este locul unde mulți copii au prima întâlnire cu oameni din medii diferite. Ca adulți care lucrează în domeniul educației, avem toți responsabilitatea să fim conștienți în special de prejudecățile și credințele pe care noi înșine le-am dezvoltat în timpul devenirii noastre. Avem responsabilitatea să înfruntăm ignoranța și prejudecata și să ne asigurăm că prejudecățile și stereotipiile nu sunt transmise de la o generație la alta.

Copiii încep să conștientizeze diferențele și să pună întrebări despre ele încă de la vârsta de doi ani. Între patru și șapte ani, copiii sunt conștienți că sunt diferiți de adulți și de alți copii și se întreabă ce este constant și ce se va schimba. ea nici nu este conștientă că face acest lucru. Poate că mama ei i-a spus să nu se joace cu copilul cu dizabilități, de la ea din sat, unde a crescut, și a purtat de atunci, în mod inconștient, o atitudine temătoare și mesajul "să nu".

Când vorbim despre valorile unei educații nediscriminatorii, vorbim despre valori morale. De cele mai multe ori, copiii ajung să intre în grădiniță sau școală cu stereotipurile pe care le-au avut în mediul lor de acasă. Cadrele didactice trebuie să promoveze valorile și comportamentele sociale, cum ar fi acceptarea, toleranța, comunicarea și integrarea pozitivă și să evite atitudinile negative de etichetare, stereotipurile, prejudecățile și comportamentele discriminatorii, intoleranța, xenofobia și rasismul. Profesorul trebuie să fie un adevărat mediator cultural, să-și înțeleagă elevii, să nu discrimineze niciun elev, să comunice cu încredere și să fie capabil să rezolve activ orice conflicte, promovând astfel identitatea culturală. Credem că este nevoie, prin intermediul profesorilor, de a încuraja elevii să vorbească atunci când suferă de discriminare. Fără să știe că participă la un comportament discriminatoriu, elevii se pot angaja ei înșiși într-un comportament discriminatoriu.

Educația împotriva discriminării, popularizată în lucrarea lui Louise Derman Sparks și a co-autorilor săi, a fost o componentă cheie în dezvoltarea practicilor și filosofiei educației incluzive. Când încercăm să explicăm ceva, este întotdeauna o idee bună să începem de la

început – iar o explicație a educației împotriva discriminării este nimerită pentru a începe să răspundem la întrebarea “de ce incluziune?”. Un principiu călăuzitor al educației împotriva discriminării este că și ea pornește de la început – chiar de la intrarea celor mai mici copii în sistemul de învățământ.

Iată de ce chiar înainte de a putea vorbi, copiii încep să observe diferențele legate de culoarea pielii, forma ochilor, limba, părul și așa mai departe. Ei absorb repede informații despre discriminare și stereotipii de la televizor, de la cei de-o vârstă cu ei și, mai ales, din ceea ce adulții importanți din viața lor, cum sunt părinții și educatorii, spun și fac.

Copiii sunt foarte sensibili la limbajul trupului, la expresiile feței și la intonație care trădează sentimentele pozitive sau negative ale adulților.

Copiii sunt curioși din naștere, învățând continuu prin intermediul interacțiunii sociale cu adulții și cu ceilalți copii – și sunt adesea mult mai deschiși decât adulții la lucruri noi și neobișnuite. Copiii încă descoperă lumea: a afla despre ceva sau cineva nou este un fenomen de zi cu zi pentru copii. Copiii mici copiază copiii mai mari și adulții importanți. De aceea, mesajele pe care adulții le transmit despre oameni care sunt de etnie diferită, care au o dizabilitate, sau care vorbesc o limbă diferită sunt foarte importante.

Realizând că alți oameni sunt la fel sau diferiți de ei, copiii încep să aibă opinii despre acest lucru și ar putea începe să aibă sentimente negative față de oamenii care sunt altfel decât ei. Copiii care sunt diferiți de majoritate în vreun fel pot chiar începe să aibă sentimente negative față de ei înșiși, dacă simt că deosebirea aceasta este percepută ca ceva “mai puțin normal” sau “mai puțin bun”. De aceea, este important ca adulții să aibă atitudini pozitive față de diferențe, așa încât, în loc să dezvolte sentimente negative, copiii să crească fiind conștienți că și oamenii care sunt diferiți de ei sunt interesanți, atractivi, sunt colegi de joacă plăcuți etc.

Este de asemenea important, în cazul în care copiii se află într-o comunitate unde nu au ocazia să cunoască oameni de alte naționalități și culturi, oameni care au dizabilități sau care sunt deosebiți, altfel decât majoritatea, să li se ofere imagini, povestiri și informații despre tipuri diferite de oameni, astfel încât copiii să primească mesaje pozitive despre deosebiri din acest stadiu timpuriu de formare a opiniei.

Valorile educației nediscriminatorii sunt aproape în întregime valori morale. Nu putem vorbi de educație fără această dimensiune axiologică a personalității noastre. Poate cea mai potrivită definiție a educației în acest context este cea dată de Kant: „Drumul omului către umanitate”. Cu toate acestea, educația are loc nu numai în medii formale, în instituții de învățământ, ci și în casă sau în alte medii informale sau non-formale. Poate mai mult decât orice altă componentă a educației, educația interculturală trebuie susținută de familie. Sau, mai degrabă, de acolo a început sau ar fi trebuit să înceapă.

De cele mai multe ori, copiii vin la grădiniță sau la școală cu stereotipuri gata făcute. În copilărie, îmi auzeam părinții spunând: „Dacă ești rău, te vor transforma într-un țigan”, „Miroși a țigan!”, „Vorbești ca la ușa unui cort” și așa mai departe. Menționăm doar comunitatea de romi pentru că, din păcate, este cea mai susceptibilă la stereotipuri. Dar există și alte rase (în funcție de mărimea țării), ca să nu mai vorbim de stereotipurile și prejudecățile religioase sau de gen. În aceste cazuri, părinții țin foarte tare la convingerile derogatorii care ar fi condamnate de oricine diferit de ei.

Ca și în cazul educației morale, vorbim despre formarea unei conștiințe morale care se justifică doar în prezența comportamentului moral. Nu poți limita educația

nediscriminatorie la teorie pură. Școlile asigură mediul cotidian în care trebuie exploatat acest tip de educație: de la subiectul curriculumului, la diferitele discipline, la specificul implicării elevului în afara clasei. Considerăm că ceea ce are cel mai puternic efect formativ sunt activitățile la care participă efectiv, manifestând comportamentul tipic al tinerilor educați în mod intercultural. Dar, pentru aceasta, trebuie să pregătim profesorii ca formatori adevărați, promovând valori și comportamente sociale precum acceptarea, toleranța, comunicarea și integrarea pozitivă, evitând atitudinile negative de etichetare, stereotipurile, prejudecățile și comportamentele discriminatorii, intoleranța, xenofobia, rasismul etc.

Educația fără discriminare trebuie să fie un efort comun al școlilor, familiilor și comunităților locale. Unele familii nu știu sau nu pot accepta că au un copil gay, unele familii nu pot accepta că vecinul este altă religie și să-l judece, sau că este o altă rasă și să-l condamne. Acest tip de educație începe în familie și continuă pe tot parcursul vieții.

Profesorul trebuie să fie un adevărat mediator cultural, să-și cunoască elevii, să folosească cunoștințele în grup și strategii de cunoaștere reciprocă, să nu discrimineze un elev dintr-o anumită rasă, să-l pună pe ultima bancă sau să-l separe de ceilalți, să comunice cu încredere și să fie capabil pentru a rezolva în mod proactiv orice conflicte, promovând astfel identitatea culturală etc.

Formarea unui sistem de valori sănătos este un efort comun în care respectarea și promovarea drepturilor omului devin o resursă internă. Cunoașterea perpetuă, autocunoașterea, cunoașterea reciprocă este necesară pentru a dezvolta deschiderea către diversitate. Dar mai întâi trebuie să fii conștient de toate și să vrei! Numai atunci te poți numi om.

Bibliografie:

- ”Educația incluzivă: Politici, practici și perspective” de Maria Roth și Gabriela Pîrjol (2017)
”Educație interculturală și educație antirasistă” de Elena Stanciu (2014)

Leadershipul didactic, temelia unor generații competitive și încrezătoare

Prof. Muntean Maria
Liceul Teoretic „Emil Racoviță”, Baia Mare

În cadrul sistemului educațional, leadershipul didactic este esențial pentru promovarea unui mediu de învățare stimulat și pentru maximizarea potențialului elevilor. În cadrul acestui articol îmi propun să explorez conceptul de leadership didactic și să prezint câteva tactici care pot duce la succes în mediul educațional.

Leadershipul didactic se referă la capacitatea profesorului de a influența și orienta elevii în vederea atingerii obiectivelor educaționale și a dezvoltării personale. Este un concept cu multiple fațete și include gestionarea eficientă a clasei, dar și inspirarea, motivarea și mentoratul elevilor în vederea atingerii potențialului maxim.

Așadar, leadershipul poate avea o abordare inspirativă, una adaptativă și una colaborativă.

Abordarea inspirativă se referă la faptul că dascălul inspiră și motivează elevii în vederea depășirii limitelor. El încurajează excelența și perseverența prin prezentarea de exemple pozitive și prin cultivarea încrederii și a respectului reciproc.

Abordarea adaptativă are în centru un profesor care înțelege nevoile individuale ale elevilor și își ajustează strategiile de predare și evaluare astfel încât acestea să fie compatibile cu diversitatea și cu ritmul de învățare al fiecărui elev, deoarece flexibilitatea este cheia într-o lume în continuă schimbare.

Abordarea colaborativă pleacă de la premisa că munca în echipă contribuie la dezvoltarea abilităților sociale, iar elevii învață să comunice eficient și să valorizeze contribuția fiecăruia în procesul de învățare. Un lider eficient promovează colaborarea și cooperarea între elevi, încurajând schimbul de idei și experiențe.

În leadershipul didactic există o serie de **tactici** dintre care esențiale sunt atât comunicarea eficientă, motivarea și angajarea, cât și dezvoltarea abilităților socio-emoționale.

Pentru ca un proces didactic să fie eficient, este nevoie de un lider care să comunice clar și deschis cu elevii, cu părinții și cu colegii. **Comunicarea eficientă** creează un mediu propice pentru învățare prin stabilirea unor finalități clare și prin oferirea de feedback constructiv.

Profesorul lider **motivează și angajează** elevii în valorificarea maximă a potențialului doar dacă inspiră pasiune pentru învățare și oferă considerație pentru eforturile și realizările elevilor.

Un profesor antrenor, lider și mentor pune accent nu doar pe cunoștințele academice, ci și pe dezvoltarea abilităților socio-profesionale esențiale pentru succesul în viață și pentru construirea relațiilor interpersonale sănătoase. Printre aceste abilități pot fi amintite: empatia, gestionarea emoțiilor și rezolvarea de probleme.

Așadar, leadershipul didactic este o componentă de bază a experienței educaționale, cu un impact profund asupra dezvoltării și succesului elevilor. Prin adoptarea unor abordări și tactici eficiente, un lider poate inspira, motiva și orienta elevii spre excelență academică și personală. Doar în felul acesta se poate forma o generație de indivizi competenți și încrezători.

Bibliografie:

1. <http://dir.upsc.md:8080/xmlui/bitstream/handle/123456789/2132/LeadershipEducationalAutentic.pdf?sequence=1&isAllowed=y>
2. https://ibn.idsi.md/sites/default/files/imag_file/18_22_Leadershipul%20educational%20%E2%80%93%20o%20resursa%20importanta%20pentru%20imbunatatirea.pdf
3. <https://www.liceul-energetic-elie-radu.ro/red/Leadershipul%20educa%C8%9Bional%20-%20veriga%20importanta%20in%20scoala%20romaneasca.pdf>
4. https://www.researchgate.net/profile/MariaNiculescu/publication/315008984_1_Maria_Niculescu_Managementul_clasei_de_elevi_Editura_Presa_Universitara_Clujeana_2016_Cluj-Napoca_ISBN_978-973-595-980-7/links/5d2c5cfaa6fdcc2462e1076a/1-Maria-Niculescu-Managementul-clasei-de-elevi-Editura-Presa-Universitara-Clujeana-2016-Cluj-Napoca-ISBN-978-973-595-980-7.pdf
5. Bush, T., Leadership și management educațional. Teorii și practici actuale, Iași, Editura Polirom, 2015

Transformarea Educației **îmbunătățirea activităților din sistemul educațional**

Prof. pt. învă. primar, Munteanu Irina Paraschiva
Școala Gimnazială Grajduri, județul Iași

Sistemul educațional din România se schimbă mereu și se dezvoltă, iar îmbunătățirea și sprijinul activităților educaționale au o deosebită importanță pentru a asigura o educație de calitate, astfel încât societatea să prospere pe termen lung. Cuprinzând diferite niveluri de învățământ, de la educația timpurie până la învățământul superior, sistemul de învățământ se desfășoară în conformitate cu un cadru legal și un set de reguli și standarde stabilite de Ministerul Educației și Cercetării, ce stabilește obiectivele și programele educaționale, precum și criteriile de evaluare a instituțiilor de învățământ.

Cu toate acestea, sistemul educațional românesc se confruntă și cu provocări, cum ar fi decalajele în accesul la educație între mediile urbane și rurale, calitatea resurselor și a infrastructurii școlare, dar și necesitatea de a adapta curriculumul și metodele de predare-învățare-evaluare la cerințele unei societăți în schimbare rapidă. Asigurarea unui acces echitabil la educație pentru copiii din clasele primare este un obiectiv primordial în sistemul educațional românesc. Pentru a realiza acest lucru, este necesar să luăm în considerare aspecte precum: infrastructură școlară, resurse educaționale, transport școlar, programă educațională flexibilă, susținerea familiei și a comunităților și nu în ultimul rând, monitorizarea și evaluarea progresului în asigurarea unui acces echitabil la educație pentru toți copiii din clasele primare.

Un rol influent, cu un impact semnificativ în îmbunătățirea activităților educaționale la clasele primare îl are și învățătoarea. Prin abordări inovatoare, relația empatică cu elevii și angajamentul în activități de dezvoltare profesională, aceasta poate influența pozitiv calitatea experienței educaționale ale elevilor.

Îmbunătățirea activităților educaționale se poate realiza prin crearea unui mediu de învățare stimulat. Prin utilizarea diverselor strategii și tehnici de predare, precum și prin integrarea materialelor și resurselor educaționale captivante și relevante, învățătoarea poate susține motivația și interesul copiilor pentru învățare.

Un alt mod prin care învățătoarea poate contribui la îmbunătățirea activităților educaționale este individualizarea instruirii și adaptarea materialelor și metodelor

de predare la nevoile și abilitățile fiecărui elev, deoarece fiecare copil are propriile sale nevoi, ritmuri de învățare și interese. Prin oferirea de suport suplimentar sau de provocări, în funcție de nivelul fiecărui copil, învățătoarea poate asigura progresul tuturor elevilor din clasa sa.

Pe lângă aspectele academice, învățătoarea poate juca un rol important și în dezvoltarea abilităților sociale și emoționale ale elevilor. Prin promovarea cooperării, comunicării eficiente și rezolvării non-violente a conflictelor în cadrul clasei, ea poate contribui la formarea unei atmosfere pozitive, favorizând astfel învățarea și dezvoltarea integrală a copiilor.

Pentru susținerea și îmbunătățirea activităților din sistemul educațional, învățătoarea trebuie să se implice în programe de dezvoltare profesională pentru a-și îmbunătăți continuu practica și pentru a rămâne actualizată cu cele mai noi tendințe și cercetări în domeniul educației. Aceste programe pot include conferințe, ateliere, grupuri de lucru în care să se împărtășească bune practici și experiențe.

Facilitarea, susținerea și îmbunătățirea activităților în sistemul educațional din România necesită eforturi continue și coordonare din partea tuturor actorilor implicați (de la autorități și instituții educaționale la cadre didactice, elevi și comunitatea locală). Prin implementarea unor strategii eficiente și inovatoare, România poate asigura o educație de calitate și poate contribui la dezvoltarea și progresul social.

Bibliografie:

1. Ministerul Educației și Cercetării, România. (2020). Strategia națională privind educația în România 2019-2030.
2. Popescu, C. (2019). Metode și tehnici de predare modernă. Editura Polirom.
3. Hattie, J. (2012). Visible Learning for Teachers: Maximizing Impact on Learning. Routledge.
4. Wong, H. K. & Wong, R. T. (2014). The First Days of School: How to be an effective Teacher. Harry K. Wong Publications.

ȘCOALA ROMÂNEASCĂ-ȘCOALA VIITORULUI

Prof. învă. preșc. Munteanu Loredana

Prof. învă. preșc. Stancu Cristina

Grădinița cu P.P. Golești, Vrancea

“Școala trebuie să te învețe a fi propriul tău dascăl, cel mai bun și cel mai aspru .”

(Nicolae Iorga)

Învățământul este, fără doar și poate, unul dintre domeniile de bază în care tehnologiile viitorului trebuie să ajungă, deoarece acestea au potențialul de a deschide noi orizonturi ale educației, cu experiențe de învățare interactive și fără caracterizări negative ale sistemului. Pe măsură ce tehnologia se schimbă, și educația se transformă – putem observa acest lucru în școlile din străinătate, dar și în școlile și liceele de la noi, unde profesorii sunt din ce în ce mai deschiși la gadgeturi, iar elevii sunt maeștri în folosirea lor.

Școala trebuie să fie un loc central al schimbării. Educația pentru schimbare ar trebui să fie pivotul în jurul căruia să se înfăptuiască schimbarea educației. Generația tânără nu trebuie educată doar pentru a se adapta la nou ci pentru a putea contribui la construcția viitorului. Specificul lumii noastre e că se schimbă din ce în ce mai repede și că ne pune în fața unor situații originale, neprevăzute ba chiar imprevizibile. Viața, experiența omului modern arată că învățarea de menținere, simpla reproducere a valorilor trecutului, tradiția nu sunt suficiente pentru „echiparea” omului societății viitorului. Este așadar necesară o altă educație și anume una care poate aduce schimbare, reunire, restructurare și reformulare de probleme.

Școlile din viitor nu vor mai avea de-a face nici cu problema absenteismului școlar, iar acest lucru va fi posibil atât mulțumită tehnologiilor noi, cât și unei schimbări de mentalitate. Pe de o parte, există deja platforme care le permit părinților să vadă în timp real situația școlară a copiilor, să comunice cu profesorii și să verifice dacă cei mici sunt prezenți la toate cursurile. Dar nu numai teama că pot fi văzuți de părinți îi va ține pe copii la școală. Tehnologiile din sălile de clasă ale viitorului, lecțiile interactive și metodele distractive de a-și petrece pauzele vor face școala mai atrăgătoare. Legat de schimbarea de mentalitate menționată mai sus, aceasta s-ar putea manifesta prin reducerea orelor clasice de cursuri și alternarea lor cu ateliere practice, dar

și prin scurtarea programului școlar sau renunțarea la conceptul de ”temă pentru acasă”. Cam acestea sunt tendințele în materie de învățământ în unele state, iar rezultatele bune înregistrate mulțumită acestor strategii ar putea asigura adoptarea lor în mai multe țări.

Realitatea virtuală nu lipsește nici din sălile de curs. O asemenea tehnologie nu poate revoluționa doar mersul la muzeu, ci și învățarea de zi cu zi. La orele de laborator aceasta și-ar putea face simțită prezența într-un mod extrem de util, fiind ideală pentru a-i captiva pe elevi printr-o lecție cu adevărat interactivă. Un kit de realitate virtuală extrem de rudimentar are nevoie doar de carton și de o pereche de lentile, astfel că este mult mai accesibil decât ar crede mulți. Mai mult, acesta poate fi creat chiar de către elevi, într-o primă lecție introductivă, iar apoi poate fi folosit ori de câte ori este nevoie de acest dispozitiv. Imprimantele 3D lipsesc astăzi din școlile românești, dar sunt ideale într-o școală a viitorului. Acestea pot deveni foarte utile pentru printarea de obiecte necesare ca suport de curs la diverse materii; e mult mai ușor să-i explici unui copil structura moleculei de apă dacă îi dai posibilitatea să țină un astfel de model în mână, decât dacă îi desenezi trei cercuri pe tablă. Imprimantele nu trebuie să fie restricționate, astfel încât doar profesorii să aibă acces la ele. După câteva lecții în care copiii învață cum o imprimantă 3D ar putea crea singuri diverse modele de care au nevoie pentru a oferi un material adițional pentru o prezentare, spre exemplu.

Școlile au datoria de a forma viitori cetățeni productivi ai unei societăți, dar pentru asta e nevoie nu doar de manuale și tehnologii noi, ci și de consiliere. Și la acest capitol există lipsuri, dar inteligența artificială ar putea sta la baza unei soluții pentru elevii care doresc să aibă parte de consiliere profesională. **TomrrowMe** este o aplicație care vrea să-ți ofere un asemenea sprijin și poate fi luată ca punct de referință pentru viitor. Un sistem de inteligență artificială îți poate da un test detaliat, pe baza căruia să afli în ce sfere de activitate funcționează mintea ta cel mai bine. Un asemenea test poate oferi elevului o direcție reală în ceea ce privește viitoarea carieră.

În zilele noastre, calculatorul, televizorul, cinematograful, mass-media modernă, utilizate necorespunzător distrug fantezia, imaginația, moleșesc cugetul, voința, favorizând apatia, stereotipia, indiferența. Faptul că mijloacele moderne audio-vizuale nu au limite, prezentând mereu informații „negative”, violența, catastrofe, abuzuri de toate felurile, filme de groază, în detrimentul celor „de casa”, al comediilor cu gust, la sfârșitul cărora copilul sau omul să simtă liniștea sufletească și îndemnul spre a fi mai bun, este cel mai mare rău care se face omenirii.

Școala este cea care trebuie să anihileze efectele negative ale acestor abuzuri, ca să poată

salva ce este bun în sufletul copilului. Dacă oamenii nu-și dau seama cât rău fac copiilor lor permițând difuzarea acestor orori, școala trebuie să fie cea care să-i educe din nou, prin ei, salvând principiile etice ale omenirii. Sistemul educațional trebuie să pășească în viitor și trebuie să o facă destul de curând. Chiar dacă reușim să ținem pasul cu tehnologia în alte sfere de interes, beneficiile acesteia nu pot fi ignorate când vine vorba de un astfel de sistem de bază pentru o societate. Într-o școală a viitorului, elevii au cu adevărat oportunitatea să vină cu drag la școală, unde tehnologia îi ajută în mod activ nu doar pentru cursurile de zi cu zi, dar și pentru planurile de viitor pe care vor să și le facă încă de la vârste fragede.

Școala actuală se transformă cu repeziciune pentru a deveni școala viitorului. În centrul acestei transformări se află elevii, pregătiți să devină cetățeni globali, inovatori și lideri ai unei lumi în continuă schimbare. Aceasta este o privire de ansamblu a modului în care școala actuală se adaptează și inovează pentru a deveni școala viitorului. O astfel de transformare necesită eforturi concertate din partea educatoarelor, elevilor, părinților și comunității în ansamblu. Prin îmbrățișarea schimbării și a noilor oportunități, educația poate deveni un motor pentru progresul și dezvoltarea societății în ansamblu.

BIBLIOGRAFIE

Păun, Emil, ”Școala viitorului sau viitorul școlii?”, Editura Polirom, Iași, 2022

Ursu, Liliana, „Metodologie și tehnică”, Chișinău, 2010

Forme ale comunicării. Dificultăți și bariere în comunicarea didactică. Modalități de eficientizare a comunicării didactice

Comunicarea este un proces relațional, în cadrul căruia doi sau mai mulți interlocutori fac schimb de informații, se înțeleg și se influențează între ei.

Comunicarea educațională sau *pedagogică* este acea formă de comunicare care mijlocește realizarea fenomenului educațional în ansamblul său, indiferent de conținuturile, nivelurile, formele sau partenerii implicați.

Comunicarea didactică reprezintă o formă particulară a comunicării educaționale care, din perspectiva educației formale, constituie baza procesului de predare-învățare-evaluare în cadrul instituționalizat al școlii și între parteneri cu statute și roluri bine determinate: profesori-elevi/studenti/cursanți. Ambele sunt forme specializate ale comunicării umane. Analiza formelor de comunicare, în special a celor implicate în comunicarea didactică, a factorilor care o pot distorsiona sau perturba, precum și a principiilor și modalităților de optimizare reprezintă punctul de plecare pentru formarea unei conduite didactice eficiente.

Comunicarea umană cunoaște o multitudine de forme, diferențiate după mai multe criterii:

1. În funcție de *partenerii implicați*:

- *intrapersonală*, în care emitătorul este una și aceeași persoană cu receptorul; se desfășoară cu sine însuși, în planul mintal al persoanei, de regulă în limbaj interior, fiind implicată în situații de introspecție, autoanaliză, autoevaluare etc.; conținuturile comunicate se referă la trăiri și gânduri proprii, la modul în care ne percepem pe noi înșine;

- *interpersonală*, în care emitătorul și receptorul sunt două persoane diferite care operează cu mesaje transmise verbal, nonverbal și paraverbal;

- *în grup*, în care emitătorul și receptorul sunt persoane diferite din cadrul aceluiași grup;

- *publică* în care receptorul este constituit dintr-un public larg aflat în relație de față în față, directă cu emitătorul sau indirectă, mediată cu acesta.

3. În funcție de *codul predominant utilizat*:

- *verbală*, realizată prin cuvânt;

- *paraverbală*, realizată prin elemente prozodice și vocale care însoțesc cuvântul: intonație, pauze, particularități de pronunție, dicție, accent, intensitatea, ritmul și debitul vorbirii, caracteristici ale vocii, modul de construcție al frazelor etc.;

- *nonverbală*, realizată prin mimică, gestică, pantomimică, postură.
- *mixtă*.

2. În funcție de *statutul interlocutorilor*:

- *verticală*, când interlocutorii au un statut inegal;
- *orizontală*, când partenerii comunicării au același statut.

4. În funcție de *finalitatea ei*:

- *accidentală*: vizează transmiterea întâmplătoare de informații, emițătorul devinând de la scopul inițial al comunicării și deturnându-l;
- *subiectivă*: este determinată de nevoia de descărcare nervoasă, de reechilibrare psihică;
- *instrumentală*: are un scop precis, urmărind obținerea unui anumit efect în comportamentul receptorului.

5. În funcție de *capacitatea de autoreglare*, comunicarea poate fi:

- *lateralizată*: se realizează unidirecțional, fiind caracterizată prin lipsa interacțiunii directe și a feed-back-ului;
- *nelateralizată*: se realizează bidirecțional, emițătorul și receptorul aflându-se în interacțiune directă și oferindu-și reciproc feed-back.

6. După *canalul utilizat*, comunicarea poate fi:

- *directă*, nemișlocită, caracterizată prin interacțiunea directă, „față în față” a interlocutorilor;
- *mediată*, realizată prin canale intermediare (cărți, TV, radio, telefon, internet, camere video).

7. După *natura conținutului*, comunicarea îmbracă următoarele forme:

- *referențială*: vizează transmiterea unor adevăruri științifice sau de altă natură;
- *operațional – metodologică*: urmărește înțelegerea informațiilor transmise și modul în care trebuie acționat din punct de vedere cognitiv și practic pentru a le asimila;
- *atitudinală*: pune în valoare mesajul, situația comunicării și partenerii implicați.

Dintre *factorii care pot perturba eficiența comunicării didactice* putem menționa:

- a) *Diferențele de percepție*: modul în care privim lumea este influențat de experiențele noastre anterioare, astfel că persoane de vârste, grad de cultură, nivel de educație, ocupație, sex,

profesie etc. diferite, vor interpreta situațiile în mod diferit. Aceste diferențe de percepție sunt de multe ori bariere în procesul de comunicare dintre profesor și elev;

b) *Necunoașterea elevului*: deseori profesorul vede doar ceea ce dorește să vadă și aude doar ceea ce dorește să audă de la un elev, eludând să îl cunoască pe acesta sub aspectul particularităților sale psihoindividuale distincte și ajungând la concluzii eronate, lacunare despre acesta;

c) *Tendința de a critica, moraliza, ridiculiza sau eticheta* scade permeabilitatea receptorului la mesajul transmis, conducând la scăderea stimei de sine, poate induce elevilor sentimente de vinovăție, uneori nejustificată, prin formulări de tipul: „ar fi cea mai mare greșală să...” etc.;

d) *Maniera agresivă, autoritară a profesorului* atunci când acesta pune întrebări, evaluează etc.;

e) *Recursul la ordine, presiunile sau amenințarea* prin care profesorul transmite clar mesajul că elevul poate suporta consecințele în cazul unui eventual comportament neadecvat;

f) *Emoțiile* acționează aproape ca un filtru în comunicare, deformând atât receptarea, cât și transmiterea optimă a mesajelor.

g) *Evitarea sau amânarea abordării unor probleme*: este indusă prin formulări de tipul „mai bine vorbim despre...”, „discutăm altă dată despre asta...”;

h) *Impunerea propriilor argumente sau nevoi*: „cred că nu greșesc deloc atunci când afirm...”.

i) *Incapacitatea de a asculta*: sunt mulți cei care vorbesc și puțini cei care ascultă;

j) *Ascultarea pasivă* în locul celei active, eficiente;

k) *Evaluarea prematură* a unui mesaj receptat;

l) *Tonul nervos, sarcasmul* etc. pot constitui bariere în comunicarea profesor – elevi.

Blocajele de comunicare sau distorsiunea informației se pot produce atunci când:

- emițătorul (profesorul) nu stăpânește conținutul mesajului didactic transmis;
- mesajul nu este expus clar, inteligibil și sistematizat;
- emițătorul vorbește prea încet, prea tare, prea repede;
- profesorul nu prezintă la început scopul mesajului și utilitatea înțelegerii lui;
- profesorul nu creează motivații pentru a trezi interesul pentru cele comunicate;
- profesorul nu sincronizează diferitele tipuri de comunicare (verbală, paraverbală, nonverbală);
- mesajul transmis nu corespunde nevoilor, intereselor sau trebuințelor elevilor;

- mesajul este prea cunoscut sau prea abstract, producând plictiseală, oboseală, nerăbdare;
- comunicarea este doar unidirecțională, producând pasivitate, elevii nefiind angajați în comunicare prin dialog, întrebări etc.;
- climatul creat de profesor este plictisitor;
- profesorul este stăpânit de teama de a nu greși în expunere;
- elevii nu au cunoștințele necesare pentru a înțelege conținuturile transmise sau acestea nu au fost fixate temeinic.

Observațiile făcute în mediul școlar au permis identificarea unor *obstacole care apar mai frecvent în comunicarea didactică*, între care menționăm:

- supraîncărcarea conținuturilor predate-învățate;
- criza de timp, accentuată și de dorința unor profesori de a nu omite lucruri importante;
- utilizarea unui limbaj abstract, inaccesibil sau greu accesibil elevilor;
- distribuirea neuniformă, în timp, a materialului de predat;
- starea de oboseală a elevilor;
- starea de indispoziție a profesorului;
- climatul tensionat sau zgomotos.

Identificarea tuturor acestor obstacole reprezintă primul pas spre realizarea unei bune comunicări eficiente în clasa de elevi. Pentru *perfecționarea comunicării didactice* este necesară cunoașterea și respectarea de către profesori a câtorva *reguli*:

- exprimarea corectă, deschisă și clară care reduce distorsiunea mesajelor;
- repetarea mesajelor mai dificile și mai complexe;
- încurajarea feed-back-ului din partea elevilor pentru a cunoaște în ce măsură mesajele transmise au fost corect recepționate și înțelese;
- ascultarea atentă, răbdătoare și încurajatoare a mesajelor primite de la elevi, concomitent cu efortul de a înțelege exact sensul acestora;
- folosirea mai multor forme de comunicare pentru același tip de mesaje (oral-auditivă și vizuală simultan).

Modalități de eficientizare a comunicării didactice

O *comunicare didactică eficientă* dispune de următoarele caracteristici:

1. Caracteristici ale profesorului:

- claritatea și precizia mesajelor;
- grad crescut de sistematizare al informațiilor prezentate;
- utilizarea unui limbaj adecvat și accesibil elevilor;
- utilizarea unui limbaj științific corect;
- structurarea logică a mesajelor transmise;
- prezentarea interesantă a conținutului instruirii;
- asigurarea unui climat optim comunicării.

2. Caracteristici ale elevilor:

- capacitate crescută de concentrare pentru a putea recepta și înțelege mesajul profesorului;
- cunoștințe anterioare necesare învățării;
- motivație pentru a învăța;

- cunoașterea limbajului utilizat de profesor.

Regulile unei *comunicări didactice eficiente* sunt:

- să ascuți, adică să ții cont de părerea și de interesele celorlalți;
- să observi, adică să te intereseze ceea ce se întâmplă în situația de comunicare și să înțelegi starea receptorilor tăi (elevi, profesori);
- să analizezi și să cunoști situația în care are loc comunicarea și particularitățile receptorilor;
- să exprimi, adică să-ți expui punctele de vedere, trăirile privitoare la obiectul comunicării;
- să evaluezi, adică să urmărești efectele, calitatea și eficiența comunicării.

Pentru îmbunătățirea comunicării didactice, cadrul didactic - managerul clasei are la îndemână următoarele modalități: *ascultarea activă, limbajul responsabilității, prevenirea reacțiilor defensive, explorarea alternativelor, exprimarea emoțională.*

1. Ascultarea activă

Reprezintă o formă de ascultare bazată pe decentrarea de pe gândurile și trăirile interioare și argumentele proprii și pe încercarea de a înțelege cu interes punctul de vedere al interlocutorului. Pentru ca ascultarea să devină cu adevărat eficientă, trebuie respectate următoarele *reguli comportamentale* simple:

1. Încetați să vorbiți. Nu puteți asculta activ în timp ce vorbiți.
2. Spuneți interlocutorului că vreți să îl ascultați.
3. Ajuțați interlocutorul să se simtă liber să vorbească, arătându-i interes.
4. Îndepărtați posibii factori perturbatori din mediul dvs. apropiat.
5. Fiți constructivi, încercând să înțelegeți punctul de vedere al interlocutorului, chiar dacă inițial aveți un alt punct de vedere.
6. Fiți răbdători. Nu îl întrerupeți pe vorbitor.
7. Păstrați-vă calmul. O persoană supărată înțelege mesajele transmise, adesea în sens negativ.
8. Puneți întrebări care îl încurajează pe vorbitor și îi arată că îl ascultați.
9. Fiți prudenți atunci când criticați sau argumentați.

2. Utilizarea unui limbaj al responsabilității

Este o modalitate de comunicare prin care individul are posibilitatea de a-și exprima trăirile și opiniile proprii, fără a ataca interlocutorul, evitând criticile, etichetările, moralizarea sau focalizarea pe persoană. În acest fel, pot fi abordate chiar și subiecte care inițial sau dovedit a fi surse ale conflictului dintre interlocutori.

Se bazează pe trei elemente:

- Descrierea comportamentului (de ex. „când nu respecti regula..”, „când vorbești urât...”);
- Exprimarea propriilor emoții și sentimente („mă supără când...”, „mă îngrijorez deoarece...”);
- Formularea consecințelor comportamentului asupra propriei persoane („pentru că nu-mi place să nu respectăm regulile...”) (Băban, 2001, p. 86).

3. Prevenirea reacțiilor defensive

Reprezintă o modalitate de comunicare prin care mesajele ce pot fi interpretate ca un atac la persoană și care favorizează defensivă sunt evitate și înlocuite cu alte tipuri de mesaje. Acest lucru se poate realiza în următoarele moduri:

- a) înlocuirea mesajelor manipulative, care denotă neîncredere în decizia sau alegerea celuilalt pot fi cu mesaje orientate spre exprimarea spontană a opiniilor, care nu impun soluții și ajută elevul la luarea unei decizii;
- b) înlocuirea mesajelor cu caracter evaluativ, care provoacă reacții defensive („Nu înveți cât ar trebui!”, „Nu te comporti civilizată!” etc.), cu mesaje descriptive, la persoana întâi („Când observ că te-ai comportat exemplar...”);
- c) mesajele care traduc tendința de a controla interlocutorul, oferindu-i acestuia soluții și sfaturi ce produc reacții defensive („Știu eu ce e mai bine pentru tine!”) pot fi înlocuite prin mesaje care ajută interlocutorul să găsească alternative la problema cu care se confruntă;
- d) înlocuirea comunicării neutre, indiferente cu comunicarea empatică, ce sugerează indirect interlocutorului că merită atenție și care poate preveni reacțiile defensive și negative.
- e) comunicarea în care unul dintre interlocutori dorește să-și impună superioritatea propriului punct de vedere și care poate crea multe situații conflictuale poate fi înlocuită cu comunicarea bazată pe ascultare activă, atenție și respect reciproc (Băban, 2001, p. 87).

4. Explorarea alternativelor

Se poate face prin:

- a) Ascultare activă, reflexivă, care ajută elevul să-și clarifice ideile: „mi se pare că te deranjează...”;
- b) Brainstorming-ul, ca metodă de stimulare a creativității de grup orientată spre generarea cât mai multor soluții la o problemă aflată în discuție;
- c) Asistarea elevului în alegerea soluției optime: „Care dintre soluții crezi că este cea mai bună?”;
- d) Discutarea rezultatelor alegerii în termeni de consecințe pe termen mediu și lung: „Care crezi că sunt consecințele/implicațiile soluției/alegerii tale?”;
- e) Obținerea unui angajament al elevului în soluționarea efectivă a problemei;
- f) Planificarea evaluării: „Când vom discuta din nou despre acest lucru?”;
- g) Identificarea avantajelor și a dezavantajelor opțiunilor (Băban, 2001, p. 88).

5. Exprimarea emoțională

Se poate realiza prin:

- a) Identificarea și recunoașterea diferitelor tipuri de emoții. În acest sens se pot folosi exerciții de exprimare verbală a emoțiilor, de asociere a stării subiective cu emoția etc.
- b) Identificarea evenimentelor sau situațiilor care declanșează emoții negative și pozitive. Se vor folosi exerciții de asociere a unor evenimente cu emoții, de înțelegere a efectelor evenimentelor asupra stării emoționale etc.
- c) Identificarea modalităților de exprimare comportamentală a emoției. Se poate realiza prin: diferențiere emoției de comportament, conștientizarea relației gând – emoție - comportament;

- d) Exprimarea emoției trăite printr-un limbaj adecvat;
- e) Acceptarea responsabilității pentru ceea ce simți etc. (Băban, 2001, p. 88-89).

În comunicarea didactică, profesorul trebuie să-l facă pe elev să simtă că este un partener de încredere, care dorește un dialog autentic. Competența comunicativă se manifestă și în capacitatea de a-i asculta pe elevi. Cei mai apreciați profesori sunt cei care permit libertatea de exprimare a elevilor, care nu-i fac să se simtă judecați, manipulați, dominați sau sfătuiți, ci cei care le oferă un sentiment de siguranță și libertatea de a comunica. Comunicarea didactică prin dialog apare ca un model interactiv de schimb de idei, profesorul și elevul fiind în același timp emițător și receptor.

Dezvoltarea competenței comunicative a profesorului presupune achiziții de cunoștințe și abilități din mai multe domenii:

- cunoașterea influenței pe care o poate avea contextul comunicării asupra conținutului și formei comunicării și adaptarea comportamentului de comunicare la acesta;
- cunoașterea regulilor de comunicare eficientă;
- cunoașterea impactului pe care îl au diferitele forme de comunicare (paraverbală, nonverbală) în contextul comunicării didactice;
- cunoașterea particularităților psihologice individuale și de vârstă ale interlocutorilor (elevii);
- abilități de relaționare cu elevii;
- cunoașterea căilor în care comunicarea poate fi valorificată eficient în soluționarea conflictelor.

Dezvoltarea abilităților de comunicare și de relaționare îi vizează însă nu doar pe profesori, ci și pe elevi, cercetările de psihologie educațională demonstrând faptul că deprinderile sociale insuficient dezvoltate sunt asociate cu rezultate școlare scăzute, cu tulburări emoționale și comportamentale, cu dificultăți de adaptare socială, fiind un factor care poate contribui la reducerea comportamentelor de risc, a singurătății, izolării și stărilor de afectivitate negativă atât de des întâlnite la elevii adolescenți (Trower și Hollin¹, 1986).

Managementul educational al clasei

Managementul educațional este activitatea prin care cadrul didactic și prescolarii sau școlarii colaborează în vederea atingerii unor obiective. Cadrul didactic coordonează grupul de școlari astfel încât acestea să poată avea o finalitate educațională corespunzătoare programei școlare.

Managementul clasei este perceput ca abilitatea profesorului de a concepe și de a desfășura activitățile clasei cu scopul de a favoriza învățarea apelând la perseverență și disciplină aplicată la clasă. În acest sens putem aduce în discuție câteva principii ale managementului clasei și anume:

- “Îmbunătățirea condițiilor învățării”
- „Prevenirea stresului profesorilor și elevilor”
- “Creșterea timpului petrecut în sarcina de învățare și nu controlul comportamentelor disruptive”
- „Elevii respectă regulile pe care le înțeleg și le acceptă”
- „Implicarea elevilor în activități care să le solicite participarea activă”

Din punct de vedere al perspectivei managementului clasei de elevi putem enumera următoarele:

- “Perspectiva generală”
- “Perspectiva autoritară”
- Perspectiva tolerantă”
- “Perspectiva modificărilor comportamentale”

Este foarte importantă dezvoltarea intrinsecă a elevilor deoarece așa se poate dezvolta stima de sine, autocontrolul și autoevaluarea copiilor. Totodată este foarte importantă și abordarea profesorului pentru ca trebuie să construiască relații benefice cu copiii și să aibă în vedere și un climat benefic învățării și simularii de cunoștințe a copiilor în diferite contexte.

Bibliografie:

Cosmovici, A, Iacob, L., *Psihologie școlară*, Ed. Polirom, Iași;

Druță, F, *Psihologie și educație*, Editura didactică și pedagogică, București;

Iucu, R., *Managementul clasei de elevi. Aplicații pentru gestionarea situațiilor de criză educațională*, Ed. Polirom, Iași;

Iosifescu, S., *Management educational. Ghid metodologic pentru formarea formatorilor*, MEC, Institutul de științe ale educației, București;

Joita, E., *Management educational*, Editura Polirom, Iasi

Într-o lume supusă unei permanente și rapide evoluții, educația trebuie să asigure eficient pregătirea viitoarelor generații, astfel că sistemul de învățământ este nevoit să se adapteze noilor schimbări și să vină în sprijinul educabililor cu resurse și oferte care să răspundă necesităților elevilor, ceea ce face practic imposibilă revigorarea procesului de învățământ fără implementarea tehnologiilor informaționale. Interesul elevilor și al cadrelor didactice de a utiliza diverse platforme de învățare și de a folosi tehnologiile moderne și instrumentele IT pentru învățare, cum sunt calculatorul, tableta, telefoane cu sistem de operare android, IOS sau Windows IPhone, platforme precum Edmodo, Google Classroom, Teams, cu scopul de a comunica între ei, de a socializa, de a învăța a crescut vertiginos mai ales în perioada în care întreaga lume s-a confruntat cu criza generată de pandemia recentă, perioada în care învățământul a fost practic forțat să se regândească, să se adapteze. Profesorii au învățat pe repede-înainte să folosească diverse aplicații și instrumente digitale, iar utilizarea acestora s-a dovedit un câștig, încât folosirea acestora continuă și astăzi, completând formele tradiționale de predare-învățare-evaluare.

Generațiile actuale de tineri sunt extrem de conectate la digitalizare, astfel încât nu mai există cale de întoarcere la metode care nu mai corespund nevoilor acestora. Utilizarea tehnologiei a devenit în ultima perioadă o necesitate, având scop final satisfacerea nevoilor de instruire ale elevilor, valorizând corelarea aspectelor tehnologice cu cele pedagogice.

Device-urile au facilitat interconectivitatea și au facilitat accesul la informație, ele reprezentând de fapt o sursă de documentare mai rapidă și o cale de acces spre un nou stil de predare-învățare mult mai eficient.

Noțiunea de *blended learning* este un concept de educare modern, flexibil, care are ca scop dobândirea de către fiecare cursant a unor cunoștințe de nivel ridicat. Sistemul este bazat pe concepte și metode de studiu inovative care cuprind studiul în sala de clasă asistat de trainer, studiu individual și studiul online. Învățarea bazată pe metode tradiționale rămâne una dintre cele mai apreciate căi de învățare a noțiunilor teoretice, dar interacțiunea dintre profesor și educabil s-a dovedit a fi cea mai eficientă și consolidarea conținuturilor învățării mai bună, prin învățarea asociată.

Învățarea asociată este un program educațional formal sau non formal, care combină mediile digitale cu metodele tradiționale folosite la clasă. Uneori termenul de învățare asociată este înlocuit cu cel de „învățare personalizată” sau cel de „instruire personalizată” astfel, învățarea mixtă este și oarecând la învățarea centrată pe profesori, singurii responsabili pentru conceperea scenariului didactic, pentru structurarea și prezentarea conținutului învățării. „Tehnologiile” sunt doar niște unelte care pot fi folosite în mai multe domenii, cu precădere în educație, dar cel mai important este modul cum se aplică. Este cunoscut faptul că în educație, tehnologiile media sunt folosite în diferite combinații, iar cei șase piloni media sunt, conform teoreticienilor, învățarea față-n-față, text, (stil)grafică, audio (inclusiv vorbirea), video cu ajutorul computerului (inclusiv animații, simulări și realități virtuale). Iată câteva dintre avantajele utilizării blending-learning în sistemul de învățământ:

- **Flexibilitate:** Blended learning combină elementele de învățare online cu cele tradiționale, oferind astfel flexibilitate atât pentru elevi, cât și pentru profesori. Aceștia pot accesa resurse online în funcție de propriul program.
- **Individualizare:** Prin utilizarea unor platforme online, fiecare elev poate progresa în ritmul său. Materialele și sarcinile pot fi adaptate la nevoile individuale ale fiecărui elev.
- **Eficiență temporală:** Blended learning poate fi mai eficient din punct de vedere temporal, deoarece permite accesul la resurse și informații 24/7. Elevii pot învăța în orice moment și în orice loc, fără restricții de timp sau spațiu.

- **Diversitatea metodelor de predare:** Integrarea învățării online cu cea tradițională oferă profesorilor posibilitatea de a utiliza diverse metode de predare. Astfel, se pot adapta mai bine la stilurile de învățare diferite ale elevilor.
- **Angajament sporit:** Prin utilizarea tehnologiei și a resurselor online, se poate stimula angajamentul elevilor. Materialele interactive și variate pot face procesul de învățare mai captivant și mai plăcut.
- **Economisirea resurselor:** Blended learning poate aduce economii în ceea ce privește materialele tradiționale de învățare, precum cărțile, hârtia etc. De asemenea, reduce costurile de deplasare și cazare asociate cu instruirea tradițională.
- **Feedback instant:** Prin utilizarea instrumentelor online, profesorii pot oferi feedback instant elevilor. Acest lucru contribuie la îmbunătățirea continuă și la clarificarea imediată a oricăror întrebări.

Blended-learning-ul este un concept care descrie o modalitate de învățare mixtă, ce combină metodele de învățare tradiționale cu studiul independent obținând astfel o nouă metodologie hibridă de învățare. Acesta reprezintă o schimbare majoră în strategiile didactice prin introducerea computerului actul de predare-învățare-evaluare. Blended learning-ul este interacțiunea dintre profesor și elev prin intermediul tehnologiei. Elevii se pot bucura de o învățare personalizată folosind instrumente de învățare mixte. Profesorii pot interacționa cu elevii mai eficient prin monitorizarea creșterii calității actului instructiv-educativ și prin oferirea feedbackului instantaneu. Acest tip de învățare permite elevilor să-și personalizeze experiențele de învățare utilizând instrumente suplimentare, moderne și dincolo de sala de clasă. Acest tip de învățare pregătește elevii să lucreze în locuri de muncă bazate pe tehnologie, iar profesorii își pot îmbunătăți lecțiile. Acesta este un mod modernizat de predare care are un impact pozitiv asupra experienței de formare a unui elev, prin această învățare mixtă se creează un echilibru între educația online și educația față în față, fapt care încurajează elevii să urmeze cursuri online de formare profesională.

Educarea bazată pe tehnologie s-a dovedit a fi eficientă atunci când se dorește păstrarea elevilor în sala de clasă sau în educația online. Această metodă nu este monotona,

dar îmbunătățește întotdeauna formarea, permite elevilor să se concentreze perioade mai lungi de timp ceea ce duce la obținerea de progrese. Metodele de formare combinate includ instrumente de predare care permit creativitatea în lecții și în subiectele propuse.

Un alt avantaj al învățării mixte este acela că elevii pot lucra individual, iar profesorul identifică mai ușor pe aceia care au nevoie de ajutor personalizat, ceea ce îmbunătățește atitudinea elevilor față de învățare. Fiecare elev are astfel posibilitatea de a lucra într-un ritm propriu. Învățarea mixtă include și softwer-ul care înregistrează automat datele elevilor și le măsoară progresul, oferind cadrelor didactice, elevilor, părinților informații detaliate despre elevi. Testele sunt marcate automat, iar feed-back-ul se realizează instantaneu. Dacă nu este planificată și executată corect, învățarea mixtă poate avea și unele dezavantaje mai ales în ceea ce privește resursele tehnice sau instrumentele folosite.

În concluzie, utilizarea blended-learning-ului în educație este o necesitate într-o lume marcată de digitalizare, în care tinerele generații trebuie pregătite pentru adaptarea la o societate în continuă transformare. Lecțiile sunt mai atractive, cunoștințele se transmit mai facil, implicând elevii a căror atenție este astăzi tot mai dificil de captat.

Facilitarea, susținerea și îmbunătățirea activităților din sistemul educațional

Educația este un proces gradual de învățare și dezvoltare a cunoștințelor, abilităților, valorilor prin care un om dobândește competențe necesare conturării personalității acestuia. Educația stă la baza tuturor lucrurilor și proceselor prin care o societate se dezvoltă. O societate fără o educație temeinică este o societate ce se afundă în întuneric și în necunoaștere. Educația este un pilon fundamental al progresului societății ce vizează dezvoltarea intelectuală, socială și culturală a indivizilor. Kant scrie în tratatul său de pedagogie că scopul educației este de a dezvolta în individ toată perfecțiunea de care este susceptibil, iar Comenius relatează că ”pentru fiecare om... viața sa este o școală de la leagăn până la mormânt”. Constantin Cucoș vorbește în cartea sa „Educația, reîntemeieri, dinamici, prefigurări” că „omul ființează și devine ceea ce este prin educație”. Pentru a promova dezvoltarea comprehensivă a viitoarelor generații sunt necesare intervenții asupra sistemului educațional iar stabilirea și urmărirea unor strategii bine gândite și punerea acestora în aplicare sunt inevitabile. Îmbunătățirea practicilor educaționale implică o abordare ce cuprinde activități orientate către diferite aspecte ale procesului educațional, amintim următoarele activități ca suport pentru îmbunătățirea sistemului educațional:

➤ Workshop-uri și training-uri de dezvoltare profesională:

Cadrele didactice au nevoie constant de sesiuni de training prin care își pot actualiza cunoștințele cu privire la metodologia de predare. Formarea continuă a cadrelor didactice este esențială pentru menținerea unor standarde înalte de educație și pentru a ține pasul cu procesul alert de evoluție și a schimbărilor apărute în tendințele educaționale și standardele curriculare pentru a garanta că programele de formare rămân relevante și eficiente. Prin implementarea unei abordări cuprinzătoare și bine planificate a educației continue, instituțiile de învățământ pot ajuta personalul didactic să-și îmbunătățească abilitățile, să îmbunătățească rezultatele copiilor și să contribuie la succesul general al instituției. Oferirea de sprijin pentru bunăstarea cadrelor didactice și crearea comunităților de învățare colaborativă pot contribui la crearea unui mediu de predare mai propice.

➤ Implementarea de strategii inovatoare:

Cadrele didactice trebuie încurajate să încerce strategii de predare inovatoare, cum ar fi învățarea bazată pe proiecte, învățarea bazată pe investigație și învățarea colaborativă. Oferirea de sprijin și resurse pentru a implementa eficient aceste strategii pentru a promova implicarea activă a elevilor și învățarea profundă. Abordările moderne în educație pun accent pe interacțiunea și participarea activă, colaborare și învățare prin descoperire. Copiii sunt încurajați să exploreze subiecte ce li se par interesante și potrivite lor, să participe cu interes și motivație la activități practice ce le dezvoltă gândirea critică și abilități cognitive de rezolvare de probleme. Se pune accent pe utilizarea strategiilor didactice moderne ce încurajează socializarea și crearea unor situații de învățare interesante ce le stârnesc copiilor curiozitatea și interesul (motivație intrinsecă). Se utilizează materiale intuitive printre care și resursele educaționale deschise pentru

a-i familiariza pe cei mici cu procesul tehnologic ce se află într-o rapidă evoluție. Profesorul de la clasă poate utiliza metode de predare moderne ce sunt atractive și plăcute în rândul copiilor precum metoda cubului, mozaicul, explozia stelară, tehnica lotus, brainstorming și multe alte metode, cadrul didactic poate utiliza metode și instrumente de evaluare moderne ce le sunt mai accesibile copiilor deoarece nivelul de stres este mai scăzut, metode precum; proiectul, referatul, metoda R.A.I, observarea sistematică a comportamentelor copiilor. Tot aici putem aminti și necesitatea alfabetizării digitale prin care accentul cade pe instruirea în alfabetizare digitală, alfabetizare informațională și comportamentul online responsabil. În plus, asigurarea accesului echitabil la tehnologie și conectivitate la internet este esențială pentru a reduce decalajul digital și pentru a oferi șanse egale de învățare pentru toți elevii.

➤ Promovarea evaluării formative:

Utilizarea tehnicilor de evaluare formativă este o „armă” foarte bună când vine vorba de calitatea procesului instructiv-educativ, acest tip de evaluare utilizat atât pe cadrele didactice cât și pe copilași poate oferi o privire de ansamblu asupra calității activităților. Se pot utiliza chestionare, discuții în clasă și feedback de la colegi pentru a monitoriza progresul elevilor, pentru a identifica domeniile de îmbunătățire și pentru a ajusta instruirea în consecință. Activitățile de evaluare formativă oferă feedback valoros educatorilor și elevilor/preșcolariilor, promovând îmbunătățirea continuă a predării și învățării.

➤ Realizarea instruirii diferențiată:

Oferă educatorilor oportunități de a învăța despre strategiile de instruire diferențiată care abordează diversele nevoi și preferințe de învățare ale elevilor. Activități precum temele diferențiate, observarea capacității cognitive a copiilor, și planurile de învățare personalizate, asigură faptul că fiecare elev primește o instruire adaptată potrivit punctelor forte și grăbește rezolvarea problemelor, lacunelor sau dificultăților.

➤ Învățarea colaborativă:

Este poate una dintre cele mai bune practici pentru îmbunătățirea actului instructiv-educativ prin care comunitățile profesionale realizează diferite întâlniri prin care se realizează un schimb de idei, se pot împărtăși resurse, planuri de lecții, informații noi și așa mai departe. Învățarea colaborativă oferă oportunități de mentorat între colegi prin care se poate realiza o practică reflexivă, se pot rezolva diverse probleme și pot fi chiar benefice profesorilor debutanți ce au nevoie de sprijin, de oameni cu experiențe prin care pot primi sfaturi, informații și suport emoțional, toate acestea duc la creșterea și îmbunătățirea sistemului educațional.

Fiind un profesor debutant, intrarea în sistemul educațional nu a fost ușoară, m-am lovit de realitatea dură a vieții și am întâmpinat numeroase situații dificile iar toate informațiile și exemplele de bune practici enumerate mai sus m-au ajutat să mă pun pe picioare, să am încredere în mine, să îmi cunosc punctele tari, punctele slabe și am conștientizat nevoia de formare continuă. Activitatea mea profesională s-a îmbunătățit considerabil și consider că adevărata schimbare vine de la cadrul didactic ce are nevoie de suport, încurajare și susținere, iar dacă toate aceste nevoi sunt îndeplinite și actul instructiv-educativ se va ridica la standarde înalte. Pentru a îmbunătăți activitățile din sistemul educațional, avem nevoie de cadre didactice competente, ce doresc formare continuă și ce primesc sprijin din toate părțile, de la părinte, copil, coleg,

conducere până la ministrul educației, deoarece profesorul are un rol crucial în viața copiilor și nu numai a copiilor, ci a tuturor oamenilor.

Bibliografie:

1. Cucuș C. (2017). *Educația. Reîntemeieri, dinamici, prefigurări*. București: Editura Polirom.
2. Cucuș C. (2009) *Pedagogie*, Iași: Editura Polirom

Formarea comportamentului ecologic

în cadrul orelor de limba franceză

Dacă în vechiul curriculum se punea accent pe conținuturi, în momentul actual se urmărește centrarea pe elev și pe pregătirea acestuia pentru societate și pentru piața muncii. Astfel, s-a creat un profil de formare al absolventului care trebuie să răspundă realităților sociale, aspirațiilor tinerilor și globalizării. Acesta este bazat pe opt competențe cheie, ca finalități ale procesului de învățare.

Competențele sociale și civice și spiritul de inițiativă și antreprenoriat sunt două dintre cele opt competențe cheie care pot fi puse în valoare în cadrul orelor de limba franceză pentru formarea comportamentului ecologic la elevi. Ultima unitate de învățare din clasa a VIII-a se numește "Eco-atitudine"(Atitudine-eco) și urmărește fixarea temei de ecologie. Astfel, prin textele, imaginile propuse în manual, prin informațiile din manualul digital și prin diversele tipuri de sarcini, elevii învață ce este ecologia, argumentează care sunt cele mai importante surse de poluare, își exprimă acordul sau dezacordul în legătură cu anumite afirmații și acțiuni pe teme de ecologie. Se pot face dezbateri pe echipe privind poluarea și resursele epuizabile ale planetei.

Prin caracterul lor non-formal, activitățile de ecologizare desfășurate în afara sălii de clasă pot determina elevii să învețe o limbă străină și să pună în practică ceea ce au învățat în cadrul orelor. Plecând de la sarcinile de lucru efectuate în clasă, profesorul poate transfera actul învățării în afara școlii, în cadrul unor activități extracurriculare. Din acest punct de vedere, învățarea poate deveni captivantă și atrăgătoare și poate fi considerată o plăcere.

Un comportament ecologic în plină formare poate duce la identificarea unor soluții noi în rezolvarea unor probleme de mediu și la alegerea unei profesii ce presupune protejarea și salvarea mediului înconjurător.

Prof. Nane Iuliana-Carmen

LIDERUL ȘCOLAR ÎNTRE FERMITATE ȘI INSPIRAȚIE

prof Năpârlică Daniela

Caracteristicile, trăsăturile unui lider sunt indicii asupra strategiilor și abilităților pe care acesta le are. Ele sunt elemente “de suprafață”, nu “de adâncime”.¹ De cele mai multe ori este greu să ne dezvoltăm ca lideri doar cunoscând “cum sunt liderii”, care sunt comportamentele lor, atitudinile lor. Comportamentele, abilitățile și atitudinea unui lider sunt formate dintr-o serie largă de elemente care trebuie studiate cu lux de amănunte. Cercetătorii au descoperit că liderii de succes acordă o mai mare importanță anumitor activități de conducere (precum planificarea sau instruirea oamenilor), mai multă încredere subalternilor, fiind mai puternic orientați către oameni. Adevărații lideri nu profită de puterea lor asupra celor din jur, ci ei influențează cu integritate. Înainte de a-și dezvolta abilitățile, un lider veritabil are setat un sistem de credințe și valori care îi permit să își exercite influența aducând schimbări pozitive în comunitate.

Rolul de lider școlar are un caracter plurivalent. Trebuie să fie un membru eficace al echipei pe care o reprezintă, un om cu o gândire independentă și constructivă, *un purtător de cuvânt al învățămîntului*², o persoană capabilă să ia decizii și să rezolve probleme, un negociator, un bun cunoscător al problemelor financiare etc. Rolul de lider școlar poate provoca multe griji, deoarece niciodată nu vor exista suficiente resurse pentru a rezolva toate problemele, iar cele deja soluționate pot genera altele noi. Ajutând un grup de elevi, părinți sau profesori, se poate trezi nemulțumirea altor persoane, iar ceea ce consideră liderul drept o soluție optimă pentru o problemă dată poate fi etichetată necorespunzător de către oponenti.

Liderul școlar trebuie să fie capabil să aplaneze orice conflict.³, nicidecum să îl întrețină. Oferindu-le subalternilor libertate în gândire, independență în acțiuni, el trebuie, în același timp, să insiste asupra luării deciziilor în grup, îmbinând astfel loialitatea față de membrii colectivului cu cerințele impuse de știința managerială. Uneori, în calitate de lider, trebuie să fie fermi pe poziții și să stăruie asupra propriului punct de vedere, chiar dacă acesta nu coincide cu cel al colegilor, or, luarea deciziilor este o procedură care presupune asumarea unei responsabilități și implică conștientizarea consecințelor pe termen lung. Pe de altă parte, liderul școlar are și posibilitatea de a ușura viața copiilor și a colegilor, de a o face mai interesantă, de a lăsa o „moștenire” generațiilor viitoare, efort ce va fi răsplătit prin recunoștința tuturor. A fi lider înseamnă a avea curajul și viziunea de a merge primul înaintea celorlalți, “urmăritorii” liderului îl urmează datorită influenței pe care

¹ Ilie, V., *Elemente de management și leadership educațional*, Editura Paralele 45, Pitești, 2009

² Cojocaru, V.-M., *Introducere în managementul educației*, E.D.P., R.A., București, 2004

³ Ilie, V., *Elemente de management și leadership educațional*, Editura Paralele 45, Pitești, 2009

acesta o are asupra lor.⁴ Influența aceasta nu se traduce, în cazul liderilor veritabili, prin capacitatea de a pedepsi și de a folosi diferite “pârghii” (banii, puterea financiară, mai ales), ci prin abilitatea liderului de a da exemplu de comportament, atitudine și comunicare, exemplu pe care ceilalți îl urmează.

Liderul este cel care stabilește direcția strategică a organizației, prin viziunea pe care o are asupra viitorului ei și, apoi, elaborează și pune în practică strategia. Deoarece mediul este în continuă schimbare, iar viziunea și strategia trebuie adaptate în permanență la caracteristicile mediului, liderul este agentul de schimbare în cadrul organizației. În cazul sistemului de învățământ este important să se prevadă structura listei de meserii ce va fi valabilă peste 15-20 de ani, pentru că învățământul are finalitate abia după o astfel de perioadă. O viziune care conduce organizația spre succes nu are neapărat ceva spectaculos și nemaîntâlnit. Ea servește însă intereselor clienților, acționarilor, angajaților, etc. și este realistă. Etapa următoare conturării viziunii și strategiei constă în alinierea membrilor organizației pe direcția realizării acestora. Liderul reușește să facă acest lucru explicând în ce constă importanța lor, astfel încât să fie înțelese și sprijinite. În procesul de comunicare căruia îi dă naștere, liderul se adresează și se adaptează nevoilor, emoțiilor, valorilor celor care doresc să-l urmeze. De cele mai multe ori comunicarea depășește granițele organizației, implicându-i pe clienți, furnizori, parteneri, autoritățile locale și uneori chiar pe guvernanți. Pentru ca mesajele pe care le comunică liderul să fie acceptate, credibilitatea este absolut obligatorie. Mesajul trebuie să fie credibil. Liderul trebuie să fie, la rândul lui, credibil prin reputația și integritatea sa.

Bibliografie:

1. Ilie, V., *Elemente de management și leadership educațional*, Editura Paralele 45, Pitești, 2009
2. Stan, N., *Elemente de management al unității de învățământ*, Editura ISJ-Olt, 1999
3. *** *Succeed as a New Manager – How to Inspire your Team and be a Great Boss*, A&C Black, London, 2009

⁴ Allen, G., *Management modern. Leading*, 1998, disponibil la adresa: <http://telecollege.dcccd.edu/mgm1374/bookcontents/4directing/leading/lead.htm>

Facilitarea, susținerea și îmbunătățirea activităților în sistemul educațional

Năsălean Ionela Sorina

Vidrăsan Liliana

Școala Gimnazială "George Coșbuc" structura Grădinița Codrișor

Sistemul educațional reprezintă o temelie vitală în construcția societății și dezvoltarea individului. Pentru a asigura că acest sistem își îndeplinește scopul într-un mod eficient și eficace, este esențial să fie implementate strategii care să faciliteze, să susțină și să îmbunătățească activitățile educative. Aceste strategii sunt esențiale pentru a oferi elevilor cele mai bune oportunități de învățare și pentru a le pregăti pentru provocările viitoare.

Sistemul educațional este adesea perceput ca un pilon esențial în construcția societății și în dezvoltarea individuală. Cu toate acestea, în ciuda eforturilor considerabile, unele țări se confruntă încă cu deficite semnificative în furnizarea unei educații de calitate pentru toți elevii. Aceste deficite, care variază de la acces limitat la resurse educaționale până la insuficiențe financiare și calitatea precară a învățământului, necesită o abordare atentă și sistematică pentru a fi abordate.

Unul dintre cele mai mari deficite în sistemul educațional este reprezentat de disparitățile în accesul la educație. Factori precum statutul socio-economic, geografia și etnia pot influența accesul elevilor la o educație de calitate. Elevii din medii defavorizate se confruntă adesea cu resurse limitate și infrastructură precară în școli, ceea ce poate duce la creșterea inegalităților în educație.

Finanțarea inadecvată reprezintă o altă problemă majoră în sistemul educațional. Bugetele reduse pot duce la lipsa resurselor necesare pentru a asigura un învățământ de calitate. Aceasta poate include salarii nesatisfăcătoare pentru cadrele didactice, lipsa materialelor didactice actualizate și infrastructură deteriorată în școli. Insuficiența finanțării poate submina eforturile de îmbunătățire a calității educației și poate agrava inegalitățile existente.

Calitatea precară a învățământului reprezintă un alt aspect al deficitului în sistemul educațional. Unele școli se confruntă cu cadre didactice insuficient pregătite, programe educaționale neactualizate și metode de predare învechite. Lipsa unei educații de calitate

poate afecta negativ performanțele academice ale elevilor și poate compromite pregătirea lor pentru viitorul profesional.

Pentru a aborda aceste deficite, este necesară o abordare integrată și colaborativă. Guvernele, instituțiile educaționale, comunitățile și alte părți interesate ar trebui să lucreze împreună pentru a dezvolta și implementa strategii eficiente. Acestea pot include măsuri precum creșterea accesului la educație prin programe de burse și ajutoare financiare, alocarea adecvată a resurselor financiare către educație și investiții în formarea continuă a cadrelor didactice.

Prin abordarea acestor deficite cu seriozitate și angajament, putem crea un sistem educațional mai echitabil și mai eficient, care să ofere fiecărui elev oportunități egale de succes și dezvoltare.

Un aspect crucial în facilitarea activităților educaționale este asigurarea accesului universal la educație. Aceasta implică eliminarea barierelor financiare, geografice și sociale care ar putea împiedica anumite grupuri de elevi să aibă acces la educație de calitate. Guvernele și instituțiile educaționale trebuie să lucreze împreună pentru a dezvolta programe care să ofere burse, ajutoare financiare sau alte forme de sprijin pentru elevii defavorizați.

Utilizarea tehnologiei în procesul de învățare poate transforma modul în care elevii accesează și asimilează informația. De la platforme de învățare online și aplicații educaționale până la instrumente interactive în clasă, tehnologia poate face procesul de învățare mai captivant și mai eficient. Este important ca educatori să fie instruiți în mod corespunzător pentru a integra tehnologia în activitățile lor și pentru a asigura că aceasta este folosită în mod adecvat și responsabil.

În afară de cunoștințele academice, elevii trebuie să dobândească și competențe socio-emoționale pentru a deveni adulți echilibrați și capabili să facă față provocărilor vieții. Activitățile care promovează colaborarea, comunicarea, rezolvarea problemelor și empatia ar trebui să fie integrate în mod regulat în programul școlar. Aceste competențe pot fi dezvoltate prin intermediul proiectelor de grup, activităților extracurriculare și programelor de mentorat.

Fiecare elev este unic și are propriile sale nevoi și experiențe. Este important ca sistemul educațional să promoveze diversitatea și incluziunea în toate aspectele sale. Aceasta înseamnă recunoașterea și respectarea diversității culturale, lingvistice, de gen și de alte tipuri. Elevii ar trebui să se simtă incluși și valorizați în mediul lor educațional, iar curriculumul ar trebui să fie adaptat pentru a răspunde nevoilor diferitelor grupuri de elevi.

Pentru a îmbunătăți continuu procesul educațional, este esențială o evaluare și un feedback constant și constructiv. Educatorii ar trebui să ofere feedback elevilor cu privire la

progresele lor și să îi încurajeze să își dezvolte abilitățile și cunoștințele. De asemenea, evaluările ar trebui să fie concepute în mod corespunzător pentru a măsura înțelegerea și progresul elevilor într-un mod echitabil și relevant.

Fiecare elev are propriul său ritm de învățare și stiluri preferate de învățare. Promovarea învățării personalizate implică adaptarea materialelor și metodelor de predare pentru a răspunde nevoilor individuale ale elevilor. Aceasta poate fi realizată prin intermediul planurilor de învățare individualizate, sesiuni de consultare între elevi și educatori, sau utilizarea tehnologiei pentru a oferi materiale și resurse educaționale adaptate la nivelul fiecărui elev.

Într-o lume în continuă schimbare, este esențial ca elevii să dobândească abilități de gândire critică și creativă pentru a putea rezolva problemele complexe și pentru a inova. Activitățile care încurajează elevii să analizeze, să sintetizeze și să evalueze informațiile, să pună întrebări provocatoare și să găsească soluții inovatoare ar trebui să facă parte integrantă din curriculumul educațional.

Parteneriatele solide între școală, familie și comunitate pot avea un impact semnificativ asupra succesului educațional al elevilor. Implicarea părinților în procesul educațional, colaborarea cu organizațiile comunitare pentru a oferi resurse suplimentare și implicarea voluntarilor în activitățile școlare pot contribui la crearea unui mediu educațional bogat și susținător.

Învățarea experiențială oferă elevilor oportunitatea de a aplica cunoștințele teoretice în contexte practice și relevante. Excursiile educaționale, stagiile de practică, proiectele de cercetare și colaborările cu profesioniști din industrie sunt modalități eficiente de a încuraja învățarea activă și de a pregăti elevii pentru succesul în carieră.

Educația de calitate nu poate fi realizată fără profesori bine pregătiți și motivați. Este esențial ca instituțiile educaționale să investească în formarea și dezvoltarea continuă a cadrelor didactice, oferindu-le acces la programe de pregătire profesională, resurse educaționale actualizate și suport pentru dezvoltarea abilităților de predare și gestionare a claselor.

Prin implementarea acestor idei, sistemul educațional poate deveni un mediu mai eficient și mai inclusiv, care să pregătească elevii pentru provocările și oportunitățile din lumea modernă.

Astfel, facilitarea, susținerea și îmbunătățirea activităților în sistemul educațional sunt esențiale pentru a asigura că fiecare elev primește o educație de calitate și că este pregătit

pentru succesul în viață. Prin implementarea strategiilor adecvate, putem crea un mediu educațional care să promoveze excelența și să sprijine dezvoltarea integrală a fiecărui elev.

În concluzie, deficitul identificat în sistemul educațional necesită o abordare amplă și cuprinzătoare pentru a fi abordate eficient. Disparitățile în accesul la educație, insuficiența finanțării și calitatea precară a învățământului sunt probleme interconectate care pot afecta negativ performanțele elevilor și pot amplifica inegalitățile sociale și economice în societate.

Pentru a depăși aceste deficite, este esențial să se acționeze la nivel guvernamental, instituțional și comunitar. Guvernele ar trebui să prioritizeze investițiile în educație, asigurând resurse adecvate pentru școli și programe educaționale. Alocarea corectă a fondurilor și elaborarea politicilor care să promoveze accesul egal la educație sunt aspecte cheie în această privință.

În același timp, instituțiile educaționale ar trebui să se concentreze pe îmbunătățirea calității învățământului prin oferirea de programe de formare continuă pentru cadrele didactice, actualizarea curriculumului și integrarea tehnologiei în procesul de predare-învățare.

De asemenea, comunitățile ar trebui să fie implicate activ în sprijinirea școlilor și a elevilor, oferind resurse suplimentare, voluntariat și susținere emoțională și socială.

Prin colaborarea între aceste părți interesate și prin angajamentul ferm față de furnizarea unei educații de calitate pentru toți elevii, putem depăși deficitul existent și putem crea un sistem educațional care să ofere oportunități egale de succes și dezvoltare pentru fiecare individ, contribuind astfel la construirea unei societăți mai echitabile și mai prospere.

Bibliografie

- Albulescu Ion, Pedagogii alternative, Editura All, București, 2014;
- Antonescu G.G, Pedagogia generală, Editura Cultura Românească, București, 1936;
- Dandara Otilia, Particularitățile organizării procesului educational în școala Waldorf, Didactica Pro, nr. 1 (17), 2003, pp. 31-34;
- Golu, P., Golu, I. (2002), „Psihologie educațională”, Editura EX Ponto, Constanța
- Josan, Simona, „Lecții de management și calitatea educației”, „Tribuna Învățământului” nr.649, 2005
- „Perspective interdisciplinare în învățământul românesc” (studii de specialitate), Botoșani, 2004

Rolul managerului în instituția de învățământ

Prof. înv. preșc. Eugenia Nastse
Gradinita „Prichindel”,
Bucuresti, Sect. 6

Organizarea-coordonarea învățământului este orientată de legislația învățământului și de regulamentele școlare (de ordine interioară)

Un rol important în conducerea unităților de învățământ trebuie să-l aibă managerul, conducătorul unității de învățământ - directorul și inspectorul - în sistemul școlar și respectiv - decanul și rectorul - în învățământul superior, desigur, incluzându-se și adjuncții acestora.

Managerul trebuie eliberat de presiunile supracentralizării și presiunilor birocrăției administrative, ale diferitelor nivele ierarhice, oferindu-se acestuia posibilitatea reală de a-și formula priorități de valoare și eficiență în acțiune, în condițiile autonomiei decizionale. În acest context, managerul trebuie să se preocupe de stabilirea (definirea) cât mai corectă și reală a strategiei de dezvoltare și acțiune a unității de învățământ pe care o conduce. Pentru ca managerul să poată conduce la un nivel de performanță și eficiență este necesar ca el să aibă competență profesională și experiență în domeniu, însoțite de capacitatea de inițiativă, de abordare corectă (justă) a problemelor, de capacitatea de a folosi forțele și relațiile proprii și de a-și asuma eventualele riscuri, inclusiv de a le preveni. Managerul trebuie să se preocupe de dezvoltarea durabilă și să asigure abordarea pragmatică a problemelor, continuitatea pe un plan superior a activității, înțelegerea problemelor celor cu care colaborează și ale altora, acordarea unui anumit grad de responsabilitate și recunoașterea realizărilor în muncă fiecărui membru al unității ce o conduce. Totodată, managerul trebuie să contribuie la înțelegerea de către întregul personal al unității a transformărilor produse, sporirea interesului personalului didactic și al celorlalți salariați pentru creșterea performanțelor și eficienței procesului instructiv-educativ, menținerea prestigiului și autorității conducerii în rândul personalului unității de învățământ, respectarea legilor și întărirea disciplinei în muncă, ridicarea continuă a profesionalismului fiecăruia la nivelul cerințelor contemporane și asigurarea contribuției fiecăruia la progresul unității școlare respective, acestea, în strânsă corelație cu grija față de oameni pentru apărarea drepturilor și satisfacerea nevoilor lor firești. În acest context, managerul trebuie să dezvolte relațiile de cooperare și de dialog constructiv cu consiliile de administrație sau profesionale, cu senatele și liderul sindical, cu toate cadrele didactice, în direcția unirii inteligențelor, inițiativelor și eforturilor, pentru reușita școlară, pentru competitivitate și eficiență înalte. Pentru succesul actului de conducere, managerul școlar și universitar trebuie să dovedească exigență, dar și înțelegere, comportare corectă, demnă și civilizată în toate situațiile, precum și: flexibilitate, spirit novator și creativ, în esență să dovedească responsabilitate sporită în plan profesional, etico-cetățenesc, juridic și managerial. Având în vedere că orice activitate managerială include și o dimensiune psihosociopedagogică (relații interumane, informare, explicații, îndrumări, aplicații etc), managerului i se cere ca, pe lângă o pregătire managerială, să aibă și o pregătire

psihosociopedagogică, ambele genuri de pregătire realizându-se prin studii universitare, înainte de investirea lui într-o funcție de conducere.

Managerii și partenerii cu care cooperează, printre care patronatul (statul) și sindicatele, trebuie să acționeze în baza unei legi specifice, care să le reglementeze relațiile și să le asigure protecția necesară, atât ca organe legale, cât și ca individualități și aceasta în conformitate cu prevederea constituțională, care arată că: "Nimeni nu este mai presus de lege". În acest context, din activitatea, din relațiile și comportamentul managerilor și ai partenerilor săi trebuie excluse dușmăniile, intimidările, amenințările, acțiunile și comportările necivilizate, bazate pe forță, pe jigniri fizice sau morale. Rezolvarea tuturor problemelor, inclusiv ale desemnării sau revocării managerilor, trebuie făcute numai în spiritul legilor, numai pe căi civilizate, pe căile dialogului și negocierilor constructive, avându-se în vedere că toți (manageri, patronat, sindicate etc.) sunt părți integrante și responsabile ale soluționării competente, de performanță și eficiente a tuturor problemelor.

Eficiența activității manageriale se realizează și datorită folosirii unor strategii adecvate (metode, mijloace, procedee, tehnici) de investigații, acțiune, analiză, evaluare etc. În acest context, pot fi luate în considerare unele strategii metodologice generale, cum sunt: brainstormingul, metoda Delphi, studiul de caz, modelarea, simularea, cooperarea, metodele de creativitate, dialogul, discuția, schimbul de experiență, masa rotundă și altele. Desigur, se pot folosi o serie de forme și procedee metodologice mai adecvate activității manageriale, cum sunt: ședințele, negocierea, concilierea, medierea, arbitrajul, delegarea, extrapolarea, competiția, consultanța, informatizarea, studiul de fezabilitate, jocul managerial computerizat.

Succesul managementului în general și al celui educațional în special, pot fi sporite de acțiunile inteligente ale managerilor și de realizarea a mai mult și mai performant, cu mai puțin, acestea referindu-se la timp, resurse materiale și financiare, resurse umane, eforturi etc, caracteristici determinate de situația că noi toți gestionăm viața și activitatea noastră, iar unii dintre noi și pe ale altora. Managementul pentru a fi eficient are nevoie de adaptare continuă la nou și la schimbări, având ca bază inovația și spiritul creator. Pentru aceasta el necesită structuri organizatorice continuu optimizate, automatizare și robotizare și într-o măsură sporită mijloace și tehnologii informatizate, în strânsă relație cu preocuparea de umanizare a acestora. În relația om-mașină (tehnică), mai ales calculator, rolul principal trebuie să-l aibă în continuare omul - manager, fiindcă nimic nu poate înlocui afectivitatea rațională și creativitatea umană.

Managerii din domeniul educației, pornind de la faptul că învățământul este cel mai important factor al instruirii și educării omului și cel mai dinamic domeniu sociouman, trebuie să asigure schimbarea și adaptarea lui la cerințele societății informaționale, în scopul instruirii tinerei generații pe baza limbajului și tehnologiei informaționale, astfel încât fiecare om pregătit de școală să știe să lucreze cu calculatorul, atât pentru instruirea sa, cât și pentru rezolvarea problemelor profesionale de după

absolvirea școlii sau facultății. De asemenea, să se folosească strategii de adaptare care dezvoltă dimensiunea umanistă a personalității celor instruiți.

Bibliografie:

Iucu, R., (2000), *Managementul si gestiunea clasei de elevi*, Editura Polirom, Iasi

Niculescu, R.M., (1994), *A invata sa fii un bun manager*, Editura Inedit, Tulcea

Stan, E., (2003), *Managementul clasei*, Editura Aramis, Bucuresti.

MODERNIZAREA ȘI PERFECTIONAREA SISTEMULUI EDUCAȚIONAL PRIN ACTIVITĂȚI EXTRACURRICULARE

**Nastase Manuela Ioana,
Profesor invatamant prescolar
Gradinita cu P.P.Nr.28 Sibiu**

Educația prin activitățile extracurriculare urmărește identificarea și cultivarea corespondenței optime dintre aptitudini, talente, cultivarea unui stil de viață civilizată, precum și stimularea comportamentului creativ în diferite domenii. Începând de la cea mai fragedă vârstă, copiii acumulează o serie de cunoștințe punându-i în contact direct cu obiectele și fenomenele din natură.

Activitatea extrașcolară este segmentul de educație, care asigură în mare parte transferul de cunoștințe, acumulate de către elevi în cadrul programului standard de ore obligatorii (curriculum formal) în practică, ceea ce oferă elevului deprinderi practice de a implementa în practică cunoștințele teoretice acumulate.

Activitatea educativă școlară și extrașcolară dezvoltă gândirea critică și stimulează implicarea tinerei generații în actul decizional în contextul respectării drepturilor omului și al asumării responsabilităților sociale, realizându-se, astfel, o simbioză lucrativă între componenta cognitivă și cea comportamentală. În urma plimbărilor, a excursiilor în natură, copiii pot reda cu mai multă creativitate și sensibilitate, imaginea realității, în cadrul activităților de desen și modelaj, iar materialele pe care le culeg, sunt folosite în activitățile practice, în jocurile de creație. La vârsta școlară, copiii sunt foarte receptivi la tot ce li se arată sau li se spune în legătură cu mediul, fiind dispuși să acționeze în acest sens.

Pedagogul american Bruner consideră că „oricărui copil, la orice stadiu de dezvoltare i se poate preda cu succes, într-o formă intelectuală adecvată, orice temă”, dacă se folosesc metode și procedee adecvate stadiului respectiv de dezvoltare, dacă materia este prezentată „într-o formă mai simplă, astfel încât copilul să poată progresa cu mai multă ușurință și mai temeinic spre o deplină stăpânire a cunoștințelor”. Oricât ar fi de importantă educația curriculară realizată prin procesul de învățământ, ea nu epuizează sfera influențelor formative exercitate asupra copilului.

Rămâne cadrul larg al timpului liber al copilului, în care viața capătă alte aspecte decât cele din procesul de învățare școlară. În acest cadru, numeroși alți factori acționează, pozitiv sau nu, asupra dezvoltării elevilor. Educația prin activitățile extracurriculare urmărește

identificarea și cultivarea corespondenței optime dintre aptitudini, talente, cultivarea unui stil de viață civilizată, precum și stimularea comportamentului creativ în diferite domenii. Începând de la cea mai fragedă vârstă, copiii acumulează o serie de cunoștințe punându-i în contact direct cu obiectele și fenomenele din natură. Trebuința de se juca, de a fi mereu în mișcare, este tocmai ceea ce ne permite să împăcăm școala cu viața. Dacă avem grijă ca obiectivele instructiv – educative să primeze, dar să fie prezentate în mod echilibrat și momentele recreative, de relaxare, atunci rezultatele vor fi întotdeauna deosebite. În cadrul acestor activități elevii se deprind să folosească surse informaționale diverse, să întocmească colecții, să sistematizeze date, învață să învețe. Prin faptul că în asemenea activități se supun de bună voie regulilor, asumându-și responsabilități, copiii se autodisciplinează. Cadrul didactic are, prin acest tip de activități, posibilități deosebite să-și cunoască elevii, să-i dirijeze, să le influențeze dezvoltarea, să realizeze mai ușor și mai frumos obiectivul principal al școlii și al învățământului primar – pregătirea copilului pentru viață.

Scopul activităților extrașcolare este dezvoltarea unor aptitudini speciale, antrenarea elevilor în activități cât mai variate și bogate în conținut, cultivarea interesului pentru activități socio-culturale, facilitarea integrării în mediul școlar, oferirea de suport pentru reușita școlară în ansamblul ei, fructificarea talentelor personale și corelarea aptitudinilor cu atitudinile caracteriale. Modernizarea și perfecționarea procesului instructiv-educativ presupune îmbinarea activităților școlare cu activitățile extrașcolare. Îmbinarea acestora are numeroase valențe formative.

Activitățile extracurriculare se referă astfel la totalitatea activităților educative organizate și planificate în instituțiile de învățământ sau în alte organizații cu scop educațional, dar mai puțin riguroase decât cele formale și desfășurate în afara incidenței programelor școlare, conduse de persoane calificate, cu scopul completării formării personalității elevului asigurată de educația formală sau dezvoltării altor aspecte particulare ale personalității acestuia.

Activitățile extracurriculare oferă oportunități pentru dezvoltarea unor competențe, în raport cu anumite obiective ce inspiră și provoacă educabilul, atât pentru succesul lui educațional, cât și pentru cel din viața de zi cu zi. Acestea au o valoare importantă atât pentru dezvoltarea socială a educabilului, cât și pentru cea personală, prin demersuri specifice și particulare. Deși activitățile specifice educației formale urmăresc anumite finalități menționate anterior, totuși ele nu uzitează la maxim de valorizarea unor competențe precum: dezvoltarea unor abilități interpersonale, muncă în echipă, inițierea și implementarea unor proiecte personale sau în echipă, deprinderi de învățare a modului cum să înveți etc.

Activitatea extracurriculară e o componentă educațională valoroasă și eficientă căreia orice cadru didactic trebuie să-i acorde atenție, adoptând el, în primul rând, o atitudine

creatoare, atât în modul de realizare al activității, cât și în relațiile cu elevii, asigurând astfel o atmosferă relaxantă care să permită stimularea creativă a elevilor. Diversitatea activităților extrașcolare oferite crește interesul copiilor pentru școală și pentru oferta educațională.

Educația extracurriculară (realizată dincolo de procesul de învățământ) își are rolul și locul bine stabilit în formarea personalității copiilor noștri. Educația prin activitățile extracurriculare urmărește identificarea și cultivarea corespondenței optime dintre aptitudini, talente, cultivarea unui stil de viață civilizată, precum și stimularea comportamentului creativ în diferite domenii. Începând de la cea mai fragedă vârstă, copiii acumulează o serie de cunoștințe punându-i în contact direct cu obiectele și fenomenele din natură.

Trebuința de se juca, de a fi mereu în mișcare, este tocmai ceea ce ne permite să împăcăm școala cu viața. Dacă avem grijă ca obiectivele instructiv – educative să primeze, dar să fie prezentate în mod echilibrat și momentele recreative, de relaxare, atunci rezultatele vor fi întotdeauna deosebite.

În cadrul acestor activități elevii se deprind să folosească surse informaționale diverse, să întocmească colecții, să sistematizeze date, învață să învețe. Prin faptul că în asemenea activități se supun de bună voie regulilor, asumându-și responsabilități, copii se autodisciplinează.

Cadrul didactic are, prin acest tip de activități, posibilități deosebite să-și cunoască elevii, să-i dirijeze, să le influențeze dezvoltarea, să realizeze mai ușor și mai frumos obiectivul principal al școlii și al învățământului primar – pregătirea copilului pentru viață. Scopul activităților extrașcolare este dezvoltarea unor aptitudini speciale, antrenarea elevilor în activități cât mai variate și bogate în conținut, cultivarea interesului pentru activități socio-culturale, facilitarea integrării în mediul școlar, oferirea de suport pentru reușita școlară în ansamblul ei, fructificarea talentelor personale și corelarea aptitudinilor cu atitudinile caracteriale.

Oricât ar fi de importantă educația curriculară realizată prin procesul de învățământ, ea nu epuizează sfera influențelor formative exercitate asupra copilului. Rămâne cadrul larg al timpului liber al copilului, în care viața capătă alte aspecte decât cele din procesul de învățare.

Activitățile extrașcolare generează capital social și uman și constituie un mediu formator mai atractiv în afara contextului academic. Adolescenții își formează identitatea prin dezvoltarea de abilități, descoperirea de preferințe și prin auto-asocierea cu alții.

Participarea la activități extrașcolare/extracurriculare îi ajută pe adolescenți să se înțeleagă pe ei înșiși prin observarea și interpretarea propriului comportament din timpul participării la aceste activități. În plus, cercetările indică rolul important al activităților extracurriculare în dezvoltarea capitalului social în rândul celor care iau parte la ele.

De la cea mai fragedă vârstă, copiii acumulează o serie de cunoștințe punându-i în contact direct cu obiectele și fenomenele din natură. Activitățile de acest gen au o deosebită influență formativă, au la bază toate formele de acțiuni turistice: plimbări, excursii, tabere. În cadrul activităților organizate în mijlocul naturii, al vieții sociale, copiii se confruntă cu realitatea și percep activ, prin acțiuni directe obiectele, fenomenele, anumite locuri istorice. Fiind axate în principal pe viața în aer liber, în cadrul acțiunilor turistice, elevii își pot forma sentimentul de respect și dragoste față de natură, față de om și realizările sale.

În urma plimbărilor, a excursiilor în natură, copiii pot reda cu mai multă creativitate și sensibilitate, imaginea realității, în cadrul activităților de desen și modelaj, iar materialele pe care le culeg, sunt folosite în activitățile practice, în jocurile de creație.

Elevii trebuie să fie îndrumați să dobândească: o gândire independentă, nedeterminată de grup, toleranță față de ideile noi, capacitatea de a descoperi probleme noi și de a găsi modul de rezolvare a lor și posibilitatea de a critica constructiv. Înainte de toate, este însă important ca profesorul însăși să fie creativ. Elevii sunt atrași de activitățile artistice, recreative, distractive, care ajută la dezvoltarea creativității, gândirii critice și stimulează implicarea în actul decizional privind respectarea drepturilor omului, conștientizarea urmărilor poluării, educația rutieră, educația pentru păstrarea valorilor, etc.

Activitățile complementare concretizate în excursii și drumeții, vizite, vizionări de filme sau spectacole imprimă copilului un anumit comportament, o ținută adecvată situației, declanșează anumite sentimente. O mai mare contribuție în dezvoltarea personalității copilului o au activitățile extrașcolare care implică în mod direct copilul prin personalitatea sa și nu prin produsul realizat de acesta. Activitatea în afara clasei și cea extrașcolară trebuie să cuprindă masa de copii.

Activitățile extrașcolare, bine pregătite, sunt atractive la orice vârstă. Ele stârnesc interes, produc bucurie, facilitează acumularea de cunoștințe, chiar dacă necesită un efort suplimentar. Copiilor li se dezvoltă spiritul practic, operațional, manualitatea, dând posibilitatea fiecăruia să se afirme conform naturii sale. Copiii se autodisciplinează, prin faptul că în asemenea activități se supun de bună voie regulilor, asumându-și responsabilități. Dascălul are, prin acest tip de activitate posibilități deosebite să-și cunoască elevii, să-i dirijeze, să le influențeze dezvoltarea, să realizeze mai ușor și mai frumos obiectivul principal - pregătirea copilului pentru viață.

Realizarea acestor obiective depinde în primul rând de educator, de talentul său, de dragostea sa pentru copii, de modul creator de abordare a temelor, prin punerea în valoare a posibilităților și resurselor de care dispune clasa de elevi.

În concluzie, cadrul didactic poate face multe pentru educarea spiritului creativ în cadrul activităților extracurriculare. Dar, se vede necesitatea de a modifica destul de mult modul de gândire, să evite critica în astfel de activități, să încurajeze elevii și să realizeze un feed- back pozitiv.

Bibliografie:

1. Cucos, C., *Pedagogie* (ediția a doua, revăzută și adăugită), București, Polirom, 2002.
2. Crăciunescu, Nedelea, *Forme de activități extracurriculare desfășurate cu elevii ciclului primar*, în “Învățământul primar“ nr. 2, 3 / 2000, Ed. Discipol, București;
3. Vlăsceanu, Gheorghe, coord., Neculau, Adrian, *Școala la răscruce. Schimbare și continuitate în curriculumul învățământului obligatoriu*, Editura Polirom, 2002.

Activitățile extracurriculare în învățământul primar

*NEAGOE ANTONELA MONICA
Școala Gimnazială nr.24 Timișoara*

Astăzi, când societatea este într-o continuă schimbare, dreptul la educație este unul din drepturile fundamentale ale omului și temelia unei societăți drepte. Conform Comisiei Internaționale a Educației, actul educativ trebuie văzut ca un drept al tuturor. Școala românească actuală se află mereu într-un efort de schimbare și adaptare la cerințele societății democratice, modernizarea și ridicarea calității sale la nivelul standardelor educaționale europene implicând o examinare atentă și actualizată în concordanță cu evoluția sistemelor de învățământ din celelalte țări europene, îndeosebi din țările Comunității Europene.

Educația are și a avut dintotdeauna roluri multiple pentru individ și pentru societate.

În primul rând, educația are implicații semnificative în prosperitatea economică a fiecărui individ în parte, a fiecărei comunități, a fiecărei națiuni.

Educația are și un rol, dar și implicații culturale esențiale. Rămâne principala cale prin care valorile și tradițiile se transmit din generație în generație, se modelează pentru a reflecta evoluțiile culturale și economice și se ancorează în realitățile sociale contemporane.

Un alt rol al educației este cel social. Educația oferă fiecărui individ oportunitatea de a acumula cunoștințele și de a își dezvolta atitudinile și abilitățile necesare pentru a deveni un cetățean informat și activ, care contribuie la propășirea comunității sale și a națiunii. Educația asigură astfel stabilitatea și dezvoltarea socială.

Un rol fundamental al educației se referă la dezvoltarea personală. Fiecare individ trebuie să aibă posibilitatea de a se dezvolta potrivit potențialului propriu, astfel încât să poată asigura independența și prosperitatea lui, a familiei pe care eventual decide să și-o întemeieze și a grupurilor din care decide să facă parte. Dezvoltarea personală continuă prin învățare pe tot parcursul vieții este esențială în societatea contemporană.

Având ca punct de pornire aceste roluri, întotdeauna și peste tot au existat și există discuții cu referire la scopul și obiectivele educației, la ceea ce trebuie să se învețe și cum să se învețe.

Educația prin activitățile extracurriculare urmărește identificarea și cultivarea corespondenței optime dintre aptitudini, talente, cultivarea unui stil de viață civilizat, precum și stimularea comportamentului creativ în diferite domenii. Copiii acumulează o serie de cunoștințe punându-i în contact direct cu obiectele și fenomenele din natură.

Activitatea extrașcolară este segmentul de educație, care asigură în mare parte transferul de cunoștințe, acumulate de către elevi în cadrul programului standard de ore obligatorii (curriculum formal) în practică.

Activitatea educativă școlară și extrașcolară dezvoltă gândirea critică și stimulează implicarea tinerei generații în actul decizional în contextul respectării drepturilor omului și al asumării responsabilităților sociale, realizându-se, astfel, o simbioză între componenta cognitivă și cea comportamentală. În urma plimbărilor, a excursiilor în natură, elevii pot reda cu mai multă creativitate și sensibilitate, imaginea realității, în cadrul activităților de desen și modelaj, iar materialele pe care le adună, sunt folosite în activitățile practice, în jocurile de creație. La vârsta școlară, copiii sunt foarte receptivi la tot ce li se arată sau li se spune în legătură cu mediul, fiind dispuși să acționeze în acest sens.

Activitățile extracurriculare se referă astfel la totalitatea activităților educative organizate și planificate în instituțiile de învățământ sau în alte instituții cu scop educațional, dar mai puțin

riguroase decât cele formale și desfășurate în afara incidenței programelor școlare, conduse de persoane calificate, cu scopul completării formării personalității elevului asigurată de educația formală sau dezvoltării altor aspecte particulare ale personalității acestuia.

Activitatea extracurriculară e o componentă educațională valoroasă și eficientă căreia orice cadru didactic trebuie să-i acorde atenție, adoptând el, în primul rând, o atitudine creatoare, atât în modul de realizare al activității, cât și în relațiile cu elevii, asigurând astfel o atmosferă relaxantă care să permită stimularea creativă a elevilor. Diversitatea activităților extrașcolare oferite crește interesul copiilor pentru școală și pentru oferta educațională.

Cadrul didactic are, prin acest tip de activități, posibilități deosebite să-și cunoască elevii, să-i dirijeze, să le influențeze dezvoltarea, să realizeze mai ușor și mai frumos obiectivul principal al școlii și al învățământului primar – pregătirea copilului pentru viață. Scopul activităților extrașcolare este dezvoltarea unor aptitudini speciale, antrenarea elevilor în activități cât mai variate și bogate în conținut, cultivarea interesului pentru activități socio-culturale, facilitarea integrării în mediul școlar, oferirea de suport pentru reușita școlară în ansamblul ei, fructificarea talentelor personale.

Exemple de activități extrașcolare

Vizitele la muzee, expoziții, monumente și locuri istorice, case memoriale oferă elevilor prilejul de a observa obiectele și fenomenele în starea lor naturală, procesul de producție în desfășurarea sa, operele de artă originale, momentele legate de trecutul istoric local, național, de viața și activitatea unor personalități de seamă ale științei și culturii universale și naționale, relațiile dintre oameni și rezultatele concrete ale muncii lor, stimulează activitatea de învățare, întregesc și desăvârșesc ceea ce elevii acumulează în cadrul lecțiilor. Am observat, de-a lungul anilor, că acestea au avut un impact deosebit asupra lor, îmbinând plăcutul cu utilul.

Vizionarea emisiunilor muzicale, de teatru de copii, distractive sau sportive, stimulează și orientează copiii spre unele domenii de activitate: muzică, sport, poezie, pictură. În școală sau în afara ei, teatrul interactiv a avut un succes notabil în rândul elevilor.

Excursiile și taberele școlare contribuie la îmbogățirea cunoștințelor copiilor despre frumusețile țării, la educarea dragostei, respectului pentru frumosul din natură, artă, cultură. Prin excursii, copiii pot cunoaște realizările oamenilor, locurile unde s-au născut, au trăit și au creat opere de artă. Pe lângă toate acestea, socializarea reprezintă un alt câștig în urma acestor activități.

De la cea mai fragedă vârstă, copiii acumulează o serie de cunoștințe punându-i în contact direct cu obiectele și fenomenele din natură. Activitățile de acest gen au o deosebită influență formativă, au la bază toate formele de acțiuni turistice: plimbări, excursii, tabere. În cadrul activităților organizate în mijlocul naturii, al vieții sociale, copiii se confruntă cu realitatea și percep activ, prin acțiuni directe, obiectele, fenomenele, anumite locuri istorice. Fiind axate în principal pe viața în aer liber, în cadrul acțiunilor turistice, elevii își pot forma sentimentul de respect și dragoste față de natură, față de om și realizările sale.

Excursia ajută la dezvoltarea intelectuală și fizică a copilului, la educarea lui cetățenească și patriotică. Ea este cea care îl reconfortează pe copil, îi prilejuiește însușirea unei experiențe sociale importante, dar și îmbogățirea orizontului cultural științific

Concursurile pe diferite teme sunt, de asemenea, momente deosebit de atractive pentru cei mici. Acestea oferă copiilor posibilitatea să demonstreze practic ce au învățat la școală, acasă, să deseneze diferite aspecte, să confecționeze modele variate. Același efect îl pot avea concursurile organizate de către cadrele didactice în clasă. Dacă sunt organizate într-o atmosferă plăcută vor

stimula spiritul de inițiativă al copilului, îi va oferi ocazia să se integreze în diferite grupuri pentru a duce la bun sfârșit exercițiile și va asimila mult mai ușor toate cunoștințele.

Indiferent de tipul activităților extrașcolare ales, elevii trebuie să fie îndrumați să dobândească: o gândire independentă, nedeterminată de grup, toleranță față de ideile noi, capacitatea de a descoperi probleme noi și de a găsi modul de rezolvare a lor și posibilitatea de a critica constructiv. Înainte de toate, este însă important ca profesorul însăși să fie creativ. Elevii sunt atrași de activitățile artistice, recreative, distractive, care ajută la dezvoltarea creativității, gândirii critice și stimulează implicarea în actul decizional privind respectarea drepturilor omului, conștientizarea urmărilor poluării, educația rutieră, educația pentru păstrarea valorilor, etc.

Activitățile extrașcolare, bine pregătite, sunt atractive la orice vârstă. Ele stârnesc interes, produc bucurie, facilitează acumularea de cunoștințe, chiar dacă necesită un efort suplimentar. Copiii li se dezvoltă spiritul practic, operațional, manualitatea, dând posibilitatea fiecăruia să se afirme conform naturii sale. Copiii se autodisciplinează, prin faptul că în asemenea activități se supun de bună voie regulilor, asumându-și responsabilități.

În concluzie, cadrul didactic poate face multe pentru educarea spiritului creativ în cadrul activităților extracurriculare. Dar, se vede necesitatea de a modifica destul de mult modul de gândire, să evite critica în astfel de activități, să încurajeze elevii și să realizeze un feed-back pozitiv.

Bibliografie:

1. Cucoș, C., *Pedagogie* (ediția a doua, revăzută și adăugită), București, Polirom, 2002.
2. Crăciunescu, Nedelea, *Forme de activități extracurriculare desfășurate cu elevii ciclului primar*, în "Învățământul primar" nr. 2, 3 / 2000, Ed. Discipol, București;
3. Vlăsceanu, Gheorghe, coord., Neculau, Adrian, *Școala la răscruce. Schimbare și continuitate în curriculumul învățământului obligatoriu*, Editura Polirom, 2002.
4. *Educația ne unește*, MINISTERUL EDUCAȚIEI NAȚIONALE

MOTIVAȚIA PENTRU CARIERA DIDACTICĂ

În ultimii ani problema motivării pentru cariera didactică a devenit o condiție obligatorie nu doar pentru dezvoltarea sistemului de învățământ ca atare, ci putem spune – fără teamă de a exagera – că însăși evoluția societății într-o direcție pozitivă poate fi înțeleasă prin prisma acestui domeniu de cercetare. Există o legătură pozitivă între motivația elevilor și motivația cadrelor didactice. Astfel, cadre didactice motivate înseamnă elevi motivați. Evident că reciproca este îngrijorătoare: cadre didactice nemotivate poate conduce destul de ușor la apariția lipsei de motivație și la elevii cu care lucrează.

Iată de ce se cuvine să investigăm mai în profunzime aspectele motivării pentru cariera didactică: mai precis, ce instrumente putem să folosim pentru creșterea atractivității acestei profesii în rândul tinerilor absolvenți (pentru ca resursele umane valoroase să își dorească o carieră didactică), dar și pentru retenția profesională a cadrelor didactice practice, cu experiență și vocație. Mai mult decât atât, este important să analizăm și cum putem să creștem baza de motivare pentru cadrele didactice deja atrase spre sistem (și care nici nu au ca opțiune părăsirea carierei didactice) pentru ca activitatea desfășurată de către acestea să fie maximală, îndeplinind întregul potențial al respectivelor persoane.

Structura motivațională a cadrelor didactice poate fi descrisă în următorii termeni:

- (1) așteptări educaționale înalte;
- (2) motivații economice și așteptări financiare reduse;
- (3) nevoia unor standarde etice înalte;
- (4) nevoia de a comunica fapte și idei altor persoane la un nivel interpersonal

În studiul UNESCO, intitulat *Teacher Motivation, Compensation and Working Conditions*, International Institute for Educational Planning, Paris, 2006, următoarele motive sunt satisfăcătoare pentru cadrul didactic, ca elemente de echilibrare și de susținere a dezvoltării în carieră:

- (1) dedicarea pentru profesie și pentru activitatea cu copiii;
- (2) succesul obținut în sala de clasă – recompensele profesionale pe care cadrul didactic le primește prin aceea că observă realizările elevilor;
- (3) statusul obținut în comunitate, prin aceea că exercită o profesie respectată;
- (4) Pregătirea obținută prin formarea inițială și continuă în domeniu;

(5) condiții de muncă favorabile exercitării în bune condiții a profesiei (unde intră atât disponibilitatea materialelor didactice necesare cât și sprijinul oferit din partea managementului școlar, implicarea părinților etc.);

(6) posibilitatea de promovare și avansare în carieră.

Principalele motive pentru care este aleasă cariera didactică sunt: plăcerea de a lucra cu copiii, dorința de a ajuta copiii în a avea succes și pasiunea pentru subiectul/disciplina pe care o vor preda. Este important să observăm că există și o analiza a motivației pentru care persoanele nu doresc să își construiască un traseu profesional în arealul didactic - aceasta îmbracă următoarele realități: condițiile de muncă (neattractive), considerații salariale și oportunitățile pe care le oferă alte locuri de muncă.

Se evidențiază astfel câteva componente importante pentru dezvoltarea unui model de atragere și păstrare între granițele carierei didactice a celor mai valoroase resurse umane (produse, de altfel, chiar de către sistemul de învățământ).

Din punctul de vedere al deciziei pentru cariera didactică, observăm că impactul și însemnătatea sunt punctele forte ale acestei alegeri, pe când competența (pusă sub semnul întrebării în primele momente de criză în carieră, în primii ani de activitate la catedră) și alegerea pentru unii subiecți (care fac modulul psihopedagogic fără să își dorească să ajungă la clasă, punând această alegere pe ultimul loc, dar pe care viața îi împinge până la urmă în direcția unei catedre) reprezintă mai degrabă semne de întrebare. Această analiză ne atrage atenția că este necesar un demers susținut în direcția pozitivării și acestor doi indicatori.

Din cele evidențiate până acum se observă faptul că motivația pentru cariera didactică reprezintă astăzi o prioritate a oricărei politici de reformă, nu doar în domeniul învățământului ca atare, ci în plan mai larg, social. Într-adevăr, așa cum sistemul de învățământ reprezintă motorul de dezvoltare pentru progresul social, tot așa resursa umană reprezintă elementul cheie privind succesul și viabilitatea măsurilor de reformă la nivelul sistemului de învățământ.

Atragerea resursei umane spre învățământ, pentru lucrul la catedră nu este însă singurul aspect dificil al problematicii sistemului educațional. Avem de-a face cu aspecte extrem de dificile, deoarece, este important nu doar să ne asigurăm că absolvenții aleg în cunoștință de cauză o astfel de carieră, ci – mai mult - că resursele umane cele mai valoroase sunt atrase spre cariera de dascăl. Pentru a putea atinge un asemenea deziderat, trebuie să investigăm în profunzime natura acestei motivații, specificitatea ei și să identificăm și aspectele negative, factorii care conduc la nealegerea unei asemenea profesiuni de către unii dintre absolvenți.

Lipsa de motivare pentru cariera didactică dezvoltă ca într-un principiu al dominoului foarte multe efecte, atât de natură directă cât și indirectă. Spre exemplu, studii recente arată nu doar că profesori motivați înseamnă elevi motivați, ci și că dacă cadrele didactice practice nu

sunt motivate de profesiunea pe care o practică, o consecință probabilă și posibilă este apariția unei stări de demotivare la cursanții acestora, elevi și studenți. Pe de altă parte, lipsa de atractivitate a carierei didactice ar putea conduce la realitatea faptului că nu vor mai fi atrase spre această profesiune resursele umane cele mai valoroase (pe care același sistem de învățământ le produce!). O selecție mai slabă a cadrelor didactice din absolvenții mai puțin capabili poate conduce la determinarea apariției unui adevărat cerc vicios: studenții deveniți cadre didactice reușesc în mai mică măsură să realizeze o activitate instructiv-educativă de succes, ceea ce conduce la apariția unor cursanți mai slab pregătiți dintre care se vor recruta viitorii specialiști în diferite profesii, dar și viitoarele cadre didactice! Dacă intrăm într-un astfel de cerc vicios, rezultatele nu au cum să fie dintre cele mai bune.

De ce este important să identificăm factorii semnificativi care definesc motivarea pentru cariera didactică? Pentru că astfel putem să intuim că motivația cadrului didactic are un important efect asupra sistemului de învățământ și rezultatele acestuia.

În studiul motivației profesionale ne sunt utile trei elemente:

(1) ATRACȚIA – desemnând forța care îi face pe oameni să se implice sau să nu se implice într-o activitate;

(2) RETENȚIA PROFESIONALĂ – evidențiază cât timp se păstrează implicarea despre care vorbeam mai sus;

(3) CONCENTRAREA – delimitează cât de profundă este respectiva implicare profesională. Este evident că un studiu centrat pe rezultate viabile și operaționale trebuie să ia în calcul toate aceste trei elemente și nu doar primul element – aspect care a făcut obiectul celor mai multe cercetări din literatura de specialitate.

Astfel trebuie să răspundem nu doar la o simplă întrebare: ce îi motivează pe studenți să urmeze o carieră didactică, ci la o rețea de interogații printre întrebările suplimentare putând număra: cum putem să păstrăm cele mai valoroase resurse umane în sistemul de învățământ și cum putem să maximizăm plăcerea acestora de a-și desfășura activitatea?

„Satisfacția sau insatisfacția creată de către un loc de muncă este rezultanta unei balanțe între ceea ce persoana își dorește de la locul de muncă propriu și ceea ce percepe că acesta din urmă îi oferă în fapt” (Locke apud Luce, J 1998).

Lista motivelor pentru a urma o carieră didactică este:

- (1) autonomia muncii oferită de către profesiunea didactică;
- (2) timpul liber, vacanțele;
- (3) securitatea locului de muncă;
- (4) garantarea unui echilibru între viața profesională și viața privată;
- (5) dorința de a lucra cu copiii;
- (6) dorința de a preda;

- (7) considerația socială înaltă de care se bucură această profesiune;
- (8) exercitarea unei funcții educative;
- (9) salariul;
- (10) perspectiva oferită de evoluția în carieră;
- (11) exercitarea unei meserii în serviciul public.

Pe de o parte nu întotdeauna cele mai capabile resurse umane aleg să intre în cariera didactică, pe de altă parte tocmai sistemul de învățământ prin erorile și variabilele sale negative reușește să își îndepărteze o parte dintr-o neaveniți acționând în direcția unei auto-protecții.

Dacă este să legăm profesia didactică, în principal, de motivația de realizare, putem observa că o asemenea perspectivă este corectă; astfel, cu cât cadrele didactice au nivele de responsabilitate superioară, este de presupus că și motivația de realizare este mai complex îndeplinită, ceea ce conduce – firesc – la un nivel de satisfacție profesională superior. Explicația ar putea fi următoarea: astfel, creșterea nivelului de responsabilitate poate însemna – pentru cadrul didactic respectiv – o mai mare implicare, necesitatea de a face față unor provocări mai însemnate și un control mai extins asupra modelului de evoluție a vieții sale profesionale (aceste aspecte fiind în măsură să îmbunătățească nivelul motivației pentru carieră).

Există patru niveluri la care putem vorbi despre motivație respectiv nemotivare pentru activitatea educativă:

- (1) nivelul emoțional (stima de sine, aprecierea din partea celorlalți etc.);
- (2) nivelul financiar;
- (3) nivelul fizic (infrastructură, condiții de muncă)
- (4) nivelul academic (evoluția în carieră, accesul la surse de informare etc.)

Se evidențiază o serie de factori contextuali care afectează motivația cadrelor didactice, dintre care: climatul școlar și normele existente în școli; mărimea clasei, resursele și facilitățile școlii, relații colegiale, modul în care este văzut rolul cadrului didactic în societate, managementul școlar. Printre elementele negative observate de specialiști ai literaturii de specialitate:

(1) factorii emoționali – faptul că trebuie să facă multe lucruri într-un timp scurt, poate conduce la o epuizare emoțională;

(2) cadrul didactic poate deveni o persoană cinică, frustrată și criticistă în relație cu cei cu care interacționează (și în special cu colegii) afectată fiind de fenomenul de depersonalizare;

(3) în sfârșit, dacă cadrul didactic simte că nu are suficiente realizări și satisfacții profesionale, el poate deveni descurajat și deziluzionat.

O viziune interesantă și extinsă asupra fenomenului este oferită în cercetarea efectuată de Mora, Hammond și Thornton în 2002 asupra principalului motiv pentru a urma cariera didactică -

se deduce impactul pe care această profesie îl are în dinamica socială. În ceea ce privește studiul propriu-zis, autorii observă mai multe categorii de factori, importanți pentru cei care aleg cariera didactică; dintre aceștia:

1. Factori pragmatici:

- (1) vacanțele prelungite de care beneficiază cadrele didactice;
- (2) faptul că profesia didactică oferă o bună securitate a locului de muncă; (3) ușurința cu care se obține acest loc de muncă, odată ce ai calificarea necesară;

2. Factori sociali:

- (1) sprijinul pe care profesia didactică îl oferă la progresul societății;
- (2) faptul că este social meritoriu să ai o astfel de profesie;
- (3) profesia didactică presupune o considerabilă varietate și provocare, pot fi predate o varietate mare de subiecte;

3. Factori legați de activitatea cu copiii:

- (1) școlile sunt locuri de muncă plăcute;
- (2) activitatea de predare în sine este un demers plăcut;
- (3) plăcerea oferită de activitatea cu o categorie specifică de vârstă (copiii); (4) dorința de a ajuta elevii să aibă succes;

4. Factori extrinseci:

- (1) încurajarea provenită de la alte persoane pentru a urma cariera didactică; (2) în viziunea unora dintre cei intervievați cariera didactică devine o trambulină pentru alte cariere;
- (3) alegerea profesiei didactice este generată de perceperea subiecților că se află în imposibilitate de a urma o altă profesie;

5. Factori subiectivi:

- (1) experiențele anterioare ca elev au generat dorința de a fi profesor;
- (2) pasiunea pentru domeniul care urmează să fie predat.

Bibliografie:

Ion-Ovidiu Pânișoară, Georgeta Pânișoară, „Motivația pentru cariera didactică” 2010

Laura Patache, „Managementul carierei în învățământ”, 2017

“Metodica predării elementelor de limbaj plastic în școlile generale”

Autor: Alina Nealcoș, prof. Arte Vizuale

Liceul de Arte “Sigismund Toduță” Deva, jud. Hunedoara

Procesul educativ ce își propune să formeze personalități armonioase, înzestrate cu spirit critic față de multiplele aspecte ale realității, trebuie să țină seama de dezvoltarea capacității creatoare, a elevilor, din spațiul imaginației și emotivității. Rolul meu, ca și profesor, fiind de a facilita procesul cunoașterii ce presupune distingerea comunicării vizuale, auditive și mixte din cadrul orelor de educație plastică; de a mă face înțeleasă, de-a produce reacții pozitive prin ceea ce transmit, în acest sens am rolul de a întreprinde exerciții de antrenament pentru a privi, a vedea, a căuta și a extrage informații despre formă, culoare, textură, structură etc., în așa fel încât informațiile să poată fi prelucrate prin filtrul gândirii elevilor.

Colaboarea care se creează în timpul orelor, devine mai fructuoasă, în cazul în care atmosfera creată este una destinsă, relaxantă iar dialogul, folosit ca metodă principală, mă ajută să le ușurez accesul spre o înțelegere cât mai clară, spre o exprimare cât mai personală și mai creativă, obținând astfel feed-back-ul (modalitatea prin care finalitatea redevine cauzalitate). Este important, ca profesor, să pun elevii în diverse situații de învățare, stabilind mereu noi ipostaze și situații de lucru, să motivez activitatea elevilor prin forme de învățare pozitive, cu aprecieri verbale cât și non-verbale¹, să-i ajut să depășească orice situație, să evite etapele neplăcute sau dificile. Folosind cu simțul răspunderii, toate aceste metode în cadrul orelor observ că aceștia participă mult mai activ în demersul creator al orelor și sunt mai încercători în forțele proprii.

În cadrul orelor de educație plastică este bine să țin seama de organizarea muncii școlare și de înțelegerea rolului asupra elevilor, de organizator al activității, în funcție de programa școlară, și nu de furnizor de informații sau cunoștințe.

Nu putem vorbi de performanță dacă nu ținem seama de nivelul de vârstă al elevilor, de cerințele care se stabilesc prin programa școlară. Învățământul gimnazial trebuie să răspundă unor cerințe sociale ușor evaluabile.

¹ V.Marcu, M.Marinescu- Educația omului de azi pentru lumea de mâine,Editura Universității din Oradea 2003, p.186

Programa școlară trebuie concepută în așa fel încât să permită centrarea pe competențele ce se doresc a fi formate la elevi, simultan cu realizarea corelării între conținuturile învățării și aceste competențe². Concordanța acestora se face în cadrul ”Unității de învățare”, ce sunt proiectate ca activități de învățare pornind de la obiectivele cadru.

Obiectivele cadru sunt urmărite de-a lungul mai multor ani de studiu, având un grad mai mare de generalizare și complexitate, și se referă la formarea capacităților și atitudinilor specifice disciplinei. Pentru disciplina noastră de studiu avem:

- Dezvoltarea capacității de exprimare plastică utilizând materiale, instrumente și tehnici variate
- Dezvoltarea sensibilității, a imaginației și a creativității artistice
- Cunoașterea și utilizarea elementelor de limbaj plastic
- Dezvoltarea capacității de receptare a mesajului vizual- artistic.

Urmărind realizarea acestor obiective cadru, se pot distinge unitățile de învățare, ce trebuie să se regăsească în activitatea elevilor de la clasă. Diferențierea pe nivele de clase se realizează prin intermediul altor elemente ale programelor, și anume: *obiectivele de referință, competențele specifice și conținuturile*.

Dacă obiectivele cadru și conținuturile sunt elemente fixe, obligatorii în programă, demersul didactic de realizare este lăsat la atitudinea profesorului, prin alegerea unor obiective de referință și competențe specifice, dezvoltate și întregite pe perioada anilor de studiu.

Pe parcursul dezvoltării conținutului informațional, observăm importanța demersului în realizarea competențelor propuse. Astfel încât competențele specifice par a fi o reluare a obiectivelor de referință, însă ceea ce le diferențiază este caracterul lor cuantificabil și strânsă legatură cu conținuturile.

În final putem observa că pentru atingerea obiectivelor și realizarea planificării am parcurs anumite etape în care: am stabilit succesiunea conținuturilor, am grupat conținuturile în unități tematice, am creat legătura între obiectivele de referință și conținuturi, și am alocat timp considerat suficient pentru fiecare conținut în parte. Toate acestea fiind în favoarea facilitării procesului de educație.

² R.Filimon, M.Bacoș- Psihopedagogie, cap XXIII, Editura Universității Oradea

Orice educație presupune influența unui individ asupra altuia, deci influența mea ca profesor este și va fi factorul esențial și pozitiv al dezvoltării raționale al copilului. În munca la catedră încerc să folosesc anumite metode cât mai eficiente în dezvoltarea sensibilității, creativității și gustului estetic. Astfel familiarizarea cu elementele de limbaj plastic, cu opera de artă și cu mesajul corect transmis se formează în cazul în care folosesc un limbaj accesibil, creez conexiuni între partea teoretică și cea practică, dau dovadă de continuitate în modul de expunere al problemelor plastice.

Aceste ore îi ajută pe elevi să-și însușească cunoștințe referitoare nu doar la elementele de limbaj plastic, ci și la formarea deprinderilor și priceperilor de folosire a tehnicilor și instrumentelor de lucru. Metodele folosite la clasa sunt diverse și țin cont de particularitățile de vârstă, de scopul și obiectivele propuse. Accentul îl pun totuși pe cele active, participative, care antrenează elevii în munca de căutare și găsim noi soluții pentru problema plastică stabilită. Aceste metode didactice sunt în strânsă legătură cu mijloacele didactice, astfel folosim mereu ca exemple, pentru a susține și a motiva informația, albumele de artă, reproduceri, lucrări ale altor elevi, manualul etc. Ca ultimă etapă a procesului educativ, avem evaluarea ce este considerată ca diagnostic final al obiectivelor atinse de elev și este o încununare a utilizării metodelor didactice.

Domeniul artelor oferă copilului degajare și siguranța de sine prin expunerea trăirilor interioare cu ajutorul elementelor de limbaj plastic, devenind mai creativi; oferă dezvoltarea percepției estetice corecte față de valorile reale ale societății. Unul din obiectivele propuse constă în conștientizarea frumosului de urât, a valorii de non-valoare, să-i determin să recunoască frumosul, să fie receptivi la adevăratele valori estetice.

Bibliografie:

1. R.Filimon, M.Bacoș- Psihopedagogie, cap XXIII, Editura Universității Oradea
2. V.Marcu, M.Marinescu- Educația omului de azi pentru lumea de mâine, Editura Universității din Oradea 2003

Nechita Mihaela-Petronela
Școala Gimnazială „Colonel Constantin Langa”
Miroslava, județul Iași

ARTICOL

Facilitarea, susținerea și îmbunătățirea activităților Din sistemul educațional

În contextul dinamic al sistemului educațional, facilitarea, susținerea și îmbunătățirea activităților devin priorități esențiale pentru asigurarea unei educații de calitate. Prin implementarea unor strategii inovatoare și abordări orientate către elevi, se poate construi un cadru solid pentru dezvoltarea armonioasă a sistemului educațional.

Facilitarea înseamnă eliminarea obstacolelor și crearea unui mediu propice învățării. O primă măsură crucială este investiția în tehnologie educațională. Integrarea dispozitivelor moderne și a platformelor online poate facilita accesul la informație și stimula învățarea interactivă. Astfel, elevii beneficiază de resurse diversificate și de o experiență educațională mai atractivă.

De asemenea, susținerea cadrelor didactice este esențială pentru un sistem educațional performant. Formarea continuă și oferirea de resurse adecvate pot contribui la dezvoltarea abilităților pedagogice și la adaptarea la schimbările din societate. Prin recunoașterea eforturilor acestora și crearea unui mediu de lucru pozitiv, se poate încuraja o prezență mai activă și dedicată în clasă. Colaborarea strânsă între profesori, elevi, părinți și comunitatea locală consolidează eforturile pentru a asigura succesul învățării. Programele de mentorat și consiliere pot oferi sprijin emoțional și academic elevilor, contribuind la dezvoltarea lor holistică. Îmbunătățirea continuă a activităților educaționale se bazează pe evaluarea și ajustarea constantă a proceselor existente. Implementarea tehnologiilor emergente, precum inteligența artificială și învățarea automată, poate revoluționa modul în care elevii dobândesc cunoștințe și abilități.

O altă direcție importantă este diversificarea metodelor de evaluare. Trecerea de la evaluarea strict sumativă la cea formativă și utilizarea unor instrumente variate pot oferi o imagine mai completă a progresului elevilor. Aceasta stimulează o învățare bazată pe înțelegere și aplicare, în detrimentul memorizării superficiale.

Îmbunătățirea infrastructurii școlare reprezintă, de asemenea, un aspect crucial. Accesul la spații moderne, bine dotate, contribuie la crearea unui mediu propice învățării. Investițiile în laboratoare, biblioteci și facilități sportive pot inspira elevii și pot oferi contexte practice pentru dezvoltarea abilităților lor.

Prin abordarea integrală a facilitării, susținerii și îmbunătățirii, sistemul educațional devine mai flexibil, inclusiv și pregătit pentru a satisface provocările secolului XXI. Această investiție în educație nu doar că cultivă o societate educată, ci și deschide drumuri pentru inovare și progres durabil.

În concluzie, facilitarea, susținerea și îmbunătățirea activităților din sistemul educațional necesită o abordare integrată și orientată către viitor. Prin adoptarea tehnologiei, susținerea cadrelor didactice, diversificarea evaluărilor și îmbunătățirea infrastructurii, se pot crea condiții propice pentru formarea unei generații educată și pregătită să facă față provocărilor societății moderne.

Bibliografie:

https://www.psih.uaic.ro/a/fis/sc_doc/zakri_f_rezumat.pdf

<https://www.lsdp.ro/titul-proiectului-comunitate-facilitarea-procesului-de-invatare-al-copiilor-prin-activitati-educationale-non-formale-in-sistem-outdoor-pentru-consolidarea-relatiei-scoala-comunitate/>

[https://www.aos.ro/wp-content/anale/RSMVo115Nr3\(40\)Art.7.pdf](https://www.aos.ro/wp-content/anale/RSMVo115Nr3(40)Art.7.pdf)

ROLUL ȘI IMPORTANȚA METODELOR INTERACTIVE

**ED.NECULA MIHAELA
GRĂDINIȚA CU PROGRAM PRELUNGIT NORD 2**

În societatea de azi au loc schimbări profunde și rapide, iar învățământul nu iese din acest tipar, trebuind să facă față acestora.

Reforma sistemului de învățământ are ca obiective schimbarea mentalității și formarea unor dascăli flexibili care să facă față noilor cerințe. Trăind într-o lume care se schimbă, educația la rândul ei este în schimbare.

Modernizarea procesului de învățământ din grădiniță implică mai multe componente: proiectarea didactică, tehnici și instrumente de cunoaștere și evaluare a copiilor, parteneriate educaționale, activități extracurriculare, o metodologie didactică activă. Pentru creșterea calității procesului instructiv – educativ din grădiniță urmărim perfecționarea metodelor tradiționale, dar și introducerea unor metode și procedee educative. Metodele implică mult tact pedagogic din partea educatoarelor deoarece stilul didactic trebuie să-l adopte în funcție de personalitatea copiilor. Regândirea educației formale duce la schimbarea relației cu copii promovând un dialog reciproc, constructiv. Proiectarea unui demers didactic, diferit de cel tradițional dă posibilitatea fiecărei educatoare să-și valorifice propria experiență prin utilizarea unor metode moderne într-o abordare interdisciplinară.

Dacă până acum educatoarea conducea activitatea în stil tradițional, acum aplicând metode moderne interactive de grup, rolul educatoarei se schimbă. Ea devine coechipier, îi orientează pe copii să-și caute informațiile de care are nevoie, îi învață să dialogheze cu colegii, să aibă inițiativă și rapiditate în gândire și acțiune, le stârnește interesul pentru competiții și nu în ultimul rând îi consiliază.

Întregul proces educativ are în centrul său copilul cu nevoile, trebuințele lui și în consecință se adresează fiecărui copil din grădiniță. „A individualiza învățământul înseamnă să se țină seama de resursele autoeducative ale fiecărui copil, adică în fond de individualitatea sa”. (Couchet)

Procesul de individualizare este un proces dinamic în care se realizează dezvoltarea copilului de pe un plan inferior spre unul superior.

Programa activităților din grădiniță oferă libertatea educatoarelor da a-și alege tipul de activități, metode și procedee în acord cu particularitățile de vârstă. Activitatea cu copiii trebuie desfășurată într-o atmosferă destinsă unde copiii să se manifeste spontan, să gândească și să acționeze în funcție de situație.

Prin metodele interactive copilul intră în necunoscut, într-o aventură a descoperirii de noi cunoștințe, deprinderi el fiind participant activ. Copilul se descoperă cu adevărat în universul copilăriei, în cadrul colectivului de copii. În lumea minunată a copilăriei există comunicare interumană, prietenie, cooperare. Acționând alături de ceilalți din grup, începe să rezolve sarcini și să se simtă că este persoană importantă, capabilă să ia decizii pentru bunul mers al activității de grup. În grupul de copii fiecare trebuie să știe să descopere, compare, clasifice cunoștințele dobândite. Efortul copiilor este unul intelectual, prin care se exersează procesele psihice cognitive. Metodele interactive îl motivează pe copil, îi oferă o încărcătură afectivă deosebită.

În grădiniță principala activitate este jocul și bazându-ma pe acest fapt, metodele interactive trebuie introduse ca niște jocuri cu sarcini și reguli care să fie antrenante, atractive. Jocul, ca metodă, valorifică avantajele dinamicii de grup, independența și spiritul de cooperare. Prin joc se afirmă eul copilului, personalitatea sa.

Învățarea prin cooperare la copil-copil este mai eficientă decât învățarea individuală. Dacă la venirea în grădiniță copiii sunt egoiști, egocentrismul manifestându-se puternic, contactele interpersonale ale copiilor cu adulții sau cu cei de aceeași vârstă atenuează stările conflictuale. Grupul dă posibilitatea testării ideilor, revizuirii opiniilor și dezvoltarea inteligenței personale.

Învățarea prin cooperare este un tip de învățare eficient. Strategiile didactice trebuie să includă învățarea prin cooperare deoarece în acest fel se permite o abordare interdisciplinară a conținuturilor și creează un element al învățării plăcut, stimulatив care valorifică interesele și nevoile copiilor. Psihologia socială clasică pune mare accent pe interacțiunea de grup. Cooperarea înseamnă în planul interacțiunii dintre preșcolari un câștig care se regăsește în sentimente de acceptare și simpatie.

Desprinderea de metodele tradiționale o realizăm mai încet, dar cu răbdare și perseverență, cu experiența noastră, credem că putem urca treaptă cu treaptă în descifrarea și aplicarea acestor metode. Știm că este un efort atât pentru noi, cât și pentru copii, dar încercăm să fim coechipierii copiilor. Aplicarea lor necesită timp și încredere în capacitatea personală de a le aplica creator pentru creșterea calității procesului instructiv-educativ.

Am încercat să introduc treptat câte o metodă și am avut plăcuta surpriză să văd că și copiii sunt interesați de schimbările ce intervin în activitatea lor.

O altă metodă pe care am folosit-o în activitățile noastre a fost și metoda „Cubul”. În cadrul domeniului limbă și comunicare (DLC) am avut ca temă „Punguța cu doi bani”-realizată prin repovestire (povestirea copiilor). Pentru desfășurarea activității am realizat un cub. Fiecare față a cubului avea o culoare. Am împărțit grupa în șase echipe, fiecărei echipe atribuindu-i o culoare și o sarcină.

Roșu – Descrie! (descrie imaginile prezentate!)

Galben – Compară! (compară comportamentul personajelor!)

Albastru – Asociază! (La ce te gândești când vezi cocoș, găină?)

Portocaliu – Analizează! (Ce însușiri observi la moș, dar la babă?)

Verde – Aplică! (Ce foloase are moșul de la cocoș, dar baba de la găină?)

Mov – Argumentează! (Pro sau contra ceea ce a făcut cocoșul pentru moș, moșul pentru babă.)

Am verificat dacă copiii au înțeles sarcinile ce le au. Pe rând, liderul fiecărei echipe, după ce se consultă cu colegii săi, vine și îndeplinește sarcina dată.

Am folosit metode „Cubul” deoarece am dorit explorarea unui subiect sau a unei situații din mai multe perspective. Aceeași metodă am aplicat-o și în cadrul observării: „Mărul și para”. Am folosit același cub cu șase culori, numai că sarcinile au fost adaptate acestui tip de activitate.

Descrie! (Cum arată aceste fructe?(mărime, culoare, formă))

Compară! (Evidențiază asemănările și deosebirile)

Asociază! (Ce simțiți sau la ce vă gândiți când vedeți aceste fructe?)

Analizează! (Care sunt părțile fructelor și ce rol are fiecare?)

Aplică! (De ce trebuie cultivate fructele?)

Argumentează! (este bine să consumăm fructe? De ce?)

Metoda „Schimbă perechea” am folosit-o în cadrul domeniului estetic- creativ (DEC) la activitatea practică cu tema „Tablou de toamnă”. Am pus la dispoziția copiilor material variat (siluete de flori, pomi, păsări, frunze în diverse culori, precum și alte siluete din hârtie glasată). Mobilierul l-am așezat în formă de careu deschis, copiii fiind așezați atât în interiorul cât și în exteriorul careului. Ne-am propus realizarea unui tablou de toamnă prin lucru în pereche. Fiecare pereche are sarcina de a lipi două - trei elemente. La semnalul meu sonor (două bătăi din palme) se „schimbă perechea”. Copiii din interiorul careului se mută pe scaunul din dreapta și continuă lucrul. Perechiile se schimbă așa încât fiecare copil să facă

pereche cu toți copiii din grupă. În cadrul acestei activități copiii s-au consultat între ei și au realizat o lucrare colectivă. Această metodă stimulează creativitatea copiilor prin crearea conținuturilor tablourilor și compunerea spațiului liber. Când copiii au terminat lucrul am prezentat rezultatele muncii lor și lucrările lor împreună cu altele pe care le-am executat în cadrul altor activități le-am așezat într-o expoziție pentru părinți.

Metoda „Schimbă perechea” am folosit-o cu succes și în cadrul activităților matematice.

Tehnicile descrise și aplicate de noi sunt doar câteva din multitudinea metodelor moderne pe care am încercat să le introducem în procesul educativ din grădiniță. Ele se evidențiază ca metode moderne de organizare a conținuturilor învățării și datorită caracterului lor interdisciplinar.

BIBLIOGRAFIE

- Silvia Breban, Elena Gongea, Georgeta Ruiu, Mihaela Fulga,
Metode interactive de grup – Ghid metodic, Ed. Arves
- Lucia Ciolan
Învățarea integrată – Fundamente pentru un curriculum
transdisciplinar, Ed. Polirom, 2008
- Revista Învățământului Preșcolar nr. 3 și 4 / 2007

ATITUDINI ȘI COMPORTAMENTE SPECIFICE ÎN CONFLICTELE ȘCOLARE

**Prof. Negoiasa Lenuța
Liceul Voltaire, Craiova**

Conflictul nu presupune în mod obligatoriu aspecte negative(tensiune, ceartă), deci comunicarea eficientă nu înseamnă camuflarea conflictului. Aceasta trebuie acceptat ca o parte firească a procesului de comunicare. Cele mai frecvente convingeri eronate sau mituri despre conflicte sunt : conflictul are numai efecte negative, conflictul se rezolvă de la sine, a avea un conflict este un semn de vulnerabilitate. Conflictul apare ca urmare a tendinței uneia dintre părți implicate, persoană sau grup de persoane, de a-și impune punctul de vedere, sau interesele proprii. Acest comportament determină apariția frustrărilor în grupul de oponenți. În forma sa clasică, conflictul implică atitudini și comportamente antagonice.

Pentru rezolvarea conflictelor, de regulă oamenii adoptă strategii diferite, unele funcționând automat la nivel “preconștient”, altele fiind stabilite conștient în funcție de situație, de antrenamentul personal și de miză pusă în joc. Orice strategie poate fi oricând schimbată aplicând noi metode de rezolvare. Modul în care acționăm într-un conflict este afectat de importanta obiectivelor noastre personale și de cât de importantă este considerată relația respectivă. Conflictele apar în mod natural în momentul în care oamenii încep să interacționeze. De exemplu, două persoane care lucrează împreună pot să nu fie de acord asupra modului în care fiecare își îndeplinește sarcinile sau asupra felului în care una dintre acestea o tratează pe cealaltă. Acest lucru este normal, conținând în același timp și un aspect pozitiv. Când două persoane nu sunt de acord una cu cealaltă, înseamnă că amândurora le pasă și nu le sunt indiferente problemele respective într-o asemenea măsură încât să adopte o poziție concurențială și să se lupte pentru aceasta.

Conflictele pozitive (productive) determină schimbarea situațiilor existente, reprezentând forța care pune în mișcare creativitatea și inovația. Acestea previn stagnarea, stimulează interesul și curiozitatea, surprind probleme și susțin identificarea soluțiilor pentru acestea și reprezintă bază pentru evoluția indivizilor și a societății. Conflictele pozitive îi ajută pe indivizi să înțeleagă că ceea ce înainte era considerat de la sine înțeles, sau procedurile sau

tehnicele de lucru cu care erau obișnuiți pot fi învechite, stimulând astfel creativitatea și utilizarea acesteia pentru rezolvarea problemelor.

Când oamenii încep să se cramponeze de poziția pe care o ocupa, atunci au tendința de a vedea în ceilalți indivizi din interiorul sau exteriorul organizației potențiali inamici sau adversari, conflictul devenind din ce în ce mai personalizat. Personalizarea se poate observa atunci când oamenii uită că sunt toți de aceeași parte a baricadei și se văd că niște adversari foarte personali. În al doilea rând, membrii organizației trebuie să aibă capacitatea necesară de a interacționa în situații conflictuale, astfel încât să evite escaladarea conflictului. Aceștia trebuie să înțeleagă cum să "lupte corect" și să se concentreze asupra problemelor. Prin contrast, conflictele negative (distructive) reduc cooperarea și munca în echipă, produc violența și ostilitate, distrug existentul fără să îl înlocuiască și conduc mai degrabă la moarte și distrugere decât la progres.

Cheia unui management de succes o reprezintă obținerea unor rezultate pozitive atunci când conflictul poate fi distructiv. În mod evident, aceasta impune faptul că cei care dețin anumite funcții-cheie în societate sau managerii, să adopte noi valori cum ar fi abordarea conflictului ca pe o sursă de potențial pozitiv și să renunțe la tratarea conflictelor doar din prisma distructivă a acestora. Există două tipuri de conflict care nu sunt productive. Primul este reprezentat de "conflictul gratuit" - care apare ca rezultat al limbajului folosit în discuțiile cu ceilalți. De exemplu, dacă în cadrul unei ședințe un participant îi spune altuia că este un "stupid" (sau folosește orice alt cuvânt care l-ar putea ofensa) atunci s-ar crea cu siguranță un conflict care nu este productiv. Al doilea tip de conflict este acela în care, indiferent de problemă, modul de abordare îl face de nerezolvat, iar comportamentul fiecărei persoane implicate demonstrează o dorință ieșită din comun de "a pune gaz pe foc".

Conflictele negative reprezintă reversul medaliei. Ceea ce începe ca un simplu dezacord se poate transforma cu ușurință într-o situație care să genereze sentimente negative, iar indivizii tind să se apere unii de ceilalți în loc să lucreze împreună pentru înlăturarea problemei. Adesea, în cazul conflictelor dintre doi indivizi, se folosește sintagma "conflict de personalitate" și care se referă la situații care s-au repetat de-a lungul timpului și care nu au fost rezolvate. În plus, limbajul utilizat în cazul conflictelor negative este total diferit de cel folosit în cazul conflictelor pozitive.

Efectele conflictelor negative pot fi profunde. În primul rând, se creează sentimente negative puternice în rândul celor implicați. Aceștia își pierd timpul și energia încercând să găsească modalități de a-i învinge pe ceilalți, căutând sprijin în alte părți. În al doilea rând, aceste conflicte au o acțiune negativă asupra echipei sau organizației întrucât,

neexistând o problemă centrală adevărată care să fie rezolvată, pot determina atragerea și altor indivizi din organizație sau echipa care nu erau implicați anterior, consumând astfel inutil timpul, resursele și energia. În situația în care alți membri ai organizației sunt nevoiți să participe chiar numai și ca observatori la asemenea conflicte, va rezulta un sentiment de disconfort, lipsa de încredere și siguranța în ceilalți.

Revenind la mediul școlar în rezolvarea oricărui conflict care afectează comunicarea se recomandă că părțile să respecte următoarele reguli, pentru a se asigura reușita:

1. Părțile trebuie să discute cât se poate de deschis despre adevăratele probleme care le preocupă.
2. Trebuie să-și prezinte scopurile, punctele de vedere și sentimentele cât se poate de deschis și să încerce să evite reiterarea.
3. Trebuie să încerce să privească conflictul în contextul mai larg al scopurilor subordonate interesului general al grupului.
4. Trebuie să se concentreze asupra unor acțiuni de viitor mai mult decât asupra unor evenimente din trecut.
5. Trebuie să-și asculte reciproc punctele de vedere și să caute să le înțeleagă.
6. Trebuie să evite să atace sau să se retragă.
7. Trebuie să încerce să clădească unul pe ideile celuilalt.
8. Trebuie să încerce să aibă încredere reciprocă în bună credință a fiecăruia.
9. Trebuie să planifice acțiuni clare care să urmeze discuțiilor, specificând cine ce va face și când. (Acest lucru este deosebit de important și poate fi uitat în euforia aflării faptului că adversarul nu este chiar așa de neînțelegător cum părea la început).
10. Se va fixa o dată pentru revizuirea progresului, dată care se va respecta cu orice preț.

În lucrarea “Profesorul între autoritate și putere”, Emil Stan consideră că motivarea școlărilor este o posibilă strategie de rezolvare a conflictelor școlare, acțiune care presupune din partea profesorului următoarele demersuri:

- să formuleze așteptări maxime în raport cu elevii;
- să ofere, prin exemplul propriu, un model pentru comportamentele diferite;
- să stabilească o atmosferă pozitivă, de empatie, pentru fiecare elev în parte;
- să implice elevii în mod activ în lecție;
- să releve foarte clar că merită să învețe și de ce;

- să cultive încrederea în sine a elevilor;
- să utilizeze interesele și cunoștințele anterioare ale elevilor;
- să utilizeze ideile elevilor;
- să utilizeze curiozitatea naturală a elevilor;
- să promoveze elevii, să-i activeze prin solicitări la care trebuie să răspundă;
- să utilizeze întâlnirile și discuțiile de tipul “fata în fata”, pentru a depista comportamentele dezagreabile;
- să utilizeze instruirea individuală;
- să utilizeze cu grijă competiția;
- să reducă anxietatea elevilor.

Fiecare strategie de conflict ocupa locul său. Nu credem că profesorii să fie ca un dinozaur specializat care nu știe decât o singură metodă de a rezolva un conflict. Trebuie să fie capabili să utilizeze una din cele cinci soluții, în funcție de obiective și de relații. Într-un conflict se poate alege o singură strategie, în timp ce în alt conflict este de preferat o cu totul alta. Pentru a fi eficient în rezolvarea unui conflict trebuie să-și diversifice modul de a acționa, alegând ceea ce este cel mai bine pentru situația respectivă. Trebuie să fie capabili să -si schimbe modul de a acționa pentru a avea rezolvarea optimă a situației respective. rezolvarea unui conflict trebuie să-și diversifice modul de a acționa, alegând ceea ce este cel mai bine pentru situația respectivă. Trebuie să fie capabili să -si schimbe modul de a acționa pentru a avea rezolvarea optimă a situației respective.

BIBLIOGRAFIE:

- Pânișoară, G., Pânișoară, I.- O., (2004), „Managementul resurselor umane. Ghid practic”, Editura Polirom, Iași
- Stan, E. Profesorul între autoritate și putere, Polirom, Iasi, 1996
- Virga, D., Virga, P., „Provocările managementului. Puterea și conflictul”, Timișoara, 1997

**Abordarea unor probleme de bioetică și
transdisciplinaritate la clasa a XII-a**

Prof. dr. Romeo Negrea

Colegiul Național „Mihai Viteazul”

Bioetica este o disciplină nouă, apărută în anii 70 ai secolului trecut, din dorința de a răspunde noilor nevoi ale omului din perspectivă creștină, în fața provocărilor tot mai numeroase pe care le presupune tehnologia și contactul acesteia cu omul. Noile provocări ale omului de azi coincid în parte cu domeniul bioeticii întrucât modernitatea târzie, pe care a traversăm acum, este supusă secularizării, globalizării, individualismului și tehnologizării. Toate acestea ne pun în fața unor probleme noi care privesc o atitudine etică față de aceste provocări.

Programa la clasa a XII-a cuprinde următoarele conținuturi care au legătură sau se află în situație conexă cu transdisciplinaritatea pe care o presupune și bioetica: Rolul tinerilor în apărarea vieții (combaterea violenței, a suicidului, a eutanasiei și a degradării demnității umane); Dialogul între credință și știință; Rolul creștinismului în dezvoltarea culturii și civilizației europene; ¹ Abordarea corectă a acestor probleme este de importanță vitală pentru elevii de clasa a XII-a care se afla în fața unor viitoare provocări pentru care sunt sau nu pregătiți să le înfrunte.

Lumea de astăzi se află într-o permanentă antiteză și căutare a sinelui, motiv pentru care creștinul se află într-o mare dilemă, care din curente contemporane lui, îi răspunde cel mai bine nevoilor. Creștinismul trebuie să vină cu analiză pertinentă a lumii de azi, dar ancorată în tradiția patristică unde se află cel mai de preț tezaur al credinței noastre. Antagonismului dintre sacru și profan, spirit și materie, Dumnezeu și dumnezeu-omul, creștinismul trebuie să definească corect relația dintre toate aceste elemente și rolul omului în lumea pe care Dumnezeu i-a oferit-o în dar, și pe care trebuie să o înțeleagă, să o păstreze și să o conducă la scopul final adică sfințirea. Tristram Engelhardt jr. spune că Revoluția franceză, pe lângă binele pe care l-a produs a produs și un dezechilibru la nivel spiritual pentru că a promovat (alături de iluminism) triumful rațiunii în locul credinței. Modul în care au fost implementat ideile revoluționare a dovedit că aceste idei sunt o utopie, iar utopiile sunt letale pentru că promovează triumful ideologiei asupra realității, iar când realitatea nu se

¹ Programe școlare, Religie, Cultul ortodox, clasele a IX-a – XII-a și pentru școlile de arte și meserii, aprobat prin Ordinul ministrului nr. 5230/01.09.2008, pp. 27, 28.

conformează ideologiei, deformează realitatea după cum dictează ideologia și o impun cu forța. Ideologic și politic Revoluția franceză a izbutit separarea statului de Biserică. În occident se crede că e foarte benefic ca religia să fie complet separată de stat, iar în acest caz, statul nu mai poate fi neutru din punct de vedere religios, pe de-o parte pentru că este agresiv anticreștin și pe de altă parte pentru că statul propune pe lângă o agendă politică, și o agendă morală. Aceasta devine o agendă politică și o ideologie. Statul devine chiar o autoritate morală, fără ca el să fie moral, pentru că nici nu intră în atribuțiile statului să fie moral. Am putea spune că după „proclamarea morții” lui Dumnezeu, de filozofia iluministă, locul Acestuia a fost luat de stat.

Când morala nu mai este întemeiată pe creștinism și pe învățătura creștină, morala devine relativă. Asistăm la multimoralism, adică o multitudine de morale, unde fiecare persoană devine normă morală pentru sine, făcând abstracție de morala religioasă, singurul lucru comun al indivizilor fiind morala socială, promovată de stat (dar care poate fi refuzată de individ). În acest caz creștinismul are rolul de a face cunoscută învățătura dar și motivația acesteia într-o lume care are nevoie tot mai mult de repere morale creștine. Aceasta „nu consta în ascultarea de reguli care autorizează sau interzic, ci într-o anumită stare de spirit care ghidează comportamentul, prin referirea, desigur, la anumite norme, dar nu de natură juridică.”² Morala creștină s-ar traduce mai bine prin asceză creștină, pentru că morala este în fapt trăirea virtuților creștine din care derivă o viață morală,, moralitatea în sine nefiind un scop în sine. Așadar rolul tinerilor în apărarea vieții și combaterea violenței, a suicidului, a eutanasiei și a degradării demnității umane se referă la o trăire autentică, în Hristos, prin asumarea Căruia creștinul nu poate trăi în afara vieții sau atentând la demnitatea ființei umane. Teologul francez Jean Claude Larchet împarte în trei problematica bioeticii referitor la viața omului și anume: cele referitoare la originea vieții (fertilizarea in vitro, contracepție, etc), finalul vieții (eutanasia, suicidul, incinerarea, etc) și îngrijirea sănătății sau a vieții în general (transplant, operațiile de schimbare de sex, transumanism, etc.)³ Soluțiile acestor probleme sunt date în concordanță cu antropologia și etica creștină, regăsite în scrierile Sfinților Părinți. De la începutul secolului al XX-lea, teologia ortodoxă se află într-un plin proces de reîntoarcere la teologia patristică, ca sursă nepuizabilă a Revelației. Unul din sloganele folosite au fost „înapoi la Sfinții părinți, înapoi la Sinoadele Ecumenice, înapoi la Liturghie!”⁴ Motivul întoarcerii la izvoare a fost faptul că s-a simțit în Biserică o răcire și o

² Jean Claude Larchet, *Ce este Teologia*, Basilica, București, 2021, p 128.

³ Ibidem, p. 130.

⁴ Diacon Ioan Ică jr., *Canonul Ortodoxiei*, Ed. Deisis/Stavropoleos, 2008, p. 26.

depărtare de spiritul autentic creștin, regăsit din plin în filonul inepuizabil al scrierilor patristice, redescoperite în secolul XX, și față de care teologia ortodoxă se depărtase prin scolastică și idealism.⁵

Sugestii privind abordarea temelor:

Pentru a vedea efectele violenței profesorul poate invita ofițeri sau psihologi care lucrează în penitenciare sau pot audia interviuri cu persoane care au fost victime ale violenței; sau se pot viziona filme despre efectele violenței:

- „Violența naște violență” – campanie de combatere a violenței – https://youtu.be/QlaU73JWZ88?si=v_tb4TdBYZT6-7;
- „Nu doar bătaia înseamnă violență. Cele 5 forme ale violenței” - <https://youtube.com/watch?v=1mfvumHpCQM&feature=shared;>
- „Spune STOP Bullyng-ului” https://youtu.be/XFCDn-o-jPg?si=WkqOM_XdPID6XL0r;).

Pentru evitarea dependențelor se pot invita medici care se ocupă cu persoane dependente de droguri, sau psihologi care tratează probleme ale dependențelor (droguri, jocuri de noroc, jocuri pe calculator, internet, sau rețele media, etc.)

- „Povestea unui fost dependent de jocuri de noroc în România: Ajunsesem să nu-mi doresc să mai trăiesc” <https://youtu.be/zFCi9l6delQ?si=Ouevo000yiVWzkw7>

Pentru eutanasiu, suicid se pot organiza conferințe la care să participe toate clasele a XII-a cu personalități din lumea teologică și medicală care au o atitudine creștină referitor la aceste practici.

În privința dialogului dintre teologie și știință se poate organiza o conferință cu diaconul Adrian Sorin Mihalache, care este un exponent al dialogului dintre teologie și știință sau se pot viziona conferințe care sunt foarte educative. Dr. Adrian Ștefan Cârstea, cercetător științific de gradul I, la Institutul de Fizică și Inginerie Nucleară, este un cercetător care are în vedere și teologia în cercetarea fizicii la fel ca și fizicianul Andrei Dorobanțu. În domeniul psihologiei se pot viziona conferințe ale Maicii Siluana, care în viața civilă a fost psiholog, iar după îmbrățișarea vieții monahale, peste cultura psihologică s-a adăugat cultura monahală, spirituală și patristică. Se pot viziona fragmente și apoi se pot organiza dezbateri pe diferite aspecte. Dialogul este o metodă eficientă pentru a rezolva, completa și lămuri anumite

⁵ Ibidem, p. 26.

probleme în care două discipline se intersectează. Un punct de vedere comun arată nu doar unitatea și viziunea comună, ci ajută la formarea unei viziuni trans și pluridisciplinare atât de necesare unei perspective complete a unor fenomene sau subiecte de cercetare. Exemple de teme trans disciplinare la disciplina religie se pot aborda în problematica apei (religie-chimie), în problematica luminii (religie-fizică), corpul uman (religie - biologie, medicină), teme religioase în literatura română și internațională (religie - limba română, literatură universală) în pictura religioasă (religie - arte) în muzica sacră (religie - muzică) și exemplele pot continua.

În privința rolului creștinismului în dezvoltarea culturii și civilizației europene se pot organiza echipe de lucru în care pornind de la valori ale creștinismului ortodox se pot da exemple de cum pot ele îmbogăți cultura și civilizația europeană seculară astăzi. Cum poate spiritualitatea de tip răsăritean să aducă o schimbare în peisajul spiritual și cultural al apusului. Un alt exemplu concret ar fi o activitate în colaborare cu profesorul de literatură universală, muzică și arte. Profesorul de religie ar vorbi despre structura confesională a Europei iar profesorul de literatura universală ar putea arata care ar fi situația literaturii occidentale fără teologie, fără religie. Profesorul de muzică ar vorbi despre compozițiile muzicale puse în slujba cultului catolic, protestant și ortodox în Europa iar profesorul de arte să vorbească despre operele artistice inspirate de religie în cultura apuseană și răsăriteană. Se pot face comparații între arta veche, medievală, de inspirație religioasă și operele artistice postmoderne, pentru a înțelege evoluția artistică a omului post modern, care nu mai este influențat de religie. Conexiuni între artiști români și occidentali, atât din epoci mai vechi cât și din epoca contemporană pot arăta locul culturii române în continentul european.

Scopul acestor activități nu este acela de a acuza, ci de a arăta că omul religios nu este dușmanul umanității ci este o valoare care a dus la formarea lumii de azi. Creștinismul nu este un factor decadent ci unul formator. A fi creștin nu înseamnă să lupți împotriva manifestărilor culturale ale epocii tale ci să le îmbogățești adăugând acestora perspectiva veșniciei și a îndumnezeirii. Tristram Engelhardt jr. spune referitor la atitudinea creștinilor față de lumea contemporană: „Creștinii tradiționali într-o lume postcreștină sunt devianți culturali. Ei abordează totul în contratimp cu societatea din jurul lor. Totul e situat în interiorul unui proiect atotcuprinzător: mântuirea.”⁶ Adică toate manifestările religioase, când se află în contact cu forme de artă (muzica, pictura, arhitectura, etc.) toate acestea sunt puse în slujba credinței, ele devin forme de artă, ca manifestări auxiliare ale credinței. Acest fapt nu le face

⁶ Tristram Engelhardt jr. *Fundamentele bioeticii creștine*, Deisis, Sibiu, 2005, p. 496.

mai puțin valoroase pentru că sunt expresia sinceră a sufletului uman, așa cum se întâmplă și în arta laică. Totodată creștinul se raportează mereu la veșnicie și în funcție de acest deziderat își proiectează țelurile.

Deci educația religioasă din școlile noastre va trebui să ofere tinerilor perspective noi de abordare, diferite de perspectiva anticreștină pe care societatea occidentală o proliferază, și care să scoată în evidență elementele pozitive ale creștinismului, modul în care putem crea conexiuni cu lumea contemporană, ce putem aduce nou în Europa, care deși nu se mai manifestă creștinește, este purtătoarea unor valori creștine.

Bibliografie:

- Programe școlare, Religie, Cultul ortodox, clasele a IX-a – XII-a și pentru școlile de arte și meserii, aprobat prin Ordinul ministrului nr. 5230/01.09.2008.
- Engelhardt, Tristram jr. *Fundamentele bioeticii creștine*, Deisis, Sibiu, 2005.
- Ică, diac. Ioan jr., *Canonul Ortodoxiei*, Ed. Deisis/Stavropoleos, 2008.
- Larchet, Jean Claude, *Ce este Teologia*, Basilica, București, 2021.

ȘCOALA VIITORULUI

Prof. Neguți Ramona Gabriela

Prof. înv. preșc. Vîlceanu Maria Cosmina

În societatea contemporană, caracterizată de schimbări rapide și de efecte imediate, educația și învățământul trebuie reînnoite, completate, adaptate, astfel încât să putem vorbi despre o permanentă inovație și creație în activitatea didactică.

Obiectivul școlii ar trebui să fie acela de a promova creativitatea ca factor cheie în dezvoltarea competențelor personale, antreprenoriale și sociale, prin învățarea pe tot parcursul vieții, dar și de a găsi strategii moderne pentru asigurarea unei educații de calitate în învățământ.

Pentru elev, școala viitorului trebuie să pună accentul pe o educație de calitate și să fie axată pe valori în care elevii să creadă, în care să se regăsească, îndeplinind două condiții esențiale în opinia lor: școala viitorului trebuie să le placă, dar să fie și eficientă.

Ceea ce este prioritar în învățământ este informatizarea. Softul educațional, reprezentat de anumite programe informatice, special dimensionate în perspectiva predării unor teme specifice, reprezintă o necesitate atât în prezent, cât și în viitor. Utilizarea calculatorului în procesul instructiv-educativ ușurează îndeplinirea scopurilor și idealurilor educaționale. În plus, reprezintă o metodă mai plăcută și pentru elevi, care apreciază întotdeauna noutatea și ineditul. Aceștia au fost obișnuiți cu metodele clasice de predare, dar cele noi le-au atras mereu atenția și s-au dovedit a fi mai eficiente. Copiii vor aprecia mai mult o lecție realizată pe calculator, decât una clasică. Calculatorul nu este folosit în activitatea didactică pentru a înlocui activitatea de predare a dascălului. Cu alte cuvinte, nu-i exclude importanța. El vine în sprijinul predării, ajutându-l în procesul instructiv-educativ. Programul de calculator poate deveni un suport important pentru o predare eficientă. Bineînțeles, pentru acest lucru, toate școlile ar trebui dotate cu tehnologia necesară. Aceasta presupune numeroase investiții costisitoare. Dacă educația ar reprezenta, într-adevăr una dintre prioritățile țării noastre, cu siguranță că s-ar găsi metode pentru ca acest lucru să fie posibil cât mai curând. Mai sunt destule localități în care școlile nu sunt racordate nici la curent electric, iar clădirile vechi sunt o povară pentru cei care își trimit zilnic copiii să învețe acolo. Trebuie să fim totuși conștienți de importanța calculatorului. Formarea capacității de-al utiliza nu îi este necesară elevului doar în procesul de învățământ, ci îl poate ajuta și în activitatea extrașcolară. Trăim cu toții într-o lume a vitezei, a tehnologiei, a internetului. Asemenea capacități, ca cele de a lucra pe

calculator, se cer din ce în ce mai mult, chiar și în momentul angajării. Cu alte cuvinte, ele vor ajuta tinerii și pe viitor.

De asemenea, într-o școală a viitorului, ar trebui respectat dreptul tuturor copiilor la învățatură, indiferent de starea lor fizică, intelectuală, emoțională sau de diferențele de origine etnică, religioasă, culturală. Principiul discriminării ar trebui eliminat, precum și cel al izolării copiilor cu nevoi speciale. În România însă, principiul incluziv este încă timid. Experiența țărilor europene demonstrează cu rezultate concrete că acest lucru este realizabil.

O altă inițiativă a școlii viitorului ar trebui să urmărească nu numai creșterea performanței școlare, ci și educația elevilor pe relații de colaborare și pe îmbunătățirea mediului de învățare și de predare. Pentru atingerea acestui obiectiv, copiii și tinerii trebuie să fie implicați activ, integrând ceea ce li se predă cu propria lor experiență de viață.

Datorită strategiilor cooperative toți elevii învață să asculte activ, să fie toleranți, să ia decizii și să-și asume responsabilități în cadrul grupului. Învățarea în grupuri mici, activă și colaborativă, asigură o reală interacțiune și intercomunicare, o redistribuire corectă de recompense sociale (apreciere, considerare, respect), o distribuție eficientă a sarcinilor de lucru, un simț al disponibilității și al artei solicitării sau acordării ajutorului, mult sporite. Lecțiile bazate pe învățarea prin cooperare influențează în mod pozitiv formarea răspunderii individuale (elevii trebuie să comunice rezultatele în nume personal sau în numele grupului), interacțiunea directă și formarea deprinderilor interpersonale și de grup mic. De asemenea, ele creează între elevi o interdependență pozitivă (aceștia realizează că au nevoie unii de alții pentru a realiza obiectivele și sarcinile grupului, că au resurse pe care trebuie să le administreze în comun, că recompensele vor fi comune).

Predarea în parteneriat s-a dovedit până acum un real succes și poate reprezenta și o metodă utilizată în școala viitorului. Aceasta presupune prezența și colaborarea a două cadre didactice în cadrul lecției propriu-zise. Unele condiții se cer a fi respectate: să se realizeze după asistență reciprocă la oră, să fie riguros planificată anterior, să se desfășoare activități compatibile și complementare, să reprezinte o unitate în concepțiile prezentate, în modul de acțiune. Vor trebui evitate controversile. Asemenea lecții sporesc interesul elevilor și le captează atenția.

Printre primele metode, ar trebui să se pună accentul mai mult și pe strategiile tutoriale. Tutorialul se poate realiza între egali, cu inversare de roluri, sau între elevi de vârste diferite. Tutorialul între egali, numit și „De la copil la copil”, se poate realiza în cadrul școlii, dar și în afara ei, vizând programul de realizare a temelor, dar și activitățile extrașcolare. Se realizează prin formarea unei perechi compuse dintr-un copil cu cerințe educative speciale și

unul normal. Aceasta trebuie făcută pe baza unor prietenii sau simpatii. Copiii care îndeplinesc rolul de tutor trebuie aleși discret, din rândul celor care au dovedit de-a lungul timpului disponibilități în a acorda sprijin celorlalți, într-un mod spontan, neimpus. Când tutorialul se face reciproc, strategia devine benefică. Elevul normal poate învăța de la cel dizabil, mai ales când acesta are un talent pentru o anumită disciplină. Schimbarea rolurilor este benefică pentru copilul dizabil, care capătă încredere în propriile forțe și în valoarea lui, dar și pentru colegul lui normal, care învață să caute în profunzime și să respecte talentul fiecărui om. Noi, dascălii, trebuie să știm că fiecare copil este unic în felul lui, iar școala trebuie să se adapteze, pentru că școala viitorului reprezintă o școală în diversitate. Copiii cu cerințe educative speciale trebuie acceptați în rândul celorlalți și valorizați în funcție de capacitățile lor. Bineînțeles, nu va fi ușor să lucrăm cu elevi atât de diferiți, cu toate că unii dintre noi o fac și acum, însă provocarea va avea efecte benefice.

Promovarea sănătății și a stării de bine a elevului determină, de asemenea, o dezvoltare optimă din punct de vedere somatic, fiziologic, mintal, emoțional, social și spiritual.

Pentru abordarea creativității în procesul educațional, elevul trebuie să fie încurajat să gândească independent, să își asume riscuri și responsabilități în demersul său spre formarea intelectuală. Evaluarea pentru asigurarea calității trebuie să identifice nivelul de pregătire al elevilor și să ne ajute să descoperim componentele ce au nevoie de sprijin în dezvoltare.

Un alt obiectiv pe care ar trebui să îl stabilim în anii ce vor urma este acela de a dezvolta un indicator internațional al capacității de a învăța, toate acțiunile bazându-se pe cercetarea științifică. Învățământul modern are ca sistem de referință competențele generale și specifice pe care trebuie să le dobândească elevul pe parcursul și la sfârșitul unui ciclu de instruire, al unui an de studiu, etc. Profesorul trebuie să fie și un distribuitor de recompense, o sursă de informare, evaluator, deci, manager al învățării. Lumea modernă pune accentul pe folosirea mai eficientă a cunoașterii și a inovației. Este necesară extinderea abilităților creatoare ale întregii populații, mai ales ale aceluia care le permit oamenilor să se schimbe și să fie deschiși față de idei noi într-o societate diversă din punct de vedere cultural, bazată pe cunoaștere.

Evaluarea ar trebui să asigure evidențierea progresului înregistrat pe elev în raport cu sine însuși, pe drumul atingerii obiectivelor prevăzute în programă. Nu trebuie evaluată numai cantitatea de informații de care dispune elevul, ci, mai ales, ceea ce poate el să facă utilizând ceea ce știe sau ceea ce intuiește. Fiecare activitate de evaluare a rezultatelor școlare este însoțită de o autoevaluare a procesului pe care profesorul l-a desfășurat cu toți elevii și cu fiecare în parte. Astfel poate fi descris nivelul de formare a competențelor pentru fiecare elev

și pot fi stabilite modalități prin care se poate regla, de la o etapă la alta, activități de învățare-formare a elevilor, în mod diferențiat. Trebuie realizat un echilibru dinamic între evaluarea scrisă și cea orală. Aceasta din urmă, deși necesită mai mult timp, prezintă avantaje deosebite: realizarea interacțiunii elev-profesor, demonstrarea stadiului de formare a unor competențe prin intervenția cu întrebări ajutătoare, demonstrarea comportamentului comunicativ și de interrelaționare al elevului, etc. Este necesară și folosirea, mai des, a metodelor de autoevaluare.

Într-o școală a viitorului trebuie pus accentul și pe managementul clasei(dimensiunea ergonomică, dimensiunea psihologică, socială, operațională, inovatoare, normativă). O școală numită „a viitorului” există în Philadelphia. Copiii intră în clădirea școlii prin dreptul unui detector invizibil de metale. Deschid dulapurile personale cu carduri inteligente, își lasă hainele și-și iau laptopurile personale. N-au caiete de notițe și nici cărți. Pot acesa orice colț al campusului de pe terminalul personal, dotat cu conexiune wireless. În această instituție Microsoft pregătește următoarea generație de specialiști în materie de tehnologie. Cantina școlii este un elegant restaurant cu autoservire, de unde elevii, cu niște carduri speciale, își pot cumpăra trei mese pe zi. Aceleași carduri calculează numărul de calorii al fiecărui elev. În loc de tabla clasică profesorii folosesc un „smart board”, o tablă inteligentă. Elevii primesc extemporalele pe laptop. Dacă nu reușesc să răspundă corect, sunt redirecționați către lecțiile de recuperare. De asemenea, copiii au și orare personale online în care sunt stabilite întâlniri cu educatorii. Nu există bibliotecă, ci un centru de instruire, unde toată informația este digitală. Elevii nu parcurg materii propriu-zise, ci discută pe marginea unor probleme de viață reală. Teoria este mai puțin importantă. Totul e să știi să te descurci în viață. Nu cred că pretențiile noastre ar trebui să se ridice la nivelul celor propuse de Școala viitorului din Philadelphia. Probabil acest lucru ar putea fi posibil într-un viitor mult prea îndepărtat. Ar trebui să adoptăm politica pașilor mărunți și să evoluăm încet, dar sigur. Ar trebui să renunțăm să batem pasul pe loc, să propunem aceleași metode învechite, denumindu-le însă în alt mod. Procesul instructiv-educativ trebuie să se centreze pe elev și să urmărească să îl transforme din obiect al procesului educativ, în subiect activ al propriei deveniri. De la centrarea pe conținut ar trebui să se treacă la centrarea pe activitatea elevului.

Profesorul trebuie să răspundă exigențelor fiecărui elev care îi calcă pragul clasei, cu speranța reușitei lor. Astfel, el trebuie să se plieze după fiecare caz, să-și flexibilizeze procesul didactic pentru a satisface cerințele educative ale fiecărui elev luat în parte și ale tuturor la un loc.

Așadar, școala viitorului trebuie să țină cont atât de țelurile profesorilor, de obiectivele programelor, cât și de preferințele și necesitățile elevilor, fără a face abstracție de nevoile de ordin tehnic, financiar, material.

Bibliografie:

- 1). Cerghit I. - Sisteme de instruire alternative, Editura Aramis, București, 2002;
- 2). Gherguț Alois - Managementul general și strategic în educație, Editura Polirom, Iași, 2007;
- 3). Gherguț Alois - Psihologia persoanelor cu cerințe speciale. Strategii de educație integrată, Editura Polirom, Iași, 2001;
- 4). Gherguț Alois - Sisteme de psihopedagogie specială, Editura Polirom, Iași, 2005;
- 5). Ionescu M., Radu I. - Didactica modernă, Editura Dacia, Cluj-Napoca, 2001

Inițierea pianistică – provocări și obiective

Muzica reprezintă una dintre cele mai apropiate și accesibile arte, ea însoțindu-ne pe parcursul întregii vieți. De la momentul apariției sale până astăzi, pe parcursul mileniilor de dezvoltare ale omului, muzica devine un element nelipsit din viața societății umane. Muzica însoțește istoria civilizațiilor, în ritualurile legate de evenimentele principale ale existenței umane, nașterea, căsătoria, moartea, sau în diferitele încercări care apar și necesită prezența divinităților, seceta, război, molime. Iată cum, ar fi dificil să ne imaginăm ca cineva s-ar putea lipsi în totalitate de muzică în viața sa.

Încă din perioada intrauterină copilul este expus sunetelor vocale, fiind resimțită mai ales vocea mamei, care vorbește sau cântă, datorită rezonanței produse de corp, dar și alte voci. De aceea, ulterior, cântecul de leagăn al mamei va liniști copilul, mai repede decât orice alt procedeu, datorită obișnuinței cu acele sonorități.

Considerăm necesară precizarea unor perioade ale dezvoltării omului, de la naștere până la maturizarea sa, acestea influențând dezvoltarea sa muzicală. Dintr-o perspectivă generală a evoluției, bazată pe caracteristicile componentelor psihice, principalele etape sunt următoarele :

- perioada sugarului (0 – 1 an)
- perioada antepreșcolară (1 – 3 ani)
- perioada preșcolară (3 – 6 ani)
- perioada școlară (6 – 18/19 ani), cu 3 subperioade:
 - vârsta școlară mică (6 – 10/11 ani)
 - vârsta școlară mijlocie, pubertatea (10/11 – 14/15 ani)
 - vârsta școlară mare, adolescența (14/15 – 18/ 19 ani).

Muzica instrumentală are multiple valențe formative, astfel, audierea muzicii instrumentale este întâi o provocare pentru a asculta muzica și apoi pentru a spune o poveste despre ceea ce se aude. În același sens, de data aceasta din perspectiva interpretului, cântul la un instrument muzical oferă posibilitatea de a spune o poveste fără cuvinte. Ambele situații necesită utilizarea maximă a părții drepte a creierului, care solicită, exersează, dezvoltă creativitatea, dar activează întreg intelectul datorită neuroplasticității creierului (mai ales în dezvoltare). Aceasta este menirea artelor, în general, muzica, pictura, dansul, teatrul asigură o viziune holistică asupra realității, iar punctul lor forte este capacitatea de a spori inteligența .

Studiul pianului, ca instrument accesibil de timpuriu, aduce numeroase beneficii în procesul de învățare prin dezvoltarea unor paliere care contribuie la crearea condițiilor optime pentru realizarea unor achiziții. Particularitățile referitoare la studiul pianului, faptul că se interpretează deodată în două chei, în două sisteme distincte de notație, cantul pe verticală solicită gândirea logico-matematică, o bună percepție și reprezentare, dezvoltarea a două limbaje de comunicare, stimulează memoria, imaginația și creativitatea, în dorința de a realiza compoziții proprii, activează motivația și sporește capacitatea de atenție precum și atenția distributivă.

Copilul își însușește noțiunile de răbdare și perseverență, învață că doar prin studiu se ajunge la rezultatele dorite. Poziția la pian permite dezvoltarea motricității fine, a musculaturii mici a mâinii, iar siguranța în mișcare a degetelor va fi folosită și la școală. Auzul muzical evoluează, specializându-se pe finețea receptării polifoniei muzicale, iar copiii devin mult mai reflexivi la muzică.

În ceea ce privește performanța muzicală interpretativă, cu cât copilul se apropie mai repede de instrument, inițial ca o joacă, cu atât este mai benefic pentru dezvoltarea sa ulterioară. Astfel, procesele psihice au o evoluție mai avansată în cazul copiilor care ating performanța datorită experiențelor muzicale trăite în copilărie.

Pentru atingerea performanței interpretative superioare este nevoie de aptitudini muzicale speciale. Aceste aptitudini se testează, de obicei, înainte de începutul clasei I, în vederea înscrierii copiilor la școlile și liceele de artă. Această testare se face printr-un examen complex de admitere și se efectuează de către o comisie specializată alcătuită din 2-3 profesori de specialitate: un profesor de teoria muzicii, un profesor de pian, unul de vioară etc. Se vor urmări: aptitudinile vocale, capacitatea copiilor de a intona corect sunete muzicale izolate și în relații melodice așa

cum se întâlnesc în cântece. Se va solicita copilului să intoneze un cântecel la libera alegere. În al doilea rând, se va testa auzul muzical (simțul melodic, ritmic, tonal și armonic). Se va cere copilului să reproducă vocal câteva sunete muzicale cântate la pian de unul dintre examinatori, apoi câteva intervale melodice și ulterior, armonice; apoi, se va examina simțul ritmic, capacitatea de a reproduce ritmuri de dificultate diferită prin bătăi din palme și memoria muzicală, capacitatea de a reproduce fragmente muzicale scurte, propuse de profesorul examinator. Tot în cadrul acestor testări va fi prezent și un învățător cu scopul de a ajuta în determinarea dotării din punct de vedere intelectual/ al dezvoltării corespunzătoare vârstei. De multe ori, însă, interesul sporit pentru muzică poate fi suficient, orele de instrument într-o școală specializată sunt atât pentru șlefuirea diamantelor din ce în ce mai rare cât și pentru oferirea unei educații complete unui elev care poate excela în alt domeniu. „În general, copiii care manifestă curiozitate pentru jocul muzical, pentru orice fenomen sonor, se cuvine să fie educați în școlile de muzică sau prin lecții particulare. Chiar dacă nu vor urma o cale de aprofundare a studiilor de specialitate, ei vor beneficia prin lecțiile de pian și educație muzicală de o șansă minunată pentru dezvoltarea armonioasă a personalității și de una dintre cele mai profunde bucurii ale vieții pe care ni le oferă accesul la marile valori ale muzicii universale.”

Teoria inteligențelor multiple a lui Gardner confirmă faptul că aptitudinile muzicale fac parte organică din structura intelectuală a fiecăruia dintre noi, în formă latentă, și că ele urmează a fi dezvoltate și transformate în performanțe muzicale, fiind influențate de factori interni, dar și externi .

În categoria factorilor interni se situează codul genetic de care dispunem, talentul înnăscut, iar a doua categorie se referă la mediul care poate interveni în formarea muzicală. Stimularea auditivă timpurie și expunerea în numeroase contexte muzicale poate conduce, printr-o muncă susținută și angajament, către performanțe muzicale interpretative de nivel superior.

În ciuda numeroaselor cărți și articole asupra tehnicii și abordării inițierii pianistice scrise de-a lungul secolului XX, nu s-a ajuns la niciun consens în ceea ce privește materialele și procedeele pe care un profesor ar trebui să le utilizeze pentru a preda conceptele de bază ale tehnicii pianistice.

Thomas Fielden era de părere că „Metoda de predare depinde de personalitatea profesorului, nu de panacee exclusive... La fel cum marii pianiști ai lumii sunt astfel datorită

măreției lor singulare, iar nu pentru că au fost elevii unei anumite școli, tot astfel marii profesori de pian au devenit așa datorită geniului lor pentru predare, nu datorită unei anumite metode de predare.” Ceea ce are nevoie elevul să dobândească de la profesor este un mecanism adecvat pentru înțelegerea deplină a expresivității și cunoașterea tehnicii necesare pentru interpretarea unei palete ample de efecte sonore, în funcție de exigențele piesei. Profesorul de pian trebuie să găsească o cale de a preda ceea ce pianiștii talentați descoperă pe cont propriu.

Prima întâlnire dintre un elev începător și pian trebuie să fie o experiență fericită, care are legătură mai mult cu muzica și mai puțin cu diferitele concepte muzicale. Elevul va învăța de la început mici piese care zugrăvesc universul copiilor sau care fac parte din folclorul celor mici, respectând principiul didactic al accesibilității informației. Nu vom ezita să practicăm jocuri muzicale, mersul ritmic pe anumite melodii, orice ar putea captiva copilul și ar putea să îl facă să își dorească să intre în minunata lume a muzicii. O altă modalitate de a dezvolta imaginația muzicală a elevului este aceea ca profesorul să interpreteze în fața lui fragmente muzicale sau piese mici, într-o manieră cantabilă, lipsită de exagerare. Poziția elevului trebuie, de asemenea, determinată de la început, așezat în jumătatea dinspre pian, având un scaun de picioare reglabil, dacă este posibil, pentru stabilitate. Înălțimea scaunului se reglează după conformația elevului, iar distanța față de instrument va fi determinată în funcție de lungimea brațelor; acest lucru se probează cerându-i elevului să întindă drept brațele pentru a atinge capacul pianului. O bună poziție a mâinii îl scutește pe micul pianist de neplăceri ulterioare. Mâna se va poziționa într-un cluster pe claviatură, cu degetul mare ușor rotunjit. Astfel, elevul poate observa seria de curbe creată și locul în care fiecare deget ar trebui să atingă clapa. Bineînțeles, aceasta poziție se modifică în funcție de context, dar mâna nu va fi niciodată într-o poziție plată. A cânta cu degetele ferme face parte din menținerea unei poziții corecte a mâinii, fapt care ușurează munca pianistului. Îi arătăm elevului denumirea clapelor, modalitatea lor de succesiune pe pian, apoi, după ce această legătură este întărită, pornim la realizarea conexiunii semn grafic – notă . Executăm căderi în pian pe diverse clape, indicate de profesor prin denumirea lor, solicitând doar să utilizeze diferite degete. Pasul următor va fi explicarea faptului că fiecare deget poate acționa orice clapă cu scopul de a capta sensul muzical al unei piese și de a ușura execuția. Acest lucru este precizat în partitura prin cifre aflate deasupra sau dedesubtul notei. Eu menționez, de asemenea, că digitația nu este imuabilă, profesorul sau interpretul pot face schimbări în funcție de necesități. Explicarea duratelor

va fi legată de planul practic, fracționarea unui tort în două, patru, opt, șaisprezece părți, de unde și denumirea de doime, pătrime, optime, șaisprezecime.

Auzul interior se educă pe cale naturală încă de la primele noțiuni pe care le primește copilul când începe să lucreze la instrument; în acest fel nu se produce niciun decalaj între progresul instrumental și progresul cerebral, de gândire a muzicii.

Auzul este tot atât de dificil de educat ca și întregul aparat pianistic, rolul principal al auzului nu este a auzi muzica, ci a gândi cu ajutorul sunetelor.

Bibliografie:

Coman L (2022) Vrei să fii profesor de pian? București: Grafoart

Fielden T (1961) The Science of Pianoforte Technique, p. 143. London: Macmillan

Howe MJ, Davidson JW, Sloboda JA (1998) Innate talent: Reality or myth? In Behavioral and Brain Sciences, vol. 21, p. 399-407

Nicola I (2001) Tratat de Pedagogie Școlară, p. 90-91. București: Aramis.

Răducanu MD (1983) Metodica studiului și predării pianului. București: Ed. Didactică și Pedagogică

Răducanu MD (2007) Studii de psihopedagogie pianistică. Iași: PIM

Surse web:

The Importance of Music in Your Life

(<https://www.pianoaround.com/the-importance-of-music-in-your-life/>)

MANEGEMENTUL CLASEI-PROCES CONȘTIENT DE COORDONARE A ACTIVITĂȚILOR INDIVIDUALE ȘI DE GRUP

Articol

*Profesor învățământ primar Nica Adriana Laura
Școala Gimnazială Drăgotești, jud. Dolj*

Managementul educațional este „știința și arta de a pregăti resursele umane, de a forma personalități, potrivit unor finalități acceptate de individ și de societate sau o anumită colectivitate. Activitatea cadrului didactic se raportează la individualități umane în formare, ceea ce impune necesitatea unei maxime responsabilități în ceea ce privește comportamentul și intervenția sa. Influența educativă exercitată de cadrul didactic, în conformitate cu norme și reglementări școlare, implică raportul profesor-clasa de elevi și un comportament specific al acestuia. Perspectivele de abordare a activităților la nivelul clasei de elevi nrăspund nevoii obiectiv de eficiență și perfecționare, iar în sprijinul acestei idei stau următoarele argumente:

Principiile managementului clasei:

- .. Îmbunătățirea condițiilor învățării
- .. Prevenirea stresului profesorilor și elevilor
- .. Creșterea timpului petrecut în sarcina de învățare și nu controlul comportamentelor disruptive
- .. Elevii respectă regulile pe care le înțeleg și le acceptă
- .. Implicarea elevilor în activități care să le solicite participarea activă

Poate că nici un alt aspect al predării, nu constituie o preocupare la fel de importantă a profesorilor – indiferent că sunt începători sau cu experiență – decât activitățile de management a clasei. Managementul clasei reprezintă un set complex de comportamente de organizare a clasei, inițiate de către profesor, cu scopul de a crea și menține un climat, care să-i permită atingerea obiectivelor instrucționale. Desigur principalul obiectiv al acestor comportamente vizează facilitarea activității de învățare a elevilor. Ca atare, organizarea clasei poate fi considerată una din sarcinile fundamentale, și poate cea mai dificilă, pe care o realizează profesorul în școală.

Perspective privind managementul clasei

Parcurgând literatura de specialitate putem decela câteva perspective de abordare a managementului clasei:

- a) **Perspectiva generală**, conform căreia managementul clasei reprezintă un set de comportamente utilizate în predare, prin intermediul cărora profesorul stabilește și menține condiții care să permită elevilor să învețe eficient.
- b) **Perspectiva autoritară, disciplinară**: managementul clasei este acel set de comportamente de predare cu ajutorul cărora profesorul stabilește și menține ordinea în clasă.
- c) **Perspectiva tolerantă sau pasivă**: managementul clasei este acel set de comportamente de predare prin care profesorul permite elevilor să facă ceea ce doresc în oră, fără a interveni decât în situații speciale.
- d) **Perspectiva modificărilor comportamentale**: managementul clasei vizează acel set de comportamente utilizat de profesor în predare prin intermediul căruia:
 - promovează și stimulează comportamentele adecvate ale elevilor
 - reduce / elimină frecvența și probabilitatea apariției unor comportamente nepotrivite la oră,
 - facilitează relații interpersonale și un climat socioemoțional pozitiv în sala de clasă.

Prezentăm câteva din modalitățile prin care putem crește cantitatea de timp alocată instruirii:

- (a) scăderea timpului între două activități consecutive,
- (b) o bună pregătire prealabilă a profesorului pentru a planifica orele în detaliu,
- (c) menținerea ordinii și controlului clasei etc.

Dezvoltarea sentimentului responsabilității față de propria învățare stimulează abilitățile de înțelegere, de control și de autoevaluare ale elevilor. Atenție însă, că la început o astfel de achiziție poate fi mai anevoioasă, însă efectele ei sunt cu bătaie lungă.

Climatul clasei. Scopurile unui mediu optim de învățare

Una din atribuțiile de bază ale profesorului este aceea de a planifica și structura mediul de învățare, astfel încât să faciliteze schimbări progresive, dezirabile în comportamentul și stilul de învățare a elevului. Un astfel de mediu ar trebui să ofere cât mai multe oportunități pentru dobândirea unor

experiențe de succes. Studiile arată că elevii care experimentează succesul doresc să se implice în rezolvarea de sarcini noi și totodată își dezvoltă sentimente pozitive față de propria lor persoană. În schimb, elevii care se consideră depășiți de situații și incapabili dezvoltă, cel mai probabil sentimente de neajutorare.

În consecință scopul principal al managementului clasei constă în crearea unui mediu educațional care să maximizeze potențialul de învățare al elevilor și să încurajeze angajarea lor activă în activitatea de învățare. Totodată profesorii trebuie să asigure un climat în care elevi să se simtă confortabil și pe cât posibil protejați de a asocia școala cu sentimentul de eșec. Un mediu optim de învățare reclamă câteva condiții:

1. Asistarea elevilor în procesul de învățare, promovarea și dezvoltarea calităților academice și sociale ale acestora
2. Asigurarea unor condiții fizice optime de învățare, o organizare a clasei adaptate nevoilor sociale/emoționale și nivelului de dezvoltare ale elevilor
3. Încurajarea elevilor să adopte un stil interactiv și pozitiv de relaționare cu profesorii și colegii lor
4. Asigurarea unor oportunități pentru dezvoltarea unor comportamente adecvate și experiențe de succes
5. Încurajarea elevilor să adopte un rol activ în învățare prin conștientizarea capacităților și abilităților lor proprii, și prin înțelegerea interacțiunilor dintre indivizi, sarcini și strategii
6. Facilitarea dezvoltării la elevi a unei învățări de tip strategic.
7. Încurajarea elevilor să-și asume responsabilitățile pentru propriul lor mod de învățare prin dezvoltarea și utilizarea funcțiilor executive de control (planificare, organizare, monitorizare și verificarea rezultatelor (efectelor)).
8. Oferirea de posibilități de interacțiune socială pozitivă în timpul procesului de învățare, stimularea învățării reciproce.
9. Oferirea unui feed-back imediat și întărirea progreselor constatate, care să conștientizeze elevii de rezultatul eforturilor lor

Bibliografie:

1. Cosmovici, A, Iacob, L., *Psihologie școlară*, Ed. Polirom, Iași;

- 2.Druță, F, *Psihologie și educație*, Editura didactică și pedagogică, București;
- 3.Iucu, R., *Managementul clasei de elevi. Aplicații pentru gestionarea situațiilor de criză educațională*, Ed. Polirom, Iași;
- 4.Iosifescu, S., *Management educational. Ghid metodologic pentru formarea formatorilor*, MEC, Institutul de științe ale educației, București;
- 5.Joita, E., *Management educational*, Editura Polirom, Iasi

FACILITAREA ȘI ÎMBUNĂTĂȚIREA ACTIVITĂȚILOR ÎN SISTEMUL EDUCAȚIONAL

Articol

Profesor învățământ primar Nica Adriana Laura
Școala Gimnazială Drăgotești, jud. Dolj

Managementul clasei și instruirea eficientă sunt în bună măsură o funcție a relațiilor interpersonale pozitive din clasă (profesor-elev și elev-elev). În acest context profesorul devine principal actor sau determinant al relațiilor interpersonale și al climatului clasei.

Monitorizarea clasei

Monitorizarea clasei reclamă o alocare distributivă de resurse atenționale spre evenimentele care au loc simultan în clasă. Profesorii care alocă resursele lor mintale în direcția monitorizării fiecărei activități a clasei se confruntă de regulă cu mai puține probleme de disciplină, comparativ cu profesorii care nu realizează sau nu reacționează la evenimentele din oră. Profesorii eficienți reacționează imediat la orice problemă de disciplină. Una din modalitățile prin care profesorul poate monitoriza clasa este menținerea contactului vizual cu elevii și pronunțarea numelui acestora, arătându-le astfel că observă întreaga lor activitate. Sporirea eficienței monitorizării reclamă utilizarea unui număr cât mai mare de canale de comunicare: utilizarea vocii, contactul vizual, expresia mimică, în scopul interacțiunii simultane cu un număr cât mai mare de elevi.

Soluționarea simultană a problemelor care survin în timpul orei

Profesorul expert trebuie să facă mai multe lucruri simultan: să fie atent la ce se întâmplă în clasă, să predea lecția, să evalueze gradul de înțelegere a lecției de către diferite categorii de elevi și totodată să identifice pe cei care au nevoie de explicații suplimentare, să știe cât timp mai este până sună în pauza și chiar să observe dacă fereastra deschisă distrage atenția elevului care stă în fața ei. În consecință, profesorul este solicitat să soluționeze mai multe probleme care survin simultan: de exemplu, verifică dacă tema făcută de un grup este corectă și în același timp intervine (dacă este cazul) în momentul în care un elev din alt grup își deranjează colegii. Un profesor eficient, în

timp ce participă la realizarea unei activități didactice, la care este implicat un grup de elevi este atent și la ceilalți elevi din clasă, asigurându-se că și ei lucrează la aceeași temă. Dacă în timpul unei conversații survine un conflict, profesorul va încerca imediat să-l medieze, indicând celor implicați în conflict ce trebuie să facă.

Evitarea întreruperilor prin trecerea lină de la un moment la altul

Una din erorile frecvente, pe care le pot comite profesorii novici în timpul orei este întreruperea cursului unei activități în diverse faze de realizare ale acesteia. Scopul acestor întreruperi poate fi divers (de cele mai multe ori, atenționarea sau corectarea comportamentului unui elev). Însă, simpla întrerupere a acțiunii face mult mai probabile activitățile alternative, de evaziune din sarcină. Aceste activități pot acapara resursele atenționale ale elevului. Spus în termenii simțului comun întreruperile distrag atenția elevilor, iar în termeni mai tehnici, simpla întrerupere a activității poate fi o întărire pentru evaziunea din sarcină (o face mai probabilă). Dimpotrivă, continuarea, persistența într-o activitate începută reduce frecvența evaziunii. După cum observăm, întreruperile distrag atenția elevilor de la activitatea de învățare, iar unora dintre ei le va fi foarte greu să revină și să se refocalizeze asupra lecției.

Implicarea tuturor elevilor în activitățile de la clasă

Chiar dacă, la un moment dat, profesorul ajută un grup de elevi din clasă să rezolve o problemă dată, el trebuie, în același timp să fie atent și la nevoile celorlalți. O modalitate prin care profesorii pot să implice un număr cât mai mare de elevi în activitățile clasei este numirea acestora într-o anumită ordine. Însă, dacă ordinea este prestabilită, acei elevi care știu că rândul lor nu este imediat, pot să-și găsească alte preocupări. Surprinderea elevilor îi poate face mai atenți deoarece nu pot să anticipeze când le vine rândul la răspuns. O eroare curentă a novicilor o reprezintă interacțiunea cu un singur elev, în timp ce clasa se ocupă cu altceva sau fantazmează. Cele mai eficiente tehnici de a-i face pe elevi să participe activ la oră sunt cele care îi responsabilizează în activitatea de învățare. În general, experții angajează întreaga clasă în soluționarea unei probleme: astfel, în timp ce unul din elevi rezolvă o problemă la tablă ceilalți urmează să lucreze individual în caiet. De asemenea materialul ce urmează a fi studiat este descompus în unități cu sens iar verificarea înțelegerii acestuia se face prin adresarea de întrebări inferențiale. Elevii sunt numiți într-o ordine aleatoare și sunt solicitați să-și motiveze și argumenteze răspunsurile. A. Carl Rogers

(1975) a identificat mai multe atitudini ale profesorului pe care le consideră esențiale în facilitarea învățării în școală: **congruență; acceptare; înțelegere empatică.**

- **Congruență** – a fi tu însuși, onest, conștient de propriile sentimente, a le accepta și a acționa conform lor. De exemplu manifestarea unor expresii sincere de entuziasm sau plictiseală.
- **Acceptare** – profesorul manifestă o atitudine de încredere și respect față de fiecare elev.
- **Înțelegerea empatică** – respectiv înțelegerea punctului de vedere al elevului, a modului în care percepe, simte și gândește acesta realitatea.

Ginott face următoarele recomandări în acest sens:

1. Nu atribuți judecăți de valoare caracterului și personalității elevului deoarece acest lucru poate fi umilitor.
2. Descrieți situațiile, exprimați sentimente despre situație, și clarificați așteptările cu privire la situație.
3. Exprimați sentimentele autentice care să promoveze înțelegerea elevului.
4. Diminuați ostilitatea prin invitarea la cooperare și asigurați-le elevilor ocazii de a experimenta independența.
5. Evitați comenzile și întrebările care provoacă răspunsuri defensive.
6. Recunoașteți, acceptați și respectați ideile și sentimentele elevului.
7. Evitați diagnosticarea și prognozarea, care duc la etichetarea elevului.
8. Descrieți procesele și nu judecați produsele sau persoanele. Asigurați coordonare, nu criticism.
9. Monitorizați și fiți conștient de impactul pe care le pot avea unele cuvinte asupra elevilor.
10. Ascultați elevii și încurajați-i să-și exprime ideile și sentimentele.

Glasser (1992) pornește de la ideea că una din trebuințele umane de bază o reprezintă dobândirea identității. Autorul susține că pentru a realiza o identitate de „succes” în contextul școlii, elevul trebuie ajutat să-și dezvolte responsabilitatea socială și sentimentul de autoeficacitate. Responsabilitatea socială și autoeficacitatea sunt rezultatul dezvoltării unor relații bune cu ceilalți – colegi sau profesori. Astfel, **implicarea** este crucială în dezvoltarea unei identități de succes. În

acest scop autorul propune un proces etapizat, pe care profesorul poate să-l utilizeze pentru a ajuta elevul să-și modifice comportamentul.

1. Implicarea în relația cu elevii ajutându-i în mod concret în soluționarea unor probleme care îi depășesc; acesta presupune a accepta elevul ca persoană, însă nu și comportamentul inadecvat al acestuia.
2. Descrierea comportamentului prezent al elevului în absența unei evaluări imediate a persoanei acestuia.
3. Asistarea elevului în luarea de decizii corecte privind ameliorarea comportamentului problemă; în acest context e important să se ia în calcul factorii care joacă un rol important în inițierea și menținerea problemei.
4. Sprijinirea elevului în activitatea de planificare a cursului acțiunilor prin responsabilizarea acestuia.
5. , dar nu în mod răzbunător; dezvoltarea împreună cu elevul a unui plan alternativ.

În concluzie, profesorul trebuie să construiască relații interpersonale pozitive cu elevii și totodată să promoveze un climat socioemoțional pozitiv în clasă prin:

- ✓ exprimarea congruenței, manifestarea empatiei;
- ✓ comunicare eficientă (evitarea criticii și etichetării, focalizarea conversației asupra comportamentului și nu asupra persoanei);
- ✓ susținerea elevilor în a-și asuma responsabilități sociale;
- ✓ stabilirea pe cât posibil a unor raporturi democratice la nivelul clasei.

Bibliografie:

- Cosmovici, A, Iacob, L., *Psihologie școlară*, Ed. Polirom, Iași;
- Druță, F, *Psihologie și educație*, Editura didactică și pedagogică, București;
- Iucu, R., *Managementul clasei de elevi. Aplicații pentru gestionarea situațiilor de criză educațională*, Ed. Polirom, Iași;
- Iosifescu, S., *Management educational. Ghid metodologic pentru formarea formatorilor*, MEC, Institutul de științe ale educației, București;
- Joita, E., *Management educational*, Editura Polirom, Iasi

EDUCAȚIA INCLUZIVĂ- FORME DE REALIZARE

Nica Adriana Laura

Professor pentru învățământ primar

Școala Gimnazială Drăgotești, Județul Dolj

Fiecare elev este unic și are valoarea sa, indiferent de problemele pe care le prezintă în procesul de învățare școlară. Învățarea este și ea unică pentru fiecare elev în parte, în funcție de stilul, ritmul, nivelul său de învățare și dezvoltare, caracteristicile și particularitățile sale, aptitudinile, așteptările, experiența sa anterioară.

Ideea integrării copiilor cu dizabilități în școala publică a apărut ca o reacție necesară și firească a societății la obligația acesteia de a asigura normalizarea și reformarea condițiilor de educație pentru persoanele cu cerințe educative speciale. Cerințe/nevoi speciale-se referă la cerințele în plan educativ ale unor categorii speciale de elevi, cerințe consecutive unor disfuncții sau deficiențe de natură intelectuală, senzorială, psihomotrică, fiziologică sau unor condiții psihoafective, socioeconomice sau de altă natură (cum ar fi absența mediului familial, condiții de viață precare, anumite particularități ale personalității copilului).

Integrarea înseamnă că relațiile dintre indivizi sunt bazate pe o recunoaștere a integrității lor, a valorilor și drepturilor comune pe care le posedă. Când lipsește recunoașterea acestor valori, se instaurează alienarea și segregarea între grupurile sociale. Altfel spus, integrarea se referă la relația stabilită între individ și societate și se poate analiza având în vedere mai multe niveluri, de la simplu la complex.

Astfel, putem vorbi despre:

-integrarea fizică-permite persoanelor cu cerințe speciale satisfacerea nevoilor de bază ale existenței lor, adică asigurarea unui spațiu de locuit în zone rezidențiale, organizarea claselor și grupelor în școli obișnuite, profesionalizarea în domenii diverse, locuri de muncă (în sistem protejat);

-integrarea funcțională-are în vedere posibilitatea accesului persoanelor cu cerințe speciale la utilizarea tuturor facilităților și serviciilor oferite de mediul social/comunitate pentru asigurarea unui minimum de confort (de ex.: folosirea mijloacelor de transport în comun, facilități privind accesul stradal sau în diferite instituții publice);

-integrarea socială-se referă la ansamblul relațiilor sociale stabilite între persoanele cu cerințe speciale și ceilalți membri ai comunității (vecini, colegi de serviciu, oameni de pe stradă); aceste relații sunt influențate de atitudinile de respect și stimă și de ansamblul manierelor de interacțiune dintre oamenii normali și cei cu cerințe speciale;

-integrarea în societate-se referă la asigurarea de drepturi egale și respectarea autodeterminării persoanei cu cerințe speciale;

-integrarea organizațională-se referă la structurile organizaționale care sprijină integrarea; este necesar ca serviciile publice să fie organizate în așa fel încât să răspundă nevoilor tuturor indivizilor din societate.

În multe țări s-a căzut de acord asupra faptului că, elevii cu CES au dreptul legal de a învăța alături de copiii normali, în aceeași școală. S-a creat o varietate de modele, în vederea îndeplinirii acestui obiectiv. Modelele reprezintă grade variate de integrare.

Modelul cooperării școlii obișnuite cu școala specială- în acest caz, școala obișnuită coordonează procesul integrării și stabilește un parteneriat activ între cadrele didactice din cele două școli care vor experimenta și susține un nou mod de desfășurare a activităților didactice, pregătind împreună conținutul activităților școlare, adaptând materialele și mijloacele de învățare folosite în timpul orelor și oferind un cadru confortabil tuturor elevilor din clasă. Acest model are avantajul că permite valorificarea resurselor și experiențelor deja existente în cele două tipuri de școli, fără a necesita cheltuieli suplimentare. De asemenea, profesorii din școala specială beneficiază de posibilități de predare mult mai largi, iar profesorii din școala obișnuită se pot informa asupra multiplelor aspecte legate de nevoile și posibilitățile reale ale unui elev cu cerințe educative speciale. Pentru a fi eficient, acest model necesită colaborare și pregătire minuțioasă.

Modelul bazat pe organizarea unei clase speciale în școala obișnuită - acest model presupune integrarea copiilor deficienți în școli de masă unde să intre în relație cu elevii normali, facilitându-se, cu sprijinul cadrelor didactice și specialiștilor din școală, o mai bună intercunoaștere și relaționare între cele două categorii de copii. Modelul este criticat de unii specialiști care nu consideră o integrare reală constituirea unei clase speciale într-o școală obișnuită, practica demonstrând dificultatea aplicării unui program de integrare după acest model; discrepanța dintre clasele obișnuite și clasa specială se accentuează, timpul efectiv în care elevii normali și cei cu cerințe speciale relaționează direct este destul de redus (în cele mai multe cazuri acest timp se reduce la durata pauzelor dintre activitățile școlare), iar în condițiile unui

colectiv școlar de acest tip se constituie cu ușurință grupuri de elevi între care apar conflicte sau atitudini ce pot accentua discriminarea față de elevii deficienți din clasa specială (adică efectul opus integrării).

Modelul bazat pe amenajarea în școala obișnuită a unui spațiu sau a unei săli de instruire și resurse pentru copiii deficienți, integrați individual în clase obișnuite din școala respectivă - în acest caz, profesorul care se ocupa cu elevii deficienți este și profesorul de sprijin care desfășoară activități cu acești copii, atât în spațiul special amenajat în școală, cât și la orele de clasă, atunci când condițiile solicită/permit acest lucru, colaborând direct cu educatorii din clasele unde sunt integrați copiii. *Modelul itinerant*- acest model favorizează integrarea într-o școală de masă a unui număr mic de copii cu cerințe speciale, domiciliați la mică distanță de școală (se evită astfel dezavantajul deplasărilor pe distanțe mari ale copilului) și sprijiniți de un profesor itinerant (specializat în munca la domiciliul copiilor cu un anumit tip de deficiență); ei pot astfel participa la activitățile școlii respective.

Modelul comun - este relativ asemănător cu modelul precedent, cu deosebirea că în acest caz profesorul itinerant este responsabil de toți copiii cu deficiențe dintr-un anumit areal și oferă servicii de sprijinire a copilului și familiei, ajută părinții la alcătuirea programelor de învățare, urmărește evoluția școlară a copilului, colaborează cu profesorii școlii obișnuite în care este integrat copilul și intervine atunci când apar probleme de învățare sau de adaptare a copiilor la anumite cerințe școlare.

Nu este posibil să existe modele care să facă față tuturor nevoilor copiilor cu cerințe speciale și de aceea se mențin o varietate de astfel de variante, deoarece unii copii se pot adapta bine în cadrul învățământului integrat, în timp ce alții ar lucra în școlile speciale.

Un criteriu fundamental de diferențiere a formelor de integrare se referă la durata prezenței copilului cu cerințe speciale în școala obișnuită. Astfel, putem întâlni:

-forme de integrare totală-elevul cu cerințe speciale își petrece tot timpul la școala obișnuită, cu excepția eventualelor programe terapeutice care se pot desfășura în spațiul aceleiași școli sau în afara școlii;

-forme de integrare parțială-elevul cu cerințe speciale petrece doar o parte din timpul său în școala obișnuită

BIBLIOGRAFIE:

Buică, C., -Bazele defectologiei, Ed. Aramis, 2004

Gherguț,A.-Sinteze de psihopedagogie specială,Ed.Polirom,2005

Popovici,D.,V.-Educația integrată-o strategie modernă de recuperare a elevilor handicapați,
București,1998

EDUCAȚIA INTERCULTURALĂ

**PROF.DR. NICA ELENA LOREDANA
CNI"MAȚEI BASARAB", RM. VĂLCEA**

România este o țară privilegiată sub aspectul diversității culturale și etnice. Această bogăție etnică se datorează atât poziției geografice, cât și istoriei tumultuoase a acestor meleaguri. Influența diverselor popoare se simte și azi nu doar în gastronomie, limbă, tradiții, arhitectură, ci este foarte actuală prin înșiși oamenii de etnie care locuiesc astăzi pe teritoriul țării. Mândria etnică este un subiect extrem de actual: mândria de a fi român, armean, rrom, turc, maghiar și așa mai departe capătă numeroase reprezentări. Și este foarte bine că este așa pentru că numai printr-o atitudine pozitivă și o acceptare a originii noastre sau a celorlalți putem avea o societate echilibrată. Mai mult decât atât, mândria etnică este esențială pentru dezvoltarea sănătoasă a tinerilor aparținând etniilor minoritare. Problematika etnică ar trebui să se regăsească pe agenda publică din România, cu atât mai mult cu cât o bună înțelegere a specificității etniilor contribuie substanțial la dezvoltarea sănătoasă a tinerilor și la succesul lor ulterior. Acceptarea identității le va permite acestora să se concentreze pe ce își doresc să facă, fără a fi complexați de elemente ce le formează personalitatea și pe care nu le pot schimba, lucruri care se leagă direct de realizările și succesul pe care le pot avea în comunitatea în care s-au integrat. Mai mult decât atât, o etnie, o rasă, o cultură, vine cu noi ideologii, noi paradigme de a analiza și aborda lucrurile. Această diversitate culturală se află la temelia dezvoltării armonioase a unei comunități, conducând la identificarea unor soluții. Nu în cele din urmă, diversitatea etnică poate pune evidenția patrimoniul de valori al fiecărei etnii în parte.

Educația interculturală este o orientare nouă, aplicabilă în mod deosebit în comunitățile multietnice. Punctul de plecare în acceptarea alterității este lipsa prejudecăților. Lăsând la o parte prejudecățile legate de culoarea pielii, de etnie, de religie putem descoperi lângă noi niște persoane minunate, cu care se pot realiza niște schimburi culturale deosebite. Chiar dacă la început se manifestă rețineri, în timp, relațiile se dezvoltă, având la bază comunicarea, se poate crea un grup unit.

Educația interculturală se referă la comunitățile interculturale și indivizii care fac parte din acestea, care trăiesc în același spațiu și interacționează, între care există cunoaștere reciprocă, schimburi și un anumit dinamism al relațiilor, în avantajul comun. În ultima perioadă, societatea tinde tot mai mult să depășească granițele impuse de frontiere, se mondializează. La aceasta se adaugă fenomenul imigrației, ce impune creșterea demografică în unele zone ale lumii, precum și fenomenul de polarizare a sărăciei/bogăției. Prin urmare, pentru o bună conviețuire a devenit necesară implementarea educației interculturale în programe educaționale, pentru că este necesar să se prevină

conflictele interetnice, prin promovarea toleranței, a egalității de șanse între membrii aceleiași comunități.

Educația interculturală se referă la comunitățile interculturale și indivizii care fac parte din acestea, care trăiesc în același spațiu și interacționează, între care există cunoaștere reciprocă, schimburi și un anumit dinamism al relațiilor, în avantajul comun.

Educația pentru interculturalitate cere din partea oamenilor școlii o angajare și participare activă, creatoare și responsabilă. Realizarea educației interculturale, componentă a “noilor educații”, este o premiză esențială a organizării și statuării unei instituții școlare. Pentru că în școala sunt copii de diferite etnii (români, rromi, turci, aromâni) și pentru că influența adulților (părinți, bunici, alți membri ai familiei) este foarte mare, important este ca această educație interculturală să se realizeze și prin aceștia, cooptându-i atât ca parteneri în scopul vizat (și declarat), cât și ca susținători neangajați ai procesului instructiv - educativ din școală, prin participarea la întâlniri periodice.

Obiceiurile și tradițiile unui popor, ca înscrisuri de „legitimare etnică”, constituie cvintesenta perpetuării neamului; vorbesc despre istoria acestuia, despre spiritualitatea sa transmisă peste secole sau milenii. În cazul fiecărei etnii, cunoașterea obiceiurilor și tradițiilor dezvăluie fața necunoscută și nebănuită a existenței membrilor ei. Copiilor le conferă identitate și apartenență la neam, le redă mândria de descendenți ai poporului lor, răspândit prin nenumărate teritorii. Le creează o “unicitate pozitivă”- adică aceea care ascunde comoara trăsăturilor caracteristice unui popor: meserii și meșteșuguri, cântece și dansuri, credințe și legi nescrise, costumații, vorbire, umor; trăirile - patimile și suferințele interioare, dar și bucuriile și valorile lor spirituale; speranțele aruncate peste vremuri. “Unicitatea pozitivă”, care în esență arată demnitatea neamului lor, se opune aceleia “negative”, aceea care a fost impusă mediatizării, care condamnă la inhibare, la izolare, la blamare și oamenii nevinovați și buni.

Prin urmare, educația pentru diversitatea culturală este necesară pentru a contracara atitudini și practici sociale care favorizează excluziunea și marginalizarea, discriminarea și intoleranța.

Diversitatea culturală este întâlnită pe tot teritoriul României. În orice direcție te-ai duce întâlnești ceva diferit și unic în același timp. În fiecare regiune a țării sunt obiceiurile și tradițiile caracteristice acele regiuni. Dacă mergi la munte, sunt anumite obiceiuri, dacă mergi la mare la fel, dacă mergi în Banat, Oltenia, sau mai știu eu pe unde, la fel, sunt obiceiuri diferite. Poate se aseamănă foarte puțin unul cu celălalt, dar asta deoarece au preluat fiecare anumite caracteristici care le-au plăcut de la anumite stiluri pe care le-au observat. În acest fel s-a obținut o diversitate culturală răspândită pe tot teritoriul țării.

Diversitatea populației este încă un lucru în plus care caracterizează țara noastră. Prin diversitatea populației mă refer la faptul că aici la noi găsim persoane de diferite naționalități. Nu

există o singură naționalitate prezentă în această țară, sunt de pe tot globul persoane care s-au hotărât să își petreacă viitorul la noi în țară, deși poate au renunțat la o viață mult mai bună, cu mult mai multe privilegii, dar ei au hotărât să se stabilească aici. Prin diversitatea populației mă mai refer și la gândirea pe care o avem noi ca popor. Evident, fiecare gândește diferit, fiecare persoană are stilul propriu în care privește tot ceea ce se întâmplă în jurul său. Poate cineva vede numai părțile bune din anumite lucruri, iar altcineva vede numai părțile negative din acele lucruri. Deși sunt de părere că în anumite privințe, când este nevoie să gândim toți la fel, să gândim ca națiune, nu facem acest lucru, ci gândim fiecare pe cont propriu încercând să rezolvăm problema cu care ne confruntăm. Se poate vorbi și despre *diversitatea ecosistemelor țării*. După cum știți, România este împânzită de ecosisteme naturale dar despre care nu știe nimeni. Așadar sunt multe ecosisteme care pur și simplu fac din România o țară în topul celor care merită vizitate. Avem ecosistemul Deltei Dunării, ecosistemul montan, ecosistemul unei peșteri, ecosistemul pădurilor și multe altele. Așadar, România este o țară din care nu lipsește diversitatea de orice tip. Evident nu ne putem compara cu anumite state care au ca scop doar promovarea acestui lucru, dar măcar avem ceva în plus.

Bibliografie:

Albu, G., *În căutarea educației autentice*, 2002, Iași, Editura Polirom;

Cosma, T. (coord.), *O nouă provocare pentru educație: interculturalitatea*, 2001, Iași, Editura Polirom;

Cucoș, C., *Educația – dimensiuni culturale și interculturale*, 2000, Iași, Editura Polirom;

Cucoș, C., *Pedagogie*, 2000, Iași, Editura Polirom.

Avantajele și dezavantajele învățării online

Prof. NICA ELENA LOREDANA

C.N.I Matei Basarab, Rm. Vâlcea

În contextul pandemiei globale, învățământul online pare singura posibilitate responsabilă, însă unele țări trebuie să-și accelereze investițiile în digitalizarea educației.

Principalul dezavantaj al școlii online este inadaptarea unor elevi sau profesori la tehnologie, dar și diminuarea socializării. Printre avantajele se numără înlocuirea constrângerii cu liberul arbitru, implicarea și responsabilizarea tuturor părților implicate, eliminarea bullyingului, reducerea riscurilor de îmbolnăvire și mai ales transparența totală – adică și eliminarea incompetenței și a abuzurilor din sistemul de educație.

Cel mai bun lucru despre cursurile online este că participanții pot lua un curs din confortul casei. Chiar și cu un program aglomerat, se poate găsi puțin timp liber pentru procesul de învățare. Avantajele acestui tip de învățare sunt următoarele: accesibilitate, flexibilitate, confortabilitate, utilizatorul putând hotărî singur, data și ora la care se implică în activitatea de instruire.

Consider că în cursurile online, elevul nu interacționează direct cu școala.

Un alt mod de a dobândi cunoștințe prin intermediul unui mediu online este căutarea pe diferite motoare de căutare, cum ar fi Google etc. Deși acest lucru ajută la reducerea cantității de cărți pe care trebuie să le citești, ar putea exista prea multe surse de informații pe care trebuie să le citești, și să le alegeți pe cele relevante, ceea ce poate duce la supraîncărcarea cu informații.

Elevii au posibilitatea de a prezenta mai multe informații procesate cu atenție fără a mai fi implicați emoțional. Spre exemplu într-o discuție on-line, elevii introvertiți tind să fie mai activi din mai multe motive. În mediul virtual, inhibiția cauzată de aspectul fizic este diminuată. Astfel, elevii au mai mult timp pentru dezvoltarea cognitivă, pentru adaptarea, corectarea și prezentarea ideilor fără distractori din afara. Ei nu trebuie să concureze cu extravertii din punct de vedere emoțional, care tind să domine sala de clasă într-un timp relativ scurt.

Cursurile tradiționale sunt mai potrivite pentru copiii mici, adolescenții și tinerii adolescenți. Participarea frecventă la cursuri îi ajută să interacționeze cu alte persoane de vârsta lor, să fie mai bine disciplinați, să urmeze un program regulat și să-și îmbunătățească aptitudinea fizică și vigilența mentală. Învățarea în clasă îi ajută pe elevi și pe profesori să se cunoască mai bine. Acest lucru permite profesorilor să cunoască elevii și să evalueze mai bine punctele forte și punctele slabe, să acționeze ca mentori și să ghideze studenții în posibilitățile lor de carieră.

De asemenea, învățarea în clasă este mai utilă datorită unei interacțiuni continue între studenți și profesori, deoarece îi ajută pe elevi să scape de temerile lor cu privire la examene, ceea ce rareori se poate întâmpla cu îndrumarea online. În cele din urmă, interacțiunile cu profesorii contribuie la motivația elevilor de a obține note mai mari.

Instruirea online are multe avantaje, dar necesită un grad ridicat de motivare și auto-disciplină. Deși unii oameni se bucură de acest tip de studiu fără probleme, formarea online poate deveni impersonală și poate fi o limitare a interacțiunii sociale. Orice eroare tehnică împiedică formarea online, care necesită un computer, o conexiune la internet și, în multe cazuri, software actualizat.

În concluzie, consider că procesul de învățare online poate veni în completarea învățământului tradițional, ca măsură complementară, și nu individuală.

BIBLIOGRAFIE:

Dobrițoiu Maria, Corbu Corina, Guță Anca, Urdea Gheorghe, Bogdanffy Lorand, *Instruire Asistată de Calculator și Platforme Educaționale On-Line*, Editura UNIVERSITAS, Petroșani, 2019

Facilitarea, susținerea și îmbunătățirea activităților din sistemul educațional preșcolar

O abordare holistică pentru dezvoltarea copiilor

Școala Gimnazială Prisăcani Iași

Prof.înv.preșc. Nichifor Marilena Irina

În ultimele decenii, învățământul preșcolar a devenit tot mai recunoscut ca fiind esențial în formarea copiilor și în pregătirea lor pentru succesul viitor în școală și în viață. Pentru a asigura o experiență educativă de calitate în cadrul acestui nivel educațional crucial, este necesară o abordare cuprinzătoare care să faciliteze, să susțină și să îmbunătățească activitățile din sistemul educațional preșcolar. Această abordare trebuie să fie adaptată particularităților și nevoilor specifice ale copiilor de vârstă preșcolară, având în vedere dezvoltarea lor holistică și individuală.

1. Crearea unui mediu sigur, stimulat și inclusiv:

- Mediul fizic al unei instituții preșcolare ar trebui să fie unul care să inspire siguranță și să ofere oportunități pentru explorare și descoperire. Acesta ar trebui să fie prevăzut cu materiale și resurse adecvate vârstei copiilor și să fie structurat astfel încât să încurajeze interacțiunea și colaborarea.
- De asemenea, mediul ar trebui să promoveze incluziunea, respectând diversitatea culturală, lingvistică și de dezvoltare a fiecărui copil.

2. Promovarea învățării active prin joc și experiențe practice

- Jocul este modalitatea naturală prin care copiii își explorează lumea și își construiesc cunoștințele și abilitățile. Prin urmare, activitățile de joc structurat și nestructurat ar trebui să fie fundamentale în programul preșcolar.
- Experiențele practice și activitățile hands-on oferă copiilor oportunități de a-și dezvolta abilitățile motorii, cognitive și sociale într-un mod concret și tangibil.

3. Individualizarea și diferențierea instrucției:

- Fiecare copil are propriul său ritm și stil de învățare. Prin urmare, educatorii ar trebui să fie flexibili și să adapteze metodele pentru a răspunde nevoilor individuale ale fiecărui copil.
- Prin observații atente și evaluări continue, educatorii pot identifica interesele și abilitățile fiecărui copil și pot oferi suport suplimentar sau provocări adecvate.

4. Implicarea părinților și a comunității

- Părinții sunt primii și cei mai importanți educatori ai copiilor lor. Prin urmare, colaborarea strânsă între părinți și educatori este esențială pentru susținerea dezvoltării copiilor.

- Toate instituțiile școlare, dar în mod special cele alocate educației timpurii ar trebui să creeze oportunități pentru implicarea părinților în procesul educațional și să ofere resurse și support pentru a sprijini familiile în susținerea învățării copiilor lor.

5. Utilizarea tehnologiei în mod responsabil și creativ:

- Tehnologia poate fi o resursă valoroasă în educația preșcolară, oferind acces la materiale interactive și experiențe de învățare captivante.
- Cu toate acestea, utilizarea tehnologiei ar trebui să fie echilibrată și să fie integrate în activități care să sprijine dezvoltarea holistică a copiilor, evitând supraexpunerea sau dependența excesivă.

6. Evaluarea continuă și reflectarea asupra practicilor educaționale:

- Evaluarea continuă a progresului copiilor și a eficacității programelor educaționale este esențială pentru îmbunătățirea constantă a calității învățământului preșcolar.
- Prin reflectarea asupra practicilor și rezultatelor, educatorii pot identifica punctele forte și zonele care necesită îmbunătățiri și pot lua măsuri adecvate pentru a optimiza experiența educațională a copiilor.

În concluzie, facilitarea și îmbunătățirea activităților din sistemul educațional preșcolar necesită o abordare integrată și adaptată nevoilor și particularităților copiilor mici. Prin crearea unui mediu sigur și stimulat, promovarea învățării active, individualizarea instrucției, implicarea părinților, utilizarea responsabilă a tehnologiei și evaluarea continuă, putem asigura dezvoltarea armonioasă și succesul educațional al copiilor în această etapă crucială a vieții lor

UTILIZAREA LABORATOARELOR VIRTUALE LA ORELE DE CHIMIE

NUMELE ȘI PRENUMELE NICOLA RAMONA EUGENIA

ȘCOALA GIMNAZIALĂ GHEORGHE ȚIȚEA CRAIOVA

SPECIALIZAREA CHIMIE

Învățarea bazată pe simulare a apărut ca un instrument nou care poate înlocui și amplifica experiența reală într-un mod complet interactiv. Această tehnică de învățare poate juca un rol cheie în cadrul clasei pentru a oferi elevilor cunoștințele și abilitățile necesare.

Chimia este o știință care îmbină informațiile teoretice cu datele experimentale obținute în laboratoare special amenajate, dezvoltă abilități de prelucrare științifică a datelor experimentale, competențe în domeniul chimie-tehnologie-societate-natură, atitudini în comunicare și pune în valoare abilitățile de gândire critică și învățarea pe tot parcursul vieții.

Activitățile de laborator completează predarea chimiei și reprezintă o parte importantă a lecțiilor de chimie. Laboratoarele sunt esențiale în realizarea conceptelor abstracte de chimie și facilitarea înțelegerii lor de către elevi. Pe lângă prezentarea informațiilor științifice, aplicațiile de laborator îi ajută pe elevi să își îmbunătățească abilitățile de gândire științifică, observarea, gândirea creativă, să formuleze concluzii asupra situațiilor, să colecteze și să analizeze datele și să rezolve probleme.

Pentru ca conținutul chimic să fie înțeles și obiectivele propuse să fie atinse, este necesar de pus accent pe lecțiile practice de chimie. Un experiment chimic virtual este considerat drept activitate educațională; principala sa diferență față de experimentul real este faptul că tehnologia computerizată servește ca mijloc de demonstrare sau modelare a proceselor și fenomenelor chimice; la efectuarea ei, elevul operează cu imagini ale substanțelor și componentelor echipamentelor care reproduc aspectul și funcțiile obiectelor reale. Efectuarea unui experiment virtual (demonstrație, experiment sau lucrări de laborator) într-un laborator virtual înseamnă simularea acțiunilor pe care utilizatorul ar trebui să le efectueze într-un laborator real.

De ce avem nevoie de laboratoare virtuale sau de laboratoare virtuale?

- a) să se pregătească pentru munca reală de laborator.
- b) pentru activitățile școlare, dacă nu există condiții adecvate, materiale, reactivi și echipamente.
- c) pentru învățământ la distanță.
- d) pentru auto-studiu discipline la vârsta adultă sau împreună cu copiii, întrucât mulți adulți, dintr-un motiv sau altul, simt nevoia să-și „amintească” ceea ce nu a fost niciodată învățat sau înțeles la școală.
- e) pentru munca științifică.
- f) pentru educație înaltă cu o importantă componentă practică.

Avantajele principale în utilizarea laboratoarelor virtuale sunt următoarele:

- pregătirea persoanelor instruite către realizarea experimentului în condiții reale și anume
- crearea unor abilități de utilizare a ustensilelor și utilajelor
- dezvoltarea spiritului de observație, stabilirea scopului, planificarea experimentului, de a propune concluzii;
- dezvoltarea abilităților de a transpune o problemă reală în condiții model și invers, selectarea unor căi optime de realizare a experimentului;

- dezvoltarea abilităților de prezentare grafică a lucrării.

Laboratoarele virtuale pot fi 2D sau 3D; simplu pentru studenții mai tineri și complex, practic pentru studenții de liceu și liceu, studenți și profesori. Virtual laborile lor sunt concepute pentru diferite discipline. Cel mai adesea este vorba de fizică și chimie, dar există și unele destul de originale, de exemplu, un virtualab pentru ecologiști.

În domeniul analizat pot fi evidențiate un șir de portaluri ce permit realizarea experimentului virtual chimic în limba engleză:

- Virtual Chemistry Laboratory Merlot II (<https://www.merlot.org>)
- Virtual Chemistry (<http://www.chem.ox.ac.uk/vrchemistry/>)
- Virtual Labs (<http://www.vlab.co.in>) | <http://www.advancedelearning.com> cât și în limba română:
 - <https://sites.google.com/site/chimiecdsstoicadaniel/laborator-virtual/>
 - http://imake.lefo.ro/~laurentiu.bulgaru/ael/cho/alceni_laborator_virtual
 - <http://www.advancedelearning.com> și rusă:
 - VirtualLab (<http://www.virtulab.net>)
 - <https://sites.google.com/site/chimiecdsstoicadaniel/laboratorvirtual>
 - http://imake.lefo.ro/~laurentiu.bulgaru/ael/cho/alceni_laborator_virtual
 - <http://www.advancedelearning.com>
 - <http://www.virtulab.net>
- Laboratoriya sistem multimediya (<http://www.mmlab.ru>)

Utilizarea laboratoarelor virtuale la chimie permite profesorului de a simplifica vizualizarea materialului studiat, în special la explicarea noțiunilor fundamentale în chimie, prezentarea decurgerii reacțiilor chimice cu participarea compușilor toxici.

Toate cele menționate duc la sporirea interesului elevilor și studenților și ca urmare, la îmbunătățirea calității cunoștințelor și abilităților scontate.

Mai mult, există situații în care utilizarea unui laborator virtual este singura modalitate posibilă de a efectua un experiment chimic. În laboratoarele virtuale cu un grad ridicat de interactivitate, este prezentată o selecție largă de echipamente și reactivi, o anumită libertate de acțiune, inclusiv posibilitatea de a proiecta și de a efectua experimente „nesetate”.

BIBLIOGRAFIE:

1. Brinson J. Learning outcome achievement in non-traditional (virtual and remote) versus traditional (hands-on) laboratories: a review of the empirical research. In: Comput. Educ., 87, 2015, p. 218–237.
2. Johnstone A., Al-Naeme, F. Room for scientific thought. In: Int J Science Education, 12, 1991, p.187–192

Jocul didactic la disciplina chimie

Autor Nicola Ramona Eugenia
Școala Gimnazială Gheorghe Țițeica Craiova

Jocul didactic este o formă de activitate atractivă și accesibilă copilului, prin care se realizează sarcinile instructiv-educative ale învățământului. El reprezintă un ansamblu de acțiuni și operații care, paralel cu destinderea, buna dispoziție și bucuria, urmărește obiective de pregătire intelectuală, tehnică, morală, fizică a copilului. Așadar, atunci când jocul este utilizat în procesul de învățământ, el dobândește funcții psiho-pedagogice semnificative, asigurând participarea activă a copilului la lecții sporind interesul de cunoaștere față de conținutul lecțiilor. Între jocul didactic și procesul instructiv-educativ există o dublă legătură: jocul sprijină și îmbunătățește procesul instructiv-educativ fiind însă și condiționat de acesta prin pregătirea anterioară a copilului în domeniul în care se desfășoară jocul.

Jocurile didactice, în majoritatea lor, au ca element didactic întrecerea între grupe de elevi sau chiar între elevii întregului colectiv, făcându-se apel nu doar la cunoașterea lor, dar și la spiritul de echipă, disciplină, ordine, coeziune în vederea obținerii victoriei. Întrecerea prilejuiește copiilor emoții, bucurii, satisfacții. Copiii obosec repede și de aceea este necesară introducerea jocurilor încât perioadele care solicită atenția să alterneze cu activitatea de învățare.

Jocul didactic urmărește un scop bine determinat, presupune o situație de joc, anumite condiții, reguli. Ele au menirea de a plasa copilul în lumea cunoștințelor, de a-l înarma cu deprinderi pentru a putea opera cu cuvântul. Prin intermediul jocului obișnuim copilul să gândească independent, să aplice cunoștințele acumulate preventiv în diferite situații.

Utilizarea jocurilor didactice în cadrul lecțiilor, are o mare importanță deoarece vizează:

- cultivarea creativității prin îndrăzneală, istețime, spirit inovator, flexibilitatea gândirii;
- crearea unor situații generatoare de motivație;
- educarea unor trăsături volitiv-pozitive;
- stimularea elevilor slabi sau timizi;
- cultivarea încrederii în forțele proprii, precum și a spiritului de răspundere, de colaborare și ajutor reciproc.

Jocurile didactice pot fi folosite în orice moment al lecției cu scopul de:

- a familiariza elevii cu unele concepte;
- a consolida cunoștințele însușite;
- a cultiva unele calități ale gândirii;
- a evalua cunoștințele însușite.

Rebusul oferă profesorului posibilitatea observării comportamentului elevului la nivelul tuturor componentelor personalității, deoarece în rezolvarea rebusului elevul depune efort voluntar și rezolvă motivat de bucuria succesului o multitudine de probleme, în care este implicată inteligența, afectivitatea, temperamentul, caracterul.

Rebusul școlar contribuie, într-o bună măsură, la îmbunătățirea rezultatelor școlare și combaterea insucceselor.

Rebusul școlar sprijină succesul școlar prin:

- a) Cunoștințele însușite; capacitățile intelectuale; abilitățile de aplicare a cunoștințelor în rezolvarea unor probleme; trăsături de personalitate;
- b) Evaluare – măsura în care sunt îndeplinite obiectivele activității didactice.

Rebusul școlar la disciplina chimie poate constitui obiectul unui cerc de elevi, oferind și posibilitatea organizării unor concursuri școlare distractive și deopotrivă educative și instructive. În continuare propun trei rebusuri școlare care pot fi aplicate cu ușurință la disciplina chimie.

- I. Rezolvând corect rebusul, pe coloana marcată cu galben veți descoperi denumirea unei materii.

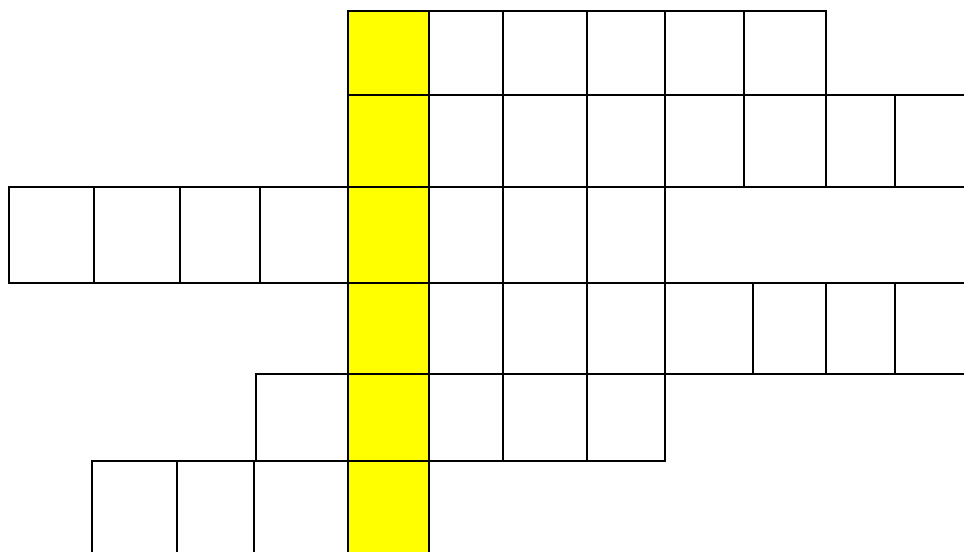

1. Nemetăl folosit în grupa a IV-a, perioada 2.
2. Primul element chimic situat în sistemul periodic.
3. Element cu 13 protoni în nucleu.
4. Metal divalent cu care se combină oxigenul și formează oxidul corespunzător.
5. Metal alcalin aflat în perioada 2.
6. Substanțe compuse anorganice sunt oxizi, acizi, săruri și

II. Rezolvând corect rebusul, pe coloana marcată cu galben veți descoperi denumirea particulei elementare din atom cu încărcătură electrică negativă.

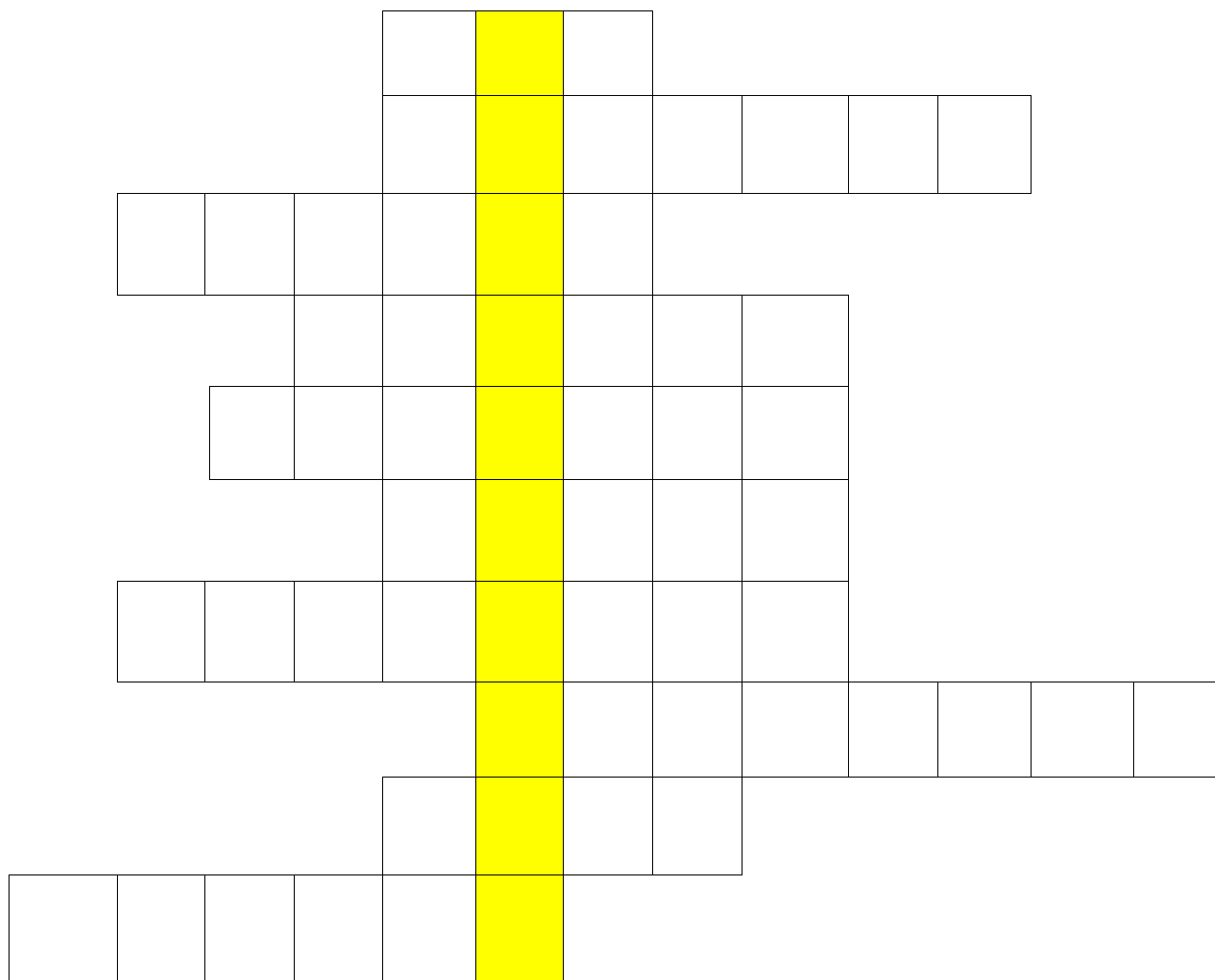

1. Metal cunoscut din vremuri străvechi, care dă și numele unei epoci.
2. Totalitatea atomilor cu același număr atomic Z .
3. Element chimic indispensabil vieții.
4. Partea centrală a atomului în care se află concentrată toată masa acestuia.
5. Specii de atomi cu același număr de protoni, dar cu număr de neutroni diferit.
6. Coloane verticale care conțin atomi cu același număr de electroni pe ultimul strat.
7. Șirul orizontal care cuprinde elementele dintre două gaze rare succesive.
8. Particule elementare cu masă și lipsite de sarcină electrică.
9. Element chimic cu 16 protoni în nucleul atomului.
10. Notăție prescurtată a unui element chimic

Eșecul școlar nu este o problemă nouă, de-a lungul timpului au fost realizate multiple cercetări pentru identificarea și prevenirea eșecului școlar. Odată cu trecerea timpului și apariția unor noi factori ce contribuie la acest fenomen negativ în rândul elevilor, schimbarea viziunii educativ – informative și formative, egalitatea de șanse privind educația, suportul psihopedagogic oferit în școli, este necesară o implicare a tuturor factorilor ce contribuie la educația școlară pentru stoparea și eventual eradicarea acestui fenomen. Eșecul școlar este un fenomen periculos, deoarece el determină efecte negative atât în plan psihologic individual, respectiv o alterare a imaginii de sine a elevului în cauză, care-și va pierde tot mai mult încrederea în propriile posibilități și capacități ajungând să dezvolte o teamă de eșec, cât și pe plan social, pentru că eșecul școlar permanentizat „stigmatizează”, „etichetează” și conduce la o marginalizare socială cu un nivel crescut de comportamente deviante și infracționale.

Eșecul școlar are la bază mai mulți factori care pot fi diferiți, dar cel mai adesea asociați, elevul se confruntă cu o serie de dificultăți școlare care au ca principale cauze: propria persoană, părinții și familia, școala, comunitatea locală, etc.

Putem distinge cinci mari tipuri de dificultăți pe care elevul poate să le întâmpine:

1. Dificultăți de natură somatică;
2. Deficiențe intelectuale/cognitive;
3. Probleme de învățare de ordin instrumental;
4. Dificultăți de ordin afectiv privind direct copilul, adesea familia sa;
5. Slăbiciuni pedagogice privind școala, dar adesea și părinții;

1. Deficiențele de natură somatică;

Pentru a evidenția o afecțiune somatică, un deficit senzorial sau condițiile de viață aberantă pe plan fizic, este necesar un examen somatic complet și o anchetă orientată în acest sens. În acest sens un rol predominant îl are familia care trebuie să fie sensibilă la problemele de sănătate ale copilului prin realizarea unor controale medicale de specialitate, dar și medicii prin stabilirea unui diagnostic corect și măsurilor de vindecare.

O boală cronică (diabet, infestarea cu h.i.v., pneumonii, etc.), o reacție cutanată, infecții repetate, o deficiență somatică de lungă durată pot perturba școlaritatea din două motive:

- absențe repetate (nu întotdeauna justificate).
- respingerea mai mult sau mai puțin ascunsă a bolii somatice de către ceilalți copii, de părinți și dascălii acestora.

Igiena de viață a copilului: o oboseală, o instabilitate pot fi legate de o aberantă organizare a zilei de lucru a copilului, de la școală, ca și de acasă. Trebuie să se insiste asupra momentelor suficient de prelungite și frecvente pentru a asigura nevoia de cheltuielă motrică și de destindere, ca și asupra necesității unui somn îndestulător și de bună calitate.

Profesorul, învățătorul, medicul și familia pot contribui decisiv la identificarea cauzelor de natură somatică ce pot conduce la eșec școlar, iar prin colaborarea factorilor implicați se poate interveni din timp prin măsuri educative adaptate la nevoile elevului.

2. Deficiențe intelectuale:

Eventualitatea unei deficiențe intelectuale/cognitive constituie, în materie de retard sau eșec școlar, o teamă mai mult sau mai puțin mărturisită de părinți. Diagnosticarea deficiențelor intelectuale profunde se poate realiza și înainte de vârsta școlară, dar deficiențele medii și cele lejere nu pot fi suspectate decât în momentul contactului cu școala un mare rol având învățătorul și profesorul psiholog în școlile unde există acesta.

Pentru identificarea deficiențelor intelectuale există o serie de teste ce pot fi aplicate (teste proiective, teste pentru stabilirea Q.I. , etc), iar programa individualizată aplicată de învățător poate constitui un suport real pentru evitarea eșecului școlar.

3. Dificultăți instrumentale:

În adaptarea copilului la școală sunt implicate mijloacele pe care subiectul le folosește pentru a se cunoaște și pentru a cunoaște lumea exterioară: mai ales motricitatea sa, viața perceptivă, limbajul și inteligența sa. Dificultățile sau perturbarea acestor funcții au ca urmare dificultăți în realizarea unor activități precise (scriere, citire, calcul matematic), sau a unor activități de ordin general (capacitatea de a-și exprima propriile gânduri, dificultăți de raționament, instabilitate, etc.), creând, în final, la copil un resentiment școlar.

Un instrument poate fi normal din punct de vedere anatomic dar perturbat în funcționarea sa din mai multe motive adesea imprecise:

- în domeniul limbajului, se poate descoperi un retard oral cu dificultăți mai mult sau mai puțin importante pentru însușirea scrisului (dislexie, disortografie,);
- în domeniul motricității, displaxiile sau neîndemânarea, stângăcia generalizată, lentoare, disgrafia, dificultăți de lateralizare, perturbarea schemei corporale intime și reprezentarea în spațiu

4. Dificultăți de origine afectivă:

Dificultățile afective se structurează foarte schematic în trei registre pe plan școlar:

- opoziția;
- instabilitatea;
- anxietatea și depresia;

Opoziția activă și pasivă: poate fi o reacție la un fapt precis petrecut recent (conflictul copilului cu dascălul sau, cu unul dintre părinți etc.), sau se poate înscrie într-un stil de comportament obișnuit al copilului a cărui origine trebuie căutată într-o insatisfacție a relațiilor afective din interiorul familiei.

Instabilitatea care are două aspecte:

- unul motor: copilul se mișcă mult, nu stă locului;
- altul psihic: labilitatea atenției, interesul și dezinteresul se succed rapid;

Anxietatea și depresia: ea jenează evident copilul în relațiile sale cu alți copii, cu dascălii, în activitățile sale școlare. Anxietatea și depresia se poate manifesta în plan psihic printr-un penibil sentiment de insecuritate, de așteptare a unui pericol nedeterminat, sau la nivelul corpului prin grețuri, vomă, dureri intestinale, etc. În anumite cazuri , anxietatea are la bază simptome foarte jenante ca: manifestări obsesionale (copilul luptă împotriva sosirii neașteptate a unor gânduri penibile) sau fobice (frica, teama, focalizată pe o situație precisă, de exemplu teama de pedeapsă, de a fi închis în casă, etc.). În alte cazuri copilul refuză să meargă la școală devenind victime ale unei stări de angoasă, depresie și chiar de panica

5. Cauze pedagogice:

Ele sunt foarte frecvente și diverse ca și mecanismele care provoacă problemele școlare, ele se situează în cadrul școlar și familial

La nivelul școlii: trebuie studiată școlaritatea anterioară a elevului. Absenteismul, de pildă, se poate datora bolilor, relațiilor dificile cu dascălul, dificultăți de învățare, supraîncărcării, neadecvatelor metode de învățare, perturbațiilor psihologice anterioare, dezinteresul față de școală ca urmare a unor eșecuri repetate, etc. În cauză pot fi puse și condițiile actuale de școlarizare ca: - admiterea prematură într-o clasă cu un nivel prea ridicat;

- incompatibilitatea profesor-copil;
- lipsa interesului față de copil;
- un profesor fără tact pedagogic, și slab pregătit;
- lipsa interesului pentru un copil din partea profesorului care își focalizează activitatea sa pe copii străluciți ai clasei sau, dimpotrivă pe cei cu dificultăți;
- schimbarea frecventă a colegilor, profesorilor, programelor, metodelor etc;

La nivelul familiei: este clar că rolul familiei este primordial mai mult pe plan afectiv decât pedagogic. Sunt cazuri în care realitatea este greu de modificat: disocierea familiei, decesele, divorțul, neînțelegerea gravă, certuri frecvente, consum de alcool, boala psihică a unuia sau altuia din părinți, etc. Alte cazuri se referă la situații când părinții (conștient sau inconștient) nu permit ca elevul să-și dobândească autonomia și să devină responsabil de acțiunile sale, în aceste cazuri copilul poate reacționa printr-o conduită de opoziție pasivă sau activă, generalizată sau

focalizată pe școlaritate. Unii părinți sunt prea exigenți pe planul școlarității, vor cu orice preț ca odraslele lor să fie primii din clasă, copilul este suprasolicitat, saturat, dezgustat și sfârșește curând în eșec, și în fine alți părinți care sunt în număr relativ mare la consultații care fără a-și intoxica realmente copiii cu materiile școlare, își fac griji fără nici un motiv.

Trecând în revistă diferiții factori ai dificultăților școlare trebuie scos în evidență următoarele: - la originea problemelor școlare întâlnite în practică se asociază două sau mai multe tipuri de factori;

- pentru copil sunt relativ severe consecințele eșecului școlar, atât la nivelul său socio-profesional cât și la nivelul echilibrului său afectiv din cauza conflictelor, a reacțiilor negative care nu întârzie să vină atât în familie cât și școală;
- consecințele eșecului școlar au efect negativ marcând defavorabil dezvoltarea personalității copilului;

Pentru prevenția și intervenția în cazuri de eșec și abandon școlar este necesară o analiză atentă a factorilor ce pot declanșa aceste fenomene și utilizarea unor metode și tehnici de consiliere individuală care să conducă la rezultate pozitive. Sunt cunoscute diverse metode de consiliere individuală care pot fi utilizate pentru a sprijini elevul aflat în situație de eșec școlar în funcție de factorii /cauzele care a declanșat acest fenomen ca:

- Metode privind întăriri pozitive și negative ale comportamentului;
- Tehnici de accelerare / decelerare a comportamentului (SHAPING formare, întărire gradată , EXTINGȚIA – stingerea);
- Metode în care se utilizează jocul de rol;
- Metode privind rezolvarea unor conflicte;
- Analiza rezultatelor activității;
- Anamneza;

Dintre deficiențele / factorii care contribuie la eșecul școlar mi-am propus să analizez pe acelea care țin de familie în special, de relațiile pe care elevul le stabilește, în special relațiile afective care au ca punct de pornire relația de atașament între copil și mamă (figura constantă de atașament) încă din primii ani ai existenței sale.

Transmiterea intergenerațională a tipurilor de atașament

Copil/ tipul de atașament	Comportament Adult/tipul de atașament	Comportament	Intervenție
Atașament sigur	Folosește părintele ca bază sigură de explorare;		
Copilul este pregătit să refacă o legătură temporară întreruptă;			
Atașament autonom	Asimilează în mod coerent și poate descrie experiențele proprii de atașament;		
Flexibilitate în interacțiune;			
Capabil de refacerea sistemului cu scop adaptabil;			
Procesele de atașare/detașare le face cu ușurință;	Își asumă rolul de părinte empatic, se poate descurca fără sprijin, este independent, autonom, creativ în relație cu copilul;		
Atașament anxios ambivalent (evitant)	Nesigur în explorare, fără inițiativă, rezervat, timid.		
Se calmează greu, vigilent păstrează o barieră între el și figura de atașament;	Atașament dezinteresat(indiferent)		
Idealizează sau ignoră experiențele cu părinții, persistă obsesiv în afirmații despre aceste relații; Contractat și inflexibil;			
Nu știe să se atașeze, nu reacționează empatic;	Are nevoie de consiliere și suport psiho – social;		
Atașament anxios rezistent	Copilul este hiperchinet, nu explorează sau o face inconștient;		
Nu-și asumă responsabilități, fără inițiativă; Atașament preocupat Invadat de amintiri dureroase, supradimensionate, inconstante, incoerent;			
Interacționează imprezvizibil cu stări de frustrare și agresivitate, mânie și histrionism;			
Nestructurat în sistemul de atașament;			
Posibil abuziv în relațiile de intimitate;	Are nevoie de consiliere și de suport psiho-social;		
Atașament dezorganizat	Explorare haotică fără scop;		
Comportament adeviziv atât față de străini cât și față de figura parentală/nu pare să le diferențieze; Atașament dezorganizat			
(cu doliu și traume nerezolvate)	Impredictibil și dezorganizat în relație, face experiențe nerealiste, dezadaptabil, potențial adeviziv la drog, alcool, substanțe psihotrope;		

Personalitate „border line”, psihopatie, tulburări schizofeni-forme; Nu își asumă rolul parental necesită în mod special sprijin, consiliere și psihoterapie;

În ceea ce privește riscul și eventualul eșec sau abandon școlar plasează copii / elevii care prin prisma comportamentului obiectiv, se încadrează în tipurile de atașament anxios ambivalent (evitant), tipul de atașament anxios rezistent și tipul de atașament dezorganizat care au nevoie de suport, sprijin și consiliere individuală și de grup. Când depistarea unor modificări comportamentale ale copilului raportat la tipul de atașament ce necesită intervenție la vârsta preșcolară (peste 5 ani) și se poate contura un diagnostic de tulburare primară de atașament de tip inhibant sau dezinhibant se pot utiliza tehnici și metode speciale de terapie în grup sau individuale ca: tehnici de desen, marionete sau chiar psihodramă, terapia de joc se poate combina cu tehnici de la vârste mici sau mai mari, în funcție de abilitatea, interesele copilului, de sistemul de suport aflat la dispoziție dar și de pregătirea terapeutului.

După 12 ani, pentru obținerea unor comportament asemănătoare atașamentului sigur, care să permită relații sociale integrative se pot aplica tehnici de terapie cognitivă de inspirație psihodinamică: terapie de grup și individuală centrate pe problema specifică, educația elevului în relații sănătoase de cuplu bazate pe încredere și respect reciproc, educația limitelor de intimitate și nonintrusivitate, al permisivității, al abuzului de substanțe (alcool, droguri) cât și asupra abuzurilor fizice, emoționale sau sexuale, a maltratării, evitarea transformării persoanei abuzate sau neatașate la rândul ei în abuzator.

Modalități de intervenție a psihologului în cazul tulburărilor de atașament

1. Identificare populației/familiei țintă unde pot apare tulburări de comportamente sau atașamente nesigure în relațiile dintre părinți și copii:

- familii cu resurse materiale, financiare limitate și cu mulți copii;
- părinți și copii cu probleme emoționale;
- familii cu un grad de școlarizare redus;
- familii dezorganizate (divorțuri, certuri frecvente pe fondul consumului de alcool și alte substanțe, abuzuri fizice și psihice repetate, mame singure, părinți recăsătoriți, copii orfani crescuți de diverse rude, etc) - elevi cu comportamente deviante, delincvenți, agresivi, violenți, etc.

2. Evaluarea modelelor interne de reprezentare (internar working models) ale atașamentului adultului prin intermediul „The Adult Attachment Interview” (A.A.I.) dezvoltat de Nancy Kaplan și Mary Main, împreună cu Carol George, ca parte a lucrării de doctorat (1985) unde se cere adultului să reflecteze asupra relațiilor de atașament precoce și asupra experiențelor în acest sens (vezi ANEXA). În cadrul acestui interviu li se cere adulților să descrie relațiile de atașament din copilărie, ca și experiențele de pierdere, rejectare și separare. În cazul în care interviul nu se poate aplica prin refuzul părintelui, discuția dintre specialist și părinte se va axa pe evidențierea de către adult a relațiilor precoce dintre el și părinți sau persoanele care au contribuit la creșterea sa. Bazat pe transcrierea interviului, Main a descoperit că patternurile de reprezentare erau analoage celor din comportamentul copiilor clasificați în atașament sigur, atașament anxios ambivalent (evitant), atașament anxios rezistent și atașament dezorganizat. Acestea nu se manifestau ca descrieri ale evenimentelor vieții lor ci se cota modalitatea în care aceste evenimente erau rememorate și organizate.

În urma aplicării interviurilor Main și colegii au descris trei patternuri de atașament, sigur, dezangajat/dezinteresat, preocupat, iar ulterior au sugerat că interviurile care dovedeau eșec în rezolvarea doliului sau traumei trebuie clasificați ca „nerezolvați în doliu sau traumă” (dezorganizat). Persoanele aflate în doliu sau traumă manifestă dezorganizare cognitivă sau afectivă, confuzie, disociație, lapsusuri de conștiință și altele (Belsky & Cassidy 1994; Main 1995; Slade & Aber 1992). În urma aplicării interviului sau discuțiilor ghidate de specialist pe relațiile din mica copilărie și identificarea tipului de atașament, intervenția se va realiza la elev pe baza stabilirii tipului de atașament în care se încadrează elevul (în funcție și de comportamentul și atitudinile sale) și pe baza similitudinii atașamentului părinte-copil (încadrarea și identificarea tipului de atașament al copilului).

3. Intervenția concretă a specialistului în relație cu copilul: identificarea tipului de atașament al copilului se realizează prin psihoterapie individuală dinamică bazată pe faptul că există o relație dinamică între experiențele din copilărie și adaptarea actuală. Scopul tratamentului ar fi să pună în lumină emoțional și structural legăturile între trecut și experiența actuală. Bowlby ca psihoterapeut psihanalist a evidențiat faptul că reprezentarea experiențelor din copilăria precoce este intrinsecă teoriei atașamentului. Cercetările din domeniul atașamentului se îndreaptă tocmai asupra RELAȚIEI specifice între INTEGRAREA ȘI REPREZENTAREA experienței din copilărie (mica copilărie) și perioada actuală. Cercetările din domeniul atașamentului aduc probe clare că atașamentele nesigure sunt părți

intrinseci ale suferinței umane sub forme diferite și devine evident că înțelegerea celor două: ISTORIA atașamentului și ORGANIZAREA trebuie să fie elemente centrale în munca terapeutului.

A depista experiențele de viață care produc fenomene disruptive în procesul de atașament constituie o sarcină relativ simplă și nu solicită o înțelegere specială a teoriei atașamentului și nici a clasificărilor. Din contră recunoașterea patternurilor și configurațiilor atașamentului care survin în comportament și limbaj presupun cunoașterea dinamicii și organizării acestuia cât și a funcțiilor deservite de patternurile: dezinteresat, preocupat sau dezorganizat, care permit terapeutului să imagineze mai precis cum și de ce relațiile de bază și sensul SELFULUI s-au distorsionat.

După modul cum descriu relațiile, amintirile și sentimentele prin limbaj se poate deduce această configurație. Nu conținutul ci coerența și structura povestirii devin importante. Ea este edificatoare pentru că ia permis pacientului să știe, să simtă și să-și amintească. După Main, ce nu poate fi cunoscut sau spus stă la originea incoerenței.

Aceasta se manifestă cu întreruperi inconsistente, contradicții, lapsusuri, deturnări ale persoanei. Eforturile lingvistice încearcă să facă față amintirilor sau afectelor ce nu pot fi integrate sau reglate.

Natura organizării atașamentului: descrie modul în care pacientul trăiește în lume și în relație cu ceilalți, ce pot tolera să simtă, ce nevoie are să-i facă pe alții să simtă pentru a se simți el însuși în siguranță (a te simți bine în pielea ta, a te valoriza, a te respecta pe tine însuși și pe ceilalți, a fi empatic, a înțelege și a fi înțeles, etc.).

Fie că se străduiește să țină sentimentele și amintirile negative în afara conștiinței sale cu prețul cel mare al capacității de a fi el însuși în intimitate (patternul dezinteresat /indiferent), fie că acroșază experiența și amintirile negative drept cale de a explica patternurile relaționale precoce (patternul preocupat), sau a eșuat în mod substanțial în a da semnificații traumei precoce sau pierderii și de a o integra (patternul dezorganizat).

Recunoașterea naturii lor și a funcțiilor dinamice, oferă terapeutului semnificație puternică pentru a înțelege rupturile empatică cu persoanele din îngrijire, în identificarea insulelor disociate și neintegrate afectiv în experiență și modului în care pacientul gândește sau nu despre emoție. Aceasta permite terapeutului să înțeleagă mecanismele care-l apără pe pacient de partea intolerabilă a experiențelor și aceasta presupune designul modului de a gândi, acționa cu alții inclusiv cu terapeutul. De exemplu dacă pacientul în timp de o oră exprimă o experiență emoțională terapeutul se poate întreba dacă aceasta a fost o experiență pe care mama acestuia și-ar fi putut-o imagina sau dacă l-a abandonat subit când el și-o exprima. Când aceasta lasă impresia de haos și lipsă de speranță terapeutul se poate întreba dacă de fapt nu exprimă nevoia de structurare sau de a fi conținut. În ultimă instanță se verbalizează „gives voice”, dă glas la ceea ce fusese de nespus, de neștiut, de neînțeles, și oferă pacientului semnificații cu care poate să-și reprezinte aspecte ale vieții interioare pe care a simțit nevoia să le neghe sau poate găsi semnificații pentru care să renunțe a le conține. Terapeutul mentalizând aspectele povestirii „oferă o bază sigură” pentru pacient care-l conduc pe acesta spre procesul de vindecare și consolidare internă (Fonagy 1995).

Pacientul și terapeutul trebuie să devină co-constructori ai povestirii și nu există un adevăr unic care să fie acoperit, ci trebuie să ajungă în comun la un fel de înțelegere împărtășită care ajută la reconfigurarea și redefinirea sensului de sine și al raporturilor sale cu ceilalți.

Jeremy Holmes într-un articol recent 1997 sugerează că munca terapeutului angajază „story making and story breaking”, adică trebuie să-l ajute pe pacient într-un anumit moment să spună o poveste coerentă și în același timp să facă ca istoria sa să fie spusă diferit în lumina procesului de vindecare;

La cei predominant (indiferenți/dezinteresați): munca terapeutului trece prin fazele: - găsirea de căi pentru a permite accesul afectelor spre a fi experimentate, apoi conștientizate, apoi permisiunea de a fi spuse în altă lumină „story breaking”. Aceștia sunt indivizii care mențin constructiv și nu conțin experiența emoțională care rămân străini la sentimentele, motivațiile vieții lor interne. Cu alte cuvinte sunt văzuți obsesivi, schizoizi și narcisiști. Ei se pot simți triști, singuri, mânioși sau puteau să se simtă altfel în copilărie, dar răspunsurile lor sunt de obicei „poate, dar nu acum” sau vorbesc la persoana a II – a „te poți simți frustrat sau mânios”. Din perspectiva terapeutică, în acest caz trebuie pus în situația de a experimenta amintiri afective. Aceste căi sunt adesea blocate de ceea ce se numesc „nodal memories”, amintiri rigide, versiuni inflexibile care trebuie „prelucrate despachetate ...și apoi reasamblate dintr-o nouă perspectivă” (Holmes p.23)

La cei preocupați care pot apărea drept isterici sau border line ca personalitate adesea par a fi depășiți și sunt turmentați de sentimente iar tratamentul constă în a-i face să-și conțină și să-și organizeze astfel sentimentele. Absența structurilor care să conțină abundența emoțiilor este tipică pentru astfel de pacienți preocupați. Uneori dezvoltarea unei structuri internalizate reale par virtual imposibilă. Așteptările terapeutice de a-și organiza experiențele par să se evapore imediat și sunt înlocuite cu afectele care invadează scena. Abordarea terapeutică în loc să conducă, să netezească o cale spre o structurare reală, ia haosul unui sentiment de neintegrat. În timpul întâlnirilor terapeutice pacienții sunt „conduși” de sentimentul că sar de la o problemă la alta fără nici o focalizare către scopul intern. Cu acești pacienți Fonagy și colegii (1996) au înregistrat cele mai puține progrese.

La cei dezorganizați/cu doliu sau traume nerezolvate pun probleme legate de absența rezoluției care a condus la o distorsiune profundă și disocieri. Aici găsim durere stocată și recreată în legătură cu ce s-ar fi putut întâmpla. A lucra cu astfel de pacienți angajază în același timp mecanisme în care se simt descoperiți și trebuie să facă față terorii și unei viitoare disociații a pacientului(Liotti 1995).

Atașamentul și procesele de atașament reprezintă un aspect foarte important al funcționării umane fără a defini un individ în toată complexitatea sa. Înțelegerea proceselor bogate descrise de Bowlby, Main și Ainsworth cât și de alți teoreticieni și cercetători aduc în lumină demersul gândirii clinice fără a fi exhaustiv. Ce este sigur este faptul că dobândind o gândire developmentală putem face prevenția unor astfel de tulburări în populația cu risc prin utilizarea unor tehnici specifice, adaptând mediul și ajutând în schimbarea atitudinii față de copil.

Bibliografie:

Andrei Cosmovici (1999): Psihologie Școlară, Ed. Polirom Iași 1999;

Luminița Iacob

Jurcău Nicolae (2001) : Psihologia Educației Ed. U.T. Pres Cluj Napoca;

Violeta Stan Atașamentul - De la teorie la practică: tipărit Grafo-Market s.r.l

Importanța softurilor educaționale în procesul didactic pentru elevi cu nevoi speciale

Prof Nicolae Silvia
CSEI,,Sf.Vasile ,,Craiova

Elevii cu nevoi speciale prezintă dificultăți de învățare sau înțelegere ce pot fi corectate printr-un sprijin permanent din partea familiei, școlii și societății. Elevii cu dizabilități de auz și vorbit trebuie să beneficieze de un act didactic de calitate susținut de noile tehnologii care, puse în practică au dovedit că duc la remedierea problemelor întâmpinate în cadrul orelor clasice de cursuri. Pe lângă beneficiile aduce de învățarea asistată pe calculator, softurile educaționale special create pentru copiii cu dizabilități sunt surse importante în corectarea deficiențelor.

Potențialul tehnologiilor informației și comunicării pentru ameliorarea instruirii și pentru eficientizarea învățării este mare, însă valorificarea deplină în educație depinde de gradul în care cadrul didactic este pregătit să le integreze, de capacitatea și deschiderea întregului colectiv de cadre didactice precum și de resursele tehnologice disponibile. Este cunoscută de ceva vreme nevoia instruirii asistată de calculator, fiind înțeleasă în primul rând ca un răspuns social la cererea crescândă de educație, la nevoia de diversificare și sofisticare a ofertelor și instituțiilor de formare. Folosirea învățării asistate de calculator sau a diferitelor softuri educaționale atrage după sine adaptabilitatea informațiilor științifice la nevoile/ particularitățile psiho-fizice ale copiilor, abordarea materialului de studiat într-o manieră interactivă, stimularea motivației pentru învățare prin prezența componentei ludice sau oferirea sentimentului de confort pentru copii în general, și pentru cei cu nevoi speciale, cu precădere.

Integrarea softurilor educaționale poate răspunde cu succes solicitărilor diverse de învățare ale elevilor cu cerințe speciale, pe lângă adaptarea curriculară, sprijin individual, sau integrarea unor mijloace și materiale didactice suplimentare. Software educațional reprezintă orice produs software în orice format ce poate fi utilizat pe orice calculator și care reprezintă un subiect, o temă, un experiment, o lecție, un curs, etc., fiind o alternativă sau unica soluție față de metodele educaționale tradiționale (tabla, creta, etc.). Pentru o cât mai bună activitate didactică în sprijinul integrării sociale a elevilor cu deficiențe de auz sau vorbire curriculum trebuie să stabilească un dialog cu softurile educaționale.

Software-ul didactic este de tip semi-deschis, solicitând elevului anumite intervenții, mai ales în secvențele care urmăresc verificarea nivelului de însușire a unor cunoștințe. Elevii surzi folosesc adesea software de calculator, în sala de clasă în timpul lecțiilor sau la domiciliu pentru a înțelege teme sau conceptele complexe, prin jocuri interactive sau note de curs, în scopul de a înțelege mai bine materialul predat. Software-ul educațional folosește efecte vizuale, cum ar fi jocuri pentru a ilustra concepte cheie. Acestea sunt furnizate într-un mod antrenant și vizual pentru a acționa ca un ajutor în subiecte cum ar fi lectura, matematica și știința.

Dezvoltarea tehnologiei a dus și la diversificarea softurilor educaționale ce facilitează înlocuirea unui tip de demers didactic clasic cu unul modern în care profesorul nu este decât un coordonator al activității și nu principala sursă de informare. Metodele și mijloacele de predare pentru copiii cu deficiență de auz, la care simțul vizual are o funcție compensatorie trebuie să fie prin excelență vizuale (animate și cu reprezentări grafice ale programelor de învățare). Folosirea softurilor este mai eficientă decât folosirea metodelor tradiționale în exclusivitate având implicații practice: ușor de folosit, caracter interactiv, oferă feed-back vizual imediat.

În orice activitate didactică se pot folosi aplicațiile obișnuite ale calculatorului, care se bazează în cea mai mare măsură pe simțul văzului, însă opțiunile diferitelor programe pot transforma un cântec, un dialog în subtitrare. În desfășurarea lecției, vizualizarea unui film cu sunet se poate folosi programul din Windows Movie maker pentru a scrie textul pe ecran, asigurând astfel accesul elevului deficient de auz la informația completă. Similar, lecțiile AEL pun un mare accent pe latura practică și vizuală a procesului educativ, reușind ca doar cu indicații minime ale unui profesor, elevii să deprindă sacinile de lucru și să acumuleze mult mai facil o serie de informații prezentate, chiar dacă structurate într-o formă clasică pe o planșă sau ca o schemă pe tablă.

Pe lângă aplicațiile obișnuite cu care elevii cu dizabilitați de auz și vorbire se obișnuiesc relativ ușor orice școală care are în rândul elevilor săi copii cu nevoi speciale trebuie să dispună de programe specializate. Soft educational TARA este un program educațional destinat copiilor cu cerințe educaționale speciale. Software-ul propus a fost conceput și proiectat pentru nevoile persoanelor surde, în scopul de a îmbunătăți dobândirea de competențe lingvistice în ambele sensuri (înțelegere a mesajului emis și ca emitent).

TARA este un soft educational profesional, avizat de Ministerul Educației, pentru învățarea și dezvoltarea limbajului. El se adresează atât copiilor cu hipoacuzie cât și celor cu retard intelectual sau de limbaj. Softul cuprinde mai multe tipuri de limbaj: vorbit, scris și mimico-gestual. LOGOPEDIX și Evalogos sunt softuri specializate în logopedie, destinate tuturor copiilor cu dislexie, dislalie și întârzieri de limbaj, fiind adaptabile atât pentru copiii preșcolari cât și pentru învățământul primar și permițând dezvoltarea conținutului prin adăugarea de noi cuvinte, sunete, imagini, filme. Sebran's ABC conține imagini în culori, o muzică plăcută și jocuri captivante, cu ajutorul cărora copiii pot învăța să scrie și să citească. Programul este disponibil în diferite limbi, inclusiv română, engleză, franceză, spaniolă și germană. Pronunția, articularea la nivelul cuvintelor se poate îmbunătăți, erorile de articulare apărând mai rar și în forme semnificativ diminuate.

Un aspect important pentru elevii cu nevoi speciale este acela că nu doar în timpul orelor de curs ei ar trebui să beneficieze de învățare asistată pe calculator ci și în timpul liber, când pot naviga pe internet, pot comunica fără bariere și complexe și pot accesa site-uri de tip e-learning care le pun la dispoziție cursuri online care includ componentele unui demers didactic și anume: conținut specific, metodică, interacțiune, suport, evaluare. „Locația” unde se produce acest proces de învățare este așa numita „clasă virtuală”. Lecția online acoperă același conținut și pune

aceleași probleme ca și o lecție care se desfășoară în sala de clasă tradițională. Avantajul evident este că o astfel de lecție poate fi accesată oricând și de oriunde.

Sursa <https://iteach.ro/experiencedidactice/softuri-educationale-in-procesul-didactic>

Educația online – realitate și necesitate

Odată cu dezvoltarea tehnologiilor digitale, telecomunicațiile moderne permit elevilor și profesorilor să comunice în timp real, instrumentele interactive îmbogățind semnificativ arsenalul pedagogic. Rețelele de comunicare, precum **Facebook**, **Whatsapp** etc., sunt de mare ajutor, „locuri” virtuale unde elevii pot crea grupuri, pot comunica cu profesorii și între ei.

Modul de predare online depinde mult de modul de concepere a activității online, de cât de interactivă și interesantă este, de modul în care este construit sistemul de feedback între elevi și profesor. Învățarea online este un instrument modern și puternic, dar nu își poate demonstra eficacitatea decât în mâinile unui profesor cu experiență pe această direcție și atât părinții, cât și cadrele didactice au înțeles și sunt de acord cu acest lucru.

Instrumente digitale în procesul de predare-învățare-evaluare

Odată cu tranziția recentă a multor domenii spre mediul online, educația a fost, la rândul ei, nevoită să se adapteze noilor cerințe pentru a continua să satisfacă nevoile elevilor și ale profesorilor. Predarea online presupune nu numai folosirea unui dispozitiv conectat la internet în locul unei săli de clasă. Impune, în mod deosebit adaptarea modului de predare și de interacțiune cu elevii conform noilor cerințe.

Deși această tranziție vine cu anumite dificultăți, profesorii pot transforma aceste provocări în oportunități de învățare și dezvoltare. Pentru a capta și menține atenția generației „digitalilor nativi”, a copiilor „născuți cu telefonul în mână”, există resurse și instrumente online care pot fi utilizate atât la orele online, cât și la cele fizice.

Exemple de instrumente digitale care pot face predarea mai dinamică și interactivă, care le permit elevilor să răspundă la întrebări, altfel decât prin clasică ridicare a mâinii și care pot transforma evaluarea cunoștințelor într-o activitate distractivă:

1. Aplicații pentru chestionare / sondaje de opinie

- Pot fi utile atunci când dorim să aflăm opinia elevilor despre un anumit subiect, dar și atunci când dorim să testăm nivelul de cunoștințe însușite, de exemplu platformele **Mentimeter** și **PollEverywhere**
- Pot fi folosite în diferite momente ale lecției:

- ✓ la începutul cursului, pot fi utile pentru a afla care sunt așteptările elevilor, care este nivelul actual de cunoștințe despre o anumită temă, ce concepte sunt asociate unui anumit cuvânt/ cuvinte cheie sau în ce măsură sunt de acord cu o afirmație, de exemplu, pe o scală de la 0 la 10.
- ✓ în timpul cursului, aplicațiile pot fi utilizate pentru a testa nivelul de cunoștințe al elevilor, de exemplu prin adresarea de întrebări cu răspunsuri multiple. Totuși, în acest caz, cele două platforme sunt adecvate pentru un număr redus de întrebări. Pentru a crea teste cu un număr ridicat de întrebări, sunt mai potrivite aplicațiile pentru evaluarea cunoștințelor.
- ✓ la finalul cursului, aceste instrumente digitale pot fi folosite pentru a obține feedback cu privire la curs, prin răspunsuri deschise sau prin acordarea de note, sau pentru a le permite elevilor să adreseze întrebări.

2. Aplicații pentru evaluarea cunoștințelor

- Utilizarea unor instrumente digitale poate transforma testarea cunoștințelor într-o activitate distractivă și interactivă, reducând anxietatea pe care mulți elevi o resimt atunci când aud cuvântul „test”. Aceste aplicații sunt folosite mai ales pentru recapitulări sau învățarea prin joc. Se recomandă precauție în cazul în care dorim să le utilizăm pentru teste oficiale, la care elevii vor fi evaluați printr-o notă în catalogul școlar, deoarece pot apărea dificultăți tehnice.
- ✓ **Kahoot!** este un instrument foarte bun pentru testarea cunoștințelor tuturor elevilor, în timp real, la curs. Este nevoie de prezența profesorului pentru ca elevii să vadă întrebările.
- ✓ **Educaplay, Quizizz** sau **LearningApps** sunt aplicații ce pot fi utilizate atât la curs, cât și în afara lui, de exemplu, ca temă pentru acasă, deoarece pot fi accesate oricând printr-un link oferit de profesor.
- ✓ **Quizlet** permite crearea de flashcards, niște cartonașe foarte utile pentru procesul de învățare, deoarece elevii se pot autoevalua și pot decide ce informații necesită aprofundare.

3. Aplicații pentru gândire creativă / exerciții de imaginație

- Scopul școlii nu este numai acela de a dobândi informații din diferite domenii, ci și acela de a le permite elevilor să gândească critic, să își exprime opiniile sau sentimentele într-un cadru sigur și să formeze relații.
- ✓ **Padlet** oferă elevilor posibilitatea de a lucra în echipă și de a aduna idei în timp real, eliminând unele probleme care apar, de obicei, în mediul fizic:

inhibiția sau frica de a fi judecat, nevoia de a aștepta să ne vină rândul să vorbim. Fiind o aplicație pentru gândire creativă, poate fi utilizată în diferite moduri, scopul depinzând doar de creativitatea profesorului.

- ✓ **Checkin** este un instrument care generează întrebări ce pot fi folosite pentru a destinde atmosfera sau pentru a-i ajuta pe elevi să se cunoască mai bine între ei.

4. Aplicații pentru organizarea / prezentarea informațiilor

- Mediul online a eliminat creta și buretele, dar folosirea de instrumente digitale le permite profesorilor să își prezinte informațiile pe o tablă mult mai interactivă și captivantă. Clasicele prezentări **PowerPoint** sunt deja un lucru obișnuit pentru mulți elevi.

Câteva alternative mai dinamice, care oferă mai multe opțiuni:

- ✓ instrumentul cel mai apropiat de o tablă obișnuită este **Classroomscreen** – o tablă digitală care ne permite, pe lângă adăugarea de texte, să facem cursurile mai interactive.
- ✓ Platforma **Prezi**, cu abordare non-liniară, pentru crearea prezentărilor electronice
- ✓ cu ajutorul instrumentului **MindMup** putem crea *mind maps* (hărți mentale care ilustrează modul în care sunt relaționate diferite concepte).
- ✓ platforma **Textfixer** poate fi utilizată și pentru a genera liste aleatorii, utile, în situația în care se impune împărțirea elevilor în echipe.

Am enumerat doar câteva dintre multele instrumente digitale și metodele pe care pot fi implementate la cursuri. Aceste platforme pot fi utilizate în funcție de situație, pentru că fiecare instrument dispune de o varietate de opțiuni, aplicabile conform cerințelor.

În necesitatea de a face cursurile cât mai interactive, curiozitatea și nevoile impuse de procesul de predare – învățare - evaluare, conduc și către alte platforme online iar aceste eforturi vor fi apreciate, direct sau indirect, de către elevi.

Prof. Monica Nicolau

Educația incluzivă

Profesor dr. Nicolescu Gabriela Gianina

Liceul Tehnologic „Victor Frunză” Râmnicu Sărat

Educația incluzivă vizează nu numai integrarea copiilor cu CES, ci și a celor care provin din medii social-culturale, geografice sau etnice nefavorabile, care nu permit accesul acestora la educație. Incluziunea, după părerea lui Armstrong, este văzută ca „un proces care implică o reevaluare a premiselor pe care se bazează sistemele educaționale ” (Armstrong, F., 2003, p.3).

În *Declarația de la Salamanca din 1994*, este precizat același imperativ al schimbării la nivelul școlii, în vederea incluziunii copiilor cu dizabilități, dar și a celor superdotați, a copiilor fără adăpost dar și a acelor care lucrează, a copiilor care provin din familii nomade, a celor aparținând unor etnii sau culturi diferite și a celor care provin din orice mediu marginalizat sau defavorizat.

D. Mara remarcă faptul că un element al educației incluzive îl reprezintă „descreșterea până la eliminare a excluderii de la educație , cel puțin la nivelul pregătirii școlare elementare” (Mara, D., 2009, p.82). Acest fapt presupune schimbări la nivel organizațional și metodologic, astfel încât fiecare copil să aibă acces la educație. Se remarcă faptul că aceste schimbări sunt necesare la nivelul sistemului educațional, dar și la nivelul unităților școlare, al legăturilor dintre cadrele didactice, părinți și comunitate.

Principiul apartenenței la grupul social determină ideea de incuziune, deoarece, fiecare persoană, indiferent cât este de diferită, aparține grupului social. „Remodelarea a ceea ce este diferit pentru alinierea la majoritate nu este acceptabilă mai ales că se pornește de la premisa că nu este nimic rău dacă aceștia pierd sau sunt forțați să-și ascundă aspecte importante ale propriei persoane, aspecte care le definesc identitatea. (Vrăsmaș & Fartușnic, 2016, p.87)”

„Incluziunea înseamnă a personaliza activitățile în funcție de nevoile fiecărui individ în parte, astfel încât oricine, indiferent de deficiența sau de dificultățile pe care le întâmpină în învățare, să poată fi tratat ca un membru al comunității din care face parte, iar diversele forme de sprijin de care are nevoie să fie furnizate în cadrul serviciilor sociale, educaționale, medicale sau al altor servicii puse la dispoziția tuturor membrilor societății” (Gherguț, A., 2006, p.22).

Se remarcă din această perspectivă dimensiunile educației incluzive, ce au rolul de a reliefa elementele esențiale și de a ușura o mai bună înțelegere a acestui domeniu. Cele trei dimensiuni, prezentate și în figura 3.1, sunt: politicile incluzive, practicile incluzive și filosofia sau cultura incluziunii.

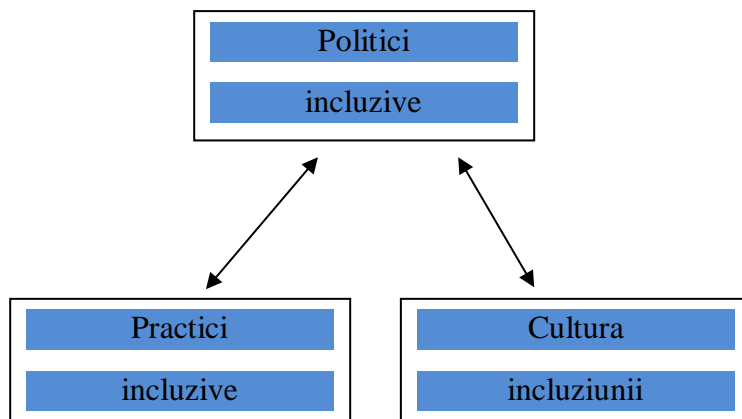

Fig. 3.1. Relația dintre dimensiunile incluziunii educaționale

Structurarea unui sistem educațional incluziv care să pună bazele și să contureze principiile unei astfel de abordări reprezintă primul pas necesar în dezvoltarea unei societăți incluzive. Este necesar în acest prim stadiu, de o politică educațională centrată pe valorile promovate de educația pentru toți. Diversele documente specifice care au rolul de a contura viziunea unui sistem educațional integrat, pot reglementa politicile educaționale incluzive. În momentul în care aceste politici incluzive sunt clarificate, promovate și înțelese de principalii actori educaționali, se trece la cea de-a doua etapă și anume aceea a aplicării principiilor incluziunii. În acest stadiu, principalii actori implicați în actul educațional sunt puși în fața unor schimbări pe care este impetuos necesar să le aducă atât la nivelul proiectării didactice, al organizării actului instructiv-educativ și la evaluarea acestuia, cât și la nivelul atitudinii față de aceste reglementări.

Atâta timp cât în cadrul școlii există o cultură organizațională care să sprijine demersul incluziv propus, practicile și politicile educaționale incluzive pot funcționa. Cultura organizațională a școlii îi oferă o identitate unică, iar elevii și cadrele didactice pot trăi un puternic sentiment de apartenență și adeziune față de unitatea de învățământ în care învață și, respectiv, lucrează. Este vorba despre valorile, regulile, ritualurile sau normele ce sunt interiorizate și care conferă un anumit grad de stabilitate organizației școlare respective. În maniera în care, prin cultura

organizațională se promovează educația incluzivă, atunci și la nivel individual, va avea loc un proces de sprijinire al acesteia.

În acest fel, cele trei dimensiuni sunt într-o relație de interdependență continuă, funcționând ca un tot unitar. În vederea realizării unui asemenea deziderat este necesar ca schimbarea să se producă la nivelul tuturor celor trei dimensiuni, reprezentând un demers eficient, cu efecte pe termen lung mai ales la nivelul performanțelor obținute de beneficiarii direcți ai educației - elevii.

Bibliografie:

Armstrong, F., (2003). *Spaced out: policy, difference and the challenge of inclusive education*. New York : Kluwer Academic Publishers.

Gherguț, A., (2006). *Psihopedagogia persoanelor cu cerințe special. Strategii diferențiate și incluzive în educație*. Iași: Editura Polirom.

Mara, D., (2009). *Strategii didactice în educația incluzivă*. București: Editura Didactică și Pedagogică.

Vrăsmaș, T., & Fartușnic, C., (2016). *Educația pentru toți și pentru fiecare*. Buzău: Editura Alpha MDN.

FACILITAREA, SUSTINEREA ȘI ÎMBUNĂTĂȚIREA ACTIVITĂȚII ÎN SISTEMUL EDUCAȚIONAL

PROF. NICULAE NICOLETA

ȘCOALA GIMNAZIALĂ „ACADEMICIAN MARIN VOICULESCU,, GIURGIU

În documentele europene se afirmă cu convingere că, într-o lume tot mai complexă și exigentă, un element-cheie al promovării unei educații de înaltă calitate este formarea cadrelor didactice. Pentru a face față realităților pe care le trăim, trebuie să existe un proces de îmbunătățire a formării lor inițiale, dar și a formării continue și dezvoltării profesionale.

Pentru ca profesorii să poată dezvolta la elevi noi competențe de comunicare, creativitatea, curiozitatea intelectuală, gândirea critică, capacități de colaborare, trebuie ca, în primul rând, sistemul de formare continuă a cadrelor didactice să capete o nouă orientare. Astfel, metodele tradiționale, prin care copiii doar asimilau cunoștințe, sunt înlocuite de metodele active care înlătură comunicarea stereotipă și promovează manifestările libere ale copiilor.

Pentru a realiza o educație de calitate, în condițiile actuale, este imperios necesară utilizarea a noi metode de lucru cu copiii, metode activ-paricipative, studii de caz, proiecte, portofolii, lucrul în echipă, parteneriate, menite să valorifice potențialul individual și să fie centrate pe nevoile fiecărui copil.

Conceptul de formare continuă este definit, în studiile europene de specialitate, ca fiind „un ansamblu de activități și de practici care cer implicarea factorilor educaționali pentru amplificarea cunoștințelor proprii, perfecționarea deprinderilor, analiza și dezvoltarea atitudinilor profesionale.” (EURYDICE. Rețeaua de Informare despre Educație în Comunitatea Europeană, 1997, pp. 8-9).

Formarea și dezvoltarea profesională a corpului didactic se organizează concentric, începând cu studiul individual, continuând cu forme organizate instituțional la nivel de comisii metodice, cercuri pedagogice, perfecționări periodice, masterate, cursuri postuniversitare și cu sistemul definitivării în învățământ și al gradelor didactice.

Orice cadru didactic trebuie să fie deschis schimbărilor, nevoilor actualei vieți sociale, nevoilor noilor generații, dar și viitoarelor generații. Profesorul de calitate nu reprezintă doar un obiect al formării, ci este element activ ale formării dispus să realizeze un parteneriat cu formatorii. Toate activitățile de formare continuă trebuie să fie valorificate la nivelul organizației școlare, căci obiectivul principal al formării continue a cadrelor didactice îl reprezintă tocmai aplicarea în activitatea de la clasă a competențelor dobândite în urma participării la curs.

Managerii de școli de asemenea, trebuie să participe la cursuri de formare cu privire la organizarea și conducerea democratică a unităților de învățământ, să cunoască programele de perfecționare urmate de fiecare angajat, iar competențele dobândite de fiecare beneficiar al

unui stagiu de dezvoltare trebuie demonstrate în actul didactic prin rezolvarea problemelor ce țin de domeniul respectiv, prin obținerea unor performanțe în activitatea proprie, prin crearea de noi activități și programe cu consecințe notabile asupra personalului didactic, dar mai ales asupra copiilor.

Formarea continuă și dezvoltarea profesională a cadrelor didactice îl ajută substanțial pe manager în evaluarea performanțelor angajaților. Încurajarea parcurgerii unor astfel de programe și chiar inițierea de către manager a unor seminarii, simpozioane, parteneriate cu diverse instituții constituie modalități de atingere a obiectivelor asumate, de credibilizare a organizației școlare pe piața educațională.

Un rol important în facilitarea, susținerea și îmbunătățirea activităților în sistemul educațional îl are dezvoltarea infrastructurii în unitățile școlare, a mijloacelor de învățământ, a materialelor didactice pe care profesorii să le utilizeze.

Parteneriatul școală-familie-comunitate are o contribuție însemnată la creșterea calității actului educațional pentru că poate fi o soluție pentru alocarea și folosirea resurselor locale, la nivel comunitar, pentru atragerea altor resurse, în vederea rezolvării problemelor comunității. Ideea de parteneriat între școală și comunitate trebuie să se bazeze pe principiul complementarității serviciilor oferite de către organizațiile care activează în comunitate. Construirea parteneriatului este un proces deliberat ce implică adoptarea unui management bazat pe colaborare, comunicare și acceptarea diversității, responsabilizarea partenerilor și implicarea reciprocă. Principiile care stau la baza parteneriatului școală-comunitate sunt stipulate în Legea Educației Naționale Art.3.

Ministerul Educației Naționale, Coaliția pentru Educație și alte organizații nonguvernamentale propun și implementează măsuri în sistemul educațional pentru îmbunătățirea calității în educație și pentru alinierea la cerințele europene.

Bibliografie:

Legea Educației Naționale Nr.1/2011, actualizată 2024

Metodologia formării continue a personalului didactic din învățământul preuniversitar, anexă la O.M. Nr. 5720/20. 10. 2009.

Iosifescu, Șerban, Calitatea educației, Suportul de curs, București, 2007;

Legea privind asigurarea calității educației, nr. 75/2005.

EURYDICE. Rețeaua de Informare despre Educație în Comunitatea Europeană, 1997.

Îmbunătățirea activităților din sistemul educațional - o cale către educația modernă

Autor: profesor Nidelea Mihaela-Teodora

Liceul Teoretic „Nicolae Carotjan” Giurgiu

Sistemul de învățământ este pilonul de bază al oricărei societăți și este esențial să ne străduim continuu să îl îmbunătățim, pentru a ne asigura că răspunde nevoilor tuturor cursanților și că îi pregătește corespunzător pentru viitor. Există mai multe modalități de îmbunătățire a sistemului educațional, inclusiv dezvoltarea curriculumului, a metodologiilor de predare, a strategiilor de evaluare și, nu în ultimul rând, integrarea tehnologiei. În plus, promovarea practicilor incluzive, sprijinirea diversilor cursanți și crearea unui mediu de sprijin sunt esențiale pentru îmbunătățirea calității educației.

O modalitate de a îmbunătăți sistemul de învățământ este aceea de a dezvolta curriculumul, mai bine spus, de a-l reactualiza pentru a corespunde nu doar exigențelor din prezent, ci și celor din viitor. Un curriculum relevant nu ar trebui să se limiteze doar la cunoștințele prezentate prin intermediul manualelor, ci și să includă probleme din lumea reală, să dezvolte gândirea critică a elevilor și abilitățile lor de rezolvare a problemelor. Ar trebui să fie conceput în așa fel încât să răspundă nevoilor tuturor cursanților, iar metodele de predare inovatoare, cum ar fi învățarea bazată pe proiecte, să poată ajuta studenții să se implice și să promoveze o învățare mai profundă.

Strategiile de evaluare sunt un alt domeniu care necesită atenție. Sistemul actual de notare încă se bazează pe memorare și nu reflectă cu acuratețe învățarea elevilor. Pentru a schimba acest lucru, este esențial să identificăm defectele sistemului actual și să stabilim o educație bazată pe rezultate, care să prezinte succesul. Având în vedere locul pe care îl ocupă tehnologia în viețile noastre, poate ar trebui să îi învățăm pe elevii noștri că internetul oferă mult mai mult decât jocuri și modalități atractive de petrecere a timpului liber. Elevii trebuie să poată să facă deosebirea între știri false și adevărate, să recunoască site-urile de încredere și să învețe cum să caute informații în mod eficient. Implementarea unor metode de evaluare diverse, cum ar fi realizarea de proiecte sau portofolii și evaluări continue, poate oferi o imagine mai cuprinzătoare a performanței elevilor decât testele tradiționale. În aceeași măsură, oferirea unui feedback detaliat și orientat spre îmbunătățire poate susține dezvoltarea continuă a elevilor și îi poate motiva să își depășească limitele.

Practicile incluzive sunt, de asemenea, cruciale pentru îmbunătățirea sistemului de învățământ. Clasele incluzive sprijină diversele nevoi academice, sociale, emoționale și de comunicare ale tuturor elevilor. Crearea unui mediu de susținere care să definească standardele minime clare de comportament poate ajuta, de asemenea, la crearea unui mediu primitor pentru toți elevii, mediu în care aceștia să se simtă respectați, egali și implicați. Acest lucru poate fi realizat printr-un proces de individualizare a învățării care să se potrivească nevoilor și ritmului fiecărui elev, oferindu-le resurse și sprijin suplimentar acolo unde este necesar. În acest demers, este necesară o colaborare strânsă între profesori, consilieri școlari și specialiști în educație specială.

Integrarea tehnologiei poate ajuta extrem de mult la îmbunătățirea sistemului de învățământ. Tehnologia oferă elevilor acces la o multitudine de informații și resurse și, de asemenea, îi poate ajuta pe profesori să personalizeze învățarea și să ofere feedback elevilor. Extinderea accesului la resurse online și crearea de medii de învățare hibride pot îmbunătăți flexibilitatea și accesibilitatea educației, adaptându-se nevoilor diferite ale elevilor. Folosirea tehnologiilor precum realitatea virtuală și augmentată poate transforma procesul de învățare,

oferind experiențe interactive și captivante care să faciliteze o mai bună înțelegere a conținutului. Științele și conceptele mai dificile pot fi acum accesibile elevilor prin imagini 3D sau realitatea virtuală, crescând motivația elevilor de a învăța și stimulându-le curiozitatea și creativitatea.

Discutând de utilizarea tehnologiei în timpul orelor de curs, putem sugera și o colaborare extinsă între educație și industrie prin facilitarea stagiilor și a vizitelor cu scopul de a conecta mai bine educația la nevoile pieței muncii, oferind elevilor o viziune reală asupra aplicațiilor practice ale cunoștințelor lor. De asemenea, implicarea profesioniștilor în procesul educațional prin invitarea acestora să susțină prelegeri, să ofere mentorat sau să colaboreze la proiecte, poate aduce o perspectivă realistă asupra așteptărilor din lumea profesională.

Îmbunătățirea activităților din sistemul educațional reprezintă o provocare continuă și esențială în societatea în continuă schimbare. Prin adoptarea inovațiilor tehnologice, personalizarea procesului de învățare, evaluarea holistică, colaborarea extinsă între educație și industrie și dezvoltarea abilităților de gândire critică și creativă, putem crea un sistem educațional adaptat nevoilor elevilor și pregătit pentru a-i îndruma către succes în lumea modernă.

Bibliografie

1. The Future of Education and Labor, David F. J. Campbell, Elias G. Carayannis, Gerald Bast, Editura Springer International Publishing, 2019, Londra, Anglia
2. The Future of Education is Ed-tech, Shameem Anas, 2023, ebook
3. Crafting the Future of International Higher Education in Asia Via Systems Change and Innovation, Angela Yung Chi Hou, Chao-Yu Guo, Joshua Smith, Ka Ho Mok, Editura Springer Nature Singapore, 2023, Singapore

Rolul poveștilor în dezvoltarea limbajului la preșcolari

Prof.NINU MARIA-LUCIA

ȘCOALA GIMNAZIALĂ "GH. IENESCU" RAST

Motto:

***“ Dacă îți dorești ca ai tăi copii să fie inteligenți, citește-le basme. Dacă îți dorești să fie extrem de inteligenți, citește-le și mai multe basme.
(Albert Einstein)***

În Dicționarul explicativ al limbii române, omul este definit ca fiind o ” Ființă superioară, socială, care se caracterizează prin gândire, inteligență și limbaj articulat...”. Astfel că putem spune fără să greșim, că încă din primele etape ale evoluției sale, acesta a comunicat și și-a transmis ideile, sentimentele, trăirile, etc.El a reușit să facă acest lucru prin intermediul artei rupestre la început,care apoi a fost din ce în ce mai elaborată,dar și prin literatură, prin creații literare care i-au ajutat ”să se comunice”. Literatura pentru copii și mai ales poveștile despre care vom vorbi în această lucrare,reprezintă o lume magică, un multivers misterios, în care totul este posibil, iar forțele Binelui sunt cele care înving.

Încă din perioada educației antepreșcolare și preșcolare, contactul pe care copilul de la cele mai mici vârste îl are cu operele literare, dar mai ales cu basmul conduce la formarea și consolidarea unor comportamente, preșcolarii vor putea face diferența între Bine și Rău,își vor însuși noțiuni ca : prietenia, adevărul, curajul, familia,bunătatea, ,etc.,își vor stimula imaginația,gândirea, însă o mare importanță o are și dezvoltarea limbajului.

O parte importantă a literaturii noastre naționale este reprezentată de literatura pentru copii și cuprinde în întregime creațiile literare care reușesc să creeze o legătură afectivă cu lectorii de la cele mai mici vârste, prin intermediul ideilor, prin profunzimea mesajelor , prin maniera de

realizare la nivel artistic și nu în ultimul rând prin cât de accesibile sunt. La nivel de conținut, temele propuse sunt cele care sondează profunzimea universului cunoașterii copilului, adică care sunt cunoștințele acestuia, ce își dorește în legătură cu familia, care sunt visurile sale, cum percepe acesta copilăria, însă speciile și genurile în care putem încadra aceste creații sunt la fel cu cele ale literaturii naționale.

Ingenioasa metamorfozare artistică a evenimentelor, întâmplărilor și personajelor, are menirea de a pune în evidență calitățile și trăsăturile de caracter care vor fi exemple de urmat pentru micii cititori, mai ales dacă ținem seama de faptul că fiecare copil se naște cu dorința de a încerca, de a descoperi și de a cunoaște lumea, iar literatura pentru copii este cea care poate să le ofere răspunsurile la acele întrebări sau ”de ce-uri” cum le numea J. Piaget (Piaget 1923: 217-219). Este însă binecunoscut faptul că aceste creații literare reprezintă o încântare la orice vârstă le-am citi, așa cum afirmă marele critic literar, G. Călinescu în ”Cronicile optimistului” - ”Totuși fondul etern va fi înfățișat copiilor într-o viziune specială, cum e, de pildă, aceea a basmului. Dar interesează și pe omul matur.” (G. Călinescu, 1964)

Integrarea basmelor în procesul instructiv-educativ este foarte importantă, mai ales în contextul aplicării Noului Curriculum și participă la dezvoltarea proceselor de cogniție, la crearea legăturilor afective, la dezvoltare propriei personalități. Aceste creații care conțin modele de personaje demne de urmat și care sunt izvorul nesecat de înțelepciune al poporului român, ce prezintă arhetipuri umane, le oferă preșcolărilor codul potrivit cu ajutorul căruia aceștia pot să pătrundă complexitatea lumii care îi înconjoară. În ”Didactica literaturii. Reorientări”, autoarea, Alina Pamfil vorbește despre anumite modalități de cunoaștere ”prin lectură”, ”descoperire,, ”autocunoaștere”. (Alina Pamfil, 2016 : 37.) , deoarece prin intermediul basmelor cei mici își dezvoltă atenția la detalii și totodată memoria, se dezvoltă și o relație de afectivitate între lector și micul ascultător, dar aceste creații sunt cu adevărat valoroase pentru dezvoltarea limbajului, pentru că îl obișnuiesc pe copil cu normele gramaticale, cu expresivitatea exprimării, dar și a modului în care percepe acesta lumea, emoțiile, trăirile și sentimentele la cele mai mici vârste. Basmele sunt adevărate resurse pe baza cărora preșcolarii își dezvoltă gândirea critică, deductivă, divergentă, logică, imaginația, creativitatea, atenția distributivă, memoria, simțul artistic și nu în ultimul rând, personalitatea și caracterul. Rolul poveștilor în dezvoltarea limbajului este definit de evenimentele

narate, de elementele nonverbale și paraverbale implicate, de captarea atenției, de finalitățile atinse.

În perioada grădiniței copilul are o gândire intuitivă, egocentrică, preconceptuală, dar mai ales magică. Încep să se contureze primele operații cognitive, apar noțiunile empirice. Satisfacerea nevoii de independență se asociază cu apariția unor stări afective, pozitive, placute, tonifiante, de bucurie și satisfacție, în timp ce contrazicerea sub blocarea ei se asociază cu manifestarea unor stări emotionale de insatisfacție, de multumire.

Dezvoltarea limbajului înregistrează progrese uimitoare mai ales în ceea ce privește construcția de propoziții și fraze începând cu vârsta de 2-3 ani. Dezvoltarea la nivel fonologic este aproape desăvârșită, se mărește mult numărul de cuvinte, se dezvoltă modul în care aceste se îmbină, adică se dezvoltă sintaxa, care pe parcursul trecerii timpului are un grad de complexitate din ce în ce mai mare. Pentru ca limbajul să poată fi învățat, trebuie să dăm importanța cuvenită celor trei secvențe de dezvoltare, care se află în relație de interdependență:

1. Dezvoltarea la nivel cognitiv:

-abilitatea de a recunoaște,

-abilitatea de a identifica;

- abilitatea de a discrimina;

- abilitatea de a manipula;

2. Dezvoltarea capacității de a înțelege ce spun cei din jurul său;

3. Dezvoltarea abilității de a reproduce vorbirea adulților, prin producerea unor succesiuni de sunete specifice vorbirii, iar acest lucru se realizează foarte bine prin lectură .

Contactul nemijlocit cu poveștile, mai ales la vârsta școlară mică, contribuie la dezvoltarea abilităților de lectură, care ajută la formarea și consolidarea deprinderilor de citire corectă, conștientă și expresivă de mai târziu, la îmbogățirea, activizarea și nuanțarea vocabularului copilului. Totodată aceștia își însușesc structura gramaticală corectă a limbii. Dorința de a citi este urmată de nevoia de a crea, la început prin imitație, iar mai apoi copilul dă o formă originală creației, care să îl definească, să îi transmită mesajul. Ei își vor prezenta realizările, astfel că, acești

mici „truditori” ai ideilor și cuvintelor, vor primi din partea celor care îi ascultă un feed-back asupra muncii lor ce le va da o nouă perspectivă asupra lucrurilor deoarece vor putea observa cum sunt receptați de cei din jur și vor deveni mai buni pe viitor.

BIBLIOGRAFIE:

Curriculum pentru educație timpurie, publicat de MEN, în 2019

Călinescu G., *Estetica basmului*, București, Editura pentru Literatură, 1965, p. 9.

Pamfil Alina, *Didactica literaturii. Reorientări*, Ed. Art, București, 2016, p. 37.

Cândroveanu H, *Literatura română pentru copii*, editura Albatros, București, 1988

Piaget J , *Teoria dezvoltării cognitive* ,1923: 217-219

Facilitation, Support and Improvement: Good Practices in Education

Prof. Cristina Maria Nistor
Colegiul Național “Gheorghe Roșca Codreanu”, Bârlad, județul Vaslui

Education is the cornerstone of societal progress, shaping the future of individuals and communities. To ensure a thriving educational system, it is essential to implement effective facilitation, support, and improvement strategies. Improving the educational system for a school of the future involves incorporating innovative approaches, leveraging technology, fostering a supportive learning environment, and promoting a holistic education to enhance the learning experience for students and address the diverse needs of learners. Here are some practical ways that contribute to the enhancement of activities within the educational system, fostering an environment conducive to learning and growth.

Personalized Learning

Every student is unique, and providing personalized support is crucial for their academic success. This involves understanding individual strengths, weaknesses, and learning preferences. Teachers should regularly assess student progress, offer constructive feedback, and create opportunities for one-on-one assistance. Additionally, implementing adaptive learning platforms that tailor content to individual student needs can further enhance the support system, fostering student autonomy by allowing them to choose their learning paths and explore topics of interest and to progress at their own pace while having a sense of community within the educational institution.

Active Learning Strategies

Another way to support learning is to promote a learner-centric approach where students actively engage and encourage interaction through participatory learning activities such as group discussions, debates, and simulations.

Project-Based Learning

Integration of project-based learning methods is meant to engage students in hands-on, real-world projects that encourage critical thinking and problem-solving skills and the interdisciplinary projects connect different subjects and promote holistic understanding.

Technology Integration

In the modern era, technology plays a pivotal role in education. Integrating technology into the curriculum enhances learning experiences and prepares students for the digital age. Interactive whiteboards, educational apps, and online resources can supplement traditional teaching methods, making lessons more engaging and accessible. Furthermore, technology facilitates communication between educators, students, and parents, creating a more connected and informed educational community. The use of technology develops a robust online learning infrastructure to support remote and blended learning and also provides access to cutting-edge educational technology, such as virtual reality (VR), augmented reality (AR), and artificial intelligence (AI) for more interactive and immersive learning.

Teacher Professional Development

Continuous improvement in education relies heavily on the professional development of educators. Teachers should stay abreast of the latest pedagogical advancements, educational technologies, and teaching methodologies. Regular training sessions, workshops, and collaborative learning communities can help educators refine their skills, ensuring that they remain effective and adaptable in the ever-evolving educational landscape. Also, promoting a culture of collaboration and knowledge-sharing among teachers will definitely provide resources to experiment with innovative teaching methods.

Culturally Responsive Teaching

Teachers should integrate global perspectives into the curriculum to prepare students for a connected world and help them foster cultural competence and inclusivity by incorporating diverse voices and experiences in learning materials. When teaching practices that acknowledge and respect the cultural backgrounds of students are implemented thoughtfully and collaboratively into the curriculum, they create a more inclusive and representative educational experience.

Soft Skills Development

Educators are required to prioritize the development of soft skills such as communication, collaboration, creativity, and critical thinking by offering extracurricular programs that focus on leadership, teamwork, and interpersonal skills.

Inclusive Education

Facilitation in education goes beyond traditional teaching methods. Inclusive facilitation involves recognizing and catering to diverse learning styles, abilities, and backgrounds. Teachers should employ a variety of instructional techniques, incorporating multimedia, interactive discussions, and hands-on activities to engage students with varying preferences and needs. Inclusivity promotes a sense of belonging among students, fostering a positive and collaborative learning environment.

Assessment Innovation

Assessment is a vital component of the educational process. Regular evaluations help identify areas for improvement and allow educators to tailor their approaches to meet student needs. Providing timely and constructive feedback to students enables them to understand their strengths and areas for growth, promoting a culture of continuous learning. The priority of educators should be to move towards competency-based assessments that focus on students' mastery of skills and knowledge through alternative assessment methods, such as portfolios, presentations, and project assessments.

Wellness and Mindfulness

In order to promote the well-being of students and educators, schools might promote programs that focus on physical and mental health through mindfulness practices integrated into the daily routine to help reduce stress and improve the social and emotional development of students.

Community Involvement

Engaging the community in educational activities strengthens the bond between schools and the broader society. Community involvement can take various forms, such as inviting guest speakers, providing opportunities for parents to actively participate in their child's education,

organizing field trips, engaging community professionals as mentors, or establishing partnerships with local businesses. Implementing these strategies requires a commitment to ongoing innovation, flexibility, and a student-centered approach. It's essential to adapt these ideas to the specific needs and context of the school community. This collaboration not only enriches the learning experience, but also provides students with real-world connections, making education more relevant and meaningful.

Environmental Sustainability

The educators of the future should foster an eco-friendly mindset by incorporating lessons on environmental sustainability and implement green initiatives within the school infrastructure and operations to encourage students to engage in projects that address environmental challenges.

Cultivating a Growth Mindset

Fostering a growth mindset among students and educators is essential for continuous improvement. Encouraging the belief that intelligence and abilities can be developed through dedication and hard work promotes resilience and a willingness to take on challenges. Creating an environment where mistakes are viewed as opportunities for learning rather than failures helps instill a positive and forward-thinking mindset.

Facilitating, supporting, and improving activities within the educational system requires a holistic and dynamic approach. By embracing inclusive facilitation, personalized support, ongoing professional development, technology integration, fostering a growth mindset, community engagement, and regular assessment, we can create an environment that nurtures the intellectual, social, and emotional development of students. Through these practices, we can ensure that education remains a transformative force, empowering individuals and communities for a brighter future.

Bibliography

1. Darling-Hammond, L. (2017). Teacher education around the world: What can we learn from international practice? *European Journal of Teacher Education*, 40(3), 291-309.
2. Brookfield, S. D. (2015). *The Skillful Teacher: On Technique, Trust, and Responsiveness in the Classroom* (3rd ed.). Jossey-Bass.
3. Guskey, T. R. (2002). Professional development and teacher change. *Teachers and Teaching*, 8(3), 381-391.
4. Schleicher, A. (2018). *World Class: How to Build a 21st-Century School System*. Jossey-Bass.
5. DuFour, R., DuFour, R., Eaker, R., & Many, T. (2010). *Learning by doing: A handbook for professional learning communities at work*. Solution Tree.
6. Wenger, E. (1998). *Communities of Practice: Learning, Meaning, and Identity*. Cambridge University Press.
7. Dweck, C. S. (2006). *Mindset: The new psychology of success*. Random House.
8. Cohen, D. K., & Hill, H. C. (2001). *Learning policy: When state education reform works*. Yale University Press.
9. National Research Council. (2012). *Education for Life and Work: Developing Transferable Knowledge and Skills in the 21st Century*. National Academies Press.

EDUCAȚIA DIGITALĂ ÎN ÎNVĂȚĂMÂNTUL PREȘCOLAR

**Prof. înv. preșc. Nistor Maria
G.P.P. O lume minunată, Curtea de Argeș**

Este incontestabil faptul că societatea românească este într-o continuă dezvoltare, astfel, necesitatea unei schimbări majore în sistemul educațional fiind practic inevitabilă. Aceste schimbări au fost impuse, puțin forțat, de contextul perioadei pandemice pe care o traversăm. Mutarea actului educațional în on-line a prins mulți elevi și profesori nepregătiți, fără abilități digitale sau resursele necesare acestor schimbări. Mulți copii și cadre didactice s-au confruntat cu necesitatea unei adaptări rapide, realizată prin studiu individual sau, după caz, urmând cursuri de perfecționare costisitoare.

Trecerea bruscă la o altă modalitate de interacțiune educațională, fără o pregătire prealabilă are efecte pe termen lung negative, însă pe termen scurt și într-o situație de criză, cum este cea în care ne aflăm, pare a fi o soluție corectă pentru a asigura continuitatea și stabilitatea în procesul educațional.

Perioada izolării este foarte provocatoare atât pentru părinți, cât și pentru copii: pe lângă schimbările de rutină care apar, părinții trebuie să gestioneze emoțiile lor, oboseala, sarcinile casnice și cele de la muncă în același timp cu nevoile de conectare și joacă ale preșcolarului.

Astfel, grădinița poate juca un rol important de sprijin pentru părinte în organizarea unor rutine, momente reper, acces la activități potrivite pentru copii. De asemenea, în aceste momente rolul și energia educatorului trebuie să fie orientate pe lângă acest sprijin pentru părinte, către conectarea cu copilul preșcolar, menținerea stabilității și a continuității relației lor și mai puțin pe obiectivele învățării și a planurilor curriculare. În vremea covid-19 asigurarea suportului emoțional și conectarea cu preșcolarii atât din perspectiva părinților, cât și a educatorilor contează mai mult decât cantitatea de activități sau scopul lor.

Activitatea preșcolarilor este cu siguranță cea mai afectată dintre toate nivelurile de învățământ de perioada carantinei dacă ne raportăm la eficiența învățării online. Comparativ cu școlile care au putut migra în timp real (cu mai mult sau mai puțin succes) către modele de educație online, nevoile preșcolarilor de conectare și contact direct cu adulții și cu alți copii, capacitatea mică de concentrare și nivelul lor de dezvoltare cognitiv și emoțional fac învățarea online o adevărată provocare (pentru preșcolarii mai mari) sau chiar imposibilă pentru cei mai mici. Astfel, deși o serie de grădinițe (majoritatea private) apelează la platforme digitale, rezultatele nu sunt satisfăcătoare. În contextul în care o mare parte dintre părinți sunt nevoiți să lucreze în timp ce stau cu copiii acasă, ce funcționează pentru preșcolari?

Rutina este esențială la preșcolari și îi ajută atât pe copii să capete predictibilitate, stabilitate și autonomie, dar și pe adulți să comunice mai bine nevoile fiecărui membru și să navigheze printre sarcinile legate de muncă, copil, casă.

Comunicarea îi poate ajuta pe copii să integreze mai bine schimbările care au avut loc în viața lor în ultima vreme. Părinții pot comunica cu preșcolarii despre noul virus și despre cum s-au schimbat rutinele și poate chiar rolurile în casa lor. Comunicarea trebuie să fie simplă, clară, prin repere cunoscute copiilor și cu mult accent pe emoții: ce simțim în această perioadă, ce simt copiii, ce simt părinții și cum se pot organiza ca să depășească această perioadă. Validarea și acceptarea emoțiilor atât a copiilor, cât și a părinților, chiar și cele de frică și panică, incertitudine și instabilitate, ne poate ajuta să recăpătăm controlul și să acționăm în direcțiile în care putem avea un impact.

Conectarea părintelui cu grădinița și cu educatorul îl va ajuta pe părinte să capete sprijin în organizarea rutinei și a activităților preșcolarului. În condițiile în care mulți dintre

părinți muncesc, înțelegerea nevoilor copilului, organizarea unei rutine similare cu cea din timpul grădiniței și a unor activități zilnice poate fi un ajutor esențial și poate menține copilul conectat la un program familiar lui. Deopotrivă, comunicarea constantă dintre părinte și educator, îl poate ajuta pe cel din urmă să înțeleagă mai bine contextul familiei în această perioadă, jocurile și jucăriile care îl atrag pe preșcolar și să vină în întâmpinarea părinților și copiilor cu activități personalizate pe interesele sale.

În perioada preșcolară, discuția învățării în perioada izolării se mută de la activități conform unui curriculum sau al unui plan de învățare elaborat către conectare. Educatorii au fost o prezență constantă în viața copiilor înainte de izolare, iar șansele ca ei să resimtă lipsa lor, a grădiniței și a copiilor, sunt mari. Unii vor reuși să verbalizeze sau să semnaleze acest lucru, alții se vor exterioriza prin comportamente provocatoare aparent fără un motiv anume. Conectarea zilnică cu educatorul este importantă pentru a reda stabilitatea și continuitatea copilului. Metodele prin care cei doi se conectează pot fi diferite: prin apel video, prin filmulețe cu activități, cântece, etc. pe care educatorul le trimite părinților pentru copil sau prin video conferințe în grupuri mici. Fiecare copil e diferit și este important ca metodele de conectare să fie experimentate până se ajunge la una atrăgătoare pentru copil și potrivită pentru părinte. Însă, mai important decât metoda, este obiectivul interacțiunii în această perioadă și anume conectarea cu preșcolarul, nicidecum activități care mai de care mai sofisticate. Preșcolarii au nevoie de oamenii dragi lor aproape, de stabilirea conexiunii și adaptarea la noile rutine. Planurile curriculare pot aștepta, emoționalul copiilor și al părinților sunt prioritatea în această perioadă de izolare.

Încurajarea plictiselii. Una dintre grijile părinților în această perioadă este să ofere cât mai multe activități și jucării copiilor. Motivele sunt diverse: fie pentru că părinții sunt ocupați și vor să umple timpul copiilor, fie pentru că le este teamă ca aceștia “să nu rămână în urmă”. În ambele cazuri, soluția nu este suprastimularea copiilor, ci încurajarea unui program echilibrat în care momentele de plictiseală. Plictiseala dezvoltă imaginația și creativitatea. Un copil care nu are ce să facă (sau nu i se spune ce să facă) își va căuta singur de lucru. Va folosi obiectele și jucăriile pe care le are la îndemână pentru a crea noi scenarii și jocuri de rol, își va dezvolta autonomia față de părinți și va găsi soluții creative la diverse provocări. Deși inițial poate părea o provocare pentru părinți și copii să gestioneze plictiseala, pe termen mediu și lung aceasta va fi benefică pentru ambele părți.

Mișcarea fizică este esențială pentru perioada izolării. Părinții sunt extrem de ocupați însă dacă ar fi să alegem o activitate pe care trebuie să o pregătească sau să o încurajeze zilnic, aceasta este cu siguranță una de motricitate grosieră. Fie că vorbim de momente de dans, jocuri psihomotrice (aici educatorii pot veni cu o serie de sugestii), jocuri de imitare (ex: Simon says, scaunele muzicale, freeze dance, etc) sau de trasee prin casă, este necesar ca părinții să stimuleze motric copiii în această perioadă. Astfel, ei își vor consuma energia chiar dacă nu ies afară și se vor odihni mai bine, vor colabora mai bine.

Implicarea copiilor în treburile casnice este utilă deopotrivă pentru ei și pentru părinți. Având în vedere că cei mai mulți părinți nu mai beneficiază de ajutor din exterior pentru treburile casnice și unii dintre ei și muncesc de acasă, navigarea printre toate sarcinile poate fi o provocare. Se știe, însă, că preșcolarii le place să se implice în treburile casnice, să îi imite pe părinți și în felul acesta să îi și ajute. Astfel, activități precum aranjatul mesei, sortatul hainelor și al vaselor pentru mașina de spălat, strânsul jucăriilor și datul cu aspiratorul pot fi activități îndrăgite de copii și foarte utile pentru dezvoltarea încrederii în sine, a autonomiei și a multor alte abilități practice. Ajutorul este și pentru părinți, deoarece își pot rezolva treburile în casă într-o companie cel puțin plăcută.

Astfel, grădinița poate juca un rol important de sprijin pentru părinte în organizarea unor rutine, momente reper, acces la activități potrivite pentru copii. De asemenea, în aceste momente rolul și energia educatorului trebuie să fie orientate pe lângă acest sprijin pentru

părinte, către conectarea cu copilul preșcolar, menținerea stabilității și a continuității relației lor și mai puțin pe obiectivele învățării și a planurilor curriculare. În vremea covid-19 asigurarea suportului emoțional și conectarea cu preșcolarii atât din perspectiva părinților, cât și a educatorilor contează mai mult decât cantitatea de activități sau scopul lor.

BIBLIOGRAFIE:

El. Rafailă “ Educarea creativității la vârsta preșcolară “

Iucu R.B., (2000) Managementul și gestiunea clasei de elevi, Polirom, Iași.

<https://www.upit.ro/ro/upit-pentru-comunitate/educatia-fata-cu-provocarile-unei-situatii-exceptionale>

ATINGEREA PERFORMANTELOR ȘCOLARE ÎN ACTIVITATEA CU COPII INSTITUȚIONALIZAȚI

Prof. înv. primar Nistor Mihaela

Școala Gimnazială “Mihai Eminescu” Rădăuți, jud. Suceava

1. Caracteristici psihopedagogice ale elevilor instituționalizați

Concomitent cu plecarea părintelui, copilul simte puternic abandonul atunci când este instituționalizat, iar adaptarea la noua situație presupune eforturi mari din partea lui. Apare o frustrație afectogenă, un conflict afectiv-emoțional care provoacă insatisfacție. Termenul de frustrație a fost folosit de Sigmund Freud pentru a denumi stările de privațiune pe care le simte subiectul în condițiile nerealizării libidourilor sale. Dar, indiferent ce denumire i-am da, termenul definește comportamentul, știut fiind faptul că este influențat de trăirile emoționale. În educația copiilor, primordial este modul în care adultul îl deprinde pe copil să își exprime trăirile pe care le simte pentru socializarea emoțiilor. „Educația nu constă în suprimarea frustrațiilor, ci în dozarea lor în funcție de rezistența subiectului” nota N. Sillamy.

Copiii instituționalizați se remarcă printr-un retard afectiv, ei având nevoi afective simple, dar mult mai intense, sunt centrați pe ei înșiși, ca și cum eul și non-eul nu ar fi încă diferențiate. Apare ambivalența relațiilor, semnele de afecțiune fiind căutate la persoanele cu statut superior care nu întotdeauna sunt percepute real. Se resimte opoziția, persoana fiind apreciată când foarte bună, când foarte rea, dorită sau respinsă într-un termen foarte scurt.

Tipurile de comportament ale copiilor instituționalizați sunt manifestări ale atașamentelor deficitare din copilărie când părinții au fost absenți din viața lor în momentele în care aceștia aveau mai mare nevoie de ei. Putem vorbi de interiorizare și teamă, deși copiii sunt prezenți fizic, emoțional se distanțează și manifestă un comportament de respingere față de adulți cu scopul vădit de a-i ține la distanță. Copiii manifestă anxietate cronică prin dependență sau pasivitate. Contactul vizual sau afectiv devine deficitar, unii dintre ei stabilesc un contact vizual cu cineva numai când sfidează. Ca mod de a ține adulții departe apar și comportamentele agresive. Periculoase sunt și dificultățile de autocontrol și lipsa conștiinței de sine care apar foarte des la copiii neglijați. Acestea sunt unele dintre cele mai întâlnite cauze ale eșecului plasamentului familial.

Dezvoltarea conștiinței morale la copiii instituționalizați este dificil de realizat. Sunt deprinderi pentru care copiii nu găsesc motivație. Asumarea responsabilității este deficitară la acești copii. Rezistența scăzută la frustrație se regăsește în comportamente de perturbare

motrică. Unora dintre ei le lipsește dexteritatea, îndemânarea, nu pot executa operațiuni simple, unii sunt lipsiți de logică.

Studiile și cercetările efectuate au demonstrat că există o varietate de sechele care apar în dezvoltarea copiilor, de la stoparea creșterii până la tulburări emoționale și deteriorare intelectuală. Rene Spitz a numit “hospitalism” aceste tulburări, însemnând neliniște, prag senzorial ridicat, izolare socială și inhibiție.

În 1963, Milos Vacek a realizat un film despre instituționalizarea copiilor și despre efectele pe care aceasta le are asupra lor. Trauma copiilor care sunt lipsiți de figura parentală și cresc fără afecțiune, fără mângâiere, fără îmbrățișări și contact vizual, iar la vârsta de 18 ani sunt scoși din acest sistem și lăsați să se descurce singuri, este reală. La această vârstă apar tulburări mentale ireversibile, cu o rată de zece ori mai mare decât în rândul tinerilor crescuți în familie, așa cum arată studiile în acest domeniu. Deși există și tineri care reușesc, numărul lor e scăzut.

În planul structural al personalității se remarcă unele tulburări de dezvoltare în ceea ce privește ritmul dezvoltării, „chiar dacă nu poate fi globalizată într-o structură unică, această structură psihică se orientează adeseori spre o organizare de tipul stărilor limită sau borderline” așa cum J. P. Blavoet nota. În timpul instituționalizării apar și alte tulburări de identitate și formare a Eului personal, comportamente de refuz, tulburări motivaționale, de sensibilitate și gust, ale atitudinilor și nivelului de aspirații.

1.2 Afectivitatea și implicațiile ei în activitatea școlară

Este cunoscut faptul că activitatea umană are la bază un puternic suport energetic care își are originea în procesele de natură afectivă. Aflat într-o situație neprevăzută, nouă, când individul este supus unor factori care perturbă activitatea obișnuită, organismul uman are nevoie nu numai de mijloacele intelectuale, ci și de reechilibrarea presiunii emoționale și de redistribuirea energiei corporale. Procesele cognitive în ansamblul lor - percepții, reprezentări, gândire, memorie, imaginație – facilitează cunoașterea realității, iar procesele afective – trăirile emoționale, emoțiile, pasiunile, sentimentele - asigură suportul de energie.

Elevii trebuie să –și descopere punctele tari, pasiunile și interesele pentru ca să fie mai dedicați muncii lor și scopului în a realiza ceea ce le place. Educatorii sunt cei care trebuie să structureze conținuturile învățării și să le adapteze permanent pentru a rezona afectiv cu ceea ce-și doresc elevii. Atunci când lumea exterioară produce stări afective pozitive –plăcere,

mulțumire, satisfacție- copiii vor participa activ în procesul de educație pentru propria formare. În mod contrar, procesele afective negative –insatisfacție, nemulțumire, frustrare- vor atrage atitudini de respingere și izolare a copiilor.

Studiile psihologilor arată că afectivitatea în învățare este benefică urmărind ușurința cu care se stochează informațiile primite în zone ale memoriei de unde pot fi rapid folosite. Copiii își vor aminti cu plăcere ceea ce i-a impresionat, raportând realitățile externe la propriile trăiri.

În raporturile cadru didactic- elev un rol deosebit îl joacă empatia didactică. Capacitatea educatorului de a se transpune în situații identice cu ale elevilor, de a rezona cu trăirile lor, de a înțelege situații prin care aceștia trec, de a intui ceea ce simt, apropie cadrul didactic de universul existenței copiilor, asigurând o colaborare mai strânsă și o deschidere spre nou.

În cazul copiilor aflați în casele de tip familial este necesară o distanțare între educator și copil care să permită reflectările și răspunsurile raționale, eficiente pentru a nu exista confuzii și a nu produce alterări ale situațiilor. Trăirile afective pot clarifica manifestări pe care copiii le au, educatorii putând evalua adaptarea lor afectivă sau indiferența pentru a identifica modul de abordare a fiecărei situații.

Procesele afective au un caracter subiectiv fiind proprii fiecărei personae. Funcție de tăria stimulului, de semnificația pe care o are pentru subiect, de capacitatea afectivă a fiecărei persoane și de durata lor, trăirile afective pot fi de scurtă durată sau persistente, durabile în timp, chiar în absența stimulului care le-a generat.

Particularitățile persoanei își pun amprenta pe polaritatea stărilor afective. Ceea ce pentru cineva poate fi plăcut, o altă persoană poate percepe lucrurile neplăcut, frustrant. Trăirile afective gravitează în jurul polului pozitiv sau negativ, căpătând caracter plăcut sau neplăcut, încordat sau destins, tensionat sau relaxat. Deasemenea, în interiorul aceleași stări emoționale se poate trece de la o stare afectivă la alta. Această situație nu trebuie confundată cu labilitatea stărilor afective care se manifestă ca o fluctuație extremă în situații particulare indicând o patologie a proceselor afective.

O altă caracteristică este dată de expresivitatea persoanei. Expresiile emoționale generează conduite emoțional- expresive care se manifestă sub forma modificărilor organice (se manifestă prin o accelerare a ritmului cardiac, tensiune musculară) și a manifestărilor comportamentale externe (prin gesturi, mimică, modificări ale vocii) care pot fi lesne de observat. Procesul intern emoțional prin care persoana trece este reprezentat de aspectul subiectiv, propriu.

Dată fiind necesitatea comunicării cu elevii, cel mai important mijloc de îmbunătățire a

procesului instructiv –educativ este dezvoltarea competențelor de comunicare. Consiliul European consideră că, pentru ca aptitudinea de comunicare să se poată manifesta în domenii diverse, persoanele trebuie să – și formeze “competență lingvistică, socio-lingvistică, competență discursive, competență socio-culturală și socială” (Abric, J.C , 2004). Bazele comunicării lingvistice, sociale și socio- culturale se pun în școală. Finalitățile educației urmăresc pregătirea elevilor pentru viață, dezvoltarea abilităților și competențelor de comunicare pentru integrarea în plan social, în comunitate. Prin educație, elevii trebuie să se dezvolte ca persoane pregătite să se orienteze prin comunicare eficientă, capabile să dobândească noi cunoștințe, să manifeste atitudini corecte față de muncă și valorile etice și estetice. Implicarea elevilor în comunicare activă este imperios necesară pentru a asigura competențe de a valoriza propriile idei, de a argumenta și a susține ideile, de a deveni creativi. Comunicarea nu trebuie văzută ca o repetare a informațiilor și cunoștințelor acumulate, ci ca o colaborare și coparticipare activă la dialog. Elevii nu trebuie văzuți ca simpli spectatori care primesc informații, ci ca participanți activi ai propriei lor formări. Există elevi care nu se implică în dialogul școlar și participă foarte rar la dialog, nu sunt capabili să-și exprime părerile proprii. Trebuie identificate cauzele, fie ele obiective sau subiective, și acționat cu o intervenție educativă de succes prin elaborarea unor strategii didactice care să ofere elevilor oportunități de comunicare activă.

Rolul educatorului este de observator, iar capacitatea sa de identificare a problemelor de comunicare a elevilor va duce la cunoașterea particularităților fiecărui elev. Diagnosticarea corectă a blocajelor de comunicare este cheia și începutul intervenției personalizate. Dirijarea activităților de învățare prin folosirea comunicării verbale, nonverbale pentru ca mesajele să fie înțelese va conduce la formarea competenței de comunicare creative, inovativă a elevilor.

1.3 Transformări în raportul artă-învățare școlară

În formarea personalității elevilor este recunoscută contribuția artelor și a disciplinelor artistice. Educația artistică a devenit una dintre componentele fundamentale ale Curriculei școlare prin promovarea artelor. D. Kabalevski sublinia că “educația estetică a copiilor se întemeiază pe activitățile artistice și de creație”. Unul dintre momentele în care copiii își deschid cu adevărat sufletul este cel al conlucrării cu domeniul artistic și estetic. Activitățile domeniului estetic constituie cadrul de stimulare a creativității copiilor și îi pregătesc pe aceștia să trăiască într-o lume în care să perceapă frumusețea, armonia, să respecte frumosul și să vibreze la vederea lui. Sensibilizarea copiilor prin artă îl va ajuta pe viitorul adult să se armonizeze cu natura și mediul înconjurător, dar și să se armonizeze cu sine prin intuiție și fantezie. Descoperind cu

ochiul și mintea sa realitatea, copilul poate da o nouă identitate percepțiilor, poate deveni creativ.

Studierea teatrului, artelor, dansului și muzicii contribuie la dezvoltarea intelectuală, socială și culturală a elevilor. Muzica și artele plastice îndeosebi ating latura afectivă, emoțională a copilului, prin sensibilizarea lui. Declanșarea unor stări emoționale puternice, unor sentimente și trăiri contribuie la creșterea și dezvoltarea armonioasă a copilului.

În sistemul de învățământ, arta este prezentă prin disciplinele școlare – literatură, muzică, arte plastice, dar și ca educație estetică în activitățile extrașcolare. Educatorul poate organiza o varietate de activități artistice prin care elevii să descopere operele de artă, prin observare și explorare directă sau prin creație proprie. Actul artistic reprezintă trăiri interioare și face din comunicare o experiență profundă, spirituală. Activitățile artistice dau valoare, implică social și psihologic copiii, angajând întregul sistem cognitiv, afectiv și motivațional.

Predarea integrată a cunoștințelor permite folosirea activităților artistice și estetice în cadrul lecțiilor, conducând la cultivarea valorilor estetice în rândul elevilor. Atenția pe care cadrele didactice trebuie să o aibă asupra manifestărilor artistice ale fiecărui elev este necesară pentru buna cunoaștere a particularităților individuale. Elevii se manifestă diferit în condiții diferite. Cunoașterea capacităților de adaptare poate asigura succesul școlar. Nu de puține ori descoperirea talentelor s-a făcut la școală!

Procesul de învățare este completat în centrele de tip familial care se ocupă de creșterea și educarea copiilor instituționalizați cu activități care vizează exprimarea artistică a copiilor. Teatru, educație plastică și muzicală, activități sportive și de educație tehnologică întregesc programul zilnic pe care copiii îl au și sporesc șansele de integrare a lor. Alegând din multitudinea de activități organizate pe cele care le fac plăcere, care îi pasionează, copiii se simt mai liberi și dau sens fiecărei zile. Dezvoltarea lor emoțională prin aceste activități dă roade la nivel comportamental și motivațional.

Activitățile teatrale dezvoltă abilitățile de comunicare prin folosirea tehnicilor de expresie corporală, incluzând aici mimica, gesticularea și pantonima. Limbajul nonverbal dă educatorului semnale în ceea ce privește trăirile copiilor. În teatru, copiii își dezvoltă capacitatea de anticipare a unor secvențe, puși în pielea personajelor se vor exprima mai liber, își vor transpune stările sufletești neavând teama de a greși. Copiii își coordonează mișcărilor corporale împreună cu expresiile corporale, dezvoltând astfel motricitatea. Teatrul de păpuși le dezvoltă abilități de mânăuire, atenția, dezvoltă voința și spiritul de echipă. Concluzionând, oricare din activitățile teatrale valorifică latura emoțională a copiilor, imaginația, spontaneitatea, oferind încredere copiilor retrași, timizi, care comunică greoi.

Fiecare gen de artă poate influența latura spirituală a copilului. Reacția emoțională pe care copilul o are la vederea unei picturi, la audiția unei opere muzicale sau la contactul cu o inovație este diferită, dar trezește trăiri și reacții care pătrund în profunzime. Rolul educatorului este de a ghida perceperea corectă a simbolisticii fiecărui subiect și, implicit încurajarea propriului act de creație. Copiii pot crea după modele, dar, în fiecare dintre încercările lor își va pune amprenta subiectivismul și propria viziune. Individualizarea este consistența artei. Acolo se regăsește nu numai talentul, ci și pasiunea, priceperea, imaginația creatoare.

Bibliografie

1. Neacșu, I. (2015). Metode și tehnici de învățare eficientă. Fundamente și practici de succes. Editura Polirom, Iași
2. Bruner J.S. Pentru o teorie a instruirii. București, 1970.
3. Miclea, M.(1999). Psihologie cognitivă. Modele teoretico-experimentale. Editura „Polirom”, Iași.
4. Neacșu, I. (2015). Metode și tehnici de învățare eficientă. Fundamente și practici de succes, Editura „Polirom”, Iași.
5. Piaget, J. (1976). Construirea realului la copil. Editura Didactică și Pedagogică, București.
8. Sălăvăstru, D. (2004). Psihologia educației. Editura „Polirom”, Iași
6. Badea, V. (coord.), Mitrofan, L.(2004). Dimensiuni ale excluderii sociale. Editura SPER, nr. 24.
7. Cerghit, I., Oprescu, N.(1998). Procesul de învățământ – cadru principal de instruire și educare a elevilor. În: Curs de pedagogie. Coord.: I. Cerghit, L. Vlăsceanu. Universitatea București, p. 111.

Facilitarea, susținerea și îmbunătățirea activităților din sistemul educațional - o prioritate pentru dezvoltarea societății

Educația este piatra de temelie a progresului și dezvoltării unei societăți. Un sistem educațional solid este crucial pentru a asigura că fiecare individ are șanse egale de a-și atinge potențialul și de a contribui în mod pozitiv la societate. Un sistem educațional solid oferă cadrul necesar pentru dezvoltarea competențelor și abilităților esențiale. Prin intermediul educației, oamenii învață să citească, să scrie, să calculeze și să gândească critic. Aceste competențe sunt fundamentale pentru angajarea în diverse domenii și pentru a face față provocărilor vieții moderne. De asemenea, educația oferă oportunități de a dezvolta abilități sociale și emoționale, cum ar fi empatia, colaborarea și rezolvarea problemelor, care sunt vitale pentru conviețuirea într-o societate diversă și interconectată. Un sistem educațional echitabil și accesibil este un motor al mobilității sociale și economice. Oferind tuturor copiilor și tinerilor acces la educație, indiferent de originea lor socio-economică, se creează oportunități egale pentru toți. Prin educație, indivizii pot să-și depășească condiția socio-economică inițială și să acceseze locuri de muncă mai bine plătite, să-și îndeplinească aspirațiile și să contribuie la creșterea economică a societății. Un sistem educațional solid stimulează inovarea și progresul într-o societate. Prin încurajarea gândirii critice, creativității și curiozității intelectuale, educația alimentează descoperirea și inovația în toate domeniile. Tinerii educați sunt motorul cercetării științifice, al tehnologiei și al schimbării sociale. Ei sunt cei care aduc soluții la problemele actuale și care contribuie la construirea unui viitor mai bun pentru toți. Un sistem educațional robust promovează coeziunea socială și consolidează valorile democrației. Prin educarea cetățenilor în spiritul respectului pentru diversitate, drepturile și responsabilitățile civice, educația cultivă o societate mai tolerantă și mai incluzivă. Cetățenii educați sunt mai puțin predispuși să cadă pradă extremismului și intoleranței și sunt mai bine pregătiți să contribuie la procesul democratic prin participare activă și implicare în viața civică. Într-o lume în continuă schimbare, un sistem educațional solid îi pregătește pe oameni să facă față provocărilor și oportunităților în evoluție. Prin învățarea continuă și dezvoltarea abilităților de adaptare, educația îi ajută pe indivizi să se adapteze la schimbările tehnologice, economice și sociale și să-și mențină relevanța în piața muncii. Un sistem educațional solid este un pilon esențial al unei societăți prospere și echitabile. Investiția în educație nu numai că aduce beneficii individuale, ci și contribuie la stabilitatea și

progresul societății în ansamblu. Prin asigurarea accesului echitabil la educație de calitate și promovarea valorilor și competențelor esențiale, putem construi o lume mai luminată și mai incluzivă pentru generațiile viitoare. Rolul profesorilor este crucial în procesul de predare-învățare. Prin urmare, este esențială susținerea și încurajarea lor în dezvoltarea profesională continuă. Aceasta poate fi realizată prin intermediul programelor de formare și perfecționare, accesul la resurse educaționale actualizate și crearea unui mediu de lucru stimulat și motivant. Recunoașterea meritelor și eforturilor profesorilor prin premii și recunoașteri publice poate contribui, de asemenea, la îmbunătățirea moralului și performanței acestora. Tehnologia joacă un rol din ce în ce mai important în educație, facilitând accesul la informație, îmbunătățind procesele de predare și învățare și diversificând modalitățile de evaluare. Guvernele ar trebui să investească în infrastructura digitală a școlilor, să ofere acces gratuit la dispozitive și conexiune la internet pentru elevi și să susțină dezvoltarea și implementarea de programe educaționale bazate pe tehnologie. În era digitală în care trăim, tehnologia a devenit un element indispensabil în toate aspectele vieții noastre. Însă, unul dintre domeniile în care tehnologia are un impact profund și benefic este educația. Utilizarea tehnologiei în procesul de învățare și predare a devenit din ce în ce mai importantă și mai larg răspândită, având un impact semnificativ asupra modului în care elevii învață și profesorii predau. Una dintre cele mai mari beneficii ale tehnologiei în educație este accesul la o varietate impresionantă de resurse educaționale. De la platforme online de învățare, la materiale educaționale interactive și aplicații specializate, tehnologia aduce în clasă o bogăție de informații și instrumente de învățare. Elevii pot accesa lecții, prezentări, cărți și alte materiale într-un mod interactiv și atractiv, ceea ce îi ajută să înțeleagă și să asimileze informațiile mai ușor și mai rapid. O altă importanță majoră a tehnologiei în educație este capacitatea sa de a personaliza procesul de învățare. Prin intermediul unor algoritmi sofisticati, platformele de învățare online pot adapta conținutul și ritmul de învățare în funcție de nevoile și ritmul de învățare al fiecărui elev în parte. Aceasta înseamnă că elevii pot învăța în propriul lor ritm, având posibilitatea de a reveni sau de a avansa mai rapid în funcție de nivelul lor de înțelegere. Tehnologia în educație facilitează, de asemenea, interacțiunea și colaborarea între elevi și profesori. Platformele de învățare online oferă instrumente pentru comunicare și colaborare în timp real, precum forumuri de discuții, chat-uri și aplicații de partajare a documentelor. Acestea încurajează elevii să își exprime ideile, să dezbată subiecte și să lucreze împreună la proiecte, contribuind astfel la dezvoltarea abilităților sociale și la

înțelegerea mai profundă a materiei. O altă importanță a utilizării tehnologiei în educație este pregătirea elevilor pentru lumea modernă și piața muncii. Într-o societate în continuă schimbare, în care tehnologia joacă un rol tot mai important, este crucial ca elevii să dobândească competențe digitale solide încă din școală. Utilizarea tehnologiei în procesul de învățare îi ajută pe elevi să devină familiarizați cu instrumentele digitale și să învețe cum să le utilizeze în mod eficient pentru a-și îmbunătăți performanțele academice și pentru a-și pregăti viitorul profesional. De la accesul la resurse educaționale inepuizabile, la personalizarea învățării și pregătirea pentru lumea modernă, tehnologia transformă în mod semnificativ procesul educațional, contribuind la îmbunătățirea calității învățământului și la pregătirea elevilor pentru succesul în viață. Este esențial ca educația să abordeze în continuare tehnologia ca un instrument puternic pentru progres și dezvoltare, în vederea creșterii potențialului fiecărui elev și a societății în ansamblu.

În ultimele decenii, conceptul de educație s-a extins dincolo de cadrul strict al școlii tradiționale, către o abordare mai holistică și mai adaptabilă. Educația non-formală și cea extracurriculară au devenit tot mai importante în promovarea învățării pe tot parcursul vieții și în dezvoltarea abilităților esențiale pentru succesul personal și profesional. Aceste forme de învățare oferă oportunități unice de explorare, descoperire și dezvoltare a potențialului individual în afara cadrelor rigide ale programelor școlare. Educația non-formală se referă la învățarea care are loc în afara instituțiilor tradiționale de învățământ, cum ar fi școlile sau universitățile. Aceasta poate fi experimentată în diverse medii, precum organizațiile non-guvernamentale, cluburile de tineret, programele comunitare și chiar prin intermediul călătoriilor și voluntariatului. Acest tip de învățare pune accentul pe participare activă, pe experiență directă și pe dezvoltarea abilităților practice. Pe de altă parte, educația extracurriculară se desfășoară în afara orelor școlare regulate, însă poate fi legată de instituțiile de învățământ. Aceasta include activități precum cluburile școlare, competițiile academice, atelierile de creație și programele de mentorat. Educația extracurriculară oferă elevilor oportunități suplimentare de a-și dezvolta interesele, talentele și abilitățile în afara curriculumului tradițional. Promovarea educației non-formale și extracurriculare aduce numeroase beneficii atât pentru indivizi, cât și pentru societate în ansamblu. Putem vorbi despre dezvoltarea abilităților transversale (adică încurajarea dezvoltării abilităților precum comunicarea eficientă, lucrul în echipă, rezolvarea problemelor și gândirea critică, competențe esențiale în lumea contemporană a muncii), explorarea și descoperirea intereselor personale, îmbunătățirea încrederii și stimei de sine, îmbunătățirea

incluziunii și diversității. Este esențial să recunoaștem că educația nu se limitează la sălile de clasă și manuale școlare. Prin promovarea educației non-formale și extracurriculare, ne îndreptăm către o paradigmă educațională mai cuprinzătoare și mai orientată spre nevoile și aspirațiile individuale, oferind astfel fiecărui individ șansa de a-și atinge întregul potențial și de a contribui activ la dezvoltarea societății.

Sistemul educațional reprezintă o componentă vitală a unei societăți progresive, fiind responsabil pentru pregătirea viitoarelor generații și pentru furnizarea de cunoștințe și abilități necesare pentru a face față provocărilor unei lumi în schimbare rapidă. Evaluarea și îmbunătățirea continuă a acestui sistem sunt esențiale pentru asigurarea unei educații de calitate și pentru adaptarea sa la nevoile și cerințele din ce în ce mai diverse ale societății contemporane. Evaluarea sistemului educațional implică analiza atentă a multiplelor sale aspecte, inclusiv performanța elevilor, eficacitatea curriculumului, calitatea instruirii, accesibilitatea educației și gradul de implicare a comunității în procesul educațional. Aceasta poate fi realizată prin diverse metode, cum ar fi testele standardizate, evaluările instituționale, feedback-ul elevilor și părinților, analiza datelor statistice și cercetările calitative. Evaluarea sistematică a performanței elevilor este un aspect central al evaluării sistemului educațional. Testele standardizate, de exemplu, oferă o măsură comparabilă a progresului elevilor într-o varietate de domenii de învățare. Cu toate acestea, este important să se ia în considerare că evaluările nu ar trebui să se limiteze doar la aspectele academice, ci și să reflecte dezvoltarea abilităților socio-emoționale și a competențelor practice, esențiale pentru succesul în viață. Îmbunătățirea continuă a sistemului educațional este un proces complex și dinamic, care necesită angajament și colaborare între toți actorii implicați: cadre didactice, elevi, părinți, administrație școlară, autorități locale și guvernamentale. Aceasta implică identificarea punctelor slabe, implementarea schimbărilor eficiente și evaluarea constantă a impactului acestora. O abordare integrată a îmbunătățirii sistemului educațional ar trebui să vizeze aspecte precum dezvoltarea continuă a curriculumului, formarea continuă a cadrelor didactice, parteneriate cu comunitatea și mediul de afaceri, evaluare și feedback constant.

Evaluarea și îmbunătățirea continuă a sistemului educațional sunt procese esențiale pentru asigurarea unei educații de calitate și pentru pregătirea elevilor pentru succesul într-o lume în continuă schimbare. Prin angajamentul și colaborarea tuturor actorilor implicați, putem

construi un sistem educațional mai eficient, inclusiv și adaptat la cerințele secolului XXI. Prin investiții în resurse, susținere pentru elevi și cadre didactice, îmbunătățirea calității educației și promovarea inovației, putem contribui la construirea unui sistem educațional mai eficient și mai echitabil, care să răspundă nevoilor și aspirațiilor societății contemporane.

Descrierea principalelor metode si procedee didactice utilizate în vederea realizării obiectivelor educației ecologice-(aici, observarea)

Prof. învă. primar Nistor Silvia-Lucica

Scoala Gimnazială Pârjol, com. Pârjol, jud. Bacău

Metodele de învățământ reprezintă căile folosite în școală de către învățător în a-i sprijini pe elevi să descopere viața, natura, lucrurile, știința. Ele sunt și totodată mijloace prin care se formează și se dezvoltă priceperile, deprinderile și capacitățile elevilor de a acționa asupra naturii, de a folosi roadele cunoașterii transformând exteriorul în facilități interioare, formându-și caracterul și dezvoltându-și personalitatea.

2.2.1 Observarea

Observarea este mijlocul principal de transmitere al cunoștințelor noi. Prin observări, școlarii mici dobândesc cunoștințe elementare despre unele fenomene din natură, despre succesiunea anotimpurilor, despre unele elemente ale mediului social și cultural, despre plante și animale, despre mediul înconjurător și protejarea lui. Școlarii mici încep să sesizeze și să explice unele transformări petrecute în natură odată cu schimbarea anotimpurilor, unele legături între fenomene.

Prin observări, școlarii mici își largesc și își precizează cunoștințele despre animalele domestice, cunosc tot mai multe animale salbatice, cu modul lor de viață specific, se familiarizează cu o serie de plante specifice regiunii în care trăiesc (M.Taiban, Cunoștințe despre natură și om, 1979).

Prin intermediul observării, paralel cu asimilarea noilor cunoștințe, școlarii mici își largesc, își precizează și își activează în mare măsură vocabularul. Ei află cuvinte noi care denumesc: fenomene, lucruri, plante, animale, trăsăturile lor caracteristice, medii de viață, acțiuni prin care se are în vedere protejarea naturii, etc. Observarea are rolul de a contribui la dezvoltarea gândirii, a memoriei și a atenției elevilor. Observarea solicită din partea elevilor eforturi intense se gândire, analize, sinteze, comparații, abstractizări, generalizări contribuind la dezvoltarea operațiilor respective. Cu prilejul observărilor, multe dintre cunoștințele elevilor se reactualizează, se adâncesc, se sistematizează, ceea ce duce la organizarea memoriei, la dezvoltarea ei.

Prin efortul pe care îl cere elevilor de a se concentra mai mult timp asupra unui obiect, observarea contribuie și la dezvoltarea atenției, mai ales a laturii voluntare acestuia.

Observările aduc un aport însemnat în direcția educării morale și estetice a elevilor. Cunoscând aspecte practice din activitatea oamenilor, stând de vorba cu ei, urmărindu-i cum lucrează, micii școlarii încep să înțeleagă unele aspecte accesibile lor privind relațiile de muncă, rolul și importanța muncii, ajung să prețuiască munca, să iubească și să-i respecte pe oameni.

În cadrul unor drumeții ce le-am făcut cu elevii, fiecare dintre ei a observat peisajul dezolant în unele locuri din împrejurimile satului, astfel, elevii au identificat multe minusuri în ceea ce privește păstrarea unui mediu curat. Împreună am dezvoltat idei care să susțină combaterea unui astfel de fenomen și mai apoi am trecut la fapte, în limita puterilor noastre.

Varietatea obiectelor și fenomenelor lumii materiale, a condițiilor de dezvoltare ale acestora, impun în practica educativă cu școlarii mici numeroase forme de realizare a activității de observare. În funcție de conținut, observările vizează două domenii largi ale realității: *natura și viața socială*.

Observarea naturii cuprinde:

- observarea animalelor;
- observarea plantelor;
- observarea fenomenelor naturii;
- observarea omului;

Observarea vieții sociale cuprinde:

- cunoașterea locului unde elevii își petrec viața (locuința proprie, școala, localitatea)
- cunoașterea plantelor și animalelor (grădina de legume, livada, plantele din câmp, pădurea, animale domestice, animale salbatice, grădina școlii și colțul viu);
- cunoașterea activității oamenilor, a locului unde își desfășoară oamenii munca (șantier, uzine, instituții);
- cunoașterea fenomenelor naturii (ploaia, fulgerul și tunetul, ninsoarea, vântul, anotimpurile);
- cunoașterea unor elemente de educație pentru sănătate (cum ne păstrăm sănătatea, ce mâncăm, cum mâncăm);
- cunoașterea unor acțiuni, reguli prin care copiii pot contribui la protejarea mediului;

Cea mai uzuală clasificare a observărilor are drept criteriu modul de selecționare și de planificare ale acestora. Din acest punct de vedere se disting:

observări planificate;

observări neplanificate(ocasionale).

Observațiile planificate au ponderea cea mai mare în activitatea cu școlarii mici. Prin ele se asigură parcurgerea gradată și sistematică a conținutului programei. Acestea au loc în cadrul orelor de cunoaștere a mediului, în cadrul activităților extracurriculare, și se desfășoară în succesiunea prevăzută de domeniile de cunoaștere stabilite de învățătoare. Observările planificate prezintă avantajul că se pot succeda conform unei tematici precise, eșalonate în timp, conform cerințelor pedagogice.

Observările ocazionale au loc în cadrul oricăror planificări deoarece, ele sunt determinate în împrejurări care nu pot fi prevăzute dinainte. Este vorba de fenomene care apar mai rar (eclipsă, incendiu, inundații), accidente, obiceiuri și datini populare, competiții sportive. Valoarea acestor observări se manifestă incontestabil pe linia formării spiritului de observație, a stimulării curiozității și spiritului de investigare, a inițiativei.

După locul desfășurării, observările se pot clasifica în :

observări în mediul natural;

observări în mediul organizat.

Observările în mediul natural necesită deplasarea elevilor în afara școlii și în aceste cazuri, ele se organizează în cadrul plimbărilor, vizitelor, exercițiilor, acțiunilor de ecologizare. Scopul principal al acestor observări îl constituie asigurarea contactului direct al elevilor cu obiectul propus în mediul lui de viață.

Bibliografie

1. Badea , E.(1993), *Caracterizarea dinamică a copilului și adolescentului de la 3 la 18 ani, cu aplicație la fișa școlară*, EDP.R.A.,București
2. Cojocariu, V.(2002), *Teoria și metodologia instruirii*,EDP, R.A.,București
3. Cristea, S.(1998), *Dicționar de termeni pedagogici*, EDP R.A., București
4. Cristea, S.(1996), *Pedagogie*, vol. I-II, Ed. Hardiscom, Pitești

Școala de mâine-importanța educației

Prof.înv.primar Niță Angelica Mariana
Școala gimnazială nr.142, București

Educația joacă un rol fundamental în modelarea individului, oferindu-i cunoștințe, abilități și valori necesare pentru succesul personal și profesional. Educația împuternicește indivizii prin creșterea conștientizării lor, a abilităților de gândire critică și a aptitudinilor de luare a deciziilor. Oamenii devin astfel capabili să ia decizii informate și să contribuie semnificativ la societate.

O populație bine educată contribuie la dezvoltarea economică prin stimularea inovației, productivității și competitivității. Educația este adesea considerată o investiție în capitalul uman. Educația promovează coeziunea socială prin stimularea înțelegerii, toleranței și colaborării între oameni din medii diverse. Ajută la construirea unei societăți mai incluzive și armonioase, fiind legată de rezultate mai bune în ceea ce privește sănătatea. Ea îi pregătește pe oameni să facă alegeri de viață mai sănătoase, să acceseze îngrijiri medicale și să înțeleagă importanța măsurilor preventive.

Într-o lume interconectată, educația joacă un rol crucial în promovarea cetățeniei globale. Ajută indivizii să înțeleagă problemele globale, să aprecieze diversitatea culturală și să contribuie la soluționarea provocărilor mondiale. Este un factor cheie în progresul tehnologic. Ea pregătește indivizii să se adapteze la schimbările tehnologice, promovând inovația și avansurile în diverse domenii.

Educația este o unealtă puternică pentru reducerea sărăciei. Oferă oamenilor abilitățile și cunoștințele necesare pentru a scăpa din cercul sărăciei și a îmbunătăți calitatea vieții. Poate contribui la sustenabilitatea mediului prin creșterea conștientizării asupra problemelor ecologice și promovarea practicilor responsabile și durabile. Lumea evoluează constant, iar educația încurajează o mentalitate de învățare pe tot parcursul vieții. Indivizii care continuă să învețe pe tot parcursul vieții sunt mai bine pregătiți să se adapteze la schimbările circumstanțelor. Educația reprezintă o piatră de temelie a dezvoltării personale, a progresului societal și a bunăstării globale. Recunoașterea și investiția în importanța educației sunt cruciale pentru construirea unui viitor mai luminos și mai sustenabil.

Importanța dezvoltării actului educațional este vitală pentru asigurarea unei educații eficiente și adaptate nevoilor societății. Societatea se schimbă rapid, iar dezvoltarea actului educațional asigură actualizarea constantă a cunoștințelor și metodelor pedagogice pentru a ține pasul cu noile descoperiri, tehnologii și schimbări sociale.

Dezvoltarea actului educațional are rolul de a pregăti elevii și studenții pentru cerințele pieței muncii actuale și viitoare. Acest lucru implică ajustarea conținutului programelor școlare pentru a dezvolta abilități și competențe relevante. Dezvoltarea continuă aduce cu sine inovații în procesul de învățare, precum utilizarea tehnologiilor moderne, metode didactice interactive și adaptarea curriculumului pentru a satisface nevoile elevilor într-un mod mai eficient și atractiv.

Dezvoltarea actului educațional contribuie la promovarea educației incluzive, asigurând că sistemul educațional răspunde nevoilor tuturor elevilor, inclusiv celor cu nevoi speciale sau diferențe culturale. Ea implică și formarea continuă a profesorilor pentru a-și îmbunătăți abilitățile didactice, adaptându-le la evoluțiile din domeniul educației și la nevoile elevilor. Un sistem educațional dezvoltat încurajează dezvoltarea gândirii critice și a creativității în rândul elevilor, pregătindu-i pentru provocările complexe ale societății contemporane.

Dezvoltarea actului educațional include integrarea conținutului educațional care reflectă diversitatea culturală a societății, promovând astfel înțelegerea și respectul reciproc.

Colaborarea între instituțiile educaționale, comunitate și sectorul privat poate contribui la o educație mai relevantă și la facilitarea tranziției elevilor de la școală la viața activă.

În era digitală, dezvoltarea actului educațional include integrarea tehnologiilor în procesul de învățare, pregătind astfel elevii pentru utilizarea eficientă a resurselor digitale și pentru evoluțiile tehnologice. Vizează și asigurarea accesului la educație pentru toți, eliminând barierele financiare, sociale sau geografice care pot împiedica participarea la învățare.

Prin dezvoltarea continuă a actului educațional, se poate construi un sistem mai adaptat și mai eficient, capabil să răspundă provocărilor și oportunităților în permanentă schimbare ale societății.

STUDIUL DE CAZ ÎN PREDAREA GEOGRAFIEI LA CICLUL PRIMAR

Prof. înv. primar Dănuț NIȚĂ
Școala Gimnazială Popricani, județul Iași

Studiul de caz apare inițial ca metodă de cercetare în domenii precum medicina, psihologia, economia ș.a. Metoda studiului de caz este utilizată ulterior și în abordarea problematicilor ce țin de sfera educației. Metoda studiului de caz este una de confruntare directă a participanților la procesul instructiv educativ cu o situație reală, autentică, luată drept exemplu reprezentativ pentru un set de situații sau evenimente problematice (Oprea, 2007, p. 219).

Studiul de caz este un demers de cercetare, de predare sau de evaluare ce se bazează pe analiza și interpretarea unor situații reale, oferind astfel un context realist și relevant pentru elevi. Este bazat pe un sistem de înțelesuri delimitate în acord cu un eveniment, o persoană, o situație, o metodă, o problemă sau o eroare de învățare, o comunitate, un exemplu, un fenomen ș.a. (Pânișoară, 2022, p. 323). În cazul predării geografiei, studiul de caz poate fi aplicat atât la nivel local, cât și global și poate aborda o diversitate de teme precum: probleme de mediu, flora, fauna, populația, dezastrelor naturale, schimbările climatice, probleme de natură socială și economică, migrația ș.a.

Literatura de specialitate ce face referire la studiul de caz ca metodă de învățământ, delimitează 3 mari etape ale desfășurării acestuia după cum urmează: identificarea contextului în care a apărut cazul, dezbaterea sau discuția cazului și rezolvarea acestuia. În baza acestora se poate contura o perspectivă mult mai extinsă ce transformă etapele enumerate într-o serie de pași: stabilirea identității cazului, specificarea problemei (respectiv a contradicțiilor, contrariilor ș.a.), evidențierea caracteristicilor în baza unor parametri, identificarea cauzelor, propunerea de alternative, identificarea de soluții, elaborarea unui raport de cercetare ce va cuprinde și concluziile și epilogul (Pânișoară, 2022, pp. 323-324).

Studiul de caz reprezintă o metodă valoroasă din perspectivă euristică și aplicativă având mai multe scopuri precum:

- plasarea elevului în contact cu autenticitatea și complexitatea realității, dintr-un anumit domeniu sau în legătură cu o disciplină de învățământ în vederea dezvoltării capacității de decizie și a abilităților de soluționare a potențialelor probleme;

- verificarea nivelului de însușire a anumitor cunoștințe, priceperi, deprinderi și comportamente în diferite situații limită;
- sistematizarea și totodată consolidarea cunoștințelor concomitent cu evaluarea gradului de aplicabilitate a noțiunilor asimilate în diverse posibile cazuri;
- educarea personalității elevilor și formarea de atitudini față de ceilalți elevi și față de cazurile abordate;
- formarea și exersarea abilităților de organizare, conducere, evaluare și de luare de decizii, în situații reale sau asemănătoare realității.

Utilizarea metodei studiului de caz ar trebui să fie ghidată de un set de reguli ce au în vedere în mod special *cazul* ales. În acest sens, o situație poate constitui obiectul unui studiu de caz reprezentativ pentru un domeniu indeplinind următoarele condiții: să fie o situație reală și semnificativă, să aibă valoare formativă și un caracter stimulat contribuind la motivarea elevilor pentru soluționarea ei, să solicite participarea activă a întregului grup de elevi în vederea identificării soluțiilor, responsabilizându-i în procesul de rezolvare a cazului (Oprea, 2007, p. 220).

Abordarea unei situații prin metoda studiului de caz permite o înțelegere mai amănunțită a fenomenului studiat, amplasându-l într-un context real și oferind exemple practice relevante. Astfel se poate afirma că această metodă vine cu o serie de avantaje precum:

- situația ce reprezintă obiectul unui studiu de caz este aleasă de către profesor și are implicații preponderent în domeniul de studiu, astfel elevii sunt antrenați în vederea găsirii soluțiilor;
- studiul de caz asigură confruntarea directă a elevilor cu o situație reală sau care are un grad ridicat de similaritate în raport cu realitatea, contribuind astfel la familiarizarea elevilor cu *o strategie de abordare a faptului real* (Cerghit, 1997, p. 207);
- are o contribuție semnificativă la dezvoltarea unei serii de capacități de natură psihică, de analiză critică, de luare de decizii și mai ales de soluționare imediată a unei varietăți de situații problematice, având simultan o contribuție și asupra formării abilităților de argumentare;
- are un aport în dezvoltarea inteligenței interpersonale în rândul elevilor, dezvoltă spiritul de echipă, crește disponibilitatea de a oferi și primi ajutor și încurajează toleranța prin faptul că presupune desfășurarea activității de învățare în grupuri;

- oferă posibilitatea unei confruntări active a elevilor cu cazuri reale și astfel contribuie la crearea unei punți între aspectele teoretice și punerea în practică a acestora.

Pe lângă numeroasele avantaje pe care le aduce aplicarea metodei studiului de caz, aceasta are și câteva limite, printre care se regăsesc următoarele:

- pot apărea dificultăți în ceea ce privește evaluarea aportului adus de fiecare elev participant la soluționarea cazului; poate apărea fenomenul de complezență, iar rezolvarea cazului rămâne pe seama doar a unor elevi din grup;
- mai ales în cazul aplicării metodei la ciclul primar, apar dificultăți legate de identificarea surselor de informare necesare soluționării cazului care să fie adecvate nivelului de vârstă al elevilor;
- nivelul scăzut de experiență în rândul participanților poate fi o altă limită a studiului de caz și poate îngreuna procesul de soluționare a situației-caz, ceea ce poate conduce la scăderea interesului și motivației pentru activitatea în care sunt implicați.

Câteva exemple relevante pentru aplicarea metodei studiului de caz în predarea geografiei la nivelul ciclului primar ar putea fi: *Studierea ecosistemului acvatic Delta Dunării*, *Explorarea Municipiului Iași*, *Studiul de caz al unei așesări rurale bogată în tradiții și obiceiuri specifice culturii din Bucovina* (de exemplu satul Bilca din Județul Suceava), *Analiza unui ecosistem natural – pădurea de conifere ș.a.*

Voi alege pentru o exemplificare mai deraliată studiul de caz, enunțat anterior, referitor la studierea particularităților ecosistemului acvatic din Delta Dunării. Astfel, în cele de mai jos, voi cuprinde formularea contextului în care va avea loc aplicarea metodei studiului de caz, potențialele obiective ce ar putea fi urmărite în cadrul activității de învățare și activitățile propuse pentru atingerea acestora.

1. CONTEXT:

În decursul orelor de geografie, la nivelul clasei a IV-a, elevii vor fi antrenați în scopul descoperirii, prin aplicarea metodei studiului de caz, a unui set de informații ce țin de geografia regională. Astfel aceștia vor fi coordonați de către învățător într-o călătorie virtuală pentru a explora unicul și unul dintre ecosistemele cele mai importante din Europa, respectiv Delta Dunării.

Zona Deltei este una bogată în ceea ce privește biodiversitatea și este recunoscută de către UNESCO drept rezervație naturală a biosferei.

Prin aplicarea metodei studiului de caz la nivelul clasei de elevi se urmărește identificarea caracteristicilor și a importanței Deltei Dunării într-o manieră ce solicită participarea activă a elevului. Școlarii vor descoperi astfel elementele specifice ale acestui ecosistem. Se oferă elevilor oportunitatea de a explora un ecosistem încântător, să descopere specii unice de animale și plante și mai ales de a-și dezvolta abilitățile de a observa și analiza relațiile dintre elementele ce alcătuiesc un mediu natural. La finalul activității, elevii vor deține un set bogat de informații privitoare la Delta Dunării și, mai ales, vor conștientiza importanța protejării și conservării unor ecosisteme precum Delta Dunării.

2. OBIECTIVE:

- să prezinte elementele caracteristice ale conceptului de ecosistem în cazul Deltei Dunării;
- să identifice principalele caracteristici ale ecosistemului Delta Dunării (brațe de apă, insule, vegetație specifică ș.a.);
- să numească specii unice de animale și plante ce trăiesc în Delta Dunării;
- să evidențieze relațiile dintre factorii abiotici și biotici din ecosistemul acvatic;
- să formuleze opinii cu privire la importanța conservării ecosistemului acvatic Delta Dunării.

3. ACTIVITĂȚI PROPUSE:

- Realizarea unei prezentări generale a ecosistemului acvatic din Delta Dunării;
- Vizualizarea hărții Deltei Dunării și inițierea de discuții în baza acesteia pornind de la brațele de apă și insulele de pe teritoriul acesteia;
- Identificarea speciilor de animale și plante ce trăiesc în acest ecosistem cu accent pe unicitatea anumitor specii;
- Expunerea de imagini reprezentative (fotografii și/sau filmulețe) cu specii de plante și animale cu scopul inițierii de discuții pe tema adaptării acestora la mediul acvatic;
- Realizarea de colaje sau desene în care să fie ilustrate aspecte diverse ale biodiversității din spațiul Deltei Dunării;
- Dezbateri pe tema importanței protejării și conservării biodiversității Deltei Dunării și a ecosistemelor acvatice în general.

BIBLIOGRAFIE:

1. Cerghit, I. (1997). *Metode de învățământ*, ed. a III-a, revizuită și readăugită. București: Editura Didactică și Pedagogică;
2. Oprea, C. L. (2007). *Strategii didactice interactive. Repere teoretice și practice*, ed. a II-a. București: Editura Didactică și Pedagogică;
3. Pânișoară, I. -O. (coord.) (2022). *Enciclopedia metodelor de învățământ*. Iași: Editura Polirom;

Societatea contemporană are tendința de a respinge modele vechi, considerate neconvingătoare, inefficiente, expirate, îmbrățișând rapid ceea ce este nou, deoarece este modern. Ar fi ideal să acceptăm elementele de noutate care vin în completarea modelului tradițional, îmbinându-se armonios, pentru a ajunge la un model unic și modern. Modernitatea este caracterizată prin schimbare, inovație, dinamism. În evoluția actuală a didacticii putem identifica trei tendințe majore, fiecare aducându-și contribuția la modernizarea acesteia:

-tendința de a păstra unele achiziții din didactica tradițională, cu reconsiderarea sistemului ei de idei cu privire la conținutul, procesul, formele, metodele de învățământ, din perspectiva evoluției științei și tehnicii contemporane;

-tendința de a adăuga la didactica clasică rezultatele care permit modernizarea învățământului;

-tendința de a acorda atenție egală celor două aspecte ale procesului didactic: informativ și formativ.

Învățământul tradițional, centrat pe profesor și pe materia de predat/ consolidat/ evaluat, presupune schematism. Cadrul didactic predă și evaluează, plecând de la ideea că nevoile și interesele elevilor sunt aceleași, selectând doar cunoștințele care îi par lui importante, având convingerea că toți elevii din clasă au același nivel de dezvoltare intelectuală. Profesorul prezintă noul material apelând la exemple care sunt alese de el, utilizând deci metode didactice expozitive, intervenind deseori monotonia. Elevii rezolvă sarcinile didactice prin care profesorul asigură repetarea materiei predate, fiind solicitați adesea să memorize modele de rezolvări.

Învățământul modern este centrat pe elev, selecția conținuturilor realizându-se în funcție de posibilitățile, de interesele și de nevoile celui ce învață, fiind încurajată descoperirea. Cadrul didactic este o resursă deoarece el informează elevii și le facilitează accesul la informații, identifică dificultățile elevilor, îi orientează fără să-i contrazică, preferând activitățile pe grupe, în perechi. Relația profesor-elev este deschisă, bazată pe spijin reciproc, pe dialog și pe cooperare, autoritatea profesorului fiind subînțeleasă, nu impusă. Se stimulează participarea elevului la stabilirea obiectivelor, la selecția conținuturilor, a modalităților de evaluare, aceștia simțindu-se responsabili și motivați. Activitățile instructiv-educative au locații diverse, astfel că învățarea se realizează nu numai în clasă, ci și în comunitate, asigurându-se contopirea între informațiile formale și cele nonformale și informale, profesorul devenind un moderator al procesului instructiv-informativ. Evaluarea vizează măsurarea și aprecierea competențelor elevului, accentul fiind pus atât pe elemente de ordin cantitativ, dar și pe cele de ordin calitativ prin raportare la modul în care se aplică acele cunoștințe vizate, avându-se în vedere progresul individual al elevilor.

Între cele două modele trebuie să existe o îmbinare eficientă pentru a se putea atinge finalitățile educaționale. Nu se poate renunța total la metodele tradiționale, utile în anumite momente ale lecției sau în abordarea anumitor conținuturi, dar trebuie utilizate și metode didactice moderne care aduc

un plus de dinamism activităților instructiv-educative, captând și menținând interesul elevilor pe tot parcursul activității didactice. Procedurile metodice se pot schimba în timp, unele pot deveni anacronice pentru un moment dat, uitate sau abandonate, dar pot să fie reabilitate după trecerea timpului. Istoria învățământului ne oferă suficiente exemple în acest sens:

-*studiul de caz*- folosit cu mai bine de două mii de ani în urmă, a fost reintrodus în practica Universității Harvard, la sfârșitul secolului al XIX-lea, în învățământul economic și comercial;

-*metoda conversației*- pusă la punct și utilizată cu mult succes de Socrate în anii 400 î.Hr., este utilizată astăzi pretutindeni, fiind considerată una dintre cele mai eficiente și prețioase metode ;

-*metoda simulării*- sub forma învățării pe simulatoare, practică în Evul Mediu în școlile cavalești; astăzi învățarea pe simulatoare tehnice se bucură de o mare trecere ;

-*studiul individual*- a doua metodă tradițională după comunicarea orală- în accepția didacticii moderne, ar urma să facă parte integrantă din „ziua de lucru” a elevului, fie că aceasta se petrece în incinta școlii sau acasă ;

-*repetiția*- apreciată odinioară, revine ca necesitate.

Este necesar să se reînnoiască și mai mult spiritul predării, să se modernizeze întregul sistem de metode și de mijloace de învățământ. Există o mare diversitate de moduri în care învață copiii și tinerii în școală și în afara ei. Nicio situație de învățare nu este identică cu alta. Fiecare copil, adolescent sau tânăr trăiește în felul lui. Fiecare activitate este structurată pe niveluri și diferă prin specificul ei, cea pentru învățământul primar de cea pentru învățământul gimnazial, cea pentru ciclul liceal de cea pentru treapta universitară. Nicio metodă nu reprezintă singurul și unicul mod universal și eficient în care s-ar putea să se procedeze. Nicio metodă nu poate avea valoare absolută, nu poate fi recomandată ca fiind ideală, după cum nicio metodă nu poate fi la fel de eficace pentru toți elevii. Educabilii diferă între ei, încât o metodă considerată bună pentru unii nu este la fel de bună pentru alții. Învățământul tradițional este criticat pentru că a recurs la metode considerate în mod eronat universale, transferându-le mecanic de la o disciplină la alta. Pedagogia modernă a înclinat spre diverse metode, procedee și mijloace de învățare/ predare. Aplicare diversificată a metodelor ușurează trecerea de la o activitate la alta, de la un nivel cognitiv la altul, de la concret la abstract și invers. Varietatea metodelor oferă un teren favorabil interacțiunii elevului cu materialul de studiat ori diversificării relațiilor profesor-elevi, elevi-elevi, elev-echipă. Diversitatea metodelor și procedeele lărgesc și îmbogățesc experiența didactică și educativă a profesorului.

Metodele activ-participative determină profesorul să creeze situații în care elevii să fie obligați să utilizeze o gamă largă de procese și operații mintale (observare, identificare, comparație, opunere, analiză, sinteză). În opoziție cu metodologia tradițională, în care elevul rămâne un auditor sau un simplu spectator în clasă, gata să recepteze pasiv ceea ce i se transmite, metodele activ-participative tind să facă din acesta un actor, un participant activ în procesul învățării, pregătit să-și însușească cunoștințele pe calea activității proprii, a mobilizării tuturor funcțiilor intelectuale în raport cu sarcina de învățare dată. Profesorul trebuie să pună în joc toate cunoștințele sale și întreaga lui pricepere, să însuflească elevilor dorința și posibilitatea de a dobândi informații. Rolul lui este de a organiza învățarea, de a susține și de a ordona efortul elevilor. Metodele activ-participative sunt mai pretențioase și mai dificil de aplicat în practică, dar își aduc o contribuție

semnificativă la dezvoltarea potențialului intelectual al elevului, la intensificarea proceselor mintale și la ridicarea calității învățării.

Învățământul actual este în căutarea unor noi metode eficiente, în măsură să asigure condiții optime pentru învățare, să ajute elevii în atingerea unui nivel mai înalt de pregătire, dar își păstrează actualitatea în direcția menținerii în folosință a unor metode tradiționale sau clasice.

Bibliografie :

Cerghit Ioan, *Metode de învățământ*, Editura Polirom, Iași, 2006

Ionescu Miron, Radu Ioan, *Didactica modernă*, Editura Dacia, Cluj, 2006

Nica Marius, *Elemente de didactica predării limbii și literaturii române*, editura Universității Petrol-Gaze, Ploiești, 2013

Evaluarea integrată a elevilor cu cerințe educaționale speciale

Profesor, Oaida Finica
Colegiul Tehnic „Victor Ungureanu”, Câmpia-Turzii, jud. Cluj

EVALUAREA – este o componentă necesară funcționării oricărui sistem, o examinare sistematică a valorii sau a caracteristicilor unui proces, a unui plan de acțiune (program) sau a unui obiect.

Procesul de învățământ ca sistem cu structură specifică are un nivel al așteptărilor, exprimat în scopuri și obiective, un nivel de competență (științifică, metodologică) și un nivel al realizărilor, exprimat în modificările comportamentului învățat (cunoștințe, abilități, atitudini, convingeri).

Evaluarea în procesul de învățământ are drept scop redarea obiectivelor în forma realizării lor. Procesul de învățământ fiind un sistem de autoreglare, evaluare permite feed back-ul, perfecționarea procesului de învățământ. Rezultatele obținute într-o anumită secvență didactică vor fi, într-o secvență ulterioară ameliorate, corectate, perfecționate.

- **Evaluarea** – proces complex menit să aprecieze valoarea unui act educațional sau al unei părți din acesta, eficacitatea resurselor umane și materiale, a condițiilor și operațiilor folosite în derularea activității educaționale, prin compararea rezultatelor cu obiectivele propuse în vederea luării deciziilor adecvate ameliorării activității în etapele următoare (SKINNER).
- **Evaluarea** – este o activitate de colectare, organizare și interpretare a datelor obținute prin intermediul instrumentelor de evaluare în scopul emiterii unor judecăți de valoare asupra rezultatelor măsurării și adaptării unei decizii educaționale, fundamentate pe concluziile desprinse din interpretarea și aprecierea rezultatelor (MEN).
- **Evaluarea** – în sens modern se încadrează într-un demers co-educativ în care formatorul și formabilul – evaluatorul și evaluatul – învață unul de la celălalt și evaluează împreună (I. Șt. Ed.).

EVALUAREA - se realizează cu sau fără măsurarea rezultatelor. Unele rezultate ale comportamentului învățării (volum de cunoștințe, număr de operații ale abilităților) pot fi măsurate, cuantificate, clasificate și ierarhizate; se pot atribui valori numerice (note, ordine de merit, scări de apreciere, ranguri).

Măsurarea rezultatelor învățării se face prin acordarea de calificative, note, puncte – cu ajutorul chestionării orale, scrise, al aprecierii lucrărilor practice, prin teste sau examene.

Evaluarea randamentului învățării este utilă pentru:

- rolul consultativ (se pun în evidență rezultatele comportamentului)
- rolul apreciativ (se estimează valoarea rezultatelor comportamentului de învățare)
- rolul de diagnoză (se categorializează rezultatele învățării)
- rolul de prognoză (se elaborează predicții în legătură cu evoluția ulterioară)

EVALUAREA – este importantă prin efectele ei :

- face posibilă controlul și verificarea stadiului învățării și a progreselor ei
- face posibilă constatarea randamentului final prin predarea unei discipline
- facilitează învățarea
- face posibilă supravegherea procesului de învățământ
- face posibilă perfectarea sistemului de predare – învățare

Principiile evaluării copilului cu dizabilități:

- Evaluarea trebuie să fie subordonată **interesului superior** al copilului - creșterea nivelului de “funcționalitate”, de implicare activă în planul vieții individuale și sociale.

- Evaluarea trebuie axată pe **potențialul** de dezvoltare a copilului.
- Evaluarea necesită o abordare **complexă și completă** a elementelor relevante (sănătate biopsihică, nivel de instrucție și educație, grad de adaptare psiho-socială, situație economică ș.a.) precum și a interacțiunii dintre acestea.
- Evaluarea trebuie să fie **unitară**, să urmărească și să opereze cu aceleași obiective, criterii, metodologii, pentru toți copiii.
- Evaluarea trebuie să aibă un caracter **multidimensional**, altfel spus să determine nivelul actual de dezvoltare, pentru a oferi un prognostic și recomandări privind dezvoltarea viitoare a copilului, în integralitatea sa.
- Evaluarea presupune o **muncă în echipă**, cu participarea activă și responsabilizarea tuturor specialiștilor implicați (psihologi, medici, pedagogi, profesori, educatori, sociologi, asistenți sociali, logopezi etc.).
- Evaluarea se bazează pe un **parteneriat** autentic cu beneficiarii direcți ai acestei activități: copilul și persoanele care îl au în ocrotire.

Evaluarea – proces continuu și complex

Reforma din protecția copilului, educație și sănătate atinge în desfășurarea ei și domeniul evaluării copiilor. Se afirmă reconsiderarea actului evaluării, din perspectiva necesității includerii și a unor grupuri vulnerabile de copii în acțiunea evaluativă.

Evaluarea trebuie privită ca proces complex, continuu, dinamic, de cunoaștere și estimare cantitativă și calitativă a particularităților dezvoltării și a capacității de învățare a copilului.

Evaluarea presupune colectarea de informații cât mai complete, interpretarea de date, punerea și rezolvarea de probleme în scopul orientării deciziei și intervenției.

Evaluarea este o parte dintr-un proces și nu demers ulterior și exterior diverselor tipuri de intervenții: educaționale, de protecție, de tratament și recuperare etc. Demersul evaluativ nu se rezumă la o activitate constatativă, ci investighează potențialul de dezvoltare și învățare și sugerează programe ameliorativ-formative pe anumite paliere de dezvoltare.

Evaluarea statică, în care se pune accent pe ceea ce poate face efectiv copilul, pe abilitățile pe care le are la un moment dat și nu pe capacitățile sale de dezvoltare a fost înlocuită cu evaluarea dinamică, prin care se estimează potențialul de învățare în scopul folosirii lui ca suport în formarea abilităților necesare dezvoltării plene a copilului.

Probele și testele de evaluare au drept obiectiv determinarea abilităților și a disponibilităților imediate pentru dezvoltare. O asemenea abordare exclude definitiv teza “caracterului irecuperabil” al copilului cu dizabilități.

Evaluarea stabilește elementele pozitive din dezvoltarea copilului, ca punct de plecare în activitatea de recuperare (reabilitare). Evaluarea fără măsuri de intervenție este un nonsens, ca și intervenția fără evaluare și monitorizare continuă. Sistemul de intervenție în care este cuprins copilul cu dizabilități trebuie să cuprindă obligatoriu următorii pași: identificare-diagnoză-orientare-măsuri și servicii de intervenție (de exemplu recuperare și reabilitare) și suport-reevaluare-integrare și includere socială.

Totodată, evaluarea este un proces continuu, de planificare și programare care orientează elaborarea planului de servicii personalizate și programele de intervenții personalizate.

Evaluarea parametrică implică utilizarea unor teste sau probe. Însă evaluarea trebuie să includă și observația directă și sistematică, istoricul dezvoltării copilului (anamneza), date socio-culturale, analiza produselor activității, analiza erorilor, analiza de sarcini, inventarele de abilități, chestionare, interviul, dialogul cu părinții etc. Aceste metode de evaluare permit monitorizarea copilului în contexte naturale de viață, iar informațiile culese prin intermediul lor ne oferă o adevărată “hartă” a evoluției copilului și a comportamentelor sale în domenii fundamentale, precum relațiile cu activitatea și cu mediul, relațiile cu ceilalți, relațiile cu sine.

Etape ale evaluării

Demersul evaluativ în cazul copiilor cu dizabilități parcurge următoarele mari etape:

Evaluare inițială – constatativă, ale cărei obiective sunt:

- identificarea, inventarierea, clasificarea, diagnosticarea;
- stabilirea nivelului de performanțe sau potențialul actual al copilului;
- estimarea/proгноza dezvoltării ulterioare, bazată pe potențialul individual și integrat al copilului;
- stabilirea încadrării: pe grad sau nivel, educațional etc;
- stabilirea parametrilor programului de intervenție personalizată

Evaluarea formativă este un tip de evaluare continuă care evidențiază nivelul potențial al dezvoltării și urmărește inițierea unor programe de antrenament a operațiilor mintale. Ea nu este centrată pe deficit, ci evidențiază ceea ce știe și ce poate copilul, ce deprinderi și abilități are într-o anumită etapă a dezvoltării sale.

Evaluarea finală are ca obiective:

- estimarea eficacității intervenției sau a programului;
- modificarea planului sau a programului, în raport de constatări;
- reevaluarea copilului și reconsiderarea deciziei.

Evaluarea trebuie să fie complexă și să evite formalismul. Evaluarea complexă presupune o abordare multidisciplinară - medicală, psihologică, pedagogică și socială - complementară, uneori inter-instituțională, iar din analiza și sinteza tuturor datelor rezultate reies și trebuie să se propună soluții de orientare a copiilor către serviciile adecvate.

Educația integrată se referă la integrarea elevilor cu CES în învățământul de masă, pentru a le oferi acestora un climat favorabil unei dezvoltării armonioase și echilibrate. De asemenea, educația integrată a copiilor cu CES, urmărește o cât mai mare apropiere a acestor copii de cei normali, prin dezvoltarea capacităților fizice și psihice, prin implementarea unor programe cu caracter recuperator, dar și stimularea potențialului restant care să permită dezvoltarea compensatorie a unor funcții care să suplinească pe cele absente sau insuficient dezvoltate. De aceea, este necesar a se crea climatul afectiv propice în vederea formării motivației pentru activitate în general și, pentru învățare, în special.

Orice copil cu CES trebuie să beneficieze de un program adecvat și adaptat propriilor nevoi. Integrarea acestor copii trebuie să urmărească valorificarea potențialului subiectului deficient și să se creeze oportunități care să permită însușirea de abilități propice integrării eficiente în comunitatea normală.

În cadrul școlarizării copiilor cu CES, există o serie de etape ce trebuie parcurse: trebuie acceptată, înainte de toate, ideea că există astfel de copii, să li se recunoască dreptul la educație, și, nu în ultimul rând, să se asigure integrarea lor în cadrul învățământului de masă. Copiii educați în cadrul școlii incluzive se vor integra mai repede în diverse situații din lumea înconjurătoare, interacționând și relaționând mai ușor cu ceilalți colegi și cu cei din jur. În schimb, elevii școlarizați în învățământul de masă, în funcție de tipul și gradul de deficiență, pot întâmpina dificultăți de adaptare. Un atu al acestei forme de școlarizare este acela că, ei pot dobândi calificări profesionale corespunzătoare.

Pentru copiii cu CES trebuie întocmit un program educațional personalizat (PEI), care constă în stabilirea obiectivelor, conținuturilor învățării, strategiilor didactice și a modalitățile de evaluare, care trebuie să se pleze pe necesitățile și dificultățile fiecărui caz. Acestea sunt diferite de cele folosite pentru restul clasei. Obiectivele propuse și conținuturile învățării care urmează să fie parcurse sunt stabilite, de comun acord, de către profesorul de sprijin și profesorul specialist. De fapt, este o muncă de echipă: profesor de sprijin, profesor specialist, logoped, profesor consilier, părinți etc. Implicarea fiecăruia în această ecuație este fundamentală.

Profesorul care predă la clasă deține rolul principal, de acțiune și de coordonare a realizării programului educațional individual pentru elevii cu CES. În acest sens, el este, în același timp, actorul și regizorul actului educațional. În plus, el trebuie să fie preocupat de propria pregătire și dezvoltare, să-și însușescă elemente care să-i faciliteze includerea optimă a copiilor cu CES și asigurarea acestora de șanse egale, la instrucție și educație. Colaborarea cu părinții reprezintă un factor important, deoarece aceștia se pot implica activ-participativ, sprijinind foarte mult activitatea cadrului didactic, participând astfel la propria lor formare, în calitate de parteneri ai actului educațional.

În planul dezvoltării curriculare, pentru elevii cu cerințe educaționale speciale are loc o mișcare în sensuri diferite față de curriculum-ul general, în sensul că unele activități se reduc, iar pe de altă parte se introduc activități suplimentare individualizate, menite să compenseze și să recupereze starea de deficiență. De exemplu, în cazul elevilor cu deficiență mintală, numărul de ore din planul de învățământ este redus, iar numărul disciplinelor de studiu și a conținutului informațional ce urmează a fi însușite sunt diminuate. În schimb, crește numărul activităților suplimentare în care urmează să fie inclus elevul cu deficiență mintală, în scopul recuperării acestuia. Fiecare elev trebuie să se simtă apreciat și participarea lui la procesul de învățare să fie după posibilitățile fiecăruia. Cadrul didactic trebuie să găsească soluțiile optime pentru a-și atinge obiectivele stabilite în PEI și să-și adapteze metodele de predare în funcție de capacitățile cognitive ale elevului, și de gradul de deficiență al acestuia.

Parteneriatul cu părinții copiilor cu dizabilități și consilierea acestora ajută la reducerea stresului pe care-l resimt familiile, și micșorează riscul ca părinții să-și manifeste frustrările asupra copiilor lor. Părinții trebuie încurajați în ceea ce privește evoluția copilului și niciun specialist sau cadru didactic nu-și poate permite să spună părinților că șansele la educație sunt infime, pentru copilul lor. Programele de intervenție ar trebui să implice foarte mult familiile. Ele trebuie să fie construite astfel încât să satisfacă nevoile copilului în contextul larg al nevoilor familiei. Părinții trebuie să aibă acces total la toate informațiile educaționale și la diagnosticele elevilor. Aceștia pot juca rolul de profesori acasă supraveghind studiul suplimentar al copilului.

Școala incluzivă devine astfel o școală deschisă tuturor, o școală prietenoasă, flexibilă, o școală care abordează procesul de predare – învățare – evaluare într-un mod dinamic și atractiv, o școală care, prin sprijinul pe care îl oferă tuturor copiilor, se constituie într-un factor de bază al incluziunii sociale, contribuind la eliminarea prejudecăților legate de apartenența la un anumit mediu și la spargerea barierelor existente între diferitele grupuri din interiorul unei comunități.

Bibliografie:

1. Alois Ghergut, *Psihologia persoanelor cu cerințe speciale*, Editura Polirom, Iasi, 2006;
2. Crețu Carmen, *Curriculum diferențiat și personalizat*, Editura Polirom, Iasi, 1999;
3. Vrăjmaș Ecaterina, *Strategiile educației inclusive*, Editura Polirom, Iasi, 2001;
4. Boyne, R.; Rattansi, A., *Postmodernism and Society*, Macmillan, London, 1990;
5. Cohen, L.; Manion, L., *Research Methods in Education*, Routledge, London, 1994;
6. Denzin, N.; Lincoln, Y., *Handbook of Qualitative Research*, Sage Publications, London, 1994;
7. Golu, Pantelimon, *Psihologie socială*, E.D.P., București, 1974;
8. Predescu, M., *Psihopedagogie specială*, Universitatea de Vest, Timișoara, 1994.

Transdisciplinaritate

„ ARTE,EDUCATIE FIZICA ȘI TEHNOLOGII ”

în realizarea activităților școlare și extrașcolare

profesor CARMEN OANCĂ
Liceul Tehnologic RADU NEGRU ,GALAȚI

Complexitatea procesului instructiv-educativ, în perioada actuala a reformei învățământului românesc, impune stabilirea unor obiective și finalități clare, care să contribuie la creșterea calității cunoștințelor dobândite de elevi, precum și a capacității instituționale a școlii.

Este bine știut, din totdeauna disciplinele componente ale acestei comisii metodice facilitează desfășurarea unor activități conexe ce au oferit ocazii de completare și aprofundare a culturii generale, de formare a caracterelor oneste și ferme, a sentimentelor și convingerilor.

EDUCAȚIA ESTETICĂ are o infinitate de efecte pozitive asupra personalității elevilor. Cele mai semnificative dintre acestea vizează calitatea procesului de socializare a elevilor, maturizarea condiției socio-morale (curaj, capacitate de comunicare interumană, s.a), formarea și rafinarea intelectului ca structură rațională și evaluativ-critică în plan mental, organizarea plăcută și eficientă a timpului liber. Stimulând într-un mod propriu expresivitatea și originalitatea, educația estetică se înscrie pe linia unei pedagogii a creativității. Educația estetică școlară are drept esență formarea personalității elevilor prin intermediul frumosului din artă, societate și natură.

Socotit ca formă de expresie a dinamismului interior, desenul în toate formele sale (desen după natură, decorativ, artistic, tehnic) reprezintă principalul mijloc de familiarizare a elevului cu limbajul artelor plastice, de stimulare a expresivității plastice. Această componentă a educației estetice își propune să dezvolte la elevi capacitatea de a discerne frumosul pictural de nonpictural, figurativul de nonfigurativ, să le formeze abilități vizuale și manuale, gustul și imaginația, dar și elementele de gândire și comunicare plastică, a comunica în limbaj plastic ceea ce simte, gândește și trăiește.

EDUCATIA MUZICALĂ constă, în principal, în sensibilizarea elevului la valoarea melodică a unui text muzical global sau prin componentele lui.

EDUCATIA FIZICĂ este o componentă indispensabilă în formarea personalității. Acțiunea educației fizice se răsfrânge asupra tuturor laturilor educației: contribuind la dezvoltarea funcțională a sistemului nervos, ea asigură condiții optime desfășurării cu succes a activității intelectuale. Frumusețea mișcărilor și ritmul desfășurării incumbă multiple valențe estetice. Organizarea și desfășurarea jocurilor și exercițiilor fizice are

multiple efecte asupra educării conștiinței și conduitei morale, formării trăsăturilor pozitive de voință și caracter.

De asemenea, formarea și perfecționarea calităților și deprinderilor motrice (forța, viteza, indemanare, rezistența, etc) se va repercuta, prin transfer nespecific, asupra executării precise și coordonate a mișcărilor impuse de manuirea uneltelor, aparatelor și mașinilor, contribuind astfel la realizarea sarcinilor educației profesionale.

EDUCATIA TEHNOLOGICĂ constă în formarea tinerilor pentru a fi capabili să aplice cunoașterea științifică în activitatea productivă. Ea este strâns legată de educația intelectuală, deoarece tehnologia este dimensiunea praxiologică a cunoașterii științifice. Conținutul educației tehnologice este constituit din noțiunile, principiile, legile și teoriile științifice fundamentale, ordonate din punctul de vedere al aplicabilității lor. O temeinică educație tehnologică constituie baza educației profesionale.

În anul scolar pe care îl parcurgem, cadrele didactice din aceasta comisie s-au dovedit a fi buni managere educaționali, orientându-și activitatea spre obiective majore:

- adaptarea rapidă la schimbările ce au loc în procesul de instrucție și educație a elevilor;
- dezvoltarea inițiativei, creativității, și responsabilității acestora;
- aprofundarea și extinderea cunoștințelor obținute în procesul de predare-învățare prin activități extracuriculare;

- comunicarea cu familia, comunitatea locală și instituțiile statului.

Având în vedere că școala este un mediu propice educației, au fost proiectate activități extrașcolare privind valorificarea potențialului intelectual și creativ al elevilor noștri, conturarea și afirmarea personalității lor, educația estetică, civică și patriotică.

În realizarea activităților extrascolare sunt antrenati întotdeauna cei trei factori implicați în actul educational: elevii, familiile și Inspectoratul.

Activitățile extrașcolare oferă cadrelor didactice posibilitatea de a cunoaște mai bine personalitatea fiecărui elev, alte trăsături de caracter și înclinații. În timpul desfășurării activităților școlare sau extrașcolare se urmărește în permanență dezvoltarea critică la elevi. Avem în vedere că a gândi critic înseamnă:

- a pune întrebări și a cauta răspunsuri;

- a găsi cauzele și efectele lor;
- a stabili consecințe și a adopta o poziție pe baza de argumente;
- a ține seama de argumentele celorlalți;
- a imagina soluții pentru problemele ridicate.

Activitățile extrascolare deoarece se desfășoară într-un cadru diferit de sala de clasă, iar tehnicile de instruire altele, contribuie la dezvoltarea spiritului de observație, îmbunătățește memoria vizuală și auditivă, formează gândirea creativă a elevului.

Elevii se deprind să folosească surse informaționale diverse, să întocmească colecții, să sistematizeze date, învăța deci să învețe.

Cadrele didactice din cadrul acestei comisii prin activitățile conexe desfășurate oferă ocazii de completare și aprofundare a culturii generale, de formare a caracterelor oneste și ferme, a sentimentelor și convingerilor.

Am convingerea că prin activitățile școlare cât și prin cele extrașcolare, cadrul didactic are posibilități deosebite să-și cunoască elevii, să-i dirijeze, să le influențeze dezvoltarea, să realizeze mai ușor și mai frumos obiectivul principal al învățământului.

Importanța actului de lectură în cadrul activităților de literație

Prof.Oancea Ferestean Monica

Instituția școlară Liceul Teoretic Sebiș

Cert este faptul că noi,cei binecuvântați în această viață cu predarea limbii și literaturii române trebuie să găsim cheia cu ajutorul căreia să tinem veșnic descuiată ușa actului de lectură.Poate că internetul ne-a readus în era alfabetică,dar acest lucru nu înseamnă că dacă ne-am văzut deodată intrati în lumea imaginii,computerul ne readuce în galaxia Gutenberg.Acest lucru înseamnă , de fapt că acum toată lumea este nevoită să citească.

E drept că am început să recunosc în generațiile cu care am lucrat în ultimii ani,dar și în generația actuală tot mai multe trăsături specifice lui Homo sapiens.Copiii petrec ore la rând în fața unui ecran ,fie el al calculatorului sau al televizorului,au uitat să se joace cu prietenii în aer liber,au uitat parcă minunatele jocuri ale copilăriei de altădată,să își viziteze bunicii uitați poate la marginea unui cătun liniștit.

În schimb,copiii de astăzi sunt extraordinar de îndemânatici și abili când vine vorba de a tasta mesaje pe iphone,să descarce muzicăde pe Youtube,să se întâlnească în mediul virtual cu prietenii,să discute ore în șir pe Snapchat sau pe Whatsapp.Toate acestea ,am constatat cu multă mâhnire că îi îndepartează foarte mult de paginile unei cărți ,pe care poate unii părinți le-au cumpărat în speranța că vor fi vreodată citite.

Și iată că am ajuns și la părinți,la familie fără de care școala și dascălii ei nu pot duce greul singuri.Consider și sunt întru totul convinsă de faptul că , dacă acasă părinții și-ar ghida copiii înspre magicul tărâm al cărților altfel ar sta lucrurile.Orice dascăl dedicat meseriei sale ,precum și copiilor cu care lucrează poate cu ajutor divin doar-așa cred eu-să -i facă pe aceștia să se îndrăgostească de carte în sine,de cartea de interes cultural,înainte chiar de a o deschide.

Că a citi ori a produce un text literar sau nonliterar sunt gesturi de mare rafinament intelectual pe care e bine să îl știm sau să-l învățăm, să-l savurăm cum se cuvine -la orice vârstă până la marea trecere.Așadar să încercăm să-i convingem pe elevi că a-ți descoperi afinități cu cei care scriu sau care citesc așa ca și ei sau citesc doar din când în când le poate aduce o formă specială de împlinire,dăruind și bucurându-se de ceea ce dăruiesc și de ceea ce primesc în dar.

Cert este și faptul că ar trebui să încurajăm la elevii noștri scrierea liberă sau freewritingul care este o tehnică de declanșare a creativității de formare de sbilități de ordonare a gândurilor lor sau de orientare a imaginației.Aplicarea acestei tehnici servește pentru acumularea de idei,pentru pregătirea unei activități de scriere,pentru orientarea spre un subiect și spre abordarea lui personală.Se cunoaște faptul că actul lecturii este strâns legat de actul scriiturii , si din această cauză acestea trebuie întotdeauna susținute și încurajate.

Într-o oră de scriere liberă elementele de scriere spontană sunt declanșate în urma unui stimul care poate conține reacția la o imagine, o idee, un cuvânt sau un alt text scris.

E adevărat faptul că cititorii nu au format niciodată o majoritate, dar astăzi, în rândul elevilor domnește parcă o indiferență majoră pentru cititul cărților, care odinioară era un adevărat meșteșug. Pentru a câștiga teren în fața rețelelor de socializare, de exemplu trebuie să încurajăm lectura ca activitate automotivantă, adică lectura de plăcere, singura care poate asigura pentru vreme îndelungată sau poate pentru totdeauna un lector permanent, care va continua actul lecturii și dincolo de băncile școlii. Desigur că acest tip de lectură nu este compatibil cu ceea ce citim la școală sau pentru școală, deoarece în multe cazuri bibliografia obligatorie se poate transforma și chiar se transformă în lectură de plăcere.

Pentru a face trimitere și la domeniul psihologiei, lectura telică, adică cititul cu un scop extern lui însuși - pentru satisfacerea unor cerințe, pentru obținerea unor informații folositoare, pentru îmbunătățirea lecturii acesta poate deveni paratelică sau autotelică, adică să își însușească un scop independent, neprevăzut inițial, sau să devină un scop în sine, un proces motivat intrinsec.

Am constatat însă și câteva aspecte îmbucurătoare, și anume faptul că unii elevi preferă cărțile tradiționale, tipărite pe hârtie în detrimentul ebookurilor sau că unii elevi frecventează cu regularitate biblioteca școlară, chiar și în aceste vremuri grele care, din pricina păcatelor noastre ne-a fost dat să le trăim.

Din cauza acestor schimbări majore în societatea noastră, părinții și profesorii ar trebui să-i urmărească pe copii în ceea ce fac în timpul lor liber și să încerce să fie implicați în activitățile lor, să încerce să înțeleagă faptul că această generație va fi obligată să trăiască într-o lume diferită de aceea în care au trăit ei, și pentru care sunt obligatorii noi și noi competențe, atitudini, valori și comportamente.

Și astfel mi-au apărut în minte mai multe întrebări: Ce înseamnă lectura cărților pentru elevi? Ce rol are internetul în viața lor? Mai știu ei să se bucure în mod real de bucuriile mărunte ale vieții? În urma multor discuții pe care le-am purtat cu elevii mei am aflat de la ei ceea ce eu știam de multă vreme, dar nu le-am arătat acest lucru faptul că relațiile interumane sunt mult afectate de internet, dar și faptul că actul comunicării nu mai are parfumul comunicării din Poiana lui Iocan.

O șansă în plus acordată actului lecturii ar consta în aceea că noi, profesorii de limba și literatura română trebuie să impunem ideea de lectură ca activitate automotivantă, adică lectură de plăcere, singura care asigură un cititor permanent care să continue această activitate practică și după ce vor părăsi băncile școlii.

În vederea atingerii acestui deziderat s-ar putea avea în vedere câteva obiective. Aș aminti următoarele:

*valorificarea lecturii de plăcere, cea a cititorului concret, real, ceea ce nu se face decât rareori la clasă, profesorul fiind preocupat de lectura de tip metodic, analitic, singura valorizată prin examene

*încurajarea exprimării libere a impresiilor, a sentimentelor, a trăirilor provocate de lectură

*formarea unor liste de cărți care nu intră în bibliografia școlară(cărți contemporane,cărți care nu sunt neapărat lecturi canonice,dar care prezintă interes pentru alte rațiuni decât interesul strict școlar)

*încurajarea schimbului de lecturi /de cărți/ de opinii și posibilitatea de socializare ,de grupare a elevilor din diferite școli sau diferiți ani de studiu în jurul unor idei care ar lărgi sau, poate , ar configura în alt fel sistemul lor de valori

*observarea din interior a intereselor sau a cauzei lipsei de interes față de lectură ale elevilor,obținând date care ar permite o discretă și democratică modelare a viitorilor cititor

*schimbarea concepției despre rolul literaturii și despre rostul cărșilor în viața noastră

*descoperirea altor ipostaze ale profesorului de la clasă

*stimularea originalității, a exprimării sinelui prin cuvânt sau prin culoare, dezvoltarea abilităților artistice

*implicarea elevilor în activități extrașcolare,transdisciplinare care să cultive deschiderea spre creativitate

Astfel ,consider că am putea câștiga mulți cititori,deoarece o caracteristică principală a lecturii de plăcere din copilărie și din adolescență este faptul că, aproape sigur ea nu are legătură cu școala.

Parcurgând această listă de obiective s-a oglindit și ideea că cititorul pasionat , capabil să uite de sine atunci când se adâncește în lectură,atunci când aceasta îl captivează, este capabil , dacă este încurajat , și de scriere creativă. În acest sens li s-ar putea propune subiecte de lucru precum.rescrierea intr-un alt fel al finalului unei opere literare citite, incitare la Lectura lui Creangă,concursuri pe echipe*Cațavencii*, *Miticii *sau *Moftangii*, parada personajelor literare.

În final pot afirma cu multă convingere faptul că încurajat și apreciat elevul ajunge să fie un bun cititor,dar și un elev creativ. În slujba acestei reușite trebuie revelate descoperirea și încurajarea a cât mai multe tipuri de exprimare(plastică,dramatică,literară).

Doar astfel elevul are șansa inegalabilă de a se descoperi pe sine, de a deveni încrezător în propriile forțe în lumea reală și devine capabil să o creeze pe cea din povești ,din povestiri sau din ...basme.

FACILITATOR AL ÎNVĂȚĂRII – PROFESORUL ZILEI DE AZI

OANȚĂ ADRIANA
ȘCOALA GIMNAZIALĂ NR.7
PETROȘANI - HUNEDOARA

Facilitarea educațională este un proces dinamic și complex, în cadrul căruia colaborează și coexistă cei doi parteneri educaționali (educatorul facilitator și educabilul) în vederea atingerii de către educabil a unor finalități educaționale la un nivel înalt de performanță (cognitivă, psihomotorie, afectivă), prin inițierea și realizarea unor activități specifice și asumarea responsabilității educabilului asupra propriei formări într-un context educațional clădit pe principii și valori umaniste. Pornind de la definiția facilitării educaționale, se poate explica următorul termen - acela defacilitator educațional.

Care sunt competențele de care trebuie să dispună și ce roluri își asumă profesorii care doresc să îmbrățișeze principiile facilitării profesionale? În primul rând este necesară clarificarea unor concepte apărute recent în literatura de specialitate:

- facilitare educațională;
- facilitator educațional;
- profesor facilitator;
- educator facilitator.

Facilitatorul educațional este persoana care face posibil accesul la cunoaștere și la rezultatele ei. Acesta este profesorul facilitator și educatorul facilitator. Deși cei doi termeni par a fi identici, literatura de specialitate face distincție între aceștia: profesorul facilitator își desfășoară activitatea în educația formală, în timp ce educatorul facilitator în educația non-formală. Facilitarea în educație determină o redefinire a procesului de învățare - principala responsabilitate pentru atingerea obiectivelor fiind a educabilului, cu suportul apropiat al educatorului. În contextul unui proces de învățământ facilitator, dascălului îi revine sarcina de a sprijini elevul să avanseze, conducând procesul educațional spre centrarea pe educabil. Educatorul facilitator este mai deschis spre a-i asculta pe educabili și a cunoaște sentimentele lor, acordând o atenție deosebită atât relației cu aceștia, cât și conținuturilor predate, este mai puțin axat pe propriile cunoștințe și credințe decât alți profesori, acordând aceeași atenție relației cu educabilii, cât și conținuturilor predate.

Rolurile pe care profesorul facilitator și le asumă pe parcursul procesului educațional sunt:

- a. rolul de educator - predă prin exemple, prin prezentarea unor informații relevante și pline de sens;
- b. rolul de ghid - oferă sfaturi generale, dar și particulare, sprijinind procesul de autocunoaștere și de responsabilizare personală a educabilului;
- c. rolul de lider - este un model de partener în echipă, promovează un mediu propice muncii în echipă;
- d. rolul de manager - fiind capabil de a organiza situații de facilitare, de a gestiona probleme și conflicte posibile;
- e. rolul de coleg - relaționează permanent cu alți facilitatori, în scopul optimizării procesului de predare.

Calitățile și caracteristicile personale ale profesorului facilitator trebuie dublate de următoarele competențe:

- științifică - dobândirea și utilizarea unor cunoștințe științifice în domeniu;
- psihosocială - optimizarea relațiilor interumane în cadrul procesului de predare;
- managerială - gestionarea situațiilor de predare – învățare - evaluare;

- psihopedagogică - cunoașterea psihologică a elevului și adaptarea strategiei de predare la specificul acestuia.

Foarte important, facilitatorul trebuie să stăpânească, la cel mai înalt nivel, competențele de comunicare, întrucât el este coordonatorul procesului de comunicare. De asemenea, facilitatorul trebuie să aibă un bogat bagaj de cunoștințe și experiențe în domeniul educațional.

Rolul facilitatorului în programul de instruire centrat pe elevi ca parte a procesului instructiv-educativ. Facilitatorul, adică profesorul, are rolul de a-i ajuta pe elevi să-și dezvolte cunoștințele și abilitățile, ținând cont de capacitățile individuale ale acestora.

Programul de instruire centrat pe elevi face parte din procesul instructiv-educativ. Profesorul are datoria de a se implica, folosind toate resursele pentru bunul mers al lucrurilor. Rolul unui facilitator este de a pune întrebările care trebuie, când trebuie, pentru a promova abilitățile de gândire de nivel superior, pentru angajarea elevilor în propriul proces de învățare.

De asemenea, el trebuie să furnizeze un mediu de învățare în care elevii să învețe activ și independent și să furnizeze materialul de facilitare. Un facilitator îndrumă programul centrat pe elev, ajutându-l pe acesta să-și creeze propriul lui program de învățare, să se simtă responsabil pentru tot ce are de rezolvat. Profesorul trebuie să-i ajute pe elevi să își dezvolte abilitățile în funcție de nevoile personale.

Un program de instruire centrat pe elev presupune:

- facilitarea interacțiunii cu elevii prin întrebări,
- alegerea tipurilor potrivite de întrebări ale căror răspunsuri provoacă gândirea,
- sugerează nevoia de concentrare.

Facilitatorul are rolul de a îndruma elevii să devină autonomi în procesul de învățare, îi ghidează pașii spre descoperirea propriului stil de învățare.

Concluzii: Facilitarea reprezintă un demers formativ și autoformativ. Potențialul ei nu a fost încă explorat și exploatat integral. Facilitarea înseamnă formare, dar nu numai formarea grupurilor asistate, ci și autoformarea facilitatorului. Chiar dacă facilitatorul este o persoană neutră, procesul de facilitare îl va modela în același ritm cu ritmul facilitării. A fi profesor facilitator constituie o provocare, facilitarea fiind o muncă provocatoare care determină o serie de emoții, implică anumite valori și modalități aparte de a trata oamenii.

Bibliografie [1] G. Domilescu, M. Harkai, M. Ilie, M. Petrescu, C. M. Țîru, Profesorul facilitator-ghid metodic

LEADERSHIP DIDACTIC: Abordări și Tactici de Succes

*Prof. VIORICA OARCEA
Liceul Teoretic Sebiș, Județul Arad*

„Liderii nu se nasc, ci devin.”

(Vince Lombardi, 1965)

În sens general, conceptul de leadership se referă la arta conducerii oamenilor dintr-o perspectivă corectă, folosind influența și nu poziția pe care o deține persoana în organizație.

Leadership înseamnă să conduci oamenii, să-ți respecti angajamentele; să fii competent; să ai o atitudine bună; să-ți motivezi echipa; să ai viziune; să conduci prin exemplul personal; să ai o comunicare bună; să ai inițiativă.

Leadership înseamnă să conduci prin influența pe care o ai asupra oamenilor, și nu prin poziția pe care o deții în organizație. Influența, în cea mai simplă și corectă formă, înseamnă abilitatea de a-i determina pe ceilalți să se implice.

Unitatea de măsură în leadership este influența și nu poziția pe care o deții în organizație. O poziție pe scară a managementului, nu vine la pachet și cu abilitățile de leadership necesare influențării oamenilor în direcția corectă. Nu poziția este cea care îl construiește pe lider, ci liderul este cel care construiește poziția.

Pentru ca leadershipul să devină unul practicabil și ancorat în realitate este nevoie atât de un lider cât și de o echipă. Iată de ce, pe de o parte, un lider fără o echipa este doar un pion singur pe o tabla de șah, iar pe de altă parte, o echipă fără un lider care să o conducă, este doar un grup de oameni, fără o direcție, fără un țel comun. Deci, nu poți fi un lider dacă nu conduci o echipă. Poți să ai o funcție, poți să ai și oameni pe care să îi coordonezi, însă dacă nu reușești să-i influențezi dincolo de poziția pe care o deții, nu ești un lider. Poți fi un șef dar nu un lider. Dacă oamenii aleg singuri să te urmeze, atunci ești un lider. Dacă nu își doresc să te urmeze, atunci nu esti un lider.

Pentru un lider, membrii echipei reprezintă resurse de energie. Ca lider, trebuie să administrezi cât mai bine energia întregii echipe, pentru a obține rezultate cât mai mari cu efort și cost minim. Dacă nu reușești să gestionezi energia echipei, vei ajunge la ceea ce se numește: ABC-ul Epuizării în Leadership, iar consecințele sunt destul de grave.

Ce înseamnă ABC-ul epuizării în leadership?

A- vine de la: Activitate fără direcție. Aici consecința este că vei face lucruri lipsite de importanță.

B – vine de la Bagaj mult fără planificare. Aici consecința este că nu vei reuși să faci lucruri cu adevărat importante.

C – vine de la Conflict fără rezolvare. În acest caz, consecința este că nu vei fi capabil să faci față problemelor.

În cazul în care nu este gestionată bine energia echipei pot să apară anumite consecințe care trebuie să fie urmărite:

- implicarea echipei va fi minimă;
- apar permanent conflicte de interese;
- și cel mai grav, angajații buni vor pleca din organizație, fiind atrași de firmele concurente, în timp ce angajații slabi vor intra în organizație.

De obicei, angajații nu își părăsesc compania, ci își părăsesc liderul. Și asta se întâmplă când cei care conduc, dețin într-adevăr o poziție de conducere, dețin o poziție pe scara managementului, însă nu dețin și abilitățile de leadership necesare conducerii de pe poziția respectivă. Poziționarea lor în mintea oamenilor este aceea de șefi dar nu de lideri. Este o foarte mare diferență!

Directorul trebuie să fie mai mult decât lider pentru cadrele didactice, el trebuie să fie ”părinte”, ”profesor” și ”antrenor” al echipei pe care o conduce, să exploateze la maximum talentele native ale cadrelor didactice, în vederea eficientizării activității pe care aceștia o desfășoară. Atunci când suntem înconjurați de energie pozitivă, e bine, pur și simplu, ne place, și munca noastră dă rezultate spectaculoase.

Într-un management eficient, de cele mai multe ori, decizia optimă poate fi identificată numai după consultarea și implicarea în procesul decizional a părților interesate. La nivelul școlii, părțile interesate fiind elevii, părinții, administrația locală, angajatorii și alte grupuri și instituții.

Practicile de management și leadership creează mediul propice pentru atingerea performanței, inspiră angajații să acționeze și clarifică rezultatele așteptate, se concentrează asupra strategiei și asigură o funcționare eficientă, este deschisă către soluții și îmbunătățiri majore, respectă diversitatea, identifică responsabilitățile individuale, înțelege că atingerea performanțelor și împlinirea individuală sunt interdependente și creează un mediu propice de muncă.

În procesul didactic, profesorul este lider și de aceea are rol foarte important în formarea clasei de elevi și de aceea nu trebuie să se ajungă la ”ABC-ul epuizării în leadership”. Profesorul este dator să transmită elevilor săi cunoștințele care sunt prevăzute în programă, pe înțelesul lor, conform planificării și să fie evitate conflictele, de orice natură.

“Perfecțiunea nu poate fi atinsă, dar dacă încercăm să tindem spre ea și să o cautăm, putem atinge excelența.”

(Vince Lombardi)

Bibliografie

1. Programe de leadership și dialog educativ pentru școli
<http://www.britishcouncil.ro/programe/educație/școli/leadership>
2. Păunescu, Ion, Managementul resurselor umane, Editura Eficient, București, 2000.
3. Management educațional pentru instituțiile școlare, I.S.E., Buc., 2001.
4. Management Educațional, Leadership Formare/ prof. metodist CCD Mureș/Maria Borșan
5. Leadership în educație- Sergiu Rednic, Techoresh Peleg Josepha, Cluj Napoca, 2014

„SCOALA ACTUALĂ, SCOALA VIITORULUI”

**Prof. Oargă Daniela
Grădinița P.P.Nr.1
Sânnicolau Mare, jud.Timiș**

Într-o societate în continuă evoluție, cu schimbări rapide în tehnologie și paradigme sociale, rolul leadership-ului didactic devine din ce în ce mai crucial. Educația nu mai reprezintă doar transmiterea de informații, ci și dezvoltarea caracterului, a gândirii critice și a abilităților necesare pentru secolul XXI. Explorarea abordărilor și tacticilor de succes ale leadership-ului didactic, se evidențiază prin importanța acestuia în formarea viitoarelor generații.

O caracteristică esențială a leadership-ului didactic eficient este capacitatea de a inspira și motiva elevii. Un lider didactic înțelept înțelege că învățarea nu este doar despre informații, ci și despre pasiune și angajament. Prin cultivarea unui mediu de învățare stimulant și susținător, liderul didactic devine un mentor și ghid pentru elevi, încurajându-i să își exploreze interesele și să își dezvolte abilitățile.

Comunicarea eficientă reprezintă un alt pilon al leadership-ului didactic. Abilitatea de a transmite informații complexe într-un mod accesibil și captivant este esențială pentru a captiva atenția elevilor și a facilita procesul de învățare. Liderul didactic trebuie să fie deschis la dialog, să asculte nevoile elevilor și să răspundă în mod adaptabil la diverse stiluri de învățare.

Un leadership didactic de succes integrează tehnologia în procesul de învățare. Utilizarea instrumentelor digitale și a resurselor online poate îmbogăți experiența de învățare, făcând-o mai interactivă și relevantă pentru elevi. În plus, familiarizarea elevilor cu tehnologiile emergente îi pregătește pentru viitorul digital în care vor activa.

Leadership-ul didactic eficient nu se rezumă doar la predarea materiei, ci și la dezvoltarea abilităților sociale și emoționale ale elevilor. Încurajarea colaborării, rezolvarea de probleme și dezvoltarea gândirii critice sunt aspecte esențiale ale formării unor indivizi pregătiți pentru provocările reale ale vieții.

De asemenea, un lider didactic de succes trebuie să fie deschis la schimbare și inovare. Abilitatea de a adapta metodele de predare la evoluția tehnologică și la nevoile în schimbare ale elevilor demonstrează un leadership flexibil și orientat spre progres.

Leadership-ul didactic reprezintă un factor crucial în formarea viitoarelor generații. Abordările și tactici de succes includ inspirarea și motivarea elevilor, comunicarea eficientă, integrarea tehnologiei, dezvoltarea abilităților sociale și emoționale, precum și adaptabilitatea la schimbare. Prin promovarea unui mediu de învățare stimulant și adaptabil, liderii didactici contribuie la pregătirea elevilor pentru provocările și oportunitățile secolului XXI.

Educația reprezintă fundamentul unei societăți prospere și evolute. În contextul schimbărilor accelerate ale lumii contemporane, școala actuală se confruntă cu provocări și oportunități fără precedent. Este esențial să ne întrebăm cum poate școala să se adapteze la cerințele viitorului și să devină un catalizator al dezvoltării individuale și sociale.

Școala actuală se bazează în mare parte pe paradigme tradiționale, dar realitatea este că societatea se transformă rapid. Tehnologia, globalizarea și schimbările economice influențează modul în care oamenii trăiesc și lucrează. Astfel, școala viitorului trebuie să fie adaptabilă și

receptivă la aceste schimbări. Unul dintre aspectele cruciale ale școlii viitorului este adoptarea tehnologiei în procesul de învățare. Utilizarea platformelor online, a realității virtuale și a inteligenței artificiale poate îmbogăți experiența elevilor, oferindu-le acces la informație în timp real și promovând un mediu de învățare interactiv.

Pe lângă tehnologie, școala viitorului ar trebui să promoveze abilitățile necesare pentru secolul XXI. Capacitățile de gândire critică, rezolvare a problemelor, comunicare eficientă și colaborare sunt esențiale într-o lume în continuă schimbare. Învățarea ar trebui să fie mai mult decât doar memorarea de informații; ea ar trebui să stimuleze creativitatea și să dezvolte abilitățile de adaptare la noi situații.

Un alt aspect important al școlii viitorului este accentul pus pe educația holistică. În loc să se axeze doar pe aspectele academice, școala ar trebui să ofere un cadru în care elevii să dezvolte și să își descopere identitatea, să își dezvolte inteligența emoțională și să își cultive aptitudinile sociale. Educația ar trebui să încurajeze diversitatea și să pregătească elevii pentru lumea reală, unde interacțiunile umane și înțelegerea contextului cultural sunt la fel de importante ca și cunoștințele tehnice.

De asemenea, școala viitorului ar trebui să promoveze sustenabilitatea și responsabilitatea socială. Problemele legate de mediu și justiție socială sunt tot mai urgente, iar educația ar trebui să contribuie la formarea unei generații de cetățeni conștienți și implicați în rezolvarea acestor probleme.

„Școala Actuală, Școala Viitorului” presupune o tranziție către o educație mai adaptabilă, holistică și orientată spre viitor. Este esențial ca școala să rămână la curent cu schimbările din societate și să pregătească elevii pentru a deveni cetățeni activi și competenți în lumea secolului XXI.

DEZVOLTAREA SOCIO-EMOȚIONALĂ ȘI REUȘITA ȘCOLARĂ

Prof. Obeadă Sanda-Teodora, Școala Gimnazială Nr.27 Timișoara

Specialiștii în psihologie susțin că inteligența emoțională și capacitatea copiilor de a relaționa cu cei din jur stau la baza succesului la grădiniță și școală, dar și a succesului în viață.

Grădinița este locul unde copiii interacționează cu semenii lor de vârstă apropiată. Inițierea și menținerea unei relații presupune însușirea unor comportamente esențiale din partea copiilor, o serie de formule verbale care îl ajută să stabilească relații cu cei din jur. Rolul adulților este foarte important, deoarece copilul imită ceea ce vede la ei. În timpul jocurilor liber alese, dacă îi observăm pe copii apoi încercăm să inițiem un joc aproape de ei, iar în final cu ei, putem observa că până și cei mai timizi ni se alătură urmând exemplul nostru. Trebuie să încurajăm în permanență și să ghidăm copilul în inițierea a cât mai multor interacțiuni cu ceilalți copii (ex „Ce zici, îl chemăm și pe Andrei să construim împreună căsuța?”). În jocurile inițiate este bine să-i antrenăm pe fete și pe băieți deopotrivă (nimeni nu zice că la „căsuța păpușilor” nu se pot juca și băieții sau că fetele nu pot conduce mașini).

Un alt aspect al dezvoltării sociale a preșcolariilor îl constituie interacțiunile lui cu adulții. Stabilirea unor relații pozitive, bazate pe încredere, ascultare și respect se poate realiza implicând fiecare copil în parte. Pentru ca cerințele adultului să fie respectate de copii, acestea trebuie să fie formulate clar, pe înțelesul lor. Copiii sunt mândri atunci când li se solicită ajutorul, dar trebuie acordată atenție sarcinilor emise, pentru ca acestea să nu depășească puterea de realizare a copiilor. În comunicarea cu copiii este recomandabil ca adultul să se așeze la nivelul lor, prin aceasta transmițându-le o atitudine de deschidere și de colaborare .

Unii copii întrerup mereu conversația celorlalți-fie pentru că nu au fost învățați, fie pentru că doresc să fie în centrul atenției. Pe aceștia trebuie să-i ajutăm să conștientizeze că nu e nici bine, nici frumos să nu-i lași și pe alții să-și exprime ideile, căci, în final se vor supăra și nu vor mai vrea să comunice cu ei. Educatoarea, prin exemplul personal trebuie să demonstreze răbdare în a asculta până la capăt opiniile copiilor.

Un alt aspect important al dezvoltării sociale îl reprezintă interacțiunea copilului cu grupul din care face parte. În primul rând, pentru funcționarea eficientă a grupului trebuie stabilite niște reguli, pe care copiii împreună cu educatoarea să le formuleze și să le repete de câte ori este nevoie.

Cooperarea cu membrii grupului se exersează în aproape toate activitățile din grădiniță. Începând de la împărțirea jucăriilor, împărtășirea experiențelor, lucrul în perechi sau în echipă, adresarea politicoasă și recunoașterea calităților și reușitelor celorlalți.

Implementarea ideii că fiecare persoană merită să fie tratată cu respect și bunăvoință se poate realiza prin învățarea unor poezii, cântece, prin analizarea unor imagini reprezentând persoane diferite: de culoare, cu probleme fizice vizibile, nevoiași. Putem cultiva spiritul generozității prin crearea unei pușculițe în care fiecare să doneze ceva -nu neaparat bani, ci lucruri create de copii (felicitări, jucării, cărți).

Abilități emoționale înseamnă:

- a înțelege
- a exprima
- a regla emoțiile

De ce este importantă dezvoltarea abilităților emoționale ale copiilor?

- Pentru că ajută la formarea și menținerea relațiilor cu ceilalți.
- Pentru că ajută copiii să se adapteze la grădiniță și la școală.
- Pentru că previne apariția problemelor emoționale și de comportament

În faza în care copiii învață despre emoții, dar încă nu le știu denumirea, cu ajutorul întrebărilor de genul : " Cum te simți? " , "Ce simți când vezi acest lucru?" îi încurajăm să explice, atât cât poate fiecare, felul în care el se simte.

În cadrul unor jocuri de mimă în care folosim expresiile faciale ale emoțiilor de bază, copiii se pot familiariza cu denumirea acestora: tristețe, fericire, furie, frică, încântare. În toate etapele unei zile trebuie să îi încurajăm pe copii să utilizeze cuvinte și expresii ce denumesc stări emoționale. Când observăm ca un copil trăiește o emoție puternică, insistăm să explice ceea ce simte : " Cum te simți fiindcă e ziua ta? " sau "Cum te simți când colegul te jignește?". Copiii vor învăța astfel că este normal să experimenteze diverse emoții și să vorbească despre ele. Foarte importantă este încurajarea lor, întărirea pozitivă atunci când au făcut față unei situații frustrante (s-a împiedicat și a căzut, dar a reușit să nu plângă).

De asemenea, în activitățile artistice (pictură, desen) copiii pot exprima sentimente prin lucrările realizate, dar important este ca ei să fie capabili să exprime și verbal aceste sentimente. Și să nu uităm nici o clipă că atunci când adulții sunt calzi, receptivi și expresivi, copiii se simt mai liberi să își exprime emoțiile. Pentru formarea imaginii pozitive trebuie apreciate eforturile copiilor în orice situație. Faptele bune, gesturile frumoase nu pot fi trecute cu vederea. Copilul trebuie laudat permanent, lucru pe care și părinții trebuie să îl facă. Numai așa va câștiga încredere în propriile forțe și se va implica în activități și relații noi.

Un aspect deloc de neglijat în dezvoltarea emoțională este dezvoltarea autocontrolului sau altfel spus reglarea emoțională. Aceasta constă în abilitatea de a-și controla atenția voluntar când este nevoie. Astfel copilul poate aștepta înainte de a acționa în anumite situații, își poate controla emoțiile negative și impulsive. De un real folos în dezvoltarea acestor indicatori sunt jocurile cu reguli bine stabilite, întreceri sportive, discuții referitoare la personajele unor povești ("Puf Alb și Puf Gri") și exemplul personal. Să evităm comportamentele și limbajul agresiv deoarece copiii tind să îl imite.

Dacă totuși își pierde controlul, să îi ajutăm să analizeze situația care i-a determinat să și-l piardă. De multe ori după o analiză "la rece" a situației, aceasta nu mai pare atât de dificilă sau de gravă ca la început.

Exprimarea și înțelegerea propriilor emoții și a emoțiilor celorlalți, de la emoțiile primare (bucurie, frică, mânie) la cele mai complexe (mândrie, rușine, vină) constituie competențe specifice domeniului emoțional. Copilul învață cu ajutorul adultului (educator sau părinte) să le exprime și să le recunoască.

Semnele și comportamentul unui copil inteligent emoțional sunt:

- poate împărtăși celorlalți ceea ce simte;
- identifică propriile emoții și pe cele ale celor din jur;
- comunică relativ ușor cu cei din jurul lui;
- este capabil să își spună punctul de vedere și să pună întrebări

Așadar, în procesul de învățare și în reușita școlară, este esențială capacitatea de aști cum să învețe lucruri și cum să facă față provocărilor la nivel emoțional.

Bibliografie:

1. Adina Botiș, Loredana Mihalca, " *Despre dezvoltarea abilităților emoționale și sociale ale copiilor, fete și băieți, cu vârsta până la 7 ani*", editura Alpha MDN, Buzău, 2007
2. Daniel Goleman, " *Inteligența emoțională* ", editura Cartea Veche Publishing, 2018;

Fișă de documentare

Elemente de etnografie și folclor în comuna Straja

Verificarea cunoștințelor

Potențialul turistic antropoc

Cultural-istorice	Tehnico-economic	Socio-demografic
<ol style="list-style-type: none"> Vestigii arheologice grecești, dacice, romane, medievale Monumente istorice și de artă Elemente de etnografie și folclor Instituții și evenimente culturale artistice 	<ol style="list-style-type: none"> Amenajări hidroenergetice: baraje, lacuri de acumulare Canale de navigație, drumuri și poduri Diferite unități economice, ferme agricole, centre viticole 	<ol style="list-style-type: none"> Populație Așezări urbane și rurale

Transmiterea noilor cunoștințe

1. Comuna Straja, așezare și vecini

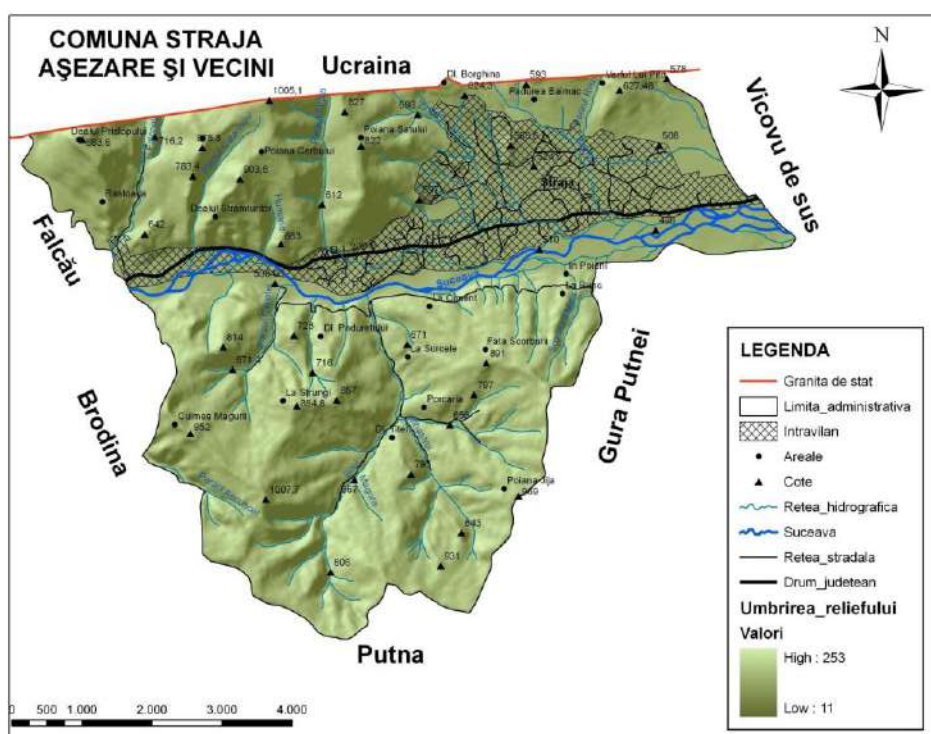

Fixarea cunoștințelor:

1. Unde este poziționată comuna Straja din punct de vedere geografic?
2. Cine sunt vecinii acesteia?
3. Care este altitudinea cea mai mare care se întâlnește pe teritoriul comunei Straja?

2. Atracții etnografice

- Arhitectura caselor și a gospodăriilor țărănești
- Organizarea interiorului locuințelor
- Instrumentele și instalațiile vechi utilizate în bucătărie
- Portul cântecele și dansurile populare
- Obiceiurile strămoșești
- Ocupațiile și meșteșugurile practicate
- Gastronomia specifică

3. Arhitectura caselor și a gospodăriilor țărănești

- Casa țărănească din Bucovina, mai ales cea tradițională, îmbogățește tipologia locuinței populare românești prin câteva particularități, care se referă atât la aspectul general, cât și la detalii. Casa de locuit din Bucovina se remarcă prin masivitate, prin dimensiuni mari, prin soliditatea materialului, ca și a tehnicii de construcție, oferind un sentiment de siguranță, de trăinicie, de *lucru bine făcut și pentru lungă durată*.
- În comuna Straja, decorația exterioară a locuințelor nu este spectaculoasă, punctul de greutate fiind piesele de interior bogat ornamentate dar există și câteva particularități care pot fi evidențiate. Stâlpii prispei sunt ornamentați cu motive geometrice sub forma unor creștături adânci. Un al element de exterior care are și funcție decorativă este dranița și este decorată artistic creând un efect vizual deosebit al casei tradiționale.
- Decorul caselor din comuna Straja este unul sobru, lucrat de obicei în elementele construcției, sub forma unor creștături pe bârne, grinzi și la șindrila (draniță), corespunzând unui simț practic și estetic, mai mult de măreție trainică decât de un interes ornamental.

Exp. În anul 2019, în comuna Straja , a mai apărut pe harta turistică un obiectiv demn de vizitat și de apreciat. Casa Muzeu Straja, colecția etnografică „Dorin Pătrăucean”, este o atracție turistică amplasată în partea de vest a bisericii cu hramul Adormirea Maicii Domnului care aduce în prim plan arhitectura tradițională, portul popular și ocupații străvechi ale oamenilor din teritoriu

Fixarea cunoștințelor:

1. Prin ce se caracterizează casele tradiționale din Straja?
2. Care sunt culorile predominante întâlnite în exterior?
3. Cum se poate valorifica arhitectura tradițională bucovineană specifică zonei etnografice în care se efectuează studiul?

4. Portul popular-element de identitate locală

- Scrie părintele Dan: *Bărbații poartă pe trup o cămeșă destul de fină de in, cânepă sau de bumbac, care se încheia la grumaz drept înainte. Ea este albă ca omătul și largă însă nu prea lungă. Poalele ei cad peste izmene și cioareci (...). Mânecele cămeșei sunt largi și înfrumusețate cu flori albe adecă sunt cusute cu bumbac.*
- Părintele Dimitrie Dan, l-a invitat într o zi de Paști pe marele istoric Nicolae Iorga la Straja iar acesta a lăsat ca și impresie următoarea remarcă: *Ce sunt oamenii din Straja, se poate vedea într-o zi de hram mare când ei se adună toți în biserică, și, fiindcă e o Duminică de Paști ca aceasta, în curând ei sunt toți acolo. Chipuri mândre cu ochii negri adânci, cu plete revărsate pe umeri, spătoși, cu umbletul încet și sigur. Oameni, nu glumă.*

Fixarea cunoștințelor:

1. Identificați caracteristicile portului popular din comuna Straja, precizând elementele care stau la baza acestuia în funcție de gen.

	Portul bărbătesc	Portul femeiesc
Culori predominante		

Elemente componente		
Tipuri de croială		

Cămașa tradițională cu altiță	Localități din Județul Suceava în care încă se realizează

5. Meșteșuguri

- Mulți turiști pot surprinde și fazele de lucru în atelierele casnice, pot să vadă *pe viu* modul cum se mai țese la război, cum se toarce și coase. Un loc aparte ocupă țesăturile decorative de interior: scoțare, lăicere, grindărașe, învelitori de pat, executate cu talent și imaginație în diverse motive geometrice florale sau antropomorfe (pomul vieții și hora).

Cojocăritul

- Pentru a detalia anumite informații legate de meșteșugul cojocăritului care se practică cu succes în comuna Straja, am realizat o cercetare de teren , iar prin metoda interviului, am identificat principalele elemente care stau la baza desfășurării activității dl-ui Constantin Juravle, care practică meșteșugul cojocăritului.

Fixarea cunoștințelor:

1. Demonstrați practic cum se desfășoară activitatea de țesut folosindu-vă de materialul didactic prezent la clasă.

ȘCOALA ROMÂNEASCĂ-ȘCOALA VIITORULUI

PROF. INV.PRIMAR, OFRIM MARIA-FLOARE

ȘCOALA GIMNAZIALĂ „LIVIU REBREANU” DRAGOMIREȘTI

“Școala trebuie să te învețe a fi propriul tău dascăl, cel mai bun și cel mai aspru .”

(Nicolae Iorga)

Învățământul este, fără doar și poate, unul dintre domeniile de bază în care tehnologiile viitorului trebuie să ajungă, deoarece acestea au potențialul de a deschide noi orizonturi ale educației, cu experiențe de învățare interactive și fără caracterizări negative ale sistemului. Pe măsură ce tehnologia se schimbă, și educația se transformă – putem observa acest lucru în școlile din străinătate, dar și în școlile și liceele de la noi, unde profesorii sunt din ce în ce mai deschiși la gadgeturi, iar elevii sunt maeștri în folosirea lor.

Școala trebuie să fie un loc central al schimbării. Educația pentru schimbare ar trebui să fie pivotul în jurul căruia să se înfăptuiască schimbarea educației. Generația tânără nu trebuie educată doar pentru a se adapta la nou ci pentru a putea contribui la construcția viitorului. Specificul lumii noastre e că se schimbă din ce în ce mai repede și că ne pune în fața unor situații originale, neprevăzute ba chiar imprevizibile. Viața, experiența omului modern arată că învățarea de menținere, simpla reproducere a valorilor trecutului, tradiția nu sunt suficiente pentru „echiparea” omului societății viitorului. Este așadar necesară o altă educație și anume una care poate aduce schimbare, reunire, restructurare și reformulare de probleme.

Școlile din viitor nu vor mai avea de-a face nici cu problema absenteismului școlar, iar acest lucru va fi posibil atât mulțumită tehnologiilor noi, cât și unei schimbări de mentalitate. Pe de o parte, există deja platforme care le permit părinților să vadă în timp real situația școlară a copiilor, să comunice cu profesorii și să verifice dacă cei mici sunt prezenți la toate cursurile. Dar nu numai teama că pot fi văzuți de părinți îi va ține pe copii la școală. Tehnologiile din sălile de clasă ale viitorului, lecțiile interactive și metodele distractive de a-și petrece pauzele vor face școala mai atrăgătoare. Legat de schimbarea de mentalitate menționată mai sus, aceasta s-ar putea manifesta prin reducerea orelor clasice de cursuri și alternarea lor cu ateliere practice, dar și prin scurtarea programului școlar sau renunțarea la conceptul de ”temă pentru acasă”. Cam acestea sunt tendințele în materie de învățământ în unele state, iar rezultatele bune înregistrate mulțumită acestor strategii ar putea asigura adoptarea lor în mai multe țări.

Realitatea virtuală nu lipsește nici din sălile de curs. O asemenea tehnologie nu poate revoluționa doar mersul la muzeu, ci și învățarea de zi cu zi. La orele de laborator aceasta și-ar putea face simțită prezența într-un mod extrem de util, fiind ideală pentru a-i captiva pe elevi printr-o lecție cu adevărat interactivă. Un kit de realitate virtuală extrem de rudimentar are nevoie doar de carton și de o pereche de lentile, astfel că este mult mai accesibil decât ar crede

mulți. Mai mult, acesta poate fi creat chiar de către elevi, într-o primă lecție introductivă, iar apoi poate fi folosit ori de câte ori este nevoie de acest dispozitiv. Imprimantele 3D lipsesc astăzi din școlile românești, dar sunt ideale într-o școală a viitorului. Acestea pot deveni foarte utile pentru printarea de obiecte necesare ca suport de curs la diverse materii; e mult mai ușor să-i explici unui copil structura moleculei de apă dacă îi dai posibilitatea să țină un astfel de model în mână, decât dacă îi desenezi trei cercuri pe tablă. Imprimantele nu trebuie să fie restricționate, astfel încât doar profesorii să aibă acces la ele. După câteva lecții în care copiii învață cum o imprimantă 3D ar putea crea singuri diverse modele de care au nevoie pentru a oferi un material adițional pentru o prezentare, spre exemplu.

Școlile au datoria de a forma viitori cetățeni productivi ai unei societăți, dar pentru asta e nevoie nu doar de manuale și tehnologii noi, ci și de consiliere. Și la acest capitol există lipsuri, dar inteligența artificială ar putea sta la baza unei soluții pentru elevii care doresc să aibă parte de consiliere profesională. **TomrrowMe** este o aplicație care vrea să-ți ofere un asemenea sprijin și poate fi luată ca punct de referință pentru viitor. Un sistem de inteligență artificială îți poate da un test detaliat, pe baza căruia să afli în ce sfere de activitate funcționează mintea ta cel mai bine. Un asemenea test poate oferi elevului o direcție reală în ceea ce privește viitoarea carieră.

În zilele noastre, calculatorul, televizorul, cinematograful, mass-media modernă, utilizate necorespunzător distrug fantezia, imaginația, moleșesc cugetul, voința, favorizând apatia, stereotipia, indiferența. Faptul că mijloacele moderne audio-vizuale nu au limite, prezentând mereu informații „negative”, violența, catastrofe, abuzuri de toate felurile, filme de groază, în detrimentul celor „de casa”, al comediiilor cu gust, la sfârșitul cărora copilul sau omul să simtă liniștea sufletească și îndemnul spre a fi mai bun, este cel mai mare rău care se face omenirii.

Școala este cea care trebuie să anihileze efectele negative ale acestor abuzuri, ca să poată salva ce este bun în sufletul copilului. Dacă oamenii nu-și dau seama cât rău fac copiilor lor permițând difuzarea acestor orori, școala trebuie să fie cea care să-i educe din nou, prin ei, salvând principiile etice ale omenirii. Sistemul educațional trebuie să pășească în viitor și trebuie să o facă destul de curând. Chiar dacă reușim să ținem pasul cu tehnologia în alte sfere de interes, beneficiile acesteia nu pot fi ignorate când vine vorba de un astfel de sistem de bază pentru o societate. Într-o școală a viitorului, elevii au cu adevărat oportunitatea să vină cu drag la școală, unde tehnologia îi ajută în mod activ nu doar pentru cursurile de zi cu zi, dar și pentru planurile de viitor pe care vor să și le facă încă de la vârste fragede.

Bibliografie: Emil Păun, Școala viitorului sau viitorul școlii?, Editura Polirom, Iași, 2022

Consolidarea culturii organizaționale între motivare și performanțe

Prof. Înv. Preșc. OGREZANU CRISTINA
Grădinița cu Program Prelungit Nr. 4 MORENI

Parte integrantă a culturii organizației școlare este **cultura managerială**, care are un rol decisiv în crearea/dezvoltarea culturii organizaționale. Cultura managerială este determinată de abilitățile, stilul de conducere, stilul de comunicare și sistemul de valori ce caracterizează managementul organizației, având drept scop elaborarea, sprijinirea și împărtășirea viziunii, misiunii, obiectivelor, politicilor și strategiei organizației, promovate prin proiectul instituțional de dezvoltare a școlii, care este instrumentul metodologic de bază în realizarea intențiilor de dezvoltare strategică a școlii prin definirea clară a obiectivelor și priorităților schimbării și inovării acesteia.

În ceea ce privește organizația școlară, **motivația** este mai complexă decât în cazul altor organizații, întrucât managerul școlar se confruntă cu trei tipuri distincte de membri ai instituției școlare care se constituie în trei tipuri de subculturi:

- profesorii (subcultură de tip variat) – categorie aparte, puternic motivată intrinsec, de regulă (cariera didactică este de cele mai multe ori o vocație) și, în condițiile perioadei actuale, slab motivată extrinsec.
- elevii (subcultură de tip Persoană) – categorie variabilă (sunt membri temporari ai organizației școlare) – și pe această bază sunt destul de greu de motivat. În general, motivația elevilor este direct dependentă de motivația profesorilor. Un profesor pasionat de disciplina pe care o predă va ști să insufle entuziasmul său unei părți însemnate dintre elevi.
- personalul administrativ (subcultură de tip Rol) – categorie de o altă formare și nivel de instruire decât personalul didactic, de regulă slab motivată atât extrinsec, cât și intrinsec.

Identitatea școlii poate fi definită ca un edificiu care acoperă o realitate complexă, incluzând trei dimensiuni specifice: **cultura** (ethosul), **climatul** și **imaginea școlii**, toate fiind determinate de modul specific în care diferite elemente (materiale și ideale, reale și simbolice; norme și reguli specifice; relații și interacțiuni, expectații, percepții, reprezentări, atitudini și comportamente) se întrepătrund în mediul concret al școlii. Aceste dimensiuni reflectă modul în care școala răspunde atât cerințelor formulate de politica educațională la nivel național, cât mai ales nevoilor, expectanțelor actorilor (elevi, profesori, părinți, comunitate) și condițiilor locale specifice în care această școală își realizează misiunea.

Ritualurile sunt acele practici colective care contribuie într-un mod semnificativ la socializarea actorilor din școală: elevi, în primul rând, cadre didactice, dar și părinți sau chiar persoane, instituții aparținând comunității locale. Chiar dacă sunt percepute uneori ca fiind inutile pentru realizarea unor acțiuni concrete, aceste ritualuri oferă condiții prielnice pentru realizarea/coagularea unei comunități în cadrul școlii.

Exemple de ritualuri sunt ceremoniile, concursurile, activități precum „Balul bobocilor”, „Zilele școlii”, concursurile sportive, diferite manifestări organizate cu ocazia concursurilor pe discipline școlare sau festivitățile de la începutul sau sfârșitul unui an școlar.

Eroii școlii sunt personaje reale sau imaginare care posedă caracteristici valorizate într-un anumit context cultural și care au servit drept modele de comportament generațiilor trecute, influențează în prezent actorii din școală, și în timp vor deveni, probabil, personaje de referință.

De obicei, foștii eroii sunt prezentați în imagini, povestiri, frânturi din presa unor vremuri trecute sau prezente, toate având în centru faptele lor în relație cu școala la care, fie au învățat sau au profesat. Modelul „apostolatului” a lui **Spiru Haret** cu referire la misiunea profesorilor din zonele rurale, sau modelul unui profesor deosebit, cu mult har și suflet, al unui fost elev care a devenit fie om politic, om de știință sau artist renumit, toate reprezintă modele cu care școala se mândrește. Există însă și cazuri de „eroi” contemporani, este vorba de modelul olimpicilor, sportivilor, al absolvenților remarcăți, a persoanelor publice de succes.

Cum se construiește imaginea școlii:

- Despre școală circulă tot felul de informații cu privire la calitatea și cantitatea serviciilor și a produselor educaționale;
- Mass-media este principalul purtător al informațiilor (conturează imaginea publică a școlii, esențială fiind, din această perspectivă, informațiile concrete furnizate de instituția educațională și informațiile culese de presă în mod nemijlocit);
- Imaginea școlii se cristalizează, la nivelul potențialilor clienți, în atitudini și comportamente ce susțin sau, dimpotrivă, acționează negativ asupra activității instituției educaționale, modelând sprijinul concret acordat acesteia de către comunitate.

Imaginea școlii

Categoria de maximă importanță I

- renumele profesorilor • succesul social al absolvenților • numărul de absolvenți admiși în învățământul superior • promovarea ofertei/re numelui/activităților școlii

Grupul de factori relativ importanți II

- manifestările cultural- artistice • dotarea școlii • rezultatele elevilor la concursuri • actualitatea profilurilor • calitatea elevilor recrutați.

Elemente de importanță medie III

- susținerea din partea mass-mediei • performanțele echipelor sportive și ansamblurilor artistice • sprijinul absolvenților, părinților, comunității • atragerea fondurilor extrabugetare • arhitectura școlii • relațiile școlii cu alte instituții similare din străinătate

Efectele directe ale imaginii/identității asupra școlii

- număr de elevi/studenti, susținerea materială, financiară a instituției de către comunitate, impactul educațional la nivelul elevilor, impactul educațional la nivel de comunitate.

Cultura adaptativă

Acest tip de cultură se caracterizează prin faptul că strategiile organizației se concentrează pe mediul extern, abordarea organizației față de mediu este o abordare flexibilă și adaptabilă care încercă să satisfacă cerințele clienților, încurajează acele valori antreprenoriale, normele și credințele care susțin și dezvoltă capacitatea organizației de adaptare a ei în funcție de cerințele mediului (capacitatea organizației de a converti semnalele venite din mediul exterior comportamentale organizaționale ca răspuns la influențele mediului).

Interesant este că acest tip de cultură reacționează la schimbările mediului prin crearea unor schimbări necesare creează adaptării ei la mediu. Inovarea, creativitatea și asumarea riscului sunt valori fundamentale promovate de cultura organizațională

Cultura bazată pe misiune

Pentru o organizație care se concentrează pe deservirea unui anumit tip specific de clienți, în care mediul extern nu se caracterizează prin schimbări rapide este mai potrivit adoptarea culturii

orientată spre misiune. Acest tip de cultură se caracterizează prin faptul că pune accent pe viziuni clare legate de scopurile și obiectivele care trebuie îndeplinite de organizație cum ar fi: creșterea vânzărilor, creșterea productivității, creșterea cotei de piață și a profiturilor, creșterea volumului de produse fabricate etc.

În organizațiile care adoptă o astfel de cultură, angajații vor fi responsabilizați individual pentru atingerea unui nivel specific de performanță, îndeplinirea obiectivelor și nivelului de performanță fiind, întotdeauna, bonificat sau recompensat. Managerii vor trasa sau controla comportamentele angajaților prin transmiterea și comunicarea acestora clar și precis a obiectivelor și misiunilor pe care organizația își propune să le îndeplinească în viitor.

Datorită faptului că mediul extern este stabil, managerii pot transpune viziunilor lor în obiective și scopuri măsurabile, iar fiecare dintre angajații organizației pot fi evaluați în funcție de gradul în care ei ating aceste obiective. De remarcat faptul că profesionalismul, ambiția și tenacitatea, dorința de implicare, promovarea și recompensarea pe baze de performanțe, sunt valorile cheie a culturii organizaționale orientate spre misiune

Cultură de tip birocratic

Cultura de tip birocratic este un tip de cultură care este orientată spre aspectele interne ale organizației (mediul intern), mediul extern organizației fiind destul de stabil. Acest tip de cultură promovează și susține abordări metodologice legate de activitățile și procesele interne din organizație. Practic, valorile culturale sunt legate de normele, regulile și procedurile după care se ghidează organizația. În acest sens, cultura birocratică va susține și promova, în organizație, implementarea și dezvoltarea unui formă a sistemului birocratic.

În plus față de valorile pozitive pentru organizație, de tipul: "colaborarea între angajați" sau "munca în echipă", simbolurile, eroi și ceremoniile din cadrul acestui tip de cultură, au rolul de a promova valori care sunt legate de perpetuarea unor tradiții sau respectarea unor politici reguli și practici în organizație.

Nu în ultimul rând, trebuie amintit faptul că acest tip de cultură se întâlnește, preponderent, în toate organizațiile și instituțiile publice.

Bibliografie:

- Cismaru, D.M. (2008) *Comunicarea internă în organizații*. București: Editura Tritonic
Dumitrașcu, V. (2005) *Managementul organizației*. Iași: Editura Sedcom Libris 73.
Nicolescu, O. (2000) *Sisteme, metode și tehnici manageriale ale organizației*. București: Editura Economică
Nicolescu, O., Nicolescu, L. (2001) *Managementul modern al organizației*. București: Tribuna Economică

Școala Gimnazială „Grigore Antipa” Botoșani
Str. Aleea Școlii Nr.3
Tel/Fax: 0231582560
E-mail: scoala6bt@yahoo.com

Școala Gimnazială „Mihai Constantineanu” Dorobanți
com.Nicșeni

Director,
Prof.Horopciuc Sabina

Director,
Prof.Mihai Marilena

Nr.....din.....

Nr.....din.....

VIS DE PACE

PROIECT EDUCAȚIONAL-Săptămâna Educației Globale

COORDONATORI :

Prof.înv.primar Ojog Camelia

Înv. Bosoi Mariana

Prof.înv.primar,Crupinschi Marilena

Prispian Carmen

Pădurariu Geanina

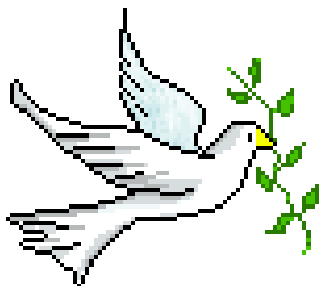

**PERIOADA DERULĂRII PROIECTULUI:
13.11.2023-19.11.2023**

MOTTO: ”Hraneste-ti inima cu pace! Aceasta inseamna sa traiesti in pace cu tine insuti , sa respiri in liniste.Fii atent la tot ceea ce te face fericit. Nu exista pace in lume daca nu exista pace in inima ta si a mea.”

Phil Bosmans-“Raze de soare”

► SCOP:

Promovarea ideii de pace și colaborare, formarea la elevi a unui comportament bazat pe nonviolență și toleranță.

► ARGUMENT:

Într-o lume dominată de violență și intoleranță în care neînțelegerile și conflictele nesolutionate la timp iau forma luptei de stradă și armată, se impune a învăța să conviețuim pașnic, să instaurăm pacea, să-i redăm locul cuvenit.

Importanța acestei teme a fost recunoscută în decursul anilor figurând între prioritățile Organizației Națiunilor Unite și ca principal scop al UNESCO. Cu toate acestea problematica păcii este departe de a fi solutionată; stau măturate numeroasele conflicte care framântă societatea internațională a ultimilor decenii.

► OBIECTIVE:

- Sa identifice conflictele și sa contribuie la solutionarea lor;
- Sa definească ideea de pace și cea de război;
- Sa încurajeze și sa promoveze comportamente de înțelegere, armonie, liniște și toleranță între colegi, tovarăși de joacă, în familie, între vecini;
- Sa deosebească acțiunile pozitive de cele negative în lecturi și în situații concrete;
- Sa acționeze în spirit pacifist;
- Sa conștientizeze pericolele generate de folosirea forței și a amenințării cu forța;
- Sa se implice în acțiuni de propagandă în favoarea păcii, de condamnare a războiului.

► GRUPUL TINTA:

- elevii clasei a IV-a D „Școala Gimnazială „Grigore Antipa “ Botoșani
- elevii claselor C.P;I, a II-a , a III-a , a IV-a Școala Gimnazială „Mihai Constantineanu Dorobanți
- familiile acestora;

► METODOLOGIE:

Metode	Mijloace	Forme de organizare
conversația, dezbaterile, explicația, problematizarea, chestionare;	-afise; -postere; -filme; -planșe;	-activități frontale; -activități pe grupe; -vizite; -expoziții; -concursuri;

► RESURSE MATERIALE:

Existente	Necesare
-calculator, imprimantă, xerox;	-tus negru și color;

-filme, carti; -hartie, markere;	-mape -pliante;
-------------------------------------	--------------------

► **ASTEPTARI**

- Imbunatatirea relatiilor intre elevi, aplanarea conflictelor dintre parinti si copii, dintre parintii acestora;
- Implicarea familiilor in rezolvarea problemelor de disciplina ale elevilor nesupravegheati;
- Diminuarea abaterilor disciplinare si ale actelor de violenta fizica si verbala;
- Realizarea de expozitii , concursuri si a unei reviste scolare;

► **VALORIFICAREA PROIECTULUI**

Pe parcursul derularii proiectului vor fi popularizate activitatile in cadrul scolii al comunitatii si pe site-ul www.didactic.ro.

Proiectul poate continua si in anul scolar urmator la solicitarile elevilor.

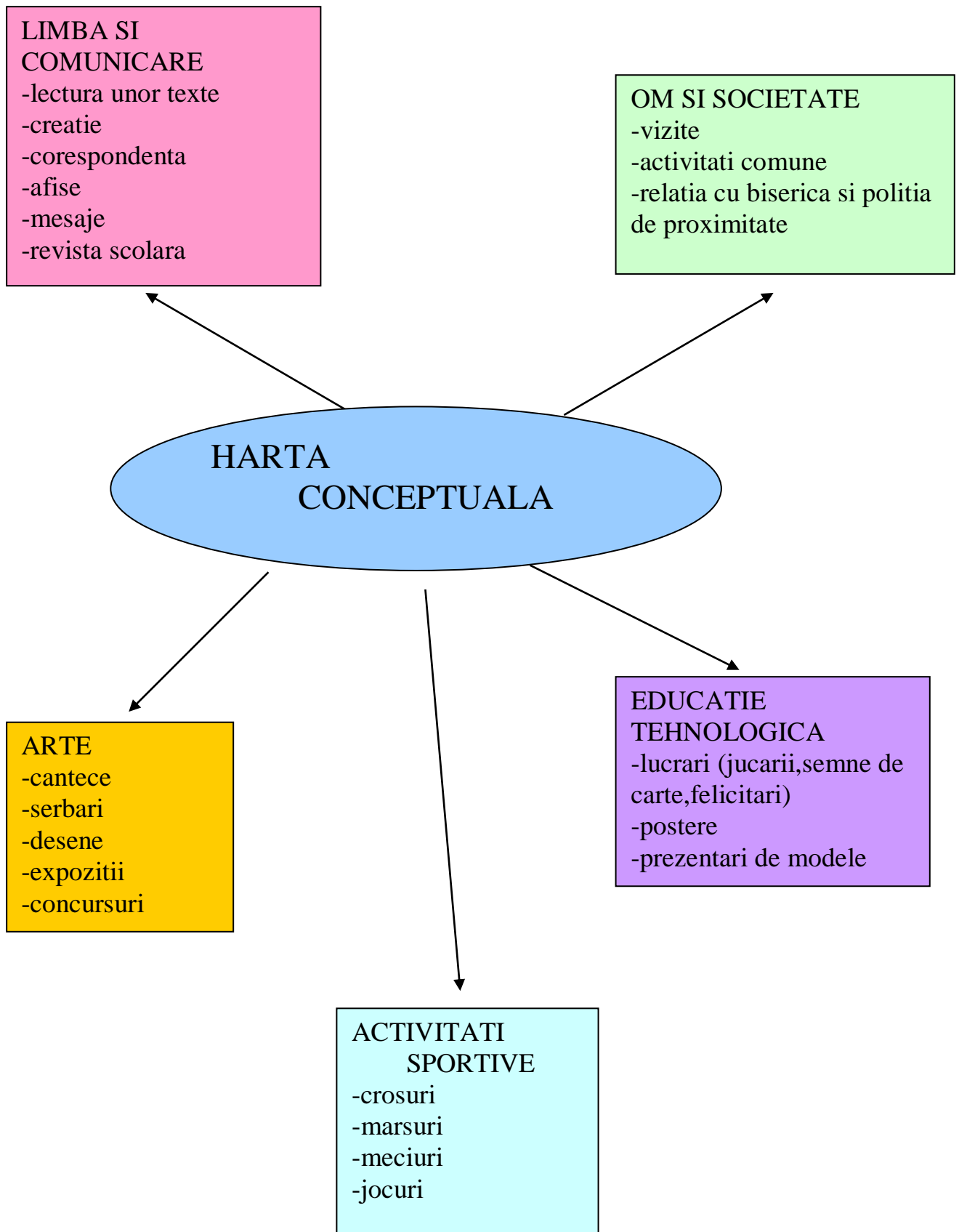

CALENDARUL ACTIVITATILOR

TEMA PERIOADA	MIJLOACE DE REALIZARE	OBIECTIVE
Romania-tara a pacii 13.11.2023	<ul style="list-style-type: none"> ◆ <u>lectura</u>: „Am fost si eu la Alba-Iulia si am vazut Unirea cea mare” ◆ <u>desen</u>: „Lumina sarbatorilor crestine” Pacea vazuta prin ochi de copil ◆ <u>muzică</u>: „Noi suntem romani” Cantec de pace ◆ <u>confectionare</u>: simboluri ale pacii; harta pacii; 	<ul style="list-style-type: none"> -sa defineasca ideea de pace si sa o exprime in diverse moduri ; -sa se implice in actiuni in favoarea pacii;
Prietenie 14.11.2023	<ul style="list-style-type: none"> ◆ <u>literatura</u>:”Prietenii celebre” creatie -portretul prietenului meu ◆ <u>desen</u>: „Copacul prieteniei” ◆ <u>convorbire</u>: „Stim sa ne alegem prietenii?” ◆ <u>portofoliu</u>: „Un model de viata- Prietenia” 	<ul style="list-style-type: none"> -sa incurajeze si sa promoveze comportamente de intelegere, armonie, prietenie; -sa deosebeasca actiunile pozitive de cele negative in comportamentul sau si al celorlalti;
Despre toleranta 15.11.2023	<ul style="list-style-type: none"> ◆ <u>convorbire</u>: „Violenta, monstru cu mai multe capete”; „Despre rasele umane?” ◆ <u>chestionar</u>: „Esti tolerant?” ◆ <u>activitate culturala interetnica</u>: Mergem impreuna pe acelasi drum” ◆ <u>desen</u>: „Crearea unor benzi desenate” ◆ <u>activitati sportive</u>:jocuri,întreceri sportive. 	<ul style="list-style-type: none"> -sa identifice conflictele si sa contribuie la solutionarea lor; -sa invete a-i accepta pe cei din jur asa cum sunt; -sa fie toleranti;
Armonia in familie 16.11.2023	<ul style="list-style-type: none"> ◆ <u>studiu de caz</u>: „Violenta in familie” ◆ <u>chestionar</u>: „Cu cine preferi sa...?” ◆ <u>desen</u> : „Visez o casa...” ◆ <u>vizionarea unui film</u>: „Familia fericita” ◆ <u>portofoliu</u>: „Familia mea” 	<ul style="list-style-type: none"> -sa defineasca notiunea de violenta fizica si verbala; -sa constientizeze necesitatea de a trai in intelegere;
Copilaria,tărâmul păcii 17.11.2023	<ul style="list-style-type: none"> ◆ <u>creatie</u>:”Ce este un copil ? ” ◆ <u>concurs desene</u>: teme:-Romania, tara a pacii -Prietenie -Despre toleranta -Armonie in familie -Lumina din suflete -Copilarie ◆ <u>convorbire</u>: „Daca as fi...” ◆ <u>pregatirea revistei</u> 	<ul style="list-style-type: none"> -sa-si dezvolte spiritul de competitie si fair-play; -sa promoveze ideea de pace prin toate mijloacele de care dispune;

Studiu de caz - Inteligențele multiple. Determinarea tipurilor de inteligență predominante

Sabina Larisa Oltean

Liceul cu Program Sportiv Alba Iulia

Howard Gardner, specialist în psihologia dezvoltării, cercetător și profesor de teoria cunoașterii, a publicat sute de articole fundamentate pe studii educaționale și zeci de cărți traduse în mai multe țări. Este cunoscut în lumea întreagă în special pentru cartea-studiu publicată în 1983 – *Frames of Mind: The Theory of Multiple Intelligences - Teoria inteligențelor multiple*.

Analizând și comparând performanțele individuale și profesionale ale unui număr important de elevi și studenți, Gardner concluzionează că nu ne mai putem limita, ca educatori, la a valoriza doar inteligența logico-matematică și lingvistică a copiilor, atâta timp cât mulți dintre aceștia reușesc ulterior în profesii care au la bază și alte tipuri de predispoziții intelectuale.

Se poate afirma că teoria lui Howard Gardner despre competența individuală a schimbat concepția asupra învățării și educației în ultimele decenii. De la apariția teoriei (TIM), în 1983, și până astăzi, mii de profesori, părinți și cercetători din lumea întreagă au explorat implicațiile și aplicațiile acesteia.

Teoria inteligențelor multiple. Delimitări conceptuale

Teoria inteligențelor multiple ne diferențiază și ne aseamănă în același timp, dar într-o manieră autentică, de care toți avem nevoie ca ființe sociale în proces de învățare permanentă. Teoria aceasta ne ajută să ne adaptăm învățarea continuă în funcție de ceea ce descoperim în diferite etape de dezvoltare din copilărie, pe întreg parcursul vieții.

Astfel, în timp ce unii oameni sunt foarte buni oratori, alții iubesc natura și o studiază cu plăcere, unii fac calcule cu o ușurință uimitoare, alții văd lumea în culori și o și redau fascinant. Inteligența ca atribut unic permite omului o organizare mintală superioară și îi conferă acestuia statutul de creator. Inteligența este o aptitudine care contribuie la adaptarea individului la situații noi.

Cele 9 tipuri de inteligență – clasificarea făcută de Gardner

- *Inteligența lingvistică-verbală* este specifică persoanelor care gândesc cu predilecție în cuvinte și folosesc cu ușurință limba pentru a exprima și înțelege realitatea. Pentru aceste persoane, înțelesul și ordinea cuvintelor, precum și sonoritatea limbii sunt importante; de cele mai multe ori, ei învață limba maternă mai repede și limbi străine mai ușor și citesc mult mai rapid și mai ușor decât ceilalți.

- *Inteligența logico-matematică*. Dominanța acesteia determină analiza cauzelor și efectelor, înțelegerea relațiilor dintre acțiuni, obiecte și idei. Abilitățile de a calcula, cuantifica, evalua propoziții și de a efectua operații logice complexe, de a opera cu modele, categorii, relații, de a grupa și ordona date și de a le interpreta, de a efectua raționamente reprezintă caracteristici care ies în evidență în cazul acestei inteligențe, împreună cu abilități de gândire deductivă și inductivă și capacități critice și creative de rezolvare a problemelor.

- *Inteligența vizual-spațială* constă în a percepe în detaliu lumea vizuală, a naviga foarte ușor printre imagini, culori, linii, forme și a înțelege relațiile dintre aceste elemente. Cele mai importante caracteristici ale inteligenței vizuale sunt abilitatea de a gândi și imagina în trei dimensiuni și de a recrea în imaginație aspecte vizuale. Persoanele care posedă inteligența vizual-spațială înțeleg fără efort relațiile dintre obiecte și spațiu.

- *Inteligența muzical-ritmică* este caracteristică persoanelor care gândesc în sunete, melodii, rime sau ritmuri. Aceste persoane pot recunoaște, crea și reproduce muzica foarte ușor, folosind fie un instrument, fie vocea, și sunt foarte sensibile la intensitatea, tonalitatea și înălțimea sunetelor. Pentru cei care prezintă acest tip de inteligență, între emoții și muzică există o strânsă legătură.

- *Inteligența naturalistă* este dominantă la persoanele care înțeleg într-un mod profund lumea plantelor și a animalelor. Ele au abilitatea de a stabili relații ecologice, interacționează foarte ușor cu creaturile vii și se simt în strânsă conexiune cu forțele naturii.

• *Inteligența interpersonală* este caracteristică celor care înțeleg cum funcționează oamenii, care recunosc și celebrează diferențele dintre aceștia, care sunt sensibili la aspectele subtile interioare ale celor din jur. Ei stabilesc relații cu ușurință, sunt oameni empatici.

• *Inteligența intrapersonală* se manifestă prin: înțelegere de sine profundă, autocunoaștere, conectare profundă cu universul interior propriu. Persoanele care au inteligența intrapersonală dominantă au o capacitate ridicată de a se înțelege pe sine, de a cuprinde cu gândirea aspectele subtile interioare proprii și au o viziune, o hartă destul de clară a universului lor interior.

• *Inteligența corporal-kinestezică* se manifestă prin gândirea în mișcări, prin folosirea corpului cu ușurință în moduri complexe. Simțul timpului și al coordonării corpului se întrepătrund armonios în acest tip de inteligență. Inteligența corporal-kinestezică este dominantă la persoanele care simt experiențele în mod complex cu întregul corp, care se exprimă cu ușurință prin mișcări ale corpului.

• *Inteligența existențială/spirituală* este cea mai controversată, deoarece nu își are asociată o anumită zonă a creierului, precum celelalte tipuri de inteligență; din acest motiv nici nu seregăsește de cele mai multe ori în clasificarea tipurilor de inteligență (de obicei, lista conține doar 8 puncte). Inteligența existențială sau spirituală este mai mult dezvoltată la filosofi, la persoanele care sunt preocupate în special de sensul vieții, al existenței, despre universul în care trăim cu principiile de funcționare, spiritualitate etc.

Fiind expuși unei game variate de oportunități de învățare, cel mai probabil vom face o alegere care ne facilitează o învățare eficientă. Performanțele în învățare vor fi astfel, în mod evident, amplificate. Limitarea șanselor la experiențele de învățare poate determina reducerea unei inteligențe, știut fiind că acele zone ale creierului uman care nu sunt folosite se dezactivează, ducând la reducerea potențialului de învățare.

Un element esențial în aplicarea teoriei inteligențelor multiple pentru alegerea strategiilor didactice la clasă este cunoașterea profilului de inteligență a elevilor, aflarea punctelor „tari” și „slabe” ale acestora.

Propunerea lui Gardner este de a expune de timpuriu elevii unor medii diferite de învățare, aparținând domeniilor care determină inteligențe diferite. Copiii se vor orienta spre acelea care se potrivesc inteligențelor care „promit”, evitând domeniul inteligențelor „în risc”.

Stiluri de învățare corelate tipurilor de inteligență predominante:

• *Stilul de învățare verbal* se bazează pe: citit, scris, povestit. Persoanele cu inteligență verbală pot memora cu ușurință numele locurilor, datelor și ale jocurilor, dar pot face și asocieri care permit ordonarea cronologică a unor evenimente, descrierea etc. Testele de cultură generală sunt foarte la ureche pentru o astfel de memorie, iar capacitatea de reținere se bazează pe vorbire, auz și, mai ales, pe citit.

• *Stilul de învățare spațială/vizuală*. Persoanele cu inteligență spațială pot reține informații prin imagini. Acestea înțeleg și învață cel mai bine prin imagini, dar și prin experiențe concrete: vizite, experimente, practică. Le place să deseneze, să construiască și să creeze diverse lucruri, fiind pricepuți la jocuri de tip lego sau puzzle. Iar dacă acestea sunt folosite pentru a învăța diverse lucruri, atunci nu vor avea probleme în a înțelege și a reține informațiile.

• *Stilul de învățare logico-matematic*. Copilul care are o astfel de inteligență este foarte bun prieten cu cifrele și calculele. Este o fire pragmatică, calculată și care se bazează pe gândire logică și raționamente. Învață cel mai bine prin organizarea, categorisirea și clasificarea informațiilor și lucrează cel mai bine cu modele abstracte. Stilul său de învățare îl poate ajuta în activități de cunoașterea mediului, geografie, istorie, literatură etc.

• *Stilul de învățare naturalist*. Copilul sau adultul cu o astfel de inteligență se bazează în înțelegerea lumii în care trăiește, mai exact pe elementele de mediu care-l înconjoară. Învață cel mai mult din explorarea mediului înconjurător, din contactul cu natura, animalele, fauna etc. Este foarte organizat și învață cel mai bine în mijlocul naturii, dar acest stil îi facilitează și o învățare eficientă în laborator.

• *Stilul de învățare intrapersonal* se bazează foarte mult pe propriile capacități de cunoaștere și de înțelegere. Acest stil permite persoanei să se autoevalueze și să se automotiveze. Se descurcă pe cont propriu și învață singur pentru că se pricepe foarte mult atât la autoanaliză, cât și la analiza și selectarea informației de care are nevoie. Învață cel mai bine în proiecte individuale, într-un spațiu personal fără foarte multe instrucțiuni.

• *Stilul de învățare intrapersonal* predisune individul la empatie, disponibilitate de a relaționa și de a învăța din experiențe directe cu cei din jur. Este caracterizat de spirit de echipă. Sociabil și prietenos va învăța ușor în cadrul grupului, în dezbateri și comunicări deschise.

Concluzia celor care studiază și aplică teoria inteligențelor multiple este că gândim, învățăm și creăm în moduri diferite. Dezvoltarea potențialului nostru depinde de ceea ce învățăm și de cum învățăm cu inteligența noastră specifică. Inteligența este fluidă, nu este fixă. Învățarea experiențială variată amplifică inteligența.

Bibliografie:

1. Howard Gardner, *Inteligențe multiple. Noi orizonturi pentru teorie și practică*, 2007 Ed. Sigma
2. Dudley Barlow, *Intelligence Reframed: Multiple Intelligences for the 21st Century*
3. www.alexandramoga.ro, *Teoria inteligențelor multiple* - 2017

Ce este educația nonformala?

Oncescu Carmen
Școala Gimnazială I.H.Rădulescu
București

Educația nonformală este definită drept “orice activitate educațională, intenționată și sistematică, desfășurată de obicei în afara școlii tradiționale, al cărei conținut este adaptat nevoilor individului și situațiilor speciale, în scopul maximalizării învățării și cunoașterii și al minimalizării problemelor cu care se confruntă aceasta în sistemul formal (stresul notării în catalog, disciplina impusă, efectuarea temelor etc.) (J. Kleis, 1973)

Caracteristicile educației nonformale sunt:

1. O trăsătură caracteristică educației nonformale este faptul că aceasta asigură legătura dintre instruirea formală și cea informală.
2. O altă caracteristică importantă se referă la faptul că educația nonformală se desfășoară într-un cadru organizat, în afara sistemului școlar, cuprinzând activități extra clasă / extradidactice (cercuri pe discipline, interdisciplinare sau tematice, ansambluri sportive, artistice, concursuri școlare, olimpiade, competiții etc.) și activități de educație și instruire extrașcolare, activități de animație.
3. Coordonatorii acestei forme de educație își joacă, însă, mai discret rolurile, sunt animatori, moderatori. Educatorului nonformal i se solicită mai multă flexibilitate și entuziasm, adaptabilitate și rapiditate în adoptarea variatelor stiluri de conducere a activității, în funcție de nevoile și cerințele educatului.
4. Conținutul și obiectivele urmărite sunt prevăzute în documente special elaborate ce prezintă o mare flexibilitate, diferențiindu-se în funcție de vârstă, sex, categorii socioprofesionale, interesul participanților, aptitudinile și înclinațiile acestora. Sunt cuprinse activități care corespund intereselor, aptitudinilor și dorințelor participanților.
5. O altă trăsătură caracteristică este caracterul opțional al activităților extrașcolare, desfășurate într-o ambianță relaxată, calmă și plăcută, dispunând de mijloace menite să atragă publicul de diferite vârste. Este o formă facultativă de antrenament intelectual care menține interesul participanților printr-o metodologie atractivă

6. Evaluarea activităților desfășurate în cadrul educației nonformale este “facultativă, neformalizată, cu accente psihologice, prioritar stimulative, fără note sau calificative oficiale.

Orice componentă a unei activități de educație nonformală, în special jocurile, prezintă multiple valențe formative. De regulă una dintre ele este mai proeminentă, ceea ce duce la clasificare jocurilor ca “jocuri de încredere”, “jocuri de colaborare”, “jocuri de mișcare” etc., dar aceasta clasificare nu trebuie să fie văzută de o manieră rigidă. Animatorul trebuie să fie conștient că jocurile, chiar dacă sunt folosite în vederea atingerii unui anumit obiectiv, continuă să prezinte oportunități de dezvoltare diverse pentru jucători, fie că vor fi abordate sau nu în cadrul procesării ulterioare. Astfel, în realitate obținem mai multe / și alte efecte formative decât ne-am propus inițial.

Un alt caz în care se pot atinge (și) alte obiective decât cele stabilite inițial este cel al incidentelor neprevăzute, care pot fi excelente ocazii de a aborda “la cald” teme cum ar fi:

- decizia în grup (când cineva se supără că “părerea lui nu contează”),
- regulile referitoare la siguranța fizică (dacă cineva a fost pus în pericol) etc.

Materialele pe care le folosim trebuie pregătite înainte de activitate, ele trebuie să fie creative, obiectele concrete contribuie la o bună motivație. Materialele folosite trebuie să fie adaptate vârstei participanților, accesul la o parte dintre aceste materiale fiind condiționat de acest lucru (de exemplu foarfecele nu trebuie să fie la îndemna unui copil de 3 ani). Chiar dacă nu dispunem de multe mijloace materiale putem să fim creativi și să utilizăm ceea ce avem la îndemână.

Pregătirea tehnică presupune fixarea unor reguli simple, clare, fără a putea fi interpretate. Regulile pot să privească atât derularea activității (regulile jocului, aspect organizatorice (spații pe care le putem utiliza, accesul la toaletă, cabinet medical etc.) cât și reguli de comportament. Pentru regulile jocului este bine să fie scrise pe o foaie de hârtie.

Bibliografie:

CERGHIT, I; RADU, I.T., Didactica, Editura didactică și pedagogică, București, 1994
CRISTEA, SORIN, Dicționar de Pedagogie, Editura Litera Educațional, Chișinău, 2002

Asigurarea calității educației în România

Prof. înv. primar ONEL MARIA-ANTOANETA
Școala Gimnazială, Comuna Sagna, jud. Neamț

Calitatea în educație, cea mai mare provocare a reformei reale, de fond, și nu de formă a învățământului românesc, continuă, să determine incertitudini, confuzii suspiciuni. Întrebările referitoare la tema calității sunt numeroase și ele așteaptă răspunsuri.

1. Ce este calitatea educației?

Calitatea educației este ansamblul de caracteristici ale unui program de studiu și ale furnizorului acestuia, prin care sunt îndeplinite așteptările beneficiarilor, precum și standardele de calitate.

2. Care sunt procesele de asigurare a calității în educație?

Procesele de asigurare a calității în educație sunt: planificarea și realizarea efectivă a rezultatelor așteptate ale învățării, monitorizarea rezultatelor, evaluarea internă a rezultatelor și evaluarea externă a rezultatelor.

3. Cine asigură calitatea educației?

Calitatea educației este asigurată de către actorii educaționali (cadre didactice, elevi, părinți, conducerea școlii etc.) cu rol în producerea și generarea educației de calitate- care are rolul de evaluare internă a calității inspectoratelor școlare județene- care au rolul de control al calității, precum și de către Agenția Română pentru Asigurarea calității în Învățământul Preuniversitar (ARACIP)- care are rolul de evaluare externă a calității educației.

4. Cum asigură calitatea educației fiecare dintre actorii implicați?

- Cadrele didactice asigură calitatea educației prin: pregătirea continuă, adecvare la nevoile elevilor și ale comunității, activitate didactică în conformitate cu documentele normative și bazată pe o metodologie centrată pe elev, prin evaluare și autoevaluare.

- Elevii asigură calitatea educației prin: pregătire continuă, implicare activă și responsabilă în propria educație, participare la viața școlii.

- Comunitatea, în general, asigură calitatea educației prin: implicarea activă și responsabilă în viața școlii, participarea la conducerea unității școlare, asigurarea resurselor și condițiilor pentru o educație de calitate.

- Conducerea școlii asigură calitatea educației prin: asigurarea resurselor, a bazei logistice și a condițiilor pentru o educație de calitate, asigurarea comunicării interne și externe a instituției școlare, conducerea proceselor de dezvoltare instituțională.

- Comisia pentru evaluarea și asigurarea calității asigură calitatea educației prin: elaborarea strategiei de evaluare și asigurare a calității, întocmirea raportului anual de evaluare internă privind calitatea educației, în organizația respectivă, propuneri de îmbunătățire a calității educației, precum și prin cooperarea cu ceilalți actori implicați.

Raporturile elev-învățător, elev-profesor sunt fundamentale, determinante chiar în aprecierea climatului psiho-moral al școlii, în realizarea țelului său formativ-modelator.

Un dascăl cu har și pasiune în muncă rămâne un model demn de urmat, un stimul pentru elevi, atât în plan profesional, cât și ca personalitate umană, modelatoare de caractere prin însuși exemplul său. O atitudine rece a dascălului poate produce inhibări cu urmări negative incalculabile. Se poate întâmpla ca, într-o astfel de relație, elevul să nu fie capabil să exprime cunoștințe însușite la cel mai înalt nivel; să nu poată să lege cunoștințe între ele astfel ca din această legătură să apară înțelesuri noi. O altă urmare poate fi aceea că elevul se îndepărtează definitiv de ideea de învățatură; îl poate face să nu vină cu plăcere la școală, să nu mai găsească rostul acestui demers. Sunt numai câteva argumente în favoarea eliminării definitive a unui astfel de comportament al dascălului.

Este necesară o schimbare a atitudinii față de elevi, schimbare ce poate fi ușor făcută dacă se îndeplinește condiția reducerii cantității de cunoștințe și dacă se pune mai mult accent pe conexiunile ce se fac între cunoștințe, pe aplicabilitatea lor și nu pe volumul lor uriaș. De asemenea, elevul nu trebuie să se simtă ca un soldat în fața superiorului său ierarhic. El trebuie să aibă curajul opiniei sale, să aibă curajul să emită judecăți de valoare, să-ți abordeze dascălul în orice problemă școlară sau de viață care i se ivește. El poate primi acest curaj numai dacă este luat în seamă, numai dacă problemei sale i se dă atenția cuvenită. El trebuie să fie ascultat, să fie ajutat să-și lămurească problema și să-i găsească cea mai bună soluție.

Pentru a destinde relația elev-dascăl e nevoie de *încredere, zâmbet și voie bună*. Surâsul caracterizează structural unele cadre didactice și acestea câștigă echivoc sufletul copiilor. Explicația acestui fenomen rezidă în natura ludică pe care trebuie să o dobândească activitatea umană.

Pentru copii jocul este un mod de a exista, de a ființa. Gluma, hazul, inclusiv hazul de necaz, constituie un fel de a concepe mai robust lumea, de a depăși mai ușor greutatea. Pentru elevi, gluma, zâmbetul, râsul și surâsul, hazul și veselia sunt mai atrăgătoare și mai eficiente decât încruntarea, gravitatea și severitatea excesive. Buna dispoziție, ironia, umorul – specifice neamului nostru ca mod de descătușare a energiilor afective – se confirmă a fi stilul pedagogic cel mai apreciat de elevi, cu consecințe benefice, pe când proasta dispoziție, duritatea inhibă, blochează gândirea și imaginația elevului.

Îmbinarea surâsului cu competența profesională, cu informarea la zi, cu autoritatea și prestigiul de dascăl va face procesul de învățământ mai plăcut, mai umanizat. Susținând ideea zâmbetului nu înseamnă promovarea în nici un fel a deprecierii caracterului ordonat și serios al procesului instructiv-educativ. Orele de curs trebuie să fie disciplinate, dar într-o formă mult mai caldă, apropiată, agreabilă de ambele părți: elevi și dascăli.

Profesorii și învățătorii sunt iubiți și preferați, respectați de elevi dacă se apropie mai mult de ei, dacă încearcă să le cunoască problemele specifice vârstei, frământările și necazurile personale și de viață. Democrația comportamentului prin limbaj sau discuția de la egal la egal, departe de a scădea prestigiul dascălului, duce la creșterea lui și la înălțarea elevului la un nou standard de respect și disciplină, la o nouă cotă de autoexigență.

Libertatea de opinie a elevilor chiar cu riscul de a greși sau de a se opune dascălului, este o altă cale de descătușare a spiritelor acestora, este un exercițiu de creativitate ce trebuie stimulat cu consecvență. Nonconformismul nu înseamnă indisciplină (deși unii elevi îl reduc

numai la aceasta), ci un alt fel de a gândi, de a concepe lucrurile; este o cale de creație, de a impune ceva nou, original care depășește vechiul mod de gândire, de soluționare a unei probleme.

Copilului i se pun azi în față probleme mult mai diversificate și mai solicitante decât în trecut. Știința și cultura au ajuns pe culmi fără precedent și este dificil să alegi între atâtea oferte pe cea care ți se potrivește; pe cea, pe care o poți înțelege și duce mai departe îmbogățită. Cu atât mai dificil este acest lucru pentru un om în devenire. Elevul are nevoie de relaxare spirituală și nervoasă ca să se poată exprima. De aceea rolul nostru, al dascălilor, este tot mai mult unul de îndrumător, de susținător.

Elevii doresc de la dascălii lor: *competență, zâmbet și încredere*. În afară de cunoștințe și informații elevii așteaptă de la noi suflet încălzit la lumina zâmbetului, care se transmite pe chipurile și în ochii lor puri și încrezători.

Bibliografie:

1. Antonesei Liviu - "Paideia. Fundamentele culturale ale educației", Editura Polirom 1996
2. Cucos Constantin - "Pedagogie", Editura Polirom 2001
3. Nicola, I. - "Pedagogie", EDP, București, 1994;
4. Schwartz, B. - "Educația mamei", EDP, București, 1976;
5. Tarcovnicu, V., Popeanga, V. - "Pedagogia generală", EDP, București, 1973 - manual pentru anii I și II, licee pedagogice);
6. Vrasmas, E. - "Școala pentru toți" - materialul pentru studenți;

METODA "TURISM DE GRUP "

Prof. Oneț Claudia,

Liceul Teoretic " Grigore Moisiu" Timișoara, Jud.Timiș

Turismul de grup - reprezintă un set de strategii didactice ce angajează mici echipe de elevi pentru a promova interacțiunea între colegii și colaborarea lor în abordarea unor subiecte de studiu. Aceasta metodă reunește mai multe activități precum: observarea, conversația, descoperirea, dezbateră, brainstorming-ul etc.

Prin metoda turismului de grup elevii lucrează împreună, în grupuri de câte 4 elevi de regulă, așezați la o masă, unde dezbate o temă nouă. În acest fel este stimulată creativitatea, apar idei noi, având ca scop formularea unor concluzii comune ținând cont și de ideile dezbătute de alte grupuri.

Etape de implementare:

- enunțul temei stabilit de profesor
- repartizarea elevilor în grupe
- aranjarea clasei în vederea facilitării interacțiunilor între membrii unui grup
- oferire de instrucțiuni privind sarcinile și modul de lucru
- verificarea înțelegerii acestora pentru asigurarea unei bune desfășurări a lecției
- monitorizarea interacțiunilor dintre elevi în grup
- evaluarea rezultatelor activității grupurilor
- recompensarea rezultatelor obținute

Condiții de implementare:

- implicarea și participarea efectivă a tuturor membrilor grupului
- demonstrarea contribuției fiecărui membru al grupului

Avantaje:

- relații interpersonale intense
- se dezvoltă abilitățile de comunicare și de cooperare
- elevii învață unii de la alții
- facilitează dobândirea de cunoștințe și deprinderi
- motivează elevii
- răsplătește succesul muncii în grup.

Dezavantaje:

- profesorul nu evaluează în întregime rezultatele
- se creează zgomot
- poate facilita erori în învățare
- rezolvarea sarcinilor necesită resurse mai mare de timp decât predarea făcută de profesor
- evaluarea lipsește sau se face cu dificultate.

Suportul planificării: Competențe

Scop: formarea competențelor

Competențe de învățare, răspundere proprie, abilitatea de a lucra în echipă, competență de acțiune profesională

Turismul de grup-presupune munca în echipă

1. Formați grupe de patru.
2. Dați-vă numere de la 1 la 4.
3. Marcați mai întâi **singuri** câte bilețele doriți– **câte un cuvânt cheie pe bilețel.**

4. Așezați apoi bilețelele pe masă și discutați ideile în grupă.

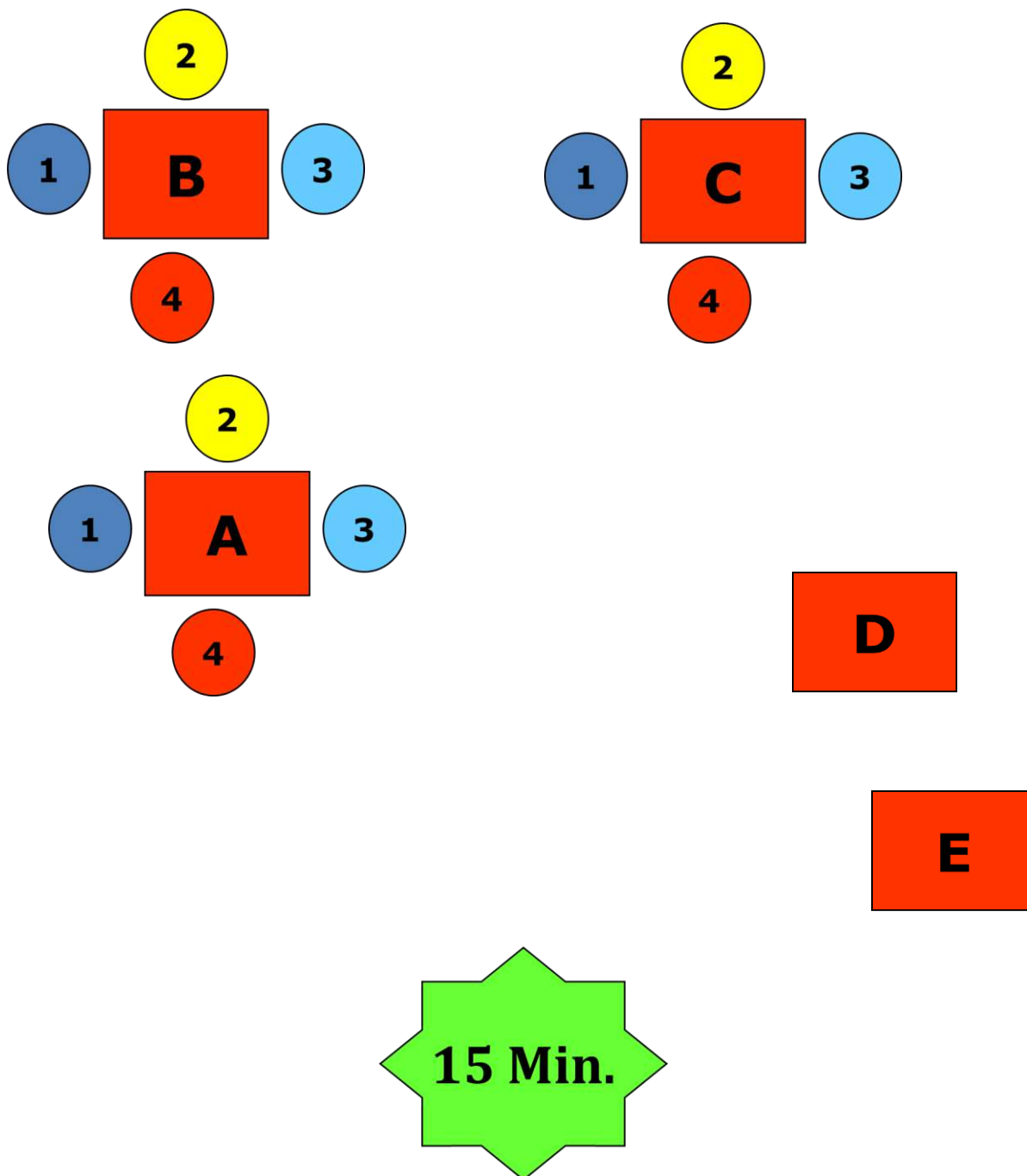

După un semnal stabilit, 3 persoane merg mai apoi la alte mese, pentru a cunoaște rezultatele de acolo.

- Persoana #1 merge la masa din apropiere
- Persoana #2 merge două mese mai departe
- Persoana #3 merge trei mese mai departe
- Persoana #4 rămâne pe scaun și prezintă celorlalți rezultatul grupei.

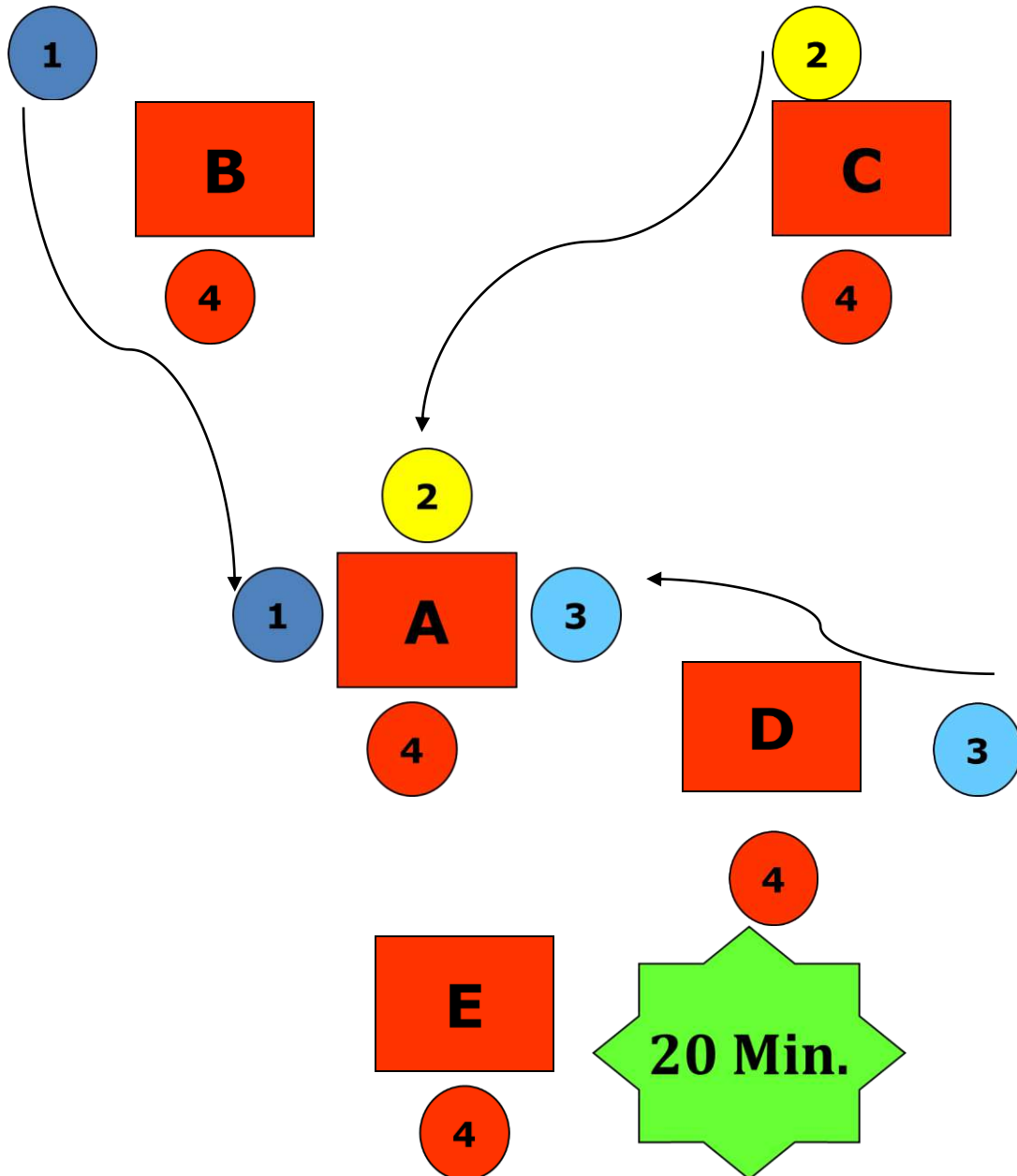

Elevii învață:

- diferite comportamente: ascultarea atentă și cu respect a ideilor celorlalți, comunicarea calmă și fără teamă a ideilor proprii,
- se implică activ, să devină mai curajoși, să aibă mai multă încredere în sine,

- să colaboreze, să emită păreri în baza cunoștințelor anterioare
- să compare informațiile, să argumenteze, să contraargumenteze
- să facă judecăți de evaluare asupra informațiilor, să decidă.

Criterii pentru metodele potrivite:

- ✓ Toți elevii sunt activi
- ✓ Elevii au timp pentru prelucrare individuală
- ✓ Elevii aleg diverse căi de învățare
- ✓ Elevii schimbă între ei explicații, idei
- ✓ Elevii pot avea întrebări
- ✓ Elevii lucrează împreună pe baza unor reguli și orientați spre scop
- ✓ Elevii învață să-și aprecieze progresul de învățare și abilitățile
- ✓ Elevii primesc regulat feedback cu privire la procesul de învățare
- ✓ Elevii au ocazia, să-și mărească nivelul de cunoștințe

Evaluarea va fi realizată atât prin notarea activității în grup, cât și prin notarea participării individuale a membrilor grupului.

Consolidarea sistemului educațional

**Onica Aritina Georgiana
Suciu Dumitrița Marilena
Școala Gimnazială Sânaandrei**

Încă se pune accentul pe investițiile educaționale care se concentrează pe construirea de săli de clasă, laboratoare școlare și pe achiziționarea de materiale necesare procesului de învățare care extind structura educațională, permițându-i să reușească furnizarea de servicii mai multor elevi. Interesul extraordinar în abordarea sistemului educațional ne oferă oportunitatea de a privi conceptul de sistem social ca modalitate de consolidare a educației. Complexitatea și diversitatea factorilor și mecanismelor joacă un rol esențial în încercarea de a realiza progres în dezvoltarea educațională, o schimbare majoră în ceea ce privește performanța școlară.

Sistemul educațional este parte integrantă a unui mecanism uriaș (politic, social, cultural etc.), cu o permanentă nevoie de a interacționa și de a învăța din mediul care îl înconjoară. Consolidarea sistemului educațional pentru a se ajunge la calitate în educație, necesită de fapt o colaborare națională și chiar internațională pentru a-și îndeplini necesitățile: adaptare, atingerea scopului, integrare. Partenerii implicați în îmbunătățirea sistemului educațional trebuie să asigure o relație eficace între sectorul educațional și comunitate, societate în general, pentru a putea identifica necesitățile educaționale. Sunt necesare dezbateri publice, consultări sociale, cercetări legate de reforma educației. Managerii instituțiilor educaționale, cadrele didactice, consilierii școlari, părinții și organizațiile non-guvernamentale sunt cei care ar trebui să conducă aceste intervenții pentru a îndrepta sistemul educațional înspre acțiuni concrete, integrative care duc spre atingerea unui scop comun.

Este cunoscut faptul că sistemul educațional este extrem de complex. Cercetările și strategiile legate de calitatea educației s-au concentrat în mare măsură pe evaluarea și monitorizarea într-un număr limitat de domenii și pe posibile măsuri de îmbunătățire a rezultatelor elevilor, lucru care a atras atenția de la alte aspecte la fel de importante. Un concept mai cuprinzător de îmbunătățire a calității trebuie să integreze cunoștințele practice, abilitățile și comportamentele sociale indispensabile pentru condiții de viață mai bune, inclusiv sănătatea, soluționarea conflictelor, protecția mediului, munca productivă etc. În general este de dorit să se formeze o legătură strânsă între programele educaționale generale, tehnice și vocaționale și să le integrăm în cadrul strategiilor naționale și de dezvoltare a competențelor elevilor.

Pentru ca schimbarea să fie una profundă considerăm că este foarte importantă și formarea inițială a cadrelor didactice dar și perfecționarea profesională continuă a acestora. Ne dorim ca profesorii să poată dezvolta la elevi noi competențe iar pentru aceasta este nevoie ca, în primul rând, sistemul de formare continuă a cadrelor didactice să se restructureze. Totodată pentru a se realiza o educație de calitate, în condițiile actuale, este indispensabilă utilizarea în mai mare măsură de noi metode de lucru centrate pe nevoile elevilor. Metodele tradiționale prin care elevii asimilează cunoștințe trebuie să se întrepătrundă cu noi metode active care provoacă comunicarea stereotipă și implică colaborarea liberă a elevilor.

La nivel internațional se afirmă convingerea că într-o lume tot mai complexă, un element important în sistemul educațional este formarea cadrelor didactice, pentru ca acestea să fie deschise schimbărilor, nevoilor actualei vieți sociale și a noilor generații. Pornind de la afirmația „Calitatea nu este niciodată un accident, este întotdeauna rezultatul unui efort de inteligență.” (John Ruskin) considerăm că acest concept presupune eforturi susținute, coerente, bine studiate la nivelul organizației de învățământ dar și la nivelul comunității.

Consolidarea sistemului educațional ca și concept de calitate are o puternică încărcătură socială, fiind dependent de valorile promovate de indivizi și la nivelul societății în ansamblu.

Implementarea TQM în managementul unei școli

**Profesor invatamant primar: Onila Alina-Florentina
Școala Gimnazială „Dr. Balasi Jozsef” Curtuișeni**

TQM (Total quality management)-este definită ca o abordare managerială a unei organizații centrată pe calitate, având ca scop primordial obținerea succesului pe termen lung.

Implementarea TQM pornește tocmai de la centrarea pe elev, a modului în care este definită calitatea produselor serviciilor oferite.

În managementul total al calității, conceptul de bază este excelența, iar în cadrul inspecției, conceptul esențial se referă la randamentul și diviziunea muncii.

Ca implementarea TQM într-o școală să aibă succes, depinde foarte mult de implicarea puternică și permanentă a managementului de vârf al organizației, ca și de instruirea permanentă a tuturor membrilor. TQM este orientat către oameni, care sunt provocați să găsească permanent soluții, este nevoie de oameni inovativi și flexibili, de oameni riguroși și disciplinați.

În educație avem nevoie de calitate iar managementul total al calității are ca scop îmbunătățirea calității educației, prin care sunt îndeplinite așteptările beneficiarilor (elevi, cadre didactice), precum și standardele de calitate iar aceste lucruri operează cu trei elemente fundamentale: idei, lucruri, oameni.

Unitatea de învățământ are nevoie de calitate în educație, pentru a face față concurenței din mediul educațional, în condiția finanțării per elev, impuse de procesul de descentralizare, pentru a se bucura de prestigiul școlii, pentru a revigora încrederea în școală și în educație.

Cadrele didactice trebuie să genereze educație de calitate, trebuie să fie calificate, ca să-și consolideze recunoașterea socială și statutul profesional, să se bucure de încrederea elevilor și a părinților.

Elevii au nevoie de educație de calitate, pentru a putea promova cu succes testele, evaluările, examenele, pentru a se integra cu succes în societatea cunoașterii dar și pentru a putea face față schimbării.

Școala trebuie să folosească metode adecvate atât cu elevii cât și cu părinții pentru a atinge standarde de performanță.

Un elev este bun atunci când realizează un număr mic de teme, teste cu defecte, nu un număr mare de teme, teste cu defecte.

Ca școala să fie de calitate, numărul elevilor care promovează trebuie să fie mare, elevii să fie foarte bine pregătiți. Pentru educație, exemplul tipic de mod procedural în asigurarea calității este inspecția școlară.

Într-o unitate de învățământ o educație de calitate este nu numai aceea care asigură procesul în atingerea unor obiective, ci și cea care își stabilește noi ținte și noi modalități de atingere a lor, pe măsură ce societatea se schimbă.

Implementarea TOM –oferă servicii care satisfac complet atât așteptările grupurilor strategice de interes din afara sistemului, fundamentează modelele cele mai avansate ale calității existente la ora actuală.

Avem nevoie de îmbunătățirea permanentă a proceselor interne și dezvoltarea personalului didactic.

În momentul de față elevii și cadrele didactice se plâng, în continuare că educația oferită nu asigură o integrare socială și profesională fără probleme. Rezultatul serviciului educațional este, de fapt, educația înțeleasă ca valoare pentru cel care învață.

Pentru ca această implementare să aibă succes este nevoie de contribuția tuturor: director, cadre didactice, elevi.

Bibliografie:

1. Iosifescu, Ș., Calitatea în educație – concept, principii, metodologii, 2007
2. Revista învățământului primar ,revistă dedicată cadrelor didactice, nr. 2-4, 2004,
Editura Miniped

COMPETENȚELE DIGITALE ȘI APLICAȚIILE ONLINE ÎN PREDAREA - ÎNVĂȚAREA GEOGRAFIEI

Onofrei Carmen
Liceul Teoretic Alexandru Rosetti

Competențele digitale au devenit esențiale la nivel național, dar și global. În cadrul procesului instructiv, competența digitală a elevilor se poate forma prin activități de integrare, adică situații în care elevul integrează cunoștințe de utilizare a calculatorului cu priceperile și atitudinile sale în scopul realizării demersului educațional.

Utilizarea eficientă a TIC în educație este foarte importantă deoarece elevii trebuie pregătiți pentru a se integra mai bine într-o societate în care informatica se aplică aproape în toate domeniile, oferind avantaje tuturor actorilor demersului educațional.

Integrarea TIC în activitatea didactică la orele de geografie are numeroase avantaje, atât pentru elevi, cât și pentru profesori: creșterea ponderii timpului alocat interacțiunii cu elevii în procesul educațional; stimularea capacității de învățare inovatoare, adaptabilă la condițiile de schimbare socială rapidă; consolidarea abilităților de investigare științifică, conștientizarea faptului că noțiunile învățate își vor găsi ulterior utilitatea; creșterea randamentului însușirii coerente a cunoștințelor prin aprecierea imediată a răspunsurilor elevilor; creșterea interesului elevilor față de geografie și sporirea motivației; stimularea gândirii logice și a imaginației; stimularea creativității cadrelor didactice în procesul educațional; stimularea creativității elevilor atât în activitățile individuale, cât și în cele de grup; stimularea capacității de învățare inovatoare și consolidarea abilităților de investigare științifică; introducerea unui stil cognitiv, eficient, de muncă independentă; mobilizarea funcțiilor psihomotorii în utilizarea calculatorului; ajutarea elevilor cu deficiențe să se integreze în societate și în procesul instructiv la geografie.

În învățarea online, elevii pot utiliza conținutul de învățare pe care îl găsesc în diverse formate (text, video, audio, grafice etc.) pentru a învăța în diverse moduri (sincron și asincron), prin utilizarea de metode didactice și tehnologii diferite, stabilindu-și de cele mai multe ori obiective, un timp și un ritm de învățare propriu.

Aplicațiile online pot fi utilizate pentru a crea diverse tipuri de resurse în format digital și stau la baza a diverse activități de învățare online.

Exemple de resurse utile în predarea-învățarea geografiei:

- realizarea de prezentări electronice: PowerPoint, Google Prezentări, Prezi, Book Creator;
- crearea de aviziere virtuale: Padlet;
- crearea de materiale video: Voki, Pixton, Edpuzzle;
- crearea unor hărți conceptuale: Bubbl.us, MindMeister;
- crearea documentelor colaborative (Documente Google);
- crearea unor nori de cuvinte: WordArt, Wordle;
- realizarea instrumentelor de evaluare: Google Forms, Socrative, Kahoot, SurveyMonkey, Mentimeter.

Un important ajutor este și manualul digital. Acesta constă într-o suită de instrumente și resurse educaționale digitale variate în ce privește abordarea pedagogică și conținutul, fiind o resursă interactivă complexă.

Jocurile educaționale integrate în activitatea didactică aduc varietate, veselie, previn monotonia și plictiseala. Profesorul de geografie va alege acele jocuri prin care cunoștințele sunt reactualizate, fixate, asociate într-un mod amuzant, relaxant. Profesorul integrează jocul în activitatea didactică

numai dacă situația distractivă este convertită într-o situație de învățare, într-un factor de exersare, recapitulare (exemple Geogra.ro, Seterra).

Excursiile în realitatea virtuală permit elevilor să exploreze locurile despre care învață, putând crea propriul tur pornind de la conținutul predat la geografie, pentru a descrie locuri sau evenimente. Elevii pot merge într-un tur virtual vizitând diverse locații, căutând imagini, identificând obiective turistice din marile capitale ale lumii prin intermediul unor aplicații ca Google Street View.

Cu ajutorul aplicației online Google Expeditions, elevii pot merge în excursii în întreaga lume sau să exploreze adâncul mărilor și oceanelor.

Aplicațiile online promovează creativitatea și contribuie la construirea de abilități necesare pe piața muncii în secolul XXI, precum cetățenia digitală, gândirea critică și rezolvarea problemelor. Fiecare profesor poate căuta și accesa resurse educaționale în format digital și/sau online, sau își poate crea propriile resurse, adaptate grupurilor de elevi și nevoilor lor de învățare, resurse în diverse formate (text, video, audio, multimedia etc.).

Bibliografie

Dobre, I. (2010). Studiu critic al actualelor sisteme de e-learning, Academia Română, Institutul de Cercetări pentru Inteligență Artificială, București;
Integrarea tehnologiei informației și a comunicațiilor (TIC) în curriculumul național, Proiect național, București, 2010.

LEADERSHIP DIDACTIC: ABORDĂRI ȘI TACTICI DE SUCCES

PROF. ONU ELENA DIANA

COLEGIUL NAȚIONAL PEDAGOGIC „GH. ASACHI” PIATRA-NEAMȚ

Într-o eră a inovației și a schimbării constante, liderii din domeniul educației se confruntă cu provocări semnificative. Cum pot ei să navigheze eficient prin aceste vremuri tumultuoase, inspirând și motivând cadrele didactice și elevii? Răspunsul stă în adoptarea unui stil de leadership didactic adaptabil, inovator și empatic. Acest articol explorează abordările și tactici esențiale care pot conduce la succes în acest domeniu vital.

Un lider didactic eficient începe cu stabilirea unei viziuni clare și inspiratoare. Aceasta nu este doar o direcție spre care să aspire organizația, ci și un far care ghidează toate deciziile și acțiunile. Viziunea trebuie să fie comunicată clar, frecvent și cu pasiune, astfel încât fiecare membru al comunității educaționale să înțeleagă scopul comun și să se simtă parte a realizării acestuia.

Crearea unui mediu în care cadrele didactice și elevii se simt valorizați, ascultați și motivați este esențială. Acest lucru implică recunoașterea realizărilor, oferirea de feedback constructiv și încurajarea unui climat de deschidere și încredere. Un lider didactic eficace promovează colaborarea, inovația și asumarea riscurilor calculate, oferind în același timp sprijinul necesar pentru a naviga prin eșecuri și provocări.

Lumea educației se schimbă rapid, iar liderii didactici trebuie să fie pregătiți să se adapteze. Aceasta înseamnă a fi la curent cu cele mai recente cercetări și tendințe în educație, tehnologie și pedagogie. Învățarea continuă și dezvoltarea profesională nu doar că îmbunătățesc competențele liderului, dar servesc și ca model pozitiv pentru întreaga comunitate educațională.

Empatia este o piatră de temelie a leadershipului didactic de succes. Înțelegerea nevoilor, provocărilor și aspirațiilor cadrelor didactice și ale elevilor permite liderilor să ofere sprijinul adecvat și să facă ajustări în strategii pentru a îmbunătăți experiența educațională. Liderii trebuie să practice ascultarea activă, să fie receptivi la feedback și să demonstreze o preocupare autentică pentru bunăstarea fiecărei persoane din comunitatea lor.

Strategiile de comunicare trebuie să fie diverse și adaptate la nevoile audienței. Acest lucru poate include întâlniri regulate, buletine informative, rețele sociale și platforme digitale. Scopul este de a menține toată comunitatea informată, implicată și motivată.

Delegarea responsabilităților și împuternicirea altora să ia inițiativă întărește sentimentul de apartenență și responsabilitate partajată. Acest tip de leadership distribuit încurajează inovația și permite dezvoltarea liderilor în cadrul comunității, consolidând în același timp capacitatea organizațională.

Evaluarea constantă a progresului și reflectarea asupra practicilor actuale sunt esențiale pentru creșterea și îmbunătățirea continuă. Acest proces include colectarea și analiza feedback-ului, ajustarea strategiilor și stabilirea obiectivelor noi pe baza datelor și a performanței.

Liderii didactici de succes recunosc valoarea parteneriatelor cu părinții, comunitatea locală și organizațiile externe. Aceste relații extind resursele disponibile pentru educație și oferă elevilor oportunități de învățare autentică și relevante pentru viața reală. Colaborarea cu partenerii poate duce la proiecte inovatoare, internshipuri și programe de mentorat, care toate îmbogățesc curriculumul școlar și pregătirea elevilor pentru viitor.

Într-un peisaj educațional în continuă schimbare, liderii didactici trebuie să promoveze și să susțină inovația și creativitatea. Acest lucru înseamnă a permite cadrelor didactice și elevilor să experimenteze noi metode de predare și învățare, tehnologii educaționale și abordări interdisciplinare. Eșecul trebuie văzut ca o parte a procesului de învățare, o oportunitate de a înțelege ce nu funcționează și de a ajusta abordarea.

Formarea unei echipe puternice și susținerea dezvoltării profesionale continue a acesteia sunt esențiale pentru succesul pe termen lung. Liderii didactici ar trebui să investească în formarea cadrelor didactice, oferind acces la resurse, ateliere și conferințe care sprijină inovația pedagogică și dezvoltarea personală. În plus, crearea unui mediu de lucru care valorizează transparența, respectul și colaborarea contribuie la creșterea moralului și la eficiența echipei.

Centrarea pe nevoile individuale ale elevilor și adaptarea abordărilor de învățare pentru a se potrivi acestora este fundamentală în leadershipul didactic. Tehnologiile educaționale moderne oferă oportunități semnificative pentru personalizarea învățării, permițând educatorilor să ajusteze conținutul, ritmul și stilul în funcție de preferințele și nevoile fiecărui elev. Acest accent pe student susține angajamentul, motivarea și succesul academic.

Leadershipul didactic joacă un rol crucial în modelarea viitorului educației. Prin adoptarea abordărilor și tacticilor descrise, liderii pot construi comunități de învățare vibrante, inovatoare și reziliente. Succesul în acest domeniu necesită viziune, adaptabilitate, empatie și un angajament neclintit față de excelență și dezvoltare continuă. Cu aceste calități, liderii didactici pot inspira și mobiliza cadrele didactice și elevii să atingă noi înălțimi în educație, pregătindu-i pentru provocările și oportunitățile viitorului.

LEADERSHIPUL DIDACTIC

ÎN INSTITUȚIILE DE ÎNVĂȚĂMÂNT LICEAL Vocațional PEDAGOGIC

PROF. ONU ELENA DIANA
COLEGIUL NAȚIONAL PEDAGOGIC „GH. ASACHI” PIATRA-NEAMȚ

În contextul educațional dinamic al secolului XXI, leadershipul didactic în instituțiile de învățământ liceal vocational pedagogic joacă un rol esențial în modelarea viitorilor educatori. Aceste instituții, dedicate formării cadrelor didactice, necesită o abordare specială a leadershipului care să răspundă nevoilor specifice ale studenților și profesorilor lor. În acest articol, explorăm cum leadershipul didactic poate influența pozitiv experiența educațională în aceste școli, promovând inovația, adaptabilitatea și excelența în pedagogie.

Un lider eficient într-un liceu vocational pedagogic începe prin a stabili o viziune clară și inspiratoare care rezonază cu misiunea instituției. Această viziune trebuie să accentueze importanța formării profesionale de înaltă calitate a viitorilor educatori și să sublinieze rolul esențial pe care aceștia îl vor juca în societate. Prin comunicarea eficientă a acestei viziuni, liderul mobilizează întreaga comunitate școlară în jurul unui obiectiv comun: formarea unei generații noi de profesori inovatori, competenți și empatici.

Leadershipul didactic în aceste instituții presupune crearea unui mediu care încurajează inovația pedagogică și dezvoltarea profesională continuă. Acest lucru implică implementarea de metode didactice avansate, tehnologii educaționale noi și strategii de predare adaptate la nevoile diversificate ale studenților. De asemenea, liderul didactic promovează o cultură a feedback-ului constructiv și a autoevaluării, esențiale pentru creșterea profesională a viitorilor profesori.

Un aspect cheie al leadershipului didactic în liceele vocaționale pedagogice este accentul pus pe dezvoltarea profesională continuă a cadrelor didactice. Prin organizarea de ateliere, seminarii și conferințe, liderii pot asigura că profesorii lor sunt la curent cu cele mai recente cercetări și practici în educație. În plus, programelor de mentorat între profesori experimentați și cei aflați la început de carieră contribuie la transferul de cunoștințe și la formarea unui sentiment de comunitate și sprijin profesional.

În instituțiile de învățământ liceal vocational pedagogic, promovarea unui model de leadership distribuit îmbogățește experiența educațională prin implicarea activă a profesorilor și studenților în procesele decizionale. Acest tip de abordare descentralizează autoritatea, oferind oportunități de leadership și responsabilitate la toate nivelurile comunității școlare. Astfel, se cultivă un mediu în care fiecare membru se simte valorizat și împuternicit să contribuie la îmbunătățirea continuă a instituției.

Lumea educației este într-o continuă schimbare, iar liderii didactici din liceele vocaționale pedagogice trebuie să demonstreze adaptabilitate și deschidere către inovație. Integrarea tehnologiilor emergente în procesul de învățare, explorarea unor noi metodologii pedagogice și adaptarea curriculumului pentru a reflecta schimbările din societate și din domeniul educației sunt esențiale pentru a menține relevanța și eficacitatea formării viitorilor educatori.

Spre o cultură a excelenței în educație

Leadershipul didactic în instituțiile de învățământ liceal vocational pedagogic este un catalizator pentru schimbare și inovație. Prin promovarea unei culturi bazate pe excelență, adaptabilitate și împuternicirea tuturor membrilor comunității, aceste instituții pot forma educatori

bine pregătiți, capabili să răspundă provocărilor educaționale actuale și viitoare. Rolul liderilor didactici este esențial în acest proces, necesitând o viziune clară, competențe solide de management și o pasiune profundă pentru educație și dezvoltare profesională.

Pentru a asigura că viitorii profesori sunt nu doar bine pregătiți din punct de vedere academic, ci și capabili să inspire și să motiveze generațiile viitoare de elevi, liderii didactici trebuie să fie modele de urmat. Ei trebuie să demonstreze un angajament neclintit față de învățarea continuă, să fie deschiși la noi idei și să creeze un mediu în care inovația și creativitatea să fie încurajate și valorizate.

În concluzie, leadershipul didactic în liceele vocaționale pedagogice nu este doar despre administrarea eficientă a resurselor sau implementarea de politici educaționale. Este despre inspirarea unei viziuni comune, despre cultivarea unei comunități de învățare dinamice și despre formarea unei noi generații de lideri în educație. Prin adoptarea acestor principii, instituțiile de învățământ pot avea un impact profund nu doar asupra studenților și profesorilor lor, ci și asupra viitorului societății în ansamblu.

Tehnologia GIS și importanța ei în predarea geografiei

Prof. Opincariu-Mihinda Mihaela

Prof. Todoran-Fer Monica

Colegiul Național „Horea, Cloșca și Crișan” Alba Iulia

Geografia este știința care dezvoltă la elevi gândirea de tip geografic, logică și strategică, prin observarea și interpretarea realităților spațiale din jur. Geografia ajută elevii să înțeleagă structura și organizarea lumii în care trăiesc, contribuie la explorarea culturilor și a diversității umane, pune accent pe problemele globale precum schimbările climatice, problemele legate de mediu, migrația și sărăcia, îi învață pe elevi să interpreteze hărți, să înțeleagă distribuția spațială a resurselor și să analizeze modelele geografice. În era tehnologiei, geografia este esențială pentru învățarea abilităților de orientare, folosirea GPS-ului și a altor tehnologii bazate pe locație.

Există numeroase metode inovative de predare la geografie care pot să stimuleze interesul elevilor și să faciliteze înțelegerea conceptelor, printre care se remarcă:

- *hărți interactive online* – utilizarea platforme interactive de hărți online pentru a face geografia mai vizuală și interactivă. Există resurse care permit elevilor să explore hărți, să adauge informații și să interacționeze cu diverse straturi de date geografice;
- *excursii virtuale* - folosirea tehnologiei pentru a organiza excursii virtuale în locuri geografice importante. Cu ajutorul realității virtuale sau al prezentărilor interactive, elevii pot explora mediile geografice fără să fie nevoie să se deplaseze fizic;
- *proiecte bazate pe probleme globale* - încurajarea gândirii critice și conștientizarea problemelor globale prin implicarea elevilor în proiecte care abordează chestiuni precum schimbările climatice, migrația sau utilizarea resurselor naturale;
- *simulări și jocuri de rol* - utilizarea simulărilor sau jocurilor de rol pentru a ilustra concepte geografice și pentru a dezvolta abilități practice. De exemplu, se poate organiza un joc în care elevii trebuie să planifice și să gestioneze resursele unei țări în timpul unui dezastru natural;
- *utilizarea tehnologiei GIS* (Sisteme Informaționale Geografice) - implicarea elevilor în activități care utilizează tehnologia GIS pentru a analiza și a interpreta date geospațiale. Acest lucru le oferă o perspectivă practică asupra modului în care informațiile geografice sunt colectate și utilizate în lumea reală;
- *videoclipuri educative* - introducerea videoclipurilor educative sau documentare relevante pentru a aduce geografia în clasă într-un mod captivant. Există numeroase resurse online care oferă conținut video relevant și interesant;
- *colaborare online* - încurajarea colaborării și schimbului de informații prin intermediul platformelor online. Elevii pot lucra împreună la proiecte, pot împărtăși descoperiri și pot colabora la rezolvarea problemelor geografice;
- *utilizarea aplicațiilor mobile* - există aplicații mobile interactive care pot transforma învățarea geografiei într-o experiență mobilă și distractivă. Acestea pot include jocuri educaționale, ghiduri de călătorie virtuale și activități bazate pe locație.

Inovarea în predarea geografiei poate să aducă subiectul mai aproape de viața reală a elevilor și să le ofere o înțelegere mai profundă a legăturilor spațiale și a problemelor globale.

Utilizarea tehnologiei GIS (Sisteme Informaționale Geografice) în predarea geografiei aduce beneficii semnificative, întrucât oferă elevilor o perspectivă mai interactivă, dinamică și practică asupra informațiilor geospațiale. Câteva modalități în care tehnologia GIS poate fi integrată în procesul de învățare a geografiei:

- *analiza datelor geospațiale* - elevii pot utiliza software-ul GIS pentru a analiza și interpreta date geografice. Aceasta le permite să exploreze relațiile spațiale și să înțeleagă mai bine modelele geografice, cum ar fi distribuția populației, utilizarea terenurilor sau schimbările climatice;
- *crearea de hărți interactive* - prin intermediul instrumentelor GIS, elevii pot crea propriile hărți interactive, adăugând straturi de date, informații și analizând diverse aspecte geospațiale. Acest lucru îi ajută să-și dezvolte abilitățile de cartografiere și să-și exprime creativitatea în prezentarea informațiilor geografice;
- *simulări geospațiale* - utilizarea tehnologiei GIS permite simularea evenimentelor geografice și a scenariilor. Elevii pot explora consecințele diferitelor acțiuni sau pot analiza impactul unor evenimente precum dezastrul natural, urbanizarea sau schimbările demografice;
- *proiecte de cercetare bazate pe GIS* - elevii pot realiza proiecte de cercetare care implică colectarea, analiza și prezentarea datelor geospațiale. Acest tip de proiecte îi încurajează să-și dezvolte abilitățile de cercetare, să lucreze cu date reale și să înțeleagă mai bine contextul geografic al problemelor studiate;
- *colaborare și partajare de informații* - tehnologia GIS facilitează colaborarea între elevi prin partajarea și compararea datelor lor geospațiale. Astfel, se pot dezvolta abilități sociale și de comunicare, iar elevii pot învăța unii de la alții într-un mediu colaborativ online;
- *vizualizare tridimensională* - un alt avantaj al GIS este capacitatea de a vizualiza datele geografice într-un mediu tridimensional. Acest aspect poate oferi elevilor o înțelegere mai profundă a relațiilor spațiale și a topografiei;
- *conectarea cu problemele globale* - utilizarea GIS în predarea geografiei poate să aducă subiectul mai aproape de problemele globale. Elevii pot explora și analiza date geografice legate de probleme precum schimbările climatice, migrația sau accesul la resurse naturale.

Integrarea tehnologiei GIS în predarea geografiei nu doar îmbunătățește procesul de învățare, ci și pregătește elevii cu abilități relevante în contextul actual al tehnologiei informaționale.

Bibliografie

Preluat de pe: <https://geografilia.blogspot.com/2021/02/relevanta-geografiei-ca-obiect-de-studiu.html>, accesat în 28.01.2024

Măsuri de îmbunătățire a calității educației

Prof. înv.primar Oprea Andreea
Liceul Sanitar Antim Ivireanu, Rm.Vâlcea

Datorită schimbările profunde pe care le trăim la nivel social, economic, politic, cultural, tehnologic influențează și sistemul de învățământ. Pentru a face față noilor exigențe, cadrele atrase în cariera didactică trebuie să aibă aptitudinile necesare, să fie bine pregătite și motivate pentru această profesie. Este foarte importantă formarea inițială a cadrelor didactice, dar la fel de importantă s-a dovedit a fi și perfecționarea profesională continuă a acestora. Pentru a realiza o educație de calitate, în condițiile actuale, este imperios necesară utilizarea a noi metode de lucru cu copiii (metode activ-paricipative, studii de caz, proiecte, portofolii, lucrul în echipă, parteneriate) menite să valorifice potențialul individual și să fie centrate pe nevoile fiecărui copil. Pentru ca profesorii să poată dezvolta la elevi noi competențe de comunicare, creativitatea, curiozitatea intelectuală, gândirea critică, capacități de colaborare, trebuie ca, în primul rând, sistemul de formare continuă a cadrelor didactice să capete o nouă orientare. Astfel, metodele tradiționale, prin care copiii doar asimilau cunoștințe, sunt înlocuite de metodele active care înlătură comunicarea stereotipă și promovează manifestările libere ale copiilor..Conceptul de formare continuă este definit, în studiile europene de specialitate, ca fiind „un ansamblu de activități și de practici care cer implicarea educatorilor pentru amplificarea cunoștințelor proprii, perfecționarea deprinderilor, analiza și dezvoltarea atitudinilor profesionale.În documentele europene se afirmă cu convingere că, într-o lume tot mai complexă și exigentă, un element-cheie al promovării unei educații de înaltă calitate este formarea cadrelor didactice. Pentru a face față realităților pe care le trăim, trebuie să existe un proces de îmbunătățire a formării lor inițiale, dar și a formării continue și dezvoltării profesionale.Nivelul de competență urmărit prin programele de formare continuă poate fi evaluat ținând cont de: 1) capacitatea profesorului de a mobiliza, a combina și a utiliza în manieră autonomă capacitățile de cunoaștere, deprinderile și competențele generale și profesionale în funcție de specificul problemei; 2) capacitatea profesorului de a face față schimbării și neprevăzutului.Ținând cont de realitățile cu care ne confruntăm, se impune intervenția printr-un plan bine gândit care să preîntâmpine tendința de participare tot mai redusă a personalului didactic la cursuri de perfecționare. Programul va avea în vedere centrarea întregului proces de formare continuă și dezvoltare profesională pe nevoile beneficiarilor direcți ai educației.Măsurile cuprinse în programul de îmbunătățire a calității educației prin procesul de formare continuă a personalului didactic din grădiniță

Reușita unui program de îmbunătățire a calității educației prin procesul de formare continuă a cadrelor didactice depinde, în mare parte, de convingerea pe care o are fiecare participant că programele sunt utile, valide și că îl pot ajuta în realizarea obiectivelor profesionale și personale.Orice cadru didactic trebuie să fie deschis schimbărilor, nevoilor actualei vieți sociale, nevoilor noilor generații, dar și viitoarelor generații. Profesorul de calitate nu reprezintă doar un obiect al formării, ci este element activ ale formării dispus să realizeze un parteneriat cu formatorii. Formarea și dezvoltarea profesională a corpului didactic se organizează concentric, începând cu studiul individual, continuând cu forme organizate instituțional la nivel de comisii metodice, cercuri pedagogice, perfecționări periodice, masterate, cursuri postuniversitare și cu sistemul definitivării în învățământ și al gradelor didactice.Toate activitățile de formare continuă trebuie să

fie valorificate la nivelul organizației școlare, căci obiectivul principal al formării continue a cadrelor didactice îl reprezintă tocmai aplicarea în activitatea de la clasă a competențelor dobândite în urma participării la curs. De rezultatele pe care le obțin la școală copiii care pleacă din instituția noastră depinde viitorul grădiniței. Managerul unității și întregul colectiv trebuie să cunoască programele de perfecționare urmate de fiecare angajat, iar competențele dobândite de fiecare beneficiar al unui stagiu de dezvoltare trebuie demonstrate în actul didactic prin rezolvarea problemelor ce țin de domeniul respectiv, prin obținerea unor performanțe în activitatea proprie, prin crearea de noi activități și programe cu consecințe notabile asupra personalului didactic, dar mai ales asupra copiilor. Formarea continuă și dezvoltarea profesională a cadrelor didactice îl ajută substanțial pe manager în evaluarea performanțelor angajaților. Încurajarea parcurgerii unor astfel de programe și chiar inițierea de către manager a unor seminarii, simpozioane, parteneriate cu diverse instituții constituie modalități de atingere a obiectivelor asumate, de credibilizare a organizației școlare pe piața educațională. Corpul profesoral trebuie să conștientizeze că formarea continuă reprezintă un drept, dar și o obligație. Ea se realizează în concordanță cu evoluțiile din domeniul educației și cu interesele și nevoile personale de dezvoltare ale beneficiarilor. Calitate în educație înseamnă și cadre didactice cu înalt nivel de profesionalism, bine pregătite pentru a putea face față provocărilor unei societăți bazate pe cunoaștere, pornind de la pregătirea inițială și sprijinul suplimentar oferit la început de carieră didactică până la dezvoltarea profesională continuă la locul de muncă.

Bibliografie:

1. Iosifescu, Șerban, Calitatea educației, Suportul de curs, București, 2007;
2. Legea privind asigurarea calității educației, nr. 75/2005. EURYDICE.
3. Metodologia formării continue a personalului didactic din învățământul preuniversitar, anexă la O.M. Nr. 5720/20. 10. 2009.



ARTICOL

Metode și strategii de lucru pentru o educație incluzivă dobândite

în Italia de către profesorii de la "Dacia"

Autor: Prof. Nicoleta - Camelia Oprea

Prof. Roxana - Marilena Bragă

Prof. Ionela – Alina Ion

Liceul Tehnologic „DACIA”, Pitești



În perioada 30 octombrie- 4 noiembrie 2023, în Florența, Italia, o echipă alcătuită din trei profesori ai Liceului Tehnologic "Dacia" a participat la cursul de formare **Proiectarea unor medii de învățare incluzive (ILE) pentru a sprijini toți studenții (DILE)**", ca parte integrantă a **Proiectului Erasmus+ : "Intervention strategies on students' attention deficit "- "Strategii de intervenție asupra deficitului de atenție la elevi" DasiA (Short-term projects for mobility of learners and staff in school education–2023-1-RO01-KA122-SCH000127978)**.

Cele trei cadre didactice participante, prof. Roxana Braga, prof. Camelia Oprea și Prof. Ion Alina au beneficiat de formarea oferită de Europass Teacher Academy, având-o ca formator pe Prof. Maddalena Bucciarelli, care a structurat un curs destinat profesorilor care lucrează cu elevi cu nevoi educaționale speciale din școlile de învățământ general, în vederea creării



unui mediu de învățare propice , având ca pivot principal noțiunea de ”incluziune” și stabilirea unui cadru de valori și practici incluzive.

Echipa din Pitești s-a întors acasă cu un valoros bagaj de exemple de bună practică. Datorită programului bine conceput, cadrele didactice ale liceului ”Dacia” au participat atât la activități de formare, precum și la module teoretice ce au cuprins și activități specifice schimbului de exemple de bună practică. Profesorii piteșteni au avut parte de cinci zile active și reflexive datorită programului bine conceput de către trainer, care a început fiecare zi cu activități „de spargere a gheții” – pentru a împărți participanții în grupuri internaționale -, și pe care le-a finalizat cu rezumarea strategiilor eficiente pe care profesorii le pot folosi la clasă pentru incluziunea elevilor cu cerințe educaționale diferite de ale majorității. De asemenea, profesorii participanți au urmărit o serie de videoclipuri de prezentare a școlilor din care provenea fiecare echipă implicată în activitatea de formare.

”Working the soil” sau ”lucrul cu materialul clientului”

În prima zi, după prezentarea cursanților din cele cinci țări participante(România, Suedia, Germania, Ucraina, Ungaria),activitatea s-a desfășurat în jurul ideilor de ”educație pozitivă” ,”cunoașterea principalelor cerințe educaționale speciale” și a procesului de predare în funcție de punctele forte identificate la elevi. În egală măsură, s-a subliniat și importanța nevoilor acestora, care, nu de puține ori, nu coincid cu cele ale profesorilor.(”Behind every negative emotion, there is a need waiting to be fulfilled”-Tamara Pflug).Cei care furnizează educația sunt invitați să se vadă mai puțin ca profesori și mai mult ca designeri de experiențe semnificative în viața elevilor, având, pe rând, rolul de mentor, ghid, facilitator sau coach. *Într-o clasă diferențiată, profesorul trebuie să adapteze curriculumul la nevoile elevilor și «profesorul este adevăratul influencer», cum spune Maddalena Bucciarelli”, povestesc dascălii Liceului Tehnologic ”Dacia”.*

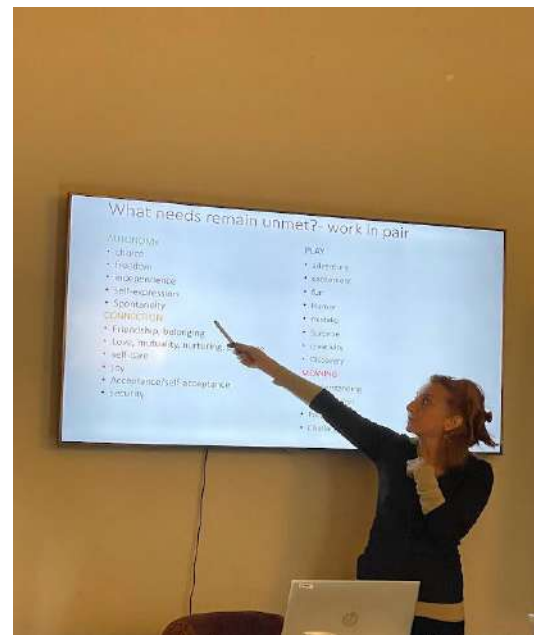

Planificarea lecțiilor incluzive



Ziua a doua a debutat pentru profesorii participanți cu un exercițiu de energizare, fiind urmat apoi de un joc de rol menit să ridice gradul de conștientizare cu privire la inechitatea unei sarcini atribuite în mod egal tuturor elevilor, fără a se ține cont de limitele copiilor. În general, așteptarea este ca toți să fie capabili de aceleași performanțe, indiferent de sarcina propusă; în schimb, formatoarea propune crearea unui mediu de lucru cu focus pe variabilitatea educabililor și pe barierele ce trebuie depășite, aducând în discuție și explicând metode precum:

- **strategia KUDO** (Know, Understand, Do), având la bază **Taxonomia lui Bloom**; înainte de orice trebuie **să cunoști** conceptul (să îl poți numi), apoi **să îl înțelegi**, **să îl poți aplica**, **să poți analiza**, să fii capabil **să sintetizezi** și în final **să evaluezi**.
- **strategia Jigsaw** (puzzle) groups (metoda mozaicului);
- **metoda cubului** (abordarea unui subiect dintr-o multitudine de perspective);
- **metoda tablei de alegeri** ;
- **tehnica Pomodoro**.

„S-a lucrat în grup, discutându-se și menționându-se indicatorii care au condus la asigurarea incluziunii și îndepărtarea barierelor ivite în învățare elevilor din școlile în care își desfășoară activitatea profesorii participanți la curs. Acest moment a constituit un real schimb de bune practici.

În încheiere, cursanții din Suedia (*Kramfors School*) și Germania (*KGS Tramstedt Cooperative Comprehensive school*) și-au prezentat propriile școli”, împărtășind din experiența lor și răspunzând întrebărilor colegilor.

Sprijinirea diversității- ”Privește o persoană așa cum privești un apus.”

A treia zi a proiectului de mobilitate a adus în atenția dascălilor metode inedite în ceea ce privește „Predarea elevilor cu tulburare de deficit de atenție/hiperactivitate (ADHD sau ASD-afecțiuni din spectrul autist) și/sau tulburări emoționale și de comportament”. După o scurtă prezentare a caracteristicilor comportamentale și psihologice ale copilului cu ADHD, au lucrat pe grupe, împărtășindu-și strategii, exemple de bună practică utilizate în cadrul activităților desfășurate la clasă.

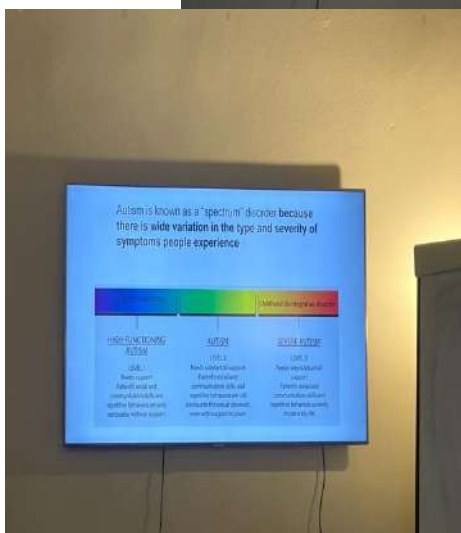
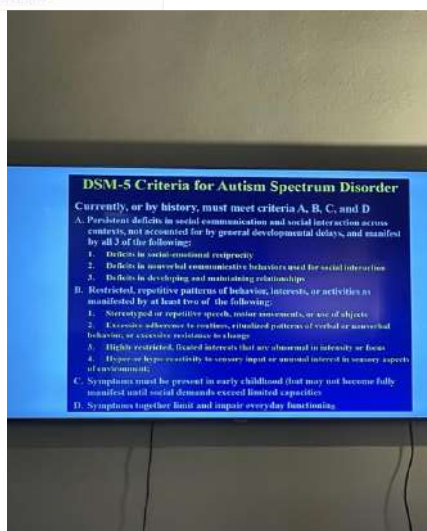

Trainerul ne-a prezentat și alte tehnici care pot fi folosite cu succes pentru eficientizarea lucrului cu elevii cu ADHD: Tehnica «Visual thinking strategy», tehnica numărării, organizarea grafică a materialelor, etc. Avantajele acestor metode de instruire sunt multiple: oferă libertate în comunicare, învățarea nu se bazează pe reproducere, ci pe interacțiunea directă cu profesorul și colegii, se promovează colaborarea în echipă sau în grup, se realizează o conexiune între profesor și elev. De asemenea, am descoperit modalități de organizare a spațiului de învățare cu scopul eliminării factorilor perturbatori. În încheierea activității, am prezentat celorlalți cursanți Liceul Tehnologic "Dacia", oferindu-le un album de fotografii și câte un mic suvenir reprezentativ pentru țara noastră, mai spun profesorii.

Abordarea Low Arousal

Cea de-a patra zi a mobilității a început cu activitățile de warm-up, energice și creative, după care a urmat prezentarea curbei de efort, ale cărei niveluri copiii cu autism le parcurg în ritmuri diferite, aceștia trebuind susținuți prin metode diverse ce implică umorul, numărutul, numirea, sugestia de a bea apă pentru a-i scoate din blocaj. Mediul trebuie să fie unul calm, nu trebuie ca profesorul să ridice tonul, să-l domine prin postura fizică, să-l atingă



pe copil, trebuie să-i ofere spațiu, să nu pretindă răspuns în momentul în care acesta nu e capabil să-l ofere.

Abordarea Low Arousal presupune crearea unui mediu de învățare ce presupune diminuarea stimulilor externi pentru a reduce stresul, de exemplu, pentru persoanele cu deficiențe din spectrul autist: lumină puternică, zgomote accentuate, spații aglomerate, spațiu personal limitat, etc. Aceasta subliniază o serie de strategii de gestionare a comportamentului care se concentrează pe reducerea stresului, fricii și frustrării și încearcă să prevină situațiile de agresiune și criză. Abordarea stimulării scăzute urmărește să înțeleagă rolul situației prin identificarea declanșatorilor și utilizarea strategiilor și soluțiilor de intensitate scăzută pentru a evita consecințele punitivă pentru persoanele aflate în dificultate. Abordarea Low Arousal permite practicienilor să evite utilizarea consecințelor punitivă, cum ar fi reținerea fizică, pentru persoanele dintr-o varietate de setări prin identificarea și intervenția timpurie folosind strategii și soluții de intensitate scăzută chiar până la gestionarea derulărilor. Principiul esențial esențial este acela că multe persoane declanșează din greșeală comportamente, de aceea este adesea comportamentul nostru care trebuie să se schimbe.

Cadrele didactice menționează că au descoperit astfel „modalități de prevenire și gestionare a reacțiilor emoționale generate de stres”. Au fost puse în discuție cauzele care stau la baza apariției acestei deficiențe, precum și strategii care pot fi folosite cu succes în activitățile desfășurate.

Cursul s-a încheiat cu festivitatea în care profesorilor li s-au înmănat certificate care atestă participarea și absolvirea cursului **Proiectarea unor medii de învățare incluzive (ILE) pentru a sprijini toți studenții (DILE)**”

”Acest curs ne-a oferit oportunitatea de a ne spori cunoștințele pe această temă deosebit de sensibilă și de a împărtăși experiența noastră cu ceilalți participanți, în timp ce exersăm sarcinile de lucru și discutăm despre propriile medii și contexte de învățare”. Informațiile dobândite vor fi diseminate în cadrul comisiilor metodice din școală, prin susținerea de workshopuri pentru colegii noștri, prin crearea unui ghid, dar și la nivelul comunității.

„Cu cât jocul este mai complex, cu atât dezvoltarea este mai complexă”

**Prof. înv. preșcolar Oprea Petruța
Grădinița cu p.p. „Dumbrava minunată” Giurgiu**

Îmi amintesc că perioada copilăriei, a fost poate cea mai frumoasă dintre cele trăite până acum. Trăiam într-o epocă fără griji, parcă într-un glob de sticlă și nici un rău nu ne putea atinge, iar tot ce făceam era să ne jucăm cu ceilalți copii. Pentru mine copilăria reprezintă vârsta inocenței și a candorii. Jocul și joaca sunt elemente caracteristice copilăriei, ele îi dau farmec, reprezentând o modalitate prin care copiii pot descoperi lumea înconjurătoare și totodată minunatele lucruri pe care copilăria le poate oferi. Toate acestea se află într-o legătură foarte strânsă: prin joc, copiii descoperă lumea, iar adulții se întorc la perioada copilăriei, redescoperind acea vârstă a inocenței. Joaca este importantă pentru dezvoltarea copilului. Jucându-se, copilul își folosește mintea și corpul, astfel învață lucruri esențiale despre lumea din jurul lui. Un copil care nu este lăsat să se joace decât limitat sau mai mult singur va avea grave probleme de integrare socială și de comunicare. Jocul produce bucurie, fascinație, poate elibera de stări tensionale sau elimina agresiunea. Jocul ajută și la dezvoltarea capacităților de vorbire, gândire și organizare.

Copiii învață experimentând, comparând rezultatele, punând întrebări, stabilindu-și singuri noi situații care-i pun la încercare.

Astfel jocul consolidează cunoșterea și experiența, dezvoltă curiozitatea, încrederea în sine și puterea de a se controla. Jocul este principala formă de viață a copilului, o formă universală și unică de educație a acestuia, apărută spontan. Acum, dezvoltarea psihologică a copilului nu este o moștenire și nu se realizează de la sine, ci copilul trebuie să se dezvolte el însuși. Cele două instrumente la care recurge în mod instinctiv pentru a realiza aceasta sunt jocul și imitația.

Jocul este foarte important și în realizarea unității colectivului de copii, în formarea spiritului de independență, în formarea atitudinii pozitive față de muncă sau în corectarea unor abateri comportamentale. Jocul are astfel un rol determinant în dezvoltarea psihică a copilului, în modelarea personalității lui, pregătind trecerea la o treaptă superioară a evoluției psihicului, trecerea la o nouă perioadă de dezvoltare. Prin joc se afirmă personalitatea copilului. Cu cât jocurile copiilor sunt mai complexe cu atât dezvoltarea lor este mai complexă. Astfel ele dezvoltă motricitatea, creativitatea și imaginația, afectivitatea, capacitatea senzorială și intelectuală, gândirea și inteligența.

Fotbalul, șotronul, „rațele și vanătoria”, badminton-ul, de-a „Tarzan și Jane”, „de-a v-ați ascunselea”, elasticul, fazan, „Flori, fete sau băieți, melodii sau cântăreți” sunt jocuri care au venit și au plecat, rând pe rând din viața mea. Mi-au rămas câteva fotografii și amintirile. Pe care le prețuiesc enorm de mult, mărturii ale unei copilării luminoase și pline de evenimente fericite. Îmi doresc, aproape în fiecare an de 1 iunie, să am din nou o vârstă care să înceapă cu 1... Știu că nu se poate, dar totuși.....

„Cu cât jocul este mai complex, cu atât dezvoltarea este mai complexă”

**Prof. înv. preșcolar Oprea Petruța
Grădinița cu p.p. „Dumbrava minunată” Giurgiu**

Îmi amintesc că perioada copilăriei, a fost poate cea mai frumoasă dintre cele trăite până acum. Trăiam într-o epocă fără griji, parcă într-un glob de sticlă și nici un rău nu ne putea atinge, iar tot ce făceam era să ne jucăm cu ceilalți copii. Pentru mine copilăria reprezintă vârsta inocenței și a candorii. Jocul și joaca sunt elemente caracteristice copilăriei, ele îi dau farmec, reprezentând o modalitate prin care copiii pot descoperi lumea înconjurătoare și totodată minunatele lucruri pe care copilăria le poate oferi. Toate acestea se află într-o legătură foarte strânsă: prin joc, copiii descoperă lumea, iar adulții se întorc la perioada copilăriei, redescoperind acea vârstă a inocenței. Joaca este importantă pentru dezvoltarea copilului. Jucându-se, copilul își folosește mintea și corpul, astfel învață lucruri esențiale despre lumea din jurul lui. Un copil care nu este lăsat să se joace decât limitat sau mai mult singur va avea grave probleme de integrare socială și de comunicare. Jocul produce bucurie, fascinație, poate elibera de stări tensionale sau elimina agresiunea. Jocul ajută și la dezvoltarea capacităților de vorbire, gândire și organizare.

Copiii învață experimentând, comparând rezultatele, punând întrebări, stabilindu-și singuri noi situații care-i pun la încercare.

Astfel jocul consolidează cunoșterea și experiența, dezvoltă curiozitatea, încrederea în sine și puterea de a se controla. Jocul este principala formă de viață a copilului, o formă universală și unică de educație a acestuia, apărută spontan. Acum, dezvoltarea psihologică a copilului nu este o moștenire și nu se realizează de la sine, ci copilul trebuie să se dezvolte el însuși. Cele două instrumente la care recurge în mod instinctiv pentru a realiza aceasta sunt jocul și imitația.

Jocul este foarte important și în realizarea unității colectivului de copii, în formarea spiritului de independență, în formarea atitudinii pozitive față de muncă sau în corectarea unor abateri comportamentale. Jocul are astfel un rol determinant în dezvoltarea psihică a copilului, în modelarea personalității lui, pregătind trecerea la o treaptă superioară a evoluției psihicului, trecerea la o nouă perioadă de dezvoltare. Prin joc se afirmă personalitatea copilului. Cu cât jocurile copiilor sunt mai complexe cu atât dezvoltarea lor este mai complexă. Astfel ele dezvoltă motricitatea, creativitatea și imaginația, afectivitatea, capacitatea senzorială și intelectuală, gândirea și inteligența.

Fotbalul, șotronul, „rațele și vanătoria”, badminton-ul, de-a „Tarzan și Jane”, „de-a v-ați ascunselea”, elasticul, fazan, „Flori, fete sau băieți, melodii sau cântăreți” sunt jocuri care au venit și au plecat, rând pe rând din viața mea. Mi-au rămas câteva fotografii și amintirile. Pe care le prețuiesc enorm de mult, mărturii ale unei copilării luminoase și pline de evenimente fericite. Îmi doresc, aproape în fiecare an de 1 iunie, să am din nou o vârstă care să înceapă cu 1... Știu că nu se poate, dar totuși.....

Erasmus+ Proiect ”Open to the future!”

Activități de informare – învățare

Itri, Italia

Școala Gimnazială Petre Ghelmez

OPREA TANA

Școala Gimnazială ”Petre Ghelmez”

Sector 2, București

Deschiderea oficială a primei mobilități de activități de informare-învățare Erasmus+ a avut loc la Istituto Comprensivo Itri, Italia, în perioada 9 mai – 14 mai, cu participarea unui grup de 6 elevi și 2 profesori însoțitori, în cadrul proiectului **Erasmus+** cu titlul ”**Open to the**



future!”.

Experiența Erasmus trăită la Istituto Comprensivo Itri, Italia a prezentat un mare plus pentru dezvoltarea propriilor aptitudini și pentru realizarea schimbului de experiențe profesionale prin cunoașterea sistemului de învățământ din Italia, explorarea noilor idei despre Programul Erasmus+ și transferul de cunoștințe. Nu în ultimul rând, această experiență ne-a dat posibilitatea de a compara modul în care sunt organizate și funcționează Agenția Națională de Programe Europene și Centrul de Cooperare Internațională din țările partenere, precum și activitățile pe care le desfășoară aceste structuri instituționale.

Mobilitatea la care am participat în cadrul Proiectului ”Open to the future!”, coordonată de către echipa de cadre didactice condusă de dna prof. coordonator Annalisa Dovere și directorul instituției școlare, dna. Lidia Cardi a avut o organizare ireproșabilă, foarte bine structurată.

Activitățile de învățare și formare s-au desfășurat pe o perioadă de cinci zile. Prima zi a debutat cu prezentarea participanților din țările partenere (Bulgaria, România, Grecia, Portugalia), prezentarea a unor materiale realizate în power point despre țările de unde provin și școlile unde profesază, precum și vizitarea școlii gazdă. Am participat la un program muzical realizat de elevii școlii gazdă.

Pe parcursul celor cinci zile de mobilitate au fost organizate activități diverse atât cu bază teoretică cât și workshopuri, lucru în perechi, pe echipe. Deși în fiecare zi erau organizate activități (atât activități de învățare cât și vizite - turul orașului Itri, excursii – Napoli și Roma), modalitatea de expunere, conținuturile, atitudinea formatorilor cât și a celorlalți participanți au făcut să nu se simtă solicitarea intelectuală, psihică și fizică, fiecare zi fiind dominată de o atmosferă bazată pe interrelaționare, cooperare, bună dispoziție, dorință de autodepășire.

Profesorii prezenți la activitățile prezentate s-au dovedit a fi niște persoane deosebite, prin modalitățile de lucru, prin modul în care ne-au transmis noi informații, prin metodele abordate prin dăruire, gestică, mimică și în special prin modul lor de a fi.

În cadrul workshop-ului cu titlul “New Digital Tools for Our Smart Schools” profesorii din școala gazdă ne-au prezentat câteva dintre cele mai noi platforme care pot fi folosite în procesul instructiv-educativ, astfel au fost prezentate următoarele platforme:QRCODE(www.qrcodegenerator.com),WORDART(www.wordart.com),ED.TED.COM (www.ed.ted.com), CODING (code.org), ROBOTIC (education.lego.com).

Programul pregătit de școala gazdă și elevii implicați în proiect a fost unul extrem de variat. Elevii participanți la program au avut oportunitatea de a vedea lucruri noi, dar și de a

împărtăși experiențe și opinii cu elevii altor școli europene în cadrul discuțiilor și activităților susținute la școală.

Schimbările Tehnologiei Informației și Comunicării au produs metamorfoze și în reinterpretarea mijloacelor de predare-învățare. Astfel, elevii au asimilat informații asociate învățării prin mijloace și abordări didactice moderne, inclusiv o lecție interactivă de matematică, istorie, geografie, TIC folosind CLIL. Activitățile prezentate prin intermediul tehnologiei comunicării moderne au constituit un avantaj pentru elevii participanți, deoarece componenta esențială a acestuia a constat în prezentarea unor activități de învățare prin intermediul tehnologiei moderne, precum platformele educaționale: Book Creator, Kahoot, Socrative, Magisto, Canva, Padlet, Prezi sau Powtoon, modalități atractive pentru elevi din era digitală.

Educația nonformală reprezintă un principiu fundamental al învățării din secolul XXI: Activitățile realizate prin metode de educație nonformală focalizată pe principalele caracteristici (participare voluntară, obiective, planificare, scopul învățării, colaborare), diferența dintre joc și activitate nonformală, fapt ce a stârnit interesul elevilor și a creat contextul pentru o serie de întrebări și răspunsuri concrete din partea profesorilor din echipa Erasmus.

Am remarcat atmosfera proprie asimilării de noi concepte și fundamente: Am apreciat atmosfera motivantă, faptul că unii profesori participanți ne-au împărtășit din piedicile pe care le-am putea întâmpina în acest tip de învățare (ex. lipsa unor resurse în scopul realizării proiectelor, timpul insuficient alocat proiectelor.

Elevii au citit și analizat (documente, imagini) exersând gândirea critică: și-au exprimat puncte de vedere proprii, au realizat schimb de idei cu partenerii din proiect, au argumentat opiniile și au cooperat în îndeplinirea sarcinilor. Activitatea s-a desfășurat și în grupul de lucru național (stabilirea modalității de prezentare, editarea), dar și în echipe transnaționale (adrează întrebări elevilor din țările partenere, răspund la întrebări, completează împreună în book creator, etc.

Elevii au comunicat în limba engleză, au aplicat cunoștințele nou acumulate în alte contexte de învățare, folosind instrumente noi. Elevii au realizat traduceri, au învățat termeni noi, dezvoltându-și vocabularul, și-au îmbunătățit cunoștințele de gramatică.

Activitățile au vizat următoarele competențe: manifestarea comportamentelor civice, comunicare în limba engleză, utilizarea tehnologiei moderne pentru comunicare, jocuri, concursuri "Planeta verde" pentru a face schimb de informații, utilizarea unor instrumente pentru a susține gândirea critică, creativitatea.

Munca în echipă a elevilor utilizând instrumente TIC moderne și Web 2.0. a dus la sporirea curiozității și dorinței de a descoperi singuri, de a deveni mult mai responsabili, de a verifica informațiile și a le aplica în noi contexte de învățare. Elevii din grupul de lucru au fost împărțiți în echipe de lucru mixte și au avut sarcini diferite: documentarea folosind surse diferite (lucrări științifice, accesând site-uri pe Internet), aplicarea de chestionare etc. Au fost implicați în activități individuale, în activități în grupul de lucru național (stabilirea modalității de prezentare, editarea), în echipe transnaționale (discuții privind modul de lucru, dezbateri, completarea în colaborare pe Book Creator, Padlet etc).

Lecția, ca formă de bază a desfășurării instrucției și educației, devine o suită de evenimente care pot fi segmentate, fiecare având coerență și conducând elevii spre realizarea obiectivelor.

Câmpul școlar educativ modern se desfășoară, așadar, între două elemente care trebuie să participe în egală măsură. Profesorul, manager și formator al procesului instructiv-educativ, și elevul, obiect și subiect al acestui proces, dobândind autonomie și formându-se în spiritul responsabilității și al culturii civice.

Pedagogia modernă modifică, astfel, rolul jucat de polii educaționali, mutând accentul pe elev. Idealul educațional este legat de valorile culturale ce trebuie asimilate, de tipul de personalitate impus de societate, dar și de nevoile elevului. Nu mai este vorba de un model educațional standard, ci de unul dinamic, în concordanță cu noile realități și capabil să reziste la schimbări.

Ultimul moment al activităților a fost ceremonia de încheiere, în care ni s-au înmănat certificatele de participare la acest proiect.

A fost o experiență cu adevărat utilă, ideile vehiculate în cadrul activităților merită diseminate într-un spectru cât mai larg, iar lecțiile împărtășite nu doar elevilor, ci și colegilor noștri.

Cunoștințele și competențele achiziționate în cadrul acestei mobilități le vom disemina în cadrul Consiliului Profesoral, Consiliul elevilor, în cadrul unor workshop-uri, simpozion organizate la școala noastră, și cu ocazia altor evenimente care se vor derula.

Proiectul „Open to the future!” ne-a oferit momente de neuitat și oportunitatea de a intra în contact cu o altă cultură, mod de viață și program școlar.

Descrierea succintă a rezultatelor obținute

- Includerea activităților de colaborare în lecțiile existente;
- Stimularea implicării elevilor activ și constructiv în activitățile de la ore;

- Încurajarea elevilor să realizeze activități de învățare proprii;
- Integrarea proiectului și a instrumentelor Web.2.0. în activitatea de la clasă;
- Utilizarea instrumentelor și facilităților platformelor educaționale pentru a realiza activități de implementare a proiectului "Open to the future!";
- Utilizarea platformei eTwinning pentru a posta activitățile realizate în cadrul proiectului;
 - Consolidarea abilității de a realiza o conversație în limba engleză;
 - Utilizarea unui vocabular de specialitate extins;
 - Avansarea în cunoașterea limbii engleze.
- Dezvoltarea abilității de comunicare în echipe de lucru cu membrii din națiuni și culturi diverse;
- Consolidarea capacității de flexibilitate și toleranță prin colaborare/cooperare în proiecte.

Dezvoltare personală:

Obiectivele de dezvoltare personală au fost asigurate, prin participarea la experiențe noi, pozitive care au avut un impact mare asupra încrederii în forțele proprii.

Consider că am stabilit relații bune de cooperare și de prietenie cu participanții la activitățile de învățare necesare pentru realizarea unor viitoare colaborări.



Colaborarea cu rețeaua de profesori și elevi de la școala din Itri și cu profesorii parteneri din echipa Erasmus care a asigurat informare, formare și formare profesioană, precum și recunoașterea competențelor dobândite pe tot parcursul mobilității, obținând Certificatul Erasmus.

Propuneri de valorificare a rezultatelor activităților și de asigurare a sustenabilității proiectului.

- Valorificarea obiectivelor propuse în cadrul Proiectului Erasmus+ ”Open to the future!” pentru perioada următoare, mai ales prin demonstrarea modului în care acestea contribuie la prioritățile strategiei în materie de „implicare, conectare și responsabilizare”;
- Valorificarea rezultatelor obiectivelor europene pentru elevi, ale dialogului cu elevii participanți la mobilități și ale altor activități/proiecte de dezbateri și sondaje de opinie pentru elevi, legate de tema proiectului și de viitorul Europei, precum și corelarea acestora cu dezvoltarea politicilor educaționale la nivel local/regional/național/european;
- Valorificarea recomandărilor specifice fiecărei țări partenere formulate în cadrul întâlnirii.
- Îmbunătățirea participării elevilor la proiectele Erasmus+ (capacitare, competențe noi, implicarea elevilor în elaborarea proiectelor etc.);
- Sprijinul pentru îmbunătățirea capacității sectorului de elevi activi la nivel local de a participa la programul Erasmus+ la nivel transnațional, axându-se pe incluziune, solidaritate și sustenabilitate și promovând învățarea transnațională și cooperarea dintre elevi și factorii de decizie;
- Îmbunătățirea celor mai bune practici/metode existente și extinderea dincolo de rețeaua sau rețelele obișnuite, inclusiv utilizarea corespunzătoare a mijloacelor digitale pentru ca elevii să poată rămâne conectați în toate circumstanțele, chiar și în situații de depărtare, izolare sau limitare a circulației;
- Diseminarea rezultatelor proiectelor într-un mod eficient și atractiv în rândul elevilor implicați în proiectul Erasmus, precum și în rândul elevilor care nu sunt afiliați la proiectele Erasmus sau al celor care provin din medii defavorizate, pentru a deschide calea către parteneriate mai sistematice.

Strategia de diseminare a rezultatelor și a bunelor practici.

Crearea unui cadru european în școala noastră;

Diseminarea și valorizarea proiectului în cadrul Consiliului profesoral, Consiliului elevilor;

Schimb de bune practici realizate pe perioada desfășurării mobilității;

Workshop-uri, simpozioane;

Ateliere Learning Apps – activități de învățare și predare prin module interactive- aplicații Web.2.0;

Activități de vizibilitate a proiectului Erasmus – expoziție de produse finale (Revista Erasmus, pliante, poster, E-book;

Etwinning project – Open to the future!

Chestionar de satisfacție <https://docs.google.com/forms>;

Canale de informare/promovare: articole, pagina web, pagina facebook, eTwinning.

Măsuri de asigurare a durabilității și a evaluării mobilității la care s-a participat.

Cercetarea documentară, interviuri comune și specifice activităților din cadrul proiectului, ateliere de lucru în care au participat peste 50 de elevi din echipa Erasmus, sondaje de opinie, chestionar de satisfacție <https://docs.google.com/forms>;

MANAGEMENT ȘI LEADERSHIP ÎN EDUCAȚIE

Oprescu Ionela Nineta

C.E.”Ghe. Chițu”, Craiova

Trăim în vremuri în care explozia informațională solicită schimbare și inovație permanentă în educație. Viitorul apropiat aduce în mod inevitabil multiple schimbări de conținut în ceea ce privește filozofia și practica managerială la nivelul sistemului de învățământ românesc și al organizației școlare. Succesul educației în societatea contemporană se bazează pe adaptarea demersului educațional la nevoile individuale de autoinstruire ale elevilor. Ideea centrală este aceea că fiecare copil este unic, iar unicitatea lui reprezintă punctul de plecare în toate deciziile luate cu scopul primordial de a-l ajuta să-și dezvolte pe deplin și armonios personalitatea. Sursele care determină nevoia de schimbare în managementul educațional sunt multiple. Acestea vin atât din interiorul școlii, cât și din exteriorul acesteia ca instituție, menită să învețe și să-l formeze pe elev pentru învățarea continuă. Sursele schimbării sunt impuse de nevoile comunității locale și de presiunea exercitată de cerințele societății la nivel regional, național, european. Ele sunt alimentate de noile evoluții sociale, economice, politice, tehnologice și culturale care au loc continuu în societatea contemporană. Efectul cumulat al acestor presiuni și direcții de reformă socială solicită în mod inevitabil un management schimbat, adaptat la o nouă viziune asupra conducerii școlii, care să fie restructurată, flexibilă și colaborativă. Generațiile de copii și adolescenți care sunt acum pe băncile școlii trebuie să facă față în viitor unor noi provocări, diferite de cele în care au fost pregătiți. Din acest motiv școala trebuie să formeze la elevi abilități de învățare pe tot parcursul vieții în acord cu cerințele pieței muncii și cu schimbările societății din secolul XXI. Noile medii de comunicare în masă, nanotehnologiile, fluxul informației tehnice, evoluția continuă a tehnologiei moderne și a științei impun formarea unor competențe de învățare durabilă, cum ar fi:

- gândirea critică și gândirea sistemică – exersarea gândirii în ceea ce privește înțelegerea și realizarea unor alegeri complexe; înțelegerea conexiunilor dintre sisteme; • capacități de informare și abilități media – analizarea, accesarea, administrarea, integrarea, evaluarea și crearea de informații în diverse forme și medii;
- capacitate de decizie conștientă și responsabilă;
- capacități de colaborare și interpersonale – demonstrarea capacităților de lucru în echipă și de conducere; adaptarea la diverse roluri și responsabilități; colaborarea productivă cu ceilalți; conduită empatică; respectarea altor puncte de vedere;
- capacități de soluționare a problemelor – capacitatea de a depista, formula, analiza și rezolva probleme.

Realizarea acestor competențe necesită modificări în stilul de conducere a școlii și în organizarea procesului instructiv-educativ. În aceste condiții factorii decidenți din sistemul educațional

trebuie să răspundă la întrebări de genul: „Cum procedați ca elevii să devină culti în secolul XXI și să se poată bucura de educația pe care o primesc? Ce pregătire și ce resurse educaționale furnizați astfel încât elevii de acum să devină oameni de succes într-o lume bazată pe economia cunoașterii, într-o societate a cunoașterii?” Prin urmare, schimbarea în educație este impusă, dar în același timp și facilitată de procesul globalizării, avansul către societatea cunoașterii și nevoia de învățare pe tot parcursul vieții. Generațiile actuale au nevoie de un alt tip de management al resurselor și al comunicării diferit față de cel de până acum. Cunoașterea este informație cu înțeles, și informație care acționează. De aceea, societatea cunoașterii nu este posibilă decât greșită pe societatea informațională, și nu poate fi separată de aceasta. Potrivit teoriilor lui L. Prusak, ideea de cunoaștere „nu este un stoc, ci un flux” în care se îmbină creativitatea și experiența indivizilor, iar „cunoașterea nu poate fi măsurată, ci numai efectele ei”. În secolul al XXI-lea, managementul și leadership-ul se bucură de o recunoaștere deosebită, aceste fiind de o importanță semnificativă precum și un domeniu de mare interes. De-a lungul timpului știința managerială a suferit transformări. Acestea s-au reflectat asupra dezvoltării umane ajungând în prezent să dezvolte anumite caracteristici. Acestea privesc managementul în general, ca disciplină de interes precum și caracteristici specifice. În acest context, managementul în domeniul educației vizează „postulatele managementului modern” formulate de către specialistul în domeniu Peter Drucker. Acestea privesc managementul ca fiind general, actual pentru toate domeniile economice și sociale. O altă trăsătură a managementului modern este dezvoltarea spiritului de inovare, sporirea continuă a productivității, a calității și plus valorii muncii, atât intelectuale cât și fizice. Managementul are la bază tradițiile specifice fiecărei țări, domeniu și fac referire la cultură, economie, politică, societate, în general. De asemenea, managementul este văzut ca principalul factor determinant în creșterea eficienței activităților desfășurate. Managementul presupune o activitate amplă care are ca scop atingerea unor obiective. Managementul este un proces amplu, conștient de conducere și coordonare a activităților, individuale sau de grup, prin mobilizarea și eficientizarea tuturor resurselor de care dispune o organizație (materiale, umane, temporale, procedurale), în vederea atingerii obiectivelor bazându-se pe cultura organizațională în concordanță cu finalitățile economice și sociale. În context organizațional, cel care conduce este managerul, adică cel care planifică, organizează și desăvârșește acțiunea managerială. În sistemul de învățământ acest termen a pătruns relativ târziu. La început, a fost prezent în industrie, economie, ca termen introdus încă din 1941 la New York de James Burnham. Un bun manager trebuie să dispună de câteva calități esențiale: să fie comunicativ, să inspire încredere, să fie vizionar, grijuliu și respectuos față de oamenii pe care îi conduce, cu gândire clară în stabilirea, transmiterea, aplicarea și evaluarea obiectivelor. Etapele unui management eficient privesc: previziunea sau planificarea (ca etape inițiale), organizarea, conducerea sau coordonarea, controlul, evaluarea și îmbunătățirea. Managementul educațional vizează modul de funcționare și de conducere a organizațiilor din învățământ. Acesta are în vedere, în principal, obiectivele educaționale realizate printr-o serie de activități care să utilizeze eficient resursele organizației. Managementul eficient vizează legături clare între valori, obiective, strategii și activități zilnice. Este deosebit de important ca managementul unității

școlare să fie îndreptat spre atingerea obiectivelor educaționale, care să fie, de asemenea, agreate în primul rând de școală, ca entitate și de comunitate. Nivelurile la care se manifestă managementul într-o organizație școlară sunt: -managementul de vârf-top management (nivelul conducerii, director/ membrii consiliului de administrație); -managementul pe domenii - middle management (nivelul comisiilor metodice/catedrelor/compartimentelor); -managementul clasei – first level management (nivelul colectivelor de elevi, grupă/ clasă/modul). Managementul educației vizează mai multe domenii de referință, la nivelul științelor educației: - managementul sistemului de învățământ; - managementul organizației școlare; - managementul procesului de învățământ; - managementul clasei de elevi; - managementul activității didactice; - managementul activităților extracurriculare. Astfel, calitatea de manager revine fiecărui educator angajat în realizarea obiectivelor procesului de învățământ, iar școala trebuie analizată ca un tip complex de organizație. Leadership-ul educațional a fost definit de către diverși teoreticieni. În concepția lui Yukl , definirea leadership-ului este „arbitrară și subiectivă. Unele definiții sunt mai utile decât altele, dar nu se poate spune ca există o definiție corectă. Mai multe definiții reflectă asumarea. Aceasta implică un proces prin care influențele intenționate își exercită deschiderea spre a-i ghida pe alții și de a structura și de a facilita activitățile în relațiile din grupul organizației. Pentru că leadership-ul are atât de multe diferențe de sensuri pentru mulți cercetători și teoreticieni, se pune întrebarea dacă este utilă o construcție științifică în acest sens. Se pot identifica trei dimensiuni ale acestuia: leadership-ul ca influență, leadership-ul și valorile, precum și leadership-ul și viziunea. Termenii „management” și „leadership” , care descriu organizarea entităților educaționale, directorii, responsabilitățile comisiilor metodice, personalul didactic și didactic auxiliar, a suferit un proces de evoluție de la „administrație” (răspândit în America de Nord și în Australia) la „management,, și în prezent la „leadership”. Pe parcurs, ca și în alte domenii sau conturat trei niveluri ale conducerii: administrativ, managerial și de leadership. Bush ridică întrebarea” dacă acestea reprezintă doar schimbări semantice și dacă impun o transformare mai profundă în conceptualizarea conducerii”. Totuși deosebirea dintre acești termeni face diferența între actori:managementul pare a fi asociat birocrăției, iar leadership-ul este axat pe dezvoltarea resursei umane, managementul impune o implementare a aspectelor de ordin tehnic, organizatoric și de proces, în timp ce leadership-ul este orientat spre viziune, pe valori și direcție de acțiune, bazându-se pe cultura organizațională. În practică, se observă că școlile au nevoie de un leadership vizionar, și de un management bazat pe eficiență, majoritatea școlilor de astăzi sunt mai mult gestionate (managed) și mai puțin conduse (lead), În ultimul deceniu, se insistă tot mai mult pe orientările managerilor spre obținerea de rezultate mai bune în leadership, iar unii teoreticieni consideră că în management are loc în prezent o adevărată revoluție, iar conceptul de leadership este crucial pentru aceasta revoluție- atât de crucial încât credem ca ar trebui să se renunțe la cuvântul „management”. În prezent, un conducător de școală, mai mult ca oricând, trebuie să creeze o puternică cultură organizațională și un climat favorabil activității grupului și fiecărui individ în parte, pentru stabilirea echilibrului uman prin armonizarea sarcinilor și obiectivelor organizației, cu relațiile umane. Noile finalități educaționale doresc trecerea de la o conducere empirică la o conducere științifică, care prin

metode, tehnici, strategii de conducere și instrumente de realizare, să ducă la creșterea eficienței sociale a școlii. Managementul educațional vizează modul de conducere și funcționare a unității de învățământ. Abordarea rolului directorului / conducătorului din perspectiva leadership-ului nu îi reduce acesteia obligațiile manageriale iar managementul educațional poate fi considerat mai degrabă o „artă” decât o știință, oferind nu doar un serviciu, ci provoacă schimbări ale persoanei la nivel psiho-intelectual.

Bibliografie

- Bush, T., Leadership și management educațional. Teorii și practici actuale. Științele educației, Editura Polirom, 2015
- Cojocaru, V., Schimbarea în educație și schimbarea managerială, Chișinău, Editura Lumina, 2004
- Cristea, S., Managementul organizației școlare, București, E.D.P., 1996
- Iosifescu, Ș., Managementul educațional pentru instituțiile de învățământ, București, I.Ș.E., 2001
- Petrescu, I., Managementul (ediția a doua revăzută și adăugată), Tipocart Brașovia, 1993
- Yukl, G.A., Leadership in organisations, Global Edition, 2013

ȘCOALA VIITORULUI!

Prof. Orbulescu Fiț Patricia Victoria
Colegiul Tehnic “Emanuil Ungureanu”
Timișoara, Timiș

Elevii de astăzi vin în clase cu mintea predispusă să recepteze și să integreze noul cu ajutorul imaginilor rapide, al videoclipurilor, al stimulilor colorați, puternici. Ei au nevoie de fragmentare mărunță a cerințelor, de feedback imediat clar și precis, de stabilire de sarcini în învățare.

Cu toate acestea, actul didactic nu poate fi organizat numai din zona nevoilor lor de stimulare constantă, rapidă și aducătoare de plăcere. Elevul trebuie să fie capabil de învățare durabilă, de al scoate din zona de confort, să urmărească o sarcină pe termen lung, să proceseze cerințe duble sau triple și să dezvolte raționamente de analiză, sinteza, evaluare și creativitate.

Trebuie să se plece de la recunoașterea predispozițiilor cognitive, de lumea exterioară și care să ghideze elevul către cercetare.

Trecerea de la un nivel la altul al învățării nu se mai poate face, ca în trecut, prin activarea fricii sau a rușinii. Ar trebui să se facă prin conectare și strategii didactice activ-participative. Pentru a se putea dezvolta operații de gândire și raționament, sarcinile de lucru să fie organizate în doze scurte și clare, de câte 5-10 minute, cu feedback imediat și cu criterii de notare elaborate și stabilite anterior.

Rolul profesorului în școala viitorului ar trebui să fie unul complet diferit. Astfel, elevul viitorului se va informa singur, iar la școală va pune în practică pentru a înțelege mai bine informațiile pe care le-a parcurs singur.

Profesorul nu va mai transmite cunoștințe, ci va avea rolul de a facilita procesul de învățare.

Profesorul viitorului ar trebui să își bazeze activitatea la clasă pe cunoștințele elevilor, să se muleze pe informațiile pe care aceștia le dețin și să creeze ore interactive și interesante care să îi captiveze pe elei. De aceea profesorul ar trebui să folosească mai mult tehnologia în scop didactic.

Profesorul viitorului trebuie să fie conștient de faptul că elevii învață mai bine prin aplicații practice, astfel încât orele să se bazeze pe vizite la agenți economici, vizite la muzee, excursii tematice, activități în aer liber, experimente.

Aspectul spațiilor de învățare se va schimba, facilitând un act educativ bazat pe exemple practice, experimente și vizualizare, ceea ce presupune sălile de clasă tehnologizate cu videoproiectoare, table inteligente, tablete și laptopuri care ușurează învățarea, deoarece informațiile vor fi mai accesibile și la îndemâna participanților la actul educativ.

Un astfel de mediu, care să ofere deschidere spre inovație și care nu se va mai baza pe memorare și teste, duce la motivația și dorința elevilor de a merge la școală și de a învăța, pregătind-ui, astfel, pentru noua societate.

Se va aborda și dezvolta un sistem de notare bazat pe munca individuală sau în echipă, notele fiind primite pe proiecte sau eseuri, elevii fiind, astfel, stimulați să caute și să selecteze singuri informațiile.

În opinia mea, școala viitorului va fi cu totul diferită de cea actuală. Modul de învățare, atribuțiile profesorilor, sistemul de notare și mediul de învățare vor fi schimbate și modernizate. Se va pune accentul pe învățarea individuală și practică.

Tehnologia este factorul principal care va susține procesul de învățare, dar, în aceste condiții, consider că interacțiunea dintre profesor și elev va fi mai importantă ca niciodată.

ȘCOALA ACTUALĂ , ȘCOALA VIITORULUI TACTICI DE SUCCES ÎN ACTIVITĂȚILE CLASEI NOASTRE

**PROF. ÎNV. PRIMAR, OROS DANIELA
LICEUL TEOLOGIC PENTECOSTAL "BETEL"- ORADEA**

Schimbările fără precedent prin care trece societatea românească în toate domeniile și-au pus amprenta, inevitabil, și asupra educației elevilor. Trăim într-o eră cu o puternică dezvoltare a tehnologiei, lucru care se reflectă în modul de privi educația, relațiile sociale și interumane, dezvoltarea economică, societatea în ansamblul ei. Această dezvoltare fără precedent a tehnologiei este urmată îndeaproape de un pregnant fenomen de globalizare. Se trece astfel de la valorile morale și economice naționale la cele internaționale.

În aceste condiții un singur curriculum nu mai poate răspunde diversității informaționale și umane, iar ideea educației permanente ajunge să devină o realitate palpabilă. Nu trebuie să pierdem din vedere importanța educației de tip curricular, care asigură un bagaj de cunoștințe important pregătindu-l pe elev pentru integrarea în societate și o dezvoltare psihică și emoțională deplină. Dar, este tot mai clar faptul că, educația extracurriculară, cea realizată dincolo de procesul de învățământ, își are rolul și locul bine stabilit în formarea personalității tinerilor și în dezvoltarea instituțională a unităților de învățământ. La ora actuală, instituțiile școlare se confruntă cu un acut fenomen de scădere a populației școlare datorită scăderii natalității la nivel național. O ofertă educațională atractivă este singura modalitate prin care instituțiile școlare își pot asigura realizarea planului de școlarizare și pot atrage elevii ca să se înscrie în clasele propuse spre a fi formate. Intervin pentru realizarea acestui deziderat toți factorii care concură la o ofertă educațională atractivă pentru elevi: propunerile părinților, ale comunității locale (asociații, ONG-uri, instituții), ale tuturor profesorilor din liceu.

Parteneriatele ajută elevii să aibă succes la școală și mai târziu, în viață. Atunci când părinții, elevii și ceilalți membri ai comunității se consideră unii pe alții parteneri în educație, se creează în jurul elevilor o comunitate de suport care începe să funcționeze. Parteneriatele trebuie văzute ca o componentă esențială în organizarea școlii și a clasei de elevi. În cadrul acestor parteneriate se pot parcurge următoarele conținuturi: transmiterea unor informații despre comportament civilizată, moral-civic, toleranță, ecologie, dobândirea unor cunoștințe despre relația om-mediul, îmbogățirea vocabularului activ cu cuvinte din diferite domenii, cultivarea unor atitudini de investigare, cercetare etc

Prin participarea la diferite concursuri și competiții promovăm valori culturale și etice fundamentale, precum și fair-play-ul competițional, sensibilitatea și personalitatea lor suferind modificări pozitive, putând ușor depista tinere talente artistice în vederea cultivării și promovării lor. Întotdeauna trebuie să pornim de la ideea că fiecare elev are un talent, o abilitate, o deprindere care trebuie să fie doar descoperită și apoi valorificată. Iar activitățile extracurriculare urmăresc tocmai acest lucru: sporirea încrederii în sine a elevului, creșterea motivației pentru participarea la cursuri, definitivarea unui nivel superior de învățământ, dezvoltarea armonioasă a personalității, scăderea abandonului școlar, fenomen frecvent în mediul rural.

Succesul activităților extrașcolare depinde de corelarea unei serii de factori cum ar fi: atractivitatea tematicii abordate, buna coordonare a activităților, implicarea cât mai multor factori ai școlii și comunității cu experiențe relevante pentru activitatea desfășurată. De cele mai multe ori activitățile extracurriculare sunt organizate de cadre

didactice și elevi, la nivelul clasei. Chiar dacă sunt organizate la nivelul grupului restrâns al unei clase de elevi, activitățile extracurriculare au nevoie de susținerea altor factori ai școlii, în funcție de specificitatea lor. Conducerea unităților școlare are un rol important în realizarea acestor activități. Prin realizarea orarului, dispunerea claselor, utilizarea la maxim a resurselor, materialelor, laboratoarelor și a personalului didactic, conducerea unităților școlare poate asigura spațiul și timpul necesar desfășurării activităților extracurriculare atât de importante pentru viața școlii.

Există o discuție în plan teoretic, despre cei doi termeni utilizați la noi: extrașcolar și extracurricular. Activitățile extracurriculare sunt cele care nu intră în domeniul curriculumului oficial, dar au finalități menite să susțină în mod direct dezvoltarea competențelor promovate prin programele școlare. Activitățile extracurriculare au caracter complementar activităților de învățare realizate la clasă, urmăresc lărgirea și adâncirea informației și cultivă interesul pentru diferite domenii de cunoaștere. Astfel de activități funcționează, în general, cu rol de „curriculum suplimentar”.

Activitățile extrașcolare sunt activitățile care intră în sfera educației nonformale, la care pot participa elevii în afara programului școlii. Acestea au scopuri variate: interacțiune socială, leadership, recreere și educație pentru sănătate, autodisciplină și creștere a încrederii în sine. Implicarea elevilor în activități extrașcolare are o vechime mare în sistemele formale de educație. Inițial, ideea activităților extrașcolare era menită să ofere copilului alternative la educația școlară, care necesita un efort intelectual predominant. Astfel, activitățile extrașcolare au scopul de a oferi copilului posibilitatea să se miște, să se exprime liber, să facă lucruri care îi plac. Treptat, sfera activităților extrașcolare s-a diversificat, iar problematica valorificării educației nonformale în spațiul școlii a căpătat din ce în ce mai multă importanță. În literatura de specialitate străină nu se face o diferențiere între cei doi termeni, fiind utilizată cu prioritate sintagma „extracurricular activities”. Literatura de specialitate care analizează subiectul activității extracurriculare provine în special din spațiul american. Indiferent de titulatura sub care se desfășoară activitățile, mai importantă este finalitatea acestora: determinarea elevilor să vină cu plăcere la școală, să învețe, să-și dezvolte personalitatea, să devină o persoană capabilă să se descurce singură în viață după ce termină școala.

De-a lungul anilor, activitățile extracurriculare au luat forme variate, toate având ca scop învățarea nonformală și petrecerea în mod plăcut a timpului liber. Prin aceste activități, care cuprind domenii și arii foarte mari, elevii își pot dezvolta anumite competențe și abilități necesare unei bune dezvoltări armonioase pentru o bună integrare în societate. Când vorbim de activități extracurriculare, ne referim la acel program la care elevul participă după ore și ar trebui să facă acest fapt cu plăcere deoarece scopul este acela de a-i forma abilitățile necesare unei bune dezvoltări, formării personalității elevului care își va găsi prin acestea înclinațiile, talentul și domeniul în care ei vor fi performanți.

Prin participarea la concursuri de cultură și civilizație europeană, concursuri de limbi străine, competiții ale firmelor de exercițiu, proiecte interdisciplinare, serbări și carnavaluri de Ziua Îndrăgostiților, Halloween, Crăciun, Paște, 8 Martie, 1 Decembrie, concursuri și momente artistice dedicate Săptămânii Francofoniei, Zilei Limbilor Străine sau Zilei Europei elevii se familiarizează cu limba, cultura, tradițiile și obiceiurile altor popoare, creându-se astfel punți de legătură între civilizații. Ei învață să fie toleranți și deschiși spre alte culturi și să respecte valorile culturale ale acestora. Sunt momente în care elevii sunt implicați în alte activități decât cele desfășurate în mod curent în clasă, dar care au valoare informativă și formativă de necontestat pentru toți participanții. Acest tip de activitate își dovedește

utilitatea în special prin faptul că aduce laolaltă școala și comunitatea. De multe ori celebrarea sărbătorilor se realizează împreună cu reprezentanți ai comunității locale, valoarea acestui tip de activitate școlară constând, pe de o parte, în dezvoltarea unor atașamentului față de spațiul și comunitatea de apartenență, cu impact asupra construirii identității individuale și colective, iar pe de altă parte, în dobândirea unor informații direct de la alte surse decât cele folosite în mod curent în spațiul școlar.

Foarte importante sunt activitățile extracurriculare ce au ca obiectiv orientarea școlară și profesională. Consilierea pentru alegerea carierei trebuie să fie un proces continuu, desfășurat cu metode și tehnici adecvate. Vizitele la expoziții, întreprinderi, agenți economici și instituții, vizionările de filme, casete video, vizitarea de licee, facultăți cu ocazia Zilei Porților Deschise sunt bune prilejuri de formare la elevi a competențelor necesare unei bune orientări școlare și profesionale.

Participarea la activitățile extracurriculare contribuie în mod semnificativ la dezvoltarea cognitivă, relațională, afectivă a elevilor. Achizițiile dobândite în contextele de învățare din activitățile extrașcolare le pot servi elevilor ca suport pentru învățare în activitățile de la clasă, motiv pentru care participarea (activă) la activitățile extracurriculare ar trebui valorificată, dar și încurajată în permanență. Mai mult, valorificarea experienței dobândite în cadrul activităților extracurriculare în activitățile de la clasă ar constitui un stimul major pentru o implicare și mai bună a elevilor în cadrul acestor acțiuni, pentru creșterea spiritului de inițiativă a acestora.

Este vitală conceperea școlii ca o instituție socială cu funcții multiple, aptă să răspundă eficient nevoilor psihologice și sociale ale elevului, să asigure cadrul optim pentru starea sa de bine, pentru diminuarea și prevenirea tulburărilor de adaptare specifice vârstei, pentru formarea unor cetățeni responsabili. Activitățile extracurriculare contribuie la formarea și dezvoltarea complexă a personalității elevului în plan moral, intelectual, estetic, civic și fizic prin atingerea tuturor dimensiunilor educației al cărei scop ultim este pregătirea pentru viață a elevului.

Bibliografie:

1. Baban, Adriana, Consiliere educațională, Cluj - Napoca , 2001
2. Cristea, Gabriela, Pedagogie generală, Ed. Didactică și Pedagogică, București, 2002
3. Kulcsar, Tiberiu, Factorii psihologici ai reușitei școlare, Ed. Didactică și Pedagogică, București, 1987
4. Feldman, A., Matjasko, J. (2005), cit. in Ionescu, D., Popescu, R. (2011). Activități extrașcolare în ruralul românesc. Dezvoltarea de competențe cheie la copii și tineri, Fundația Soros, București: Ed. Universitară, p. 14.
5. Gavriliță, A., Dumitrescu, V. (2012). Despre educație. Nonformală. București: FDSC,
6. Stoica Marin, Pedagogie și psihologie, Ed. Gheorghe Alexandru, 2001

EDUCAȚIA- FUNDAMENTUL SOCIETĂȚII

prof. înv. preșc. Florina Orz

Școala Gimnazială Comuna Dumbrăvița

Educația este piatra de temelie pe care se așază treptat, treptat experiențe, cunoștințe, valori, priceperi, deprinderi, comportamente însușite pe care omul le folosește, dacă le posedă, în diferitele ipostaze în care viața îl aduce. Conștientizarea aspectului că educația este fundamentul la care trebuie să se lucreze mereu, schimbă perspective și oferă șanse pentru o viață mai bună.

Educația alături de mediu și ereditate reprezintă factorii care definesc un individ. Dacă mediul în care ne naștem, cât și zestrea genetică moștenită de la predecesori, nu depind de noi, nu același lucru putem spune și despre educație. Stă în puterea noastră de a ne îndrepta pașii spre cunoaștere și învățare.

Educația este un adevărat proces care se desfășoară fie într- un cadru instituționalizat, fie independent de voința și căutarea noastră, în sensul că avem acces uneori la informații fără să vrem, din poveștile unor apropiați, familie, prieteni sau ajungem involuntar în anumite contexte de învățare.

Data fiind importanța pentru viitorul omului și implicit al societății, trebuie să susținem și să îmbunătățim mereu procesul educațional. Aceasta presupune un management personal sau instituțional bine pus la punct, cât și o muncă permanentă din partea factorilor implicați (elevi, părinți, cadre didactice, directori, inspectorat, minister, întreaga societate). După cum însuși Ioan Jinga afirma, managementul educațional este „știința și arta de a pregăti resursele umane, de a forma personalități, potrivit unor finalități acceptate de individ și de societate sau o anumită colectivitate. El cuprinde un ansamblu de principii și funcții, de norme și metode de conducere care asigură realizarea obiectivelor sistemului educative (în ansamblu sau la nivelul elementelor componente), la standarde de calitate și eficiență cât mai înalte.”

În tot acest demers fără încetare, omul de la catedră are un rol esențial. El este motorul care pune în mișcare întregul sistem, care nu poate însă funcționa fără susținere. Abilitățile sale organizatorice, pedagogice, de comunicare, de interrelaționare, bagajul său de cunoștințe sunt esențiale pentru eficientizarea procesului educațional. Tuturor acestor calități umane , li se alătură însă și resursele materiale pe care cadrul didactic le are la dispoziție în desfășurarea procesului educațional.

Facilitarea procesului educațional începe prin investiția directă în permanenta perfecționare a cadrelor didactice, cât și motivarea lor în toate aspectele (financiar, intrapersonal, interpersonal) . Participarea la cursuri de formare la nivel național, cât și internațional , implicarea în proiecte, schimburile de bune practice la nivel internațional reprezintă oportunități de învățare ce duc la însușirea unor bune practici.

Întrucât societatea este într- o permanentă schimbare și metodele, mijloacele folosite de cadrul didactic trebuie să se adapteze noilor nevoi și cerințe educaționale ale educabililor. Astfel, baza materială a școlilor constituie un aspect care facilitează și susține procesul educațional, noile tehnologii ocupând un loc esențial. Dacă dorim un process educativ cu impact asupra elevilor și viitorului societății, școala trebuie să pună la dispoziție elevilor o bază materială modernă: tablete, retroproiectoare, imprimante, table smart, iar profesorii să-și structureze conținuturile utilizând aceste resurse.

Într- adevăr, există și situații în care starea materială a părinților nu permite accesul la educație al copiilor. Cadrele didactice, alături de asistenții sociali din zonă, trebuie să semnaleze astfel de situații și să ajute la obținerea de către aceste familii a unor burse sociale, donații de rechizite , articole vestimentare în vederea reducerii abandonului școlar și a părăsirii timpurii a școlii. O muncă asiduă , în astfel de situații, se duce și cu părinții care trebuie consiliați în vederea conștientizării importanței educației pentru viitorul copiilor și al lor.

Trebuie să conștientizăm că toți acești factori sunt interdependenți, iar rezultate foarte bune obținem numai printr- o bună funcționalitate între aceștia. Așadar, susținând și valorizând cadrele didactice, dotând școlile cu resurse materiale moderne și fiind alături de cei cu care soarta nu a fost atât de darnică, putem crea un viitor mai bun pentru noi și cei din jurul nostru.

BIBLIOGRAFIE: Joita, Elena ., *Management educațional*, Editura Polirom, Iași , 2000

<https://eduform.snsr.ro/>

Elevul cu cerințe educative speciale

Profesor itinerant/sprijin Ozslanszky Diana Sorina,

Centrul Școlar pentru Educație Incluzivă

„Paul Popescu Neveanu” Timișoara

În termen istoric, conceptul de cerințe educative speciale (CES) a fost lansat în 1978 în Marea Britanie iar în România a fost introdus în Legea Învățământului, în anul 1995.

Sfera accepțiunilor UNESCO cu privire la aceste cerințe este formată din următoarele afirmații:

„- Întârziere/deficiență mintală/dificultăți severe de învățare/dizabilități de învățare/dizabilități intelectuale;

- Deficiențe fizice/motorii;
- Deficiențe vizuale;
- Deficiențe auditive;
- Tulburări emoționale (afective) și de comportament;
- Tulburări de limbaj;
- Dificultăți/dizabilități de învățare.” (Pășcuță D., Țucra F., Ozslanszky D., 2009, p.41-42)

Acest concept de CES, definit mai sus după criteriile și accepțiunile din țara noastră (echivalent cu deficiență/ dizabilitate), în țări dezvoltate precum SUA, Spania etc. se referă și la copiii supradotați, idee care ne face să înțelegem cum se reflectă dezvoltarea societății în conduita morală.

Necesitatea raportării la elev prin acest concept, este stabilită de cele mai multe ori după înscrierea acestuia în sistemul de învățământ (exceptând cazurile în care dizabilitățile au fost stabilite medical înainte de intrarea lui în colectivitate), iar demersul certificării presupune câțiva pași bine stabiliți:

- Identificarea elevilor presupuși cu CES – sarcină care vizează în special cadrul didactic care predă la clasă, acesta fiind cel care poate observa din primele interacțiuni dacă există vreo dificultate în ceea ce privește dezvoltarea copilului. Aici însă pot fi și părinții cei care solicită analizarea posibilităților copilului, având ca prim semnal motivația acestuia pentru participarea la activități/ orele de curs. Oricare dintre cele două variante conduce spre discuția cu profesorul de sprijin/itinerant care va analiza observațiile cadrului didactic/părintelui și va

întreprinde demersul necesar ce cuprinde următoarele etape.

- Informarea părinților cu privire la necesitatea întocmirii dosarului copilului cu CES în vederea certificării corespunzătoare a acestuia – acolo unde cadrul didactic a observat această nevoie, în echipă cu profesorul itinerant, se organizează o întâlnire individuală pentru a discuta aspectele ce ar putea fi îmbunătățite prin certificare.
- Examinarea psihologică a elevilor de către psihologi atestați – care se realizează individualizat în baza unui bilet de trimitere de la medicul de familie.
- Realizarea anchetei sociale de către asistentul social al școlii sau primăriei – menită să surprindă informațiile legate de mediul familial al elevului, de statutul socio-profesional, de relația între părinții acestuia și de gradul de integrare al acestora în comunitate. Această investigație socială vizează în primul rând determinarea nivelului de securitate și confort afectiv și material al copilului în familie.
- Certificarea și orientarea școlară corespunzătoare a elevilor de către Direcția pentru Protecția Copilului – care are loc după întocmirea dosarului și parcurgerea celorlalți pași, într-o comisie specială care va analiza situația elevului și va elibera: Certificatul de orientare școlară și profesională pentru elevii cu cerințe educative speciale.

Așa cum am subliniat anterior, aceste etape sunt obligatorii pentru certificarea elevilor cu CES. De asemenea este foarte important de menționat că dosarul care se realizează în vederea certificării și este în sarcina profesorului de sprijin care colaborează direct cu părinții și cadrele didactice, trebuie să conțină următoarele documente:

- a) cerere-tip pentru evaluare complexă și orientare școlară și profesională;
- b) copie a certificatului de naștere al copilului sau a actului de identitate;
- c) copii ale actelor de identitate ale părinților/reprezentantului legal;
- d) copie a documentului prin care se face dovada că persoana care semnează cererea este reprezentantul legal al copilului, de exemplu, hotărâre a instanței sau hotărâre a comisiei pentru protecția copilului;
- e) ancheta socială;
- f) fișa medicală sintetică;
- g) certificatul medical tip A5;
- h) fișa de evaluare psihologică;

- i) fișa psihopedagogică;
- j) copie a foii matricole și adeverință care atestă înscrierea copilului în unitatea de învățământ;
- k) copie a ultimului certificat de orientare școlară și profesională, necesar doar la reorientare.

Toată documentația necesară este prevăzută în Ordinul Nr. 1985/1305/5805/2016 din 4 octombrie 2016, ART. 45

Educabilii cu CES sunt beneficiari ai traseelor curriculare personalizate. Gruparea acestora ca și integrarea lor în școala de masă, se realizează urmărind abilitățile pe care aceștia le au, nu prin evidențierea dizabilităților sau altor criterii de segregare.

Fiecare copil prezintă particularități individuale, unice, de relaționare cu mediul, fapt care necesită o abordare personalizată.

În plan psihopedagogic, acest termen de CES, subliniază cu claritate necesitatea de adaptare a demersurilor didactice legate de predarea de noi conținuturi și de evaluarea cunoștințelor. Un aspect foarte important de menționat în această privință, este că pentru a realiza o abordare metodologică adecvată, cadrele didactice care predau în școli incluzive trebuie să cunoască particularitățile psihofiziologice ale elevilor.

De asemenea, elevii din școlile unde sunt integrați copiii cu cerințe educative speciale trebuie să fie permanent consiliați în legătură cu acceptarea colegilor lor în colectivul clasei, fapt care se realizează în cea mai mare măsură de către învățători sau profesori diriginți, cu completările aduse de către ceilalți membri ai echipei multidisciplinare. Explicațiile și informațiile oferite elevilor despre acest proces de integrare trebuie să fie adaptate la nivelul lor de înțelegere și accentuate prin desfășurarea de activități în comun, pentru a reflecta nevoia de colaborare.

Pentru fiecare elev cu CES integrat într-o clasă, cadrul didactic (învățător/profesor diriginte) împreună cu profesorul itinerant, realizează o adaptare curriculară, având posibilitatea de a alege una sau mai multe dintre direcțiile următoare:

- Adaptarea conținuturilor – luând în calcul atât aspectul cantitativ prin reducerea volumului de cunoștințe, cât și variabila calitativă urmărind procesele cognitive implicate;
- Adaptarea proceselor didactice – vizând specificul proceselor cognitive implicate în învățare. În această direcție putem adapta:
 - Gradul de dificultate al sarcinii dar și numărul de sarcini de rezolvat

- Metodele de învățare
- Materialele didactice
- Timpul de lucru alocat rezolvării
- Nivelul de sprijin;
- Adaptarea mediului de învățare – fizic, psihologic, social – prin atmosfera de lucru ce trebuie să fie securizantă, destinsă și cu rol de susținere și încurajare;
- Adaptarea procesului de evaluare – trebuie să vizeze identificarea progresului realizat și să fie utilizate forme de evaluare ce se mulează pe caracteristicile elevului cu CES în funcție de capacitățile acestuia (exprimare orală, în scris, prin cooperare etc).

BIBLIOGRAFIE:

1. Pășcuță D., Țucra F., Oszlanszky D. (2009). *Educația incluzivă – alternativă sau necesitate*, Timișoara, Editura Eurostampa
2. Ordinul Nr. 1985/1305/5805/2016 din 4 octombrie 2016, ART. 45
3. Arlene S. (Second Edition), *Special Education, A reference book for policy and curriculum development*, GREY HOUSE PUBLISHING
4. Damian A. , Kern I., Griger M., Bănescu M., Timofte S. (2010) *Pledoarie pentru educația incluzivă ca dimensiune socială a învățării*, Caraș Severin Bocșa
5. Dr. S. Dallas Dance Superintendent (2012) *The Guide for Inclusive Education*, BALTIMORE COUNTY PUBLIC SCHOOLS
6. Gherguț A. (2006) *Psihopedagogia persoanelor cu cerințe educative speciale*, Iași, Editura Polirom
7. Gînu D. (coordonator) (2016) *EDUCAȚIA INCLUZIVĂ*, Chișinău: Lyceum, Tipografia Centrală
8. Țucra F., Oszlanszky D. (2010). *Copilul cu cerințe educative speciale*, Timișoara, Editura Eurostampa

STRATEGII DIDACTICE

După tipul de achiziții și rezultatele dorite a fi obținute, putem face următoarea clasificare:

Strategii de dobândire de noi informații/cunoștințe (predominant informative);

Strategii de exersare/aplicare a noilor informații și de dezvoltare a abilităților practice (predominant aplicative);

Strategii de evaluare a noilor achiziții informaționale și practice (priceperi, deprinderi și abilități) și de dezvoltare a capacităților autoevaluative (predominant evaluative);

Strategiile interactive de dobândire de noi cunoștințe:

Presupun metode de predare/învățare reciprocă, implicarea elevului în activități de grup, participarea cadrului didactic la activitate ca mediator al eventualelor conflicte socio-cognitive constructive sau co-participant alături de elevi la construirea cunoașterii.

Strategiile interactive de exersare și aplicare a noilor informații

Organizarea unor activități practice care să se bazeze pe conlucrarea elevilor în cooperare sau în competiție în vederea formării și dezvoltării priceperilor, deprinderilor și abilităților de a aplica în practică ceea ce s-a învățat.

Metodele sunt cele de exersare și de acțiune practică interactivă (proiectele de cercetare-acțiune, investigațiile, exercițiul, studiul de caz, hărțile conceptuale etc.)

Strategii de instruire:

- Caracter normativ (se bazează pe precipții și reguli care țin de predare-învățare-evaluare);
- Reprezintă structurarea și înlănțuirea situațiilor de învățare/instruire;
- Integralitatea (vizează ansamblul instruirii);
- Caracterul probabilistic, dinamic, perfectibil;
- Aspectul metacognitiv (profesorul este model și mediator al cunoașterii)

Criterii decizionale în selecția și utilizarea strategiilor:

- Orientarea predării, în funcție de învățare, fundamentul epistemologic;

- Natura disciplinei de învățământ;
 - Tipurile de obiective;
 - Moduri de integrare a conținuturilor învățării;
 - Nivelul de școlaritate;
 - Particularitățile grupului clasă;
 - Timpul;
 - Personalitatea profesorului;
- (tip de inteligență, competențe, experiență didactică, percepția eficienței etc.)

Criteriile specifice sunt:

- Organizarea elevilor (individual, grupă, frontal);
- Organizarea conținutului vehiculat în timpul procesului (fragmentat, integrat în unități, global)
- Prezentarea conținutului (expozitiv, problematizant, prin descoperire);
- Intervențiile cadrului didactic (permanente, episodice, alternante);
- Exerciții aplicative sau de consolidare (imediate, seriate, amânate);
- Timpul de instruire;
- Tipul de învățare;

Eficientizare a metodologiei didactice

Managementul clasei de elevi studiază perspectivele de abordare a clasei de elevi și structurile dimensionale ale acesteia, în scopul asigurării conduitelor corespunzătoare pentru desfășurarea procesului de predare-învățare-evaluare.

În procesul învățării se crează o serie de relații între elevi, care pot influența pozitiv sau negativ învățarea.

În școală, mediul acesteia are influențe asupra dezvoltării elevilor, iar comportamentul lor rezultă în mare măsură din calitatea relațiilor dintre elevii școlii și ai clasei.

- consecvență în aplicarea regulilor din partea profesorilor și elevilor;
- să fie implicați elevii;
- regulile stabilite de comun acord;
- dezvoltarea/încurajarea unei rutine eficiente ale clasei;
- folosirea metodelor de disciplinare ca instrumente de învățare și nu ca instrumente de depistare și sancționare a greșelilor;
- tratarea oricărui comportament problematic ca o oportunitate de învățare;
- existența scopurilor comune;

Realizarea planificărilor anuale/semestriale

Elaborarea unei planificări reprezintă un instrument de lucru necesar fiecărui cadru didactic.

Planificarea calendaristică are menirea de a organiza activitatea didactică (anuală/ semestrială) și de a ține sub control îndeplinirea integrală și cu rezultate bune a **programei școlare**.

Elaborarea planificării calendaristice are următoarele etape:

- asocierea competențelor specifice și a conținuturilor incluse în programa școlară;
- stabilirea unităților de învățare;
- stabilirea succesiunii în care sunt parcurse unitățile de învățare;
- alocarea bugetului de timp pentru fiecare unitate de învățare;

În realizarea planificărilor vom ține cont de:

Primul pas în realizarea unei planificări calendaristice trebuie să pornească de la o lectură atentă a programei școlare. Acesta este momentul în care sunt analizate obiectivele de referință/ competențele specifice și conținuturile.

Următorul pas îl reprezintă segmentarea conținutului și stabilirea unei ordini de parcurgere a acestuia. Fiecărei unități de învățare (segment de conținut) trebuie să-i fie stabilite obiectivele de referință, timpul de parcurgere exprimat în număr de ore, dar și intervalul de timp (săptămâna în care este planificat a fi parcurs).

O planificare bine construită trebuie să ia în calcul și conținutul resurselor didactice pe care cadrul didactic le va folosi (manuale, caiete, culegeri etc.).

O planificare trebuie să conțină rubricile:

- unitate de învățare;
- competențe specifice;
- conținuturi;
- număr de ore;
- săptămâna;
- observații;

Bibliografie:

1. Elena Lupu, Metodica predării educației fizice și sportului, Editura Institutul European - 2012
2. Iulian Savescu, Educația fizică și școlară, Editura Aius - 2008
3. Adrian Dragnea, Teoria Educației Fizice și Sportului, Editura Fest - București 2002

Jocul si joaca in dezvoltarea armonioasa a copilului prescolar

Prof. Ovedenie Jana

Prof. Peltea Georgiana

În lumea complexă a educației preșcolare, se pune adesea întrebarea esențială: „Cum ar trebui să se desfășoare procesul de învățare pentru a satisface nevoile individuale ale fiecărui copil?”. Un răspuns fascinant și în creștere îl găsim în învățarea prin joc. Însă, în drumul său spre a deveni o metodă centrală, se ridică dilema: este învățarea prin joc un echilibru subtil între joacă și învățare sau o focalizare riguroasă pe nevoile identificate ale copiilor? Prin explorarea acestui paradox, putem înțelege cum să atingem armonia în procesul educativ al copiilor preșcolari. În primul rând, definim învățarea prin joc ca pe o metodă educațională care integrează joaca în procesul de învățare, având potențialul de a transforma sala de clasă într-un loc captivant și stimulant. Această abordare nu numai că încurajează dezvoltarea abilităților cognitive, ci și promovează interacțiunea socială și dezvoltarea emoțională. În timp ce nevoile identificate ale copiilor pot varia semnificativ, de la abilități lingvistice la dezvoltarea socială, este important să vedem cum învățarea prin joc poate fi un instrument echilibrat pentru a le satisface. Un aspect crucial al învățării prin joc este capacitatea sa de a adapta conținutul la nivelul de înțelegere al fiecărui copil. De exemplu, un joc care implică sortarea formelor poate să fie personalizat pentru a se potrivi nevoilor unui copil care are nevoie de mai multă stimulare cognitivă sau, dimpotrivă, pentru un copil care are nevoie de un ritm mai lent.

Acest echilibru între structură și flexibilitate permite învățării prin joc să devină o platformă adaptabilă, capabilă să țină cont de diversitatea nevoilor preșcolariilor. Pe de altă parte, focalizarea pe nevoile identificate aduce în prim-plan o abordare mai direcționată și personalizată. Prin evaluări constante și monitorizare atentă, educatorii pot identifica rapid nevoile specifice ale fiecărui copil și pot proiecta activități educaționale pentru a aborda aceste nevoi în mod specific. Această focalizare poate oferi copiilor un traseu educațional clar și bine definit, ghidându-i pas cu pas pe drumul dezvoltării lor. Totuși, există riscul ca o focalizare strictă pe nevoi să subestimeze valoarea imprevizibilă și creativă a jocului. Prin crearea unui mediu în care copiii au libertatea de a explora și a descoperi, învățarea prin joc încurajează gândirea laterală și dezvoltarea abilităților de rezolvare a problemelor într-un mod natural și non-formal. Un echilibru ea pe nevoi identificate. Această colaborare poate crea un mediu educațional flexibil, care să valorizeze diversitatea și să încurajeze dezvoltarea integrală a fiecărui copil.

Prescolarul mic (3-4 ani) este curios, atras de obiectele din jur, îi place să investigheze, percepe ceea ce ”îi sare în ochi”, memorează relativ ușor, dar nu și propune deliberat acest lucru. Gândirea este subordonată acțiunii cu obiectele, deci are un caracter concret-intuitiv. Limbajul sau pastrează un pronunțat caracter situativ, comunicările din timpul jocului sunt reduse, nu înțelege încă prea bine indicațiile care îi se dau. În plan afectiv, este instabil, trece cu rapiditate de la o stare la alta, trăiește foarte intens emoțiile.

Prescolarul mijlociu (4-5 ani) are preocupări mai variate, jocul este mai bogat în conținut, activitățile obligatorii mai solicitante. Cercul cunoștințelor despre lume se îmbogățește simțitor. Realitatea externă începe să îl preocupe din ce în ce mai mult, ca atare,

intreaga dezvoltare psihica a copilului se va produce intr un ritm alert.Reactiile emotive sunt mai controlate si mai in acord cu cerintele cadrului didactic sau ale copiilor.

Prescolarul mare (5 – 6/7 ani) se adapteaza usor nu numai la gradinita ci si la contactul cu orice tip de situatie noua.El dispune de cea mai multa forta si agilitate, chiar si de capacitatea de a se inhiba.Se adapteaza usor, se ataseaza usor, opozitia manifestata fata de adult oscileaza cu nevoia de reconciliere.Organizarea diferitelor structuri psihocomportamentale, insertia mai buna in mediul social constituie premise importante pentru intrarea in scoala.

Jocul este activitatea de bază a copilului în grădiniță și în afara ei. Jocul este extrem de important pentru copil, prin joc își satisface nevoia de mișcare, curiozitatea, dorința de experimentare, de explorare, își dezvoltă imaginația, creativitatea și prin joc se realizează experiențele de învățare. La vârsta preșcolară, jocul satisface în cel mai înalt grad nevoia de activitate a copilului, nevoie generată de trebuințe, dorințe, tendințe specifice acestui nivel de dezvoltare psihologică. Jocul se regăsește în toate culturile, din cele mai vechi timpuri, fiind activitatea de bază a copiilor de pretutindeni.

Învățarea prin joc se referă la acumularea de noi cunoștințe, deprinderi și priceperi prin intermediul jocului.

Se poate realiza voluntar sau involuntar. Adică, joc acest joc pentru că vreau să învăț lucruri noi sau joc acest joc pentru că este distractiv.

Și dacă este jucat involuntar, finalitățile nu vor întârzia să apară.

În general jocurile sunt gândite să acopere părți ale educației și dezvoltării copilului, într-o notă relaxantă.

Fiecare tip de joc are o finalitate specifică sau mai multe finalități, ancorate în diferite etape ale dezvoltării.

„Jocul este un impuls irezistibil, prin care copilul își modelează propria-i statuie.” – Jean Chateau

Jocul reprezinta principala forma de organizare si invatare la nivel prescolar, de aceea este pentru copii modalitatea prin care ei exploreaza lumea inconjuratoare, se identifica ca fiind parte a unui grup, socializeaza, isi insusesc comportamente si reguli, totul realizandu se intr un mod placut si facil.

Jocul este o asimilare a realului la activitatea proprie, oferindu-i acestei activități alimentația necesară și transformând realul în funcție de multiple trebuințe ale eului. Iată de ce, toate metodele active de educare a copiilor mici cer să li se furnizeze acestora un material ajutător pentru ca, jucându-se, ei să reușească să asimileze realitățile intelectuale care, fără aceasta, rămân exterioare inteligenței copilului” – J. Piaget.

Jocul, ca activitate fundamentala la varsta prescolara se realizeaza si in afara unui scop, ca placere gratuita, cum spunea J.Chateau(Psihologia varstelor.Ciclurile vietii – Ursula Schiopu, Emil Verza).Cu timpul, jocul capata contur si devine tot mai organizat.

Rolul și locul jocului în sistemul mijloacelor educative a fost și este recunoscut de marea majoritate a pedagogilor lumii. Formele de manifestare ale jocului și funcțiile sale

diferă de la o perioadă de vârstă la alta. Dacă în perioada copilăriei jocul îndeplinește mai mult funcții cognitive sau formativ-educative, mai târziu funcțiile sale devin de recreere și reconfortare fizică și psihică.

Perioada prescolara este dominată de nevoia de joc, în care acționează combinații mintale, de imaginație (jocuri simbolice) și sunt acționate de forme de experiență complexă. Întreaga perioadă prescolară este caracterizată de socializarea subiecților și rolurilor jocurilor. Jocurile au și reguli de obligativitate, acestea se referă la obligația copilului de a participa la joc, după ce s-a angajat, pentru a nu strica jocul. Această regulă devine mai importantă mai ales după vârsta de 5 ani, când un copil care o încalcă va fi cu greu acceptat în jocurile următoare. În același timp crește durata jocului și numărul partenerilor antrenati în activitățile ludice.

Jocul capătă roluri psihologice tot mai complexe: funcții formative, funcții de relaxare, funcții de facilitare a adaptării copiilor la aspectele complexe ale mediului înconjurător, funcții de umanizare, constituind astfel o pregătire a copilului pentru viață, funcții de dezvoltare psihofizică și de satisfacere a trebuințelor de activitate.

Jocurile de rol îi ajută pe copii să-și dezvolte imaginația, abilitățile sociale și limbajul. Puneți la dispoziție costume și obiecte/accesorii și încurajați-i pe copii să se transforme în bucătari, hair stylist, conducători auto, eroi, personaje din povești sau profesioniști. Prin intermediul jocului de rol, copiii învață să-și exprime ideile și să-și dezvolte empatia.

Important este rolul jocului ca instrument și mijloc al educației sociale și morale. În jocurile cu subiect și rol se facilitează acceptarea unor aspecte legate de frustratie și de regulile de viață socială mai dificile de acceptat. Prin antrenarea în joc a adultului-educatoarei-regurile morale și sociale se respectă mai riguros, are loc o securizare a jocului.

În jurul jocului și a jucăriei se organizează o serie întreagă de conduite de evaluare, așa cum este de pildă grija față de jucării (dacă le strică-din neîndemănare, pentru cunoaștere, dacă le repară, dacă le asază la locul lor). Jocurile efectuate cu pasiune reprezintă un izvor nesecat de bucurie pentru copil și o debordare a personalității.

H. Wallon consideră jocul ca o activitate de pre-învățare. Jocul constituie, în esență, principala modalitate de formare și dezvoltare a capacităților psihice ale copilului, stând la baza formării personalității acestuia. Stimulează creșterea capacității de a trăi din plin, cu pasiune fiecare moment, conferind stare de bine, fericire tuturor participanților la joc. În consecință jocul este în grădinițe activitatea fundamentală.

Prin joc se manifestă întreaga viață psihică a copilului, se exprimă cunoștințele, emoțiile, dorințele, chiar și acelea care nu pot fi satisfăcute imediat. Jocul reprezintă una din modalitățile prin care copilul caută să cunoască realitatea înconjurătoare, de socializare primară, de antrenare a capacităților cognitive și de exteriorizare a emoțiilor și sentimentelor.

În opinia lui Piaget, tipul jocului este în strânsă legătură cu stadiul dezvoltării cognitive a copilului:

Joc paralel – copilul își alege jucăriile, se joacă singur, lângă ceilalți, nefiind interesat de ce fac aceștia. Intervalul de vârstă e 2,5 ani – 3,5 ani.

Joc asociativ – copilul se joacă cu ceilalți, implicându-se direct în joc, selectând colegii de joc, având tendința de a exclude după preferințe. Subiectul jocului e simplu, având tendința de evoluție, cu reguli noi. Intervalul de vârstă e 3,5 ani – 5 ani.

Joc prin cooperare – copiii se organizează singuri, apare liderul echipei, care are puterea de decizie în alegerea subiectului, regulilor, domină jocul și împarte rolurile. Intervalul de vârstă de 5 ani- 7 ani și după.

În funcție de evoluția comportamentului ludic al copilului, jocurile simbolice pot fi: jocuri simbolice primare și jocuri simbolice evaluate. În funcție de același criteriu, jocurile simbolice primare se grupează în: jocuri de manipulare de obiecte sau jocuri – exercițiu și jocuri imitative. În funcție de izvorul cunoașterii, jocurile simbolice evaluate pot fi : jocuri cu subiect din viața cotidiană și jocuri cu subiecte din povești și basme. În funcție de domeniul care sugerează simularea, jocurile cu subiecte din viața cotidiană sunt: jocuri de convenție socială și jocuri de construcție. În funcție de tehnica transpunerii scenice, jocurile cu subiecte din povești și basme pot fi: jocuri – dramatizări și dramatizări.

Jocul îmbunătățește abilitățile sociale și empatia și promovează controlul impulsurilor și reglarea emoțiilor.

Când interacționează cu alți copii, copilul învață cum să își comunice ideile, obiectivul jocului și să colaboreze pentru a atinge un scop comun. Micuții exersează reacții, conduite și emoții pe care, ulterior, le vor întâlni în viața reală și vor ști să le gestioneze cu succes.

Este important să le sădăm copiilor, încă din primii ani de viață, dorința și interesul pentru explorare și descoperire. Ei își creează o lume accesibilă, la îndemână, asupra căreia au control și pot exersa scenarii pe care își imaginează că le-ar putea trăi ca viitori adulți.

Jocul liber contribuie la înțelegerea propriilor sentimente, la flexibilitate emoțională, la adaptabilitate și capacitatea de a face față schimbărilor și evenimentelor neașteptate, cultivă perseverența și concentrarea și promovează colaborarea și cooperarea. În jocul liber copilului îi este permis să greșească fără să se simtă constrâns, fără să simtă presiunea pierderii. E precum o simulare a gestionării emoțiilor și reacțiilor din situații reale, o variantă optimă de exersare a autodiscipliniei.

Jocul încurajează gândirea creativă și îmbunătățește abilitățile lingvistice

Fluxul creativității capătă proporții uriașe în cadrul jocului liber. Copiii își imaginează, interpretează, fac predicții, exprimându-și gândurile prin cuvinte și imagini și, poate chiar prin acțiuni care depășesc experiența jocului în sine. Creativitatea astfel generată le sporește capacitatea de a gândi, a simți și a se angaja într-o comunicare complexă cu ceilalți. Creierul lor se dezvoltă în fața provocărilor.

Imaginația îi ajută pe copii să inventeze modalități inedite și diferite de rezolvare a diverse situații. O imaginație bogată este dovada unei intelect bine antrenat, de aceea este indicat să nu le îngrădim experiența jocului și să conștientizăm că această creativitate infinită de care dispun nu va fi acolo mereu și e responsabilitatea noastră să le oferim acel timp prețios de care au nevoie pentru a contribui sănătos la formarea unei gândiri libere.

Societatea modernă lasă din pacate din ce în ce mai puțin timp pentru jocul liber al copiilor.

Presiunea socială ne-a accelerat ritmul vieții de zi cu zi, încât cu greu mai ținem pasul. Iar dacă noi, ca adulți, simțim goana cu care se scurg secunde, cei mici sunt prinși într-o vâltoare de taskuri pe care e musai să le bifeze: școală, grădiniță, ore de engleză, de balet, de fotbal, de dansuri, de robotică, de storytelling, de înot și câte și mai câte activități extrașcolare, care sunt în beneficiul absolut al copiilor noștri. Doar vrem tot ce e mai bun pentru ei, pentru evoluția lor și vrem să nu-i vedem limitați în niciun fel. E precum o cursă fără linie de finish, o competiție ce se desfășoară între familiile noastre și celelalte. Dar, tocmai din cauza acestei competiții, sentimentul valorii de sine devine dependent de surse externe. E din ce în ce mai greu să te dai jos din acest carusel. Această presiune nefirească poate produce anxietate în rândul celor mici, încă de la vârste fragede.

Unul dintre criteriile de bază ce stârnesc maxim de interes părinților la înscrierea celor mici în cadrul școlilor și al grădinițelor, constă în numărul de opționale și activități la care își pot înscrie copiii. Cu cât lista e mai lungă, cu atât prestigiul instituției e mai mare și părinții mai mulțumiți. Și uităm încă odată că cei mici au nevoie de joacă nestructurată, liberă, în care să își descarce eventuale frustrări, sentimente negative ori nemulțumiri. Deseori instituțiile de învățământ tradițional ignoră importanța jocului liber și suprasolicită atenția copiilor, le cer să fie concentrați, serioși și dedicați de dimineața până seara.

Experții de la Harvard susțin și ei, de asemenea importanța jocului, indiferent de forma în care acesta este practicat:

Jocul social - copiii se joacă între ei sau cu adulții: aruncă mingea, creează competiții amicale, interpretează scenete imagine etc.

Jocul independent - copiii se joacă singuri: spun povești cu personajele lor preferate sau cu animalele de pluș, fac puzzle-uri, construiesc etc.

Jocul ghidat - copiii se joacă într-un context stabilit de adulți. De exemplu, un consilier de tabără ar putea pune problema: "Vom juca o piesă de teatru folosind aceste elemente de recuzită. Despre ce crezi că ar trebui să fie piesa? Cum ar trebui să o începem?".

Jocurile de rol, de exemplu, ajută la pregătirea copilului pentru viața de adult. Copilul prin joc se transpune în personaje reale precum: părinții, educatoarea, doctorul, polițistul, pompierul etc.

- Jocul Cucu-bau este printre primele jocuri pe care cei mici le experimentează. Acesta este distractiv și, în același timp, copilul ia parte la învățare prin joc.

El învață una dintre emoțiile de bază, și anume uimirea.

Totodată creează o legătură mai strânsă cu partenerul de joc, deci se dezvoltă inteligența emoțională.

- Un alt joc este: Eu spun una, tu spui multe. Tot așa, un joc care are loc în perioada timpurie. Este o metodă prin care copilul învață diferența dintre plural și singular.

- Așază-mă la căsuța mea, un joc care se referă la recunoașterea formelor geometrice.

- Spune ce ai gustat este un joc didactic care cultivă cunoștințele senzoriale (simțul gustativ, tactil, olfactiv).

De asemenea, jocurile muzicale precum Head shoulders knees and toes sau Dacă vesel se trăiește, acționează atât pe partea de dezvoltare fizică, cât și pe cea de coordonare cap, membre, trunchi.

E păcat să le răpim copiilor timp prețios în care ar putea pur și simplu să viseze, să inventeze, să se răzgândească și să nu mai construiască o rachetă, să lanseze un proiect nou, să se deghizeze în detectivi ori să pornească în misiuni fantastice. Nimic nu poate înlocui avantajele jocului liber. Copiii noștri au nevoie de o pauză de la activitățile mult prea structurate, de la device-uri, de la desene animate, de la orice le-ar înfrâna curiozitatea, aventurile și descoperirile.

În învățământul prescolar se pune accent pe abordarea integrată a copilului și a educației sale, pe principiul nediscriminării - adică un învățământ pentru toți, împreună cu toți. Integrarea/incluziunea trebuie să fie susținută de interesul și disponibilitatea noastră, bazată pe empatie, toleranță și respect față de toți copiii, indiferent de rasă, religie, nivel de dezvoltare sau statut socio-economic.

În final, nu este vorba despre a alege între echilibru și focalizare, ci despre a găsi moduri creative de a integra ambele în procesul educativ, oferind astfel copiilor preșcolari o fundație solidă pentru succesul lor viitor. Deși poate părea că învățarea prin joc și focalizarea pe nevoi identificate sunt abordări opuse, ele pot colabora armonios pentru a crea un cadru educațional eficient. Echilibrul dintre structură și libertate, între joacă și direcționare, oferă oportunități ample pentru ca fiecare copil să își atingă potențialul. Astfel, nu trebuie să vedem aceste două abordări ca fiind în conflict, ci mai degrabă ca părți ale unei întregi, contribuind la modelarea unui mediu educațional care să răspundă în mod adecvat și creativ la nevoile diversificate ale copiilor preșcolari.

În concluzie jocul și joaca, la vârsta prescolară sunt factorii determinanți pentru găsirea echilibrului emoțional și pentru focalizarea pe nevoile reale identificate ale copiilor, pentru pregătirea lor pentru viață și provocările acesteia. Jocul „vindeca” orice, iar versurile de mai jos ne fac să înțelegem că toată viața noastră vom desfășura această activitate sub o formă sau alta, conștient sau inconștient.

Copilul râde:

"Înțelepciunea și iubirea mea e jocul!"

Tânărul cântă:

"Jocul și-nțelepciunea mea-i iubirea!"

Bătrânul tace:

"Iubirea și jocul meu e-nțelepciunea!"

Trei fete de Lucian Blaga

Bibliografie

- # „Structura si dezvoltarea personalitatii” – G.W.Allport E.D.P
- # „Jocuri si Activitati Alese” – Stefania Antonovici, Paula Neatu, Ed. Aramis
- # „Rolul jocului de creatie in dezvoltarea personalitatii copilului prescolar”
- # „Psihologia varstelor” Ursula Schiopu , Emil Verza -Ed Aurel Vlaicu
- # „Psihologia copilului” Tinca Cretu - Ed.Credis
- # "Jocuri pentru copii de la o zi la șase ani"- Anne Bacus, Ed. Teora
- # "Între părinte și copil" - Dr. Haim, G. Ginott, Ed. Humanitas
- # "Didactica preșcolară" - Elinor Schulman Kolumbus, Ed. Integral, București, 1998
- # "Copilul și jocul" - Revista de pedagogie
- # "Revista învățământul preșcolar" Nr.1-2/1992
- # scribb.ro
- # „Dicționar de termeni pedagogici” -Cristea ,S., 1998Editura Didactică și Pedagogică, București
- # „Inteligență și creativitate”, Căpâlnanu, Ion, 1978, –Editura militară”
- # „Pedagogie Căpâlnanu”, Ion, 1996, – Editura Hardiscam
- # „Psihopedagogia jocului” – Gabriela Kelemen
- # „Pedagogie scolara” – Gabriela Kelemen
- # „Creativitate si inteligenta emotionala”- Mihaela Roco, Ed.Polirom

SĂRBĂTOAREA PAȘTELUI ÎN COPILARIA NOASTRĂ

Educ. OVEDENIE JANA / PELTEA GEORGIANA

Emoțiile pe care un copil le simte în primii ani de viață (nu degeaba s-a inventat expresia „cei 7 ani de acasă”!) sunt foarte intense și dăinuie peste ani. Ceea ce-i învățăm noi pe copiii noștri că înseamnă Paștele, cum trăim, ca familie, aceste zile, vor crea amintiri solide peste timp și-i vor defini pe ei ca oameni. Tot ce am trăit în copilărie în preajma acestei mari sărbători mi-a rămas în suflet și încerc să retrăiesc aceste lucruri, mereu și mereu și să le transmit mai departe copiilor cu care intru în contact. Fie măcar cu inima!

Copilăria mi-am petrecut-o în Piatra, o comună din Teleorman, al cărui preot era un om minunat, apropiat de cei mici. Biserica era a doua mea casa, atât de dragă imi era!. Pentru mine Paștele era cea mai mare sărbătoare de peste an, ca pentru toți ceilalți copii din sat.

În fiecare an totul era aproape la fel de la pregătiri, la denii, la luatul de Lumină, slujba de noapte și masa cea mare din Ziua de Paște. Începea totul cu câteva săptămâni înainte: deretecatul casei până-n cele mai mici detalii. Era o muncă istovitoare, însă orice durere de oase dispărea când casa toată era proaspăt văruiată, geamurile frecate cu ziare și cu spirt, ușile și tocurile de la ferestre proaspăt vopsite, covoarele bătute și spălate bine și atârinate zile-n șir pe garduri.

Când toate astea erau gata, simțeam că Paștele era și mai aproape. Era o emoție amestecată cu nerăbdare și o fericire greu de explicat în cuvinte, pentru că următoarea etapă a pregătirilor presupunea să ne cumpere părinții „haine noi de Paște”.

Pe vremea aceea părinții cumpărau copiilor de două ori pe ani haine noi: de Paște și când începeau școala. Așa făceau și cu mine și cu frații mei, era tradiția noastră, a tuturor, nu doar a cosmeștenilor. Rareori mergeam la București pentru asta. De cele mai multe ori părinții ne îmbrăcau „de la piele” din magazinele orașenești din Videle ori din Roșiorii de Vede. Nu ne alegeam noi, ci ei, dar aveau grijă să nu lipsească nimic: de la chiloți, maieu, dres, rochiță, (pantaloni pentru băieți), pantofi și o geacă.

Când veneam cu ele acasă le mai probam o dată și pe așezam pe scaun în „camera de afară”, o cameră a casei în care nimeni nu avea treabă. Stăteau cuminiți acolo și nimeni nu se mai apropia de ele până-n ziua cea mare. Uneori, când mama și tata nu erau acasă, deschideam pe furiș ușa și le verificam dacă nu cumva au dispărut!

Alte cumpărături de Paște nu prea existau, pentru că la țara, întotdeauna am avut „de-ale gurii” din curtea noastră. Ouă aveam de la găini, pâine, colaci și cozonaci frământa mama, tăiam un cocoș și lua tata de la stână un miel și făceam o ciorbă și un stufat și ce ne-ar fi trebuit mai mult de atât? Nimic, doar să vină mai repede Ziua de Paște.

Magia adevărată începea în miercurea dinainte de Paște, numită și „Miercurea Mare”, odată cu cu „denia mică”. Ne strângeam toată gloata de la școală, ne închinam și ne rugam cot la cot cu veteranele în ale bisericii, „babele”!

Momentul citirii Evangheliei de Paște în fața bisericii de la Piatra!

De Joi mari, auzisem noi de tradiția celor 12 dorințe: luam de acasă o sfoară lungă și, la fiecare Evanghelie, făceam câte un nod și ne puneam câte o dorință. Apoi ața aceea o păstram bine, bine de tot, așteptând ca dorințele să devină realitate. Amuzant este că, până a doua zi și uitam ce dorințe ne-am pus, mai ales când eram mai mici de 14, 15 ani! Deh, apoi începea să ne stea în taină gândul la băieți și la fete și cred că multe dorințe aveau legătură cu latura sentimentală a vieții noastre.

În Vinerea mare era emoția la cote maxime: preotul făcea 3-4 coruri de copii care cântau Prohodul și ne speteam care mai de care să cântăm mai bine, să creștem în ochii „babelor”, dar și ai preotului! Cu siguranță că falsam, dar cântam din toată inima și trăiam mereu și mereu patimile lui Iisus, ca și cum am fi fost acolo.

În noaptea de Paște nimeni nu lua Lumină și pleca acasă cum se întâmplă azi. Doamne, era cel mai frumos moment din an! În sfârșit puteam să ne îmbrăcăm cu hainele cele noi, care păreau aproape strălucitoare, la cât de mult le-am așteptat, ne luam lumânări și fuga la biserică.

Tot satul era acolo. Toți erau fericiți, cu haine noi. La 12 noaptea se stingeau toate luminile în biserică și se mai auzeau doar câteva sute de inimi frământând de nerăbdare. Era momentul. Venise clipa cea mare: luam în sfârșit Lumină să ne ajungă un an întreg.

Voiam să fim cât mai aproape de preot să luăm printre primii, dar era o regulă, cei bătrâni aveau întâietate. Și ne așteptam cuminți rândul, iar părintele cânta minute în șir „veniți de luați Lumină”, pentru că la țară la mine nu se ia „unul de la altul”, ci direct de la preot.

Ieșeam în fața bisericii și ascultam Evanghelia de Înviere și cântam, cu lacrimi în ochi „Hristos a înviat!”, apoi, fiecare mergea în cimitir să ducă lumină și celor din Ceruri, cu care, cândva împărtașea emoția unei nopți de Paște, în fața bisericii din satul Piatra.

Toată lumea se împărtașea în dimineața de Paște, doar cei nedeplasabili o făceau cu o zi înainte. Apoi mâncam „Paște” (un amestec de vin roșu cu pâine), cu poftă și toți cu aceeași lingură. Aveam la noi ouă și pește, că se spune că e bine să mănânce pește în noaptea de Paște. Ciocneam, ne bucuram când spărgeam oul „adversarului” și plecam spre casele noastre cu bucuria că l-am primit pe Dumnezeu în trupul și sufletul nostru.

Mergeam pe jos și toți copacii erau înfloriți și aveau o mierasmă desăvârșită. Erau „gătiți de sărbătoare” și ei, și noi, oamenii, cu straie abia cumpărate. Dacă ne întâlneam cu cineva pe drum ne saluta cu „Să-l purtați sănătoși! Hristos a înviat!” La Paștele pe care tocmai îl primisem se referau.

Pe străzile pe care tot timpul anului nu circulă nimeni la ora aceea mișunau oameni. În mintea mea de copil toți îmi păreau frumoși și buni. Niciodată n-am simțit mai multă bunătate în jurul meu ca în noaptea de Paște din Piatra!

La prânz fiecare mânca la casa lui, cu familia lui, iar după-amiază mergeam la pădure. Nu se vorbea nimeni cu nimeni, dar ne găseam toți acolo, fiecare cu ai lui în câte o poieniță, cu păturică și un coș în care puneam ce ne-a mai rămas de pe la masă.

Toate astea nu mai trăiesc decât în sufletul meu și al pietrenilor cu care le-am trăit. Preotul a dat lumină în satul lui pentru ultima dată în 2006. De atunci nimic n-a mai fost la fel, dar 27 de ani am trăit magia asta pas cu pas, fix la fel în fiecare an și niciodată nu voiam să fie altfel.

Lumea se schimbă, viața se schimbă, dar ce are omul de mic în suflet nu se va schimba niciodată. În sufletul meu, Paștele e exact ca-n copilărie, chiar dacă în jurul meu totul arată diferit. Exceptând anii pandemiei, Paștele e Paște, în Piatra, în curtea cu pomii văruiți până la jumate, cu zarzării înfloriți, cu pădurea care acum e mai mult tăiată, cu părintele, care stă cuminte în fața bisericii, ascuns după o cruce care-i poartă numele.

Dar bucuria și bunătatea acestor zile va fi mereu aceeași! Și de asta îi spun acum copilului meu : „*fii tu motivul pentru care oamenii însă mai cred în bunătate! Uită de Iepurașul de Paște!” Cadouri îi pot face de ziua lui, îi pot face fără un motiv anume, dar Paștele e doar o dată pe an și înseamnă un singur lucru: să luăm Lumină și să fim Lumină!*

E greu să ținem copiii departe de toate artificiile de marketing legate de această sărbătoare. Știu asta, dar nu este imposibil. Îmi place să cred că am educat mereu copiii cât mai aproape de creșterea pe care am primit-o eu în

copilărie, că am reușit să-i transmit aceleași valori, că se bucură de ziua cea mare cu bucuria cu care trăiam eu la vârsta lor.

Poate că tu, cea care citești aceste rânduri, nu ești neapărat o persoană religioasă și este absolut în regulă, cu toții suntem diferiți. Fiecare percepem divinitatea în felul nostru. Însă, cu siguranță, ești de acord cu mine că Paștele nu este despre cât de mult mâncăm, cât de scumpe sunt cadourile pe care le oferim, ce etichete atârână de hainele pe care le purtăm și din ce locații de dăm check-in pe Facebook.

Paștele este despre bunătate, iertare și bucurie. Paștele înseamnă **împreună** cu inima curată. Paștele este ocazia perfectă să iertăm și să fim iertați. Paștele nu este despre câți bani avem, ci despre câtă dragoste avem în suflet. Să nu uitați să le spuneți asta copiilor voștri. Într-o zi vor fi și ei părinți și-și vor aminti cu siguranță asta!

Ce înseamnă Paștele prin ochii unui copil? Fix ce-i arătăm noi că înseamnă! Până la o anumită vârstă le suntem ghid al vieții, model și izvor de sentimente. Paștele, în esență, înseamnă un singur lucru pentru absolut toată lumea: Învierea lui Hristos. Iar pe copii trebuie să-i învățăm mai mult ca niciodată, în aceste zile, ce înseamnă să fii bun, să ierți, să îi iubești pe cei din jurul tău. Restul este marketing.

Dar cum poți să păstrezi tradițiile, valorile, semnificațiile de odinioară când totul în jurul nostru este plin de iepurași, ouă și reduceri la diverse produse? Unde mai este Paștele dincolo de ce vedem la televizor ori pe Instagram? Unde a fost dintotdeauna: în inima ta!

ÎMBUNĂTĂȚIREA CALITĂȚII ÎN EDUCAȚIE

Păcurar Alina
Școala Gimnazială „Lucian Blaga”
Satu Mare

Calitatea și eficiența în educație este o cerință imperativă a timpului în care trăim din mai multe motive: moral (elevii sunt cei cărora trebuie să li se ofere o educație de calitate), contextual (școlile sunt într-o continuă interacțiune cu comunitatea și societatea din care fac parte, ceea ce presupune o creștere a interesului pentru calitate pentru toate instituțiile de învățământ), motiv pentru care se impune existența unor strategii interne de asigurare și menținere a calității).

Calitatea este dependentă de societatea în care funcționează procesul de învățământ. Calitatea se realizează raportat la beneficiarii ei, la interesele acestora. Valorile calității în educație: democrația, umanismul, echitatea, autonomia intelectuală și morală, calitatea relațiilor interpersonale, comunicarea, îmbogățirea comunității, inserția optimă socială și profesională, educarea individului ca membru critic și responsabil al grupului. Forța de muncă să fie competitivă, cu noi competențe în soluționarea problemelor și cu abilități cognitive. Încă persistă discrepanțe între nivelul de pregătire al elevilor din școlile rurale și cei din școlile urbane, între elevii majoritari și cei aparținând grupurilor minoritare defavorizate.

Aceste diferențe privind performanța pot fi puse și pe seama unor distribuții inechitabile și ineficiente a resurselor ceea ce duce la o mare variație în ceea ce privește calitatea educației oferite. Îmbunătățirea managementului resurselor umane în învățământ printr-o planificare strategică și oferirea de stimulente pentru performanță poate contribui semnificativ la îmbunătățirea rezultatelor în educație.

Cercetările au pus în evidență legătura strânsă dintre comunicare și achizițiile elevului, dintre comunicare și satisfacția elevilor în raport cu instruirea. Importante în comunicare sunt și semnalele de tranziție, care indică faptul că o idee este terminată și alta începe. În timpul lecției, elevii se află, mental, în poziții diferite și la niveluri diferite și fără semnale de tranziție, multe lucruri nu vor fi realizate când se trece la un nou subiect.

Pentru ca aceste elemente să influențeze învățarea, elevii trebuie să fie angajați în lecție. Aceasta este focalizarea sau concentrarea - o altă abilitate a instruirii eficiente. Concentrarea propulsează elevul în lecție și-l menține alături de noi de la începutul până la sfârșitul activității de învățare. Aceasta, în virtutea legității psihologice că procesarea informației începe cu atenția, iar atenția trebuie menținută pentru ca procesarea să continue. Ceea ce furnizează profesorul prin focalizare este un sistem de stimuli de orientare. Aceștia pot să identifice motivația, prin activarea curiozității, făcând conținutul lecției atractiv. Utilizând materiale concrete și atrăgătoare - obiecte, desene, modele, înformetii scrise la tablă - profesorul oferă lecției un suport obiectual și menține atenția elevilor.

Pentru a ne alinia învățământului și exigențelor Uniunii Europene trebuie mai întâi să le oferim cadrelor didactice suportul material, mijloacele de învățământ necesare pentru o educație de calitate și eficientă. Un alt punct de plecare în educația de calitate este și calitatea spațiilor de învățare, starea în care se află școlile din țara noastră și nu în ultimul rând trebuie să avem în vedere satisfacțiile materiale ale cadrelor didactice.

Fiecare personaj implicat în actul de învățare are rolul său .Prin urmare:

Cadrele didactice prin:

- Activitate didactică în conformitate cu documentele normative și bazate pe o metodologie centrată pe elev;
- Formare continuă;
- Adecvarea întregii activități la nevoile elevilor și ale comunității;
- Evaluare și autoevaluare permanentă;

Elevii prin:

- Pregătire continuă;
- Implicare activă și responsabilă în propria educație;
- Participare la viața școlii

Conducerea școlii:

- Prin asigurarea resurselor, a bazei materiale și a condițiilor pentru o educație de calitate;
- Realizarea comunicării interne și externe la nivelul școlii;
- Conducerea proceselor de dezvoltare instituțională;

Comisia pentru evaluare și asigurare a calității:

- Strategia de evaluare și asigurare a calității;
- Propuneri de îmbunătățire a calității educației;
- Colaborarea cu ceilalți „actori” implicați;
- Raportul anual de evaluare internă privind calitatea educației în școală;

Părinții:

- Comunicare permanentă cu copilul și cu cadrele didactice;
- Implicare în viața școlii și răspuns prompt la solicitările acestora;

În concluzie, calitatea reprezintă nivelul de satisfacție pe care îl oferă eficacitatea ofertei educaționale din domeniul învățământului și formării profesionale, stabilit prin atingerea unor standarde cerute și a unor rezultate excelente care sunt solicitate și la care contribuie participanții la procesul de învățare și ceilalți factori interesați.

Bibliografie:

1. Golu, P., Golu, I. (2002), „Psihologie educațională”, Editura EX Ponto, Constanța
2. Josan, Simona, „Lecții de management și calitatea educației”, „Tribuna Învățământului” nr. 649, 2005
3. „Perspective interdisciplinare în învățământul românesc” (studii de specialitate), Botoșani, 2004
4. <http://aracip.edu.ro>

ÎMPREUNĂ – ȘCOALĂ, PĂRINȚI, COMUNITATE LOCALĂ, PENTRU O STARE DE BINE ÎN ȘCOALĂ

Prof. Alina Păduraru,
Școala Gimnazială ”Elena Rareș” Botoșani

Sănătatea și starea de bine a elevilor influențează capacitatea acestora de a beneficia de pe urma unei educații de calitate și de a-și atinge întregul potențial școlar.

Sănătatea și bunăstarea au fost în mare parte separate de alte aspecte ale vieții școlare. Dacă accesul la serviciile de sănătate și educația pentru sănătate sunt văzute ca indispensabile de mult timp în școala românească, starea de bine este încă un concept care deși nu este nou, trebuie înțeles și implementat. Chiar dacă în ultima perioadă au început ușor să apară cursuri privind sănătatea socio-emoțională a elevilor este nevoie de un model teoretic bazat pe conceptul sociologic de stare de bine pentru a planifica, evalua și implementa programele școlare în acest domeniu

Modelul de stare de bine în școală are la bază teoria sociologică a bunăstării a lui Erick Allardt care utilizează termenul ‘welfare’ utilizat în limbile nordice (Allardt, 1976a; Allardt, 1976b; Allardt, 1989) care să acopere atât aspecte ale nivelului de viață cât și ale calității vieții.

A aduce starea de bine în școală înseamnă în primul rând a porni de la nevoile de bază ale copilului, a înțelege nevoile profesorilor dar și nevoile comunității, ale părinților.

Pentru elevi starea de bine înseamnă ușurință și bucurie de a învăța, lipsa abandonului școlar, un mediu care oferă posibilitatea fiecărui elev să își dezvolte propriile abilități, să-și evidențieze valorile și opiniile și să fie apreciat și include următoarele elemente:

- sănătate mintală bună
- sănătate fizică bună
- existența sentimentului de siguranță fizică
- existența sentimentului de siguranță emoțională
- existența sentimentului de apartenență la grup .

Pentru cadrele didactice, starea de bine este puternic asociată cu performanța profesională, apartenența la un colectiv care încurajează și se bazează pe comportamentele pozitive, de întrajutorare și optimism.

Pentru părinți starea de bine este relaționată cu contextul școlar în care învață copilul este asociată cu încrederea în instituție, recomandarea instituției altor părinți și în general cu eforturile de a crește prestigiul instituțional.

Pentru toți aceștia, starea de bine este așadar un rezultat important al interacțiunii cu școala, asociat cu rezultate pozitive.

Pentru înțelegerea mai bună a atitudinilor și comportamentelor elevilor părinților și profesorilor, relaționate cu starea de bine, în anul școlar 2022-2023 în școala noastră au fost aplicate 2 chestionare BRIO Wellbeing 360 - inițial și final, în cadrul proiectului Humankind al Asociației pentru Valori în Educație, aplicate la 5 clase, respectiv un număr de 107 de elevi, 106 de părinți, 6 profesori. Chestionarele au urmărit viziunea de ansamblu asupra stării de bine: implicarea în activitățile din școală, satisfacția față de școală și față de activitățile școlare, existența sentimentului de apartenență la care rezultatele au fost semnificativ pozitive.

Aspectele negative care au ieșit în evidență au fost: epuizarea atât a profesorilor cât și a elevilor din clasele a VII-a și a VIII-a, simptome generale ale stresului, plictiseală și chiar munca excesivă legată de școală.

În vederea îmbunătățirii culturii școlii a fost gândită la nivel instituțional o strategie de remediere a aspectelor semnalate în chestionare și de creare a unei stări de bine în școală.

S-a pornit de la schimbarea aspectului spațiilor școlii prin realizarea unei ”cancelarii altfel”, cu spații de socializare, un spațiu prietenos unde cadrele didactice se pot deconecta, pot găsi informații legate de procesul didactic, pot lucra individual sau în echipă. În cancelariile mici din cele două corpuri profesorii pot savura o cafea sau un ceai sau chiar un croasant în timpul unei pauze.

După perioada grea din pandemie s-a observat necesitatea derulării procesului didactic în aer liber astfel încât am realizat cu ajutorul Federației Fundațiile Comunitare din România și Lidl România, un foisor în care elevii au desfășurat în toată perioada caldă ore de clasă și activități extrașcolare. Festivitățile de închidere și deschidere a anului școlar s-au desfășurat tot în foisor, terenul de sport fiind în reparații și finalizat abia după începerea anului școlar 2023-2024.

Spațiul verde din curtea școlii a devenit grădină de zarzavat în cadrul unui proiect realizat în parteneriat cu Asociația Inspir-action. Elevii au descoperit că și la școala pot gusta mâncare sănătoasă dacă au grijă de natură. Cursurile de dezvoltare socio-emoțională la care au participat în cadrul acestui proiect dar și în cadrul proiectului ”Școala Încrederii” au deschis noi orizonturi de

înțelegere a propriilor emoții și de gestionare a acestora atât pentru elevi cât și pentru cadrele didactice.

Pentru ca și elevii au dorit un spațiu în care elevii să se poată relaxa, liniști sau să își găsească starea de bine , biblioteca școlii a fost este dotată cu o mică sală de lectură , cu videoproiector, sală de audiții muzicale iar la radioul școlii elevii pot difuza cele mai importante mesaje sau muzică în timpul pauzelor.

Pe tabla din fața cancelariei, alături de informații de ordin organizațional, sunt mereu afișate mesaje sau citate motivaționale adresate profesorilor, felicitări pentru reușitele profesionale ale elevilor și cadrelor didactice iar pulsul săptămânal al școlii este luat prin completarea unor chestionare de satisfacție afișate pe holuri.

În cadrul proiectelor desfășurate în școală părinții ocupă un loc important motiv pentru care există un spațiu destinat discuțiilor cu părinții iar la ședințele de început de an participă întotdeauna unul dintre directorii școlii astfel încât se realizează continuu o informare mai eficientă a acestora cu privire la regresul elevilor, efectuarea temelor și a sarcinilor de lucru, participarea activă a elevilor la oră și se asigură implicarea părinților în procesul de învățare dar și în viața școlii.

În școala noastră încercăm în mod constant să implementăm o stare de bine nu doar pentru cei trei actori importanți din educație ci și pentru personalul administrativ și cadrele didactice auxiliare. Pentru aceștia din urmă, starea de bine este asociată cu siguranța locului de muncă, respectul pentru munca depusă, confortul și respectul pentru propria persoană.

Toate aceste activități au ajutat la schimbarea unor paradigme chiar și în rândul profesorilor cu tipare prestabilite de predare, în rândul părinților care încearcă să își depășească tiparele de parenting moștenite și mai ales în rândul elevilor care au ocazia să își descopere adevăratele valori, aptitudini și găsesc un teren propice pentru dezvoltarea creativității și a imaginației pozitive.

Management și leadership educațional

Prof. Palce Adriana Mariana

Școala Profesională Sâg, Sălaj

Educația are un rol crucial în transformarea societății, iar cei care o conduc reprezintă factori de bază ai acestei transformări.

Managementul educațional este un domeniu de studiu și de activitate care vizează modul de funcționare și conducere a organizațiilor educaționale. Reprezintă procesul de planificare, organizare și direcționare a activităților într-o școală, folosind eficient resursele umane și materiale, pentru a îndeplini obiectivele școlii. Nu este un domeniu limitat la directorii școlii. Toate părțile implicate în educație ar trebui să obțină cunoștințe cu privire la managementul educațional, deoarece este vital să ajute școlile să funcționeze cu succes și să își îndeplinească eficient obiectivele. Accentul pus pe scopul educațional este important, ceea ce nu înseamnă că toate obiectivele sau țințele sunt potrivite, mai ales dacă sunt impuse din afara școlii, de guvern sau alte organisme oficiale. Este esențial ca managementul să fie orientat spre atingerea obiectivelor educaționale, dar acestea trebuie să fie agreate de școală și comunitate.

Leadership-ul este una din funcțiile managementului – funcția de conducere. Un manager trebuie să fie și lider, dar un lider nu trebuie să fie în mod obligatoriu manager. De aceea, „pot fi considerați manageri nu numai conducătorii de la nivelul ministerului, inspectorii școlari sau profesorii directori, dar și profesorii responsabili de comisii metodice, consilierii din cadrul școlii sau din cadrul Centrului de Asistență Psihopedagogică sau al cabinetelor de asistență psihopedagogică interșcolară, ajungând până la profesorul - diriginte.

Unii specialiști din domeniu consideră că manager și leader sunt termeni sinonimi și îi folosesc în mod alternativ. Însă, leadership-ul și managementul reprezintă de fapt dimensiuni distincte ale persoanelor din conducere: leadership-ul reprezintă capacitatea de a determina oameni să acționeze, managerul, în schimb, este cel care asigură atingerea obiectivelor organizaționale prin planificare, organizare și orientarea muncii către finalitate. Procesul de determinare a obiectivelor organizației se află în centrul managementului educațional. În unele contexte, obiectivele sunt stabilite de directorul unității de învățământ, cu participarea unui grup de colegi cu experiență și, eventual, a unui grup restrâns de reprezentanți ai comunității locale. În multe unități de învățământ, însă, stabilirea obiectivelor reprezintă o activitate colectivă ce presupune implicarea unui comitet formal sau informal. Prin urmare, o persoană poate fi un manager eficient fără a avea capacitățile unui leader. În ultimul deceniu, se acordă o tot mai mare atenție orientării managerilor spre obținerea de rezultate mai bune în leadership.

Leadership-ul reprezintă o caracteristică pe care toate organizațiile doresc să o regăsească la managerii lor. Liderii:

- sunt capabili să îi orienteze pe oameni, creând o viziune pe care o comunică acestora;

- inspiră încredere și au încredere în ei înșiși;
- au suficientă experiență pentru a privi greșelile drept o altă distragere de la drumul către succes;
- îi fac pe oameni să se simtă mai puternici în preajma lor.

Leaderii de succes acordă o mai mare importanță anumitor activități de conducere precum planificarea sau instruirea oamenilor și mai multă încredere subalternilor, fiind mai puternic orientați către oameni. Managerul unei organizații școlare poate promova în mediul intern și extern al unității o imagine pozitivă a acesteia, printr-o planificare riguroasă, folosind metodele și tehnicile potrivite.

Viziunea este considerată ca fiind o componentă esențială a unui leadership eficient.

Leadership-ul și managementul eficient sunt esențiale pentru realizarea varietății de obiective stabilite pentru instituțiile de învățământ de factorii de decizie, în special de guvernele care asigură finanțarea. Într-o economie tot mai globalizată, o forță de muncă educată este vitală pentru menținerea și creșterea competitivității. Societatea se așteaptă ca școlile, colegiile și universitățile să pregătească oameni capabili să lucreze într-un mediu supus unor schimbări rapide. Profesorii, liderii și managerii acestora sunt cei care trebuie să înalțe ștacheta standardelor educaționale.

Directorul, cu sprijinul Consiliului de Administrație, se asigură că personalul școlii plasează rezultatele elevilor pe primul loc, implicându-se activ în monitorizarea atentă a progresului individual al acestora. Comunicarea, un element esențial pentru buna funcționare a organizațiilor școlare. Un program coerent și detaliat de întâlniri asigură informarea personalului școlii și participarea acestuia la luarea deciziilor, iar atitudinea corpului profesoral față de schimbare este pozitivă. Consiliul Elevilor are o implicare activă, iar influența acestui for a devenit tot mai pregnantă în natura deciziilor care sunt adoptate la nivelul școlii.

Un bun manager încheie o serie de parteneriate extrem de productive cu unitățile școlare vecine, cu instituții de învățământ superior, dar și cu întreprinzătorii din zonă pentru a spori șansele de integrare socială ale elevilor. Lederul creează un mediu prietenos și calitativ al studiilor, precum și conectarea realistă la cererea de pe piața locală a muncii. Pornește de la ideea că succesul școlar este o rezultată a unui parteneriat ferm școală-elev-părinți, asigură multiple coordonate de comunicare în cadrul acestui trinom prin organizarea „serilor pentru părinți”, prin „planificatoare pentru teme”, rapoarte de progres pe fiecare disciplină în parte, planuri de progres școlar, dar și prin corespondență și comunicare telefonică.

Directorul este cel care definește problema, se așteaptă din partea lui să clarifice așteptările prin planificare riguroasă, fixarea scopurilor, stabilirea alternativelor, a obiectivelor. El definește rolurile și atribuie sarcinile, stabilește regulile și politicile școlii, dă instrucțiuni și evaluează performanța. Importanța abilității de diagnosticare pe care liderii trebuie să o posede nu trebuie să fie supraevaluată. Edgar H. Schein spunea (1965): “Managerul de succes trebuie să fie un evaluator bun și să aibă o curiozitate naturală. Aptitudinile și motivele persoanelor aflate sub conducerea sa sunt variate; deci, managerii trebuie să aibă capacitatea de a simți și de a evalua diferențele. Dacă motivele și nevoile celor conduși sunt diferite, ele trebuie tratate în mod diferit.”

Un director bun urmărește să își motiveze permanent angajații, deoarece el știe că un om motivat va oferi rezultate și realizări mult mai mari decât un om nemotivat. Toată lumea vrea să fie inspirată de cineva, directorul trebuie să inspire încredere și motivație. Motivația duce la eficiență, stare de bine și impact benefic asupra tuturor profesori-elevi-părinți.

Plecând de la asocierea termenului de ‘‘leadership’’ cu schimbarea și a celui de ‘‘management’’ cu menținerea, putem afirma că managementul presupune menținerea eficienței activităților curente ale organizației, în timp ce leadershipul reprezintă influențarea acțiunilor altora pentru a obține rezultatele dorite.

„Deciziile, activitatea organizatorică, optimizarea procesului instructiv-educativ, armonizarea triadei elev-părinte-educator îl obligă pe manager la o instruire temeinică, la asumarea rolului de conducător.

Ambele sunt la fel de importante în condițiile în care școlile doresc să fie eficiente și să-și atingă obiectivele și de aceea putem idealiza funcționalitatea și eficiența unei organizații educaționale în care managerul să aibă abilități de lider.

Bibliografie:

1. Bush, T. (2005). Leadership și management educațional. Teorii și practice actuale. Iași. Editura Polirom.
2. Maxwell, J. (2005). Totul despre lideri, atitudine, echipă, relații. București. Editura Amaltea.
3. Orțan, F. (2021). Management educațional. București. Editura Trei.
4. Schein, Edgar H. (1965). O abordare respectuoasă. Editura Act și Politon.
5. De Visscher, P., Neculau, A. (2001). Dinamica grupurilor. Iași. Editura Polirom.

Electrosmogul

prof. Adriana Mariana Palce

Școala Profesională Sâg

Față de începutul secolului XX, expunerea noastră la câmpuri electromagnetice terestre a crescut de milioane de ori. Progresul tehnologic este atât de rapid încât omul nu își poate adapta structura fizică la noile provocări. De aici și problemele societății moderne – stres, depresie, frustrare, boli...

Astfel, a apărut noțiunea de electrosmog care reprezintă solicitările asupra organismului uman cauzate de câmpurile electrice și magnetice create artificial și de radiațiile de radiofrecvență. Electrosmogul descrie, în mod general, o poluare de natură electromagnetică caracterizată de diverse sarcini de înaltă și joasă frecvență. Smogul electromagnetic este format din radiațiile invizibile ale dispozitivelor electronice – atât a celor cu fir, cât și ale celor fără fir. În această categorie se include și telefonul mobil folosit de fiecare din noi.

Expunerea la radiația electromagnetică este de doua feluri: ocupațională și ambientală.

Cea ocupațională include sursele constând în aparatura folosită la domiciliu sau serviciu, la care avem acces direct prin utilizarea zilnică (cabluri, aparatura electrocasnică, IT, de telecomunicații, dispozitive industriale. Cea ambientală include sursele exterioare locației (tablouri electrice și transformatoare, antene de telecomunicații, linii de înaltă tensiune, instalații industriale. Telefonul celular este un aparat de emisie-recepție de dimensiuni reduse prevăzut cu un transmițător și un receptor și care este legat de o instalație telefonică centrală, care permite convorbiri la distanță. În funcție de standardul telefonului, transmisia se realizează într-un diapazon de 453 – 1800 MHz. Puterea de iradiere este o mărime variabilă care depinde în mare măsură de starea canalului de comunicație, telefonul mobil este stația de bază, adică cu cât este mai ridicat nivelul semnalului stației la locul de recepție, cu atât este mai scăzut nivelul iradierii telefonului mobil. Utilitățile wireless și pilonii de telefonie mobilă ne acoperă cu o pătură de radiații. Telefoanele mobile, conexiunea Wi-Fi și antenele folosesc câmpul de radiofrecvență (RF) și sunt situate la căpătatul neionizant al spectrului electromagnetic. Mulți dintre noi sunt îngrijorați că asemenea radiație poate cauza probleme de sănătate pe termen lung, cum ar fi cancerul, în aceeași măsură în care poate și radiația ionizantă .

Câmpul electromagnetic (radiație sau unda electromagnetică) este ansamblul câmpurilor electrice și magnetice care oscilează și se generează reciproc unul pe altul. Câmpul electromagnetic se propagă indefinit în spațiul vid și constituie una din forțele fundamentale ale Universului cunoscut. Poate că este surprinzător pentru cei mai mulți acest lucru dar, conform specialiștilor, 50% din cauzele bolilor cu care se confruntă omul modern sunt generate de electrosmog (câmpurile electromagnetice emise de toate aparatele create de om). Cancerului (IARC) a clasificat radiația telefonului mobil pe scara IARC ca un Grup 2B – posibil cancerigen . Mai mult ca atât că sute de persoane din toată lumea povestesc despre apariția anumitor simptome atunci când sunt în apropierea telefonului mobil sau sunt expuși la nivele uzuale ale câmpurilor electromagnetice emise de WI-FI, antenele și stâlpii de telefonie, linii de înaltă tensiune, calculatoare. Undele electromagnetice se propagă în aer cu viteza luminii(3×10^8 m/s), aproximativ egală cu viteza lor de propagare în vid.

Microundele sunt unde electromagnetice cu lungimi de undă care pot varia de la un metru la câțiva milimetri și cu frecvențe cuprinse între 300 Mhz și 300 GHz. Acestea sunt absorbite de un număr foarte mare de materiale, iar odată pătrunse microundele transformă energia electromagnetică în energie termică, principiu pe care funcționează și cuptorul cu microunde.

Absorbția și penetrarea organismului de către microunde depinde de mărimea lungimii de undă în așa fel încât în cazul unor lungimi de undă mai mari corpul este transparent, dar cele mai mici sunt absorbite la nivelul pielii. În funcție de frecvența sau lungimea de undă cu care radiația se repetă în timp, respectiv, în spațiu, undele electromagnetice se pot manifesta în diverse forme.

Din păcate expunerea la acestea este aproape imposibil de evitat însă cu o dieta echilibrată și o anumită măsură de conștientizare, pericolele câmpurilor electromagnetice pot fi reduse. Pentru a se putea compara efectele biologice ale undelor electromagnetice se folosește drept parametru general de cuantificare a interacțiunii undei cu sistemele biologice, Rata Specifică de Absorbție (SAR) (Specific Absorption Rate). SAR- ul se definește ca derivată temporală a incrementului de energie absorbită sau disipată în unitatea de masă de țesut iradiat.

Niciodată în istorie rasa umană nu a fost expusă la astfel de câmpuri electromagnetice în mod continuu, ca în zilele noastre, și există serioase îngrijorări, care continuă să crească, în legătură cu efectele acestora nu doar asupra indivizilor, ci și asupra întregului nostru ecosistem.

Evitarea totală a radiației electromagnetice este imposibilă. Totuși minimizarea expunerii micșorează impactul dăunător asupra sănătății.

Bazându-se pe frecvența și pe durata apelurilor ce produc aceste probleme de sănătate, cercetătorii recomandă limitarea duratei fiecărui apel, limitarea numărului apelurilor pe zi și nedepășirea duratei de expunere zilnică la radiațiile emise de telefonul mobil. „Riscul expunerii asociat cu utilizarea materialelor radioactive, trebuie restricționat și protejat prin norme și standarde de protecție. Este deosebit de îngrijorător faptul că radiațiile emise în cadrul telecomunicațiilor alterează ADN-ul celulelor noastre. Utilizarea în exces a telefonului mobil produce: insomnie, pierderi de memorie, amețeală, greață, lipsa de concentrare, răirea părului, probleme oculare, probleme respiratorii, tumori cerebrale și anevrisme, amețeli, dureri de cap, iritabilitatea, senzații de căldură, înroșirea pielii, furnicături, stare de slăbiciune, dificultăți de memorie și concentrare, modificări ale ritmului cardiac, probleme de echilibru. Astfel a apărut noțiunea de sensibilitate electromagnetică sau electrosensibilitate, care este recunoscută ca afecțiune.

Bibliografie

1. Păunescu Gabriela, Câmpul electromagnetic. Studii asupra posibilelor efecte ale câmpului electromagnetic asupra sănătății, 2010
2. Oncescu M., Conceptele Radioprotecției, Editura Horia Hulubei, 1996
3. Gamow George, Biografia fizicii, Editura Științifică, București, 1971
4. Deliu Nuți, Calotă Violeta, Câmpurile electromagnetice și efectele acestora asupra stării de sănătate, I.S.P.B., 2006.
5. Damian Grigore, Surse de radiații nucleare, Casa cărții de știință, Cluj-Napoca, 2005

Rolul hidrogenului în științe

prof. Adriana Mariana Palce

Școala Profesională Sâg

Lavoisier a numit gazul „hidrogen” (din greacă, unde hydro înseamnă apă, iar gignomai înseamnă a naște, a crea) pentru că principala proprietate a hidrogenului este de a da naștere apei. Se găsește în cantități mari în compoziția stelelor și a planetelor gigantice gazoase. Hidrogenul joacă un rol-cheie și în exploziile stelare datorate reacțiilor de fuziune nucleară dintre protoni. În Univers, hidrogenul este întâlnit mai ales sub forma de atomi și în stare de plasmă. Proprietățile acestora sunt diferite față de cele ale moleculei de hidrogen. Electronul și protonul de hidrogen nu formează legături în starea de plasmă, din cauza conductivității electrice diferite și a unei emisii radiative mari (originea luminii emise de Soare și alte stele). Particulele încărcate cu sarcini electrice sunt puternic influențate de câmpurile magnetice și electrice. De exemplu, în vânturile solare particulele interacționează cu magnetosfera terestră, generând curenți Birkeland și produc fenomenul cunoscut sub denumirea de auroră boreală. Hidrogenul se găsește în stare atomică neutră în mediul interstelar totuși, hidrogenul (prin compușii săi) este cel mai răspândit element de la suprafața Terrei. Hidrogenul gazos este produs de anumite specii de bacterii și alge. Sub formă de combinații este foarte răspândit; intră în compoziția apei, acizilor, bazelor, în majoritatea compușilor organici. Hidrogenul este singurul element „fără neutroni” din Univers. Este un constituent al materiei vii. Hidrogenul furnizează mai mulți compuși decât oricare alt element. În cromosfera soarelui se găsește hidrogen atomic la fel ca și în stelele albe. Hidrogenul are trei izotopi naturali, 1H (protiu), 2H (deuteriu) și 3H (tritiu).

În general, hidrogenul este considerat drept un nemetal, însă la temperaturi joase și la presiuni mari unele din proprietățile sale se aseamănă cu cele ale metalelor. Hidrogenul metallic a fost obținut pentru prima oară în 1973 la o presiune de 2,8 Mbar și la 20 K. Aliajul SiH_4 cunoscut ca monosilan, silican, hidruură de siliciu și tetrahidrat de siliciu este un gaz incolor care dă un miros neplăcut. Silicanul are diverse aplicații medicale și industriale, totuși prezintă pericol de incendiu datorită inflamabilității sale. Datorită structurii atomice relativ simple, constituit dintr-un proton și un electron, atomul de hidrogen împreună cu spectrul luminii emise de el, au reprezentat un domeniu central al dezvoltării teoriei structurii atomice. În plus, simplitatea moleculei de H_2 și a cationului H^+ au condus la înțelegerea completă a naturii ce a urmat imediat după dezvoltarea studiului atomului de hidrogen în mecanica cuantică. Conform teoriei cuantice, această comportare rezultă din distribuția spațială ale nivelelor de energie de rotație, care la H_2 sunt foarte îndepărtate, datorită masei sale mici.

Una din primele utilizări ale hidrogenului a fost în cazul baloanelor. Datorită densității mici, baloanele umplute cu hidrogen au o forță ascensională mare. Astfel se pretează foarte bine la utilizarea și în prezent în cazul baloanelor meteorologice, de transport și de publicitate.

În tehnica spațială hidrogenul lichid este un combustibil obișnuit pentru motoarele criogenice ale rachetelor, fiind stocat în rezervorul de combustibil al rachetei de lansare a navetelor

spațiale. În aceste motoare hidrogenul lichid este folosit întâi la răcirea ajutorului și a altor părți ale motorului, înainte de a fi amestecat cu oxidantul, de obicei oxigenul lichid (LOX), și apoi ars. Din ardere rezultă apă, ozon și apă oxigenată.

Prin hidrogenare, în uleiurile vegetale, se saturează legăturile duble din moleculele acizilor grași cu hidrogen. Moleculele rezultate au un punct de topire mai înalt și ca urmare produsul rezultat (margarina) devine consistentă la temperatura camerei. Gazele rezultate vor putea fi utilizate ca și combustibil, cu mențiunea că vor rezulta mai puține reziduuri toxice decât în cazul arderii directe a deșeurilor.

Hidrogenul molecular (H_2) este considerat de unii cercetători ca benefic în lupta împotriva cancerului sau în reducerea stresului oxidativ. Hidrogenul molecular are o multime de beneficii, unul dintre acestea fiind corectia ADN-ului din mitocondriile celulare, luptă împotriva alergiilor, are capacitatea de a traversa bariera creierului și a sângelui, crescând astfel funcțiile cognitive, precum și starea de sănătate a celor cu boala Parkinson. Hidrogenul molecular poate fi introdus în organism prin inhalarea aerului îmbogățit cu hidrogen, prin consumul de apă bogată în hidrogen.

Tehnologia este considerată o "minune" a prezentului, nu doar a viitorului. Trenul pe hidrogen emite doar aburi în atmosferă și reprezintă o variantă la motoarele diesel. Hidrogenul este stocat ca gaz în rezervoarele din partea de sus a trenului și energia este formată de o reacție chimică atunci când hidrogenul se amestecă cu oxigenul din aer. În afară de zero emisii, trenul oferă și o prezență mult mai liniștită pe șine. Trenul cu hidrogen nu are nevoie de o infrastructură specială – de o linie de cale ferată specială, el poate circula pe infrastructura existentă. Ceea ce trebuie construit sunt stațiile de alimentare cu hidrogen.

Hidrogenul produs prin electroliza apei cu energia electrică produsă din surse regenerabile are emisiile de gaze cu efect de seră generate aproape de zero. Hidrogenul din surse regenerabile poate fi, de asemenea, produs prin reformarea biogazului (în loc de gazul natural) sau prin transformarea biochimică a biomasei, dacă este în conformitate cu cerințele de durabilitate. Acest tip de hidrogen mai este numit „curat” sau „verde” și este considerat viitorul în ceea ce privește producerea de energie. Hidrogenul verde o soluție viabilă pentru viitorul energiei care ne-a oferit șansa de a salva planeta pe care vor trăi copiii noștri. Principalul lucru este să reușim să sărim în "expressul de hidrogen", care deja capătă viteză.

BIBLIOGRAFIE

Marius Andruh, Iuliana Costeniuc, Mihaela Morcovescu, Chimie - Manual pentru clasa a VIII-a, Editura Intuitext, 2020

Z. Berinde, C. Drinkal, Dicționarul elementelor chimice, Ed. Cub Press 22, Baia Mare, 2002; 214 pag. ISBN 973-98684-5-2



DE CE RESURSELE AR TREBUI SĂ FIE DESCHISE?

Prof. Palcuie Daniela
Colegiul Energetic, RM. Vâlcea

Digitalizarea resurselor educaționale este inevitabilă, aceasta prezentând oportunitatea de a forma un context bogat de identificare a resurselor, precum și un start solid pentru cei care doresc să le îmbogățească. De ce resursele ar trebui să fie și deschise, nu doar digitale? Întrucât avantajele utilizării RED, cu precădere în învățământul public, sunt mai mari decât costurile asociate riscurilor potențiale.

Concluzia cea mai importantă ține de accesul la educația de calitate pentru un număr mai mare de persoane. Este avantajul cel mai vizibil, care vizează gratuitatea accesului. Unul dintre principiile de bază ale educației este echitatea: dorim ca oricine, indiferent de clasa socială, să aibă acces la educația de calitate. În practică, suntem departe de acest deziderat. Șansa unui copil născut în mediul rural de a ajunge la universitate este de zece ori mai mică decât a unuia dintr-un oraș mediu sau mare. Dacă urmărim cum sunt distribuite rezultatele la bacalaureat și examenele naționale, ne dăm seama că există școli bune și școli slabe. Universalizarea accesului la cursuri este un pas important, dar nu singurul, din perspectiva RED. Factorul esențial într-o școală sunt profesorii, iar RED prezintă un canal de transfer direct și rapid de expertiză de la profesorii cu experiență mai mare la cei cu experiență redusă. Imaginați-vă un profesor debutant care trebuie să producă singur toate aceste resurse pentru clasa sa dintr-un sat oarecare; dar și unul care are acces imediat la o bogată bază de date cu resurse deschise elaborate de colegi de-a lungul timpului. Pentru binele copiilor noștri, al doilea model este cel pe care îl căutăm.

O altă concluzie ține de creșterea calității educației prin evaluarea de către colegi. Unul dintre argumentele împotriva RED este cel al absenței standardelor de calitate. Cum să ne asigurăm că o resursă este bună, dacă nu avem un arbitru, o agenție independentă care să o evalueze și să o acrediteze? Vom arăta că, pe termen lung, acest aparent dezavantaj se transformă într-un uriaș avantaj. Evident, nu e fezabil să avem o agenție capabilă să administreze multitudinea de resurse produse; o astfel de cale nu ar face decât să îngroape subiectul.

Atunci când alegeți o carte sau un film, vă interesați de punctele de vedere ale criticilor, dar și ale altor cititori. În orice domeniu există forumuri și pagini de testimoniale, opinii ale unor oameni care au încercat acele servicii sau produse. Chiar și în cazul unor comunități spontane, precum didactic.ro sau calificativ.ro, observăm o participare bună, voluntară, care conduce la validarea unor resurse prin contribuțiile membrilor.

Este un mecanism prin care, pe termen lung, se obțin rezultate remarcabile în domenii ca:

- + dezvoltarea și îmbunătățirea curricula, a materialelor didactice;
- + desfășurarea cursurilor de formare continuă; elaborarea unor tehnici avansate de predare-învățare;
- + găsirea unor modalități eficiente de evaluare etc.

Reiterăm trei dintre ele:

a) să se lase lucrurile să se dezvolte firesc, să se continue investițiile în digitizare, mai ales în 22 Resurse educaționale deschise: oportunități pentru acces, calitate și relevanță în educație infrastructură; comunitățile să se organizeze și să creeze (sau nu) resurse deschise;

b) să se accelereze procesul, stimulând prin măsuri de politică publică crearea și utilizarea RED;

c) să se forțeze o trecere rapidă de la resursele tradiționale la RED prin investiții majore și legislație specifică.

Dintre aceste opțiuni, o recomandăm pe a doua, cea de echilibru. Trebuie să adoptăm un ritm rapid de creștere, cel puțin mai rapid decât al economiilor dezvoltate, pentru a atinge obiectivul egalării acestora. Este greu de realizat acest obiectiv, fără a rata noi oportunități de creștere a inovării și de investiții inteligente în capital uman. Pe de altă parte, forțarea unei mișcări este un joc riscant. Miza este ridicată, iar beneficiul potențial poate fi foarte mare. Trecerea rapidă către digital (deschis sau nu) poate mări diferențele de acces la educația de calitate, ceea ce înseamnă rămânerea în urmă a unei bune părți a cetățenilor. Pe termen lung, acesta impune un cost insurmontabil.

- ✚ Opțiunea de mijloc, accelerarea procesului, se bazează pe trei principii importante:
- ✚ complementaritate (resursele digitale și cele tradiționale coexistă și se completează reciproc); deschidere (resursele digitale create din fondurile publice vor fi deschise, va fi stimulată elaborarea acestora – astfel, pot fi potențate toate avantajele RED și minimizat pericolul extinderii prăpastiei digitale);
- ✚ diversificare (investițiile vor fi diversificate inteligent, accentul fiind trecut de la infrastructură la prioritatea resurselor și practicilor deschise, mediului deschis de învățare – această schimbare de strategie trebuie realizată cât mai repede).



Recomandăm reorganizarea liniilor strategice de dezvoltare într-o formă care să se muleze pe comunicarea electronică și să permită integrarea cu inițiativele Ministerului Educației:

1) asigurarea infrastructurii TIC în școli;

2) stimularea dezvoltării unui mediu propice educației deschise (dezvoltarea competențelor digitale ale elevilor, studenților și profesorilor și

sprijinirea activă a tuturor actorilor – profesori, școli, universități, mediul privat – în a deveni creatori de resurse digitale și a incorpora TIC în toate activitățile);

3) dezvoltarea și utilizarea de resurse educaționale deschise – se va referi la conținutul educației. RED reprezintă o preocupare-cheie la nivel european. În acest context; este utilă cooperarea cu România, care are șansa să fie în avangarda europeană, cu beneficiile ce decurg din această poziție.

E salutară promovarea stimulării accesului deschis la rezultatele cercetărilor finanțate din fondurile publice (elemente-cheie pentru susținerea inovării) și sprijinirea furnizorilor de educație de a include în mod sistematic RED în activități, inclusiv prin reglementarea corespunzătoare a domeniului drepturilor de autor și promovarea licențelor deschise;

Bibliografie

http://prodidactica.md/wp-content/uploads/2017/12/Ghid_RED-1.pdf

PERSPECTIVE ASUPRA CREȘTERII CALITĂȚII ȘCOLII ROMÂNEȘTI

prof. Pană Doina Iuliana

Școala Gimnazială Nr. 22, Galați

În prezent, în învățământul românesc actual, există atât aspecte pozitive, cât și aspecte care ar putea fi îmbunătățite. Printre aspectele pozitive ale școlii actuale se numără accesul la educație pentru un număr mare de elevi, resursele tehnologice din ce în ce mai avansate care pot sprijini procesul de învățare și eforturile de a promova incluziunea și diversitatea în educație.

Cu toate acestea, există și provocări semnificative. Unele dintre acestea includ suprasolicitarea elevilor cu sarcini școlare și activități extracurriculare, presiunea excesivă asupra performanței academice, lipsa de resurse în unele școli sau disparitățile de acces la o educație de calitate între diferite comunități și regiuni. De asemenea, uneori, curriculumul poate fi considerat învechit sau neadaptat la nevoile și interesele elevilor.

Școala viitorului este adesea conceptualizată ca fiind adaptată la nevoile și cerințele unei societăți în continuă schimbare și progres tehnologic. Există mai multe direcții în care se pot vedea schimbări majore în educație pentru viitor:

1. *Personalizare și flexibilitate*: Sistemul educațional ar trebui să se adapteze la nevoile și interesele individuale ale elevilor, permițându-le să-și exploreze pasiunile și să-și dezvolte potențialul în moduri diferite. Aceasta implică adoptarea unor metode de învățare personalizate și flexibile, care să permită fiecărui elev să-și construiască propria sa cale de învățare.

2. *Accentul pe competențe*: În era digitală și a globalizării, este esențial să ne concentrăm pe dezvoltarea competențelor și abilităților care sunt relevante pentru succesul viitor al elevilor. În loc să se concentreze exclusiv pe cunoștințe academice, școala ar putea pune un accent mai mare pe dezvoltarea competențelor practice și a abilităților necesare pentru piața muncii în continuă schimbare. Acest lucru include gândirea critică, rezolvarea de probleme, creativitatea, transferabilitatea cunoștințelor, abilitățile tehnologice și de comunicare, precum și conștientizarea culturală și socială.

3. *Accesul la educație de calitate*: Un accent puternic ar trebui să fie pus pe asigurarea că toți elevii au acces la educație de calitate, indiferent de locul lor de origine, statutul socio-economic sau alte caracteristici. Aceasta include asigurarea că toate școlile beneficiază de resurse adecvate și că există sprijin pentru elevii cu nevoi speciale sau în situații vulnerabile.

4. *Utilizarea tehnologiei învățării:* Tehnologiile emergente, cum ar fi realitatea virtuală/augmentată, simulările și platformele online, ar putea juca un rol mai important în procesul de învățare, facilitând experiențe de învățare interactive și acces la resurse educaționale diverse. Sistemul educațional trebuie să fie deschis la inovație și să fie capabil să se adapteze la schimbările rapide din societate și din lumea muncii. Aceasta implică promovarea și susținerea practicilor inovatoare în învățare și predare, adoptarea tehnologiei educaționale și explorarea unor modele noi de organizare a învățământului.

5. *Învățare pe tot parcursul vieții:* Ideea de învățare pe tot parcursul vieții nu este neapărat nouă, dar încurajează atât elevii, cât și adulții să-și continue educația și să-și dezvolte abilitățile pe măsură ce progresează în carieră și în viață.

6. *Colaborare internațională:* Colaborarea și schimbul cultural între elevi din diferite țări și regiuni îi pregătește pe aceștia pentru o lume interconectată.

O oportunitate în acest sens o oferă programele Erasmus care au numeroase beneficii pentru dezvoltarea personală și educațională a elevilor și profesorilor.

Participarea la programe de schimb internațional le oferă elevilor oportunitatea de a interacționa și de a comunica într-o limbă străină într-un mediu real, ceea ce poate contribui la îmbunătățirea abilităților lor lingvistice, îi ajută să-și dezvolte abilitățile sociale și de comunicare, inclusiv capacitatea de a lucra în echipă, de a negocia și de a rezolva conflicte într-un mediu multicultural. Prin interacțiunea directă cu elevi din alte țări și culturi, elevii își pot lărgi perspectivele și pot învăța să aprecieze și să înțeleagă diversitatea culturală. Acest lucru poate contribui la dezvoltarea unei atitudini deschise și tolerante față de diferitele culturi și moduri de viață. Implicarea în activități și proiecte comune cu elevi, profesori și sisteme educaționale din alte țări permit acestora să-și exploreze și să-și dezvolte pasiunile și interesele în domenii precum arta, știința, tehnologia sau sportul. Nu în ultimul rând, programele Erasmus reprezintă o experiență provocatoare și stimulantă pentru elevi, care îi poate ajuta să-și dezvolte încrederea în sine și independența, pe măsură ce navighează într-un mediu nou și diferit de cel obișnuit.

Acestea sunt doar câteva direcții posibile în care s-ar putea dezvolta învățământul actual românesc, iar evoluția lui va fi probabil influențat de progresele tehnologice, schimbările sociale și cerințele pieței muncii.

Îmbunătățirea sistemului educațional românesc necesită o abordare cuprinzătoare și colaborativă, implicând multiple niveluri și părți interesate, inclusiv guvernul, instituțiile de învățământ, cadrele didactice, elevii și comunitățile locale. Punerea accentului pe aceste aspecte ar putea contribui la crearea unui sistem educațional mai echitabil, mai relevant și mai eficient

în România. Este important ca procesul de îmbunătățire a sistemului educațional românesc să fie continuu și să implice feedbackul și contribuția tuturor părților interesate pentru a asigura succesul și relevanța acestuia în contextul social și economic în schimbare.

Bibliografie:

- Emil Păun, *Școala viitorului sau viitorul școlii?*, Editura Polirom, Iași, 2022

Beneficiile STEM pentru preșcolari

Prof. Panait Petronela
Grădinița cu program normal nr. 2
Valu lui Traian, Constanța

Când oamenii se gândesc la STEM , nu există nicio îndoială că este o parte importantă a învățării unui elev, vorbim aici de școala gimnazială, dar cum rămâne cu STEM pentru grădiniță? Este importantă învățarea STEM pentru copii de la 3 ani și, dacă da, de ce? Învățarea STEM este importantă chiar și la nivel de grădiniță. Există foarte multe beneficii ale educației STEM pentru copiii mici . Acest lucru poate varia de la dezvoltarea abilităților esențiale de grădiniță până la îndeplinirea standardelor științifice ale grădiniței. Nu este niciodată prea devreme pentru a preda concepte STEM în educația timpurie.

Ce este STEM?

STEM este o abordare educațională care combină disciplina de știință, tehnologie, inginerie și matematică. Folosind aceste elemente diferite, lecțiile sunt dezvoltate pentru a ajuta copilul preșcolar să aplice aceste concepte în lumea reală.

Știință – Observarea, realizarea de conexiuni, tragerea de concluzii și adresarea întrebărilor despre cum funcționează lucrurile.

Tehnologie – Utilizarea instrumentelor, identificarea problemelor și încercarea de soluții diferite.

Inginerie – Utilizarea instrumentelor, identificarea problemelor, proiectarea și crearea de soluții și construirea și inventarea lucrurilor.

Math – Secvențierea, măsurarea, numărarea, modelarea, explorarea formelor, compararea (dimensiune/greutate/volum/înălțime/distanță).

Dincolo de aceste domenii, STEM acoperă și domenii suplimentare, cum ar fi creativitatea, reziliența și inovația.

Beneficiul principal e educației STEM este dezvoltarea abilităților motorii fine. Se așteaptă ca copiii să folosească aceste abilități pentru a face o varietate de sarcini, cum ar fi scrisul. Și au nevoie de multă practică motrică fină pentru a stăpâni această abilitate. Multe proiecte STEM pentru grădiniță implică utilizarea unor părți mici, mobile, pentru a rezolva problemele în mod creativ. Mutarea și manipularea pieselor mici oferă copiilor capacitatea de a-și dezvolta abilitățile motorii fine alături de abilitățile lor de știință, tehnologie, inginerie și matematică.

Una dintre cele mai importante abilități dobândite prin activitățile STEM de la grădiniță este rezolvarea problemelor. Prin educația STEM de calitate, copiii sunt provocați să rezolve problemele în moduri noi și creative. De multe ori, ei sunt provocați cu o problemă sau sarcină și li se oferă materiale pe care le-ar putea folosi pentru a o rezolva sau crea. Pentru a rezolva problema este nevoie mereu de perseverență. Acest lucru aduce beneficii întregii cariere academice copiilor.

Un alt beneficiu este lucrul în echipă. Multe activități necesită ca preșcolarii să lucreze în grupuri de câte 2 sau mai multi. Deoarece copiii vor lucra probabil împreună de-a lungul întregii perioade școlare, este esențial ca ei să înceapă să stăpânească cooperarea de la grădiniță.

Experiența stem poate face în mod clar minuni pentru abilitățile sociale unde copiii vor învăța să colaboreze și să lucreze împreună, ar trebui să negocieze cu ceilalți sau să se adapteze pentru a atinge un obiectiv de grup, copiii vor trebui să-și transmită în mod eficient descoperirile sau întrebările pentru a lucra bine cu ceilalți sau pentru a obține ajutor, aici intervine comunicarea. Copiii învață să-și dea seama cum funcționează lucrurile. Le permite să eșueze și să încerce din nou. Educația STEM subliniază și mai multă valoare eșecului ca exercițiu de învățare, învățându-i pe copii să accepte greșelile ca parte a procesului de învățare (reziliența) și abilitățile de viață în general.

Jocul este mijlocul principal prin care copiii preșcolari explorează lumea, investighează proprietățile și construiesc o înțelegere despre cum funcționează lumea. Așadar, un curriculum bazat pe joacă (în special unul care cuprinde învățarea bazată pe interogare), completează perfect învățarea STEM.

Prin joc, preșcolarii se angajează în concepte STEM punând activ probleme, explorând diferite soluții și dezvoltând o cercetare a conceptelor din lumea reală de formă și funcție.

STEM începe doar cu o scânteie de curiozitate și imaginație și călătoria învățării STEM nu se termină niciodată cu adevărat.

Bibliografie:

[https://shaws-com-sg.translate.google.com/how-to-teach-stem-to-preschool-children-through-play/? x tr sl=en& x tr tl=ro& x tr hl=ro& x tr pto=sc](https://shaws-com-sg.translate.google.com/translate/s/https://shaws-com-sg.translate.google.com/how-to-teach-stem-to-preschool-children-through-play/?x_tr_sl=en&x_tr_tl=ro&x_tr hl=ro&x_tr_pto=sc)

<https://www.rookieparenting.com/shadow-drawing/>

Învățământul profesional încotro?

Sunt un profesor care predă de 24 de ani în liceele tehnologice din România. Mi-am început cariera în 1999, la un liceu tehnologic de industrie alimentară din Galați. Atunci, existau multe clase de școală profesională. Veneau mulți copii din mediul rural, care nu puteau face față unui liceu teoretic, dar care își doreau să învețe o meserie pe care să o practice cu plăcere, permițându-și un trai decent. Peste ani, m-am întâlnit cu mulți dintre ei, care munceau în țară sau în străinătate, majoritatea trăind o viață bună din meseria pe care au învățat- o în școala profesională.

Exista o diferență între poveștile celor ce au terminat școala profesională și absolvenții de liceu. Liceeni care au terminat școli teoretice, și- au luat examenul de bacalaureat, urmând facultăți cu nume impresionante, precum: ASE, relații internaționale, drept, protecția mediului, nave, psihologie, însă cei mai mulți dintre ei nu au profesat în domeniul lor universitar, iar o mare parte nu și- au putut găsi un loc de muncă. Cei care nu au promovat examenul de bacalaureat au avut cam același traseu în viață. Cei mai mulți erau muncitori necalificați în Europa, iar alții nu munceau în mare parte, locuind și fiind întreținuți chiar de părinții lor. Aceasta era situația în anii 2000-2004.

În 2008, ministerul educației a luat o măsură prin care a desființat școlile profesionale, inclusiv laboratoarele și baza materială. Au fost înființate așa- zisele școli de arte și meserii, fără o bază materială și fără practică în domeniile și companiile care cereau forță de muncă calificată. Anii au trecut, s- au votat noi legi ale educației și au fost înfăptuite promisiuni și speranțe prin diferite reforme, dar realitatea de pe piața muncii a devenit din ce în ce mai dificilă. Majoritatea companiilor din România, mici și mari, cu puțini angajați sau mii de angajați, se plâng din cauza aceluiasi fenomen: criza forței de muncă calificate. Nu se mai găsesc muncitori calificați, dar nici necalificați, statul român aducând zeci de mii de muncitori din țările asiatice, pentru a umple golul. Sectoare economice, precum turismul, construcțiile, restaurantele sau industria constructoare de nave folosesc masiv forța de muncă străină.

În următorii ani, Romania va avea nevoie de 700- 800 de muncitori și meseriași. După 30 de ani în care școlile profesionale au fost privite drept școli pentru copiii mai puțin dotați, mai săraci, lipsiți de posibilități materiale pentru a face o pregătire sau abandonați de părinții care sunt plecați în străinătate, a venit vremea să ne trezim la realitate. România este pe ultimele locuri la

testele tip PISA, are cel mai mare procent de abandon școlar și cea mai mare rată de dezangajare a tinerilor între 19 și 28 de ani. De asemenea, puțini tineri urmează o universitate.

Scriu acest articol, bazându-mă pe datele rezultatelor Simulărilor Naționale: 40% dintre elevii clasei a 12-a au luat sub 5 examenul de Limbă și Literatură Română, iar 40% dintre elevii clasei a 8-a au obținut sub nota 5 la examenul de matematică. Școala românească formează 40% din viitoarele generații de adulți analfabeți funcționali, fără un loc de muncă, fără plus de valoare economică și fără posibilitatea de a-și întemeia o familie, trăind din diferite ajutoare de la stat. În Europa este nevoie de zeci de milioane de meseriași calificați. După 30 de ani de numeroase licee cu promovabilitate 0 la BAC, cu fabrici de diplome la universitățile particulare, cu mii de doctorate copy paste, România nu mai este capabilă să asigure tinerilor săi o pregătire profesională, o meserie din care să ducă o existență decentă.

În Germania, atelierul Europei, 70% dintre elevi urmează o școală profesională, în timp ce în România, 70% urmează un liceu teoretic. Am găsit zilele trecute un articol care promova o școală profesională, dintr-un județ sărac al României, Botoșani, unde profesorii și părinții sfințesc educația din țara noastră, oferindu-le copiilor meserii bine plătite, oriunde în lume. Sper ca acest articol să vă deschidă ochii și să vă ofere toate resursele necesare, astfel încât să puteți trage o concluzie în ceea ce privește importanța învățământului profesional.

*Prof. Panaite Petru Ion
Liceul Industrial „Anghel Saligny” Galați*

Îmbunătățirea actului educațional în contextul actual

Panaitiu Petrina Cati

Grădinița cu Program Prelungit Nr.1 Matca

Pentru o îmbunătățire a sistemului educațional se au în vedere o serie de măsuri și inițiative, inclusiv îmbunătățirea formării și sprijinirii cadrelor didactice, dezvoltarea unor programe educaționale mai flexibile și relevante, implicarea părinților și comunității în procesul de învățare, precum și integrarea tehnologiei în predare și învățare. Pentru îmbunătățirea sistemului educațional urmărim:

- Formare continuă pentru cadrele didactice: Asigurarea accesului cadrelor didactice la programe de formare continuă și dezvoltare profesională pentru a le permite să rămână actualizate cu cele mai recente practici și metode educaționale. Aceste programe ar trebui să se concentreze nu doar pe aspectele tehnice ale predării, ci și pe dezvoltarea abilităților socio-emoționale și a capacităților de gestionare a claselor.

- Curriculum flexibil și relevant: Capacitatea cadrului didactic de a urmări dimensiunile redade în curriculum pentru a se asigura că sunt relevante pentru nevoile și interesele copiilor și că promovează dezvoltarea abilităților care pun baza dezvoltării personalității în curs de dezvoltare. Un curriculum adaptat ar permite și adaptarea învățării la stilurile individuale de învățare ale copiilor.

- Implicarea părinților și a comunității: Crearea de parteneriate puternice între grădinițe, părinți și comunitatea locală pentru a sprijini învățarea și dezvoltarea copiilor în afara mediului organizațional. Acest lucru poate implica organizarea de activități extracurriculare, programe de voluntariat și evenimente comunitare care să încurajeze colaborarea și implicarea tuturor părților interesate în educația copiilor.

- Integrarea tehnologiei în educație: Utilizarea tehnologiei în predare și învățare poate îmbunătăți actul educațional, personaliza procesul de învățare și dezvolta abilitățile digitale ale copiilor. Cadrele didactice ar trebui să fie pregătite să integreze tehnologia în activitățile lor de predare și să folosească instrumentele digitale în mod eficient pentru a sprijini învățarea.

- Evaluare formativă și feedback constructiv: Implementarea unor practici de evaluare formativă care să ofere feedback regulat pentru a îmbunătăți actul de predare-învățare. Pentru a înțelege nevoile individuale ale fiecărui copil, este important să se efectueze o evaluare inițială

cuprinzătoare, care să includă aspecte cognitive, sociale, emoționale. Aceasta poate implica evaluări standardizate, observații, interviuri cu părinții și discuții cu copiii.

- Promovarea incluziunii și diversității: Crearea unui mediu educațional incluziv care să recunoască diversitatea în toate formele sale, inclusiv diversitatea culturală, lingvistică și de abilități. Aceasta ar putea implica implementarea unor practici care să asigure accesul echitabil la educație pentru toți copiii și să promoveze respectul și acceptarea diferențelor.

Bibliografie:

Cristea, Sorin, Calitatea în educație, 2015, Tribuna învățământului

Țițu, M., Oprean, C., Managementul calității, Pitești, Editura Universității din Pitești, 2007

Bibliotecarul școlar ca agent transformator: facilitarea, susținerea și îmbunătățirea activităților din sistemul educațional

Pancu Ana Maria, bibliotecar Școala Gim."Sf. Nicolae"

Sector 1, București

În contextul global al proiectelor internaționale dedicate facilitării, susținerii și îmbunătățirii activităților din sistemul educațional, rolul crucial al bibliotecarului școlar devine din ce în ce mai evident.

Într-o lume a schimbărilor rapide și a evoluțiilor tehnologice, rolul bibliotecarului școlar devine un element vital în ecosistemul educațional, oferind nu doar acces la informații, ci și o platformă dinamică pentru dezvoltarea competențelor cheie ale elevilor. În continuare, voi prezenta aspecte care, în opinia mea, sunt esențiale pentru implicarea bibliotecarilor școlari în proiectele internaționale de facilitare, susținere și îmbunătățire a activităților din sistemul educațional, evidențiind exemple concrete de bune practici.

Acest articol explorează modurile în care bibliotecarii școlari pot deveni agenți transformatori în educație, prezentând exemple de bune practici care să inspire și să ghideze această evoluție.

1. Crearea unui spațiu educațional inclusiv: Un bibliotecar școlar inovator nu numai că dispune de resurse relevante, dar și transformă biblioteca într-un spațiu inclusiv. Prin organizarea evenimentelor tematice, cluburilor de lectură și colaborarea cu diverse organizații, bibliotecarul poate crea un mediu care să susțină diversitatea și să încurajeze participarea activă a elevilor.

2. Colaborarea interdisciplinară: Bibliotecarii școlari pot juca un rol esențial în facilitarea colaborării interdisciplinare între profesori și elevi. Prin inițiative precum proiecte de cercetare tematică, bibliotecarii pot crea punți între diferite discipline, încurajând elevii să exploreze conexiunile dintre subiecte și să dezvolte gândirea critică.

3. Utilizarea tehnologiei pentru îmbunătățirea accesului la informație: Bibliotecarii moderni integrează tehnologia în serviciile lor, facilitând accesul la informație într-un mod inovator. Exemple precum implementarea platformelor online, crearea de tutoriale digitale și promovarea

resurselor electronice contribuie la îmbunătățirea alfabetizării digitale și dezvoltarea abilităților de cercetare.

4. Programe de dezvoltare a abilităților: Bibliotecarii școlari pot iniția și coordona programe specifice pentru dezvoltarea abilităților elevilor. De exemplu, organizarea atelierelor de scriere creativă, a sesiunilor de dezvoltare a abilităților de comunicare sau a cursurilor de gândire critică poate aduce beneficii semnificative elevilor, contribuind la formarea lor integrală.

5. Parteneriate cu comunitatea și organizațiile locale: Colaborarea cu organizații locale și comunitatea poate extinde impactul bibliotecarului școlar dincolo de granițele școlii. Proiecte comune, evenimente culturale și programe de voluntariat pot aduce beneficii atât elevilor, cât și comunității înconjurătoare.

6. Mentorat și consiliere academică: Bibliotecarii școlari pot oferi sprijin în dezvoltarea academică a elevilor prin programe de mentorat și consiliere. Crearea unui mediu deschis pentru discuții și orientare poate contribui semnificativ la succesul academic și personal al elevilor.

7. Inovare în serviciile de bibliotecă: Implementarea tehnologiilor emergente în serviciile bibliotecare poate aduce inovație și eficiență. De exemplu, utilizarea realității virtuale pentru a oferi experiențe de învățare interactive sau crearea unui catalog online accesibil și ușor de utilizat.

8. Proiecte colaborative cu alte școli internaționale: Bibliotecarii școlari pot facilita colaborarea între elevi de la diferite școli din cadrul proiectelor internaționale. Schimbul de idei și experiențe culturale poate extinde orizonturile elevilor și contribui la formarea unei perspective globale.

9. Promovarea lecturii și alfabetizării media: Bibliotecarii școlari pot organiza campanii de promovare a lecturii și a alfabetizării media pentru a dezvolta abilitățile de înțelegere critică a informațiilor. Evenimente precum târguri de carte, cluburi de lectură și lecții interactive pot sprijini această inițiativă.

10. Evaluarea impactului: Implementarea unor metode eficiente de evaluare a impactului acțiunilor bibliotecarilor școlari în cadrul proiectelor internaționale este esențială. Monitorizarea performanțelor elevilor și colectarea feedback-ului pot contribui la adaptarea și îmbunătățirea continuă a inițiativelor.

Integrând aceste strategii și practice, bibliotecarii școlari devin nu doar furnizori de informații, ci și catalizatori ai schimbării în educație, construind punți solide către un viitor în care elevii sunt pregătiți să se adapteze și să prospere într-o societate în continuă transformare.

Așadar, consider că prin implementarea acestor exemple de bune practici, bibliotecarii școlari pot deveni piloni esențiali în facilitarea, susținerea și îmbunătățirea activităților din sistemul educațional în cadrul proiectelor internaționale. Transformarea bibliotecii într-un centru dinamic de învățare nu doar îmbogățește experiența educațională a elevilor, dar și contribuie la modelarea viitorului educațional.

Școala viitorului sau viitorul școlii?

Prof. Panica Nastasia

Școala Gimnazială "George Enescu", Năvodari

Instituția școlară, reprezentând o parte integrantă și fundamentală a societății, nu poate evita să observe și să asculte ceea ce se întâmplă în mediul înconjurător.

Până în momentul prezent, instituțiile școlare au folosit tehnologii pentru a scurta și gestiona distanțele, dar digitalizarea continuă.

La ora actuală, tinerii se simt dezorientați, cei mai mulți nu găsesc o corespondență între ceea ce se experimentează afară și ceea ce lucrează în clasă. Decalajul digital rămâne puternic în mediul școlar și se manifestă printr-o nealiniere între metodele de predare și învățarea copiilor. Astfel, trebuie să regândim complet sistemul școlar.

Predarea digitală ne permite să propunem o strategie de predare dinamică, în care elevul se află în centrul procesului de învățare, participă activ și se testează într-un mediu cât mai apropiat de cel real, contextualizat în viața de zi cu zi și învață prin practică. Spre exemplu, cartea, textul tradițional va fi întotdeauna un mijloc de sprijin, dar putem utiliza realitatea augmentată și virtuală în timpul lecțiilor ce ar permite elevului să aibă experiențe mai antrenante și contextualizate, abstractul textului fiind asociat cu realitatea.

În acest context, profesorul trebuie să fie pregătit să se ocupe de tineri care au idei diferite, moduri variate de a învăța și de a raționa. De fapt, profesorul nu trebuie să se ocupe doar de digitalizare, ci și de noile moduri de gândire și de raționament răspândite la nivel global, fără a pierde din vedere obiectivul principal al profesiei sale: acela de a preda și de a educa.

În acest mod, se oferă valoare adăugată educației care va putea avansa într-un mediu caracterizat de reînnoire continuă și potrivit pentru cei care vor face parte din acesta. Digitalul poate crea implicații asupra proceselor de învățare, educația digitală devenind o pârghie pentru atingerea obiectivelor sociale, ale incluziunii, a oportunităților și a bunăstării, susținută de obiectivul de învățare eficientă.

Pe lângă noile abordări și noile modalități de a transmite educația și cultura, școlile au nevoie și de o regândire a disciplinelor care urmează să fie predate.

În noua relație profesor-elev, este, de asemenea, important să regândim și să reflectăm asupra modului în care relațiile sunt construite și dezvoltate în contextul educațional, astfel încât,

învățarea colaborativă să aibă loc de la distanță și cu toată tehnologia prezentă la ora actuală. Cu alte cuvinte, elevul, în școala viitorului, va avea mult mai multe oportunități de a accesa sursele de cunoaștere, cu o mentalitate mai puțin locală, el va fi protagonistul propriei învățări.

Sau poate...școala viitorului va renunța la orele împărțite pe vârstă care obligă pe toți să învețe în același ritm. Mai importante decât vârsta sunt interesele asemănătoare, care pot fi organizate în grupe de studiu, facilitate și de utilizarea noilor tehnologii.

În concluzie, școala viitorului se naște chiar acum!

La pédagogie de la coopération

Prof. Panțîru Sorina-Iulia

Școala Gimnazială „Dumitru Căpraru”, Comuna Grivița, jud. Galați

Dans l'approche communicative, l'enseignement-apprentissage met l'accent sur la motivation de l'élève et le plaisir d'apprentissage. L'apprenant a l'occasion d'*échapper* de l'inflexibilité de l'école afin de s'ouvrir vers un apprentissage de manière ludique et motivant, étant ainsi un acteur actif qui prend part à sa propre progression. Pour réaliser cet objectif, on doit employer des stratégies et des activités d'enseignement favorisant l'acquisition des savoirs, de savoir-faire et de savoirs-être.

Le travail coopératif représente l'une de ces stratégies, c'est un type de travail de groupe qui se base sur l'échange et l'interaction de l'élève avec les collègues / membres de l'équipe, en plaçant ainsi l'activité de l'apprenant au centre de son organisation. L'apprentissage coopératif constitue un enseignement qui utilise l'appui et la collaboration des élèves par l'intermédiaire de groupes hétérogènes réalisant des tâches scolaires établies auparavant. Cette méthode a comme but de former chez les apprenants une interdépendance, en leur développant les capacités de coopération. Grâce à l'apprentissage coopératif, les élèves ont la possibilité de confronter leurs idées et leurs opinions mais aussi leurs différentes stratégies d'apprentissage. D'ailleurs, Élisabeth Cohen affirme que le travail coopératif est une « situation où les élèves travaillent ensemble dans un groupe suffisamment petit pour que chacun puisse participer à la tâche qui lui a été assignée. »

On peut définir le travail coopératif comme un travail collectif où la tâche qui doit être réalisée est divisée en plusieurs sous-tâches que chaque apprenant accomplit.

Avantages de la pédagogie de la coopération

Le travail coopératif s'avère être plus efficace que l'apprentissage traditionnel, ayant des effets positifs sur tous les plans: scolaire, social et cognitif.

a) Effets sur le plan scolaire:

- ✓ réussite scolaire et meilleure mémorisation;
- ✓ participation active et meilleure motivation;
- ✓ attitude positive en ce qui concerne l'école et les matières scolaires;
- ✓ emploi plus efficace de l'information offerte par les pairs;

- ✓ attention accordée à la tâche donc moins de comportements perturbants.

b) Effets sur le plan social:

- ✓ interactions interculturelles;
- ✓ comportement social plus adéquat qui conduit à une meilleure estime de soi;
- ✓ amélioration des relations dans le cadre du groupe et avec les pairs;
- ✓ développement de la compétence sociale.

c) Effets sur le plan cognitif:

- ✓ développement de la pensée critique;
- ✓ capacité d'envisager une situation de points de vue différents;
- ✓ s'exprimer à haute voix, verbaliser;

Le travail en coopération améliore les résultats scolaires des élèves, développant ainsi une image de soi positive et des relations interpersonnelles constructives centrées sur le soutien réciproque, la collégialité et la confiance.

L'activité d'apprentissage sur le modèle de coopération

Pour réaliser une activité d'apprentissage par le travail coopératif, il faut l'organiser en tenant compte de toutes ses composantes qui supposent une étape préparatoire dans le but de développer l'esprit de l'équipe et de la classe.

a. *L'esprit d'équipe et l'esprit de classe* sont nécessaires pour que chaque membre du groupe s'aperçoive comme des participants actifs. On doit créer une atmosphère de confiance au sein des équipes de travail où il faut exister l'entraide et l'acceptation entre les coéquipiers. Pour assurer la dynamisation d'un groupe positif, le professeur joue le rôle d'un facilitateur.

Développer l'esprit d'équipe et d'un esprit de classe envisage des objectifs tels:

- ✓ se découvrir soi-même en apprenant à se connaître;
- ✓ donner un appui à l'apprentissage;
- ✓ respecter et accepter les diversités individuelles;
- ✓ développer et stimuler une communication efficace.

En réalité, il s'impose de créer un climat qui facilite l'apprentissage dans un contexte détendu pour que les apprenants soient stimulés à apprendre. La réalisation et la consolidation de l'équipe représente une première étape dans l'apprentissage, ayant double objectif: scolaire et coopératif. Après cette phase, on peut présenter le contenu qui est enseigné à l'aide de techniques, de méthodes et de stratégies diverses.

b. Le regroupement hétérogène

Les équipes sont formées par l'enseignant ou par les apprenants, en fonction des objectifs visés. Si les équipes sont formées par les apprenants, elles risquent d'être faibles parce que les membres ont été choisis selon les relations d'amitiés sans prendre en compte les compétences requises pour faire fonctionner le groupe constitué. Donc, constituer et organiser les groupes s'avère être une tâche difficile, qui envisage bien de facteurs: les habiletés, la personnalité, le sexe, l'origine ethnique, etc. On doit accorder de l'importance à l'hétérogénéité du groupe, de sorte que les leaders et les faibles de la classe ne soient pas négligés. Cependant, les élèves de mêmes compétences doivent avoir d'autres opportunités de travailler ensemble pour établir un certain équilibre et pour les aider à réussir tous.

c. L'interdépendance et la responsabilisation

Les élèves travaillent ensemble pour atteindre un but commun, *emphatiser* et s'encourager les uns les autres à réaliser leur plein potentiel. On peut structurer l'interdépendance de divers façons, mais le but est toujours le même: développer une perception chez l'apprenant qu'il dépend de ses coéquipiers et qu'ils dépendent de lui pour apprendre. Cette relation de mutualité positive est le cœur de la coopération. On organise les situations d'apprentissage selon un objectif commun, une distribution équitable du travail, des rôles et d'après un nombre limité du matériel.

On peut aussi structurer l'interdépendance par d'autres modalités. Le sentiment de responsabilité de l'élève envers lui-même et envers à la situation d'apprentissage représente un élément très important de cette composante. Les apprenants deviennent responsables de leur performance et de leur progrès scolaire, fait qui se reflète dans les notes, les bulletins, devant les professeurs et les parents. Les évaluations individuelles, formatives et sommatives doivent mettre l'accent sur l'aspect coopératif de l'apprentissage mais aussi sur la performance de chaque élève.

d. L'enseignement explicite des habiletés coopératives

Aujourd'hui, les enfants ne sont pas habitués ou n'ont pas les habiletés à travailler par coopération. Chaque fois qu'un apprenant se confronte avec un autre style d'apprentissage, avec une autre idée ou une autre expérience de ses collègues, il est passible de se sentir menacé. Il a donc besoin de se maîtriser, de se dépasser et de communiquer d'une façon empathique dans le but de reconstruire son savoir et d'aider l'autre à faire de même. Ces habiletés doivent leur être enseignées de façon explicite. Alors on dispose de deux objectifs liés à une activité coopérative: l'un qui vise le contenu (par exemple: apprendre la conjugaison au passé composé)

et l'autre qui vise la coopération (exercer l'habileté: critiquer les idées et non les auteurs des idées).

e. La réflexion critique

Une étape essentielle pour la réussite de la coopération la représente la prise de conscience sur sa propre démarche. Après chaque activité d'apprentissage en coopération, l'apprenant fait l'analyse de son fonctionnement à l'intérieur du groupe et sur la pratique des habiletés coopératives durant l'activité. Ce processus peut se réaliser par l'intermédiaire de discussions, des questions, méthodes qui incitent à réfléchir sur les comportements individuels et collectifs. Il ne faut pas éviter cette étape à cause de manque de temps.

f. Le rôle de l'enseignant dans la classe coopérative

Dans la classe coopérative, le professeur en devient un facilitateur et un consultant. Au début c'est le plus grand défi de laisser les élèves discuter sans avoir le contrôle du sujet ni des connaissances qu'ils sont en train de se bâtir.

Le professeur doit suivre les valeurs de coopération (la confiance et l'ouverture aux autres et donc l'ouverture d'esprit) pour réaliser les bénéfices de l'apprentissage et de développement social et personnel des apprenants. Il faut se rendre compte qu'on n'a plus de *contrôle des savoirs* des élèves et qu'on doit développer des stratégies efficaces pour vérifier et corriger les découvertes fautives. Le nouveau rôle de l'enseignant suppose quelques décisions et quelques comportements à apprendre. Après avoir structuré l'activité, on observe et on intervient dans l'activité des équipes au besoin. L'enseignant doit être capable d'offrir un feed-back efficace qui responsabilise les élèves.

Bibliographie

COHEN, É., *Le travail de groupe, Stratégie d'enseignement pour la classe hétérogène*, Chenelière, Montréal, 1994.

LAVOIE, A., DROUIN, M., HEROUX, S., « La pédagogie coopérative: une approche à redécouvrir » in *Pédagogie collégiale*, vol. 25, n° 3, 2012.

L'activité d'apprentissage sur le modèle de coopération

Prof. Panțiru Sorina-Iulia

Școala Gimnazială „Dumitru Căpraru”, Comuna Grivița, jud. Galați

Pour réaliser une activité d'apprentissage par le travail coopératif, il faut l'organiser en tenant compte de toutes ses composantes qui supposent une étape préparatoire dans le but de développer l'esprit de l'équipe et de la classe.

a. *L'esprit d'équipe et l'esprit de classe* sont nécessaires pour que chaque membre du groupe s'aperçoive comme des participants actifs. On doit créer une atmosphère de confiance au sein des équipes de travail où il faut exister l'entraide et l'acceptation entre les coéquipiers. Pour assurer la dynamisation d'un groupe positif, le professeur joue le rôle d'un facilitateur.

Développer l'esprit d'équipe et d'un esprit de classe envisage des objectifs tels:

- ✓ se découvrir soi-même en apprenant à se connaître;
- ✓ donner un appui à l'apprentissage;
- ✓ respecter et accepter les diversités individuelles;
- ✓ développer et stimuler une communication efficace.

En réalité, il s'impose de créer un climat qui facilite l'apprentissage dans un contexte détendu pour que les apprenants soient stimulés à apprendre. La réalisation et la consolidation de l'équipe représente une première étape dans l'apprentissage, ayant double objectif: scolaire et coopératif. Après cette phase, on peut présenter le contenu qui est enseigné à l'aide de techniques, de méthodes et de stratégies diverses.

b. Le regroupement hétérogène

Les équipes sont formées par l'enseignant ou par les apprenants, en fonction des objectifs visés. Si les équipes sont formées par les apprenants, elles risquent d'être faibles parce que les membres ont été choisis selon les relations d'amitiés sans prendre en compte les compétences requises pour faire fonctionner le groupe constitué. Donc, constituer et organiser les groupes s'avère être une tâche difficile, qui envisage bien de facteurs: les habiletés, la personnalité, le sexe, l'origine ethnique, etc. On doit accorder de l'importance à l'hétérogénéité du groupe, de sorte que les leaders et les faibles de la classe ne soient pas négligés. Cependant, les élèves de mêmes compétences doivent avoir d'autres opportunités de travailler ensemble pour établir un certain équilibre et pour les aider à réussir tous.

c. L'interdépendance et la responsabilisation

Les élèves travaillent ensemble pour atteindre un but commun, *emphatiser* et s'encourager les uns les autres à réaliser leur plein potentiel. On peut structurer

l'interdépendance de divers façons, mais le but est toujours le même: développer une perception chez l'apprenant qu'il dépend de ses coéquipiers et qu'ils dépendent de lui pour apprendre. Cette relation de mutualité positive est le cœur de la coopération. On organise les situations d'apprentissage selon un objectif commun, une distribution équitable du travail, des rôles et d'après un nombre limité du matériel.

On peut aussi structurer l'interdépendance par d'autres modalités. Le sentiment de responsabilité de l'élève envers lui-même et envers la situation d'apprentissage représente un élément très important de cette composante. Les apprenants deviennent responsables de leur performance et de leur progrès scolaire, fait qui se reflète dans les notes, les bulletins, devant les professeurs et les parents. Les évaluations individuelles, formatives et sommatives doivent mettre l'accent sur l'aspect coopératif de l'apprentissage mais aussi sur la performance de chaque élève.

d. L'enseignement explicite des habiletés coopératives

Aujourd'hui, les enfants ne sont pas habitués ou n'ont pas les habiletés à travailler par coopération. Chaque fois qu'un apprenant se confronte avec un autre style d'apprentissage, avec une autre idée ou une autre expérience de ses collègues, il est passible de se sentir menacé. Il a donc besoin de se maîtriser, de se dépasser et de communiquer d'une façon empathique dans le but de reconstruire son savoir et d'aider l'autre à faire de même. Ces habiletés doivent leur être enseignées de façon explicite. Alors on dispose de deux objectifs liés à une activité coopérative: l'un qui vise le contenu (par exemple: apprendre la conjugaison au passé composé) et l'autre qui vise la coopération (exercer l'habileté: critiquer les idées et non les auteurs des idées).

e. La réflexion critique

Une étape essentielle pour la réussite de la coopération la représente la prise de conscience sur sa propre démarche. Après chaque activité d'apprentissage en coopération, l'apprenant fait l'analyse de son fonctionnement à l'intérieur du groupe et sur la pratique des habiletés coopératives durant l'activité. Ce processus peut se réaliser par l'intermédiaire de discussions, des questions, méthodes qui incitent à réfléchir sur les comportements individuels et collectifs. Il ne faut pas éviter cette étape à cause de manque de temps.

f. Le rôle de l'enseignant dans la classe coopérative

Dans la classe coopérative, le professeur en devient un facilitateur et un consultant. Au début c'est le plus grand défi de laisser les élèves discuter sans avoir le contrôle du sujet ni des connaissances qu'ils sont en train de se bâtir.

Le professeur doit suivre les valeurs de coopération (la confiance et l'ouverture aux autres et donc l'ouverture d'esprit) pour réaliser les bénéfices de l'apprentissage et de développement social et personnel des apprenants. Il faut se rendre compte qu'on n'a plus de *contrôle des savoirs* des élèves et qu'on doit développer des stratégies efficaces pour vérifier et corriger les découvertes fautives. Le nouveau rôle de l'enseignant suppose quelques décisions et quelques comportements à apprendre. Après avoir structuré l'activité, on observe et on intervient dans l'activité des équipes au besoin. L'enseignant doit être capable d'offrir un feed-back efficace qui responsabilise les élèves.

Bibliographie

COHEN, É., *Le travail de groupe, Stratégie d'enseignement pour la classe hétérogène*, Chenelière, Montréal, 1994.

LAVOIE, A., DROUIN, M., HEROUX, S., « La pédagogie coopérative: une approche à redécouvrir » dans *Pédagogie collégiale*, vol. 25, n° 3, 2012.

MARTINEZ, P., *La didactique des langues étrangères*, Collection « Que sais-je? », PUF, Paris, 1996.

MOIRAND, S., *Enseigner à communiquer en langue étrangère*, Hachette, Paris, 1990.

Le jeu didactique dans l'enseignement des temps verbaux

Prof. Panțîru Sorina-Iulia

Școala Gimnazială „Dumitru Căpraru”, Comuna Grivița, jud. Galați

On a remarqué qu'une bonne majorité des apprenants n'ont pas l'habitude d'employer correctement les formes verbales, ni même dans leur langue maternelle, et c'est pour cette raison que les enseignants doivent utiliser des méthodes et des techniques motivantes et captivantes pour les aider à s'approprier la grammaire et implicitement les temps verbaux en langue étrangère afin d'être capable d'adapter les actes de langage aux divers paramètres situationnels. De ce point de vue, l'appel à l'activité ludique peut encourager les apprenants à s'exprimer aisément et à apprendre facilement le système verbal d'une langue étrangère. En utilisant le jeu didactique, le processus d'enseignement-apprentissage devient plus attirant aux yeux des élèves. En corrélant le fonctionnel au plaisir de jouer, on peut obtenir la réponse à la question mentionnée auparavant. Le jeu offre un apprentissage sans contraintes, il permet aux professeurs de mieux connaître leurs apprenants et de *raviver* les méthodes et les techniques pédagogiques. Les activités ludiques utilisées en classe de langues représentent un grand avantage si elles sont bien employées. Du point de vue didactique, les avantages des activités ludiques diffèrent en fonction du type de jeu choisi et de la situation d'utilisation. Le jeu correspond aux besoins de communication de l'apprenant qui pourra s'impliquer dans son propre apprentissage.

Donc, en classe de langue, le jeu:

- ✓ favorise la communication authentique;
- ✓ sollicite la concentration et l'attention;
- ✓ suscite la curiosité et l'intérêt;
- ✓ efface la rigidité de la relation entre les apprenants et l'enseignant;
- ✓ brise l'ennui et la monotonie;
- ✓ permet la spontanéité et l'improvisation;
- ✓ minimise les erreurs;
- ✓ intègre les apprenants timides;
- ✓ a un feed-back rapide;
- ✓ entraîne les compétences sociales, culturelles et pragmatiques;
- ✓ développe la créativité des élèves;
- ✓ franchit les barrières langagières et sociales;
- ✓ crée et / ou augmente le plaisir du travail / de l'étude / de l'apprentissage;

✓ prépare les enfants pour la vie d'adulte, en les faisant responsables et autonomes.

Pour que les jeux aient un impact bénéfique sur le processus d'enseignement-apprentissage et pour en obtenir du succès, il faut que l'activité ludique soit le résultat d'une recherche pré-pédagogique et d'une préparation solide en avant. Mais les avantages des jeux exposés auparavant ne sont pas garantis. La réussite ou la non-réussite d'un jeu est liée au talent de l'enseignant de le mettre en pratique. La valorisation d'une activité ludique et son emploi conscient et créatif représente le devoir du professeur.

L'utilisation du jeu en classe de langues peut se heurter à quelques obstacles. Les jeux peuvent rencontrer des inconvénients d'ordre technique: ils demandent souvent de l'espace qui ne concorde pas aux conditions ordinaires d'une salle de classe. On peut avoir aussi des problèmes en ce qui concerne la gestion du temps, qui doit être bien calculé pour ne pas intervenir dans les autres étapes de la démarche didactique et aussi pour ne pas ennuyer ou frustrer les apprenants. Le jeu peut provoquer de l'agitation s'il s'agit d'un défi ou d'une compétition parce que les élèves s'investissent entièrement dans un jeu motivant et ainsi on risque de ne plus atteindre le but de l'activité ludique. Il est indiqué d'établir, dès le début de la séance, des règles précises et d'offrir aux apprenants des expressions types pour montrer la déception ou l'enthousiasme.

Les jeux qui supposent du matériel à préparer exigent de la part du professeur du temps et de l'imagination. Il doit trouver aussi diverses méthodes d'enseignement car l'activité peut devenir fatigante pour l'apprenant si on utilise souvent le jeu.

Fréquemment, les jeux sont réduits aux simples formules à cause:

- ✓ du changement;
- ✓ de l'inconnu;
- ✓ de la renonciation des privilèges;
- ✓ du manque du support théorique;
- ✓ de l'absence de l'écrit.

Lorsqu'on emploie le jeu comme un contrôle informel, on risque d'effrayer et d'inhiber les apprenants. Certains élèves peuvent manifester de l'inquiétude s'ils sont tirés de leur anonymat, en ayant peur de s'exposer au cadre d'un groupe. Enfin, l'évaluation pose des problèmes parce que les élèves n'ont pas la possibilité de prendre tous la parole et l'enseignant n'est pas en mesure de vérifier s'ils ont compris ou s'ils prononcent correctement ou non.

Pour conclure, les jeux didactiques utilisés en classe de langues doivent satisfaire les besoins requis par tous les facteurs impliqués dans le processus d'enseignement-apprentissage: l'école, les apprenants, les parents, les professeurs.

Bibliographie

COHEN, É., *Le travail de groupe, Stratégie d'enseignement pour la classe hétérogène*, Chenelière, Montréal, 1994.

PUREN, CH., BERTOCCHINI, P., COSTANZO, E., *Se former en didactique des langues*, Ellipses, Paris, 1998.

TAGLIANTE, CH., *La classe de langue*, Collection « Techniques de classe », Clé International, Paris, 2001.

Sitographie

Un Cadre Européen Commun de Référence pour les Langues: apprendre, enseigner, évaluer (CECRL), adresse Internet: http://www.coe.int/t/dg4/linguistic/cadre1_fr.asp
<https://lewebpedagogique.com/jeulangue/tag/>

Importanța evaluării activității didactice

Prof.înv.primar Pânzaru Marta

Șc.G.Sf.Voievod Ștefan cel Mare

Onești-Bacău

Orice activitate presupune realizarea unei verificări, măsurări, examinări. În ceea ce privește enunțarea conceptului de evaluare se mai folosesc termenii: estimare, control, apreciere, notare etc. Evaluarea (examinarea) este actul didactic complex, integrat în procesul de învățământ, care pune în evidență atât cantitatea cunoștințelor dobândite precum și calitatea acestora și în același timp urmărește valoarea (nivelul, performanțele și eficiența) acestora la un moment dat (în mod curent, periodic și final) oferind soluții de perfecționare a actului de predare-învățare. Evaluarea reprezintă actul didactic ce determină promovarea sau nepromovarea elevului dintr-o etapă (an sau ciclu) de învățământ în altul.

Evaluarea didactică reprezintă o componentă esențială a procesului de învățământ, situată pe aceeași dreaptă cu dobândirea cunoștințelor, priceperilor și deprinderilor. Calitatea, valoarea și eficiența ridicată a evaluării implică priceperea, corectitudinea, obiectivitatea și responsabilitatea din partea profesorilor evaluatori, examinatori, precum și necesitatea eliminării subiectivității în aprecierea celor examinați. De-a lungul timpului, în teoria și practica educației și instruirii, conceptul de evaluare a suferit modificări semnificative. De la simpla verificare a cunoștințelor acumulate de către elev și notarea lor de către profesor s-a ajuns la extinderea acțiunilor evaluative asupra rezultatelor sociale ale sistemului de învățământ, asupra proceselor de instruire, a durabilității cunoștințelor elevului, a calității curriculumului școlar și a pregătirii personalului didactic. Evaluarea este un schimb cu dublu sens între cadrul didactic și elev. Cum remarca Jean Cardinet, "Evaluarea școlară este un demers de observare și interpretare a efectelor învățării, care urmărește să ghideze deciziile necesare unei bune funcționări a școlii. Școala are ca funcție esențială să susțină, să continue educația pe care copilul o primește în familie, punând la dispoziția sa resursele necesare unei dezvoltări generale". Din această perspectivă decurge datoria școlii de a informa părinții privind evoluția copiilor lor, asupra cărora realizează o observare directă. În funcție de tipul de relații pe care le întrețin cu copilul, părinții prelucrează informația într-o manieră educativă: încurajează copilul care se îndoiește de el, îl stimulează etc

Scopul evaluării este: ▪ orientarea activităților viitoare; ▪ reglarea procesului de predare și învățare; ▪ certificarea nivelului de cunoștințe/capacități; ▪ perfecționarea procesului educativ. Rolul evaluării în activitatea didactică poate fi evidențiat prin faptul că nu există o delimitare clară între predare și evaluare sau între învățare și evaluare. Profesorul ca manager al procesului de predare - învățare - evaluare la nivelul clasei trebuie să țină cont de respectarea câtorva principii ale acestor activități didactice, care vor fi enunțate mai jos.

1. De ce evaluez ? a) Pentru a obține informații privind învățarea de către elev ? b) Pentru că doresc să ajut elevii care au dificultăți; c) Pentru că elevul are nevoie ? d) Pentru a analiza greșelile elevului ? etc.

2. Cum evaluez ? a) Prin examene, prin teste ? b) Prin observații continue ? c) Prin instrumente elaborate pe bază de competențe ? d) Prin mai multe tehnici sau printr-una singură ?

3. Cui servește evaluarea ? a) Elevului ? b) Profesorului ? c) Părinților ? d) Menținerii disciplinei ? e) Societății ?

4. Ce doresc să evaluez ? a) Cunoștințe ? b) Atitudini și comportamente ? c) Procesul învățării ? d) Produsul ?

Din perspectiva elevului, evaluarea orientează și dirijează învățarea, formează motivația față de învățare, e un mijloc eficace de asigurare a succesului etc.

■ Evaluarea școlară trebuie să fie dinamică, centrată pe procesele mentale ale elevului, să formeze autoreglarea, autorefecția, să înlocuiască acea reflecție statică, bazată pe control, examinare, sancțiune. În acest fel se poate ajunge la învățarea asistată de evaluare. Din perspectiva modernă “a evalua” înseamnă a desfășura o activitate care însoțește pas cu pas procesul de predare – învățare. ■ Ca atare, evaluarea nu mai este privită ca o acțiune de “rutină”, utilizată doar numai în scopul “cunoașterii” rezultatelor ci este chemată să “sanctioneze” pozitiv sau negativ, printr-o judecată de valoare, nivelul atins de elevii în pregătirea lor, sau să realizeze o selecție. ■ De asemenea evaluarea este cea care oferă informații despre calitatea predării și a învățării, realizând orientarea și stimularea acestui proces, făcându-l mai productiv. Prin urmare rolul evaluării este acela de a îndeplini, în ansamblul activităților instructiv-educative, acel rol formativ și stimulator.

BIBLIOGRAFIE

[1] Bal Carmen, Noțiuni de didactica specialității, Ed. UTPRES, 2007.

[2] Cucuș, Constantin, Pedagogie, Iași, Editura Polirom, 2000.

[3] De Landsheere, Gilbert, Evaluarea continuă a elevilor și examenele, București, Editura Didactică și Pedagogică, 1975.

[4] Dogaru-Ulieru, Valentin, Educație și dezvoltare profesională, Craiova, Editura Scrisul Românesc, 2011. [5] Iuhos, Ioana Carmen, Bal, Carmen, Metode clasice de evaluare versus metode moderne de evaluare, Știință și Inginerie, vol. 29, Editura AGIR, București, 2016, pag 193.

Predarea integrată – strategie modernă în învățământul primar

Prof.înv.primar Pânzaru Marta

Școala Gimnazială Sf. Voievod Ștefan cel Mare Onești

" Lăsați copilul să vadă, să audă, să descopere, să cadă, să se ridice și să se înșele. Nu folosiți cuvinte când acțiunea, faptul însuși, sunt posibile" , afirma pedagogul Pestalozzi. Pornind de la acest îndemn, trebuie să-i învățăm pe copii să învingă dificultățile de învățare prin intervenții reale, situându-i în dialog cu mediul, determinându-i să-și exerseze capacitatea de a opta și de a decide. Locul potrivit pentru realizarea acestui deziderat este școala. La școală, copilul intră într-un mediu stimulat, un mediu în care literatura, muzica, artele plastice, natura, mișcarea, socialul sunt într-un permanent dialog între ele și, implicit cu copilul. Astfel, fenomenului educațional i se impun o serie de restructurări adaptative care să genereze un spațiu din ce în ce mai complex și mai elaborat, în scopul stimulării conținutului a învățării spontane a copilului, de dezvoltare a capacității de a realiza transferuri rapide și eficiente între diferitele discipline, de a colecta, a sintetiza și a utiliza sistematic și integrat cunoștințe, deprinderi și competențe dobândite prin studierea disciplinelor de la clasă.Învățământul tradițional avea ca obiectiv principal transmiterea de cunoștințe de la profesor spre elevi. Învățarea se rezuma la însușirea și reproducerea unor cunoștințe considerate de profesor ca fiind necesare pentru cultura lor generală. Atât gândirea, cât și acțiunea elevilor erau direcționate și dirijate în mod riguros din exterior. Nu se încuraja cercetarea și descoperirea, cel mai important fiind exercițiul reproductiv. Experiența de viață a elevilor și realitatea concretă erau ignorate total.

Pentru a depăși asemenea abordări unilaterale în învățământul modern, elevii devin subiecți activi ai propriei lor formări. În sens modern, educația se bazează pe achizițiile psihologiei dezvoltării copilului și urmărește dezvoltarea tuturor calităților potențiale ale acestuia. Cercetările contemporane în ceea ce privește dezvoltarea ne spun că, persoane diferite se dezvoltă în ritmuri diferite și că, există perioade critice individualizate de dezvoltare.Copilul învață prin descoperire în interacțiunea sa cu mediul. Interacțiunea sa cu mediul și motivația explorării sunt cultivate de pedagog. Metodele și mijloacele de explorare și cunoaștere ale copilului sunt individuale, adesea chiar neașteptate, originale.

Pentru a putea realiza aceste schimbări în învățământul românesc s-a impus cu necesitate o nouă manieră de abordare a curriculumului și anume curriculum integrat. Acest curriculum integrat a apărut ca răspuns la cerințele societății, la marile schimbări care au loc în societatea românească.Termenul de curriculum integrat sau de instruire integrată se referă la o anumită modalitate de predare, de organizare și planificare a instruirii care produce o interrelaționare a disciplinelor sau a obiectelor de studiu, astfel încât vine în întâmpinarea nevoilor de dezvoltare ale elevilor, ajută la crearea de conexiuni între ceea ce învață elevii și experiențele lor.Treptat se renunță la fragmentarea pe discipline în favoarea integrării disciplinelor. Literatura pedagogică actuală descrie integrarea curriculară drept o modalitate inovatoare de proiectare a curriculumului, care presupune sintetizarea și organizarea didactică a conținuturilor din diferitele domenii ale cunoașterii, astfel încât să se asigure că elevul achiziționează o imagine coerentă, unitară despre lumea reală. „Curriculum-ul integrat presupune crearea de conexiuni semnificative între teme sau competențe care sunt de regulă formate separat, în interiorul disciplinelor. Aceste teme sau competențe au o puternică legătură cu viața cotidiană a elevilor și își propun, direct sau indirect, să contribuie la formarea unor valori și atitudini.” Acest demers integrator implică o serie de probleme complexe, referitoare la abilitatea metodologică a cadrelor didactice pentru integrarea curriculară, stabilirea modalităților de evaluare a performanțelor individuale, mai ales în situația învățării prin cooperare, acomodarea corectă a proiectelor și abordării pe teme într-o schemă orară coerentă.

La nivelul curriculumului, integrarea înseamnă stabilirea de relații clare de convergență între cunoștințele, deprinderile, competențele și valorile care își au bazele în interiorul unor discipline școlare distincte. Integrarea este un proces divers și complex, care merge progresiv de la

modelul clasic disciplinar până la disoluția totală a barierelor disciplinare, transdisciplinaritatea. Problemele concrete de viață, ce trebuie rezolvate zi de zi, au un caracter integrat și nu pot fi soluționate decât apelându-se la cunoștințe, deprinderi, competențe ce nu sunt încadrate în contextul strict al unui obiect de studiu. Pentru ca elevii zilelor noastre să facă față solicitărilor lumii contemporane, trebuie să le formăm capacitatea de a realiza transferuri rapide și eficiente între discipline, de a colecta, sintetiza și de a pune la lucru împreună cunoștințele dobândite prin studierea disciplinelor școlare. *Acțiunea de a face să interrelaționeze diverse elemente pentru a constitui un tot armonios, de nivel superior, a aduce părți separate într-un întreg unitar, funcțional, armonios*- la asta se referă predarea integrată.

Sinonime pentru integrare: *fuziune, armonizare, încorporare, unificare și coeziune.*

Scenariul cadrului didactic îi orientează pe copii să opteze pentru diverse centre care oferă posibilitatea alegerii domeniilor de învățare și a materialelor. Varietatea acestora încurajează copiii să manifeste, să observe, să gândească, să-și exprime ideile, să interpreteze date, să facă predicții. Copiii își asumă responsabilități și roluri în micro-grupul din care fac parte, participând la jocuri de rol interesante, inițiate la sugestia celor din jur sau create chiar de ei. La completarea scenariului ne pot fi de un real folos vizitele, plimbările, întâlnirile cu specialiști etc. Tematica acestora este aleasă încât prin activitățile integrate să se înlesnească contactul cu lumea înconjurătoare. În atenția echipei de cadre didactice se află în permanent, întreaga paletă de activități (la alegere, proiecte, jocuri și activități extracurriculare) și modalități de organizare a acestora. Sugestiile prezentate sunt orientative și lasă loc imaginației cadrului didactic, pentru a-și organiza propriile activități integrate, în funcție de clasa pe care o conduce și temele abordate. Activitățile integrate au la bază un scenariu didactic integrativ explicitat într-un proiect didactic unic, cu o structură flexibilă, care să evidențieze caracterul integrat al abordărilor, interacțiunea dintre discipline.

Transdisciplinaritatea presupune abordarea integrată a curriculumului prin centrarea pe probleme ale vieții reale, pe problemele importante, așa cum apar ele în contextual cotidian, cu focalizare pe identificarea de soluții, rezolvarea de probleme ale lumii reale, în scopul dezvoltării competențelor pentru viață. În prezent se pune accent nu pe asimilarea unui volum enorm de cunoștințe, ci pe calitatea lor, iar calitatea înseamnă a-l face pe copil să pătrundă în inima demersului științific, să-și pună mereu întrebări. Astfel stabilește punți între diferite cunoștințe, între acestea și semnificația lor pentru viața noastră, între acestea și posibilitățile interioare ale copilului. O asemenea perspectivă transcende disciplinele, subordonându-le omului pe care vrem să-l formăm. Ca urmare, disciplinele nu mai constituie punctul de focalizare al formării, ci furnizează situații de învățare. Astfel, învățarea devine un proiect personal al elevului fără a neglija însă îndrumarea și orientarea învățătorului care rămâne totuși managerul situațiilor de învățare.

- **PROIECT DE ACTIVITĂȚI INTEGRATE – “TOAMNA”**

Tema integratoare TOAMNA- Nivelul clasei : mediu
Clasa a III-a , durata o săptămână Discipline implicate :
Limba și literatura română, Matematică, Educație civică, Științe ale naturii, Educație plastică, Educație muzicală, Educație tehnologică. **Frumosul din natură, manifestat în culori și forme sonore, are o influență benefică asupra copiilor. Trebuie să-i învățăm să observe și să se apropie cu emoție de acest spectacol sublim al naturii, astfel încât rațiunea să armonizeze cu sensibilitatea.**



Prin crearea unui mediu estetizant, frumosul pătrunde ca un sentiment beneficător în cele mai adânci zone ale vieții sufletești, răscolește emotivitatea, sensibilizează, înviorează.

- Fructificarea experienței personale pentru a exprima păreri, gânduri, sentimente.
- Stimularea imaginației creatoare și consolidarea cunoștințelor elevilor referitoare
- la caracteristicile anotimpului toamna.
- Dezvoltarea capacității de a aplica cunoștințele dobândite pentru a se realiza cu
- ajutorul lor ceva practic-util.
- Pregătirea elevilor pentru o viață activă.
- Sensibilizarea copiilor în fața frumuseților naturii, astfel încât să devină persoane
- capabile să aprecieze frumosul și viața.

Limba și literatura română-Toamna de Octavian Goga, Matematică-probleme cu fructe de toamnă, Educație civică-Participarea la muncile agricole de toamnă alături de părinți și bunici, cultivarea sentimentului de satisfacție în urma muncii bine făcute, , Științe ale naturii- schimbările care au loc în natură toamna,precipitații de toamnă, Educație plastică-Peisaje, Frunze de toamnă, Educație tehnologică- Salată cu fructe de toamnă,dulciuri în bucătărie-Plăcinta cu mere.

Evaluarea : -evaluare inițială: chestionar, test de cunoștințe -evaluare formativă:observare sistematică a activității și a comportamentului elevilor în clasă și apreciere verbală -evaluare orală și scrisă -evaluare finală: concurs, portofoliu, expoziție Descrierea didactică a scenariului activităților integrate după modelul curriculumului secvențial/în succesiune (chiar dacă disciplinele sunt separate, ideile, topicile sunt predate și operaționalizate în conexiune unele cu altele. Situațiile de învățare se organizează pe durata unei săptămâni și prilejuiesc elevilor realizarea de conexiuni pe orizontală, între disciplinele de studiu implicate)Putem face învățarea mai interesantă, reflectând lumea reală, creând un mediu cu o varietate mai largă de stimuli și condiții, determinând elevii să participe activ pe tot parcursul activităților și făcând ca activitatea să devină o acțiune practică, cu o finalitate măsurabilă.

În concluzie putem spune că, activitatea integrată se dovedește a fi cea mai bună soluție pentru o mai bună corelare a activităților de învățare cu viața societății, cultura și tehnologia didactică. Prin urmare integrarea conținuturilor școlare este o necesitate și un deziderat. Strategiile de predare/ învățare integrată, precum și nivelurile la care aceasta se realizează sunt condiționate de o multitudine de factori, de natură obiectivă dar și subiectivă. În dorința noastră de a fi moderni însă, de a inova practica școlară, trebuie prudență, întrucât echilibrul între extreme (diferențiere pe discipline sau integrare totală) se pare că este soluția cea mai eficientă. Se impune, însă, ca și în plan teoretic să stăpânim conceptele, pentru a nu pretinde că predăm interdisciplinar, când de fapt realizăm altceva.



Bibliografie

- 1) Cucoș Constantin – „Educația. Iubire, edificare, desăvârșire”, Ed. Polirom, Iași 2002
- 2) Joița Elena (Coordonator), E. Frăsineanu, M. Vlad, V. Ilie – „Pedagogie și elemente de psihologie școlară”, Ed. Arves, Craiova, 2003
- 3) Ionescu, M., Radu I.-., Didactica modernă”, Editura Dacia, Cluj-Napoca, 2001
- 4) Bocoș, M., Chiș, V.-., Abordarea integrată a conținuturilor curriculare, particularizări pentru învățământul primar”, Ed. Casa Cărții de Știință, Cluj –Napoca, 2012
- 5) Bocoș, M.-., Teoria curriculumului. Elemente. Știință”, Cluj-Napoca, 2008

Avantajele și oportunitățile relevante prin utilizarea TI în Geografie

*Pap Florian Gheorghe
Profesor de geografie
Colegiul "Mihai Viteazul" Ineu
Județul Arad*

Beneficiile utilizării TIC în educație, în special în cadrul disciplinei Geografie sunt bine cunoscute de ceva timp încoace. Geografia este o disciplină care oferă posibilități diverse de utilizare a mijloacelor multimedia, facilitând în acest sens, activitatea didactică, atât pentru profesori cât și pentru elevi. Utilizarea TIC presupune din partea profesorului de geografie, o nouă profesionalizare și dobândirea unor noi competențe (de utilizare a surselor și resurselor informatice), iar pentru elevi are în vedere facilitarea analizei și a interpretării imaginilor, înțelegerea proceselor și fenomenelor geografice în complexitatea lor spațială și în succesiunea lor temporală. Este extrem de necesar să intervenim cu noi tehnici de predare, pe baza utilizării noilor tehnologii multimedia, și implicit a calculatorului, pentru a crește eficiența procesului instructiv educativ, pentru a câștiga și spori interesul elevilor pentru școală. Interdisciplinaritatea (Geografie/TIC) creează cadrul necesar implicării elevului ca partener permanent în procesul de predare – evaluare și oferă o modalitate eficientă de creștere a randamentului școlar. Adaptarea mijloacelor de învățământ la cerințele societății moderne a impus cadrului didactic să acționeze optim în mediul societății informaționale. Varietatea și bogăția mijloacelor de învățământ utilizate nu reprezintă totuși o condiție în sine a unei învățări eficiente. Mijloacele de învățământ au un sens dacă sunt integrate în structuri care vizează anumite obiective sau componente. De aceea, rolul mijloacelor de învățământ este destinat atingerii componentelor sau realizării obiectivelor.

Scopul formării competențelor specifice disciplinei geografie prin utilizarea TIC, este acela de a îmbunătăți și restructura modul de predare - învățare-evaluare, prin adaptarea curriculumului disciplinei la cerințele societății informatizate. Impactul real rezultat prin formarea competențelor specifice disciplinei geografie prin utilizarea TIC, va fi formarea unui mod nou de percepție și înțelegere a faptelor și fenomenelor geografice, o modalitate eficientă de creștere a randamentului școlar prin implicarea elevului ca partener permanent în procesul educațional. Prin introducerea competențelor TIC în procesul de predare - învățare - evaluare poate fi completată lista de valori și atitudini prin introducerea unor noi elemente, ca de exemplu: Exprimarea unui mod de gândire creativ, în structurarea și rezolvarea sarcinilor de lucru. Înțelegerea impactului tehnologiilor informatice în societate precum și a conexiunilor dintre tehnologia informației și a comunicațiilor și alte obiecte de studiu. Avantaje/opportunități/ limite ale integrării TIC în curriculum școlar la disciplina Geografie.

Avantaje relevante privind introducerea TIC în curriculum școlar sunt:

1. Mărirea timpului alocat activităților de dezvoltare personală, de petrecere pozitivă a timpului liber, de autoevaluare. Este foarte important ca în ziua de azi copiii să petreacă mai mult timp în fața calculatorului realizând ceva ce îi permite să se dezvolte personal și relațional cu ceilalți

2. Stimularea creativității și a principalelor sale componente atât la nivel individual cât și la nivel de grup – dinamizarea formelor de competiție dar și de lucru în echipă. Când lumea de azi este foarte superficială este foarte important ca elevul să participe activ nu pasiv la realizarea sarcinilor astfel el își dezvoltă creativitatea și îi permite acestuia să se asocieze diverselor grupuri cu grade diferite de creativitate.

3. Creșterea încrederii elevilor în procesul de evaluare obiectivă prin utilizarea autoevaluării și a evaluării colective și în grup. Elevii observând obiectivitatea dascălilor în notarea și aprecierea muncii lor, le permite acestora să lucreze cu liber și încredere în forțele proprii și ale echipei în care lucrează.

4. Încurajarea studiului individual și asigurarea suportului de grup pentru diferențierea

instruirii. Prin acest avantaj elevul își poate schimba preferința din a pierde timpul jucându-se, sau făcând alteceva nefolositor, el este stimulat să se dezvolte în mod individual pentru a fi un sprijin real grupului din care face parte.

5. Construcția și trăirea emoțională a unor experiențe de învățare prin sensibilizarea reactivității și a empatiei elevilor. Acest avantaj îi permite elevului să devină mai sensibil și empatic la nevoile colegilor săi, privind la comportamentul activ-pozitiv al colegilor săi din echipă și nu numai.

Oportunitățile relevante privind introducerea TIC în curriculum școlar la disciplina geografiei:

1. Particularizarea actului de învățare oferind elevului posibilitatea de a percepe, de a-și organiza și reprezenta materialul informativ în funcție de inteligența sa dominantă (spațială/vizuală, logică); elevul dacă este implicat în mod individual în realizarea sarcinilor îi oferă posibilitatea deschiderii și dezvoltării sale ca persoană și nu numai.

2. Vizualizarea geografiei școlare în mediu educațional și social, în contextul studierii geografiei locale cu ajutorul GIS; folosirea TIC-ului de către geografii permite o creștere a importanței în cadrul celorlalte discipline prin modalitățile practice oferite de GIS.

3. Dezvăluirea structurii și modului de manifestare a proceselor și fenomenelor geografice (cu ajutorul animației computerizate); Permite elevilor din orice ciclu să înțeleagă mai ușor și bine modul de manifestare și producere a fenomenelor și proceselor. În acest fel elevul este mult mai atras de geografie ca de alte discipline tradiționale.

4. Realizarea unor scenarii privind evoluția mediului înconjurător pornind de la diverse premise impuse; creativitatea este una din calitățile ce se pot dezvolta prin realizarea diferitelor scenarii privind evoluția mediului pe terra locului ei și noine ducem existența.

5. Prezentarea relațiilor de interdependență dintre procese și fenomene în mod evolutiv și în strânsă legătură cu alte procese obiecte sau fenomene pe care le influențează;

Alte tipuri de avantaje oferite de utilizarea TIC în Geografie sunt trecute mai jos:

1. Avantajele utilizării softurilor interactive pentru predarea de noi cunoștințe: Acestea creează un dialog între educabil și programul respectiv. Interacțiunea poate fi controlată de computer (dialog tutorial) sau de educabil (dialog de investigare). Termenul generic de tutor desemnează softul în care ”drumul” educabilului este dirijat de computer. De regulă, un tutor preia una din funcțiile profesorului, fiind construit pentru a-l conduce pe educabil, pas cu pas, în procesul de învățare după o strategie stabilită de proiectantul softului. Participarea tuturor elevilor și a celor mai slabi. Nimeni nu este lăsat pe dinafară. Vizualizarea în timp real a unor locuri și fenomene. Atractivitatea materiei prin participarea activă a elevilor. Dezvoltarea și consolidarea mecanismelor feedback-ului personal prin autoevaluarea activității, conștientizarea potențialului și creșterea încrederii în forțele proprii. Creșterea încrederii elevilor în procesul de evaluare obiectivă prin utilizarea autoevaluării și a evaluării colective și în grup

2. *Avantajele utilizării softurilor de investigare:* Folosește o altă strategie: elevului nu i se indică calea de parcurs – informațiile deja structurate, ci un mediu de unde elevul poate să-și extragă toate informațiile (atât cele factuale, cât și cele procedurale) necesare pentru rezolvarea sarcinii, pe baza unui set de reguli; calea parcursă depinde într-o mare măsură de cel care învață (atât de nivelul propriu de cunoștințe, cât și de stilul de învățare). Ușurează munca dascălului și înțelegerea mai rapidă din partea elevilor a celor explicate de profesor. Stimularea creativității cadrelor didactice în procesul de învățământ prin dinamizarea competiției și a lucrului în echipă, Construcția și trăirea emoțională a unor experiențe de învățare prin sensibilizarea reactivității și a empatiei Elevilor. Exploatarea elementelor TIC ca resurse necesare în învățare în sensul asigurării diversității, calității, accesibilității procesului educațional centrat pe elevi

3. *Avantajele utilizării softurilor de exersare:* Prin softurile de acest se realizează exersarea individual pentru însușirea unor date, procedee, tehnici sau formării unor deprinderi specifice; sunt, de obicei, un supliment al lecției tradiționale. Acestea îl ajută pe profesor să realizeze activitățile de exersare, permițând fiecărui elev să lucreze în ritm propriu și să aibă mereu

aprecierea corectitudinii răspunsului dat. Copilul învață mai ușor lecțiile predate. Rapiditatea cu care copiii răspund solicitărilor venite din partea profesorului. Stimulează gândirea și creativitatea permițându-i oferirea de soluții altele decât cele menționate de profesor.

4. Avantajele utilizării softurilor de simulare a proceselor și fenomenelor: Scopul simulării este de a ajuta elevul în crearea unui model mental util permițându-i să testeze în mod sigur și eficient comportarea sistemului în diverse situații. Avantajele utilizării activităților de simulare pe calculator sunt numeroase. Menționez câteva dintre acestea: creșterea motivației; învățarea eficientă; controlul asupra unor variabile multiple; prezentări dinamice și reluarea simulării în ritmul propriu al elevului, atât timp cât este necesar, pentru înțelegerea fenomenului. Modelarea simulatorie valorifică modelele simulatoare ale unor fenomene, procese, acțiuni prezentate. Avantajele utilizării activităților de simulare pe calculator sunt numeroase. Menționez câteva dintre acestea: creșterea motivației, învățarea eficientă, controlul asupra unor variabile multiple, prezentări dinamice și reluarea simulării în ritmul propriu al elevului, atât timp cât este necesar pentru înțelegerea fenomenului. Copilul înțelege mai bine fenomenul, procesul și astfel învățarea este mai accesibilă decât prin metodele clasice. Îi permite acestuia șansa de a gândi la alte fenomene, procese ce pot fi prezentate prin simulare. Când un fenomen s-a produs în natură, mediu, elevul accesează informațiile din memorie pe baza a ceea ce a simulat pe calculator, trezind astfel apetitul pentru disciplina geografiei.

5. Avantajele utilizării softurilor pentru testarea cunoștințelor: Specificitatea acestora depinde de mai mulți factori - momentul testării, scopul testării, tipologia interacțiunii (feedback imediat sau nu). Aceste softuri apar uneori independente, altele făcând parte integrantă dintr-un mediu de instruire complex; secvențe de testare pot exista și în alte tipuri de softuri, în dependența de strategia pedagogică și sunt destinate pentru a măsura progresul în învățare. Îmbunătățirea evaluării performanțelor elevilor prin utilizarea unei baze de date cu resurse digitale specifice (itemi de evaluare) care poate fi folosită atât de către profesori cât și de elevi, în cadrul proceselor de evaluare și autoevaluare; Îmbunătățirea proceselor de autopoziționare/ autoevaluare a elevilor; Creșterea calității proceselor de evaluare a elevilor prin facilitarea accesului cadrelor didactice și al elevilor la resurse și servicii digitale pentru evaluarea/ autoevaluarea performanțelor, a dezvoltării personale și a perspectivelor privind evoluția în carieră a acestora. Metodele „alternative” de evaluare (proiectul, portofoliul, investigația etc.) sunt în același timp și metode de predare-învățare. Utilizarea acestor metode la orele de Geografie, împreună cu instrumentele adecvate (fișe de lucru, chestionare, fișe de evaluare intercolegiale/autoevaluare etc.), ajută cadrul didactic, să analizeze direct activitatea elevului, să evalueze procesul prin care se ajunge la produsul final.

6. Avantajele utilizării softurilor pentru crearea unor documente: Copilul și dascălul învață să creeze și să utilizeze documente după anumite criterii. Copilul învață să se descurce și singur după ce a văzut cum serealizează documentele. Realizarea de sarcini, date de către profesori sau alte persoane, îi permite elevului să nu mai întâmpine atâtea dificultăți care altă dată îl dezarmau și-l detreminau să renunțe la realizarea sarcinilor date.

Pentru profesori: oferă posibilități noi de organizare și gestionare a clasei de elevi; demersul didactic este dinamic, intuitiv, participativ; prezintă procese, fenomene dificil de studiat și înțeles pentru elevi prin mijloace clasice convenționale; permit efectuarea unor experiențe virtuale și repetarea lor sistematică; Pentru elevi: adaugă la suportul teoretic aplicații practice; materialul este atractiv și ușor de utilizat; informația este receptată și asimilată mult mai eficient, suscită, canalizează, stimulează plăcerea de a descoperi noi informații; responsabilizează la realizarea unor activități de cercetare, colectare și prelucrare conștientă a informațiilor.

Modalități de facilitare, susținere și îmbunătățire a activităților din sistemul educațional

Prof. Paraschiv Camelia Liceul Tehnologic „Dimitrie Leonida” Petroșani

Facilitarea, susținerea și îmbunătățirea activităților în sistemul educațional reprezintă obiective esențiale pentru asigurarea unui mediu educațional eficient și relevant. Aceste eforturi vizează îmbunătățirea calității educației, dezvoltarea abilităților elevilor și creșterea nivelului general de performanță a sistemului. Iată câteva strategii cheie pentru facilitarea și îmbunătățirea activităților din sistemul educațional:

1. Tehnologie și educație online:

- **Platforme de e-learning:** Implementarea platformelor online pentru a oferi acces la materiale educaționale, teste și resurse suplimentare.
- **Cursuri online:** Dezvoltarea și promovarea cursurilor online pentru a oferi flexibilitate elevilor în procesul de învățare.

2. Formare continuă a cadrelor didactice:

- **Programe de dezvoltare profesională:** Susținerea cadrelor didactice prin oferirea de programe de instruire și workshop-uri pentru a le îmbunătăți abilitățile pedagogice și cunoștințele tehnologice.
- **Mentorat:** Implementarea programelor de mentorat pentru sprijinirea cadrelor didactice mai noi sau celor care doresc să își dezvolte anumite competențe.

3. Personalizarea învățării:

- **Adaptarea curriculumului:** Crearea de programe de învățare care să țină cont de nevoile individuale ale elevilor.
- **Monitorizarea progresului:** Implementarea unor instrumente și metode eficiente pentru evaluarea și monitorizarea progresului fiecărui elev.

4. Parteneriate cu industria:

- **Stagii și programe de formare practică:** Colaborarea cu companiile și instituțiile locale pentru a oferi elevilor oportunități de stagii și experiențe practice în domeniul lor de studiu.
- **Conferințe și prezentări:** Organizarea de evenimente și prezentări susținute de profesioniști din industrie pentru a oferi elevilor o perspectivă reală asupra domeniului lor de studiu.

5. Suport pentru elevii cu dificultăți:

- **Program de consiliere:** Implementarea serviciilor de consiliere pentru a susține elevii cu probleme personale sau academice.
- **Adaptări pentru nevoile speciale:** Asigurarea accesului la resursele și tehnologiile necesare pentru elevii cu nevoi speciale.

6. Evaluare și feedback eficient:

- **Metode inovatoare de evaluare:** Adoptarea unor metode de evaluare care să evalueze abilitățile practice și gândirea critică, nu doar cunoștințele teoretice.
- **Feedback constructiv:** Furnizarea de feedback frecvent și constructiv pentru elevi, încurajându-i să își îmbunătățească continuu performanța.

7. **Inovare în curriculum:**

- **Integrarea noilor tehnologii:** Utilizarea tehnologiilor emergente, cum ar fi realitatea virtuală, inteligența artificială sau simulările interactive, pentru a face curriculumul mai atractiv și relevant.
- **Actualizarea materialelor de studiu:** Revizuirea și actualizarea regulată a materialelor de studiu pentru a reflecta schimbările în domeniile respective.

8. **Implicarea părinților:**

- **Comunicare eficientă:** Crearea de canale eficiente de comunicare între școală și părinți pentru a împărtăși informații despre progresul și activitățile elevilor.
- **Evenimente pentru părinți:** Organizarea de evenimente și sesiuni educative în care părinții pot participa la procesul educațional al copiilor lor.

Aceste strategii pot fi adaptate la specificul fiecărui sistem educațional pentru a asigura o abordare personalizată și eficientă în facilitarea, susținerea și îmbunătățirea activităților educaționale.

Bibliografie:

- Hattie, J. (2012). "Visible Learning for Teachers: Maximizing Impact on Learning."
- Marzano, R. J., Pickering, D., & Pollock, J. E. (2001). "Classroom Instruction That Works: Research-Based Strategies for Increasing Student Achievement."
- Fullan, M. (2014). "The Principal: Three Keys to Maximizing Impact."

Les avantages et les limites du jeu dans l'apprentissage du FLE

Prof. Paraschiv Mihaela

Școala Gimnazială Nr. 33 Galați

Du point de vue didactique, les avantages des activités ludiques diffèrent en fonction du type de jeu choisi et de la situation d'utilisation. Le jeu représente un outil pédagogique précieux qui met à la disposition des enseignants et des apprenants de nombreuses situations motivantes, qui permet de changer la régularité d'un cours et de poursuivre l'intérêt des élèves. La didacticienne Hélène Vanthier affirme que « Lorsqu'il y a jeu dans la classe, il y a forcément espace de création. Dans le jeu, tout n'est pas réglé en avance: le hasard, la stratégie, l'imaginaire, les émotions interviennent. Jeu avec les mots, jeu de rôle, jeu de créativité, jeu de société, jeu d'entraide ou de compétition, dans chaque forme de jeu, le « je » est impliqué. Les mots ne sont pas mécaniquement répétés, car lorsque jouer devient dire, ils témoignent d'une intention de communication réelle et d'une création de l'enfant. » Donc, le jeu correspond aux besoins de communication de l'apprenant qui pourra s'impliquer dans son propre apprentissage.

Autrement dit, en classe de langue, le jeu

- ✓ favorise la communication authentique;
- ✓ sollicite la concentration et l'attention;
- ✓ suscite la curiosité et l'intérêt;
- ✓ efface la rigidité de la relation entre les apprenants et l'enseignant;
- ✓ brise l'ennui et la monotonie;
- ✓ permet la spontanéité et l'improvisation;
- ✓ minimise les erreurs;
- ✓ intègre les apprenants timides;
- ✓ a un feed-back rapide;
- ✓ entraîne les compétences sociales, culturelles et pragmatiques;
- ✓ développe la créativité des élèves;
- ✓ franchit les barrières langagières et sociales;
- ✓ crée et / ou augmente le plaisir du travail / de l'étude / de l'apprentissage;
- ✓ prépare les enfants pour la vie d'adulte, en les faisant responsables et autonomes.

De ce point de vue, Sabine de Graeve affirme que le jeu contribue au développement équilibré de l'enfant « les enfants qui auront eu de nombreuses opportunités de jouer l'esprit libre et créatif auront finalement un psychisme mature et seront plus équilibrés. »

Haydée Silva identifie trois types d'avantages du jeu en classe de FLE:

- ✓ Moteur – ces types de jeux font référence à la motricité. Le jeu implique en même temps l'affect, la sensibilité et le corps pour former le comportement communicatif.
- ✓ Affectif – les jeux sont des outils de socialiser, en permettant de connaître le monde et des cultures étrangères dans un milieu familial. Faisant partie d'une équipe, l'élève apprend à administrer ses émotions et son travail, en dépassant son égoïsme. Il apprend aussi à respecter les joueurs et les règles.
- ✓ Cognitif – les jeux facilitent les processus d'ordination, de classification et de structuration du temps et de l'espace, permettant le travail de la répétition, de la compréhension et de l'expression.

Pour que les jeux aient un impact bénéfique sur le processus d'enseignement / apprentissage et pour en obtenir du succès, il faut que l'activité ludique soit le résultat d'une recherche pré-pédagogique et d'une préparation solide en avant. Le jeu ne doit pas être le produit d'un travail vite fait, en toute hâte, on doit lui attribuer un rôle majeur dans la classe de langue.

Mais les avantages des jeux exposés auparavant ne sont pas garantis. La réussite ou la non-réussite d'un jeu est liée au talent de l'enseignant de le mettre en pratique. La valorisation d'une activité ludique et son emploi conscient et créatif représente le devoir du professeur.

L'utilisation du jeu en classe de langues peut se heurter à quelques obstacles. Haydée Silva pense que « Lorsque le jeu est très prenant, les enseignants ne savent pas comment réagir face à ce qu'ils perçoivent comme un « dérapage » vers la langue maternelle. » L'appel à la langue maternelle est perçu comme inapproprié bien que celle-ci soit inévitablement présente.

La démarche qui implique le jeu peut être blâmée et c'est pour cela qu'il est important d'échelonner l'activité ludique, en accordant une attention particulière à son élaboration: « jouer en classe peut faire croire à un manque de sérieux; cela remet en cause la légitimité du professeur face aux apprenants, aux parents d'élèves et aux responsables institutionnels. »

Les jeux peuvent rencontrer des écueils d'ordre technique: ils demandent souvent de l'espace qui ne concorde pas aux conditions ordinaires d'une salle de classe. On peut avoir aussi des problèmes en ce qui concerne la gestion du temps, qui doit être bien calculé pour ne pas intervenir dans les autres étapes de la démarche didactique et aussi pour ne pas ennuyer ou frustrer les apprenants.

Le jeu peut provoquer de l'agitation s'il s'agit d'un défi ou d'une compétition parce que les élèves s'investissent entièrement dans un jeu motivant et ainsi on risque de ne plus atteindre le but de l'activité ludique. Il est indiqué d'établir, dès le début de la séance, des règles précises et d'offrir aux apprenants des expressions types pour montrer la déception ou l'enthousiasme.

Les jeux qui supposent du matériel à préparer exigent de la part du professeur du temps et de l'imagination. Il doit trouver aussi diverses méthodes d'enseignement car l'activité peut devenir fatigante pour l'apprenant si on utilise souvent le jeu.

Fréquemment, les jeux sont réduits aux simples formules à cause:

- ✓ du changement;
- ✓ de l'inconnu;
- ✓ de la renonciation des privilèges;
- ✓ du manque du support théorique;
- ✓ de l'absence de l'écrit.

Lorsqu'on emploie le jeu comme un contrôle informel, on risque d'effrayer et d'inhiber les apprenants. Certains élèves peuvent manifester de l'inquiétude s'ils sont tirés de leur anonymat, en ayant peur de s'exposer au cadre d'un groupe. Enfin, l'évaluation pose des problèmes parce que les élèves n'ont pas la possibilité de prendre tous la parole et l'enseignant n'est pas en mesure de vérifier s'ils ont compris ou s'ils prononcent correctement ou non.

Pour conclure, les jeux didactiques utilisés en classe de langues doivent satisfaire les besoins requis par tous les facteurs impliqués dans le processus d'enseignement / apprentissage: l'école, les apprenants, les parents, les professeurs. Sans doute, les jeux occupent une place considérable parmi les ressources didactiques dont les enseignants peuvent se servir pour conduire les élèves vers l'acquisition de nouvelles connaissances et de nouveaux savoirs.

Bibliographie

VANTHIER H., (2009). *L'enseignement aux enfants en classe de langue*, Paris: Clé International.

DE GREAVE, S., (2006). *Apprendre par les jeux*, Bruxelles: De Boeck Université.

SILVA, H., (2008). *Le jeu en classe de langue*, Paris: Clé International.

FACILITAREA, SUSȚINEREA ȘI ÎMBUNĂȚĂȚIREA ACTIVITĂȚILOR DIN SISTEMUL EDUCAȚIONAL

Profesor învățământ primar : PÂRVU MARILENA

Școala Primară Mărăcineni, com Mărăcineni ,Buzău

În societatea contemporană, caracterizată de schimbări rapide și de efecte imediate, educația și învățământul trebuie reînnoite, completate, adaptate, astfel încât să putem vorbi despre o permanentă inovație și creație în activitatea didactică.

Obiectivul școlii ar trebui să fie acela de a promova creativitatea ca factor cheie în dezvoltarea competențelor personale, antreprenoriale și sociale, prin învățarea pe tot parcursul vieții, dar și de a găsi strategii moderne pentru asigurarea unei educații de calitate în învățământ.

Pentru elev, școala viitorului trebuie să pună accentul pe o educație de calitate și să fie axată pe valori în care elevii să creadă, în care să se regăsească, îndeplinind două condiții esențiale în opinia lor: școala viitorului trebuie să le placă, dar să fie și eficientă.

Ceea ce este prioritar în învățământ este informatizarea. Softul educațional, reprezentat de anumite programe informatice, special dimensionate în perspectiva predării unor teme specifice, reprezintă o necesitate atât în prezent, cât și în viitor. Utilizarea calculatorului în procesul instructiv-educativ ușurează îndeplinirea scopurilor și idealurilor educaționale. În plus, reprezintă o metodă mai plăcută și pentru elevi, care apreciază întotdeauna noutatea și ineditul. Aceștia au fost obișnuiți cu metodele clasice de predare, dar cele noi le-au atras mereu atenția și s-au dovedit a fi mai eficiente. Copiii vor aprecia mai mult o lecție realizată pe calculator, decât una clasică. Calculatorul nu este folosit în activitatea didactică pentru a înlocui activitatea de predare a dascălului. Cu alte cuvinte, nu-i exclude importanța. El vine în sprijinul predării, ajutându-l în procesul instructiv-educativ. Programul de calculator poate deveni un suport important pentru o predare eficientă. Bineînțeles, pentru acest lucru, toate școlile ar trebui dotate cu tehnologia necesară. Aceasta presupune numeroase investiții costisitoare. Dacă educația ar reprezenta, într-adevăr una dintre prioritățile țării noastre, cu siguranță că s-ar găsi metode pentru ca acest lucru să fie posibil cât mai curând. Mai sunt destule localități în care școlile nu sunt racordate nici la curent electric, iar clădirile vechi sunt o povară pentru cei care își trimit zilnic copiii să învețe acolo. Trebuie să fim totuși conștienți de importanța calculatorului. Formarea capacității de-al utiliza nu îi este necesară elevului

doar în procesul de învățământ, ci îl poate ajuta și în activitatea extrașcolară. Trăim cu toții într-o lume a vitezei, a tehnologiei, a internetului. Asemenea capacități, ca cele de a lucra pe calculator, se cer din ce în ce mai mult, chiar și în momentul angajării. Cu alte cuvinte, ele vor ajuta tinerii și pe viitor.

De asemenea, într-o școală a viitorului, ar trebui respectat dreptul tuturor copiilor la învățătură, indiferent de starea lor fizică, intelectuală, emoțională sau de diferențele de origine etnică, religioasă, culturală. Principiul discriminării ar trebui eliminat, precum și cel al izolării copiilor cu nevoi speciale. În România însă, principiul incluziv este încă timid. Experiența țărilor europene demonstrează cu rezultate concrete că acest lucru este realizabil. Pentru că incluziunea este unul dintre punctele de bază ale școlii viitorului, ar trebui îndeplinite o serie de obiective:

- valorizarea egală a tuturor elevilor și a personalului;
- creșterea participării tuturor elevilor la educație, reducerea celor excluși din cultură;
- restructurarea culturii, a politicilor și a practicilor din școli, astfel încât ele să răspundă diversității elevilor din localitate;
- reducerea barierelor în învățare;
- înțelegerea diferențelor dintre elevi ca resursă pentru procesul de învățământ, nu ca pe o problemă ce trebuie depășită;
- recunoașterea dreptului elevilor la educație în propria localitate;
- creșterea rolului școlii în construirea comunităților și a valorilor lor, precum și în creșterea performanțelor;
- cultivarea unor relații de susținere între școli și comunități.

O altă inițiativă a școlii viitorului ar trebui să urmărească nu numai creșterea performanței școlare, ci și educația elevilor pe relații de colaborare și pe îmbunătățirea mediului de învățare și de predare. Pentru atingerea acestui obiectiv, copiii și tinerii trebuie să fie implicați activ, integrând ceea ce li se predă cu propria lor experiență de viață.

Datorită strategiilor cooperative toți elevii învață să asculte activ, să fie toleranți, să ia decizii și să-și asume responsabilități în cadrul grupului. Învățarea în grupuri mici, activă și colaborativă, asigură o reală interacțiune și intercomunicare, o redistribuire corectă de recompense sociale (apreciere, considerare, respect), o distribuție eficientă a sarcinilor de lucru, un simț al disponibilității și al artei solicitării sau acordării ajutorului, mult sporite. Lecțiile bazate pe învățarea prin cooperare influențează în mod pozitiv formarea răspunderii individuale (elevii trebuie să comunice rezultatele în nume personal sau în numele grupului), interacțiunea directă și formarea deprinderilor interpersonale și de grup mic. De asemenea, ele

crează între elevi o interdependență pozitivă(aceștia realizează că au nevoie unii de alții pentru a realiza obiectivele și sarcinile grupului, că au resurse pe care trebuie să le administreze în comun, că recompensele vor fi comune).

Predarea în parteneriat s-a dovedit până acum un real succes și poate reprezenta și o metodă utilizată în școala viitorului. Aceasta presupune prezența și colaborarea a două cadre didactice în cadrul lecției propriu-zise. Unele condiții se cer a fi respectate: să se realizeze după asistență reciprocă la oră, să fie riguros planificată anterior, să se desfășoare activități compatibile și complementare, să reprezinte o unitate în concepțiile prezentate, în modul de acțiune. Vor trebui evitate controversele. Asemenea lecții sporesc interesul elevilor și le captează atenția.

Printre primele metode, ar trebui să se pună accentul mai mult și pe strategiile tutoriale. Tutorialul se poate realiza între egali, cu inversare de roluri, sau între elevi de vârste diferite. Tutorialul între egali, numit și „De la copil la copil”, se poate realiza în cadrul școlii, dar și în afara ei, vizând programul de realizare a temelor, dar și activitățile extrașcolare. Se realizează prin formarea unei perechi compuse dintr-un copil cu cerințe educative speciale și unul normal. Aceasta trebuie făcută pe baza unor prietenii sau simpatii. Copiii care îndeplinesc rolul de tutor trebuie aleși discret, din rândul celor care au dovedit de-a lungul timpului disponibilități în a acorda sprijin celorlalți, într-un mod spontan, neimpus. Când tutorialul se face reciproc, strategia devine benefică. Elevul normal poate învăța de la cel dizabil, mai ales când acesta are un talent pentru o anumită disciplină. Schimbarea rolurilor este benefică pentru copilul dizabil, care capătă încredere în propriile forțe și în valoarea lui, dar și pentru colegul lui normal, care învață să caute în profunzime și să respecte talentul fiecărui om. Noi, dascălii, trebuie să știm că fiecare copil este unic în felul lui, iar școala trebuie să se adapteze, pentru că școala viitorului reprezintă o școală în diversitate. Copiii cu cerințe educative speciale trebuie acceptați în rândul celorlalți și valorizați în funcție de capacitățile lor. Bineînțeles, nu va fi ușor să lucrăm cu elevi atât de diferiți, cu toate că unii dintre noi o fac și acum, însă provocarea va avea efecte benefice.

Promovarea sănătății și a stării de bine a elevului determină, de asemenea, o dezvoltare optimă din punct de vedere somatic, fiziologic, mintal, emoțional, social și spiritual. Este foarte important ca în formarea unui stil de viață sănătos pentru școlari să se pună accent pe:

- autocunoaștere și construirea unei imagini pozitive despre sine;
- comunicare și relaționare interpersonală;
- controlul stresului;
- prevenirea accidentelor și a comportamentelor cu risc pentru sănătate;

- prevenirea atitudinii negative față de sine și de viață.

Pentru abordarea creativității în procesul educațional, elevul trebuie să fie încurajat să gândească independent, să își asume riscuri și responsabilități în demersul său spre formarea intelectuală. Evaluarea pentru asigurarea calității trebuie să identifice nivelul de pregătire al elevilor și să ne ajute să descoperim componentele ce au nevoie de sprijin în dezvoltare.

Un alt obiectiv pe care ar trebui să îl stabilim în anii ce vor urma este acela de a dezvolta un indicator internațional al capacității de a învăța, toate acțiunile bazându-se pe cercetarea științifică. Învățământul modern are ca sistem de referință competențele generale și specifice pe care trebuie să le dobândească elevul pe parcursul și la sfârșitul unui ciclu de instruire, al unui an de studiu, etc. Profesorul trebuie să fie și un distribuitor de recompense, o sursă de informare, evaluator, deci, manager al învățării. Lumea modernă pune accentul pe folosirea mai eficientă a cunoașterii și a inovației. Este necesară extinderea abilităților creatoare ale întregii populații, mai ales ale acelor care le permit oamenilor să se schimbe și să fie deschiși față de idei noi într-o societate diversă din punct de vedere cultural, bazată pe cunoaștere.

Noul mileniu a adus noi cerințe educaționale care impun noi metode, altele decât cele folosite până acum. O mare importanță în pregătirea elevilor pentru noile cerințe o au cele trei forme de educație:

- educația formală;
- educația nonformală;
- educația informală.

Evaluarea ar trebui să asigure evidențierea progresului înregistrat pe elev în raport cu sine însuși, pe drumul atingerii obiectivelor prevăzute în programă. Nu trebuie evaluată numai cantitatea de informații de care dispune elevul, ci, mai ales, ceea ce poate el să facă utilizând ceea ce știe sau ceea ce intuiește. Fiecare activitate de evaluare a rezultatelor școlare este însoțită de o autoevaluare a procesului pe care profesorul l-a desfășurat cu toți elevii și cu fiecare în parte. Astfel poate fi descris nivelul de formare a competențelor pentru fiecare elev și pot fi stabilite modalități prin care se poate regla, de la o etapă la alta, activități de învățare-formare a elevilor, în mod diferențiat. Trebuie realizat un echilibru dinamic între evaluarea scrisă și cea orală. Aceasta din urmă, deși necesită mai mult timp, prezintă avantaje deosebite: realizarea interacțiunii elev-profesor, demonstrarea stadiului de formare a unor competențe prin intervenția cu întrebări ajutătoare, demonstrarea comportamentului comunicativ și de interrelaționare al elevului, etc. Este necesară și folosirea, mai des, a metodelor de autoevaluare.

Într-o școală a viitorului trebuie pus accentul și pe managementul clasei(dimensiunea ergonomică, dimensiunea psihologică, socială, operațională, inovatoare, normativă). O școală numită „a viitorului” există în Philadelphia. Copiii intră în clădirea școlii prin dreptul unui detector invizibil de metale. Deschid dulapurile personale cu carduri inteligente, își lasă hainele și-și iau laptopurile personale. N-au caiete de notițe și nici cărți. Pot acesa orice colț al campusului de pe terminalul personal, dotat cu conexiune wireless. În această instituție Microsoft pregătește următoarea generație de specialiști în materie de tehnologie. Cantina școlii este un elegant restaurant cu autoservire, de unde elevii, cu niște carduri speciale, își pot cumpăra trei mese pe zi. Aceleași carduri calculează numărul de calorii al fiecărui elev. În loc de tabla clasică profesorii folosesc un „smart board”, o tablă inteligentă. Elevii primesc extemporalele pe laptop. Dacă nu reușesc să răspundă corect, sunt redirecționați către lecțiile de recuperare. De asemenea, copiii au și orare personale online în care sunt stabilite întâlniri cu educatorii. Nu există bibliotecă, ci un centru de instruire, unde toată informația este digitală. Elevii nu parcurg materii propriu-zise, ci discută pe marginea unor probleme de viață reală. Teoria este mai puțin importantă. Totul e să știi să te descurci în viață. Nu cred că pretențiile noastre ar trebui să se ridice la nivelul celor propuse de Școala viitorului din Philadelphia. Probabil acest lucru ar putea fi posibil într-un viitor mult prea îndepărtat. Ar trebui să adoptăm politica pașilor mărunți și să evoluăm încet, dar sigur. Ar trebui să renunțăm să batem pasul pe loc, să propunem aceleași metode învechite, denumindu-le însă în alt mod. Procesul instructiv-educativ trebuie să se centreze pe elev și să urmărească să îl transforme din obiect al procesului educativ, în subiect activ al propriei deveniri. De la centrarea pe conținut ar trebui să se treacă la centrarea pe activitatea elevului.

Profesorul trebuie să răspundă exigențelor fiecărui elev care îi calcă pragul clasei, cu speranța reușitei lor. Astfel, el trebuie să se plieze după fiecare caz, să-și flexibilizeze procesul didactic pentru a satisface cerințele educative ale fiecărui elev luat în parte și ale tuturor la un loc.

În concluzie, școala viitorului trebuie să țină cont atât de țelurile profesorilor, de obiectivele programelor, dar și de preferințele și necesitățile elevilor, fără a face abstracție de nevoile de ordin tehnic, financiar, material.

Bibliografie:

- 1). Cerghit I. - Sisteme de instruire alternative, Editura Aramis, București, 2002;
- 2). Gherguț Alois - Managementul general și strategic în educație, Editura Polirom, Iași, 2007;

- 3). Gherguț Alois - Psihologia persoanelor cu cerințe speciale. Strategii de educație integrată, Editura Polirom, Iași, 2001;
- 4). Gherguț Alois - Sisteme de psihopedagogie specială, Editura Polirom, Iași, 2005;
- 5). Ionescu M., Radu I. - Didactica modernă, Editura Dacia, Cluj-Napoca, 2001

Facilitarea învățării

Prof. Pasăre Laura, Școala Gimnazială Nr.1 Motru

A fi un facilitator al învățării înseamnă a sprijini elevii să gândească și să exerseze diferite abilități de gândire. Aceasta înseamnă că profesorii, dintr-o clasă bine gestionată, îi provoacă pe elevi să gândească, proiectând mediul de învățare și punând întrebări simple până la complexe sau întrebări închise până la deschise. De asemenea, este important de menționat că această sarcină a profesorului ar trebui să fie mai mult pe un mod formativ, mai degrabă decât pe un mod evaluativ. Adică, profesorul cercetează răspunsurile elevilor punându-le întrebări despre motivele, dovezile și implicațiile ideilor lor.

Facilitarea învățării necesită crearea unor medii de învățare în care elevii să se poată autodescoperi și să construiască în comun cunoștințele. Aceasta implică planificarea activităților de predare și învățare care vor încuraja elevii să-și construiască schema și să o aprofundeze prin colaborare și/sau interacțiune cu materialele și cu alții. În principiu, o astfel de proiectare a instruirii ar trebui să-i învețe pe elevi cum să preia controlul asupra învățării lor, deoarece responsabilitatea de a dobândi cunoștințe nu este atribuită doar conceptelor de predare a profesorului, ci elevilor care citesc și studiază materialele și sintetizează informații în timp ce desfășoară activități interactive.

Pentru a aprofunda înțelegerea în timpul activităților de predare-învățare, profesorii analizează răspunsurile elevilor punând întrebări deschise sau prin întrebări socratice. Răspunsurile elevilor sunt porți ale înțelegerii lor. Astfel, profesorii pun întrebări care ar putea cere elevilor să explice cum au venit cu răspunsurile lor, să răspundă la o critică sau o opoziție a ideilor lor, să prezinte implicațiile și să citeze dovezi pentru a susține răspunsurile lor. În plus, profesorul oferă oportunități pentru alți elevi de a pune întrebări colegilor lor, dar și profesorului.

ÎMBUNĂTĂȚIREA ACTIVITĂȚILOR DIN SISTEMUL EDUCAȚIONAL

PAȘCA FLORICA

Scoala Gimnazială Nr.1 Hidișelu de Sus

Învățământul ca prioritate națională este necesar să se dezvolte în contextual interacțiunii dintre cerințele dezvoltării economico-sociale și cele ale dezvoltării resurselor umane.

Dreptul la învățătură, fără nici o discriminare de natură socială sau materială, de sex, etnie, religie, politică în condițiile statului de drept, democratic, asigurat tuturor cetățenilor României unde toți cetățenii au drepturi și șanse egale la învățătură, garantându-se dezvoltarea și afirmarea personalității, dobândirea unei calificări profesionale, a unei educații differentiate în conformitate cu rezultatele în pregătire și aptitudinile fiecăruia.

Sistemul de învățământ românesc în procesul integrării europene și al globalizării este deschis relațiilor cu organisme internaționale de educație și relațiilor cu sistemele de învățământ din alte țări, fapt obiectivat în participarea țării noastre la realizarea unor programe educaționale internaționale precum Socrates, Phare, Tempus.

În virtutea drepturilor și șanselor reale la învățătură trebuie făcute eforturi și create condiții egale de dezvoltare, dar aceasta nu înseamnă că în mod automat indivizii pot să ajungă egali în dezvoltare și pregătire. Diversitatea omenescului în contextul diversității universal nu presupune în mod utopic egalitarismul dezvoltării și calificării, prin anularea ierarhiei posibilităților, competențelor, performanțelor și valorilor individuale reale, în condiții de drepturi egale și șanse egale, în mod firesc și obiectiv vor exista diferențieri și ierarhizări de pregătire, de competențe și performanțe în dezvoltare și calificare.

În România, pentru a realiza o cultură generală elevată și temeinică, o orientare școlară corespunzătoare, șanse relative egale tinerilor pentru intrarea în învățământul liceal și profesional, cât și pentru integrarea în activitatea social-utilă, legea asigură un învățământ general și obligatoriu de 10 ani care cuprinde școala primară de 5 clase, gimnaziul de 4 clase și 2 clase liceu. Pentru realizarea unui învățământ obligatoriu eficient și elevat este necesar să se depună eforturi susținute din partea factorilor educative și ai elevilor, dinamizându-se elevii buni și foarte buni să obțină rezultate deosebite și să se înlăture fenomenul de delăsare în cazul unor elevi care numai doresc să continue studiile. Învățământul obligatoriu nu înseamnă promovarea elevilor automat fără acoperire. Elevii care cu tot ajutorul dat nu obțin rezultatele corespunzătoare pot rămâne repenți. Până la împlinirea vârstei de 16 ani copiii sunt obligați să urmeze învățământul general iar potrivit legii părinții /tutorii legali sunt obligați să asigure frecventarea de către copii a învățământului obligatoriu.

Educația face parte din formarea/evoluția individului, atât din punct de vedere mintal cât și din punct de vedere relațional-social.

Școala viitorului stă în mâna noastră și a generațiilor care vin. Copiii de astăzi vin în clase cu mintea predispusă să recepteze și să integreze noul cu ajutorul imaginilor rapide, al videoclipurilor, al stimulilor colorați, puternici; au nevoie de fragmentare mărunță a cerințelor, de feedback imediat, de stabilire de misiuni de învățare. Cu toate acestea, actul didactic nu poate fi organizat numai din zona nevoilor lor de stimulare constantă, rapidă și aducătoare de plăcere.

Elevul capabil de învățare durabilă este cel care ajunge să iasă din zona de confort, să urmărească o sarcină pe termen lung, să proceseze cerințe duble sau triple și să dezvolte raționamente de analiză, sinteză, evaluare și creativitate.

Profesorul viitorului ar trebui să își bazeze activitatea la oră pe cunoștințele elevilor, să se muleze pe informația pe care aceștia o dețin și să creeze o oră interactivă și interesantă care să îi captiveze pe elevi. Ar trebui să știe să folosească tehnologia în scop didactic. Trebuie să fie conștient de faptul că elevii învață mai bine prin aplicații practice, astfel încât orele să se bazeze pe vizite la muzee, excursii, activități în aer liber, experimente. Aspectul spațiilor de învățare se va schimba, facilitând un act educativ bazat pe exemple practice, experimente și vizualizare. Sălile de curs vor fi mai tehnologizate și mai moderne. Caietele și manualele vor dispărea și vor fi înlocuite cu tablete și laptopuri care ușurează învățarea, deoarece informațiile vor fi mai accesibile.

Un astfel de mediu, unul tehnologizat și modern care oferă deschidere spre inovație și care nu se va mai baza pe memorare și teste, va crește motivația și dorința elevilor de a merge la școală și de a învăța, pregătind, astfel, tineri care se vor integra mai bine în noua societate. Motivația lor va crește odată cu evoluția sistemului de învățământ și, atât timp cât se va crea un mediu plăcut și liniștitor lor, va rămâne activă.

Ceea ce este prioritar în învățământ este informatizarea. Softul educațional, reprezentat de anumite programe informatice, special dimensionate în perspectiva predării unor teme specifice, reprezintă o necesitate atât în prezent, cât și în viitor. Utilizarea calculatorului în procesul instructiv-educativ ușurează îndeplinirea scopurilor și idealurilor educaționale. În plus, reprezintă o metodă mai plăcută și pentru elevi, care apreciază întotdeauna noutatea și ineditul. Aceștia au fost obișnuiți cu metodele clasice de predare, dar cele noi leau atras mereu atenția și s-au dovedit a fi mai eficiente. Copiii vor aprecia mai mult o lecție realizată pe calculator, decât una clasică. Calculatorul nu este folosit în activitatea didactică pentru a înlocui activitatea de predare a dascălului. Cu alte cuvinte, nu-i exclude importanța. El vine în sprijinul predării, ajutându-l în procesul instructiv-educativ. Programul de calculator poate deveni un suport important pentru o predare eficientă. Bineînțeles, pentru acest lucru, toate școlile ar trebui dotate cu tehnologia necesară. Aceasta presupune numeroase investiții costisitoare. Dacă educația ar reprezenta, într-adevăr una dintre prioritățile țării noastre, cu siguranță că s-ar găsi metode pentru ca acest lucru să fie posibil cât mai curând. Mai sunt destule localități în care școlile nu sunt racordate nici la curent electric, iar clădirile vechi sunt o povară pentru cei care își trimit zilnic copiii să învețe acolo. Trebuie să fim totuși conștienți de importanța calculatorului. Formarea capacității de-al utiliza nu îi este necesară elevului doar în procesul de învățământ, ci îl poate ajuta și în activitatea extrașcolară. Trăim cu toții într-o lume a vitezei, a tehnologiei, a internetului. Asemenea capacități, ca cele de a lucra pe calculator, se cer din ce în ce mai mult, chiar și în momentul angajării.

Școala viitorului trebuie să țină cont atât de țelurile profesorilor, de obiectivele programelor, dar și de preferințele și necesitățile elevilor, fără a face abstracție de nevoile de ordin tehnic, financiar, material. Învățarea devine mult mai interesantă atunci când copiii sunt stimulați să analizeze anumite probleme și să tragă singuri concluzii de pe urma acestui proces. Gândirea critică este esențială în educație, iar jocurile distractive îi ajută pe elevi să-și exerseze această abilitate importantă.

Bibliografie :

- Cerghit I. - Sisteme de instruire alternative, Editura Aramis, București, 2002;
- Gherguț Alois - Managementul general și strategic în educație, Editura Polirom, Iași, 2007;
- Ionescu M., Radu I. - Didactica modernă, Editura Dacia, Cluj-Napoca, 2001

Generația Alpha

Prof. PASCAL DANIELA,
Școala Gimnazială Singidava Cugir

Cine este generația Alpha?

Generația Alpha este generația care urmează generației Z și include în prezent toți copiii născuți în sau după 2010 în același an în care s-a născut iPad. Este prima generație care s-a născut în întregime în secolul XXI și mileniul al III-lea. Generația Alpha s-a născut într-o perioadă de scădere a ratei fertilității în mare parte a lumii și se confruntă cu efectele pandemiei Covid 19, în copilărie. Divertismentul pentru acești copii a fost din ce în ce mai dominat de tehnologia electronică rețelele sociale și serviciile de streaming, influencer, interesul pentru televiziunea tradițională scăzând concomitent. Studiile au sugerat că alergiile, obezitatea și problemele de sănătate legate de timpul petrecut pe ecran au devenit din ce în ce mai răspândite în rândul copiilor în ultimii ani. Termenul generației Alpha a fost inventat de Mark McCrindle și agenția sa de consultanță, într-un raport din 2008 pe acest subiect. Generația Alpha este puternic influențată de tehnologie și de creatorii generației Z care le domină fluxurile. Această generație a fost numită neoficial și Generația Covid din cauză că le va fi modelată viața de apariția acestei pandemii. Ashley Fell, cercetător social și co-autor al cărții *Generației Alpha* spune că impactul Covid, va lăsa amprente de durată asupra tinerei generații atât economic, social, educațional, psihologic. De asemenea, prezice că vor aprecia mai mult familia, vor admira "super eroii de zi cu zi" și vor vedea munca de acasă ca pe un mod normal de viață. "Vor fi o generație mai creativă și mai rezistentă datorită provocărilor pe care le-au experimentat".

Ce face generația Alpha diferită față de generațiile anterioare?

Mylo, Fia și Zy sunt trei dintre copiii care participă la un program săptămânal virtual, după școală. Programul are la bază justiția socială, acolo se pun întrebări dificile oaspeților, care includ politicieni, antreprenori și activiști. Programul la care ei participă a recunoscut nevoia de a aborda problemele lumii, cu copiii, într-un mod adecvat vârstei, deoarece copiii vor să vorbească despre problemele sociale, le pasă de persoanele fără adăpost și le pasă de refugiați. Problemele sociale au apărut în prim planul conversațiilor, deoarece copiii izolați petreceau mai puțin timp cu colegii în activități sportive și mai mult timp în spații virtuale, cu întrebări și analize, astfel copiii își doresc să schimbe lumea. Generația Alpha se poate dezvolta mai rapid sau încărcându-se din cauza conștientizării sporite a lumii din jurul lor și a lipsei de interacțiune socială personală, dezvoltă *dependența de tehnologie* care a înlocuit relațiile față în față.

Ce trebuie să înțeleagă mărcile /brandurile despre generația Alpha?

Fondatorii cu planuri de a construi afaceri pe termen lung e necesar să se familiarizeze cu un Generația Alfa, cea mai mare generație de viitori consumatori. Deși în multe privințe seamănă cu Generația Z experiențele lor unice au afectat modul în care văd lumea și ceea ce așteaptă de la ea.

Copiii generației Alpha sunt crescuți pe ecrane și asta nu este neapărat o veste proastă. Prin intermediul tehnologiilor, ei au o fereastră către idei și culturi din afara bulei lor și o văd ca pe o modalitate de a fi implicați. Mulți au propriile lor tablete și smartphone-uri. Tehnologia are o influență atât de mare asupra modului în care văd lumea, asupra tipului de oportunități, asupra tipului de abilități pe care doresc să le dezvolte, încât cei lipsiți de tehnologie pot fi considerați tineri marginalizați și expuși riscului de a-și descoperi potențialul mai târziu. Timpul pe ecran a crescut dramatic pe parcursul pandemiei, școala, activitățile și chiar întâlnirile de joacă trecând într-un format virtual. Deși posibilele consecințe ale folosirii excesive a ecranelor ar putea fi o durată mai scurtă de atenție, lipsa motivației sau a obiectivelor, sau o funcție socială întârziată, empatie scăzută, totuși timpul petrecut pe ecran astăzi nu se scurtează, având lumea la un *touch* distanță. Este o stradă cu două sensuri în care copiii pot avea contribuții, pot interacționa și colabora, însă "folosirea jocurilor video de la o vârstă fragedă le afectează mentalitatea în ceea ce privește participarea activă la soluții". (Ashley Fell, cercetător social și autor al cărții: *Generatia Alpha*). Generația Alpha se simte împuternicită să acționeze deoarece tehnologia le permite, combatând o parte din anxietatea pe care o pot simți pentru viitor, cu schimbările climatice și izolare. Mylo își imaginează o mașină care transformă carbonul în vapori de apă, iar Kenny la nouă ani, crede că tehnologia ar putea ajuta la salvarea urșilor pe cale de dispariție, preferații lui. Copiii văd și sunt influențați de tineri campioni oameni cu mult mai mari decât ei. Copiii au din ce în ce mai mult cuvânt de spus în luarea deciziilor părinților. Un sondaj a constatat că 70% dintre părinții generației Alpha spun că au făcut achiziții influențați de serialul sau de personajul preferat al copiilor lor. Antreprenoriatul alimentat de copii nu este un concept nou, fiecare generație care se ocupă de vânzările de limonadă pe marginea drumului și accesul la instrumente simple de utilizat le-a oferit mai multor copii oportunitatea de a învăța abilități vitale și de a câștiga proprii bani. Kenny și Mylo au fost inspirați să găsească o soluție antreprenorială la propria lor problemă: "facem brățări, inele și coliere curcubeu pentru că încercăm să obținem bani suficienți pentru a cumpăra un Set lego de Anul Nou chinezesc, le vindem prietenilor noștri și vecinilor noștri și oamenilor pe care îi cunoaștem". Dacă companiile nu reușesc să înțeleagă cea mai mare generație de consumatori din lume, vor evolua spre irelevantă. Când ei vorbesc despre obiectivele lor și despre locurile de muncă în care doresc să fie, vor flexibilitate. Cred că majoritatea locurilor de muncă vor fi luate de roboți în viitor, însă adevărul este că și mai multe locuri de muncă pentru oameni, sunt încă de creat și probabil că dintre cei care încep școala la momentul acesta vor ajunge să lucreze în locuri de muncă care astăzi nu există. Viitorul muncii include noi opțiuni de carieră care vor rezulta din web, criptomonedă, IT, energia alternativă, oprirea combustibililor fosili, biometrie. Schimbările sociale și demografice vor avea un impact și asupra acestui viitor, se vor crea servicii în sectorul de îngrijire a vârstnicilor.

Prima generație Alpha împlinește deja 13 ani în 2023 ajungând în TikTok și în pubertate. Ei au ajuns înțelepți, dincolo de anii lor, sceptici, dar plini de speranță și se îndreaptă spre viitoruri construite și deținute de ei. Mărcile care au șansa de a supraviețui acestei tranziții trebuie să recunoască că acum este lumea lor numai prin invitație.

Bibliografie/ Webografie:

Floyd, Kory. Comunicarea interpersonală, Ed.Polirom, Iasi, 2013

<https://www.shopify.com/blog/gen-alpha>

LEADERSHIP DE SUCCES

PASCAL MORENA

SCOALA GIMNAZIALA CERNATESTI

Leadershipul reflecta: - capacitatea de a influența/ de a genera interes, așteptări, emoții; - capacitatea de a construi și aplica o viziune; - capacitatea de a declanșa energii creative; - capacitatea de a construi o cultură organizațională puternică. Leadershipul este artă și știință în același timp. Chiar dacă inițial bazat pe intuiție, leadershipul a evoluat, îndeosebi din secolul XX încoace, de la statutul de artă la cel de știință bazată pe un ansamblu teoretic organizat și coerent de concepte, metode, principii și tehnici. Leadershipul reprezintă o combinație între cunoștințe teoretice și practice. Însușirea teoriei leadershipului poate condiționa succesul unui lider dar practica este cea care îl pune în valoare și îi oferă feedback-ul necesar pentru adaptare și dezvoltare. Leadershipul este o calitate a ființei umane, dezvoltată într-un proces continuu de învățare și dezvoltare. Specialiștii în domeniu susțin că: - potențialul de leadership există în stare latentă în orice persoană, nefiind apanajul celor aflați în vârful ierarhiilor; - modalitățile de manifestare a capacităților de leadership sunt diferite de la un individ la altul; - dezvoltarea abilităților de leadership presupune un proces continuu de învățare și dezvoltare bazat pe cunoștințe, experiențe, reflecții și acțiuni; - valorificarea potențialului de leadership al membrilor unei organizații este favorizată de o cultură bazată pe respect, transparență, colaborare, pe asumarea responsabilității. Leadershipul înseamnă deopotrivă rațiune și afectivitate, implicând deopotrivă gândirea, sentimentele, percepțiile și atitudinile. Leadershipul presupune relații de colaborare și nu de subordonare sau coordonare/ susținere. Liderul eficient nu are o atitudine de superioritate față de subalterni, nu este arogant și evită un control excesiv asupra acestora. El dezvoltă relații de colaborare, bazate pe încredere și respect reciproc. Leadershipul este caracterizat de diversitate, îmbrăcând o multitudine de forme. Cel mai cunoscut este liderul aflat în lumina reflectoarelor, apreciat, uneori chiar venerat de adepți. De multe ori însă, liderul este o persoană invizibilă, introvertită, care preferă să stea în culise decât pe scenă, hrănindu-se mai curând cu bucuria de a-i ajuta pe ceilalți decât cu atenția și considerația celor din jur. Liderul autentic tinde să se concentreze preponderent asupra altora decât asupra sa. El știe să construiască oportunități și să valorifice potențialul celor din jurul său. El are capacitatea de a oferi libertate decizională colaboratorilor săi, stimulând dezvoltarea sentimentului de autoîncredere în forțele proprii. Leadershipul presupune empatie și inovare continuă în privința metodelor și pârgurilor de utilizat. Leadershipul nu este echivalent cu puterea și poziția înaltă într-o ierarhie. O asemenea percepție ar fi limitativă, deoarece ar induce ideea că doar cei aleși au dreptul și datoria să decidă, să-și asume responsabilități, alimentând credința falsă că majoritatea oamenilor nu dispune de bagajul genetic necesar, deci de talentul de a-și exprima leadershipul. Realitatea demonstrează însă că nu orice persoană care deține putere sau o funcție importantă se exprimă ca lider. Leadershipul înseamnă și curajul individului de a-și conștientiza și realiza

potențialul în folosul sau, al organizațiilor din care face parte, al comunității. Pledoaria pentru afirmarea leadershipului latent în fiecare persoană nu echivalează cu dispariția statului de aderent (persoană care îl urmează pe lider). Teoretic oricine poate fi lider și aderent în momente diferite de timp, cu persoane diferite și în împrejurări diferite. Liderul de azi poate fi aderentul de mâine, pentru a se ridica din nou ca lider poimâine. Nimeni nu-și manifestă leadershipul tot timpul și în orice situație. În evoluția sa, leadershipului i s-a asociat o origine: - divină, în perioada antichității; - genetică, ceea ce a echivalat cu convingerea că liderii se nasc; - educațional-cognitivă, potrivit căreia liderii se fac. Leadershipul este un concept complex și dinamic. Procesul de globalizare, caracterizat de o accelerare fără precedent a circulației informațiilor, persoanelor și bunurilor transformă continuu universul profesional și personal al fiecăruia dintre noi. În contextul economiei bazate pe cunoștințe, a creșterii fără precedent a concurenței, leadershipul tinde să devină un imperativ în orice organizație. Mai mult, acesta trebuie dezvoltat la toate nivelele organizaționale, pentru a putea fi transformat într-un veritabil factor de competitivitate. Aceste percepții și-au pus puternic amprenta asupra activităților de cercetare și implicit asupra evoluției teoriei leadershipului.

2.4. Coaching pentru manageri și liderii educaționali

Coaching? Lideri se află în mediul nostru și în organizații. Aici, nu toți sunt lideri. Dar unii din mediu și organizații pot deveni lideri, dacă decid așa ceva pentru ei înșiși, în primul rând, și pentru organizațiile în care activează. În acest caz, când ei decid să plece într-o călătorie pe drumul dezvoltării personale, au nevoie de un însoțitor de călăuză, de un observator, de un îndrumător. Pentru aceasta se utilizează termenul englez coaching – termen preluat din sport. Coachingul în limba română nu are o traducere adecvată. Dar, într-o traducere nu chiar corectă, coaching are sens de îndrumare asigurată de o persoană – coach – care acționează ca un antrenor, oferind sistematic nu numai sfaturi și recomandări, ci și încurajează pe alții. Traducerea cea mai evidentă a termenului coach este antrenor, însă ea este cu siguranță mult mai nepotrivită conceptului, fiindcă antrenorul din sport poate fi coach, dar, ca și executivii care nu sunt întotdeauna lideri, antrenorul este de multe ori decât un tehnician. Părintele fondator al coachingului utilizat în organizații este John Whitmore, care și-a reflectat ideile în lucrarea Ghid de Coaching. Coachingul pentru lideri are ca obiect să-i facă pe manageri să se schimbe. În timp, coachingul s-a dezvoltat ca metodă prin care managerilor de la toate nivelurile să li se asigure spațiul esențial pentru reflecție. Prin reflecție, managerii încep să se înțeleagă pe ei înșiși mai bine, să-și înfrunte deschis obstacolele și motivele de preocupare, să-și ocrotească ambițiile și aspirațiile și, în ultimă instanță, să-și elibereze și să-și canalizeze creativitatea în direcția obiectivelor organizaționale. Întemeiat pe dezvoltarea cunoașterii de sine, atât în spațiul individual, cât și în cel interpersonal, coachingul pentru lideri îi încurajează pe manageri și lideri să desfidă mentalitățile care le limitează exprimarea sinelui și să-și întindă aripile spre posibilități care până atunci le-au părut poate de neatins. Dar o asemenea schimbare nu se produce cu ușurință. Chiar dacă managerii și liderii sunt motivați să se schimbe și să se dezvolte, tiparele problematice de a fi și de a intra în relație cu alții se pot dovedi extrem de persistente. Unii manageri și lideri vor încerca să adopte noi abordări sau metode, dar după o săptămână sau două să constate că revin la stilurile lor obișnuite, resemnându-se cu ideea că anumite comportamente

fac pur și simplu parte din personalitatea lor sau liniștindu-se singuri că pot continua să aibă succes în ciuda anumitor neajunsuri. Rezistența la schimbare constituie o componentă inerentă a condiției umane, deci demersul de coaching nu poate avea succes decât dacă se ocupă și de rezistența inconștientă pe care managerii și liderii o opun la schimbare, nu doar de hotărârea și de intențiile lor conștiente. Coachingul trebuie să stimuleze acea profunzime a înțelegerii personale care le permite oamenilor să vadă cum s-au format în timp stilurile și preferințele lor uzuale, și să folosească această cunoaștere drept platformă pentru definirea și concretizarea unor noi posibilități. 118 Pătrunderea coachingului în universul personal. Această perspectivă asupra coachingului pentru manageri și lideri, cu accentul pe care îl pune pe cunoașterea de sine aflată la baza schimbării viabile, contrastează cu abordarea pe care o adoptă mulți coachi. Odată cu ascensiunea rapidă a coachingului ca metodă de dezvoltare, mulți oameni și-au oferit serviciile ca îndrumători, pornind în principal de la experiența lor profesională anterioară în domeniu exercitat. Stilul lor de coaching pune accentul pe împărtășirea experiențelor coachingului și pe cultivarea unor competențe specifice domeniului de activitate al celui îndrumat - dar există de obicei o tendință rigidă de evitare a chestiunilor personale sau psihologice.

„Managementul calității în Educație”

Prof. Pascaru Dragoș

Liceul Teoretic „Miron Costin” Iași

Conceptul de educație își are originea din limba latină: educo, educare, care înseamnă a alimenta, a îngriji, a crește; Conceptele de calitate și management al educației pot fi abordate în mai multe sensuri:

1. În sens mai larg - termenul de calitate se referă la o caracteristică particulară a unui serviciu, produs, această perspectivă vizând doar superlativul și nepermițând compromisuri;
2. În sens restrâns accepțiunea termenului este mai degrabă relativă, definind calitatea nu ca atribut static al unui serviciu sau produs, ci ca o caracteristică fluctuantă, dinamică și deschisă la îmbunătățiri;

Managementul calității este un exemplu organizațional privind dezvoltarea sistemelor de calitate în instituțiile publice sau în cele private și presupune acțiuni de control și îmbunătățire a acestora;

Strategii pentru asigurarea calitatii:

1. Revizuirea periodică a programelor și activităților unităților de învățământ.
2. Actualizarea permanentă a ofertei educaționale a școlilor.
3. Proceduri obiective și clare de predare – învățare - evaluare a procesului instructiv educativ.
4. Proceduri de evaluare periodică calității cadrelor didactice de la nivelul unităților de învățământ.
5. Participarea profesorilor la activități, cursuri, individualizate de dezvoltare.
6. Accentuarea progresului personal.

Deși, legislațiile și metodologiile de asigurare a calității din cadrul sistemului educațional românesc sunt în acord cu tendințele europene în domeniu, în momentul de față, sistemul de evaluare a calității este perceput de către profesorii din România ca o activitate lipsită de sens; Ca multe din schimbările educaționale majore din spațiul românesc, implementarea acestui sistem nu a beneficiat de suficient timp și efort investit în pregătirea cadrelor didactice și în asimilarea unei terminologii specifice;

Formarea personalității umane se poate realiza pe mai multe direcții, domenii:

- a. educația intelectuală care ajută la formarea ființei raționale.
- b. educația morală dezvoltă conștiința și conduita morală.
- c. educația estetică răspunde cerințelor de frumos, prin dezvoltarea atitudinilor și deprinderilor estetice.
- d. educația fizică și sportivă contribuie la dezvoltarea armonioasă a ființei prin realizarea echilibrului psiho-fizic.
- e. educația tehnologică și profesională își propune formarea de abilități de ordin tehnic și profesional.

Asigurarea calității include procese planificate și organizate necesare asigurării unui climat adecvat de încredere că oferta din sistemul de învățământ va satisface cerințele de calitate în concordanță cu societatea actuală..

Prin urmare, aceste activități stabilesc capacitatea organizației de a furniza calificări profesionale la un anumit standard.

MODALITĂȚI DE PREVENIRE ȘI COMBATERE A VIOLENȚEI ÎN MEDIUL ȘCOLAR

Prof.înv. primar: Patraș Camelia-Mihaela
Colegiul Național „Mihai Eminescu” Suceava

Una din marile probleme cu care se confruntă societatea contemporană este **violența**. Atât presa scrisă cât și cea audiovizuală ne dezvăluie în permanență diverse manifestări ale acestui fenomen care a luat amploare în rândul tinerilor și nu numai.

Problema violenței în mediul școlar trebuie să devină pentru noi, cei implicați în actul educațional o temă de reflecție și să ne determine să elaborăm cele mai eficiente programe de prevenție și combatere a violenței în rândul micilor școlari. Învățătorul poate influența conduita elevilor pe care îi îndrumă prin întreaga sa personalitate. La vârsta micii școlarități elevul încearcă să găsească un model de comportare pe care îl urmează apoi prin imitație. Tendința aceasta de imitație a unui anumit comportament ales este oarecum explicabilă datorită faptului că școlarul mic nu are spiritul critic foarte bine dezvoltat la această vârstă.

Fenomenul violenței școlare trebuie analizat în contextul apariției lui. A gândi strategii, proiecte de prevenție a violenței școlare înseamnă a lua în considerație toți factorii (sociali, familiali, școlari, de personalitate) ce pot determina comportamentul violent al elevilor. Școala poate juca un rol important în prevenirea violenței școlare. În condițiile unui mediu familial instabil, conflictual, tensionat, școala poate reprezenta pentru acești copii o a doua șansă.

Violența ca factor perturbator al activității de învățare apare ca un fenomen negativ cu profunde implicații sociale și psiho-comportamentale. Învățătorul trebuie să dispună de o pregătire profesională riguroasă, să manifeste tact pedagogic și disponibilitate în a lucra cu copiii care manifestă un comportament agresiv, violent.

Cum se manifestă un copil violent/agresiv?

Din punct de vedere biologic: are tensiune musculară, nervoasă, arterială, este crispat, are reacții vegetative, este hiperkinetic.

Din punct de vedere subiectiv: simte frustrare, vinovăție, iritare, furie.

Din punct de vedere cognitiv: dorește să se răzbune, nu suportă situația.

Din punct de vedere comportamental: are o gestică exagerată, debit verbal crescut, volumul ridicat al vocii, agresează fizic, verbal pe cei din jurul lui.

Strategii de prevenire a comportamentului violent:

1. Stabilirea unor reguli pentru toți copiii clasei
2. Personalizarea clasei (crearea unui climat favorabil)
3. Cunoașterea elevilor și a problemelor lor familiale
4. Utilizarea metodelor active și implicarea tuturor elevilor în lecție
5. Rezolvarea imediată a problemelor apărute
6. Recompensarea meritată
7. Crearea unui cadru de interacțiune pozitivă

Învățătorul poate stabili reguli sau le poate formula împreună cu elevii. Aceste reguli se cer respectate de către toți membrii grupului școlar. Respectarea regulilor este o condiție a socializării, care înseamnă pentru elevi a învăța să trăiască împreună în relații de respect reciproc, excluzând violența. Negocierea regulilor cu elevii este foarte importantă. Ei acceptă astfel mai ușor aceste reguli, dacă sunt implicați în formularea lor. Se pot formula maxim 10 reguli, în

termeni pozitivi, în cuvinte puține, spre a fi citite mai ușor de elevi. Aceste reguli trebuie afișate în clasă, într-un loc vizibil, într-o formă grafică cât mai atractivă.

Exemple de formulări:

„Să ne ascultăm unii pe alții!”

„Să fim calmi și prietenoși!”

„Să fim toleranți, iertători!”, etc.

În sala de clasă se poate crea un „Colț al liniștii”, un loc în care fiecare elev se poate retrage atunci când simte nevoia de a se calma, a se liniști. (fie o bancă în spatele clasei, fie un loc cu flori sau altceva reconfortant)

Climatul educativ trebuie să fie unul favorabil. Școala trebuie să fie un loc de integrare pentru copilul violent, nu al excluziunii celui mai slab. Învățătorul trebuie să excludă etichetările, să aibă o atitudine pozitivă, să încurajeze copilul violent și să stimuleze eforturile acestuia în plan comportamental și pe cel al activităților de învățare. Elevii cu comportament violent trebuie să-și învingă sentimentele de inferioritate, să capete încredere în propriile capacități, în aptitudinile lor, să-și modifice propria imagine.

Se pot organiza activități de învățare pe grupuri mai mici. Astfel elevii ajung să se cunoască mai bine și elevul violent va învăța regula grupului implicit, va învăța treptat să cedeze, să interrelaționeze cu colegii, să fie acceptat și să se facă plăcut prin comportarea sa față de colegi. Pot apărea însă și situații în care copilul violent să nu dorească să coopereze în cadrul grupului. Atunci el trebuie să beneficieze de o relație individualizată. Când refuză lucrul în clasă și are o activitate provocatoare i se va propune un dialog, o discuție individuală în afara orelor de curs. Atunci elevul va fi pus în situația de a face un schimb de idei, o reciprocitate, în care fiecare trebuie să se explice și să-l asculte pe celălalt.

Iată care ar fi etapele de mediere ale unui conflict creat între copii din cauza violenței verbale sau fizice:

ETAPE	ÎNTREBĂRI POSIBILE
1. Definirea problemei	1. Spune ce s-a întâmplat!
2. Stabilirea obiectivelor	2. Cum te-ai simțit când s-a întâmplat acest lucru?
3. Confruntarea	3. Cum ți-ar plăcea să se termine?
4. Ascultarea activă	4. Ce ai vrea ca el/ea să facă?
5. Stabilirea unor înțelegeri între părți	5. Poți să faci acest lucru?
6. Evaluarea	6. Puteți începe să vă angajați să faceți un lucru pentru a termina bine? Ce ați învățat acum unul de la altul?

Strategii de corectare a comportamentului violent:

Învățătorul poate adopta **strategii diferite** în corectare comportamentului violent la școlarii săi, în funcție de situație și de particularitățile fiecărui elev în parte. Iată câteva tipuri de strategii propuse de H. Tonzard:

a) Strategii de evitare (prin care învățătorul ignoră pe moment criza creată în clasă de copilul violent și continuă lecția ca și cum nimic nu s-ar fi întâmplat).

Acest tip de strategie se aplică în cazul în care problema este una minoră, dar conflictul riscă să reapară.

b)Strategii de diminuare(moderare)

În acest caz învățătorul, din dorința de a evita confruntarea amână luarea deciziilor, evită adoptarea unei poziții ferme.El practic nu rezolvă conflictul și se simte perdant,victimă în fața elevului.

c)Strategii de putere(coerciție)

Într-o astfel de situație învățătorul dă prioritate propriilor interese în detrimentul relațiilor cu elevii. Această strategie este eficientă pe termen scurt. Ea nu atacă cauzele problemei, ea poate să reapară sub altă formă.Elevii se consideră victime și se revoltă.

d)Strategii de compromis (învățătorul recurge la concesi, la promisiuni, pentru a face față situației)

Și în acest caz cauzele nu sunt abordate, iar elevul poate recurge în repetate rânduri la această modalitate.

e)Strategii de rezolvare negociată a conflictelor

Acest tip de strategie pare a fi cel mai potrivit în opinia lui H. Tonzard deoarece este axat pe cooperare și urmărește rezolvarea prin intermediul discuției, al comunicării.Alte avantaje ar fi:

- atacă prin excelență cauzele problemei;
- ține cont de interesele și nevoile fiecăruia;
- fiecare aduce argumente;
- se găsesc soluții pentru ambele părți.

Învățătorul poate apela, după caz, la diferite tehnici în vederea combaterii comportamentului violent la școlarul mic:

Tehnici la nivel cognitiv:

-recurgerea la regulă(regula nerespectată are anumite consecințe-explicații legate de încălcarea regulilor)

- crearea unui cadru nou;
- empatia(să vadă din perspectiva celuiilalt);
- sincronizare și prezență (modul de a alege, de a sesiza momentul potrivit);

Tehnici la nivel senzorial:

- comunicarea asertivă (utilizarea persoanei I în mesajul transmis)
„Mi-ar plăcea să...”
„Îmi doresc ca tu să...”
„Ar trebui să...”

Mesajele de tip „EU” la pers. I pot fi:de exprimare, de răspuns, de împiedicare, de confruntare, de apreciere și se pot formula respectând anumite etape:

- 1.Punctul de plecare-situația ce deranjează
- 2.Consecințele
- 3.Sentimentele personale
- 4.Alternativele găsite

Exemplu de mesaj de tip „EU”:

„Când tu bați un coleg eu simt o mare supărare și doresc să te schimbi și să devii un copil liniștit și prietenos.”

- ascultarea activă;
- tehnica privitului;
- dozarea vocii;
- atingerea cu mâna pe umăr;

-tehnica mișcărilor , gestică, mimică, apropierea de banca în care stă copilul cu comportament violent.

Acordarea recompenselor:

Învățătorul poate confecționa ecusoane pe care le oferă zilnic elevilor în funcție de comportamentul pe care l-au manifestat la școală ,atât în ore, cât și în pauze.

Exemple de ecusoane: „Cel mai disciplinat elev”, „Cel mai politicos elev”, „Cel mai harnic elev”, „Exemplul zilei”(pentru cel care respectă toate regulile)

Metoda „Surprinde-i când sunt buni!”

Această metodă promovează ideea de a surprinde faptele bune , comportamentul de tip asertiv-pozitiv pe care îl au în unele momente copiii violenți. Atunci ei trebuie apreciați și astfel va crește stima lor de sine, se vor simți apreciați, importanți și vor dori să urmeze comportamente pozitive.

Jocul „Hârtia mototolită”

Fiecărui elev i se dă o coală de hârtie. Este solicitat apoi să o mototolească. I se cere apoi să readucă hârtia la forma inițială, lucru imposibil ,firește. Astfel li se explică copiilor că se întâmplă și cu copiii violenți, agresivi , care îi supără pe părinți, educatori prin comportamentul lor.Aceștia îi iartă, dar nu vor putea uita faptele lor rele. Asemănarea cu hârtia mototolită este de o mare plasticitate și cu un mare impact asupra elevilor. Tot aici se pot face și unele asocieri cu personaje din texte literare. (ex. „Cuiele” de Pop Simion).

Dramatizările , jocurile de rol au și ele un rol important în educația non-violenței.

Alte activități: excursii și drumeții, întâlniri cu invitați,concursuri, jocuri de grup, dezbateri, convorbiri, expoziții cu desene pe teme de violență,realizarea de postere, afișe împotriva violenței.

Este important ca elevii să cunoască anumite date în care se reflectă tema „Violența”:

4 Iunie-Ziua Internațională a Copilului Inocent, Victimă a Agresivității

16 Noiembrie-Ziua Internațională a Toleranței

Convorbirile pe teme legate de comportamentul violent:Agresor și victimă;Ce înseamnă să fii tolerant?;Să renunțăm la cuvintele dure;Arta conviețuirii civilizate se învață;Și eu am un cuvânt de spus

Jocul proverbelor

În urma lecturării unor texte în versuri sau în proză elevii sunt solicitați să găsească un proverb potrivit cu conținutul textului.

Se pot propune texte scrise de autori cunoscuți elevilor sau se pot crea texte cu conținut moralizator: „Gândăcelul”, „Cățelușul șchiop” de Elena Farago

Asemeni marelui scriitor Mihail Sadoveanu care a reținut din anii de școală lecțiile de viață, îndrumările Domnului Trandafir poate și noi vom rămâne în memoria copiilor prin ceea ce ne străduim să sădim în sufletele lor atât de pure la această vârstă: omenie, bunătate, blândețe, cinste, modestie, curaj, încredere, respect și multe alte atribute morale pe care fiecare om trebuie să le posede în viață.

BIBLIOGRAFIE

Marin Stoica – Psihopedagogia personalității–E.D.P.,Bucuresti,1998

Dorina Sălăvăstru-Psihologia educației-Ed. Polirom, Iași, 2004

Barna S. – Autoeducatia. Probleme teoretice si metodologice – E.D.P., Bucuresti ,1995

INFLUENȚA TULBURĂRILOR DE LIMBAJ ASUPRA PERSONALITĂȚII ȘI COMPORTAMENTULUI

Pătrășcoiu Cristina
Centrul Școlar Pentru Educație Incluzivă Târgu-Jiu

Specialiștii în științele socio-umane sunt de acord că limbajul, personalitatea și comportamentul au o evoluție comună, în care progresele, stagnările sau regresele uneia influențează pozitiv și, respectiv, negativ pe celelalte două. Desigur știm că evoluția într-un plan sau în altul, se produce în mod diferit de la o persoană la alta în funcție de echipamentul său nativ, de condițiile de viață, de mediul în care trăiește, de educație, de factorii favorizanți sau nefavorizanți cu care se confruntă pe parcursul vieții.

Dacă relația dintre aceste trei componente ale psihismului uman exprimă caracterul unitar al acestora și evoluția lor în paralel, trebuie subliniat că un ușor decalaj între ele este exprimat de aspectele de dinamică a dezvoltării. Astfel, în copilăria mică, limbajul se dezvoltă spectaculos, cu acumulări și salturi vizibile de la o etapă scurtă de timp la alta. Dezvoltarea accentuată a limbajului influențează pozitiv structurarea însușirilor de personalitate și elaborarea mecanismelor comportamentale adaptabile la diverse situații de mediu, ca urmare a achizițiilor de experiență facilitate de comunicarea interumană. Dar și regresele ce se pot produce în evoluția limbajului prin apariția unor factori perturbatori legați de calitatea slabă a educației, de mediul nestimulativ, de accidente organice, funcționale generatoare de tulburări ale comunicării perturbă evoluția firească a personalității și a comportamentelor adaptative.

Pe de altă parte, orice avans care se înregistrează la nivelul evoluției personalității și comportamentului devine un catalizator pentru formarea și dezvoltarea unor structuri ierarhice, ale capacităților de mânăuire a comunicării și limbajului.

Această situație de relaționare demonstrează că avansul relativ în dezvoltarea comunicării, realizat la un moment dat, sau un nivel mai ridicat înregistrat în constituirea structurilor de personalitate sau a celor comportamentale comparativ cu limbajul nu dereglează, în esență, echilibrul dezvoltării lor unitare, dimpotrivă, se condiționează reciproc.

Din analiza relației dintre limbaj, comportament și personalitate rezultă, pe de o parte, unitatea psihismului uman, iar pe de alta parte, nevoia de a corecta orice dereglare pentru a putea evita efectele negative asupra celorlalte paliere ale evoluției psihice. În logopedia contemporană se acordă o importanță deosebită efectelor pe care le au tulburările de limbaj în planul personalității și al comportamentului logopatului, în general. Ca atare, logopatul nu mai este tratat ca o simplă persoană cu handicap de limbaj; el este privit, în perspectiva educării complexe: atât în ceea ce privește corectarea tulburărilor de vorbire, cât și în ceea ce privește formarea și dezvoltarea personalității, capabilă să adopte comportamente integrative și adecvate sarcinilor activității pe care o desfășoară.

Tulburările de limbaj, începând cu cele mai simple, determină, odată cu înaintarea în vârstă, dezorganizarea echilibrului personalității și dezordini comportamentale. Aceste efecte negative se manifestă de la rețineri în vorbire, inhibiție în desfășurarea activității, blocaje psihice ajungând până la dezorganizarea personalității. Cu cât handicapurile de limbaj sunt mai grave și acționează la o vârstă când persoana face eforturi considerabile pentru afirmarea sa în planul vieții sociale, cu atât efectele negative sunt mai mari, iar tulburările de personalitate sunt mai accentuate. Dacă copiii preșcolari și școlarii mici dau puțină importanță tulburărilor de vorbire, la școlarii mari, și mai cu seamă la puberi și adolescenți, existența acestora poate determina trăirea unor adevărate drame. Ei nu înțeleg că frământările în care se zbat nu contribuie la corectarea vorbirii, ci dimpotrivă, îl accentuează. La majoritatea persoanelor, aceste frământări și comportamente aberante se extind la relațiile cu

familia, cu rudele, prietenii, la colectivul din care face parte intrând, adeseori în conflict, având impresia că este neînțeleș de acesta.

În cazurile când handicapurile de limbaj există pe fondul altor deficiențe, ca cele senzoriale sau fizice, tulburările personalității și dezordinile comportamentale se accentuează. La deficienții mintal, fenomenele nu ne apar atât de complicate, deoarece aceștia nu reușesc, decât parțial și numai în unele cazuri, să-și conștientizeze defectele și nu trăiesc situația în mod tensional.

În deficiența mintală ușoară și în intelectul de limită, tulburările de limbaj pot constitui, alături de deficiența intelectuală, factori traumatizanți, cu efecte în planul comportamental. Indiciul cel mai evident al unor tulburări de personalitate, atât la normali, cât și la deficienții senzoriali și de intelect, constă în adoptarea unor comportamente antisociale, dificultăți de integrare în colectiv, izolarea de colectiv și închiderea în sine, negativismul și încăpățânarea, subaprecierea forțelor proprii, manifestarea unor atitudini egocentrice și egoiste, stări tensionale prelungite, ce duc la surmenaj fizic și intelectual. Se poate ajunge astfel la anxietate, complexe de inferioritate și nevroze, ceea ce determină un comportament manifestat prin instabilitate, prin mari oscilații de la o situație la alta, de la o zi la alta, de percepere exacerbată a unor stimuli care au o semnificație redusă pentru alte persoane, dar pe care subiectul îi amplifică și îi recepționează ca factorii negativi. De aici rezultă că trasăturile sale de personalitate au un ridicat grad de fragilitate și instabilitate.

În studiul personalității, psihologii au avut dintotdeauna în vedere și deteriorarea acesteia, ca urmare a acțiunii unor factori stresanți. Personalitatea logopatului se poate dezorganiza, iar în conversație apar reținerea și teama de vorbire, ceea ce creează o stare de inerție, de rigiditate. Teamă de a vorbi se întărește sub forma unor legături durabile și obsedante și, astfel, poate apărea bâlbâiala, pe fondul dislaliei sau a altei tulburări de limbaj.

Odată cu intrarea în școală a copilului cu tulburări de limbaj, tabloul manifestărilor psihice se complică tot mai mult. Solicitarea copilului de a vorbi în fața colectivului de elevi și neputința lui de a se exprima corect atrage ironia celorlalți copii punându-l în situația de a trăi mai accentuat hipersensibilitatea afectivă, apărând refuzul de a mai răspunde la lecții, de teamă să nu greșească.

În funcție de particularitățile temperamentale, de vârstă, de educație și de dezvoltare mintală, tulburările de vorbire, în general, pot provoca și o excitație psihomotorie, manifestată prin agitații permanente, neastâmpăr, mișcări dezorganizate, indisciplina chiar în lipsa unor cauze corespunzătoare. La ale persoane cu tulburări de limbaj, pot apărea manifestări inhibitive, care duc la un comportament rigid, uniform și fără un activism adecvat momentelor respective.

În general, tulburările comportamentale sunt provocate de conflicte lăuntrice, de frământări interne, în cazul în care subiectul nu întrevede rezolvarea situației sale dificile. Când conflictele se prelungesc și devin cronice, ele influențează negativ formarea caracterului logopatului și nu-i stimulează dezvoltarea psihică. La subiecții cu tulburări de vorbire, apar frecvent oscilații și contradicții în rezolvarea problemelor și în adoptarea modalităților de acțiune mintală și practică.

Existența tulburării de limbaj, la persoanele cu intelect deficitar, duce la accentuarea handicapului mintal și de comportament, ca urmare a deficitului funcțiilor de cunoaștere și de exprimare, a imaturității afective, a creșterii sugestibilității, impulsivității și rigidității psihomotorii. Deficitul de intelect îngreunează aprecierea concretă și adecvată a situațiilor de viață ce presupun adaptarea comportamentală prin anticiparea acțiunii, a riscurilor și împrejurărilor favorabile ce-l solicită.

La deficienții de auz și de vedere, tulburările de vorbire creează probleme în plus, în ceea ce privește comunicarea și integrarea socială. Spre deosebire de cei cu deficiență mintală, ei își dau seama de situația lor și înțeleg eșecurile repetate ca fiind determinate și de

posibilitățile lor reduse de exprimare. Din cauza nefolosirii cuvântului de către surzi sau a folosirii lui deficitară de către hipoacuzici, precum și a slabei înțelegeri a vorbirii, aceștia au o evoluție psihică și socială mai lentă. Se pot obține îmbunătățiri evidente la copii, prin frecventarea grădiniței și a școlii, unde prin conținutul muncii dirijate și metodice se asigură evoluția psihică, demutizarea și se impulsionează socializarea.

În cazul pierderii vederii, se produce un dezechilibru profund în relațiile individului cu lumea externă. Dificultățile de pronunție sunt mai frecvente la deficienții de vedere congenitali, deoarece ei nu au posibilitatea să imite modelul corect, decât pe cale auditivă. Sensibilitatea lor este foarte accentuată, din cauză că aceștia au mari dificultăți de orientare în mediu. Ei trăiesc dramatic nu numai deficiența de vedere, dar și handicapul de limbaj, toate manifestate pe fondul unui intelect normal.

Având în vedere cele de mai sus este imperios necesar să se aibă în vedere următoarele aspecte:

- Să se facă depistarea și diagnosticarea timpurie a copiilor cu tulburări de limbaj,
- Copilul diagnosticat să înceapă terapia logopedică la momentul optim,
- Se existe o colaborare strânsă între logoped, părinți și educator sau învățător,
- Cei de mai sus să dea dovadă de tact în abordarea problemelor copilului.

BIBLIOGRAFIE:

Verza Emil, Tratat de logopedie, Ed. Semne, București, 2009

Verza Emil, Psihopedagogie specială, Ed. Didactică și Pedagogică, București, 1995

Deficiența mintală de origine relațional – afectivă

Prof. Pătrășcoiu Cristina

Centrul Școlar Pentru Educație Incluzivă Târgu-Jiu

Mediul este reprezentat de totalitatea elementelor și condițiilor de viață cu care individul interacționează, direct sau indirect, pe parcursul dezvoltării sale, în diverse etape de evoluție. Factorii de mediu se prezintă individului pe de-o parte ca realități fizice, concretizate în prezența nemijlocită și perceptibilă a persoanelor și obiectelor din lumea înconjurătoare (în funcție de care trebuie să se modeleze), și, pe de altă parte, sub forma ansamblului de relații și semnificații care, prin interiorizare, formează elementele de structură și materialul de construcție necesar dezvoltării psihice.

Acțiunea mediului asupra unui individ poate fi, în egală măsură, favorabilă unei dezvoltări normale, dar poate constitui și o frână, un blocaj în dezvoltarea sa (spre exemplu, cazul copiilor care, din punct de vedere biologic se nasc cu un potențial normal, dar care, din cauza unui mediu deficitar, ostil, insecurizant, alienat sau a unor condiții de viață precare, nu sunt stimulați suficient în perioadele optime de dezvoltare, ajungând să prezinte semne evidente de retard intelectual sau chiar social).

După C. Păunescu și I. Mușu deficiența mintală de origine afectivă constituie cel de-al treilea grup în clasificarea triadică: debilitatea de origine endogenă, exogenă, psiho-afectivă și cuprinde subiecți pentru care se poate lansa cu o siguranță satisfăcătoare ipoteza unei origini psihice și aceasta în afara oricărui mecanism.

Această categorie de deficiență mintală este consecința directă a sindromului de carență afectivă. Deficiența de origine psiho-afectivă este constituită dintr-un ansamblu de perturbări somatice, psihologice, sociale, cu caracter parțial sau total, de scurtă sau de lungă durată, consecință a privării parțiale sau totale a copilului de legăturile afective normale pe care acesta ar trebui să le primească la părinții săi sau de la substitutul acestora.

Două categorii de carență afectivă pot conduce la deficiența mintală psiho-afectivă. Prima rezultă din sejurul în instituțiile sanitare și/sau școlare în regim de casă de copii, a doua din condițiile nefavorabile din familia naturală.

Prima categorie se manifestă când privarea maternă se instalează precoce și când se depășește un oarecare timp. Nu în orice condiții privarea maternă devine în mod real traumatizantă. Perioada de privare variază după autori: minimum 3 luni după majoritatea cercetătorilor, 6 luni (R.A.Spitz), un an (J. Bowlby). Tulburările sunt mai grave și deficiența psiho-afectivă este mai evidentă cu cât timpul de separare este mai mare, iar privarea se produce între 6-18 luni, iar subiectul se caracterizează și printr-un simptom de fragilizare.

A doua categorie se manifestă în cazurile de condiții familiale nefavorabile, experiență nefastă în familie, prezența unor microtraumatisme repetate, determinate de calitatea relației mama-copil, în condițiile în care copilul nu este privat de aceste relații. Acest tip de carență relațional afectivă descris de M Lemay este constituit dintr-un complex de sindromuri prevăzute în categoria deficienței mintale de funcționalitate, și anume disritmiile de dezvoltare psiho-intelectuală de evoluție. Din acest complex vom analiza fenomenul de abandon și pe cel de frustrare.

Fenomenul de abandon constituie pentru unii autori un sinonim al sindromului de hospitalism, fiind considerat ca o reacție a copilului privat de afecțiunea maternă. Sindromul

constă în acțiunea de părăsire a unei persoane de către părinți sau susținători, de rupere a legăturilor afective dintre copil-părinți, de privare bruscă de afecțiunea sau prezența părinților.

Există mai multe forme: starea de abandon total, atunci când copilul este abandonat în mod real de către părinți sau susținători; starea de semiabandon, atunci când copilul beneficiază de prezența părinților sau a susținătorilor dar este neglijat; sentimentul de teamă de abandon, atunci când copilul trăiește afectiv starea de părăsire, fără ca aceasta să fie concretizată în mod real; abandonul nevrotic, atunci când copilul este afectat de o aviditate afectivă nesatisfăcută; abandonul tranzitoriu, când în familie apare un frate/soră mai mică, ce polarizează temporar atenția părinților.

Copilul abandonat, se confruntă cu carențe afective, cu atât mai intense cu cât vârsta lui a fost mai mică.

Iată câteva dintre consecințele generate de abandon:

- Întârziere în dezvoltarea fizică și psihică ca urmare a lipsei de stimulare, explorare, relaționare, participare și interacțiune;
- Sentimentul de vină.
- Izolarea de cei din jur.
- Reacții nevrotice (ticuri, balbism, enurezis)
- Incapacitatea de a-și controla emoțiile.

Frustrarea afectogenă este starea afectivă ce rezultă din nesatisfacerea unei dorințe și nevoi psihologice ce provoacă o profundă insatisfacție ce se exprimă prin agresiune directă, dirijată către obstacol, către originea frustrării, prin deplasarea agresiunii atunci când aceasta nu este posibilă sau permisă către un alt obiect sau prin autoagresiune.

Acest fenomen de frustrare de origine afectivă este generat de condițiile în care familia este dezorganizată, de lipsa de afecțiune chiar în condițiile unei familii normale, când sunt supuși în permanență unor nedreptăți, de incapacitatea atingerii unui scop din cauza unor inaptitudini, de absența unor obiecte (bani, hrană, haine, rechizite).

Reacțiile de frustrare se rezumă în principal la agresivitate care este în funcție de natura agentului frustrant și de personalitatea celui frustrat.

Tipuri de reacție la frustrare:

- reacția de agresivitate îndreptată către obstacolul extern care împiedică realizarea dorințelor (mama, tata sau altă persoană) sau către un substitut (păpușa, de exemplu) sau către el însuși (autoagresivitatea eprimată prin loviri ale corpului sau prin sentimente de inferioritate sau culpabilitate),
- tendința disperată de a câștiga afecțiunea refuzată sau de a recâștiga afecțiunea pierdută,
- conduitele regresive la un stadiu anterior de dezvoltare ca manifestare a tendinței copilului de a ieși din situația frustrantă,
- dispoziția subiectului spre anxietate,
- dispoziția subiectului spre hipersensibilitate,
- dispoziția subiectului spre egoism.

În concluzie, interacțiunea individului pe tot parcursul existenței sale, dar mai ales în copilăria timpurie, cu elemente ale mediului familial, mediului înconjurător, mediului pedagogic sau a celui social favorizează în mod semnificativ progresele și calitatea achizițiilor

necesare evoluției și dezvoltării sale normale. În cazul copiilor cu dizabilități, interacțiunea cu factorii de mediu poate activa și susține mecanismele compensatorii, extrem de utile în intervențiile educativ-recuperatorii.

Bibliografie:

Alois Gherguț, Sinteze de psihopedagogie specială, Polirom, 2007

C.Păunescu, I. Mușu, Psihopedagogie specială integrată, Pro Humanitate, 1997

Procesul de predare-învățare

Prof. Pătrașcu Oana Ecaterina
Colegiul Național "Traian Lalescu", Reșița

„Dacă dorești să ai un copil inteligent, dotat, trebuie să-i dezvolți forța pe care inteligența i-o va cultiva, să-l faci sănătos și robust pentru a-l face înțelept și cu judecată...lasă-l să lucreze, obișnuiește-l să activeze. Să ai grijă să se miște mult. Să fie un om puternic trupește, în curând va deveni puternic și intelectual”, (J.J. Rousseau, Emil sau despre educație, 1762)

Predarea reprezintă activitatea desfășurată de profesor în cadrul lecției cu scopul de a determina activitatea de învățare la elevi.

Predarea se referă la activitatea "*de proiectare, organizare și conducere a situațiilor de învățare*" (Panțuru, S., 2002, p.120) Constantin Cucos (1996) definește predarea ca fiind "*un ansamblu de acțiuni realizate în mod conștient și sistematic de către educatori asupra educaților, într-un cadru instituționalizat, organizat în vederea formării personalității acestora în concordanță cu cerințele și idealul educațional.*"

În literatura de specialitate există numeroase forme ale activității de predare. Potrivit specificului activității de învățare se poate considera că există trei forme ale activității de predare, și anume:

1. *Predarea unidirecțională, cadru didactic-elev*: se realizează atunci când cadrul didactic este singurul actor educațional activ al activității de predare, elevul are doar rolul pasiv, de receptor;

2. *Predarea bidirecțională, cadru didactic-elev-cadru didactic*: cadrul didactic întreține un dialog diferențiat cu elevii, având în vedere capacitățile lor intelectuale;

3. *Predarea multidirecțională, cadru didactic-elev-elev-cadru didactic*: cadrul didactic facilitează inițiativa elevilor și dialogul constructiv dintre elevi, favorizând învățarea activ-participativă, una dintre cele mai eficiente forme ale învățării (Ilie, Marian, 2005, p.89).

Accepțiunile principale ale predării sunt:

- *Predarea ca transmitere de cunoștințe și tehnici de acțiune*, adică "a da, a oferi, a transmite în mod sistematic cunoștințele specifice unei discipline; a prezenta materia, a informa, a mijloci un transfer de informații; a comunica o serie de cunoștințe, de rezultate, de cercetări științifice; a expune o lecție etc" (Prodea, Cosmin, 2018, p. 52).
- *Predarea ca ofertă de experiențe de învățare*, adică ofertă a unei progresii de experiențe cognitive, acționale și afective determinate și dirijate în mod intenționat spre valori. Important este ca elevii să extragă tot ce se poate extrage din aceste experiențe.
- *Predarea ca formă de dirijare a învățării*- se referă la ceea ce face profesorul pentru a motiva, a încuraja și a inspira elevii săi pentru a atinge rapid obiectivele de studiat.

Activitatea de predare presupune respectarea unor *principii*:

-”activitatea de predare să stimuleze și să susțină motivația elevilor pentru învățarea continuă, permanent;

- prin activitatea de predare, cadrele didactice să descopere, să stimuleze și să dezvolte aptitudinile elevilor și să vină în întâmpinarea intereselor și nevoilor lor;
- prin activitatea de predare, cadrele didactice să propună elevilor situații de învățare diverse și eficiente, care să mijlocească atingerea obiectivelor instructiv-educative propuse;
- activitatea de predare facilitează nu numai transmiterea de cunoștințe, ci și de competențe, atitudini și comportamente;
- modalitatea de predare să dea posibilitatea elevilor să realizeze transferuri de cunoștințe și de competențe intra- și interdisciplinare;
- în predare să se urmărească realizarea legăturii dintre activitatea instructiv-educativă și viața cotidiană” (Baciu, Bocoș, Chiș, & Ionescu, 2001).

În sens larg, învățarea este *procesul de dobândire (de către ființa vie) a experienței individuale de comportare.*

Învățarea este definită psihologic ca fiind o ”*modalitate superioară de adaptare a individului la mediu și a mediului la individ, a cărei esență constă în asimilarea activă de informații (aspect informativ) și restructurare psihocomportamentală (aspect formativ)*” (Ilie Marian D., 2005, p. 90).

În Larousse - Marele dicționar al psihologiei (2006, p. 638), învățarea este definită ca fiind ”*o modificare a capacității unui individ de a realiza o activitate sub efectul interacțiunilor cu mediul său înconjurător.*” Învățarea este *activitatea de însușire de cunoștințe și de dobândire de deprinderi sau de dezvoltare a unor capacități.*

Activitatea de învățare școlară este o ”*formă particulară a învățării umane, ea realizându-se într-un cadru instituționalizat - școala - sub îndrumarea și conducerea unor specialiști – educatori, învățători, profesori, etc.*” (Jinga, I.; Istrate, E., 2001, p. 185).

Procesul de învățare conține două etape:

- dezvoltarea unei probleme, atunci când gândirea ocupă locul central,
- fixarea, consolidarea soluției, când memorarea inteligentă este pe primul plan.

Pe parcursul învățării sunt implicate procesele reglatorii motivaționale, afective, volitive. ”*Datorită învățării nu se acumulează doar informații, ci se formează gândirea, sentimentele, voința și întreaga personalitate. În procesul învățării este antrenat tot psihicul*” (Cosmovici, Andrei, 1998, p. 121).

Condițiile interne și externe ale învățării pot fi:

- Interne – psihice (activitatea psihică: intelectul, afectivitatea, reglativitatea; personalitatea: temperamentul, aptitudinile, caracterul) și fizice (starea de odihnă/oboseală, starea de sănătate/boală, caracteristici funcționale ale analizatorilor etc).
- Externe – caracteristici ale mediului ambiant (temperatură, lumină, zgomot, organizarea spațiului), familia, profesorul, aspecte ale organizării procesului de învățare (orar, programe, scopuri, obiective), grupul școlar, contextul social.

În literatura de specialitate, există mai multe clasificări ale învățării. Conform profesorului Cosmovici Andrei (1998, p. 121) există următoarele tipuri de învățare:

- *Învățarea spontană (socială)* – neorganizată, care are loc în familie, în grupurile de joacă, în timpul exercitării profesiei, etc.;
- *Învățarea sistematică* – se realizează în școli și este o activitate instructiv-educativă planificată, fiind mai eficientă și având un randament mai mare. Aceasta este de două feluri, și anume:

- *Învățare senzorio-motorie* - ce constă în formarea de priceperi, deprinderi motorii (învățarea scrisului, a desenului tehnic, învățării practicării unor sporturi), acte în care esențial este răspunsul prin mișcări adecvate la anumiți stimuli;
- *Învățarea verbală*- cuprinde însușirea de cunoștințe și formarea de capacități, priceperi intelectuale (memorarea unor formule, legi, date, dobândirea posibilității de interpretare a unor texte, etc.).

Principiile care se referă la activitatea de învățare sunt:

- ”cei care învață adoptă stiluri diferite, tehnici și procedee diferite și înregistrează ritmuri diferite

- activitatea de învățare are la bază investigații continue, eforturi intelectuale și motrice și autodisciplină

- activitatea de învățare se poate desfășura prin studiu individual și prin activități de grup

- în cadrul activității de învățare se formează și dezvoltă atitudini, capacități și se contribuie la însușirea de noi cunoștințe, abilități și competențe

- este de preferat ca în învățare să se pornească de la aspecte care corespund intereselor elevilor și care contribuie la dezvoltarea și la integrarea lor activă în viața socială”. (Baciu, Bocoș, Chiș, & Ionescu, 2001).

În concluzie, procesul de predare-învățare este esențial în orice lecție, deoarece elevii dobândesc cunoștințe, priceperi și deprinderi care îi ajută să-și dezvolte abilitățile, să-și îmbunătățească cunoștințele și să-și formeze atitudini pozitive față de activitatea didactică. Profesorul trebuie să fie creativ și să adapteze activitățile la nivelul de dezvoltare al elevilor, astfel încât procesul de predare-învățare să fie cât mai eficient.

BIBLIOGRAFIE

1. Alexe, D.I., (2010). *Tehnici specifice de predare. Manuscris*, Universitatea din Bacău;
2. Baciu, C., Bocoș, M., Chiș, V., & Ionescu, M. (2001). *Pedagogie: suporturi pentru formarea profesorilor*, Cluj-Napoca, Presa Universitară Clujeană.
3. Cerghit, I., (1983). *Perfecționarea Lecției în școala modernă*, București, Editura Didactică și Pedagogică, R.A.;
4. Cucos, C., (1996). *Pedagogie*, Iași, Editura Polirom;
5. Ilie, M., D., (2005). *Elemente de pedagogie generală, teoria curriculumului și teoria instruirii*, Timișoara: Mirton,
6. Ionescu, M., Chis, V., (1992). *Strategii de predare și învățare*, Editura Științifică București;
7. Jinga, I., Istrate, E., (2001). *Manualul de pedagogie*; București: All;
8. Rousseau, J., J. (1762). *Emil sau despre educație*;
9. *Larousse - Marele dicționar al psihologiei*, (2006). Editura Trei;
10. Rata, G., (2008). *Tehnici specifice de predare. Note de curs*. Universitatea din Bacău;
11. Țircovnicu, V., Popeangă, V., (1975). *Pedagogie școlară – manual pentru licee pedagogice*, București, Editura Didactică și Pedagogică;

Strategii de motivare a elevilor în activitățile didactice

Prof. Pătrașcu Oana Ecaterina
Colegiul Național "Traian Lalescu", Reșița

Motivația este un „concept fundamental în psihologie și, în genere în științele despre om, exprimând faptul că la baza conduitei umane se află întotdeauna un ansamblu de mobiluri – trebuințe, tendințe, afecte, interese, intenții, idealuri – care susțin realizarea anumitor acțiuni, fapte, atitudini”. (Dicționar de psihologie socială, 1981, pag. 148)

Motivația, în sens larg, se referă la „cauza pentru care oamenii acționează și gândesc așa cum o fac. Motivația este o forță internă care ne determină să acționăm” (Ștefănescu, D., O., Bălan, E., Ștefan, C., 2010, p. 91). Este ceea ce ne face să ne ridicăm din pat dimineața și să ne implicăm în activitățile noastre zilnice.

Motivația reprezintă un ansamblu structurat al motivelor. Motivul este un fenomen psihic cu un rol esențial în declanșarea, orientarea și modificarea conduitei, ste cauza principală a conduitei, o cauză internă. Nu orice cauză este și un motiv.

Motivația constituie temeiul comportamentelor și activităților pe care le prestează indivizii în cadrul grupului în funcție de specificul solicitărilor ce decurg dintr-o categorie sau alta de relații funcționale (relații dintre subiect și sarcinile activității).

Motivația se bazează pe trebuințe, acestea fiind substratul cauzal imediat al celor mai diferite activități și comportamente interumane. Motivul nu apare ca derivat al unei trebuințe singulare, ci ca expresie a modului în care acestea interacționează în sistem. Forma cea mai înaltă a motivației este motivația internă, care apare atunci când rolul profesional cu care interacționează subiectul devine el însuși o necesitate. O astfel de motivație condensează în sine trebuința de activitate a subiectului, valorizarea socială pozitivă a activității acestuia și conștientizarea importanței sociale a activității desfășurate.

Modificările apărute în cadrul sistemului de trebuințe al individului „influențează profund gradul de motivare al acestuia; această mișcare e punctată adesea de contradicții decurgând din dualitatea modului de formare a motivației ca rezultat al sistemului de trebuințe individuale și a dependenței de succesiunea gradelor de angajare în lucru al fiecărui nivel de trebuințe” (Motivație, n.d).

Motivația reprezintă acel proces care inițiază, ghidează și menține comportamentele orientate către atingerea anumitor obiective. Cu alte cuvinte, este acea „forță” care stă în spatele comportamentelor noastre; este „de ce”-ul din spatele acțiunilor: ne dorim să obținem o poziție superioară la locul de muncă fiindcă ne-ar aduce mai multă satisfacție financiară, dar și fiindcă ne-ar ajuta să ne îmbunătățim aptitudinile și să ne îmbogățim cunoștințele.

Motivația este importantă pentru succesul nostru în toate aspectele vieții noastre. Ne ajută să ne atingem obiectivele, să ne dezvoltăm abilitățile și să ne bucurăm de viață.

Formele motivației grupează circumstanțele, modalitățile și mijloacele de natură diversă prin care managerii influențează și orientează comportamentul indivizilor și al grupurilor.

Principalele forme ale motivației sunt:

- ✚ Motivația pozitivă sau negativă
- ✚ Motivația extrinsecă sau intrinsecă
- ✚ Motivația cognitivă sau efectivă

Prima grupare a formelor de motivație (motivație pozitivă și negativă) pune în valoare efectele luadei și recompenselor în opoziție cu amenințările și pedeapsa.

1. *Motivația pozitivă* este motivația produsă de stimulări premiale (lauda, încurajarea, premiarea). Acest tip de motivație se soldează cu efecte benefice: preferarea persoanelor, a activităților, angajarea, etc.

2. *Motivația negativă* se bazează pe amenințare, pedeapsă, dojană. Se manifestă prin reacții de respingere sau de aversiune față de consecințe neplăcute. Este produsă de folosirea unor stimuli aversivi (amenințarea, pedepsirea, blamarea). Motivația negativă se soldează cu efecte negative: abținere, evitare, răspuns.

3. *Motivația intrinsecă (directă)* este centrată pe individ, fiind o relație între așteptările, percepțiile și simțămintele sale, pe de o parte, și conținutul concret al muncii și comportamentul lui, pe care nemijlocit le realizează, pe de altă parte.

Motivație intrinsecă este motivația care provine din interiorul nostru, din dorința noastră de a face ceva. De exemplu, un copil poate fi motivat intrinsec să învețe să citească pentru că îi place să citească, o persoană care face mișcare zi de zi, pentru că își dorește să ai aibe grijă de sănătatea sa și, în plus, sportul ajută la conectare și la gestionarea emoțiile mai puțin confortabile.

Motivația intrinsecă este reprezentată de dorința de îmbunătățire a aptitudinilor și de îmbogățire a cunoștințelor. Altfel spus, motivația intrinsecă este o „forță interioară care ne determină să ne apucăm de anumite lucruri și ne ghidează comportamentele pe parcursul activităților desfășurate cu scopul de a ne atinge obiectivele” (Motivație intrinsecă, n.d). Forța interioară care ne ghidează către atingerea obiectivelor, fie că este vorba despre cititul în fiecare zi, despre practicarea sportului în mod regulat sau despre perfecționarea într-un nou domeniu de activitate, este cea care ne determină să rămânem implicați în călătoria pe care ne-am ales-o, în ciuda dificultăților pe care le putem întâmpina pe drum. Putem spune, așadar, că motivația intrinsecă este combustibilul ideal inclusiv pentru călătoriile personale pe termen lung, uneori anevoioase: practicarea sportului cu regularitate, cititul zilnic, formarea unui stil alimentar sănătos – atingerea acestor obiective necesită efort constant și conștient.

Motivația intrinsecă este legată în special de împlinirea nevoilor psihologice, ne oferă resursele necesare pentru a face față provocărilor mai dificile și de a ne bucura de călătoria de îndeplinire a obiectivelor propuse. Motivația intrinsecă este cea care ne determină să nu renunțăm și să facem față mai ușor provocărilor.

4. *Motivația extrinsecă (indirectă)* este motivația care provine din exteriorul nostru, din dorința noastră de a obține o recompensă sau de a evita o pedeapsă. De exemplu, un copil poate fi motivat extrinsec să învețe să citească pentru că părinții săi îi promet o recompensă dacă o face. Motivația extrinsecă este reprezentată de dobândirea unei satisfacții financiare superioare celei actuale.

Motivația extrinsecă este „alimentată de exterior și poate lua diferite forme: de la recunoașterea socială și câștigarea unei bune reputații, până la obținerea unor câștiguri financiare și a unor premii”. (Motivație intrinsecă, n.d).

Motivația extrinsecă se poate dovedi eficientă pentru unele persoane, însă prezintă și un risc, astfel încât să nu se cadă în capcană: atunci când este „în exces”, poate avea un impact negativ asupra motivației intrinseci. De pildă, dacă vrem să ne perfecționăm continuu doar pentru a obține o poziție mai bună la locul de muncă și, astfel, pentru a câștiga un salariu mai mare, odată ce ne vom atinge obiectivul, este posibil să ne pierdem interesul. Pe de altă parte,

dacă, pe lângă obținerea unei poziții ierarhice superioare, am dori să ne perfecționăm pentru a ne dezvolta competențele, aptitudinile și pentru a afla mai multe lucruri despre domeniul în care activăm, interesul și curiozitatea ar rămâne vii și după atingerea obiectivului: pentru că, după cum am spus, forța interioară care ne motivează acționează pe termen lung, este sustenabilă. Pasiunea pentru domeniul de activitate respectiv este mai puternică decât o reputație mai bună și niște câștiguri financiare mai mari. Așadar, motivația extrinsecă poate avea, pentru mulți dintre noi, multiple beneficii: ne poate ajuta să fim mai productivi și ne poate determina să evoluăm, mai ales în sfera profesională.

Motivația cognitivă și afectivă sunt forme ale motivației legate de unele nevoi imediate ale oamenilor.

5. *Motivația cognitivă* este legată de nevoia de a cunoaște, de a ști, de a învăța, de a inova, de a opera și “controla” mediul în care își desfășoară activitatea. Se manifestă sub forma curiozității față de nou și prin toleranța față de risc. Denumirea de cognitivă este dată de preponderența proceselor de cunoaștere și înțelegere.

6. *Motivația afectivă* este determinată de nevoia omului de a obține recunoașterea celorlalți și de a se simți bine în compania lor. Motivația afectivă poate apare sub forma acceptării unor sarcini sau responsabilități din dorința de a nu fi considerat incapabil sau rău intenționat.

Fiecare autor a contribuit cu propria definire și clasificare a acestui fenomen, cunoscut sub numele de motivație. Dintre toate teoriile, voi evidenția următoarele teorii:

1. Teoria ierarhică asupra motivației sau ierarhia nevoilor

Abraham Maslow a realizat o ierarhizare a nevoilor umane, acesta fiind cunoscută sub numele de piramida lui Maslow. El distinge cinci mari clase de nevoi, care sunt dispuse în următoarea ordine:

1. *Nevoi fiziologice*, cum ar fi nevoia de hrană, adăpost, îmbrăcăminte, apă, aer, odihnă, etc. Aceste nevoi pot fi satisfăcute prin asigurarea minimului condițiilor de supraviețuire. Aceste nevoi sunt satisfăcute prin stimulente materiale bănești.
2. *Nevoi de siguranță (de ordin economic)*, unde includem nevoia de securitate (asigurare a capacității fizice și psihice a angajaților), nevoia de stabilitate (asigurare și siguranță a locului de muncă), lipsa de amenințări și teamă (eliberare de anxietate).
3. *Nevoi de apartenență (nevoi de ordin social)*, care includ nevoia de afecțiune, de dragoste, companie și prietenie, adică apartenența la diverse grupuri sociale și întreținerea unor relații sociale cu cei din jurul nostru.
4. *Nevoi de stimă (nevoi legate de imaginea de sine, de ego)* care se exprimă prin necesitatea pe care o simte fiecare persoană de a avea un statut social, de a fi competent, independent, de a fi recunoscut de membrii societății, de a dispune de posibilități de manifestare activă a propriului eu și de a atrage aprecierea celor din jur, de a fi promovați, de a ocupa un post la un nivel ierarhic superior.
5. *Nevoi de autorealizare* sunt reprezentate de dorința de a dezvolta potențialul real al unei persoane până la posibilitățile lui maxime. Posibilitatea de instruire și perfecționare, de promovare, acordarea de autoritate și putere de decizie sunt câteva căi de satisfacere a nevoii de autorealizare.



Fig. 1. "Piramida nevoilor" a lui Maslow (sursa <https://www.stefamedia.com/wp-content/uploads/2012/09/piramida-lui-maslow.jpg>)

Categoriile 1 și 2 formează grupa nevoilor primare în timp ce categoriile 3,4,5 formează grupa nevoilor sociale, a nevoilor superioare. Omul se comportă într-un anumit fel pentru a-și satisface nevoile care apar cu ponderi diferite la diferiți indivizi. Nevoile se pot schimba în timp; ele pot fi parțial satisfăcute și parțial nesatisfăcute, iar pe măsură ce urcăm nivelurile piramidei, procentul în care acestea sunt satisfăcute scade.

În concepția lui Maslow, "numai atunci când au fost satisfăcute nevoile situate într-o clasă inferioară este posibil să acționeze cele care aparțin unui nivel superior. De exemplu, atunci când necesitățile fiziologice sunt rezonabil satisfăcute (nu neapărat complet), comportamentul omului începe să fie dominat de următorul nivel, mai înalt, al necesităților de siguranță". (Vlăsceanu M., 1993, pag. 283). Nevoia de apartenență se declanșează atunci când sunt satisfăcute nevoile primare de natura fiziologică și cele care privesc securitatea sau protecția față de factorii negativi din mediul fizic sau social.

În esență, concluzia acestei teorii este că o nevoie satisfăcută nu mai reprezintă factor de motivație. Maslow consideră că singura excepție o constituie nevoile de autorealizare. El afirmă că acestea sunt nevoi de dezvoltare și devin din ce în ce mai puternice pe măsură ce sunt satisfăcute.

2. Motivația conform lui McClelland și Atkinson

David McClelland afirmă că motivația unei persoane este "definită prin căutarea sau satisfacerea a trei nevoi de bază:

- Nevoie de realizare
- Nevoia de putere
- Necesitatea afilierii" (Tipuri de motivație, n.d.)

Teoria lui McClelland se bazează pe nevoile de nivel superior: adică nevoia de putere, nevoia de afiliere, nevoia de succes. Indivizii cu nevoia de putere sunt persoane energice, doresc să controleze și influențeze pe alții.

Această teorie are la bază două constructe psihologice de bază și anume, motivația intrinsecă (sau motivația de a atinge succesul) și anxietatea (sau teama de eșec). Modelul este "unul de tip atracție- respingere, în sensul că individul ia decizia de a se angaja într-o activitate

(apropiere) sau de a se retrage (respingere) din ea. Totul depinde de puterea sau mărimea celor două constructe psihologice. Dacă într-o situație de competiție motivația individului de a atinge succesul este mai puternică decât frica de eșec, el va fi tentat să se implice în situația respectivă. Dimpotrivă, dacă frica de eșec este mai puternică decât motivația intrinsecă de a participa, el va evita situația.” (Popovici, I., M., 2015, p.195).

3. Teoria ERG a lui Alderfer

Teoria ERG a lui Alderfer determină trei categorii de nevoi:

- ✚ ”nevoi existențiale (E) - se satisfac prin hrană, aer, apă, salariu, locuință, condiții de muncă;
- ✚ nevoi relaționale (R) - urmăresc obținerea dragostei, apartenenței, stimei, afilierii la grup se satisfac prin relații interpersonale;
- ✚ nevoi de dezvoltare și împlinire (G) - se referă la creșterea potențialului individual. Sunt satisfăcute prin muncă cu caracter creative” (Clasificarea teoriilor motivării resurselor umane, n.d).

4. Teoria impulsului (Drive Theory)

Teoria impulsului propusă de Hull (1943) și Spence (1956) este o teorie asupra motivației bazată pe noțiunea de reducere a nevoii. Teoria afirmă că motivația este legată de dorința de a reduce sau satisface un impuls intern. În cazul sportului, impulsul poate fi reprezentat de dorința de a deveni cunoscut într-un anumit sport. Motivația de a obține succes în sport nu este o nevoie înăscută. Esența motivației este dorința de schimbare, opusă celei de a rămâne în aceeași stare.

5. Teoria autodeterminării

Teoriei autodeterminării este bazată pe diferența dintre motivația autonomă și cea controlată și a pornit de la ideea că formele sub care se prezintă motivația extrinsecă diferă între ele prin gradul de autonomie sau autodeterminare care le corespunde.

Teoria autodeterminării explică modul în care comportamentul indivizilor este reglat pe un continuum de la reglarea puternic controlată la reglarea autonomă. Conform Teoriei autodeterminării ”există mai multe forme de motivație care exprimă calitativ modul în care comportamentul unui individ este reglat” (Markland & Tobin, 2004). Motivația intrinsecă și ”unele forme de manifestare ale motivației extrinseci (precum: reglarea prin identificare și cea prin integrare) sunt mai puternic autodeterminate decât amotivația și alte forme ale motivației extrinseci (precum: reglarea externă și prin introiecție)” (Standage & Treasure, 2002).

Amotivația reprezintă lipsa oricărei intenții rezultată în absența motivației. Amotivația apare atunci când ”un individ nu percepe nici o relație între un posibil comportament și eventuale beneficii care pot rezulta în urma adoptării unui anumit comportament” (Standage & Treasure, 2002).

Reglarea externă implică cel mai redus nivel de autodeterminare specific motivației extrinseci și se referă la acțiuni realizate cu scopul primirii unei recompense (premier, trofee, bani, medalii, aprobare socială) sau pentru evitarea unei pedepse. Un exemplu în acest sens ”este un copil care participă la activități fizice pentru a primi recompense de la profesor sau pentru a evita o pedeapsă a părinților” (Standage & Treasure, 2002).

Reglarea prin introiecție definește situația în care motivația extrinsecă este parțial internalizată. Acest tip de motivație extrinsecă ”nu este în întregime autodeterminat pentru că

individul încă resimte presiune, chiar dacă aceasta este autoimpusă, prin vinovăție sau anxietate” (Popovici, I., M., 2015, 199). Un exemplu în acest sens este un student care joacă fotbal în pauza de masă nu pentru că iubește să joace fotbal, ci pentru că se simte vinovat dacă nu joacă cu colegii (Standage & Treasure, 2002).

Reglarea prin identificare este prezentă atunci când un sportiv se angajează într-o activitate pe care nu o consideră foarte interesantă, dar este utilă pentru atingerea unui obiectiv de care este interesat. Un exemplu în acest sens este participarea la antrenamentul cu greutate datorită faptului că are influențe benefice asupra sănătății. Motivele care stau la baza angajării în activități fizice sunt considerate a fi externe deoarece decizia de a participa este controlată de beneficii externe (Standage & Treasure, 2002).

Reglarea prin integrare apare atunci când reglarea prin identificare a fost încorporată de către „sine”, adică a fost asimilată de către individ alături de alte valori și nevoi personale. Acest tip de reglare ”este cea mai completă formă de internalizare a motivației extrinseci, fiind forma cea mai puternic autodeterminată a motivației extrinseci” (Prodea, C., 2018, p. 30).

Reglarea intrinsecă se referă la adoptarea unui comportament declanșat și dirijat de plăcerea și satisfacția care derivă direct din participarea la o activitate fizică. Motivația intrinsecă este marcată de sentimente de bucurie interioară.

În concluzie, comportamentul care este controlat puternic extrinsec este asociat cu slabe beneficii din punct de vedere al sănătății mentale, iar comportamentul care este puternic autodeterminat este asociat cu beneficii majore ale practicantului în ceea ce privește sănătatea mentală a acestuia.

Motivarea elevilor la lecția de educație fizică este o provocare importantă pentru profesorii de educație fizică. Motivarea elevilor la lecțiile de educație fizică este o sarcină complexă, care necesită o înțelegere profundă a factorilor care influențează motivația elevilor. Elevii pot fi motivați de o varietate de factori, precum: interesul pentru activitatea fizică, scopurile și obiectivele personale, atmosfera de la clasă, relația cu profesorul.

În cadrul acestui referat voi prezenta câteva exemple de strategii de motivare care pot fi folosite la lecția de educație fizică:

- Crearea unei atmosfere pozitive

O atmosferă pozitivă la clasă este esențială pentru a motiva elevii. O atmosferă pozitivă, plină de sprijin și încurajare, va ajuta elevii să se simtă mai confortabil și mai motivați să participe.

- Folosirea unor activități atractive și provocatoare

Elevii sunt mai motivați atunci când participă la activități care le plac și care le sunt provocatoare. Profesorii ar trebui să diversifice activitățile oferite elevilor pentru a le menține interesul. Jocurile sunt o modalitate excelentă de a face lecțiile de educație fizică mai distractive și mai motivante.

- Oferirea de feedback pozitiv

Feedback-ul pozitiv este o modalitate excelentă de a motiva elevii, iar lauda pentru eforturile și progresele lor este importantă.

- Utilizarea recompenselor

Recompensele pot fi un motivator puternic pentru elevi. Recompensarea și întăririle pozitive față de oricare comportament sau activitate demnă de luat în calcul a elevului, mărește stima de sine a acestuia și îl motivează să acționeze la fel și pe viitor.

- Implicarea elevilor în luarea deciziilor

Elevii sunt mai motivați atunci când se simt implicați în procesul de învățare. Profesorii ar trebui să implice elevii în luarea deciziilor legate de activitățile de educație fizică.

- Organizarea de jocuri și concursuri

Jocurile și concursurile sunt o modalitate excelentă de a face lecția de educație fizică mai atractivă și provocatoare. Elevii sunt mai motivați atunci când concurează cu ceilalți sau atunci când lucrează împreună pentru a atinge un obiectiv comun.

- Folosirea muzicii

Muzica poate crea o atmosferă pozitivă și poate motiva elevii să se miște. Profesorii pot folosi muzica pentru a începe lecția, pentru a însoți activitățile sau pentru a crea o atmosferă de relaxare la sfârșitul lecției. (instagram, n.d)

- Organizarea de excursii și vizite

Excursiile și vizitele pot fi o modalitate excelentă de a motiva elevii să fie activi fizic și să învețe despre lumea din jurul lor. Profesorii pot organiza excursii la parcuri, stadioane, muzee sau alte locuri unde elevii pot participa la activități fizice și pot învăța lucruri noi. De exemplu, anul trecut școlar, am organizat împreună cu elevii și colegii de educație fizică și sport, o plimbare cu bicicletele la Gărâna, județul Caraș-Severin. Copiii au fost foarte încântați să participe la această excursie și să facă mișcare în natură.



Fig. 2 Cu bicicletele la Gărâna (facebook, 2023)

De asemenea, împreună cu câțiva colegi și elevi de la Liceul Tehnologic "Constantin Lucaci" am organizat și parcurs traseul Bocșa-Măgura-Smida-Ramna-Bocșa. Atmosfera creată

de elevi a fost una minunată, aceștia simțindu-se minunat și fiind foarte entuziasmați să participe la următoarele noastre trasee. (Facebook, 23 mai 2023).

Prin utilizarea unor strategii de motivare eficiente, profesorii de educație fizică pot crea o lecție care este atât distractivă, cât și educativă. Fiecare elev este diferit și ceea ce motivează un elev nu va motiva neapărat și pe altul. Este important să se experimenteze diferite strategii de motivare pentru a găsi ceea ce funcționează cel mai bine pentru elevi. De obicei, orice proces de învățare este plurimotivat. Eficiența învățării scade, dacă există un nivel minim de motivare sau supramotivare, și crește în cazul unui nivel optim, ca zonă între minim și maxim, însă în cazul motivației interne nu există saturație.

BIBLIOGRAFIE

1. Allport, G. (1981). Structura și dezvoltarea personalității, București: Didactica și Pedagogica;
2. Baciuc, C., Bocoș, M., Chiș, V., & Ionescu, M. (2001). Pedagogie: suporturi pentru formarea profesorilor. Cluj-Napoca: Presa Universitară Clujeană.
3. Bocoș, M. (2007). Didactica disciplinelor pedagogice: un cadru constructivist. Cluj-Napoca: Presa Universitară Clujeană.
4. Cucuș, C. (2006). Pedagogie. Iași: Polirom.
5. Cosmovici, A. (1996). Psihologie generală. Iași: Polirom;
6. Deci, E., & Ryan, R. (2008). Self-Determination Theory: A Macrotheory of Human Motivation, Development, and Health. *Canadian Psychology*
7. Golu, M., (2002). Fundamentele psihologiei, vol II. București: Fundația România de mâine;
8. Joița, E. (1999). Pedagogia: știința integrativă a educației. Iași: Polirom.
9. Markland, D., & Tobin, V. (2004). A Modification to the Behavioural Regulation in Exercise Questionnaire to Include an Assessment of Amotivation. *Journal of Sport & Exercise Psychology*, 26, 191-196.
10. Prodea, C., (2018). Psihopedagogie în EFS – suport de curs, Cluj-Napoca;
11. Popovici, I., M. (2015). Elemente de psihopedagogie cu aplicații în educație fizică și sport, Iași, Editura Universității "Alexandru Ioan Cuza";
12. Ștefănescu, D., O., Bălan, E., Ștefan, C. (2010). Psihologie – manual pentru clasa a X-a. București: Humanitas.
13. Standage, M., & Treasure, D. (2002). Relationship among achievement goal orientations and multidimensional situational motivation in physical education. *British Journal of Educational Psychology*, 72, 87-103
14. Vlăsceanu M. (1993). Psihologia organizațiilor și conducerii. București: Paideia;
15. Wilson, P., Mack, D. E., & Grattan, K. P. (2008). Understanding Motivation for Exercise: A Self-Determination Theory Perspective. *Canadian Psychology*
16. Dicționar de psihologie socială. (1981). București;
17. Motivație. în Wikipedia. <https://ro.wikipedia.org/wiki/Motiva%C8%9Bie>
18. Motivație intrinsecă. În Fainsisimplu. <https://fainsisimplu.ro/ce-este-motivatiea-intrinseca-si-prin-ce-se-diferentiaza-de-motivatiea-extrinseca-2524.html> (autor: *Adelina Bălan*)
19. Broșura pentru învățare. [https://www.ise.ro/wp-content/uploads/2015/08/Brosura - Motivatiea-pentru-invatare.pdf](https://www.ise.ro/wp-content/uploads/2015/08/Brosura-Motivatiea-pentru-invatare.pdf)

20. Clasificarea teoriilor motivării resurselor umane. (autor: Sîrbu Adrian). https://ibn.idsi.md/sites/default/files/imag_file/340-343_1.pdf

21. Tipuri de motivatie. În <https://ro.sainte-anastasiu.org/articles/psicologa-cognitiva/tipos-de-motivacin-en-psicologa-definicin-y-ejemplos.html>

22. Frățilă, A., M. (7 ianuarie 2018). Motivația școlară. Tipuri și modalități de stimulare. În <https://edict.ro/motivatia-scolara-tipuri-si-modalitati-de-stimulare/>

23. Cu bicicletele la plimbare (2023) https://m.facebook.com/story.php?story_fbid=pfbid0272CLa17mZvG4eCUJj6NkerRECptwQLWUP9jZmQtBagPiWmqT2cxrbzJMdSAGN3Kbl&id=100001905146621&sfnsn=mo

24. Traseul Bocșa-Măgura-Smida-Ramna-Bocșa. (23 mai 2023). În https://m.facebook.com/story.php?story_fbid=pfbid02Pv8y3JiPzKRNkSBRx31Nqm5Ls7HGsyNsLrjVgJrD5ksJKr1e4tohZLW6T91uHRKsl&id=1782661269&sfnsn=mo

25. Piramida nevoilor a lui Maslow (sursa <https://www.stefamedia.com/wp-content/uploads/2012/09/piramida-lui-maslow.jpg>)

Facilitarea, susținerea și îmbunătățirea activităților din sistemul educațional

Păun Cristina Lavinia

Grădinița „Luminița”, sector 2, București

Facilitarea, susținerea și îmbunătățirea activităților din sistemul educațional reprezintă un obiectiv esențial pentru dezvoltarea societății și a indivizilor. Educația joacă un rol crucial în modelarea viitorului și în îndeplinirea potențialului uman. Pentru a atinge aceste obiective, sunt necesare mai multe strategii și inițiative, care să vizeze atât infrastructura și resursele, cât și metodologiile de predare și învățare. În continuare, voi discuta despre importanța acestor aspecte și despre modurile în care pot fi facilitate, susținute și îmbunătățite activitățile din sistemul educațional.

- **Infrastructura și Resursele:** Accesul la resurse educaționale de calitate este esențial pentru succesul învățării. Acest lucru implică asigurarea unui mediu fizic adecvat, echipat cu tehnologie modernă și materiale didactice relevante. Investițiile în infrastructură, cum ar fi construirea școlilor noi și modernizarea celor existente, precum și furnizarea de echipamente și materiale educaționale, sunt critice pentru a crea un mediu propice învățării.

- **Formarea Continuă a Cadrelor Didactice:** Profesorii joacă un rol fundamental în procesul educațional. Oferirea de programe de formare continuă pentru cadrele didactice este esențială pentru a le permite să rămână actualizate cu cele mai recente metode de predare și abordări educaționale. Aceasta include instruirea în utilizarea tehnologiei în clasă și dezvoltarea abilităților de gestionare a clasei și de evaluare a performanței elevilor.

- **Adaptarea la Diversitatea Elevilor:** Fiecare elev are propriile sale nevoi și abilități. Prin urmare, este important ca sistemul educațional să fie flexibil și să poată răspunde la diversitatea elevilor săi. Aceasta poate implica oferirea de programe educaționale personalizate, sprijin suplimentar pentru elevii cu nevoi speciale și promovarea incluziunii în școli și în comunitate.

- **Promovarea Educației Digitale:** În era digitală, este esențial să integram tehnologia în procesul educațional. Acest lucru poate implica utilizarea platformelor online pentru predare și învățare, furnizarea de resurse educaționale digitale și promovarea competențelor digitale printre elevi și cadre didactice.

- **Parteneriate și Colaborare:** Implicarea părinților, comunității locale și a altor părți interesate este crucială pentru susținerea sistemului educațional. Prin parteneriate și colaborare, putem îmbunătăți accesul la resurse și sprijin pentru elevi și putem crea o comunitate mai largă care să susțină procesul educațional.

- **Evaluare și Monitorizare Continuă:** Pentru a asigura eficacitatea și calitatea sistemului educațional, este important să avem sisteme de evaluare și monitorizare în loc. Acestea ar trebui să urmărească progresul elevilor, performanța cadrelor didactice și eficacitatea programelor educaționale, oferind date și feedback pentru a ghida îmbunătățirile continue.

În concluzie, facilitarea, susținerea și îmbunătățirea activităților din sistemul educațional necesită o abordare holistică și integrată. Prin investiții în infrastructură, formare continuă, adaptare la nevoile elevilor, integrarea tehnologiei, colaborare și monitorizare continuă, putem asigura că educația rămâne un motor de progres și dezvoltare pentru societatea noastră.

Bibliografie

- UNESCO. (2021). "Global Education Monitoring Report 2021: Building the Future: Education in Crisis and Conflict-Affected Contexts."
- Darling-Hammond, L., & Richardson, N. (2009). "Teacher Learning: What Matters?" *Educational Leadership*, 66(5), 46-53.
- Chatterji, M. (2004). "Evaluation in Education." SAGE Publications India.

Școlile și universitățile de prestigiu se confruntă, în general, cu o supraapreciere. Ele au un număr limitat de facilități, deci un nivel bine stabilit al recrutărilor. Atât de mulți absolvenți de liceu se pot înscrie contra cost încât numărul de clase s-ar putea înzecii. Aceste universități trebuie să-și selecteze candidații, de obicei, prin aplicarea unor standarde academice ridicate, pentru a ajunge la grupul pe care îl vor admite.

Pentru a atrage pe cei mai buni candidați, școlile au nevoie să înțeleagă cum evaluează și selectează copiii, absolvenții de liceu noua școală. Unele școli se confruntă cu o cerere insuficientă. Probabil, cândva, ele au avut avantaje care atrăgeau anumite tipuri de elevi. Dar schimbările demografice, economice și mai ales cele de pe piața forței de muncă sau schimbarea oportunităților educaționale au făcut ca baza lor de selecție să se redirecționeze total sau parțial spre alternative mai atractive.

Majoritatea școlilor optează pentru păstrarea unui anumit număr de locuri și preferă să crească selectivitatea prin ridicarea valorii instituției și creșterea nivelului de cunoaștere a ofertei instituției de către potențialii elevi.

Alegerea școlii care va trebui urmată este considerată una din cele mai importante decizii pe care le iau tinerii și familiile lor. Acest proces de luare a deciziilor începe cu mult timp înainte de înscriere. În luarea acestui tip de decizie oamenii manifestă un nivel ridicat de implicare, pentru că:

- decizia se va reflecta asupra imaginii de sine și va avea consecințe pe termen lung;
- costul punerii în practică a deciziei implică adesea sacrificii personale sau economice;
- riscul personal și social de a lua o decizie greșită este perceput ca destul de ridicat;
- există grupuri de presiune considerabile pentru a lua o anumită decizie sau a acționa într-un anumit mod: părinți, profesori, cunoștințe, prieteni.

Decizia privind alegerea școlii este un proces care începe mult înainte de înscriere și are consecințe mult timp după aceea. O dată intrat într-o școală, această decizie afectează în viitor toate elementele de bază ale vieții: cariera, prietenii, alegerea partenerului de căsătorie, viitoarea locuință și întreaga satisfacție în viață. Între aceste elemente cariera este afectată direct. Toate cunoștințele și aptitudinile dobândite în școală vor fi utilizate pentru obținerea unei cariere de succes în specializarea aleasă. Inconsistența pregătirii în școală, datorată programelor de studii „aerisite”, poate fi un factor major de insucces în carieră. Prestigiul și valoarea școlii urmate reprezintă un factor major în succesul în carieră. De ele depinde ușurința cu care o persoană își va găsi locul de muncă.

Decizia de a frecventa o școală este un proces care începe mult înaintea admiterii și poate avea consecințe mult timp după aceasta deoarece poate afecta cariere, prietenii, rezidențe și calitatea vieții. Ei trebuie să înțeleagă cum elevii primesc informații despre opțiunile educaționale motivele pentru care aleg un program educațional și chiar rațiunile pentru care abandonează școala. În literatura de specialitate există abordări diferite cu privire la factorii sunt cei mai influenți și numărul acestor factori. Totuși, „calitatea” factorilor cum ar fi reputația academică sau calitatea facultății sunt constant identificați ca fiind fundamental importanți.

Școlile care doresc să-și lărgesc baza de selecție pentru a crește selectivitatea vor trebui să ia legătura direct cu școlarii/liceenii din ultimele două categorii pentru a le determina opțiunea. Informarea lor din timp cu privire la criteriile de admitere și la avantajele oferite de alegerea școlii/facultății respective conduce la creșterea interesului pentru școală și a nivelului de pregătire pentru admitere.

Adesea, punerea în practică a deciziei de a urma o școală implică sacrificii importante. Acestea sunt legate în special de următoarele aspecte: timp de autoexaminare, materiale informative cu privire la universități, costul orelor de pregătire în particular, taxe de înscriere la examenul de admitere, reviste și publicații cu teste pentru examenele de admitere, vizite de informare în diferite școli.

În alegerea școlii, riscul unei decizii greșite este dat de: supraevaluarea potențialului de a concura cu șanse reale la admitere, riscul de a nu termina școala, precum și de lipsa unor perspective de angajare.

Fiind la vârsta la care experiența în luarea deciziilor complexe este considerată ca insuficientă de către cei din jur, tânărul este supus unor presiuni mai mult sau mai puțin puternice de a face o anumită alegere. Cazurile extreme sunt acelea în care părinții, cei care de obicei pot exercita cea mai puternică presiune prin poziția pe care o dețin, impun orientarea tânărului, în ciuda dorințelor reale ale acestuia, sau la cealaltă extremă, refuză orice sprijin în luarea deciziei. În ambele cazuri efectele pot fi profund negative. Atitudinea corectă este aceea de a îndruma tânărul în parcurgerea corespunzătoare a tuturor etapelor necesare pentru a lua o decizie în cunoștință de cauză.

Tinerii sunt supuși la presiuni nu numai din partea părinților, ci și din partea:

- profesorilor, care adesea transmit elevului sau părinților aprecieri, de genul „Ar fi foarte bun pentru...”.
- a colegilor, care pot induce mentalități de grup „Hai să dăm toți la... ca să fim în continuare împreună”.
- a prietenilor și cunoștințelor, care invocă adesea reușita altora pentru că au urmat o anumită cale.

Influențele pot fi și negative, în medii puțin educate, părinții descurajează uneori înclinația spre studiu a copiilor considerând că aceștia vor reuși în viață așa cum au reușit ei, fără prea multe studii. Între influențele pozitive, un rol tot mai important trebuie să îl capete canalele de informare care există între școală, candidați și grupurile de presiune care deservește practic aceste canale: biroul de informare pentru candidați, cadrele didactice ale școlii, absolvenții, actualii elevi sau studenți.

Decizia de a alege o școală ar trebui să fie pentru toți o decizie cu o complexitate ridicată prin gravitatea efectelor sale. La baza procesului decizional stă îngustarea treptată a câmpului alegerilor prin identificarea alternativelor, determinarea criteriilor de evaluare și aplicarea acestor criterii alternativelor pentru a ajunge la o alegere unică.

Instrumentele de marketing devin esențiale în momentul în care oamenii decid că trebuie să-și satisfacă nevoile și dorințele prin intermediul unui schimb reciproc avantajos. Instituțiile de învățământ oferă tinerilor o pregătire necesară nevoilor specifice societății, la un moment dat sau în perspectivă. Acesta este și motivul pentru care statul finanțează universitățile. Ele vin cu programe adaptate cerințelor mediului economic, la cererea agenților economici. Acesta este motivul pentru care agenții economici intervin prin donații, burse sau alte tipuri de subvenționări menite să susțină învățământul în parametri dorți de ei sub aspectul competențelor și cunoștințelor. Studenții își plătesc studiile la o facultate particulară de prestigiu, știind că diploma obținută se bucură de apreciere mai mare pe piața muncii. În acest schimb, fiecare parte așteaptă ca lucrurile să meargă mai bine și să obțină rezultate mai bune. Rolul specialistului în marketing este de a analiza ce dorește și ce oferă fiecare parte.

Valerică Olteanu este de părere că în desfășurarea relațiilor de marketing educațional sunt implicați patru agenți: unitatea de învățământ, întreprinderea beneficiară de forță de muncă, posesorii de forță de muncă și statul¹. Unitatea de învățământ întreține relații cu două categorii de clienți externi: agenții economici, care sunt beneficiarii forței de muncă calificată, și elevii sau studenții, care se pregătesc pentru o profesie. Aflați în căutarea unor bunuri și servicii pe care ei nu le pot produce, clienții caută producători care asigură servicii de înaltă calitate și la preț rezonabil. În acest careu al relațiilor ar trebui adăugat încă un agent care poate servi interesele comunității, în sensul de beneficiar al serviciilor educaționale, dar și de furnizor de forță de muncă, sub aspectul talentelor și potențialului. Este vorba de sponsorii activităților educaționale. Persoanele sau instituțiile capabile să susțină prin contribuție necondiționată dezvoltarea învățământului, a unor domenii de cercetare sau orientare spre noi perspective care nu sunt încă prea clar conturate ca nevoi pe piața muncii.

¹ Olteanu, Valerică, *Marketingul serviciilor*, Editura Uranus, 1998, pp. 36-40.

*Creșterea eficienței procesului de predare-învățare-evaluare în învățământul primar
prin valorificarea mijloacelor digitale*

Prof. înv. primar Păun Maria Lucia

Școala Gimnazială Nr.2, Orașul Boldești-Scăeni

Evoluția socială, apariția și dezvoltarea tehnologiei, apariția comunicării la distanță, prin internet, a impus, a facilitat, a avansat procesul instructiv-educativ.

Familiarizarea elevilor cu noile tendințe are loc încă din clasele primare, întrucât există pe piața muncii specializări ce impun un anumit profil al angajatului, competențele digitale devenind parte a procesului de calificare. Reticența inițială a profesorilor în utilizarea noilor tehnologii a fost rapid îndepărtată de eficiența predării și de avantajele pe care aceasta le oferea.

Pentru a facilita accesul la informații și cursuri, orele interactive bazate pe programe software create special pentru educație au îmbunătățit mult nu numai procesul de predare/învățare, ci și relația dintre elevi și profesori și relațiile dintre părinți și elevi.

Copiii reprezintă viitorul unei societăți, motiv pentru care este important pentru ei să dobândească abilitățile necesare pentru a trăi decent în societate. Deoarece tehnologia poate fi o sursă de distragere a atenției, programele puse în aplicare în școli ar trebui să urmărească să ofere elevului o experiență de învățare interactivă, bogată și variată, care îi ajută să devină mai disciplinați și mai informați.

Există o relație strânsă de determinare și împuternicire reciprocă între tehnologiile de astăzi și educație: avansarea tehnologică este o consecință a dezvoltării educației și educația, la rândul ei, beneficiază de aceste progrese. Educația a subsumat toate progresele tehnice, ceea ce poate fi una dintre cheile succesului. Funcția educațională a noilor tehnologii este dublă: pe de o parte, ele facilitează și ajută educația dacă sunt integrate cu atenție în practicile educaționale; pe de altă parte, generează nevoia de noi competențe care urmează să fie dezvoltate de instituțiile de învățământ. În același timp, integrarea noilor tehnologii în educație duce la o recalibrare sau adaptare a metodologiilor tradiționale de predare prin recontextualizare, modernizare și inovare. Tehnologia „conduce” metodologia didactică de-a lungul pieselor noi. Noul nu exclude vechiul, ci îl invocă, îl convoacă, îl contestă. Relația dintre tehnologie și educație devine din ce în ce mai dinamică. Pe de o parte, asistăm la o evoluție permanentă și fără precedent a tehnologiei, care

necesită noi abilități, comportamente și atitudini. Pe de altă parte, gradul de absorbție al tehnologiei evoluează într-un ritm alert. Astfel, relația dintre cele două „dinamici” devine mult mai complexă.

Vocea elevilor este auzită în mod egal, prin intermediul tehnologiei și aprecierea se face în funcție de realizările acestora, eliminându-se astfel, din procesul de evaluare, componenta subiectivă. Prin intermediul tehnologiei se poate face chiar și o diferențiere a elevilor. Fiecare are o latură pe care o poate dezvolta mai mult. Fie că este vorba despre latura artistică, vizuală, muzicală, practică sau matematică, nu mai există o uniformizare. Fiecare copil are posibilitatea să aleagă cum să se exprime mai bine, care să fie ritmul lui de învățare, precum și metoda. Tehnologia nu are limite. Dezvoltarea ei este continuă. Folosirea tehnologiei în școli, în domeniul educației, le oferă elevilor posibilități nelimitate de învățare și evoluție. Limitările date de resurse și acces redus la informație dispar o dată cu pătrunderea tehnologiei în domeniul educației. În plus, profesorii pot veni cu diverse metode noi de a atrage elevii și de a-i ține captivați.

Avantajele și dezavantajele introducerii mijloacelor în procesul de învățământ

Ca avantaje putem aminti:

- stimularea capacității de învățare inovatoare, adaptabilă la condiții schimbare socială rapidă;
- creșterea randamentului însușirii coerente a cunoștințelor prin aprecierea imediată a răspunsurilor elevilor;
- întărirea motivației elevilor în procesul de învățare;
- instalarea climatului de autodepășire, competitivitate;
- dezvoltarea culturii vizuale;
- conștientizarea faptului că noțiunile învățate își vor găsi ulterior utilitatea;
- facilități de prelucrare rapidă a datelor, de efectuare a calculelor, de afișare a rezultatelor, de realizare de grafice, de tabele;
- introducerea unui stil cognitiv, eficient, a unui stil de muncă independentă;
- asigură alegerea și folosirea strategiilor adecvate pentru rezolvarea diverselor aplicații;
- asigurarea unui feed-back permanent, profesorul având posibilitatea de a reprojeta activitatea în funcție de secvența anterioară;
- dezvoltă gândirea astfel încât pornind de la o modalitate generală de rezolvare a unei probleme elevul își găsește singur răspunsul pentru o problemă concretă;
- stimularea gândirii logice și a imaginației;
- metode pedagogice diverse;
- perspectiva relațională este îmbunătățită prin stabilirea unei relații umane și sociale între educat și educator.

Cu toate acestea avem și dezavantaje:

- folosirea în exces a calculatorului poate duce la pierderea abilităților practice, de calcul și de investigare a realității;
- individualizarea excesivă a învățării duce la negarea dialogului profesor – elev;
- utilizarea la întâmplare a calculatorului, fără un scop precis în timpul orelor poate provoca plictiseala, monotonie;
- costurile ridicate ale tehnologiei de ultimă oră ceea ce constituie un impediment pentru o bună parte a populației României și este accesibilă persoanelor cu o situație financiară bună.
- lipsa accesului la tehnologie pune mari probleme printr-un deficit de dispozitive, dar și conexiuni suficient de bune, mai ales în contextul aglomerării rețelelor;

În concluzie, utilizarea noilor tehnologii poate deschide oportunități în procesul de predare-învățare-evaluare, dar creează, de asemenea, provocări pentru dezvoltarea profesională și formarea profesorilor. Cu toate acestea, în această revoluție tehnologică, nu trebuie ignorat un aspect: educația trebuie să fie centrată pe învățarea elevilor, nu pe tehnologie. Implicarea, motivația, învățarea centrată pe elev, interactivitatea și colaborarea sunt îmbunătățite prin tehnologie, dar toate, cu mici excepții (de exemplu, situații specifice de învățare) sunt posibile fără tehnologie.

Bibliografie

Baltac, Vasile – Lumea digitală. Concepte esențiale, Editura Excel XXI Books, București, 2015
 Susskind, Jamie – Politica viitorului. Tehnologia digitală și societatea, Editura Corint, București, 2019

<https://www.educatieprivata.ro/strategii-de-predare-online/>

<https://gutenberg.ro/ro/instrumente-digitale-pentru-predarea-online/>

<https://digitaledu.ro/platforme-educationale/>

[incluzive-de-calitate/avantajele-si-dezavantajele-introducerii-mijloacelor-tic-in-procesul-de-invatare](https://digitaledu.ro/platforme-educationale/incluzive-de-calitate/avantajele-si-dezavantajele-introducerii-mijloacelor-tic-in-procesul-de-invatare)

<https://edict.ro/avantaje-si-dezavantaje-ale-folosirii-tehnologiilor-moderne-la-clasa/>

UTILIZAREA HĂRȚILOR CONCEPTUALE ȘI A STUDIULUI DE CAZ LA DISCIPLINA GEOGRAFIE

Prof. Nicoleta Cristina PĂUNAȘ
Liceul de Arte "Bălașa Doamna", Târgoviște

Introducere

În timpul procesului didactic, este esențial să reflectăm asupra modalităților, tehnicilor și instrumentelor pe care le utilizăm în evaluarea elevilor, astfel încât acest proces să se distingă prin atribute atrăgătoare, stimulante și eficiente, nu doar prin actul de predare și învățare.

Metodele de evaluare reprezintă mijloacele prin care evaluăm competențele cunoștințele, conceptele, informațiile și relațiile stabilite între acestea, precum și modul în care elevii își construiesc structurile cognitive, asociind și integrând noile cunoștințe în baza existentă de cunoștințe și experiențe cognitive.

Aspecte teoretice

Un proces educațional de calitate implică învățarea elevilor să utilizeze cunoștințele asimilate și să le aplice în diverse situații. Pornind de la această premisă, învățământul nu poate să se rezume la teoretizare; este necesar să faciliteze aplicarea practică a cunoștințelor teoretice în diferite activități pentru a încheia un ciclu complet al procesului de învățare (Cerghit, 1997, p. 195).

Utilizarea metodelor și tehnicilor moderne de predare și evaluare pune accentul pe elev, sugerând că profesorii ar trebui să renunțe la practicile educaționale rigide și uniforme. Ei ar trebui să devină organizatori ai unui mediu de învățare adaptat nevoilor elevilor, facilitând astfel procesul de învățare și dezvoltarea competențelor. Prin aceasta, profesorii oferă elevilor multiple oportunități de a se implica în procesul propriilor formări, de a-și exprima liber ideile și opiniile și de a le confrunta cu cele ale colegilor.

Metoda studiului de caz facilitează cooperarea, valorificarea cunoștințelor și a capacităților elevilor în contexte reale, realizând astfel legătura teoriei cu practica. În activitatea educațională se aplică cu o frecvență mai mare trei variante ale metodei studiului de caz (Cerghit, 1997, p. 212):

- *Metoda situației* implică o prezentare completă a cazului, inclusiv a informațiilor necesare soluționării acestuia. De exemplu, la studiul dinamicii populației, elevii primesc datele demografice pentru România și analizează evoluția demografică în perioada respectivă.

- *Studiul analitic al cazului* presupune prezentarea completă a situației existente, dar informațiile necesare soluționării sunt redată parțial sau deloc. Exemplu: analiza piramidei populației României pe grupe de vârstă și sexe.

- Elevii nu beneficiază nici de o prezentare completă asupra situației și nici nu primesc informațiile

necesare rezolvării cazului problemă, ei urmând să rezolve sarcinile prin propriile eforturi. Exemplu: argumentarea „dramatismului demografic” al țărilor din U.E.

Dificultățile utilizării acestei metode sunt legate de: alegerea unor cazuri relevante, accesul la sursele de informare necesare soluționării cazului, experiența redusă a unor elevi și consumul mare de timp. Harta conceptuală sau harta cognitivă este utilizată atât în procesul de predare ajutând la sistematizarea conținutului informative, cât și în procesul de evaluare deoarece aceste reprezentări grafice permit „vizualizarea organizării procesărilor mentale a informațiilor legate de o problemă de conținut sau concept” (Joița, 2007, p. 22). Alți autori utilizează schemele cognitive (Dulamă, 2004, p. 176), ca structuri de cunoștințe, activate simultan din memorie, corespunzătoare unor scene sau situații complexe din realitate. Schemele cognitive, după M. Miclea (1994), au următoarele caracteristici:

- Au o structură generală și abstractă deoarece reprezintă o clasă de situații. De exemplu, în schema cognitivă a reliefului terestru nu contează suprafața ocupată, altitudinea maximă, tipul de relief etc.

- Cuprind o mulțime de cunoștințe despre elementele unei situații, contextul în care apar anumite elemente, modul în care sunt structurate și relațiile tipice. De exemplu, în schema cognitivă a climei tropicale apar relații între temperatură, precipitații, vânturi și poziția geografică.

- Au o structură autonomă, impermeabilă la alte cunoștințe. De exemplu, schemele cognitive stepă, ghețar și vulcan sunt autonome, distinct, unele față de altele. Schema cognitivă nu se raportează la alte cunoștințe.

- Sunt o reprezentare a cunoștințelor declarative (fapte, stări, situații, scene etc.). De exemplu, schema cognitivă a reliefului continental este formată din unitățile majore de relief, geneză, structură petrografică, altitudini, fragmentare, orientarea culmilor, resurse naturale.

- Formează ierarhii. De exemplu, schema cognitivă a ghețarului montan este inclusă în schema muntelui, aceasta este inclusă în cea de continent, iar cea din urmă în cea de relief.

Oprea (2006) consideră că se pot utiliza următoarele tipuri de hărți conceptuale, diferențiate după forma de reprezentare a informațiilor: hărți conceptuale tip „pânză de păianjen”; hartă conceptuală ierarhică; hartă conceptuală lineară; sisteme de hărți conceptuale.

Metodă

Dintre metodele alternative sau complementare de predare-învățare- evaluare, am experimentat învățarea prin acțiune, învățarea experiențială și hărțile conceptuale. Dintre metodele bazate pe experiență, am utilizat metoda studiului de caz. Hărțile conceptuale le-am utilizat la mai multe lecții. În procesul de evaluare, elevii au completat schemele cognitive cu informațiile cunoscute, au rezolvat itemii din fișa de evaluare sau din testul de evaluare.

Rezultate

Am evaluat cunoștințele elevilor despre relieful major al Europei utilizând schema de tip „pânză de păianjen”.

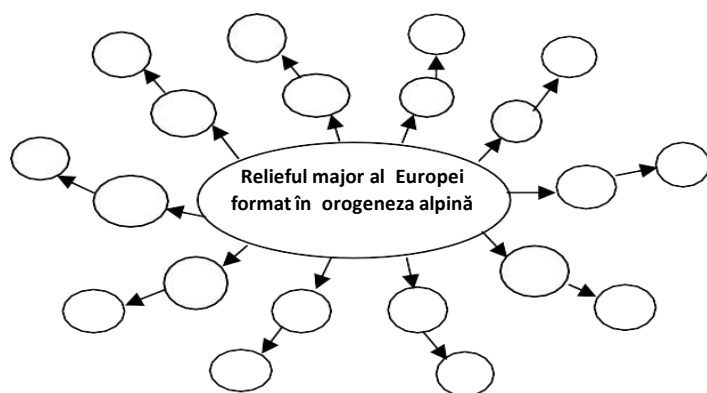

Fig. 1. Harta conceptuală de tip păianjen

Am plasat în centrul schemei subiectul principal – relieful format în orogeneza alpină, iar de la acesta, prin săgeți, am marcat legăturile cu conceptele secundare, munții formați în orogeneza alpină și aspecte specifice unităților de relief identificate (Fig. 1).

Elevii au completat această hartă atât numele unităților de relief, cât și concepte care le pot fi asociate.

Când elevii au studiat țările din Uniunea Europeană și țările vecine României, ei au utilizat schemele conceptuale pentru evidențierea legăturilor dintre cadrul natural, conceptele achiziționate de către elevi și elementele socio-economice de actualitate.

Elevii au utilizat harta conceptuală ierarhică la studiul conceptului de stat. Ei au prezentat ierarhic componentele statului învățând să reprezinte într-o succesiune logică elementele studiate: populația, teritoriul, forma de guvernământ și componentele acestora (Fig. 2)

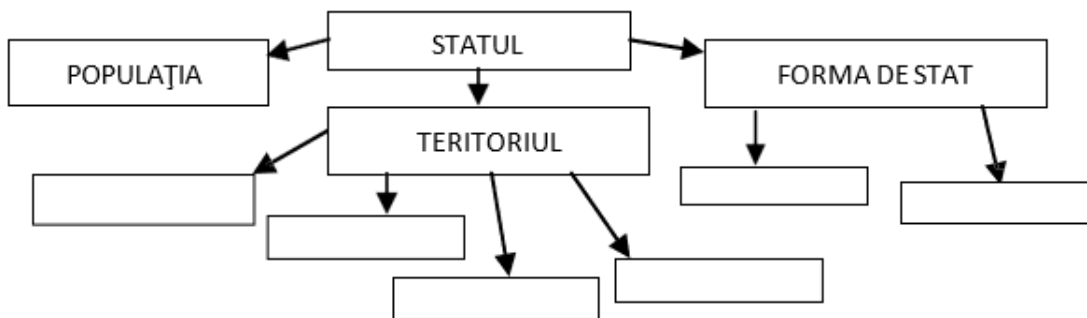

Fig. 2 Harta conceptuală ierarhică

Elevii au utilizat schemă lineară pentru a reprezenta succesiunea aspectelor și fenomenelor mediului în care omul își desfășoară activitatea. Ei au precizat cauzele și efectele poluării componentelor mediului (Fig. 3).

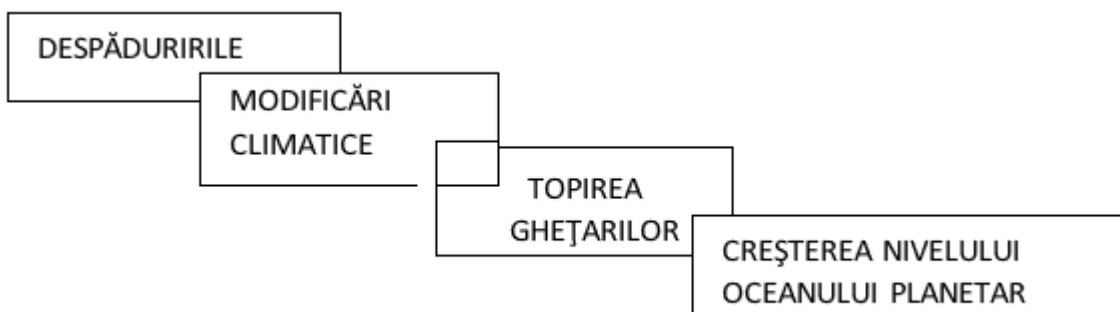

Fig. 3. Harta conceptuală lineară

Concluzii:

Utilizarea hărților conceptuale a oferit elevilor o oportunitate de a se angaja într-un proces activ și logic de învățare, facilitând stabilirea de conexiuni între teorie și practică. Fiecare schemă conceptuală adoptată de elevi a contribuit la dezvoltarea capacității lor de înțelegere și comunicare. Cu toate acestea, elaborarea acestor scheme presupune un efort intelectual semnificativ din partea elevilor, necesitând un interval de timp mai extins și respectarea anumitor standarde riguroase.

Folosirea hărților conceptuale s-a dovedit utilă în dezvoltarea programelor eficiente de ameliorare, recuperare și accelerare, precum și în elaborarea probelor de evaluare. Acestea au furnizat o modalitate de evaluare a nivelului de dobândire a competențelor, permitând evidențierea și a aspectelor de ordin afectiv. Conform lui Siebert (2001, p. 170), "O hartă cognitivă conține atât cunoștințe abstracte, cât și empirice, precum și logicele afective, cum ar fi entuziasmul sau respingerea." Pe baza acestor hărți, am putut emite aprecieri referitoare la eficiența stilului de învățare al elevului și i-am sprijinit în reglarea anumitor componente ale procesului de învățare.

Cu toate acestea, în cadrul acestui experiment, am identificat un dezavantaj al utilizării hărților conceptuale: subiectivitatea în evaluarea răspunsurilor elevilor în absența unor criterii de evaluare clare. Ca urmare, sugerăm profesorilor care utilizează aceste scheme să acorde atenție aspectului implicării tuturor elevilor, prin propunerea de sarcini diferențiate în funcție de nivelul de cunoștințe al fiecărui elev și a grupurilor de elevi.

Bibliografie:

Cerghit, I. (1997), *Metode de învățământ*, Editura Didactică și Pedagogică, București.

Dulamă, M.E. (2004), *Modelul învățării depline a geografiei*, Editura Clusium, Cluj-Napoca.

Joița, E. (2007), *Educația Cognitivă. Fundamente. Metodologie*, Editura Polirom, Iași.

Miclea, M. (1994), *Psihologie cognitivă*, Casa de Editură Gloria, Cluj-Napoca. Oprea, C.L. (2006), *Strategii didactice interactive*, Editura Didactică și Pedagogică R.A., București.

EDUCAȚIA INTEGRATĂ ȘI COMBATEREA EXCLUZIUNII SOCIALE

Prof. Pavel Simona
Școala Gimnazială „Oprea Iorgulescu”
Câmpulung, Argeș, România

Domeniul pedagogiei speciale este vast și complex. Pătrunzând în acest domeniu, ne aflăm, dintr-o dată, în fața unui univers de situații educative noi. El se referă, în linii mari, la un anumit tip de educație adaptată și destinată copiilor care nu reușesc să atingă în cadrul învățământului obișnuit nivele educative și sociale corespunzătoare vârstei.

Acești copii se numesc copii cu cerințe educative speciale pentru a pune accentul nu pe deficiență ca atare, ci pe faptul că ei nu pot beneficia de strategiile educaționale obișnuite, dar că dispun de posibilități care se pot dezvolta prin mijloace pedagogice creative adecvate. Rolul educației speciale este de fapt să asigure procesul de adaptare sau readaptare al acestor copii, să le ofere șanse egale cu ale celorlalți membri ai societății.

Situațiile educative organizate pentru ei se raportează la specificul și gradul deficienței, la condițiile dezvoltării anterioare a copilului, la particularitățile individuale și la alți factori, principala lor condiție internă constând, însă, în potențialul real al copilului, care urmează a fi valorificat.

La ora actuală există, în paralel, învățământul special așa-zis segregat, dar cu o experiență bogată și începuturile învățământului integrat, ceea ce presupune două tipuri distincte de situații educative care trebuie să coopereze. Climatul afectiv favorabil din clasele școlii speciale constituie unul din cei mai importanți factori ai situațiilor educative create. Acest complex situațional are, însă, dezavantajul de a distanța copiii de mediul natural al copiilor fără handicap, care trebuie pregătiți pentru contactele sociale care îi așteaptă în viață.

Dacă acceptăm ideea că, după absolvirea școlii, toți copiii trebuie să beneficieze de șansa de a participa activ la viața socială, atunci trebuie să le acordăm necondiționat aceasta șansă încă din școală; deci integrarea socială este pregătită și condiționată de integrarea școlară.

După cum de știe, în ultimele decenii se afirmă puternic ideea că persoanele cu dizabilități trebuie să fie cuprinse în structurile obișnuite de învățământ din comunitățile în care trăiesc, fapt esențial pentru integrarea lor socială normală. În documentul adoptat de Conferința Mondială asupra Educației Speciale, desfășurată în 1994 sub egida UNESCO, se afirmă că „școlile integrative sunt cel mai eficient mijloc de creare a solidarității între copiii cu cerințe educative speciale și semenii lor”.

Conform principiilor promovate în materie de educație de către organismele Internaționale, se menționează că persoanele/elevii cu diferite tipuri de deficiențe au aceleași drepturi fundamentale ca și ceilalți cetățeni de aceeași vârstă, fără discriminare pe motive de sex, limbă vorbită, religie, stare financiară sau orice altă caracteristică a persoanei în cauză sau a familiei sale.

Ideea integrării copiilor cu dizabilități în școala publică a apărut ca o reacție necesară și firească a societății la obligația acesteia de a asigura normalizarea și reformarea condițiilor de educație pentru persoanele cu cerințe educative speciale.

Educația integrată presupune ca relațiile dintre indivizi să se bazeze pe o recunoaștere a integrității lor, a valorilor și drepturilor comune pe care le posedă.

Educația integrată este tot o formă de educație specială care se desfășoară în alte condiții decât cele existente în școlile speciale. În schimb, educația integrată încearcă să înlăture percepția asupra școlilor speciale ca unități școlare segregacioniste.

Educația integrată are drept obiective, următoarele:

- a educa acei copii cu cerințe speciale în școli obișnuite alături de ceilalți copii normali;

- a asigura servicii de specialitate (recuperare, terapie educațională, consiliere școlară, asistență medicală și socială) în școala respectivă;

- a acorda sprijin personalului didactic și managerilor școlii în procesul de proiectare și aplicare a programelor de integrare ; a permite accesul efectiv al copiilor cu cerințe speciale la programul și resursele școlii obișnuite (săli de clasă, cabinete, laboratoare, bibliotecă, terenuri de sport etc.);

- a încuraja relațiile de prietenie și comunicarea între toți copiii din clasă/școală;

- a educa și ajuta toți copiii pentru înțelegerea și acceptarea diferențelor dintre ei;

- a ține cont de problemele și opiniile părinților, încurajându-i să se implice în viața școlii;

- a asigura programe de sprijin individualizate pentru copiii cu cerințe speciale;

- a accepta schimbări radicale în organizarea și dezvoltarea activităților instructiv-educative din școală.

În ceea ce privește *forme ale integrării copiilor cu CES, existente în școala românească*, acestea se bazează pe următoarele modele, care implică creativitate și inovare didactică:

Modelul cooperării școlii obișnuite cu școala specială - în acest caz, școala obișnuită coordonează procesul integrării și stabilește un parteneriat activ între cadrele didactice din cele două școli care vor experimenta și susține un nou mod de desfășurare a activităților didactice, pregătind împreună conținutul activităților școlare, adaptând materialele și mijloacele de învățare folosite în timpul orelor și oferind un cadru confortabil tuturor elevilor din clasă. Acest model are avantajul că permite valorificarea resurselor și experiențelor deja existente în cele două tipuri de școli, fără a necesita cheltuieli suplimentare. De asemenea, profesorii din școala specială beneficiază de posibilități de predare mult mai largi, iar profesorii din școala obișnuită se pot informa asupra multiplelor aspecte legate de nevoile și posibilitățile reale ale unui elev cu cerințe educative speciale.

Modelul bazat pe organizarea unei clase speciale în școala obișnuită - acest model presupune integrarea copiilor cu deficiențe în școli de masă unde să intre în relație cu elevii normali, facilitându-se, cu sprijinul cadrelor didactice și specialiștilor din școală, o mai bună intercunoaștere și relaționare între cele două categorii de copii.

Modelul bazat pe amenajarea în școala obișnuită a unui spațiu sau a unei săli de instruire și resurse pentru copiii deficienți, integrați individual în clase obișnuite din școala respectivă - în acest caz, profesorul care se ocupă cu elevii deficienți este și profesorul de sprijin care desfășoară activități cu acești copii, atât în spațiul special amenajat în școală, cât și la orele de clasă, atunci când condițiile solicită/permit acest lucru, colaborând direct cu educatorii din clasele unde sunt integrați copiii.

Modelul itinerant- acest model favorizează integrarea într-o școală de masă a unui

număr mic de copii cu cerințe speciale, domiciliați la mică distanță de școală (se evită astfel dezavantajul deplasărilor pe distanțe mari ale copilului) și sprijiniți de un profesor itinerant (specializat în munca la domiciliul copiilor cu un anumit tip de deficiență); ei pot astfel participa la activitățile școlii respective.

Modelul comun - este relativ asemănător cu modelul precedent, cu deosebirea că în acest caz profesorul itinerant este responsabil de toți copiii cu deficiențe dintr-un anumit areal și oferă servicii de sprijinire a copilului și familiei, ajută părinții la alcătuirea programelor de învățare, urmărește evoluția școlară a copilului, colaborează cu profesorii școlii obișnuite în care este integrat copilul și intervine atunci când apar probleme de învățare sau de adaptare a copiilor la anumite cerințe școlare.

O școală integrativă este, de fapt

- ~ școala în permanentă schimbare și adaptare la nevoile copiilor;
- ~ cel mai eficient mediu de combatere a atitudinilor de discriminare;
- ~ comunitate interculturală primitoare și deschisă;
- ~ școala care-i valorizează în mod egal pe toți copiii, profesorii și părinții.

Integrarea se bazează pe convingerea că adulții lucrează în comunități incluzive, alcătuite din persoane de diferite rase, religii, aspirații, cu sau fără dizabilități. Tot așa, indiferent de vârstă, copiii au nevoie să crească și să învețe în medii asemănătoare celor în care vor lucra ca adulți, iar școala este principala instituție care trebuie să răspundă acestei nevoi.

Procesul de integrare a copiilor în dificultate presupune din partea profesioniștilor antrenați nu doar interes, cunoștințe și competențe— ci și o capacitate reală de a lucra în echipă. O echipă constituită atât în cadrul școlii, dar și o echipă la nivel interinstituțional, care să-i includă pe toți profesioniștii care răspund de copil: educator sau asistent maternal, asistent social, profesor diriginte, director de școală și alții.

Pentru fiecare copil aflat în sistemul de protecție este necesară elaborarea și aplicarea unui proiect personalizat de îngrijire, educare, recuperare, (re)integrare familială și socială.

O parte importantă a proiectului personalizat este cea referitoare la proiectul de *integrare în școală și comunitate*. Pentru orice copil în dificultate care urmează o formă de învățământ preșcolar sau școlar acest proiect se realizează în parteneriat cu grădinița/școala din comunitate. Managerul de caz va antrena în elaborarea și aplicarea acestui document scris pe directorul școlii și pe educatoarea, învățătorul sau profesorul diriginte care răspunde de educația copilului respectiv.

Proiectul personalizat de integrare în școală și comunitate este un dosar care include date despre copil, evaluarea inițială a situației acestuia, planul de intervenție și rapoarte care reflectă evoluția situației pe parcursul implementării planului.

Acest document facilitează legătura dintre serviciile de protecție a copilului și școală, munca în echipă interdisciplinară și asigură antrenarea responsabilă și complementară a profesioniștilor din sistem, a directorului de școală și a cadrelor didactice, a familiei, a copiilor și adulților din comunitate pentru ca fiecare copil aflat în situație de risc, cu CES sau cu probleme sociale să fie sprijinit în integrarea sa școlară, profesională și socială.

Integrarea socială nu poate fi separată de integrarea școlară, ea nu este doar post-școlară, ci se construiește treptat, pe măsura devenirii copilului prin educație, ca adult „ființă socială” școala fiind însăși o parte a vieții sociale; ca atare progresul în direcția

dobândirii autonomiei, „competenței” sociale trebuie să constituie, la fel ca și dezvoltarea intelectuală, o finalitate educațională.

Educația integrată este un act responsabil, asumat de personalul școlii, de comunitate, de familie și nu trebuie perceput ca un proces de subminare a școlilor obișnuite, ci ca un proces de normalizare a vieții persoanelor aflate în dificultate (ajunse în această stare ca urmare a unor evenimente independente de voința lor) și ca o măsură de conștientizare a rolului de instituție publică al școlii, în care toți au dreptul să aibă acces în calitate de cetățeni cu drepturi egale ai comunității.

BIBLIOGRAFIE

- 1.Călin, M., *Filosofia educației*, Editura Aramis, București, 2001.
- 2.Mara D. – „*Strategii didactice în educația incluzivă*”, Editura Didactică și Pedagogică, București, 2004.
- 3.Mureșan, P., *Învățarea socială*, Editura Albatros, București, 1980.
- 4.Negreț-Dobridor, I., *Didactica nova*, Editura Aramis, București, 2005.
- 5..Piaget, J., *Psihologie și pedagogie*, E.D.P., București, 1972.
- 6..Ștefan, M., *Teoria situațiilor educative*, Editura Aramis, București, 2007.

Activitățile extrașcolare – oportunități și perspective

Profesor: Peagu Livia Mariana, Colegiul Național “Octavian Goga”/Școala Gimnazială “Liviu Rebreanu” Miercurea Ciuc - Harghita

Dacă ne întrebăm ce este **Sănătatea** și de unde vine ea, am putea răspunde astfel: Sănătatea e starea de bine fizică, psihică, spirituală, ocupațională, socială. Ea vine ca un **dar de la Dumnezeu** - după unii, ca o **moștenire genetică** – după alții, sau ca o îmbinare între cele două - pentru majoritatea, și întotdeauna depinde de mediul înconjurător.

Nu toți oamenii sunt norocoși. Sunt cunoscute multe cazuri de persoane care se nasc cu diferite afecțiuni. Dar și mai mulți sunt cei care primesc acest dar, însă pe parcursul vieții, îl pierd. Asta înseamnă că se întâmplă ceva care ne afectează sănătatea. De multe ori, poate fi vina noastră. Alteori, sănătatea, depinde de acțiunile celorlalți. Cine ar trebui să ne învețe cum să prețuim sănătatea? A cui este această responsabilitate?

Familia este prima de la care copilul mic trebuie să învețe regulile de igienă, să le copieze și să le aplice. **Școala** trebuie să continue cu succes acest demers, completând regulile din familie cu altele potrivite comunității. **Cadrelle medicale**, specializate în recunoașterea și identificarea problemelor legate de starea de sănătate, sunt cele mai în măsură să intervină atunci când avem nevoie de intervenții salvatoare. Ei pot vindeca total sau parțial o boală, pot ameliora anumite afecțiuni, dar, ne trebuie timp și bani. Nu întotdeauna dispunem de ei. Ce putem face într-o astfel de situație?

Putem gândi programe de prevenție, care ar ajuta elevii să conștientizeze importanța stării de sănătate. În școli se poate implementa programul “Educație pentru sănătate”, menit să răspundă la multe întrebări atât beneficiarilor direcți, elevilor, cât și părinților lor, mai ales a celor care aparțin unor comunități defavorizate. Cursurile opționale, activitățile extracurriculare, sunt menite să dea o nouă abordare noțiunilor teoretice predate în cadrul unor discipline de specialitate, exemplu biologia. Elevii sunt atrași prin joc, activități practice, vizite, excursii tematice, să descopere lumea vie, să identifice o serie de factori cu potențial vătămător și nu în ultimul rând să fie capabili să facă față tentațiilor de tot felul care le-ar afecta sănătatea: alimente nesănătoase, consum excesiv de cafea, alcool, droguri, suprasolicitare, etc.

Având în vedere aceste probleme ale societății actuale, în școli se pot organiza numeroase activități școlare și extrașcolare la care pot fi implicați elevii ciclului primar, gimnazial sau liceal. Iată câteva exemple:

16 Octombrie – Ziua Internațională a Alimentației este un prilej bun pentru elevi, să cunoască importanța fructelor și legumelor, să le recunoască prin degustări, să calculeze kaloriile pentru 100 grame produs, să se întâlnească cu specialiști precum: nutriționiști, medici, experți în domeniul protecției consumatorului, etc.

Participarea la diferite concursuri:

1. Concursul Național “Educație pentru Sănătate” - elevii pot realiza lucrări pe diferite teme de actualitate, participând la trei secțiuni, în funcție de vârstă: fotografie, colaj, afiș.
2. Concursul “Sanitarii Pricepuți”, organizat în fiecare an de Crucea Roșie Română, prin filialele județene, este o ocazie pentru elevi de a-și exersa deprinderile și abilitățile de acordare a primului ajutor.
3. 22 Martie – Ziua Pământului, este un motiv în plus pentru elevi să afle date despre consumul energetic la nivel global și să promoveze acțiunile de reducere și economisire a acestuia.
4. 5 Iunie – Ziua internațională a Mediului, poate fi o oportunitate pentru elevi de a confecționa, din materiale reciclabile, obiecte decorative, machete, jucării, haine, etc.

Toate aceste acțiuni au un impact deosebit atât pentru elevi cât și pentru comunitate. Activitățile noastre actuale și viitoare în scop preventiv facilitează procesul de învățare, stimulează cooperarea, dezvoltă simțul artistic, creativitatea și nu în ultimul rând, dorința de a fi mai bun și de autodepășire.

FACILITATING AND IMPROVING THE PERFORMANCE WITHIN THE EDUCATIONAL SYSTEM

**PEANĂ IOANA
COLEGIUL TEHNIC “CIBINIUM”, SIBIU**

Facilitarea și îmbunătățirea performanței în sistemul de învățământ

Îmbunătățirea sistemului de educație a reprezentat o prioritate guvernamentală de mai mulți ani. Prin urmare, rămâne esențială îmbunătățirea rezultatelor învățământului primar, secundar și liceal pentru a le permite tinerilor să profite cât mai bine de școală și să-și finalizeze studiile cu un minim de cunoștințe.

Această lucrare prezintă mai întâi o privire de ansamblu asupra modului în care funcționează sistemul educativ, concentrându-se pe domeniile în care sunt necesare îmbunătățiri. Apoi examinează mai detaliat diferitele probleme care apar și mijloacele de remediere a acestora.

Problema abandonului școlar este de mare importanță. În primul rând, tinerii slab calificați vor rămâne pe piața muncii pentru o perioadă lungă de timp, ceea ce riscă să încetinească ajustarea necesară către producția cu valoare adăugată mai mare. În al doilea rând, performanța slabă în învățământul explică în mare măsură înscrierea scăzută și performanța slabă.

Dezvoltarea învățământului profesional și tehnic

Sistemul de învățământ românesc este caracterizat de o tendință tradițională în favoarea studiilor generale care pregătesc învățământul superior, mai degrabă decât intrarea pe piața muncii. Obiectivul oficial este de a crea mai multe punți între cursurile generale și cele profesionale. Acest lucru necesită o dezvoltare ulterioară a educației profesionale: formarea profesională (furnizată de „școlile profesionale”) se caracterizează în general prin rate de succes mai ridicate și rate de ocupare mai bune decât formarea generală, pentru studenții care nu urmează studii superioare. Cu toate acestea, furnizarea de formare profesională, deși în creștere, rămâne insuficientă. Potrivit Ministerului Educației, mai puțin de jumătate din cererea de formare profesională a fost satisfăcută. Strategia actuală constă în dezvoltarea ofertei punând accent pe programe de calificare duală (generală și profesională). De asemenea, este necesară reformarea învățământului tehnologic, care s-a caracterizat până acum prin rate ridicate de eșec și o rată relativ ridicată a șomajului în rândul absolvenților. Pentru a remedia această situație, învățământul tehnologic este întărit în contextul mai general al reformei ciclului superior al învățământului liceal, menită să reducă rata abandonului școlar și să îmbunătățească angajarea elevilor care decid să nu urmeze studiile superioare. Aceasta implică dezvoltarea interacțiunilor cu piața muncii, în special prin stagii obligatorii.

Accentul pus pe formarea profesională și școlile tehnologice este justificat și ar trebui să permită țării noastre să beneficieze de o mai bună interacțiune între instituțiile de învățământ și industrie pentru a se asigura că competențele și calificările oferite răspund mai mult la nevoile pieței muncii. Problema abandonului școlar ar putea fi redusă semnificativ. În plus, strategia actuală de dublă certificare și crearea de punți între cele trei sectoare (general, tehnologic și profesional) merge în direcția bună. Ar trebui să contribuie la un echilibru echitabil între calificările tehnice și cunoștințele generale, permițând lucrătorilor să se adapteze la noile metode de lucru și structuri organizaționale, iar economiei să inoveze. Pe măsură ce sistemul de formare profesională și școlile tehnologice se dezvoltă, va fi necesară o mai bună coordonare a ofertei la nivel local și monitorizarea atentă a adecvării pregătirii oferite la nevoile pieței muncii.

Continuarea modernizării programelor generale și organizarea ciclurilor

În ultimii ani, au fost implementate mai multe reforme cu scopul de a îmbunătăți programele la diferitele niveluri ale învățământului de bază și ale învățământului secundar superior. Scopul a fost extinderea și modernizarea gamei de cursuri oferite, cu scopul de a reduce ratele abandonului școlar și de a îmbunătăți calitatea. Cu toate acestea, performanța slabă a studenților care își continuă studiile (conform majorității testelor naționale) și eșecul altora sugerează că mai este de făcut pentru a consolida anumite domenii cheie ale curriculumului (în special în română și matematică) și pentru a dezvolta predarea experimentală a științelor.

La toate nivelurile, s-au înregistrat progrese notabile în dezvoltarea cursurilor tehnice și în promovarea tehnologiilor informației și comunicațiilor. De la începutul anului 2010, aproape în toate școlile au acces la internet. Cursurile TIC au devenit obligatorii la nivel liceal, respectiv începând din clasa a IX-a. Scopul acum este îmbunătățirea calității echipamentelor și serviciilor, asigurarea întreținerii acestora și reducerea numărului de studenți per calculator conectat la Internet.

Sprijinirea elevilor cu risc de eșec școlar

Prevenirea elevilor cu performanțe slabe să rămână în urmă este esențială dacă dorim să îmbunătățim funcționarea sistemului din punct de vedere al eficienței și echității. Eșecul și repetiția școlară reprezintă o sursă de ineficiență, deoarece un elev care părăsește sistemul școlar fără a fi finalizat un ciclu de studii sau care trebuie să repete una sau mai multe ore reprezintă un cost. În plus, în măsura în care aceste situații sunt mai frecvente în rândul copiilor din medii defavorizate, apar și probleme de echitate. Pe lângă politica generală care vizează consolidarea calității serviciilor educaționale și diversificarea învățământului secundar, sunt, așadar, necesare măsuri mai specifice. În ceea ce privește repetarea notelor, țările care obțin cele mai bune rezultate la testul PISA (în special Finlanda, care se află pe primul loc) sunt cele care lucrează cel mai mult pentru a preveni lăsarea în urmă a elevilor cu performanțe scăzute. Decizia de a pune capăt reducerii taxelor sociale pentru companiile care angajează muncitori tineri, cu excepția cazului în care au absolvit doisprezece ani

de studii sau sunt în curs de formare, este cu totul înțeleaptă. Eliminarea acestei subvenții implicite pentru abandonul școlar ar trebui să descurajeze companiile să angajeze tineri care nu și-au terminat școala. În același timp, ar fi de dorit să se îmbunătățească informarea și orientarea în carieră în școli, pentru a-i ajuta pe elevi să înțeleagă interesul pe care îl au de a-și continua studiile (și, cel puțin, de a finaliza ciclul II de învățământ liceal), pentru a le permite să găsească programe care se potrivesc preferințelor și abilităților lor și, dacă doresc cu adevărat să părăsească școala, să le faciliteze tranziția între școală și viața profesională și să-i informeze cu privire la posibilitățile de a reveni la studii mai târziu dacă se răzgândesc.

Una dintre principalele modalități de reducere a abandonului școlar, oferind oportunități mai bune elevilor din medii defavorizate este dezvoltarea educației preșcolare și școlare, în special printr-o școlarizare mai largă pentru copiii de cinci ani.

Îmbunătățirea în continuare privind pregătirea profesorilor

Calitatea profesorilor încă constituie o problemă. Este larg acceptat faptul că unele cadre didactice, în special cei recrutați în faza de expansiune rapidă a sistemului, au primit o pregătire inițială slabă și, prin urmare, le-au lipsit competențele în materia predată sau în termeni pedagogici, sau chiar în ambele domenii. Dezvoltarea și consolidarea treptată a instituțiilor de învățământ în ultimele decenii a rezolvat parțial această problemă pentru generația tânără. Acestea fiind spuse, oferta nu a evoluat complet în paralel cu modernizarea și diversificarea programelor, iar anumiți profesori, în special din sectoarele profesionale, sunt încă recrutați direct din rândul tinerilor absolvenți de facultate, fără să fi primit pregătire educațională (generală sau specifică acestora). Există un deficit de cadre didactice în special în domeniile profesionale, deoarece programele de formare a profesorilor favorizează învățământul general. Prin urmare, este important să se asigure o mai bună potrivire între nevoile previzibile ale sistemului de învățământ și furnizarea de formare inițială în institutele de învățământ. În cazul în care cadrele didactice de specialitate urmează să fie recrutate din afara acestor instituții, ei ar trebui să urmeze o pregătire pedagogică inițială minimă înainte de a ocupa un post. Certificarea educațională este acum necesară profesioniștilor care oferă cursuri de formare profesională finanțate din fonduri publice. Este important să răspundem cererii tot mai mari pentru acest tip de curs nu numai prin extinderea ofertei, ci și prin pregătirea mai bună a formatorilor, astfel încât aceștia să poată oferi o predare de bună calitate.

Problema pregătirii inițiale deficitare este agravată de formarea continuă insuficientă și de un sistem inadecvat de evaluare a profesorilor. Ambele au nevoie de reforme. Sistemul de evaluare și promovare a cadrelor didactice nu se bazează pe calitatea cursurilor predate, ci pe participarea cadrelor didactice la activitățile de formare și perfecționare. Alături de formare, un bun sistem de evaluare și feedback este important pentru dezvoltarea profesională a profesorilor. De aici și necesitatea reformării metodelor de evaluare și promovare a acestora.

BIBLIOGRAFIE:

- Albu G. *Profesorul – director, conducerea și cunoașterea*, în: *Învățătorul modern*, 2013, nr. 2(24)
- Ciungu P. *Managementul activităților didactice*, Petroșani, Editura Universitas, 2005
- Cojocaru V. *Calitatea în educație. Managementul Calității*, Chișinău, Î. S. F.E.-P “Tipografia Centrală”, 2007
- Ștefan M. *Lexicon pedagogic*, București, Editura Aramis, 2006.

Educația incluzivă

Profesor educator: Pencea Mariana

Centrul Școlar de Educație Incluzivă, Alexandria - Teleorman

“Dacă un copil nu poate învăța în felul în care îi predăm, atunci trebuie să îi predăm în felul în care el poate învăța.” (Ivan Lovaas)

Sistemele educaționale de până acum au plasat copiii care au dificultăți de învățare într-o secțiune separată “specială”. Abordarea educației incluzive susține că elevii cu nevoie speciale trebuie educați împreună cu cei de vârsta lor în școlile de masă.

Educația incluzivă reprezintă un sistem educațional în care toate școlile năzuiesc să ofere “educație pentru toți”. Este un sistem care recunoște dreptul tuturor copiilor de a fi educați împreună și consideră că educația tuturor copiilor este la fel de importantă.

Principiile care stau la baza educației incluzive sunt următoarele:

- principiul dreptului egal la educație;
- principiul egalizării șanselor;
- principiul interesului superior al copilului;
- principiul nondiscriminării, toleranței și al valorificării tuturor diferențelor;
- principiul intervenției timpurii;
- principiul individualizării procesului educativ și al dezvoltării maxime a potențialului fiecărui copil;
- principiul asigurării serviciilor de sprijin;
- principiul flexibilității în activitatea didactică;

- principiul designului universal, adică al accesibilității tuturor la un mediu adecvat de educație;
- principiul managementului educațional participativ;
- principiul dreptului părintelui de a alege;
- principiul cooperării și al parteneriatului.

Funcțiile educației incluzive urmăresc:

- satisfacerea necesităților educaționale ale tuturor membrilor comunității;
- adaptarea personalității la condițiile vieții cotidiene și integrarea acesteia în societate;
- schimbarea de atitudini, comportamente, conținuturi educaționale
- acceptarea diversității copiilor, tinerilor, adulților;
- aplicarea practicilor nondiscriminatorii în procesul de educație;
- prevenirea și combaterea excluderii și/sau marginalizării în educație;
- reformarea școlii și a societății, în ansamblu, întru satisfacerea necesităților educaționale ale tuturor copiilor, tinerilor și ale adulților;
- centrarea procesului educațional pe copil, abordarea fundamentată a intereselor copilului, dezvoltarea respectului de sine, spiritului de toleranță și acceptarea diferențelor;
- orientarea strategică spre trecerea de la adaptarea elevului la diferențele dintre școli la adaptarea învățământului la diferențele dintre elevi;
- ameliorarea continuă a calității educației.

Este necesară implicarea părinților în educația copiilor lor (implicarea îndeaproape în activitățile școlii, pentru a se crea legături puternice cu comunitatea)

Școlile trebuie să fie mai primitoare (accesibilizarea lor pentru persoanele cu dizabilități de vedere, cu rampa de acces pentru fotoliul rulant, etc., precum și organizarea fizică a claselor – de exemplu: aranjarea băncilor în semi-cerc astfel încât elevii să aiba contact vizual unii cu alții).

Se urmărește transformarea școlii într-o comunitate (schimbarea atitudinilor discriminatoare față de persoanele cu dizabilități, față de persoanele din altă etnie).

E importantă monitorizarea activității, cât și suportul sistemic oferit. Monitorizarea se poate realiza prin chestionare (elevi, părinți, profesori) aplicate semestrial.

Sistemul educațional din România, deși este în schimbare și evoluează, mai prezintă încă elemente de discriminare, în sensul că nu toți copiii ajung la școală sau, atunci când merg, nu se bucură de toate oportunitățile posibile de dezvoltare maximală a potențialului lor, vorbim aici de elevii cu CES.

În situații dezavantajoase se pot afla și copiii romi sau din familii foarte sărace, din localități izolate și alții.

Deși au fost inițiate programe și proiecte pentru copiii cu cerințe educative speciale, iar rezultatele sunt, de cele mai multe ori, îmbucurătoare, diseminarea rezultatelor și a bunelor practici nu constituie un exercițiu permanent.

Concluzionez prin a menționa că instituțiile de învățământ preșcolar, primar, secundar, dar și superior, trebuie să includă în procesul de învățământ toți copiii, indiferent de condițiile fizice, intelectuale, sociale, emoționale, lingvistice sau de altă natură.

Școala actuală, școala viitorului

Școala Gimnazială „ Gh. Banea”
PERIANU ELENA RAMONA

În societatea contemporană, caracterizată de schimbări rapide și de efecte imediate, educația și învățământul trebuie reînnoite, completate, adaptate, astfel încât să putem vorbi despre o permanentă inovație și creație în activitatea didactică.

Obiectivul școlii ar trebui să fie acela de a promova creativitatea ca factor cheie în dezvoltarea competențelor personale, antreprenoriale și sociale, prin învățarea pe tot parcursul vieții, dar și de a găsi strategii moderne pentru asigurarea unei educații de calitate în învățământ.

Pentru elev, școala viitorului trebuie să pună accentul pe o educație de calitate și să fie axată pe valori în care elevii să creadă, în care să se regăsească, îndeplinind două condiții esențiale în opinia lor: școala viitorului trebuie să le placă, dar să fie și eficientă.

Lucrul prioritar în învățământ este informatizarea. Softul educațional, reprezentat de anumite programe informatice, special dimensionate în perspectiva predării unor teme specifice, reprezintă o necesitate atât în prezent, cât și în viitor. Utilizarea calculatorului în procesul instructiv-educativ ușurează îndeplinirea scopurilor și idealurilor educaționale. În plus, reprezintă o metodă mai plăcută și pentru elevi, care apreciază întotdeauna noutatea și ineditul. Aceștia au fost obișnuiți cu metodele clasice de predare, dar cele noi le-au atras mereu atenția și s-au dovedit a fi mai eficiente. Copiii vor aprecia mai mult o lecție realizată pe calculator, folosind aplicații de actualitate, decât una clasică. Calculatorul vine în sprijinul predării, ajutându-l în procesul instructiv-educativ. Programul de calculator poate deveni un suport important pentru o predare eficientă. Bineînțeles, pentru acest lucru, toate școlile ar trebui dotate cu tehnologia necesară. Aceasta presupune numeroase investiții costisitoare. Dacă educația ar reprezenta, într-adevăr una dintre prioritățile țării noastre, cu siguranță că s-ar găsi metode pentru ca acest lucru să fie posibil cât mai curând. Mai sunt destule localități în care școlile nu sunt racordate nici la curent electric, iar clădirile vechi sunt o povară pentru cei care își trimit zilnic copiii să învețe acolo. Trebuie să fim totuși conștienți de importanța calculatorului. Formarea capacității de-al utiliza nu îi este necesară elevului doar în procesul de învățământ, ci îl poate ajuta și în activitatea extrașcolară. Trăim cu toții într-o lume a vitezei, a tehnologiei, a internetului. De asemenea, într-o școală a viitorului, ar trebui respectat dreptul tuturor copiilor la învățătură, indiferent de starea lor fizică, intelectuală, emoțională sau de diferențele de origine etnică, religioasă, culturală. Principiul discriminării ar trebui eliminat, precum și cel al izolării copiilor cu nevoi speciale.

În România însă, principiul incluziv este încă timid. Experiența țărilor europene demonstrează cu rezultate concrete că acest lucru este realizabil. Pentru că incluziunea este unul dintre punctele de bază ale școlii viitorului, ar trebui îndeplinite o serie de obiective: valorizarea egală a tuturor elevilor și a personalului; creșterea participării tuturor elevilor la educație, reducerea celor excluși din cultură restructurarea culturii, a politicilor și a practicilor din școli, astfel încât ele să răspundă diversității elevilor din localitate; reducerea barierelor în învățare; înțelegerea diferențelor dintre elevi ca resursă pentru procesul de învățământ, nu ca pe o problemă ce trebuie depășită; recunoașterea dreptului elevilor la educație în propria localitate; creșterea rolului școlii în construirea comunităților și a valorilor lor, precum și în creșterea performanțelor; cultivarea unor relații de susținere între școli și comunități.

O altă inițiativă a școlii viitorului ar trebui să urmărească nu numai creșterea performanței școlare, ci și educația elevilor pe relații de colaborare și pe îmbunătățirea mediului de învățare și de predare. Pentru atingerea acestui obiectiv, copiii și tinerii trebuie să fie implicați activ, integrând ceea ce li se predă cu propria lor experiență de viață.

Datorită strategiilor cooperative toți elevii învață să asculte activ, să fie toleranți, să ia decizii și să-și asume responsabilități în cadrul grupului. Învățarea în grupuri mici, activă și colaborativă, asigură o reală interacțiune și intercomunicare, o redistribuire corectă de recompense sociale (apreciere, considerare, respect), o distribuție eficientă a sarcinilor de lucru, un simț al disponibilității și al artei solicitării sau acordării ajutorului, mult sporite. Lecțiile bazate pe învățarea prin cooperare influențează în mod pozitiv formarea răspunderii individuale (elevii trebuie să comunice rezultatele în nume personal sau în numele grupului), interacțiunea directă și formarea deprinderilor interpersonale și de grup mic. De asemenea, ele creează între elevi o interdependență pozitivă (aceștia realizează că au nevoie unii de alții pentru a realiza obiectivele și sarcinile grupului, că au resurse pe care trebuie să le administreze în comun, că recompensele vor fi comune).

Predarea în parteneriat s-a dovedit până acum un real succes și poate reprezenta și o metodă utilizată în școala viitorului. Aceasta presupune prezența și colaborarea a două cadre didactice în cadrul lecției propriu-zise. Unele condiții se cer a fi respectate: să se realizeze după asistență reciprocă la oră, să fie riguros planificată anterior, să se desfășoare activități compatibile și complementare, să reprezinte o unitate în concepțiile prezentate, în modul de a acționa. Vor trebui evitate controversele. Asemenea lecții sporesc interesul elevilor și le captează atenția.

Printre primele metode, ar trebui să se pună accentul mai mult și pe strategiile tutoriale. Tutorialul se poate realiza între egali, cu inversare de roluri, sau între elevi de vârste diferite. Tutorialul

între egali, numit și „De la copil la copil”, se poate realiza în cadrul școlii, dar și în afara ei, vizând programul de realizare a temelor, dar și activitățile extrașcolare. Se realizează prin formarea unei perechi compuse dintr-un copil cu cerințe educative speciale și unul normal. Aceasta trebuie făcută pe baza unor prietenii sau simpatii. Copiii care îndeplinesc rolul de tutore trebuie aleși discret, din rândul celor care au dovedit de-a lungul timpului disponibilități în a acorda sprijin celorlalți, într-un mod spontan, neimpus. Când tutorialul se face reciproc, strategia devine benefică. Elevul normal poate învăța de la cel dizabil, mai ales când acesta are un talent pentru o anumită disciplină. Schimbarea rolurilor este benefică pentru copilul dizabil, care capătă încredere în propriile forțe și în valoarea lui, dar și pentru colegul lui normal, care învață să caute în profunzime și să respecte talentul fiecărui om. Noi, dascălii, trebuie să știm că fiecare copil este unic în felul lui, iar școala trebuie să se adapteze, pentru că școala viitorului reprezintă o școală în diversitate. Copiii cu cerințe educative speciale trebuie acceptați în rândul celorlalți și valorizați în funcție de capacitățile lor. Bineînțeles, nu va fi ușor să lucrăm cu elevi atât de diferiți, cu toate că unii dintre noi o fac și acum, însă provocarea va avea efecte benefice.

Promovarea sănătății și a stării de bine a elevului determină, de asemenea, o dezvoltare optimă din punct de vedere somatic, fiziologic, mintal, emoțional, social și spiritual. Este foarte important ca în formarea unui stil de viață sănătos pentru școlari să se pună accent pe:

- autocunoaștere și construirea unei imagini pozitive despre sine;
- comunicare și relaționare interpersonală;
- controlul stresului;
- prevenirea accidentelor și a comportamentelor cu risc pentru sănătate;
- prevenirea atitudinii negative față de sine și de viață.

Pentru abordarea creativității în procesul educațional, elevul trebuie să fie încurajat să gândească independent, să își asume riscuri și responsabilități în demersul său spre formarea intelectuală. Evaluarea pentru asigurarea calității trebuie să identifice nivelul de pregătire al elevilor și să ne ajute să descoperim componentele ce au nevoie de sprijin în dezvoltare.

Un alt obiectiv pe care ar trebui să îl stabilim în anii ce vor urma este acela de a dezvolta un indicator internațional al capacității de a învăța, toate acțiunile bazându-se pe cercetarea științifică. Învățământul modern are ca sistem de referință competențele generale și specifice pe care trebuie să le dobândească elevul pe parcursul și la sfârșitul unui ciclu de instruire, al unui an de studiu, etc. Profesorul trebuie să fie și un distribuitor de recompense, o sursă de informare, evaluator, deci, manager al învățării. Lumea modernă pune accentul pe folosirea mai eficientă a cunoașterii și a

inovației. Este necesară extinderea abilităților creatoare ale întregii populații, mai ales ale acelor care le permit oamenilor să se schimbe și să fie deschiși față de idei noi într-o societate diversă din punct de vedere cultural, bazată pe cunoaștere.

Noul mileniu a adus noi cerințe educaționale care impun noi metode, altele decât cele folosite până acum. O mare importanță în pregătirea elevilor pentru noile cerințe o au cele trei forme de educație: educația formală; educația nonformală; educația informală.

Evaluarea ar trebui să asigure evidențierea progresului înregistrat pe elev în raport cu sine însuși, pe drumul atingerii obiectivelor prevăzute în programă. Nu trebuie evaluată numai cantitatea de informații de care dispune elevul, ci, mai ales, ceea ce poate el să facă utilizând ceea ce știe sau ceea ce intuiește. Fiecare activitate de evaluare a rezultatelor școlare este însoțită de o autoevaluare a procesului pe care profesorul l-a desfășurat cu toți elevii și cu fiecare în parte. Trebuie realizat un echilibru dinamic între evaluarea scrisă și cea orală. Aceasta din urmă, deși necesită mai mult timp, prezintă avantaje deosebite: realizarea interacțiunii elev-profesor, demonstrarea stadiului de formare a unor competențe prin intervenția cu întrebări ajutătoare, demonstrarea comportamentului comunicativ și de interrelaționare al elevului, etc. Este necesară și folosirea, mai des, a metodelor de autoevaluare.

Profesorul trebuie să răspundă exigențelor fiecărui elev care îi calcă pragul clasei, cu speranța reușitei lor. Astfel, el trebuie să se plieze după fiecare caz, să-și flexibilizeze procesul didactic pentru a satisface cerințele educative ale fiecărui elev luat în parte și ale tuturor la un loc.

În concluzie, școala viitorului trebuie să țină cont atât de țelurile profesorilor, de obiectivele programelor, dar și de preferințele și necesitățile elevilor, fără a face abstracție de nevoile de ordin tehnic, financiar, material. Atâta vreme cât nu vom acorda educației resursele de care aceasta are nevoie, nu vom putea vorbi decât de o școală a trecutului în straie de viitor, de-aceiași Marie cu altă pălărie!

Bibliografie:

Cerghit I., „Sisteme de instruire alternative”, editura Aramis, București, 2002

Gherguț Alois, „managementul general și strategic în educație”, editura Polirom, Iași, 2007

Gherguț Alois, „Sisteme de psihopedagogie specială”, editura Polirom, Iași, 2005

Gherguț Alois, „Psihologia persoanelor cu cerințe speciale. Strategii de educație integrată.”, editura Polirom, Iași, 2001

Ionescu M., Radu I., „Didactica modernă”, editura Dacia, Cluj-Napoca, 2001

Învățarea colaborativă pe model peer-learning

Perju Mihaela-Loredana
Școala Gimnazială „Miron Costin” Bacău

Învățarea colaborativă apare în orice situație în care două sau mai multe persoane încearcă să învețe ceva împreună. Spre deosebire de învățarea individuală, oamenii care se angajează în învățarea colaborativă vor putea profita de abilitățile și resursele celuilalt.

Ideea principală a acestui tip de învățare este că cunoștințele pot fi create în cadrul unui grup prin interacțiunea mai multor membri ai acestuia. Acest lucru poate apărea chiar dacă există diferențe în cunoștințele anterioare ale participanților la grup.

Studiul învățării în colaborare este responsabil pentru descoperirea mediilor și metodologiilor care permit apariția unei situații care să favorizeze acest tip de experiență. Acest tip de învățare poate avea loc atât în viața reală (cum ar fi în sălile de clasă sau în grupurile de lucru), cât și pe internet.

Unele dintre activitățile tipice de învățare colaborativă pot fi proiecte de grup, scriere colaborativă, grupuri de discuții sau echipe de studiu.

Teoria învățării colaborative a apărut mai întâi din lucrarea lui Lev Vygotsky, un psiholog rus din secolul al XX-lea care a propus zona teoriei dezvoltării proximale. Această teorie propunea ideea că, deși există lucruri pe care nu suntem capabili să le învățăm individual, le putem realiza dacă avem ajutor din exterior.

Teoria zonei dezvoltării proximale a avut o mare importanță în dezvoltarea psihologiei moderne, în special în domeniul educației și psihologiei sociale. El a ridicat una dintre bazele învățării colaborative: importanța comunicării și interacțiunii cu ceilalți atunci când vine vorba de a învăța mai eficient.

Potrivit mai multor autori, în fiecare moment în care există o interacțiune între doi sau mai mulți oameni, poate avea loc învățarea colaborativă. Datorită beneficiilor care s-au găsit pentru acest tip de învățare, educația modernă încearcă să încurajeze apariția unor situații în care poate apărea.

Potrivit lui Lejeune, principalele caracteristici ale învățării colaborative sunt următoarele:

- Existența unei sarcini comune pentru toți cei implicați în procesul de învățare.
- Dorința de a colabora între membrii grupului.
- Interdependență- cu alte cuvinte, rezultatul muncii unei persoane va depinde de ceea ce fac alții.
- Responsabilitatea individuală a fiecăruia dintre membrii grupului.

Învățarea colaborativă a devenit foarte importantă în sălile de clasă moderne datorită numeroaselor beneficii pe care ar trebui să le producă. Deși nu este soluția perfectă pentru toate tipurile de învățare, aceasta ajută la îndeplinirea anumitor sarcini mai eficient și mai constructiv.

În cazurile în care învățarea colaborativă se desfășoară corect, acestea sunt unele dintre principalele beneficii pe care le produce:

- Ajută la dezvoltarea gândirii critice și a raționamentului.

- Crește memoria a ceea ce a fost învățat.
- Promovează îmbunătățirea stimei de sine a elevilor.
- Crește satisfacția elevilor cu experiența de învățare.
- Ajută la îmbunătățirea abilităților sociale, de comunicare și de gestionare emoțională.
- Stimulează dezvoltarea responsabilității personale, deoarece munca fiecărui elev va influența cea a celorlalți.
- Îmbunătățește relațiile de la egal la egal și încurajează eterogenitatea în grupurile de lucru.
- Crește așteptările elevilor cu privire la rezultatele propriei lor munci.
- Anxietatea care apare în multe contexte de învățare este redusă.

Datorită numărului mare de beneficii pe care le aduce învățarea colaborativă, noile sisteme educaționale încearcă să o folosească în toate contextele posibile. Cu toate acestea, deoarece nu toți elevii învață în același mod, este posibil să nu fie cea mai eficientă metodă pentru toate componentele unei clase.

Noua cultură a învățării se bazează pe trei principii:

1. Vechile modalități de învățare nu sunt capabile să țină pasul cu lumea noastră în rapidă schimbare;
2. Noile forme media fac învățarea peer-to-peer (unul de la altul) mai ușoară și mai naturală;
3. Învățarea peer-to-peer este amplificată de noile tehnologii care dezvoltă natura colectivă a participării cu aceste noi medii (apare învățarea colaborativă n.n.)

Învățarea peer-to-peer

În noua cultură a învățării, oamenii învață prin interacțiunile dintre ei și participare, în relații fluide care sunt un rezultat al împărtășirii de interese și oportunități. În acest mediu, participanții se situează pe același nivel – nici unul nu este desemnat pentru rolul tradițional de profesor sau elev. În schimb, oricine are o cunoaștere specifică despre, sau experiență cu un subiect anume poate lua rolul de mentor, în orice moment. Mentorii furnizează sensul structural pentru a dirija învățarea, lucru pe care ei îl fac ascultând empatic și întărind motivația intrinsecă, pentru a ajuta “studentul” să-și descopere vocea, chemarea sau pasiunea. O dată ce acea pasiune sau interes specific a fost dezlănțuită, interacțiunile constante dintre membrii grupului, cu diferitele lor abilități și talente, funcționează ca un fel de amplificator fără pereche, furnizând numeroase ieșiri (conexiuni), resurse, ajutând la învățarea mai aprofundată a fiecăruia.

De exemplu, cei mai introverți elevi nu vor vedea la fel de multe beneficii dacă se aplică o metodologie de învățare colaborativă cu ei. Acest lucru se întâmplă deoarece interacțiunea cu alți colegi îi va obosi și va reduce energia pe care o au la dispoziție pentru procesul de învățare.

Prin urmare, este sarcina educatorului să decidă când și cu ce elevi va fi adecvat să folosească strategii de învățare colaborativă. Utilizate în contextul potrivit, ele pot deveni o resursă foarte valoroasă în procesul de predare.

Exemple de activități de învățare colaborativă:

- „Întrebați-l pe partenerul dvs.”

Fiecare elev are la dispoziție un minut pentru a se gândi la o întrebare provocatoare legată de conținutul clasei. Mai târziu vor trebui să o facă persoanei de lângă ei.

Dacă doriți să duceți activitatea la nivelul următor, puteți colecta mai multe întrebări pentru a crea un mic examen.

- „Rezervare”

Când un subtopic este finalizat în cadrul clasei, lecția se oprește, iar elevii se întâlnesc în grupuri mici pentru a-și compara notele și a se întreba ce nu au înțeles.

După câteva minute, întrebările fără răspuns sunt puse cu voce tare.

- „Mock debate”

Elevii ar trebui să se întâlnească în grupuri de câte trei. În cadrul fiecăruia dintre ele, trei roluri sunt atribuite pentru a forma o mică dezbatere.

Un student trebuie să fie în favoarea unei probleme, altul trebuie să fie împotriva, iar al treilea va lua notițe și va decide cine este câștigătorul dezbaterii.

Odată ce discuțiile s-au încheiat, elevii ar trebui să împărtășească rezultatele discuției lor cu restul clasei.

Cum să promovăm învățarea colaborativă în clasă?

După cum s-a văzut, învățarea colaborativă este unul dintre cele mai utile instrumente din arsenalul profesorilor și educatorilor. În această secțiune a articolului vom vedea mai multe moduri de a promova acest stil de învățare în clasă.

- Creați obiective de grup

Pentru ca învățarea colaborativă să apară, este necesar să se stabilească obiective de grup și să se împartă munca necesară pentru a le îndeplini între studenți.

- Înființează grupuri de dimensiuni medii

Cu puține excepții, este mai bine să împărțiți elevii în grupuri de 4 sau 5. Grupurile mai mici pot fi prea limitate, în sensul că nu vor apărea întotdeauna opinii diferite; iar grupurile mai mari pot fi prea haotice pentru a produce rezultate bune.

- Încurajați comunicarea între elevi

Una dintre cele mai importante variabile la stabilirea învățării colaborative este comunicarea sigură și eficientă.

Pentru a realiza acest lucru, elevii trebuie să se simtă confortabil să-și exprime ideile și opiniile. Acest lucru poate îmbunătăți, de asemenea, relațiile din clasă, precum și stima de sine a fiecăruia dintre elevi.

- Măsurați rezultatele după experiență

O idee bună pentru a vedea dacă sarcina de învățare colaborativă a avut succes este de a măsura cunoștințele despre subiect înainte și după ce apare.

Pentru a face acest lucru, susținerea unui scurt test înainte și după sarcină vă va permite să știți dacă elevii au învățat cu adevărat mai multe datorită muncii în grup.

- Creați discuții cu privire la actualitate

Experții consideră că lucrul la proiecte prin discuții, argumentări și întrebări deschise este una dintre cele mai bune modalități de a încuraja învățarea.

Pentru a face acest tip de sarcină mult mai stimulant, este mai bine să ridicați dezbateri legate de probleme actuale, care îi preocupă cu adevărat pe elevi.

În acest fel, elevii își pot lucra propriile abilități de comunicare, în timp ce învață mai multe despre lumea din jur.

Bibliografie

1. Annete Braun, Anna Marz, Fabian Mertens, Annerose Nisser, Rethinking education in the digital age, EPRS, 2020.
2. John Hattie, Învățarea vizibilă - Ghid pentru profesori, Trei, 2012.
3. Olimpia Meșa, Cum învață oamenii, București, 2020.
4. Lowe, S.D. Responding to the needs in distance education providing academic and relational support (PARS), (2005)
5. Innovations in Distance Education <https://www.outreach.psu.edu/>
6. <https://worldscholarshipforum.com/ro/>
7. <https://www.edupedu.ro>
8. <https://ec.europa.eu/jrc/en/digcomp/digital-competence-framework>
9. <https://www.schooleducationgateway.eu/ro/pub/index.htm>
10. <https://onesearch.library.utoronto.ca/>

PARTENERIATUL EDUCAȚIONAL

ȘCOALĂ-FAMILIE-COMUNITATE

PROF. PETRESCU ANA-MARIA

ȘCOALA GIMNAZIALĂ NR.4 LUGOJ, TIMIȘ

Parteneriatul educațional este forma de comunicare, cooperare și colaborare în sprijinul copilului la nivelul procesului educativ. El presupune o unitate de cerințe, opțiuni, decizii și acțiuni educative între factorii educaționali. Parteneriatul educațional se desfășoară împreună cu actul educațional propriu-zis. El se referă la proiectarea, decizia, acțiunea și colaborarea dintre instituții, influențe și agenți educaționali.

Parteneriatul educațional se realizează între:

- instituțiile educației: familie, școală și comunitate;
- agenții educaționali: copii, părinți, profesori, specialiști în rezolvarea unor probleme educaționale (psihologi, consilieri psiho-pedagogi, terapeuți etc.);
- membri ai comunității cu influență asupra creșterii, educării și dezvoltării copilului (medici, factori de decizie, reprezentanții bisericii, ai poliției etc.);

Parteneriatul educațional se adresează în principal părinților și profesorilor, și se referă la acțiunea în același sens. Ceea ce hotărăște familia, trebuie să fie în acord cu măsurile școlare, și ceea ce face un părinte, să nu fie negat de celălalt.

Se știe că educația, ca acțiune socială organizată, presupune mai mulți factori: familia, școala și comunitatea. Democratizarea educației face necesară deplasarea centrului de interes de pe cunoștințe impuse - pe obiective, de pe programe abstracte - pe nevoile curente ale elevului, astfel încât acesta să fie centrul de interes al tuturor.

În privința comunității, încercând să-i dăm o definiție, am putea spune că este:

- Spațiul în care oamenii conlucrează pentru a identifica nevoile comune și valorile pe care le prețuiesc;
- Spațiul al interacțiunilor sociale bazate pe nevoi, interese și aspirații comune;
- Spațiul în care membrii au încredere unii în alții și conlucrează la rezolvarea problemelor comune;
- Spațiul în care există consens axiologic al membrilor (respect civic, respect etnic, cooperare etc.)

Orice program educativ poate deveni eficient în măsura angajării părților componente. În acest sens, vin în ajutor proiectele de parteneriat educaționale care vizează întărirea relațiilor dintre părinți, elevi, dascăl și comunitate, creșterea gradului de implicare a tuturor factorilor educaționali.

Activitatea în parteneriat are nenumărate avantaje, deoarece creează relații de colaborare, clarifică diverse probleme educative, oferă un nou cadru de dezvoltare a personalității elevului.

Inițierea diferitelor proiecte de parteneriat educaționale sunt benefice atât pentru elevi, cât și pentru toți factorii implicați (școală, familie, comunitate).

Comunitatea reprezintă cadrul cultural, spiritual și geografic de dezvoltare al elevului. Prin caracteristicile ei, poate susține interesele școlii. Fiecare școală devine „o comunitate a celor ce învață”, în condițiile propriului său plan de îmbunătățire continuă a predării, învățării și disciplinei. Toți elevii săi se străduiesc și fac progrese în direcția atingerii standardelor dorite, fiind ajutați de părinți, cadre didactice și alți parteneri implicați. Școlile și comunitatea îmbunătățesc instrucția, evaluarea, dezvoltarea profesională a cadrelor didactice, implicarea părinților și a oamenilor de afaceri, astfel încât fiecare aspect al educației funcționează ca parte a unui sistem, care sprijină toți elevii pentru a-și atinge obiectivele.

Învățătorul trebuie să fie conștient de rolul și contribuția sa în formarea comportamentului democratic și atitudinii disciplinare a elevilor săi. Școala nu poate să rămână izolată, ea trebuie să se integreze și să pătrundă în spiritul comunitar, căci comunitatea nu înseamnă altceva decât să fii și să te simți în contact cu ceilalți.

Cadrele didactice și părinții trebuie să lucreze împreună pentru a dezvolta o relație de cooperare în clasă. Centrul acestui parteneriat este copilul. Acest parteneriat între dascăl și părinți, oferă copiilor un model asupra felului în care adulții cooperează pentru a crea un mediu de învățare stimulator. Este esențială implicarea activă a părinților încă din primul an de școală.

În mod firesc, părinții sunt primii educatori ai copilului. Vine apoi rândul profesioniștilor din grădinițe și școli să se ocupe de educarea și formarea copiilor printr-o metodologie și un curriculum specific vârstei acestora. Dar educația copiilor, priviți ca cei mai tineri membri ai unei comunități, este responsabilitatea întregii comunități. Ea este leagănul creșterii și devenirii copiilor ca viitori adulți responsabili de menirea lor în folosul întregii comunități.

În cadrul unei comunități, grădinița și școala sunt instituții care asigură educația copiilor, dar sprijină, în același timp preocuparea și nevoia adulților pentru perfecționare continuă și învățarea pe tot parcursul vieții.

Pentru realizarea unui parteneriat trebuie stabilite câteva forme de relaționare necesare. Astfel, trebuie respectate cele patru condiții de realizare ale acestui proces: comunicare, coordonare, cooperare și în final, parteneriat. Aceste distincții sunt importante pentru decizia privind tipul de relaționare pe care se poate miza, pentru un anumit partener din cadrul comunității.

Învățătorii trebuie să creeze o atmosferă deschisă prin implicarea și încurajarea părinților: să vină la ore, să-și împărtășească interesele și talentele, să pună întrebări. Pentru ca învățătorii să fie cu adevărat deschiși părinților, ei trebuie să creadă cu adevărat în beneficiile prezenței și implicării celor din urmă.

De exemplu: o mamă asistent medical poate fi invitată la o oră de educație pentru sănătate; alt părinte cu abilități lingvistice poate fi invitat la o oră de lectură etc. Dacă părinții sunt implicați în activitatea la clasă, învățătorii pot observa direct felul în care ei își motivează copiii, în care îi ajută să rezolve problemele. Copiii au ocazia să vadă că adulții importanți din viața lor activează împreună spre un scop comun, dobândesc un simț crescut al siguranței și încrederii și le face plăcere să simtă legătura dintre familie și școală.

Părinții care vin regulat la școală pot aprecia mai realist felul în care copilul se adaptează școlii. Copiii își văd părinții într-o altă lumină. Un mare avantaj pentru dascăli este faptul că învață mai multe despre viața de familie și comunitatea copiilor.

Prin aceste colaborări, elevii conștientizează că în fiecare grup sau comunitate, oamenii se deosebesc între ei prin trăsături fizice și sufletești, că fiecare are propria lui fire și se manifestă comportamental diferit unii de ceilalți. În activitatea educativă trebuie doar să ne asumăm inițiativa și să conștientizăm faptul că parteneriatul educativ este benefic și că toți avem de câștigat.

Alte tipuri de implicare a părinților în activitatea educațională:

În concepția lui Joyce Epstein (Godfry Claff, 2006), există câteva tipuri de implicare a familiei, care ne pot ajuta să creăm parteneriate eficiente cu familiile și comunitatea, pentru a spori eficiența procesului educativ.

Asistența acordată părinților de către școală (ajutorul oferit familiilor pentru a crea un mediu propice învățării prin programe de inițiere a părinților); Voluntariatul (recrutarea dintre părinți a unor grupuri de susținere a activității școlii, a profesorilor, a elevilor, a altor părinți); Luarea deciziilor (inclusiv, cooptarea părinților în procesul de decizie la nivel de școală); învățarea acasă (transmiterea de informații către părinți despre cum pot fi de folos elevilor în efectuarea sarcinilor școlare, prin carnetul de mesaje zilnic între învățător și părinte cu informații referitoare la evenimente speciale organizate de școală/ teme/ lucrări pe care le-a făcut copilul/ mici temeri sau întrebări etc.);

Pentru găsirea unor soluții la problemele educative ale familiei, părintele trebuie văzut ca un colaborator, ca un partener care se implică activ în aceste forme de intervenție socio-educatională. De aceea, pentru eficiența întâlnirilor dintre părinte și dascăl ar trebui să se acorde un timp suficient pentru un dialog real, întâlnirile să aibă loc într-un cadru bine definit, să se obțină tonul și stilul adecvat astfel încât toate părțile implicate să știe ce se așteaptă de la ele.

„Parteneriatul între școală și familie și-a demonstrat eficiența pretutindeni unde a fost aplicat, dacă s-au respectat anumite condiții de realizare a acestuia:

Părinții să fie percepuți de către cadrele didactice ca persoane active și valoroase pentru educarea copiilor; De asemenea părinții să se implice în mod concret în luarea de decizii referitoare la activități extrașcolare, la modificarea orarului, la stabilirea disciplinelor opționale, iar responsabilitatea pentru evoluția copilului să fie împărțită între școală și părinți.

Biserica reprezintă un posibil partener din comunitate și poate contribui ca factor important la cultivarea trăsăturilor morale pozitive: acceptarea diversității, respect, dragoste pentru semenii. Date fiind importanța și respectul manifestat de membrii unei comunități față de biserică este recomandabil să folosim intervenția și suportul oferit de aceasta în transmiterea unor mesaje către comunitate.

Autoritățile locale, în virtutea prevederilor legale, oferă grădinițelor și școlilor sprijin concretizat prin fonduri, resurse materiale, facilitarea obținerii unor resurse financiare extrabugetare.

Acțiunile în care autoritatea locală poate interveni sunt: asigurarea unor resurse materiale și financiare pentru grădinițe și școli; asigurarea condițiilor optime pentru desfășurarea activităților într-un spațiu sigur și confortabil (utilități, amenajarea spațiilor de joacă); facilitarea unor donații și sponsorizări în bunuri materiale; alocarea unor spații la dispoziția unităților de învățământ din

localitate; colaborare în organizarea de activități culturale și sportive; acțiuni menite să conducă la îmbunătățirea condițiilor de învățare din grădiniță care vizează infrastructura și dotarea.

Ca parteneri educaționali, agenții economici trebuie să fie în atenția unităților preșcolare și școlare, în ipoteza că aceștia pot reprezenta actori importanți pe piața muncii în viitor.

Pentru a atrage un agent economic instituția trebuie să cunoască: agenții economici aflați în proximitatea unității de învățământ; disponibilitățile și tipul de servicii sau produse pe care agentul economic le poate oferi grădiniței (școlii) ca partener; setul de nevoi pe care agenții economici le pot formula; modalități de sensibilizare și atragere a agenților economici etc.

Mijloacele de comunicare în masă au o uriașă forță de influențare a consumatorului de informație, a publicului. Acest lucru este valabil atât în domeniul comercial, cât și în cel al vieții comunitare. Ziarele, revistele, radioul, televiziunea și Internetul sunt canale care, prin informațiile difuzate satisfac o nevoie fundamentală a omului modern: informarea. Aceste canale de comunicare realizează mai mult decât o informare. Ele influențează, orientează și dirijează opinia publică, interesele și motivațiile oamenilor, conștiințele chiar dincolo de propria voință. Indiferent de proiectul educațional al unei instituții de învățământ, mass-media trebuie să fie un partener constant prin care activitățile să fie cunoscute și recunoscute în comunitate.

Apărute după 1990, organizațiile neguvernamentale au fost și sunt în permanență factori activi în rețelele educaționale contribuind cu programele lor la susținerea drepturilor copiilor, tinerilor, adolescenților, la promovarea egalității șanselor educaționale, la educarea și consilierea familiei, la atragerea de fonduri financiare și materiale, la promovarea imaginii grădinițelor și școlilor, la formarea de formatori, mediatori, cadre didactice, la facilitarea unor parteneriate interne și externe, la dezvoltarea unor rețele comunitare precum și la analizarea unor nevoi comunitare.

Este importantă atragerea instituțiilor culturale spre promovarea specificului comunității prin publicarea unor materiale didactice privitoare la istoria și cultura grupului respectiv.

Proiectele de parteneriat educațional cu Poliția au ca argument educația copiilor pentru cetățenie democratică în vederea formării unor cetățeni activi și responsabili. Prin acțiunile desfășurate în acest sens, copiii își însușesc concepte cheie: libertate, justiție, egalitate, solidaritate, cunosc modul de funcționare a instituțiilor democratice, înțeleg rolul drepturilor omului în viața cotidiană, sunt puși în diferite situații de a-i respecta pe cei de lângă ei, își formează deprinderi de a-și proteja propria persoană și pe ceilalți.

Educația rutieră reprezintă unul dintre elementele esențiale ale civilizației moderne. Pornind de la adevărul că, în circulația rutieră e de ajuns să greșești o singură dată, în abordarea parteneriatelor se încearcă intensificarea activității de sprijinire a copiilor în dobândirea de noi cunoștințe și capacități.

Lipsa de comunicare între membrii unei comunități, reprezintă una din problemele de actualitate. De aceea este nevoie de o colaborare strânsă între partenerii educativi ai unei comunități (primărie, bibliotecile orașenești și comunale, muzee, Biserică etc.), pentru a aborda educația valorică din perspectiva afectivității, a cunoașterii, a reglării trebuințelor, valorilor și motivației care stau la baza unei conviețuirii democratice și integrării în comunitate.

Instituțiile bine determinate ale societății, școala, familia și comunitatea, joacă diferite roluri în creșterea și dezvoltarea ființei umane. Pentru valorizarea maximală a acestora pledează instituirea parteneriatului educațional. Școala este instituția care realizează în mod planificat și organizat sprijinirea dezvoltării individului prin procesele de instrucție și educație, concentrate în procesul de învățământ. O școală eficientă este partenera elevului, valorizând respectarea identității sale cu familia, recunoscând importanța acesteia și căutând să atragă în procesul didactic toate resursele educative ale societății, pe care le identifică, le implică și le folosește activ.

În devenirea personalității elevului, comunicarea permanentă, colaborarea și cooperarea factorilor educaționali reprezintă o prioritate, materializându-se în avantaje oferite de instituții în formarea sa, în spiritul valorii societății în care trăiește.

„Succesul, în mare parte, stă în voința de a învinge; să ne străduim deci și să stăruim.” (Seneca)

Bibliografie :

Claff Gogfrey, Ghid pentru cadrele didactice, „Parteneriat școală-familie-comunitate ”, Editura Didactică și Pedagogică , R.A., București, 2007

-Popescu, M., „Implicarea comunității în procesul de educație”, Centrul Educația 2000, Corint, București, 2000;

Eficacitatea metodelor interactive în procesul de predare-învățare-evaluare

Prof.PETRESCU Gabriela
C.S.E.I.”C-tin Pufan” Dr.Tr.Severin

„Orice metodă pedagogică rezultă din întâlnirea mai multor factori și, din acest punct de vedere, educația va rămâne mereu o artă: arta de a adapta, la o situație precisă, indicațiile generale date de cărțile de metodologie.” Gaston Mialaret

Activitatea instructiv-educativă se desfășoară în baza unor finalități, este pusă în practică prin intermediul unui sistem de metode și procedee, apelează la o serie de mijloace tehnice de realizare, iar rezultatele sunt verificate și evaluate prin strategii specifice. Curriculum-ul școlar integrează toate aceste componente, dintre care o poziție centrală revine metodelor care fac posibilă atingerea finalităților educaționale.

Metodele de învățământ pot fi definite ca „modalități de acțiune cu ajutorul cărora, elevii, în mod independent sau sub îndrumarea profesorului, își însușesc cunoștințe, își formează priceperi și deprinderi, aptitudini, atitudini, concepția despre lume și viață”.(M.Ionescu, V.Chiș)

Metoda este selectată de cadrul didactic și este pusă în aplicare în lecții sau activități extrașcolare cu ajutorul elevilor și în beneficiul acestora; presupune, în toate cazurile, o colaborare între profesor și elev, participarea lor la căutare de soluții, la distingerea dintre adevăr și eroare și care, sub forma unor variante și/sau procedee selecționate, se folosește pentru asimilarea cunoștințelor, a trăirilor valorice și a stimulării spiritului creativ.

Când se alege o metodă, se ține cont de finalitățile educației, de conținutul procesului instructiv, de particularitățile de vârstă și de cele individuale ale elevilor, de psihosociologia grupurilor școlare, de natura mijloacelor de învățământ, de experiența și competența cadrului didactic.

Metodele tradiționale, expozitive ori frontale lasă impresia că nu ar mai fi în conformitate cu noile principii ale participării active și conștiente a elevului. Acestea pot însă dobândi o valoare deosebită în condițiile unui auditoriu numeros, având un nivel cultural care să-i asigure accesul la mesajul informațional transmis raportat la unitatea de timp.

Metodologia didactică actuală este orientată către implicarea activă și conștientă a elevilor în procesul propriei formări și stimularea creativității acestora. În acest context, prefacerile pe care le cunosc metodele de învățământ cunosc câteva direcții definitorii. Relația dinamică-deschisă constă în raporturile în schimbare ce se stabilesc între diferitele metode. Diversitatea metodelor este impusă de complexitatea procesului de învățare, fiecare metodă trebuie să fie aleasă în funcție de registrul căruia i se raportează. Amplificarea caracterului formativ al metodelor presupune punerea accentului pe relațiile sociale pe care le are elevul în procesul de culturalizare și formare a personalității. Reevaluarea permanentă a metodelor tradiționale vizează adaptarea lor în funcție de necesități și raportarea lor la evoluția științei.

Metodele de predare-asimilare pot fi clasificate în:

1. Tradiționale: expunerea didactică, conversația didactică, demonstrația, lucrul cu manualul, exercițiul;

2. Moderne: algoritimizarea, modelarea, problematizarea, instruirea programată, studiul de caz, metode de simulare(jocurile, învățarea pe simulator), învățarea prin descoperire.

Principala metodă de educare a gândirii în învățământul tradițional o constituie expunerea profesorului, completată cu studiul individual al elevului. Această metodă a fost

criticată, susținându-se că ea nu favorizează legătura cu practica. Lipsa de legătură cu realitatea vine de la atitudinea elevilor: ei asistă pasiv la expunere, pe care știu că trebuie să o repete. Cealaltă metodă tradițională, convorbirea cu întreaga clasă, antrenează mai mult participarea elevilor, dar elevii sunt ghidați, nu știu ce se urmărește. Așadar, forma clasică a învățământului dezvoltă puțin gândirea elevilor.

Ulterior s-au preconizat diverse moduri de organizare a învățământului, denumite școli active, în care accentul cade pe studiul individual efectuat de elevi. Modul nou, activ, de organizare a învățământului se dovedește superior, dar solicită mult timp. Odată cu desconggestionarea programelor școlare în cadrul reformei învățământului, se va începe și activizarea predării în școala românească.

Metodele activ-participative pun accent pe învățarea prin cooperare, aflându-se în antiteză cu metodele tradiționale de învățare. Educația pentru participare îi ajută pe elevi să-și exprime opțiunile în domeniul educației, culturii, timpului liber, pot deveni coparticipanți la propria formare. Elevii nu sunt doar un receptor de informații, ci și un participant activ la educație. În procesul instructiv-educativ, încurajarea comportamentului participativ înseamnă pasul de la „a învăța” la a „învăța să fii și să devii”, adică pregătirea pentru a face față situațiilor, dobândind dorința de angajare și acțiune. Principalul avantaj al metodelor activ-participative îl reprezintă implicarea elevilor în actul didactic și formarea capacității acestora de a emite opinii și aprecieri asupra fenomenelor studiate. În acest mod, elevilor le va fi dezvoltată o gândire circumscrisă abilităților cognitive de tip superior, gândirea critică. Aceasta reprezintă o gândire centrată pe testarea și evaluarea soluțiilor posibile într-o situație dată, urmată de alegerea rezolvării optime pe baza argumentelor. A gândi critic înseamnă a deține cunoștințe valoroase și utile, a avea convingeri raționale, a propune opinii personale, a accepta că ideile proprii pot fi discutate și evaluate, a construi argumente suficiente propriilor opinii, a participa activ și a colabora la găsirea soluțiilor.

Principalele metode de dezvoltare a gândirii critice sunt: metoda Ciorchinelui; metoda Mozaic; metoda Cubul; metoda Turul Galeriei; metoda 6/3/5; metoda Lotus; metoda Palariile ganditoare; metoda Frisco; metoda Schimba perechea; metoda Explozia stelara; diagrama Venn; metoda Cauza-efect.

Pentru ca învățarea prin cooperare să se bucure de un real succes, se impune respectarea unor reguli. Literatura de specialitate relevă faptul că, pentru ca elevii să fie dispuși să lucreze în echipă, se impune respectarea a două condiții: asigurarea unui climat pozitiv în clasă; formularea unor explicații complete și corecte asupra sarcinii de lucru, astfel încât aceasta să fie înțeleasă de toată lumea.

În vederea asigurării unui climat pozitiv în sala de clasă este necesar ca elevii să aibă impresia că au succes în ceea ce fac. Factorii care asigură succesul într-o clasă sunt: formularea de expectanțe pozitive față de elevi; utilizarea unor strategii de management educațional eficient; stabilirea de obiective clare și comunicarea acestora elevilor; valorificarea la maxim a timpului destinat predării; evaluarea obiectivă.

Eficiența muncii în grup depinde de claritatea explicației pentru sarcinile de lucru. Profesorii trebuie să ofere explicații cât mai clare și să se asigure că ele au fost corect înțelese de către elevi.

Literatura de specialitate oferă o imagine fidelă asupra antitezei care se creează între metodele tradiționale și cele moderne utilizate în predare.

Metodele tradiționale au următoarele caracteristici:

- pun accentul pe însușirea conținutului, vizând, în principal, latura informativă a educației,;

- sunt centrate pe activitatea de predare a profesorului, elevul fiind văzut ca un obiect al instruirii, asadar comunicarea este unidirecțională;

- sunt predominant comunicative,;

- sunt orientate, în principal, spre produsul final, evaluarea fiind de fapt o reproducere a cunoștințelor;

- au un caracter formal și stimulează competiția;

- stimulează motivația extrinsecă pentru învățare;

- relația profesor-elev este autocratică, disciplina școlară fiind impusă.

Aceste metode generează pasivitatea în rândul elevilor.

La polul opus, metodele moderne se caracterizează prin următoarele note:

- acordă prioritate dezvoltării personalității elevilor, vizând latura formativă a educației;

- sunt centrate pe activitatea de învățare a elevului, acesta devenind subiect al procesului educațional;

- sunt centrate pe acțiune, pe învățarea prin descoperire;

- sunt orientate spre proces;

- sunt flexibile, încurajează învățarea prin cooperare și capacitatea de autoevaluare la elevi, evaluarea fiind una formativă;

- stimulează motivația intrinsecă;

- relația profesor-elev este democratică, bazată pe respect și colaborare, iar disciplina derivă din modul de organizare a lecției. Prin metodele moderne se încurajează participarea elevilor, inițiativa și creativitatea.

Din toate cele menționate rezultă faptul că profesorul trebuie să-și schimbe concepția și metodologia instruirii și educării, să coopereze cu elevii, să devină un model real de educație permanentă.

În mod sigur o metodologie de succes va implica împletirea celor două modele (clasic și modern), având proporții diferite între ele în funcție de situația momentului, de colectiv și bineînțeles de obiectivele educaționale urmărite.

Elementul cheie în educație îl reprezintă elevul care trebuie să realizeze o serie de procese pentru a putea cunoaște și utiliza practic informațiile însușite. O învățare eficientă presupune mai întâi înțelegerea faptelor, analizarea acestora, formularea unor idei pe baza cunoștințelor dobândite ulterior, generalizarea și abstractizarea lor.

Profesorul nu mai este cel care ține o prelegere în fața elevilor ci e mediator și îndrumător în activitatea de învățare pe care aceștia o parcurg. Predarea se realizează prin utilizarea unor metode activ – participative care să solicite interesul, creativitatea, imaginația, implicarea și participarea elevului, în scopul însușirii unor cunoștințe care să-i folosească.

BIBLIOGRAFIE

- Cerghit, I., (2006), *Metode de învățământ*, Editura Polirom, Iași
- Ionescu, M., Radu I., (2001), *Didactica modernă*, Editura Dacia, Cluj-Napoca
- Moise, C., (1996), *Concepte didactice fundamentale*, Ankarom, Iași
- Văideanu, G., (1986), *Pedagogie- ghid pentru profesori*, Ed. Universității Al. I. Cuza, Iași.

ȘCOALĂ ACTUALĂ ȘI SISTEMUL DE ÎNVĂȚĂMÂNT

PROF. PETRESCU LETIȚIA PARASCHIVA
ȘCOALA GIMNAZIALĂ CONSTANTIN NEGREANU

În conformitate cu Legea învățământului preuniversitar nr. 198 din 2023 și Legea învățământului superior nr. 199 din 2023, sistemul educativ românesc este reglementat de către Ministerul Educației (ME). Fiecare nivel are propria sa formă de organizare și este subiectul legislației în vigoare. Grădinița este opțională în grupa mica, ultimii doi ani de gradinita, grupa mijlocie și grupa mare, fiind obligatorii din anii 2020 și 2023, respectiv. Clasa pregătitoare, devenită obligatorie în 2012, începe în general la vârsta de 6 ani. Începând cu anul 2020, toți cei patru ani de liceu sunt obligatorii; astfel școlarizarea este obligatorie pentru 14 ani în total.

Învățământul primar și secundar este împărțit în 12 sau 13 clase. Învățământul superior este aliniat la Spațiul european al învățământului superior. De la Revoluția română din 1989, sistemul de învățământ românesc a fost într-un continuu proces de reorganizare care a fost atât laudat cât și criticat.

În afară de sistemul oficial de școlarizare, la care s-a adăugat recent și sistemul privat echivalent, mai există și un sistem de servicii complementare, semi-legal și informal, cunoscut prin numele meditații. Acest sistem complementar este folosit frecvent în timpul liber al elevilor ca o pregătire pentru a face față dificultății percepute a diferitelor examene de absolvire a unor etape din învățământ.

Meditațiile pot fi considerate ca o parte din sistemul de învățământ. Meditațiile existau și chiar prosperau în timpul regimului comunist.

În 2004, aproximativ 4,4 milioane din populație era înscrisă la școală. Dintre aceștia, 650.000 în grădiniță, 3,11 milioane (14% din populație) în învățământul primar și secundar și 650.000 (3% din populație) la nivel terțiar (universități)

. În anul 2009, în România existau 3,3 milioane de elevi, față de 4,8 milioane în anul 1990[10]. În anul 1990, numărul profesorilor din mediul preuniversitar era de aproape 260.000, în 2001 depășea 275.000, iar în 2007 era mai mic de 250.000.

În august 2010, în România existau 4.700 de școli generale.

Atât școlile din mediul urban, cât și cele din mediul rural pot organiza Cluburi de dans, de sport școlar, de tradiții, de lectură, teatru, muzica, fizică sau chimie aplicată și chiar cluburi de matematică. Cu toate acestea, participarea la aceste cluburi nu va fi menționată pe nicio diplomă sau certificat, nefiind necesar. Există și concursuri între școlii, precum și la nivel național (cunoscute sub numele de Olimpiade), care sunt folosite pentru a-i promova pe cei mai buni elevi. Aceste concursuri sunt foarte populare, deoarece ele aduc multe avantaje pentru elevii care iau parte la ele. În plus, mulți profesori de educație fizică organizează concursuri și excursii de una, două zile la munte. Și alte cadre didactice organizează astfel de excursii în weekend sau chiar în timpul vacanței de vară - tabere - acest lucru fiind o tradiție în școala românească. Cu toate acestea, excursiile sau taberele de cercetare nu sunt frecvente (una sau două în fiecare an) și sunt, de obicei, vizite la muzee din alte orașe sau excursii de recreere și de vizitarea a habitatelor naturale, ale diferitelor animale sau plante.

Rezumând, sistemul educațional actual are mari probleme de eficiență, echitate, calitate și relevanță pentru economia cunoașterii. El produce insuficientă cercetare și inovare și nu este capabil să promoveze o Românie competitivă și

prosperă. Restructurarea lui e necesară și urgentă, dacă nu vrem să devenim o colonie tehnologică, o țară cu oameni săraci și fără speranțe.

Bibliografie:

- ICT and the Teacher of the Future of the ACS - Conferences in Research and Practice in Information Technology (CRPIT) series, 2009
- <http://tomorrow.org>
- <http://teacher.scholastic.com/scholasticnews/news/archive.asp?archive=060106>

Educație formală, nonformală și informală

**prof.înv.primar Petrescu Oana – Cătălina,
Școala Gimnazială „Constantin Brâncoveanu” Slatina, Olt**

Educația cuprinde ansamblul influențelor, acțiunilor, activităților desfășurate pentru formarea, dezvoltarea, modelarea personalității umane, pentru integrarea sa optimă în societate. Aceasta reprezintă activitatea socială complexă constituită din ansamblul acțiunilor conștiente, sistematice și organizate, desfășurate cu scopul formării și dezvoltării personalității umane în concordanță cu nivelul de dezvoltare al societății.

Educația este definită drept o acțiune sistematică exercitată de adulți asupra copiilor și adolescenților cu scopul de a-i pregăti pentru viața pe care o vor trăi într-un mediu dat. Prin educație se înfăptuiește în mod conștient dezvoltarea personalității umane. Obiectivele acțiunii educaționale sunt expresia directă a unei comenzi sociale. Desfășurarea acțiunii educaționale presupune raportarea permanentă la social. În consecință, pe de o parte educația este un instrument al societății, iar pe de altă parte este o acțiune care, desfășurată în mod conștient, oferă posibilitatea manifestării factorilor subiectivi care țin de personalitatea individului.

Influențele educative acționează permanent asupra fiecărei persoane. În funcție de caracterul acestora sistematizat, organizat, spontan putem clasifica formele educației în: educație formală, nonformală și informală. Formele educației reprezintă modalitățile în care se realizează acțiunea educațională.

Clasificarea formelor educației „angajează două categorii de criterii valorice :

- a. Criteriul proiectării care delimitează între formele educației instituționalizate (care au în vedere realizarea unor finalități specifice, într-un cadru instituționalizat) – educația formală și educație nonformală; și forma educației neinstituționalizată (realizată implicit, fără obiective specifice instituționalizate) – educația informală;
- b. Criteriul organizării conform căruia diferențiem educația realizată pe baza unor acțiuni explicite și influențe implicite - educația formală și educația nonformală; și educația realizată doar pe baza unor influențe implicite - educația informală”(Crenguța – Lăcrămioara Oprea, 2003).

Educația formală are cea mai mare pondere și eficiență în formarea personalității, fiind concepută și realizată în lumina teoriilor, legităților educației, pe baza unei strategii pedagogice adecvate. Este o educație complexă, programată, organizată, intenționată,

conștientă care asigură comunicarea și asimilarea cunoștințelor într-un cadru interactiv ce se stabilește între subiectul și obiectul educației. Totodată se urmărește înzestrarea individului cu metode și tehnici de muncă intelectuală și dezvoltarea pe cât posibil a inteligenței sociale și emoționale.

Caracteristicile educației formale rezultă din caracterul său oficial :

- educația formală este instituționalizată, realizându-se în mod conștient, sistematic și organizat în cadrul sistemului de învățământ;
- obiectivele și conținuturile educației sunt prevăzute în documente școlare și sunt elaborate pe cicluri, niveluri și ani de studii, fiind proiectate pedagogic prin planuri de învățământ, programe și manuale școlare, ghiduri, etc.;
- scopurile și obiectivele pedagogice, deduse din idealul educațional și urmărite a fi atinse în cadrul acestui tip de educație, sunt realizate în cadrul procesului de învățământ, sub îndrumarea unui corp profesoral specializat. Cadrele didactice se adresează unor persoane ce dețin un statut aparte – cel de elevi sau de studenți;
- educația nonformală se realizează într-un context metodologic organizat ce „este dezvoltat în concordanță cu cerințele idealului educațional, în condiții pedagogice determinate, cu materiale didactice special elaborate pentru atingerea scopurilor și cu mijloace de învățământ investite cu funcții pedagogice precise”(Crenguța – Lăcrămioara Oprea, 2003).

Prin intermediul acestei forme de educație, „în timpul anilor de studii, individul este introdus progresiv în vastele domenii ale existenței umane”. Aceasta permite asimilarea cunoștințelor ca un sistem, oferind concomitent „un cadru metodic al exersării și dezvoltării capacităților și aptitudinilor umane”. Educația formală devine astfel „un autentic instrument al integrării sociale”(Ioan Cerghit, 1988).

Cu toate acestea, educația formală înregistrează câteva critici și limite :

- nu este conectată la dinamica societății – concentrarea pe performanțele înscrise în programe lasă mai puțin timp liber imprevizibilului și studierii aspectelor cotidiene, cu care se confruntă elevii;
- există tendința de transmitere – asimilare a cunoștințelor în defavoarea dezvoltării – exersării capacităților intelectuale și a abilităților practice;
- orientarea predominantă spre „informare și evaluare cumulativă a proceselor instructionale”(Sorin Cristea, 2002);
- lipsa inițiativei elevilor și slaba participare a părinților în activitățile școlare, ceea ce duce și la o comunicare defectuoasă între acești parteneri educaționali;

- dotarea materială și tehnică insuficientă sau ieșită din uz a sălilor de clasă și a laboratoarelor care nu mai satisfac cerințele tot mai crescute ale elevilor conectați în permanență la noile mijloace de transmitere, prelucrare și actualizare a informațiilor.

Educația nonformală este o sintagmă care se impune în discursul internațional despre educație la sfârșitul anilor '60 și începutul anilor '70. Din punct de vedere etimologic, termenul de educație nonformală își are originea în latinescul „nonformalis” ce are sensul „în afara unor forme oficial organizate pentru un anumit gen de activitate”.

Este asociată conceptului de *învățare pe tot parcursul vieții* (en. *lifelong learning*) și accentuează importanța educației care se petrece dincolo de cadrul formal al sistemului de învățământ, fie că se desfășoară în alte spații decât cele ale școlii, fie că se realizează prin activități care nu fac obiectul curriculumului școlar, dar care răspund nevoilor și intereselor de cunoaștere și de dezvoltare ale unui grup. Valorizarea educației nonformale apare ca urmare a faptului că sistemul educațional formal se adaptează într-un ritm prea lent la schimbările socio-economice și culturale ale lumii în care trăim. De aceea, sunt întrevăzute și alte posibilități de a-i pregăti pe copiii/ tinerii/ adulții să răspundă adecvat la schimbările societății. Aceste ocazii de învățare pot proveni nu doar din învățământul formal, ci și din domeniul mai larg al societății sau din anumite sectoare ale acesteia.

Educația nonformală reunește ansamblul acțiunilor educative ce se desfășoară într-un cadru instituționalizat, dar situat de regulă în afara sistemului de învățământ.

Educația nonformală este importantă prin următoarele „avantaje pedagogice” (Crenguța – Lăcrămioara Oprea, 2003):

- este centrată pe cel ce învață, pe procesul de învățare, nu pe cel de predare solicitând în mod diferențiat participanții;
- „demitizează funcția de predare” și „răspunde adecvat necesităților concrete de acțiune”(Constantin Cucuș, 1996);
- dispune de un curriculum la alegere, flexibil și variat propunându-le participanților activități diverse și atractive, în funcție de interesele acestora, de aptitudinile speciale și de aspirațiile lor;
- contribuie la îmbogățirea culturii generale și de specialitate a participanților, oferind activități de reciclare profesională, de completare a studiilor și de sprijinire a categoriilor defavorizate sau de exersare a capacității persoanelor supradotate;
- oferă ocazii de petrecere organizată a timpului liber, într-un mod plăcut, urmărind destinderea și refacerea echilibrului psiho-fizic;

- asigură o actualizare rapidă a informațiilor din diverse domenii, având ca scop menținerea interesului publicului larg, oferind alternative flexibile tuturor categoriilor de vârstă și pregătirii lor profesionale, punând accent pe aplicabilitatea imediată a cunoștințelor;
- implică noi tehnologii comunicaționale, valorificând progresul tehnico-științific și oportunitățile oferite de internet, televiziune, calculatoare;
- este nestresantă, oferind activități plăcute și scutite de evaluări riguroase, în favoarea strategiilor de apreciere formativă, stimulativă, continuă;
- răspunde cerințelor și necesităților educației permanente.

Limitele educației nonformale prezentate în lucrările de specialitate indică faptul că această formă de educație include uneori programe mult prea flexibile, centrate doar pe obiective pe termen scurt și o prea mare libertate metodologică a educatorilor.

Educația informală completează triada formelor educației. Termenul provine din latinescul „informis, informalis” care înseamnă fără formă, involuntar, spontan, fără a-ți da seama. Cuprinde influențele educative ce se exercită spontan și continuu, neintenționat, difuz, în afara cadrului organizat instituționalizat, din partea ambianței sociale, a întregului mediu de viață. „Adeseori sunt infuzate inconștient în gândire și comportament aceste influențe ce se răsfrâng asupra individului în practica de toate zilele la nivelul familiei, localității, grupurilor sociale, comunității și al mass-mediei. Educația informală sensibilizează individul față de diverse aspecte ale mediului ambiant, declanșează multiple interese de cunoaștere, oferă posibilitatea unor explorări personale, fără obligații sau prescripții, precum și posibilitatea de a gestiona propriul proces de formare și o mai mare libertate de acțiune”(Mihaela Camelia Schmidt, 2009).

Se consideră că educația corespunzătoare din familie reprezintă baza dezvoltării ulterioare a fiecărui individ. Climatul familial adecvat, modelele de comportament ale părinților, regimul vieții în familie, în general sunt determinante pentru copilul în formare.

Acest tip de educație nu își propune în mod deosebit, realizarea unor obiective pedagogice, însă prin influențele sale exercitate continuu poate avea efecte educative deosebite atât pozitive cât și negative.

Cele trei forme ale educației se află în strânsă interdependență. Aceasta interdependență prezintă multiple aspecte. Educația formală trebuie să valorifice efectele educației nonformale și informale. În condițiile actuale, școala nu-și poate permite să ignore mesajele celorlalte educații și nici să intre în contradicție cu ele. Cu resursele și mijloacele de care dispune, școala trebuie, în mai mare măsură, să se deschidă față de acumulările realizate

de elevi în afara activităților didactice, chiar dacă acestea sunt variate, diferite de la elev la elev, diferit prelucrate și uneori contradictorii sub aspectul semnificațiilor axiologice. În același timp, educația formală are menirea de a completa, corecta, sistematiza achizițiile dobândite prin educația nonformală și informală, exercitând o funcție de integrare și sinteză a diferitelor experiențe ale elevilor.

Bibliografie

1. Cerghit, Ioan, 1988, *Formele educației și interdependența lor*, în Ioan Cerghit, Lazăr Vlăsceanu - Curs de pedagogie, Universitatea București;
2. Cristea, Sorin, 2002, *Dicționar de pedagogie*, Chișinău, Grupul Editorial Litera Educațional;
3. Cucuș, Constantin, 1996, *Pedagogie*, Iași, Editura Polirom;
4. Oprea, Crenguța – Lăcrămioara, 2003, *Pedagogie. Alternative metodologice interactive*, București, Editura Universității din București;
5. Schmidt, Mihaela Camelia, 2009, *Proiectarea și managementul programelor educaționale - note de curs*, Universitatea din Petroșani, Petroșani.

ȘCOALA ACTUALĂ- ȘCOALA VIITORULUI

Prof. Petrovici Silvia

Școala Gimnazială Dorobanțu

În societatea contemporană, caracterizată de schimbări rapide și de efecte imediate, educația și învățământul trebuie reînnoite, completate, adaptate, astfel încât să putem vorbi despre o permanentă inovație și creație în activitatea didactică.

Obiectivul școlii ar trebui să fie acela de a promova creativitatea ca factor cheie în dezvoltarea competențelor personale, antreprenoriale și sociale, prin învățarea pe tot parcursul vieții, dar și de a găsi strategii moderne pentru asigurarea unei educații de calitate în învățământ. Pentru elev, școala viitorului trebuie să pună accentul pe o educație de calitate și să fie axată pe valori în care elevii să creadă, în care să se regăsească, îndeplinind două condiții esențiale în opinia lor: școala viitorului trebuie să le placă, dar să fie și eficientă.

Informatizarea – metodă modernă

Ceea ce este prioritar în învățământ este informatizarea. Softul educațional, reprezentat de anumite programe informatice, special dimensionate în perspectiva predării unor teme specifice, reprezintă o necesitate atât în prezent, cât și în viitor. Utilizarea calculatorului în procesul instructiv-educativ ușurează îndeplinirea scopurilor și idealurilor educaționale. În plus, reprezintă o metodă mai plăcută și pentru elevi, care apreciază întotdeauna noutatea și ineditul. Aceștia au fost obișnuiți cu metodele clasice de predare, dar cele noi leau atras mereu atenția și s-au dovedit a fi mai eficiente. Copiii vor aprecia mai mult o lecție realizată pe calculator, decât una clasică. Calculatorul nu este folosit în activitatea didactică pentru a înlocui activitatea de predare a dascălului. Cu alte cuvinte, nu-i exclude importanța. El vine în sprijinul predării, ajutându-l în procesul instructiv-educativ. Programul de calculator poate deveni un suport important pentru o predare eficientă. Bineînțeles, pentru acest lucru, toate școlile ar trebui dotate cu tehnologia necesară. Aceasta presupune numeroase investiții costisitoare.

Dacă educația ar reprezenta, într-adevăr una dintre prioritățile țării noastre, cu siguranță că s-ar găsi metode pentru ca acest lucru să fie posibil cât mai curând. Mai sunt destule localități în care școlile nu sunt racordate nici la curent electric, iar clădirile vechi sunt o povară pentru cei care își trimit zilnic copiii să învețe acolo. Trebuie să fim totuși conștienți

de importanța calculatorului. Formarea capacității de-al utiliza nu îi este necesară elevului doar în procesul de învățământ, ci îl poate ajuta și în activitatea extrașcolară. Trăim cu toții într-o lume a vitezei, a tehnologiei, a internetului. Asemenea capacități, ca cele de a lucra pe calculator, se cer din ce în ce mai mult, chiar și în momentul angajării. Cu alte cuvinte, ele vor ajuta tinerii și pe viitor.

Lupta pentru dreptul la educație

De asemenea, într-o școală a viitorului, ar trebui respectat dreptul tuturor copiilor la învățatură, indiferent de starea lor fizică, intelectuală, emoțională sau de diferențele de origine etnică, religioasă, culturală. Principiul discriminării ar trebui eliminat, precum și cel al izolării copiilor cu nevoi speciale. În România însă, principiul incluziv este încă timid. Experiența țărilor europene demonstrează cu rezultate concrete că acest lucru este realizabil.

Pentru că incluziunea este unul dintre punctele de bază ale școlii viitorului, ar trebui îndeplinite o serie de obiective: - valorizarea egală a tuturor elevilor și a personalului; - creșterea participării tuturor elevilor la educație, reducerea celor excluși din cultură; - restructurarea culturii, a politicilor și a practicilor din școli, astfel încât ele să răspundă diversității elevilor din localitate; - reducerea barierelor în învățare; - înțelegerea diferențelor dintre elevi ca resursă pentru procesul de învățământ, nu ca pe o problemă ce trebuie depășită; - recunoașterea dreptului elevilor la educație în propria localitate; - creșterea rolului școlii în construirea comunităților și a valorilor lor, precum și în creșterea performanțelor; - cultivarea unor relații de susținere între școli și comunități.

Învățământul și educația elevilor

O altă inițiativă a școlii viitorului ar trebui să urmărească nu numai creșterea performanței școlare, ci și educația elevilor pe relații de colaborare și pe îmbunătățirea mediului de învățare și de predare. Pentru atingerea acestui obiectiv, copiii și tinerii trebuie să fie implicați activ, integrând ceea ce li se predă cu propria lor experiență de viață. Datorită strategiilor cooperative toți elevii învață să asculte activ, să fie toleranți, să ia decizii și să-și asume responsabilități în cadrul grupului. Învățarea în grupuri mici, activă și colaborativă, asigură o reală interacțiune și intercomunicare, o redistribuire corectă de recompense sociale (apreciere, considerare, respect), o distribuție eficientă a sarcinilor de lucru, un simț al disponibilității și al artei solicitării sau acordării ajutorului, mult sporite. Lecțiile bazate pe învățarea prin cooperare influențează în mod pozitiv formarea răspunderii individuale (elevii trebuie să comunice rezultatele în nume personal sau în numele grupului), interacțiunea directă și formarea deprinderilor interpersonale și de grup mic. De asemenea, ele creează între

elevi o interdependență pozitivă(aceștia realizează că au nevoie unii de alții pentru a realiza obiectivele și sarcinile grupului, că au resurse pe care trebuie să le administreze în comun, că recompensele vor fi comune).

Predarea în parteneriat s-a dovedit până acum un real succes și poate reprezenta și o metodă utilizată în școala viitorului. Aceasta presupune prezența și colaborarea a două cadre didactice în cadrul lecției propriu-zise. Unele condiții se cer a fi respectate: să se realizeze după asistență reciprocă la oră, să fie riguros planificată anterior, să se desfășoare activități compatibile și complementare, să reprezinte o unitate în concepțiile prezentate, în modul de acțiune. Vor trebui evitate controversele. Asemenea lecții sporesc interesul elevilor și le captează atenția.

Printre primele metode, ar trebui să se pună accentul mai mult și pe strategiile tutoriale. Tutorialul se poate realiza între egali, cu inversare de roluri, sau între elevi de vârste diferite. Tutorialul între egali, numit și „De la copil la copil”, se poate realiza în cadrul școlii, dar și în afara ei, vizând programul de realizare a temelor, dar și activitățile extrașcolare. Se realizează prin formarea unei perechi compuse dintr-un copil cu cerințe educative speciale și unul normal. Aceasta trebuie făcută pe baza unor prietenii sau simpatii. Copiii care îndeplinesc rolul de tutor trebuie aleși discret, din rândul celor care au dovedit de-a lungul timpului disponibilități în a acorda sprijin celorlalți, într-un mod spontan, neimpus. Când tutorialul se face reciproc, strategia devine benefică. Elevul normal poate învăța de la cel dizabil, mai ales când acesta are un talent pentru o anumită disciplină. Schimbarea rolurilor este benefică pentru copilul dizabil, care capătă încredere în propriile forțe și în valoarea lui, dar și pentru colegul lui normal, care învață să caute în profunzime și să respecte talentul fiecărui om.

Noi, dascălii, trebuie să știm că fiecare copil este unic în felul lui, iar școala trebuie să se adapteze, pentru că școala viitorului reprezintă o școală în diversitate. Copiii cu cerințe educative speciale trebuie acceptați în rândul celorlalți și valorizați în funcție de capacitățile lor. Bineînțeles, nu va fi ușor să lucrăm cu elevi atât de diferiți, cu toate că unii dintre noi o fac și acum, însă provocarea va avea efecte benefice. Promovarea sănătății și a stării de bine a elevului determină, de asemenea, o dezvoltare optimă din punct de vedere somatic, fiziologic, mintal, emoțional, social și spiritual. Este foarte important ca în formarea unui stil de viață sănătos pentru școlari să se pună accent pe: - autocunoaștere și construirea unei imagini pozitive despre sine; - comunicare și relaționare interpersonală; - controlul stresului; - prevenirea accidentelor și a comportamentelor cu risc pentru sănătate; - prevenirea atitudinii

negative față de sine și de viață.

Pentru abordarea creativității în procesul educațional, elevul trebuie să fie încurajat să gândească independent, să își asume riscuri și responsabilități în demersul său spre formarea intelectuală. Evaluarea pentru asigurarea calității trebuie să identifice nivelul de pregătire al elevilor și să ne ajute să descoperim componentele ce au nevoie de sprijin în dezvoltare. Un alt obiectiv pe care ar trebui să îl stabilim în anii ce vor urma este acela de a dezvolta un indicator internațional al capacității de a învăța, toate acțiunile bazându-se pe cercetarea științifică. Învățământul modern are ca sistem de referință competențele generale și specifice pe care trebuie să le dobândească elevul pe parcursul și la sfârșitul unui ciclu de instruire, al unui an de studiu, etc. Profesorul trebuie să fie și un distribuitor de recompense, o sursă de informare, evaluator, deci, manager al învățării. Lumea modernă pune accentul pe folosirea mai eficientă a cunoașterii și a inovației. Este necesară extinderea abilităților creatoare ale întregii populații, mai ales ale acelor care le permit oamenilor să se schimbe și să fie deschiși față de idei noi într-o societate diversă din punct de vedere cultural, bazată pe cunoaștere. Noul mileniu a adus noi cerințe educaționale care impun noi metode, altele decât cele folosite până acum.

O mare importanță în pregătirea elevilor pentru noile cerințe o au cele trei forme de educație: - educația formală; - educația nonformală; - educația informală. Evaluarea ar trebui să asigure evidențierea progresului înregistrat pe elev în raport cu sine însuși, pe drumul atingerii obiectivelor prevăzute în programă. Nu trebuie evaluată numai cantitatea de informații de care dispune elevul, ci, mai ales, ceea ce poate el să facă utilizând ceea ce știe sau ceea ce intuiește. Fiecare activitate de evaluare a rezultatelor școlare este însoțită de o autoevaluare a procesului pe care profesorul l-a desfășurat cu toți elevii și cu fiecare în parte. Astfel poate fi descris nivelul de formare a competențelor pentru fiecare elev și pot fi stabilite modalități prin care se poate regla, de la o etapă la alta, activități de învățare-formare a elevilor, în mod diferențiat. Trebuie realizat un echilibru dinamic între evaluarea scrisă și cea orală. Aceasta din urmă, deși necesită mai mult timp, prezintă avantaje deosebite: realizarea interacțiunii elevprofesor, demonstrarea stadiului de formare a unor competențe prin intervenția cu întrebări ajutătoare, demonstrarea comportamentului comunicativ și de interrelaționare al elevului, etc. Este necesară și folosirea, mai des, a metodelor de autoevaluare.

Într-o școală a viitorului trebuie pus accentul și pe managementul clasei(dimensiunea ergonomică, dimensiunea psihologică, socială, operațională, inovatoare,

normativă). O școală numită „a viitorului” există în Philadelphia. Copiii intră în clădirea școlii prin dreptul unui detector invizibil de metale. Deschid dulapurile personale cu carduri inteligente, își lasă hainele și și iau laptopurile personale. N-au caiete de notițe și nici cărți. Pot acesa orice colț al campusului de pe terminalul personal, dotat cu conexiune wireless. În această instituție Microsoft pregătește următoarea generație de specialiști în materie de tehnologie. Cantina școlii este un elegant restaurant cu autoservire, de unde elevii, cu niște carduri speciale, își pot cumpăra trei mese pe zi. Aceleași carduri calculează numărul de calorii al fiecărui elev. În loc de tabla clasică profesorii folosesc un „smart board”, o tablă inteligentă. Elevii primesc extemporalele pe laptop. Dacă nu reușesc să răspundă corect, sunt redirecționați către lecțiile de recuperare. De asemenea, copiii au și orare personale online în care sunt stabilite întâlniri cu educatorii. Nu există bibliotecă, ci un centru de instruire, unde toată informația este digitală. Elevii nu parcurg materii propriu-zise, ci discută pe marginea unor probleme de viață reală. Teoria este mai puțin importantă. Totul e să știi să te descurci în viață. Nu cred că pretențiile noastre ar trebui să se ridice la nivelul celor propuse de Școala viitorului din Philadelphia. Probabil acest lucru ar putea fi posibil într-un viitor mult prea îndepărtat. Ar trebui să adoptăm politica pașilor mărunți și să evoluăm încet, dar sigur. Ar trebui să renunțăm să batem pasul pe loc, să propunem aceleași metode învechite, denumindu-le însă în alt mod. Procesul instructiv-educativ trebuie să se centreze pe elev și să urmărească să îl transforme din obiect al procesului educativ, în subiect activ al propriei deveniri. De la centrarea pe conținut ar trebui să se treacă la centrarea pe activitatea elevului. Profesorul trebuie să răspundă exigențelor fiecărui elev care îi calcă pragul clasei, cu speranța reușitei lor. Astfel, el trebuie să se plieze după fiecare caz, să-și flexibilizeze procesul didactic pentru a satisface cerințele educative ale fiecărui elev luat în parte și ale tuturor la un loc.

În concluzie, școala viitorului trebuie să țină cont atât de țelurile profesorilor, de obiectivele programelor, dar și de preferințele și necesitățile elevilor, fără a face abstracție de nevoile de ordin tehnic, financiar, material. Învățarea devine mult mai interesantă atunci când copiii sunt stimulați să analizeze anumite probleme și să tragă singuri concluzii de pe urma acestui proces. Gândirea critică este esențială în educație, iar jocurile distractive îi ajută pe elevi să-și exerseze această abilitate importantă.

Bibliografie

Cerghit I. - Sisteme de instruire alternative, Editura Aramis, București, 2002;

Gherguț Alois - Managementul general și strategic în educație, Editura Polirom, Iași, 2007;

EVALUAREA ÎN ÎNVĂȚĂMÂNTUL ON-LINE DIN PERSPECTIVĂ DE SUCCES PENTRU ÎMBUNĂTĂȚIREA CALITĂȚII ACTULUI PEDAGOGIC

Întocmit de Prof. Pinghireac Simina-Elena
Școala Gimnazială Nr.1 Răchiți, loc. Răchiți, jud. Botoșani

„Dacă aș vrea să reduc toată psihopedagogia la un singur principiu, eu spun: ceea ce influențează mai mult învățarea sunt cunoștințele pe care le posedă la plecare. Asigurați-vă de ceea ce el știe și instruiți-l în consecință! (R. Ausubel , 1981)

Evaluarea reprezintă actul didactic complex, integrat procesului de învățământ, ce urmărește măsurarea cantității cunoștințelor dobândite, valoarea, performanțele și eficiența acestora la un moment dat, oferind soluții de perfecționare a actului didactic.

Etapele evaluării :

Structura procesului de evaluare, analizat în viziune sistemică cuprinde următoarele *trei etape: verificarea, măsurarea și notarea.*

1.Verificarea presupune colectarea de informații referitoare la nivelul performanțelor școlare ale evaluatilor, respectiv la cunoștințele, abilitățile, capacitățile, competențele, comportamentele și atitudinile acestora, prin aplicarea unui ansamblu de strategii, metode, tehnici, procedee și instrumente.

2.Măsurarea reprezintă acțiunea de interpretare și aprecierea performanțelor evaluatilor prin raportarea lor la indicatori de performanță, la sisteme de referință, la standarde de performanță, la sisteme de criterii de evaluare. În general, evaluarea se referă la acordarea unei semnificații cantitative caracteristicilor calitative, măsurarea, în calitate de componentă a evaluării se referă la acordarea unor semnificații.

3. Notarea sau decizia de ameliorare, presupune precizarea și mai exactă, rafinarea semnificației atribuite prin măsurare, grație emiterii unor judecăți de valoare asupra rezultatelor și adoptării deciziei. În actul evaluativ decizia este luată ca urmare a asocierii rezultatelor cu scări de notare și acordării de note sau calificative școlare. Notarea reprezintă acțiunea cadrului didactic de apreciere prin note școlare a progresului școlar realizat de elevi, respectiv cuantificarea nivelului lor de cunoștințe, abilități, capacități, atitudini, aptitudini, etc.

În mare parte, pentru **mediul on-line** se folosesc următoarele *instrumente de e-learning* și de comunicare: Skype, Google Classroom, Zoom, platformele : Kinderpedia, G Suite, Microsoft Team, Moodle, etc.

Cele mai des întâlnite forme de evaluare sunt: evaluarea **inițială, continuă și finală.**

În mare parte în literatura de specialitate *formele de evaluare* sunt structurate în:

a)metode tradiționale: probe orale, probe scrise, probe practice;

b)metode complementare (moderne): observarea sistematică a comportamentului, referatul/eseul, proiectul, portofoliul, autoevaluarea.

Probele orale sunt cele mai utilizate metode de evaluare. Acestea oferă o interacționare directă între profesor și copil. Sunt flexibile și pot alterna întrebările în funcție de calitatea răspunsurilor. Probele orale oferă copilului posibilitatea de a formula răspunsurile libere, fără a le structura; poate să-și justifice răspunsul. Pentru *probele orale* putem folosi fără nici o problemă comunicarea video-audio unu la unu, sau pur și simplu camerele web în grupurile de Skype sau Zoom, în care evaluatul să poată expune răspunsul la o întrebare sau o lecție învățată.

După părerea mea *probele scrise* ies din discuție pentru instrumentele on-line. Inclusiv partea de teze scrise nu mai este aplicabilă. *Probele practice* se mai aplică în mod eficient, dar doar dacă au aplicabilitate în mediul electronic, la disciplina respectivă.

Pentru *referate și proiecte* putem folosi instrumente de management al conținutului pentru încărcarea acestora și evaluarea ulterioară de către profesor. Sau putem folosi clasicul e-mail pentru transmiterea spre evaluare a acestora. Dacă vorbim despre proiecte aplicate (modele, schițe, etc.) elevul poate filma prezentarea acestora și o poate posta on-line de asemenea.

Instrumentele de evaluare on-line ne pun la dispoziție o gamă largă de posibilități de evaluare, uneori tehnica fiind mult mai pregătită decât credem noi. On-line-ul pune la dispoziția evaluatorilor un set de standarde și specificații dedicate instruirii asistate de calculator: **SCORM**.

Portofoliul este o metodă de evaluare care înmagazinează date despre progresul copilului, poate fi considerat ca o „carte de vizită” a elevului. Tipuri de portofolii:

- **portofoliu de prezentare sau introductiv** (cuprinde o selecție a celor mai importante lucrări);
- **portofoliu de progres sau de lucru** (conține toate elementele desfășurate pe parcursul activității);
- **portofoliul de evaluare** (cuprinde: obiective, strategii, instrumente de evaluare, tabele de rezultate, etc.)

Portofoliul poate cuprinde: o listă cu comportamente așteptate; observații asupra evoluției copilului; lucrări ale acestuia; poze cu sarcini/activități pe care acesta le-a dus la bun sfârșit pe parcursul anului școlar, rezultate ale activităților extracurriculare (diplome la diverse concursuri); În concluzie, portofoliul nu este numai o metodă alternativă de evaluare a copilului ci, poate fi reprezentativ pentru crearea unei imagini pozitive asupra unor grupuri de elevi .

Printre metodele și procedeele interactive de fixare și evaluare a cunoștințelor utilizate, se înscriu următoarele: **scaunul autorului, piramida, ghicitorile, tehnica fotolimbajului, ciorchinele, posterul, blazonul, Diagrama Venn, Examinarea povestirii, Jurnalul grafic, Harta conceptuală / cognitivă, Tehnica florii de nufăr, metoda colțurilor, tehnica analitico-sintetică, cubul, turnirul întrebărilor, cvintetul, jurnalul grupei** (Consider că ar trebui să lucreze elevii prin intermediul calculatorului/telefonului și apoi să-și prezinte jurnalul ca fiind o echipă bine întemeiată, totuși de la „distanță”, în mediul on-line) .

După Ausubel „evaluarea merită un loc important în învățământ, din care face parte integrantă. Ea are întotdeauna un raport direct sau indirect cu progresul, în extensie și în calitate, al învățării, ” astfel evaluarea este prioritară în cadrul procesului de învățământ din țara noastră, fiind considerată o sursă a soluțiilor de perfecționare a actului didactic.

Bibliografie:

1. Ausubel, P. D., Robinson, R. F.(1981) – „**Pedagogia secolului XX. Învățarea în școală**”, București, EDP.;
2. Chiriac, Maria-, „**Evaluarea- ghid al activității din grădiniță**”- studiu științific Comenius, J., A. (1970) – „ **Didactica Magna**”m București, EDP;
3. Cucuș, Constantin – „**Pedagogie**” ediția a II a revizuită și adăugită, - Iași, Polirom, 2006;
4. Cucuș, C., „**Teoria și metodologia predării**”, Editura Polirom, Iași, 2010, ISBN: 978-973-46-0936-9
5. Florea, N.M., „**Valorificarea evaluărilor privind rezultatele școlare pentru ameliorarea procesului didactic**”, Editura ArsAcademica, March 2010, ISBN: 978-606-8017-47-1, https://www.researchgate.net/publication/230608787_Valorificarea_evaluărilor_privind_rezultatele_scolare_pentru_ameliorarea_procesului_didactic/citations
6. Tănase, M., „**Evaluarea – componentă esențială a procesului instructiv-educativ**”, Brașov, 2011, ISBN 978-973-0-11834-6, <https://tanaseexpert.files.wordpress.com/2011/11/evaluarea-componenta-esentiala-a-procesului-instructiv-educativ1.pdf>

DEZVOLTAREA RESURSEI UMANE

Profesor de biologie: Pinteală-Săviuc Lavinia-Roxana

ȘCOALA GIMNAZIALĂ "SPIRU HARET", DOROHOI, JUD. BOTOȘANI

CUPRINS:

1. Analiza personală asupra strategiei de dezvoltare personală
2. Dezvoltarea carierei personalului didactic din școală
3. Viabilitatea programelor de formare continuă
4. Analiza SWOT a activității de dezvoltare profesională și evoluție în carieră a personalului didactic din școală
5. Rolul chestionarelor în stabilirea analizei nevoilor de formare a cadrelor didactice în anul școlar aflat în derulare
6. Bibliografie selectivă

1. Analiza personală asupra strategiei de dezvoltare personală

Omul de vocație este omul care face din plăcere tot ceea ce face, este omul care-și face datoria, este omul care-și asumă responsabilitatea efectelor acțiunilor sale. Din punct de vedere deontologic, vocația profesională înseamnă reunirea într-un tot unitar a dorinței și „putinței” familiei, a aspirațiilor profesionale ale fiecăruia și ale recomandărilor psihopedagogice ale dascălilor.

Un astfel de cadru didactic, care întrunește toate aceste elemente, este omul care-și îndeplinește cu plăcere toate îndatoririle profesionale, este omul de școală, este omul conștient cătine în mâinile sale destinul unor ființe umane; evident că prin aceasta este responsabil față de destinul întregii societăți.

Prin excelență, cariera didactică presupune permanentă formare și dezvoltare a cadrului didactic astfel încât acesta să poată să îi ofere celui pe care îl învață o perspectivă comprehensivă asupra domeniului pe care îl predă. Cadrul didactic din orice specializare se angajează astfel într-un proces de formare care îi va dezvolta cariera periodic până la finalul acesteia.

Dezvoltarea profesională prin participarea la cursurile de perfecționare este necesară pentru că profesorul să poată să ofere o imagine asupra lumii științifice contemporane și să își

insuseasca maniere eficiente de interactiune cu elevii. Pe perioada carierei didactice unul din cele mai importante aspecte este mentinerea motivatiei pentru dezvoltarea profesionala in cadrul carierei didactice. Formarea profesorilor este recunoscuta oficial ca parte a invatamantului superior, echivalenta cu alte specializari universitare, avand capacitatea de a angaja resurse in realizarea cercetarii stiintifice de nivel inalt. Aceasta inseamna ca activitatile de pregatire profesionala a cadrelor didactice trebuie sa se ridice la un nivel mai inalt decat cel pe care il au in prezent. Un pas important in aceasta directie il constituie reformarea institutiilor care au responsabilitatea organizarii si desfasurarii programelor de pregatire initiala si continua a cadrelor didactice, respectiv Departamentele pentru Pregatirea Personalului Didactic.

Calitatea de educator, tactul, maiestria si talentul de educator se insusesc si se dezvoltă sub forma profesiei de educator, de profesor așa cum se însușește și calitatea de specialist.

In literatura de specialitate, cultura profesionala poate fi definita drept un ansamblu specific de valori, credinte conducatoare, reprezentari, intelesuri, cai de gandire impartasite de membrii unui grup profesional, ca urmare a unei educatii comune, care determina modurile in care acestia se vor comporta in exercitarea profesiei respective si care sunt transmise noilor membrii drept corecte.

In cariera didactica, pentru obtinerea performantei (reusitei), este necesara acordarea unei atentii sporite urmatoarelor factori:

a) Profesorul care prin personalitatea sa, prin aptitudinea pedagogica si prin formularea si realizarea obiectivelor educationale este factorul principal al performantei scolare;

b) Elevul care prin intreaga sa personalitate, prin toate componentele vietii biopsihice este prin sine insusi factor al performantei;

c) Societatea prin standardele impuse, prin cerinte, prin oferte si prin conditiile create invatamantului devine un factor al performantei scolare;

d) Intre elev si profesor se situeaza ca factor al performantei mediul scolar;

e) Intre profesor si societate intervine mediul social asimilat pedagogic, adica ceea ce crede societatea despre locul si rolul scolii in comunitate;

f) Intre societate si elev se situeaza mediul individual asimilat pedagogic, adica ceea ce crede, elevul despre el insusi si despre posibilitatile lui;

Analizand pas cu pas toti acesti factori, orice dascal trebuie sa fie constient ca autentica si eficienta cariera didactica trebuie construita in functie de acesti factori, dar in functie mai ales de propria lui dorinta de a fi util, de a intelege ca el ofera societatii servicii pentru educatie, servicii ce trebuie sa fie de cea mai inalta calitate. Prin aceasta prisma, profesorul trebuie pas cu pas sa-si indrepte si sa-si concentreze intreaga activitate spre propria-i formare si perfectionare. El trebuie sa inteleaga faptul ca o cariera didactica este probabil una din putinele profesii care nu inceteaza odata cu schimbarea hainelor de lucru. El este profesor in fiecare moment si in fiecare conjunctura a vietii sale. El reprezinta lumea civilizata a adultului in mintea si sufletul copilului si al tanarului.

Locul, rolul si activitatea profesorului alcatuiesc un mic univers institutional de educatie, care, pentru a avea rezultate eficiente, implica in mod obiectiv si necesar si o functie manageriala. Profesorul, in general, este implicat si in actul conducerii

2.DEZVOLTAREA CARIEREI PERSONALULUI DIDACTIC

Premisa pe care trebuie să se fundamenteze o analiza de politica educațională in domeniu este ca formarea cadrelor didactice constituie *o prioritate a sistemului de învățământului românesc*, aparent puțin valorizată, in realitate însă aflată într-o strânsă corelație cu celelalte componente ale reformei sistemului de învățământ; observația cea mai importantă din perspectiva sistemului de formare inițială si continuă a cadrelor didactice o reprezintă faptul ca reformarea acestuia *nu constituie un scop in sine, ci este o premisă* pentru realizarea unei misiuni esențiale- *cariera didactică* (construcția unei cariere didactice reale, orientate, motivante si deschise pentru cadrele didactice din România).

Formarea inițială si continuă a cadrelor didactice s-a găsit, aidoma celorlalte componente ale sistemului, într-o etapa de relativa dezvoltare. Multiplicarea provocărilor așezate în fața sistemului de învățământ in general si, in fata sistemului de pregătire a personalului didactic, in particular, a determinat reacții dintre cele mai diverse atât in plan științific si de ce nu, chiar si in plan politic si social.

În ceea ce priveste formarea continuă in Romania a fost elaborat documentul cadru privind *sistemul creditelor transferabile* în scopul dinamizării activității profesionale, precum și al utilizării unor criterii profesionale autentice de evolutie in cariera. De asemenea, au fost completate programele de perfecționare în sensul implementării unor activități specifice (de exemplu, tehnologii educaționale asistate de calculator) și au fost reconsiderate programele de specialitate pentru obținerea gradelor didactice și a examenelor de definitivare.

În plan instituțional, principalele activități trebuie să vizeze actualizarea informațiilor privitoare la DPPD și Colegiile Universitare Pedagogice / Departamentele pentru Pedagogia Învățământului Primar și Prescolar, elaborarea metodologiei de autorizare a DPPD – urilor din instituțiile de învățământ superior de stat și particulare acreditate, organizarea de întâlniri și dezbateri cu inspectorii responsabili cu dezvoltarea profesională din toate județele, cu prorectorii care au competențe în perfecționarea și formarea continuă, precum și cu directorii DPPD și Departamentele pentru Pedagogia Învățământului Primar și Prescolar (DPIPP).

Ministerul Educației Naționale și Cercetării Științifice este instituția care stabilește obiectivele și coordonează formarea continuă a personalului didactic la nivel de sistem de învățământ preuniversitar, în conformitate cu strategiile și politicile naționale. Formarea continuă a cadrelor didactice cuprinde dezvoltarea profesională și evoluția în carieră conform art. 242, alin (1) din Legea Educației Naționale nr. 1/1011, cu modificările și completările ulterioare.

Formarea continuă reprezintă atât un DREPT, cât și o OBLIGAȚIE, potrivit legislației în vigoare. Profesorul trebuie să devină conștient de rolul pe care îl are de jucat în comunitate ca profesionist, ca cetățean, ca agent al dezvoltării și schimbării. El mai trebuie să stabilească relații partenoriale între profesori și elevi, profesori și colegii săi sau alți agenți cu care cooperează, părinții elevilor.

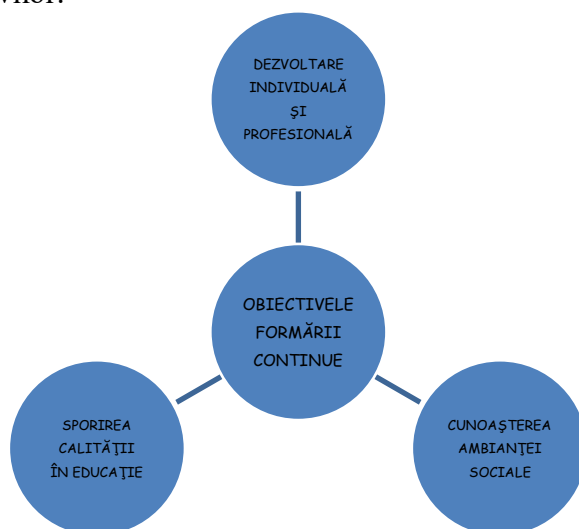

Principalele modalități de realizare a formării continue:

- programe și activități de perfecționare a pregătirii științifice și psihopedagogice și didactice;
- programe de formare în domeniile conducerii, îndrumării și evaluării învățământului;
- cursuri de pregătire și susținerea examenelor de obținere a gradelor didactice II și I;

- programe de conversie profesională;
- studii corespunzătoare unei specializări în domeniul licenței.

Formarea continuă a cadrelor didactice are impact asupra sistemului educațional și permite:

- relaționarea formării cu factorii sociali, economici și comunicaționali;
- expertiza pregătirii profesionale, instalarea profesionalismului în dom

Formarea continuă a cadrelor didactice are impact asupra sistemului educațional și permite:

- relaționarea formării cu factorii sociali, economici și comunicaționali;
- expertiza pregătirii profesionale, instalarea profesionalismului în domeniu;
- contribuția la realizarea schimbărilor din sistemul educațional;
- valorificarea analitico-sintetică a noilor conținuturi educaționale;
- implementarea noilor strategii și tehnologii;
- promovarea culturii educaționale;
- penetrarea sistemului educațional în baza descentralizării și a transferului de responsabilități;
- asigurarea ambianței adecvate prin diversificarea metodelor de instruire, flexibilizarea programelor de formare etc;
- facilitarea accesului la reprofilare;
- omogenizarea metodologică;
- participarea la colaborare și parteneriatul;
- monitorizarea implicativă;

Evoluția activității de perfecționare a cadrelor didactice are loc pe circuitul metodologic: formare inițială – formare continuă – autoformare. Sistemele moderne de învățământ accentuează continuitatea celor trei secvențe de instruire permanentă congruente la nivel de politică a educației.

3. Viabilitatea programelor de formare continuă

Perfecționarea cadrelor didactice reprezintă o activitate cu conținut pedagogic și social proiectată, realizată și dezvoltată în cadrul sistemului de învățământ, cu funcție managerială de reglare-autoreglare continuă a procesului de învățământ, la toate nivelurile sale de referință (funcțional-structural-operational).

La nivel funcțional, perfecționarea personalului didactic vizează stimularea capacităților pedagogice și sociale de convertire practică a finalităților de sistem (ideal, scopuri ale educației) în obiective angajate în cadrul procesului de învățământ, în mediul școlar și

extrașcolar. La nivel structural, perfecționarea personalului didactic vizează stimularea capacităților pedagogice și sociale de valorificare deplină a tuturor resurselor pedagogice (informaționale, umane, didactico-materiale, financiare) existente la nivel de sistem și de proces.

nivel operațional, perfecționarea personalului didactic vizează stimularea capacităților pedagogice și sociale de proiectare, realizare, dezvoltare și finalizare a activităților specifice procesului de învățământ (lecții, cursuri, seminarii, lucrări practice, ore de dirigenție)

Analiza activității de perfecționare a cadrelor didactice presupune raportarea la conceptele pedagogice de formare, în general, și de formare continuă, în mod special.

Formarea constituie funcția centrală a educației (exprimată ca formare-dezvoltare permanentă necesară pentru integrarea socială optimă a personalității umane).

Astfel, formarea subordonează din punct de vedere funcțional “învățământul care nu este decât un caz particular al formării”. Între educație și instruire, “matricea sa de funcționare se actualizează în mod diferit în formarea profesorilor, în formarea adulților în general sau în formarea elevilor”.

Formarea continuă răspunde la aceste evoluții și la problemele lor integrabile în contextul mai larg al educației permanente. Depășind semnificația tradițională, de “remediu la carențele formării inițiale insuficientă pentru întreaga carieră profesională” (didactică), formarea continuă, în accepția sa modernă, “începe să fie concepută ca un proces de lungă durată și de învățare permanentă”, cu două funcții generale:

- a) perfecționarea și înnoirea practicilor profesionale prin “actualizarea cunoștințelor însușite în timpul formării inițiale”;
- b) completarea formării inițiale, inclusiv prin “schimbarea eventuală a orientării profesionale, cu noi competențe sancționate prin diplome”.

Aceste funcții, accentuate în mod specific la nivelul unor sisteme de educație, generează formule diferite de organizare a formării continue: formare în timpul profesiei, formare avansată, formare de/pentru (re)calificare. La nivel de politică a educației, toate variantele evocate vizează perfecționarea personalului didactic. La nivel conceptual, formarea continuă “ar putea fi definită drept ansamblu de activități și de practici care cer implicarea educatorilor pentru amplificarea cunoștințelor proprii, perfecționarea deprinderilor, analiza și dezvoltarea atitudinilor profesionale”

„Așadar, în școli trebuie predat orice cu arătarea cauzelor” (J.A. Comenius, „Didactica majoră”, p. 138, 195, 237).

4. Analiza SWOT a activității de formare continuă a personalului didactic din școală

Perfecționarea cadrelor didactice la nivelul școlii noastre este pozitivă și arată preocuparea permanentă a celor implicați în procesul instructiv-educativ-evaluativ pentru îmbunătățirea managementului școlar, pentru dezvoltare profesională personalizată și pentru inovarea practicii școlare.

ANALIZA SWOT

PUNCTE TARI:

I. Pentru fiecare cadru didactic:

- I. putere de muncă
- II. spirit de decizie
- III. spirit de echipă
- IV. experiență
- V. competență profesională
- VI. spirit organizator
- VII. capacitate de diseminare a priorităților

VIII capacitate de comunicare

IX managementul organizației

II. Pregătire formală și nonformală: Toate cadrele didactice dispun de pregătire de specialitate și didactica comunicării foarte bună,

III. Resurse: - formare profesională

- cunoștințe și experiență acumulată

IV. Funcționează bine: - comunicarea, analiza, generalizarea, aplicarea, spiritul de echipă, organizarea, profesionalismul, spiritul de observație

V. Caracteristici comportamentale - corectitudine, decizie, promptitudine, responsabilitate, atitudine pozitivă, gândire critică și analitică, adaptabilitate.

VI. NU există sincope în fluxul informațional cu unitatea școlară, se informează la timp personalul didactic despre acțiunile desfășurate de CCD;

PUNCTE SLABE :

1. Resurse deficitare de timp, precum și volumul mare de flux informațional, într-un timp foarte scurt

2. Resurse deficitare de bani (toate cursurile de formare se plătesc din bugetul propriu, precum și deplasările la CCD Botoșani sau în localitățile unde se desfășoară cursurile de formare)

3..Multitudinea sarcinilor ,dar si necesitatea de a fi rezolvate intr-un timp foarte scurt

4. Alegerea unor cursuri nu a fost intotdeauna in concordanta cu nevoia de dezvoltare personală

OPORTUNITĂȚI:

I.Selectarea priorităților pentru asigurarea unui echilibru corect între efort și rezultate obținute la catedră.

II.Desfășurarea în școala noastră a unor cursuri de formare ,cu formatori județeni și naționali

III Evoluția în cariera didactică se realizează prin gradul didactic II și gradul didactic I, examene de certificare a diferitelor niveluri de competență didactică, fapt reflectat de existența în școala noastră a unui număr mare de cadre cu grade didactice

IV Formarea continua reprezinta atat un DREPT ,cat si o OBLIGATIE potrivit legislatiei in vigoare.

Principalele modalități de realizare a formării continue:

1. programe și activități de perfecționare a pregătirii științifice și psihopedagogice și didactice;
2. programe de formare în domeniile conducerii, îndrumării și evaluării învățământului;
3. cursuri de pregătire și susținerea examenelor de obținere a gradelor didactice II și I;
4. programe de conversie profesională;
5. studii corespunzătoare unei specializări în domeniul licenței.

Există deci, o paletă largă de posibilități de perfecționare.

AMENINTARI:

- fonduri insuficiente alocate pentru activitatea de formare ,comparativ cu anii anteriori

-Ofertă insuficientă de programe/ formative pentru debutanți și suplinitori în vederea pregătirii pentru examenul de definitivat și titularizare;

- Disponibilitatea redusă față de inovație a multor membri ai personalului din învățământ; ---

--Scăderea interesului unor categorii de cadre didactice pentru activitatea de formare (mai ales după obținerea gradului I)

-Distanța relativ mare față de centrele universitare, furnizoare de formare continuă;

-Costurile ridicate ale deplasării/ formabililor în centrele universitare sau în locațiile altor furnizori;

-Ponderea redusă a auto-evaluării și a rezultatelor obținute de către furnizorii de formare în cadrul criteriilor de autorizare, care să măsoare gradul de satisfacție al beneficiarilor formării continue;

- Formalitatea din sistemul educațional în particular, dar și cea din societatea românească în general;

- Migrarea cadrelor didactice tinere către domenii de activitate/sectoare economice mai bine plătite;

- Reticență față de nou și schimbare a unor cadre didactice;

5. Rolul chestionarelor în stabilirea analizei nevoilor de formare pentru anul școlar în curs.

Pentru stabilirea nevoilor de formare ale cadrelor didactice din școală se impune cu necesitate **chestionarele de anchetă, discuțiile individuale, focus grup, instrumente prin care să fie identificate temele de interes, tipurile de activități de formare** precum și alte **sugestii** referitoare la activitățile de formare care vor fi organizate în anul școlar 2020-2021 și în perspectivă.

Centralizarea datelor statistice rezultate în urma prelucrării acestor tipuri de instrumente de colectare a datelor va constitui punctul de plecare în realizarea **analizei nevoilor de formare pentru anul școlar** în curs, iar pe baza acestei analize se va fundamenta oferta de formare.

Se va ține cont de opiniile tuturor respondenților, chestionarele fiind completate corect de către aceștia.

Dimensiunile cercetării:

Localizarea resurselor umane;

- Identificarea inițiativelor de formare;
- Identificarea modalităților de realizare a activităților de formare;
- Gradul de disponibilitate al cadrelor didactice pentru formare/dezvoltare profesională;
- Valorificarea la clasă a competențelor dobândite în cadrul activităților de formare continuă
- Caracterul practic aplicativ al competențelor dobândite;

Domeniile în care formarea personală poate fi îmbunătățită

- Indicatori ai cercetării
- Aplicabilitatea competențelor dobândite în urma participării la cursuri de formare;
- Forma de organizare a activităților agreată de cursanți;
- Domenii care manifestă interes pentru dezvoltare profesională proprie

Analiza nevoilor de formare va oferi date pentru:

- a. Identificarea disfuncționalităților din activitatea cadrelor didactice;
- b. Definirea standardelor de performanță pe categorii profesionale;
- c. Elaborarea unor programe de formare continuă care să asigure calitatea în procesul educațional.

CONCLUZIE:

Cariera în educație reprezintă succesiunea de etape de pregătire, formare și profesionalizare în câmpul educației, de modelare, dezvoltare și rafinare a competențelor educaționale, a unor atitudini și aptitudini specifice, de promovare a unor valori dezirabile.

Cariera didactică presupune realizarea aspirațiilor profesionale în domeniu, precum și obținerea unui echilibru între așteptările personale și cele profesionale!

6. Bibliografie selectivă

1. Antonesei Liviu, *Polis și paideia. Șapte studii despre educație, cultură și politici educative*, Editura Polirom, Iași, 2005;
2. Cristea Gabriela, *Managementul lecției*, Editura Didactică și Pedagogică, București, 2003;
3. Cristea Gabriela C., *Psihologia educației*, Editura Coresi, București, sine anno;
4. Oprea Crenguța-Lăcrămioara, *Pedagogie. Alternative metodologice interactive*, Editura Universității București, București, 2003;
5. Iucu Romiță, *Formarea cadrelor didactice. Sisteme, politici, strategii*, Editura Humanitas Educațional, București, 2004;
6. Antonesei Liviu, *O introducere în pedagogie. Dimensiuni axiologice și trans-disciplinare ale educației*, Editura Polirom, Iași, 2002;
7. Niculescu Rodica Mariana, *Formarea formatorilor*, Editura ALL, București, 2000;
8. Perreti Andre de, *Educația în schimbare*, Editura Spiru Haret, Iași, 1996;
9. Kotasek J., *Aspecte ale formării cadrelor didactice în Europa Centrală și de Est*, Universitatea „Karlova”, Praga, 2005, sursă online: www.almamater.md/articles.

Contribuția proiectelor de voluntariat la prevenirea abandonului școlar, a absenteismului precum și a promovării egalității de șanse în educație



Proiectele de voluntariat desfășurate de CSEI Suceava în parteneriat cu alte unități școlare din județ au început timid în anul 2005, luând o amploare din ce în ce mai mare odată cu trecerea anilor. Tot mai multe școli s-au implicat în aceste acțiuni de voluntariat, reușind să dărâme zidurile indiferenței și a marginalizării, existente până atunci. Elevii voluntari, chiar și unele cadre didactice au renunțat la prejudecăți și au pornit cu inima deschisă și au pus în practică valori și principii europene, precum egalitatea șanselor, învățământ diferențiat în funcție de nevoile și cerințele educaționale, precum și utilizarea unor metode inovative, care să se plezească pe nevoile și interesele copiilor, având ca scop final evitarea abandonului școlar, reducerea absenteismului precum și facilitarea integrării socioprofesionale ulterioară a



acestora.

Un alt criteriu deosebit de important a fost creșterea stimei de sine și a stării de bine în rândul tuturor elevilor prin valorificarea abilităților existente în concursuri de echipe mixte, serbări școlare și alte acțiuni școlare benefice pentru evoluția lor și motivarea de a frecventa

orele de curs. Astfel toți elevii pot fi integrați în acțiuni care să le reducă acel complex de inferioritate, necesar în atingerea obiectivelor viitoare și consolidarea deciziei de a rămâne în școală, urmată de alegerea unei cariere potrivite și absolvirea școlii în vederea încadrării armonioase în muncă și în societate.

Acceptarea, precum și interacțiunea lor în cadrul unor activități variate, de la cele educative (teatru, recitare, lectură, serbări și concursuri) și până la cele artistice (cercuri de abilități, grupuri de soliști, trupe de teatru) sau extrașcolare (excursii, picnicuri, schimburi de experiență, etc.) au avut ca rezultat final combaterea abandonului școlar precum și diminuarea absențelor în rândul elevilor implicați.

Competențele școlare și practice ale elevilor de nivel profesional au fost stimulate și valorificate prin aprecierea lor la nivel școlar, local și județean.

Un alt beneficiu al proiectelor de voluntariat a fost susținerea elevilor cu deficiențe care au și probleme sociale deosebite, prin donații semnificative precum și dăruirea unor cadouri constând în jucării, haine, dulciuri și alte obiecte de igienă, atât de necesare acestor copii vulnerabili.



Desfășurarea acestor acțiuni, într-un mod sincer și benevol a deschis noi orizonturi pentru elevii cu CES, care au conștientizat că sunt acceptați, valorificați și chiar iubiți în cadrul prietenilor legate, în locul jignirilor, discriminării și marginalizării din trecut iar toți elevii din grupurile țintă au înțeles importanța absolvirii școlii și integrarea în câmpul muncii.

Prof. Raluca Florentina Pintilie

Centrul Școlar de Educație Incluzivă Suceava

Abordări de succes în educație

Prof.Pînzaru Ana-Maria

Abordările de succes în educație variază în funcție de contextul specific și de nevoile elevilor, dar există câteva principii generale care pot contribui la o educație eficientă. Iată câteva aspecte esențiale:

- 1. Personalizarea învățării:** Fiecare elev are propriul său stil de învățare, ritm și interese. Abordarea personalizată a învățării, care ține cont de aceste diferențe, poate spori motivația și performanța elevilor.
- 2. Implicarea părinților:** Parteneriatul între școală și familie este crucial pentru succesul elevilor. Comunicarea regulată cu părinții, implicarea acestora în procesul de educație și oferirea de resurse pentru a-i sprijini în susținerea copiilor acasă contribuie la performanțe academice mai bune.
- 3. Focalizarea pe dezvoltarea abilităților de gândire critică:** Învățarea nu ar trebui să fie doar despre memorare, ci și despre dezvoltarea capacității de a gândi critic, rezolva probleme și analiza informațiile. Astfel, elevii vor fi mai bine pregătiți pentru a face față provocărilor din lumea reală.
- 4. Utilizarea tehnologiei:** Integrarea tehnologiei în procesul de învățare poate face predarea mai interactivă și accesibilă. Platformele online, instrumentele multimedia și aplicațiile educaționale pot sprijini diversificarea și îmbunătățirea experienței de învățare.
- 5. Promovarea colaborării:** Învățarea în echipă și colaborarea între elevi sunt esențiale pentru dezvoltarea abilităților sociale și a gândirii critice. Proiectele de grup și activitățile cooperante pot îmbunătăți înțelegerea și aplicarea cunoștințelor.
- 6. Evaluarea formativă:** O evaluare continuă și constructivă poate ajuta elevii să își monitorizeze progresul și să își îmbunătățească performanța. Profesorii pot folosi feedback-ul pentru a adapta instruirea și a se asigura că fiecare elev primește sprijinul necesar.
- 7. Incluziunea și diversitatea:** O abordare inclusivă care recunoaște diversitatea elevilor și adaptează instruirea la nevoile individuale este esențială. Elevii ar trebui să simtă că școala este un mediu sigur și susținător, unde fiecare este apreciat și încurajat să-și atingă potențialul.
- 8. Dezvoltarea abilităților socio-emoționale:** Educația nu ar trebui să se limiteze doar la cunoștințe academice. Dezvoltarea abilităților socio-emoționale, cum ar fi empatia, reziliența și gestionarea stresului, joacă un rol crucial în succesul personal și profesional pe termen lung.

Aceste abordări pot constitui un cadru util, dar este important să se adapteze în funcție de specificul comunității, resursele disponibile și nevoile elevilor. Flexibilitatea și adaptabilitatea sunt chei pentru a asigura o educație de succes.

Viitorul învățământului primar va fi modelat de tendințe și schimbări semnificative în domenii precum tehnologia, pedagogia, dezvoltarea socio-emoțională și abordările de învățare. Iată câteva aspecte cheie care ar putea caracteriza învățământul primar în viitor:

1. Tehnologia integrată: Utilizarea tehnologiei în procesul de învățare va continua să crească. Platforme educaționale interactive, aplicații mobile și resurse digitale vor fi parte integrantă a programelor școlare, oferind elevilor oportunități noi de învățare și de dezvoltare a abilităților digitale.

2. Învățarea personalizată: Tehnologiile avansate, precum inteligența artificială, vor permite adaptarea conținutului și a ritmului de învățare la nevoile individuale ale fiecărui elev. Astfel, se va pune mai mult accent pe abordarea personalizată pentru a asigura că fiecare copil își atinge potențialul maxim.

3. Dezvoltarea abilităților socio-emoționale: Învățarea nu se va limita la aspectele academice; va exista o atenție crescută acordată dezvoltării abilităților socio-emoționale, cum ar fi empatia, colaborarea, reziliența și gestionarea emoțiilor. Programul școlar va include activități și resurse care să sprijine această dezvoltare holistică.

4. Parteneriatele școală-comunitate: Colaborarea între școli, comunități și alte instituții va deveni mai strânsă. Implicarea părinților, a voluntarilor și a altor membri ai comunității în procesul educațional poate spori calitatea experienței școlare.

5. Învățare experiențială și practică: Abordările de învățare vor include tot mai mult experiențe practice și activități aplicative. Elevii vor fi încurajați să aplice cunoștințele în contexte reale, să participe la proiecte și să învețe prin experimentare.

6. Evaluarea holistică: Înlocuirea evaluărilor standardizate cu metode de evaluare mai cuprinzătoare și echitabile. Portofoliile digitale, evaluarea continuă și abordările alternative vor oferi o imagine mai completă a progresului și abilităților elevilor.

7. Focus pe creativitate și gândire critică: Promovarea gândirii critice și a creativității va fi o prioritate. Elevii vor fi încurajați să-și pună întrebări, să exploreze soluții și să dezvolte abilități de rezolvare a problemelor.

8. Atingerea unui echilibru între digital și offline: Chiar dacă tehnologia va juca un rol important, se va acorda atenție și menținerii unui echilibru între utilizarea dispozitivelor digitale și experiențele offline, precum jocurile în aer liber, activitățile artistice și lectura tradițională.

9. Formarea continuă a cadrelor didactice: Profesorii vor beneficia de programe de formare continuă pentru a-și îmbunătăți abilitățile în utilizarea tehnologiei, în aplicarea metodelor inovatoare de predare și în gestionarea diversității elevilor.

10. Includerea și diversitatea: Educația va fi tot mai axată pe includere și diversitate. Programul școlar va fi conceput pentru a răspunde nevoilor tuturor elevilor, indiferent de abilități, background cultural sau socio-economic.

Aceste tendințe reflectă direcțiile generale ale educației primare în viitor, însă este important să se adapteze la specificul culturii, contextului social și tehnologic local. Educația trebuie să rămână flexibilă pentru a îndeplini nevoile în continuă schimbare ale societății.

Leadership în educație

Pîrja Ana Maria, Liceul Tehnologic "Mihai Busuioc" Pașcani

Școala ca și organizație are nevoie de schimbări strategice periodice în modul de organizare și funcționare, inclusiv în programa școlară. Avantajele justifică disconfortul: schimbările bine gândite și implementate ajută elevii să-și îmbunătățească rezultatele, educatorii și profesorii să fie mai motivați și satisfăcuți în activitatea lor, iar instituția per ansamblu să fie mai performantă.

Studiile în domeniul leadershipului educațional abordează gestionarea schimbării în funcție de stilul managerial și de direcțiile de acțiune. Identificăm liderii din educație cu persoane care dețin sau reprezintă autoritatea și au putere decizională. Liderii sunt cei care introduc, adesea, schimbări și produc transformări esențiale pentru a atinge niște obiective în baza unei viziuni și a unei strategii. Managerii din educație, în schimb, au atribuții orientate spre menținerea ordinii existente într-un mod cât mai eficient, urmărirea unor obiective și delegarea unor sarcini. Un manager de școală nu e întotdeauna un lider, însă un lider poate fi un manager de școală. Pentru că cele două roluri se intersectează într-o anumită măsură.

Doă abordări folosite în managementul schimbării în școli și grădinițe

Directorii de școli și grădinițe se ghidează după diferite modele formulate de cercetători care facilitează formarea mentalității necesare pentru reușita procesului de schimbare. Doua dintre aceste modele sunt centrate pe individ și nevoile sale: curba schimbării și modelul ADKAR.

Curba schimbării

Curba schimbării este un model "celebru" și implementat de multe organizații la nivel mondial, deși a fost dezvoltat în scop personal. Modelul, gândit de Dr. Elisabeth Kubler-Ross în anii 1960, a fost conceput inițial pentru a ajuta oamenii să facă față procesului de doliu. De atunci a fost adaptat pentru managementul schimbării într-o varietate de contexte căci, la bază, inclusiv doliul presupune adaptare la o schimbare majoră.

Pe baza modelului inițial Kubler-Ross pentru traversarea stării de doliu conține cinci etape (negare, furie, negociere, depresie, acceptare) la care a fost adăugată, în 2019, o a șasea - speranța sau căutarea sensului. Aplicată în management, curba schimbării este extinsă la șapte etape: șoc, negare, frustrare, depresie, explorare, decizie, integrare.

În calitate de lider în școală sau grădiniță, dar și ca profesor sau educator, curba schimbării poate fi un ghid foarte util. Conștientizarea acestor etape firește te poate ajuta să anticipezi și să abordezi provocările emoționale și psihologice care apar adesea în perioadele de schimbare – și care sunt, de fapt, barierele principale.

Dacă recunoști etapa în care se află echipa în curba schimbării, ca lider îți poți adapta strategiile de comunicare și suport pentru a răspunde nevoilor membrilor echipei. Astfel, cresc și șansele de reușită în procesul de implementare a schimbării.

Cum poți integra acest model în procesul schimbării în școli și grădinițe?

1. Comunică devreme și des

Comunică motivația schimbării, beneficiile așteptate și calendarul implementării cât mai devreme și cât mai des posibil. De asemenea, ar trebui să fii pregătit să ascuți feedbackul și motivele de îngrijorare din partea personalului și părinților și să le răspunzi în timp util și cu respect.

2. Asigură dezvoltarea profesională

Schimbarea necesită adesea noi abilități, cunoștințe și atitudini. Așadar, ca director de școală sau grădiniță, oferă oportunități de dezvoltare profesională care să ajute personalul să își dezvolte capacitatea de a implementa cu succes schimbarea. Dezvoltarea profesională poate lua mai multe forme, inclusiv ateliere, coaching, mentorat și învățare online.

3. Colaborează îndeaproape

O schimbare reușită are nevoie, în primul rând, să fie acceptată și susținută de cât mai multe dintre părțile interesate. Ca lider de școală sau grădiniță ar trebui să construiești un grup de sprijin care să includă profesori, părinți, elevi și membri ai comunității. Acest grup poate da impulsul de care au nevoie ceilalți pentru a adopta schimbarea. Mai mult, poate oferi sentimentul de apartenență și responsabilitate comună.

4. Sărbătorește succesul

Sărbătorirea micilor reușite pe parcurs e un obicei pe cât de eficient în creșterea motivației, pe atât de ignorat. Deși tendința ar fi de sărbătorire doar a reușitei finale, practica a demonstrat eficiența recunoașterii și validării eforturilor și realizărilor din toate etapele de pe curba schimbării. Sărbătorirea poate lua mai multe forme, inclusiv recunoașterea publică, premiile și bonusurile.

5. Monitorizează progresul

Ca orice proces continuu, și schimbarea necesită monitorizare și evaluare. A trebui să stabilești indicatori clari pentru succesul procesului de schimbare, apoi să urmărești în mod regulat progresul în raport cu acei indicatori (calitativi sau cantitativi). Acest lucru te poate ajuta la identificarea zonelor care necesită o atenție suplimentară și oferă posibilitatea de a corecta pe parcurs.

Modelul ADKAR

Un alt model util în managementul schimbării pentru școli și grădinițe este modelul ADKAR. Dezvoltat de compania Prosci, un furnizor de top de soluții de management al schimbării, modelul ADKAR oferă cadrul potrivit pentru a gestiona schimbarea la nivel individual. Numele este un acronim pentru Awareness (Conștientizare), Desire (Dorință), Knowledge (Cunoaștere), Ability (Abilitate) și Reinforcement (Consolidare).

Modelul ADKAR este deosebit de util pentru școli și grădinițe deoarece subliniază tocmai importanța implicării individuale și a asumării în procesul de schimbare, într-un mediu unde contribuția individuală are un impact major și imediat.

Ca director al unei școli sau grădinițe, atunci când te concentrezi pe nevoile și motivațiile individuale ale personalului și ale elevilor, îți poți mai bine adapta strategiile de management al schimbării pentru a maximiza sprijinul și acceptarea.

Pentru a aplica modelul ADKAR în școli și grădinițe, liderii și managerii pot parcurge următorii pași:

1. Evaluează gradul de pregătire al celor implicați în schimbare: Înainte de a implementa orice schimbare, este important să evaluezi gradul de pregătire a personalului și a copiilor sau elevilor. Acest lucru se poate face prin sondaje, focus grupuri sau alte forme de feedback. Înțelegând nivelul actual de conștientizare, dorință, cunoștințe sau abilități, liderii școlilor îți poți adapta strategiile de management al schimbării pentru a aborda orice lacune sau obstacole.

2. Facilitează conștientizarea nevoii de schimbare: Pentru ca echipa și elevii să devină mai conștienți de necesitatea transformării prin care vor trece, poți apela la exemple concrete care să arate de ce este nevoie de schimbare și, mai ales, care sunt riscurile dacă schimbarea nu are loc sau nu este bine implementată. Cheia este să fii clar și consecvent în comunicarea motivelor și a beneficiilor schimbării.

3. Creează dorința: Pentru a crea dorința de a sprijini schimbarea, ca director poți implica personalul și elevii în procesul de schimbare. Poate însemna să îi implici în planificare și luarea deciziilor, să le oferi oportunități de feedback și să recunoști și recompensezi pe primii care aderă la noile instrumente, metode sau politici – acei early adopters. Pentru a crește motivarea, oferă cât mai multe exemple de "povești de succes", de impact pozitiv al unei schimbări similare.

4. Dezvoltă cunoștințele și abilitățile: Implementarea schimbării necesită noi cunoștințe și abilități, așa cum am văzut și în cazul curbei schimbării. Însă, primul lucru pe care cei implicați în schimbare au nevoie să-l cunoască sunt chiar etapele schimbării. Pentru a putea adopta noi cunoștințe și comportamente, educatorii, profesorii, copiii și chiar părinții trebuie să înțeleagă etapele unei schimbări, propriile reacții și procesul care îi ajută să meargă înainte. Așadar, ca lider, ar trebui să comunicii despre întregul proces al schimbării, etapele pe care le presupune. Totodată, oferă echipei tale oportunități de dezvoltare profesională relevantă și practică, care să sprijine nevoile specifice ale personalului și elevilor.

5. Consolidază schimbarea: În final, este nevoie să întărești noile comportamente și abilități dobândite pentru ca ceea ce ai adus nou în organizație să reziste în timp. Pentru aceasta, poți încuraja seniorii din echipă să fie exemple de menținere a schimbării. Stabilește sisteme de măsurare a progresului și reușitei prin indicatori și valori la care să te raportezi periodic. Sărbătorirea succesului este, și în acest model, un factor cheie care asigură menținerea noilor obiceiuri.

Prin modelul ADKAR, este mai ușor să te asiguri că schimbarea este gestionată eficient la nivel individual. Când angajezi personalul și elevii în procesul de schimbare și oferi sprijinul și resursele de care au nevoie pentru a reuși, scade și inerția, iar rezultatele pozitive nu întârzie să apară.

Cele două modele de implementare a schimbării în educație discutate aici au în comun atenția pentru etapele firești și necesare prin care trecem cu toții într-un proces de schimbare. Ele reprezintă doar o metodă de implementare a schimbării. Există și metode care urmăresc obiectivele sau sarcinile din procesul schimbării.

De asemenea, nu putem vorbi de instrumentele folosite în leadershipul educațional fără a ne referi și la stilurile de leadership. Pe Kinderpedia, am abordat pe larg acest subiect într-un whitepaper dedicat profesorilor, educatorilor și conducătorilor de instituții de învățământ care consideră că au nevoie de un set de instrumente pentru a-și stabili niște direcții și a construi o echipă de încredere.

Bibliografie:

<https://www.kinderpedia.co/ro/managementul-schimbarii-in-scoli-si-gradinite-modele.html>

Educația în era digitală – echilibru între tradiție și inovație

Autor: Prof. Pîrvan Sorina Gabriela

Școala Gimnazială Săcălaz

Com Săcălaz, jud Timiș

Într-o lume aflată la un clic distanță, când apăsarea pe buton poate aduce lumea mai aproape de noi, devine imperios necesar să cunoaștem binele pe care, acest tip de educație, îl aduce în viața noastră.

Educația digitală și-a conturat importanța după perioada pandemiei, determinând cadrele didactice să-și acordeze stilul de predare, învățare din mers folosindu-se de echipamentele digitale.

Varietatea dispozitivelor digitale existente a dat posibilitatea alegerii: cum predăm, învățăm, evaluăm? (Unele școli întrebându-se și cu ce?)

Pentru a legifera această nevoie a elevilor, de aliniere la noile evoluții, Ministerul Educației, prin curriculum, a prevăzut ca, între cele 8 competențe fundamentale ale învățării de-a lungul vieții, să includă în curriculum și formarea competențelor digitale.

Pornind de la alfabetizarea digitală, comunicarea, crearea de conținut digital, siguranța și modul în care pot fi soluționate problemele, elevii pot deveni din consumatori, creatori de produse digitale.

Rolul cadrului didactic în era digitală

Informația primită prin intermediul dispozitivelor este atât de atractivă, de punctuală, clară, exactă și diversă, că ea atrage și răspunde la cele mai multe întrebări pe care le pun elevii. Atunci, în această lume în care informația se poate obține atât de ușor, ce rol mai am eu în școală? Mai este nevoie de mine în predare? Cadrul didactic mai este util?

Da, cred că sunt util, dar trebuie să fac ceva, va trebui să mă resetez, să înțeleg că este nevoie să modific modul în care îl pot surprinde pe elev, că metodele de captare a atenției pe care le-am învățat, nu mai coincid cu interesul elevilor. Constat faptul că, elevul învață altfel, modul în care reține informațiile este diferit. Chiar dacă am avut uneori impresia că elevii au fost dezinteresați, a, depășit senzația de predare într-o lume paralelă, căutând un punct comun în care să ne intersectăm. Profitând de acest punct am căutat să fac un melanj între tradiție și nou, generând o formă de predare care va răspunde diversității beneficiarilor.

Astfel, am mizat pe o predare individualizată. La prima vedere pare dificil și, dacă privesc în esență, așa și este! Dar am în vedere o diversitate de oameni, de elevi, unii care vor să învețe și alți elevi care cu seninătate recunosc că nu înțeleg nimic.

Astfel, folosindu-mă de posibilitatea accesării cu ușurință a informațiilor virtuale, folosind tabla interactivă, voi putea răspunde interesului elevilor, adaptându-mi metodele cu scopul de a mă asigura de faptul că, elevii mei vor reține informații și, cu ușurință le pot pune în practică.

Predarea în era digitală

Chiar dacă educația digitală nu poate înlocui pe deplin metodele clasice de învățare, aceasta va putea sprijini foarte mult predarea. Materialele existente în mediul virtual, permit elevilor posibilitatea de a explora și de punerea lor în practică, prin exerciții aplicate.

La clasa a II a folosesc, în predare, manualele digitale postate pe platforma manuale.edu.ro. Folosirea manualelor digitale îmi dă posibilitatea să selectez materialele pe care urmează să le predau. Am în vedere ce activități de tip static, de ascultare activă și de observare dirijată, de activități animate, filmulețe sau scurte animații, ce activitate interactivă, de tip exercițiu sau joc voi utiliza la clasă, astfel ca, la final elevul să obțină un feedback imediat.

Pentru exemplificare am să descriu modul în care desfășor o activitate de predare înmulțirea cu 3.

Reactualizarea cunoștințelor anterioare : Înmulțirea cu 2

a. Această etapă a lecției o voi desfășura pe echipe. Elevii vor fi grupați câte doi sau trei și, vor extrage, din cutia existentă pe bancă, 3-4 exerciții de înmulțire cu doi.
Timp de desfășurare 4 minute

b. Elevii vor primi o fișă scurtă pe care o vor rezolva. Timp de lucru 1 minut

1. Calculează:

a) de 2 ori câte 5; b) 8 luat de 2 ori; c) 4 repetat de 2 ori.

Captarea atenției și atenției

Folosim manualul digital, vom efectua primul exercițiu de pe tablă. Elevii vor primi fișe ce coincid cu exercitiile de la tablă. Observăm imaginile, verbalizăm și voi anunța tema lecției.

Dirijarea învățării

Se va lucra pe grupe, în funcție de nivelul de competențe, voi insista ca toți să își dezvolte un vocabular matematic.

Exercițiul $2+2+2=6$ și le voi citi cum se citește acest exercițiu: 2 luat de 3 ori sau 3×2 și că se mai folosește și o altă scriere: $3 \times 2=6$ (3 ori 2 sau 3 înmulțit cu 2).

-3 reprezintă numărul care arată de câte ori se repetă 2;

-x reprezintă semnul înmulțirii;

-2 reprezintă numărul care se repetă;

-6 reprezintă rezultatul înmulțirii.

Prezint elevilor planșa cu înmulțirea. Ei vor nota în caiet terminologia specifică înmulțirii:

3	X	2	=	6
factor	semn	factor	semn	produs

$$3 \quad \times \quad 2 = 6$$

factor 1 x factor 2 = produs

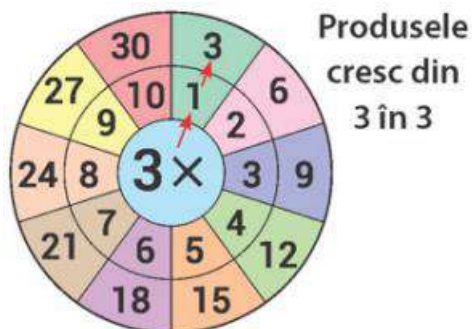

Grupa 1:

1.Scrie ca înmulțire:

$$3+3+3= \quad 7+7+7= \quad 2+2+2=$$

2.Scrieți sub formă de adunare repetată:

$$5 \times 3= \quad 4 \times 3= \quad 2 \times 7= \quad 3 \times 8=$$

Grupa 2:

1. Calculează:

a) de 3 ori câte 6; $2 \times 3 =$

b) 10 luat de 3 ori; $3 \times 3 =$

c) 4 repetat de 2 ori. $4 \times 3 =$

2. Ana are 2 cărți și Florin are de 6 ori mai multe. Câte cărți are Florin?

Obținerea performanței Fișă de lucru cu sarcini și itemi. Voi pregăti fișe de lucru individualizate, cu grade diferite de dezvoltare. Voi sugera elevilor care au rezolvat fișele să urmărească modul în care lucrează colegii lor. Astfel, vor putea să pună în practică capacitatea de înțelegere și ajutor reciproc.

Asigurarea retenției și a transferului-Repetarea aspectelor importante din lecție și tema pentru acasă.

Încheierea activității

Aprecieri asupra modului în care elevii au participat la activitate.

Încheiere

Comunitatea de elevi este cea care ne va semnală dacă suntem înțeleși, dacă ceea ce facem are valoare. Este necesar să insistăm pe o valorizare reală, să le transmitem elevilor valori trainice, de durată. Dar este nevoie să ne oprim puțin, să ne analizăm și, pe baza rezultatelor, să vedem ce vom îmbunătăți, ce vom păstra în stilul nostru de predare.

FACILITAREA, SUSTINEREA ȘI ÎMBUNĂTĂȚIREA ACTIVITĂȚILOR DIN SISTEMUL EDUCAȚIONAL

PÎRVĂNESCU MIRELA, LICEUL TEHNOLOGIC „ION POPESCU-CILIENI”

Oamenii sunt captivați de ideea de leadership, căutând informații despre cum pot deveni lideri eficienți. Pe parcursul anilor au existat multe încercări de a defini leadershipul. Una dintre cele mai interesante abordări a fost propusă de Bass, care a sugerat că unele definiții văd leadershipul cu accent pe procesele de grup. Din această perspectivă, liderul este centrul schimbărilor și activității într-un grup, întruchipând voința grupului.

Alte abordări au definit leadershipul ca și o acțiune sau conduită, astfel leadershipul este format din toate acțiunile pe care un lider le face pentru a aduce schimbare în grup. Leadershipul a mai fost definit și în termenii relației de putere care există între lider și adepți. Unii cercetători văd leadershipul ca un proces transformațional care motivează adepții să obțină rezultate mai bune decât se așteaptă de la ei, în timp ce alți cercetători văd leadershipul din perspectiva deprinderilor și pun accent pe capacitățile care fac posibil un leadership eficient.

Diferiți autori vorbesc despre managementul învățământului, managementul școlar. De pildă N. Cerchez și E. Mateescu sunt de părere că „managementul școlar cuprinde principii, metode de conducere care vizează activitatea unui număr important de cadre didactice din fiecare unitate de învățământ. La baza oricărei decizii trebuie să se afle eficiența didactică, eficiența extradidactică, eficiența educativă”.

Managementul educațional presupune următoarele elemente definitorii:

- complex de acțiuni concepute și aplicate pentru a asigura funcționarea optimă a sistemului educațional și procesului de învățământ,
- utilizează optim resursele umane (cadre didactice, elevi), materiale economice, didactice, informaționale, ergonomice, temporale;
- se bazează pe participarea unor factori care țin de școală, de comunitate, de sistemul social, pe descentralizare, pe creativitatea acțională;
- îmbină aspectul teoretic cu aspectul metodologic , cu aspectul tehnologic și practica managerială.

Managementul sistemului și instituțiilor de învățământ presupune activități care izează:

- formarea clară a finalităților;

- proiectarea rețelei instituționale (tipuri, profiluri și specializări, amplasarea în teritoriu în raport cu anumite criterii);
- elaborarea conținuturilor învățării (curriculum-ul oficial);
- asigurarea cadrului legislativ normativ necesar înfăptuirii politicilor școlare precum și a resurselor financiare;
- formarea inițială și pe parcurs a personalului didactic;
- stabilirea tehnicilor de evaluare care să ducă la optimizarea rezultatelor.

În sistemul românesc de învățământ la acest moment pe lângă sistemul public al serviciilor educaționale, legislația permite și funcționarea unor instituții care oferă servicii educaționale cu caracter particular sau confesional (școli particulare, școli confesionale, programe instructiv-educative) oferite de organizații nonguvernamentale adresate diferitelor categorii de beneficiari.

Un management de succes în sistemul educațional presupune o abordare prioritara pe trei direcții:

- managementul politicilor instituționale: identificare de nevoi, analiza opțiunilor, selectarea programelor, stabilirea de criterii de alocare a resurselor;
- managementul resurselor: realizarea bugetelor, management financiar, asigurarea aprovizionării și managementul personalului;
- managementul programelor: implementarea strategiilor de-a lungul unor linii funcționale.

Politicile educaționale din România evidențiază o nouă realitate în ultimii ani: serviciile educaționale sunt adresate tuturor elevilor din cadrul comunității respectând accesul în mod egal la educație pentru toți copiii. Educația incluzivă urmărește: eliminarea atitudinilor de discriminare și crearea unei comunități școlare în măsură să asigure o educație eficientă pentru copii, inclusiv pentru copiii care nu obțin rezultate satisfăcătoare, pentru copiii care nu frecventează programul unei școli, pentru copii cu diferite forme de deficiență și necesită forme de sprijin suplimentar în programul de pregătire școlară. Schimbarea în școală necesită și elaborarea unor strategii care să susțină activitățile privind funcția de conducere, management școlar.

Leadership și management reprezintă dimensiuni distincte ale persoanelor din conducere leadership este capacitatea unui individ de a determina oamenii să acționeze, managerul este persoana care asigură atingerea obiectivelor organizației prin planificare, organizare și orientarea muncii către finalități.

În ultimul deceniu se acordă o atenție orientării managerilor spre obținerea de rezultate mai bune în leadership. Pe măsură ce unitățile școlare vor dobândi mai multă autonomie ponderea activităților specific manageriale și de leadership crește. Dincolo de calitățile profesionale și organizatorice de experiență, de stăpânire temeinică a legislației, conducătorul oricărei unități de învățământ trebuie să fie și lider, animator al colectivului pe care-l conduce, pedagog. O vorbă bună din partea conducătorului, o apreciere făcută în fața colegilor contează pentru un educator cu vocație mai mult decât un stimulent material. Un manager școlar este în organizația sa coleg, profesor, administrator, jurist. Managerul școlar trebuie și este firesc să provină din interiorul organizației, să se identifice cu nevoile profesorilor, elevilor și părinților.

Bibliografie:

1. Cristea Sorin, Managementul organizațiilor școlare, Editura Didactică și Pedagogică, București, 2004
2. Ghergat, A. , Management general și strategic în educație, ghid practic, Editura Polirom. Iași, 2007
3. Zlate M., Leadership și management, Polirom, 2002
4. Bush, T. , Leadership și management educațional. Teorii și practici actuale, Iași, Editura Polirom, 2015

EDUCAȚIA ÎN ȘCOLILE VIITORULUI

Prof. înv. primar: Pîrvu Carmen Monica
Școala Gimnazială Găneasa, Jud. Olt

Învățământul este unul dintre domeniile de bază în care tehnologiile viitorului trebuie să ajungă, deoarece acestea au potențialul de a deschide noi orizonturi ale educației, cu experiențe de învățare interactive și fără caracterizări negative ale sistemului. Pe măsură ce tehnologia se schimbă, și educația se transformă – putem observa acest lucru în școlile din străinătate, dar și în școlile și liceele de la noi, unde profesorii sunt din ce în ce mai deschiși la gadgeturi, iar elevii sunt maeștri în folosirea lor. Este limpede că educația viitorului trebuie să țină pasul cu noile tehnologii. Școala, educația școlară, predarea, recunoaștem sau nu, nu mai sunt ca acum o jumătate de secol.

Sistemul analog de predare, ca și mentalitatea convențională de acum 50 de ani, s-au modificat odată cu apariția erei digitale. Introducerea tehnologiei IT în învățământ a schimbat într-o oarecare măsură fața școlii. Însă metodele de predare, mentalitatea profesorilor par să fi rămas în urmă, neadaptate încă la era digitală. Predarea centrată pe elev, instruirea individuală rămân o excepție de la regulă. Cu alte cuvinte, sistemul educational în școli a rămas în urma orizonturilor deschise de noile tehnologii. Relația elev-profesor în procesul educativ trebuie să se modifice. Iată macrotendențele prognozate:

1. **Elevi interesați** - Potrivit unui studiu, elevii au devenit conștienți de capacitățile lor de la o vârstă fragedă, nu mai sunt ca pe vremuri.

2. **Învățare orientată** - Filozofia marilor companii se transferă în unitățile de învățământ, unde formarea academică se completează cu învățarea orientată spre autocunoaștere, pe realizarea personală și conștientizare, ca parte esențială a programelor de formare.

3. **Perfecționare perpetuă** - Ideea că „înveți cât ești la școală și apoi îți vezi de viață” cade în noua filozofie educațională. Noile generații au altă viziune, ele fug de planurile de studiu rigide și preferă un sistem flexibil și continuu de învățare, care se întinde de-a lungul întregii vieți, cu ritmul și intensitatea pe care fiecare le decide. Această atitudine capătă și mai mult sens în contextul uimitorului progres digital, față de care instrumentele și cunostintele tehnice cer o constantă reciclare.

4. **Antreprenoriat cu resurse minime** - Conceptul se referă la cel mai simplu demers, în care se investesc resursele minime necesare pentru a se valida o idee de afaceri. Ideea este de a se concentra pe ceea ce dorește și îi trebuie clientului și pe pretul pe care acesta este dispus să îl plătească, iar metoda este „testează și corectează”.

5. **Îndemănare tehnologică** - Programarea ar trebui să devină materie obligatorie în școli. Majoritatea școlilor de afaceri și a universităților de- 26 abia acum au început să întrevadă importanța unui curent care și-a făcut un standard din cultura „tehnologiei autoconcepute”, adică fiecare să programeze, săși creeze propriile aplicații, să înțeleagă limbajul și să-l folosească. Datorită acestei tendințe, tineri care de-abia au împlinit 20 de ani au creat cele mai puternice și importante afaceri ale momentului: Tumblr, Vimeo, Kickstarter, etc.

6. **Conectarea la lumea reală** - Astăzi aproape că nu mai reușim să ne amintim cum ne descurcam înainte de boomul digital. Aceste schimbări trebuie să transforme și metodologia de predare în școli și merg mult mai departe decât folosirea smartphone-ului sau a tabletei. Conectarea clasei cu lumea reală, exploatarea feedbackului în timp real sau înțelegerea posibilităților pe care le oferă realitatea virtuală sunt câteva dintre opțiunile aflate deja la îndemâna profesorilor și elevilor.

7. **Învatarea din jocuri** – Așa cum în ciclul preșcolar învățarea se face prin activități ludice, tot așa se poate folosi dinamica jocului în medii școlare tocmai pentru a genera atitudini și acțiuni vizând un scop determinat sau predeterminat. Școlile vor trebui să încorporeze strategii inspirate de jocurile video în metodologiile lor pentru a promova principiul „facând și învățând”, ceea ce e cumva pe dos față de vechile sau actualele metodologii.

8. **Agora** – Informația a devenit un bun comun al „Cetății” datorită apariției Internetului și noilor tehnologii. Nu mai este suficient să ai cei mai buni profesori care să te învețe din cărți, acum se caută schimbul direct de experiență personală și profesională. Acestea sunt ideile, bune în teorie, dar rămâne de văzut cum se va adapta sistemul de învățământ la noile realități și deziderate

BIBLIOGRAFIE:

- S. Butnaru & L.R. Gherasim, Performanță Școlară, Polirom, București, 2013;
J. Hattie, Învățarea vizibilă. Ghid pentru profesori, Trei, București, 2014;
C. Iosifufescu, C. Novak, D. Stroie, Z Viăduț, F. Nicula, & O. Jidveian, Raport național privind starea calității în unitățile de învățământ preuniversitar public din mediul rural, Agenția Română de Asigurare a Calității în Învățământul Preuniversitar ARACIP, Tracus Arte, București, 2015.

Rolul activităților extracurriculare în construirea unei personalități armonioase
Prof. PISTRUI EMILIA, ȘCOALA GIMNAZIALĂ SPECIALĂ NR. 8 , BUCUREȘTI

Activitatea extracurriculară este definită de către *V.Ursu* prin “totalitatea acțiunilor educative organizate și desfășurate în afara planului de învățământ, dar strâns legate de acesta, sub îndrumarea cadrelor didactice”.

Participarea la activități extracurriculare îi ajută pe adolescenți să se înțeleagă pe ei înșiși prin observarea și interpretarea propriului comportament din timpul participării la aceste activități. În plus, cercetările indică rolul important al activităților extracurriculare în dezvoltarea capitalului social în rândul celor care iau parte la ele.

Activitățile extracurriculare reprezintă un element prioritar în politicile educaționale întrucât au un impact pozitiv asupra dezvoltării personalității tânărului, asupra performanțelor școlare și asupra integrării sociale în general.

"Idealul educațional al școlii românești constă în dezvoltarea liberă, integrală și armonioasă a individualității umane, în formarea personalității autonome și în asumarea unui sistem de valori care sunt necesare pentru împlinirea și dezvoltarea personală, pentru dezvoltarea spiritului antreprenorial, pentru participarea cetățenească activă în societate, pentru incluziune socială și pentru angajare pe piața muncii." (Art. 2. (3), Legea educației naționale). Misiunea lărgită a școlii presupune deci dezvoltarea la elevi a inițiativei, a leadership-ului, a competențelor de rezolvare a problemelor sociale.

Aceste activități se pot desfășura sub diferite forme: ateliere de teatru, dans, muzică, arte plastice, educație media și cinematografică, competiții organizate la nivelul școlii, al grupurilor de școli, al localității sau al județului, mese rotunde, dezbateri, activități de voluntariat sau de interes comunitar, campanii antitutun/antialcool/antipoluare/de prevenire a delincvenței juvenile/de prevenire a traficului de persoane, proiecte comunitare, de responsabilitate socială, peer-education, schimburi de experiență, vizite de studii, tabere/scoli de creație sau de cercetare, parteneriate educaționale și tematice la nivel de unități de învățământ, pe plan intern și internațional, pentru dezvoltarea aptitudinilor pentru lucrul în echipă și în proiecte.

Participarea elevilor aduce o multime de avantaje pentru dezvoltarea unei personalități armonioase, după cum urmează :

- performanță și rezultate școlare mai bune;
- stare psihologică mai bună, incluzând un nivel de stimă de sine mai bun
- un grad mai scăzut de abuz de alcool și droguri;
- un nivel scăzut de comportamente delincvente, incluzând arestări și comportamente antisociale.
- ajută la reducerea abandonului școlar;

Feldman și Matjasko (2005) menționează efectul pozitiv al unor activități extracurriculare asupra stimei de sine în rândul elevilor care iau parte la acestea. Primirea de apreciere de la ceilalți a îmbunătățit percepția adolescenților asupra abilităților lor, fapt care a crescut nivelul de devotament al acestora față de activitatea respectivă.

Construirea unei personalități armonioase la elevi este un proces complex și îndelungat, dar esențial pentru formarea unei societăți mai echilibrate și mai prospere. Prin proiectarea și selectarea unor activități extracurriculare care să stimuleze educația emoțională, dezvoltarea inteligenței sociale și încurajării autonomiei putem contribui la formarea unor indivizi echilibrați, capabili să își gestioneze viața într-un mod sănătos și să contribuie la construirea unei lumi mai bune.

În concluzie, putem spune că activitatea extracurriculară este o componentă educațională valoroasă și eficientă căreia orice cadru didactic trebuie să îi acorde atenție, adoptând o atitudine creatoare atât în modul de realizare a activității, cât și în relațiile cu elevii, asigurând astfel o atmosferă relaxantă care să permită stimularea creativă a elevilor și dezvoltarea unei personalități armonioase.

Bibliografie:

1. Ionescu D., Popescu R. - *“Activități extracurriculare în ruralul românesc. Dezvoltare de competențe cheie la copii și tineri”*, Editura Universitară, București 2012;
2. Iftode O. , Novak C. ,Velea S., Mântăluță O., Neacșu-Dalu C. –*“Școala altfel: Să stii mai multe, să fii mai bun! Evaluarea programului național de activitati extracurriculare și extrașcolare 2012-2013”*, Institutul de Cercetare Științifică
3. Cernea M. - *Contribuția activităților extracurriculare la optimizarea procesului de învățământ, în “Învățământul primar“ nr. 1 / 2000*, Ed. Discipol, București

ÎNVĂȚĂMÂNTUL ROMÂNESC ÎN OGLINDA EVALUĂRILOR INTERNAȚIONALE

-Studiu de specialitate-

Prof. Plăstoi Glicheria-Irina,

Liceul Tehnologic Roșia-Jiu, Fărcășești

Romania si-a îmbunătățit performanțele în educație față de 2006, dar este în usșr regres în comparative cu 2012, potrivit testării PISA realizată de Organizația pentru Cooperare și Dezvoltare Economică (OCDE). Testele, realizate în 2015 și comparate cu rezultatele din 2006, arată că elevii români și-au îmbunătățit performanțele la matematică și la citire, alături de elevii din Columbia, Israel, Macao (China), Portugalia și Qatar, dar rezultatele față de 2012 sunt în scădere la toate cele trei discipline: matematică, știință și citire.

Dacă ne referim la clasamentul general, țara noastră a ocupat poziția 49 din cele peste 70 de țări evaluate. La Citire/Lectură, România a obținut 424 de puncte (cu 28 de puncte mai mult față de punctajul înregistrat la testarea din 2006), cu 69 de puncte sub media țărilor participante la evaluare care a fost de 492 de puncte. Nici la matematică rezultatele nu au fost mai bune.

La această probă, România a obținut 427 de puncte (cu 12 puncte în plus față de evaluarea precedentă), iarăși cu multe puncte (72) în urmă față de media de 499 de puncte. La Științe, România a reușit 428 de puncte (cu zece puncte în plus față de evaluarea din 2006), dar mai puțin cu 73 de puncte față de media de 501 puncte. Chiar dacă locul 49 raportat la peste 70 de țări analizate nu pare chiar cel mai slab, dacă ne referim strict la Uniunea Europeană, România s-a clasat pe ultima poziție. Dacă ne gândim mai bine, nici nu ar trebui să ne mai mirăm, țara noastră fiind pe ultimul loc în UE la toate domeniile, deci nu ar fi avut cum să facă notă discordantă nici sistemul de învățământ.

De altfel, dintre statele din Europa, mai prost decât țara noastră s-au clasat doar Muntenegru și Albania, dar și țări din America de Sud, precum Brazilia și Argentina. Din nou, cele mai performante sisteme educaționale s-au dovedit a fi Coreea de Sud, China și Finlanda. Foarte bine s-au descurcat însă și elevii din Japonia și Canada. Performanțele copiilor din țările clasate pe

primele poziții sunt explicate de către autorii studiului prin faptul că în respectivele țări există un sistem avansat de învățare, precum și profesorii foarte buni care le predau la clase.

Deși par foarte simple la prima vedere, testele PISA se bazează însă pe o altă filosofie de învățare a elevilor, care atunci când le abordează trebuie să apeleze la logică și corelații între noțiunile învățate. De aici vine permanentul eșec al învățământului nostru. În școala românească, după cum spun unanim experții în educație, elevii au fost obișnuiți să învețe pe dinafară ce li se predă sau citesc din manuale, lipsind corelațiile cu noțiunile de la celelalte discipline.

La noi nu există o abordare integrată a disciplinelor și trebuie regândit tot ceea ce înseamnă curriculum. De asemenea, trebuie schimbat și modul în care sunt evaluați elevii noștri. Dacă aș gândi o evaluare care să cuprindă elemente de matematică, fizică, chimie aș putea să văd cât și cum pot elevii să gândească fără să reflecteze la formulele învățate. Matematica este un instrument pentru viața reală, nu pentru formule. Este clar că trebuie regândit totul, nu spus pe dinafară ca pe o poezie. Noi am moștenit și menținem un cadru educațional bazat doar pe conținuturi teoretice, nu și aplicative și interdisciplinare.

Acest cadru o fi fost valabil atunci când la liceu ajungeau 20-30% din cohortă, care treceau oarecum simplu de la cunoștințe la competențe. Odată cu masificarea învățământului, paradigma educațională s-a schimbat considerabil. Evaluarea Fundației Bertelsmann a măsurat sistemul educațional pe baza a patru piloni: a învăța să știi, să faci, să fii, să trăim împreună. Noi avem doar primul pilon. Toate studiile internaționale ne arată că ariile obligatorii ale unui curriculum național sunt: teoretică-conceptuală, aplicativă, interdisciplinară și generatoare de competențe de formare continuă. Noi avem curricule care cuprind doar prima arie. Să adaug că totul ar trebui să pornească de la lista competențelor așteptate și planificate pe cicluri de învățământ, pentru ca apoi să fie definite conținuturile, capacitățile și atitudinile. La noi, așa ceva nu există. Iată, pentru comparație, același exemplu de item în viziunea românească și în aceea a testelor PISA.

Faptul că școala românească se bazează doar pe memorare este reproșat și de societatea civilă, nu doar de specialiștii angrenați în sistemul educațional. Referitor la ultima testare PISA, „Rezultatele de la această ultimă testare PISA nu a surprins nici autoritățile din domeniul educației, care recunosc că sunt aproape identice cu cele din 2006, când România s-a clasat pe locul 47 din cele 59 de țări participante.

Revenind la Europa, finlandezii, pe care românii îi vor ca exemplu, ocupă prima poziție, succesul actual al sistemului educațional din Finlanda fiind explicat prin măsurile întreprinse, lente dar constante, în ultimii 40 de ani. Un factor cheie ar fi acela că s-a dovedit a fi unul din sistemele

de învățământ cel mai nedivizat din lume, la care se adaugă investițiile alocate. Astfel, în școlile din Finlanda, fiecare elev are un loc gratuit și beneficiază de materiale didactice, asistență medicală, transport, mărimea unei clase are, în medie, sub 20 de elevi etc. Nu în ultimul rând, sistemul finlandez se bazează și pe echitate, exact ceea ce lipsește cu desăvârșire din sistemul românesc. Este suficient să amintim despre diferențele uriașe de dotare existente în școlile de la noi, între cele de la oraș și cele de la sat.

Bibliografie

1. Bocoș, M., (2001), *Curriculumul școlar și aspectele sale esențiale*, în Ionescu, M., Radu, I., (coord), Didactica modernă, Editura Dacia, Cluj-Napoca.
2. Bocoș M., (2013a), *Finalitățile educației și pedagogia prin obiective*, în Voiculescu F., (coord.), *Elaborarea programului de formare în domeniul didacticii specialității*, Suport de curs elaborat în cadrul Proiectului POSDRU „Calitate, inovare, comunicare în sistemul de formare continuă a didacticienilor din învățământul superior”.
3. Potolea D., Bocoș M., Cucuș C., (2013), *Curriculumul educațional și conținuturile curriculare*, în Voiculescu F., (coord.), *Elaborarea programului de formare în domeniul didacticii specialității*, Suport de curs elaborat în cadrul Proiectului POSDRU „Calitate, inovare, comunicare în sistemul de formare continuă a didacticienilor din învățământul superior”.

Rolul leadership-ului didactic în atingerea performanței școlare

**Profesor învățământ primar Pleșa Magdalena
Școala Gimnazială "Regele Ferdinand" Sibiu**

Personalitatea profesorului în condițiile învățământului actual presupune o serie întreagă de calități, determinate de specificul și complexitatea muncii pe care o desfășoară. Profesorul își asumă deci o multitudine de roluri, a căror exercitare este dependentă de personalitatea lui. În școală, profesorul este conducătorul activității didactice care se desfășoară în vederea realizării obiectivelor prevăzute în documentele școlare. Diversitatea rolurilor pe care le poate exercita profesorul la școală:

- ✓ Profesorul, ca expert al actului de predare-învățare: el poate lua decizii privitoare la tot ceea ce se întâmplă în procesul de învățământ.
- ✓ Profesorul, ca agent motivator, declanșează și întreține interesul, curiozitatea și dorința lor pentru activitatea de învățare.
- ✓ Profesorul, ca lider, conduce un grup de elevi, exercitându-și puterea asupra principalelor fenomene ce se produc aici. Este un prieten și confident al elevilor, un substitut al părinților, obiect de afecțiune, sprijin în ameliorarea stărilor de anxietate.
- ✓ Profesorul, în ipostază de consilier, este un observator sensibil al comportamentului elevilor, un îndrumător persuasiv și un sfătuitor al acestora.
- ✓ Profesorul, ca model: prin întreaga sa personalitate, prin acțiunile, comportamentul său este un exemplu pozitiv pentru elevi.
- ✓ Profesorul, ca profesionist reflexiv, se străduiește tot timpul să înțeleagă și să reflecteze asupra întâmplărilor inedite din clasă, să studieze și să analizeze fenomenele psihopedagogice cu care se confruntă.
- ✓ Profesorul, ca manager, supraveghează întreaga activitate din clasă, asigură consensul cu ceilalți profesori, cu părinții și cu ceilalți factori.

În prezent, este nevoie de lideri puternici, care să se contureze, să se afirme și să aibă puterea de a oferi un exemplu care să transforme pierderile în oportunități și ferestre de evoluție. Profesorul lider este, mai mult ca oricând, un element necesar în ecuația învățării.

Fiecare dintre cei care aparțin categoriilor cu influență asupra procesului de învățare sunt lideri în educație, de la profesori, părinți și elevi, până la politicieni, vedete, influenceri, inovatori sau persoane care lucrează în administrația publică locală sau centrală. Este important să ne uităm fiecare la ce rol are și, mai ales, ce responsabilitate implică, pentru că leadership-ul vine cu foarte multă responsabilitate.

Responsabilitatea profesorilor este să fie competenți, responsabilitatea copiilor este să știe de ce merg la școală și să învețe, iar responsabilitatea părinților este să colaboreze cu

profesorii și comunitatea pentru progresul copiilor. Liderul gândește lucrurile pe termen lung, își păstrează mereu curiozitatea și privește în perspectivă. Leadership-ul la catedră se bazează pe încrederea profesorului în sine, dar și pe puterea cuvintelor, care pot face un elev să strălucească sau să se simtă umilit, de aceea este foarte important pentru un profesor să fie extrem de atent la folosirea limbajului și impactul lui pe termen lung.

Profesorul lider este cel care face conexiunile între copii și tot ce înseamnă lumea din jurul lor și îi pregătește pentru o viață cu sens.

Eficiența cadrului didactic se concretizează în rezultatele la învățătură și în conduita elevilor, iar perioada de practică pedagogică nu este suficientă pentru ca profesorii debutanți să facă față tuturor problemelor din sala de clasă, așa încât, în funcție de necesitățile exprimate de fiecare profesor, oferta de formare are în vedere atât activități de optimizare a actului educativ, cât și abordări strategice ale unor dificultăți întâlnite în sistemul educațional actual. În celebra sa carte „Învățarea vizibilă”, John Hattie oferă o listă de calități ale profesorilor eficienți care se concentrează pe mai multe aspecte ale învățării, cum sunt:

- implicarea cognitivă a elevului față de conținutul predat;
- dezvoltarea unui mod de gândire și raționament care valorizează problematizarea și alte strategii de predare potrivite pentru conținutul pe care doresc ca elevii să-l învețe;
- împărtășirea de noi cunoștințe și sensuri, după care monitorizează felul în care elevii capătă fluentă și o bună stăpânire a noilor cunoștințe;
- oferirea de feed-back elevilor într-o manieră adecvată și într-un timp util;

Profesorii foarte buni obțin rezultate prin valorizarea aptitudinilor și a intereselor elevilor. Pentru aceasta, ei trebuie să creeze condițiile care îi vor stimula pe copii, în care ei își vor dori să învețe, să găsească metodele potrivite de a le stimula curiozitatea, dorința de a învăța.

Un alt rol principal al profesorului este să creeze așteptări de la elevii săi. Așteptările profesorilor au influențe semnificative asupra realizărilor elevilor. Atunci când elevii sunt motivați să învețe, asimilează firesc abilitățile de care au nevoie pentru îndeplinirea sarcinilor.

Cunoașterea de către profesor a capacității de înțelegere a elevilor, a deprinderilor acestora, dar și a deficiențelor de comportament și a problemelor cu care se confruntă nu este un proces spontan, ci se realizează pe parcursul întregii activități educative. Pe de altă parte, elevii se adaptează la rândul lor stilului de predare al dascălului, așteptărilor acestuia legate de disciplină și de îndeplinirea sarcinilor didactice. Din aceste motive, respectarea principiului continuității la clasă este just și asigură obținerea performanțelor elevilor, fiindcă ambii parteneri ai activității didactice pleacă de la aspecte cunoscute către explorarea celor necunoscute.

Schimbarea cadrelor didactice este iminentă la începutul unui nou ciclu de învățământ, dar înlocuirea unui profesor iubit de elevi cu un alt cadru didactic îi poate bulversa pe aceștia. Schimbarea periodică a cadrelor didactice nu este în interesul elevilor. Profesorul este un bun profesionist în domeniul său de activitate, dar este și un model pentru elevii săi, uneori chiar asemenea unui părinte. Unicitatea relației dintre profesor și elevii săi este dată de legătura umană bazată pe încredere și atașament, care se dezvoltă în paralel cu activitatea de învățare. Încrederea este o valoare esențială, care definește respectul reciproc și interdependența între toți actorii

implicați în educație, de la elev și profesor până la familie și întreaga comunitate. Înțelegem deci prin aceasta o formă de atașament constructiv al tuturor părților din cadrul demersului educațional față de viziunea împărtășită și asumată asupra educației. Așadar, atunci când dimensiunea umană a profesiei didactice se manifestă, elevii au o stare de bine, sunt mai motivați, învață cu plăcere, formându-și nu doar competențe, ci și atitudini, valori care contribuie la o educație de calitate.

Oferirea unei perspective asupra dezvoltării profesionale este importantă în orice moment al carierei didactice, atât pentru a sprijini evoluția în carieră a debutanților, cât și pentru perfecționarea profesorilor cu experiență, căci instalarea plafonării va avea consecințe negative comparabile cu ale fenomenului de instabilitate pe post.

În prezent, stabilitatea cadrelor didactice pe post este considerată un punct forte al organizațiilor școlare, fiind un factor important în vederea asigurării calității în educație. Criza de resurse umane cu care se confruntă sistemul de învățământ românesc se reflectă într-un grad scăzut de ocupare a posturilor cu cadre didactice titulare.

BIBLIOGRAFIE

1. Bush, T. (2021). *Leadership și management educațional. Teorii și practici actuale*. Ediția a II-a. Iași: Polirom.
2. Cucos, C. (2008). *Educația: iubire, edificare, desăvârșire*. Iași: Polirom.
3. Gardner, H. (2011). *Mintea disciplinată. Educația pe care o merită orice copil, dincolo de informații și teste standardizate*. București: Sigma.
4. Gherguț, A. (2007). *Managementul general și strategic în educație*. București, Editura Polirom.
5. Păun, E. (2022). *Școala viitorului sau viitorul școlii?* Iași: Polirom.
6. Pânișoară, G., Pânișoară, I.O. (2016). *Managementul resurselor umane*. Iași: Polirom.
7. Sinek, S. (2018). *Începe cu de ce. Cum ne inspiră marii lideri astfel încât să trecem la acțiune*. București: Public

EVOLUȚIA ȘCOLII: DE LA PREZENT LA VIITOR

PLOAE CORINA LAURA

LICEUL CHARLES LAUGIER CRAIOVA

Școala reprezintă un pilon central în societatea noastră, iar evoluția ei este esențială pentru adaptarea la schimbările și nevoile în continuă transformare ale lumii contemporane. În acest referat, vom explora starea actuală a sistemului de învățământ și vom investiga direcțiile posibile în care se poate dezvolta școala în viitor.

Starea actuală a școlii:

În prezent, sistemul de învățământ se confruntă cu diverse provocări, inclusiv accesul inegal la educație, metode de predare și evaluare învechite și nevoia de a răspunde la cerințele unei societăți tot mai digitale și globale. Cu toate acestea, școala actuală reprezintă încă un mediu esențial pentru dezvoltarea personală, socială și intelectuală a tinerilor.

Aspecte cheie ale școlii actuale:

1. Accesibilitatea și echitatea educației: În prezent, există încă discrepanțe semnificative în accesul la educație între diferite grupuri sociale și regiuni geografice. Abordările actuale vizează reducerea acestor inegalități și asigurarea unei educații de calitate pentru toți elevii.
2. Utilizarea tehnologiei în educație: Tehnologia a devenit o componentă crucială a procesului de învățământ, oferind noi oportunități pentru personalizarea instruirii, accesul la resurse educaționale și colaborare între elevi și profesori.
3. Abordări alternative de predare și evaluare: În locul metodelor tradiționale de predare și evaluare, există un interes crescut pentru abordări inovatoare și interactive, care să încurajeze gândirea critică, creativitatea și rezolvarea problemelor.

Școala viitorului:

În perspectiva viitorului, există multiple direcții în care școala ar putea evolua pentru a răspunde mai bine nevoilor și provocărilor societății moderne. Unele dintre aceste direcții includ:

1. Educația personalizată reprezintă o abordare a învățământului care se axează pe nevoile individuale, preferințele și stilurile de învățare ale fiecărui elev. În loc să adopte o abordare uniformă și standardizată, educația personalizată recunoaște că fiecare elev este unic și că poate beneficia de un proces de învățare adaptat specificului său.

Principiile educației personalizate includ:

a. Individualizarea instruirii: Profesorii își adaptează metodele și materialele didactice pentru a se potrivi cu nivelul de înțelegere și ritmul de învățare al fiecărui elev. Acest lucru poate implica oferirea de sarcini și activități diferite pentru elevi cu niveluri diferite de competență sau interes.

b. Flexibilitatea curriculumului: În loc să urmeze un curriculum rigid și standardizat, educația personalizată permite ajustarea conținutului și a obiectivelor de învățare în funcție de interesele și nevoile individuale ale elevilor. Astfel, elevii pot fi încurajați să exploreze subiecte care îi pasionează și să-și dezvolte talentele în domenii specifice.

c. Utilizarea tehnologiei pentru personalizare: Tehnologiile digitale oferă oportunități semnificative pentru personalizarea instruirii. De exemplu, platformele de învățare online pot furniza lecții și resurse adaptate la nivelul de cunoștințe și stilul de învățare al fiecărui elev, iar algoritmi de învățare automată pot oferi feedback și sugestii personalizate pentru îmbunătățirea performanței academice.

d. Implicarea elevilor în procesul de învățare: Educația personalizată încurajează elevii să-și asume un rol activ în propriul lor proces de învățare. Aceasta poate include stabilirea de obiective personale, monitorizarea progresului și reflectarea asupra experiențelor de învățare pentru a identifica punctele tari și zonele în care este nevoie de îmbunătățire.

Beneficiile educației personalizate includ creșterea motivației și angajamentului elevilor, îmbunătățirea performanței academice și dezvoltarea abilităților de gândire critică și autonomie. Prin adaptarea învățământului la specificul fiecărui elev, educația personalizată promovează o învățare mai eficientă și relevantă, pregătind astfel elevii pentru succesul într-o lume în continuă schimbare.

2. Focusul pe competențe relevante pentru secolul 21: În secolul 21, societatea se confruntă cu schimbări rapide și profunde determinate de avansul tehnologic, globalizare și transformări economice și sociale. În acest context, educația trebuie să se adapteze pentru a pregăti elevii nu doar pentru a absorbi cunoștințe, ci și pentru a dezvolta competențele necesare pentru a se adapta și a prospera într-un mediu în continuă schimbare.

Competențele relevante pentru secolul 21 includ:

a. Gândire critică și rezolvarea problemelor: Capacitatea de a analiza, evalua și sintetiza informații pentru a lua decizii informate și pentru a găsi soluții la probleme complexe este esențială într-o lume în care schimbările rapide și incertitudinea sunt norma.

- b. Comunicare eficientă: Abilitatea de a comunica clar și persuasiv în diverse contexte și medii este esențială pentru colaborarea eficientă, rezolvarea conflictelor și influențarea pozitivă a altora.
- c. Colaborare și lucrul în echipă: Capacitatea de a lucra cu alții pentru a atinge obiective comune, de a-și împărtăși ideile și resursele și de a-și susține colegii este crucială într-o lume în care munca în echipă și colaborarea transfrontalieră devin tot mai importante.
- d. Creativitate și inovare: Capacitatea de a gândi în mod creativ, de a genera idei noi și de a inova pentru a rezolva problemele și pentru a răspunde la provocările noi și complexe este esențială pentru progresul și adaptarea la schimbare.
- e. Alfabetizarea digitală: Cunoștințele și abilitățile necesare pentru a utiliza tehnologiile digitale în mod eficient și responsabil, inclusiv capacitatea de a căuta, evalua și utiliza informațiile online și de a lucra cu instrumente digitale pentru comunicare, creare și colaborare.
- f. Învățarea continuă și adaptabilitatea: Capacitatea de a învăța și de a te adapta rapid la schimbările tehnologice, economice și sociale este esențială pentru a rămâne relevant și competitiv într-o lume în continuă schimbare.

Promovarea acestor competențe în sistemul de învățământ este esențială pentru pregătirea elevilor pentru succesul într-o lume complexă și interconectată. Prin focalizarea pe aceste competențe, educația poate contribui la formarea unor cetățeni activi, responsabili și pregătiți să facă față provocărilor și oportunităților secolului 21.

3. Integrarea experiențelor de învățare în afara clasei: Integrarea experiențelor de învățare în afara clasei presupune aducerea în procesul de învățământ a activităților și experiențelor care se desfășoară în afara mediului tradițional de clasă. Aceasta include o varietate de practici și activități, cum ar fi excursiile în teren, colaborările cu comunitatea locală și industria, voluntariatul, stagiile și proiecte practice.

Principalele aspecte ale integrării experiențelor de învățare în afara clasei includ:

- a. Conexiunea cu realitatea: Experiențele în afara clasei oferă elevilor oportunități de a aplica cunoștințele și abilitățile în contexte reale și de a-și înțelege mai bine rolul și impactul în comunitatea și societatea lor.
- b. Învățarea experiențială: Experiențele practice și interactive permit elevilor să exploreze subiecte și concepte în moduri tangibile și să-și construiască cunoștințele și abilitățile prin experiență directă.

c. Dezvoltarea abilităților practice și sociale: Activitățile în afara clasei oferă elevilor oportunități de a dezvolta abilități practice, precum și abilități sociale și emoționale, cum ar fi colaborarea, comunicarea și rezolvarea problemelor în echipă.

d. Îmbunătățirea motivării și angajamentului: Experiențele practice și relevante pot crește motivația și angajamentul elevilor în învățare, deoarece acestea oferă oportunități concrete de a vedea relevanța și utilitatea cunoștințelor și abilităților lor.

Exemple de integrare a experiențelor de învățare în afara clasei includ:

- Excursii în teren pentru a studia fenomene naturale, istorice sau culturale în context real.
- Colaborări cu organizații non-guvernamentale sau comunitare pentru proiecte de voluntariat sau de implicare socială.
- Stagii și programe de practică în companii sau instituții pentru a câștiga experiență practică în domeniile relevante pentru carieră.
- Proiecte de cercetare sau de inovare în colaborare cu industria sau universitățile pentru a rezolva probleme reale sau pentru a dezvolta soluții inovatoare.

Prin integrarea acestor experiențe în procesul de învățământ, școala poate oferi elevilor o educație mai completă și mai relevantă, pregătindu-i pentru succesul în viață și în carieră într-o lume în continuă schimbare.

Evoluția școlii de la prezent la viitor este un proces complex și dinamic, care implică adaptarea la schimbările sociale, tehnologice și culturale. Prin adoptarea unei abordări flexibile și inovatoare, școala are potențialul de a deveni un mediu în care toți elevii să-și atingă potențialul maxim și să se pregătească pentru un viitor în continuă evoluție.

BIBLIOGRAFIE:

1. European Commission. (2021). Education and Training Monitor 2021. Publications Office of the European Union. <https://doi.org/10.2766/187918>
2. Fullan, M. (2016). The New Meaning of Educational Change (5th ed.). Teachers College Press.
3. Darling-Hammond, L. (Ed.). (2019). Preparing Teachers for Deeper Learning. Harvard Education Press.
4. Zhao, Y. (2012). World Class Learners: Educating Creative and Entrepreneurial Students. Corwin.
5. Wagner, T. (2008). The Global Achievement Gap: Why Even Our Best Schools Don't Teach the New Survival Skills Our Children Need—and What We Can Do About It. Basic Books.

Secvența de feedback - premisă obligatorie a învățării active pentru facilitarea, susținerea și îmbunătățirea demersului didactic

Prof. Lăcrămioara Ploșniță
Liceul Tehnologic „Vasile Sav” Roman

Feedback-ul este un instrument folosit permanent, indiferent de domeniu, atât în viața personală cât și în viața profesională. Adesea se uită un aspect foarte important, care derivă chiar din definiția termenului. Preluat din electricitate și electronică, termenul *feedback* retroacțiunea care se manifestă la nivelul a diferite sisteme (biologice, tehnice etc.) în scopul menținerii stabilității și echilibrului lor față de influențe exterioare; retroacțiune inversă, conexiune inversă, cauzalitate inelară, lanț causal închis. Feedback-ul este o reacție cu scopul menținerii echilibrului!

Puterea feedback-ului vine din faptul că el poate redresa, menține o stare bună sau schimba un comportament. Feedback-ul îi permite celui alt să primească un răspuns vizavi de acțiunea lui. Feedback-ul este constructiv când face referire numai la acțiunea în sine și nimic altceva.

Luând ca primă referință procesul educațional, un rol de feedback (pentru elev) îl poate avea orice mijloc prin care elevul este înștiințat (de profesor sau pe altă cale) despre calitatea/corectitudinea răspunsului la sarcină, reacției la un stimul. Pozitiv, negativ sau neutral, feedback-ul poate fi exprimat verbal, în scris sau prin expresii faciale, gesturi sau alte căi. Oferindu-i elevului informații despre o anumită acțiune și rezultatul ei raportat la un criteriu de acceptabilitate, feedback-ul asigură dirijarea informației din nou către elev în așa fel încât performanța acestuia poate fi comparată cu performanța planificată.

După cum se poate remarca, feedback-ul este o reacție conștientă, deliberată al cărui efect este aproape anticipat. El nu mai este o reacție spontană, ci un răspuns care urmărește ceva: dezvoltarea personală a elevilor sub aspect emoțional, stimularea unei atitudini pozitive față de școală, educație, educator.

În constituirea imaginii de sine se pot enumera componente: convingerea, care poate fi întemeiată sau neîntemeiată (componenta cognitivă); atitudinea emoțională la aceasta convingere (componenta emoțional-apreciativă); exprimarea celor enumerate mai sus în comportament (componenta comportamentală).

Feedback-ul care se produce în cadrul și prin interacțiunea didactică are consecințe asupra tuturor celor trei componente: elevul va căpăta încredere în sine dacă știe că “are o lucrare bună”, că “se pricepe la compuneri”, că “se vede că se străduiește”. Componenta cognitivă a imaginii de sine este susținută, așadar, de aprecierile verbale care dau valoare, încurajează, confirmă interesul, efortul. Sub aspect emoțional, influența este cea mai mare, datorită impactului pe care îl are asupra “sinelui” elevului. Acesta din urmă, elevul, are nevoie sub aspect emoțional de: *încredere, valorizare, evaluare* care să-i confirme în permanență cum este văzut, privit, apreciat de către alții.

Prin urmare, se urmărește echilibrul, armonia, autoreglarea relației interpersonale, a activității de învățare, și nu emiterea de mesaje, oricare ar fi acestea. În fața unei întrebări de tipul “Ce credeți despre compunerea mea?”, educatorul va răspunde “Nu ai folosit figurile de stil indicate” sau “Ar trebui să fii mai atent la folosirea punctuației”.

Ce greșește profesorul? În primul caz, își exprimă părerea **nu** despre compoziția elevului, așa cum i s-a cerut, ci formulează o critică. În al doilea caz, educatorul dă un sfat, dar care conține o nuanță devalorizantă : nu mai contează valoarea compoziției, în ce măsură

impresionează pe cititor etc, ci faptul că elevul a folosit greșit punctuația. Ceea ce trebuie reținut, din acest punct de vedere este faptul că: a) feedback-ul nu este un sfat, b) feedback-ul nu este critică (după cum nu este nici laudă); c) feedback-ul nu este verbiaj gratuit (ex. “Se putea mai bine”), colocvial. Este intervenția verbală, nonverbală, paraverbală care va asigura “punerea în comun” a energiilor pentru învățarea conținuturilor, a noțiunilor noi, pentru afirmarea și dezvoltarea personalității pentru asigurarea succesului personal.

Se pot remarca niște condiții ale feedback-ului: a) să se bazeze pe *încredere* (elevul crede în opinia profesorului care este obiectiv, nepărtinitor); b) să se limiteze la conținutul lecției, c) să răspundă strict la întrebările / cerințele elevilor, d) să încurajeze (să stimuleze reușita personală. Comunicarea face ca profesorul și elevii să devină parteneri, să colaboreze pentru același obiectiv, să trudească și să se bucure *împreună*, pentru că au “pus în comun” competențele, efortul, energia, cunoștințele.

În sens larg, prin **feed-back** se înțelege modalitatea prin care finalitatea redevine cauzalitate, în timp ce modalitatea prin care anticiparea finalității redevine cauzalitate constituie **feed-forward-ul**. *Dacă feed-back-ul își exercită acțiunea după atingerea finalității, feed-forward-ul acționează preventiv, controlând secvențial avansarea către finalitatea urmărită. Feed-back-ul constă în transmiterea informației pe cale verbală sau nonverbală de la elevi la profesor în vederea reglării și autoreglării procesului de învățământ.*

În funcție de informațiile obținute referitoare la calitatea rezultatelor predării și învățării profesorul adoptă modalitățile corespunzătoare pentru a înlătura distorsiunile, dificultățile și lacunele constatate:

- ✓ schimbă metoda și stilul de predare pentru a asigura eficiența procesului,
- ✓ folosește alte metode și procedee didactice,
- ✓ prezintă noi explicații și exemple sau
- ✓ reia explicarea unor elemente neînțelese de elevi.

Informațiile necesare pentru reglarea și optimizarea procesului de comunicare sunt obținute pe diferite căi:

- ✓ interogarea elevilor dacă au înțeles sau nu,
- ✓ observarea conduitei lor expresiv-emoționale, a modului în care acționează pentru îndeplinirea sarcinilor de învățare,
- ✓ răspunsurile și comentariile elevilor,
- ✓ ședințele de analiză și evaluare a eficienței mesajului transmis.

În cazul feed-forward-ului elevii sunt determinați să facă demersurile corespunzătoare pentru dobândirea informațiilor necesare: să caute, să cerceteze, să experimenteze, să selecteze și să rețină datele esențiale, să formuleze și să verifice ipoteze, să adreseze întrebări profesorului și să-i solicite ajutorul.

În teoria comunicării, cele două retroacțiuni sunt inegal tratate: feed-forward-ul abia semnalat, iar feed-back-ul temeinic analizat, diferențiat în mai multe tipuri după anumite clasificări.

Tipuri de feed-back

➤ **După sens și funcție** se disting două tipuri de feedback:

a. **feed-back de tip I** (convențional) – aduce informații de la receptor la emițător și reglează activitatea de transmitere a informațiilor;

b. **feed-back de tip II** – oferit de emițător receptorului cu scopul de a regla activitatea dominantă a celui din urmă.

- **După modul cum activitatea este reglată** se distinge :
 - în cazul feed-back-ului I **o activitate a mesajului** când atenția clasei e sporită și are loc evaluarea calității răspunsurilor
 - iar în cazul feed-back-ului II **o activitate a învățării** ce este apreciată prin notare sau comentarea răspunsurilor.
- **În funcție de nivelul feed-back-ului** se disting patru tipuri:
 - a. **feed-back zero:**
 - profesor – când nu are audiență
 - elev – când nu știe nota la extemporal.
 - b. **feed-back insuficient:**
 - profesor – nu știe ce nu s-a înțeles
 - elev – nota nu e explicată
 - c. **feed-back optim**
 - profesor – primește indici edificatori asupra cauzelor reacției copiilor
 - elev – nota e explicată
 - d. **feed-back redundant**
 - profesor – reluarea în exces a informațiilor
 - elev – abundența penalizărilor/ încurajărilor.
- **După calea urmată:**
 - a. **feed-back direct**
 - profesor – reacția spontană a clasei
 - elev – nota, lauda, blamul personal
 - b. **feed-back indirect**
 - profesor – intervenția unui intermediar (diriginte ș.a)
 - elev – informația ocolită ce ajunge prin colegi, prieteni.
- **După momentul apariției:**
 - a. **feed-back concomitent**
 - profesor – reacția clasei în timpul predării lecției
 - elev – asistența pe moment a sarcinilor învățării
 - b. **feed-back ulterior**
 - profesor – răspunsurile la ascultarea curentă
 - elev – corectarea temei, examenul.
- **În raport cu conținuturile anterioare ale mesajului/ învățării:**
 - a. **feed-back consistent**
 - profesor – confirmarea interesului pentru predare prin răspunsurile bune a doua zi
 - elev – note bune
 - b. **feed-back inconsistent**
 - profesor – reacția pozitivă la predare, slabe a doua zi
 - elev – inconsecvență în cerințe.
- **După modalitatea de codificare:**
 - a. **feed-back verbal(orb)**
 - profesor
 - intervenții de genul „Mai tare!”, „Repeți ”
 - elev – comentarii, întrebări
 - b. **feed-back paraverbal (orb)**
 - intonație, accent, pauză semnificativă

c. feed-back nonverbal (mut) – mimică, gestică, privire, mișcarea clasei

d. feed- back mixt – combinații 1, 2, 3.

➤ **După sursa feed-back-ului:**

a. feed-back individual

– profesor – de la elevi

- elev – de la profesor, carte, colegi

b. feed-back colectiv

- profesor : reacția sincronă a clasei

- elev – reacția clasei la activitatea elevului

➤ **În funcție de semnificația feed-back-ului pentru beneficiari:**

a. feed-back pozitiv – profesor – confirmarea

- elev – încurajarea, lauda, nota bună

b. feed- back negativ – profesor – lipsa sincroniei, neatenția

- elev – blamul, nota slabă

c. feed- back alb – reacții neclasificabile din cauza opacității lor.

➤ **După conținut:**

a. feed-back limitat – indiferent de formă (verbală/nonverbală) spune doar „da”, „nu”.

b. feed- back liber – orice informație necesară lămuririi profesorului/ elevului.

Studiu de caz privind utilizarea feed-back-ului

E. B. Hurlock a făcut următoarea experiență: 3 grupe omogene de elevi au desfășurat 15 ședințe de calcul numeric (3 ședințe pe zi timp de 5 zile).

Copiilor li se cerea să efectueze corect cât mai multe adunări timp de 15 minute. Ceea ce deosebea situațiile celor 3 grupuri era maniera în care evaluatorii primeau lucrările copiilor. S-a utilizat următorul consemn:

a. grupul 1, la înmânarea lucrărilor, nu primea nici laude, nici dezaprobări și nu i se spunea nimic despre rezultate;

b. grupul 2 primea, indiferent de rezultatele finale, felicitări, încurajări; laude;

c. grupul 3, indiferent de rezultatele reale, primea sistematic dezaprobări, profesorii corectori fiind mereu „dezamăgiți” de munca copiilor.

Dacă în prima zi toate cele 3 grupuri au obținut aceeași performanță, din a doua zi au început să apară evoluții diferite: în grupul 1 – scăderea continuă a performanței; grupul 2 – menținerea și chiar îmbunătățirea performanței;

grupul 3 – scăderea performanței, dar nu în maniera drastică a grupului 1.

Astfel că feed-back-ul trebuie să se realizeze în mod corect de către ambele părți ca să fie eficient.

Instrumente folosite în asigurarea feedback-ului

Strategiile de evaluare permit atât cadrului didactic cât și elevului cunoașterea gradului și măsurii în care au fost îndeplinite finalitățile propuse. Eficiența proceselor de predare și învățare depinde de corectitudinea și de promptitudinea cu care se realizează actele evaluative.

Apare astfel necesitatea accentuării preocupărilor care urmăresc dezvoltarea capacității elevilor de (auto)evaluare, în condițiile desfășurării unui dialog deschis între profesor și elev. În plus aceste noi preocupări au ca scop dezvoltarea unei învățării creative menite să formeze oameni

inovatori și nu repetitivi, conștienți de propriile capacități, îndrumați de un educator care este la rândul lui un autoformator.

❖ **Autoevaluarea (autocontrolul și autoaprecierea)**

Evaluarea obiectivă, corectă, responsabilă, competentă trebuie să dezvolte (formeze) capacitățile elevilor de autoevaluare (autocontrol și autoapreciere). Acest deziderat se realizează când elevii sunt conștienți de cantitatea și calitatea cunoștințelor lor, de nivelul și performanțele obținute, de capacitățile intelectuale și profesionale, după caz, dovedite la evaluare. Evaluarea trebuie să fie însoțită de fenomenul de feedback, care, după caz, să asigure corecțiile necesare.

De aceea, înainte de acordarea notelor este necesar să se omologheze ceea ce este mediocru și ceea ce este greșit, nesatisfăcător în răspunsurile scrise, orale sau practice - după caz. Nu se recomandă ca profesorul să se târguiască cu elevul asupra notei ce i se va acorda. Se poate, însă, solicita propunerea grupului școlar (uneori chiar a elevului) privind nota ce ar trebui acordată. Aceasta poate constitui un “exercițiu” de autocontrol, autoapreciere și autonotare. Desigur, profesorul este investit să acorde note, să manifeste rolul dirijor și responsabil în actul evaluării. Numai astfel, elevii pot să conștientizeze rezultatul pregătirii lor. Obiectivitatea, validitatea și înțelegerea corectitudinii la acordarea notelor dezvoltă capacitatea de autoevaluare, de autoreglaj.

Se pot elabora și modele de autoevaluare și, îndeosebi, de autonotare, care să aibă la bază anumite probe de evaluare și baremuri de corectare standardizate.

Evaluarea cunoștințelor teoretico-aplicative și a calității personalității celor examinați devine performantă, competitivă și eficientă, atunci când notarea este justă, obiectivă, competitivă și echitabilă în toate situațiile în care se manifestă.

Prin informațiile pe care le furnizează, autoevaluarea are un rol esențial în întregirea imaginii elevului din perspectiva judecății de valoare pe care o emite profesorul.

Autoevaluarea este un instrument de evaluare în scopul autocunoașterii. Elevii au nevoie să știe cât mai multe lucruri despre ei înșiși, despre dimensiunile personalității lor și despre manifestările lor comportamentale. Acest fapt are multiple implicații în plan motivațional și atitudinal.

Elevul învață să se autoaprecieze corect, la adevărata valoare, va recunoaște lacunele și va fi dornic să obțină rezultate mai bune. El trebuie ajutat să aprecieze corect performanțele în raport cu cerințele etapei parcurse, cu obiectivele propuse. Elevul trebuie conștientizat de faptul că are nevoie de un program propriu de studiu pentru a-și reduce sau elimina rezultatele nemulțumitoare.

Autoevaluarea comportamentelor din sfera domeniului cognitiv, dar și afectiv se poate realiza prin :

- **chestionare**
- **scări de clasificare**
- **grile de autoevaluare , etc**

Metoda cu termeni cheie inițiali

Metoda are ca scop actualizarea/ fixarea cunoștințelor și stabilirea relațiilor între acestea .Etape :

A) Profesorul pregătește un text/unitate de conținut cu semnificație deosebită și alege 4-6 termeni pe care îi scrie pe tablă.

- B) Elevii discută, pe grupe, despre relația logică, cronologică, de cauzalitate care se stabilește între termeni.
- C) Se trag concluziile, pe grupe, prin intermediul unui reprezentant
- D) Se confruntă concluziile cu textul pregătit și concluziile ce rezultă din text.
- E) Concluzia finală aparține profesorului.

Necesități :

- ✓ Alegerea/compunerea unui text matematic semnificativ
- ✓ Antrenarea elevilor – o soluție ar fi prezentarea prealabilă a metodei, solicitarea opiniei și colaborării și apoi aplicarea ei

Observație. Metoda seamănă sau poate fi alternată cu metoda ciorchinului. Lista termenilor cheie poate fi completată de elevi, la final, iar elevilor li se poate da ca sarcină ulterioară să aleagă/compună textul de pornire.

❖ Tabelul T

Este un organizator grafic al relațiilor binare (da/nu, pentru/contra, avantaje/dezavantaje). Tabelul T este un organizator grafic ușor de utilizat în lecții și care are eficiență mare. Poate fi realizat individual sau în perechi. Produsele elevilor pot fi afișate și se poartă discuții pe marginea lor. Împreună cu elevii, profesorul analizează lista de argumente și concluzionează. Poate fi realizat un tabel al clasei. Pentru completarea tabelului elevii pot primi materiale ajutătoare. Această metodă contribuie la dezvoltarea capacității de argumentare pe baza analizei informațiilor, la formarea unor valori și atitudini democratice.

Etape:

Pasul 1: Elevii vor fi împărțiți în grupe de câte 4-5 elevi.

Se anunță tema (Manifestările procesului emoțional ± sistematizare, verificare de cunoștințe) și metoda de lucru (Network tree ± metoda copacului).

Pasul 2: Fiecare grupa va primi câte o fișă, conținând sarcini de lucru, ce vizează sistematizarea cunoștințelor despre manifestările procesului emoțional, cu cele 3 subteme: modificările comportamentale, modificările organice și trăirile afective.

Pasul 3: Echipele vor colabora în rezolvarea cerinței, apoi vor organiza grafic conținuturile.

Pasul 4: Fiecare echipa își va susține reprezentarea grafică.

Pasul 5: Profesorul va analiza activitatea echipelor.

Bibliografie :

- ✓ Crețu, C. (1998), *Curriculum diferențiat și personalizat*, Editura Polirom, IS.
- ✓ Cristea, S. (1998), *Dicționar de termeni pedagogici*, E.D.P., . București.
- ✓ Cucoș, C. (2006), *Pedagogie*, Editura Polirom, Iași.
- ✓ Dulamă, M. E. (2002), *Modele, strategii și tehnici didactice activizante cu aplicații în geografie*, Editura Clusium, Cluj-Napoca
- ✓ Joița, E. (coord.) (2007), *Formarea pedagogică a profesorului. Instrumente de învățare cognitiv-constructivistă*, E.D.P., R.A., București.
- ✓ Stan, C. (2001), *Autoevaluarea și evaluarea didactică*, Editura Presa Universitară
- ✓ Clujeană, Cluj- Napoca.
- ✓ Stoica, A. (coord.) (2001), *Evaluarea curentă și examenele*, Ghid pentru profesori,
- ✓ Editura Prognosis, București

**Activitățile extrașcolare/ extracurriculare -element fundamental
în rețeaua școală – familie – comunitate**

**Prof. Lăcrămioara Ploșniță
Liceul Tehnologic „Vasile Sav” Roman**

Educația prin activitățile extracurriculare urmărește identificarea și cultivarea corespondenței optime dintre aptitudini, talente, cultivarea unui stil de viață civilizată, precum și stimularea comportamentului creativ în diferite domenii.

Activitatea extrașcolară este segmentul de educație, care asigură în mare parte transferul de cunoștințe, acumulate de către elevi în cadrul programului standard de ore obligatorii (curriculum formal) în practică, ceea ce oferă elevului deprinderi practice de a implementa în practică cunoștințele teoretice acumulate.

Activitatea educativă școlară și extrașcolară dezvoltă gândirea critică și stimulează implicarea tinerei generații în actul decizional în contextul respectării drepturilor omului și al asumării responsabilităților sociale, realizându-se, astfel, o simbioză lucrativă între componenta cognitivă și cea comportamentală.

Pedagogul american Bruner consideră că „oricărui copil, la orice stadiu de dezvoltare i se poate preda cu succes, într-o formă intelectuală adecvată, orice temă”, dacă se folosesc metode și procedee adecvate stadiului respectiv de dezvoltare, dacă materia este prezentată „într-o formă mai simplă, astfel încât copilul să poată progresa cu mai multă ușurință și mai temeinic spre o deplină stăpânire a cunoștințelor”. Oricât ar fi de importantă educația curriculară realizată prin procesul de învățământ, ea nu epuizează sfera influențelor formative exercitate asupra copilului.

Activitățile extracurriculare se referă astfel la totalitatea activităților educative organizate și planificate în instituțiile de învățământ sau în alte organizații cu scop educațional, dar mai puțin riguroase decât cele formale și desfășurate în afara incidenței programelor școlare, conduse de persoane calificate, cu scopul completării formării personalității elevului asigurată de educația formală sau dezvoltării altor aspecte particulare ale personalității acestuia.

Activitățile extracurriculare oferă oportunități pentru dezvoltarea unor competențe, în raport cu anumite obiective ce inspiră și provoacă educabilul, atât pentru succesul lui educațional, cât și pentru cel din viața de zi cu zi. Acestea au o valoare importantă atât pentru dezvoltarea socială a educabilului, cât și pentru cea personală, prin demersuri specifice și particulare. Deși activitățile specifice educației formale urmăresc anumite finalități menționate anterior, totuși ele nu uzitează la maxim de valorizarea unor competențe precum: dezvoltarea unor abilități interpersonale, muncă în echipă, inițierea și implementarea unor proiecte personale sau în echipă, deprinderi de învățare a modului cum să înveți etc.

Activitatea extracurriculară e o componentă educațională valoroasă și eficientă căreia orice cadru didactic trebuie să-i acorde atenție, adoptând el, în primul rând, o atitudine creatoare, atât în modul de realizare al activității, cât și în relațiile cu elevii, asigurând astfel o atmosferă relaxantă care să permită stimularea creativă a elevilor. Diversitatea activităților extrașcolare oferite crește interesul copiilor pentru școală și pentru oferta educațională.

În cadrul acestor activități elevii se deprind să folosească surse informaționale diverse, să întocmească colecții, să sistematizeze date, învață să învețe. Prin faptul că în asemenea activități se supun de bună voie regulilor, asumându-și responsabilități, copii se autodisciplinează.

Cadrul didactic are, prin acest tip de activități, posibilități deosebite să-și cunoască elevii, să-i dirijeze, să le influențeze dezvoltarea, să realizeze mai ușor și mai frumos obiectivul principal al școlii și al învățământului primar – pregătirea copilului pentru viață.

Ca orice demers orientat către o finalitate, activitatea extracurriculară presupune o anume structurare și organizare, asigurate de corelarea activităților de **proiectare, implementare și evaluare**. Reușita activităților extracurriculare rezidă deci în gestionarea celor trei procese și în asigurarea relației ce se stabilește între acestea. În cadrul activităților extracurriculare, cele trei procese nu se constituie în procese originale, diferite cu mult de caracteristicile identificabile în orice situație educațională din școală, dar esența lor stă în particularizare, prin prisma specificului categoriei de activități extracurriculare pe care le vizează. Există însă niște repere generale, identificabile în cadrul fiecărui proces, indiferent de tipul de activitate extracurriculară avută în vedere.

Pornind de la criteriul *locului desfășurării activităților extracurriculare* și instituția care le gestionează, le putem clasifica în:

- activități extracurriculare desfășurate în instituțiile de învățământ, dar în afara clasei și a lecției;
- activități extracurriculare desfășurate în afara instituțiilor de învățământ, dar sub incidența acestora;
- activități extracurriculare desfășurate în instituțiile de învățământ, de alte instituții cu funcții educative;
- activități extracurriculare desfășurate în afara instituțiilor de învățământ, de alte instituții cu funcții educative.

În funcție de grupul țintă vizat și dimensiunea acestuia, activitățile extracurriculare sunt:

- activități cu întreaga clasă de elevi;
- activități realizate pe grupe de elevi;
- activități individualizate;

În funcție de finalitatea urmărită, activitățile extracurriculare pot fi:

- activități cu caracter predominant informativ;
- activități cu caracter predominant formativ;

În funcție de dimensiunea educațională dominantă, activitățile extracurriculare sunt:

- ✚ activități de educație intelectuală;
- ✚ activități culturale;
- ✚ activități sportive;
- ✚ activități artistice;
- ✚ activități de educație morală.

Activitățile extrașcolare vizează de regulă acele activități cu rol complementar orelor clasice de predare-învățare. Aria lor e dificil de delimitat. Pot fi excursii și vizite la muzee, cinematografe, teatre, operă, balet, pot fi excursii și vizite la instituții publice sau alte obiective de interes comunitar, pot fi vizite la alte școli, pot fi activități artistice, de hobby, cluburi tematice și echipe sportive, pot fi activități legate de protecția mediului.

Există câteva caracteristici de bază ale activităților extrașcolare:

1. în funcție de sursă, **înglobează activitățile organizate de către școli** (înafara mediului școlar) **și de către alte instituții extrașcolare specializate** (centre de creație a copiilor/ centre de creație tehnică, centre ale tinerilor turisti/scoli, cluburi sportive, școli de muzică și de arte pentru copii)

2. **au un rol complementar rolului școlii**, văzută ca sistem puternic formalizat de transmitere de cunoștințe și sunt venite din nevoia ca școlile să „asigure experiențe care să susțină dezvoltarea în ansamblu a elevilor” (Holland și Andre, 1987).

3. **depind de contextul mai larg, sunt parte a sistemului școală – familie – comunitate**. Dezvoltarea adolescenților depinde de un întreg sistem de fenomene și relații, iar activitățile extrașcolare/ extracurriculare reprezintă un element fundamental în rețeaua școală – familie – comunitate: „sunt parte din instituții extrașcolare și comunități și sunt influențate de familii și colegi.”

3. oferă posibilitatea de exprimare și explorare a identității, dezvoltă capitalul social al tinerilor.

Activitățile extrașcolare generează capital social și uman și constituie un mediu formator mai atractiv în afara contextului academic. Adolescenții își formează identitatea prin dezvoltarea de abilități, descoperirea de preferințe și prin auto-asocierea cu alții.

Participarea la activități extrașcolare/extracurriculare îi ajută pe adolescenți să se înțeleagă pe ei înșiși prin observarea și interpretarea propriului comportament din timpul participării la aceste activități. În plus, cercetările indică rolul important al activităților extracurriculare în dezvoltarea capitalului social în rândul celor care iau parte la ele.

Funcțiile generale ale activităților extracurriculare sunt:

· **Funcția socială** a activităților extracurriculare este confirmată de asigurarea unui cadru de manifestare optim interrelaționării, dezvoltării abilităților de muncă în echipă, ideii de apartenență la un grup, formării educabilului ca cetățean activ-participativ, abilități cerute individului de către societatea contemporană. Se asigură astfel, renunțarea la un șablon al modelului de elev, în favoarea cerinței prioritare de a-i pune pe elevi „în contact cu realitatea”, astfel încât, fiecare dintre ei „să fie liber să-și dezvolte gândirea proprie și valorile și în care, să fie stimulate răspunsurile creative la realitate”

· **Funcția culturală** a activităților extracurriculare se realizează prin vehicularea unor valori ale educației axiologice, atât la nivel național, cât și internațional. Diversele tipuri de activități extracurriculare sunt centrate pe formarea și dezvoltarea dimensiunii culturale a personalității elevului.

· **Funcția economică** a activităților extracurriculare se manifestă atât prin pregătirea și perfecționarea educabilului, ca viitoare forță de muncă creatoare, dar și prin valorificarea potențialului educabilului, ca o condiție esențială pentru asigurarea creșterii economice într-o țară.

Printre funcțiile specifice ale activităților extracurriculare amintim:

· **Funcția de întărire a învățării** realizate în cadru formal, prin diversificarea și extindere

· **Funcția de suplimentare a curriculumului** cu experiențe de învățare care nu sunt posibil de realizat în clasa de elevi (clubul de dans, consiliile elevilor). Aceste experiențe valorifică principiile învățării depline și asigură suport pentru petrecerea timpului liber al elevilor.

· **Funcția de integrare a cunoștințelor din diferite domenii de activitate ale elevului.** Activitățile extracurriculare nu oferă conținuturi abstracte, izolate, ci se fundamentează pe interconexiunea cu diferite aspecte din viața reală, valorificând rezolvarea de probleme reale din diverse perspective.

· **Funcția de democratizare**, activitățile extracurriculare asigurând un cadru propice pentru realizarea obiectivelor unei vieți construite pe principiile democrației. Unul dintre scopurile acestor activități este eludarea barierelor de comunicare și interacțiune socială ce pot apărea în educația formală.

· **Adăugăm acestor funcții și pe cea suportiv-compensatorie, de dezvoltare a aptitudinilor, motivației, sensibilității umane în general, simțului valorilor, creativității, planului atitudinal al personalității educabilului.**

Exemple de activități extrașcolare

Vizitele la muzee, expoziții, monumente și locuri istorice, case memoriale oferă elevilor prilejul de a observa obiectele și fenomenele în starea lor naturală, procesul de producție în desfășurarea sa, operele de artă originale, momentele legate de trecutul istoric local, național, de viața și activitatea unor personalități de seamă ale științei și culturii universale și naționale, relațiile dintre oameni și rezultatele concrete ale muncii lor, stimulează activitatea de învățare, întregesc și desăvârșesc ceea ce elevii acumulează în cadrul lecțiilor.

Vizionarea emisiunilor muzicale, de teatru de copii, distractive sau sportive, stimulează și orientează copiii spre unele domenii de activitate: muzică, sport, poezie, pictură.

Excursiile și taberele școlare contribuie la îmbogățirea cunoștințelor copiilor despre frumusețile țării, la educarea dragostei, respectului pentru frumosul din natură, artă, cultură. Prin excursii, copiii pot cunoaște realizările oamenilor, locurile unde s-au născut, au trăit și au creat opere de artă.

De la cea mai fragedă vârstă, copiii acumulează o serie de cunoștințe punându-i în contact direct cu obiectele și fenomenele din natură. Activitățile de acest gen au o deosebită influență formativă, au la bază toate formele de acțiuni turistice: plimbări, excursii, tabere. În cadrul activităților organizate în mijlocul naturii, al vieții sociale, copiii se confruntă cu realitatea și percep activ, prin acțiuni directe obiectele, fenomenele, anumite locuri istorice. Fiind axate în principal pe viața în aer liber, în cadrul acțiunilor turistice, elevii își pot forma sentimentul de respect și dragoste față de natură, față de om și realizările sale.

În urma plimbărilor, a excursiilor în natură, copiii pot reda cu mai multă creativitate și sensibilitate, imaginea realității, în cadrul activităților de desen și modelaj, iar materialele pe care le culeg, sunt folosite în activitățile practice, în jocurile de creație.

La vârsta școlară, copiii sunt foarte receptivi la tot ce li se arată sau li se spune în legătură cu mediul, fiind dispuși să acționeze în acest sens.

Excursia ajută la dezvoltarea intelectuală și fizică a copilului, la educarea lui cetățenească și patriotică. Ea este cea care îl reconfortează pe copil, îi prilejuieste însușirea unei experiențe sociale importante, dar și îmbogățirea orizontului cultural științific. Prin excursii elevii își suplimentează și consolidează instrucția școlară dobândind însușirea a noi cunoștințe.

Concursurile pe diferite teme sunt, de asemenea, momente deosebit de atractive pentru cei mici.

Acestea oferă copiilor posibilitatea să demonstreze practic ce au învățat la școală, acasă, să deseneze diferite aspecte, să confecționeze modele variate. Același efect îl pot avea concursurile organizate de către cadrele didactice în clasă. Dacă sunt organizate într-o atmosferă plăcută vor stimula spiritul de inițiativă al copilului, îi va oferi ocazia să se integreze în diferite grupuri pentru a duce la bun sfârșit exercițiile și va asimila mult mai ușor toate cunoștințele.

Elevii trebuie să fie îndrumați să dobândească: o gândire independentă, nedeterminată de grup, toleranță față de ideile noi, capacitatea de a descoperi probleme noi și de a găsi modul de rezolvare a lor și posibilitatea de a critica constructiv. Înainte de toate, este însă important ca profesorul însăși să fie creativ. Elevii sunt atrași de activitățile artistice, recreative, distractive, care ajută la dezvoltarea creativității, gândirii critice și stimulează implicarea în actul decizional privind respectarea drepturilor omului, conștientizarea urmărilor poluării, educația rutieră, educația pentru păstrarea valorilor, etc.

Participarea la dezbateri sau discuții de grup - atât elevii cât și părinții acestora pot fi invitați să participe la activități care implică lectura, dezbateră și discuțiile de grup care îi vor ajuta să achiziționeze deprinderi în comunicare.

Participarea la concursuri de cultură generală - sunt elevi care studiază mult, dar sunt o serie de lucruri care pot să nu le fie clare. Cu ajutorul acestor concursuri, ei pot acumula informații pe care nu le aveau înainte.

Participarea la diverse campanii de conștientizare - elevii trebuie să participe de asemenea la diferite activități care militează pentru sănătate, protejarea mediului etc., astfel încât ei să devină activi în problemele societății actuale.

Participarea la evenimente comunitare - elevii trebuie de asemenea să fie pregătiți pentru situații limită. Astfel, ei ar trebui să știe cum să ofere primul ajutor și cum să-l primească, în diferite cazuri (cutremur, incendiu, accident etc), întregul proces și tehnicile folosite.

Activitățile extrașcolare, bine pregătite, sunt atractive la orice vârstă. Ele stârnesc interes, produc bucurie, facilitează acumularea de cunoștințe, chiar dacă necesită un

efort suplimentar. Copiilor li se dezvoltă spiritul practic, operațional, manualitatea, dând posibilitatea fiecăruia să se afirme conform naturii sale. Copiii se autodisciplinează, prin faptul că în asemenea activități se supun de bună voie regulilor, asumându-și responsabilități. Dascălul are, prin acest tip de activitate posibilități deosebite să-și cunoască elevii, să-i dirijeze, să le influențeze dezvoltarea, să realizeze mai ușor și mai frumos obiectivul principal - pregătirea copilului pentru viață. Realizarea acestor obiective depinde în primul rând de educator, de talentul său, de dragostea sa pentru copii, de modul creator de abordare a temelor, prin punerea în valoare a posibilităților și resurselor de care dispune clasa de elevi.

Dascălul are, prin acest tip de activitate posibilități deosebite să-și cunoască elevii, să-i dirijeze, să le influențeze dezvoltarea, să realizeze mai ușor și mai frumos obiectivul principal, **pregătirea copilului pentru viață.**

În concluzie, cadrul didactic poate face multe pentru educarea spiritului creativ în cadrul activităților extracurriculare. Dar, se vede necesitatea de a modifica destul de mult modul de gândire, să evite critica în astfel de activități, să încurajeze elevii și să realizeze un feed- back pozitiv.

Bibliografie:

1. Cucuș, C., *Pedagogie* (ediția a doua, revăzută și adăugită), București, Polirom, 2002.
2. Crăciunescu, Nedelea, *Forme de activități extracurriculare desfășurate cu elevii ciclului primar*, în "Învățământul primar" nr. 2, 3 / 2000, Ed. Discipol, București;
3. Vlăsceanu, Gheorghe, coord., Neculau, Adrian, *Școala la răscruce. Schimbare și continuitate în curriculumul învățământului obligatoriu*, Editura Polirom, 2002.

Școala viitorului și bunele practici privind managementul educațional

PODUMNEACĂ DANIELA
LICEUL TEHNOLOGIC AGROMONTAN „ROMEO CONSTANTINESCU”,
VĂLENII DE MUNTE, PRAHOVA

În sens larg, managementul este activitatea complexă de concepere, pregătire, organizare, coordonare și administrare a elementelor implicate în atingerea unor obiective. Managementul reprezintă un proces conștient de conducere și coordonare a acțiunilor și activităților individuale și de grup, precum și de mobilizare și alocare a resurselor unei organizații (umane, materiale, de spațiu și de timp) în vederea îndeplinirii obiectivelor acesteia în concordanță cu misiunea, finalitățile și responsabilitățile sale economice și sociale.

Mult timp restrâns doar la zona economică, termenul și-a extins în ultimele decenii aplicabilitatea și în alte domenii, printre care și cel al educației și învățământului în care se regăsește cu toate elementele, dimensiunile și funcțiile pe care le îndeplinește în oricare altă sferă sau domeniu, având însă particularitățile sale, determinate de specificul activității didactice. Prin urmare, managementul educațional se referă la teoria și practica managementului general, aplicate sistemului și procesului de învățământ, organizațiilor școlare și claselor de elevi.

Date fiind însă finalitățile sistemului de învățământ, complexitatea procesului educațional, varietatea și amploarea resurselor implicate și specificitatea produsului final care nu este unul concret și palpabil, managementul educațional are un specific aparte pronunțat, evidențiat, în principal, prin ceea ce teoreticienii numesc componenta umană a procesului și o plasează în centrul și la baza „companiei educaționale”.

Drept consecință, managementul educațional trebuie să fie într-o mai mare măsură artă decât știință, pentru că nu este numai un serviciu oferit oamenilor (ca subiecți exteriori ai procesului), ci pătrunde în ființa lor internă, provocând o schimbare a ființei lor psiho-intelectuale.

Managementul educațional este „știința și arta de a pregăti resursele umane, de a forma personalități, potrivit unor finalități acceptate de individ și de societate sau o anumită colectivitate. El cuprinde un ansamblu de principii și funcții, de norme și metode de conducere care asigură realizarea obiectivelor sistemului educativ (în ansamblu sau la nivelul elementelor componente), la standarde de calitate și eficiență cât mai înalte.” (Ioan Jinga)

Problematica managementului educațional are o semnificație deosebită în contextul societății moderne constituită dintr-un ansamblu de organizații care reglementează sau facilitează aproape toate aspectele existenței umane. În acest context, este tot mai larg acceptată ideea că școala trebuie analizată ca un tip complex de organizație, un sistem cu un set de obiective proprii, cu o anumită distribuție a puterii și autorității, cu funcții și responsabilități specifice, format din părți integrate necesare care-i permit să funcționeze în încercarea de a-și îndeplini obiectivele.

Majoritatea specialiștilor sunt de părere că managementul clasei de elevi constituie tot mai mult o necesitate, cu atât mai mult cu cât cadrele didactice sunt obligate să se raporteze la elevi, să stabilească relații de cooperare cu aceștia, cu familia sau cu comunitatea în ansamblu.

Activitatea cadrului didactic se raportează la individualități umane în formare, ceea ce impune necesitatea unei maxime responsabilități în ceea ce privește comportamentul și intervenția sa.

Influența educativă exercitată de cadrul didactic, în conformitate cu norme și reglementări școlare, implică raportul profesor-clasa de elevi și un comportament specific al acestuia. Perspectivele de abordare a activităților la nivelul clasei de elevi răspund nevoii obiectiv de eficiență și perfecționare.

Reușita unei ore de curs depinde de comportamentul tuturor elevilor. De exemplu, dacă un elev balansează o carte pe cap și clasa râde, comportamentul nu poate fi ignorat, deoarece va continua atâta timp cât colegii par interesați de ceea ce se întâmplă (chiar va încuraja și pe alții să imite gestul). A-i muștra poate atrage chiar mai multă atenția din partea colegilor, sau mai rău poate face ca indisciplina să se simtă mândri printre colegi. În mod similar dacă doi elevi își șoptesc sau își vorbesc unul altuia ei se încurajează reciproc pentru un astfel de comportament, iar ignorându-i de această dată nu va face decât să-i provoace și mai mult la discuții. Există două soluții contra sprijinului acordat de colegi unui indisciplinat. O soluție ar fi ca elevul indisciplinat să fie izolat și privat de atenția colegilor. Cea de-a doua soluție este utilizarea strategiei „incidente de grup” prin care întreaga clasă (sau grupe de elevi dintr-o clasă) să fie recompensată pe baza comportamentului fiecăruia dintre ei.

Prin această strategie recompensele tuturor elevilor depind de comportamentul colegilor de clasă, ceea ce înlătură sprijinirea lipsei de disciplină.

Toate aceste modalități de intervenție în clasă se bazează pe așa numitele tehnici de modificare a comportamentului.

Managementul clasei este definit ca abilitatea profesorului de a programa și organiza activitățile clasei în scopul asigurării unui climat favorabil învățării. Managementul clasei are ca și obiective: prevenția și disciplina.

Una din modalitățile de evaluare a eficienței managementului clasei constă măsurarea timpului efectiv pe care elevii îl alocă activității de învățare. Astfel, un bun test al organizării unei clase îl reprezintă gradul de implicare a elevilor la activitățile clasei și implicit volumul de timp alocat activității de învățare propriu zisă. Sporirea timpului în care elevii sunt angrenați în învățare permite evaluarea gradului de succes al tehnicilor de conducere a unei clase. Desigur, timpul dedicat învățării pe care dorim să-l creștem trebuie să fie de calitate, deoarece performanțele nu vor spori, dacă acest timp nu este utilizat în mod judicios.

Una din atribuțiile de bază ale profesorului este aceea de a planifica și structura mediul de învățare, astfel încât să faciliteze schimbări progresive, dezirabile în comportamentul și stilul de învățare a elevului. Un astfel de mediu ar trebui să ofere cât mai multe oportunități pentru dobândirea unor experiențe de succes. Studiile arată că elevii care experimentează succesul doresc să se implice în rezolvarea de sarcini noi și totodată își dezvoltă sentimente pozitive față de propria lor persoană. În schimb, elevii care se consideră depășiți de situații și incapabili dezvoltă, cel mai probabil sentimente de neajutorare.

În consecință scopul principal al managementului clasei constă în crearea unui mediu educațional care să maximizeze potențialul de învățare al elevilor și să încurajeze angajarea lor activă în activitatea de învățare. Totodată profesorii trebuie să asigure un climat în care elevii să se simtă confortabil și pe cât posibil protejați de a asocia școala cu sentimentul de eșec.

Monitorizarea clasei reclamă o alocare distributivă de resurse atenționale spre evenimentele care au loc simultan în clasă. Profesorii care alocă resursele lor mintale în direcția monitorizării

fiecărei activități a clasei se confruntă de regulă cu mai puține probleme de disciplină, comparativ cu profesorii care nu realizează sau nu reacționează la evenimentele din oră. Profesorii eficienți reacționează imediat la orice problemă de disciplină. În schimb, profesorii mai puțin eficienți fie nu acordă suficientă atenție problemelor potențiale de disciplină, fie nu reacționează la respectivele incidente, în speranța ca acestea se vor soluționa de la sine.

Una din modalitățile prin care profesorul poate monitoriza clasa este menținerea contactului vizual cu elevii și pronunțarea numelui acestora, arătându-le astfel că observă întreaga lor activitate. Sporirea eficienței monitorizării reclamă utilizarea unui număr cât mai mare de canale de comunicare: utilizarea vocii, contactul vizual, expresia mimică, în scopul interacțiunii simultane cu un număr cât mai mare de elevi.

Profesorul expert trebuie să facă mai multe lucruri simultan: să fie atent la ce se întâmplă în clasă, să predea lecția, să evalueze gradul de înțelegere a lecției de către diferite categorii de elevi și totodată să identifice pe cei care au nevoie de explicații suplimentare, să știe cât timp mai este până sună în pauza și chiar să observe dacă fereastra deschisă distrage atenția elevului care stă în fața ei. În consecință, profesorul este solicitat să soluționeze mai multe probleme care survin simultan: de exemplu, verifică dacă tema făcută de un grup este corectă și în același timp intervine (dacă este cazul) în momentul în care un elev din alt grup își deranjează colegii.

Un profesor eficient, în timp ce participă la realizarea unei activități didactice, la care este implicat un grup de elevi este atent și la ceilalți elevi din clasă, asigurându-se că și ei lucrează la aceeași temă. Dacă în timpul unei conversații survine un conflict, profesorul va încerca imediat să-l medieze, indicând celor implicați în conflict ce trebuie să facă.

Una din erorile frecvente, pe care le pot comite profesorii novici în timpul orei este întreruperea cursului unei activități în diverse faze de realizare ale acesteia. Scopul acestor întreruperi poate fi divers (de cele mai multe ori, atenționarea sau corectarea comportamentului unui elev). Însă, simpla întrerupere a acțiunii face mult mai probabile activitățile alternative. După cum observăm, întreruperile distrag atenția elevilor de la activitatea de învățare, iar unora dintre ei le va fi foarte greu să revină și să se refocalizeze asupra lecției. Acești elevi pot chiar să renunțe la a se mai implica în activitățile curente ale orei, găsindu-și alte preocupări. Chiar și în cazul adulților, o întrerupere (cum ar fi sunetul unui telefon) poate distrage atenția de la activitățile curente.

Profesorii eficienți, de regulă evită întreruperile sau le utilizează cu multă precauție. Când are loc un incident, profesorul poate implica elevii în anumite activități pentru a-i ține ocupați (de ex. “rezolvați următoarele două probleme în caietele voastre”), în timp ce încearcă să rezolve problema ivită.

Profesorii mai puțin eficienți pot de asemenea să întâmpine dificultăți în segregarea lucrurilor esențiale de cele banale care plictisesc elevii, făcându-i să-și piardă interesul și să se demobilizeze din activitățile curente din clasă.

Chiar dacă, la un moment dat, profesorul ajută un grup de elevi din clasă să rezolve o problemă dată, el trebuie, în același timp să fie atent și la nevoile celorlalți. O modalitate prin care profesorii pot să implice un număr cât mai mare de elevi în activitățile clasei este numirea acestora într-o anumită ordine. Însă, dacă ordinea este prestabilită, acei elevi care știu că rândul lor nu este imediat, pot să-și găsească alte preocupări. Surprinderea elevilor îi poate face mai atenți deoarece nu pot să anticipeze când le vine rândul la răspuns. O eroare curentă a novicilor

o reprezintă interacțiunea cu un singur elev, în timp ce clasa se ocupă cu altceva sau fantazmează.

Cele mai eficiente tehnici de a-i face pe elevi să participe activ la oră sunt cele care îi responsabilizează în activitatea de învățare. În general, experții angajează întreaga clasă în soluționarea unei probleme: astfel, în timp ce unul din elevi rezolvă o problemă la tablă ceilalți urmează să lucreze individual în caiet.

Managementul clasei și instruirea eficientă sunt în bună măsură o funcție a relațiilor interpersonale pozitive din clasă (profesor-elev și elev-elev). În acest context profesorul devine principal actor sau determinant al relațiilor interpersonale și al climatului clasei.

În general, suntem de acord că nerealizarea stării de bine a copilului generează riscuri ce privesc dezvoltarea cognitivă, socio-emoțională a acestuia, dobândirea competențelor profesionale, găsirea unui loc pe piața muncii, comportamentele sociale, starea de sănătate.

Starea de bine a elevului condiționează procesul de învățare și succesul, stima de sine, relații pozitive cu ceilalți, capacitatea de empatie, comportamentele prosociale. Toate acestea se realizează printr-un climat școlar prietenos, o relație profesor-elev și elev-elev pozitivă, bazată pe respect, siguranță – lipsa bullyingului, și pe legătura dintre școală și familie, comunitate. De altfel, potrivit Raportului UNESCO din 2016, o școală în care se realizează starea de bine este școala în care sunt respectate mai multe condiții ce pot fi grupate în trei categorii: oamenii, procesul și locul. Relațiile de prietenie dintre elevi, de bună colegialitate, implicarea părinților și comportamentele, atitudinile profesorilor – empatia, afecțiunea, corectitudinea, entuziasmul, practicile de colaborare pozitive, posibilitatea elevului de a-și exprima opinia fără teama de a greși, de a-și manifesta creativitatea, dar și o școală care oferă siguranță prin lipsa violenței de orice fel, a bullyingului, sunt condiții absolut necesare pentru o „școală fericită”.

Profesorul are rolul fundamental în realizarea stării de bine a elevului fiind parte a procesului de învățământ în care el însuși este model de comportament pentru elevi. Reușește să facă acest lucru numai în măsura în care cunoaște în școală această stare de bine. Ce înseamnă aceasta în cazul profesorului? Satisfacție profesională, echilibru emoțional, existența unor relații pozitive (cu colegii, conducerea școlii, părinții, reprezentanții autorităților) de cooperare, solidaritate. Un profesor care nu își poate gestiona nivelul de stres adeseori nu poate să își manifeste creativitatea în alegerea celor mai eficiente metode, strategii de învățare, nu poate comunica în cel mai bun mod sau nu își poate manifesta empatia, afecțiunea față de copii, nu poate crea un climat pozitiv, prietenos. Altfel spus, lipsa stării de bine a profesorului are impact asupra rezultatelor elevilor și a stării emoționale a acestora.

Sursele nivelului ridicat de stres al profesorilor sunt variate și pot fi volumul mare de muncă mai ales în anumite perioade ale anului școlar, condițiile de muncă, comportamentul elevilor (absența motivației intrinseci, a disponibilității la efort, lipsa respectului), comportamentul părinților, lipsa de implicare a acestora, un climat negativ cu relații tensionate, număr mare de inspecții, nevoia de adaptare rapidă la dese schimbări în sistemul de educație, lipsa de coerență în luarea unor decizii de către factorii politici (cei care conduc sistemul), nevoia de formare continuă într-un mediu dinamic.

În concluzie, profesorul trebuie să construiască relații interpersonale pozitive cu elevii și totodată să promoveze un climat socio-emoțional pozitiv în clasă prin: exprimarea congruenței, manifestarea empatiei; comunicare eficientă (evitarea criticii și etichetării, focalizarea

conversației asupra comportamentului și nu asupra persoanei); susținerea elevilor în a-și asuma responsabilități sociale; stabilirea pe cât posibil a unor raporturi democratice la nivelul clasei.

Bibliografie:

- Cosmovici, A, Iacob, L., *Psihologie școlară*, Ed. Polirom, Iași;
Druță, F, *Psihologie și educație*, Editura didactică și pedagogică, București;
Iucu, R., *Managementul clasei de elevi. Aplicații pentru gestionarea situațiilor de criză educațională*, Ed. Polirom, Iași;
Iosifescu, S., *Management educational. Ghid metodologic pentru formarea formatorilor*, MEC, Institutul de științe ale educației, București;
Joita, E., *Management educational*, Editura Polirom, Iasi

Școala actuală, Școala viitoare: Îmbunătățirea, susținerea și progresul educației

Poenaru Cristina, profesor învățământ primar la Liceul Tehnologic „Iorgu Vârnav Liteanu” din Liteni și Poenaru Diana-Maria, bibliotecar la Liceul Tehnologic „Iorgu Vârnav Liteanu” din Liteni

Peisajul educațional se află într-o continuă schimbare, condus de marșul implacabil al progresului tehnologic, de nisipurile schimbătoare ale nevoilor societății și de apariția unor noi paradigme pedagogice. Acest articol aprofundează tranziția dinamică de la modelele convenționale de școlarizare la o viziune orientată spre viitor a educației. Prin aprofundarea metodologiilor inovatoare, a integrării tehnologice fără cusur și a sistemelor cuprinzătoare de sprijinire a elevilor, prezentăm o foaie de parcurs pentru facilitarea, sprijinirea și consolidarea activităților educaționale în cadrul sistemului.

Introducere

Educația servește drept fundament al progresului societății, modelând țesătura cognitivă, socială și emoțională a indivizilor. Cu toate acestea, cadrele educaționale tradiționale se află adesea în dezacord cu cerințele în evoluție ale elevilor din secolul XXI. Pe măsură ce privim spre viitorul educației, apare o nevoie urgentă de a reconceptualiza rolurile instituțiilor de învățământ și ale cadrelor didactice în promovarea nu doar a performanțelor academice, ci și a învățării pe tot parcursul vieții și a dobândirii de competențe.

Integrarea tehnologică

Omniprezența tehnologiei a modificat iremediabil dinamica accesului la informație, a comunicării și a învățării în sine. În viitoarea școală preconizată, tehnologia apare ca o piatră de temelie, sporind metodologiile de instruire, personalizând experiențele de învățare și încurajând eforturile de colaborare. Prin încorporarea perfectă a unor instrumente precum realitatea virtuală, inteligența artificială și simulările imersive, mediile educaționale devin arene redefinite în care elevii se implică activ în odiseea lor educațională. În plus, platformele și resursele digitale deschid o eră a traiectoriilor de învățare personalizate, adaptate la punctele forte, interesele și ritmurile de învățare individuale.

Abordări pedagogice inovatoare

Școala viitorului anunță o îndepărtare de la metodologiile pedagogice monolitice către un mozaic de abordări concepute pentru a răspunde nevoilor multifacetate ale elevilor. Îmbrățișarea unor modalități precum învățarea bazată pe anchetă, învățarea bazată pe proiecte și învățarea prin experiență le permite elevilor să se confrunte cu provocări autentice din lumea reală, să își perfecționeze capacitatea de gândire critică și să cultive o înțelegere nuanțată a materiei. În plus, sinteza programelor de studii interdisciplinare și a schimburilor interculturale încurajează spiritul de creativitate, adaptabilitate și cetățenie globală. Prin prioritizarea implicării active în locul primirii pasive a informațiilor, cadrele didactice aprind flăcările curiozității înăscute și aprind pasiunea pentru descoperire în rândul elevilor lor.

Sisteme holistice de sprijin pentru studenți

Recunoscând interconectarea intrinsecă dintre performanța academică și bunăstarea elevilor, viitoarele școli pun accentul pe mecanisme de sprijin cuprinzător care să răspundă nevoilor sociale, emoționale și fizice ale elevilor. De la oferirea de servicii de consiliere și resurse de sănătate mintală până la lansarea unor inițiative de bunăstare, școlile viitorului fortifică reziliența, conștiința de sine și echilibrul emoțional al elevilor lor. În plus, cultivarea unui sentiment de apartenență prin practici incluzive, implicarea în comunitate și mentoratul între colegi servește la consolidarea satisfacției generale și a rezultatelor școlare. Prin cultivarea unui ecosistem favorabil incluziunii, cadrele didactice stabilesc contextul pentru ca elevii să se dezvolte, atât din punct de vedere academic, cât și personal.

Dezvoltare profesională pentru cadre didactice

Pentru a le permite cadrelor didactice să navigheze în peisajul școlii viitorului, este necesar un angajament față de dezvoltarea profesională continuă, echipându-i cu cunoștințele, competențele și mentalitatea necesare pentru a se adapta la mediul educațional în evoluție. Inițiativele de formare specifice care se concentrează pe alfabetizarea tehnologică, inovarea pedagogică, competența culturală și inteligența socio-emoțională le permit cadrelor didactice să se angajeze în mod eficient cu diverse tipuri de elevi și să creeze medii de învățare incluzive. În plus, cultivarea comunităților de învățare în colaborare, a programelor de mentorat și a

eforturilor de cercetare-acțiune încurajează o cultură a schimbului de cunoștințe și a creșterii continue în rândul cadrelor didactice.

Concluzii

Evoluția de la școala tradițională la paradigma educațională centrată pe viitor semnifică o schimbare seismică în filosofia educațională, susținută de inovația tehnologică, renașterea pedagogică și o abordare holistică a dezvoltării elevilor. Prin adoptarea principiilor integrării tehnologice, a modalităților pedagogice inovatoare, a sistemelor holistice de sprijinire a elevilor și a dezvoltării profesionale continue pentru cadre didactice, putem deschide calea pentru facilitarea, sprijinirea și îmbunătățirea activităților educaționale în cadrul sistemului. Împreună, putem trasa un curs spre un viitor în care fiecare elev este împuternicit să se dezvolte și să contribuie în mod semnificativ la structura societății.

MANAGEMENTUL SCHIMBĂRII ÎN INSTITUȚIILE PREȘCOLARE

Profesor învățământ preșcolar : Poenaru Elena Loredana

Instituția : Școala Gimnazială Iedera de Jos –Grădinițacu P.N Iedera de Sus

Rațiunea fundamentală a existenței unei organizații școlare este determinată de capacitatea de a prognoza, proiecta, implementa strategii inovative, schimbări profunde în modul de realizare a activității educaționale. Aceste mecanisme complexe ale schimbării organizaționale implică adaptarea și implementarea unor modele manageriale care să conducă la creșterea stabilității sale pe plan intern și extern. Acestor noi provocări școala românească nu poate să le mai răspundă prin practicarea unui management tradițional redus la administrare. Managementul schimbării presupune un ansamblu de activități specifice (comunicare, antrenare, consiliere și pregătire) pentru a orienta persoanele astfel încât să se obțină rezultate optime pentru îndeplinirea misiunii și finalităților organizației.

Referitor la natura și rolul schimbării procesului de management în instituțiile școlare trebuie să evidențiate câteva aspecte :

-Schimbarea înseamnă de fapt învățare –însușirea de noi moduri de gândire și comportament ;

-Schimbarea reprezintă un proces nu un eveniment –parcurgerea unor operațiuni succesive în vederea adoptării unor modalități diferite de organizare a activităților din grădiniță/școală și din grupă / clasă;

-Schimbarea cere timp, orice proces de schimbare la nivelul grădiniței /școlii are loc în timp;

-Schimbarea poate fi derutantă și dureroasă prin efectele sale;

Declanșarea unui proces de schimbare pornește de la conștientizarea necesității schimbării și continuă cu manifestarea dorinței de schimbare, acumularea cunoștințelor necesare formarea abilităților și consolidarea schimbării.

Este necesar motivarea tuturor actorilor implicați în procesul schimbării. Aceasta implică respect reciproc, recunoașterea și încurajarea inovațiilor, susținând coerența viziunii asupra schimbării.

Condițiile schimbării în educație sunt:

-Efectivitatea –schimbarea devine reală doar atunci când „influențează comportamentul profesional al educatorilor ,relația educaror-educabil și performanța educabililor (evaluate intern dar mai ales extern);

-Accentul strategic pe resursa umană –educatorii sunt principalii actori în conceperea,realizarea și evaluarea schimbării,alături de ei „trebuie să participe la procesul decizional (direct sau prin reprezentanți)elevi,părinți și comunitatea locală.

-Comunicarea –*deschiderea unui număr cât mai mare de canale de comunicare în interiorul și exteriorul instituțiilor de învățământ,transparența în luarea deciziilor și identificarea persoanelor și instituțiilor care se constituie în noduri de comunicație*

-Motivarea –*actorii schimbării educaționale trebuie motivați pentru a susține și realiza schimbarea prin încurajarea inovațiilor,recompensarea practicilor noi și recunoașterea „dreptului de a greși.*

-Participarea „*atragera și implicarea tuturor părților interesate în eforturile de schimbare reprezintă condițiile fundamentale în susținerea reformelor”*

,-*Coerența-subsumarea tuturor programelor și activităților din instituțiile școlare,noi viziuni asupra schimbării .*

-Formarea –*educatorii trebuie formați și încurajați să-și modifice atitudinile ,concepțiile și conduita profesională,astfel încât să dețină prestatori de înalte servicii sociale și profesioniști în educație.*

Noile abordări ale managementului serviciilor educaționale prezintă o serie de trăsături comune care se focalizează asupra unor elemente cum ar fi:

-Cultura organizațională;

-Misiunea organizației instituției ;

-Clarificarea obiectivelor;

-Orientarea către beneficiari ;

-Obținerea unei calități superioare a serviciilor oferite;

-Implicarea tuturor factorilor în procesul de adoptare a deciziilor;

Un rol important în abordarea unui management nou îl are comunicarea,care trebuie să fie maximă pentru a se putea ajunge la un mod de gândire comun și eficient.Dezvoltarea comunicațiilor atât pe orizontală cât și pe vertical,urmărește participarea tuturor membrilor organizației școlare la actele decizionale.

În calitate de promotor al schimbării educatorul –manager trebuie să dovedească abilitatea de a dezvolta strategii specifice managementului interactiv în activitățile insruktiv-educative.

Managerul trebuie să aibă abilitatea de a identifica factorii cheie și de a înțelege relațiile de interdependență dintre ei ,pentru a diagnostica și evalua corect problemele și situațiile cu care se confruntă instituția școlară.El trebuie să aibă abilitatea de a folosi cunoștințele,tehnicile și resursele disponibile în rezolvarea problemelor .

Putem spune că adaptarea unor noi modele manageriale la condițiile concrete și la specificul organizației școlare vizează promovarea managementului calității și accentuarea celor două dimensiuni valorice:capacitatea managerului de a produce schimbarea și capacitatea organizației de a stimula competența.

Calitatea vieții școlare presupune așadar posibilitatea de a răspunde prin modul de existență și funcționare a școlii ca întreg la cerințele clienților direcți (copiii)și ale clienților indirecti ,(părinții,comunitatea ,societatea în ansamblul ei și chiar personalul școlii) .Ca o concluzie am putea spune că :*Managementul lucrează cu și prin oameni pentru a îndeplini atât obiectivele organizației cât și ale membrilor ei.*

BIBLIOGRAFIE

Alois Gherghiuț, Managementul general și strategic în educație Științele educației ,Editura Polirom 2007

Miron Ionescu ,Schimbări paradigmatice în instrucție și educație ,Editura Eikon Cluj – Napoca2006

Iosifescu Ș.Manual de management educațional pentru directorii de unități școlare Editura Prognosis Bucuresti, 2000

TRADIȚIILE ÎN ACTIVITĂȚILE INTEGRATE INTRODUSE DE NOUL CURRICULUM

Profesor învăț preșcolar Poenaru Loredana

Instituția Școala Gimnazială Iedera de Jos –Grădinița cu P.N Iedera de Sus

Activitățile integrate presupun în programul zilnic, ca parte a actului didactic cotidian, activități de dezvoltare personală –ADP- De fapt toate activitățile din grădiniță duc la dezvoltarea personală a copilului. Activitățile de dezvoltare personală sunt definite ca fiind acele demersuri didactice care ajută copilul să se cunoască mai bine, să se înțeleagă pe sine, să-și cultive potențialul și aptitudinile personale într-o manieră creativă și constructivă. În felul acesta preșcolarul își va optimiza capacitățile de relaționare și comunicare cu semenii. În cadrul ADP se includ: rutine, tranziții, opționale și activitățile după amiezii ale căror conținuturi contribuie la evoluția personală a copilului.

Conform actualului curriculum, tranzițiile sunt activități de scurtă durată care fac trecerea de la momentele de rutină la alte tipuri /activități de învățare, de la o activitate de învățare la alta în diverse momente ale zilei.

Tranzițiile asigură, deci o îmbinare armonioasă între elementele componente ale procesului instructiv-educativ care stimulează sau menține activ interesul copiilor, le determină interesul copiilor, implicarea afectivă și îi antrenează în acțiuni dinamice. Datorită structurii lor deosebite, asigură o participare activă și stimulatorie a copiilor introdusă scenaristic într-un mod ordonat și plăcut cu o atmosferă de bună dispoziție. Utilizarea tranzițiilor contribuie în esență în mod consistent la evoluția personală a copiilor asigurând coeziunea grupurilor. Astfel se face o trecere cât mai plăcută și atractivă de la o activitate la alta înlesnind atât copiilor cât și educatoarei parcurgerea conținuturilor planificate.

Educatoarea își poate pune în valoare priceperea, inteligența, imaginația, creând versuri și cântecele, inventând diferite mișcări care să corespundă etapelor ce trebuie tranzitate. De asemenea ea poate stimula copiii în inventarea, crearea de rime în aceste momente din programul zilnic.

Principalele caracteristici ale tranzițiilor :

-Sunt activități care fac trecerea de la o etapă a zilei la alta de la o activitate de învățare la alt tip/gen de activitate, de la un moment la altul;

-Pot fi folosite pe tot parcursul zilei, fiind incluse în scenariul didactic conceput de educatoare, ca parte absolut necesară. Constituie un liant între diferitele momente ale zilei sau ale unei

activități ,o punte de legătură ,contribuind masiv la respectarea principiului integrator al actului didactic .

-Asigură o tranziție dinamică și plăcută de la un moment la altul ,nefiind activități de sine stătătoare,ci momente scurte și foarte concentrate;

-Pot fi incluse în scenariul didactic cu rolul de pauze active,amuzante și stimulatoare atât pentru copii cât și pentru educatoare sau ca momente de relaxare ,de deconectare,și de pregătire mobilizatoare pentru demersul următor;

-Sunt activități scurte limitate în timp ;

-Au caracter dinamic ritmic,recitative,sau musical;

-De regulă se aleg în funcție de tema proiectului derulat ;

-Materialul verbal sau muzical trebuie să fie sugestiv ,plăcut și adecvat momentului ,riguros selectat de educatoare ;

Mijloacele de realizare a tranzițiilor sunt diverse și variază în funcție de mai mulți factori:

-Contextul momentului;

-Nivelul de vârstă;

-Dinamica grupurilor;

-Caracteristicile activitatilor ce decurg una din cealaltă :statice, dinamice, de învățare,evaluative e.t.c.;

-Inventivitatea și creativitatea educatoarei ;

Mijloacele de realizare a tranzițiilor sunt variate dar nu trebuie să uităm că „Jocul e activitatea fundamentală la vârsta preșcolară. Astfel orice amodalitate am utiliza ,ea trebuie să capete caracteristici ludice.

Când introducem tranzițiile?

-Când trecem de la centrele de interes la activitatea frontal /integrată sau invers;

-După finalizarea unei activități ,la ieșirea din sala de grupă;

-Când se trece de la un centru la altul ;

-La ieșirea din sala de grupă și plecarea către sala de sport /baie dormitor;

-În timpul desfășurării activităților integrate îndeplinind rol de liant al etapelor acestui gen de experiență didactică ;

Pot face trecerea de la un joc de mișcare /distractiv la altul ;

-Pot să unească momentul gustării cu ieșirea la baie /dormitor /sala de grupă,sau trezirea din somn cu activitățile după amiezii.

Mijloace concrete de realizare a tranzițiilor:

Paleta modalităților de realizare a tranzițiilor este diversă și generoasă:VERSURI improvizate,fragmente din poezii cunoscute,versuri sau proză ritmată și rimată,cântece ,jocuri cu text și cant,jocuri muzicale sau imitative ,dansuri ritmice,cunoscute sau necunoscute,de copii,mers,alergare, sărituri,însoțite de mișcări ,/recitări,sau intonări ale unor melodii cunoscute și /cu emiter de onomatopee,jocuri liniștitoare ,incantații,/invocații recitative,-numărători /structuri ritmice;

„În pădurea mare

Mergem pe cărare

Iute alergăm

Frumos noi ne jucăm “

„ Hai să ne jucăm să ne legănăm

Dansând în clasă să intrăm .”

„A venit și o broscuță

-Hopa ,hop,hop,sărind mereu ,

Daca aveți un loc la centre

M-am gândit să stau și eu “

„Chiț,chiț,chiț

Noroc bine v-am găsit !

De activități sunt pregătit !

„Bum, bum, bum,

Norii toți pornesc la drum

Să pornim și noi

Voioși câte doi “

=,Tic- tac.tic –tac, Ceasul merge nencetat /

„Tic-tac ,tic-tac /Nu se oprește niciodat!

=,Zum zum zum /Zburăm ca albinuța

Țup-țup / Sărim ca vrăbiuța”

Unu doi ,unu doi /Faceți toți la fel ca noi

Ordonați la mese stăm /Veseli și cumiști mâncăm

„Unul după altul /În rând ne așezăm. /

Unul după altul Spre clase plecăm ./

=,Mac mac,mac,/Ratele se duc pe lac /,

Oac,oac,oac,/Broscuțele sar în lac/.

1-2,1,2să sărim și noi.

„Trenul copiilor voioși –exerciții de mers și emiteră de onomatopee”

=,Mergem toți în pas voios/,Tra,la,la,la,la,Ca soldații de frumos/

Tra,la,la,la,la,Unu doi unu doi /Cum merg ei mergem și noi /

=Gimnastica de dimineață:

„Cap,umeri genunchi piciorușe /Genunchi picioruse / Genunchi piciorușe /

Cap, umeri, genunchi ,piciorușe / Ochi urechi ,/Guriță nas/Versurile se repetă crescând ritmul de la încet până la foarte repede.

„Haideți înainte /Haideți înapoi /Să intrăm în clasa doi câte doi / “

Joc cu text și cant: „ Am o căsuță mică așa și așa /Și fumul se ridică /Așa și așa

Îmi lustruiesc pantofii așa și așa/ Si bat în stâlpul porții Așa și așa/

Copiii execută mișcările corespunzătoare în ritmul muzicii la fel plecând de la un ritm normal spre repede și foarte repede.De asemenea putem folosi calculatorul ,internetul pentru a descoperi diverse jocuri de mișcare jocuri muzicale framantari de limba :.,Aram sam sam / ;, Trenul Tuc

“ „ Bat din palme clap clap” „Dar si diverse exerciții de gimnastica,,Înviorarea de dimineață pe muzică și mișcare.

BIBLIOGRAFIE

Diverse culegeri de catece poezii specifice copilului prescolar Revista invatamantului prescolar 1-2 /2010

Curriculum pentru Educatie Timpurie

Transpoziția didactică – abordări teoretice

Pogorevici Ana-Gabriela

Colegiul Național „Eudoxiu Hurmuzachi” Rădăuți

Termenul de „transpoziție didactică” a fost definit în didactica matematicii, de către Y. Chevallard ca desemnând o remaniere a cunoștințelor științifice, pentru a le transforma în obiecte de învățământ, o trecere de la “cunoașterea specializată”, la “cunoaștere care să fie predată” și la “cunoaștere care este predată”; demersul vizează diferitele tipuri de transformări pe care le suferă conținuturile proprii unei științe, pentru a deveni cunoștințe elaborate didactic¹.

Considerăm transpoziția didactică ca fiind un demers complex de reelaborare științifică originală a conținuturilor, demers orientat de reguli și prescripții științifice, care își propune să accesibilizeze știința, fără a diminua rigoarea științifică, fără a se pierde caracterul științific al textului și fără a se vulgariza știința². În acest sens, transpoziția didactică reprezintă un demers necesar în învățământ, dar în legătură cu el se impune prudență, pentru a evita devierea sau deturnarea de la subiectul inițial. Oricât de oportun ar fi structurat un conținut, acesta va înregistra întotdeauna un decalaj între ceea ce este nou și ceea ce se oferă realmente elevilor. De aceea, profesorul trebuie să dispună de o suficientă mobilitate, libertate și autonomie în selectarea, prelucrarea, adecvarea și accesibilizarea conținuturilor, o soluție, în acest sens, constituind-o și posibilitatea de alegere a manualelor alternative.

La nivelul extern al transpoziției didactice are loc *trecerea de la cunoștințele savante, științifice la cunoștințele de predat*, iar la nivelul intern are loc *trecerea de la cunoștințele de predat la cunoștințe predate*.

La nivel intern, transpoziția didactică vizează, în particular, *obiectul învățării*, respectiv calea prin care conținuturile științifice devin obiect al predării și învățării; în acest sens, noi, cadrele didactice, avem rolul de a ajusta programele școlare în permanență, de a le adapta la contextele educaționale concrete, la realitățile multiple, la constrângerile existente ș.a.m.d. Practic, *obiectivul unei învățări școlare este însușirea de către elev a unor cunoștințe identificate, validate și accesibilizate printr-un proces de transpoziție didactică*.

Procesul didactic prin care se realizează transformarea (prelucrarea) informației științifice pentru a se constitui în informație de tip școlar, accesibilă elevilor este numit în didactica românească transinformație didactică, iar în literatură de specialitate străină transpoziție didactică³.

Este la îndemâna oricui să constate că în școală nu se predau informații transferate mimetic din sursele lor de proveniență. Pentru a asigura trecerea de la informația științifică, artistică, tehnică etc la conținutul didactic este necesară o transpoziție didactică, o traducere a elementelor cunoașterii în cunoștințe școlare, ceea ce presupune creativitate și intervenție activă⁴. Pentru a fi transmise în școală, informațiile restructurate, simplificate, traduse în forme susceptibile de a facilita înțelegerea, de a stimula interese, de a produce satisfacția cunoașterii și folosirii elementelor achiziționate.

¹ Yves Chevallard, *La transposition didactique - Du savoir savant au savoir enseigné, La Pensée sauvage*, Grenoble ,deuxième édition augmentée 1991, p.126.

² Daniel Jakobi, *Textes et images de la vulgarisation scientifique* - P. Lang, (Coll. Explorations), Berne, 1987, p. 170.

³ Ioan Neacșu, *Instruire și învățare*, Editura Didactică și Pedagogică, București, 1999, p. 170.

⁴ Yves Chevallard, *op.cit*, p. 22.

Transpoziția se realizează în două etape: la nivelul activității conectorilor de programe și manuale școlare și la nivelul activității profesorului care proiectează și desfășoară activitatea de predare. În general, transpoziția presupune următoarele operații:

- Detalierea temei de predat și specificarea competențelor de așteptat la fiecare secvență în parte;
- Integrarea cunoștințelor noi cu ajutorul celor vechi, înaintarea de la cunoscut la necunoscut;
- Contextualizarea și personalizarea experiențelor cognitive sau acționale noi prin exemplifică, studii de caz, explicații suplimentare;
- Introducerea unor informații de relație (cunoștințe care favorizează stabilirea de relații optime între concepte, explicații, metodologii) ce se atașează obligatoriu informației de bază;
- Stabilirea unor raporturi intra și interdisciplinare între diferitele tipuri de experiențe de învățare;
- Folosirea unor metode didactice adecvate cantității și calității experiențelor cognitive transmise;
- Armonizarea situației de predare cu situația de învățare (prin crearea premiselor pentru învățare încă din timpul predării);
- Exploatarea valențelor formative ale evaluării și feedbackului în mod oportun (știut fiind faptul că întărirea răspunsurilor elevilor constituie un factor de motivare și accelerare a învățării);
- Scoaterea în evidență a unor elemente de impact asupra dorințelor și necesităților elevilor, a unor seturi informaționale cu utilizare concretă, situațională⁵.

Cunoașterea școlară ia naștere printr-un gen de distanțare față de cunoașterea savantă, de autonomizare și de funcționare după alte legi și principii. Cunoașterea savantă suportă o serie de ajustări pentru a deveni cunoaștere de predat:

- *Desincretizare* – suprimarea elementelor de căutare, tatonare; știința predată în școală începe cu „sfârșitul” ei, cu rezultatele, cu ceea ce este știut, validat de comunitatea academică;
- *Depersonalizare*, adică ignorarea contextului și a condițiilor subiective, personale de emergență a teoriilor; uneori unele elemente științifice sunt evocate fără a menționa numele inventatorilor sau descoperitorilor unor idei; are loc un proces de anonimizare, de depersonalizare a perspectivelor explicative;
- *Programabilitatea* – pregătirea cunoașterii pentru a fi receptată, secvențierea pe unități ideatice, progresivitatea adâncirilor, și complicărilor explicative în ideea ca totul să fie înțeleș și acceptat;
- *Publicitatea* cunoașterii, în sensul presupuziției că tot ce se cunoaște se pune la dispoziția elevilor, că nimic nu se ascunde, că întreaga cunoaștere a devenit un bun public;
- *Axiologizarea* conținuturilor – racordarea cunoașterii la valorile revendicate și clamate de către factorii de decizie⁶.

Disciplinele școlare trebuie să pună la dispoziția elevilor nu doar cunoștințe, ci și moduri de interpretare și gândire a lumii, mijloacele de a parveni la acele cunoștințe.

Cunoașterea construită în contemporaneitate se structurează altfel decât în sec. XIX, începutul sec. XX, când învățământul proceda în mod metodic prin asimilarea unui nucleu

⁵ Constantin Cucoș, *Educația. Experiențe, reflecții, soluții*, Editura Polirom, Iași, 2013, p.217.

⁶ Michel Develay, *Savoirs scolaires et didactiques des disciplines*, Paris, ESF, 1995, p. 150.

principal de concepte, care antrena noi conexiuni logice operând prin trepte descrescând de generalitate, de la cunoașterea de bază la cea contingentă. Ordonarea lumii în categorii finite și subordonate cedează tot mai mult locul unei cunoașteri aleatorii. Astăzi descoperim aproape la întâmplare lumea care ne înconjoară, printr-un proces de încercări și erori. Cunoștințele noastre provin din viață din ziare, din datele alese în funcție de nevoile noastre imediate, pășind din ocazional în ocazional, ocazionalul devenind fundamental. Se construiește mai curând o cultură mozaicată decât un ansamblu integrat de cunoștințe. Aceasta se prezintă ca o esențialitate aleatoare, ca asamblare de fragmente, prin juxtapunere fără construcție, fără un punct de reper, în care nici o idee nu este neapărat generală, dar în care multe idei sunt importante (idei-forță, cuvinte-cheie). Destrukturarea cunoașterii pe care o descrie Moles nu este eminentă – dacă individul dispune de a cultură de bază bine structurată, formată prin școală, atunci el ar putea să conexeze și să integreze informațiile disparate, parvenite prin canalele informale⁷.

Cunoașterea transmisă prin școală trebuie să păstreze un raport convenabil atât cu cunoașterea savantă, cât și cu cunoașterea comună, pentru a permite o sedimentare a noului. Potrivit lui Chevallard (1991), cunoașterea predată în școală se supune unui proces de erodare, de uzură pe de o parte sub aspect fizic – când ceea ce se predă nu mai corespunde noilor date ale științei – și sub aspect moral – când cunoștințele se banalizează printr-o prezentare excedentară, masivă. O cunoștință pe care toată lumea o posedă sau care nu mai ajută la nimic nu mai merită să fie prezentă în curriculumul școlar.

Constantin Cucuș (2002, 219) propune următoarele modalități de ordonare a elementelor de conținut în predarea unei materii:

- ❖ Organizarea *logică*: se pleacă de la logica științei care este translată ca atare la nivelul disciplinei școlare. Cunoștințele școlare oglindesc fenomenologia „creșterii” științei. Organizarea logică este apropiată ca sens de ceea ce același autor numește ordonare *genetică* – materia se mulează pe evoluția cronologică a acumulării unor date, ca la istorie, istoria unor științe, sau în cadrul unor capitole sau lecții de la toate disciplinele de învățământ. În cazul adoptării acestei modalități de organizare a conținuturilor trebuie ținut cont de faptul că nu totdeauna logicile științelor se pretează nivelului didactic.
- ❖ Organizarea *lineară* – are loc atunci când relația între antecedentul explicativ și consecvent este continuă; când conținuturile se prezintă ca succesiune de valori care relaționează și se condiționează. Specific acestui mod de organizare este faptul că se tratează o singură dată respectivele cunoștințe, fără a se reveni asupra lor în clasele următoare ale ciclului școlar.
- ❖ Organizarea *concentrică* – atunci când ordonarea se face astfel încât, pornind de la expunerea unor concepte călăuzitoare, idei „ancoră”, ce garantează asimilarea altor cunoștințe, să se revină ulterior asupra lor pentru a le îmbogăți sau aprofunda. Prin combinarea organizării lineare cu cea concentrică se ajunge la organizarea *spiralată* a curriculumului constând în reintroducerea sistematică în conținut a unor teme din ce în ce mai dezvoltate, la intervale periodice, în scopul de a recapitula permanent elementele informaționale învățate anterior și de a completa progresiv tema prin acumularea de date noi, conducând la o înțelegere mai adâncă a sa.
- ❖ Organizarea după puterea explicativă a cunoștințelor – cunoștințele sunt organizate pornind de la puterea lor de a genera noi explicații, de a ființa ca suporturi epistemice pentru înțelegerea altor fenomene. Fizica, chimia, sunt discipline care se bazează pe acest mod de structurare a conținuturilor. Unitățile cognitive se leagă intrinsec unele de altele, orice verigă

⁷ Abraham Moles, *Sociodinamica culturii*, Editura Științifică, București, 1974, p. 92.

lipsă conducând la ruperea lanțului explicativ, la disoluția edificiului epistemic purtat de disciplina în discuție.

- ❖ Organizarea interdisciplinară – se manifestă în două ipostaze – (1) conceperea conținuturilor din perspectivă interdisciplinară și (2) proiectarea și organizarea proceselor didactice în viziune interdisciplinară. Coexiunile disciplinare se pot concretiza în:
 - Organizare multidisciplinară – juxtapunere a unor elemente ale unor diverse discipline pentru evidențierea aspectelor lor comune;
 - Organizare pluridisciplinară – comunicare simetrică între mai multe paradigme explicative;
 - Organizare interdisciplinară – convergență și combinare a mai multor puncte de vedere pentru abordarea unor problematici complexe;
 - Organizare transdisciplinară – întrepătrundere a mai multor discipline care poate conduce în timp la constituirea unor noi discipline sau domenii ale cunoașterii; presupune deja referința la un sistem axiomatic mai general și o unificare conceptuală a disciplinelor⁸.

În învățământ interdisciplinaritatea implică stabilirea și exploatarea unor conexiuni între limbaje explicative și operații, în scopul diminuării diferențelor care apar între disciplinele de învățământ clasice. Predarea monodisciplinară are avantajul de a accentua perceperea secvențială, insulară a realității. Abordarea analitică, monodisciplinară este necesară până la un anumit punct, însă necesară apoi și realizarea unor conexiuni disciplinare din perspectivă conceptuală și operatorie. Pentru a aplica acest mod de organizare a conținuturilor este nevoie fie ca profesorul să aibă o cultură vastă (pluridisciplinară) care să-i permită cu ușurință proiectarea și realizarea conexiunilor interdisciplinare în activitățile didactice, fie ca profesorii de la diferite discipline să lucreze în echipă la proiectarea și desfășurarea activităților. G. Văideanu identifică 3 puncte de intrare a interdisciplinarității în învățământul preuniversitar: (1) activitatea conectorilor de planuri, programe și manuale școlare, fișe de evaluare; (2) activitățile de predare-evaluare desfășurate de profesori la clase; (3) activitățile nonformale sau extrașcolare⁹.

- ❖ Organizarea modulară – constă în structurarea conținuturilor pe moduli didactici care includ seturi de cunoștințe, situații didactice, activități și mijloace de învățământ adecvate cerințelor și posibilităților unor grupe sau clase de elevi. Unul din scopurile organizării modulare este de flexibilizare a conținuturilor în funcție de interesele, capacitățile și particularitățile psihice ale elevilor. Modulii didactici pot fi diferiți ca dificultate și ritm de lucru. Există moduli de recuperare, pentru elevii care întâmpină dificultăți de învățare, moduli cuprinzând pentru elevii cu aptitudini supramedii. Învățarea modulară nu se poate extinde total. De regulă disciplinele de bază sunt predate tuturor, iar dimensionarea modulară a conținutului se face pentru un grup de discipline reprezentând sinteze inedite, perspective epistemice noi, cumulari de cunoștințe integrate etc. Organizarea modulară urmărește o diferențiere a predării în ansambluri logice care depășesc cantitativ și calitativ caracteristicile subunităților curriculare. Mai mulți moduli pot constitui un lanț modular ce poate fi urmat în funcție de obiectivele instructiv educative, interesele și aptitudinile elevilor. Pornind de la natura conținutului circumscris de modul, acesta poate fi centrat pe informații, metode, acțiuni, operații de achiziționat sau combinații ale acestor posibilități.

⁸ Constantin Cucos, *Pedagogie* (ediția a doua revizuită și îmbogățită), Editura Polirom, Iași, 2002, p. 219.

⁹ George Văideanu, *Educația la frontieră dintre milenii*, editura Didactică și Pedagogică, București, 1988, p. 56.

- ❖ Organizarea integrată a conținutului – presupune integrarea unor elemente de conținut particulare în jurul unor poli: științific, practic, social, personal, în noi structuri explicative (noi discipline); astfel se realizează un salt teoretic, prelucrând și integrând conținuturi esențializate din perspectiva unui nou context explicativ mai cuprinzător. În jurul polului științific se pot structura seturi explicative conceptuale, operatorii, metodologice în discipline precum : Științele naturii, Trebuințele omului, Jocurile sociale etc. În jurul polului practic se pot constitui copuri disciplinare similare centrelor de interes teoretizate de O.Decroly (hrană, securitate, afiliație), în jurul polului social se pot structura discipline privind, aspecte economice, politice, religioase; la polul personal se pot structura conținuturi despre iubire, boală, familie etc. organizarea integrată permite o joncțiune între obiectivele educaționale, structuri de conținuturi și interesele și disponibilitățile actorilor antrenați în învățare.

C. Cucos definește termenul de *transpoziție didactică* ca o "traducere a elementelor cunoașterii în elemente de conținut didactic, ceea ce presupune creativitate și intervenție activă, inspirată, a cadrului didactic"¹⁰.

La nivelul școlii, conținuturile sunt restructurate, simplificate, traduse în forme susceptibile de a facilita înțelegerea, a stimula interese, a produce satisfacția cunoașterii și folosirii elementelor achizitionate. Didacticizarea se poate realiza în două etape: didacticizarea care se realizează la nivelul programelor și manualelor școlare de către autorii acestora și didacticizarea din clasă, realizată de către fiecare educator.

În general, didacticizarea presupune următoarele operații:

- Detalierea temei de predat și specificarea competențelor de așteptat de la fiecare secvență în parte;
- Integrarea cunoștințelor noi cu ajutorul celor vechi, înaintarea de la cunoscut la necunoscut;
- Contextualizarea și personalizarea experiențelor acționale noi, prin exemplificări, studii de caz, explicitări suplimentare etc.;
- Introducerea unor informații de relație (cunoștințe ce facilitează stabilirea de relații optime între concepte, explicații, metodologii) ce se atașează obligatoriu informației de bază;
- Stabilirea unor raporturi intradisciplinare și interdisciplinare între diferitele tipuri de experiențe de învățare;
- Folosirea unor metode didactice adecvate cantității și calității experiențelor cognitive transmise;
- Armonizarea situației de predare cu situația de învățare (prin crearea premiselor de învățare încă din timpul predării);

¹⁰ Constantin Cucos, *op.cit*, 2002, p. 220.

- Exploatarea valentelor formative ale evaluării și feed-back-ului în chip oportun (știut fiind faptul că întărirea răspunsurilor elevilor constituie un factor de motivare și accelerare a învățării).

Dacă programa analitică era posesoarea în mod absolut și univoc a tuturor componentelor procesului instructiv-educativ, stabilite la nivel central, iar profesorul și elevul erau simpli executanți, curriculumul național actual propune o ofertă flexibilă, ce permite cadrului didactic adaptarea cadrului formal la personalitatea sa și la specificul clasei de elevi cu care lucrează. Elementele care asigură acest reglaj sunt: posibilitatea intervenției cadrului didactic în succesiunea elementelor de conținut, cu condiția asigurării coerenței tematiche și a respectării logicii interne a domeniului ; lipsa prescrierii de la centru a intervalului de timp alocat elementelor de conținut, posibilitatea modificării, a completării sau a înlocuirii activităților de învățare, astfel încât acestea să permită un demers didactic personalizat. Demersul didactic personalizat exprimă dreptul profesorului de a lua decizii asupra modalităților pe care le consideră optime în creșterea calității procesului de învățământ, respectiv, răspunderea personală pentru a asigura elevilor un parcurs școlar individualizat, în funcție de condiții și cerințe concrete. Actualul Curriculum Național accentuează faptul că documentele de proiectare didactică sunt documente administrative care asociază într-un mod personalizat elementele programei - obiective de referință, conținuturi, activități de învățare.

Contribuția creatoare a profesorului se poate manifesta în:

- întocmirea planificării, organizarea conținutului pe etape;
- precizarea conținuturilor, proiectarea unităților de învățare;
- precizarea sarcinilor de muncă independentă pentru elevi;
- stabilirea sarcinilor pentru tratare diferențiată, individualizată;
- dezvoltarea conținuturilor prin activități în afara clasei;
- îndrumarea elevilor pentru folosirea manualului, alături de alte surse de informare;
- valorificarea conținutului, în abordarea interdisciplinară.

Fiind perfectibile, programele și manualele obligă profesorul să aibă atitudine deschisă. Astfel, în utilizarea manualului, profesorul încearcă să-l facă accesibil elevilor, fie explicitându-l, fie adăugând noi elemente, fie îmbunătățind sistemul temelor și sarcinilor date etc. Cu cât elevii înaintează în vârstă, profesorul le formează deprinderea de a utiliza critic, selectiv, creator un text, prin completare, corelare cu alte mijloace de informare. Elementele suplimentare de conținut cu care vin unii profesori au ca scop reactualizarea , concretizarea mai amplă, corelarea, aprofundarea pentru elevii cu posibilități variate, dar pe fondul unic. Unii profesori încearcă o adaptare a problemelor și prin raportare la specificul local - elemente de concretizare, valorificare a datelor din zonă, înlocuirea unor exemple.

Cu cât înaintează în realizare obiectivelor, cu atât constată profesorul că poate realiza o corelare a conținutului nu numai cu elementele anterioare, dar și cu cunoștințele, deprinderile, de

la celelalte discipline: istoria cu limba română, geografia, matematica; cunoașterea mediului cu geografia, limba română, matematica, religia, educație plastică, abilități practice, religie, educație muzicală etc. Dar interdisciplinaritatea înseamnă deosebită analiză a conținutului fiecărei discipline, indicarea posibilităților de corelare chiar în planificare, în proiectarea unităților de învățare, unde se specifică și strategia.

Pregătirea profesorului pentru abordarea interdisciplinară pornește de la conștientizarea faptului că nicio disciplină nu constituie un domeniu închis, ci există posibilități multiple de a extinde și adânci legăturile între discipline. Apare necondiționat corelarea între elementele de conținut în plan interdisciplinar, asigurându-se în acest mod continuitatea procesului de instruire, de la o secvență la alta, fiecare din ele constituind premise pentru cele care urmează. Interdisciplinaritatea în instruirea școlară nu poate fi limitată la schimbări structurale și de organizare a conținutului, ci și la posibilitățile multiple pe care le oferă acțiunile de realizare a acestuia, mai ales în ceea ce privește corelarea conținuturilor conceptuale, metodologice și practice ale diferitelor discipline. Interdisciplinaritatea presupune o intersectare a metodologiei diferitelor arii curriculare. În abordarea interdisciplinară se topesc granițele stricte dintre discipline. Munca interdisciplinară solicită instruire integrată și caută căile de a rezolva problemele prin amestecul mai multor discipline și se finalizează mai ales sub formă de proiecte. În acest tip de activități se pune accent nu atât pe conținut, cât pe dezvoltarea unor competențe.

Legătura dintre discipline se poate realiza la nivelul conținuturilor, obiectivelor, dar se creează și un mediu propice pentru ca fiecare elev să se exprime liber, să-și dea frâu liber sentimentelor, să lucreze în echipă, individual¹¹.

Un aspect particular al promovării interdisciplinarității în planul conținutului instruirii decurge dintr-o funcție mai nouă a școlii și anume valorificarea informațiilor dobândite de elevi pe alte filiere decât cea școlară, asigurând înțelegerea, selectarea și prelucrarea acestora în structuri cognitive și aplicarea lor în situații diverse de viață. Astfel, este necesară o acțiune sistematică din partea profesorului, în direcția selectării, structurării conținuturilor în vederea înțelegerii de către elevi a informațiilor transmise în procesul didactic, cât și a acelor dobândite de elevi pe filiere extrașcolare. Cadrul didactic trebuie să știe să generalizeze structurile pe care le folosește și să le reazeze într-un sistem, înglobând celelalte discipline.

J.-P. Astolfi (1998) identifică în desfășurarea transpoziției didactice două etape (niveluri), în raport cu activitatea didactică nemijlocită cu elevii: transpoziția externă și transpoziția internă. Treptele de cunoaștere (academică, de tip școlar și predată) specifice transinformației corespund nivelurilor epistemologice: epistemologia de referință, epistemologia școlară, respectiv epistemologia profesor-elev¹².

¹¹ Basarab Nicolescu, *Transdisciplinaritatea. Manifest*, Editura Polirom, Iași, 1999, p.45.

¹² J. Houssaye, *Le triangle pédagogique*, Berna, Peter Lang, 1988, p. 40.

Bibliografie

- Chevallard, Yves, *La transposition didactique - Du savoir savant au savoir enseigné, La Pensée sauvage*, Grenoble ,deuxième édition augmentée 1991.
- Cucuș, Constantin, *Pedagogie*, (ediția a doua, revizuită și îmbogățită), Editura Polirom, Iași, 2002.
- Ibidem, *Educația. Experiențe, reflecții, soluții*, Editura Polirom, Iași, 2013.
- Develay, Michel, *Savoirs scolaires et didactiques des disciplines*, Paris, ESF, 1995.
- Houssaye, J., *Le triangle pédagogique*, Berna, Peter Lang, 1988.
- Jakobi, Daniel, *Textes et images de la vulgarisation scientifique - P. Lang*, (Coll. Explorations), Berne, 1987.
- Moles, Abraham, *Sociodinamica culturii*, Editura Științifică, București, 1974.
- Neacșu, Ioan, *Instruire și învățare*, Editura Didactică și Pedagogică, București, 1999.
- Nicolescu, Basarab, *Transdisciplinaritatea. Manifest*, Editura Polirom, Iași, 1999.
- Văideanu, George, *Educația la frontier dintre milenii*, editura Didactică și Pedagogică, București, 1988.

FILOSOFIA EDUCAȚIEI INCLUZIVE PRINTRE ELEVI

PROF. LUCREȚIA POHOAȚĂ
ȘCOALA GIMNAZIALĂ BĂIȘEȘTI, SUCEAVA

Filozofia educației incluzive trebuie să se răsfrângă asupra tuturor dimensiunilor din cadrul vieții școlare.

Dimensiunea culturală - Toți membrii din cadrul instituțiilor școlare trebuie să se ghideze după dezideratul comun al școlii incluzive, iar acest lucru poate fi văzut foarte ușor în modul de abordare la nivel de instituție școlară.

Dimensiunea strategică – Epicentrul culturii școlare și dezvoltării strategiilor viitoare ale școlii trebuie să aibă la bază filosofia educației incluzive. Acest lucru poate lua naștere prin adoptarea unor strategii care să vizeze implicarea tuturor elevilor în activități comune, ce au ca scop consolidarea relațiilor dintre aceștia.

Strategiile vizează capacitatea de rezolvare a problemelor din viața cotidiană a copiilor, având la bază un spirit cooperant și solidar.

Dimensiunea practică are în vedere aplicarea la nivelul clasei de elevi și la nivelul școlii per ansamblu a tuturor strategiilor ce vizează incluziunea copiilor indiferent de apartenență etnică sau socială, religie, naționalitate sau deficiență.

5 metode-cheie în construirea unui climat incluziv în sala de clasă

1. Cunoaște elevii și lasă-i și pe ei să te cunoască pe tine

Stabilirea unei legături cu elevii necesită timp, dar putem începe chiar cu primele zile de școală. Creând oportunități pentru ca elevii să vă împărtășească interesele, provocările și aspirațiile lor, dar și invers, se creează o legătură care poate continua să crească. Gândiți-vă la ceea ce a funcționat pentru tine în trecut și la ceea ce nu a funcționat; ce puteți face în mod constant pentru a vă conecta cu fiecare elev?

2. Creează un spațiu sigur pentru ca elevii să împărtășească valori cheie în procesul de incluziune

Elevii au nevoie, de asemenea, de timp explicit pentru a stabili conexiuni cu colegii lor. Împărțiți în mod regulat elevii în noi grupuri mici și folosiți strategia "Văd, gândesc, mă întreb" pentru a digera ceva despre care au învățat sau un eveniment de actualitate care ar putea fi în mintea lor. Prin modelarea modului în care ar trebui să funcționeze acest lucru și prin crearea unor norme de grup, elevii pot avea conversații fructuoase care să dezvolte empatia și să împărtășească opinii diferite într-un mod respectuos. Consolidarea abilităților socio-emoționale, cum ar fi empatia, recunoștința și compasiunea, în sala de clasă încurajează interacțiunile pozitive între elevi.

3. Planifică procesul didactic într-o varietate de moduri

Există din ce în ce mai multe dovezi care arată că lecțiile gamificate influențează în mod pozitiv implicarea elevilor. Pentru a apela la diferite stiluri de învățare, reimaginați lecțiile existente, în special cele care au senzația că sunt încărcate de prelegeri, cu videoclipuri noi, cărți și activități digitale, care să încurajeze o învățare activă. Un studiu realizat de Canadian Journal

of Action Research, care a comparat implicarea elevilor cu lecțiile gamificate față de lecțiile tradiționale alternative, a constatat că elevii au prezentat scoruri medii mai mari în clasă atât pentru concentrare, cât și pentru atenție în timpul învățării bazate pe jocuri digitale.

Un conținut de învățare variat, care face apel la diferite interese ale elevilor, la diferite metode și strategii este la fel de esențial ca și stilul de instruire. Oferiți elevilor șansa de a învăța despre provocările societății, istorie, echitate și egalitate, dar și despre evenimente actuale prin diferite mijloace și faceți ca unitatea să culmineze cu un proiect bazat pe echipă.

4. Alegeți literatură care să sublinieze importanța incluziunii

O parte a predării sensibile la cultură include oferirea elevilor de povești și opere literare care evidențiază experiența umană. Includeți povești despre diferite culturi, etnii, refugiați, precum și povești care includ explicații despre diferitele deficiențe.

Cărți care îndeamnă la incluziune:

Iată o listă de cărți care promovează incluziunea, utilă pentru biblioteca clasei:

Cărțile prezentate fac parte din seria „Vreau să înțeleg”.

Sunt nou în cartier

Prezintă povestea unui copil și a familiei lui care trec prin experiența emoționantă a mutării. Această carte se adresează copiilor cu vârsta peste 4 ani și este un instrument bun pentru a iniția comunicarea dintre părinți și copil. Oferă copilului posibilitatea să vorbească despre sentimentele lui referitoare la mutare, fie că sunt bune sau rele. Nu în ultimul rând, îl ajută pe copil să privească cu alți ochi noul copil mutat în cartier sau colegul proaspăt mutat în sala de clasă.

Am hipoacuzie, dar nu este un obstacol

Scopul acestei cărți este acela de a recunoaște existența hipoacuziei și a deficienței de auz în rândul copiilor, în timp ce explorează câteva adevăruri, precum și resurse disponibile pentru persoanele cu deficiență de auz. Promovează înțelegerea și acceptarea copiilor care au diverse probleme de auz, prin eliminarea oricărei discriminări.

Am dislexie, dar învăț cu entuziasm

Cartea prezintă povestea unei fetițe care avea dificultăți de scriere și citire. Se adresează copiilor cu vârsta peste 5 ani, pentru care va fi mai ușor să empatizeze și să vină în ajutorul unei persoane care întâmpină astfel de provocări.

Și eu pot! La fel ca tine, pot face aproape orice!

Copilul din această poveste trebuie să stea într-un scaun cu rotile. Uneori, se simte rău pentru că colegii săi de clasă nu-l implică în activități. Într-o zi, urmărindu-și prietenii jucând baschet, are o idee. El decide că, chiar dacă e într-un scaun cu rotile, și el poate învăța să joace.

Am ADHD, dar învăț să-l controlez!

Cartea prezintă povestea unui copil care are ADHD - tulburare de deficit de atenție. Copilul este perceput ca fiind indisciplinat și incapabil de a urma instrucțiuni. Copiii le va fi mai ușor să identifice această tulburare și să fie poate, un pic mai atenți și înțelegători cu colegii lor.

5. *Împărtășiți poveștile cu tematică incluzivă sau aduceți un invitat extern care să vorbească despre asta*

Potrivit unui articol publicat în *Economics of Education Review*, atunci când elevii se pot identifica cu originea rasială sau etnică a unui profesor sau a unui vorbitor invitat, este mai probabil ca aceștia să aibă performanțe mai bune și să fie mai implicați, deoarece văd un potențial model de rol sau mentor în acea persoană. Prin invitarea unui vorbitor, le oferi elevilor acces la o experiență de învățare autentică pe care altfel nu ar putea să o aibă niciodată.

Elaborarea strategiilor incluzive

- Oferiți mai multe oportunități pentru ca elevii să demonstreze ceea ce știu și pot face.
- Planificați din timp orice schimbare și vorbiți cu elevii despre asta.
- Selectați anumite schimbări care sunt adecvate pentru fiecare elev în parte.
- Implicați elevul în alegerea strategiei.
- Asigurați-vă că elevul este familiarizat cu strategia care urmează să fie utilizată.
- Țineți cont de punctele forte ale elevului în materie de învățare atunci când planificați activitățile.
- Revizuiți și perfecționați în mod regulat strategiile și metodele folosite.

Bibliografie:

<https://www.kinderpedia.co/ro/educatia-incluziva-in-sala-de-clasa.html?format=html>

Modalități de optimizare a abilităților creatoare la elevii cu C.E.S.

Într-o dimineață

Când băiețelul se afla în clasă,

Profesoara le-a spus copiilor: ...

„Acum o să desenăm flori” ...

„Grozav” s-a gândit băiețelul, căci îi plăcea să deseneze flori.

Și a început să deseneze flori frumoase, și le-a colorat în roz, portocaliu și albastru.

Dar profesoara le-a spus copiilor:

„Așteptați, vă voi arăta cum să colorați!”

Și a desenat o floare roșie cu o tulpină verde.

Cu siguranță, inovația cu privire la metodele de abordare a învățării nu reprezintă o noutate. Ea a fost prezentată și asimilată în forme variate, motivată cel puțin de faptul de a ne afla, la nivelul întregului sistem românesc de învățământ, într-o perioadă prelungită de renovare, redimensionare, reșezare. Dacă dincolo de aceste motive extrinseci se găsesc fundamentele înțelegerii necesităților reale psihologice de dezvoltare ale copiilor, atunci implementarea unor metode și tehnici noi are un real succes. Și, îndrăznesc să cred că, reflecțiile precum versurile de mai sus nu ne sunt străine și ne putem imagina cu ușurință o continuare a acestora în spiritul autorului.

Originalitatea ca factor fundamental al creativității impune în mod clar valorificarea profundă a potențialului creativ. (Stoica A., 1989)

Activismul intelectual, receptivitatea vie, interesul de cunoaștere sporit, curiozitatea mere activă, sensibilitatea afectivă sau sensibilitatea la probleme și necesitatea de auto-exprimare, succes și apreciere reprezintă însușiri psihice caracteristice copilului și constituie, prin urmare, seva naturală a creativității.

Învățarea interactiv-creativă este un proces evolutiv, care pornește de la receptivitatea față de experiențele noi, căutate și lămurite prin explorare, analiză, sinteză, generalizare, abstractizare, concretizare. Ulterior accentul este pus pe realizarea de conexiuni dintre sensuri solicitând, bineînțeles, o implicare accentuată intelectuală, psihomotorie, afectivă și volițională.

Prin antrenare continuă și prin desfășurarea activităților speciale creativitatea influențează îmbogățirea conținuturilor instructiv-educative și dezvoltarea unei personalități autonome și creative.

Egalitatea de șanse pornește de la principiul egalității privind trebuințele de bază în ceea ce privește creșterea și dezvoltarea:

- nevoia de afecțiune și securitate;
- nevoia de apreciere și întărire pozitivă;
- nevoia de responsabilitate și independență;
- nevoia de încredere în sine;
- trebuința de comunicare.

Promovarea creativității are la bază sugestii metodologice de referință concentrate pe câteva grupuri de principii generale stipulate de psihologia dezvoltării, educațională și corecțională:

- evidența particularităților psihologice individuale și de vârstă;
- principiul individualizării și independenței;
- principiul sistematizării și consecutivității;
- principiul accesibilității și responsabilității sociale;
- principiul cooperării și libertății în alegerea și rezolvarea sarcinilor creative;
- creșterea implicării, adoptarea și luarea deciziilor.

Printr-o abordare creativă a formelor de instruire tratate sub multiple aspecte și parcurse de la simplu la complex se va observa, cu certitudine, o sporire a creativității în cazul copiilor cu C.E.S. Totuși, abilitățile creatoare nu pot fi antrenate, influențate și cultivate dacă nu se vor lua în calcul cerințele specifice învățării creative:

- modul de prezentare a informațiilor, specificul solicitărilor formulate să insufle o atitudine și stil de gândire creator, liber;
- să stimuleze gândirea elevilor spre nou;
- să asigure o atmosferă permisivă, optimă manifestărilor spontane, eliminându-se frica de a greși, de a fi sancționat;
- să direcționeze potențialul creativ al elevilor spre acele zone în care elevii au cele mai mari șanse de realizare.

Performanțele creative ale elevilor cu C.E.S. sunt posibile atâta timp cât se vor forma și dezvolta factorii intelectuali și non-intelectuali ai creativității, cât se va dezvolta spiritul de observație până la cele mai complexe capacități aptitudinale ale gândirii și imaginației creatoare, se vor dezvolta acele resurse interne care presupun atât imaginație și motivație cât și voință și perseverență.

Optimizarea abilităților creatoare se realizează prin împletirea armonioasă a metodelor și procedeelelor frecvent utilizate și cunoscute cu cele mai noi.

Elementul de noutate rezidă în maniera fiecărei tehnici de a aborda învățarea creativă, astfel încât aceasta să fie pe cât posibil mai temeinică, de durată și, mai ales, să faciliteze, să susțină operarea cu noile conținuturi, punerea lor în relație, construirea de scheme cognitive ca bază a noilor asimilări, structurări și restructurări și care, prin excelență, exersează gândirea și dezvoltă capacitățile acesteia de operare. Ideea ce se constituie în punct de plecare este promovarea descoperirii de către elevi a conținuturilor în detrimentul celei de a-i învăța. Cheia o reprezintă crearea de obstacole și utilizarea lor, ceea ce va aduce cu sine comprehensiunea, pătrunderea cu ajutorul minții în conținutul dat știind că *nu se învață bine decât ceea ce se înțelege!*

Tehnici art-creative - o formă de dezvoltare sau un proces de schimbare, care se axează pe influențarea problematicii, o metodă activă de stimulare multi-senzorială, folosită în procesul instructiv-educativ, datorită impactului pe care îl are asupra:

- dezvoltării abilităților de exprimare verbală și nonverbală a sentimentelor, trăirilor, dorințelor;
- consolidării respectului față de sine și a încrederii în forțele proprii, prin focalizarea asupra aspectelor pozitive ale persoanei;
- depășirii blocajelor emoționale;
- optimizării capacităților de autocunoaștere și autoacceptare;
- dezvoltării imaginației și creativității;
- dezvoltării tuturor proceselor cognitive (memorie, atenție, gândire, limbaj etc.);
- încurajării comportamentului de joc/disponibilitatea către joacă– „playfulness”;
- dezvoltarea competențelor sociale.

Această metodă vizează potențialul creativ existent în orice om, imaginile sale interioare, pe care le exteriorizează prin diferite lucrări creative și anume: desen și pictură, modelaj, dans și mișcare, teatru și muzică etc. (Danii A., Ababii O., 2015).

Un merit deosebit îl au metodele prin culori, *cromotehnicile*, după cum chiar în concepția lui Lusher percepția cromatică este legată de percepția fiecărei culori prin prisma experienței personale subiective, dar și prin prisma diencefalului, care dirijează toate sistemele organismului.

Coloratul, este o activitate la îndemâna oricui, stimulând simultan cele două emisfere cerebrale. Coloratul implică logica și creativitatea. În alegerea culorilor, pentru o anumită formă sau model, folosim logica, astfel, activând latura creativă a creierului. Are efecte

similare cu meditația starea fiind exprimată de gradul de relaxare suficient de mare și predominarea gândirii pozitive. Reduce anxietatea, frica, dezvoltă abilitatea de concentrare în orice condiții Prin exprimarea artistică, creierul se focusează asupra desenului, iar persoanele ajung într-o stare de relaxare într-un mod plăcut și rapid. Dezvoltă dexteritatea (respectarea liniilor și a detaliilor din desene) combinațiile de culori și modul în care sunt trasate liniile sau cercurile încurajează dezvoltarea creativității.

Prin urmare, utilizarea elementelor cromatice reduc stările nefaste psiho-afective, condiționează modificări evidente în calitatea dispoziției, activității și sferei emoțional-volitivă, contribuie efectiv la dezvoltarea creativității. Prin desen și pictură, elevul cu dizabilități își exprimă sentimentele, trăirile, nevoile, se exprimă pe sine însuși și își descoperă, astfel, identitatea.

Tehnicile Creative (non-verbale) oferă posibilități persoanelor care nu sunt capabile să se exprime verbal, au probleme de relaționare, întâmpină dificultăți în stabilirea contactului cu propriile experiențe. Lucrul cu elevii în mediu îi obligă să facă ceva, să treacă la acțiune, să comunice, să se miște, să coordoneze mișcările și să se orienteze în spațiu. Aplicarea acestei tehnici menține motivația și curiozitatea pe parcursul întregii activități, asigurând formarea și dezvoltarea întregului spectru de competențe.

Câteva exerciții, ce se fundamentează pe aceste tehnici, ar fi: elaborarea unor povestiri după imagini sau chiar după o pată de culoare, elaborarea unui număr cât mai mare de consecințe pentru situații neobișnuite, modificarea unui obiect pentru a-l face mai atractiv, realizarea unor desene, pornind de la o figură geometrică prezentată etc.

- O provocare a imaginației și a stimulării creativității o constituie *cărțile senzoriale*. În funcție de vârsta, genul, preferințele și interesele elevilor, cărțile pot fi personalizate, fiecare pagină conținând noi provocări de la învățarea culorilor, formelor geometrice, identificarea și memorizarea ordinii amplasării imaginilor la exersarea/ dezvoltarea unor abilități de motricitate fină, curiozitate, dezvoltarea atenției și antrenarea memoriei reproductive.

- Tehnica *Transformări creative* se realizează prin crearea unor desene, schițe într-o anumită perioadă de timp, cu oportunitatea de a reveni, periodic, la desenele inițiale pentru a completa, a corecta sau a introduce unele modificări. Astfel, se consolidează abilitatea de a influența evenimentele, posibilitatea de a simți încredere în forțele proprii și dezvoltarea capacității de control în derularea schimbărilor în creațiile proprii.

Bineînțeles că aceste metode non-verbale se împletesc armonios cu tehnicile verbale atingându-se o finalitate caracterizată de un real succes.

- Tehnica *brainstorming*, „furtuna de idei”, este una dintre cele mai productive tehnici de generare de idei și de stimulare a gândirii creative pentru persoanele cu nevoi speciale care ajută la crearea unor concepte creative și inovatoare.

Utilizarea *brainstorming*-ului este un punct de plecare în construirea învățării, bazat pe cunoașterea noului, conștientizarea propriilor idei și informații. În cazul când se utilizează metoda *brainstorming*-ului, se vor selecta sarcini care să satisfacă necesitățile tuturor persoanelor, să faciliteze exprimarea și comunicarea, îmbinând eficient formele de organizare a activităților cu metodele și procedeele pertinente.

- Tehnica *Mesajul* presupune un șir de întrebări deschise sau exerciții de creativitate, desene, ghicitori, rebusuri, ce oferă subiecților posibilitatea de a-și exprima părerea, de a estima, de a se implica liber, fără teama de a greși. *Mesajul* se realizează pe poster, folosindu-se mai multe culori, diferite caractere de litere, desene. Elevilor li se dezvoltă încrederea în sine, imaginația creativă, învățând să vadă lumea cu proprii ochi.

- Se aplică în mod activ și metoda *cinematografică* considerată un procedeu esențial ce implică utilizarea filmului ca suport în procesul dezvoltării creativității, maturizării personale și interpersonale a elevilor cu dizabilități.

Filmul poate fi utilizat pentru perfecționarea gândirii critice și stimularea fluxului de idei, pentru stimularea imaginației și creării imaginii vizuale, pentru captarea atenției, ca sursă de inspirație și de motivație și moment de detensionare și relaxare, precum și ca modalitate de reducere a anxietății

Pentru stimularea creativității elevilor cu nevoi speciale prin utilizarea filmului, au fost sistematizați pașii: este selectat un film potrivit ilustrării unui concept cu care urmează să fie familiarizat elevul, se prezintă foarte clar subiectul filmului, se prezintă anumite instrucțiuni-repere, se redă filmul, se oprește la anumite secvențe pentru accentuarea unor lucruri sau pentru lămuriri, se oferă timp pentru reflecție, se dezvoltă apoi a activitate de învățare critică și se finalizează cu o discuție în jurul întrebărilor apărute.

- În scopul aprofundării cunoștințelor și dezvoltării abilităților practice privind dezvoltarea creativității la elevii cu dizabilități se pot realiza activități prin intermediul *TIC – Tehnologia Informației și Comunicațiilor*.

Activitatea asistată de calculator constituie o metodă inedită și inevitabilă, un instrument de motivare a participării active și creatoare pentru aceste persoane. Mecanismul de lucru este unul specific, experiențial-creativ și creativ-socializator. O integrare eficientă a calculatorului sporește receptivitatea și interactivitatea, facilitează procesul de învățare inovatoare, adaptabilă la particularitățile psihofiziologice ale elevilor cu nevoi speciale;

dezvoltă perspicacitatea, atenția, gândirea logică, creativitatea și imaginația; introduce un stil de muncă independentă; formează deprinderi practice utile, asigură pregătirea pentru o societate bazată pe conceptul de educație permanentă (educația de-a lungul întregii vieți).

- *Ergotehnica* și variațiile acesteia presupune o tratare diferențiată și individualizată în care învățarea pe tot parcursul vieții va fi reflectată ca principala formă de activitate, care influențează dezvoltarea psihică.

Această metodă permite obținerea unor rezultate eficiente în compensarea totală sau parțială a deficienței elevilor, contribuind, astfel, la dezvoltarea și echilibrarea personalității lor având ca idealuri stimularea creativității, creșterea încrederii în sine, reducerea anxietății, organizarea unor programe de mișcări dirijate în condiții de lucru, înlăturarea stării de dependență și dezvoltarea firească a personalității elevilor cu nevoi speciale pe parcursul întregii vieți.

Elevii au posibilitatea de a fi implicați în activitățile de tip lucrativ, care necesită atenție, conștiinciozitate, perseverență, punctualitate. Elevii cu C.E.S. sunt familiarizați cu diferite materiale, pe care încep să le analizeze în timp ce le folosesc: formă, mărime, culoare, consistență dezvoltându-și deprinderile manuale și responsabilitatea față de rezultatele muncii lor, îmbunătățindu-și astfel deprinderile de comunicare.

Activități folosite cu succes la dezvoltarea creativității prin ergotehnică pot fi – împletitul, modelajul, țesutul, brodatul, macrameuri, activitate foto și sculptură în lemn (pentru băieți) și produsele prin care se pot realiza: hârtie (șervețele, pahare, rame, bărci, solnițe, covorașe, colaje, tablouri, decupaje etc.); fire textile (împletituri, tăieturi, covorașe, perne, croșeturi, îmbrăcăminte etc.); semințe (tablouri, colaje, sticle colorate, mărgelile, coliere etc.), lemn (mozaicuri, mici obiecte, jucării etc.); materiale plastice, deșeuri (împletituri, decupaje, colaje, bijuterii, felicitări, cadouri etc.); grădinărit; activități casnice (curățenie, decorare, aranjamente, ambianță).

- *Jocul de rol.* Una din formele de manifestare a elevilor cu dizabilități este utilizarea jocului, o modalitate de a-și influența și „reanima” gândirea creativă la orice vârstă, de a-și consuma energia, de a aduce varietate și o stare de bună dispoziție funcțională. Pentru J. Piaget (citată de N. Constantin, 1995), jocul constituie polul de asimilare a realității de către eul copilului și conține o doză de imaginație creatoare, care va constitui motorul întregii gândiri viitoare și chiar al rațiunii. Jocul deschide elevului „simțul” ideilor importante, ce-i vor reveni ca „mijloace” cu ajutorul cărora va dobândi o gândire mai profundă. Cadrul de joc oferă elevilor cu anumite nevoi speciale nenumărate prilejuri de a-și combina și recombina reprezentările de care dispun, de a construi realul din propriile sale imagini. Conceput ca

mijloc și procedeu didactic, acesta poate contribui la îmbogățirea bagajului de cunoștințe și al celui estetic, dezvoltându-le creativitatea și sensibilitatea în fața frumosului. Ceea ce jocul îi poate oferi copilului la timpul potrivit rămâne, ca achiziție prețioasă, pe tot parcursul vieții (Piajet J., 2011).

Este cunoscut faptul că la elevii cu dizabilități, datorită capacității mnezice limitate, caracterului rudimentar al funcției semiotice și fenomenelor de nedezvoltare a limbajului, datorită inerției gândirii și rigidității reacțiilor adaptive, imaginația este puternic afectată.

Ca urmare, odată cu afectarea capacității de abstractizare și generalizare, se declanșează o serie de probleme care influențează fantezia, creativitatea, inițiativa, empatia, previziunea etc. În acest context, reprezintă interes anumite metode de stimulare a creativității experimentate de savantul italian Gianni Rodari. Acesta s-a opus rigidității școlii tradiționale și a încercat să găsească o cale nouă, stimulând creativitatea copiilor prin *povestiri fantastice*.

Câteva metode-joc simple și ușor de aplicat pentru elevii cu dizabilități, utilizate de Gianni Rodari pentru a stimula creativitatea sunt:

- *Piatra în apă* – în această metodă aruncarea unei pietre în apă atrage după sine mai multe acțiuni în lanț. Astfel, orice cuvânt, ales aleatoriu, poate funcționa ca un cuvânt magic. De exemplu, organizarea unui joc unde un cuvânt atrage după el altele, în așa fel ca să se poată crea povești, basme, povestiri.

- În *Jocul de-a povestea* elevii, pe rând, se urcă pe un podium și spun colegilor o poveste inventată de ei personal. Cadrul didactic o transcrie și apoi, membrii grupului o ilustrează. Colegii pot ajuta să îmbunătățească povestea.

- *Binomul fantastic* este una din cele mai renumite tehnici utilizate de Rodari, generată de ideea că gândirea se formează prin perechi, asocieri de termeni, adică din două cuvinte se poate crea o poveste. O condiție importantă este ca în binomul fantastic, cuvintele să nu fie luate cu semnificația lor cotidiană, ci din exprimările verbale de zi cu zi. Un exemplu de binom fantastic ar putea fi câine-dulap, din care se pot obține diferite figuri, cum ar fi: câinele cu dulapul, pe dulap, în dulap, sub dulap etc. Este o metodă distractivă, amuzantă, care contribuie la dezvoltarea gândirii creative, imaginației, comunicării.

- *Inventarea poveștilor* prin întrebări evidențiază că prin punerea unei întrebări corecte, elevii pot fi stimulați să inventeze singuri povești interesante.

- *Greșeala creativă* pornește de la ideea că o greșeală faimoasă poate schimba sensul unei povești bine cunoscute, ca de exemplu „Cenușăreasa”, în care pantofiorul ei de

origine ar fi trebuit să fie din piele și, numai printr-o fericită încurcătură, a devenit de sticlă etc. (Furdui E., 2016)

- *Jocul de exprimare liberă* reprezintă o necesitate în lucrul cu elevii cu dizabilități. În cadrul activităților, prin această metodă, sunt înscenate situații trăite. Dispozițiile și emoțiile individuale sunt înțelese și exprimate așa cum este posibil în acel moment pentru elev. În așa mod, se oferă posibilitatea exprimării emoțiilor precum bucuria, calmul, furia, tristețea, reduce oboseala etc. Astfel, elevii învață să se acomodeze în grup, să comunice cu partenerul și să accepte stările sufletești ale celorlalți. Totodată, se dezvoltă abilitățile precum toleranța și respectul față de sine și colegi, potențial care, în anumite situații, le dă curaj, siguranță și mai multă încredere în propriile lor acțiuni.

- Metoda *Tehnica viselor* este bazată pe meditație, în care individul își exersează imaginația, învățând să se gândească la viitor, să se proiecteze pe sine într-o altă locuință, la școală, la o altă vârstă, instituție. Obiectivul major vizează stimularea imaginației creative, dezvoltarea gândirii critice și înțelegerea evoluției personale și a mediului social.

- Metoda celor *30 de cercuri creative* evidențiază echilibrul dintre fluența în gândire și flexibilitate. Exercițiul poate fi folosit și ca o alternativă la brainstorming, când se dorește generarea de idei pe o temă anume - singur sau în grup.

- Metoda *Mind-maps (Hartă a creativității)* este o metodă vizuală, generatoare de idei în care se pornește de la structura:

- ideea principală este întotdeauna o imagine așezată în centrul paginii;
- temele de bază pornesc din imaginile creionate sub forma unor brațe;
- acestea conțin un cuvânt-cheie sau o imagine-cheie cu care sunt corelate;
- subiectele mai puțin importante derivă din brațe mai mici;
- toate brațele formează o structură interconectată.

Tehnici în crearea mind-mapping-ului vizează folosirea imaginilor și culorilor pentru a stimula capacitatea vizuală și creativă, a cuvintelor-cheie în locul frazelor, a majusculilor, a săgeților pentru a indica legăturile dintre idei.

Prin utilizarea mind-mapping-ului sunt folosite ambele emisfere ale creierului, care contribuie la dezvoltarea gândirii critice și creative permițându-se elevilor cu nevoi speciale să-și amintească cu ușurință diferite aspecte pe care le-au notat.

Descoperirea creativității se realizează prin parcurgerea întregii hărți, membrii echipei fiind solicitați să identifice câteva idei relevante care pot fi combinate și prelucrate pentru a trage anumite concluzii, ajungând să concretizeze și să definească singuri elementul de noutate, cu care pot merge mai departe.

Asemenea mind-mapping-ului, poate fi folosită și metoda *Panoul marilor idei trăsnete*.

- *Chindogu* - o metodă prin care elevii trebuie să răspundă la anumite întrebări, cum ar fi: „Ce aş putea face cu...?”, „Care este cea mai bună cale pentru...?” etc. Prin exprimare liberă elevii vor realiza cele mai ingenioase idei și gânduri și vor avea curiozitatea de a descoperi soluții noi. Se remarcă astfel dezvoltarea interesului pentru activități, valorificarea potențialului creativ, intensificarea interacțiunii dintre creativitate și imaginație precum și evaluarea celor trei componente psihologice ale creativității: fluiditatea, flexibilitatea, originalitatea. (Furdui E., 2018)

Exerciții care vizează dezvoltarea *fluentei de idei* prin care să se genereze cât mai multe răspunsuri la o problemă dată într-un timp nelimitat sunt:

- construirea unei propoziții cu sens, formate din două sau mai multe cuvinte, pentru care se pot oferi silabele inițiale ale cuvintelor;
- joc de cuvinte ce presupune găsirea cât mai multor perechi de cuvinte ce rimează, care au un început sau un final dat (enumerarea a cinci cuvinte care încep cu silaba ra-, cinci denumiri de flori etc.);
- inventarea unor expresii care să expună anumite stări, sentimente sau dispoziții. Se poate cere enumerarea de cuvinte luminoase, vapoase, cu grade diferite de abstractizare, triste, dinamice etc.
- enumerarea cât mai multor asemănări între concepte (uragan și spirală, galben și toamnă);
- asocierea unor cuvinte, aparent fără legătură, cu scopul de a genera alte asociații, cum ar fi: spray–duș, umbrelă-ploaie, mare– spumă, val etc.
- enumerarea mai multor perechi de cuvinte după modelul: „Cerul pereche cu marea, frunza pereche cu floarea, noaptea pereche cu luna, valul pereche cu spuma... ” (Eta Boeriu).

Un exercițiu care vizează *flexibilitatea* este *brainwriting sau 365*, alcătuirea colectivă a unei povești care constă în împărțirea persoanelor în grupe a câte 4-6 în care fiecare i se cere să scrie trei rânduri pentru a începe o poveste sau povestire la o anumită temă. După 5-10 minute, foile se adună în sensul acelor de ceasornic, realizându-se, în final, șase povestiri, care vor fi citite în fața grupului.

Exercițiile utilizate în scopul dezvoltării *originalității* accentuează aptitudinea elevului de a oferi răspunsuri rare, dar cu sens, cu „putere creativă”, care modifică perspectiva obișnuită, cu soluții surprinzătoare, care uimesc:

- producerea de texte inspirate de imagini, teme sau fragmente prezentate;

- îmbunătățirea unui produs, unei metode, unei jucării, în așa fel încât elevilor să le trezească mândrie și plăcere pentru rezultatele obținute;
- realizarea unei reclame cât mai incitante la produse anoste;
- exercițiul consecințelor *Ce-ar fi dacă...* enumerarea a cât mai multor consecințe ale unei situații imaginare. Pe lângă enumerarea unor lumi posibile, e necesară și descrierea lor, ceea ce implică și exersarea capacității de elaborare.
- adaptarea la exerciții de ilustrare a unor scrieri prin imagini sau desene care valorifică inteligența și creativitatea de tip artistic;
- alcătuirea unor scurte povestiri, pornind de la cuvinte-cheie sau de la un model dat, aspectele de bază fiind tematica, finalurile și numărul scenariilor compuse;
- exerciții de redactare – răspuns la stimul cu interpretări multiple: imagini, poze, filmulețe ș.a. (Mircescu M., 1997)
- Exercițiul *Tunelul*, urmărește dezvoltarea memoriei vizuale și a creativității, plecând de la datele percepute într-o anumită ordine. O persoană confecționează un colier din mărgelile multicolore cu o anumită alternanță de culoare. Colierul va fi introdus sub un tunel format dintr-o bucată de carton pliat în două. Fiecare trebuie să-și imagineze și să spună ordinea perlelor la ieșirea din tunel. Orice idee este acceptată.
- Exercițiul-joc *Desen cu ochii legați* solicită ca elevii să formeze perechi: o persoană va fi cu ochii legați și va trebui, fără să adreseze întrebări, să deseneze ceva la dorință, ghidată fiind de partenerul său. La final, fiecare pereche prezintă lucrarea și povestește cum a fost creat desenul, dacă-i place, ce ar mai adăuga etc.
- Exercițiul *Conturul palmei* impune desenul conturului uneia dintre palme, apoi personalizarea ei, desenând pe fiecare deget (pe tot sau doar în vârf) un simbol care, pentru copil, are o semnificație aparte. După terminarea desenului, se poate discuta pe seama mesajului transmis de fiecare deget în parte, observând sau nu dacă se realizează „povestea din palmă”.
- Exercițiul *Prinde clipa* propune participanților să se așeze comod, să închidă ochii și să-și lase gândul să hoinărească în orice timp sau loc. Ulterior sunt rugați să povestească sau să deseneze ce le-a trecut prin minte. Mai apoi, fiecare membru al grupului este solicitat să descrie într-o anumită măsură și să motiveze alegerea făcută, să verbalizeze impresiile. Astfel, persoanele sunt puse în situația de a gândi creativ, primesc o satisfacție deosebită, se bucură, se entuziasmează când sugestiile găsite sunt corecte și originale.

- Prin exercițiul *Inventează ceva creativ* se completează un tabel cu o listă din cinci obiecte inventate în 2 coloane, stângă și dreaptă. Se vor combina până când apare ceva nou, care poate fi folosit.

- Exercițiul *Jurnalistul cameleon* este o metodă prin care elevul este pus în situația de a prezenta același eveniment din perspective diferite (vesel, trist, revoltat etc.).

Prin utilizarea acestor metode, copiii care trăiesc emoții pozitive sunt mai relaxați din punct de vedere psihologic, sunt mai stăpâni pe sentimentele lor, dovedesc o concentrare mai mare a atenției și o capacitate de învățare mai mare. De asemenea, își dezvoltă mai mult talentele, aptitudinile, capacitatea de a crea.

Bibliografie

- ✓ Rafailă E. (2000). *Educarea creativității la vârsta preșcolară*. București: Editura Aramis;
- ✓ Ravaru C. (2013). *Creativitatea artistică a copiilor cu dizabilități*. Vaslui;
- ✓ Roco M. (2004). *Creativitate și inteligență emoțională*. București: Editura Polirom;
- ✓ Roșca Al. (1981). *Creativitatea generală și specifică*. București;
- ✓ Stoica, A. (1983). *Creativitatea elevilor. Posibilități de cunoaștere și educare*, E.D.P., București;
- ✓ Stoica, A. (1970). *Dezvoltarea creativității la clasa de elevi* în Revista de pedagogie nr. 10;
- ✓ Stoica A., Caluschi M. (1989). *Ghid practic de evaluare a creativității*. Iași, Universitatea „Al. I. Cuza”;
- ✓ Torrance E.P. Guiding (1962). *Creative Talent. Englewood Cliffs. NJ: Prentice-Hall, Inc.*;
- ✓ Torrance E.P. (1968). *Tests of creative thinking*. New Jersey;

FACILITAREA, SUSȚINEREA ȘI ÎMBUNĂTĂȚIREA ACTIVITĂȚILOR DIN SISTEMUL EDUCATIONAL

*IULIANA MARIA POMARLEANU
COLEGIUL NATIONAL PEDAGOGIC CONSTANTIN CANTACUZINO,
TARGOVISTE*

A fi un facilitator al învățării înseamnă a sprijini elevii să gândească și să exerseze diferite abilități de gândire. Aceasta înseamnă că profesorii dintr-o clasă bine gestionată îi provoacă pe elevi să gândească, proiectând mediul de învățare și punând întrebări simple până la complexe sau întrebări închise până la deschise. De asemenea, este important de menționat că această sarcină a profesorului ar trebui să fie mai mult pe un mod formativ, mai degrabă decât pe un mod evaluativ. Adică, profesorul cercetează răspunsurile elevilor punându-le întrebări despre motivele, dovezile și implicațiile ideilor lor.

Facilitarea învățării necesită crearea unor medii de învățare în care elevii să se poată autodescoperi și să construiască în comun cunoștințele. Aceasta implică planificarea activităților de predare și învățare care vor încuraja elevii să-și construiască schema și să o aprofundeze prin colaborare și/sau interacțiune cu materialele și cu alții. În principiu, o astfel de proiectare a instruirii ar trebui să-i învețe pe elevi cum să preia controlul asupra învățării lor, deoarece responsabilitatea de a dobândi cunoștințe nu este atribuită doar conceptelor de predare a profesorului, ci studenților care citesc și studiază materialele și sintetizează informații pe măsură ce desfășoară activități interactive.

Pentru a aprofunda înțelegerea în timpul activităților de predare-învățare, profesorii analizează răspunsurile elevilor punând întrebări deschise sau prin întrebări socratice. Răspunsurile elevilor sunt porți ale înțelegerii lor. Astfel, profesorii pun întrebări care ar putea cere elevilor să explice cum au venit cu răspunsurile lor, să răspundă la o critică sau o opoziție a ideilor lor, să prezinte implicațiile și să citeze dovezi pentru a susține răspunsurile lor. În plus, profesorul oferă oportunități pentru alți elevi de a pune întrebări colegilor lor și profesorului.

Există multe suprapuneri între practicile educaționale, cum ar fi „clasă inversată”, educația directă, învățarea participativă și facilitarea. Construind relații, explorând subiecte în mod creativ și, desigur, punând întrebări împreună, probabil că deja faceți ceva asemănător cu facilitarea în clasă.

În acest articol vom explora ceea ce educatorii pot învăța de la facilitatori: perspective, bune practici și activități pe care le puteți desfășura în sala de clasă pentru a stimula implicarea și colaborarea! Facilitarea ar putea fi doar sursa de perspective, cadre și idei care vă lipsesc în încercarea de a vă face lecțiile cât mai bune.

Un facilitator eficient folosește puterea unui grup de a-și ridica membrii, astfel încât aceștia să poată lucra cel mai bine și să obțină rezultate excelente ca echipă. Puteți aplica mentalitatea și abilitățile sale pentru a lucra cu o clasă de studenți. Prin prisma facilitării, o clasă este un grup cu obiectivul specific de a învăța împreună.

Utilizarea facilitării în mediile educaționale înseamnă concentrarea asupra practicilor care îmbunătățesc colaborarea în grup și folosesc energia colectivă a grupului pentru a sprijini învățarea individuală. Înseamnă să acordați atenție nu numai la ceea ce predați, ci mai ales la modul în care lucrați cu studenții pentru a crea un mediu de învățare pozitiv, cu multă participare activă.

Abilitatea de a facilita și, cu atât mai mult, de a partaja instrumente de facilitare cu studenții dvs. poate ajuta la rezolvarea unor provocări comune care apar atunci când predați, cum ar fi:

- menținerea angajamentului și a participării ridicate; de la energizante la truse de instrumente jucăușe, facilitatorii știu multe despre cum să-i mențină activi pe cursanți pe parcursul atelierelor lungi;
- prevenirea dinamicii dificile a clasei. Facilitarea poate ajuta cu adevărat la prevenirea conflictelor, prin crearea de spații de învățare primitoare în care diferențele sunt valorificate în beneficiul tuturor, iar regulile de implicare sunt co-create și clare;
- proiectarea planurilor de lecție memorabile; facilitatorii sunt designeri grozavi și pot împărtăși o mulțime de sfaturi despre cum să creaiți agende care să funcționeze;
- dezvoltarea practicilor de facilitare la clasă poate ajuta studenții să aibă abilități reale de lucru în echipă, ascultare, comunicare, rezolvare de probleme, planificare strategică și colaborare de care vor avea nevoie la locul de muncă.
- După cum probabil ați realizat deja până acum, facilitarea este deosebit de ușor de asociat cu metode de predare care sunt deja centrate pe elev, cum ar fi sălile de clasă inversate și educația directă. Într-adevăr, există destul de multă suprapunere între aceste cadre și o abordare facilitatoare.

Totuși, profesorii nu pot fi facilitatori „puri” și este important să ne asigurăm că suntem clari cu privire la diferența dintre aceste roluri. Un facilitator nu este un furnizor de conținut: ea aduce activități și procese grupurilor, dar le lasă să-și stabilească propriile ținte și să-și găsească propriile soluții. Această abordare poate fi aplicată în anumite situații de clasă, de exemplu, pentru a ajuta elevii să se cunoască și să-și creeze în mod intenționat propria „cultură de clasă”, dar nu poate fi folosită în orice moment.

Obiectivul unui facilitator este de a sprijini călătoria grupului, dar un profesor are alte roluri importante de avut în vedere, cum ar fi, în primul rând, furnizarea de informații și conținut elevilor lor. Tipul de autoritate deținut de un profesor, care poate nota lucrări săptămâna viitoare, și de un facilitator, care nu evaluează performanțele participanților (de fapt, el ar putea fi cel care primește o evaluare la sfârșitul unui atelier!), este de asemenea diferit.

În funcție de tipul de instituție de învățare în care vă aflați, acest lucru înseamnă probabil să păstrați îndeaproape ideea că predarea rămâne rolul principal și setul dvs. de abilități, facilitarea fiind o piesă „extra” utilă care poate face cu adevărat diferența în transformarea lecțiilor în experiențe pline de satisfacții!

Facilitatorii au dezvoltat abilități specifice lucrului cu grupuri, care pot fi utile și pentru profesori. Nevoile și provocările facilitatorilor și ale profesorilor sunt destul de asemănătoare, dar din moment ce formarea profesorilor este de obicei mai concentrată pe conținut, unele informații de la cei care își petrec timpul lucrând la proces ar putea fi utile.

Unele dintre abilitățile de facilitare care se suprapun cu predarea sunt:

- Moderare
- Crearea unui mediu de învățare incluziv
- Conștientizarea dinamicii de grup
- Proiectarea agendei
- Încredere și curiozitate

Bibliografie

1. Thomas, G. (2005). Facilitation in education for the environment. *Australian Journal of Environmental Education*, 21, 107-116.
2. Pivik, J., McComas, J., & Laflamme, M. (2002). Barriers and facilitators to inclusive education. *Exceptional children*, 69(1), 97-107.
3. Lindqvist, S. M., & Reeves, S. (2007). Facilitators' perceptions of delivering interprofessional education: a qualitative study. *Medical Teacher*, 29(4), 403-405.

Diagnosticul diferențial în practica logopedică

Prof. psihoped., Pop Crina Ramona
Centrul Școlar pentru Educație Incluzivă „Speranța”Zalău

Diagnosticul este o ipoteză mai mult sau mai puțin probabilă care se cere mereu verificată. El nu se rezumă la încadrarea într-o categorie nosografică care pare mai apropiată. În urma efectuării examenului complex în care au fost cunoscute anamneza subiectului, dezvoltarea sa, mediul familial și extrafamilial se poate stabili un diagnostic prezumtiv ce va fi confirmat sau infirmat pe parcursul terapiei.

Copilul, indiferent de tulburarea sa, se manifestă diferit în funcție de situația și mediul în care se află. De aceea, este necesară observarea lui în timp, comportamentul în joc, discuții și corelarea observațiilor cu cele ale persoanelor care se ocupă de copil.

Pentru stabilirea corectă a diagnosticului sunt necesare și o serie de cunoștințe de anatomie și fiziologie a limbajului, particularitățile evoluției normale a limbajului și a abaterilor de la normalitate, formele de manifestare ale diferitelor tulburări cu aspecte particulare între diferitele tulburări care pot determina confuzii de diagnostic, evoluția tulburării în timp etc.

În lipsa acestui volum de informații erorile se pot strecura ușor atât la tulburările severe de limbaj, dar și la formele ușoare. Cunoașterea particularităților de vârstă și a abaterilor de la evoluția normală a limbajului va evita confuziile între fiziologic și patologic și sesizarea abaterilor încă din primele luni de viață ale copilului.

Pentru stabilirea diagnosticului trebuie să se țină seama de o serie de factori endogeni și exogeni pentru evitarea confuziilor: vârsta cronologică a copilului, dezvoltarea intelectuală, afectivitatea, comportamentul, motivația, temperamentul, caracterul, componența psiho-socială a familiei, climatul educativ, condițiile școlarizării etc.

Diagnosticul diferențial trebuie stabilit atât în cadrul aceleași tulburări cât și între diversele tulburări cu care se pot confunda. În primul rând trebuie diferențiate tulburările dismaturative de cele patologice. Deși au pentru început multe elemente comune diferă atât ca etiologie cât și ca evoluție. Tulburările dismaturative, spre deosebire de cele patologice, sunt determinate în general de un ritm propriu de dezvoltare, factorii somatici, afectivi, sociali având un rol determinant în majoritatea cazurilor și pot să dispară și fără intervenție logopedică.

După fixarea diagnosticului logopedic se face o evaluare preterapeutică, continuând cu o serie de evaluări la sfârșitul fiecărei etape terapeutice și terminând cu o evaluare finală. Aceste evaluări trebuie concepute în unitatea lor și în strânsă legătură cu obiectivele urmărite în terapie. Evaluarea preterapeutică are loc la începutul terapiei logopedice și are rolul de a stabili cu exactitate care este nivelul achizițiilor verbale raportat la vârsta cronologică și care sunt abaterile de la evoluția normală a limbajului. Pe baza evaluării se va stabili programul de recuperare și se poate elabora un prognostic privind posibilitățile de corectare a tulburărilor de limbaj pentru fiecare logopat în parte.

La finalul fiecărei etape evaluarea va urmări performanțele obținute, eșecurile înregistrate, prevenirea altor eșecuri, stabilirea dificultăților, lacunelor, erorilor, reușita obiectivelor propuse în celelalte etape. În funcție de ce va evidenția această evaluare, strategia terapeutică, poate fi reevaluată, se pot introduce noi activități specifice înlăturării tulburărilor de limbaj.

Evaluarea postterapeutică va stabili nivelul comportamentului verbal realizat în raport cu obiectivele propuse.

Diagnosticul diferențial al dislaliei

Acesta se poate realiza în funcție de criteriul simptomatologic (Vrășmas și Stănică,1997) cu 2 tipuri de dislalie: dislalie simplă(monomorfă) și dislalie polimorfă. Când pacientul are un singur sunet afectat putem vorbi despre dislalie simplă, iar în acest caz rezultatele pot să apară foarte repede. În schimb, dacă pacientul are mai multe sunete afectate vorbim despre dislalie polimorfă, iar nivelul inteligibilității vorbirii este unul scăzut și intervenția logopedică este îngreunată.

Diverse tipuri de dislalii în funcție de criteriul anatomo-fiziologic (Bodea Hațegan,2015):

În cazul afectării organice periferice putem întâlni malocluzia cavității bucale, fren lingual scurt, vâl palatin malformat, prognatismul, macro sau microglosie, despicături labio-maxilo-palatine. Tulburarea de limbaj din situația descrisă poate fi dislalia mecanică sau rinolalia.

Dislalia senzorială poate fi întâlnită în următoarele situații: aplazia pavilionului urechii, lipsa canalului auditiv extern, malformarea oscioarelor din urechea medie, perforarea membranei timpanice.

În cazul afectării funcționale periferice, la nivel motor se referă la o motricitate slabă, iar aceasta poate fi regăsită la nivelul tuturor organelor participante activ în producerea sunetelor (limbă, buze, musculatură facială și maxilar inferior, văl palatin și corzi vocale). Astfel, putem vorbi despre dislalie fiziologică.

La nivel funcțional auditiv, afectarea funcțională periferică presupune pierderi ușoare sau cel mult severe, datorate faptului că elementele componente ale urechii externe și medii prezintă deficite în exercitarea funcției lor. În urma unor otite medii repetate sau a unei timpano-plastii, putem vorbi despre dislalie senzorială.

După Guțu(1974), dizartria mai poate fi numită și dislalie centrală. Luând în considerare acest aspect, diagnosticul diferențial se stabilește pe direcția central versus periferic. Dislalia motorie este o tulburare de pronunție provocată de un mecanism declanșator periferic (afectarea este localizată la nivelul organelor fonoarticulatorii). Dizartria este o tulburare motorie de limbaj, o tulburare de pronunție cu o cauză centrală (afectarea este localizată la nivelul componentei nervoase care organizează și coordonează componenta motorie a actului lingvistic). În realizarea diagnosticului diferențial, controlul și diagnosticul neurologului sunt de un real folos. (Hațegan, 2016)

Dizartrie versus rinolalie

În vederea realizării diagnosticului diferențial este necesară examinarea neurologică, deoarece rinolalia presupune afectarea mecanică la nivelul palatului dur și moale. Pareza vălului palatin, o cauză posibilă pentru tulburarea rinolalică, poate fi angrenată pe fondul unei afectări neurologice mai ample, iar aici pe lângă un tablou rinolalic putem vorbi și despre un tablou dizartric, bulbar. Dacă pareza vălului palatin atrage doar consecințe în planul fonator și nu se îngemănează cu tulburări motorii, putem spune că tulburarea este exclusiv rinolalică, deoarece dizartria bulbară presupune un tablou motor mai amplu care are consecințe și în plan articulator.

Dizartrie versus sindromul de nede dezvoltare a limbajului

Sindromul de nede dezvoltare a limbajului poate fi greșit diagnosticat ca tulburare dizartrică, datorită faptului că nu se dezvoltă componenta fonetico-fonologică a limbajului (Anca,2007). Acest sindrom poate avea cauze neuronale, dar nu leziuni cerebrale, ci disfuncționalități cerebrale, sau cauze psihogene. Nede dezvoltarea limbajului presupune afectarea tuturor laturilor limbajului și poate fi consecința unei dizabilități cognitive.

Dizartrie versus bâlbâială

În cazul diagnosticului diferențial între cele 2, bâlbâiala dizartrică poate face dificilă stabilirea unui diagnostic corect. În situația unui tablou dizartric, poate să apară și o tulburare de ritm și fluentă asemănătoare bâlbâielii, iar aceasta este denumită bâlbâială dizartrică, simptom al afectării nervoase. Pentru diagnosticul diferențial ne vom folosi de componenta neurologică, care în cazul bâlbâielii se datorează factorului psihogen, iar în cazul dizartriei apare de natură organică centrală.

Diagnosticul diferențial al rinolaliei

Înainte de planificarea unei scheme de terapie este nevoie de efectuarea unui diagnostic diferențial, în vederea precizării tipului de rinolalie și a factorilor determinanți.

În vederea diagnosticului diferențial al rinolaliei trebuie să se ia în considerare simptomele nazalității, direcția de scurgere a undei de aer expirator și examinarea mobilității vălului palatal.

Rinolalia deschisă este atunci când, printr-o rezonanță nazală, este afectată pronunția consoanelor și /sau a vocalelor. Dacă pronunția sonantelor nazale m și n, se face cu o voce înfundată, lipsind scurgerea normală a aerului pe căile nazale, avem de a face cu o rinolalie închisă. Dacă pacientul prezintă ambele tipuri de rezonanță, rinolalia este de tip mixt. (Moldovan, 2006)

După Hațegan (2016) este recomandabil ca în momentul în care se optează pentru abordarea descriptivă a tulburărilor de limbaj și comunicare să se renunțe la utilizarea unor etichete diagnostice. Această recomandare vine ca urmare a faptului că încadrarea diagnostică nu delimitează specificul cazului, ci juxtapune mai multe categorii diagnostice, care în mod normal, ar trebui să fie privite disjunctiv.

Bibliografie

1. Anca, M., (2005). *Logopedie. Lecții*, Editura Presa Universitară Clujeană, Cluj-Napoca
2. Guțu, M., (1974). *Curs de logopedie, curs litografiat*, Cluj- Napoca, Universitatea Babeș-Bolyai
3. Hațegan, C., (2011) *Abordări structuralist-integrate în terapia tulburărilor de limbaj și comunicare*, Editura Presa Universitară Clujeană, Cluj-Napoca.

4. Hațegan,C.,(2016) *Logopedia-Terapia tulburărilor de limbaj.Structuri deschise*, Editura Trei, București
5. Moldovan, I., (2006). *Corectarea tulburărilor limbajului oral*, Editura Presa Universitară Clujeană, Cluj Napoca.
6. Vrășmaș,E., Stănică, C.(1997). *Terapia tulburărilor de limbaj. Intervenții logopedice*, București:Editura Didactică și Pedagogică.

PSIHOLINGVISTICA- DISCIPLINĂ INTEGRATOARE ÎN ABORDAREA LIMBAJULUI ȘI COMUNICĂRII

Prof. psihopedagog, Pop Crina Ramona
Centrul Școlar pentru Educație Incluzivă „Speranța” Zalău

Abordarea limbajului și cea a comunicării este extrem de complexă, perspectivele fiind multiple și din mai multe unghiuri. Astfel, problematica limbajului poate fi abordată de pe tărâmul neurofiziologiei și al neuropsihologiei, de pe cel al lingvisticii, al psihologiei și al psiholingvisticii, terminând cu perspectiva pedagogică, didactică. Această din urmă perspectivă dorește crearea unui model funcțional, operaționalizabil, subliniind nevoia acestuia prin crearea unei abordări, eminamente, comunicative în studiul limbii materne, în sfera didacticii limbii și literaturii române, în cazul nostru. Interdependența limbajului și a gândirii se poate intui cu ușurință și din modul impresionist în care sunt redată evenimentele, adică, așa cum le oferă percepția, neputându-se, încă, vorbi despre logică, în perioada preșcolară. Aceste detalii legate de modul de „construcție și achiziție” a limbajului pot fi argumente puternice în sprijinirea „constructivismului” piagetian, abordare care s-a aflat în opoziție serioasă cu perspectiva ineistă elaborată și susținută de N. Chomsky și adepții acestuia. Studiarea proceselor psihologice prin care oamenii produc mesajele verbale constituie un imperativ al domeniului educației.

Psiholingvistica, fondată în 1954 de C. E. Osgood și T. A. Sebeok, s-a dezvoltat, s-a diversificat și s-a reorganizat, devenind, în științele limbajului educațional, una dintre disciplinele cele mai bogate și mai vii. Axarea pe însușirea limbajului de către copii permite dezvoltarea ierarhizării ce are loc în cadrul acestui proces și stabilirea nivelurilor lui de complexitate. C. E. Osgood a interpretat limbajul drept un sistem de *reacții verbale* care sunt un răspuns la anumiți stimulenți / stimuli verbali sau nonverbali.

Însușirea/formarea limbajului este, în viziunea lui N. Chomsky, o acțiune foarte complexă, dependentă direct de *statutul cuvintelor*, savantul având în vedere prin acest statut valoarea gramaticală a cuvintelor. Verbul, de exemplu, are flexiuni de exprimare temporală. Cuvintele care au flexiunea neregulată sînt folosite greșit de cei care învață limba respectivă. Dacă această barieră este depășită în etapa inițială a învățării limbii, atunci asimilarea funcțională a cuvintelor este mai ușoară.

Consider că un aspect deosebit de important al teoriei lui N. Chomsky este raportul limbaj – inteligență, cu cele două constante: *competența* – care este capacitatea de a înțelege / recepționa comunicarea, și *performanța* – care este abilitatea de a reacționa rapid și corect la informații, păreri, convingeri etc.

Fundamentarea didactică a formării limbajului în general și a celui comunicațional, în special constituie furnizarea datelor de către psiholingvistică

Pentru psihologi prezintă interes vorbirea înțeleasă ca proces *psihologic*: vorbirea interioară și cea exterioară, interacțiunea lor în actul verbal, mecanismele de generare a vorbirii, specificul oral / scris al vorbirii și comunicării, particularitățile verbal-comunicative ale individului, vorbirea ca formă de exteriorizare a conștiinței umane, ca materializare a comunicării etc. Cunoașterea limbii creează premisele dezvoltării gândirii.

După N. Jinkin, care a aderat la ideile psihologice susținând că vorbirea apare din necesitatea de a comunica, și toate etapele dezvoltării verbale trebuie să se bazeze pe această necesitate. Acesta spune că adultul trebuie să-l includă permanent pe elev într-un proces de comunicare verbală. Limba se învață prin vorbire: „Limba se include în creier prin intermediul unor influențe verbale sistematice”. Copilul înțelege ambientul mai bine decât poate să-l redea prin cuvinte. El nu-și sesizează întotdeauna greșelile, dimpotrivă – *este încântat* de ceea ce spune. El are *convingerea* că a găsit modalitatea cea mai adecvată de a-și exprima gândurile și sentimentele. Aceasta se întâmplă fiindcă în *vorbirea interioară* toate tezele îi sînt clare și suficiente.

Exprimarea celor mici în procesul de însușire a vorbirii a preocupat psihologii sub aspectele căilor de formare a exprimării / vorbirii, dificultăților și facilităților acestui proces, foarte intens la vârsta de creștere. J. Piaget a contribuit substanțial la conceptualizarea teoriei *dezvoltării* limbajului în raport cu dezvoltarea *inteligenței*. Aceste idei sînt foarte valoroase sub aspectul corelării acțiunilor educaționale pe linia interrelațională cunoștințe – capacități.

Parcurgând trei etape diferite de dezvoltare: știința despre procesele de codificare și decodificare; știința despre structurarea competenței verbale și teoria activității verbale, psiholingvistica a valorificat substanțial ideile lui C. Osgood, dezvăluind lacunele modelului. C. A. Miller a arătat vulnerabilitatea modelului menționînd că acesta nu corespunde fenomenului asimilării limbii de către copii într-o perioadă scurtă. Dacă totul ar decurge anume așa, atunci copiii, conform respectivului model, ar avea nevoie de 2^{100} (!) ani ca să învețe o limbă.

De asemenea, a fost dovedită și insuficiența metodologică a ideilor lui N. Chomsky și C. Miller. Desigur, multe pot fi precizate și completate, susținute prin idei noi, dar platforma teoretică propriu-zisă trebuie valorificată pînă la capăt.

Consider că, un concept diferit este cel al psiholingvistului rus A. A. Leontiev, care a definit psiholingvistica drept știință a activității de vorbire în unitatea și legitățile modelării ei complexe. A. A. Leontiev proiectează *modelul mecanismelor vorbirii*, constituit din șapte elemente. Astfel, mecanismul vorbirii presupune: motivarea și prognozarea probabilă a acțiunii verbale; programarea exprimării verbale; trecerea de la program la materializarea gramaticală; asigurarea găsirii cuvîntului necesar în baza caracteristicilor lui fonetice și semantice; programarea motorie a sintagmei; alegerea sunetelor vorbirii și trecerea de la programul motoriu la „umplerea” lui cu sunete; asigurarea fonologizării reale a vorbirii.

În opinia mea, pentru a clarifica aspectele legate de formarea vorbirii, este oportună o incursiune teoretică în *psiholingvistica progresivă* axată pe aspectele de însușire a limbajului și pe formarea continuă a acestuia la copil. Pe cercetători (E. Bates, J. Bruner, M. Jlickmann, J. Beaudichon, J. Rondal) îi interesează aspectele semantice ale limbajului copilului și contextele verbale, cognitive și sociale în care acest limbaj apare și se formează în continuare. Aceste abordări, numite *interacționiste*, consideră că dezvoltarea vorbirii este determinată de mai mulți factori interdependenți: factorul cognitiv, inspirat din teoria lui J. Piaget; factorul social, inspirat din ideile lui L.S. Vîgotski și factorul competițional, afirmat de E. Bates.

După R. Brown, morfemele gramaticale se asimilează într-o ordine constantă la diferiți copii. Unele fenomene, observate în asimilarea gramaticală, autorul le consideră cvasiuniversale, regăsindu-se analogic la copiii care învață limbi diferite, formele corecte și cele incorecte coexistă un anumit timp, înainte ca formele corecte să fie adoptate definitiv. Erorile copiilor sunt interesante sub aspectul unei suite de etape în procesul de învățare: într-o primă etapă, copilul reproduce forma corectă pe care a memorat-o ca atare, în etapa ulterioară el nu se mai mulțumește cu reproducerea celor memorate și își face o *regulă personală*, generalizînd-o dincolo de cîmpul ei de aplicare, producînd forme gramaticale neregulate, greșite.

D. I. Slobin a fost unul dintre pușinii cercetători care s-a bazat pe comparațiile limbilor pentru a elabora unele principii universale de prelucrare. Conform unuia dintre aceste principii, copiii acordă multă atenție *finalului cuvintelor*. Un alt principiu este acela al prelucrării *ordinii cuvintelor*.

Acest proces se realizează prin imitație activă, selectivă, după unii cercetători, fapt explicabil prin dezvoltarea graduală, treptată a sistemului fonematic.

Pornind de la aceste precizări se poate evidenția și explicita tulburările copilului cu deficiențe mintale, tulburări care apar încă din perioada aceasta. Achiziția limbajului nefiind un proces reflex, ci este concretizată printr-un proces selectiv, copilul imită și selectează vorbirea adultului atât cât îi permite stadiul de dezvoltare în care se află.

Un alt aspect care merită să fie menționat la acest nivel este importanța modelului de vorbire, model care este furnizat de adult. Se poate identifica cu ușurință nivelul ridicat al importanței acestui model, întrucât copilul își construiește întreg sistemul fonematic având modelul dat de adult drept fundament pentru configurarea limbajului (Anca, 2005).

Manipularea accentului și a ritmului la vârsta preșcolară poate fi extrem de productivă pentru dezvoltarea auzului fonematic și a dezvoltării capacităților de analiză fonologică, ceea ce facilitează achiziția limbajului scris și a cititului la vârsta școlară. În cazul copiilor cu dizabilități și cu tulburări de limbaj, în special, dar și în cazul celor valizi, antrenarea acestor elemente ale sistemului lingvistic poate facilita dezvoltarea apetenței pentru limbajul verbal, conducând la îmbunătățirea atitudinii față de limbaj și față de utilizarea acestuia. Prin aceste elemente suprasedimentale copilul are șansa de a sesiza procesualitatea limbajului, de a-i sesiza organizarea bine structurată, conform unor paternuri clare, folosirea limbajului și actul lingvistic fiind contextualizat depărtându-se de situația „artei pentru artă”. Copilul poate înțelege sensul utilizării limbajului, acela de semnificare în contexte sociale în care, nici un alt mod de comunicare nu poate accede (nici limbajul non-verbal- semnele, gesturile, mimica sau pantomimica) (Hațegan,2011).

În baza celor expuse, și nu numai, consider că, psiholingvistica merită din plin să fie considerată și abordată ca o disciplină integratoare în abordarea limbajului și a comunicării. Acest domeniu atât de vast și complex, ne ajută să înțelegem mai bine modul de funcționare al limbajului și comunicării de la vârste cât mai timpurii.

Bibliografie

1. Anca, M., (2005). *Logopedie. Lecții*, Editura Presa Universitară Clujeană, Cluj-Napoca.
2. Bates, E., (1976) *Language and Context: Studies in the Acquisition of Pragmatic*, New York.
3. Brown, R., (1973) *First Language*, Harvard.
4. Chomsky, N.,(1966) *Cartesian Linguistics*, New York.

5. Edmonson, W., (1983) *Spoken Discourse. A. Model for Analysis*, Londra, New York, Longman.
6. Hațegan, C., (2011) *Abordări structuralist-integrate în terapia tulburărilor de limbaj și comunicare*, Editura Presa Universitară Clujeană, Cluj-Napoca.
7. Preda, V., Mureșan, C., (2001). *Curs de psihologia dezvoltării la valizi și deficienți*, Centrul de Formare Continuă și I.D.D., Cluj-Napoca.
8. Osgood, C. E., Sebeok T. A., (1954) *Psycholinguistics*, Bloomington.
9. Slobin, D. I., (1985) *The Crosslinguistic study of Language Acquisition*, Hillsdale.
10. XXX, (1988). *Teorii ale limbajului. Teorii ale învățării*. Dezbaterile dintre N. Chomsky și J. Piaget, Editura Politică, București.

„IMPORTANȚA EDUCAȚIEI PENTRU VALORI ÎN EDUCAȚIA TIMPURIE”

CERCUL PEDAGOGIC AL EDUCATOARELOR
ZONA TUDOR

Prof.înv presc. Pop Dora Casina

ARGUMENT

În contextul actual al societății, când nu se mai pune accentul pe păstrarea și transmiterea valorilor, noi educatoarele suntem datorare să sădim în sufletul copiilor acele valori care să-i călăuzească pentru tot restul vieții.

Acum, la vârsta preșcolară, copiilor li se imprimă cel mai bine cunoștințe și comportamente despre bine, adevăr, frumos, dreptate, libertate. Începând în familie și continuând cu colaborarea grădiniței, ei trăiesc sentimentul prieteniei, al responsabilității, corectitudinii și lucrului în echipă, învățând bunele maniere și punând în practică iubirea și respectul față de cei din jur.

Tot acum, odată cu modelarea caracterului, trebuie să strecurăm și în sufletul părinților interesul pentru păstrarea și transmiterea valorilor generațiilor următoare. Toate aceste valori sensibilizează sufletul multor copii și-i vor transforma în caractere frumoase.

Datorită preocupărilor multiple ale părinților, copiii sunt lăsați în grija bunicilor sau a unor bone care, având alte preocupări, abandonează copilul în fața inteligenței artificiale de unde ei „învață” despre violență și alte non-valori. Astfel, noi educatoarele, suntem datoare ca la intrarea în grădiniță și pe tot parcursul șederii copilului în această instituție să sădim în sufletul lor respectul, cinstea, bunătatea, hărnicia, curajul, modestia, generozitatea, dăruirea, acceptarea, prietenia, toleranța, ajutorul... Pe lângă toate acestea, ca educatoare, suntem datoare să sensibilizăm inimile celor mici, aducând în viața lor frânturi de iubire față de Dumnezeu și semenii.

În unele familii, valorile și-au pierdut din însemnătatea lor, astfel că nu li se mai acordă importanța cuvenită. Din acest motiv, copilul este pus în contradicție cu ceea ce i se transmite la grădiniță și realitatea de acasă.

Referatul cuprinde modalități prin care se pot transmite în activitățile zilnice de la grădiniță valorile general-umane. Copilăria este vârsta când poți educa și modela întreaga ființă a copilului, participând la construirea unei societăți sănătoase.

„Trebuie să fii pentru copil reprezentantul binelui, al adevărului și al frumosului. Copiii trebuie să fie atrași de adevăr, bunătate și frumusețe pur și simplu pentru că copiii sunt atrași de tine însuși.”
Rudolf Steiner

Educația reprezintă un proces gradual de învățare și cultivare a noilor cunoștințe, abilități și valori. Aceasta are rolul de a aduce schimbări pozitive în viața și în comportamentul uman, facilitând dezvoltarea unor calități umane și explorarea de noi orizonturi cognitive.

Educatia timpurie reprezintă un moment esențial în dezvoltarea copiilor, având un impact semnificativ asupra formării personalității lor. În acest context, importanța **educației pentru valori** devine crucială, deoarece oferă copiilor temelia pe care își vor construi comportamentele și atitudinile pe parcursul vieții.

Valorile educației timpurie

Educația pentru valori încurajează conștientizarea asupra importanței eticii și moralei în luarea deciziilor. Copiii învață că acțiunile lor au consecințe și că respectarea principiilor etice este esențială pentru o comunitate funcțională. Această conștientizare le oferă instrumente pentru a face alegeri informate și pentru a contribui la crearea unei societăți mai drepte și mai responsabile. Educația pentru valori în educația timpurie joacă un rol important în combaterea discriminării și promovarea diversității. Copiii învață să aprecieze diversitatea culturală, etnică și socială, contribuind astfel la construirea unei societăți incluzive și respectuoase. Această înțelegere timpurie a diversității îi ajută să devină cetățeni responsabili și să contribuie la o lume în care toleranța și acceptarea sunt promovate.

În continuare, enumerăm valorile promovate în educația timpurie, acestea fiind: acceptarea, adevărul, ajutorul, altruismul, amabilitatea, binele, bunătatea, cinstea, corectitudinea, credința, curajul, dragostea, echilibrul, empatia, entuziasmul, familia, frumosul, generozitatea, iertarea, încrederea, întrajutorarea, înțelegerea, libertatea, loialitatea, onestitatea, patriotismul, perseverența, punctualitatea, prietenia, răbdarea, recunoștința, respectul, responsabilitatea, solidaritatea, toleranța, tradițiile.

Importanța valorilor în educație

În acest context, *importanța educației pentru valori* devine crucială, deoarece oferă copiilor temelia pe care își vor construi comportamentele și atitudinile pe parcursul vieții. În cele ce urmează, vom explora motivele pentru care educația pentru valori în educația timpurie este esențială și cum influențează dezvoltarea ulterioară a copiilor.

Educația pentru valori în educația timpurie are un impact vast și durabil asupra copiilor și societății în ansamblu. Prin fundamentarea lor în principii morale și etice solide, copiii devin nu doar elevi de succes, ci și cetățeni responsabili și conștienți de impactul lor asupra lumii. Este esențial ca această educație să fie susținută de instituțiile de învățământ și de părinți, pentru a asigura o dezvoltare armonioasă și echilibrată a generațiilor viitoare.

Educația pentru valori încurajează conștientizarea asupra importanței eticii și moralei în luarea deciziilor. Copiii învață că acțiunile lor au consecințe și că respectarea principiilor etice este esențială pentru o comunitate funcțională. Această conștientizare le oferă instrumente pentru a face alegeri informate și pentru a contribui la crearea unei societăți mai drepte și mai responsabile. Educația pentru valori în educația timpurie joacă un rol important în combaterea discriminării și promovarea diversității. Copiii învață să aprecieze diversitatea culturală, etnică și socială, contribuind astfel la construirea unei societăți incluzive și respectuoase. Această înțelegere timpurie a diversității îi ajută să devină cetățeni responsabili și să contribuie la o lume în care toleranța și acceptarea sunt promovate.

Prin educația pentru valori, copiii învață să-și dezvolte stima de sine și reziliența. Valorile precum perseverența și încrederea în sine îi ajută să depășească obstacolele și eșecurile cu încredere, contribuind astfel la dezvoltarea unui mindset pozitiv. Aceste aspecte sunt esențiale pentru construirea unei stime de sine sănătoase și pentru pregătirea copiilor pentru provocările vieții.

Educația pentru valori în educația timpurie poate fi un catalizator pentru stimularea creativității și a gândirii critice. Învățând să aprecieze valori precum inovația, curiozitatea și deschiderea către idei noi, copiii își pot dezvolta abilitățile creative și pot învăța să gândească critic în fața provocărilor și oportunităților cu care se confruntă.

Toate aceste idei suplimentare subliniază amploarea impactului pe care educația pentru valori îl poate avea asupra copiilor în perioada lor de formare timpurie. Învățarea acestor valori nu doar că le furnizează instrumentele necesare pentru a naviga în lumea lor, dar contribuie și la dezvoltarea lor holistică, pregătindu-i pentru a deveni membri activi și contributivi ai societății.

Diseminarea valorilor aplicate în activitățile demonstrative din cadrul cercului pedagogic

Ce sunt, de fapt, valorile? Sunt ele importante în educația copiilor noștri? Cum putem pune în practică valorile în educația timpurie?

Valorile vieții sunt credințele fundamentale de bază care ne ghidează comportamentele și obiectivele. Câteva exemple de valori ale vieții includ curajul, bunătatea, onestitatea, răbdarea, dragostea și recunoștința.

În cadrul cercului pedagogic, ne propunem să explorăm și să promovăm șase valori fundamentale în cadrul educației. Acestea sunt: **ACCEPTAREA, DĂRUIREA, PRIETENIA, BUNĂTATEA, GENEROZITATEA ȘI AJUTORUL.**

Aceste importante valori ale vieții sunt, de obicei, insuflăte de către părinți și mai apoi, ca o extensie, de educatorii preșcolărilor încă de la o vârstă fragedă. Valorile întăresc întreaga ființă a copilului, modelând astfel caracterul, pentru a deveni, în cele din urmă, persoana la care aspiră.

A avea un fundament trainic, zidit astfel pe valori sănătoase, permite copilului să formeze relații de lungă durată, semnificative și de încredere cu ceilalți, să ia decizii bune pentru el, cât și pentru ceilalți, astfel încât să aibă parte de succes în societatea în care viețuiește.

Modelarea busolei morale îl ajută pe copil să deosebească binele de rău și îl învață să corecteze micile greșeli înainte de a deveni mult mai greu de corectat sau poate chiar ireparabile. De asemenea, prezența valorilor în viața copilului îl vor ajuta la stimularea unei rezistențe mai mari la presiunea colegilor atunci când ajung la adolescență sau în faza adolescenței pentru a face față situațiilor dificile, specifice vârstei adolescenței.

Copiii care au fost hrăniți cu valori bune de viață se simt bine cu ei înșiși, au încredere în propriile forțe. De asemenea, aceștia devin persoane sociabile, care empatizează cu ceilalți, sar în ajutorul altora și aduc un aport societății în care viețuiesc.

În rândurile ce urmează vom dezbate în spiritul sărbătorilor de iarnă valorile pe care colegile noastre au ales să le aplice în activitățile lor, din cadrul cercului pedagogic, valori pe care deja le-am amintit: **ACCEPTAREA, DĂRUIREA, PRIETENIA, BUNĂTATEA, GENEROZITATEA, AJUTORUL.**

Pentru a putea pune în aplicare aceste valori, am ales să aducem în mijlocul copiilor de la grădiniță cazul unor copii mai puțin norocoși. Copiilor li se vor prezenta, potrivit vârstei și a

nivelului lor de înțelegere dificultățile cu care se confruntă unii copii care nu se pot bucura de condiții normale de viață.

ACCEPTAREA

Acceptarea este un concept ce provine din latinescul „ acceptatio”. Este o virtute și o valoare pozitivă care poate fi asociată cu aprobarea și recunoașterea unor fapte. Conceptele opuse acceptării ar putea fi respingerea și dezaprobarea.

„Dacă un copil trăiește într-un spirit de acceptare și prietenie, el învață să găsească iubirea pretutindeni.” Dorothy Law Nolte

Copiii mici încep viața cu o viziune centrată pe ei înșiși, pe propriile nevoi (jucăria mea, e al meu/a mea). Ca adulți, avem obligația de a-i crește și orienta și înspre exteriorul lor, cu alte cuvinte, înspre nevoile altora.

Prin urmare, anii preșcolari sunt cel mai bun moment pentru a-i învăța pe copii să arate apreciere și recunoștință, încurajându-i să fie mulțumitori pentru ceea ce primesc și să reflecte asupra harului de a avea prieteni și familie.

Înainte de toate, această eliberatoare valoare – ACCEPTAREA- este primordial să se regăsească și în viața pedagogului. Astfel, prin puterea exemplului său, educatoarea este chemată ca în fiecare zi să trăiască în armonie cu copiii, să-i accepte, fără prejudecăți, pe fiecare în parte și să-i sprijine în creșterea lor emoțională, prin povești, cântece, poezii și alte activități care să facă referință la acceptare, dar și prin atitudinea educatoarei pe care ei o vor imita, mai apoi, având mereu urechile ciulite.

În cadrul cercului pedagogic, acceptarea este prima valoare care iese în evidență. Copiii ajung să vadă că există în lume copii care nu au o viață colorată ca a lor, ci una plină de greutate și de neajunsuri. Acum, apare prilejul de a dăruie celui ce n-are, de a empatiza și de a accepta că suntem diferiți și că provenim din medii diferite.

Întrebarea care se naște este cum putem să le fim de ajutor acestor copii. Acum, educatorul este cel care conduce, cu măiestrie, întreaga activitate spre valoarea acceptării. Un exemplu de activitate este....

DĂRUIREA

Dăruirea este o virtute și o valoare pozitivă care poate fi asociată cu cinstirea unei persoane și devotamentul față de acea persoană. Conceptele opuse dăruirii ar putea fi zgârcenia și egocentrismul/individualismul.

„Cu cât dăruiești altora mai multă bucurie, cu atât mai multă bucurie va intra în viața ta.” Stropi de lumină

Pe măsură ce copiii cresc, ei devin conștienți de teritoriu și de proprietate. Ajutându-i să învețe să dăruiască din ceea ce au, vor reuși să dezvolte prietenii și să se integreze social.

Crăciunul aduce în prim-plan valoarea dăruirii, iar copiii pot învăța generozitatea prin colectarea de jucării sau alimente pentru cei aflați în nevoi. Această activitate nu doar încurajează generozitatea materială, ci și cultivă un sentiment de conexiune emoțională cu cei neprivilegiați. Astfel, copiii pot simți bucuria reală ce însoțește actul de dăruire și înțeleg că mici gesturi pot avea un impact semnificativ în viețile altora.

Dăruirea, în esență, reprezintă un act de generozitate, un gest altruist ce aduce bucurie atât celui care dă, cât și celui care primește.

PRIETENIA

Prietenia este un concept ce provine din latinescul „amicitia”. Este o virtute care poate fi asociată cu sentimentul de simpatie, de stimă și respect, manifestându-se ca o puternică legătură de afecțiune între două persoane. Conceptele opuse prieteniei ar putea fi indiferența și vrăjmășia.

„Poartă-te cu mine cum te porți cu prietenii tăi;atunci voi deveni și eu prietenul tău. Ține minte: învață mai mult de la un model decât de la un critic”. Maria Montessori

Atitudinea de prietenie este dezvoltată la copii atunci când li se exemplifică acestora, prin trăire, sentimentul de simpatie, de respect, de grijă față de celălalt. Copiii învață prietenia urmărindu-ne pe noi, adulții, dar și prin contextele pe care le creăm, de ex. , în cadrul gradinitei, educatoarea transmite lecția prieteniei prin povesti atent alese, prin cantece, poezii, dar mai ales profitând de anumite situații care se ivesc.

Prietenia, ca valoare esențială, își găsește expresia profundă în contextul sărbătorilor de Crăciun, astfel în această perioadă plină de căldură sufletească și bucurie, prietenia devine un element-cheie în construirea unui mediu pozitiv și în stimularea relațiilor interpersonale autentice.

O modalitate eficientă de a promova prietenia în rândul copiilor în timpul sărbătorilor de Crăciun este organizarea unor activități care să încurajeze comunicarea și colaborarea. Un exemplu de activitate...

Această experiență nu doar întărește legăturile de prietenie, ci și cultivă spiritul de grijă și considerație față de ceilalți.

Colaborând pentru a oferi sprijin celor nevoiași, copiii dezvoltă nu doar conexiuni între ei, dar și o înțelegere profundă a modului în care prietenia poate aduce schimbări pozitive în lumea din jurul lor.

BUNĂTATEA

Bunăitatea este un concept ce provine din latinescul „beneficentia”. Este o virtute care poate fi asociată cu sentimentul de blândețe, bunăvoință și toleranță. Bunăitatea implică atât răbdare, îngăduință, cât și iubire pentru oameni, fără a avea așteptări din partea altora. Conceptele opuse bunății ar putea fi nepăsarea și egoismul.

„Un singur gest de bunătate poate schimba întreaga lume într-un loc mai frumos și mai luminos. ” Anonim

Copiii mici învață despre bunătate din consecințele acțiunilor lor și, în cele din urmă, dezvoltă empatie pe măsură ce cresc.

Bunătatea poate fi evidențiată prin acțiuni simple de compasiune și încurajare. De exemplu, copiii pot fi încurajați să deseneze pentru copiii din familii defavorizate, oferindu-le un strop de bucurie și susținere emoțională în perioada sărbătorilor și nu numai. Astfel, se dezvoltă înțelegerea că gesturile mici pot avea un impact semnificativ în viața celorlalți.

Bunătatea, adesea descrisă ca un act de generozitate, compasiune și grijă față de cei din jur, ocupă un loc central în inimile și sufletele oamenilor, mai ales în perioada sărbătorilor de iarnă. Este nevoie ca această valoare ,fără de care lumea ar fi lipsită de speranță, să fie exemplificată în viața copiilor nu doar de sărbători, prin darurile oferite, ci ori de câte ori este posibil pe parcursul anului școlar, prin contexte special create din care copiii să trăiască sentimentul bunătății.

Bunătatea se mai poate exprima în mijlocul copiilor prin înțelegere față de cei din jur, răbdare și îngăduință unii față de ceilalți.

În timpul sărbătorilor de iarnă, bunătatea poate fi exemplificată prin acțiuni mici, dar semnificative, care aduc lumină în viața celor din jur. Aceste gesturi simple transmit nu doar bunătate, ci și speranță și sprijin emoțional, oferindu-le celorlalți un strop de căldură și confort emoțional în timpul sărbătorilor.

GENEROZITATEA

Generozitatea este un concept ce provine din latinescul „generositas” și se referă la înclinația de a da și de a bucura, fără niciun fel de interes ulterior. Este o virtute și o valoare pozitivă care poate fi asociată cu altruismul, caritatea și filantropia. Conceptele opuse generozității ar putea fi „lăcomia, zgârcenia și egoismul”.

„Generozitatea nu înseamnă să îmi dai ceva de care tu ai mai puțină nevoie decât mine, ci să îmi dai ceva de care tu ai mai multă nevoie decât mine.” Khalil Gibran

Generozitatea este o valoare fundamentală în relațiile sociale, deoarece permite formarea de legături puternice și de susținere care constituie baza societății și comunități armonioase. Într-un astfel de mediu, oamenii cooperează și se ajută unii pe alții. Pentru că implică acțiuni dezinteresate, care caută bunăstarea altora, această virtute este foarte valoroasă pentru ființele umane, oferind sănătate fizică, mentală și emoțională.

Generozitatea, ca și celălalte valori, trebuie practică constant, ca un mod de viață, nu doar prin câteva fapte izolate, de Crăciun. Copiii trebuie educați prin puterea exemplului și prin lucrurile mărunte care se fac zi de zi. Încetul cu încetul și pe măsură ce se maturizează, vor dezvolta empatie și vor învăța că, a fi generos nu numai că îi ajută pe ceilalți, ci îi face și pe ei să se simtă bine datorită gestului făcut.

AJUTORUL

Ajutorul este un concept ce provine din latinescul „auxilium” și se referă la înclinația de a sprijini pe cel de lângă tine, de a-i oferi din resursele tale, fără a cere ceva în schimb. Acțiunea opusă ajutorului ar fi oprirea celor care-și doresc să ajute, împiedicarea de la o binefacere.

„Ajutorul dat la nevoie, chiar dacă-i mic, e de mare folos.” Mateo Aleman

În cadrul grădiniței, copiii trebuie să facă diferența între momentele în care reușesc să se descurce de unii singuri și momentele în care au nevoie de ajutor. De asemenea, lucrând în echipă și ajutându-se reciproc, pot vedea că atunci când au prieteni, munca devine mai ușoară și mai plăcută în echipă. Pe baza acestor lucruri experimentate de către copii în grădiniță, se poate construi dorința de a ajuta – ca trăsătură de caracter.

Ajutorul, ca valoare esențială, ghidează copiii în înțelegerea importanței sprijinului reciproc și a oferirii unei mâini de ajutor celor aflați în dificultate. În perioada sărbătorii de iarnă, această valoare capătă o intensitate specială, transformându-se într-o forță mobilizatoare pentru acțiuni benevole și comunitare.

O modalitate concretă de a promova ajutorul în rândul copiilor în timpul Crăciunului este implicarea lor directă în activități caritabile, în cazul nostru – sprijinirea copiilor aflați în nevoi. Ca exemple de activități din care să reiasă ajutorarea ar putea fi împachetarea și distribuirea cadourilor sau colectarea și sortarea alimentelor și jucăriilor. Din nou, copiilor li se reamintește valoarea micilor gesturi de ajutor care pot face o diferență semnificativă în viețile altora.

În concluzie, putem vedea importanța trăirii și experimentării de către copii a acestor valori în grădiniță.

Acceptarea, Dăruirea, Prietenia, Bunătatea, Generozitatea și Ajutorul devin călăuze luminoase în timpul sărbătorii de iarnă (și nu numai), transformând atmosfera festivă într-un prilej de reflecție și acțiune pentru copii. În timp ce acceptarea deschide ușa spre înțelegerea și aprecierea diversității, dăruirea aduce bucurie prin acte de generozitate și empatie. Prietenia și bunătatea creează legături profunde și aduc căldură în inimile copiilor, iar generozitatea și ajutorul îi învață că mici gesturi pot avea impacturi mari în comunitate.

Prin aceste valori, copiii nu doar că învață să trăiască într-un mod armonios, ci și să devină cetățeni responsabili și empatici. Astfel, Crăciunul devine nu doar o perioadă în care ne axăm pe lucrurile materiale, precum oferirea de cadouri, ci și șansa de a da o semnificație măreață gesturilor împlinite cu acest prilej.

Bibliografie

1. Bunescu, Ghe., „Democratizarea educației și educația părinților”;

2. Ezechil, L., Păiși-Lăzărescu, M., (2002), „Laborator preșcolar”, Editura V&I INTEGRAL, București;
3. Niculescu, R., (1999), „Pedagogie preșcolară”, Editura Pro Humanitate, București;
4. Tomșa, Ghe., (2005), „Psihopedagogie preșcolară și școlară”, M.E.C, București;
5. Vărășmaș, E., A., (1999), „Educația copilului preșcolar”, Editura Pro Humanitate, București;
6. Șerbănescu, B., (2000), “ Valorile naționale și educația”, Educația Universitară Carol Davilă, București;
7. Cristea, S., (2000), “Dicționar de pedagogie”, Grupul Editorial Litera, București-Chișinău.

Studiu privind impactul învățământului superior la dezvoltarea economică

În literatura de specialitate, au fost concepute numeroase modele, întemeiate pe aceeași supoziție, potrivit căreia învățământul superior și cercetarea sunt factori determinanți ai dezvoltării economice. Acești factori generează efecte pozitive, care contracarează tendințele de încetinire a procesului creșterii economice.

Capitalul uman este unul dintre cei mai importanți factori care, în ultimele decenii, a contribuit în mod hotărâtor la succesul economic al țărilor dezvoltate. Economistii școlii capitalului uman, precum *Becker*¹ și *Denison*² au susținut ideea conform căreia investiția în școală este o investiție productivă, ea producând nu numai beneficii individuale ci și sociale. *Denison* a demonstrat că aproximativ 25% din sporul venitului național pe locuitor al SUA poate fi atribuit creșterii numărului de ani de instrucție ai forței de muncă americane. Ulterior, numeroase studii au confirmat statistic importanța nivelului de educație pentru dezvoltarea economiilor naționale.

Legătura capitalului uman cu toți ceilalți factori de producție utilizați în economie, cu societatea informatizată și economia umană, cu tehnicitatea, calitatea și eficiența producției de bunuri și servicii, a devenit un adevăr axiomatic al lumii moderne, încât nici o strategie de creștere și dezvoltare economică nu ar putea avea succes, dacă i-ar ignora sau i-ar minimaliza importanța.

Deseori, apare necesitatea de a explica și controla, pe cât posibil, fenomenele și procesele din economie, care pot reflecta situații mai mult sau mai puțin favorabile. De aceea, se elaborează o serie de instrumente eficiente cu ajutorul cărora să explicăm situațiile existente și să eliminăm (sau eventual să diminuăm) efectele nedorite ce pot apărea într-un anumit context economic.

Pentru a pune în evidență *contribuția învățământului superior de stat la dezvoltarea economică* și pe această bază *motivarea necesității continuării unei finanțări susținute a învățământului superior din fondurile publice* am utilizat modelele econometrice.

¹ Becker, G., *Capitalul uman*, Ed. All, București, 1997, pag.49;

² Denison, E., *Measuring the Contribution of Education to Economic Growth, The Residual Factor and Economic Growth*, Paris, OECD, 1964, pag. 97;

Analiza econometrică are la bază estimarea unei regresii pe date de tip panel în Sata. Datele utilizate se referă la perioada 2001-2010 (medii pe 5 ani) și sunt prezentate în anexa numărul 8.

În abordarea relației dintre creșterea economică și efectele generate de învățământul superior, este posibil să existe o problemă importantă de cauzalitate inversă, deoarece nivelul cheltuielilor educaționale poate fi influențat de resursele financiare disponibile.

De asemenea, pot apărea unele reacții neobservabile specifice fiecărei țări. Astfel de efecte pot produce estimări contradictorii, dat fiind faptul că efectele specifice țării sunt susceptibile de a fi corelate cu variabilele explicative. În prezența oricărei corelații între variabilele din partea dreaptă și efectele specifice fiecărei țări, metodele de estimare, cum ar fi metoda celor mai mici pătrate, nu va fi consecventă.

În cele din urmă, condiția de ortogonalitate între termenul de eroare și regresori nu este probabil să fie îndeplinită nici pentru GLS (Generalized Least Squares) sau estimatorul efectelor fixe (*Fixed Effects* estimator) pentru a produce estimări consistente. Astfel, vom aplica mai multe metode de estimare (IV) (2SLS- *Two-Stages Least Squares*, LIML- *Limited-Information Maximum Likelihood* și, respectiv, *GMM-Generalized method of moments* - metoda generalizată a momentelor) și am instrumentat pentru venituri prin luarea în considerare a mai multor variabile macroeconomice legate de gradul de deschidere și numărul de cadre didactice universitare.

Astfel de instrumente pot fi vizualizate ca ortogonală la termenul de eroare în ecuația explicativă și pot fi suficient de puternic legate de venituri, ca variabilă explicativă endogenă.

Tabel 1 Educație și creștere

Cheltuielile pentru educație, terțiar	0.08*** (0.02)
Șomajul	0.07* (0.04)
Formarea brută de capital (% din PIB)	0.002 (0.003)
Constanta	-7.51*** (1.72)
<i>C-statistic</i> (difference-in-Sargan statistic)	8.85 [p=0.00]
<i>Hansen's J test</i>	2.62

	[p=0.11]
Observații	100

Note: + / * / **: semnificativ la 10% / 5% / 1%, respectiv; erorile standard în () și p-valori în [] .

Vom folosi ca instrumente: profesori-terțiar și gradul de deschidere, aceasta se măsoară prin investiții străine directe, intrările nete (balanța de plăți, \$). *Variabila dependentă*: creșterea PIB (% anual).

Explicarea diferitelor teste de diagnostic și specificații au raportat:

Endogenitatea: Ipoteza nulă a testelor C-statistic este că, variabilele considerate pot fi tratate ca exogene. C-statistic (*Difference Sargan test*) poate tolera heteroscedasticitatea în erori. Aceste teste resping ipoteza nulă că variabilele exogene sunt la 1%.

Identificare restricții: Testele lui Hansen J. încearcă simultan să verifice dacă:

1) instrumentele sunt corelate cu termenul de eroare și 2) în cazul în ecuația este lipsită de specificație și dacă una sau mai multe dintre variabilele excluse exogene ar trebui, de fapt, să fie incluse în ecuația structurală.

Întrucât niciunul dintre aceste teste nu este semnificativ, aceste două ipoteze pot fi respinse pentru toate modelele: instrumentele par să fie necorelate cu termenul de eroare structurală și, respectiv, nu există dovezi ale lipsei de specificație.

Consider că, problemele de dezvoltare ale societăților, mai ales în perioada actuală a crizei economice mondiale, pot fi rezolvate, în bună măsură, prin intervenții la nivelul învățământului, însă efectele pozitive în domeniul dezvoltării economico-sociale, a progresului și civilizației nu ar fi posibile fără asigurarea resurselor financiare instituțiilor de învățământ superior, instituții responsabile de educația terțiară și cercetare, fără de care nu am putea evolua.

Bibliografie:

- 1) Becker, G., *Capitalul uman*, Ed. All, București, 1997;
- 2) Becker, G., *Capitalul uman. O analiză teoretică și empirică. Cu referire specială la educație*, Editura ALL, București, 1998;
- 3) Becrkens E., Kaiser F., Boezeeroy P., *An Update on Higher Education Policy Issues in*

2004 in 10 Western Countries, Center for Higher Education Policy Studies (CHEPS), 2005;

- 4) Denison, E., *Measuring the Contribution of Education to Economic Growth, The Residual Factor and Economic Growth*, Paris, OECD, 1964;
- 5) Cosma, D., Schneider Suzana, *Finanțarea bugetară a învățământului superior public în unele țări europene*, *Timișoara Journal of Economics*, Volumul 4/Nr. 1 (13) / 2011;
- 6) Cosma Dorin, Suzana Schneider, *Financing and Quality of the Romanian Higher Education System from the EHEA Perspective*, vol..5 *Applied Social Sciences: ECONOMICS AND POLITICS*, ed. Cambridge Scholars Publishing (CSP), Anglia, 2012.

Individualizarea și diferențierea, modalități de eficientizare a instruirii

PROF. INV.PRIMAR POP MARIOARA OFELIA

ȘCOALA GIMNAZIALĂ NOȘLAC/ ALBA

De-alungul întregii istorii a educației, problema tratării diferențiate a elevilor, conform particularităților de vârstă și individuale, a fost abordată sub un aspect sau altul, de către toți marii gânditori sau practicieni în domeniul educației.

Tratarea diferențiată înseamnă adaptarea la particularitățile psiho-fizice ale elevului, influențarea instructiv-educativă a acestuia, potrivit particularităților sale, înlesnind prin aceasta descoperirea și cultivarea aptitudinilor, înclinațiilor, intereselor lui, pregătirea la nivelul posibilităților de care dispune.

Educația se adaptează diversității indivizilor și grupurilor, talentelor individuale și evită marginalizarea ori excluderea socială. În cazul în care nu realizează această adaptare, ea nu poate fi considerată benefică și eficientă, capabilă să stimuleze dezvoltarea durabilă a ființei umane în context social. Dacă sunt bine organizate, sistemele educaționale nu pot să ducă la excludere ori la esec social. Educația ține seama, deci, atât de disponibilitățile aptitudinale individuale, specificitatea persoanei, cât și de cerințele mediului ori de tradițiile culturale ale grupurilor care compun societatea, în scopul unei integrări sociale optime a fiecăruia.

O politică educațională coerentă și adaptată cerințelor unui învățământ democratic ia în considerare diversitatea umană și se construiește pe strategii de respectare a diferențelor interindividuale.

Strategiile de proiectare, organizare și realizare a activității didactice în școală, au rolul cel mai important în promovarea succesului școlar.

Din punct de vedere psihologic, s-a constatat că elevii diferă între ei sub aspectul dezvoltării intelectuale, al aptitudinilor, al capacităților generale de învățare, al ritmului de învățare, al motivației, intereselor și atitudinilor față de învățare.

Din punct de vedere social se știe că mediul de proveniență provoacă mari diferențe în adaptarea elevilor la activitatea din școală și că egalitatea de acces în învățământ rămâne numai formală atâta timp cât nu este asigurată de o egalitate a șanselor de reușită școlară care presupune compensarea acestor diferențe.

Din punct de vedere pedagogic, modul în care este concepută astăzi eficiența învățământului presupune atât realizarea fiecărui individ la nivelul maxim al posibilităților sale, cât și satisfacerea unor cerințe prestabilite de pregătire în vederea încadrării într-o activitate social-utilă conform acestor posibilități.

Tehnicile de diferențiere a instruirii sunt menite să asigure obținerea unor rezultate mai bune în pregătirea elevilor, ridicarea nivelului general al performanțelor școlare, prin metode de lucru adecvate particularităților diferitelor grupe de elevi și prin cultivarea unor motivații superioare față de învățatură.

Aplicarea principiului diferențierii instruirii, elevilor, îndeosebi în planul stucturilor școlare și în stabilirea conținutului învățământului, favorizează depistarea la timpul potrivit a intereselor și aptitudinilor elevilor și oferă condiții prielnice de cultivare a acestora.

Privite din punct de vedere al adaptării conținutului învățământului la grupe de interese, aptitudini și capacități dar evident întotdeauna în perspectiva scopurilor generale ale educației, acțiunile de diferențiere a instruirii au efecte pozitive și asupra altor aspecte: permit realizarea unei legături organice între pregătirea științifică generală și specializarea în vederea profesiei, între pregătirea comună, fundamentală și activitatea de aprofundare a unor domenii, în raport de interesele și aptitudinile elevilor.

Sintetizând aspectele mai semnificative ale diferențelor în învățarea școlară în funcție de originea lor, le putem enunța pe următoarele :

- Statutul socio-economic al familiei (nivelul cultural și climatul psihosocial din interiorul ei);
- Inteligența ;
- Creativitatea ;
- Interesul cognitiv ;
- Tipologia umană;
- Motivația învățării;
- Nivelul de aspirație;

Mediul familial, cu toate elementele pe care le include, constituie pentru copil un univers microsocioal generator de diferențe pentru activitatea de învățare din școală. Cunoașterea de către dascăl a unor dificultăți și disfuncționalități din interiorul său poate constitui cadrul de referință pentru inițierea unor măsuri compensatorii. Mediul familial îl satisface pe copil în măsura în care raspunde trebuințelor sale elementare, adică în măsura în care este un mediu afectiv și protector, dubla condiție indispensabilă pentru dezvoltarea copilului.

Pentru învățarea școlară, inteligența se exprimă prin capacitatea de a învăța și abilitatea de a se adapta cu succes la situațiile noi pe care le oferă tot timpul viața școlară, inventarierea și verificarea critică a soluțiilor posibile, mulțumită raționamentului și utilizării achizițiilor anterioare. Nota definitorie a inteligenței este capacitatea de anticipare, presupunând restructurarea permanentă a conduitelor învățate și adaptarea lor la situațiile cu caracter de noutate.

Diferențele individuale concentrate în performanțele obținute se explică și prin prezența inteligenței, indiferent de ipostazele abordării sale. Mai mult, în literatura de specialitate se vorbește de „teoria inteligențelor multiple” fiecare generând performanțe superioare într-un anumit domeniu (inteligența lingvistică, inteligența muzicală, inteligența logico-matematică, etc.)

Inteligența școlară, este posibilă numai în raport cu activitatea școlară, ea exprimând gradul de adaptare a elevului la cerințele activităților derulate în școală. Dacă școala nu creează sarcini corespunzătoare, atunci ea nu impulsionează și nu stimulează decât foarte slab dezvoltarea intelectului elevului. În astfel de situații, gândirea lui nu își dezvoltă integral posibilitățile de care dispune și nu atinge niveluri superioare de dezvoltare. Rezultatele școlare nu sunt determinate de inteligența generală ci de cea școlară. Din acest motiv, un elev poate excela într-o activitate extrașcolară, în ciuda comportamentelor sale neadecvate în situații problematice de natură școlară.

Dezvoltarea inteligenței școlare este un proces îndelungat de structurări și restructurări. Ritmul formării ei poate fi accelerat sau lent ca urmare a mai multor factori de natură internă sau externă. Acest fapt, explică numeroasele diferențe individuale, sub aspectul nivelului, structurii și eficienței inteligenței școlare.

Din perspectiva învățării, potențialul creativ imprimă un mod nou, original, independent și imaginativ de a gândi sau de a face ceva. El se obiectivează în performanțele originale ale elevilor. Fiecare elev dispune de un potențial propriu de creativitate care, în condiții favorabile, se actualizează în procesul învățării, generând diferențe individuale în calitatea performanțelor obținute .

Creativitatea constă într-o structură caracteristică a psihicului, care face posibilă realizarea unor producții, opere noi. Originalitatea produsului creat e foarte variată. Cultivarea spiritului inovator constituie una din sarcinile școlii de azi, când operațiile stereotipe din producție sunt efectuate de mașini automate conduse de calculatoare.

Variațiile individuale în învățare sunt determinate și de stilul cognitiv al celui care învață. Fiecare individ are propriul său stil cognitiv.

Stilul cognitiv impune modalități diferite de percepere și organizare a informației. El desemnează deci căile preferate pe care indivizii le adoptă pentru procesarea și organizarea informației și pentru răspunsurile la stimulii din mediu.

Când elevul manifestă interes pentru o disciplină de învățământ, randamentul este ridicat, activizându-se majoritatea proceselor psihice- percepție, memorie, gândire, imaginație- datorită comportamentelor emoționale care îi sunt proprii. Desfășoară orice activitate cu plăcere și îi pare relativ ușoară.

Tipologiile umane includ un set de trăsături ce pot fi atribuite mai multor oameni. Temperamentul exprimă dimensiunea dinamico-energetică a personalității umane. Fiecare elev dispune de un ansamblu de trăsături temperamentale care vor imprima diferențe individuale în învățare .

O altă tipologie psihologică este cea care se întemeiază pe dimensiunea introversiune-extraversiune.

Aceste tipologii impun variații individuale în învățare, manifestate nu atât asupra performanțelor ca atare cât, mai ales, a derulării interne a procesului care conduce la aceste performanțe .

Motivația este una dintre condițiile esențiale care asigură dobândirea de noi cunoștințe. Numai prin motivație se poate explica atitudinea activă sau mai puțin activă a elevilor în procesul de dobândire al cunoștințelor.

Un motiv este o structură psihică, ducând la orientarea, inițierea și reglarea acțiunilor în direcția unui scop mai mult sau mai puțin precizat. Motivele sunt cauzele conduitei noastre, mai exact cauzele interne ale comportamentului. Prin urmare este evidentă necesitatea de a ne preocupa de educarea lor.

Motivația învățării este constituită din totalitatea motivelor care, în calitatea lor de condiții interne ale personalității, determină, orientează, organizează și potențează intensitatea efortului în învățare.

Pentru crearea motivației este necesar să se prezinte elevilor scopul învățării, domeniile de aplicare a cunoștințelor, să fie apreciați pozitiv și încurajați să-și realizeze scopurile vieții, să li se arate progresele făcute, să li se trezească curiozitatea pentru ceea ce trebuie să învețe, precizându-se sarcinile învățării individuale în raport cu ritmul de muncă al fiecăruia și să folosim metode activ-participative. Exigența ridicată, recompensele și activitățile extrașcolare sporesc motivația. De obicei, orice proces de învățare este plurimotivat. Eficiența învățării scade, când există un nivel minim de motivare sau o supramotivare și crește în cazul unui nivel optim, ca zonă între minim și maxim, însă în cazul motivației interne nu se poate vorbi de saturație.

Nivelul de aspirație este în funcție de aptitudinile și forța de voință ale fiecăruia. Dar și ambianța socială joacă un rol hotărâtor. Aspirațiile sunt în raport cu condițiile materiale și culturale în care se dezvoltă copilul. Elevul care face parte dintr-o clasă cu nivel scăzut are de obicei aspirații școlare mai limitate decât acela dintr-o clasă cu rezultate deosebite. Aspirațiile, motivația de realizare, ambiția contribuie la sporirea eficienței muncii, a învățării și chiar la soluționarea unor probleme. Totuși creșterea performanțelor nu e tot timpul în raport direct cu intensitatea motivației. Cercetările au dus la stabilirea unei legi, cunoscută a fi „legea Yerkes- Dodson”, conform căreia creșterea performanței este proporțională cu intensificarea motivației numai până la un punct, după care începe stagnarea și chiar un declin. Într-adevăr, motivația prea puternică provoacă apariția de emoții, introducând oarecare dezorganizare, ceea ce împiedică progresul, ducând chiar la regres.

În învățământul românesc, organizarea se face pe ani de studiu, clase școlare după criteriul vârstei cronologice. Realitatea școlară arată însă că, pe fondul acelorași trăsături caracteristice ale vârstei, există numeroase și evidente trăsături individuale care îi deosebesc pe elevi din punctul de vedere al dezvoltării lor intelectuale, al capacității de învățare, al aptitudinilor, intereselor, motivațiilor și aspirațiilor, al experienței cognitive, emoționale și practice, al achizițiilor școlare, al deprinderilor de învățare.

În clasele astfel constituite, elevii sunt puși în situația de a se încadra într-un ritm unic, consecințele fiind inevitabile: elevii buni lucrează într-un ritm și la un nivel inferior capacității lor, iar cei slabi sunt supuși unui regim neadecvat posibilităților lor. Acest sistem cu toată eficiența lui, a fost frecvent criticat, conducând la trecerea de la ideea de clasă concepută ca unitate eterogenă, la cea de grupare omogenă. Pentru a avea un succes școlar asigurat, în diferite sisteme de învățământ, au fost adoptate soluții precum:

- substituirea stratificării după vârstă, cu o structură educativă axată pe opțiunile, nevoile și posibilitățile elevilor;
- renunțarea la organizarea învățământului pe ani de studiu, după programe rigide;
- individualizarea educației nu numai în raport cu capacitățile, mintale și cu cerințele didactice și de organizare a studiilor;
- definirea obiectivelor educației în termeni de competențe generale și specifice, precum și atitudini care fac aceste competențe operatorii.

Printre cele mai frecvente modalități de diferențiere prin formele de organizare se disting următoarele:

- clase de nivel, în care gruparea elevilor de aceeași vârstă se face după aptitudinile lor generale, constituindu-se clase omogene;
- grupe de nivel-materii în cadrul claselor eterogene;

- grupe temporar constituite în timpul desfășurării activității;
- activitatea individuală independentă, de realizare de către fiecare elev a unei sarcini școlare.

Ținând cont de avantajele și dezavantajele fiecărui mod de organizare a lecției, profesorului îi revine sarcina de a alege forma de activitate potrivită clasei. Toate procedeele de tratare diferențiată propuse sau descrise aici dobândesc valoare numai într-o reevaluare și reordonare personală a profesorului care le reintegrează într-un sistem general propriu, bazat pe ipoteze, direcții și scopuri specifice, totul în direcția dezvoltării maxime a potențialităților fiecărui elev.

O altă problemă care se pune în organizarea unei predări diferențiate este cea a materialului didactic utilizat. Astfel, se impune pregătirea, mai ales a fișelor, în mod diferențiat, cu sarcini de lucru diferențiate, astfel încât fiecare copil să poată efectua sarcina de lucru. Tratarea diferențiată și individualizată sub aspect motivațional deschide în fața profesorului problema planificării tuturor lecțiilor în concordanță cu nevoile, atracțiile și interesele copiilor. Activitatea diferențiată trebuie imbinată cu o activitate de evaluare continuă.

Pe de altă parte a determina eficacitatea generală a instruirii sau a determina reușita la învățatură a tuturor elevilor sunt lucruri pe deplin realizabile, din punct de vedere științific, dacă asigurăm anumite condiții. Pentru a stabili eficacitatea instruirii și reușita tuturor elevilor la învățatură (mastery learning) în condițiile actuale, soluția este individualizarea, diferențierea și motivarea învățării în condițiile instruirii dirijate diferențiate în clasă și în cadrul unor programe compensatorii.

Pare însă imposibil de realizat în școlile de azi cu clase încă aglomerate, cu elevi care trebuie să continue studiul acasă pentru că timpul de învățare în școală este prea scurt, iar tratamentul se restrânge la plicticoase și obositoare "lecții frontale" care se sfârșesc obsedant cu cerințe imperioase precum "Aveți ca teme pentru acasă x probleme" sau "Învățați pe de rost x strofe din Luceafărul".

Din punct de vedere științific se pot depăși aceste practici bizare, rezolvarea fiind instruirea diferențiată în clasa de elevi. Ea își valorifică virtuțile în modul cel mai eficient cu putință în condițiile respectării exigențelor de tehnologie educațională (Gagne) și ale paradigmei mastery learning.

Experiența „la catedră”, stăpânirea domeniului de specialitate, priceperea de a „lucra cu copiii” ș.a. sunt atribuții pe care, de cele mai multe ori, orice educator consideră că le posedă. Există chiar un foarte mare număr de profesori care nutresc convingerea că în munca lor dau dovadă de „măiestrie pedagogică”.

Convingerea de a fi posesorii „măiestriei pedagogice” ni se întărește ori de câte ori unii dintre care îi instruiți obțin performanțe deosebite sau excepționale; dar ni se „slăbește” sau se „spulberă” când alții dintre elevii noștri cad victimă insuccesului la învățatură. Eșecurile lor ne apar ca rezultate fie ale incompetenței lor, fie a „lipsei de conștiințiozitate” sau a „insuficienței străduințe”. Această abordare se dovedește a fi falsă dacă se iau în considerare două lucruri evidențiate de pedagogia modernă: cei mai mulți elevi (aprox. 95-98%) din populații școlare neselectate sunt capabili cel puțin de performanțe instructionale acceptabile în raport cu cerințele programelor de învățământ obișnuite; aptitudinile pedagogice excepționale care intră în componența „măiestriei pedagogice” (sau „harului didactic”) sunt extrem de rare (apar aproximativ o dată la un milion de educatori).

Iată cel puțin câteva dintre cele formulate adesea ca „aforisme”, „proverbe” și „zicători” ce alcătuiesc un etos pedagogic devenit anacronic în raport cu rezultatele cercetării științifice din ultimele decenii și realitățile școlii românești de astăzi:

- "Nu toate muștele fac miere", "O treime sunt slabi, jumătate sunt mediocri și numai restul sunt buni sau foarte buni"; "Școala nu este pentru toți"; "La elevi egali-tratament pedagogic egal"; "Elevii trebuie luați, de la început, cât mai tare".
- "Eu predau-ei trebuie să învețe". "Nu dascălul trebuie să se pregătească pentru lecție, ci elevul trebuie să se pregătească după lecție!". "A preda bine înseamnă a stăpâni bine disciplina pe care o predai". "Cel care este foarte bun specialist n-are nevoie de nici o

metodă”. ”Metoda vine de la sine”. ”Fiecare cu metoda și cu modul său didactic!”. ”Lucrul cel mai important într-o lecție bună este inspirația de moment a dascălului”

- ”Nuiaua și certarea dau înțelepciunea”. ”A educa înseamnă a pedepsi elevul-de atâtea ori de câte ori îl prinzi nepregătit”. ”Datoria educatorului este să aleagă grâul pentru hambar și să azvârle neghina la gunoi”. ”Elevul nu învață decât de frică”. ”Mi-a tras o palmă (dascălul), dar m-a făcut om”. ”Bătaia e ruptă din rai”.
- ”Elevul nu trebuie să știe ce urmăresc cu prioritate pentru simplu motiv că el trebuie să învețe tot”. ”Nota maximă nu o merită, cu adevărat, decât cel de la catedră”. ”Nu știu alții cum notează, dar eu nu greșesc niciodată când apreciez un elev”. ”Dascălul este singurul stăpân pe nota dată elevului”. ”A comunica elevului nota nu înseamnă decât a-l împinge spre dascăl!”
- ”La școală elevul ascultă și este ascultat; acasă trebuie să învețe ceea ce a ascultat”. ”Cei mai mulți fie că nu știu, fie că nu vor să învețe acasă”. ”Rezultatele slabe ale multor elevi se datorează faptului că părinții nu-i ajută să-și facă temele”. ”Cei care nu știu să învețe sunt de fapt cei care nu pot să învețe”
- ”Nu există nici o <<știință a învățării>>, sânguința este totul!”. ”Oricât i-aș cere unui elev să învețe cum să învețe, dacă el nu vrea să învețe, nu va învăța nici să învețe”. ”Plăcerea de a învăța nu vine” pe parcurs”, precum alte soiuri de plăceri. Plăcerea e sădită de la început în unii și lipsește la alții cu desăvârșire” etc. etc.

În toate cele șase categorii de „aforisme”, elevul apare ca un ”personaj negativ” al activității didactice. Etosul pedagogic pe care toate prejudecățile îl evidențiază nu se circumscrie mult teoretizatăului ”optimism pedagogic” dimpotrivă el este marcat de un profund scepticism pedagogic, generat de îndoiala că toți sunt capabili să învețe. Or, în lumina rezultatelor cercetărilor științifice, această îndoială apare ca profund nefondată. În realitate, avem de-a face cu un întreg eșafodaj de erori privind instruirea eficientă. Ele pot fi însă cu ușurință depășite dacă sunt conștientizate ca atare. Întrucât, cu siguranță, orice educator conștient de rolul lor și de importanța misiunii sale dorește să realizeze o instruire eficientă Aceasta nu se realizează însă cu metoda precară sugerată de prejudecățile de mai sus, ci valorificând cât mai mult rezultatele cercetării psihopedagogice într-o manieră coerentă, bine gândită și corect realizată. Desigur, expresiile ”bine gândit” și „corect realizat” sunt generice și neclare dacă le privim din unghiul practicii și dacă avem în vedere complexitatea și vastitatea cercetărilor psihopedagogice din ultimele decenii.

Pentru a determina eficacitatea instruirii, reușita tuturor elevilor la învățatură (mastery) în condițiile actuale ale învățământului românesc, soluția este individualizarea, diferențierea și motivarea învățării în condițiile instruirii dirijate diferențiate în clasă și în cadrul unor programe compensatorii.

Această abordare este perfect motivată de faptul că noi, oamenii, venim pe lume cu un genofond unic care ne diferențiază net de alte specii. Totuși nu suntem egali, niciun individ uman nu este identic cu altul, nu au existat niciodată pe Terra doi indivizi umani identici. Așadar, trebuie să luăm în considerație această variabilitate și în planul educației. Toți elevii care s-au născut normal dispun de toate capacitățile psihice necesare învățării și supraviețuirii: ele fac parte din genofond. Dar în genotipul individual ele variază considerabil: nu toți elevii își folosesc aceste capacități într-un mod unic. De aceea instruirea și educarea trebuie să se desfășoare cel puțin în mod diferențiat.

Desigur, cea mai bună instruire este cea individualizată, realizată cu preceptor unic și în condiții cu totul originale. Ea s-a practicat în istoria educației europene deseori, cu rezultate cel mai adesea excepționale; dar această strategie optimă este costisitoare și greu de organizat în condițiile învățământului de masă organizat pe clase și lecții. Instruirea individualizată nu este însă panaceu. Deseori instruirea diferențiată se dovedește mai avantajoasă decât cea strict individualizată (de exemplu în cazul învățării limbilor străine, în care dialogul este esențial). Dimpotrivă, predarea diferențiată comportă numeroase facilități de organizare a strategiilor de învățare bazată pe comunicare și inter-învățare.

Proiectarea instruirii diferențiate implică luarea în considerare a unor variabile. Educatorul creativ și eficient care practică instruirea diferențiată raportându-se strict la programa analitică oficială, nu poate neglija întrebări precum cele de mai jos și răspunsurile lor:

- Ce vor învăța doar mai puțini elevi?
- Ce vor învăța câțiva elevi?
- Ce vor învăța cei mai mulți elevi?

Aceasta este modalitatea cea mai simplă de a depista că în clasa de elevi exista cel puțin trei categorii de elevi:

- elevi cu ritm lent de învățare – aprox. 15%
- elevi cu ritm de învățare mediu – aprox. 70%
- elevi cu ritm de învățare rapid – aprox. 15%

Prima tentație, cauzată de tradițiile școlare și prejudecățile este aceea de a atribui aceste fenomene unor „cauze naturale” și unor „factori endogeni” precum vestitul „coeficient de inteligență”. Este una dintre marile erori ale pedagogiei tradiționale și ale practicilor instructionale cu rădăcini în Antichitatea elină și mai ales în școlile eclesiastice medievale. În realitate, exceptând copiii speciali, care s-au născut cu unele deficiențe psihice, toți copiii considerați „normali” dispun de toate capacitățile psihice implicate în activitatea complexă pe care o numim „învățare”, sunt capabili să învețe și să obțină performanțe școlare cel puțin la nivelul unor standarde acceptabile (prestabilite sau nu prin curriculum și precizate în programele analitice ale materiilor).

Deși dispun de toate capacitățile psihice implicate în învățare copiii le folosesc foarte diferit. Ca observatori obiectivi sau ca educatori noi percepem această realitate folosindu-ne de singura modalitate observațională de care dispunem: cea behaviorist-comportamentistă. Ea ne determină să percepem în orice clasă școlară că :

- Unii elevi învață mai greu și pierd „ritmul instruirii” impus de organizarea învățământului, în mod procustian, pe „clase și lecții”; acești elevi sunt botezați și etichetați în fel și chip: „leneși”, „slabi”, „molâi”. (Exemple ilustre: elevii Georg Wilhelm Hegel, Lucian Blaga, Charles Darwin).
- Mai mulți elevi pot fi etichetați ca „mediocri” (Exemple ilustre: Michel de Montaigne, Albert Einstein)

- Un număr restrâns de elevi care își folosesc foarte bine capacitățile psihice și deci învață rapid, ei fiind considerați „inteligenți”, „geniali”, „foarte deștepti”. (Exemple ilustre: Diogene din Sinope Cinicul, împăratul Nero, Alexandru Macedon, Aristotel, Pico della Mirandola.)

Ce concluzii se pot trage pentru planul instruirii dacă luăm în serios exemplele date? Desigur, nu unele foarte favorabile pentru educatorii predispuși să eticheteze în grabă. În realitate avem de a face cu celebra „curbă în formă de clopot a lui Gauss”, citită repede și greșit, în termenii unei „psihologii” arhaice, depășită demult de cercetări revelatoare, care au desființat „mitul inteligenței generale” și mitul „coeficientului de inteligență unic”. Curba lui Gauss exprimă grafic hazardul. Este totuși o lege a naturii. Este legea după care caracteristicile unei populații se repartizează simetric în jurul unei valori centrale de așa natură încât rezultă că în populație există 70% „membri mijlocii”, 13% „membri buni”, 13% „membri mediocri”, 2% „membri inferiori” și 2% „membri superiori”.

E ușor – dar profund greșit – să „traducem” într-un limbaj pseudo-psihologic termenul de „mediocru” cu „elev cu IQ mediu” sau termenul de „elev foarte slab” cu „elev cu IQ inferior”! Dar cu riscuri enorme. Să ne imaginăm că în clasa de elevi îl întâlnim pe „molâul gimnazist Albert Einstein”. Oare l-am eticheta ca având „IQ inferior”? În realitate, există „inteligente multiple” la mai toți oamenii iar toți copiii care s-au născut normal sunt apti să învețe. Dar această afirmație poate rămâne retorică, dacă nu se caută soluții pentru depășirea numeroaselor dificultăți pe care le ridică diferențele individuale din clasa de elevi.

„Nu cunoaștem natura nici unui proces psihic. Nu cunoaștem nici în ce constă natura inteligenței. Prin urmare nu se pune problema de a măsura obiectiv ceva a cărui natură ne este necunoscută. Nu se pune deci problema măsurării obiective a inteligenței umane ” (Jean Piaget, 1945). Constituie diferențele individuale o fatalitate școlară? Desigur, nu. Tradiția europeană, care s-a impus și în școala românească organizată pe clase și lecții a impus următoarele „remedii” ale acestei presupuse „boli”: individualizarea și diferențierea.

Individualizarea învățării se poate realiza prin: învățământ particular cu preceptor sau mediator individual, prin sisteme de învățământ individualizate complet (ambele imposibil de realizat în sistemul de învățământ organizat pe clase), dar și prin:
-programe compensatorii (programe de recuperare/îmbogățire);
-tratament pedagogic individual.

Diferențierea învățării se poate realiza prin:
-folosirea sarcinilor diferențiate în micro-grupuri eterogene în clasa de elevi;
-folosirea de sarcini diferențiate în micro-grupuri omogene în funcție de performanță;
-interînvățarea în microgrupuri eterogene ;
-programe compensatorii de ratapare și de îmbogățire;
-interînvățarea în microgrupuri fals-eterogene

Instruirea diferențiată comportă modalități și strategii cu fundamenare pedagogică pe deplin justificate din punct de vedere științific. Desigur, nu trebuie confundată diferențierea instruirii cu discriminarea, aceasta din urmă presupunând:

-existența unor grupuri omogene;
-sarcini diferite și obiective de nivel;
-școli și clase de elită;
-discriminări pe bază de sex, pe bază de rasă, pe bază de avere etc.;
-comportă practici rasiste și/sau discriminatorii care încalcă marile principii ale pedagogiei;
-presupun încălcări grave ale demnității umane;
-sunt contrare deontologiei profesiei de dascăl.

În concluzie, activitatea diferențiată are o mare valoare practică în școală, deoarece pe de o parte previne rămânerea în urmă a elevilor cu dificultăți în asimilarea cunoștințelor având ca efect prevenirea totală a eșecului școlar, iar pe de altă parte stimulează elevii dotați cu aptitudini deosebite, existând astfel posibilitatea sporirii eficienței procesului instructiv-educativ.

Cercetările psihopedagogice arată că succesul școlar, corelează pozitiv cu satisfacția în muncă și cu performanțele înalte. Elevii mulțumiți de școală, de educatori și de aprecierile acestora sunt, de obicei printre cei care obțin performanțe școlare superioare. Succesul se răsfrânge pozitiv asupra atitudinii elevului față de învățatură. Ocaziile de succes, de valorizare pozitivă creată de educator se constituie ca motive pozitive pentru învățatură.

Bibliografie:

- Anderson, J. R.- Learning and memory: An integrated approach (2nd ed.). New York: John Wiley and Sons, Inc., 2000;
Baum, W. M. - Understanding Behaviorism: Behavior, Culture and Evolution. Malden, MA: Blackwell Publishing, 2005;
Kulcsar, Tiberiu - Factorii psihologici ai reușitei școlare – E.D.P., București, 1978;
Kulik, C., Kulik, J., & Bangert-Drowns, R. - Effectiveness of mastery learning programs: A meta-analysis. Review of Educational Research, 1990;
Golu M- Învățare și dezvoltare, Editura Științifică și Enciclopedică, București, 1985;
Grittner, F. M. - Individualized instruction: An historical perspective. The Modern Language Journal, 1975;
Gusky, T. R., & Gates, S. - Synthesis of research on the effects of mastery learning in elementary and secondary classrooms. Educational Leadership, 1986;
Piaget J. - Psihologia inteligenței, Editura Științifică, București, 1965;
Radu Ioan - Învățământul diferențiat. Concepții și strategii, E.D.P. București, 1978;
Vintilescu Doina - Motivația învățării școlare – Editura Facla, 1977;
***** -Educație și dezvoltare profesională-Editura Scrisul Românesc, 2011;

EXPERIMENTUL VIRTUAL - O PUNTE ÎNTRE MODELUL TEORETIC ȘI EXPERIMENTUL REAL

Laborant ing. POPA CLAUDIA
Colegiul Național „Cuza Vodă”, Huși, Jud. Vaslui

Motto: Ascult și... uit, Văd... și țin minte, Fac și... înțeleg!

Fizica-știință este preocupată de stabilirea adevărilor științifice în legătură cu fenomenele naturale. Pentru aceasta fizica folosește ca metode de cercetare observarea fenomenelor, experimentul și generalizarea (teoria).

Fizica este o știință experimentală și nu una dogmatică: orice ipoteze, modele sau teorii se consideră ca valabile numai după testarea și confirmarea lor experimentală. De aceea, fizica ca materie școlară condiționează obținerea de rezultate bune prin folosirea **experimentului** ca principala modalitate de comunicare-asimilare a cunoștințelor, iar predarea - învățarea fizicii fără experiment are cam aceeași eficacitate ca și predarea - învățarea geografiei fără...hartă!

Realizarea experimentelor în predarea fizicii (chiar și de un profesionist!) este dificilă din mai multe cauze, principalele fiind:

- lipsa de timp la lecție,
- dotarea parțială, insuficientă a laboratorului de fizică cu utilajul și aparatele necesare,
- unele aparate și echipamente produse pentru laboratorul școlar, după calitatea lor, mai degrabă aparțin de clasa substitutelor decât de cea a aparatelor testate metrologic, ș.a.

Dar, chiar și în cazul unei bune dotări a laboratorului de fizică cu cele necesare, orice experiment, inevitabil, cere mult timp pentru:

- pregătirea din timp a experimentului,
- realizarea experimentului la lecție,
- analiza rezultatelor experimentale ș.a.

Experimentul de laborator, în general, urmărește realizarea intenționată a procesului sau fenomenului fizic studiat.

Experimentul calitativ scoate în evidență doar aspectele principale în derularea unui fenomen sau a unei legi fizice, stabilește relațiile de tip cauză – efect.

Experimentul cantitativ urmărește în detalii desfășurarea în spațiu și timp a unor fenomene, procese, legi, legități, proprietăți ale obiectelor lumii reale. De data aceasta se stabilesc relații exacte între valorile mărimilor fizice caracteristice fenomenului respectiv.

Importanța și rolul experimentului de laborator în predarea–învățarea fizicii sânt incontestabile, deoarece acesta educă gândirea abstractă, analitică și cea sistemică, raționamentul deductiv și inductiv, creează deprinderi de observare a lumii înconjurătoare și de înțelegere a fenomenelor din natură. Cu toate acestea, una dintre problemele curente cu care se confruntă profesorul de fizică este dotarea laboratorului. Efectuarea unui experiment la lecțiile de lucrări de laborator frontale, necesită aparatură în număr mare de exemplare, iar o dotare bună ridică cu mult costurile în sistemul de învățământ.

În procesul de predare, orice experiment de laborator trebuie foarte bine pregătit. Înaintea utilizării aparatelor, dispozitivelor la lecțiile de fizică, acestea în mod obligatoriu trebuie supuse testării, verificării stării lor de lucru. Nu este exclusă necesitatea de reparare sau de înlocuire operativă a aparatelor uzate sau defectate.

Pentru a evita pierderea de timp, repartizarea aparatelor, instrumentelor pe băncile elevilor trebuie făcută în clasă până la începutul lecției, ceea ce nu întotdeauna este posibil.

O bună parte de experimente nu pot fi realizate în laborator din cauza că obiectele de studiu sânt ca dimensiune ori prea mari ori prea mici.

Modelarea fenomenelor, proceselor fizice, a experimentelor pe calculator este, desigur, un tip nou de modelare, nemaîntâlnit până nu demult în sfera învățământului. Rolul instalației experimentale îl îndeplinește calculatorul

Un experiment virtual, ca și un experiment de laborator, are același scop de studiere a fenomenului respectiv în condiții, evident, la fel artificiale, acestea fiind create și realizate la un alt nivel calitativ, mai modern și pe un fundament științific riguros. Ca și experimentul de laborator, orice experiment virtual, realizat pe calculator, are la bază aceleași modele fizice, aceleași modele matematice (teoretice),...De aceea, orice experiment virtual are, la fel ca și cel de laborator, rolul de izvor al cunoștințelor și scop al cunoașterii. Orice model fizic și orice teorie, propuse și utilizate în fizica - știință la fel pot fi testate și confirmate (sau infirmate) prin experimentul virtual respectiv realizat pe calculator.

La fel ca și experimentul de laborator, **experimentul virtual calitativ** stabilește relația cauză-efect, iar **cel cantitativ** stabilește, în baza măsurătorilor, relații exacte între mărimile fizice din modelul teoretic corespunzător obiectului sau fenomenului fizic studiat. Mai mult, la efectuarea măsurătorilor în experimentul virtual pot fi introduse (generate), în mod controlat, toate tipurile de erori întâlnite în experimentul de laborator, ceea ce, la fel, permite prelucrarea rezultatelor experimentale.

În predarea-învățarea fizicii experimentul virtual vine să diminueze sau să înlăture o parte din neajunsurile care apar la realizarea experimentului de laborator. Mai mult ca atât, experimentul virtual completează componenta experimentală a cursului de fizică. Un experiment virtual de

calitate, bine gândit și realizat pe baza modelului științific al fenomenului considerat, constituie o reelaborare originală a conceptului științific și este foarte aproape de experimentul de laborator.

Experimentele și lucrările de laborator virtuale (software) au multe fațe de cele tradiționale.

Utilizarea experimentelor virtuale în predarea fizicii permite studierea fenomenului într-un fel idealizat prin înlăturarea (omiterea) factorilor secundari care, în experimentul real sau cel de laborator, de multe ori camuflează și denaturează manifestarea și esența fenomenului fizic ca atare.

Experimentul virtual vine să completeze, dar nu să substituie pe cel real sau de laborator, care își are locul și valoarea sa. Experimentul virtual în procesul de predare-învățare nu este o modă sau un capriciu al cuiva, el este o necesitate constructivă care decurge din cerințele vremii, acestea, la rândul lor, fiind determinate de vectorul de dezvoltare a civilizației.

Utilizarea cu pricepere a softurilor de calitate în predare este o activitate didactică modernă, în care monologul profesorului este înlocuit de dezbateri interesante și utile pentru toți elevii, de lucrul individual de obținere și formare a propriilor cunoștințe.

Calculatorul nu are menirea să înlocuiască profesorul, deoarece numai profesorul poate fi și este educator, purtător și promotor al unei înalte culturi, model demn de urmat pentru generația în creștere. Orice experiment efectuat în laborator sau virtual (soft), realizat pe calculator pe baza modelului științific, este net superior experimentului expus, explicat pe... degete, sau „modelat” și desenat cu ajutorul celor trei instrumente arhaice: Creta +Tabla+Cârpa (CTC). Dacă războiul, care se duce azi pe toate căile și la toate nivelurile, între Calculator și CTC (între Nou și Vechi), va fi câștigat de primul, vor avea de câștigat tinerii studioși și întreaga societate. Dacă acest război va dura prea mult sau va fi câștigat de CTC, cel mai mult va avea de pierdut viitorul nostru, în persoana Tinerei Generații, pe care noi, cu toții, declarăm că... o iubim !

Bibliografie

Florin Ovidiu Călțun, Capitole de didactica fizicii, Editura Universității „Alexandru Ioan Cuza”, Iași – 2006

Palicica Maria, Gavrilă Codruță, Ion Laurenția, Pedagogie, Editura Mirton, Timișoara, 2007, 480

Laborator virtual, www.prointelect.com

INFORMATIZAREA ȘCOLII- O NOUĂ VIZIUNE

Prof.înv.preșcolar: POPA DUMITRIANA DANIELA

Școala Gimnazială Nr. 1 Comana- G.P.N.Comana

În momentul de față, școala actuală se axează pe o serie de aspecte importante, ca de exemplu:

- Personalizarea învățării- metodele de predare sunt ajustate pentru a ține cont de stilurile de învățare și ritmul fiecărui elev.
- Utilizarea tehnologiei- aceasta este integrată în procesul de învățare pentru a îmbunătăți accesul la informație și pentru a le dezvolta abilitățile digitale.
- Pe lângă cunoștințele academice, se mai pune accent pe dezvoltarea abilităților socio-emoționale, de gândire critică, creativă și de rezolvarea problemelor.
- Educația se îndreaptă către experiențe practice și aplicative, pentru un mai mare interes elevilor.
- Se promovează din ce în ce mai mult lucrul în echipă, colaborarea și comunicarea între elevi, între elevi și profesori.
- Școala actuală are în vedere și dezvoltarea personală și socială a elevilor, cuprinzând și sănătatea lor mentală și starea lor generală.
- Se pune un mare accent pe educația incluzivă și diversitate, dar nu în ultimul rând pe pregătirea elevilor pentru o lume în continuă schimbare.

În viitor, internetul va transforma școlile în medii interactive, care vor înlătura formele tradiționale de învățământ și vor schimba modul de a fi al profesorilor, părinților și elevilor. Profesorul nu va mai fi doar transmițător de cunoștințe, ci va trebui să orienteze elevul în propriul său proces de învățare.

Școala viitorului presupune adaptarea continuă la nevoile și tendințele societății și tehnologiei. Ea evoluează în funcție de schimbările sociale, tehnologice și educaționale.

Ceea ce este prioritar în învățământ pentru o școală a viitorului, este informatizarea. Softul educațional, reprezentat de anumite programe informatice, special dimensionate în perspective

predării unor teme specifice, reprezintă o necesitate atât în prezent, cât și în viitor. Această școală a viitorului pe lângă faptul că le place foarte mult, ea trebuie să fie și eficientă.

Utilizarea calculatorului în procesul instructiv-educativ ușurează îndeplinirea scopurilor și idealurilor educaționale. În plus, reprezintă o metodă mai plăcută și pentru elevi, care apreciază întotdeauna noutatea și ineditul. Aceștia au fost obișnuiți cu metodele clasice de predare, dar cele noi le-au atras mereu atenția și s-au dovedit a fi mai eficiente. Copiii vor aprecia mai mult o lecție realizată pe calculator, decât una clasică. De exemplu la grădiniță, copiii nu mai ascultă cu mare interes o poveste citită de d-na educatoare, ci sunt mult mai atrași când vizionează povestea la calculator sau video proiector, pentru că atunci când văd personajele în mișcare, este ca și cum ei trăiesc în acea poveste. Copiii rețin mult mai ușor personajele și momentele povestirii,

Calculatorul nu este folosit în activitatea didactică pentru a înlocui activitatea de predare a dascălului. Cu alte cuvinte, nu-i exclude importanța. El vine în sprijinul predării, ajutându-l în procesul instructiv-educativ. Programul de calculator poate deveni un suport important pentru o predare eficientă. Bineînțeles, pentru acest lucru, toate școlile ar trebui dotate cu tehnologia necesară. Aceasta presupune numeroase investiții costisitoare.

Dacă educația ar reprezenta, într-adevăr una dintre prioritățile țării noastre, cu siguranță că s-ar găsi metode pentru ca acest lucru să fie posibil cât mai curând. Încă există școli care nu sunt racordate nici la current electric, aici nici nu poate fi vorba de o școală a viitorului. Trebuie să fim totuși conștienți de importanța calculatorului. Formarea capacității de a-l utiliza nu îi este necesară elevului doar în procesul de învățământ, ci îl poate ajuta și în activitatea extrașcolară. Trăim cu toții într-o lume a vitezei, a tehnologiei, a internetului. Asemenea capacități, ca cele de a lucra pe calculator, se cer din ce în ce mai mult, chiar și în momentul angajării. Cu alte cuvinte, tehnologia va ajuta tinerii și pe viitor. Cu ajutorul tehnologiei putem realiza o multitudine de activități interactive, care să-i acapareze cu adevărat pe elevi și să rețină mult mai ușor ceea ce li se transmite.

Locul și rolul activităților extracurriculare în educația copiilor

prof. Oana Manuela Popa
Grădinița P.P. Nr 7 Arad

Educația extracurriculară (realizată dincolo de procesul de învățământ) își are rolul și locul bine stabilit în formarea personalității copiilor noștri. Educația prin activitățile extracurriculare urmărește identificarea și cultivarea corespondenței optime dintre aptitudini, talente, cultivarea unui stil de viață civilizat, precum și stimularea comportamentului creativ în diferite domenii. Începând de la cea mai fragedă vârstă, copiii acumulează o serie de cunoștințe punându-i în contact direct cu obiectele și fenomenele din natură. Trebuința de a se juca, de a fi mereu în mișcare, este tocmai ceea ce ne permite să împăcăm școala cu viața.

Scopul activităților extrașcolare este dezvoltarea unor aptitudini speciale, antrenarea elevilor în activități cât mai variate și bogate în conținut, cultivarea interesului pentru activități socio-culturale, facilitarea integrării în mediul școlar, oferirea de suport pentru reușita școlară în ansamblul ei, fructificarea talentelor personale și corelarea aptitudinilor cu atitudinile caracteriale. Activitățile extrașcolare se desfășoară într-un cadru informal, ce permite elevilor cu dificultăți de afirmare în mediul școlar să reducă nivelul anxietății și să-și maximizeze potențialul intelectual.

Oricât ar fi de importantă educația curriculară realizată prin procesul de învățământ, ea nu epuizează sfera influențelor formative exercitate asupra copilului. Rămâne cadrul larg al timpului liber al copilului, în care viața capătă alte aspecte decât cele din procesul de învățare școlară. În acest cadru, numeroși alți factori acționează pozitiv.

Activitățile extrascolare joacă un rol crucial în dezvoltarea copiilor și adolescenților, oferindu-le oportunități semnificative pentru a-și dezvolta abilități, interese și relații sociale în afara mediului școlar. Iată câteva dintre motivele pentru care activitățile extrascolare sunt importante:

1. Dezvoltarea abilităților sociale: Participarea la activități extrascolare oferă copiilor și adolescenților șansa de a interacționa cu alți colegi într-un mediu diferit față de cel școlar, contribuind la dezvoltarea abilităților sociale precum comunicarea, cooperarea și lucrul în echipă.
2. Explorarea și descoperirea intereselor: Activitățile extrascolare oferă o varietate de opțiuni, de la sporturi la arte și cultură, care permit copiilor să exploreze diverse domenii și să descopere pasiuni sau talente neexplorate în timpul orelor de curs.
3. Îmbunătățirea performanțelor școlare: Studiile au arătat că participarea la activități extrascolare poate avea un impact pozitiv asupra performanțelor academice. Aceste activități pot ajuta la îmbunătățirea disciplinelor de studiu, a abilităților de gestionare a timpului și a capacității de concentrare.
4. Dezvoltarea abilităților de leadership și responsabilitate: Activitățile extracurriculare oferă oportunități pentru copii și adolescenți să își dezvolte abilități de leadership, să învețe să preia responsabilități și să conducă echipe sau proiecte, pregătindu-i pentru roluri de conducere în viitor.
5. Creșterea stimei de sine și a încrederii: Reușita în cadrul activităților extrascolare poate contribui la consolidarea stimei de sine și a încrederii în sine a copiilor și adolescenților, oferindu-le satisfacție și recunoaștere pentru eforturile lor.
6. Dezvoltarea abilităților sociale: Participarea la activități extrascolare oferă copiilor și adolescenților șansa de a interacționa cu alți colegi într-un mediu diferit față de cel școlar, contribuind la dezvoltarea abilităților sociale precum comunicarea, cooperarea și lucrul în echipă.

7. Explorarea și descoperirea intereselor: Activitățile extrascolare oferă o varietate de opțiuni, de la sporturi la arte și cultură, care permit copiilor să exploreze diverse domenii și să descopere pasiuni sau talente neexplorate în timpul orelor de curs.

8. Îmbunătățirea performanțelor școlare: Studiile au arătat că participarea la activități extrascolare poate avea un impact pozitiv asupra performanțelor academice. Aceste activități pot ajuta la îmbunătățirea disciplinelor de studiu, a abilităților de gestionare a timpului și a capacității de concentrare.

9. Dezvoltarea abilităților de leadership și responsabilitate: Activitățile extracurriculare oferă oportunități pentru copii și adolescenți să își dezvolte abilități de leadership, să învețe să preia responsabilități și să conducă echipe sau proiecte, pregătindu-i pentru roluri de conducere în viitor.

10. Creșterea stimei de sine și a încrederii: Reușita în cadrul activităților extrascolare poate contribui la consolidarea stimei de sine și a încrederii în sine a copiilor și adolescenților, oferindu-le satisfacție și recunoaștere pentru eforturile lor.

11. Menținerea unui echilibru între școală și viața personală: Participarea la activități extrascolare poate ajuta la menținerea unui echilibru între viața academică și cea personală, oferind copiilor o pauză binevenită de la studii și oportunitatea de a se relaxa și de a se distra într-un mod constructiv.

Activitățile extrașcolare, în general, au cel mai larg caracter interdisciplinar, oferă cele mai eficiente modalități de formare a caracterului copiilor încă din clasele primare, deoarece sunt factorii educativi cei mai apreciați și mai accesibili sufletelor acestora.

Activitățile complementare concretizate în excursii și drumeții, vizite, vizionări de filme sau spectacole imprimă copilului un anumit comportament, o ținută adecvată situației, declanșează anumite sentimente. O mai mare contribuție în dezvoltarea personalității copilului o au activitățile extrașcolare care implică în mod direct copilul prin personalitatea sa și nu prin produsul realizat de acesta. Activitatea în afara clasei și cea extrașcolară trebuie să cuprindă masa de copii.

Activitățile extrașcolare, bine pregătite, sunt atractive la orice vârstă. Ele stârnesc interes, produc bucurie, facilitează acumularea de cunoștințe, chiar dacă necesită un efort suplimentar. Copiilor li se dezvoltă spiritul practic, operațional, manualitatea, dând posibilitatea fiecăruia să se afirme conform naturii sale. Copiii se autodisciplinează, prin faptul că în asemenea activități se supun de bună voie regulilor, asumându-și responsabilități. Dascălul are, prin acest tip de activitate posibilități deosebite să-și cunoască elevii, să-i dirijeze, să le influențeze dezvoltarea, să realizeze mai ușor și mai frumos obiectivul principal – pregătirea copilului pentru viață. Realizarea acestui obiective depinde în primul rând de educator, de talentul său, de dragostea sa pentru copii, de modul creator de abordare a temelor, prin punerea în valoare a posibilităților și resurselor de care dispune clasa de elevi.

Activitățile extracurriculare sunt apreciate atât de către copii, cât și de factorii educativi în măsura în care :

- ✓ valorifică și dezvoltă interesele și aptitudinile copiilor;
- ✓ organizează într-o manieră plăcută și relaxantă timpul liber al copiilor contribuind la optimizarea procesului de învățământ;
- ✓ formele de organizare sunt din cele mai ingenioase, cu caracter recreativ;
- ✓ copiii au teren liber pentru a-și manifesta în voie spiritul de inițiativă;
- ✓ participarea este liber consimțită, neconditionată, constituind un suport puternic pentru o activitate susținută;
- ✓ au un efect pozitiv pentru munca desfășurată în grup;
- ✓ sunt caracterizate de optimism și umor;
- ✓ creează un sentiment de siguranță și încredere tuturor participanților;
- ✓ urmăresc largirea și adâncirea influențelor exercitate în procesul de învățământ;
- ✓ contribuie la dezvoltarea armonioasă a copiilor.

Activitățile extracurriculare contribuie la gândirea și completarea procesului de învățare, la dezvoltarea înclinațiilor și aptitudinilor școlărilor, la organizarea rațională și plăcută a timpului lor liber. Având un caracter atractiv, copiii participă într-o atmosferă de voie bună și optimism, cu însuflețire și dăruire, la astfel de activități. Potențialul larg al activităților extracurriculare este generator de căutări și soluții variate. Succesul este garantat dacă ai încredere în imaginația, bucuria și în dragostea din sufletul copiilor, dar să îi lași pe ei să te conducă spre acțiuni frumoase și valoroase.

Biografie:

1. Cernea, Maria, Contribuția activităților extracurriculare la optimizarea procesului de învățământ, în „Învățământul primar“ nr. 1/2000, Ed. Discipol, București
2. Decun, Livia, Contribuția activităților extracurriculare la optimizarea procesului de învățământ, în „Învățământul primar” nr. 8, 2008
3. Lespezeanu, M. Tradițional și modern în învățământul preșcolar, Ed. S.C. Omfal, București 2007

:

IMPORTANȚA CELOR 7 ANI DE ACASĂ

PROF.ÎNV.PREȘCOLAR:

POPA RAMONA-CAMELIA

G.P.P. NR.30 ORADEA, BIHOR

În lumea în care trăim din păcate, respectul față de celălalt este din ce în ce mai alterat, așadar nu este o misiune ușoară pentru părinți să-și crească copilul în spiritul bunelor maniere. Cu toate acestea, părinții trebuie să știe că o bună educație în familie va cântări mai greu și va câștiga în fața influenței anturajului. Un copil cu bune maniere va deveni un adult politicos, elegant și apreciat. Bunele maniere reprezintă o carte de vizită în toate situațiile. Comportamentul copilului este oglinda comportamentului părinților. Dacă copilul tău înțelege baza bunelor maniere, îl va ajuta să și le însușească. Manierele elegante reflectă o personalitate iubitoare și respectabilă.

Rădăcina bunelor maniere o reprezintă respectul, iar rădăcina respectului este sensibilitatea. Copilul căruia îi pasă de ceilalți, de sentimentele celorlalți, va deveni automat o persoană manierată. În acest fel politețea va fi mai creativă și practică cu entuziasm. Combinația informației cu practica zilnică va face posibilă formarea unei personalități respectabile.

Chiar dacă copiii mici nu înțeleg sensul cuvintelor, cel puțin observă plăcerea de a spune „mulțumesc“ și „te rog“ în comunicarea zilnică. De la 2-3 ani în sus, deja pot să le utilizeze și știu că obțin ce vor. Cu timpul, formulele de politețe vor deveni automate.

Între 2 și 4 ani, ce aude copilul, spune mai departe. Lăsați copilul să audă o mulțime de formule de politețe. Adresați-vă copilului la fel de politicos ca unui adult, ca să prindă gustul de mic. Puteți să luați copilul cu voi în vizită, chiar dacă nu sunt și alți copii. Astfel, îi veți da ocazia să învețe abilitățile sociale dezirabile și să fie valorizat.

Limbajul este o abilitate de care trebuie să se bucure orice copil, nu să se forțeze în a folosi anumite cuvinte, a fi tot timpul conform unei etichete riguroase. Copilul poate obosi dacă insistați prea mult asupra acestui aspect. Introduceți într-un mod relaxat cuvintele magice de politețe și practicați-le.

Expresia “Cei șapte ani de-acasă” definește însă tot bagajul de cunoștințe, deprinderi, comportamente și atitudini acumulate în primii șapte ani de viață. Această perioadă de timp este considerată “culmea achizițiilor”, este considerată una din perioadele de intensă dezvoltare psihică, deoarece copilul are o capacitate foarte mare de acumulare de informații, de memorare și de însușire a diverselor comportamente, atitudini, limbaj, etc. Copilul este pregătit să primească informații. De aceea, este important cum sunt transmise aceste informații, de către cine și în ce mod.

De unde sunt eu? Sunt din copilăria mea.

Sunt din copilăria mea ca dintr-o țară.” –

Antoine de Saint-Exupery

Leadership-ul reprezintă un atribut dorit și cerut de organizații managerilor lor. Liderii au încredere în propriile forțe și generează încredere celorlalți. În preajma adevăraților lideri, angajații se simt mai competenți și găsesc munca mai interesantă.

Leadership-ul reprezintă un atribut al managerului care intrigă, uimește, dar și nedumerește în același timp. Unii specialiști din domeniu consideră că manager și leader sunt termeni sinonimi și îi folosesc în mod alternativ. Însă, leadership-ul și managementul reprezintă de fapt dimensiuni distincte ale persoanelor din conducere: leadership-ul reprezintă capacitatea de a determina oameni să acționeze, managerul, în schimb, este cel care asigură atingerea obiectivelor organizaționale prin planificare, organizare și orientarea muncii către finalitate.

Oamenii sunt captivați de ideea de leadership, căutând informații despre cum pot deveni lideri eficienți. Corporațiile vor oameni care au abilități de lider deoarece cred că aceștia aduc ceva special afacerii lor.

Câteva concepte pot fi identificate când discutăm despre acest fenomen: leadershipul este un proces, implică influență, se formează într-un grup și implică atingerea unui țel. Leadershipul implică o artă mai degrabă decât știință pură, având astfel diferite fețe și liderii tind să aibă personalități și ideologii separate și distincte, precum și foarte multe stiluri.

Există patru factori care influențează leadershipul: adepții, liderul, comunicarea și situația. Diferitele categorii de angajați au nevoie de stiluri diferite de leadership. Ca și lider, trebuie să îți cunoști oamenii, pentru că, spre exemplu, un nou angajat are nevoie de mai multă supraveghere decât un angajat cu experiență. În același fel, un angajat care nu este motivat are nevoie de o altă abordare decât un angajat care este puternic motivat. Punctul esențial de pornire în cunoașterea subalternilor este de a avea cunoștințe solide despre natura umană, cum ar fi emoțiile, motivarea și nevoile. Este la fel de important să înțelegi că adepții sunt cei care hotărăsc dacă un lider este de succes. Dacă nu au încredere în liderul lor sau nu cred în el, adepții nu vor fi inspirați. Liderul folosește comunicarea pentru a conduce. Cea mai mare parte a comunicării este nonverbală. Ce și cum comunic poate crea sau distruge relațiile cu angajații. Un lider trebuie să își folosească judecata pentru a decide cea mai bună acțiune în funcție de situația dată.

Ideea că diferențele între performanțele subordonaților se datoresc trăsăturilor leaderului a constituit una dintre abordările de început în studiul leadershipului. Au fost realizate comparații ale unor eșantioane reprezentative de lideri și de nonlideri, pentru a evidenția trăsăturile fizice și de personalitate care îi diferențiază sensibil pe primii de ceilalți. Principalele trăsături luate în considerare au fost: caracteristici fizice (vârstă, înălțime, înfățișare, greutate), personalitate (spirit introvertit/extravertit, încredere în sine, independență, caracter hotărât, spirit amiabil/agresiv, înclinații de domonare/subordonare, tendință de autoritarism), caracteristici de bază (clasa socială, educație, experiența, mobilitate profesională), inteligența (cunoștințe, mobilitate intelectuală, judecată), caracteristici sociale (abilitate managerială, prestigiu, diplomație, tact, spirit de cooperare, charisma, popularitate) și „spiritul muncii” (inițiativă, tenacitate, responsabilitate, spirit finalizator).

E. Ghiselli a studiat opt trăsături de personalitate (inteligența, maturitatea, spiritul decis, inițiativa, abilitatea de supraveghere, siguranța de sine, afinitatea pentru lucrători, masculinitatea-feminitatea,) și cinci trăsături de motivație (nevoia de împlinire ocupațională, nevoia de securitate a locului de muncă, nevoia de recompensă bănească, nevoia de autoactualizare, nevoia de putere asupra altora). Pe baza cercetărilor efectuate, autorul a ierarhizat trăsăturile menționate în următoarele: caracteristici foarte importante: abilitatea de supraveghere, nevoia de împlinire ocupațională, inteligența, autoactualizarea, siguranța de sine, spiritul decis, caracteristici de importanță moderată: lipsa nevoii de securitate, afinitate pentru lucrători, inițiativa, lipsa nevoii de recompensă bănești, maturitatea precum și caracteristici lipsite de importanță: masculinitatea - feminitatea.

Au fost evidențiate, ca urmare a unor cercetări efectuate în întreprinderi industriale, trăsăturile ce caracterizează liderii de succes și anume: tenacitate în urmărirea scopurilor stabilite, dorința de manifestare a inițiativei în cadrul social, puternica orientare spre asumarea de responsabilități și angajarea în îndeplinirea sarcinilor, spirit îndrăzneț, originalitate în rezolvarea problemelor, autoîncrederea și puternica personalitate, disponibilitate pentru acceptarea consecințelor acțiunilor și deciziilor altor persoane, abilitate de influențare a comportamentului altora și capacitate de structurare a relațiilor interpersonale și promptitudine în absorbirea stresului și disponibilitate pentru tolerarea frustrărilor și amânărilor.

Abordarea prin prisma trăsăturilor leaderului are meritul de a permite deducerea logică a ideii că întreprinzătorii de succes au șanse reale, prin prisma anumitor trăsături de

personalitate și caracteristici fizice, să fie, după demararea întreprinderii pe care au inițiat-o, lideri de succes, capabili să practice un leadership eficace și să mobilizeze puternic subordonații pentru obținerea unei performanțe superioare. În ceea ce privește abordarea din prisma comportamentului liderului, dacă abordarea precedentă era concentrată asupra răspunsurilor la întrebarea: Cum trebuie să fie liderul eficace? Aceasta a doua abordare se confruntă cu întrebarea: Ce face liderul eficace? –cu alte cuvinte, cum își exercită influența asupra celorlalte persoane.

Comportamentul liderilor eficace se înscriu în perechile antonimice autocratic-democratic, directiv-permisiv și orientat spre sarcini-orientat spre persoane. Deși exprimate diferit, cele trei perechi semnifică, în esență, dominanta comportamentală a liderului: comportament axat pe realizarea sarcinilor, a producției.

Nu există un răspuns adecvat la întrebarea “Care este cel mai bun stil de conducere”. Ceea ce este “cel mai bine” depinde de mai multi factori. Contextul sau situația, a căror analiză oferă o parte a răspunsului la întrebarea anterioară, cuprind: mediul exterior școlii (de exemplu poziția școlii în cadrul comunității, cererile pe piața forței de muncă, dorințele părinților), organizarea școlii (de exemplu cea orizontală și cea verticală), scopurile sau misiunea școlii (de exemplu când are o misiune orientată spre promovarea unui examen, o misiune orientată spre menținerea situației prezente sau o misiune de inovație), caracteristicile profesorilor (părerea lor despre profesiunea proprie, experiența, așteptările directorului) și diferențele dintre profesori, caracteristicile elevilor (mediu de proveniență, educație) și caracteristicile directorului (mediu de proveniență, experiență, personalitate).

Eficiența și eficacitatea unui lider depind de calitățile sale, de atașamentul și calitățile celor care îl urmează, dar și de alte variabile ce depind de situație. Astfel toți liderii interesați de succes trebuie să ia în considerare toți acești parametri.

Studiile efectuate au arătat că nu există un stil ideal de *leadership*. Persoanele eficiente își adaptează comportamentul atât pentru a veni în întâmpinarea dorințelor și așteptărilor subalternilor, cât și situației și mediului. Cu toții avem o personalitate proprie, unică care trebuie respectată. Nu există lideri fără persoane care să-i urmeze!

Rolul profesorului de Limba și literatura română în îmbunătățirea sistemului educațional

Veronica Popa

Liceul Vocațional Pedagogic „Nicolae Bolcaș” Beiuș

Sistemul de educație este fundamentul pe care se clădește viitorul societății. La fel ca societatea și sistemul educațional este într-o permanentă schimbare. Cauzele care au determinat schimbările majore din ultimele decenii sunt numeroase, vom aminti câteva dintre cele pe care le considerăm importante și, deci, de luat în seamă:

- accesul la informație - elevii și studenții pot accesa acum o cantitate imensă de cunoștințe și resurse educaționale online. Bibliotecile digitale, site-urile web de învățare, platformele de cursuri online și motoarele de căutare au devenit surse esențiale de informații, astfel că profesorul nu mai este unicul deținător al informației pe care o împărtășește elevilor; învățarea online - tehnologia a facilitat creșterea învățării online și numeroase platforme oferă cursuri și programe de studii accesibile global, permițând oamenilor să învețe de oriunde, la orice oră. Acest lucru face educația mai accesibilă și flexibilă. De asemenea, elevii pot accesa tutoriale și lecții din care pot învăța orice, atâta timp cât își doresc asta;

- colaborarea online - tehnologia a făcut posibilă colaborarea și comunicarea în timp real între elevi, profesori și colegi de studiu din întreaga lume. Instrumentele de colaborare, cum ar fi videoconferințele, platformele de colaborare online și rețelele sociale, facilitează schimbul de idei și proiecte;

- instrumente de învățare interactive - tehnologia a adus instrumente interactive și multimedia în clasă, tabletele, calculatoarele, proiectoarele și software-ul educațional permit profesorilor să creeze experiențe de învățare mai captivante și interactive.

Pentru a răspunde provocărilor și cerințelor secolului al XXI-lea, este necesară o îmbunătățire continuă a sistemului de educație, astfel încât acesta să formeze tinerii pentru viitor, un viitor pe care cei mai mulți dintre noi nici nu ni-l putem imagina. Modalitățile prin care activitățile din sistemul de educație pot fi îmbunătățite pentru a sprijini dezvoltarea competențelor de bază ale elevilor sunt numeroase și vom enumera aici doar măsuri pe care deja le putem observa implementate și despre care știm că au dat rezultate.

- Integrarea tehnologiei în procesul educațional - tehnologia a devenit o parte integrantă a vieții moderne și poate fi o unealtă puternică în educație. Prin utilizarea dispozitivelor digitale, a platformelor online și a software-urilor educaționale, elevii pot avea acces la informație în timp real și pot învăța într-un mod interactiv și captivant. Aceasta îi ajută să-și dezvolte competențe precum gândirea critică, rezolvarea problemelor și colaborarea;

- Promovarea învățării bazate pe proiecte - învățarea bazată pe proiecte implică abordarea problemelor complexe și provocatoare, care necesită aplicarea cunoștințelor în contexte reale. Elevii sunt încurajați să-și dezvolte abilități practice, să lucreze în echipe și să găsească soluții creative la provocările întâmpinate. Această metodă îi ajută să-și îmbunătățească abilitățile de comunicare, colaborare și rezolvare de probleme și să-și dezvolte competențele - cheie atât de necesare pentru atingerea împlinirii pe plan personal, dar și pentru integrarea ca membru activ și valoros al societății precum: multilingvismul, competențe digitale și bazate pe tehnologie, competențe interpersonale și capacitatea de a-și însuși noi competențe, spiritul antreprenorial sau cetățenia activă;

- Personalizarea învățării - fiecare elev are propriul său ritm și stil de învățare și suntem din ce în ce mai conștienți că prin acceptarea diversității acceptăm progresul societății. Prin personalizarea procesului educațional, fiecare elev poate beneficia de un plan de învățare adaptat nevoilor și intereselor sale. Utilizarea evaluărilor continue și a feedback-ului

individualizat permite profesorilor să identifice punctele forte și punctele slabe ale elevilor și să îi sprijine în dezvoltarea competențelor necesare adaptării la viața de adult;

- Încurajarea creativității și a gândirii critice - creativitatea și gândirea critică sunt competențe esențiale în lumea contemporană. Prin încurajarea elevilor să exploreze idei noi, să pună întrebări, să își exprime opiniile, aceștia își pot dezvolta abilitățile de analiză și sinteză. Activități precum dezbaterile, lucrul în echipă și rezolvarea de probleme complexe pot stimula gândirea critică și creativă. Creativitatea este una dintre calitățile de care omul viitorului va avea obligatoriu nevoie pentru a putea fi capabil să se adapteze la schimbările din ce în ce mai rapide care se petrec în lume;

- Dezvoltarea competențelor socio-emoționale - pe lângă competențele academice, este important să se acorde atenție și dezvoltării competențelor socio-emoționale ale elevilor. Prin activități precum jocurile de rol, exercițiile de empatie și proiectele de responsabilitate socială, elevii își pot îmbunătăți abilitățile de comunicare, gestionare a conflictelor și colaborare;

Îmbunătățirea activităților din sistemul de educație pentru dezvoltarea competențelor de bază ale elevilor este o provocare complexă, dar esențială pentru pregătirea lor pentru viitor. Prin integrarea tehnologiei, promovarea învățării bazate pe proiecte, personalizarea învățării, încurajarea creativității și a gândirii critice, precum și dezvoltarea competențelor socio-emoționale, ne putem asigura că elevii dobândesc abilitățile necesare pentru a deveni cetățeni responsabili și adaptați la cerințele societății moderne.

Profesorii de limba română au o influență profundă asupra dezvoltării elevilor și asupra calității generale a învățământului. Ei sunt nu doar transmițătorii de cunoștințe lingvistice, ci și modelatori ai gândirii critice, creativității și aprecierii culturale. Prin abordări inovatoare și angajamentul lor față de excelență, aceștia pot facilita, susține și îmbunătăți în mod semnificativ activitățile din sistemul educațional.

Un aspect esențial al contribuției profesorilor de limba română constă în dezvoltarea abilităților de comunicare ale elevilor. Prin intermediul lecturii, scrierii, dezbaterilor elevii își îmbogățesc nu doar vocabularul și capacitatea de a exprima idei complexe sau de a emite judecăți de valoare ci își cultivă creativitatea, imaginația, empatia. Textele literare îi ajută să experimenteze emoții și să-și clădească un fundament pentru experiențele din viața reală.

În contextul schimbărilor din primele decenii ale secolului al XXI-lea profesorii de Limba și literatura română trebuie să găsească noi metode de stimulare a interesului elevilor pentru lectură și carte, de dezvoltare a competențelor de comunicare și a capacității creatoare a acestora.

Este din ce în ce mai dificil pentru profesori să demonstreze elevilor că cititul poate fi o alternativă la jocul pe calculator, privitul la televizor la prezența în rețele sociale. Nu este vorba doar despre lecturile obligatorii, care prin caracterul lor „obligatoriu” nu fac altceva decât să îndepărteze elevii de carte, ci de cărți citite din plăcere, ca prin intermediul lor elevii să se apropie apoi cu drag de cărțile autorilor studiați la orele de Limba și literatura română. De asemenea, este important să fie făcute legături între literatură și celelalte arte precum muzica, pictura, cinematografia, teatrul oferindu-li-se, astfel, elevilor ocazii pentru a fi creativi, a munci în echipă, a dezvolta competențe de comunicare și de a folosi instrumente moderne pentru a se apropia de operele literare și de autorii acestora. În acest mod elevii pot să-și formeze valori morale și culturale autentice, care să le permită integrarea în societate ca membri valoroși ai acesteia.

De asemenea, profesorii de limba română au oportunitatea de a integra tehnologia în procesul de învățare. Utilizarea platformelor online, a aplicațiilor educaționale și a resurselor digitale poate transforma modul în care elevii interacționează cu materia și poate să sporească angajamentul și participarea lor. De exemplu, crearea de bloguri sau forumuri online poate oferi elevilor un spațiu în care să-și exprime gândurile și să interacționeze în limba română în afara sălilor de clasă.

În plus, profesorii de limba română au responsabilitatea de a promova diversitatea culturală și lingvistică. Prin explorarea literaturii române contemporane, a operei clasice și a textelor traduse din alte limbi, aceștia pot să ofere elevilor o perspectivă amplă asupra identității și valorilor culturale. De asemenea, este important ca profesorii să fie sensibili la nevoile elevilor cu diferite contexte lingvistice și culturale și să ofere sprijin suplimentar acolo unde este necesar.

Mentoratul și consilierea sunt alte aspecte cheie ale contribuției profesorilor de limba română. Prin oferirea de feedback constructiv și îndrumare individualizată, aceștia pot să-i ajute pe elevi să depășească obstacolele și să-și atingă potențialul maxim. Construirea unei relații de încredere și respect între profesor și elev poate să creeze un mediu propice pentru învățare și dezvoltare personală.

Așadar, profesorii de limba română au un rol vital în facilitarea, susținerea și îmbunătățirea activităților din sistemul educațional. Prin abordări inovatoare, integrarea tehnologiei, promovarea diversității culturale și lingvistice, precum și prin mentoratul personalizat, aceștia pot să inspire și să motiveze elevii să devină vorbitori competenți și critici ai limbii române și să se integreze cu succes în societatea modernă.

Bibliografie:

1. Cerghit Ioan, Metode de învățământ , ediția a III-a, Editura Polirom, București, 2006;
2. Cerghit Ioan, Neacșu Ioan, Negreț-Dobridor Ion, Pânișoară Ion Ovidiu, Prelegeri pedagogice, Editura Polirom, Iași, 2001;
3. Cucos, Constantin, Informatizarea în educație, Editura Polirom, Iași, 2006;
4. Oprea, Crenguța-Lăcrămioara, Strategii didactice interactive, București, Ed. Didactică și Pedagogică, R.A., 2009;
5. Pamfil Alina – Studii de didactica literaturii, Ed. Casa Cărții de Știință, Cluj-Napoca, 2006;

Utiliser la musique pour enseigner le français langue étrangère

À l'origine, la chanson n'est pas composée pour être utilisée en classe de langue. Sa première fonction, dans la société est d'amuser, de distraire, d'expliquer une histoire, de faire danser.

Dans le domaine de l'enseignement des langues, la musique est très souvent utilisée comme un outil pédagogique efficace, appréciée à la fois par les professeurs et les élèves.

La chanson, comme document authentique permet de découvrir le français oral dans toute sa diversité culturelle et linguistique.

POURQUOI UTILISER LA CHANSON DANS UNE CLASSE DE FLE?

- Développe des compétences linguistiques et culturelles
- Améliore la prononciation des apprenants
- Outil pédagogique d'expression orale ou écrite
- Élargit le vocabulaire
- Une source d'activités de classe
- Encourage les élèves à s'exprimer librement
- Développe la capacité d'écoute et d'attention
- Contact direct avec la langue cible, avec sa prononciation, son rythme

ACTIVITÉS POUR EXPLOITER LA CHANSON

Les activités autour des chansons visent des compétences diverses. Le travail est axé sur la phonétique, sur le vocabulaire, la grammaire et les actes de langage.

I^{ère} écoute – peut-être, sans texte, on peut demander aux étudiants de fermer les yeux

-on peut faire des prévisions d'après le titre
(thème principal, où?, quand?, qui?, comment?, pourquoi?)

II^e écoute - on distribue le texte écrit et on écoute de nouveau le texte

- on travaille sur le texte, pour analyser les mots, les expressions, les structures grammaticales
- grille vrai ou faux sur le contenu du texte(soit une caractérisation des personnages, soit sur des actions, lieux, le moment où se déroule l'action)
- questions à choix multiple
- sur le plan linguistique: remplir les verbes, découvrir les adjectifs, les mots concrets et les mots abstraits, trouver des synonymes ou antonymes
- texte lacunaire, mots et expressions à associer
- association des vers avec une ou plusieurs illustrations.

III^e écoute - pour vérifier les réponses

- inventer un nouveau titre
- grille d'impressions et de sentiments: la tendresse, la joie, le bonheur, la mélancolie, la peur, la tristesse, la vitalité, etc.
- chanter, mimer, jouer une chanson
- inventer une chorégraphie, adapter en dialogue

En conclusion, la chanson est devenue un support pédagogique dans la classe du FLE. Pendant le cours crée une atmosphère vivante et attrayante que tout autre texte. C'est un lien avec la culture de la langue cible.

L'utilisation de la musique en classe de langue permet de former et de développer les compétences de compréhension orale et écrite associant le plaisir avec l'apprentissage du français.

BIBLIOGRAPHIE

1. Cuq,J.P.,et Gruca, I. *Cours de didactique du français langue étrangère et seconde*, PUG Grenoble,2012
2. Dragomir,M.*Considérations sur l'enseignement-apprentissage du français langue étrangère*, Ed. Dacia, Clusj-Napoca,2001
3. Georgescu, C.*La didactique du français langue étrangère: tradition et innovations*, Ed. Tiparg, Argeş, 2011

Cum îmbunătățim calitatea și eficiența în educație?

Calitatea și eficiența în educație este o cerință imperativă a timpului în care trăim din mai multe motive:moral (elevii sunt cei cărora trebuie să li se ofere o educație de calitate), contextual (școlile sunt într-o continuă interacțiune cu comunitatea și societatea din care fac parte,ceea ce presupune o creștere a interesului pentru calitate pentru toate instituțiile de învățământ),supraviețuirea (societatea de azi este una concurențială),responsabilitatea(școlile sunt supuse mereu aprecierii și evaluării celor pe care îi servește:elevi,părinți,comunitate,societate),motiv pentru care se impune existența unor strategii interne de asigurare și menținere a calității).

Calitatea este dependentă de societatea în care funcționează procesul de învățământ..Calitatea se realizează raportat la beneficiarii ei,la interesele acestora.Valorile calității în educație:democrația,umanismul,echitatea,autonomia intelectuală și morală,calitatea relațiilor interpersonale,comunicarea,îmbogățirea comunității,insertia optimă socială și profesională,educarea individului ca membru criticși responsabil al grupului.Forța de muncă să fie competitivă,cu noi competențe în soluționarea problemelor și cu abilități cognitive.Încă persistă discrepanțe între nivelul de pregătire al elevilor din școlile rurale și cei din școlile urbane,între elevii majoritari și cei aparținând grupurilor minoritare defavorizate.

Aceste diferențe privind performanța pot fi puse și pe seama unor distribuții inechitabile și ineficiente a resurselor ceea ce duce la o mare variație în ceea ce privește calitatea educației oferite.Îmbunătățirea managementului resurselor umane în învățământ printr-o planificare strategică și oferirea de stimulente pentru performanță poate contribui semnificativ la îmbunătățirea rezultatelor în educație.

Cercetările au pus în evidență legătura strânsă dintre comunicare și achizițiile elvului,dintre comunicare și satisfacția elevilor în raport cu instruirea.Au fost identificate mai multe aspecte ale comunicării,care influențează instruirea eficientă.Unul dintre ele ar fi terminologia precisă.Ceea ce înseamnă că profesoruldefinește conceptele clar și elimină termenii vagi.Asemeni termeni aparent inofensivi,s-a constata că deformează mesajul de comunicare,lasă elevilor sentimentul incertitudinii și dăunează înțelegerii de către aceștia a achizițiilor pe care le fac.După un răspuns incert al profesorului ,cel care învață,care are deja incertitudini inițiale,se va afla și mai mult într-o situație de incertitudine.Un alt lement al comunicării eficiente este discursul legat.Sunt două obstacole în calea atingerii acestui scop:lecția poate fi secvenționată neadecvat;la tema inițială se adaugă informații fără indicarea clară a modului cum se relaționează ele cu subiectul.De aici o prezentare învălmășită,care îi confuzionează pe elevi.Importante în comunicare sunt și semnalele de tranziție,care indică faptul că o idee este terminată și alta începe.În timpul lecției ,elevii se află,mental,în poziții diferite și la niveluri diferite și fără semnale de tranziție,multe lucruri nu vor fi realizate când se trece la un nou subiect.Un alt aspect important al comunicării este accentuarea.Ea sensibilizează elevii față de informația importantă din lecție și se poate produce prin conduita și prin repetiție.Discuția despre limbaj are două mari implicații pentru profesor;a fi sigur că prezentarea făcută este clară și fluentă logic;a fi sigur că înțelege complet conținutul celor ce vor fi predate.

Pentru ca aceste elemente să influențeze învățarea, elevii trebuie să fie angajați în lecție. Aceasta este focalizarea sau concentrarea - o altă abilitate a instruirii eficiente. Concentrarea propulsează elevul în lecție și-l menține alături de noi de la începutul până la sfârșitul activității de învățare. Aceasta, în virtutea legității psihologice că procesarea informației începe cu atenția, iar atenția trebuie menținută pentru ca procesarea să continue. Ceea ce furnizează profesorul prin focalizare este un sistem de stimuli de orientare. Aceștia pot să identifice motivația, prin activarea curiozității, făcând conținutul lecției atractiv. Utilizând materiale concrete și atrăgătoare - obiecte, desene, modele, informații scrise la tablă - profesorul oferă lecției un suport obiectual și menține atenția elevilor. Din păcate, cadrele didactice, înclină adesea să ofere conținutul informațional doar cu ajutorul descrierii verbale, lipsind actul de învățare de fundamentul lui obiectual firesc. Drept urmare, lecția își pierde efectul de concentrare. Însă aici apare problema politicilor educaționale în învățământul românesc, ne dorim învățământ eficient și de calitate dar oferim profesorului acel suport obiectual de care are nevoie pentru a-și desfășura lecțiile? Au profesorii și educatoarele cu ce să capteze atenția elevilor?

Pentru a ne alinia învățământului și exigențelor Uniunii Europene trebuie mai întâi să le oferim cadrelor didactice suportul material, mijloacele de învățământ necesare pentru o educație de calitate și eficientă. Un alt punct de plecare în educația de calitate este și calitatea spațiilor de învățare, starea în care se află școlile din țara noastră și nu în ultimul rând trebuie să avem în vedere satisfacțiile materiale ale cadrelor didactice.

Fiecare personaj implicat în actul de învățare are rolul său. Prin urmare:

Cadrele didactice prin:

- ✓ Activitate didactică în conformitate cu documentele normative și bazate pe o metodologie centrată pe elev;
- ✓ Formare continuă;
- ✓ Adecvarea întregii activități la nevoile elevilor și ale comunității;
- ✓ Evaluare și autoevaluare permanentă;

Elevii prin:

- ✓ Pregătire continuă;
- ✓ Implicare activă și responsabilă în propria educație;
- ✓ Participare la viața școlii

Conducerea școlii:

- ✓ Prin asigurarea resurselor, a bazei materiale și a condițiilor pentru o educație de calitate;
- ✓ Realizarea comunicării interne și externe la nivelul școlii;
- ✓ Conducerea proceselor de dezvoltare instituțională;

Comisia pentru evaluare și asigurare a calității:

- ✓ Strategia de evaluare și asigurare a calității;
- ✓ Propuneri de îmbunătățire a calității educației;
- ✓ Colaborarea cu ceilalți „actori” implicați;
- ✓ Raportul anual de evaluare internă privind calitatea educației în școală;

Părinții:

- ✓ Comunicare permanentă cu copilul și cu cadrele didactice;
- ✓ Implicare în viața școlii și răspuns prompt la solicitările acestora;

În concluzie,calitatea reprezintă nivelul de satisfacție pe care îl oferă eficacitatea ofertei educaționale din domeniul învățământului și formării profesionale,stabilit prin atingerea unor standarde cerute și a unor rezultate excelente care sunt solicitate și la care contribuie participanții la procesul de învățare și ceilalți factori interesați.

Bibliografie:

1. .Curriculum pentru educația timpurie”-Copii da la naștere la 6 ani-(2018) Ministerul Educației Naționale
2. Golu,P.,Golu,i.(2002),,,Psihologie educațională”,Editura EX Ponto,Constanța
3. Josan,Simona,,„Lecții de management și calitatea educației”,,Tribuna Învățământului” nr.649,2005
4. „Perspective interdisciplinare în învățământul românesc”(studii de specialitate),Botoșani,2004
5. <http://aracip.edu.ro>

Calitatea și eficiența în educație

Popescu Camelia – G.P.P. nr.7 Slatina, Olt

Calitatea și eficiența în educație este o cerință imperativă a timpului în care trăim din mai multe motive: moral (elevii sunt cei cărora trebuie să li se ofere o educație de calitate), contextual (școlile sunt într-o continuă interacțiune cu comunitatea și societatea din care fac parte, ceea ce presupune o creștere a interesului pentru calitate pentru toate instituțiile de învățământ), supraviețuirea (societatea de azi este una concurențială), responsabilitatea (școlile sunt supuse mereu aprecierii și evaluării celor pe care îi servește: elevi, părinți, comunitate, societate), motiv pentru care se impune existența unor strategii interne de asigurare și menținere a calității).

Calitatea este dependentă de societatea în care funcționează procesul de învățământ. Calitatea se realizează raportat la beneficiarii ei, la interesele acestora. Valorile calității în educație: democrația, umanismul, echitatea, autonomia intelectuală și morală, calitatea relațiilor interpersonale, comunicarea, îmbogățirea comunității, inserția optimă socială și profesională, educarea individului ca membru critic și responsabil al grupului. Forța de muncă să fie competitivă, cu noi competențe în soluționarea problemelor și cu abilități cognitive. Încă persistă discrepanțe între nivelul de pregătire al elevilor din școlile rurale și cei din școlile urbane, între elevii majoritari și cei aparținând grupurilor minoritare defavorizate.

Aceste diferențe privind performanța pot fi puse și pe seama unor distribuții inechitabile și ineficiente a resurselor ceea ce duce la o mare variație în ceea ce privește calitatea educației oferite. Îmbunătățirea managementului resurselor umane în învățământ printr-o planificare strategică și oferirea de stimulente pentru performanță poate contribui semnificativ la îmbunătățirea rezultatelor în educație.

Cercetările au pus în evidență legătura strânsă dintre comunicare și achizițiile elevului, dintre comunicare și satisfacția elevilor în raport cu instruirea. Au fost identificate mai multe aspecte ale comunicării, care influențează instruirea eficientă. Unul dintre ele ar fi terminologia precisă. Ceea ce înseamnă că profesorul definește conceptele clar și elimină termenii vagi. Asemeni termeni aparent inofensivi, s-a constatat că deformează mesajul de comunicare, lasă elevilor sentimentul incertitudinii și dăunează înțelegerii de către aceștia a achizițiilor pe care le fac. După un răspuns incert al profesorului, cel care învață, care are deja incertitudini inițiale, se va afla și mai mult într-o situație de incertitudine. Un alt lement al comunicării eficiente este discursul legat. Sunt două obstacole în calea atingerii acestui scop: lecția poate fi secvenționată neadecvat; la tema inițială se adaugă informații fără indicarea clară a modului cum se relaționează ele cu subiectul. De aici o prezentare învălmășită, care îi confuzionează pe elevi. Importante în comunicare sunt și semnalele de tranziție, care indică faptul că o idee este terminată și alta începe. În timpul lecției, elevii se află, mental, în poziții diferite și la niveluri diferite și fără semnale de tranziție, multe lucruri nu vor fi realizate când se trece la un nou subiect. Un alt aspect important al comunicării este accentuarea. Ea sensibilizează elevii față de informația importantă din lecție și se poate produce prin conduita și prin repetiție. Discuția despre limbaj are două mari implicații pentru profesor; a fi sigur că prezentarea făcută este clară și fluentă logic; a fi sigur că înțelege complet conținutul celor ce vor fi predate.

Pentru ca aceste elemente să influențeze învățarea, elevii trebuie să fie angajați în lecție. Aceasta este focalizarea sau concentrarea-o altă abilitate a instruirii eficiente. Concentrarea propulsează elevul în lecție și-l menține alături de noi de la începutul până la sfârșitul activității de învățare. Aceasta, în virtutea legității psihologice că procesarea informației începe cu atenția, iar

atenția trebuie menținută pentru ca procesarea să continue. Ceea ce furnizează profesorul prin focalizare este un sistem de stimuli de orientare. Aceștia pot să identifice motivația, prin activarea curiozității, făcând conținutul lecției atractiv. Utilizând materiale concrete și atrăgătoare-obiecte, desene, modele, înformetii scrise la tablă-profesorul oferă lecției un suport obiectual și menține atenția elevilor. Din păcate, cadrele didactice, înclină adesea să ofere conținutul informațional doar cu ajutorul descrierii verbale, lipsind actul de învățare de fundamentul lui obiectual firesc. Drept urmare, lecția își pierde efectul de concentrare. (Golu, P., Golu, I. (2002), „Psihologie educațională”, Editura EX Ponto, Constanța, pag. 453-454)

Însă aici apare problema politicilor educaționale în învățământul românesc, ne dorim învățământ eficient și de calitate dar oferim profesorului acel suport obiectual de care are nevoie pentru a-și desfășura lecțiile? Au profesorii și educatoarele cu ce să capteze atenția elevilor?

Pentru a ne alinia învățământului și exigențelor Uniunii Europene trebuie mai întâi să le oferim cadrelor didactice suportul material, mijloacele de învățământ necesare pentru o educație de calitate și eficientă. Un alt punct de plecare în educația de calitate este și calitatea spațiilor de învățare, starea în care se află școlile din țara noastră și nu în ultimul rând trebuie să avem în vedere satisfacțiile materiale ale cadrelor didactice.

Fiecare personaj implicat în actul de învățare are rolul său. Prin urmare:

Cadrele didactice prin:

- Activitate didactică în conformitate cu documentele normative și bazate pe o metodologie centrată pe elev;
- Formare continuă;
- Adecvarea întregii activități la nevoile elevilor și ale comunității;
- Evaluare și autoevaluare permanentă;

Elevii prin:

- Pregătire continuă;
- Implicare activă și responsabilă în propria educație;
- Participare la viața școlii

Conducerea școlii:

- Prin asigurarea resurselor, a bazei materiale și a condițiilor pentru o educație de calitate;
- Realizarea comunicării interne și externe la nivelul școlii;
- Conducerea proceselor de dezvoltare instituțională;

Comisia pentru evaluare și asigurare a calității:

- Strategia de evaluare și asigurare a calității;
- Propuneri de îmbunătățire a calității educației;
- Colaborarea cu ceilalți „actori” implicați;
- Raportul anual de evaluare internă privind calitatea educației în școală;

Părinții:

- Comunicare permanentă cu copilul și cu cadrele didactice;
- Implicare în viața școlii și răspuns prompt la solicitările acesteia;

„Evaluarea calității educației se face pe baza valorii adăugate, adică în funcție de ceea ce are școala, educația adaugă la „zestrea” de cunoaștere, deprinderi, atitudini, competențe generale existente deja la nivelul indivizilor, grupurilor și comunităților.” (Simona Josan, 2005, pag. 9)

Un standard specific de calitate (acreditare) cuprinde domenii, subdomenii, criterii, indicatori de performanță, descriptori, descriptori specifici, dovezi/evidențe și ponderea alocată descriptorului specific în cadrul indicatorului.

Documentul legislativ prin care sunt aprobate standardele specifice de calitate este Ordinul nr. 4688 din 29.06.2012 privind aprobarea Ghidului general - Calitate în școala din România prin standarde și standarde de referință, a cerințelor minimale pentru serviciile educaționale, respectiv a standardelor specifice de calitate pentru învățământul preuniversitar.

Standardele specifice de calitate (acreditare) sunt definite în funcție de nivelul de învățământ, filieră, profil, specializare/calificare profesională, după cum urmează:

Standarde specifice de calitate (acreditare) pentru nivelul preșcolar (Anexa 11 la OMECTS nr. 4688/29.06.2012)

Standarde specifice de calitate (acreditare) pentru nivelul primar / primar integrat (Anexa 12 la OMECTS nr. 4688/29.06.2012)

Standarde specifice de calitate (acreditare) pentru nivelul gimnazial / gimnazial integrat (Anexa 13 la OMECTS nr. 4688/29.06.2012)

Standarde specifice de calitate (acreditare) pentru nivelul liceal teoretic / liceal integrat (Anexa 14 la OMECTS nr. 4688/29.06.2012)

Standarde specifice de calitate (acreditare) pentru nivelul liceal, filiera vocațională, profil artistic și profil pedagogic (Anexa 15 la OMECTS nr. 4688/29.06.2012)

Standarde specifice de calitate (acreditare) pentru nivelul liceal, filiera vocațională, profil militar și de ordine publică și profil teologic (Anexa 16 la OMECTS nr. 4688/29.06.2012)

Standarde specifice de calitate (acreditare) pentru nivelurile liceal și postliceal, filiera tehnologică - inclusiv învățământ special integrat (Anexa 17 la OMECTS nr. 4688/29.06.2012)

Standarde specifice de calitate (acreditare) pentru învățământul special (Anexa 18 la OMECTS nr. 4688/29.06.2012)

Standarde specifice de calitate (acreditare) pentru cluburile sportive școlare (Anexa 19 la OMECTS nr. 4688/29.06.2012)

Standarde specifice de calitate (acreditare) pentru palate / cluburi ale copiilor (Anexa 20 la OMECTS nr. 4688/29.06.2012)

Un standard specific de calitate (acreditare) cuprinde domenii, subdomenii, criterii, indicatori de performanță, descriptori, descriptori specifici, dovezi/evidențe și ponderea alocată descriptorului specific în cadrul indicatorului.

Standardele specifice de calitate sunt prevăzute în Anexele 11-20 ale OMECTS nr. 4688/29.06.2012. Aceste anexe se găsesc postate pe site-ul ARACIP (<http://aracip.edu.ro>), la secțiunea „Informații utile pentru evaluarea externă periodică”.

Standardele specifice de calitate sunt definite în funcție de nivelul de învățământ, filieră, profil, specializare/calificare profesională.

O privire de ansamblu, orientată spre evoluția curriculumului în alte state, relevă dinamica politicilor în domeniu, exprimată prin schimbări, mai mult sau mai puțin periodice, prin actualizări și reforme, în funcție de mai multe variabile – idealul educațional, rezultatele unor cercetări, experimente sau studii, evoluția societăților respective, natura și amploarea schimbărilor urmărite.

Astfel, la nivel internațional, se vorbește de o „reformă continuă” sau de „permanentizarea” reformelor, ca urmare a schimbărilor axiologice, sociale, economice, tehnologice.

În România, atât politicile educaționale cât și curriculumul național elaborat și aplicat în decursul ultimului deceniu exprimă o ritmicizare a schimbărilor și a ajustărilor, fapt care a condus la o evoluție în domeniu și, implicit, la o racordare a politicilor educaționale ale României cu politicile la nivel european.(Curriculum pentru educația timpurie"-Copii da la naștere la 6 ani-(2018) Ministerul Educației Naționale)

În concluzie,calitatea reprezintă nivelul de satisfacție pe care îl oferă eficacitatea ofertei educaționale din domeniul învățământului și formării profesionale,stabilit prin atingerea unor standarde cerute și a unor rezultate excelente care sunt solicitate și la care contribuie participanții la procesul de învățare și ceilalți factori interesați.

Bibliografie:

1. .Curriculum pentru educația timpurie"-Copii da la naștere la 6 ani-(2018) Ministerul Educației Naționale
2. Golu,P.,Golu,i.(2002),,,Psihologie educațională",Editura EX Ponto,Constanța
3. Josan,Simona,,,"Lecții de management și calitatea educației",,,Tribuna Învățământului" nr.649,2005
4. „Perspective interdisciplinare în învățământul românesc”(studii de specialitate),Botoșani,2004
5. <http://aracip.edu.ro>

FAMILIA ȘI ȘCOALA – INSTITUȚII CE CREEAZĂ CADRUL OPTIM ÎN CARE ELEVII SE POT DEZVOLTA

PROF. POPESCU MARIA

ȘCOALA GIMNAZIALĂ GABRIEL MARINESCU TIGVENI, JUD. ARGES

Familia și școala sunt două instituții care „crează cadrul în care copiii și adolescenții se pot dezvolta armonios în funcție de interesele și aptitudinile proprii”.

Familia și școala sunt locul unde copilul începe să se descopere pe sine, să își contureze o imagine despre propria persoană, să se formeze și să își dezvolte încrederea în sine, personalitatea și inteligența.

Recompensele, aprecierile și respectul sunt niște stimuli care încurajează dezvoltarea personală prevenind apariția unor comportamente deficitare sau problematice. Acceptarea necondiționată și încurajarea pozitivă a copilului sunt atitudini care favorizează dezvoltarea personalității.

Toate aceste atitudini alături de empatie, autenticitate, căldură și congruență trebuie să fie niște repere comportamentale pentru fiecare părinte și dascăl.

Atitudinea părinților față de școală și de climatul educativ influențează atitudinea copilului față de școală și față de învățare. Modul în care părinții percep școala, așteptările realiste pe care aceștia le au față de copiii lor îi ajută pe aceștia să-și cunoască propria valoare și să se aprecieze într-un mod realist, fapt care duce la creșterea stimei de sine.

Educația în familie nu trebuie să se petreacă la fel ca într-o instituție. Învățarea se desfășoară gradat, mergând în pas cu dezvoltarea copilului. Copiii învață absolut tot timpul, învățarea în mod spontan este mult mai accesibilă și se reține mult mai ușor. Astfel viața copilului în familie este alcătuită dintr-o mulțime de întâmplări mărunte, pe care părinții le uită imediat sau le povestesc cunoscuților părându-li-se amuzante. Aceste întâmplări mărunte pentru adult constituie întreaga viață a copilului. „...întreg zburciul lui de a reuși să supraviețuiască fizic dar mai ales psihic”(Dumitrana, 2000, pag. 85).

Locul unde copilul învață să iubească și să fie iubit este familia.

Familia este grupul cel mai important dintre toate grupurile sociale deoarece ea influențează și modelează persoana. Unii merg chiar mai departe și susțin că familia acționează asupra persoanei atât de mult încât ea egalează acțiunea celorlalte grupuri sociale.

Dezvoltarea inteligenței emoționale a elevilor din ciclul gimnazial prin metode specifice educației fizice și sportului

Prof. Popescu Marilena Silvana

Școala Gimnazială George Bacovia, sector 4, București

Introducere.

Într-o lume din ce în ce mai complexă și solicitantă, învățarea nu se limitează doar la cunoștințele academice, ci se extinde și către dezvoltarea unor abilități esențiale, cum ar fi inteligența emoțională. Educația fizică și sportul, părți integrante ale curriculumului școlar, pot juca un rol crucial în cultivarea acestei abilități în rândul elevilor

Inteligența emoțională (IE) este o abilitate esențială pentru o viață echilibrată și de succes. Elevii din ciclul gimnazial se află într-o etapă crucială de dezvoltare emoțională, iar educația fizică și sportul pot juca un rol semnificativ în cultivarea inteligenței emoționale. În cadrul procesului de educație, dezvoltarea inteligenței emoționale a elevilor este considerată o componentă esențială pentru formarea unei persoane echilibrate și adaptabile în societate. În special, în cadrul ciclului gimnazial, perioada de tranziție dintre copilărie și adolescență, accentul pe dezvoltarea abilităților emoționale este deosebit de important. Educația fizică și sportul pot juca un rol semnificativ în acest sens, oferind oportunități diverse de dezvoltare a inteligenței emoționale a elevilor. În acest eseu, ne propunem să explorăm diferitele metode și practici utilizate în educația fizică și sport pentru a stimula dezvoltarea inteligenței emoționale la elevii din ciclul gimnazial.

Definirea inteligenței emoționale.

Pentru a înțelege cum poate fi dezvoltată inteligența emoțională prin intermediul educației fizice și sportului, este esențial să definim conceptul de inteligență emoțională. Potrivit lui Daniel Goleman, inteligența emoțională este capacitatea de a recunoaște, înțelege și gestiona propriile emoții și ale altora. Aceasta include conștientizarea emoțiilor, controlul impulsurilor, gestionarea stresului, empatia și abilitatea de a stabili și menține relații interpersonale sănătoase.

Importanța inteligenței emoționale pentru elevii din ciclul gimnazial.

Inteligența emoțională este esențială pentru elevii din ciclul gimnazial din diverse motive:

- *Dezvoltarea personală:* îi ajută pe elevi să se înțeleagă mai bine pe sine, să-și gestioneze emoțiile și să ia decizii responsabile.
- *Relații interpersonale:* îi ajută pe elevi să construiască relații armonioase cu colegii și profesorii, să rezolve conflicte și să comunice eficient.

- *Performanță academică:* este corelată cu o mai bună performanță academică, elevii cu o inteligență emoțională ridicată fiind mai concentrați, motivați și perseverenți.
- *Gestionarea emoțiilor negative:* confruntându-se cu provocări și presiuni în timpul competițiilor sportive, elevii învață să-și gestioneze stresul, furia și anxietatea într-un mod sănătos
- *Sănătate mentală:* contribuie la reducerea stresului, anxietății și depresiei, promovând o stare de bine mentală.

Educația fizică și sportul ca instrumente pentru dezvoltarea inteligenței emoționale.

Educația fizică și sportul oferă un cadru ideal pentru dezvoltarea IE a elevilor prin:

- *Activități de cooperare și în echipă:* Elevii învață să lucreze împreună, să comunice eficient, să își coordoneze acțiunile și să își gestioneze emoțiile în contexte competitive și de colaborare.
- *Experimentarea emoțiilor:* Elevii experimentează o varietate de emoții în timpul jocurilor și competițiilor, oferindu-le oportunitatea de a le identifica, înțelege și gestiona.
- *Dezvoltarea autocontrolului:* Elevii învață să-și controleze impulsurile, să-și gestioneze frustrarea și să persevereze în fața provocărilor.
- *Dezvoltarea empatiei:* Elevii învață să recunoască și să înțeleagă emoțiile celorlalți, să empatizeze cu colegii și să ofere sprijin.

Metode specifice pentru dezvoltarea inteligenței emoționale prin educație fizică și sport.

- *Jocuri cooperative și de echipă:* Jocurile precum fotbalul, baschetul sau voleiul pot fi adaptate pentru a pune accent pe colaborare, comunicare și empatie.
- *Activități de mindfulness:* Exercițiile de respirație și relaxare pot fi integrate în programul de educație fizică pentru a-i ajuta pe elevi să se concentreze pe prezent și să își gestioneze emoțiile.
- *Dezvoltarea abilităților sociale:* Profesorii pot organiza discuții și dezbateri pe teme legate de emoții, oferindu-le elevilor oportunitatea de a-și exprima opiniile și de a învăța din experiențele celorlalți.
- *Activități de rezolvare a conflictelor:* Educația fizică poate fi folosită ca un mediu propice pentru învățarea abilităților de rezolvare a conflictelor. Prin intermediul jocurilor și exercițiilor de rol-play, elevii învață să comunice eficient și să găsească soluții pașnice în situații de conflict.

- *Feedback constructiv*: Profesorii pot oferi feedback elevilor nu doar pe performanța lor fizică, ci și pe modul în care își gestionează emoțiile și interacționează cu ceilalți.

Exemple concrete de activități.

- ✓ Jocul "Ghicește emoția": Elevii sunt împărțiți în perechi și își iau rolul de a ghici emoția celuilalt doar prin expresii faciale și limbajul corpului.
- ✓ Exercițiul "Statuia emoțiilor": Elevii sunt rugați să adopte o poză care să reprezinte o anumită emoție, iar ceilalți trebuie să ghicească despre ce emoție este vorba.
- ✓ Discuție pe tema "Cum să faci față înfrângerii": Elevii discută despre strategiile de a depăși frustrarea și dezamăgirea după o competiție pierdută.
- ✓ Jocuri cooperative: Organizarea de jocuri în echipă care necesită colaborare, comunicare și empatie între elevi pentru a atinge un obiectiv comun.
- ✓ Reflectarea asupra performanței: Sesiuni de auto-reflecție și discuții în grup despre experiențele de antrenament sau competiție pentru a dezvolta conștientizarea emoțională și capacitatea de auto-reglare.
- ✓ Exerciții de respirație și relaxare: Învățarea tehnicilor de respirație și relaxare pentru gestionarea stresului și a anxietății, îmbunătățind astfel capacitatea de auto-control și de gestionare a emoțiilor.
- ✓ Antrenament în rezolvarea de conflicte: Crearea de scenarii de conflict și ghidarea elevilor în găsirea soluțiilor pentru rezolvarea acestora într-un mod pozitiv și constructiv.
- ✓ Jocuri de rol și teatru: Participarea la activități care implică interpretarea diferitelor roluri și emoții pentru a înțelege mai bine perspectivele și sentimentele celorlalți.
- ✓ Activități de asertivitate: Exerciții practice pentru dezvoltarea abilităților de comunicare asertivă și afirmarea de sine în situații sociale sau de competiție.
- ✓ Jocuri de strategie și planificare: Jocurile care necesită strategie și planificare, cum ar fi șahul sau alte jocuri de strategie, pot ajuta la dezvoltarea abilităților de gestionare a emoțiilor și a frustrărilor în cazul înfrângerii sau al eșecului.
- ✓ Proiecte de voluntariat în comunitate: Implicarea în proiecte de voluntariat sau activități de responsabilitate socială în cadrul comunității pentru a dezvolta empatie și sensibilitate față de nevoile celorlalți.
- ✓ Jocuri de încredere și colaborare: Activități care implică parteneriate și încredere reciprocă între elevi, cum ar fi jocurile de încredere sau activitățile de echilibru în perechi, pot consolida legăturile emoționale și înțelegerea reciprocă.

- ✓ Activități creative și expresive: Includerea în programul de educație fizică a activităților creative și expresive, cum ar fi dansul, arta mișcării sau improvizația, poate stimula exprimarea emoțiilor și creativitatea într-un mod sănătos și constructiv.

Concluzie

Educația fizică și sportul necesită angajament și disciplină pentru a obține performanțe optime. Prin stabilirea obiectivelor, respectarea programului de antrenament și depunerea efortului necesar pentru a atinge aceste obiective, indivizii învață valoarea disciplinei și autodisciplinei. Aceste calități sunt esențiale nu doar în sport, ci și în toate aspectele vieții, inclusiv în educație, carieră și relații personale

Prin participarea la activități sportive, indivizii sunt expuși la o varietate de emoții și reacții ale celor din jurul lor. Observând și înțelegând cum alți participanți gestionează emoțiile lor, indivizii dezvoltă empatie și înțelegere față de perspectivele și stările emoționale ale altora. Această capacitate de a citi și interpreta emoțiile altora este esențială în dezvoltarea relațiilor interpersonale sănătoase și în construirea unei comunități empatice și unite.

Educația fizică și sportul necesită colaborare și interacțiune cu ceilalți membri ai echipei sau concurenți. În acest context, indivizii învață să comunice eficient, să își exprime emoțiile și să lucreze împreună pentru atingerea unui scop comun. Aceste abilități sunt esențiale în dezvoltarea relațiilor interpersonale sănătoase și în stabilirea legăturilor sociale puternice.

Participarea la activități fizice și sportive implică gestionarea emoțiilor precum frustrarea, stresul sau anxietatea în timpul competițiilor și antrenamentelor. Prin confruntarea cu aceste emoții, indivizii învață să-și recunoască și să-și înțeleagă mai bine propriile reacții emoționale. Capacitatea de a rămâne concentrat și controlat în situații de presiune sau adversitate dezvoltă reziliența și capacitatea de adaptare în fața provocărilor vieții.

În concluzie, orele de educație fizică și sport joacă un rol vital în dezvoltarea inteligenței emoționale la elevi. Prin intermediul acestor activități, elevii nu doar că își îmbunătățesc forma fizică, ci și dobândesc abilități esențiale pentru gestionarea emoțiilor, relațiilor interpersonale și sănătății lor mentale. Astfel, integrarea inteligenței emoționale în curriculumul școlar ar trebui să fie o prioritate, iar educația fizică și sportul ar trebui să fie recunoscute ca fiind componente esențiale în acest proces.

Bibliografie

1. Goleman, Daniel. "Inteligența emoțională." Ed. Curtea Veche, București, 2016. (Traducere în limba română a lucrării "Emotional Intelligence" de Daniel Goleman.)
2. Petrides, K. V., și Furnham, A. "Trait Emotional Intelligence: Psychometric Investigation with Reference to Established Trait Taxonomies." *European Journal of Personality* 15, no. 6 (2001).
3. Salovey, P., și Mayer, J. D. "Emotional Intelligence." *Imagination, Cognition and Personality* 9, no. 3 (1990).
4. Bar-On, Reuven. "The Bar-On model of emotional-social intelligence (ESI)." *Psicothema* 18, no. Suplemento (2006).
5. Brătianu, Constantin. "The Contribution of Emotional Intelligence to Decisional Creativity." *Management & Marketing. Challenges for the Knowledge Society* 9, no. 2 (2014).
6. Mayer, John D., și Salovey, Peter. "What Is Emotional Intelligence?" În *Emotional Development and Emotional Intelligence: Educational Implications*, editat de P. Salovey și D. Sluyter, 3-31. Basic Books, New York, 1997.
7. Dumitru, Mariana, și Opre, Adrian. "Contributions of emotional intelligence to leadership styles and bases of power." *Management & Marketing. Challenges for the Knowledge Society* 8, no. 4 (2013).
8. Roberts, Richard D., Zeidner, Moshe, și Matthews, Gerald. "Does emotional intelligence meet traditional standards for an intelligence? Some new data and conclusions." *Emotion* 1, no. 3 (2001)
9. Stănculescu, Elena, și Jianu, Ionuț. "Emotional intelligence and leadership styles." *Management & Marketing. Challenges for the Knowledge Society* 8, no. 3 (2013)
10. Popescu, I. (2019). *Metode moderne de predare în educația fizică și sport*. Editura Didactică și Pedagogică.
11. Neacșu, G., & Băbuț, G. (2018). *Strategii didactice eficiente în educația fizică și sport*. Editura Universității din București.
12. Oprea, A., & Bălan, M. (2016). *Metode interactive în orele de educație fizică și sport*. Editura Academiei de Studii Economice din București.
13. Jurbă, A. (2017). *Educația fizică și sportul în învățământul gimnazial: Metode și strategii moderne*. Editura Sport-Turism.
14. Ungureanu, C., & Georgescu, D. (2015). *Metode active și participative în predarea educației fizice și sportului*. Editura Lumen.



FLUXUL DE MOBILITATE JOB-SHADOWING 19-23 FEBRUARIE 2024- la AGRUPAMENTO DE ESCOLAS DE BRITEIROS

Profesor, Popescu Ruxandra
Profesor, Badea Geanina
Profesor înv.primar, Baban Marilena
Profesor, Stănescu Magdalena

Colegiul Național Pedagogic „Regina Maria” Municipiul Ploiești



Ubuntu Leaders Academy – Ubuntu Schools este un program nonformal de educație, ce stă sub semnul dimensiunilor experiențiale și relaționale, destinat tinerilor cu vârste între 12 și 18 ani. Conceptul „Ubuntu”, **I am because you are; I can only be person through other people**”, „Eu sunt pentru că tu ești”, o filosofie de origine africană, ce susține solidaritatea, empatia și interdependența, a fost inspirat de persoane remarcabile din istoria omenirii, precum Nelson Mandela, Martin Luther King sau Malala.

Cu acest mesaj am fost întâmpinați, încă din prima zi a mobilității Erasmus+, în cadrul școlii partenere din Portugalia, Agrupamento de Escolas de Briteiros, și sub semnul căruia am derulat toate activitățile de tip job-shadowing.

Proiectul inițial a adus laolaltă 76 de școli, 2645 de elevi și 577 de formatori. În 2024, grupul școlii partenere s-a alăturat acestui proiect. Tema activității extrașcolare a proiectului Erasmus + a fost empatia, de aceea, extrem de utilă ar fi o poveste africană care transmite valoarea cooperării, a colaborării, esențiale pentru a obține armonia, fericirea, egalitatea. Această legendă transmite o lecție fantastică pentru copii și adulți., *„Un antropolog a vizitat un sat african. El a vrut să le cunoască cultura și să afle care sunt valorile lor fundamentale . Așa că s-a gândit la un joc pentru copii. A pus un coș cu fructe lângă un copac. Și le-a spus copiilor următoarele:*

– Primul care ajunge la copac va primi coșul cu fructe.

Dar, când bărbatul a dat semnalul să înceapă să alerge spre coș, s-a întâmplat ceva neobișnuit: copiii s-au ținut de mână și au început să alerge împreună. Când au ajuns în același timp, toată lumea s-a bucurat de premiu . S-au așezat și au împărțit fructele.

Antropologul i-a întrebat de ce au făcut asta, când doar unul ar fi putut păstra întregul coș. Unul dintre copii a răspuns:

– Ubuntu. Cum ar putea unul dintre noi să fie fericit, dacă restul ar fi trist?”

Bărbatul a fost impresionat de răspunsul sensibil al acestui micuț. Ubuntu este un cuvânt antic african care în cultura Zulu și înseamnă „Eu sunt cine sunt pentru că suntem cu toții”.



Inspirat de aceste valori, Grupul Școlar Briteiros, școală din rețeaua publică a Ministerului Educației din Portugalia, înființat în anul 2003, își propune să dezvolte și să promoveze abilitățile personale, sociale și civice ale participanților, contribuind la transformarea acestora în agenți ai schimbării în slujba comunității, ajutând la construirea unui oraș mai corect și mai solidar.

În calitate de cadru didactic al Colegiului Național Pedagogic „Regina Maria” Ploiești, pe parcursul activităților de job-shadowing din programul Erasmus+ „European culture and identity in the era of professional digitisation”, 2023-1-RO01-KA-121-SCH-000131695, desfășurat în Agrupamento de Escolas de Briteiros, în sistemul educațional din Portugalia am identificat următoarele caracteristici principale:

✚ Cultura calității, a responsabilității, respectiv formarea cu prioritate a competențelor cheie europene, considerate esențiale pentru succesul personal și profesional, pentru viață și carieră, cum ar fi gândirea critică, comunicarea, rezolvarea problemelor și, mai ales, lucrul în echipă. Majoritatea activităților didactice la care am luat parte au rezervat minute bune activităților de lucru pe echipe, comunicării active elevi-elevi și elevi-profesor, ținându-se cont permanent de necesitatea asigurării stării de confort tuturor participanților.



Lucrări realizate de elevi în perioada pandemiei Covid19

✚ Abordarea integrată și cuprinzătoare a educației: fără a se limita la transmiterea cunoștințelor educaționale. Am observat că școala Briteiros urmărește dezvoltarea armonioasă a elevilor în toate aspectele: intelectual, emoțional, social și fizic, cu accent mai redus asupra științelor, în schimb, cu multe activități dedicate comunicării în limbi străine, artelor, activități practice în cadrul atelierelor de grădărit, pictură, numeroase activități sportive în spații special amenajate și dotate corespunzător, drumeții în orizontul local.



Harta turistică Briteiros(pe pânză)



Sală de studiu



Tema la educație artistică



Proiect horticultură-aspecte

✚ Adaptabilitate și inovare. În vederea îmbunătățirii calității predării prin promovarea unor practici pedagogice active și inovatoare, personalul din conducerea Grupului Școlar Briteiros, dar și întregul colectiv de cadre didactice abordează eficient provocările și oportunitățile oferite de schimbările rapide din societate și economie, fiind deschis la inovare și adaptabilitate. Am observat că, pentru a răspunde nevoilor elevilor și pentru a îmbunătăți procesul educațional, sunt promovate metodele de învățare inovatoare (codare, fișe cu coduri scanate de către profesor cu indicarea pe ecran a răspunsurilor corecte/greșite) sunt utilizate tehnologiile moderne (elevii dețin laptopul individual, au acces gratuit la platforme educative, site-uri specializate, manualul digital extrem de interactiv ș. a.)



Instantanee din cadrul activităților didactice-

Matematică, Limba Engleză, Limba Franceză, Limba Portugheză

✚ Programe europene: O prioritate majoră este implicarea activă a școlilor portugheze în programe europene precum Erasmus+, e-Twinning și altele. Aceste programe oferă oportunități

de colaborare, schimb de experiențe și bune practici între școli din Portugalia și alte țări europene. Au fost surprinse activități din cadrul mobilităților în Suedia, Italia, Franța etc.

✚ Incluziunea și diversitatea: unul dintre obiectivele specifice este *promovarea incluziunii și accesului la bunurile culturale*. În acest sens se încurajează respectul și aprecierea diversității culturale și lingvistice, au fost folosite Imnurile de Stat ale României și al Portugaliei, în lecția de portugheză, fapt ce reflectă orientarea către valorile europene.

Grupul Școlar Briteiros promovează o cultură a incluziunii, asigurând accesul la educație pentru toți elevii, indiferent de nevoile lor speciale sau de originea socio-economică.



Colțul emoțiilor



Mesaje "altfel"



Incluziune-diversitate



Panou realizat din lucrările elevilor cu mesaje pentru pacea dintre Ucraina și Rusia

✚ Grupul Școlar Briteiros promovează un învățământ de calitate, modern. Comparând cu sistemul românesc de învățământ, am identificat:

Asemănări:

- Privind structura generală a celor două sisteme de învățământ: ambele țări au o structură similară, care include învățământul preșcolar, primar, secundar (gimnazial) și superior. De asemenea, ambele sisteme includ învățământul profesional și tehnic, precum și educația adulților.
- Privind curriculumul: în ambele țări curriculumul oferă o educație cuprinzătoare, care acoperă o gamă largă de materii și discipline de studiu. Ambele sisteme pun accentul pe disciplinele de bază, precum: matematica, limba română sau portugheză, științele și istoria.
- Privind evaluarea și certificarea: procesele de evaluare și certificare sunt similare în cele două țări, respectiv examene standardizate administrate la diferite niveluri de învățământ pentru a evalua performanța elevilor și pentru a le oferi certificate de absolvire. Evaluarea se face în cadrul școlii, complet în sistem digital.
- Cele două țări promovează integrarea copiilor cu CES în școlile de învățământ general, în loc de segregarea în instituții separate. Este încurajată participarea acestor copii în cadrul

clasei obișnuite, oferindu-le oportunitatea de a interacționa și de a învăța alături de ceilalți colegi.

Deosebiri:

- Privind structura generală, în sistemul portughez se observă organizarea pe grupuri școlare care includ (cu mențiunea că această organizare este specifică pentru acest grup școlar format din 7 școli și o grădiniță): educație preșcolară (25%), ciclul 1 (33%), ciclul 2 (15%) și ciclul 3 (26%);
- Educația preșcolară este împreună cu ciclul 1 (în 6 școli), iar ciclurile 2 și 3 se regăsesc împreună într-o singură școală;
- Privind structura și organizarea: în Portugalia, învățământul este obligatoriu până la vârsta de 18 ani, iar elevii se pot înscrie în învățământul profesional sau tehnic începând cu vârsta de 15 ani.
- Privind numărul de elevi și naționalitatea acestora se observă diferențe majore între cele două sisteme: în cele 7 școli sunt școlarizați 559 de elevi (la care se adaugă 191 preșcolari); în total sunt dispuși în 33 de clase (cu o medie sub 22 de elevi la clasă); *în clasele vizitate media elevilor a fost sub 20 in clasa; de regulă, în această regiune elevii sunt de naționalitate portugheză, dar există și elevi de naționalitate chiliană, braziliană, franceză, elvețiană, spaniolă, cubaneză sau din Bangladesh.*
- Privind curriculumul și disciplinele de studiu: în România se pune un accent mai mare pe disciplinele științifice și tehnice, în timp ce în Portugalia se pune un accent mai mare pe *limba și literatura portugheză, istorie și geografie.*
- Resursele și finanțarea alocate învățământului pot să difere între cele două țări, ceea ce poate influența accesul la educație și calitatea acesteia.
- Privind vârsta cadrelor didactice: aproximativ 81% dintre profesorii portughezi de la acest grup școlar au vârsta în jur de 50 de ani sau peste.

Valorile de bază, privite ca și piloni ai școlii portgheze pot fi considerate ***diversitatea, incluziunea, solidaritatea și cooperarea.***

Diversitate și incluziune - Portugalia, stat cu o dezvoltare economică permanentă, atrage forta de muncă din Europa, cât și din spațiul altor continente, fapt ce duce la inserarea în sistemul educațional a nevoii de acceptare a diversității, dar mai ales a culturii incluziunii. Astfel, în școlile portugheze este creat un mediu de învățare în care toți elevii, indiferent de originea lor culturală, etnică sau socio-economică, sunt acceptați și respectați. Curriculumul și



activitățile școlare sunt concepute pentru a promova înțelegerea și aprecierea diversității culturale, precum și pentru a preveni discriminarea și excluziunea.

Solidaritatea și cooperarea - Portugalia promovează solidaritatea și cooperarea între indivizi și națiuni, iar aceste valori sunt încurajate și dezvoltate în școli. Elevii sunt încurajați să lucreze împreună, să își ofere sprijin reciproc și să înțeleagă importanța colaborării pentru atingerea unor obiective comune. Proiectele de grup, activitățile extracurriculare și programele de voluntariat sunt câteva exemple de modalități prin care aceste valori sunt dezvoltate în școlile portugheze- spiritul UBUNTU.

Instantanee ce redau cooperarea în echipa Erasmus+, bogata istorie portugheză și frumusețea arhitecturii și peisajelor mediteraneene.



Echipa Erasmus+ Guimarães- locul nașterii Portugaliei



Cetatea Guimarães



Podul (Eiffel) Porto



Centru Guimarães



Gara Porto



Catedrala Bom Jesus



Pădure de eucalipt

„Spune-mi și uit, învață-mă și îmi amintesc, implică-mă și învăț.”

(Benjamin Franklin)

Facilitarea, susținerea și îmbunătățirea activităților din sistemul educațional

Autor:
Prof. Înv. Preșc.
Popescu Virginia Ioana,
Grădinița nr 229 - București

Educația reprezintă temelia dezvoltării unei societăți și a individului în sine. În acest context, facilitarea, susținerea și îmbunătățirea activităților din sistemul educațional devin esențiale pentru a asigura un proces educațional eficient și echitabil.

Un prim aspect important al facilitării activităților educaționale constă în adaptarea metodologiilor de predare la nevoile specifice ale elevilor. Diversificarea abordărilor pedagogice poate să sprijine diferite stiluri de învățare, asigurându-se că toți elevii au acces la informații și că pot însuși cunoștințe într-un mod adaptat capacităților și intereselor lor. Aceasta poate implica utilizarea tehnologiei în predare, implementarea activităților practice sau dezvoltarea resurselor educaționale personalizate.

O altă componentă vitală a facilitării activităților educaționale este crearea unui mediu pozitiv și inclusiv. Un climat școlar bazat pe respect, colaborare și acceptare poate influența semnificativ succesul elevilor. Includerea învățătorilor, părinților și comunității în procesul educațional poate contribui la creșterea susținerii și la dezvoltarea unei legături puternice între școală și comunitate.

Susținerea activităților educaționale implică, de asemenea, furnizarea de resurse adecvate, atât materiale, cât și umane. Investițiile în formarea continuă a cadrelor didactice, precum și în infrastructură și tehnologie, pot duce la îmbunătățirea calității procesului educațional. Este esențială asigurarea accesului la materiale didactice moderne și relevante, precum și la facilități adecvate pentru desfășurarea activităților educaționale în cele mai bune condiții.

În vederea îmbunătățirii activităților educaționale, evaluarea continuă și feedback-ul constructiv reprezintă un instrument esențial. Identificarea punctelor forte și a celor care necesită îmbunătățiri contribuie la adaptarea constantă a procesului educațional. Implementarea unor metode inovatoare și colaborarea între școli și instituții educaționale pot stimula schimbările pozitive și progresul în sistemul de învățământ.

Un concept important adus în discuție de Constantin Cucuș, un reputat pedagog și teoretician al educației, este "educația permanentă". Cucuș susține ideea că procesul educațional nu se limitează doar la perioada școlară, ci trebuie să fie un demers continuu, de-a lungul întregii vieți a individului.

Educația permanentă subliniază necesitatea unei învățări continue, adaptate la schimbările sociale, tehnologice și economice. Ea încurajează dezvoltarea abilităților și competențelor pe tot parcursul vieții, pentru a face față provocărilor și oportunităților în schimbare constantă ale societății moderne.

Integrarea conceptului de educație permanentă în facilitarea, susținerea și îmbunătățirea activităților din sistemul educațional implică promovarea unei mentalități deschise la învățare continuă atât în rândul elevilor, cât și al cadrelor didactice. De asemenea, implicațiile practice ale acestui concept includ furnizarea de resurse educaționale pentru dezvoltarea abilităților de gândire critică, rezolvare de probleme și adaptabilitate.

Prin încurajarea educației permanente, sistemul educațional devine un partener în evoluția pe termen lung a individului în societate, contribuind la formarea unor cetățeni responsabili,

capabili să se adapteze și să contribuie la schimbările pozitive în comunitatea lor. Astfel, conceptul de educație permanentă adus în discuție de Constantin Cucoș adaugă o dimensiune esențială la strategiile de facilitare și îmbunătățire a procesului educațional.

Implementarea cu succes a facilitării, susținerii și îmbunătățirii activităților din sistemul educațional necesită o abordare strategică bazată pe principiile de leadership didactic. Leadershipul didactic reprezintă un ansamblu de abilități și tactici esențiale pentru ghidarea elevilor și dezvoltarea unui mediu educațional eficient. Iată câteva aspecte cheie ale leadershipului didactic care pot contribui la succesul în îmbunătățirea sistemului educațional:

1. *Viziune clară:* Un lider didactic de succes are o viziune clară asupra obiectivelor educaționale și a direcției în care își îndrumă elevii și comunitatea școlară. Viziunea sa servește ca un ghid pentru strategiile de facilitare și îmbunătățire.
2. *Comunicare eficientă:* Comunicarea deschisă și eficientă este esențială în construirea unui mediu educațional pozitiv. Un lider didactic încurajează dialogul, ascultă activ și comunică clar atât cu elevii, cât și cu colegii și părinții.
3. *Inovație și adaptabilitate:* Leadershipul didactic promovează inovația în metodele de predare și încurajează adaptabilitatea la schimbările din societate și învățare. Un lider didactic inovator explorează noi tehnologii și metode pedagogice pentru a asigura relevanța procesului educațional.
4. *Implicare și motivare:* Un lider didactic implică activ elevii în procesul educațional, îi motivează să-și atingă potențialul maxim și le oferă suport pentru depășirea provocărilor. Implicarea părinților și a comunității contribuie, de asemenea, la susținerea elevilor.
5. *Evaluare și feedback constructiv:* Liderul didactic utilizează sisteme eficiente de evaluare și oferă feedback constructiv pentru a ghida elevii în direcția corectă. Evaluarea continuă ajută la identificarea punctelor tari și a celor care necesită îmbunătățiri.

Prin implementarea acestor principii de leadership didactic, sistemul educațional poate să devină un loc în care elevii sunt stimulați să învețe, să se dezvolte și să devină cetățeni responsabili și bine pregătiți pentru provocările viitorului. Leadershipul didactic reprezintă cheia pentru transformarea educației într-un proces dinamic și adaptabil la nevoile schimbătoare ale societății.

În concluzie, facilitarea, susținerea și îmbunătățirea activităților din sistemul educațional reprezintă un angajament continuu pentru atingerea excelenței în educație. Prin adoptarea unor strategii inovatoare, crearea unui mediu inclusiv și asigurarea resurselor necesare, se poate construi un sistem educațional care să ofere fiecărui elev șansa de a-și dezvolta întregul potențial și de a contribui la societatea în care trăiește.

BIBLIOGRAFIE

1. Cucoș, C. (2005). Pedagogie. Editura Polirom.
2. Iorian, M. (2010). Abordarea activităților în grădiniță. Editura Aramis.

Leadershipul importanță în procesul instructiv educativ

Nume și prenume cursant: **POPI ADRIAN**

Unitate de învățământ: Colegiul Economic „DIONISIE POP MARȚIAN” Alba Iulia

„Leadershipul se bazează pe inspirație, și nu pe dominație; pe cooperare, și nu pe intimidare.” – William Arthur Wood



Leadership-ul este cheia succesului în reușita noastră, de a ne face remarcăți, în colectivul din care facem parte. Un lider trebuie să fie ales nu numit, el este recunoscut de grup datorită calităților pe care acesta le deține. Antrenează grupul prin comunicare. Comunicarea reprezintă o artă de a transmite ideea, mesaje având drept scop obținerea feedbackului pozitiv.

Acest curs mă ajută să îmi dezvolt stima de sine prin cunoașterea aspectelor de mentor, de lider. Nu trebuie să fi director pentru a fi lider, profesor la clasă poate fi un lider pentru elevii săi în actul instructiv-educativ.

Pentru a ajuta pe cei din jur consider că trebuie să fiu bine informat să cunosc temeinic noțiunea de lider deoarece mult se folosește acest cuvânt doar pentru a atrage simpatii a domina și manipula fără să se cunoască adevărata noțiune a liderului, scopul și calitățile acestuia. Parcurgând acest curs am speranța că voi putea motiva pe cei din jur să crez o viziune de mai bine pe toate planurile manageriale ale învățământului.

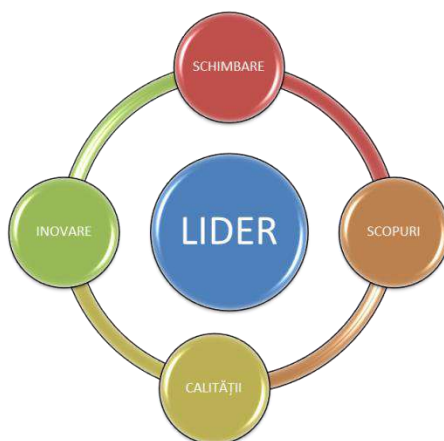

Eficacitatea liderilor depinde de adoptarea unui stil cât mai adecvat situației.

Distincția dintre eficacitate și eficiență este mai mult decât un exercițiu semantic.

Relația dintre acești doi termeni este foarte importantă pentru lideri. Eficacitatea înseamnă atingerea obiectivelor stabilite, iar eficiența se ia în considerare când se ține cont și de resursele avute la dispoziție (cu cât raportul beneficiu / cost este mai mare cu atât eficiența este mai mare).

Poate fi eficace să omori un tantar pe perete folosind un baros (cu care poți chiar strica peretele!), dar este eficient să folosești, dacă ai, un insecticid potrivit sau un ziar îndoit.

MANAGEMENT VS LEADERSHIP SKILLS SKILLS

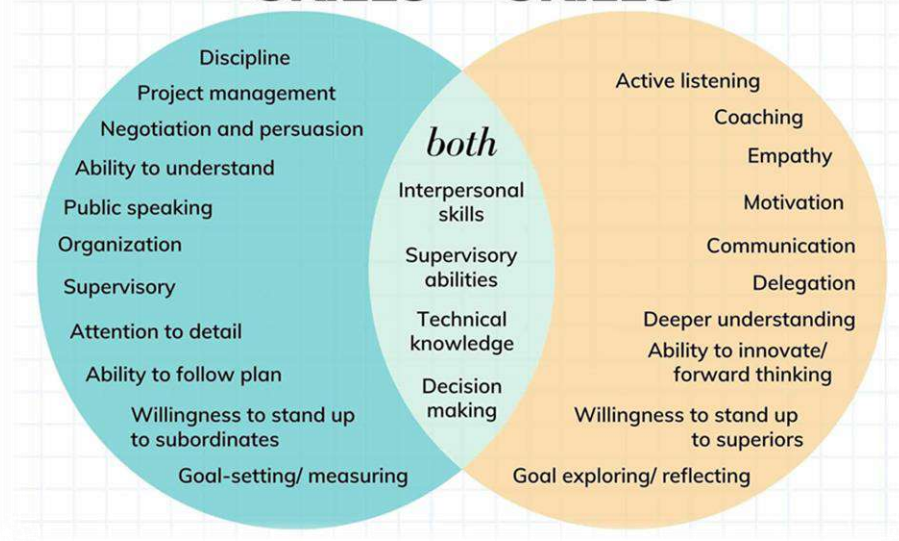

În condițiile în care managementul se folosește de cunoștințe de bază organizate (principii, metode, tehnici) este știință. Când acestea sunt aplicate potrivit unor condiții specifice, pentru a obține rezultate dorite, atunci el devine artă. Capacitatea de a utiliza metodele, tehnicile și principiile oferite de știința managementului, de a le aplica, de a le combina reprezintă, de fapt, tocmai arta de a conduce.

Trecerea la economia de piață impune schimbări de fond, inclusiv în ceea ce privește concepția managerială. Este necesar un proces de asimilare de cunoștințe care să permită abordări și soluționări pentru problemele ce apar. Cunoștințele sistematice de management contribuie la realizarea a ceva care reprezintă mult mai mult decât o simplă pricepere, adică o cultură în acest domeniu, s-ar putea spune chiar o stare de spirit.

Cel care deține o asemenea cultură, se „mișcă” într-o lume aparte a ideilor privind organizarea, coordonarea, antrenarea și motivarea grupurilor umane care acționează într-o unitate de învățământ. El este chemat să-i spijine pe oameni, să-i coordoneze în atingerea scopurilor proprii și a obiectivelor organizației.

Bibliografie/webgrafie

1. MAXWELL, J.C. Dezvoltă liderul din tine. București: Amaltea, 1999. 212 p. ISBN 973-97507-7-X 6.
2. MAXWELL, J.C. 5 niveluri ale leadershipului. Metode testate pentru a-ți atinge potențialul maxim. București: Amaltea, 2012. 296 p. ISBN 978-973-162-096-1 7.
3. TICHY, A.M. Liderul sau arta de a conduce. București: Teora, 2000. 432 p. ISBN 973-601-983-1 8
4. www.leaders.ro/leaders/despre-leadership 9.
5. www.leadershipdevelopment.ro/ 10. Competența antreprenorială.
6. <http://www.cnfpa.ro/Files/Norme%20metodologice.pdf> 11. HAGGAI, J.E. The goal settings. <https://us-mg6.mail.yahoo.com/neo/launch?.rand=at3k3lg03n5dt#464175176>

Structuri motivaționale implicate în studiul unui instrument muzical

Prof. Ioana Popovici

Liceul de Artă „Ștefan Luchian”, Botoșani

Motivația este un factor important al performanței în activitate. Având aceleași abilități, două persoane pot să obțină performanțe diferite în funcție de gradul de motivare și implicare în sarcină. Cei mai buni indicatori ai motivației sunt reacțiile și conduitele pe care le declanșează. Acestea pot fi de apropiere față de o anumită activitate sau de evitare a ei.

Exemple de indicatori motivaționali implicați în activitatea de învățare a unui instrument:

- *indicatori ai motivației de apropiere*: alegerea sarcinii, focalizarea atențională, interesul pentru activitatea respectivă, prezența unor trăiri emoționale pozitive, prezența efortului, un relativ sentiment al controlului situației, implicarea accentuată în activitate, rezultate bune obținute în activitățile respective;
- *indicatori ai motivației de evitare*: evitarea sarcinii, probleme de concentrare, dezinteres, apatie, emoții negative - teamă, furie, stress, efort inexistent, rezultate slabe obținute în activitățile respective.

Fiecare persoană are anumite motive pentru care se angajează în activități de învățare. Dintre structurile motivaționale implicate în alegerea și studiul unui instrument muzical se pot aminti: motivația cognitivă, motivația afectivă, motivația intrinsecă și extrinsecă, motivația socială, motivația pozitivă, motivații estetice, motivații de realizare și autorealizare, motivația de securitate existențială, emoțională, profesională.¹

Generic, *motivele cognitive* sunt asociate curiozității umane. D. P. Ausubel și F.G. Robinson subliniau faptul că „învățarea în școală trebuie motivată în întregime de dorința elevilor de a cunoaște”. Motivația afectivă se referă la nevoia individului de a primi aprobare din partea celorlalți, de a fi apreciat de către cei din jurul său, dar, pentru artiști și de a își exprima propriile trăiri prin intermediul artei, de a trezi, a transmite și a crea stări afective colective - pozitive sau negative. Pentru foarte mulți copii cu dificultăți de comunicare și integrare, muzica sau pictura reprezintă modalitatea cea mai bună de a se elibera de emoții, de a se „elibera”, de a crea o conexiune cu cei din jur și de a le comunica prin un așa-zis „limbaj afectiv”, stările sufletești, emoțiile, gândurile, dorințele.

Emoțiile sunt componente motivaționale care au rolul de a media între intenția de acțiune și implicarea în acțiune. Ele pot amplifica, diminua sau bloca accesul la resursele cognitive și

¹Gardner, R. C. (1985). *Social psychology and second language learning: The role of attitudes and motivation*. London, UK: Arnold

energetice.² Emoțiile pozitive (bucurie, speranță) cresc motivația persoanei de a se implica într-o activitate, precum și șansele obținerii unor performanțe superioare, favorizează concentrarea și creativitatea, capacitatea de memorare, rezistența la efort îndelungat. Emoțiile negative (tristețe, supărare, teamă), blochează de regulă capacitatea de concentrare, de memorare și de rezolvare a problemelor, conducând la comportamente de evitare, neimplicare în activități.

Un rol important, de asemenea, îl are intensitatea emoțiilor. Intensitatea scăzută va determina o stare de relaxare, nefavorabilă implicării și susținerii energetice a activităților, conducând astfel la performanțe scăzute. Intensitatea ridicată, duce de cele mai multe ori la o creștere energetică excesivă cu efect de dezorganizare asupra comportamentului și capacității de concentrare și, de asemenea poate conduce la obținerea unor performanțe scăzute. Intensitatea moderată, este cea mai adecvată pentru mobilizarea energetică și utilizarea eficientă a cunoștințelor și abilităților.

Motivația intrinsecă este motivația angajării într-o activitate (de învățare) în primul rând de dragul acesteia; persoana în cauză consideră acea activitate utilă și interesantă, îi aduce satisfacție și îi creează un anumit confort psihologic. Astfel persoanele stimulate intrinsec susțin că le face plăcere să învețe și simt o anumită delectare când învață. **Motivația extrinsecă** reprezintă angajarea într-o activitate de învățare mai ales pentru a îndeplini un scop exterior activității înseși, cum ar fi câștigarea unei compensații, îndeplinirea unor cerințe ale altora (în cazul elevilor, părinții). Elevul se concentrează nu pe dorința de a învăța lucruri noi, de a se bucura de cunoștințele și abilitățile dobândite, ci pe recompensele externe care să îi aducă recunoaștere socială.

Omul este o ființă socială, și în această calitate, el dorește să facă pe plac altora (celor cu care se asociază, sau celor care au o anumită poziție socială la care persoana în cauză aspiră). Fiecare dintre noi vrea să nu pară stupid în fața celorlalți, ci, dimpotrivă, să fie apreciat și respectat. Pentru asta încercăm să fim cât mai buni, ne valorificăm competențele și abilitățile, ne punem în valoare calitățile. **Aprobarea socială** este un motiv important al învățării deoarece, pe de o parte obținem recompense și gratificații din partea celorlalți (părinți, profesori, colegi, persoane semnificative), pe de altă parte, învățăm pentru a ne satisface dorința de a fi respectați și apreciați de ceilalți (membri ai grupului din care facem parte sau ai grupului socioprofesional). Tot aici se poate vorbi de motivele de afiliere, care țin de trebuințele sociale ale omului, de a fi alături de alți oameni, de a avea prieteni cu aceleași preocupări și idealuri, dar, pentru a aparține unui grup sau

²Boncu, Ș. & Ceobanu. C. (2013). *Psihosociologie școlară*, Iași, Polirom.

unei categorii socioprofesionale, pentru a obține un anumit statut social, trebuie să deții anumite cunoștințe, abilități și competențe pe care le dobândești prin învățare.

Se poate vorbi atât de dorința de formare a unor capacități de a percepe, însuși și folosi adecvat valorile estetice, dar și de dorința de dezvoltare a capacităților de a crea noi valori estetice. În cazul artiștilor sau persoanelor dotate cu simț artistic, nu putem vorbi de *motive estetice* fără a vorbi de educație estetică. *Educația estetică* ³ reprezintă o componentă a educației care utilizează în formarea personalității potențialul educativ al frumosului estetic, social și natural. Categoriile estetice sunt: idealul estetic (prototipul estetic spre care aspiră să-l cultive și să îl finalizeze un artist), stilul estetic (categoria care exprimă calitățile și capacitățile omului de a percepe, de a trăi frumosul), gustul estetic (categoria care exprimă calitatea și capacitatea omului de a iubi și aprecia frumosul sub raport cognitiv, afectiv și comportamental), spiritul de creație (categoria care exprimă capacitatea și abilitatea de a imagina și crea frumosul).

Maslow considera că *dorința de afirmare a propriului Eu și de autorealizare* fac parte din trebuințele umane⁴. Este o tendință firească a omului de a-și afirma personalitatea pentru a obține aprobarea și prețuirea celorlalți. Afirmarea și autorealizarea sunt expresia dorinței noastre de a obține succesul și de a evita, pe cât posibil, eșecurile. Obținerea succesului aduce, putere, aprobare socială, prestigiu și, ca atare e trăit cu satisfacție. Motivația de securitate existențială, emoțională, profesională- este și ea o îmbinare între motivația afectivă, motivația de afirmare a Eu-lui și autorealizare și motivația socială. Pentru a vorbi de acest tip de motivație, trebuie adusă în discuție relația *motiv-scop* . Fixarea unor scopuri realiste, dar mobilizatoare pentru individ constituie factori motivaționali care susțin energetic și direcționează activitatea acestuia. Anticiparea pe plan mintal a rezultatelor învățării și a avantajelor create de acestea contribuie la mobilizarea pentru realizarea învățării. Elevul, pe baza propriei dorințe, sau datorită îndrumării date de familie, cunoscuți, își creează propria imagine asupra a ceea ce vrea să facă în viitor, ce carieră să aleagă, cum îl va mulțumi pe plan emoțional, profesional și social meseria aleasă, greutățile pe care le va avea de întâmpinat dar și recompensele sufletești și materiale.

³Adorno, T., *Aesthetic Theory*, A&C Black, London, 2013

⁴Maslow, A. H. (2007). *Motivație și personalitate*. București

Bibliografie

1. Adorno, T., „Aesthetic Theory, London”, A&C Black, **2013**
2. Boncu, Ș. & Ceobanu. C., „Psihosociologie școlară”, Iași, Polirom, **2013**
3. Maslow, A. H. „Motivație și personalitate”, București, Trei, **2007**
4. Dumitru I. Al. „Consiliere psihopedagogică”, Iași, Polirom, **2008**
5. Georgeta Aldea, Gabriela Munteanu, „Didactica educației muzicale în învățământul primar”, București, Editura Didactică și Pedagogică, **2001**
6. Băban Adriana, „Consiliere educațională, ghid pentru orele de dirigenție și consiliere”, Cluj-Napoca, Editura ASCR, **2009**
7. Germain Duclos, Danielle Laporte, „Încrederea în sine a adolescentului”, București, House of guides, **2006**
8. Mielu Zlate, Tinca Crețu- „Psihologie, Manual pt cl a Xa”, București, Aramis , **2005**
9. J.A. Sloboda, „ Individual differences in music performance”, în „*Trends in Cognitive Sciences*”,nr 4, p. 397-403, **2000**
10. McPherson, G. E. „Students’ motivation to study music: „The United States of America” , „*Research Studies in Music Education*”,nr 32, p 201–213, **2010**
11. Gardner, R. C. „Social psychology and second language learning: The role of attitudes and motivation”, London, Arnold, **1985**.

ȘCOALA ROMÂNEASCĂ-ȘCOALA VIITORULUI

Prof.înv.primar Popovici Maria
Școala Gimnazială Sichevita

Școala actuală își găsește drumul către viitor adaptându-se la schimbările fundamentale din societate. Nu mai este suficient să memorăm fapte și date; acum este vital să cultivăm gândirea critică, creativitatea și rezolvarea de probleme. Elevii trebuie să devină adaptabili și să învețe în mod continuu pe tot parcursul vieții lor. Ea se transformă cu rezeziune pentru a deveni școala viitorului. În centrul acestei transformări se află elevii, pregătiți să devină cetățeni globali, inovatori și lideri ai unei lumi în continuă schimbare. Aceasta este o privire de ansamblu a modului în care școala actuală se adaptează și inovează pentru a deveni școala viitorului. O astfel de transformare necesită eforturi concertate din partea educatoarelor, elevilor, părinților și comunității în ansamblu.

Școala trebuie să fie un loc central al schimbării. Educația pentru schimbare ar trebui să fie pivotul în jurul căruia să se înfăptuiască schimbarea educației. Generația tânără nu trebuie educată doar pentru a se adapta la nou ci pentru a putea contribui la construcția viitorului. Specificul lumii noastre e că se schimbă din ce în ce mai repede și că ne pune în fața unor situații originale, neprevăzute ba chiar imprevizibile. Viața, experiența omului modern arată că învățarea de menținere, simpla reproducere a valorilor trecutului, tradiția nu sunt suficiente pentru „echiparea” omului societății viitorului. Este așadar necesară o altă educație și anume una care poate aduce schimbare, reunire, restructurare și reformulare de probleme.

Școlile din viitor nu vor mai avea de-a face nici cu problema absenteismului școlar, iar acest lucru va fi posibil atât mulțumită tehnologiilor noi, cât și unei schimbări de mentalitate. Pe de o parte, există deja platforme care le permit părinților să vadă în timp real situația școlară a copiilor, să comunice cu profesorii și să verifice dacă cei mici sunt prezenți la toate cursurile. Dar nu numai teama că pot fi văzuți de părinți îi va ține pe copii la școală. Tehnologiile din sălile de clasă ale viitorului, lecțiile interactive și metodele distractive de a-și petrece pauzele vor face școala mai atrăgătoare. Legat de schimbarea de mentalitate menționată mai sus, aceasta s-ar putea manifesta prin reducerea orelor clasice de cursuri și alternarea lor cu ateliere practice, dar și prin scurtarea programului școlar sau renunțarea la conceptul de ”temă pentru acasă”. Cam acestea sunt tendințele în materie de învățământ în unele state, iar rezultatele bune înregistrate mulțumită acestor strategii ar putea asigura adoptarea lor în mai multe țări.

Realitatea virtuală nu lipsește nici din sălile de curs. O asemenea tehnologie nu poate revoluționa doar mersul la muzeu, ci și învățarea de zi cu zi. La orele de laborator aceasta și-ar putea face simțită prezența într-un mod extrem de util, fiind ideală pentru a-i captiva pe elevi printr-o lecție cu adevărat interactivă. Un kit de realitate virtuală extrem de rudimentar are nevoie doar de carton și de o pereche de lentile, astfel că este mult mai accesibil decât ar crede

mulți. Mai mult, acesta poate fi creat chiar de către elevi, într-o primă lecție introductivă, iar apoi poate fi folosit ori de câte ori este nevoie de acest dispozitiv. Imprimantele 3D lipsesc astăzi din școlile românești, dar sunt ideale într-o școală a viitorului

Școlile au datoria de a forma viitori cetățeni productivi ai unei societăți, dar pentru asta e nevoie nu doar de manuale și tehnologii noi, ci și de consiliere. Un sistem de inteligență artificială îți poate da un test detaliat, pe baza căruia să afli în ce sfere de activitate funcționează mintea ta cel mai bine. Un asemenea test poate oferi elevului o direcție reală în ceea ce privește viitoarea carieră.

În zilele noastre, calculatorul, televizorul, cinematograful, mass-media modernă, utilizate necorespunzător distrug fantezia, imaginația, moleșesc cugetul, voința, favorizând apatia, stereotipia, indiferența. Faptul că mijloacele moderne audio-vizuale nu au limite, prezentând mereu informații „negative”, violența, catastrofe, abuzuri de toate felurile, filme de groază, în detrimentul celor „de casa”, al comediilor cu gust, la sfârșitul cărora copilul sau omul să simtă liniștea sufletească și îndemnul spre a fi mai bun, este cel mai mare rău care se face omenirii.

Școala este cea care trebuie să anihileze efectele negative ale acestor abuzuri, ca să poată salva ce este bun în sufletul copilului. Dacă oamenii nu-și dau seama cât rău fac copiilor lor permițând difuzarea acestor orori, școala trebuie să fie cea care să-i educe din nou, prin ei, salvând principiile etice ale omenirii. Sistemul educațional trebuie să pășească în viitor și trebuie să o facă destul de curând. Chiar dacă reușim să ținem pasul cu tehnologia în alte sfere de interes, beneficiile acesteia nu pot fi ignorate când vine vorba de un astfel de sistem de bază pentru o societate. Într-o școală a viitorului, elevii au cu adevărat oportunitatea să vină cu drag la școală, unde tehnologia îi ajută în mod activ nu doar pentru cursurile de zi cu zi, dar și pentru planurile de viitor pe care vor să și le facă încă de la vârste fragede.

În concluzie, școala viitorului trebuie să țină cont atât de țelurile profesorilor, de obiectivele programelor, dar și de preferințele și necesitățile elevilor, fără a face abstracție de nevoile de ordin tehnic, financiar, material. Învățarea devine mult mai interesantă atunci când copiii sunt stimulați să analizeze anumite probleme și să tragă singuri concluzii de pe urma acestui proces. Gândirea critică este esențială în educație, iar jocurile distractive îi ajută pe elevi să-și exerseze această abilitate importantă.

Bibliografie •

Liliana Ursu -Metodologie și tehnică

Cerghit I. - Sisteme de instruire alternative, Editura Aramis, București, 2002;

Gherguț Alois - Managementul general și strategic în educație, Editura Polirom, Iași, 2007

Emil Păun, Școala viitorului sau viitorul școlii?, Editura Polirom, Iași, 2022

Școlile Blajului, geneza și spiritul lor (I)

Prof. grd. I Poptelecan Călin

Liceul Teologic Greco-Catolic Blaj

Motto:

"O cetate de vibrație și de simțire românească, o cetate de credință și de carte...oraș cu multă istorie și cu câmpii care se cheamă ale libertății, oraș al dascălilor și al preoților de revoluții cerești, reședința a vechi culturi românești, loc sfințit prin marea trudă a minții, de unde spune Eliade Rădulescu că a răsărit soarele României, oraș cu morminte în care odihnesc oase de sfinți, sfinții calendarului nostru spiritual, mari clerici și mari cărturari."

Gh. D.Mugur

„Ierusalimul sfânt al neamului românesc”

Nechifor Crainic

După cum pomenesc numeroase izvoare scrise de-a lungul timpului, nu fără o deosebită mândrie, școlile Blajului au fost cele dintâi focare de înaltă cultură românească de pretutindeni. Astfel, salutul omagial exprimat de Eliade Rădulescu în 1840, când a vizitat pentru prima dată Blajul și s-a descoperit cu pietate în fața școlilor umbrite de catedrală, exclamând: „De aici a răsărit soarele românilor!” va rămâne fără de tăgadă neștirbit în conținutul său cât timp va mai trăi neamul românesc.

Cred că este cel mai frumos omagiu ce s-a putut aduce acestor vetre în care s-a luminat și încălzit sufletul neamului nostru, după numeroase și lungi veacuri de întunec și îngheț în care a fost înfipt și ținut de dușmanii săi.

Școlile din Blaj au fost totdeauna izvoare nesecate de cultură și civilizație, ci pentru că neamul românesc alte focare de cultură și de civilizație națională mai bogate și mai sacre decât acestea n-a avut. Veți înțelege deci de ce sufletul oricărui iubitor de educație și civilizație tresare așa de fericit și inima palpită puternic, ori de câte ori se poate vorbi de Blaj și despre instituțiile sale religioase și culturale.

Îmi dau bine seama că subiectul abordat este departe de a fi epuizat vreodată, încât pentru a mă ridica la nivelul cerut de el și pentru a corespunde așteptărilor d-voastră, ar trebui să am o fărâmbă din elocvența marelui nostru Bunea, din inteligența și înțelegerea a marilor dascălilor blăjeni.

Cum n-aș dori eu acum să am ceva din rezonanța unui Alexandru Grama, din modestia și din prestanța unui Cipariu, din sfătoșenia plină de farmec românesc a unui Alexandru Lupeanu-Melin, și a multor alora, care au jalonat o cale triumfală în istoria culturii și civilizației noastre naționale?!

Dacă însă cuvântul meu nu va avea suficiente puteri pentru a se apropia cât de cât de înălțimea subiectului, am totuși speranța că insuficiența forțelor mele va fi suplinită în chip impunător de spiritul care a pătruns școlile Blajului și le-a dat viață și glorie nepieritoare, spirit pe care voi încerca să-l evoc, poate nu suficient, în rândurile care urmează. Vor grai și pietrele din temeliiile acestor focare.

Înainte de a se deschide școlile Blajului, din care să țâșnească o cultură românească mai înaltă n-a avut.

Școlile deschise mai ales în Principate, au fost numai în defavoarea românilor, or, cum spunea Samuil Micu Klein: „spre stricarea românilor, cât la atâta au fost venit românii de le era rușine a se numi români carele era boiari, ci români numai pre cei proști cheamă.”

Câmpul cultural al românilor era așa de întelenit, așa de arid și de sărac încât își stârnea plânsul. Preoții români, care ar fi trebuit să fie purtători de făclie, luminătorii neamului, erau de cele mai multe ori necunoscători în ale drumului. De cele mai multe ori se întâmpla din păcate să nu știe nici rugăciunea „Tatăl nostru...” cum se cade, necum Credeul, necum dogmele creștinismului să le cunoască. Se mulțumeau să borborosească ceva neînțeles pe slavonie (pe „sârbie” cum spuneau ei) din cărțile rituale.

Cine ar dori să edifice despre cultura preoților români din jumătatea a doua a secolului al XVII-lea, și despre viața lor, să citească documentul publicat de profesorul Valer Literat și de pastorul Martin Yárayi în Anuarul Institutului de istorie națională vol. VII, pe anii 1936-1938, pag. 582-619. Se încrestează undeva un cronicare, cu multe amărăciune, că poporul român „neavând școale, nici în sate nici în orașe, împins fiind în mizerie și necultură de către diverși principii, așa încât Transilvania părea a fi un fel de Egipt, iar poporul românesc pare că ar fi fost jidovii surghiuniți sub faraon.”¹

Din această situație oarecum fără ieșire ne-a salvat grandiosul act al Unirii românilor ardeleni cu Biserica Romei. Sinodul de Unire din septembrie 1700, ținut la Alba Iulia, ne-a impus și obligația de a ne deschide școli românești de înaltă cultură, cel puțin în trei centre: Alba-Iulia, Făgăraș și Hațeg. Roma dorea ca românii să se instruiască, să se lumineze în limba lor. În acest scop, Roma a determinat Curtea imperială din Viena, prin arhiepiscopul-cardinal L. Kollonits să înzestreze noua Biserică românească cu domeniile de lipsă deschiderii și susținerii școlilor preconizate, ceea ce Curtea a și făcut.

Școlile românești preconizate de Roma n-au putut să se deschidă numai decât, în afară de o școală primară la Alba Iulia. Guvernele ardeleni, s-au opus oricărei căi de emancipare a românilor. Au făcut totul ca la momentul respectiv deschiderea școlilor să se amâne, pe cât cu putință până la calendele grecești. În ianuarie 1738, episcopul Inocențiu Micu Klein, a convocat sinod mare la Blaj, în reședința sa, în fața căruia a expus dorința Romei și dorința neamului de a deschide școli, deocamdată aici la Blaj. Propunerea episcopului a fost primită cu un rar entuziasm și clerul pe loc i-a votat episcopului în acest scop, din toată sărăcia sa un ajutor de 25000 florini. Preoțimea noastră săracă și obidită a hotărât deci să lipească pe fiecare cărămidă din primele ei vetre de lumină câte un picur din sudoarea frunții sale. „Memorabil gest, remarcă Alexandru Lupeanu-Melin, căci este cea dintâi licărire conștientă a dorului de ieșire din bezna întunerecului secular. De aici înainte poporul românesc începe să-și vină în fire, se simte ceva pe plaiurile Ardealului și merge în ascendență tot mai spre lumină, spre soare.”²

În martie același an, episcopul, având asigurate mijloacele, a plecat la Viena, unde a încheiat cu arhitectul Curții imperiale, cu italianul Giovanni Martinelli, un contract prin care acesta se obliga să clădească la Blaj o catedrală frumoasă, și la umbra acesteia în formă de U, mănăstirea și școlile, în valoare de 61000 florini. În 1741 s-a pus piatra de temelie a clădirilor, iar în 1747 era deja terminată mănăstirea, catedrala în roșu și două treimi din școli. Episcopul însă n-a reușit să-și vadă opera terminată, căci „spuza de dușmani” ai Unirii au făcut totul să-l îndepărteze pentru totdeauna din Blaj și din Ardeal. Pentru ei, ca și pentru toți românii de

¹ Nilles, S.J.: Symbolae ad illustrandam historiam ecclesiae orientalis in terris coronae S. Stephani, vol. I, pag. 145 și urm.

² Blajul istoric în icoane, pag. 10.

bine, propășirea Unirii însemna progresul emancipării românilor și oprirea pe loc a Unirii, ori chiar dărâmarea ei nu însemna altceva decât întârzierea emancipării.

Nemuritorul istoric transilvănean Zenovie Pâclișanu, vorbind despre năzuința episcopului Inocențiu Micu de a întemeia școlile din Blaj, spunea că „aceste școli au fost un mare act de curaj.” Pentru ce? „Școale mici, școale modeste de sat, în care un biet diac, preot ori călugăr mai îndrăzneț învăța cetitul și scrisul și câteva rugăciuni, au existat și mai înainte, precum au existat și mai târziu, fără a avea altă importanță decât cea pur locală.

Școlile Blajului însă, așa cum le-a conceput mintea ageră și neastâmpărată a lui Inochentie Micu Klein, trebuiau să fie cu totul altceva... Ele trebuiau să fie școli înalte, școli cum aveau unгурii și sașii, în mijlocul cărora voia să se ridice. Dar unгурii și sașii aveau o situație politică incomparabil mai bună, aveau privilegiile și bogățiile imense. Noi, în schimb, eram o nație tolerată, o nație fără drepturi politice, fără o clasă conducătoare bogată, cultă și puternică, fără privilegiile și fără averi. Eram însă o nație numeroasă, cea mai numeroasă din țară, aveam o origine strălucită, de care era foarte conștient Inochentie Klein, - strămoșii noștri îndepărtați au dat lumii întregi mari și temeinice opere de artă și de știință. Cu toată vitregia vremurilor, strănepoții trebuiau să păstreze ceva din însușirile strălucite ale sufletului strămoșilor, însușiri de receptivitate sprintenă, de creație și de asimilare a tuturor rezultatelor date de eforturile spre lumină și cultură ale veacurilor.”³

Bibliografie selectivă:

1. Ciprian Ghișa, *Episcopia Greco-Catolică de Făgăraș în timpul păstorii lui Ioan Lemeni (1832-1850)*, Cluj 2007
2. George Bariț, *Părți alese din istoria Transilvaniei. Pe 200 de ani în urmă, ed. a II-a, vol. I, Brașov 1993, p. 746-758;*
3. Georgescu I., *Istoria Bisericii Universale, Blaj 1921, pag.271*
4. Nuțiu F.E., *Episcopul Grigore Maior personalitate de seamă a iluminismului românesc din Transilvania(300 de ani de la naștere),Biblioteca ,nr.2/2016*
5. Pâclișanu Z., *De unde se recrutăm cei dintâi elevi ai școlilor din Blaj, în rev. „Cultura Creștină” Blaj 1920, nr. 1-2, pag. 60-63*
6. Popa Aug., *Episcopul Petru Pavel Aron, în revista „Cultura Creștină” Blaj 1943, nr.7-9, pag.407*
7. Protopopescu L., *Contribuții la istoria învățământului din Transilvania, București,1966,*
8. Poptelecan X., *Secvențe omagiale, Mișcarea literară, anul IV, NR.3(23), 2007, Bistrița.*
9. Samuil Micu Klein : *Scurtă cunoștința a istoriei românilor partea a-VII-a*
10. Vultur I., *Biserica și progresul intelectual, Blaj, Tipografia „Lumina” Miron Roșu, Blaj,1942*
11. Vultur I., *Biserica și civilizația, Blaj, Tipografia seminarului,1945*
12. www.wikipedia.ro

³ Inochentie Micu Klein, în revista „Cultura Creștină”, Blaj, 1943, pag. 210.

ACTIVITATI EXTRACURICULARE IN EDUCATIA COPIILOR

Prof. inv.prescolar PRADATU SORINA
Grădinița cu program prelungit nr. 29 Iași

„Și pentru ca mâine, începe azi” trebuie să formăm personalități puternice ordonate, creative și independente în scopul adaptării cu ușurință la o societate în continuă schimbare.”
(*Maria Montessori – ”Descoperirea copilului”*)

Educația extracurriculară își are rolul și locul bine stabilit în formarea personalității copiilor noștri. Educația prin activitățile extracurriculare urmărește identificarea și cultivarea corespondenței optime dintre aptitudini, talente, cultivarea unui stil de viață civilizat, precum și stimularea comportamentului creativ în diferite domenii. Începând de la cea mai fragedă vârstă, copiii acumulează o serie de cunoștințe punându-i în contact direct cu obiectele și fenomenele din natură. Trebuința de se juca, de a fi mereu în mișcare, este tocmai ceea ce ne permite să împăcăm grădinița, cu școala și cu viața.

Scopul activităților extrașcolare este dezvoltarea unor aptitudini speciale, antrenarea elevilor în activități cât mai variate și bogate în conținut, cultivarea interesului pentru activități socio-culturale, facilitarea integrării în mediul școlar, oferirea de suport pentru reușita școlară în ansamblul ei, fructificarea talentelor personale și corelarea aptitudinilor cu atitudinile caracteriale.

Oricât ar fi de importantă educația curriculară realizată prin procesul de învățământ, ea nu epuizează sfera influențelor formative exercitate asupra copilului. Rămâne cadrul larg al timpului liber al copilului, în care viața capătă alte aspecte decât cele din procesul de învățare. În acest cadru, numeroși alți factori acționează pozitiv.

Exemple de activități extrașcolare

Vizitele la muzee, expoziții, monumente și locuri istorice, case memoriale – organizate selectiv – constituie un mijloc de a intui și prețui valorile culturale, folclorice și istorice ale poporului nostru. Ele oferă elevilor prilejul de a observa obiectele și fenomenele în starea lor naturală, procesul de producție în desfășurarea sa, operele de artă originale, momentele legate de trecutul istoric local, național, de viața și activitatea unor personalități de seamă ale științei și culturii universale și naționale, relațiile dintre oameni și rezultatele concrete ale muncii lor, stimulează activitatea de învățare, întregesc și desăvârșesc ceea ce elevii acumulează în cadrul lecțiilor.

Vizionarea emisiunilor muzicale, de teatru de copii, distractive sau sportive, stimulează și orientează copiii spre unele domenii de activitate: muzică, sport, poezie, pictura. *Excursiile și taberele* contribuie la îmbogățirea cunoștințelor copiilor despre frumusețile țării, la educarea dragostei, respectului pentru frumosul din natură, artă, cultură. Prin excursii, copiii pot cunoaște realizările oamenilor, locurile unde s-au născut, au trăit și au creat opere de artă.

Spectacolele constituie o formă de activitate extracurriculară în grădiniță, prin care copilul face cunoștință cu lumea minunată a artei.

Se știe că începând de la cea mai fragedă vârstă, copiii acumulează o serie de cunoștințe punându-i în contact direct cu obiectele și fenomenele din natură. Activitățile de acest gen au o deosebită influență formativă, au la bază toate formele de acțiuni turistice: *plimbări, excursii, tabere*. În cadrul activităților organizate în mijlocul naturii, al vieții sociale, copiii se confruntă cu realitatea și percep activ, prin acțiuni directe obiectele, fenomenele, anumite locuri istorice. Fiind axate în principal pe viața în aer liber, în cadrul acțiunilor turistice, elevii își pot forma sentimentul de respect și dragoste față de natura, față de om și realizările sale.

Grija față de timpul liber al copilului, atitudinea de cunoaștere a dorintelor copiilor și de respectare a acestora trebuie să fie dominantele acestui tip de activități. Acestea le oferă destindere, încredere, recreere, voie bună, iar unora dintre ei posibilitatea unei afirmări și recunoaștere a aptitudinilor.

Activitatea educativă școlară și extrascolară dezvoltă gândirea critică și stimulează implicarea tinerei generații în actul decizional în contextul respectării drepturilor omului și al asumării responsabilităților sociale, realizându-se, astfel, o simbioză lucrativă între componenta cognitivă și cea comportamentală.

În urma plimbărilor, a excursiilor în natură, copiii pot reda cu mai multă creativitate și sensibilitate, imaginea realității, în cadrul activităților de desen și modelaj, iar materialele pe care le culeg, sunt folosite în activitățile practice, în jocurile de creație. Copiii sunt foarte receptivi la tot ce li se arată sau li se spune în legătură cu mediul, fiind dispuși să acționeze în acest sens.

Serbările și festivitățile – marchează evenimentele importante din viața preșcolarului. Din punct de vedere educativ importanța acestor activități constă în dezvoltarea artistică a copilului precum și în atmosfera sărbătorească instalată cu acest prilej. Aceste mici serbări, organizate de către cadrele didactice, le oferă copiilor răsplătă primită după muncă, și de asemenea au un rol de motivare, mai puțin semnificativ.

Concursurile – sunt o metoda extrascolară de a stârni interesul elevului pentru diferite arii curriculare având, în același timp, o importanță majoră și în orientarea profesională a elevilor, făcându-le cunoscute toate posibilități pe care acestia le au. Concursuri precum „Micul Istet” pot oferi cea mai bună sursă de motivație, determinând copiii să studieze în profunzime și prin urmare să scoată rezultate mai bune la gradiniță. Același efect îl pot avea concursurile organizate de către cadrele didactice în sala de grupă. Dacă sunt organizate într-o atmosferă plăcută vor stimula spiritul de inițiativitate al copilului, îi va oferi ocazia să se integreze în diferite grupuri pentru a duce la bun sfârșit exercițiile și va asimila mult mai ușor toate cunoștințele.

Activitățile complementare concretizate în excursii și drumeții, vizite, vizionări de filme sau spectacole imprimă copilului un anumit comportament, o ținută adecvată situației, declanșează anumite sentimente. O mai mare contribuție în dezvoltarea personalității copilului o au activitățile extrașcolare care implică în mod direct copilul prin personalitatea sa și nu prin produsul realizat de acesta. Activitatea în afara sălii de grupă și cea extrașcolară trebuie să cuprindă masa de copii.

Activitățile extrașcolare, bine pregătite, sunt atractive la orice vârstă. Ele stârnesc interes, produc bucurie, facilitează acumularea de cunoștințe, chiar dacă necesită un efort suplimentar. Copiii li se dezvoltă spiritul practic, operațional, manualitatea, dând posibilitatea fiecăruia să se afirme conform naturii sale. Copiii se autodisciplinează, prin faptul că în asemenea activități se supun de bună voie regulilor, asumându-și responsabilități. Realizarea acestor obiective depinde în primul rând de educator, de talentul său, de dragostea sa pentru copii, de modul creator de abordare a temelor, prin punerea în valoare a posibilităților și resurselor de care dispune clasa de elevi.

Activitățile extracurriculare contribuie la gândirea și completarea procesului de învățare, la dezvoltarea înclinațiilor și aptitudinilor școlărilor, la organizarea rațională și plăcută a timpului lor liber. Având un caracter atractiv, copiii participă într-o atmosferă de voie bună și optimism, cu însuflețire și dăruire, la astfel de activități. Potențialul larg al activităților extracurriculare este generator de căutări și soluții variate. Succesul este garantat dacă ai încredere în imaginația, bucuria și în dragostea din sufletul copiilor, dar să îi lași pe ei să te conducă spre acțiuni frumoase și valoroase.

BULLYNG-UL ZILELOR NOASTRE

Prof. învă. preșcolar PRĂDATU SORINA
Grădinița cu Program Prelungit nr. 29 Iași

Să fim prieteni este Premisa și Șansa ca bullying-ul să fie întodeauna eliminat.

Bullying-ul în grădiniță și școală se traduce prin hărțuirea cu care copiii sunt nevoiți să se confrunte zilnic și care este venită din partea altor copii. Motivele acestui fenomen sunt diverse, de la statutul social, la aspectul fizic și până la dorința de imprimare a puterii asupra celor mai slabi. Pentru a fi considerat bullying, comportamentul trebuie să fie repetitiv, agresiv și să fie orientat către un copil care este mai mic, mai slab sau care are probleme de sănătate.

Bullying-ul poate fi asociat cu intimidarea, brutalizarea sau hărțuirea și inclusiv în punerea altora într-o lumină proastă de către agresori. La rândul lor, aceștia reușesc astfel să își dovedească propria superioritate. Bullying-ul este o acțiune intenționată și repetată, realizată cu un motiv existent în subconștient. Totodată, acest fenomen este o problemă care apare în comunitate și trebuie rezolvată în același loc. Agresorul caută să genereze un asemenea conflict, întrucât are nevoie să se simtă dominant.

Printre participanții la bullying se numără: agresorul, victima și martorul, iar locul în care acesta se poate desfășura sunt internetul, telefonul mobil sau rețelele de socializare.

Psihologii sunt de părere că, de fapt, și agresorul este tot un fel de victimă. Ei explică acest lucru prin faptul că acesta nu știe să își exprime propriile sentimente, fiind nevoit să recurgă la un astfel de atac. De obicei, victimele aparțin unei anumite categorii, fiind deseori defavorizate față de agresori. Printre aceste categorii se numără:

- Copiii mici și timizi;
- Copiii din centrele de plasament ;
- Copiii săraci sau cei foarte studioși, așa-ziii “tocilari”;
- Copiii de naționalități diferite;
- Copiii mai singuratici sau neîndemnatnici la sport;
- Copiii cu anumite deficiențe, fie prea grași, slabi sau cu dizabilități mentale.

Cum combatem bullying-ul în grădiniță și școală?

Cea mai bună variantă de a combate bullying-ul în grădiniță și școală este comunicarea și acțiunea profesorilor și a părinților deopotrivă. Orice caz de bullying trebuie tratat. În spatele unui copil agresiv se află un copil cărui nu i-a fost îndeplinită o nevoie, cărui îi lipsesc emoțiile și încrederea în sine. Un puternic simț al comunității și al relațiilor pozitive dintre copii pot preveni excluderea bullying-ului. Adulții care se află zilnic în preajma copiilor sunt în măsură să prevină cel mai bine bullying-ul.

Cea mai recomandată abordare împotriva bullying-ului este educarea agresorului. Acest lucru poate fi posibil prin crearea unor contexte în care acesta să învețe să se exprime. În același timp, este important ca acesta să reușească să comunice mai bine cu cei pe care i-a tratat în mod corespunzător. Prin urmarea celor trei pași ai inteligenței emoționale, denumiți concret oglindire, validare și empatie, agresorul învață să își înțeleagă victima și să empatizeze cu aceasta.

Procesul presupune repetarea cuvintelor victimei. Astfel, acesta poate recunoaște că a greșit agresându-și colegul. În același timp, poate repeta emoțiile pe care victima le-a simțit și

anume, teroare, frică, anxietate și neîncredere. În final, agresorul conștientizează emoțiile cauzate și înțelege gravitatea faptelor sale.

Gaspar Gyorgy, președintele Asociației Multiculturale de Psihologie și Psihoterapie, vorbește despre această terapie. În același timp, subliniază efectele pozitive pe care aceasta le-a creat, datorită faptului că ajută agresorul să comunice.

Pe de altă parte, este foarte important pentru cel agresat să învețe să iasă din stigmatul de victimă și să se apere. Parinții îi pot învăța pe cei mici încă de acasă cum să evite să cadă victime agresorilor, prin următoarele tehnici:

- Creșterea stimei de sine a copilului prin încurajare și validare;
- Susținerea acestuia în a-și face noi prieteni. Astfel, copilul își caută mentori care să îl introducă în grup;
- Jocurile de rol și jucarea scenariilor acasă, pentru antrenarea unor răspunsuri;
- Informarea adecvată asupra bullying-ului și identificarea situațiilor de genul;
- Întărirea relațiilor dintre copii, prin organizarea activităților de dezvoltare personală (jocuri, dezbateri, dialoguri) și prin implicarea consilierilor școlari;
- Prin discuții deschise cu privire la stoparea bullying-ului și o educare continuă pe această temă, parinții și copiii vor învăța să identifice aceste comportamente și să le combată;
- Copiii trebuie să fie conștienți că în cazul în care sunt victimele unui caz de bullying, aceștia trebuie să ceară ajutor și nu să tacă, suferind în tăcere.
- Ce trebuie să mai știm despre bullying?
- La rândul lor, martorii trebuie încurajați să vorbească și să condamne atacatorul. În caz contrar, devin și aceștia victime tăcute. În acest fel, agresorul devine și mai puternic, devenind și mai de temut.
- Totodată, fiecare adult are responsabilitatea să fie un model pentru copilul său, acesta contribuind activ la întărirea caracterului și la promovarea unui mod de viață departe de medii toxice.
- În cazul în care în familie se identifică o situație de bullying, se recomandă evitarea confruntării cu agresorul de către parinte. Această miscare poate complica lucrurile pentru victimă, făcându-le mai periculoase. Se recomandă luarea de atitudine la nivelul comunității și al personalului școlii. În acest sens, reuniunile și sedințele cu părinții sunt un prilej oportun de comunicare și de luare a unor decizii între adulți. Prin informarea conducerii școlii și prin identificarea fenomenului de bullying, instituția va pune la cale o strategie de combatere a cazului și de menținere a liniștii la școală.

Bullying-ul înglobează o serie de comportamente agresive prin intermediul cărora un copil încearcă să obțină unele beneficii: apreciere, atenție din partea celorlalți colegi sau chiar bunuri materiale.

Din păcate, problemele apar în familie. Mai ales când părinții nu își cenzurează atitudinea și cuvintele agresive pe care le folosesc în familie față de ceilalți membri și mai ales față de copil. Involuntar, copilul copiază părinții și se comportă în societate așa cum vede în propria familie.

Copilul care beneficiază de atenție, dragoste, înțelegere este respectat și va oferi la rândul lui iubire, sprijin, va ști să aprecieze, să primească suport și afecțiune.

AGRESORUL ESTE Un copil care trăiește într-un mediu ostil, nesigur, care este agresat fizic și verbal, emoțional va face același lucru la rândul lui. Nu-și dă seama cât de dureroasă poate să fie postura în care sunt puse „victimele lui”. El provine din familii dezorganizate în care se țipă, se folosește agresiunea fizică și psihică, se distrug bunuri în crizele de furie, iar comportamentul urât este un lucru obișnuit.

Copilul care manifestă un comportament repetat îndreptat spre rănirea fizică sau mentală a unui alt copil, care încearcă să-i domine pe ceilalți copii din grupă este un potențial agresor. Ținând cont de particularitățile de vârstă, copiii agresori pot ajunge să se autosaboteze în relațiile cu cei din grupă, nu înțeleg de ce nu sunt acceptați și ajung în final să devină victime ale bullying-ului, fiind etichetați. Deși încearcă să scape de pedeapsă, li se confirmă că sunt neputincioși în momentul în care sunt pedepsiți.

Copilul care este etichetat, tachinat, batjocorit de către colegi, care este strigat într-un anume fel, îmbrâncit este un copil agresat. Primii afectați sunt, în general, copiii timizi, care se supără foarte repede, incapabili de a se apăra singuri, care nu reușesc să opună rezistență.

Formele de manifestare ale bullying-ului

- bullying fizic - sunt luate în derâdere caracteristici legate de înălțime, greutate, culoarea părului etc.;
- bullying verbal (etichetarea, minciuna, satirizarea etc);
- social (dizabilitate, etnie, tip de familie etc.).

Cum îl depistăm?

Părintele sesizează la propriul copil o stare de oboseală, de anxietate, copilul evită anumite situații (de a merge la teatru, în excursie, de a participa la festivitate) până la refuzul de a merge la grădiniță. Devine un interiorizat, chiar are tendința de a deveni furios.

Stresul, anxietatea și chiar fobia socială pot să apară ca efecte negative în astfel de situații.

Dacă ai un copil care agrează:

- acordă importanță motivelor pentru care copilul recurge la acest fenomen;
- oferă-i un mediu sigur și prietenos acasă;
- îmbunătățește relațiile cu adulții, fără agresare fizică și verbală;
- încurajează comportamentele pozitive;
- acordă-i atenție și inițiază jocuri la care să participe toți membrii familiei;
- încurajează-I să-și exprime sentimentele și frustrările;
- împreună cu educatoarea găsește soluții pentru rezolvarea unor probleme care se ivesc în relațiile cu ceilalți copii din grupă.

Dacă ai un copil care este agresat:

- învață-l să ignore comportamentul de agresare: "Nu-i răspunde și pleacă de lângă el/ea";
- învață-l să solicite sprijin din partea unui adult : "Spune-i doamne educatoare sau profesoarei și roag-o să te ajute"; explică-i că nu trebuie să copieze comportamentul agresorului sau să arate că-i este teamă: "Tu, copil isteț cum te știu, vei zâmbi, te vei comporta civilizată, vei vorbi calm și îi vei spune că te vei juca cu el atunci când se va comporta frumos";

Ce putem face?

Dacă ai suspiciunea că prichindelul tău este o victimă a bullying-ului sau, din contră, un agresor iată cum îl poți ajuta. În primul rând, să crezi ceea ce-ți spune educatoarea despre comportamentul copilului tău, să nu o consideri lipsită de obiectivism atunci când îți relatează despre comportamentul lui din timpul zilei.

Atenție! Cea mai eficientă metodă de a elimina a bullying-ului la grădiniță este autoeducarea părinților!

Recomandări și soluții de combatere:

- spune-i să nu ceară ajutorul celorlalți colegi ca să-și facă dreptate: ”Îți vei chema prietenii și le vei spune: Haideți să ne jucăm împreună, Ionel va veni să se joace cu noi atunci când va fi calm!”;
- inițiază jocuri în care copilul învață ce să spună în situația respectivă și să se comporte diferit.

Atenție! Este important ca părinte, indiferent în ce situație m-aș afla, părinte de copil agresat sau agresor, să acționez imediat, să ofer credibilitate copilului agresat și să acționez pentru a stopa sau diminua puterea de agresiune a celui care agresează!

Ce pași trebuie să urmezi când copilul tău este agresat la grădiniță de un alt coleg?

1. Semnalează problema educatoarei și insistă să ancheteze cazul și să ia măsuri.
2. Deschide problema ca temă de dezbatere în cadrul ședințelor cu părinții (cauze, efecte, prevenție).
3. Cere ajutorul consilierului școlar din unitatea de învățământ pe care o frecventează copilul tău. În cazul în care grădinița nu are un astfel de consilier, solicită ajutorul directorului unității.
4. Orice sesizare pe care o faci trebuie înregistrată. Verifică numărul de înregistrare! Potrivit legii, directorul unității trebuie să răspundă solicitării în 30 de zile, timp în care demarează ancheta și ia și măsurile care se impun în urma investigațiilor.
5. Numai în cazul în care observi că fenomenul se repetă în ciuda măsurilor luate la nivelul unității sesizezi Inspectoratul școlar.

Bullying-ul începe la grădiniță. Pentru a nu degenera la școală, părinții ar trebui să cunoască mai multe detalii despre acest fenomen și, mai ales, să ia din timp măsuri!

„Nu judeca pe nimeni, până nu vei fi mers de două ori, până la luna și înapoi, în pantofii Tăi.” - Proverb indian

Bibliografie

1. ^ „Fenomenul *“bullying”*. Cum îl depistăm și cum îl combatem, pentru școli mai sigure”. UNICEF. 22 octombrie 2015.
2. ^ ^{a b c} Iulia Durac. „Fenomenul de *bullying* în școală. Exemple europene de bună practică” (PDF). CJRAE-CJAP Dolj.
3. ^ ^{en} Richard J. Hazler (1996). *Breaking the Cycle of Violence: Interventions for Bullying and Victimization*. Taylor & Francis. ISBN 1-56032-509-7.
4. ^ „Împreună putem combate fenomenul *bullying* în 2 pași” (PDF). Asociația Telefonul Copilului. 2014. p. 4.

Din punct de vedere juridic, parteneriatul se definește ca o înțelegere legală în care partenerii definesc împreună scopul general al parteneriatului și presupune colaborarea strânsă și combinarea avantajelor specifice pentru ambii parteneneri. Din punctul de vedere al beneficiilor pe care le aduce, parteneriatul poate fi definit ca o modalitate eficientă în realizarea reformei managementului, prin schimbarea modului în care sunt abordate problemele publice, astfel încât soluționarea lor să devină fezabilă prin parteneriat.

Parteneriatul poate fi o soluție pentru alocarea și folosirea resurselor locale, la nivel comunitar, pentru atragerea altor resurse, în vederea rezolvării problemelor comunității. Ideea de parteneriat între școală și comunitate trebuie să se bazeze pe principiul complementarității serviciilor oferite de către organizațiile care activează în comunitate.

Ideea de a folosi școala în beneficiul comunității a apărut în anii 90 în SUA, când s-a cristalizat convingerea că școlile pot servi comunităților, prin furnizarea de servicii după orele de curs: culturale, sportive, recreative, de socializare, de pregătire a forței de muncă etc. După anii 90, în Europa școlile și-au diversificat activitățile oferite comunității, derulând: cursuri IT, concerte, conferințe, cluburi pentru pensionari etc. În contextul în care resursele acordate educației nu sunt suficiente, parteneriatul școală-comunitate poate fi o modalitate prin care se realizează o mai bună gestionare a resurselor locale, de atragere a resurselor către școală și de valorificare a resurselor școlii în beneficiul comunității. Școlile sunt organizații puternic ancorate în comunitate, care prin statutul lor, prin competențele resurselor umane implicate în sistemul educațional pot deveni promotorul parteneriatului comunitar.

În consecință, se impune adaptarea școlii la nevoile comunității, prin:

- adoptarea unui management participativ, care să implice școala în proiectele comunității și să conștientizeze agenții comunitari asupra rolului pe care îl au în educația viitorilor cetățeni;
- schimbarea mentalității angajaților școlii;
- adaptarea curriculară la nevoile comunității locale;
- îmbunătățirea ofertei de activități extracurriculare;
- implicarea reprezentanților comunității în procesul de dezvoltare instituțională a școlii;
- includerea în obiectivele școlii a dezvoltării spiritului comunitar;

La nivelul școlii, părinții sunt implicați în mai mult tipuri formale de organizare:

- Consiliul reprezentativ al părinților / Asociația de părinți
- Consiliul clasei
- Comisia pentru evaluarea și asigurarea calității în școală
- Comitetul de părinți ai clasei

Părinții și cadrele didactice pot crea diferite parteneriate, angajându-se în activități comune de învățare, sprijinindu-se unii pe alții în îndeplinirea rolurilor cerute, desfășurând proiecte de curriculum colaborativ, participând împreună la diferite activități de luare a deciziei. Rata învățării crește și se menține ridicată în situațiile în care părinții se implică în sprijinirea copiilor prin diverse activități acasă.

Părinții care participă la programele educationale inițiate de școală vor putea aprecia mai bine abilitățile și aptitudinile copiilor, problemele și posibilitățile de rezolvare a acestora în procesul învățării. Prin activitatea în parteneriat cu părinții, cadrul didactic își asigură un sprijin în propria activitate. Învățându-i pe părinți să se implice în dezvoltarea copiilor lor, întărim interacțiunile și relațiile dintre părinți și copii. Prin cooperare reală și comunicare cu părinții, școala pune bazele unei unități de decizie și

acțiune între cei doi factori. De asemenea, activitățile cu părinții duc la rezolvarea situațiilor problema, a conflictelor posibile și a situațiilor de risc în dezvoltarea copilului.

În ce privește componenta evaluare, se dorește realizarea unei mai bune transparențe față de părinți. Un rol important îl are ”portofoliul educațional al elevului” care este constituit din elemente care atestă evoluția elevului în contexte educaționale diverse. Apare însă problema egalității de șanse. Familiile cu resurse materiale scăzute sau cu un capital educațional precar, pot asigura pentru copiii lor o bună educație nonformală și informală? Aceeași problemă se ridică și pentru copiii preveniți din comunități sociale izolate.

Importanța implicării părinților în activități coordonate de școală. Există o serie de motive pentru care implicarea părinților în activități coordonate de școală este mai mult decât recomandată:

- Implicarea părinților îmbunătățește performanțele școlare ale copiilor. Cu cât părintele este implicat mai mult, cu atât șansa de succes școlar a copilului este mai mare.
- Implicarea părinților duce la un comportament al copiilor în clasă mai bun.
- Un părinte poate influența decisiv atitudinea copilului față de școală, comportamentul la clasă, stima de sine și motivația.
- Părinții ar trebui să rămână la fel de implicați în educația copiilor lor, de la nivel preșcolar până la liceu inclusiv.
- Formarea adecvată și disponibilitatea resurselor necesare pot ajuta părinții să se implice.
- Exercițiile de lectură ale copilului împreună cu părinții îmbunătățesc considerabil abilitățile copilului și de aceea școlile caută în mod activ modalități pentru a-i implica pe părinți.
- Implicarea părinților ridică moralul profesorilor.
- Implicarea părinților aduce beneficii atât pentru copii, cât și pentru părinți. Părinții vor avea o mai bună înțelegere a curriculum-ului și a activităților școlare și vor comunica mai bine cu copiii lor.

Constrângerile de timp sunt cel mai mare obstacol în privința nivelului de implicare a părinților. Buna comunicare cu profesorul pentru a găsi modalități potrivite și convenabile de a colabora este soluția în acest caz.

Bibliografie:

- * Bărbulescu Anca Florentina, Rotaru Maria- Cristina, Strategii de consolidare a cooperării școală-familie- comunitate. Ghid metodic pentru formatori. Editura Sfântul Ierarh Nicolae, 2014
- * Stănciulescu, E., Sociologia educației familiale, Editura Polirom, Iași, 1997
- * Ion Mircea, http://facultate.regielive.ro/cursuri/sociologie/partea_i_comunicarea_umana-15504.html

**ȘCOALA ACTUALĂ, ȘCOALA VIITORULUI
STUDIU DE CAZ PRIVIND IMPORTANȚA UTILIZĂRII PLATFORMELOR DE
ÎNVĂȚARE ÎN DEZVOLTAREA FORMATULUI BLENDED-LEARNING,
ÎN PROCESUL EDUCAȚIONAL**

**AUTOR: PROF. PEDA ANDRADA IOANA
ȘCOALA GIMNAZIALĂ NR.3 OȚELU ROȘU**

I. Prezentarea intenției de cercetare

Dacă înainte de pandemie nici nu ne puteam gândi la învățarea combinată de tip blended-learning, astăzi acest sistem de învățare pare să fie cea mai dorită formă de învățare.

Beneficiile pe care le aduce E-learningul sistemului de învățământ din România și, mai ales, utilitatea sistemului de învățare de tip blended-learning, a fost punctul de plecare pentru acest studiu de caz.

Învățarea de tip blended-learning oferă o nouă experiență de învățare, care se bazează pe combinarea avantajelor comunicațiilor moderne și IT, cu modul de învățare tradițional, bazat pe discuții și reflecții determinate de o anumită situație, unde elevii sunt direct implicați și unde pot oferi un feedback imediat, față în față.

Educația în context blended-learning permite și încurajează ca implementarea activităților didactice să se poată realiza sincron, respectiv, asincron.

E-learning-ul urmărește integrarea TIC în procesul educațional cu scopul de a crește calitatea demersului didactic și a progresului pedagogic al acestuia.

II. Obiectivele cercetării și ipoteza de lucru

Obiectivele prezentei cercetări sunt:

- Analiza beneficiilor pe care le aduce folosirea platformelor e-learning în creșterea progresului școlar;
- Analiza interesului elevilor față de lecțiile predate pe platformă;
- Identificarea beneficiilor formatului blended-learning pentru elevii care au un grad mai ridicat de creativitate;
- Identificarea celor mai bune practici de îmbunătățire a demersului didactic cu ajutorul platformei.

Ipoteza de la care am pornit acest studiu de caz este că, dacă elevii sunt implicați în utilizarea platformelor e-learning de către profesori inovativi, atunci se va observa progresul lor școlar, creativitatea acestora, precum și o atitudine pozitivă față de învățare.

III. Organizarea și desfășurarea cercetării

La baza acestui studiu a stat, în primul rând, plăcerea și disponibilitatea elevilor mei în a folosi tehnologiile moderne.

De-a lungul carierei mele didactice, am constatat că utilitatea folosirii instrumentelor IT în actul de predare este influențată de capacitatea pe care o are fiecare cadru didactic să o folosească în timpul activității la clasă, de disponibilitatea sa spre metodele moderne, dar și de materia predată.

Cercetarea de față se vrea una calitativă, de identificare a beneficiilor aduse de învățarea de tip blended-learning, dar și una cantitativă, la studiu participând un eșantion de 30 de elevi din clasa a VIII-a.

În ceea ce privește personalul didactic, colegii mei utilizează frecvent tehnologia, mai ales după pandemie, sunt deschiși spre a se folosi de tot ce este nou și le aduce beneficii în activitatea lor la clasă.

IV. Metodologia de cercetare

Instrumentele de cercetare folosite în acest studiu sunt:

- un chestionar adresat elevilor, care se bazează pe beneficiile platformelor e-learning în procesul de învățare;
- un chestionar adresat cadrelor didactice, de evidențiere a utilității platformelor e-learning în procesul educațional.

Această cercetare are un caracter constativ, predictiv, cu funcții explicative, ameliorative și de evaluare.

V. Prelucrarea și interpretarea chestionarelor

- 1) Frecvența cu care folosesc internetul în activitățile zilnice profesorii și elevii: "În ce măsură utilizează internetul în activitățile zilnice?"

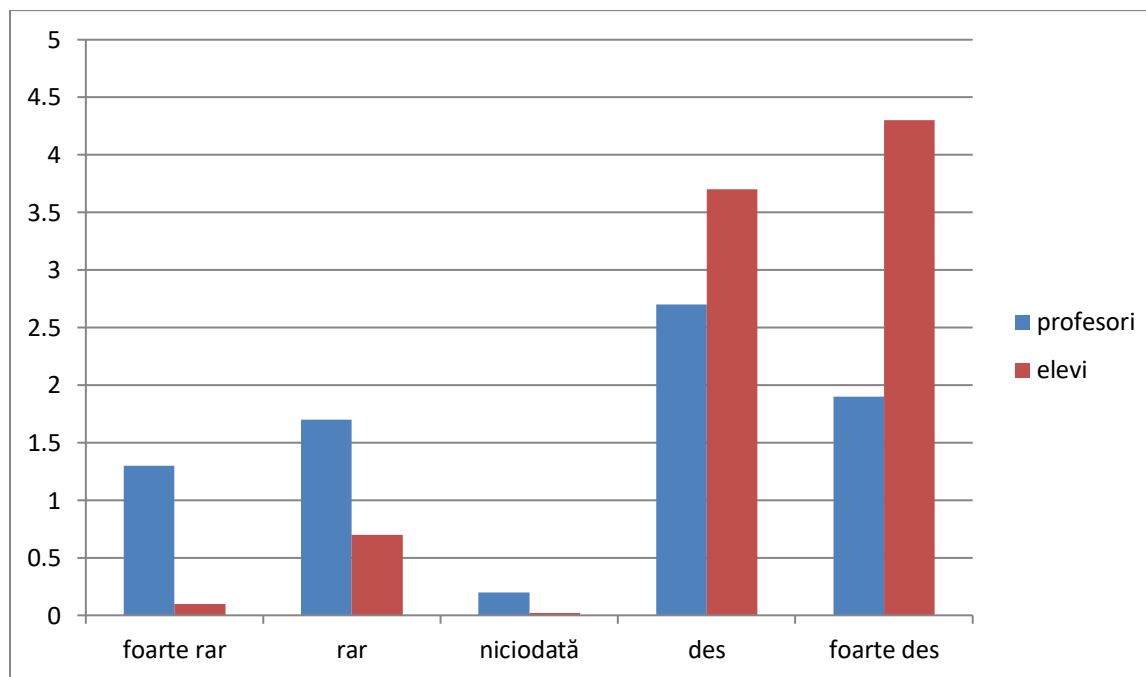

- 2) La cel de-al doilea item, care se referă la cât de util este pentru elevi folosirea calculatorului la învățare, situația este următoarea:

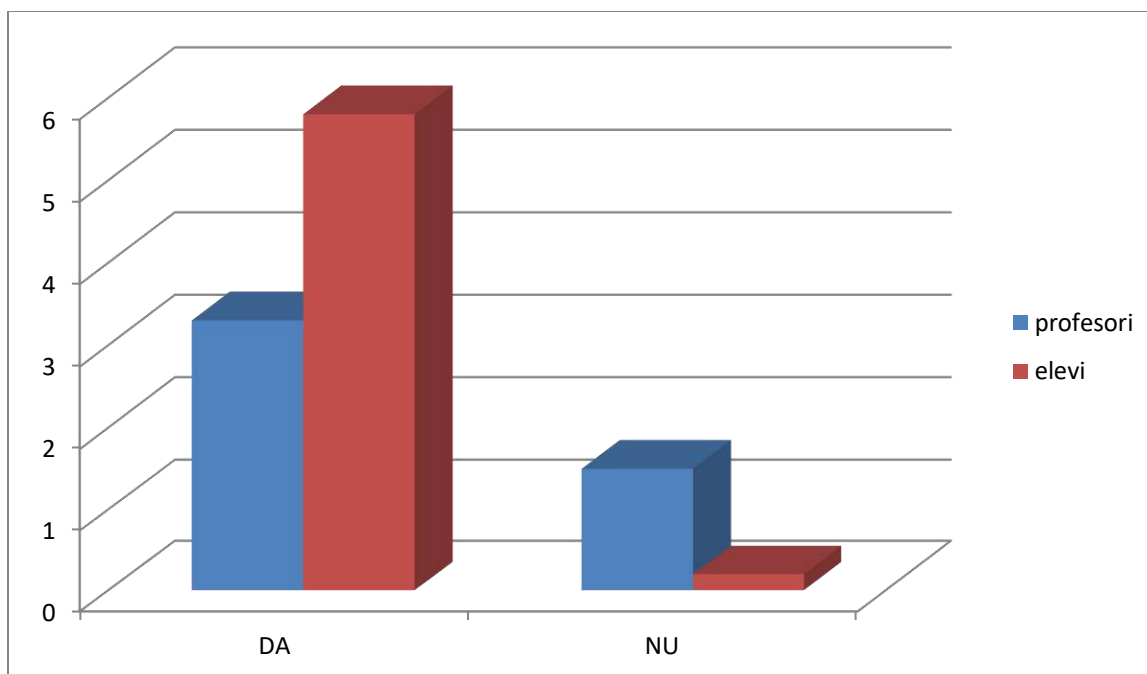

- 3) Utilizarea platformelor de învățare este influențată de capacitatea fiecărui cadru didactic de a le folosi la clasă, de măiestria cu care îmbină tehnologia în momentele de lecție → Utilitatea platformelor pentru profesor ↓

Variante de răspuns % Itemi	Total dezacord	Dezacord	Neutru	Acord	Total acord
a. Îmi ușurează munca la clasă	-	-	10	60	30
b. Îmi permit să lucrez individual cu fiecare elev	-	-	-	70	30
c. Mă ajută să îmi adaptez lecțiile pentru copiii cu dificultăți de învățare	-	-	-	80	20
d. Nu îmi influențează în niciun fel activitatea didactică	60	30	10	-	-
e. Mă conectează cu părinții elevilor mei, dar și cu alți colegi din cancelaria virtuală	-	-	10	50	40

- 4) La a patra întrebare, subiecții au fost chestionați cu privire la învățarea combinată de tip blended-learning la orele de educație tehnologică și aplicații practice, dar și la alte discipline:

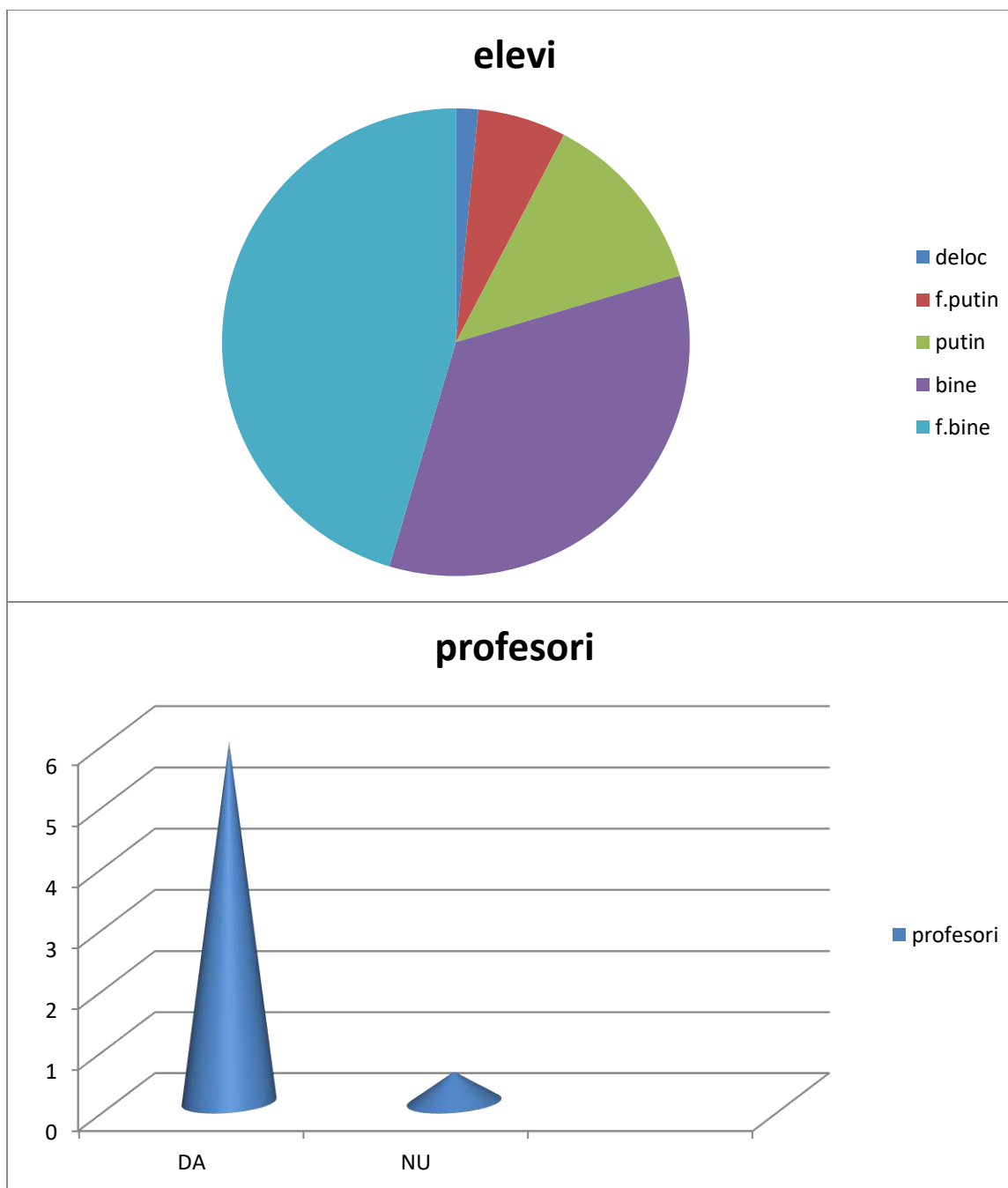

5) La întrebarea: „Ce beneficii consideri că ți-a adus utilizarea platformelor de învățare din școala ta?”, adresată elevilor, răspunsurile sunt redată în tabelul de mai jos:

Variante de răspuns % Item	Total dezacord	Dezacord	Neutru	Acord	Total acord
a. Absentez mai puțin de la ore	-	70	20	10	-
b. Sunt mai interesat de școală	-	-	10	80	10

c. Am rezultate mai bune la învățătură	-	-	10	80	10
d. Nu mi-a adus nimic nou	60	30	10	-	-
e. Îmi manageriez mai bine sarcinile de lucru	-	-	10	60	30

6) La itemul despre programele pe care le folosesc, răspunsurile date de profesori au fost următoarele:

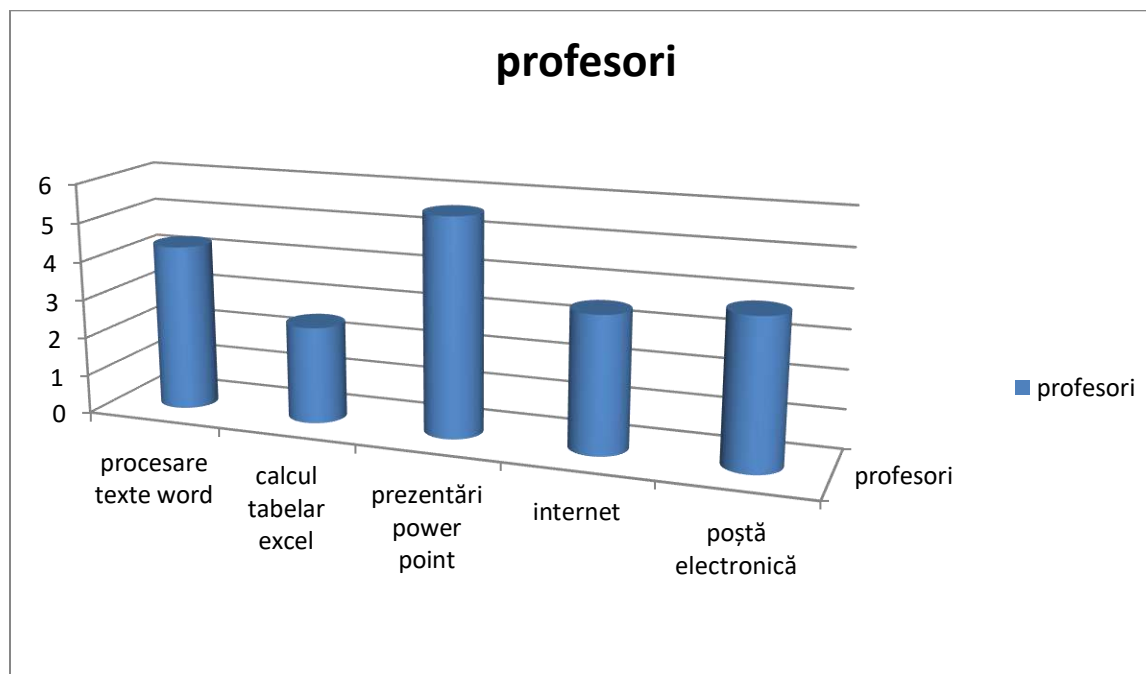

7) Chestionați în legătură cu ce dezavantaje consideră ei că are folosirea tehnologiilor în demersul didactic și dezavantajele platformelor educaționale, profesorii au răspuns astfel:
 -muncă suplimentară pentru pregătirea materialelor;
 -unele aplicații funcționează mai greu.

VI. Concluzii

Combinarea TIC cu metodele tradiționale pedagogice reprezintă o schimbare de paradigmă cu implicații asupra cunoașterii în societate, în general, și asupra învățării, în special, de aceea disciplina pedagogică trebuie modificată în conformitate cu noul context în care trăim.

Beneficiile aduse de utilizarea e-learningului atât în instituții de stat, cât și în instituții private, sunt numeroase.

Aceste tehnologii nu trebuie să înlocuiască învățământul tradițional, ele trebuie privite ca o formă complementară de predare, menită să diversifice actul de predare-învățare-evaluare.

ÎMBUNĂTĂȚIREA CALITĂȚII ȘI EFICIENȚEI ÎN EDUCAȚIE

PREDA MARIOARA

Cuvite cheie:calitate;eficiență;educație;standarde;beneficiar;

Calitatea și eficiența în educație este o cerință imperativă a timpului în care trăim din mai multe motive:moral (elevii sunt cei cărora trebuie să li se ofere o educație de calitate), contextual (școlile sunt într-o continuă interacțiune cu comunitatea și societatea din care fac parte,ceea ce presupune o creștere a interesului pentru calitate pentru toate instituțiile de învățământ),supraviețuirea (societatea de azi este una concurențială),responsabilitatea(școlile sunt supuse mereu aprecierii și evaluării celor pe care îi servește:elevi,părinți,comunitate,societate),motiv pentru care se impune existența unor strategii interne de asigurare și menținere a calității).

Calitatea este dependentă de societatea în care funcționează procesul de învățământ.Calitatea se realizează raportat la beneficiarii ei,la interesele acestora.Valorile calității în educație:democrația,umanismul,echitatea,autonomia intelectuală și morală,calitatea relațiilor interpersonale,comunicarea,îmbogățirea comunității,insertia optimă socială și profesională,educarea individului ca membru criticși responsabil al grupului.Forța de muncă să fie competitivă,cu noi competențe în soluționarea problemelor și cu abilități cognitive.Încă persistă discrepanțe între nivelul de pregătire al elevilor din școlile rurale și cei din școlile urbane,între elevii majoritari și cei aparținând grupurilor minoritare defavorizate.

Aceste diferențe privind performanța pot fi puse și pe seama unor distribuții inechitabile și ineficiente a resurselor ceea ce duce la o mare variație în ceea ce privește calitatea educației oferite.Îmbunătățirea managementului resurselor umane în învățământ printr-o planificare strategică și oferirea de stimulente pentru performanță poate contribui semnificativ la îmbunătățirea rezultatelor în educație.

Cercetările au pus în evidență legătura srânsă dintre comunicare și achizițiile elvului,dintre comunicare și satisfacția elevilor în raport cu instruirea.Au fost identificate mai multe aspecte ale comunicării,care influențează instruirea eficientă.Unul dintre ele ar fi terminologia precisă.Ceea ce înseamnă că profesoruldefinește conceptele clar și elimină termenii vagi.Asemeni termeni aparent inofensivi,s-a constata că deformează mesajul de comunicare,lasă elevilor sentimentul incertitudinii și dăunează înțelegerii de către aceștia a achizițiilor pe care le fac.După un răspuns incert al profesorului ,cel care învață,care are deja incertitudini inițiale,se va afla și mai mult într-o situație de incertitudine.Un alt

1.Golu,P.,Golu,i.(2002),„Psihologie educațională”,Editura EX Ponto,Constanța

2.Josan,s.(2005),„Lecții de management și calitatea educației”, „Tribuna învățământului”,nr.649,pag.9

3. <http://aracip.edu.ro>

lement al comunicării eficiente este discursul legat.Sunt două obstacole în calea atingerii acestui scop:lecția poate fi secvenționată neadecvat;la tema inițială se adaugă informații fără indicarea clară a modului cum se relaționează ele cu subiectul.Importante în comunicare sunt și semnalele de tranziție,care indică faptul că o idee este terminată și alta începe.În timpul lecției ,elevii se află,mental,în poziții diferite și la niveluri diferite și fără semnale de tranziție,multe lucruri nu vor fi realizate când se trece la un nou subiect.Un alt aspect important al comunicării este accentuarea.Ea sensibilizează elevii față de informația importantă din lecție și se poate produce prin conduita și prin repetiție.Discuția despre limbaj are două mari implicații pentru profesor;a fi sigur că prezentarea făcută este clară și fluentă logic;a fi sigur că înțelege complet conținutul celor ce vor fi predate.

Pentru ca aceste elemente să influențeze învățarea ,elevii trebuie să fie angajați în lecție.Aceasta este focalizarea sau concentrarea-o altă abilitate a instruirii eficiente.Concentrarea propulsează elevul în lecție și-l menține alături de noi de la începutul până la sfârșitul activității de învățare.Aceasta,în virtutea legității psihologice că procesarea informației începe cu atenția,iar atenția trebuie menținută pentru ca procesarea să continue.Ceea ce furnizează profesorul prin focalizare este un sistem de stimuli de orientare.Aceștia pot să identifice motivația,prin activarea curiozității,făcând conținutul lecției atractiv.Utilizând materiale concrete și atrăgătoare-obiecte,desene,modele,informații scrise la tablă-profesorul oferă lecției un suport obiectual și menține atenția elevilor.Din păcate,cadrele didactice,înclină adesea să ofere conținutul informațional doar cu ajutorul descrierii verbale,lipsind actul de învățare de fundamentul lui obiectual firesc.Drept urmare,lecția își pierde efectul de concentrare.(Golu,P.,Golu,i.(2002),„Psihologie educațională”,Editura EX Ponto,Constanța,pag.453-454)

Însă aici apare problema politicilor educaționale în învățământul românesc,ne dorim învățământ eficient și de calitate dar oferim profesorului acel suport obiectual de care are nevoie pentru a-și desfășura lecțiile?Au profesorii și educatoarele cu ce să capteze atenția elevilor?

Pentru a ne alinia învățământului și exigențelor Uniunii Europene trebuie mai întâi să le oferim cadrelor didactice suportul material,mijloacele dr învățământ necesare pentru o educație de calitate și eficientă.Un alt punct de plecare în educația de calitate este și calitatea spațiilor de învățare,starea în care se află școile din țara noastră și nu în ultimul rând trebuie să avem în vedere satisfacțiile materiale ale cadrelor didactice.

Fiecare personaj implicat în actul de învățare are rolul său .Prin urmare:

Cadrele didactice prin:

- Activitate didactică în conformitate cu documentele normative și bazate pe o metodologie centrată pe elev;
- Formare continuă;
- Adecvarea întregii activități la nevoile elevilor și ale comunității;
- Evaluare și autoevaluare permanentă;

Elevii prin:

- Pregătire continuă;
- Implicare activă și responsabilă în propria educație;
- Participare la viața școlii

Conducerea școlii:

- Prin asigurarea resurselor, a bazei materiale și a condițiilor pentru o educație de calitate;
- Realizarea comunicării interne și externe la nivelul școlii;
- Conducerea proceselor de dezvoltare instituțională;

Comisia pentru evaluare și asigurare a calității:

- Strategia de evaluare și asigurare a calității;
- Propuneri de îmbunătățire a calității educației;
- Colaborarea cu ceilalți „actori” implicați;
- Raportul anual de evaluare internă privind calitatea educației în școală;

Părinții:

- Comunicare permanentă cu copilul și cu cadrele didactice;
- Implicare în viața școlii și răspuns prompt la solicitările acesteia;

„Evaluarea calității educației se face pe baza valorii adăugate, adică în funcție de ceea ce are școala, educația adaugă la „zestrea” de cunoaștere, deprinderi, atitudini, competențe generale existente deja la nivelul indivizilor, grupurilor și comunităților.” (Simona Josan, 2005, pag. 9)

Un standard specific de calitate (acreditare) cuprinde domeniul, subdomeniul, criteriul, indicatorul de performanță, descriptorii, descriptorii specifici, dovezi/evidențe și ponderea alocată descriptorului specific în cadrul indicatorului.

Standardele specifice de calitate (acreditare) sunt definite în funcție de nivelul de învățământ, filieră, profil, specializare/calificare profesională, după cum urmează:

Standarde specifice de calitate (acreditare) pentru nivelul preșcolar (Anexa 11 la OMECTS nr. 4688/29.06.2012)

Standarde specifice de calitate (acreditare) pentru nivelul primar / primar integrat (Anexa 12 la OMECTS nr. 4688/29.06.2012)

Standarde specifice de calitate (acreditare) pentru nivelul gimnazial / gimnazial integrat (Anexa 13 la OMECTS nr. 4688/29.06.2012)

Standarde specifice de calitate (acreditare) pentru nivelul liceal teoretic / liceal integrat (Anexa 14 la OMECTS nr. 4688/29.06.2012)

Standarde specifice de calitate (acreditare) pentru nivelul liceal, filiera vocațională, profil artistic și profil pedagogic (Anexa 15 la OMECTS nr. 4688/29.06.2012)

Standarde specifice de calitate (acreditare) pentru nivelul liceal, filiera vocațională, profil militar și de ordine publică și profil teologic (Anexa 16 la OMECTS nr. 4688/29.06.2012)

Standarde specifice de calitate (acreditare) pentru nivelurile liceal și postliceal, filiera tehnologică - inclusiv învățământ special integrat (Anexa 17 la OMECTS nr. 4688/29.06.2012)

Standarde specifice de calitate (acreditare) pentru învățământul special (Anexa 18 la OMECTS nr. 4688/29.06.2012)

Standarde specifice de calitate (acreditare) pentru cluburile sportive școlare (Anexa 19 la OMECTS nr. 4688/29.06.2012)

Standarde specifice de calitate (acreditare) pentru palate / cluburi ale copiilor (Anexa 20 la OMECTS nr. 4688/29.06.2012)

Un standard specific de calitate (acreditare) cuprinde domenii, subdomenii, criterii, indicatori de performanță, descriptori, descriptori specifici, dovezi/evidențe și ponderea alocată descriptorului specific în cadrul indicatorului.

Standardele specifice de calitate sunt prevăzute în Anexele 11-20 ale OMECTS nr. 4688/29.06.2012. Aceste anexe se găsesc postate pe site-ul ARACIP (<http://aracip.edu.ro>), la secțiunea „Informații utile pentru evaluarea externă periodică”.

Standardele specifice de calitate sunt definite în funcție de nivelul de învățământ, filieră, profil, specializare/calificare profesională.

O privire de ansamblu, orientată spre evoluția curriculumului în alte state, relevă dinamica politicilor în domeniu, exprimată prin schimbări, mai mult sau mai puțin periodice, prin actualizări și reforme, în funcție de mai multe variabile – idealul educațional, rezultatele unor cercetări, experimente sau studii, evoluția societăților respective, natura și amploarea schimbărilor urmărite.

Astfel, la nivel internațional, se vorbește de o „reformă continuă” sau de „permanentizarea” reformelor, ca urmare a schimbărilor axiologice, sociale, economice, tehnologice.

În România, atât politicile educaționale cât și curriculumul național elaborat și aplicat în decursul ultimului deceniu exprimă o ritmicizare a schimbărilor și a ajustărilor, fapt care a condus la o evoluție în domeniu și, implicit, la o racordare a

politicilor educaționale ale României cu politicile la nivel european.(Curriculum pentru educația timpurie"-Copii da la naștere la 6 ani-(2018) Ministerul Educației Naționale)

În concluzie,calitatea reprezintă nivelul de satisfacție pe care îl oferă eficacitatea ofertei educaționale din domeniul învățământului și formării profesionale,stabilit prin atingerea unor standarde cerute și a unor rezultate excelente care sunt solicitate și la care contribuie participanții la procesul de învățare și ceilalți factori interesați.

Bibliografie:

1. .Curriculum pentru educația timpurie"-Copii da la naștere la 6 ani-(2018) Ministerul Educației Naționale
2. Golu,P.,Golu,i.(2002),,,Psihologie educațională",Editura EX Ponto,Constanța
3. Josan,Simona,,,"Lecții de management și calitatea educației",,,Tribuna Învățământului" nr.649,2005
4. „Perspective interdisciplinare în învățământul românesc”(studii de specialitate),Botoșani,2004
5. <http://aracip.edu.ro>

UTILIZAREA PLATFORMEI E-LEARNING ÎN ACTIVITATEA DIDACTICĂ

Prof. Predescu Georgeta-Janina,
Școala Gimnazială Apele Vii, jud. Dolj

Prin elearning (sau e-learning) se înțelege totalitatea situațiilor educaționale în care se utilizează semnificativ mijloacele Tehnologiei Informației și Comunicării (TIC). Computerul și materialele electronice/ multimedia sunt utilizate ca suport în predare, învățare, evaluare sau ca mijloc de comunicare.

În sens restrâns, elearning-ul reprezintă un tip de educație la distanță, o experiență planificată de predare-învățare organizată de o instituție ce furnizează mediat materiale într-o ordine secvențială și logică pentru a fi asimilate de elevi, studenți în maniera proprie.

Medierea se realizează prin noile tehnologii ale informației și comunicării - în special prin Internet. Internetul constituie atât mediul de distribuție al materialelor, cât și canalul de comunicare între actorii implicați. Actualmente, termenul e-learning a ajuns să înlocuiască practic toți termenii care desemnau o nouă manieră de integrare a mijloacelor TIC în procesul de instruire.

Învățământul electronic (e-learning) poate fi caracterizat în felul următor:

- procesul de învățare este orientat către instruit și se realizează într-o locație virtuală;
- resursele educaționale sunt accesibile pe Web și distribuite prin utilizarea, integrarea, accesarea bibliotecilor electronice și materialelor multimedia, prin antrenarea specialiștilor în discuțiile subiecților;
- instruiții beneficiază de orientarea unui tutore (instructor, moderator) care planifică activitatea grupului de participanți, supune dezbaterii acestora subiecte din curs, fie în conferințe asincrone (forumuri de discuții, blog-uri), fie 148 sincrone (chat, clasă virtuală), furnizează resurse auxiliare, comentează teme, impune direcții;
- prin interacțiune și colaborare, grupul de participanți formează, pe parcursul cursului, o comunitate virtuală; aceștia pot fi caracterizați prin așa numita “fluiditate a rolurilor”, prin balansul continuu al

rolului instructor-instruit în grupul de învățare, prin restructurarea continuă a echipelor de învățare în funcție de interese sau obiective;

- materialul cursului are o componentă statică, cea pregătită de tutore împreună cu o echipă specializată, și una dinamică, rezultată din interacțiunea participanților, din sugestiile, comentariile, resursele aduse de aceștia;
- cele mai multe medii de e-learning permit monitorizarea activității participanților, iar unele și simulări, lucrul pe grupuri, interacțiunea audio, video.

Începând cu anii 1990 pe piața românească de IT își fac apariția tot mai multe firme din domeniul e-learning-ului astfel că apare prima academie de instruire în domeniul rețelelor de calculatoare numită CISCO. În anul 2001 Ministerul Educației Naționale a lansat programul „Sistem de educație informatizat (SEI)”, program prin care se demarează o serie de proiecte cum ar fi implementarea și dezvoltarea de software educațional, formarea resurselor umane TIC în învățământul preuniversitar, introducerea în învățământul preuniversitar a IAC-ului, dezvoltarea unui centru de date, etc.

Este așadar o soluție de E-learning facilă, modernă, care generează diferite tipuri de conținut educațional cum ar fi: ghiduri interactive, material multimedia, simulări, teste etc. Principiile care stau la baza funcționării sistemului Ael sunt: obținerea unor cunoștințe de bază, dezvoltarea gândirii, dezvoltarea proceselor cognitive superioare.

Prin intermediul programului Ael învățarea este sincronă-împreună cu profesorul care controlează în întregime actul didactic ,asincronă – fiecare elev învață într-un ritm propriu, deasemenea sistemul mai funcționează prin intermediul proiectelor de colaborare, teste de evaluare și autoevaluare și este utilizat și în învățământul la distanță.

Astfel, dintre beneficiile Ael la nivelul unităților școlare amintim: standard ridicat al informației transmise, dotarea tehnică a unității cu echipamente performante, crearea și lărgirea bazei de date, elimină cheltuielile pentru achiziționarea materialelor didactice, asigură trecerea de la învățământul 19 centrat pe profesor la învățământul centrat pe elev, aliniază învățământul românesc la standard europene. În ceea ce privește beneficiile aduse elevilor, sistemul Ael stimulează creativitatea, dezvoltă spiritual competitiv, oferă o învățare progresivă, oferă egalitate de șanse și stimulează gândirea și are rol formativ, etc.

Beneficiile aduse cadrelor didactice sunt: transmiterea unui volum mare de informații într-un timp relativ scurt, realizarea permanentă a feed-back-ului, crește standardul de pregătire profesională, identificarea mai rapidă a lacunelor și completarea lor, o mai bună corelare a conținutului învățării cu obiectivele și cu evaluarea, realizarea de conexiuni itradisciplinare și transdisciplinare

Globalizarea și schimbările tehnologice-procese care s-au accelerat în tandem în ultimii 20 de ani stau la baza unei noi economii mondiale „pusă în mișcare de tehnologii, alimentată de informații și condusă de cunoștințe. Este cunoscut faptul că societatea actuală cere o pregătire continuă care să permită persoanelor implicate în actul educațional o actualizare permanentă a acelor cunoștințe achiziționate pe durata educației formale. În acest context, noile tehnologii ale informației aduc însemnate contribuții modului de organizare și comunicare al informației, promovării de noi modalități de a citi și scrie texte. Tehnologiile informaționale permit depozitarea, accesul și recuperarea unor mari cantități de informație.

E-learning reprezintă utilizarea de media electronică și tehnologii informaționale și de comunicație (ICT) în educație. E-learning la general include toate formele de tehnologie educațională în educație și învățare. Creșterea volumului de informație și schimbările tehnologice accelerate din 147 marile instituții cer ca personalul să aibă competențe adecvate pentru a putea lua decizii și pentru a rezolva problemele care apar. În acest context, individul trebuie să-și dezvolte abilitățile care să-i permită, cu ajutorul noilor tehnologii, accesarea la educație (dacă nu ca prezență activă, măcar în cadrul unui program de educație la distanță). Pregătirea constă în dezvoltarea competențelor care permit o adaptare flexibilă la schimbările rapide care se produc în secolul nostru și la impactul utilizării T.I.C. în viața cotidiană.

E-learning-ul este o resursă frecvent utilizată în cadrul educației la distanță, concept cu care nu trebuie să se confunde. Așadar, în sens larg, prin elearning (sau e-learning) se înțelege totalitatea situațiilor educaționale în care se utilizează semnificativ mijloacele Tehnologiei Informației și Comunicării (TIC).

Computerul și materialele electronice/ multimedia sunt utilizate ca suport în predare, învățare, evaluare sau ca mijloc de comunicare. În sens restrâns, elearning-ul reprezintă un tip de educație la distanță, o experiență planificată de predare-învățare organizată de o instituție ce furnizează mediat materiale într-o ordine secvențială și logică pentru a fi asimilate de elevi, studenți în maniera proprie.

Medierea se realizează prin noile tehnologii ale informației și comunicării - în special prin Internet. Internetul constituie atât mediul de distribuție al materialelor, cât și canalul de comunicare între actorii implicați Platformele de învățare online, sau așa-zisele platforme e-learning, sprinjină procesul de învățare individual și permit utilizatorilor să acceseze o serie de surse de informare sau de medii online de dezbateră, pe teme diverse.

Trebuie de menționat faptul că E-learningul nu dorește să înlocuiască sistemele educaționale tradiționale, ci să întărească procesul de învățare. Platformele educaționale oferă oportunități de învățare, instruire și programe cu ajutorul mijloacelor electronice care sunt pe placul elevilor și studenților. Acestea sunt ușor accesibile. Stimul pentru învățare, interacțiune și colaborare.

Bibliografie

1. Corlat S. ș.a., Metodologia utilizării Tehnologiilor Informaționale și de Comunicație în învățământul superior. Chișinău, 2001.
2. Cuciuc C., Informatizarea în educație. Iași: Polirom, 2006, p. 133.
3. <https://ro.wikipedia.org/wiki/E-learning>.
4. Cristea S. Dicționar de pedagogie. Chișinău-București, 2000.
5. <http://www.competente-it.ro/content/despre-e-learninggeneral%E2%80%A6>.
6. <http://www.portalhr.ro/avantajele-e-learning-ului/>

Interdisciplinaritatea dintre științele naturii și celelalte materii

prof. înv. primar Prelipcean Otilia-Elena

Școala Gimnazială “Bogdan Vodă” Rădăuți, jud. Suceava

Disciplina *Științele naturii* este una dintre materiile care poate fi abordată interdisciplinar cu ușurință, așa cum reiese din exemplele următoare:

1. Științele naturii și Comunicarea în limba română

Științele presupun unitatea dintre observare și limbaj, orice exercițiu de observare fiind și un exercițiu de limbaj. Nu vom lăsa școlarii fără a le preciza numele exacte ale obiectelor, fenomenelor observate, ce se vor păstra în memorie, fiind ulterior reactualizate. Se însușesc astfel substantive și adjective (pentru însușiri), adverbe (pentru diferențe calitative), verbe pentru acțiunile esențiale. Elevii își însușesc foarte rapid bagajul lexical, reținând cu fidelitate, fac progrese rapide în exprimarea celor observate. Exprimarea se îmbogățește cu sensuri și nuanțe noi, ei sesizează multe detalii, favorizând stabilirea unor relații între componente.

2. Științele naturii și Educația plastică

Școlarul trăiește o multitudine de sentimente în fața naturii pe care o admiră și învață să o iubească. Își poate exprima sentimentele prin intermediul desenului.

Din lucrările elevilor ne putem da seama ce îi emoționează și dacă au spiritul de observație dezvoltat. Esențial în desenul lor este impresia pe care obiectul a trezit-o asupra fiecărui elev. Progresele în desen sunt datorate observației (coloritul delicat al frunzelor toamnei, așezarea frunzelor pe crengi, zborul fluturilor etc).

Desenul poate concretiza și rezuma observațiile de lungă durată sau eșalonate în timp. Creșterea unei plante ornamentale de apartament poate fi urmarită de copii prin intermediul desenului, care devine astfel un indicator al stadiilor succesive prin care a trecut planta. Noțiuni ca: ziua și noaptea, lunile anului, anotimpurile sunt accesibile copiilor și datorită desenului.

Sucesiunea anotimpurilor este mai bine înțeleasă de elevi prin stabilirea calendarului ilustrat sau prin tabloul anotimpurilor. Notările se fac zilnic prin desene semnificative sau semne simbolice evocatoare (soare, nori, ploaie, etc). Astfel, interpretarea de ansamblu este adevărată, putându-se aprecia rapid aspectul predominant al vremii într-o anumită perioadă. Zilnic se trec observațiile făcute asupra plantelor (desen). Unele plante pot fi observate de-a lungul întregului an: arborii din curte, pomii fructiferi, plantele cu flori, legumele din grădină, plantele

ornamentale. Se notează apariția mugurilor, a primelor frunze, înflorirea, perioada coacerii fructelor, persistența sau căderea frunzelor.

O altă formă de prezentare a calendarului naturii poate fi tabloul cu buzunărașe pentru fiecare zi, în care se introduc desene ce reprezintă informații despre aspectul vremii, fenomene din natură din ziua respectivă.

3. Științele naturii și Abilitățile practice

Abilitățile practice dețin un rol important în învățământul primar. Ele sunt nemijlocit legate de observare și acțiune, presupunând o cercetare a realității ce facilitează raționamentul. Se pot realiza decupaje din hârtie sau deșeuri textile divers colorate reprezentând animale, flori sau frunze, cu care apoi se vor alcătui tablouri (primăvara, vara, toamna, la săniuș, la mare, în pădure), îndoirea sârmei (activități prin care școlarii vor reprezenta fluturele, broasca, iepurașul, barza, flori, ciuperci, copaci), exerciții pentru realizarea unor frize tematice (marea cu bărci, câmpul cu flori și fluturi).

În cadrul lecțiilor prin care se formează deprinderi legate de tratarea suprafețelor și de îmbinare, posibilitățile de corelare cu rezultatele observării naturii sunt foarte largi. Astfel sunt: decorarea suprafețelor de carton sau lemn cu motive din natură (flori, frunze), pirogravură sau metaloplastie cu subiecte din natură, tablouri cu frunze presate combinate cu fragmente subțiri de crenguțe, imortele, semne de carte sau coperte cu motive florale sau din scoici, boabe de fasole, semințe etc., ce formează expoziții în clasă sau pot fi oferite cu diverse ocazii celor dragi.

În concluzie, competențele dobândite în cadrul orelor de științele naturii se împletesc armonios cu alte competențe, formate prin parcurgerea celorlalte discipline din planul de învățământ pentru clasele primare.

Specificul formării noțiunilor geometrice la clasele primare

prof. înv. primar Prelipcean Otilia-Elena

Școala Gimnazială „Bogdan Vodă” Rădăuți, jud. Suceava

Scopul geometriei la clasele primare este:

- a) de ordin practic: dotarea elevilor cu cunoașterea noțiunilor geometrice ca reflectare directă a realității și cu capacitatea de a mânui instrumentele geometrice în rezolvarea unor probleme practice;
- b) de ordin teoretic: dotarea elevilor cu metodele de cunoaștere rațională, în special cu metoda deducției. Elevul trebuie îndrumat să înțeleagă și să aprecieze, să simtă valoarea faptului că din cunoașterea pe cale directă a unor date sau relații se dezvăluie noi relații, rezultate din primele, dar neobservabile imediat. Pentru dezvăluirea lor, gândirea creatoare are un rol hotărâtor.

În proiectarea lecțiilor de geometrie, trebuie să începem printr-un complex proces de analiză, având în vedere o serie de factori. Fixarea obiectivelor predării unui capitol, a unei lecții, va fi corelată cu un proces de analiză a posibilităților, a mijloacelor, a condițiilor. Există două tipuri de condiții: date și create.

Condiții date:

- un anumit nivel mediu de pregătire a elevilor la prima oră de geometrie;
- o anumită distribuție în clasă a elevilor (uniformă, neuniformă);
- un număr limitat de ore și un manual în concordanță cu noile tehnologii și probleme.

Condiții create:

- ritmul imprimat fiecărei activități;
- randamentul pe care îl putem asigura;
- abilitatea metodică;
- organizarea muncii;
- nivelul de pregătire al învățătorului;
- materialul didactic utilizat.

La geometrie, lecțiile trebuie să alcătuiască un tot unitar, să „curgă” informația de la o lecție la alta, fiind reluată la nivel superior. Orice lecție este o verigă într-un lanț și are o dublă legătură: spre trecut și spre viitor.

În predarea geometriei se folosesc două sisteme: sistemul liniar și sistemul ciclic. Prin sistem liniar înțelegem studiul geometriei direct, într-o formă apropiată de cea a lui Euclid. Acest studiu se eșalonează pe clase. În țara noastră, sistemul s-a aplicat între anii 1950-1956,

studiindu-se primele cărți din Euclid în clasele VI-VII (ale învățământului elementar) și continuând la clasele VIII-X cu capitole ca: „Figuri asemenea”, „Geometria în spațiu”. Prin sistem ciclic înțelegem studiul geometriei în trei etape:

1. Prima etapă (clasele I-VIII), în care se studiază toate capitolele geometriei într-o formă în care intuiția joacă un rol important, ea împletindu-se treptat cu raționamentele logice.
2. Etapa a doua (liceu), în care se reia studiul geometriei în stil euclidian, punând în evidență sistemul logico-deductiv, realizând demonstrații mai riguroase, inclusiv teoremelor.
3. A treia etapă (învățământul superior) corespunde studiul axiomaticii, pregătit din liceu, dar fără a fi abordat propriu-zis.

În școala românească s-a renunțat la sistemul liniar din două motive:

a) Motive de ordin psihologic și filosofic

Un sistem logic nu poate fi înțeles dacă studiul lui este abordat direct, fără a se da o interpretare justă legăturii acestuia cu problema cunoașterii realității. Se va înțelege construirea sistemului logic numai dacă parcurgem etapele naturale ale procesului de cunoaștere și nu dacă privim numai rezultatul acțiunii, forma ei finală.

b) Considerente de ordin practic

Absolventul claselor gimnaziale care nu studiază mai departe rămâne lipsit tocmai de instrumentul util în problemele practice (figuri asemenea, relații metrice), având o privire trunchiată și falsă asupra geometriei, redusă la propoziții de început, a căror continuare nu poate fi înțeleasă decât în construcția ansamblului.

Metodica predării geometriei se axează pe latura ce privește înțelegerea, operațiile gândirii, complexul cognitiv, dar și complexul afectiv, care este foarte important. În formarea unei atitudini active în studiul geometriei, ne sprijinim în primul rând pe tendința naturală a copilului spre activitate în general, căutând să o orientăm spre geometrie.

La început, accentul cade pe activitatea fizică: desen exact, folosirea corectă a instrumentelor, măsurători, decupări de figuri geometrice din hârtie, plieri, suprapuneri. Treptat, accentul se va muta pe activitatea intelectuală.

Principiul fundamental pentru metodica geometriei este să-l punem pe elev în fața problemei, nu direct în fața soluției, să-l provocăm să caute singur soluția. El știe că are toate datele necesare, dar acestea nu-l conduc în mod automat la rezultatul scontat; de aici rezultă necesitatea de a gândi activ.

Tensiunea căutării, emoția aflării constituie procese psihice afective stimulate de studiul geometriei. Plăcerea activității proprii este amplificată de competiție. Colectivul clasei creează un climat favorabil, pe care activitatea izolată nu-l poate avea. În clasă planează întrebarea

„Cine va găsi primul soluția problemei?” Treptat, se face trecerea și la motivări de ordin superior, trezind interesul elevilor pentru cunoaștere, determinându-i să aprecieze importanța științei în viața modernă.

Bibliografie:

Bivoleanu, Ioan. (1988). *Elemente de geometrie (Culegere pentru clasele I-IV)*. Suceava.

I.S.J.

Neacșu, Ioan (coord.). (2006). *Didactica matematicii în învățământul primar. Ghid practic*.

Craiova. Ed. Aius.

Petrovici, Constantin. (2014) *Didactica matematicii pentru învățământul primar*. Iași. Ed.

Polirom

Implicarea părinților în viața grădiniței, un deziderat al zilelor noastre

Prof. Liliana Pricopi
Grădinița Balinți-Havârna
județul Botoșani

”Familia nu este cel mai important lucru. Este totul. ,,

Michael J. Fox

Tot mai mult auzim în ultimul timp de implicarea părinților în viața școlii. Ne punem mereu întrebări de tipul: ”La ce-mi ajută prezența părintelui?, Este el în măsură să-mi spună mie ce să fac?, De unde atâta importanță să dăm părinților?” De aici începe marea provocare. Da, părintele face parte din acel trio vital: școala , copil, părinte, chiar dacă unora nu ne place.

Copilul, elevul nu este un bun al părintelui sau al școlii, el este un individ, cu identitate, personalitate și trebuințe proprii. Noi, profesorii nu-i cunoaștem toate problemele, abilitățile, vocațiile lui, toate neîmplinirile sau scopurile lui, încercăm zi de zi să le descoperim, dar părintele îl cunoaște foarte bine, este cel care i-a pus cărămida de temelie, este cel care cunoaște probleme genetice, contexte care-ar putea afecta într-un fel sau altul evoluția copilului.

De aceea avem nevoie de părinți să ne fie alături. Doar prin informațiile corecte primite de la ei și interesul nostru comun de a descoperi ceea ce-i place copilului, putem găsi strategii de abordare eficiente, care să-l canalizeze pe acesta spre actul învățării.

Trebuie să colaborăm zilnic cu familia, fie prin întâlnirile scurte pe care le avem la aducerea sau preluarea copilului la grădiniță, fie prin alte mijloace de comunicare, care astăzi ne sunt atât de la îndemână, astfel ca să facem o punte de legătură trainică, pe care să mergem mână în mână pentru a avea succes cu copilul preșcolar.

La grădiniță sunt destinate părinților ore de consiliere parentală săptămânal, prin intermediul cărora părinții sunt invitați la grădiniță după orele de program, pentru a dezbate fel de fel de situații problemă, care s-au ivit pe parcursul săptămânii. Aceste consilieri fiind mai mult o formă de descoperire a soluțiilor ce pot duce la o schimbare în comportamentul micuților ,la atitudini și fapte.

Am inițiat acea” oră de ceai” timp în care părintele să se simtă confortabil, să înțeleagă că suntem deschiși la dialog și că-i suntem aproape în toate problemele legate de copilul său. Așa am descoperit, cauza furiilor din comportamentul copiilor,„atmosfera tensionată din familie”, așa am descoperit cauza agresivității verbale în rândul copiilor, este efectul ”certurilor dintre soți sau soții și

bunici”, așa am înțeles apatia copiilor pentru activități, ”lipsa somnului acolo unde noaptea în familii sunt bătăi, urlete”, etc.

Am încercat să ne punem de acord a ajuta copiii să iasă din aceste medii nocive, toxice dar sprijiniți de părinți, le-am promovat stilul de viață liniștit, tihnit, în care copilul să se simtă în siguranță, de unde copilul să-și ia modelul de viață.

De cele mei multe ori în mediul rural certurile vin din ”nu-i și n-am” dar și din lipsa de educație și cultură, de aceea am căutat să aducem părinții alături de noi în școală, i-am implicat în activități de lectură, ateliere de creație, au participat la activități de colectare și distribuire de hăinuțe pentru copii, colaborând cu ONG-uri care ne puteau pune la dispoziție haine, încălțăminte, alimente, produse de igienă personală, astfel au înțeles că dacă ne vom canaliza atenția spre lucruri utile , vom avea o altă viziune asupra vieții.

Ne puneam de multe ori probleme lipsei de atenție și concentrație a copilului la activități, dar după ce-am descoperit de fapt cauzele care duc la aceste efecte, am realizat mai bine cât de traumatizat, nedormit, nemâncat sau frustrat era acel copil care nu-mi răspundea la întrebările mele sau nu-mi acorda suficientă atenție când de fapt era solicitat s-o acorde.

Astfel am recurs la cel mai la îndemână instrument implicarea părinților alături de copii în activități. I-am învățat cum să-i asculte pe copii, că ei au nevoie să fie ascultați, așteaptă de la părinți feedback, așteaptă confirmare și validare.

I-am adus în mijlocul nostru să asiste la ateliere de lectură cu voce tare, ca apoi, când se vor simți pregătiți să citească , chiar ei copiilor în fața clasei. I-am implicat în atelierele de vară Șotron, unde în fiecare zi doi -trei părinți erau lângă noi. Ne ajutau la pregătirea atelierelor, erau alături de copii să-i sprijine pentru a rezolva sarcinile de lucru, învățau alături de copiii lor să facă lucruri. Astfel i-am valorizat și i-am implicat în viața școlii, am văzut cum rolul lor este important , cum le găsim rol între noi.

Este foarte important ca familia să fie conectată cu școala, cu activitățile desfășurate în școală și în afara ei, să fie pionul care să ne ducă la succes. Noi suntem puși în slujba copiilor, dar fără părinți alături , rezultatele nu vor fi cele așteptate. Trebuie să înțelegem că, comunicarea cu ei ne este indispensabilă, interacțiunea cu familia ne va lumina drumul spre copii, așa că dacă vom lăsa mai jos standardul și modul de a gândi, că ”totul pot eu care-s profesor, n-am nevoie de aștia care nu-s în stare să-și educe acasă copii..”pentru că în orice efect există o cauză, iar noi trebuie să vedem de ce-i așa și nu cum ar trebui și să gândim strategii de schimbare și relaxare a situațiilor.

Familia este factorul educativ prioritar, întrucât educația începe din familie, aceasta fiind modelul pe care copilul îl imită și-l urmează. Relația părinți–educatoare se referă la construirea unor relații pozitive între familie și grădiniță, la o unificare a sistemului de valori și cerințe referitor la

copii. Efectele asupra copilului vor fi benefice, putând contribui la rezolvarea unor probleme înainte ca acestea să devină necontrolabile .

Dacă vrei să ai un n colectiv de elevi echilibrat, trebuie neapărat să lucrezi la relația cu părinții elevilor, la relația dintre elevi și părinți, dar și dintre elevi și profesor. Și acest lucru nu este posibil, dacă nu renunți tu ca profesor la bariere, la limite, pentru că parteneriatele doar pe hârtie, nu au valabilitate și nici efect, mai ales în schimbarea copilului, avem misiunea sacră de a ne face treaba cu multă responsabilitate astfel încât copilul să vadă în noi viitorul lui, iar știind că și ai lui părinți au fost mână-n mână cu noi va fi mai mulțumit.

De atitudinea noastră a dascălilor ține bunul mers al școlii românești, noi să nu fim doar cei care transmit informația și așteaptă răspunsul, ci să fim cei care pe lângă informație le ascultăm doleanțele, le dirijăm pașii , le arătăm calea dreaptă, îi ajutăm să se echilibreze, le încurajăm intențiile, apoi rezultatele vor fi mult mai bune.

Bibliografie

Curriculum pentru educație timpurie 2019



CARACTERISTICILE EVALUĂRII CU AJUTORUL PORTOFOLIULUI DIDACTIC

**Prof. învăț. primar Prihoi Ana-Lucretia
Colegiul Național „I.M. CLAIN” Blaj**

Abordarea integrată a învățării și utilizarea metodelor alternative de evaluare stimulează crearea unei relații de colaborare, de încredere și respect reciproc între profesor și elevi și între elevi. Elevul nu se simte "controlat", ci sprijinit. Profesorul trebuie să fie mai mult un organizator al situațiilor de învățare și un element de legătură între elev și societate, care mediază și facilitează accesul la informație. Implicarea elevilor în procesul didactic trebuie realizată în toate laturile acestuia: predare-învățare-evaluare. Evaluarea cu ajutorul portofoliului trebuie să se bazeze pe un sistem de informații cuprinzând date și indicatori care să permită urmărirea evoluției fiecărui elev în parte .

Portofoliul reprezintă "Cartea de vizită" a elevului în care este vizualizat progresul (în plan cognitiv, atitudinal și comportamental) de la un semestru la altul, de la un an școlar la altul, la o anumită disciplină, de-a lungul unui interval mai lung de timp. Reprezintă un pact între elev și profesorul care trebuie să-l ajute pe elev să se autoevalueze. La începutul demersului educativ se realizează un diagnostic asupra necesităților elevului de învățare pentru a stabili obiectivele și criteriile de evaluare. Diagnosticul este făcut de profesor și este discutat cu elevul implicat în evaluare.

Portofoliul cuprinde:

- lista conținutului acestuia, (sumarul, care include titlul fiecărei lucrări/fișe,etc. și numărul paginii la care se găsește);
- lucrările pe care le face elevul individual sau în grup;
- rezumate;
- eseuri;
- articole, referate, comunicări;
- fișe individuale de studiu;
- proiecte și experimente;
- probleme rezolvate;
- rapoarte scrise – de realizare a proiectelor;
- teste și lucrări
- chestionare
- înregistrări, fotografii care reflectă activitatea desfășurată de elev individual sau împreună cu colegii săi;
- observații
- reflecțiile proprii ale elevului asupra a ceea ce lucrează;
- autoevaluări scrise de elev sau de membrii grupului;
- alte materiale, hărți cognitive, contribuții la activitate, care reflectă participarea elevului/grupului la derularea și soluționarea temei date;
- viitoare obiective pornind de la realizările curente ale elevului/grupului, pe baza intereselor și a progreselor înregistrate;
- comentarii suplimentare și evaluări ale profesorului, ale altor grupuri de învățare și/sau ale altor părți interesate, de exemplu părinții;

În mod obișnuit, evaluarea trebuie înțeleasă ca o modalitate de ameliorare a predării și învățării, de eliminare a eșecului și de realizare a unui progres constant în pregătirea elevului.

Portofoliul este o colecție formată din produse ale activității de învățare a elevului. Produsele incluse sunt selectate de elevul însuși și sunt însoțite de reflecțiile sale personale asupra lor, astfel încât să contureze cât mai bine performanța sa prezentă în domeniul care face obiectul de studiu al portofoliului. Elementul esențial al acestei metode este implicarea activă a elevului în crearea, colectarea și selectarea produselor care satisfac scopul portofoliului. Acest fapt conferă portofoliului o importantă valoare instructivă, pe lângă valența sa evaluativă; elevii învață despre ei înșiși în procesul întocmirii portofoliului și a reflectării asupra produselor proprii învățării, iar profesorii pot afla o serie de aspecte relevante pentru evoluția copiilor, care altfel ar fi fost trecute cu vederea (percepția lor asupra rezultatelor proprii, trăirile și așteptările legate de performanța lor, obiectivele și planurile lor de viitor).

Portofoliul se compune în mod normal din materiale obligatorii și opționale, selectate de elev și/sau de profesor și care fac referire la diverse obiective și strategii cognitive. Așa cum afirmă profesorul Ioan Cerghit, portofoliul cuprinde “o selecție dintre cele mai bune lucrări sau realizări personale ale elevului, cele care îl reprezintă și care pun în evidență progresele sale; care permit aprecierea aptitudinilor, talentelor, pasiunilor, contribuțiilor personale. Alcătuirea portofoliului este o ocazie unică pentru elev de a se autoevalua, de a-și descoperi valoarea competențelor și eventualele greșeli. În alți termeni, portofoliul este un instrument care îmbină învățarea cu evaluarea continuă, progresivă și multilaterală a procesului de activitate și a produsului final. Acesta sporește motivația învățării.” (Ioan Cerghit)

Portofoliile pot fi clasificate în:

- **Portofoliu de prezentare** sau introductiv (cuprinde o selecție a celor mai importante lucrări);
- **Portofoliu de progres** sau de lucru (conține toate elementele desfășurate pe parcursul activității);
- **Portofoliul de evaluare** (cuprinde: obiective, strategii, instrumente de evaluare, tabele de rezultate, etc.)

Avantajele utilizării portofoliului:

- ◆ portofoliul este un instrument flexibil, ușor adaptabil la specificul disciplinei, clasei și condițiilor concrete ale activității;
- ◆ permite aprecierea și includerea în actul evaluării a unor produse ale activității elevului care, în mod obișnuit, nu sunt avute în vedere; acest fapt încurajează exprimarea personală a elevului, angajarea lui în activități de învățare mai complexe și mai creative, diversificarea cunoștințelor, deprinderilor și abilităților exersate;
- ◆ evaluarea portofoliului este eliberată în mare parte de tensiunile și tonusul afectiv negativ care însoțesc formele tradiționale de evaluare; evaluarea devine astfel motivantă și nu stresantă pentru elev;
- ◆ dezvoltă capacitatea elevului de autoevaluare, aceștia devenind auto-reflexivi asupra propriei munci și asupra progreselor înregistrate;
- ◆ implică mai activ elevul în propria evaluare și în realizarea unor materiale care să-l reprezinte cel mai bine.

Dezavantajele utilizării portofoliului ca mijloc de evaluare:

Ca orice metodă de evaluare, evaluarea prin portofoliu nu poate fi scutită de unele dezavantaje. Ține de personalitatea și “arta” profesorului de a elimina aceste dezavantaje. Voi expune o serie de dezavantaje pe care le-am întâmpinat în utilizarea portofoliului ca instrument de evaluare:

- Structura standard a portofoliului trebuie particularizată în funcție de vârsta și de obiectivele, finalitățile disciplinei studiate, în caz contrar vor exista nemulțumiri din atât din partea profesorului cât și al elevilor;
- Structura portofoliului, criteriile de evaluare trebuie foarte bine stabilite de către profesor, de comun acord cu elevii;
- Câștigarea încrederii elevului și stimularea acestuia;
- Trebuie menținută o cale de comunicare, pe tot parcursul realizării portofoliului, între profesor și elev;
- Timpul îndelungat de realizare al acestuia și constanța muncii pe această perioadă;
- Atenționarea elevilor în legătură cu realizarea portofoliului pentru a fi preîntâmpinată superficialitatea lucrului și eventualele frustrări ale elevului în legătură cu aprecierea finală;
- Portofoliul nu poate fi repede și ușor de evaluat;
- Este greu de apreciat conform unui barem strict deoarece reflectă creativitatea și originalitatea elevului;
- Ca metoda alternativă de evaluare, portofoliul solicită mai mult o *apreciere calitativă* decât cantitativă și este mai ușor de aplicat pe grupuri mai mici.
- Profesorul îl poate folosi pentru a evalua performanțele elevilor, iar elevii îl pot folosi pentru autoevaluare și ca modalitate de reflecție asupra învățării.

În urma experienței acumulate în acest domeniu am constatat că este foarte importantă legătura dintre elev și profesor, conștientizarea elevului asupra sarcinilor pe care le are de îndeplinit în realizarea portofoliului, iar câștigul cel mai important este formarea unor atitudini în legătură cu o anumită temă.

Consider că evaluarea prin portofoliu răspunde scopului evaluării de a preveni eșecul școlar, că nu se înscrie în metode de evaluare prin care se arată elevilor că “nu știu”, ci adaptează întregul mod de lucru al profesorului la cerințele fiecărui elev. Este o modalitate de a obișnui elevul cu lucrul individual, lucrul în echipă, cu observația, cercetarea, elaborarea unor reflecții, cu integrarea în viața socială.

Nu trebuie să neglijăm în nici o situație că evaluarea trebuie să întărească motivația elevilor și să nu-i inhibe, să fie separată de procesul de formare, între elevi și profesori să existe o mai bună comunicare, profesorii și elevii să se cunoască și să dobândească mai multă încredere unii în ceilalți.

Bibliografie:

1. Bontaș, I., *Pedagogie*, 1994, Editura All, București.
2. Cerghit, I., *Metode de învățământ*, 1980, E.D.P., București.
3. Cerghit, I., *Sisteme de instruire alternative și complementare. Structuri, stiluri, strategii*, 2003, Editura Aramis, București.
4. Jinga, I., *Managementul învățământului*, 2003 Ed. ASE, București.

CREATIVITATEA – UN FACTOR DE SUCCES PENTRU ELEVI

Profesor Margareta Pristavu
Liceul Special „Moldova”, Târgu Frumos, Județ Iași

ARGUMENT:

Rolul nostru, al dascălilor este de a face posibil visul frumosului permanent prin ocrotirea și îndrumarea copiilor, prin conturarea personalității lor sensibile și creatoare, vibrante și tulburătoare.

Să fim noi înșine frumoși la suflet și în tot ceea ce facem, fereastra prin care copiii să perceapă lumea, o lume atât de tainică pentru ei și prin ei, dar atât de frumoasă...

* * * * *

De-a lungul timpului, omul s-a creat pe sine ca specie, s-a dezvoltat și în același timp a valorificat și creat bunurile materiale și spirituale care îl înconjoară. Din însăși semnificația cuvântului „OM” reiese capacitatea acestuia de a crea.

Preocuparea noastră pentru dezvoltarea creativității la elevi se datorează necesității societății de a avea indivizi creativi. Dinamismul cu care societatea actuală evoluează face ca aceasta să ceară școlii formarea unei personalități care să dispună de capacitatea de a se integra în această societate supusă ritmului trepidant al dezvoltării și progresului. Un astfel de individ capabil să se adapteze schimbărilor impuse nu se poate forma decât promovându-se un învățământ formativ, centrat pe dezvoltarea imaginației și creativității elevilor. Putem afirma, așadar, că învățătorul este direct răspunzător de evoluția viitoare a elevilor săi pe plan creativ și nu numai. La fiecare nivel de vârstă copiii trebuie să fie învățați și stimulați cum să se exprime creator.

Dar ce este creativitatea?

Al. Roșca definește creativitatea ca un fenomen complex cu multiple aspecte, laturi și dimensiuni. Autorul citat definește creativitatea atât în sens larg cât și în sens restrâns. Creativitatea, în sens restrâns, este activitatea sau procesul care conduce la un produs caracterizat prin noutate sau originalitate și valoare pentru societate. În sens larg, creativitatea se referă la găsirea de soluții, idei, probleme, metode, procedee, care nu sunt noi pentru societate, dar la care s-a ajuns pe o cale independentă. În acest caz produsul este nou numai pentru respectivul subiect sau pentru un grup restrâns. Spre exemplu, în școală, rezolvarea de către elevi a unei sarcini este apreciată drept creatoare dacă se realizează pe o cale independentă, chiar dacă această modalitate de selecționare nu este nouă pentru știință.

Indivizii creativi dau dovadă de imaginație, de spirit inventiv și de originalitate. Procesul creativ este favorizat de o atitudine pozitivă față de ideile noi și neașteptate și de dispersarea atenției, decât de concentrarea ei asupra problemelor puse.

Creativitatea este asociată tot mai des cu trei factori: fluiditatea, flexibilitatea, originalitatea.

Fluiditatea constă în bogăția și viteza realizării asociațiilor verbale, a cursurilor ideilor, este în bună măsură o componentă a gândirii reproductive, sau o aptitudine predominant verbală, dependentă în mare măsură de influențele educative deci, poate fi stimulată prin *educație*.

Flexibilitatea constituie principalul factor al creativității presupunând restructurarea promptă și adecvată a informației, a sistemului de cunoștințe în conformitate cu cerințele noii situații.

Originalitatea presupune o interpretare personală a lucrurilor, a situațiilor comune care să surprindă prin noutate și raritate.

Privind creativitatea drept capacitatea de recombinație a cunoștințelor acumulate, putem înțelege mai bine virtuțile sintetizatoare ale sale, atât la nivel de personalitate cât și la nivel de știință.

Pentru a înțelege în ce măsură procesul instructiv-educativ prestat corespunde obiectivului prioritar de creativizare a societății, specialiștii în creatologie au identificat probleme pe care le putem recunoaște ușor în realitatea imediată:

- ❖ „pedagogie de câmpie” ce definește acea practică în care dascălul este preocupat doar de „șesurile intelectuale”. Acest tip de dascăl confundă creativitatea elevilor cu indisciplina sau anarhia. Cu certitudine sunt preferați elevii nonconformiști;
- ❖ obsesia exagerată a profesorului pentru programă;
- ❖ supraestimarea importanței calificativelor. Se poate ușor observa că esența rezolvării acestor probleme este cadrul didactic care printr-o abordare flexibilă a relației programă – școală – cadru didactic – elev poate realiza un sistem viabil, propice dezvoltării personalității creatoare a elevului. Revizuirea acestei relații presupune, în fapt, revizuirea metodelor didactice tradiționale.

Așadar, pentru ca elevii pe care îi formăm să devină activi din punct de vedere creativ, este necesar, ca profesorul să manifeste în primul rând spirit creativ. Doar așa el va fi capabil să organizeze și să desfășoare activități în care elevul să fie implicat direct, să se afle în ipostaza de „detectiv”. Care prin propriile eforturi va dezlega „misterele” propuse de profesor.

În vederea stimulării potențialului creativ al elevilor, este necesar ca fiecare cadru didactic să realizeze câteva acțiuni complementare (adică să-și stabilească standarde de calitate):

- ❖ să descopere și să valorifice potențialul creativ al fiecărui elev în parte;
- ❖ să creeze în grupul clasei un climat afectiv pozitiv caracterizat prin: încredere, acceptare, toleranță, dorință de învățare;
- ❖ să realizeze astfel demersul didactic încât fiecare elev în parte să-și dezvolte propriile capacități, înclinații, aptitudini;
- ❖ să utilizeze strategii didactice variate;
- ❖ să promoveze aplicarea cunoștințelor în contexte reale;
- ❖ să colaboreze cu familiile elevilor în vederea implicării acestora în dezvoltarea potențialului creativ al elevilor;
- ❖ să stimuleze și să motiveze elevii în învățare, să-i ajute să se cunoască, să se autoevalueze.

Pentru realizarea acestor activități este necesar să propunem următoarele măsuri:

1. regândirea rolului pe care îl are cadrul didactic în colectivul de elevi;
2. transformarea elevului din simplu operator în actor al propriei formări;
3. crearea de cât mai multe situații problematice;
4. antrenarea elevilor prin metode moderne;
5. depistarea și eliminarea, la timp, a blocajelor creativității;
6. transformarea școlii din „școală pentru toți” în „școală pentru fiecare” (adică fiecare copil să fie stimulat să-și valorifice și să-și cultive acel potențial cu care este înzestrat);
7. formarea la elevi a spiritului de cercetare, descoperire și a spiritului de echipă.

Metode de stimulare a creativității:

- ❖ *Brainstorming*: esența metodei constă în separarea intenționată a actului imaginației de faza gândirii critice. În practica brainstorming-ului se pornește de la două principii fundamentale:
 - a. orice individ e capabil să producă idei;
 - b. cantitatea dezvoltă calitatea.
- ❖ *Brainstorming cu schimburi de roluri*; în această situație învățătorul poate interveni pentru a facilita căutarea unor idei prin atribuirea de roluri specifice elevilor.
- ❖ *Sinectica*; este denumită și metoda analogiilor.
- ❖ *Philips 6-6*: clasa se divide în grupuri de câte 6 elevi; fiecare grup își desemnează câte un moderator ; învățătorul oferă în scris fiecărei grupe o problemă de rezolvat, iar dezbaterea pe marginea respectivei probleme va dura 6 minute.
- ❖ *Metode FRISCO*: în care învățătorul distribuie fiecărui elev câte un rol care să-i acopere o anumită dimensiune a personalității.
- ❖ *Metoda 635*: se formează grupuri de câte 6 elevi, fiecare elev din grup notează pe o foaie câte 3 soluții posibile de rezolvare a problemei date, iar timpul alocat acestei sarcini să fie de 5 minute.

Aceste metode prin care stimulăm creativitatea elevilor sunt utilizate cu succes și în orele de limba și literatura română. Iată câteva variante de activități de învățare:

- povestirea unei lecturi cu schimbarea finalului;
- povestirea prin analogie;
- continuarea unor povești, povestiri;
- intercalarea unor episoade noi în cadrul povestirilor;
- dramatizarea unor povestiri;
- realizarea unor desene care exprimă ce le-a sugerat textul audiat;
- crearea unui text literar în urma audierii unui fragment muzical;
- dezlegarea și crearea de ghicitori;
- ghicirea unui personaj prin cât mai puține întrebări;
- crearea unor evenimente narrative cât mai variate în cadrul unor „ipostaze fantastice” („Ce s-ar întâmpla dacă orașul X ar zbura?”) ;
- integrarea cuvintelor în enunțuri cu sensuri cât mai variate;
- construirea unor expresii poetice prin asocieri inedite de cuvinte;
- dezlegare de rebusuri;
- jocuri didactice cu sarcini impuse de învățător sau la propunerile elevilor.

Particularități specifice ale elevului cu deficiență vizuală

Lipsa vederii are influențe negative asupra dezvoltării de ansamblu a nevăzătorului. Insuficiența funcțională a analizatorului vizual, care furnizează peste 75% din informațiile mediului înconjurător ridică probleme în formarea și dezvoltarea capacităților intelectuale ale elevilor, care în acest caz depind de abilitatea dascălului de a prezenta realitatea și de a forma elevilor reprezentări corecte asupra realității.

Așadar, lipsa vederii, nu poate fi compensată decât printr-o activitate multiplă de cunoaștere prin simțul tactil-kinestezic, auditiv și olfactiv. Copilul nevăzător are vagi reprezentări despre realitate; ei descriu realitatea prin noțiuni învățate adică „deja memorate”. „Câmpul vizual” al nevăzătorului îl constituie mediul din jurul său, pe care acesta îl poate pipăi, și vocea învățătorului care îi explică tot ceea ce noi văzătorii observăm în jurul nostru. Copilul nu poate vedea modul în care oamenii se deplasează, aleargă, se joacă, mănâncă , nu poate vedea și deci nu poate învăța prin imitare cum comunică oamenii între ei, schimbându-și expresia feței, mișcându-și brațele, corpul... Nu poate vedea strada, școala, pădurea, munții...

În acest caz nevăzătorul nu știe ce se petrece în jurul lui și nu poate învăța în același mod în care copilul văzător învață la aceeași vârstă. Nevăzătorul are nevoie de explicațiile permanente ale profesorului pentru a înțelege ceea ce un copil văzător înțelege doar văzându-l.

Este foarte important pentru un copil cu deficiență de vedere să înțeleagă realitatea din jurul lui.

Vocea umană capătă o mult mai mare importanță în absența vederii.

Este important să vorbești oricărui copil, dar pentru un copil nevăzător este vital!

Creativitatea trebuie privită ca un fenomen complex la care participă întreaga personalitate pe baza acțiunii unitare a factorilor cognitivi, de personalitate și sociali.

Având în vedere cele prezentate mai sus se impune enumerarea câtorva principii privind recompensarea comportamentului creativ:

1. Respectarea întrebărilor neuzuale în care copiii au nevoie să fie învățați:
 - cum să formuleze o întrebare;
 - cum să se joace cu ea;
 - s-o reformuleze;
 - să-și asume rolul de investigator dincolo de nevoia de a primi răspunsuri imediate tip clișeu din partea învățătorului sau părintelui.
2. Respectarea imaginației și ideilor inedite: copiii creativi pot observa multe relații și semnificații ce scapă cadrelor didactice. Utilizarea ideilor elevilor în clasă crește interesul acestora, crează entuziasm și stimulează efortul.
3. Sublinierea valorii ideilor pe care le emit elevii.
4. Oferirea de oportunități de exprimare sau de lucru în absența unor evaluări imediate.

Cercetările demonstrează că potențialul creativ este un „fenomen general uman” (E. Landou), că putem vorbi în acest context de o educare a creativității. Rezultă de aici una din problemele pentru „educatorul de creativitate”, crearea unui cadru adecvat stimulării creativității la elevi. Crearea unor condiții favorabile stimulării creativității și dezvoltării prin diferite strategii euristice a imaginației creatoare a elevilor, sunt obiective majore ale școlii.

La situații variabile și noi, elevii dau răspunsuri variate și inedite. „Jocul” de idei prin care învățătorul crează situații de învățare stârnește, ca un lanț al slăbiciunilor, fantezia și creativitatea elevilor.

BIBLIOGRAFIE:

1. Moraru, I. „*Strategii creative transdisciplinare*” Editura Academiei Române, București, 1992
2. Roșca, A. „*Creativitatea generală și specifică*”, Editura Academiei R.S.R. București, 1981
3. Stoica, A. „*Creativitatea elevilor*” Editura Didactică și Pedagogică, București, 1983

Caracteristicile oamenilor creativi :

- ❖ întreprinzători
- ❖ iubitori ai riscului
- ❖ independenți în acțiune
- ❖ deschiși
- ❖ originali
- ❖ adaptabili și flexibili
- ❖ sensibili la probleme
- ❖ sensibili la armonie și frumos
- ❖ intuitivi
- ❖ empatici
- ❖ capabili de autocritică
- ❖ pertinenti
- ❖ apti atât pentru analiză cât și pentru sinteză
- ❖ dotați cu un solid simț al umorului
- ❖ curioși privind tot ce există
- ❖ capabili de realizări concrete
- ❖ disponibili noutății și schimbării

Anexa 2

Scopurile formării creative

- ❖ energie
- ❖ încredere în sine
- ❖ independență în gândire și acțiune
- ❖ spontaneitate în relaționare
- ❖ acuitate în percepție
- ❖ sensibilitate la lume și la sine
- ❖ intuiție și flexibilitate
- ❖ creșterea centrelor de interes
- ❖ dezvoltarea energiei interne
- ❖ motivația de a acționa creati

„Creatorii nu sunt oamenii care gândesc creativ, ci sunt oamenii care acționează creativ”.

Anexa 3

Regulile grupului creativ

- 1. Dați frâu liber imaginației!**
- 2. Acceptați ideile altora!**
- 3. Eliminați autocenzura!**
- 4. Preluati ideile altora și le îmbunătățiți!**

** EXPRIMAREA METAFORICĂ E BINEVENITĂ **

** A GÂNDI CORECT ÎNSEAMNĂ A CREA **

Anexa 4

Lista frazelor inhibitorii pentru creativitate

- ❖ „Nu avem timpul să...”
- ❖ „Avem prea multe lucruri de făcut.”
- ❖ „S-a mai încercat și nu se poate.”
- ❖ „Deși este o idee bună, sunt sigur că nu se poate!”
- ❖ „Nu s-a mai pomenit așa ceva.”
- ❖ „Este absurd...”
- ❖ „Nu se potrivește.”
- ❖ „Nu are nici o legătură cu ceea ce avem de făcut.”
- ❖ „Nu de idei ducem noi lipsă.”
- ❖ „Șansele de reușită sunt foarte mici.”
- ❖ „Scrie pe undeva de această idee?”
- ❖ „Te-ai gândit la ce te așteaptă atunci când faci o propunere?”
- ❖ „Te asigur că nu va ieși nimic.”



VALOAREA EDUCATIV - FORMATIVĂ A ÎNVĂȚĂRII MATEMATICII

PROFESOR PRISTAVU MARGARETA
LICEUL SPECIAL „MOLDOVA”, Tg. Frumos, Jud. Iași

În epoca actuală ritmul alert al dezvoltării și competiției în toate domeniile de activitate ne impune să gândim repede și bine, iar afirmația că este nevoie de matematică este insuficientă. Se poate susține că nu se poate trăi fără matematică.

Matematica s-a născut din nevoile practice ale omului, iar apoi s-a cristalizat ca știință deschisă, capabilă de un progres permanent, de o perpetuă aprofundare, descoperire și creare a unor teorii noi. Dezvoltarea rapidă a științei, a acumulării în ritm tot mai intens a informațiilor, impun cu acuitate dezvoltarea culturii matematice, care trebuie să-și facă loc tot mai mult în cultura generală a unui om. Aceasta cu atât mai mult, cu cât astăzi matematica are aplicabilitate nu numai în domeniul tehnicii, fizicii, chimiei, biologiei, ci și în științele sociale.

Ca atare, încă din clasele mici ale învățământului elementar, se impune stimularea intelectului, a gândirii logice, a judecății matematice la elevi, încât matematica să devină o disciplină plăcută, atractivă, convergentă spre dezvoltarea raționamentului, creativității și muncii independente.

Matematica este știința conceptelor cele mai abstracte, de o extremă generalitate. Ca “abstracțiuni ale altor abstracțiuni” ele se construiesc la diferite “etaje”, prin inducție, deducție și transducție. Matematica este o excelentă școală de formare a gândirii în etape, care ordonează lucrurile conform complexității lor, care dezvoltă spiritul metodic de abstragere a faptelor date din experiență și intuiție, de cele ce decurg logic din ele. Ea dezvoltă gândirea recurentă, ne învață să abordăm studiul proceselor cu o infinitate de etape prin reducerea lor la procesele cu un număr finit de etape.

Tot matematica dezvoltă gândirea combinatorie, gândirea analogică, dezvoltă capacitatea de a descoperi o structură comună în fenomene aparent diferite.

În condițiile în care în știința contemporană asistăm la o veritabilă “constelație” a modurilor de gândire inductibile (analitic – constructiv, axiomatic – deductiv, statistic, algoritmic recursiv, analogic etc.), intervenția matematicii ne apare evidentă nu doar de natură instrumentală, care ar înarma o gândire formată și educată prin alte mijloace, ci și una esențială, constitutivă prin abordarea problemelor din orice domeniu de cunoaștere care a atins un nivel relativ înalt de maturizare teoretică.

În clasele gimnaziale se însușesc noțiunile de bază, “instrumentele” cu care elevul va “opera” pe tot parcursul vieții și pe care se clădește întregul sistem al învățământului matematic.

Dacă sunt predate în mod sistematic, ținându-se seama de particularitățile de vârstă ale elevilor, dacă sunt însușite în mod conștient și temeinic, cunoștințele de matematică aduc o contribuție deosebită la dezvoltarea gândirii logice și creatoare, la dezvoltarea spiritului de receptivitate a elevilor . Prin învățarea matematicii se cultivă o serie de atitudini: de a gândi personal și activ, de a folosi analogii, de a analiza o problemă și a o descompune în probleme simple etc. De asemenea se formează și o serie de aptitudini pentru matematică: capacitatea de a percepe selectiv, capacitatea de a trece de la aspectul diferențial la cel integral sau invers, plurivalența gândirii, capacitatea de a depune un efort concentrat. Cu ”echipamentul” pe care-l dau aceste clase, elevul face întreaga “călătorie” în domeniul acestei științe. Mulți copii întâmpină dificultăți în învățarea matematicii pentru că nu-și însușesc la timp aceste noțiuni. Important este ca profesorul

să respecte valoarea “formativă” a matematicii și să prezinte elevilor aceste noțiuni la nivelul particularităților psihice de înțelegere.

Utilizarea și apoi transferul noțiunilor matematice nu se realizează prin simpla transmitere a acestora de la profesor la elev, ci prin îndelungate și dirijate procese de căutare și descoperire a lor de către elevi. De aici, caracterul dinamic, activ și relativ dificil al învățării matematicii, mai ales prin efort propriu al elevului. Activitățile matematice necesită astfel o bună mobilizare a tuturor comportamentelor psihicului uman, cu precădere a inteligenței și a gândirii. Odată cu însușirea noțiunilor matematice prin efort intelectual elevul învață și anumite tehnici de investigare și rezolvare cu caracter tot mai general. Modalitățile didactice prin care elevul este pus în situația de a căuta și descoperi, de a rezolva situații noi, neînvățate anterior, sunt denumite metode euristice. În cadrul lor întâlnim de multe ori încadrate orientările didactice moderne: modelarea, problematizarea, învățarea prin descoperire. În categoria acestor strategii se înscriu metodele de predare –învățare –evaluare care privesc atât activitatea elevului cât și a profesorului și care își sporesc eficiența formativă cu cât îl implică mai mult pe elev, adică sunt mai activizante, mai participative.

Se poate afirma că matematica modernă, prin caracterul său riguros, științific și generativ al sistemului ei noțional și operativ pe care îl cuprinde, este investită în bogate valențe educativ – formative, nu numai în direcția formării intelectuale, ci și în ceea ce privește contribuția ei la dezvoltarea personalității umane pe plan rațional, afectiv, volitiv, având o importantă contribuție la formarea omului ca personalitate.

În același timp matematica se adresează și laturii afective: câte bucurii, câte nemulțumiri – întovărășite uneori cu lacrimi – nu trăiesc copiii în procesul activităților matematice. În primele clase se naște la copil atractivitatea, dragostea sau repulsia pentru matematică. Dacă elevul simte că pătrunde în miezul noțiunilor matematice, dacă gândirea lui este stimulată sistematic, făcând un efort gradat, iar el simte că ființa lui adaugă ceva în urma fiecărui “antrenament”, dacă el trăiește bucuria fiecărui succes mare sau mic, atunci se cultivă interesul și dragostea pentru studiul matematicii.

Prin reforma preconizată în învățământul românesc, sistemele și metodele de educație se cer continuu perfecționate, fiindcă învățământul trebuie să meargă alături de viață, cu

manifestările ei zilnice, cu tendințele ei vitale. Școala trebuie să înțeleagă rolul său de ghid al vieții cotidiene și viitoare pentru elevi.

Studiul matematicii în școala își propune să asigure pentru toți elevii formarea competențelor de bază vizând: calculul aritmetic, noțiuni intuitive de geometrie, măsurare și măsuri.

În învățământul actual s-a produs o schimbare în modul de construire a programei de matematică. Astfel, în ansamblul său, noua concepție vizează următoarele: schimbări în abordarea conținuturilor, în învățare (trecerea de la memorizare la explorare-investigare), în predare (trecerea de la ipostaza de transmitător de informații a profesorului la cea de organizator al unor activități variate de învățare pentru toți elevii, în funcție de nivelul și ritmul propriu de dezvoltare al fiecăruia). Acestea impun ca profesorul să-și schimbe în mod fundamental orientarea în activitatea la clasă. Astfel, mediul realizat de către profesor în clasă trebuie să fie stimulativ și diversificat încât să ofere elevului o motivație susținută, favorabilă unei activități de grup, de rezolvare interactivă a unor probleme, de manifestare a solidarității și a unei competiții deschise, drepte și productive.

În cadrul procesului de învățământ, obiectivele coroborate cu celelalte componente ale sale sunt determinante pentru alegerea modalităților, a mijloacelor și căilor de realizare a activității instructiv-educative. Metodele folosite trebuie să aibă un caracter mobilizator, activizant, care să mărească potențialul creator al elevilor prin angajarea lor la un efort personal în actul învățării.

Matematica făcută cu “creionul și hârtia”, respectiv cu “creta și tabla” capătă mai puțină importanță și devine mult mai importantă utilizarea unei varietăți de obiecte care trebuie manipulate în procesul învățării; se trece de la memorare de reguli și socotit la activitate de rezolvare de probleme prin tatonări, încercări, implicare activă în situații practice, căutare de soluții dincolo de cadrul strict al celor învățate.

În zilele noastre societatea are nevoie de un om cu gândire creatoare, inventiv, explorator, îndrăzneț, de aceea este necesară modernizarea matematicii, perfecționarea învățământului în vederea sporirii eficienței sale formative. Dar nu orice perfecționare, orice introducere a noului înseamnă modernizare, ci căutarea de noi mijloace, folosirea celor existente cu scopul de a mări eficiența, de a asigura calitatea însușirii, de a forma oamenii capabili să stăpânească cunoștințele și deprinderile necesare și să le poată aplica în viață, în producție.

Se poate spune că modernizarea predării matematicii trebuie concepută operațional – epistemologic, vizând deopotrivă asimilarea spiritului ipotetic – deductiv și axiomatic al matematicii și modalitățile sale de intervenție pentru înțelegerea lumii înconjurătoare, învățarea matematicii pornind de la fundamente (principii), legi și categorii. În sfera matematicii acționează principiul pedagogic conform căruia, cu cât obiectivele studierii ei sunt formulate mai precis, în sarcini concrete, relativ limitate și descriu comportamente pe cât posibil observabile, cu atât ele dau posibilitatea realizării funcției de

orientare a tuturor aspectelor predării și învățării, oferind astfel educatorului posibilitatea de a forma, a măsura și a aprecia cât mai obiectiv rezultatele și progresele matematice ale elevilor din ciclul primar.

Modernizarea învățământului matematic înseamnă, pentru cei mai mulți specialiști, tocmai potențarea valențelor formative de care dispune matematica.

Bibliografie:

Miron Ionescu – „Clasic și modern în desfășurarea lecției”

Nicolae Oprescu – „Valențe formative ale activității de învățare”

Rolul educației pentru mediu în învățământul primar

Prof.înv.primar.Puiuț Diana
Școala Gimnazială „Petru-Mușat”Siret

Instruirea și educația pentru mediu se impun ca o necesitate în condițiile actuale. Acest lucru este valabil nu numai pentru generația tânără ci și pentru cei care vremelnic conduc destinele comunităților locale sau naționale. Numai o îmbinare între măsurile economico-administrative și educația ecologică poate asigura o gestionare mai eficientă și o stopare a degradării resurselor de apă și, implicit oprirea declinului ecologic de pe Terra. Trăim pe o planetă privilegiată, unică în această parte a Universului și, deocamdată singura cunoscută cu viață rațională. Creatorul a dăruit Pământului din belșug toate cele necesare celui pe care l-a pus să o stăpânească – omul. Are planeta oamenilor sau a avut aer curat, ape limpezi și pline de viață, soluri roditoare, păduri și pajiști ce fabrică zilnic tone de oxigen și consumă dioxid de carbon. Deocamdată știm că doar pe Terra apa se găsește în cele trei stări de agregare, că are un sistem de „purificare” naturală prin ceea ce noi numim „circuitul apei în natură” ale căror motoare sunt energia solară și gravitația terestră.

Apa, oceanul primordial este considerat de către oamenii de știință ca fiind leagănul vieții și pe Terra viața este posibilă și datorită apei pe lângă un cumul de elemente și fenomene favorabile.

Pământul mai este numit și „Planeta Albastră” pentru că aproape trei sferturi din suprafața sa este acoperită de ape. Este multă apă pe Terra în comparație cu celelalte planete, dar foarte puțină în comparație cu masa terestră (apa oceanelor reprezintă 1 miliard de km³, ceea ce nu înseamnă decât a 4500 parte din masa totală a Pământului, iar adâncimea medie a Oceanului Planetar nu este decât a 1600 parte din raza sferei terestre” (P.Tchernia, 1959, citat de Raymond Furon-1967- „Problema apei în lume” Ed Științifică, București).

Datele prezentate mai sus vin să confirme ideea că deși planeta noastră are apă, ea nu este decât ca o peliculă subțire, de multe ori discontinuă. Nu numai că nu este repartizată uniform pe suprafața terestră, existând oceane, zone cu apă în exces și întinse regiuni aride, dar și calitățile apei diferă datorită unor cauze naturale (apele marine sunt sărate, apele curgătoare, subterane și din ghețari sunt în general dulci și potabile), dar și datorită unor cauze provocate de om, prin fenomenul de poluare.

S-a format și a persistat ideea profund greșită și păguboasă că apa dulce este inepuizabilă, că ea poate fi consumată fără nicio restricție. Ideea a fost valabilă doar până atunci când populația Terrei era foarte puțin numeroasă, până atunci când a apărut fenomenul de urbanizare, până la folosirea apei pe scară largă în irigații și până la apariția unor ramuri industriale mari consumatoare de apă dulce. În prezent, se consideră că principalii responsabili de micșorarea și epuizarea resurselor de apă ar fi : consumul menajer, consumul industrial, agricultura, în procente diferite de la o regiune la alta. Comunitatea științifică a atras semnalul de alarmă cu privire la readucerea resurselor de apă de calitate, cu privire la degradarea calității apelor și chiar cu privire la amenințările majore ale vieții pe Pământ datorită creșterii temperaturii și odată cu aceasta a instalării unor devastatoare secete. Unele exemple de lungi perioade de secetă chiar și zone considerate ferite de aceste fenomene vin să confirme că apa nu mai ajunge peste tot locul și în tot timpul. Există chiar și scenarii apocaliptice în privința apei. Un pas important l-a constituit conferința Națiunilor Unite cu privire la mediul înconjurător de la Stockholm (5-12 iunie 1979), căreia i-au urmat altele în diferite centre. S-au luat și unele măsuri, dar nu suficiente de radicale și mai ales nu suficiente de eficiente.

Orice succes, oricât de mic ar fi el este un important pas spre o planetă mai curată și mai sănătoasă. Chiar faptul că la 22 martie pe plan mondial se sărbătorește Ziua Mondială a Apei arată că omenirea nu este chiar indiferentă cu privire la conservarea și protecția apelor.

Fără a investi în educație nu sunt sorți de izbândă în crearea unui mediu sănătos. Dar educația înseamnă în primul rând școala cu toate treptele ei, în care învățământul primar și cel gimnazial se situează pe primul loc. Considerăm că învățământul primar are unele sarcini deosebite în ceea ce privește educația pentru ape curate și îndestulătoare.

Obiectele „Științe ale naturii” și „Geografie” au menirea de a forma noțiuni corecte cu privire la apă: stare de agregare, zăpadă, gheață, chiciură, grindină, ploaie, precipitații, averse-ploi torențiale, circuitul apei în natură, evaporare, condensare, topire, înghețare, infiltrare, ape subterane, izvor, râu, debit, lac, mare, ocean, poluare, sursă de poluare, poluanți, epurarea apei, reciclarea apei, utilizatori de apă, etc.

Poluarea atmosferei, dar și poluarea apei nu are granițe politico-administrative.

Ajunse pe sol, precipitațiile „se distribuie” funcție de condițiile de mediu: pe mări, oceane, râuri, lacuri se dispun pe suprafața acestora; pe uscat, o parte însemnată din apă se scurge pe pante mai ales dacă ele sunt accentuate, despădurite, arate, ducând și la eroziunea solului; o altă parte pătrunde, se infiltrază în sol prin rocile permeabile, dând naștere la apele subterane; o parte din apa din precipitații este folosită mai ales de plante pentru procesele vitale ale acestora, inclusiv pentru procesele de fotosinteză. Apa infiltrată în sol dizolvă sărurile minerale din componentele acestora și astfel capătă noi calități, se mineralizează într-o măsură mai mare sau mai mică. Organismul uman ia unele săruri direct din apă, de aceea medicii recomandă ca în mod normal un om să consume aproximativ 2l de apă pe zi.

Apele subterane sub formă de izvoare naturale, sub formă de fântâni sau captate sunt folosite pentru alimentarea cu apă potabilă și menajeră a centrelor urbane și rurale. O altă parte a apelor subterane iese în mod natural „la zi” sub formă de izvoare ce dau naștere la râuri, prin intermediul cărora apa ajunge din nou în mări și oceane pentru a realiza marele și eternul circuit al apei. Plantele extrag din sol apa cu sărurile minerale ce o folosesc în procesul de fotosinteză. Apa în exces este eliminată prin procesele de transpirație. De la suprafața plantelor se produce evapotranspirația prin care apa se purifică din nou.

Important este ca în studierea circuitului apei în natură, copiii să observe, să înțeleagă următoarele: motoarele, energiile care întrețin acest proces sunt energia solară și gravitația, că prima produce vaporizarea, ridicarea vaporilor la înălțime, formarea norilor, deplasarea acestora dintr-un loc în altul, iar gravitația readuce apa la suprafața terestră; prin vaporizare se produce o curățire, o purificare a apei, se produce o distilare naturală a apei; prin căderea precipitațiilor se produce o oarecare mineralizare a apei, dar și ploile acide, ce au un efect negativ asupra plantelor; prin infiltrarea apei în sol, prin circulația apei în sol are loc o mineralizare a apei astfel că ea devine potabilă; prin folosirea apei în scopuri menajere, industriale, pentru irigații se produce o poluare, o degradare a apei.

Cunoscând realitatea, fenomenele de degradare a apei se pune problema acțiunii în cunoștință de cauză a copiilor de azi, a cetățenilor de mâine. Urmează un element important, acela al acțiunii în concordanță cu cele înțelese și fundamentate științific. Aceasta presupune: educarea copiilor și a familiilor lor pentru economisirea resurselor de apă prin: folosirea apei doar atunci când se impune, reducerea timpului când robinetele sunt deschise în cazul celor care locuiesc în zonele cu aducțiuni de apă, utilizarea apelor din fântâni doar când este necesar pentru a nu le secătui; educarea comunităților de elevi și a celor umane în general pentru a nu deversa substanțe toxice sau poluante în apele râurilor, lacurilor, în apele subterane; educarea pentru a folosi rațional apa în gospodărie, pentru irigații sau alte scopuri.

Instruirea și educația pentru mediu se impun ca o necesitate în condițiile actuale. Acest lucru este valabil nu numai pentru generația tânără ci și pentru cei care vremelnic conduc destinele comunităților locale sau naționale. Numai o îmbinare între măsurile economico-administrative și educația ecologică poate asigura o gestionare mai eficientă și o stopare a degradării resurselor de apă și, implicit oprirea declinului ecologic de pe Terra.

Bibliografie

- 1) Furon , Raymond, „Problema apei în lume”,Ed. Științifică, București, 1967
- 2) Stan, Ioan, „Introducere în geografie”, Ed. Universității Suceava, Suceava, 2007
- 3) Turlea, Ștefan ,Antologie, traducere, comentarii și note- „S.O.S! natura în pericol”, Ed. Politică, București , 1989

Jocul didactic în cadrul orelor de geografie

Prof.inv.primar Puiulet Diana
Școala Gimnazială „Petru-Mușat” Siret

Omul ca ființă rațională prefigurează, își imaginează ceea ce vrea să edifice. În mintea sa el realizează un plan. Se pune problema transformării planului ideal în plan real sau în realitate. Pentru parcurgerea distanței între ideal și real, grecii antici au propus expresia *methodos* (odos-cale, drum; metha-către, spre), ceea ce înseamnă cale de urmat în vederea atingerii unui scop, un mod de urmărire, de căutare, de cercetare în vederea descoperirii, a aflării adevărului. Alte semnificații: cale spre... drumul spre... cale de acțiune.

Metoda este, în sens larg, calea urmată pentru atingerea unui scop, a unui obiectiv operațional sau de referință, este un mod organizat de gândire și de lucru. În sens mai restrâns, metoda poate fi considerată ca fiind calea urmată în vederea cunoașterii unui obiect sau fenomen. Prin metodă trebuie să înțelegem atât un mod de cercetare cât și un sistem de reguli sau principii de cunoaștere, de însușire a cunoștințelor științifice. „În activitatea didactică metoda se definește drept o cale de urmat în vederea atingerii obiectivelor instructiv – educative dinainte stabilite, ca cele de transmitere și însușire a unor cunoștințe, de formare a unor priceperi și deprinderi etc.” (Cerghit, 1995). Noțiunea de metodă în pedagogie a evoluat de-a lungul timpului, astfel că acum, metoda desemnează o cale pe care învățătorul o urmează pentru a ajuta elevii să găsească ei înșiși o cale proprie de parcurs în vederea redescoperirii unor adevăruri stabilite deja de știință. Metodele didactice folosite de învățător constituie o sursă însemnată de creștere a randamentului învățării la diferite obiecte. Ne vom referi în continuare la metodele folosite la obiectele Geografia României și Științe (ultimul obiect doar sub aspect geografic de sinteză, în sensul de cunoașterea mediului înconjurător).

Învățătorul trebuie să creeze situații optime de învățare, iar acestea ridică problema alegerii, combinării sau a inventării unor metode și procedee. Există deja o bogată literatură de specialitate cu privire la metodele didactice, astfel că s-a ajuns la stadiul de elaborare a unor clasificări ale acestora. Nu ne vom opri asupra acestor clasificări. Arătăm doar că I. Cerghit și colaboratorii includ jocul didactic în categoria metodelor bazate pe acțiune, alături de exerciții, lucrări practice, învățarea dramatizată. M.E. Dulamă include jocul didactic, în clasificarea pe care o face după criteriul registrului în care se operează, în registrul acțional, alături de experiment, munca cu manualul și cartea, modelarea, lucrările de laborator, jocul de rol etc. (Didactica, 1995) Aceeași autoare include jocul didactic geografic în categoria metodelor cu rol activ.

Jocul didactic reprezintă de fapt o metodă de simulare, alături de învățarea prin dramatizare. Jocul didactic geografic satisface nevoia de motricitate și gândire concretă nu numai la preșcolari ci și la elevii din ciclul primar și gimnazial. În om există instinctul de activitate, care la copii se manifestă sub forma jocului. Jocul, în ansamblu, este o activitate naturală umană urmărită prin ea însăși, fără un scop material sau vizibil util. El se organizează după reguli benevol acceptate. El generează plăcere, bucurie, destindere, determină anumite sentimente de înălțare sufletească dar și de satisfacție. Desigur că există deosebiri între jocul în sine și jocul didactic. În cele ce urmează ne vom referi doar la jocul didactic, rolul jocului în formarea capacităților de cunoaștere, a priceperilor și deprinderilor.

Învățătorul trebuie să aibă în vedere valențele formative și educative ale jocului didactic: faptul că elevii învață cu plăcere, faptul că devin curajoși, capătă încredere în forțe proprii, cei timizi devenind mai activi și volubili. Jocul îi învață să-și subordoneze interesele personale intereselor de grup (mai ales când este vorba de jocuri pe grupe), jocul obligă la o anumită

disciplină. Respectarea regulilor jocului este o condiție obligatorie a reușitei și a plăcerii acestuia. În plus, jocurile dezvoltă spiritul de observare, creația, înlătură monotonia, au caracter pronunțat relaxant. Referindu-ne la jocul didactic la obiectele Geografia României (clasa a IV-a) și Științe (clasa a III-a), trebuie să arătăm că învățătorul introduce jocurile la lecție doar dacă acestea vizează obiectivele operaționale propuse și când există o concordanță între conținutul lecției și al jocurilor. Aspectul înaintea menționat este foarte important pentru că, altfel, jocul nu mai are atribut de didactic. Învățătorul are obligația de a pregăti bine jocul, de a stabili regulile acestuia. În timpul lecției el organizează elevii, explică regulile și conduce jocul, iar în final va stabili sau nu va stabili „recompense”. Dacă nu va stabili recompense o va face cu scopul ca elevii să nu urmărească recompensa (atribuirea unui calificativ, de exemplu) ci obiectivele de cunoaștere pe care jocul le vizează. Nu este o greșală ca să se atribuie și calitative mai ales pentru elevii care au găsit cele mai rapide soluții și cele mai originale. La urma urmei, învățătorul trebuie să evalueze activitatea și prin aceasta și comportamentul elevilor. Există posibilitatea ca elevi care păreau retrași să găsească rezolvarea rapidă și corectă a unor situații. În aceste cazuri acordarea unor calitative se impune în mod deosebit. Jocul geografic vizează aspecte concrete, practice și de aceea el este mult apreciat de elevi.

Având în vedere marea lor varietate, jocurile didactice pot fi împărțite în diferite tipuri după anumite criterii. Nu ne vom opri asupra acestora dar arătăm totuși că la lecțiile de Geografia României și de Științe sunt folosite mai ales, jocuri de orientare, jocurile aplicative, jocurile simbolice, jocurile logice, jocurile de memorizare, la care se adaugă jocurile-ghicitori, jocurile de cuvinte încrucișate (rebusurile), aritmografele etc. Există deja un anumit „repertoriu” de jocuri. Menționăm câteva pentru elevii din clasa a IV-a: „lanțul denumirilor geografice”, „jocul orașelor”, „jocul râurilor și lacurilor” etc., inclusiv jocurile concurs de tip „Robingo” sau „Vrei să fii miliardar?”, dacă sunt conforme cu programa școlară.

Din categoria jocurilor didactice face parte și jocul de roluri. Fiind o metodă activă de învățare, bazată pe simularea unor funcții, relații, activități, fenomene geografice sau din natura înconjurătoare, jocul de roluri este din ce în ce mai mult folosit la lecțiile de Geografia României și de Științe dar și la alte obiecte de învățământ. În cazul jocului de rol, elevii, ca niște actori, interpretează roluri ale unor elemente din natură (picătura de ploaie, ogorul, pădurea, apa râului, vântul, un munte tocit, un vulcan etc) fie ca rol principal, fie ca rol secundar.

Atât în cadrul jocurilor didactice propriu-zise cât și în cadrul jocului de rol, învățătorul are sarcini deosebite. Mai ales în cazul jocului de rol, învățătorul este un fel de regizor care are simțul măsurii, astfel încât să se asigure mesajul științific, dar să se lase și suficiente posibilități pentru manifestarea personalității, originalității elevilor. Desigur că „vedete” vor fi cei care cunosc mai mult, cei care au unele capacități de cunoaștere. Ei vor „juca” în rolurile principale. Este posibil ca jocul de roluri să nu dea rezultatele scontate la început. Este nevoie de noi încercări, de noi căutări, de perseverență și rezultatele nu vor înceta să apară.

Jocul didactic folosit cu discernământ poate contribui la formarea și exersarea deprinderilor de orientare, de înțelegere și explicare a unor fenomene naturale, la însușirea, înțelegerea și definirea noțiunilor geografice și științifice de bază, la citirea și interpretarea hărților, la rezolvarea corectă a unor probleme de metrică a spațiului și timpului. Prin joc dar și prin exerciții se face raportarea permanentă a fenomenelor de la parte la întreg și invers.

BIBLIOGRAFIE

1. I. Cerghit, I. T. Radu, E. Popescu, L. Vlăsceanu, Didactica, E.D.P., București, 1995
2. M.E. Dulamă, Didactica, Ed. Clusium, 1996

Școala online, între provocare și schimbare Studiu

Prof. Purcarescu Oana-Angela, Colegiul National Pedagogic “Stefan Velovan”, Craiova

Școala online a reprezentat și reprezintă, în continuare, o provocare pentru toți cei implicați în procesul educațional, atât la nivel de macrosistem, cât și de microsistem. Trecerea de la formula „față în față” la modalitatea „online” de livrare a educației, a presupus o pliere pe cerințele impuse de urgență, dar și o „cotitură” didactică și de paradigmă.

În lipsa unei infrastructuri tehnologice decente, fără abilitare consistentă în zona competențelor digitale ale profesorilor, fără acces gratuit la platforme online, cu resurse didactice digitale și multimedia precare, cadrele didactice au fost nevoite să identifice rapid soluții pentru a asigura tuturor copiilor acces la o educație de calitate.

Cei mai buni prieteni au devenit platformele educaționale online și platformele de streaming, modalitățile cele mai potrivite pentru continuarea procesului educațional în acest context sensibil. A existat o explozie de experiențe didactice la distanță, soluții ad-hoc, dar și profesionale, eclecticisme operaționale, dar și viziuni unitare.

Perioada aprilie – iunie a fost destul de greu de gestionat atât din pricina lipsei de experiență a dascălilor în ceea ce privește modul de predare online, cât și din pricina lipsei device-urilor necesare. Din septembrie, însă, situația este vizibil îmbunătățită. Cadrele didactice au avut timp să se perfecționeze în domeniul utilizării platformelor și aplicațiilor informatice, iar autoritățile publice și ONG-urile au reușit să acopere, în mare parte, necesarul de dispozitive digitale.

Școala online presupune o reorganizare completă a modului în care se abordează actul didactic, pornind de la metode și tehnici de predare, procedee de lucru, dozajul diferit al timpului și terminând cu materialele și mijloacele didactice utilizate. Monitorizarea învățării se realizează într-un alt mod acum, câteodată chiar foarte greu. Lipsa unui dialog autentic cu clasa, imposibilitatea urmării modului în care elevii își iau notițe, dificila administrare a probelor de evaluare reprezintă aspecte care trebuie regândite și îmbunătățite.

Rolul părintelui ca partener al cadrului didactic, în situația mutării școlii în noul sistem, este unul extrem de important. Părintele este unul dintre factorii care trebuie să gestioneze activitatea de acasă și să se asigure atât de funcționarea fizică a sistemului informatic, de frecventarea cursurilor de către elev, cât și de motivarea și implicarea acestuia în actul de învățare. De asemenea, părintele deține rolul de suport emoțional pentru stările specifice acestei perioade restrictive. Trebuie să empatizeze cu copilul, să discute cu el, oferind multe explicații despre situația actuală și să susțină cauza educației și a învățării, chiar și în aceste condiții dificile.

Consumul de resurse personale- energia, concentrarea atenției- depinde foarte mult de modul în care este organizat învățământul la distanță, de calitatea actului educațional și de implicarea profesorilor, a elevilor și a părinților în gestionarea aspectelor didactice și a celor afective. De asemenea, sunt foarte importante acceptarea acestui sistem de învățare și acordarea unei atenții sporite, așa cum i se acordă școlii „față în față”.

Cu toate că interesul tuturor actorilor educaționali este foarte vizibil, procesul de instruire își pierde, din punctul meu de vedere, din calitate și din consistență. Există, conform studiilor efectuate de specialiști, probleme legate de nivelul scăzut al rezultatelor școlare, dar sunt convinsă că noile experiențe prin care trecem cu toții vor reprezenta puncte de plecare pentru găsirea unor soluții eficiente de reglare a procesului de învățământ.

Învățarea online poate fi definită ca o formă alternativă de învățământ în cadrul căreia se asigură continuarea procesului educațional în condiții normale sau de autoizolare, de intemperii etc., prin intermediul diverselor instrumente informatice de comunicare la distanță.

Această modalitate alternativă este studiată de zeci de ani deopotrivă de pedagogi, experți în design curricular și experți în noi tehnologii comunicaționale.

Numeroase studii, teorii, modele, standarde și criterii de evaluare se axează pe **cel puțin trei zone pedagogice**:

- *învățarea online de calitate,*
- *predarea online*
- *proiectarea instruirii online.*

Ceea ce știm din aceste studii este că învățarea online eficientă rezultă dintr-o proiectare și planificare atentă a instruirii.

Atribuții

În primul rând, pentru a fi la fel de eficientă ca instruirea față-în-față, trebuie să se regăsească sub forma învățării mixte (blended learning – on line și față-în-față). Prezența fiecăruia dintre aceste tipuri de interacțiune, atunci când este integrată în mod semnificativ, crește rezultatele învățării.

În al doilea rând învățarea online de calitate înseamnă

- timp de planificare,
- pregătire și dezvoltare pentru o lecție,
- situația actuală determinându-ne mai degrabă să acționăm cu resurse minime disponibile și într-un timp redus.

Planificarea atentă a învățării online presupune nu doar identificarea conținutului de parcurs, ci și proiectarea atentă a tipurilor de interacțiune, cu scopul de a susține procesul de învățare. Apoi, trebuie adaptată particularităților de vârstă și chiar individuale ale elevilor, pretându-se mai bine vârstelor mari, ciclului liceal, studenților și adulților în contexte de formare.

Privind cum învățarea este eficientizată prin folosirea internetului, putem enumera mai multe avantaje, însă putem să vedem și câteva dezavantaje. În cele ce urmează, voi vorbi despre cum văd eu învățarea prin internet.

Avantaje

1. Distribuirea rapidă a materialelor didactice:

- Profesorii sau administratorii pot transmite foarte repede, oricând, oriunde și oricui informațiile pe care le dorește.
- Astfel nu mai este nevoie de sincronizarea persoanelor pentru a se întâlni fizic; nimeni nu va pierde nimic pentru ca informațiile rămân online.

2. Elevii/ studenții intră în posesia materialelor print-o simpla accesare:

- Orice persoana din grupul țintă are acces la toate informațiile, oriunde și oricând.

3. Existența conținuturilor multimedia:

- Prin internet pot fi transmise și imagini, videoclipuri, fișiere și orice fel de materiale virtuale care întotdeauna au eficientizat învățarea.

4. Conținuturile pot fi șterse, corectate sau actualizate cu ușurință:

- Dacă distribuitorul își dă seama ca a transmis o informație greșită sau poate dorește să o actualizeze, el poate face acest lucru oriunde și oricând. De asemenea, orice document poate fi editat și reeditat, astfel corectarea nu mai produce dificultăți.

5. Serviciu folosit de una sau mai multe persoane, crearea grupurilor:

- Informațiile pot fi îndreptate spre o persoană sau către mai multe în același timp; în mod individual sau se pot crea grupuri în care utilizatorii pot să și comunice.

6. Folosirea conținuturilor interactive, existența feed-back-ului:

- Fiind existente grupurile, membrii pot face schimb de experiențe, păreri sau informații. De asemenea, ei pot primi feed-back în timp real, chiar rapid de la administratorul grupului sau de la colegi. Astfel există și interacțiune virtuală și nu numai învățare individuală.

Avantajele învățării online derivă indiscutabil din faptul că activitățile online pot fi accesate oricând și oriunde, cursanții pot alege domeniile de interes, le pot accesa în ritm individual. Timpul nu este determinat ca într-o sală de clasă, programul fiind mult mai flexibil. Fiecare elev poate parcurge în mod independent materialul propus, putând accelera procesul de învățare sau încetini.

Învățarea online permite și elevilor și profesorilor să interacționeze într-o comunitate online, fără a fi prezenți în același loc sau timp. Din altă perspectivă, elevii au posibilitatea de a prezenta mai multe informații procesate cu atenție, cu o implicare emoțională redusă.

Dezavantajele învățării online

1. Dificultăți în utilizarea tehnologiei:

- Tehnologia avansează zi de zi și nu toate persoanele sunt la zi cu noutățile. De aceea sunt întâmpinate probleme de utilizare și de accesare a informațiilor sau de realizare a unor proiecte sau teme. De asemenea sunt întâlnite situații de confuzie și dezorientare, de unde apare și lipsa de motivație. Dar această problemă poate fi rezolvată prin tutoriale video.

2. Lipsa comunicării reale/fizice:

- Când învățarea și comunicarea rămân axate în mediul virtual, atunci când oamenii se întâlnesc nu mai știu să comunice și încep să comunice tot prin tehnologie. Folosirea mediului virtual în exces ne robotizează.

3. Situații limită:

- Numesc situații limită cazurile în care o persoană este într-un anumit context în care nu poate avea acces la internet sau nu își permite acest lucru. Din acest motiv, se poate întâmpla să piardă o anumită informație care îi era utilă în acel moment, dar pe care nu o poate accesa pe loc. Aceste situații de criză chiar nu pot fi controlate.

Interpretarea eronată a explicațiilor scrise reprezintă, de asemenea, o problemă. Pentru elevi, învățarea online activă solicită mai multă responsabilitate, inițiativă și efort decât instruirea față-în-față. Deciziile legate de mărimea grupului de elevi vor limita foarte mult strategiile utilizate; un număr mare de elevi face imposibilă interacțiunea de calitate. Feedback-ul, de exemplu, devine tot mai dificil pe măsură ce dimensiunea clasei crește; se ajunge, în cele din urmă, la un punct în care pur și simplu nu este posibil ca un profesor să ofere feedback specific și prompt.

Dezavantajele învățării online sunt legate de faptul că sunt sărăcite relațiile interumane între elevi și profesori; dar și între elevi, cu reale efecte în timp dacă se permanentizează acest mod de abordare a învățării. Acest tip de instruire poate fi un impediment pentru elevii cu rezultate școlare slabe; conținuturile expuse în mediul online pot fi mai greu de asimilat în condițiile în care înțelegerea acestora nu este facilitată de profesor.

Concluzii

Am putut expune câteva idei, însă cu toții știm că internetul este foarte util în învățare, atât a celor mici, cât și a celor mari. Pentru cei mici tehnologia este atractivă, iar pentru cei mari trebuie să existe o motivație puternică pentru a o utiliza în mod eficient.

- Învățarea în clasă îi ajută pe elevi și pe profesori să se cunoască mai bine. Acest lucru permite profesorilor să cunoască elevii și să evalueze mai bine punctele forte și punctele slabe, să acționeze ca mentori și să ghideze studenții în posibilitățile lor de carieră.
- Într-o clasă tradițională, elevii pot să-și împărtășească în mod direct opiniile și să-și clarifice propriile întrebări cu profesorul, obținându-și astfel răspunsurile imediat.
- Înțelegând modelul de întrebări și răspunsuri și sugestiile oferite de profesori cu experiență, elevii pot găsi mai multe informații utile decât atunci când utilizează note și sugestii online generalizate.
- De asemenea, învățarea în clasă este mai utilă datorită unei interacțiuni continue între elevi și profesori, deoarece îi ajută pe elevi să scape de temerile lor cu privire la examene.
- În cele din urmă, interacțiunile cu profesorii buni contribuie la motivația elevilor de a obține note mari.

BIBLIOGRAFIE

Botnariuc, P., Cucuș, C., Glava, C., Iancu, E.D., Ilie, D.M., Istrate, O., . . . Velea, S. (2020). *Școala Online - Elemente pentru inovarea educației*. București: Editura Universității din București. Preluat de pe https://www.psih.uaic.ro/wp-content/uploads/sc_onl_rap_apr_2020.pdf
<https://er.educause.edu/articles/2020/3/the-difference-between-emergency-remote-teaching-and-online-learning>

EDUCAȚIA ȘI PROVOCĂRILE LUMII CONTEMPORANE

Prof. PUȘCAȘ CLAUDIA - ȘCOALA GIMNAZIALĂ NR.1 ȚICLENI

„ Omul nu poate deveni om decât prin educație”- spunea Kant, prin urmare omul nu se naște om: „ tot ceea ce constituie umanitate: limbajul și gândirea, sentimentele, arta, morala – nimic nu trece în organismul noului născut”- fără educație

Menirea educației este aceea „ de a înălța pe culmi mai nobile de viață omul, comunitatea etnică și umanitatea, prin cultivarea valorilor spiritului”.

Educația este unul dintre fenomenele care a apărut o dată cu societatea umană, suferind pe parcursul evoluției sale, modificări esențiale. De la acțiunea empirică de pregătire a tinerei generații pentru viața socială educația a parcurs un drum lung devenind o adevărată știință cu statut propriu. Epoca actuală a informatizării, a călătoriilor interplanetare, a interdependențelor culturale, economice sau de altă natură, pune probleme cu care omenirea nu s-a confruntat niciodată în istoria sa. Obiectivată în cele trei ipostaze (formală, nonformală și informală), educația este chemată să formeze personalități ușor adaptabile la nou, creative și responsabile.

Realitatea contemporană demonstrează că rolul școlii nu numai că nu s-a diminuat, ci a devenit tot mai complex. Ideile libertății și descătușării, umanismului și creativității în educație ne îndeamnă să distrugem zidul de nepătruns al gândirii materialiste care ani în șir a creat stereotipii eronate. În actualul context, avem nevoie de o educație dinamică, formativă, centrată pe valorile autentice. În societatea actuală, caracterizată prin, mobilitate economică, politică și culturală, noua ordine educațională nu se concepe fără avangarda mișcării pedagogice teoretice și a praxis-ului educațional. Specialiștii sunt de acord cu patru teze pe care trebuie să se bazeze acțiunea constructivă:

- educația este azi în centrul preocupării tuturor popoarelor;
- învățământul trebuie să fie considerat în orice societate, ca un ansamblu omogen, care să reflecte nevoile societății și mijloacele de care dispune pentru satisfacerea lor;
- criza existentă se manifestă pe două planuri: decalajul existent între aspirațiile indivizilor și nevoile societății, pe de o parte, și capacitățile

- sistemului de învățământ, pe de altă parte, și prăpastia existentă între țările în curs de dezvoltare și cele industrializate.

Marile probleme cu care se confruntă omenirea cer o rezolvare urgentă, prin folosirea celor mai eficiente mijloace și forme de educație. Se consideră că abandonarea valorilor tradiționale ale educației, lipsa unui sistem axiologic de educație prin valori și pentru valori și criza de conștiință morală și spirituală a adus școala și educația în fața imperativelor lumii contemporane.

S-a considerat că dezvoltarea nu poate fi autentică fără pace, că pacea nu poate fi autentică fără respectarea drepturilor omului și asigurarea libertăților fundamentale, că, la rândul lor, aceste libertăți și drepturi sunt iluzorii acolo unde domnește mizeria, foametea și analfabetismul. Aceste evoluții l-au condus pe Aurelio Peccei la introducerea unui nou concept, acela de *problematică a lumii contemporane*.

A. Toffler afirmă că trebuie create „consilii ale viitorului” care au nevoie de planificatori profesioniști, dar și de studenți, de tineri care caută responsabilitățile și le văd ca fiind aducătoare de beneficii și satisfacții.

Conceptul s-a impus și este folosit astăzi în mod frecvent. El pune în lumină tocmai caracteristicile acestei problematice, care se impune atât colectivităților naționale, cât și grupurilor și în cele din urmă persoanelor.

Pe ansamblu, problematica lumii contemporane prezintă:

- caracter universal, în sensul că nici o țară de pe glob și nici o regiune nu se poate plasa în afara acestei problematice;
- caracterul global, în sensul că ea afectează toate sectoarele vieții sociale, constituind o sursă de probleme deschise și, în unele cazuri, de dificultăți atât pentru sfera vieții materiale, cât și pentru cea a vieții spirituale;
- o evoluție rapidă și greu previzibilă, în sensul că oamenii se văd puși în fața unor situații complexe pentru care nu sunt pregătiți, pentru abordarea cărora nu au metode sau soluții adecvate;
- caracterul pluridisciplinar, adică cu conexiuni puternice și numeroase în fața acestor demersuri epistemologice; oamenii, tentați să folosească demersuri unidisciplinare și nu pluridisciplinare, se văd dezorientați;
- caracter prioritar și presant, în sensul că presiunile exercitate asupra comunității mondiale și a fiecărei comunități naționale sunt puternice, de

neeludat, cerând răspunsuri prompte, ingeniozitate și deseori eforturi financiare importante.

Viitorul educației constituie o prioritate a comunității mondiale; națiunile au nu numai dreptul, dar și datoria de a se sprijini reciproc pentru ca prin educație, cultură și știință să ajungă la pace, progres și prosperitate și nu la haos, la dezumanizare, la disperarea provocată de un mediu în continuă degradare.

Se afirmă pe bună dreptate, că unul dintre elementele definitorii ale societății contemporane este schimbarea. Noul mileniu în care pășim a moștenit însă multe probleme sociale, economice și politice, care, deși au marcat în mare măsură ultima jumătate de secol, sunt departe de a-și fi găsit soluțiile. Dintre aceste probleme menționăm: terorismul internațional, rasismul, creșterea numărului săracilor, a analfabeților și a șomerilor, etc.

Analfabeți nu sunt doar cei ce nu știu să scrie și să citească, ci și cei care au deficiențe în cunoștințele de bază, vorbindu-se de analfabetismul funcțional, iar mai nou și de cel computerial.

Educația caută să contribuie la ameliorarea acestor probleme prin acțiuni specifice de prevenție. Datorită eșuării în a găsi soluții putem spune că educația se află în situație de criză. Prin criză se înțelege decalajul dintre rezultatele învățământului și așteptările societății. Dintre soluțiile specifice și generale găsite enumerăm:

- inovații în conceperea și desfășurarea proceselor educative;
- introducerea noilor tipuri de educație în programele școlare;
- întărirea legăturilor dintre acțiunile școlare și cele extracurriculare;
- formarea inițială și continuă a cadrelor didactice;
- conlucrarea dintre cadre didactice, elevi, părinți și responsabili de la nivel local;
- organizarea de schimburi de informații între statele europene;
- regândirea procesului de educație în vederea integrării cu succes a tinerilor în viața profesională și socială.

Impasul în care a intrat școala contemporană a fost provocat de trei categorii de explozii: explozia cunoștințelor, explozia demografică și explozia aspirațiilor. Datorită dezvoltării științei și tehnicii, s-a acumulat o imensă cantitate de informație care depășește posibilitățile de asimilare oferite de tehnicile de instruire din trecut.

În vederea facilitării adaptării la schimbare, ideal este ca educația să asimileze direcția, conținutul și ritmul dezvoltării sociale, să-și prefigureze conținutul în funcție de exigențele societății viitoare, să pregătească omul pentru a se adapta la schimbare, prevenindu-se sau limitându-se stresul schimbării.

Prin urmare, modul de dezvoltare a lumii contemporane este legat, în mare măsură, de modul în care educația poate să satisfacă cerințele acestei dezvoltări.

Răspunsurile educației se situează pe două mari planuri: unul al lărgirii ariei și conținuturilor educației și altul constituit din inovațiile în conceperea și efectuarea proceselor educative. În primul caz se impune o elaborare riguroasă a educațiilor, iar în al doilea caz se impune problema regândirii procesului de educație, în privința orientării, dimensionării, instrumentalizării elementelor de conținut, în vederea integrării tinerei generații în viața socială prin intermediul profesiei.

Problemele lumii contemporane au impus constituirea unor noi tipuri de educație dintre care:

- educația relativă la mediu (educația ecologică);
- educația pentru pace și cooperare;
- educația pentru participare și democrație;
- educația pentru sănătate;
- educația interculturală;
- educația în materie de populație sau demografică;
- educația economică și casnică modernă;
- educația pentru drepturile omului;
- educația pentru schimbare și dezvoltare;
- educația pentru comunicare și mass-media;

- educația nutrițională;
- educația pentru timp liber.

Noile educații s-au impus într-un timp foarte scurt, dat fiind faptul că ele corespund unor trebuințe de ordin sociopedagogic din ce în ce mai bine conturate.

Fără îndoială, lista *noilor educații* nu se încheie aici. Proliferarea lor creează dificultăți autorităților în ceea ce privește includerea lor în planurile de învățământ.

Conținuturile, finalitățile și obiectivele noilor educații propun un demers prin care educația încearcă să răspundă exigențelor lumii contemporane și să producă o

schimbare a actului educativ în favoarea educației bazată pe învățare inovatoare, societală și adaptabilă.

Noile educații sunt definite la nivelul programelor și a recomandărilor UNESCO ca răspuns la imperativele lumii contemporane. Procesul declanșat stimulează trecerea de la demersurile specifice la abordările globale, interdisciplinare și permite aprofundarea unor probleme sociale care cer soluții concrete: democrația, pacea, mediul, alimentația, sănătatea etc. aceste educații trebuie să fie gândite în condițiile optimismului pedagogic, putând facilita descoperirea răspunsurilor la problemele cu care se confruntă fiecare generație.

Modurile de a grupa sau prezenta noile tipuri de conținut variază, dar obiectivele lor sunt aceleași. Școala contemporană nu mai poate ocoli această problematică interdisciplinară care este a tuturor profesiunilor și a tuturor cetățenilor capabili să-și îndeplinească rolurile sociale, etice și politice care le revin. Introducerea noilor educații se face prin intermediul a două strategii: a) **prima strategie** vizează promovarea unor noi modele consacrate diferitelor educații mergând până la crearea unor noi discipline mai cuprinzătoare (educația civică, educația cetățenească, educația globală etc.);

b) **a doua strategie** presupune infuzia de elemente noi în conținuturile tradiționale, strategie adoptată în multe țări, inclusiv în țara noastră.

În ciuda situației paradoxale în care se găsește, în pofida obstacolelor cu care se confruntă, educația este invitată să pregătească într-o manieră activă, mai

constructivă și dinamică, generația viitoare. În aceste condiții *noile educații* vin să pregătească un comportament adecvat, adică rațional care să atenueze în parte șocul viitorului.

BIBLIOGRAFIE

1. Tomșa, Ghe., 2005, *Psihopedagogie preșcolară și școlară*, Ministerul Educației și Cercetării, București.
2. Cucuș, C., 1998, *Psihopedagogie*, Editura Polirom, Iași
3. Joița, E., 2003, *Pedagogie și elemente de psihologie școlară*, Editura Arves, Craiova.
4. Toader, A.D., 1995, *Psihologia schimbării și educația. Polarități și accente ale procesului educațional*, EDP, București.
5. Macavei, E., 1997, *Pedagogie. Propedeutică. Didactică*, EDP București.

ȘCOALA VIITORULUI

Prof învăț primar Pușcaș Miclăuș Mirela Ioana

Școala Gimnazială Bârsău de Sus

În societatea contemporană, caracterizată de schimbări rapide și de efecte imediate, educația și învățământul trebuie reînnoite, completate, adaptate, astfel încât să putem vorbi despre o permanentă inovație și creație în activitatea didactică.

Obiectivul școlii ar trebui să fie acela de a promova creativitatea ca factor cheie în dezvoltarea competențelor personale, antreprenoriale și sociale, prin învățarea pe tot parcursul vieții, dar și de a găsi strategii moderne pentru asigurarea unei educații de calitate în învățământ.

Pentru elev, școala viitorului trebuie să pună accentul pe o educație de calitate și să fie axată pe valori în care elevii să creadă, în care să se regăsească, îndeplinind două condiții esențiale în opinia lor: școala viitorului trebuie să le placă, dar să fie și eficientă.

Tema „Folclorul copiilor” susținută în proiectul didactic a fost aleasă pentru că am considerat că sunt creații legate de contactul copiilor cu mediul înconjurător – cuprind cântece și versuri adresate elementelor naturii, vietăților, obiectelor care aparțin stratului arhaic și imagini din viața socială, producții legate de joc, cântece și jocuri legate de perioadele calendaristice.

O altă inițiativă a școlii viitorului ar trebui să urmărească nu numai creșterea performanței școlare, ci și educația elevilor pe relații de colaborare și pe îmbunătățirea mediului de învățare și de predare. Pentru atingerea acestui obiectiv, copiii și tinerii trebuie să fie implicați activ, integrând ceea ce li se predă cu propria lor experiență de viață.

Datorită strategiilor cooperative toți elevii învață să asculte activ, să fie toleranți, să ia decizii și să-și asume responsabilități în cadrul grupului. Învățarea în grupuri mici, activă și colaborativă, asigură o reală interacțiune și intercomunicare, o redistribuire corectă de recompense sociale (apreciere, considerare, respect), o distribuție eficientă a sarcinilor de lucru, un simț al disponibilității și al artei solicitării sau acordării ajutorului, mult sporite. Lecțiile bazate pe învățarea prin cooperare influențează în mod pozitiv formarea răspunderii individuale (elevii trebuie să comunice rezultatele în nume personal sau în numele grupului), interacțiunea directă și formarea deprinderilor interpersonale și de grup mic. De asemenea, ele creează între elevi o interdependență pozitivă (aceștia realizează că

au nevoie unii de alții pentru a realiza obiectivele și sarcinile grupului, că au resurse pe care trebuie să le administreze în comun, că recompensele vor fi comune).

Predarea în parteneriat s-a dovedit până acum un real succes și poate reprezenta și o metodă utilizată în școala viitorului. Aceasta presupune prezența și colaborarea a două cadre didactice în cadrul lecției propriu-zise. Unele condiții se cer a fi respectate: să se realizeze după asistență reciprocă la oră, să fie riguros planificată anterior, să se desfășoare activități compatibile și complementare, să reprezinte o unitate în concepțiile prezentate, în modul de a acționa. Vor trebui evitate controversele. Asemenea lecții sporesc interesul elevilor și le captează atenția.

Printre primele metode, ar trebui să se pună accentul mai mult și pe strategiile tutoriale. Tutorialul se poate realiza între egali, cu inversare de roluri, sau între elevi de vârste diferite. Tutorialul între egali, numit și „De la copil la copil”, se poate realiza în cadrul școlii, dar și în afara ei, vizând programul de realizare a temelor, dar și activitățile extrașcolare. Se realizează prin formarea unei perechi compuse dintr-un copil cu cerințe educative speciale și unul normal. Aceasta trebuie făcută pe baza unor prietenii sau simpatii. Copiii care îndeplinesc rolul de tutor trebuie aleși discret, din rândul celor care au dovedit de-a lungul timpului disponibilități în a acorda sprijin celorlalți, într-un mod spontan, neimpus. Când tutorialul se face reciproc, strategia devine benefică. Elevul normal poate învăța de la cel dizabil, mai ales când acesta are un talent pentru o anumită disciplină.

Schimbarea rolurilor este benefică pentru copilul dizabil, care capătă încredere în propriile forțe și în valoarea lui, dar și pentru colegul lui normal, care învață să caute în profunzime și să respecte talentul fiecărui om. Noi, dascălii, trebuie să știm că fiecare copil este unic în felul lui, iar școala trebuie să se adapteze, pentru că școala viitorului reprezintă o școală în diversitate. Copiii cu cerințe educative speciale trebuie acceptați în rândul celorlalți și valorizați în funcție de capacitățile lor. Bineînțeles, nu va fi ușor să lucrăm cu elevi atât de diferiți, cu toate că unii dintre noi o fac și acum, însă provocarea va avea efecte benefice.

Promovarea sănătății și a stării de bine a elevului determină, de asemenea, o dezvoltare optimă din punct de vedere somatic, fiziologic, mintal, emoțional, social și spiritual. Este foarte important ca în formarea unui stil de viață sănătos pentru școlari să se pună accent pe:

- autocunoaștere și construirea unei imagini pozitive despre sine;
- comunicare și relaționare interpersonală;
- controlul stresului;

- prevenirea accidentelor și a comportamentelor cu risc pentru sănătate;
- prevenirea atitudinii negative față de sine și de viață.

Pentru abordarea creativității în procesul educațional, elevul trebuie să fie încurajat să gândească independent, să își asume riscuri și responsabilități în demersul său spre formarea intelectuală. Evaluarea pentru asigurarea calității trebuie să identifice nivelul de pregătire al elevilor și să ne ajute să descoperim componentele ce au nevoie de sprijin în dezvoltare.

Un alt obiectiv pe care ar trebui să îl stabilim în anii ce vor urma este acela de a dezvolta un indicator internațional al capacității de a învăța, toate acțiunile bazându-se pe cercetarea științifică. Învățământul modern are ca sistem de referință competențele generale și specifice pe care trebuie să le dobândească elevul pe parcursul și la sfârșitul unui ciclu de instruire, al unui an de studiu, etc. Profesorul trebuie să fie și un distribuitor de recompense, o sursă de informare, evaluator, deci, manager al învățării. Lumea modernă pune accentul pe folosirea mai eficientă a cunoașterii și a inovației. Este necesară extinderea abilităților creatoare ale întregii populații, mai ales ale acelor care le permit oamenilor să se schimbe și să fie deschiși față de idei noi într-o societate diversă din punct de vedere cultural, bazată pe cunoaștere.

Noul mileniu a adus noi cerințe educaționale care impun noi metode, altele decât cele folosite până acum. O mare importanță în pregătirea elevilor pentru noile cerințe o au cele trei forme de educație:

- educația formală;
- educația nonformală;
- educația informală.

Evaluarea ar trebui să asigure evidențierea progresului înregistrat pe elev în raport cu sine însuși, pe drumul atingerii obiectivelor prevăzute în programă. Nu trebuie evaluată numai cantitatea de informații de care dispune elevul, ci, mai ales, ceea ce poate el să facă utilizând ceea ce știe sau ceea ce intuiește. Fiecare activitate de evaluare a rezultatelor școlare este însoțită de o autoevaluare a procesului pe care profesorul l-a desfășurat cu toți elevii și cu fiecare în parte. Astfel poate fi descris nivelul de formare a competențelor pentru fiecare elev și pot fi stabilite modalități prin care se poate regla, de la o etapă la alta, activități de învățare-formare a elevilor, în mod diferențiat. Trebuie realizat un echilibru dinamic între evaluarea scrisă și cea orală. Aceasta din urmă, deși necesită mai mult timp,

prezintă avantaje deosebite: realizarea interacțiunii elev- profesor, demonstrarea stadiului de formare a unor competențe prin intervenția cu întrebări ajutătoare, demonstrarea comportamentului comunicativ și de interrelaționare al elevului, etc. Este necesară și folosirea, mai des, a metodelor de autoevaluare.

Într-o școală a viitorului trebuie pus accentul și pe managementul clasei (dimensiunea ergonomică, dimensiunea psihologică, socială, operațională, inovatoare, normativă). O școală numită „a viitorului” există în Philadelphia. Copiii intră în clădirea școlii prin dreptul unui detector invizibil de metale. Deschid dulapurile personale cu carduri inteligente, își lasă hainele și-și iau laptopurile personale. N-au caiete de notițe și nici cărți. Pot acesa orice colț al campusului de pe terminalul personal, dotat cu conexiune wireless. În această instituție Microsoft pregătește următoarea generație de specialiști în materie de tehnologie. Cantina școlii este un elegant restaurant cu autoservire, de unde elevii, cu niște carduri speciale, își pot cumpăra trei mese pe zi. Aceleași carduri calculează numărul de calorii al fiecărui elev. În loc de tabla clasică profesorii folosesc un „smart board”, o tablă inteligentă. Elevii primesc extemporalele pe laptop. Dacă nu reușesc să răspundă corect, sunt redirecționați către lecțiile de recuperare. De asemenea, copiii au și orare personale online în care sunt stabilite întâlniri cu educatorii. Nu există bibliotecă, ci un centru de instruire, unde toată informația este digitală. Elevii nu parcurg materii propriu-zise, ci discută pe marginea unor probleme de viață reală. Teoria este mai puțin importantă. Totul e să știi să te descurci în viață. Nu cred că pretențiile noastre ar trebui să se ridice la nivelul celor propuse de Școala viitorului din Philadelphia. Probabil acest lucru ar putea fi posibil într-un viitor mult prea îndepărtat. Ar trebui să adoptăm politica pașilor mărunți și să evoluăm încet, dar sigur. Ar trebui să renunțăm să renunțăm să

batem pasul pe loc, să propunem aceleași metode învechite, denumindu-le însă în alt mod. Procesul instructiv-educativ trebuie să se centreze pe elev și să urmărească să îl transforme din obiect al procesului educativ, în subiect activ al propriei deveniri. De la centrarea pe conținut ar trebui să se treacă la centrarea pe activitatea elevului.

Profesorul trebuie să răspundă exigențelor fiecărui elev care îi calcă pragul clasei, cu speranța reușitei lor. Astfel, el trebuie să se plieze după fiecare caz, să-și flexibilizeze procesul didactic pentru a satisface cerințele educative ale fiecărui elev luat în parte și ale tuturor la un loc.

În concluzie, școala viitorului trebuie să țină cont atât de țelurile profesorilor, de obiectivele programelor, dar și de preferințele și necesitățile elevilor, fără a face abstracție

de nevoile de ordin tehnic, financiar, material.

Învățarea devine mult mai interesantă atunci când copiii sunt stimulați să analizeze anumite probleme și să tragă singuri concluzii de pe urma acestui proces. Gândirea critică este esențială în educație, iar jocurile distractive îi ajută pe elevi să-și exerseze această abilitate importantă.

Bibliografie

- Cerghit I. - Sisteme de instruire alternative, Editura Aramis, București, 2002;
- Gherguț Alois - Managementul general și strategic în educație, Editura Polirom, Iași, 2007;
- Gherguț Alois - Psihologia persoanelor cu cerințe speciale. Strategii de educație integrată, Editura Polirom, Iași, 2001;
- Gherguț Alois - Sisteme de psihopedagogie specială, Editura Polirom, Iași, 2005;
- Ionescu M., Radu I. - Didactica modernă, Editura Dacia, Cluj-Napoca

Starea de bine în școală - condiție a activităților didactice eficiente

Autor: Puțura Simona Maria

Liceul Tehnologic Agricol Bistrița

Starea de bine înseamnă a te simți împlinit și a funcționa bine, pe mai multe planuri: cognitiv, emoțional, social, fizic și spiritual. Este un construct larg biopsihosocial, corelat cu satisfacția în viață, stima de sine, implicarea socială și sistemul de valori al unei persoane.

Starea de bine este strâns legată de învățare și motivație. Nimeni nu poate fi bun în ceea ce face dacă nu e într-o stare bună. Contextele în care trăim pot stimula sau, dimpotrivă, deteriora starea de bine.

Starea de bine a cadrelor didactice depinde atât de activitatea profesională dar și de alegerile personale pe care profesorii le fac în timpul liber și în organizarea timpului.

Tot mai multe studii arată relația dintre starea de bine a unui angajat și rezultatele acestuia.

Profesorii au nevoie de toată atenția atunci când vine vorba de starea lor de bine, stare care se va reflecta asupra copiilor de astăzi / profesioniștii de mâine.

Rolul de profesor este extrem de solicitant emoțional. De aceea, cadrele didactice trebuie să acorde o atenție specială propriului echilibru emoțional, să își îmbunătățească inteligența emoțională și să își creeze rutine care să îi ajute să se relaxeze și să își facă viața profesională mai ușoară.

Există o serie de atitudini care ne ajută să ne menținem starea de bine emoțională:

- flexibilitatea psihologică (ușurința de a încerca soluții noi, de a vedea o situație din perspective diferite și de a învăța în permanență)
- gândirea rațională (evitarea generalizărilor, a gândirii în termeni absoluți)
- căutarea aspectelor pozitive în orice situație
- accentul pus pe relațiile interpersonale autentice.

E nevoie ca însăși cadrele didactice să se îngrijească de această stare de bine, să fie conștiente de valoarea pe care o au în fața elevilor, să găsească instrumente ce le va ajuta să gestioneze nivelul de stres în mod eficient, să-și extindă creativitatea, să-și îmbunătățească abilitățile de comunicare, să-și crească conștiința de sine ce se referă la valori, nevoi, emoții, gânduri și modele de comportament.

Profesorii fericiți (și apreciați) au elevi fericiți. Poate în felul acesta ne vom da seama de ce este importantă starea de bine din clasă, fie ea online sau tradițională.

Pe de altă parte școala trebuie să fie un loc esențial pentru conturarea **stării generale de bine a elevilor**, cu toate aspectele sociale, fizice și emoționale. Starea de bine a elevilor le influențează capacitatea de a-și atinge întregul potențial școlar. Calitatea relațiilor pe care le au copiii între ei, pe care le au cu adulții, precum și calitatea mediului de învățare, influențează fundamental progresele lor școlare.

Se apreciază că mediul școlar poate îmbunătăți bunăstarea socială, emoțională și capacitatea de învățare când:

- este cald, prietenos și recompensează învățarea;
- promovează în special cooperarea și mai puțin competiția;
- oferă susținere și facilitează comunicarea deschisă;
- încurajează activitățile creative;
- încurajează dezvoltarea de proceduri și regulamente care interzic pedeapsa fizică și promovează
- interacțiunea non-violentă pe terenul de joacă, în clasă și între personalul școlii și elevi prevenind în felul acesta pedeapsa fizică, agresivitatea, hărțuirea și violența.

Având în vedere faptul că elevii și profesorii petrec o bună parte din zi la școală climatul școlar poate fi îmbunătățit printr-o serie de măsuri și activități care, dacă sunt desfășurate susținut, pe o perioadă mai îndelungată de timp, pot avea efecte vizibile asupra stării de bine. Aceasta poate fi modelată printr-o serie de influențe generale, inclusiv gradul în care există posibilitatea de

alegere, atingerea obiectivelor semnificative, relații pozitive, bucurie, creștere și dezvoltare personală, sănătate și siguranță.

Alegerea este importantă deoarece are impact pozitiv asupra învățării și implicării în școlarizare. Aceasta contribuie la o motivare îmbunătățită, interes și angajament pentru îndeplinirea sarcinilor.

Asigurarea posibilității de alegere oferă suport pentru autoreglementare, auto-disciplină și realizare. Când elevii au posibilitatea de alegere și oportunități de a se angaja în activități care sunt de interes și valoare pentru ei, bunăstarea lor este ameliorată.

Rolul profesorului devine mai degrabă acela al unui facilitator, elevii asumându-și un rol activ în propria educație, atât curriculară, cât și extracurriculară.

Un bun exemplu în acest sens sunt proiectele de învățare prin serviciu în sprijinul comunității, care datorită faptului că se bazează pe învățarea prin experiență, fac să fie atinse practic două obiective majore: pe de o parte dezvoltarea personală a participanților la proiect și pe de altă parte impactul produs de implementarea proiectului la nivelul comunității. Aici poate fi amintit proiectul propus de noi ” Arii naturale urbane din Mun. Bistrița pentru comunitate” care a fost implementat de o echipă de cadre didactice formată la nivelul liceului.

Proiectul ” Arii naturale urbane din Mun. Bistrița pentru comunitate” a fost unul interdisciplinar realizat de o echipă formată din cadre didactice de diferite specializări cu posibilitatea de a colabora atât pentru elaborarea proiectului cât și pentru realizarea de activități de învățare specifice disciplinelor predate de fiecare cadru didactic implicat separat dar și în comun. Am avut parte de o colaborare interdisciplinară atât între cadrele didactice cât și între elevi, totul în beneficiul comunității.

Proiectul a contribuit în mod pozitiv la conservarea diversității biologice prin creșterea și îmbunătățirea cunoștințelor despre plante și animale întâlnite în aceste zone, a beneficiilor oferite de aceste zone pentru populație ,de asemenea elevii au putut să petreacă timp în natură, să învețe despre sănătate și durabilitate, despre orientare în spațiu, despre mobilitate sustenabilă, activități relaxante pentru ei dar în același timp utile și plăcute.

1. Neacșu I., Instruire și învățare, Bucuresti, EDP, 1999
2. Mih V. (2009), Psihologia Școlară, suport de curs, Cluj-Napoca
3. Miron I., Bocoș M. (coordonatori) (2009), Tratat de didactică modernă, Editura Paralela 45, Pitești
4. Lemeni G., Miclea M. (2008), Consiliere și orientare. Ghid de educație pentru carieră, Editura ASCR, Cluj-Napoca
5. N. Jurcău, „Psihologia educației”, Ed. U.T. Pres, Cluj-Napoca, 2001
6. I. Nicola, „Tratat de pedagogie școlară”, E.D.P. București, 1996
7. <http://www.slideserve.com/Lucy/psihopedagogia-invatarii>

**Proiect Educațional Internațional „LEADERSHIP DIDACTIC: Abordări și Tactici de Succes”
Sesiunea de Comunicări Științifice „Școala Actuală, Școala Viitorului”
Tema: Facilitarea, susținerea și îmbunătățirea activităților din sistemul educațional**

PARTENERIATUL EDUCAȚIONAL, PREMISA UNEI EDUCAȚII DE CALITATE

**Profesor psihopedagog RADU CRISTINA
Centrul Școlar de Educație Incluzivă, Alba Iulia**

Funcția fundamentală a educației este de a pregăti persoana pentru integrarea profesională, socială și societală cât mai plenară iar principalii factori ce ajută copilul la desăvârșirea propriei educații sunt școala, familia și comunitatea.

Pentru a iniția un parteneriat educațional bazat pe asumarea valorilor democratice este necesar ca societatea să realizeze o schimbare de valori, atitudini și comportamente la nivelul tuturor factorilor sociali implicați în susținerea educației: cadre didactice, părinți, elevi, reprezentanți ai instituțiilor guvernamentale și nonguvernamentale (Orîndaș, 2014, p.42).

Ideea de parteneriat reclamă o mai puternică interacțiune și implicare a familiei în activitățile școlare și ale școlii, în viața de familie a elevului. Parteneriatul educațional reprezintă forma de colaborare, de comunicare și de cooperare la nivelul procesului educativ dintre cadrele didactice (comunitatea socială) și părinți iar relația dintre părinți și profesori implică ieșirea din frontierele școlii și determină o abordare diferită de cea tradiționalistă, a profesiei didactice.

Parteneriatul educațional reprezintă un concept cheie al pedagogiei contemporane și se realizează concomitent cu actul educațional propriu-zis. El susține nevoile proiectării, deciziei, acțiunii și colaborării dintre instituții, influențe și agenți educaționali. Totodată, acesta reprezintă și o atitudine care presupune:

- acceptarea diferențelor și tolerarea opțiunilor diferite;
- egalizarea șanselor de participare la o acțiune educativă comună;
- interacțiuni acceptate de toți partenerii;
- comunicare eficientă între participanți;
- colaborare – acțiune comună în care fiecare are rolul său diferit;
- cooperare – acțiune comună în care se petrec interrelații și roluri comune (Mara, Hunyadi, 2018, pp.74-75).

Conceptul de parteneriat educațional are valoare de principiu în pedagogie și reprezintă o extensie de la principiul unității cerințelor în educație și integrează nevoia comuniunii între obiectivele propuse actului educativ astfel încât ceea ce hotărăște familia trebuie să fie în acord cu măsurile școlare iar ceea ce face un părinte să nu fie negat de celălalt. În acest tip de parteneriat, copilul este parte a deciziilor educative, după posibilitățile și dimensiunile alegerilor sale astfel că nu doar copilul învață și se dezvoltă sub influența educatorului, ci și acesta din urmă se formează și se transformă prin relația educațională. Rezolvarea fiecărei provocări ale relației educaționale adaugă noi competențe educatorului și doar un educator reflexiv, flexibil, creativ și dinamic va găsi soluțiile optime la provocările cu care se va confrunta în această călătorie.

Parteneriatul educațional se realizează între:

- instituțiile educației: familie, școală și comunitate;
- agenții educaționali: copil, părinți, profesori, specialiști în rezolvarea unor probleme educaționale (psihologi, consilieri psihopedagogi, terapeuți etc);
- membrii comunității cu influență asupra creșterii, educării și dezvoltării copilului (cadre medicale, factori de decizie, reprezentanții bisericii, poliției etc);
- programele de creștere, îngrijire și educare a copilului;
- formele educației specifice anumitor perioade de dezvoltare (Vrășmas, 2002).

Familia și comunitatea sunt două componente ale parteneriatului care vin în sprijinul școlii pentru valorificarea potențialului fiecărui individ. Munca în parteneriat susține copilul și interesul acestuia deoarece permite o organizare mai bună a întregului demers educativ-recuperator, susține colaborarea și comunicarea permanentă între partenerii adulți, fapt care constituie un model de comportament și pentru copii (Hagău, 2016, pp.111-112). Ca și consecință, copiii capătă încredere în ei, își dezvoltă autonomia, se dezvoltă sentimente de bucurie și satisfacție, ceea ce contribuie la formarea unei imagini de sine pozitive, creșterea stimei de sine și susține formarea unei personalități armonioase.

Parteneriatele dintre școli, familii și comunități includ activități inițiate de educatori, părinți sau membri ai comunității și pot să se producă la școală, acasă ori în comunitate. Acestea au multiple beneficii: pot ajuta profesorii în munca lor, susțin formarea și consolidarea abilităților școlare ale elevilor, îmbunătățesc programele educație și climatul școlar, îmbunătățesc abilitățile educaționale ale părinților, dezvoltă abilități de lideri părinților, conectează familiile cu membrii școlii și comunității, stimulează serviciul comunității în folosul școlilor, oferă servicii și suport familiilor și de asemenea, creează un mediu mai sigur în școli (Agabrian, Millea, 2005, p.7).

Modelul parteneriatelor școală -familie – comunitate plasează elevul în centrul, ca actor principal implicat în propria educație, dezvoltare și succes școlar. Ele sunt menite să angajeze, să ghideze, să determine și să motiveze elevul să se implice în obținerea propriului succes deoarece asumția generală este aceea că dacă elevii simt că celorlalți le pasă de evoluția lor și se simt încurajați să muncească mult pentru a-și îndeplini rolurile școlare, sunt motivați să facă tot posibilul pentru a-și dezvolta abilități, capacități, aptitudini și talente (Agabrian, Millea, 2005, p.16).

Pentru implementarea unui act educațional eficient, este necesară implicarea permanentă în activitatea școlii a părinților prin sprijinul pe care aceștia îl pot oferi școlii și copiilor prin informații prețioase despre problemele, ritmurile de creștere, dorințele, așteptările, neîncrederea, pasiunile copiilor lor. În acest sens, avem în vedere următoarele condiții:

- părinții să fie considerați participanți activi care pot aduce o contribuție valoroasă la educarea copiilor lor;
- părinții să fie parte în adoptarea deciziilor privitoare la educarea copiilor lor;
- școala să recunoască și să aprecieze importanța implicării părinților;
- profesorii să-și îmbogățească registrul informațional prin valorificarea informațiilor oferite de părinți;
- responsabilitatea să fie asumată atât de școală cât și de familie (Braghiș, 2010, p.162).

Există o rețea complexă de relații în cadrul unei școli, care au potențial important de influențare a educației copiilor atât în sens pozitiv cât și în sens negativ, cele mai importante fiind: relațiile profesor

- elev, relațiile interindividuale (dintre elevi, dintre profesori, dintre profesori și specialiști care sprijină școala, dintre profesori și personalul administrativ al școlii), relațiile profesori - părinți și relațiile dintre profesioniștii care sprijină dezvoltarea copilului cu părinții și profesorii (munca de echipă pentru a lua decizii și a întreprinde acțiuni în favoarea copilului).

Colaborarea școală - familie presupune o comunicare efectivă și eficientă, o unitate de cerințe și o unitate de acțiune când este vorba de interesul copilului, cele două instituții sociale exprimându-se în schimburi de opinii și în discuții, iar când este vorba de decizii, păstrându-și fiecare identitatea și aportul specific.

Din punct de vedere juridic, parteneriatul se definește ca o înțelegere legală în care partenerii stabilesc împreună scopul general al parteneriatului iar un parteneriat autentic presupune colaborarea strânsă și combinarea avantajelor specifice pentru ambii parteneri. În relația de parteneriat fiecare partener își definește așteptările, scopul și limitele. Parteneriatul poate fi o soluție pentru alocarea și folosirea resurselor locale la nivel comunitar, pentru atragerea de resurse externe pentru rezolvarea problemelor comunitare și este bazat pe încredere, responsabilitate și implicare reciprocă.

Parteneriatul școală – comunitate trebuie să se sprijine pe identificarea intereselor comune și pe acordarea de sprijin reciproc iar modul în care școala și comunitatea colaborează are o influență importantă asupra calității serviciilor educaționale oferite de către unitatea de învățământ.

Astfel, se impune adaptarea școlii la nevoile comunității prin adoptarea unui management participativ care să implice școala în proiectele comunității și să conștientizeze agenții comunitari asupra rolului pe care îl au în educația viitorilor cetățeni, prin adaptarea curriculară la nevoile comunității locale, îmbunătățirea ofertei de activități extracurriculare, implicarea reprezentanților comunității în procesul de dezvoltare instituțională a școlii și includerea în obiectivele școlii a dezvoltării spiritului comunitar (Mara, Hunyadi, 2018, pp.103-104).

Așadar, beneficiile colaborării dintre școală, familie și comunitate în sensul promovării unei educații de calitate și valorizării rolului social al școlii sunt numeroase și pot constitui puncte de plecare în organizarea parteneriatelor educaționale.

BIBLIOGRAFIE:

1. Agabria, M., Millea, V. (2005) *Parteneriate școală – familie – comunitate. Studiu de caz*. Iași: Institutul European;
2. Braghiș, M. (2010) *Practici de optimizare a parteneriatului educational la treapta învățământului primar* în “Studia Universitatis. Revista științifică a Universității de Stat din Moldova”, nr.5 (35);
3. Hagău, G., Onofrei, D. Pădure, M. (editori) (2016) *Educație și formare – perspective actuale*, Cluj-Napoca: Ed. Argonaut&Limes;
4. Orîndaș, L. (2014) *Parteneriatul școală – familie comunitate în contextual valorizării rolului social al școlii și asigurării unei educații de calitate*, în “Univers pedagogic”, nr.1;
5. Mara, D., Hunyadi, D. (coord.) (2018) *Școala incluzivă în societatea actuală*, București: Ed. Universitară;
6. Vrășmaș, E. A. (2002) *Consilierea și educația părinților*. București: Aramis.

LEADERSHIP DIDACTIC: ABORDĂRI ȘI TACTICI DE SUCCES

George Radu

Un criteriu de comparație între învățarea tradițională și învățarea online în cadrul orelor de limba și literatura română poate fi gradul de interacțiune și colaborare între elevi și profesor.

În învățarea tradițională, elevii se află fizic în clasă și au oportunitatea de a interacționa direct cu profesorul și cu colegii lor. Aceasta permite un schimb de idei și întrebări în timp real, precum și dezvoltarea abilităților de comunicare și colaborare în cadrul grupului. Elevii pot beneficia de feedback imediat din partea profesorului și pot avea discuții interactive pe marginea textelor literare sau a altor subiecte relevante.

Pe de altă parte, învățarea online oferă o flexibilitate mai mare în ceea ce privește locul și timpul de desfășurare a lecțiilor. Elevii pot accesa materialele și resursele online în orice moment și pot lucra la propriul ritm. Cu toate acestea, interacțiunea în timp real cu profesorul și colegii poate fi mai limitată. Comunicarea se realizează în principal prin intermediul platformelor de învățare online, cum ar fi forumuri, chat-uri sau videoconferințe. Deși astfel de platforme pot facilita colaborarea și feedback-ul, nu oferă aceeași interacțiune directă și spontaneitate ca învățarea tradițională.

Trebuie să mărturisesc că învățarea online prezintă nenumărate avantaje. Fiind profesor de limba și literatura română, mi-a plăcut întotdeauna să merg la școală cu cărți – unele mai mici și mai ușor de transportat, iar altele mai mari, mai grele, precum *Istoria critică a literaturii române*. Școala online mi-a permis să predau din propria bibliotecă. Am avut acces la orice carte, fără să fiu nevoit să car volume grele pe stradă, prin metrou, tramvai și autobuz (căci școala la care predau e la mare distanță de domiciliul meu). În plus, și elevii aveau acces la propria bibliotecă și am putut să organizăm o serie de activități ludice de lectură și de scriere creativă. Un alt aspect interesant pe care l-am constatat este faptul că școala online i-a apropiat pe unii elevi de materia pe care o predau și de școală, în general. În cazul meu, un exemplu sugestiv poate fi clasa a VI-a G (unde, din păcate, sunt mulți elevi nemotivați, agitați, chiar agresivi, cu probleme de disciplină și cu multe goluri), care a devenit mult mai pasionată de școală. În opinia mea, explicația e una simplă. Fiecare elev era la el acasă și era liniștit, deoarece, de cele mai multe ori, copiii erau supravegheați de părinți. În lipsa altor preocupări, dar și prin distanțarea fizică a elevilor care perturbau orele, actul didactic s-a putut desfășura în condiții optime. Grație școlii online, fiecare elev de la clasa a VI-a G a devenit mai atent și mai implicat în activitățile propuse de profesor. Un rol important

I-a avut și folosirea unor platforme educaționale atractive, precum Kahoot, Wordwall, StoryJumper, BubbleUs, CloudWord. Cu ajutorul acestora, învățarea gramaticii și a conceptelor de literatură a devenit mult mai simplă și mai atractivă, iar în sufletele elevilor s-a declanșat motivația intrinsecă.

Vă propun un plan de proiectare a unei clase online pentru lecția de caracterizare a personajului Ion din romanul lui Liviu Rebreanu, folosind Google Meet, Wordwall și Kahoot:

1. Introducere (5 minute):

- Deschiderea sesiunii de Google Meet și salutarea elevilor.
- Prezentarea obiectivelor lecției și a subiectului care va fi abordat: caracterizarea personajului Ion din romanul lui Liviu Rebreanu.

- Precizarea obiectivelor pentru participarea și implicarea elevilor în timpul lecției.

2. Captarea atenției (10 minute):

- Utilizarea platformei Wordwall pentru a crea o activitate interactivă de tip puzzle sau cuvinte încrucișate despre personajul Ion, partajând ecranul și ghidând elevii în rezolvarea activității.

- Încurajarea discuțiilor și a întrebărilor legate de personajul Ion pe măsură ce elevii rezolvă activitatea.

3. Prezentarea și discuția despre caracterizarea personajului Ion (20 minute):

- Împărțiți ecranul și prezentați diapozitivelor PowerPoint care conțin informații despre caracterizarea personajului Ion și fragmente semnificative. În timp ce profesorul prezintă, solicită elevilor să ia notițe sau să pună întrebări în chatul Google Meet, elevii fiind încurajați să participe activ la discuție și să împărtășească propriile observații despre caracterizarea personajului.

4. Activitate de grup (15 minute):

- Profesorul împarte elevii în grupuri mici prin utilizarea funcției breakout rooms în Google Meet și furnizează fiecărui grup un fragment relevant din romanul "Ion" și cereți-le să identifice și să analizeze aspectele de caracterizare prezentate în fragment.

5. Prezentare și discuție a rezultatelor activității de grup (10 minute):

- Profesorul adună grupurile înapoi în sesiunea principală de Google Meet și cere fiecărui grup să împărtășească rezultatele și observațiile lor despre caracterizarea personajului în fragmentul atribuit. Sunt încurajate întrebările și discuțiile între grupuri pentru a dezvolta o înțelegere mai profundă a caracterului lui Ion.

6. Evaluare cu ajutorul Kahoot (10 minute):

- Crearea un quiz Kahoot cu întrebări legate de caracterizarea personajului Ion.

Școala de azi-Școala de mâine

Prof. Înv. Primar Radu Rodica

Școala Gimnazială nr. 124

Unul dintre domeniile de bază, în care tehnologiile viitorului trebuie să ajungă este învățământul. Aceste tehnologii prezintă posibilitatea deschiderii unor orizonturi noi ale educației, cu experiențe de învățare interactive și fără caracterizări negative ale sistemului. Tehnologia este într-o continua evoluție și transformare – folosirea acesteia de către elevi și profesori fiind din ce în ce mai des întâlnită, în cadrul procesului educational.

Schimbarea în școală trebuie să se realizeze periodic, din acest lucru rezultând schimbarea educației. Pentru a putea contribui la construcția viitorului este nevoie de o implicare a tuturor factorilor educaționali pentru a ușura cât mai mult adaptarea elevilor la nou. Lumea se schimbă din ce în ce mai mult, din această cauză ne putem confrunta cu situații originale, neprevăzute ba chiar imprevizibile, acest lucru necesitând altă educație și anume una care poate aduce schimbare, restructurare și reformulare de probleme.

Problema absenteismului școlar poate dispărea în școlile din viitor datorită tehnologiilor noi dar și schimbării de mentalitate. Există deja platforme care le permit părinților să vadă în timp real situația școlară a copiilor, să comunice cu profesorii și să verifice dacă aceștia sunt prezenți la toate cursurile. Tehnologiile din sălile de clasă ale viitorului, lecțiile interactive și metodele distractive de a-și petrece pauzele vor face școala mai atrăgătoare. Schimbarea de mentalitate s-ar putea manifesta prin reducerea orelor clasice de cursuri și alternarea lor cu ateliere practice, dar și prin scurtarea programului școlar sau renunțarea la conceptul de ”temă pentru acasă”.

O asemenea tehnologie reprezintă realitatea virtuală în sălile de curs precum și învățarea de zi cu zi. Prezența acesteia la orele de laborator poate fi simțită într-un mod extrem de util, fiind ideală pentru a-i captiva pe elevi printr-o lecție cu adevărat interactivă. Un kit de realitate virtuală extrem de rudimentar are nevoie doar de carton și de o pereche de lentile, astfel că este mult mai accesibil decât s-ar crede, acesta putând fi creat chiar de către elevi, într-o primă lecție introductivă, iar apoi poate fi folosit ori de câte ori este nevoie de acest dispozitiv.

De asemenea, folosirea imprimantelor 3D, care lipsesc astăzi din școlile românești, sunt ideale într-o școală a viitorului deoarece pot deveni foarte utile pentru printarea de obiecte necesare ca suport de curs la diverse materii. Imprimantele nu vor fi restricționate, accesul la acestea fiind liber la ele. Copiii ar putea crea singuri diverse modele de care au nevoie pentru a oferi un material adițional pentru o prezentare, spre exemplu.

Datoria școlilor este de a forma viitori cetățeni productivi ai unei societăți, pentru acest lucru este nevoie de manuale și tehnologii noi, dar și de sprijin și consiliere.

Utilizarea necorespunzătoare a calculatorului, televizorului, telefonului mobil, influențează nefavorabil creativitatea, imaginația, gândirea, voința, favorizând apatia, stereotipia, indiferența.

Școala împreună cu familia trebuie să colaboreze pentru a îndepărta efectele negative ale folosirii în exces a tehnologiei. Sistemul educațional trebuie să pășească în viitor și să țină pasul cu tehnologia în alte sfere de interes. Într-o școală a viitorului, elevii au cu adevărat oportunitatea să vină cu drag, tehnologia ajutându-și în mod activ, nu doar pentru cursurile de zi cu zi, dar și pentru planurile de viitor pe care vor să și le facă încă de la vârste fragede.

Bibliografie: Emil Păun, Școala viitorului sau viitorul școlii?, Editura Polirom, Iași, 2022

Lectura explicativă și lectura interpretativă- metode complementare în orele de limba română

Profesor învățământ primar Rădulescu Cristina Renata
Școala Gimnazială Nr. 29 „Mihai Viteazul”, Constanța

Obiectivele citirii, ca disciplină de învățământ, pot fi realizate prin folosirea unei metode adecvate, în funcție de particularitățile de vârstă ale elevilor. Stabilirea acestei metode trebuie să ia în considerare însuși felul în care se face receptarea mesajului unui text. Analizând actul cititului, așa cum e realizat de cititorii cu experiență, se vor putea contura componentele de bază ale metodei folosite în efectuarea acestui act. Cel care își propune să se autoinstruiască folosind cartea, realizează mai întâi o privire de ansamblu asupra textului, printr-o primă lectură integrală, pentru ca apoi să stabilească structura, componentele, fragmentele lui. În continuare are loc etapa principală a receptării conținutului esențial al fiecărei unități în parte. Cititorul parcurge cu mare atenție, în ordine, componentele textului căutând să desprindă mai întâi faptele cu semnificația lor, datele și noțiunile științifice, conținutul de idei, mijloacele artistice.

Dar, pentru a ajunge un cititor cu experiență, micul elev trebuie învățat să „pătrundă” în tainele unui text literar. De aceea, trebuie apelat la o metodă ce urmează calea parcursă de cititorul cu experiență atunci când citește. Această metodă este **lectura explicativă**. Așa cum arată chiar denumirea ei, lectura explicativă este o îmbinare a lecturii (a cititului) cu explicațiile necesare care împreună duc în cele din urmă la înțelegerea mesajului textului. Se poate spune că lectura explicativă e mai mult decât o metodă, ea e mai degrabă un complex de metode. Așa cum sugerează denumirea ei, lectura explicativă face apel și la conversație, la explicație, la povestire, chiar la demonstrație.

Fiind un instrument de lucru folosit în vederea receptării unei opere scrise, lectura explicativă este, de fapt, un fel deosebit de analiză literară a textelor pe care le citesc elevii din ciclul primar, adaptată la nivelul capacităților lor intelectuale. Atunci când elevii abia fac cunoștință cu textul literar este necesar ca învățătorul să aibă în vedere câteva conținuturi de învățare esențiale pentru înțelegerea și interpretarea ulterioară a lecției, **conținuturi** ce se vor baza pe un obiectiv fundamental specific: citirea lecției.

C1- Citirea lecției

- citirea model (citirea în gând)
- citirea în lanț
- citirea selectivă
- citirea pe roluri
- citirea integrală

• C2- Identificarea cuvintelor noi

- **C3- Explicarea cuvintelor noi**
- **C4- Integrarea cuvintelor noi în enunțuri proprii**
- **C5- Selectarea expresiilor artistice**
- **C6- Comentarea expresiilor artistice**
- **C7- Alcătuirea de enunțuri originale cu aceste expresii artistice**
- **C8- Delimitarea lecturii în fragmente (sau tablouri)**
- **C9- Analiza fragmentelor sau comentarea tablourilor**

Acest moment al lecturii explicative pare mai dificil în cazul **textelor lirice**. De aceea, învățătorul trebuie să-i conducă pe elevi în comentarea tablourilor, în percepția descrierii, astfel încât să vadă în tabloul descris nu doar un peisaj static surprins la un moment dat, ci și un mijloc de a exprima stări sufletești, sentimente. Descrierea realizează imagini care impresionează prin măreție, culoare, atmosferă, dar e lipsită de dinamismul acțiunii și de aceea, neinițiați, copiii sunt tentați să ocolească aceste scrieri sau să sară peste textele lirice, considerându-le plictisitoare.

Și totuși, învățătorul trebuie să plece de la premisa că, în general, copiii de vârstă școlară mică sunt înzestrați cu o imaginație bogată, cu sensibilitate și fantezie nativă, ceea ce constituie baza psihologică pentru formarea și cultivarea receptivității artistice. Înclinat spre intuiție prin excelență, copilul este impresionat de imaginile frumoase, de aspectele naturii prezentate în culori și nuanțe, în mod convingător și măreț ca natura însăși. Astfel copilul nu respinge descrierea, ci numai tabloul sau peisajul descriptiv nenuanțat, palid, al cărei sens compozițional nu l-a înțeles.

- **C10- Elaborarea ideilor principale**
- **C11 Alcătuirea planului de idei**
- **C12- Povestirea lecturii după plan**
- **C13- Desprinderea mesajului lecturii**

Există în manualele de citire foarte multe texte în versuri ce redau sentimentele și gândurile autorului, prin intermediul imaginilor artistice. A trata aceste texte-poezii întocmai ca pe cele epice, încadrându-le în cunoscuta structură a lecțiilor de citire cu conținut literar, cum se întâmplă foarte frecvent, înseamnă nu numai a nu valorifica pe deplin conținutul lor educativ, ci a le face de-a dreptul inaccesibile elevilor, înseamnă a supraîncărca elevii.

Textele lirice trebuie nu numai înțelese, ci-mai ales-trăite. Sentimentele, firește, se trăiesc. Bineînțeles că a trăi sentimentele declanșate de conținutul unei poezii înseamnă a înțelege semnificația imaginilor artistice folosite de scriitor. Sentimentele nu se memorează, nu se repetă, nu se povestesc. De aceea, la aceste poezii nu se face analiza prin împărțirea pe fragmente. Mulți învățători consideră că fragmentele se confundă cu strofele. Deseori, un „fragment” sau un „tablou” (în cazul, pastelurilor) poate fi alcătuit din mai multe stofe, chiar de întreaga poezie.

La astfel de texte, dacă vor fi conduși într-o manieră specifică, prin dezvăluirea semnificației imaginilor artistice, spre înțelegerea mesajului, elevii își vor putea fixa trăsăturile specifice ale unei poezii și se vor orienta mai ușor în abordarea ei.

Lectura interpretativă nu vine să ia locul lecturii explicative ci, o va completa, îl va determina pe elev să înțeleagă textul, să-l poată recepta spre interpretare. Lectura interpretativă poate fi definită în două cuvinte: a înțelege și a interpreta. Ea presupune într-adevăr, un act de gândire și educație estetică. Lectura interpretativă este un schimb de păreri, nu o conferință. Învățătorul nu trebuie să impună felul său de a simți sau propriile sale impresii, rolul său constă în a-i călăuzi pe copii, în a-i obișnui să reacționeze la ceea ce citesc. În această activitate, afectivitatea și inteligența elevilor sunt implicate în aceeași măsură. Conținuturile lecturii interpretative sunt:

- **C1- Reproducerea unor date din viața unui scriitor**
- **C2- Enumerarea unor lecturi din tematica operei scriitorului**
- **C3- Integrarea lecturii genului literar și speciei corespunzătoare**
- **C4- Deducerea structurii compoziționale**
- **C5- Identificarea momentelor narațiunii și a tablourilor descrierii**
- **C6- caracterizarea unor personaje**
- **C7- Povestirea lecturii**
- **C8 Comentarea limbajului artistic și al stilului**
- **C9- Analizarea elementelor prozodice**
- **C10- Desprinderea mesajului lecturii literare**

În general, la un text liric, lectura explicativă este o metodă insuficientă. Lectura interpretativă nu vine să-i ia locul ci doar să o completeze, să ajute la mai buna înțelegere a textului citit pentru că ea poate fi definită astfel:

„ a înțelege și a aprecia. Ea presupune un act de gândire și educație”

Lectura interpretativă urmărește în egală măsură analiza fondului unui text (idei și sentimente) și a formei acestuia. Aceste două laturi ale ei sunt inseparabile. Analiza formei nu poate fi un scop în sine, ci este subordonată înțelegerii mesajului textului. Prin studierea mijloacelor de expresie, deci a formei, se asigură o mai bună înțelegere a semnificației conținutului.

Lectura explicativă și interpretativă sunt două metode viabile, completându-se reciproc, pentru valorificarea textelor literare în ciclul primar.

Bibliografie

* Metodica predării limbii române la clasele I-IV, București, Editura Didactică și Pedagogică, 1993

Imbunatatirea calitatii si eficientei in educatie

Gradinita Nr.1 Uradari

Prof. inv. prescolar Radulicea Nicoleta Lia

Invatamantul joaca un rol fundamental in consacrarea unei economii globale, a cunoasterii si a unei societati a invatarii pe tot parcursul vietii. Invatamantul constituie o premisa a inclusiunii sociale active, in contextul schimbarilor economice, sociale si politice care se petrec pe continentul european

Cresterea generala a rezultatelor invatarii si abordarea provocarilor care exista, cum ar fi inegalitatea si abandonul scolar timpuriu, depind in mare masura de modul de predare si invatare din scolile din Romania. Crearea de scoli in care toti elevii sunt capabili sa faca tot posibilul pentru a invata, iar profesorii sa se simta sustinuti si incurajati sa se dezvolte profesional necesita un leadership scolar puternic. Crearea de scoli in care profesorii se simt sustinuti si toti elevii sa-si poata atinge potentialul necesita o conducere scolara profesionala

Calitatea si eficienta in educatie este o cerinta a timpului in care traim din mai multe motive: moral, contextual, supravietuirea, responsabilitatea, motiv pentru care se impune existenta unor strategii interne de asigurare.

Calitatea este dependenta de societate in care functioneaza procesul de invatamant. Valorile calitatii in educatie: democratia, umanismul, echitatea, autonomia intelectuala si morala, calitatea relatiilor interpersonale, comunicarea, imbogatirea comunitatii, educarea individului ca membru responsabil al grupului. Persista discrepante intre nivelul de pregatire al elevilor din scoli rurale si cei din scolile urbane, intre elevii majoritari si cei apartinand grupelor minoritare defavorizate.

Cercetarile au pus in evidenta legatura stransa dintre comunicare si achizitiile elevului, dintre comunicare si satisfactia elevilor in raport cu instruirea. Au fost identificate mai multe aspecte ale comunicarii, care influenteaza instruirea eficienta. Unul dintre ele ar fi terminologia precisa, ceea ce inseamna ca profesorul defineste conceptele si elimina termenii vagi. Dupa un raspuns incert al profesorului, cel care invata are deja incertitudini initiale, se va afla si mai mult intr-o situatie de incertitudine. Un alt element al comunicarii eficiente este discursul legat.

Importante in comunicare sunt si semnalele de tranzitie, care indica faptul ca o idee este terminata si alta incepe. Un alt aspect important al comunicarii este accentuarea. Discutia despre limbaj are 2 mari implicatii pentru profesor, a fi sigur ca prezentarea facuta este clara si fluenta logic, a fi sigur ca intelege complet continutul celor ce vor fi predate. Pentru ca aceste elemente sa influenteze invatarea, elevii trebuie sa fie angajati in lectie. Utilizand materialele corecte si atragatoare, profesorul ofera lectiei un suport obiectual si mentine atentia elevilor.

Pentru a ne alinia invatamantului si exigentelor uniunii europene trebuie mai intai sa le oferim cadrelor didactice suportul material, mijloace de invatamant necesare pentru o educatie de calitate si eficienta.

Calitatea reprezinta nivelul de satisfactie pe care il ofera eficacitatea ofertei educationale din domeniul invatamantului si formarii profesionale, stabilit prin atingerea unor standarde cerute si a unor rezultate excelente care sunt solicitate si la care contribuie participantii la procesul de invatare si ceilalti factori interesati.

Bibliografie :

Curriculum pentru educatia timpurie-2018 Ministerul Educatiei Nationale

P. Golu- Psihologie educationala- Editura Ex.Ponto.Constanta.

ÎMBUNĂTĂȚIREA CALITĂȚII ȘI EFICIENȚEI ÎN EDUCAȚIE

PROF. RAIA DOINA-LĂCRIMIOARA
ȘCOALA GIMNAZIALĂ NR.14
DR. TR. SEVERIN

Educația are și a avut întodeauna roluri multiple pentru individ și pentru societate. Rolul fundamental în educarea copiilor îl are familia, ca microunivers al societății, și comunitatea locală, ca univers median față de societate, în ansamblul său.

Un echilibru între educația acasă și educația în școală este cheia succesului învățării. Rolul părinților nu se limitează doar la educația de acasă, ci presupune implicarea lor activă în viața școlii.

Școala trebuie să fie un loc central al schimbării. Educația pentru schimbare ar trebui să fie pivotul în jurul căruia să se înfăptuiască schimbarea educației. Generația tânără nu trebuie educată doar pentru a se adapta la nou ci pentru a putea contribui la construcția viitorului. Specificul lumii noastre e că se schimbă din ce în ce mai repede și că ne pune în fața unor situații originale, neprevăzute ba chiar imprevizibile. Viața, experiența omului modern arată că învățarea de menținere, simpla reproducere a valorilor trecutului, tradiția nu sunt suficiente pentru „echiparea” omului societății viitorului.

Este așadar necesară o altă educație și anume una care poate aduce schimbare, reunire, restructurare și reformulare de probleme.

Însă aici apare problema politicilor educaționale în învățământul românesc, ne dorim învățământ eficient și de calitate dar oferim profesorului acel suport obiectual de care are nevoie pentru a-și desfășura lecțiile? Au profesorii cu ce să capteze atenția elevilor?

Pentru a ne alinia învățământului și exigențelor Uniunii Europene trebuie mai întâi să le oferim cadrelor didactice suportul material, mijloacele de învățământ necesare pentru o educație de calitate și eficientă. Un alt punct de plecare în educația de calitate este și calitatea spațiilor de învățare, starea în care se află școlile din țara noastră și nu în ultimul rând trebuie să avem în vedere satisfacțiile materiale ale cadrelor didactice.

Fiecare personaj implicat în actul de învățare are rolul său .Prin urmare:

Cadrelor didactice prin:

- Activitate didactică în conformitate cu documentele normative și bazate pe o metodologie centrată pe elev;
- Formare continuă;
- Adecvarea întregii activități la nevoile elevilor și ale comunității;
- Evaluare și autoevaluare permanentă;

Elevii prin:

- Pregătire continuă;
- Implicare activă și responsabilă în propria educație;
- Participare la viața școlii

Conducerea școlii:

- Prin asigurarea resurselor, a bazei materiale și a condițiilor pentru o educație de calitate;
- Realizarea comunicării interne și externe la nivelul școlii;
- Conducerea proceselor de dezvoltare instituțională;

Comisia pentru evaluare și asigurare a calității:

- Strategia de evaluare și asigurare a calității;

- Propuneri de îmbunătățire a calității educației;
- Colaborarea cu ceilalți „actori” implicați;
- Raportul anual de evaluare internă privind calitatea educației în școală;

Părinții:

- Comunicare permanentă cu copilul și cu cadrele didactice;
- Implicare în viața școlii și răspuns prompt la solicitările acesteia;

Bibliografie: Emil Păun, Școala viitorului sau viitorul școlii?, Editura Polirom, Iași, 2022

Curriculum pentru educația timpurie”-Copii da la naștere la 6 ani-(2018)
Ministerul Educației Naționale

ȘCOALA ACTUALĂ, ȘCOALA VIITORULUI

PROF. RĂILEANU MARGA DIANA

PROF. SCUTARU GABRIELA

ȘCOALA GIMNAZIALĂ MĂICĂNEȘTI, JUD. VRANCEA

Scoala de azi se confruntă cu provocări și oportunități fără precedent în contextul unei lumi în schimbare accelerată. Este important să reflectăm asupra modului în care aceste schimbări vor influența și forma școala viitorului. Dincolo de simpla transmisie a cunoștințelor, școala a devenit un loc în care se dezvoltă abilități și se formează caractere, iar acest rol evoluează într-o direcție care să răspundă cerințelor unei societăți în continuă transformare.

În prezent, școala se confruntă cu provocări complexe precum adaptarea la noile tehnologii, diversificarea metodologiilor de predare și abordarea nevoilor individuale ale elevilor. Totodată, trebuie să țină pasul cu schimbările sociale, economice și culturale, care afectează atât elevii, cât și educatorii. În acest context, școala de azi trebuie să devină un loc dinamic, flexibil și inclusiv.

Unul dintre pilonii fundamentali ai școlii viitorului este utilizarea tehnologiei în procesul educațional. Tehnologia poate transforma modul în care elevii învață și interacționează cu informația. De la utilizarea dispozitivelor inteligente și platformelor online până la realitatea virtuală și învățarea bazată pe jocuri, tehnologia oferă oportunități nelimitate pentru a personaliza și a îmbogăți experiența de învățare. Mai mult decât atât, integrarea tehnologiei în curriculum poate contribui la dezvoltarea abilităților digitale esențiale pentru succesul în secolul XXI.

În plus, școala viitorului trebuie să promoveze o abordare holistică a educației, care să nu se limiteze doar la transmiterea cunoștințelor academice, ci să vizeze și dezvoltarea abilităților socio-emoționale și a gândirii critice. Educația trebuie să fie centrată pe elev, să încurajeze creativitatea, colaborarea și rezolvarea de probleme, pregătind astfel elevii pentru un mediu profesional și social complex.

Un alt aspect esențial al școlii viitorului este diversitatea și incluziunea. Școala trebuie să fie un loc în care toți elevii, indiferent de originea lor socio-economică, etnie sau abilități, să se simtă acceptați și susținuți în parcursul lor educațional. Promovarea diversității culturale și a egalității de șanse în educație este esențială pentru construirea unei societăți mai juste și mai incluzive.

În concluzie, școala de azi și școala viitorului trebuie să fie adaptate la cerințele unei lumi în continuă schimbare. Integrarea tehnologiei, promovarea unei educații holistice și a diversității sunt doar câteva aspecte esențiale ale evoluției sistemului educațional. Prin adoptarea unui mod de gândire proactiv și inovator, școala poate deveni un loc în care fiecare elev își descoperă potențialul și își construiește viitorul într-o societate în continuă transformare.

„Învățăm,ne distrăm
Dicționarul îl manevrăm”(Joc didactic)

Prof.înv.primar RAȘCA DELIA

ȘCOALA GIMNAZIALĂ GROȘENI

Unul din sarcinile fiecărui profesor pentru învățământ primar este formarea abilității elevilor de a folosi un dicționar.Nu este ușor deoarece tehnologia este un adevărat rival.Muți preferă să caute un cuvânt nou pe Google dex și să nu mai cumpere un dicționar dar,nu au aceeași satisfacție ca atunci când găsești cuvântul căutat într-o „mare “de cuvinte.

A folosi cu succes un dicționar necesită ca elevul să fi învățat Alfabetul,să îl stăpânească foarte bine și să îl atragă această activitate.Pentru acesta,am socotit că cea mai atractivă formă ar fi jocul didactic.

Participanți:toți elevii din clasă

Vârsta :clasa a IV-a

Subiectul lecției,„ Alfabetul”

Tipul lecției: consolidare

Mod de organizare:frontal

Scopul jocului:

- Familiarizarea elevilor cu folosirea unui dicționar explicativ școlar al limbii române;
- Consolidarea cunoștințelor însușite anterior:cuvinte asemănătoare, alfabetul limbii române, recunoașterea cuvintelor uzuale din mai multe cuvinte date;
- Alcătuirea de propoziții dezvoltate pe baza cuvântului ales din dicționar;
- Dezvoltarea atenției prin nevoia de a distinge răspunsurile corecte de cele greșite din cele date de colegi; .

-Învingerea emoțiilor care îi însoțesc pe unii elevi când sunt în fața clasei și trebuie să le citească ceva colegilor;

Regulile jocului:

Toți elevii au pe băncuțe câte un dicționar explicativ școlar al limbii române, același exemplar pentru a nu întâmpina dificultăți în realizarea sarcinii.

Vine în fața clasei un elev din cei care s-au anunțat că doresc și caută un cuvânt din dicționar, la întâmplare. Cuvântul ales poate fi unul dintre cele pe care le-a mai auzit cândva, undeva dar, nu a știut ce înseamnă sau e cunoscut de vreun coleg de clasă. Dacă nu îndeplinește aceste criterii va alege alt cuvânt.

După alegerea cuvântului, colegii lui îl caută în dicționar. Primul care găsește cuvântul continuă jocul. Primește un punct pentru că a fost cel dintâi care l-a găsit, iar dacă stie alcătui cu acel cuvânt o propoziție dezvoltată corectă mai primește un punct.

La sfârșitul jocului câștigătorul este cel care a adunat cât mai multe puncte.

Astfel, elevii s-au simțit bine în timp ce au învățat multe.

Facilitarea, susținerea și îmbunătățirea activităților din sistemul educațional

Prof. inv.primar, Răstoacă Marta Geanina

Școala Gimnazială ” Ion Simionescu” Iași

Sub motto-ul „Pe copil îl educă tot ce îl înconjoară: câmpul, pădurea, râul, marea, munții, rândunelele, cucul. Faceți tot posibilul ca și copiii dumneavoastră să iubească tot ce-i înconjoară, pentru că fără dragostea față de natură și animale, omul nu poate să simtă din plin, ceea ce numim, cu cel mai minunat dintre cuvinte - VIAȚA” (C. MIHAESCU).

Într-o societate în care tehnologia progresează cu o viteză amețitoare și datorită ei de la cele mai fragede vârste copiii sunt asaltați de adevărate avalanșe de informații, științele educației se orientează din ce în ce mai acut către întoarcerea la natură. După secole în care toate eforturile profesorilor s-au concentrat pe aducerea copiilor între peretii clasei pentru a li se face educație, s-a constatat că nu este cea mai fericită formă de educație și, ca atare, a apărut nevoia de întoarcerea la natură, ca izvor de educație sănătoasă. Este momentul de a-i scoate „afară”. Există mai multe accepțiuni pentru termenul de „outdoor”, cea mai simplă fiind aceea de activitate în aer liber, în afara spațiului instituțional al școlii.

Astfel, se vizează asigurarea unui cadru modern și sigur pentru desfășurarea activităților în aer liber, care motivează persoanele din grupul țintă să își continue studiile sau să participe la activitățile educaționale nonformale, deoarece acestea se caracterizează, în general, printr-o vulnerabilitate crescută, generată de condițiile socio-economice în care au crescut și trăit și care pot influența în mod negativ felul în care ei percep școala și pot conștientiza importanța frecventării cursurilor și importanța educației oferită de școală, stimularea interesului pentru școală, îmbunătățirea frecvenței la activitățile școlare formale și nonformale și prevenirea/reducerea abandonului școlar, aplicarea de metode de lucru nonformale, activ-participative și practic-aplicative – jocul ca formă de realizare educațională și distractivă, activități de lucru în echipă în vederea dezvoltării capacităților socio-emoționale, exerciții de învățare experimentală în vederea dobândirii unor deprinderi de comunicare și de dezbateri.

În funcție de activitățile alese, obiectivele unui program de Educație Outdoor pot face parte din oricare aceste trei categorii. Astfel, elevii pot învăța mai multe lucruri despre:

- mediul înconjurător în care ne desfășurăm activitatea, relațiile dintre componentele acestuia și cum pot să-și aducă aportul la protecția lui;
- propria persoana, propriile limite și cum le pot depăși;
- comunicarea și colaborarea eficace în cadrul unui grup;

Obiectivul general constă în reducerea părăsirii timpurii a școlii prin măsuri integrate de prevenire și de asigurare a oportunităților egale, aparținând preponderent grupurilor vulnerabile din mediul rural și cu risc educațional ridicat din mediul urban, de etnie romă din comunitățile

rurale dezavantajate socio-economic aferente, din învățământul preuniversitar în vederea promovării unor servicii educaționale de calitate orientate pe nevoile elevilor și a unei școli incluzive. Educația outdoor reprezintă o puternică sursă de experiențe de învățare - un mediu relaxant, liber, fără constrângerile pe care le impun „cei patru pereți ai unei săli de clasă” poate oferi copiilor nenumărate provocări, astfel că, procesul de educare devine puternic, inspirațional și de natură să schimbe comportamente antisociale, să creeze o relație puternică între copii, bazată pe sprijin reciproc.

Educația outdoor facilitează procesul de învățare al copiilor care întâmpină dificultăți astfel educația outdoor oferă un climat diferit de învățare ce permite copiilor care în mod uzual întâmpină dificultăți de învățare și au un nivel scăzut de performanță școlară, să devină motivați.

Educația plastică și abilitățile practice oferă posibilitatea manifestării depline a creativității și sensibilității copilului. Desenele, colajele, afișe cu mesaj ecologic constituie o îmbinare a esteticului cu informația științifică. Prin aceste activități capătă valoare artistică unele obiecte realizate din materiale refolosibile. Prin documentare, identificare și vizualizare împreună cu elevii un monument din comunitatea lor, o opera de artă din apropierea localității, se încurajează elevii să-și exprime părerile față de obiectele vizitate – ce reprezintă acestea, oferiți-le informații despre autorul/ autorii creațiilor. În acest fel elevii își formează vorbirea, exprimarea, creativitatea gândirea analitică și critică. Necesitatea acestei activități vine din activitățile limitate cuprinse în programa școlară în domeniul artelor plastice la nivelul claselor CP - a VIII-a, aceștia având doar posibilitatea de a desena/ picta. Elevii cu înclinație spre domeniul artistic nu au posibilitatea să își dezvolte creativitatea și abilitățile în cadrul activităților școlare. Un aspect important al educației outdoor este acela că răspunde atât nevoilor de bază ale individului, cât și celor care îl particularizează în grupul din care face parte :

Nevoia de a fi respectat – derularea de diferite activități în aer liber încurajează copilul să se simtă în largul său, astfel el va fi mult mai deschis, va comunica, își va exprima propriile opinii, se va simți băgat în seamă și va simți ca deciziile sale contează pentru ceilalți; elevii pot fi consultați cu privire la diferite jocuri sau activități.

Nevoia de a fi responsabil – activitățile outdoor permit copilului oportunitatea de a primi diferite sarcini, responsabilități pentru atingerea scopului propus (spre exemplu, dacă se optează pentru o activitate de ecologizare, un copil poate primi sarcina de a curăța pomii, un altul, sarcina de a uda florile, important este însă, ca prin comunicarea cu acesta, profesorul să-i transmită acestuia sentimentul că prin ceea ce întreprinde el mediul va fi mai curat, astfel va conștientiza că are o responsabilitate față de protejarea mediului).

Nevoia de a fi activ – implicarea în diferite activități sportive, jocuri, plimbări tematice, aduce numeroase beneficii dezvoltării fizice, psihice ale copilului. Jocul fiind activitatea fundamentală a copilului este important ca toți copiii să fie stimulați în mod constant să se joace, să alerge, să participe la diferite activități în mod activ.

Nevoia de a fi inclus social – poate cea mai importantă caracteristică a educației outdoor este aceea că este o modalitate de succes de a depăși unele dificultăți ale copilului (psihice, fizice, sociale, emoționale sau economice), astfel încât acesta să fie inclus social, să simtă că aparține unei comunități; se consideră ca mediul din interiorul grupei este mai degrabă unul competitiv, în timp ce acel din afara clasei este unul suportiv, care permite copiilor să se exprime, să relaționeze cu ceilalți, să colaboreze.

Nevoia de a se simți în siguranță – interiorul clasei este mult mai sigur pentru copii, în timp ce mediul exterior implică diferite riscuri și situații neprevăzute care pot avea efect negativ.

Datorită tehnicilor de educație outdoor, copiii tipici și cei cu nevoi speciale dezvoltă abilități esențiale pentru o creștere armonioasă, cum ar fi: a învăța să trăiești cu ceilalți, a învăța să cunoști, a învăța să faci, a învăța să fii.

BIBLIOGRAFIE

1. Avram, E. & Cooper, C. (2008). Psihologie organizațional - managerială. Tendințe actuale. Iași: Editura Polirom.
2. Cristea, S. (2008). Managementul organizației școlare. București: Editura de stat didactică și pedagogică.
3. Franțuzan, L., Nastas, S. & Hîncu, I. (2000). Mediul educațional școlar în contextul implementării curriculumului. Chișinău: Institutul de Științe ale Educației.
4. Iosifescu, Ș. (2001). Management educațional pentru instituțiile de învățământ. București: Editura TipoGrupPress.
5. Joița, E. (2000). Management educațional. Profesorul – manager: roluri și metodologie. Iași: Editura Polirom.
6. Păun, E. (1999). Școala – abordare sociopedagogică. Iași: Editura Polirom.

Proiectul Educațional Internațional
"LEADERSHIP DIDACTIC: Abordări și Tactici de Succes"
Sesiunea de Comunicări Științifice
"ȘCOALA ACTUALĂ, ȘCOALA VIITORULUI"
„Facilitarea, susținerea și îmbunătățirea activităților din sistemul educațional”

***Creativitatea în dezvoltarea și îmbunătățirea
activităților***

prof. RECĂȘAN ADELA ELENA

Școala Gimnazială „Iuliu Coroianu” Craiovorolț

2024

„Un savant în laboratorul său nu este doar un tehnician , este și un copil pus în fața unor fenomene naturale, care îl impresionează ca o poveste cu zâne”

Marie Curie

Creativitatea este procesul de creare al ideilor originale ce au valoare. Cel mai adesea acestea provin din interacțiunea modurilor interdisciplinare diferite de a vedea lucrurile. Reprezintă cel mai înalt nivel comportamental uman, capabil de a antrena și polariza toate celelalte nivele de conduită, toate însușirile psihice ale unui individ.

Creativitatea constituie una dintre cele mai importante valori umane, sociale, educaționale. Rolul creativității în procesul culturii și civilizației este enorm iar în școala contemporană este prezentă o vie preocupare pentru educarea creativității. Multă vreme creativitatea a fost considerată un har divin, har pe care îl aveau puțini oameni. Concepția conform căreia talentele și geniile sunt înnăscute a fost depășită. Acestea sunt rezultatul interacțiunii dintre influența mediului și a eredității, dintre învățare, maturizare și dezvoltare. Oamenii creativi manifestă aceasta abilitate într-un domeniu specific. La fel cum există diverse tipuri de inteligență, există și tipuri specifice de creativitate (creativitate tehnică, creativitate artistică, creativitate științifică) (Gardner, 1984). Dacă, însă inteligența vizează mai degrabă abilitatea de-a învăța lucruri noi și de-a relaționa lucrurile existente, creativitatea presupune conceperea unor lucruri care nu au existat anterior sau nu au corespondent în realitate.

Creativitatea a fost și va rămâne o calitate superioară a omului, fiind identificată, în cazul elevilor, ca o capacitate de a realiza ceva și altceva în raport cu realitatea existentă, de a înțelege și a cunoaște pe plan material și spiritual ceva inedit, util și valoros. Creativitatea este o caracteristică a personalității umane, aceasta fiind necesar a fi descoperită, cultivată și modelată spre a deveni ceva unic. Școala este unul dintre cele mai importante medii în care elevul poate primi în mod organizat cunoștințe de artă, un mediu în care poate fi educat prin acest limbaj al simțirii.

Creativitatea, împreună cu inteligența, asigură evoluția continuă a intelectului, previne plafonarea și ne menține mereu angrenați în ceva cu caracter progresiv. În zilele noastre creativitatea este la fel de importantă în educație ca știința de carte și ar trebui să le acordăm aceeași importanță.

Stimulând capacitatea creativă a elevilor realizăm un demers complex ce cuprinde fenomene de activare, antrenare, cultivare și dezvoltare a potențialului lor creator de care pot beneficia pe tot parcursul școlarității. Relația educațională prin atitudinea cadrelor didactice în clasă și în afara ei reprezintă pentru elevii din învățământul primar, factorul esențial pentru stimularea capacității lor creative datorită tendinței de a împrumuta de la educatori opinii și sisteme de valori.

Orice persoană cu un nivel normal de inteligență poate aspira să devină creativă într-un anumit domeniu și toată lumea poate beneficia de „emoția și culoarea” (Nickerson) pe care aceste realizări creative le aduc în viața noastră. Deși „emoția și culoarea” în viață reprezintă un obiectiv care merită să fie urmărit, cei mai mulți dintre noi trăim într-o lume reală, în care suntem responsabili pentru diferitele rezultate ale elevilor noștri. Să ne facem griji pentru îmbunătățirea creativității elevilor, atunci când succesul este apreciat pe baza rezultatelor școlare și a punctajelor la teste? Cercetările arată că atunci când elevilor creativi li se predă și sunt evaluați într-un fel care pune preț pe creativitatea lor, și rezultatele lor școlare se îmbunătățesc, așa că predarea care urmărește să dezvolte creativitatea elevilor poate avea și alte avantaje în afară de a face o persoană mai fericită și mai productivă pentru societate; ea poate duce și la îmbunătățirea activităților educative de la clasă. Fiind încă fragezi la minte, copiii au o imaginație și o creativitate debordantă care poate fi foarte ușor observată prin inovativitatea lor în a găsi o soluție pentru orice. Picasso a spus că toți copiii se nasc artiști. Arta este în esență cea mai profundă expresie a creativității umane.

Prin educarea intelectului și a unor procese intelectuale (imaginația, gândirea, memoria) se realizează educarea creativității. Fiecare individ posedă o doză de creativitate. De la naștere, copilul posedă doar o anumită potențialitate creativă, care sub influența procesului educativ și a mediului se dezvoltă noi nivele ale creativității exprimate prin originalitate și inventivitate.

De ce avem nevoie de creativitate în derularea activităților educative? Pentru a putea desăvârși, realiza și actualiza, pentru a putea contribui activ la modelarea lumii. Creativitatea se caracterizează prin noutate, originalitate, valoare, armonie, relevanță. Creativitatea înseamnă îndrăzneală, tot ceea ce este nou este incert și neconformist. Pentru a se putea avânta în necunoscut, copilul trebuie să dispună de acea libertate interioară, de acel sentiment de siguranță, provenite din lumea sa înconjurătoare. Lipsa de creativitate se datorează însă unei insuficiente înțelegeri a fenomenelor, lipsei sentimentului de libertate interioară sau lipsei de stabilitate a condițiilor externe. Creativitatea înseamnă posibilitatea de comunicare: copilul se află într-un contact continuu cu

lumea sa interioară și cu lumea sa exterioară. Curiozitatea și setea de cunoaștere ne face receptivi față de lumea exterioară. Libertatea interioară face posibilă folosirea cunoștințelor acumulate de către lumea trăirilor noastre subiective. Copilul care își manifestă permanent mirarea și surpriza, încercând să surprindă ineditul lumii, neinfluențat este considerat prototipul creativității.

La îndemâna cadrelor didactice, pentru dezvoltarea imaginației și creativității elevilor stau diverse metode și tehnici de învățare activă: brainstorming-ul, învățarea prin descoperire, Metoda Phillips 6/6, dezbateră pro/contra etc. De asemenea, exercițiile creative ce stimulează imaginația și potențează puterea de creare a elevilor nu fac decât să vină în completarea procesului instructiv-educativ. În realizarea lecțiilor de recapitulare finală putem avea în vedere o serie de exerciții stimulative, care să cultive creativitatea și imaginația elevilor.

Creativitatea este darul cel mai de preț al omului, care i-a permis să făurească primele unelte, să stăpânească o parte din natură prin știință și tehnică, să modifice mediul înconjurător, să pătrundă în spațiul cosmic. Imaginația implică interacțiuni cu toate componentele sistemului psihic uman cum ar fi: dorințele, aspirațiile, profunzimea înțelegerii, trăirile profunde ale evenimentelor, experiența proprie de viață, dinamica temperamentală, într-un cuvânt, întreaga personalitate.

Bibliografie

1. Alexandru Roșca, *Creativitatea*, București, Editura Enciclopedică Română, 1981;
2. Casa Corpului Didactic, Deva, *Dezvoltarea creativității în cadrul orelor de limbă și comunicare*, suport de curs, Deva, 1998.
3. Cucuș Constantin - *Istoria pedagogiei. Idei și doctrine pedagogice fundamentale*, Polirom, Iași, 2001
4. Druță M. E. *Cunoașterea elevului*, Aramis, București, 2004
5. Garboveanu Maria – *Stimularea creativității elevilor în procesul de învățământ*, Ed.Didactică și Pedagogică, București

Facilitarea, susținerea și îmbunătățirea activităților din sistemul educațional

Deiak Daniel Cosmin, Școala Gimnazială Frata

Reti Maria Adela, Școala Gimnazială Cătina

În societatea zilelor noastre un rol foarte important îi revine educației. Schimbările care intervin în lume și implicit în domeniul educației necesită însușirea aproape permanentă de noi competențe. Este nevoie de profesori care să ofere exemple, care pot transforma pierderile în oportunități. Altfel spus este nevoie de profesori pregătiți, de profesori lider, care devin elemente necesare în procesul învățării. Un astfel de profesor schimbă ceea ce există în ceea ce e necesar, promovează schimbarea, acționează transformațional, introduce reguli noi, încurajează creativitatea și elimină constrângerile care determină comportamente conservatoare.

Legătura dintre elevi și lumea din jur este realizată cu succes de către un profesor bine pregătit, acesta având de asemenea un rol important și în pregătirea elevilor pentru o viață cu sens, pentru o societate în permanentă schimbare. Rolul profesorului este de a modela prin tot ceea ce este și prin tot ceea ce face, el ajută elevii să ajungă singuri unde au nevoie.

Rolul profesorului nu se mai limitează doar la „a predă”, ci este necesar ca pe lângă competențele de predare - învățare – evaluare, să aibă și bune abilități manageriale la clasele de elevi. De fiecare dată, profesorul trebuie să creeze un climat atractiv, un mediu educațional propice și să conducă la dezvoltarea personalității elevilor. Astfel profesorul trebuie își asume rolul de organizator, coordonator, evaluator, roluri necesare îndeplinirii obiectivelor.

Profesorul, în calitatea sa de actor al schimbărilor permanente din educație trebuie să renunțe la rolul său tradițional și să lucreze la transformarea lui într-un lider vizionar, într-un adevărat mentor pentru colegii de catedră și un partener al echipei manageriale. Lui îi revine rolul de a transforma activitatea din clasă într-o activitate plăcută care se desfășoară într-un mediu sigur și agreabil.

Leadershipul educațional are în centrul atenției abordarea și perceperea profesorilor ca lideri ai propriei activități, lideri ai clasei de elevi, lideri ai procesului de dezvoltare personală și organizațională, fără centrare pe o ierarhie de poziții formale. Tot în acest sens leadershipul educațional mai este definit ca managementul educațional: Managementul educațional este „știința și arta de a pregăti resursele umane, de a forma personalități, potrivit unor finalități acceptate de individ și de societate sau o anumită colectivitate. El cuprinde un ansamblu de principii și funcții, de norme și metode de conducere care asigură realizarea obiectivelor sistemului educativ (în ansamblu sau la nivelul elementelor componente), la standarde de calitate și eficiență cât mai înalte.” (Ioan Jinga)”.

Școala ca instituție trebuie să poată garanta, atât profesorilor, cât și părinților și elevilor, că există competențele necesare pentru a aduce o schimbare în evoluția copiilor iar pentru a face acest lucru este nevoie de lideri asumți. Doar un profesor-lider cu viziune ce inspiră și creează rezonanță,

promovează schimbări și induce entuziasm poate fi cu adevărat partenerul elevului și figura centrală în schimbările actuale din sistemul educațional. Orice profesor interesat de schimbare și dezvoltare personală și profesională poate fi lider. Acest concept este un răspuns la provocările lumii contemporane, bazate pe o schimbare permanentă. Managerul educațional poate vedea din timp unele amenințări și oportunități de a se dezvolta în ceea ce înseamnă managementul educațional prin atragerea de noi parteneri din societate; în afară de de părinți, biserică și primărie.

Prin menținerea partenerilor deja existenți, managerul educațional poate avea ca „obiectiv principal al sistemelor educaționale europene „creșterea calității performanței educaționale a școlii””; ceea ce ar duce la rezultate bune la evaluarea națională, bacalaureat. Pentru a putea supraviețui orice management educațional și mai ales liderul educațional din instituția de învățământ, are nevoie de :„, parteneriatul instituției școlare cu autoritățile publice comunitare și structurile societății civile ” . Resursele care se îndreaptă spre liderul unei instituții educaționale, care pot veni sub forma unui parteneriat, a unor burse prin programe europene, sunt necesare în a susține și a îmbunătăți activitățile ce au în centru elevul și profesorul; pentru ca cei doi actori importanți să își dezvolte competențele primite (aici elevul de la profesor), iar profesorul - deschiderea spre diferite cursuri de formare, programe Erasmus+, parteneriate cu diferite ONG-uri pentru a face cunoscută instituția de învățământ unde acesta activează .

Referindu-ne la cele amintite mai sus putem afirma că leadershipul educațional „, poate fi privit și înțeles drept un proces de consolidare și extindere a profesionalismului prin autorizarea cadrului didactic de a-și manifesta abilitățile de lider și de a exersa leadershipul în activitatea sa curentă, ca parte componentă a acesteia”.

Revenind la rolul pe care îl joacă profesorul care poate fi numit și el un lider al clasei, statut pe care îl primește atunci când :„, Profesorul – în calitate de organizator al procesului de învățământ, de educator și partener, de membru al corpului profesoral – posedă caracteristicile unui lider, pe care le demonstrează la nivel de clasă, dar și în cadrul colectivului: creează o viziune inspirată pentru viitor vizavi de activitatea sa profesională și cea a școlii; lansează viziunea în comunitatea profesională din care face parte; motivează și inspiră prin acțiuni concrete atât elevii, cât și colegii să atingă viziunea promovată; antrenează/ghidează și construiește o echipă care să fie eficientă în realizarea viziunii”.

În concluzie în sistemul educațional preuniversitar rolul leadership-ului educațional îl poate deține un profesor și un manager educațional, deoarece amândoi pot facilita resurse și competențe necesare pentru bunul demers didactic și buna funcționare a instituției de învățământ; prin promovarea acesteia, atragerea de parteneri și instituții deschise spre educație și viitorul acesteia și prin prezentarea unor persoane importante ale societății și culturii ce pot insufla în mintea elevilor și a profesorilor șansa spre o lume mai educată și deschisă spre tot ce vine nou din partea tehnologiei și

a lumii acesteia. Liderul educațional fără resursă umană bine pregătită și parteneri loiali implicați, nu poate dezvolta o instituție educațională și nu poate clădi nimic care să poată ține pasul cu cerințele tot mai mari ale unei societăți care este într-o continuă dezvoltare.

Bibliografia

1. <https://www.kinderpedia.co/ro/elena-lotrean-profesorul-lider-conexiuni-copil-lume.html>
2. <https://eduform.sns.ro/baza-de-date-online-cu-resurse-pentru-dezvoltarea-unui-management-3-institutional-antreprenorial-de-calitate-in-scoli-defavorizate/conceptul-de-leadership-in-educatie>
3. <https://eduform.sns.ro/baza-de-date-online-cu-bune-practici-pentru-dezvoltarea-capacitatii-institutionale-a-scolilor-defavorizate/bune-practici-privind-managementul-educational>
4. https://ise.upsc.md/uploads/files/1577092120_promovarea_parteneriatelor_scoala-familie-comunitate_in_procesul_educational.pdf
5. https://ibn.idsi.md/sites/default/files/imag_file/20_23_Profesorul-lider%20in%20procesul%20educational.pdf
6. https://www.jsrpublishing.com/userfiles/files/archive_pages/78/19_PROFESORUL_ROL_DE_MANAGER_AL_CLASEI_DE_ELEVI.pdf
7. https://ibn.idsi.md/sites/default/files/imag_file/18_22_Leadershipul%20educational%20%20E2%80%93%20o%20resursa%20importanta%20pentru%20imbunatatirea.pdf

Utilizarea Inteligenței Artificiale pentru îmbunătățirea educației

Georgeta-Elena Ristoiu, Colegiul Tehnic „Raluca Ripan” Cluj-Napoca

Inteligența artificială (AI) devine rapid un instrument comun pentru utilizare într-un număr mare de industrii, inclusiv afaceri, finanțe și medicină. Datorită numeroaselor tipuri diferite de platforme și aplicații AI disponibile, posibilitățile de utilizare a acestora sunt nelimitate. De exemplu, AI poate fi folosită pentru a detecta anomalii în tranzacțiile bancare pentru a ajuta la identificarea activităților frauduloase. Platformele de inteligență artificială pot fi, de asemenea, folosite ca instrumente de diagnosticare, pentru a ajuta companiile farmaceutice cu descoperirea de medicamente și pentru a ajuta medicii să descopere tumori care altfel ar putea fi omise. Și acesta este doar începutul. Cu toate acestea, industria educației mai are un drum de parcurs înainte de a valorifica întregul potențial al AI.

În educație, pe lângă îmbunătățirea experienței de învățare pentru elevi, inteligența artificială ar putea fi folosită pentru a ajuta profesorii să economisească timp și resurse prin automatizarea sarcinilor, cum ar fi verificarea foilor de răspuns și alte sarcini administrative. În cele ce urmează voi prezenta zece idei prin care tehnologia AI are potențialul de a revoluționa industria educației.

1. Învățare personalizată

O teorie în pedagogie este că fiecare are un stil de învățare diferit. Unii învață mai mult vizual, unii învață auditiv, în timp ce alții învață kinestezic, etc. Deși această teorie a fost dezbătută aprins, este, în general, de acord că oamenii au tendința de a învăța în moduri diferite – indiferent dacă aceasta implică muncă și studiu diferit. stiluri, învățarea în ritmuri diferite sau găsirea unor subiecte și concepte mai ușor decât altele.

Unul dintre punctele forte ale AI este că este capabil să analizeze rapid cantități mari de date și să găsească modele, făcându-l un instrument perfect pentru dezvoltarea învățării personalizate. AI poate fi folosit pentru a concepe rapid lecții individuale despre un anumit subiect. Sistemele de învățare bazate pe inteligență artificială ar putea, de asemenea, să le ofere profesorilor informații detaliate despre stilurile de învățare, abilitățile și progresul elevilor și să ofere sugestii despre cum să-și personalizeze metodele de predare la nevoile individuale ale elevilor. În plus, inteligența artificială ar putea fi folosită pentru a prezice rezultatele cu mai multă acuratețe, ajutând astfel profesorii să înțeleagă dacă planificarea lecțiilor lor va îndeplini obiectivele de învățare. De asemenea, ajută la planificarea, programarea și producerea de lecții pentru elevi, făcând experiența cu totul unică și extrem de plină de satisfacții. Acest lucru ar putea, de asemenea, elibera timp pentru profesori, care se pot concentra apoi pe sarcini de mare valoare, cum ar fi lucrul cu elevii.

2. Învățare adaptivă

Învățarea adaptivă, sau predarea adaptivă, este o metodă educațională în care IA este utilizată pentru a personaliza resursele și activitățile de învățare pentru a răspunde nevoilor unice ale fiecărui cursant. Acest lucru este util în special în învățarea online. Acest lucru se face printr-o analiză riguroasă a datelor de performanță ale unui elev, după care ritmul și dificultatea materialului de curs sunt ajustate de algoritmul AI pentru a optimiza procesul de învățare. Această metodă nu numai că optimizează învățarea, dar poate, de asemenea, economisi timp și resurse, eliminând repetițiile inutile și concentrându-se pe conceptele sau domeniile cu care un elev s-ar putea lupta. Profesorul poate oferi sprijin oriunde are nevoie elevul, iar elevul poate învăța într-un ritm cu care se simte confortabil. Multe companii încorporează învățarea adaptivă pentru a îmbunătăți modul în care este livrat conținutul. Un exemplu popular este Duolingo, o aplicație de învățare a limbilor străine care oferă exerciții de ascultare, citire și

vorbire pentru a învăța aproximativ 40 de limbi diferite. Aplicația folosește AI pentru a vă asigura că lecțiile sunt ritmate și nivelate pentru fiecare elev în funcție de performanța lor.

3. Notarea automată

Evaluarea este una dintre sarcinile cele mai consumatoare de timp din educație. Cu ajutorul algoritmilor de învățare automată, instrumentele AI pot evalua eseuri, teste cu variante multiple și sarcini de programare cu o mare acuratețe și eficiență, economisind astfel mult timp profesorilor. Un computer care face aceste sarcini nu numai că economisește timp, dar asigură și consecvența punctajului, eliminând potențial părtinirea, inclusiv părtinirea inconștientă, pe care le pot avea profesorii și reducând eroarea umană în procesul de corecție. Instrumentul AI poate oferi, de asemenea, feedback personalizat elevilor și profesorilor. Acest lucru îi poate ajuta pe elevi să se îmbunătățească în zonele cu probleme și le permite elevilor să își asume învățarea. Deși clasificarea automatizată alimentată de AI are o mulțime de avantaje, poate exista părtinire, chiar și în AI. Acest lucru se datorează faptului că algoritmi de învățare automată sunt antrenați pe date, care în sine pot avea părtiniri subiacente.

4. Sisteme inteligente de învățare

Sistemele inteligente de învățare (ITS) sunt sisteme informatice alimentate de algoritmi de învățare automată care oferă planuri de lecție personalizate și adaptabile, bazate pe nevoile și ritmul de învățare ale fiecărui elev. ITS analizează datele elevilor pentru a înțelege modelele de învățare pe care apoi le utilizează pentru a oferi sugestii, feedback și exerciții personalizate care se potrivesc nevoilor individuale ale fiecărui elev. ITS-urile sunt utile atât pentru elevi, cât și pentru profesori, deoarece le permite profesorilor să monitorizeze progresul elevilor și să modifice abordarea lor de predare pentru a-și livra lecțiile în mod eficient. ITS-urile pot ajuta elevii să învețe în ritmul lor, oferind sprijin atunci când este necesar și provocându-i atunci când sunt gata să învețe concepte mai avansate.

5. Crearea de conținut cu ajutorul AI

Crearea planurilor de lecție este una dintre cele mai mari provocări pentru un profesor, deoarece fiecare elev are cerințe unice bazate pe modul în care învață și înțelege conceptele. Termenul „creare inteligentă de conținut” descrie utilizarea AI pentru automatizarea și îmbunătățirea generării de conținut educațional. Platformele AI pot oferi informații detaliate analizând datele elevilor pentru a crea materiale educaționale personalizate și captivante. Acesta este apoi folosit pentru a crea medii personalizate în funcție de diferitele rezultate ale învățării. Elevii pot alege apoi planul de lecție care se aliniază cerințelor lor. AI poate ajuta la generarea de chestionare interactive, simulări și experimente, prin chatbot, realitate augmentată sau virtuală, care pot fi apoi utilizate în mediul personalizat pentru a îmbunătăți experiența de învățare.

6. Analiza învățării

Analizarea unor cantități mari de date despre elevi este o sarcină obositoare, dar poate oferi informații valoroase asupra învățării și performanței unui elev. Utilizarea analizei automate facilitează analiza unor cantități mari de date despre elevi, iar acest lucru poate fi accelerat folosind AI. Face sarcina provocatoare și consumatoare de timp de analiză a datelor mai ușoară. Profesorii pot folosi datele pentru a urmări performanța și implicarea elevilor, precum și pentru a efectua intervenții în timp util și pentru a oferi sprijin suplimentar elevilor care au nevoie de acest lucru. În mod similar, elevii îl pot folosi și pentru a-și urmări performanța și învățarea și îl pot folosi pentru a cere ajutor suplimentar dacă au nevoie de el.

7. Asistenți virtuali

Multe sarcini administrative, cum ar fi planificarea lecțiilor și organizarea programelor, pot fi automatizate datorită puterii AI. Asistenții virtuali preiau activități laborioase și repetitive, eliberând timp prețios al profesorilor pentru a se concentra pe sarcini esențiale, cum ar fi susținerea prelegerilor și interacțiunea cu elevii. În plus, asistenții virtuali pot oferi feedback personalizat elevilor, pot monitoriza progresul acestora și pot oferi resurse suplimentare în funcție de nevoile individuale ale acestora. Utilizarea asistenților virtuali bazați pe inteligență

artificială îi poate ajuta pe profesori să eficientizeze munca administrativă și să se concentreze pe ca experiența de învățare să fie captivantă pentru elevi.

8. Procesarea limbajului natural

Procesarea limbajului natural (NLP) este un domeniu al IA care se ocupă cu realizarea de sisteme informatice care pot înțelege și interpreta limbajele umane. NLP are multe aplicații diferite, cum ar fi generarea de text, chatbot-uri și extragerea de informații, printre multe altele. Una dintre cele mai populare utilizări ale NLP este în modelele de limbaj mari, cum ar fi ChatGPT, dezvoltat de OpenAI. ChatGPT poate fi folosit de elevi pentru a-și ajuta cu temele, pentru a se pregăti pentru un examen sau pentru a-și satisface pur și simplu curiozitatea în timp ce învață. Profesorii pot folosi și ChatGPT pentru a pregăti planuri de lecție și pentru a verifica temele pentru gramatică și informații. Pe măsură ce popularitatea software-ului a crescut, tot mai mulți elevi folosesc această resursă.

9. Modelarea predictivă

Similar analizei învățării, modelarea predictivă bazată pe inteligență artificială se ocupă cu analiza unor cantități mari de date, care sunt apoi folosite pentru a prezice diferite rezultate, cum ar fi performanța elevilor. Aceste informații sunt valoroase pentru profesori, părinți, instituții, guverne și elevi, deoarece pot ajuta foarte mult la experiența de învățare și la stabilirea unor repere. Acest lucru îi poate ajuta pe profesori să ofere îndrumări în timp util elevilor, pe baza performanței estimate a elevului și a rezultatelor lor anterioare la teste sau examene.

10. Realitatea augmentată și virtuală

Tehnologiile imersive, cum ar fi realitatea augmentată (AR) și realitatea virtuală (VR), au devenit din ce în ce mai populare în ultimii câțiva ani. AR este o tehnologie captivantă care suprapune conținut generat de computer pe obiecte din lumea reală, îmbunătățind astfel percepția utilizatorului asupra realității. Pe de altă parte, VR este un mediu virtual simulat pe care utilizatorul îl poate experimenta ca și cum ar fi real. Aceste tehnologii sunt folosite pentru jocuri și metaverse, dar au un potențial imens în sectorul educației. Elevii pot folosi tehnologii imersive pentru a interacționa cu materialul de învățare pentru a-și îmbunătăți înțelegerea conceptelor complexe și, în general, a îmbogăți experiența de învățare. VR, în special, are multe aplicații promițătoare, cum ar fi crearea de laboratoare în care elevii pot efectua experimente de chimie sau pot diseca virtual animale. RA poate fi folosit pentru a studia stelele și galaxiile de aproape, permițând elevilor să se implice cu lucruri fizice și oferindu-le mai multă învățare practică și experiențială.

Deși AI oferă numeroase avantaje atât pentru profesori, cât și pentru elevi, este esențial să reținem că are și anumite dezavantaje. O limitare a AI este că nu poate înlocui interacțiunea umană și empatia, care sunt esențiale în procesul de predare și învățare. În plus, părtinirile pot fi perpetuate de algoritmi AI. Și, în sfârșit, există întotdeauna preocupări cu privire la confidențialitatea și securitatea datelor atunci când vine vorba de AI. Prin urmare, este esențial să se integreze AI în educație, dar pentru a face acest lucru necesită o analiză atentă atât a potențialelor avantaje, cât și a dezavantajelor sale. Utilizarea inteligenței artificiale în educație are multe potențiale și ar putea chiar revoluționa modul în care învață generațiile viitoare de elevi.

Bibliografie:

1. Carte Albă Inteligența artificială – O abordare europeană axată pe excelență și încredere, UE, COM/2020/65 final/2
2. Rezoluția Parlamentului European din 19 mai 2021 referitoare la inteligența artificială în educație, cultură și sectorul audiovizual, (2020/2017(INI))
3. Anette Braun, Anna März, Fabian Mertens, Annerose Nisser, *Rethinking education in the digital age*, STOA, 2020 la

[https://www.europarl.europa.eu/RegData/etudes/STUD/2020/641528/EPRS_STU\(2020\)641528_EN.pdf](https://www.europarl.europa.eu/RegData/etudes/STUD/2020/641528/EPRS_STU(2020)641528_EN.pdf) accesat la 09.03.2024

4. Matthe N.O. Sadiku, Sarhan M. Musa, Uwakwe C. Chukwu, *Artificial Intelligence in Education*, iUniverse INC, Bloomington, 2022

MODERNIZAREA ACTIVITĂȚII DE SECRETARIAT, O PREMISĂ A ÎMBUNĂTĂȚIRII ACTIVITĂȚII SISTEMULUI EDUCAȚIONAL

**Rizescu Mădălina Nicoleta, secretar șef
Școala Gimnazială “Sf. Nicolae” București**

Activitatea sistemului educațional nu poate fi disociată de activitatea secretariatului unei unități de învățământ, sistemul educațional fiind construit ca un ansamblu de funcții interconectate.

Inovarea procesului instructiv-educativ își pune amprenta și pe modernizarea activității de secretariat, deoarece lumea noastră aflată într-o continuă schimbare nu poate să perceapă schimbarea într-o singură direcție atâta timp cât sistemul educațional reprezintă o multitudine de factori umani de toate vârstele ce se intersectează inevitabil.

Secretariatul este o componentă de bază a activității unei unități de învățământ, fiindcă a ajuns din ce în ce mai mult un centru de schimb de informații, unde toate compartimentele școlii (didactic, didactic-auxiliar, nedidactic, beneficiari direcți ai educației) și lumea exterioară (părinți, foști absolvenți, alte instituții, foruri superioare etc.) vin în contact cu personalul din secretariat, fie personal, fie prin intermediul mijloacelor de comunicare moderne.

Modernizarea activității de secretariat prin implementarea de tehnologii moderne digitale este un deziderat ce nu poate fi omis sau parțial îmfăptuit, aceste tehnologii contribuind la prelucrarea, stocarea și transmiterea tuturor tipurilor de informații: de date, text, grafică, imagini și cuvinte, ale căror rezultate sunt adesea documente.

Scopul final însă al documentelor nu este de a fi întocmite, ci distribuirea lor către beneficiari reprezintă punctul terminus. În acest scop, utilizarea tehnologiei digitale face ca această etapă să fie realizată cu o mai mare ușurință față de anii anteriori, informația ajungând în timp real la destinatar.

De exemplu, dacă în activitatea lor, inspectoratele școlare au nevoie de o statistică privind numărul de cadre didactice beneficiare ale unui curs de perfecționare, informația poate fi accesată rapid de secretariatul școlii, fie prin interogarea cadrelor didactice cu ajutorul rețelelor de socializare, fie prin responsabilul comisiei de perfecționare, iar statistica se întocmește și se transmite în câteva ore spre inspectoratul școlar. De asemenea, în acest sens, dacă există o aplicație informatică pusă la dispoziția secretariatului în care să fie introduse aceste date, modalitatea de realizare a situației solicitate este mai simplă, cu condiția ca serviciul secretariat în colaborare cu responsabilul comisiei de formare profesională să fi introdus datele imediat ce acestea au fost realizate.

În activitatea sa, secretariatul unei unități de învățământ intră în contact cu tot mai multe platforme digitale, toate necesitând introducerea datelor statistice sau cu caracter personal. Aproape nicio platformă nu se referă la activitatea secretariatului, ci sunt orientate către activitatea didactică, către elevi și părinți, către alte compartimente sau funcții (directori, diriginți, învățători etc.).

Astfel, modernizarea activității secretariatului este fundamentală pentru a putea gestiona multitudinea de informații ce converg într-un singur loc, secretariatul, și de unde trebuie să pornească către destinatarii finali.

Unele activități desfășurate de personalul didactic depind în mod direct de priceperea și utilizarea tehnologiei moderne de către serviciul secretariat: gestionarea unui examen sau a

unei olimpiade, concurs, proiect educațional necesită prelucrarea datelor și rapiditate în comunicare utilizând tehnologia modernă.

Alte activități necesită o colaborare activă între compartimente, acest lucru putându-se face eficient în contextul cunoașterii și utilizării unui echipament modern și a unor tehnologii avansate. De exemplu, informațiile de la furnizori, ofertele de la edituri, propunerile de colaborare cu ONG-uri, oferta de formare continuă sau diferite detalii despre simpozioane, conferințe, târguri educaționale etc. ajung la secretariat prin intermediul poștei electronice, iar de aici sunt triate și transmise imediat către destinatarii interesați. Dacă nu ar exista tehnologia modernă de distribuire a acestor informații sau personalul din secretariat nu ar fi familiarizat cu aceste proceduri, atunci cu siguranță s-ar pierde informații utile sau s-ar depăși termene.

Pe de altă parte, serviciul secretariat reprezintă, de cele mai multe ori, prima legătură cu unitatea de învățământ, prima impresie care se formează despre ce poate oferi școala respectivă. Intrând într-un mediu tehnologizat, arătând că școala este preocupată în a oferi copiilor un mediu modern de învățare prin punerea la dispoziția acestora a tehnologiei (tabla inteligentă, software-urile de comunicare între părinți și profesori, programele care asistă elevii cu diferite dizabilități motorii sau cognitive etc.) reprezintă pentru cei mai mulți părinți dovada că elevii vor beneficia de instrumente adaptate la nevoile actuale.

Multitudinea de activități din cadrul unei școli în care serviciul secretariat este implicat are nevoie de sistematizare, de tehnologizare și de formare continuă, altfel nu poate răspunde nevoilor unei activități didactice moderne.

Așadar, modernizarea activității secretariatului poate fi utilă pentru a sprijini recrutarea, salarizarea și managementul resurselor umane, precum și în procesele de dezvoltare a angajaților, inclusiv comunicarea internă și externă, evaluarea performanței și formarea profesională, poate fi un liant între activitatea didactică bazată pe utilizarea tehnologiei moderne și beneficiarul direct, elevul.

Bibliografie:

<https://www.colorful.hr/ce-este-inteligenta-artificiala-cum-functioneaza-tipuri-aplicabilitate-pe-piata-muncii/>

<https://www.scrigroup.com/management/resurse-umane/COMUNICATIA-BIROTICA-in-MODERN93838.php>

UN MOD INEDIT DE A ÎNVĂȚA

Cum îi surprindem pe elevi în scopul creșterii motivației pentru învățare?

Prof. înv. primar, Rochian Adriana

Școala Gimnazială Nr. 3 Moreni, Dâmbovița

Politicile educaționale de azi vizează cu preponderență îmbunătățirea calității și eficienței în educație și, prin urmare, asigurarea satisfacției beneficiarilor educaționali (elevii) și îmbunătățirea sistemului de învățământ raportat la standardele Uniunii Europene.

Calitatea și eficiența în educație reprezintă o cerință imperativă a timpului în care trăim din mai multe motive: moral (elevii sunt cei cărora trebuie să li se ofere o educație de calitate), contextual (școlile sunt într-o continuă interacțiune cu comunitatea și societatea din care fac parte, ceea ce presupune o creștere a interesului pentru calitate pentru toate instituțiile de învățământ), supraviețuirea (societatea de azi este una concurențială), responsabilitatea (școlile sunt supuse mereu aprecierii și evaluării celor pe care îi servește: elevi, părinți, comunitate, societate), motiv pentru care se impune existența unor strategii interne de asigurare și menținere a calității).

Calitatea este dependentă de societatea în care funcționează procesul de învățământ.. Calitatea se realizează raportat la beneficiarii ei, la interesele acestora.

Însă aici apare problema politicilor educaționale în învățământul românesc, ne dorim învățământ eficient și de calitate, dar oferim profesorului acel suport obiectual de care are nevoie pentru a-și desfășura lecțiile? Au profesorii și educatoarele cu ce să capteze atenția elevilor?

Pentru a ne alinia învățământului și exigențelor Uniunii Europene trebuie mai întâi să le oferim cadrelor didactice suportul material, mijloacele de învățământ necesare pentru o educație de calitate și eficientă. Un alt punct de plecare în educația de calitate este și calitatea spațiilor de învățare, starea în care se află școlile din țara noastră și nu în ultimul rând trebuie să avem în vedere satisfacțiile materiale ale cadrelor didactice.

Fiecare personaj implicat în actul de învățare are rolul său .Prin urmare:

Cadrelor didactice prin:

- Activitate didactică în conformitate cu documentele normative și bazate pe o metodologie centrată pe elev;
- Formare continuă;
- Adecvarea întregii activități la nevoile elevilor și ale comunității;
- Evaluare și autoevaluare permanentă;

Elevii prin:

- Pregătire continuă;
- Implicare activă și responsabilă în propria educație;
- Participare la viața școlii

Conducerea școlii:

- Prin asigurarea resurselor, a bazei materiale și a condițiilor pentru o educație de calitate;
- Realizarea comunicării interne și externe la nivelul școlii;
- Conducerea proceselor de dezvoltare instituțională;

Comisia pentru evaluare și asigurare a calității:

- Strategia de evaluare și asigurare a calității;

- Propuneri de îmbunătățire a calității educației;
- Colaborarea cu ceilalți „actori” implicați;
- Raportul anual de evaluare internă privind calitatea educației în școală;

Părinții:

- Comunicare permanentă cu copilul și cu cadrele didactice;
- Implicare în viața școlii și răspuns prompt la solicitările acesteia;

Pentru îmbunătățirea și susținerea activităților în sistemul educațional avem nevoie să știm cum să îi motivăm pe elevi, pentru ca aceștia să participe cu interes la aceste activități și să rămână conectați.

Motivarea este un aspect fundamental în creșterea și dezvoltarea fiecărui copil. Este motorul care îi împinge să învețe, să descopere și să se dezvolte armonios. Un copil motivat este un copil plin de curiozitate, încrezător în propriile capacități și capabil să obțină rezultate pozitive atât în mediul școlar, cât și în viața de zi cu zi. În calitate de părinți sau educatori, este important să găsim modalități de a-i inspira și susține pe copii în a-și descoperi și valorifica întregul lor potențial.

Motivarea copiilor este un proces complex, dar cu răbdare și cu instrumentele potrivite, fiecare părinte și educator poate contribui semnificativ la dezvoltarea unei atitudini pozitive pe termen lung față de învățare. Și, ca bonus, beneficiile acestei motivații nu întârzie să apară!

Factorii cheie care influențează motivarea copiilor

Mediul familial și mediul școlar sunt cei doi piloni principali care influențează puternic motivația și comportamentul copiilor.

Iată cum interacționează acești factori pentru a susține o motivare sănătoasă:

Mediul familial

Relația dintre părinți și copii are un impact substanțial asupra motivării copiilor. În acest context, există câțiva factori importanți:

- **Încrederea:**
 - Copiii care au încredere în ei înșiși se simt confortabil să încerce lucruri noi și să-și dezvolte abilitățile. Se simt în siguranță și motivați să încerce activități care le pot fi inițial necunoscute sau dificile, permițându-le să-și extindă limitele și să-și descopere pasiunile și talentele.
 - Este important ca părinții să ofere copilului oportunități de învățare și experiență prin activități, hobby-uri, clase și programe unde copiii pot învăța și dezvolta abilități, și să fie provocați să-și depășească limitele și să-și asume responsabilitatea.
- **Comunicare deschisă:**
 - Conversațiile sincere și fără judecată îi fac pe copii să se simtă în siguranță și să participe activ la discuții.
 - Comunicarea deschisă înseamnă și capacitatea părinților de a asculta și a oferi sprijin, făcând copiii să se simtă înțeleși.
 - Implicarea părinților în dialog îi învață pe copii să se deschidă și să-și împărtășească gândurile și sentimentele.

- Comunicarea deschisă, prin ascultare, interes și sprijin, îi ajută pe copii să-și exprime ideile și să capete încredere în propria voce.
- Stilul parental:
 - Stilul parental care combină libertatea și autonomia cu limite clare și consecvență este cel mai eficient pentru a susține motivația copiilor.
 - Acest stil se bazează pe participarea copiilor la luarea deciziilor și încurajarea independenței, dar și pe stabilirea unor reguli și limite și aplicarea lor consecventă.

Relația profesor-elev:

Relația dintre profesor și elev, precum și metodele de predare folosite, influențează, de asemenea, nivelul de motivare al copiilor. Iată cum acești factori lucrează împreună:

- O relație profesor-elev bazată pe respect, încredere și sprijin reciproc creează o atmosferă favorabilă învățării.
- Profesorul trebuie să fie un model de comportament, să ofere feedback constructiv și să încurajeze inițiativa elevilor.
- Încrederea este esențială - elevii trebuie să aibă încredere în sprijinul profesorului, iar profesorul în abilitățile elevilor.
- Sprijinul reciproc înseamnă sprijin academic din partea profesorului și sprijin emoțional din partea elevilor.
- O relație pozitivă înseamnă o atmosferă în care elevii se simt confortabil să participe și să învețe.
- Profesorul poate adapta predarea pe baza nevoilor elevilor și poate crea un mediu stimulant.
- O astfel de relație promovează succesul academic, dezvoltarea personală și o mentalitate pozitivă.

Iată câteva sugestii ce pot contribui la creșterea motivației a elevilor:

1. Promovați comunicarea deschisă!

Foarte important pentru elevi este să se simtă încurajați să pună întrebări dacă nu înțeleg anumite lucruri sau dacă doresc să aducă în discuție o problemă. Acest tip de comunicare poate stimula motivația, dorința de a învăța și le permite să împărtășească cu ceilalți propriile idei.

2. Faceți succesul tangibil!

Atunci când se străduiesc și nu obțin recunoașterea acestui fapt, elevii pot deveni demotivați. De aceea este foarte important să ne asigurăm că toți obțin o șansă de a-și etala punctele forte, de a se simți evaluați pozitiv, atunci când merită. Acest lucru poate contribui foarte mult la creșterea motivației lor.

3. Acordați un feedback corect!

Feedback-ul venit de la învățător/ profesor are un rol deosebit în susținerea motivației. Trebuie să avem în vedere ca de fiecare dată acesta să nu vizeze persoana elevului; el trebuie să-și modifice comportamentul, nu stima de sine, ca rezultat al criticii constructive. Aprecierea evoluției elevilor trebuie să se facă în termeni pozitivi (laudă, încurajare, evidențiere), deoarece dezabrobarea este mai puțin eficientă în stimularea motivației învățării.

4. Încurajați munca în echipă!

În general, elevii își amintesc mult mai bine anumite lucruri atunci când studiază într-un grup. De aceea trebuie să încurajăm munca în echipă, să dezvoltăm abilități de cooperare care să-i ajute să rezolve multe dintre problemele cu care se confruntă. Chiar și temele pentru acasă pot deveni o activitate de socializare pentru elevi. Putem sugera să învețe împreună cu prietenii; în acest fel vor percepe temele ca pe o activitate plăcută, iar motivația pentru învățare va crește.

Trebuie să cultivăm la elevi bucuria de a învăța, trebuie depistate și înlăturate toate barierele care pot produce blocaje în învățare, sentimentele de neîncredere în propriile lor forțe.

BIBLIOGRAFIE:

1. <https://edupsihologie.wordpress.com/2015/02/15/5-idei-simple-pentru-cresterea-motivatiei-scolare-a-elevilor/>
2. Golu,P.,Golu,i.(2002),,,Psihologie educațională”,Editura EX Ponto,Constanța
3. Josan,Simona,,„Lección de management și calitatea educației” „,Tribuna Învățământului” nr.649,2005
4. „Perspective interdisciplinare în învățământul românesc”(studii de specialitate),Botoșani,2004

Educația incluzivă-Strategii și practici pentru o societate diversă

Inovare și eficacitate în educația incluzivă: cercetări, strategii și rezultate

PROF. MARIA-GEANINA ROGOJINĂ

SPECIALIZAREA :PEDAGOGIE MUZICALĂ;

PIAN

LICEUL DE ARTE „MARIN SORESCU„-CRAIOVA

A fi profesor este un risc asumat .Relația profesor-elev reprezintă modalitatea principală de mediere didactică .În activitatea didactică este foarte importantă interacțiunea care se va stabili între clasa de elevi și profesor,dinamica ce se repliază permanent în funcție de circumstanțe și scopuri educative.

Un educator cu o conduită creativă promovează învățarea autointenționată și o atmosferă neautoritară .El încurajează procesele gândirii și îi îndeamnă pe elevi să lucreze suplimentar.Activitatea de predare-învățare și chiar de evaluare devine creativă în măsura în care educatorul știe și reușește să medieze între elev și lumea inconjurătoare.In acest context el poate asigura elevilor săi o învățare creativă,care presupune:inițiativă proprie,muncă independentă ,încredere în forțele proprii,reație pozitivă la solicitările mediului,etc.În ceea ce privește evaluarea,educatorul,care are o conduită creativă,recurge cu precădere la:înstituirea unor perioade de evaluare,amânarea evaluării în genul brainstorming-ului,schimbarea caracterului evaluării și încurajarea permanentă a evaluării.

Profesorul poate ajuta elevul să depășească blocajele subiective numai cunoscând nivelul de dezvoltare intelectual al fiecăruia,peu a folosi metode adecvate,care să permită individualizarea învățământului,astfel încât fiecare elev să-și dezvolte la maximum capacitățile și aptitudinile creatoare.El este un intelectual modern,posedând o personalitate complexă:culege și prelucrează folclorul,cercetează trecutul și prezentul vieții muzicale în zona în care își desfășoară activitatea,teoretician al propriei sale profesii,dar și organizator,animator și conducător al formațiilor coral-instrumentale școlare și extrașcolare.

De multe ori,în paralel cu multiplele sale activități,profesorul de muzică se manifestă ca și un creator:compozitor,dramaturg,regizor.El organizează,îndrumă și conduce procesul instructiv-educativ muzical în spiritul muncii practice,urmărind ca obiectiv principal integrarea culturii muzicale în personalitatea elevilor.În activitatea practică cu elevii se îmbină armonios ceea ce Ioan Cerghit numește „interrelație , tradiție-inovație,, . Metodologia actuală trebuie să facă față însușirii atât a unor comportamente standartizate care te fac să execuți cât mai bine o acțiune în condiții uneori de cât mai mare precizie și finețe,cât și a unor

comportamente care imprimă un caracter de creație și de investigație, de inovație și de invenție a activității care lasă loc liber activității proprii și spontaneității.

Metode care reprezintă o simplă exersare și aplicare a unor cunoștințe și deprinderi executorii-tehnica exercițiilor, repetiției, imitația modelelor, instructajul practic, group-trainingul, etc. , se întregesc cu o largă și foarte nuanțată varietate de caz, elaborarea de proiecte, activități creative (tehnice, științifice, literar artistice, etc) care solicită căutări, determinări, alternanțe și experiențe personale (bazate pe acțiunea simulată fictivă-jocurile de roluri, învățarea prin dramatizare, învățarea pe simulatoare, etc.) și ele puse în slujba unei activități autentice până la urmă.

Cadrele didactice din domeniul muzicii au activități mult mai complexe, diversificate, decât cei din alte domenii. În cadrul școlii, la orele de curs, în funcție de clasele unde își desfășoară activitatea, profesorul de muzică poate fi de Teoria Muzicii-Solfegiu-Dicteu, de Educație muzicală, de Istoria muzicii (naționale sau universale), de Estetică, de Folclor, de Dirijat coral, de Dirijat de orchestra-în cazuri mai deosebite. Orele de Istoria muzicii și Forme muzicale trebuie obligatoriu însoțite de exemple muzicale prin audii și ilustrații. Tot în cadrul școlii organizează, conduce sau participă la Cercuri Pedagogice sau la Audiții instrumentale.

Spre deosebire de alți dascăli, poate opta pentru o altă atitudine față de elev: profesorii au din ce în ce mai puțin ca sarcină unică predarea de cunoștințe și din ce în ce mai mult rolul de a trezi gândirea. Profesorul, alături de sarcinile sale tradiționale, este chemat, din ce în ce mai mult să devină un sfătuitor, un interlocutor. El este cel care ajută căutarea în comun a unor argumente contradictorii, consacră mai mult timp și energie activităților, animației, încurajării. Integrarea copiilor cu cerințe educaționale speciale în învățământul de masă implică schimbări de sistem și de mentalitate la nivelul cadrelor didactice, fiind nevoie în egală măsură de resurse materiale și umane. Multe dintre resursele materiale de primă necesitate sunt asigurate de cadrele didactice și familii: materiale educaționale și săli de clasă adaptate nevoilor lor. Resursele umane presupun cadre didactice formate în această direcție, profesori de sprijin suficienți, logoped, psiholog școlar. La ambele capitole suntem deficitari la nivel național.

„Școala trebuie adaptată la copii și nu copiii adaptați școlilor.” – Alexander Sutherland

O condiție principală, ce trebuie realizată la lecție, pentru îndeplinirea cerințelor creativității este instaurarea unui climat favorabil, unei colaborări fructuoase între profesor și elevi, climat realizat printr-o tonalitate afectivă, de exigență și înțelegere, de responsabilitate. Nu mai puțin important este stimularea tendinței acestuia de a aduce o contribuție proprie, de a fi original, inventiv, creator. Predarea ca un proces creativ presupune ca profesorul să medieze între elev și lumea ce-l înconjoară. A media înseamnă a fi un instrument al unei persoane când aceasta își experimentează mediul și caută noi sensuri.

În activitatea de fiecare zi a copilului, jocul ocupă, evident, locul preferat. Jucându-se, el își satisface nevoia de activitate, de acțiune cu obiecte reale sau imaginare, de a se transpune în diferite roluri și situații care îl apropie de realitatea înconjurătoare. "Copilul râde: înțelepciunea și iubirea mea e jocul!" - L. Blaga. Pentru copil, aproape orice activitate este joc: jocul este munca, este binele, este datoria, este idealul vieții

Folosirea jocului didactic în procesul de învățământ face ca elevul să învețe cu plăcere, să devină interesat de activitatea care se desfășoară; face ca cei timizi să devină mai volubili, mai activi, mai curajoși, să capete mai multă încredere în capacitatea lor, mai multă siguranță și tenacitate în răspunsuri. Jocul reprezintă un ansamblu de acțiuni și operații care, paralel cu destinderea, cu buna dispoziție și cu bucuria, urmărește obiective de pregătire intelectuală, tehnică, morală și fizică a copilului. Inclus în activitatea didactică, elementul de joc imprimă acesteia un caracter mai viu și mai atrăgător, aduce varietate și o stare de bună dispoziție, de divertisment, ceea ce previne apariția monotoniei, a oboselii și a plictiselii. Prin jocurile didactice introduse în diferite momente ale lecției, se realizează o învățare activă, acordând un rol dinamic intuiției și imaginației. Rolul educatorului este nu de a preda cunoștințele sau de a prezenta de-a gata soluțiile, ci de a provoca anumite situații, probleme, elevii găsind calea cea mai bună și mai ușoară spre rezolvare. Copiii ar trebui lăsați să-și confrunte părerile, să învețe din propriile greșeli, dând curs liber imaginației și fanteziei fiecăruia. Misiunea de educator al profesorului nu încetează odată cu terminarea lecției, ci se manifestă și dincolo de cadrele acesteia. Profesorul trebuie să cunoască potentialul creativ al fiecărui elev, să observe manifestările creative ale elevilor nu numai în timpul orei ci și în activitățile extracurriculare, să le formeze obișnuința aprecierii. Preadolescentul, neavând opinii ferme și

C. Dilly, 1767

Raducan

„Mircea, Dan- *Bazele metodice ale comportamentului profesorului de pian*. Editura Pim. București. 2004

Serfezi Ion- *Metodica predării muzicii*, București, Editura Didactică și Pedagogică, 1967 un sistem de valori, le împrumută adesea de la adulți. Ceea ce va prețui profesorul va prețui și el, conștient sau involuntar. Profesorii creativi determină avântul creativității elevilor fără eforturi speciale. Secretul constă în transferul setului de valori propice creativității de la profesor la elev, fenomen urmat de automodelarea copilului în funcție de atitudinile și convingerile devenite „ale lui”, .

BIBLIOGRAFIE

- Allport, Gordon Willard- *Structura si dezvoltarea personalitatii* ,Bucuresti, EDP,1981
- Balan, Bogdan si altii- *Psihopedagogie pentru examenele de definitivat si grade didactice*, Editura Polirom, 2005
- Csire, Iosif- *Educatia muzicala din perspectiva creativitatii*, Bucuresti, Universitatea de Muzica, 1998
- Duff, William- *Varios Models of Exertion in Psiholophy and the Fine Arts*, London-E.And
- Raducan, Mircea, Dan-*Bazele metodice ale comportamentului profesorului de pian*, Editura Pim. București. 2004
- Serfezi Ion-*Metodica predării muzicii*, București, Editura Didactică și Pedagogica, 1967

IMPORTANȚA ASIMILĂRII CUNOȘTIINȚELOR MATEMATICE LA VÂRSTA PREȘCOLARĂ

-Studiu de specialitate-

Prof. înv. preprimar. Rojișteanu Mirela Ancuța,
Grădinița Sfânta Lucia Craiova, Dolj

I. Argumentare teoretică

Asimilarea cunoștințelor matematice de la cea mai fragedă vârstă are o importanță deosebită, deoarece pe de o parte, acestea stimulează puternic dezvoltarea intelectuală generală a copilului, influențând pozitiv dinamica vieții sale spirituale, iar pe de alta, își găsesc o largă aplicabilitate în procesul de dezvoltare generală a copilului. Problema vârstei la care se poate începe formarea deprinderilor matematice a fost mult discutată în lumea psihologilor și pedagogilor.

Activitățile cu conținut matematic, alături de desen sau de activitățile privind combinarea și transformarea obiectelor și materialelor de construcții în activitățile de loc, construcții și modelaj, etc., contribuie la îmbogățirea capacităților de elaborare imaginativă, constructivă, novatoare – ca obiectiv important în câmpul acțiunilor de educație intelectuală.

Pentru eficacitatea strategiilor de educație intelectuală – în învățământul preșcolar se impune o anumită îmbinare specifică joc – învățare – muncă, prin conferirea unui loc prioritar caracterului de joc, ca formă fundamentală și specifică de activitate la această vârstă.

Din aceeași perspectivă se impune, de exemplu, evitarea abuzului de activități „impuse”, în detrimentul acțiunilor libere, în cadrul propriu „jocului”, ce poate constitui un excelent cadru formativ (chiar și pentru dezvoltarea unor disponibilități creative de muncă și de învățare la această vârstă).

Orice exagerări privind ritmul achizițiilor și orice încercări de apropiere formală între grădiniță și școală pot genera nu numai efecte de suprasolicitare a preșcolarului, ci și distorsiuni în maturizarea și în dezvoltarea optimă (de perspectiva) a copilului, în situații extreme, se pot genera chiar atitudini nefavorabile față de școală și învățare (fapt ce ar putea participa la eventuale fenomene de ulterioară inadaptare sau de eșec școlar).

De aceea se impune o foarte atentă selectivitate în ceea ce privește sfera formelor, a metodelor și mijloacelor de acțiuni instructiv-educative printr-o întemeiere științifică, psihopedagogică a strategiilor de acțiune formativă la acest nivel (în acord cu valențele jocului ca formă fundamentală de activitate la această vârstă).

Referitor la vârsta de la care se poate începe formarea noțiunilor matematice, psihologul american Jerome Bruner a afirmat ca „orice concept poate fi predat la orice vârstă dacă e prelucrat corespunzător particularităților de vârstă”. Andre Revuz, matematician francez, arată că „experiența dovedește zilnic că introducerea unor noțiuni fecunde este cu atât mai ușoară și mai rodnică cu cât ea se face mai din timp”. De aceea, „de la primul contact cu o noțiune trebuie să o prezentăm în adevărata ei lumină și nu sub un aspect care s-o denatureze”.

Așadar, noțiunile, inclusiv cele matematice trebuie introduse cât mai devreme posibil într-o ținută științifică.

În cadrul activităților cu conținut matematic în grădinița de copii, un loc important îl ocupă învățarea unor cunoștințe elementare despre figuri geometrice, încă de la cea mai frageda vârstă

II. Scop

-cunoașterea și precizarea locului pe care-l ocupă activitățile matematice ca formă de activitate în grădiniță

III. Obiective

-optimizarea performanțelor școlare, prin activitățile matematice

-activizarea și optimizarea potențialului intelectual și fizic

-dobândirea unor însușiri sociale

dezvoltarea creativității

IV. Ipoteza

Presupunem că activitățile matematice asigură dezvoltarea intelectului , optimizarea performanțelor școlare ale preșcolarilor

V. Lot de subiecți

Studiul se aplică pe un lot de subiecți aleși și clasificați după următoarele criterii

a) vârsta

ani	Nr. subiecți	%
3-4ani	12	40
5-6 ani	18	60
total	30	100

b)sex

sex	Nr. subiecți	%
masculin	16	53
feminin	14	47
total	30	100

c) performanța școlară

performanța	Nr. subiecți	%
ridicată	12	40
medie	13	43
scăzută	5	17
total	30	100

VI. Aplicare

Se aplică următorul test inițial

a) pentru nivelul I

1. Asaza papusa : a) pe masă
 b) sub masă
 c) lângă masă

b) pentru nivelul II

1. Ordonează obiectele unei mulțimi după criteriul mărimii.

Se aplică următorul test final:

a) pentru nivelul II

1. Recunoaște figurile geometrice (cerc, pătrat, triunghi), culoarea (roșu, galben, albastru), și mărimea (mare, mic).

b) pentru nivelul II

- 1 Formează șirul crescător și descrescător, însușindu-vă numărul în limitele 1-10.

Pentru a înțelege limitele mulțimii și structura interioară a acesteia, copilul trebuie să parcurgă o etapă îndelungată de acțiune directă cu obiectele de aceeași dimensiuni și de același fel, obiecte pe care trebuie să le mănuiască, să le clasifice după anumite criterii comune cerute de educatoare (mărime, formă, culoare), să le așeze în diferite locuri din grupă. Experiența ne-a demonstrat faptul că preșcolarul de 3 – 4 ani reține cu ușurință unele forme ale pieselor geometrice (cerc, pătrat, triunghi), precum și unele atribute ale acestora, cum ar fi: culoare (roșu, galben, albastru), mărime (mare, mic). Aceste trei forme copiii de 3 – 4 ani copiii le însușesc cu ușurință, având posibilitatea de a le compara, de a face asocieri între ele și obiectele ce le înconjoară (mingea este rotundă, batista este pătrată, acoperișul casei este în formă de triunghi). Copilul de

3 – 4 ani este capabil ca, sub directa îndrumare a educatoarei, să stabilească asemănări și deosebiri între piesele trusei Logi I, să-și însușească unii termeni matematici specifici și totodată accesibili puterii lui de înțelegere.

Cu cât preșcolarul înaintează în vârstă, cu atât vor crește și posibilitățile lui de înțelegere, va căpăta independență în gândire și acțiune, încredere în forțele sale proprii și rapiditate în gândire și acțiune.

Ținând cont de cele arătate, conținutul activităților matematice la copiii din grupa mijlocie 4 – 5 ani se complică.

În urma îmbogățirii experienței senzoriale a copiilor și implicit a cunoștințelor matematice referitoare la recunoașterea, denumirea și constituirea mulțimilor de obiecte pe baza unor reprezentări mai ample despre formă, culoare, dimensiune, acești copii reușesc cu ușurință (prin exercițiu sistematic) să perceapă relațiile cantitative dintre mulțimi, global și pe baza punerii în corespondență (formare de perechi) folosind în cadrul comparației termenii „mai multe”, „mai puține”, „tot atâtea” obiecte, să așeze obiectele mulțimii în șir crescător. Cunoștințele matematice pe care le asimilează copiii grupei mici și mijlocii formează punctul de plecare în predarea cunoștințelor matematice destul de complexe ce se predau în grupa mare.

La vârsta de 5 – 6 ani, copiii care frecventează cu regularitate grădinița, reușesc să ordoneze obiectele unei mulțimi și grupele mulțimii după criterii date, să formeze conștient șirul crescător și descrescător, să-și însușească logic numărul în limitele 1 – 10. formarea conceptului de număr după cerințele formulate de programă, pe baza teoriei mulțimilor îi face pe copii să cunoască numărul ca o proprietate a mulțimilor echivalente, să înțeleagă aspectul sau cardinal, să aprecieze numerele după valoarea lor. Aceasta presupune un efort al gândirii, care fiind permanent, se dezvoltă.

VII. Analiza și interpretarea rezultatelor

Vârsta	test inițial	nr. subiecți	%	test final	nr. subiecți	%
3-4ani	F.B.	2	16	F.B.	16	50
3-4ani	B.	7	58	B.	4	32
3-4ani	S.	1	9	S.	1	9
3-4ani	I.	2	16	I.	1	9
5-6ani	F.B.	5	28	F.B.	10	56
5-6ani	B.	7	39	B.	5	28
5-6ani	S.	5	27	S.	3	16
5-6ani	I.	1	5	I.	-	-

Progresul preșcolarilor este vizibil semnificativ între etapa inițială și finală. considerăm că prin activitățile matematice pot fi transmise o mare parte din informațiile cuprinse în programa din grădiniță.

Din materialul prezentat în studiul de față, reiese limpede aportul activităților matematice în dezvoltarea capacităților intelectuale, a memoriei, a imaginației, lucru ce constituie una din sarcinile importante ale educației în instruirea preșcolară.

BIBLIOGRAFIA:

- ❖ Dumitrana Magdalena, *Activitățile matematice în grădiniță- ghid practic însoțit de 105 sugestii de activități*, Editura Compania, București, 2002;
- ❖ Ezechil Liliana, Păiși - Lăzărescu Mihaela, *Laborator preșcolar*, Editura V&I Integral, București, 2001;
- ❖ Preda Viorica, *Educația pentru știință*, Editura Compania, București, 2000.

MODELE DE MANAGEMENT A COMPORTAMENTULUI

ROMAN ADINA MIHAELA
Școala Gimnazială Nr. 30 Timișoara,
JUD. TIMIȘ, ROMÂNIA

"Analiza comportamentului aplicat este știința în care procedurile derivate din principiile comportamentului sunt aplicate sistematic pentru îmbunătățirea comportamentului din punct de vedere social și este utilizată pentru a identifica variabilelor responsabile de schimbarea comportamentului" (Cooper, Heron, & Heward, 2014, p. 40)

Aplicarea analizei comportamentului (ABA) este ghidată de atitudinile și metodele de cercetare științifică. Descrierea obiectivă, cuantificarea și experimentarea controlată sunt:

- **Determinismul** - presupunerea că universul este un loc legal și ordonat în care fenomenele apar ca urmare a altor evenimente; evenimentele nu se îpetrec doar cu întâmplător
- **Empirismul** - practica observării obiective a fenomenelor de interes (descrierea amănunțită, măsurarea sistematică și repetată și cuantificarea precisă a fenomenelor);
- **Experimentarea** - compararea controlată a unei anumite valori a fenomenului de interes (variabila dependentă) în două sau mai multe condiții diferite în care un singur factor la un moment dat (variabila independentă) diferă de la o condiție la alta;
- **Replicarea** - experimente repetate (și condiții variabile independente în cadrul experimentelor) pentru a determina fiabilitatea și utilitatea rezultatelor;
- **Parsimonia** - explicațiile simple, logice trebuie să fie excluse, experimental sau conceptual, înainte de a fi luate în considerare explicații mai complexe sau abstracte; "Nu trebuie să creștem, dincolo de ceea ce este necesar, numărul entităților care trebuie să explice orice" (Mole, 2003).
- **Îndoială filosofică** - căutarea continuă a adevărului și validității tuturor teoriilor și cunoștințelor științifice.

Cadrul ABA pune cadrele didactice într-o poziție mai bună de a alege ce să facă, oferind niște instrumente utile și bazate pe dovezi pentru a înțelege comportamentele și a planifica intervenția indiferent de diagnostic.

Pe de altă parte, evaluarea funcțională a comportamentelor – FBA- a fost recomandată ca o tehnologie proactivă eficientă care ar trebui utilizată la primele semne de comportament defectuos. FBA a fost stabilit ca un proces sistematic bazat pe dovezi pentru evaluarea relației dintre un comportament și contextul în care apare acest comportament. Un obiectiv principal

al FBA este de a ghida dezvoltarea unor intervenții pozitive eficiente bazate pe funcționarea comportamentului (de exemplu, tangibil, evadare, atenție, automatism). Intervențiile bazate pe un FBA au ca rezultat schimbarea semnificativă a comportamentului instudent. Astfel, o FBA este "foarte necesară pentru proiectarea și implementarea cu succes a intervențiilor comportamentale pozitive".

Metodele practice de formare FBA sunt concepute special pentru utilizarea cu elevii care prezintă probleme coerente care nu sunt periculoase și nu au fost abordate în mod corespunzător prin evaluări și intervenții anterioare. De exemplu, metodele practice FBA ar fi potrivite pentru un elev care strigă zilnic alți elevi în timpul instruirii academice. Cu toate acestea, metodele practice FBA nu ar fi suficiente pentru a fi utilizate cu persoanele cu dizabilități care îi lovesc pe alții sau se angajează în comportamente auto-vătămătoare pe parcursul unei zilei școlare. Pentru elevii care vor avea probleme complexe sau periculoase de comportament, personalul școlii trebuie să contacteze specialistul care este instruit să conducă FBA pentru elevi cu comportamente mai dificile.

Există câteva etape pentru identificarea comportamentului țintă la intervenție:

1. Identificarea comportamentului provocator și descrierea lui în termeni specifici, concreți;
2. Colectarea datelor de bază: observați și măsurați comportamentul;
3. Analizați informațiile pentru a forma o ipoteză (presupusă sau presupusă funcție);
4. Planificarea intervențiilor și / sau elaborarea unui Plan de intervenție comportamentală (BIP);

Logica din spatele FBA se bazează pe ideea că studenții care manifestă comportamente coerente cu probleme minore (10-15% din populația școlară) beneficiază de proceduri de bază și mai puțin invazive ale FBA, care pot fi realizate de un profesionist din școală (de exemplu, consilier școlar). Metodele practice de pregătire FBA sunt concepute pentru a le oferi personalului cu rol flexibil într-o școală (adică personalul care nu este direct responsabil pentru instruirea regulată a elevilor).

BIBLIOGRAFIE:

- Borgmeier, C. (2007); **Interview prompts: The antecedents to informant responding in functionalbehavioral assessment interviews** , Manuscript in preparation.
- Crone, D. A. & Horner, R. H. (2003); **Building positive behavior support systems inschools: Functional behavioral assessment**, New York: Guilford Press
- Umbreit, J., Ferro, J., Liaupsin, C.J., & Lane, K.L. (2007); **Functional behavioral assessmentand function-based intervention: An effective, practical approach**, Upper Saddle RiverN.J.: Pearson Merrill
- Prentice Hall, **Suport de curs proiect Erasmus+ ”BeHave - Behaviour management models across Europe**

CURS OPȚIONAL: FOLCLORUL ȘI LITERATURA

Tipul: Disciplină inclusă în curriculumul la decizia școlii

Clasele a IX-a, a X-a, a XI-a

Liceul Tehnologic Forestier Sighetu Marmației, Maramureș

Durata: 1 an

Număr de ore pe săptămână: 1 oră

Profesor: Maria Roman

Liceul Tehnologic Forestier

Sighetu Marmației, Maramureș

Argument

Cursul este propus în vederea completării cunoștințelor elevilor în domeniul literaturii române și universale, a formării viziunii integratoare asupra diferitelor teme și motive folclorice fundamentale.

Opționalul urmărește trezirea interesului elevilor pentru descoperirea importanței folclorului ca o componentă a literaturii naționale, a relațiilor dintre diferite texte literare – populare și culte. Cursul vrea să ofere elevilor o viziune de ansamblu asupra culturii / literaturii vizând coordonate spațiale și temporale, asemănările și deosebirile dintre modurile de gândire arhaice și actuale, în epoci și spații culturale diferite.

Astăzi tendința este aceea de a accede spre modernitate. Uitam însă, de cele mai multe ori, de unde s-a pornit în această ascensiune. Împrumutăm chiar unele aspecte și obiceiuri din viața occidentalilor, le punem în practică, ne bucurăm de ele și le acordăm întâietate pentru că presa și televiziunea se ocupă cu punerea în circulație a datelor despre ele. Este cazul arhicunoscutei zile de *14 februarie (Sfântul Valentin)* sau cazul *Zilei Groazei*, cum este numită de tinerii de astăzi, când ne mascăm și pornim în căutarea <prăzii>.

Practicile și obiceiurile noastre tradiționale au fost însă uitate undeva iar tinerii, chiar să vrea, ajung cu greu la acest tip de informații. Opționalul propus vizează întocmai familiarizarea adolescenților cu modul de desfășurare a unor ritualuri străvechi întrucât multe dintre aceste obiceiuri, practici și rituri se mai practică și astăzi. Consider că temele propuse spre abordare vor

stârni curiozitate și interes din partea elevilor și-i va ajuta, în aceeași măsură, să cunoască, să înțeleagă și să facă cu succes, din acest punct de vedere, în momentele cruciale ale vieții: Nașterea, Nunta, Moartea.

Competențe generale

- Operarea corectă și eficientă cu conceptele de specialitate;
- Lărgirea sferei de interpretare a practicilor și obiceiurilor tradiționale;
- Susținerea argumentată a unui punct de vedere pe o temă specifică;
- Integrarea literaturii de factură folclorică în fenomenul cultural.

Competențe specifice

- Selectarea surselor de informație și verificarea lor în vederea sintetizării de informații adecvate;
- Analiza și aprecierea unei practici tradiționale pentru exprimarea unui punct de vedere personal;
- Formularea de idei pe teme de interes în cadrul unei discuții;
- Familiarizarea cu modul specific de gândire al omului arhaic;
- Sesizarea diferențelor dintre textul de factură folclorică și cel literar la nivelul limbajului;
- Recunoașterea și interpretarea principalelor componente de ordin structural din textele de factură folclorică;
- Argumentarea în scris sau oral a propriilor opinii cu privire la anumite practici și obiceiuri arhaice;
- Încadrarea unui text dramatic, narativ sau a unei poezii într-o anumită tipologie, în funcție de sentimentul dominant, de ideea centrală;
- Integrarea unui text literar într-un anumit context (apariție, modificări, variante);
- Identificarea unor particularități și realizarea de conexiuni între elementele tradiționale.

Valori și atitudini:

- Cultivarea plăcerii de a citi, a gustului estetic în domeniul literaturii;
- Stimularea gândirii autonome, reflexive și critice prin lectura textelor;
- Cultivarea sensibilității prin receptarea operei literare;
- Formarea unor reprezentări culturale privind evoluția și valorile literaturii române;

- Dezvoltarea unei gândiri logice și critice prin descoperirea ritualurilor sacre practicate de strămoșii noștri;
- Conștientizarea contribuției folclorului la dezvoltarea literaturii.

Sugestii metodologice:

- a) Activități de învățare: studiul de caz, problematizarea, dezbateră, învățarea prin descoperire, punerea în contrast, redactarea.
- b) Materiale suport: texte reprezentative din literatura populară și din literatura cultă.
- c) Modalități de evaluare: investigația, proiectul, portofoliul.

⊞ *Organizarea unei excursii care să vizeze intrarea elevilor în contact cu cât mai multe elemente de factură arhaică precum și dialoguri directe cu diverși specialiști în acest domeniu.*

Conținuturi (concepte operaționale):

- Mitul (definire, clasificare, tipuri)
- Istoria culturii folclorice
- Mituri românești
- Genuri și specii populare
- Trăsăturile creațiilor populare
- Basmul
- Folclorul eroic
- Balada
- Poezia ritualurilor de trecere: nunta
- Poezia ritualurilor de trecere: înmormântarea
- *Miorița*
- *Tinerețe fără bătrânețe și viață fără de moarte*
- Influențe ale literaturii populare asupra celei culte

Evaluarea

- Efectivul de elevi va fi împărțit în grupe egale la începutul anului de studiu urmând ca fiecare grupă să lucreze la un proiect cu tema propusă de profesor sau cu o temă la alegerea elevilor. La finalul fiecărui semestru proiectul va fi prezentat oral, iar nota

obținută va reprezenta 40% din media semestrială. Șeful de grup, ales de către membrii grupei, vor da informații suplimentare privind aportul fiecarui membru la proiect și poate propune neacordarea punctajului maxim pentru colegul/ii care nu s-a/au implicat suficient. Restul de 60% din medie reprezintă probele orale și scrise la care vor participa elevii.

Bibliografie:

1. Coman, Mihai, *Mitologie populară românească*, Editura Minerva, București, 1976;
2. Crețu, Vasile Tudor, *Existența ca întemeiere*, Editura Facla, Timișoara, 1988;
3. Durand, Gilbert, *Structurile antropologice ale imaginarii*, Editura Univers, București, 1977;
4. Eliade, Mircea, *Aspecte ale mitului*, Editura Univers, București, 1978;
5. Eliade, Mircea, *Meșterul Manole*, Editura Junimea, Iași, 1992;
6. Eliade, Mircea, *Tratat de istoria religiilor*, Editura Humanitas, București, 1992;
7. Eliade, Mircea, *De la Zalmoxis la Genghis-Han*, Editura Științifică și Enciclopedică, București, 1980;
8. Eliade, Mircea, *Sacrul și profanul*, Editura Humanitas, București, 1992;
9. Kernbach, Victor, *Miturile esențiale*, Editura Științifică și Enciclopedică, București, 1978;
10. Levy Strauss, Claude, *Antropologie structurală*, Editura Politică, București, 1978;
11. Marian, Simion Florea, *Sărbătorile la români*, Editura Științifică și Enciclopedică, București, 1976;
12. Otto, Rudolph, *Sacrul*, Editura Dacia, Cluj, 1992;
13. Pamfile, Tudor, *Mitologie românească*, Editura All, București, 1997;
14. Pop, Mihai, *Obiceiuri tradiționale românești*, I. C. E. D., București, 1978;
15. Pop, Mihai, Ruxăndoiu, Pavel, *Folclor literar românesc*, E. D. P., București, 1976;
16. Propp, V.I., *Morfologia basmului*, Editura Univers, București, 1973;
17. Todorov, Tzvetan, *Introducere în literatura fantastică*, Editura Univers, București, 1973;
18. Vrăbie, Gheorghe, *Folclor literar*, Editura Facla, Timișoara, 1962;
19. Vrăbie, Gheorghe, *Structura poetică a basmului*, E.A.S.R., 1975;
20. Vrăbie, Gheorghe, *Din estetica poeziei populare române*, Editura Albatros, București, 1990;

21. Vulcănescu, Romulus, *Mitologie română*, Editura Academiei, București, 1985.

Pentru întocmirea opționalului:

- Programa instructiv - educativă
- Internetul
- Bibliografia generală

ȘCOALA ROMÂNEASCĂ-ȘCOALA VIITORULUI

Prof. itinerant și de sprijin: ROȘAN RODICA CRINA

Instituția: CESI NR.1 POPEȘTI

“Școala trebuie să te învețe a fi propriul tău dascăl, cel mai bun și cel mai aspru .”

(Nicolae Iorga)

Învățământul este, fără doar și poate, unul dintre domeniile de bază în care tehnologiile viitorului trebuie să ajungă, deoarece acestea au potențialul de a deschide noi orizonturi ale educației, cu experiențe de învățare interactive și fără caracterizări negative ale sistemului. Pe măsură ce tehnologia se schimbă, și educația se transformă – putem observa acest lucru în școlile din străinătate, dar și în școlile și liceele de la noi, unde profesorii sunt din ce în ce mai deschiși la gadgeturi, iar elevii sunt maeștri în folosirea lor.

Școala trebuie să fie un loc central al schimbării. Educația pentru schimbare ar trebui să fie pivotul în jurul căruia să se înfăptuiască schimbarea educației. Generația tânără nu trebuie educată doar pentru a se adapta la nou ci pentru a putea contribui la construcția viitorului. Specificul lumii noastre e că se schimbă din ce în ce mai repede și că ne pune în fața unor situații originale, neprevăzute ba chiar imprevizibile. Viața, experiența omului modern arată că învățarea de menținere, simpla reproducere a valorilor trecutului, tradiția nu sunt suficiente pentru „echiparea” omului societății viitorului. Este așadar necesară o altă educație și anume una care poate aduce schimbare, reunire, restructurare și reformulare de probleme.

Școlile din viitor nu vor mai avea de-a face nici cu problema absenteismului școlar, iar acest lucru va fi posibil atât mulțumită tehnologiilor noi, cât și unei schimbări de mentalitate. Pe de o parte, există deja platforme care le permit părinților să vadă în timp real situația școlară a copiilor, să comunice cu profesorii și să verifice dacă cei mici sunt prezenți la toate cursurile. Dar nu numai teama că pot fi văzuți de părinți îi va ține pe copii la școală. Tehnologiile din sălile de clasă ale viitorului, lecțiile interactive și metodele distractive de a-și petrece pauzele vor face școala mai atrăgătoare. Legat de schimbarea de mentalitate menționată mai sus, aceasta s-ar putea manifesta prin reducerea orelor clasice de cursuri și alternarea lor cu ateliere practice, dar și prin scurtarea programului școlar sau renunțarea la conceptul de ”temă pentru acasă”. Cam acestea sunt tendințele în materie de învățământ în unele state, iar rezultatele bune înregistrate mulțumită acestor strategii ar putea asigura adoptarea lor în mai multe țări.

Realitatea virtuală nu lipsește nici din sălile de curs. O asemenea tehnologie nu poate revoluționa doar mersul la muzeu, ci și învățarea de zi cu zi. La orele de laborator aceasta și-ar putea face simțită prezența într-un mod extrem de util, fiind ideală pentru a-i captiva pe elevi

printr-o lecție cu adevărat interactivă. Un kit de realitate virtuală extrem de rudimentar are nevoie doar de carton și de o pereche de lentile, astfel că este mult mai accesibil decât ar crede

mulți. Mai mult, acesta poate fi creat chiar de către elevi, într-o primă lecție introductivă, iar apoi poate fi folosit ori de câte ori este nevoie de acest dispozitiv. Imprimantele 3D lipsesc astăzi din școlile românești, dar sunt ideale într-o școală a viitorului. Acestea pot deveni foarte utile pentru printarea de obiecte necesare ca suport de curs la diverse materii; e mult mai ușor să-i explici unui copil structura moleculei de apă dacă îi dai posibilitatea să țină un astfel de model în mână, decât dacă îi desenezi trei cercuri pe tablă. Imprimantele nu trebuie să fie restricționate, astfel încât doar profesorii să aibă acces la ele. După câteva lecții în care copiii învață cum o imprimantă 3D ar putea crea singuri diverse modele de care au nevoie pentru a oferi un material adițional pentru o prezentare, spre exemplu.

Școlile au datoria de a forma viitori cetățeni productivi ai unei societăți, dar pentru asta e nevoie nu doar de manuale și tehnologii noi, ci și de consiliere. Și la acest capitol există lipsuri, dar inteligența artificială ar putea sta la baza unei soluții pentru elevii care doresc să aibă parte de consiliere profesională. **TomorrowMe** este o aplicație care vrea să-ți ofere un asemenea sprijin și poate fi luată ca punct de referință pentru viitor. Un sistem de inteligență artificială îți poate da un test detaliat, pe baza căruia să afli în ce sfere de activitate funcționează mintea ta cel mai bine. Un asemenea test poate oferi elevului o direcție reală în ceea ce privește viitoarea carieră.

În zilele noastre, calculatorul, televizorul, cinematograful, mass-media modernă, utilizate necorespunzător distrug fantezia, imaginația, moleșesc cugetul, voința, favorizând apatia, stereotipia, indiferența. Faptul că mijloacele moderne audio-vizuale nu au limite, prezentând mereu informații „negative”, violența, catastrofe, abuzuri de toate felurile, filme de groază, în detrimentul celor „de casa”, al comediilor cu gust, la sfârșitul cărora copilul sau omul să simtă liniștea sufletească și îndemnul spre a fi mai bun, este cel mai mare rău care se face omenirii.

Școala este cea care trebuie să anihileze efectele negative ale acestor abuzuri, ca să poată salva ce este bun în sufletul copilului. Dacă oamenii nu-și dau seama cât rău fac copiilor lor permițând difuzarea acestor orori, școala trebuie să fie cea care să-i educe din nou, prin ei, salvând principiile etice ale omenirii. Sistemul educațional trebuie să pășească în viitor și trebuie să o facă destul de curând. Chiar dacă reușim să ținem pasul cu tehnologia în alte sfere de interes, beneficiile acesteia nu pot fi ignorate când vine vorba de un astfel de sistem de bază pentru o societate. Într-o școală a viitorului, elevii au cu adevărat oportunitatea să vină cu drag la școală, unde tehnologia îi ajută în mod activ nu doar pentru cursurile de zi cu zi, dar și pentru planurile de viitor pe care vor să și le facă încă de la vârste fragede.

Bibliografie: Emil Păun, Școala viitorului sau viitorul școlii?, Editura Polirom, Iași, 2022

Proiectul Educațional Internațional
"LEADERSHIP DIDACTIC: Abordări și Tactici de Succes"
Sesiunea de Comunicări Științifice
"ȘCOALA ACTUALĂ, ȘCOALA VIITORULUI"
„Facilitarea, susținerea și îmbunătățirea activităților din sistemul educațional”

***Metodele activ-participative în dezvoltarea și
îmbunătățirea activităților***

prof. ROȘEAN FLORIN NICOLAE

~Școala Gimnazială „Iuliu Coroianu” Craidorolț~

2024

Metodele activ-participative în dezvoltarea și îmbunătățirea activităților

*„Să nu-i educăm pe copii pentru lumea de azi.
Această lume nu va mai exista când ei vor fi mari. Și nimic nu ne permite
să știm cum va fi lumea lor. Atunci să-i învățăm să se adapteze.”
(Maria Montessori)*

Metodele de învățământ reprezintă calea sau modalitatea de lucru „selecționată de cadrul didactic și pusă în aplicare în lecții sau activități extrașcolare cu ajutorul elevilor și în beneficiul acestora. Presupun, în toate cazurile, cooperarea între profesor și elevi și participarea acestora la căutarea soluțiilor, la distingerea adevărului de eroare și se folosesc sub forma unor variante și/ sau procedee selecționate, combinate și utilizate în funcție de nivelul și trebuințele sau interesele elevilor, în vederea asimilării temeinice a cunoștințelor, a trăirilor valorilor, a stimulării spiritului creativ. Utilizarea metodelor nu vizează numai asimilarea cunoștințelor ci îi permite profesorului să se manifeste ca purtător competent al conținuturilor învățământului și ca organizator al proceselor de predare- învățare.

Metodele active sunt acțiunile pedagogice care permit elevului satisfacerea trebuințelor lui de activitate, de cercetare, de creativitate, de comparare și de înțelegere a cunoștințelor prin el însuși sau în colaborare cu alți elevi. Profesorul este animator, moderator, este cel care creează situațiile stimulatoare, care susține efortul elevilor. Importanța metodelor de învățământ constă în faptul că, prin intervenția lor activă, poate modifica mersul proceselor de predare și învățare; poate să imprime un curs sau altul derulării acestora, pot să faciliteze și să îmbunătățească procesul educațional. Prin urmare, metoda devine o variabilă care, în mod potențial, influențează efectele învățării, devine o variabilă cauzală, răspunzătoare, în bună parte, de rezultatele obținute, de nivelul acestora și eficiența învățământului. Influențate de metodă sunt și rezultatele mai îndepărtate.

Profesorul este transmițător de cunoștințe, profesorul este organizator, îndrumător, animator, disciplina învățării este impusă prin constrângere, disciplina învățării derivă din organizarea rațională a activității.

Prin metodele activ-participative, elevii își exersează capacitatea de a selecta, combina, învăța lucruri de care vor avea nevoie în viața de școlar și de adult. Interactivitatea presupune atât competiție cât și activități colaborative, în cadrul cărora copilul cooperează cu ceilalți pentru atingerea unui țel comun. Perioada schimbărilor radicale în sistemul educațional ne determină să căutăm nu doar dimensiunile

noi ale succesului, ci și factorii ce scontează reușita. Experiența umană a demonstrat că, pentru a găsi cheile eficiente de realizare a schimbărilor complexe, e necesar să conștientizăm rolul și locul omului în aceste procese. E important să avem o viziune clară, obiective nobile, planuri bine chibzuite, tehnologii eficiente de realizare a acestora. Dar mult mai constructiv este să știm cum vom lucra cu cei ce le vor da viață, le vor implementa.

Metodele didactice sunt instrumente importante aflate la dispoziția profesorului, de a căror cunoștințe și utilizare depinde eficiența muncii educative. Cadrul didactic, cunoscând varietatea metodelor, particularitățile elevilor cu care lucrează, obiectivele pe care trebuie să le atingă, trebuie să acționeze pentru a-și valorifica pe deplin personalitatea, devenind el însuși un creator în privința strategiilor, metodelor și procedeelelor didactice. Antrenarea permanentă a elevilor la un efort intelectual susținut și înarmarea acestora cu capacitate necesară unui act de învățare productivă reprezintă modalitatea cea mai eficientă a elevilor în spiritul unei atitudini conștiente și active. Metodele active au scopul de a stimula implicarea elevilor în activitatea de învățare, de a le dezvolta gândirea critică și capacitatea de adaptare la viață, de a-i antrena în activități de investigare și cercetare directă a fenomenelor. Tehnicile de învățare active fac lecțiile mai interesante, mai atractive, ajută elevii să realizeze judecăți fundamentale, îi sprijină în înțelegerea conținuturilor.

Rolul profesorului în procesul de predare-învățare este esențial. Pentru a fi eficienți, profesorii trebuie să folosească o rezervă imensă de talent și abilități pedagogice, precum și de calități specific umane. El are sarcina de a facilita și intermedia învățarea, de a fi partener în învățare, de a-i ajuta pe elevii săi să înțeleagă, să argumenteze puncte de vedere proprii, de a alege strategii adecvate prin care să-i pe elevi să facă față și să se integreze optim unei societăți aflate într-o dinamică fără precedent.

Rolul elevilor este de a fi activi, activ este elevul care depune efort de reflecție personală, interioară și abstractă, care întreprinde o acțiune mintală în căutare, de cercetare și redescoperire a adevărilor, de elaborare a noilor cunoștințe.

Metode care favorizează înțelegerea concepțiilor și ideilor, valorifică experiența proprie a elevilor, dezvoltă competențe de comunicare și relaționare și vizează formarea unei atitudini active: discuția, dezbateră, jocul de rol, brainstorming-ul, Philipps 6-6 etc.. Metode care stimulează gândirea și creativitatea, îi determină pe elevi să caute și să dezvolte soluții pentru diferite probleme, să facă reflecții critice și judecăți de valoare, să compare și să analizeze situații date: conversația euristică, jocul didactic, studiul de caz,

exercițiul etc. Metode prin care elevii sunt învățați să lucreze productiv cu alții și să-și dezvolte abilități de colaborare și ajutor reciproc: mozaicul, cubul etc..

Metodele nu trebuie ignorate pentru că dinamizează procesul de predare-învățare și îi motivează pe elevii. Bunul mers al procesului de învățământ și rezultatele obținute depind de metodele utilizate. Marii pedagogi au evidențiat faptul că folosindu-se metode diferite se obțin diferențe esențiale în pregătirea elevilor, că însușirea unor cunoștințe se poate realiza mai ușor sau mai greu, în funcție de metodele utilizate.

Bibliografie

1. Cerghit, Ioan *Metode de învățământ*, București, Editura Didactică și Pedagogică, 1976;
2. Drăghicescu L., Petrescu A. M, Stănescu I. Rolul strategiilor didactice interactive în ameliorarea calității învățării, Ed. Universității „Petru Maior”, 2008
3. Neacșu, Ioan *Metode și tehnici de învățare eficientă*, București, Editura Militară, 1990;
4. Cucos, Constantin - *Pedagogie*, (Ediția a II-a, revăzută și adăugită), Ed. Polirom, Iași
5. Macavei, E. *Pedagogie*, Aramis, București, 2001
6. Oprea C.-L., *Strategii didactice interactive*, București, E.D.P., 2008

LEADERSHIP DIDACTIC

ABORDĂRI ȘI TACTICI DE SUCCES

ROȘIORU FLORENTINA LILIANA
GRĂDINIȚA CU PP.P.” FLOARE ALBASTRĂ”

Leadershipul educational este un concept care presupune în primul rând existența unui proces de influență orientat spre obținerea unor rezultate. Acțiunile și motivația unor oameni sunt direcționate de alți oameni în vederea atingerii unor scopuri.

Este un proces intenționat, care vizează dirijarea acțiunilor celorlalți în vederea atingerii unor scopuri; poate fi exercitată de indivizi sau de grupuri, poate apărea din orice parte a școlii - inclusiv de la personalul asociat sau elevi, fiind independent de pozițiile formale de management. Leadershipul este tot mai des asociat cu ideea de valori, întrucât liderii își fundamentează acțiunile pe valori personale și profesionale.

De aceea se impune un echilibru clar între aceste două aspecte: viziunea liderului pentru instituție în raport cu caracterul centralizat al deciziilor legate de curriculum și obiective.

Un manager nu lucrează singur. Esența muncii administrative a managerului este prin alții care funcționează în numele lui. Acesta este atributul managerial de bază. Pentru că așa stau lucrurile, managerul trebuie să îi pună pe alții să îndeplinească ordinele sale și să motiveze personalul său să realizeze sarcinile. Aceasta devine sarcina sa principală. Denumirea generală pentru această sarcină, care nu este decât un șir vast de sarcini manageriale, este leadership. În acest caz, datorită definiției, fiecare manager trebuie să fie un lider, deoarece este capabil să realizeze ceea ce i se cere numai prin oamenii săi. În plus, pentru că obținerea obiectivelor organizaționale depinde de abilitatea managerilor în organizație de a motiva, leadership-ul este dinamica motivației care este generată prin procesul managerial.

Leadership-ul este prin urmare compus din acțiuni simbolice și practice.

Comportamentul managerului ca lider poate fi privit ca o secvență continuă de acțiuni asociată îndeaproape cu viziunea sau cu valorile cheie în care crede. Consecvența și claritatea acestei legături între comportament și viziune și valori sunt sursa creditului acordat managerului ca lider și încrederea acordată acestuia se datorează acestui fapt. Modul în care un manager

proiectează cadrul fizic și evenimentele organizaționale și simbolurile oferă oamenilor săi indicii clare legate de ideile și intențiile sale. Cu cât este mai mare consecvența între diversele componente menționate mai sus, cu atât mai mare va fi impactul leadership-ului său asupra organizației. Există un element de suprapunere între termenii leadership și management. Cuban (1988) sugerează una din cele mai clare diferențieri între ei. În opinia sa, leadership-ul înseamnă influențarea activităților altora pentru a atinge obiectivele dorite.

Liderii sunt oamenii care modelează obiectivele, motivațiile și acțiunile altora. Ei inițiază frecvent schimbarea pentru a atinge țintele noi și țintele existente. Leadership-ul solicită multă creativitate, energie și antreprenoriat: managementul este menținerea eficientă a ordinii organizaționale existente. Un bun management se bazează adesea pe abilități de leadership, dar rolul în general implică mai multă menținere decât schimbare. Eu acord importanță atât managementului cât și leadership-ului și acord o valoare specială unuia dintre ei pentru că circumstanțe și timpuri diferite necesită reacții diferite.

O viziune clară este esențială pentru stabilirea tipului și direcției de schimbare, dar în aceeași măsură, este important să asigure aprecierea efectivă a inovațiilor și execuția efectivă a celorlalte sarcini școlare. Succesul școlii necesită atât leadership, cât și management. Leadership-ul și managementul nu sunt același lucru, dar ambele sunt importante. Organizațiile cu o suprasaturație de management și o penurie de management își pierd în cele din urmă spiritul și scopul. Organizațiile cu lideri puternici și carismatici, al căror management este prost, pot decola, dar se vor prăbuși la scurt timp. Provocarea pe care o are o organizație modernă solicită de la manager o perspectivă obiectivă, precum și o viziune și un angajament pe care leadership-ul inteligent le creează (Bolman & Deal, 1997). Eficiența organizațională depinde de calitatea leadership-ului.

Școala este o organizație cu toate scopurile și când ajungem să examinăm aranjamentele de muncă într-o asemenea organizație înțelegem că referirea se face la angajamentul profesorului față de organizație. Angajamentul față de școală include două dimensiuni: eficiența și considerația. Angajamentul față de școală este definit ca intensitatea identificării și implicarea profesorului în evenimentele școlii – aceasta este dimensiunea eficientă și evaluarea sa a școlii, care este nivelul compensației pentru șederea lui acolo este dimensiunea considerației (Reyes, 1990, in El-Majid, 2007).

Profesorii care au lucrat sub un manager definit de ei ca orientat spre oameni sunt profesorii care vor recomanda unui prieten să predea în școala lor, de exemplu, sunt mai mulțumiți de locul lor de muncă și lipsesc mai puțin de la școală. Profesorii care percep pe managerul lor ca având un stil managerial orientat spre oameni vor executa mai multe sarcini, vor participa la mai multe ședințe ale școlii și vor participa la mai multe activități ale școlii. Profesorii care percep pe managerul lor ca fiind orientat spre sarcină vor realiza mai puține sarcini și vor participa la mai puține activități școlare.

Angajamentul organizațional este definit ca legătura dintre lucrător și organizația în care acesta este angajat, astfel încât angajații vor avea un înalt angajament față de organizație și vor împărtăși valorile ei și se vor identifica cu obiectivele ei (Lambert & Hogan, 2009). Analog, angajații care simt angajament organizațional, se identifică cu obiectivele și țelurile organizației lor și angajații care doresc să rămână în organizație vor fi pregătiți să dea mai mult din ei în realizarea sarcinilor zilnice la locul lor de muncă (Vitell & Singhapakdi, 2008).

Rolul managerului este dual - pe de o parte, el trebuie să conducă sistemul spre obiectivele și țintele Ministerului Educației, autorității locale și școlii, dar trebuie să facă totul cu înțelegerea și din considerație pentru profesori. Acest lucru ar trebui să încurajeze inițiativa, dar să nu aplice presiune inutilă ca să aducă cancelaria la înalte valori de muncă și angajament față de școală, elevi și părinți.

Friedman și Lotan (1993) au observat patru cauze de epuizare psihică la profesori: relațiile egale între profesor și elevii săi, relațiile egale între profesor și familia sa, relațiile egale între profesor și mediul său social și organizațional și percepția de către profesori a rolului lor. Ultimul aspect se referă la atitudinea față de sprijinul conducerii și consider eu, la nivelul impactului stilului managerial/stilului de leadership managerial așa cum este manifestat. Acesta este unul din factorii de epuizare psihică în rând profesorilor la nivel global și în Israel în special.

Gradul funcționării profesorului depinde în principal de manager, care funcționează ca un lider cu un anumit stil, care trebuie să inițieze idei creative astfel încât fiecare profesor să simtă că instituția în care predă este o parte esențială a vieții sale. Sensul "misiunii" este baza oricărui succes. Când un profesor se simte personal responsabil pentru succesul elevilor, el nu va absenta. Un profesor fericit îi va face și pe elevii săi fericiți.

BIBLIOGRAFIE:

1. „Leadership si management educational. Teorii si practici actuale”, Tony Bush,
Colecție: Științele Educației , 2015
2. “Leadership si management” , Mielu Zlate

Școala viitorului

Prof. înv. primar Roșu Alexandra
Școala Gimnazială nr. 195, București

În societatea contemporană, caracterizată de schimbări rapide și de efecte imediate, educația și învățământul trebuie reînnoite, completate, adaptate, astfel încât să putem vorbi despre o permanentă inovație și creație în activitatea didactică.

Obiectivul școlii ar trebui să fie acela de a promova creativitatea ca factor cheie în dezvoltarea competențelor personale, antreprenoriale și sociale, prin învățarea pe tot parcursul vieții, dar și de a găsi strategii moderne pentru asigurarea unei educații de calitate în învățământ.

Pentru elev, școala viitorului trebuie să pună accentul pe o educație de calitate și să fie axată pe valori în care elevii să creadă, în care să se regăsească, îndeplinind două condiții esențiale în opinia lor: școala viitorului trebuie să le placă, dar să fie și eficientă.

Ceea ce este prioritar în învățământ este informatizarea. Softul educațional, reprezentat de anumite programe informatice, special dimensionate în perspectiva predării unor teme specifice, reprezintă o necesitate atât în prezent, cât și în viitor. Utilizarea calculatorului în procesul instructiv-educativ ușurează îndeplinirea scopurilor și idealurilor educaționale. În plus, reprezintă o metodă mai plăcută și pentru elevi, care apreciază întotdeauna noutatea și ineditul. Aceștia au fost obișnuiți cu metodele clasice de predare, dar cele noi le-au atras mereu atenția și s-au dovedit a fi mai eficiente. Copiii vor aprecia mai mult o lecție realizată pe calculator, decât una clasică. Calculatorul nu este folosit în activitatea didactică pentru a înlocui activitatea de predare a dascălului. Cu alte cuvinte, nu-i exclude importanța. El vine în sprijinul predării, ajutându-l în procesul instructiv-educativ. Programul de calculator poate deveni un suport important pentru o predare eficientă. Bineînțeles, pentru acest lucru, toate școlile ar trebui dotate cu tehnologia necesară. Aceasta presupune numeroase investiții costisitoare. Dacă educația ar reprezenta, într-adevăr una dintre prioritățile țării noastre, cu siguranță că s-ar găsi metode pentru ca acest lucru să fie posibil cât mai curând. Mai sunt destule localități în care școlile nu sunt racordate nici la curent electric, iar clădirile vechi sunt o povară pentru cei care își trimit zilnic copiii să învețe acolo. Trebuie să fim totuși conștienți de importanța calculatorului. Formarea capacității de-al utiliza nu îi este necesară elevului doar în procesul de învățământ, ci îl poate ajuta și în activitatea extrașcolară. Trăim cu toții într-o lume a vitezei, a tehnologiei, a internetului. Asemenea capacități, ca cele de a

lucra pe calculator, se cer din ce în ce mai mult, chiar și în momentul angajării. Cu alte cuvinte, ele vor ajuta tinerii și pe viitor.

De asemenea, într-o școală a viitorului, ar trebui respectat dreptul tuturor copiilor la învățătură, indiferent de starea lor fizică, intelectuală, emoțională sau de diferențele de origine etnică, religioasă, culturală. Principiul discriminării ar trebui eliminat, precum și cel al izolării copiilor cu nevoi speciale. În România însă, principiul incluziv este încă timid. Experiența țărilor europene demonstrează cu rezultate concrete că acest lucru este realizabil. Pentru că incluziunea este unul dintre punctele de bază ale școlii viitorului, ar trebui îndeplinite o serie de obiective:

- valorizarea egală a tuturor elevilor și a personalului;
- creșterea participării tuturor elevilor la educație, reducerea celor excluși din cultură;
- restructurarea culturii, a politicilor și a practicilor din școli, astfel încât ele să răspundă diversității elevilor din localitate;
- reducerea barierelor în învățare;
- înțelegerea diferențelor dintre elevi ca resursă pentru procesul de învățământ, nu ca pe o problemă ce trebuie depășită;
- recunoașterea dreptului elevilor la educație în propria localitate;
- creșterea rolului școlii în construirea comunităților și a valorilor lor, precum și în creșterea performanțelor;
- cultivarea unor relații de susținere între școli și comunități.

O altă inițiativă a școlii viitorului ar trebui să urmărească nu numai creșterea performanței școlare, ci și educația elevilor pe relații de colaborare și pe îmbunătățirea mediului de învățare și de predare. Pentru atingerea acestui obiectiv, copiii și tinerii trebuie să fie implicați activ, integrând ceea ce li se predă cu propria lor experiență de viață.

Datorită strategiilor cooperative toți elevii învață să asculte activ, să fie toleranți, să ia decizii și să-și asume responsabilități în cadrul grupului. Învățarea în grupuri mici, activă și colaborativă, asigură o reală interacțiune și intercomunicare, o redistribuire corectă de recompense sociale (apreciere, considerare, respect), o distribuție eficientă a sarcinilor de lucru, un simț al disponibilității și al artei solicitării sau acordării ajutorului, mult sporite. Lecțiile bazate pe învățarea prin cooperare influențează în mod pozitiv formarea răspunderii individuale (elevii trebuie să comunice rezultatele în nume personal sau în numele grupului), interacțiunea directă și formarea deprinderilor interpersonale și de grup mic. De asemenea, ele creează între elevi o

interdependență pozitivă(aceștia realizează că au nevoie unii de alții pentru a realiza obiectivele și sarcinile grupului, că au resurse pe care trebuie să le administreze în comun, că recompensele vor fi comune).

Predarea în parteneriat s-a dovedit până acum un real succes și poate reprezenta și o metodă utilizată în școala viitorului. Aceasta presupune prezența și colaborarea a două cadre didactice în cadrul lecției propriu-zise. Unele condiții se cer a fi respectate: să se realizeze după asistență reciprocă la oră, să fie riguros planificată anterior, să se desfășoare activități compatibile și complementare, să reprezinte o unitate în concepțiile prezentate, în modul de a acționa. Vor trebui evitate controversele. Asemenea lecții sporesc interesul elevilor și le captează atenția.

Printre primele metode, ar trebui să se pună accentul mai mult și pe strategiile tutoriale. Tutorialul se poate realiza între egali, cu inversare de roluri, sau între elevi de vârste diferite. Tutorialul între egali, numit și „De la copil la copil”, se poate realiza în cadrul școlii, dar și în afara ei, vizând programul de realizare a temelor, dar și activitățile extrașcolare. Se realizează prin formarea unei perechi compuse dintr-un copil cu cerințe educative speciale și unul normal. Aceasta trebuie făcută pe baza unor prietenii sau simpatii. Copiii care îndeplinesc rolul de tutor trebuie aleși discret, din rândul celor care au dovedit de-a lungul timpului disponibilități în a acorda sprijin celorlalți, într-un mod spontan, neimpus. Când tutorialul se face reciproc, strategia devine benefică. Elevul normal poate învăța de la cel dizabil, mai ales când acesta are un talent pentru o anumită disciplină. Schimbarea rolurilor este benefică pentru copilul dizabil, care capătă încredere în propriile forțe și în valoarea lui, dar și pentru colegul lui normal, care învață să caute în profunzime și să respecte talentul fiecărui om. Noi, dascălii, trebuie să știm că fiecare copil este unic în felul lui, iar școala trebuie să se adapteze, pentru că școala viitorului reprezintă o școală în diversitate. Copiii cu cerințe educative speciale trebuie acceptați în rândul celorlalți și valorizați în funcție de capacitățile lor. Bineînțeles, nu va fi ușor să lucrăm cu elevi atât de diferiți, cu toate că unii dintre noi o fac și acum, însă provocarea va avea efecte benefice.

Promovarea sănătății și a stării de bine a elevului determină, de asemenea, o dezvoltare optimă din punct de vedere somatic, fiziologic, mintal, emoțional, social și spiritual. Este foarte important ca în formarea unui stil de viață sănătos pentru școlari să se pună accent pe:

- autocunoaștere și construirea unei imagini pozitive despre sine;
- comunicare și relaționare interpersonală;
- controlul stresului;

- prevenirea accidentelor și a comportamentelor cu risc pentru sănătate;
- prevenirea atitudinii negative față de sine și de viață.

Pentru abordarea creativității în procesul educațional, elevul trebuie să fie încurajat să gândească independent, să își asume riscuri și responsabilități în demersul său spre formarea intelectuală. Evaluarea pentru asigurarea calității trebuie să identifice nivelul de pregătire al elevilor și să ne ajute să descoperim componentele ce au nevoie de sprijin în dezvoltare.

Un alt obiectiv pe care ar trebui să îl stabilim în anii ce vor urma este acela de a dezvolta un indicator internațional al capacității de a învăța, toate acțiunile bazându-se pe cercetarea științifică. Învățământul modern are ca sistem de referință competențele generale și specifice pe care trebuie să le dobândească elevul pe parcursul și la sfârșitul unui ciclu de instruire, al unui an de studiu, etc. Profesorul trebuie să fie și un distribuitor de recompense, o sursă de informare, evaluator, deci, manager al învățării. Lumea modernă pune accentul pe folosirea mai eficientă a cunoașterii și a inovației. Este necesară extinderea abilităților creatoare ale întregii populații, mai ales ale acelor care le permit oamenilor să se schimbe și să fie deschiși față de idei noi într-o societate diversă din punct de vedere cultural, bazată pe cunoaștere.

Noul mileniu a adus noi cerințe educaționale care impun noi metode, altele decât cele folosite până acum. O mare importanță în pregătirea elevilor pentru noile cerințe o au cele trei forme de educație:

- educația formală;
- educația nonformală;
- educația informală.

Evaluarea ar trebui să asigure evidențierea progresului înregistrat pe elev în raport cu sine însuși, pe drumul atingerii obiectivelor prevăzute în programă. Nu trebuie evaluată numai cantitatea de informații de care dispune elevul, ci, mai ales, ceea ce poate el să facă utilizând ceea ce știe sau ceea ce intuiește. Fiecare activitate de evaluare a rezultatelor școlare este însoțită de o autoevaluare a procesului pe care profesorul l-a desfășurat cu toți elevii și cu fiecare în parte. Astfel poate fi descris nivelul de formare a competențelor pentru fiecare elev și pot fi stabilite modalități prin care se poate regla, de la o etapă la alta, activități de învățare-formare a elevilor, în mod diferențiat. Trebuie realizat un echilibru dinamic între evaluarea scrisă și cea orală. Aceasta din urmă, deși necesită mai mult timp, prezintă avantaje deosebite: realizarea interacțiunii elev-profesor, demonstrarea stadiului de formare a unor competențe prin intervenția cu întrebări ajutătoare,

demonstrarea comportamentului comunicativ și de interrelaționare al elevului, etc. Este necesară și folosirea, mai des, a metodelor de autoevaluare.

Într-o școală a viitorului trebuie pus accentul și pe managementul clasei (dimensiunea ergonomică, dimensiunea psihologică, socială, operațională, inovatoare, normativă). O școală numită „a viitorului” există în Philadelphia. Copiii intră în clădirea școlii prin dreptul unui detector invizibil de metale. Deschid dulapurile personale cu carduri inteligente, își lasă hainele și și iau laptopurile personale. N-au caiete de notițe și nici cărți. Pot acesa orice colț al campusului de pe terminalul personal, dotat cu conexiune wireless. În această instituție Microsoft pregătește următoarea generație de specialiști în materie de tehnologie. Cantina școlii este un elegant restaurant cu autoservire, de unde elevii, cu niște carduri speciale, își pot cumpăra trei mese pe zi. Aceleași carduri calculează numărul de calorii al fiecărui elev. În loc de tabla clasică profesorii folosesc un „smart board”, o tablă inteligentă. Elevii primesc extemporalele pe laptop. Dacă nu reușesc să răspundă corect, sunt redirecționați către lecțiile de recuperare. De asemenea, copiii au și orare personale online în care sunt stabilite întâlniri cu educatorii. Nu există bibliotecă, ci un centru de instruire, unde toată informația este digitală. Elevii nu parcurg materii propriu-zise, ci discută pe marginea unor probleme de viață reală. Teoria este mai puțin importantă. Totul e să știi să te descurci în viață. Nu cred că pretențiile noastre ar trebui să se ridice la nivelul celor propuse de Școala viitorului din Philadelphia. Probabil acest lucru ar putea fi posibil într-un viitor mult prea îndepărtat. Ar trebui să adoptăm politica pașilor mărunți și să evoluăm încet, dar sigur. Ar trebui să renunțăm să batem pasul pe loc, să propunem aceleași metode învechite, denumindu-le însă în alt mod. Procesul instructiv-educativ trebuie să se centreze pe elev și să urmărească să îl transforme din obiect al procesului educativ, în subiect activ al propriei deveniri. De la centrarea pe conținut ar trebui să se treacă la centrarea pe activitatea elevului.

Profesorul trebuie să răspundă exigențelor fiecărui elev care îi calcă pragul clasei, cu speranța reușitei lor. Astfel, el trebuie să se plieze după fiecare caz, să-și flexibilizeze procesul didactic pentru a satisface cerințele educative ale fiecărui elev luat în parte și ale tuturor la un loc.

În concluzie, școala viitorului trebuie să țină cont atât de țelurile profesorilor, de obiectivele programelor, dar și de preferințele și necesitățile elevilor, fără a face abstracție de nevoile de ordin tehnic, financiar, material. Atâta vreme cât nu vom acorda educației resursele de care aceasta are nevoie, nu vom putea vorbi decât de o școală a trecutului în straie de viitor, de-aceiași Marie cu altă pălărie!

Bibliografie:

- 1) Ionescu M., Radu I., „Didactica modernă”, editura Dacia, Cluj-Napoca, 2001
- 2) Gherguț Alois, „managementul general și strategic în educație”, editura Polirom, Iași, 2007
- 3) Cerghit I., „Sisteme de instruire alternative”, editura Aramis, București, 2002
- 4) Gherguț Alois, „Sisteme de psihopedagogie specială”, editura Polirom, Iași, 2005
- 5) Gherguț Alois, „Psihologia persoanelor cu cerințe speciale. Strategii de educație integrată.”, editura Polirom, Iași, 2001
- 6) Articolul „Inovație și creație în activitatea didactică”, în cadrul Simpozionului național „Școala-moment zero pentru o societate a cunoașterii”, 30 mai 2009

CLASIC ȘI MODERN ÎN EVALUAREA DIDACTICĂ

(Articol)

Prof. Octavian Roșu

Liceul Teoretic “Grigore Moisil” Timișoara

Încă de la început se impune mențiunea că fiecare categorie de metode de evaluare prezintă atât avantaje, cât și limite, astfel încât nici una dintre ele nu trebuie utilizată exclusiv, deoarece, în acest caz, aprecierea rezultatelor obținute de elevi ar fi afectată. Utilizarea metodelor de evaluare trebuie să se fundamenteze pe o serie de premise precum:

- metodele de evaluare sunt complementare, fără a se putea afirma că metodele tradiționale sunt „depășite”, iar cele alternative reprezintă unicul reper metodologic;
- ele trebuie utilizate în strânsă legătură cu obiectivele educaționale vizate și în acord cu tipul de rezultate ale învățării/ natura achizițiilor ce se doresc a fi surprinse (competențe și cunoștințe);
- metodele de evaluare trebuie să ofere atât cadrului didactic, cât și elevilor informații relevante cu privire la nivelul de pregătire a elevilor, și, implicit la calitatea procesului de învățământ.

Metode de evaluare tradiționale

Tipologia metodelor tradiționale de evaluare este bine-cunoscută în spațiul educațional și include probe de evaluare orale, scrise și practice (Radu, 2000; Lițoiu, 2001; Cucuș, 2008).

Probele orale sunt utilizate la clasă cel mai frecvent și se concretizează în examinări ale elevilor din lecția de zi și, eventual, din lecțiile anterioare pe care elevii le-au parcurs și ale căror conținuturi pot avea corelații cu ale lecției curente. Dacă aceste examinări orale sunt realizate corect de către cadrul didactic, ele pot oferi informații relevante referitoare la nivelul de pregătire a elevilor, lucru datorat avantajelor specifice ale acestei metode dintre care mai importante sunt următoarele:

1) Evaluatorul are posibilitatea să surprindă volumul sau cantitatea de cunoștințe asimilate de către elev în urma instruirii și, implicit, să depisteze unele lacune, unele minusuri care trebuie completate prin activități de recuperare;

2) În cadrul acestor evaluări, examinatorul are posibilitatea să surprindă profunzimea cunoștințelor asimilate de către elevi sau, altfel spus, nivelul de semnificare a respectivelor cunoștințe.

3) Aceste evaluări orale permit cadrului didactic să aprecieze capacitatea de argumentare a elevului, de a construi o serie de raționamente și de a le susține în mod cât mai convingător.

4) Aceste evaluări orale permit cadrului didactic să constate nu numai ce cunoștințe au dobândit elevii, dar și ce capacități, abilități și atitudini și-au format ca urmare a achizițiilor dobândite în cadrul procesului de instruire-învățare.

5) În evaluările orale, cadrul didactic poate oferi un suport elevului în elaborarea răspunsurilor prin adresarea unor întrebări suplimentare, ceea ce constituie un mare ajutor pentru elevii aflați în dificultate în fața examinatorului.

În concluzie, probele orale prezintă îndeosebi următoarele avantaje:

- flexibilitatea;
- posibilitatea de a alterna tipul întrebărilor și gradul lor de dificultate, în funcție de calitatea răspunsurilor oferite de către elev;
- posibilitatea de a clarifica și de a corecta imediat eventualele erori sau neînțelegeri ale elevului în raport cu un conținut specific;
- formularea răspunsurilor potrivit logicii și dinamicii unui discurs oral;
- interacțiunea directă între evaluator și evaluat (profesor și elev).

Dincolo de aceste avantaje incontestabile, metodelor de examinare orală le sunt specifice și o serie de limite care trebuie cunoscute foarte bine de utilizatori, tocmai în ideea de a le diminua la maxim consecințele negative care pot influența modul de desfășurare a activității evaluative. Dintre aceste dezavantaje, mai semnificative sunt următoarele:

1) Utilizând aceste metode, se examinează mai puțini elevi pe unitatea de timp, iar acest impediment este mai vizibil în cazul disciplinelor de învățământ cărora le sunt alocate ore puține în planul de învățământ (de exemplu, discipline cu o singură oră pe săptămână).

2) Prin utilizarea acestor metode, se evaluează o cantitate mică din materia pe care elevii trebuie s-o asimileze în întregime. Altfel spus, prin intermediul acestor metode materia se verifică prin sondaj, existând posibilitatea ca unii elevi să înregistreze lacune în cunoștințe, care cu dificultate vor fi eliminate în etapele ulterioare ale instruirii.

3) În cadrul examinărilor orale, factorii perturbatori ai aprecierii rezultatelor școlare pot avea un impact semnificativ mai ales în cazul în care examinatorii nu depun eforturi pentru eliminarea efectelor negative ale acestora.

4) În cadrul evaluărilor orale este greu să se păstreze același nivel de exigență pe durata întregii examinări, existând dovezi certe că evaluatorul este mai exigent la începutul acestei activități și mult mai indulgent spre sfârșitul ei, acest lucru datorându-se stării de oboseală, plictiseli, unor constrângeri de natură temporală etc.

5) Alt dezavantaj al acestor metode se concretizează în imposibilitatea de a echilibra, sub aspectul dificultății, conținuturile care fac obiectul activității de evaluare. În acest sens, este arhicunoscut faptul că unele conținuturi, prin natura și specificul lor, sunt mai dificile, putând crea probleme și dificultăți elevilor care trebuie să demonstreze că le-au asimilat, în timp ce altele sunt mai facile, cu grad mai mic de complexitate, favorizându-i pe elevii puși să le reproducă în fața profesorului evaluator.

6) Metodele de examinare orală creează dificultăți elevilor (subiecților) introvertiți și celor care au un echilibru emoțional precar. Toți acești elevi, dar și alții, cărora le lipsește inițiativa în comunicare, pot să se blocheze în fața examinatorului și, implicit, să nu poată demonstra ce achiziții au dobândit în cadrul procesului de instruire. Pentru a elimina urmările acestui dezavantaj, evaluatorul trebuie să manifeste precauție în examinarea acestor elevi, să creeze un climat de destindere, să-i motiveze în elaborarea răspunsurilor, să-i ajute să depășească unele momente delicate, să-i facă încrezători că ei pot să onoreze exigențele actului de evaluare în care sunt implicați.

Pentru a diminua dezavantajele examinării orale și pentru a-i conferi mai multă rigoare, evaluatorul poate să utilizeze o fișă de evaluare orală care să conțină o serie de repere care ghidează întregul demers evaluativ, eliminându-se astfel posibilitatea ca această metodă de examinare să fie alterată de multă subiectivitate.

Fișa de evaluare orală pe care o preluăm de la I. Jinga și colab. (1996, pp. 46-47) cuprinde următoarele repere:

a) conținutul răspunsului (evaluatorul va trebui să aprecieze corectitudinea acestuia și completitudinea lui prin raportare la obiectivele pedagogice vizate și la conținuturile predate);

b) organizarea conținutului (evaluatorul va ține seama de modul cum este structurat conținutul și de coerența existentă între elementele acestuia);

c) prezentarea conținutului (evaluatorul va ține seama de claritatea, siguranța și acuratețea modului de prezentare a cunoștințelor).

Aici, evident, pot fi avute în vedere și elementele de originalitate pe care examinatul le poate etala și care trebuie cotate de către examinatori.

În concluzie, dintre dezavantajele majore ale metodelor de evaluare orală menționăm:

- influența în obiectivitatea evaluării;
- nivelul scăzut de validitate și fidelitate;
- consumul mare de timp (în evaluarea orală individuală).

Probele scrise se pot concretiza în mai multe tipuri de lucrări, pe care M. Manolescu (2002, p. 172) le clasifică în felul următor:

- probe scrise de control curent (extemporale) care cuprind câteva întrebări din lecția curentă și cărora li se afectează 10 – 15 minute;
- lucrări de control la sfârșitul unui capitol, prin intermediul cărora elevii sunt puși să probeze ce achiziții au dobândit ca urmare a parcurgerii respectivului capitol; deoarece obiectivul vizat este mai complex și timpul alocat acestei forme este mai extins, în majoritatea cazurilor, aceste lucrări de control se efectuează pe parcursul unei ore de curs;
- lucrări scrise semestriale pregătite, de obicei, prin lecții de recapitulare, care pot releva la ce nivel se situează achizițiile elevului la o anumită disciplină la sfârșitul semestrului reprezentând o modalitate de realizare a evaluării sumative.

Ca și metodele de examinare orală, și cele de examinare scrisă prezintă atât avantaje, cât și limite, ceea ce înseamnă că și unele și celelalte trebuie foarte bine cunoscute și dozate de către evaluatori/ cadre didactice.

Dintre avantaje, cele cu relevanță maximă sunt următoarele:

1) Înlătură sau diminuează subiectivitatea notării, pentru că lucrările pot fi secretizate, asigurându-se astfel anonimatul celor care le-au elaborat.

2) Se evaluează un număr mare de elevi și o cantitate mare din materia care a fost parcursă.

3) Subiectele pot fi echilibrate în privința gradului de dificultate, ceea ce înseamnă că unii elevi nu mai pot fi favorizați pentru că primesc la examinare subiecte cu grad mai mic de dificultate.

4) Metodele de examinare scrisă respectă în mai mare măsură ritmurile individuale de lucru ale elevilor, ceea ce înseamnă că fiecare elev își elaborează răspunsurile în timpul care îl caracterizează.

5) Ajută elevii introvertiți și pe cei timizi să probeze cu mai mare ușurință calitatea cunoștințelor dobândite.

În concluzie, accentuăm următoarele avantaje ale probelor scrise:

- eficientizarea procesului de instruire și creșterea gradului de obiectivitate în apreciere;
- economia de timp în cadrul bugetului alocat relației predare-învățare-evaluare;
- evaluarea unui număr mare de elevi într-un timp relativ scurt;
- acoperirea unitară, ca volum și profunzime, la nivelul conținutului evaluat.

Dincolo de aceste avantaje trebuie avute în vedere și unele limite, dintre care mai semnificative sunt următoarele:

1) Elevii nu pot primi sprijin din partea examinatorului pentru a-și elabora răspunsurile, existând și riscul ca unele lacune în cunoștințe, unele neînțelegeri ale elevilor să nu poată fi remediate pe loc (*feed-back* mai slab).

2) Exprimarea în scris este mai contrângătoare pentru că este reglementată de respectarea unor reguli gramaticale, ceea ce înseamnă că elevii vor trebui să depună eforturi atât în redarea cunoștințelor, cât și în realizarea unei forme de prezentare cât mai convingătoare.

3) În unele cazuri, elevii nu pot proba profunzimea cunoștințelor dobândite, și nici corelarea acestora cu alte tipuri de cunoștințe asimilate, eventual, în alte contexte de instruire.

4) Examinările scrise sunt mai costisitoare, pentru că, de multe ori, implică 2 - 3 examinatori, cum se întâmplă în cazul unor examene de o importanță deosebită. (Testele naționale sau Examenul de Bacalaureat).

C. Probele practice sunt modalități prin intermediul cărora elevii trebuie să demonstreze că pot transpune în practică anumite cunoștințe, că le pot obiectiva în diverse obiecte, instrumente, unelte etc.

Pentru probele practice accentuăm îndeosebi, avantajul referitor la posibilitatea oferită elevului de a demonstra gradul de stăpânire a priceperilor și a deprinderilor de ordin practic, iar dezavantajele acestor probe sunt generate de necesitatea asigurării unor condiții specifice, dar și de modul de aplicare a baremului de notare.

Bibliografie:

1. Cucoș, C., „Pedagogie generală”, Ed. Polirom, Iași, 2000
2. Cucoș, C., „Psihopedagogie”, Ed. Polirom, Iași, 2005
3. Manolescu, M. “Pedagogia competențelor – o viziune integratoare asupra educației”, în Revista de Pedagogie 58 (3), București: 2010.

IMPORTANTA LEADERSHIP ULUI IN EDUCATIE

Prof. Larisa Violeta ROSU
GRADINITA CU PP „EDEN” CRAIOVA

Când ne gândim la Leadership, ne gândim la procesul prin care o persoană, un manager, determină, una sau mai multe persoane să acționeze în vederea realizării unor obiective bine stabilite, pe baza unei viziuni puternice și atractive, prin utilizarea relațiilor interpersonale.

Leadership-ul se află în relație directă cu capacitatea de a influența comportamentul oamenilor. Acesta poate fi privit ca un mod de gândire și pasiune, înseamnă a-i insipra pe cei din jur, prin exemplul personal, înseamnă a lăsa ceva concret în urmă, ceva palpabil, înseamnă impact pozitiv, în domeniul în care ne desfășurăm activitatea.

Crearea unei culturi participative cu o implicare ridicată a personalului institutiei, reprezintă o modalitate importantă pentru a îmbunătăți rezultatele unității de învățământ. Într-un astfel de climat, membrii organizației se simt mai responsabili pentru acțiunile lor, sunt mai creativi și au un grad de atașament mai mare față de manager și organizația în care muncesc.

În Educație este crucial leadership-ul, acesta având un impact semnificativ asupra preșcolarilor, cadrelor didactice și părinților din mai multe perspective. Un lider educațional eficient și implicat, influențează direct calitatea experienței de învățare a preșcolarilor.

Prin stabilirea unor obiective educaționale clare, prin implementarea unor strategii pedagogice eficiente și promovarea unui mediu sigur și stimulat, liderul educațional contribuie la dezvoltarea cognitivă, socială și emoțională a copiilor.

Un Leader de succes inspiră și motivează cadrele didactice să își aducă contribuția maximă la procesul educațional, oferă suport, recunoaștere și o viziune clară, stimulând astfel profesionalismul și angajamentul cadrelor didactice în asigurarea unui mediu educațional de calitate.

Un lider educațional influențează cultura școlii sau grădiniței. Prin promovarea valorilor precum respectul, încrederea și colaborarea, contribuie la stabilirea unui climat pozitiv, benefic pentru toate părțile implicate. Aceasta are un impact semnificativ asupra relațiilor și comunicării între toți actorii implicați în procesul educațional.

Să nu uităm ce rol important joacă în facilitarea unei colaborări eficiente între instituție și familie. Comunicarea deschisă și implicarea părinților sunt esențiale pentru succesul educației preșcolarelor.

Un leader de succes construiește punți solide între grădiniță și comunitate, consolidând astfel sprijinul pentru procesul de învățare al copiilor. Managerul instituției este responsabil pentru gestionarea eficientă a resurselor și elaborarea planurilor strategice. Alocarea adecvată a resurselor materiale și umane, precum și planificarea strategică a dezvoltării școlii, contribuie la crearea unui mediu propice pentru educație și creștere.

Fenomenul de schimbare și realiniere a valorilor la noile cerințe ale managerilor sunt strâns legate de capacitatea managerului de a dezvolta o viziune organizatorică puternică, atractivă pentru membrii organizației. Viziunea este astfel, un set de valori bine individualizate ce se dorește a fi adoptate și aplicate în viața organizației, într-o anumită perioadă de timp și care reflectă și se reflectă puternic în conținutul culturii manageriale.

Rolul managerului este de a analiza și de a consulta permanent beneficiarii - în cazul grădiniței putem vorbi de beneficiarii indirecti, adică părinții- și de a modifica strategiile conform situațiilor existente și viitoare.

Faptul că o grădiniță funcționează, nu înseamnă neapărat că aceasta este una de succes. Important este modul în care aceasta este condusă, principiile și valorile care se reflectă în activitatea de zi cu zi, modul de implicare a cadrelor didactice în procesul educațional, etc.

Dificultatea principală în ceea ce privește conducerea unei grădinițe, o reprezintă complexitatea variabilelor care intervin: cadre didactice, preșcolari, programa specifică grădiniței, programele opționale, etc.

Realitatea de zi cu zi, arată faptul că un director de grădiniță trebuie să fie nu numai un bun cadru didactic ci și un bun manager, un adevărat leader. El trebuie să țină cont de patru factori care influențează leadership-ul: adeptii, liderul, comunicarea și situația. Diferitele categorii de angajați au nevoie de stiluri diferite de leadership. Ca și lider, trebuie să cunoască foarte bine oamenii din instituție, pentru că, spre exemplu, un angajat nou are nevoie de mai multă supraveghere decât un angajat cu vechime și experiență. În același fel, un angajat care nu este motivat are nevoie de o altă abordare decât un angajat care este puternic motivat.

Punctul esențial de pornire în cunoașterea subalternilor este de a avea cunoștințe solide despre natura umană, cum ar fi emoțiile, motivarea și nevoile. Este la fel de important să

înțeleaga, că subalternii sunt cei care hotărăsc dacă un lider este de succes sau nu. Dacă angajații nu au încredere în liderul lor sau nu cred în el, adepții nu vor fi inspirați. Liderul folosește comunicarea deschisă pentru a conduce. Cea mai mare parte a comunicării este nonverbală. Ce și cum comunica poate crea sau distruge relațiile cu angajații. Un lider trebuie să își folosească judecata pentru a decide cea mai bună acțiune în funcție de situația dată. Dar să ne amintim ce caracterizează leaderii de succes?

Un leader de succes are dorința de manifestare a inițiativei în cadrul instituției pe care o conduce, are tenacitate în urmărirea scopurilor stabilite, are o puternică orientare spre asumarea de responsabilități și angajare în îndeplinirea sarcinilor, este un spirit îndrăzneț cu originalitate în rezolvarea problemelor, are o puternică personalitate și disponibilitate pentru acceptarea consecințelor acțiunilor și deciziilor altor persoane, are abilitatea de influențare a comportamentului altora și capacitatea de structurare a relațiilor interpersonale. Acționează cu promptitudine în absorbirea stresului și are disponibilitate pentru tolerarea frustrărilor și amânărilor.

În concluzie, putem afirma, că leadershipul în educație influențează profund motivația și angajamentul cadrelor didactice, experiența de învățare a preșcolarilor și colaborarea constructivă dintre școală și familie, având un impact durabil asupra formării viitoare a individului.

Bibliografie:

- Bush, T. , Leadership și management educațional. Teorii și practici actuale, Iași, Editura Polirom, 2015
- Gavrilovici, O., Iosifescu S., Prodan, A, Management educațional, Iași, Editura CDRMO, 2003
- Tony Wagner, Robert Kegan- Leadership pentru Schimbare în Educație
- James Burnside - Leadershipul Transformațional în Educație

Școala actuală, școala viitorului

Profesor învățământ preșcolar Rujoiu Dana Alice

Grădinița cu PP/PN Azuga

”Educația este arta de a forma bunele deprinderi sau de a dezvolta aptitudinile native pentru virtute ale acelor care dispun de ele.” (Platon)

Școala se bazează pe principiile de bază ale noii educații, în ciuda diferențelor, afirmate de John Dewey și Maria Montessori ” copilul este punctul de plecare, centrul, scopul” și ”educația nouă constă în a descoperi prima dată copilul și apoi a realiza eliberarea sa”. Acest lucru se reflectă zilnic prin implementarea abilităților de vorbire și gestionarea regulilor comune prin instrumente împrumutate de pe internet și din pedagogia instituțională: chat-ul, consiliul clasei și consiliile școlare.Chat-ul de dimineață permite în primul rând să se facă legătura între casă și școală. Copilul se exprimă liber, fără ca profesorul să intervină, important fiind sensul pe care el îl dă discuției. Aceasta ar putea cuprinde prezentarea unei cărți, a unui joc, următoarea competiție sportivă sau diverse știri, dar mereu ascultând și respectând cuvintele fiecăruia. Astfel copilul învață să asculte, să propună și să intervină prin respectarea celuiilalt.

Realitatea actuală ne impune preocuparea pentru asigurarea șanselor egale de acces la educație pentru toți facilitatorii implicați în acest fenomen.Situația a determinat apariția unor noi provocări și practici în organizarea și funcționarea școlii ca instituție formativă și educativă chiar și când orele se desfășoară on-line.

Altfel spus școala este privită ca nucleu al sistemului social în care se formează deprinderile și atitudinile de acceptare conștientă și necondiționată a semenilor din jur, indiferent de condiția lor socială, de apartenența etnică sau religioasă, de prezența unor dificultăți materiale, dizabilități, afecțiuni sau disfuncții la nivel organic și funcțional, sau orice alt aspect care ar putea genera segregarea, marginalizarea, sau excluderea lor din mediul educațional.

În acest context, misiunea școlii este de a oferi tuturor posibilitatea de a învăța în funcție de ritmul, capacitățile și nevoile proprii.

În societatea contemporană, caracterizată de schimbări rapide și de efecte imediate, educația și învățământul trebuie reînnoite, completate, adaptate, astfel încât să putem vorbi despre o permanentă inovație și creație în activitatea didactică.

Obiectivul școlii ar trebui să fie acela de a promova creativitatea ca factor cheie în dezvoltarea competențelor personale, antreprenoriale și sociale, prin învățarea pe tot parcursul vieții, dar și de a găsi strategii moderne pentru asigurarea unei educații de calitate în învățământ. Pentru elev, școala viitorului trebuie să pună accentul pe o educație de calitate și să fie axată pe valori în care elevii să creadă, în care să se regăsească, îndeplinind două condiții esențiale în opinia lor: școala viitorului trebuie să le placă, dar să fie și eficientă.

Ceea ce este prioritar în învățământ este informatizarea. Softul educațional, reprezentat de anumite programe informatice, special dimensionate în perspectiva predării unor teme specifice, reprezintă o necesitate atât în prezent, cât și în viitor. Utilizarea calculatorului în procesul instructiv-educativ ușurează îndeplinirea scopurilor și idealurilor educaționale. În plus, reprezintă o metodă mai plăcută și pentru elevi, care apreciază întotdeauna noutatea și ineditul. Aceștia au fost obișnuiți cu metodele clasice de predare, dar cele noi le-au atras mereu atenția și s-au dovedit a fi mai eficiente. Copiii vor aprecia mai mult o lecție realizată pe calculator, decât una clasică.

Calculatorul nu este folosit în activitatea didactică pentru a înlocui activitatea de predare a dascălului. Cu alte cuvinte, nu-i exclude importanța. El vine în sprijinul predării, ajutându-l în procesul instructiv-educativ. Programul de calculator poate deveni un suport important pentru o predare eficientă. Formarea capacității de-al utiliza nu îi este necesară elevului doar în procesul de învățământ, ci îl poate ajuta și în activitatea extrașcolară.

Consider că pentru o reușită în domeniul educației este bine să combinăm metodele din ”școala actuală și școala viitorului” .

Bibliografie

1. John Dewey, *L'école et l'enfant, Philosophie de l'éducation nouvelle*, 1973, Paris.
2. Maria Montessori, *L'enfant*, Paris, 2004.
3. Emil Păun, *Școala viitorului sau viitorul școlii*, Iași, ed. Polirom, 2022

Leadership și management educațional

„Managementul face lucrurile cum trebuie. Leadershipul face lucrurile care trebuie.”

– Peter F. Drucker

Profesorul a fost privit foarte multă vreme ca fiind o sursă de cunoștințe, cu rol predominant în furnizarea către elevi a cât mai multor cunoștințe și nu de a descoperi aptitudini, de a dezvolta competențe. Astăzi, școala are nevoie de profesorul care promovează inovarea și schimbarea în practica școlară, de educatorul care să-i învețe pe elevi să cunoască, să facă, să trăiască împreună cu ceilalți, să-i învețe să fie. Profesia de cadru didactic poate influența societatea, în ansamblul ei, educatorii putând produce schimbări în viața elevilor prin demersurile didactice zilnice, prin curriculumul parcurs, prin comportamentul, atitudinile și valorile promovate, prin relațiile pe care le stabilesc cu elevi. Una dintre sarcinile ce revine școlii actuale este aceea de a forma personalități pregătite pentru viitor, elevi care să gândească critic.

Leadership-ul este una din funcțiile managementului – *funcția de conducere*.

Leadership-ul educațional este un concept care presupune în primul rând existența unui *proces de influență* orientat spre obținerea unor rezultate. Acțiunile și motivația unor oameni sunt direcționate de alți oameni în vederea atingerii unor scopuri.

Trebuie făcută distincția între *influență* și *autoritate*, caracteristică a puterii-managerului-, în timp ce influența poate fi exercitată de oricine din școală. Este un proces *intenționat*, care vizează dirijarea acțiunilor celorlalți în vederea atingerii unor scopuri; poate fi exercitată de indivizi sau de grupuri, poate apărea din orice parte a școlii-inclusiv de la personalul asociat sau elevi, fiind independent de pozițiile formale de management.

Leadership-ul este tot mai des asociat cu ideea de *valori*, întrucât liderii își fundamentează acțiunile pe valori personale și profesionale. Un leadership eficient presupune o *viziune* clar exprimată, însă există un risc major ca o viziune personală să aducă mai mult rău organizației decât bine. Un leader cu o viziune puternic implementată asupra organizației poate manipula, poate aduce deservicii organizației o dată cu plecarea sa sau poate fi puernic subiectivă.

De aceea se impune un echilibru clar între aceste două aspecte: viziunea liderului pentru instituție în raport cu caracterul centralizat al deciziilor legate de curriculum și obiective. Un manager trebuie să fie și lider, dar un lider nu e în mod obligatoriu manager.

Managementul educațional este un domeniu de studiu și de activitate care vizează modul de funcționare și conducere a organizațiilor educaționale.

Accentul ce se impune pe scopul educațional este important, însă trebuie ținut cont de faptul că nu toate obiectivele sau scopurile sunt potrivite pentru o organizație educațională, mai ales dacă acestea sunt impuse din exterior, de structurile centrale. Managementul educațional vizează atingerea obiectivelor educaționale stabilite, însă ele trebuie să fie acceptate de școală și de comunitatea în care aceasta funcționează. În caz contrar, când managerii fac abstracție de acest aspect și se limitează doar la implementarea unor politici externe, se poate ajunge foarte ușor la *managerialism*.

Importanța obiectivelor și a scopurilor pentru managementul instituțiilor de învățământ este subliniată în majoritatea abordărilor teoretice, existând însă un oarecare dezacord în privința a trei aspect legate de stabilirea finalităților în educație:

1. Valoarea obiectivelor formale;
2. Susținerea obiectivelor organizaționale sau a celor individuale;
3. Cum sunt stabilite obiectivele sau scopurile instituționale.

Obiectivele formale

În instituțiile de învățământ, aceste obiective au uneori un grad mare de generalitate. Propunerea de a crește nivelul unor performanțe într-un segment al curriculumului ar putea să nu fie în concordanță cu scopurile unor alți profesori, în raport cu alte obiecte de studiu.

Un management descentralizat este cel care oferă posibilitatea unei viziuni distincte a acelei școli, cu obiective specifice, clar formulate, adaptate contextului personalizat în care aceasta funcționează.

Obiective organizaționale sau individuale?

Există două abordări ale managementului educațional: una care susține că obiectivele organizaționale pot fi impuse de liderii membrilor fără putere de decizie din cadrul școlii, cealaltă susținând, dimpotriva, ideea implementării unor obiective care să aibă relevanță pentru membrii organizației și pentru părțile interesate.

Cum stabilim obiectivele

În unele organizații, obiectivele sunt stabilite de directorul unității, în colaborare cu câțiva colegi experimentați și cu unii membri ai comunității locale. În altele, stabilirea obiectivelor este o activitate colectivă, implicând toți membrii organizației.

O problemă fundamentală este măsura în care conducerea școlilor poate modifica politicile guvernamentale, dezvoltând obiective alternative ce pot fi aplicate la nivelul propriilor școli, cât pot acestea filtra politicile educaționale, naționale prin propriul sistem de valori, cât de limitate sunt școlile pentru a fixa obiectivele.

Guvernele au puterea constituțională de a-și impune politicile însă caracteristica de succes a unui lider constă în capacitatea acestuia de a le implementa adecvându-le la caracteristicile organizației pe care o conduce.

Diferența dintre leadership și management educațional

Plecând de la asocierea termenului de "leadership" cu schimbarea și a celui de "management" cu menținerea, putem afirma că managementul presupune menținerea eficienței activităților curente ale organizației, în timp ce leadership-ul reprezintă influențarea acțiunilor altora pentru a obține rezultatele dorite.

Ambele sunt la fel de importante în condițiile în care școlile doresc să fie eficiente și să-și atingă obiectivele și de aceea putem idealiza funcționalitatea și eficiența unei organizații educaționale în

care managerul să aibă abilități de lider. Un manager trebuie să fie și lider, dar un lider nu e în mod obligatoriu manager

„Secretul leadershipului este simplu: fă ceva în care crezi. Pictează o imagine a viitorului. Du-te acolo. Oamenii te vor urma.” – Seth Godin

Bibliografie/Webografie:

„Leadership și management educațional. Teorii și practice actuale”, Tony Bush, Editura Polirom, 2021;

<https://ro.wikipedia.org/wiki/Rom%C3%A2nia>

VALENȚELE FORMATIVE ALE METODELOR ACTIV- PARTICIPATIVE

**Rusu Maria Ramona, prof. Limba și literatura română,
Colegiul Național „Titu Maiorescu” Aiud**

Metodele active și participative contribuie la educația elevului. De asemenea, utilizarea unor metode activ-participative ale gândirii critice are în vedere socializarea elevului cu toate efectele pozitive care decurg din relaționarea corectă a acestuia cu colegii săi. Trecerea de la metode tradiționale la metode active a reprezentat și reprezintă o necesitate educativă obiectivă, care a apărut ca o reacție la progresele economice, tehnice și științifice ale societății.

Activizarea predării-învățării presupune folosirea unor metode care să-l implice pe elev în procesul de învățare, urmărindu-se dezvoltarea gândirii, a interesului pentru învățare, stimularea creativității, în sensul formării lui ca participant activ în procesul de educare.

Fiecare lecție trebuie să fie un act de creație al învățătorului și al școlarilor. Însușirea conștientă a cunoștințelor se realizează prin participarea activă a elevilor la actul învățării. Participarea școlarilor la procesul de instruire și învățare, exersarea lor intelectuală, afectivă și voloțională depinde de modul în care învățătorul dirijează activitatea de învățare.

Dacă în învățământul tradițional, principalele metode le constituie conversația, expunerea, demonstrația, metodele centrate pe profesor, transmiterea de cunoștințe, pasivitatea elevilor, învățământul modern solicită aplicarea metodelor active și interactive, a celor care dezvoltă gândirea critică. Prin urmare, în prezent, învățământul românesc se orientează spre o practică educațională mai participativă, spre o educare interactivă.

Semnificația globală a metodelor active poate fi exprimată succint prin următoarele idei: punerea accentului pe persoană ca finalitate, ca subiect activ și nu ca mijloc (obiect), accentuarea complexității existenței acesteia și a interacțiunilor cu alții (Roman Ioan, 1989).

Metodele active și participative contribuie la educația elevului. De asemenea, utilizarea unor metode activ-participative ale gândirii critice are în vedere socializarea elevului cu toate efectele pozitive care decurg din relaționarea corectă a acestuia cu colegii săi. Trecerea de la metode tradiționale la metode active a reprezentat și reprezintă o necesitate educativă obiectivă, care a apărut ca o reacție la progresele economice, tehnice și științifice ale societății.

Metodele pentru o învățare activă se pot clasifica în:

1. Metode care favorizează înțelegerea conceptelor și ideilor, valorifică experiența proprie a elevilor, dezvoltă competențe de comunicare și relaționare, de deliberare pe plan mental și vizează formarea unei atitudini active: discuția, dezbateră, jocul de rol.
2. Metode care stimulează gândirea și creativitatea, îi determină pe elevi să caute și să dezvolte soluții pentru diferite probleme, să facă reflecții critice și judecăți de valoare, de comparare și să analizeze situații date: studiul de caz, rezolvarea de probleme, jocul didactic, exercițiul.
3. Metode prin care elevii sunt învățați să lucreze productiv cu alții și să-și dezvolte abilități de colaborare și ajutor reciproc: mozaicul, proiectul în grupuri mici, etc.

Prin metode activ-participative înțelegem toate situațiile și nu numai metodele active propriu-zise în care elevii sunt puși și care-i scot pe aceștia din ipostaza de obiect al formării și-i transformă în subiecți activi, coparticipanți la propria formare.

Chiș V. (2001) definește activizarea elevilor ca fiind o suită de acțiuni de instruire/ autoinstruire, de dezvoltare și modelare a personalității lor prin stimularea și dirijarea metodică a activității pe care o desfășoară. Acest grup de acțiuni cuprinde:

- stimularea și cultivarea interesului elevilor pentru cunoaștere;
- valorificarea inteligenței elevilor și a celorlalte funcții psihice ale acestora prin efortul pe care ei îl depun;
- formarea și exersarea capacității de însușire a cunoștințelor;
- formarea și exersarea la școlari a abilităților de orientare autonomă în situații practice;
- cultivarea spiritului investigativ, a căutărilor personale prin antrenarea elevilor în organizarea, conducerea și desfășurarea și evaluarea activității didactice școlare și extrașcolare (M. Ionescu, 2000)

A activa, înseamnă, deci, a mobiliza, a angaja intens toate forțele psihice de cunoaștere ale elevului, pentru a obține în procesul didactic performanțe maxime, însoțite constant de efecte instructiv-educative, optime în toate componentele personalității.

Activizarea predării-învățării presupune folosirea unor metode care să-l implice pe elev în procesul de învățare, urmărindu-se dezvoltarea gândirii, a interesului pentru învățare, stimularea creativității, în sensul formării lui ca participant activ în procesul de educare.

Pentru a implica elevii în propria lor formare este nevoie de dinamizarea, diferențiere, individualizarea și activizarea predării. Astfel crește motivația intrinsecă pentru învățare a elevilor.

Pentru ca ei să fie pregătiți pentru o societate în continuă schimbare, este important ca și ei să aibă capacitatea de a selecta și prelucra informațiile în mod eficient, de a integra cunoștințele noi în sistemul celor deja existente.

Fiecare lecție trebuie să fie un act de creație al învățătorului și al școlărilor. Însușirea conștientă a cunoștințelor se realizează prin participarea activă a elevilor la actul învățării. Participarea școlărilor la procesul de instruire și învățare, exersarea lor intelectuală, afectivă și volitională depinde de modul în care învățătorul dirijează activitatea de învățare.

Activizarea constă, așadar, în angajarea intensă a tuturor forțelor psihice de cunoaștere și de creație ale elevilor cu scopul de a obține rezultate maxime, însoțite constant de efecte instructiv-educative cu rol pozitiv pentru formarea și dezvoltarea personalității în întregul ei. Acest fapt implică utilizarea unui ansamblu de mijloace psihopedagogice cu rolul de a mobiliza individualitatea fiecărui elev în procesul didactic. Prin utilizarea metodelor didactice active se asigură structurarea proceselor și mecanismelor gândirii, se formează o motivație adecvată pentru o învățare eficientă

Metodele activ-participative nu pot fi considerate decât ca reprezentând un nivel superior în activitatea de învățare, care nu înseamnă însă renunțarea la metodele clasice, ci mai degrabă reconsiderarea lor prin diversificarea procedurilor de aplicare.

Valențele formative ale metodelor activ-participative

Utilitatea și eficiența metodelor activ-participative reies din personalizarea și articularea lor în contextul realizării proiectării didactice și al unor strategii coerente și activizante de instruire, luând în considerare caracteristicile situației educaționale concrete.

Prin utilizarea acestor metode școlarul își dezvoltă gândirea eficientă, productivă, critică și creativă, care de altfel reprezintă una din finalitățile educaționale a sistemului de învățământ. Prin faptul că sunt niște metode stimulative ale gândirii și creativității îl determină pe elev să caute și să dezvolte soluții pentru diferite probleme, să facă reflecții critice și judecăți de valoare, să compare și să analizeze situațiile date.

Folosirea frecventă a metodelor de învățământ cu caracter activ, aplicarea unor metode cu un pronunțat caracter formativ, valorificarea noilor tehnologii instructionale, aduc o contribuție semnificativă la dezvoltarea întregului potențial al elevului.

Un aspect al învățământului primar actual este preocuparea de a stimula capacitatea de comunicare, de relaționare a elevilor, de participare activă la procesul de învățare, acest lucru realizându-se prin metodele activ-participative, metode de interacțiune între cei care învață.

Activizarea în procesul didactic urmărește realizarea unei învățări și formări active și în care elevul se implică efectiv, intens, profund și deplin.

Metodele folosite reprezintă o resursă importantă pentru creșterea gradului de eficiență a învățării. Ele sporesc implicarea și motivarea elevilor; conținutul nu mai este oferit gata prelucrat, ci elevul este cel care participă la descoperirea acestuia, alături de ceilalți. Alegerea metodei de lucru se face ținând cont de avantajele și importanța folosirii ei privite atât din punct de vedere al elevului, cât și din cel al învățătorului.

Munca în echipă a devenit, în prezent, o componentă importantă a vieții fiecăruia dintre noi. În procesul de instrucție și educație, metodele activizatoare folosite în alternanță cu cele clasice se bazează pe această formă de organizare, și anume munca în echipă.

Metodele activ-participative au numeroase valențe formative, precum:

- contribuie la dezvoltarea gândirii critice;
- implică activ elevii în procesul de învățare; stimulează creativitatea;
- se axează atât pe învățarea independentă cât și prin colaborare;
- elevul își asumă responsabilitatea față de propria învățare
- învață să respecte părerile colegilor săi;
- descurajează practicile de învățare doar pentru notă.

Pentru o învățare de bună calitate a cunoștințelor se recomandă utilizarea unui palier variat de metode de predare-învățare. Metodele cele mai eficiente sunt cele în care elevul este element activ, nu pasiv. William Glasser susține că, de obicei, reținem 10% din ceea ce citim, 20% din ceea ce auzim, 30% din ceea ce vedem, 50% din ceea ce vedem și auzim, 70% din ceea ce discutăm cu alții, 80% din ceea ce experimentăm și 95% din ceea ce îi învățăm pe alții.

Avantajele metodelor activ-participative

Metodele active-participative sunt modalități de acțiune educativă centrate pe elev, și mai exact, pe activitatea de învățare a acestuia, pe operațiile mintale și practice pe care le realizează acesta. Ele vizează și asigură antrenarea și activizarea structurilor cognitive, operatorii și afective ale elevului în direcția utilizării potențialului său psihic, fizic și afectiv și a transformării lui într-un coparticipant implicat profund în propria instruire și formare, într-un constructor al propriei

cunoașteri, prin activități și sarcini de lucru individuale și/ sau cooperative, independente sau interdependente.

Metodele active îndeplinesc o dublă funcție: informativă sau cognitivă, întrucât subiecții cunoașterii își însușesc cunoștințe teoretice și practice și își largesc orizontul științific, cultural și etnic și formativă sau educativă- întrucât subiecții cunoașterii dobândesc capacități și abilități intelectuale, au sentimente și trăiri afective pozitive, își dezvoltă calitativ întreaga personalitate.

De asemenea, aceste metode echilibrează efortul cadrului didactic cu cel al elevului, prin faptul că determină și pe elev să caute și să dezvolte soluții pentru diverse probleme, favorizând o înțelegere mai bună a ideilor și conceptelor și astfel valorificându-se experiența proprie a elevilor.

Dezavantajele metodelor activ-participative

Metodele activ-participative sunt mai obositoare pentru cei implicați în actul didactic – atât pe elev cât și pe învățător.

De asemenea, aceste metode reclamă un număr mare de ore de pregătire din partea cadrului didactic; necesită efort de proiectare, de timp, materiale, măsuri speciale de diminuare a riscului de a apărea situații neprevăzute, care ar periclita întreaga activitate. De aceea, cadrul didactic trebuie să aibă mai multe alternative de abordarea lecției

Transpunerea conținuturilor în abordări interactive poate accentua informații care nu sunt importante, în schimb se pot pierde din vedere informațiile cu adevărat semnificative.

Timpul de gândire pe care îl oferă profesorul elevilor este de 3-4 minute, timp în care elevii nu reușesc să dezvolte un răspuns complet, astfel evaluarea poate fi superficială. Trebuie introduse mereu elemente de creativitate în aplicarea acestor metode pentru a evita devalorizarea lor prin repetiție.

Așadar, metodele activ-participative presupun prudență în utilizare. Aceste metode nu trebuie ignorate luând în considerare doar dezavantajele, pentru că aspectele pozitive sunt mai semnificative, prin faptul că dinamizează procesul de predare-învățare și îi motivează pe elevi.

Bibliografie:

1. Bocoș, M. (2002), *Instruire interactivă. Repere pentru reflecție și acțiune*, Editura Presa Universitară Clujeană, Cluj-Napoca;
2. Chiș, V. (2005) *Pedagogia contemporană – Pedagogia pentru competențe*, Editura Casa Cărții de Știință;

3. Ionescu, M. (1980), *Demersuri creative în predare și învățare*, Editura Presa Universitară Clujeană, Cluj- Napoca
4. Ionescu, M. (coord) (1998), *Educația și dinamica ei*, Editura Tribuna Învățământului, București;
5. Ionescu, M., Radu, I. (coord.),(2001), *Didactica modernă, ediția a II-a, revizuită*, Editura Dacia, Cluj-Napoca;
6. Jiplea, G.S. (2006), *Noile metode de învățământ*, Drobeta Turnu Severin;
7. Mureșan, P. (1990), *Învățarea eficientă și rapidă*, București;
8. Roman, I.C. (1989), *Utilizarea metodelor activ-participative în învățământ: ghid experimental*, Iași;

Facilitarea, susținerea și îmbunătățirea activităților din sistemul educațional

Prof. Rusu Nicoleta Alina

Școala Gimnazială nr. 113

Sector 4, București

Cariera unui profesor se clădește pas cu pas, este un proces în continuă evoluție. Parcursul acestei evoluții cuprinde etape fundamentale, fiecare profesor ar trebui să-și stabilească un scop clar, cu obiective precise, pentru a ști unde se situează și unde ar dori să ajungă.

Evoluția în carieră a unui profesor presupune o muncă asiduă, trecând prin examenele privind definitivarea în învățământ, apoi gradul didactic II și gradul didactic I. Însă, toate aceste eforturi sunt răsplătite prin împlinirea visului, acela de a asigura formarea și pregătirea profesională a noilor generații, pregătirea morală și civică a acestora.

Profesiunea didactică este asociată cu câteva categorii fundamentale de roluri, acceptate de majoritatea sistemelor de formare a profesorilor: proiectare, managementul și organizarea activităților de învățare, managementul clasei de elevi, comunicare cu elevii, părinții și colegii, dezvoltare profesională de-a lungul vieții, participare la perfecționarea procesului educațional, oferirea de servicii educaționale pentru comunitate etc.

Rolurile pe care le poate exercita profesorul:

1. Profesorul, ca expert al actului de predare- învățare: el poate lua decizii privitoare la tot ceea ce se întâmplă în procesul de învățământ;
2. Profesorul, ca agent motivator, declanșează și întreține interesul, curiozitatea și dorința lor pentru activitatea de învățare;
3. Profesorul, ca lider, conduce un grup de elevi, exercitându-și puterea asupra principalelor fenomene ce se produc aici. Este un prieten și confident al elevilor, un substitut al părinților, obiect de afecțiune, sprijin în ameliorarea stărilor de anxietate;
4. Profesorul, în ipostază de consilier, este un observator sensibil al comportamentului elevilor, un îndrumător persuasiv și un sfătuitor al acestora;
5. Profesorul, ca model: prin întreaga sa personalitate, prin acțiunile, comportamentul său este un exemplu pozitiv pentru elevi;
6. Profesorul, ca profesionist reflexiv, se străduiește tot timpul să înțeleagă și să reflecteze asupra întâmplărilor din clasă, să studieze și să analizeze fenomenele psihopedagogice cu care se confruntă;

7. Profesorul, ca manager, supraveghează întreaga activitate la clasă, asigură consensul cu ceilalți profesori, cu părinții și cu ceilalți factori.

Profesia de educator/ profesor este complexă și nobilă prin misiunea pe care o de îndeplinit: formarea unor personalități autonome integrabile social, cu capacități de gândire critică și creativă, cu un profil moral autentic și cu o înaltă profesionalitate.

Societatea actuală a dus la apariția unor schimbări și în cadrul sistemului educativ, schimbări care dau o nouă dimensiune rolului și statutului cadrului didactic. Astfel, cadrul didactic nu mai este văzut doar ca un transmițător de informații și cunoștințe prevăzute în programa școlară. El devine un gânditor și un agent care trebuie să ia decizii, iar în activitatea cu elevii, el devine un model și un mediator.

Prin excelență, profesia didactică presupune permanentă formare și dezvoltare, astfel încât profesorul să îi poată oferi celui pe care îl învață o perspectivă comprehensivă asupra domeniului pe care îl predă.

Răspunzător de calitatea acestor schimbări, cadrul didactic, pe baza actualizării și îmbunătățirii ethosului pedagogic cu noțiunile propuse și introduse de reforma din cadrul învățământului (curriculum școlar, evaluare formativă, managementul clasei de elevi ca grup social, noile relații profesor- elevi, manuale alternative, consiliere și orientare, curriculum la decizia școlii etc.) și a dezvoltării tehnicilor pedagogice, le transpune în practica școlară.

BIBLIOGRAFIE:

1. Vlasceanu, Mihaela, „ Psihosociologia educației și învățământului”, Editura Paideia , București, 1995.
2. Wallen, J. Karl, Wallen, L. LaDonna, „ Effective classroom management”, Allzn&Bacon, Inc., Boston, 1989.

Cinci Ani de Călătorii, Prietenii și Învățare: Impactul Programului Erasmus la Liceul Tehnologic HOREA

Orice experiență trăită are darul de a forma oameni, caractere, de a pava încet, dar sigur, un drum al succesului în viață. Indiferent că ești profesor sau elev, participarea la programul Erasmus+ clădește o experiență profesională incredibilă, dar mai cu seamă formează o personalitate rezilientă, definită de un echilibru între responsabilitate și libertate, între maturitate și copilărie.

Pentru mine, motivația de a mă implica în proiectele Erasmus+ a apărut în anul 2014, perioadă în când am participat ca profesor însoțitor la o mobilitate Leonardo DaVinci. A fost linia de start în definirea crezului meu: elevii au nevoie de oportunități pentru a-și consolida stabilitatea viitorului. Primul pas pe care l-am făcut, după prima experiență, a fost să învăț să scriu un proiect Erasmus+, în domeniul VET. Rezultatele nu au apărut imediat, însă după câțiva ani de muncă, am reușit ca în 2018 să scriu și să implementez în școala în care profezez, în calitate de coordonator, primul proiect Erasmus+. Mărturisesc faptul că a fost una dintre cele mai mari satisfacții pe care le-am avut în acea perioadă. Vedeam cum sloganul „Erasmus – Schimbă vieți, deschide minți” este cât se poate de real și prinde viață în sufletul fiecărui elev. Au trecut cinci ani de atunci, grei, dar frumoși, 755 420 euro absorbiți grație programului Erasmus, dar și peste 250 de elevi beneficiari mai bine pregătiți profesional, mai fericiți și mai bogați lingvistic, cultural și social.

Programul Erasmus a deschis uși spre noi oportunități de învățare internațională, oferind elevilor noștri șansa de a experimenta diverse culturi. Participanții au avut ocazia de a desfășura stagii de pregătire practică la standarde europene sub îndrumarea tutorilor străini, de a aborda subiecte noi și de a-și dezvolta abilitățile lingvistice într-un mediu autentic. Cei cinci ani de proiecte Erasmus au permis școlii noastre să stabilească parteneriate strânse cu stakeholderi din țări europene precum, Cipru, Italia, Germania, Portugalia, Regiunea Autonomă Madeira, Spania, Turcia, Bulgaria. Aceste conexiuni au adus beneficii atât elevilor, cât și cadrelor didactice, facilitând schimbul de idei și bune practici în domeniul educației. Participanții la program au fost expuși la un mediu multicultural care i-a învățat să aprecieze diversitatea și să dezvolte abilități interculturale. Interacțiunea cu oameni din alte țări a contribuit la formarea unor cetățeni responsabili și deschiși la minte, capabili să navigheze într-o lume tot mai interconectată. Elevii implicați în programele Erasmus au evidențiat îmbunătățiri semnificative în performanța lor școlară. Experiența de învățare într-un mediu nou și stimulativ a generat o creștere a motivației și a dorinței de a performa. Odată reîntorși în școală, după perioadele Erasmus, elevii au adus cu ei cunoștințe și experiențe valoroase pe care le-au împărtășit cu colegii lor.

Cei cinci ani de participare la programul Erasmus au reprezentat, nu doar o călătorie educațională, ci și o investiție în viitorul școlii noastre. Programul Erasmus+ a contribuit la

formarea unei comunități școlare mai unite, deschise la diversitate și pregătite să facă față provocărilor globale ale secolului XXI. Această schimbare de perspective a contribuit la diversificarea procesului de învățare, la reducerea riscului de abandon școlar în ultimii ani, ajungând în 2023 să avem o rată sub 2,44%, precum și la realizarea integrală a planului de școlarizare în ultimii trei ani.

Această experiență continuă să ne inspire și să ne ghideze în promovarea unei educații de calitate și a unei perspective internaționale în școala noastră.

Pentru mine, ca profesor și coordonator al programului în școala noastră, Erasmus+ a însemnat cultivarea valorilor europene și evoluție profesională, dar pentru omul Gabriela Olimpia Sabău Erasmus a devenit o parte indelebilă a identității mele. Cu fiecare schimb de zâmbet, cu fiecare amintire din acești ani de neuitat, mă simt mai bogată, mai înțeleaptă și mai deschisă la diversitatea lumii. Erasmus este un capitol esențial în povestea mea, o poveste care continuă să se desfășoare, îmbogățindu-mă cu fiecare pagină nouă.

Pentru tinerii din școala noastră, programul Erasmus+ a însemnat:

Tîrtea Costy Lucian, clasa a XII-a – Tehnician în Hotelărie: *Experiența trăită în programul de mobilitate a proiectului Erasmus+ în Cipru a fost una de neuitat, de la locurile pe care le-am vizitat, la persoane pe care le-am cunoscut, relațiile pe care le-am legat cu toții pe parcursul a două săptămâni. A fost o adevărată experiență de învățare în care am descoperit ce înseamnă să lucrezi în domeniul ospitalității, care sunt provocările și cum poți deveni un adevărat profesionist care să fii în slujba bucuriei turistului. Mesajul meu pentru oricine ar dori să participe la programul Erasmus este: „Ieșiți din zona voastră de confort, fiți voi înșivă!”. Personal, vreau să îmbrățișez o carieră militară, dar dacă ar fi să îmi aleg altă profesie, sigur ar fi în domeniul ospitalității, pentru că este o nebunie frumoasă în care poți să înveți, să te distrezi și mai mult decât atât, poți să îți faci carieră.*

Kocsorva Szandra, clasa a XII-a – Tehnician în hotelărie: *Sunt una dintre norocoșii care au reușit să participe în proiectul Erasmus+, un proiect de suflet care mi-a deschis mintea spre multe lucruri noi, am reușit să mă dezvolt atât pe plan personal cat și pe plan profesional, experiențele și cunoștințele acumulate m-au ajutat foarte mult pe parcursul drumului. Sunt convinsă ca ocazia de a participa în acest proiect mă va ajuta foarte mult și pe viitor în domeniile pe care visez să le urmez încă de mică. Proiectul Erasmus+ m-a schimbat într-o persoană mult mai ambițioasă, sociabilă, mi-am descoperit noi calități, am descoperit oameni noi, locuri noi și mi-am făcut amintiri și am dobândit experiențe care mă vor ajuta toată viața.*

Purdea Alicia, clasa a XI-a – Tehnician în activități economice: *Erasmus a făcut o schimbare mare în viața mea, am plecat cu mentalitate de copil și m-am întors mai responsabilă, acest stagiu de două săptămâni în Turcia, marcându-mă profund, deoarece am ajuns acolo la scurt timp după tragicul cutremur. Am întâlnit aici oamenii care m-au ajutat să mă maturizez și să înțeleg rostul vieții, să înțeleg că poți fi oricât de bogat, dar banii nu vor cumpăra fericirea. Am învățat să fiu recunoscătoare pentru tot ce am, deoarece în orice moment viața poate însemna o valiză cu câteva haine. Erasmus schimbă, ajută și maturizează copilul din noi.*

Jitaru Denisa, clasa a XI-a – Ospătar: *Pentru mine experiența din Cipru a fost minunată, un lucru la care nici n-am visat vreodată. Cele 3 săptămâni din Erasmus m-au ajutat enorm să mă dezvolt personal și emoțional, să cunosc persoane noi și mi-aș dori să retraiesc aceeași experiență din nou. Dacă aș avea șansa să mai merg o dată aș merge fără să mă gândesc de două ori. Ce am trăit acolo, au rămas amintiri minunate pe care o să le păstrez mereu în sufletul meu! ♥*

BLENDED LEARNING – O ALTERNATIVĂ DE ÎNVĂȚARE

Prof.SĂCELEANU FĂNICA

LICEUL TEHNOLOGIC”ANGHEL SALIGNY”, FETEȘTI

Conceptul de blended learning este un concept de educare modern, flexibil, care are ca scop dobândirea de către fiecare cursant/elev a unor cunoștințe de nivel tehnic ridicat. Sistemul este bazat pe concepte și metode de studiu inovative care cuprind studiul în sala de clasă asistat de profesor, studiu individual și studiul online. Învățarea bazată pe metode tradiționale rămâne una dintre cele mai apreciate căi de învățare a noțiunilor teoretice. Dar interacțiunea dintre profesor și elev s-a dovedit a fi cea mai eficientă și consolidarea conținuturilor învățării mai bună, prin învățarea asociată.

Învățarea asociată este un program educațional formal sau non formal, care combină mediile digitale cu metodele tradiționale folosite la clasă. Uneori termenul de învățare asociată este înlocuit cu cel de „învățare personalizată,, sau cel de „instruire personalizată,,astfel învățarea mixtă este și o revenire la învățarea centrată pe profesori, singurii responsabili pentru conceperea scenariului didactic, pentru structurarea și prezentarea conținutului învățării.

Blended learning-ul este un termen care descrie o modalitate de învățare mixtă, ce combină metodele de învățare tradiționale cu studiul independent obținând astfel o nouă metodologie hibridă de învățare. Acesta reprezintă o schimbare majoră în strategiile didactice prin introducerea computerului în actul de predare-învățare-evaluare. Blended learning-ul este interacțiunea dintre profesor și elev prin intermediul tehnologiei. Elevii se pot bucura de o învățare personalizată folosind instrumente de învățare mixte, profesorii pot interacționa cu elevii mai eficient prin monitorizarea creșterii calității actului instructiv-educativ și prin oferirea feedbackului instantaneu. Acest tip de învățare permite elevilor să își personalizeze experiențele de învățare utilizând instrumente suplimentare, moderne și dincolo de sala de clasă. Acesta este un mod modern de predare care are un impact pozitiv asupra experienței de formare a unui elev, prin această învățare mixtă se creează un echilibru între educația online și educația față în față, fapt care încurajează elevii să urmeze cursuri online de formare profesională. Învățarea bazată pe tehnologie s-a dovedit a fi eficientă atunci când se dorește păstrarea elevilor în sala de clasă sau în educația online. Această metodă nu este monotonă dar îmbunătățește întotdeauna formarea, permite elevilor să se concentreze perioade mai lungi de timp ceea ce duce la obținerea de progrese.

Metodele de formare combinate includ instrumente de predare care permit creativitatea în lecții

și în subiectele propuse. Un alt avantaj al învățării mixte este acela că elevii pot lucra individual iar profesorul identifică mai ușor pe aceia care au nevoie de ajutor individualizat, ceea ce îmbunătățește atitudinea elevilor față de învățare. Fiecare elev are posibilitatea de a lucra într-un ritm propriu. Învățarea mixtă include și softwer-ul care înregistrează automat datele elevilor și le măsoară progresul, oferind cadrelor didactice, elevilor, părinților informații detaliate despre elevi.

Testele sunt marcate automat iar feedbackul se realizează instantaneu. Dacă nu este planificată și executată corect, învățarea mixtă poate avea și unele dezavantaje mai ales în ceea ce privește resursele tehnice sau instrumentele folosite.

Deși există numeroase beneficii potențiale asociate cu implementarea cu succes a practicilor de învățare combinată, aceasta necesită o planificare atentă din partea instructorului pentru a asigura o execuție eficientă. În primul rând, crearea programei ar trebui să includă obiective clar definite, astfel încât toată lumea implicată să știe exact ce se așteaptă să realizeze în fiecare pas. Planul organizat face tranzițiile între diferitele componente mai ușoare, ceea ce ajută la menținerea impulsului pe durata cursului. A doua implicare a părților interesate, succesul critic, deoarece colaborarea între colegi crește motivația, încurajează procesul de participare activă. În cele din urmă, evaluarea progresului în mod regulat a rezultatelor esențiale de urmărire ajută la identificarea zonelor care necesită îmbunătățire, abilități specifice pentru a maximiza eficacitatea programul oferit.

Folosirea metodelor didactice interactive produce un demers didactic captivant, motivant, benefic atât pentru profesori cât și pentru elevi, atât pe plan social cât și cognitiv.

Bibliografie:

- Cerghit, I., „Sisteme de instruire alternative și complementare. Structuri, stiluri si strategii” Editura Polirom, București, pp. 280-283. 2008;
- Cerghit, I., Metode de învățământ, Editura Didactică și Pedagogică, București. 7. Cucuș, C. (2016), Pedagogie, Editura Polirom, Iași. 1997;
- Ionescu, M. Radu, I., Didactica modernă, Editura Dacia, Cluj Napoca, 2004;

Facilitarea , susținerea și îmbunătățirea activităților din sistemul educațional

ÎNVĂȚAREA CENTRATĂ PE ELEV

Prof. înățământ primar - Săcuiu Georgeta

Școala Gimnazială „Gheorghe Banea ”Măcin

Motto „Analfabetul de mâine nu va mai fi cel care nu știe să citească, ci cel care nu a învățat cum să învețe” (Alvin Toffler)

Educația centrată pe elev este o abordare pedagogică modernă care pune accentul pe personalizarea procesului didactic și adaptarea acestuia la nevoile, interesele și stilurile de învățare ale fiecărui învățăcel în parte.

Învățarea centrată pe elev oferă acestora o mai mare autonomie și un control sporit cu privire la disciplinele de studiu, la metodele de învățare și la ritmul de studiu”. Această perspectivă subliniază caracteristicile fundamentale ale învățării centrate pe elev, promovând ideea că elevilor trebuie să li se ofere un control sporit asupra învățării prin asumarea responsabilității cu privire la *ceea ce se învață ,modul cum se învață și de ce momentul când se învață*. Totodată, este un concept care a început să câștige popularitate în ultimele decenii, fiind considerat una dintre cele mai eficiente modalități de predare

O consecință importantă a acestei definiții o reprezintă necesitatea ca elevii să își asume un înalt grad de responsabilitate în contextul învățării și să își aleagă în mod activ scopurile, precum și să își administreze învățarea. Ei nu se mai pot baza pe faptul că profesorul ori persoana care predă la clasă le va spune ce, cum, unde și când să gândească. Ei sunt cei care trebuie să înceapă să o facă.

Învățarea centrată pe elev are multe avantaje: *crește motivația elevului pentru actul învățării*, el va fi conștient că poate influența în mod direct propriul proces de învățare, *crește eficiența învățării* pentru că învățarea este activă, în al treilea rând și poate cel mai important *,activitatea de învățare capătă sens pentru că a stăpâni înseamnă a înțelege*.

Principiile care stau la baza învățării eficiente centrate pe elev sunt: *personalizarea învățării, încurajarea colaborării și autonomiei* elevilor, și adaptarea procesului de învățare la nevoile și interesele fiecărui elev în parte.

În învățarea centrată pe elev, cadrul didactic exercită roluri cu mult mai nuanțate decât înainte, succesul la clasă depinde de competențele sale de a crea oportunitățile de învățare pentru fiecare elev. Iată câteva dintre acestea:

Partener - care poate modifica ‘scenariul’ lectiei , dacă o cere clasa ;

Animator- care inițiază metode și le explică elevilor, pregătește materialele didactice și prezintă scopurile învățării ;

Pedagog- care își ajută elevii în rezolvarea problemelor, îi motivează să își prezinte propriul punct de vedere;

Scenograf, actor- care creează scenografia activității ;

Mediator- care rezolvă potențialele conflicte ce pot apărea ;

Consilier- care își ajută elevii în rezolvarea problemelor, îi motivează să își prezinte propriul punct de vedere.

Un alt beneficiu de care elevii s-ar putea bucura în urma acestei metode de predare constă în pregătirea lor mai bună pentru lumea reală. Într-o lume în continuă schimbare, este esențial ca învățăceii să-și dezvolte abilități de învățare pe tot parcursul vieții și să fie capabili să se adapteze la noile tehnologii și medii de lucru.

Hai să fim sinceri, cine nu și-ar dori să învețe într-un mod captivant, creativ și distractiv? Învățarea personalizată și centrată pe elev este exact ceea ce ai nevoie pentru a face asta posibil! Poți să te bucuri de un proces de învățare adaptat nevoilor și intereselor tale, în timp ce îți dezvolți și talentele și pasiunile tale. Și profesorii vor fi la fel de fericiți și entuziasmați să se alăture acestei aventuri educaționale, în calitate de ghizi și mentori ai elevilor lor. Deci, hai să abordăm cu toții această nouă metodă de predare, pentru a transforma experiența educațională într-un joc distractiv și motivant, care ne va pregăti pentru orice provocări ale viitorului!

Pornind de la ideea că nu există elevi buni sau elevi slabi, orice cadru didactic trebuie să organizeze activități de învățare diferențiate și individualizate bazate pe o reală cunoaștere a potențialului elevilor, a faptului că aceștia au capacități cognitive diferite și stiluri proprii de învățare și pe o abordare corespunzătoare a metodelor de învățare.

Instruirea diferențiată se constituie ca un învățământ pe măsura elevilor, un învățământ pentru fiecare, ceea ce conduce la formarea capacităților de autoinstruire și dezvoltarea nevoii de învățare continuă.

Diferențierea nu înseamnă renunțarea la un program unitar de instruire, pentru că se păstrează aceleași obiective, aceleași conținuturi, ci înseamnă crearea situațiilor favorabile fiecărui elev pentru descoperirea intereselor, aptitudinilor și posibilităților de formare proprii. Diferențierea vizează: tehnologia didactică, tratarea adecvată a elevilor la lecții, diferențierea sarcinilor de muncă independentă în clasă sau acasă și prezentarea adecvată a conținuturilor. Individualizarea privește diferențierea sarcinilor didactice și a căilor de îndeplinire a lor, a normelor de efort și a procedurilor de reglare a acestora potrivit particularităților elevilor. În cazul în care conținuturile și sarcinile învățării depășesc nivelul de dezvoltare generală a copilului se obține o învățare mecanică, bazată pe memorare după cum pot să apară atitudini de dezinteres și plictiseală atunci când sarcinile de învățare sunt inferioare nivelului de pregătire atins de copii. Accesibilitatea înseamnă nu absența dificultăților, nu scutirea de efort, ci măsura lor, în raport cu puterile reale ale celor care învață, adică dificultăți care pot fi depășite cu succes prin mobilizarea forțelor intelectuale ale elevilor. Aceasta înseamnă că procesul de învățare trebuie să fie organizat la un nivel de dificultate care să se situeze în zona proximei dezvoltări a posibilităților de învățare ale copilului, adică să fie organizat la nivelul de dificultate maximum accesibilă pentru acel elev. Activitățile instructiv-educative trebuie racordate la nevoile și potențele copiilor.

Leadership didactic. Abordări și tactici de succes

Facilitarea, susținerea și îmbunătățirea activităților din sistemul educațional

Prof. Limba engleză Saghin Cristina
Liceul Teoretic Cujmir, jud. Mehedinți

Facilitarea, susținerea și îmbunătățirea activităților din sistemul educațional sunt aspecte critice pentru dezvoltarea și progresul unei societăți. Iată câteva modalități prin care acest lucru poate fi realizat:

Accesibilitate sporită și resurse educaționale de calitate. Asigurarea accesului universal la educație este esențială. Aceasta poate implica furnizarea de transport gratuit sau subvenționat pentru elevi, oferirea de materiale didactice gratuite sau subvenționate și facilitarea accesului la tehnologie și internet pentru toți elevii.

Formare continuă a cadrelor didactice. Investițiile în formarea și dezvoltarea continuă a profesorilor sunt esențiale. Profesorii trebuie să fie pregătiți să utilizeze cele mai recente metode și tehnologii de predare pentru a sprijini învățarea elevilor în mod eficient.

Promovarea educației non-formale și a învățării pe tot parcursul vieții. Recunoașterea și sprijinirea învățării în afara școlii, prin intermediul activităților extracurriculare, a voluntariatului și a altor experiențe de învățare, precum și încurajarea adulților să continue să-și dezvolte abilitățile și cunoștințele pe tot parcursul vieții lor.

Promovarea diversității și incluziunii. Este important să se creeze un mediu educațional care să fie incluziv și divers, unde toți elevii se simt acceptați și sprijiniți în dezvoltarea lor. Acest lucru poate implica implementarea programelor de educație interculturală, abordarea nevoilor elevilor cu dizabilități și promovarea diversității în curriculum și materialele didactice.

Clase mici și învățarea centrată pe elev. Reducerea dimensiunii claselor pentru a permite interacțiuni mai intense între profesori și elevi și pentru a oferi mai multă atenție individuală fiecărui elev.

Evaluare autentică și formativă. Adoptarea unor metode de evaluare care să reflecte cu acuratețe progresul și aptitudinile elevilor și să ofere feedback util pentru îmbunătățirea performanței lor.

Inovare și tehnologie. Integrarea tehnologiei în procesul de învățare poate spori angajamentul elevilor și poate facilita accesul la resurse educaționale diverse. Dezvoltarea și implementarea platformelor online de învățare, aplicațiilor educaționale și a altor instrumente digitale pot îmbunătăți semnificativ experiența educațională.

Parteneriate între școli și comunitate. Colaborarea între școli, părinți, comunitate și organizații non-guvernamentale poate spori eficacitatea sistemului educațional. Aceste parteneriate pot oferi resurse suplimentare, sprijin emoțional și profesional pentru elevi și pot crea o rețea de susținere puternică în comunitate.

Consiliere și orientare educațională. Furnizarea de servicii de consiliere și orientare pentru elevi, pentru a-i ajuta să-și exploreze interesele și abilitățile, să-și stabilească obiective educaționale și să-și planifice cariera viitoare.

Evaluare și îmbunătățire continuă. Este important să se evalueze în mod regulat eficacitatea sistemului educațional și să se identifice domeniile care necesită îmbunătățire.

Feedback-ul constant din partea elevilor, părinților și profesorilor poate contribui la dezvoltarea și implementarea unor politici și practici mai bune în educație.

Comparând școala actuală cu viziunea pentru școala viitorului, putem identifica mai multe direcții de evoluție și îmbunătățire.

Școala actuală

- Bazată pe modele tradiționale de predare și evaluare.
- Accent pe transmiterea de cunoștințe și informații.
- Clase structurate, cu profesorii care au rol predominant de transmițători ai informației
- Utilizarea limitată a tehnologiei în procesul educațional.
- Evaluare predominant sumativă, concentrată pe testare și note.
- Accent pe discipline individuale și compartimentate.
- Interacțiunea limitată între școală și comunitatea locală sau cu alte instituții educaționale.

Școala viitorului

- Orientată către abordări de învățare active și personalizate.
- Accent pe dezvoltarea competențelor esențiale pentru viață și pentru piața muncii, precum gândire critică, rezolvare de probleme, colaborare și creativitate.
- Utilizarea tehnologiei ca instrument integrat în procesul educațional, inclusiv prin utilizarea platformelor online, a realității virtuale și a inteligenței artificiale.
- Încurajarea unei evaluări continue și formative, care să ofere feedback util pentru îmbunătățirea continuă a performanței elevilor.
- Promovarea unei abordări interdisciplinare și a învățării integrate.
- Încurajarea colaborării între elevi și stimularea proiectelor de învățare bazate pe probleme reale.
- Parteneriate extinse cu comunitatea și cu alte instituții educaționale pentru a oferi elevilor oportunități de învățare în afara mediului școlar tradițional

Prin implementarea acestor strategii și prin implicarea tuturor părților interesate, putem crea un sistem educațional mai eficient, mai incluziv și mai orientat către nevoile și aspirațiile fiecărui elev.

Bibliografie

- Hattie, J. (2012). Visible learning for teachers: Maximizing impact on learning. Routledge.
- Darling-Hammond, L., & Bransford, J. (Eds.). (2005). Preparing teachers for a changing world: What teachers should learn and be able to do. John Wiley & Sons.
- Marzano, R. J. (2007). The art and science of teaching: A comprehensive framework for effective instruction. ASCD.
- Gardner, H. (2011). Frames of mind: The theory of multiple intelligences. Basic Books.
- OECD. (2018). Education at a Glance 2018: OECD Indicators. OECD Publishing.

Istoria matematicii utilizată în predarea la clasă - povestea numărului π

prof. Saizescu Cristina-Alexandra
Liceul Tehnologic Energetic „Regele Ferdinand I” Timișoara

În lecțiile de matematică, inserarea momentelor de istorie a matematicii vin să accesibilizeze informația expusă, să dilueze presiunea creată de predarea de conținuturi noi și să adauge o nuanță de implicare în descoperirea unor noi teritorii de către elevi, de aceea este deosebit de utilă în practica de predare-învățare la clasă.

Relativ la constanta cercului, numărul π , ocupă un loc central în matematică, astfel este deosebit de oportun de a le detalia elevilor istoria sa. Acest lucru înlesnește asimilarea transdisciplinară de informații și contribuie în mod deosebit de eficient la crearea culturii generale a formabililor.

După deprinderea scrierii, oamenii din cele mai vechi timpuri au notat observația practică privitoare la existența unui raport constant între lungimea cercului și a diametrului său. Astfel, a putut fi găsită o tăbliță de cărămidă arsă, dezgropată în Câmpia Mesopotamiei, care fusese scrisă aproximativ prin mileniul al doilea înainte de erea noastră sub forma următoarei probleme: “Dacă 60 este lungimea cercului, a treia parte din 60 este 20 aceasta este diametrul”.

Printre marile probleme rezolvate în preistorie nu a fost numai aceea a măsurării lungimii cercului, dar și alta, mai dificilă, aceea a măsurării ariei cercului. Problema cerea multă ingeniozitate căci conturul suprafeței fiind o linie curbă, stabilirea ariei ei nu se mai încadra în metoda de măsurare a ariilor de tip pătrat sau dreptunghi ori chiar triunghi sau trapez, adică figuri mărginite de linii drepte. Metoda primitivă de aflare a ariei cercului era să se înlocuiască cercul printr-un hexagon, iar aria cercului calculată după formula $A=3r^2$.

Însă în papyrusul Rhind și în unele tăblițe ale babilonenilor, ambele scrieri datând din mileniul al doilea î. e. n., s-au găsit procedee de calculare a ariei cercului care stabileau cu mai multă exactitate valoarea raportului dintre lungimea cercului și diametrul lui. Anume, egiptenii au găsit $\pi=3,160$, iar babilonenii $\pi=3,125$.

Problema 48 din papyrusul Rhind, de la care începe studiul aproximării numărului π , are următorul enunț generic: “Compararea ariei cercului și a pătratului circumscris”. Sub această formă de comparare a ariei unui cerc cu a unui pătrat circumscris lui, astfel ca aria lui să fie egală cu a cercului considerat, problema va continua să îi preocupe pe matematicienii din veacurile următoare, sub denumirea de problema cuadraturii cercului și este o parte componentă a istoriei numărului π .

Hippocrat din Chios a încercat să rezolve problema cuadraturii cercului, demers datorită căruia a enunțat una dintre teoremele fundamentale referitoare la cerc: “Cercul sunt între ele ca pătratele diametrelor

În cartea sa, „Metrica”, în care se află probleme de inginerie tratate teoretic, Heron din Alexandria, în secolul I, a tratat și problema aproximării lui π . Heron afirma că dacă Arhimede ar fi continuat calculele și ar fi determinat 4 zecimale exacte, aproximarea ar fi putut fi folosită de astronomii greci atât pentru a calcula o „tabelă de coarde”, cât și la determinarea razei pământului.

Cuadratura cercului a interesat și matematicienii din Orientul îndepărtat și mai apropiat, dar ei au rezolvat-o mai ales sub formă practică, adică prin aproximare.

În „Sulpasutra”, una dintre cele mai vechi cărți hinduse, scrisă aproximativ în primul mileniu înainte de Christos. În ea se găsesc probleme despre transformarea pătratului în cerc și a cercului în pătrat. De exemplu, pentru transformarea cercului în pătrat se aplică următoarea regulă: „Împarte diametrul în 15 părți egale, scoate două și ceea ce rămâne este latura pătratului”.

Notând cu p latura pătratului și cu d diametrul cercului, avem:

$$p = \frac{13}{15}d,$$

de unde rezultă o aproximare:

$$\pi = \frac{676}{225} = 3,004.$$

Dar nu la aceeași valoare a lui π se ajungea când trebuia transformat pătratul în cerc. În acest caz, din formula indicată pentru calcularea diametrului este:

$$D = \left(1 + \frac{\sqrt{2-1}}{3}\right) p,$$

care conducea la următorul rezultat:

$$\pi = 18(3 - 2\sqrt{2}) \cong 3,08(85).$$

Ambele valori aproximative ale lui π , fiind mai puțin precise decât aceea stabilită de egipteni, ar putea fi o indicație că ele au fost găsite înaintea acestora.

În secolul al V-lea, Aryabhata, unul dintre cei mai mari matematicieni hinduși, în lucrarea „Aryabhativa”, a considerat $\pi=3,1416$, iar cu această valoare a calculat o tablă de sinusuri.

Despre cunostințele matematicienilor chinezi în legătură cu numărul π există informații precise începând numai din secolul al III-lea era noastră, cuprinse în comentariile lui Liu Huei asupra celei mai vechi culegeri „Matematica în nouă părți”. Liu Huei prezintă o interesantă generalizare a metodei lui Arhimede pentru determinarea aproximativă a numărului π : considerând un poligon cu 3072 laturi, el a stabilit primele 5 zecimale exacte ale numărului π , și anume $\pi=3,14159$.

În secolul al V-lea, astronomul și matematicianul Tzu Ciun-Ciji a depășit performanțele lui Liu Huei, stabilind primele șase zecimale exacte ale lui π utilizând inegalitățile :

$$3,14155926 < \pi < 3,1415927.$$

Tzu Ciun-Ciji a exprimat acest rezultat și sub formă fracționară, astfel:

$$\pi = \frac{355}{113} = 3,141592\dots$$

Din secolul al VIII-lea, numărul π a început să îi intereseze pe matematicienii și, mai cu seamă, pe astronomii din Orientul Mijlociu care aveau ca limbă comună de exprimare a cunoștințelor științifice, limba arabă. Din secolul al IX-lea, după ce ei au luat la cunoștință, prin traduceri în limba arabă, de cele mai de seamă scrieri hinduse și grecești, au devenit continuatorii problemelor matematice care fuseseră cercetate odinioară în geometrie de către greci și în aritmetică de către hinduși și au creat, prin sinteza acestor domenii, capitole noi ca acelea ale trigonometriei și algebrei. Printre problemele care i-au pasionat îndeosebi se află și cea a cuadraturii cercului. Astfel, Ibn al-Haitam (965-1039), matematician aparținând de școala din Cairo, a compus o carte despre cuadratura lunulelor. În ea găsim teoremele stabilite de Hippocrat despre cuadratura lunulelor precum și altele mai generale.

În tratatul de geometrie, scris prin jurul anului 1220, de Leonard din Pisa sub titlul „Practica geometria”, în care a fost folosit ca surse de documentare diverse lucrări arabe, se arată cum se construiește media proporțională dintre două segmente cu rigla și compasul și totodată se restabilește adevărata identitate a numărului π , precizându-se că valoarea stabilită odinioară de Arhimede

$\pi = 3\frac{11}{7}$ este doar o aproximare grosieră. Alături de ea, Leonardo din Pisa, a mai adăugat și expresia de

origine hindusă $\pi = \frac{337}{120}$, în plus, aplicând el însuși procedeul lui Arhimede, tot unui poligon cu 96 de

laturi a obținut dubla inegalitate : $\frac{1440}{458\frac{4}{9}} < \pi < \frac{1440}{458\frac{1}{5}}$, din care e dedus un raport care determină primele

trei zecimale exacte ale lui π : $\pi = \frac{1440}{458\frac{1}{3}} = \frac{864}{275} = 3,1418\dots$

În anul 1596, Ludolph van Ceulen (1540-1610), cel mai vestit calculator din secolul al XVI-lea a stabilit primele 20 de zecimale exacte ale lui π . Ele au fost publicate într-o broșură în limba olandeză care a fost tradusă în latină de W. Snellius, în 1615. La acest rezultat a ajuns considerând poligoane înscrise și circumscrise cercului cu $15 \cdot 2^{31} = 32,512,254,720$ de laturi. Ulterior, ajutat de un elev - P. Cornelius, el a reluat calculele pentru poligoane cu $2^{61} = 4611686018427387904$ laturi și a ajuns la primele 35 de zecimle ale numărului π , iar acestea au fost publicate în anul 1615, după moartea sa. După dorința exprimată încă din timpul vieții, pe piatra sa funerară din Leyda au fost gravate primele 20 de zecimale ale lui π .

Admirația matematicienilor contemporani pentru performanța dovedită de el s-a arătat prin faptul că multă vreme după moarte, numărul π a purtat numele de “numărul lui Ludolph”.

Un alt mare matematician, care nu a rămas indiferent la determinarea unor aproximații ale numărului π a fost Leonhard Euler (1707-1783), care a considerat numărul π ca limită a unor șiruri infinite convergente de poligoane înscrise și circumscrise unui cerc care au toate același perimetru, de aceea, metoda folosită de el a fost numită metoda izoperimetrelor. Bazându-se pe ea, el a demonstrat următoarea teoremă: “Dacă a_n și b_n sunt razele cercurilor înscrise, respectiv circumscrise, unui poligon regulat cu 2^n laturi, dar de același perimetru P, există relațiile:

$$a_{2n} = \frac{a_n + b_n}{2}, \quad b_{2n} = \sqrt{\frac{b_n(a_n + b_n)}{2}} = \sqrt{a_{2n}b_n}”$$

Este evident că oricare ar fi numărul n al laturilor poligoanelor înscrise rămâne mai mică decât P, care este depășit de lungimea cercului circumscris, deci:

$$2 \pi a_{2n} < P < 2 \pi b_{2n},$$

Inegalitățile devenind egalități, trecând la limită pentru $n \rightarrow \infty$, caz în care, din fiecare dintre aceste două egalități se poate deduce valoarea lui π , iar calculele care conduc la determinarea valorii numărului π pot fi efectuate algebric, sau prin metode trigonometrice.

Apariția calculatoarelor numerice în secolul al XX-lea au avut ca rezultat îmbunătățirea aproximărilor lui π . John von Neumann a utilizat calculatorul ENIAC pentru a calcula 2037 de zecimale ale lui π în 1949, calcul care a durat 70 de ore. Alte mii de zecimale s-au obținut în următoarele decenii și milionul de cifre a fost depășit în 1973. Progresele nu s-au datorat doar hardware-ului mai rapid, ci și apariției unor noi algoritmi. Una dintre cele mai semnificative realizări a fost descoperirea transformatei Fourier rapide în anii 1960, algoritm ce permite calculatoarelor să efectueze rapid operațiuni aritmetice pe numere extrem de mari.

Actualmente, cu ajutorul tehnicii de calcul, numărului π i se pot stabili cu precizie primele 64 de miliarde de zecimale.

Numărul π , constanta cercului sau numărul lui Ludolph sunt denumirile date de-a lungul timpului acestei fracții zecimale infinite, care a atras atenția multor matematicieni, a generat controverse, teorii, probleme de natură teoretică și practică, datorită rezolvării cărora matematica a progresat mult ca știință.

Cea mai presantă întrebare deschisă legată de π este dacă el reprezintă un număr obișnuit - adică dacă orice bloc de cifre ce apare în π la fel de des ca în cazul unui număr generat „aleato”, iar dacă răspunsul se demonstrează a fi afirmativ, atunci următoarea întrebare ar fi dacă în orice bază întregă de numerație, nu doar în baza 10 se întâmplă acest lucru.

Actualmente nu se cunosc încă toate proprietățile numărului π , care rămâne un mister pentru viitoarele generații de matematicieni.

Această povestire a numărului poate capta atenția elevilor, poate contribui la abordarea mai interesantă a conținuturilor matematice predate, le dezvoltă cultura generală și diminuează încordarea specifică studiului acestei discipline.

Bibliografie

- Albu A. C., „Fundamentele matematicii”, volumul II, editura Eurobit, Timișoara, 1999;
Dumea T. și alții, „Construcții antice și civilizații dispărute”, Editura Didactică și Pedagogică, București, 2002,
Papuc D, „Istoria matematicii”, editura Facla, București, 1992;
Petrovici D., Popescu C., „Istoria descoperirilor științifice”, editura Tehnică, București, 2001;
Toth H., „Construcții geometrice cu rigla și compasul”, editura Tehnică, București, 1984

Specificul procesului de instrucție și educație a copiilor preșcolari

Prof. Sala Ioana
Grădinița Cu Program Prelungit Nr 52, Oradea

Procesele de instrucție și educație au fost concepute și realizate cu intenția de a obține o eficiență cât mai mare în realizarea scopurilor pe care le-au vizat. Este în logica activităților umane, cel puțin a celor întreprinse intenționat, de a fi realizate astfel, încât să conducă la atingerea scopurilor pe care le-au declanșat și către care se îndreaptă. Niciodată, însă, interesul pentru optimizarea procesului didactic nu a fost atât de insistent ca în vremea noastră.

Calitatea învățământului sau excelența în educație se constituie ca principii de bază ale reformelor sistemelor de învățământ; ele reprezintă sursa unor teme majore ale tehnicii pedagogice și au devenit obiect fundamental al practicii didactice. Fenomenul își are originea în schimbări globale în viața socială care antrenează continuu și în ritm alert creșterea exigențelor față de capacitățile și competențele indivizilor, ca și a nevoilor și aspirațiilor acestora. Cunoașterea umană își îmbogățește patrimoniul de date și idei mai repede ca oricând, iar tehnicile de lucru, oricare ar fi domeniul de activitate, evoluează și ele. Ca urmare, acțiunea de formare a omului devine tot mai solicitantă pentru cei ce o realizează, pentru cei care învață. Însușirea de a răspunde adecvat exigențelor sociale și ale indivizilor face necesară reconsiderarea modelelor perimate asupra relațiilor școlare, revizuirea practicilor, a modurilor de lucru, punându-le în concordanță cu cerințele cărora este chemată să răspundă.

Concepția despre copil și copilărie a fost și este determinată de noile cuceriri științifice și practice, influentând modul în care este concepută educația. Perspectiva asupra dezvoltării copilului este tributara contextului cultural, soci-economic, politic al unei țări dar și a tradiției, această concepție despre copil și copilărie reprezintă un complex de idei, valori, modele, norme, practici așteptări despre cum sunt copiii, respectiv cum să îi creștem, cum să îi educăm și să îi socializăm.

Orice societate democratică cere un învățământ descătușat de uniformitate și rigiditate. Apariția și aplicarea noii legi a învățământului de importanță națională, așează învățământul românesc în standardele învățământului european în organizare, conținut și funcționare.

În sistemul învățământului românesc, ca parte integrantă, învățământul preșcolar are o importanță fundamentală pentru structurarea bazelor personalității copilului. Vârsta copilăriei de aur și a micii școlarități sunt ale maximei receptivități și plasticități, ale curiozității și deschiderii spre formativitate, ale uceniciei primare, vizând constituirea elementelor de bază ale stilului de activitate intelectuală, de formare în germene a unor trăsături de personalitate cu puternică înrâurire asupra întregii evoluții a celor educați.

Societatea de azi și mai ales cea de mâine, precum și toate argumentele adunate în ultimele decenii privind politicile publice, programele sociale/educaționale/ de igienă și de sănătate, avantajele și implicațiile impactului intervenției noastre asupra copilului în perioada copilăriei timpurii, ne obligă să ne adaptăm modulul de a privi această perioadă din viața individului în scopul asigurării celui mai bun start în viață.

Preocuparea pentru introducerea cât mai timpurie a copiilor într-un sistem de educație instituționalizat este justificată de faptul că vârsta preșcolară reprezintă o perioadă fundamentală pentru dezvoltarea ulterioară a copilului. Cercetările psihologice arată că până la vârsta școlară, copilul își dezvoltă o mare parte din capacitatea intelectuală pe care urmează să o atingă la maturitate.

Nevalorificarea la timp sau subvalorificarea, potențialele și disponibilitățile acestei perioade de vârstă nu se pot recupera în anii următori decât în mică măsură și cu eforturi mari.

În conținutul învățământului preșcolar, punerea bazelor educației morale se realizează în mod deosebit și prin valorificarea valențelor educativ-formative oferite de creațiile literar-artistice ce se subsumează conceptului și sferei literaturii ce intră în sfera literaturii pentru copii cu ponderea și implicațiile semnificative în educația morală și formarea, în general, a copilului școlar. Ca urmare, lucrarea întocmită va aborda o problematică aferentă basmului ca specie literară valorificată cu specificitate aplicată la nivelul învățământului primar.

O societate democratică întemeiată pe libera manifestare a celor ce o alcătuiesc nu poate să nu situeze printre priorități factorul educațional.

Tendențele înnoitoare ale învățământului devin o preocupare permanentă în contradicție cu unele concepții vechi care consideră învățământul ca important consumator de resurse, fără a fi productiv.

Reforma pedagogică inițiată în România după decembrie 1989 vizează la nivelul structurii și funcționării sistemului de învățământ pe verticală și orizontală. Pe verticală, prin asigurarea continuității dintre treptele de învățământ și pregătirea tranziției între acestea cu mijloace didactice adecvate. Pe orizontală, prin conceperea conținuturilor într-o perspectivă intra-, inter- și trans-disciplinară, deschisă valorilor specifice educației permanente.

În elaborarea conținutului noii programe s-a ținut cont de aspectele întâlnite în activitatea cadrelor didactice – educatoare, de tendințele actuale în pedagogie, precum și de nivelul de maturitate actual al copiilor din grădinițe. În același timp, s-a reconsiderat în întregime rolul învățământului preșcolar în raport cu celelalte trepte ale sistemului de învățământ.

Activitățile desfășurate de educatoare cu copiii care se încadrează în nivelul 3-5 ani se recomandă a fi gândite și organizate din perspectiva orientării spre socializare, pe când activitățile desfășurate cu copiii care se încadrează în nivelul 5-6 ani vor fi gândite și organizate din perspectiva pregătirii pentru școală. Cert este acum, totuși, că grădinița nu urmărește numai pregătirea copilului pentru școală, ci pregătirea acestuia pentru viața socială viitoare.

Elaborarea programei prefigurează două mari tendințe de schimbare, prezente în comportamentul cadrului didactic (educatoare), care pun în centrul atenției copilul de astăzi:

- crearea unui mediu educațional adecvat, pentru o stimulare continuă a învățării spontane a copilului;
- introducerea copilului în ambianța culturală a spațiului social căruia îi aparține, în ideea formării lui ca o personalitate autonomă și conștientă de sine.

Mijloacele principale prin care educatoarea se înscrie în parcurgerea acestor două mari tendințe sunt: jocul, ca joc liber sau dirijat, activitățile libere și activitățile comune, desfășurate fie ca activități cu toată grupa, fie ca activități cu grupuri mici de copii, în care esențialul este să creezi un mediu stimulat și interesant pentru copil.

În acest sens, în atenția educatoarei va sta întreaga paletă de activități și modalități de organizare a acestora, prilej cu care copilul, având un evantai larg de posibilități de acțiune, va fi sprijinit să:

- manifeste interes și curiozitate pentru lucruri noi;
- înțeleagă informația primită;
- lucreze independent și să fie capabil să experimenteze pe măsura posibilităților proprii aspectele care-i interesează în mod deosebit;
- analizeze datele primite și, pe baza lor, să formuleze predicții;

- exprime independent opinii și stări sufletești și să le motiveze.

Un mediu cultural favorabil nu duce numai la formarea unor deprinderi intelectuale ci stimulează în același timp, sentimentele estetice ale copilului și duce la aprecierea și crearea frumosului ca valoare umană perenă, unanim acceptată, și la educarea laturii afective a copilului, privit ca o entitate a universului căreia i se cere să se formeze în spiritul dreptății, democrației, toleranței etc.

Construirea mediului cultural favorabil nu poate fi construit în afara limbii.

Este evident că un copil preșcolar nu poate și nu trebuie ținut departe de mediul cultural al spațiului căruia îi aparține, gândind că aceasta este sarcina școlii. El trăiește înconjurat de cărți, reviste, ziare, afișe, firme, numere de mașini; televizorul și computerul fac parte integrantă din viața lui zilnică.

Așadar, într-o lume în care se vorbește de a treia alfabetizare nu mai este admisibil ca preșcolarul să fie încătușat de prejudecățile unei metodologii învechite.

Sarcina de a organiza experiențele de limbaj ale copilului îi revine grădiniței. Drumul parcurs de copil în lumea limbajului, cu ajutorul educatoarei, este un drept incontestabil al etapei sale de dezvoltare, care îi conferă în etapa următoare, școlară, șanse egale indiferent de mediul sau unitatea preșcolară din care provine.

În zona „Bibliotecii” se vor desfășura mai multe activități din sfera limbajului sau vor fi inițiate activități de acest gen, pe grupuri mici, pentru a fi mai târziu continuate în cadrul activităților comune.

Limbajul va fi abordat într-o viziune integrată, urmărindu-se simultan două laturi importante ale sale: cea receptivă și cea expresivă.

În acest sens, i se cere educatoarei să pună la dispoziția copilului materiale specifice, care să se constituie într-un mediu educativ și cultural activ, stimulat: caiete, cărți și unelte de scris, ziare, reviste, imagini și jocuri cu imagini, discuri, dischete, casete audio și video și aparatura necesară pentru folosirea acestora: televizor, video, computer etc.

O cerință fundamentală este aceea de a deprinde copilul să utilizeze materialele puse la dispoziție în așa fel încât ele însele să îi sugereze educatoarei contextele posibil de abordat pentru atingerea obiectivelor programei.

Limbajul și exersarea operațiilor intelectuale îi conferă copilului preșcolar autonomie și posibilitatea de a se mișca cu ușurință în mediul apropiat sau mai îndepărtat și de a experimenta evenimente și fenomene care, mai târziu, vor avea o semnificație aparte pentru un domeniu sau altul de cunoaștere (matematică, fizică, chimie, biologie).

Incursiunea copilului în lumea înconjurătoare, cu obiecte, ființe și fenomene diverse, are un scop bine definit și anume: achizițiile pe care acesta le face în planul limbajului urmăresc să-i dezvolte abilități de predicție și să-i formeze capacități de a se exprima liber și de a-și argumenta părerile despre aspectele abordate.

BIBLIOGRAFIE

-*Repere fundamentale în învățarea și dezvoltarea timpurie a copilului de la naștere la 7 ani*, Coordonator: Dr. Mihaela Ionescu

-2019- *Curriculumul pentru educația timpurie în învățământul preșcolar* -Anexa la ordinul ministrului Educației Naționale nr. 4.694/2.08.2019

-Radu, Ion și colab., (1991), *Introducere în psihologia contemporană*, Editura Sincon, București

"Digitalizarea Educației: O Nouă Perspectivă în Învățare"

Prof. Stainer Claudia -Colegiul Tehnic George Barițiu

Prof. Sălăgean Gabriela Laura – Colegiul Tehnic George Barițiu

Într-o eră în care tehnologia progresează cu rapiditate, integrarea mijloacelor digitale în cadrul educațional devine din ce în ce mai imperativă, reprezentând o cheie esențială pentru adaptarea școlilor la cerințele societății contemporane. Progresul tehnologic aduce oportunități semnificative pentru optimizarea procesului de predare-învățare, transformând fundamental modul în care educația este livrată și percepută de către elevi. În acest context, explorarea și implementarea eficientă a mijloacelor digitale în cadrul educației devin esențiale pentru cultivarea competențelor necesare elevilor într-o lume în continuă evoluție tehnologică.

În strânsă legătură cu această evoluție tehnologică, învățarea bazată pe proiecte reprezintă o paradigmă educațională care se adaptează și evoluează odată cu progresele în tehnologie.. Prin intermediul platformelor online și instrumentelor digitale, profesorii pot nu doar să monitorizeze și să ghideze proiectele, ci și să aducă în clasă resurse digitale relevante și interactive, sprijinind astfel dezvoltarea abilităților practice ale elevilor într-un mod adaptat la peisajul tehnologic în continuă schimbare. Învățarea prin proiecte devine astfel nu doar o modalitate eficientă de predare, ci și un catalizator pentru integrarea armonioasă a tehnologiei în procesul educațional. Aceasta încurajează colaborarea și gândirea critică, dar oferă și oportunitatea elevilor de a aplica cunoștințele în contexte practice. Prin intermediul platformelor online, profesorii pot monitoriza și ghida proiectele, asigurându-se că acestea să atingă obiectivele educaționale, încurajând elevii să participe activ în proiecte complexe și relevante. În loc să fie simpli receptori de informații, elevii devin constructori de cunoștințe, aplicând conceptele teoretice în contexte practice.

Cu toate aceste avantaje, învățarea prin proiecte nu este lipsit de provocări. Gestionarea eficientă a timpului și asigurarea accesului echitabil la resurse sunt aspecte ce necesită atenție deosebită, oferind un cadru educațional care răspunde nevoilor elevilor într-un mod adaptabil și relevând că educația nu trebuie să fie doar un proces de predare, ci și de construire activă a cunoștințelor. se profilează ca un pilon în transformarea educației, pregătind elevii pentru o participare activă și de succes în societatea contemporană.

Învățarea bazată pe proiecte și digitalizarea în educație reprezintă două forțe inovatoare care, combinate, pot transforma fundamental modul în care elevii dobândesc cunoștințe și

dezvoltă abilități. Această alianță sinergică aduce o dimensiune suplimentară la procesul de învățare, creând oportunități valoroase și echilibrând astfel educația pentru nevoile societății digitale actuale.

În era digitală, platformele online devin spații virtuale propice pentru desfășurarea proiectelor colaborative. Elevii pot colabora la distanță, partajând idei, documente și resurse prin intermediul platformelor dedicate. Astfel, nu doar că se extinde accesul la educație, dar se oferă și oportunitatea pentru proiecte la scară globală, în care elevii pot interacționa cu colegi din diverse colțuri ale lumii.

Digitalizarea permite integrarea tehnologiilor precum realitatea virtuală și augmentată în proiecte educaționale. Prin intermediul acestor tehnologii, elevii pot explora mediile virtuale pentru a înțelege subiecte complexe. De exemplu, în cadrul unui proiect de istorie, elevii pot "vizita" epoci istorice utilizând realitatea virtuală, ceea ce adaugă o dimensiune captivantă și interactivă în procesul de învățare. În cadrul proiectelor de învățare a limbii engleze, elevii pot utiliza aplicații interactive precum "Duolingo" sau "Memrise" pentru a îmbunătăți vocabularul și gramatica. Aceste aplicații oferă lecții personalizate, jocuri și exerciții care permit elevilor să-și dezvolte abilitățile într-un mod distractiv și eficient.

O altă modalitate de a integra educația digitală în cadrul orelor de limba engleză ar fi participarea elevilor la tururi virtuale ale unor locuri precum Londra sau New York. În timpul acestor tururi, elevii pot comunica în limba engleză, descriind locurile vizitate și interacționând cu elemente specifice ale culturii locale. Aceasta oferă o experiență autentică de folosire a limbii engleze în contexte variate.

Digitalizarea deschide uși largi către resurse educaționale online variate. Elevii pot accesa materiale, lecții video și informații actualizate din surse digitale, pot crea, de exemplu, aplicații pentru rezolvarea problemelor locale sau globale, învățând astfel programare și dezvoltând abilități digitale esențiale. Acest tip de activitate încurajează creativitatea și-i pregătește pe elevi pentru cerințele societății digitale.

Digitalizarea permite implementarea unor sisteme inteligente de evaluare, profesorii având posibilitatea de a oferi feedback personalizat bazat pe performanța individuală a fiecărui elev. Astfel, evaluarea devine mai eficientă și orientată către nevoile specifice ale elevilor, contribuind la îmbunătățirea continuă a învățării.

Dezvoltarea tehnologiilor RV (Realitatea Virtuală) și RA (Realitatea Augmentată) aduce cu sine o revoluție în modalitățile de predare și învățare. Profesorii pot utiliza aplicații de RA pentru a aduce modele tridimensionale ale subiectelor de studiu, făcând astfel lecțiile mai interactive și

accesibile. De exemplu, în timpul unei lecții despre corpul uman, elevii pot explora organele interne prin intermediul ochelarilor de realitate virtuală.

Extinderea accesului la educație este fundamentală în societatea modernă. Platformele de e-learning avansate nu doar că oferă cursuri specializate, dar permit și personalizarea învățării în funcție de ritmul și interesele elevilor. Integrarea acestor platforme în curriculumul școlar poate îmbogăți experiența de învățare a elevilor. De asemenea, jocurile educaționale și simulările interactive pot fi adaptate pentru a acoperi o gamă largă de subiecte. De exemplu, în învățarea matematicii, un joc poate implica rezolvarea de probleme într-un mediu virtual, făcând procesul mai atractiv și interactiv.

Integrarea inteligenței artificiale în procesul de evaluare aduce beneficii semnificative. Sistemele AI pot analiza performanța individuală a elevilor, oferind feedback detaliat și personalizat. În plus, aceste tehnologii pot anticipa nevoile de învățare ale elevilor, sugerând materiale suplimentare sau abordări alternative pentru consolidarea cunoștințelor. Inteligența artificială poate fi folosită pentru a sprijini profesorii și elevii în diverse moduri. Un exemplu ar fi sistemele de tutoriat AI care pot adapta lecțiile în funcție de nivelul de înțelegere al elevului. De asemenea, pot fi implementate asistenți virtuali AI pentru a răspunde întrebărilor elevilor în timp real și pentru a oferi suport suplimentar.

Deși aceste tehnologii aduc multiple avantaje, este crucial să gestionăm atent integrarea lor în procesul educațional, asigurându-ne că promovează dezvoltarea integrală a elevilor și că nu accentuează inegalitățile în accesul la educație. Educația digitală eficientă trebuie să se bazeze pe o abordare echilibrată și adaptabilă, orientată către nevoile specifice ale comunităților școlare.

Bibliografie

1. Balanskat, A., Engelhardt, K., 2015. Computing our future: Computer programming and coding. Priorities, school curricula and initiatives across Europe. [Online] Disponibil pe: http://www.eun.org/documents/411753/817341/Computing+our+future_final_2015.pdf/d3780a64-1081-4488-8549-6033200e3c03 .
2. Beller, M., 2013. Technologies in large-scale assessments: New directions, challenges, and opportunities. În: M. von Davier, E. Gonzalez, I. Kirsch și K. Yamamoto, eds. The role of international large-scale assessments: Perspectives from technology, economy, and educational research. Dordrecht: Springer, pp. 25-45.

3. Bennett, R. E., 2015. The changing nature of educational assessment. *Review of Research in Education*, 39(1), pp. 370-407.
4. Black, P., Wiliam, D., 1998. Inside the black box: Raising standards through classroom assessment. *Phi Delta Kappan*, 80(2), pp. 139-148.
5. Bloom, B., Hastings, J. și Madaus, G., 1971. *Handbook on formative and summative evaluation of student learning*. New York: McGraw-Hill book company.

Despre predarea literaturii ca abordare inovatoare a orei de limba engleza

profesor Diana Elena SANDU

Liceul Teoretic *Tudor Arghezi*, Craiova

Profilul profesorului competent modern conține competențele de cercetare și inovare a realității educaționale. Îmbinarea predării cu elemente de investigație personală asigură premisele practicii

pedagogice mai flexibile și mai creative. Specificul cercetării pedagogice constă în faptul că aceasta trebuie să aibă un caracter prospectiv, adică să vizeze dezvoltarea personalității elevului din perspectiva

cerințelor dezvoltării sociale, să proiecteze tipul de personalitate necesar în viață și, de asemenea, trebuie să fie continuu ameliorativă, adică trebuie să ducă, prin intervențiile sale modelatoare, la sporirea eficienței actului pedagogic concret.

În afară de tehnicile moderne și abordările inovatoare, literatura a devenit, de asemenea, un fenomen important în scenariul global actual al predării limbii engleze. Potrivit profesorului universitar J. Collie, “Pentru a cunoaște cu adevărat o limbă, trebuie să știi ceva despre literatura acelei limbi”. Sunt câteva avantaje de care un elev poate beneficia prin includerea literaturii în procesul de predare. Literatura furnizează elevilor o mare varietate de structuri lexicale sau sintactice. Elevii sunt familiarizați cu diferite stiluri literare, cu modalități variate de a scrie, prin citirea unui text considerabil și contextualizat. Ei studiază despre sintaxă și despre diferite tipuri de discurs, diferite tipuri de enunț, o varietate de structuri și o multitudine de modalități de legare a ideilor, care extind și îmbunătățesc abilitățile lor de a scrie într-o limbă străină. Elevii devin, de asemenea, mai creativi și mai încrezători în forțele proprii atunci când încep să observe bogăția și diversitatea limbii și încearcă să utilizeze materialul studiat ca sursă de inspirație pentru scrierile lor proprii. Astfel, ei își îmbunătățesc capacitatea comunicativă și își largesc orizontul cultural prin utilizarea textelor cu o bogăție autentică, sinceritate și originalitate incontestabilă. Dacă povestirile, romanele (rezumate sau fragmente din acestea), nuvelele, poemele și piesele de teatru sunt incluse de către profesorul de limbă străină la orele de curs, elevii, cu siguranță, vor manifesta un interes sporit pentru învățarea limbii. Atunci când selectează textele literare care urmează a fi studiate în clasă, profesorul de limbă străină trebuie să ia în considerare nevoile, motivația, interesele, fundamentul cultural și nivelul lingvistic al elevilor săi.

Mai mult decât atât, un factor major care trebuie luat în considerare este: dacă o anumită operă poate scoate în evidență tipul de implicare personală pe care îl poate genera studiul unui text prin captarea interesului elevilor și trezirea unor reacții pozitive, puternice, solicitante. Citirea unui text literar poate avea un efect pe termen lung și poate avea, de asemenea, o mare însemnătate în dezvoltarea cunoștințelor lingvistice și extra lingvistice ale elevilor, atâta timp cât este un text plăcut, amuzant și plin de înțeles. Alegerea unor cărți relevante pentru experiențele din viața de zi cu zi, emoțiile și visele elevilor, are o mare importanță. Complexitatea limbajului este, cu siguranță, un element care trebuie luat în considerare. Dacă limbajul operei literare este unul simplist, mesajul textului va avea claritatea propusă, dar nu va fi la înălțimea standardului dorit. Curiozitatea, necesitatea și semnificația sunt și acestea la fel de importante. Bucuria și pătrunderea

psihologică spontană în miezul problemei au legătură cu preocupările introspective ale elevilor, cu încântarea de a întâlni gândurile sau situațiile de viață ale unui personaj, exemplificate clar într-o operă literară și cu plăcerea de a identifica aceleași idei, sentimente, emoții sau experiențe cu cele ale personajelor preferate, prezentate într-o manieră cu totul inedită. Acestea sunt motivele principale pentru care elevii ar trebui să încerce să se descurce cu obstrucțiile lingvistice care ar putea apărea, iar profesorii de limbi moderne ar trebui să adopte o abordare activă, centrată pe elev asupra înțelegerii unei opere literare. În partea de citire a textului literar, conversațiile apar la nivel literal, cu întrebări directe cu detalii legate de atmosferă, personaje și temă, la care elevii pot răspunde cu referire strictă la text. Când elevii stăpânesc înțelegerea literală, ei trec la nivelul deductiv, în care fac speculații și interpretări în legătură cu personajele, atmosfera, tema, în care desfășoară activități de tip productiv, enunțând punctul de vedere al autorului. După studierea unui fragment literar atât la nivel literal cât și la nivel deductiv, elevilor li se solicită să emită propriile păreri asupra operei și reacțiile personale asupra problemelor și temelor culturale ale operei. Al treilea nivel, cel personal, evaluativ, stimulează elevii să gândească imaginativ în legătură cu operele care au rolul de a le dezvolta abilitatea de a rezolva probleme. Literatura poate fi o puternică și motivantă sursă de scriere pentru elevi, atât ca model cât și ca subiect. Literatura ca model apare atunci când scrierea elevului devine aproape similară cu cea din opera originală sau când imită clar conținutul, tema, organizarea și stilul textului. Totuși, când scrierea elevului expune gândirea originală, cum ar fi interpretarea sau analiza textului sau când este stimulat creativ de aceasta, literatura servește ca subiect. Literatura conține o imensă varietate de teme despre care se poate scrie într-un mod direcționat, liber sau controlat.

În concluzie, profesorii trebuie să folosească strategii specifice pentru dezvoltarea abilităților de comunicare care includ participarea la discuții de grup, prezentări Power Point, jocuri de rol, citirea și deducerea mesajului unui text, scrierea de eseuri, scrierea diferitelor tipuri de scrisori (formală, non-formală și semiformală), scrierea unui articol sau a unui raport.

Bibliografie:

Collie, J. And Slater, S. (1987) *Literature in the Language Classroom*, Cambridge University Press.

www.teachingenglish.org.uk

MANAGEMENTUL SCHIMBĂRII ÎN ORGANIZAȚIILE EDUCATIVE

Prof. SANDU DUMITRU
Liceul Tehnologic „Mihai Viteazu”

„Nu putem direcționa vântul, dar putem direcționa direcția vâslelor”.

Vince Lombardi

Performanțele societății moderne depind de gradul și modul de organizare al acesteia. A fost demonstrat faptul că pentru a atinge standarde înalte în dezvoltarea sistemului social și implicit a celui educativ este nevoie nu numai de resurse umane, naturale și tehnice, ci și de forme eficiente de organizare și conducere.

Dar cât de mult investim în identificarea celor mai eficiente și adecvate instituții și organizații? Ce înseamnă a organiza eficient sistemul educativ? Presupune aceasta o structură unică, indiferent de activitate, context sau a prospecta structuri alternative cu grad înalt de adaptabilitate?

Obiectivul acestei lucrări este de a oferi premisele pentru înțelegerea problematicii organizațiilor educative și a comportamentului organizațional, prin consolidarea rolului sau a menirii acestora într-o societate marcată de perpetua căutare de noi valori, sensuri și construcții. La sfârșitul secolului al XX lea și mai ales în secolul XXI, organizația rațională de tip instrumental - legal s-a răspândit în toate domeniile de activitate, migrând din industrie în educație, sănătate, cultură. Treptat societatea modernă s-a transformat într-o „societate a organizațiilor”, solicitându-i personalității umane să se manifeste ca „om organizațional”. Schimbările radicale din ultimele decenii din economie, industrie, cultură și educație au condus la explorarea și consacrarea unor alternative, organizarea bazată pe o structură unică și universală fiind înlocuită de rețele de organizații ce transcend granițe geografice și culturale.

Profesionalizarea, mobilitatea, participarea la descentralizare sau individualizare consacră tipuri noi de persoane ce solicită deschiderea organizațiilor, mai ales a celor educative, către experiențe diverse și funcționarea lor ca sisteme „naturale” și nu doar „raționale”.

Este suficient să privim în jurul nostru și la noi înșine. Trăind într-o societate în tranziție, observăm apariția unor noi forme instituționale atât în învățământ, economie, cultură, dar mai ales inerția acestor forme trecute de organizare și conducere.

Dezvoltarea, fie ea economică, socială, politică sau culturală este dependentă de organizare și conducere întrucât acestea fixează scopuri, mobilizează resurse, aplică și finalizează strategii ce vor genera rezultatele scontate. Luciditatea organizării trebuie să se bazeze pe luciditatea analizei și proiectării. Schimbările produse de reforma învățământului în România, oricât de numeroase, radicale și controversate, probează încă odată că organizarea și conducerea continuă să fie factori ai accelerării sau frânării transformărilor, condiționând concretizarea și dezvoltarea importantelor opțiuni instituționale.

Constantăm că este o imperioasă nevoie în domeniul educativ nu doar de o cultură instituțională, ci și de o nouă cultură corespunzătoare unor noi forme de organizare și conducere. Decalajele dintre opțiunile instituționale și structurile de organizare sau dintre acestea și modurile noastre concrete de a fi și de a acționa nu fac altceva decât să producă disfuncționalități sau tensiuni sociale, ineficiență și, până la urmă, inadaptare la cerințele de dezvoltare socială.

A spune că trăim într-o societate a organizațiilor, înseamnă a recunoaște că organizația reprezintă unul din semnele distinctive ale epocii contemporane. Așadar societatea noastră reflectă în mare măsură ceea ce există, se întâmplă, se dezvoltă sau se schimbă în spațiul organizațiilor educative. Urmând firul logic devine evident că dacă dorim să transformăm ceva la nivelul societății, dacă aspirăm spre construcția unui alt echilibru sau a unei alte realități

decât cea în care existăm este necesar să abordăm propriile noastre forme sau structuri de organizare și practicile de conducere asociate acestora.

Desigur, o astfel de schimbare nu e simplă, admitând că însăși integrarea și prezența noastră în organizațiile educative ne influențează profund nu numai modul de raportare la ele, dar și stilurile noastre de gândire sau cadrul în care promovăm soluții și încurajăm schimbarea. Chiar simplă recunoaștere a capacității de influențare și control a organizației asupra vieții sociale și personale e o premisă pentru promovarea interesului de a cunoaște mecanisme noi de funcționare și schimbare.

Continuând acest exercițiu de înțelegere, constatăm că aproape tot ceea ce ni s-a întâmplat sau am realizat de-a lungul existenței a fost în cadrul sau prin intermediul organizațiilor educative. Cei mai mulți dintre noi am fost crescuți, educați, instruiți, modelați de organizații educative, într-un cuvânt pregătiți de acestea să ne adaptăm cerințelor externe. După unele estimări se apreciază de altfel că majoritatea oamenilor își petrec o treime din viață în cadrul organizației educative.

Relațiile noastre cu „organizația în care se învață” sunt atât de profunde și inseparabile încât este suficient să ne gândim la cele mai variate aspecte ale existenței personale care au fost influențate sau modelate de apartenența noastră la această organizație. Felul în care învățăm, muncim, ne relaxăm, ne îmbrăcăm și nu în ultimul rând felul în care gândim, toate acestea se află sub semnul influenței organizației educative. Așteptăm să ne sprijine, să ne reprezinte, să ne faciliteze eforturile de integrare socială. Influențând viața, fie ea publică sau personală, uneori într-un mod copleșitor, aceste organizații țes de-a lungul timpului o punte între noi constructorii și obiectul construcției noastre - ȘCOALA.

Ca atare, pentru a depăși nivelul simplei înțelegeri intuitive a organizației educative, este necesar să asimilăm acele informații, idei, cunoștințe, reflecții ce să ofere posibilitatea orientării comportamentului nostru în confruntările cu cele mai variate situații.

În calitatea noastră de membri ai unei comunități organizate trebuie să ajungem să înțelegem valorile, rațiunile principiile organizației și să contribuim la schimbarea și evoluția ei. În acest fel ne putem afirma, în spiritul vremii, ca „oameni organizaționali”. În timp ce familia, comunitatea și societatea sunt instituții conservatoare, în sensul funcției lor de menținere a stabilității și de preîntâmpinare a schimbării, organizația educativă ca instituție fundamentală a societății este construită pe ideea de schimbare continuă și inovare. Este așadar o breșă în tradiție prin provocarea unor schimbări ce au efecte sociale profunde.

Organizația educativă este astfel o sursă și formă de schimbare sau inovare socială. În pofida faptului că organizația educativă funcționează în interiorul comunității, ea nu se poate contopi total cu aceasta și nici nu i se poate subordona. Acest fapt e determinat de „cultura organizației” (sistemul de valori și norme) dată de misiunea pe care o are de îndeplinit prin mijloace proprii, ce vor transcede comunitatea.

Astfel organizația educativă își poate aduce propria contribuție socială în sprijinul comunității. Așadar fiecare organizație prin însăși structura sa trebuie să-și fundamenteze orice tip de construcție pe ideea de management al schimbării.

De aici reiese importanța, dominanța și puterea organizației-școală prin raportarea la alte instituții sociale, toate acestea fiind date tocmai de capacitatea acestora de a induce schimbarea prin acțiune, sau citându-l pe Drucker, acestea sunt „organizațiile care fac”.

Bibliografie:

*** Managementul educațional pentru instituțiile de învățământ – ISE, București, 2001

*** Manual de management educațional pentru directorii de unități școlare, Ed. Prognosis, București, 2000

Vlăsceanu, M. – Psihosociologia organizațiilor și a conducerii, Paideea, București, 1993

ȘCOALA VIITORULUI- EVOLUȚIA ÎNVĂȚĂMÂNTULUI

Prof. înv. primar Sandu Florin-Laurențiu
Școala Gimnazială Budești, jud. Vâlcea

Cum va arăta „Școala Viitorului”? Privind spre viitor, ne întrebăm cum va arăta școala, dar nu realizăm că suntem mai aproape de aceasta decât credem.

În viitor, aspecte precum rolul profesorului, organizarea predării și a evaluării, aspectul spațiilor de învățământ și motivația elevilor vor suferi schimbări majore, schimbări care, însă sunt necesare pentru a evolua și pentru a îmbunătăți influența școlii în formarea elevului.

Rolul profesorului în școala viitorului este unul complet diferit. Specialiștii în domeniu susțin că influența profesorului asupra elevului se va schimba. Astfel, se crede că în viitor elevul se va informa singur, iar la școală se vor face teme și aplicații practice care îl vor ajuta pe elev să înțeleagă mai bine informația pe care a parcurs-o singur. De asemenea, elevul va trebui să știe să selecteze informația și să o prelucreze. Profesorul nu va mai avea rolul de a transmite cunoștințe, ci va avea rolul de a facilita procesul de învățare. De asemenea, ar putea exista formulare pentru a solicita feedback din partea elevilor cu privire la profesori.

Profesorul viitorului ar trebui să își bazeze activitatea la oră pe cunoștințele elevilor, să se muleze pe informația pe care aceștia o dețin și să creeze o oră interactivă și interesantă care să îi captiveze pe tineri. Ar trebui să știe să folosească tehnologia în scop didactic. Trebuie să fie conștient de faptul că elevii învață mai bine prin aplicații practice, astfel încât orele să se bazeze pe vizite la muzee, excursii, activități în aer liber, experimente.

Aspectul spațiilor de învățare se va schimba, facilitând un act educativ bazat pe exemple practice, experimente și vizualizare. Săliile de curs vor fi mai tehnologizate și mai moderne. Caietele și manualele vor dispărea și vor fi înlocuite cu tablete și laptopuri care ușurează învățarea, deoarece informațiile vor fi mai accesibile.

Un astfel de mediu, unul tehnologizat și modern care oferă deschidere spre inovație și care nu se va mai baza pe memorare și teste, va crește motivația și dorința elevilor de a merge la școală și de a învăța, pregătind, astfel, tineri care se vor integra mai bine în noua societate. Motivația lor va crește odată cu evoluția sistemului de învățământ și, atât timp cât se va crea un mediu plăcut și liniștitor lor, va rămâne activă.

Criteriile de evaluare ar putea fi stabilite dinainte, astfel încât să se poată aborda un sistem de autoevaluare. Testele ar deveni tot mai rare, iar importanța lor ar începe să scadă. În schimb, se va aborda un sistem de notare bazat pe munca individuală sau în echipă, notele fiind primite pe proiecte sau eseuri, elevii fiind, astfel, stimulați să caute și să selecteze singuri informațiile.

În opinia mea, școala viitorului va fi cu totul diferită de cea actuală. Modul de învățare, atribuțiile profesorilor, sistemul de notare și mediul de învățare vor fi schimbate și modernizate. Se va pune accentul pe învățarea individuală și practică.

Tehnologia este factorul principal care va susține procesul de învățare, dar, în aceste condiții, consider că interacțiunea dintre profesor și elev va fi mai importantă ca niciodată.

Procesul de predare din școli poate fi eficientizat prin îmbinarea tehnologiei cu modul de predare interactiv, bazat pe dialog activ și colaborare. Pandemia le-a impus elevilor și profesorilor trecerea către modul de studiu online și a forțat un mediu de predare hibrid pentru care nimeni nu a fost pregătit. Este important ca școlile și toți actorii implicați, de la elevi și părinți, la profesori, inspectori școlari și chiar Ministerul Educației să învețe din acest episod pilot de școală digitală și să se pregătească pentru varianta hibrid de predare, ea nemaifiind acum doar un viitor îndepărtat, ci prezentul pentru care trebuie să fim toți pregătiți.

Un studiu realizat de EduTech cu puțin înainte de pandemie arată că 66% dintre profesori și părinți sunt în favoarea integrării echipamentelor inteligente în procesul educațional, considerând că acestea pot facilita un proces de învățare mai bun și pot sprijini procesul de învățare din școli. În plus, peste 90% dintre aceștia consideră că tehnologia este o modalitate de a face disciplinele predate mai atractive pentru elevi.

Elevi, profesori și părinți deopotrivă sunt de acord că prezența echipamentelor tehnologice în școli are efecte pozitive asupra procesului de predare și educare, asupra creșterii interactivității și muncii în echipă între elevi și asupra simplificării procesului de predare pentru educatori.

Bibliografie

<https://www.educatieprivata.ro/scoala-viitorului-se-bazeaza-pe-tehnologie/>
<https://portal.revistatimpul.ro/scoala-viitorului-evolutia-invatamantului/>

IMPORTANȚA STIMULĂRII SENZORIALE TIMPURI

Sandu Mihaela,

profesor psihopedagog Grădinița Specială Fălticeni

Este cunoscut faptul că baza unei dezvoltări armonioase a copilului și cunoașterea adecvată a lumii înconjurătoare încep cu interacțiunea senzorială asupra acesteia. Dezvoltarea creierului și evoluția sa încep și se bazează pe mișcare și explorare senzorială. Atunci când copilul are o experiență senzorială bogată, stimulii sunt diverși, i se oferă acestuia șansa unei dezvoltări emoționale, intelectuale și fizice sănătoase care contribuie la formarea unei personalități echilibrate.

Primii ani de viață ai copilului sunt fundamentali pentru restul vieții acestuia. De aceea, pentru această perioadă, în primul rând, părinților le revine sarcina de a acorda o atenție deosebită copilului, privind stimularea senzorială adecvată. Bazele unei dezvoltări armonioase și cunoașterea adecvată a lumii, încep cu interacțiunea senzorială, implicit cea motorie asupra acesteia. De aceea, această etapă din dezvoltarea copilului trebuie să înceapă în familie.

Dezvoltarea creierului copilului și evoluția acestuia, încep și se bazează pe mișcare și explorare senzorială. Astfel spus, stimularea senzorială și dezvoltarea creierului se influențează reciproc și depind una de cealaltă.

Îmbunătățirea activităților motorii și senzoriale și procesarea informațiilor apar înainte ca învățarea să se desfășoare la un nivel elaborat, comportamental sau academic. În momentul în care copilul mic are o experiență senzorială bogată, echilibrată, i se oferă acestuia posibilitatea unei dezvoltări emoționale și fizice armonioase. Baza acestei dezvoltări o constituie tocmai bogăția experienței senzoriale pe care bebelușul o are încă din viața intrauterină.

Stimularea senzorială se poate realiza prin exerciții individuale sau în grupuri mici, însă niciodată prin exerciții colective. Experiența senzorială este întotdeauna personală.

Orice experiență senzorială folosește aceleași procedee, indiferent de calitatea care trebuie descoperită și numită. Exercițiul senzorial este, în general, un exercițiu individual, iar experiența senzorială acumulată este întotdeauna personală. Aceste tipuri de exerciții nu durează mai mult de 30 min, în funcție de disponibilitatea copilului.

Exercițiul senzorial este important în compensare, în restabilirea echilibrului dintre organism și mediul înconjurător, prin utilizarea tuturor analizatorilor în scopul dezvoltării tuturor simțurilor. Verificările și repetările se fac în variate forme pentru a reaminti și a fixa noțiunea învățată, iar situațiile de învățare categoric îmbracă forma jocului.

Stimularea senzorială timpurie are numeroase beneficii:

- Beneficii cognitive - stimulează învățarea conceptelor, înțelegerea, raționamentul și capacitatea de reacție la mediu;
- Beneficii emoționale - oferă experiențe afective și sociale care măresc stima de sine, independența, exprimarea emoțiilor și capacitatea de a socializa cu ceilalți;
- Beneficii lingvistice - dezvoltă abilitatea de a comunica, ajutând copilul să înțeleagă și să se exprime mai bine prin cuvinte, sunete și propoziții;
- Beneficii motorii - întărește musculatura și îmbunătățește coordonarea mișcărilor corpului, capacitatea de deplasare și îndemânarea oculo-manuală. Experiența noastră senzorială timpurie este esențială pentru dezvoltarea emoțională și fizică echilibrată și se formează pe baza experienței senzoriale, în relație cu figura de atașament primară, care, de cele mai multe ori este mama.

Chiar înainte de a ne naște, impulsurile primite de noi sunt senzoriale. Între 1-3 ani, copiii se bucură de jocul senzorial interactiv, mai mult decât să fie lăsați să se joace cu jucăriile, singuri. Atunci când sunt pregătiți de joc, ei vor crea momentul și locul pentru joacă. De asemenea, este important să existe un timp de calitate și să fie oferite diferite materiale/ obiecte, jucării senzoriale, care să stimuleze interesul și dezvoltarea copilului.

Mediul trebuie să fie conceput în așa fel încât să permită realizarea unor experiențe multiple, în domenii variate. La vârste mici, simțul cel mai important este pipăitul, de aici și importanța exercițiilor senzorio-motorii și a activităților manuale sub toate formele.

Vârsta care intrunește condițiile optime pentru exercițiile senzoriale este între 4-5 ani, deoarece atunci se trezește curiozitatea vie a copiilor pentru obiecte și însușirile acestora. Este important ca toate simțurile să fie stimulate și dinamizate, stabilindu-se un echilibru între intervenția fiecăruia în parte, pentru a ușura dobândirea unei cunoașteri cât mai complete a obiectelor propuse.

Dupa vârsta de 5 ani, interesul pentru exercițiile senzoriale poate fi păstrat doar dacă această metodă capătă o altă formă și va constitui o pregătire indirectă dar sigura pentru scris și citit. Prin educația senzorială se aduce o contribuție la dezvoltarea capacităților copilului de a sesiza nuanțe și detalii fine ale obiectelor. Astfel se antrenează copilul să perceapă raporturi între mărimi, greutate, volume, distanțe, poziții și direcții.

Din clipa în care educația senzorială nu se mai sprijină pe obiecte tridimensionale, când nu mai urmărește cunoașterea unor însușiri ale obiectelor, ci vizează construcția unor raporturi, când pornește de la un material imagistic sau când ajunge la aplicarea unor activități grafice sub toate formele sale, copilul este pregătit pentru activitățile specifice scris-cititului.

Activitățile specifice pentru stimularea și dezvoltarea capacității senzoriale vizuale sunt cele pentru cunoașterea și învățarea culorilor, dimensiunilor, pozițiilor și direcțiilor, formelor și volumelor, calitățile luminii. Totodată, se dezvoltă simțul de observație, atenția și memoria vizuală. Activitățile specifice pentru dezvoltarea sensibilității auditive sunt cele pentru recunoașterea și diferențierea timbrului, intensității sunetelor, diferențierea ritmurilor. În cadrul stimulării olfactive, activitatea va fi direcționată spre domeniile mirosurilor familiare, mirosul lichidelor, alimentelor, parfumurilor și săpunurilor, mirosurilor specifice din natură. Capacitatea

de stimulare a sensibilității gustative se realizează prin activități de discriminare gustativă, de identificare a diferitelor gusturi, recunoaștere a specificității gusturilor, de descoperire a gusturilor plăcute sau neplăcute. Stimularea tactilă se realizează prin facilitarea interacțiunii copilului cu cât mai multe texturi ale obiectelor din jurul lui, încurajând apropierea sa față de varietatea naturii. Pe lângă cele cinci simțuri clasice amintite de Aristotel în urmă cu două milenii, fiziologii amintesc și de simțul kinestezic care se referă la capacitatea de a percepe mișcarea diferitelor părți ale corpului. Aproape toate experiențele senzoriale sunt însoțite de mișcări. Putem să ne mișcăm fără să atingem nimic, să reproducem și să ne amintim mișcarea făcută, direcția ei, stimulând astfel simțul kinestezic; când însă ne mișcăm atingând un lucru, se contopesc două senzații: cea tactilă și cea musculară, din care rezultă un simț special, simțul pe care psihologii l-au numit simț stereognostic.

Prin atingerea lucrurilor din jurul său, copilul descoperă lumea. Fără simțul tactil, ar fi ca și cum copilul ar purta mănuși, informația ar fi incompletă și manipularea obiectelor mai puțin precisă. În activitățile orientate pe simțul tactil copilul învață prin simțul atingerii, al pipăitului. Deși simțul tactil este răspândit pe întreaga suprafață a corpului, activitățile practice oferite copilului sunt limitate la vârful degetelor sale, permițând astfel concentrarea informațiilor pe o mică parte a corpului său. Luând obiectele în mâini, el primește informații despre greutatea și forma lor, textura, mărimea, căldura, duritatea. Însă, când mâna se mișcă atingând de jur-împrejur un obiect, la impresia tactilă se adaugă impresia mișcării pe care a făcut-o. Această impresie este atribuită unui simț muscular și care permite depozitarea multor impresii într-o memorie musculară sau o memorie a mișcărilor făcute.

Rousseau se pronunță împotriva învățământului livresc care nu oferă copiilor decât cuvinte, iarăși cuvinte și întotdeauna cuvinte”, fără ca el să cunoască lucrurile care se află în spatele cuvintelor. La începutul vieții, cand memoria și imaginația sunt încă nedezvoltate, copilul este atent doar la aspectele care îi impresionează la acel moment simțurile, aceste senzații făcând legătura cu obiectele concrete care le produc pe acestea (Rousseau, 1973,40).

Maria Montessori a pus mare preț pe simțuri, considerându-le “porți deschise spre lume”. A folosit din plin principiile stimulării senzoriale pentru a le oferi copiilor pârghiile necesare conștientizării și clasificării lucrurilor ce-i înconjoară.

De aceea, este important să le oferim copiilor situații de învățare pentru ași folosi în mod activ simțurile în timp ce își explorează lumea prin „jocul senzorial” care este esențial pentru dezvoltarea creierului, pentru că ajută la crearea conexiunilor nervoase în creier. Aceasta conduce la capacitatea unui copil de a-și îndeplini sarcinile de învățare mai complexe și sprijină creșterea cognitivă, dezvoltarea limbajului, abilitățile motorii, interacțiunea socială și abilitățile de rezolvare a problemelor în diferite contexte și situații concrete de viață.

Bibliografie:

1. Stan L., (2016), ”Educația timpurie. Probleme și soluții”-, Ed. Polirim
2. Montessori, M., (2020), ”Educația Montessori pentru copiii mici”, Editura Litera, București
3. Crețu T., (2016), ”Psihologia vârstelor”, Editura Polirrom

MANAGEMENTUL SCHIMBĂRII ÎN ORGANIZAȚIILE EDUCATIVE

Prof. SANDU MONICA-ȘTEFANIA
Liceul Tehnologic „Mihai Viteazu”

„Nu putem direcționa vântul, dar putem direcționa direcția vâslelor”.

Vince Lombardi

Performanțele societății moderne depind de gradul și modul de organizare al acesteia. A fost demonstrat faptul că pentru a atinge standarde înalte în dezvoltarea sistemului social și implicit a celui educativ este nevoie nu numai de resurse umane, naturale și tehnice, ci și de forme eficiente de organizare și conducere.

Dar cât de mult investim în identificarea celor mai eficiente și adecvate instituții și organizații? Ce înseamnă a organiza eficient sistemul educativ? Presupune aceasta o structură unică, indiferent de activitate, context sau a prospecta structuri alternative cu grad înalt de adaptabilitate?

Obiectivul acestei lucrări este de a oferi premisele pentru înțelegerea problematicii organizațiilor educative și a comportamentului organizațional, prin consolidarea rolului sau a menirii acestora într-o societate marcată de perpetua căutare de noi valori, sensuri și construcții. La sfârșitul secolului al XX lea și mai ales în secolul XXI, organizația rațională de tip instrumental - legal s-a răspândit în toate domeniile de activitate, migrând din industrie în educație, sănătate, cultură. Treptat societatea modernă s-a transformat într-o „societate a organizațiilor”, solicitându-i personalității umane să se manifeste ca „om organizațional”. Schimbările radicale din ultimele decenii din economie, industrie, cultură și educație au condus la explorarea și consacrarea unor alternative, organizarea bazată pe o structură unică și universală fiind înlocuită de rețele de organizații ce transcend granițe geografice și culturale.

Profesionalizarea, mobilitatea, participarea la descentralizare sau individualizare consacră tipuri noi de persoane ce solicită deschiderea organizațiilor, mai ales a celor educative, către experiențe diverse și funcționarea lor ca sisteme „naturale” și nu doar „raționale”.

Este suficient să privim în jurul nostru și la noi înșine. Trăind într-o societate în tranziție, observăm apariția unor noi forme instituționale atât în învățământ, economie, cultură, dar mai ales inerția acestor forme trecute de organizare și conducere.

Dezvoltarea, fie ea economică, socială, politică sau culturală este dependentă de organizare și conducere întrucât acestea fixează scopuri, mobilizează resurse, aplică și finalizează strategii ce vor genera rezultatele scontate. Luciditatea organizării trebuie să se bazeze pe luciditatea analizei și proiectării. Schimbările produse de reforma învățământului în România, oricât de numeroase, radicale și controversate, probează încă odată că organizarea și conducerea continuă să fie factori ai accelerării sau frânării transformărilor, condiționând concretizarea și dezvoltarea importantelor opțiuni instituționale.

Constantăm că este o imperioasă nevoie în domeniul educativ nu doar de o cultură instituțională, ci și de o nouă cultură corespunzătoare unor noi forme de organizare și conducere. Decalajele dintre opțiunile instituționale și structurile de organizare sau dintre acestea și modurile noastre concrete de a fi și de a acționa nu fac altceva decât să producă disfuncționalități sau tensiuni sociale, ineficiență și, până la urmă, inadaptare la cerințele de dezvoltare socială.

A spune că trăim într-o societate a organizațiilor, înseamnă a recunoaște că organizația reprezintă unul din semnele distinctive ale epocii contemporane. Așadar societatea noastră reflectă în mare măsură ceea ce există, se întâmplă, se dezvoltă sau se schimbă în spațiul organizațiilor educative. Urmând firul logic devine evident că dacă dorim să transformăm ceva la nivelul societății, dacă aspirăm spre construcția unui alt echilibru sau a unei alte realități

decât cea în care existăm este necesar să abordăm propriile noastre forme sau structuri de organizare și practicile de conducere asociate acestora.

Desigur, o astfel de schimbare nu e simplă, admitând că însăși integrarea și prezența noastră în organizațiile educative ne influențează profund nu numai modul de raportare la ele, dar și stilurile noastre de gândire sau cadrul în care promovăm soluții și încurajăm schimbarea. Chiar simplă recunoaștere a capacității de influențare și control a organizației asupra vieții sociale și personale e o premisă pentru promovarea interesului de a cunoaște mecanisme noi de funcționare și schimbare.

Continuând acest exercițiu de înțelegere, constatăm că aproape tot ceea ce ni s-a întâmplat sau am realizat de-a lungul existenței a fost în cadrul sau prin intermediul organizațiilor educative. Cei mai mulți dintre noi am fost crescuți, educați, instruiți, modelați de organizații educative, într-un cuvânt pregătiți de acestea să ne adaptăm cerințelor externe. După unele estimări se apreciază de altfel că majoritatea oamenilor își petrec o treime din viață în cadrul organizației educative.

Relațiile noastre cu „organizația în care se învață” sunt atât de profunde și inseparabile încât este suficient să ne gândim la cele mai variate aspecte ale existenței personale care au fost influențate sau modelate de apartenența noastră la această organizație. Felul în care învățăm, muncim, ne relaxăm, ne îmbrăcăm și nu în ultimul rând felul în care gândim, toate acestea se află sub semnul influenței organizației educative. Așteptăm să ne sprijine, să ne reprezinte, să ne faciliteze eforturile de integrare socială. Influențând viața, fie ea publică sau personală, uneori într-un mod copleșitor, aceste organizații țes de-a lungul timpului o punte între noi constructorii și obiectul construcției noastre - ȘCOALA.

Ca atare, pentru a depăși nivelul simplei înțelegeri intuitive a organizației educative, este necesar să asimilăm acele informații, idei, cunoștințe, reflecții ce să ofere posibilitatea orientării comportamentului nostru în confruntările cu cele mai variate situații.

În calitatea noastră de membri ai unei comunități organizate trebuie să ajungem să înțelegem valorile, rațiunile principiile organizației și să contribuim la schimbarea și evoluția ei. În acest fel ne putem afirma, în spiritul vremii, ca „oameni organizaționali”. În timp ce familia, comunitatea și societatea sunt instituții conservatoare, în sensul funcției lor de menținere a stabilității și de preîntâmpinare a schimbării, organizația educativă ca instituție fundamentală a societății este construită pe ideea de schimbare continuă și inovare. Este așadar o breșă în tradiție prin provocarea unor schimbări ce au efecte sociale profunde.

Organizația educativă este astfel o sursă și formă de schimbare sau inovare socială. În pofida faptului că organizația educativă funcționează în interiorul comunității, ea nu se poate contopi total cu aceasta și nici nu i se poate subordona. Acest fapt e determinat de „cultura organizației” (sistemul de valori și norme) dată de misiunea pe care o are de îndeplinit prin mijloace proprii, ce vor transcede comunitatea.

Astfel organizația educativă își poate aduce propria contribuție socială în sprijinul comunității. Așadar fiecare organizație prin însăși structura sa trebuie să-și fundamenteze orice tip de construcție pe ideea de management al schimbării.

De aici reiese importanța, dominanța și puterea organizației-școală prin raportarea la alte instituții sociale, toate acestea fiind date tocmai de capacitatea acestora de a induce schimbarea prin acțiune, sau citându-l pe Drucker, acestea sunt „organizațiile care fac”.

Bibliografie:

*** Managementul educațional pentru instituțiile de învățământ – ISE, București, 2001

*** Manual de management educațional pentru directorii de unități școlare, Ed. Prognosis, București, 2000

Vlăsceanu, M. – Psihosociologia organizațiilor și a conducerii, Paideea, București, 1993

ÎNVĂȚAREA EXPERIENȚIALĂ

Prof. Sandu Sorin – Laurențiu
Școala Gimnazială “Ștefan cel Mare și Sfânt” Dobrovăț, Iași

1. TEORIA ÎNVĂȚĂRII EXPERIENȚIALE A LUI D. A. KOLB

1.1 Definierea conceptului de *învățare experiențială*

David A. Kolb a îmbunătățit teoria și a contribuit la realizarea unui instrument de identificare a stilurilor de învățare – LSI (Cocoradă, 2009, p.166). În prezent, teoria lui Kolb este foarte populară, se realizează studii de specialitate utilizând modelul stilurilor de învățare teoretizate pentru diverse domenii de activitate, se utilizează în marketing și în programele de formare a formatorilor, precum și în educația adulților, atât în programe față în față, cât și în cele la distanță.

Lucrarea de referință a lui David A. Kolb apare în anul 1984 sub titlul de *Experiential Learning. Experience as The Source of Learning and Development*. Autorul își exprimă viziunea asupra diferențelor dintre principiile învățării experiențiale și cele ale raționalismului clasic. El nu-și dorește ca teoria creată să reprezinte o a treia percepție asupra învățării, pe lângă behaviorism și cognitivism, ci sugerează o perspectivă nouă, holostică și integrativă, care combină experiența, percepția, cogniția și comportamentul (1984, p.21). Prin urmare, Kolb nu exclude celelalte concepții despre învățare, ci le integrează în viziunea teoriei sale. Prima definiție a conceptelor este realizată de însuși autorul teoriei. Kolb apreciază că perspectiva asupra învățării se numește *experiential* pentru două motive. Primul argument este că această teorie își găsește originile directe în lucrarea lui Dewey, Lewin și Piaget, iar cel de-al doilea argument ce justifică denumirea se referă la accentuarea rolului pe care experiența îl ocupă în procesul de învățare (1984, p.20). În lucrarea sa, Kolb reactualizează aspectele teoretice dezvoltate de autorii din care s-a inspirat, ca fundament pentru argumentarea principiilor sale actuale.

În finalul lucrării sale, Kolb oferă o definiție de lucru pentru conceptul de *învățare experiențială*: “Learning is the process whereby knowledge is created through the transformation of experience” (Învățarea reprezintă un proces prin care cunoștințele sunt create prin transformarea și rafinarea experiențelor concrete). De asemenea, definiția evidențiază câteva aspecte critice privind procesul de învățare (1984, p.38):

- a. predomină procesul de adaptare și învățare în detrimentul conținuturilor și al rezultatelor ;
- b. cunoașterea este un proces de transformare, fiind continuu creată și recreată, nu o entitate independentă ce se poate transmite și acumula;
- c. învățarea transformă experiența în ambele forme – subiectiv și obiectiv;
- d. pentru a înțelege învățarea trebuie să înțelegem natura cunoașterii și vice versa.

Stilurile de învățare ale lui Kolb sunt definite în *Encyclopedia of Sciences of Learning* ca “preferințe individuale relative ale persoanei pentru cele patru moduri de învățare descrise în teoria învățării experiențiale: Experiența concretă, Reflecție și observație, Conceptualizare abstractă și Experimentare activă”. Aceste patru coordonate creează structura unei tipologii cu patru moduri de adaptare a persoanei la cerințele învățării.

1.2 Ciclul învățării experiențiale

În teoria lui Kolb, învățarea este percepută ca “un demers ciclic” (Sălăvăstru, în Cucos, 2009, p.336), cu patru faze de parcurs: experiența concretă (învățarea se realizează prin exemple specifice, tratând fiecare situație ca un caz unic), observare reflexivă (se concentrează asupra procesului prin care individual asociază situații reale cu interpretări personale), conceptualizarea abstractă (presupune abordarea analitică și conceptuală a

învățării implicând raționamentul logic și evaluarea rațională) și experimentarea activă (orientarea pe acțiune, bazată pe experimentare). Acest ciclu se bazează pe relația ortogonală dintre două continuuuri: continuumul procesării informației (sentiment vs. gândire), care înfățișează cum anume procesează individul informația din mediu, și continuumul percepției (contemplare vs. acțiune), care înfățișează cum percepe individul informația din mediul înconjurător. În funcție de modul dominant de prelucrare a informației al individului, bazat pe sentiment sau gândire, și de percepția dominantă a individului, bazată pe contemplare sau acțiune, individul manifestă o componentă dominantă în stilul său de învățare (Atkinson, Murrell, 1988, 375).

Dezvoltând ideea, am putea reprezenta circulația pe acest traiect al învățării astfel: la început individul intră în contact cu realitatea, trăiește și gândește faptele sale, după care reflectează, analizează și observă ceea ce a acumulat ca experiență; ulterior, persoana va conceptualiza experiențele trăite, își va stabili un comportament și un set de reguli pe care le va accesa într-o situație nouă de experimentare și, în final, el trece la aplicarea activă a codurilor asimilate în contexte noi de cunoaștere. Ciclul se reia constant și involuntar, astfel încât orice învățare se reconstruiește mereu pe fundamente inedite. În acest punct, Kolb a subliniat că “procesul de adaptare și învățare se opune conținuturilor și rezultatelor” transmise direct, fără incidența experienței (1984, p.38).

Teoria dezvoltă principiul piagetian al învățării prin asimilare și acomodare. În acest sens, se precizează că omul asimilează informația prin două surse: experiența concretă (CE – feeling) și conceptualizare abstractă (AC – thinking); de asemenea, transformarea experienței se realizează prin observație reflectivă (RO – watching) și experimentare activă (AE – doing). Ciclul de învățare se conturează pe intersecția a două axe rezultate din încrucișarea asimilării cu cea a acomodării piagetiene. Astfel, modul de acumulare a informațiilor se întretaie cu cel de aplicare a lor, rezultând patru stiluri diferite de învățare. Fiecare pol al axei “exercită o atracție” și “creează o tensiune” din care se vor desprinde stilurile de învățare (Sălăvăstru, în Cucuș, 2009, p.336):



Figura 1 – Delimitarea stilurilor de învățare în viziunea lui D. A. Kolb

Negovan V. apreciază ca cele patru stadii ale ciclului sunt asociate cu patru forme diferite de cunoaștere, aflate “în opoziție două câte două”: 1. Cunoașterea convergentă și divergentă; 2. Cunoașterea prin asimilare și acomodare. Prin convergență, persoana reduce faptele și principiile la o singură temă, iar prin divergență apare creativitatea (2007, p.87). În literatura română de specialitate, cei patru poli ai ciclului învățării comportă denumiri diferite, dar apropiate ca sens celor utilizați de Kolb în limba engleză: experimentare concretă

– observare și reflecție – formarea conceptelor și generalizarea – testarea conceptelor în situații noi (Cocoradă, 2009, p.166); experiența concretă – observație și reflecție – formând concepte abstracte – verificarea în situații noi (Moroșanu, 2006, p.44).

1.3 Caracteristicile învățării experiențiale

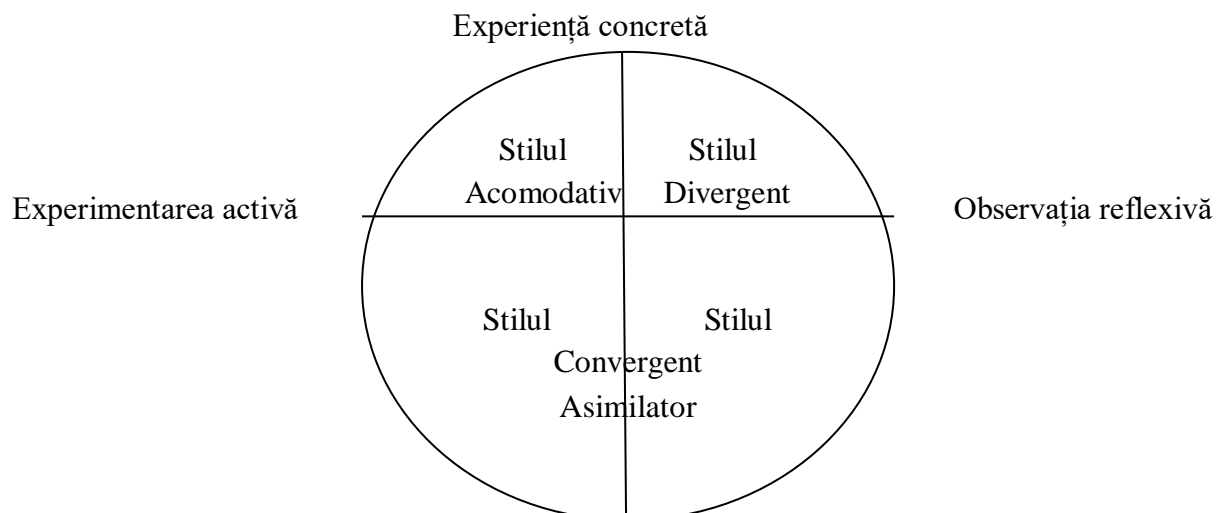
D. Kolb identifică șase caracteristici pentru a contura imaginea învățării experiențiale. Acestea se desprind din cele trei modele ale învățării realizate de Lewin, Dewey și Piaget și oferă o perspectivă unică a învățării și dezvoltării (Kolb, 1984, pp.26–37):

1. *Învățarea este mai bine concepută ca un proces, nu ca un rezultat.* Opoziția dintre procesul de învățare și rezultatele comportamentale face ca învățarea experiențială să se diferențieze de abordările idealiste ale educației tradiționale sau de teoriile behavioriste. Teoria învățării experiențiale derivă dintr-un set aparte de presupuneri. Ideile nu sunt fixe și nici elemente imuabile ale gândirii, ci sunt formate și reformate de-a lungul experienței. În toate cele trei modele ale învățării, aceasta este descrisă ca un proces de-a lungul căreia conceptele se desprind și sunt modificate de experiență.
2. *Învățarea este un proces continuu bazat pe experiență.* Dewey afirmă că principiile continuității experienței înseamnă că fiecare experiență preia ceva atât din ceea ce a fost și modifică calitatea celor care vor veni (Dewey, apud Kolb, 1984, p.27).
3. *Procesul de învățare cere rezolvarea conflictelor între două moduri dialectice opuse de adaptare la lume.* Fiecare dintre cele trei modele descrie conflicte între căi opozante prin care se realizează adaptarea la lume, sugerând rezultate ale învățării.
4. *Învățarea este un proces holistic de adaptare la lume.* Aceasta înseamnă că modelul implică funcționarea întregului organism – gândire, trăire, percepție și comportament.
5. *Învățarea implică tranzacții între persoană și mediu.* În teoria învățării experiențiale, relațiile tranzacționale dintre mediu și persoană sunt simbolizate prin sensul dual al termenului experiență- unul subiectiv și personal, referitor la percepția interioară a persoanei și unul obiectiv și ambiental.
6. *Învățarea este procesul de creare a cunoașterii.* Cunoașterea este rezultatul tranzacției dintre cunoașterea socială și cunoașterea individuală. Prima se referă la acumulările obiective ale civilizațiilor anterioare, iar cea de-a doua presupune acumularea individuală a persoanei prin experiența subiectivă.

1.4 Rolurile profesorului și ale elevilor în aplicarea principiilor învățării experiențiale

Învățarea experiențială se traduce în spațiul școlar prin adoptarea unor roluri pe care atât profesorul, cât și elevul se cuvine să și le asume:

Rolurile profesorului:

- să abordeze experiența de învățare în mod pozitiv;
- să identifice o experiență interesantă pentru elevi;
- să se angajeze personal;
- să co-împărtășească sentimentele și gândurile cu elevii și să-i facă să vadă că și el învață din propria experiență;
- să lege obiectivele activității de experiențele directe;
- să permită elevilor să experimenteze și să descopere soluții pe cont propriu.

Rolurile elevilor::

- să fie implicați în probleme practice, sociale și personale;
- să li se permită liberate în sala de clasă atâta timp cât fac progrese în procesul de învățare;
- să se implice în situații dificile și provocatoare;
- să-și autoevalueze succesul/progresul;
- să învețe să fie deschiși la schimbare.

1.5 Stilurile de învățare și dezvoltarea lor

În corespondență cu etapele procesului de învățare experiențială, Kolb sugerează patru tipuri de achiziție a cunoașterii sau stiluri de achiziție a informației: convergent, divergent, acomodativ și asimilativ. Aceste tipuri de achiziție corespund unor stiluri diferite de învățare: *stilul convergent, stilul divergent, stilul acomodativ și stilul asimilativ* (Șoitu, 2013, p. 300). Fiecare dintre acestea implică caracteristici diferite (Sălăvăstru, în Cucuș, 2009, pp. 336-337):

Stilul Divergent

- preferă să învețe plecând de la experiențe noi, care solicită imaginația
- este interesat de persoane și de situații
- are nevoie să interacționeze cu ceilalți
- posedă interese culturale largi.

Stilul Asimilator

- posedă o mare capacitate de a concepe modele teoretice
- integrează informațiile într-un cadru conceptual
- caută o gamă de informații și le așază concis și logic

Stilul Convergent

- caută aplicații practice la ideile teoretice
- își dorește să învețe în contexte în care există conexiuni între cunoștințe și viața reală

Stilul Acomodativ

- ia repede decizii și se adaptează la circumstanțe
- rezolvă problemele în mod intuitiv, prin tatonări succesive
- aleg mijloacele cele mai potrivite pentru a pune în practică ceea ce învață
- își asumă riscuri și posedă aptitudini de execuție

Stilul convergent este caracterizat prin rezolvarea problemelor în manieră categorică, prin preocuparea de a distinge răspunsul greșit de cel corect. El este cel mai valorizat în spațiul școlar datorită evaluării școlare care tinde să vizeze abilități de tip convergent. Stilul divergent este asociat adesea cu creativitatea, fiind caracteristic persoanelor preocupate de literatură, artă sau istorie, evaluarea sa fiind dificilă întrucât produsele activității sunt mai neconvenționale. Stilul asimilativ preferă gruparea și încadrarea evenimentelor, obiectelor, situațiilor reale și particulare în categorii generale, iar stilul acomodativ este înclinat spre aplicarea în situații concrete a unor principii generale (Șoitu, 2013, p. 300).

Stilurile de învățare sunt influențate și modificate de o serie de factori pe care Kolb i-a identificat prin aplicarea inventarului pe o populație eșantionată (Cocoradă, 2009, p.170): *tipul de personalitate, specializarea educațională timpurie, alegerea carierei, rolul curent la locul de muncă, competențe adaptative*. În tabelul următor, sunt prezentate intersecțiile stilurilor cu factorii menționați:

Tip de personalitate	Stiluri de învățare			
	Divergent	Asimilator	Convergent	Acomodator
	Introvert Sentimente	Introvert Intuiție	Extravert Gândire	Extravert Senzorialitate
Specializare educațională	Arte Limbi Istorie	Economie Matematică Sociologie	Inginerie Fizică	Afaceri Management

	Psihologie	Chimie		
Carieră	Servicii sociale Arte	Științe cercetare, informatică	Tehnologie Economie Mediu	Organizare Afaceri
Ocupația curentă	Liber profesioniști	Informaticieni	Ocupații inginerești	Munci de execuție

Tabel 1 – *Relații între factorii de personalitate și stilurile de învățare*

Identificarea stilurilor de învățare se poate face fie prin utilizarea LSI a lui Kolb, fie prin crearea unor chestionare proprii ce implică individul la o sinceră autorefecție asupra propriului fel de a gândi și acționa. Preferințele pentru cunoaștere și aplicarea celor învățate diferă și se polarizează prin combinarea dimensiunilor vecine prezentate în cercul ciclului învățării.

2. CONCLUZII ȘI REFLECȚII

Conturată și definită ca teorie în urmă cu cel puțin 30 de ani, învățarea experiențială se impune în prezent ca fiind de mare actualitate. Analizând critic teoria, precum și principiul pivot în jurul căruia gravitează toate ideile sale, putem constata că ea reia valorile teoriilor lui J. Dewey, J. Piaget, C.G. Jung. Dacă la început, Kolb a prezentat categoriile mult mai stricte și mai izolate, câțiva ani mai târziu el aprecia că “o învățare ideală trebuie să parcurgă toate etapele, să folosească toate sursele și ambele proceduri de transformare a experienței” (Cocoradă, 2009, p.168). În finalul lucrării sale din 1984, Kolb elaborează o definiție de lucru pentru învățare, definiție ce implică transformarea experienței într-un proces de formare a cunoștințelor (p.38): “Learning is the process whereby knowledge is created through the transformation of experience” (Învățarea este procesul de-al lungul căruia se formează cunoștințele prin transformarea experienței).

Teoria învățării experiențiale își găsește un mare grad de aplicabilitate și verosimilitate, în ciuda criticilor aduse (îngustimea stilurilor propuse). Ea se susține deoarece, pe de o parte, prezintă descrieri foarte aproape de realitate, și, pe de altă parte, își află aplicabilitatea în variate domenii de activitate ale societății moderne : învățământ, medicină, marketing, spațiul tehnic.

Bibliografie

Lb. română

- Cocoradă, E., 2009, *Psihologia învățării*, Editura Universității Transilvania din Brașov.
Dewey, J. (1997). *Trei scrieri despre educație*. Editura didactică și pedagogică: București
Moroșanu, B., 2006, *Învățarea experiențială și acțională la elevi*, Editura Universitaria, Craiova.
Negovan, V., 2007, *Psihologia învățării*, Editura Universitară, București.
Sălăvăstru D., în Cucuș C (coord), 2009, *Psihopedagogie pentru examenele de definitivare și grade didactice*, Editura Polirom, Iași.
Sofronia, A.C., f.a., *Support de curs la programul Formator (cod COR 241205)*.
Șoitu, L. (coord.), 2013, *4D în educație*, Editura Institutul European, Iași.

Lb. engleză

- Almeida, P.,Teixeira-Dias, J.J., Martinho, M., Balasooriya, C., 2010, *Approches to Learning and Kolb’s Learning Styles of Undergraduates with Better Grades*, University of Aveiro, Portugal, University of New South Wales, Australia.

-
- Atkinson, G. Jr., Murrell, P. H.(1988). Kolb's Experiential Learning Theory: A Meta-Model for Career Exploration. *Journal of Counseling and Development: JCD*, 66,8, pp. 374-377
- Encyclopedia of the Sciences of Learning*, pp.1698-1703
- Kolb, D.A., 1984, *Experiential learning. Experience as The Source of Learning and Development*, Prentice – Hall, Inc., Englewood Cliffs, New Jersey, 07632
- Philibin M., Meier E., Huffman S. și Boverie P., 1995, *A Survey of Gender and Learning Styles*, Sex Roles, vol. 32, University of New Mexico.

Proiectarea integrată a curriculumului la decizia școlii

Profesor Șapte Corina, Liceul Tehnologic Cogealac

Curriculumul implică multiple și complexe interdependențe între conținutul învățământului, obiectivele educaționale, strategiile de instruire în școală și în afara ei, strategiile de evaluare a eficienței activității educaționale. În literatura de specialitate, există derivații conceptuale care sugerează existența mai multor tipuri de curriculum, fiecare cu particularitățile și efectele sale asupra elevilor.

Curriculumul integrat la decizia școlii se poate proiecta pe baza unuia dintre modelele de integrare: interdisciplinaritatea (intersectarea diferitelor arii disciplinare, ignorarea limitelor disciplinelor), transdisciplinaritatea (gradul cel mai elevat de integrare a curriculumului, mergând până la fuziune), pluridisciplinaritatea sau multidisciplinaritatea (punerea împreună a mai multor discipline, juxtapunerea).

Proiectarea integrată a curriculumului la decizia școlii vizează o anumită modalitate de organizare și planificare a învățării, care conduce la o interrelaționare a disciplinelor, producând conexiuni între ceea ce învață elevii și experiențele lor de viață. Abordarea integrată a curriculumului are ca deziderat apropierea școlii de viață reală, aplicarea teoriei în practică, suplinirea abstractului de către concret. Accentul se pune pe formarea unor competențe, atitudini, valori transversale și transferabile, utile pentru dezvoltarea personală și socială a elevilor.

Predarea integrată are ca referință nu o disciplină de studiu, ci o tematică unitară, comună mai multor discipline, presupunând transferul cunoștințelor dintr-un domeniu în altul. Prin activitățile desfășurate în manieră integrată, cadrele didactice oferă șansa elevilor de a se manifesta liber și creativ și creează un mediu stimulat și diversificat pentru dezvoltarea personalității lor. Integrarea este, așadar, un proces divers și complex, care merge progresiv de la modelul clasic disciplinar până la disoluția totală a barierelor disciplinare – transdisciplinaritatea.

Proiectarea integrată curriculumului la decizia școlii este necesară, deoarece stimulează rolul activ al elevului ca organizator al propriei activități de învățare, încurajează aria mai largă de exprimare a procesului de învățare, pune învățarea în relație cu experiențele și evenimentele cotidiene, dezvoltă valori și atitudini pozitive ale elevilor, aduce un plus de calitate cunoștințelor, acestea fiind dobândite profund și pe o perioadă de timp îndelungată (elevii identifică mai ușor relațiile dintre idei și concepte, dintre teme abordate în școală și cele din afara ei); conținuturile pot fi parcurse într-un timp relativ scurt; se recurge la învățarea prin cooperare, care presupune dezvoltarea relațiilor interpersonale, prin realizarea unei comunicări deschise cu membrii grupului, acceptarea opiniei celorlalți, dar și dezvoltarea

intrapersonală, deoarece copiii devin mai responsabili în procesul învățării; se încurajează învățarea activă, ce are la bază utilizarea metodelor de predare active, activ-participative, interactive; se aplică inteligențele multiple în procesul de predare-învățare-evaluare; poate fi implicată comunitatea în activitățile educative, prin realizarea de parteneriate educaționale.

O serie de elemente definesc abordarea integrată a curriculumului: corelarea tematică și transpunerea acesteia într-un proiect sau program de studiu; integrarea domeniilor clasice de cunoaștere într-o structură coerentă și unitară; cunoașterea de către elevi a realității înconjurătoare, aplicarea noțiunilor teoretice în contexte reale; flexibilizarea strategiilor de predare-învățare; centrarea, în primul rând, pe procesul de învățare și, în al doilea rând, pe produsul învățării. Există principii de proiectare, organizare și desfășurare a activităților de educație și formare în școală: identificarea particularităților grupului de elevi și a fiecăruia în parte, a abilităților, intereselor, nevoilor de cunoaștere ale acestora; ancorarea în concret și crearea unor situații de învățare care să fie relevante pentru experiența de viață a elevilor; implicarea elevilor în procesul de cunoaștere atât în alegerea tematicii, cât și a modalităților de abordare ale acesteia.

În concluzie, organizarea învățării pe criteriul disciplinelor formale clasice devine insuficientă într-o lume dinamică și complexă, caracterizată de explozia informațională și de dezvoltarea fără precedent a tehnologiilor. O învățare dincolo de discipline, de rigiditatea canoanelor academice tradiționale poate fi mai profitabilă din perspectiva nevoilor omului contemporan.

Bibliografie:

1. Cucuș, C., *Pedagogie*. Ediția a II- a revăzută și adăugită, Editura Polirom, Iași, 2002.
2. Frunză, V., *Teoria și metodologia curriculum-ului*, Editura Muntenia, Constanța, 2003.
3. Popovici Borzea, A., *Integrarea curriculară și dezvoltarea capacităților cognitive*, Editura Polirom, Iași, 2017.

Marketing educațional și management colaborativ pentru dezvoltare instituțională și îmbunătățirea imaginii unității de învățământ în comunitate

Prof. Sărbușcă Moraru Alina

Școala Gimnazială Alexandru Lăpușneanu, Slatina, Suceava

În sens vechi, termenul *marketing* însemna *a vinde, vânzare*; în sens nou, înseamnă *satisfacerea nevoilor consumatorului*. Mulți oameni consideră în mod greșit *marketingul* ca fiind numai *vânzare și promovare*. Dimpotrivă, înseamnă că ele sunt componente ale unui *mix de marketing* mai complex, ale unui set de instrumente de marketing care lucrează împreună pentru a influența piața. Se poate deci **defini marketingul** ca fiind un *proces social și managerial prin care grupurile și indivizii obțin ceea ce le trebuie și ceea ce doresc prin crearea și schimbul de produse sau valori cu alte grupuri și indivizi*. Conceptul care stă la baza activității de marketing este acela de *nevoie umană*. O nevoie umană este conștientizarea unui sentiment de lipsă. Oamenii au *nevoi fizice, de bază* (pentru hrană, îmbrăcăminte, căldură, siguranță), *nevoi sociale*, de apartenență și afecțiune, și *nevoi personale*, de cunoaștere și autoexprimare. Când o nevoie nu este satisfăcută, persoana respectivă va căuta un obiect care s-o satisfacă sau va încerca să diminueze nevoia.

Instituțiile de învățământ, structurate și organizate inclusiv pe baza unor principii de marketing, conștientizează tot mai mult că poartă o anumită responsabilitate și trebuie să se implice în rezolvarea unor astfel de probleme, că ele nu trebuie să pregătească forța de muncă în general, ci pentru satisfacerea unor nevoi cât se poate de concrete și reale. Căutările insistente, formarea unui segment de manageri, au determinat până la urmă instituțiile de învățământ să accepte schimbări de optică radicale, să nu mai respingă categoric, să nu considere nedemne noile orientări și practici. Astfel, a fost acceptat în mod treptat și marketingul și s-a născut ceea ce azi numim *marketing educațional*.

Instituțiile de învățământ pot fi privite ca agenți intermediari între o anumită categorie de vârstă a populației, care este purtătoarea unei anumite cereri de instruire și educație și, deci, căreia îi oferă servicii de această natură, pe de o parte, și ofertanții de locuri de muncă (*unități economice, instituții, organizații etc.*), care au o cerere de forță de muncă, de un anumit nivel de calificare, pe de altă parte. Rezultă că orice *unitate de învățământ* acționează pe mai multe piețe. Trebuie să atragă un anumit număr de tineri, pentru a avea „obiect” de activitate, pentru a avea cui furniza și „vinde” servicii de învățământ. Această forță de atracție va fi cu atât mai puternică, cu cât absolvenții reușesc să intre în număr cât mai mare la facultăți (în cazul învățământului liceal) sau își găsesc mai ușor locuri de muncă ce sunt în conformitate cu așteptările și exigențele lor, puse la dispoziție de ofertanții de locuri de muncă.

Cu alte cuvinte, în termenii economiei de piață, *instituțiile de învățământ* care funcționează eficient, adică își asumă și își îndeplinesc în mod corespunzător rolul de agent pe piața forței de muncă, ai căror absolvenți realizează cariere prestigioase, sunt *condamnate la succes*, se vor dezvolta, iar celelalte vor supraviețui pur și simplu sau, dacă absolvenții lor nu-și găsesc plasament, locuri de muncă adecvate, devin șomeri, atunci sunt *condamnate la eșec*, vor fi eliminate de (pe) piață.

Prin *politica de promovare și comunicații*, instituțiile de învățământ își propun crearea, întreținerea și cultivarea unei **imagini pozitive**, favorabile, de prestigiu, care facilitează comunicarea și acceptarea de către public a unei anumite poziții a instituției, în cadrul rețelei de învățământ, a mediului în general. Construirea imaginii este un proces de durată, durează decenii și chiar secole. *Prestigiul dobândit* de unele instituții de învățământ cu vechime, tradițiile cultivate, încrederea și respectul ce s-au format în mediu față de anumite instituții, le facilitează acestora atât atragerea unor elevi și/sau studenți cu un potențial intelectual ridicat, cât și orientarea absolvenților către alte instituții de prestigiu, unde își pot continua studiile sau spre domenii de activitate unde își pot valorifica în cele mai bune condiții cunoștințele teoretice și aptitudinile pe care și le-au dobândit.

Data fiind *complexitatea activităților instructiv-educative*, unitățile de învățământ pot utiliza o mare diversitate de variante strategice. Eficiența eforturilor depuse va depinde în mod decisiv de adaptarea variantelor strategice la specificul activității din școli și facultăți, de către conducătorii-manageri talentați, bine pregătiți și creativi, de capacitatea lor de a atrage personalul, în primul rând personalul didactic, în realizarea în practică a strategiilor adecvate pentru care s-a optat. În ceea ce privește utilizarea **marketingului intern**, accentul se poate pune pe perfecționarea selecției (pe bază de concurs) și a sistemului de pregătire și formare în continuare a personalului didactic. Problema motivării adecvate a personalului (sub aspect material, dar și sub numeroase alte aspecte) niciodată nu poate fi considerată ca fiind rezolvată definitiv, mai ales în condițiile de instabilitate ale tranziției. Dar importante lipsuri există și pe linia creării unui mediu adecvat desfășurării procesului instructiv-educativ, inclusiv în ceea ce privește dotarea laboratoarelor și a atelierelor cu aparatură modernă sau rezolvarea problemei accesului tuturor elevilor la Internet. Cu o dotare depășită sau insuficientă, nu se poate asigura motivarea corespunzătoare a cadrelor didactice și nici a elevilor și studenților; ei nu pot fi convinși că sunt pregătiți pentru viitor. Decisivă poate fi modalitatea de rezolvare a comunicării interne, în intenția de a forma colective bine sudate, unitare, conduse spre același obiectiv comun.

Scopul promovării imaginii școlii este acela de a manipula grupul-țintă să aleagă școala respectivă. Așadar, promovarea poate ajuta grupul-țintă să fie informat despre ceea ce oferă școala și să stimuleze interesul în educație. Cu toate acestea, numai promovarea nu este de ajuns să convingă un elev. **Promovarea** îl face pe acesta să treacă pragul școlii, însă calitatea produsului și oamenii implicați în educație pot asigura alegerea potrivită. Școala își poate concentra atenția și asupra celor care îi influențează pe elevi în alegerea lor și mai puțin pe elevi. Pentru aceasta, școala are nevoie să cunoască bine interesele grupului-țintă, modul în care acest grup obține informații și cum văd membrii lui școala. *Promovarea* este, în practică, instrumentul cel mai de preț al marketingului.

Fiecare școală are **mediul** său, unele elemente din trecut rămânând deosebit de puternice și marcându-i existența. Așezarea geografică, competiția dintre școli de același nivel, mărimea sunt elemente ce le pot individualiza. Răspunsurile la următoarele provocări pot constitui avantaje. Școala care se cunoaște și știe să-și proiecteze valorile și caracterul își va atrage elevii. Școala are nevoie de informații referitoare la cum este percepută de elevi, de părinți, de absolvenți, de personalul școlii, pentru a ști ce profil are de realizat pe viitor. Cu toate acestea, imaginea veche poate persista mult timp după ce au avut loc schimbări.

Orice organizație pornește la drum cu o **misiune**; din acest punct de vedere, o organizație poate fi definită ca o colectivitate umană care este organizată să atingă misiunea sa prin modalități raționale. **Misiunea** este stabilită, așadar, de la început. De multe ori, aceasta se confundă cu oferta școlii, cu serviciile ce vor putea fi oferite.

Promovarea imaginii unei școli se poate face prin relații publice, tipărituri de promovare (broșură, revistă, flyere etc.) și reclamă. *Relațiile publice* sunt o modalitate prin care școala comunică cu mediul nu doar spre a oferi informații asupra serviciilor și produselor sale, ci pentru a se face cunoscută și a-și consolida poziția în cadrul comunității locale. Cu ajutorul relațiilor publice, școala își informează publicul țintă asupra *obiectivelor, misiunii, activităților și intereselor sale*. Această comunicare îmbracă diverse forme, în funcție de obiectivele urmărite de către școală și de publicul cărui i se adresează. În general, obiectivele pe care le urmărește o școală sunt: menținerea / îmbunătățirea imaginii, atragerea sprijinului și loialității foștilor elevi, atragerea donatorilor, popularizarea ofertei școlii, atragerea de noi elevi, atragerea de fonduri din surse locale, relaționarea cu părinții.

Alt mijloc atractiv de prezentare a școlii sunt *materialele audiovizuale*. La acestea se poate adăuga **pagina școlii pe Internet**. Pentru a-și crea o identitate vizuală ușor de recunoscut, care să o deosebească de alte instituții, școala poate recurge la un logo și simboluri, mereu aceleași, care să se regăsească pe diversele materiale editate, panouri. Știrile din presă trebuie să fie o preocupare permanentă a școlii. Reprezentanții școlii vor furniza *informații de interes ziarelor locale*, profitând de nevoia de informație a publicului pentru a-și face, într-un fel, publicitate gratuită. Păstrarea unor relații bune cu *presa locală* și informarea acesteia periodic sunt lucruri importante pentru o școală care dorește să-și consolideze relațiile publice.

Serviciile de învățământ sunt prestate într-un cadru organizatoric dat, pe baza unei legislații mai mult sau mai puțin restrictive. În condițiile unui sistem de învățământ caracterizat prin centralizare excesivă, *marketingul* nu-și poate găsi aplicabilitate. Specialiștii unui astfel de sistem ignoră sau chiar se opun categoric până și ideii de a utiliza măcar macromarketingul. În schimb, sistemele democratice, descentralizate, lasă o largă autonomie unităților de învățământ, care trebuie să aibă inițiative, să-i rezolve problemele cu competență, să diferențieze, să *învețe să meargă pe picioarele proprii*. Un astfel de sistem se află în curs de formare și în țara noastră. Deosebit de important este faptul că *managerii de unități școlare* înțeleg necesitatea, dar sunt și obligați să participe la cursuri de management școlar. Deși *experiența democratizării sistemului de învățământ* este scurtă, a ieșit, totuși, în evidență legătura deosebit de strânsă între autonomia unităților de învățământ și dispoziția, capacitatea lor de a aplica marketingul, care prin excelență e un micromarketing. Procesul nu e favorizat de instabilitatea legislativă, de frecvențele modificări intervenite în optica ministerului de specialitate, de interpretările uneori foarte diferite ale noțiunii de autonomie, de cadrul legislativ, în general, al reformei. Totodată, există convingerea că, în comparație cu alte domenii de activitate, în învățământ *macromarketingul* poate avea o pondere și o importanță mai mare, dar și o eficiență mai ridicată, în special în ceea ce privește segmentul învățământului obligatoriu.

Stabilirea produsului educației, într-un sistem educațional, este o sarcină dificilă, datorită faptului că există mai mulți candidați pentru acest *produs*, cu rațiuni diverse, în funcție de treapta educației formale la care ne referim. În general, se apreciază că produsul

educațional este reprezentat de anumite cunoștințe, dar și de transmiterea acestora într-o formă specială, ceea ce ne îndreptățește să asociem produsul sistemului educațional unui capital uman educațional. Elevii pot fi motivați și prin beneficiul câștigat de aceștia prin valorile educaționale pe care le oferă școala aleasă. *De exemplu*, o școală poate să se prezinte ca accentuând dezvoltarea trăsăturilor de personalitate cum ar fi independența, încrederea în sine etc. *Curricula și metodele de învățare* vor fi construite în acest scop. De asemenea, tehnicile de implicare și regulile școlii vor fi gândite pornind de la această idee. Efortul de a realiza un convingător avantaj bazat pe un set de valori subiective cere o politică bună de integrare.

În concluzie, putem promova **imaginea școlii** oferind, în primul rând, elevilor o educație de calitate, acces la resursele educaționale, proiecte și activități extrașcolare, elevii fiind motivați în alegerea școlii respective. Însă, fără colaborarea fiecărui cadru didactic, în cadrul școlii, acest lucru devine dificil de realizat.

Bibliografie:

1. Anghelache, Valerica, *Managementul schimbării educaționale*, Editura Institutul European, Iași, 2012
2. *Collaborative Leadership in Decision Making At Educational Institute*, în International Journal of Research and Innovation in Social Science (IJRISS) |Volume IV, Issue IX, September 2020
3. Roman, Ioan-Romeo, *Mixul de marketing în învățământul preuniversitar*, Editura Tehnopress, Iași, 2013
4. <https://jurnaluldeafaceri.ro/cele-mai-eficiente-stiluri-de-management/>
5. <https://www.business-academy.ro/bazei-de-cunostinte/management/stiluri-de-conducere-leadership>
6. <https://www.smartcapitalmind.com/what-is-collaborative-management.htm>

Asigurarea calității în învățământul preuniversitar

Prof.dr. Sauciuc Cristina-Eva
Liceul Tehnologic „Ion Nistor”, Vicovu de Sus, Suceava

În contextual integrării României în Uniunea Europeană, întreaga societate românească se află într-o continuă transformare. Orice reformă socială nu poate ocoli schimbarea, modernizarea, adecvarea și eficientizarea obiectivelor conținuturilor ori finalităților proceselor educaționale desfășurate în școală.

Școala românească se află într-un amplu proces de transformare, astăzi, mai ales, punându-se accent pe calitatea educației. Aceasta depinde, în cea mai mare măsură, de persoanele responsabile de asigurarea calității educației în școală: cadrele didactice, elevii, părinții, conducerea școlii, dar și comunitatea locală, mediul favorabil în care se pot desfășura diverse activități educative.

„Calitatea educației este ansamblul de caracteristici ale unui program de studiu și ale furnizorului acestuia, prin care sunt îndeplinite așteptările beneficiarilor, precum și standardele de calitate”. (ARACIP) Creșterea calității acțiunilor educative trebuie urmărită de oamenii școlii în toate activitățile desfășurate prin: planificarea și realizarea activităților de învățare, asigurarea resurselor pentru activitățile de învățare planificate și organizarea situațiilor de învățare, activitatea cadrelor didactice la clasă, în școală și în comunitate, obținerea și evaluarea rezultatelor învățării, evaluarea complexă a întregii „vieți școlare”. Din acest punct de vedere, rolul esențial îi revine cadrului didactic. Acesta trebuie să se pregătească permanent, să participe la cursuri de formare și de perfecționare, să-și actualizeze informațiile, să fie tot timpul la curent cu noutățile metodice și științifice apărute în domeniul și specializarea pe care o are.

Un dascăl modern trebuie să treacă de la învățământul tradițional, centrat pe informație, la învățământul modern care să permită înzestrarea elevului cu un ansamblu structurat de competențe de tip funcțional. El trebuie să-l înarmeze pe elev cu instrumentele și mecanismele care să-l ajute „să învețe cum să învețe”. Acest lucru e posibil prin implicare și participare activă a elevului care trebuie să devină un partener motivat la procesul de învățare. Învățării de tip enciclopedic, tradițional trebuie să i se răspundă cu tehnici de argumentare, gândire critică, pozitivă și constructivă.

În activitatea de dascăl desfășurată până acum, am utilizat cu succes metodele care-și propun un demers centrat pe stimularea curiozității, pe formularea unor păreri originale, pe acceptarea democratică a părerilor fiecăruia, precum și pe implicarea activă și motivată a tuturor beneficiarilor acțiunii de învățare. În acest sens, elevii au învățat să se comporte democratic, să asculte activ părerile celorlalți, să accepte pluralismul de opinii și idei, diversitatea și diferențele individuale. Integrând în lecții metodele „Știu/Vreau să știu/Am învățat”, „Cubul”, „Ciorchinele”, „Brainstorming-ul”, „Turul galeriei”, elevii de liceu au participat activ, au socializat, s-au exprimat liber, colaborând și cooperând totodată.

Calitatea învățământului poate fi apreciată în funcție de mai multe criterii: măsura în care își realizează obiectivele pe care și le-a propus, măsura în care satisface așteptările „clienților” săi etc. Pe lângă aceste criterii, mai putem vorbi și de un potențial creativ al elevilor, de măsura în care acesta are condiții favorabile pentru a se dezvolta.

Creativitatea reprezintă aspectul cel mai important al idealului contemporan al educației, deoarece corespunde convingerilor actuale despre natura creativă a ființei umane. Omul se

distinge de orice altă specie, în primul rând, prin capacitatea sa creativă. Educația este de calitate în măsura în care reușește să-l ajute să-și îndeplinească această menire creativă.

Dezvoltarea potențialului creativ nu depinde numai de școală, acesta manifestându-se în acțiuni concertate pe trei planuri: planul social, cel al stilului de viață și planul individual-psihologic.

În planul social, de o deosebită importanță pentru descătușarea enegiilor creatoare umane sunt, de exemplu, preocupările de a asigura o largă participare democratică și creativă la procesele decizionale care privesc viața oamenilor, aprecierea socială a muncii creative și a persoanelor creative de către societate; crearea unor posibilități reale de petrecere a timpului liber prin desfășurarea unor activități creative, după preferință.

În ceea ce privește calitatea vieții se impune crearea unor condiții favorabile unui regim de muncă igienic, de natură să susțină fizic efortul creator.

În planul individual-psihologic, prezintă importanță:
crearea unui sistem eficient de instruire și educație permanentă;
ridicarea calității învățământului;
preocupări sistematice de pregătire profesională a oamenilor în profile largi;
educația pentru creativitate.

În contextul tuturor acestor condiții social-educative ale creativității, școala urmează să realizeze finalități educative specifice, de care este direct responsabilă. Calitatea activității ei poate fi apreciată prin raportare la măsura în care își îndeplinește aceste responsabilități. Concret, ea trebuie să acționeze în următoarele direcții:

- identificarea potențialului creativ al elevilor;
- crearea bazelor cognitive ale activității creatoare;
- dezvoltarea posibilităților individuale de comunicare, cu rolul de a facilita accesul publicului la creațiile elevilor;
- dinamizarea potențialului creativ individual al fiecărui elev;
- asigurarea suportului etic al comportamentului creator.

a. Identificarea capacităților creative ale elevilor

Calitatea îndeplinirii acestei sarcini depinde de aplicarea principiului folosirii corelate a mai multor metode. În mod obișnuit, se începe prin observarea comportamentului elevilor, cu scopul de a identifica eventuale manifestări comportamentale și atitudinale specifice creativilor, la care se adaugă aplicarea unor teste de creativitate. Informațiile obținute pe aceste căi vor fi coroborate cu cele obținute prin metoda analizei produselor activității elevilor. Metoda biografică poate aduce informații suplimentare, legate de persistența unor preocupări creative și de eventuale performanțe deosebite obținute de elev cu diferite prilejuri (concursuri, olimpiade, activități extrașcolare etc.)

b. Crearea bazelor cognitive ale creativității

Ființa umană poate să acționeze transformativ doar în condițiile în care se sprijină pe cunoașterea legilor obiective ale naturii și ale vieții. Stimularea potențialului creativ uman este de neconceput în afara unor cunoștințe temeinice și reprezentări clare asupra acelor aspecte ale vieții în care individul uman urmează să acționeze creativ. Școala desfășoară o muncă de durată pentru a oferi tinerilor accesul la conceptele fundamentale pentru construirea mintală a realului și înțelegerea universului. Principala problemă pedagogică este aceea de a forma elevilor o gândire creativă ce reprezintă un rezultat firesc al unor experiențe proprii de cunoaștere și de acțiune, și nu doar o memorare a unui corpus de definiții, legi, informații specifice despre un domeniu sau altul al vieții. Calitatea realizării de către școală a acestei a doua sarcini este legată de practicarea unei instruiți creative, adică a unui mod de învățare

bazat pe rezolvarea de probleme și pe învățarea prin descoperire, de către elevii înșiși.

Instruirea creativă presupune punerea elevilor în situația de a se confrunta cu diverse situații problematice, din care să tragă singuri anumite concluzii, a căror valabilitate urmează să o verifice, ajutați de profesor, prin lectură, discuții cu alte persoane, cercetări personale și alte experiențe acumulate de-a lungul timpului, în legătură cu un aspect sau altul al realității studiate.

c. Pregătirea pentru comunicarea creativă

Cercetătorii problemei creativității disting două aspecte convergente ale comunicării, implicate în activitatea de creație: *comunicarea intrapersonală* și *comunicarea interpersonală*.

Primul aspect se referă la posibilitățile persoanei creatoare de a-și formula cu claritate ipotezele, de a-și reformula problemele cu care se confruntă, de a le examina din perspectiva diverselor modalități de exprimare a lor. Activitatea creatoare presupune o intensă utilizare a limbajului interior, un „dialog” continuu pe care subiectul creator îl poartă cu sine însuși cu privire la problemele care îl preocupă.

Al doilea aspect – comunicarea interpersonală – vizează posibilitățile subiectului de a comunica semenilor rezultatele activităților sale creatoare, susținerea propriilor idei, capacitatea de argumentare și de convingere. Pentru a asigura „condiția de comunicare” a creativității elevilor ei, școala are sarcina de a acționa în trei mari direcții:

Cultivarea proprietății comunicării, care îl va ajuta pe individ să se înțeleagă pe sine și să fie înțeles de către alții; în școală se realizează prin pregătirea lingvistico-literară a elevilor;

Pregătirea pentru estetica discursului, care va spori expresivitatea comunicării și va da un caracter personal modalităților de comunicare. În instituțiile școlare, acest lucru se realizează prin studierea și exersarea exprimării poetice, dar și prin inițieri în artele plastice și muzică, prin preocuparea de a îmbogăți și de a conștientiza experiența emoțională trăită de copil în contactul cu arta, dar și cu frumosul din natură și din viață;

Lărgirea posibilităților de comunicare care va oferi subiectului posibilitatea de a-și alege dintr-un repertoriu mai larg disponibil, acele modalități de comunicare pe care le consideră adecvate unei situații. La nivelul școlii, acest lucru se realizează prin inițierea elevilor în limbajele informaticii, limbajele matematice, limbajele economice, limbajele tehnice, și chiar în limbajele multi-media.

d. Dinamizarea potențialului creativ individual și familiarizarea cu activitatea creatoare

Problema dinamizării potențialului creativ latent al copiilor își are originile în psihologia creativității, potrivit căreia în fiecare individ uman există un potențial creativ – mai mare sau mai mic – ce poate fi eliberat prin educație de diverse „blocaje” care îl împiedică să se manifeste. Școala are misiunea de a desfășura cu elevii o serie de activități speciale, cunoscute și sub numele de „programe de antrenare a creativității”. În legătură cu asemenea programe de antrenare a creativității, au existat, de-a lungul timpului, două orientări:

- a) introducerea în planurile de învățământ a unor cursuri de antrenament creativ, ca o completare la materiile de studiu prevăzute în mod obișnuit;
- b) realizarea acestui antrenament al creativității de către fiecare profesor, în cadrul disciplinei școlare pe care o predă.

Majoritatea programelor speciale de antrenare a creativității și-au propus drept obiective, pe de o parte, să ofere elevilor informații despre specificul activității creatoare, caracteristicile persoanelor creative, factorii care pot înlesni sau inhiba creativitatea unei persoane și – pe de altă parte – să-i învețe diverse metode prin care pot fi depășite eventualele „blocaje” în

soluționarea creativă a unor probleme, așa cum sunt metodele „brainstormingul”, „sinectica” și numeroase alte tehnici utile în acest sens.

Cealaltă orientare susține că dinamizarea potențialului creativ individual al elevilor se realizează cel mai bine prin însuși modul de predare al fiecărui profesor, care se va orienta spre realizarea unei instruiți creative bazată pe rezolvarea de probleme și învățarea prin descoperire, dar și prin adoptarea de către profesor a unei noi atitudini de încurajare a oricărei manifestări creative a elevilor săi. Această nouă atitudine implică, printre altele, încurajarea *comportamentului interogativ* al elevilor („curajul” de a pune întrebări și inițierea în „arta” de a formula întrebări pertinente).

Mai mult decât atât, profesorul urmează să inducă elevilor săi sentimentul că au libertatea de a-și exprima orice idee în legătură cu o problemă supusă dezbaterii, dar care este personală și urmează să fie propusă spre examinare critică, fără teama că exprimarea acestei idei ar putea atrage după sine disprețul celorlalți sau sancțiuni din partea profesorului. Pornind de la ideea că cel mai sigur mod de a dezvolta creativitatea unei persoane este acela de a o pune în situația de a crea, profesorii care practică instruirea creativă le va cere constant elevilor să facă efortul elaborării unor lucrări personale diverse (compuneri, referate, sinteze, confecționarea a diverse obiecte etc.)

Instruirea creativă se preocupă de încurajarea elevilor de a manifesta curiozitate pentru o mare diversitate de aspecte ale lucrurilor și ale vieții. Este vorba despre acea calitate a persoanei creative de a sesiza amănunte interesante ale lucrurilor, peste care, în mod obișnuit, privirea trece nepăsătoare, acea calitate de a sesiza aspecte interesante chiar și acolo unde, la prima vedere, totul pare obișnuit.

În concluzie, instruirea creativă presupune o nouă concepție a profesorului despre evaluarea rezultatelor școlare, care va deplasa accentul de pe cantitatea de informație memorată de elevi, pe aprecierea caracterului original, creativ al răspunsurilor elevilor. Profesorul însuși, prin activitatea sa, trebuie să constituie un model de om creativ, căci este cunoscut faptul că ceea ce vor învăța elevii de la el, în primul rând, se va referi la propriul său mod de a fi, și nu neapărat la întreaga cantitate de informație pe care le-o oferă.

e. Asigurarea suportului etic al creativității

Orice activitate creatoare este orientată valoric pozitiv, în sensul că își propune să contribuie la progresul cunoașterii umane, va fi preocupată de adevăr și de dorința de progres a umanității. Prin educația oferită, școala va trebui să inducă elevilor o asemenea concepție despre orientarea eforturilor creative ale omului: în serviciul umnaității, nu împotriva intereselor și trebuințelor generale ale semenilor.

Prezentarea unor modele umane exemplare din acest punct de vedere, a personalității și activității unor mari savanți, artiști, filozofi, oameni politici va oferi elevilor exemple convingătoare cu privire la menirea și modul de a fi al autenticelor persoane creative.

Un alt factor deosebit de important în asigurarea calității în învățământul preuniversitar îl constituie **învățarea interactiv-creativă**.

Acest tip de învățare este un proces evolutiv, care are la bază receptivitatea față de experiențele noi, căutate și rezolvate prin explorare, deducție, analiză, sinteză, generalizare, abstractizare, concretizare, punând accent pe realizarea conexiunilor între senzori și solicitând o profundă implicare intelectuală, psihomotorie, afectivă și volițională.

În cadrul învățării interactiv-creative, elevul descoperă, își imaginează, construiește și redefiniște senzorii, filtrându-le prin prisma propriei personalități și solicitând procesele psihice superioare de gândire și de creație. Ea apare ca urmare a eforturilor individuale și

colective, al interacțiunii educatului cu ceilalți, bazându-se pe schimburile sociale în dobândirea noului.

Individul care învață activ este „propriul inițiator și organizator” al experiențelor de învățare, capabil să-și reorganizeze și să-și restructureze în permanență achizițiile proprii, în viziune sistemică. Dezvoltând acest tip de învățare, cadrele didactice stimulează elevii să devină capabili să elaboreze proiecte personalizate de învățare, să-și asume responsabilitatea desfășurării învățării, conștientizând, aplicând, autoevaluând, gestionând și dobândind progresiv autonomie în propria formare.

Interactivitatea presupune interrelaționarea, directă sau mediată, cu ceilalți, cu profesorul și colegii și procese de acțiune transformativă asupra materialului de studiu.

Creativitatea solicită procese de combinare, de conversie, de imaginare și restructurare continuă a datelor, prin situarea celui care învață și situații problematice care necesită rezolvare. Avem învățare creativă atunci când elevul dobândește o experiență nouă prin propriile puteri, descoperind-o și exersând-o în cadre problematice divergente. Interactivitatea presupune creativitate, în timp ce creativitatea poate fi individuală sau de grup.

Învățarea interactiv-creativă este o formă specială a învățării școlare, apărută din necesitatea ținerii paului școlii cu noile transformări existente și preconizate, în viața și activitatea social-umană, în complexitatea epocii contemporane. Acest fapt solicită din partea individului înzestrarea cu un echipament intelectual, afectiv-volițional, care să-l ajute să depășească modalitățile de simplă echilibrare ale organismului, prin răspuns la stimuli la nivel dominant senzorio-perceptiv.

Învățarea interactiv-creativă pune accentul pe învățarea prin cercetare-descoperire, pe învățarea prin efort propriu, independent sau dirijat; pune accent mai ales pe echipamentul intelectual operatoriu, pe gândire și imaginație creatoare.

Practicile educative de predare activizantă și de stimulare a potențialului creativ al elevului se înscriu în dezideratele pedagogiei postmoderniste, de cooperare și de reflecție asupra învățării. Specific instruirii interactive este interrelația de învățare care se stabilește atât între elevi și profesor, cât și între elev-elev. Munca activă și creativă a elevului are la bază procedee de construcție a cunoașterii, de restructurare a ideilor, de regândire a gândirii, metacogniția. Însușirea strategiilor metacognitive vizează reflectarea din partea elevului asupra propriei identități ca subiect al învățării, efectuând analize de nevoi și așteptări educaționale proprii intereselor sale, în concordanță cu particularitățile și posibilitățile cognitive, practice și de efort intelectual și fizic. Metacogniția presupune în plus analiza gradului de dificultate a sarcinilor de învățare și a strategiilor oportune de rezolvare eficientă a acestora.

Condițiile și situațiile specifice care pot duce la dezvoltarea spiritului investigativ, a gândirii divergente, a atitudinii creative și active în școală, pot fi considerate următoarele:

- Încurajarea elevilor să pună cât mai multe întrebări;
- Limitarea constrângerilor și a factorilor care produc frustrare;
- Stimularea comunicării prin organizarea de discuții și dezbateri între elevi, între profesor și elevi;
- Activizarea elevilor prin solicitarea lor de a opera cu idei, concepte, obiecte în vederea reconsiderării acestora și a emiterii de noi variante;
- Cultivarea independenței cognitive, a spontaneității și a autonomiei în învățare;
- Stimularea spiritului critic constructiv, a capacității de argumentare și de căutare a alternativelor;

- Favorizarea accesului la cunoaștere prin forțe proprii, stimulând atitudinea reflexivă asupra propriilor demersuri de învățare.

Profesorul este cel care trebuie să găsească cele mai eficiente modalități prin care să stimuleze potențialul creativ al fiecărui elev în parte. Activitățile propuse elevilor în scopul sporirii gradului de implicare activă și creativă în școală, trebuie să asigure:

- Stimularea gândirii productive, a gândirii critice, a gândirii divergente și laterale;
- Libertatea de exprimare a cunoștințelor, a gândurilor, a faptelor. În acest sens apar ca adecvate activitățile care cer spontaneitate și contribuie la dezvoltarea independenței în gândire și acțiune;
- Utilizarea talentelor și a capacităților specifice fiecărui individ în parte;
- Incitarea interesului către nou, necunoscut și oferirea satisfacției găsirii soluției după depunerea unui efort de căutare de către elev;
- Exersarea capacităților de cercetare, de căutare de idei, de informații, de posibilități de transfer de sensuri, de criterii de clasificare;
- Dezvoltarea capacității de organizare de materiale, de idei prin întocmirea de portofolii asupra activității proprii, de colecții de cuvinte, de obiecte, de contraste;
- Organizarea de discuții pe anumite teme, inițierea de jocuri, de excursii;
- Educarea capacității de a privi altfel lucrurile, de a-și pune întrebări neobișnuite despre lucruri obișnuite;

Lecția de predare-învățare devine astfel „o aventură a cunoașterii” în care elevul participă activ, confruntându-se cu situații și probleme dificile, examinându-le și descoperind soluții plauzibile. Rolul profesorului constă mai mult în cel de stimulare și dirijare, iar motivația activității reiese din participarea entuziastă a cadrului didactic. Elevul e implicat atât în procesul de predare, de învățare și de evaluare, iar disciplina devine autodisciplină a muncii și a interesului, asigurată de satisfacția cooperării.

Conduita creativă a cadrului didactic este unul din factorii care asigură dezvoltarea potențialului creativ al elevilor. Predarea, ca proces creativ, presupune ca profesorul să medieze între elev și lumea ce-l înconjoară. El trebuie nu numai să organizeze spațiul și activitatea, ci să și participe alături de elevi la elaborarea cunoștințelor, să servească drept model în legăturile interpersonale și să încurajeze interacțiunile cooperante dintre elevi, să-i îndrume cum să-și folosească timpul, spațiul, echipamentul și materialele, să ajute individul sau grupul să extragă din experiențe informațiile necesare, valorile și să le interpreteze și evalueze.

Atmosfera creată în clasă de către profesor constituie un factor care influențează comportamentul de învățare al elevului. Insaturarea unui climat favorabil unei conlucrări fructuoase într-o profesie și elevi, a unui climat caracterizat printr-o tonalitate afectivă, pozitivă, de exigență și de înțelegere, de responsabilitate, reprezintă o condiție principală ce trebuie realizată în lecție.

Profesorul creativ oferă posibilitatea elevilor de a-și spune părerea într-o atmosferă relaxantă, promovând o atitudine deschisă, prietenoasă, elastică, pozitivă și receptivă, apreciind ideile bune ale elevilor și neridiculizând eșecurile. El îngăduie elevului să-și manifeste curiozitatea sau interesul pentru schimbul de informații. Modul în care sunt adresate întrebările de către profesor provoacă actul creativ, pentru că întrebarea operațională duce la explorare, dezvoltă curiozitatea și implicit învățarea creativă.

Importanță în dezvoltarea creativității și a activismului în învățare este stimularea efortului personal al elevului, stimularea tendinței acestuia de a aduce o contribuție proprie, de a fi original, inventiv, creativ. Misiunea cadrului didactic nu încetează odată cu terminarea

lecției, ci se manifestă și dincolo de cadrele acesteia. Ele trebuie să cunoască potențialul creativ al fiecărui elev și modalitățile de stimulare, să sesizeze manifestările creative ale elevilor în afara orelor de clasă, în activitățile extrașcolare, să-l facă pe elev conștient de propriile capacități și posibilități.

Un rol important în crearea unui climat propice stimulării și dezvoltării unei învățări interactiv-creative, îl deține atitudinea profesorilor față de creativitatea elevilor și de posibilitățile acestuia de a se descurca în situații problematice, implicându-se activ. Aspirațiile elevilor, valorile morale și intelectuale prețuite de educator acționează asupra personalității aflate în formare. Ceea ce va prețui și va promova profesorul, va prețui și va dezvolta și elevul în mod mai mult sau mai puțin conștient.

Digitalizarea culturii la nivelul societății a determinat apariția reacțiilor și la nivelul sistemului educativ, implementarea noilor tehnologii devenind o cerință tot mai acută în învățământ. Drept urmare, în ultimii ani s-au intensificat preocupările de informatizare la nivelul școlilor și al universităților.

În România, învățământul trece printr-o perioadă de mari schimbări reformiste, iar Internetul este o parte majoră a acestor transformări. Apariția și răspândirea tot mai semnificativă a învățământului la distanță este o parte importantă a mutațiilor care au loc în învățământ. Existența conexiunilor la Internet deschide larg porțile de pregătire și perfecționare în orice domeniu, pentru orice nivel și la orice vârstă.

E-learning-ul, industrie relativ nouă în România și aflată la începuturile exploatării, are la bază învățarea cu ajutorul calculatorului și se bazează pe distribuirea conținutului informației pe cale electronică. Avantajele e-learning-ului constau în posibilitatea utilizatorului de a-și gestiona timpul conform propriului ritm și în flexibilitatea sistemului, menită să încurajeze crearea unui stil propriu de învățare. Aceste tehnici moderne de învățare, pentru a fi eficiente, trebuie să aibă un anumit grad de interactivitate și să transpună informația pe cât mai multe suporturi media (text, sunet, imagine).

Internetul creează șanse și posibilități multiple și nelimitate de informare, documentare, comunicare și distracție pentru publicul larg.

Totuși, utilizarea excesivă a internetului, dar mai ales, a computerului duce la nerespectarea normei limbii literare și la un „limbaj de lemn”, la scăderea potențialului creativ și a gândirii critice. Adolescenții manifestă o libertate de exprimare specifică vârstei, dezinvoltură de intensitate direct proporțională cu severitatea interdicției, conform expresiei „cu cât interzici, cu atât provoci”. Tinerii practică în măsură tot mai mare comunicarea de tip chat (e-mail, messenger etc.) Canalul electronic al comunicării comportă alte reguli, altă situație a interlocutorilor între uzul limbii și normă, precum și o dinamică nouă a stilurilor funcționale mixate în mesaj. Se încurajează exprimarea mai puțin academică, accidentul devine regulă, greșeala corectitudine, astfel încât se va simți o inversare a sensului învățării, din bancă spre catedră. În predarea limbii române, „coborârea academicului în stradă” ascunde o realitate ușor primejdioasă, derutantă, dacă nu dăunătoare pentru elevi. Profesorul este în dilemă când, pentru a respecta normele cerute la examene, trebuie să contrazică reguli pe care le-a predat până acum.

Bibliografie selectivă:

Drăgulescu, N., Niculae, C., *Managementul calității*, Editura Niculescu, 2000;

Jinga, I., *Managementul învățământului*, E.D.P., București, 2000;

Olaru, Marieta, *Managementul calității*, Editura Economica, București, 1999;

Olaru, Marieta, Lefter, Viorel, Drăgulescu, N., *Tehnici și instrumente utilizate în managementul calității*, Editura Economica, 2000;
Oprean, C., Kifor, C., *Managementul calității*, Editura Universității Lucian Blaga, Sibiu, 2002;
Popescu, S., Crețu, M., ș.a. *Bazele managementului calității*, editura Casa Cărții de Știință, Cluj Napoca, 1998;

Metode alternative de evaluare

Prof.înv.primar: Sava Natalia Nicoleta
Liceul Vocațional Pedagogic „Nicolae Bolcaș”,
Beiuș

În cadrul reformei educaționale a învățământului românesc, un accent deosebit se pune pe utilizarea unor metode și tehnici de evaluare cât mai eficiente a elevilor, aceasta presupunând și o serie de metode alternative. Experiența de la catedră ne-a demonstrat că nu se poate renunța definitiv la metodele tradiționale de evaluare, în favoarea celor alternative, dar se impune îmbinarea acestora în scopul optimizării actului didactic. Spre deosebire de metodele tradiționale, care realizează evaluarea rezultatelor școlare obținute pe un timp limitat și de regulă cu o arie mai mare sau mai mică de conținut, dar oricum definită, metodele alternative de evaluare prezintă cel puțin două caracteristici pe de o parte, realizează evaluarea rezultatelor în strânsă legătură cu instruirea/ învățarea, de multe ori concomitent cu aceasta, iar pe de altă parte, ele privesc rezultatele școlare obținute pe o perioadă mai îndelungată, care vizează formarea unor capacități, dobândirea de competențe și mai ales schimbări în planul intereselor, atitudinilor, corelate cu activitatea de învățare.

Principalele metode alternative de evaluare, actului educațional sunt: observarea sistematică a activității și a comportamentului elevului, portofoliul, proiectul, referatul, autoevaluarea, hărțile conceptuale.

Observarea sistematică constă în perceperea intenționată, planificată și sistematică a manifestărilor comportamentale, individuale și colective ale elevilor, în condiții naturale, în timpul desfășurării lecției sau al altor activități realizate cu elevii. Caracteristica principală a observației este neintervenția, faptul că profesorul nu produce sau nu schimbă artificial comportamentele pe care la observă, acestea fiind surprinse în desfășurarea lor normală. De regulă, observația de evaluare nu este o metodă folosită de sine stătător, ci însoțește celelalte metode de verificare și evaluare. Observația se efectuează concomitent cu conversația de evaluare, cu aplicarea unui test, a unei lucrări scrise, având rolul de a oferi o informație complementară privind reacțiile și comportamentele elevilor pe parcursul evaluării.

Similar observației științifice, observația de evaluare trebuie să fie planificată, sistematică și selectivă. Este evident că nu se poate observa totul deodată. De aceea, observația trebuie pregătită

prin stabilirea indicatorilor observabili ce vor fi urmăriți, indicatori care să fie semnificativi și pertinenti, să „spună” ceva despre caracteristicile evaluate.

Cu toate că observația de evaluare nu poate fi transpusă nemijlocit în acordarea notelor școlare, ea poate fi folosită în evaluare prin aprecieri verbale adresate elevilor, cu rol de încurajare, de recomandare sau de avertisment, precum și ca o circumstanță luată în considerare și comunicată elevilor, cu sens pozitiv sau negativ, la acordarea notelor.

Portofoliul reprezintă „cartea de vizită” a elevului, prin care cadrul didactic poate să-i urmărească progresul – în plan cognitiv, atitudinal și comportamental – la o anumită disciplină, de-a lungul unui interval mai lung de timp (o etapă dintr-un semestru, un semestru, un an școlar sau chiar un ciclu de învățământ). **Portofoliul** sau „**raportul de evaluare**” (I.T.Radu), „**dosarul progresiv**”, „**dosarul de învățare**” (L.N.Belair), „**portretul pedagogic**” (M.Manolescu) se prezintă ca o colecție de lucrări, însoțită de o expunere de motive care justifică selecția acestora.

Teoretic, un portofoliu poate cuprinde:

- lista conținutului acestuia (sumarul, care include titlul fiecărei lucrări/ fișe);
- lucrările pe care le face elevul individual sau în grup;
- rezumate;
- eseuri;
- articole, referate, comunicări;
- fișe individuale de studiu;
- experimente;
- înregistrări, fotografii care reflectă activitatea desfășurată de elev individual sau împreună cu colegii săi;
- reflecțiile proprii ale

elevului asupra a ceea ce lucrează;

- autoevaluări scrise de elev sau de membrii grupului; • comentarii suplimentare și evaluări ale cadrului didactic, ale altor grupuri de elevi sau chiar părinți.

Avantajele folosirii portofoliului:

- este un instrument flexibil, ușor adaptabil la specificul disciplinei, clasei și condițiilor concretele activității;
- permite aprecierea și includerea în actul evaluării a unor produse ale activității elevului care, în mod obișnuit, nu sunt avute în vedere; acest fapt încurajează exprimarea personală a elevului, angajarea lui în activități de învățare mai complexe și mai creative, diversificarea cunoștințelor, deprinderilor și abilităților exersate;
- dezvoltă capacitatea de autoevaluare a elevilor, care devin auto-reflexivi asupra propriei munci și asupra progreselor înregistrate;
- implică mai activ elevul în propria evaluare și în realizarea unor materiale care să-l reprezinte cel mai bine;
- se constituie ca suport pentru dezvoltarea parteneriatului activ cu familia și cu alți factori.

Să nu uităm că elementele portofoliului sunt lucrări executate de elev, de regulă, în cadrul activității independente din afara școlii, el putând beneficia de îndrumarea altor persoane sau prelua de la acestea lucrări gata făcute. Așadar, și portofoliul va putea fi folosit ca o alternativă, alături de alte metode, conținutul său fiind precizat de evaluator, în funcție de specificul disciplinei de studiu, la începutul semestrului sau al anului de învățământ.

Este recunoscut faptul că aceste metode de evaluare constituie o alternativă la formulele tradiționale a căror prezență domină. Alternativele oferite constituie opțiuni metodologice și instrumentale care îmbogățesc practica evaluativă evitând rutina și monotonia. Valențele formative le recomandă susținut în acest sens. Este cazul, în special, al portofoliului, al proiectului, al hărților conceptuale, al investigației care, în afara faptului că reprezintă importante instrumente de evaluare, constituie în primul rând sarcini de lucru a căror rezolvare stimulează învățarea de tip euristic.

Valențele formative care susțin aceste metode alternative ca practici de succes atât pentru evaluare cât și pentru realizarea obiectivului central al învățământului și anume învățarea, sunt următoarele:

- stimulează implicarea activă în sarcină a elevilor, aceștia fiind mai conștienți de responsabilitatea ce și-o asumă;
 - asigură o mai bună punere în practică a cunoștințelor, exersarea priceperilor și capacităților în variate contexte și situații;
 - asigură o mai bună clarificare conceptuală și o integrare ușoară a cunoștințelor asimilate în sistemul noțional, devenind astfel operaționale;
 - unele dintre ele, cum ar fi portofoliul, oferă o perspectivă de ansamblu asupra activității elevului pe o perioadă mai lungă de timp, depășind neajunsurile altor metode tradiționale de evaluare cu caracter de sondaj în materie și între elevi;
 - asigură un demers interactiv al actelor de predare-evaluare, adaptat nevoilor de individualizare a sarcinilor de lucru pentru fiecare elev, valorificând și stimulând potențialul creativ și originalitatea acestuia;

Utilizarea metodelor alternative de evaluare încurajează crearea unui climat de învățare plăcut, relaxat, elevii fiind evaluați în mediul obișnuit de învățare, prin sarcini contextualizate; realizează experimente, elaborează proiecte, alcătuiesc portofolii, acestea fiind în același timp sarcini de instruire și probe de evaluare. Este important ca elevii să înțeleagă criteriile de evaluare, procesul evaluativ, pentru a putea reflecta asupra performanțelor obținute, a le explica și a găsi modalități de progres. Scopul este de a vedea

progresul ,evoluția , achizițiile elevilor.

BIBLIOGRAFIE

1. Cerghit, I., (2002), *Sisteme de instruire alternative și complementare*, București, Ed. Aramis
 2. Cucuș C., (2008), *Teoria și metodologia evaluării*, Iași, Editura Polirom
 3. Cucuș C., (2000), *Pedagogie*, Iași, Ed. Polirom
 4. Dumitriu, C., (2003), *Strategii alternative de evaluare: modele teoretico-experimentale*, București, E.D.P.
 5. Radu, I. T., (2000), *Evaluarea în procesul didactic*, București, E.D.P
 6. Stoica, A., coord., (2001), *Evaluarea curentă și examenele, Ghid pentru profesori*, București, Editura ProGnosis
- *** CNCEIP, 2008, *Programul național de dezvoltare a competențelor de evaluare ale cadrelor didactice*

UTILIZAREA ACTIVITĂȚILOR DE REMEDIERE A COPIILOR ÎN ÎMBUNĂȚĂȚIREA ACTIVITĂȚILOR DIN SISTEMUL EDUCATIONAL

Prof. SAVIN EMILIA

GRĂDINIȚA CU PROGRAM PRELUNGIT NR.7, GALAȚI

Organizarea unui program de remediere are un impact semnificativ în viața școlii și facilitează, susține și îmbunătățește sistemul educațional, având ca obiectiv schimbarea atitudinii față de fiecare elev care poate avea la un moment dat dificultăți de învățare.

“Educația reprezintă, pentru orice societate, vectorul dezvoltării durabile. Dezvoltarea capitalului uman și creșterea competitivității prin formare inițială și continuă, pentru o piață a muncii flexibilă și globalizată, reprezintă obiectivele majore ale programului de guvernare.” Se desprind doua idei:

Prima se referă la utilizarea teoriilor deficitului care își au originea în idei care argumentează oamenii săraci sunt săraci pentru că „le lipsește ceva lor ca indivizi“, fără să ia în considerare condițiile structurale care generează de fapt sărăcie și inegalitate (cel mai celebru exemplu e lucrarea lui Oscar Lewis care vorbește despre o cultură a sărăciei). Genul acesta de teorii nu au fost folosite numai pentru a explica sărăcia, ci și inegalitățile educaționale: Teoriile deprivării culturale consideră că inegalitățile educaționale sunt rezultatul eșecului grupurilor sociale cu un statut socioeconomic scăzut de a adera la valorile necesare unei societăți industriale, precum individualism sau competitivitate (specifică anilor 1950-1960).

Teoria subculturală argumentează că bărbații din clasa muncitoare își doresc aceleași lucruri ca și cei din clasa de mijloc, dar că există un deficit cultural care limitează șansele lor educaționale. Ambele sunt destul de prezente în spațiul public românesc în diverse forme. Există pe de-o parte un discurs al elitei intelectuale referitor la „lipsa de cultură“ și la incapacitatea acestora de a face față rigorilor sistemului de învățământ, precum și un discurs prezent la nivelul școlilor și părinților referitor la „implicarea insuficientă“ a familiei în educația copiilor, eșecul din învățământ al copiilor fiind atribuit părinților. Ambele folosesc ideologia „deficitului“, absolvind școala de orice responsabilitate.

Acest tip de teorii sunt considerate depășite în prezent, accentul fiind pus mai degrabă pe modalitatea în care putem depăși genul acesta de înțelegere a procesului educațional, fiind destul de întâlnită la nivelul actorilor din educație (la final pot fi consultate articole care discută pe larg problema).

Un alt aspect important este legat de faptul că sistemul de învățământ consideră că inegalitățile educaționale nu sunt responsabilitatea școlii, fiind întâlnită ideea că factorii extra-școlari (sărăcia, ne-implicarea părinților etc.) „sunt vinovați“ pentru „eșecul“ elevilor. Orele remediale sunt gândite în logica unui eșec individual/familial care trebuie corectat de școală.

Rezultatele mai slabe ale elevilor proveniți din medii sociale dezavantajate sunt văzute mai degrabă în termenii „remontării unui decalaj economic și socio-cultural“ față de un univers normativ de altfel familiar pentru elevii proveniți din medii privilegiate. Acest lucru este deosebit de important întrucât responsabilitatea școlii pentru eșecul în sistem al unui copil este considerată mai degrabă neesențială, chiar și în condițiile ideii de „învățământ obligatoriu“, lucru care contravine accepțiunii egalității de oportunități în termeni de rezultate. Fără a intra în detalii,

cred că există soluții mai bune decât clasele remediale pentru reducerea inegalităților educaționale. De exemplu, o abordare mai potrivită ar fi încurajarea lucrului pe grupe în care sunt incluși elevi cu rezultate bune la teste, alături de elevi cu rezultate slabe la teste, atât în timpul programului cât și în programe de tip after-school.

De altfel, genul acesta de abordare a fost validată și de studiile care sugerează că segregarea etnică, rasială sau socio-economică dezavantajează pe elevii din medii defavorizate, în timp ce clasele mixte îi ajută pe cei din familii defavorizate și nu le scade performanțele celor din familii privilegiate (fără a mai lua în calcul efectele pozitive ale interacțiunii între elevi proveniți din medii sociale diferite din punctul de vedere al dobândirii valorilor democratice).

O altă abordare ce poate produce rezultate mai bune este schimbarea curriculumului astfel încât să limitezi accentul pus pe „sanctiuni“, respectiv pe „premii“ oferite pentru cunoștințele dobândite acasă. Îndeplinirea obiectivului cu adevărat esențial și de care școlile să se facă responsabile este oferirea tuturor condițiilor pentru atingerea unor competențe de bază minimale de către toți elevii, inclusiv prin alocarea mai multor resurse în școlile cu elevi preponderent din familii defavorizate. De asemenea e necesară investiția în pregătirea profesorilor pentru a lucra cu copii din zone dezavantajate. Formarea profesorilor ar trebui să includă module, care să îi facă pe aceștia să înțeleagă procesul prin care factori precum clasă, etnia/rasă, gen, dizabilitate generează la nivel sistemic inechități.

Scopul activităților remediale

-Elevii au nevoie de activități remediale datorită nivelului socio-economic scăzut; accesului redus la surse de informare; lipsei de educație a părinților care nu sunt în măsură să-i ajute și manifestă expectanțe scăzute față de reușita copiilor; lipsei părinților, plecați în alte țări, copiii fiind lăsați în grija unor bunici, mătuși; rudelor care manifestă dezinteres pentru rezultate și performanțe școlare; riscului mare de eșec școlar.

-Scopul organizării activităților remediale este acela de a stimula finalizarea învățământului obligatoriu (prevenirea abandonului școlar) și îmbunătățirea ratei succesului școlar pentru copiii din grupurile dezavantajate.

-În aceste ore, elevii sunt sprijiniți în efectuarea asistată a temelor, în activități de recuperare școlară și ameliorare a dificultăților în învățare, precum și în activități de educație plastică sau jocuri distractive, cu scop educativ indirect.

-Implicarea tinerilor în acte de violență este o problemă răspândită în fiecare școală și în vecinătea acesteia, fiind influențată de rasă, religie și gen biologic.

-Sentimentele de frustrare și disperare au devenit o problemă printre educatori și alți adulți direct implicați în raporturile cu tinerii.

-Acești indivizi sunt adeseori depășiți de elevii ostili, agresivi și violenți. Unul din cinci profesori poate cita incidente verbale sau amenințări fizice primite de la elevi.

- Agresiunea fizică și intimidarea sunt adesea prima reacție a tânărului când are probleme sau dezacorduri.

Pentru a se obține rezultate cât mai bune, este necesară diversificarea strategiilor de predare în funcție de stilul individual de învățare al elevului și să folosirea de material didactic adecvat:

- Planșe cu imagini pentru a se dezvolta limbajul. Imaginile trebuie să fie punct de plecare pentru discuții frontale, care să dezvolte atenția și creativitatea.

- Material distributiv. Elevii pot alcătui mici texte, oral sau scris. Materialul se poate folosi și pentru munca în echipe, grupuri mici care favorizează interacțiunea elevului cu colegii săi.

- Calculatorul îi ajută pe elevi să vadă ceea ce nu pot vedea în mediul lor obișnuit de viață (prezentări Power Point), jocurile pot fi folosite în oricare secvență a lecției: pentru fixarea cunoștințelor, pentru reactualizarea lor, pentru predare.

-Folosirea situațiilor de joc în învățare, jocurile de rol, dramatizarea, folosirea povestirilor cu nume de elevi din clasa sau cu situații prin care au trecut elevii. Jocul stimulează funcțiile intelectuale, modelează procesele afectiv – motivaționale. Prin intermediul jocului elevul se simte responsabil de rezolvarea problemei impuse de joc. Elevul își asumă roluri luate, fie din viața cotidiană, fie din povesti. Jocurile de rol sunt numeroase și vizează învățarea diferitelor conținuturi mult mai ușor.

-Interdisciplinaritatea: descoperirea unei maniere originale de a aborda un subiect comun pentru a crea conexiuni posibile și necesare în vederea atingerii scopului propus, îmbinarea metodelor folosite la celelalte materii.

- Lucrul în grup oferă o gamă largă de interrelații care sprijină învățarea și evidențiază rolul social al acesteia.

- Folosirea metodelor interactive: brainstorming, jurnalul cu dubla intrare, ciorchinele, cubul, eseul de cinci minute (se poate cere elevilor să alcătuiască un text de 4-5 propoziții prin care să-și convingă prietenul să citească un anumit text).

-Rezolvarea creativă a conflictelor din clasă;

-Colaborarea cu familia – am menționat mai sus că mama sprijină intervenția. Strategii pentru creșterea stimei de sine și a încrederii în propria eficiență sunt: profesorul furnizează elevilor un feedback pozitiv asupra reușitelor lor și-i obișnuiesc să facă atribuiri interne ale succeselor.

În ce privește strategiile abordate pentru construirea unei relații cât mai apropiate cu elevii, dar și eficiente în același timp, trebuie să ținem cont de următorii parametri:

- Prioritate pentru sporirea capacității de socializare;
- Crearea motivației și menținerea fluxului motivațional prin cerințe didactice adaptate cu evaluare și autoevaluare obiectivă și imediată;
- Mesaj personalizat și atitudine empatică pentru o comunicare reală;
- Flexibilitate în designul activităților de învățare;
- Învățarea centrată pe elev (acceptarea unor dorințe și propuneri, încurajarea inițiativei personale, descoperirea și dezvoltarea unor aptitudini).

Pentru a dezvolta motivația învățării și a evita rutina și oboseala s-au conceput activități care se pliază pe tipurile de inteligență predominantă (centre de interes tip STEP BY STEP).

Pe parcursul fiecărei activități s-a insistat pe încurajarea permanentă a progresului, acordarea de recompense simbolice, responsabilizarea tuturor elevilor.

Cum se mărește eficiența activităților de remediere?

- Diversitatea, accesibilitatea și estetica materialului didactic prezentat;
- Cadrul ambiental personalizat cu lucrările elevilor sau schimbarea locației de lucru;
- Aplicarea unor strategii de învățare prin cooperare ca metode de promovare a armoniei sociale;
- Percepția și feedback-ul părinților pe parcursul desfășurării activităților de remediere;

Implicarea mediatorului școlar în buna desfășurare a activității de educație remedială. Prin activitățile de remediere se schimbă modul de gândire și de percepție al cadrelor didactice care s-au implicat în program, legat de actul educațional din interiorul și exteriorul școlii. Alături de

profesorii implicați efectiv au venit și alți colegi din școală, ajungându-se astfel la schimbarea de mentalitate.

Resursele umane pe care trebuie să ne sprijinim sunt: elevul, colegii săi, mediatorul școlar și familia, în cazurile fericite în care aceasta este lângă copil.

În urma repetatelor întâlniri cu părinții elevilor implicați în activitatea de remediere, aceștia înțeleg că rolul lor este să fie educatorii copilului lor, au învățat unde și când se termina rolul de educator al părinților, să știe că uneori și ei au de învățat de la copilul lor, dar și că școala le este mereu aproape și sprijin în formarea și educarea copilului lor.

Bibliografie:

1. Sălăvăstru, Dorina, 2004, Psihologia educației, Editura Polirom, Iași, 2004.
2. Verdier Pierre: "Noul ghid de bunăstare, a copilului," Le Centurion, Paris, 2000

Educația fizică și sportul -sănătate pentru viitor

**Prof.Săvoiu Radu Florin,
Școala Gimnazială Răzvad,jud.Dâmbovița**

Din diverse motive copiii preferă să stea în casă în defavoarea activităților în aer liber, iar cei care nu au calculator în casă preferă să-și petreacă timpul liber în cluburi sau la prieteni. Foarte rar ies însoțiți de părinți la plimbare în aer liber sau practică împreună cu părinții exerciții fizice.

Este bine știut că, educația fizică desfășurată atât la nivel de învățământ primar cât și la nivel de învățământ gimnazial, liceal sau chiar universitar îndeplinește un rol deosebit în procesul de formare și dezvoltare a personalității copilului. Specialiștii din domeniul psiho- pedagogic recunosc valențele formative în plan biologic, motric, psihic și social ale acestei discipline.

Putem afirma că societatea românească, datorită nivelului de educație redus, dar și datorită greutăților financiare cu care se confruntă are o poziție rigidă, de indiferență sau chiar de respingere față de necesitatea practicării zilnice a exercițiilor de mișcare, de întreținere, motivând de cele mai multe ori lipsa timpului necesar ori greutățile de ordin material cu care se confruntă.

Educația fizică și sportul se practică sub cele mai diferite forme, însoțind omul de la naștere până la bătrânețe, *creând astfel un stil de viață echilibrat și sănătos*. Educația fizică și sportul dispun de strategii de aplicare și metode adaptate pentru realizarea obiectivelor diferențiate, pentru fiecare vârstă. Incluse în educația permanentă acestea acționează în sistem global, fizic, psihic și cultural favorizând integrarea socială a oamenilor indiferent de rasă, cultură sau orientare politică.

Educația fizică și sportul sunt totodată factori de consolidare a rezistenței la inconvenițele vieții moderne, o bogăție comună cu profund caracter educativ pe parcursul întregii vieți, reprezentând un tonic pentru activitățile de timp liber individuale sau în grup.

Lipsa de activitate fizică conduce la excesul de greutate, favorizează apariția obezității și a unor afecțiuni cronice, precum bolile cardiovasculare și diabetul atât în rândul eleviilor cât și în rândul părinților .

Educația fizică și sportul își aduc o contribuție originală la educația culturală prin promovarea frumuseții corpului, prin expresivitatea mișcărilor și prin calitatea relațiilor interumane pe care le implică.

Sportul de performanță este un adevărat laborator de excelență umană, atât în ceea ce privește sănătatea, cât mai ales în dezvoltarea capacității de performanță. Acesta constituie un teritoriu în care ființa umană caută perfecțiunea și pe care de multe ori o realizează spre încântarea sa și a milioanele de admiratori.â

Prin metode și mijloace specifice, educația fizică și sportul asigură un mediu educațional accesibil, cu puternice influențe formative și educative asupra persoanelor cu dizabilități. Sportul, prin mijloacele lui specifice, favorizează respectarea unor reguli comune, depășind barierele geografice, politice, sociale și economice.

Educația fizică și sportul dezvoltă o arie complexă de interese, trebuințe, motivații. Educă ambiția, curajul, emulația, atenția distributivă, hotărârea, fermitatea, perseverența, calmul, modestia, onestitatea, multiple trăsături de voință și caracter. Calitățile intelectuale, calitățile fizice și calitățile morale se conturează cu maximum de durabilitate și eficiență în activitățile corporale.

Datorită caracterului practic-aplicativ educația fizică se înscrie printre disciplinele cu mari posibilități de realizare a obiectivelor generale ale învățământului. În acest sens, ea contribuie la creșterea capacității de muncă, înzestrarea elevilor cu priceperi, deprinderi și obișnuințe transferabile în activitatea productivă, dezvoltarea acelor calități motrice solicitate în aceste activități, obișnuirea cu spiritul de echipă, cu activitatea în grup, cu disciplina, ordinea, exigența.

BILIOGRAFIE

1. Cârstea Gh., (2000) Teoria și Metodica Educației Fizice și Sportului, Editura AN-DA, București;
2. Colibaba-Evuleț D., (2007) Praxiologie și proiectare curriculară în educație fizică și sport, Ed. Universitaria Craiova;
3. C. Cucuș, (2002) Pedagogie, Edit. Polirom, Iași;
4. Scarlat, E., (1993) Lecția de educație fizică, Ed. Editis, București;

Facilitarea, susținerea și îmbunătățirea activităților din sistemul educațional

Savu Eudochia,

Liceul Tehnologic „Ștefan cel Mare”, CAJVANA

Sistemul educațional joacă un rol crucial în formarea individului și a societății în ansamblu. Pentru a face față provocărilor secolului 21, este imperativ să ne concentrăm pe facilitarea, susținerea și îmbunătățirea activităților din sistemul educațional. Acest referat explorează în profunzime modalitățile prin care aceste aspecte pot contribui la modelarea unui mediu educațional în care elevii pot prospera și învăța să se adapteze în fața schimbărilor rapide.

1. Tezaurizarea potențialului tehnologic:

Integrarea tehnologiei în procesul de predare și învățare este un factor cheie pentru a transforma școlile în centre de excelență. Utilizarea dispozitivelor inteligente, a platformelor online și a software-urilor educaționale poate personaliza experiența de învățare și stimula imaginația elevilor. Tehnologia nu doar că facilitează accesul la informații, ci și dezvoltă abilități esențiale, cum ar fi gândirea critică și rezolvarea problemelor.

2. Adaptabilitatea și educația pentru viață:

Școala ar trebui să fie un loc în care elevii învață nu doar cunoștințe, ci și abilități de viață. Dezvoltarea capacității de adaptare și a gândirii critice sunt esențiale într-o lume în schimbare constantă. Prin curriculum-uri flexibile și proiecte interdisciplinare, elevii învață să abordeze provocările cu încredere și să-și aplice cunoștințele în contexte diverse.

3. Sprijinirea diversității elevilor:

Fiecare elev este unic, având propriile talente, interese și nevoi. Prin urmare, este esențial să se creeze un mediu educațional care să sprijine diversitatea. Programele de educație specială, mentoratul și resursele suplimentare sunt instrumente cruciale pentru a asigura că fiecare elev are șansa de a atinge întregul său potențial.

4. Dezvoltarea continuă a cadrelor didactice:

Calitatea învățământului depinde în mare măsură de profesori. Investiția în dezvoltarea continuă a cadrelor didactice este esențială. Programele de formare ar trebui să acopere nu doar subiectele academice, ci și metodele de predare inovatoare, tehnologii emergente și strategii pentru gestionarea diversității în clasă.

5. Colaborare extinsă cu comunitatea și industria:

Școlile ar trebui să se transforme în hub-uri ale comunității și să stabilească parteneriate cu industria. Astfel, elevii pot beneficia de experiențe practice prin internship-uri, proiecte de cercetare și interacțiunea cu profesioniștii din domeniu. Această colaborare asigură că educația este relevantă pentru nevoile pieței muncii și că elevii sunt pregătiți pentru provocările reale ale lumii.

6. Inovația în evaluare:

Un aspect crucial în facilitarea învățării este schimbarea modului în care evaluăm progresul elevilor. Sistemele tradiționale de evaluare bazate pe teste standardizate pot fi complementate sau chiar înlocuite cu metode mai inovatoare, cum ar fi evaluarea prin proiecte, portofolii digitale și feedback-ul continuu. Aceasta nu doar măsoară cunoștințele, ci și dezvoltă abilități practice și gândirea analitică.

7. Învățarea experiențială:

Promovarea învățării experiențiale poate transforma mediul educațional. Excursiile școlare, laboratoarele interactive, proiectele de cercetare și stagii în domeniile de interes pot oferi elevilor experiențe practice și o înțelegere mai profundă a subiectelor studiate. Această abordare încurajează explorarea și descoperirea, stimulând pasiunea pentru învățare.

8. Educația globală și interconectată:

Școala viitorului ar trebui să transcende granițele fizice și culturale. Colaborarea între școli la nivel global prin schimburi culturale virtuale, proiecte comune și platforme de învățare online poate oferi elevilor o perspectivă mai largă asupra lumii. Educația globală îi pregătește să devină cetățeni responsabili, înțelegând diversitatea și colaborând cu alții pentru a rezolva probleme globale.

9. Focus pe binele elevilor:

Educația nu trebuie să se axeze doar pe aspectele academice. Accentul pe binele-estarului elevilor, inclusiv sănătatea mentală, emoțională și fizică, este esențial pentru un mediu educațional eficient. Programele de consiliere, activități recreative și atenția la echilibrul între viața școlară și personală contribuie la formarea unor indivizi echilibrați și pregătiți pentru viață.

10. Sustenabilitate și responsabilitate socială:

Școala viitorului ar trebui să promoveze valorile de sustenabilitate și responsabilitate socială. Educația ecologică, proiecte de reciclare, implicarea în comunitate și învățarea despre problemele sociale urgente contribuie la formarea unor cetățeni conștienți și implicați în construirea unei lumi mai bune.

Facilitarea, susținerea și îmbunătățirea activităților din sistemul educațional nu sunt doar un deziderat, ci o necesitate pentru a construi fundația unui viitor mai bun. Prin tehnologie, adaptabilitate, sprijinirea diversității, dezvoltarea continuă a cadrelor didactice și colaborarea extinsă, școala devine un spațiu în care fiecare elev poate descoperi, înțelege și

aplica cunoștințele în mod relevant și eficient. Este o investiție esențială în viitorul educației și, implicit, în viitorul societății.

Bibliografie

<https://clasnagov.com/conceptele-scolii-viitorului/>

<https://www.observatorcultural.ro/articol/viitorul-scolii-sau-si-scoala-viitorului/4>

Leadershipul educațional – blestem sau binecuvântare

Prof. înv. primar Savu Maria Iuliana
Școala Gimnazială „Constantin Erbiceanu”
Erbiceni, județ Iași

În aceste timpuri ale schimbărilor rapide, ale tehnologiei care ne influențează fiecare aspect al vieții sociale și economice, sistemul educațional românesc se confruntă cu puternice dezechilibre atât din perspectiva resurselor umane cât și din privința logisticii și infrastructurii existente actualmente. Deciziile de la nivel politic devin „săgeți” pentru unitățile de învățământ care se vâd nevoite a se adapta cu resurse minime unor cerințe europene sau internaționale. La firul ierbii, provocările sunt extrem de numeroase și prea puțin urcă în ierarhizarea decizională. Până a ajunge la forul decizional politic, primul impact este reflectat de către managementul școlar, care din păcate și acesta se confruntă cu lipsuri diverse.

Se vorbește tot mai des despre lideri în educație, despre leadership didactic sau leadership educațional. Toate acestea sunt concepte extrem de sensibile și surprinzătoare care în cele mai multe cazuri sunt aplicate eronat. În acest articol ne dorim să scoatem în evidență câteva aspecte ideologice așa cum le-au analizat cercetătorii din domeniu.

Leadershipul didactic este procesul de înrolare și îndrumare a talentelor și energiilor profesorilor, elevilor și părinților către atingerea scopurilor educaționale comune. Acest termen este adesea folosit sinonim cu conducerea școlii în Statele Unite și a înlocuit managementul educațional în Regatul Unit. Mai multe universități din Statele Unite oferă diplome de absolvire în leadership educațional.

Trebuie făcută distincția între influență și autoritate, caracteristică a puterii-managerului, în timp ce influența poate fi exercitată de oricine din școală. Este un proces intenționat, care vizează dirijarea acțiunilor celorlalți în vederea atingerii unor scopuri; poate fi exercitată de indivizi sau de grupuri, poate apărea din orice parte a școlii-inclusiv de la personalul asociat sau elevi, fiind independent de pozițiile formale de management.

Anumite obstacole ale leadershipului educațional pot fi depășite. O tehnică de autoevaluare poate ajuta la examinarea echității și justiției care afectează diversitatea studenților, în special cu selecția candidaților.

Leadershipul educațional se bazează pe literatura interdisciplinară, în general, dar în mod ideal se distinge prin concentrarea pe pedagogie, epistemologie și dezvoltare umană. În

practica contemporană se împrumută din științe politice și afaceri. Dezbateră în domeniu se referă la această tensiune. Au fost prezentate și explorate numeroase teorii și perspective de leadership educațional, cum ar fi: leadership educațional; conducere distribuită; leadership transformațional; conducerea justiției sociale și conducerea profesorilor. Cercetătorii au explorat modul în care diferite practici și acțiuni influențează rezultatele elevilor, satisfacția în muncă a profesorilor sau alte elemente legate de îmbunătățirea școlii. Mai mult, cercetătorii continuă să investigheze metodologia și calitatea programelor de pregătire principală.

O serie de publicații și fundații sunt dedicate studierii cerințelor specifice ale leadershipului în aceste setări, iar leadershipul educațional este predat ca disciplină academică la un număr de universități. Mai multe țări au acum politici explicite privind conducerea școlii, inclusiv politici și bugete pentru formarea și dezvoltarea liderilor școlilor.

Leadershipul educațional poate fi privit și înțeles drept un proces de consolidare și extindere a profesionalismului prin autorizarea cadrului didactic de a-și manifesta abilitățile de lider și de a exercita leadershipul în activitatea sa curentă, ca parte componentă a acesteia. Profesorul – în calitate de organizator al procesului de învățământ, de educator și partener, de membru al corpului profesoral – posedă caracteristicile unui lider, pe care le demonstrează la nivel de clasă, dar și în cadrul colectivului: creează o viziune inspirată pentru viitor vizavi de activitatea sa profesională și cea a școlii; lansează viziunea în comunitatea profesională din care face parte; motivează și inspiră prin acțiuni concrete atât elevii, cât și colegii să atingă viziunea promovată; antrenează/ghidează și construiește o echipă care să fie eficientă în realizarea viziunii. Astfel, acest proces este unul axat pe consolidarea și extinderea profesionalismului cadrului didactic prin:

- autorizarea profesorului să își valorifice în mod plener potențialul de lider în activitatea sa la nivel de clasă, instituție, comunitate profesională și sistem;
- crearea unui mediu favorabil constituirii și funcționării comunităților profesionale de învățare la nivel de instituție prin promovarea valorilor autentice;
- implicarea plenară a cadrelor didactice în procesul de luare de decizii la diverse niveluri;
- oferirea oportunităților reale de creștere în carieră și afirmare profesională, inclusiv prin asumarea de către cadrul didactic a rolului de formator și mentor.

Așadar, considerăm că în acest proces trebuie să pornim de la cadrul didactic, de jos în sus, oferindu-i acestuia oportunitatea de a acumula competențele necesare pentru a deveni un bun lider, un agent al schimbării și al inovării prin implicare și reflecție critică a activității sale.

Cercetătorii consideră că un bun lider trebuie să inspire și să încurajeze colegii de breaslă să se schimbe și să se implice, are impact asupra vieții elevilor și contribuie la îmbunătățirea activității școlii și în același timp este un membru și colaborator activ al comunității. Toate aceste deziderate vin la pachet cu niște competențe care se învață prin diverse programe sau acțiuni. Din păcate în țara noastră, aceste tipuri de formări sunt destul de superficiale și puține la număr iar din partea cadrelor didactice nu există foarte mult interes atât timp cât nu aduce un câștig imediat și măsurabil.

Trebuie totuși să nu ne pierdem speranța și considerăm că prin politici mai bine organizate și mai apropiate de realitate, vom putea forma cadre didactice lideri care să producă schimbare în școală, comunitate sau viața elevilor și de ce nu, în propria viață.

Se impune necesitatea unei gândiri realiste, conform resurselor actuale precum și a infrastructurii existente dar și din perspectiva oportunităților oferite de Uniunea Europeană prin fondurile accesate sau programele de reformă. Orice evoluție se face prin intermediul resursei umane, iar aceasta trebuie pregătită pentru a face față schimbărilor planificate și dorite de sistemul politic.

Bibliografie

Tony Bush, „*Leadership și management educațional. Teorii și practici actuale*”,

Colecție: Științele Educației , 2015

***Revista „Didactica Pro, nr.5-6 (93-94), anul 2015

FACILITAREA, SUSȚINEREA ȘI ÎMBUNĂȚĂȚIREA ACTIVITĂȚILOR DIN SISTEMUL EDUCAȚIONAL

**Prof. înv. primar, Scărlătescu Nicoleta
Școala Gimnazială Petre Badea Negrași, Argeș**

Sistemul educațional are un rol crucial în modelarea generațiilor viitoare și în propulsarea progresului societății. Facilitarea, susținerea și îmbunătățirea constantă a activităților din acest domeniu sunt esențiale pentru a asigura o educație de calitate și relevantă pentru nevoile actuale.

Sistemul educațional este fundamentul pentru o societate prosperă și echitabilă. Acesta are rolul de a transmite cunoștințe, de a dezvolta abilități cognitive și socio-emoționale, și de a pregăti indivizii să devină cetățeni activi și contribuabili valoroși. Pentru a îndeplini acest rol în mod eficient, activitățile din cadrul sistemului educațional trebuie facilitate, susținute și îmbunătățite continuu.

Implementarea platformelor online, a resurselor digitale interactive și a instrumentelor educaționale moderne poate facilita accesul la informație și poate diversifica metodele de predare și învățare.

Platformele online pot oferi elevilor acces la o multitudine de resurse educaționale, inclusiv cursuri online, materiale interactive, simulări și exerciții.

Instrumente digitale precum table interactive, aplicații mobile educaționale și programe de realitate virtuală pot crea experiențe de învățare captivante și pot facilita predarea unor concepte abstracte.

Instrumente de colaborare online pot permite elevilor să lucreze împreună la proiecte indiferent de locație, dezvoltând totodată abilități de comunicare și colaborare.

Predarea centrată pe elev încurajează implicarea activă a acestuia în procesul de învățare prin strategii precum:

- ✚ învățarea bazată pe proiecte, care permite elevilor să aplice cunoștințele și abilitățile dobândite pentru a rezolva o problemă reală
- ✚ învățarea prin cooperare, care presupune munca în echipă pentru a îndeplini un obiectiv comun, dezvoltând abilități de colaborare și comunicare
- ✚ învățarea prin problematizare, care îi determină pe elevi să analizeze situații problematice și să caute soluții

Flipped classroom este o strategie prin care elevii se familiarizează cu materiale didactice în afara clasei, iar timpul din clasă este dedicat activităților practice și aplicative.

Implementarea strategiilor care implică elevii activ în procesul de învățare, precum proiecte, experimente, dezbateri și jocuri educaționale, poate spori motivația și gradul de implicare.

Implementarea unui sistem de evaluare eficient, care să monitorizeze progresul elevilor și să ofere feedback constructiv, poate contribui la identificarea punctelor slabe și la luarea măsurilor necesare pentru remedierea lor.

Diferențierea instruirii presupune adaptarea metodelor didactice și a materialelor la stilurile individuale de învățare ale elevilor, nevoile și ritmul lor de învățare.

Tehnologia poate juca un rol important în personalizarea învățării prin programe adaptive care își ajustează nivelul de dificultate în funcție de progresul elevului.

Diversificarea strategiilor de predare și învățare pentru a lua în considerare stilurile individuale de învățare și nevoile specifice ale elevilor poate contribui la o educație mai incluzivă și eficientă.

Asigurarea accesului la spații de învățare moderne, dotate cu resursele necesare, precum biblioteci, laboratoare și echipamente IT performante, este esențială pentru o educație de calitate.

Spații de învățare moderne, dotate cu mobilier ergonomic, tehnologie necesară și materiale didactice diverse pot crea un mediu propice învățării.

Bibliotecile școlare bine dotate cu cărți tipărite și resurse digitale oferă elevilor acces la informație și încurajează lectura.

Laboratoarele bine echipate permit elevilor să desfășoare activități practice și experimente corelate cu programa școlară.

Oferirea de programe de formare continuă și de sprijin profesional pentru profesori le permite să își actualizeze cunoștințele și să își adapteze metodele de predare la noile tendințe și nevoi educaționale.

Programe de formare continuă îi ajută pe profesori să își actualizeze cunoștințele și abilitățile didactice în funcție de cele mai noi metode de predare și tehnologii educaționale.

Comunitățile de practică oferă profesorilor un spațiu pentru a colabora, a împărtăși experiențe și a se sprijini reciproc în procesul de predare.

Mentoratul poate fi o modalitate eficientă pentru ca profesorii debutanți să beneficieze de îndrumarea unor cadre didactice cu experiență.

Implicarea activă a părinților și a comunității în viața școlii poate contribui la o mai bună comunicare, la sprijinirea elevilor și la crearea unui mediu educațional favorabil.

Parteneriatele dintre școală, familie și comunitate pot contribui la crearea unui mediu educațional coerent și la susținerea învățării elevilor.

Voluntariatul părinților în activități școlare poate sprijini procesul didactic.

ONG-uri și organizații culturale pot oferi programe educaționale extrașcolare sau pot colabora cu școlile pentru a organiza excursii tematice și activități de învățare experiențială.

Implementarea unui sistem de evaluare eficient, care să monitorizeze progresul elevilor și să ofere feedback constructiv, poate contribui la identificarea punctelor slabe și la luarea măsurilor necesare pentru remedierea lor.

Susținerea cercetării în domeniul educației și implementarea de strategii inovatoare pot contribui la îmbunătățirea constantă a metodelor de predare și învățare

Instrumentele de analiză a datelor pot fi folosite pentru a prelucra rezultatele evaluărilor și pentru a identifica tendințele în performanța elevilor, ajutând școlile să își adapteze strategiile de predare.

Implementarea de politici educaționale coerente, bazate pe dovezi științifice și adaptate la contextul local, este esențială pentru a asigura o educație de calitate pentru toți.

Teste standardizate: oferă o imagine generală a cunoștințelor și abilităților elevilor la un moment dat.

Portofolii: permit elevilor să demonstreze progresul lor în timp prin colectarea de documente, proiecte și alte materiale.

Probe practice: evaluează capacitatea elevilor de a aplica cunoștințele și abilitățile dobândite în situații concrete.

Observarea elevilor: permite profesorilor să evalueze implicarea elevilor în clasă, colaborarea cu ceilalți colegi și abilitățile de comunicare.

Oferirea de feedback constructiv: Feedback-ul specific și orientat spre acțiuni îi ajută pe elevi să înțeleagă ce pot face pentru a-și îmbunătăți performanța.

Autoevaluarea și coevaluarea îi ajută pe elevi să devină mai conștienți de propriile puncte forte și puncte slabe și să își asume responsabilitatea pentru învățarea lor.

Analiza rezultatelor evaluărilor poate ajuta profesorii să identifice domeniile unde elevii au nevoie de mai mult sprijin și să adapteze strategiile de predare în consecință.

Exemple de implementare a evaluării continue:

- La nivelul clasei - profesorii pot utiliza o varietate de metode de evaluare, cum ar fi observarea elevilor, chestionare scurte, proiecte de grup și prezentări individuale, pentru a monitoriza progresul elevilor pe parcursul anului școlar.
- La nivelul școlii - școlile pot implementa un sistem de evaluare continuă care include teste standardizate periodice, portofolii și probe practice, pentru a oferi o imagine mai completă a performanței elevilor.
- La nivel național - autoritățile educaționale pot utiliza datele din evaluările naționale pentru a identifica punctele forte și punctele slabe ale sistemului educațional și pentru a lua măsuri pentru a-l îmbunătăți.

Evaluarea continuă este un instrument important pentru îmbunătățirea calității educației. Utilizarea unei varietăți de metode de evaluare, oferirea de feedback constructiv și implicarea elevilor în procesul de evaluare pot contribui la o învățare mai eficientă.

Facilitarea, susținerea și îmbunătățirea activităților din sistemul educațional necesită o colaborare activă între cadre didactice, directori, părinți, comunitate și autorități. Prin implementarea strategiilor prezentate mai sus, sistemul educațional poate evolua pentru a răspunde nevoilor elevilor din secolul XXI și pentru a-i pregăti să devină cetățeni activi, creativi și contribuabili valoroși ai societății.

Bibliografie:

- "Rolul platformelor online și al resurselor digitale interactive în educația modernă" de Mihaela Popescu, Revista Învățământul Preșcolar, nr. 1/2024
- "Predarea centrată pe elev: strategii pentru o învățare activă și implicată" de Ioana Ionescu, Revista Didactica Nova, nr. 3/2024
- "Diferențierea instruirii: adaptarea metodelor didactice la nevoile individuale ale elevilor" de Georgeta Vasilescu, Revista Educație și Tehnologie, nr. 2/2024
- "Importanța spațiilor de învățare moderne pentru o educație de calitate" de Adrian Marinescu, Revista Managementul Educațional, nr. 1/2024
- "Formarea continuă a profesorilor: o necesitate pentru o educație performantă" de Elena Dumitrescu, Revista Învățătorul Modern, nr. 4/2024
- "Implicarea activă a părinților și a comunității în viața școlii" de Daniela Stănescu, Revista Părintele Modern, nr. 2/2024
- "Evaluarea continuă: un instrument important pentru îmbunătățirea calității educației" de Cristina Popescu, Revista Pedagogia, nr. 3/2024

Datini și obiceiuri populare-județul Botoșani (disciplină opțională)

Prof.înv.primar **Mărioara Șchiopu**, Școala Gimnazială Nr.10 Botoșani

Denumirea opționalului: *Datini și obiceiuri populare-județul Botoșani*

Tipul: integrat

Arii curriculare implicate:

- Limbă și comunicare
- Om și societate
- Arte
- Tehnologii

Clasa: a IV-a

Durata: 1 an

Număr de ore pe săptămână: o oră

Modul de organizare: pe clasă

Locul de desfășurare: sala de clasă și alte locații (în funcție de tema propusă)

ARGUMENT

Rolul școlii a fost, este și va fi de mare importanță în îndrumarea pașilor pe drumul cel de lumină, pe drumul spre descifrarea tainelor naturii, tainelor vieții, tainelor Universului.

Spre descifrarea unor taine ale vieții, unor frumuseți ale spiritualității românești, invită și acest opțional care îndrumă pașii micilor școlari către cunoaștere. Și nu întâmplător, alegerea pentru tema acestui opțional este aceea referitoare la spiritualitatea populară, cuprinsă în obiceiuri de primăvară, vară, toamnă și iarnă.

Prin felul cum sunt concepute temele, copiii pătrund în înțelesul unor simboluri din practicile religioase și magice ale satului. Le sunt stimulate imaginația și spiritul creativ pentru a realiza diferite obiecte (Steaua, Luceafărul, Globul), dar și spiritul de cercetător și culegător de texte de colinde, care îi ajută să descifreze simbolurile religioase.

Exemplele pot continua și pentru Anul Nou, unde la temele propuse pentru realizarea capului de căluț, la jocurile de căiuți se folosesc materiale și tehnici diverse, ca și pentru costumele – măști de urs și de căpriță, ca simboluri ale fertilității turmelor și ogorului. În același context, se înscrie și decorarea ouălor pentru Sărbătoarea Pascală.

Structurat în funcție de momentele anului calendaristic și religios, opționalul propune o imagine complexă a zonei etnografice Botoșani, oferind în același timp și un bogat material cules de pe teren, după toate exigențele unei anchete folclorice întreprinse de profesioniști. Alese competent, după criteriul autenticității și al specificului local, materialele ilustrative sunt destinate să formeze în conștiința elevilor o imagine corectă și minuțioasă a spiritualității populare din zona Botoșani.

Acest opțional contribuie la cunoașterea și lărgirea orizontului de informații asupra culturii materiale și spirituale sătești (pentru că așa cum spunea poetul și filozoful Lucian Blaga, „veșnicia s-a născut la sat”), dar și stimulează imaginația și creativitatea copiilor, care trebuie să știe cum să păstreze și să ducă mai departe valorile strămoșești.

Copiii vor învăța că moșii și strămoșii noștri aveau niște repere foarte clare privind perioadele de muncă și de sărbătoare, vor înțelege universul satului, știind să-l aprecieze așa cum se cuvine și să prețuiască profunzimea obiceiurilor practicate peste an, specifice românilor, pentru a ști să le înscrie în spiritualitatea omenirii.

Fiind un opțional integrat, prin lectură elevii sunt conduși să-și formeze competența de a surprinde, de a descoperi conținuturi și forme ale realității, exprimate într-o multitudine de modalități de expresie, de a le asocia unele cu altele, ceea ce le permite copiilor să-și extindă astfel aria cunoașterii. Să nu uităm că această disciplină formează capacități de receptare și de exprimare orală și scrisă, cultivă creativitatea literar-artistică și dezvoltă latura moral-estetică a personalității elevilor.

COMPETENȚE SPECIFICE :

1. Înțelegerea semnificației unui mesaj folcloric, stabilind legături între informațiile receptate și cele cunoscute
2. Manifestarea interesului pentru cunoașterea și conservarea datinilor și obiceiurilor populare locale
3. Interpretarea diferitelor texte specifice datinilor și obiceiurilor populare locale
4. Manifestarea spiritului de cercetare a spațiului etnografic local
5. Redactarea unor texte literare, nonliterare și funcționale ținând seama de tema propusă
6. Utilizarea tehnicilor de lucru în realizarea unor obiecte necesare practicării diferitelor obiceiuri populare
7. Popularizarea în afara școlii a creațiilor etnografice din zonă
8. Cooperarea cu colegii în cadrul grupului pentru investigarea spațiului etnografic local și realizarea diferitelor produse și a modalităților de evaluare

COMPETENȚE SPECIFICE ȘI ACTIVITĂȚI DE ÎNVĂȚARE

COMPETENȚE SPECIFICE	EXEMPLE DE ACTIVITĂȚI DE ÎNVĂȚARE
<i>La sfârșitul clasei III / IV elevul va fi capabil:</i> 1. Înțelegerea semnificației unui mesaj folcloric, stabilind legături între informațiile receptate și cele cunoscute	<ul style="list-style-type: none">• exerciții de sesizare a aspectului esențial dintr-un mesaj ascultat (explicații ale muzeografului, meșterului popular; mărturii pe bandă magnetică, casete audio);• exerciții de dialog: elevi-învățător, elevi-muzeograf, elevi-creator popular, elevi-elevi;• valorificarea informațiilor cu specific etnografic oferite de mass-media;• exersarea unor jocuri de rol (etnograf, meșter popular, colindător etc.);
2. manifestarea interesului pentru cunoașterea și conservarea datinilor și obiceiurilor populare locale	<ul style="list-style-type: none">• exerciții de identificare și de clasificare a datinilor și obiceiurilor după tematica lor;• exerciții de consultare a unor cărți, reviste cu conținut etnografic;• lectura și comentarea unor articole din ziare, reviste și alte publicații de specialitate locale;• vizionarea unor diapozitive, casete video, emisiuni TV pentru explicarea spațiului etnografic local;• selectarea și comentarea unor fragmente din operele literare;

	<ul style="list-style-type: none"> • exerciții de consultare a Calendarului creștin-ortodox; • exerciții de folosire a dicționarului (religios, etnografic, de artă); • participarea la slujbe religioase și manifestări folclorice; • vizite și excursii tematice; • întâlniri cu etnologi, creatori populari etc.;
3.interpretarea diferitelor texte specifice datinilor și obiceiurilor populare locale	<ul style="list-style-type: none"> • exerciții de dicție; • exerciții de memorare; • exerciții de mimică; • interpretarea vocală individuală sau în grup, însoțită de recuzită folclorică; • exerciții de folosire a recuzitei specifice; • audiții muzicale; • jocuri de rol;
4. manifestarea spiritului de cercetare a spațiului etnografic local	<ul style="list-style-type: none"> • identificarea unor informații și imagini noi despre datinile și obiceiurile populare locale; • folosirea surselor orale și a izvoarelor scrise; • exerciții-joc de eliminare a cauzelor care duc la dispariția unor obiceiuri locale; • exerciții de exprimare a propriilor gânduri, opinii, sentimente în legătură cu personajele și spațiile temporale din obiceiurile învățate; • consemnarea datelor cu privire la anumite obiceiuri populare în fișe de lucru, studii; • lucrul cu harta etnografică; • studiu de caz: „Ce rol au datinile și obiceiurile populare în viața mea?”; • excursii și vizite în scop de observare și de documentare etc.;
5.redactarea unor texte literare, nonliterare și funcționale ținând seama de tema propusă	<ul style="list-style-type: none"> • crearea unor povestiri, legende, eseuri; • exerciții de întocmire a unor scrisori, afișe, reclame, felicitări, invitații la diferite manifestări folclorice; • crearea unor texte specifice sărbătorilor de iarnă (colinde, plugușoare etc.);
6.utilizarea tehnici lor de lucru în realizarea unor obiecte necesare practicării diferitelor obiceiuri populare	<ul style="list-style-type: none"> • exerciții de confecționare a unor obiecte specifice sărbătorilor de iarnă (stea, glob, buhai, bici, măști etc.); • exerciții de vopsire și de încondeiere a ouălor de Paști; • exerciții de înfrumusețare a diferitelor obiecte folosind elemente de tehnică populară;
7.popularizarea în afara școlii a creațiilor etnografice din zonă	<ul style="list-style-type: none"> • corespondență școlară; • realizarea unei reviste cu conținut etnografic; • publicarea unor articole în presa locală; • organizarea unor microexpoziții la Muzeul de Etnografie (Pietonalul Unirii) cu produse ale activității elevilor (albume tematice, portofolii, afișe, pliante, măști, microculegeri cu texte cu conținut etnografic descoperite de elevi, ouă încondeiate); • întâlnire cu etnologi; • participarea la concursuri județene / interjudețene cu cele mai reușite lucrări;
8.cooperarea cu colegii în cadrul grupului pentru investigarea spațiului etnografic local și realizarea diferitelor produse și a modalităților de evaluare	<ul style="list-style-type: none"> • elaborarea unor proiecte în grup; • asumarea de roluri în cadrul grupului; • conversații, explicații vizând aplicarea ideilor personale în realizarea proiectului, a produselor în grup; • conversații referitoare la produsele realizate.

CONȚINUTURILE ÎNVĂȚĂRII

I. BOTOȘANI – importantă zonă etnografică

1. Județul Botoșani, păstrător de tradiții populare
2. Muzeul de Etnografie Botoșani

II. OBICEIURI DE TOAMNĂ

III. DATINI ȘI OBICEIURI DE IARNĂ

1. Obiceiuri de Sf. Nicolae
2. Datini și obiceiuri de Crăciun
 - *Colindele*
 - *Steaua; Luceafărul*
 - *Globul*
 - *Pomul de Crăciun*
3. Datini și obiceiuri de Anul Nou
 - *Plugușorul*
 - *Semănatul*
 - *Căiuții*
 - *Capra*
 - *Ursul*
 - *Mascații*
4. Obiceiuri de Bobotează

IV. OBICEIURI DE PRIMĂVARĂ

- *Mărțișorul*
- *Obiceiuri de Florii*
- *Obiceiuri de Paști*

- *Obiceiuri de Sf. Gheorghe*
- *Hramul*
- *Obiceiuri legate de Înălțarea Domnului*

II. OBICEIURI DE VARĂ

MODALITĂȚI DE EVALUARE:

- Probe orale;
- Probe scrise;
- Fișe de lectură;
- Chestionare;
- Jocuri de rol;
- Simulări;
- Interviuri;
- Concursuri tematice;
- Miniproiecte;
- Dezbateri privind poveștile/povestirile audiate;
- Portofoliul clasei;
- Portofoliul individual al fiecărui elev(fișe de lucru,pliante,afișe,scrisori,colaje, desene, autografe, fotografii ș.a.) ;
- Proiectul;
- Recitarea unor poezii;
- Eseul;
- Jocuri didactice;
- Completare de rebusuri tematice;
- Catalogul personajelor;
- Reclamă pentru o carte preferată;
- Expoziții (colaje, desene, afișe cu personaje din povești) ;
- Realizarea unui album foto și a unui CD, care să ilustreze momente importante din activitățile derulate.

RESURSE MATERIALE:

- Culegeri/Antologii de texte pentru ciclul primar;
- Planșe didactice;
- Albume, reviste;
- Reproduse după opere de artă ale diferiților pictori;
- Afișe , postere, ecusoane , foi , markere , aparat foto ,casete video, CD-uri, poze, benzi desenate,flip-chart, consumabile

BIBLIOGRAFIE:

- Agrigoroaiei, Elidia Din legendele Botoșanilor, Editura Sport-Turism, București, 1991;
- Florea Marian, Simion, Sărbătorile la români, Editura Fundației Culturale Române, București, 1994;
- Institutul de Cercetări Etnologice și Dialectologice, Obiceiuri de iarnă, Editura Muzicală, București, 1981;
- Pamfile, Tudor, Sărbătorile la români, Colecția „Mythos”, Editura Saeculum I.O., București, 1997;
- Ștefan, Aurel, Colinde, colinde ...din poezia obiceiurilor de Crăciun și Anul Nou din Vorona – Botoșani, Editura Axa, Botoșani, 1997.
- Stoica Constantin, Ana, Creativitatea: Pentru studenți și profesori, Iași, Editura Institutul European, 2017;
- West, Michael A., Lucrul în echipă: Lecții practice, Iași, Editura Polirom, 2015;
- [www. didactic.ro](http://www.didactic.ro)

Facilitarea, susținerea și îmbunătățirea activităților din sistemul educațional

Educatoare Schipor Florentina

Școala Gimnazială „Gheorghe Popadiuc” Rădăuți, structura G.P.P. „Voinicelul”

Într-o lume în continuă schimbare și evoluție, educația joacă un rol central în pregătirea individului pentru a face față provocărilor și oportunităților întâlnite în societatea contemporană. În acest context, facilitarea, susținerea și îmbunătățirea activităților din sistemul educațional reprezintă piloni fundamentali ai unui proces educațional eficient și relevant. Aceste aspecte nu numai că asigură succesul academic al elevilor, dar contribuie și la dezvoltarea lor holistică, pregătindu-i pentru viață și carieră într-un mod integrat și sustenabil.

Facilitarea activităților educaționale implică mai mult decât furnizarea de informații și cunoștințe. Este vorba despre crearea unui mediu propice pentru învățare, un mediu care să încurajeze explorarea, descoperirea și creativitatea. Un facilitator educațional eficient este acela care știe să stimuleze curiozitatea elevilor, să îi încurajeze să pună întrebări și să gândească critic. Prin intermediul facilitării, elevii sunt încurajați să devină agenți activi ai propriului lor proces de învățare, să-și asume responsabilitatea pentru progresul lor și să dezvolte abilități precum autonomia și inițiativa.

Susținerea activităților din sistemul educațional este esențială pentru a asigura că niciun elev nu rămâne în urmă și că toți beneficiază de oportunități egale de învățare și dezvoltare. Aceasta înseamnă furnizarea de sprijin academic, emoțional și social, adaptat nevoilor individuale ale elevilor. Un sistem eficient de susținere oferă intervenții personalizate, care să ajute elevii să-și depășească obstacolele și să-și atingă potențialul maxim. Prin intermediul susținerii, elevii sunt încurajați să-și dezvolte încrederea în sine, să-și valorizeze succesele și să-și depășească limitările.

Îmbunătățirea activităților din sistemul educațional este un proces continuu și dinamic, care vizează optimizarea calității și relevanței educației. Acest aspect implică evaluarea constantă a practicilor și rezultatelor educaționale, identificarea punctelor forte și a aspectelor care necesită îmbunătățiri și implementarea de schimbări și inovații în consecință. Un sistem

eficient de îmbunătățire a activităților educaționale promovează o cultură a învățării și a creșterii continue, încurajând implicarea tuturor părților interesate în procesul de luare a deciziilor și de implementare a schimbărilor.

Prin facilitarea, susținerea și îmbunătățirea activităților din sistemul educațional, se creează un mediu de învățare stimulat și inclusiv, care să sprijine dezvoltarea holistică a elevilor. Aceste aspecte contribuie la formarea unor cetățeni responsabili, capabili să facă față provocărilor și oportunităților unei lumi în continuă schimbare. Prin angajamentul continuu față de aceste principii și practici, putem asigura un viitor luminos și prosper pentru generațiile viitoare. Este esențial să ne concentrăm eforturile în direcția facilitării, susținerii și îmbunătățirii activităților educaționale pentru a construi un sistem educațional mai eficient, mai echitabil și mai incluziv.

Bibliografie:

1. MECT, CNFP, 2001, „Managementul proiectului – Ghid practic pentru formatori și cadre didactice”, București.
2. MECT, 2001, Institutul de Științe al educației „Managementul Educațional pentru Instituțiile de Învățământ”, „Managementul educațional”, București.
3. Revista Învățământul Preșcolar nr.1-2, 2009.

Educația în contextul schimbărilor globale: adaptare și inovare

Educatoare Schipor Florentina

Școala Gimnazială „Gheorghe Popadiuc” Rădăuți, structura G.P.P. „Voinicelul”

Într-o lume în care schimbările sunt la ordinea zilei și globalizarea este o realitate palpabilă, educația se află în fața unei provocări majore: aceea de a se adapta și inova pentru a răspunde nevoilor și cerințelor unei societăți în permanentă transformare. În acest context, trebuie să ne concentrăm asupra modului în care educația poate să evolueze pentru a-și păstra relevanța și eficacitatea într-o lume în continuă schimbare.

Unul dintre aspectele cruciale în adaptarea educației la schimbările globale este integrarea tehnologiei în procesul educațional. Tehnologia a devenit o prezență constantă în viața noastră, iar învățământul trebuie să țină pasul. Integrarea tehnologiei în educație nu înseamnă doar dotarea școlilor cu calculatoare și tablete, ci presupune și utilizarea acestora pentru a transforma modalitățile de predare și învățare. De exemplu, utilizarea platformelor online și a aplicațiilor educaționale poate facilita accesul la resurse și informații educaționale diverse și actualizate. De asemenea, tehnologiile emergente, cum ar fi realitatea virtuală sau învățarea bazată pe inteligență artificială, pot oferi noi modalități captivante de explorare și înțelegere a subiectelor dificile.

Pe lângă integrarea tehnologiei, educația trebuie să se adapteze și să inoveze în ceea ce privește conținutul și metodologiile educaționale. Societatea actuală pune un accent din ce în ce mai mare pe abilitățile socio-emoționale, precum empatia, colaborarea și rezolvarea de probleme. Astfel, educația trebuie să depășească limitările cunoștințelor academice și să ofere o perspectivă holistică asupra dezvoltării individuale. Aceasta înseamnă să promoveze nu doar cunoașterea subiectelor tradiționale, ci și dezvoltarea abilităților necesare pentru a face față provocărilor vieții moderne. Prin exemple practice, proiecte de cercetare și activități de echipă, elevii pot învăța să lucreze împreună, să gândească critic și să găsească soluții creative pentru problemele reale din lumea lor.

Inovarea reprezintă o altă componentă esențială în transformarea sistemului educațional. Inovarea poate lua diverse forme, de la introducerea unor metode noi și creative de predare-învățare, până la dezvoltarea unor programe educaționale personalizate sau crearea unor spații de învățare flexibile și dinamice. Este important ca educația să fie adaptabilă și să răspundă rapid schimbărilor din societate. Prin inovare, putem să ne asigurăm că educația rămâne captivantă și relevantă pentru elevi, contribuind astfel la creșterea motivației și a succesului în învățare.

Un alt aspect crucial al adaptării și inovării în educație este asigurarea accesului egal la educație pentru toți elevii. Inegalitățile în accesul la educație pot crea diviziuni și pot perpetua inechitățile sociale. Prin urmare, este important să ne concentrăm eforturile în direcția eliminării acestor inegalități și în promovarea unei educații inclusivă și echitabile pentru toți. Aceasta înseamnă să asigurăm accesul la resurse educaționale de calitate, să oferim sprijin suplimentar celor care au nevoie și să promovăm o cultură a diversității și incluziunii în școli.

În concluzie, adaptarea și inovarea în educație sunt esențiale pentru a asigura că sistemul educațional rămâne relevant și eficient în pregătirea indivizilor pentru viitor. Integrarea tehnologiei, adaptarea conținutului și metodologiilor educaționale, inovarea în procesul de învățare și asigurarea accesului egal la educație sunt aspecte cheie care trebuie abordate pentru a asigura o educație de calitate pentru toți elevii. Prin investiții continue în adaptare și inovare, putem să construim un sistem educațional mai puternic și mai rezilient, care să ofere tuturor elevilor oportunități egale de dezvoltare și succes în viață. Este timpul să privim educația nu doar ca pe un proces static, ci ca pe un domeniu dinamic și în continuă evoluție, care să răspundă cerințelor unei lumi în transformare.

Bibliografie:

1. MECT, CNFP, 2001, „Managementul proiectului – Ghid practic pentru formatori și cadre didactice”, București.
2. MECT, 2001, Institutul de Științe al educației „Managementul Educațional pentru Instituțiile de Învățământ”, ”Managementul educațional”, București.
3. Revista Învățământul Preșcolar nr.1-2, 2009.

Metode și tehnici interactive de grup - Metoda Jigsaw (mozaicul)

Autor, prof. SCURTU MIHAELA
LICEUL CAROL I BICAZ

Metoda Jigsaw (mozaicul) este o strategie bazată pe învățarea în echipă.

Fiecare elev are o sarcină de studiu în care trebuie să devină expert. El are în același timp și responsabilitatea transmiterii informațiilor asimilate, celorlalți colegi.

Profesorul stabilește tema de studiu și o împarte în 4 sau 5 subteme. Opțional, poate stabili pentru fiecare sub-temă, elementele principale pe care trebuie să pună accentul elevul, atunci când studiază materialul în mod independent. Acestea pot fi formulate fie sub formă de întrebări, fie afirmativ, fie un text eliptic care va putea fi completat numai atunci când elevul studiază materialul.

Realizează o fișă-expert în care trece cele 4 sau 5 sub-teme propuse și care va fi oferită fiecărui grup. Organizarea colectivului în echipe de învățare de câte 4 sau 5 elevi (în funcție de numărul lor în clasă). Fiecare elev din echipă, primește un număr de la 1 la 4 sau 5 și are ca sarcină să studieze în mod independent, sub-tema corespunzătoare numărului său. El trebuie să devină expert în problema dată. De exemplu, elevii cu numărul 1 din toate echipele de învățare formate vor aprofunda sub-tema cu numărul 1. Cei cu numărul 2 vor studia subtema cu numărul 2, și așa mai departe.

Faza independentă: fiecare elev studiază subtema lui, citește textul corespunzător. Acest studiu independent poate fi făcut în clasă sau poate constitui o temă de casă, realizată înaintea organizării mozaicului.

Constituirea grupului de experți

După ce au parcurs faza de lucru independent, experții cu același număr se reunesc, constituind grupe de experți pentru a dezbate problema împreună.

Astfel, elevii cu numărul 1, părăsesc echipele de învățare inițiale și se adună la o masă pentru a aprofunda sub-tema cu numărul 1. La fel procedează și ceilalți elevi cu numerele 2, 3, 4 sau 5. Dacă grupul de experți are mai mult de 6 membri, acesta se divizează în două grupe mai mici.

Faza discuțiilor în grupul de experți: elevii prezintă un raport individual asupra a ceea ce au studiat independent. Au loc discuții pe baza datelor și a materialelor avute la dispoziție, se adaugă elemente noi și se stabilește modalitatea în care noile cunoștințe vor fi transmise și celorlalți membrii din echipa inițială.

Fiecare elev este membru într-un grup de experți și face parte dintr-o echipă de învățare. Din punct de vedere al aranjamentului fizic, mesele de lucru ale grupurilor de experți trebuie plasate în diferite locuri ale sălii de clasă, pentru a nu se deranja reciproc.

Scopul comun al fiecărui grup de experți este să se instruiască cât mai bine, având responsabilitatea propriei învățări și a predării și învățării colegilor din echipa inițială.

Reîntoarcerea în echipa inițială de învățare

Faza raportului de echipă: experții transmit cunoștințele asimilate, reținând la rândul lor cunoștințele pe care le transmit colegii lor, experți în alte subteme. Modalitatea de transmitere trebuie să fie scurtă, concisă, atractivă, putând fi însoțită de suporturi audio-vizuale, diverse materiale.

Specialiștii într-o subtemă pot demonstra o idee, citi un raport, folosi computerul, pot ilustra ideile cu ajutorul diagramelor, desenelor, fotografiilor. Membrii sunt stimulați să discute, să pună întrebări și să-și noteze, fiecare realizându-și propriul plan de idei.

Evaluarea

Faza demonstrației: grupele prezintă rezultatele întregii clase. În acest moment elevii sunt gata să demonstreze ce au învățat. Profesorul poate pune întrebări, poate cere un raport sau un eseu ori poate da spre rezolvare fiecărui elev o fișă de evaluare. Dacă se recurge la evaluarea orală, atunci fiecărui elev i se va adresa o întrebare la care trebuie să răspundă fără ajutorul echipei.

Ca toate celelalte metode de învățare prin cooperare și aceasta presupune următoarele

Avantaje:

- stimularea încrederii în sine a elevilor;
- dezvoltarea abilităților de comunicare argumentativă și de relaționare în cadrul grupului;
- dezvoltarea gândirii logice, critice și independente;
- dezvoltarea răspunderii individuale și de grup;
- optimizarea învățării prin predarea achizițiilor altcuiva.

Exemplificare – în lecția *Tipuri de ecosisteme clasa a IX-a, Modulul II: Metode practice de investigare a ecosistemelor, profilul Resurse naturale și protecția mediului,*

Etape:

1. Pregătirea materialului de studiu.

Profesorul stabilește tema de studiu și o împarte în 4 subteme:

- Ecosisteme natural terestre;
- Ecosisteme acvatice;

- Delta Dunării – Rezervație a Biosferei,
- Ecosistemele antropizate.

Realizează o fișă expert în care trece cele 4 subteme propuse și care va fi oferită fiecărui grup.

Fișa expert nr. 1. Ecosistemul natural acvatic- Ecosistemul unei ape curgătoare

Grupa 1. Materiale necesare: atlase geografice, harta fizică a României, planșe, fișa de activitate

Țara noastră are o rețea bogată de ape curgătoare.

Sarcini de lucru:

1. Observă cu atenție harta și realizează o clasificare a ecosistemelor acvatice din țara noastră.

Din punct de vedere ecologic, cursul unui râu se împarte în zone longitudinal superioare) zona de munte și colinară) și zone inferioare (de șes).

Râul Bistrița străbate județul Neamț.

2. Care sunt caracteristicile biotopului?

3. Care este componența biocenozei?

4. Ce ecosisteme acvatice se găsesc în localitatea noastră. Ce însușiri au?

Fișa expert nr. 2. Ecosistemul natural acvatic - Ecosistemul fluviului Dunărea

Grupa nr. 2. Materiale necesare: atlase geografice, harta fizică a României, planșe, fișa de activitate.

Dunărea este fluviul care străbate teritoriul României și care se varsă în Marea Neagră formând Delta Dunării care este Rezervație a Biosferei.

Sarcini de lucru:

1. Observă cu atenție harta și miniplanșele distribuite.

2. Identifică locul de unde izvorăște Dunărea.

Curentul și viteza de curgere a fluviului sunt elementele principale care determină caracteristicile ecosistemului.

2. Care sunt caracteristicile biotopului?

3. Care este structura biocenozei?

4. Ce important are fluviul Dunărea?

Fișa expert 3. Ecosistemul natural acvatic - Ecosistemul unei ape stătătoare

Grupa 3. Materiale necesare: atlase geografice, harta fizică a României, planșe, fișa de activitate.

Rețeaua de ape stătătoare a țării noastre este importantă pentru fauna acvatică.

Sarcini de lucru:

1. Observă cu atenție harta și miniplanșele distribuite.

2. Realizează clasificarea ecosistemelor acvatice stătătoare din România.

Ecosistemelor acvatice stătătoare sunt importante pentru piscicultură și bogăția păsărilor acvatice.

2. Definiți bălțile și lacurile

3. Descrieți caracteristicile biotopului unui lac și al unei bălți.

4. prezentați componența biocenozei lacului și a bălții.

2. Organizarea colectivului în echipe de învățare de câte 4-5 elevi. Fiecare elev din echipă primește un număr de la 1 la 4-5 și are ca sarcină să studieze independent subtema numărului său.

El trebuie să devină expert în problema dată.

3. Constituirea grupurilor de experți .

Experții cu același număr se reunesc constituind grupe de experți. Elevii cu numărul 1, se adună la o masă pentru a aprofunda tema 1. La fel procedează și ceilalți elevi cu numerele 2, 3, 4 sau 5.

Elevii prezintă pe rând ceea ce au studiat independent. Au loc discuții pe baza datelor și materialelor avute la dispoziție, se adaugă elemente noi și se stabilește modalitatea în care noile cunoștințe vor fi transmise membrilor din echipa inițială.

4. Reîntoarcerea în echipa inițială

Experții transmit cunoștințele asimilate cât mai concis . Membrii sunt stimulați să discute, să pună întrebări și să-și noteze propriul plan de idei.

5. Evaluarea

Grupele prezintă rezultatele întregii clase.

BIBLIOGRAFIE:

1. Lazăr, V., Căprărin, D., (2008) – „Metode didactice utilizate în predarea biologiei”, Ed. Arves, București;
2. Marinescu, M., (1010) – „Didactica biologiei- teorie și aplicații”, Ed. Paralela 45, Pitești;
3. Oprea, Lăcrămioara Crenguța, (2006)- *Strategii didactice interactive*, Editura Didactică și Pedagogică, București

ȘCOALA ACTUALĂ, ȘCOALA VIITORULUI

PROF. SCUTARU GABRIELA

PROF. RĂILEANU MARGA DIANA

ȘCOALA GIMNAZIALĂ MĂICĂNEȘTI, JUD. VRANCEA

Scoala de azi se confruntă cu provocări și oportunități fără precedent în contextul unei lumi în schimbare accelerată. Este important să reflectăm asupra modului în care aceste schimbări vor influența și forma școala viitorului. Dincolo de simpla transmisie a cunoștințelor, școala a devenit un loc în care se dezvoltă abilități și se formează caractere, iar acest rol evoluează într-o direcție care să răspundă cerințelor unei societăți în continuă transformare.

În prezent, școala se confruntă cu provocări complexe precum adaptarea la noile tehnologii, diversificarea metodologiilor de predare și abordarea nevoilor individuale ale elevilor. Totodată, trebuie să țină pasul cu schimbările sociale, economice și culturale, care afectează atât elevii, cât și educatorii. În acest context, școala de azi trebuie să devină un loc dinamic, flexibil și inclusiv.

Unul dintre pilonii fundamentali ai școlii viitorului este utilizarea tehnologiei în procesul educațional. Tehnologia poate transforma modul în care elevii învață și interacționează cu informația. De la utilizarea dispozitivelor inteligente și platformelor online până la realitatea virtuală și învățarea bazată pe jocuri, tehnologia oferă oportunități nelimitate pentru a personaliza și a îmbogăți experiența de învățare. Mai mult decât atât, integrarea tehnologiei în curriculum poate contribui la dezvoltarea abilităților digitale esențiale pentru succesul în secolul XXI.

În plus, școala viitorului trebuie să promoveze o abordare holistică a educației, care să nu se limiteze doar la transmiterea cunoștințelor academice, ci să vizeze și dezvoltarea abilităților socio-emoționale și a gândirii critice. Educația trebuie să fie centrată pe elev, să încurajeze creativitatea, colaborarea și rezolvarea de probleme, pregătind astfel elevii pentru un mediu profesional și social complex.

Un alt aspect esențial al școlii viitorului este diversitatea și incluziunea. Școala trebuie să fie un loc în care toți elevii, indiferent de originea lor socio-economică, etnie sau abilități, să se simtă acceptați și susținuți în parcursul lor educațional. Promovarea diversității culturale și a egalității de șanse în educație este esențială pentru construirea unei societăți mai juste și mai incluzive.

În concluzie, școala de azi și școala viitorului trebuie să fie adaptate la cerințele unei lumi în continuă schimbare. Integrarea tehnologiei, promovarea unei educații holistice și a diversității sunt doar câteva aspecte esențiale ale evoluției sistemului educațional. Prin adoptarea unui mod de gândire proactiv și inovator, școala poate deveni un loc în care fiecare elev își descoperă potențialul și își construiește viitorul într-o societate în continuă transformare.

REPERE CONCEPTUALE ALE JOCULUI DE ROL ÎN ACTIVITATEA DIDACTICĂ A COPILULUI CU CES

Scutelnicu Daniela, Școala Profesională Specială, Câmpulung Moldovenesc, Județul Suceava

Școala ca factor esențial al învățării, educă elevul în spirit activ-participativ, în vederea adaptării și integrării într-o societate dinamică, supusă într-o permanentă schimbare. Ea utilizează cele mai diverse și eficiente modalități de predare învățare ținând cont de avantajele și importanța folosirii lor atât din punct de vedere al elevului cât și din cel al profesorului.

În accepția lui obișnuită, cuvântul „joc” desemnează o activitate ludică proprii-zisă, fizică sau mental, spontană, generatoare de distracție, plăcere și reconfortare. Ca una din cele mai caracteristice activități ale copilului, jocul în varietatea formelor lui, este tot mai mult valorificat din punct de vedere pedagogic, în intenția de a imprima un caracter mai atrăgător activităților școlare în care acesta să fie integrat. Este necesară o abordare interdisciplinară a conținuturilor de învățare, activitățile interdisciplinare având pronunțate valențe formative. Ele contribuie la dezvoltarea intelectuală, socială, emoțională, fizică și estetică a copilului, cultivă încrederea în forțele proprii și spiritul de competiție.

Jocul didactic interdisciplinar este o activitate în care se îmbină sarcini didactice din domenii de cunoaștere diverse, într-o structură unitară, axată pe învățare. El imprimă activității didactice un caracter dinamic și atrăgător, induce o stare de bucurie și de destindere care previne monotonia și oboseala și fortifică energiile intelectuale și fizice ale elevilor. Jocurile didactice care permit o reușită abordare interdisciplinară sunt și *jocurile de rol*.

Pentru *învățământul special*, jocul de rol este o specie de joc care îmbină armonios elementele instructiv educative cu elementele distractive, este un tip de activitate prin care profesorul îmbogățește sfera de cunoștință, consolidează abilitățile de lucru în echipă, formează și consolidează abilități diverse. Caracterul dominant al activităților ludice stă la baza conceperii procesului instructiv educativ la elevii cu CES, pentru că la nivelul de dezvoltare al mării majorități al acestor copii nu sunt încă constituite mecanismele psihice ale actelor neludice pe care se sprijină activitatea de învățare sistematică.

Jocul de rol evidențiază modul corect sau incorect de comportare în anumite situații și reprezintă o metodă eficientă de formare rapidă și corectă a convingerilor, atitudinilor și comportamentelor. Pe lângă obiectivele cognitive specifice acestor activități, jocul de rol contribuie la realizarea unor obiective atitudinal-valorice. Astfel jocul de rol:

- satisface în cel mai înalt grad trebuințele copilului: de acțiune, de mișcare, de exprimare;
- este un mijloc de exersare a gândirii și a unor deprinderi, de cunoaștere și autocunoaștere, mijloc de învățare, cale de relaxare și distracție, este un mijloc de socializare dar și un mod de exersare și exprimare a originalității și creativității;
- favorizează trăirea de către copil a realității sociale într-un mod specific datorită funcției sale principale de asimilare. Jucând diferite roluri, elevul reproduce modele de conduită și le asimilează în propria lui comportare;
- oferă oportunități pentru validarea unor comportamente sau pentru sancționarea altora, exersarea lucrului în echipă și a colaborării.

Jocurile de rol se folosesc cu succes în lecțiile de limba română și formarea abilităților de comunicare, profesorul alegând variante ale jocului de rol în funcție de posibilitățile de înțelegere și exprimare ale elevilor. Punând elevii să relaționeze între ei, jocul de rol îi activează din punct de vedere cognitiv și afectiv, iar interacțiunile dintre participanți permit autocontrolul eficient al conduitei, comportamentelor și achizițiilor. Jocul de rol are ca sursă tematică subiecte din viața cotidiană, subiecte din basme și povești putându-se desfășura fie individual (interpretând rolul unui personaj), fie colectiv (transpunând scene din povești).

Jocul de rol presupune o pregătire prealabilă și anume, transpunerea subiectului, care trebuie bine cunoscut de către toți partenerii, înțeles și redat cu fidelitate, un cadru suficient de larg care să permită mișcarea liberă a copilului și amenajarea cadrului, astfel încât să evoce atmosfera cerută de textul, povestea aleasă pentru înscenare. Acesta trebuie să fie simplu, discret, evocator. În cadrul acestor jocuri, preocupările copiilor se îndreaptă spre ținuta vestimentară careia simt nevoia să-i adauge detalii de natură să le sublinieze identitatea împrumutată și către procurarea unor obiecte care le permit să acționeze conform rolului asumat.

Obiective urmărite la jocul de rol pot fi:

- punerea participanților în ipostaze care nu le sunt familiare pentru a putea să înțeleagă mai bine aceste situații;
- creșterea gradului de adaptabilitate, ameliorarea relațiilor interpersonale;
- dezvoltarea capacității de exprimare și a empatiei;

Variantele cele mai des utilizate sunt jocul cu rol prescris (cu scenariul dat) și jocul cu rol improvizat în care se pornește de la o situație dată și se dezvoltă rolul.

Etape metodice în desfășurarea jocului de rol

- alegerea selectivă a textului care urmează să fie interpretat. Acesta trebuie să cuprindă acțiuni accesibile și dinamice, dialog care mobilizează copiii și facilitează înscenarea conflictului, cuprinderea unui număr mai mare sau mai mic de personaje. De asemenea trebuie să se țină seama de posibilitățile de memorare ale copiilor și capacitatea de concentrare;
- alegerea partenerilor și instruirea lor în legătură cu specificul și exigența jocului;
- selectarea și împărțirea rolurilor, distribuirea fișelor cu rolurile prestabilite de profesor sau la alegerea participanților;
- învățarea individuală a rolurilor și conceperea propriului mod de interpretare;
- interpretarea rolurilor de către toți participanții;
- dezbateri cu toți participanții a modului de interpretare și reluarea secvențelor interpretate nesatisfăcător.

Valori instructiv educative ale jocului de rol

Jocurile de rol au la bază acțiuni motrice mai simple sau mai complexe dirijate de anumite reguli, prin care se consolidează deprinderile motrice de bază, se dezvoltă calitățile motrice și stări emoționale pozitive. Prin joc copilul este stimulat din toate punctele de vedere ale dezvoltării sale :

- desfășoară o activitate specifică în sensul identității personale, urmează cerințele și determinările de bază ale copilului;
- asigură premisele afectiv-motivaționale pentru suprimarea stărilor de încordare și neîncredere resimțite de unii elevi față de cerința de a lucra independent;

- realizează mișcări de motricitate, de coordonare oculo-motorie;
- comunică, îmbogățesc și exersează vocabularul, dezvoltă limbajul. De exemplu sunt încurajați copiii cu un vocabular activ mai bogat să schimbe replici cu cei mai puțini deprinși cu vorbirea amplă;
- rezolvă probleme de viață din mediul lor fizic și social;
- experimentează posibilități de adaptare, rezolvă probleme, creează soluții;
- comunică cu sine, cu ceilalți, își exprimă sentimente, reacționează afectiv, recepționează și învață să recunoască sentimentele celorlalți;

Pentru ca jocul să contribuie cât mai semnificativ la dezvoltarea copilului sunt necesare câteva **condiții**:

- jocul să permită copiilor ocazia unor descoperiri, experimente sub supravegherea adultului;
- interesul copilului, preocupările lui imediate să fie satisfăcute prin situațiile de joc create;
- să se încurajeze interacțiunea, să se stimuleze dezvoltarea socio-emoțională;
- jocul copilului reprezintă feed-back-ul influenței educative, a adultului asupra sa.

Avantaje observate în activitățile desfășurate cu copiii cu CES:

- elevii îndrăgesc jocurile de rol, participă activ cu plăcere și interes;
- crește gradul de înțelegere/memorare a unor texte datorită implicării active;
- se dezvoltă coerența și spontaneitatea în exprimare;
- elevii adoptă comportamente pozitive preluate din rolurile jucate;
- elevii învață să lucreze în echipă și să-și respecte sarcina de lucru.

Dezavantaje observate în jocul de rol la copiii cu CES:

- nu se poate realiza varianta improvizației datorită caracteristicilor cognitive;
- valorizarea jocului se realizează cu dificultate;
- există tendința de monopolizare a unor roluri și din acest motiv jocul trebuie reluat de câteva ori astfel încât să se poată schimba rolurile.

Utilizarea unor game variate de jocuri de rol, alese cu discernământ, în funcție de condițiile concrete ale fiecărui colectiv de elevi, în funcție de scopul și sarcina didactică propusă, duc cu certitudine la formarea unor deprinderi trainice, proprii învățării și implicit la un progres evident al proceselor psihice, al nivelului intelectual al elevilor. Este evident ca profesorul să fie receptiv la ceea ce le place copiilor, la ceea ce vor și pot ei realiza, valorificând în activitate toate forțele și dorințele lor, satisfăcându-le interesele.

Jocul bine organizat și pregătit constituie un mijloc de cunoaștere și familiarizare a elevilor cu viața înconjurătoare, pentru că în desfășurarea lui cuprinde sarcini didactice care contribuie la exersarea deprinderilor, la consolidarea cunostințelor și la valorificarea lor creatoare. Acceptarea și respectarea regulilor jocului îl determină pe elev să participe la efortul comun al grupului din care face parte. Subordonarea intereselor personale ale colectivului, lupta pentru învingerea dificultăților, respectarea integrală a regulilor jocului și a succesului final, vor pregăti treptat pe omul de mâine.

În concluzie, utilizarea jocului de rol în activitatea de predare-învățare-evaluare duce la o comunicare deschisă cu elevii, influențează pozitiv dezvoltarea ulterioară a copilului, prin joc declansându-se mecanismul propice cultivării unor calități morale: perseverență, curaj, inițiativă, precum și educarea voinței, a stăpânirii de sine, a autocontrolului. Sentimentul de siguranță, încredere și acceptare pe care i le conferă contextul jocului de rol, permit copilului să își exprime

emoțiile, să-și asume riscuri, să încerce să experimenteze, să descopere lucruri noi, să treacă peste dezamăgiri sau nereușite.

Jocul de rol pune bazele sănătății mentale, întărește încrederea în sine și dezvoltă capacitatea de a rezolva situații-problemă. Metoda se bazează pe simularea unor funcții, relații, activități, fenomene etc., iar prin practicarea lor elevii devin actori ai vieții sociale pentru care se pregătesc. Apreciind pozitiv încercările individuale, aprobând creațiile și evitând evaluările negative și critice se asigură un climat în care, dobândind încredere în forțele proprii și dragoste pentru activitate, elevii vor progresa continuu.

BIBLIOGRAFIE

1. Anderson L, Traducător Murariu T, *Marea carte a jocurilor*, Editura Litera, 2019;
2. Catalano H, Albuluscu I., *Pedagogia jocului și a activităților ludice*, Colecția Sinteze de pedagogie, Editura DPH, 2022;
3. C.J. Simister, Traducător, Cezar Petrila, *Jocuri pentru dezvoltarea inteligenței și creativității copiilor*, Editura Polirom, 2011;
4. Elkind, D.B., *Psihologia jocului*. București: E.D.P., 1971;
5. Neagu M. R. , *Jocul didactic , cale de acces spre sufletul copilului*, Editura Rovimed, 2011.
6. Vaida B, Iepure C, Curcubata R, *Jocuri didactice, 100 de jocuri didactice ce pot fi folosite la școală, în on line, acasă sau în pandemie*, Editura Sellfication, 2021;

INTERDISCIPLINARITATEA CA FUNDAMENT AL FORMĂRII COMPETENȚELOR MATEMATICE LA ȘCOLARII MICI

prof. înv. primar SEBESI-SUTO ȘTEFAN-MIHAI
Școala Gimnazială „Mihai Viteazul”, Târgu-Mureș

Investigând problematica interdisciplinarității, aceasta reprezintă un mod interactiv de organizare a conținuturilor unei discipline astfel încât să se creeze conexiuni între diferite conținuturi informaționale și care să permită o dezvoltare holistă a copilului, ajungându-se într-un final la profilul de formare al absolventului de învățământ preuniversitar, detaliat prin optica competențelor-cheie menționate de documentele curriculare în vigoare. C. Petrovici (2014) afirmă că „cele două concepte, *integrarea* și *interdisciplinaritatea*, nu trebuie să se confunde: *interdisciplinaritatea* o identificăm ca fiind o componentă a mediului pentru organizarea cunoașterii; *integrarea* ca pe o idee sau un principiu integrator care „rupe hotarele diferitelor categorii de activități și grupează cunoașterea în funcție de tema propusă de profesor ori de copii, aceasta desfășurându-se după un scenariu unitar, în scopul investigării unei teme” (Culea, 2008, p. 178 apud. Petrovici, 2014, p. 88).

Mai mult decât atât, unul dintre specialiștii din domeniu, C. Cucuș (2014, p. 272), delimitează „principiul *interdisciplinarității* ce derivă din spațiul cercetării științifice, iar ca demers epistemic, în domeniul educației, poate fi sesizat sub două aspecte: conceperea conținuturilor în perspectivă interdisciplinară și proiectarea și organizarea proceselor didactice în viziune interdisciplinară.” Interdisciplinaritatea transcende așadar limitele integrării, fiind la îndemâna cadrelor didactice ce privesc fenomenul educațional în amploarea sa, scopul interdisciplinarității fiind în esență de a permite cooperarea dintre disciplinele școlare. Tot după C. Cucuș, (2014, p. 272), această cooperare permite „patru niveluri de concretizare: *multidisciplinaritatea* (apare ca modalitatea cel mai puțin dezvoltată a conexiunii, constând – mai degrabă – în juxtapunerea unor elemente ale diverselor discipline, pentru a pune în lumină aspectele lor comune); *pluridisciplinaritatea* (constituie o integrare mai accentuată și se bazează pe o comunicare simetrică între diferite paradigme explicative); *interdisciplinaritatea* (este o formă a cooperării între discipline diferite, cu privire la o problematică a cărei complexitate nu poate fi surprinsă decât printr-o convergență și o combinație prudentă a mai multor puncte de vedere); *transdisciplinaritatea* (este vizată ca o întrepătrundere a mai multor discipline, care pot conduce, în timp, la constituirea de noi discipline sau noi domenii ale cunoașterii; ea presupune deja referința la un sistem axiomatic general și o unificare

conceptuală a disciplinelor).” Dreptu urmare, interdisciplinaritatea reprezintă un răspuns la problematica lumii contemporane ce gravitează în jurul atingerii idealului educațional al școlii românești.

L. D’Hainaut (1981, pp. 214-215) susține că „avantajul fundamental al abordării *interdisciplinare* este acela de a favoriza transferul și prin urmare rezolvarea de noi probleme, de a da vederi mai generale, de a compartimenta și de a reduce tentația dogmatismului, deși ea nu exclude în întregime devotamentul (...). *Optica interdisciplinară*, întrucât privilegiază conceptele și principiile al căror câmp de aplicare este vast și variat, constituie o abordare economică din punctul de vedere al raportului dintre cantitatea de cunoștințe și volumul de învățare.” Ca principale tehnici de realizare a predării interdisciplinare a conținuturilor matematice se pot menționa:

- procurarea proprie a unui material natural din curtea școlii sau împrejurimi, utilizat în activitățile didactice de tipul: Matematică și explorarea mediului, Comunicare în limba română, Muzică și mișcare, Arte vizuale și abilități practice, Dezvoltare personală;
- alegerea sau conceperea împreună cu clasa de elevi a unor povești din repertoriul unor „Săptămâni de basm”, personajele sau elementele textuale făcând parte din arsenalul cadrului didactic pentru predarea conținuturilor matematice;
- organizarea de drumeții, tabere, vizite în natură pentru predarea conținutului informațional matematic;
- ieșiri tematice la piață sau magazine alimentare pentru procurarea unor alimente pe baza unor liste prestabilite, astfel încât numerele să fie utilizate „pe viu”;
- abordarea unor cântece/melodii cunoscute de elevi prin numărare, pași de dans, concepere de linii melodice pentru repetarea noțiunilor teoretice etc.

Ca urmare directă, „există numeroși factori care subliniază că interdisciplinaritatea a devenit o necesitate; marile probleme ale lumii contemporane și problematica economică, morală sau estetică se pretează în mod cu totul special la o tratare interdisciplinară; în același timp, interdisciplinaritatea apare ca o consecință logică a integrării tuturor tipurilor de conținuturi în perspectiva educației permanente” (D’Hainaut, 1981, p. 215).

BIBLIOGRAFIE

1. Cucos, C. (2014), *Pedagogie*, ediția a III-a, Editura Polirom.
2. D’Hainaut, L. (1981), *Programe de învățământ și educație permanentă*, traducere de Țopa Leon și Herseni Ioana, Editura Didactică și Pedagogică.

3. Dumitru, A., Logel, D., Maria, L. A., Logel, E.-S., (2017), *Metodica predării matematicii pentru învățământul primar CP-IV*, Editura Carminis.

4. Petrovici, C. (2014), *Didactica matematicii pentru învățământul primar*, Editura Polirom.

***Ministerul Educației Naționale. (2011), *Legea Educației Naționale*, cu modificările și actualizările ulterioare, București.

***Ministerul Educației Naționale. (2013), *Programa școlară pentru disciplina Matematică și explorarea mediului, Clasa pregătitoare, clasa I și Clasa a II-a*, București.

***Ministerul Educației Naționale. (2014), *Programa școlară pentru disciplina Matematică, Clasele a III-a și a IV-a*, București.

Predarea în echipă la ciclul primar

Prof. înv. primar Șeitan Aura Zlatița, Liceul teoretic William Shakespeare

Specificul predării în echipă în învățământul primar se realizează de regulă, prin parteneriate de colaborare cu alți colegii din aceeași școală, cu profesorii care predau discipline precum educație fizică și sport, limba modernă străină, religie, cu colegi de la alte instituții școlare prin schimburi de experiențe atât între dascăli, cât și între elevi, prin colaborare cu psihologul școlii, consilierul psihopedagogic, logopedul sau profesor de sprijin, acolo unde este cazul; de asemenea, predarea în echipă se mai poate realiza prin colaborare cu alte instituții ale statului (primărie, inspectorate de poliție, de pompieri, spitale/ cabinete medicale/dispensare), precum și cu instituții de altă natură: culturale, educative etc. (muzee, teatre, librării, tipografii, biblioteci, cinematografe, firme care prestează servicii creative și recreative, asociații de părinți, asociații de studenți, elevi, organizații nonguvernamentale etc.).

Parteneriatele sau relațiile de colaborare se stabilesc în funcție de specificul clasei de elevi, de particularitățile de vârstă și individuale, de nevoile lor, de centrul de interese al acestora, în primul rând. În al doilea rând, în stabilirea colaborării pentru realizarea predării în echipă mai intervin factori precum comunitatea locală de apartenență, posibilitățile sociale, financiare, culturale ale comunității, precum și zonei geografice, personalitatea învățătorului care predă la clasa respectivă, doleanțele părinților ca beneficiari indirecti ai educației.

Coordonator al actului de predare a cunoștințelor ce vor fi dobândite de către elevi este desigur, învățătorul care predă la clasa respectivă, căruia îi vin în ajutor partenerii de predare. Împreună stabilesc proiectele ce urmează a fi derulate, calendarul activităților din cadrul proiectelor respective, metodele didactice, inovative, moderne prin care se implementează acele proiecte, proiectarea imediată sau pe termen mai lung (în funcție de amploarea și durata proiectului sau a activității), obiectivele predării, dar și ale evaluării, materialele și mijlocele didactice utilizate. De asemenea, pe lângă proiecte educative, se mai pot derula activități de predare în echipă sau în parteneriat prin predarea unor discipline

opționale, avizate de inspectorate școlare sau la nivel național, discipline precum: Educație pentru sănătate, Educație financiară, De-a arhitectura etc.

În continuare, în lucrarea de față ne-am propus să descriem pe scurt activități relevante bazate pe predare în echipă, proiecte pe care le-am implementat la clasă în acest an școlar sau în anii școlari anteriori.

Proiectele educaționale pe care le-am desfășurat au fost de natură ecologică, de dezvoltare personală, de igienă personală, în domeniul educației pentru sănătate, educație culturală, artistică, parentală, remedială, emoțională etc.

Proiectele educaționale, fie aprobate și recunoscute la nivel național, internațional, județean sau local, au avut succes în rândul elevilor, acestea venind cu un plus de informații utile și mai ales, necesare copiilor, centrându-se pe nevoile și interesele lor, având caracter pragmatic, fiind ancorate în viața cotidiană. De pildă, proiectele de natură ecologică precum Guerilla Verde sau Grădina Verde, Flori pentru Timișoara sau Școala curată, Ro Rec -Suntem membri în patrula de Reciclare etc. au implicat elevii în acțiuni de păstrare, menținere, îngrijire a mediului înconjurător, prin curățarea grădinii școlii, prin săparea pământului, greblarea, sădirea/ plantarea de flori, pomișori, udarea lor, vopsirea cu var a trunchiurilor arborilor bătrâni pentru curățare și împospătare. Aceste activități s-au desfășurat în curtea școlii, împreună cu alți elevi și alți dascăli. Am desfășurat activități și în clasă în colaborare cu elevii altor clase, activități de confecționare a unor obiecte din materiale reciclabile; am desfășurat lecții despre lemn, materia primă pentru fabricarea hârtiei, despre importanța cărțior în viața omului, despre reciclarea hârtiei, despre drumul pe care îl parcurge o carte sau un caiet până ajunge în mânuțele unui elev; am realizat concursuri despre metode de ecologizare și modalități de menținere a unei planete curate și sănătoase. Elevii au realizat și desene și colaje, atât individual, cât și în echipe. Despre reciclare în cadrul proiectului Guerilla verde - Campania națională de Reciclare - au avut parte de o prezentare a procesului de fabricare a dozelor din aluminiu, de ce este important să le reciclăm, cum anume putem să le depunem la aparate special amenajate și modalități de colectare selectivă a gunoiului, prezentare pusă la dispoziție de organizatorii competiției. Pe lângă procesul de colectare și depozitare a dozelor, elevii au realizat desene, colaje și machete deosebite, am realizat și o expoziție a acestor produse, au implicat părinții, vecinii, prietenii în acțiuni de reciclare a aluminiului, plasticului, hârtiei și cartonului, a bateriilor de tot felul și a electrocasnicelor care nu mai sunt funcționale.

Prin intermediul proiectelor dedicate Zilei Internaționale a Animalelor elevii au desenat animalul preferat sau au adus la școală animalul de companie (cei care au). Am îmbinat lecții de științe ale naturii privind caracteristicile și structura corpului și organelor interne ale animalelor, cu nevoia de dragoste pe care trebuie să le-o oferim animalelor inofensive și drăgălașe din jurul nostru. În sprijin sau colaborare ne-a venit un medic veterinar, care le-a oferit elevilor informații suplimentare despre modul de viață, de hrănire, comunicare etc al animalelor din jur. Unii dintre elevi au participat la competiții cu animalele de companie pe care le dețin, la concursuri de dresaj canin, activități recreative în aer liber cu câțelul / cățelii deținut/ deținută acasă. Am îmbinat în acest fel lecțiile de zoologie cu cele de dezvoltare personală sau educație civică, de comunicare verbală, nonverbală, paraverbală.

Am desfășurat proiecte educaționale sportive precum ”3,2,1... START!” și ”Sănătatea începe din farfurie”, proiecte din care elevii s-au deprins cu abilități de viață sănătoasă, prin educație fizică și sport, precum și printr-o alimentație corectă bazată pe legume, fructe, vitamine, proteine. Am desenat piramida alimentelor, elevii au identificat alimentele sănătoase și pe cele mai puțin sănătoase. Am participat la proiectul desfășurat în colaborare cu Selgros -Sănătatea începe din farfurie, unde elevii au beneficiat din partea organizatorului de un pachet cu alimente sănătoase (fructe și legume), au consumat alimente proaspete, sucuri din fructe și legume, au făcut concurs de dans, mișcare, cultură generală. Am pătruns împreună cu elevii în arta culinară, prin realizarea salatelor atât de legume, cât și de fructe, am organizat atelier de pizza în colaborare cu bucătari, am ”prăjiturit” împreună cu experții cofetari, sub atenta îndrumare a acestora. Copiii au fost extrem de entuziasmați, încântați, au dobândit abilități teoretice și practice de alimentație și stil de viață sănătos.

Tot în sfera igienei personale și a menținerii sănătății, am implementat programele precum Colgate-România merită zâmbete Colgate și Dințișorii de lapte. În ajutor ne-au venit câțiva studenți la medicină dentară, respectiv un medic stomatolog, care este și mămică a unui elev în același timp. Copiii au învățat informații complexe și deprinderi practice de menținere a igienei orale corecte, tehnica de periaj, de utilizare a aței dentare, informații despre structura unui dinte și multe alte noțiuni în acest domeniu.

Tot de predarea în echipă sau în parteneriat am avut parte și de implicarea altei mămici, medic laborant și bacteriolog care le-a furnizat elevilor informații complexe despre bacterii, apariția acestora în cazul unei igiene deficiente, tipuri de microbi și bacterii, consecințele unei igiene personale, dar și a mediului în care trăim precare și incorecte.

Prin intermediul curriculumului opțional Educație pentru sănătate am derulat săptămânal activități care implică curățenia, igienizarea, mișcarea, alimentația, chiar și petrecerea în mod creativ a timpului liber, pentru a putea într-adevăr să urmăm proverbul ”Mens sana in corpore sano”. Lecții interesante le-au fost furnizate elevilor din partea medicilor din cabinetele școlare din unitățile de învățământ, lecții de prim ajutor, de igienă, de respirație, de menținere a sănătății, de viziune asupra medicilor, relația pacient-medic, activități consolidate și prin jocuri de rol, dramatizări, jocuri didactice.

Rămânând în sfera disciplinelor opționale, ”De-a arhitectura” a reprezentat apogeul creației, dezvoltării spiritului de observație, a învățării în echipe, a colaborării elevilor, a explorării mediului înconjurător, a jocurilor didactice și nu numai. Elevii au fost îndrumați de arhitectul desemnat să acorde ajutor dascălului de la clasă, au fost mici constructori, arhitecți, designeri, antreprenori. Au pus bazele meseriilor, ale atribuțiilor fiecăreia dintre acestea.

Prin intermediul activităților extracurriculare, a proiectelor educaționale sau programelor școlare pe care un învățător le desfășoară cu copiii, pe lângă predarea în colaborare cu reprezentanți ai unor instituții, caracterul practic-aplicativ vine să întregască tabloul procesului de predare – învățare – evaluare. Sunt importante desigur lecțiile prin care elevii dobândesc abilitățile și competențele prevăzute în programa școlară, însă sunt extrem de importante și activitățile extrșcolare și extracurriculare. Având un caracter pragmatic, acestea consolidează caracterul teoretic al noțiunilor, ancorează elevii în viața cotidiană, dezvoltă personalitatea elevului, personalitate complexă, creatoare, după cum idealul educațional al învățământului românesc o prevede și după cum societatea solicită, adulți capabili să se integreze cerințelor acesteia.

Nu doar feedback-ul pozitiv din partea elevilor este relevant, ci și întreg procesul instructiv – educativ, precum și măiestria dascălului și implicarea celorlați factori externi sau colaboratori ai procesului didactic: părinți, alți profesori, alți elevi, alte instituții școlare sau reprezentanți ai instituțiilor externe. Toate acestea contribuie învățarea prin cooperare, colaborare, comunicare, explorare sau descoperire, conducând astfel la valorizarea procesului de învățământ în primii ani de viață ai copilului.

Bibliografie:

Adrian Neculau, *Dinamica grupului și a echipei*, Editura Polirom, Iași, 2007

Facilitarea, susținerea și îmbunătățirea activităților din sistemul educațional

Profesor: Șeitan Georgiana Cristina

Liceul Tehnologic Gheorghe Ionescu-Sisesti Valea Călugărească

Abordarea temei îmbunătățirii activităților din sistemul educațional este o problema stringenta a societății românești. Se pare că în ultimii ani educația a avut de suferit în ceea ce privește calitatea actului educațional, care necesită o aducere la zi, o adaptare la lumea modernă, contemporană.

Pentru a realiza acest deziderat sunt mai mulți factori ce trebuie luați în considerare. Nu este simplu, dar trebuie făcute eforturi pentru a facilita, susține și îmbunătăți totalitatea activităților din sistemul de învățământ.

Societatea în care trăim este una tehnologizată, informatizată. Lucrurile sunt într-o continuă schimbare, mișcare. Școală trebuie să se adapteze la schimbările din societate și să devină mai atractivă pentru noile generații de elevi, care, de multe ori, nu mai au capacitatea de a se concentra la ore sau nu mai sunt interesați de conținuturile învățării, din programe vechi și stufoase, deoarece au la îndemână informații rapide, la un click distanță, pe internet. Într-un fel sau altul, este necesar ca școală să se racordeze la cerințele actuale de pe piața muncii, la noile descoperiri ale științei și tehnicii, la lumea globalizată în care trăim.

Perioada pandemică recentă, prin care a trecut omenirea, a adus și lucruri bune cum ar fi: digitalizarea în școli, folosirea platformelor educaționale, a cataloagelor electronice sau învățarea on-line la distanță, comunicarea rapidă profesor-elev, prin intermediul internetului și a mijloacelor rapide de comunicare.

Conținuturile învățării se cuvine să fie adaptate la realitățile societății actuale. Prezentarea acestora se poate face într-un mod atractiv și interactiv, prin folosirea mijloacelor tehnice, existente în școli astăzi, și a platformelor educaționale, a mijloacelor de învățare moderne.

Rezultatele slabe la examenele de evaluare națională sau de bacalaureat sunt puse pe seama lipsei de interes a elevilor pentru școală și educație, pe programe vechi, încărcate. Aceasta este o realitate ce nu poate fi ascunsă.

Fiind profesor de limba engleză la un liceu tehnologic m-am lovit de-a lungul timpului de această lipsă de interes, dar cred că există soluții. În cazul meu am observat că atunci când, pe

lângă predarea clasică, tradițională a materiei, am folosit platforme educaționale și instrumente de evaluare on-line precum: Socrative, Mentimeter, Poll Everywhere, Kahoot, Google forms s.a. elevii s-au arătat interesați și s-au implicat mai mult în cadrul orelor.

Munca profesorilor nu este una ușoară. Ei sunt cei care se adaptează din mers, printr-o pregătire continuă, la toate schimbările care apar în domeniul educației.

Că facilitatori ai învățării ei se asigură că elevii înțeleg și învață, dobândesc cunoștințe și deprind abilități, se pregătesc pentru viață, pentru transformările din societate, datorate schimbărilor tehnologice, economice sau istorice.

Pe lângă folosirea mijloacelor moderne de învățare și a platformelor on-line, un alt mod de a îmbunătăți activitățile educative este implicarea în schimburi de experiență cu școli din alte țări europene, și nu numai, prin intermediul programelor internaționale de tip Erasmus.

Prin participarea și implicarea în acest tip de proiecte elevii învață ce este interculturalitatea, adaptarea la cerințele de pe piața muncii europene și apartenență lor la marea familie a culturii Europei. Cu acest prilej iau contact cu alte sisteme de educație, cu alte metode de a învăța, își îmbunătățesc nivelul de competențe lingvistice.

În concluzie, există mai multe posibilități de a aduce îmbunătățiri activităților din sistemul educațional prin pregătirea profesorilor și deschiderea acestora către nou, prin schimbarea mentalităților.

Bibliografie

Albu, G., 2002, In cautarea educatiei autentice, Iasi, Polirom

Cojocaru, V.M., 2003, Educatie pentru schimbare si creativitate, Bucuresti, Editura Didactica si Pedagogica

Nedelcu, D., 2007, Educatie democratica, incluziune si interculturalitate, Bucuresti, Editura Didactica si Pedagogica

<http://www.elearning.ro/educatie-la-distanta>

REZONANȚA ELECTRONICĂ DE SPIN

Prof. Dr. Seleşchi Emilia Dana - Colegiul Tehnic „CAROL I” București

Rezonanța Electronică de Spin (RES) numită restrictiv și rezonanță electronică paramagnetică (REP) este o metodă absolută de datare corespunzătoare Cuaternarului care poate fi aplicată unei mari varietăți de obiecte de interes arheologic și geologic. Datările RES au avut ca punct de plecare determinarea vârstelor stalactitelor și stalagmitelor din peșteri. Această metodă este frecvent utilizată la datarea carbonatului de calciu din calcare, cochiliile moluștelor și corali. În cadrul metodelor de datare și dozimetrie RES se poate măsura intensitatea semnalului de rezonanță și dependența amplitudinii acestuia de doza absorbită prin iradiere artificială. Dozimetria retrospectivă s-a dovedit a fi o tehnică extrem de utilă în estimarea dozelor absorbite în urma iradierii accidentale, având aplicații și în cazul alimentelor iradiate.

Principii generale ale datării prin RES

Dacă asupra unei probe paramagnetice aflată în câmp magnetic constant cade o radiație electromagnetică din domeniul microundelor cu frecvență convenabilă, are loc o desplicare a nivelelor energetice prin efect Zeeman. Între aceste subnivele au loc tranziții care conduc la absorbția unor cuante de energie, pentru care apare rezonanța. Rezonanța Electronică de Spin se bazează pe proprietățile magnetice ale electronilor neîmperecheați ai unui element.

Condiția de rezonanță este ca energia radiației incidente $h \nu$ să fie egală cu diferența de energie între două subnivele Zeeman:

$$g \beta H_0 = h \nu$$

unde g este factorul giromagnetic, β reprezintă magnetonul Bohr, iar H_0 este valoarea de rezonanță a câmpului magnetic extern. Condiția (1) poate fi realizată în două moduri diferite: fie păstrând constantă valoarea câmpului magnetic static și variind frecvența radiației incidente, fie păstrând fixă valoarea frecvenței radiației incidente și variind lent inducția câmpului magnetic static. Spectrometrele RES actuale folosesc al doilea principiu de obținere a condiției de rezonanță.

Factorul giromagnetic al unui semnal necunoscut g_2 , se poate determina utilizând un semnal standard al cărui factor g_1 este cunoscut.

$$g_1 H_{01} = g_2 H_{02} = \frac{h \nu}{\beta} \Rightarrow g_2 = g_1 \left/ \left(1 - \frac{\Delta H}{H_{01}} \right) \right.$$

unde H_{01} , H_{02} reprezintă valorile de rezonanță ale câmpului magnetic extern corespunzătoare factorilor giromagnetici g_1 , respectiv g_2 .

Întrucât toți radicalii liberi au proprietăți paramagnetice datorită existenței cel puțin a unui electron cu spinul necuplat, singura metodă capabilă să pună în evidență existența acestora și să determine cantitativ numărul lor este Rezonanța Electronică de Spin. Vârsta unei probe poate fi calculată cu ajutorul relației:

$$t_{RES} = \frac{D_A}{\dot{D}}$$

unde D_A reprezintă doza totală acumulată în probă până la momentul actual, numită doză arheologică, paleodoză sau doză echivalentă, \dot{D} reprezintă debitul anual al dozei datorat iradierii cu radiații ionizante emise de elementele radioactive naturale din probă, din solul în care aceasta este

îngropată precum și datorită radiațiilor cosmice. Această vârstă poate diferi de vârsta determinată prin alte metode ca $^{230}\text{Th}/^{234}\text{U}$ sau ^{14}C . În cazul în care acumularea radicalilor liberi se face sub acțiunea radiațiilor ionizante emise de elementele radioactive naturale conținute în minerale și în mediul înconjurător acestora, concentrația radicalilor acumulați va fi proporțională, într-o primă aproximație cu vârsta probelor.

Tehnica experimentală

Prepararea și investigarea probelor presupune îndepărtarea impurităților, mojararea acestora la dimensiuni medii de 0.1 mm, înregistrarea spectrului RES pentru una dintre aceste probe, în timp ce restul probelor corespunzătoare aceluiași eșantion sunt iradiate cu radiații γ emise de ^{60}Co sau ^{137}Cs , cu doze progresiv crescătoare și bine determinate urmărindu-se evoluția semnalului RES. Dependența amplitudinii semnalului RES de doza absorbită poate fi liniară sau poate urmări o curbă exponențială de saturație.

În cazul unei dependențe liniare, intensitatea semnalului RES în urma iradierii are expresia:

$$I_{(D)} = I_0 \left(1 + \frac{D}{D_A} \right)$$

unde I_0 reprezintă intensitatea semnalului RES pentru proba neiradiată. Pentru o dependență exponențială de saturație avem relația:

$$I_{(D)} = I_0 + I_S \left[1 - e^{-\left(\frac{D+D_A}{D_0} \right)} \right]$$

unde I_S reprezintă amplitudinea semnalului RES de saturație, D este doza absorbită de probă datorită iradierii artificiale, iar D_0 este doza corespunzătoare nivelului de saturație (Fig. 1.).



Figura 1. Dependența amplitudinii semnalului RES de doza absorbită

Obiectul dozimetriei retrospective îl constituie determinarea cu precizie a dozei absorbite de un corp la mult timp după ce iradierea a avut loc. Radicalii liberi formați prin iradiere se conservă foarte bine în partea minerală a țesutului osos și anume în hidroxiapatita $[\text{Ca}_{10}(\text{PO}_4)_6(\text{OH})_2]$ din care acesta este compus. Emailul dentar este cel mai adecvat măsurătorilor de dozimetrie retrospectivă deoarece este țesutul osos cu cel mai înalt grad de mineralizare (circa 96 % materie

anorganică cu o concentrație foarte mare de hidroxiapatită, 3 % apă și aproximativ 1 % materie organică) și prezintă cea mai mare stabilitate. Studiile RES efectuate pe cochilile diverselor specii de moluște indică un semnal foarte intens situat aproximativ la mijlocul dubletului al treilea al tranzițiilor interzise, între liniile trei și patru ale tranzițiilor permise ale Mn^{2+} , datorat prezenței radicalilor liberi CO_2^- , CO_3^- , SO_2^- și SO_3^- .

Semnalul de datare al osului fosil este compus dintr-un singur pic ($g = 2.002$) care se suprapune zgomotului de fond extrem de redus. Determinările au arătat că doza totală D_A absorbită de osul fosil de vârstă cunoscută, situată între 800 ani și 1 Ma, crește aproape liniar cu timpul, ceea ce dovedește că RES poate fi utilizată pentru datarea osului fosil din Cuaternar. Zahărul este sensibil la radiații ionizante pentru doze a căror valoare minimă este de aproximativ 50 mGy.

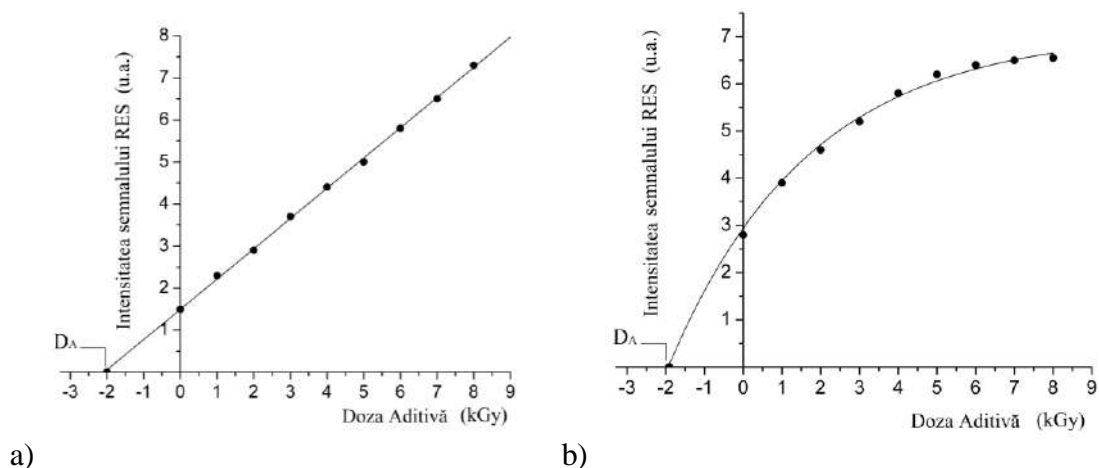
Spre deosebire de dozimetria retrospectivă, pentru care dozele reconstituite nu depășesc de regulă câțiva Gy, sterilizarea alimentelor se realizează cu doze cuprinse între 1 și 10 kGy, ceea ce conduce la generarea unei cantități apreciabile de radicali liberi, ușor de determinat prin tehnica RES.

BIBLIOGRAFIE

- [1] S. Amira, G. Vanhaelewyn, F. Callens, F., - X- and Q-band EPR of carbonate derived radicals in calcium apatites synthesized at high temperatures and heated tooth enamel. *Physical Chemistry Chemical Physics, Journal of European Chemical Societies*. 3. 1724-1728, 2001
- [2] F. Callens, G. Vanhaelewyn, P. Matthys - Some recent multi-frequency electron paramagnetic resonance results on systems relevant for dosimetry and dating. *Spectrochimica Acta Part A* 58, 1321-1328, 2002
- [3] S.M. Chen, Q. Hu, X.M. Yan, S.Q. Guo – A Study on ESR Dating Character of Tooth Enamel, *Advances in ESR Applications. ESR Dosimetry & Dating*. Osaka, Japon. 18, 93-96, 2002
- [4] J.K. Dash, S. Balakrishnan, P.S. Rao - A preliminary study on application of EPR in dating marine shells along the Pondicherry Coast, India. *Advances in ESR Applications. ESR Dosimetry & Dating*. Osaka, Japon. 18, 41-46, 2002
- [5] O.G. Dului - Electron paramagnetic resonance identification of irradiated cuttlefish (*Sepia officinalis* L.). *Applied Radiation and Isotopes*. 52, 1385-1390, 2000
- [6] A. Kinoshita, I. Karmann, F. W. da Cruz Jr., C.F.O. Graeff, O. Baffa – K-band ESR spectra of calcite stalagmites from southeast and south Brazil, *Applied Radiation and Isotopes*, 62, 247-250, 2005
- [7] M. Ikeya – *New Applications of Electron Spin Resonance – Dating, Dosimetry and Microscopy*, pp. 2- 420, World Scientific, Singapore, New Jersey, London, Hong Kong, 1993
- [8] M. Miyahara, T. Nagasawa, S. Akiyama, Y. Kobayashi, T. Mashimizu, T. Maitani - ESR method for the detection of irradiated unboned meats and seafood, *Journal of Health Science*, 50 (5), 542-544, 2004
- [9] A. Moldokov - ESR dating evidence for early man at a Lower Palaeolithic cave-site in the Northern Caucasus as derived from terrestrial mollusk shells. *Quaternary Science Reviews*. 20, 1051-1055, 2001
- [10] E. D. Seletchi, O.G. Dului - Comparative Study of ESR Spectra of Carbonates, *Romanian Journal of Physics – Vol 52*, pg. 611-621, 2007
- [11] P. Szeffer, S. Ostrowski - On the Occurrence of Uranium and Thorium in the Biosphere of natural waters, Part. 2. Uranium and Thorium in Corals, Molluscs and Fish, *Oceanologia*, 13, 45-47, 1981
- [12] N.D. Yordanov, K. Aleksieva – X- and Q-band EPR studies on fine powders of irradiated plants- New approach for detection of their radiation history by using Q-band EPR spectrometry *Radiation Physics and Chemistry*, 69, 59-64, 2004

Criterii de performanță ale educației actuale din România **Performance criteria of the current education in Romania**

Prof. dr. Șerban George Paul Drugaș
Școala Gimnazială „Nicolae Bălcescu” din Oradea
Membru al Asociației de Istorie Balcanică (Balkan History Association)

Abstract

I proposed for analysis ten criteria for performance in education, of the educational system, judging them especially for the situation in Romania. The criteria follow the psychopedagogical levels. They are:

- (1) promoting critical thinking;
- (2) promoting creative thinking;
- (3) the diversity (generosity) of the early education offer (curriculum);
- (4) capitalization and cultivation of the students' inclinations;
- (5) the results of the PISA tests;
- (6) the results at the Olympiads;
- (7) the traditional versus Bologna university system;
- (8) the access to the post-graduation studies and to the continuous education;
- (9) the finalities of the education for the individual: (9a) the concordance between studies and jobs; (9b) in which measure the studies increase the personal fulfilment;
- (10) the finalities of the education for the society.

The ten criteria were selected with the aid of specialized literature, logical arguments and media. I made my comparison with free, democratic and developed countries.

Unfortunately, under my analysis, Romania should proceed to real, deep, concrete reforms to overcome the systemic failures and shortcomings of its educational system.

More than an article, like this one, however well documented, a debate would be necessary on this subject. Thus, I invite my colleagues to debate! Nonetheless, I believe such studies, which don't intend to cover the problems, but to expose them, may contribute to see solutions for an educational reform in Romania.

Keywords: performance criteria in education, Romanian education, critical thinking, creative thinking, curriculum, inclinations, PISA, Olympiads, Bologna, universities, personal fulfilment, professional fulfilment, social finalities of the education.

1. Introducere.

Mi-am propus, în acest articol, analiza succintă a zece coordonate relevante pentru performanța educației, a sistemului educațional. They are:

- (1) promovarea gândirii critice;
- (2) promovarea gândirii creative;
- (3) diversitatea (generozitatea) ofertei (curriculumului) educației timpurii;
- (4) valorificarea și cultivarea înclinațiilor elevilor;
- (5) rezultatele testelor PISA;
- (6) rezultatele la olimpiade;
- (7) sistemul universitar tradițional versus sistemul Bologna;
- (8) accesul la studiile postuniversitare și la educația continuă;

(9) finalitățile educației pentru individ: (9a) concordanța dintre studii și meserie; (9b) în ce măsură sporesc studiile împlinirea personală;

(10) finalitățile educației pentru societate.

Cele zece criterii au fost selectate cu ajutorul literaturii de specialitate și articolelor media, fiind argumentate logic pentru scopul propus. Am urmărit, de asemenea, modul în care fiecare dintre criteriile alese sunt tratate în diverse țări cu învățământ performant, respectiv rezultatele obținute de respectivele sisteme educaționale ca urmare a aplicării lor.

Se poate observa că țările asupra cărora mi-am orientat investigația fac parte din lumea democratică, împărtășind valori comune, precum: practica alegerilor libere; libertatea de gândire, de exprimare, de opinie și cea religioasă; tendința spre rezolvarea armonioasă a raporturilor dintre individ și societate, majoritate și minoritate etc. Motivul acestei orientări este dublu: (1) am căutat să ajung la concluzii utile pentru țara noastră, or în acest scop nu puteau fi utile decât modelele din țările care îmbrățișează valorile menționate, după car se ghidează și România; (2) principiile selectate sunt compatibile în mod inerent cu modelul social democratic.

După cum am arătat deja, un obiectiv important al acestei analize este descoperirea unor strategii sau cel puțin metode utile pentru sistemul educațional românesc – pentru a constata în ce moduri am putea spori performanțele propriului nostru sistem. Astfel de concluzii se desprind punctual din analiza fiecărui criteriu în parte, în secțiunea următoare, fiind sintetizate în secțiunea finală.

2. Analiza coordonatelor propuse.

Mi-am propus analiza a zece coordonate, care străbat sistemul educațional de la etapele sale incipiente până la cele mai înalte. Coordonatele alese de mine spre studiu sunt:

(1) promovarea gândirii critice;

(2) promovarea gândirii creative;

(3) diversitatea (generozitatea) ofertei educației timpurii;

(4) valorificarea și cultivarea înclinațiilor elevilor;

(5) rezultatele testelor PISA;

(6) rezultatele la olimpiade;

(7) sistemul universitar tradițional versus sistemul Bologna;

(8) accesul la studiile postuniversitare și la educația continuă;

(9) finalitățile educației pentru individ: (9a) concordanța dintre studii și meserie; (9b) în ce măsură sporesc studiile împlinirea personală;

(10) finalitățile educației pentru societate.

Voi justifica, în câteva rânduri, alegerea coordonatelor menționate mai sus, după care voi analiza modul în care respectivul principiu este abordat în diferite țări și cu ce rezultate. Desigur, orice cititor poate remarca faptul că se pot alege și alte coordonate spre analiză. Aceasta reduce, din start, pretențiile articolului meu de a epuiza problema. Nici nu mi-am propus aceasta, ci doar să ofer un început, spun eu, totuși pertinent de analiză care, coroborat cu alte cercetări ar putea duce la extragerea unor concluzii relevante privind sistemul educațional în general și cu cel românesc în particular – ce anume s-a făcut bine, ce mai puțin bine și ce se poate remedia, compensa, ori optimiza pe viitor. Cu toate acestea, consider că principiile, criteriile sau coordonatele propuse de mine spre analiză au o relevanță atât fiecare în sine, cât mai ales în coroborare unele cu altele. Mai mult, nu cred că vreunul dintre ele ar putea fi eludat în vreo analiză serioasă a problemelor cu care se confruntă sistemul educațional

actual. Acest argument ar fi de ajuns într-un articol inevitabil scurt pe această tematică, dar voi mai oferi câteva, de factură mai filosofică, respectiv mai pragmatică.

De ce filosofie pe lângă pragmatism? De ce nu este de ajuns al doilea „punct de belvedere” asupra configurației „din teren” a educației actuale? Pentru că totul pornește de la filosofia vremii și inclusiv pragmatismul este definit în funcție de necesitățile umane, individuale și societale, dictate de o viziune asupra vieții pe care o impune, vrem – nu vrem, modul cum este percepută viața, deci filosofia prin care raționalizăm necesitățile noastre. Pragmatismul depinde de modul cum vedem propriile noastre necesități, întrucât dincolo de necesitatea hranei și a adăpostului, cele primare pentru asigurarea supraviețuirii individului și a speciei, toate celelalte necesități sunt generate cultural. Nu am spus, prin aceasta, că ele sunt mai puțin „necesități”, întrucât știm din piramida lui Maslow că omul le include aici și pe cele ale rațiunii înalte, ale spiritului, cele morale, care sunt foarte rafinate, dar nu mai puțin importante pentru funcționarea noastră ca oameni, pentru împlinirea ființei umane. Dimpotrivă, cele mai înalte necesități umane, care adesea scapă impardonabil unui pragmatism brut, sunt acelea care definesc ce este mai sublim în natura umană.

Gândirea critică (1) începe cu filosofia antică, parcurge înaltele figuri ale cugetării creștine și se definește în sens modern prin René Descartes și Francis Bacon. Filosofii antici au ajuns la concluzii raționale privind principiile universale ale întocmirii lumii religia, moravurile, organizarea socială, psihologia și multe altele, de pe urma cărora gândirea modernă continuă să beneficieze astăzi. Uneori ei au plătit cu exilul sau cu viața decalajul de înțelegere a lumii, a fenomenelor, a spiritului, față de propria societate. Spre exemplu, Socrate știm bine că a fost condamnat de tribunalul atenian să bea cucută pentru părerile sale în contrapunct cu religia oficială. Martirii creștini au suferit din partea unei societăți romane a cărei toleranțe nu s-a dovedit suficientă pentru a cuprinde și noua lor filosofie (Teach Democracy 2024). Mult prea frecvent s-a prevalat critica anticreștină de un neadevăr: anume că respectiva religie ar susține obtuzitatea sau fanatismul, conform dictonului „crede și nu cerceta”. Inchiziția, din păcate, părea a valida o asemenea atitudine, dar respectiva malformație instituțională a Apusului creștin s-a dezvoltat în mod ipocrit în contra fundamentelor reale ale învățaturii creștine. Iisus Hristos pornește de la «*Cercetați* Scripturile...» (Ioan 5,39) și de la a-l opri pe Petru să scoată sabia asupra celor potrivnici revoluției creștine, vindecând rana soldatului care a venit să-L ducă la judecată (Matei 26,24-26; Luca 22,49-51; Ioan 18,10-11). Dictonul „crede și nu cerceta”, mai exact „nu cerceta; doar crede” (Origène 1967, I, 9), niciodată asumat de creștini, le este aplicat malițios de Celsus, în diatribele sale anticreștine din secolul II (Drugaș 2017: 311). René Descartes (2000: & 1-10, 79-83) întemeiază cunoașterea în gândirea rațională a omului. De la el începe raționalismul care, din punct de vedere creștin este o scădere, întrucât omul se crede autosuficient și se lipsește de călăuzirea divină. De la Descartes la Kant și Heidegger, cu toți existențialiștii, indiferent de ce nuanță, toată filosofia este raționalistă (Yannaras 1996; Drugaș 2013: 311 ș. u.). De aici și triumfalismul scientist din secolele XIX-XX, care, însă, și-a primit corecțiile sale din partea unor epistemologi de mare calibru, precum Thomas Kuhn, Karl Popper sau Hans Radder (Kuhn 1970, & 6-8, 10: 52-91, 111-135; Popper 1998: 15-52; Radder 1997; Drugaș 2013: 366). Atât cel care își asumă un set de premise științifice, cât și cel care își asumă un set de premise religioase, trebuie să fie conștient că, în ultimă instanță « în parte cunoaștem și în parte proorocim» (1 Corinteni 13,9). Cunoașterea și capacitatea noastră de predicție sunt limitate. Ele nu sunt nule, pentru că atunci ar trebui să renunțăm la toate achizițiile cognitive ale societății, dar sunt inerent limitate. Și atunci, care este soluția? O sănătoasă doză de smerenie, după cum recomanda chiar și Albert Einstein.

„Albert Einstein (1879-1955), părintele fizicii moderne, scriind despre relația dintre știință și religie, atrage atenția că, deși știința a înregistrat un remarcabil progres, cuceririle ei nu pot suplini „convingeri care sunt necesare și determinante pentru conduita și judecățile noastre”. Principiile morale și religioase depășesc capacitățile instrumentelor raționale ale științei de a le circumscrie. Marele savant dorea ca vremurile în care știința și credința se aflau în conflict ireconciliabil să apună, întrucât „Știința fără religie e infirmă, religia fără știință e oarbă”. În intimitatea convingerilor sale se află prețuirea pe care o mărturisește pentru religia revelată supremă: „Cele mai înalte principii sunt date, pentru aspirațiile și judecățile noastre, în tradiția religioasă iudeo-creștină”. (Einstein 1950: 21, 23, 26)” (Drugaș 2013: 368)

Rămâne un nume pe care l-am punctat în ecuația gândirii critice, Francis Bacon. Acest gânditor a fost primul „naturalist”, în sensul că a transferat atributele divine asupra „Naturii”, a „creației”, cum era numită până atunci realitatea contingentă. Tot el, însă, a fixat un principiu, poate mai puțin mediatizat decât „lama lui Occam”, dar despre care am putea spune că ar trebui să definească gândirea științifică în cea mai mare măsură. F. Bacon a considerat că argumentele cele mai însemnate trebuie să se întemeieze pe observație și raționament, până la înlăturarea completă a *argumentum auctoritatis*, cel întemeiat pe autoritatea opinentului, a gânditorului, oricât de mare l-ar considera pe acesta tradiția de gândire a societății. De altfel, aceasta și este o deosebire importantă între credință și știință. În cazul credinței, ne asumăm și mărturia unor oameni, profeti sau apostoli, în timp ce în cazul științei, dacă există și alte căi de investigație care par raționale, și acelea trebuie explorate, chiar dacă ele contravin celor „stabilite” de vreun titan al gândirii științifice (Bacon 1957: 29-33, 35-41; Drugaș 2013: 310-312). După cum arăta Thomas Kuhn, schimbarea paradigmei este uneori necesară progresului științei. Totuși, după cum am arătat, oamenii luminați ai spiritualității îndeamnă și ei spre dezvoltarea gândirii critice. Am văzut exemplele de mai sus, dar sunt și altele, cum ar fi atitudinea sfântului Antonie cel Mare, care explică faptul că străduința omului, chiar și în bine nu trebuie să-i depășească prea mult capacitățile, pentru că și un arc întins prea mult se rupe (Pateric 2004: 5-6). Virtutea discernământului sau a dreptei socotințe încearcă mult gândirea critică a credinciosului. Iată că gândirea critică este prețuită în interiorul unor sisteme de gândire care au antagonizat între ele, ceea ce o garantează ca un bun câștigat în formarea, educarea sau devenirea de sine a omului. Elevii pot găsi metode de explorare rațională atât în științe cât și în disciplinele umaniste și chiar la Religie. Știu aceasta din experiență personală, întrucât predau și Religia și Biologia – din punctul meu de vedere o provocare, dar nu o incompatibilitate.

Revenind la motivul pentru care am așezat „dezvoltarea gândirii critice” în capul listei de criterii pe care trebuie să le urmărim ca țintă în evoluția sistemului educațional, să ne amintim că aceasta a generat cele mai mari revoluții de gândire. Acestea însă au fost întâmpinate cel mai adesea cu rezistență din partea societății. Găsim aici un punct comun între Socrate, Hristos și, culmea, în întârzierea societății de a adopta paradigma superioară în știință în defavoarea celei vechi, cu care era obișnuită. Astfel, nu este de ajuns că în curricula unui stat democratic intră „științele”, ci trebuie să vedem în ce măsură elevii sunt încurajați să se raporteze critic la noțiunile predate. Trebuie să recunoaștem că și societatea și chiar noi, profesorii, ne temem, adesea, să suspende controlul asupra concluziilor raționale, atât cât să dea libertate elevului să exploreze realitatea și cu propria rațiune. Desigur că nu putem să desconsiderăm tradiția gândirii de până la noi, într-un gest de aroganță și de un raționalism extrem. Așadar, ceea ce propune F. Bacon nu se poate aplica unilateral, iar epistemologii amintiți tocmai asupra acestui fapt atrag atenția, că și în știință, de la un moment dat încolo, se face mult uz de credință, de axiome acceptabile rațional și raționalizate ca acceptabile social.

Rolul profesorului ar fi acela de a ghida gândirea critică a elevului, ferind-o de extreme pe care societatea le-a experimentat ca inacceptabile, cum ar fi raționalismul reduționist extrem sau fanatismul religios – *dar călăuzirea profesorului nu trebuie să suprime capacitatea investigativă a elevului, ci să o încurajeze.*

Cele mai multe referințe de pe internet dar și studii în domeniul educațional situează Finlanda pe primul loc în promovarea gândirii critice în școală, stabilind totodată o corelație clară între această strategie și succesul respectivului sistem educațional (Horn & Veermans 2019; Yash Educational Knowledge). Documentarea noastră ne-a dus la câteva clasamente posibile: – 1. Finlanda, 2. Singapore, 3. Canada, 4. Australia, 5. Statele Unite (Yash...); – 1. Finlanda, 2. Australia, 3. Canada, 4. Anglia, 5. Singapore, 6. unele state din SUA (Horn & Veermans 2019). Cea din urmă clasificare se află într-un studiu de specialitate, fiind deci bine întemeiată științific.

Ennis (1989) observă următoarele moduri de integrare a gândirii critice într-un sistem educațional (îndeosebi la nivele mai înalte, precum cel liceal și cel universitar):

(a) *general* – gândirea critică (critical thinking – CT) este predată ca disciplină aparte, urmând ca principiile învățate în cadrul ei să fie aplicate în cadrul celorlalte discipline;

(b) *infuzia* – principiile gândirii critice sunt evidențiate explicit în cadrul diverselor discipline, urmând ca aptitudinile deprinse să fie aplicate și consolidate pentru alte situații din cadrul respectivei discipline;

(c) *imersia* – principiile gândirii critice sunt aplicate fără a fi evidențiate ca atare în mod explicit, considerându-se că aptitudinile dobândite astfel vor fi aplicate în mod natural de către studenți și în alte situații;

(d) *mixt* – combinarea unor abordări de mai sus (Horn & Veermans 2019: 26)

S-a constatat că, deși *imersia* sau *infuzia* sunt mai uzitate (cca. 3/4 din cazuri), abordarea *generală* și cea *mixtă* sunt mai eficiente. Spre deosebire de alte țări care au încercat o abordare *mixtă* a gândirii critice în educație, în Finlanda, deși se recurge tot la o abordare *mixtă*, combinația este între metoda *generală* și *infuzie*. Iată cum, doar din perspectiva acestui prim principiu, integrarea gândirii critice în curriculum, ca disciplină aparte, cu educatori pregătiți special în respectivul domeniu (abordarea *generală*), combinată cu evidențierea explicită a principiilor gândirii critice aplicate la diferite discipline (*infuzia*) a contribuit substanțial la ridicarea calității învățământului cel mai performant, analizat după criteriile moderne, cel finlandez. În România, din păcate, nu doar că nu există o disciplină care să caute exclusiv dezvoltarea gândirii critice, logice, raționale, și astfel a-l obișnui pe elev să gândească cât mai argumentat (abordarea *generală*), dar foarte rar curricula însăși prevede evidențierea obligatorie a unor asemenea principii în cadrul disciplinelor predate (*infuzia*), totul rămânând la latitudinea profesorului. Studiile de specialitate (Horn & Veermans 2019: 27 ș. u., care fac apel la cercetări ale Universității Stanford; Ennis 2013) arată clar că abordarea neprofesionistă a acestui aspect nu poate duce la rezultatul dorit, anume sporirea performanțelor elevilor și, poate chiar mai mult, reușita integrării în modul lor de gândire și în viața lor, a aptitudinilor care îi fac să recurgă la argumente raționale. Așadar, dacă o țară s-ar hotărî să realizeze o reformă în acest sens, ar fi foarte păgubos dacă ea s-ar realiza pe jumătate, punând „petic nou la haină veche” (Matei 9,16; Velimirovici 2009: 57). Nu am suficient loc aici pentru a argumenta, dar îmi voi asuma afirmația că în România, mult prea des, după 1989, am procedat astfel cu jumătăți de măsură, copiind prost un model din afară. Decât așa, mai bine nu! Dacă dorim implementarea gândirii critice în educația românească, ar trebui să ne asigurăm că formatorii care încep dezvoltarea acestui domeniu la nivel universitar se află la standardele

Finlandei, primind certificări din partea unui sistem care a reușit în această reformă. Faptul că gândirea critică este inclusă inerent, dar tot adiacent, în diverse domenii de cercetare și în România nu este suficient, ci avem nevoie de profesionalism și specializare – pe care să ni le creăm în raport cu ceea ce ne oferă bun în acest sens cei care au deja expertiză.

Gândirea creativă (2) ar trebui să reprezinte un scop al educației, întrucât dobândirea unui asemenea set de abilități este benefică în multiple feluri pentru dezvoltarea personală și profesională. Gândirea creativă sporește capacitatea de analiză, de rezolvare a problemelor, de progres personal, îmbunătățește eficiența celorlalte abilități, facilitează accesul spre împlinirea spirituală a omului (Forster 2015; Doll 2023). O definiție a creativității ne spune că acesta înseamnă „a avea idei originale de valoare”, iar „implementarea lor și convingerea altora despre valoarea lor indică schimbarea sau inovarea de succes.” (Forster 2015: 54). Aceeași autoare își propune „sintetizarea momentelor de inovare în domenii atât de diverse, precum cercetarea medicală, arta culinară, fabricarea parfumurilor, afaceri, știință, povestirea, arta suprarealistă”, constatând astfel „rolul pivotal al creativității în educație” (ibid.: 53). Aceeași autoare decelează câteva

– *provocarea (challenge)* – gândirea creativă este răspunsul optim la provocările vieții, respectiv ale profesiei, deoarece ;

– *transformarea și asocierea (transformation and association)* – ajută pe cineva să nu rămână încorsetat în niște proceduri, ci să poată găsi soluții noi și poată distinge baza comună a unor modele prezente în domenii foarte variate;

– *anticipare și incertitudine (anticipation and uncertainty)* – viața nu oferă doar situații uniforme care cer răspunsuri rutiniere, iar gândirea creativă ne ajută să reacționăm la neprevăzut, anticipând dincolo de ceea ce am fost învățați până atunci;

– *asumarea riscului (risk-taking)* – uneori saltul calitativ este posibil doar cu asumarea unor riscuri, iar gândirea creativă ne pregătește cel mai bine să le estimăm și să le înfruntăm;

– *conducere inovativă (innovative leadership)* – eliminarea rigidității în situația în care funcția sau conjunctura, la serviciu sau în viață, ne cere să conducem, să călăuim grupuri de oameni;

– *țel, pasiune, perseverență (purpose, passion, perseverance)*;

– *colaborare (collaboration)*;

– *inovare (innovation)*;

– *imaginație (imagination)*;

– *mirare (wonder)*;

– *abordări interdisciplinare (interdisciplinary ventures – crossing boundaries – and inspiration)* – capacitatea de a implementa aptitudini învățate la o disciplină în altă disciplină; facilitează inspirația;

– *conexiuni și revelație (connections and revelation)* – stimulează realizarea de conexiuni și, pe cale de consecință, apariția unor revelații, a înțelegerii superioare;

– *productivitate și utilitate practică (productivity and practicality)*;

– *sinectică (synectics, a tool to encourage creative thinking and to synthesise opposites)* – capacitatea de a sintetiza contrariile într-un sistem rațional; este și un rezultat al gândirii creative, dar și un stimulent al ei;

Necesitatea stimulării gândirii creative în educație survine, cum am văzut, din multiplele ei aplicații atât în procesul de învățare cât și în viață. Pe de o parte, obișnuindu-se cu gândirea creativă din școală, elevul o va aplica și în viața sa mai târziu, în preocupările sale personale, dar și în muncă, sporindu-i șansele de împlinire personală. Pe de altă parte, notăm

faptul că o societate care se îngrijește de dezvoltarea gândirii creative în școală va beneficia de o resursă umană mult mai capabilă să o deservească în mod ingenios și eficient. Astfel, este de interes să cercetăm care țări reușesc mai bine stimularea gândirii creative în școală, cum ating acest deziderat și cu ce rezultate concrete, observabile, analizate în studiile de specialitate.

Diversitatea (generozitatea) ofertei educaționale timpurii (3), din punctul de vedere al varietății disciplinelor și conținuturilor educaționale, reprezintă un pilon important al educației, un fundament pe care se pot clădi formarea echilibrată dar și specializarea de mai târziu. De ce ar fi acest criteriu relevant pentru performanța educației? De ce varietatea este neapărat necesară îndeosebi în etapele timpurii ale educației, la vârsta preșcolară, învățământul primar și cel gimnazial? Desigur, modul de împărțire al acestor etape diferă de la un stat la altul, dar etapele în sine nu pot să nu corespundă pretutindeni, în principiu, celor ale dezvoltării psihosomatice a copiilor.

Studii de specialitate ne asigură de importanța capitală a generozității ofertei educaționale din etapa copilăriei timpurii, dar și pe toată perioada până la preadolescență și adolescență (Cholmondeley 2000:175; Pascal 2009; Vencel 2015; Reid & Kagan 2022; Shafer 2023; Hutchison 2023; GGI 2024). Putem decela câteva motive pentru care e necesar să acordăm importanță aceluia criteriu în vederea sporirii performanțelor educative.

Pentru a asigura o formare echilibrată a copilului, și oferta educațională care îi este propusă trebuie să acorde atenție egală disciplinelor din program, să fie generoasă, variată. Doar astfel se poate asigura și realizarea criteriului următor, întrucât nu putem *valorifica și cultiva înclinațiile elevilor* (4) dacă nu îi asigurăm că sistemul de învățământ din țara lor acordă egală importanță disciplinelor propuse spre studiu. Doar astfel îi respectăm pe elevi, dacă ei pot observa că țara lor are un loc și o cale pentru toți, indiferent cât de diverși sunt, conform cu o generoasă ofertă educațională, cu ajutorul căreia să fie identificate, treptat, dar tot mai clar, pe măsură ce trec anii de studiu, fiecare elev spre ce se îndreaptă mai mult. Acest principiu ar trebui respectat atât în școală cât și în societate, .

Putem deprinde modul corect de a ne raporta la educabilii țării noastre din următorul exemplu: „Charlotte Mason a fost un educator britanic care a crezut că educația este o atmosferă, o disciplină și o viață. Ea considera că copiii sunt persoane, cu propriile lor gânduri și idei și ar trebui tratați ca atare. Ea s-a opus tratării lor și adresării la copii ca și cum ar fi inferiori, neinteligenți și *tabula rassa* [‘empty canvases’ – în original, n. n.], gata a fi doar umpluți cu idei [din exterior]. ... Charlotte Mason credea că educația se referă la a ști cine suntem și cum ne potrivim în lumea creată de Dumnezeu.” (Rivera 2023).

De aici rezultă că ne raportăm corect la educabili doar în măsura în care le respectăm înclinațiile, le valorificăm și le cultivăm. Dar pentru a reuși aceasta este absolut necesară și respectarea criteriului anterior. Dacă elevii iau la cunoștință de mici că, de fapt, în gimnaziu sunt constrânși la o specializare îngustă, pe Limba și literatura română și Matematică, întrucât la accesarea într-o clasă de liceu doar acestea vor conta, devine ipocrit a vorbi despre valorificarea înclinațiilor lor, care ar putea corespunde mai degrabă altor discipline. Elevul nu ar trebui să simtă că este pedepsit că nu este bun la toate sau, mai exact, în sistemul românesc, cu precădere la cele două discipline care fac singure diferența între un liceu „bun” și altul „mai puțin bun”. Această diferență însăși nu ar trebui să existe, ci doar diversitate în funcție de vocație. Respectiva distincție persistă în mentalul colectiv românesc din cauza faptului că societatea resimte că forurile decizionale sunt nesincere sau ineficiente în a o elimina cu adevărat, deși susține egalitatea de șanse în teorie.

Nu trebuie confundată identificarea înclinațiilor elevilor cu cedarea în fața unor mofturi sau a atitudinii recalitrante. Charlotte Mason, al cărei exemplu l-am dat mai sus, pe lângă accentul pus pe descoperirea personalității distincte a copiilor, valorifică autoritatea educatorului și ascultarea elevului (Shafer 2023). Stimularea unui comportament eratic, indisciplinat, nu este același lucru cu căutarea reală a înclinațiilor educabililor. Poate cel mai greu este a găsi calea echilibrată, pentru ca nu cumva, pe de o parte, sub pretextul identificării înclinațiilor elevului, să se încurajeze lenea acestuia de a învăța orice, iar pe de altă parte a nu-i tăia de la început elanul de a se dezvolta conform personalității lui, întrucât școala și societatea sa nu prețuiește nimic din ceea ce l-ar îndemna propriile înclinații să urmeze, ci îi propune, rigid, doar două discipline de bază. Celelalte discipline nu doar că sunt reduse la un nivel de interes secundar, dar profesorilor nu li se oferă strategii de a colabora în beneficiul elevului, astfel încât el să simtă că, deși nu are suficiente abilități într-o direcție, este apreciat și valorificat pentru abilitățile pe care le poate cultiva în altă direcție, la una sau mai multe discipline. Pentru aceasta, profesorii de la toate disciplinele și elevii unei clase ar trebui să se întrunească periodic, de câteva ori în timpul unui an școlar, pentru a purta discuții amicale dar fructuoase, în vederea evidențierii profilului vocațional. Abordarea acestuia doar în câteva ore de consiliere din clasa a opta este complet insuficient, oricât de mult s-ar strădui dirigințele. Doar revenirea periodică la această preocupare, de către elevi și profesori împreună, ar putea avea rezultatele scontate. În unele țări, precum Canada, profesorii sunt foarte focusați tocmai pe acest aspect, întrucât nimic nu este mai important decât orientarea elevilor pe tot parcursul claselor gimnaziale, dar și după aceea.

Guvernul american a alocat însemnate sume de bani unor „studii de fezabilitate” privind reforma curriculară din SUA. S-a ajuns astfel, printre altele, la concluzia necesității conștientizării câtorva aspecte, aflate în conexiune cu problematica dezbătută pentru criteriile (3) și (4) din acest articol:

- „Nouă cunoaștere despre cât de diverși sunt copiii. (...).
- Nouă cunoaștere despre cât de importante sunt abilitățile. (...).
- Nouă dovadă asupra învățării duale a limbilor. (...).
- Pregătirea și recompensarea inadecvată a educatorilor pentru nivel preșcolar. (...).” (Reid & Kagan 2022).

La fiecare concluzie în parte dintre cele de mai sus, autorii fac referire la literatură de specialitate (care se poate urmări mai departe în studiul lor), probând astfel întemeierea lor științifică. Nu este de ajuns ca abilitățile sau competențele să fie trecute în curriculum, ci copiii trebuie să simtă cât de mult prețuiește societatea abilitățile pe care le propune să le dezvolte, ceea ce nu poate începe decât cu valorificarea egală a disciplinelor în cadrul cărora sunt vizate respectivele abilități.

Rezultatele testelor PISA (5) demonstrează o înțepenire sau o incapacitate a învățământului românesc, spre deosebire de altele (ex. Germania, Japonia, SUA), în a-i învăța pe elevi să transfere abilitățile învățate la o disciplină la altă disciplină, respectiv să le aplice realmente practic, în situații care ies din cadrul strict al unei discipline. Andreas Schleicher, directorul pentru Educație al Organizației pentru Cooperare și Dezvoltare Economică (OECD), se exprima astfel, într-un interviu, despre această problemă: „Când te uiți la rezultatele din prezent ale învățării în România, vezi că elevii sunt foarte buni la replicarea cunoștințelor pe care le-au învățat, sunt foarte buni să reproducă acele conținuturi și subiecte. Motivul pentru care România nu este printre elitele testelor PISA este acela că elevilor le ia foarte, foarte mult timp să extrapoleze ceea ce știu, să își aplice cunoștințele în situații nefamiliare, în contexte

noi” (Mischie 2021). Mircea Flonta, se arată în același interviu, care a deținut diverse funcții în Ministerul Educației și în senatul României, consideră că în România nu s-a reușit o reformă reală, în profunzime și în conținut a învățământului. Unul dintre motivele pentru care elevii români nu au rezultate mai bune la testele PISA este coroborarea profundă a acestui criteriu (5) din lista mea cu cele anterioare (1-4), ratate sistematic în România, în cele trei decenii de după revoluția din 1989. România s-a plasat ală testele PISA pe penultimul loc din UE în 2022, înainte de Bulgaria, respectiv pe locul 45 din 81 de țări și teritorii la nivel mondial, ceea ce reprezintă un dezastru, indicând anchilozarea sistemică a învățământului românesc.

Elevii români au, în general, rezultate bune și foarte bune la *olimpiadele* internaționale (6) (Antena 3 CNN 2023; Ș. L. 2023; Hotnews 2023; Lefter 2023), ceea ce demonstrează cel puțin trei lucruri: (a) potențialul nativ al cetățenilor țării noastre; (b) profesorii lucrează foarte bine cu grupele de excelență; (c) sistemul de învățământ românesc, în ansamblu, și profesorii, ca îndrumători, furnizează informații de calitate. Mai mult, numărul de medalii al elevilor români, în general, respectiv de aur, în domeniul științific, a crescut relativ constant din anii 1960 până în prezent, țara noastră menținându-se între primele zece sub acest aspect. Mi se pare evident că nu este suficientă abordarea multumitoare a acestui criteriu în România, față de una insuficientă a principiilor analizate până acum.

Analiștii ACEI (The Academic Credentials Evaluation Institute, SUA) au comparat sistemul american și cel european, ultimul aderând principiilor Bologna (criteriul 7 din acest articol). Voi reda mai jos, sub formă de tabel concluziile lor (toate citatele din tabel sunt din ACEI 2024).

Tabel 1: Sistemul american comparat cu cel european (Bologna).

Sistem	Punte tari	Puncte slabe
American	„1. Flexibilitate: ... permite studenților să exploreze domenii diverse... 2. Educație holistică: ... se pretinde studenților să ia cursuri în afara celor de bază [original: „major”, n. n.] ... 3. Resurse și facilități: ... facilități excepționale, oportunități de cercetare, și biblioteci extinse. ...”	„1. Durată mai mare: ... de obicei patru ani de studiu. ... costuri mai mari pentru studenți. 2. Taxe scumpe ... 3. Specializare: ... programelor SUA le lipsește uneori o abordare mai structurată a specializării. ...”
European (Bologna)	„1. Curriculum structurat: programele care aderă la [sistemul] Bologna urmează de obicei un curriculum standardizat de trei ani, oferind o perspectivă clară și bine determinată pentru studenți. Această structură permite o abordare mai focusată și mai eficientă abordare a dobândirii de cunoștințe într-un domeniu specific, dotând absolvenții cu competențe specializate, apreciate de angajatori. 2. Permisivitate [financiară]... 3. Mobilitate internațională...”	„1. Flexibilitate limitată... 2. Competitivitate... 3. Variabilitate în calitate...”

România a aderat la sistemul Bologna, cu plusuri și minusuri. Trebuie remarcat că *primul punct tare* pus pe seama sistemului Bologna *nu i se datorează*, ci a fost moștenit din sistemul universitar european anterior. Consider că absolvirea unei facultăți cu cinci ani (Biologia) în 1997 și a alteia cu patru ani (Teologia) în 2001 este o experiență care mă califică a avea o opinie asupra acestui aspect. Din perspectiva mea, nu consider că sistemul Bologna ar

fi adus vreun avantaj sistemului românesc de învățământ. În loc de o specializare obținută fără grabă, în cel puțin patru ani, studenții beneficiază de o specializare mai rapidă, dar care nu se vede a fi mai eficientă, ci poate dimpotrivă. Cel puțin aceasta este și o anumită parte, însemnată, a percepției publice (Mihăilă 2010; Dilema Veche 2011; Capital 2012; Popescu 2021).

Accesul la studiile postuniversitare și la educația continuă (8) este un criteriu îndeplinit în mai mare măsură de către sistemul educativ românesc, oferta universitară fiind variată, răspunzând unei largi categorii de necesități personale, respectiv ale societății. Unele universități de la noi atrag granturi internaționale și se străduie către locuri onorabile în lume. Fiind universități de stat, finanțarea care îi revine guvernului român este un punct slab în această ecuație. Universitățile răzlesc mai ales datorită calității cadrelor lor și relațiilor internaționale pe care și le stabilesc. Clasamentul cel mai recent este acesta, cu Universitatea „Babeș-Bolyai” pe locul 260 în lume, respectiv 15 în Europa Centrală și de Est:

- „Universitatea Babeș-Bolyai – 260 (15)
- Universitatea din București – 277 (18)
- Universitatea Politehnică din București – 403 (40)
- Universitatea A.I. Cuza din Iași – 433 (50)
- Universitatea Lucian Blaga din Sibiu – 449 (54)
- Universitatea de Vest din Timișoara – 487 (66)
- Universitatea Tehnică Ghe Asachi din Iași – 501-510 (68)
- ASE București – 511-520 (=70)
- Universitatea Tehnică din Cluj-Napoca – 511-520 (=70)
- Universitatea Transilvania din Brașov – 521-530 (74)
- Universitatea Politehnică Timișoara – 541-550 (78)
- Universitatea Ștefan Cel Mare din Suceava – 551-600 (=81)
- Universitatea Dunărea de Jos din Galați – 551-600 (=81)
- Universitatea din Oradea – 551-600 (=81)
- UMFST George Emil Palade Tg. Mureș – 601+ (=103)
- Universitatea 1. Decembrie 1918 din Alba Iulia – 601+ (=103)
- Universitatea din Craiova – 601+ (=103)” (C. I. 2023).

Situația de mai sus nu prezintă, însă, un tablou complet, întrucât tot în România este semnalat, în alte cazuri, fenomenul relaxării excesive a criteriilor de performanță internă a universităților (Pro TV 2017).

Ultimele două criterii pe care le-am luat spre analiză depind foarte mult de cele anterioare. Din perspectiva *împlinirii profesionale*, există semnale majore că în România există o neconcordanță sporită între *studii și meserie* (9a). Cum titrează un articol din *Mediafax*, „Mulți tineri se pregătesc pentru joburi care nu există” (Gusa 2021), o realitate tristă, care îi cuprinde pe „mulți”, nu „puțini”, dintre tinerii români, ceea ce este îngrijorător. Poate că nici opinia publică nu este de neglijat, întrucât exprimă aceeași realitate: „România este țara cu cea mai ridicată rată a nepotrivirii jobului cu domeniul în care ai studiat” (Reddit 2023). O problemă veche (Mihai 2012) nu și-a găsit rezolvare în țara noastră. Acesta este și motivul pentru care un număr însemnat de tineri români optează direct pentru studii în străinătate (Archip 2023). Primul criteriu dintre cele două referitoare la finalitățile mari, de viață, ale educației, acela al finalităților educației pentru individ este într-o proporție îngrijorător de mare ratat în România, după cum arată și o analiză a Forumului Economic Mondial (Gusa 2021). Din moment ce găsirea unei meserii care să concorde cu studiile este dificilă în România (deci împlinirea primei secțiuni a criteriului, 9a), ne îndoiim că împlinirea personală (a doua secțiune,

9b), mult mai subiectivă și mai greu de analizat, este la un nivel satisfăcător, întrucât împlinirea personală depinde, în mare măsură de împlinirea în meserie, în carieră (Clarke, Koch & Hill 2004). Chiar și pe site-ul Ministerului Educației din România apare această necesară conexiune: „a) împlinirea și dezvoltarea personală, prin realizarea propriilor obiective în viață, conform intereselor și aspirațiilor fiecăruia și dorinței de a învăța...” (Ministerul Educației 2014). Pe cale de consecință, nici ultimul criteriu, *finalitățile educației pentru societate* (10), nu poate fi la un nivel mulțumitor în România, întrucât nu putem vorbi de o societate foarte împlinită prin sistemul ei de educație atât timp cât membrii ei își găsesc greu meserii conforme cu studiile sau sunt tentați să caute în continuare mai degrabă o carieră în străinătate.

3. Concluzii, perspective.

Am procedat la identificare a zece criterii care am considerat că pot fi utilizate pentru semnalarea unor direcții relevante pe care ar trebui să le ia reforma în învățământ pentru a spori performanțele educaționale. Sintetizând, pe rând, relevanța fiecăreia în parte, respectiv actualitatea or pentru România, putem gândi o strategie de perspectivă.

Gândirea critică (1), predată de profesori competenți, certificați internațional în această specializare, ar fi mai mult decât ceea ce înseamnă astăzi logica în școlile românești – și aceea diminuată până la sufocare și implementată impropriu, de către profesori venind dinspre diverse specializări conexe. Ioan-Aurel Pop se referă la Latină ca având rolul unei gimnastici a minții, dar care este îndepărtată din curriculum (Apostu 2023), deși, iată, ar fi fost un bun exemplu, de succes, verificat, nu doar la noi în țară, de implementare cel puțin prin *imersie*, dacă nu chiar prin *infuzie* a gândirii critice. Primul punct prin care o universitate occidentală dorește să capteze atenția potențialilor studenți pentru studierea limbii latine sună extrem de asemănător cu argumentul acedemicianului român menționat: „Studying Latin, a highly organized and logical language, much like studying math, sharpens the mind, cultivates mental alertness, creates keener attention to detail, develops critical thinking, and enhances problem solving abilities.” (College of Arts and Sciences). Iar forurile decizionale din România au considerat, arbitrar, Latina drept inutilă social! Dacă ar fi să evaluăm, ca niște profesori, aceste criterii propuse aici spre analiză, pentru cel dintâi România nu ar putea lua notă de trecere, întrucât nu se preocupă în mod special de cultivarea gândirii critice ca disciplină aparte (metoda „generală” a lui Ennis) și nici nu le explicitează în cadrul disciplinelor specifice, ci doar profesorii recurg la ele în mod implicit, însă arbitrar, nu potrivit unei strategii naționale în acest sens. Ca urmare, ar fi o notă de 4 pentru România pe acest criteriu, iar pentru gândirea creativă și pentru următoarele două criterii lucrurile nu sunt cu mult diferite.

Am susținut necesitatea asigurării *diversității ofertei educaționale* (3), îndeosebi în etapele timpurii ale instruirii, dar nu numai. Acționând contrar acestui principiu, România a diminuat șansele elevului de a dobândi o cultură generală (Pop 2021b, 2022), curriculumul de la gimnaziu favorizând exclusiv două discipline, Limba și literatura română și Matematica. Fără a pune la îndoială importanța acestor discipline, eliminarea relevanței celorlalte discipline la evaluarea națională, le-a redus și impactul efectiv asupra educației din școală. Alegând calea opusă diversificării ofertei educaționale, România îngustează implicit varietatea acesteia, ceea ce este și profund dăunător din punct de vedere psihopedagogic până la vârsta adolescenței și, cu atât mai mult, a preadolescenței. După cum am văzut, susținerea relevanței egale a disciplinelor predate în gimnaziu ar duce la o formare echilibrată a elevului și se coroborează cu cel puțin un alt criteriu, acela al *cultivării înclinațiilor* elevilor (4). O altă capcană ar fi aceea de a considera că reforma trebuie să însemne introducerea unor noi discipline, încărcând inutil

programa și subțind, de fapt, consistența „nutrienților” educativi, despre care autori avizați se exprimă că trebuie să rămână suficient de consistentă încă de timpuriu, chiar dacă o adaptăm vârstei (Cholmondeley 2000; Pop 2021a, 2021b, 2022; Hutchison 2023). Iată viziunea Acad. Ioan-Aurel Pop în acest sens: „Se confundă anumite conținuturi absolut necesare azi în educație (drepturile copilului, cunoștințe de sănătate, cunoștințe antreprenoriale, elemente juridice, reguli de circulație rutieră, apărarea contra incendiilor etc.) cu disciplinele școlare. Aud că se introduce la clasa a XI-a materia numită Educație juridică. Fals și greșit! Ca să facem asta, trebuie să scoatem o oră de română, ori de istorie, ori de geografie și să predăm două semestre elevilor despre legislație, să le dăm câte cel puțin două note pe semestru, să încheiem medii ale unor astfel de „materii” etc. Prin urmare, disciplinele vechi, în care încap oricând conținuturi noi, sunt mutilate, reduse, în favoarea unor pseudo-discipline, care sunt, în fapt, seturi de cunoștințe, utile de predat la dirigenție sau drept capitole în alte materii.” (Saiu 2017). Diversificarea nu trebuie să bulverseze inutil curriculumul și nu trebuie acceptată „eliminarea culturii generale din școli” (cum se exprimă același academician – Ionescu 2022), ceea ce ar duce la o periculoasă lipsă de consistență a „nutrienților” educativi.

Testele PISA (5) sunt un indicator al capacității unui sistem de învățământ de a transfera educabililor abilități sau competențe reale, aplicabile dincolo de cadrul formal al împărțirii curriculumului pe discipline, respectiv în viață. Pentru România, acest indicator arată o anchilozare sistemică, aflată în legătură cu insuficienta reformă în planul criteriilor de performanță anterioare. Performanțele bune și foarte bune ale *olimpicilor* români (6) arată că lucrul profesorilor cu grupele de excelență trebuie să continue în același ritm, pentru a nu pierde ceea ce pare a funcționa în sistemul nostru educațional. Ca să fim corecți, nu putem să nu apreciem și rolul profesorului în performanțele olimpice ale elevilor, dar se pune atunci întrebarea: de ce aceiași profesori nu reușesc să cească rezultatele de la testele PISA? Comparând rezultatele foarte slabe de la testele PISA cu rezultatele bune la olimpiade ne ajută să identificăm o problemă însemnată a sistemului românesc de educație: anume că acesta, deși beneficiază de o resursă umană excepțională, și în cazul elevilor și al profesorilor, nu îi oferă toate condițiile pentru a prospera, ci doar cazurile excepționale răzbesc, oarecum împotriva sistemului! Locul la testele PISA, luat într-o statistică brută, ar însemna 2/27 în UE, adică 7,4% – nota 1, respectiv (81-45)/81 în lume, adică 44,4% – nota 4 (eram pe locul 49 din 77 în 2018, respectiv 46 din 70 în 2015). România se află pe locul 10 în UE ca număr de locuitori, fiind depășită în clasamentul PISA de țări mai mici ca suprafață și populație, precum Singapore (locul 1), Estonia (locul 7), Belgia (locul 15), Slovenia (locul 22) sau Lituania (locul 30) (FactMaps 2023), dar și altele. De aici rezultă că nota 1 (din 10) pe care ne-o dă clasamentul din interiorul UE este bine meritată și judecând internațional. Locurile fruntașe la olimpiadele de științe cred că pot de țării noastre o notă de 8 pentru acest criteriu.

Personal, în calitate de absolvent a două facultăți înainte de implementarea procesului Bologna (criteriul 7) în România, respectiv a unui doctorat realizat în același sistem vechi, nu pot vedea vreun beneficiu notabil al noului sistem. Cu toate acestea, pentru *audiatur et altera pars*, pentru a rămâne obiectiv față de cei care nu sunt de acord cu mine, voi accepta că, poate, la noi în România procesul însuși nu a fost adoptat suficient de coerent, deficiențele sale din țara noastră fiind deci nu un viciu intern ci unul de implementare – cum opinează Mircea Miclea (Popescu 2021). Nu putem să nu remarcăm, totuși, că nici studenții sau profesorii din alte țări nu sunt cu toții și pe deplin mulțumiți de sistemul Bologna. Constatând, oricum, o insuficiență sistemică în România și în acest punct, nu aș putea acorda mai mult de o notă de 6-7 pentru acest criteriu. Viciul de sistem trebuie analizat de experți în educație, pentru a se vedea în ce

măsură unele minusuri provin din procesul de la Bologna însuși și în ce măsură din implementarea locală insuficientă, iar remediul trebuie gândit în consecință. Am considerat că România se află în partea de sus a criteriului 8, accesul la studiile postuniversitare și la educația continuă, dar există probleme cu concurența neloyală pe care o fac anumite instituții de învățământ superior, relaxând excesiv criteriile de performanță ale studenților pentru profit. Cu indulgență aș da, însă, o notă de 7 la acest punct, întrucât cel puțin performanța universităților din top 10 ale României s-ar putea îmbunătăți și mai mult.

Feedback-ul negativ, primit atât din presă cât și prin analiza unor forumuri internaționale, precum Forumul Economic Mondial, arată că împlinirea profesională și personală (criteriul 9) nu este atinsă la un nivel satisfăcător de un prea mare număr de români. Un factor deosebit de important este lipsa de concordanță între pregătirea din școală și facultate și meseriile pe care le pot practica cu respectivele studii. Astfel, nici societatea nu primește un aport de forță de muncă bine calificată pentru necesitățile sale (criteriul 10). Din aceste motive, nota nu poate fi mai mare de 4 pentru criteriul 9a și 10 și cu un punct, maximum două, cu indulgență pentru 9b, în măsura în care tinerii de azi din România sunt ajutați de studii în preocupări care nu sunt conexe cu meseria, dar le aduc satisfacții personale (deci, poate o medie de 5 pentru criteriul 9). Prea mulți tineri continuă să dorească studii în străinătate sau cel puțin să se angajeze în străinătate cu studiile din România.

Mai mult decât un articol ca acesta, oricât de bine documentat, ar fi necesară și o dezbateră în societatea românească, în ce măsură îndeplinim criteriile luate aici pentru studiu. În urma notării mele, rezultatele se pot sintetiza în diagrama de mai jos.

Diagrama 1. *Îndeplinirea criteriilor de performanță ale sistemului educațional din România (notare proprie, în urma argumentării).* (Criteriile C 1-10 sunt cele enumerate la începutul secțiunii 1. Note de la 1 la 10, unde 10 este maximum.)

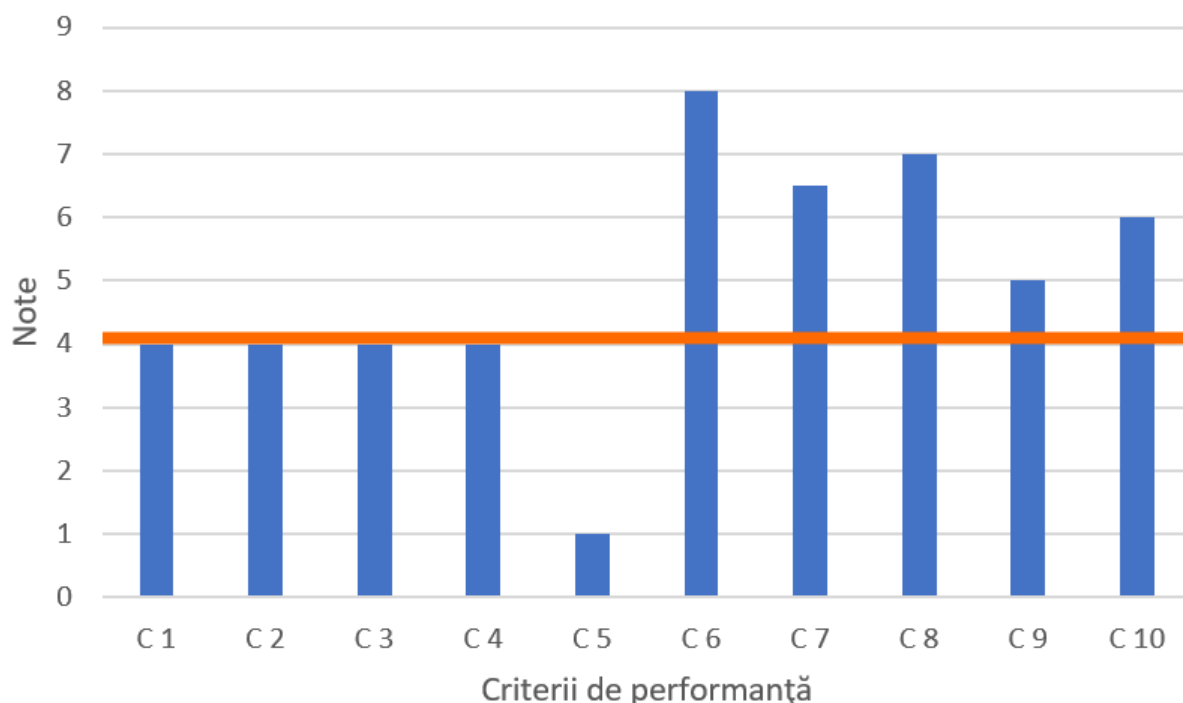

Dintr-o altă perspectivă, dacă urmărim câte dintre aceste criterii trec de nota 4, câte trec de 7, avem rezultatul în diagrama următoare.

Diagrama 2. *Note sub ($N \leq 4$) și peste limita de trecere ($4 < N < 7$, $N > 7$) pentru criteriile de performanță în educație.*

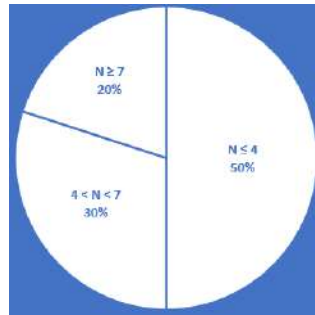

Când vorbim de *performanță*, nu ar trebui să o căutăm sub o notă de 7, deci două domenii (20%) promet rezultate ceva mai bune în situația actuală (performanța la olimpiade și oferta universitară diversă și pe alocuri performantă), alte trei domenii supraviețuiesc dar nu performează, iar celelalte au nevoie urgentă și eficientă de o strategie națională. Starea generală cere o reformă reală a învățământului românesc. Invit colegii să își exprime părerea asupra subiectului, cu argumente pro și contra celor scrise de mine. Opinia mea este că, după 1989, România nu s-a angajat niciodată în realizarea unei reforme reale a sistemului său educațional. Dimpotrivă, cum am văzut în exemplele de mai sus, în România au avut loc numeroase decizii care au afectat negativ calitatea sistemului său educativ. Îmi întemeiez această opinie pe faptul că România nu a stabilit niciodată niște criterii în funcție de care să dorească stabilirea unor strategii clare în vederea sporirii performanțelor sistemului educațional. Astfel de criterii apar și la autori români sau în eseistica unor personalități ale culturii românești (Ioan-Aurel Pop – Hurezean 2018; Șelaru 2020; Adrian 2021; Olteanu 2023), unii autori atrăgând atenția asupra pericolului reprezentat de lipsa de acțiune în acest sens. Cu toate acestea, la nivel politic astfel de criterii de performanță nu au fost niciodată dezbătute public în mode real și cu atât mai puțin nu au fost asumate și nu s-a acționat în vederea implementării unor soluții reale pentru atingerea unor obiective impuse de astfel de criterii. De aici rezultă că ori de câte ori s-a făcut uz de cuvântul „reformă” pentru sistemul de învățământ românesc, în cele mai multe cazuri a fost doar o retorică lipsită de conținut, politicianistă și chiar populistă. Mai mult decât atât, nici publicul nu a fost în final mulțumit de acțiunile guvernelor române, acestea reușind prea des să irite fie educabilii (elevi și studenți) (Iordănescu 2017), fie părinții, fie profesorii (Mischie 2021), fie pe toată lumea în același timp, întrucât trecerea la realizarea unei reforme reale s-a tergiversat mereu. Cum am văzut, reforma sistemică se poate realiza doar dezbătând și asumând criterii de performanță, în funcție de care să se stabilească o strategie unitară și durabilă, iar nu mici intervenții izolate, mereu sabotate, chiar și acelea, de următorul ministru pentru orgolii politice.

Nu am pretenția că aș fi epuizat în acest articol criteriile de performanță pe care un sistem educațional trebuie să și le asume și să acționeze în virtutea lor pentru a fi performant, dar nici nu cred că cele zece propuse de mine aici ar putea fi evitate într-un proces de reformă real. O dovedesc literatura de specialitate citată și rezultatele țărilor care au făcut reformă educațională aplicând aceste criterii. Exemplul Finlandei este grăitor, ei adăugându-se pași importanță făcuți în Canada, Australia și alte câteva țări din lumea democratică.

Ar fi, de asemenea, o greșeală să ne considerăm din nou atât de originali încât niciun criteriu stabilit de experiența din străinătate nu ni se aplică sau nu îl putem implementa la fel ca în țările care au avut succes în reforma educațională. Adaptarea reformei la specificul local nu se poate realiza alterând principiile care au călăuzit alte țări, ci doar menținând integritatea acestora și aplicând strategii similare statelor de succes. Acad. Ioan-Aurel Pop se exprimă că „modernizarea nu înseamnă renunțarea la principii” (Simion 2020) – aserțiune cu care sunt complet de acord, motiv pentru care doresc să nu fiu înțeles greșit. Atunci când am spus că nu

trebuie să reinventăm noi metodele și strategiile care s-au aplicat bine de către alții, aceasta nu a însemnat defel că ar trebui să renunțăm la propria identitate culturală. Dimpotrivă, mijloacele, metodele, strategiile pe care le folosim pentru îmbunătățirea calității învățământului românesc nu pot funcționa în paralel cu distrugerea conținuturilor, valorilor și a tradițiilor bune ale acestuia. Orice mijloace am folosi, ne-am lipsi de obiectul acestora dacă am distruge valorile culturale și spirituale moștenite de la înaintașii noștri. Conținutul reformei este sistemul educațional însuși, iar acesta poate exista doar în condițiile în care pune în lumină ce are mai valoros, distinct și universal în același timp, națiunea care îl gestionează.

Bibliografie

- ACEI, 2024. „A Comparative Analysis: U.S. Bachelor’s Degree Programs vs. Bologna-Compliant Bachelor’s Degree Programs in Europe”, *Acei-global.org*, © 2024 The Academic Credentials Evaluation Institute, <https://acei-global.org/a-comparative-analysis-u-s-bachelors-degree-programs-vs-bologna-compliant-bachelors-degree-programs-in-europe/>, accesat 17.02.2024.
- Adrian, 2021. „Ioan-Aurel Pop avertizează că „vom distruge acest popor, PAS CU PAS”, dacă se continuă experimentele școlare cu materii inutile și nu se revine la educația clasică”, *R3media.ro*, 09/08/2021, <https://r3media.ro/ioan-aurel-pop-avertizeaza-ca-vom-distruge-acest-popor-pas-cu-pas-daca-se-continua-experimentele-scolare-cu-materii-inutile-si-nu-se-revine-la-educatia-clasica/>, accesat 17.02.2024.
- Antena 3 CNN, 2023. „Medaliile de aur din 2023, pentru elevii români, la olimpiadele internaționale | Performanțe răsunătoare la concursurile din țară și din străinătate”, *Antena 3.ro*, 30 Dec 2023, 09:27, <https://www.antena3.ro/actualitate/educatie/medalii-aur-2023-elevi-romani-olimpiade-internationale-696594.html>, accesat 17.02.2024.
- Apostu, Ema, 2023. „Reforma educațională. Ioan-Aurel Pop, președintele Academiei Române, îngrozit: Se încearcă pătrunderea acestor curente distructive și în cultura românească”, *DCNews.ro*, https://www.dcnews.ro/reforma-educationala-istoricul-ioan-aurel-pop-presedintele-academiei-romane-se-incearca-patrunderea-acestor-curente-distructive-si-in-cultura-romaneasca_942986.html, data actualizării: 24.12.2023 23:33, data publicării: 24.12.2023 18:26, accesat 17.02.2024.
- Archip, Andreea, 2023. „INTERVIU. Ce pot face universitățile românești ca să intre în topurile internaționale. Experiența unui român care a ajutat mii de studenți să studieze în afară”, *Libertatea*, Luni, 18 decembrie 2023, 10:00, <https://www.libertatea.ro/stiri/interviu-ce-pot-face-universitatile-romanesti-ca-sa-intre-in-topurile-internationale-experienta-unui-roman-care-a-ajutat-mii-de-studentii-sa-studieze-in-afara-4748350>, accesat 19.02.2024.
- Bacon, Francis, 1957. *Noul Organon*. Trad. N. Petrescu și M. Florian. Ed. Acad. RPR.
- Capital, 2012. „Studenții germani se plâng că Sistemul Bologna i-a afectat negativ”, *Capital.ro*, 19 august 2012, <https://www.capital.ro/sistem-bologna-educatie-universitate-facultate-germania-170525.html>, accesat 17.02.2024.
- Cholmondeley, Essex, 2000. *The Story of Charlotte Mason, 1842-1923*. The Lutterworth Press.
- C. I., 2023. „Cea mai bună universitate din România, Babeș-Bolyai, este pe locul 260 în Europa și pe 15 în Europa Centrală și de Est, în clasamentul QS World University Rankings – Europe 2024 / Doar două instituții românești în prima jumătate a ierarhiei europene”, *Edupedu*, 20 septembrie 2023, <https://www.edupedu.ro/cea-mai-buna-universitate-din-romania>

- [romania-babes-bolyai-este-pe-locul-260-in-europa-si-pe-15-in-europa-centrala-si-de-est-in-clasamentul-qs-world-university-rankings-europe-2024-doar-doua-institutii/](#), accesat 17.02.2024.
- Clarke, Maribeth C., Laura C. Koch, E. Jeffrey Hill, 2004. „The Work – Family Interface: Differentiating Balance and Fit”, *Family and Consumer Sciences Research Journal*, Vol. 33, No. 2, December 2004, 121-140.
- College of Arts and Sciences, „Why study Latin?”, <https://mcl.as.uky.edu/benefits-latin/>, accesat 17.02.2024.
- Descartes, René, 2000. *Principiile filosofiei*. Trad. Ioan Deac. București: Ed. IRI.
- Dilema Veche, 2011. „Contestatori și idealisti”, Publicat în *Dilema Veche* nr. 386 din 7 - 13 iulie 2011, <https://dilemaveche.ro/sectiune/studii-postuniversitare/contestatori-si-idealisti-605737.html>, accesat 17.02.2024.
- Doll, Katie, 2023. „The 5 Benefits of Creative Thinking & Why It’s Important”. *Shortform.com*, Feb. 6, 2023, <https://www.shortform.com/blog/benefits-of-creative-thinking/>, accesat 16.02.2024.
- Drugaș, Șerban George Paul, 2013. *Antropologia în lumina Revelației și a științei*. Cluj-Napoca: Argonaut.
- Drugaș, Șerban George Paul, 2017. *Cuvântul care iese din gura lui Dumnezeu*. Cluj-Napoca: Argonaut.
- Einstein, Albert, 1950. *Out of My Later Years*. New York: Philosophical Library.
- Ennis, Robert H., 1989. „Critical thinking and subject specificity: Clarification and needed research”. *Educational Researcher*, 18(3), 4-10.
- Ennis, Robert H., 2013. „Critical thinking across the curriculum (CTAC)”. *OSSA Conference Archive* 44. <https://scholar.uwindsor.ca/ossaarchive/OSSA10/papersandcommentaries/44>, accesat 15.02.2024.
- FactMaps, 2023. „PISA 2022 Worldwide Ranking – Average Score of Mathematics, Science and Reading” (Source: Organization for Economic Cooperation and Development (OECD), 2022-2023), Factmaps.com, 2023, <https://factsmaps.com/pisa-2022-worldwide-ranking-average-score-of-mathematics-science-and-reading/>, accesat 17.02.2024.
- Forster, Jill, 2015. „The Significance of Creativity in Our Lives”. *International Journal for Talent Development and Creativity*, 2 (2), December, 2014, 3 (1), June, 2015, 53-68.
- GGI, 2024. „Early Childhood Curriculum: Crafting Effectiveness”. Gray Group International. By *GGI Insights*, February 17, 2024, <https://www.graygroupintl.com/blog/early-childhood-curriculum>, accesat 17.02.2024.
- Gusa, Elena, 2023. „Mulți tineri se pregătesc pentru joburi care nu există”, Mediafax, 27.05.2021, <https://www.mediafax.ro/economic/multi-tineri-se-pregatesc-pentru-job-uri-care-nu-exista-20103999>, accesat 19.02.2024.
- Horn, Shane, Koen Veermans, 2019. „Critical thinking efficacy and transfer skills defend against ‘fake news’ at an international school in Finland”. *Journal of Research in International Education* 2019, Vol. 18(1) 23-41.
- Hotnews, 2023. „Rezultate remarcabile ale elevilor români la Olimpiada Internațională de Astronomie și Astrofizică”, *Hotnews.ro*, Sâmbătă, 19 August 2023, 18:32, <https://www.hotnews.ro/stiri-esential-26472200-rezultate-remarcabile-ale-elevilor-romani-olimpiada-internationala-astronomie-astrofizica.htm>, accesat 17.02.2024.

- Hurezean, Ruxandra, 2018. „Ioan-Aurel Pop: „Academia Română nu poate, nu trebuie și nu are voie să rămână pasivă””, *Sinteza*, 10/04/2018, <https://www.revistasinteza.ro/ioan-aurel-pop-academia-romana-nu-poate-nu-trebuie-si-nu-are-voie-sa-ramana-pasiva>, accesat 17.02.2024.
- Hutchison, Maddie, 2023. „The Benefits Of Using High-Quality Curriculum In Early Childhood”, posted in *Leadership*, September 5, 2023, <https://www.himama.com/blog/the-benefits-of-using-high-quality-curriculum-in-early-childhood/>, accesat 19.02.2024.
- Ionescu, Ema, 2022. „Prof. Ioan Aurel Pop, despre eliminarea culturii generale din școli: Vor gândi alții pentru noi, iar noi vom executa cumiți ordinele lor. Dacă oamenii au mințile goale, degeaba sunt pline memoriile calculatoarelor”, *R3media.ro*, 22/09/2022, <https://r3media.ro/prof-ioan-aurel-pop-despre-eliminarea-culturii-generale-din-scoli-vor-gandi-altii-pentru-noi-iar-noi-vom-executa-cuminti-ordinele-lor-daca-oamenii-au-mintile-goale-degeaba-sunt-pline-memoriile-c/>, accesat 17.02.2024.
- Ionescu, Costin, 2023. „BREAKING PISA 2022 România – penultima în UE și pe locurile 45-48 din 81 de țări și teritorii din lume, la cele trei evaluări principale: matematică, științe, citire / Aproape de 3 ori mai puțini elevi de top și de 2 ori mai mulți elevi sub pragul alfabetismului funcțional, față de media OCDE”, *Edupedu.ro*, 5 decembrie 2023, <https://www.edupedu.ro/breaking-pisa-2022-romania-penultima-in-ue-si-pe-locurile-45-48-din-81-de-tari-si-teritorii-din-lume-la-cele-trei-evaluari-principale-matematica-stiinte-citire-aproape-de-3-ori-mai-putini-elevi/>, accesat 17.02.2024.
- Iordănescu, Maria, 2017. „Vocea elevilor”, Publicat în *Dilema Veche* nr. 683 din 23-29 martie 2017, <https://dilemaveche.ro/sectiune/societate/vocea-elevilor-621161.html>, accesat 17.02.2024.
- Kuhn, Thomas S., 1970. *The Structure of the Scientific Revolutions*. 2nd ed. Chicago: University of Chicago Press.
- Lefter, Ștefan, 2023. „Elevii olimpici români au câștigat trei medalii de argint și una de bronz la Olimpiada Internațională de Informatică 2023, în Ungaria / Performanța menține România în locul 2 mondial după numărul de premii”, *Edupedu.ro*, 3 septembrie 2023, <https://www.edupedu.ro/elevii-olimpici-romani-au-castigat-trei-medalii-de-argint-si-una-de-bronz-la-olimpiada-internationala-de-informatica-2023-in-ungaria-performanta-mentine-romania-in-locul-2-mondial-dupa-numarul-de-p/>, accesat 17.02.2024.
- Mihai, Adelina, 2012. „Liceenii vor să plece la studii în străinătate de teamă că nu-și vor găsi job cu diplome românești”, *Ziarul Financiar*, 19.03.2012, 00:06, <https://www.zf.ro/profesii/liceenii-vor-sa-plece-la-studii-in-strainatate-de-teama-ca-nu-si-vor-gasi-job-cu-diplome-romanesti-9411965>, accesat 19.02.2024.
- Mihăilă, Silviu, 2010. „Pregătiți sau nu pentru sistemul Bologna”, *Dilema Veche*, https://dilemaveche.ro/sectiune/studii-postuniversitare/pregatiti-sau-nu-pentru-sistemul-bologna-608518.html#google_vignette, accesat 17.02.2024.
- Ministerul Educației, 2016. „STRATEGIA EDUCAȚIEI ȘI FORMĂRII PROFESIONALE DIN ROMÂNIA PENTRU PERIOADA 2016-2020”, *Strategia_VET 27 04 2016*, https://www.edu.ro/sites/default/files/fiti%C8%99iere/Minister/2016/strategii/Strategia_VET%2027%2004%202016.pdf (cf <https://edu.ro/strategia-educa%C5%A3iei-%C5%9Fi-form%C4%83rii-profesionale-din-rom%C3%A2nia>), accesat 19.02.2024.

- Mischie, Dana, 2021. „Soluțiile pentru reforma educației, propuse de trei profesori români din străinătate”, *Adevărul*, Publicat: 03.04.2021 14:36, https://adevarul.ro/stiri-interne/educatie/solutiile-pentru-reforma-educatiei-propuse-de-2086915.html#google_vignette, accesat 17.02.2024.
- Olteanu, Constantin, 2023. „Interviul ”Săptămânii” Acad. Ioan-Aurel POP, președintele Academiei Române: ”Obligația oamenilor de știință, a creatorilor de valori spirituale este să construiască și să pregătească timpul marilor schimbări””, *Săptămâna*, Anul II - Nr. 21 (21), 2 iunie 2023, <https://www.asm.md/interviul-saptamanii-acad-ioan-aurel-pop-presedintele-academiei-romane-obligatia-oamenilor-de>, accesat 17.02.2024.
- Origène, 1967. *Contre Celse*. 4 vols. Sources chrétiennes 132, vol. 1. Paris: Cerf, M. Borret.
- Pateric, 2004. *Patericul egiptean*. Alba-Iulia: Reîntregirea.
- Pascal, Charles E. (Special Advisor to the Premier on Early Learning), [2009]. *Every Child, Every Opportunity*. Foreword by Dr. Stuart Shanker. Ontario. <https://www.education.vic.gov.au/Documents/about/research/aedieceo.pdf>, accesat 17.02.2024.
- Pop, Ioan-Aurel, 2021a. „O falsă problemă a școlii românești”, *Cotidianul.ro*, 9 august 2021, <https://www.cotidianul.ro/academicianul-ioan-aurel-pop-o-falsa-problema-a-scolii-romanesti/>, accesat 17.02.2024.
- Pop, Ioan-Aurel, Acad., 2021b. „Educația și cultura generală (I)”, *Afnews.ro*, 12 noiembrie 2021, <https://afnews.ro/2021/11/12/acad-ioan-aurel-pop-educatia-si-cultura-general-a-i/>, accesat 17.02.2024.
- Pop, Ioan-Aurel, 2022. „Educația și cultura generală. Editorial-eveniment de Ioan-Aurel Pop, președintele Academiei Române”, *Evenimentul Zilei*, publicat la 17 septembrie 2022, 12:39, <https://evz.ro/educatia-si-cultura-general-a-editorial-eveniment-de-ioan-aurel-pop-presedintele-academiei-romane.html>, accesat 17.02.2024.
- Popescu, Sabina, 2021. „EXCLUSIV. Este sistemul Bologna un eșec în România? Ce spune Mircea Miclea la 16 ani după implementare: „Problema este incompetența””, *Evenimentul Zilei*, Publicat la 13 noiembrie 2021, 13:32, <https://evz.ro/exclusiv-este-sistemul-bologna-un-esec-in-romania-ce-spune-mircea-miclea-la-16-ani-dupa-implementare-problema-este-incompetenta.html>, accesat 17.02.2024.
- Popper, Karl, 1998. *Mitul contextului*. Trad. Florin Lobonț, Claudiu Mesaroș. Ed. Trei.
- Pro TV, 2017. „Universitățile din România, fabrici de diplome. Cati tineri ajung de fapt sa practice meseria pentru care s-au pregatit”, *Stirileprotv.ro*, 09-05-2017, <https://stirileprotv.ro/stiri/social/universitatile-din-romania-fabrici-de-diplome-cati-tineri-ajung-de-fapt-sa-practice-meseria-pentru-care-s-au-pregatit.html>, accesat 17.02.2024.
- Radder, Hans, 1997. „Philosophy and History of Science: Beyond the Kuhnian Paradigm”, *Studies in History and Philosophy of Science*, Vol. 28, No. 4, Elsevier Science Ltd, 1997, 633-655.
- Reddit, 2023. „România este țara cu cea mai ridicată rată a nepotrivirii jobului cu domeniul în care ai studiat”, https://www.reddit.com/r/Romania/comments/x77wyh/rom%C3%A2nia_este_%C8%9Bbara_cu_cea_mai_ridicat%C4%83_rat%C4%83_a/, accesat 19.02.2024.
- Reid, Jeanne L., and Sharon Lynn Kagan, 2022. „Reaching for consensus about preschool curricula”, <https://kappanonline.org/consensus-preschool-curricula-reid-kagan/>, September 26, 2022, accesat 17.02.2024.

- Rivera, Tatiana, 2023. „Principles And Benefits Of A Charlotte Mason Education”. <https://charlottemasoninspired.com/principles-and-benefits-of-a-charlotte-mason-education/>, April 3, 2023, accesat 17.02.2024:
- Saiu, Florian, 2017. „Dialog cu Ioan Aurel Pop: România, încotro? / PRIMA PARTE”, Oameni de poveste, January 5, 2017, <https://oamenidepoveste.ro/dialog-cu-ioan-aurel-pop-romania-incotro-prima-parte/>, accesat 17.02.2024.
- Shafer, Sonya, 2024. „Generous, Variety, Literary: Core Values Of Charlotte Mason”. Charlotte Mason Method. Simply Charlotte Mason, <https://simplycharlottemason.com/blog/generous-variety-literary-core-values-of-charlotte-mason/>, Copyright © 2024, accesat 17.02.2024.
- Simion, Gabi, 2020. „Ioan Aurel Pop: Se lucrează sistematic la eradicarea urmelor identității noastre”, *Qmagazine.ro*, Publicat pe data de 05-10-2020, <https://www.qmagazine.ro/ioan-aurel-pop-se-lucreaza-sistematic-la-eradicarea-urmelor-identitatii-noastre/>, accesat 17.02.2024.
- Șelaru, Cristi, 2020. „EXCLUSIV Interviu cu Ioan-Aurel Pop, președintele Academiei Române: 'O eroare a unor decidenți fără perspectivă culturală'”, *Stiripesurse.ro*, Publicat: 12/08/2020 08:12, Actualizat: 12/08/2020 08:27, <https://www.stiripesurse.ro/exclusiv-interviu-cu-ioan-aurel-pop-presedintele-academiei-romane-o-eroare-a-unor-decidenti-fara-1494890.html>, accesat 17.02.2024.
- Ș. L., 2023. „Locul I pe țări și patru medalii – rezultatele elevilor olimpici români la Olimpiada Internațională de Geografie / Au concurat aproape 180 de participanți din 46 de state”, Edupedu, 13 august 2023, <https://www.edupedu.ro/locul-i-pe-tari-si-patru-medalii-rezultatele-elevilor-olimpici-romani-la-olimpiada-internationala-de-geografie-au-concurat-aproape-180-de-participanti-din-46-de-tari/>, accesat 17.02.2024.
- Velimirovici, Sfântul Nicolae, 2009. *Simboluri și semne*. București: Editura Sophia.
- Teach Democracy 2024. (Formerly Constitutional Rights Foundation, a member of: Civic Renewal Network. A Republic: If We Can Teach It.) „BRIA 13 4 b Religious Tolerance and Persecution in the Roman Empire”, *Teachdemocracy.org*, <https://teachdemocracy.org/bill-of-rights-in-action/bria-13-4-b-religious-tolerance-and-persecution-in-the-roman-empire>, © 2024 Teach Democracy®. All Rights Reserved, accesat 15.02.2024.
- Vencel, Brandy, 2015. „The Necessity Of A Broad And Generous Curriculum”, January 20, 2015, <https://afterthoughtsblog.net/2015/01/broad-and-generous-curriculum.html>, accesat 17.02.2024.
- Veridica, 2023. „România, penultima în UE la testele PISA 2022”, *Veridica.ro*, 05 Dec 2023, <https://www.veridica.ro/stiri/romania-penultima-in-ue-la-testele-pisa-2022>, accesat 17.02.2024.
- Yannaras, Christos, 1996. *Heidegger și Areopagitul*. Trad. Nicolae Șerban Tanașoca. Ed. Anastasia.
- Yash Educational Knowledge. University of New Delhi. <https://www.quora.com/profile/YASH-EDUCATIONAL-Knowledge>, accesat 15.02.2024.

ALCHIMIA EDUCAȚIEI: ARMONIA RELAȚIEI PROFESOR-ELEV-PĂRINTE ÎN LUMINA TEMELOR PENTRU ACASĂ!

Șeulean Augustin-Valentin, Școala Gimnazială „Emil Drăgan” Ungheni, jud. Mureș

În domeniul educației, subiectul privind temele pentru acasă reprezintă un punct central de interes, fiind intens analizat în interacțiunea dintre școală, părinți și elevi. Aceste dezbateri se concentrează asupra relevanței și rolului lor în progresul școlar al copiilor și evoluează către o perspectivă mai largă asupra procesului de învățare în cadrul sălii de clasă, care uneori poate conduce la propunerea unei eliminări complete a temelor pentru acasă.

Opiniile sunt variate și deseori contradictorii. Studiind cercetările din domeniu, observăm că părinții critică dimensiunea temelor, considerându-le fie prea dificile, fie prea ușoare pentru copiii lor. Pe de altă parte, profesorii se plâng că nu primesc sprijin din partea părinților, fie pentru că aceștia nu știu să îi ajute pe copii, fie pentru că nu au timp să o facă.

Din punctul nostru de vedere, considerăm tema pentru acasă de o importanță deosebită, fiind unul dintre factorii esențiali care pot influența succesul școlar al elevului prin promovarea unei învățări profunde și durabile. Cu toate acestea, este crucial să fie gestionată cu atenție pentru a avea efectele dorite. Atunci când nu este gestionată corect, fie de către profesor, părinte, elev sau chiar de toți cei implicați, consecințele pot fi atât de serioase încât întregul proces de învățare și educație poate fi grav afectat.

Această contradicție este evidentă și în cercetările academice: unii experți consideră că temele pentru acasă sunt fără folos și reduc timpul pe care copilul ar putea să-l petreacă cu familia sau pentru alte activități care îi dezvoltă personalitatea sau îi aduc bucurie în perioada copilăriei.

Pe de altă parte, există și cercetători care susțin că temele pentru acasă contribuie la dezvoltarea multor calități în elevi.

Pentru a clarifica răspunsurile la toate aceste întrebări, considerăm că este util să aducem în discuție atât avantajele, cât și limitele temelor pentru acasă:

Avantaje

- **Un management eficient al timpului.** Pentru majoritatea copiilor, momentul imediat după școală nu este cel mai potrivit pentru a aborda temele școlare. Chiar dacă au informațiile proaspete în minte, ei sunt obosiți și au nevoie de timp pentru a se relaxa și a se implica în alte activități recreative, cum ar fi sportul sau joaca. În ceea ce privește gestionarea timpului alocat pentru teme, este recomandat să începem cu perioade mai scurte și să le creștem treptat în funcție de capacitatea fiecărui elev. Este important ca sarcinile școlare să nu devină o sursă de stres pentru copii, iar noi, ca educatori, trebuie să fim atenți să nu impunem limite prea stricte sau să cerem prea mult. Tema pentru acasă trebuie să fie percepută ca o oportunitate de consolidare a cunoștințelor și nu ca o povară suplimentară pentru elevi.
- **Dezvoltarea autodisciplinii, a independenței și a responsabilității.** Prin îndeplinirea temelor pentru acasă, copilul învață că trebuie să își asume responsabilitatea pentru acțiunile sale și că fiecare decizie are consecințe, fie ele pozitive sau negative. Este recomandabil ca părinții să nu monitorizeze în mod excesiv dacă copilul își face temele sau nu, ci să permită acestuia să experimenteze și să învețe din propria experiență. Înlocuind intervenția excesivă cu o abordare bazată pe consecințe, părinții oferă copiilor oportunitatea de a înțelege importanța responsabilității și de a dezvolta capacități precum autodisciplina și independența.
- **Promovarea gândirii critice.** Încurajează o mai bună memorare a informațiilor, sprijină dezvoltarea înțelegerii materiei și facilitează formarea de concepte solide. De asemenea, rezolvarea temelor pentru acasă poate contribui la îmbunătățirea atitudinii față de școală și poate stimula interesul elevilor pentru învățare.

Limite

- **Accentuarea diferențelor între elevii buni și cei mai puțin performanți.** Observăm că rezolvarea temelor pentru acasă poate accentua diferențele între elevii buni și cei mai puțin performanți din clasă. Avem în vedere că, în timp ce există avantaje semnificative, există și dezavantaje considerabile. Să examinăm mai detaliat acest aspect. Așa cum am început acest dialog, vom explora relația educațională dintre profesor, elev și părinte, cu accent pe contribuția educatorilor (profesor și părinte) la succesul sau eșecul școlar, având în vedere implicarea temelor pentru acasă.
- **Pierderea interesului pentru materia de studiu și surmenajul.** Pot apărea unele consecințe neplăcute, precum pierderea interesului pentru materia de studiu și o senzație de oboseală. Acest lucru poate duce la apatie și la lipsa dorinței de a participa la alte activități sau de a petrece timp liber. Aceste efecte pot fi observate în special atunci când temele pentru acasă sunt extrem de dificile și există o presiune considerabilă din partea părinților pentru ca elevul să rezolve perfect sarcinile. Elevii pot avea tendința de a copia temele de la colegi.

Având în vedere aspectele menționate anterior, vom continua analiza pentru a dezvolta înțelegerea rolului profesorului și al părintelui în realizarea temelor pentru acasă, explorând implicațiile lor din perspectiva psihologică.

Profesorul reprezintă punctul de plecare al întregului proces legat de temele pentru acasă, deoarece el este responsabil de stabilirea, dificultatea și dimensiunea temei. De asemenea, el trebuie să o adapteze în funcție de nevoile și abilitățile individuale ale fiecărui elev. Această abordare pedagogică evidențiază importanța rolului profesorului în susținerea și îndrumarea elevilor în procesul lor de învățare.

Este responsabilitatea sa să se asigure că tema este clară și accesibilă pentru toți elevii săi. În plus, profesorul are rolul de a sprijini părintele, de a-i oferi informații despre rolul său în procesul educațional, de a-i oferi consiliere și de a-i ghida în susținerea copiilor lor în învățare.

Profesorul ar trebui să explice elevilor în mod detaliat cum trebuie să abordeze tema, oferind, eventual, exemple și notând totul pe tablă pentru claritate.

O idee eficientă ar fi ca tema să înceapă în timpul orei de curs (chiar dacă mare parte din rezolvare are loc acasă), deoarece astfel profesorul poate verifica dacă elevii au înțeles corect ce li s-a cerut. Mai mult, acest demers oferă elevilor șansa de a adresa întrebări, iar profesorul poate identifica eventuale lacune în înțelegerea subiectului și să le reconsolideze cunoștințele.

Părinții sunt implicați activ în susținerea progresului școlar al copiilor lor, continuând și extinzând munca începută de către profesori în școală. Un aspect primordial ce trebuie luat în considerare de către cadru didactic este reprezentat de aspirațiile și atitudinea părinților față de educație în general, și implicit, față de temele pentru acasă: cu alte cuvinte, dacă părinții adoptă o atitudine favorabilă față de teme, și copiii vor reacționa în același fel.

Dialogurile dintre profesor și părinții elevului ar trebui să se axeze pe acest aspect, iar educatorul ar trebui să folosească strategii persuasive pentru a-i încuraja pe părinți să adopte și să promoveze o perspectivă pozitivă asupra procesului de învățare. Totuși părintele este cel care:

- asigură o structură psihologică și fizică adecvată pentru realizarea temelor (stabilește o oră convenabilă pentru efectuarea lor, impune reguli și standarde, și este disponibil să ofere sprijin atunci când copilul are nevoie).
- urmărește îndeaproape progresul în realizarea temelor, observând dacă copilul se descurcă bine sau întâmpină dificultăți și oferă sprijin pentru înțelegerea materiei.
- recunoaște eforturile copilului de a-și realiza tema, oferă îndrumare și sprijin emoțional, îl încurajează. Această susținere se construiește pe baza unei relații de comunicare profundă între părinte și copil, în care acesta din urmă se simte acceptat, iubit și înțeles.

Toate responsabilitățile pe care le deține un părinte evidențiază cât de crucial este acesta în ecuația complexă a succesului școlar. De multe ori, atenția școlii se concentrează mai mult pe climatul educațional din sala de clasă și mai puțin pe ceea ce se întâmplă în afara acesteia. Cu toate acestea, dincolo de necesitatea de a ne concentra asupra procesului educațional, dincolo de limitele formale ale școlii, ne întrebăm dacă părinții își recunosc în mod conștient rolul deosebit pe care îl au în dezvoltarea copiilor lor. Cercetările sugerează că, în ciuda faptului că părinții sunt conștienți de importanța lor, uneori se simt copleșiți de presiunea de a-și sprijini copiii în îndeplinirea cerințelor școlare.

În concluzie putem afirma faptul că părinții și profesorii sunt pilonii fundamentali în susținerea progresului academic al elevilor prin intermediul temelor pentru acasă. O atitudine pozitivă din partea părinților față de această practică poate influența semnificativ modul în care elevii percep și abordează temele. Rolul esențial al părinților include stabilirea unei structuri adecvate pentru realizarea temelor, monitorizarea progresului și oferirea de sprijin emoțional și educativ. Însă, uneori, părinții pot fi copleșiți de aceste responsabilități, în ciuda importanței lor în succesul școlar al copiilor. Este crucial să ne concentrăm nu doar pe climatul educațional din școală, ci și pe implicarea și susținerea părinților în afara acesteia, recunoscând rolul lor esențial în dezvoltarea și reușita elevilor în societatea modernă.

BIBLIOGRAFIE

1. Băran-Pescaru, Adina, *Familia azi. O perspectivă sociopedagogică*, Editura Aramis, 2004, București,
2. Ionescu, Mihaela, Negreanu, Elisabeta(coord.), *Educația în familie- repere și practice actuale*, Editura Cartea Universitară, București, 2006, p.48-50, 78-80;
3. Niculescu, Maria, *Managementul clasei de elevi*, Editura Presa Universitară Clujeană, 2016, Cluj-Napoca, p.121-127;
4. Stănciulescu, Elisabeta, *Sociologia educației familiale. vol I*, Iași: Editura Polirom, 1997, p.161-187.

Creativitatea-rol crucial în preșcolaritate

Educatoare-Sgurescu Adriana-Mihaela

G.P.P. „Constantin Brâncuși”, Tg-Jiu

Preșcolaritatea este apreciată tot mai mult ca vârsta ce cuprinde cea mai importantă experiență educațională din viața unei persoane; pe parcursul ei se înregistrează ritmurile cele mai pregnante în dezvoltarea individualității umane și unele din cele mai semnificative achiziții cu ecouri evidente pentru etapele ulterioare ale dezvoltării. La această vârstă, creația este extrem de importantă pentru „devenirea umană” a copilului.

Termenul de creativitate provine din limba latină, de la cuvântul „creare”, care înseamnă „a zămisli, a făuri, a crea”. Preșcolaritatea reprezintă perioada cea mai importantă pentru conturarea creativității, cristalizându-se trebuințele de cunoaștere, de informație, de independență, de autoexprimare și conturându-se percepția de sine. La această vârstă, creația are o valoare imensă pentru modelarea personalității, pentru devenirea umană, ea trebuie să fie în centrul preocupărilor educatoarelor, dar, mai ales, trebuie să fie stimulată. Potențialul creativ poate fi activat și dezvoltat printr-o învățare activă, centrată pe problematizarea și descoperirea, prin valorificarea conținuturilor învățământului și prin programe de antrenament creativ. Elaborarea și aplicarea unui program de antrenament creativ va porni de la cunoașterea specificului și nivelului de dezvoltare a potențialităților individuale.

Potențialul creativ al preșcolarului se manifestă în cadrul tuturor activităților de zi cu zi, fie în jocurile de creație, de rol, în desen, aplicații, în convorbiri, dar și în cadrul activităților extrașcolare, în cadrul momentelor artistice, scenete, dramatizări când, cu spiritul lor ludic și spontaneitate fac ca lucrurile să fie mai mult decât plăcute. La această vârstă, copilul preșcolar este o sursă interminabilă de imaginație, dar are însă nevoie și de încurajare, motivare, iar prin dirijarea pașilor de către educatoare, cu răbdare și tact pedagogic, ajunge un ”mic artist”. În creație se exprimă în mod deosebit afectivitatea copilului, felul în care lumea externă reverberează în sufletul copiilor. Culoarele utilizate de aceștia în desen, expresiile folosite în limbaj, gestică și mimica din momentele în care fabulează sunt surse de cunoaștere a afectivității preșcolarului.

Cadrul cel mai important de manifestare, dar și de stimulare a potențialului creativ rămâne jocul, cu toate tipurile sale. Conduita creativă ludică este o premisă pentru viitorul comportament creativ care se va materializa în produse noi, originale, cu valoare socială. Prin joc, copilul poate fi oricine își dorește, poate inventa jocuri de rol, poate crea personaje etc. Poveștile, memorizările, lecturile după imagini, toate au rolul de a stimula creativitatea preșcolarilor. Un exercițiu util pentru dezvoltarea creativității copilului îl poate reprezenta continuarea unei povești fascinante, găsirea unui alt final sau crearea unei povești pe baza unui șir de ilustrații. Preșcolarii creativi sunt foarte curioși, vin cu soluții neobișnuite, cu idei originale, au inițiativă și un spirit de observație foarte bine dezvoltat, pun întrebări adecvate, explorează noi posibilități, învață rapid și ușor, au o memorie bună, un vocabular bine dezvoltat, au o imaginație vie și o capacitate deosebită de a compune povești.

Așadar, creativitatea devine educabilă încă de la vârsta preșcolară, în condițiile în care educatoarele sunt preocupate de crearea unui climat corespunzător, propunându-și să realizeze corelații interdisciplinare, să promoveze manifestarea liberă a copiilor în învățare, să stimuleze potențialul creativ al fiecărui copil.

Bibliografie:

- Dănescu, E., *Stimularea creativității la vârsta preșcolară*, Editura Paralela 45, Pitești, 2009;
- Căpâlneanu, I., *Inteligență și creativitate*, Editura Didactică și Pedagogică., București, 1978;
- Al. Roșca, *Creativitatea generală și specifică*, Editura Academiei, București, 1981;

Rolul managerului în formarea culturii organizaționale în contextul integrării europene

Prof. Valentina Gela Silaghi

Școala Gimnazială Nr.1 Roșia-Bihor

Potrivit lui Mitchell și Willowe cultura este "modul de viață al unei colectivități(sau organizații)date, reflectată mai ales în valori,norme,simboluri și tradiții împărtășite"

Liderii educaționali influențează și sunt influențați de cultura organizațională la baza acestei culturi aflându-se valorile și convingerile membrilor organizațiilor care se reflectă în comportamentul și atitudinile acestora din cadrul unităților de învățământ, dezvoltarea unor norme și sensuri împărtășite. Pornind de la premisa că interacțiunea dintre membrii determină apariția unor norme de conduită care treptat, devin trasaturi culturale ale școlii. Pentru a susține convingerile și normele școlile adoptă ritualuri și ceremonii care iau cel mai des forma serbărilor, premierilor.

În procesul transformărilor care au loc în societatea contemporană, un rol important îi revine culturii organizaționale. Deși nu există o definiție standard a conceptului, majoritatea specialiștilor arată că o cultură organizațională are următoarele caracteristici: este holistică ceea ce semnifică că ca un tot întreg reprezintă mai mult decât suma părților componente; este determinată istoric, adică reflectă evoluția organizației; este fundamentată din punct de vedere social, altfel spus este creată și păstrată de un grup de oameni și în final este greu de modificat

Termenul de cultură organizațională este relativ recent, începând a fi utilizat pe larg în anii `80 ai secolului XX. Interesul față de acest domeniu se explică prin faptul că, la etapa actuală procesul

de globalizare și informatizare a societății este în plină ascensiune iar, acest fapt a condus la noi forme și metode de organizare a activității umane.

În cadrul culturii organizaționale se pune accent pe poziționarea potențialului uman pe prim plan.

În scopul integrării în valorile europene și în comunitatea mondială se impune necesitatea să reconstruim instituțiile noastre. Pentru a reconstrui/adapta sunt necesare schimbări majore în sistemul de valori și normele comportamentale. Schimbările însă, nu pot fi fulgerătoare, deoarece implică transformări fundamentale în conștiința indivizilor.

Revenind la cultură organizațională pot fi în general identificate mai multe elemente care influențează o dintre acestea amintim: cultura națională, istoria organizației, mediul, managerii, personalul, socializarea și altele. Un element cu un impact major este trecutul organizației care influențează hotărâtor cultura acesteia. Valorile create și transmise în timp de lideri puternici se întăresc prin acumularea de experiență și rezistă la schimbare.

La nivelul instituțiilor de învățământ, diverse și complexe după natura lor, aflându-se într-un proces continuu de schimbare, au de soluționat multiple probleme care apar în mediul său intern ca urmare a schimbărilor și presiunilor tot mai mari din partea factorilor mediului extern. Un management eficient poate oferi soluții viabile pentru aceste probleme.

Bibliografie:

1. Albu N., Albu C. Instrumente de management al performanței, control de gestiune, vol. II. București: Ed. Economică, 2003.
2. Androniceanu A. Managementul Schimbărilor. București: ALL, 1998.
3. Androniceanu A. Noutăți în managementul public. București: ASE, 2003.
4. Burduș E., Căprărescu Gh. Fundamentele managementului organizației. București: Ed.Economică, 1999.

ROLUL FAMILIEI ȘI AL ȘCOLII ÎN EDUCAȚIA CONTEMPORANĂ

Prof. SILAGHI VIOLETA

Școala Gimnazială „Grigore Herinean”, Galații Bistriței

Educația este foarte importantă în cadrul societății. Este baza pentru susținerea culturii, instruirea individuală și pentru evoluția umanității. Educația școlară, ce cuprinde metodele tradiționale – de bază și universitară, nu s-a schimbat prea mult de-a lungul timpului. Cu toate acestea, transformarea digitală a modificat semnificativ felul în care este văzut acest proces. Educația înseamnă, însă, mult mai mult decât instruire formală – aceasta poate începe încă de la naștere și se manifestă în toate mediile sociale în care este prezent individul. Educația îmbunătățește șansele de reușită ale unui individ în viață și ajută la combaterea sărăciei. De asemenea, educația are un rol esențial în dezvoltarea unei țări, determinând comportamentul oamenilor, modul de gândire al cetățenilor, dar și calitatea sistemelor politice și sociale ale statului. Educația copiilor reprezintă o preocupare fundamentală pentru părinți, iar implicarea lor activă în acest proces are un impact semnificativ asupra succesului academic și dezvoltării personale a copiilor. Părinții au un rol esențial pentru a oferi sprijin, ghidare și stimularea necesară pentru a-i ajuta pe copii să se dezvolte și să învețe eficient și este definitiv rolul crucial pe care părinții îl joacă în susținerea educației copiilor și modalitățile prin care pot avea un impact pozitiv. Pe scurt, educația, atât cea formală, cât și cea non-formală, aduce multe beneficii sociale și cognitive. Dar, poate cel mai important lucru pe care îl aduce este fericirea. Desigur, nu toată lumea care este educată este fericită, dar, potrivit studiilor, cu cât nivelul de educație este mai înalt, cu atât ești mai mulțumit de tine și de stilul de viață ales.

O relație majoră școală-familie are în vedere cunoașterea stării de sănătate a copilului și procesul de învățare, echilibrul dintre efort și jocul ca divertisment, cauzele medicale care duc la dificultăți școlare, cauzele rămânerii în urmă și influența lor asupra încrederii copilului în învățatură. Educația copiilor este foarte importantă, iar aceasta trebuie făcută chiar din primii ani de viață ai micuților. Pentru a te asigura că cel mic va fi un adult responsabil, inteligent, cu bun simț și manierat, este foarte important să iei atitudine din timp. Un om needucat este marginalizat, dat la o parte de toți ceilalți, deoarece nimănui nu-i face plăcere să stea de vorbă cu o persoană care nu știe să se comporte frumos. Astfel sunt importante activitățile educative pe care se pot face în familie, astfel încât copilul să se integreze și să fie apreciat de cei din jur.

Este important să ținem legătura cu profesorii și să aflăm cum se comportă copilul atunci când este departe de familie pentru a afla dacă acesta are un comportament inadecvat. În cazul în care descoperim nereguli, se iau măsuri, însă cu grija ca acestea să fie cele potrivite. În cele din urmă, trebuie reținut că educația copiilor poate fi diferită de la caz la caz, însă, în ciuda acestui fapt, este important să ținem cont de informațiile prezentate mai sus. Acestea ne pot ajuta să educăm copilul, fără violență sau momente de disperare, ci doar cu vorba bună și cu înțelepciune. Așadar, se recomandă să punem în practică metodele de educare menționate și să evităm greșelile pe care le putem face din cauza unor anumiți factori. Avem grijă ca elevul să fie un adult cu multă încredere în sine și cu respect față de cei din jur. Cauzele unor eșecuri școlare sunt multiple, dar școala are sarcina de a le depista și de a interveni, uneori, când este cazul, în situațiile delicate. Un sfat la timp, o îndrumare competentă, vizita la domiciliu sunt mijloace care pot da rezultate favorabile în creșterea randamentului școlar.

S-a observat că există o strânsă legătură între randamentul superior al elevilor și prezența activă în școală a părinților și invers. Sunt cazuri când elevii cu multiple posibilități evoluează lent deoarece familia nu prezintă interes. Dezinteresul părinților față de notele copilului nu numai că atrofiază voința acestuia, dar îl și jighește. Sau, din cauza slabei exigențe manifestate de familie privind învățatura la unii elevi, randamentul școlar este tot mai mult stopat de preocupări extrașcolare, își folosesc timpul liber în mod haotic, televizorul și calculatorul se transformă, în prea mare măsură, în divertisment, controlul părinților nu este eficace, iar aceștia devin nemulțumiți pentru notele copiilor, dar rezultatele slabe la învățatură le pun pe seama școlii. De asemenea, există și părinți care supraaglomerează copiii

obligându-i să citească sau să scrie cât mai mult, ceea ce determină un randament slab al memoriei, nervozitate, irascibilitate. Se întâlnesc și cazuri când unii părinți sunt permanent nemulțumiți de situația copiilor la învățătură, deși aceștia au note bune. Acești părinți nu știu să dea satisfacție copilului inspirându-i teamă, făcându-l să pară timorat la lecție. Astfel, stabilirea unui acord deplin între cerințele școlii și ale familiei este o condiție fundamentală a bunelor rezultate. Prin întâlnirile cu părinții, prin dialogurile profesor-părinte se urmărește precizarea modului de supraveghere a copilului, urmărirea metodelor de învățare, verificarea frecvenței la ore. Părinții pot susține învățarea acasă prin implicarea în școlile în care studiază copiii lor, încurajându-i pe aceștia să participe la lecții, susținându-le interesul pentru toate disciplinele și lărgindu-și propriile abilități parentale.

Deci, ca primi educatori ai copiilor lor, familiile trebuie să elaboreze un program zilnic pentru teme, să fie disponibili să le răspundă la întrebări și să discute cu ei despre ceea ce și-au însușit, să citească împreună, să păstreze legătura cu școala, să-i laude pe copii și să le aprecieze efortul, să-i încurajeze să persevereze. Ei joacă un rol dominant în influențarea încrederii și motivației copilului de a deveni un individ de succes. Profesorii pot urmări să-i atragă pe părinți în jurul școlii și să devină colaboratori activi ai dascălului, să cunoască scopul și sarcinile, metodele educative, să devină conștienți de răspunderea pe care o au în fața societății. Se pot folosi o varietate de forme și metode precum ședințele cu părinții, lectoratele cu părinții, consultațiile și convorbirile în grup sau individuale, fișele psiho-pedagogice ale elevilor. În cadrul ședințelor cu părinții, este recomandată legarea muncii educative a acestora de sarcinile activității instructiv-educative din școală.

Primul și cel mai fundamental mod în care părinții pot susține educația copiilor este prin crearea unui mediu de învățare favorabil acasă. Acest lucru implică asigurarea că există un spațiu liniștit și organizat pentru studiu, cu acces la resurse de învățare, cum ar fi cărți, materiale de scris și tehnologie. Un mediu curat și ordonat contribuie la concentrarea și motivarea copiilor pentru învățare. Părinții pot ajuta copiii să dezvolte obiceiuri de studiu sănătoase prin stabilirea unor structuri clare. Aceasta înseamnă stabilirea unor ore fixe pentru învățat, încurajarea luării de notițe și planificarea timpului pentru revizuire. De asemenea, părinții pot împărtăși tehnici de învățare eficiente și pot monitoriza progresul copiilor în timpul studiului. Comunicarea deschisă este un element cheie în susținerea educației copiilor. Părinții ar trebui să fie disponibili pentru a răspunde la întrebările și neliniștile copiilor și să îi încurajeze să împărtășească experiențele lor școlare. Ascultarea cu atenție și exprimarea încurajărilor pot consolida încrederea copiilor în sine și motivația lor pentru învățare. Părinții pot să se implice activ în educația copiilor prin participarea la întâlniri cu profesorii, evenimente școlare și activități extracurriculare. Aceasta demonstrează angajamentul față de educația copiilor și permite părinților să înțeleagă mai bine nevoile și progresele lor școlare. De asemenea, implicarea în activitățile școlare poate întări legăturile dintre părinți și copii.

Un aspect esențial al educației este dezvoltarea abilităților de gândire critică și analitică. Părinții pot stimula aceste abilități prin punerea de întrebări, dezvoltarea capacității de analiză a informațiilor și discutarea problemelor din diverse perspective. Dezvoltarea gândirii critice ajută copiii să devină înțelepți și să ia decizii informate. Părinții pot să fie surse de inspirație și modele pentru copii. Prin demonstrarea valorilor precum perseverența, curiozitatea și învățarea continuă, părinții pot influența atitudinea copiilor față de învățare. Copiii au tendința de a imita comportamentul părinților, deci părinții pot oferi un exemplu pozitiv prin implicarea activă în propriile lor căutări de cunoaștere și dezvoltare personală.

Educația poate fi un proces dificil și, uneori, copiii pot întâmpina dificultăți. Părinții ar trebui să fie răbdători și înțelegători în aceste momente. Sprijinul lor emoțional și încurajarea pot face diferența în depășirea obstacolelor. Părinții trebuie să sublinieze faptul că eșecurile sunt o parte normală a procesului de învățare și că este important să ne ridicăm și să continuăm să încercăm. Pe măsură ce copiii cresc, întrebările și cerințele lor pot deveni mai complexe. Părinții pot să fie o resursă importantă pentru a oferi răspunsuri la întrebările lor și asistență suplimentară atunci când este nevoie. Încurajați copiii să vă adreseze întrebări și să caute sprijin atunci când au nevoie. Părinții ar trebui să sărbătorească cu bucurie succesele copiilor, indiferent cât de mici sau mari sunt acestea. Recunoașterea eforturilor și a realizărilor

îi încurajează pe copii să continue să învețe și să se dezvolte. Apreciați munca lor și subliniați importanța efortului și perseverenței.

Deci, factorii care contribuie la formarea personalității tânărului sunt familia și școala. Astfel, familia constituie cadrul social în care copilul, și apoi tânărul se află într-un riguros raport de dependență materială și spirituală până în momentul în care, odată pregătit pentru profesie și muncă, își poate dobândi singur mijloacele de existență, iar școala este principalul factor instructiv-educativ care pregătește tânărul pentru viață, îi asigură un bogat bagaj de cunoștințe. Familia trebuie să se alăture eforturilor educative făcute de școală pentru că altfel ceea ce se clădește cu ajutorul școlii se dărâmă în cadrul familiei, iar cel care suportă consecințele este copilul a cărui formare și intruire va fi frânată.

Învățarea formală este o formă de educare ce are loc, de obicei, în incinta unei instituții școlare. Se referă la cunoștințele academice de bază pe care un copil le învață într-un mod formal. Unele dintre exemplele de educație formală sunt învățarea la clasă, certificarea institutului sau educația planificată a diferitelor discipline cu o programă adecvată, dobândită prin participarea la o instituție. Acesta este modul sistematic în care o persoană frecventează o școală sau universitate și primește instruire de la profesori care sunt echipați și autorizați să predea diferite materii. Țări din întreaga lume au adoptat diferite sisteme de educație formală, însă majoritatea dintre acestea urmează programul K-12, printre care și România. În acest sistem, un elev își începe educația la grădiniță la vârsta de cinci ani și continuă până la vârsta de 18 ani, când ar trebui să absolve liceul în urma unui examen complex. Educația formală cuprinde, de asemenea, și studii universitare și postuniversitare.

Educația informală se referă la modul în care persoanele învață în afara clasei. Un elev care face parte dintr-un sistem educațional formal poate avea parte și de o educație informală. De pildă, un copil de clasă primară poate susține educația formală frecventând școala, iar după să participe la programe after school, precum cursuri de limbi străine, tabere sau excursii, care îi ajută să-și descopere și alte abilități. Acest tip de educație include, de asemenea, orice informație nouă pe care părintele o predă copilului, ca, de exemplu, atunci când mama îl învață pe copil să se spele pe mâini după ce folosește toaleta. Practic, toate informațiile acumulate în afara sălilor de clasă pot fi considerate a fi educație informală.

Un alt tip de învățare în afara instituțiilor tradiționale este educația non-formală. Aceasta reprezintă echilibrul dintre metoda formală și cea informală. Deși se bazează pe o formă de învățare structurată, nu este necesar să se ghideze după un curriculum aprobat sau să dețină o certificare oficială. Un exemplu în acest sens sunt lecțiile de înot pentru copii mici, programele sportive și seminariile.

Educația socială: importanța educației sociale în dezvoltarea copilului: Atunci când se joacă și explorează, copiii mici arată un interes natural pentru lumea din jur. Educatorii preșcolariilor pot valorifica aceste interese prin planificarea unei varietăți de experiențe bazate pe educația socială. Aceste strategii pot ajuta la cultivarea și extinderea abilităților în cazul copiilor mici – ei învață cum să identifice și să rezolve probleme, să negocieze la locul de joacă, să identifice diversitatea și inegalitatea și, nu în ultimul rând, cum să recunoască consecințele anumitor comportamente nepotrivite. Fundația educației timpurii este bazată pe relațiile sociale pe care cei mici le creează în prezența familiei, în școli și în comunitate. În aceste medii, copilul are ocazia de a-și face noi prieteni, de a-și exprima opiniile și de a înțelege importanța lucrului în echipă. Astfel, preșcolarii dezvoltă o înțelegere a rolurilor pe care le adoptă ca cetățeni ai unei societăți democratice și pot participa la activități care să-i ajute să înțeleagă și să-și exprime compasiunea și dorința de a-i ajuta pe ceilalți. De ce este esențială implicarea părinților în educația copilului? Care este cea mai precisă evaluare a realizărilor academice ale unui copil? Oare statutul socio-economic sau cât de prestigioasă este școala frecventată? Cel mai bun predictor al succesului elevilor este măsura în care familiile încurajează învățarea acasă și se implică în educația copilului lor. Atunci când părinții sunt implicați în viața școlară a copiilor lor, aceștia beneficiază de sprijin și cunoștințe, fiind o cale prin care cei mici să-și dezvolte dorința pentru cunoaștere. Încurajarea implicării părinților este mai mult decât o curtoazie obișnuită – este o modalitate excelentă de a crea un mediu de învățare pozitiv.

Cercetările au arătat o scădere a procentului de părinți care să susțină comunicarea intimă dintre părinte-profesor. Părinții moderni preferă metode de comunicare la distanță, cum ar fi platformele online și sunt mai puțin susceptibili să participe la ședințe sau activități școlare. În timp ce tehnologia și instrumentele digitale pot ajuta familiile să rămână informate, elevii își pot pierde interesul pentru școală atunci când părinții nu își oferă sprijinul. Pe de altă parte, profesorii observă schimbări importante în clasele lor atunci când părinții se implică, cum ar fi îmbunătățirea motivației și performanței elevilor. De asemenea, colaborarea cu părinții poate ajuta la identificarea nevoilor și obiectivelor și pot exista discuții despre modul în care părinții pot contribui. Comunicarea cu familia oferă profesorului posibilitatea de a asculta preocupările acestora și de a le explica mai multe despre educația celor mici.

Potrivit specialiștilor, implicarea părinților îi poate ajuta pe cei mici în mai multe moduri, precum: Să obțină note mai mari la școală; Să aibă un scor peste medie la testele naționale; Să fie activi și implicați în timpul orelor; Să aibă încredere în propriile abilități; Să socializeze ușor și eficient cu partenerii de joacă; Să fie empatici și înțelegători cu cei din jur; Să își continue educația și după terminarea liceului.

În această lume aflată într-o permanentă schimbare, părinții, cadrele didactice și comunitățile locale se străduiesc să sprijine sistemele de îmbunătățire a educației cu scopul de a-i ajuta pe copii să se dezvolte. Pentru ca acest lucru să se realizeze este nevoie de implicarea familiei în educație. Familia este prima *școală* a viitorului cetățean, iar între cei doi factori educativi trebuie să existe o legătură permanentă care se poate realiza prin diferite forme de colaborare care nu se cer neapărat spectaculoase, dar ele fac parte integrantă din procesul educațional. În cele din urmă, părinții ar trebui să fie parteneri în educația copiilor lor. Colaborarea cu profesorii și alți membri ai comunității școlare poate contribui la crearea unei rețele de sprijin pentru succesul educațional al copiilor. Părinții pot să aducă perspective și idei unice care să contribuie la îmbunătățirea procesului de învățare. Rolul părinților în susținerea educației copiilor este de o importanță crucială. Implicarea lor activă, sprijinul emoțional și oferirea de resurse și ghidare sunt factori esențiali pentru succesul academic și dezvoltarea personală a copiilor. Prin demonstrarea angajamentului față de educația copiilor, părinții pot contribui semnificativ la formarea unor adulți înțelepți și bine pregătiți pentru viitor.

Educația are și a avut dintotdeauna roluri multiple pentru individ și pentru societate. În primul rând, educația are implicații semnificative în prosperitatea economică a fiecărui individ în parte, a fiecărei comunități, a fiecărei națiuni. Tehnologiile și evoluția lor rapidă au modificat mediul de afaceri, procesele de producție și au dus concurența de la nivel local la nivel mondial. O forță de muncă bine educată este crucială în lumea contemporană, iar lupta pentru resursele naturale ocupă azi un loc secund, fiind devansată de lupta pentru resurse umane. Astfel educația a devenit treptat una dintre cele mai mari afaceri la nivel mondial și sectorul privat a preluat treptat o mare parte din responsabilitatea educației pe tot parcursul vieții. Educația are apoi un rol și implicații culturale esențiale. Rămâne principala cale prin care valorile și tradițiile se transmit din generație în generație, se modelează pentru a reflecta evoluțiile culturale și economice și se ancorează în realitățile sociale contemporane.

Un alt rol al educației este cel social. Educația oferă fiecărui individ oportunitatea de a acumula cunoștințele și de a își dezvolta atitudinile și abilitățile necesare pentru a deveni un cetățean informat și activ, care contribuie la propășirea comunității sale și a națiunii. Educația asigură astfel stabilitatea și dezvoltarea socială. Un rol fundamental al educației se referă la dezvoltarea personală. Fiecare individ trebuie să aibă posibilitatea de a se dezvolta potrivit potențialului propriu, astfel încât să poată asigura independența și prosperitatea lui, a familiei pe care eventual decide să și-o întemeieze și a grupurilor din care decide să facă parte. Dezvoltarea personală continuă prin învățare pe tot parcursul vieții este esențială în societatea contemporană. Educația adulților poate transforma vieți și oferi noi oportunități. Poate oferi oportunități pentru un nou loc de muncă, poate deschide calea pentru învățarea formală, ajută persoanele care au renunțat la școală să se întoarcă la educație, ajută părinții în sarcinile lor, activează înclinațiile artistice și culturale ale oamenilor și permite însușirea unui stil de viață sănătos. Nivelul de educație (atins ca individ) are un impact uriaș asupra oportunităților de reușită în viață condiționat de locul de muncă și care influențează creșterea speranței de viață. Cei cu un nivel de educație superior tind să continue să învețe și au acces la mai multe oportunități pentru a continua să

învețe decât cei cu niveluri mai scăzute de educație, această tendință reflectând efectele pozitive ale educației.

Educația are apoi un rol și implicații culturale esențiale. Rămâne principala cale prin care valorile și tradițiile se transmit din generație în generație, se modelează pentru a reflecta evoluțiile culturale și economice și se ancorează în realitățile sociale contemporane. Un alt rol al educației este cel social. Educația oferă fiecărui individ oportunitatea de a acumula cunoștințele și de a își dezvolta atitudinile și abilitățile necesare pentru a deveni un cetățean informat și activ, care contribuie la propășirea comunității sale și a națiunii. Educația asigură astfel stabilitatea și dezvoltarea socială. Un rol fundamental al educației se referă la dezvoltarea personală. Fiecare individ trebuie să aibă posibilitatea de a se dezvolta potrivit potențialului propriu, astfel încât să poată asigura independența și prosperitatea lui, a familiei pe care eventual decide să și-o întemeieze și a grupurilor din care decide să facă parte.

Dezvoltarea personală continuă prin învățare pe tot parcursul vieții este esențială în societatea contemporană. Pornind de la aceste roluri, întotdeauna și peste tot au existat și există discuții cu referire la scopul și obiectivele educației, la ceea ce trebuie să se învețe și cum să se învețe. Guvernele multor țări înscriu în programele lor educația drept o prioritate absolută, iar Organizația Națiunilor Unite a inclus-o în Obiectivele de Dezvoltare Durabilă Din aceeași perspectivă, școala românească este în serviciul copilului, al familiei, al comunității și al societății. Serviciul public de educație din România se construiește pe cooperarea între toate sectoarele societății, cuprinde învățământul de stat și privat și are ca finalitate modelarea copilului într-un adult responsabil, integrat social și profesional, care simte că aparține, în egală măsură națiunii române și spațiului european, gândește și participă la dezvoltarea societății.

Să reflectăm asupra apelului adresat de celebrul J.J. Rousseau: Educatori, învățați să vă cunoașteți copiii! Așadar, o educație bună aduce stimă de sine, perspective de carieră mai bune, sănătate îmbunătățită și o mai bună înțelegere a lumii. Deci, data viitoare când copilul întreabă de ce trebuie să meargă la școală, putem spune că educația îl va ajuta să fie un adult mai fericit!

BIBLIOGRAFIE:

Albu Gabriel,(1998), Introducere într-o pedagogie a libertății ,Ed. Polirom, Iași

Emile Planchard,(1992), Pedagogia școlară contemporană, E.D.P., București

Ionescu, Ion I.,(1997), Sociologia școlii , Ed. Polirom, Iași

Pescaru-Băran, A.- Parteneriat în educație familie-școală-comunitate, Editura Aramis, București, 2004

Nicola, I.- Tratat de pedagogie școlară, Editura Aramis, București, 2003

Mentoratul de practică pedagogică - premisă a generării calității educației

***prof. Camelia Sima,
Colegiul Național Pedagogic “Constantin Brătescu”, Constanța***

Am participat în calitate de formabil, dar și în calitate de formator, în cadrul programului de formare, ***PROF II – MENTORAT DE PRACTICĂ PEDAGOGICĂ***

Competențe generale vizate prin programul de formare continuă:

1. Dezvoltarea capacității de a analiza nevoile grupului țintă al unei activități de training.
2. Dezvoltarea capacității de a înțelege, utiliza și adapta conceptele de formare existente precum și pentru a dezvolta noi concepte de formare, unde este cazul.
3. Dezvoltarea capacității de proiectare, organizare și desfășurare a activităților didactice.
4. Dezvoltarea capacității de monitorizare a activităților didactice formale și nonformale proiectate și desfășurate de studenți.
5. Dezvoltarea capacității de gestionare a managementului clasei de elevi.
6. Dezvoltarea deprinderilor de utilizare și gestionare eficientă a tehnologiei didactice moderne.
7. Dezvoltarea abilităților de relaționare și comunicare psihopedagogică între mentor și student.
8. Dezvoltarea capacității de predare a conținuturilor prin tehnici de învățare diverse în raport cu cerințele și particularitățile elevilor.
9. Dezvoltarea capacității de inițiere și implementare de proiecte educaționale.
10. Dezvoltarea capacității de a crea un mediu de învățare adecvat și sigur.
11. Dezvoltarea capacității de proiectare, realizare și evaluare a activităților educaționale în parteneriat cu familia și comunitatea.
12. Dezvoltarea abilităților de valorificare a spațiului de învățare și a curriculumului școlar funcție de cerințele educaționale ale elevilor
13. Dezvoltarea capacității de a îndruma și facilita procesele de grup (interculturale).
14. Dezvoltarea abilităților de aplicare a legislației naționale și internaționale privind drepturile copilului.

Una dintre temele pe care le- am avut de rezolvat, în calitate de formabil:

Tema 1

Enumerati și argumentati cinci roluri ale mentorului de practică pedagogică pe care acesta le exercită în etapa formării inițiale a viitorilor profesori.

Mentoratul se poate desfășura în interiorul sau în exteriorul unei organizații. De cele mai multe ori oamenii nu recunosc că au un mentor în momentul de față sau că au beneficiat de mentorat.

Mentoratul atenuează nu numai conflictele de rol, ci și tensiunea asociată cu absența unei structuri organizaționale, a normelor și a responsabilităților specifice.

Conform definiției, o normă este "un document aprobat de un organism recunoscut și stabilit prin consens pentru a oferi reguli, orientări și caracteristici referitoare la activități și la rezultatele acestora pentru o utilizare repetată și comună, cu scopul de a atinge un nivel ideal de organizare într-un context specific".

(Ordonanța Guvernului OG nr. 39/1998 privind activitatea de standardizare națională în România – aprobată prin Legea nr.355/2002).

Conform sfaturilor prezentate în publicația internațională menționată mai sus, este esențial ca orice standard să se bazeze pe amalgamarea descoperirilor științifice, a progreselor tehnologice și a cunoștințelor practice, cu obiectivul final de a promova avantaje maxime pentru societate.

Standardul nu trebuie să fie confundat cu normă – „un document (text, desen sau o combinație a acestora) conținând un ansamblu de parametri ce permite studierea și definirea unor elemente constructive utilizate în mod repetat, fără modificări, în cadrul unui proiect dat”.

Prezint în continuare, standardele de calitate privind activitatea profesorului mentor, așa cum sunt ele descrise în Ghidul Mentorului (L.Ezechil, 2009, p.64-65).

Standardul -Indicatorii de performanță

- Programare desfășurării activității de practică pedagogică - obiectivele sunt clar formulate;
- competențele vizate sunt realiste;
- studenții sunt informați de la începutul stagiului asupra activităților la care vor participa;
- criteriile și formele de evaluare sunt anunțate de la început;

Facilitarea procesului de introducere a practicantului în mediul educațional școlar:

- mentorul realizează pentru studenți prezentarea școlii, a conducerii acesteia;
- mentorul prezintă studenților clasa de elevi în cadrul căroră vor realiza

activitatea de practică pedagogică;

- prezintă studenților documentele școlare;

Planificarea activităților observative și a celor de preluare a rolurilor didactice.

- există o planificare a activităților observative;
- mentorul realizează o grilă de observare a lecțiilor

- Un program de consiliere este disponibil pentru studenți înainte de lecții (atât cele de probă, cât și cele finale) și pe parcursul stagiului de practică pedagogică.
- studenții primesc modele de organizare și desfășurare a lecțiilor;
- studenții au acces la materialul didactic din școală necesar desfășurării lecției;

Monitorizarea activităților în care sunt implicați practicanții pe durata stagiului de practică pedagogică:

- conducerea școlii și corpul profesoral pregătesc primirea studenților aflați în stagiul de practică pedagogică;
- elevii sunt pregătiți pentru primirea studenților la practică pedagogică;
- pe durata desfășurării lecțiilor de probă și finale mentorul intervine cu diplomație pentru a corecta stângăciile firești ale studenților practicanți;
- există o planificare a momentelor în care lecțiile susținute de către studenți sunt discutate sau comentate la nivelul subgrupeii de practică pedagogică;

Managementul grupurilor educaționale antrenate în procesul practicii pedagogice:

- Există fișe de observare a comportamentului elevilor în timpul derulării lecțiilor susținute de către studenți;
- există fișe de observare a comportamentului grupului de studenți ce asistă la lecția de probă /finală a colegului pe durata susținerii respectivelor activități;
- Gestionarea globală a activității de practică pedagogică la nivelul școlii de aplicație:
- există un protocol de practică pedagogică semnat de către profesorul mentor
- există chestionare de comsemnare a percepțiilor asupra desfășurării stagiului de practică pedagogică
- există o analiză SWOT realizată de către profesorul mentor

Dobândirea de competențe psihopedagogice, competența în tehnologia și metodologia de predare și cultivarea comportamentelor didactice care au un impact pozitiv asupra rezultatelor elevilor sunt componente integrale ale

formării psihopedagogice inițiale. Această formare este facilitată prin practica pedagogică, care servește drept platformă pentru aplicarea practică atât a cunoștințelor de specialitate, cât și a cunoștințelor psihopedagogice. Fără îndoială, practica pedagogică pentru elevi nu poate fi simplificată la simple sarcini de pregătire, predare și analiză a lecțiilor.

Competențele pot fi descrise ca fiind colecții organizate de informații și abilități care sunt obținute prin procesul de învățare. Aceste competențe facilitează identificarea și rezolvarea provocărilor specifice unui anumit subiect în diverse situații.

Competențele generale specifice unei materii sunt cultivate pe tot parcursul învățământului secundar și posedă un nivel semnificativ de generalitate și complexitate.

Cuvântul "competență" are mai multe interpretări, după ce a suferit o modestă relocalizare din domeniul vocațional-tehnic în domeniul educației, asumându-și astfel conotații complicate în cadrul acestui domeniu.

Competențele specifice ale cadrului mentor conform Statutului Cadrului Didactic Mentor, (p.4):

- Profesorul mentor posedă abilități de comunicare eficientă și asigură echilibrul între membrii grupului.

Îmbunătățirea abilităților pedagogice ale studentului practicant:

- Formarea și dezvoltarea abilităților pedagogice; consilierea studenților în pregătirea proiectelor lor didactice;
- supravegherea observării procesului de predare-învățare de către studentul practicant;

Evaluarea: Evaluarea performanțelor studenților;

- pregătirea; coordonarea exercițiului practic;
- Profesorul îndrumător asigură coeziunea grupului, posedă abilități de comunicare eficientă, este o sursă de informații, este priceput în planificarea și organizarea activităților de îndrumare, se menține la curent și se documentează printr-o varietate de surse clasice și contemporane, posedă abilități de predare și de evaluare și posedă capacități de comunicare și informare.

BIBLIOGRAFIE

1. *“ELEMENTE METODICE DE PROMOVARE A MENTORATULUI ÎN ÎPT-CHIȘINĂU, 2021-Elaborat: Ludmila CERGUȚA, metodist”*
2. *“MANUALUL MENTORULUI - Publicație elaborată în cadrul Proiectului Leonardo da Vinci LLP-LdV/VETPRO/2013/R0/353”*
3. *“Metodologii și strategii inovative de mentorat și coaching pentru prevenirea renunțării la cariera didactică a profesorilor debutanți- Cf. D. McIntyre, H. Haggerand M. Wilkin, Mentoring: Perspectives on School-based Teacher Education, Kogan Page, Londra, 1994”*
4. *“Atributele profesorului mentor Autor: prof. Hossu Cristina Ioana 2017 <https://www.edu.ro/PROF>”*

Colegiul „Ferdinand I” Măneciu

Profesor: Simion Georgiana-Adina

Îmbunătățirea calității educației, o necesitate

Schimbările profunde pe care le trăim la nivel social, economic, politic, cultural, tehnologic influențează și sistemul de învățământ. Pentru a face față noilor exigențe, cadrele atrase în cariera didactică trebuie să aibă aptitudinile necesare, să fie bine pregătite și motivate pentru această profesie. Este foarte importantă formarea inițială a cadrelor didactice, dar la fel de importantă s-a dovedit a fi și perfecționarea profesională continuă a acestora. Pentru a realiza o educație de calitate, în condițiile actuale, este necesară utilizarea a noi metode de lucru cu copiii (metode activ-paricipative, studii de caz, proiecte, portofolii, lucrul în echipă, parteneriate) menite să valorifice potențialul individual și să fie centrate pe nevoile fiecărui copil. Pentru ca profesorii să poată dezvolta la elevi noi competențe de comunicare, creativitatea, curiozitatea intelectuală, gândirea critică, capacități de colaborare, trebuie ca, în primul rând, sistemul de formare continuă a cadrelor didactice să capete o nouă orientare. Astfel, metodele tradiționale, prin care copiii doar asimilau cunoștințe, sunt înlocuite de metodele active care înlătură comunicarea stereotipă și promovează manifestările libere ale copiilor.

Si profesorii vor avea o munca mai usoara si vor sti mereu unde trebuie sa mai lucreze cu elevii si la ce nivel sunt cei din fata lor. Procesul de predare va fi astfel mai usor de adaptat in functie de nevoile reale ale elevului, se va merge pe eficienta inainte de orice.

Rolul profesorului în școala viitorului este unul complet diferit față de cel actual. Specialiștii în domeniu susțin că influența profesorului asupra elevului se va schimba. Astfel, se crede că în viitor elevul se va informa singur, iar la școală se vor face teme și aplicații practice care îl vor ajuta pe elev să înțeleagă mai bine informația pe care a parcurs-o singur. De asemenea, elevul va trebui să știe să selecteze informația și să o prelucreze. Profesorul nu va mai avea rolul de a transmite cunoștințe, ci va avea rolul de a facilita procesul de învățare. De asemenea, ar putea exista formulare pentru a solicita feedback din partea elevilor cu privire la profesori.

Profesorul viitorului ar trebui să își bazeze activitatea la oră pe cunoștințele elevilor, să se muleze pe informația pe care aceștia o dețin și să creeze o oră interactivă și interesantă care să îi captiveze pe tineri. Ar trebui să știe să folosească tehnologia în scop didactic. Trebuie să fie conștient de faptul că elevii învață mai bine prin aplicații practice, astfel încât orele să se bazeze pe vizite la muzee, excursii, activități în aer liber, experimente.

În sistemul de educație din viitor elevii vor avea instrumente de studiu care se vor adapta la capacitățile fiecărui elev în parte. Dacă se ajunge la un anumit nivel deja învățarea va fi mai complexă, vor fi întrebări și materiale mai grele pentru a se „plia” pe cunoștințele pe care le deține elevul la un moment dat. Elevii care au probleme cu învățarea vor putea să facă exerciții și practică până ating un anumit nivel. Pe durata învățării elevii vor primi mereu încurajări și vor ști de fiecare dată la ce nivel se afla. Vor fi tot mai puțini elevi care își vor pierde încrederea în ei sau vor fi tentați să abandoneze școala.

Școala viitorului va fi cu totul diferită de cea actuală. Modul de învățare, atribuțiile profesorilor, sistemul de notare și mediul de învățare vor fi schimbate și modernizate. Se va pune accentul pe învățarea individuală și practică.

Tehnologia este factorul principal care va susține procesul de învățare, dar, în aceste condiții, consider că interacțiunea dintre profesor și elev va fi mai importantă ca niciodată.

Bibliografie:

Iosifescu, Șerban, Calitatea educației, Suportul de curs, București, 2007;

Legea privind asigurarea calității educației, nr. 75/2005.

EURYDICE. Rețeaua de Informare despre Educație în Comunitatea Europeană, 1997;

Metodologia formării continue a personalului didactic din învățământul preuniversitar, anexă la O.M. Nr. 5720/20. 10. 2009.

Leadership educațional

Prof.inv.presc. Simion Elena Alina

Liceul Cobadin- G.P.N. „Aurel Marinescu” Cobadin

Atât în Europa, cât și în România, leadership-ul educațional capătă din ce în ce mai multă importanță și complexitate. Pe fondul schimbărilor rapide și a instabilității din ultimii ani, sectorul educațional joacă în acest moment un rol unic și vital în cadrul dezvoltării socio-economice. Astfel, este esențial ca generația viitoare de lideri din domeniul educației să fie pregătită și dezvoltată pentru a asigura progresul sectorului educațional și relevanța sa pentru societate

Noul tip de management educațional impus de schimbările actuale ale societății nu poate să ignore filosofia și practica despre leadership în educație. Leadershipul educațional tinde să devină o condiție esențială pentru progresul sistemului, pentru plasarea pe o direcție clară, eficientă. În acest sens se impune formularea unor motivații fundamentale. Procesul de descentralizare a sistemului de învățământ solicită un leadership puternic. Prin complexitatea, amploarea și seriozitatea acțiunilor subsumate, descentralizarea, este factorul esențial de restructurare a funcției manageriale, de redimensionare a sa. Cele două procese se determină și se definesc reciproc, și asta, pentru că descentralizarea presupune în mod necesar o redistribuire a autorității decizionale și a răspunderii publice pentru funcții educaționale specifice, de la nivel central către nivelul local. Scopurile sale nu pot fi atinse dacă școala nu își întărește capacitatea educațională pentru a-și asuma un rol decizional lărgit, responsabil. Acest lucru presupune câteva elemente clare: construirea unui management care să democratizeze viața școlii, să favorizeze asumarea responsabilă a deciziilor privind calitatea procesului instructiv-educativ și a condițiilor de realizare a acestuia, creșterea gradului de responsabilizare a comunității locale și a școlii, restructurarea echilibrului între autoritate și responsabilitate.

În același timp, descentralizarea presupune trecerea de la o cultură a conducerii centrată pe proceduri, pe funcționalitatea școlii ca scop în sine, la o abordare strategică. Acest lucru înseamnă în același timp, și o răsturnare a piramidei conducerii de la administrativ spre leadership, de la un management orientat spre interiorul școlii la o abordare comunitară, colaborativă, de perspectivă.

Directorul modern trebuie să fie mai mult decât un lider din punctual de vedere al salariaților. Pentru a avea succes în activitatea de conducere, el trebuie să fie ”părinte”, ”profesor”

și ”antrenor” al echipei de cadre didactice pe care o conduce. Managerii antrenați pentru succes, angajați instruiți pentru eficiență – așa arată, dintr-o perspectivă generală, o instituție de succes.

Mergând pe principiul ”omul potrivit la locul potrivit”, eficiența instructiv-educativă a unui colectiv de lucru ține, în mare măsură de oamenii care o compun. Aceasta pornește de la manager, care trebuie să dispună de reale calități de lider, și se traduce prin exploatarea la maximum a talentelor native ale cadrelor didactice, în vederea eficientizării activității pe care aceștia o desfășoară. A fi leader înseamnă a inspira și a influența, deopotrivă, generând cât mai multă energie pozitivă. Atunci când suntem înconjurați de energie pozitivă, e bine, pur și simplu, ne place, și munca noastră dă rezultate spectaculoase.

Specificul proceselor manageriale se reflectă atât în proporția superioară în care managerii trebuie să posedă o serie de calități, cunoștințe, aptitudini și comportamente necesare tuturor componentelor generale, cât și o serie de cunoștințe și aptitudini specific vieții școlare. Din prima categorie face parte inteligența, memoria, spiritul de observație, capacitatea de concentrare, sănătatea, caracterul, calități necesare la orice profesie, dar la dimensiuni sporite pentru manageri, dată fiind complexitatea și dificultatea proceselor manageriale.

Leadershipul poate fi definit ca abilitatea unei persoane de a exercita un tip de influență prin intermediul comunicării asupra altor persoane, orientându-le spre îndeplinirea anumitor obiective. Exercițarea influenței asupra altor persoane reprezintă esența leadershipului. În această privință, K. Davis precizează sugestiv: „Leadershipul este o parte a managementului, este abilitatea de a convinge pe alții să caute în mod entuziast atingerea unor obiective definite. Este factorul uman care asigură coerența unui grup și îl motivează pentru atingerea unor scopuri. Activități de management ca: planificarea, organizarea și luarea deciziilor sunt „coconi” inactivi până ce leaderul declanșează puterea motivației în oameni și îi ghidează spre anumite scopuri.”

Interesant de menționat este că o organizație militară, armata SUA, a sintetizat principiile de leadership astfel: 1. Fii bine pregătit – ca lider trebuie să cunoști bine domeniul tău de activitate și ceea ce fac subordonații tăi; 2. Asumă-ți responsabilitatea, caută modalități de a ajuta dezvoltarea organizației din care faci parte, iar atunci când lucrurile nu merg cum trebuie, nu căuta vinovați – caută soluții; 3. Ia decizii corecte și la timp; 4. Fii un exemplu pentru ceilalți; 5. Cunoaște-ți oamenii și interesează-te de bunăstarea lor; 6. Informează-ți angajații; 7. Dezvoltă în toți colaboratorii tăi sentimentul responsabilității pentru ceea ce fac; 8. Asigură-te că cei din subordinea ta înțeleg ce au de făcut, că activitatea lor este supravegheată și sarcinile realizate corect; 9. Pregăteți-vă ca echipă; 10. Folosește la maxim capacitatea organizației din care faci parte.

Sunt principii ce pot fi aplicate de un conducător din orice domeniu de activitate, astfel și de un lider școlar.

Într-un management eficient, de cele mai multe ori, decizia optimă poate fi identificată numai după consultarea și implicarea în procesul decizional a părților interesate. La nivelul școlii, părțile interesate fiind elevii, părinții, administrația locală, angajatorii și alte grupuri și instituții.

Practicile de management și leadership creează mediul propice pentru a atinge performanțe, esențial pentru ca o unitate de învățământ să aibă succes. Astfel, instituția răspunde la întrebările „de ce?” și „cum?”, inspiră angajații să acționeze și clarifică rezultatele așteptate, se concentrează asupra strategiei și asigură o funcționare eficientă, este deschisă către soluții și îmbunătățiri majore, respectă diversitatea, identifică responsabilitățile individuale, înțelege că atingerea performanțelor și împlinirea individuală sunt interdependente și creează un mediu propice pentru amândouă.

Societatea românească are mari așteptări de la factorii decidenți ai sistemului educațional și de la cei care promovează și implementează politici educaționale.

”Nu dă povață celui ce nu ți-o cer, căci nu te ascultă.

Însetează-l întâi. Pune-l în situația de a ți-o cere.

Pe urmă spune-i când ai de spus ceva”

Constantin Noica, Jurnal filozofic

Bibliografie

1. Programe de leadership și dialog educativ pentru școli –
<http://www.britishcouncil.ro/programe/educație/școli/leadership>

2. Păunescu, Ion, Managementul resurselor umane, Editura Eficient, București, 2000.

3 *Management* educațional pentru instituțiile școlare, I.S.E., Buc., 2001.

4. Management Educațional, Leadership Formare/ prof. metodist CCD Mureș/Maria Borșan

5. Leadership în educație- Sergiu Rednic, Techoresh Peleg Josepha, Cluj Napoca, 2014

Învățare activă în școală

Prof. Simion Constantin Romulus,

Școala Gimnazială "Ion Luca Caragiale" din Sibiu

Învățarea activă reprezintă un proces educațional în care elevii sunt implicați activ în propriul lor învățare. Acest tip de abordare se concentrează pe participarea activă și colaborarea elevilor în procesul de învățare, contrastând cu metodele tradiționale de predare care se bazează pe recepție pasivă de informații.

Învățarea activă promovează implicarea activă a elevilor în construirea cunoștințelor prin lucrul în echipă, gândirea critică, resurse variate și abordări practice pentru învățare. Ea încurajează explorarea, descoperirea și aplicarea cunoștințelor noi într-un mod interactiv și stimulant.

Învățarea activă are rolul de a dezvolta gândirea critică, abilitățile de rezolvare a problemelor, creativitatea, abilitățile de comunicare și capacitatea de colaborare. Ea este esențială în pregătirea elevilor pentru provocările din viața reală și pentru a le dezvolta abilitățile necesare pentru a fi cetățeni responsabili și implicați.

Putem gândi câteva obiective specifice pentru elevi (de a deveni mai implicați și mai responsabili în propriul proces de învățare, dezvoltându-și autonomia și motivația intrinsecă; de a dezvolta abilități de gândire critică, analiză, sinteză și evaluare a informațiilor; de a crea conexiuni între conceptele învățate și lumea reală, pentru a dobândi o înțelegere mai profundă a subiectelor studiate) dar și pentru părinți și profesori: să sprijine și să încurajeze participarea activă și implicarea elevilor în procesul de învățare; să încurajeze și să susțină explorarea și dezvoltarea autonomiei și a gândirii critice a elevilor vs. să creeze medii de învățare stimulante care să încurajeze explorarea și descoperirea cunoștințelor; să faciliteze colaborarea, comunicarea și implicarea activă a elevilor în procesul de învățare.

Principalele activități de învățare activă potrivite pentru elevi în școală identificate sunt:

1. Dezbateri: organizarea dezbaterilor pe teme istorice sau actuale poate stimula gândirea critică, abilitățile de argumentare și capacitatea de exprimare a elevilor;

2. Jocuri de rol: elevii pot fi implicați în simulări și jocuri de rol care să reflecte diferite evenimente sau momente din istorie pentru a le permite să trăiască și să înțeleagă mai bine contextul și impactul acestora;

3. Proiecte de cercetare: elevii pot fi încurajați să își aleagă subiecte de cercetare istorică care să îi pasioneze și să elaboreze proiecte care să reflecte descoperirile lor;

4. Vizite la muzee sau situri istorice: organizarea de excursii la muzee sau situri istorice oferă elevilor posibilitatea de a experimenta istoria într-un mediu în afara sălii de clasă și de a descoperi perspective noi asupra subiectelor studiate;

5. Analiza surselor istorice: elevii pot fi încurajați să analizeze și să interpreteze surse istorice relevante, cum ar fi documente, înregistrări sau artefacte, pentru a-și dezvolta abilitățile de evaluare critică a informațiilor;

6. Colaje, proiecte artistice și prezentări: elevii pot crea colaje sau alte proiecte artistice care să ilustreze evenimente istorice importante, iar apoi să le prezinte colegilor pentru a-și împărtăși cunoștințele și pentru a-și dezvolta abilitățile de comunicare.

Aceste activități de învățare activă pornesc de la ideea de a implica elevii în mod activ în procesul de învățare, stimulându-le gândirea critică, creativitatea și abilitățile de comunicare, și oferindu-le oportunități de a-și aprofunda cunoștințele într-un mod captivant și interactiv.

Referințe bibliografice::

1. Kolb, D. A. (1984): *Experiential learning: Experience as the source of learning and development*. Englewood Cliffs, NJ: Prentice-Hall.
2. Museum of Play (2016): *Education of Play Resources*. Online under: <http://www.museumofplay.org/education/education-and-play-resources/play-school>
3. Buck Institute for Education (2014): *What is project-based learning?* Online under: http://bie.org/about/what_pbl

Folosirea AI în predarea istoriei la gimnaziu

Prof. Simion Constantin Romulus,

Școala Gimnazială "Ion Luca Caragiale" din Sibiu

Folosirea inteligenței artificiale (IA) în predarea istoriei la gimnaziu poate aduce numeroase beneficii și oportunități de învățare inovatoare. Iată cum IA poate fi integrată în procesul de predare a istoriei la acest nivel:

- personalizarea învățării: sistemele de IA pot personaliza experiența de învățare pentru fiecare elev, oferind materiale și resurse adaptate nivelului lor de cunoștințe și stilului de învățare;
- asistență pentru profesori: profesorii pot folosi instrumente bazate pe IA pentru a organiza și evalua materialele de predare, precum și pentru a identifica lacunele în înțelegerea elevilor și a oferi feedback individualizat;
- simulări și experiențe interactive: prin utilizarea IA, elevii pot accesa simulări și experiențe interactive care le permit să exploreze istoria într-un mod captivant și practic. De exemplu, ei ar putea explora situații istorice și să simuleze decizii luate de personalități istorice;
- analiza datelor și modele predictive: IA poate fi utilizată pentru analiza datelor istorice și pentru a identifica modele sau tendințe în evenimentele istorice. Acest lucru poate ajuta elevii să înțeleagă cauzele și consecințele evenimentelor istorice într-un mod mai profund;
- asistență la cercetare și lucrări: elevii pot utiliza sisteme de IA pentru a căuta și analiza informații din surse istorice diverse, accelerând procesul de cercetare și oferindu-le acces la o gamă mai largă de surse;
- experiențe de realitate augmentată și virtuală: prin utilizarea tehnologiilor de realitate augmentată și virtuală, elevii pot fi transportați în timp și spațiu pentru a experimenta evenimentele istorice într-un mod mai realist și captivant;
- dezvoltarea gândirii critice și a abilităților de rezolvare a problemelor: în timp ce folosesc IA în studiul istoriei, elevii pot dezvolta abilități critice de analiză, evaluare și interpretare a informațiilor istorice.

Analizând posibilitatea folosirii inteligenței artificiale în predarea istoriei, putem propune trei activități și metode posibile ce pot fi folosite de cadrele didactice: utilizarea aplicațiilor de realitate augmentată pentru a oferi elevilor experiențe interactive, cum ar fi explorarea unor situri istorice sau reconstituiri virtuale ale evenimentelor importante; implementarea unor platforme de învățare personalizate care să poată adapta conținutul și ritmul învățării în funcție de nevoile individuale ale elevilor; crearea unor proiecte de cercetare care să folosească capacitatea inteligenței artificiale de a procesa și analiza cantități mari de informații pentru a oferi perspective noi sau pentru a pune în discuție ipoteze istorice.

Acestea sunt doar câteva exemple de recomandări și propuneri de activități care ar putea fi luate în considerare în momentul integrării inteligenței artificiale în predarea istoriei la gimnaziu.

Este important ca astfel de integrări să fie efectuate cu atenție și să fie susținute de formare adecvată și de resurse corespunzătoare pentru a asigura impactul pozitiv asupra procesului de învățare.

Referințe bibliografice::

1. Alice Ionela Roaită, Didactica istoriei: un manual pentru profesorul de istorie, Editura Paralela 45, Pitești, 2017

2. Artificial Intelligence Curriculum, Class 9 Facilitator, Curated with support from Intel. Accesat 28.01.2024. Disponibil pe:

http://cbseacademic.nic.in/web_material/Curriculum20/AI_Curriculum_Handbook.pdf

3. Informatics Education in Europe: Are We All In The Same Boat? ACM. ISBN: #978- 1-4503-5361-8

Provocări actuale în predarea istoriei în școală

Prof. Simion Constantin Romulus,

Școala Gimnazială ‘‘Ion Luca Caragiale’’ din Sibiu

Predarea și învățarea istoriei în școală reprezintă un proces complex și dinamic, care se confruntă cu numeroase provocări în contextul educației contemporane. În cadrul acestei conferințe, ne propunem să explorăm provocările majore cu care se confruntă profesorii și elevii în predarea-învățarea istoriei și să discutăm despre soluțiile și abordările eficiente pentru a depăși aceste obstacole.

Provocările predării-învățării istoriei

1. Accesul la resurse și informații credibile: conformitatea cu standardele academice și găsirea surselor istorice autentice poate fi dificilă pentru elevi și profesori într-o eră digitală suprasaturată de informații;
2. Relevanța și interesul elevilor: într-o lume modernă, captivantă și în continuă schimbare, captarea atenției elevilor și evidențierea relevanței istoriei pentru viața lor cotidiană poate fi un obstacol major;
3. Perspective diverse și incluziune: integrarea diversității de perspective și experiențe istorice în curriculum poate fi o provocare, având în vedere dominanța unor narative istorice și ignorarea contribuțiilor și suferințelor anumitor grupuri;
4. Abordarea subiectelor sensibile: evenimente și teme istorice sensibile, cum ar fi Holocaustul, sclavia sau conflictele etnice, pot ridica întrebări despre abordarea corectă și respectuoasă a acestor subiecte în cadrul sălii de clasă;
5. Evaluarea performanței elevilor: evaluarea înțelegerii și analizei istorice poate fi subiectivă și dificil de măsurat în mod obiectiv, având în vedere complexitatea subiectului.

Posibilele abordări pentru depășirea provocărilor amintite mai sus pot fi: promovarea literației informaționale și critice prin educația elevilor în evaluarea critică a surselor și promovarea abilităților de cercetare pentru identificarea informațiilor credibile; integrarea tehnologiei și metodelor interactive prin utilizarea tehnologiei și a metodelor interactive, cum ar fi simulările

istorice și platformele online, pentru a face predarea mai accesibilă și atractivă pentru elevi; legarea istoriei de experiența și identitatea elevilor prin integrarea istoriei locale și a subiectelor relevante pentru experiența și identitatea elevilor pentru a evidenția importanța și impactul istoriei în viața lor; promovarea dialogului și a respectului reciproc prin crearea unui mediu deschis și sigur pentru discuții și analiză, unde elevii pot explora și dezbate perspective diverse într-un mod respectuos și empatic și utilizarea unor metode diverse de evaluare prin utilizarea unei game variate de instrumente de evaluare, precum proiecte de cercetare, prezentări și discuții, pentru a evalua înțelegerea și capacitatea elevilor de a aplica cunoștințele în diferite contexte.

Predarea-învățarea istoriei în școală implică multiple provocări, dar abordarea acestora cu înțelegere, creativitate și angajament poate transforma procesul educațional într-o experiență captivantă și edificatoare pentru elevi. Împreună, putem găsi soluții eficiente și inovatoare pentru a crea un mediu de învățare în care istoria să devină nu doar o materie, ci o experiență vie și relevantă pentru fiecare elev.

Referințe bibliografice::

1. Bocoș, M.D., Instruirea interactivă, București, Editura Polirom, 2013.
2. Ghețău, G., Ghețău, O., Istorie - Manual pentru clasa a -VII- a, București, Editura Aramis, 2019.
3. Oprea, C. L. Strategii didactice interactive. Repere teoretice și practice. București: Editura Didactică și Pedagogică, RA, 2009.

Activitățile outdoor

Simion Elena Cristina

Școala Gimnazială "Aviator Ioan Sava" Alțîna

Coordonarea activităților didactice outdoor implică o planificare atentă, cu scopul de a maximiza beneficiile educaționale ale învățării în afara sălii de clasă. Aceste activități pot fi extrem de valoroase, oferind experiențe directe și interactive care sunt greu de replicat într-un mediu tradițional. Vom explora obiectivele, etapele, avantajele, dezavantajele și exemple de activități didactice outdoor

Obiective

- Conectarea cu natura: creșterea aprecierii și conștientizării mediului înconjurător.
- Dezvoltarea abilităților sociale: încurajarea lucrului în echipă, comunicării și rezolvării de probleme.
- Îmbunătățirea stării de sănătate: activitatea fizică în aer liber poate îmbunătăți starea fizică și sănătatea mintală.
- Stimularea învățării experiențiale: învățarea prin experiență directă și interacțiune cu mediul.

Etape

- Planificare: identificarea obiectivelor educaționale, alegerea locației, pregătirea materialelor.
- Organizare: coordonarea logisticii, inclusiv transport, permisiuni și asigurările necesare.
- Implementare: desfășurarea efectivă a activităților, cu ajustări în timp real dacă este necesar.
- Evaluare: reflectarea și evaluarea experiențelor pentru a îmbunătăți activitățile viitoare.

Avantaje

- Angajament sporit: mediul outdoor poate stimula curiozitatea și entuziasmul.
- Dezvoltare holistică: pe lângă cunoștințe, se pune accent pe dezvoltarea fizică, emoțională și socială.
- Învățare adaptată: permite adaptarea la diferite stiluri de învățare și nevoi individuale.

Dezavantaje

- Variabile incontrolabile: vremea și alte elemente naturale pot perturba planificarea.
- Siguranță: există potențialul crescut pentru accidente sau probleme de sănătate.
- Costuri și accesibilitate: pot exista costuri suplimentare sau probleme de accesibilitate pentru unele locații.

Exemple de activități

- Studii de mediu: explorarea unui habitat natural și recoltarea de probe pentru studii.
- Orientare: folosirea hărții și busolei pentru a naviga printr-o zonă desemnată.
- Jocuri și sporturi outdoor: activități care promovează fitnessul, cum ar fi alergarea, catararea.
- Arte și meșteșuguri: utilizarea materialelor găsite în natură pentru a crea opere de artă sau obiecte utile.
- Reconstituiri istorice (crearea unui mediu de viață cu materialele pe care le găesc în jur)

Prin coordonarea eficientă a activităților didactice outdoor, educatorii pot oferi experiențe de învățare îmbogățite care să completeze și să extindă curriculumul tradițional. Aceasta necesită însă o planificare meticuloasă și o adaptabilitate continuă pentru a asigura că activitățile sunt sigure, accesibile și eficiente din punct de vedere educațional.

Pedagogia muzeală

Simion Elena Cristina

Școala Gimnazială "Aviator Ioan Sava" Alțîna

Pedagogia muzeală constituie o abordare interactivă și dinamică în educație, utilă mai ales în domeniul precum istoria, oferind oportunități valoroase de învățare prin explorarea directă a artefactelor, expozițiilor și reconstrucțiilor istorice. Utilizarea muzeelor ca resursă didactică poate aduce multiple beneficii în procesul de predare-învățare, personalizând și îmbogățind experiența educațională.

Obiective

- Conectarea directă cu istoria: oferirea posibilității de a experimenta istoria "în carne și oase" prin obiecte reale și reconstituiri.
- Dezvoltarea gândirii critice: încurajarea analizei și interpretării surselor istorice.
- Stimularea învățării participative: invitarea elevilor să devină cercetători activi, explorând și descoperind informații.
- Cultivarea empatiei și înțelegerea diversității culturale: înțelegerea istoriei și culturilor diferite prin intermediul artefactelor și poveștilor.

Etape

- Pregătire: alegerea unui muzeu relevant pentru tematica abordată și stabilirea obiectivelor vizitei. Pregătirea elevilor prin introducerea temei și a conceptelor cheie.
- Vizita la muzeu: participarea activă în tururi ghidate, ateliere și activități interactive.
- Activități post-vizită: procesarea experiențelor, discuții, proiecte de grup sau individuale pe baza observațiilor și informațiilor colectate.
- Evaluare: reflecție și evaluare a cunoștințelor dobândite și a experienței de învățare.

Avantaje

- Învățare experiențială: conexiunea directă cu obiectele istorice și contextul lor îmbogățește procesul de învățare.
- Diversificare metodologică: completează învățarea tradițională din clasă, adăugând varietate și interactivitate.
- Motivație crescută: elementul vizual și interactiv al muzeelor poate crește interesul și curiozitatea elevilor.
- Dezvoltare de abilități: promovează competențe de cercetare, analiză, sinteză și prezentare.

Dezavantaje

- Accesibilitate: nu toate școlile au acces facil la resurse muzeale relevante tematicii studiate, din cauza distanței sau costurilor.

- Resurse necesare: organizarea și conducerea vizitelor muzeale necesită timp, planificare și adesea resurse financiare.
- Variabilitate în calitatea expozițiilor: experiența poate varia semnificativ în funcție de calitatea și relevanța expozițiilor muzeale.

Activități propuse

- Căutarea comorii: crearea unui joc educațional în care elevii caută anumite obiecte sau informații în muzeu.
- Crearea unei expoziții temporare în clasă: elevii pot selecta obiecte de acasă sau reprezentări ale artefactelor văzute la muzeu, organizând o expoziție cu explicații și prezentări pentru colegi.
- Dezbateri și reconstituiri: utilizarea informațiilor și contextului istoric înțeles din vizita la muzeu pentru a organiza dezbateri pe teme istorice sau reconstituiri ale evenimentelor istorice.
- Proiecte multimedia: crearea de prezentări, bloguri sau videoclipuri de către elevi, documentând experiența lor și ceea ce au învățat prin vizita muzeală.

Integrând pedagogia muzeală în predarea istoriei, profesorii pot oferi o perspectivă multidimensională și profundă asupra subiectelor studiate, crescând astfel calitatea educației și implicarea elevilor.

Drumeția-program educativ de formare

Simion Elena Cristina

Școala Gimnazială "Aviator Ioan Sava" Alțîna

Drumețiile cu elevii ca parte a programelor educative oferă o metodă excelentă pentru îmbogățirea experienței de învățare, promovând în același timp sănătatea fizică și mentală. Aceste activități outdoor combinate cu obiective didactice structurate pot contribui substanțial la dezvoltarea personală și educațională a elevilor.

Obiective

- Consolidarea cunoștințelor teoretice prin experiență practică: elevii pot aplica și extinde cunoștințele dobândite în clasă într-un context real.
- Dezvoltarea competențelor sociale și de leadership: drumețiile în grup încurajează lucrul în echipă, comunicarea eficientă și responsabilitatea.
- Promovarea sănătății și a bunăstării: îmbunătățirea condiției fizice și a rezistenței, precum și reducerea stresului și anxietății.
- Educație ecologică și conștientizare: dezvoltarea unei atitudini pozitive pentru natură și înțelegerea importanței conservării mediului.

Etape

- Planificare: selecția traseului în funcție de vârstă și de condiția fizică a elevilor, luând în calcul obiectivele didactice. Obținerea aprobărilor necesare și organizarea logisticii.
- Instruire pre-drumetrie: informarea elevilor despre echipamentul necesar, reguli de siguranță și obiectivele excursiei.
- Desfășurarea drumeției: monitorizarea siguranței elevilor, facilitarea activităților și încurajarea explorării și observației.
- Follow-up și evaluare: analiza experienței, discutarea observațiilor și integrarea experienței în curriculumul viitor.

Avantaje

- Învățare practică și memorabilă: experiențele directe întăresc cunoștințele și stimulează interesul pentru învățare.
- Beneficii de sănătate: activitatea fizică în aer liber poate contribui la sănătatea cardiovasculară, la reducerea riscului obezității și îmbunătățirea stării de bine.
- Dezvoltarea personală: înfruntarea provocărilor și depășirea obstacolelor dezvoltă reziliența și încrederea în sine.

Dezavantaje

- Accesibilitate: unii elevi ar putea avea limitări fizice care să le restricționeze participarea.
- Siguranța: riscurile fizice și gestionarea situațiilor de urgență necesită o pregătire și vigilență constantă.

- Dependența de condițiile meteorologice: vremea nefavorabilă poate duce la anularea sau modificarea planurilor.

Activități propuse

- Activități de orientare: învățarea folosirii busolei și a cititului hărții pentru a naviga traseul.
- Studii de mediu: colectarea de probe sau observarea faunei și florei pentru proiecte sau prezentări ulterioare.
- Jocuri educative: jocuri care încurajează explorarea și observația.
- Jurnale de drumeție: încurajarea elevilor să noteze și să reflecteze asupra experiențelor lor, a ceea ce au observat și învățat.

Prin îmbinarea scopurilor educaționale cu activitățile fizice, drumețiile cu elevii reprezintă o oportunitate valoroasă de învățare, dezvoltare și distracție. Cu toate acestea, planificarea meticuloasă și atenția la siguranță sunt esențiale pentru asigurarea unei experiențe pozitive și productive pentru toți participanții.

Îmbunătățirea activităților din sistemul educațional

Prof. Înv. preșolar, Simionescu Amalia Valentina

Grădinița cu Program Prelungit, Nr.1,

Căsuța Piticilor - Horezu

„Educația este cea mai puternică armă pe care o poți folosi pentru a schimba lumea”.
(Nelson Mandela)

De-a lungul timpului sistemul de învățământ a suferit o serie de schimbări , pentru a face față acestor schimbări, cadrele didactice trebuie să evidențieze anumite aptitudini pedagogice. Atât formarea inițială cât și perfecționarea cadrelor didactice au un rol foarte important în desfășurarea procesului instructiv-educativ.

Toate aceste etape pe care cadrul didactic le parcurge, asigură un învățământ de calitate pentru copii.

Cadrul didactic prin precizie și stil, alege cele mai bune metode și materiale de lucru. Mediul educațional în care cadrul didactic împreună cu copiii își desfășoară activitatea, trebuie să răspundă cerințelor și nevoilor copiilor.

La grădiniță, sălile de grupă trebuie să fie dotate cu materiale specifice fiecărui centru tematic. Acestea trebuie să fie bine organizate astfel încat copii să aibă acces la materialele de lucru.

Aparatura de specialitate utilizată în gradiniță are un rol important în îmbunătățirea sistemului educațional.

Videoproiectorul este un dispozitiv accesibil în grădiniță, oferă desfășurarea unei lecții reușite , oferind un feedback pozitiv întregii clase.

Acest dispozitiv asigură captarea atenției celor mici , având o serie de avantaje.

Dimensiunea imaginii din timpul prezentărilor este mult mai mare , calitatea imaginii fiind una bună, unele proiectoare video sunt mobile și pot fi transportate cu ușurință de către cadrul didactic . Acest dispozitiv permite un nou mod de predare a documentelor.

Tabla magnetică este un mijloc important care ajută la desfășurarea optimă a activității în grădiniță, copiii având acces mai ușor la rezolvarea sarcinilor.

Un alt dispozitiv care asigură facilitarea procesului instructiv-educativ în grădiniță este laptopul. Acesta ofera accesul rapid la informații.

Alternativele educaționale

Un alt facilitator al sistemului educațional constă în parteneriatul gradiniței cu familia.

O educație solidă se fundamentează în familie având continuarea la grădiniță prin încheierea unor parteneriate în scop educativ.

Familia creează acasă un mediu potrivit unei bune creșteri a copiilor, liniștea căminului, înțelegerea dintre părinți, sunt factori importanți în dezvoltarea socio-emoțională a celor mici.

Desigur există și exemple negative, care au un rol nepotrivit asupra psihicului celor mici. În acest caz, cadrul didactic, prin acțiuni remediale ajută la îndepărtarea acestor limite. La grădiniță, copiii sunt primiți cu căldura, iubire, având parte de înțelegere și multă răbdare din partea cadrelor didactice.

Parteneriatul educațional este un termen cheie al pedagogiei contemporane, așadar parteneriatul reprezintă un fenomen de colaborare între două sau mai multe părți care acționează împreună pentru realizarea unor interese sau scopuri comune.

Un parteneriat reușit implică identificarea scopurilor, organizarea și conducerea resurselor disponibile.

Totodată la nivel de grădiniță este necesară o autoevaluare a nevoilor și resurselor interne de care dispune grădinița în acel moment, identificarea factorilor stimulatori, dar și pe cei care împiedică realizarea cu succes a proiectului.

Prin încheierea parteneriatelor cu părinții, aceștia sunt încurajați să ia parte la planificarea și dezvoltarea unor programe educative.

Aceste parteneriate ajută la schimbarea mentalității neadecvate a unor părinți față de grădiniță, cunoașterea de către părinți a posibilităților și nevoilor psiho-fizice ale copiilor.

Bibliografie:

- 1. Batrînul, E. Educația în familie. București, Editura Politică, 1980.**
- 2. Ministerul Educației, Cercetării și Tineretului: Împreună pentru copii. Grădinița și comunitatea, București 2008**

Sistemul educațional reprezintă coloana vertebrală a dezvoltării unei societăți, jucând un rol esențial în pregătirea generațiilor viitoare. Acest articol explorează modalitățile de facilitare, susținere și îmbunătățire a activităților din sistemul educațional, cu accent pe crearea unui mediu propice învățării și dezvoltării.

1. Facilitarea Accesului la Educație: Un aspect fundamental în îmbunătățirea sistemului educațional este asigurarea unui acces echitabil pentru toți elevii. Programele de reducere a decalajelor socio-economice și geografice, precum și facilitarea accesului la tehnologie și resurse educaționale, joacă un rol crucial în această privință.

2. Susținerea Cadrelor Didactice: Cadrele didactice reprezintă cheia succesului în procesul educațional. Investiția în formarea continuă, accesul la resurse didactice moderne și recunoașterea eforturilor acestora contribuie la creșterea calității predării și a experienței de învățare.

3. Implementarea Metodelor Inovatoare de Predare: Adoptarea metodelor inovatoare de predare, precum învățarea bazată pe proiecte, învățarea online și utilizarea tehnologiilor educaționale, poate captiva atenția elevilor și îmbunătăți înțelegerea și aplicarea cunoștințelor.

4. Creșterea Relevanței Educației: Sistemul educațional trebuie să răspundă cerințelor și schimbărilor din societate. Introducerea unor programe educaționale care promovează dezvoltarea abilităților practice și adaptabilitatea la schimbare contribuie la pregătirea elevilor pentru lumea reală.

5. Implicarea Părților Interesate: Colaborarea între școli, părinți, comunitate și mediul de afaceri este esențială pentru succesul sistemului educațional. Crearea unor parteneriate active și a unui dialog constant între toate părțile interesate contribuie la stabilirea unor obiective comune și îmbunătățirea performanțelor elevilor.

6. Evaluarea și Monitorizarea Continuă: Implementarea unor sisteme eficiente de evaluare și monitorizare continuă a performanțelor elevilor, cadrelor didactice și a întregului sistem educațional permite identificarea punctelor tari și a celor slabe, facilitând ajustările necesare pentru creșterea calității educației.

7. Promovarea Educației Incluzive și Diversității: Sistemul educațional ar trebui să fie un mediu incluziv, respectând diversitatea și promovând egalitatea de șanse. Implementarea practicilor și programelor care susțin elevii cu nevoi speciale și promovarea diversității culturale și sociale contribuie la formarea unor cetățeni responsabili și înțelecători.

Facilitarea, susținerea și îmbunătățirea activităților din sistemul educațional necesită eforturi integrate și o viziune aprofundată asupra nevoilor societății. Prin implementarea unor strategii coerente și adaptabile, putem contribui la modelarea unui sistem educațional eficient și orientat spre succesul și dezvoltarea durabilă a comunității noastre.

Facilitarea, susținerea și îmbunătățirea activităților din sistemul educațional: O Abordare Integrală pentru Dezvoltarea Educației

Prof. Varvara Sîngeorzan

Liceul Teoretic SOLOMON HALIȚĂ Sângeorz-Băi

În lumea contemporană, educația este considerată un pilon fundamental al societății. Un sistem educațional eficient nu doar furnizează cunoștințe și abilități, ci și dezvoltă caracterul și potențialul fiecărui individ. În acest context, facilitarea, susținerea și îmbunătățirea activităților din sistemul educațional devin imperative pentru a asigura că educația răspunde nevoilor și provocărilor prezentului și ale viitorului. Într-o lume în continuă schimbare și evoluție, educația rămâne unul dintre pilonii fundamentali ai dezvoltării umane și sociale. Pentru a face față provocărilor și oportunităților prezentului și ale viitorului, este esențial să facilităm, să susținem și să îmbunătățim activitățile din sistemul educațional. Acest articol explorează în detaliu importanța acestor aspecte și propune o abordare integrată pentru dezvoltarea educației.

Facilitarea Activităților Educaționale

Facilitarea activităților educaționale implică crearea unui mediu propice în care procesul de învățare să fie eficient și plin de oportunități. Este esențial ca infrastructura școlară să fie adecvată, oferind spații sigure și echipate corespunzător pentru activitățile didactice. Accesul la resurse educaționale, cum ar fi cărțile, materialele didactice și tehnologia, trebuie să fie asigurat pentru a sprijini procesul de învățare. De asemenea, implicarea părinților și comunității în activitățile educaționale poate îmbogăți experiența de învățare a elevilor. Programele de voluntariat și colaborarea cu organizațiile non-guvernamentale pot aduce resurse suplimentare în școli și pot oferi elevilor experiențe practice și contexte relevante pentru învățare. Facilitarea activităților educaționale este esențială pentru crearea unui mediu propice în care elevii să poată învăța și să se dezvolte în mod optim. Aceasta implică furnizarea de resurse adecvate, inclusiv materiale didactice, echipamente tehnologice și spații de învățare sigure și confortabile. În plus, programele de mentorat și tutorat pot oferi sprijin suplimentar elevilor care întâmpină dificultăți în înțelegerea materiei sau în adaptarea la mediul școlar. Prin intermediul acestor programe, elevii pot beneficia de atenție și îndrumare individualizată, care să le faciliteze procesul de învățare și să le sporească încrederea în propriile capacități.

1. Susținerea Activităților Educaționale Susținerea activităților educaționale implică furnizarea de resurse, îndrumare și sprijin pentru elevi, cadre didactice și alte părți implicate în procesul de învățare. Aceasta poate include:

a. Resurse materiale și tehnologice: Asigurarea accesului la manuale școlare, materiale didactice, echipamente tehnologice și alte resurse relevante este esențială pentru desfășurarea activităților educaționale într-un mod eficient și eficace.

b. Suport emoțional și social: Elevii pot beneficia de sprijin emoțional și social pentru a face față provocărilor academice și personale. Consilierea școlară, programele de mentorat și consilierea de grup sunt doar câteva exemple de servicii care pot oferi acest tip de suport.

c. Programare și organizare: Asigurarea unei planificări corespunzătoare a activităților educaționale și o bună organizare a procesului de învățare pot contribui la eficiența și eficacitatea acestuia.

d. Formare și dezvoltare profesională: Cadrele didactice au nevoie de oportunități continue de formare și dezvoltare profesională pentru a-și îmbunătăți abilitățile de predare și pentru a rămâne la curent cu cele mai recente tendințe și practici educaționale.

2. Îmbunătățirea Activităților Educaționale. Îmbunătățirea activităților educaționale este un proces continuu și dinamic care vizează creșterea calității și eficacității sistemului educațional. Îmbunătățirea activităților din sistemul educațional necesită o abordare holistică, care să vizeze atât aspectele practice, cât și cele teoretice ale educației. Actualizarea curriculumului pentru a reflecta schimbările din societate și cerințele pieței muncii este esențială pentru a asigura relevanța învățării. De asemenea, integrarea tehnologiei în procesul de predare și învățare poate îmbunătăți accesul la informație și poate stimula interesul și implicarea elevilor în învățare. Promovarea diversității și incluziunii în educație este, de asemenea, crucială pentru a asigura că toți elevii au acces la oportunități egale de învățare și dezvoltare. Implementarea unor politici și programe care să sprijine elevii defavorizați și să promoveze egalitatea de șanse poate contribui la reducerea inegalităților din sistemul educațional. Acest lucru poate implica:

a. Actualizarea curriculumului: Curriculumul școlar ar trebui să fie relevant și adaptat la nevoile și cerințele în schimbare ale societății. Actualizarea constantă a curriculumului este esențială pentru a asigura că elevii dobândesc cunoștințele și abilitățile necesare pentru succesul lor viitor.

b. Integrarea tehnologiei în învățare: Tehnologia poate fi un instrument puternic pentru îmbunătățirea procesului de învățare și pentru stimularea interesului și implicării elevilor. Integrarea tehnologiei în clase și în curriculum poate deschide noi oportunități de învățare și poate spori eficiența procesului educațional.

c. Diversificarea metodelor de predare: Utilizarea unei game variate de metode de predare și evaluare poate ajuta la adaptarea procesului de învățare la nevoile și preferințele diferite ale elevilor. Metodele de predare bazate pe proiecte, discuții în grup și activități practice pot stimula implicarea și înțelegerea profundă a materiei.

d. Evaluarea și monitorizarea continuă: Evaluarea constantă a performanței elevilor și a calității procesului de învățare este esențială pentru identificarea punctelor tari și a aspectelor care necesită îmbunătățire. Datele obținute din evaluări pot fi folosite pentru a orienta deciziile și intervențiile educaționale.

3. Susținerea Cadrelor Didactice

Cadrele didactice sunt inima sistemului educațional. Pentru a-și îndeplini rolul în mod eficient, acestea au nevoie de sprijin și resurse adecvate. Formarea continuă este esențială pentru a le permite profesorilor să rămână actualizați cu cele mai recente metode de predare și tehnologii

educaționale. De asemenea, programele de mentorat și coaching pot oferi suport emoțional și profesional pentru cadrele didactice, ajutându-le să facă față provocărilor specifice ale profesiei. În plus, recunoașterea și aprecierea meritelor cadrelor didactice sunt cruciale pentru motivarea lor și menținerea angajamentului în procesul educațional. Prin intermediul programelor de recompensare și recunoaștere a performanței, se poate încuraja excelența în predare și se pot promova modele de succes în cadrul comunității educaționale.

În concluzie, facilitarea, susținerea și îmbunătățirea activităților din sistemul educațional sunt esențiale pentru dezvoltarea unei educații de calitate și pentru pregătirea elevilor pentru provocările și oportunitățile secolului XXI. Prin crearea unui mediu propice pentru învățare, sprijinirea cadrelor didactice și îmbunătățirea continuă a procesului de predare și învățare, putem contribui la formarea unei societăți mai educate, mai echitabile și mai prospere. Este necesară o abordare integrată și colaborativă între toți actorii implicați în educație pentru a asigura că fiecare individ are șansa de a-și atinge potențialul maxim și de a contribui la progresul și dezvoltarea societății.

Pentru a realiza aceste obiective ambițioase, este esențial să se acționeze cu hotărâre și determinare. O abordare integrată și colaborativă între toți actorii implicați în educație - guverne, instituții educaționale, cadre didactice, elevi, părinți și comunitate - este crucială pentru a face progrese semnificative în facilitarea, susținerea și îmbunătățirea activităților din sistemul educațional.

Un prim pas în această direcție ar putea fi dezvoltarea unor politici educaționale care să promoveze incluziunea și echitatea în accesul la educație. Alocarea resurselor financiare și umane adecvate pentru școli din comunitățile defavorizate, precum și implementarea unor programe de sprijin suplimentar pentru elevii cu nevoi speciale, ar putea contribui semnificativ la reducerea inegalităților în educație.

În același timp, este important să se investească în dezvoltarea profesională a cadrelor didactice și în modernizarea infrastructurii școlare. Formarea continuă a profesorilor în domeniul noilor tehnologii și metode de predare inovatoare ar putea îmbunătăți calitatea procesului de învățare și ar putea stimula interesul și participarea elevilor. De asemenea, modernizarea și echiparea școlilor cu tehnologie educațională adecvată ar putea deschide noi oportunități de învățare și ar putea promova integrarea digitală în procesul educațional.

În plus, este necesar să se promoveze o cultură a excelenței în educație prin recunoașterea și recompensarea meritelor elevilor și cadrelor didactice. Programele de premii și burse pentru elevii meritorii și programele de recunoaștere a performanței pentru cadrele didactice exemplare ar putea motiva și inspira atât elevii, cât și profesorii să își atingă potențialul maxim și să aspire la excelență în educație.

În final, este important să subliniem că educația este un proces continuu și dinamic, care necesită angajament și colaborare pe termen lung pentru a produce schimbări durabile și semnificative în societate. Prin încurajarea inovației, promovarea colaborării și angajamentului activ al tuturor părților interesate, putem contribui la construirea unui sistem educațional mai eficient, mai echitabil și mai incluziv, care să pregătească elevii pentru succes într-o lume în continuă

schimbare. Facilitarea, susținerea și îmbunătățirea activităților din sistemul educațional nu sunt doar obiective, ci sunt fundamentul unei societăți mai bune și mai prospere pentru toți membrii săi.

GRĂDINIȚA ȘI ȘCOALA

PARTENERI ÎN EDUCAȚIA COPIILOR

Prof. ȘIȘU LENUȚA, Grădinița cu P.P. Nr.7, Brăila

Toată activitatea desfășurată de copil în grădiniță reprezintă principalul mijloc prin care se realizează progresul treptat al dezvoltării sale intelectuale. Cunoștințele asimilate gradual contribuie la extinderea orizontului său, îi facilitează orientarea în mediul înconjurător, înțelegerea a ceea ce se întâmplă în jurul său și dobândirea abilităților comportamentale adecvate față de obiecte și fenomenele din jurul său.

Dintre toate obiectivele grădiniței, cel mai important este dezvoltarea capacităților intelectuale, punerea bazelor pentru formarea unei personalități armonioase, și cultivarea motivației afective față de învățatură în general, și de participarea la școală în particular. În plus, grădinița îndeplinește rolul de a furniza copiilor un set de cunoștințe, abilități, experiențe și activități instructiv-educative, facilitând astfel accesul lor în învățământul primar.

Educația intelectuală a preșcolarilor este crucială deoarece îi pregătește pentru școală. Prin intermediul activităților desfășurate în grădiniță, copiii acumulează cunoștințe care constituie o bază pentru învățarea ulterioară în școală, dezvoltând în același timp deprinderi esențiale de muncă intelectuală și capacitatea de a depune eforturi susținute pentru a îndeplini cerințele școlare.

Colaborarea strânsă între grădiniță și școală este necesară, având în vedere că ambele fac parte din același ciclu curricular, numit ciclul achizițiilor fundamentale. Finalitățile învățământului preșcolar și ale claselor primare sunt similare; abilitățile formate în învățământul preșcolar sunt consolidate și exersate în clasele I și a II-a în contexte mai noi și mai complexe. Grădinița și școala se află într-un raport privilegiat de continuitate, implicând colaborarea necesară între educatori și învățători, precum și între preșcolari și elevii mici.

Integrarea copiilor în școală presupune formarea unor reprezentări corecte despre mediul școlar, iar instituția preșcolară joacă un rol esențial în acest demers, reprezentând o etapă intermediară indispensabilă. Activitățile comune între grădiniță și școală, precum și dezvoltarea unui parteneriat între acestea, contribuie la familiarizarea copiilor cu munca școlară, la formarea unor relații constructive cu colegii și la crearea unui mediu școlar plăcut și familiar pentru debutul școlar.

Prin intermediul unui parteneriat activ între grădiniță și școală, se încearcă să se asigure o continuitate reală în educația copiilor, având în vedere că aceștia trebuie pregătiți pentru a deveni membri activi și creativi ai societății. Colaborarea dintre educatoare și învățători, precum și activitățile comune, contribuie la crearea unui mediu educațional propice și la facilitarea adaptării copiilor la școală, pregătindu-i pentru provocările viitoare și dezvoltându-le potențialul nativ.

Parteneriatul dintre grădiniță și școală reprezintă o colaborare esențială în procesul educațional al copiilor. Acest parteneriat este un element-cheie în asigurarea unei tranziții armonioase și eficiente între cele două etape ale educației timpurii. În acest referat, vom explora importanța parteneriatului grădiniță-școală, evidențiind aspecte precum comunicarea, adaptarea curriculumului și susținerea dezvoltării copiilor. Putem defini parteneriatul grădiniță-școală ca

fiind o colaborare strânsă între cadrele didactice, părinți și specialiștii în educație pentru a asigura o tranziție lină și eficientă între grădiniță și școală. Acest parteneriat vizează creșterea calității educației timpurii și integrarea armonioasă a copiilor în mediul școlar.

O componentă esențială a parteneriatului grădiniță-școală o reprezintă comunicarea . O comunicare eficientă între cadrele didactice și părinți poate influența pozitiv dezvoltarea copilului. Rapoartele regulate, întâlnirile cu părinții și comunicarea digitală sunt modalități eficiente de a menține legătura între cele două instituții.

Un alt aspect extrem de important al parteneriatului grădiniță-școală este adaptarea curriculumului pentru a asigura o tranziție netedă între cele două etape ale educației timpurii. Coordonarea între educatoarele de la grădiniță și învățătorii de la școală este esențială pentru a se asigura că obiectivele de învățare sunt continuu dezvoltate și că activitățile sunt adaptate la nivelul de înțelegere al copiilor.

Parteneriatul grădiniță-școală are un impact semnificativ asupra dezvoltării sociale, emoționale și cognitive a copiilor. Prin colaborarea strânsă între profesioniștii din domeniul educației, se pot identifica mai eficient nevoile specifice ale fiecărui copil și se pot oferi resurse adecvate pentru a sprijini dezvoltarea lor integrală.

Un alt aspect de luat în considerare în parteneriatul grădiniță-școală este implicarea activă a părinților în procesul educațional al copiilor lor. Activități precum ședințe de consiliu cu părinții, ateliere educaționale și participarea la evenimente școlare pot consolida legăturile dintre familie și școală.

În concluzie, parteneriatul grădiniță-școală este ***o componentă esențială a educației timpurii***, având un impact semnificativ asupra tranziției copiilor de la grădiniță la școală. Comunicarea eficientă, adaptarea curriculumului și implicarea părinților sunt doar câteva aspecte ale acestui parteneriat care contribuie la o educație integrată și de calitate. Asigurarea unei colaborări continue între aceste două instituții este esențială pentru a crea un mediu educațional optim și pentru a sprijini dezvoltarea copiilor în toate aspectele lor.

Bibliografie:

- Alexandru J., Cunoașterea copilului preșcolar, Editura revistei de pedagogie, București 1992;
- „De la grădiniță la școală”, Culegere metodică editată de Revista de pedagogie București 1975;
- „Integrarea copilului în activitatea școlară”, Culegere metodică editată de Revista de pedagogie București 1978.
- Curriculum pentru educație timpurie, 2019
- Glava, A.; Glava, C., Introducere în pedagogia preșcolară, Editura Dacia, Cluj-Napoca, 2002
- Reperete fundamentale în învățarea și dezvoltarea copilului de la naștere la 7 ani

Educația pentru toți – egalitate de șanse

Siteavu Jenica, Liceul Cobadin, Cobadin, Constanța, România

Educația are implicații semnificative în prosperitatea economică a fiecărui individ în parte, a fiecărei comunități, a fiecărei națiuni. Tehnologiile și evoluția lor rapidă au modificat mediul de afaceri, procesele de producție și au dus concurența de la nivel local la nivel mondial. O forță de muncă bine educată este crucială în lumea contemporană, iar lupta pentru resursele naturale ocupă azi un loc secund, fiind devansată de lupta pentru resurse umane. Astfel educația a devenit treptat una dintre cele mai mari afaceri la nivel mondial. Valorile pe care se construiește educația în România sunt cele de încredere, echitate, solidaritate, eficacitate și autonomie.

Echitatea în educație este dreptul la un sistem educațional incluziv și corect, care să asigure accesul la o educație de înaltă calitate și să ofere oportunități de învățare personalizată, dezvoltare personală și socială. Promovarea echității de la vârsta timpurie dezvoltă competențele copiilor și elimină disparitățile ulterioare în școală.

Provocările inechității educaționale sunt prezente la nivel global în majoritatea țărilor și regiunilor, iar principalii indicatori care măsoară excluderea sunt sărăcia sau nivelul educației materne, urmați de locația geografică. Pe lângă acești indicatori, dimensiunile individuale ale inechității sunt etnia, limba, genul sau dizabilitățile copiilor, însă cel mai consecvent factor care afectează accesul la educația timpurie este sărăcia.

Calitatea în educația timpurie este realizată prin corelarea dimensiunilor de alfabetizare, bunăstare socială și emoțională și abilitățile cognitive, fără influența altor factori externi. Investițiile sociale, economice și culturale în această ramură a educației pot schimba viitorul celor marginalizați și discriminați prin asigurarea accesului și echității în educația timpurie.

Egalitatea de șanse este un concept des vehiculat. Există însă două aspecte ale acestuia care trebuie avute în vedere: la nivel formal, se vorbește despre egalitatea în drepturi a indivizilor – egalitate garantată prin Constituție, de multe ori însă este nevoie de un alt concept menit să asigure că toți cetățenii unei țări beneficiază de șanse egale pentru a-și putea atinge potențialul maxim. Aici intervine conceptul de egalitate de șanse pornind de la constatarea că societatea este formată din segmente diverse, cu poziții mai mult sau mai puțin favorizate de societate. Ideea de a asigura egalitatea de șanse pentru toți înseamnă crearea contextului necesar astfel încât și cei aparținând unor grupuri defavorizate să ajungă să beneficieze treptat de aceeași linie de start în competiția dintre indivizi.

Educația pentru toți copiii este o cerință fermă și clară a epocii noastre, determinată de nevoile acute ale timpului prezent. În filosofia lumii moderne materializată în politicile educaționale, internaționale și naționale, se caută răspuns la întrebări firești care doresc să exemplifice îngrijorarea față de viitorul lumii. Procesul educativ trebuie să se adreseze tuturor și să se concentreze pe soluții rapide și adecvate la adaptarea față de diversitatea și unicitatea umană.

Egalizarea șanselor sprijină toți copiii, inclusiv pe cei cu CES, pentru a-și atinge standardele propuse de programul de educație, prin asigurarea accesului egal la curriculum, utilizarea adecvată a unor strategii de instruire, activități de învățare, materiale educaționale și mediul grupei.

Pentru un cadru didactic este un adevăr evident că fiecare copil este unic și nici un copil nu este identic cu altul. Sunt diferențe pe care le vedem cu ochiul liber și altele pe care le observăm mai greu sau avem nevoie de metode speciale ca să le evidențiem. Mai mult decât în orice perioadă de viață copiii la vârste mici sunt foarte diferiți. Împărțirea lor în grupuri de vârstă cronologică nu corespunde

în fapt cu nivelul lor de dezvoltare. Așa cum este cunoscut fiecare copil se dezvoltă în ritmul și stilul său. Dezvoltarea este determinată de ereditatea biologică și de influența mediului, într-o combinație specifică fiecărui individ, dezvoltarea se realizează prin procesul de învățare. Învățarea presupune achiziții, adaptări succesive, reveniri, bariere și factori de facilitare, particularități. Abordarea copiilor la vârstele timpurii în funcție numai de vârsta cronologică poate să împiedice tratarea corectă individualizată și personalizată a copilului. Copiii sunt diferiți prin particularitățile de vârstă și prin particularitățile individuale. Chiar la aceeași vârstă unii sunt mai scunzi sau mai înalți; mai slabi sau mai grași, mai sensibili sau mai puternici, învață mai repede sau mai încet, etc. Putem spune că există multe diferențe date de particularitățile de vârstă, altele de trăsăturile lor fizice, de reacții emoționale, de temperament, de ritmul de dezvoltare, de stilul învățării, de preocupările predilecte, de aptitudini și de comportamente pe care și le manifestă fiecare.

Toate aceste diferențe se traduc în activitatea școlară, de aceea se impun și cerințe educative. Acest lucru este valabil pentru toți copiii, fie că sunt obișnuiți, fie de excepție, aflați la extremele superiorului și ale problemelor serioase ale dezvoltării (deficiențe, tulburări).

O educație timpurie de calitate pornește de la cunoașterea de către adulți a modului în care copilul crește, se dezvoltă și învață. Cu cât îl vom cunoaște mai bine cu atât vom fi mai realiști în așteptările pe care le avem pentru copil și cu atât vom ști mai bine cum să-l sprijinim în dezvoltarea lui pentru a-i asigura cele mai adecvate condiții pentru a-și împlini potențialul.

Putem considera că un program de calitate în educația timpurie are multe din caracteristicile unui program incluziv, dar pentru a opera cu toate nevoile speciale este nevoie de competențe noi ale educatoarelor, de colaborare și de multe ori de sprijinul direct al altor profesioniști. Asigurarea calității serviciilor de educație timpurie depinde în cea mai mare măsură de calitatea pregătirii profesionale a cadrelor didactice care lucrează în serviciile de educație timpurie.

În misiunea sa cadrul didactic – în cazul nostru educatoarea, are în vedere toate aspectele pe care le reprezintă mediul educațional, situațiile didactice și egalitatea de șanse și nondiscriminarea în mediul școlar care în concepția mea este o provocare – ea trebuie să fie „*expert*” în procesul instructiv-educativ.

Bibliografie

- Almășan B, Tomșa, Gh., (2021), Consiliere educațională, consiliere și orientare pentru carieră și consultanță școlară, Ed. Universitară, București
- DAVID, Cezara, (coord.), 2020, Nediscriminarea în educație. O analiză a situației actuale din perspectiva nediscriminării în mai multe sectoare ale sistemului educațional românesc, Document realizat în cadrul proiectului PROGRES – Politici publice responsabile, Centrul de Resurse Juridice București.
- Paun, E., Vrasmas, E., Almășan, B. (2020) , Educatia prin lentila echitatii. Competiție și cooperare în școală, Ed. Universității din București
- Vrăsmaș, Ecaterina, coord., Gălbinașu, F., Almășan, B, Vrânceanu, G.N., (2016), Toolkit multimedia resursă pentru profesori, Editor FDP-RENINCO

Activități și metode pentru dezvoltarea gândirii creative în educația timpurie

Prof. înv. preșcolar: Șleam Anamaria
Școala Gimnazială Gârdani

Dezvoltarea gândirii creative în educația timpurie se poate realiza prin adoptarea unor strategii și abordări specifice. Iată câteva activități prin care se poate stimula gândirea creativă la copiii mici:

1. Jocul de Construcție:

➤ Folosirea blocurilor de construcție pentru a-i lăsa pe copii să creeze structuri noi și să își dezvolte abilitățile spațiale și de planificare.

2. Jocuri de Rol:

➤ Furnizarea de accesorii și costume pentru a stimula jocurile de rol, în care preșcolarii își pot imagina diverse personaje și scenarii.

3. Pictură și Desen Liber:

➤ Oferirea de hârtie, creioane colorate, apă, și alte materiale pentru a-i încuraja pe copii să-și exprime creativitatea prin desen și pictură liberă.

4. Jocuri de Ordinare și Categorizare:

➤ Crearea de activități care implică sortarea și organizarea obiectelor în funcție de diferite criterii, dezvoltând astfel abilitățile de gândire creativă și analitică.

5. Povestirea Colectivă:

➤ Începerea unei povești și apoi implicarea preșcolarilor pentru a adăuga propriile lor idei și evenimente, contribuind la dezvoltarea imaginativă și a abilităților narative.

6. Jocuri cu Puzzle-uri Creative:

➤ Utilizarea puzzle-urilor care nu au o soluție fixă, permițând copiilor să exploreze diferite moduri de a asambla piesele și de a crea imagini inedite.

7. Jocuri de Ghicitori și Enigme:

➤ Prezentarea de ghicitori sau enigme simple pentru a stimula gândirea creativă și rezolvarea de probleme într-un mod distractiv.

8. Explorarea Naturii:

➤ Excursii scurte în natură, unde copiii pot să observe și să interacționeze cu mediul înconjurător, stimulând astfel curiozitatea și creativitatea.

9. Jocuri cu Muzică și Mișcare:

➤ Folosirea de instrumente muzicale simple sau jocuri de dans pentru a-i încuraja pe preșcolari să își exprime creativitatea prin mișcare și sunet.

10. Jocuri de Asociere Liberă:

➤ Crearea de activități în care copiii trebuie să asocieze obiecte sau concepte în mod liber, fără restricții, pentru a stimula gândirea creativă și asociațiile neașteptate.

Aceste jocuri nu numai că sunt distractive, dar și dezvoltă abilitățile cognitive și creativitatea la vârste fragede, oferind o bază solidă pentru dezvoltarea ulterioară a gândirii creative.

Pentru stimularea creativității și inteligenței copiilor se pot utiliza și **metode noi, interactive** care să stimuleze curiozitatea și să dea libertate de exprimare copiilor, cum ar fi: metoda „Brainstorming”, „Brainwriting”, tehnica „Ciorchinelui”, metoda „Cubului”, „Tehnica viselor”, „explozia stelară”, Metoda „Pălăriilor gânditoare”, metoda Philips.

Brainstormingul sau asaltul de idei, are scopul de emiteră a unor idei care, cu cât sunt mai multe și mai diverse, cu atât mai bine. Conducătorul grupului trebuie să noteze toate ideile emise și să selecționeze 5-6 idei mai importante. Folosirea acestei metode impune participarea activă a copiilor, dezvoltă capacitatea de a formula întrebări, de a argumenta, de a căuta și găsi soluții, de a lua decizii în ceea ce privește alegerea unor căi de lucru.

Explozia stelară: scopul acestei metode este de a obține cât mai multe întrebări și astfel cât mai multe conexiuni între concepte. Colectivul de copii este împărțit în grupuri preferențiale, se propune o problemă și trebuie să se elaboreze cât mai multe întrebări și cât mai diverse. În final, se evidențiază cele mai interesante întrebări și se fac aprecieri.

Metoda „Pălăriilor gânditoare”: această metodă este folosită pentru a obține cât mai multe întrebări și astfel, cât mai multe conexiuni între concepte. Este o tehnică interactivă de stimulare a creativității preșcolariilor. Culoarea pălăriei este cea care definește rolul. Grupa se împarte în grupuri de câte 6. Se împart 6 pălării, câte una pentru fiecare grup, fiecare având altă culoare. Pălăria albă – informează; Pălăria roșie – exprimă emoțiile, temerile, intuițiile; Pălăria neagră – judecă logic, gândește negativ, dar logic; Pălăria galbenă – are o gândire pozitivă, constructivă, oferă încredere, optimism; Pălăria verde – oferă idei noi, alternative posibile; Pălăria albastră – controlează gândirea, sistematizează concluziile.

Metoda Philips: această metodă dă posibilitatea unui număr cât mai mare de persoane să participe la găsirea celui mai potrivit răspuns. Grupurile sunt de câte 4-6 membrii, un secretar, un moderator. Discuția în grup asupra problemei se face timp de 6 minute. Se prezintă soluțiile grupului și se dezbate. Se identifică soluția optimă.

Tehnica 6/3/5: este asemănătoare brainstorming-ului, doar că ideile se scriu pe foi de hârtie care circulă. Este o formă de îmbinare a activității individuale cu cea de colectiv. Se numește 6/3/5 pentru că există 6 membrii în fiecare grup de lucru, care notează pe foaia de hârtie împărțită în 3 coloane, 3 soluții fiecare, la o problemă dată, timp de 5 minute. Foile migrează de la stânga la dreapta, până ajung la posesorul inițial. Cel ce a primit foaia colegului din stânga citește soluțiile deja notate și încearcă să le modifice în sens creativ. În final, are loc analiza soluțiilor și reținerea celor mai bune. Interviu în trei trepte: se folosește pentru a anticipa conținutul ce urmează a fi discutat, pentru a împărtăși din experiența personală, pentru a exprima opinii, pentru a rezuma ceea ce s-a predat, pentru a verifica tema pe care au avut-o sau a discuta diverse concepte.

Aceste metode și tehnici pot fi folosite cu succes în toate categoriile de activități având ca finalitate dezvoltarea flexibilității gândirii, dezvoltarea originalității răspunsurilor preșcolariilor, dezvoltarea gândirii divergente; oferă posibilitatea manifestării libere, spontane a imaginației copiilor; crește productivitatea creativității individuale ca urmare a interacțiunii membrilor grupului.

În concluzie, prin adoptarea acestor strategii în mediul educațional timpuriu, se pot crea condiții propice pentru dezvoltarea gândirii creative la copii, pregătindu-i pentru a fi gânditori inovatori și adaptați în fața provocărilor viitoare.

Bibliografie:

1. Florea, R., 2021, Creativitate în educație, București
2. Tomoroga, F., 2022, Dezvoltarea creativității prin intermediul curriculumului integrat, Editura Meritocrat Cluj-Napoca
3. Roco, M., 2004, Creativitate și inteligență emoțională, Iași: Polirom, Alte metode
4. <https://www.kinderpedia.co/ro/gandirea-creativa-competenta-cheie.html?format=html>
5. <https://www.dascalidedicati.ro/dezvoltarea-creativitatii-si-inteligentei-prescolarilor/>
6. https://www.academia.edu/35460688/DEZVOLTAREA_CREATIVITATI%C8%9AII_%C8%98I_GINDIRII_CRITICE_LA_PRE%C8%98COLARI
7. <https://iteach.ro/experientedidactice/stimularea-creativitatii-copiilor-prin-joc>

Facilitarea și susținerea Inovării în Sistemul Educațional

Prof. înv. preșcolar: Șleam Anamaria

Școala Gimnazială Gârdani

MOTTO: Scopul educației este să înlocuiască o minte goală cu una deschisă. (Malcolm S. Forbes).

Sistemul educațional este un pilon crucial în dezvoltarea unei societăți progresive și în formarea viitorului său. Îmbunătățirea acestui sistem necesită o abordare holistică și inovatoare, care să faciliteze și să susțină evoluția continuă a procesului de învățare. În acest referat, ne vom concentra pe modalitățile prin care se poate facilita, susține și îmbunătăți activitățile din sistemul educațional.

1. Facilitarea accesului la educație:

- ❖ Promovarea inclusivității și diversității în educație prin programe de incluziune socială și educație non-formală.
- ❖ Dezvoltarea și implementarea tehnologiilor educaționale pentru a facilita accesul la educație în zonele rurale sau marginalizate.
- ❖ Crearea de programe de burse și subvenții pentru elevii defavorizați, pentru a le facilita accesul la învățământul superior.

2. Susținerea inovației în procesul de învățare:

- ❖ Integrarea tehnologiei în procesul de predare și în curriculumul școlar pentru a stimula creativitatea și gândirea critică a elevilor.
- ❖ Promovarea metodelor alternative de evaluare, cum ar fi evaluarea formativă și portofoliile educaționale, pentru a măsura mai precis progresul elevilor.
- ❖ Crearea de spații și programe educaționale non-formale în afara școlii, cum ar fi atelierile de creație sau cluburile de știință, pentru a stimula interesul și implicarea elevilor în învățare.

3. Îmbunătățirea calității și relevanței învățământului:

- ❖ Dezvoltarea și implementarea unor programe de formare continuă pentru cadrele didactice, pentru a le îmbunătăți abilitățile pedagogice și cunoștințele în domeniul lor.
- ❖ Actualizarea curriculumului școlar pentru a reflecta nevoile și tendințele actuale ale societății, inclusiv competențele digitale și abilitățile de rezolvare a problemelor.

- ❖ Promovarea parteneriatelor între școli, universități, industrie și comunitatea locală pentru a asigura relevanța învățământului și pentru a facilita tranziția elevilor către piața muncii sau în învățământul superior.

În concluzie, facilitarea, susținerea și îmbunătățirea activităților din sistemul educațional sunt imperative pentru a asigura o educație de calitate și pentru a pregăti viitoarea generație pentru provocările și oportunitățile viitoare. Prin adoptarea unei abordări inovatoare și integrate, putem crea un sistem educațional care să promoveze excelența, egalitatea și succesul pentru toți elevii.

Bibliografie:

1. UNESCO. (2015). Education 2030: Incheon Declaration and Framework for Action for the Implementation of Sustainable Development Goal 4. UNESCO.
<https://unesdoc.unesco.org/ark:/48223/pf0000245656>
2. European Commission. (2019). Education and Training Monitor 2019. Publications Office of the European Union. <https://op.europa.eu/en/publication-detail/-/publication/5e609df5-ec4a-11e9-9c4e-01aa75ed71a1>
3. Fullan, M. (2016). The New Meaning of Educational Change (5th ed.). Teachers College Press.
4. Darling-Hammond, L. (2017). Empowered Educators: How High-Performing Systems Shape Teaching Quality Around the World. Jossey-Bass.
5. Hattie, J. (2012). Visible Learning for Teachers: Maximizing Impact on Learning. Routledge.
6. <https://orasulciteste.ro/articol/citate-despre-educatie>

ȘCOALA ACTUALĂ - ȘCOALA VIITORULUI

PROF. INV.PRIMAR, Smeureanu Viorica Maria

ȘCOALA GIMNAZIALĂ „Regele Ferdinand” SIBIU

“Natura ne aseamănă. Educația ne deosebește”

Confucius

Învățământul este, fără doar și poate, unul dintre domeniile de bază în care tehnologiile viitorului trebuie să ajungă, deoarece acestea au potențialul de a deschide noi orizonturi ale educației, cu experiențe de învățare interactive și fără caracterizări negative ale sistemului. Pe măsură ce tehnologia se schimbă, și educația se transformă – putem observa acest lucru în școlile din străinătate, dar și în școlile de la noi, unde profesorii sunt din ce în ce mai deschiși la gadgeturi, iar elevii sunt maeștri în folosirea lor.

Școala trebuie să fie un loc central al schimbării. Educația pentru schimbare ar trebui să fie pivotul în jurul căruia să se desfășoare schimbarea educației. Generația tânără nu trebuie educată doar pentru a se adapta la nou, ci pentru a putea contribui la construcția viitorului. Specificul lumii noastre e că se schimbă din ce în ce mai repede și că ne pune în fața unor situații originale, neprevăzute ba chiar imprevizibile. Viața, experiența omului modern arată că învățarea de menținere, simpla reproducere a valorilor trecutului, tradiția nu sunt suficiente pentru „echiparea” omului societății viitorului. Este așadar necesară o altă educație și anume una care poate aduce schimbare, reunire, restructurare și reformulare de probleme.

Școlile din viitor nu vor mai avea de-a face nici cu problema absenteismului școlar, iar acest lucru va fi posibil atât mulțumită tehnologiilor noi, cât și unei schimbări de mentalitate. Pe de o parte, există deja platforme care le permit părinților să vadă în timp real situația școlară a copiilor, să comunice cu profesorii și să verifice dacă cei mici sunt prezenți la toate cursurile. Dar nu numai teama că pot fi văzuți de părinți îi va ține pe copii la școală. Tehnologiile din sălile de clasă ale viitorului, lecțiile interactive și metodele distractive de a-și petrece pauzele vor face școala mai atrăgătoare. Legat de schimbarea de mentalitate menționată mai sus, aceasta s-ar putea manifesta prin reducerea orelor clasice de cursuri și alternarea lor cu ateliere practice, dar și prin scurtarea programului școlar sau renunțarea la conceptul de ”temă pentru acasă”. Cam acestea sunt tendințele în materie de învățământ în unele state, iar rezultatele bune înregistrate mulțumită acestor strategii ar putea asigura adoptarea lor în mai multe țări.

Realitatea virtuală nu lipsește nici din sălile de curs. O asemenea tehnologie nu poate revoluționa doar mersul la muzeu, ci și învățarea de zi cu zi. La orele de laborator aceasta și-ar

putea face simțită prezența într-un mod extrem de util, fiind ideală pentru a-i captiva pe elevi printr-o lecție cu adevărat interactivă. Un kit de realitate virtuală extrem de rudimentar are nevoie doar de carton și de o pereche de lentile, astfel că este mult mai accesibil decât ar crede mulți. Mai mult, acesta poate fi creat chiar de către elevi, într-o primă lecție introductivă, iar apoi poate fi folosit ori de câte ori este nevoie de acest dispozitiv. Imprimantele 3D lipsesc astăzi din școlile românești, dar sunt ideale într-o școală a viitorului. Acestea pot deveni foarte utile pentru printarea de obiecte necesare ca suport de curs la diverse materii; e mult mai ușor să-i explici unui copil structura moleculei de apă dacă îi dai posibilitatea să țină un astfel de model în mână, decât dacă îi desenezi trei cercuri pe tablă. Imprimantele nu trebuie să fie restricționate, astfel încât doar profesorii să aibă acces la ele. După câteva lecții în care copiii învață cum o imprimantă 3D ar putea crea singuri diverse modele de care au nevoie pentru a oferi un material adițional pentru o prezentare, spre exemplu.

Școlile au datoria de a forma viitori cetățeni productivi ai unei societăți, dar pentru asta e nevoie nu doar de manuale și tehnologii noi, ci și de consiliere. Și la acest capitol există lipsuri, dar inteligența artificială ar putea sta la baza unei soluții pentru elevii care doresc să aibă parte de consiliere profesională.

În zilele noastre, calculatorul, televizorul, cinematograful, mass-media modernă, utilizate necorespunzător distrug fantezia, imaginația, moleșesc cugetul, voința, favorizând apatia, stereotipia, indiferența. Faptul că mijloacele moderne audio-vizuale nu au limite, prezentând mereu informații „negative”, violența, catastrofe, abuzuri de toate felurile, filme de groază, în detrimentul celor „de casa”, al comediiilor cu gust, la sfârșitul cărora copilul sau omul să simtă liniștea sufletească și îndemnul spre a fi mai bun, este cel mai mare rău care se face omenirii.

Școala este cea care trebuie să anihileze efectele negative ale acestor abuzuri, ca să poată salva ce este bun în sufletul copilului. Dacă oamenii nu-și dau seama cât rău fac copiilor lor permițând difuzarea acestor orori, școala trebuie să fie cea care să-i educe din nou, prin ei, salvând principiile etice ale omenirii. Sistemul educațional trebuie să pășească în viitor și trebuie să o facă destul de curând. Chiar dacă reușim să ținem pasul cu tehnologia în alte sfere de interes, beneficiile acesteia nu pot fi ignorate când vine vorba de un astfel de sistem de bază pentru o societate. Într-o școală a viitorului, elevii au cu adevărat oportunitatea să vină cu drag la școală, unde tehnologia îi ajută în mod activ nu doar pentru cursurile de zi cu zi, dar și pentru planurile de viitor pe care vor să și le facă încă de la vârste fragede.

Bibliografie: Emil Păun, Școala viitorului sau viitorul școlii?, Editura Polirom, Iași, 2022

ALTERNATIVELE EDUCAȚIONALE, MODALITATE DE ÎMBUNĂȚIRE A ACTIVITĂȚILOR DIN SISTEMUL EDUCAȚIONAL

Autori:

-Prof. înv. primar: Smochină Adriana – Liliana, Școala Gimnazială Chiscani, județul Brăila

-Prof. înv. Primar: Boboc Georgeta, Școala Gimnazială Chiscani, județul Brăila.

Alternativele educaționale sunt variante ale procesualității devenirii copilului spre căi optimizate de formare a unui cetățean dezirabil pentru conformarea sa funcțională la legile logice, morale și estetice ale societății.

Alternativele educaționale vizează libertatea în educație a copilului până la interdicția de încălcare a granițelor libertății celorlalți, evoluția educativă a acestuia bazându-se pe același principiu, și anume: libertatea mea respectă libertatea celorlalți.

Aceste alternative doresc formarea unui nou tip de generație, capabilă să se adapteze viitorului care se preconizează, un nou tip de personalitate, gândire, concepție, atitudine, un om conștient de rolul său. Ele sunt centrate exclusive pe copil, pe trăsăturile psihoindividuale ale acestuia, pe libertatea de formare, dezvoltare și manifestare a personalității acestuia, pe stimularea educației acestuia în consens cu natura, cu firea, respectarea libertății de exprimare al înclinațiilor acestora, aflarea cunoștințelor, informațiilor, înțelegerea a celor ce-l înconjoară prin effort propriu. Școala este considerată un mediu de exprimare al copiilor, un laborator natural de atitudine, gândire, activitate și acțiune.

Civilizația modernă oferă surse numeroase și variate de cunoștințe pentru o învățătură globală coerentă pentru subiect (copil) și de a ști unde să cauți și să găsești informația necesară pentru întregirea făgașului formării personale, pentru dezvoltarea inteligenței și a personalității sale. Rolul școlii este să-I ajute pe subiecți să facă o selecție și să clasifice informațiile în funcție de importanța și de exactitatea lor, să le dezvolte acestora gândirea critică, spiritual critic.

Școala tradițională pune accent pe reproducerea prezentului, chiar dacă au apărut priorități, în ceea ce privește educația copilului, de tipul: toleranța, spiritual critic, autonomia, altruismul, alteritatea, etc. Formarea elevilor din punctul de vedere al acestor priorități este urmărită de domeniul alternativelor educaționale. În pedagogia alternativă copilul este dirijat, ajutat să descopere singur cunoștințele, informațiile.

Activitatea de învățare a copilului se realizează prin descoperire în interacțiunea sa cu mediul natural. Interacțiunea cu mediul și motivația explorării este cultivate și dirijată de

către cadrul didactic, educator sau învățător. Metodele și mijloacele de explorare și cunoaștere ale copilului, de experimentare sunt individuale, originale, personale, cu un grad ridicat de creativitate.

Alternativele educaționale permit elevului să observe cu simțurile sale, să descrie cu vorbele sale, să gândească cu mintea sa, astfel încât lecția întreagă sau aproape întreagă să fie opera sa. Școala, prin intermediul acestor alternative, trebuie să satisfacă trebuințele omului contemporan.

Performanțele copilului în cadrul aplicării acestor alternative educaționale sunt comparate cu performanțele înregistrate anterior de acesta, nu cu un standard rigid impus de adulți, comparație ce este realizată de cadrul didactic dar și de elevul însuși. Performanțele elevului nu sunt raportate la performanțele celorlalți elevi, între aceștia neexistând competiția întânită în cadrul învățământului tradițional, de masă. În acest caz elevul este stimulat și motivat să colaboreze cu cei din jur în scopul descoperirii, achiziției informațiilor, în scopul dezvoltării inteligenței, personalității sale.

Printre alternativele educaționale se numără:

- Pedagogia Waldorf (1990)
- Pedagogia Montessori (1993)
- Pedagogia Freinet (1995)
- Alternativa Step by Step (1996)
- Planul Jena (1996)

În continuare voi prezenta trei dintre aceste alternative educaționale, din care aș prelua câteva aspecte definitorii și le-aș include în învățământul tradițional de masă:

1. Metoda Montessori

Inițiată de către medicul Maria Montessori, Metoda Montessori se caracterizează, în linii mari, ca o metodă prin care copiii sunt percepuți ca ceea ce sunt ei de fapt și prin care li se creează un mediu propice dezvoltării potențialului lor spiritual, emoțional, fizic și intelectual, ca membri ai unei familii, ai comunității, ai Universului.

Metoda Montessori pornește de la premise conform cărora copilul vine pe lume echipat cu tot ceea ce are nevoie pentru a supraviețui, iar rolul adultului este de a fi ghidul copilului în această aventură a cunoașterii. Adultul trebuie să observe și să înțeleagă copilul, să fie lângă el în mod empatic și să îi permită să facă propriile sale alegeri.

Premisa acestei educații este aceea că ar trebui ca micuții să nu fie educați pentru ziua de azi fiindcă aceasta lume nu va mai exista când ei vor fi mari și nimic nu permite să preconizăm cum va fi lumea lor viitoare, atunci ei trebuie învățați să se adapteze la orice circumstanță.

Prin activitatea sa concretă, prin metoda pe care a propus-o, Maria Montessori a respectat câteva repere care se dovedesc necesare, actuale și astăzi pentru conduita și finalitatea eforturilor de cunoaștere a copilului.

a) este necesară observarea cu spirit științific a vieții și activității copilului.

b) Este necesară recunoașterea educabilității oricărei ființe umane și acordarea respectului, a încrederii depline pentru capacitatea fiecărui copil, de a fi educat și mai ales de a se autoeduca.

c) Este necesară o anumită atitudine morală față de oricare copil, prin care se valorizează copilul și care se manifestă prin respect, încredere, răbdare și iubire în mod necondiționat.

d) Crearea unui mediu cât mai natural, asemănător din viața de familie, stimulativ, cu materiale specifice care să ajute la dezvoltarea copilului, un mediu în care copiii sunt lăsați să învețe ceea ce au nevoie în ritm propriu, iar copiii să simtă plăcerea de a învăța, de a descoperi în mod spontan ceea ce doresc să afle.

e) Oferirea copiilor mici a libertății de a căuta soluții pentru problemele lor, fără a interveni și a oferi soluții. Astfel, le oferim practic prilejuri de a-și dezvolta aptitudinile de învățare, de a rezolva probleme la vârsta fragedă, atât cognitive, cât și sociale, pregătindu-i pentru învățarea pe tot parcursul vieții și încurajând dezvoltarea socială.

Metoda îi învață pe adulți să respecte diferențele individuale, să încurajeze interacțiunea socială și educarea întregii personalități în locul predării unui set anume de informații, în scopul formării deprinderilor.

Educația Montessori își propune să ajute viața, procesul devenirii copilului și de aceea realizează „corectarea” defectelor și normalizarea copiilor prin „educația expansivă”, nu prin presiunea autorității adultului. Li se oferă copiilor ca principal ajutor un mediu cu condiții multiple de manifestare, cu materiale științific concepute și atrăgătoare care stimulează interesul, activitatea și dau posibilitatea dezvoltării motrice, senzoriale, intelectuale, emoționale și volitive, a expresiei spirituale și artistice. Educația Montessori manifestă o atitudine „prietenosă” față de defectele copiilor ca și față de greșelile care apar inevitabil în munca oricărui copil ca și în activitatea adulților. Sunt evitate sancțiunile pozitive sau negative, care împreună condiționează, determină din exterior activitatea individului, controlul, evaluarea și satisfacția acestuia. Nu este încurajată competiția, este stimulată și pusă în valoare cooperarea.

Metoda Montessori face posibilă manifestarea autentică a copiilor în bucuria lor de a lucra, de a învăța astfel. Ei arată interes pentru materialele destinate unor activități concrete, cu scop specific, manifestă atenție, concentrare și precizie și mai cu seamă satisfacție pentru activitățile complete (cu început, desfășurare și sfârșit) pe care le pot realiza independent, adică având ei inițiativa, controlul desfășurării și efectului acțiunii. Normalizarea se produce așadar atunci când copilul poate să aleagă, să conducă, să evalueze activitatea sa.

Munca pe care o desfășoară copilul de timpuriu, este diferită de munca adultului. Activitatea sa nu este îndreptată spre un scop exterior care, fiind realizat, sfârșește activitatea. Copilul este capabil să repete activitatea ca un antrenament pentru propria satisfacție, pentru precizie, pentru a căpăta încredere în forțele sale, pentru a verifica ce știe să facă, să înțeleagă. Scopul activității copilului este unul interior, este propria sa dezvoltare prin care se construiește treptat. Copilul are tendința firească să fie activ, să exploreze, să cunoască, să descopere și să facă ordine în lumea sa.

Sunt luate în considerație opt aspecte semnificative teoretic și practic pentru sistemul educației Montessori:

- mișcarea și cunoașterea sunt strâns corelate, mișcarea poate să intensifice gândirea și învățarea;
- învățarea și starea de bine se îmbunătățesc când persoanele au sentimentul de control al vieții lor;
- oamenii învață mai bine când sunt interesați de ceea ce învață;
- legarea recompenselor extrinseci de o activitate, cum ar fi banii pentru lectură sau note mari pentru teste;
- acordurile de colaborare (între colegi n.n.) pot să fie foarte propice pentru învățare;
- învățarea situată în contexte semnificative este adesea mai profundă și mai bogată, decât învățarea în contexte abstracte;
- formele particulare de interacțiune ale adultului sunt asociate cu rezultate mai bune ale copilului;
- ordinea din mediu este benefică pentru copii.

Dacă în mod obișnuit educația vizează obținerea unor rezultate, atingerea unor performanțe, educația Montessori are în vedere în special calitatea mediului și a experiențelor care fac posibilă asumarea liberă și responsabilă a progresului propriu, precum și pregătirea teoretică și practică a educatorilor, care trebuie să asigure acestea.

Caracteristicile de bază ale educației din școlile Montessori au condus la rezultate benefice,superioare calitativ în raport cu școlile tradiționale cum ar fi:

- a) motivația intrinsecă;
 - b) experiențele pozitive de învățare: interesul și concentrarea atenției;
 - c) relațiile reciproce cu profesorii, cooperare cu colegii, participarea activă, responsabilă în contextul social al școlii.
- face posibilă manifestarea demnă, firească a copiilor.

Se creează tipul de mediu potrivit, descoperirii unui copil nou, o ființă umană care se dezvoltă fără obstacole, crește natural, normal, fără deviații de la calea sa.

Sistemul de formare a cadrelor didactice

Pentru aplicarea pedagogiei Montessori la fiecare grupă / clasă este necesar un cadru didactic pregătit, într-un centru specializat pentru formare în pedagogia Montessori, absolvent al cursurilor de zi, cu diplomă, care să fie verificată în cadrul CNAE. Comisia dă și acordul pentru înființarea instituției ce își asumă, și prin denumire, aplicarea acestei pedagogii.

În viziunea Mariei Montessori, profesorul este mai mult decât un ghid care îi îndrumă pe copii, lăsându-le libertatea de a învăța singuri. Rolul său este de a stimula activitatea acestora, arătându-le cum să folosească obiectele. În timpul lecțiilor, cuvintele și gesturile excesive sunt evitate, accentul fiind pus pe înțelegerea a ceea ce se prezintă. Lecțiile care sunt predate sunt alese în funcție de nevoile copiilor și ele se pot schimba pe parcurs în funcție de evoluția acestora. Profesorul nu intervine în activitatea unui elev, decât atunci când acesta are nevoie de ajutor sau îi deranjează pe ceilalți. Dacă un copil greșește nu este corectat, ci este pus să reia ceea ce lucrează după un anumit timp, considerându-se că mai are nevoie de timp pentru a asimila conceptul respectiv. Educatorul nu trebuie să îl domine pe copil, ci trebuie să încerce să îi pătrundă în suflet și să îl direcționeze delicat spre lucrurile pe care trebuie să le învețe.

Din cadrul acestei metode se include în învățământul primar tradițional un aspect definitoriu al acestei metode și anume: deoarece în învățământul tradițional, învățătorul este mereu activ, cel care transmite de regulă noile informații, copilul fiind personajul pasiv care are sarcina de a-l urmări și asculta, se opta pentru împrumutul statuturilor celor doi participanți, cu roluri total opuse față de cele din învățământul tradițional și anume: învățătorul să fie pasiv, elevul având posibilitatea de a deveni activ tot timpul în cadrul activităților. Astfel, elevul să aibă posibilitatea de a descoperi singur noile informații, prin intermediul unor materiale didactice, pe care să le mănuiască, să le analizeze, interpreteze, sub îndrumarea învățătorului, care nu mai trebuie să prezinte noile informații într-o formă finită.

Metoda Montessori mi se pare utilă deoarece pune un accent mare pe folosirea materialelor de lucru foarte variate, care imită foarte fidel realitatea înconjurătoare, care permit copiilor prin mănuierea, explorarea, utilizarea acestora să descopere, să înțeleagă și să asimileze informațiile necesare dezvoltării sale. Deoarece elevii în cadrul acestei alternative au posibilitatea de a-și alege singuri activitățile pe care le poate desfășura, se opta pentru includerea în învățământul primar, în cadrul studierii disciplinelor de învățământ, a posibilității elevilor de a propune activități școlare sau extrașcolare prin intermediul cărora să poată asimila cunoștințele necesare dezvoltării lor, în funcție de lecțiile prevăzute în programă, activități de tipul:

- Activități la bibliotecă unde să citească cărți istorice, geografice, documentare, enciclopedii, cărți de literatură, etc;
- Excursii la zoo, grădini botanice, etc (pentru a descoperi diferite aspecte din biologie, geografie, muzee istorice (pentru a afla informații despre istoria țării, a lumii, etc)

- Exerciții de mânuire a unor instrumente musicale;
- Activități practice, experimente;
- Exerciții din viața practică;
- Activități de igienă;
- Etc.
- Activități diversificate: prin utilizarea unor vaste materiale elevii pot confecționa propriile lor cărți, pot desena propriile lor hărți sau își pot dezvolta propriile lor proiecte. Unii elevi pot citi, în timp ce alții lucrează la matematică. Unii pot studia la geografie, în timp ce alții pot studia la istorie, etc.

În învățământul preșcolar de asemenea, aș propune îndepărtarea ideii de a impune preșcolărilor niște activități rigide la care trebuie să participe în mod obligatoriu (realizarea unor picturi, a unor fișe de lucru, etc) și acordarea posibilității elevilor de a-și alege activitățile la care să participe (de exemplu: doar pictură, doar rezolvarea exercițiilor matematice, etc):. Este necesar să se creeze copilului un mediu cu obiecte variate (exemplu în interiorul sălii de grupă să fie amenajată o mini – bucătărie, o mini- grădină etc, unde copilul să realizeze activități practice asemeni celor desfășurate de adulți, activități obișnuite, un mini restaurant în care copilul să învețe niște comportamente sociale: cum să se comporte la masă, cum să se așeze pe scaun fără să scoată zgomot, etc.) din care copilul să fie liber să aleagă dintre ele, după interesele sale, pentru a desfășura activități asemănătoare cu cele care se petrec în mediul apropiat acestuia, în cazul refuzului de a participa la activitățile rutiniere, activități cu caracter recreativ dar și formativ, care să participe la dezvoltarea sa.

Sunt conștientă că în învățământul traditional aceste lucruri nu se pot realiza frecvent, însă o dată – de două ori pe săptămână consider că se pot integra aceste aspect pentru a-I oferi elevului posibilitatea de a se simți stăpân pe propria sa formare.

2. Alternativa educațională Freinet - “o școală modernă care pregătește copiii

și adolescenții de azi să acționeze în lumea de mâine”

La sfârșitul sec. XX, un anonim profesor francez, Celestin Freinet pune bazele unui sistem denumit mai târziu pedagogia Freinet.

Pedagogia Freinet respectă curriculum-ul național și este practică în învățământul alternativ de stat. Este aplicată în învățământul preșcolar și primar (grupe și clase integrate în unități școlare de stat constituie rețeaua de învățământ alternativ), la nivel gimnazial și liceal (unde apar tehnici Freinet), în educația nonformală realizată în cadrul Palatului Copiilor și în activități extracurriculare, tabăra națională și internațională „Școala de vacanță Freinet”.

Pedagogia Freinet se constituie într-o școală modernă care pregătește copiii și adolescenții de azi pentru lumea de mâine. Este o pedagogie deschisă spre exterior. Copilul nu trăiește numai în școală, această pedagogie ținând seama de mediul său familial, cultural și social, permițându-i să vorbească, să facă propuneri referitoare la acestea.

Pedagogia Freinet se bazează pe o serie de principii, clar stabilite: școala centrată pe copil, munca școlară motivată, activitate personalizată, expresie liberă și comunicare, cooperare, învățare prin tatonare experimentală, globalitate a acțiunii educative.

Prin structura sa intimă, pedagogia Freinet apără drepturile copilului, practică cooperarea internă și internațională și aspiră spre o societate a justiției, fraternității, libertății și păcii.

Orientări fundamentale ale practicilor educative Freinet

1. Respectarea drepturilor și nevoilor copiilor și adolescenților (respectul persoanei, al nevoii de cunoaștere, al dreptului de a critica);
2. Respectul identității personale și al diversității: copilul nu va fi supus modelelor prestabilite, ci acceptat ca atare, cu personalitatea lui.
3. Nevoia de exprimare liberă și de comunicare:
 - Fiecare are dreptul de a se exprima.
 - Fiecare trebuie să dispună de mijloacele de a crea.
 - Fiecare trebuie să aibă dreptul de a comunica liber în cadrul grupului său cu membrii altor grupuri (de exemplu, prin schimbul de jurnale școlare).
 - Tehnicile de exprimare nu trebuie impuse în prealabil.
 - Exprimarea liberă presupune ascultarea celorlalți și respectul față de ei.
 - Exprimarea liberă este valoroasă atât prin demersurile sale creative, cât și prin producțiile sale.
4. O educație prin reușită: doar reușita consolidează dinamismul personal. Orice copil este capabil de reușită, esențial este să nu-l împingem spre eșec prin exigențe exagerate sau premature; aceasta nu presupune o educație a facilității, ci o dinamizare prin reușite care le vor antrena și pe celelalte.
5. O educație a muncii: educația trebuie să-și găsească motorul esențial în muncă, o muncă creatoare, liber aleasă și asumată. În cucerirea autonomiei fiecare trebuie să învețe să-și fixeze singur obiective, în loc să aștepte să-i fie mereu impuse din exterior. Școala devine un loc de producție, decisă cooperativ de copii prin creații, cercetări, deprinderi dobândite; ea este astfel adevărata pregătire pentru o lume a muncii în care fiecare va putea participa la decizii.
6. Responsabilitatea creativă: Pedagogia Freinet este bazată pe cooperarea dintre adulți, dar și dintre copii care își asumă responsabilități mereu sporite, pregătindu-se astfel pentru viața lor de cetățeni.

7. Organizarea cooperativă a clasei/școlii: clasa/școala este loc de viață și loc de producție; grupul este în slujba reușitei fiecăruia, respectând necesitățile vieții colective și respectul individului.

8. Un alt mod de însușire a cunoștințelor - se recunoaște copilului:

- dreptul la plăcere;
- dreptul la experimentare.

9. Analiza critică a realului - se referă la următoarele drepturi:

- a experimenta;
- a emite ipoteze;
- a comite erori;
- a se murdări;
- a chestiona trecutul;
- a se întreba despre anturajul socio-economic.

Tatonarea experimentală se înscrie în progresul global al devenirii fiecărui copil.

10. O altă concepție despre programe și controale: se recomandă ca programele să nu fie străine de nevoile copiilor. Autocorectarea, autoevaluarea, critica pozitivă a grupului sunt fundamentale în materie de control.

11. Alte tehnici și alte instrumente pedagogice: multiplele tehnici ale pedagogiei Freinet introduc diverse scheme de relații în cadrul clasei, dar și cu exteriorul; aceste relații nu mai trec totdeauna prin dascăl. Varietatea tehnicilor de lucru crează bogăția mediului educativ și calitatea relațiilor care se stabilesc. Tehnici Freinet sunt:

- Jurnalul școlar; textul liber; corespondența școlară; ancheta documentară; exprimarea plastică; exprimarea corporală; creația manuală; exprimarea dramatică; ieșirea școlară.

În pedagogia Freinet elevul devine o prezență activă, el nu mai este un simplu recipient în care se toarnă cunoaștere. Printr-o analiză critică față de doctrinele care tratează școlaritatea ca activitate ludică, Freinet evită neajunsurile acestor doctrine prin crearea și justificarea ideii de "munca-joc" contrapusă celei de "joc-muncă" subliniind astfel rolul muncii asumate liber nu numai în educație, ceea ce se observase de mult, ci și în învățare. În pedagogia Freinet, libertatea nu înseamnă libertate de a nu face nimic, ci libertatea de a alege între opțiuni diverse. Munca individuală înseamnă că fiecare elev face ce crede că are nevoie mai multă în acel moment. Freinet pornește de la ideea că orice copil poate deveni cel mai bun într-un anumit moment al existenței sale, în aceste condiții ierarhizarea într-un grup de copii nu pare cea mai bună idee. Freinet este "o pedagogie care responsabilizează la maxim și îi învață pe copii respectul față de alții.

Tipologia educației promovate de Freinet este învățarea centrată pe rezolvarea unor probleme de către grupurile de copii aflate sub îndrumarea cadrelor didactice. Munca în grupuri mici este considerată drept mijlocul fundamental de educație. Formarea grupurilor se face la alegerea copiilor și durează 3-4 săptămâni. Neintervenția educatorului îi va permite copilului să conștientizeze pentru prima dată valoarea sa ca membru al unui grup ca și valoarea celor cu care colaborează.

În acest caz rolul educatorului se va limita doar la: organizarea materialelor necesare educației, asigurarea și menținerea climatului de încredere, precum și cultivarea încrederii în părerile celorlalți. În cea mai mare parte educatorul este doar un observator atent care dirijează și coordonează activitățile elevilor săi.

Educatorul trebuie să se adapteze la trebuințele copilului, să ia în considerare interesele și înclinațiile sale. Învățătorul ajută și nu controlează, amenință, atenționează, pedepsește. În învățământul primar, aș opta pentru introducerea din alternativa educațională Freinet, a textului liber cu diverse teme pe care elevii și le aleg (exemplu: „Din experiența trăită în ziua anterioară am învățat că...”) pe care să le prezinte, de exemplu la începutul zilei după verificarea prezenței cu scopul intercunoașterii, comunicării, cooperării, colaborării, al acceptării și respectării opiniei celorlalți, a ideilor și sentimentelor exprimate, a muncii celorlalți. Textul trebuie realizat de către elev în mod liber, atunci când are chef să-l scrie. Rolul cadrului didactic în ceea ce privește prezentarea textului liber de către elevii doritori este să-l ajute pe elev să-și găsească cuvintele care să-i exprime cel mai bine sentimentele, emoțiile, trăirile, experiențele avute, să nu facă tot timpul observații cu privire la conținut. Aceste texte au scopul de crea o stare afectivă pozitivă și de a-i determina pe elevi să arate ceea ce gândesc sau simt. Prezentarea textului liber se face doar dacă elevul dorește acest lucru. Elevul îl citește în fața colegilor, într-un climat de încredere și bunăvoință. Colegii au o atitudine critică valorizantă, constructive, nu distructivă. Citirea acestuia, este urmată de analiza textului liber, adăugiri, modificări, completări, în deplin respect pentru gândirea autorului. Atitudinea învățătorului este de stimulare a elevilor, de încurajare permanentă.

În învățământul preșcolar, alternativa Freinet respectă curriculumul național, într-o grupă Freinet copiii învață aceleași lucruri ca în orice altă grupă de preșcolari, parcurge aceeași programă și urmărește pregătirea copiilor pentru școală. În cazul preșcolarilor, din alternative Freinet aș introduce organizarea colectivului grupei în grupuri sau în perechi de preșcolari cu scopul îndeplinirii unor sarcini ca de exemplu: grupa furnicuțelor se ocupă de udatul florilor, grupa albinuțelor se ocupă cu strângerea materialelor didactice, grupa fluturașilor se ocupă cu strângerea jucăriilor, etc. Scopul acestei activități este de a-i determina pe preșcolari să-și asume anumite sarcini de care depinde binele lor și al celor din jur, stare de bine la care au satisfacția de a-și fi adus contribuția. După întâlnirea de dimineață, de asemenea se poate iniția o discuție colectivă în cadrul căreia preșcolarii povestesc întâmplări, experiențe, impresii, dorințe, își exprimă așteptările pe care le au în legătură cu activitățile pe care urmează să le desfășoare, pot propune organizarea unui joc, a unei activități recreative, etc cu scopul determinării liberei exprimări, a acceptării opiniei celorlalți colegi, a schimbului de idei. La discuție participă doar copiii care doresc. Se pot forma grupe

care să realizeze sarcini de lucru împreună: să coloreze împreună, să picteze, să realizeze o lucrare practică.

2. Alternativa Step by step

Step by Step este o alternativă educațională care implementează metode de predare centrate pe copil și încurajează implicarea familiei și a comunității în învățământul preșcolar și școlar. În alternativa Step by Step, copiii sunt încurajați să facă alegeri, să își asume responsabilitatea pentru deciziile lor, să își exprime ideile în mod creativ, să se ajute reciproc, să își dezvolte abilitățile de gândire critică și să gândească liber. Copiii educați în spiritul Step by Step reușesc să definească și să rezolve singuri problemele cu care se confruntă, să comunice ușor cu cei din jur, să înțeleagă și să negocieze.

Alternativa educațională Step by Step aplică curriculum-ul național, standardele naționale, este adaptat culturii locale și, în același timp, integrează standardele și cele mai bune practici internaționale din domeniul educației preșcolare și școlare.

Step by Step pune în aplicare o metodologie și instrumente care să-i pregătească pe copii să trăiască într-o societate democratică în care:

- individul și societatea sunt la fel de importante;
- dreptatea și egalitatea, libertatea individuală și bunăstarea societății sunt prețuite în aceeași măsură;
- potențialul individului și bogăția pământului sunt dezvoltate și conservate în egală măsură.

Alternativa educațională Step by Step promovează prin metodologia sa:

- inițiativa personală;
- eficacitatea personală și consolidarea încrederii în sine;
- libertatea de gândire și expresie;
- respectul pentru ceilalți;
- respectul și aprecierea diferențelor.

Alternativa educațională Step by Step respectă curriculum-ul național, standardele naționale, este adaptat culturii locale și, în același timp, integrează standardele și cele mai bune practici internaționale din domeniul educației.

Din alternative educațională Step by step aș opta pentru introducerea la grupele pregătitoare a lucrului pe centre specifice disciplinelor de studiu (citire, scriere, matematică, artă, știința), elevii, prin rotire, participând la rezolvarea tuturor sarcinilor de lucru propuse de

toate centrele, rezultatele muncii lor fiind expuse, discutate și apreciate la sfârșitul activității. Acest lucru presupune amenajarea mobilierului pe centre, așezarea materialelor în funcție de specificul centrului de activitate. Activitatea desfășurată pe centre favorizează achiziția noilor cunoștințe prin descoperire, prin depunerea efortului personal, prin mânuirea materialului concret. Activitatea trebuie să respecte nivelul de dezvoltare intelectuală a elevilor, potențialul și ritmul acestora. Clasa aranjată pe centre de activitate încurajează elevii să opteze pentru activitățile pe care le vor desfășura, acest lucru ajutându-i să învețe să facă alegeri și să-și dezvolte propriile interese.

Poate fi preluată, de asemenea din cadrul acestei alternative, și Întâlnirea de dimineață cu toate monentele sale (Calendarul naturii, Noutatea zilei, Mesajul zilei), în cadrul căreia elevii ascultă, își împărtășesc sentimente, discută, își dezvoltă bunele maniere (ascultă, nu vorbește fără a fi întrebat, nu vorbește peste ceilalți colegi, etc), își dezvoltă conduite morale (respectful, toleranța, etc), îi determină pe elevi să observe, să descrie și să argumenteze unele schimbări ce se produc în mediul înconjurător, să adreseze întrebări, etc.

În cadrul învățământului preșcolar, scopul principal al programului Step by Step este să abordeze toate aspectele dezvoltării ca pe un întreg și nu ca pe fragmente disparate. Astfel, dascălii care aplică programul Step by Step grupează materiile din programa școlară în teme unice, care le permit copiilor să vadă legăturile dintre diversele materii. Mai mult, procesul de predare-învățare în programul Step by Step trebuie să includă elaborarea de proiecte, învățarea prin descoperire, muncă în echipă, discuții de grup, excursii pe teren, invitați în clasă - adeseori părinți. Predarea tematică din învățământul alternativ și, implicit, din programul Step by Step, este de fapt transdisciplinaritatea din învățământul tradițional, termen pe care se pune tot mai mult accent în discursurile despre predarea modernă.

În învățământul preșcolar aș susține introducerea în toate grădinițele a practicării Întâlnirii de dimineață, care pornește altfel decât în grădinițele normale, pornește cu prezentarea AGENDEI ZILEI. Ea reprezintă planificarea activităților zilei de azi. Au loc întrebări și precizări până când se constată că planul de activități a fost însușit și acceptat. Un alt moment este calendarul zilei de azi. Precizarea zilei, a datei, a evenimentelor sociale și personale legate de ziua de azi, inclusiv aspectul vremii, comentariile și întrebările. Urmează apoi MESAJUL ZILEI – un mesaj conceput de învățător pentru a introduce cunoștințele sau deprinderile noi de achiziționat și de prelucrat pe Centre de activități. Mesajul dă prilejul de introducere – de dorit interactiv – a noțiunilor noi și reamintirea celor anterioare necesare introducerii celor noi, prin dirijarea întrebărilor și abilităților copiilor. Un alt moment important este acela al NOUTĂȚILOR. Copiii se înscriu, îndeobște prin scrierea numelor lor pe șevaletul de prezentare, pentru a comunica celorlalți noutățile sau experiențele personale deosebite.. Noutățile sunt comunicate celorlalți din “Scaunul Autorului”, unde copilul va fi valorizat, dar va avea și responsabilitatea comunicării, întrucât urmează întrebările și comentariile colegilor.

Aș opta de asemenea pentru desfășurarea în cadrul tuturor grădinițelor a activităților pe centre de activitate și folosirea materialului concret, mânuirea acestuia pentru îndeplinirea sarcinilor de lucru, înlocuirea multitudinii de fișe și jetoane care se folosesc frecvent în

activitățile cu copiii. Copiii au nevoie să pipăie, să miroasă, să atingă obiecte naturale pentru a cunoaște întradevăr lumea înconjurătoare. De asemenea aș introduce totodată idea de colaborare cu familia (proiecte, activități cu părinții, voluntariate) lucru foarte susținut de alternativele step by step, implicarea familiei în procesul efectiv de educare a copiilor și în cadrul instituției, părinții având astfel posibilitatea de a-și evalua copiii în mai multe moduri și introducerea evaluării individualizate, a procesului de instruire, apoi a produsului activității.

Studiind îndeaproape alternativele educaționale, am ajuns la concluzia că acestea nu au efecte negative asupra dezvoltării efective a preșcolarilor și școlarii mici, acestea având o deosebită importanță atât asupra dezvoltării inteligenței copiilor cât permițându-i copilului să achiziționeze și să-și dezvolte aptitudini fizice, cognitive, emoționale, etico-morale, artistice, teoretice, sociale și practice pentru a participa la o societate democratică, deschisă, pentru a se putea adapta la viitorul pe care nu ni-l putem imagina.

ÎNVĂȚĂMÂNTUL ROMÂNESC: METODE DE ORGANIZARE ȘI TRANSMITERE A INFORMAȚIEI ÎN PARCURSUL DIDACTIC

SOCOTEANU ADRIANA-CONSTANTINA

*PROF. LB. FRANCEZĂ-LB ENGLEZĂ LA ȘC. GIMN. „CAROL AL II-LEA” DIOȘTI,
JUD.DOLJ*

Învățământul românesc se află într-o perpetuă schimbare și evoluție în ultimii ani, odată cu noile cerințe globale și adoptarea unor valori bazate pe respect și corectitudine. Mediul școlar a devenit un spațiu în care se confruntă valorile și practicile tradiționale, care structurează procesul învățării academice, cu sisteme de valori mai ample, mai dificil supuse unei structurări riguroase și controlului social.

Acest proces este generat de învățarea socială, în care media intervine ca agent formator cu un potențial de fascinație și atractivitate net superior. Altă dată școala, definită ca instituție de educație publică, era considerată ca un spațiu sacru al învățării, relativ autonom față de societatea adulților, cu problematica ei complexă legată de existență și evoluție individuală.

Scopul educației în instituțiile de învățământ constă în sprijinirea dezvoltării psihofizice a copilului în sensul valorificării superioare a potențialului acestuia, dar și în favorizarea unei bune integrări școlare. În majoritatea situațiilor, cadrele didactice își concentrează eforturile, atenția, controlul și concentrarea asupra situațiilor didactice și activității de predare, gestionând, de multe ori, situațiile conflictuale, precum și schimbările apărute la nivel atitudinal și relațional.

Sensul formativ al învățământului contemporan impune mai mult decât oricând luarea în considerație a relației cadru didactic – elev, pe fondul căreia se realizează sarcinile complexe ale formării personalității elevului. În viziunea pedagogiei moderne, relația cadru didactic – elev este concepută ca o relație de mare complexitate, care implică un dialog permanent între cei doi factori, educat și educator, o comunicare reciprocă, angajând toate laturile personalității acestora.

Au existat mai multe modele de predare la nivelul învățământului preuniversitar românesc, fiecare urmărind diverse metode de implementare a materiei școlare, înțelegerea de

către elevi a bogăției limbii și folosirea ei corectă în relațiile interumane, precum și în dezvoltarea psiho-socială a individului. În prezent, se pune accentul mai mult pe stimularea elevului de a participa activ la cursuri și mai puțin pe predarea clasică unde profesorul scrie pe tablă și dictează lecția pe care o va verifica ora următoare.

Metoda deductivă este din ce în ce mai utilizată, tocmai pentru a solicita cunoștințele generale ale elevului, comunicarea și interacțiunea cu semenii săi, de asemenea pentru a-l învăța să folosească în mod eficient și creativ capacitățile proprii și să poată continua în orice fază a existenței sale procesul de învățare și experimentare.

Actuala programă școlară situează în centrul preocupării sale învățarea activă, centrată pe elev. Învățarea nu este un proces pasiv, care li se întâmplă elevilor, ci o experiență personală, la care ei trebuie să participe. De exemplu, o metodă inovativă de predare-învățare este **modelul comunicativ-funcțional**, care se axează pe comunicare ca domeniu complex ce înglobează procesele de receptare a mesajului oral și scris precum și cele de exprimare orală și scrisă.

Conform acestui nou model, comunicarea este un domeniu complex care înglobează procesele de receptare a mesajului oral și a celui scris (citire, lectură), precum și cele de exprimare orală, respectiv de exprimare scrisă. Această abordare nouă asigură o dezvoltare progresivă a competențelor, prin valorificarea experienței specifice vârstei elevilor și prin accentuarea dimensiunilor afectiv-atitudinale și acționale ale formării personalității elevilor în parcursul lor școlar.

Noul model comunicativ-funcțional (predarea integrată) față de predarea tradițională are avantajul menținerii interesului activ al elevilor, activitățile nu se repetă, mereu fiind ceva ce suscită atenția elevului. Trecând pe parcursul aceleiași lecții de la activitatea de citire la cea de scriere s-a constatat că elevii sunt mai relaxați și participă cu mai mult interes la activitate, se menține trează atenția elevilor prin alternarea citirii cu scrierea.

Vorbitorul în formare este încurajat să asculte, să gândească, apoi să folosească limbajul articulat pentru a transmite o informație prețioasă mai departe sau doar pentru a aproba descifrarea mesajului transmis de învățător sau colegi. Statutul său de vorbitor se concretizează prin dezvoltarea capacității de receptare a mesajului oral, de exprimare orală, dezvoltarea capacității de receptare a mesajului scris (citirea/lectura) precum și dezvoltarea capacității de exprimare scrisă ca produs final folosit în evaluarea școlară de către cadrul didactic.

Astfel, el își va forma deprinderile de a identifica persoane sau obiecte, sentimente sau trăiri, va formula întrebări și răspunsuri, va oferi informații despre identitatea proprie sau despre identitatea persoanelor cunoscute, va povesti fapte și întâmplări, după benzi desenate sau după

ilustrații, dar cel mai important este că își va exprima propria părere în legătură cu un fapt prezentat.

Cheia unui parcurs academic de succes presupune o implicare totală a părților: școlar-profesor-părinte întrucât formarea timpurie, dar și continuă reprezintă baza unor deprinderi sociale și dobândirea de noi aptitudini pentru fiecare etapă de dezvoltarea a elevului. Așadar, metodele inovative apărute recent doresc să țină pasul cu schimbările apărute în societatea contemporană și mai ales să păstreze flacăra cunoașterii activă în elevii care merg la școală, demontând tendința reticentă apărută de curând în rândul tinerilor de a asista la orele de curs deoarece sunt plictisitoare și centrate doar pe profesorul care transmite informații.

Bibliografie:

1. Dumitru, Ion Al. (2000) – *Dezvoltarea gândirii critice și învățarea eficientă*, Editura de Vest, Timișoara;
2. Nicu A., *Strategii activ-participative de formare a gândirii critice*, Editura Didactică și Pedagogică, R.A.București, 2007.

LEADERSHIP DIDACTIC Abordări și Tactici de Succes

În mediul educațional, leadershipul joacă un rol esențial în direcționarea viitorului prin intermediul procesului de învățare și dezvoltare a elevilor. Pentru a înțelege această noțiune, trebuie să definim leadershipul didactic, care nu se rezumă doar la abilitatea unui profesor de a gestiona clasa sau instituția școlară, ci și la capacitatea sa de a inspira, motiva și influența pozitiv elevii și colegii. Un lider didactic eficient este un agent al schimbării și al progresului în comunitatea educațională.

Într-o lume în continuă schimbare și complexitate, leadershipul didactic devine din ce în ce mai vital în cadrul instituțiilor de învățământ. Este binecunoscut că abilitatea de conducere în școli are un impact direct asupra performanței elevilor, a satisfacției profesorilor și a atmosferei generale a școlii. Prin urmare, este important să înțelegem ce înseamnă de fapt un leadership didactic eficient și care sunt principalele abordări și tactici asociate cu acesta.

Un lider didactic eficient depășește rolul de simplu administrator sau manager. Este o persoană care își asumă responsabilitatea de a-i ghida, inspira și influența pozitiv ceilalți. În esență, este un promotor al schimbării și al excelenței în învățare și dezvoltare personală. Acest lucru necesită o gamă variată de abilități și calități, inclusiv empatie, înțelegerea contextului cultural și social, comunicare eficientă, motivare și inspirație, rezolvare de probleme și luare de decizii, precum și dezvoltarea și menținerea relațiilor interpersonale pozitive și constructive.

Una dintre abordările eficiente în leadershipul didactic este leadershipul transformațional, care se concentrează pe dezvoltarea unei viziuni comune și inspiraționale. Acesta mobilizează și motivează elevii, profesorii și părinții să își atingă potențialul maxim. Un lider didactic transformațional este un promotor al inovării și excelenței în educație, încurajând creativitatea și gândirea critică.

În plus, leadershipul distribuit recunoaște că expertiza și autoritatea nu se limitează la o singură persoană, ci sunt distribuite în întreaga organizație. Astfel, un lider didactic eficient implică colegii, elevii și părinții în procesul decizional și îi încurajează să își asume responsabilitatea pentru succesul instituției.

Tactici precum comunicarea deschisă și transparentă, dezvoltarea relațiilor pozitive și constructive și gestionarea eficientă a conflictelor sunt cruciale în asigurarea succesului în leadershipul didactic. Capacitatea de a asculta activ și de a răspunde la nevoile și preocupările celor implicați în procesul educațional este o trăsătură distinctivă a liderilor didactici de succes.

În concluzie, leadershipul didactic este fundamental pentru succesul în mediul educațional. Abordările și tacticile de succes se bazează pe comunicare eficientă, empatie, implicare activă și gestionare adecvată a relațiilor interpersonale. Prin aplicarea acestor principii și strategii, putem deveni lideri didactici mai eficienți și putem contribui la crearea unui mediu educațional mai inspirator și mai motivant pentru toți cei implicați.

Sofron Carmen, Scoala Gimnazială Podgoria, com Podgoria, jud. Buzau

„FACILITAREA, SUSȚINEREA ȘI ÎMBUNĂȚIREA ACTIVITĂȚILOR DIN SISTEMUL EDUCAȚIONAL”

Prof. Sofron Florin Ionel, Liceul Tehnologic Economic ”Elina Matei Basarab” Ramnicu Sarat

În societatea noastră în continuă evoluție, educația reprezintă un pilon fundamental în modelarea viitorului și în construirea unei societăți mai prospere. Cu toate acestea, pentru a realiza aceste obiective ambițioase, trebuie să ne asigurăm că activitățile din sistemul educațional sunt facilitate, susținute și îmbunătățite într-un mod integrat și eficient.

O primă componentă esențială în facilitarea activităților din sistemul educațional constă în crearea unui mediu propice pentru învățare și dezvoltare. Acest lucru depășește furnizarea simplă a resurselor materiale și tehnologice adecvate și implică, în mod fundamental, crearea unei culturi a respectului reciproc, a colaborării și a dorinței continue de învățare. Atât profesorii, cât și liderii educaționali joacă un rol important în promovarea acestei culturi, prin adoptarea unor practici și politici care să încurajeze diversitatea, creativitatea și curiozitatea intelectuală.

O altă componentă importantă este susținerea cadrelor didactice și a personalului educațional în eforturile lor de a furniza o educație de calitate. Acest sprijin poate fi oferit prin intermediul unor programe de formare profesională continuă, prin mentorat și prin coaching, care să îi ajute pe profesori să își dezvolte abilitățile și competențele necesare pentru a face față provocărilor din domeniul educației. De asemenea, este esențial să se recunoască și să se aprecieze eforturile și realizările acestora, pentru a le menține motivația și angajamentul.

Îmbunătățirea activităților din sistemul educațional implică și o abordare proactivă în integrarea tehnologiei în procesul de învățare. Tehnologia poate fi un instrument puternic pentru îmbunătățirea accesului la educație, personalizarea procesului de învățare și îmbunătățirea rezultatelor academice. Cu toate acestea, este esențial să ne asigurăm că tehnologia este utilizată în mod responsabil și eficient, iar educația digitală și competențele digitale sunt încorporate în mod corespunzător în curriculumul școlar.

În plus, pentru a facilita și susține învățarea și dezvoltarea, este necesar să promovăm o abordare holistică a educației, care să pună accent nu doar pe dobândirea cunoștințelor academice, ci și pe dezvoltarea abilităților socio-emoționale, a gândirii critice și a creativității. Aceasta poate fi realizată prin intermediul unor practici pedagogice inovatoare, care să încurajeze explorarea, colaborarea și rezolvarea problemelor într-un mod interdisciplinar și contextualizat.

În concluzie, facilitarea, susținerea și îmbunătățirea activităților din sistemul educațional reprezintă aspecte esențiale pentru asigurarea unei educații de calitate și pentru pregătirea elevilor pentru succesul într-o lume în continuă schimbare. Aceste obiective pot fi realizate printr-o abordare integrată, care să promoveze un mediu propice pentru învățare și dezvoltare, să ofere sprijin și recunoaștere cadrelor didactice și să integreze responsabil tehnologia în procesul de învățare, în timp ce promovează o abordare holistică a educației.

Facilitarea, susținerea și îmbunătățirea activităților din sistemul educațional

Educația este prioritatea principală a națiunilor din întreaga lume. Inițiativele de a ajuta copiii să meargă la școală și să îmbunătățească calitatea educației pot schimba scenariul de creștere și prosperitate.

Pentru a înregistra o creștere constantă și pentru a îmbunătăți calitatea educației, ar trebui luate anumite măsuri. Pentru a începe cu orice soluție și transformare, este important să identificăm cauza principală a problemei.

Educația s-a degradat din mai multe motive precum:

- Lipsa infrastructurii adecvate
- Abilități de pedagogie slabe
- Lipsa cadrelor didactice pregătite
- Utilizarea abordărilor teoretice în transmiterea cunoștințelor
- Evaluare/evaluare slabă a învățării copilului
- Concurență ridicată între școli

Pentru a depăși aceste provocări și a îmbunătăți calitatea educației, școlile pot evalua următorii factori:

1. Infrastructură întreținută

O școală ar trebui să motiveze elevii să vină la școală oferind **facilitățile de bază** necesare conform normelor. Ar trebui să aibă o sală de clasă spațioasă, cu mobilier, tablă, accesorii electrice, toalete curate și igienice, o zonă de activitate și joacă, laboratoare și un laborator de calculatoare. Dar a avea toate aceste facilități fără utilizarea și întreținerea lor corespunzătoare poate demotiva un copil de la a merge la școală. Infrastructura bine întreținută creează un mediu de învățare.

2. Abilități pedagogice

Conceptul de învățare, dezvoltare și reînvățare trebuie implementat aici. Avem nevoie de o tranziție de la învățarea prin memorare la metode conceptuale care pot menține profesorii și studenții implicați. Gustul sau antipatia unui subiect depinde de metoda de predare. Trebuie să ne îmbunătățim și să ne îmbunătățim abilitățile de predare pentru un rezultat mai bun.

3. Calitatea cadrelor didactice

Majoritatea școlilor fac compromisuri în ceea ce privește calitatea, angajând profesori la un salariu mai mic. **Profesorii** sunt elementele cheie din sala de clasă care aprind mințile copiilor pentru căutarea cunoștințelor. Trebuie să îmbunătățim calitatea profesorilor prin furnizarea de formare și dotarea acestora cu instrumente, instrumente și metodologii moderne, cum ar fi săli de clasă inteligente și conținut digital de cursuri.

Evaluările adecvate și sumative vor oferi o mai bună înțelegere a copilului. Diferențele individuale trebuie reținute în timpul pregătirii instrumentelor de evaluare care ar trebui să includă și abilități de gândire critică/de ordin superior.

4. Activități extracurriculare

Presurizarea studenților le va abate mințile de la studii, ceea ce le poate împiedica interesul de a-și continua educația. O școală ar trebui să fie implicată în diferite activități co-curriculare care servesc ca o componentă cheie în susținerea interesului elevilor pentru școală. Ar trebui să aibă facilități sportive adecvate și căi pentru evenimente culturale care ajută la construirea abilităților de viață și a personalității elevilor. Ar trebui organizate competiții interșcolare.

5. Instrumente de evaluare

Evaluările adecvate și sumative vor oferi o mai bună înțelegere a copilului. Diferențele individuale trebuie reținute în timpul pregătirii instrumentelor de evaluare care ar trebui să includă și abilități de gândire critică/de ordin superior. Pe baza rezultatelor am putea evalua nivelul de învățare al copilului și făcând pașii necesari, calitatea educației poate fi îmbunătățită.

6. Construirea comunității

Învățarea de la egal la egal este vitală la fiecare nivel. Pentru a îmbunătăți calitatea educației, putem construi o comunitate școlară în care toate părțile interesate împreună cu comunitatea se pot reuni pentru a-și împărtăși ideile, provocările și soluțiile cu alții, cum ar fi **învățarea interfuncțională**. Astfel, va spori conectivitatea și productivitatea școlii.

Îmbunătățirea calității educației în școală va crea un mediu favorabil care va încorpora conceptul de învățare pe tot parcursul vieții. Elevii vor rămâne înscriși în școală și vor învăța și vor deveni facilitatori și productivi prin care pot participa la construirea națiunii

Cum putem îmbunătăți calitatea educației?

Prin descoperirea unor metode pentru a crește calitatea educației în școală.

- Trebuie să luăm în considerare încorporarea unor abordări de predare interactive și practice, încurajând elevii să participe activ la învățarea lor.
- Să oferim resurse de învățare diverse care se adresează stilurilor individuale de învățare, asigurând o educație completă.
- Să sprijinim programele de formare continuă a profesorilor pentru a-i informa pe educatori cu privire la cele mai recente metode de predare eficiente.
- Să promovăm un mediu pozitiv și incluziv, permițând fiecărui student oportunitatea de a reuși din punct de vedere academic.

Concentrându-ne pe aceste strategii specifice, putem contribui la o experiență educațională mai îmbogățitoare pentru toți.

5 idei de îmbunătățire a școlii

1) Metode de predare interactive: Utilizarea de strategii de predare antrenante și interactive pentru a crea o atmosferă dinamică de învățare.

2) Implicarea elevilor: Încurajarea participării active a elevilor, încurajând colaborarea și o experiență educațională vibrantă.

3) Resurse de învățare diverse: Oferirea unei game de materiale educaționale pentru a se adapta stilurilor de învățare diverse și a asigura incluziunea.

4) Formarea continuă a profesorilor: Sprijinirea dezvoltării profesionale continuă pentru cadrele didactice, ținându-i la curent cu metodele de predare eficiente.

5) Mediu pozitiv și incluziv: Cultivarea unei culturi școlare pozitive și incluzive care prețuiește fiecare elev, oferind șanse egale pentru succesul academic.

ROLUL ACTIVITĂȚILOR EXTRAȘCOLARE ÎN DEZVOLTAREA CREATIVITĂȚII ELEVILOR

Solomon Robert Florian

Școala Gimnazială Mărțișor, Sector 4, București

Motto: „Să nu-i educăm pe copiii noștri pentru lumea de azi. Această lume nu va mai exista când ei vor fi mari și nimic nu ne permite să știm cum va fi lumea lor.

Atunci să-i învățăm să se adapteze.”

(Maria Montessori – „Descoperirea copilului”)

Din ce în ce mai mulți specialiști consideră **creativitatea** o trăsătură esențială și definitorie pentru existența individuală și pentru evoluția societății.

Este nevoie să gândim creativ pentru a progresa, pentru a ne adapta mereu la ceva nou și în ultimă instanță pentru a supraviețui. **Educarea creativității are ca scop** formarea unei atitudini pozitive față de progres, introducerea noului în acțiuni proprii, formarea și dezvoltarea aptitudinilor și capacităților de a crea, de a realiza ceva nou.

Fără a nega importanța educației de tip curricular, devine tot mai evident faptul că **educația extracurriculară**, adică cea realizată dincolo de procesul de învățământ, își are rolul și locul bine stabilit în formarea personalității tinerilor.

Astfel de activități sunt de o reală importanță într-o lume dominată de mass media și ne referim la televizor, calculator și internet, care nu fac altceva decât să contribuie la transformarea copiilor noștri în niște persoane incapabile de a se controla comportamental, emoțional și mai presus de toate slabi dezvoltați intelectual.

Activitățile de acest gen cu o deosebită influență formativă, au la bază toate formele de acțiuni turistice: plimbări, excursii, tabere. În cadrul activităților organizate în mijlocul naturii, al vieții sociale, copiii se confruntă cu realitatea și percep activ, prin acțiuni directe obiectele, fenomenele, anumite locuri istorice. În cadrul acțiunilor turistice, școlarii își pot forma sentimentul de respect și dragoste față natura, față de om și realizările sale. În urma plimbărilor, a excursiilor în natură, copiii pot reda cu mai multă creativitate și sensibilitate, imaginea realității. **Excursiile** contribuie la îmbogățirea cunoștințelor copiilor despre frumusețile țării, la educarea dragostei, respectului pentru frumosul din natură, artă, cultură. Prin excursii, copiii cunosc locul în care au trăit, muncit și luptat înaintașii lor învățând astfel să-și iubească țara, cu

trecutul și prezentul ei. Excursia este cea care îl deconectează pe copil, îi prilejuiește însușirea unei experiențe sociale importante, dar și îmbogățirea orizontului cultural științific. Excursia reprezintă finalitatea unei activități îndelungate de pregătire a copiilor, îi ajută să înțeleagă excursiile nu numai din perspectiva evadării din atmosfera de muncă de zi cu zi, ci și ca un act de ridicare a nivelului cultural.

În clasele I-IV, **serbarile școlare** vin în ajutorul afirmării și formării personalității elevului. În timpul prezentării programului artistic, elevul artist îi va avea ca spectatori pe colegii de școală, dar și pe părinți cărora va trebui să le recite sau să le cânte. În cadrul serbării învățătorul este regizor, coregraf, interpret model pentru micii artiști.

Vizitele la muzee, expoziții, monumente și locuri istorice, case memoriale – organizate selectiv – constituie un mijloc de a intui și prețui valorile culturale, folclorice și istorice ale poporului nostru. Ele oferă elevilor prilejul de a observa obiectele și fenomenele în starea lor naturală, operele de artă originale, momentele legate de trecutul istoric, relațiile dintre oameni și rezultatele concrete ale muncii lor, stimulează activitatea de învățare, întregesc și desăvârșesc ceea ce elevii acumulează în cadrul lecțiilor

Spectacolele constituie o altă formă de activitate extracurriculară în școală, prin care copilul face cunoștință cu lumea minunată a artei. Deși această formă de activitate îl pune pe copil în majoritatea cazurilor în rolul de spectator, valoarea ei deosebită rezidă în faptul că ea constituie o sursă inepuizabilă de impresii puternice, precum și în faptul că apelează, permanent, la afectivitatea copilului.

Concluzii

Activitatea extracurriculară e o componentă educațională valoroasă și eficientă căreia orice cadru didactic trebuie să-i acorde atenție, adoptând o atitudine creatoare, atât în modul de realizare al activității, cât și în relațiile cu elevii, asigurând astfel o atmosferă relaxantă care să permită stimularea creativă a elevilor. Diversitatea activităților extrașcolare oferite crește interesul copiilor pentru școală și pentru oferta educațională.

Bibliografie:

*Cernea, Maria, *Contribuția activităților extracurriculare la optimizarea procesului de învățământ*, în “Învățământul primar” nr. 1 / 2000, Ed. Discipol, București

*Ionescu, M., Chiș, V., *Mijloace de învățământ și integrarea acestora în activitățile de instruire și autoinstruire*, Editura Presa Universitară Clujeană, Cluj-Napoca, 2001

*Crăciunescu, Nedelea, *Forme de activități extracurriculare desfășurate cu elevii ciclului primar*, în “Învățământul primar” nr. 2, 3 / 2000, Ed. Discipol, București

ROLUL CDS ÎN DEZVOLTAREA COMPETENȚELOR ELEVILOR

Solomon Robert Florian

Școala Gimnazială Mărțișor, Sector 4, București

Stabilirea curriculumului la decizia școlii, CDS trebuie subsumat strategiei de dezvoltare a unității școlare. Construirea strategiei pornește de la gradul de autonomie al școlii, de la nevoile beneficiarilor direcți sau indirecti ai educației și de la cultura organizațională.

De ce vorbim despre gradul de autonomie al școlii ? Pentru că **autonomia școlara** (financiară, pedagogică și materială) crează deja un context care impune anumite restricții, cel puțin în prezent.

Nevoile beneficiarilor : școala trebuie să răspundă acestor nevoi, sau chiar să le anticipeze, dacă urmarește să se dezvolte și nu doar să supraviețuiască sau chiar să înregistreze un regres.

Cu cât școala, prin cadrele didactice evident, răspunde nevoilor, aspirațiilor elevilor și părinților acestora, satisfacția acestora se va concretiza în aprecierea școlii, în creșterea prestigiului profesorilor și a unității școlare în ansamblul ei, ba chiar al sistemului de învățământ românesc.

Cultura organizațională: cele deschise schimbării și inovării vor căuta să anticipeze acele adaptări, transformări, revizuri care asigură calitatea procesului instructiv-educativ, satisfacția elevilor, dar și satisfacția profesorilor.

Am pornit de la întrebarea ”Ce doresc părinții pentru copiii lor?” Răspunsurile diferă, dar cei mai mulți doresc și apreciază performanța. În ultimii ani părinții doresc participări la concursuri diverse, doresc rezultate bune și foarte bune la evaluări externe, fără a urmări în mod necesar performanța la toate disciplinele.

Pentru a răspunde nevoilor elevilor și a menține satisfacția acestora la un nivel cât mai ridicat este necesar ca în școală să existe o structură organizatorică democratică, care operează, mai degrabă, pe un sistem de comunicare orizontal decât pe unul vertical, birocratic. Această structură orizontală deschisă este stimulată de comunicări orale și scrise care fac posibilă descentralizarea autorității și munca în echipă precum și o bună comunicare în/intre echipe. Antrenarea în procesele de luare a deciziilor, obiectivele clare, largă reprezentare a profesorilor, conduc la un climat de responsabilitate împărtășită și a unei motivații crescute pentru performanță.

În acest sens am considerat că trebuie o abordare specială a CDS (curriculum la decizia școlii) pornind de la câteva constatări:

Opțiunile propuse inițial (în urma cu cel puțin 10 ani) au pornit atât de la nevoile profesorilor (cum ar fi asigurarea normei didactice) cât și de la dorințele elevilor.

Asigurarea unei concordante între opțiunile (limba engleză, matematica, TIC) a condus la obținerea unor rezultate **mai bune** chiar decât cele scontate.

Îmbunătățirea continuă a CDS a permis în mod categoric pregătirea a cel puțin două tipuri de elevi: pe cei care doresc și-i stimulează performanța, respectiv pe cei pe care trebuie să-i motivăm și remotivăm pentru studiu la un nivel considerat acceptabil. Elevii simt ca învățarea este mai relevantă decât nevoile lor iar opiniile lor reprezintă un punct de pornire în conturarea noului CDS. În aceste condiții se impune **remodelearea opțiunilor și utilizarea lor ca instrumente utile** în ușurarea efortului elevilor pentru obținerea performanței (ex. Olimpiadele de limba română, lingvistică, matematică, științe etc.) sau pentru menținerea interesului în ceea ce privește învățarea și obținerea unor rezultate mulțumitoare, fie că este vorba despre mediile anuale sau rezultatele obținute la evaluările externe și evitarea părăsirii timpurii a școlii.

Actul educațional între tradițional și modern

Prof.înv.primar SONU MIRELA-AURELIA

Școala Gimnazială Iorgu Iordan, Tecuci

Educația modernă prin diferitele sale posibilități materiale oferă intensificarea învățării pe toate planurile astfel că școala trebuie să fie prima instituție care trebuie să-și schimbe abordarea față de desfășurarea învățării și să utilizeze metode noi, interactive care să conducă la o învățare superioară și într-un ritm accelerat potrivit tendințelor societății actuale, de asemenea trebuie să abordeze noi strategii de realizare optimă a învățării și să-și lărgescă domeniul de cunoaștere ajutându-l pe individ să se adapteze mai ușor la societatea în continuă schimbare.

Învățământul tradițional înglobează o serie de caracteristici:

- Școala pregătește elevii pentru viață;
- Cadrul didactic pune la dispoziția copiilor cunoștințe;
- Procesul de învățare este o progresie liniară prin acumularea de informații și deprinderi;
- Elevii sunt consumatori pasivi de informații și autoritate;
- Conținutul programei este prezentat global;
- Diferențele de cultură și individuale sunt ignorate, deoarece se presupune că elevii se adaptează la cultura dominantă;
- Accentul se pune pe însușirea deprinderilor de bază;
- Cadrul didactic este singura sursă de informații;
- Evaluarea se concentrează asupra tipurilor de răspuns corect sau greșit și pe întrebări închise;
- Evaluarea este făcută în momente fixate printr-o programare modulară și anuală; Evaluarea este concepută ca fiind separată de predare;
- Părinții sunt văzuți ca outsiders și nu sunt implicați;

Comunicarea cu familia se realizează doar când apare o problemă etc.

În contemporaneitate, o importanță deosebită o capătă termenul de “educație pentru schimbare” înțelegând prin aceasta totalitatea elementelor de noutate pătrunse în învățământul românesc tradițional. Educația pentru schimbare sau modernismul învățământului românesc aduce în prim plan educația centrată pe elev, metodele interactive de predare-învățare-evaluare, noile educații și profesorul constructivist. Învățarea centrată pe elev la nivelul sistemului educațional, demersul didactic tradițional dominant era caracterizat de predarea frontală prin utilizarea aceluiași metode de lucru și sarcini pentru toți copiii fără a se ține seama de

particularitățile individuale. Această corelare necorespunzătoare între volumul, gradul de complexitate al cunoștințelor, metodele de învățare și particularitățile socio-emoționale și cognitive ale copiilor poate avea drept consecință demotivarea și apoi insuccesul școlar și chiar social, pe termen lung.

Respectarea diferențelor individuale duce la crearea unor situații de învățare care să permită copiilor progresul pe căi diferite, pentru realizarea aceluiași obiective. Definitiv pentru progresul copiilor este modul în care aceștia conectează informațiile și procesele psihice specifice învățării. Implicarea unei multitudini de procese psihice potențează caracterul formativ al demersului educațional și creează condițiile favorabile pentru activitatea ulterioară de învățare.

Ca proces, învățarea implică o serie de componente psihice, diferite de la un copil la altul. Drept urmare, organizarea situațiilor de învățare urmează să asigure condiții favorabile activității de învățare ca proces complex de informare și formare, de asimilare a cunoștințelor și dezvoltare a componentelor structurale ale personalității umane. Aceasta implică crearea situațiilor de învățare care să determine o participare activă a copilului în procesul de învățare prin interacțiuni directe. Centrarea pe copil poate fi considerată o cale de abordare a procesului educațional ce are ca finalitate valorificarea optimă a acestuia ca subiect al învățării.

Centrarea pe copil este o abordare complexă, ce necesită construirea în timp real a unei experiențe de învățare pozitive și semnificative, într-o relație democratică. Strategiile de predare centrate pe copil au ca punct central facilitarea învățării, a-l ajuta pe copil să se dezvolte, să înregistreze progrese. De aceea, strategiile didactice se aleg și în funcție de caracteristicile specifice ale fiecărui copil, de stilul de învățare, profilul inteligențelor multiple, dar și de tipul de învățare adecvat.

Metodele interactive de predare-învățare-evaluare

Acțiunile constitutive ale activităților corelative de predare-învățare-evaluare și obiectivele acestora sunt realizate efectiv prin intermediul metodelor de învățământ, fapt ce justifică locul central pe care ele îl ocupă în conținutul tehnologiei didactice.

“ Metodele sunt modalități de acțiune, instrumente cu ajutorul cărora elevii, sub îndrumarea profesorului sau în mod independent, însușesc cunoștințele, își formează priceperile și deprinderile, aptitudinile, atitudinile”(I. Nicola).

Observăm că accentul este pus pe formarea de competențe și nu pe transmiterea (i)logică a cunoștințelor, astfel actorul central, elevul, este transformat într-o ființă rațională ce conștientizează importanța dezvoltării personalității individuale, el nemaifiind o „mașină de reproduș informație”.

Pentru a fi eficiente acestea trebuie să îndeplinească „cerința primordială a educației progresiviste” (J. Piaget), adică activitățile de învățare și de muncă independentă să fie îmbinate cu activități de cooperare, de învățare în grup și de muncă interdependentă, pentru că „învățarea în grup exersează capacitatea de decizie și de inițiativă, dă o notă mai personală muncii, dar și o complementaritate mai mare aptitudinilor și talentelor, ceea ce asigură o participare mai vie, mai

activă, susținută de foarte multe elemente de emulație, de stimulare reciprocă, de cooperare fructuoasă.” (I. Cerghit).

Metodele interactive: creează deprinderi, facilitează învățarea în ritm propriu, stimulează cooperarea, nu competiția, sunt atractive, pot fi abordate din punct de vedere al diferitelor stiluri de învățare. De aceea, un învățător care folosește metode interactive ar trebui să fie: - un sfătuitor – care își poate ajuta elevii în rezolvarea problemelor, îi motivează să își prezinte propriul punct de vedere; - un animator – care inițiază metode și le explică elevilor, pregătește materialele didactice și prezintă scopurile învățării; - un observator și un ascultător – care observă elevii în timpul activității și îi apreciază corect; - un participant la învățare – care nu are impresia că este perfect și învață toată viața;

- un partener – care poate modifica „scenariul” lecției, dacă clasa o cere.

Ceea ce propune educația modernă nu este o renunțare la moștenirea valoroasă a trecutului, ci o restructurare a raportului său cu viitorul, o întoarcere la 180 de grade a punctului său de plecare. Aceasta devine viitorul, nu mai este trecutul. Prezentul va fi doar suportul, căci viitorul, în mod obiectiv, se pregătește încă de prezent, iar trecutul va fi o parte a substratului și rezultatul unei noi abordări.

Bibliografie:

1. Cucoș Constantin, (1998) - „*Psihopedagogie pentru examenele de definitivare și grade didactice*”, București, Editura Polirom;
2. Cojocaru Venera Mihaela, (2003) – „*Educația pentru schimbare și creativitate*”, București, Editura Didactică și Pedagogică;
3. Cristea Sorin, (1997)- „*Pedagogie*”, vol. II, Pitești, Editura Hardiscom;
4. Nicola Ioan, (2003) - „*Tratat de pedagogie școlară*”, București, Editura Aramis;

ÎMBUNĂTĂȚIREA ACTULUI EDUCAȚIONAL PRIN FORMAREA CONTINUĂ A CADRELOR DIDACTICE

Prof. învă. preșcolar SORESCU CĂTĂLINA
Școala Gimnazială Răzvad
Structura Grădinița cu P.P
Loc. Răzvad, Jud. Dâmbovița

Educația are și a avut dintotdeauna roluri multiple pentru individ și pentru societate. Pentru a face față noilor exigențe, cadrele atrase în cariera didactică trebuie să aibă aptitudinile necesare, să fie bine pregătite și motivate pentru această profesie.

Schimbările pe care le trăim la nivel social, economic, politic, cultural, tehnologic influențează și sistemul de învățământ. Este foarte importantă formarea inițială a cadrelor didactice, dar la fel de importantă s-a dovedit a fi și perfecționarea profesională continuă a acestora. Pentru a realiza o educație de calitate, în condițiile actuale, este imperios necesară utilizarea a noi metode de lucru cu copiii (metode activ-paricipative, studii de caz, proiecte, portofolii, lucrul în echipă, parteneriate) menite să valorifice potențialul individual și să fie centrate pe nevoile fiecărui copil. Pentru ca profesorii să poată dezvolta la elevi noi competențe de comunicare, creativitatea, curiozitatea intelectuală, gândirea critică, capacități de colaborare, trebuie ca, în primul rând, sistemul de formare continuă a cadrelor didactice să capete o nouă orientare.

Astfel, metodele tradiționale, prin care copiii doar asimilau cunoștințe, sunt înlocuite de metodele active care înlătură comunicarea stereotipă și promovează manifestările libere ale copiilor. Cadrul didactic, în sensul larg de dascăl la orice nivel de învățare, este un profesionist în domeniul său, competent în materie de disciplină predată, de pedagogie și psihopedagogie.

În același timp, personalizează educația și se instruește în folosirea tehnologiilor de predare.

Cadrul didactic creează noi contexte de învățare care răspund particularităților fiecărui elev, astfel încât să permită acestuia să își construiască identitatea și să își dezvolte competențele în cel mai eficient mod posibil. Profesorul se asigură că învățarea se produce preponderent în școală și depune toate eforturile pentru ca elevii să nu fie supraîncărcați cu activități de învățare în

afara școlii. Scopul principal al tuturor activităților profesorului este să sprijine creșterea, dezvoltarea și succesul fiecărui elev.

Cadrul didactic folosește instrumentele evaluării narative și numerice, în principal în scop formativ, pentru a evidenția progresele individuale ale elevilor, pentru a-i sprijini în atingerea obiectivelor de învățare și pentru a își modifica propriile practici în a răspunde mai bine modului în care elevul învață. Profesorul folosește, în principal, funcția pedagogică a evaluării, prin care dirijează învățarea fiecărui elev într-o direcție rodnică, și evită imperios folosirea instrumentelor de evaluare în moduri care pot provoca stresul, anxietatea, demotivarea, abandonul sau denigrarea personală.

Performanța profesorului se măsoară prin impactul atins la nivelul fiecărui elev în implementarea obiectivelor sistemului de învățământ. Instrumentul principal de măsurare, asigurare și îmbunătățire a performanței este autoevaluarea, însoțită de datele de impact colectate pe termen lung.

Măsurile cuprinse în programul de îmbunătățire a calității educației prin procesul de formare continuă a personalului didactic din grădiniță vizează:

- ✓ Înscrierea cadrelor didactice la studii universitare de masterat;
- ✓ Înscrierea a cadrelor didactice la perfecționarea profesorilor mentori;
- ✓ Continuarea cursurilor de pregătire și a examenelor pentru obținerea gradelor didactice de către cadrele înscrise deja și cooptarea altor educatoare la grade didactice;
- ✓ Înscrierea directorului la programul de formare continuă destinat managerilor;
- ✓ Extinderea cursurilor desfășurate în sistem online;
- ✓ Diversificarea activităților din cadrul Curriculum-ului la Decizia Școlii;
- ✓ Deschidere către abordarea Metodei proiectelor și a activităților integrate;
- ✓ Organizarea clasei în diferite arii de stimulare dotate cu material bogat, atractiv și diversificat;
- ✓ Creșterea progresului înregistrat de copiii cu nevoi speciale.
- ✓ Intensificarea activității metodică-științifice la nivel de: comisie metodică, cercuri pedagogice, schimburi de experiență, simpozioane, etc.;

- ✓ Înscrierea cadrelor didactice care au doar liceul pedagogic la studii universitare de licență (Pedagogia Învățământului Preșcolar și Primar);
- ✓ Înscrierea cadrelor didactice cu gradul didactic I la programul de formare de formatori pentru cursul pentru părinți “Educați așa!” sau “Tendințe moderne în educația parentală”;
- ✓ Achitarea unor taxe pentru anumite cursuri din fondul de formare al unităților școlare;
- ✓ Promovarea activităților de învățare care respectă ritmul propriu de învățare al copilului și aptitudinile individuale ale sale.

Orice cadru didactic trebuie să fie deschis schimbărilor, nevoilor actualei vieți sociale, nevoilor noilor generații, dar și viitoarelor generații. Profesorul de calitate nu reprezintă doar un obiect al formării, ci este element activ ale formării dispus să realizeze un parteneriat cu formatorii. Formarea și dezvoltarea profesională a corpului didactic se organizează concentric, începând cu studiul individual, continuând cu forme organizate instituțional la nivel de comisii metodice, cercuri pedagogice, perfecționări periodice, masterate, cursuri postuniversitare și cu sistemul definitivării în învățământ și al gradelor didactice.

Toate activitățile de formare continuă trebuie să fie valorificate la nivelul organizației școlare, căci obiectivul principal al formării continue a cadrelor didactice îl reprezintă tocmai aplicarea în activitatea de la clasă a competențelor dobândite în urma participării la curs. De rezultatele pe care le obțin la școală copiii care pleacă din instituția noastră depinde viitorul grădiniței.

Managerul unității și întregul colectiv trebuie să cunoască programele de perfecționare urmate de fiecare angajat, iar competențele dobândite de fiecare beneficiar al unui stagiu de dezvoltare trebuie demonstrate în actul didactic prin rezolvarea problemelor ce țin de domeniul respectiv, prin obținerea unor performanțe în activitatea proprie, prin crearea de noi activități și programe cu consecințe notabile asupra personalului didactic, dar mai ales asupra copiilor.

Formarea continuă și dezvoltarea profesională a cadrelor didactice îl ajută substanțial pe manager în evaluarea performanțelor angajaților. Încurajarea parcurgerii unor astfel de programe și chiar inițierea de către manager a unor seminarii, simpozioane, parteneriate cu diverse instituții constituie modalități de atingere a obiectivelor asumate, de credibilizare a organizației școlare pe piața educațională.

Corpul profesoral trebuie să conștientizeze că formarea continuă reprezintă un drept, dar și o obligație. Ea se realizează în concordanță cu evoluțiile din domeniul educației și cu interesele și nevoile personale de dezvoltare ale beneficiarilor. Calitate în educație înseamnă și cadre didactice cu înalt nivel de profesionalism, bine pregătite pentru a putea face față provocărilor unei societăți bazate pe cunoaștere, pornind de la pregătirea inițială și sprijinul suplimentar oferit la început de carieră didactică până la dezvoltarea profesională continuă la locul de muncă.

Bibliografie:

1. Metodologia formării continue a personalului didactic din învățământul preuniversitar, anexă la O.M. Nr. 5720/20. 10. 2009;
2. Iosifescu, Șerban, Calitatea educației, Suportul de curs, București, 2007;
- 3.. Legea privind asigurarea calității educației, nr. 75/2005.

Inteligența emoțională și managementul educațional

Prof. Vasile Sorohan
Colegiul Național "Costache Negruzzi", Iași

Cei mai mulți dintre cei care au studiat inteligența emoțională consideră că ea are aplicații în toate domeniile vieții, deoarece a ști să lucrezi și să comunici cu oamenii este o abilitate de care nimeni nu se poate dispensa. Desigur că anumite profesii, cum ar fi cea de psiholog, medic, psihiatru, terapeut, asistent social, profesor, implică într-o foarte mare măsură inteligența emoțională în condițiile obținerii unor performanțe superioare în activitățile respective.

Bar-On a stabilit domeniile în care sunt necesare abilitățile emoționale înalte:

- psihodiagnostic – inteligența emoțională este o formă de cunoaștere și în același timp un instrument de cunoaștere. Psihodiagnoza trebuie să vizeze atât latura intelectuală, cât și latura emoțională a personalității deoarece ele se întrepătrund, influențându-se reciproc. Pe de altă parte, evaluarea inteligenței emoționale permite determinarea aspectelor puternice și a celor slabe, sugerând direcții de acțiune ale psihoterapeutului;
- identificarea tinerilor care au nevoie de intervenție psihologică (sociopații, psihopații, delicvenții);
- stabilirea potențială a candidaților la abuzul de substanțe nocive (alcool, droguri) și reabilitarea lor prin programe speciale;
- realizarea unor programe educaționale privind antrenarea abilităților emoționale la adulți, precum și a unor modalități terapeutice orientate către serviciile sociale (comunitare);
- în afaceri și industrie, pentru selecția persoanelor care au un coeficient emoțional ridicat, necesar pentru reușita în domeniile respective;
- în învățământ, pentru selecția persoanelor cu un coeficient emoțional ridicat în funcții manageriale, la toate nivelurile.

În condițiile schimbărilor rapide din cadrul organizațiilor, un nivel ridicat al inteligenței emoționale a devenit un factor important al succesului, care, uneori, surclasează competența tehnică profesională. De fapt este o realitate că, în prezent, angajările se fac pe baza interviului, care urmărește să aprecieze tocmai abilitățile emoționale ale individului. Se merge chiar mai departe, în sensul că promovările, respectiv concedierile se fac în urma rezultatelor constatate la interviu.

După Goleman, pentru ca o organizație să meargă bine este necesar să se acorde atenție abilităților emoționale ale membrilor săi, asigurându-se o compatibilitate între aceștia sub raport emoțional-afectiv.

În ultima perioadă s-a conturat *un nou tip de management, cel al inteligenței emoționale într-o organizație*. Cercetările de psihologie organizațională au ajuns la concluzia că managerii, ca și angajații, cu un coeficient emoțional ridicat au mai mult succes decât cei care au doar o bună calificare tehnică. Aceștia sunt mai bine priviți în cadrul organizațiilor, mai cooperanți, mai puternic motivați intrinsec și mai optimiști. Sunt capabili să evite conflictele și să împiedice escaladarea lor. Aceleași observații se pot face și în cadrul managerilor din instituțiile de învățământ. Astfel, *un director cu un nivel ridicat de inteligență emoțională va fi capabil:*

- să folosească emoțiile ca sursă de energie pozitivă;
- să estompeze conflictele și să le folosească ca sursă de feed-back;
- să trateze sentimentele tuturor actorilor din mediul organizației ca variabile importante ale succesului;

- să cunoască și să înlăture dificultățile emoționale și relaționale ale celor care își desfășoară activitatea în organizație;
- să creeze un mediu în care angajații să se simtă în siguranță, speciali, necesari, importanți, motivați și productivi.

Goleman consideră că cel mai rău stil de a motiva pe cineva este de a-l critica, deoarece persoana devine mai defensivă, se simte neajutorată, îi scade motivația profesională, precum și încrederea în ceea ce face. Critica demoralizează, persoana atacată devenind mai tensionată și furioasă, renunțând la asumarea responsabilităților și refuzând pe viitor să mai colaboreze cu persoana care a criticat-o. De aceea, H. Levinson a formulat câteva sugestii pentru a critica în mod benefic:

- să fii explicit – a spune persoanei ce a făcut bine și ce a făcut mai puțin bine și cum s-ar putea schimba. Trebuie să i se spună exact care este problema, unde și ce anume a greșit, fiindcă, în această ultimă situație, critica are un efect contrar celui dorit.
- să oferi o soluție – trebuie punctat drumul pe care problema îl are de parcurs. Critica poate deschide alte posibilități, alternative sau sugestii pentru rezolvarea problemei.
- să fii prezent – critica, la fel ca și lauda, este mult mai eficientă dacă se realizează direct, față în față. Unele persoane care nu se simt bine în postura de a lăuda și mai ales a critica se simt mai “ușurate” dacă fac acest lucru indirect, prin altcineva sau la distanță. Această situație facilitează comunicarea impersonală și privează persoana de a primi un răspuns sau o clarificare legate de criticile care i se aduc.
- Să fii cât mai senzitiv, adică să existe un acord între ceea ce spui și modul în care o spui. Empatia emoțională asigură un grad mai mare de autenticitate relațiilor interpersonale.

Goleman, Bar-On și alții subliniază importanța inteligenței emoționale în munca educatorilor în general și, în primul rând, a părinților în creșterea și educarea copiilor.

J. Kagan a observat că mamele care îi protejează pe copii de frustrări, de situațiile stresante, de cele care le provoacă anxietate, exacerbează de fapt înclinația spre timiditate a copilului. Este un exemplu de educare incorectă a copiilor timizi. Această tendință de a supraproteja pe copilul timid, îl privează de oportunitatea de a învăța să se descurce singur în situațiile nefamiliare și să scape de teamă.

După Goleman, copiii care sunt tratați cu afecțiune și înțelegere sunt la rândul lor afectuoși cu ceilalți și au mai puține sentimente negative față de părinții lor. Acești copii sunt stăpâni pe sentimentele lor, sunt mai relaxați și din punct de vedere biologic, cu un nivel scăzut al hormonilor stresanți, ceea ce îi face mai relaxați sub raport psihologic. Sunt mai populari și mai abilitați în rolurile sociale. Ei dispun de beneficii și în plan cognitiv, având o atenție și o capacitate de învățare mai bună decât ceilalți.

Acei copii care sunt aprobați și încurajați de părinți de la naștere, vor avea mai mult succes decât cei care sunt respinși, criticați, neglijați, aceștia din urmă fiind candidați la eșec.

T. B. Brazelton (1992) arată că felul cum învață un copil este în directă relație cu inteligența emoțională. Pentru a fi orientați spre succes personal trebuie îndeplinite următoarele condiții:

- încrederea în sine – vizează puterea de a avea control asupra corpului și a comportamentului în general, de a iniția, de a întreprinde și de a experimenta singur convingerea că are mai multe șanse de a reuși decât de a eșua în acțiunile pe care le desfășoară, certitudinea că adulții îl vor ajuta atunci când întâmpină dificultăți;
- curiozitatea – tendința de a avea o gândire pozitivă îndreptată spre lucruri pozitive, care îi fac plăcere;

- intenționalitatea – sentimentul competenței și al eficienței, al capacității de a realiza scopurile propuse, de a amâna satisfacerea imediată a trebuințelor;
- autocontrolul – abilitatea de a controla acțiunile proprii;
- capacitatea de a iniția și întreține relații – dorința și abilitatea de a avea schimburi verbale, ideative, de a împărtăși emoțiile sale cu alții, adică vizează încrederea în alții, plăcerea de a se angaja într-o relație, incluzând și adulții;
- cooperarea (conlucrarea) – abilitatea de a echilibra nevoile personale cu ale altora în activitatea de grup.

Bibliografie

1. Goleman, Daniel – *Inteligența emoțională*, Editura Cartea Veche, București, 2001
2. Goleman, Daniel – *Să muncești cu inteligență emoțională* – 1998
3. Roco, Mihaela – *Creativitate și inteligență emoțională*, Editura Polirom, Iași, 2001

Nivel ridicat al inteligenței emoționale – premisă a unui management eficace

Prof. Vasile Sorohan
Colegiul Național "Costache Negruzzi", Iași

Formarea unui director / manager eficace vizează foarte multe domenii, printre care și domeniul interpersonal, strâns legat de inteligența emoțională a managerului. Pentru eficacitatea activității școlare sunt importante, printre altele, sensibilitatea interpersonală și motivarea celorlalți.

Sensibilitatea interpersonală este un domeniu la fel de sensibil ca și sensibilitatea la care se raportează. Sensibilitatea este definită ca:

- posibilitatea managerului de a fi receptiv la nevoile și preocupările celor din jur;
- abilitatea sa de a proceda cu tact în relațiile interpersonale;
- abilitatea de a lucra eficace chiar și în condiții de stres sau de conflict;
- abilitatea de a preveni și de a rezolva conflicte;
- capacitatea de a recunoaște interesele dintre indivizi, cu sorginte în multiculturalitate, mediu de proveniență diferit etc.

Motivarea celorlalți este un domeniu care presupune:

- crearea condițiilor ce fac posibilă creșterea dorinței și voinței personalului de a-și focaliza energiile pentru a se ajunge la excelență în activitate;
- planificarea și încurajarea activității participative;
- facilitarea muncii în echipă și a spiritului de colegialitate;
- tratarea personalului cu considerație pentru pregătirea lui profesională;
- promovarea stimulării intelectuale;
- recunoașterea și răsplătirea performanțelor reale;
- feed-back transparent, consiliere și orientare pentru personal;
- punerea la dispoziție a unor resurse necesare pentru satisfacerea nevoilor personalului;
- oferirea unui exemplu stimulat.

Inteligența emoțională poate ajuta managerii în realizarea de planuri și proiecte mai flexibile și în luarea de decizii mai fundamentate. Managerii care sunt inteligenți emoțional își folosesc sentimentele pentru elaborarea planurilor pe care le fac. Ei nu ignoră lucrurile incomode. Un comportament inteligent emoțional ajută managerii să planifice mai bine, în mai multe moduri:

- adaptarea planurilor la nevoile de moment;
- adaptarea în funcție de situație;
- luarea în considerație a unei varietăți de acțiuni posibile;
- oferirea de planuri alternative;
- să nu facă același lucru tot timpul;
- să nu țină morțiș la planul stabilit dacă observă că acesta nu mai este valabil.

Managerii trebuie să ia decizii zi de zi. Deciziile bazate pe sentimente puternice, atunci când emoțiile nu sunt controlate într-un mod constructiv, pot fi decizii greșite. Managerii inteligenți emoțional iau decizii foarte bune, întrucât:

- folosesc propriile emoții pentru a-și îmbunătăți modul de gândire;
- văd lucrurile obiectiv, chiar dacă sentimentele sunt puternice;
- iau decizii bune, bine fundamentate, chiar dacă în momentul respectiv sunt nervoși;
- nu reacționează la supărare;
- își stăpânesc bine emoțiile și gândurile;
- iau decizii cu capul și cu inima;

- nu se lasă orbiți de emoții puternice.

Un manager inteligent emoțional va ști să găsească remedii sau să adopte măsuri preventive în lupta cu stresul, cum ar fi:

- organizarea mai bună a timpului liber;
- identificarea persoanelor și a sarcinilor care irosec inutil timpul și renunțarea la contactul cu acele persoane;
- „descărcarea” grijilor pe o foaie de hârtie;
- exerciții de relaxare;
- alocarea de timp pentru realizarea unor activități care fac plăcere;
- încercarea de a privi obiectiv în contextul mediului, căutarea cauzelor eventualelor încordări nu doar la nivelul propriei persoane, ci și la nivelul mediului;
- împărtășirea grijilor cu un membru apropiat al familiei sau cu un prieten, căutarea de soluții prin forțe proprii, chiar dacă sunt asistați de persoane apropiate.

Una dintre tehnicile cunoscute destinată reducerii stresului este legată de dezvoltarea capacității de a spune „nu” în fața cerințelor nerezonabile. Din această perspectivă, asertivitatea este definită ca *”deschidere, onestitate și conștientizarea situațiilor”* și înseamnă:

- a face cunoscut celorlalți ceea ce simți;
- a-ți exprima opiniile și, dacă este necesară, reexprimarea lor până te asiguri că au fost cunoscute, ascultate;
- a nu ezita să recunoști deschis ceea ce nu poți învăța, realiza și care ar putea fi consecințele presiunilor unor cerințe pe care nu le poți îndeplini;
- formularea clară a cerințelor față de ceilalți;
- a evita formulările de prisos menite să îndulcească sau să mascheze impactul mesajului pe care dorești să-l transmiți.

Este necesară distincția dintre comportament asertiv și cel agresiv. Acesta din urmă conține dorința de a domina, în vreme ce comportamentul asertiv implică:

- control emoțional, acțiune calmă;
- realizarea unei argumentații obiective, bazată pe fapte;
- respectarea intereselor și sentimentelor celorlalți și imprimarea unei atmosfere de cooperare, în care nicio parte nu încearcă să domine.

Dacă managerul școlar este conducătorul instituției școlare sau persoana investită cu statut – rol de manager formal, managerul educațional (profesorul / educatorul) este conducătorul actului educațional în relația directă cu elevul. Toate funcțiile manageriale se regăsesc în activitatea profesorului, fiecare dintre ele căpătând note și conotații absolut specifice. Pe întreg parcursul activității sale profesorul realizează comunicarea didactică, forma specifică de circulație a informației în activitatea educațională la clasă și, nu în ultimul rând, ia o serie de decizii în legătură cu diferitele etape și aspecte ale muncii sale. Tocmai de aceea, profesorul cu un coeficient de inteligență emoțională ridicat, va realiza un demers didactic eficient, va promova noul și calitatea. Cu alte cuvinte, va fi un formator complet, competitiv.

Bibliografie

1. Goleman, Daniel– *Inteligența emoțională*, Editura Cartea Veche, București, 2001
2. Goleman, Daniel – *Să muncești cu inteligență emoțională* – 1998
3. Roco, Mihaela – *Creativitate și inteligență emoțională*, Editura Polirom, Iași, 2001

Școala Viitorului: O privire către educația din secolul XXI

Prof. Șorop Livia-Maria

Colegiul Național Mihai Eminescu

Localitatea Petroșani, județul Hunedoara

Introducere:

Școala viitorului reprezintă o paradigmă educațională care se adaptează la nevoile și cerințele societății în evoluție. Într-o eră în care tehnologia, schimbările sociale și inovația sunt la ordinea zilei, conceptul de școală evoluează constant pentru a pregăti elevii pentru un viitor incert și plin de provocări. În acest referat, vom explora caracteristicile, direcțiile și provocările școlii viitorului și modul în care aceasta poate să își îndeplinească scopul de a oferi o educație de calitate pentru toți elevii.

Caracteristici ale școlii viitorului:

1. Flexibilitate Curriculumului:

- Curriculumul în școala viitorului nu mai este rigid și standardizat, ci este adaptat la nevoile individuale ale elevilor și la cerințele pieței muncii.
- Se pune accent pe dezvoltarea abilităților esențiale, cum ar fi gândirea critică, rezolvarea de probleme, comunicarea eficientă și colaborarea.

2. Tehnologie integrată:

- Tehnologia este o componentă centrală a procesului de învățare, iar elevii sunt expuși la diverse instrumente și platforme digitale.

- Utilizarea tehnologiei ajută la personalizarea învățării, la accesul la resurse educaționale variate și la dezvoltarea competențelor digitale esențiale.

3. Învățare experiențială și proiecte practice:

- Învățarea este orientată către experiențe practice și proiecte relevante pentru viața reală, care permit elevilor să aplice cunoștințele și abilitățile în contexte autentice.
- Se încurajează explorarea activă, investigarea și experimentarea, iar elevii sunt încurajați să-și asume roluri active în propriul lor proces de învățare.

4. Colaborare și comunitate:

- Elevii sunt încurajați să lucreze împreună în echipe și să-și împărtășească ideile și resursele pentru a rezolva probleme complexe și pentru a crea soluții inovatoare.
- Colaborarea nu se limitează la colegii de clasă, ci se extinde și către parteneriate cu comunitatea locală și cu alte școli sau organizații.

5. Educație incluzivă și diversitate:

- Școala viitorului este un mediu inclusiv, care recunoaște și celebrează diversitatea culturală, lingvistică, socio-economică și de altă natură.
- Se acordă o atenție deosebită nevoilor elevilor cu dizabilități și celor proveniți din medii defavorizate, iar accesul la educație este garantat pentru toți.
-

Direcții și tendințe în dezvoltarea școlii viitorului:

1. Educație hibridă și online:

- Pandemia de COVID-19 a accelerat adoptarea educației hibride și online, iar aceste modalități de învățare continuă să joace un rol important în educația viitorului.
- Platforme de învățare online, cursuri deschise online (MOOC-uri) și alte resurse digitale oferă acces la educație de calitate în orice moment și în orice loc

2. Focus pe abilități socio-emoționale:

- Pe lângă abilitățile academice, accentul este pus din ce în ce mai mult pe dezvoltarea abilităților socio-emoționale, precum empatia, reziliența și conștientizarea emoțiilor.
- Programelor educaționale sunt integrate activități și exerciții care vizează dezvoltarea și consolidarea acestor abilități, recunoscute ca fiind cruciale pentru succesul personal și profesional.

3. Integrarea inteligenței artificiale și a învățării automate:

- Inteligența artificială (IA) și învățarea automată (ML) sunt tot mai prezente în educație, facilitând personalizarea procesului de învățare și oferind feedback și recomandări adaptate nevoilor individuale ale elevilor.
- Sistemele bazate pe IA pot analiza datele pentru a identifica modele și pentru a oferi sugestii pentru îmbunătățirea performanței academice.

4. Educație pentru sustenabilitate și cetățenie globală:

- În contextul provocărilor globale, cum ar fi schimbările climatice, educația pentru sustenabilitate și cetățenie globală devine din ce în ce mai importantă.
- Elevii sunt încurajați să înțeleagă problemele complexe ale lumii contemporane și să dezvolte competențe și valori care să îi pregătească să devină cetățeni activi și responsabili.

Provocări și oportunități:

1. Accesibilitate și egalitate:

- În ciuda avansurilor tehnologice, există încă disparități în ceea ce privește accesul la educație și la tehnologie între diferite comunități și grupuri socio-economice.
- Provocarea constă în asigurarea că toți elevii au acces la resurse educaționale de calitate și că nu există diferențe semnificative în ceea ce privește oportunitățile de învățare.

2. Formare continuă a cadrelor didactice:

- Cadrele didactice trebuie să fie pregătite să facă față schimbărilor tehnologice și metodologice și să își adapteze practicile de predare la cerințele educației viitorului.

- Formarea continuă, atât în ceea ce privește competențele tehnologice, cât și abilitățile pedagogice, este esențială pentru a asigura un standard ridicat al educației.

3. Protecția datelor și etica tehnologică:

- Odată cu creșterea utilizării tehnologiei în educație, este important să se acorde o atenție deosebită protejării datelor elevilor și respectării principiilor etice în colectarea și utilizarea informațiilor personale.
- Este esențial să existe politici și practici clare pentru protejarea confidențialității datelor elevilor și pentru asigurarea securității informațiilor în mediul online.

4. Gestionarea schimbării și reziliența instituțională:

- Instituțiile de învățământ trebuie să fie pregătite să gestioneze schimbările rapide și să se adapteze la noile cerințe și provocări.
- Reziliența instituțională este crucială pentru a asigura continuitatea educației și pentru a face față diverselor situații și condiții care pot apărea.

Concluzie:

Școala viitorului este o instituție educațională adaptabilă, inclusivă și orientată spre pregătirea elevilor pentru lumea modernă și viitorul lor profesional și personal. Caracteristicile-cheie ale școlii viitorului, cum ar fi flexibilitatea curriculumului, integrarea tehnologiei, încurajarea colaborării și dezvoltarea abilităților socio-emoționale, reflectă necesitățile și cerințele unei societăți în continuă schimbare. În ciuda provocărilor asociate cu accesibilitatea, formarea cadrelor didactice sau protecția datelor, există numeroase oportunități pentru inovare și îmbunătățire în domeniul educației. Prin adoptarea unui mindset orientat către schimbare și printr-o abordare colaborativă și rezilientă, școlile pot să își îndeplinească rolul lor crucial în pregătirea viitoarelor generații pentru a deveni cetățeni activi și contributory la o societate mai bună și mai echitabilă.

Caracteristici și comportamente în leadership

Prof.înv. preșcolar Șporneac Cătălina,
Școala Gimnazială Nicu Enea, Bacău

Cine sunt cei care au capacitatea de a-și exprima viziunea lor organizațiilor și de a influența activități importante ale acestora și aceste calități sunt naturale sau pot fi dezvoltate?

Pentru identificarea caracteristicilor liderilor au fost analizați mari conducători, dar încă nu au putut fi descoperite tipare în care să se încadreze toți cei care au calități de lider.

Caracteristicile unui lider

Competențe comune:

1. Managementul atenției – crearea unei viziuni atractive
2. Managementul semnificației – comunică viziunea în așa fel încât să se înțeleagă semnificația obiectivelor, direcțiilor sau aspectelor pe care le implică
3. Managementul încrederii – oamenilor le place să urmeze lideri pe care se pot baza, chiar dacă nu le împărtășesc punctele de vedere.

Liderul are capacitatea de a:

- respecta cuvântul dat;
- păstra secretul confidențelor încredințate;
- menține sistemul de valori instituit.

4. Managementul propriei persoane – liderii eficienți se înțeleg pe ei înșiși și acționează în limitele capacității lor.

Bennis consideră că, în prezența liderilor, oamenii:

- se simt importanți;
- se simt competenți și au încredere în ei înșiși;
- se simt parte a unui întreg, a unei echipe;
- consideră munca drept o provocare interesantă.

Se disting 4 abordări principale în studiul leadership-ului:

1. Teoria omului mare – bazată pe presupunerea că unii oameni s-au născut pentru a conduce sau că liderii apar în anumite momente istorice prielnice, atunci când evenimentele fac posibilă plasarea lor în poziții de conducere. (Ex. V.I. Lenin sau A. Hitler).
2. Abordarea situațională – cerințele situației determină cine va conduce (Ex: I. Ghandi)
3. Abordarea liderului carismatic – bazată pe ideea că anumiți oameni sunt înzestrați cu unele atribute deosebite – chiar selectate de intervenția Divinității, astfel încât ceilalți îi urmează (Moise, Iisus Hristos); în perioada modernă se leagă de atribute de personalitate precum: farmec, clarviziune, entuziasm, energie și inteligență (Ex: J.F. Kennedy, R. Reagan).
4. Abordarea comportamentală – se observă ce comportamente adoptă liderii în desfășurarea unor activități, acțiuni sau funcții și cum îi motivează pe ceilalți.

Calități și competențe:

- Comunicare – a fi ascultător bun și a folosi tehnici de comunicare interpersonale;

- Facilitarea întâlnirilor și a procesului de luare a deciziilor
- Viziunea și planificarea strategică
- Rezolvarea și negocierea conflictelor
- Managementul proiectelor – abilitatea de a manageria resursele existente
- Lucrul cu oamenii – promovarea relațiilor pozitive între colegi și abilitatea de a-i inspira pe ceilalți să acționeze
- Prezentări publice
- Lucrul în echipe
- Luarea deciziilor – implicarea persoanelor potrivite în procesul de luare a deciziilor
- Asumarea riscurilor – asumarea unor riscuri personale pentru găsirea de noi oportunități
- Dorința de evoluție personală

Componente de bază ale leadership-ului:

1. Caracterul
2. Viziunea
3. Comportamentul
4. Încrederea în sine

Leadershipul și educația sunt două domenii interconectate și extrem de importante în dezvoltarea societății. Leadershipul în educație este un concept care se referă la rolul și influența liderilor din domeniul educației în gestionarea și îmbunătățirea procesului de învățare și în formarea tinerilor ca viitori lideri. Acesta implică nu numai conducerea școlilor sau a altor instituții de învățământ, ci și implicarea în dezvoltarea programelor educaționale, formarea cadrelor didactice și orientarea elevilor către excelență.

Liderii din educație trebuie să stabilească o viziune clară și o direcție strategică pentru instituția lor sau pentru sistemul de învățământ în ansamblu. Aceasta poate include stabilirea obiectivelor de performanță, definirea valorilor instituționale și identificarea priorităților cheie.

Un lider puternic într-un sistem educațional poate influența în mod pozitiv procesele de învățare și performanță a elevilor. Un director școlar sau un decan universitar, de exemplu, poate fi un lider care stabilește direcția și viziunea pentru instituție, inspirând și mobilizând cadrele didactice și elevii către excelență.

Educația este un instrument crucial în dezvoltarea competențelor de leadership. Prin programe educaționale dedicate, precum cursuri universitare, traininguri sau workshop-uri, oamenii pot învăța abilități precum comunicarea eficientă, luarea deciziilor, gestionarea conflictelor și inspirarea altora, toate fiind aspecte esențiale ale leadershipului.

În instituțiile de învățământ, liderii, fie ei profesori, directori sau mentori, au oportunitatea de a modela comportamentul de leadership pentru elevi. Prin intermediul exemplelor lor, pot inspira și instrui viitoarele generații de lideri.

Un leadership puternic în educație poate promova inovarea și schimbarea în sistemul de învățământ, adaptându-l la cerințele și provocările contemporane. Astfel, se poate asigura că procesul educațional rămâne relevant și eficient într-o lume în continuă schimbare.

Educația și leadershipul pot colabora pentru a promova și încuraja anumite valori în rândul studenților sau a membrilor comunității. Aceste valori pot include integritatea, responsabilitatea socială, empatia și respectul față de diversitate.

În concluzie, relația dintre leadership și educație este una sinergică și esențială pentru progresul societății și pentru formarea viitoarelor generații de lideri. Prin colaborarea între

aceste două domenii, se pot crea medii educaționale stimulative și susținătoare, care să încurajeze dezvoltarea personală și profesională a indivizilor.

Bibliografie:

Cornescu, Viorel; (2004), Management – de la teorie la practică, Editura Universității, Universitatea din Bucuresti.

Bush, Tony, (2021) Leadership și management educațional, Iași, Editura Polirom.

Stegăroiu, Ion; Pahome, Daniela; (2021), Leadership în educație, Editura Universul Academic.

Facilitarea, susținerea și îmbunătățirea activităților din sistemul educațional reprezintă obiective esențiale pentru asigurarea unei educații de calitate și dezvoltarea continuă a elevilor.

Îmbunătățirea activităților didactice necesită o abordare holistică și adaptabilă, luând în considerare diversitatea elevilor și evoluțiile în domeniul educațional.

Este important ca profesorii să posede competențe ce vizează achiziționarea și prelucrarea informației, să identifice problemele și să găsească soluții autentice atât în clasa de elevi cât și la nivel de școală, el fiind promotorul schimbărilor.

Prin acțiuni de cercetare , orientate spre optimizarea relațiilor cu cei din jur și spre un impact pozitiv la nivel de clasă, școală, comunitate cadrele didactice pot dobândi anumite practici îmbunătățite.

Cadrul didactic trebuie să-și analizeze demersul didactic, să fie format ca practician reflexiv, să găsească soluții de ameliorare și să comunice rezultatele colegilor.

J.Dewey în lucrarea „, How We Think: A Restatement of the Relation of Reflective Thinking to the Educative Process” (1933), consolidează ideea cadrului didactic reflexiv, distingând între acțiunea reflexivă și acțiunea rutinieră.

În baza analizei numeroaselor surse bibliografice, cercetarea-acțiune reprezintă: - o formă de cercetare concepută pentru a fi utilizată de către cadrele didactice în încercarea de a rezolva probleme și de a-și perfecționa practicile profesionale.

Demersul implică observații sistematice și colectarea datelor, care pot fi apoi utilizate în procesul de reflecție, de luare a deciziilor precum și în dezvoltarea unor strategii mai eficiente de predare și de management al clasei (Parsons și Brown, 2002).

Astfel, cercetarea-acțiune poate fi definită ca un ansamblu de metodologii de investigare, care promovează atât acțiunea, cât și cercetarea în egală măsură și în același timp.

Dezvoltarea unei cariere de succes nu este un lucru simplu, se construiește de-a lungul întregii vieți. Lumea de azi cere să fii o persoană flexibilă și adaptabilă.

Referindu-ne la statutul cadrului didactic și contextul în care acesta își desfășoară activitatea, cercetarea-acțiune poate fi organizată fără prea multe obstacole, sau , profesorii au, în acest sens, o libertate și o autonomie destul de mare: ei îi observă mereu pe elevi, adună și procesează datele cu privire la rezultatele activității și își îmbunătățesc practica în funcție de provocările profesionale.

Bibliografie

- Iepuraș L., Marchinschi F. Pas cu Pas către cariera ta. Ghid de consiliere și orientare. București, 2004.
- Păun E. Pedagogie. Fundamentări teoretice și demersuri aplicative. Iași: Polirom, 2002.
- Calhoun E. Action Research: Three approaches. În: Educational Leadership, 51 (2), 62-65, 1993.
- Elliot J. Action research for educational change. Milton Keynes England. Philadelphia: Open University Press, Milton Keynes & Philadelphia, 1991. 163

Școala Actuală-Școala Viitorului: Adaptare și Inovație în Educație

Prof. înv.primar STAN ALA

Școala Gimnazială „Otilia Cazimir”, Iași

Într-o lume a ”butonului” în continuă schimbare, cu tehnologii avansate și cerințe noi în piața muncii, rolul școlii este mai important ca niciodată. În ultimii ani, discuțiile despre transformarea sistemului educational au fost intense, căutând modalități de a pregăti elevii pentru provocările și oportunitățile secolului XXI.

Cum va arăta „Școala Viitorului”? Privind spre viitor, ne întrebăm cum va arăta școala, dar nu realizăm că suntem mai aproape de aceasta decât credem. În viitor, aspecte precum rolul profesorului, organizarea predării și a evaluării, aspectul spațiilor de învățământ și motivația elevilor vor suferi schimbări majore, schimbări care, însă sunt necesare pentru a evolua și pentru a îmbunătăți influența școlii în formarea elevului. Rolul profesorului în școala viitorului este unul complet diferit. Specialiștii în domeniu susțin că influența profesorului asupra elevului se va schimba. Astfel, se crede că în viitor elevul se va informa singur, iar la școală se vor face teme și aplicații practice care îl vor ajuta pe elev să înțeleagă mai bine informația pe care a parcurs-o singur. De asemenea, elevul va trebui să știe să selecteze informația și să o prelucreze. Profesorul nu va mai avea rolul de a transmite cunoștințe, ci va avea rolul de a facilita procesul de învățare. De asemenea, ar putea exista formulare pentru a solicita feedback din partea elevilor cu privire la profesori.

Profesorul viitorului ar trebui să își bazeze activitatea la oră pe cunoștințele elevilor, să se muleze pe informația pe care aceștia o dețin și să creeze o oră interactivă și interesantă care să îi captiveze pe tineri. Ar trebui să știe să folosească tehnologia în scop didactic. Trebuie să fie conștient de faptul că elevii învață mai bine prin aplicații practice, astfel încât orele să se bazeze pe vizite la muzee, excursii, activități în aer liber, experimente. Aspectul spațiilor de învățare se va schimba, facilitând un act educativ bazat pe exemple practice, experimente și vizualizare. Sălile de curs vor fi mai tehnologizate și mai moderne. Caietele și manualele vor dispărea și vor fi înlocuite cu tablete și laptopuri care ușurează învățarea, deoarece informațiile vor fi mai accesibile.

Un astfel de mediu, unul tehnologizat și modern care oferă deschidere spre inovație și care nu se va mai baza pe memorare și teste, va crește motivația și dorința elevilor de a merge la școală și de a învăța, pregătind, astfel, tineri care se vor integra mai bine în noua societate. Motivația lor va crește odată cu evoluția sistemului de învățământ și, atât timp cât se va crea un mediu plăcut și liniștitor lor, va rămâne activă.

Criteriile de evaluare ar putea fi stabilite dinainte, astfel încât să se poată aborda un sistem de autoevaluare. Testele ar deveni tot mai rare, iar importanța lor ar începe să scadă. În schimb, se va

aborda un sistem de notare bazat pe munca individuală sau în echipă, notele fiind primite pe proiecte sau eseuri, elevii fiind, astfel, stimulați să caute și să selecteze singuri informațiile.

În opinia mea, școala viitorului va fi cu totul diferită de cea actuală. Modul de învățare, atribuțiile profesorilor, sistemul de notare și mediul de învățare vor fi schimbate și modernizate. Se va pune accentul pe învățarea individuală și practică.

Tehnologia este factorul principal care va susține procesul de învățare, dar, în aceste condiții, consider că interacțiunea dintre profesor și elev va fi mai importantă ca niciodată.

Bibliografie:

S. Butnaru & L.R. Gherasim, **Performanță Școlară**, Polirom, București, 2013;
J. Hattie, **Învățarea vizibilă. Ghid pentru profesori**, Trei, București, 2014;

Webgrafie

<http://www.allaboutjobs.ro/experti-invatamant-de-pe-trei-continente-dezbat-viitorul-educatiei/>
<https://burebista2012.blogspot.ro/2015/08/viitorul-educatiei-o-scoala-cum-toti-am.html>

EXEMPLE DE BUNE PRACTICI PRIVIND UTILIZAREA ÎN ACTIVITATEA DIDACTICĂ A UNOR PROCEDEE, METODE ȘI TEHNICI MENITE SĂ CREASCĂ CALITATEA EDUCAȚIEI

Școala Gimnazială „Vasile Pârvan” Bârlad
Prof. învăț. primar Stan Ana-Maria

„Nu există artă mai frumoasă, decât arta educației. Pictorul și sculptorul fac doar figuri fără viață, dar educatorul creează un chip viu, uitându-se la el, se bucură și oamenii, se bucura și Dumnezeu.”

Sf. Ioan Gură de Aur

Pentru a îmbunătăți sistemul actual de educație, anul școlar 2022 – 2023 a debutat cu o schimbare majoră privind structura sa: cele două semestre au fost transformate în cinci module de școală separate prin mini-vacanțe. Ministerul Educației a propus, așadar, o structură nouă a anului școlar, care va fi împărțit în 5 module de învățare și 5 vacanțe școlare. Perioadele de învățare și perioadele de odihnă vor fi uniforme distribuite, cu un număr de cinci perioade de 6-8 săptămâni de studiu între care sunt intercalate vacanțe de minimum o săptămână de odihnă; fiecare secvență a anului școlar are astfel o durată relativ apropiată, reglajul fiind făcut prin intermediul săptămânilor de vacanță din interior, care permit și respectarea perioadelor tradiționale de sărbători. Implementarea acestei structuri modulare este o măsură de eficientizare a timpului de instruire și trebuie asociată cu o reformă a proiectării instruirii și evaluării pentru consolidarea învățării.

Trecerea la o organizare pe module poate avea avantajul structurării parcursului de învățare în unități mai ușor de gestionat și de monitorizat din perspectiva relației dintre învățare și evaluare, cu condiția ca proiectarea învățării să se facă în unități mai mici, și chiar integrate inter- sau multidisciplinar.

Din perspectiva curbei de învățare a elevilor, stabilirea unor obiective mai bine definite și apropiate în timp poate avea un efect motivațional important, mai ales în condițiile în care procesul de învățare se bazează pe pedagogia experiențială și pe învățare prin proiecte. De asemenea, în majoritatea sistemelor care promovează o structură modulară există o preocupare explicită pentru ca evaluarea să fie în principal de natură formativă, echilibrată în raport cu evaluarea sumativă, și acest lucru devine posibil cu condiția reformei sistemului de evaluare (accent pe evaluare formativă/feedback, renunțarea la ideea unui număr minim de note și concentrarea pe competențe specifice dezvoltate). Trebuie subliniat, totuși, că măsura nu vizează verificarea mai redusă a elevilor, ci dimpotrivă, o evaluare sistematică a progresului acestora, care să dirijeze și să orienteze planificarea procesului de predare-învățare, cu obiective setate individual de la un modul la altul; notele ar trebui să devină astfel complementare unui proces de evaluare narativă care să acompanieze învățarea, și nu un obiectiv în sine.

În clasa pregătitoare copilul va învăța prin metode adecvate vârstei tot ceea ce îi este necesar pentru a face față cu succes clasei I. De exemplu, copiii își vor dezvolta capacitatea de a comunica, vor stabili sau consolida primele contacte cu lumea numerelor și a literelor, vor învăța să observe mediul înconjurător și să interacționeze cu ceilalți copii și cu adulți prin

jocuri didactice, activități în echipă, activități de descoperire, prin desen sau muzică. Nu în ultimul rând, copiii vor beneficia de ore special destinate unei pregătiri fizice armonioase. În clasa pregătitoare elevii nu vor da niciun fel de testări, cadrul didactic putând însă să utilizeze modalități de încurajare și de recompensare specifice vârstei.

De exemplu o metodă activă folosită în clasa pregătitoare este jocul de rol, care solicită creativitate și participare intensă, mobilizarea competențelor și a cunoștințelor anterioare și, în egală măsură, improvizație. Jocul de rol este o strategie prin care copiii școlari imită personaje din povești sau acțiuni, de exemplu: „De-a bucătarii”, „De-a doctorul”, „La piață”, „Scufița Roșie”, „Capra cu trei iezi”. Simularea constă în punerea în scenă a unor situații similare celor din viața reală, copiii își păstrează atitudinile, valorile și nu joacă un personaj, ci interpretează o situație. Un alt exemplu pentru a stimula creativitatea este povestea cu început dat sau povești libere, după un șir de ilustrații, o jucărie, o siluetă, după o machetă sau planșe. Cu ajutorul acestei metode antrenăm capacitatea de elaborare verbal- expresivă, a imaginației, a inovației, a creativității. Desenele libere antrenează creativitatea școlarului, folosind metode și materiale diverse. Modelarea cu ajutorul lutului stimulează creativitatea școlarului, jocurile de tip puzzle, precum și desenul liber.

Metoda ciorchinului este folosită individual sau în grup și constă în evidențierea de către elevi a legăturilor dintre idei, pe baza găsirii altor sensuri ale acestora și a relevării unor noi asociații de idei. Are o multitudine de efecte formative:

- la nivel cognitiv: - stimulează valorificarea cunoștințelor și convingerilor personale;
- captează atenția elevilor;
- dezvoltă gândirea liberă;
- stimulează creativitatea.
- la nivel atitudinal: - stimulează o atmosferă de emulație între participanți;
- stimulează motivația elevilor pentru a participa la activitate;
- contribuie la formarea capacității de autocunoaștere și
- autoevaluare, prin comparația cu ceilalți participanți.

Aplicatie: Scrieți rezultatul operațiilor

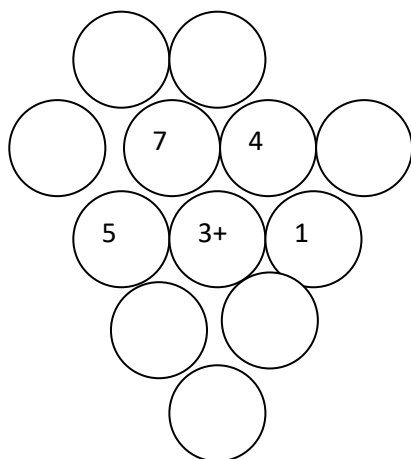

Interviul în trei trepte

Elevii se organizează în triade (A, B, C), pentru a fi pe rând, intervievator, interviuat, observator. Interviul va conține întrebări de genul:

- Care sunt personajele textului?

- Când se petrece întâmplarea?
- De ce se consideră ghiocelul neînsemnat?
- Cum încearcă Iarna să-l pedepsească pe ghiocel?
- Cine îl ajută pe ghiocel?
- Care este semnificația acestei flori ?

Răspunsurile cele mai interesante se comunică întregii clase.

Masă rotundă

Se formează grupe de 3 elevi. Fiecare elev descrie câte o floare de toamnă la alegere, apoi o desenează.

Jocuri de rol „Iarna la taifas cu ghiocelul”

Explozia stelară este o metodă de stimulare a creativității, o modalitate de relaxare a copiilor care se bazează pe formularea de întrebări pentru rezolvarea de probleme și noi descoperiri.

Obiectiv: Formularea de întrebări și realizarea de conexiuni între ideile descoperite de copii în grup, prin interacțiune și individual pentru rezolvarea unei problem, precum și modul de cooperare și interacțiune.

Exemplu:

Convorbire: Menținerea sănătății

Obiectiv: evidențierea a cât mai multe soluții de menținere a sănătății ca răspuns la întrebările adresate.

Desfășurare:

1. Se citește o ghicitoare. Se discută iar elevii extrag ideea centrală „menținerea sănătății” și se expune pe steaua mare.
2. Cinci copii aleg câte o steluță pe care este scrisă întrebarea, apoi fiecare din ei, printr-un joc numărătoare își formează grupul preferențial: Unu, doi, trei, patru, cinci/Vă grupați cu toții aici/Împreună vă jucați și învățați/Întrebări vă adresați!
3. Se citește întrebarea de pe steluță și timp de 5 minute, copiii analizează imaginile, formulează întrebări în concordanță cu situațiile problemă descoperite de grup.
4. După expirarea timpului, elevii revin în semicerc și adresează întrebările elaborate în grup celorlalte grupuri care răspund întrebărilor sau adresează noi întrebări de același tip, completând eforturile acestora.
5. Întrebările interesante se scriu pe câte o steluță care se fixează pe o imagine sugestivă (poster)

Aplicație: „La cireșe”



Tehnica viselor este o tehnică bazată pe meditație în care copilul își lasă imaginația să lucreze pentru a exprima ceea ce a gândit că poate face el în viitor, cum va arăta locuința lui, colegii, școala, parcul, apoi compară visul cu realitatea în vederea obținerii unor situații viabile pentru viitor.

Obiectiv: Stimularea imaginației prin crearea de situații comparabile cu cele existente în viața reală.

În cadrul **temei „Școala mea”** fiecare elev își va imagina cum va arăta școala sa peste 10 ani.

Grupa 1 – lingviștii: Realizați o poveste în care să descrieți școala

Grupa 2 – arhitecții: Construiți școala cum v-o imaginați peste 10 - 20 ani.

Grupa 3 – naturaliștii: Imaginați-vă grădina și curtea școlii ca o oază de relaxare, aer curat.

Grupa 4 - kinestezicii: Creați un program artistic pentru teatrul de păpuși al școlii în viitor.

3. Activități în grupuri -Învățătoarea revine cu o altă sarcină didactică: „Gândiți-vă ce poate fi realizat cu adevărat din tot ceea ce v-ați imagina”.

4. Prezentarea rezultatelor -Fiecare grup prezintă soluțiile viabile în funcție de timpul transunerii în realitate timp de 5 minute.

Beneficii:

- Stimulează imaginația și creativitatea
- Impulsionează depășirea barierelor
- Activează grupurile prin competiția permanentă
- Impune stabilirea unei paralele între lumea reală și cea imaginată
- Compararea soluțiilor
- Dezvoltă gândirea creativă
- Stimulează buna dispoziție

Concluzii:

Profesorul are nevoie de: „competență relațională, capacitate de a promova relații de cooperare și competiție, un stil de lucru cooperant pentru a asigura unitatea clasei, pentru a obține un înalt grad de coeziune al acesteia, pentru a stimula tendințele centripete în locul celor centrifuge, pentru a forma conștiința comunitară (de grup) a elevilor de care se ocupă” (Cerghit, 2008, p. 183).

Bibliografie:

1. Clegg Brian, Birch Paul, Creativitatea, Editura Polirom, Iași, 2003, pagina 101, 173
2. Roșca Al., Zorgo B., Aptitudinile, Editura Științifică, Bucuresti 1972, pagina 99
3. Roșca Alexandru, Creativitatea generală și specifică, Editura Academiei Republicii Socialiste România, București, 1981, pagina 16, 17, 19, 103,113
4. Mihaela Roco, Creativitatea individuală și de grup, Editura Academiei Republicii Socialiste România, București 1979, pagina 15, 17, 33
5. Roșca Alexandru, Psihologia copilului preșcolar, Editura Didactică și Pedagogică, București, 1968, pagina 5,191, 192

**MĂSURI DE ÎMBUNĂTĂȚIRE A CALITĂȚII EDUCAȚIEI PRIN
PROCESUL DE FORMARE CONTINUĂ A PERSONALULUI DIDACTIC
Școala Gimnazială „Vasile Pârvan” Bârlad
Prof. înv. primar Stan Ana-Maria**

Schimbările profunde pe care le trăim la nivel social, economic, politic, cultural, tehnologic influențează și sistemul de învățământ. Pentru a face față noilor exigențe, cadrele atrase în cariera didactică trebuie să aibă aptitudinile necesare, să fie bine pregătite și motivate pentru această profesie. Este foarte importantă formarea inițială a cadrelor didactice, dar la fel de importantă s-a dovedit a fi și perfecționarea profesională continuă a acestora. Pentru a realiza o educație de calitate, în condițiile actuale, este imperios necesară utilizarea a noi metode de lucru cu copiii (metode activ-paricipative, studii de caz, proiecte, portofolii, lucrul în echipă, parteneriate) menite să valorifice potențialul individual și să fie centrate pe nevoile fiecărui copil. Pentru ca profesorii să poată dezvolta la elevi noi competențe de comunicare, creativitatea, curiozitatea intelectuală, gândirea critică, capacități de colaborare, trebuie ca, în primul rând, sistemul de formare continuă a cadrelor didactice să capete o nouă orientare. Astfel, metodele tradiționale, prin care copiii doar asimilau cunoștințe, sunt înlocuite de metodele active care înlătură comunicarea stereotipă și promovează manifestările libere ale copiilor.

Conceptul de formare continuă este definit, în studiile europene de specialitate, ca fiind *„un ansamblu de activități și de practici care cer implicarea educatorilor pentru amplificarea cunoștințelor proprii, perfecționarea deprinderilor, analiza și dezvoltarea atitudinilor profesionale.”* (EURYDICE. *Rețeaua de Informare despre Educație în Comunitatea Europeană, 1997, pp. 8-9*).

În documentele europene se afirmă cu convingere că, într-o lume tot mai complexă și exigentă, un element-cheie al promovării unei educații de înaltă calitate este formarea cadrelor didactice. Pentru a face față realităților pe care le trăim, trebuie să existe un proces de îmbunătățire a formării lor inițiale, dar și a formării continue și dezvoltării profesionale. În legislația românească, se precizează că *„formarea continuă asigură actualizarea și dezvoltarea competențelor personalului didactic, inclusiv dobândirea de noi competențe, în funcție de evoluțiile din planul nevoilor de educație și al curriculum-ului educațional, precum și în funcție de exigențele privind adaptarea competențelor personalului didactic la schimbările din structurile/procesele de educație.”* (*Metodologia formării continue a personalului didactic din învățământul preuniversitar, anexă la O.M. Nr. 5720/20. 10. 2009, p. 1*)

Nivelul de competență urmărit prin programele de formare continuă poate fi evaluat ținând cont de: capacitatea profesorului de a mobiliza, a combina și a utiliza în manieră autonomă capacitățile de cunoaștere, deprinderile și competențele generale și profesionale în funcție de specificul problemei; capacitatea profesorului de a face față schimbării și neprevăzutului.

Ținând cont de realitățile cu care ne confruntăm, se impune intervenția printr-un plan bine gândit care să preîntâmpine tendința de participare tot mai redusă a personalului didactic la cursuri de perfecționare. Programul va avea în vedere centrarea întregului proces de formare continuă și dezvoltare profesională pe nevoile beneficiarilor direcți ai educației.

Măsurile cuprinse în programul de îmbunătățire a calității educației prin procesul de formare continuă a personalului didactic vizează: intensificarea activității metodico-științifice la nivel de: comisie metodică; cercuri pedagogice; simpozioane; schimburi de experiență;

Reușita unui program de îmbunătățire a calității educației prin procesul de formare continuă a cadrelor didactice depinde, în mare parte, de convingerea pe care o are fiecare participant că programele sunt utile, valide și că îl pot ajuta în realizarea obiectivelor profesionale și personale.

Orice cadru didactic trebuie să fie deschis schimbărilor, nevoilor actualei vieți sociale, nevoilor noilor generații, dar și viitoarelor generații. Profesorul de calitate nu reprezintă doar un obiect al formării, ci este element activ ale formării dispus să realizeze un parteneriat cu formatorii. Formarea și dezvoltarea profesională a corpului didactic se organizează concentric, începând cu studiul individual, continuând cu forme organizate instituțional la nivel de comisii metodice, cercuri pedagogice, perfecționări periodice, masterate, cursuri postuniversitare și cu sistemul definitivării în învățământ și al gradelor didactice.

Toate activitățile de formare continuă trebuie să fie valorificate la nivelul organizației școlare, căci obiectivul principal al formării continue a cadrelor didactice îl reprezintă tocmai aplicarea în activitatea de la clasă a competențelor dobândite în urma participării la curs. Managerul unității și întregul colectiv trebuie să cunoască programele de perfecționare urmate de fiecare angajat, iar competențele dobândite de fiecare beneficiar al unui stagiu de dezvoltare trebuie demonstrate în actul didactic prin rezolvarea problemelor ce țin de domeniul respectiv, prin obținerea unor performanțe în activitatea proprie, prin crearea de noi activități și programe cu consecințe notabile asupra personalului didactic, dar mai ales asupra copiilor.

Formarea continuă și dezvoltarea profesională a cadrelor didactice îl ajută substanțial pe manager în evaluarea performanțelor angajaților. Încurajarea parcurgerii unor astfel de programe și chiar inițierea de către manager a unor seminarii, simpozioane, parteneriate cu diverse instituții constituie modalități de atingere a obiectivelor asumate, de credibilizare a organizației școlare pe piața educațională.

Corpul profesoral trebuie să conștientizeze că formarea continuă reprezintă un drept, dar și o obligație. Ea se realizează în concordanță cu evoluțiile din domeniul educației și cu interesele și nevoile personale de dezvoltare ale beneficiarilor. Calitate în educație înseamnă și cadre didactice cu înalt nivel de profesionalism, bine pregătite pentru a putea face față provocărilor unei societăți bazate pe cunoaștere, pornind de la pregătirea inițială și sprijinul suplimentar oferit la început de carieră didactică până la dezvoltarea profesională continuă la locul de muncă.

Bibliografie:

- Iosifescu, Șerban, Calitatea educației, Suportul de curs, București, 2007;

- Legea privind asigurarea calității educației, nr. 75/2005. EURYDICE. Rețeaua de Informare despre Educație în Comunitatea Europeană, 1997;
- Metodologia formării continue a personalului didactic din învățământul preuniversitar, anexă la O.M. Nr. 5720/20. 10. 2009.

STRESUL COPILULUI / ELEV ÎN CONTEXT ȘCOLAR

Stresul este pentru fiecare dintre noi o experiență care apare atunci când percepem resursele personale de a face față mult mai mici decât solicitările la care suntem expuși. Cel mai dificil lucru din perspectiva unui copil este că de multe ori părintele evaluează situațiile și ia decizii legate de programul copilului plecând de la capacitățile și experiențele sale de adult. Pentru noi adulții problemele copiilor par probleme minore, supărările de copil pot părea mofturi, iar sarcinile unui copil o nimica toată. Și acest lucru este normal din perspectiva faptului că resursele noastre de a face față sunt cu mult, mult mai mari decât cele ale copilului nostru. Însă ceea ce pentru noi este o nimica toată pentru copil poate fi un lucru foarte dificil și foarte stresant. De aceea, primul pas atunci când vrem să îl ajutăm pe copilul nostru să se adateze mai bine la stres este să înțelegem această diferență în experiența personală maxim 20 minute dezbateri în clasă în care vorbesc despre cum putem ajuta elevul să fie mai puțin stresat

1. Ce poți face pentru a ajuta elevul să fie mai puțin stresat:

- Oferă feedback-uri centrate pe copil și nu pe părerea ta – „Dacă ție îți place, este foarte bine”, „Dacă ție îți este util este foarte bine, dacă nu îți este înseamnă că nu e OK”.
- Lasă copilul să greșească, nu te grăbi să faci în locul lui, pentru a ieși mai repede sau mai bine. Ce învață copilul din această experiență este că el nu poate, nu știe, astfel încât va percepe resursele sale mult mai mici și va fi mult mai vulnerabil la stres în viitor.
- Tolerază aproximări imperfecte ale comportamentului pe care îl dorești la copil. Centrează-te pe ce reușește deja copilul, asta îl va motiva să continue și va sprijini învățarea. Observă de fiecare dată ce face bine copilul, nu doar ce nu face bine.
- Laudă copilul pentru alegerile sale, pentru modul în care gândește, pentru preferințele sale și nu doar pentru performanță – „Ce tricou frumos ai ales. Ți stă foarte bine cu albastru”. „Te-ai gândit foarte bine. Este o idee foarte bună să mergem la piscină.”
- Exprimă afecțiune și apreciere în mod constant, nu doar condiționat de performanțe sau rezultate.
- Permite copilului să greșească, să nu știe, să nu poată, să fie obosit, să nu mai poată. Cu cât așteptările sunt mai mari de la el, cu atât stresul său va crește.
- Permite copilului să se odihnească. Pentru unii părinți acest lucru este dificil deoarece au sentimentul că copilul pierde timpul și nu ar trebui la câte are sau ar fi de făcut. Între odihnă și performanță există o relație direct proporțională: cu cât odihna este mai bună, cu atât performanța este mai bună, și nu invers, adică cu cât muncești mai mult și este mai puțin odihnit performanța este mai bună.

2. Ce să nu faci:

- Nu critica, în raport cu părerea personală. Copilul se simte adesea judecat, evaluat negativ și învață că singura cale de a-l mulțumi pe părinte este să fie perfect.
- Nu compara copilul cu frații lui sau alți copii – „El uite cum poate, tu de ce nu poți”

- Nu pune presiune pe copil – „Trebuie să reușești”, „Dacă nu ești în primii 5 mă dezamăgești”. O formă deghizată de presiune sunt încurajările: „Sunt convins că o să te descurci”, „Tu ești un băiat deștept, sigur o să faci față”, „Toți copiii reușesc, o să reușești și tu”.
- Nu retrace afecțiune și aprecierea în momentul în care apar rezultate nesatisfăcătoare – „M-ai dezamăgit”. Normalizează momentul și întărește comportamentul care asigură rezultatul – „Se întâmplă tuturor să ia o notă mică. Tu continuă să studiezi și vedem ce se va întâmpla data viitoare”.
- Nu pedepsi prin creșterea sarcinilor – „Dacă ai luat o notă mică la matematică atunci stai tot weekendul și faci 50 de probleme în plus”. Acest lucru crește aversiunea copilului față de comportamentul de studiu, față de obiectul studiat și nu este un facilitator al performanței, ci din contră.

Discuție liberă cu elevii cu ce să nu faci, dezbătând fiecare element cum ar fii -nu critica,. Nu compara, nu pune presiune pe elev, nu pedepsi dacă ai fi părinte.

Bibliografie

1. Albert Ellis, Michael E. Bernard, 2007, Terapia rațional emotivă și comportamentală în tulburările copilului și adolescentului. Teorie, practică, cercetare, Editura RTS, Cluj Napoca.
2. Băban, A., 2009, Consiliere educațională. Ghid metodologic pentru orele de dirigenție și consiliere, Asociația de Științe Cognitive din România, Cluj, 2009.
3. Băban, A., Petrovai, D., Lemeni, G., 2008, Consiliere și orientare, Editura Humanitas Educațional, București.
4. Bogorin, V., Tudose, R., 2003, Jocul de-a viața. Exerciții pentru orele de dirigenție, Editura EIKON, Cluj Napoca.
5. Călineci, M., C., coordonator, 2006, Consiliere educațională. Idei pentru orele de dirigenție și consiliere clasele V-VIII, Editura RAABE, București.
6. Goleman, D., 2008, Inteligența emoțională – ediția a III a, Editura Curtea Veche, București.
7. Lemeni, G., Miclea, M., 2010, Consiliere și orientare. Ghid de educație pentru carieră, Editura ASCR, Cluj Napoca.
8. Vernon, A., 2006, Dezvoltarea inteligenței emoționale. Educație rațional–emotivă și comportamentală, clasele IX – XII, Editura ASCR, Cluj Napoca.
9. Ion T. Radu, Liliana Ezechil - Didactica :Teoria instruirii, Paralela 45, 2006, Pitești.
10. www.clicpsihologic.ro
11. Pașca, M. D. – Povestea terapeutică, Editura Ardealul 2004
12. www.jucarii-vorbarete.ro/agresivitate-poveste-terapeutica
13. www.vectorstock.com

14. www.teacherspayteachers.com

IMPLEMENTAREA PROIECTULUI INTERNAȚIONAL DE TIP ETWINNING

Profesor învățământul preșcolar: Stan Florentina Ramona
Grădinița cu Program Prolungit și Program Normal “Crai Nou”
Ploiești, Județul Prahova

Pornind de la modificarea continuă a sistemului de învățământ, a stilului de predare, a conținutului, dar și a profilului copiilor/ elevilor privind folosirea gadgeturilor (telefoane, tablete, laptopuri), consider că un bun profesor este acela ce își dorește să se facă înțeles prin folosirea noilor instrumente TIC, atât de plăcute copiilor. Astfel, un cadru didactic necesită formarea sa în domeniul învățării tehnologiei informației și comunicației, aceasta din urmă fiind în permanentă schimbare, ceea ce necesită din partea cadrului didactic o permanentă pregătire și îmbunătățire pe această ramură.

Fiind în permanentă schimbare, sistemul de învățământ necesită cadre didactice bine pregătite, care pot face față obstacolelor, ceea ce ulterior poate duce la performanță, dar trebuie permanent dezvoltate informațiile TIC, iar în același timp, preșcolarii au nevoie de un educator implicat, dedicat, energic, jucăuș, care poate atrage copiii prin îmbinarea activităților clasice cu cele moderne prin folosirea unui laptop /telefon în vederea realizării unui parteneriat sau schimb de experiență.

În anul școlar anterior (2022-2023) am implementat la nivelul grupei câteva Proiecte Internaționale de tip eTwinning pe European School Education Platform, proiecte precum „Everything around me”, „Fun learning with vehicles”, „We love winter!- winter around the world”. Aceste proiecte mi-au îmbunătățit și dezvoltat folosirea diverselor aplicații (storyjumper, bitpaper, jigsaw planet, wordwall, wordart, Coogler), mi-au îmbunătățit vocabularul limbii engleze, dar și achiziția de cuvinte în limba turcă și spaniolă, m-au ajutat în colaborarea cu diverse cadre didactice (atât din țara noastră, cât și din alte țări), ceea ce mi-a dezvoltat spiritul de echipă și de cooperare. La nivelul grupei, copiii au fost foarte încântați să descopere cuvinte noi în diferite limbi străine, să realizeze schimburi de cărți/felicitări între diferite naționalități, să descopere tradiții și obiceiuri ale acestora, dar mai ales să comunice online prin întâlniri pe zoom. Aceste întâlniri online



erau foarte plăcute copiilor, aceștia cântau diferite cântece, pe o anumită temă, în limba lor, ceea ce le stârnea curiozitatea și interesul celorlalți, neînțelegând ceea ce spun/ cântă cei din fața camerelor.

Pe parcursul derulării proiectelor, preșcolarii au desfășurat diferite activități extrașcolare, pe anumite teme (de ex: realizarea unor felicitări pe care le-au trimis altor copii dintr-o țară străină; realizarea unor cartonașe cu cuvintele scrise în limba lor și a imaginii ce reprezintă acel cuvânt și expedierea acestora către o altă echipă de proiect, ulterior filmând ceea ce au reușit copiii să achiziționeze într-o limbă străină; realizarea unor desene pe anumite teme, a unor jucării din hârtie; schimbul de rețete tradiționale și cântece tradiționale; realizarea unei cărți comune cu întreaga echipă de proiect în limba engleză. etc.). Toate activitățile au implicat lucrul în echipă, de la crearea felicitărilor și expedierea lor, la crearea filmulețului cu urări de Crăciun, la schimbul de cântec în limba engleză, la colaborarea cu Spania pentru acea carte și învățarea câtorva cuvinte în limba spaniolă, la crearea sloganului “Santa Claus Day” alături de toate schimburile de rețete de prăjituri și idei de lucru, dar și crearea unei cărți digitale cu povești, aceasta din urmă fiind foarte captivantă pentru cei mici, implicând întreaga echipă în crearea unei cărți. Toate acestea au dus la o îmbogățire a celor învățate, precum și la o bună colaborare și acceptare a tuturor copiilor.



Întreaga activitate a fost bine coordonată și a fost realizată într-o bună colaborare, prin atribuirea de sarcini încă de la începutul proiectului fiecărui cadru didactic. Astfel, fiecare profesor avea de îndeplinit diferite sarcini (unul realiza un grup de whatsapp comun unde puteam comunica mai ușor și rapid, altul realiza logo-ul proiectului, altul realiza un sondaj privind evoluția proiectului în rândul copiilor și al cadrelor didactice ca de ex: un alt profesor realiza un mozaic, altul o carte pe storyjumper și multe altele). Având în vedere cele menționate anterior, atât temele abordate, cât și schimbul de materiale, felicitări în preajma sărbătorilor, le-a dezvoltat copiilor bunătața, dăruirea, sinceritatea, incluziunea și curiozitatea.

Metodele folosite în timpul activităților în derularea acestui proiect au fost mai relaxante, sub forma de joacă, întrucât ele sunt integrate ca activități extracurriculare, după desfășurarea activităților experiențiale obligatorii. Fiind teme apropiate de cele desfășurate la clasă, acestea au fost mult mai ușor de integrat, fără a aglomera în vreun fel materia predată la clasă.



Prin folosirea jocului, toate noțiunile se percep mult mai ușor și mai plăcut. Prin intermediul acestui proiect, preșcolarii grupei au reușit să recunoască diferite mijloace de transport, asociindu-le cu imaginile prezentate, să enumere câteva componente ce alcătuiesc mijloc de transport, pe baza imaginilor observate și a explicațiilor educatoarei.

Întregul demers didactic s-a efectuat relaxant, prin joacă, sub forma unor ghicitori, jocuri didactice, cântecele, iar activitățile liber alese s-au desfășurat în scopul îmbunătățirii aspectelor lacunare despre temele abordate în aceste proiecte. având un decurs pozitiv și ascendent în rândul tuturor persoanelor implicate (atât cadre didactice, cât și copii),

Consider, că prin educație - oferim educație, iar cei ce învață de la noi reprezintă viitorul, unul în care copiii deveniți adulți știu să lucreze în echipă, știu să coopereze, știu să ofere sprijin, dar și să accepte greșelile proprii, așa cum noi am fost modele pentru ei.

Proiectul Educațional Internațional

LEADERSHIP DIDACTIC : Abordări și Tactici de succes”

Sesiunea de comunicări științifice

”Școala Actuală, Școala Viitorului”

TEMA: „Facilitarea, susținerea și îmbunătățirea activităților din sistemul educațional”

An școlar 2023-2024

Profesor : Stan Roxana

Școala Gimnazială ” I. Ghe. Duca”

Loc. Petroșani, Jud. Hunedoara

Pornind de la titlul sesiunii de comunicări, ”Școala actuală, școala viitorului”, aș începe cu o întrebare: oare înainte de situația pandemică la nivel global, și-a pus cineva problema că am putea ”muta” educația cu totul în mediul online? Experiența aceea ne-a marcat pe toți, elevi, dascăli, părinți și a supus învățământul românesc la o sesiune de examene, din care am ieșit parțial integraliști, pentru că la unele probe ne-am împotmolit. Îmi amintesc perfect zilele înainte de declanșarea lock down-ului în care roiau întrebările și păreau a fi fără răspuns, în care perspectiva de a nu merge la școală mă îngrozea, acele zile în care copiii scriau mesaje emoționante și părea că nimeni nu este pregătit pentru ce urmează, în care conexiunea profesor – elev era prezentă, dar trecuse la un alt nivel; zile și, mai ales nopți, în care nu înțelegeam cum se va desfășura totul și ce se va întâmpla de fapt, o perioadă în care aveam mare nevoie de certitudini și făceam tot felul de încercări cu alți colegi pentru a ne auzi, a ne vedea ... online. Profesorii s-au pregătit singuri cât au putut fiecare și au luat din mers această situație.

Rolul cadrului didactic din era educației digitale se definește prin regândirea obiectivelor demersului de predare-învățare-evaluare și prin argumentarea necesității reevaluării întregului spectru al relațiilor educaționale, privity în consonanță cu valorile cultivate de societatea actuală.

Pentru exigențele societății contemporane în raport cu școala, nivelul de calitate al procesului didactic este consonant cu integrarea instrumentelor digitale în realizarea performanței sau a excelenței. Astăzi, întreg domeniul educațional este pus în situația de a descoperi și testa moduri concrete de depășire a situațiilor de criză instituțională, soluții fără de care școala nu va putea aduce plusvaloarea pe care societatea o așteaptă.

În urma citirii unor studii am aflat că în aproximativ două treimi dintre sistemele europene de educație, competențele digitale specifice cadrelor didactice sunt recunoscute în cadrul de competențe drept competențe esențiale pe care profesorii trebuie să le dețină. Definițiile variază cu privire la ce constituie competență digitală pentru un cadru didactic. În unele cadre de competențe, definiția este foarte largă, altele oferă o descriere detaliată a ariilor și abilităților. Toate

definițiile subliniază totuși că profesorii trebuie să știe să integreze tehnologiile digitale în predare și învățare și să fie capabili să le utilizeze efectiv.

Astăzi, după aproximativ trei ani, nu îmi mai pot închipui o școală fără implicații digitale, o școală în care tehnologia să lipsească și să nu fie folosită în beneficiul elevilor și a învățării în sala de clasă, dar și a transmiterii mai ușor a cunoștințelor. Popularitatea pe care online-ul a căpătat-o reprezintă o pondere însemnată și în ceea ce îi privește pe maturi. Cursurile, seminariile, comunicările științifice, ședințele, etc. sunt mult mai bine primite și cu o frecvență mai mare, atât de organizare cât și de participare, dacă se desfășoară online, în detrimentul desfășurării într-o locație fizică; un mare plus îl reprezintă și facilitarea participării în alte localități sau chiar în afara granițelor țării la cursuri, perfecționări, reconversii. Pandemia a reușit să demonstreze faptul că dorința și perseverența sunt cele care contează și nu prezența fizică într-un spațiu.

Deschiderea s-a făcut, acum depinde de noi să știm să o valorificăm și să învățăm din lecțiile primite în acești ani, să trasăm roluri și să responsabilizăm noile generații, să învățăm să gestionăm acest mediu online care uneori este incontrollabil și cu o dinamică imprevizibilă.

Educația digitală înseamnă echipamente interconectate: ale școlii, ale elevilor și profesorilor, la care se adaugă terminale la care lucrează personalul administrativ. Cu alte cuvinte, vorbim de o infrastructură informatică extinsă și de foarte multe riscuri. În sprijinul școlilor ar trebui să vină și, în ultima perioadă chiar vin, tot felul de soluții de securitate cibernetică integrate, ce sunt implementate facil și care protejează întreg sistemul informatic.

Școala în contextul erei digitale ar trebui să fie sustenabilă și din punct de vedere energetic. Consumul de energie poate fi eficientizat prin diverse soluții și pus la dispoziția școlilor sau chiar școlile pot, prin diverse programe, să identifice consumatorii de energie și să găsească soluții fiabile, astfel încât resursele digitale să poată fi folosite în siguranță și cu consum cât mai mic de energie.

Suflul digital nou cu care educația s-a completat în ultimii ani a dăruit elevilor experiențe de învățare interactive, și a adus plusvaloare în sistemul educațional. A început să se ofere sprijin și suport necesar astfel încât un număr cât mai mare de unități de învățământ din țara noastră să devină școli digitale, procesul educațional fiind susținut și de cel administrativ, cu sisteme inteligente de management ce asigură sustenabilitate.

Generația nouă este definită de cuvântul „altfel”. Iar altfel înseamnă în primul rând un acces la tehnologie fără precedent. Și pentru că tehnologia este o parte atât de importantă din viețile noastre (copiii de azi se joacă mai degrabă pe computer decât în curtea școlii, 90% spre 100% dintre noi folosim Internetul, mulți dintre noi dormim cu telefoanele lângă noi, principala sursă de știri și de informații este Internetul) este firesc să aibă și efecte adverse. Unii cercetători susțin că toate gadget-urile care ne înconjoară ne afectează intelectul; alții afirmă că atâta timp cât tehnologia ne exersează mințile și ne furnizează din ce în ce mai multe informații, trebuie să ne îmbunătățescă abilitățile cognitive.

Utilizarea Internetului permite implicarea acestuia nu doar în accesări rapide ale informațiilor utile pentru o temă specificată, ci și în stabilirea unor căi eficiente de relaționare între elevi și profesor. Astfel, apar posibilități de încredințare a unor sarcini pentru elevi și în afara contextului instituționalizat al școlii, în locuri alese de profesor sau în care se află elevul. Aceste sarcini pot fi pentru un elev sau un grup de elevi – trimise de unul sau mai mulți profesori – coordonate, de asemenea, de la distanță.

Urmare a evoluției tehnologiilor, noile mijloace reprezintă unul dintre principalii pionieri ai educației informale, cu o forță de intervenție considerabilă, care depășește puterea de influență a altor factori educativi, precum familia, grupul social de apartenență. Tinerii sunt „expuși”, în fapt, sunt beneficiarii de timpuriu ai „consumului” de tehnologie și de informație preluând conștient, dar și inconștient diferite modele comportamentale, atitudinale, experiențe afective, expresii lingvistice, stiluri vestimentare etc., care le influențează dezvoltarea personală și implicit sistemul de valori.

Principalele argumente care stau la baza nevoii de utilizare a tehnologiei în educație sunt susținute, pe de o parte, de evoluția continuă și fără precedent a noilor tehnologii, de rolul tot mai accentuat pe care acestea îl înregistrează în toate domeniile de activitate, de cerințele pieței forței de muncă, orientate spre deținătorii competențelor digitale și, pe de altă parte, inevitabil, de existența unei generații de tineri nativi digitali. Deasupra acestor incontestabile argumente, amintim unul, adesea, ignorat din dorința de a rămâne sub mirajul „unicității” digitalizării: nevoia școlii de folosire corectă, atentă, responsabilă a mijloacelor – indiferent de „era” pe care o parcurgem. Tema „noilor mijloace” nu este nouă. Ele se modifică, se pot „revoluționa” dar relația lor cu școala rămâne neschimbată. Mereu, în istorie, provocarea societății, a școlii și a tuturor actorilor implicați în procesul educativ este să identifice soluții care să răspundă nevoilor și particularităților noii generații de elevi, să-i pregătească pentru o societate în care să rămână capabili să utilizeze tehnologia vremii și informația în favoarea persoanei cu spirit inovativ, dar mereu analitic, care să dețină însă criteriile mereu riguroase de selecție și decizie responsabilă.

Încrăzători în competențele lor digitale, elevii pot avea falsa impresie că acestea le vor fi suficiente pentru a fi în acord cu cerințele din piața muncii. Școala va demonstra că transpunerea competențelor la nivelul social, al integrării în viața socio-economică presupune un efort de educație susținută și structurată. Indiferent de rolul pe care îl ocupă în relația de formare a elevului, este pentru prima dată când educatorul știe și ar trebui să poată valorifica avantajele și dezavantajele creșterii cu și în digitalul emergent! Gândirea noilor generații de educatori, a primelor generații de profesori nativi digitali este de așteptat să fie diferită, pentru că raportarea lor la realitate a fost mereu dublată de virtualul impus de tehnologie. Dacă toți educatorii din generațiile anterioare au avut motive să fie surprinși de imperialismul rapid al noilor tehnologii, fiind rezervați în utilizarea ei, pentru generațiile actuale de copii – nativii nativilor (digitali) – nu vom mai avea justificarea necunoașterii sau a surprizei. Urmare a introducerii noilor tehnologii în sistemul de educație, mediul educațional a beneficiat de multiple modificări: la nivel unităților școlare s-a asigurat infrastructura necesară, la nivelul personalului didactic s-au dezvoltat programe de formare pentru contextul folosirii tehnologiei în școli, la nivelul curriculum-ului s-a urmărit transformarea lui în acord cu noile surse ale conținuturilor educaționale specifice acestei etape.

Orizontul spre care ținim este ca digitalizarea echitabilă a educației să devină o prioritate pentru sistemul de învățământ. În acest sens, începând de astăzi, autoritățile publice trebuie să facă eforturi pentru îndeplinirea acestui scenariu: procesul educațional devine parte din viața elevului și nu se limitează la o clădire pe care o numim școală. Procesul instructiv-educativ trebuie să devină unul participativ, incluziv, transparent și să se plieze pe realitatea impusă de evoluția tehnologică. Viitorul educației constă în capacitatea instituțiilor de învățământ, colegiilor și universităților de a include mass-media digitală și mediile sociale în practica educațională și pentru a ajuta noua generație de elevi, oferindu-le posibilitatea de a utiliza tehnologii cu care ei sunt deja familiarizați pentru practicile academice și educaționale. Lumea educației moderne este extrem de competitivă și programele trebuie să fie flexibile, adaptate nu numai pentru a realiza

sarcina de a educa elevii, dar de asemenea, de a actualiza practici pedagogice care sunt potrivite pentru universul electronic.

Bibliografie :

- ▶ Albulescu, Ion, 2009, *Doctrina pedagogică, Didactică și pedagogică*, București;
- ▶ Boyd, D. M.; Ellison, N. B., 2008, *Social Network Sites: Definition, History, and Scholarship*, în *Journal of Computer-Mediated Communication*, Vol. 13, Nr. 1;
- ▶ Buckingham, David, 2011, *Foreword*, în *Deconstructing digital natives: Young people, technology and the new literacies*, Ed. Michael Thomas, New York: Routledge;
- ▶ Cerghit, Ioan, 1972, *Mass-media și educarea tineretului școlar*, Editura Didactică și Pedagogică, București;
- ▶ Făt, Silvia; Labăr, Adrian Vicențiu, 2009, *Eficiența utilizării noilor tehnologii în educație*, EduTIC 2009, Raport de cercetare evaluativă;
- ▶ Hargittai, Eszter, 2010, *Digital Natives? Variations in internet skills and uses among members of the Net Generation*, în *Sociological Inquiry*, Vol. 80, Nr. 1;
- ▶ Hartup, W. W.; Neil, J. S.; Paul, B. B., 2001, *Friendship: Development in Childhood and Adolescence*, în *International Encyclopedia of the Social & Behavioral Sciences*, Pergamon, Oxford;

Pagini web consultate:

- http://research.acer.edu.au/ict_literacy/12;
- http://ec.europa.eu/education/pdf/doc254_en.pdf;

Utilizarea jocului didactic ca metodă interactivă în procesul de predare evaluare la biologie

**prof. Stanciu Iuliana
Liceul Tehnologic Iernut**

Pentru învățământul modern metodele interactive constituie un instrument de organizare și conducere a activității de predare-învățare, astfel că elevii asimilează cunoștințele teoretice și practice într-un timp scurt pentru timp îndelungat, fiind activi și motivați să coreleze ceea ce au învățat cu ceea ce întâlnesc în viața reală. Folosirea metodelor interactive centrate pe necesitățile elevilor în lecția de biologie constituie într-adevăr o cale de atragere a elevilor către performanță școlară, dând un caracter formativ, dinamic și deschis pentru dezvoltarea diferitelor abilități teoretice și practice la elevi.

Metodele moderne interactive au menirea de a fi un instrument important care să permită trecerea din planul "design-ului instrucțional" într-un plan al acțiunii de predare. Acestea ridică gradul de interes din partea elevilor în ceea ce privește participarea activă la lecție, stimulând elevii în realizarea conținuturilor și aplicarea lor în viața reală. Metodele interactive nu mai sunt o noutate și totuși sunt destul de puțin aplicate. Sunt utile pentru că, cu toții învățăm mai bine dacă suntem angajați cu toate forțele într-o acțiune.

În cadrul metodelor interactive profesorul nu este un simplu emițător, iar elevul nu este un simplu receptor, ci devin parteneri în desfășurarea demersului didactic în care elevul capătă calități deosebite, uneori chiar de coordonator al unei activități. Utilizarea metodelor de interacțiune în demersul didactic în sprijinul creșterii gradului de eficiență a învățării reprezintă o resursă cu adevărat importantă. Acest lucru devine cu atât mai evident cu cât schimbările de dinamică din toate sectoarele vieții sociale fac din ce în ce mai dificilă integrarea structurilor școlare în energia și potențialitățile (dar și riscurile) presupuse de ele.

Biologia este o știință importantă și anume aceasta este în preajma omului zilnic. De aceea profesorii de biologie acordă o deosebită atenție procesului de formare a competențelor ce vor asigura integrarea elevilor în viață și pentru aceasta caută metode eficiente de predare-învățare-evaluare ce ar mobiliza elevii pentru o învățare activă. Una din aceste metode fiind și jocul didactic ce în egală măsură contribuie la acumularea cunoștințelor biologice și concomitent asigură dezvoltarea calităților personale în contextul obiectivului școlii contemporane de al învăța pe elev să învețe. Jocul didactic la orele de biologie facilitează schimbarea atmosferei emoționale, care devine una mai vie, este exclusă tensiunea, plictiseala și elevii sunt orientați la însușirea noilor informații printr-o formă neobișnuită ce spre deosebire de activitățile de învățare unde sarcinile de învățare se formulează direct, se formulează indirect, astfel în prim plan este dorința de a se juca și în același timp de a rezolva sarcina didactică.

Jocul didactic este o metodă de învățământ bazată pe acțiune și simulare, o metodă interactivă ce poate fi utilizată atât pentru evaluarea cunoștințelor asimilate de elevi cât și în procesul de predare-învățare. Această metodă dezvoltă la elevi imaginația, curiozitatea, spiritul de observație și nu în ultimul rând are un rol primordial în menținerea motivației pentru învățare. Toate acestea vor contribui în cele din urmă la însușirea corectă și durabilă a celor învățate deoarece jocul și învățarea sunt două activități care se combină perfect. Jocurile

didactice acționează favorabil și asupra elevilor cu rezultate slabe la învățătură și le crește rezultatele, în plus ei capătă încredere în capacitățile lor, ei se implică activ în rezolvarea sarcinilor didactice, deblocându-și astfel potențialul. Jocul didactic stârnește interesul nu numai elevilor mici ci și celor de la liceu. Chiar și elevii din clasa a XII-a se implică mult mai activ atunci când se utilizează jocul pe platformele digitale în cadrul procesului didactic.

Crearea și folosirea jocurilor didactice pe diferite platforme digitale constituie o soluție pentru problemele actuale din actul educativ, cum este lipsa de interes și de atenție la elevi. Tehnologiile moderne schimbă accepția de colaborare și asigură oportunități de învățare interactivă. Integrarea acestora în procesul de instruire devine o condiție pentru formarea și dezvoltarea elevului.

Doresc să evidențiez rolul jocului didactic, ca metodă interactivă în procesul de predare învățare și evaluare, deoarece jocul este captivant pentru elevi ei devin mai implicați, cointeresați, mai motivați, iar șansa de a obține schimbări comportamentale și cognitive crește și se îmbunătățesc performanțele. Cele învățate nu sunt pur și simplu înregistrate, ci vor forma, în plan mental, asocieri creative, link-uri către alte informații stocate, care fac învățarea mai eficientă. Activitățile alături și împreună cu colegii reprezintă un exercițiu de formare a priceperilor și deprinderilor, mai ales la biologie, de stimulare a lucrului în echipă, de formarea abilităților de comunicare

Prezint câteva jocuri didactice pe care le-am creat și le-am utilizat la orele de biologie. Jocuri care se pot utiliza atât la consolidarea cunoștințelor cât și la evaluarea lor.

1. Jocul didactic „Cursa de cal” <https://learningapps.org/view34399615>

lecția „Respirația în diferite medii de viață” clasa a VI-a.

Sarcină didactică: Rezolvați itemii cu răspuns multiplu prin apăsarea pe răspunsul considerat corect.

- La fiecare răspuns corect călărețul se apropie de linia de sosire. Se poate juca în echipă câștigă elevul care conduce primul călărețul la linia de sosire.

Exemple de itemi:

La peștii osoși CO₂ se elimină prin:

- a)spiracule b) cavitatea bucală c) ridicarea operculului d) fante branhiiale

Organul fonator al păsărilor se numește:

- a)xilofon b) sirinx c) laringe d) trahee

Musca respiră prin: a) trahei b) branhii c) piele d) plămâni

Plămânii păsărilor comunică cu:

- a) sacii aerieni b) pielea c) branhiile d) mantaua vascularizată

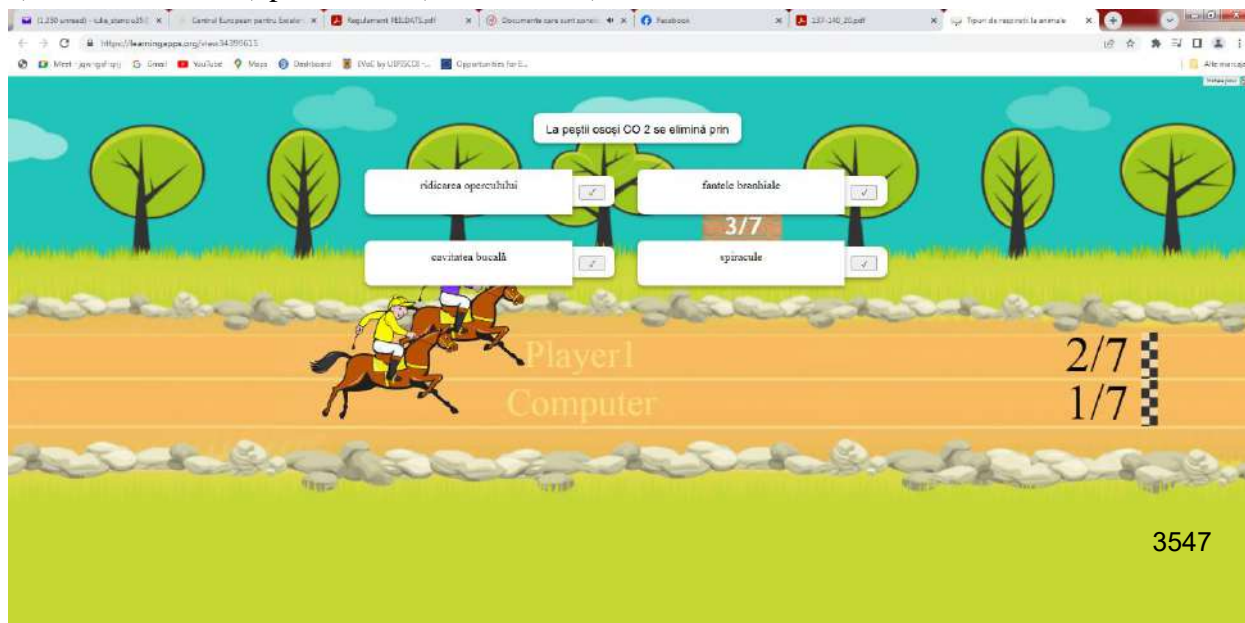

2. Joc didactic „ Găsește perechea” <https://learningapps.org/view34399830>

lecția „Respirația în diferite medii de viață” clasa a VI-a.

Sarcină didactică: Asociați animalele cu tipul de respirație, mutând cartonașul cu animalul în dreptul cartonașului cu tipului de respirație.

După asociere apăsați butonul din partea dreaptă jos pentru a verifica răspunsurile.

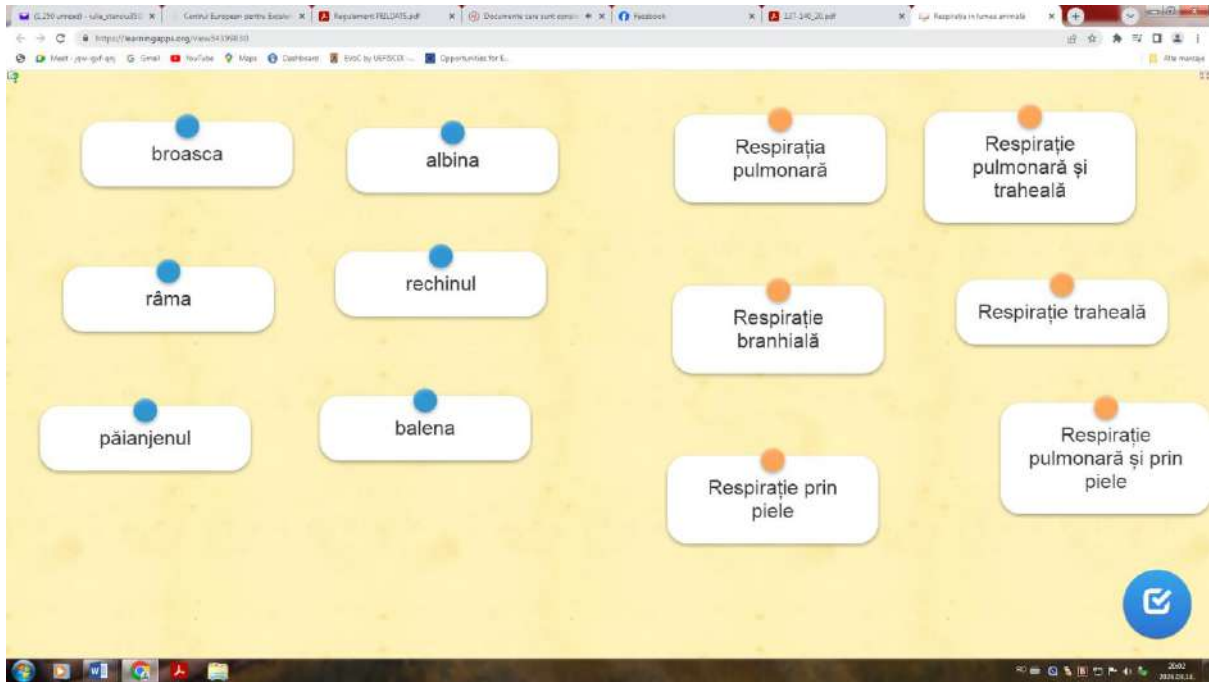

3. Joc didactic „Învârte roata” <https://wordwall.net/ro/resource/52842275>

lecția „Sistemul osos” clasa a XI-a

Sarcină didactică: - Localizați osul indicat de săgeata de pe roată:

-Prezentați câte o caracteristică a osului indicat de săgeată

0:07



Învârte



4. Joc didactic „Identifică oasele” <https://learningapps.org/display?v=p1udogcuc23>.
Lecția „Sistemul osos” clasa XI-a

Sarcină didactică: - apasă pe săgeata roșie din dreptul unui os, apoi identifică osul prin apăsarea cartonașul cu denumirea lui.

- Pentru a verifica răspunsul apasă pe butonul albastru din partea dreaptă jos al ecranului

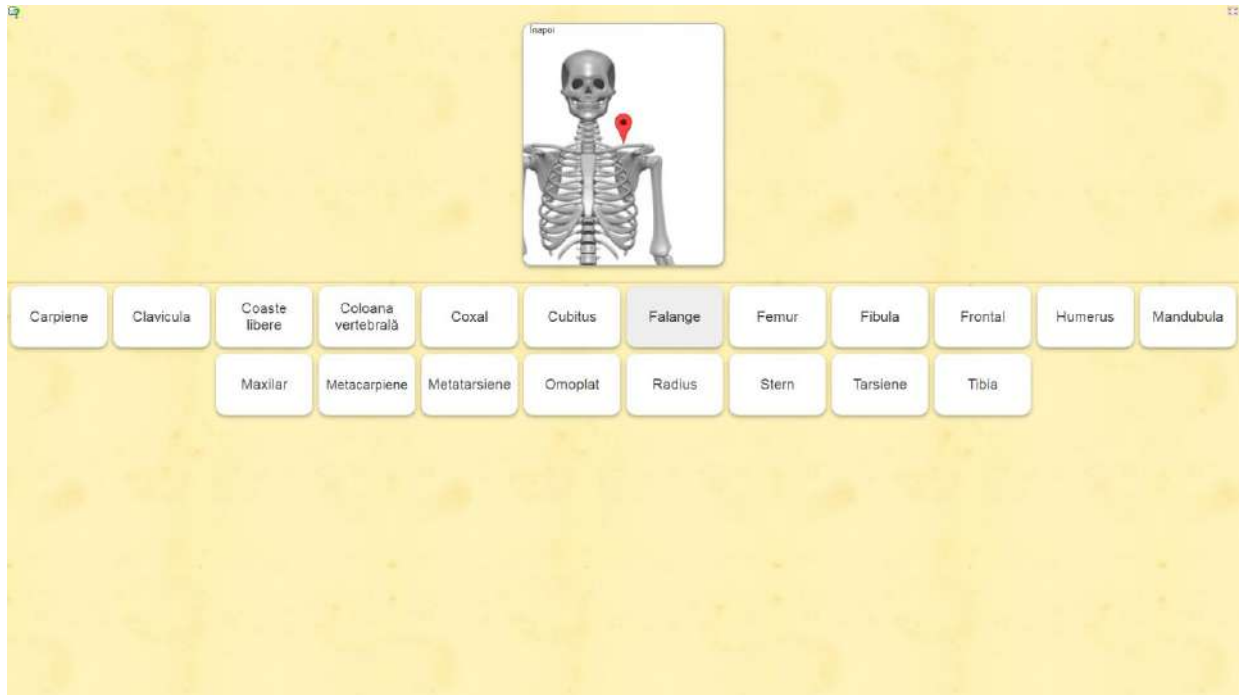

5. Joc didactic „Dezleagă careul” lecția „Sistemul nervos” clasa a XI-a
<https://wordwall.net/ro/resource/64105333/sistemul-nervos>

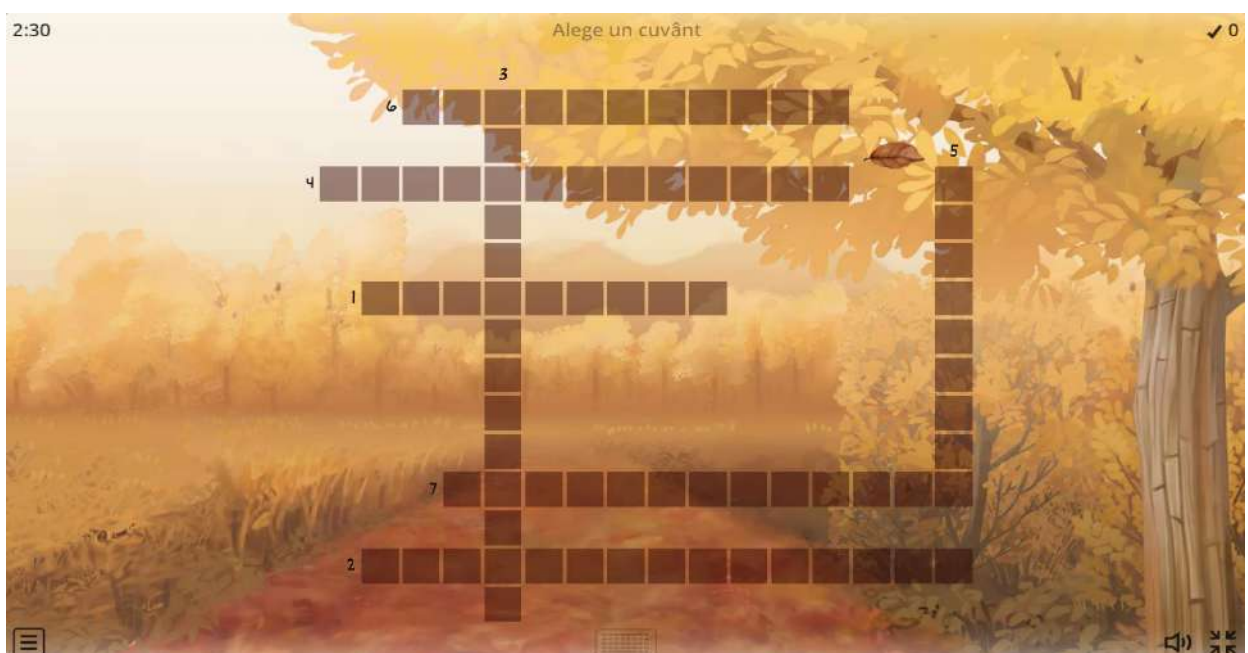



Bibliografie

1. Ionescu, M., Bocoș, M., *Tratat de didactică modernă*, Editura Paralela 45, Pitești, 2009
2. Oana Jitaru, *Metode interactive pentru stimularea învățării eficiente*, Editura Performantica, Iasi,
3. Lazăr, V. și Daniela Căprărin, *Metode didactice utilizate în predarea biologiei*, Editura Arves, Craiova, 2008

“JOACA DE-A ȘTIINȚA”

-instrumente și bune practici care sprijină cultivarea dorinței
de a învăța

PROF. STANCIU MARIA
ȘC. GIMNAZIALĂ, SAT MADULARI,
COM.CERNIȘOARA

Învățarea reprezintă un proces evolutiv, de esență informativ-formativă, constând în dobândirea (însușirea, stocarea, prelucrarea și valorizarea internă) de către ființa umană – într-o manieră activă, explorativă – a experienței de viață.

Unul din obiectivele majore ale educației este îmbunătățirea puterii de înțelegere a copilului și cultivarea dorinței acestuia de a învăța - fără efort, fără constrângeri, în ritmul și la parametrii solicitați - în vederea asigurării șansei de succes personal. De aceea, demersurile noastre vor avea la bază următoarele principii: toți copiii trebuie priviți ca persoane active și capabile să învețe și ale căror competențe sunt sprijinite de curriculum; curriculumul este un cadru deschis care se adresează diferitelor interese și nevoi ale copilului, într-o manieră holistică; o combinație echilibrată între educație și îngrijire poate promova o imagine de sine pozitivă, dezvoltarea socială și cognitivă a copilului și, implicit, formarea competențelor de bază; valorificarea experiențelor copilului și participarea lui activă în joc și, implicit, în învățare sprijină cultivarea dorinței copilului de a învăța.

În descifrarea tainelor științei, experimentele științifice dețin un rol foarte important în dezvoltarea capacității de învățare la școlarii din clasa pregătitoare, precum și la dezvoltarea lor mentală optimă.

Deosebit de importantă în școală, “joaca educativă prin experimente științifice” poate concentra atenția și setea de învățare a școlarului, astfel încât intelectul lui să fie pregătit să absoarbă diverse informații științifice în viitor. Și de aceea, considerăm că micile noastre încercări de a le demonstra cum funcționează elementele mediului înconjurător, hrănesc interesul și curiozitatea copiilor de a cunoaște și de a înțelege uimitoarele transformări care au loc în jurul lor.

La această vârstă, copilul are deja o viziune generală despre modul în care interacționează materia universală, așadar este pregătit să aprofundeze cunoștințele sale în scopul de a descifra dezvoltarea progresivă a vieții pe Pământ. În acest sens în școală se pot organiza diferite experimente științifice pentru a explora fenomenul plutirii corpurilor. Astfel, se pot realiza corelații între greutatea și densitatea apei. Copiii pot observa și pot realiza predicții privind unele obiecte: vor pluti sau se vor scufunda, vor experimenta și vor înțelege cu ușurință ce se întâmplă cu cele care sunt mai ușoare și cu cele care sunt mai grele. Sau, se pot realiza diverse experimente privind rostogolirea obiectelor pe suprafețe înclinate pentru a observa relația dintre greutate, unghiul de înclinație și distanța parcursă prin rostogolire. Toate acestea implică dezvoltarea gândirii logice a copiilor.

Pentru a cunoaște unele fenomene fizice și chimice împreună cu copiii din clasa pregătitoare am efectuat diferite experimente simple, ușor de realizat care susțin ideile exprimate anterior: precum dizolvarea unor substanțe în lichide, mișcarea aerului în natură, înghețarea lichidelor, topirea gheții și a zăpezii, observarea unor procese ca înmugurirea, înfrunzirea, înflorirea, formarea fructelor, creșterea și coacerea lor prin îngrijirea unor plante semănate sau plantate de ei, transformarea culorii unor lichide în amestec cu unele substanțe.

Curiozitatea, setea de cunoaștere le-a fost pe deplin satisfăcută experimentând transformarea culorii petalelor unei flori prin amestecarea unor lichide cu unele substanțe colorate. O floare pusă, cu tulpina, într-o vază cu cerneală va schimba culoarea petalelor inițiale în culoarea cernelii, aceasta datorită schimbării culorii apei.

Experimentul “*Schimbă culoarea florilor*” i-a familiarizat pe copii cu lumea plantelor și le-a trezit interesul față de fenomenele care apar în natură. Le-am propus să schimbăm împreună culoarea unor flori - garoafe. Înainte de a începe experimentul ne-am reamintit despre cum anume absorb florile apa din vază, știind că plantele absorb apa prin rădăcini și o transmit prin tulpină până la frunze și flori. La experiment am utilizat următoarele materiale: două pahare, apă, colorant alimentar- albastru și roșu, o garoafă albă, foarfecă. Am umplut cele două pahare cu apă de la robinet, într-unul dintre pahare am adăugat în apă colorant alimentar de culoare albastră, iar în celălalt colorant alimentar roșu. Am despiciat tulpina garoafei în două și am fixat fiecare parte în cele două pahare.

Efectele experimentului au putut fi vizibile după câteva ore, iar colorarea propriu-zisă a petalelor a doua zi. Pentru că garoafa a absorbit apa, aceasta, fiind colorată, a modificat nuanța petalelor. Copiii au observat pe suprafața petalelor că au apărut dungulițe subțiri și colorate, jumătate de garoafă avea dungulițe roșii, iar cealaltă jumătate avea dungulițe albastre.

Încântați de această transformare a garoafei au devenit interesați de procesul științific, explicându-l ei înșiși, astfel înțelegând circuitul apei în corpul plantei și specificând rolul hranei acesteia, făcând asemănări uimitoare cu oamenii și hrana acestora. Punând diverse întrebări, am încercat să le explic fenomenele respective în raport cu capacitatea lor de înțelegere.

În urma desfășurării acestor experimente capacitatea de cunoaștere a copiilor se îmbogățește treptat, ceea ce le permite să înțeleagă că plantele și animalele au nevoie de anumite condiții de dezvoltare (hrană, căldură, lumină, adăpost), că trebuie îngrijite de om. Astfel, experimentând copiii ajung să înțeleagă că fenomenele sunt legate între ele și depind unele de altele, că orice efect este determinat de o cauză.

Prin activitățile desfășurate sub această formă copiii se interesează în mod deosebit de natură, de fenomenele caracteristice fiecărui anotimp, de diferite aspecte din viața plantelor și a animalelor care le atrag atenția, îi trezesc curiozitatea și-i preocupă. Curiozitatea spontană a copiilor, manifestată prin întrebările: „La ce?”, “De ce?”, „Cum?”, se transformă într-o activitate intelectuală intensă.

Aceste tipuri de activități - experiențe, ca: jocul, explorarea și experimentarea permit dobândirea unor competențe cu semnificație pentru dezvoltarea lor și satisfac nevoile specifice vârstei. Și astfel, micul școlar încearcă să cucerească lumea din jur, experimentând și jucându-se “DE-A ȘTIINȚA”.



BIBLIOGRAFIE:

1. Bernat S.E., (2015), Tehnica învățării eficiente, Cluj Napoca, Editura Casa cărții de Știință
2. Constantin Cucuș, „Psihopedagogie”, Editura Polirom, București, 2009.

IDENTIFICAREA SURSELOR DE FINANȚARE ÎN ANTREPRENORIAT

Autor: prof. STANCIU NICOLETA

Institutia: Colegiul National de Agricultura si Economie Tecuci

1. Definiția antreprenoriatului și antreprenorului

Definiția antreprenoriatului nu există în Dicționarul Explicativ al Limbii Române. Noțiunea de antreprenoriat este o noțiune multidisciplinară, despre care se vorbește în mod sistematic din sec. al XVIII-lea, secolul debutului Revoluției Industriale și antreprenoriatului în Anglia. Iată o definiție generală, sintetică și cvasi-unanim acceptată în literatura de specialitate: *antreprenoriatul constă în identificarea și valorificarea unor oportunități economice.*

În continuare voi prezenta și cinci definiții complementare ale antreprenorului, ca figură centrală a antreprenoriatului, preluate dintr-o cunoscută carte de specialitate:¹

- *Un antreprenor este un intermediar între capital și forța de muncă.*
- *Un antreprenor este o persoană care dorește și poate să convertească o idee nouă sau o invenție într-o afacere de succes.*
- *Un antreprenor este cineva care organizează o întreprindere sau o afacere și își asumă riscul pentru aceasta.*
- *Un antreprenor este o persoană care deține o nouă afacere, întreprindere sau idee și își asumă o responsabilitate semnificativă pentru riscurile inerente acesteia.*
- *Un antreprenor este acea persoană care uită la o problemă și o vede ca pe o oportunitate, iar apoi acționează asupra sa!*

Un antreprenor este în același timp lider și manager. Se observă deci cu ușurință care sunt calitățile necesare unui antreprenor de succes: vocație, viziune, automotivație, încredere, optimism, creativitate, educație, curaj, oportunism, perseverență, responsabilitate, șansă (mediu favorabil).

2. Formele antreprenoriatului

Noțiunea de *antreprenoriat* are un sens general (de afacere care implică un oarecare risc comercial și financiar, practică în întreprinderi/societăți comerciale, inclusiv marile corporații transnaționale) și un sens restrâns (de mică afacere, eventual o afacere de familie). În cuprinsul acestei lucrări vom folosi noțiunea de *antreprenoriat* în sens restrâns.

În sens restrâns, acela de mică afacere, antreprenoriatul se poate practica în unul din următoarele domenii principale:

2.1. Comerțul liber.

¹ Marius Ghenea, 2011, pp. 39-42.

- 2.2. *Activitățile meșteșugărești.*
- 2.3. *Activitățile reglementate:* arhitectură, contabilitate, avocatură, consultanță, etc.
- 2.4. *Concesionările:* schimb valutar, taximetrie.
- 2.5. *Antreprenoriatul social:* este cea mai recentă și complexă formă de antreprenoriat, implicând în mod direct și indirect mulți actori sociali (*Stakeholders*), de tip hibrid economic-social, acționând la limita dintre performanța economică și nevoile sociale comunitare, dintre societatea comercială și organizația non-profit, dintre public și privat.

Ca formă juridică, afacerea antreprenorială se poate organiza ca societate comercială (din categoria IMM-urilor²), întreprindere individuală, cabinet individual, întreprindere familială, persoană fizică autorizată, asociațiune în participațiune.³

3. Sursele de finanțare a afacerilor

Sursele de finanțare sunt foarte importante, practic indispensabile, pentru inițierea și dezvoltarea afacerilor antreprenoriale. Ele diferă ca forme și pondere în diferite faze ale ciclului de viață a afacerii (inițiere, maturitate, lichidare).

3.1. *Surse de finanțare la începutul afacerii*

- Surse personale: sunt reprezentate de disponibilități bănești și alte valori (lei, valută, metale și pietre prețioase, opere de artă, etc.), terenuri, clădiri, mijloace de transport, utilaje, stocuri diverse, etc.
- Surse provenite de la alți asociați: sunt de aceeași natură ca cele de la punctul anterior.
- *Boot strapping:*⁴ se mai numește și *strânsul curelei*, adică o modalitate de finanțare inițială a afacerii fără a apela la surse externe, ci doar făcând economii și folosind cât mai eficient resursele proprii, atât monetare, cât și orice alte resurse proprii.⁵ Această metodă de finanțare se referă la:
 - ✓ Utilizarea locuinței sau a spațiului virtual ca birou, a altor spații (magazii, garaje) ca loc de desfășurare a activităților productive și de depozitare;
 - ✓ Cumpărarea celor necesare în barter, în condițiile lipsei de numerar;
 - ✓ Concentrarea pe funcționalitate, nu pe formă și estetică, în ceea ce privește mobilierul sau aparatura de birotică;
 - ✓ Utilizarea de voluntari și practicanți (ucenici, elevi, studenți) pentru activitățile la care aceștia se pretează;

² IMM este acronimul pentru *Întreprinderi Mici și Mijlocii*.

³ În conformitate cu prevederile art. 1.949-1.954 din Noul Cod Civil, intrat în vigoare la 1.10.2011.

⁴ Traducere exactă, dar nepotrivită în limba română: *tragere de șireturi*. În Marea Britanie acest tip de finanțare se mai numește și FFF (*Family & Friends Financing*).

⁵ Marius Ghenea, 2011, p. 113.

- ✓ Utilizarea Internetului pentru reducerea costurilor de timp și de bani (promovare, informare, documentare, comunicare);
 - ✓ Încasarea a cât mai multor avansuri (o ilustrare a metodei denumită tehnic *pasive stabile* sau *surse atrase*), ceea ce economisește foarte mult numerar atât de deficitar la începutul afacerii;
 - ✓ Promovarea afacerii din gură în gură, deoarece aceasta este metoda cea mai ieftină, cea mai credibilă și deci cea mai eficientă;
 - ✓ Utilizarea atitudinii de a începe de jos și de a adopta o poziție corectă față de client: a face mai multe munci la început (ceea ce înseamnă economisirea mai multor salarii și acumularea de experiență) și a nu trata clientul de sus;
 - ✓ Intrarea cât mai rapidă pe piață: înseamnă atât economie de timp și de costuri, cât și acumularea accelerată de experiență, în special pentru antreprenorii începători;
 - ✓ Concentrarea pe cash-flow, nu pe profitabilitate. Finanțiștii spun că *profitul este o opinie, numerarul este un fapt*, ceea ce subliniază importanța numerarului pentru susținerea începutului afacerii, spre deosebire de profitabilitate, care este o chestiune de evidență, o consecință ulterioară a desfășurării activității, care se calculează la sfârșitul exercițiului economico-financiar.
- *Cei 3 P – Părinți, Prieteni, alți Proști:*⁶ este o sursă de finanțare rapidă și gratuită, dar poate duce la tensionarea relațiilor cu finanțatorii, mai ales dacă nu se face un grafic clar de rambursare sau dacă datoriile nu sunt plătite la timp.
 - Fonduri de risc (*Angel Capital Funding*), *Îngerii investitori* sau *Seed Financing:*⁷ sunt fonduri de investiții sau persoane fizice care hotărăsc să finanțeze o afacere încă de la începutul acesteia, dacă li se pare de viitor. La un moment dat, când afacerea crește în talie și valoare, investitorii își retrag fondurile, multiplicat.
 - Credite bancare de tip Startup, oferite de unele bănci, din fonduri proprii sau din surse europene, cu dobândă redusă, perioade de grație mai lungi, garanții mai reduse, etc.
 - Finanțare tip “*Prima firmă*” oferite de unele bănci pentru tinerii sub 35 de ani, cu susținere guvernamentală (legislație, resurse bugetare, garanții).
 - Surse atrase (pasive stabile), cum ar fi salariile, furnizorii, clienții-creditori, statul (pentru taxe, impozite și contribuții), deși nespecifice începutului de activitate, pot avea totuși o pondere importantă în această fază a ciclului de viață a afacerii dacă formula antreprenorială se bucură de prestigiu și credibilitate în mediul de afaceri.
 - Diverse donații și sponsorizări.

3.2. Surse de finanțare a unei afaceri mature

⁶ Marius Ghenea, 2011, p. 130. Exprimarea nu se vrea jignitoare, ci doar sugestivă prin insolitul ei.

⁷ După denumire, plantează semințele (financiare) urmare creșterii cărora afacerea se va dezvolta.

- Sursele atrase, nu împrumutate: menționate la subcapitolul precedent, ele reprezintă o sursă tipică de finanțare în această fază a afacerii, când ea se maturizează, se află în faza de dezvoltare și devine cunoscută, stabilă, credibilă față de salariați, furnizori, clienți și stat, adică cei care pot credita afacerea fără dobândă. Aceste surse pot reprezenta mari sume de bani în situația unor rulaje însemnate, dacă ne gândim la salarii, creditele furnizor, TVA colectat, etc.
- Creditul bancar de trezorerie: pentru exploatare (pe termen scurt) sau pentru investiții și dotări (pe termen mediu și lung), ale cărui costuri sunt reprezentate de dobânzi și comisioane bancare.
- Sumele colectate cu titlul de amortizare a imobilizărilor.
- Leasingul, ca formă modernă și avantajoasă a creditului de investiții.
- Profiturile reinvestite de către antreprenori (profit net repartizat la fondul de dezvoltare, dividende reinvestite).
- *Forfaiting și Factoring*: primirea de finanțări de la bănci pe baza efectelor comerciale (titlurilor de credit) primite de la clienți (cambii, cecuri, bilete la ordin, varanturi), respectiv a facturilor emise către clienți, care dovedesc existența unor creanțe legale, certe, lichide și exigibile; operațiunea implică unele costuri (comisioane) bancare.
- Majorarea capitalului social prin cooptarea managerilor și a salariaților în formula asociativă până în limita a 49% din capitalul social: este o formă neconvențională dar foarte eficientă de finanțare, atât datorită creșterii resurselor financiare la dispoziția firmei fără costuri suplimentare, cât și datorită creșterii motivației și performanțelor în muncă, scăderii presiunii sindicale, utilizării mai depline a energiei și creativității personalului, etc.
- Fuziuni, achiziții, asociațiuni în participațiune, parteneriate strategice: se referă la dezvoltarea și diversificarea surselor de finanțare, precum și la creșterea cifrei de afaceri, diversificarea activităților și a produselor/serviciilor, creșterea cotei de piață și expansiunea pe noi piețe, etc.
- Fondurile de investiții (*Venture Capital și Private Equity*): pot investi și la începutul afacerii, dar în general investesc fonduri în afacerile mature, care și-au dovedit viabilitatea. Asemenea fonduri de investiții impun administrarea afacerii de către firme de management specializate, profesionale. Deoarece investitorii urmăresc randamente ridicate (peste 30%), cifra de afaceri trebuie să fie suficient de mare pentru a satisface ambii parteneri. De asemenea, antreprenorii trebuie să nu piardă controlul afacerii și să-și pună la adăpost secretele firmei, având în vedere că investitorii se vor retrage la un anumit moment dat. Este necesară aplicarea unui plan eficient, echitabil, de ieșire din această colaborare cu investitorii.
- Cotarea la bursă: permite majorarea de capital prin emiterea de noi acțiuni sau obținerea de credite prin emiterea de obligațiuni pe piața de capital. Este o metodă cu costuri ridicate, rar folosită de firmele mici, cu vocație redusă la asemenea finanțări.
- Valorificarea imobilizărilor redundante, prin vânzare (ca atare, pe bucăți, la kilogram) sau prin închiriere, leasing, etc. urmare schimbării obiectului de activitate, uzării fizice sau perimării morale a imobilizărilor, etc.
- Subvenții, sponsorizări, donații diverse.

- Fondurile europene: sunt o sursă de finanțare foarte valoroasă, dar sunt considerate cu prea mare ușurință sursă de bani grațiuți. Ele sunt acordate în anumite condiții destul de greu de îndeplinit de către firmele prost conduse și organizate: întocmirea unei documentații complicate pentru solicitarea și justificarea finanțării, existența unor resurse proprii inițiale pentru cofinanțare (10-20% din valoarea proiectului), angajamentul pentru îndeplinirea unor obiective sociale (egalitatea de șanse între bărbați și femei, reconversia profesională și angajarea șomerilor, contribuția la ridicarea economico-socială a unor comunități sau zone defavorizate, revitalizarea unor meserii tradiționale, valorificarea unor resurse locale, protecția mediului, etc.), decontarea de către UE a unor cheltuieli după efectuarea acestora de către beneficiarul finanțării, controlul foarte riguros asupra utilizării fondurilor efectuat de către auditorii UE, etc. În general trebuie pornit de la nevoile reale ale afacerii, nu de la programe sectoriale.

3.3. *Surse de finanțare la lichidarea afacerii*

La lichidarea afacerii se vorbește despre surse de finanțare în sensul de finanțare a unei noi afaceri care se deschide cu fondurile provenite de la cea care se lichidează. Dacă la înființare afacerea trebuie să depășească barierele de intrare în domeniu, la lichidare ea trebuie să depășească barierele de ieșire, care sunt cu atât mai ridicate (dificil de trecut) cu cât afacerea este mai specială, de exemplu are imobilizări cu nivel tehnologic redus sau care nu pot fi utilizate decât în anumite activități (turnarea de metale, forjă, caretășerie, etc.).

Principalele forme de valorificare a unei afaceri în vederea obținerii de surse de finanțare pentru o nouă afacere sunt următoarele:

- Vânzarea către alte persoane: are loc prin negociere, uneori competitivă (cu mai mulți cumpărători). Este probabil forma cea mai obișnuită de ieșire din afacere și de recuperare de către antreprenor a fondurilor investite în condiții cât mai avantajoase. Necesită o punere în ordine a afacerii înainte de vânzare.
- Succesiunea în familie: este o formă de înstrăinare a afacerii, care rămâne astfel în familie, dar nu generează de regulă fonduri pentru o nouă afacere. Poate fi considerată o formă de finanțare pentru rudele dobânditoare ale afacerii.
- Vânzarea pe bursă: avantajează firmele foarte cunoscute și cu talie semnificativă, având în vedere costurile listării și vânzării. Este rar folosită de firmele mici și mijlocii.
- Falimentul: prin recuperarea fondurilor distribuite urmare lichidării, antreprenorii pot înființa o nouă afacere.

4. **Concluzii: Viitorul antreprenoriatului**

Apreciez că antreprenoriatul se va dezvolta puternic în viitor din următoarele considerente, dezvoltarea fiindu-i propulsată de următorii factori:

- Nevoia de valorificare a unor resurse locale, inclusiv de forță de muncă disponibilizată din alte ramuri, și de satisfacere atât a unor nevoi sociale comunitare, cât și a unor cereri de nișă.
- Revoluția cunoașterii și dezvoltarea tehnologică (în special în instruire, robotică, informatică și telecomunicații), ceea ce permite dilatarea timpului și contractarea spațiului (creșterea vitezei de lucru și a productivității muncii, creșterea nivelului calitativ, onorarea unor comenzi de serie

mică sau chiar unicat în condiții de eficiență, posibilitatea scăderii costurilor, reducerea timpului de realizare a comenzilor, etc.).

- Creșterea nivelului de profesionalizare antreprenorială și de integritate.
- Creșterea sprijinului Uniunii Europene și al statului (prin legislație, programe de dezvoltare și finanțări nerambursabile), al comunităților locale (prin parteneriate public-privat), al sistemului de învățământ și instruire profesională (prin programe educaționale adecvate) și al băncilor (prin credite și finanțări avantajoase).
- Diversificarea formelor de exercitare a antreprenoriatului (antreprenoriatul social, cooperatismul și distributivismul ca forme ale așa-zisei *A Treia Cale*, prin implicarea comunității, alternative atât la comunism cât și la capitalismul clasic), precum și prin cooptarea salariaților și managerilor în formula asociativă.

5. Bibliografie

- Larisa BUGĂIAN și colectiv, *Antreprenoriat: inițierea afacerii*, Universitatea Tehnică a Moldovei, Chișinău, 2010.
- Larry C. FARRELL, *Cum să devii antreprenor. Dezvoltă-ți propria afacere!*, Colecția Profit, Editura Curtea Veche, București, 2008.
- Marius GHENEA, *Antreprenoriat. Drumul de la idei către oportunități și succes în afaceri*, Colecția Business, Editura Universul juridic, București, 2011.
- Marcel GHIȚĂ, *Guvernanța corporativă*, Editura Economică, București, 2008.
- Marian RUJOIU, Dan LAMBESCU, Bogdan TĂLMACIU, Daniel DRAGNEA, *Ghidul antreprenorului*, Editura Vidia, București, 2010.
- Max WEBER, *Etica protestantă și spiritul capitalismului*, Editura Incitatus, București, 2003.
- Valentina ZAHARIA, *Management*, Editura Economică, București, 2008.
- Valentina ZAHARIA, *Management. Sinteze*, Editura Universitară, București, 2010.
- Papa BENEDICT al XVI-lea, Enciclica *Caritas in Veritate*, 8 iulie 2009, www.zf.ro/ziarul-de-duminică/9-07-2009 accesat pe 3.02.2012
- <http://www.entrepreneurship.org/> accesat pe 3.02.2012
- <http://en.wikipedia.org/wiki/Entrepreneurship> accesat pe 7.02.2012
- <http://en.wikipedia.org/wiki/Synarchy> accesat pe 15.02.2012

INTERDISCIPLINARITATEA - strategie modernă a predării și învățării

*Prof. Stanciu Oana-Mihaela
Colegiul Tehnic "D. Ghika" Comănești*

Motto: "Cel mai puternic argument pentru interdisciplinaritate este chiar faptul că viața nu este împărțită pe discipline." (J. Moffett)

Cunoașterea umană se află astăzi într-un proces continuu de existendă și diferențiere, noi discipline adaugându-se celor deja existente. În asemenea condiții, în învățământ, tendinței de diferențiere încearcă să i se opună tendința de integrare. "Explozia informațională" conduce nu numai la creșterea cantitativă a cunoștințelor, ci și la esențializare și la integrare, optându-se pentru câmpuri cognitive integrate care transcend granițele dintre discipline. Remediu la tendința de fărâmițare a științei în microdiscipline, ar fi, după Comenius (1657) pedagogia unității (pansophia). Marile probleme ale lumii contemporane, problematica economică, morală sau estetică se pretează în mod cu totul special la o tratare interdisciplinară, ca o consecință logică a integrării tuturor tipurilor de conținuturi în perspectiva educației permanente. Probabil, soluția de aplicat nu este nici interdisciplinaritatea totală, nici învățământul pe materii concepute în maniera tradițională; o combinație între aceste două formule, realizată în funcție atât de exigențele științelor contemporane și de diferite activități sociale cât și de exigențele psihologice ale diferitelor vârste pare mai realistă și mai eficace." (UNESCO, Reunion sur la methodologie de la reforme des programmes scolaires, Doc. ED. 76/Conf. 640/3, pag. 18)

Predarea integrată, nivel superior de aplicare a principiului interdisciplinarității, cunoaște o extensie relativ rapidă, datorită faptului că răspunde unor preocupări privind natura științei, dovedindu-se o soluție pentru o mai bună corelare a științei cu societatea, cultura și tehnologia. Cu toate acestea, se întâmpină o serie de dificultăți, ce țin în primul rând de schimbarea mentalității cadrelor didactice, înlăturarea comodității și a inerției. Integrarea rămâne, în continuare, o problemă controversată.

Abordarea interdisciplinară a conținuturilor educaționale este astăzi o provocare și în același timp un imperativ pentru cadrele didactice și pentru toate nivelele de școlaritate. Mult teoretizată, interdisciplinaritatea are, în contextul educațional actual, șanse sporite de abordare, odată cu asimilarea în practica școlară a noii viziuni educaționale propuse prin reforma învățământului. Atât reforma de orientare, cât și cea de structură și de conținut, susțin interdisciplinaritatea ca un principiu de organizare și desfășurare a procesului educațional. O învățare *dincolo de discipline*, de rigiditatea canoanelor academice tradiționale insuficiente astăzi

datorită dezvoltării tehnologiilor, poate fi mai profitabilă din perspectiva nevoilor omului contemporan.

Argumentul care pledează pentru interdisciplinaritate ca necesitate a depășirii granițelor artificiale între diferitele domenii constă în faptul că această strategie oferă o imagine integrată a lucrurilor care sunt, de regulă, analizate separat. Prin interdisciplinaritate se creează: acoperirea rupturilor dintre discipline; eliminarea izolării și a lipsei corelațiilor între conținuturile diverselor discipline; construirea, prin educație, a unor structuri mentale dinamice, flexibile și responsive, capabile să sprijine deciziile cele mai potrivite; rezolvarea de probleme prin corelații rapide și semnificative, ca cea mai importantă forță motrice a integrării, datorită relevanței sale practice.

Din punct de vedere istoric, termenul “interdisciplinaritate” se regăsește pentru prima dată în “ Dicționarul de neologisme” de F. Marcu și C. Manea, ed. a III a București, și în “ Le Petit Larousse en couleurs”, ed. 1995, definit ca “stabilirea unor relații între mai multe științe sau discipline”. Inițierea pluridisciplinară și interdisciplinară este abordată în literatura română prin Dimitrie Cantemir și Bogdan Petriceicu Hașdeu, care, în lucrările lor, au privit problemele din toate perspectivele disciplinare necesare.

În predarea/învățarea conținuturilor învățământului preuniversitar este din ce în ce mai prezentă tendința de organizare a acestora dintr-o perspectivă integrată pe cele șapte arii curriculare, grupaj de discipline care au în comun anumite obiective de formare, în funcție de vârsta celor care învață și de specificul ciclurilor curriculare. Se operează cu “teme”, cu “orientări tematice”, profesorul având o anumită libertate de a alege sau de a propune conținuturi. Predarea se realizează printr-o abordare inter/ intra/ pluri/ transdisciplinară.

Integrarea conținuturilor presupune stabilirea unor relații strânse, convergente între următoarele elemente: concepte, abilități, valori aparținând disciplinelor școlare distincte (De Landsheere, 1992). Principalele niveluri ale integrării cunoștințelor sunt:

1. *integrarea intradisciplinară*- vizează organizarea și predarea unor conținuturi interdependente aparținând aceluiași domeniu de studiu, în vederea rezolvării unei probleme, studierii unei teme, dezvoltării unor abilități, parcurgerea rapidă a unui volum de cunoștințe dintr-o singură direcție în cadrul curriculum-ului tradițional.
2. *integrarea multidisciplinară* - presupune juxtapunerea unor conținuturi diverse, uneori fără relații aparente între ele și predarea conținuturilor unei discipline școlare prin modalități specifice fiecărui domeniu uzând de argumentațiile altor discipline.
3. *integrarea pluridisciplinară* - se referă la studierea unui conținut (proces, fenomen) dintr-o disciplină prin intermediul mai multor discipline deodată sau, mai bine zis, tratarea unui conținut din perspectiva mai multor discipline.
4. *integrarea interdisciplinară* - reprezintă o formă de cooperare între discipline diferite privind un anumit proces, fenomen a cărui complexitate poate fi explicată, demonstrată, rezolvată numai prin acțiunea convergentă a mai multor puncte de vedere.

5. integrarea *transdisciplinară* - presupune o întrepătrundere a mai multor discipline, care poate genera apariția unor noi domenii de cunoaștere. Vizează ceea ce se află în același timp înăuntrul diverselor discipline, între discipline, și dincolo de orice disciplină. Transdisciplinaritatea presupune studierea, explorarea proceselor și fenomenelor complexe, astfel încât prin coordonarea cercetărilor și coroborarea rezultatelor acestora să se ajungă la constituirea unor discipline noi. Finalitatea ei este înțelegerea lumii prezente, unul din imperativele sale fiind unitatea cunoașterii.

Interdisciplinaritatea presupune abordarea conținuturilor complexe având ca scop formarea unei imagini unitare asupra unei anumite problematici. Ea vizează relațiile, în special de metodologie, stabilite între discipline diferite, sau, mai bine zis, transferul metodelor dintr-o disciplină într-alta. Deși este un principiu care derivă din cercetarea științifică, se pot identifica unele modalități de implementare a acesteia, atât la nivelul macroeducațional (cel al proiectării și elaborării curriculumului: planuri, programe, manuale școlare), cât și la nivelul microeducațional (cel al activităților de predare-învățare-evaluare, desfășurate într-un cadru formal sau nonformal). Un conținut școlar proiectat, elaborat și utilizat în manieră interdisciplinară corespunde mult mai bine realității prezentate, conducând la o înțelegere cât mai bună și unitară din partea elevilor. Ca și pluridisciplinaritatea, interdisciplinaritatea depășește limitele disciplinei, însă finalitatea sa rămâne înscrisă în cercetarea interdisciplinară. Ea presupune o intersectare a diferitelor arii disciplinare prin ignorarea limitelor stricte ale disciplinelor, căutând teme comune pentru diferite obiecte de studiu cu un ordin de învățare mai înalt, "higher order learning objectives" ce vizează dezvoltarea capacităților metacognitive: luarea deciziilor, rezolvarea de probleme, învățarea eficientă.

Prin interdisciplinaritate se pot dezvolta competențe integrate / transversale / cheie / crosscurriculare realizându-se transferuri orizontale ale cunoștințelor dintr-o disciplină în alta la nivel metodologic și conceptual. *Avantajele* învățării la nivel interdisciplinar: încurajarea colaborării directe și a schimbului între specialiști din discipline diferite; centrarea procesului de instruire pe elev, angajându-l responsabil în procesul învățării, cadrul didactic având rol de mediator și facilitator; dezvoltarea pedagogiilor activ-participative de lucru la clasă; lucrul pe centre de interes; învățarea tematică sau conceptual; învățarea pe baza de proiecte sau de problem; învățarea activă prin cooperare; crearea unor structuri mentale și acțional - comportamentale flexibile și integrate, cu potențial de transfer și adaptare; formarea de competențe în raport cu nevoile personale, sociale și profesionale pentru înțelegerea, soluționarea multiplelor probleme complexe și provocări ale lumii actuale; profunzimea, trăinicia și reactivarea rapidă a cunoștințelor, generate de perspectiva integrată asupra cunoașterii; încurajarea comunicării și a relațiilor interpersonale prin valorificarea valențelor formative ale sarcinilor de învățare în grup. Predarea interdisciplinară pune accentul simultan pe aspectele multiple ale dezvoltării elevului: intelectuală, emoțională, socială, fizică și estetică, asigurând formarea sistematică și progresivă a unei culturi comunicative necesare elevului în învățarea permanentă.

Dintre *limitele* predării interdisciplinare pot fi amintite: costuri materiale ridicate și timp îndelungat alocat de către profesor/ profesori în realizarea designului instrucțional; dificultatea de corelare a întregii palete informaționale cuprinse în disciplinele de studiu specifice curriculumului la nivele diferite: gimnazial, liceal. Deși predarea interdisciplinară a devenit o practică obișnuită pentru elevii claselor pregătitoare și clasa întâi, curriculum-ul pentru celelalte clase, în acest moment, nu este foarte ofertant pentru realizarea unei predări interdisciplinare. Cu toate acestea, pot fi realizate activități care presupun o abordare interdisciplinară, ca un prim pas în realizarea competențelor-cheie pentru toți elevii.

Abordarea interdisciplinară pornește de la ideea că nici o disciplină de învățământ nu constituie un domeniu închis, ci se pot stabili legături între discipline. Succesul în activitatea tinerilor este posibil, numai dacă aceștia pot să coreleze interdisciplinar informațiile obținute din lecții. Conținutul unui învățământ interdisciplinar poate fi promovat la nivelul planului de învățământ, la nivelul programelor școlare (prin urmărirea legăturilor între obiecte și prin formularea unor obiective instructiv-educative comune), la nivelul manualelor școlare și prin conținutul lecțiilor. Din păcate manualele școlare nu reflectă caracterul interdisciplinar al învățământului. Se impune o corelare mai bună a programelor disciplinelor tehnice cu programa de științe exacte, deschizând drumuri, construind modele, pentru descifrarea tainelor naturii și a vieții oamenilor. Dacă succesul școlar este dat de performanța elevului în cadrul contextelor disciplinare, succesul în viața personală, profesională și socială este dat tocmai de capacitatea de a ieși din tiparul unei discipline și de a realiza conexiuni și transferuri rapide între discipline, pentru soluționarea problemelor ivite.

În concluzie, în planul practicii educaționale, limitele dintre ipostazele integrării sunt mobile și permeabile. Integrarea transdisciplinară este un proces dinamic, ce se poate „mișca” cu ușurință de la un nivel la altul. Proiectarea integrată nu va conduce la desființarea disciplinelor; acestea vor continua să existe în planurile de învățământ, dar „permeabilizate” și interconectate, deschise către formarea unor competențe ce trec dincolo de discipline. Rămâne în sarcina noastră să identificăm o serie de abordări ale instruirii care să favorizeze învățarea integrată, cum ar fi: învățarea bazată pe proiect, predarea în echipă formată din mai multe cadre didactice, învățarea prin cooperare, învățarea activă, implicarea comunității, aplicații ale inteligențelor multiple, etc. „Nu există un model universal, absolut, pentru desfășurarea activității/lecției. În funcție de predominanța referinței la obiective, conținuturi, activități, locuri de desfășurare a activității (atelier, muzeu, natură), mod de organizare a elevilor (pe grupe, individual), se pot structura modele diferite de desfășurare a activităților (Cucoș, C., Psihopedagogie, 2009, pag 321). Proiectarea demersului instructiv-educativ trebuie să fie adecvată situațiilor concrete de învățare pentru a obține rezultate satisfăcătoare.

Bibliografie:

1. *Psihopedagogie*, Constantin Cucoș, E.D.P. București, 2009
2. UNESCO, Reunion sur la methodologie de la reforme des programmes scolaires, Doc. ED. 76/Conf. 640/3

Îmbunătățirea activităților din sistemul educațional prin activități educative extrașcolare

În societatea modernă educația dobândește noi conotații, date de schimbările care se realizează în toate domeniile vieții sociale. Accentul trece de pe informativ pe formativ.

Acest lucru se întâmplă și la grădiniță, cadrul didactic având la îndemână multe posibilități de realizare a acestui lucru. Printre activitățile realizate în unitățile de învățământ, se regăsesc și activitățile educative extrașcolare, foarte plăcute de copii și apreciate de către părinți.

Activitatea educativă extrașcolară din unitățile de învățământ este concepută ca mijloc de dezvoltare personală, ca modalitate de formare și întărire a culturii organizaționale a unității de învățământ și ca mijloc de îmbunătățire a motivației, frecvenței și performanței școlare, precum și de remediere a unor probleme comportamentale ale elevilor.

Activitățile extrașcolare se desfășoară în afara programului grădiniței, în incinta grădiniței sau în afara acesteia. Putem desfășura activități extrașcolare în spații educaționale culturale, sportive, turistice, de divertisment.

Activitățile educative extrașcolare desfășurate în unitățile de învățământ pot fi: culturale, civice, artistice, tehnice, aplicative, științifice, sportive, turistice, de educație rutieră, antreprenoriale, pentru protecție civilă, de educație pentru sănătate și de voluntariat.

Activitățile educative extrașcolare pot consta în: proiecte și programe educative, concursuri, festivaluri, expoziții, campanii, schimburi culturale, excursii, serbări, expediții, tabere și caravane tematice, dezbateri, sesiuni de formare, simpozioane, vizite de studiu, ateliere deschise etc.

Activitățile educative extrașcolare sunt proiectate de cadrele didactice la nivel de grupă sau de unitate de învățământ și sunt stabilite în consiliul profesoral al unității de învățământ, ținându-se cont de părerea și dorințele copiilor și bineînțeles ale părinților. Trebuie să avem în vedere pentru proiectarea activităților și resursele materiale de care dispunem.

Organizarea activităților extrașcolare sub forma excursiilor, taberelor, expedițiilor și a altor activități de timp liber care necesită deplasarea din localitatea de domiciliu se face în conformitate cu regulamentul aprobat prin ordin al ministrului educației naționale și cercetării științifice.

Evaluarea activității educative extrașcolare la nivelul unității de învățământ se concentrează pe:

- gradul de dezvoltare și diversificare a setului de competențe-cheie;
- gradul de responsabilizare și integrare socială;
- cultura organizațională;
- gradul de formare a mentalității specifice învățării pe tot parcursul vieții.

Evaluarea activității educative extrașcolare la nivelul unității de învățământ este realizată, anual, de către coordonatorul pentru proiecte și programe educative școlare și extrașcolare.

Raportul anual privind activitatea educativă extrașcolară derulată la nivelul unității de învățământ este inclus în raportul anual privind calitatea educației în respectiva unitate.

Evaluarea activității educative extrașcolare derulate la nivelul unității de învățământ este parte a evaluării instituționale a respectivei unități de învățământ.

Activitățile educative extrașcolare contribuie la dezvoltarea personalității copiilor, având întotdeauna un impact favorabil asupra performanțelor școlare și a integrării sociale cu tot ce include aceasta.

În cadrul acestor activități copiii socializează mai bine între ei, părinții se cunosc și interacționează atât cu copiii lor cât și cu ceilalți participanți favorizându-se relații armonioase care vor duce la o mai bună colaborare între grădiniță și familie, urmărindu-se dezvoltarea cât mai armonioasă a celor mici.

Aceste relații duc la o creștere a stimei de sine, un sentiment redus de izolare socială și ajutor reciproc între participanți, acolo unde este nevoie.

Activitățile extracurriculare contribuie la dezvoltarea gândirii copiilor și completarea procesului de învățare, la dezvoltarea înclinațiilor și aptitudinilor elevilor, la organizarea rațională și plăcută a timpului lor liber. Având un caracter atractiv, copiii participă într-o atmosferă relaxantă, cu însuflețire și dăruire la astfel de activități.

Prin aceste activități cât mai atractive și mai variate cadrul didactic are ocazia să fructifice talentele personale ale copiilor din punct de vedere creativ, continuând acest lucru și în cadrul activităților de la grupă. Dat fiind faptul că se desfășoară într-un cadru nonformal, activitățile educative extrașcolare contribuie la reducerea nivelului anxietății în favoarea valorificării la maximum a potențialului intelectual. În cadrul acestor activități avem ocazia să cultivăm gustul pentru frumos, lectură, teatru, sport, creație.

De la cea mai fragedă vârstă copiii pot acumula o serie de cunoștințe dacă îi punem în contact direct cu obiectele și fenomenele din natură. Nevoia de a se juca, de a fi permanent în

mişcare, ne permite sa îmbinăm plăcutul cu utilul, școala cu realitatea. Cei mici pot realiza în cadrul acestor activități colecții de plante, obiecte din natura, supunându-se de bună voie regulilor, asumându-și responsabilități, autodisciplinându-se.

Pot fi adunate și materiale naturale necesare viitoarelor activități desfășurate în cadrul grădiniței. Cadrul didactic are ocazia să-și cunoască mai bine elevii, să îi dirijeze din umbră, să-i influențeze acolo unde este necesar și să realizeze cât mai frumos dezvoltarea lor și pregătirea pentru viață, din toate punctele de vedere.

Activitatea educativă extrașcolară este o componentă educațională valoroasă și eficientă, la îndemâna oricărui cadru didactic. Depinde de noi, cadrele didactice cum organizăm și fructificăm aceste activități, pentru atingerea scopului propus.

Managementul activității didactice

Stancu Cristina Ramona

Școala Gimnazială „Dr. Ilie Pavel” Rm. Sărat, Jud. Buzău

Managementul constituie o metodologie de abordare globală-optimă-strategică a activității de formare, de educație.

Activitatea educațională se deosebește în mod esențial de alte activități profesionale, revendicând de la cadrele didactice un ansamblu de competențe, inclusiv manageriale. Cadrul didactic nu mai prezintă doar un transmițător de cunoștințe, ci și un organizator, îndrumător și evaluator al resurselor implicate în procesul educațional (resurse umane, materiale, procedurale), al condițiilor psihologice, pedagogice necesare realizării obiectivelor.

În paralel, cadrul didactic coordonează activitatea extrașcolară, realizează activități de cercetare și informare continuă, rezolvă probleme de conducere la nivelul clasei sau al școlii, ceea ce face ca procesul educațional să reprezinte în sine un proces managerial.

Managementul lecției este parte componentă a managementului educațional, fiind definit ca abilitatea profesorului de a planifica și organiza activitatea didactică și activitatea clasei astfel încât să asigure un climat favorabil învățării. De asemenea se bazează pe acțiuni manageriale bine fundamentate și finalizate de informare, evaluare și comunicare pedagogică.

Informarea managerială - profesorul colectează, procesează, accesează date semnificative care îi folosesc lui și elevilor în realizarea lecției. Aceste date constituie un flux informațional continuu care trebuie controlat pe tot parcursul lecției și după terminarea acesteia, în perspectiva îmbunătățirii procesului educațional.

Evaluarea managerială - profesorul evaluează situația la lecție și a clasei de elevi în ansamblu, a unui grup de elevi, a unui elev. Evaluarea este acțiunea care precede operația finală de decizie pe care o ia profesorul și se bazează pe operații de control, măsurare, analiză, apreciere calitativă, decizie inițială sau parțială.

Comunicare managerială - profesorul intervine pe tot parcursul lecției după unele decizii inițiale și parțiale, dar și la sfârșitul lecției, când comunică deciziile finale. Comunicarea în cadrul lecției se bazează pe îndrumări care au ca scop stimularea sau motivarea elevilor pentru activitate.

Profesorul manager intervine pentru a provoca și menține interacțiunile în toate etapele lecției astfel:

- organizează, structurează conținutul lecției, stabilește metodele pentru rezolvarea competențelor, utilizează proiecte adecvate, stabilește sarcinile elevilor;
- solicită participarea elevilor prin metode variate pentru rezolvarea sarcinilor și obținerea unor răspunsuri specifice;
- sprijină elevii pentru munca în echipă;
- arbitru al comportamentului elevilor, pentru a preveni situațiile conflictuale;
- verifică răspunsurile, corectează unde este cazul, utilizează metode variate pentru notare și apreciere;
- ia decizii pe tot parcursul activității în funcție de răspunsurile clasei în scopul atingerii competențelor propuse;
- alege metodele de predare, influențează înțelegerea, motivarea, disciplina, afirmarea și participarea elevilor.

Toate aceste roluri ale profesorului cer implicarea în întregime a personalității sale, formarea continuă, deschiderea spre nou. Rolul direct al profesorului ca manager este integrat în activitatea sa didactică, fapt ce nu-i diminuează rolul de profesor-dascăl, ci îl întărește, îl sprijină, profesorul manager fiind implicat nu numai în reușita școlară tradițională a elevilor, ci și spre performanța acestora.

Managementul lecției trebuie proiectat și desfășurat astfel încât să genereze un climat de încredere. Consecutiv cu obișnuirea elevilor de a lucra în acest mod, aceștia vor dobândi deprinderi valoroase de învățare eficientă și autentică.

Pe lângă toate acestea un pas foarte important îl reprezintă comunicarea, relația dintre profesor și elev. Școala este organizația în care procesul de comunicare este esențial și se manifestă sub toate formele. Cadrul didactic ca un adevărat manager a tot ce se întâmplă în clasa de elevi, observă, facilitează și participă la actul de comunicare ceea ce presupune că acesta trebuie să devină, comunicant profesionist, nu doar în stăpânirea tehnicilor de transmitere a informațiilor ci, mai ales, în aplicarea metodelor de relaționare cu elevii.

Un bun manager trebuie să aibă un talent înnăscut, un dar de divin, o înclinație aparte de a ști cum să se facă plăcut copiilor, prin iubirea pe care să o emane în jurul său. Copii sunt cei care pot să facă ușor distincția între o persoană care își face meseria din datorie, și o persoană care stă în fața lor motivată, cu un atașament special față de ei, reușește imediat să-i captiveze și să fie iubit.

Profesorul are calitatea de a ști cum să explice elevilor informațiile predate, aranjându-le într-un stil organizat și sintetizat, folosind scheme, diverse materiale, prezentări ppt și filmulețe

de pe youtube, un aspect foarte important în procesul de învățare, mai ales pentru cei care au memorie vizuală. Sunt destule cazuri în care profesorul este competent, stăpânește materia, însă din nefericire, nu reușește să o explice elevilor coborându-se la nivelul lor și eșuează în ai face să înțeleagă informațiile respective.

Important pentru un stil de predare eficient este ca profesorul să fie deschis la dialog și să interacționeze constant cu elevii săi, rugându-i mereu să își exprime liber cu încredere orice fel de nelămurire legată de informațiile prezentate, punând întrebări în timpul orei sau pentru cei care sunt mai timizi la sfârșit într-o discuție separată cu el, verificând astfel permanent dacă elevii au înțeles explicațiile sale, punându-le întrebări, și asigurându-se că noțiunile au fost asimilate de către copii. Dar sunt și profesori care la final, întreabă: „Ați înțeles?” așteptând câteva secunde, după care, neprimind niciun răspuns din partea elevilor, trec mai departe și continuă să explice alte noțiuni. Nu este un comportament de dorit, iar șansele ca elevii să nu fi înțeles cu adevărat și să rămână cu lacune sunt foarte mari.

Uneori o glumă spusă la timpul potrivit descrețește frunțile, destinde atmosfera, iar râsul aduce mult bine sănătății, atât mentale, cât și fizice. Elevilor le plac profesorii glumeți și e nevoie mereu de o atmosferă plăcută în timpul orelor. Un profesor bun transmite elevilor săi o stare de bine, de liniște și bucurie atunci când elevii au emoții și sunt stresați mai ales la evaluările orale sau scrise. A greși este omenește, nota nu este cea mai importantă, ci esențial este ca ei elevii, să rămână cu niște cunoștințe care să le fie de folos în viață.

Pentru a fi un manager eficient al educației prin predarea – învățarea disciplinei sale, cadrul didactic trebuie la lecție să aibă o concepție largă asupra educației și instruirii, abordării interdisciplinare, o înțelegere clară a funcției manageriale și a rolurilor derivate, a punerilor în aplicare pentru variatele situații educaționale.

Bibliografie

1. Cristea G. Managementul lecției, București: Ed. Didactică și Pedagogică, 2008.
2. Florescu M.C. Managementul educației, Oradea: Ed. Eurogrup, 2002.
3. Iucu R. Managementul și gestiunea clasei de elevi, Iași: Polirom, 2000.
4. Orțan F. Managementul educațional, Ed. Universității din Oradea, 2003.
5. Țoca I. Managementul educației, București: Ed. Didactică și Pedagogică, 2007.

**Hajrija, femeia de etnie romă,
„Drepti între popoare”**

Prof. Cristian Stancu

Colegiul Economic „Gh. Chițu” Craiova

Lagărul de la Jasenovac, considerat „Auschwitz-ul croat” din cauza atrocităților petrecute în acest loc, a fost condus de regimul ustaș care a persecutat și masacrat sute de mii de sârbi, evrei, romi și opozanți croați în timpul celui de-al doilea război mondial. În Croația ustașă, efemerul Stat Independent Croat, aliat Germaniei naziste, existau aproximativ 80 de lagăre de detenție. Lagărul de exterminare de la Jasenovac a fost cel mai mare și mai brutal dintre ele. Jasenovac era un complex de cinci subcâmpuri care se întindea pe o suprafață de peste 240 km² (93 de mile pătrate) pe ambele maluri ale râului Sava. Situat la aproximativ 100 km la sud-est de Zagreb, complexul includea terenuri mari la Donja Gradina, direct peste râul Sava; un lagăr de concentrare pentru copii la Sisak și un lagăr de concentrare la Stara Gradiška.

De multe ori în istorie, pe fondul unor evenimente dramatice și tragice, găsim exemple de eroism, curaj și de exprimare a umanității. Dincolo de sprijinul oferit de anumite familii din zonă în favoarea unor deținuți și mai ales a unor copii, cunoaștem două persoane remarcabile, care au dovedit curaj în fața nedreptăților autorităților fasciste croate. Putem aminti, în acest sens, pe Hajrija Imeri Mihaljić și pe Diana Budisavljević, cele care au rămas, pe bună dreptate, în memoria lumii.

Hajrija Imeri Mihaljić, o femeie de etnie romă din Kosovo, nu a fost un partizan înarmat, ci o luptătoare extraordinară împotriva freneziei genocide nazisto-fasciste, care a avut onoarea de a primi cel mai înalt premiu israelian „Drepti dintre Națiuni”, pentru că și-a riscat viața și a familiei sale pentru a salva o fată evreică, Stella.

Aceasta, în vârstă de un an, era crescută de bunica ei, Esther, după ce părinții ei aleseseră să fugă în munți pentru a lupta ca partizani. La scurt timp după fuga acestora, germanii au sosit și au dus-o pe bunica și pe nepoata ei în lagărul de concentrare Sajmište de lângă Zemun. Hajrija, o romă care locuia cu familia ei de cinci copii în satul Ada din apropiere, lucra ca menajeră pentru familia evreiască. Când a aflat că Esther și micuța Stella au fost închise în lagărul de concentrare nazist, a decis să meargă să le viziteze. Și-a luat cu ea trei dintre copiii săi și a plecat în tabără. Gardienii, crezând poate că lucrează acolo, nu au oprit-o și nici nu i-au pus întrebări. Esther s-a bucurat să o revadă pe Hajrija și micuța Stella, care, când a recunoscut-o, i-a zâmbit și și-a întins mâinile spre ea. Hajrija a luat-o pe fetiță în brațe, în timp ce Esther i-a spus: „*Sunt bătrână și nu contează ce mi se întâmplă, dar această fetiță trebuie să trăiască. Dacă familia ei supraviețuiește războiului, va veni după ea. Dacă nu, crește-o ca pe propria ta fiică și într-o zi spune-i cine sunt părinții ei.*”

Fasciștii nu au observat că Hajrija a părăsit tabăra cu o fetiță în plus în brațe. Femeia a crescut-o pe fata evreică, pe care a redenumit-o cu noul nume de Miradija, cu dragoste maternă, de parcă ar fi fost propria ei fiică.

La sfârșitul războiului, Hajrija nu a reușit să găsească familia Stelei, așa că ea și-a ținut promisiunea față de bunica ei și i-a dezvăluit fetei cine sunt adevărații ei părinți. Dar un vecin, din cauza unei altercații cu soțul lui Hairija, i-a acuzat că au furat o evreică. Poliția a informat comunitatea evreiască din Pristina că în satul Ada se afla o fată evreică, care a trimis imediat reprezentantul lor, Joseph Josifovic, să investigheze. După ce Hajrija a povestit toată povestea, fetița a fost luată în custodie și trimisă la un orfelinat pentru copii evrei din Belgrad.

Dar Stella, care trăise într-o familie de romi și le cunoștea doar limba, s-a încăpățânat să tacă. În cele din urmă, cineva și-a dat seama că Stella nu înțelegea sârbo-croată și și-a amintit de un partizan evreu care lucra în municipalitate. Femeia a fost chemată la orfelinat și când s-a trezit în fața micuței a întrebat-o în limba romilor cum o cheamă și i-a spus numele ei și al părinților ei adevărați. Femeia aproape că a leșinat și, tremurând de emoție, abia i-a șoptit uneia dintre colege: „Tocmai mi-am găsit fiica”. Bukica era cea care trăia, în timp ce soțul ei murise în luptă. Bukica a dus-o pe Stella la ea acasă, dar micuța a respins-o și a tot cerut insistent pe mama ei adoptivă. Apoi au trimis după Hajrija, care a părăsit comuna Ada și a plecat la Belgrad. Aici a avut loc o întâlnire emoționantă între două mame și fetița lor, Stella alias Miradija. Deci, astfel, după război, mama sa, o va descoperi pe Stella într-un orfelinat, acolo unde copila fusese trimisă de către autorități, în ciuda insistențelor Hajrijei de a o păstra.

Filmul „Pravednica Ciganka” (Dreptii dintre națiuni) a fost bazat pe povestea din 2016, regizat de Jakov și Dominik Sedlar. Deoarece nu există fotografii cu Hajrija, pictorița Aleksandra Alfirević, comandată de regizorul Jakov Sedlar, și-a creat portretul pe baza mărturiei martorilor oculari. Hajrija fiind descrisă ca o femeie mică, cu pielea închisă la culoare, cu o față rotundă, ochi mari negri și păr prins într-un batic tradițional.

Hajrija Imeri Mihaljić a fost proclamată „Dreptă printre Națiuni” în 1991, iar numele ei a fost gravat pe Zidul de Onoare din Grădina Dreptilor din muzeul memorial Yad Vashem din Ierusalim. Pe acel zid se află numele a peste 23.000 de oameni din întreaga lume care au primit titlul de Drepti printre Națiuni, pe care statul israelian îl acordă din 1953 celor care și-au riscat viața pentru a-i salva pe evrei. Iar Hajrija este una dintre ele, singura femeie de etnie romă care a primit cel mai înalt premiu al Israelului. Stella a plantat un copac pe Bulevardul Dreptilor în onoarea și memoria sa.

BIBLIOGRAFIE:

1. Carpentier Jean, Lebrun Francois, *Istoria Europei*, Ed. Humanistas, București, 2006
2. <https://www.jusp-jasenovac.hr/Default.aspx?sid=9809>
3. <https://encyclopedia.ushmm.org/content/en/article/jasenovac>
4. <https://collections.yadvashem.org/en/righteous/4015348>
5. <https://www.museodelosjustos.com/historias/105-hajrija-imeri-mihaljic.html>
6. <https://it.gariwo.net/giusti/shoah-e-nazismo/hajrija-imeri-mihaljic-25195.html>

Rolul leadership-ului personal în educarea tinerilor

Prof. Cristian Stancu
Colegiul Economic „Gh. Chițu” Craiova

Considerăm că potențialul uman este una dintre resursele infinite care există în lume. Aproape orice altceva este finit, dar mintea umană este superputerea supremă, căci nu există nici o limită în creativitatea, imaginația, determinarea sau abilitatea noastră de a gândi, analiza și învăța. Într-o lume în care oamenii se confruntă cu patru aspecte negative precum invazia digitală, distragerea digitală, demența digitală și deducția digitală, care ne lipsesc de concentrare, atenție, învățare și mai ales de abilitatea de a raționa cu adevărat, devine definitiv să înveți cum să filtrezi informația, să dezvolți noi metode și aptitudini pentru a evolua într-o lume tot mai distrasă pentru a-ți continua dezvoltarea personală.

Învățarea și abilitatea de a învăța mai rapid și mai ușor fac posibil orice în viață, ceea ce înseamnă că nu a existat niciodată un moment mai prielnic pentru a-ți antrena mintea pe același principiu în care îți antrenezi și trupul. Așa cum îți dorești un corp sănătos, vrei și o minte flexibilă, puternică, plină de vitalitate și antrenată. Sunt deziderate pe care le avem în vedere pentru elevii noștri, cu intenția de a le oferi pârgii prin care să se dezvolte personal și profesional.

De aceea, apreciez că este necesar ca profesorul să își asume un rol activ în educarea elevilor, iar în acest sens, el însuși se poate considera o persoană care nu a încetat să se dezvolte. Dezvoltarea personală este un proces de încercări și erori, de experimentare și de perfecționare. Experimentele eșuate fac parte din acest proces în aceeași măsură ca și cele care funcționează. Lecțiile pe care le învățăm pot îmbrăca diferite forme. Dacă nu reușim să ni le însușim, ne vom bloca și ne va fi greu să avansăm. Învăță-ți lecția și vei putea trece mai departe, la următoarea. Dacă procedezi mereu așa cum trebuie, procesul nu se termină niciodată. Nu există, practic, o latură a vieții care să nu conțină lecții. Ca ființă umană, acest lucru înseamnă că vei avea întotdeauna oportunitatea de a învăța ceva. Trebuie doar să fii dispus să profiți de ocazie. Alegerea este a ta. Uneori vei învinge, uneori vei pierde. Însă de fiecare dată, vei avea oportunitatea de a te întreba: „Ce anume am învățat?” Dacă ai întotdeauna un răspuns la această întrebare, atunci vei ajunge departe. Iar călătoria va fi una plină de bucurii și recompense.

Charlene Armitage amintea că „scopurile mari, cele de-o viață, sunt atinse atunci când îți stabilești scopuri mai mici în fiecare an. Scopurile anuale sunt atinse atunci când îți stabilești scopuri zilnice. Scopurile zilnice sunt atinse atunci când faci lucruri vizavi de care nu te simți confortabil, dar care în cele din urmă se transformă în obiceiuri. Obiceiurile formate sunt extrem de importante. Ele se transformă în atitudini, iar atitudinile într-un stil de viață.”

Spiritul critic, dorința de învățare, de dezvoltare și curiozitatea pot deschide noi oportunități pentru dezvoltarea personală și profesională. Putem adăuga, fără să greșim, curiozitatea este cheia pentru a învăța toată viața. Dacă vrei să continui să crești și să te dezvolți, trebuie să continui să înveți. Curiozitatea ajută o persoană să gândească și să depășească limita obișnuită a posibilităților.

Putem să-i provocăm pe elevii noștri pe drumul dezvoltării lor, să le oferim o deviză: Fii un râu, nu un rezervor! Râul oricâtă apă ar primi, el o dă mai departe.

Cât timp ești dedicat dezvoltării personale, nu vei experimenta niciodată sărăcia și vei avea întotdeauna mult de oferit.

Să nu uităm că avem nevoie de cineva care să ne încurajeze și să ne întrebe:

Cine vă este mentor și vă oferă sfaturi înțelepte?

Cine vă îndrumă să vă doriți să fiți mai buni?

Cine vă provoacă să gândiți?

Cine vă împărtășește visele?

Cui îi pasă suficient de mult de voi încât să vă critice?

Cine este plin de compasiune atunci când ați eșuat?

Cine vă ajută în momentele de presiune, fără să îi cereți?

Cine aduce veselie și distracție în viața voastră?

Cine vă oferă o perspectivă atunci când sunteți debusolați?

Cine vă inspiră să îl căutați cu credință pe Dumnezeu?

Cine vă iubește necondiționat?

Putem susține că profesorul prin dezvoltarea sa, va reuși adăuga valoare elevilor săi pe drumul creșterii personale. Dacă vrei să te dezvolți și să îți atingi adevăratul potențial, trebui să fii dispus să renunți la lucruri pe care pui preț. Se pot aprecia aceste idei:

Cei care nu au succes fac schimbări necorespunzătoare.

Oamenii mediocri fac puține schimbări.

Oamenii de succes fac schimbări bune.

De multe ori, oamenii își îngreunează singuri viața fiindcă fac alegeri proaste în punctele de răscruce sau refuză să le facă din cauza temerilor. Însă este important să ne reamintim că, deși nu primim întotdeauna ceea ce vrem, primim mereu ceea ce alegem. De aceea, dacă vrei să îți dezvolți capacitatea și să progresezi, îți sugerez să faci următoarele lucruri:

Delegă o parte din activități, astfel încât să muncești mai inteligent, nu mai mult.

Fă doar lucrurile la care te pricepi cel mai bine și renunță la restul.

Controlează-ți singur programul, căci altfel o vor face ceilalți.

Fă ceea ce-ți place mai mult, fiindcă vei fi plin de energie.

Lucrează cu oameni care îți plac, fiindcă altfel energia nu se va irosi.

Tot ceea ce merită în viață un efort presupune dedicare și timp. Cei care se dezvoltă cel mai mult pe plan personal sunt cei care au răbdare și sunt constanți în ceea ce fac.

Nu îți vei putea atinge potențialul decât dacă ai curajul să ieși din zona de confort personal și să rupi tiparul de gândire tipic mediocrității. Trebuie să lași în spate tot ce este familiar, sigur și cert. Trebuie să renunți la scuze și pretexte. Trebuie să fii dispus să faci față tensiunii inerente.

Viața merită a fi trăită ușor, bine și frumos.

BIBLIOGRAFIE:

John Maxwell, *Cele 15 legi supreme ale dezvoltării personale*, Editura Amaltea, 2012;

Walter Anderson, *Curs practic de încredere*, Editura Curtea Veche, București, 2007;

Jay Shetty, *Gândește ca un călugăr*, Editura Litera, 2020.

Proiect Educațional Internațional

„LEADERSHIP DIDACTIC:

Abordări și Tactici de Succes”

Sesiunea de Comunicări Științifice „Școala Actuală, Școala Viitorului”

„Facilitarea, susținerea și îmbunătățirea activităților din sistemul educațional”

Profesor Stănică Florica

Disciplina Limba Franceză

Școala Gimnazială Academician ”Marin Voiculescu” Giurgiu

Societatea în care trăim înainteză cerințe deosebite față de personalitatea copilului. Politicile educaționale ce converg spre realizarea unei dimensiuni europene în educație, ne oferă să fim parte activă la provocările lumii contemporane: explozia demografică, imigratia și interculturalismul, amploarea tehnologiei și societatea informațională, poluarea mediului.

Pentru a realiza o educație modernă este nevoie de un învățământ formativ și în acest context, **curriculumul**, conceput ca un parcurs pentru viața al educabililor, trebuie să asigure dezvoltarea unei personalități deschise, flexibile și creatoare de valori. Curriculumul are un caracter formativ, importante fiind nu doar capacități și atitudini, deoarece acestea sunt componentele unei personalități viabile, capabile să înfăptuiască schimbări.

Așadar în societatea actuală are loc un proces dinamic care obligă toate categoriile sociale să țină pasul cu evoluția societății și implicit a educației. Învățământul de astăzi a cunoscut transformări rapide pornind de la crearea mediului de învățare care poate eficientiza tehnicile de învățare și de muncă intelectuală sau le poate bloca, încetini uneori din lipsa banilor altele din dezinteresul dascălilor.

Politicile educaționale de azi vizează cu preponderență îmbunătățirea calității și eficienței în educație și prin urmare asigurarea satisfacției beneficiarilor educaționali (elevii) și îmbunătățirea sistemului de învățământ raportat la standardele Uniunii Europene.

Cuvinte cheie: calitate; eficiență; educație; standarde; beneficiar;

Calitatea și eficiența în educație este o cerință imperativă a timpului în care trăim din mai multe motive: moral (elevii sunt cei cărora trebuie să li se ofere o educație de calitate), contextual (școlile sunt într-o continuă interacțiune cu comunitatea și societatea din care fac parte, ceea ce presupune o creștere a interesului pentru calitate pentru toate instituțiile de învățământ), supraviețuirea (societatea de azi este una concurențială), responsabilitatea (școlile sunt supuse mereu aprecierii și evaluării celor pe care îi servește: elevi, părinți, comunitate, societate), motiv pentru care se impune existența unor strategii interne de asigurare și menținere a calității).

Calitatea este dependentă de societatea în care funcționează procesul de învățământ. Calitatea se realizează raportat la beneficiarii ei, la interesele acestora. Valorile calității în educație: democrația, umanismul, echitatea, autonomia intelectuală și morală, calitatea relațiilor interpersonale, comunicarea, îmbogățirea comunității, inserția optimă socială și profesională, educarea individului ca membru critic și responsabil al grupului. Forța de muncă să fie competitivă, cu noi competențe în soluționarea problemelor și cu abilități cognitive. Încă persistă discrepanțe între nivelul de pregătire al elevilor din școlile rurale și cei din școlile urbane, între elevii majoritari și cei aparținând grupurilor minoritare defavorizate.

Aceste diferențe privind performanța pot fi puse și pe seama unor distribuții inechitabile și ineficiente a resurselor ceea ce duce la o mare variație în ceea ce privește calitatea educației oferite. Îmbunătățirea managementului resurselor umane în învățământ printr-o planificare strategică și oferirea de stimulente pentru performanță poate contribui semnificativ la îmbunătățirea rezultatelor în educație.

Cercetările au pus în evidență legătura strânsă dintre comunicare și achizițiile elevului, dintre comunicare și satisfacția elevilor în raport cu instruirea. Au fost identificate mai multe aspecte ale comunicării, care influențează instruirea eficientă. Unul dintre ele ar fi terminologia precisă. Ceea ce înseamnă că profesorul definește conceptele clar și elimină termenii vagi. Asemeni termeni aparent inofensivi, s-a constatat că deformează mesajul de comunicare, lasă elevilor sentimentul incertitudinii și dăunează înțelegerii de către aceștia a achizițiilor pe care le fac. După un răspuns incert al profesorului, cel care învață, care are deja incertitudini inițiale, se va afla și mai mult într-o situație de incertitudine. Un alt lement al comunicării eficiente este discursul legat. Sunt două obstacole în calea atingerii acestui scop: lecția poate fi secvenționată neadecvat; la tema inițială se adaugă informații fără indicarea clară a modului cum se relaționează ele cu subiectul. De aici o prezentare învălmășită, care îi confuzionează pe elevi. Importante în comunicare sunt și semnalele de tranziție, care indică faptul că o idee este terminată și alta începe. În timpul lecției, elevii se află, mental, în poziții diferite și la niveluri diferite și fără semnale de tranziție, multe lucruri nu vor fi realizate când se trece la un nou subiect. Un alt aspect important al comunicării este accentuarea. Ea sensibilizează elevii față de informația importantă din lecție și se poate produce prin conduita și prin repetiție. Discuția despre limbaj are două mari implicații pentru profesor; a fi sigur că prezentarea făcută este clară și fluentă logic; a fi sigur că înțelege complet conținutul celor ce vor fi predate.

Pentru ca aceste elemente să influențeze învățarea, elevii trebuie să fie angajați în lecție. Aceasta este focalizarea sau concentrarea-o altă abilitate a instruirii eficiente. Concentrarea propulsează elevul în lecție și-l menține alături de noi de la începutul până la sfârșitul activității de învățare. Aceasta, în virtutea legității psihologice că procesarea informației începe cu atenția, iar atenția trebuie menținută pentru ca procesarea să continue. Ceea ce furnizează profesorul prin focalizare este un sistem de stimuli de orientare. Aceștia pot să identifice motivația, prin activarea curiozității, făcând conținutul lecției atractiv. Utilizând materiale concrete și atrăgătoare-obiecte, desene, modele, informații scrise la tablă-profesorul oferă lecției un suport obiectual și menține atenția elevilor. Din păcate, cadrele didactice, înclină adesea să ofere conținutul informațional doar cu ajutorul descrierii verbale, lipsind actul de învățare de fundamentul lui obiectual firesc. Drept urmare, lecția își pierde efectul de concentrare.

Însă aici apare problema politicilor educaționale în învățământul românesc, ne dorim învățământ eficient și de calitate dar oferim profesorului acel suport obiectual de care are nevoie pentru a-și desfășura lecțiile? Au profesorii și educatoarele cu ce să capteze atenția elevilor?

Pentru a ne alinia învățământului și exigențelor Uniunii Europene trebuie mai întâi să le oferim cadrelor didactice suportul material, mijloacele de învățământ necesare pentru o educație de calitate și eficientă. Un alt punct de plecare în educația de calitate este și calitatea spațiilor de învățare, starea în care se află școlile din țara noastră și nu în ultimul rând trebuie să avem în vedere satisfacțiile materiale ale cadrelor didactice.

Fiecare personaj implicat în actul de învățare are rolul său. Prin urmare:

Cadrele didactice prin:

- Activitate didactică în conformitate cu documentele normative și bazate pe o metodologie centrată pe elev;
- Formare continuă;
- Adecvarea întregii activități la nevoile elevilor și ale comunității;
- Evaluare și autoevaluare permanentă;

Elevii prin:

- Pregătire continuă;
- Implicare activă și responsabilă în propria educație;
- Participare la viața școlii

Conducerea școlii:

- Prin asigurarea resurselor, a bazei materiale și a condițiilor pentru o educație de calitate;
- Realizarea comunicării interne și externe la nivelul școlii;
- Conducerea proceselor de dezvoltare instituțională;

Părinții:

- Comunicare permanentă cu copilul și cu cadrele didactice;
- Implicare în viața școlii și răspuns prompt la solicitările acestora;

„Evaluarea calității educației se face pe baza valorii adăugate, adică în funcție de ceea ce are școala, educația adaugă la „zestrea” de cunoaștere, deprinderi, atitudini, competențe generale existente deja la nivelul indivizilor, grupurilor și comunităților.

Un standard specific de calitate (acreditare) cuprinde domenii, subdomenii, criterii, indicatori de performanță, descriptori, descriptori specifici, dovezi/evidențe și ponderea alocată descriptorului specific în cadrul indicatorului.

Standardele specifice de calitate (acreditare) sunt definite în funcție de nivelul de învățământ, filieră, profil, specializare/calificare profesională.

O privire de ansamblu, orientată spre evoluția curriculumului în alte state, relevă dinamica politicilor în domeniu, exprimată prin schimbări, mai mult sau mai puțin periodice, prin actualizări și reforme, în funcție de mai multe variabile – idealul educațional, rezultatele unor cercetări, experimente sau studii, evoluția societăților respective, natura și amploarea schimbărilor urmărite.

Astfel, la nivel internațional, se vorbește de o „reformă continuă” sau de „permanentizarea” reformelor, ca urmare a schimbărilor axiologice, sociale, economice, tehnologice.

În România, atât politicile educaționale cât și curriculumul național elaborat și aplicat în decursul ultimului deceniu exprimă o ritmicizare a schimbărilor și a ajustărilor, fapt care a condus la o evoluție în domeniu și, implicit, la o racordare a politicilor educaționale ale României cu politicile la nivel european.

În concluzie, calitatea reprezintă nivelul de satisfacție pe care îl oferă eficacitatea ofertei educaționale din domeniul învățământului și formării profesionale, stabilit prin atingerea unor standarde cerute și a unor rezultate excelente care sunt solicitate și la care contribuie participanții la procesul de învățare și ceilalți factori interesați.

Bibliografie:

1. „Curriculum pentru educația timpurie”-Copii de la naștere la 6 ani-(2018) Ministerul Educației Naționale
2. Golu, P., Golu, I. (2002), „Psihologie educațională”, Editura EX Ponto, Constanța
3. Josan, Simona, „Leții de management și calitatea educației”, „Tribuna Învățământului” nr. 649, 2005
4. „Perspective interdisciplinare în învățământul românesc”(studii de specialitate), Botoșani, 2004

„Orientarea școlară și profesională: conceptualizare, caracterizare, roluri”

Prof. psihopedagogie specială Stănică Iolanda-Cristina

Centrul de Pedagogie Curativă Simeria

1. Conceptualizare

- *consilierea în carieră* vizează dezvoltarea abilităților unei persoane sau grup de persoane pentru rezolvarea unei probleme specifice legate de cariera sau realizarea unor planuri individualizate legate de carieră (indecizie, anxietate, insatisfacție școlară, plan de cariera etc.);
- *educația pentru carieră* reprezintă o intervenție educațională de dezvoltare în avans a deprinderilor și abilităților necesare elevilor (dar și părinților acestora) pentru dezvoltarea și managementul propriei cariere (Lemeni, G., Miclea, M., 2004, p. 9);
- *orientarea școlară și profesională* vizează dezvoltarea personală și înzestrarea elevilor cu informațiile și abilitățile necesare pentru managementul propriului traseu educațional și profesional;

2. Caracterizare

Dezvoltarea carierei semnifică toate aspectele existenței umane aflate în devenire și cu o dinamică specifică în diferite planuri (Gysbers, 1994):

- Autocunoașterea și formarea deprinderilor de relaționare interpersonală;
- educația și formarea profesională inițială;
- asumarea de diferite roluri în viață;
- modul de integrare, trăire și planificare a diferitelor evenimente ale vieții;
- aceste direcții ale dezvoltării particularizate în context școlar semnifică:
- comportarea responsabilă în familie, școală, societate;
- efectuarea de alegeri educaționale și profesionale raționale, justificate, motivate;
- utilizarea oportunităților oferite de școală și comunitate pentru integrarea socio-profesională personală;
- înțelegerea și respectarea proprie și a celorlalți;
- îmbunătățirea permanentă a comunicării cu alte persoane (*apud* Jigau, M., 2001, p. 10).

3. Roluri

Rolul consilierii și orientării carierei constă în:

- acordarea unor informații credibile dar și a suportului moral celor aflați în situații de indecizie cu privire la orientarea în carieră;
- ajutorarea tinerilor pentru adaptarea cu mai mare ușurință la dinamica socială și economică prezentă;
- susținerea tinerilor în autocunoaștere (identificarea resurselor de care aceștia dispun);
- reducerea distanței dintre lumea școlii și cea a muncii, scoaterea instituției educative dintr-o relativă izolare față de piața muncii;
- conturarea unui profil aptitudinal realist, pe baza căruia elevul să se poată orienta spre o profesie sau alta;
- combaterea și înlăturarea chiar a stereotipurilor vehiculate cu privire la profesii (curate sau murdare, bănoase sau prost plătite, cu un statut social înalt sau degradante etc.);
- pregătirea tinerilor astfel încât aceștia să fie capabili să aleagă singuri, să fie liberi în deciziile luate;
- sprijinirea elevilor în demersul ameliorării imaginii de sine, pentru ca aceștia să nu accepte cu ușurință statutul de șomer, să nu se simtă vinovați de aceasta, frustrați sau nefericiți;
- acordarea unei atenții deosebite grupurilor de risc: elevilor cu anumite dizabilități, copiilor străzii, grupurilor minoritare etnic sau religioase, celor cu niveluri reduse de educație sau formare profesională etc. (*apud Jigau, M., op. cit., pp. 24-25*).

4. Consilierea, orientarea și dezvoltarea carierei – obiective, metode și tehnici educaționale

1. Obiective

Consilierea, orientarea și dezvoltarea carierei ar trebui să vizeze:

- formarea respectului de sine și promovarea propriei persoane;
- responsabilizarea socială și relaționarea optimă cu semenii;
- promovarea și menținerea stării de bine la nivel fizic și psihologic;
- managementul procesului de învățare și dezvoltare personală;
- implicare activă în planificarea vieții și carierei;
- formarea unei atitudini active orientate, pe de o parte, spre autocunoaștere și dezvoltare personală și pe de altă parte spre explorarea oportunităților educaționale și profesionale s.a.

2. Metode și tehnici utilizate în educația pentru carieră

Metode individuale si interactive ce pot fi utilizate în educația pentru carieră:

- brainstorming, Philips 6-6, jocul de rol, dezbaterea, interviul, realizarea de postere, dicționare, portofoliul, realizarea de proiecte, autoevaluarea, studiul de caz, imaterial mentala.

Metode de grup specifice educației pentru carieră:

- *vizitele în diferite instituții*, diferite profile – reprezintă o modalitate directă de a facilita accesul elevilor la informații utile legate de structura organizațională a unei instituții, la obiectul sau de activitate, relațiile colegiale, sarcinile și responsabilitățile specifice;

- *ziua porților deschise* – constă în vizite organizate la firme sau instituții, care își prezintă cu diferite ocazii: angajații, serviciile oferite, produsele realizate etc.

- *zilele carierei* – sunt organizate sub forma unor întâlniri cu reprezentanții părinților sau ai diferitelor instituții, invitați în școli pentru a prezenta informații reale despre cariera lor și specificul locului în care profesază;

- *vizionare de filme educaționale pe tema carierei* – pot fi activități de sine stătătoare sau pot acompania o temă de discuție;

- *participare la seminarii, expoziții, conferințe* – vizează familiarizarea elevilor cu termeni de specialitate din diferite domenii de activitate, dar și stimularea interesului față de acestea;

- *participare la târgurile de locuri de muncă* – oferă elevilor posibilitatea de a observa care este tendința pieței muncii și cerințele angajatorilor;

- *redactarea de materiale de promovare personală* – creează elevilor posibilitatea de a exersa deprinderile esențiale pentru prezentarea calităților personale și profesionale (CV, carte de vizită, scrisoare de intenție s.a.)

(Lemeni, G., Miclea, M., op. cit., pp. 15-18).

5. Parteneriat și cooperare în domeniul consilierii și al orientării școlare și profesionale

- este absolut necesar parteneriatul permanent (în sensul de implicare activă, cooperare și conlucrare reciprocă) dintre consilier și elevi, profesori, părinți și în general între școală, familie și societate;

- parteneriatul devine eficient când actorii implicați au motivații, disponibilități și atitudini prosociale, abilități de comunicare și relaționare, de evaluare realistă;

- este necesar ca adulții implicați (consilier, diriginte, cadre didactice, părinți) să dețină datele reale privind resursele și obstacolele interne și externe ale elevilor (rezultate din **analiza SWOT**):

Puncte tari (aptitudini, atitudini, deprinderi, cunoștințe, perseverență, motivație, interes),

Puncte slabe (deficiențe apărute în dezvoltarea fizică sau psihică, curențe informaționale, tulburări de caracter sau comportament, teama de eșec, ezitarea, amânarea, lipsa încrederii în sine, hiperemotivitatea),

Oportunități (de natura educațională, psihosocială, informațională, profesională, financiară, familia, prietenii, școala),

Amenințări (materiale, psihologice, morale, sociale, spirituale, resurse financiare modeste, experiența redusă în muncă, nivel insuficient de școlarizare, lipsa de suport moral).

Factori semnificativi în alegerea carierei

Procesul alegerii profesiei este marcat de mai mulți factori, printre care:

- mediul ambiant al elevului;
- tipul și nivelul de educație;
- caracteristicile personalității și afectivității sale;
- tipurile de valori la care aderă ș.a.
- factorii cu cea mai mare influență însă rămân: familia, grupul de prieteni, școala și societatea;

Bibliografie:

Lumeni, G., Miclea, M. (2004). Educația pentru carieră. Conținut și metode. In: Lumeni, G., Miclea, M. (coord.) (2004). *Consiliere și orientare. Ghid de educație pentru carieră*. Cluj-Napoca: Editura ASCR, pp. 9-25.

Lumeni, G., Negru, O. (2004). Planificarea carierei. In: Lumeni, G., Miclea, M. (coord.) (2004). *Consiliere și orientare. Ghid de educație pentru cariera*. Cluj-Napoca: Editura ASCR, pp.143-192.

„CONSILIEREA PSIHOPEDAGOGICĂ ÎN SCOALĂ. ORIENTAREA SCOLARĂ ȘI PROFESIONALĂ”

Prof. psihopedagogie specială Stănică Iolanda-Cristina

Centrul de Pedagogie Curativă Simeria

1. Delimitări conceptuale

Termenul de *consiliere* descrie relația interumană de ajutorare dintre persoana specializată (consilierul) și persoana care solicită asistența de specialitate (clientul sau consiliatul);

Putem vorbi de mai multe *tipuri de consiliere*: informațională, psihologică, pastorală, juridică, economică, educațională s.a.;

Consilierea psihopedagogică reprezintă un demers calificat, organizat pe principii științifice, ce permite acordarea unei asistențe de specialitate acelor persoane implicate în procesul educațional (elevi, studenți, cadre didactice, părinți, diriginți, directori de instituții educaționale), care întâmpina anumite dificultăți (Dumitriu, Gh., Dumitriu, C., 2003, p. 192);

Orientarea școlară și profesională vizează dezvoltarea personală și înzestrarea elevilor cu cunoștințele și abilitățile necesare pentru managementul propriului traseu educațional și profesional (Lemeni, G., Miclea, M., 2004, p. 11); este, în fond, un proces de pregătire și îndrumare a elevilor către discipline și domenii potrivite structurii de personalitate a acestora.

2. Consilierea psihopedagogică. Caracteristici, fundamente, obiective, conținuturi, metodologie specifică.

Consilierea psihopedagogică vizează dimensiunea de prevenire a tulburărilor emoționale și comportamentale, pe cea a dezvoltării personale și a rezolvării de probleme cu care elevii, în special, se pot confrunta.

2.1. Caracteristici

- vizează persoane normale, ce nu prezintă tulburări psihice sau de personalitate, deficiențe intelectuale sau de altă natură;
- asistența pe care o oferă utilizează un model educațional și de dezvoltare și nu unul clinic și curativ;
- este preocupată de prevenirea problemelor ce pot împiedica dezvoltarea și funcționarea normală, armonioasă a elevilor (*apud* Baban, A., 2003, p. 17).

2.2. Fundamente

Abordările psihodinamice

- își au originea în psihanaliza clasică (S. Freud) și modernă (A. Adler, C. G. Jung, H. Sullivan);
- rolul consilierii psihologice este de a ajuta persoanele tulburate emoțional sau comportamental să descopere cauzele interne și externe ce au condus la dezechilibru, să le analizeze lucid pentru a le putea controla în mod conștient;
- metode și tehnici specifice consilierii (dar și terapiei) de tip psihodinamic: metoda asociațiilor libere, analiza viselor, interpretarea acțiunii persoanei, tehnica analizei ego-ului subiectului, prelucrările asupra materialului produs de client s.a.

Abordările comportamentale

- au la bază conceptele și etapele orientării behavioriste a lui J.B. Watson dar și condiționarea clasică, condiționarea operantă și teoria învățării sociale;
- implică ideea modificării comportamentului persoanei fie prin schimbarea efectelor observabile, fie prin schimbarea condițiilor de mediu ale comportamentului observabil;
- metode și tehnici specifice: metoda modelării, tehnica eludării comportamentelor nedorite, desensibilizarea sistematică, tehnica expunerii, tehnica implozivă, tehnica adversivă prin sancțiune, tehnica asertivă, raționalizarea, programarea s.a.

Abordările umaniste (experiențele)

- își află originea în eforturile unor psihologi precum C. Rogers (fondatorul psihoterapiei non-directive sau centrate pe persoană), A. Maslow s.a.;
- problemele cu care se confruntă oamenii nu mai sunt privite în termeni de tulburare și deficiență, ci în parametrii nevoii de autocunoaștere, de întărire a Eu-lui, de dezvoltare personală și de adaptare;
- principiul de bază după care se orientează este experiența trăită aici și acum, fapt ce îi permite subiectului consiliat conștientizarea și exprimarea propriilor emoții, percepții, gânduri;
- tehnici: ascultarea activă, tehnici de reflectare, exerciții de conștientizare corporală, afectivă, relațională și cu suport imaginativ (*apud* Dumitriu, Gh., Dumitriu, C., 2004, pp. 198-203).

2.3. Obiectivele consilierii psihopedagogice

- menținerea unei stări normale de sănătate fizică și psihică;
- asistarea elevilor în procesul orientării școlare și profesionale;
- ameliorarea relațiilor interpersonale cu colegii, profesorii s.a.;
- susținerea actorilor implicați în procesul educațional în soluționarea problemelor sau situațiilor stresante cu care se confruntă s.a.

- toate obiectivele pot fi sintetizate pe 3 direcții:
- *promovarea sănătății și a stării de bine* (funcționare optima d.p.d.v. somatic, fiziologic, mintal, emoțional, social, spiritual);
- *dezvoltarea personală* (cunoaștere de sine, capacitate de decizie responsabilă, relaționare interpersonală armonioasă, controlul di stresului, tehnici eficiente de învățare s.a.);
- *prevenție* (a emoțiilor negative disfuncționale, a comportamentelor de risc, a conflictelor interpersonale, a dificultăților de învățare, a situațiilor de criza etc.) (*apud* Baban, A., *idem*).

2.4. Metodologie în consilierea psihopedagogică

- cele mai eficiente metode în cazul activităților de consiliere sunt cele interactive (jocul de rol, învățare prin cooperare, problematizare, dezbateri);

Adriana Baban enumera cele mai potrivite *metode si tehnici* de lucru în consiliere:

- Brainstorming
- Dezbateri
- Problematizarea
- Jocul de rol
- Activități structurate
- Activități ludice de relaxare
- Exerciții de învățare
- Vizionare și comentare de filme
- Transpunere în diferite situații
- Reflexia
- Argumentarea

Bibliografie:

Baban, A. (coord.) (2003). *Consiliere educațională. Ghid metodologic pentru orele de dirigenție și consiliere*. Cluj-Napoca: Editura Psinet.

Dumitriu, Gh., Dumitriu, C. (2004). *Psihopedagogie*. București: E.D.P.

Dumitriu, Gh., Damian, I., (2002). *Consiliere psihopedagogică*(suport de curs). Universitatea din Bacău.

Jigau, M. (2001). *Consilierea carierei*. București: Editura Sigma.

Metode didactice interactive valorificabile în ciclul primar

Prof. înv. primar: STĂNULESCU MARCELA
Școala Gimnazială „Nicolae Costescu” Bolboși

Didactica actuală promovează o metodologie bazată pe acțiune, operatorie, deci pe promovarea metodelor interactive care să solicite mecanismele gândirii, ale inteligenței, ale imaginației și creativității. Metodele de învățământ reprezintă căile folosite în școală de către profesor pentru a-i ajuta pe elevi să descopere viața, natura, lumea, lucrurile, știința. Specific metodelor interactive de grup este faptul că ele promovează interacțiunea dintre mintea participanților, dintre personalitățile lor, ducând la o învățare mai activă și cu rezultate evidente. Elevii își exersează capacitatea de a selecta, de a combina și de a învăța lucruri de care vor avea nevoie în viața de școlar și de adult. Prin intermediul metodelor interactive, noi dascălii, încercăm să mobilizăm structurile cognitive și operatorii ale elevului transformându-l în coparticipant activ la propria-i formare.

Folosirea sistematică a strategiilor de interacțiune între participanții la activitate, presupune dezvoltarea unor relații de comunicare eficientă și constructivă în cadrul căreia toți cei care iau parte la discuții să obțină beneficii în planurile cognitiv, afectiv-motivațional, atitudinal, social și practic-aplicativ. Este vorba de o *acțiune reciprocă de influențare cognitivă, socială și afectivă în cadrul grupurilor*. (Oprea, 2003)

În *lecțiile tradiționale*, formele predominante de organizare ale elevilor sunt cele *frontale*, când profesorul lucrează cu întreaga clasă și toți elevii rezolvă aceeași sarcină de lucru, iar *în lecțiile centrate pe elev* sunt dominante *activitățile individuale și în grupuri mici*. *Pedagogia grupului* (Bocoș, 2002) este cea care urmărește crearea condițiilor de implicare activă și interactivă a elevilor în activitatea de învățare în grup, fără a neglija însă manifestarea individualității membrilor grupului, propriul mod de a gândi al fiecăruia, propriile păreri și idei vizavi de sarcinile de grup. În cadrul grupului, fiecare individ se implică personal, cu gândirea, reflecția și experiența sa în rezolvarea unei sarcini comune

Învățarea interactiv-creativă urmărește dezvoltarea competenței de comunicare în toate cele șase componente ale sale: verbală, cognitivă, enciclopedică, ideologică, literară și socio-afectivă. Ea se poate materializa prin diferite forme de activitate și acțiune. Metoda didactică cea mai adecvată este, în acest sens, **învățarea prin cooperare/învățarea cooperativă**. Această metodă poate îmbrăca forme variate, incluzând metode și procedee didactice precum: *conversația euristică, reflecția personală, învățarea prin problematizare, învățarea prin descoperire și metode de dezvoltare a spiritului și gândirii critice- brainstorming, explozia stelară, metoda cubului, diagrama Venn, mozaicul, Știu-Vreau să știu- Am învățat, tehnica ciorchinelui, cvintetul, metoda cadranelor, jocul didactic interactiv, pălăriile gânditoare, Turul galeriei*.

Cel mai important aspect al instruirii active îl constituie faptul că elevii devin coparticipanți la propria lor instruire și educare. Sunt satisfăcute astfel, cerințele psihopedagogice ale activizării:

Pregătirea psihologică pentru învățare;

Prevenirea și reducerea influențelor negative ale diferitelor surse perturbatorii;

Asigurarea repertoriilor congruente;

Asigurarea unui limbaj comun între educator și educat;

Utilizarea unor activități eficiente de activizare;

Pentru atingerea finalităților educației contextualizarea metodelor didactice la specificul demersului educativ reprezintă o importantă sarcină a cadrului didactic. Este stimulată învățarea și dezvoltarea personală, favorizând schimbul de idei, de experiențe și cunoștințe, asigură o participare activă, promovează interacțiunea, conducând la o învățare activă cu

rezultate evidente. Contribuie la îmbunătățirea calității procesului instructiv-educativ, are un caracter activ-participativ, o reală valoare activ-formativă asupra personalității elevilor. Pentru o utilizare eficientă a acestor metode, în practica didactică, este necesară cunoașterea teoretică, o minimă experiență în utilizarea acestor metode și integrarea corespunzătoare în proiectul didactic, în interrelație cu metodele tradiționale. Acest mod de predare transformă elevul într-un actor, participant activ în procesul învățării, pregătit să-și însușească cunoștințele prin efort propriu, o angajare optimă a gândirii, mobilizându-l în raport cu sarcinile de învățare date. Se identifică cu situația de învățare în care este antrenat, fiind parte activă a propriei transformări și formări generată de cunoaștere. Practica didactică bazată pe metode interactive presupune:

Interacțiuni verbale și socio-afective nemijlocite între elevi, grație cărora se dezvoltă competențe intelectuale și sociale transferabile în diferite contexte formale și informale; Atitudine deschisă, activă bazată pe inițiativă personală;

. O învățare în colaborare cu ceilalți colegi;

. Angajarea intensivă a elevilor în realizarea sarcinilor (chiar dacă în cazul unora dintre ei nu se prouce la primele experiențe de acest gen);

. Responsabilitate colectivă și individuală;

. Valorizarea schimburilor intelectuale și verbale, mizând pe o logică a învățării care ține cont de opiniile elevilor. Demersurile didactice de acest tip conduc spre un progres cognitiv centrat pe descoperirea celui alt, a unei participări active și interactive, la reflecție comună în cadrul comunității educaționale din care face parte. Specific metodelor interactive este faptul că ele promovează interacțiunea dintre mințile participanților, dintre personalitățile lor, ducând la o învățare mai activă și cu rezultate evidente.

Metodele interactive: - crează deprinderi; facilitează învățarea într-un ritm propriu; stimulează cooperarea, nu competiția; sunt atractive; pot fi abordate din punct de vedere al diferitelor stiluri de învățare. Un învățător care folosește astfel de metode ar trebui să fie:

un sfătuitor – care își ajută elevii în rezolvarea problemelor, îi motivează să își prezinte propriul punct de vedere;

un animator – care inițiază metodele și le explică elevilor, pregătește materialele didactice și prezintă scopurile învățării; un observator și un ascultător – care observă elevii în timpul activității și îi poate aprecia corect; un participant la învățare – care nu are impresia că este perfect și învață pe tot parcursul vieții;

. un partener – care poate modifica „scenariul” lecției, dacă clasa cere acest lucru.

De aceea învățătorul și elevii sunt responsabili de rezultatele muncii în comun. Cele mai cunoscute și folosite strategii didactice interactive utilizate la clasă în învățământul primar sunt:

Braistorming-ul (asaltul de idei) – reprezintă formularea unui număr cât mai mare de idei – oricât de fanteziste ar putea părea acestea – ca răspuns la o situație enunțată, după principiul cantitatea generează calitate.

Harta povestirii – este o formă de organizare și sintetizare a conținutului informațional al unui text. O altă „Hartă a povestirii” poate compara din anumite perspective două sau mai multe povestiri și se poate realiza sub forma unui tabel;

Rețeaua personajelor – este o metodă grafică de descriere a personajelor și de argumentare a descrierii.

Cvintetul – este o metodă creativă, prin care în cinci versuri se sintetizează un conținut de idei. Este și un instrument de evaluare a înțelegerii textului și de exprimare a creativității elevilor. Este o poezie de cinci versuri, iar scrierea ei presupune o reflecție bazată pe înțelegerea nuanțată a sensului subiectului ales. Primul vers este un cuvânt-cheie referitor la discuție, fiind, de obicei, un substantiv. Al doilea vers este alcătuit din două cuvinte care descriu substantivul în discuție, fiind adjective. Al treilea vers este alcătuit din trei cuvinte

care exprimă o acțiune, fiind de regulă verbe la gerunziu. Al patrulea vers conține patru cuvinte și exprimă sentimentele față de subiect, iar al cincilea vers este un cuvânt care exprimă esența subiectului;

Diamantul – este o strategie modernă care are la bază împletirea activității individuale cu cea de cooperare în grup. Prin aplicarea acestei metode se urmărește antrenarea în activitate a fiecărui elev astfel încât să participe la soluționarea sarcinilor de lucru date. Este o metodă care stimulează interacțiunea între elevi, dezvoltă abilitățile de comunicare și gândirea critică a acestora. Metoda se poate utiliza cu succes la orele de educație civică, limba română, istorie.

Ciorchinele – se poate utiliza mai ales în etapa de reactualizare a structurilor învățate anterior, sau în etapa de evocare, elevii fiind puși în situația de a stabili conexiuni între elementele studiate, de a se implica activ în procesul de gândire. În centru se notează conceptul de referință, apoi se trasează sateliții cu conceptele conexe și de la fiecare ideile derivate. Realizarea ciorchinelui presupune comparații, raționamente, clasificări, ierarhizări. Ca aplicație practică, această metodă se poate folosi la toate obiectele de studiu din ciclul primar; Metoda cadranelor – este metoda prin care se rezumă sau se sintetizează conținutul unei lecții. Urmărește implicarea elevilor în realizarea unei înțelegeri cât mai adecvate a unui conținut informațional. Se împarte spațiul de lucru în patru cadrane și în fiecare se propune câte o sarcină de lucru.

Explozia stelară – metodă de dezvoltare a creativității, asemănătoare brainstorming-ului. Scopul este de a obține cât mai multe conexiuni între concepte. Se scrie problema a cărei soluție trebuie descoperită, apoi se formulează cât mai multe întrebări care au legătură cu ea. Întrebările trebuie să înceapă cu “de ce?”, “cum?”, “când?”, “cine?”, “unde?”; Floarea de lotus – este o tehnică ce presupune identificarea conexiunilor dintre concepte și idei, pornind de la o temă care generează opt (sau un număr la alegere) idei secundare. Fiecare idee secundară va genera alte opt idei, s.a.m.d.;

Diagrama Venn-Euler – presupune compararea de către elevi a două elemente: idei concepte, evenimente, obiecte. Sunt evidențiate atât elementele comune, cât și cele care le diferențiază. Se reprezintă sub forma a două cercuri care se intersectează. În primul cerc se notează elementele specifice primului obiect, în al doilea cerc cele ale celui alt obiect, iar la intersecția cercurilor, elementele comune. Această metodă este folosită pentru a-i ajuta pe elevi să-și sistematizeze cunoștințele, să diferențieze informații asemănătoare. Astfel, cunoștințele elevilor sunt mai precise și se păstrează un timp mai îndelungat;

Metoda celor șapte pălării gânditoare – Este o metodă-joc pentru stimularea creativității participanților și se bazează pe interpretarea de roluri în funcție de pălăria aleasă. Sunt șase pălării gânditoare, fiecare având câte o culoare: alb, roșu, galben, verde, albastru și negru. Membrii grupului își aleg pălăriile și vor interpreta rolul precis, așa cum consideră mai bine. Rolurile se pot inversa, participanții sunt liberi să spună ce gândesc, dar să fie în acord cu rolul pe care îl joacă. Culoarea pălăriei este cea care definește rolul, iar pentru succesul acestei metode este bine ca materialul didactic să fie variat și bogat pentru a-i atrage pe elevi.

Cubul

Metoda presupune explorarea unui subiect din mai multe perspective. Sunt recomandate următoarele etape:

Realizarea unui cub pe ale cărui fețe sunt scrise cuvintele: descrie, compară, analizează, asociază, aplică, argumentează.

- Anunțarea temei.
- Împărțirea clasei în 6 grupe, fiecare dintre ele examinând o temă de pe fețele cubului.
- Descrie: culorile, formele, mărimile etc.
- Compară: ce este asemănător, ce este diferit.
- Analizează: spune din ce este făcut.
- Asociază: la ce te îndeamnă să te gândești?

- Aplică: la ce poate fi folosită?
- Argumentează: pro sau contra și enumeră o serie de motive care vin în sprijinul afirmației tale.
- Redactarea finală și împărtășirea ei celorlalte grupe.
- Afișarea formei finale pe tablă.

Turul galeriei este o metodă de învățare prin cooperare ce îi încurajează pe elevi să-și exprime opiniile proprii. Produsele realizate de copii sunt expuse ca într-o galerie, prezentate și susținute de secretarul grupului, urmând să fie evaluate și discutate de către toți elevii, indiferent de grupul din care fac parte. Turul galeriei presupune evaluarea interactivă și profund formativă a produselor realizate de grupuri de elevi.

Metoda piramidei sau metoda bulgărelui de zăpadă, este o îmbinare armonioasă între activitatea individuală și cea a grupurilor de elevi. Are rol de a încorpora activitatea fiecărui elev într-un demers amplu menit să rezolve o problemă complexă. Această metodă presupune organizarea unei activități structurate în următoarele etape:

- individuală – elevii primesc o temă pe care o rezolvă individual într-o perioadă scurtă de timp (de obicei 5 minute). Se pot formula întrebări referitoare la subiectul tratat;
- perechi – se formează grupe de doi elevi , care își verifică reciproc rezultatele și încearcă să răspundă la întrebările care au fost formulate în interiorul grupului;
- grupuri de patru elevi - formate prin unirea perechilor două câte două. Elevii își confruntă rezultatele , concep un nou răspuns, într-o formulare la care își aduc toți contribuția identificând concluziile cu caracter general în zonele de controversate rezultate în urma întrebărilor fiecăruia;
- întreaga clasă –un reprezentant al fiecărei grupe prezintă concluziile sale. Acestea pot fi notate pe tablă pentru a putea realiza comparația între răspunsurile grupurilor. Pe baza lor se concep concluziile finale.

Metoda R. A. I. are la bază stimularea și dezvoltarea capacităților elevilor de a comunica (prin întrebări și răspunsuri) ceea ce tocmai au învățat. Denumirea provine de la inițialele cuvintelor Răspunde – Aruncă –Interoghează și se desfășoară astfel: la sfârșitul unei lecții sau a unei secvențe de lecție, profesorul, împreună cu elevii săi, investighează rezultatele obținute în urma predării-învățării, printr-un joc de aruncare a unui obiect mic și ușor (minge) de la un elev la altul. Cel care aruncă mingea trebuie să pună o întrebare din lecția predată celui care o prinde. Cel care prinde mingea răspunde la întrebare și apoi aruncă mai departe altui coleg, punând o nouă întrebare. Evident interogatorul trebuie să cunoască și răspunsul întrebării adresate. Elevul care nu cunoaște răspunsul iese din joc, iar răspunsul va veni din partea celui care a pus întrebarea. Acesta are ocazia de a mai arunca încă o dată mingea, și, deci, de a mai pune o întrebare.

În contextul instruirii interactive, evaluarea formativă este cea care urmărește în mod constant eficiența proceselor de predare și învățare, vizând identificarea problemelor ce pot apărea și reglarea procedurilor în vederea ameliorării situației de învățare și creșterii nivelului de performanță al acestora. Evaluarea interactivă include: evaluarea efectuată de cadrul didactic, evaluarea efectuată de către elevi- interevaluare, autoevaluare efectuată de către elev însuși.

Bibliografie:

1. Bocoș, M., (2002) – *Instruire interactivă.Repere pentru reflecție și acțiune*, Editura Presa Universitară Clujeană, Cluj- Napoca.
- 2.Dulamă, M.,E., (2008) – *Metodologii didactice activizante – teorie și practică*, Editura Clusium, Cluj- Napoca.
- 3.Oprea, C.,L,(2003) – *Pedagogie. Alternative metodologice interactive*, Editura Universității, București.

Rolul familiei în educația copilului

Prof. înv. primar: STĂNULESCU MARCELA
Școala Gimnazială „Nicolae Costescu” Bolboși

Factorii de bază care ajută copilul în desăvârșirea propriei educații sunt școala și familia. Funcția educativă a familiei constă în formarea priceperilor, deprinderilor de viață, sentimente. Rolul familiei este important în dezvoltarea copilului din punct de vedere fizic, intelectual, moral și estetic. Școala, alături de familie, influențează, prin condițiile concrete în care se desfășoară procesul de învățământ, personalitatea copilului.

Părinții, copiii și comunitățile se influențează puternic unii pe alții. Mediul în care trăiesc părinții poate sprijini sau devia viețile lor, poate determina multe dintre valorile lor. De asemenea, părinții pot influența comunitatea și pot contribui la dezvoltarea valorilor comunității. Activitatea educativă ce se realizează în școală nu poate fi separată, izolată de alte influențe educative ce se exercită asupra copilului. Educația este cea care desăvârșește ființa umană, educația pe care copilul o primește în familie, în școală și de la comunitate. Implicarea părinților joacă un rol important în cadrul intervenției școlare. Acțiunile care implică părinții produc o schimbare în ambientul familiei și cresc aspirațiile, atât ale părinților pentru copiii lor, cât și ale copiilor înșiși. Ca prim factor educativ, familia oferă copilului aproximativ 90% din cunoștințele uzuale (despre plante, animale, ocupațiile oamenilor, obiecte casnice), familia este cea care ar trebui să dezvolte spiritul de observație, memoria și gândirea copiilor. Copilul obține rezultatele școlare în funcție de modul în care părinții se implică în procesul de învățare, asigurându-i copilului cele necesare studiului.

Tot în familie se formează cele mai importante deprinderi de comportament: respectul, politețea, cinstea, sinceritatea, decența în vorbire și atitudine, adică „cei șapte ani de acasă”. Uneori părinții uită că trebuie să facă front comun cu profesorii, deoarece și unii și alții nu doresc decât dezvoltarea armonioasă a elevului, educarea și îmbogățirea cunoștințelor acestuia. Se întâmplă totuși ca ceea ce consideră părinții a fi o măsură corectă pentru copilul lor într-o anumită situație, să nu fie tocmai ceea ce are nevoie copilul în acel moment. De aici apar conflictele, rupturile dintre membrii familiei, renunțarea la intervenții din partea părinților care sunt depășiți de situație. Între familie și școală trebuie să existe o permanentă colaborare care se poate realiza prin vizite reciproce, ședințe și lectorate cu părinții.

Un parteneriat familie – școală este relația cea mai profitabilă pentru toți cei ce participă la acest demers. Parteneriatul va fi eficient dacă fiecare parte va reține că același subiect este copilul nostru și școlarul nostru. Cadrele didactice află cum este fiecare copil, în ce mod ajunge mai repede la succes, ce îl interesează și-l pasionează, iar părinții vor cunoaște în ce momente să-l susțină pe școlar, în ce fel să-l motiveze și să-l ajute. Școala este instituția socială în care se realizează educația organizată a tinerei generații. Ea este factorul decisiv și pentru formarea unui om apt să contribuie la dezvoltarea societății, să ia parte activă la viața, să fie pregătit pentru muncă. Procesul de învățământ este cel care conferă școlii rolul decisiv în formarea omului. Menirea școlii nu este numai de a înzestra elevii cu un bagaj de cunoștințe cât mai mare, ci și de a stimula calitatea de om.

Parteneriatul educațional se aplică la nivelul tuturor acestor relații. Colaborarea dintre școală și familie presupune o comunicare efectivă și eficientă, o unitate de cerințe și o unitate de acțiune când este vorba de interesul copilului.

Implicarea părinților în problemele școlii se referă la construirea unor relații pozitive între familie și școală. Colaborarea și cooperarea părinților cu școala sunt eficiente ambilor factori. Dacă ne referim la optimizarea comunicării între profesori și părinți, se iau în calcul:

- calitatea celor doi poli ai colaborării (profesori și părinți);
- percepțiile fiecăruia;
- atitudinile care îi caracterizează;
- caracteristicile instituției școlare;
- caracteristicile familiei;
- modul de comunicare.

Implicarea părinților în rezolvarea problemelor școlare și în sprijinirea procesului instructiv-

educativ are o serie de motivații, dintre care enumerăm : părinții își cunosc copiii și doresc să îi descopere ca elevi, părinții au nevoie de informații referitoare la îndeplinirea rolului de elev de către copilul lor.

Forme de colaborare a părinților cu școala:

- prezența la ședințe și lectorate ;
- asistarea elevilor în efectuarea temelor ;
- participarea la activități cultural- artistice și sportive ;
- organizarea unor expoziții, serbări, excursii ;
- organizarea unui colț verde în școală ;
- atragerea unor fonduri pentru școală ;
- susținerea bibliotecii prin donații de cărți.

O comunicare optimă învățător/ diriginte/ familie are rolul de a acționa în mod pozitiv asupra copilului și de a stopa comportamentele negative. De multe ori apar dificultăți de comunicare și de dezvoltare a relației școală- familie. De aceea trebuie cunoscuți factorii care favorizează dar și blochează o comunicare eficientă. Lipsa de comunicare din partea uneia dintre ele afectează evoluția elevului, rezultatele școlare și natura comportamentului.

Factori care favorizează comunicarea:

- transmiterea informațiilor de către învățător/ diriginte într-o formă accesibilă părinților ;
- evitarea analizării critice sau blamării părintelui ;
- mediul ambiant de discuție să fie plăcut ;
- capacitatea învățătorului de a mobiliza părinții să comunice și să le asculte problemele
- evitarea subiectelor care privesc elevii problemă, se fac discuții individuale cu aceștia;
- rezolvarea problemelor copiilor, implicarea în găsirea unor soluții ;
- sprijinirea, încurajarea părinților pentru a schimba atitudinea negativă a elevului.

Există două teorii importante privind relația școală- familie : teoria profesionalismului și teoria schimbului. Teoria profesionalismului consideră ca un element esențial serviciul făcut altora, fără a se gândi la avantaje personale, având drept criterii competența, un cod de etică profesională. Teoria schimbului consideră acțiunea umană în funcție de un câștig personal , un salariu asigurat, o competiție restrânsă. Cooperarea cu familia poate fi un test profesional și poate fi considerată ca făcând parte din datoria profesională a profesorului deoarece : părinții sunt parteneri ai școlii , eficacitatea învățământului poate fi ameliorată prin cooperarea între școală și familie, părinții sunt responsabili legali de educația copiilor. Atât părinții, cât și cadrele didactice beneficiază de avantajele unei astfel de colaborări. Influențele pe care familia le exercită asupra copilului sunt directe sau indirecte, determinând în mare măsură dezvoltarea personalității acestuia. Modelul moral-civic propus de școală (comportament civilizată, demn, tolerant, bazat pe cinste , corectitudine) găsește un răspuns pozitiv în familiile unde aceste valori sunt puse la loc de cinste.

Părinții trebuie să vadă în școală un prieten, un colaborator, un om adevărat care-i poate ajuta prin atitudinea nepărtinitoare pe care trebuie să o afișăm. Asadar, e o sarcină a școlii să identifice situațiile problemă, din familiile copiilor, să dirijeze pe cât posibil strategiile educative în favoarea elevului și să conștientizeze că relația de colaborare școală-familie este determinantă în educarea copiilor.

Una dintre cele mai importante preocupări ale familiei și un punct comun pe care îl are aceasta cu școala este orientarea școlară și profesională . Cei mai mulți părinți sunt bine intenționați în alegerea unei școli pentru copilul lor . Dar , de multe ori, buna intenție și buna credință sunt tocmai sursele greșelilor lor deoarece acestea nu țin loc de competență.

Greșelile părinților decurg uneori și din prea mare dragoste pe care o poartă copiilor. De aceea, între familie și școală trebuie să existe o permanentă colaborare . Un parteneriat familie – școală este relația cea mai profitabilă pentru toți cei ce participă la acest demers.

Parteneriatul va fi eficient dacă fiecare parte va reține că același subiect este copilul nostru și școlarul nostru. Cadrele didactice află cum este fiecare copil, în ce mod ajunge mai repede la succes, ce îl interesează și îl pasionează, iar părinții vor cunoaște în ce momente să îl susțină pe școlar, în ce fel să-l motiveze. Școala este factorul decisiv

pentru formarea unui om apt să contribuie la dezvoltarea societății.

Procesul de învățământ este cel care conferă școlii rolul decisiv în formarea omului. Misiunea școlii este aceea de a contribui la realizarea idealului educativ impus de cerințele vieții sociale.

Menirea școlii nu este numai de a înzestra elevii cu un bagaj de cunoștințe cât mai mare, ci și de a stimula calitatea de om . Ora de dirigiență este cea în care ne putem apleca asupra acestei laturi . În această oră se urmărește valorificarea abilităților de interrelaționare, de asumare a responsabilității, de descoperire a propriilor aspirații spre formarea școlară și profesională.

Se accentuează azi ideea de a sprijini părinții și nu de a-i substitui. Se identifică tot mai clar ideea unor intervenții asupra familiei și deci, în primul rând, asupra părinților pentru a-i ajuta, forma și susține în sarcinile lor educative .

„Niciodată familia nu a fost mai solicitată și rolul său nu a fost niciodată atât de mare ca azi” – Boutin și Daring, 1994.

BIBLIOGRAFIE:

1. Bunescu Ghe., Alecu G. , Badea D. – Educația părinților . Strategii și programe, E.D.P., București, 1997;
2. Ecaterina Adina Vrasmas – Consilierea și educația părinților , Editura Aramis, 2002;
3. Nica I., Țopa L. – Colaborarea școlii cu familia elevilor de clasa I , E.D.P. , București, 1974;
4. Stoian M. – Abecedarul părinților, E.D.P., București, 1972.

Sursa : google

Metode didactice interactive valorificabile în ciclul primar

Prof. înv. primar: STĂNULESCU MARCELA
Școala Gimnazială „Nicolae Costescu” Bolboși

Didactica actuală promovează o metodologie bazată pe acțiune, operatorie, deci pe promovarea metodelor interactive care să solicite mecanismele gândirii, ale inteligenței, ale imaginației și creativității. Metodele de învățământ reprezintă căile folosite în școală de către profesor pentru a-i ajuta pe elevi să descopere viața, natura, lumea, lucrurile, știința. Specific metodelor interactive de grup este faptul că ele promovează interacțiunea dintre mintea participanților, dintre personalitățile lor, ducând la o învățare mai activă și cu rezultate evidente. Elevii își exersează capacitatea de a selecta, de a combina și de a învăța lucruri de care vor avea nevoie în viața de școlar și de adult. Prin intermediul metodelor interactive, noi dascălii, încercăm să mobilizăm structurile cognitive și operatorii ale elevului transformându-l în coparticipant activ la propria-i formare.

Folosirea sistematică a strategiilor de interacțiune între participanții la activitate, presupune dezvoltarea unor relații de comunicare eficientă și constructivă în cadrul căreia toți cei care iau parte la discuții să obțină beneficii în planurile cognitiv, afectiv-motivațional, atitudinal, social și practic-aplicativ. Este vorba de o *acțiune reciprocă de influențare cognitivă, socială și afectivă în cadrul grupurilor*. (Oprea, 2003)

În *lecțiile tradiționale*, formele predominante de organizare ale elevilor sunt cele *frontale*, când profesorul lucrează cu întreaga clasă și toți elevii rezolvă aceeași sarcină de lucru, iar *în lecțiile centrate pe elev* sunt dominante *activitățile individuale și în grupuri mici*. *Pedagogia grupului* (Bocoș, 2002) este cea care urmărește crearea condițiilor de implicare activă și interactivă a elevilor în activitatea de învățare în grup, fără a neglija însă manifestarea individualității membrilor grupului, propriul mod de a gândi al fiecăruia, propriile păreri și idei vizavi de sarcinile de grup. În cadrul grupului, fiecare individ se implică personal, cu gândirea, reflecția și experiența sa în rezolvarea unei sarcini comune

Învățarea interactiv-creativă urmărește dezvoltarea competenței de comunicare în toate cele șase componente ale sale: verbală, cognitivă, enciclopedică, ideologică, literară și socio-afectivă. Ea se poate materializa prin diferite forme de activitate și acțiune. Metoda didactică cea mai adecvată este, în acest sens, **învățarea prin cooperare/învățarea cooperativă**. Această metodă poate îmbrăca forme variate, incluzând metode și procedee didactice precum: *conversația euristică, reflecția personală, învățarea prin problematizare, învățarea prin descoperire și metode de dezvoltare a spiritului și gândirii critice- brainstorming, explozia stelară, metoda cubului, diagrama Venn, mozaicul, Știu-Vreau să știu- Am învățat, tehnica ciorchinelui, cvintetul, metoda cadranelor, jocul didactic interactiv, pălăriile gânditoare, Turul galeriei*.

Cel mai important aspect al instruirii active îl constituie faptul că elevii devin coparticipanți la propria lor instruire și educare. Sunt satisfăcute astfel, cerințele psihopedagogice ale activizării:

Pregătirea psihologică pentru învățare;

Prevenirea și reducerea influențelor negative ale diferitelor surse perturbatorii;

Asigurarea repertoriilor congruente;

Asigurarea unui limbaj comun între educator și educat;

Utilizarea unor activități eficiente de activizare;

Pentru atingerea finalităților educației contextualizarea metodelor didactice la specificul demersului educativ reprezintă o importantă sarcină a cadrului didactic. Este stimulată învățarea și dezvoltarea personală, favorizând schimbul de idei, de experiențe și cunoștințe, asigură o participare activă, promovează interacțiunea, conducând la o învățare activă cu rezultate evidente. Contribuie la îmbunătățirea calității procesului instructiv-educativ, are un caracter activ-participativ, o reală valoare activ-formativă asupra personalității elevilor. Pentru o utilizare eficientă a acestor metode, în practica didactică, este necesară cunoașterea teoretică, o minimă experiență în utilizarea acestor metode și integrarea corespunzătoare în proiectul didactic, în interrelație cu metodele tradiționale.

Acest mod de predare transformă elevul într-un actor, participant activ în procesul învățării, pregătit să-și însușească cunoștințele prin efort propriu, o angajare optimă a gândirii, mobilizându-l în raport cu sarcinile de învățare date. Se identifică cu situația de învățare în care este antrenat, fiind parte activă a propriei transformări și formări generată de cunoaștere. Practica didactică bazată pe metode interactive presupune:

Interacțiuni verbale și socio-afective nemijlocite între elevi, grație cărora se dezvoltă competențe intelectuale și sociale transferabile în diferite contexte formale și informale; Atitudine deschisă, activă bazată pe inițiativă personală;

. O învățare în colaborare cu ceilalți colegi;

. Angajarea intensivă a elevilor în realizarea sarcinilor (chiar dacă în cazul unora dintre ei nu se prouce la primele experiențe de acest gen);

. Responsabilitate colectivă și individuală;

. Valorizarea schimburilor intelectuale și verbale, mizând pe o logică a învățării care ține cont de opiniile elevilor. Demersurile didactice de acest tip conduc spre un progres cognitiv centrat pe descoperirea celui alt, a unei participări active și interactive, la reflecție comună în cadrul comunității educaționale din care face parte. Specific metodelor interactive este faptul că ele promovează interacțiunea dintre mințile participanților, dintre personalitățile lor, ducând la o învățare mai activă și cu rezultate evidente.

Metodele interactive: - crează deprinderi; facilitează învățarea într-un ritm propriu; stimulează cooperarea, nu competiția; sunt atractive; pot fi abordate din punct de vedere al diferitelor stiluri de învățare. Un învățător care folosește astfel de metode ar trebui să fie:

un sfătuitor – care își ajută elevii în rezolvarea problemelor, îi motivează să își prezinte propriul punct de vedere;

un animator – care inițiază metodele și le explică elevilor, pregătește materialele didactice și prezintă scopurile învățării; un observator și un ascultător – care observă elevii în timpul activității și îi poate aprecia corect; un participant la învățare – care nu are impresia că este perfect și învață pe tot parcursul vieții;

. un partener – care poate modifica „scenariul” lecției, dacă clasa cere acest lucru.

De aceea învățătorul și elevii sunt responsabili de rezultatele muncii în comun. Cele mai cunoscute și folosite strategii didactice interactive utilizate la clasă în învățământul primar sunt:

Braistorming-ul (asaltul de idei) – feprezintă formularea unui număr cât mai mare de idei – oricât de fanteziste ar putea părea acestea – ca răspuns la o situație enunțată, după principiul cantitatea generează calitate.

Harta povestirii – este o formă de organizare și sintetizare a conținutului informațional al unui text. O altă „Hartă a povestirii” poate compara din anumite perspective două sau mai multe povestiri și se poate realiza sub forma unui tabel;

Rețeaua personajelor – este o metodă grafică de descriere a personajelor și de argumentare a descrierii.

Cvintetul – este o metodă creativă, prin care în cinci versuri se sintetizează un conținut de idei. Este și un instrument de evaluare a înțelegerii textului și de exprimare a creativității elevilor. Este o poezie de cinci versuri, iar scrierea ei presupune o reflecție bazată pe înțelegerea nuanțată a sensului subiectului ales. Primul vers este un cuvânt-cheie referitor la discuție, fiind, de obicei, un substantiv. Al doilea vers este alcătuit din două cuvinte care descriu substantivul în discuție, fiind adjective. Al treilea vers este alcătuit din trei cuvinte care exprimă o acțiune, fiind de regulă verbe la gerunziu. Al patrulea vers conține patru cuvinte și exprimă sentimentele față de subiect, iar al cincilea vers este un cuvânt care expimă esența subiectului;

Diamantul – este o strategie modernă care are la bază împletirea activității individuale cu cea de cooperare în grup. Prin aplicarea acestei metode se urmărește antrenarea în activitate a fiecărui elev astfel încât să participe la soluționarea sarcinilor de lucru date. Este o metodă care stimulează interacțiunea între elevi, dezvoltă abilitățile de comunicare și gândirea critică a acestora. Metoda se poate utiliza cu succes la orele de educație civică, limba română, istorie. **Ciorchinele** – se poate utiliza mai ales în etapa de reactualizare a structurilor învățate anterior, sau în etapa de evocare,

elevii fiind puși în situația de a stabili conexiuni între elementele studiate, de a se implica activ în procesul de gândire. În centru se notează conceptul de referință, apoi se trasează sateliții cu conceptele conexe și de la fiecare ideile derivate. Realizarea ciorchinului presupune comparații, raționamente, clasificări, ierarhizări. Ca aplicație practică, această metodă se poate folosi la toate obiectele de studiu din ciclul primar; Metoda cadranelor – este metoda prin care se rezumă sau se sintetizează conținutul unei lecții. Urmărește implicarea elevilor în realizarea unei înțelegeri cât mai adecvate a unui conținut informațional. Se împarte spațiul de lucru în patru cadrane și în fiecare se propune câte o sarcină de lucru.

Explozia stelară – metodă de dezvoltare a creativității, asemănătoare brainstorming-ului. Scopul este de a obține cât mai multe conexiuni între concepte. Se scrie problema a cărei soluție trebuie descoperită, apoi se formulează cât mai multe întrebări care au legătură cu ea. Întrebările trebuie să înceapă cu “de ce?”, “cum?”, “când?”, “cine?”, “unde?”; Floarea de lotus – este o tehnică ce presupune identificarea conexiunilor dintre concepte și idei, pornind de la o temă care generează opt (sau un număr la alegere) idei secundare. Fiecare idee secundară va genera alte opt idei, s.a.m.d.;

Diagrama Venn-Euler – presupune compararea de către elevi a două elemente: idei concepte, evenimente, obiecte. Sunt evidențiate atât elementele comune, cât și cele care le diferențiază. Se reprezintă sub forma a două cercuri care se intersectează. În primul cerc se notează elementele specifice primului obiect, în al doilea cerc cele ale celui alt obiect, iar la intersecția cercurilor, elementele comune. Această metodă este folosită pentru a-i ajuta pe elevi să-și sistematizeze cunoștințele, să diferențieze informații asemănătoare. Astfel, cunoștințele elevilor sunt mai precise și se păstrează un timp mai îndelungat;

Metoda celor șapte pălării gânditoare – Este o metodă-joc pentru stimularea creativității participanților și se bazează pe interpretarea de roluri în funcție de pălăria aleasă. Sunt șase pălării gânditoare, fiecare având câte o culoare: alb, roșu, galben, verde, albastru și negru. Membrii grupului își aleg pălăriile și vor interpreta rolul precis, așa cum consideră mai bine. Rolurile se pot inversa, participanții sunt liberi să spună ce gândesc, dar să fie în acord cu rolul pe care îl joacă. Culoarea pălăriei este cea care definește rolul, iar pentru succesul acestei metode este bine ca materialul didactic să fie variat și bogat pentru a-i atrage pe elevi.

Cubul

Metoda presupune explorarea unui subiect din mai multe perspective. Sunt recomandate următoarele etape:

Realizarea unui cub pe ale cărui fețe sunt scrise cuvintele: descrie, compară, analizează, asociază, aplică, argumentează.

- Anunțarea temei.
- Împărțirea clasei în 6 grupe, fiecare dintre ele examinând o temă de pe fețele cubului.
- Descrie: culorile, formele, mărimile etc.
- Compară: ce este asemănător, ce este diferit.
- Analizează: spune din ce este făcut.
- Asociază: la ce te îndeamnă să te gândești?
- Aplică: la ce poate fi folosită?
- Argumentează: pro sau contra și enumeră o serie de motive care vin în sprijinul afirmației tale.
- Redactarea finală și împărțirea ei celorlalte grupe.
- Afișarea formei finale pe tablă.

Turul galeriei este o metodă de învățare prin cooperare ce îi încurajează pe elevi să-și exprime opiniile proprii. Produsele realizate de copii sunt expuse ca într-o galerie, prezentate și susținute de secretarul grupului, urmând să fie evaluate și discutate de către toți elevii, indiferent de grupul din care fac parte. Turul galeriei presupune evaluarea interactivă și profund formativă a produselor realizate de grupuri de elevi.

Metoda piramidei sau metoda bulgărelui de zăpadă, este o îmbinare armonioasă între activitatea individuală și cea a grupurilor de elevi. Are rol de a încorpora activitatea fiecărui elev într-un demers amplu menit să rezolve o problemă complexă. Această metodă presupune organizarea unei activități structurate în următoarele etape:

- individuală – elevii primesc o temă pe care o rezolvă individual într-o perioadă scurtă de timp (de obicei 5 minute). Se pot formula întrebări referitoare la subiectul tratat;
- perechi – se formează grupe de doi elevi , care își verifică reciproc rezultatele și încearcă să răspundă la întrebările care au fost formulate în interiorul grupului;
- grupuri de patru elevi - formate prin unirea perechilor două câte două. Elevii își confruntă rezultatele , concep un nou răspuns, într-o formulare la care își aduc toți contribuția identificând concluziile cu caracter general în zonele de controversate rezultate în urma întrebărilor fiecăruia;
- întreaga clasă –un reprezentant al fiecărei grupe prezintă concluziile sale. Acestea pot fi notate pe tablă pentru a putea realiza comparația între răspunsurile grupurilor. Pe baza lor se concep concluziile finale.

Metoda R. A. I. are la bază stimularea și dezvoltarea capacităților elevilor de a comunica (prin întrebări și răspunsuri) ceea ce tocmai au învățat. Denumirea provine de la inițialele cuvintelor Răspunde – Aruncă –Interoghează și se desfășoară astfel: la sfârșitul unei lecții sau a unei secvențe de lecție, profesorul, împreună cu elevii săi, investighează rezultatele obținute în urma predării-învățării, printr-un joc de aruncare a unui obiect mic și ușor (minge) de la un elev la altul. Cel care aruncă mingea trebuie să pună o întrebare din lecția predată celui care o prinde. Cel care prinde mingea răspunde la întrebare și apoi aruncă mai departe altui coleg, punând o nouă întrebare. Evident interogatorul trebuie să cunoască și răspunsul întrebării adresate. Elevul care nu cunoaște răspunsul iese din joc, iar răspunsul va veni din partea celui care a pus întrebarea. Acesta are ocazia de a mai arunca încă o dată mingea, și, deci, de a mai pune o întrebare.

În contextul instruirii interactive, evaluarea formativă este cea care urmărește în mod constant eficiența proceselor de predare și învățare, vizând identificarea problemelor ce pot apărea și reglarea procedurilor în vederea ameliorării situației de învățare și creșterii nivelului de performanță al acestora. Evaluarea interactivă include: evaluarea efectuată de cadrul didactic, evaluarea efectuată de către elevi- interevaluare, autoevaluare efectuată de către elev însuși.

Bibliografie:

1. Bocoș, M., (2002) – *Instruire interactivă.Repere pentru reflecție și acțiune*, Editura Presa Universitară Clujeană, Cluj- Napoca.
- 2.Dulamă, M.,E., (2008) – *Metodologii didactice activizante – teorie și practică*, Editura Clusium, Cluj- Napoca.
- 3.Oprea, C.,L,(2003) – *Pedagogie. Alternative metodologice interactive*, Editura Universității, București.

Learning through play - cross-border learning

Prof. Ștefan Cristina – "Lazar Edeleanu" Technological High School, Ploiești Municipality

In recent years, the principle of learning through discovery has become a unanimously accepted idea in the teaching-learning process. Participants learn better when they do something than when they read, listen or watch. The game offers us this experiential learning opportunity.

Learning through play and play is a non-formal learning that has a lot of advantages, including that of a cross-border understanding, representing a common language for all representatives of the educational act.

Games can be grouped in many ways but the most important are:

- self-knowledge, presentation and interpersonal knowledge games;
- cooperation and communication games;
- creativity and crafting games;
- energizing and ice-breaking games;
- group formation games.

The games have the following advantages:

Anonymity

Group members have the opportunity to participate in an active way without it being obvious to others that they have made a decision to act one way or another. This can be a confidence booster and encourage further participation in the discussion phase. In fact, the participants shape their own active involvement. However, the optional element is important to give people the right to choose not to participate if they wish.

Development

Any educational objective can be achieved through several games that differ in their complexity and the tasks they offer to the group. It is important for the facilitator to choose the most suitable game to meet the needs of the participants and which at the same time develops his skills and this will happen once his confidence and experience increase. Therefore, the use of games develops both the participants and the animator.

Explorations

In addition to discussions about different ways of doing things, games offer participants the opportunity to practice skills and behaviors in a relatively safe environment.

Flexibility

The games offer the animator the opportunity to vary the conditions of the activity in accordance with the needs of the group, which can often be difficult to achieve using other methods.

The motivation

The "fun" element of the games ensures that the participants are motivated to take part in them. The competitive side that exists or can be seen in some games is undoubtedly a motivating factor.

Realism

A game represents some aspects of real life even when it is a simulation. The game examines the issues and skills of everyday experience in the language that that experience requires.

Skill development

Many games require a degree of organizational skill, which may not actually be the main objective of the game.

Preparation of games

Some of these games cannot be played in groups of people with certain disabilities who may have different learning objectives where this makes a difference. The activities are suitable for all ages, although the presentation, prepared materials and examples may need to be varied and take into account the cultural differences related to different age groups. Many games have multiple objectives and the extent to which they can be achieved depends on the nature and level of the animator's intervention during the discussion stage. The duration of the games is relative and nothing will go wrong if the group needs more or less time than you planned. The duration of the game will depend on the reason for which it is applied, the pattern of activities in which it is used as a component, the composition and, especially, the size of the group. Sometimes it will be clear in a few minutes that all members of the group fully understand the game and can share their ideas about it and others can go through a process of self-discovery.

Relevant examples

1. Living exhibition is an active method that promotes dialogue between a group concerned with a specific problem and members of a community, through creative manifestations in public space (streets, parks, public squares, malls).

The initiators of the live exhibition choose the support (e.g. the human body, customized clothing, etc.), the technique and the mode of expression (e.g. drawing, painting, caricature, photography, etc.) suitable to convey to the public a concrete, coherent, visually supported message through -a creative and interactive presentation.

In the living exhibition, the public space becomes an open "gallery", where the "exhibits" (initiators of the action) come to life, interacting with the "visitors" (members of the community) with the aim of conveying a message of interest to the community. Community members can themselves become "exhibits" in the "gallery", as long as they do not deviate from the original message of the manifestation.

2. Role-playing game: "Who I want to be for a day"

A list of notable personalities, contemporary or past, is provided. Participants choose one of the personalities from the list and express a message for the current generation, using drawings, phrases or mime. Depending on the mode of expression, language barriers are removed.

3. Team selection exercises

Search for partners is a method by which teams are formed, by using a deck of cards. We select the playing cards as follows: if we want to make 3 groups of 6 people, we choose from the playing cards 6 black heart cards, 6 red heart cards, 6 diamond cards. Each participant receives a playing card that they must place on their forehead without looking at it. The rule is to find their team partners by discovering the grouping rule without speaking, knowing that there are 3 working teams.

It can be completed with a short discussion: did you enjoy the exercise? What was difficult? What helped you achieve your goal? What did you learn from this exercise?

Bibliography

- ANGHEL, PETRE, Communication styles and methods, Aramis Publishing House, Bucharest, 2003
- CERGHIT, I; RADU, I.T., Didactics, Didactic and Pedagogical Publishing House, Bucharest, 1994
- UNESCO (2020), Global Education Monitoring (GEM), <https://www.unesco.org/en/articles/global-education-monitoring-gem-report-2020>

ÎMBUNĂTĂȚIREA CALITĂȚII ȘI EFICIENȚEI ÎN EDUCAȚIE

ȘTEFAN MARILENA

Politicile educaționale de azi vizează cu preponderență îmbunătățirea calității și eficienței în educație și prin urmare asigurarea satisfacției beneficiarilor educaționali(elevii) și îmbunătățirea sistemului de învățământ raportat la standardele Uniunii Europene.

Cuvinte cheie:calitate;eficiență;educație;standarde;beneficiar;

Calitatea și eficiența în educație este o cerință imperativă a timpului în care trăim din mai multe motive:moral (elevii sunt cei cărora trebuie să li se ofere o educație de calitate), contextual (școlile sunt într-o continuă interacțiune cu comunitatea și societatea din care fac parte,ceea ce presupune o creștere a interesului pentru calitate pentru toate instituțiile de învățământ),supraviețuirea (societatea de azi este una concurențială),responsabilitatea(școlile sunt supuse mereu aprecierii și evaluării celor pe care îi servește:elevi,părinți,comunitate,societate),motiv pentru care se impune existența unor strategii interne de asigurare și menținere a calității).

Calitatea este dependentă de societatea în care funcționează procesul de învățământ..Calitatea se realizează raportat la beneficiarii ei,la interesele acestora.Valorile calității în educație:democrația,umanismul,echitatea,autonomia intelectuală și morală,calitatea relațiilor interpersonale,comunicarea,îmbogățirea comunității,insertia optimă socială și profesională,educarea individului ca membru criticși responsabil al grupului.Forța de muncă să fie competitivă,cu noi competențe în soluționarea problemelor și cu abilități cognitive.Încă persistă discrepanțe între nivelul de pregătire al elevilor din școlile rurale și cei din școlile urbane,între elevii majoritari și cei aparținând grupurilor minoritare defavorizate.

Aceste diferențe privind performanța pot fi puse și pe seama unor distribuții inechitabile și ineficiente a resurselor ceea ce duce la o mare variație în ceea ce privește calitatea educației oferite.Îmbunătățirea managementului resurselor umane în învățământ printr-o planificare strategică și oferirea de stimulente pentru performanță poate contribui semnificativ la îmbunătățirea rezultatelor în educație.

Cercetările au pus în evidență legătura srânsă dintre comunicare și achizițiile elvului,dintre comunicare și satisfacția elevilor în raport cu instruirea.Au fost identificate mai multe aspecte ale comunicării,care influențează instruirea eficientă.Unul dintre ele ar fi terminologia precisă.Ceea ce înseamnă că profesoruldefinește conceptele clar și elimină termenii vagi.Asemeni termeni aparent inofensivi,s-a constata că deformează mesajul de comunicare,lasă elevilor sentimentul incertitudinii și dăunează înțelegerii de către aceștia a achizițiilor pe care le fac.După un răspuns incert al profesorului ,cel care învață,care are deja incertitudini inițiale,se va afla și mai mult într-o situație de incertitudine.Un alt lement al comunicării eficiente este discursul legat.Sunt două obstacole în calea atingerii acestui scop:lecția poate fi secvenționată neadecvat;la tema inițială se adaugă informații fără indicarea clară a modului cum se relaționează ele cu subiectul.De aici o prezentare învălmășită,care îi confuzionează pe elevi.Importante în comunicare sunt și semnalele de tranziție,care indică faptul că o idee este terminată și alta începe.În timpul lecției ,elevii se află,mental,în poziții diferite și la niveluri diferite și fără semnale de tranziție,multe lucruri nu vor

1.Golu,P.,Golu,i.(2002),„Psihologie educațională”,Editura EX Ponto,Constanța

2.Josan,s.(2005),„Lecții de management și calitatea educației”, „Tribuna învățământului”,nr.649,pag.9

3. <http://aracip.edu.ro>

fi realizate când se trece la un nou subiect. Un alt aspect important al comunicării este accentuarea. Ea sensibilizează elevii față de informația importantă din lecție și se poate produce prin conduita și prin repetiție. Discuția despre limbaj are două mari implicații pentru profesor; a fi sigur că prezentarea făcută este clară și fluentă logic; a fi sigur că înțelege complet conținutul celor ce vor fi predate.

Pentru ca aceste elemente să influențeze învățarea, elevii trebuie să fie angajați în lecție. Aceasta este focalizarea sau concentrarea - o altă abilitate a instruirii eficiente. Concentrarea propulsează elevul în lecție și-l menține alături de noi de la începutul până la sfârșitul activității de învățare. Aceasta, în virtutea legității psihologice că procesarea informației începe cu atenția, iar atenția trebuie menținută pentru ca procesarea să continue. Ceea ce furnizează profesorul prin focalizare este un sistem de stimuli de orientare. Aceștia pot să identifice motivația, prin activarea curiozității, făcând conținutul lecției atractiv. Utilizând materiale concrete și atrăgătoare - obiecte, desene, modele, înformetii scrise la tablă - profesorul oferă lecției un suport obiectual și menține atenția elevilor. Din păcate, cadrele didactice, înclină adesea să ofere conținutul informațional doar cu ajutorul descrierii verbale, lipsind actul de învățare de fundamentul lui obiectual firesc. Drept urmare, lecția își pierde efectul de concentrare. (Golu, P., Golu, I. (2002), „Psihologie educațională”, Editura EX Ponto, Constanța, pag. 453-454)

Însă aici apare problema politicilor educaționale în învățământul românesc, ne dorim învățământ eficient și de calitate dar oferim profesorului acel suport obiectual de care are nevoie pentru a-și desfășura lecțiile? Au profesorii și educatoarele cu ce să capteze atenția elevilor?

Pentru a ne alinia învățământului și exigențelor Uniunii Europene trebuie mai întâi să le oferim cadrelor didactice suportul material, mijloacele de învățământ necesare pentru o educație de calitate și eficientă. Un alt punct de plecare în educația de calitate este și calitatea spațiilor de învățare, starea în care se află școlile din țara noastră și nu în ultimul rând trebuie să avem în vedere satisfacțiile materiale ale cadrelor didactice.

Fiecare personaj implicat în actul de învățare are rolul său. Prin urmare:

Cadrele didactice prin:

- Activitate didactică în conformitate cu documentele normative și bazate pe o metodologie centrată pe elev;
- Formare continuă;
- Adecvarea întregii activități la nevoile elevilor și ale comunității;
- Evaluare și autoevaluare permanentă;

Elevii prin:

- Pregătire continuă;
- Implicare activă și responsabilă în propria educație;
- Participare la viața școlii

Conducerea școlii:

- Prin asigurarea resurselor, a bazei materiale și a condițiilor pentru o educație de calitate;
- Realizarea comunicării interne și externe la nivelul școlii;
- Conducerea proceselor de dezvoltare instituțională;

Comisia pentru evaluare și asigurare a calității:

- Strategia de evaluare și asigurare a calității;
- Propuneri de îmbunătățire a calității educației;
- Colaborarea cu ceilalți „actori” implicați;

- Raportul anual de evaluare internă privind calitatea educației în școală;
Părinții:

- Comunicare permanentă cu copilul și cu cadrele didactice;
- Implicare în viața școlii și răspuns prompt la solicitările acesteia;

„Evaluarea calității educației se face pe baza valorii adăugate,adică în funcție de ceea ce are școala,educația adaugă la „zestrea” de cunoaștere,deprinderi,atitudini,competențe generale existente deja la nivelul indivizilor,grupurilor și comunităților.”(Simona Josan,2005,pag.9)

Un standard specific de calitate (acreditare) cuprinde domenii, subdomenii, criterii, indicatori de performanță, descriptori, descriptori specifici, dovezi/evidențe și ponderea alocată descriptorului specific în cadrul indicatorului.

Documentul legislativ prin care sunt aprobate standardele specifice de calitate este Ordinul nr. 4688 din 29.06.2012 privind aprobarea Ghidului general - Calitate în școala din România prin standarde și standarde de referință, a cerințelor minimale pentru serviciile educaționale, respectiv a standardelor specifice de calitate pentru învățământul preuniversitar.

Standardele specifice de calitate (acreditare) sunt definite în funcție de nivelul de învățământ, filieră, profil, specializare/calificare profesională, după cum urmează:

Standarde specifice de calitate (acreditare) pentru nivelul preșcolar (Anexa 11 la OMECTS nr. 4688/29.06.2012)

Standarde specifice de calitate (acreditare) pentru nivelul primar / primar integrat (Anexa 12 la OMECTS nr. 4688/29.06.2012)

Standarde specifice de calitate (acreditare) pentru nivelul gimnazial / gimnazial integrat (Anexa 13 la OMECTS nr. 4688/29.06.2012)

Standarde specifice de calitate (acreditare) pentru nivelul liceal teoretic / liceal integrat (Anexa 14 la OMECTS nr. 4688/29.06.2012)

Standarde specifice de calitate (acreditare) pentru nivelul liceal, filiera vocațională, profil artistic și profil pedagogic (Anexa 15 la OMECTS nr. 4688/29.06.2012)

Standarde specifice de calitate (acreditare) pentru nivelul liceal, filiera vocațională, profil militar și de ordine publică și profil teologic (Anexa 16 la OMECTS nr. 4688/29.06.2012)

Standarde specifice de calitate (acreditare) pentru nivelurile liceal și postliceal, filiera tehnologică - inclusiv învățământ special integrat (Anexa 17 la OMECTS nr. 4688/29.06.2012)

Standarde specifice de calitate (acreditare) pentru învățământul special (Anexa 18 la OMECTS nr. 4688/29.06.2012)

Standarde specifice de calitate (acreditare) pentru cluburile sportive școlare (Anexa 19 la OMECTS nr. 4688/29.06.2012)

Standarde specifice de calitate (acreditare) pentru palate / cluburi ale copiilor (Anexa 20 la OMECTS nr. 4688/29.06.2012)

Un standard specific de calitate (acreditare) cuprinde domenii, subdomenii, criterii, indicatori de performanță, descriptori, descriptori specifici, dovezi/evidențe și ponderea alocată descriptorului specific în cadrul indicatorului.

Standardele specifice de calitate sunt prevăzute în Anexele 11-20 ale OMECTS nr. 4688/29.06.2012. Aceste anexe se găsesc postate pe site-ul ARACIP (<http://aracip.edu.ro>), la secțiunea „Informații utile pentru evaluarea externă periodică”.

Standardele specifice de calitate sunt definite în funcție de nivelul de învățământ, filieră, profil, specializare/calificare profesională.

O privire de ansamblu, orientată spre evoluția curriculumului în alte state, relevă dinamica politicilor în domeniu, exprimată prin schimbări, mai mult sau mai puțin periodice, prin actualizări și reforme, în funcție de mai multe variabile – idealul educațional, rezultatele unor cercetări, experimente sau studii, evoluția societăților respective, natura și amploarea schimbărilor urmărite.

Astfel, la nivel internațional, se vorbește de o „reformă continuă” sau de „permanentizarea” reformelor, ca urmare a schimbărilor axiologice, sociale, economice, tehnologice.

În România, atât politicile educaționale cât și curriculumul național elaborat și aplicat în decursul ultimului deceniu exprimă o ritmicizare a schimbărilor și a ajustărilor, fapt care a condus la o evoluție în domeniu și, implicit, la o racordare a politicilor educaționale ale României cu politicile la nivel european.(Curriculum pentru educația timpurie”-Copii da la naștere la 6 ani-(2018) Ministerul Educației Naționale)

În concluzie,calitatea reprezintă nivelul de satisfacție pe care îl oferă eficacitatea ofertei educaționale din domeniul învățământului și formării profesionale, stabilit prin atingerea unor standarde cerute și a unor rezultate excelente care sunt solicitate și la care contribuie participanții la procesul de învățare și ceilalți factori interesați.

Bibliografie:

1. .Curriculum pentru educația timpurie”-Copii da la naștere la 6 ani-(2018) Ministerul Educației Naționale
2. Golu,P.,Golu,i.(2002),„Psihologie educațională”,Editura EX Ponto,Constanța
3. Josan,Simona,,„Lecții de management și calitatea educației” „,„Tribuna Învățământului” nr.649,2005
4. „Perspective interdisciplinare în învățământul românesc”(studii de specialitate),Botoșani,2004
5. <http://aracip.edu.ro>

SCHIMBAREA CULTURII ORGANIZAȚIONALE

**Ștefan Valentina Georgeta,
Școala Gimnazială comuna Săpoca, Buzău**

Parcurgând literatura referitoare la management din mediul online, mi-a reținut atenția un articol interesant publicat pe Junior Scientific Researcher Journal. Chiar dacă nu este specific pentru managementul școlar, cred că tratează una dintre provocările actuale ale fiecărei școli, și anume cultura organizațională.

„Schimbarea culturii organizaționale” subiectul tratat de profesor Tănase Ion Alexandru de la catedra de Management din cadrul Academiei de Studii Economice din București aduce în atenția managerilor și nu numai, unul din cele mai sensibile subiecte și poate cel care concentrează cel mai bine esența unei organizații, personalitatea ei, cultura. Autorul citează ca influențe asupra procesului de formare a culturii organizaționale opt factori menționați de M. Năstase în lucrarea „Cultura organizațională și managerială” (2004), respectiv: istorie, miturile tradițiile organizației, produsele, resursele umane, concurența, resursele și valorile sociale ale organizației.

Interesantă este asemănarea pe care autorul o realizează între o organizație și o persoană, ajungând la concluzia că ambele au în comun personalitatea, așa cum personalitatea umană are la bază un set de valori, norme, comportamente, organizația este reprezentată de cultura sa care însumează valori, credințe, norme, ipoteze, ideologii și comportamente, toate punându-și amprenta unică asupra organizației. Responsabil de buna funcționare a organizației, liderul este cel care identifică probleme în activitatea acesteia, analizează temeinic situațiile și inițiază procesul de schimbare. Este unul dintre cele mai dificile de întreprins în cadrul organizației, iar liderii trebuie să aibă o bază solidă de cunoștințe referitoare la managementul schimbării. Autorul menționează două modele pentru strategia de schimbare:

-modelul Sook, axat pe schimbarea procesului de gândire, astfel încât să se poată încheia cu schimbarea de comportament;

-modelul Schein care se concentrează pe schimbarea comportamentului prin schimbarea modului de gândire, acesta din urmă fiind cel mai des folosit.

Schimbarea promovată de lideri poate fi inițiată fie pentru că organizația trece printr-un moment de criză, poate lipsi performanța, apar influențe din cauza dezvoltării tehnologiei sau ca urmare a presiunii de la problemele interne sau din mediul extern.

Fiind un proces complex și dificil, necesită realizarea unui plan de acțiune realizat anterior care să fie respectat, cu o diagramă de progres și obiective de îndeplinit. Lucrând conform planului, procesul de verificare este mai simplu, se poate verifica permanent îndeplinirea rezultatelor așteptate și se poate regla planul de schimbare.

Liderul capătă un rol de mentor în cadrul organizației, trebuie să vorbească cu toți membrii organizației, să explice de ce este necesară schimbarea și modul cum se va realiza. Ferm în convingerile sale în ceea ce privește procesul de schimbare, propune conversații cu fiecare angajat, îi stimulează să participe la procesul de transformare astfel încât aceștia să înțeleagă și să simtă că opinia lor contează și că sunt resurse interne. Efortul comun în procesul de schimbare este foarte important deoarece o organizație nu este formată numai din liderii săi, iar procesul trebuie să fie cunoscut, asumat și realizat ca un efort comun care indică prezența și implicarea tuturor membrilor organizației.

Având în vedere mobilitatea permanentă a mediului, organizațiile trebuie să țină permanent pasul cu schimbările, iar articolul oferă răspunsuri asupra necesității realizării proceselor de schimbare culturală atât de importante pentru o organizație.

BIBLIOGRAFIE

Tănase, I.A. (2015) Change within Organizational Culture. *Junior Scientific Researcher*, Vol 1 (1), pp. 27-32

https://www.jsrpublishing.com/userfiles/files/archive_pages/3/SCHIMBAREA_CULTURII_ORGANIZAIONALE.pdf

EDUCAȚIA ȘI PROVOCĂRILE SOCIETĂȚII CONTEMPORANE

Prof. Ștefănescu Luminița

Școala Gimnazială Nr.133, București

Învățarea timpurie este fundamentul pentru învățarea de-a lungul întregii vieți și baza bunăstării individuale, sociale, economice, baza dezvoltării durabile. De aceea, învățarea timpurie trebuie să fie motorul bucuriei de a învăța care, la rândul ei, conduce la construirea comunităților orientate spre a învăța, comunități care dobândesc capacitatea internă de a-și identifica și rezolva problemele și de a progresa, având ca scop calitatea vieții fiecărui individ, în toată complexitatea sa.

Evaluarea permanentă a mediului de învățare de educatori, lideri, familii și comunitate este parte integrantă a procesului de construire a școlilor dimanic. Întrebările de mai jos servesc pentru a iniția evaluări ale comunității de învățare:

*Este comunitatea de învățare eficientă? *Poate comunitatea de învățare să lucreze independent pentru a avansa procesul de învățare și pentru care suntem responsabili în mod colectiv și reciproc? *Sunt elevii implicați în sarcini de învățare și evaluări de performanță care indică însușirea competențelor? *Comunitatea promovează o cultură și un climat pozitiv pentru fiecare dintre părțile interesate care promovează respectul, responsabilitatea, ambiția și mândria ?

*Este clasa angajată într-un mediu de învățare dinamic, centrat pe elev ? *Elevii sunt ascultați și au posibilitatea de a alege? *Este timp pentru reflecție? *Există oportunități pentru inovare? *Sunt elevii încurajați și sprijiniți în gândirea critică? *Sunt antrenați în rezolvarea problemelor și elevii? *Elevii se autoevaluează? *Ești conectat cu elevii în învățare? *Are școala dumneavoastră atributele unei școli de succes? *Ești un educator eficient? *Este elevul în centrul a tot ceea ce se întâmplă în sala de clasă? *Este învățarea o practică socială în clasă? *Îi faci pe elevi să înțeleagă experiențele de învățare din clasă? *Îți faci timp pentru emoțiile elevilor? *Oferi o provocare potrivită pentru elevi astfel încât aceasta să nu fie supraîncărcată?

*Evaluarea este semnificativă, substanțială și folosită pentru a modela mediul înconjurător?
*Este o învățare interdisciplinară?

Visible Learning ne spune povestea factorilor care au cel mai mare impact asupra învățării. Practic, asistăm la un proces în care școlile evaluează impactul a ceea ce fac ele pentru învățarea la elevi și, din acest proces vizibil, elevii învață să devină propriii lor profesori. Cel mai important este să cunoști impactul asupra copiilor și să îți adaptezi metodele. În acest context, John Hattie sugerează că este mult mai important să apreciezi mărimea/valoarea efectului și să o folosești ca punct de pornire pentru discuție decât ca un punct final pe baza căruia să formulezi o decizie. Când predarea și învățarea sunt vizibile, când este clar ce are de predat profesorul și ce are de învățat elevul, realizările acestora din urmă sporesc. Hattie declară că știe că sunt practici care funcționează și practici care nu funcționează.

Când predarea este vizibilă elevii știu ce să facă și cum să facă. Când învățarea este vizibilă profesorul știe dacă învățarea intervine sau nu. Predarea și învățarea sunt vizibile când scopul învățării nu este provocator dar este explicit. Mai mult, ambii, profesorul și elevii lucrează împreună pentru a atinge scopul stabilit, pentru a oferi feed-back și pentru a se convinge că elevul și-a atins scopul. Evidențele ne arată că efectele cele mai mari asupra elevilor se văd atunci când nu numai elevii devin propriii lor profesori (prin auto-monitorizare și autoevaluare), ci și atunci când profesorii devin elevi ai propriului proces de învățare.

Este foarte important pentru un profesor să își înțeleagă foarte bine rolul primordial, acela de a se vedea, el însuși, ca pe un evaluator al efectelor pe care el le produce asupra elevilor. În plus, căutarea intervențiilor și acțiunilor care au efecte pozitive asupra învățării la elevi ar trebui să fie un țel constant de urmărit pentru profesor.

Hattie identifică cinci dimensiuni majore ale profesorului experimentat (de excelență). Profesorul experimentat identifică cele mai importante căi de a reprezenta subiectele pe care el urmează să le predea. Cercetarea privind Visible learning arată că o bună cunoaștere a temei de predat nu îmbunătățește realizările elevilor. Cu toate acestea, profesorii experimentați diferă în funcție de cum organizează și cum folosesc acest conținut. Ei știu cum să introducă un nou conținut, în așa fel încât acesta să se lege cu ceea ce ei cunosc deja, ei pot să coreleze tema

activitatii cu alte domenii de studiu, ei pot să adapteze predarea la nevoile elevilor, să prevadă erorile pe care aceștia le pot face. Profesorii experimentați creează un climat optim pentru învățare în clasă. Cel mai bun climat pentru învățare este acela în care există încredere. Elevilor, adesea, nu le plac greșelile pentru că se tem de reacția negativă a celor de-o seamă cu ei. Profesorii experimentați creează clase în care erorile sunt binevenite și învățarea este ceva nemaipomenit .

Profesorii experimentați monitorizează învățarea și dau feed-back elevilor. Ei știu că o lecție tipică nu se poate desfășura niciodată așa cum a fost planificată și, de aceea, ei sunt pregătiți să monitorizeze permanent stadiul înțelegerii cunoștințelor predate elevilor. Profesorii experimentați sunt excelenți căutători și utilizatori ai feed-back-ului primit din partea elevilor cu privire la efectul pe care îl au în procesul de învățare al acestora. Pentru a face acest lucru, ei trebuie să culeagă, cu regularitate, informații despre cine nu înțelege ceea ce se predă.

Profesorii experimentați cred că toți elevii pot atinge succesul în învățare. Ei cred că inteligența este mai degrabă schimbătoare decât stabilă. Asta înseamnă nu numai că au un respect deosebit pentru elevii lor, ci și că ei dovedesc o pasiune deosebită pentru faptul că toți elevii pot reuși. Într-un studiu privind elevii a peste 3000 de profesori (The Measures of Effective Teaching Project sponsorizat de Gates Foundation) elevii au declarat faptul că profesorii claselor cu cele mai mari realizări sunt profesorii cu cea mai mare pasiune (definită prin șapte atribute: grijă, control, claritate, captivant, provocator, conferă și consolidează).

Profesorii experimentați influențează o mulțime de rezultate ale elevilor lor, care nu se limitează la notele primite la teste. Ei influențează elevii în mai multe domenii/zone : îi încurajează să stea în școală, îi ajută să își dezvolte înțelegerea profundă a conceptelor aduse în discuție, îi învață să își dezvolte strategii multiple de învățare, îi încurajează să își asume riscuri în învățare, îi ajută să dezvolte respect pentru ei și pentru ceilalți și îi ajută să devină cetățeni activi.

Hattie declară că există patru părți importante în planificarea învățării: achizițiile anterioare (nivelul elevilor la începutul procesului de învățare); învățarea țintită (nivelurile dorite la final); progresul (rata de progres de la început la final); colaborarea profesorilor.

A. Despre achizițiile anterioare (nivelul elevilor la începutul procesului de învățare)

Achizițiile anterioare ale elevului au un impact puternic asupra realizărilor ulterioare. Asta înseamnă că achizițiile lui anterioare aduse în clasă sunt un puternic predictor cu privire la cât de bine vor învăța și cât de mari vor fi realizările acestuia. Cu alte cuvinte, cu cât este mai strălucit un elev la început de an școlar, cu atât mai mari vor fi realizările lui ulterior, cu atât mai multe lucruri va învăța. De aceea, rolul profesorului trebuie să fie acela de a-i aduce pe cei care nu sunt la același nivel cu cei scipitori, la același nivel cu aceia. Pentru aceasta, orice lecție planificată trebuie să înceapă cu înțelegerea profundă, din partea profesorului, a ceea ce elevii știu deja și pot să facă. Suplimentar, profesorii trebuie să învețe cum învață elevii lor. Din moment ce ei doresc ca toți elevii lor să atingă același nivel de gândire, vor trebui să fie atenți la discuțiile dintre elevi și să învețe să îi asculte. Acest lucru contrastează, însă, cu ceea ce se întâmplă, de regulă, în clasele noastre. Spre exemplu, într-un studiu (Lingard, 2007), în care au fost observate 1000 de clase, s-a remarcat un nivel scăzut de solicitare intelectuală și o prezență mult prea puternică a profesorului în clasă (care vorbea mult prea mult) și elevi care stăteau pasivi și așteptau. Trebuie să schimbăm o astfel de imagine în clasele noastre !

În plus față de achizițiile lor anterioare, elevii aduc cu ei, de asemenea, atribute și dispoziții care influențează abilitatea lor de a învăța. Spre exemplu, acestea pot include: motivația pentru a învăța, strategii de a învăța și încredere în a învăța. Profesorii au nevoie să știe care sunt atributele pe care elevii le aduc cu ei în clasă pentru a urmări creșterea potențialul acestora și, astfel, să le poată spori elevilor puterea de a învăța. De exemplu, un atribut este și autoeficacitatea – încrederea că putem face învățarea să se producă. Cei care au o autoeficiență crescută văd sarcinile provocatoare ca pe niște oportunități de a învăța ceva nou și cei care au o autoeficiență scăzută pot să evite sarcinile dificile și să le refuze. Profesorii trebuie să cunoască acest tip de informații despre elevii lor pentru a putea găsi metodele potrivite pentru a spori încrederea elevilor, pentru a-i ajuta mai degrabă să accepte decât să respingă feed-back-ul și pentru a-i ajuta să compare munca/efortul lor cu obiectivul urmărit și nu cu munca/efortul altui coleg. Profesorii pot să sprijine într-un mod activ formarea acestor dispoziții. Acest lucru este îndeplinit îndeosebi dacă profesorii înțeleg și cunosc care sunt atributele și dispozițiile pe care elevii lor le aduc, fiecare în parte, în clasă cu ei.

B. Despre învățarea țintită sau despre nivelurile dorite la final

În planificarea lecțiilor sunt două lucruri de luat în seamă atunci când ne gândim la învățarea țintită (ținta învățării) sau la nivelul la care profesorul dorește să își conducă elevul. Primul este acela de a cunoaște foarte bine (a avea clar în minte) ce anume trebuie învățat – obiectivul. Al doilea este de a avea o cale de a ști că învățarea s-a produs – criteriul de succes. Aceste două lucruri trebuie să fie vizibile și pentru profesor și pentru elev. Profesorul trebuie să cunoască foarte bine scopul/ținta pentru a-i ține pe elevi orientați către obiectiv. Mai mult, profesorul trebuie să știe nu numai când elevii și-au terminat activitățile/studiul, ci și când ei au învățat conceptele și și le-au înțeles.

O planificare eficientă implică decizia cu privire la cele mai provocatoare și potrivite ținte/scopuri și, în funcție de asta, structurarea situațiilor de învățare în așa fel încât elevii să poată atinge țintele stabilite. A avea ținte clare de învățare este un lucru vital dacă ne dorim să dezvoltăm o evaluare bună și să furnizăm un feed-back clar elevilor despre modul în care poți ajunge să ai succes. Dacă profesorii vor ca elevii să atingă ținte de învățare ei trebuie să înceapă prin a stabili și comunica ținte clare elevilor, să îi ajute să înțeleagă în profunzime ceea ce au de învățat, să îi ajute să înțeleagă cum va arăta succesul, cum se leagă sarcinile lecției cu această intenție și, la sfârșitul lecției, să îi ajute să vadă cât de aproape au ajuns de atingerea succesului.

C. Progresul (rata de progres de la început la final). Echipa de cercetare a lui Hattie a analizat realizările/progresul elevilor din Noua Zeelandă și a descoperit că singurul aspect important este nevoia profesorilor de a avea același nivel de înțelegere cu privire la progres. Spre exemplu, aproape oricare profesor consideră a fi o valoare faptul de a desconsidera/anula ce a făcut un alt profesor înaintea sa, pentru un anumit elev atunci când un elev nou vine în clasa lui și, pentru asta, decide să îl reevalueze la începutul anului școlar. Timpul pierdut cu reevaluarea noilor elevi poate avea același efect ca și așa-numitul *efect al vacanței de vară*, care reduce progresul elevului pe timpul verii. Dacă ar exista niște planuri educaționale de transfer sau dacă profesorii ar avea același nivel de înțelegere cu privire la progres, aceste lucruri nu s-ar mai întâmpla.

D. Colaborarea profesorilor. Unul dintre aspectele majore ale conceptului Visible learning este acela că există o mare forță în profesorii care învață unul de la celălalt și care vorbesc despre planificare – discutând orice, de la obiective, criterii pentru succes, progresul în învățare etc., până la ce înseamnă să fii bun într-un domeniu (a stăpâni o disciplină). Având o discuție serioasă despre ce înseamnă să fii bun la engleză, matematică etc. poate conduce la dezbateri importante despre evidențele privind învățarea elevilor, calitatea predării, rezultatele elevilor – majoritatea temelor importante de discuție care se leagă de predare și învățare. Atunci când profesorii încep să colaboreze și să își dezvolte același nivel de înțelegere cu privire la cât mai multe aspecte importante ale predării și învățării, îndeosebi cu privire la progresul elevilor în școală, atunci totul începe să se deplaseze în direcția bună/dorită, având la bază critica colaborativă, distribuția rezolvării problemelor și interacțiuni multiple, cu efecte vizibile, pozitive.

Una dintre metodele de succes pe care John Hattie le-a întâlnit este aceea a modelului de culegere a datelor în echipă, un model în care, profesorii se întâlnesc în echipe mici, la fiecare două-trei săptămâni, și urmăresc o structură specifică pentru a examina datele despre un anumit elev, pentru a stabili țeluri/obiective, pentru a-și îmbunătăți predarea și pentru a crea un plan pentru a monitoriza învățarea și predarea și pentru a repeta acest ciclu din nou. Nu are importanță forma pe care o iau aceste echipe, ci, mai degrabă, faptul că acești profesori sunt deschiși spre a cauta evidențe ale impactului lor asupra elevilor și pentru a se asigura de eficiența privind plierea pe nevoile acestora.

Bibliografie:

John Hattie - „Învățarea vizibilă. Ghid pentru profesori”, Editura Trei, București, 2014

ASIGURAREA VIITORULUI PRIN PREVENIREA ABANDONULUI

STOICA DANIELA- LICEUL TEHNOLOGIC "AL.I.CUZA"- SLOBOZIA- IALOMIȚA

De cele mai multe ori, lumea contemporană se asociază cu sărăcia, nesiguranța zilei de mâine, populație îmbătrânită, răsturnare a sistemului de valori, abandon școlar, terorism, criză, dar și tehnologie avansată, șanse de afirmare, globalizare. Și, în această lume aflată într-o continuă schimbare, este necesar să se regăsească locul educației și, implicit, al școlii. Ar trebui să fie la baza piramidei, ar trebui să constituie piatra de temelie a unei societăți, să contribuie la formarea "fundației" OMULUI de mâine, a rădăcinilor care ne urmăresc toată viața. Acest proces începe cu "cei șapte ani de acasă", părintele dând startul, apoi, pe parcurs, luându-și un aliat, educatorul, învățătorul, profesorul. Împreună formează o echipă care are un singur țel: să-l facă pe copil să înțeleagă necesitatea și motivul realizării unei acțiuni pentru ca, apoi, calitățile și abilitățile să vină de la sine. În momentul în care înțelege de ce este necesar să mănânce sănătos, de ce este necesar să aibă grijă de natură, să se implice în viața comunității, să gestioneze corect mesajele mediatice, dar și timpul liber, să îi fie respectate drepturile, dar să le respecte și el pe ale celorlalți, în momentul în care înțelege care sunt beneficiile trăirii în pace, nu în teroare, atunci multe dintre problemele lumii contemporane și-ar găsi rezolvarea. În acest context, colaborarea membrilor echipei, părintele și educatorul, constituie cheia rezolvării unei probleme stringente, abandonul școlar. Important este ca aceasta, în demersul său, să fie ghidată de societate care are obligația de a fi prudentă în alegerea unui model, ținând cont că influențează și controlează destine.

Într-o lume în care totul se schimbă cu o viteză amețitoare, într-o lume centrată pe "eu" și "nevoile mele", pe competiție, se întâmplă să rămână pe un loc secund deschiderea omului către om, element care se regăsește în procesul instructiv-educativ. "Educația trebuie să fie îmblânzirea unei flăcări, nu umplerea unui vas", potrivit lui Socrate. Prin urmare, rolul său este de a modela, educatorul trebuind să fie doar călăuza, să fie un coechipier, relația acestuia cu elevul să aibă la bază comunicarea. A educa trebuie să echivaleze cu a-i forma copilului capacitatea de a percepe ceea ce este esențial, precum și cu acordarea de libertate, dar, nicidecum, nu trebuie să pună presiune pe el. În momentul în care se asigură un climat educațional adecvat încurajării libertății de acțiune și de gândire a elevilor, se asigură, implicit, încurajarea inițiativelor acestora, iar rezultatele dorite nu întârzie să apară: formarea unei gândiri pozitive, a capacității de adaptare- condiție esențială de supraviețuire în lumea contemporană- , responsabilizarea- rezultat al interiorizării și asumării libere a valorilor și principiilor,

însușirea unor tehnici de învățare, nu acumularea de informații fără întrebuințare practică. Cu alte cuvinte, rezultatul dorit este omul pregătit pentru integrarea activă în viața socială, aceasta fiind una dintre funcțiile educației, la care se adaugă: selectarea și transmiterea valorilor de la societate la individ, dezvoltarea conștientă a potențialului biopsihic al omului. A fi pregătit pentru integrarea în viața socială înseamnă să conștientizezi și necesitatea învățării permanente, fără de care nu poate exista omul și, implicit, societatea. Omul educat acționează asupra societății, rezultatul fiind transformarea celor implicați, omul și societatea. Procesul este continuu: transformarea celui dintâi se va răsfrânge, cu siguranță, asupra societății. Prin urmare, abandonul școlar se transformă într-o problemă a întregii societăți.

Potrivit UNICEF care a dezvoltat, în colaborare cu CENTRUL EDUCAȚIA 2000+, proiectul „Soluții eficiente pentru prevenirea abandonului școlar: costuri și mecanisme”, la nivelul elevului și al familiei, printre factorii care favorizează abandonul școlar, se regăsesc: dificultățile materiale; modelul educațional oferit atât de părinți, cât și de frați; dezorganizarea familiei; implicarea în activități aflate la limita legii; intrarea pe piața muncii; încrederea scăzută în educație; migrația circulatorie. La nivelul comunității, cei mai importanți factori identificați sunt: mariajul timpuriu; apariția unui copil; lipsa de securitate în zonă, motiv pentru care cadrele didactice se tem să interacționeze cu părinții, iar la nivelul școlii poate fi determinat de repetențiile repetate, de dificultatea integrării în colectiv, de calitatea relațiilor cu profesorii sau colegii. Din enumerarea acestor factori, se remarcă faptul că, la nivelul școlii, nu există foarte multe modalități de prevenire a abandonului. Cu toate acestea cadrele didactice dețin un rol important în prevenire. Fiind în permanență în contact cu elevii, pot identifica problemele acestora și pot comunica organelor competente. În momentul în care sunt identificați elevii cu factori de risc, când se monitorizează prezența și rezultatele acestora, dar se și aplică măsuri care să vină în sprijinul lor, cu siguranță se vor înregistra rezultate pozitive. În acest context, activitățile de prevenire au întâietate, motiv pentru care este necesar să se realizeze și o strategie. Îndrumări în acest sens sunt oferite de GHIDUL DE LUCRU PENTRU PREVENIREA ȘI COMBATEREA ABANDONULUI ȘCOLAR. Un prim pas îl constituie realizarea unei fișe a copilului aflat în situație majoră de risc de abandon școlar, aceasta având rolul de a facilita inventarierea informațiilor despre fiecare caz, pe baza cărora se pot elabora strategii. Următorul pas îl reprezintă monitorizarea, proces prin care școala poate constata care au fost măsurile care au dat rezultate și dacă sunt necesare schimbări. Procesul de monitorizare vizează atât frecvența, cât și rezultatele la învățătură. Colectarea și analizarea datelor pot constitui un ajutor pentru școală în mai multe direcții: cunoașterea situației din propria școală, posibilitatea de a urmări atingerea unor obiective din planul de dezvoltare și de a putea implementa, la timp, măsuri colective, realizarea unor analize comparative,

elaborarea de prognoze și evaluarea impactului intervențiilor prin utilizarea unor ținte și rezultatelor cuantificabile.

Printre acțiunile pe care le poate întreprinde școala în vederea prevenirii abandonului, se regăsește și creșterea atractivității prin activitățile extracurriculare, prin folosirea resurselor școlii în vederea atragerii elevilor pentru activități în timpul liber. Acestea au un impact pozitiv asupra dezvoltării psihologice a elevilor, promovând activități care valorizează toate aspectele personalității, susține dezvoltarea stimei de sine și a autovalorizării, promovează dezvoltarea aptitudinilor și intereselor de cunoaștere a elevilor. Un astfel de exemplu, pus în practică și care a înregistrat rezultate pozitive, este realizarea, la nivelul școlii a proiectului CERCUL DE LECTURĂ, argumentul principal constituindu-l faptul că lectura, fiind, în același timp, act de cunoaștere și de comunicare, are un rol principal în formarea unei personalități autonome cu deprinderi și abilități necesare pentru a învăța pe tot parcursul vieții. Printre obiectivele urmărite, se numără: cultivarea abilităților de comunicare orală și scrisă pentru o cât mai adecvată utilizare în viața socială, stimularea gândirii critice, autonome și reflexive; intersectarea universului cotidian al elevului cu cel școlar, printr-o viziune transdisciplinară asupra literaturii și a lecturii, valorificarea inteligențelor dominante în receptarea textului citit.

Scopul activităților este responsabilizarea, implicarea elevilor, pentru ca reușita să atragă și creșterea stimei de sine, să-și demonstreze, într-un context total diferit de cel pe care-l presupune ora de curs, lui însuși că poate. Tot ei vor face propunerile de cărți, vor realiza mini-afișe, fiecare pentru cartea sa, însoțite de câte un slogan motivant și de câteva impresii de lectură. De asemenea, vor susține și un discurs în vederea impunerii cărții citite, după care se va realiza votarea cărții. Rezultatele așteptate cuprind accentuarea spiritului competitiv, a creativității, incitarea la lectură.

Analiza propriu-zisă a cărții are, de asemenea, drept scop să-l stimuleze, să-l provoace pe elev, să îl determine să caute, să cerceteze, să găsească soluții, să prelucreze informații, să le sistematizeze, să faciliteze colaborarea dintre elevi, să intensifice schimbul de idei și de informații. De exemplu, în abordarea romanului scris de John Green, „Sub aceeași stea”, punctul de plecare l-a constituit prezentarea unei imagini, elevii având drept sarcină menționarea conținutului său, precum și realizarea unei legături cu opera citită. În același scop, se citește și o afirmație regăsită într-o publicație a timpului respectiv “Îți frânge inima, dar te și face să crezi cu putere în frumusețea vieții”, pentru care au de identificat argumente pentru fiecare situație.

Lucrul pe echipe, de asemenea, pe lângă faptul că este preferat de elevi, are și beneficii, presupunând interacțiune, respect și colaborare. Trebuie să verbalizeze ideile, să accepte că există păreri diferite, că trebuie să respecte reguli. Interacționând, își va dezvolta abilitățile sociale și emoționale, abilitățile de comunicare și își va îmbunătăți încrederea în sine. Astfel, va descoperi cât este de

important să asculte opiniile celor din jur și să și le exprime pe ale lui. Abordând același roman, elevii sunt împărțiți pe echipe, având de rezolvat mai multe sarcini, metoda folosită fiind Turul galeriei. Prima presupune prezentarea romanului din perspectiva unui personaj, Hazel sau Augustus. O altă cerință vizează realizarea unui cvintet prin intermediul căruia să prezinte povestea de dragoste. Apoi, pornind de la cuvântul-stea din titlu, au de identificat trăiri, atitudini, sentimente comune celor două personaje, ale căror denumiri să înceapă cu literele indicate. La finalul activității, au de asociat mesajul romanului cu o imagine reprezentativă, alegere care trebuie argumentată. Rezultatele nu s-au lăsat așteptate: dinamizare, colaborare, interacționare, valorizare, exprimarea dorinței de a mai realiza astfel de activități.

Astfel, în societatea contemporană, problematica educației capătă noi conotații, date, mai ales, de schimbările fără precedent din toate domeniile vieții sociale. Se mută accentul de pe informativ pe formativ. Educația tinde spre universalitate, motiv pentru care educația extracurriculară are un loc bine stabilit în formarea personalității tinerilor. Și aceasta poate constitui o modalitate de a contracara un efect negativ al acelorași schimbări din toate domeniile, abandonul școlar.

În concluzie, deși abandonul școlar nu poate fi eliminat, iar măsurile de prevenire nu pot face decât să intervină asupra factorilor responsabili, importantă este atât conștientizarea gravității acestei probleme de către întreaga societate, cât și implicarea fiecărui cadru didactic, acesta constituind elementul care formează un întreg din toți cei implicați: societate- școală- familie- elev.

Bibliografie:

1. Nicola, Ioan, *Pedagogie*, Editura Didactică și Pedagogică, 1994
2. Barna, Andrei, *Curs de pedagogie*, Editura Logos- Galați, 2001
3. www.unicef.ro
4. www.școalaromânească.ro

Școala viitorului

Ca reprezentant al comunității, după ce am analizat învățământul din ultimii ani, privesc spre viitor și-mi pun următoarele întrebări:

- Cum ar trebui să arate școala?
- Ce lipsește educației?
- De ce fel de lecții au nevoie copiii noștri și cum ar trebui să fie predate?
- Unde suntem și încotro ne îndreptăm?

Astăzi ne imaginăm cum va fi școala viitorului!

Un echilibru între educația acasă și educația în școală este cheia succesului învățării. Rolul părinților nu se limitează doar la educația de acasă, ci presupune implicarea lor activă în viața școlii.

- Școala trebuie să fie un loc central al schimbării. Educația pentru schimbare ar trebui să fie pivotul în jurul căruia să se înfăptuiască schimbarea educației.
- Generația tânără nu trebuie educată doar pentru a se adapta la nou ci pentru a putea contribui la construcția viitorului. Specificul lumii noastre e că se schimbă din ce în ce mai repede și că ne pune în fața unor situații originale, neprevăzute ba chiar imprevizibile. Viața, experiența omului modern arată că învățarea de menținere, simpla reproducere a valorilor trecutului, tradiția nu sunt suficiente pentru „echiparea” omului societății viitorului.
- Pentru a crea un astfel de învățământ este nevoie, în primul rând, să producem imagini succesive și interdependente ale viitorului, să prevedem profesiile necesare, tipul de familie și de relații umane care va predomina, natura problemelor etice și morale care vor apărea, tehnica de care vom fi înconjurați și structurile organizatorice în care va trebui să ne antrenăm, ceea ce prezintă de facto caracterul inovativ al educației prospective.

Este așadar necesară o altă educație și anume una care poate aduce schimbare, reunire, restructurare și reformulare de probleme.

În viziunea mea, școala viitorului este prietenoasă și captivantă, astfel încât copiii interacționează cu profesorii, cu colegii și cu mediul înconjurător.

În școala viitorului activitățile s-ar desfășura atât în școală cât și în afara ei.

Școala viitorului o văd ca pe o școală în care un copil și-ar dori să își petreacă chiar și timpul liber!

Bibliografie

1. Hopkins, D.; Ainscow, M.; West, M., Perfecționarea școlii Óntr-o eră a schimbării, Ch., Ed. Prut Internațional, 1998.
2. King, Al.; Schnider, B., Prima revoluție globală. O strategie pentru supraviețuirea lumii, Buc., Ed. Tehnică, 1993

Prof. înv. primar Streba Alina Mariana

Școala Gimnaziala “Otilia Cazimir” Iași

PROFILUL IDEAL DE PERSONALITATE

AL UNUI MANAGER DE SUCCES

S-a constatat că managerii cu o bună pregătire în domeniul psihologiei organizaționale au posibilitatea să dezvolte abilitățile native ale angajaților și să-i folosească eficient. Știind aceste lucruri, putem afirma că personalitatea, aptitudinile, temperamentul, caracterul și comportamentul managerului sunt hotărâtoare în cadrul organizării activităților unui colectiv de muncă, respectiv în atingerea diferitelor obiective.

Există opinii diferite în ceea ce privește definirea managerului. P. Bolinet susține că un conducător este o persoană care-și obține rezultatele prin alții. Definiția adoptată de majoritatea specialiștilor este: orice persoană care ocupă o funcție de conducere într-o organizație reprezintă un manager, indiferent de treapta ierarhică pe care se află. Se consideră că managerul unei întreprinderi este persoana care acționează pentru transformarea sarcinilor în acțiuni concrete, pentru folosirea eficientă a resurselor întreprinderii și creșterea profitului, pentru mobilizarea salariaților în procesul muncii și motivarea acestora.

Managerii reprezintă un grup de persoane împuternicite, special pregătite care orientează, coordonează și dirijează activitatea tuturor membrilor unei organizații spre îndeplinirea întocmai a obiectivelor prestabilite. Mai precis, managerii sunt persoane care dețin în cadrul organizațiilor funcții de conducere ce implică atribuții de coordonare, organizare, dispoziție, comandă și control. Ei reprezintă factorii principali ai oricărui proces decizional, influențând direct, prin activitatea lor, acțiunile și comportamentul altor persoane.

Managerii trebuie să posede anumite calități, care să le permită să desfășoare activități de conducere, să influențeze activitățile altor oameni și să obțină rezultate prin activitățile acestora. În același timp, managerii trebuie să posede o temeinică pregătire managerială, științifică, o reală capacitate de a conduce și talent organizatoric. Acestea reprezintă acele trăsături esențiale, proprii tuturor persoanelor cu funcții de conducere, indiferent de profesia de bază, nivelul postului, profilul organizației sau natura activității. Personalitatea managerului se reflectă în ansamblul trăsăturilor, însușirilor, capacităților și aptitudinilor acestuia, care se concretizează în comportamentul practic și sunt valorificate în managementul organizației. Tocmai pentru că un manager trebuie să fie lider, un conducător, personalitatea acestuia are un efect important asupra a numeroși factori, ca de exemplu echipa pe care o conduce, sarcina care trebuie îndeplinită, etc.

Psihologia managerială studiază personalitatea managerului din perspectiva realizării funcțiilor sale: prevederea, decizia, organizarea, comanda, coordonarea și controlul. Activitatea managerială este una complexă, ea având înglobată atât o componentă educațională, profesională, cât și una umană. Artă de a dialoga cu subalternii, de a găsi modalitatea optimă prin care trebuie să transmiți sarcinile de serviciu sau să fixezi obiectivele care trebuie atinse în cadrul realizării unei activități performante este una dintre caracteristicile de bază ale unei personalități manageriale de succes. Aptitudinile, temperamentul și caracterul sunt considerate drept însușiri psihice de bază ale personalității.

Se evidențiază faptul că în condiții grave, de criză, ce pun în pericol existența structurii organizaționale (instituției, firmei, etc.), sunt preferați conducătorii energici, autoritari, deciziși, curajoși, ce se orientează repede în context, chiar dacă recurg la mijloace ferme pentru a depăși obstacolul. Pe câtă vreme în situații normale în care se cer decizii bine chibzuite, bazate pe depistarea și analiza completă a alternativelor, sunt preferați conducătorii calmi, bine echilibrați, răbdători, cu măsură, democrați, cu deplină stăpânire de sine, cu un rol tonifiant și stimulatив în activitatea grupului.

Rolul pe care îl joacă personalitatea umană în activitățile cu caracter managerial este așadar covârșitor, chiar determinant. „Spiritul ofensiv al managerului, capacitatea acestuia de a prelua riscul și

răspunderea față de acțiuni ce depind de factori mai puțin certți pentru alții, intuiția sa față de strategiile viitoare, siguranța de sine și calmul în relațiile cu partenerii, autoritatea pe care trebuie să o exercite ca manager”.(A. Prodan) –iată doar câteva exemple de astfel de determinări. Specialiștii europeni în domeniu au identificat opt tipuri de manageri, tipologii ce se regăsesc în combinațiile particulare ale emotivității, reactivității și reținerii primare sau secundare a excitației nervoase:

Managerul nervos-prezintă o mobilitate și viteză de gândire crescute, o mare reactivitate, plictisindu-se repede, reținând impresiile imediate, căutând cu aviditate informații pe care nu le analizează însă suficient, adesea singuratic și nerăbdător, oferind rapid soluții și răspunsuri, adept al schimbării; eficient în adoptarea mai multor meserii, reprezintă totuși un element tensionat pentru grup (echipa).

Managerul sentimental-de o mare sensibilitate, este mai degrabă introspectiv, reacționând cu precădere la impresiile imediate, atras de artă, destul de stabil psiho-emoțional, social, deși timid și uneori melancolic; căutând adevărul și fiind mai puțin ofensiv, nu rezistă pe termen lung la solicitările dure ale managementului concurențial.

Managerul coleric-optimist, deși adesea emotiv, susceptibil, uneori violent, căutând atingerea imediată a rezultatelor, precum și fixarea de noi obiective, angajându-se în activități cu risc crescut, imprudent și superficial; fiind idealist, se entuziasmează ușor, dovedindu-și eficiența în momentul în care nu presupune o activitate permanentă și de rutină a echipei.

Managerul pasionat-nerăbdător, dominator și independent, nu ține seama de propriile interese, fiind mai puțin pragmatic, deși foarte bun cunoscător al domeniului în care activează; nu are viziune de ansamblu, fiind eficient în activități cu scop limitat sau în departamente cu obiective precise.

Managerul sangvin-prezintă o mare capacitate de adaptare, stabil psiho-emoțional, fire analitică și calmă, nu se angajează în acțiuni riscante; preocupat mai ales de rezultatul final, caută să își înțeleagă subalternii, fiind mai degrabă potrivit pentru managementul mediu sau de linie.

Managerul flegmatic-foarte hotărât, posedă un nivel redus de creativitate, distant, foarte calm, manifestând mai puțină încredere în cei din jur, greu influențabil, dovedindu-și eficiența în poziții ce presupun un grad ridicat de pericolozitate.

Managerul amorf-calm, mai degrabă indiferent, adesea neglijent, foarte puțin ofensiv, stabil psiho-emoțional, lent în reacții, fiind bonom, tolerant, ideal în situații critice unde poate da dovadă de reacții oportune.

Managerul apatic-inactiv, cu o lentoare crescută, singuratic, caută liniștea și calmul, cu o capacitate diminuată de efort, renunță repede, nesusținând situațiile favorabile; este ineficient ca manager, fiind mai degrabă potrivit pentru activități simple, segmentare care nu presupun efort, imaginație sau risc.

Iată deci suficiente motive pentru care diagnosticarea adecvată a tipului de personalitate se dovedește esențială atunci când se află în discuție responsabilitatea și eficiența managerială. Nu oricine este înzestrat pentru această funcție, cu atât mai mult pentru orice nivel managerial. Tocmai de aceea este necesară identificarea și utilizarea unui instrument sau a unui set de instrumente valide, care să detecteze:

- trăsăturile comune specifice unei poziții de conducere (profil general al managerului).
- atributele native necesare diferitelor niveluri de management (profile ale managerului de top, mediu sau de linie).
- persoanele optime desemnate să ocupe această funcție (selecția propriu-zisă).
- persoanele cele mai nimerite pentru ascensiunea profesională sau pentru dezvoltarea și extinderea competențelor personale și profesionale (selecția pentru promovare- formare).

După cum am putut observa, în comportamentul managerilor există o mare varietate a manierelor de îndeplinire a funcțiilor manageriale. Aceste particularități comportamentale sunt reunite sub conceptul de stil de management, adică „modalitățile în care managerii își exercită atribuțiile ce le revin în

planificarea, organizarea, antrenarea și coordonarea activității, fiind definit în principal de atitudinea față de subordonați”- (A. Prodan)

BIBLIOGRAFIE

1. Androniceanu, A., (1999), Managementul schimbărilor; Editura All Beck
2. Bonciu, C., (1998), Instrumente manageriale psihosociologice, Editura Teora, Editura All Beck
3. Coates, Ch., (1995), Managerul total, Editura Teora
4. Hiltrop, M. J., (1999), Artă negocierii, Editura Teora
5. Macarie, F.C., (2006), Bazele managementului, Editura Aletheia
6. Prodan, A., (1999), Managementul de succes, Editura Polirom Iași

DIMENSIUNILE CRIZEI EDUCAȚIEI ÎN ROMÂNIA **„Maxima debetur puero reverentia” (Iuvenal)**

Prof. înv.primar Amalia Stroe, Școala Gimn. „I.A.Bassarabescu”, Ploiești

Kant spunea că „omul nu poate deveni om decât prin **educație**”. Rolul ei este „de a înălța pe culmi mai nobile de viață omul, comunitatea etnică și umanitatea, prin cultivarea valorilor spiritului”. Educația este chemată să formeze personalități care să se adapteze ușor la realitățile contemporane, să fie creative și responsabile.

Inițial, în tradiția lui „Bildung”, încă de la vechii greci „o persoană educată era aceea care asimilase un set clar de cunostințe și valori, care crescuse într-o tradiție particulară”(1). În spiritul educației moderne, când tradiția lui „Bildung” s-a împletit cu iluminismul, s-a redefinit rolul educației. Kant definea lumina ca „ieșirea omului dintr-o stare de minorat de care se face vinovat el însuși, ieșirea din neputința de a te servi de inteligența proprie fără a fi condus de altul.”(2)

Din perspectiva umanismului, „educația nu poate fi gândită decât ca socializare, ca proces de inserție a noilor veniți în <ordinea> preexistentă a umanității, iar în cazul educației moderne, ca inserție a noilor veniți în ordinea preexistentă a rațiunii moderne”.(1) G.Biesta nu este adeptul ideii că raționalitatea ar trebui să fie măsura umanității, ci susține că e necesară concentrarea pe modalitățile în care fiecare individ începe să existe, iar rolul educatorului „trebuie înțeles în termenii unei responsabilități pentru „intrarea în lume” a ființelor unice, singulare...în termenii responsabilității pentru lume ca o lume a pluralității și diferenței”.(2)

J.Dewey definea educația ca „reconstrucție sau reorganizare a experienței care se adăuga la înțelesul experienței precedente și care mărește capacitatea de a dirija evoluția celei care urmează”.(3, p.70)

Prin educație se urmărește pregătirea copilului de astăzi pentru a deveni omul de mâine, iar scopul ei este atins atunci când individul obține acea autonomie care-l determină să fie stăpân pe propriul destin și pe propria personalitate. O parte din trăsăturile personalității sunt formate direct prin educație, dar o bună parte din calitățile acesteia sunt opera propriei formări, care depinde tot de educație, așa cum afirma și Maurice Dubesse „educația nu-l creează pe om; ea îl ajută să se creeze.”(4, p.112)

Educația trebuie să răspundă neconținut unor exigențe ale evoluției contemporane, naționale și internaționale. Semnificațiile și eficiența actului educativ sunt date de disponibilitățile educației de adaptare și autoreglare față de sfidările tot mai numeroase ale spațiului social. Problematika lumii contemporane demonstrează că soluțiile cele mai eficiente nu pot fi găsite prin demersuri secvențiale, ci

este nevoie de studierea celor mai eficiente mijloace de rezolvare a marilor probleme cu care se confruntă omenirea.

România, ca una din țările în care au loc transformări și încercări de adaptare la schimbările lumii, se află într-o permanentă tranziție, cel puțin în perioada de după Revoluția din 1989. Educația este domeniul în care s-a simțit nevoia unor prefaceri capitale. S-a reușit? Este în țara noastră o criză în acest domeniu?

Întâlnim în școlile noastre astăzi o lipsă de motivație dublă, dar la fel de profundă: a elevilor și a profesorilor. Demotivarea elevilor poate fi explicată prin contextul general în care se înscrie școala astăzi, context paradoxal dacă avem în vedere că se înregistrează o creștere exponențială a cunoașterii simultan cu o degradare continuă a instituției fundamentale care produce, administrează și diseminează cunoașterea. În zilele noastre, totul se raportează la ceea ce posedăm, la reușita socială identificată cu elemente simbolice, exterioare. Mass-media ne aduce în prim-plan persoane care dețin “imperii” de averi, iar tinerii îi iau pe aceștia ca model care să le ghideze formarea, fără a realiza că sunt, de fapt, contra-modele, care împiedică sau perturbă afirmarea și cunoașterea adevăratelor valori.

Totodata, lipsa de motivație a elevilor vine ca o consecință a rolului pasiv în școală, unde sunt transformați în containere, în recipiente care trebuie umplute de profesori. Cu cât umple mai bine depozitele, cu atât un profesor este considerat mai bun; cu cât se lasă mai ușor umpluți, cu atât elevii vor fi considerați mai buni. Acumularea de informații reprezintă o parte a educației, dar nu e sinonimă cu aceasta. Educația este confundată de unii cu un proces de transmitere de informații, deprinderi, valori. Socrate, în dialogul “Banchetul” critica această perspectivă “-Ce bine ar fi, Agaton, dacă înțelepciunea ar avea darul să se scurgă, ori de câte ori ne atingem unii de alții, de la cel ce are mai multă la cel cu mai puțină; să fie așa, ca apa care trece prin fitilul de lână din vasul mai plin spre cel mai gol”. Elevul nu trebuie văzut ca un spectator, iar profesorul ca un regizor și actor unic. Copilul se manifestă ca un centru de interese și inițiative, uneori opunându-se în mod ferm activităților profesorului. Copilul din fața noastră trebuie privit ca o entitate unică, aparte, diferită de ceilalți, cu o istorie proprie și aspirații personale și, în consecință, să luăm în considerare modalități educaționale diferite. Este necesar, conform lui Seymour Papert, descoperirea unei căi de a trăi în mod creativ. Acesta notează că ”suntem ca niște copii, explorăm, iar aceasta vine din interior, este experiență și nu învățare prin intermediul cuvintelor, care ne este transmisă”.(5)

Alfie Kohn considera drept cauză a crizei educației, industrializarea practicii educaționale, prin aplicarea unui model fordist, centrat pe competențe ca obiective și pe fragmentarea practicii educaționale, iar elevul tratat ca un produs al educației asimilat cu produsul final, lucru care se întâmplă

și în școlile noastre. “Este ca producția pe bandă rulantă din fabrica Ford: mașina este deplasată de la un punct la altul și la fiecare astfel de punct de lucru i se adaugă ceva, i se verifică o piesă, i se testează un subansamblu. Acesta este un model al educației adecvat unor perioade anterioare, dar nici astăzi nu știm altă modalitate de a organiza educația”(6). Din această practică a procesului educațional rezultă creșterea gradului de plictiseală și de anxietate al elevilor și aprecierea din partea adulților numai în funcție de rezultatele obținute la învățatură.

La rândul lor și profesorii simt criza educației, cu atât mai mult cu cât sunt parte integrantă a ei. Astăzi, profesorul și-a pierdut poziția sa de unică sursă de informare, trebuind să accepte în mod autentic pe elevi ca actori reali în derularea procesului instructiv-educativ. Se constată o neputință a corpului profesoral de a se adapta la noile realități, la nevoile tot mai diverse ale societății, simultan cu deteriorarea statutului sau sub semnul crizei profunde din sistemul nostru de învățământ.

Seymour Papert considera că profesorul trebuie să fie un consilier, un facilitator care să observe care copil are o problemă sau are nevoie de sugestii, de provocări suplimentare. Frederick Bennett afirma că, prin intermediul calculatorului, profesorul va fi eliberat de un volum imens de activități birocratice, care îi blochează entuziasmul și creativitatea. „Rolul profesorului trebuie să se schimbe...îi scoate pe copii din ignoranță și o va face mult mai eficient...îi va ajuta să integreze învățarea ca proces în propriile lor vieți și le va arăta cum să facă acest lucru. Ii va ajuta să depășească dificultățile pe care explozia informațională le creează și îi va ajuta să controleze acest proces. Ii va ajuta să armonizeze informațiile oferite de computer cu propriul lor sistem de valori. Ii va încuraja și îi va stimula să-și desăvârșască educația. Ii va ajuta să rezolve problemele ridicate de vârsta adolescenței și de procesul de maturizare.”(7) Profesorul trebuie să trezească interesul elevilor, să-i motiveze pentru obiectul de studiu. Allan Bloom considera că misiunea profesorului este de a sprijini realizarea naturii umane, iar lucrurile transmise de el trebuie să-și pună amprenta asupra vieții. Educatorii au sarcina de a-i provoca pe elevi să răspundă în confruntarea lor cu ceilalți și de a crea oportunitățile și climatul în care aceștia să răspundă.

Elevii vin la școală ca ființe unice, cu un “tezaur” care trebuie șlefuit, dezvoltat, apreciat, îmbogățit, dar totul este al lui, propriu, irepetabil. Profesorii au tendința de a-i iniția și de a-i introduce într-o „comunitate rațională”, așa cum o definea Alphonso Lingis, unde le oferă o voce reprezentativă, foarte specifică comunității, îi legitimează să vorbească, dar numai cu limbajul și în logica comunității, conținând numai ceea ce spune, nu cine și ce spune. Învățarea trebuie înțeleasă nu numai ca proces de achiziție (comunitatea rațională), dar și ca răspuns la o problemă, învățarea devenind în acest caz un „act de creație sau de invenție, un proces prin care ceva nou este adus pe lume: răspunsul propriu, unic al cuiva”(8,p.11), aceasta însemnând acceptarea existenței și afirmării celeilalte comunități, a

acelora care nu au nimic în comun. Pentru aceasta trebuie create oportunitățile pentru ca elevii să-și descopere propria voce și să și-o afirme. Gradul de individualizare a strategiilor de intervenție ale cadrului didactic oferă acestuia posibilitatea de a-și arăta respectul față de personalitatea fiecărui elev și creează șansele intensificării motivației intrinseci.

Educația este rezultatul experiențelor de învățare în care elevul este implicat. Îndeplinirea obiectivelor pe care profesorul și le-a propus se evidențiază atunci când elevul interacționează cu adultul și se comportă conform dezideratelor educatorului. Pentru ca acest lucru să se realizeze trebuie să existe compatibilitate între perspectivele individuale și, de aici, o comunicare continuă și o extindere a activităților comune. Scopurile școlii trebuie să fie acceptate de elev ca fiind utile pentru a se ajunge la o cooperare socială și la consens.

BIBLIOGRAFIE:

1. Gert Biesta, „Beyond Learning”(Democratic Education for a Human Future)-note de curs
2. I.Kant, „Idea critică și perspectivele filosofiei moderne-Kant prin el însuși”, Editura Paideia
3. J.Dewey, „Democrație și educație”, Editura Didactică și Pedagogică, București,1972
4. M.Dubesse, „Etapele educației”, Editura Didactică și Pedagogică, București,1981
5. Seymour Papert,„The Future of School”
6. Seymour Papert,„Child Power:Keys to the New Learning of the Digital Century”
7. .F.Bennett, „Computers as Tutors:Solving the Crisis in Education”
8. „Comunitatea celor care nu au nimic în comun”-note de curs

Abordări, tehnici și aplicații de comunicare în lucrul cu elevii

Stroiu Tanța, Liceul Tehnologic „Costache Conachi”
Com. Pechea, Jud. Galați

Comunicarea a fost definită ca o formă particulară a relației de schimb între două sau mai multe persoane, două sau mai multe grupuri.

În lucrul cu elevii, comunicarea reprezintă cheia succesului pentru a dezvolta o relație sănătoasă și reciproc benefică între profesor și elev.

Profesorul trebuie să aibă în vedere diferite abordări și tehnici de comunicare, pentru a se adapta la nevoile și particularitățile fiecărui elev.

Unele dintre aceste abordări și tehnici includ:

Comunicare verbală: Aceasta reprezintă forma cea mai comună de comunicare și implică folosirea cuvintelor pentru a transmite mesaje. Este important ca profesorul să folosească un limbaj clar și concis, care să fie ușor de înțeles de către elevi. Pe lângă asta, profesorul trebuie să aibă, de asemenea, o dicție clară și să țină cont de tonul vocii sale, pentru a transmite mesajul într-un mod potrivit.

Comunicare nonverbală: Această formă de comunicare implică transmiterea mesajelor prin gesturi, expresii faciale, postură, contact vizual etc. Profesorul ar trebui să fie conștient de limbajul corpului său și să îl folosească într-un mod potrivit pentru a susține mesajul verbal.

Ascultarea activă: Aceasta reprezintă o abordare importantă în comunicare, care implică acordarea totală de atenție celui alt și înțelegerea mesajului transmis. Profesorul ar trebui să asculte cu atenție ceea ce au de spus elevii, să fie deschis la întrebări și să demonstreze înțelegere și empatie față de nevoile și problemele lor.

Feedback constructiv: Profesorul ar trebui să ofere feedback elevilor într-un mod constructiv și susținător. Acesta trebuie să își exprime aprecierea pentru eforturile și realizările elevilor, dar și să identifice punctele slabe și să ofere sugestii de îmbunătățire. Feedbackul ar trebui să fie specific, clar și orientat spre creșterea performanței elevilor.

Folosirea întrebărilor deschise: În loc să folosească întrebări închise, care permit răspunsuri scurte da/nu, profesorul ar trebui să adreseze întrebări deschise, care îi încurajează pe elevi să își exprime opiniile și să dezvolte gândirea critică. Aceasta le oferă elevilor posibilitatea de a se implica mai activ în procesul de învățare și dezvoltare.

În ceea ce privește aplicațiile de comunicare în lucrul cu elevii, acestea pot fi diverse și depind de context și nevoile specifice ale fiecărui elev. Unele dintre aceste aplicații includ:

Comunicarea în grup: Profesorul poate folosi metode de comunicare în grup, cum ar fi discuțiile sau dezbaterile în clasă, pentru a încuraja participarea și colaborarea elevilor. Aceasta le oferă ocazia de a-și împărtăși gândurile și ideile și de a învăța unii de la alții.

Comunicare individuală: Profesorul poate avea discuții individuale cu elevii, pentru a le oferi sprijin și îndrumare personalizată. Aceste discuții pot fi un moment în care elevii se simt ascultați și înțeleși și pot primi feedback specific și personalizat.

Comunicarea prin intermediul tehnologiei: Profesorul poate folosi diferite aplicații și platforme digitale pentru a comunica cu elevii, cum ar fi e-mailul, mesageria instantanee sau platforme de învățare

online. Acestea pot fi folosite pentru a le transmite informații, a le oferi feedback sau a menține o comunicare constantă cu elevii.

Comunicare în situații de criză sau conflict:

Profesorul trebuie să aibă abilități de comunicare eficientă și empatică în situații de criză sau conflict, cum ar fi probleme de comportament sau rezultate academice slabe. Aceasta implică gestionarea calmă a situației, ascultarea părții elevului și găsirea soluțiilor adecvate.

În concluzie, comunicarea în lucrul cu elevii este esențială pentru a dezvolta o relație sănătoasă și reciproc benefică. Abordările și tehnici precum comunicarea verbală și nonverbală, ascultarea activă, feedbackul constructiv și folosirea întrebărilor deschise pot fi aplicate pentru a îmbunătăți comunicarea și a încuraja participarea și angajamentul elevilor. Aplicațiile de comunicare pot varia de la comunicarea în grup sau individuală, până la comunicarea prin intermediul tehnologiei sau gestionarea situațiilor de criză. Toate acestea au ca scop facilitarea învățării și dezvoltării elevilor, creând un mediu propice în școală și în clasă.

Dialogul școlar constituie de fapt axa principală în jurul căreia gravitează întreaga problematică instructiv-educativă din școala contemporană.

Daca admitem că efectul acțiunii educative depinde de calitatea agenților, educator și educat, cât și de relația dintre ei; că sursele blocajului țin în mare parte de relația profesor-elev, atunci vom putea acționa în cunoștință de cauză în sensul prevenirii blocajelor și, respectiv, al deblocării fluxului informațional și de influențare formativă în relația profesor-elev.

Cum acționăm pentru a evita blocajele, pentru a asigura calitate relației educator-educat? Prin însusirea unor modalități de comunicare.

Ascultarea este o verigă principală a actului de comunicare. Profesorii pe care îi prefera elevii și carora le comunica problemele pe care le au, sunt cei care știu să asculte. Unele probleme pe care le are elevul se pot rezolva la acest nivel, al ascultării, deoarece fiind ascultat, copilul are ocazia să-și exprime dificultatea, să-o constientizeze mai bine, să-o analizeze și, în felul acesta, uneori, ajunge singur la o soluție. Exemple de exerciții cu elevii:

1. Elevii își povestesc în perechi câte o întâmplare personală. Timp de 5 minute povestește un elev, iar celălalt îl ascultă activ, apoi se schimbă rolurile. La sfârșit, elevii din fiecare pereche își spun cum s-au simțit în timp ce au vorbit și ce așteptări aveau de la cel care îi ascultau.
2. Un elev exprimă o afirmație pe tonuri diferite, iar ceilalți elevi comunică ce simt, ce gândesc și ce reacții le provoacă tonul cu care a fost rostită această afirmație.

Școala este organizația în care procesul de comunicare este esențial și se manifestă sub toate formele. Profesorul observă, facilitează și participă la actul de comunicare ceea ce presupune că acesta trebuie să devină un comunicant profesionist, nu doar în stăpânirea tehnicilor de transmitere a informațiilor ci, mai ales, în aplicarea metodelor de relaționare .

„...instituția de învățământ constituie locul unde se învață comunicarea; unde se deprinde și se perfecționează comunicarea; unde se elaborează (creează) comunicare; unde se educă (cultivă) comunicarea. Aici, comunicarea are semnificația unei valori umane și sociale, motiv pentru care educarea comunicării constituie un scop în sine, un obiectiv major al învățământului, la care toate disciplinele trebuie să-și aducă propria contribuție.”

Prof. univ. Dr. Ioan Cerghit

În concluzie, comunicarea cu elevul presupune disponibilitate din partea profesorului, deschidere, abilități de ascultare și exprimare verbală și nonverbală a mesajelor.

Motto: „Nu există nimic care să nu poată fi făurit de o muncă perseverentă și de o grijă încordată și atentă”.(Seneca)

BIBLIOGRAFIE:

1. **André Peretti**, Tehnici de comunicare, Ed. Polirom, Iași, 2001
2. **Anghel P.**, Stiluri și metode de comunicare, Ed. Aramis, București, 2003
3. **Cameron M.**,. Arta de a-l asculta pe celălalt. Secretele unei comunicări reușite, Ed. Polirom , Iași, 2006
4. **Joannes A**, Comunicarea prin imagini, Ed.Polirom, Iasi, 2009
5. **Luca M. R.**, Deprinderi de comunicare, Ed.Infomarket, Brasov, 2006
6. **Păuș Viorica Aura**, Comunicare și resurse umane, Ed. Polirom, Iași, 2006
7. **Pânișoara O.I.**- Comunicarea eficienta , Editura Polirom, Iasi, 2003
8. **Constantin Cucuș**, „Pedagogie”, Editura POLIROM, Iași, 1998;
9. **Rodica Niculescu** „Pedagogie generală”, Editura SCORPION, 1996;
10. **Prof. univ. dr. Dumitru Iacob și lector. univ. drd. Diana-Maria Cismaru**– Curs de „Managementul organizației școlare. Comunicare instituțională”, predat de, 2005-2006

ROLUL IMPLEMENTĂRII PARTENERIATELOR EDUCAȚIONALE CU PRIVIRE LA FACILITAREA ȘI ÎMBUNĂTĂȚIREA ACTIVITĂȚILOR DE DEZVOLTARE A ABILITĂȚILOR SOCIO-EMOȚIONALE ALE PREȘCOLARILOR

Prof. Strugar Petruța - Alina
Grădinița „Brândușa”, Sector 3, București

„Abilitățile sociale și emoționale dezvoltate până la vârsta de 6-7 ani sunt principalul predictor pentru performanța și adaptarea școlară până la 10 ani.” (Mircea Miclea)

Vârsta preșcolară este reprezentată prin perioada în care se produc schimbări însemnate în viața afectivă a copilului. Sentimentele și emoțiile însoțesc toate manifestările preșcolarilor, fie că este vorba de activități educative, activități de tip concurs, cântece, jocuri, fie de îndeplinirea sarcinilor primite din partea unor adulți (cadre didactice, părinți, bunici etc.).

Totodată, dezvoltarea socio-emoțională este un mijloc de construire a personalității deoarece dezvoltă capacitatea de expresie și comunicare în relațiile inter-umane, respectiv permite o concentrare a preșcolarului cu sine însuși.

Parteneriatul reprezintă procesul de colaborare dintre două sau mai multe părți care acționează împreună pentru realizarea unor interese sau scopuri comune în condiții de comunicare, coordonare și cooperare și presupune împărțirea responsabilităților în derularea unei acțiuni cu precizarea obligatorie a atribuțiilor și contribuțiilor acestora, aspect statuat printr-un acord de parteneriat.

Ca un factor pozitiv care vine în sprijinul dezvoltării abilităților socio-emoționale, parteneriatul educațional presupune participarea activă a tuturor celor implicați și constituie în același timp un punct forte în vederea stabilirii unei interacțiuni constructive între partenerii implicați, motivația fiind integrarea grădiniței în mediul comunitar și participarea activă la formarea viitorilor școlari.

În perioada preșcolară, preșcolarul recunoaște emoțiile proprii și ale persoanelor din jur, acest lucru permițându-i să răspundă adecvat la propriile trăiri emoționale, cât și la ale celorlalți. Astfel, denumește emoții precum: bucuria, furia, frica și tristețea, ajungând ca la vârsta de 5-6 ani această paletă de etichete verbale să fie mult mai amplă, fiind incluse de exemplu și rușinea, vinovăția sau jena.

În perioada preșcolară, limbajul emoțiilor câștigă rapid în acuratețe, claritate și complexitate și, ceea ce este cel mai semnificativ, raportarea la posibilele cauze ale sentimentelor oamenilor este din ce în ce mai frecventă. Din moment ce sunt capabili să vorbească despre emoții înseamnă că pot avea o viziune mai obiectivă asupra emoțiilor, pot să încerce să înțeleagă propriile emoții și să asculte ce spun alții despre emoțiile lor. Așadar, limbajul emoțiilor are implicații semnificative pentru dezvoltarea emoțională a copilului. În eforturile lor de a înțelege cauzele emoțiilor, preșcolarii încep să asocieze diferite sentimente cu situații tipice cum ar fi, de exemplu recunoașterea faptului că ceva care te împiedică să-ți îndeplinești scopurile sau pierderea a ceva drag te va face trist.

În această etapă de vârstă copilul dobândește o abilitate esențială pentru dezvoltarea ulterioară și anume autoreglarea emoțională (controlul propriilor emoții și dorințe). Aceasta implică abilitatea de inițiere, inhibiție sau modulare a proceselor fiziologice, a cognițiilor și a comportamentelor relaționate cu emoțiile astfel încât să fie atinse scopurile individuale.

Preșcolarii pot identifica modalități diferite de interpretare a evenimentelor în încercarea de a le face inofensive; prin discuțiile cu ceilalți, ei pot să își împărtășească sentimentele și să asculte interpretările altora. Așadar, pentru a-și regla emoțiile negative preșcolarul folosește deja strategii comportamentale (distragere prin joc), strategii cognitive

(mutarea gândurilor de la situație, considerarea lucrurilor într-o lumină mai pozitivă) sau verbale (discutarea emoțiilor cu alții, reflecția asupra lor).

Prin urmare, grădiniței îi revine tot mai mult rolul de a întări educația copiilor și tinerilor, de a susține familia și implicit de a contribui la îmbunătățirea climatului social al comunității. Ca principal factor de cultură și civilizație, grădinița își concentrează învățarea pe copil, care devine subiect activ al propriei deveniri.

În ideea de a obișnui copiii să trăiască în relație cu cei din jur, să-și dezvolte stări afective pozitive, să manifeste interes, să-și formeze atitudini, să-și completeze aria de preocupare, grădinița lărgeste sfera de activități prin parteneriate, respectiv proiecte educaționale desfășurate la nivelul comunității locale, cât și prin implicarea în proiecte pe plan național sau internațional.

În concluzie, preșcolarii devin capabili să înțeleagă lumea în care trăiesc și să o transforme, să se cunoască pe sine, să se exprime, trăiesc experiențe reale, sunt puși în situații model pentru viața lor viitoare ca școlari, și de ce nu ca adulți, învață să reacționeze adecvat la situații date, să colaboreze, să comunice, să aibă inițiativă, să devină creativi. Ilustrând realitățile vieții lor cotidiene, activitățile specifice grădiniței, familiei și comunității din care fac parte, variatele forme de exprimare ale preșcolarilor dobândesc atât rol formator cât și informator.

Bibliografie:

- ❖ Băran-Pescaru Adina, „Parteneriat în educație”, Editura Aramis Print, București, Anul 2004;
- ❖ Catrinel A. Ștefan, Kallay Eva, „Dezvoltarea competențelor emoționale și sociale la preșcolari – Ghid pentru educatori”, Colecția Educație, Anul 2011;
- ❖ Unicef, „Despre dezvoltarea abilităților emoționale și sociale ale copiilor, fete și băieți cu vârsta până la 7 ani”, Anul 2007.

IMPACTUL LEADERSHIPULUI EDUCAȚIONAL ASUPRA ACTIVITĂȚII CADRULUI DIDACTIC

**Prof. Strugar Petruța - Alina
Grădinița „Brândușa”, Sector 3, București**

Specialiștii în domeniul științelor educației se simt îndreptățiți să afirme că „învățământul preșcolar, generalizat în mare parte, se prezintă ca cea mai largă, modernă și adecvată măsură în serviciul copilului, în vederea pregătirii lui pentru școală și a valorificării potențialului biopsihic de care dispune fiecare ființă umană.” (prof. D. Salade, *Educatorea – moderatoare a universului copilăriei*, în revista *Învățământul Preșcolar*, nr. 3-4/1998). Societatea actuală este caracterizată și de o creștere a interesului acordat vârstei preșcolare, considerându-se pe bună dreptate ca aceasta reprezintă piatra de temelie, premisa dezvoltării ulterioare, baza de la care se pornește construirea personalității adultului.

De foarte multe ori este necesar ca educatoarele să colaboreze îndeaproape cu îngrijitorii, asistenta medicală, consilierul școlar, logopedul etc., pentru a asigura o asistență adecvată și completă a copiilor pe parcursul perioadei de școlarizare în cadrul grădiniței, având permanent în vedere servirea interesului de dezvoltare și de adaptare socială a acestora. Este important pentru educația copiilor preșcolari ca modelele de relaționare pe care aceștia le găsesc în mediul grădiniței să fie pozitive, caracterizate de armonie, respect, cooperare, empatie etc., la fel cum este important ca și în cadrul familiei să regăsească modele pozitive.

Având în vedere faptul că, în grădiniță, cele mai importante achiziții și performanțe ale copiilor sunt de ordin afectiv, educatoarea trebuie să urmărească în mod special asigurarea unui climat educativ în care un copil de 3 – 5 ani să se simtă în siguranță, acceptat, iubit și stimulat din punct de vedere intelectual, afectiv și social. Pentru aceasta, ea trebuie să aibă în vedere adaptarea ambientului, a spațiului educațional, la cerințele emoționale și estetice (nu doar funcționale) ale unui copil de 3 ani, luând măsurile necesare ca sala de grupă să fie decorată în culori calde, luminoase, tonice, vesele, cu jucării suficiente, atrăgătoare și interesante, cu elemente de mobilier care, pe lângă calitatea de a fi ergonomic, să creeze copiilor senzația de intimitate, făcând legătura, în reprezentările lor, cu spațiul casei, al familiei (nu întâmplător, designul cel mai modern al mobilierului cu care sunt dotate grădinițele implică existența pernutelelor pe care copiii să se poată așeza – ca alternativă la scaunele și a canapelelor de mici dimensiuni, preferabil în aria Bibliotecă.).

De personalitatea educatoarei depinde foarte mult, felul în care copilul se va adapta la mediul grădiniței, mai ales la grupa mică (3 ani), sau respingerea acestuia și aceasta deoarece, în această profesie, aptitudinile sociale sunt la fel de importante ca și cele de specialitate. Personalitatea profesorului, în general, are asupra elevilor o influență mai mare decât cunoștințele predate de el. Persoana educatoarei emană respect, afecțiune și adorație, simpatie sau antipatie în rândurile copiilor, atât prin ceea ce spune, cât și prin felul cum spune, prin atitudini și comportament, prin ideile pe care le transmite.

Leadershipul educațional poate fi privit și înțeles drept un proces de consolidare și extindere a profesionalismului prin autorizarea cadrului didactic de a-și manifesta abilitățile de lider și de a exercita leadershipul în activitatea sa curentă, ca parte componentă a acesteia. Profesorul – în calitate de organizator al procesului de învățământ, de educator și partener, de membru al corpului profesoral – posedă caracteristicile unui lider, pe care le demonstrează la nivel de clasă, dar și în cadrul colectivului: creează o viziune inspirată pentru viitor vizavi de activitatea sa profesională și cea a școlii; lansează viziunea în comunitatea profesională din care face parte; motivează și inspiră prin acțiuni concrete atât elevii, cât și colegii să atingă viziunea promovată; antrenează/ghidează și

construiește o echipă care să fie eficientă în realizarea viziunii.

Leadership-ul presupune în primul rând capacitatea de a organiza și conduce un grup de oameni pentru a atinge un obiectiv comun.

Liderul poate avea autoritate formală sau informală. Puterea de convingere pe care o are un lider stă în: caracteristicile personale, comportamentul său, rezultatele obținute și beneficiile pe care este capabil să le aducă comunității pe care o conduce.

Astfel, leadershipul este cea mai importantă resursă într-un proces de îmbunătățire a unităților de învățământ. Unul din lucrurile cele mai importante pe care un leader le poate face este să asigure cadrul și să încurajeze formarea unor noi lideri în cadrul organizației, companiei sau comunității respective. Liderii sunt cei care fac ca lucrurile să se întâmple. Ei au viziune, au inițiativă, pot influența oamenii, pot face propuneri, pot organiza logistica necesară, pot soluționa anumite probleme, duc lucrurile până la capăt și, mai ales, își asumă responsabilități.

Prin urmare, rolurile și competențele leadershipului trebuie dezvoltate, învățate și perfecționate pentru ca acestea să răspundă cu succes complexității lumii reale, și care ar fi cel mai potrivit loc pentru a realiza acest lucru dacă nu școala? Datorită impredictibilității lumii și a limitelor raționalității umane, este mai bine ca pentru început să se formeze capacitatea oamenilor (în acest caz a elevilor), pentru ca mai apoi aceștia să fie încurajați să-și dezvolte anumite mijloace de a utiliza aceste capacități. În acest sens, școala este locul potrivit pentru formarea acestor capacități prin intermediul trainingurilor pe leadership.

Bibliografie:

- ❖ M. Zlate, „Leadership si management”, Editura Polirom, Iași, 2008;
- ❖ T. Bush, „Leadership și management educational. Teorii și practice actuale”, Editura Polirom, 2021.

ÎNVĂȚAREA PRIN COOPERARE

**PROF.ÎNV.PRIMAR SUBȚIRE RAMONA
ȘCOALA GIMNAZIALĂ NR.4 LUGOJ**

În condițiile contemporane, relațiile interdisciplinare, relațiile dintre oameni, dintre colective, capătă o pondere și o importanță tot mai mare.

Dezvoltarea gândirii, în toate formele ei, este favorizată de integrarea metodelor de învățare în grup / colaborare / cooperare în demersul didactic.

Modul de formulare diferă de la un autor la altul dar în esență definirea activității de învățare prin metoda învățării în grup are aceleași caracteristici definitorii.

Învățarea prin colaborare are loc atunci când elevii lucrează împreună, uneori în perechi sau grupuri mici, pentru realizarea unui obiectiv comun: rezolvarea unei probleme, explorarea unei teme, producerea/crearea unor idei și soluții noi într-o situație dată.

Învățarea prin cooperare înseamnă a munci în colective fondate pe complementaritate și care vizează dezvoltarea deprinderilor de comunicare interpersonală, a interacțiunilor, competențelor și comportamentelor sociale. Acest mod de lucru stimulează interacțiunea, favorizează intercunoașterea elevilor clasei și are un puternic efect de socializare, mai ales în clasele incluzive, deoarece solicită toleranță față de modurile diferite de gândire și simțire, valorizând nevoia elevilor de a lucra împreună, într-un climat prietenos, de susținere reciprocă. Cooperarea dă naștere unui climat destins, lipsit de tensiuni, în care fiecare poate să lucreze potrivit propriilor capacități. Chiar și elevii slabi au posibilitatea să contribuie la obținerea unor rezultate bune de către grup. Acest fapt generează creșterea stimei de sine, a încrederii în forțele proprii, dar și a valorizării competențelor celorlalți. Apartenența la grupurile „cooperative”, oferă membrilor satisfacție, echilibru și condiții optime de dezvoltare a personalității.

Cooperarea presupune colaborarea; aceste două noțiuni sunt sinonime, dar se pot face unele delimitări de sens, înțelegând prin colaborare o formă de relații între elevi, ce constă în soluționarea unor probleme de interes comun, în care fiecare contribuie activ și efectiv, iar prin cooperare, o formă de învățare, de studiu, de acțiune reciprocă, interpersonală /intergrupală, cu durată variabilă, ce rezultă din influențele reciproce ale agenților implicați.

Învățarea prin cooperare nu este numai o metodă de ridicare a ștachetei învățării, ci și de socializare a elevilor, de formare a spiritului de cooperare și întrajutorare reciprocă, de manifestare și dezvoltare a unor relații și practici democratice, de competiție loială, care să asigure pregătirea și integrarea social utilă, eficientă a elevilor. Învățarea prin cooperare dezvoltă respectul pentru diversitate, capacitatea de empatie, abilitățile cognitive.

Cooperarea în cadrul grupului de elevi creează premisele unor interacțiuni și comunicări eficiente între elevi sau între elevi și profesori – interese, reacții, opinii, stări afective incluse pe parcursul desfășurării lecțiilor.

Valențele formativ-educative care recomandă aceste metode interactive ca practici de succes atât pentru învățare, cât și pentru evaluare sunt următoarele: stimulează implicarea activă în sarcină a elevilor, aceștia fiind mai conștienți de responsabilitatea ce și-o asumă; exersează capacitățile de analiză și de luare a deciziilor oportune la momentul potrivit, stimulând inițiativa tuturor elevilor implicați în sarcină; asigură o mai bună punere în practică a cunoștințelor, exersarea priceperilor și capacităților în variate contexte și situații; asigură o mai bună clarificare conceptuală și o integrare ușoară a cunoștințelor asimilate în sistemul noțional, devenind astfel operaționale; unele dintre ele, cum ar fi portofoliul, oferă o perspectivă de ansamblu asupra activității elevului pe o perioadă mai lungă de timp, depășind neajunsurile altor metode tradiționale de evaluare, unele cu caracter de sondaj; asigură un demers interactiv al actului de predare - învățare - evaluare, adaptat nevoilor de individualizare a sarcinilor de lucru pentru fiecare elev, valorificând și stimulând potențialul creativ și originalitatea acestuia; descurajează practicile de speculare sau de învățare doar pentru notă.

Cooperarea este o strategie generală de învățare care poate fi folosită în cadrul unor metode didactice moderne, fiind o modalitate de a studia cu eficiență sporită o temă complexă teoretică sau practică, în echipă sau în grup, îmbinând inteligența și efortul individual cu interesele și eforturile grupului.

Trăsături esențiale ale învățării prin cooperare:

- interdependența pozitivă - în situațiile de învățare cooperantă, elevii au două responsabilități: să învețe materialul dat spre studiu și să se asigure că toți membrii grupului lor au învățat acel material. În felul acesta, elevii se simt dependenți unii de alții conștientizând că succesul personal depinde de succesul colegilor de grup. Interdependența pozitivă există atunci când elevii se simt responsabili pentru succesul colegilor, când eforturile individuale sunt coordonate cu cele ale grupului în vederea finalizării sarcinilor de învățare.
- interacțiune față în față - învățarea prin cooperare necesită și menținerea unei interacțiuni pozitive, față în față între membrii grupurilor. Este foarte important a oferi elevilor oportunitatea de a se ajuta, asista, încuraja, lăuda continuu unii pe alții. Acest tip de interacțiune între elevi facilitează atât schimburi intelectuale între elevi (explicarea unor modalități de rezolvare a problemelor, discutarea naturii conceptelor învățate, explicarea modului în care noile cunoștințe se leagă de cele anterioare), cât și influențe sociale (sprijin, suport, ajutor unii pentru ceilalți).
- responsabilitate individuală și de grup - responsabilitatea individuală există atunci când performanța individuală a fiecărui elev este evaluată și rezultatele sunt făcute cunoscute grupului și individului. Este important ca fiecare elev din grup să-și îndeplinească sarcina ce-i revine, căci scopul muncii în grupuri cooperante este de a îmbunătăți nivelul performanțelor fiecărui elev. Pentru a responsabiliza elevii, este necesar a se evalua efortul individual depus de fiecare elev în rezolvarea sarcinii grupului, deci de a măsura contribuția personală a fiecărui elev pentru finalizarea sarcinii comune.
- formarea și dezvoltarea unor deprinderi sociale - utilizarea adecvată a unui set de deprinderi de cooperare este o altă dimensiune importantă a învățării prin cooperare. Deoarece nu toți copiii au instinctiv aceste deprinderi, este foarte important ca în timpul activităților din clasă să se acorde un timp special formării acestor deprinderi. Calitatea interacțiunilor dintre elevi depinde de nivelul stăpânirii de către ei a acestor deprinderi, precum și de motivația lor de a le folosi în activitățile de învățare în grup. Elevii trebuie să învețe să se cunoască și să aibă încredere unii în alții, să comunice deschis unii cu alții, să se accepte și să se sprijine, să rezolve într-un mod constructiv conflictele atunci când acestea apar, să ia decizii pe baza acordului comun al membrilor.
- evaluarea muncii de grup - evaluarea modului în care grupurile au funcționat este a cincea componentă a învățării prin cooperare. Scopul acestor activități de evaluare a grupului este clarificarea și îmbunătățirea contribuției membrilor în vederea atingerii obiectivelor grupului. În evaluarea grupului, se acordă atenție descrierii modului de funcționare a grupurilor, precum și luării unor decizii despre ceea ce e necesar să se continue pe viitor sau despre ceea ce trebuie să se schimbe în viața grupului.

Strategii de învățare prin cooperare care pot fi aplicate în clasă cu mare eficiență și în condițiile educației incluzive: predicțiile în perechi, gândiți-lucrați în perechi-comunicați, interviul în trei etape, turul galeriei, unul stă – trei circulă, linia valorilor, masa rotundă/cercul, creioanele la mijloc, știu/vreau să știu/am învățat, brainstormingul și brainstormingul în perechi, activitatea dirijată de citire-gândire.

Rolurile profesorului se redimensionează și capătă noi valențe, depășind metodele tradiționale prin care el era doar un furnizor de informații. În organizarea învățării prin cooperare, el devine un facilitator și un coparticipant, alături de elev, la activitățile desfășurate, însoțește și încadrează elevul pe drumul spre cunoaștere. Dimensiunile procesului de învățământ capătă, în cazul strategiilor de lucru în echipă, valențe formative și formatoare, încurajând progresul individual și colectiv, personal și social.

BIBLIOGRAFIE

- Gherguț, A., 2006, Psihopedagogia persoanelor cu cerințe speciale, Strategii diferențiate și incluzive în educație, Ed. Polirom, Iași
- Gherguț, A., 2001, Psihopedagogia persoanelor cu cerințe speciale, Strategii de educație integrată, Ed. Polirom, Iași
- Sălăvăstru, D., 2004, Psihologia educației, Ed. Polirom, Iași

Utilizarea tehnologiei în activitățile din grădiniță

Profesor învățământ preșcolar: Sularia Andreea-Monica

Grădinița „Albă ca Zăpada și piticii”, Sector 4, București

Integrarea tehnologiei în sistemul educațional preșcolar reprezintă o provocare, dar și o oportunitate valoroasă pentru îmbunătățirea procesului de învățare și dezvoltare a copiilor în această etapă a vieții. Tehnologia poate fi utilizată într-o varietate de moduri pentru a sprijini și îmbunătăți activitățile din grădiniță, pentru a atrage și a capta atenția celor mici și pentru a le arăta acestora modalități prin care tehnologia este benefică și productivă. Asupra utilizării tehnologiei la vârsta aceasta există opinii contradictorii, alternativele educaționale precum Waldorf fiind chiar împotriva accesului la tehnologie de la vârsta preșcolară. Însă, în învățământul traditional aceasta este chiar încurajată și valorificată chiar și în fișele de evaluare ale activităților.

Important este ca totul să fie realizat cu măsură, să nu fie ignorate aspectele ce țin de vârsta copiilor, de nivelul dezvoltării, dar și de nivelul grupei la care sunt utilizate noile tehnologii. Un aspect esențial este utilizarea aplicațiilor educaționale interactive, care sunt concepute special pentru a fi atractive și accesibile pentru copiii mici. Aceste aplicații pot oferi o gamă largă de activități care să îi ajute pe preșcolari să își dezvolte abilitățile în diverse domenii, precum limbajul, cunoștințele matematice, cunoașterea mediului, arta și creativitatea. Jocurile educaționale pot fi adaptate pentru a fi captivante și pentru a încuraja participarea activă a copiilor, contribuind astfel la consolidarea cunoștințelor și abilităților lor în mod distractiv și interactiv.

Pe lângă aplicațiile educaționale, utilizarea tabletelor sau a computerelor în cadrul activităților poate fi benefică pentru preșcolari. Aceste dispozitive pot fi folosite pentru a stimula creativitatea copiilor prin activități precum desenul digital sau rezolvarea de puzzle-uri interactive. De asemenea, ele pot fi folosite pentru a oferi acces la resurse multimedia, cum ar fi videoclipuri educative sau prezentări interactive, care să îi ajute pe copii să înțeleagă concepte mai abstracte sau să exploreze subiecte într-un mod mai vizual și interactiv. Explorarea mediului acvatic, a spațiului cosmic și a multor alte aspecte ce nu se pot aduce în mod fizic în fața copilului la clasă, se pot observa prin intermediul calculatorului.

De asemenea, tehnologia poate fi folosită pentru a facilita comunicarea și colaborarea între educatorii și părinții copiilor preșcolari. Prin intermediul platformelor online sau a aplicațiilor specifice, părinții pot fi informați cu privire la progresul copiilor lor în timp real și pot fi implicați în procesul educațional, contribuind astfel la o colaborare mai strânsă între școală și familie în sprijinul dezvoltării copiilor.

Un exemplu de activitate în care se utilizează tehnologia la grădiniță poate fi o sesiune de explorare a literaturii digitale. Această activitate poate implica utilizarea tabletelor sau a computerelor pentru a citi și interacționa cu cărți electronice pentru copii.

Educatorul poate selecta o serie de cărți electronice adecvate pentru vârsta și interesele copiilor din grup. Aceste cărți pot varia de la povești clasice până la cărți educative despre animale,

forme sau culori. Copiii sunt invitați să se adune într-un colț special amenajat pentru lectură și să exploreze împreună cărțile electronice pe tablete sau computere. Educatorul poate citi povestea cu voce tare sau poate lăsa copiii să exploreze cărțile în mod independent. Pe măsură ce copiii explorează cărțile electronice, educatorul poate încuraja discuții și interacțiuni legate de conținutul cărților. Ei pot discuta despre personaje, despre mesajele morale ale poveștilor sau pot împărtăși propriile lor impresii și interpretări. După ce au explorat cărțile electronice, copiii pot fi încurajați să participe la activități suplimentare, cum ar fi desenarea sau colorarea personajelor din povești pe tabletă. La finalul activității, educatorul poate facilita o scurtă sesiune de reflecție în care copiii să își împărtășească impresiile și să ofere feedback despre activitatea lor cu cărțile electronice. Această etapă poate oferi și oportunitatea de a evalua impactul activității și de a identifica posibile îmbunătățiri pentru viitoarele sesiuni. Prin intermediul unei astfel de activități, copiii au ocazia să exploreze literatura într-un mod nou și captivant, să își dezvolte abilitățile de alfabetizare digitală și să își stimuleze imaginația și creativitatea. De asemenea, această activitate oferă o modalitate de integrare a tehnologiei în învățarea preșcolară într-un mod echilibrat și responsabil.

Integrarea tehnologiei în sistemul educațional preșcolar trebuie să fie realizată cu atenție și responsabilitate, având în vedere nevoile și caracteristicile specifice ale copiilor mici. Este important ca tehnologia să fie folosită ca un instrument care să sprijine și să îmbogățească experiența de învățare a copiilor, contribuind astfel la dezvoltarea lor armonioasă și la pregătirea lor pentru lumea modernă.

Bibliografie selectivă:

- Plowman, L., & Stephen, C. (2003). A 'benign addition'? Research on ICT and pre-school children. *Journal of Computer Assisted Learning*, 19(2), 149-164.
- Siraj-Blatchford, I., & Siraj-Blatchford, J. (2006). A systematic review of the impact of ICT on the learning of young children. *Journal of Computer Assisted Learning*, 22(5), 309-318.

IMPORTANȚA EDUCAȚIEI

LABORANT SURDU ELENA

ȘCOALA GIMNAZIALĂ NR 3

PIATRA NEAMȚ

Cu toții știm importanța educației în viața noastră iar epoca modernă mai este numită și epoca educației. Cuvantul educație provine din cuvantul latin educare care înseamnă a ne aduce iar educația ne crește în societate deoarece viața fără educație este ca o barcă fără cârmă.

Pentru a merge înainte în societate, educația este foarte necesară iar pe tot parcursul vieții trebuie să învățăm și să încercăm să ne educăm pe noi înșine. Practic sistemul nostru de învățământ este împărțit în două secțiuni

- Educația formală care o primim în grădiniță, școală și facultate
- Educația informală care o dobândim pe tot parcursul vieții

Educația joacă un rol vital în viața noastră, așa că toți ar trebui să fim conștienți de importanța educației în viața noastră și să încercăm să o câștigăm pentru a ne îmbunătăți viața.

În această lume competitivă știm cu toții importanța educației în viața noastră. Educația joacă un rol vital în modelarea vieții și personalității noastre. Ea este deosebit de importantă pentru a obține o poziție bună și un loc de muncă bine renumerat în societate.

Educația ne deschide multe căi pentru a reuși în viața noastră, ea ne îmbunătățește personalitatea dar și mental, spiritual cât și intelectual. Fiecare persoană dorește să aibă succes în viață, dar succesul poate fi obținut doar cu o educație formală și informală foarte solidă la bază. Oamenii presupun că o ființă educată este acea ființă capabilă să se obișnuiască cu situațiile sale în funcție de necesitate. Oamenii ar trebui să fie capabili să-și folosească abilitățile și educația primită în școli sau de la viață în funcție de necesitatea momentului sau a situației intervenite. Oamenii trebuie să fie capabili să-și folosească abilitățile și educația primită pentru a învinge blocajele sau obstacolele dificile apărute în orice domeniu al vieții lor, astfel încât să poată lua decizia corectă în momentul corect.

Toată această calitate face din om o persoană educată. Pentru a trăi o viață fericită și a ne bucura de lucrurile bune pe care ni le oferă lumea trebuie doar să ne educăm. Educația ne mărește înțelegerea despre diferența dintre bine și rău. Este singurul lucru prin care putem vedea lumea ca un loc echitabil în care tuturor li se oferă șanse egale.

Provocări și soluții în educație

Prof. Învățămint preșcolar *Surleac Ana-Maria*

Grădinița cu Program Prelungit nr.8, Iași

Provocările în educație pot include diversitatea de nevoi ale elevilor, resurse limitate, tehnologie în schimbare rapidă și adaptarea la stilurile de învățare variate. Soluțiile pot implica personalizarea învățării pentru a răspunde diferitelor nevoi ale elevilor, dezvoltarea de parteneriate între școli și comunitate, integrarea tehnologiei în procesul de învățare și crearea unui mediu de învățare inclusiv care să promoveze diversitatea și echitatea. De asemenea, formarea continuă a cadrelor didactice și implicarea părinților în educația copiilor sunt cruciale pentru depășirea provocărilor în educație.

În educație, provocările pot include diversitatea în cadrul clasei, adaptarea la stilurile de învățare diferite ale elevilor, accesul la resurse limitate, tehnologia în schimbare rapidă și implicarea părinților. Soluțiile pot implica implementarea strategiilor diferite de predare pentru a se potrivi nevoilor individuale ale elevilor, colaborarea cu comunitatea pentru a obține mai multe resurse, formarea continuă a cadrelor didactice pentru a rămâne actualizate cu noile tehnologii și abordări educaționale, și promovarea parteneriatelor între școală și familie pentru a sprijini învățarea și dezvoltarea elevilor în afara școlii.

Provocările în educație pot include diversitatea elevilor, diferențele în nivelurile de învățare și dezvoltare, resursele limitate, tehnologia în continuă evoluție și implicațiile sociale și emoționale ale procesului de învățare. Soluțiile pot implica personalizarea instruirii pentru a se potrivi nevoilor individuale ale elevilor, utilizarea tehnologiei pentru a sprijini învățarea și a stimula angajamentul, dezvoltarea unor medii de învățare incluzive și echitabile și colaborarea între educațori, elevi, părinți și comunitate pentru a spori succesul în educație.

Provocările în educație pot include diversitatea în nevoile elevilor, gestionarea clasei, integrarea tehnologiei în învățare, precum și adaptarea la schimbările în programele și politicile educaționale. Soluțiile pot implica formarea continuă a cadrelor didactice pentru a răspunde mai bine nevoilor elevilor, implementarea unor strategii de gestionare a clasei bazate pe respect și colaborare, utilizarea tehnologiei în mod creativ pentru a sprijini procesul de învățare și colaborarea între educație, comunitate și factorii decizionali pentru a promova schimbările pozitive în sistemul educațional.

Educația se confruntă cu numeroase provocări, cum ar fi accesul inegal la educație, lipsa resurselor, diversitatea culturală și lingvistică, tehnologia în schimbare rapidă și adaptarea la nevoile individuale ale elevilor. Pentru a aborda aceste provocări, soluțiile includ investiții în infrastructură și resurse educaționale, programe de formare a cadrelor didactice pentru diversitatea culturală și lingvistică, integrarea tehnologiei în procesul de învățare și dezvoltarea unor metode personalizate de predare și evaluare, care să se adapteze la nevoile individuale ale elevilor. De asemenea, este importantă implicarea comunității și colaborarea între diferitele părți interesate din domeniul educației pentru a găsi soluții durabile și eficiente. Provocările în educație pot include diversitatea învățării, gestionarea comportamentului elevilor, integrarea tehnologiei în clasă, precum și adaptarea la schimbările în curriculum și cerințele standardizate. Soluțiile pot implica dezvoltarea unor strategii diferite de predare pentru a răspunde nevoilor diverse ale elevilor, implementarea unor programe de gestionare a comportamentului și a conflictelor, formarea continuă a cadrelor didactice în utilizarea tehnologiei educaționale și colaborarea între educatori, părinți și comunitate pentru a sprijini succesul elevilor. În educație, provocările pot include diversitatea în nevoile și stilurile de învățare ale elevilor, gestionarea comportamentului în clasă, accesul la resurse și tehnologie, precum și adaptarea la schimbările din societate și mediul înconjurător. Soluțiile pot implica personalizarea învățării pentru a se potrivi diferitelor nevoi ale elevilor, implementarea strategiilor eficiente de gestionare a clasei, dezvoltarea parteneriatelor cu comunitatea și industria pentru a obține resurse suplimentare și integrarea tehnologiei în procesul de învățare pentru a crește angajamentul și accesibilitatea. De asemenea, formarea continuă a cadrelor didactice și implicarea părinților și a familiilor în educație pot contribui la soluționarea unor provocări semnificative.

Leadershipul didactic: abordări și tactici de succes

Prof. Învățăământ preșcolar *Surleac Ana-Maria*

Grădinița cu Program prelungit nr.8, Iași

Leadershipul didactic se referă la capacitatea unui educator de a ghida și motiva elevii în procesul de învățare. Abordările și tactici de succes includ comunicarea clară și deschisă, adaptarea la nevoile individuale ale elevilor, încurajarea implicării active în procesul de învățare și oferirea de feedback constructiv și încurajator. De asemenea, un lider didactic eficient cultivă o atmosferă de respect reciproc și încredere în cadrul clasei. Leadershipul didactic implică abordări și tactici specifice pentru a inspira și ghida elevii către succes.

Acestea pot include:

- **Inspirarea prin exemplu:** Un lider didactic eficient demonstrează comportamente și abilități dorite, servind ca model pentru elevi.
- **Comunicare eficientă:** Abilitatea de a comunica clar și deschis cu elevii, stabilind așteptări clare și oferind feedback constructiv.
- **Empatie și înțelegere:** Capacitatea de a înțelege perspectivele și nevoile individuale ale elevilor, adaptându-și abordarea pentru a-i ajuta să își atingă potențialul maxim.
- **Stimularea gândirii critice:** Încurajarea elevilor să își exprime ideile și să își dezvolte abilitățile de gândire critică prin întrebări provocatoare și provocări intelectuale.
- **Dezvoltarea relațiilor pozitive:** Crearea unui mediu sigur și de încredere în clasă, în care elevii se simt încurajați să își exprime opiniile și să își împărtășească ideile.
- **Flexibilitate și adaptabilitate:** Capacitatea de a adapta planurile de lecție și abordările în funcție de nevoile și nivelurile individuale ale elevilor.
- **Asumarea responsabilității:** Demonstrează responsabilitate și angajament față de succesul fiecărui elev, oferind sprijin suplimentar și resurse atunci când este nevoie.
- **Colaborare și implicare:** Încurajarea colaborării și a lucrului în echipă între elevi, promovând astfel învățarea cooperativă și dezvoltarea abilităților sociale.

Prin implementarea acestor abordări și tactici, liderii didactici pot influența pozitiv dezvoltarea academică și personală a elevilor lor. Leadershipul didactic implică să fii un model de învățare și să îi inspire pe alții să atingă excelența academică și personală.

Abordările și tactica de succes includ comunicarea eficientă, empatia față de elevi, stimularea gândirii critice și oferirea de feedback constructiv. De asemenea, este important să

fii flexibil și să adaptezi strategiile în funcție de nevoile și stilurile de învățare ale elevilor.

Leadershipul didactic se concentrează pe orientarea și inspirarea elevilor pentru a-i ajuta să atingă potențialul maxim. Abordările de succes includ comunicarea clară, înțelegerea individuală a nevoilor elevilor, cultivarea unui mediu sigur și stimulant de învățare și modelarea comportamentului pozitiv. Tactici eficiente pot include utilizarea diferitelor stiluri de conducere în funcție de situație, dezvoltarea abilităților de empatie și adaptabilitate și colaborarea strânsă cu colegii și părinții pentru a sprijini progresul elevilor.

Leadershipul didactic se referă la capacitatea unui lider de a ghida și inspira oamenii în contextul educațional. Abordările și tactici de succes includ stabilirea unui exemplu pozitiv, comunicarea eficientă, încurajarea gândirii critice și creativității, dezvoltarea unei relații de încredere cu elevii și adaptarea metodelor de predare la nevoile individuale ale elevilor. De asemenea, este important ca liderul didactic să fie deschis la feedback și să încurajeze colaborarea și lucrul în echipă în cadrul mediului educațional. Leadershipul didactic implică să fii un model pentru ceilalți, să facilitezi învățarea și să inspire pe ceilalți să-și atingă potențialul maxim într-un mediu educațional. Abordările și tactici de succes includ comunicarea eficientă, dezvoltarea relațiilor pozitive cu elevii, adaptarea stilului de predare la nevoile individuale ale studenților și încurajarea gândirii critice și a creativității. De asemenea, este important să fii flexibil, să fii deschis la feedback și să demonstrezi empatie și înțelegere față de diversitatea din clasă.

Leadershipul didactic implică abordări și tactici specifice pentru a inspira și ghida elevii către succes în învățare. Printre acestea se numără comunicarea eficientă, stabilirea unui exemplu pozitiv, încurajarea colaborării și oferirea de feedback constructiv. De asemenea, este important să fii deschis la schimbare, să îți adaptezi abordarea în funcție de nevoile și stilurile de învățare ale elevilor și să îi motivezi să-și depășească limitele.

Leadershipul didactic se concentrează pe orientarea și îndrumarea elevilor într-un mod care îi ajută să învețe și să se dezvolte. Abordările și tactica de succes includ crearea unui mediu sigur și stimulant pentru învățare, comunicarea eficientă, oferirea de feedback constructiv, modelarea comportamentului dorit și adaptarea stilului de conducere la nevoile individuale ale elevilor. De asemenea, este important să fii un exemplu de integritate și să fii deschis la schimbare și îmbunătățire continuă Leadershipul didactic implică abordări și tactici specifice pentru a inspira și ghida elevii către succes în învățare. Printre acestea se numără claritatea în comunicare, empatia, adaptabilitatea la nevoile individuale ale elevilor și capacitatea de a motiva și de a oferi feedback constructiv. De asemenea, este important să fie încurajată colaborarea și să fie create medii de învățare sigure și stimulante. Leadershipul didactic se referă la capacitatea unui

lider de a ghida și motiva alții în contextul educațional. Abordările și tacticile de succes includ comunicarea clară și eficientă, inspirarea și motivarea elevilor sau studenților, adaptarea metodelor de predare la nevoile individuale ale acestora, încurajarea colaborării și dezvoltarea unui mediu sigur și stimulant pentru învățare. De asemenea, este important ca liderul didactic să fie un model pozitiv și să ofere feedback constructiv pentru a susține progresul și dezvoltarea continuă a celor pe care îi îndrumă.

ȘCOALA ROMÂNEASCĂ-ȘCOALA VIITORULUI

Prof Șuşcu Anca Maria, LTE D HURMUZESCU -DEVA

Trăim într-o perioadă accelerată, de schimbare a felului în care percepem școala ca mod de funcționare. Ceea ce visam, a căpătat contur peste noapte. Ne-am așezat în fața unui laptop și am încercat să derulăm un proces de învățare asistată. Pe de o parte, dascălul rutinat, convins a fi atins supremația abilităților sale didactice, dintr-o dată nevoit să facă un salt uriaș, pe de altă parte, elevul, rămas fără arsenalul de proptele didactice cu care se obișnuise.

Ora de dirigiență online a trebuit să se supună schimbărilor. Abordarea a devenit impracticabilă peste noapte, prin tipul de interacțiuni care nu se mai potriveau unei generații devenită anxioasă și oboșită mult mai devreme. Am căutat atunci modalități noi de a stabili punți de transmitere a informațiilor în mediu virtual, cu probabilitate mare de a avea succes și de a capta atenția elevilor noștri, protejați de anonimatul orei online. Orele de dirigiență nu sunt menite să transmită conținuturi, ci să inducă starea de problematizare și deslușire a unor mecanisme sociale, de stabilire a unor concluzii și trasare a unor linii de dezvoltare. Mediul online abundă de sugestii și variante.

Învățământul este unul dintre domeniile de bază în care tehnologiile viitorului trebuie să ajungă, deoarece acestea au potențialul de a deschide noi orizonturi ale educației, cu experiențe de învățare interactive și fără caracterizări negative ale sistemului. Pe măsură ce tehnologia se schimbă, și educația se transformă – putem observa acest lucru în școlile din străinătate, dar și în școlile și liceele de la noi, unde profesorii sunt din ce în ce mai deschiși la gadgeturi, iar elevii sunt maeștri în folosirea lor.

Școala trebuie să fie un loc central al schimbării. Educația pentru schimbare ar trebui să fie pivotul în jurul căruia să se înfăptuiască schimbarea educației. Generația tânără nu trebuie educată doar pentru a se adapta la nou ci pentru a putea contribui la construcția viitorului. Specificul lumii noastre e că se schimbă din ce în ce mai repede și că ne pune în fața unor situații originale, neprevăzute ba chiar imprevizibile. Viața, experiența omului modern arată că învățarea de menținere, simpla reproducere a valorilor trecutului, tradiția nu sunt suficiente pentru „echiparea” omului societății viitorului. Este așadar necesară o altă educație și anume una care poate aduce schimbare, reunire, restructurare și reformulare de probleme.

Școlile din viitor nu vor mai avea de-a face nici cu problema absenteismului școlar, iar acest lucru va fi posibil atât mulțumită tehnologiilor noi, cât și unei schimbări de mentalitate. Pe de o parte, există deja platforme care le permit părinților să vadă în timp real situația școlară a copiilor, să comunice cu profesorii și să verifice dacă cei mici sunt prezenți la toate cursurile. Dar nu numai teama că pot fi văzuți de părinți îi va ține pe copii la școală. Tehnologiile din sălile de clasă ale viitorului, lecțiile interactive și metodele distractive de a-și petrece pauzele vor face școala mai atrăgătoare. Legat de schimbarea de mentalitate menționată mai sus, aceasta s-ar putea manifesta prin reducerea orelor clasice de cursuri și alternarea lor cu ateliere practice, dar și prin scurtarea programului școlar sau renunțarea la conceptul de ”temă pentru acasă”. Cam

acestea sunt tendințele în materie de învățământ în unele state, iar rezultatele bune înregistrate mulțumită acestor strategii ar putea asigura adoptarea lor în mai multe țări.

Realitatea virtuală nu lipsește nici din sălile de curs. O asemenea tehnologie nu poate revoluționa doar mersul la muzeu, ci și învățarea de zi cu zi. La orele de laborator aceasta și-ar putea face simțită prezența într-un mod extrem de util, fiind ideală pentru a-i captiva pe elevi printr-o lecție cu adevărat interactivă. Un kit de realitate virtuală extrem de rudimentar are nevoie doar de carton și de o pereche de lentile, astfel că este mult mai accesibil decât ar crede mulți. Mai mult, acesta poate fi creat chiar de către elevi, într-o primă lecție introductivă, iar apoi poate fi folosit ori de câte ori este nevoie de acest dispozitiv. Imprimantele 3D lipsesc astăzi din școlile românești, dar sunt ideale într-o școală a viitorului. Acestea pot deveni foarte utile pentru printarea de obiecte necesare ca suport de curs la diverse materii; e mult mai ușor să-i explici unui copil structura moleculei de apă dacă îi dai posibilitatea să țină un astfel de model în mână, decât dacă îi desenezi trei cercuri pe tablă. Imprimantele nu trebuie să fie restricționate, astfel încât doar profesorii să aibă acces la ele. După câteva lecții în care copiii învață cum o imprimantă 3D ar putea crea singuri diverse modele de care au nevoie pentru a oferi un material adițional pentru o prezentare, spre exemplu.

În zilele noastre, calculatorul, televizorul, cinematograful, mass-media modernă, utilizate necorespunzător distrug fantezia, imaginația, moleșesc cugetul, voința, favorizând apatia, stereotipia, indiferența. Faptul că mijloacele moderne audio-vizuale nu au limite, prezentând mereu informații „negative”, violența, catastrofe, abuzuri de toate felurile, filme de groază, în detrimentul celor „de casa”, al comediilor cu gust, la sfârșitul cărora copilul sau omul să simtă liniștea sufletească și îndemnul spre a fi mai bun, este cel mai mare rău care se face omenirii.

Școala este cea care trebuie să anihileze efectele negative ale acestor abuzuri, ca să poată salva ce este bun în sufletul copilului. Dacă oamenii nu-și dau seama cât rău fac copiilor lor permițând difuzarea acestor orori, școala trebuie să fie cea care să-i educe din nou, prin ei, salvând principiile etice ale omenirii. Sistemul educațional trebuie să pășească în viitor și trebuie să o facă destul de curând. Chiar dacă reușim să ținem pasul cu tehnologia în alte sfere de interes, beneficiile acesteia nu pot fi ignorate când vine vorba de un astfel de sistem de bază pentru o societate.

Într-o școală a viitorului, elevii au cu adevărat oportunitatea să vină cu drag la școală, unde tehnologia îi ajută în mod activ nu doar pentru cursurile de zi cu zi, dar și pentru planurile de viitor pe care vor să și le facă încă de la vârste fragede.

Bibliografie: Emil Păun, Școala viitorului sau viitorul școlii?, Editura Polirom, Iași, 2022

OPTIMIZAREA CONDIȚIEI FIZICE PRIN INTERMEDIUL PARCURSURILOR APLICATIVE

Profesor: Șvab Dan

Liceul Tehnologic nr.1 Șuncuiuș- Bihor

Condiția fizică reprezintă capacitatea de a executa un lucru muscular în mod satisfăcător. Ea poate fi direcționată spre oricare dintre cele două obiective, performanța sau sănătate.

O capacitate fizică adecvată prin practicarea cu regularitate a activităților fizice se traduce printr-o performanță fizică crescută, încredere în sine și independența în plan fizic și psihologic, contribuind și la calitatea percepută a vieții.

Caracteristicile fundamentale ale activităților fizice pentru a asigura condiția fizică sunt următoarele:

- să angajeze grupe musculare mari;
- să impună o sarcină mai mare decât cea obișnuită;
- să impună un consum energetic substanțial mai mare.

Sănătatea este unul dintre cele mai importante lucruri pentru ființa umană. Nu mai este necesară nici o introducere la acest capitol, ci doar amintirea faptului că o stare de sănătate nu poate fi menținută în lipsa unei bune sănătăți a spiritului, la fel cum nici angrenarea într-o activitate spirituală nu dă rezultate în lipsa unei bune stări de sănătate a trupului. În zilele noastre, sănătatea e o problemă care ar trebui să fie luată în serios, nu doar de cei care studiază domeniul sănătății și al educației fizice și al sportului, ci de toată lumea.

Beneficiile activităților fizice sunt numeroase : de la reducerea riscului apariției unor boli, până la îmbunătățirea stării mentale. Efortul fizic contribuie la perfecționarea structurală a organelor și a țesuturilor, la optimizarea funcțiilor somatice, organice și psihice, la educarea și modelarea psiho-fizică în raport cu cerințele societății, la formarea și dezvoltarea multilaterală a personalității umane.

Parcursurile aplicative reprezintă o aranjare a aparatelor și obiectelor într-o anumită succesiune în cadrul căruia se execută în mod combinat deprinderi motrice aplicative .

Soluțiile propuse pentru dezvoltarea deprinderilor motrice prin intermediul parcursurilor aplicative au un randament sporit datorită faptului că elementele de întrecere sporesc eficiența prin caracterul mobilizator dat de concurs și prin mărirea numărului de repetări, activitatea fiind mai atractivă, mai stimulativă, elevii participând cu interes sporit la ore. Parcursurile aplicative sunt de o deosebită eficiență și cu o largă posibilitate de utilizare la toate categoriile de clase și elevi. Această mare accesibilitate este determinată de posibilitatea adaptării lor la cele mai variate condiții de lucru, indiferent de vârstă și gradul de cunoștințe al elevilor, cu condiția de a selecționa pentru alcătuirea lor exerciții corespunzătoare.

Parcursurile aplicative sunt mijloace atractive și valoroase care contribuie la dezvoltarea motricității generale a elevilor. Asigură consolidarea și perfecționarea deprinderilor motrice aplicative în condiții variate formând capacitatea de generalizare.

Folosind acest mijloc, profesorul asigură o bună densitate lecțiilor, concomitent cu perfecționarea anumitor deprinderi și calități motrice. În cadrul parcurșurilor aplicative, în general, se recomandă includerea unor deprinderi cunoscute și accesibile întregului colectiv de elevi.

Eficiența parcurșurilor aplicative este în funcție de participarea emoțională a elevilor, lungimea traseului, numărul de obstacole, elementele materiale de îngreunare, viteza de deplasare precum și organizarea sub formă de întrecere.

Desfășurarea lor în condiții noi, nestudiate dezvoltă imaginația, originalitatea în alegerea soluțiilor deci creativitatea elevilor, caracterul de întrecere al parcurșurilor aplicative conduce la dezvoltarea spiritului de întrecere, inițiativei, curajului, etc.

În cadrul parcurșurilor aplicative se pot introduce elemente din diferite ramuri sportive în scopul perfecționării lor.

După gradul de complexitate pe care le conțin, parcurșurile aplicative se pot clasifica în: parcurșuri de dificultate mică, medie, mare.

Principalele efecte ce rezultă în urma folosirii parcurșurilor aplicative la lecțiile de educație fizică sunt:

- a) antrenarea executașilor în vederea rezolvării unor situații concrete din viață;
- b) depășirea obstacolelor materiale, fizice și psihologice;
- c) creșterea atractivității și densității motrice a lecțiilor de educație fizică și sport;
- d) perfecționarea deprinderilor;
- e) creșterea nivelului calitășilor motrice;
- f) disciplinarea și acceptarea regulilor;
- g) asumarea responsabilității;
- h) formarea psihologiei de învingător;
- i) crearea unei stări generale de bine.

Exigențele sporite ale vieții cotidiene reclamă din partea tuturor domeniilor de activitate o preocupare constantă pentru eficientizarea modului lor de desfășurare. Activitășile de instruire și de educație nu pot să facă excepție, fiind necesară intensificarea eforturilor pentru a asigura procesului de învățământ un caracter cât mai riguros și rașional, prin determinarea precisă a obiectivelor urmărite, esențializarea și dozarea conșinutului în conformitate cu exigențele științei și ale didacticii, stabilirea strategiilor de predare/învățare raportat la obiectivele și conșinuturile vizate, precum și perfecționarea modalitășilor de evaluare a rezultatelor școlare obșinute de elevi.

Bibliografie

1. Dobrescu T. Constantinescu E. – „Concepte teoretice și aplicații practice”, Ed. Tehnopress, Iași, 2006.
2. Fiedler, P. – „Metodica educației fizice și sportive”, Ed.Fundației Chemarea Iași, 1998.
3. Popescu A.,(2000), Statistică, Editura Fundației România de mâine, București.

MATEMATICA DISTRATIVĂ LA CICLUL PRIMAR

Profesor Marina-Ioana Șvab

Școala Gimnazială Nr. 1 Bulz

Județul Bihor

„Învățând matematica, înveți să gândești”

Grigore Moisil

Matematica este considerată în general, una din disciplinele dificile, un „instrument de tortură”, în care problemele sunt asemenea unor obstacole în cursa elevilor în acest domeniu, nefiind la îndemâna oricui.

Făcând apel la o serie de mijloace și metode didactice, se poate spune că învățătorul nu-i învață pe cei mici matematică, ci îi provoacă prin problemele propuse spre rezolvare, să gândească matematic, punându-i frecvent în situația de a matematiza aspecte reale din viață. În acest sens, sunt foarte adevărate cuvintele părintelui grec Plutarh care spunea: „*Capul copilului nu este un vas pe care să-l umpli, ci o făclie pe care s-o aprinzi, astfel încât, mai târziu să lumineze cu lumină proprie*” .

Elevii privesc de multe ori cu teamă exercițiile și, mai ales, problemele. Punerea unor exerciții și probleme într-o formă distractivă, prezentarea lor într-o manieră nostimă, veselă îi va face pe elevi să abordeze matematica cu zâmbetul pe buze, fără crispăre, ajutându-i astfel să asimileze numeroase noțiuni matematice și să înlăture barierele care făceau din matematică o disciplină greu accesibilă.

Văzută astfel matematica devine o „matematică distractivă”, în care totul este o invitație la joc, distracție, amuzament, învățându-i pe elevi să caute mereu soluții, să-și pună întrebări, să-și imagineze căi diverse de rezolvare a exercițiilor și problemelor. Elevul devine interesat, iar activitățile de mare dificultate sunt efectuate fără trăirea subiectivă a efortului, ei angajându-se total în acțiune și căpătând mai multă siguranță și tenacitate în răspunsuri.

Exercițiile și problemele de matematică distractivă pot fi folosite cu succes în captarea atenției și pe tot parcursul unei activități didactice, dar și cum se întâmplă în ultima vreme, ca o disciplină opțională. Prin astfel de activități îl educăm pe elev să gândească ca și cum el însuși ar fi acela care descoperă adevărul, cultivându-i curiozitatea științifică, preocuparea pentru descifrarea necunoscutului.

Iată câteva exemple de exerciții care se încadrează în sfera matematicii distractive:

1. Soluția acestui joc reprezintă o zi a săptămânii mult așteptată de școlari. Calculează și vei afla.

$$E=32:8= \quad , \quad I=73-23= \quad , \quad N=8 \times 5= \quad , \quad R=81+4= \quad , \quad V=900+29= \quad .$$

929		50		40		4		85		50	

2. O fetiță își ducea cârdul de găște la pășune. O găscă mergea înaintea altor două, alta între două și alta în urma altor două. Câte găște erau în cârd?

3. Andrei este al nouăsprezecelea, dacă se numără elevii de la începutul rândului și tot al nouăsprezecelea, dacă se numără de la sfârșit. Câți elevi sunt în rând?

4. În pătratul de mai jos s-au amestecat 6 cifre. Ele trebuie puse la loc, astfel încât totalul vertical și orizontal al coloanelor, precum și diagonalelor să fie 18.

10	6	3
8	2	5
9	4	7

5. Un cioban are 12 oi. În afară de 8 oi, restul îi mor toate. Câte oi îi mai rămân?

6. Câte picioare au 2 iepuri, 2 vulpi și 3 cocoși? Dar 3 cai, 2 miei și 5 rațe?

7. Tata cumpără de la piață un iepure și 6 pui de găină. Câte picioare veneau de la piață?

8. A fost odată un împărat care avea un fiu pe nume Făt- Frumos.

Când a împlinit $2 \times 44 - 64$ ani (câți?), feciorul a plecat în lume, să-și caute norocul.

A umblat mult și a trecut peste 1348 – 1295 mări și tot atatea țări (câte ?) până a ajuns la împăratul... (dacă nu e Alb, cum e?). Acesta avea $27 : a = 9$ fete, (câte?) toate frumoase. Pentru a se însura cu cea mai frumoasă (oare cum o fi chemând-o?), feciorul a trebuit să treacă de $12 \times 2 : 8$ încercări (câte?), la care l-a supus împăratul. Abia atunci s-a căsătorit cu prințesa, iar nunta a ținut $300 : 100$ zile și tot atâtea nopți (adică?).

Și au trăit fericiți până la adânci bătrânețe...

Problemele și exercițiile propuse sunt exerciții de gimnastică a minții care captează prin frumusețea conținutului și a formei. Departe de a fi simple jocuri astfel de activități reprezintă momente de efort concentrat, elevul trebuind pe rând să recepționeze mesajul și să îl înțeleagă, să interpreteze datele, să gândească și să aleagă calea cea mai exactă de a acționa, să se concentreze la maximum pentru a efectua ce i se cere. Astfel, matematica dezvoltă gândirea creatoare a elevilor, contribuie la dezvoltarea spiritului de observație, a memoriei, a judecății logice, a istețimii, pregătindu-i pe aceștia să rezolve probleme de viață pur și simplu.

Bibliografie:

Dinescu, Rodica – Matematică distractivă-disciplină opțională pentru clasa a IV-a, Editura Carminis, Pitești, 2006.

Gheba, Grigore; Gheba, Lucreția; Popovici, Constantin; Șuluțiu Monica – Jocuri didactice și probleme de perspicacitate matematică pentru preșcolari și școlarii claselor I-IV, Editura Universal Pan, București, 1997.

***Matematică distractivă. Jocul-concurs CANGURUL pentru clasele I-IV, Editura Sigma, București, 2004

TEMA: „Facilitarea, susținerea și îmbunătățirea activităților din sistemul educațional”

SECȚIUNI:

1. Articole;

Utilizarea responsabilă a tehnologiei digitale

Prof. Szabó Csilla-Ilona _Grădinița cu program prelungit nr.34 _Oradea

În contextul societății cunoașterii, rolul educației în crearea capacităților intelectuale ale elevilor pe care se bazează generarea și utilizarea de noi cunoștințe este mai pregnant ca niciodată. De aceea este necesar ca instituțiile educaționale să-și schimbe modul de furnizare a ofertei educaționale pentru a beneficia oportunitățile oferite de noile tehnologii totodată a conștientiza folosirea acestora cu responsabilitate fără a crea dependență.

Educația media se referă la capacitatea de a accesa mijloacele de informare, de a înțelege și de a evalua cu spirit critic diferite aspecte ale acestora și ale conținutului lor și de a crea comunicări într-o varietate de contexte. Elevii de azi utilizează frecvent mijloacele media în scop personal, dar întâmpinăm dificultăți când le solicităm folosirea lor în scop didactic. Tocmai pentru că tehnologiile digitale joacă un rol atât de important în viața de zi cu zi a noastră, și în special, a tinerilor noștri, e bine să le învățăm din timp cum să le folosească responsabili, ca să le fie de folos, și nu dăunător în viața lor personală. Dacă dorim să pregătim copiii noștri pentru viitor, educația pentru folosirea gadgeturilor, educația media trebuie început din primul an de viață de către părinți apoi de cadre didactice luând în considerare specificele de dezvoltare a vârstei.

În primii ani de viață, până la 2-3 ani pentru copil cel mai important e apropierea fizică al adultului, posibilitatea de mișcare fizică, comunicare personală, nu are loc folosirea aparatelor digitale. Apoi până la vârsta de 4-5 ani, să vadă că adulții din jurul lui folosesc telefoane și ecrane, dar nu le dăm în mâna copiilor mici, așa cum vede folosind, dar nu le dăm în mână fiara de călcat, drujbă, aragaz, volanul mașinii. Întrucât este foarte important până la vârsta de 6 ani ca imaginația lui să funcționeze, ca creativitatea să se dezvolte și în același timp să cunoască lumea cea reală, naturală. Nu are nevoie de niciun dumping de informații vizuale care să blocheze

dezvoltarea firească, și să-l scufunde într-o lume virtuală pe care o crede adevărată. Iar adulții din jurul lui pot folosi, și cunoștințele dobândite să transmită mai departe personal copilului.

Între 6 și 9 ani e bine să fie familiarizați cu utilizarea acestor dispozitive în scopuri proprii cu prezența și controlul continuu a unui adult, măbind treptat intervalul de timp și învățându-i cum să închidă și să-l pună jos. Controlul adulților este mai dificil la apropierea adolescenței, dar este important și dacă au fost îndeplinite pașii anteriori, și în timpul învățării le dăm posibilitatea de a folosi cu scop practic, real, constructiv avem șanse mari pentru utilizarea responsabilă și exploatarea corectă a tehnologiei digitale la vârsta adultă.

Nu sunt de acord cum, că această generație s-a născut cu aceste abilități și a absorbit-o cu laptele matern tehnologia digitală, așa că îi lăsăm necontrolat pe gadgeturi. Prețuiesc dezvoltarea tehnologiei, și o consider utilă, părinții și cadrele didactice trebuie să folosească, dar la fel cum instrucțiunile de utilizare ale fiecărui instrument, sculă, obiect de folosință indică vârsta de la care este recomandată, aceste dispozitive digitale ar trebui clasificate în același mod. Acum 50 de ani, astfel de lucruri nu erau folosite, acum balanța s-a înclinat în cealaltă direcție, poate nici măcar nu a atins valoarea extremă, este doar o chestiune de timp până să se stabilească un echilibru sănătos.

1. Uzsalyiné Pécsi Rita, (2020). Dezvoltă sau distruge?. Editura Cheia muzicii, Budapesta.
2. Eanes, R. (2018). Parenting pozitiv: Ghid esențial. Curtea Veche Publishing.

In the context of the knowledge society, the role of education in creating the intellectual capacities of students on which the generation and use of new knowledge is based is more important than ever. That is why it is necessary for educational institutions to change the way they provide the educational offer in order to benefit from the opportunities offered by new technologies, while at the same time being aware of their responsible use without creating dependence.

Today's students frequently use media for personal purposes, but we encounter difficulties when we ask them to use it for didactic purposes. Precisely because digital technologies play such an important role in our daily lives, and in particular, our young people's, it is good to teach them in advance how to use them responsibly, so that they are useful, and not harmful in their personal

life. If we want to prepare our children for the future, education for the use of gadgets, media education must be started from the first year of life by parents and then by teachers, taking into account the specifics of age development.

Between 6 and 9 years it is good to be familiar with using these devices for their own purposes with the presence and continuous control of an adult, gradually increasing the time interval and teaching them how to close and put it down. The control of adults is more difficult when approaching adolescence, but it is also important if the previous steps have been fulfilled, and during learning we give them the opportunity to use it with a practical, real, constructive purpose, we have great chances for the responsible use and correct exploitation of digital technology at adulthood.

Facilitatea, susținerea și îmbunătățirea activităților din sistemul educațional

AUTOR: SZEREDAI HAJNALKA

LICEUL TEHNOLOGIC NR.1 SĂRMĂȘAG

Creșterea calității actului educațional și atingerea obiectivelor de învățare propuse în școli depind de mediul de formare din acestea, deci implicit de managementul școlar. Există tot mai multe dovezi că managementul școlar are un impact puternic asupra rezultatelor educaționale. Pentru a îmbunătăți calitatea educației prin modernizarea și transformarea managementului școlar, au fost propuse o serie de măsuri, bazate inclusiv pe modele internaționale de succes:

- Dezvoltarea de standarde pentru managementul școlar
- Întărirea selecției inițiale și a formării managerilor școlari
- Dezvoltarea profesională continuă a managerilor din educație

Managementul educațional este „știința și arta de a pregăti resursele umane, de a forma personalități, potrivit unor finalități acceptate de individ și de societate sau o anumită colectivitate. El cuprinde un ansamblu de principii și funcții, de norme și metode de conducere care asigură realizarea obiectivelor sistemului educativ (în ansamblu sau la nivelul elementelor componente), la standarde de calitate și eficiență cât mai înalte.” (Ioan Jinga)

Majoritatea specialiștilor sunt de părere că managementul clasei de elevi constituie tot mai mult o necesitate, cu atât mai mult cu cât cadrele didactice sunt obligate să se raporteze la elevi, să stabilească relații de cooperare cu aceștia, cu familia sau cu comunitatea în ansamblu. Activitatea cadrului didactic se raportează la individualități umane în formare, ceea ce impune necesitatea unei maxime responsabilități în ceea ce privește comportamentul și intervenția sa.

Schimbările profunde pe care le trăim la nivel social, politic, cultural, economic, tehnologic influențează și sistemul de învățământ. Pentru a face față noilor exigențe, cadrele atrase în cariera didactică trebuie să aibă aptitudinile necesare, să fie bine pregătite și motivate pentru această profesie. Este foarte importantă formarea inițială a cadrelor didactice, dar la fel de importantă s-a dovedit a fi și perfecționarea profesională continuă a acestora. Pentru a realiza o educație de calitate, în condițiile actuale, este foarte necesară utilizarea a noi metode de lucru cu copiii (metode activ-participative, studii de caz, proiecte, portofolii, lucrul în echipă, parteneriate) menite să valorifice potențialul individual și să fie centrate pe nevoile fiecărui copil. Pentru ca profesorii să poată dezvolta la elevi noi competențe de comunicare, creativitatea, gândirea critică, capacități de colaborare, curiozitatea intelectuală, trebuie ca, în primul rând, sistemul de formare continuă a cadrelor didactice să capete o nouă orientare. Astfel, metodele tradiționale, prin care copiii doar asimilau cunoștințe, sunt înlocuite de metodele active care înlătură comunicarea stereotipă și promovează manifestările libere ale copiilor.

Ținând cont de realitățile cu care ne confruntăm, se impune intervenția printr-un plan bine gândit care să preîntâmpine tendința de participare tot mai redusă a personalului didactic la cursuri de perfecționare. Programul va avea în vedere centrarea întregului proces de formare continuă și dezvoltare profesională pe nevoile beneficiarilor direcți ai educației. Măsurile cuprinse în programul de îmbunătățire a calității educației prin procesul de formare continuă a personalului didactic vizează:

- Intensificarea activității metodico-științifice la nivel de:
 - comisie metodică;

- cercuri pedagogice;
- simpozioane;
- schimburi de experiență;
- Înscrierea cadrelor didactice care au doar liceul pedagogic la studii universitare de licență;
- Înscrierea cadrelor didactice la studii universitare de masterat;
- Continuarea cursurilor de pregătire și a examenelor pentru obținerea gradelor didactice de către cadrele înscrise deja;
- Extinderea cursurilor desfășurate în sistem online;
- Achitarea unor taxe pentru anumite cursuri din fondul de formare al unităților școlare;
- Promovarea activităților de învățare care respectă ritmul propriu de învățare al copilului și aptitudinile individuale ale sale;
- Diversificarea activităților din cadrul Curriculum-ului la Decizia Școlii;
- Creșterea progresului înregistrat de copiii cu nevoi speciale.

Creșterea calității educației trebuie să devină baza întregului proces de proiectare/planificare realizat la nivelul unității de învățământ iar, ciclul dezvoltării unității de învățământ trebuie considerat ca un ciclu al calității.

Bibliografie:

Iosifescu, Șerban, Calitatea educației, Suportul de curs, București, 2007;

Cosmovici, A, Iacob, L., Psihologie școlară, Ed. Polirom, Iași;

Druță, F, Psihologie și educație, Editura didactică și pedagogică, București;

Iucu, R., Managementul clasei de elevi. Aplicații pentru gestionarea situațiilor de criză educațională, Ed. Polirom, Iași;

Iosifescu, S., Management educațional. Ghid metodologic pentru formarea formatorilor, MEC, Institutul de științe ale educației, București;

Joița, E., Management educațional, Editura Polirom, Iași

Facilitarea, susținerea și îmbunătățirea activităților din sistemul educațional

Prof. Tache Aneta

Facilitarea, susținerea și îmbunătățirea activităților din sistemul educațional sunt aspecte cruciale pentru asigurarea unei educații de calitate și pentru promovarea dezvoltării continue a elevilor și studenților. Există mai multe modalități prin care aceste obiective pot fi atinse:

Accesibilitate și echitate: Este esențial ca toți elevii și studenții să aibă acces la o educație de calitate, indiferent de locație, statut socio-economic sau alte diferențe. Sistemele educaționale ar trebui să fie proiectate și gestionate astfel încât să elimine barierele care împiedică accesul egal la educație.

Resurse adecvate: Asigurarea că școlile și instituțiile de învățământ au resurse adecvate, cum ar fi materiale didactice, echipamente tehnologice, infrastructură și cadre didactice bine pregătite este esențială pentru facilitarea și susținerea activităților de învățare.

Formare continuă a cadrelor didactice: Profesorii și educatoarele joacă un rol fundamental în facilitarea procesului de învățare. Prin oferirea de programe de formare continuă, aceștia pot fi actualizați cu cele mai recente metode de predare, tehnologii și abordări pedagogice, ceea ce va îmbunătăți calitatea actului de predare și învățare.

Utilizarea tehnologiei în educație: Integrarea tehnologiei în procesul de învățare poate facilita accesul la informații, poate stimula interesul elevilor și poate oferi noi modalități de predare și evaluare. Utilizarea platformelor online, aplicațiilor educaționale și a altor instrumente digitale poate îmbunătăți în mod semnificativ experiența educațională.

Promovarea diversității și incluziunii: Este important ca sistemul educațional să promoveze diversitatea și incluziunea în toate aspectele sale. Aceasta include adaptarea programelor și a materialelor educaționale pentru a răspunde nevoilor diferite ale elevilor, inclusiv ale celor cu dizabilități, ale minorităților etnice și culturale, și ale altor grupuri marginalizate.

Evaluare și feedback constant: Sistemele educaționale ar trebui să aibă mecanisme eficiente de evaluare și feedback, atât pentru elevi, cât și pentru cadrele didactice. Acest lucru poate contribui la identificarea punctelor forte și a nevoilor de îmbunătățire, atât la nivel individual, cât și la nivel instituțional.

Parteneriate între școli, comunitate și sectorul privat: Colaborarea între școli, comunitate și sectorul privat poate aduce resurse suplimentare, experiențe practice și oportunități de învățare pentru elevi. Prin stabilirea acestor parteneriate, se pot crea programe educaționale mai relevante și mai bine adaptate nevoilor locale și ale pieței muncii.

În general, o abordare holistică, care implică multiple intervenții și colaborare între diferite părți interesate, este crucială pentru facilitarea, susținerea și îmbunătățirea activităților din sistemul educațional.

Învățarea prin lectură în cadrul orelor de istorie

prof. Tăicuțu Rodica
Școala Gimnazială "Sfânta Vineri", Ploiești

Comunicarea didactică este o formă a comunicării pedagogice prin care se vehiculează conținuturi specifice diferitelor discipline de învățare în vederea generării unui act de învățare. Pentru o mai bună transmitere a informațiilor este necesară o structurare a comunicării conform logicii pedagogice, cu scopul de a facilita înțelegerea unui adevăr și nu doar simpla lui enunțare. De asemenea, este nevoie de o selecționare și organizare a conținuturilor predate de către profesor, acesta ghidându-se după programa școlară și după manual.

Dintre formele de comunicare, cea mai des întâlnită este cea verbală, care se poate realiza prin limbaj oral sau scris.

Lucrarea de față își propune să aducă în discuție una din metodele de comunicare scrisă și anume, învățarea prin lectură.

Lectura ne dezvoltă imaginația și creativitatea, trezește în noi sentimente diverse și profunde, ne arată experiențe variate, personaje cu care uneori ne identificăm și de care ne legăm sufletește, crâmpie din vieți trecute, dar care ne fac să înțelegem cine suntem, care sunt originile noastre, respectul și iubirea pentru țară. Mai mult decât atât, prin lectură, învățăm să gândim, dobândim curajul de a hotărî ce și cum vrem să fim, să evoluăm

Ca tehnică fundamentală de muncă intelectuală, lectura îndeplinește funcții multiple: de culturalizare, de învățare propriu-zisă, de informare și documentare.

Cu toată concurența care i se face astăzi din partea altor mijloace moderne de comunicare cartea rămâne în continuare una dintre sursele principale de cunoaștere existente în societatea contemporană. Lectura cărții își rezervă pe mai departe, o importanță excepțională în viața omului modern, oferindu-i pe tot parcursul existenței sale, o metodă esențială de cultivare continuă și de perfecționare. Pe bună dreptate se spune că, dacă n-ar exista cartea, ar trebui inventată.

Gustul pentru lectură și deprinderea lecturii se formează în timp și într-un context în care se poate vorbi de un adevărat "cult al cărții", de o cultură a lecturii. Din păcate, azi sunt tot mai multe semne de diminuare a apetitului pentru citit în rândurile copiilor și adolescenților, a tinerilor în general. Ceea ce pe bună dreptate, trezește o tulburătoare dezamăgire și neliniște în rândul profesorilor și părinților.

Pornind de la aceste considerente, ca profesor de istorie, nu am rămas indiferentă la acest dezinteres crescut față de carte în rândul elevilor de gimnaziu și am căutat să găsesc o soluție practică și utilă: evaluarea prin portofoliu.

Știm cu toții că portofoliul este o colecție formată din produse ale activității de învățare a elevului. Produsele incluse sunt selectate de elevul însuși și sunt însoțite de reflecțiile sale personale, asupra lor. Elementul esențial al acestei metode este implicarea activă a elevului în crearea, colectarea și selectarea produselor care satisfac scopul portofoliului. Acest fapt îi conferă acestuia o importanță valoare instructivă, pe lângă valența sa evaluativă.

Utilitatea portofoliului constă în faptul că:

- elevii devin parte a sistemului de evaluare și pot să-și urmărească pas cu pas propriul progres
- elevii și profesorii pot comunica calitățile, defectele și ariile de îmbunătățire a activităților
- factorii de decizie, având la dispoziție portofoliile elevilor, vor avea o imagine mai bună asupra a ceea ce se petrece în clasă

Având în vedere toate aceste idei, le-am indicat elevilor mei din clasele V-VIII, un număr de trei până la cinci cărți cu conținut istoric, pe care să le citească de-a lungul unui an școlar. Unele dintre aceste cărți trebuie citite integral (ex. Legendele Olimpului, Napoleon Bonaparte, sau o carte

despre Holocaust, Istoria Românilor pentru elevi, la clasele V- VIII-a) după care elevul realizează o scurtă prezentare a lor și își exprimă în scris opinia personală despre informațiile dobândite.

Pentru alte cărți, am indicat doar unele capitole reprezentative pentru temele studiate la clasă (ex.Dimitrie Onciul – “Momente memorabile din istoria României”), cerându-le elevilor să scrie câteva idei care li s-au părut mai interesante.

Din cărțile cu conținut general (ex. Istoria lumii. Din preistorie până în prezent), elevii au de citit și conspectat o temă la alegere.

Lucrările indicate se referă la materia studiată în orele de istorie din acel an școlar. Trebuie spus de asemenea că toate aceste cărți se găsesc în biblioteca școlii, sau la Biblioteca Județeană” Nicolae Iorga “Ploiești

Aplicând această metodă de evaluare de câțiva ani, am ajuns la următoarele concluzii:

- comunicarea pe verticală – elev-profesor – se poate realiza cu mai mare ușurință, elevii dobândind cunoștințe într-un mod plăcut și agreeat de mulți dintre ei.
- se realizează de asemenea și comunicarea pe orizontală – între elevi- prin schimbul de informații acumulate din cărți
- elevii vizitează sistematic biblioteca școlii
- citesc cărți cu conținut istoric, se străduiesc să înțeleagă textul (uneori mai ușor, alteori mai dificil), și să extragă esența
- elevii învață să formuleze puncte de vedere proprii cu privire la anumite evenimente istorice
- sunt mulțumiți când munca lor este recompensată cu o notă ,de obicei, mare, fără a fi nevoiți să răspundă oral, sau prin lucrare scrisă

Pe lângă aceste însemnări făcute în urma lecturilor, portofoliile elevilor mei, mai cuprind și:

- explicarea unor termeni istorici, alții decât cei explicați în manuale
- rezolvarea unor sarcini de lucru, indicate de mine, din manual, sau alese de elevi
- exprimarea unor puncte de vedere proprii, cu argumente pro și contra în legătură cu unele teme discutate la orele de istorie
- realizarea unor eseuri pe o temă dată

Evaluez de regulă :

- fiecare element în parte, utilizând metodele obișnuite de evaluare
- nivelul de competență al elevului, urmărind modul în care produsele sale se raportează la scopul propus
- progresul realizat de elev de-a lungul unui an școlar

Cititul zilnic are mari beneficii pentru copii: contribuie la crearea unei relații strânse între copii și adulți, ajută la dezvoltarea capacității de exprimare, a memoriei și a creativității, îi expune pe copii la cuvinte noi și îi învață structura gramaticală corectă a limbii, îi ajută să învețe să gândească și îmbunătățește capacitatea de concentrare, îi ajută să învețe mai ușor și să aibă succes la școală, îi învață valori morale, previne excesul de televizor sau calculator, ajută la crearea dorinței de cunoaștere și de a învăța pentru tot restul vieții

Bibliografie:

- Cerghit, Ioan, Metode de învățământ, Editura Polirom, Iași,2006
- Pânișoară, Ion-Ovidiu – Comunicarea eficientă, Editura Polirom,I ași,2006

Strategii manageriale în activitatea cu părinții

prof. Tăicuțu Rodica

Școala Gimnazială” Sfânta Vineri , Ploiești

Într-o societate în care nivelul de certificare școlară a competențelor crește constant, iar educația devine principalul mijloc legitim de a accede la scopurile valorizate cultural, interesul părinților pentru evoluția școlară a copiilor se afirmă tot mai puternic. Acest interes se manifestă prin aceea că părinții se implică în alegerea traseului școlar al copiilor (preferința părinților pentru școlile centrale, cu o populație școlară recrutată din mediile sociale favorizate și care oferă o serie de facilități este explicată prin faptul că în acest mod părinții încearcă să-și diminueze anxietatea cu privire la viitorul copiilor lor), dar și în intensificarea participării la administrarea școlii, la luarea deciziilor privind organizarea vieții școlare și stabilirea calendarului de activități extracurriculare. Efectele benefice ale implicării părinților în relația cu școala se observă în rezultatele școlare ale elevilor, evidențiindu-se o corelație puternică între reușita școlară și participarea părinților la viața școlară. Participarea părinților la realizarea scopurilor școlii depinde de modalitatea în care valorizează aceștia educația școlară, modalitate determinată de estimarea beneficiilor aduse de educația școlară. Atitudinea părinților față de școală determină gradul de mobilizare a resurselor familiale (timp, energie, resurse financiare) în scopul întreținerii unei relații continue cu școala.

Rolul tot mai mare acordat de reprezentanții școlii părinților, a condus la lansarea conceptului de parteneriat școală - familie. Integrarea părinților în școală este argumentată de importanța în realizarea adaptării școlare a unor variabile precum: timpul mai mare pe care îl petrec elevii în familie, modul în care familia ajută copiii să stăpânească limbajul, deprinderile intelectuale de bază, să-și organizeze timpul etc. Întrucât părinții pot fi deosebit de eficienți în formarea unor deprinderi la propriii copii, întrucât ei sunt cel mai direct interesați de progresul copiilor, rezultă de aici necesitatea de a fi cooptați ca parteneri în actul educativ. Parteneriatul părinți - școală presupune că profesorii și părinții trebuie să învețe unii de la alții să aleagă împreună alternativele educaționale cele mai potrivite pentru copil, ceea ce echivalează cu împărțirea responsabilității între cei doi parteneri pentru evoluția copilului.

În relația cu părinții, cadrele didactice vor stimula participarea acestora la parteneriatul cu școala, în una din următoarele variante de roluri:

- părintele ca learner se informează asupra modelului de conducere și organizare a procesului educativ din școală;
- părintele ca ajutor se oferă ca resursă de învățare, ajutând voluntar profesorii;
- părintele ca susținător al motivației pozitive pentru învățarea școlară;

Participarea părinților la parteneriatul cu școala se poate realiza într-o diversitate de forme: contactul „unu la unu” profesor - părinte, atelierul de lucru al părinților, corespondența școlară etc., iar cadrul didactic va identifica împreună cu părinții cele mai potrivite contexte și forme de activitate, astfel încât părintele să sesizeze valoarea contribuției sale la ameliorarea funcționării educației școlare. Dincolo de rolurile efective pe care le joacă un anumit părinte, însăși relația funcțională familie - școală diminuează inadaptația școlară deoarece:

- se poate realiza astfel un control continuu al conduitei elevului;
- părinții înțeleg mai adecvat eforturile școlare ale copilului și devin capabili să-l susțină, fixând concomitent un nivel realist al expectanțelor lor cu privire la performanțele școlare ale copilului;
- interacțiunea socială cu alți părinți, care s-au confruntat cu situații similare, devine un mijloc de învățare și perfecționare a stilului educativ familial.

Foarte importantă este atât în prevenirea cât și în rezolvarea problemelor sociale ale elevilor o constituie participarea și implicarea părinților, cooperarea lor cu personalul școlii și informarea acestora cu privire la necesitățile, dorințele, interesele copiilor și asigurarea mijloacelor morale și materiale pentru rezolvarea lor. Consilierea părinților va respecta aceleași exigențe ca și în cazul consilierii elevilor, adică se va baza pe stabilirea relației de încredere și pe identificarea trebuințelor părinților. Pentru eficiența consilierii cu părinții, cadrul didactic trebuie să înțeleagă mai întâi atitudinea acestora, în funcție de situația particulară în care se află copilul; părinții pot dezvolta sentimente de vină, culpabilitate față de eșecul copilului (sau conduita lui inadecvată), pot dezvolta reacții agresive, de blamare a profesorilor și a școlii, sau pot deveni foarte anxioși în legătură cu viitorul copilului. De aceea, în relația cu părintele, cadrul didactic trebuie să recurgă la ascultarea activă, să nu comunice părintelui dezaprobare, ci să accentueze pe ideea cooperării în vederea găsirii unei soluții. Reușita consilierii părinților depinde de

empatia asistentului social, de capacitatea lui de a înțelege temerile părinților, de climatul destins și care stimulează încrederea părinților că problema se poate rezolva.

Scopul consilierii părinților este de a-i ajuta pe aceștia să conștientizeze modul în care acțiunile și dispozițiile lor afectează capacitatea de adaptare școlară a copilului, motivația lui pentru studiu, posibilitățile sale de progres, în cazul în care inadaptația școlară este rezultatul unor comportamente abuzive grave din partea părinților, care compromit dezvoltarea armonioasă a personalității copilului.

O relație pozitivă familie-școală, bazată pe comunicare, încredere și întrajutorare, are numai efecte benefice asupra procesului instructiv-educativ. La ora actuală, în școala românească, relația cu familia elevului este una „de suprafață”. Acest lucru se datorează atât școlii cât și părinților.

BIBLIOGRAFIE

- Băran-Pescaru A., *Parteneriat în educație, familie-școală-comunitate*, Editura Aramis, București, 2004
- Bunescu, Gh., *Educația părinților. Strategii și programe*, Editura Didactică și Pedagogică, București, 1997
- Moisin, A., *Arta educării copiilor și adolescenților în familie și școală*, Editura Didactică și Pedagogică, București, 2004

COLABORARE GRĂDINIȚĂ – FAMILIE

Takacs Maria-Terezia- Prof.înv.primar și preșc.

Grădinița cu Program.Prelungit. „Licurici”

Târgu-Mureș

Familia este primul inițiator socio-cultural al copilului, iar grădinița constituie prima experiență de viață a acestuia în societate: etapa antepreșcolară :2-3 ani, etapa preșcolară mică: 3-4 ani sau nivelul I “de socializare, așezându-l într-un cadru nou, complex prin dimensiunile și conținutul său - cel de pregătire pentru școală sau nivelul II: 5-6 ani. Părinții sunt preocupați în a-și clarifica și înțelege importanța educației în familie și a colaborării cu grădinița ca parteneri, conștientizând deopotrivă necesitatea coerenței influențelor educative ale tuturor factorilor care acționează asupra copiilor.

Obiectivul grădiniței este de a păstra cât mai eficient legătura părinte-educator: întâlniri lunare, afișarea lucrărilor copiilor, evaluări periodice, participarea la activități demonstrative, procurare de material informațional necesar proiectelor tematice, activități opționale, activități extracurriculare, serbări, evenimente socio-culturale (program zilnic, planificarea anuală a temelor, chestionare, note informative, fotografii, referate educative specifice vârstei de 5-7 ani, etc).

Chestionarele aplicate și discuțiile periodice individuale/de grup din anii trecuți au evidențiat diversitatea părerilor părinilor legate de stabilirea unor reguli și limite în comportamentul propriilor copii. Acțiunile derulate ne-au întărit convingerea că fără stabilirea unui sistem unitar de cerințe în grădiniță și în familie, colaborarea dintre cei doi factori educaționali ar rămâne fără rezultate.

Am întocmit un calendar de acțiuni pentru grupa mare, calendar ce conține activitățile lunare pe care le desfășurăm împreună cu părinții. Calendarul este valabil pe un an școlar.

Scopul :

- ◆ Eficientizarea relației familie-grădiniță prin sprijinirea părinților în vederea înțelegerii ,responsabilității de a fi părinte copiilor de 5-6 ani.
- ◆ Implicarea și participarea reală a părinților în activitățile la grupă și cele extracurriculare

Motivația :

- ◆ Necesitatea menținerii unității de cerințe în educația copilului
- ◆ Necesitatea realizării unei legături reale între grădinița și familie ca parteneri egali în educația copilului

Obiective urmărite :

Formarea părinților în spiritual ideii de parteneri egali în educația copiilor
Convingerea părinților pentru a investi în dezvoltarea personală a copilului și a grupului în ansamblu

Creearea unui mediu educațional pozitiv, favorabil, adecvat pentru o stimulare continuă a învățării spontane a copilului
Achiziționarea de către părinți a unor informații și cunoștințe pe care să le folosească în educația propriilor copii

Nr. ctr.	Activități propuse	Obiective	Data
1.	„ A început grădinița, sunt în grupa mare”	- Ședință cu părinții : -Acțiuni organizatorice -Propunerea proiectului de parteneriat: « Grădinița și familia împreună pentru binele copilului » - Schimb de informații privind comportamentul copiilor în familie și la grădiniță	Septembrie
2.	„ Carnavalul Toamnei”- Activitate demonstrativă	- Coordonarea unei activități derulată împreună cu părinții(activitate demonstrativă) -Consultații cu părinții (individual) -Informarea fiecărui părinte privind rezultatele evaluării inițiale, măsuri ameliorative ce se impun după caz.	Octombrie
	“Ce nu ne place la copilul nostru? ”	-Sugestii pentru eliminarea comportamentelor problematice la copii .	Noiembrie

3.		-Intâlnire cu psihologul grădiniței -Observarea unor neajunsuri și ameliorarea acestora.	
4	<i>Ne pregătim de serbare</i>	- Implicarea părinților în atragerea și găsirea de resurse financiare și material necesare derulării serbrii de Crăciun “ Uite , vine MoșCrăciun! “	Decembrie
5	<i>Familia și copilul</i>	- Consilierea părinților cu privire la relațiile ce trebuie să existe între copii și membrii familiei	Februarie
6	<i>Drepturile copilului</i>	Informarea părinților asupra “ drepturilor copiilor conform Convenției Națiunilor Unite”	Martie
7	<i>Cum reacționăm când ne supără copilul?</i>	- Prezentarea unor cazuri concrete și a soluțiilor ce se impun - Completarea unor chestionare referitoare la relația părinte – copil - Activități realizate cu ocazia “ Zilelor grădiniței “	Mai
8	<i>De Ziua Copiilor</i>	-Implicarea părinților în sărbătorirea Zilei Copiilor - Participarea alături de copii la activitățile desfășurate cu această ocazie	1 iunie
9	<i>Evaluare program</i>	- Analiza activităților desfășurate și gradul de implicare a părinților în activitățile propuse -Completarea unor chestionare despre educația copiilor .	Iunie

Facilitarea, susținerea și îmbunătățirea activităților din sistemul educațional la disciplinele informatice

Prof. Tămaș Filomela Monica,
Liceul Tehnologic "Elisa Zamfirescu" Satu Mare

Motto: "În era digitală, educația este cheia către evoluție. Să ne învățăm elevii nu doar să utilizeze tehnologia, ci să o înțeleagă, să o aprecieze și să o modeleze pentru un viitor mai luminos."

Facilitarea, susținerea și îmbunătățirea activităților din sistemul educațional reprezintă aspecte cruciale pentru dezvoltarea unei societăți. Există numeroase modalități în care aceste obiective pot fi atinse, cum ar fi strategiile pe care guvernele, instituțiile educaționale și comunitățile le pot adopta pentru a îmbunătăți sistemul de învățământ, în pregătirea elevilor pentru societatea digitală în continuă evoluție. Dintre acestea sunt: accesul la educație, formarea și dezvoltarea profesională a profesorilor, integrarea noilor tehnologii în procesul de predare - învățare, programe și curriculum flexibil, parteneriate între școli, industrie și comunitate, evaluare și feedback constant, resurse financiare adecvate, implicarea părinților.

În era digitală, predarea informaticii nu reprezintă doar transmiterea cunoștințelor tehnice, ci și o modalitate esențială de a facilita, susține și îmbunătăți activitățile educaționale.

Accesul la educație presupune asigurarea unui acces echitabil la educație, fiind esențiale investițiile în infrastructura educațională, furnizarea transportului gratuit sau subvenționat pentru elevi, facilitarea accesului la resursele educaționale on line, sunt câteva modalități sau strategii ce contribuie la sporirea accesibilității.

Profesorii reprezintă cheia succesului în învățământ, iar pentru a avea un sistem de învățământ de calitate, una dintre condiții este de a avea profesori bine pregătiți, prin cursuri de formare și dezvoltare profesională, continuă. Apoi, integrarea noilor tehnologii în procesul de predare – învățare prin integrarea calculatoarelor, a platformelor de e-learning și a software-ului specializat poate contribui la diversificarea metodelor de predare și evaluare. Jocurile educaționale și simulările, cu ajutorul platformelor, cum ar fi Kahoot! și Minecraft for Education, pot face mai atractiv procesul de învățare prin implicarea elevilor în moduri creative și interactive. Alte exemple, ar fi platformele:

- *CodeCombat*, combină jocurile cu programarea în timp real. Elevii își pot crea proprii eroi și îi pot ghida în diferite misiuni și provocări, rezolvând probleme de programare pe parcurs. Platforma oferă suport pentru mai multe limbaje de programare, inclusiv Python, JavaScript și Lua;
- *Cod.org*, oferă cursuri și jocuri educaționale pentru a învăța programarea. Acestea includ activități pentru toate nivelele de experiență, de la începători până la avansați, și acoperă o varietate de limbaje de programare, inclusiv JavaScript, Python și Java.
- *Scratch*, permite utilizatorilor să creeze și să partajeze jocuri, animații și alte proiecte interactive. Folosind un mediu de programare bazat pe blocuri grafice, elevii pot învăța concepte de programare într-un mod distractiv și intuitiv. ce oferă jocuri și exerciții interactive pentru a învăța programare.
- *Lightbot* este un joc educațional care îi învață pe elevi concepte de programare și algoritmi. Prin rezolvarea puzzle-urilor în joc, elevii învață despre instrucțiuni, bucle, condiții și alte concepte de bază ale programării.

Aceste platforme oferă o gamă largă de jocuri educaționale care pot fi utilizate pentru a învăța și a practica programarea într-un mod interactiv și distractiv.

Un alt rol în facilitarea și îmbunătățirea activităților sistemului educațional, îl reprezintă parteneriatele. Prin colaborarea între instituții, se poate obține acces la resurse și expertiză suplimentară în domeniul TIC. De exemplu, o școală poate colabora cu o universitate sau cu o companie din industrie pentru a beneficia de cunoștințele și experiența specialiștilor în domeniul tehnologiei, pot obține acces la tehnologii avansate și la infrastructură digitală de înaltă calitate. Acest lucru poate include echipamente precum calculatoare, tablete, software specializat sau acces la internet de înaltă viteză, care sunt esențiale pentru predarea eficientă a TIC-ului. Cadrele didactice pot participa la programe de formare specializate și la evenimente de networking pentru a-și îmbunătăți competențele și a fi la curent cu cele mai recente tendințe și practici în domeniu.

Tot prin intermediul proiectelor, se pot dezvolta proiecte și programe de colaborare între diferite instituții sau între școli și comunitatea locală. Aceste proiecte pot implica, implicarea elevilor în activități practice și proiecte de cercetare în domeniul TIC, precum dezvoltarea de aplicații sau site-uri web sau participarea la competiții de programare.

Parteneriatele între instituții pot contribui la promovarea incluziunii digitale prin furnizarea de resurse și suport adecvat pentru elevii din medii defavorizate sau cu nevoi speciale. Prin colaborarea cu organizații non-guvernamentale sau cu agenții de asistență socială, se pot dezvolta programe și inițiative specifice pentru a se asigura că toți elevii au acces la educația în domeniul TIC.

În concluzie, parteneriatele între instituții sunt esențiale pentru a facilita și susține educația în domeniul TIC, oferind acces la resurse, expertiză și oportunități de dezvoltare profesională care să contribuie la îmbunătățirea calității educației în acest domeniu.

Nu în ultimul rând, părinții joacă un rol important în susținerea activităților din sistemul educațional prin implicarea, sprijinul și încurajarea elevilor în explorarea și utilizarea dispozitivelor multimedia, a accesului la conținutul on line și a timpului petrecut în fața ecranelor. Pot participa la diferite activități educaționale sau ateliere de lucru organizate de școală, împreună cu elevii, servind ca modele pentru copiii lor.

Prin implementarea acestor inițiative, se poate îmbunătăți calitatea educației în domeniul TIC și se pot pregăti elevii pentru a deveni cetățeni digitali competenți și adaptați la cerințele unei societăți digitale în continuă schimbare.

Deci, predarea informaticii și a TIC-ului ocupă un loc central în susținerea și îmbunătățirea activităților din sistemul educațional prin implementarea strategiilor prezentate și reprezintă un pas esențial către unul modern și eficient.

Bibliografie:

- ✓ prof. Emanuela-Tatiana Pădurariu, prof.dr. Denisia-Elena Mănoiu, prof. Alina Bendescu, prof. Constantin Ilie, "Digitalizare și inovație – noi abordări pedagogice privind desfășurarea activităților de predare-învățare-evaluare, exemple de bune practici", Editura Spiru Haret, Iași, iunie 2021.
 - ✓ Mihaela Garabet, Mariana Patru, "Educație digitală și integrare curriculară", Editura Didactică și Pedagogică, 2018
 - ✓ Oana Gîntaș, "Informatică educațională. Aplicații și perspective", Editura Universității din București, 2020
 - ✓ Adrian Florea, "Teaching Computer Science: Despre predarea și învățarea informaticii", Editura Polirom, 2019
 - ✓ Valeriu Mărgărit, "Didactica informaticii. Fundamente și strategii", Editura Didactică și Pedagogică, 2015
 - ✓ Monica Șerban, "Educație digitală în școală: Ghid practic pentru profesori", Editura Polirom, 2019
 - ✓ Elena Mădălina Manea, Dan Cernov, "Educație și tehnologie în secolul XXI: De la învățarea tradițională la învățarea digitală", Editura Polirom, 2020
- <https://eduform.snsr.ro/baza-de-date-online-cu-bune-practici-pentru-dezvoltarea-capacitatii-institutionale-a-scolilor-defavorizate/bune-practici-privind-managementul-educational>
- <https://gutenberg.ro/instrumente-digitale-pentru-predarea-online/>
- <https://desprecpp.wordpress.com/codeblocks/>
- <https://desprecpp.wordpress.com/liceu/clasa-a-10-a-d/scratch-introducere/#:~:text=Scratch%20este%20un%20mediu%20vizual,care%20s%C4%83%20%C3%AEn%20deplineasc%C4%83%20anumite%20func%C8%9Bii.>

Școala schimbării

profesor. Tănase Anamaria Mihaela
Școala Gimnazială Băița de sub Codru

Societatea de astăzi este într-o cunună schimbare, și odată cu ea se schimbă și modul în care elevii se raportează la școală.

Copiii de astăzi vin în clase cu mintea predispusă să recepteze și să integreze noul cu ajutorul imaginilor rapide, al videoclipurilor, al stimulilor colorați, puternici. Au nevoie de fragmentare mărunță a cerințelor, de feedback imediat, de stabilire de misiuni în învățare. Cu toate acestea, actul didactic nu poate fi organizat numai din zona nevoilor lor de stimulare constantă, rapidă și aducătoare de plăcere. Elevul capabil de învățare durabilă este cel care ajunge să iasă din zona de confort, să urmărească o sarcină pe termen lung, să proceseze cerințe duble sau triple și să dezvolte raționamente de analiză, sinteză, evaluare și creativitate. Elevii de azi au gândire stelară sau în rețea și se vor plictisi dacă nu există conexiuni între informații către toate domeniile de activitate sau de cunoaștere. Aceștia, au nevoie de provocări cognitive în ritm susținut și într-o predare integrată. Elevul de astăzi învață foarte mult în afara clasei, prin vizite, excursii, activități în aer liber și are mare nevoie de mobilitate și diversitate. Activitățile extrașcolare și transdisciplinare au un rol important mai ales dacă sunt corelate cu unitățile de învățare pentru o învățare autentică și relevantă.

În viitor, aspecte precum rolul profesorului, organizarea predării și a evaluării, aspectul spațiilor de învățământ și motivația elevilor vor suferi schimbări majore, schimbări care, însă sunt necesare pentru a evolua și pentru a îmbunătăți influența școlii în formarea elevului. Rolul profesorului în școala viitorului este unul complet diferit. Specialiștii în domeniu susțin că influența profesorului asupra elevului se va schimba. Astfel, se crede că în viitor elevul se va informa singur, iar la școală se vor face teme și aplicații practice care îl vor ajuta pe elev să înțeleagă mai bine informația pe care a parcurs-o singur. Oricum elevii au o mare posibilitate de informare, datorită tehnologiei și a altor multe surse de unde pot culege informația. De asemenea, elevul va trebui să știe să selecteze informația și să o prelucreze. Nu toate informațiile vor fi necesare, și va fi important să fie capabili să selecteze doar ceea ce este important. Profesorul nu va mai avea rolul de a transmite cunoștințe, ci va avea rolul de a facilita procesul de învățare. De asemenea, ar putea exista formulare pentru a solicita feedback din partea elevilor cu privire la profesori. Profesorul viitorului ar trebui să își bazeze

activitatea la oră pe cunoștințele elevilor, să se muleze pe informația pe care aceștia o dețin și să creeze o oră interactivă și interesantă care să îi captiveze pe tineri. Ar trebui să știe să folosească tehnologia în scop didactic. Trebuie să fie conștient de faptul că elevii învață mai bine prin aplicații practice, astfel încât orele să se bazeze pe vizite la muzee, excursii, activități în aer liber, experimente și stimularea creativității. Un astfel de mediu, unul tehnologizat și modern care oferă deschidere spre inovație și care nu se va mai baza pe memorare și teste, va crește motivația și dorința elevilor de a merge la școală și de a învăța, pregătind, astfel, tineri care se vor integra mai bine în noua societate. Motivația lor va crește odată cu evoluția sistemului de învățământ și, atât timp cât se va crea un mediu plăcut și liniștitor lor, va rămâne activă. Ceea ce este prioritar în învățământ este informatizarea. Softul educațional, reprezentat de anumite programe informatice, special dimensionate în perspectiva predării unor teme specifice, reprezintă o necesitate atât în prezent, cât și în viitor. Utilizarea calculatorului în procesul instructiv-educativ ușurează îndeplinirea scopurilor și idealurilor educaționale. În plus, reprezintă o metodă mai plăcută și pentru elevi, care apreciază întotdeauna noutatea și ineditul. Aceștia au fost obișnuiți cu metodele clasice de predare, dar cele noi le-au atras mereu atenția și s-au dovedit a fi mai eficiente. Copiii vor aprecia mai mult o lecție realizată pe calculator, decât una clasică. Copiii sunt dornici să experimenteze și să stapânească cât mai bine digitalizarea. În acest sens, multe școli au impementat proiecte de modernizare pe partea tehnică și informatică, folosind foarte mult tablele inteligente. Calculatorul nu este folosit în activitatea didactică pentru a înlocui activitatea de predare a dascălului. Cu alte cuvinte, nu-i exclude importanța. El vine în sprijinul predării, ajutându-l în procesul instructiv-educativ. Programul de calculator poate deveni un suport important pentru o predare eficientă. Bineînțeles, pentru acest lucru, toate școlile ar trebui dotate cu tehnologia necesară. Aceasta presupune numeroase investiții costisitoare. Dacă educația ar reprezenta, într-adevăr una dintre prioritățile țării noastre, cu siguranță că s-ar găsi metode pentru ca acest lucru să fie posibil cât mai curând. Mai sunt destule localități în care școlile nu sunt racordate nici la curent electric, iar clădirile vechi sunt o povară pentru cei care își trimit zilnic copiii să învețe acolo. Trebuie să fim totuși conștienți de importanța calculatorului. Formarea capacității de-al utiliza nu îi este necesară elevului doar în procesul de învățământ, ci îl poate ajuta și în activitatea extrașcolară. Trăim cu toții într-o lume a vitezei, a tehnologiei, a internetului. Asemenea capacități, ca cele de a lucra pe calculator, se cer din ce în ce mai mult, chiar și în momentul angajării. Cu alte cuvinte, ele vor ajuta tinerii și pe viitor.

O altă inițiativă a școlii viitorului ar trebui să urmărească pe lângă creșterea performanței școlare, și educația elevilor spre a dezvolta relații de colaborare, cât și spre îmbunătățirea mediului de învățare și de predare a profesorilor. Pentru atingerea acestui obiectiv, copiii și tinerii trebuie să fie implicați activ, integrând ceea ce li se predă cu propria lor experiență de viață.

Evaluarea ar trebui să asigure evidențierea progresului înregistrat pe elev în raport cu sine însuși, pe drumul atingerii obiectivelor prevăzute în programă. Nu trebuie evaluată numai cantitatea de informații de care dispune elevul, ci, mai ales, ceea ce poate el să facă utilizând ceea ce știe sau ceea ce intuiește. Fiecare activitate de evaluare a rezultatelor școlare este însoțită de o autoevaluare a procesului pe care profesorul l-a desfășurat cu toți elevii și cu fiecare în parte. Astfel poate fi descris nivelul de formare a competențelor pentru fiecare elev și pot fi stabilite modalități prin care se poate regla, de la o etapă la alta, activități de învățare-formare a elevilor, în mod diferențiat. Trebuie realizat un echilibru dinamic între evaluarea scrisă și cea orală. Aceasta din urmă, deși necesită mai mult timp, prezintă avantaje deosebite: realizarea interacțiunii elev-profesor, demonstrarea stadiului de formare a unor competențe prin intervenția cu întrebări ajutătoare, demonstrarea comportamentului comunicativ și de interrelaționare al elevului, etc. Este necesară și folosirea, mai des, a metodelor de autoevaluare, pentru ca elevii să poată să constate cât de bine sunt pregătiți pentru fiecare domeniu în parte. Școala viitorului, este o provocare în care fiecare elev sau profesor va trebui să se integreze în ea.

Bibliografie:

- 1) Ionescu M., Radu I., „Didactica modernă”, editura Dacia, Cluj-Napoca, 2001
- 2) Gherguț Alois, „managementul general și strategic în educație”, editura Polirom, Iași, 2007
- 3) Cerghit I., „Sisteme de instruire alternative”, editura Aramis, București, 2002

Importanța educației fizice

Educația fizică și sportul cunosc în prezent un amplu proces de modernizare, pentru a răspunde cu maximum de eficiență noilor sarcini în formarea personalității. În etapa actuală asistăm la un fenomen de "acelerație" al dezvoltării fizice și psihice a tinerei generații, fenomen care ne obligă la unele reconsiderări privind particularitățile vârstei 6 -10 ani.

Efortul intelectual la care este supus elevul odată cu începerea activității școlare, realizarea unui echilibru rațional cu necesitatea de mișcare, care poate fi atins numai prin true educație fizică corectă, la nivelul claselor primare. Prin influențele pe care le exercită asupra copilului, educația fizică devine un mijloc de formare a trăsăturilor pozitive ale personalității omului de tip nou, curajul, spiritul colectiv, sentimentele de prietenie și colegialitate, de întrajutorare și inițiativă în activitate. În întrecerile sportive elevii fac eforturi de voință pentru obținerea unor rezultate cât mai bune, le fortifică Voința și le mărește capacitatea de efort, le Dezvoltă spiritul de disciplină prin respectarea unor reguli, norme de joc.

Orele de educație fizică contribuie asupra dezvoltării armonioase a organismului, să dezvolte calități fizice, cum sunt: Îndemânarea, rapiditatea, precizia în execuție, rezistența la efort, precum și formarea unor deprinderi și obișnuințe de igienă personală.

Un rol important în dezvoltarea armonioasă a școlarului mic o are dezvoltarea calităților motrice, proces ce se poate realiza cu ușurință, folosind o gamă variată de exerciții, jocuri și ștafete simple, cu o bază materială destul de redusă. În ansamblul măsurilor și posibilităților ce le are la dispoziție, educația fizică, prin conținut și metodologie, coordonează prin mișcare armonia structurii biologice.

Alături de celelalte discipline din planul de învățământ pe care le dinamizează și revitalizează, educația fizică contribuie la integrarea socio- profesională cât mai rapidă a tineretului. În acest context, școala, principalul factor de educare și formare a tinerei generații, trăiește o serie de

perfecționări menite să îi sporească rolul formativ, să o adapteze și mai mult la cerințele dezvoltării societății noastre.

Educația fizică și sportul reprezintă activități de interes național, cu rol crescut în: întărirea sănătății, dezvoltarea fizică armonioasă, dezvoltarea calităților motrice, intelectuale și morale ale întregului nostru popor și, în mod deosebit, a tinerei generații. Integrată în educația generală cu profund caracter prospectiv, educația fizică contribuie, prin conținutul ei specific, la realizarea idealului educațional și a celui social, de formare a unei personalități care să întruchipeze participantul competent și activ la rezolvarea problemelor societății și la modelarea propriei persoane.

Datorită caracterului practic – aplicativ, educația fizică se înscrie printre disciplinele cu mari posibilități de realizare a obiectivelor generale ale învățământului. În acest sens, ea contribuie la creșterea capacității de muncă, înzestrarea elevilor cu priceperi, deprinderi și obișnuințe transferabile în activitatea productivă, dezvoltarea acelor calități motrice solicitate în aceste activități, obișnuirea cu spiritul de echipă, cu activitatea în grup, cu disciplina, ordinea, exigența.

Dintre funcțiile educației fizice și sportului, acționează în mod deosebit funcția de întărire a sănătății și de creșterea capacității generale de muncă a organismului: funcția de perfecționare a dezvoltării fizice, funcția de perfecționare a capacității motrice, funcția de emulație și cea recreativă.

Educația fizică la clasele I-IV are un rol însemnat atât în ceea ce privește influența ei favorabilă asupra organismului, asupra procesului de dezvoltare cât și ca instrument didactic menit să favorizeze cunoașterea elevilor, adaptarea lor mai rapid la noile cerințe școlare, tigrarea colectivelor claselor și formarea unui climat activ de muncă, de bună înțelegere și întrajutorare. Interesul elevilor pentru mișcare și exercițiu fizic este foarte mare în perioada ciclului primar. Efortul fizic are la bază cauze de ordin fiziologic, motiv pentru care orice diminuare sau limitare a activității lor motrice, are repercusiuni asupra funcțiilor vitale ale organismului.

Profesorul trebuie să asigure condiții cât mai bune desfășurării lecțiilor de educație fizică, să valorifice din plin influențele pozitive pe care exercițiile fizice practicate în conformitate cu cerințele stabilite prin programele școlare, le au asupra organismului elevilor. Lecția de educație fizică trebuie să se desfășoare într-un climat favorabil pentru ca personalitatea psihică și

biologică a elevilor se manifeste în mod natural. Acest climat elimină în mare parte timiditatea, stângăcia și teama față de unele exerciții din lecție.

PROIECTELE EUROPENE -ACCES SPRE MULTICULTURALITATE

prin abordare eTwinning a parteneriatelor școlare



Prof. inv .primar DANIELA CORNELIA ȚANU

Școala Gimnazială nr.1 Matca, jud. Galați

*„Nu există artă mai frumoasă, decât arta educației.
Pictorul și sculptorul fac doar figuri fără viață, dar
educatorul creează un chip viu, uitându-se la el,
se bucură și oamenii, se bucura și Dumnezeu.”*

Sf. Ioan Gură de Aur

ETwinning este un program educațional care pune la dispoziția profesorilor din Europa un spațiu online, o platformă prin care să se dezvolte parteneriate școlare și să formeze școli europene. „, Proiectele eTwinning sunt o cale spre o abordare europeană a parcursurilor didactice și spre o mai ușoară integrare într-o societate înclinată spre tehnologie. Este recomandată predarea modernă, dar este important să înțelegem cum profesori din alte țări abordează anumite conținuri, cum se pot forma anumite competențe prin colaborare și cooperare. O lecție trebuie predată integrat, astfel că elevul trebuie să își însușească anumite cunoștințe din domenii variate. Lucrând în echipă în cadrul proiectelor eTwinning, învață unii de la alții, află lucruri interesante despre alte culturi, civilizații și se încurajează comunicarea. Astfel, se realizează o abordare „europeană” a cunoștințelor predate în școală. Colaborarea este puntea care duce la performanță, comunicare și integrare în societate. Lucrând împreună, selectând temele, se dezvoltă potențialul creator al elevilor, încrederea în sine. Proiectele valorifică noțiunile studiate în școală și le dezvoltă elevilor anumite competențe și abilități necesare în viitor, într-un mod atractiv și ușor, deoarece ei sunt pasionați de lucrul la computer. Se pot aborda subiecte variate, actuale, teme de interes general, cultural, se pot stabili activități online sau se poate lucra la diferite sarcini, în limbi diferite.

O colaborare între profesori, elevi din școli și țări diferite este recomandată, astfel eliminându-se barierele de spațiu, modernizându-se actul de predare-învățare-evaluare. Proiectele eTwinning sunt ușor de realizat, partenerii pot fi găsiți ușor, astfel, beneficiile pentru elevi constau în faptul că învață lucruri importante într-un mod atractiv, colaborează cu elevi din țările europene, își dezvoltă abilitățile de comunicare în limbi străine, spiritul de colaborare, cooperare, lucru în echipă chiar și cu parteneri din alte țări, utilizează noțiunile TIC învățate în școală. Profesorii abordează creativ conținuturile din programa școlară, pot colabora on line, schimbând materiale didactice. Prin astfel de parteneriate se face și un schimb de bune-practici. Proiectele dau libertate profesorilor și elevilor, astfel temele le pot alege împreună, se pot adăuga altele, în funcție de preferințele și de creativitatea acestora. Elevul poate fi și el „administrator de proiect”, poate posta materiale, poate colabora cu partenerii. Se pune accent pe colaborare și cooperare, învățarea este interactivă, se utilizează mijloace moderne și sunt completate cunoștințele elevilor de la clasă. Astfel că, pornind de la preferințele, interesele elevilor, se lansează un proiect, iar elevii își asumă roluri, ei fiind implicați tot timpul în derularea activităților. Proiectele eTwinning implică abordarea și îmbinarea creativă a conținuturilor și îi determină pe elevi să își însușească anumite competențe lingvistice, digitale. Se pot completa documente online, la care elevii lucrează în echipe. În acest mod, sunt nevoiți să utilizeze mai multe programe, să învețe să redacteze anumite texte nonliterare sau jurnalul activității. Este un mod de a aplica noțiunile teoretice, de a le pune în practică. Elevii colaborează în rezolvarea unor sarcini și învață unii de la alții. Se comunică în mai multe limbi, ceea ce îi ajută să învețe anumite cuvinte sau le mărește încrederea în puterea lor de a-și însuși noi cunoștințe. Elementele de cultură, literatură, artă se pot învăța într-un mod atractiv. Întâlnirile on line sunt cele care dezvoltă elevilor abilitățile de comunicare. Fiecare elev poate să



Proiectul Educațional Internațional "LEADERSHIP DIDACTIC: Abordări și Tactici de Succes", Sesiunea de Comunicări Științifice "Școala Actuală, Școala Viitorului"

se implice total deoarece se pot încărca pe platformă poze, documente word, power point, filmulețe, se pot crea pagini. Și elevii pot coordona activitatea din cadrul proiectului prin postarea pe platformă, prin adăugarea unor teme și se pot loga sau discuta on line cu elevi din țări diferite. Lucrul cel mai important este colaborarea și cooperarea în realizarea unor materiale. Totul trebuie să plece de la nevoile elevilor, de la preocupările lor. O lecție modernă, care să răspundă provocărilor actuale trebuie să aibă o viziune integratoare asupra disciplinei. Elevii trebuie să înțeleagă faptul că toate disciplinele pe care le învață în școală au un scop comun: le înlesnește accesul spre cunoaștere și îi formează ca oameni deplin și autentici. Pentru a se realiza o predare integrată, profesorul trebuie să selecteze materiale, să coreleze conținuturile, ceea ce necesită un timp îndelungat, mai ales dacă se dorește și o prezentare atractivă.

Elevii implicați în proiecte au prezentat aspecte importante legate de țara noastră: locuri istorice, obiective turistice, au prezentat orașul prin imagini, desene, fotografii și prezentări power-point. Literatura, arta oferă o largă paletă tematică ce poate fi dezbătută. Aceste proiecte on line pun bazele unei bune comunicări, colaborări dincolo de spațiu. Dorința de a descoperi lucruri noi, atractive și mai ales de a utiliza la clasă resurse moderne ne face să ne dorim să schimbăm idei, să ne implicăm în activități variate. Proiectele europene care implică o activitate on line sunt ușor de realizat, întâlnirile și dezbaterile se pot programa în funcție de nevoile celor implicați, se schimbă idei, se fac sugestii, se acordă feed back de-a lungul derulării activităților. Proiectele eTwinning se adresează tuturor actorilor implicați în actul educațional și le dezvoltă elevilor competențele internaționale necesare unei bune integrări în societatea cunoașterii. ,,

Elevii din clasa a-IV-a B ,Școala Gimnazială nr 1 Matca, au derulat 24 proiecte de colaborare eTwinning cu elevi din nenumărate țări ale Europei, cunoscând prin intermediul unor instrumente web noi școli, sisteme de învățământ diferite, culturi și tradiții europene, legând prietenii. Am obținut certificate naționale și europene pentru câteva proiecte, am realizat un ebook și o carte de povești bilingvă ,editată la o editură românească „Armonii culturale „din Adjud, astfel că elevii români și francezi au putut citi propria lor carte colegilor lor din Europa . **Câteva din proiectele derulate de ei au fost :** „*Four seasons hotel*”, „*Fun and games math*”, „*Ici et ailleurs*”, „*De mon ecole a ma ville*”, „*Mon ecole est en Europe*”, „*Teach me a few words in your language*”, „*Winther hollidays in my country*,, „*Spring story*,, „*From my country ..in Europe*,, „*Ra..conte moi une histoire* ,, etc. Au comunicat prin e-mail, TwinSpace și e-twinning, kizoa, padlet, movie maker, făcând cunoștință prin videoconferință , prin power-point, imagini video, desene.Ei și-au descris țara, școala și clasa, au cântat colinde tradiționale , si-au trimis felicitări de Crăciun, au realizat schimb de idei ,mesaje, desene, pe twinspace ,prin jurnal de proiect și au prezentat producțiile lor. Eu și colegele mele din Italia, Franța,Ucraina, Turcia,Spania,Portugalia ,Croatia etc- am lucrat îndeaproape prin e-mail și spațiul virtual. Proiectele au avut drept scop- îmbunătățirea competențelor în domeniul TIC, de a lucra împreună ca o echipă europeană prin depășirea barierei lingvistice. Scopul final a fost acela de a ilustra, înregistra, tipări și prezenta video,imagini pentru diferite activități ale proiectelor. Am creat paginile de proiect , în limba engleză. La început am fost stângaci ,căci eram începători pe platforma eTwinning, dar încet am descoperit , cu pași mici, din materialele inserate în jurnalul de proiect, din power-point-urile postate de clasele prietene, tot ce voiam să știm. Ne-am cunoscut în videoconferință cu o clasa I din Turcia , din Franța , mai mult prin limbaj nonverbal și cuvinte simple, apoi prin mesajele reciproce, traduse de doamnele învățătoare. Am pus cap la cap desene, imagini din activitățile noastre,postere, felicitări.

Ce a ieșit? Trăiri , prieteni noi, am intrat pe poarta culturii și a cunoașterii unor școli europene și am învățat lucruri foarte interesante despre culturi noi, tradiții și obiceiuri europene, despre sisteme diferite de învățământ.

Proiectul Educațional Internațional "LEADERSHIP DIDACTIC: Abordări și Tactici de Succes", Sesiunea de Comunicări Științifice "Școala Actuală, Școala Viitorului"

Bibliografie:

- Florentina Sâmhăian, *O didactică a limbii și literaturii române, Provocări actuale pentru profesor și elev*, Editura Art, 2014.
- Centrul Național eTwinning România. *Ghiduri eTwinning*. Online: <http://etwinning.ro/idei-si-resurse-pentru-proiecte/>
- Mariana Alina Safta-*revista iTeach-experiente didactice- ianuarie 2018-articol*

Clasa a-IV-a B, Școala Gimnazială nr 1 Matca, județul Galați

România

The screenshot displays a web browser window with the URL <https://twinspace.etwinning.net/23319/pages/page/147444>. The page content includes a sidebar with a 'Pagini' (Pages) menu listing various activities, a main content area with the title '3. activity: Autumn art and crafts', and a grid of student submissions. The submissions are titled 'Autumn pictures made by my students', 'Tiganasu Daniela, Autumn in MATCA, ROMANIA', 'RIPALIMOSANI ITALY POEM. OCTOBER TIME', 'GÜLDANE GEDİK TURKEY', and 'FOUR SEASONS HOTEL'. The page also features a search bar, navigation icons, and a Windows taskbar at the bottom.

Educație pentru Viitor: Îmbunătățirea Continuă și Incluziunea în Sistemul Educațional

Prof. Tărășilă Anca Florentina

Școala Gimnazială Giubega, Dolj

Într-o lume în continuă schimbare, sistemul educațional rămâne un pilon crucial în dezvoltarea și evoluția societății. Este un mediu în care tinerii sunt pregătiți să devină cetățeni activi și competenți într-o lume tot mai complexă și interconectată. Facilitarea, susținerea și îmbunătățirea activităților din acest sistem reprezintă o sarcină vitală, una care necesită o abordare holistică și adaptativă. În acest articol, propun să explorăm diversele aspecte ale acestui domeniu vast și să analizăm modalitățile prin care educația poate fi optimizată pentru a răspunde nevoilor actuale și viitoare ale societății.

În primul rând, facilitarea învățării este esențială pentru a asigura că procesul educațional este accesibil și relevant pentru toți elevii. Aceasta implică crearea unui mediu de învățare inclusiv, care să țină cont de diversitatea individuală a elevilor, inclusiv a nevoilor speciale și a abilităților diferite. O atenție sporită trebuie acordată adaptării curriculumului și a metodelor de predare pentru a se potrivi acestor diversități.

Un alt aspect crucial este susținerea profesorilor, deoarece aceștia sunt cei care au un impact direct asupra experienței de învățare a elevilor. Oferirea de formare continuă și resurse adecvate pentru dezvoltarea profesională a cadrelor didactice este esențială pentru a le permite să își îmbunătățească abilitățile și să răspundă mai bine cerințelor din ce în ce mai complexe ale procesului educațional.

De asemenea, nu putem neglija rolul tehnologiei în facilitarea și îmbunătățirea activităților educaționale. Utilizarea tehnologiei învățării poate aduce beneficii semnificative în ceea ce privește accesul la informație, colaborarea și stimularea creativității elevilor. Cu toate acestea, este important să ne asigurăm că această tehnologie este implementată în mod corespunzător și că este integrată în mod eficient în procesul de învățare, evitând riscul de a accentua inegalitățile existente.

Pe lângă aspectele legate direct de procesul de învățare, este crucial să luăm în considerare și contextul mai larg în care are loc educația. Factori precum infrastructura școlară, resursele financiare și politicile educaționale joacă un rol esențial în determinarea calității și accesibilității educației. Investițiile în infrastructură școlară și alocarea resurselor financiare adecvate sunt fundamentale pentru a asigura un mediu propice învățării.

De asemenea, este important să ne concentrăm pe dezvoltarea abilităților necesare pentru secolul XXI. Într-o lume în continuă schimbare, elevii trebuie să fie pregătiți să se adapteze și să învețe în mod continuu pe tot parcursul vieții lor. Aceasta implică promovarea abilităților precum gândirea critică, rezolvarea de probleme, comunicarea eficientă și colaborarea. Integrarea acestor abilități în curriculumul școlar și în metodele de predare este esențială pentru a asigura că elevii sunt pregătiți pentru provocările și oportunitățile viitoare.

Pe lângă abilitățile academice, este important să acordăm atenție și dezvoltării abilităților socio-emoționale. Capacitatea de a gestiona emoțiile, de a colabora cu ceilalți și de a rezolva conflictele sunt esențiale în viața de zi cu zi, dar și în succesul învățării. Prin urmare, integrarea acestor aspecte în curriculumul educațional poate contribui la formarea unor indivizi echilibrați și rezilienți.

Un alt aspect important este implicarea părinților și a comunității în procesul educațional. Parteneriatele între școli, părinți și alte organizații din comunitate pot aduce beneficii semnificative, oferind suport suplimentar pentru elevi și contribuind la crearea unei legături mai puternice între școală și comunitate.

În concluzie, facilitarea, susținerea și îmbunătățirea activităților din sistemul educațional sunt aspecte esențiale pentru asigurarea unei educații de calitate, relevante și accesibile pentru toți elevii. Abordarea acestor aspecte necesită eforturi integrate și colaborative din partea tuturor actorilor implicați, de la profesori și elevi la părinți, comunitate și autorități educaționale. Prin adoptarea unei abordări holistice și adaptabile, putem construi un sistem educațional care să pregătească tinerii pentru provocările și oportunitățile secolului XXI.

BIBLIOGRAFIE:

- Bălășescu, R. (2018). Rolul tehnologiei în învățământul modern. Editura Universitară.
- Dumitrache, C., & Tudorel, M. (2019). Învățarea pe tot parcursul vieții: o abordare educațională integrativă. Editura Polirom.
- Miclea, M., & Bratu, S. (2017). Abilități socio-emoționale și succesul școlar. Editura Didactică și Pedagogică.
- Popescu, A., & Vasile, L. (2016). Inovarea curriculumului școlar în era digitală. Editura Ars Docendi.
- Stan, A., & Popescu, G. (2020). Educația incluzivă: abordări și practici eficiente. Editura Universitară.

Facilitarea, susținerea și îmbunătățirea activităților din sistemul educațional

Tarcau Roxana Cristina

Școala Gimnazială Românești

În lumea modernă, cu schimbări rapide și provocări complexe, educația rămâne coloana vertebrală a progresului și dezvoltării societății. Pentru a ne asigura că fiecare copil are acces la o educație de calitate și relevanță, este esențial să facilităm, să susținem și să îmbunătățim activitățile din sistemul educațional. Această misiune nu doar că pregătește elevii pentru viitor, ci contribuie și la construirea unui viitor mai luminos pentru societatea noastră. Unul dintre pilonii esențiali ai îmbunătățirii sistemului educațional este asigurarea accesului echitabil la educație pentru toți copiii. Aceasta nu se limitează doar la oferirea de școli și materiale didactice adecvate, ci și la eliminarea barierelor care împiedică anumite grupuri, cum ar fi copiii din medii defavorizate sau cu dizabilități, să beneficieze de oportunitățile educaționale. Programul săptămânal de formare a părinților, cu accent pe metode eficiente de suport al învățării acasă, și furnizarea de echipamente tehnologice pentru elevii din zonele rurale sunt doar câteva exemple de modalități prin care putem facilita accesul la educație. Profesorii și personalul educațional reprezintă inima și sufletul sistemului educațional. Pentru a-și îndeplini rolurile cu excelență, acești profesioniști trebuie să beneficieze de sprijin și resurse adecvate. Oferirea de programe extinse de formare profesională, acces la materiale didactice actualizate și susținerea în dezvoltarea abilităților de management al clasei sunt doar câteva modalități prin care putem susține profesorii și personalul școlar în eforturile lor de a oferi o educație de calitate.

În lumea în continuă schimbare de astăzi, metodele tradiționale de predare și învățare pot fi insuficiente pentru a pregăti elevii pentru provocările viitorului. Prin adoptarea unei abordări mai inovatoare și orientate spre rezultate, putem îmbunătăți procesul de învățare și potențialul de dezvoltare al elevilor. Integrarea tehnologiei în clasă, promovarea învățării bazate pe proiecte și crearea de medii de învățare flexibile sunt doar câteva exemple de modalități prin care putem îmbunătăți metodele de predare și învățare în sistemul educațional.

Parteneriatele între școli, comunități și industrie pot aduce beneficii semnificative pentru sistemul educațional. Prin colaborare, putem crea oportunități de învățare mai relevante și mai interactive pentru elevi, care să reflecte cerințele și provocările reale ale lumii din afara școlii. Programele de stagii, proiectele de mentorat și participarea industriei în dezvoltarea curriculumului sunt doar câteva exemple de modalități prin care putem promova colaborarea între școli, comunități și industrie.

În concluzie, facilitarea, susținerea și îmbunătățirea activităților din sistemul educațional reprezintă un angajament esențial pentru construirea unui viitor mai luminos pentru societatea noastră. Prin implementarea unor politici și practici educaționale care să promoveze accesul echitabil la educație, să susțină profesorii și personalul educațional și să îmbunătățească metodele de predare și învățare, putem asigura că fiecare copil are șansa de a-și atinge întregul potențial și de a contribui la progresul și dezvoltarea societății noastre.

Societatea actuală se află în continuă schimbare. Acest lucru influențează direct evoluția sistemelor de învățământ care trebuie să țină pasul. Studiarea diferitelor sisteme de învățământ este importantă pentru a vedea, pentru a descoperi modul în care sunt tratate diferite probleme în învățământul diferitelor state. Încă de la începutul secolului XX s-a dezvoltat o nouă ramură care a încercat să facă o astfel de analiză, născându-se astfel pedagogia comparată. În prima jumătate a secolului XX apar și cei mai importanți teoreticieni ai domeniului care ne oferă un model de analiză comparativă. Potrivit acestora trebuie să „respectate” anumite criterii pentru a analiza două sisteme de învățământ.

Un aspect important îl reprezintă motivul pentru care se recurge la analiza a două sau mai multe sisteme de învățământ: putem căuta soluții la problemele deja existente în propriul sistem de învățământ; putem căuta noi abordări, putem vedea evoluția întregului sistem raportat la anumite realități.

Un alt lucru important îl poate reprezenta metoda pe care o folosim. Metoda comparativă trebuie folosită, așa cum afirmă Isaac Leon Kandl, pentru a identifica determinările esențiale ale acestor principii care le conduc, ce se pot surprinde prin cunoașterea informațivă și cunoașterea profundă (inteligentă) a ceea ce este esențial în sistemul studiat. Împrumuturile educaționale sunt utile din perspectivă teoretică. Deci, tot ceea ce poate fi împrumutat trebuie adaptat la realitățile învățământului din țara respectivă.

Pentru a cunoaște alte sisteme de învățământ este necesară cunoașterea documentelor, participarea la desfășurarea propriu-zisă a orelor de curs, participare la conferințe și seminarii de specialitate.

Edmund J King sugerează că problemele din educație nu trebuie tratate izolat, în viața reală ele nu au o existență separată de contextul social, de climatul de idei și de realitățile economice. Fiecare țară are trăsături distincte ce o particularizează în context internațional.

Alt aspect important îl poate reprezenta geografia educației care ne poate duce pe urmele faptelor educative explicându-le pe acestea. Dacă ar fi să comparăm sistemul de învățământ din România cu cel din Marea Britanie am realiza că există o serie de diferențe date, în mare parte de diferențele sociale ale celor două țări. Din acest punct de vedere putem realiza o comparație a obiectivelor, finalităților, conținuturilor, evaluării educației din cele două state.

După 1990, România și-a deschis porțile spre diversitate acceptând noi provocări în educație. Au fost implementate astfel alternative educaționale care s-au dovedit a fi eficiente și în sistemul nostru de învățământ: Montessori, Woldorf, Step by step.

Pentru a pregăti copiii să fie receptivi și să se informeze permanent în cadrul societăților democratice, alternativele pedagogice creează temelia atitudinilor, cunoștințelor și deprinderilor de care copiii vor avea nevoie în rapida schimbare în timpurile viitoare. Apărute în prima jumătate a secolului al XX-lea, în Europa Occidentală și SUA, primate la început cu reticență, alternativele educaționale au ajuns să reprezinte o nouă modalitate de instruire tot mai des folosită. Toate cele trei alternative educaționale pun în centrul instruirii elevul, iar profesorul are rolul de a-l învăța cum să învețe.

În ceea ce privește alternativa *Montessori* aceasta a accentuat ideea că fiecare copil este unic, că are personalitate și potențial intelectual unic.

Alternativa *Waldorf* pune accentul pe cele trei componente ale ființei umane: gândirea, simțirea și voința. Ritmul are un rol important în educarea voinței, urmărindu-se ritmul unei ore, zile, luni sau al anului. O altă caracteristică a acestuia o reprezintă învățarea pe epoci – materialele cognitive sunt studiate în epoci, perioade de două-patru săptămâni. Tot sistemul Waldorf propune eliminarea manualelor, pune accent pe cursurile artistice și practice, propune conducerea clasei de către învățător și dincolo de clasa a IV-a.

Alternativa *Step by Step* are misiunea de a dezvolta la fiecare copil: capacitatea de a fi creativ, de a-și forma o gândire critică, de a face opțiuni, de a defini și a rezolva probleme, de a comunica ușor cu semenii.

Ea propune învățarea prin descoperire, sala de clasă fiind organizată pe spații sau centre de studii tematice. Aceste tipuri de alternative educaționale nu pot fi integrate, în totalitatea lor, în sistemul de învățământ actual, ci doar anumite aspecte. Sistemul de învățământ românesc poate pune în practică elemente regăsite în aceste alternative educaționale ce țin de accentul pus pe elev. În cadrul unei clase poate fi adoptat modelul Montessori în ceea ce privește ghidarea elevului în a-și căuta singur informația, limitarea ajutorului oferit de educator sau învățător. Tot din această alternativă poate fi preluată organizarea sălii de clasă: de exemplu pentru preșcolari sunt importante dimensiunile mobilierului ce trebuie creat special pentru a le oferi posibilitatea alegerii obiectelor dorite fără a face apel la educator. Este importantă acea aranjare pe zone pe care o propune modelul Montessori și care, cred că ar fi eficientă pentru învățământul românesc. Creând o sală de clasă cu o astfel de organizare vom stimula elevii să-și caute singuri informația.

Unul dintre elementele alternativei Waldorf pe care îl consider important, îl reprezintă ponderea deosebită a cursurilor artistice și practice. Învățământul românesc actual a marginalizat aceste domenii, iar această direcție are efecte directe asupra elevilor. Creșterea numărului de ore pentru aceste domenii ar crea o educație echilibrată pentru copiii noștri.

În ceea ce privește alternativa *Step by Step*, un element important care ar putea fi inclus în învățământul de masă îl reprezintă organizarea sălii de clasă pe centre de studiu. Faptul că această alternativă propune decorarea sălilor de către copii împreună cu echipa de profesori reprezintă un punct forte pentru o mai bună comunicare elev-cadru didactic. În cadrul sălii de clasă există un spațiu în care se afișează regulile după care funcționează clasa; acestea sunt stabilite de elevi sub îndrumarea învățătoarei la fiecare început de an școlar și îmbogățite sau modificate pe parcursul anului în funcție de nevoile grupei. Aceste activități dezvoltă copiii capacitatea de a fi creativi, de a relaționa ușor cu colegii și de a-și face propriile opțiuni legate de modul și spațiul în care își vor desfășura activitatea.

Organizarea activității pe centre este o cale eficientă pentru a promova învățarea în grupuri mici; ea le dă ocazia elevilor să-și formeze noi deprinderi, să le consolideze pe cele vechi.

Învățământul românesc se află într-o continuă reformare de aproximativ douăzeci de ani. În ceea ce privește reformarea unui sistem educațional cred că trebuie avute în vedere: evoluția sistemului educațional românesc de-a lungul timpului, particularitățile societății românești și finalitățile pe care învățământul românesc le-a avut până în acest moment. Aceste

alternative educaționale au fost create pentru nevoile unei societăți diferite de a noastră. În perspectiva unor reforme educaționale viitoare pot fi avute în vedere părți ale acestor alternative, anumite elemente care pot fi încadrate în educația românească: mutarea accentului pe elevi, acesta fiind nevoit să depună un efort mai mare pentru propria educație.

Învățământul românesc, așa cum este el structurat în momentul de față, poate împrumuta doar anumite elemente ale acestor educații alternative.

Din alternativa educațională Montessori putem împrumuta organizarea diferențiată a planului de activități, astfel fiecare copil este tratat în funcție de nivelul lui de dezvoltare.

Programul *Step by step* are multe avantaje în comparație cu învățământul tradițional: spațiul mare de timp alocat activităților; organizarea acestor activități la nivel transdisciplinar; aprofundarea temelor prin lucrul la centrele de activități. Învățământul preșcolar și clasa pregătitoare au împrumutat cel mai bine această alternativă educațională. În opinia mea, cel puțin pentru învățământul primar, aplicarea alternativei *Step by step* este ideală pentru că îi oferă elevului o perspectivă largă asupra cunoașterii.

În ceea ce privește reformarea sistemului de învățământ, un aspect important l-ar reprezenta simplificarea programelor școlare și alocarea unui număr mai mare de ore pentru implementarea acestora, o mai mare libertate oferită cadrelor didactice în privința materialelor folosite și a modalității de desfășurare a orelor. Învățământul actual nu este cu adevărat interesat de ceea ce reușește să învețe elevul, cu ce informații și ce abilități pleacă de la școală.

Sadler ne sfătuiește astfel: „nu putem să rătăcim în voie printre sistemele de educație ale lumii, ca un copil ce se plimbă printr-o grădină și să culegem o floare dintr-o tufă și câteva frunze de la alta, și apoi să ne așteptăm dacă le cultivăm în pământul din grădină că vom avea o plantă vie. Un sistem național de educație este un lucru viu, rezultatul unor lupte și dificultăți uitate și al unor bătălii de demult. El are în sine ceva din activitatea intangibilă a vieții naționale.” Deci este important modul în care analizăm, comparăm pentru a face o selecție de valoare. Este important să vedem modul în care au evoluat de-a lungul timpului anumite aspecte educaționale: metode didactice, strategii etc. Este important să vedem esența acestor lucruri pentru a învăța ceva de valoare pe care să le putem pune în practică.

Adaptare și inovare în educație. Integrarea TIC

Profesor: Tătaru Ion,
Colegiul Național "Spiru Haret" Tg Jiu, Jud Gorj, România

Acest material explorează modul în care integrarea TIC în educație poate contribui la adaptare și inovare în fața schimbărilor globale din educație.

Schimbările economice, sociale, politice și tehnologice au transformat radical, rapid și continuu, societatea în ultimele decenii. Globalizarea, digitalizarea, progresele tehnologice rapide și preocupările legate de sustenabilitate reprezintă doar câteva dintre forțele care modelează lumea contemporană transformând modul în care societatea funcționează și comunică.

Educația se confruntă cu provocări semnificative în adaptarea la noile cerințe și în asigurarea relevanței și eficacității în procesul de învățare. Sistemul educațional trebuie să răspundă la noile cerințe și să pregătească elevii pentru provocările viitorului, să-și reevalueze scopurile și metodele pentru a pregăti indivizii pentru viața și munca în secolul XXI. Adaptarea este esențială pentru a asigura relevanța educației într-o lume în schimbare rapidă.

Tehnologia Informației și Comunicațiilor (TIC) devine un instrument esențial în acest context, furnizând posibilități de inovare și adaptare la noile cerințe și tendințe globale.

În ultimele decenii, TIC-ul a transformat modul în care educăm și învățăm. Accesul la Internet, la dispozitivele mobile și aplicațiile software a schimbat fundamental procesul educațional, facilitând accesul la informație și creând noi modalități de comunicare și colaborare. Astfel, elevii și profesorii pot interacționa în timp real, pot accesa resurse educaționale diverse și pot colabora într-un mod mai eficient.

Utilizarea TIC-ului în educație deschide calea către inovare în metodele de predare. De la utilizarea platformelor de e-learning și a simulărilor virtuale la utilizarea jocurilor educaționale și a aplicațiilor interactive, există o varietate de instrumente disponibile pentru a face procesul de învățare mai captivant și mai eficient. Profesorii pot adopta abordări personalizate și diferențiate, adaptându-se mai bine nevoilor individuale ale elevilor.

În plus, TIC-ul facilitează colaborarea și comunicarea între elevi și între elevi și profesori. Platformele de e-learning, forumurile online și instrumentele de colaborare în timp real încurajează schimbul de idei și creează un mediu de învățare interactiv și participativ. Această interacțiune stimulează gândirea critică, rezolvarea problemelor și dezvoltarea abilităților sociale și emoționale esențiale în lumea modernă.

Iată deci, că folosirea tehnologiilor moderne în școală face parte din evoluția naturală a învățării iar integrarea acestora în procesul tradițional de predare-învățare-evaluare este o oportunitate de a integra inovațiile tehnologice cu interacțiunea și implicarea oferite de modul tradițional de cunoaștere. Acest tip de învățare ar putea depăși granițele formale ale țărilor și ar putea aduce împreună grupuri de elevi din culturi și meridiane diferite. În acest context, generalizarea folosirii TIC în școală ar putea deveni una dintre realizările importante ale secolului nostru.

Câteva reguli pentru integrarea cu succes a TIC în activitatea didactică:

- Fă-ți un plan pe hârtie, separat de materialul aflat pe suport digital.
- Fii sigur că deții controlul asupra materialului, atât din punct de vedere al conținutului, cât și al formei, chiar dacă te sprijină un specialist în TIC.
- Scopul și forma prezentării să-ți fie foarte clare
- Nu fii sedus de stilul atractiv tehnologiei moderne, fie video sau audio, și nu face din aceasta un scop în sine. Concentrează-te asupra mesajului/a ideii principale și a limbajului adecvate vârstei/gradului de înțelegere al elevului.

- Un bun prezentator nu are nevoie de o prezentare complicată tehnic. E mai important să fie atractivă prin idee, mod de structurare și grad de interactivitate. De exemplu, o prezentare trebui să-l facă pe elev să gândească, nu trebuie să fie doar o înșiruire rapidă și amănunțite de slide-uri.
- Mai presus de orice, concentrarea trebuie să fie asupra elevului și a nevoilor lui de învățare. Cel mai mare pericol în orice proiect de predare-învățare care include și TIC e să fie centrat mai mult pe tehnologie/creativitate, nu pe elevul-receptor și pe nevoile lui de învățare.

Probleme identificate și soluții posibile:

Cu certitudine atât cadrele didactice cât și elevii și-au îmbunătățit substanțial abilitățile digitale, ceea ce a schimbat calitativ relația profesor-elev, dar și școală-familie. De asemenea societatea civilă a fost conectată mai activ la problemele educației, venind cu sugestii constructive de îmbunătățire, în special a modalităților de învățare de la distanță și a instrumentelor digitale.

De asemenea, s-a consolidat colaborarea dintre cadrele didactice din aceeași școală pentru a decide împreună orarul adaptat la mediul online, sprijin reciproc în desfășurarea orelor și dezvoltarea unei metodologii comune de a da teme și exerciții etc. Deși un aspect provocator a fost disciplina copiilor în cadrul învățării online, în special în clasele primare și gimnaziale, cadrele didactice au stabilit împreună cu elevii anumite reguli de învățare de la distanță (precum: punctualitate; organizarea tehnică din timp; ajustarea microfoanelor pe mute când nu comunică; exprimarea politicoasă și clară etc.) și au atras sistematic atenție respectării acestora.

La începutul organizării învățării de la distanță, majoritatea cadrelor didactice comunicau cu elevii câte 30 min. – o oră, sau chiar mai mult, astfel elevii se aflau în fața calculatoarelor câte 3-6 ore pe zi, neluând în considerare că aceștia trebuiau și să rezolve sarcinile propuse tot cu utilizarea tehnologiilor electronice. De aceea, în multe instituții, administrația și cadrele didactice au fost nevoiți să reorganizeze procesul educațional prin reducerea prezentărilor și lecțiilor online și accent puneau pe sarcini cu caracter individual, folosind și alte material de lucru: manuale, caiete, atlas-uri, culegeri de probleme, fișe, elaborarea de mini proiecte etc.

De aceea cadrele didactice au devenit mai inventive, propunând elevilor sarcini, punând în valoare interesele lor. Această metodă a devenit un bun exercițiu de autoorganizare și autoapreciere, dar a devenit și un barometru de verificare a stării emoționale a copiilor în situația de criză, de tensiune și chiar panică, în special când erau nevoiți mai mult să stea în casă.

Cu referire la modalitățile de rezolvare a temelor pentru acasă, elevii au menționat: rezolvarea sarcinilor în caiet, scanarea sau fotografierea și expedierea către profesor – 35%; elaborarea unui mini proiect – 30%; rezolvarea testelor online pe platforma Moodle, unde văd punctajul imediat – 15%; realizarea sarcinilor pentru sine – 15%, nu primesc sarcini pentru acasă – 5%.

Deseori cadrele didactice au implicat și elevii, mai ales din clasele mai mari pentru a elabora sarcini și teste pe diverse platforme (Teams, Moodle, Google Doc, Zoom, Kahoot etc.), fiind aplicate atât în varianta interactivă, cât și în varianta de exersare individuală.

Cu toate acestea, adaptarea și inovarea în educație necesită o abordare holistică și integrată. Este important ca educatorii să fie pregătiți să utilizeze tehnologia în mod eficient și să fie conștienți de provocările și oportunitățile pe care le prezintă. În acest sens, formarea continuă a cadrelor didactice este crucială pentru a asigura că acestea sunt capabile să integreze TIC-ul în practica lor educațională într-un mod relevant și eficient.

Într-o lume caracterizată de schimbări rapide și complexe, educația trebuie să rămână relevantă și eficientă prin adaptare și inovare. Tehnologia Informației și Comunicațiilor (TIC) joacă un rol central în acest proces, oferind instrumente și oportunități pentru a transforma

educația și a pregăti indivizii pentru succesul într-o lume în continuă schimbare. Prin integrarea și dezvoltarea continuă a TIC-ului în procesul de învățare, educația poate răspunde mai eficient provocărilor și oportunităților aduse de schimbările globale.

În concluzie, se poate afirma că procesul instructiv educativ poate fi unul pe placul elevilor utilizând resursele digitale în scop educativ, adaptându-ne la schimbările care, cu sau fără voia noastră, se întâmplă. Elevilor le putem incita curiozitatea pentru cunoaștere folosind ceea ce îi atrage cel mai mult, resursele digitale.

Bibliografie:

1. Breben Silvia, Ruiu Georgeta, Gongea Elena – *Activități bazate pe inteligențe multiple*, Editura Reprograph, Craiova, 2005;
2. Făt, Silvia & Adrian Labăr. Eficiența utilizării noilor tehnologii în educație. EduTIC 2009;
3. Istrate, Olimpius – Efecte și rezultate ale utilizării TIC în educație în *Lucrările Conferinței Naționale de Învățământ Virtual*, Ediția a VIII-a, 29 octombrie – 31 octombrie 2010, Tehnologii Moderne în Educație și Cercetare, Editura Universității din București, 2010;
4. Olimpius Istrate, Provocări pedagogice în proiectarea programelor de elearning. În: *Elearning.Romania*, 2011. Online: elearning.ro/provocari-pedagogice-in-proiectarea-programelor-de-elearning
5. Mușata-Dacia Bocoș, *Intruirea interactivă*, Editura POLIROM, 2013, București.
6. UNESCO. (2019). "Raportul de monitorizare globală a educației 2019: Educația și lumea în evoluție". Disponibil online: <https://unesdoc.unesco.org/ark:/48223/pf0000368031>
7. Voinea, L., Miron, D., & Popescu, E. (2020). "Impactul TIC în educație: Provocări și oportunități". *Revista Română de Educație Multidimensională*, 12(2), 245-258.

Școala actuală, școala viitorului din perspectiva disciplinei TIC

Prof. Tătaru Mihaela,
Colegiul Național "Spiru Haret" Tg Jiu, Jud Gorj, România

"Educația este pur și simplu sufletul societății trecând de la o generație la alta"
(G.K. Chesterton)

Școala, după cum afirma Cseh-Szombati Lszl, este instituția care creează anumite situații de învățare, este orientată spre atingerea unor scopuri educative foarte bine conturate, prin utilizarea unor metode și mijloace științifice. Școala informează și formează elevii, având în vedere anumite principii, și preocupându-se și de evaluarea obiectivă a rezultatelor învățării. Activitatea fundamentală – educația – ia naștere din nevoia intrinsecă a ființei umane de a-și conserva și perpetua valorile și de a le transmite mai departe tinerei generații. În toate timpurile, omul a simțit nevoia de a-și crea un univers valoric pe care l-a preluat de la înaintași și l-a transmis urmașilor, mai întâi prin imitație, adăugând creativ propriile valori. Această nevoie s-a resimțit continuu și a trebuit să fie satisfăcută, astfel încât, în prezent, provocările lumii contemporane impun o organizare cât mai riguroasă a acestei activități umane fundamentale.

În era tehnologiei și a informației în care trăim, disciplina Tehnologia Informației și Comunicațiilor (TIC) devine din ce în ce mai crucială în cadrul sistemului educațional. Privind școala actuală și anticipând evoluția către școala viitorului, este evident că TIC-ul va juca un rol esențial în modelarea și transformarea educației.

În școala actuală, în România, TIC-ul este prezent în diverse forme, începând de la utilizarea calculatoarelor, tabletelor, tablelor inteligente și alte dispozitive, respectiv utilizarea rețelei Internet pentru a sprijini predarea, învățarea și cercetarea până la utilizarea softurilor educaționale. Continuu se lucrează la îmbunătățirea procesului de predare-învățare. Aceste tehnologii au adus cu sine o serie de beneficii precum accesul la informații la scară largă și posibilitatea de a personaliza procesul de învățare în funcție de nevoile elevilor. De asemenea, există o preocupare crescută în privința securității datelor și protecției vieții private în mediul online, mai ales în ceea ce privește implicarea elevilor în mediul digital. Se fac investiții, se dezvoltă programe educaționale noi și se acordă o atenție sporită formării continue a cadrelor didactice.

Însă, școala viitorului va implica o integrare și mai profundă a TIC-ului în toate aspectele educației pentru ca învățământul să fie un mediu educațional inovator și interactiv.

Se anticipează că tehnologiile emergente precum realitatea virtuală, inteligența artificială, blockchain-ul vor fi utilizate extensiv pentru a oferi experiențe de învățare captivante, personalizate și mai eficiente. Astfel, elevii vor avea acces la conținut educațional diversificat și interactiv, adaptat nevoilor și ritmului lor de învățare iar profesorii vor avea la dispoziție instrumente avansate pentru a-și adapta predarea la stilurile de învățare individuale ale elevilor. Platformele de învățare online vor juca un rol important, oferind posibilitatea de a accesa resurse educaționale de calitate de oriunde și oricând. Elevii vor putea participa la cursuri online, colabora cu colegii și interacționa cu profesorii în medii virtuale, extinzând astfel posibilitățile de învățare dincolo de limitele fizice ale sălilor de clasă tradiționale.

De asemenea, se preconizează că evaluarea va fi mai mult bazată pe competențe și abilități practice, iar tehnologia va fi folosită pentru a monitoriza progresul elevilor în timp real și a oferi

feedback personalizat pentru îmbunătățirea performanței lor academice. În ceea ce privește pregătirea cadrelor didactice, se va pune un accent sporit pe formarea continuă în

domeniul TIC, pentru a le oferi instrumentele și competențele necesare pentru a integra eficient tehnologia în procesul de predare.

În acest context, disciplina TIC va juca un rol crucial în pregătirea elevilor pentru societatea și piața muncii din viitor. Cunoștințele și abilitățile în domeniul TIC-ului vor fi esențiale pentru succesul lor profesional, iar școala trebuie să fie locul unde aceste competențe sunt dezvoltate și cultivate în mod activ. De asemenea, este important ca educația să încurajeze gândirea critică și abilitățile de rezolvare a problemelor în contextul digital, pregătind elevii pentru provocările și oportunitățile pe care le vor întâlni într-o lume tot mai tehnologizată.

Inteligența artificială poate fi utilizată în diverse moduri pentru a îmbunătăți eficiența și eficacitatea sistemului educațional. Introducerea inteligenței artificiale în școala viitorului promite să revoluționeze procesul de învățare și să aducă beneficii semnificative elevilor și cadrelor didactice, unul dintre ele fiind personalizarea învățării. Sistemele AI pot analiza datele și despre preferințele elevilor pentru a oferi recomandări personalizate de învățare, adaptate stilului și ritmului de învățare al fiecărui elev iar acestea pot duce la creșterea implicării și motivației elevilor, precum și la îmbunătățirea rezultatelor academice. În ceea ce privește pregătirea cadrelor didactice, inteligența artificială poate fi un instrument valoros pentru a le ajuta să-și optimizeze metodele de predare și să-și personalizeze abordarea în funcție de nevoile elevilor.

Exemple de activități realizate în școala viitorului prin intermediul disciplinei TIC

1. Realitate virtuală și augmentată în educație: Elevii ar putea explora istoria antică prin tururi virtuale ale monumentelor istorice sau ar putea învăța despre biologie prin simulări interactive în realitate virtuală.

2. Proiecte de programare și robotică: Elevii ar putea crea programe și aplicații software pentru a rezolva probleme reale sau ar putea construi și programa roboți pentru a înțelege conceptele de inginerie și automatizare.

3. Învățare personalizată asistată de tehnologie: Utilizarea platformelor de învățare online și a aplicațiilor adaptative pentru a personaliza procesul de învățare pentru fiecare elev în funcție de ritmul și stilul său de învățare.

4. Colaborare online: Proiecte de colaborare între elevi din țări diferite prin intermediul platformelor online, unde pot împărtăși idei, resurse și soluții pentru a rezolva probleme globale.

5. Utilizarea inteligenței artificiale în educație: Sisteme de tutoriale bazate pe AI care pot oferi feedback și asistență personalizată în timp real în timp ce elevii lucrează la sarcinile lor.

Puncte forte ale abordării disciplinei TIC în școala viitorului

1. Interactivitate: Utilizarea tehnologiei pentru a permite elevilor să fie activi în procesul de învățare, să experimenteze și să interacționeze direct cu conținutul și să-și dezvolte abilitățile practice într-un mod captivant.

2. Accesibilitate: Oferirea unei varietăți de resurse și instrumente digitale care să fie accesibile tuturor elevilor, indiferent de nivelul lor socio-economic sau de capacitățile lor individuale.

3. Personalizare: Adaptarea conținutului și a metodelor de predare în funcție de nevoile și ritmul de învățare al fiecărui elev, folosind tehnologii care permit monitorizarea progresului și oferirea de feedback personalizat.

4. Colaborare: Încurajarea colaborării între elevi și între elevi și profesori prin intermediul unor platforme și instrumente digitale care facilitează comunicarea, partajarea resurselor și lucrul în echipă.

5. Dezvoltarea competențelor digitale: Integrarea TIC în toate domeniile de studiu pentru a ajuta elevii să-și dezvolte competențele digitale necesare pentru succesul în lumea modernă și pentru a-i pregăti pentru locurile de muncă viitoare.

6. Inovare și creativitate: Încurajarea gândirii critice, a rezolvării de probleme și a creativității prin intermediul proiectelor și activităților care implică utilizarea tehnologiei în mod inovator.

În concluzie, școala viitorului va fi profund influențată de progresul tehnologic și de evoluția disciplinei TIC. Integrarea și utilizarea eficientă a tehnologiei în procesul educațional vor contribui la crearea unei experiențe de învățare mai bogate și mai relevante pentru elevi, pregătindu-i pentru provocările și oportunitățile unei societăți în continuă schimbare.

BIBLIOGRAFIE:

- <https://clasnagov.com/conceptele-scolii-viitorului/>
- <http://www.isjiasi.ro/documente/informatica/BROSURA-CERC-FINAL.pdf>
- www.gazetanord-vest.ro/2021/10/invatamant-scoala-viitorului-prin-ochii-copilului-de-azi/
- <http://www.phenomenaleducation.info/school-of-the-future.html>
- <https://www.edu.ro/sites/default/files/Educatia%20ne%20uneste%20-%20Viziune%20asupra%20viitorului%20educatiei%20in%20Roma%CC%82nia.pdf>
- <https://www.scrigroup.com/didactica-pedagogie/Definitii-scoala42575.php>

Învățământul românesc se confruntă cu probleme din ce în ce mai complexe, care necesită un nou mod de gândire, idei noi, informații noi și bineînțeles, un nou mod de a învăța “ Analfabetul de mâine nu va mai fi cel care nu știe să citească, ci cel care nu a învățat să învețe”(Herbet Gerjuooy, apud. A. Toffler, 1973, pagina 402). Una dintre temele abordate frecvent de către teoreticienii și practicienii educației o reprezintă învățarea prin cooperare. „Învățarea prin cooperare este o strategie de instruire structurată și sistematizată, în cadrul căreia grupe mici lucrează împreună pentru a atinge un țel comun. Premisa învățării prin cooperare este aceea conform căreia, subiecții care lucrează în echipă sunt capabili să aplice și să sintetizeze cunoștințele în moduri variate și complexe, învățând în același timp mai temeinic decât în cazul lucrului individual”(Oprea, Crenguța-Lăcrămioara, 2003).

Au apărut diverse „denumiri pentru a ilustra munca colaborativă de învățare în grup, cum ar fi: învățarea prin cooperare, învățarea colaborativă, învățarea colectivă, învățarea comunitară, învățarea reciprocă, învățarea în echipă, studiu de grup, studiu circular. Cooperarea (conlucrarea, munca alături de cineva), presupune colaborarea (participarea activă la realizarea unei acțiuni, bazată pe schimbul de propuneri, de idei).

Cu toate că cele două noțiuni sunt sinonime, putem face unele delimitări de sens, înțelegând prin colaborare „o formă de relații între elevi, ce constă în soluționarea unor probleme de interes comun, în care fiecare contribuie activ și efectiv”(Handrabura, Loretta, 2003) și prin cooperare „o formă de învățare, de studiu, de acțiune reciprocă, interpersonală/intergrupală, cu durată variabilă care rezultă din influențările reciproce ale agenților implicați” (Handrabura, Loretta, 2003). Învățarea prin cooperare presupune acțiuni conjugate ale mai multor persoane (elevi, cadre didactice) în atingerea scopurilor comune prin influențe de care beneficiază toți cei implicați. „Colaborarea se axează pe relațiile implicate de sarcini, iar cooperarea pe procesul de realizare a sarcinii.”(Oprea, Crenguța-Lăcrămioara, 2006) Se poate spune că „învățarea prin colaborare integrează învățarea prin cooperare.” (Oprea, Crenguța-Lăcrămioara, 2006) .

Activitatea de ansamblu a copilului în grădiniță trebuie să îl ajute să se dezvolte armonios. Pentru aceasta ea trebuie să îi asigure deschiderea către toate activitățile pozitive de care este capabil și să-l stimuleze optim. În practică se întâlnesc situații când copilul este subsolicitat prin participarea la activități sărace, neinteresante, sau prin neglijarea unor categorii de activități în favoarea altora. Se suprasolicitează mai ales activitatea intelectuală. Toate formele fundamentale ale activității umane: munca, învățătura și jocul sunt prezente la preșcolar, deși ponderea și importanța lor sunt altele decât la adult.

Componentele procesului de învățământ în grădinița au fiecare o mare diversitate de manifestare. În momentul inițierii unor activități, ele trebuie să fie compatibile și să contribuie la realizarea scopului propus. Formele de organizare a procesului de învățământ cu prescolarii sunt modalități de structurare ale tuturor elementelor care compun acest proces la un moment dat. scopul general al procesului instructiv – educativ fiind: dezvoltarea plenară a copilului care va îmbrăca forma unor scopuri și obiective subordonate care vor fi realizate pe rând. Din multitudinea scopurilor va decurge și căutarea unor forme de organizare diverse, adecvate acestora. Scopul particular acționează asupra alegerii unei anumite forme de învățământ în mod direct, prin limitele impuse celorlalte componente ale procesului de învățământ. În desemnarea formelor posibile de organizare, există un element central, anume relația dintre educator și educat, gradul de dirijare a activității copilului de către adult. Educatorul poate să participe sau nu la activitatea copilului, poate să o conducă direct, mai mult sau mai puțin dirijată, sau poate să organizeze activitatea, să o supravegheze, să o influențeze indirect. Componenta „educat” din procesul de învățământ acționează în determinarea formei de organizare prin: particularitățile de vârstă, particularitățile individuale, numărul de copii care participă la o anumită activitate educativă, anume:

- un singur copil, un grup mic de 2 – 7 copii sau grupa întregă de copii. Relațiile educatoare-copil, copil-copil sunt deschise, bazate pe sprijin reciproc, pe dialog constructiv și pe cooperare. Educatoarele sunt solicitate astăzi să promoveze o învățare participativă, activă și creativă. Activitățile propuse copiilor în scopul sporirii gradului de implicare activă și creativă în grădiniță, trebuie să asigure: stimularea gândirii productive, stimularea gândirii critice, stimularea gândirii divergente stimularea libertății de exprimare a cunoștințelor, gândurilor, a faptelor . În acest sens trebuie proiectate activități care cer spontanietate și

contribuie la independența în gândire și acțiune. Majoritatea cercetătorilor susțin că nivelul atins de grup depășește pe cel al celui mai inteligent dintre indivizii grupului care utilizează exclusiv mijloace proprii. Deci învățarea prin cooperare la nivel copil-copil este mai eficientă decât învățarea individuală. Sub diverse forme de organizare: grupuri, echipe, perechi, circular, colectiv, aceasta îi ajută pe copii să învețe să fie mai prietenoși, mai sociabili, mai comunicativi și mai toleranți față de ceilalți.

Învățarea prin colaborare este o strategie de instruire structurată, sistematizată, în cadrul căreia grupuri mici de copii lucrează împreună pentru a atinge un țel comun, devenind capabili să aplice și să sintetizeze cunoștințele în moduri variate și complexe, învățând în același timp mai temeinic decât în cadrul lucrului individual. Copiii trebuie învățați de mici să colaboreze în cadrul unor echipe, dar să se înfrunte și individual din perspectiva “câștig eu – câștigi și tu”.

Educatorei îi revine sarcina să participe alături de copii la elaborarea cunoștințelor, să servească drept model în legăturile interpersonale și să încurajeze interacțiunile cooperante dintre copii. Folosind învățarea prin colaborare educatoarea îi sprijină pe copii să descopere natura, știința, viața. Grădinița modernă promovează învățarea colaborativă ca formă superioară de interacțiune psihosocială, bazată pe sprijin reciproc, pe toleranță, pe efort susținut din partea tuturor, îndreptat spre același scop. Demersul de realizare a sarcinilor se realizează prin colaborare. Este împărtășită părerea că toți pot oferi alternative valoroase de soluționare a problemei dacă sunt ajutați.

Învățarea prin colaborare ajută copiii să învețe mai profund cultivând relații bazate pe respect reciproc și colaborare constructivă. Învățarea prin colaborare este o metodă de predare și învățare în care preșcolarii lucrează împreună, uneori în perechi, alteori în grupuri mici, pentru a rezolva una și aceeași problemă, pentru a explora o temă nouă sau a lansa idei noi, combinații noi sau chiar inovații autentice. Elemente de bază ale învățării prin colaborare

-interdependența pozitivă – preșcolarii realizează că au nevoie unii de alții pentru a duce la bun sfârșit sarcina grupului.

-promovarea învățării prin interacțiunea directă – preșcolarii se ajută unii pe alții să învețe, se încurajează și își împărtășesc ideile. -răspundere individuală – performanța fiecărui preșcolar se evaluează frecvent și rezultatul i se comunică atât acestuia, cât și grupului.

-deprinderile de comunicare interpersonală și în grup mic – grupurile nu pot exista și nici funcționa eficient dacă preșcolarii nu au și nu folosesc anumite abilități sociale absolut necesare.

- monitorizarea activității de prelucrare a informației în grup – grupurile au nevoie de răgaz pentru a discuta cât de bine și-au atins scopurile și pentru a menține relații eficiente de muncă între toți membrii. În exemplele pe care le prezint ofer diverse alternative de lucru, însă acestea nu este cazul să fie considerate „rețete” miraculoase.

În cadrul programului din gradiniță întâlnirea de dimineață pe care o organizăm în fiecare zi, permite schimburi de impresii. Copiii își prezintă propriile gânduri, experiențe, idei. Acest lucru le dă posibilitatea tuturor de a se exprima pe rând, de a comunica subiecte importante din viața lor. Copiii ajung să se cunoască mai bine, să înlăture barierele timidității, iar mesajul lor ajunge la întregul grup. Astfel li se dezvoltă capacitatea de ascultare. Apoi se ivesc întrebări, comentarii, la care participă cu mare interes pentru a-și împărtăși propriile experiențe. Acest moment al zilei contribuie la o bună socializare între preșcolari.

Crearea unei ambianțe bine organizate încurajează copiii să exploreze, să aibă inițiative și să creeze.

În vederea unei învățări active prin colaborare, am acordat o importanță deosebită strategiei didactice definită prin cei trei M: Metodă-Mijloace-Material; combinate, adaptate și utilizate corect. Toate aceste elemente asigură eficiența. Metodele pe care le-am folosit pentru ca preșcolarii să lucreze eficient în grup, dezvoltându-și abilități de cooperare și ajutor reciproc sunt:munca în grup, în perechi, în echipă, jocul de rol, jocul didactic, problematizarea, brainstorming-ul, metoda proiectelor, etc. Metoda învățării pe grupuri mici are la bază principiul întăririi coeziunii grupului de lucru și al creșterii gradului de coeziune între copii. Am utilizat-o pe întreg parcursul activității sau în anumite etape ale acesteia atunci când sarcinile de învățare au putut fi realizate prin colaborare. În organizarea activității pe grupuri mici am ținut seama ca preșcolarii să fie cu nivel de pregătire apropiat, nivel de informații aproximativ egal. În același timp am avut în vedere nivelul dezvoltării intelectuale,al omogenității relative privind particularitățile de vârstă și individuale, capacitatea de învățare.

Prezentarea câtorva modalități de formare a grupurilor de copii:

- Copii numara de la 1 la 4 (sau 3), cei cu numarul 1 se asaza la masă pe care se gasește cifra 1 și așa mai departe, fiecare copil se așează la măsută cu cifra corespunzătoare.

- Pe o măsuță se amestecă ecusoane cu 3 sau 4 categorii de desene: flori, iepurași, ursuleți, fluturași, etc. Fiecare copil își alege ecusonul preferat și se așază la măsuța la care se găsește ecusonul pe care l-a ales (se pot așeza ecusoane pe spatele fiecărui și colegii se dirijează reciproc).

- Impusă (așezarea copiilor se face după cum indica educatoarea).

- La latitudinea și după preferința copiilor.

Tocmai pentru ca preșcolarii să interacționeze frecvent unul cu celălalt, a fost concepută desfășurarea activităților pe centre, unde se creează un mediu propice învățării pe grupuri mici de copii. Fiecare centru de activitate devine un laborator de inițiativă, imaginație și creativitate pentru copii. Materialele pe care le avem la aceste centre îi stimulează și îi provoacă pe copii să-și folosească toate simțurile în timpul jocului, să interacționeze cu colegii, dar și cu educatoarea, în timpul activităților desfășurate pe centre, sau în timpul activităților libere, aceștia nemaifiind inhibați. Prin experimentare, investigare, descoperire proprie, copiii încercă idei noi, culeg informații. În timpul activităților pe centre există un zumbăit deoarece copiii interacționează în mod spontan cu colegii lor. Comunică între ei, dar și cu adulții, fapt ce duce la dezvoltarea aptitudinilor sociale. Astfel pentru dezvoltarea sentimentului de prietenie am desfășurat jocul "Ghemul": grupul de copii este așezat în cerc, pe covor. Ei primesc un ghem de sfoară (lâna) pe care îl rostogolesc de la unul la altul în direcții diferite. Fiecare ține de bucata de fir astfel încât, pe covor să apară un desen inedit. Dacă firul se rupe, li se spune copiilor ca există și prietenii care se pot rupe, se poate face nod, reparându-se ruptura, dar acel nod va exista, se va vedea tot timpul. Când ghemul s-a terminat începe strângerea lui în ordine inversă. Pe măsură ce se strânge, fiecare îl numește pe colegul căruia îi înmânează ghemul.

Astfel, copilul învață activ, acumulând constant noi informații despre lumea înconjurătoare, prin joc, este dependent de alții în ceea ce privește dezvoltarea emoțională, cognitivă prin interacțiunile sociale.

În acest sens voi exemplifica activitatea matematică prin care copiii și-au reactualizat și consolidat cunoștințele privind numerația în centrul 1-10. Aceasta a constat în rezolvarea unor sarcini în situații noi. mici de copii.

Activitatea menționată am desfășurat-o la mai multe centre de activitate:

-Biblioteca -, "O felicitare pentru prietenul meu" - să lipească atâtea jetoane-cu imagini de iarnă -cât arată cifra, lucru în perechi;

-Artă-, "Împodobim bradul de Crăciun" - să decupeze lipind apoi ornamentele în brad în funcție de legenda cu cifre și simboluri de de pe masă;

- Joc de rol "Zi de sărbătoare" - să modeleze din aluat atâtea colăcei, covrigei cât arată cifrele de pe tavă, aranjând apoi masa de sărbători;

-Construcții "Orășelul copiilor" - să construiască atâtea elemente cât indică legenda.

În vederea cunoașterii eficienței interacțiunii dintre copii, pe parcursul desfășurării activității am urmărit: modul de demarare a activității, schimburile de idei între participanți, luările de cuvânt, elaborarea răspunsurilor; folosirea timpului de lucru.

Acest gen de activitate a condus la: colaborarea în vederea realizării cu ușurință a sarcinilor de grup, coordonarea eforturilor individuale pentru atingerea unui scop comun, acomodarea firească a copiilor la relațiile, normele și comportamentele grupului, efectuarea cu ușurință a relaționării sociale, educarea trăsăturilor pozitive de voință și caracter.

Copiii învață să interacționeze în cadrul proiectelor, să rezolve probleme împreună, să se joace în grup sau echipă. Învățarea se bazează pe interrelaționare și integrare. Proiectele tematice inițiate de copii, sau de către aceștia împreună cu educatoarea, se bazează pe interesele de grup și asigură motivația și succesul învățării. Utilizarea modelului "știm, dorim să știm, am învățat" este calea cea mai simplă de realizare a unui proiect tematic. A treia componentă, întrebarea "Ce am învățat?" permite realizarea evaluării proiectului care este o parte esențială a procesului de învățare activă.

Prin interacțiunea dintre preșcolari este stimulată curiozitatea firească a copiilor, implicându-i în propriul proces de dezvoltare.

Pe lângă proiectele tematice, noua abordare educațională are la bază și activitățile integrate care îl pun tot mai mult pe copil în situația de a dialoga și coopera în vederea exersării capacității de a opta și a decide.

Datorită faptului că activitățile integrate lasă mai multă libertate de exprimare și acțiune copiilor, educatoarea reușește să descopere latura pozitivă esențială a fiecărui copil, pentru ca prin aceasta să dezvolte ulterior alte calități și să canalizeze aspectele pozitive ale personalității în devenire a copilului.

Activitățile practice în cadrul cărora se realizează lucrări colective, oferă multe posibilități de realizare a învățării colaborative. Alte beneficii au constat în rezolvarea rapidă a unor situații conflictuale, încurajarea creativității, colaborarea și ajutorul reciproc.

Ca una dintre activitățile caracteristice copilului de vârstă preșcolară, jocul- în varietatea formelor sale- a devenit una dintre principalele metode extrem de eficiente în munca instructiv-educativă. Ca metodă, valorifică avantajele dinamicii de grup, independența și spiritul de cooperare, participarea efectivă și totală la joc, angajează și copiii timizi, crește gradul de coeziune în colectivul grupei.

Colaborarea a fost și este utilizată în jocurile de rol, jocurile de creație, jocurile didactice, jocurile de mișcare. În joc copiii își asumă sarcini, roluri, fiecare cooperând în felul său cu colegii pentru finalizarea obiectivului propus și pentru obținerea satisfacției finale.

În concluzie învățarea colaborativa poate fi la îndemâna fiecărei educatoare, cu condiția ca, încă din etapa de proiectare a activităților, să vizeze tematici adecvate și să pună la dispoziția copiilor materiale corespunzătoare.

Colaborarea înseamnă înainte de toate un câștig în planul interacțiunii dintre preșcolari generând sentimente de acceptare și simpatie. Departe de a genera conflicte, ea instaurează buna înțelegere, armonia și stimulează comportamentele de facilitare a succesului celorlalți.

Bibliografie:

1. Flueraș Vasile- Teoria și practica învățării prin cooperare, *Editura Casa Cărții de Știință, Cluj-Napoca, 2005*
2. Neacșu I.- Metode și tehnici de învățare eficientă, *Editura Militară, București, 1990*
3. Pintilie Mariana, Metode moderne de învățare-evaluare, *Editura Eurodidact, Cluj-Napoca, 2002*

EDUCAȚIA ELEVILOR ȘI PROVOCĂRILE LUMII COMTEMPORANE

Prof. Tauru Cristina, Liceul Tehnologic „Henri Coandă”,
Târgu-Jiu, jud. Gorj

„Educația are un efect profund asupra dezvoltării unei țări. Ea este cheia pentru șansele indivizilor și creșterea națiunii... Nicio țară nu s-a ridicat din sărăcie fără a-și educa poporul...Educația este, deci, una dintre cele mai bune investiții pe care le poate face omenirea.” (Shriti Vadera 2007, fost Ministru al Dezvoltării Internaționale, Marea Britanie).

În contextul educațional actual, „a ști” nu mai este scop în sine, ci un intermediar care asigură premisele lui „a ști să faci”, „a ști să fii”, „a ști să conviețuiești” și „a ști să devii”. Este evident că între aceste căi ale cunoașterii există multiple interacțiuni și schimburi, ele formînd, practic, un întreg. Este deosebit de important ca în amplul proces de formare al omului, viața din afara școlii să continue să completeze, să consolideze și să desăvârșească opera educativă într-un adevărat comportament european. În lume, 69 de milioane de copii nu au acces la educație primară și de aceea, pregătirea elevilor ca viitori cetățeni ai Uniunii Europene a devenit o provocare și o necesitate prefigurată de un viitor previzibil, care îi va solicita să trăiască într-o permanentă stare de adaptare pentru a putea face față schimbărilor rapide și oportunităților potențiale. Prin structură, obiective și conținut, educația trebuie să răspundă neconținut exigențelor cerute de evoluția realității naționale și internaționale.

Este bine cunoscut că, pornind de la varietatea situațiilor de învățare, educația prezintă trei dimensiuni, care, chiar dacă au funcționalități diferite, permit eficientizarea actului educativ: educația formală, educația nonformală și educația informală. Cele trei forme ale educației se sprijină și se condiționează reciproc, avînd la bază factorii fără de care nu se poate clădi o educație riguroasă a nici unui individ: familia, școala, biserica, instituțiile culturale, mass-media. **Lumea contemporană și problematica ei**, au dus la identificarea unor noi teme de meditație, ale căror răspunsuri în plan educațional au determinat apariția unor „**noi educații**”: **educația pentru pace, educația pentru respectarea drepturilor fundamentale ale omului, educația ecologică, educația economică și casnică modernă, educația nutrițională, educația pentru timpul liber, educația pentru participarea la democrație, educația pentru respectarea drepturilor fundamentale ale omului**. În cele ce urmează sunt prezentate principalele direcții pe care le vizează „noile educații”.

Educația pentru pace își propune promovarea dialogului și a cooperării, îmbunătățirea relațiilor dintre comunități, formarea elevilor pentru apărarea liniștii și păcii mondiale. Obiectivele educației pentru pace sunt: achiziționarea unor concepte și cunoștințe specifice despre pace, dezarmare, cooperare, echitate, pacifism, agresiune, război, fanatism, terorism; formarea aptitudinilor și însușirilor de personalitate: toleranță, receptivitate, respectarea opiniilor celorlalți; structurarea unor aptitudini responsabile față de propria comunitate și față de umanitate: iubirea față de aproape, solidaritatea umană, încrederea în semeni, etc. Cele două dimensiuni pe care le cultivă acest tip de educație sunt: combaterea ideilor și concepțiilor care favorizează sau cultivă atitudini ostile, agresive, xenofobe și rasiste, precum și promovarea și formarea unor conduite pașnice, de respect, înțelegere între indivizi,

comunități, popoare, ce presupune centrarea atenției pe cultivarea empatiei, a dragostei și dăruirii față de semenii.

Educația ecologică încearcă să sensibilizeze tinerii față de ecosistemul în care își desfășoară activitatea, să optimizeze relația dintre om și natura înconjurătoare. Factorii care generează necesitatea educației ecologice sunt: consecințele dezastruoase ale dezechilibrului dintre mediu și dezvoltare, industrializarea nerațională care are ca efect poluarea și chiar distrugerea naturii, apariția unor boli generate de degradarea cadrului natural de existență: poluarea aerului, a apei, a solului. Sensibilizarea elevilor trebuie să meargă pe linia cultivării respectului față de mediul natural, a folosirii raționale a resurselor, a responsabilizării în legătură cu gestionarea deșeurilor, a estetizării mediului, a sporirii resurselor. „Analfabetismul” ecologic generează conduite iresponsabile cu efecte directe în prezent și mai ales în perspectivă: alunecări de teren, inundații, secetă, găuri în stratul de ozon, infestare radioactivă. Educația cu privire la mediu presupune un set de acțiuni care vizează structurarea unei culturi ecologice a omului contemporan, bazată pe stăpânirea unor cunoștințe, a unor explicații, pe interiorizarea de atitudini și conduite responsabile față de mediul înconjurător.

Educația economică și casnică modernă vizează pregătirea tinerilor pentru adaptarea acestora la lumea bunurilor, la practicile economice, la lumea muncii. În măsura în care spațiul privat tinde să se redefiniească (prin acordarea de mai mult timp pentru sine, prin intimizarea accentuată a mediului personal, prin construirea unor alternative de viață privată), potențarea spiritului gospodăresc, a gestionării convenabile a propriilor bunuri sau a câștigului se dovedește a fi un deziderat formativ încă din școală. Important este nu numai să câștigi bine, ci să știi să te folosești de rezultatul muncii și efortului. Un astfel de tip de educație poate fi conceput ca o pregătire pentru viața de familie, pentru administrarea bunurilor personale, pentru utilizarea bugetului personal. În condițiile în care viața economică este foarte dinamică, educarea tinerilor cu explicații adiacente, cu termeni de specialitate, cu practici economice de bază, cu un ideal economic, constituie o ipostază a pregătirii generale.

Educația pentru comunicare și mass-media își propune să formeze personalitatea elevilor pentru a gestiona corect și adecvat mesajele mediatice, pentru a descrie operativ sensurile diferitelor informații mediatice, pentru a selecta și adecva sursele informaționale în concordanță cu valorile adevărului, dreptății, frumuseții, etc. Universul nostru existențial este saturat de stimuli informaționali de care trebuie să ne apropiem cu competență și responsabilitate. A ști să ne relaționăm la sursele emitente, a însuși noi coduri de lectură, a ne racorda simultan la emitenți alternativi, a amenda și neutraliza informațiile false, a activa competențele proprii de a comunica cu semenii, toate aceste conduite se pot forma și prelucra prin diferite exerciții și practici educative.

Educația nutrițională își propune să-i informeze și să-i formeze pe tinerii în legătură cu valoarea nutriției, a selectării și dozării raționale a hranei, a pregătirii adecvate a acesteia, a identificării alimentelor autentice, a îngrijirii propriului organism printr-un regim alimentar echilibrat și adecvat. Noua orientare va îmbina perspectiva teoretică cu cea practică, știința cu arta. Hrănirea este o necesitate biologică, dar și un cadru de socializare și de culturalizare. Obiectivele acestei „noi” educații trebuie să fie diversificate și trebuie să vizeze formarea unei culturi culinare, cultivarea unor practici culinare sănătoase, cultivarea respectului față de alte obiceiuri sau practici culinare, experimentarea unor noi conduite în această direcție.

Educația pentru timpul liber. În condițiile în care timpul liber are tendința să crească, elevii trebuie să fie învățați să se bucure de acesta. Fără o pregătire adecvată, timpul pentru sine poate deveni

o povară, un motiv al decăderii, al alunecării în plictiseală și inactivism. În acest sens se pot imagina mai multe activități: obișnuirea tinerilor de a-și gestiona cât mai bine temporalitatea pentru a dispune și de timp liber; „încărcarea” timpului liber cu activități recreative, productive care să aducă bucurii și împliniri tonifiind existența și accentuând gustul de a trăi; realizarea unor alternanțe și complementarități adecvate între activitățile din timpul liber (fizice, spirituale, de plăcere, de întreținere); corelarea activităților din timpul liber cu practici formale sau cvasiformale, în perspectiva valorificării la scară socială prin diferite tipuri de activități: „școli” ale femeilor, cluburi ale pensionarilor, etc.

Educația pentru participare la democrație. Într-o societate deschisă și democratică, este nevoie de un om activ, dispus să se implice în organizare, conducere, validarea responsabilă a propriilor acte și a altora. Deceniile din urmă au arătat că inactivismul social poate genera formule totalitare de organizare a societății. Participarea și implicarea fiecăruia dintre noi sunt condiții pentru buna funcționare a unei societăți. Gradul de democratizare a unei societăți este dat de predispoziția membrilor săi de a acționa și reacționa, de a genera discuții, de a-și exprima punctul de vedere, de a proiecta și anticipa. Deoarece caracterul democratic al unei societăți se menține și se propulsează prin fiecare persoană, este necesar ca tinerii să învețe să-și exprime poziția pentru a se implica în luarea deciziilor.

Educația pentru respectarea drepturilor fundamentale ale omului reprezintă o constantă a epocii actuale și vizează conștientizarea oamenilor în legătură cu drepturile acestora la viață, la libera circulație, la opinie, la considerație. Este o ipostază a educației cu vocație internațională și presupune conjugarea eforturilor realizate de factorii educaționali în vederea unei socializări adecvate a copiilor și tinerilor în perspectiva valorilor fundamentale ale omului, în spiritul interiorizării și activării unor norme și valori consonante cu idealurile persoanei, cu drepturile acesteia de a exista ca entitate. Acest nivel acțional are ca finalitate conștientizarea asupra propriei identități, respectul alterității așa cum se manifestă ea, valorizarea obiectivă a pluralității de existență și de exprimare a celor care nu gândesc ca noi. Acest tip de educație urmărește propagarea pe scară largă a drepturilor stipulate în codurile internaționale cu privire la drepturile omului: Declarația universală a drepturilor omului, Pactul internațional cu privire la drepturile civile și politice, Declarația drepturilor copilului, Convenția asupra drepturilor politice ale femeii, etc. De asemenea, sunt vizate: stăvilirea și eliminarea din sistemele de educație a platformelor ideologice care propagă ura, desconsiderația altora, supremația, războiul, discriminarea și inegalitatea dintre oameni; crearea unui front atitudinal activ față de orice încercare de justificare a conflictelor, a războiului prin tematizări în cadre formale și informale în rândul elevilor, profesorilor, părinților, factorilor de decizie; alierea cu producțiile artistice sau cu alte manifestări (sportive, religioase, economice) purtătoare de mesaje clare în perspectiva păcii și înțelegerii la nivel comunitar și internațional.

Concluzii: Problematika lumii contemporane, caracterizată prin universalitate, globalitate și complexitate, demonstrează tot mai mult că soluțiile cele mai eficiente nu pot fi găsite prin demersuri secvențiale, ci este nevoie de o viziune de ansamblu în studierea celor mai eficiente mijloace de rezolvare a marilor probleme cu care se confruntă omenirea. În acest context, educației îi revin sarcini inedite și dificile și de aceea este necesar introducerea „noilor educații” în sistemul educațional ca modalități practice de naștere în rândul tinerilor a unor noi mentalități care să rezolve problemele în și pentru o Europă (lume) unită. Noile conținuturi pot fi introduse prin noi discipline centrate pe un

anumit tip de educație, prin crearea unor module specifice cu caracter interdisciplinar în cadrul disciplinelor tradiționale, prin infuzarea disciplinelor clasice cu mesaje educaționale înglobând conținuturi informaționale specifice „noilor educații”, dar și prin acordarea priorității a formării unor aptitudini pedagogice complexe, pe parcursul formării inițiale și continue a cadrelor didactice.

BIBLIOGRAFIE:

1. Constantin Cucuș - „Pedagogie”, Editura Polirom, Iași, 2006;
2. Tatiana Racu – Formarea competențelor civice la elevi-ghid practic-2000;
3. www.leducator.ro

BULLYING –UL ÎN ONLINE

**PROF. TAURU CRISTINA,
LICEUL TEHNOLOGIC „HENRI COANDĂ”
TÂRGU – JIU, JUDEȚUL GORJ**

Data fiind realitatea secolului XXI și tendința inevitabilă de digitalizare, este esențial ca fiecare adult implicat în procesul de educație să ia în considerare crearea de contexte de învățare pentru copii care să le permită acestora explorarea, dezbaterea, formularea și deprinderea principiilor de folosire sigură, utilă și creativă a Internetului.

Folosindu-și curiozitatea și dorința de explorare, copiii accesează foarte ușor diverse spații online, uneori foarte potrivite pentru ei și care pot avea un efect benefic pentru dezvoltarea abilităților. Alteori însă, poate neintenționat, în aceste pagini găsesc informații sau întâlnesc persoane care îi fac să se simtă speriați, triști, rușinați sau vinovați.

Bullying-ul la modul general se referă la un comportament repetat și intenționat în care unul sau mai mulți agresori folosesc hărțuirea, intimidarea sau violența asupra unei victime. Acesta poate fi: fizic, verbal, emotional și... **cyberbullying**.

Cyberbullying-ul poate include orice act ofensiv, umilitor, abuziv sau de amenințare prin intermediul unei forme de comunicare electronică. Acest lucru poate include: instant messaging, e-mail, Facebook, Twitter, WhatsApp sau jocurile online.

Spre deosebire de alte forme de bullying, cyberbullying are un caracter permanent și anonim, care face ca impactul său negativ să fie uriaș. Mesajele de cyberbullying pot invada fiecare colțisor de viață intimă a unui copil, prin dispozitivele care îl însoțesc – telefon, tabletă, calculator, laptop. În comparație cu situațiile clasice de bullying, în care comportamentele de hărțuire se întâmplă față în față, iar victima are posibilitatea de a-și identifica agresorul și de a ști cui să atribuie comportamentul agresiv, în mediul online acest lucru, de multe ori nu este posibil. În plus, dacă în realitate, în dimensiunea offline, comportamentul de bullying se oprește la un moment dat iar situația umilitoare sau agresivă se încheie, hărțuirea online pare să fie fără sfârșit.

Concret, ne punem întrebarea: Ce este cyberbullying-ul? Vorbim de cyberbullying, ori de câte ori o persoană:

- trimite mesaje răutăcioase și/sau amenințătoare unei alte persoane, folosindu-se de dispozitive mobile sau internet;
- răspândește în mediul virtual zvonuri, mesaje de discreditare sau dezvăluie secrete neplăcute despre o altă persoană, afectându-i în mod negativ reputația;
- trimite mesaje negative pe telefonul altei persoane, atât SMS-uri, cât și mesaje trimise prin intermediul unor aplicații online, de cele mai multe ori sub identitate falsă sau ascunsă;
- creează spații virtuale (website, blog, cont de Facebook) cu conținuturi în care altcineva este ridiculizat (filme, desene, fotografii, texte etc.);
- sparge contul de e-mail al altei persoane și se folosește de identitatea acesteia pentru a trimite mesaje sau materiale de amenințare menite să producă suferință;
- inițiază discuții în care anumite persoane sunt invitate sau păcălite să dezvăluie informații personale, care sunt ulterior trimise altora; trimite altora fotografii compromițătoare ale unei persoane, fără a avea consimțământul acesteia;
- folosește parola altei persoane pentru a-i modifica profilul pe rețele de socializare sau a posta în numele acesteia conținuturi și mesaje jignitoare la adresa altora;

- exclude deliberat alte persoane din liste de email sau grupuri de comunicare online;
- postează mesaje false, jignitoare sau menite să producă suferință, în diverse spații virtuale;

Aproape orice părinte crede că, atunci când este acasă, copilul său este protejat de orice comportament care l-ar putea răni. Cyberbullying-ul face excepție, neputând fi blocat de ușa și pereții casei. Protejați de anonim, copiii care fac cyberbullying nu au ocazia să vadă imediat suferința pe care comportamentul lor îl aduce în viața celorlalți copii – copiii victimă.

Asta face ca hărțuirea să se producă cu ușurință, departe de protecția empatiei, regretului și a compasiunii pe care adeseori copii le simt atunci când își dau seama că și-au rănit un coleg. Nici copiii “martori” ai unui comportament de cyberbullying nu vor considera neapărat că fac ceva rău sau că devin parte a problemei, atunci când printr-un banal “like” sau “share” contribuie la “rostogolirea” unui mesaj de hărțuire.

Cât despre copiii “victime”, aceștia trăiesc un sentiment intens de însingurare, teamă, tristețe, uneori disperare ce vine din neputința de a ieși din această situație. Este așadar superficial și naiv să credem, ca profesori sau părinți, că cyberbullying-ul îi afectează doar pe copiii victime. Cu cât vom înțelege mai repede că, într-o situație de acest fel toți copiii sunt victime, indiferent de rolul specific pe care îl au, cu atât vom fi mai bine pregătiți să găsim soluțiile optime pentru a-i ajuta să «navigheze» liniștiți pe internet.

Ca orice formă de bullying, cyberbullying-ul este direct corelat cu tulburări de sănătate mentală în rândul copiilor, cu consum de substanțe sau suicid. Referindu-ne specific la copiii victime, ne putem aștepta la consecințe negative în planul rezultatelor școlare, sănătății fizice și confortului emoțional. Ei au șanse mai mari decât alți copii să:

- dezvolte depresie sau tulburări de anxietate, trăind sentimente acute de tristețe, însingurare, teamă și îngrijorare; aibă dificultăți de somn și alimentație (ex. pot dormi puțin și agitat; vor avea dificultăți de trezire dimineța, înainte de a pleca la școală; își vor pierde pofta de mâncare sau pot exprima nevoia de a «ronțăi» constant ceva, fără să le fie neapărat foame);

- își piardă interesul pentru activități care odinioară le făceau mare plăcere (ex. joacă, citit, interacțiune cu cei din jur etc.);

- aibă frecvent dificultăți de sănătate (ex. dureri de cap, stări febrile, greață, dureri de stomac);

- înregistreze o scădere, aparent nejustificată, a rezultatelor școlare, însoțită de absenteism sau chiar refuzul de a merge la școală; În ceea ce îi privește pe copiii care sunt autorii comportamentelor de cyberbullying, este întâlnită adesea o agravare a comportamentelor violente, de risc, și în mediul offline, pe măsură ce aceștia intră în anii adolescenței. Astfel, copiii care au experiențe de a agresa, online sau offline, sistematic colegii, au șanse ca în adolescență și la vârsta adultă să:

- consume alcool și alte substanțe cu risc crescut pentru sănătatea lor fizică și emoțională;

- aibă comportamente violente și delincvente, de vandalism, violență fizică extremă, furt, abandon școlar;

- să devină adulți cu risc crescut de comportament ilegal, violență domestică și abilități minime de menținere a unui loc de muncă;

Este important, ca profesori, să nu minimalizăm consecințele situațiilor de cyberbullying asupra copiilor, gândindu-ne că sunt limitate în timp și vor fi repede uitate. În perioada pubertății și adolescenței, copiii au tendința să trăiască dramatic experiențele de viață, cu intensități emoționale crescute și cu convingerea că vor fi durabile în timp. Ei nu au încă maturitatea și înțelepciunea care ne ajută, pe noi, adulții, să dăm fiecărei situații o importanță relativă, limitată în

timp și ca impact emoțional. La 13 sau 16 ani fiecare experiență cotidiană pare eternă și esențială, iar acest tip de gândire îi face pe copii vulnerabili în fața situațiilor negative și umilitoare.

Așa cum nu orice comportament violent este bullying, nu orice glumă din mediul virtual devine cyberbullying. Copiii au însă nevoie de sprijin pentru a identifica granița fină dintre amuzament și ridiculizare, astfel încât, să nu contribuie prin reacția lor de susținere – care în mediul online se traduce în “like”, “share” sau “comment”, la amplificarea unui comportament de natură să aducă suferință.

Concluzie: Pentru a veni în sprijinul elevilor în acest sens, pot fi luate o serie de măsuri: formarea cadrelor didactice în sensul dezvoltării personale și al utilizării metodelor de disciplină pozitivă, promovarea relațiilor democratice între copii și adulți, prin toleranță, respect, incluziune și solidaritate. Un rol important îl are de asemenea, crearea unui mediu securizant din punct de vedere fizic și emoțional pentru copii, în unitatea de învățământ, precum montarea de camere de luat vederi, profesori de serviciu, asigurarea pazei spațiilor educaționale, dispunerea mobilierului în clasă în scopul facilitării colaborării între copii, promovarea lucrului în echipă, constituirea formațiunilor de studiu, conform prevederilor legale.

Bibliografie:

1. oradenet.ro
2. Norme metodologice privind violența psihologică – bullying – Anexă la Ordinul Ministerului Educației și Cercetării nr. 4343/2020;

Tendințe in educația contemporană

Prof. Tăutu Daniela

Prof. Tăutu Alin

Școala Gimnazială Nr.1 Roșia

Schimbarea, innoirea, adaptarea sunt atribute ale educației contemporane, determinate de aspecte, precum: progresele in dezvoltarea cunoașterii, a științei, a culturii, a tehnologiei informației, rezultatele cercetărilor pedagogice, dinamica vieții sociale, globalizarea . Sincronizarea între dezvoltarea educației și dezvoltarea societății este absolut necesară.

In contextul schimbarilor din spatiul social, educației ii revin o multitudine de sarcini. O direcție de evoluție a acesteia o reprezintă și ceea ce numim "noile educații". Conturate ca răspunsuri pe plan internațional în raport cu problemele majore care delimitează problematica lumii contemporane, noile educații sunt reprezentate de: educația pentru mediu, educația pentru pace și cooperare, educația pentru participare și democrație, educația pentru comunicare și mass-media, educația pentru schimbare și dezvoltare, educația pentru tehnologie și progres, educația demografică, educația sanitară modernă.

Educația pentru mediu sau educația ecologică vizează ameliorarea calității mediului ambiant, consumarea și utilizarea rațională a resurselor naturale, formarea unei conduite ecologice.

Educația pentru pace și cooperare își propune să formeze și să cultive aptitudini și atitudini civice de abordare a problemelor sociale, prin dialog și participare la rezolvarea conflictelor care apar în contextul comunității locale, zonale, naționale sau chiar internaționale.

Educația pentru comunicare și mass-media urmărește formarea capacității de valorificare culturală a informației furnizată prin presa, radio, televiziune, în condițiile unei oferte diversificate și nu întotdeauna din perspectiva unor valori autentice.

Educația pentru participare și democrație își propune responsabilizarea individului, pentru a deveni un cetățean conștient de drepturile și responsabilitățile sale.

Educația pentru schimbare și dezvoltare are în vedere formarea capacității de adaptare rapidă și responsabilă a omului la reformele, inovațiile, transformările petrecute în diferite sectoare ale vieții sociale.

Educația pentru tehnologie și progres este necesară în condițiile progreselor tehnologice și vizează formarea unor aptitudini și atitudini deschise în direcția aplicării acestora într-o societate dinamică.

Educația demografică urmărește cultivarea responsabilității civice a indivizilor în raport cu problemele specifice populației (creștere, scădere, migrație, etc.).

Educația sanitară modernă vizează formarea unor competențe de organizare rațională a vieții în condițiile rezolvării unor probleme specifice educației nutriționale, educației sexuale, educației casnice, etc.

Noile educații generează noi obiective și conținuturi în practica educațională. În principiu s-au conturat patru modalități sau demersuri de introducere a noilor educații în sistemele moderne de învățământ: demersul disciplinar, modular, infuzional și transdisciplinar.

Demersul disciplinar presupune introducerea de discipline centrate pe un anumit tip de educație. De exemplu, educația ecologică apare ca disciplină de studiu în planurile de învățământ la nivelul unui sistem școlar, cu obiective și conținuturi reflectate în programele școlare. Alte exemple de asemenea discipline: educația civică, educația pentru drepturile omului, educația sanitară, educația demografică, educația tehnologică, etc. Dificultățile sau

obstacolele unui asemenea demers constau în: supraîncărcarea planurilor de învățământ, costuri implicate în pregătirea profesorilor care să predea astfel de discipline, etc.

Demersul modular/disciplinar implică crearea de module specifice noilor educații în cadrul disciplinelor tradiționale. De exemplu, educația ecologică este abordată ca modul în cadrul biologiei. Dificultăți: posibilitatea reală de a corela diferitele module.

Demersul infuzional vizează transmiterea de mesaje ce țin de noile educații în aria unor discipline diferite. De exemplu, problemele educației ecologice sunt abordate simultan la biologie, fizică, chimie, geografie. Dificultăți: riscul de a fi tratate ca "anexe" la disciplinele clasice.

Demersul transdisciplinar presupune abordarea noilor educații sub forma unor sinteze științifice, realizate semestrial sau anual de echipe de profesori. De exemplu, problemele ecologice sunt abordate de o echipă de profesori (de filosofie, sociologie, economie, biologie sau chimie) în cadrul unor lecții de sinteză, seminarii, conferințe, dezbateri, concursuri. Dificultăți: mobilizarea și responsabilizarea socială a educatorilor, abordarea globală a tematicii.

Preocuparea de a asimila aceste noi educații în curriculum-ul școlar este în creștere. În învățământul românesc s-au făcut câțiva pași în această direcție, aceste noi conținuturi fiind abordate la orele de dirigentie, precum și la cele de consiliere și orientare. Educația tehnologică și educația civică întrunesc rigorile demersului disciplinar și apar ca obiecte de studiu distincte. Curriculum-ul la decizia școlii oferă o altă posibilitate de integrare a noilor educații în școala românească.

În ciuda acestor deschideri la începutul mileniului III multe sisteme educaționale sunt încă tributare vechii paradigme în educație. Rezistența trecutului, conservatorismul creează obstacole în drumul spre o educație a viitorului. Este solicitată mai mult ca oricând capacitatea de adaptare a educației la dinamica socială. Reformele educaționale coerente, monitorizarea rezultatelor implementării acestora, motivarea agenților schimbării, promovarea cooperării și parteneriatului în educație sunt principalele pârghii înspre o educație cu fața spre viitor.

BIBLIOGRAFIE:

1. Botkin, J., Elmandjra, M., Malita, M., (1981), *Orizontul fara limite al invatarii*, Ed. Politica, Bucuresti
2. Cerghit, I., (1988), *Determinatiile si determinarile educatiei*, in *Curs de pedagogie*, Universitatea Bucuresti
3. Chis, V., (2005), *Pedagogia contemporana Pedagogia pentru competente*, Casa Cartii de Stiinta, Cluj-Napoca
4. Coombs, Philip, H., (1968), *La crise mondiale de l'education*, P.U.F., Paris
5. Cristea, S., (1998), *Dictionar de termeni pedagogici*, E.D.P., Bucuresti
6. Cucos, C., (1996), *Pedagogie*, Editura Polirom, Iasi
- 7., Faure, Editura, (coord.), (1974), *A invata sa fii*, E.D.P., Bucuresti

Școala de ieri și de astăzi

-Studiu de specialitate-

Tecuceanu Mihaela - profesor

Liceul Teoretic Nicolae Titulescu, Slatina, Olt

Cum știu eu că școala la care merge copilul meu este o școală bună? Aceasta este o întrebare fundamentală, care necesită un răspuns pe măsură.

În primul rând, trebuie trecut dincolo de răspunsul simplist despre câți olimpici produce școala sau la câte facultăți primesc copiii admitere. Acest gen de evaluare, deși recunoaște meritele unora dintre copii, nu spune nimic despre "valoarea adăugată" dată de școală potențialului fiecărui copil. Orice profesor din lume va fi de acord că este mult mai greu, și deci mult mai de admirat, să aduci un copil de 5 la nota 7 sau 8 decât să îl ții pe unul de 10 la 10. Pe hârtie, la rezultat, al doilea elev are nota 10, în timp ce primul are doar opt. Ce școală este mai bună?

De asemenea, procentajul infim al olimpicilor din marea masă a elevilor și a viitorilor cetățeni ne obligă să nu considerăm acest aspect (pozitiv de altfel) ca fiind definitiv pentru calitatea unei școli, ca să nu mai zicem al unui întreg sistem. Să nu mai vorbim că un număr ridicat dintre olimpici pleacă din țară.

Deci, cum știm că ai noștri copii merg la o școală bună? Ce este o școală bună?

Răspunsul ar trebui dat de societatea românească. Ce fel de elev dorește ea să fie produs de școală? Ce fel de oameni dorim să avem în țară? Ce fel de cunoștințe și ce fel de caracter vrem să dezvoltăm în copii?

Esențial ar fi ca toate școlile să aibă, pe lângă conținuturi, obiective și cadre cheie la fiecare materie și, pe lângă activitățile extrașcolare despre care se poate discuta separat, acel "portret" al elevului pe care îl menționam la început. Astfel elevii ar trebui să devină:

- Persoane ce gândesc
- Capabili să comunice
- Posesorii unor principii cum ar fi onestitate, demnitate și responsabilitate
- Persoane cu o viziune echilibrată a realității care să-i ajute să poate lua decizii logice și etice
- Deschiși la minte – cu o toleranță și înțelegere a altor culturi
- Oameni ce reușesc să combine armonios dezvoltarea intelectului cu dezvoltarea fizică și psihică
- Capabili să-și evalueze părțile pozitive, limitele și experiențele, astfel încât să-și poată urma propria dezvoltare
- Persoane capabile de compasiune, de empatie și respect pentru situațiile și sentimentele altora.

Dacă o școală își propune astfel de țeluri și are măsuri specifice de dezvoltare, evaluare și îmbunătățire, atunci acea școală este o școală bună.

Dacă aceste trăsături ar deveni prioritare, șansa de a nu repeta greșelile din trecut despre care Mihai Eminescu ne atenționa, ar crește: *copiii români sunt încărcăți cu materii atât de multe și atât de diverse, încât nici profesorii, nici școlarii nu se pot orienta în capetele lor. Acești copii nu învață nimic, pentru că memoria nu păstrează nimic nepriceput, nerumegat, unde interesul viu și judecata copilului n-au jucat niciun rol. Singurul efect al încărcării memoriei cu lucruri pe care nu le poate mistui e sila și scârba copilului de carte. La acest rezultat au ajuns aproape toate școalele la noi. Vezi tineri care au învățat latinește, grecește, istoria universală, logică și psihologie, științe naturale, geografie în toate clasele, drept administrativ, economie politică, au trecut bacalaureatul și... cu toate astea, nu știu a scrie o frază corectă, iar a doua zi după ce au părăsit școala au uitat tot...* Nu trebuie ignorat nici faptul că multe aspecte ale sistemului de învățământ socialist, nu în ultimul rând cultură generală și, de asemenea, multe dintre schimbările din ultimii 25 de ani au fost pozitive. Le-au lipsit însă coerența, flexibilitatea și viziunea pe termen lung. Toate acestea ar trebui discutate în dezbaterile publice, iar acelea dintre ele care se potrivesc cu noua viziune de țară, să fie păstrate.

Astfel, am dori să sugerăm câteva direcții pentru eventuale dezbateri, direcții ce ar putea conduce către o apropiere a celor cu energie și bine intenționați din societatea românească către un scop comun de a educa românii de astăzi pentru societatea de mâine:

1. De la o supra-specializare timpurie să se treacă la o cultură generală mai largă până în clasa a X-a și la un sistem liceal mai flexibil (printre altele, vezi schimbările din Polonia începute în 1999 și care au dat rezultate după doar câțiva ani).
2. De la ierarhizarea școlilor pe baza de "rezultate" fără punerea în context, către o evaluare pe baze de analize ale progreselor fiecărei școli, în funcție de specificul ei și al nivelului elevilor pe care îi are în momentul admiterii; inclusiv al valorii adăugate, cu rezervele de rigoare, bineînțeles. Deciziile la nivelul instituțiilor din învățământ să se facă pe baza de date, de analize a rezultatelor pornind de la nivelul copilului atunci când intră în unitatea de învățământ respectivă.
3. De la o pedagogie separată de curriculum către o pedagogie axată pe conținuturi și competențe integrate. Aceasta, credem noi, este cheia către succes la nivel de clasă și apoi de școală. Poate fi exprimată explicit și se poate stabili un program metodic de implementare și evaluare.
4. De la o pedagogie care îl are pe profesor ca element principal către o pedagogie ce se concentrează pe elev, după cum am detaliat mai sus. Această schimbare însă nu se poate obține dacă profesoara sau învățătorul nu se simt respectați; dacă nu li se acordă încredere, autonomie, resurse și acces la ele; dacă nu se creează pe o bază solidă de cunoștințe profesionale, inclusiv pedagogice.

Nicolae Slavici spunea: “Menirea firească a școlii nu e să dea învățătură, ci să deștepte cultivând destoiniciile intelectuale în inima copilului, trebuința de a învăța toată viața”.

Pentru ca școala să cultive “destoiniciile intelectuale”, și am adaugă noi și practice ale copilului, ea ar trebui să știe atât cum să o facă prin curriculum, pedagogie, resurse și politici înțelepte, dar și care sunt “destoiniciile” fiecărui copil care îi intră pe poartă.

De la Aristotel încoace și până în ziua de astăzi, întrebările despre rolul și scopul educației viitoarelor generații transcend granițe și perioade istorice. Provocarea pentru noi astăzi este de a căuta și încerca să creăm o lume mai bună cu materialul avut și în contextul social, uman, istoric și geografic contemporan al României.

Educația interculturală -studiu de specialitate-

**Numele cadrului didactic- Tecuceanu Mihaela
Școala-L.T. Nicolae Titulescu, Slatina, Olt**

O societate reprezintă un sistem de interrelaționări care pun în legătură un individ cu altul. Nicio cultură nu poate exista fără societate așa cum nicio societate nu poate exista fără cultură.

Diversitatea culturii omenesti este remarcabilă. Formele de comportament variază mult de la o cultură la alta. Identitatea culturală a Europei se definește prin relațiile sale cu ceilalți. Potrivit opiniei sociologului Anthony Giddens conceptele de cultură și societate se numără printre noțiunile cu cea mai mare întrebuintare din sociologie. Atunci când folosim termenul cultură într-o conversație zilnică, obișnuită, ni-l imaginăm adesea că fiind echivalentul pentru lucrurile superioare de minte - artă, literatură, muzică, cultură. În accepțiunea dată de sociologi, el include atari activități, dar totodată, și foarte multe altele. Cultură se referă și la modurile de viață ale membrilor unor societăți sau ale grupurilor aparținând unor societăți.

Europa s-a exprimat dintotdeauna în mai multe limbi. În acest sens, diferite programe care vizează plurilingvismul și pluriculturalismul sunt în derulare. Finalitatea lor declarată este ameliorarea comunicării și a înțelegerii mutuale între persoane în vederea luptei împotriva intoleranței și a xenofobiei.

Toate aceste acțiuni se concentrează asupra pregătirii cetățenilor europeni pentru mobilitate transeuropeană. Mobilitatea presupune plurilingvismul. Este plurilingvist un individ care stăpânește cel puțin o altă limbă decât limba sa maternă.

Din această perspectivă învățarea unei limbi străine nu poate neglija explorarea nuanțelor, a semnificațiilor și a conotațiilor culturii.

Învățarea unei limbi străine înseamnă a se îmbogăți, a confirma sau a infirma un *savoir* prealabil despre țara respectivă.

Putem să cunoaștem mai bine francezii, englezii, germanii, să acceptăm alteritatea sau dreptul de a fi altfel, să ne dezvoltăm capacitatea de a ne pune în locul celuilalt și de a nu-l judeca numai din punct de vedere personal. Trebuie cu adevărat să ne relativizăm punctul de vedere, propriul sistem de valori culturale și să ne dezvoltăm voința și capacitatea de a lua distanță în raport cu atitudinile convenționale privind diferențele culturale cum preconizează un document al consiliului Europei.

Dar, cu toate eforturile și toată voința, nu reușim să abatem barierele culturale de azi pe mâine căci vorbim despre atitudini care țin de domeniul științei de a fi, de *savoir-être*. Înțelesurile se regăsesc însă în oameni și nu în cuvinte, astfel că identificarea factorilor care conduc la interpretări greșite este primul pas spre a realiza o mai bună comunicare. Este vorba de: diferențe de percepție, concluzii grăbite, lipsă de cunoaștere, lipsă de interes, dificultăți în exprimare, emoții etc.. A comunica înseamnă cu mult mai mult decât a stăpâni cuvintele. Putem vorbi fără să comunicăm și să ne împărtășim celorlalți fără a rosti niciun cuvânt. Omul este o ființă care comunică și în virtutea acestui fapt se formează și se manifestă ca om. Comunicarea între persoane sau între grupuri joacă un rol esențial.

Educația interculturală își găsește originea în problematicile culturale și sociale în mod particular specifice Europei, cele ale migrației populațiilor extra comunitare, a politicilor de imigrare și de integrare a acestor grupuri umane și mai larg, a societăților naționale care prin deschiderea lor ajută la mondializare și la construcția europeană profund multiculturală.

Reacțiile de respingere față de populațiile migrante, de limba și uzanțele lor nu duc decât la intoleranță și discriminare.

De aici rezidă necesitatea de a reda educației un rol esențial în lupta împotriva unor asemenea atitudini care au dus altădată la situații explozive în Europa, respectiv acordarea unei importanțe particulare educației democratice transnaționale prin promovarea unor politici educaționale care să încurajeze deschiderea spirituală și înțelegerea diferențelor reciproce.

În abordarea procesului comunicării trebuie avut în vedere că modul de desfășurare a acestuia este influențat de o serie de factori din mediu, motiv pentru care comunicarea nu trebuie privită ca un fenomen izolat și lipsit de complexitate.

Modalitatea în care fiecare percepe lumea, se comportă, comunică este unică. Experiențele fiecăruia sunt unice, unicitatea fiind conferită de limbă, sistemul social, politica, religia, atitudinile și crezurile, educația, fondul cultural al fiecărei persoane.

Stilul în care o persoană comunică, adică vorbește, ascultă, scrie, citește, gândește, se mișcă, reflectă fondul cultural al acesteia și bineînțeles fondul cultural determină stilul de comunicare.

În contextul actual al globalizării și, în particular, al unei Europe în formare ca o mare familie, excluziunea socială este un subiect de mare importanță. Confruntat cu noi și noi variante ale unui celălalt - străin sau anormal sau doar diferit - care cere drepturi egale cu ale noastre, individul din lumea postmodernă este pus tot mai des în situații în care se simte nevoit să apere un teritoriu simbolic ce până de curând îi aparținea. Felul în care îi privim pe acești ceilalți stă la rădăcina acțiunilor pe care le vom întreprinde în ceea ce îi privește. Iar ochelarii prin care privim depind în mare măsură de felul în care ne-a modelat societatea în care ne-am format. Un exemplu elocvent ar fi - existența unor serii de prejudecăți referitoare la romii. Implicarea activă în acțiuni de cercetare, la nivel local, de valorificare a resurselor propriei culturi și de prezentare a acestora pot conduce la dezrobirea, de această dată de natură spirituală a romilor.

Prin comunicare, individul se umanizează, își formează și își dezvoltă personalitatea, deoarece ea este cea care îi asigură transmiterea experienței sociale.

Cum procesul de construire a unei personalități interculturale depinde, pe de o parte de caracteristicile personale și pe de altă parte de condițiile socio-culturale, de mediul în care respectiva persoană trăiește, totul pare să indice că transformarea se găsește în proporție de termeni de trăit, de emoții și de experiențele pozitive, plăcute care conduc la demolarea prejudecăților și a stereotipurilor despre celălalt, diferențind și permițând reconstruirea unor reprezentări pozitive bazate pe emoții pozitive trăite despre și cu celălalt.

Globalizarea mediului social, diplomatic, de afaceri necesită ca oamenii să-și desfășoare o activitate eficientă în cadrul diferitelor culturi. Comunicarea în acest context este foarte complexă datorită variabilității și întrepătrunderii diferitelor caracteristici culturale.

Întrucât tehnologia transformă societatea, îndemânarea de a comunica va fi fundamentală pentru atingerea succesului.

Webster definește termenul comunicare ca fiind un act sau o activitate de transmitere a unor mesaje verbale sau scrise, un schimb de informații, un proces prin care sensurile sunt transmise între persoane printr-un sistem de simboluri.

Având în vedere cele enunțate mai sus îmi permit cu toată modestia să concluzionez insistând asupra necesității reorientării actului pedagogic înspre dimensiunea pluriculturală ,căci Europa ai cărei cetățeni suntem de ipso și de facto nu este altceva decât Europa multiculturală.

Bibliografie:

1. **Beacco, J.C.**, *Les dimensions culturelles des enseignements de langues*, ed. Hachette Livre, 2000, Paris
2. **Giddens, A.**, *Sociologie*, ed. Big All, 2000, București
3. **Zlate, M.**, *Fundamente ale psihologiei*, ed. Hyperion, 1994, București

ÎMBUNĂTĂȚIREA CALITĂȚII ȘI EFICIENȚEI ÎN EDUCAȚIE

Țehanciuc Ștefan Nicolae

Rezumat

Politicile educaționale de azi vizează cu preponderență îmbunătățirea calității și eficienței în educație și prin urmare asigurarea satisfacției beneficiarilor educaționali (elevii) și îmbunătățirea sistemului de învățământ raportat la standardele Uniunii Europene.

Cuvinte cheie: calitate; eficiență; educație; standarde; beneficiar;

Calitatea și eficiența în educație reprezintă un deziderat real al timpului în care trăim din mai multe motive: moral (elevii sunt cei cărora trebuie să li se ofere o educație de calitate), contextual (școlile sunt într-o continuă interacțiune cu comunitatea și societatea din care fac parte, ceea ce presupune o creștere a interesului pentru calitate pentru toate instituțiile de învățământ), supraviețuirea (societatea de azi este una concurențială), responsabilitatea (școlile sunt supuse mereu aprecierii și evaluării celor pe care îi servește: elevi, părinți, comunitate, societate), motiv pentru care se impune existența unor strategii interne de asigurare și menținere a calității).

Calitatea este dependentă de societatea în care funcționează procesul de învățământ. Calitatea se realizează raportat la beneficiarii ei, la interesele acestora. Valorile calității în educație: democrația, umanismul, echitatea, autonomia intelectuală și morală, calitatea relațiilor interpersonale, comunicarea, îmbogățirea comunității, inserția optimă socială și profesională, educarea individului ca membru critic și responsabil al grupului. Forța de muncă să fie competitivă, cu noi competențe în soluționarea problemelor și cu abilități cognitive. Încă persistă discrepanțe între nivelul de pregătire al elevilor din școlile rurale și cei din școlile urbane, între elevii majoritari și cei aparținând grupurilor minoritare defavorizate.

Aceste diferențe privind performanța pot fi puse și pe seama unor distribuții inechitabile și ineficiente a resurselor ceea ce duce la o mare variație în ceea ce privește calitatea educației oferite. Îmbunătățirea managementului resurselor umane în învățământ printr-o planificare strategică și oferirea de stimulente pentru performanță poate contribui semnificativ la îmbunătățirea rezultatelor în educație.

1. Golu, P., Golu, I. (2002), „Psihologie educațională”, Editura EX Ponto, Constanța

2. Josan, S. (2005), „Lecții de management și calitatea educației”, „Tribuna învățământului”, nr. 649, pag. 9

3. <http://aracip.edu.ro>

Cercetările au pus în evidență legătura strânsă dintre comunicare și achizițiile elevului, dintre comunicare și satisfacția elevilor în raport cu instruirea. Au fost identificate mai multe aspecte ale comunicării, care influențează instruirea eficientă. Unul dintre ele ar fi terminologia precisă. Ceea ce înseamnă că profesorul definește conceptele clar și elimină termenii vagi. Așemenea termeni aparent inofensivi, s-a constatat că deformează mesajul de comunicare, lasă elevilor sentimentul incertitudinii și dăunează înțelegerii de către aceștia a achizițiilor pe care le fac. După un răspuns incert al profesorului, cel care învață, care are deja incertitudini inițiale, se va afla și mai mult într-o situație de incertitudine. Un alt element al comunicării eficiente este discursul legat. Sunt două obstacole în calea atingerii acestui scop: lecția poate fi secvenționată neadecvat; la tema inițială se adaugă informații fără indicarea clară a modului cum se relaționează ele cu subiectul. De aici o prezentare învălmășită, care îi confuzionează pe elevi. Importante în comunicare sunt și semnalele de tranziție, care indică faptul că o idee este terminată și alta începe. În timpul lecției, elevii se află, mental, în poziții diferite și la niveluri diferite și fără semnale de tranziție, multe lucruri nu vor fi realizate când se trece la un nou subiect.

Un alt aspect important al comunicării este accentuarea. Ea sensibilizează elevii față de informația importantă din lecție și se poate produce prin conduita și prin repetiție. Discuția despre limbaj are două mari implicații pentru profesor; a fi sigur că prezentarea făcută este clară și fluentă logic; a fi sigur că înțelege complet conținutul celor ce vor fi predate.

Pentru ca aceste elemente să influențeze învățarea, elevii trebuie să fie angajați în lecție. Aceasta este focalizarea sau concentrarea - o altă abilitate a instruirii eficiente. Concentrarea propulsează elevul în lecție și-l menține alături de noi de la începutul până la sfârșitul activității de învățare. Aceasta, în virtutea legității psihologice că procesarea informației începe cu atenția iar atenția trebuie menținută pentru ca procesarea să continue. Ceea ce furnizează profesorul prin focalizare este un sistem de stimuli de orientare. Aceștia pot să identifice motivația prin activarea curiozității, făcând astfel conținutul lecției atractiv. Utilizând materiale concrete și atrăgătoare - obiecte, desene, modele, informații scrise la tablă - profesorul oferă lecției un suport obiectual și menține atenția elevilor. Din păcate, cadrele didactice, înclină adesea să ofere conținutul informațional doar cu ajutorul descrierii verbale, lipsind astfel actul de învățare de fundamentul lui obiectual firesc. Drept urmare lecția își pierde efectul de concentrare. (Golu, P., Golu, I. (2002), „Psihologie educațională”, Editura EX Ponto, Constanța, pag. 453-454)

În concluzie,calitatea reprezintă nivelul de satisfacție pe care îl oferă eficacitatea ofertei educaționale din domeniul învățământului și formării profesionale, stabilit prin atingerea unor standarde cerute și a unor rezultate excelente care sunt solicitate și la care contribuie participării la procesul de învățare și ceilalți factori interesați.

Bibliografie:

1. Curriculum pentru educația timpurie”-Copii da la naștere la 6 ani-(2018) Ministerul Educației Naționale;
2. Golu,P.,Golu,i.(2002),,,Psihologie educațională”,Editura EX Ponto,Constanța;
3. Josan,Simona,,„Lecții de management și calitatea educației”,,„Tribuna Învățământului” nr.649,2005;
4. „Perspective interdisciplinare în învățământul românesc”(studii de specialitate),Botoșani,2004;

Tendențe în planul perfecționării și modernizării strategiilor educaționale

Prof.înv.primar Daniela Teleagă

Școala Gimnazială,,Dan Barbilian,, Galați

Dascălul zilelor noastre vă necesita suplimentarea profilul și comportamentul de asimilator și transmițător de cunoștiinte, cu cel de investigator al fenomenelor educaționale și pe aceasta bază, de creator de idei cu care să sporească patrimoniul teoriei psihopedagogice și să optimizeze structura educațională" (Romanescu C, 2017, pg54)

Mutarea activităților din mediul de învățare tradițional la platforme educaționale a condus către tipul de instruire e-learning. Una dintre formele de e-learning este învățarea mixtă, care susține dezvoltarea modelului de clasă răsturnată (Vereș& Muntean 2021 pg. 56-67) .

Învățarea răsturnată (Flipped Learning) este "abordarea pedagogică prin intermediul careia, instruirea se duce din spațiul de învățare în clasa, în spațiul individual, iar clasa se transformă într-un spatiu de învățare dinamic, interactiv" .

Model de *blended learning*, ce introduce tehnologia digitală, *flipped classroom* prezintă ca și caracteristică „răsturnarea/inversarea” activităților tradiționale din clasă, cu cele de acasă, sau activitățile sunt întoarse, în oglindă, având patru piloni **F-L-I-P**:

F: Flexible Learning Environment – mediu flexibil fără băncile tradiționale, cu mobilier modular ce permite aranjarea în mod variat pe grupuri sau sistem individual.

L: Learning Culture – cultura învățării În centrul lecției se afla elevii ce stabilesc ritmul și stilul de învățare, iar învățătorul are rol de facilitator.

I: Intenționat Content – Conținut ales în mod intenționat timpul petrecut în clasă este folosit la maximum, oferind astfel elevilor posibilitatea de a se integra activ în activitatea de învățare.**P:**

Professional Educator – Educator profesionist Profesorul monitorizează elevii, pentru a identifica elevii care rămân în urma.A aplica acest tip de învățare presupune capacitate pedagogică, pentru a-i putea ajuta pe elevi și a te asigura că toți elevii tăi urmăresc materialul trimis acasă, înainte de oră. Profesorii (Bergmann & Sams, 2012) menționați în studiul făcut de Vereș,& Muntean, precizează că a "răsturna o sală de clasă semnifica a inversa structura

tradițională". Autorii studiului menționat, înserează noțiunea de concept de *clasa răsturnată* în precizările mai multor autori astfel: "o abordare pedagogică (Milman, 2012; Toto & Nguyen, 2009)-o abordare didactică (Alten și colab. 2020)-o metodă (Bergmann & Sams, 2012)-un model de instruire (Dulamă & Ilovan, 2020)- o tehnică educațională (Bishop & Verleger, 2013)

O definiție a clasei răsturnate este inserată, în studiul făcut de Vereș & Muntean(2021) ca "strategie rapidă de predare directă din spațiul comun de învățare, într-un spațiu individual de învățare, adică acasă".

Clasa răsturnată, presupune a înlocui predarea din clasă, prin intermediul înregistrărilor: video, documente pdf, materiale postate pe site-uri, prezentări PowerPoint, filme de animație - pentru a fi vizualizate de elevi, ca mai apoi în sala de clasă timpul să fie alocat cu sarcini cognitive care vizează un nivel de gândire superior. Conceptul de clasă răsturnată este subliniat în studiul făcut de profesorii Vereș & Muntean "s-a dezvoltat începând cu anii: - 1970 când profesorii le cereau elevilor să citească noua lecție acasă și, în timpul orei, se angajau în discuții despre noul conținut, atunci când profesorul de fizică, Eric Mazur, de la Harvard, îngrijorat de rezultatele testelor, a oferit studenților săi notele de curs înainte de cursuri și a implementat o abordare de clasă " (Eric Mazur 2007,).

Jonathan Bergmann și Aaron Sams, doi profesori de chimie din Woodland Park High, școală din Colorado au găsit o modalitate de a preda lecțiile pentru elevii absenți. Au achiziționat programe software, pentru înregistrarea conținutului de predare la clasă și postarea videoclipului online. Efectul neașteptat i-a făcut pe Bergmann și Sams să-și dea seama că astfel a apărut o nouă metodă de predare, numită *clasa răsturnată* - un model pedagogic în care prelegerea tipică și teme pentru acasă elementele sunt inversate iar termenul de *flipping classroom* a fost introdus într-un discurs TED Audio Collective.

Modalitatea de organizare a activității la clasă *A Review of Flipped Learning* este sugestiv reprezentată în *Figura 1*.

Figura 1 : Activității la clasă, în varianta Traditional si Flipping classroom

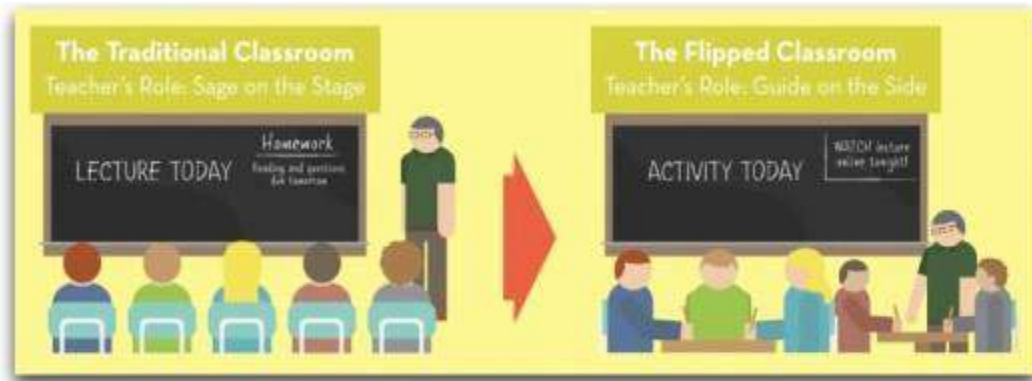

După vizualizarea materialului, activitatea din clasă poate fi organizată astfel :

a) activitate frontală. Lecția începe cu întrebări și răspunsuri scurte. Dacă există puncte din material, care nu au fost înțelese.

b) activitate pe grupe de elevi. Profesorul răspunde la întrebări adresate de elevi, oferă sprijin individual celor care se confruntă cu dificultăți, în timp ce ceilalți colaborează în munca. Prin urmare, elevii pot învăța discutând cu colegii lor sau cu profesorul.

c) activitate individuală. Elevii participă la activități de rezolvare de probleme sau teste și în activități practice.

Analiza activităților întreprinse în timpul aplicării acestui model de clasă răsturnată, din perspectiva taxonomiei revizuite (Susan Gaer 2013) a lui Bloom, *Figura 2*, specifică studiul Vereș & Muntean (2021), se poate observa că elevii întreprind activități în afara clasei, care le activează nivelurile inferioare de gândire (amintire și înțelegere), iar în timpul orei, activitățile activează nivelurile superioare de gândire (aplicare, analiză, evaluare și creație).

Figura 2: Taxonomia lui Bloom in cele doua variante

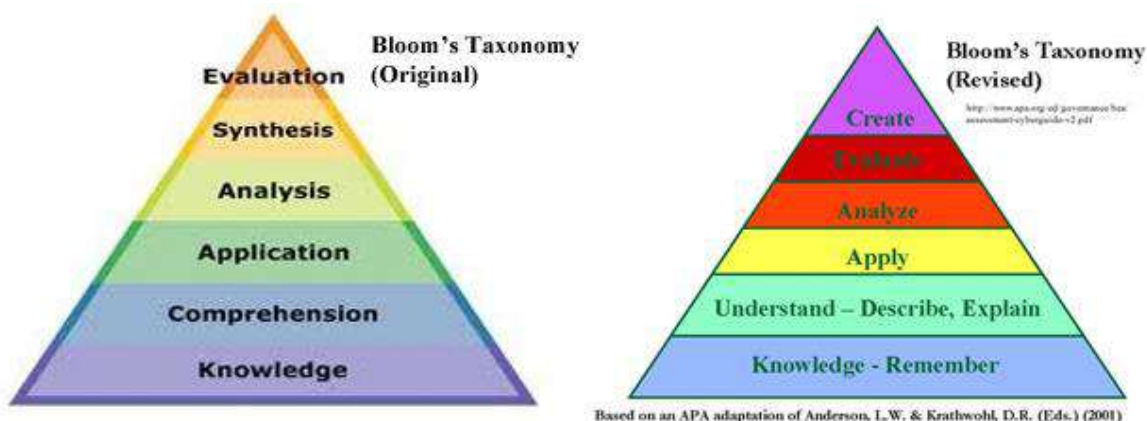

Întreagă activitate de la clasă, este centrată pe elev, dascălul are rolul de facilitator sau formator, iar evaluarea se face la fel ca în modelul tradițional de instruire. -clasa răsturnată este un model instructiv care integrează activități sincrone și asincrone într-un mediu de învățare răsturnat. Metodă permite fiecărui elev să-și găsească propriul ritm, un real ajutor pentru toți elevii, în special pentru cei cu mai multe dificultăți. În sala de clasă răsturnată "elevii care au mai multe dificultăți de învățare nu se simt rușinați să ceară profesorilor noi explicații", odată ce conținutul poate fi revizuit individual înainte de contactul cu profesorul și clasa, "astfel, ei participă mai mult la lecții și la rezolvarea de exerciții". Profesorul "poate oferi mai multe provocări elevilor cu mai puține dificultăți și îi poate ajuta pe cei care au mai multe dificultăți". Timpul lecției este optimizat, în clasa răsturnată „odată ce profesorul oferă elevilor mai multe opțiuni pentru a căuta informații. In acest fel lecția poate fi axată pe aprofundarea temei, clarificare a ceea ce nu s-a inteles, rezolvare de probleme, studiu de caz, munca în echipă, proiecte, portofolii și alte activități colective, care încurajează interacțiunea. Punctul forte al acestei strategii este învățarea profundă "astfel lecția răsturnată, oferă posibilitatea stimulării și orientării elevilor spre activitatea participativa reala". Școala viitorului vă trebui să facă față cerințelor sociale, însă garanția progresului depinde de nivelul de organizare și responsabilitate a societății, a mijloacelor materiale de care dispune, pentru implementarea unor strategii moderne de învățare.

Avantaje ale clasei răsturnate:

Aplicarea modelului de clasă răsturnată în timpul unei lecții are multiple avantaje:

- Cel mai important avantaj este că permite o mai bună utilizare a timpului în decursul lecției (Colomo,2020; Goodwin 2013, Bergmann,2012; Martín, 2020), deoarece elevii au studiat deja acasă conținutul destinat învățării.

- Un alt avantaj este că elevii devin responsabili pentru învățarea lor

-Elevii au unele avantaje: de a nu rămâne în urmă, dacă pierd cursurile, pot obține informațiile online, aleg când și unde să studieze participă la discuții în timpul orelor (Dulamă & Ilovan, 2020; Tucker, 2012), interacționează cu profesorul și colegii și primesc și oferă feedback (Bergmann & Sams, 2012), lucrează în echipe (Formica, Easley & Spraker,2010) , își dezvoltă capacitățile de învățare prin cooperare (Milman, 2012) și își dezvoltă abilitățile de autonomie și autoreglare învățare (Fernández-Martín, 2020).

- **un punct forte** al acestui concept este învățarea profundă, prin stimularea și orientarea

elevilor spre activități participative. Devenirea școlii, o garanție a progresului, depinde de nivelul de organizare și responsabilitate a societății, mijloacele materiale de care dispune societatea, pentru implementarea unor metode moderne de învățare și strategii.

Dezavantajele sunt :

- nu toți elevii au acces la dispozitive conectate la internet - computer personal, laptop, smartphone (Hamdan și colab, 2013; Kordyban și Kinash, 2013),

- unii elevi nu citesc sau nu rezolvă sarcinile acasă (Springen, 2013)

- pentru profesori, pregătirea video necesită o cantitate mare de timp (Herreid & Schiller, 2013; Ozdamli & Asiksoy, 2016).

- atât profesorii, cât și elevii au nevoie de competențe digitale (Rus și colab, 2019)

"Trecerea de la o structură de predare tradițională condusă de profesor la o abordarea pedagogică mai activă centrată pe elev, îi poate ajuta pe elevi, să analizeze și să reflecteze asupra învățării și facilitează dezvoltarea abilităților de ordin superior." (Mazur 2009, Westermann 2014; Hutchings, 2015).

Strategiile răsturnate în clasa de matematică sunt o strategie de instruire care necesită o reconceptualizare a abordării tradiționale a predării și învățării. Această tranziție necesită o investiție semnificativă din partea profesorilor și a elevilor; timpul necesar realizării videoclipurilor; timpul pentru reconceptualizare.

Bibliografie :

Romanescu C, *Îmbinarea metodelor moderne cu cele tradiționale în învățământul primar*, Rovimed Publishers 2017, pg54

Vereș, S. & Muntean, A.-D. (2021) *The Flipped Classroom as an Instructional Model* pp. 56-67 *Ce este Flipped Learning – Învățarea răsturnată?* Centrul de Resurse pentru Eco – bio, Educație, Reziliență și Sustenabilitate.

<https://creeracord.com/2017/03/25/ce-este-flipped-learning-invatarea-rasturnata/> (martie 2024)

A Review of Flipped Learning

<https://www.speechbuddy.com/blog/school/speech-buddies-parents-corner-is-your-childs-classroom-flipped-ou/> (accesat martie 2024)

Susan Gaer (2013) <https://www.kqed.org/education/9647/flipping-bloom-what-flipped-learning-can-mean-for-esl-students> (accesat) (martie 2024)

Arta educației

A fi dascăl, educator, nu este o meserie, este vocație. O persoană care și-a însușit cele mai bune abordări și tehnici de predare, comunicare, relaționare dar, îi lipsește pasiunea și dragostea față de catedră, creează o atmosferă oficială în timpul orelor dar cu slabe rezultate. În antiteză, o persoană cu pasiune și dragoste față de copii, care nu știe cele mai eficiente metode de comunicare și relaționare, fiind la început de drum, dar învață de la o zi la alta și se perfecționează în permanență, va avea rezultate cu mult mai mari decât cel care știe dar nu trăiește. În continuare am să vă relatez o scurtă povestioară :

„Cu mult timp în urmă, la o licitație de obiecte scumpe, după ce se vândură câteva tablouri, sculpturi extraordinar de frumoase, licitatorul prezintă publicului prezent o vioară veche plină de praf, cu o coardă atârând în jos și spune:

- 100 de dolari!
În sală nici un răspuns.
- 90 de dolari!
De asemeni nimeni nu era interesat de acea vioară. Licitația continua deoarece așa era prevăzut, trebuia să se vândă toate produsele.
- 80..., 70,....., 60....., 50 de dolari.....

La un moment dat, un bătrânel se ridică de pe scaun și spre uimirea tuturor, merse pe scenă, luă vioara în mâini, o șterse cu grijă, îi puse coarda la loc, o acordă și privi publicul. Cei din sală rămaseră înmărmuriți sub privirea caldă a omului încărcat de ani dar cu fața luminoasă. La scurt timp își așeză vioara și începu să cânte. Uimirea celor de față crescuse și mai mult fiindcă nu li s-a dat ocazia, ca până atunci să audă o asemenea muzică. Bătrânelul îi înduioșă până la lacrimi. Când termină toți se ridicară în picioare și îl aplaudară câteva minute. Moșul făcu câteva plecăciuni și merse umil la locul lui.

Licitatorul începu din nou:

- 50 de dolari!
- 500 de dolari!

Erau mulți cumpărători și se tot urca prețul. Într-un final, acea vioară s-a vândut cu câteva mii de euro.”

Eu cred că cele mai bune și eficiente abordări în învățământ sunt acelea de ați valorifica la maxim calitățile și cunoștințele prezente punând suflet în tot ceea ce faci, **îmbogățindu-te în permanență din lectură și experiența celor din jur.**

Înv. Radu-Liviu Teleagă „Școala Gimnazială Voitineli”

ASIGURAREA SUCCESULUI ȘCOLAR PRIN INTERMEDIUL PARTENERIATULUI GRĂDINIȚĂ-FAMILIE

Prof. Teodorescu Monica Mădălina, Grădinița cu program prelungit nr.5, orașul Mizil

În societatea contemporană se apreciază tot mai mult efectele benefice ale participării active a părinților în viața școlii.

Numeroase cercetări la nivel național și internațional au pus în evidență aspectul determinant al calității interacțiunii dintre familie și școală asupra educației copiilor. Recunoașterea importanței unei bune colaborări cu părinții în favorizarea succesului școlar al copiilor a impulsionat autoritățile educative să susțină necesitatea întăririi legăturilor dintre părinți și școală și să le promoveze și la nivel de politici publice.

Implicarea părintelui în educația copilului reprezintă una dintre prioritățile de care trebuie să se ocupe cadrul didactic pe tot parcursul vârstei preșcolare. Desfășurând activități la care să participe și părinții, cadrul didactic încurajează plasarea copilului în situația de a explora și de a deveni sigur pe sine.

Familia are un rol decisiv în maturizarea psihosocială a copilului, în conturarea concepției lui despre lume și despre sine. Influența exercitată de către părinți asupra copilului este benefică, dacă aceștia sunt competenți privind educația, dacă îl îndrumă cu tact și cu înțelepciune, dacă îl respectă și-i stimulează creativitatea, responsabilitatea și libertatea.

Instituția de învățământ continuă, diversifică și aprofundează educația copilului, organizează procesul educațional, centrat pe formarea integrală a personalității acestuia. Calitatea acțiunilor și a influențelor familiei și ale școlii poate fi obținută numai printr-o comunicare și colaborare eficientă între actorii implicați în educația copilului. Relațiile bazate pe înțelegere, susținere, respect, dragoste creează temeiul comunicării și colaborării eficiente a familiei cu școala și cu comunitatea.

Abordând problema parteneriatului social, relația dintre grădiniță și familie are un rol determinant în cadrul comunității educative, în general, și a comunității educative locale, în mod special, menționează (S. Cristea, p. 43). Această relație evoluează pe fondul unui obiectiv pedagogic comun, pe formarea-dezvoltarea permanentă a elevului, angajat în medii pedagogice diferite, care intervin succesiv pentru realizarea funcțiilor de integrare-socializare-organizare afectivă a raporturilor cu lumea și cu sine.

Atât părinții, cât și educatorii, dar și societatea trebuie să aibă un interes deosebit față de reușita și conduita elevilor, deoarece aceștia sunt viitorii cetățeni. Cercetătorii tratează corelația școală-familie-comunitate diferit, însă majoritatea s-au axat pe studiul respectării drepturilor, rolurilor și responsabilităților participanților în educație.

Parteneriatul reprezintă procesul de colaborare dintre două sau mai multe părți care acționează împreună pentru realizarea unor interese sau scopuri comune. În practica școlară și implicit preșcolară există mai multe expresii destinate parteneriatului educațional: acord de parteneriat, acord cadru de parteneriat pentru educație, parteneriat de colaborare, protocol de colaborare, protocol de parteneriat, contract de parteneriat, convenție de parteneriat, parteneriat, parteneriat de colaborare instituțională, proiect de parteneriat și altele.

Termenul parteneriat este „definit ca asocierea a doi sau mai mulți parteneri, iar în literatura de specialitate, parteneriatul reprezintă modalitatea, formală sau informală, prin care două sau mai multe părți decid să acționeze împreună pentru atingerea unui scop comun.”

Constantin Cucuș clasifică diferitele tipuri de parteneriat educațional:

În funcție de domeniul de colaborare:

- parteneriate în vederea finanțării derulării unor proiecte;
- parteneriate de realizarea a unor proiecte comune de dezvoltare instituțională;
- parteneriate de dezvoltare a unor proiecte comune didactice;
- parteneriate ce vizează contracte de cercetare;
- parteneriate ce au ca scop activitățile de formare profesională;
- parteneriate în vederea organizării de manifestări științifice și publicarea produselor;
- parteneriate de inițiere, derulare, evaluare a unor programe internaționale.

În funcție de scopul și obiectivele urmărite:

- parteneriate de reprezentare: federații, uniuni, consilii, alianțe, coaliții;
- parteneriate operaționale cu proiecte concrete ca motiv al asocierii.

În funcție de durata de desfășurare:

- parteneriate pe termen scurt;
- parteneriate pe termen mediu;
- parteneriate pe termen lung.

În funcție de forma de finanțare:

- parteneriate cu finanțare integrală;
- parteneriate cu finanțare parțială;
- parteneriate fără finanțare;
- parteneriate cu autofinanțare.

În funcție de tipul de unitate parteneră:

- unitate de învățământ;
- agent economic;
- sindicat reprezentativ;
- instituții și organisme guvernamentale centrale/locale;
- instituții nonguvernamentale.

La vârsta preșcolară un factor important este grădinița care desfășoară un amplu proces instructiv-educativ aplicând metode și procedee științifice. Pentru reușita actului educațional munca depusă de cadrele didactice în grădinița trebuie continuată, susținută și întărită de familie.

Parteneriatul dintre grădiniță și familie reprezintă o primă experiență relațională și de colaborare a părinților cu persoanele profesioniste în domeniul educației. Cei mai mulți părinți manifestă deschidere, dorință de a colabora cu personalul grădiniței, dar se poate întâmpla ca realizarea unui parteneriat să fie împiedicată de atitudini necorespunzătoare ale fiecăruia dintre cei implicați. (Mihaela B., Oana D., 2013).

La vârsta preșcolară un factor important este grădinița care desfășoară un amplu proces instructiv-educativ aplicând metode și procedee științifice. Pentru reușita actului educațional munca depusă de cadrele didactice în grădinița trebuie continuată, susținută și întărită de familie.

Parteneriatul dintre grădiniță și familie reprezintă o primă experiență relațională și de colaborare a părinților cu persoanele profesioniste în domeniul educației. Cei mai mulți părinți manifestă deschidere, dorință de a colabora cu personalul grădiniței, dar se poate întâmpla ca realizarea unui parteneriat să fie împiedicată de atitudini necorespunzătoare ale fiecăruia dintre cei implicați.

Parteneriatul grădiniță-familie poate fi concretizat în activități precum:

- Ședințele cu părinții.
- Discuții individuale între cadrele didactice și părinți.
- Organizarea unor întâlniri cu părinții.
- Implicarea părinților în manifestări culturale ale școlii și activități recreative.
- Voluntariatul.
- Asociațiile de părinți.

Parteneriatul poate fi o soluție pentru alocarea și folosirea resurselor locale la nivel comunitar, pentru atragerea altor resurse externe pentru rezolvarea problemelor comunitare.

Ideea de parteneriat între grădiniță și comunitate trebuie să se bazeze pe principiul complementarității serviciilor sociale oferite de către diversele organizații care activează în comunitate.

Construirea parteneriatului este un proces deliberat ce implică aptitudini specifice, strategii și cunoștințe pe care părțile implicate trebuie să le cunoscă și să le folosească.

Succesul parteneriatului grădiniță – comunitate locală este bazat pe legătura permanentă, constantă între agenții comunitari și reprezentanții școlii. Se realizează astfel un echilibru între schimbare și continuitate, între specific și global, între împlinirea individuală și exigențele de ordin social.

Experiența dovedește că, o atmosferă destinsă între agenții educaționali, facilitează învățarea. Există o rețea complexă de relații în cadrul unei instituții școlare, care are un potențial în influențarea educației copiilor.

Se impune, astfel, sensibilizarea, informarea și formarea, inclusiv perfecționarea continuă a cadrelor didactice privind problema educației părinților, prin relevarea unor aspecte teoretice și metodologice pentru realizarea eficientă a parteneriatului grădiniță – familie.

Bibliografie:

1. Agabrian, M., Millea, V., Parteneriate Școală-familie-comunitate, Studiu de caz, Editura Institutul European, Iași, 2005
2. Băran-Pescaru, A., Parteneriat în educație. familie- școală- comunitate, Editura Aramis Print, București, 2004
3. Cristea, S., Fundamentele pedagogiei. Editura Polirom, Iași, 2010.
4. Cucuș, C., Pedagogie, Ediția a II- a revăzută și adăugită, Editura Polirom, Iași, 2006

IMPORTANȚA MEDIULUI AFECTOGEN PENTRU COPILUL CU DEFICIENȚE MINTALE

Profesor: Teodorovici Cristina CSEI Suceava

Trăirile afective exprimă raporturile de satisfacție ori de insatisfacție ale persoanei față de stimulările și situațiile date, atitudinile sale de aprobare ori respingere, de căutare sau evitare a stimulilor afectogeni. Procesele afective angrenează în desfășurarea lor o seamă de subsisteme neurofuncționale nespecifice, cu ecou în cele mai profunde mecaisme vegetative, în formațiunile reticulate, ca și în structurile complexe ale emisferelor cerebrale.

La fel ca și în celelalte fenomene psihice, procesele afective nu pot fi înțelese decât din relațiile reciproce dintre organism și mediu, din atitudinile omului față de muncă, societate și față de sine însuși. Teoriile care consideră procesele afective ca manifestări ale unor forțe interioare sau ca reacțimecanice la stimulenți ai lumii obiective, sunt deopotrivă neștiințifice și sterile.

Fenomenele afective, ca și fenomenele psihice, sunt condiționate de influențele externe, numai că aceste influențe se exercită nemijlocit, reflectându-se prin întreaga structură psihică a personalității.

Copilul, vine pe lume ca orice pui de animal firav, neajutorat, inconștient și nu caută decât să-și asigure cerințele instinctuale care îi asigură viața. Legea lui este satisfacerea foamei, culcuș comod, liniște și senzație de bine pe care i le asigură îngrijirile și afecțiunea celor din jur.

În timp ce copilul crește, învață și își dezvoltă, pe rând, capacitatea intelectuală, afectivitatea și particularitățile viitoarei sale personalități – care se formează datorită interacțiunii continue între factorii interni și cei externi.

Privită în perspectivă și retrospectivă, câteva din etapele vieții, joacă un rol hotărâtor în formarea unui om:

- copilăria, în care educației i se cere să pună baza viitorului echilibru psihic al adultului, evitând greșelile educative care pot fi cauza unor iremediabile deviații mintale și sufletești;
- pubertatea și adolescența, care prin dezechilibrul organic și neurohormonal merit să transforme copilul în adult, produc o schimbare profundă în sfera afectivă.

Copilăria este într-adevăr „vârsta de aur”, vârsta când cea comoară vie pe care o reprezintă copilul se poate transforma într-o cunună prețioasă sau se poate risipi „ în cele șapte vânturi”. Meșterii făurari vor fi în prima etapă părinții, ajutați ulterior de dascăli, sprijiniți de marea comunitate a oamenilor, a societății și a colectivului.

Cea mai bună educație este cea pe care o aplică părinții uniți într-o căsnicie fericită, echilibrată din punct de vedere psihico-fizic. Familia, privită ca nucleu social, influențează întreaga evoluție de viață a omului și își pune amprenta cu evidență pe întreaga personalitate.

Un cuvânt potrivit spus la timpul său, o măsură educativă dreaptă, un remediu medical dacă este cazul, evitarea stărilor prelungite de anxietate îl pot face pe copil să se dezvolte bine și armonios.

Familia se impune ca un factor cu cea mai puternică influență asupra copilului prin continuitate, afectivitate și autoritate. Nimic nu poate înlocui căldura sufletească ce se răsfrânge în sufletul copilului mic, ființă neajutorată.

Căldura afectivă, pe care copilul o găsește în familie este condiția fundamentală a plămădirii unui fond sănătos al sufletului uman, iar autoritatea, pe care în mod normal părinții și-o capătă prin demnitate și exigență, este condiția cultivării respectului față de om și societate, sentiment pe care îl găsim la temelie celui mai autentic umanism.

Copiii au nevoie de dragoste, de dragoste deschisă manifestată, dar și de severitate. Unele trebuințe bio-psihice ale copilului se înscriu în domeniul afectiv. Satisfacerea sau nesatisfacerea nevoii afective lasă urme adânci în cursul vieții omului. Afectivitatea este un stimulent constant și necesar al oricărei dezvoltări psihice, dezvoltare care este un proces cu rădăcini adânci în mediul social, familial și cultural.

Mulți psihologi consideră afectivitatea drept starea psihică cea mai profundă, cristalizată în jurul Eului, ca un răspuns dominator și unificator al întregului psihism la modificările unei tendințe psihice. Ea avertizează conștiința de starea bună sau rea a organismului biopsihic, ne indică utilitatea obiectelor și situațiilor pentru noi și în ce măsură ele convin sau nu trebuințelor noastre. Relația organism – mediu, ca și orice modificare a metabolismului și echilibrului endocrin, este înregistrat afectiv.

Deficiența mintală nu este ca fenomen reversibilă, dar are totuși, în planul personalității o evoluție pozitivă, dacă mediul cultural, educativ și sistemul de relații afective interindividuale și de grup se constituie ca factori și mijloace compensatorii. Recuperarea, în special în direcția principală a structurării personalității, asigură și mijloacele deficientului mintal posibilitatea integrării sociale.

Stă în puterea educației, mai ales în primii ani ai copilăriei, de a contribui la dezvoltarea ulterioară a personalității, dependența în mare măsură de regimul de viață din familie, unitatea de ocrotire, școala, mediul social, cultural în care elevul își desfășoară activitatea. Copilul nu trebuie să simtă lipsa afecțiunii materno-paterne care-i oferă posibilitatea de dezvoltare ca personalitate și îi va permite integrarea într-un sistem de relații sociale.

Din varietatea extremă a formelor de tulburare a comportamentului afectiv evidențiez pe cele mai des întâlnite în practica educațională:

- Crizele de afect sunt descărcări puternice ale afectelor primare care se manifestă prin agitație motorie, țipete, răgete, tendința de violență, automutilare;
- Mânie, furie, pe fondul unei afectivități crescute, crize de răs, de plâns fără motivare;
- Teamă, frică, comportament de apărare;
- Inhibiție afectivă, defensivitate, retragere, izolare, negativism;
- Somnolență, dezinteres, apatie, trecerea rapidă de la apatie la explozii afective: răs-plâns, respingere-adeziune, tristețe-bucurie etc;
- Enurezis nocturn, onicofagie, anorexie, vise terifiante, agitație motorie;
- Instabilitate psihoafectivă relațională, hipermotivitate, impulsivitate;
- Tulburări ale ritmului vorbirii, ale fonației și articulației.

În urma aplicării la clasă a unui grupaj de teste, am observat trei tipuri de relații afective care pot apărea între membrii grupului: atracție, repulsie, indiferență.

Testul familiei, al lui Louis Corman, oferă posibilitatea de a surprinde și releva aspecte ale afectivității, inteligenței, simbolismului, nivelului grafic și al structurilor formale – elemente structurale ale personalității. Testul oferă atât posibilitatea relevării relațiilor afective ale grupului familial, cât și explorarea conflictului sufletului copilului. Elementul esențial pe care acest test caută să-l scoată în evidență este relația interpersonală în cadrul familiei. Instrucțiunea prevede ca fiecare copil să deseneze familia sa.

Testul mesei festive, al lui C. Păunescu, relevă relațiile afective valorizate ale subiectului cu sine și cu societatea. Instrucțiunea prevede: sărbătorești ziua ta de naștere. Cu ocazia acestui eveniment important și plăcut din viața ta se organizează o masă festivă. Trebuie să inviți la această masă 13 persoane pe care tu le vrei. Persoanele se vor așeza la masă pe locul indicat de tine, după voia ta. Tu fixezi locul fiecărei persoane, prin scrierea numelui pe scaun.

Testul de aspirație, tip compunere „Ce-mi doresc plăcut ă viață”, urmărește a releva trebuințe ce corespund motivației superioare, bazându-se pe ipoteza că mecanismul, pentru care sistemul afectiv este un amplificator, depinde atât de fondul genetic cât și de rolul factorului social.

Modul de prelucrare a testelor ne oferă o serie de date care duc la concluzia că familia rămâne mediul natural al copilului și de la care acesta așteaptă înțelegere, îngrijire și îndrumare,

dar mai ales afecțiune – hrana sufletească; factorul afectiv fiind adevăratul *drive* care se impune în dezvoltarea personalității copilului.

Activitatea de instruire și educare a deficientului mintal trebuie desfășurată într-un climat generator de stări afectiv-emoționale (plăcere, bucurie, succes) care duc la acțiunea înțeleasă ca trebuință, necesitate, utilitate. Starea afectivă generalizată pe care și-o elaborează individul și care definește gradul lui de îndepărtare sau de apropiere și coeziunea psihologică în sistemul relațional dat, are o mare importanță pentru comportamentul afectogen.

Educația, în cadrul normal al vieții sociale școlare, dezvoltă cunoștințe, dar acționează și asupra formării trăsăturilor de caracter a intereselor, a laturii morale și proiective ale personalității. Procesul educației deficientului mintal trebuie să fie bazat pe relația afectivă cadru didactic-elev, elev-elev, elev-familie. În cadrul acestui sistem de relații, copilul nu trebuie privit ca un simplu obiect al educației, ci un om în formare și dezvoltare, cu nevoile și interesele lui personale. O relație apropiată între educator și elev impune cunoașterea și înțelegerea copilului, atitudine caldă și plină de sollicitudine față de copil.

Afectivitatea este un stimulent constant și necesar oricărei dezvoltări psihice, dezvoltare care este un proces cu rădăcini adânci în mediul social, familial și cultural.

Bibliografie:

1. Păunescu, Constantin, *Deficiența mintală și organizarea personalității*, Editura Didactică și Pedagogică, București, 1977;
2. <https://ro.m.wikipedia.org/wiki/Afectivitatea>.

Pas cu pas pentru o școală a viitorului

Profesor, Teoharidis Mihai

Școala Gimnazială "Gheorghe Banea"

Măcin, jud. Tulcea

Noile generații de elevii au la îndemână tehnologii de înaltă calitate, care le permite să găsească informațiile pe care le doresc, într-un interval scurt de timp. Acest lucru a început să ia amploare în perioada pandemiei, care și-a pus o amprentă destul de mare asupra întregii populații globale, dar în mod special asupra noii generații.

Trecerea de la învățământul tradițional la învățământul modern se face cu ajutorul metodelor activ –participative care implică elevii în actul instructiv educativ. Acest lucru s-a făcut cu sincope în rândul profesorilor, care ulterior s-au adaptat noilor cerințe.

Tehnologia trebuie integrată în rândul elevilor începând de la clasele primare , dar cu maximă seriozitate atât din partea profesorilor cât și din partea factorilor externi. Aceștia trebuie să fie monitorizați cu privire la timpul petrecut în fața monitoarelor, deoarece pot produce dependență și repercursiuni asupra copiilor, atât psihice cât și motrice.

Copiii din școala viitorului au nevoie de profesori bine pregătiți care să fie dispuși la nou și să îi ghideze în selectarea informațiilor necesare pentru acumularea de noi cunoștințe.

Profesorul din școala viitorului trebuie să își bazeze activitatea la oră pe gradul de cunoștințe al elevului, respectiv pe informațiile pe care aceștia le dețin . Orele pe care acesta le va crea trebuie să devină interactive și interesante pentru a le stârni curiozitatea și atenția.

În speranța că școala actuală cu ajutorul exemplilor de bune practici va pregăti noile generații, cu ajutorul tehnologiilor moderne, pentru viitor .

Facilitarea, Susținerea și Îmbunătățirea Activităților din Sistemul Educațional

**Propunător articol: Prof. înv. Preșcolar Terinte Mariana
Școala Gimnazială „Nicu Enea”, Bacău**

Sistemul educațional reprezintă o componentă vitală a unei societăți, având rolul de a asigura dezvoltarea și pregătirea indivizilor pentru provocările și oportunitățile întâlnite în viață. Îmbunătățirea acestui sistem este un obiectiv continuu, iar facilitarea și susținerea activităților educaționale reprezintă un aspect crucial în atingerea acestui deziderat. În acest eseu, ne propunem să explorăm diversele modalități prin care activitățile din sistemul educațional pot fi facilitate, susținute și îmbunătățite, examinând teorii, practici și cercetări relevante în domeniu.

I. Fundamente teoretice ale facilitării și susținerii activităților educaționale

1. Definirea conceptelor cheie

În contextul educațional, termenii "facilitare", "susținere" și "îmbunătățire" sunt fundamentali pentru înțelegerea și dezvoltarea procesului de învățare și educație. Iată o clarificare a fiecărui termen: Facilitarea înseamnă să se ofere sprijin, să se ușureze sau să se faciliteze un proces sau o activitate. În contextul educațional, facilitarea se referă la crearea unui mediu propice pentru învățare, care să încurajeze explorarea, înțelegerea și aplicarea cunoștințelor. Facilitarea în educație poate implica furnizarea de resurse adecvate, organizarea activităților în moduri care să promoveze angajamentul și colaborarea, precum și crearea unui climat pozitiv și deschis pentru dezvoltarea personală și academică a elevilor.

Susținerea înseamnă acțiunea de a sprijini, a întări sau a încuraja un individ sau un grup în atingerea obiectivelor lor. În domeniul educațional, susținerea se referă la furnizarea de ajutor, ghidare și resurse pentru elevi în procesul lor de învățare și dezvoltare. Aceasta poate include sprijin emoțional, academice sau sociale, adaptat nevoilor individuale ale elevilor. Susținerea poate fi oferită de cadrele didactice, colegi, părinți sau alți membri ai comunității educaționale. Îmbunătățirea se referă la procesul de a face ceva mai bun sau mai eficient, în urma identificării unor deficiențe sau a posibilităților de creștere. În contextul educațional, îmbunătățirea se referă la eforturile de a optimiza și de a îmbunătăți calitatea procesului de învățare și a rezultatelor acestuia. Aceasta poate implica implementarea unor practici noi și inovatoare, ajustarea politicilor și curriculum-ului școlar, și crearea unui mediu educațional care să răspundă în mod eficient nevoilor și cerințelor în continuă schimbare ale elevilor și societății. Facilitarea, susținerea și îmbunătățirea reprezintă aspecte esențiale în procesul educațional, contribuind la crearea unui mediu în care elevii să poată învăța și să se dezvolte în mod optim. Prin înțelegerea și aplicarea acestor concepte, se poate promova o educație de calitate și se poate asigura succesul elevilor în viață.

2. Teorii ale învățării și dezvoltării

Examinarea teoriilor relevante în domeniul învățării și dezvoltării este crucială pentru înțelegerea modului în care procesul educațional poate fi facilitat și susținut într-un mod eficient. Iată o analiză a unor teorii importante, cum ar fi teoria cognitivă a învățării, teoria construcționismului social și teoria dezvoltării socio-emoționale, și modul în care acestea influențează activitățile educaționale:

Teoria cognitivă a învățării, dezvoltată de psihologi precum Jean Piaget și Lev Vygotsky, se concentrează pe modul în care indivizii învață prin procese cognitive cum ar fi percepția, memoria, gândirea și rezolvarea problemelor. Potrivit acestei teorii, învățarea este un proces activ în care elevii își construiesc cunoștințele prin explorare, asimilare și adaptare la noi informații. În contextul educațional, această teorie subliniază importanța creării unui mediu care să stimuleze gândirea critică, rezolvarea problemelor și dezvoltarea abilităților cognitive superioare.

Teoria construcționismului social, promovată de cercetători precum Seymour Papert, susține că învățarea este un proces social în care cunoștințele sunt construite și negociate în interacțiunea cu alții și cu mediul. Potrivit acestei teorii, oamenii își construiesc înțelegerea lumii prin colaborare, discuție și participare la activități sociale și culturale. În educație, acest lucru sugerează importanța lucrului în echipe, a proiectelor colaborative și a interacțiunii sociale pentru îmbogățirea înțelegerii elevilor și pentru facilitarea dezvoltării lor sociale și emoționale.

Teoria dezvoltării socio-emoționale, bazată pe contribuțiile lui Erik Erikson și alții, subliniază importanța interacțiunii sociale în formarea identității și a emoțiilor individului. Această teorie evidențiază etapele de dezvoltare socială și emoțională prin care trec indivizii de-a lungul vieții și influența pe care relațiile și experiențele sociale o au asupra formării personalității și a abilităților sociale. În educație, aceasta indică importanța creării unui mediu sigur și de sprijin, în care elevii să poată dezvolta relații sănătoase, să învețe abilități de comunicare și să gestioneze emoțiile într-un mod constructiv.

Teoriile, cognitivă a învățării, construcționismului social și dezvoltării socio-emoționale oferă perspective importante asupra modului în care învățarea și dezvoltarea sunt influențate de interacțiunea cu mediul și cu ceilalți. În facilitarea și susținerea activităților educaționale, este esențial să se țină cont de aceste teorii pentru a crea un mediu educațional stimulat și eficient, care să promoveze învățarea holistică și dezvoltarea personală a elevilor.

3. Rolul mediului învățării

Rolul mediului învățării în procesul educațional este de o importanță crucială, deoarece mediul fizic și social poate influența modul în care elevii învață, interacționează și se dezvoltă. Analiza impactului acestui mediu și identificarea modurilor în care poate fi configurat pentru a facilita învățarea și dezvoltarea implică o privire atentă asupra diverselor aspecte ale acestuia. Calitatea și amenajarea sălilor de clasă, laboratoarelor, bibliotecii și altor facilități educaționale pot influența confortul și angajamentul elevilor în procesul de învățare. Disponibilitatea echipamentelor moderne, a internetului și a altor resurse educaționale poate facilita accesul la informații și poate sprijini diferitele stiluri de învățare și nevoile individuale ale elevilor. Un mediu școlar sigur și protejat este crucial pentru bunăstarea și concentrarea elevilor în procesul de învățare. Interacțiunile dintre elevi, cu cadrele didactice și cu alte persoane din comunitate pot influența nivelul de încredere, colaborare și suport reciproc în cadrul procesului educațional. Cultura și valorile unei școli, precum și politica de toleranță și respect, pot contribui la crearea unui mediu stimulat și pozitiv pentru învățare. Un mediu educațional care recunoaște și încurajează diversitatea culturală, lingvistică și de aptitudini poate crea o atmosferă mai bogată și mai stimulativă pentru toți elevii. Modurile în care acest mediu poate fi configurat pentru a facilita învățarea și dezvoltarea includ: Amenajarea sălilor

de clasă și a altor spații educaționale pentru a încuraja colaborarea, comunicarea și creativitatea. Implementarea activităților de grup și a proiectelor colaborative pentru a încuraja interacțiunile sociale și schimbul de idei între elevi. Adoptarea unor politici și practici care promovează respectul, empatia și responsabilitatea pentru a sprijini bunăstarea emoțională și socială a elevilor. Integrarea tehnologiei în procesul de învățare pentru a sprijini accesul la informație, comunicarea și colaborarea între elevi și cadrele didactice.

Mediul învățării are un impact semnificativ asupra procesului de învățare și dezvoltare a elevilor. Prin configurarea mediului fizic și social în mod corespunzător și prin adoptarea practicilor educaționale adecvate, putem crea un mediu stimulat și inclusiv care să faciliteze succesul academic și personal al tuturor elevilor.

II. Strategii și practici pentru facilitarea și susținerea activităților educaționale

1. Metode de predare și învățare eficiente

Evaluarea diverselor metode și tehnici de predare este esențială pentru identificarea celor mai eficiente strategii care să favorizeze implicarea activă a elevilor și să stimuleze înțelegerea profundă a conținutului. Iată câteva metode și tehnici de predare și învățare eficiente.

Profesorul citește un pasaj sau un text cu elevii, oferind explicații și întrebări pe parcurs.

Elevii sunt încurajați să participe activ, să pună întrebări și să discute semnificația și relevanța conținutului. Elevii sunt implicați în activități practice, experimente, excursii sau proiecte în care să aplice cunoștințele în situații reale sau simulări. Această metodă încurajează

înțelegerea profundă prin experiență directă și aplicarea practică a cunoștințelor. Profesorul facilitează discuții structurate și ghidate în jurul unui subiect sau a unui text. Elevii sunt încurajați să-și exprime opinii, să argumenteze și să își susțină punctele de vedere într-un cadru organizat. Elevii lucrează în echipe pentru a rezolva probleme, a realiza proiecte sau a îndeplini sarcini comune. Această metodă promovează colaborarea, comunicarea și dezvoltarea abilităților sociale și de lucru în echipă. Profesorul formulează întrebări

provocatoare și încurajează elevii să caute răspunsuri prin cercetare, analiză și reflecție.

Elevii sunt stimulați să-și dezvolte gândirea critică și abilitățile de rezolvare a problemelor prin explorarea și investigarea subiectelor.

Integrarea tehnologiei, cum ar fi prezentările multimedia, simulările interactive sau platformele de învățare online, poate spori angajamentul și interactivitatea în procesul de învățare. Tehnologia oferă oportunități pentru personalizarea învățării și accesul la resurse educaționale variate și actualizate. Profesorul folosește povești, cazuri sau exemple concrete pentru a ilustra concepte sau principii abstracte. Această metodă facilitează înțelegerea și reținerea informațiilor prin intermediul relatării de experiențe și situații relevante. Evaluarea și selecția unei combinații adecvate de metode și tehnici de predare depinde de obiectivele de învățare, de caracteristicile elevilor și de conținutul specific al lecției sau cursului. O abordare flexibilă și adaptabilă este esențială pentru a asigura că procesul de învățare este eficient și stimulat pentru toți elevii.

Elevii sunt stimulați să-și dezvolte gândirea critică și abilitățile de rezolvare a problemelor prin explorarea și investigarea subiectelor.

Integrarea tehnologiei, cum ar fi prezentările multimedia, simulările interactive sau platformele de învățare online, poate spori angajamentul și interactivitatea în procesul de învățare. Tehnologia oferă oportunități pentru personalizarea învățării și accesul la resurse educaționale variate și actualizate. Profesorul folosește povești, cazuri sau exemple concrete pentru a ilustra concepte sau principii abstracte. Această metodă facilitează înțelegerea și reținerea informațiilor prin intermediul relatării de experiențe și situații relevante. Evaluarea și selecția unei combinații adecvate de metode și tehnici de predare depinde de obiectivele de învățare, de caracteristicile elevilor și de conținutul specific al lecției sau cursului. O abordare flexibilă și adaptabilă este esențială pentru a asigura că procesul de învățare este eficient și stimulat pentru toți elevii.

Elevii sunt stimulați să-și dezvolte gândirea critică și abilitățile de rezolvare a problemelor prin explorarea și investigarea subiectelor.

Integrarea tehnologiei, cum ar fi prezentările multimedia, simulările interactive sau platformele de învățare online, poate spori angajamentul și interactivitatea în procesul de învățare. Tehnologia oferă oportunități pentru personalizarea învățării și accesul la resurse educaționale variate și actualizate. Profesorul folosește povești, cazuri sau exemple concrete pentru a ilustra concepte sau principii abstracte. Această metodă facilitează înțelegerea și reținerea informațiilor prin intermediul relatării de experiențe și situații relevante. Evaluarea și selecția unei combinații adecvate de metode și tehnici de predare depinde de obiectivele de învățare, de caracteristicile elevilor și de conținutul specific al lecției sau cursului. O abordare flexibilă și adaptabilă este esențială pentru a asigura că procesul de învățare este eficient și stimulat pentru toți elevii.

Elevii sunt stimulați să-și dezvolte gândirea critică și abilitățile de rezolvare a problemelor prin explorarea și investigarea subiectelor.

2. Utilizarea tehnologiei în educație

Utilizarea tehnologiei în educație reprezintă o componentă din ce în ce mai importantă a procesului de învățare, oferind oportunități semnificative pentru sprijinirea diversității stilurilor de învățare și pentru furnizarea accesului la resurse educaționale extinse. Iată câteva moduri în care tehnologia poate fi integrată în procesul educațional în acest sens:

Platformele de învățare online și aplicațiile educaționale pot oferi activități și materiale adaptate nevoilor și ritmului fiecărui elev. Sistemele de management al învățării (LMS) permit profesorilor să creeze și să administreze lecții personalizate, evaluări și materiale de învățare. Tehnologia permite accesul la o varietate de formate de conținut, cum ar fi videoclipuri, prezentări interactive, simulări, jocuri educaționale și podcasturi. Această diversitate poate satisface preferințele și nevoile diferite ale elevilor și poate stimula angajamentul și înțelegerea profundă a conținutului. Instrumentele de colaborare online, cum ar fi forumurile de discuții, platformele de partajare a documentelor și videoconferințele, facilitează interacțiunea și colaborarea între elevi și cadrele didactice. Aceste instrumente sprijină dezvoltarea abilităților sociale și de comunicare și promovează învățarea colaborativă și participativă. Internetul oferă acces la o vastă gamă de resurse educaționale, inclusiv texte, documentare, articole științifice, lecții video și cursuri online. Elevii pot explora și să se informeze din surse diverse și actualizate, extinzându-și cunoștințele și înțelegerea într-o varietate de domenii. Tehnologia permite învățarea la distanță și instruirea flexibilă, ceea ce permite accesul la educație în orice moment și de oriunde. Elevii pot învăța în propriul ritm și pot avea mai multă autonomie în gestionarea timpului și a resurselor lor educaționale. Sistemele de management al învățării și alte instrumente digitale pot oferi date și analize despre progresul elevilor și performanța lor în timp real. Această monitorizare permite intervenții personalizate și ajustări ale instruirii pentru a sprijini nevoile individuale ale elevilor. Prin integrarea tehnologiei în procesul educațional în mod creativ și strategic, putem sprijini diversitatea stilurilor de învățare și putem oferi acces la resurse educaționale extinse, contribuind astfel la îmbunătățirea calității și eficacității învățării.

3. Îmbunătățirea climatului școlar

Îmbunătățirea climatului școlar este esențială pentru crearea unui mediu educațional în care elevii se simt în siguranță, sprijiniți și motivați să învețe și să se dezvolte. Discutarea strategiilor de gestionare a clasei și de promovare a unui mediu școlar pozitiv și incluziv poate include următoarele aspecte: Profesorii și personalul școlar trebuie să stabilească și să comunice clar regulile și așteptările în ceea ce privește comportamentul și participarea în clasă. Acest lucru oferă elevilor un cadru clar și previzibil în care să se desfășoare activitățile și interacțiunile. Elevii au nevoie de sprijin emoțional și social pentru a face față stresului, anxietății și altor provocări personale. Profesorii și consilierii școlari pot oferi consiliere individuală sau în grup, și pot facilita programe și activități care promovează relații sănătoase între elevi. Încurajarea respectului reciproc și a toleranței față de diversitatea culturală, etnică, religioasă și de gen este esențială pentru crearea unui mediu școlar pozitiv și incluziv. Profesorii pot organiza discuții și activități care să promoveze înțelegerea și acceptarea diferențelor între elevi. Implicarea părinților în viața școlară a copiilor lor poate spori colaborarea între școală și familie și poate contribui la crearea unui mediu educațional mai susținător și mai incluziv. Organizarea evenimentelor și programelor la care părinții sunt invitați să participe poate consolida legăturile dintre școală și comunitate. Profesorii trebuie să fie pregătiți să gestioneze comportamentul dificil și conflictele în clasă într-un mod calm și echilibrat. Abordările bazate pe comunicare non-violentă, rezolvarea pașnică a conflictelor și gestionarea emoțiilor pot contribui la crearea unui mediu de învățare mai pașnic și mai cooperativ. Profesorii ar trebui să recunoască și să încurajeze eforturile și reușitele elevilor

într-un mod concret și pozitiv. Aceasta poate include feedback constructiv, recompense simbolice sau recunoașterea publică a realizărilor lor.

Prin implementarea acestor strategii și prin crearea unui mediu școlar pozitiv și incluziv, se poate facilita învățarea și dezvoltarea personală a elevilor, oferindu-le oportunități echitabile de succes academic și social.

III. Abordări pentru îmbunătățirea sistemului educațional

Analizarea politicilor și reformelor educaționale la nivel național și internațional este crucială pentru înțelegerea modului în care acestea influențează facilitarea și susținerea activităților educaționale. Iată o analiză a politicilor și reformelor educaționale și a impactului lor:

Politicile educaționale includ stabilirea standardelor și curriculum-ului național sau regional pentru diferite niveluri de învățământ. Aceste standarde și curriculum-uri pot avea un impact semnificativ asupra modului în care sunt structurate și livrate lecțiile, și pot influența învățarea și dezvoltarea elevilor. Politicile educaționale stabilesc modul în care sunt alocate și utilizate resursele financiare în sistemul educațional, inclusiv bugetele pentru salariile personalului, achiziționarea de echipamente și materiale didactice, precum și pentru construcția și întreținerea infrastructurii școlare. Nivelul adecvat de finanțare și accesul la resurse pot influența direct calitatea educației și sprijinirea activităților educaționale. Politicile educaționale includ adesea inițiative pentru formarea și dezvoltarea continuă a cadrelor didactice, precum și pentru asigurarea unui mediu de lucru stimulat și suportiv pentru aceștia. Investițiile în formare și dezvoltare profesională pot îmbunătăți calitatea predării și sprijini implementarea practicilor educaționale eficiente. Politicile educaționale stabilesc și implementează sisteme de evaluare a performanței școlare, inclusiv testele standardizate, evaluările interne și externe și alte instrumente de măsurare a progresului elevilor și a calității școlilor. Aceste politici pot influența prioritățile și strategiile educaționale și pot avea un impact semnificativ asupra facilitării și susținerii activităților educaționale. Politicile educaționale vizează adesea promovarea incluziunii și a echității educaționale, asigurând accesul la educație pentru toți elevii, indiferent de origine, statut socio-economic, abilități sau alte caracteristici. Implementarea unor politici și programe care sprijină incluziunea și echitatea poate facilita participarea activă a tuturor elevilor la activitățile educaționale.

Impactul acestor politici și reforme poate varia în funcție de contextul social, cultural, economic și politic specific fiecărei țări sau regiuni. Evaluarea atentă a acestor politici și a efectelor lor asupra facilitării și susținerii activităților educaționale este esențială pentru identificarea practicilor eficiente și a direcțiilor viitoare pentru îmbunătățirea sistemului educațional.

1. Formarea continuă a cadrelor didactice

Formarea profesională continuă a cadrelor didactice este crucială în contextul evoluției rapide a mediului educațional și a nevoilor din ce în ce mai diverse ale elevilor. Iată importanța acestei formări în adoptarea practicilor inovatoare și în dezvoltarea abilităților necesare pentru a facilita învățarea elevilor într-un mediu în schimbare rapidă: Formarea continuă oferă cadrelor didactice oportunități de a explora și de a învăța despre noile metode, tehnologii și abordări pedagogice care pot îmbunătăți calitatea predării și a învățării. Aceasta le permite să integreze practici inovatoare în procesul educațional, să-și îmbunătățească strategiile de predare și să răspundă mai eficient nevoilor și intereselor elevilor. În era

digitală, formarea continuă ajută cadrele didactice să-și dezvolte abilitățile tehnologice necesare pentru a integra tehnologia în procesul de învățare. Aceasta le permite să folosească instrumente digitale și resurse online pentru a sprijini diferite stiluri de învățare și pentru a personaliza educația în funcție de nevoile individuale ale elevilor. Formarea continuă ajută cadrele didactice să-și dezvolte abilitățile de gestionare a clasei și de gestionare a comportamentului elevilor într-un mediu de învățare divers și dinamic. Aceasta le permite să creeze un mediu de învățare sigur și stimulat, în care elevii se simt sprijiniți și motivați să participe activ la procesul de învățare. Formarea continuă sprijină dezvoltarea competențelor interpersonale ale cadrelor didactice, inclusiv abilitățile de comunicare, empatie și colaborare. Aceasta le permite să stabilească relații pozitive și să construiască încredere și respect reciproc între ei și elevi, părinți și colegi.

Formarea continuă ajută cadrele didactice să răspundă la schimbările sociale și culturale din comunitatea lor și să abordeze problemele și provocările actuale dintr-un cadru educațional relevant. Aceasta le permite să adapteze și să ajusteze practicile lor de predare pentru a răspunde nevoilor în continuă schimbare ale elevilor și ale societății. Prin investiția în formarea profesională continuă a cadrelor didactice, sistemele educaționale pot asigura că aceștia sunt pregătiți să răspundă provocărilor și oportunităților din mediul educațional contemporan și să faciliteze învățarea și dezvoltarea elevilor în mod eficient și eficace.

2. Implicarea părinților și comunității

Implicarea părinților și a comunității în procesul educațional poate aduce numeroase beneficii atât pentru elevi, cât și pentru școli. Iată câteva modalități în care această implicare poate contribui la susținerea și îmbunătățirea activităților educaționale: Părinții și membrii comunității pot fi implicați în activități educaționale care să le demonstreze elevilor importanța educației și care să îi motiveze să se angajeze mai activ în procesul de învățare. Prezența și sprijinul părinților la evenimente școlare sau în cadrul programelor de voluntariat pot consolida legăturile dintre școală, casă și comunitate. Implicarea părinților și a comunității poate aduce resurse suplimentare și experiențe de învățare în afara claselor, cum ar fi prezentări ale membrilor comunității, excursii educaționale sau proiecte de voluntariat. Aceste resurse și experiențe pot completa și îmbogăți curriculum-ul școlar, oferind elevilor oportunități de învățare mai variate și mai relevante.

Colaborarea între școli și organizații din comunitate, precum ONG-uri, întreprinderi locale sau instituții culturale, poate spori accesul elevilor la resurse și experiențe educaționale diverse. Prin parteneriatele școală-comunitate, se pot dezvolta programe și inițiative care să răspundă nevoilor specifice ale elevilor și ale comunității. Implicarea părinților în educația copiilor poate îmbunătăți comunicarea și colaborarea între casă și școală, ceea ce poate sprijini procesul de învățare și succesul academic al elevilor. Părinții pot fi implicați în monitorizarea și susținerea progresului școlar al copiilor lor, oferindu-le sprijin și încurajare suplimentară acasă. Implicarea părinților și a comunității poate contribui la crearea unei culturi școlare pozitive și incluzive, care să promoveze respectul, colaborarea și responsabilitatea între toți membrii comunității școlare. Aceasta poate spori satisfacția și implicarea tuturor părților interesate în succesul elevilor și al școlii în ansamblu. Prin stabilirea parteneriatelor școală-comunitate și prin implicarea activă a părinților și a comunității în procesul educațional, se poate crea un mediu educațional mai bogat și mai susținător, care să promoveze succesul și dezvoltarea holistică a tuturor elevilor.

Încheiem această lucrare subliniind importanța facilitării, susținerii și îmbunătățirii activităților din sistemul educațional pentru a asigura o educație de calitate și pentru a pregăti elevii pentru succesul în viață. Prin explorarea fundației teoretice, a strategiilor și practicilor relevante și a abordărilor la nivel de sistem, putem contribui la crearea unui mediu educațional care să promoveze învățarea și dezvoltarea integrală a individului.

Bibliografie:

1. (Dex- ”Dictionar Explicativ Al Limbii Române” –editia II)
2. (Hilgard ,E. & H,G,Bower.- “Teorii ale învățării”- New York, 1975 , pp. 601-618)
3. (Negreț Ion Dobridor și Ion Ovidiu Pânișoară, „Știința învățării – de la teorie la practică”, Editura Polirom, Colecția Științele Educației, Iași , 2008, pp. 12-20)
4. (Scheau, Ioan –” Gândirea critică – Metode active de predare-învățare” – Editura Dacia Educațional, Cluj-Napoca, 2004, p.5)
5. (Sion, Grațîela.- ”Psihologia Vârstelor”, Editura Fundației *România de Mâine*, 2003, pp. 19-20)

FACILITAREA, SUSȚINEREA ȘI ÎMBUNĂTĂȚIREA ACTIVITĂȚILOR DIN SISTEMUL EDUCAȚIONAL

PROF. TIMBUȘ SILVIA MEDA, ȘCOALA GIMNAZIALĂ LIVIU REBREANU

Sistemul educațional reprezintă un pilon fundamental în dezvoltarea unei societăți progresiste și în formarea viitorului fiecărui individ. Pentru a asigura succesul învățării și dezvoltarea competențelor, este esențial să se pună accentul pe facilitarea, susținerea și îmbunătățirea activităților din cadrul acestui sistem. În prezent, tehnologia și cercetarea în domeniul educației oferă oportunități semnificative pentru a optimiza procesul de învățare și a crea un mediu educațional eficient.

Facilitarea procesului de învățare reprezintă un aspect esențial în îmbunătățirea sistemului educațional, având un impact semnificativ asupra modului în care elevii asimilează și utilizează informațiile. Prin adoptarea unor strategii inovatoare și a tehnologiei moderne, se poate crea un mediu de învățare interactiv, personalizat și captivant. Aspectele cheie care facilitează procesului de învățare sunt următoarele:

- utilizarea tehnologiilor moderne: integrarea tehnologiei în procesul de predare poate transforma modul în care elevii interacționează cu informația. Platforme online, aplicații educaționale și instrumente interactive pot oferi acces la resurse variate și pot facilita colaborarea între elevi și profesori. De exemplu, utilizarea tabelor interactive sau a platformelor de e-learning poate face procesul de învățare mai atractiv și mai eficient.
- personalizarea experienței de învățare: fiecare elev are un ritm și un stil de învățare diferit. Prin utilizarea instrumentelor tehnologice, profesorii pot personaliza experiența de învățare pentru a se potrivi nevoilor individuale ale fiecărui elev. Software-ul de adaptare a conținutului poate ajusta nivelul de dificultate al materialelor în funcție de progresul fiecărui elev, asigurându-se că niciunul nu este lăsat în urmă.
- metode inovatoare de predare: abordările tradiționale de predare pot fi îmbunătățite prin integrarea metodelor inovatoare. Învățarea bazată pe proiecte, studiile de caz, simulările și activitățile practice pot oferi elevilor o perspectivă mai profundă și mai

aplicată asupra materiei învățate. Aceste metode încurajează gândirea critică, rezolvarea de probleme și creativitatea.

- evaluare continuă și feedback-ul constructiv: procesul de facilitare a învățării nu se oprește doar la predare, ci include și evaluarea continuă și feedback-ul. Utilizarea instrumentelor tehnologice pentru evaluare poate oferi profesorilor o imagine mai clară a progresului elevilor. Feedback-ul timpuriu și constructiv poate contribui la corectarea erorilor și la îndreptarea cursului de învățare într-o manieră eficientă.
- promovarea colaborării și comunicării: tehnologia poate facilita și încuraja colaborarea între elevi, precum și comunicarea eficientă între elevi și profesori. Platformele de colaborare online, forumurile de discuții și instrumentele de comunicare instantanee pot sprijini schimbul de idei și dezvoltarea abilităților sociale într-un mediu virtual.

Prin adoptarea acestor practici și integrarea tehnologiei în mod strategic, facilitarea procesului de învățare poate transforma sistemul educațional într-un mediu dinamic, adaptat nevoilor moderne ale elevilor și ale societății.

De asemenea, formarea continuă a cadrelor didactice în metode inovatoare de predare și evaluare poate contribui la crearea unui mediu de învățare stimulant. Prin implementarea unor strategii moderne, precum învățarea bazată pe proiecte și colaborarea interdisciplinară, se poate spori angajamentul elevilor și se pot dezvolta abilități practice esențiale pentru viitorul lor.

O componentă vitală a sistemului educațional este susținerea atât a elevilor, cât și a cadrelor didactice. În ceea ce privește elevii, se pot implementa programe de consiliere și mentorat pentru a îmbunătăți orientarea școlară și dezvoltarea personală. De asemenea, resursele suplimentare, precum cursurile opționale și activitățile extracurriculare, pot oferi oportunități de învățare diversificate.

Susținerea elevilor se poate realiza prin:

- programe de consiliere - implementarea programelor de consiliere poate oferi elevilor suport emoțional și orientare în ceea ce privește orientarea școlară și profesională. Consilierii școlari pot ajuta la dezvoltarea abilităților socio-emoționale, oferind astfel un sprijin esențial pentru elevi în fața provocărilor școlare și personale.
- resurse suplimentare și activități extracurriculare - oferirea de resurse suplimentare, cum ar fi cursurile opționale și activitățile extracurriculare, extinde paleta de oportunități pentru elevi. Acestea nu numai că le permit să exploreze interesele

personale, dar și să dezvolte abilități și talente în afara programului de studiu tradițional.

- adaptarea programelor educaționale - adaptarea programelor educaționale la nevoile individuale ale elevilor este esențială. Programul școlar ar trebui să ofere flexibilitate în ceea ce privește ritmul de învățare, stilurile de învățare, astfel încât fiecare elev să poată atinge potențialul maxim.
- program de suport școlar - un program de suport școlar poate fi implementat pentru elevii care întâmpină dificultăți în anumite domenii. Acesta poate cuprinde ședințe de învățare remedială/ performanță, resurse online, sau chiar parteneriate cu instituții educaționale externe pentru a oferi sprijin în materii specifice.

Cadrele didactice beneficiază de susținere printr-o formare continuă de calitate, acces la resurse educaționale actualizate și recunoașterea meritelor lor. Un mediu de lucru sănătos și stimulant contribuie la creșterea calității predării și la promovarea unui climat educațional pozitiv.

Susținerea cadrelor didactice se realizează prin:

- formare continuă și dezvoltare profesională - acest lucru le permite să rămână la curent cu cele mai recente tehnologii și metode de predare, să își îmbunătățească abilitățile și să-și adapteze practicile la schimbările din domeniul educației.
- acces la resurse educaționale de calitate - asigurarea accesului la resurse educaționale de calitate este esențială pentru ca profesorii să poată livra lecții interesante și actualizate. Acest lucru poate include manuale școlare actualizate, materiale didactice interactive și abonamente la platforme educaționale online.
- recunoașterea meritelor și motivarea - recunoașterea meritelor profesorilor prin programe de apreciere poate contribui la creșterea moralului și a angajamentului lor. Premiile pentru realizări remarcabile și contribuțiile semnificative pot crea un mediu de lucru pozitiv și stimulant.
- suport tehnologic - asigurarea accesului la tehnologie și resursele tehnologice necesare poate facilita sarcinile administrative ale cadrelor didactice și poate sprijini integrarea tehnologiei în procesul de predare. Training-ul pentru utilizarea eficientă a instrumentelor tehnologice este, de asemenea, esențial.
- climat de lucru pozitiv - crearea unui climat de lucru pozitiv și susținător poate îmbunătăți calitatea predării și a învățării. Colaborarea între cadrele didactice și promovarea unui mediu în care se încurajează schimbul de idei și inovația pot contribui la dezvoltarea continuă a calității educației.

Prin susținerea atât a elevilor, cât și a cadrelor didactice, sistemul educațional poate deveni un mediu propice pentru dezvoltarea armonioasă a tuturor participanților. Acest sprijin integral contribuie la formarea unei societăți educate și pregătite pentru provocările viitorului.

Modernizarea infrastructurii școlare și asigurarea accesului la resurse de calitate reprezintă un pas important în îmbunătățirea sistemului educațional. Implementarea tehnologiei în sălile de clasă, dotarea bibliotecilor și laboratoarelor, precum și asigurarea accesului la internet de înaltă viteză sunt aspecte esențiale pentru a pregăti elevii pentru provocările unei societăți digitale.

De asemenea, investițiile în manuale școlare actualizate, materiale didactice interactive și programe educaționale specializate pot sprijini învățarea și dezvoltarea competențelor într-un mod holistic.

Îmbunătățirea infrastructurii și resurselor în sistemul educațional vizează următoarele aspecte:

- modernizarea infrastructurii școlare - un prim pas în îmbunătățirea sistemului educațional constă în modernizarea infrastructurii școlare. Construcția și renovarea clădirilor școlare, precum și dotarea lor cu facilități moderne, cum ar fi săli de clasă bine echipate, laboratoare, biblioteci și spații pentru activități extracurriculare, contribuie semnificativ la un mediu educațional optim.
- acces la tehnologie și internet de înaltă viteză - asigurarea accesului la tehnologie și internet de înaltă viteză este esențială în era digitală. Dotarea școlilor cu calculatoare, tablete, și alte dispozitive, precum și furnizarea de conexiuni de internet fiabile, permite elevilor să beneficieze de resurse online și să participe la activități de învățare bazate pe tehnologie.
- manuale școlare actualizate și materiale didactice interactive - investiția în manuale școlare actualizate și materiale didactice interactive este esențială pentru a susține procesul de învățare. Aceste resurse ar trebui să reflecte cele mai recente informații și să ofere o abordare interactivă care să stimuleze interesul elevilor și să-i implice activ în procesul de învățare.
- programe educaționale specializate - implementarea de programe educaționale specializate, cum ar fi cele orientate către știință, tehnologie, inginerie, arte și matematică (STEM/STEAM), oferă elevilor oportunități suplimentare de explorare și dezvoltare a abilităților în domenii cheie pentru viitorul lor.
- colaborare cu companii și instituții externe - colaborarea cu companii și instituții externe poate aduce resurse suplimentare în sistemul educațional. Parteneriatele cu

organizații din industrie, instituții de învățământ superior sau organizații non-guvernamentale pot aduce expertiză, finanțare și acces la programe de pregătire profesională.

- sustenabilitate și eficiență energetică - îmbunătățirea infrastructurii școlare ar trebui să țină cont și de aspecte de sustenabilitate și eficiență energetică. Utilizarea de surse de energie regenerabilă, precum și proiectarea clădirilor pentru a reduce amprenta de carbon, contribuie la crearea unui mediu școlar prietenos cu mediul și la educarea elevilor în privința responsabilității față de mediu.
- program de îmbunătățire continuă - un program continuu de îmbunătățire, care include evaluări regulate ale infrastructurii școlare și actualizarea constantă a resurselor, asigură menținerea standardelor ridicate în timp. Această abordare proactivă contribuie la adaptarea sistemului educațional la schimbările din societate și la necesitățile în continuă evoluție ale elevilor.
- promovarea educației incluzive - infrastructura școlară trebuie să fie proiectată și adaptată pentru a susține educația incluzivă. Accesibilitatea fizică, inclusiv facilitățile pentru persoanele cu dizabilități, contribuie la crearea unui mediu educațional echitabil și accesibil pentru toți elevii.

Prin implementarea acestor strategii, sistemul educațional poate asigura un mediu propice pentru învățare și dezvoltare, contribuind la pregătirea elevilor pentru provocările societății contemporane. Investiția în infrastructură și resurse educaționale reprezintă, așadar, un pas esențial pentru construirea unui viitor mai prosper și mai bine educat.

Facilitarea, susținerea și îmbunătățirea activităților din sistemul educațional reprezintă cheia pentru formarea unei generații educate și pregătite pentru viitor. Prin implementarea strategiilor inovatoare, oferirea de resurse de calitate și susținerea continuă a tuturor participanților în procesul educațional, putem construi un sistem eficient și adaptat nevoilor societății contemporane. Investiția în educație este, fără îndoială, investiția în viitorul nostru comun.

Bibliografie

1. Khan, S., O singură școală pentru toată lumea. București: Editura Publica, 2015;
2. Bocoș, M., Instruire interactivă. Cluj – Napoca: Editura Universitară Clujeană, 2002.

Îmbunătățirea comunicării profesor – elev prin dobândirea de competențe digitale

Prof. înv. primar Tînc Loredana Maria
Școala Gimnazială Gârdani

Dobândirea de competențe digitale poate îmbunătăți semnificativ comunicarea dintre profesori și elevi, facilitând accesul la resurse, feedback-ul, organizarea și gestionarea învățării, și promovând o mai mare implicare și responsabilitate a elevilor în procesul de învățare, prin:

Utilizarea instrumentelor de comunicare: Profesorii și elevii pot utiliza instrumente de comunicare digitală, cum ar fi e-mailul, platformele de mesagerie, forumurile online sau aplicațiile de comunicare pentru a facilita dialogul și pentru a răspunde rapid la întrebări sau preocupări.

Partajarea resurselor digitale: Profesorii pot încărca și partaja resurse digitale, precum documente, prezentări, videoclipuri sau link-uri către materiale online. Aceste resurse pot îmbogăți procesul de învățare și pot oferi acces facil la informații suplimentare.

Feedback online: Profesorii pot oferi feedback și evaluare online pentru lucrările sau proiectele elevilor, permițându-le să primească îndrumări și comentarii imediate.

Organizarea și gestionarea resurselor: Platformele de gestionare a învățării sau aplicațiile educaționale pot ajuta la organizarea și gestionarea resurselor de învățare, a sarcinilor și a programelor de studiu.

Comunicare în timp real: Profesorii și elevii pot participa la discuții și videoconferințe în timp real, permițându-le să discute și să dezbată subiecte importante într-un mediu virtual.

Îmbunătățirea creativității și a prezentărilor: Elevii pot utiliza instrumente digitale pentru a crea prezentări, proiecte multimedia și lucrări creative.

Autoevaluare și dezvoltare personală: Elevii pot folosi platforme digitale pentru a-și urmări progresul, a-și stabili obiective personale și a reflecta asupra propriei învățări.

Flexibilitate în comunicare: Competențele digitale permit elevilor să comunice cu profesorii în diferite moduri, alegând opțiunile care li se potrivesc cel mai bine.

Abilitățile transversale, cunoscute și sub denumirea de abilități moi sau abilități de viață, includ aspecte precum gândirea critică, rezolvarea de probleme, comunicarea, colaborarea, creativitatea și multe altele.

Tehnologia poate contribui la dezvoltarea acestor abilități prin dezvoltarea următoarelor:

- gândirea critică și rezolvarea de probleme;
- comunicare și colaborare,
- creativitate și inovare,

- autocontrol și adaptabilitate,
- alfabetizarea digitală,
- gestionarea timpului și a resurselor,
- adaptabilitate la schimbare.

Educația de calitate nu poate fi privită și înțeleasă fără profesori de calitate.

Reforma educației trebuie să înceapă cu focalizarea pe calitatea profesorilor. De felul în care sunt pregătiți aceștia, de interesul și motivația lor pentru actul didactic se leagă mai apoi rezultatele pe care elevii le vor obține, plăcerea și bucuria cu care vor veni la școală, imaginea de încredere și siguranță cu care vor privi viitorul lor și al societății în care vor trăi.

Bibliografie:

Grissom, Jason A., and Michelle Reininger (2012). "Who Comes Back? A Longitudinal Analysis of the Re-Entry Behavior of Exiting Teachers." *Education Finance and Policy* 7(4)
http://www.rocnee.eu/Files/raport_talis_2012.pdf

METODE INTERACTIVE DE GRUP FOLOSITE ÎN ÎNVĂȚĂMÂNTUL PREȘCOLAR

Autor: Profesor învă. preșcolar Țintă Irina Liliana

Unitatea de învă.: Șc. Gimn, Iedera de Jos - Gr. cu P.N.Colibași, jud. Dâmbovița

Metodele interactive de grup sunt modalități moderne de stimulare a învățării experiențiale, de exersare a capacităților de analiză, de dezvoltare a creativității copiilor. Specific acestor metode este faptul că ele promovează interacțiunea dintre preșcolari, schimbul de idei, de cunoștințe, asigurând un demers interactiv al actului de predare-învățare-evaluare. Prin folosirea acestor metode, preșcolarii depun un efort intelectual, de exersare a proceselor psihice, de abordare a altor demersuri interdisciplinare prin studiul mediului concret și prin corelațiile elaborate interactiv, în care își asumă responsabilități, formulează și verifică soluții. De asemenea, aceste metode activează toți copiii și le dezvoltă comunicarea, creativitatea, independența în gândire și acțiune, îi ajută să ia decizii corecte și să argumenteze deciziile luate. Aceste metode presupun respectarea particularităților de vârstă, îmbinarea diferitelor forme de activitate, îmbinarea muncii individuale cu munca pe grupuri și activitatea frontală, evaluarea corectă a rezultatelor obținute și reconstituirea relației educatoare-copil. Metodele de învățare activă implică copiii în procesul de învățare în sensul formării lor ca participanți activi la procesul de educare, astfel fiind ajutați să înțeleagă lumea în care trăiesc și să aplice în diferite situații de învățare ceea ce au învățat. Aceste metode sunt folosite din ce în ce mai mult în practica educațională alături de cele tradiționale ori în combinație cu acestea. În continuare voi prezenta câteva metode moderne pe care le-am folosit în procesul instructiv educativ în funcție de obiectivele urmărite la fiecare activitate.

1. *Bula dublă* - este o metoda de predare-învățare, ușor de aplicat, care grupează asemănările și deosebirile dintre două obiecte, fenomene, idei, concepte etc.. Ea este reprezentată grafic din două cercuri mari în care se așează câte o imagine care denumește subiectul abordat. De cele două cercuri mari se află relaționate prin linii alte cercuri mici situate între cercurile mari în care se specifică asemănările iar în cercurile exterioare se specifică caracteristicile fiecărui termen, particularitățile sau deosebirile.

2. *Schimbă perechea* este o altă metodă interactivă pe care am folosit-o în activitățile cu preșcolarii. Această metodă are ca obiectiv stimularea comunicării și rezolvarea de probleme prin lucru în pereche. Metoda „Schimbă perechea,” am folosit-o în activități de observare, activități de convorbire, activități practice, etc..

3. *Brainstormingul*, în traducere directă „furtună în creier, sau „asalt de idei,” este o metodă pe care am folosit-o pentru a ajuta copiii să emită, cât mai multe idei pentru soluționarea unor probleme, fără a critica soluțiile găsite. Această metodă am utilizat-o frecvent în activitățile de dezvoltare a limbajului pentru a da frâu liber imaginației copiilor și a le dezvolta capacitățile creatoare. Cu rezultate bune am folosit brainstormingul în cadrul povestirilor create după un tablou, sau un șir de ilustrații, în lecturile după imagini, convorbiri și jocuri didactice.

4. *Explozia stelară* este o altă metodă pe care am folosit-o în procesul instructiv educativ. Este o metodă de stimulare a creativității și o modalitate de relaxare a copiilor. Ea se bazează pe formularea de întrebări pentru rezolvarea de probleme. Am folosit această metodă cu bune rezultate în activitățile de lecturi după imagini, convorbiri, memorizări, povestiri. Ca material didactic am folosit o stea mare, cinci stele mici de culoare galbenă, cinci săgeți roșii și jetoane. Pe steluța mare am așezat o imagine legată de tema abordată iar pe cele cinci steluțe mici am scris câte o întrebare de tipul CE ?, CINE ?, UNDE? , DE CE ?, CÂND ?. Prin folosirea acestei metode, am urmărit dezvoltarea potențialului creativ al preșcolarilor, familiarizarea lor cu strategia elaborării de întrebări de tipul prezentat mai sus, exersarea capacității acestora de a alcătui propoziții interogative pe baza conținutului unor imagini și nu în ultimul rând rezolvarea problemelor prin găsirea răspunsurilor la întrebările adresate.

5. *Diagrama Venn* este o metodă interactivă, de fixare, consolidare și evaluare a cunoștințelor. Această metodă are o largă aplicabilitate și am folosit-o cu succes în activitățile de observare, povestiri, convorbiri, jocuri didactice, etc. Diagrama Venn este formată din 2 cercuri care se suprapun parțial. În spațiul care intersectează cele două cercuri am așezat, desenate sau scrise asemănările dintre două obiecte, idei, concepte iar în cele două cercuri am așezat aspectele specifice ale acestora. Pentru fixarea și evaluarea cunoștințelor copiilor, am folosit această metodă în activitățile de povestire, observare, convorbire, etc.. Pe lângă metodele interactive prezentate mai sus, cu rezultate bune am mai folosit și alte metode cum sunt: metoda cubului, turul galeriei, ciorchinele, tehnica blazonului, pălăriuțele gânditoare, studiu de caz, piramida, etc..

Bibliografie.

1. Breben Silvia, Ruiu Georgeta, Gongea Elena – Activități bazate pe inteligențe multiple, Editura Reprograph, Craiova, 2005
2. Breben Silvia, Elena Goncea, Georgeta Ruiu, Mihaela Fulga – Metode interactive de grup-ghid metodic, Editura Arves 2002.
3. Bru Marc - *Metodele în pedagogie*, București, 2007
4. Miron Ionescu, Vasile Chiș- *Strategii de predare-învățare*, Buc. 1992
5. Pintilie M, *Metode moderne de învățare-evaluare*, Cluj-Napoca, 2002.

ROLUL JOCULUI LA VÂRSTA PREȘCOLARĂ

Autor: Profesor învă. preșcolar Țintă Irina Liliana

Unitatea de învă.: Șc. Gimn, Iedera de Jos - Gr. cu P.N.Colibași

Jocul - este definit ca fiind activitatea preferată a preșcolarului, o activitate aparent gratuită fără a avea un scop material și a cărei motivare are caracter intrinsec. anumite note caracteristice și definitorii. Astfel jocul este o activitate umană, deoarece numai oamenii îl practică în adevăratul sens al cuvântului. Similitudinea cu comportamentul numit joc al animalelor este neconcludentă din următoarele motive:

- Jocul este o activitate conștientă, iar cel care îl practică, inclusiv copilul preșcolar, îl conștientizează ca atare și nu-l confundă cu nici una din celelalte activități umane.;
- Jocul introduce pe cel care-l practică în specificitatea lumii imaginare pe care și-o creează jucătorul respectiv;
- Scopul jocului este acțiunea însăși, capabilă să-i satisfacă jucătorului imediat dorințele sau aspirațiile proprii;

Jocul este o activitate specific umană dominantă în copilărie, prin care omul își satisface imediat, după posibilități, propriile dorințe, acționând conștient și liber în lumea imaginară ce și-o creează singur. Importanța deosebită a jocului pentru vârsta preșcolară este astăzi un adevăr incontestabil. Jocul are un caracter universal, fiind o manifestare în care este evidentă o luptă a contrariilor, un efort de autodepășire, având rol de propulsare în procesul obiectiv al dezvoltării. Jocul este o realitate permanentă, cu mare mobilitate pe scara vârstelor. ” (Zlate, Ș. 2006, 275) Copiii se joacă singuri, în echipe sau în grup, iar natura jocului se schimbă în funcție de treapta de dezvoltare a acestora, astfel, prin joc, copiii se integrează și înțeleg realitatea înconjurătoare, se cunosc pe sine și își cunosc nevoile sau interesele, de asemenea, descoperă unde sunt mai buni și unde sunt mai slabi.

”**Jocul** îi permite copilului să se dezvolte intelectual, fizic și socio-emoțional. toți copiii au nevoie să fie înțeleși și să înțeleagă realitatea care-i înconjoară. Ei nu doresc să se joace numai ce li se spune, ei simt nevoia soluțiilor personale, care dezvoltă stilul personal de învățare și cunoaștere. Oferă copiilor posibilitatea să facă descoperiri în mediul înconjurător, iar aceștia dau obiectelor întrebuințări și folosințe care exprimă dorința de joc și

imaginația lor. Dacă copilul este mulțumit de rezultatul jocului, va repeta acțiunea de mai multe ori. În consecință, copiii învață prin imitație, în special însușirea rolurilor și modelelor sociale, dar și în folosirea diferitelor obiecte. Imită sunetele, învață limbajul și imită rolurile adulților, imită sunetele animalelor, mașinilor, vorbesc cu jucăriile și dau viață acestora. ” (Golu, F. 2009, 44 - 45) Acest proces este un mijloc de dezvoltare emoțională a copilului prin care acesta își recunoaște emoțiile, prin urmare, se poate spune că, jocul este cea mai eficientă modalitate de învățare și stăpânire a trăirilor negative. Pentru a asigura un mod de participare verbală activ, al copiilor la discuțiile inițiate de către educatoare, este necesar ca, în acțiunea educativă ce se realizează în grădiniță, preșcolarii să fie stimulați, să devină participanți activi ai procesului instructiv, luând parte la toate activitățile și elementele jocului, atât pe plan acțional, dar și pe plan mental. Știm din practică că, un copil care nu a primit la timpul potrivit, un minimum de influențe educaționale, acesta nu va putea recupera pierderea cunoștințelor inițiale, decât într-un mod parțial și cu foarte mare întârziere, oricât de susținute ar fi eforturile educatorilor. Însă, integrarea copiilor de vârstă preșcolară în cadrul grădiniței, constituie o necesitate obiectivă prin simplul motiv că, aici este mediul cel mai propice formării personalității lor cu ajutorul a diferitelor forme de activități organizate în sânul colectivității de către educatoare. Așa dar, preșcolarii, nefiind integrați, încă, de la vârste fragede în grădiniță, mediul școlar nu poate să scoată din personalitatea copiilor, decât foarte greu, acele priceperi și deprinderi greșite ce au fost dobândite în cadrul familiei. De aceea, frecventarea grădiniței de către toți copiii preșcolari, constituie o măsură în deplină concordanță cu cerințele actuale.

Influențele exercitate asupra preșcolarului în cadrul grădiniței sunt cu mult mai variate, mai complexe, dar și mai bine organizate decât cele din interiorul familiei. Perioada de vârstă între 3 și 6 ani, lasă cele mai profunde amprente asupra personalității în formare, fiind perioada receptivității și sensibilității, a mobilității și flexibilității psihice, dar și a provocărilor dintre cele mai variate. Deoarece, perioada preșcolară este acea perioadă în care influențele mediului exterior lasă cele mai adânci urme în personalitatea copilului, constatăm că tot în această perioadă se așează bazele eului cognitiv și afectiv, dar și cel motivațional sau cel volitiv.

După cum se știe, vârsta preșcolară este considerată vârsta jocului, deoarece acesta predomină în comportamentul preșcolarului, prin urmare, la această vârstă majoritatea activităților educative se desfășoară sub formă de joc. Jocul este cel care îmbogățește viața activă și cognitivă a copilului, iar grădinița este cadrul potrivit desfășurării unui joc bine

organizat condus de către educatoare, astfel această activitate duce la o dezvoltare armonioasă din punct de vedere fizic și psihic a copilului.

Din punct de vedere formativ jocurile se împart în două mari categorii :

- *jocuri de creație ;*
- *jocuri cu reguli.*

În categoria jocurilor cu reguli se includ mai multe feluri de jocuri :

- *jocuri de mișcare în care predomină motricitatea ;*
- *jocuri intelectuale în care elementul principal îl constituie rezolvarea unei probleme de natură intelectuală;*
- *jocuri distractive în care elementul principal este elementul distractiv.*

În perioada preșcolară un loc important îl ocupă *jocul de creație* pe care îl întâlnim în trei variante :

- a) jocul de creație cu subiecte din viața cotidiană ;*
- b) jocul de creație cu subiecte din povești și basme ;*
- c) jocul de construcție.*

Din conținutul primelor jocuri de creație ale preșcolarilor se subînțelege capacitatea lor de a selecta și de a-și alege din totalitatea activităților pe care le întâlnesc în programul de zi cu zi numai o anumită categorie de acțiuni.

Spre exemplu, atracția celor mici, în special a băieților, pentru orice fel de vehicule, această atracție fiind transpusă în jocuri, cum ar fi: - *de-a șoferul, de-a caii, de-a tractorul*, ș.a. Fetițele au atracție pentru rolul de mamă, de aceea, în primele lor jocuri de creație le surprindem în această postură, în care își arogă roluri umane ce se reflectă prin joc, acestea fiind dintre cele mai simple.

Prin urmare, educatoarei îi revin sarcini multiple, cum ar fi acelea de, a asigura toate condițiile materiale necesare desfășurării jocului de creație și de a stimula inventivitatea preșcolarilor, astfel încât, îi va orienta pe aceștia către un joc cu un conținut pozitiv, cum ar fi : - *de-a mama , de-a tata, de-a doctorul, de-a grădinița , de-a mașina* , precum și de a îmbogăți și a clarifica impresiile copiilor legate de acțiunile pe care ei le reflectă în joc și mai mult de cât atât de a-i ajuta pe aceștia să se încadreze cât mai bine în rolul ales.

În *jocurile de construcție*, copiii cu vârsta cuprinsă între 3 și 4 ani, trebuie învățați să mănuiască două până la trei materiale speciale, cum sunt formele geometrice de lemn, nisipul, găleata, lopețica și să clădească cu ajutorul lor obiecte simple, cum ar fi : un tren, un turn sau o casă. Jocurile copiilor trebuie să fie îndrumate de către adulți fără însă, ai stingheri pe aceștia în timpul jocului.

Trăsăturile care caracterizează jocul de creație ne dau posibilitatea să stabilim direcțiile principale în care trebuie orientată activitatea de îndrumare a acestuia și anume, acela de adâncire a gradului de creativitate, inițiativă și originalitate a copiilor, prin urmare, în afară de jocurile de creație, în grădiniță se mai desfășoară și jocurile didactice în care se pune accentul pe activitatea intelectuală.

Jocul didactic reprezintă o formă de activitate atractivă și accesibilă copiilor cu ajutorul căreia se realizează o bună parte din sarcinile instructiv-educative din cadrul grădiniței, de altfel, folosirea jocului didactic aduce criterii variate în cadrul procesului de instruire al copiilor. La grupele mijlocii și mari, **jocurile didactice** se desfășoară cu toată grupa de copii, la aceste grupe jocurile didactice desfășurate de copii trebuie să fie urmărite cu toată atenția de educatoare, aceasta îndrumându-i la nevoie, pentru ca aceștia să poată soluționa corect problemele pe care le ridică jocurile respective.

Jocurile didactice trebuie să fie cultivate în mod special, încurajate și îndrumate cu tact, pentru a ajuta copiii să-și mărească treptat capacitatea de a rezolva în mod independent sarcini cu caracter didactic. În cadrul activităților ce se desfășoară în grădiniță, sub directa îndrumare a educatoarei jocul poate îmbrăca și alte forme, cum ar fi :

- **Jocul simbolic** în care lucrurile nu sunt percepute și utilizate de copil, așa cum sunt văzute de adulți, ci doar după dorințele sale. Jocul simbolic reprezintă apogeul jocului infantil și corespunde funcției esențiale pe care o îndeplinește jocul în viața copilului mai mult chiar decât celelalte două sau trei forme de joc.

- **Jocul de imitație** presupune existența unui model exterior pe care copilul îl observă și îl analizează. Acest joc se îmbogățește pe măsură ce copilul crește și vine în contact cu diferiți factori ai mediului înconjurător, reușind să construiască singur un turn folosind cuburi de diferite mărimi și culori.

- **Jocul de competiție** este o formă de întrecere în desfășurarea activităților copiilor prin care reușita lor, le dezvoltă acestora, curajul și spiritul de afirmare, interesul pentru a obține rezultate mult mai bune, etc. În activitatea de joc, copilul trebuie observat de la distanță, trebuie urmărit, dacă respectă unele reguli ale jocului, iar intreruperile sau intervențiile să se facă cât mai rar pentru ca activitatea să fie dusă până la sfârșit, de aceea, activitatea de joc devine pentru copil și un mijloc important de cunoaștere directă, exprimându-și prin valoarea atitudinii intelectuale în care își are originea, toate celelalte posibilități viitoare, de însușire a cunoștințelor matematice sau a altor obiecte. Activitatea din cadrul jocului este voluntară și liberă, dezinteresată și foarte variată, aceasta se desfășoară cu seriozitate și intensitate, este limitată în timp și spațiu, implică anumite reguli și o participare creatoare

Școala actuală , școala viitorului

Aurelia Țintea

Școala Gimnazială Nr.1 Adunații Copăceni

județul Giurgiu

Motto: “Un profesor bun este ca o lumânare. Se consumă pentru a lumina calea pentru alții.”
Mustafa Kemal Atatürk

În contextul actual școala, în calitatea sa de furnizor de educație, are misiunea, onoarea, dar și obligația de a găsi și utiliza toate modalitățile prin care să contribuie la formarea unui tânăr absolvent cu atitudini, abilități și achiziții cât mai variate. Paradigma actuală a sistemului școlar a făcut ca formarea absolventului de gimnaziu să fie o ”misiune” pentru cadrele didactice. Acestea au la îndemână o paletă vastă de activități formale și nonformale. Dacă în ceea ce privește educația formală avem reguli clare prin planurile cadru, programele școlare în ceea ce privește educația nonformală se realizează prin proiecte și activități care se adaptează nivelului intelectual, specificului de vârstă al elevului direct implicat. Educația, prin activitățile extrașcolare ar trebui să fie organizată de la abilitățile, cunoștințele și nevoile elevului. Elevul de gimnaziu este foarte „implicat” în participarea la activitățile extrașcolare.

Școala este o instituție de educație prin excelență. De-a lungul timpului toate societățile au acordat o atenție deosebită educației în vederea formării cetățenilor . Prin intermediul școlii își formau cetățenii le insuflau valorile autentice și perene.

Putem afirma fără a greși că școala actuală este școala viitorului . În sistemul actual se pregătește cetățeanul de mâine . Misiunea educatorului este una deosebit de delicată , căci trebuie să formeze astăzi cetățeanul de mâine . Nimeni nu știe cum este acest mâine , care sunt valorile care sunt prioritățile și realitățile .Însă trebuie să formeze un profil al absolventului care trebuie să se insereze pe piața munci , să fie un cetățean activ ,implicat în toate aspectele vieții.

Pornind de la aceste considerente școala ,sistemul educațional trebuie să se adapteze în permanență la evoluția științifică și tehnologică , să fie atentă la politicile economice și sociale la care să se racordeze . Școală în parteneriat cu familia și comunitatea locală trebuie să dezvolte și să formeze deprinderi de muncă , de educație permanentă . Să valorizeze fiecare individ , să-i pună în lumină calitățile care îi permit să se dezvolte personal .

Școala are misiunea de a călăuzi fiecare elev pe drumul cunoașterii , Să-l ajute să identifice calitățile , abilitățile și să-l motiveze să studieze , să se pregătească pentru viitorului lui. În acest demers Școala are nevoie de resurse umane și materiale flexibile care să-i permită să proiecteze activități numeroase și variate în vederea valorificării potențialului intelectual al elevilor. Activitățile de învățare trebuie să se realizeze prin metode atractive , inovative, interactive . Creativitatea educatorului este cea care sporește interesul elevului. Proiectarea demersului didactic trebuie să țină cont de nivelul intelectual , de ritmul de lucru al elevilor .Să stimuleze o învățare autentică , reală. Să formeze la elev deprinderi de lucru prin utilizarea unor metode activ-participative . Să stimuleze creativitatea elevului, gândirea critică a acestuia .Să motiveze elevul pe drumul cunoașterii .

Bibliografie

- Băban, Adriana, “Consiliere educațională”, SC PSINET SRL, Cluj Napoca, 2007
- Cerghit, Ioan, - “Metode de învățământ”, Editura Poliorom, Iași, 2006
- Pânișoară, Ion-Ovidiu - “Comunicarea Eficientă”, Editura Polirom, Iași 2006
- Programele școlare de Consiliere și dezvoltare personală, București, 2017

ȘCOALA ROMÂNEASCĂ-ȘCOALA VIITORULUI

PROF. INV.PRIMAR, ȚINTOI CARMEN-MARIA

LICEUL TEHNOLOGIC „ROMULUS PARASCHIVOIU” LOVRIN

“Școala trebuie să te învețe a fi propriul tău dascăl, cel mai bun și cel mai aspru .”

(Nicolae Iorga)

Învățământul este, fără doar și poate, unul dintre domeniile de bază în care tehnologiile viitorului trebuie să ajungă, deoarece acestea au potențialul de a deschide noi orizonturi ale educației, cu experiențe de învățare interactive și fără caracterizări negative ale sistemului. Pe măsură ce tehnologia se schimbă, și educația se transformă – putem observa acest lucru în școlile din străinătate, dar și în școlile și liceele de la noi, unde profesorii sunt din ce în ce mai deschiși la gadgeturi, iar elevii sunt maeștri în folosirea lor.

Școala trebuie să fie un loc central al schimbării. Educația pentru schimbare ar trebui să fie pivotul în jurul căruia să se înfăptuiască schimbarea educației. Generația tânără nu trebuie educată doar pentru a se adapta la nou ci pentru a putea contribui la construcția viitorului. Specificul lumii noastre e că se schimbă din ce în ce mai repede și că ne pune în fața unor situații originale, neprevăzute ba chiar imprevizibile. Viața, experiența omului modern arată că învățarea de menținere, simpla reproducere a valorilor trecutului, tradiția nu sunt suficiente pentru „echiparea” omului societății viitorului. Este așadar necesară o altă educație și anume una care poate aduce schimbare, reunire, restructurare și reformulare de probleme.

Școlile din viitor nu vor mai avea de-a face nici cu problema absenteismului școlar, iar acest lucru va fi posibil atât mulțumită tehnologiilor noi, cât și unei schimbări de mentalitate. Pe de o parte, există deja platforme care le permit părinților să vadă în timp real situația școlară a copiilor, să comunice cu profesorii și să verifice dacă cei mici sunt prezenți la toate cursurile. Dar nu numai teama că pot fi văzuți de părinți îi va ține pe copii la școală. Tehnologiile din sălile de clasă ale viitorului, lecțiile interactive și metodele distractive de a-și petrece pauzele vor face școala mai atrăgătoare. Legat de schimbarea de mentalitate menționată mai sus, aceasta s-ar putea manifesta prin reducerea orelor clasice de cursuri și alternarea lor cu ateliere practice, dar și prin scurtarea programului școlar sau renunțarea la conceptul de ”temă pentru acasă”. Cam acestea sunt tendințele în materie de învățământ în unele state, iar rezultatele bune înregistrate mulțumită acestor strategii ar putea asigura adoptarea lor în mai multe țări.

Realitatea virtuală nu lipsește nici din sălile de curs. O asemenea tehnologie nu poate revoluționa doar mersul la muzeu, ci și învățarea de zi cu zi. La orele de laborator aceasta și-ar putea face simțită prezența într-un mod extrem de util, fiind ideală pentru a-i captiva pe elevi printr-o lecție cu adevărat interactivă. Un kit de realitate virtuală extrem de rudimentar are nevoie doar de carton și de o pereche de lentile, astfel că este mult mai accesibil decât ar crede

mulți. Mai mult, acesta poate fi creat chiar de către elevi, într-o primă lecție introductivă, iar apoi poate fi folosit ori de câte ori este nevoie de acest dispozitiv. Imprimantele 3D lipsesc astăzi din școlile românești, dar sunt ideale într-o școală a viitorului. Acestea pot deveni foarte utile pentru printarea de obiecte necesare ca suport de curs la diverse materii; e mult mai ușor să-i explici unui copil structura moleculei de apă dacă îi dai posibilitatea să țină un astfel de model în mână, decât dacă îi desenezi trei cercuri pe tablă. Imprimantele nu trebuie să fie restricționate, astfel încât doar profesorii să aibă acces la ele. După câteva lecții în care copiii învață cum o imprimantă 3D ar putea crea singuri diverse modele de care au nevoie pentru a oferi un material adițional pentru o prezentare, spre exemplu.

Școlile au datoria de a forma viitori cetățeni productivi ai unei societăți, dar pentru asta e nevoie nu doar de manuale și tehnologii noi, ci și de consiliere. Și la acest capitol există lipsuri, dar inteligența artificială ar putea sta la baza unei soluții pentru elevii care doresc să aibă parte de consiliere profesională. **TomrrowMe** este o aplicație care vrea să-ți ofere un asemenea sprijin și poate fi luată ca punct de referință pentru viitor. Un sistem de inteligență artificială îți poate da un test detaliat, pe baza căruia să afli în ce sfere de activitate funcționează mintea ta cel mai bine. Un asemenea test poate oferi elevului o direcție reală în ceea ce privește viitoarea carieră.

În zilele noastre, calculatorul, televizorul, cinematograful, mass-media modernă, utilizate necorespunzător distrug fantezia, imaginația, moleșesc cugetul, voința, favorizând apatia, stereotipia, indiferența. Faptul că mijloacele moderne audio-vizuale nu au limite, prezentând mereu informații „negative”, violența, catastrofe, abuzuri de toate felurile, filme de groază, în detrimentul celor „de casa”, al comediiilor cu gust, la sfârșitul cărora copilul sau omul să simtă liniștea sufletească și îndemnul spre a fi mai bun, este cel mai mare rău care se face omenirii.

Școala este cea care trebuie să anihileze efectele negative ale acestor abuzuri, ca să poată salva ce este bun în sufletul copilului. Dacă oamenii nu-și dau seama cât rău fac copiilor lor permițând difuzarea acestor orori, școala trebuie să fie cea care să-i educe din nou, prin ei, salvând principiile etice ale omenirii. Sistemul educațional trebuie să pășească în viitor și trebuie să o facă destul de curând. Chiar dacă reușim să ținem pasul cu tehnologia în alte sfere de interes, beneficiile acesteia nu pot fi ignorate când vine vorba de un astfel de sistem de bază pentru o societate. Într-o școală a viitorului, elevii au cu adevărat oportunitatea să vină cu drag la școală, unde tehnologia îi ajută în mod activ nu doar pentru cursurile de zi cu zi, dar și pentru planurile de viitor pe care vor să și le facă încă de la vârste fragede.

Bibliografie: Emil Păun, Școala viitorului sau viitorul școlii?, Editura Polirom, Iași, 2022

METODE INOVATIVE DE ÎNVĂȚARE ÎN ÎNVĂȚĂMÂNTUL PREȘCOLAR

**PROF.ÎNV.PREȘCOLAR, ȚÎRCĂ-FLOROIU MARIA
ȘCOALA GIMNAZIALĂ NR.1 ȚICLENI, GORJ**

Procesul de învățământ este un sistem complex, rezultat al interdependenței dintre predare, învățare și evaluare, cu o finalitate bine conturată –aceea de transpunere în practică a idealului educațional, dezvoltarea integral-vocațională a personalității. Calea principală prin care se realizează acest aspect este perfecționarea tehnologiei, respectiv a formelor, metodelor și mijloacelor prin care se ajunge la rezultatul scontat.

Învățământul modern pune un accent deosebit pe metodele inovative. Acestea presupun ca instruirea să se facă activ, preșcolarii devenind astfel coparticipanți la propria lor instruire și educație.

Nevoile și cerințele societății, impun profesorilor o schimbare radicală a modului de abordare a activității didactice. Preșcolarii și elevii au nevoie de experiențe sociale constructive, bazate pe cooperare și colaborare în rezolvarea problemelor vieții.

Învățarea activă înseamnă orientarea întregului proces de învățare pe interesele, nivelul de înțelegere, nivelul de dezvoltare al participanților la proces.

Metodele și tehnicile tradiționale nu sunt suficiente.

Procesul de învățământ necesită procedee moderne, metode ce favorizează înțelegerea conceptelor, care stimulează gândirea și creativitatea prin care preșcolarii sunt învățați să lucreze productiv cu alții. Prin acestea, se pune accentul pe persoană, ca finalitate, preșcolarul devenind un subiect activ, pe interacțiunea cu alții și, nu în ultimul rând, pe intuiție și afectivitate.

Utilizarea metodelor interactive de predare-învățare în activitatea didactică contribuie la îmbunătățirea calității procesului instructiv-educativ, având un caracter activ-participativ și o reală valoare activ-formativă asupra personalității copilului. Aceste metode sunt modalități moderne de stimulare a învățării și dezvoltării personale încă de la vârstele timpurii, sunt instrumente didactice care favorizează interschimbul de idei, de experiențe, de cunoștințe.

Metodele inovative de învățare sunt modalități moderne de stimulare a învățării și dezvoltării personale încă de la vârstele timpurii. Sunt instrumente didactice care favorizează interschimbul de idei, de experiențe, de cunoștințe, asigurând perfecționarea și optimizarea demersului educațional.

Metodele de învățare activă fac lecțiile interesante, ajută preșcolarii să realizeze judecăți de substanță și fundamentate, îi sprijină în înțelegerea conținuturilor pe care să fie capabili să le aplice în viața reală. Utilizarea metodelor active și interactive în grădiniță solicită o anumită adaptare, dar are un rol important în dezvoltarea competențelor cognitive, emoționale, sociale și motrice a preșcolarilor.

Metodele utilizate la preșcolari sunt atât cele “clasice”, cât și cele “moderne”; numai abilitatea cadrului didactic poate face ca orice metodă folosită să stârnească interesul copilului preșcolar și să-l determine să învețe în modul cel mai plăcut: prin joc.

Cele mai utilizate metode interactive sunt cele care canalizează energiile creatoare ale preșcolarilor în direcția propusă, le captează atenția, stimulează mecanismele gândirii, ale inteligenței, voinței, motivației și imaginației și îi implică afectiv în ceea ce fac.

Pentru utilizarea eficientă a acestor metode, în practica didactică, este necesară cunoașterea teoretică, o minimă experiență în utilizarea acestora și integrarea corespunzătoare în proiectul didactic, în interrelație cu metodele tradiționale.

Acest mod de predare transformă copilul într-un actor, participant activ în procesul învățării, pregătit să-și însușească cunoștințele prin efort propriu, o angajare optimă a gândirii, mobilizându-l în raport cu sarcinile de învățare date, se identifică cu situația de învățare în care este antrenat, fiind parte activă a propriei transformări și formări, generată de cunoaștere.

Pentru copil, școala viitorului trebuie să promoveze o educație de calitate și să fie axată pe valori în care aceștia să creadă, în care să se regăsească, îndeplinind două condiții fundamentale din punctul lor de vedere: școala viitorului trebuie să le placă și să fie eficientă.

Prioritatea învățământului o constituie și informatizarea, softul educațional, reprezentat de programele informatice special dimensionate în perspectiva predării unor teme specifice, ceea ce reprezintă o necesitate evidentă.

Utilizarea calculatorului în procesul instructiv-educativ facilitează realizarea scopurilor didactice și idealurilor educaționale.

Calculatorul nu este utilizat pentru a înlocui activitatea de predare a cadrului didactic, ci pentru a veni tocmai în sprijinul predării, ajutându-l astfel să-și îndeplinească mai bine funcția sa didactică fundamentală. Programul de calculator poate deveni un suport important pentru o predare eficientă.

Profesorul model pentru a crea cadrul optim de învățare este necesar să țină cont de anumite criterii în aplicarea metodelor moderne de învățare, cum ar fi: competențele ce urmează a fi

dezvoltate la preșcolari, nivelul intelectual și capacitățile acestora, resursele materiale accesibile și gradul de complexitate al conținutului.

Astfel, metodele inovative trebuie adaptate acestor criterii, pentru ca procesul instructiv-educativ să se desfășoare într-un cadru activ-participativ, de stimulare a învățării.

Metodele inovative presupun o învățare prin comunicare, prin colaborare, care produce o confruntare de idei, opinii și argumente, creează situații de învățare centrate pe disponibilitatea și dorința de cooperare a copiilor, pe implicarea lor directă și activă, pe influența reciprocă din interiorul microgrupurilor și interacțiunea socială a membrilor unui grup.

În învățământul preșcolar sunt utilizate o multitudine de metode moderne însoțite de tehnici specifice și resurse materiale, cum ar fi:

1. Explozia stelară - steluța mare și 5 steluțe mici
2. Lotus- flori de nufăr mici și o floare de nufăr mare
3. Bula dublă-două cercuri mari de culori diferite câte patru cercuri mici de culori diferite, săgeți lungi și scurte
4. Predarea/învățarea reciprocă -palete colorate cu întrebări, ecusoane, coronițe
5. Ciorchinele-cercuri sau ovale de două mărimi și două culori, săgeți
6. Cubul-un cub sau tot atâtea cuburi câte tematici predați, 6 plăcuțe cu descrie, compară, analizează, argumentează, asociază, aplică, simboluri pentru copii
7. Pălăriiuțe gânditoare-albă, roșie, galbenă, verde, albastră neagră
8. Piramida și diamantul –suport de lucru, pătrate sau benzi de carton de culori diferite
9. Mozaicul –fișa expert, ecusoane, chestionar de evaluare-ilustrat
10. Diagrama Venn – fișe de lucru, ecusoane

Activitățile desfășurate prin aceste metode îi dinamizează în mod deosebit pe copii, aceștia având posibilitatea de a-și exprima responsabil unele idei sau convingeri.

Prin utilizarea unor asemenea metode se realizează o implicare efectivă, activă a copiilor în procesul de învățare. Copiii devin conștienți de propria lor gândire, își activează vocabularul, iar interesul și motivația vor fi asigurate pe întregul parcurs al activităților.

În studiile privind activitatea în colaborare, Swing și Peterson (1982) au observat că, copiii cu rezultate mai slabe au beneficii de pe urma participării în grupuri heterogene compuse din copii cu rezultate școlare diferite în comparație cu participarea în grupuri omogene de preșcolari cu rezultate slabe.

Așadar, aplicarea cu regularitate a metodelor inovative, de cooperare, duc în timp la rezultate superioare, relaționări heterogene mai pozitive, motivație intrinsecă mai mare, respect de sine mai crescut și dezvoltă abilități sociale deosebite.

Lumea modernă pune accentul pe folosirea mai eficientă a cunoașterii și a inovației. Este necesară extinderea abilităților creatoare ale întregii populații, mai ales ale acelor care le permit oamenilor să se schimbe și să fie deschiși față de idei noi într-o societate diversă din punct de vedere cultural, bazată pe cunoaștere.

Bibliografie:

1. Ionescu M., Radu I.-” Didactica modernă”, Ed. Dacia, Cluj – Napoca, 2001;
2. Alois Gherguț,- “Management general și strategic în educație”, Ed. Polirom, Iași, 2007;
3. I..Cerghit – “Sisteme de instruire alternative”, Aramis, Bucuresti, 2002.
4. Breben Silvia, Gongea Elena, Ruiu Georgeta, Fulga Mihaela, “ Metode și tehnici interactive de grup”

DEZVOLTAREA AUTONOMIEI ELEVILOR ÎN DEMERSUL EDUCATIV LA DISCIPLINA BIOLOGIE

Tirla Felicia-Doina, Liceul Teoretic „Lucian Blaga” Cluj-Napoca

Abstract:

Schimbările care au loc în plan social și educațional impun de la o zi la alta o regândire a demersului educativ, din nevoia de a găsi noi strategii, resurse pentru a crea premisele personalității unui adult pregătit, capabil să se adapteze cu ușurință într-o societate aflată în continuă schimbare. Biologia, disciplină integrată în aria curriculară „Matematică și științe ale naturii” are menirea de a participa la formarea competențelor de care au nevoie toți indivizii pentru împlinire și dezvoltare personală. Calculatorul este un instrument necesar în procesul educațional, facilitând explorarea universului prin oferirea de interfețe grafice care ajută la înțelegerea structurilor și proceselor biologice.

Nicolae Iorga spunea "Școala cea mai bună e aceea în care înveți, înainte de toate, a învăța". Dacă până nu demult, profesorul era considerat ca principala sursă de informații, în ultimii ani, datorită descoperirilor fără precedent, a accesului la Internet, rolul acestuia s-a schimbat. Aceleași cunoștințe pe care profesorul le predă la curs se găsesc pe Internet. În aceste condiții, rolul profesorului ca bază de cunoștințe se reduce dramatic. El devine mai degrabă o un ghid, care spune ce este relevant, ce este valoros și cum se poate străbate eficient prin oceanul de informații la care se poate avea acces cu atâta ușurință. Altfel spus, rolul profesorului este acela de a-și ajuta elevii să se descopere singuri, de a le arăta calea în propria formare și dezvoltare și nu de a le da informații. Ceea ce se potrivește unui elev nu i se potrivește altuia, ceea ce-i place unuia poate să-i displică celui de lângă el. Potrivit lui Bandura (1991), percepția pe care o persoană o are asupra propriei competențe provine din: performanțele anterioare, observarea executării unei activități de către altă persoană, reacțiile fiziologice și emoționale, susținerile primite din partea profesorilor, părinților, colegilor. Profesorul care își înțelege cu adevărat profesia și rolul său în educația elevilor săi este acela care le formează abilități de învățare permanentă care permit adaptarea la societatea bazată pe cunoaștere, adică îi învață cum să învețe. Tehnica didactică înseamnă mai mult decât a preda, înseamnă a învăța pentru sine și a facilita învățarea altora. Motivația și încrederea sunt cruciale pentru această competență.

Tehnicile moderne de predare devin instrumente tot mai necesare în procesul educațional, ele facilitând dobândirea, fixarea și exersarea cunoștințelor de către elevii. Profesorul de biologie are datoria de a crea situații adecvate de învățare, în care elevii pot asimila, înțelege, adopta în structurile mentale proprii informații în vederea utilizării ulterioare a acestora. Desfășurându-și activitatea profesională în cadrul școlii, dascălul nu încetează de a fi un educator și în afara ei, urmărind, bineînțeles, obiective specifice și apelând la mijloace și forme adecvate. Numai în măsura în care profesorul își continuă misiunea și în afara cadrului profesional pe care îl oferă școala poate fi considerat un mentor eficient. Cele două laturi ale activității sale, școlare și extrașcolare, nu numai că se suprapun, dar se și completează reciproc, imprimând acestei profesii un rol sporit în formarea personalității autonome a tânărului.

Profesorul este cel care orientează și stimulează curiozitatea naturală și interesul spontan al elevilor pentru descoperire, cel care îndrumă și încurajează activitatea de organizare și integrare a datelor culese, a cunoștințelor reactualizate în vederea aplicării lor la soluționarea problemelor curente, dând libertatea de studiu a faptului real ori de analiză critică a conținutului unui text; independența în activitate.

Filmele didactice facilitează înțelegerea noțiunilor noi, noțiunile noi, abstracte sunt mai ușor înțelese prin intermediul computerului întrucât acesta oferă suport vizual și auditiv și face posibilă interactivitatea. În plus, elevul nu mai este nevoit doar să asculte informațiile pe care i le oferă cineva, ci le descoperă și are posibilitatea de a vedea "ce se întâmplă dacă...". Din rezultatele unor cercetări recente reiese că profesorii folosesc calculatorul pentru a-și pregăti lecția (48%), ca suport în predare (78%) și în evaluarea elevilor (50%). Calculatorul trebuie privit ca un instrument în educația elevilor.

Prin lecțiile pe calculator și jocurile educaționale, profesorii cresc motivația elevilor pentru școală, le stimulează imaginația și apare învățarea prin descoperire.

Având în vedere specificul disciplinei biologie cu aspectele sale de citologie, anatomie și fiziologie vegetală și animală, genetică moleculară și anume faptul că studiază structuri și fenomene care uneori sunt dificil de observat și analizat în mod direct, predarea interdisciplinară este deosebit de importantă pentru a evita memorarea mecanică a cunoștințelor. Utilizarea calculatorului este benefică prin oferirea elevilor a unei realități virtuale unde fenomenele, respectiv structurile sunt de asemenea manieră dimensionate încât să poată fi observate și studiate cu ochiul liber.

Pentru a face față acestor provocări profesorul de biologie trebuie să aibă o temeinică cultură generală, trebuie să cunoască metodologia disciplinei sale de specialitate, dar și a celorlalte obiecte din aria curriculară, aceasta implică disponibilitatea cadrelor didactice de participa la diferite programe de formare, realizarea de parteneriate cu colegi de alte discipline în scopul evidențierii acelor cunoștințe ce pot fi utilizate ca interdisciplinare.

Abordarea holistică, sistematică a învățării trebuie să nască și capacități noi la elevi, posibilitatea de a opera în mod original cu toate cunoștințele, integrându-le într-un sistem de unitar, ancorat pe experiențele de viață ale elevului. Pentru a realiza astfel de lecții se impune o deplină înțelegere a cunoștințelor, implică o bună capacitate de analiză și sinteză și dezvoltarea acesteia atât la elevi cât și la profesor.

Procesul de învățare, în viziunea lui Florin Colceag (2013), este un proces în mai multe etape care trebuie respectate pentru a conduce la integrarea informațiilor nu doar la memorarea acestora. Etapele ce conduc la integrare sunt următoarele: observarea unui fenomen, intuirea structurii, dinamicii fenomenului, validarea unor observații prin experiment, descoperirea regulilor și găsirea logicii, extinderea logicii și confirmarea pe fenomene derivate, modelarea realității prin prisma noii logici descoperite. La baza sistemului de integrare de cunoștințe stă învățarea prin descoperire și experiment. Pe de altă parte stilul propriu de învățare al elevilor, latura de interese specifice vârstei, stima de sine dobândită și motivația rămân factori esențiali în optimizarea integrării informațiilor. Prezintă în continuare un model de proiect de lecție la biologie cu aspecte de interdisciplinaritate.

PROIECT DE LECȚIE

Subiectul: Funcțiile materialului genetic

Clasa: a XII-a

Număr de ore: 2 ore

Scopul lecției: sistematizarea cunoștințelor, consolidarea deprinderilor de investigare

Tipul lecției: de recapitulare a cunoștințelor

Noțiuni științifice vizate: replicație, transcripție, translație, ADN-polimerază, ADN-helicază, ARN-polimerază, ARN mesager, ARN de transport.

DEMERS DIDACTIC

Competențe vizate:

- identificarea diferitelor structuri implicate în replicație și sinteza proteinelor
- stabilirea asemănarilor și deosebirilor între ADN, tipurile de ARN
- compararea diferitelor procese: transcripție, translație, replicație
- rezolvarea unor probleme de genetică
- structurarea datelor
- utilizarea adecvată a terminologiei specifice biologiei în diferite situații de comunicare

Forme de activitate și metode didactice:

- frontal: brainstorming în grup, conversația, explicația, modelarea,
- pe grupe (2 elevi): gândiți/lucrați în perechi/comunicați, observare dirijată, problematizare, învățarea prin descoperire.

- individual: modelarea replicației, transcripției, evidențierea ADN din diferite fructe (practic).

Resurse materiale: fișe de lucru, caiete de notițe, test grilă, filme didactice cu funcțiile acizilor nucleici, calculatoare, videoproiector.

Modalități de evaluare: probă orală, probă scrisă, ppt-ul realizat de elevi

Abilitățile exersate de elevi:

- stimularea încrederii în sine a elevilor
- dezvoltarea abilităților de utilizare a calculatorului și de comunicare orală
- exersarea abilităților de lucru în echipă
- dezvoltarea gândirii logice, critice și independente
- abilități de a înțelege și interpreta procese biologice
- corelații interdisciplinare cu chimia, fizica, matematica (corelarea structurii chimice cu funcția îndeplinită pentru bazele azotate, legături chimice în ADN, etc.)
- optimizarea învățării prin predarea achizițiilor altcuiva (elevii - în timpul filmului didactic)

Desfășurarea lecției:

Lecția se realizează după strategia ERR (evocare, realizarea sensului, reflecție) prin utilizarea unor fișe de lucru cu sarcini concrete care vor trebui rezolvate pe calculator de către fiecare grupă de elevi și a unor fișe cu imagini proiectate cu videoproiectorul pentru activitatea frontală. Se împart elevii câte doi în grupă la începutul primei ore printr-un joc energizer, apoi elevii (în grupe de câte doi) rezolvă sarcinile din fișele de lucru pe caiete/ foi flipchart/poster, completează unele schițe din fișă pe caiete (grupele primesc sarcini de lucru diferite) – etapa de reactualizare a cunoștințelor. După rezolvarea sarcinilor elevii își comunică rezultatele oral, se completează schițele, cu informațiile primite de la celelalte grupe.

În etapa de realizare a sensului, profesorul structurează explicațiile prin proiectarea unor mici filme didactice, imagini sugestive pe care le explică elevii cu sprijinul profesorului. Se cere apoi rezolvarea individual a unei probleme de genetică (de sinteză a cunoștințelor). În final concluziile sunt discutate la nivelul clasei.

Evaluarea se realizează atât pe parcursul lecției prin: urmărirea riguroasă a activității fiecărei echipe, verificarea fișei de lucru, a fișei de autoevaluare, cât și printr-un test de 5 min (asistat de calculator, formular google), se notează elevii și apoi se solicită realizarea unei teme de casă sub forma unei prezentări realizate în PowerPoint / film de 5 minute care va fi susținută în ora următoare (pe grupe de câte 2 elevi cu diverse teme: ADN – structura primară și secundară, ARN – structura și tipuri, Replicarea, Transcripția, Translația, Extragerea ADN din celule eucariote - Lucrare practică din manual biologie E. Huțanu clasa a 12-a, EDP, etc.), aceasta urmând a fi evaluată la sfârșitul lecției de către un juriu format din elevi și profesor. Se punctează în prezentare: calitatea materialului, prestația elevilor, acuratețea științifică, aspecte de originalitate, corelări interdisciplinare și încadrarea în timp.

Pentru reflecție se prezintă ce este epigenetica - o interfață între genom și mediu, comparându-le pe cele două în sens larg: genetica operează cu informația genetică moștenită de la strămoșii noștri, iar epigenetica lucrează cu informația primită prin intermediul receptorilor celulari din mediu. În spatele reacțiilor biochimice, se desfășoară procese informaționale extrem de complicate. Li se spune despre cercetările care au început să realizeze că epigenetica ar putea să ajute la explicarea unor mistere științifice pe care genetica tradițională nu a putut să le explice: de exemplu, de ce un copil dintr-o pereche de gemeni identici poate dezvolta sindrom bipolar sau astm în timp ce celălalt copil este sănătos. Sau de ce autismul afectează băieții în proporție de patru ori mai mare decât fetele... se lasă o porțiță de reflecție și studiu individual astfel: “Epigenetica demonstrează: nu genele ne controlează caracterul, ci invers”.

Se recomandă respectarea unor principii esențiale pentru succesul dezvoltării competențelor elevilor: respect pentru diversitatea opiniilor, încurajarea permanentă a elevilor, stimularea dinamicii de grup și a implicării tuturor elevilor, deschidere pentru nevoile diferite și speciale ale elevilor, interes pentru dezvoltarea personală a elevilor.

Profesorul, indiferent de disciplina pe care o predă, poate și trebuie să realizeze corelații interdisciplinare și transdisciplinare, să aibă o concepție integrată asupra fenomenelor, proceselor din lumea vie. Numai astfel el va putea contribui la formarea unei concepții științifice corecte despre lume și viață, formarea unor tineri autonomi care să gândească analitic, să poată rezolva situații reale, imprevizibile.

Bibliografie:

Barna A., Pop I., Suporturi pentru pregătirea examenului de definitivare în învățământ, Editura Albastră Cluj-Napoca, 2002;

Bransford et al., How People Learn, National Research Council, 1999;

Colceag Florin, Educația individualizată online, edu.moodle.ro, 2013;

Corneanu G., Ardelean A., Mohan G., Biologie, Manual pentru clasa a XII-a, Editura Corint, 2007;

Kovacs, L.A., Utilizarea computerului, tehnicilor foto și audio-video în învățământ, Editura Toderescu, Cluj-Napoca, 2001;

Îndrumătoare CISC;

Magdaș I., Didactica informaticii, de la teorie la practică, Editura Clusium, 2007;

Manual de biologie clasa a XII-a, autor: E. Huțanu, EDP, 2022.

Mel Silberman, Active Learning. 101 Strategies to Teach Any Subject, Allyn & Bacon, 1996;

Sarivan Ligia, Gavrilă Roxana Maria, Stoicescu Daniela, Predarea–învățarea interactivă centrată pe elev, Ed. a 2-a, rev. - București: Educația 2000+, 2009.

www.didactic.ro.

<https://edict.ro/rolul-profesorilor-in-formarea-si-pregatirea-elevilor/>

LEADERSHIPUL DIDACTIC- TEHNICI DE SUCCES

Profesor: Tiron Cristina- Mihaela

Școala Gimnazială « Alexandru Ioan Cuza »

Roman, Neamț

Noile imperative educaționale la care trebuie să răspundă sistemul de învățământ din țară sunt: acceptarea și promovarea paradigmei educaționale postmoderne, abordarea educației din punctul de vedere al celui ce învață, desfășurarea procesului educațional din perspectiva unei pedagogii axate pe competențe. În acest context, astăzi, sunt întreprinse o serie de acțiuni în vederea reformării sistemului de învățământ în conformitate cu schimbările sociale, politice, economice și tehnologice, așa încât să fie asigurată plenar calitatea procesului educațional, accesul tuturor actorilor la educație și relevanța studiilor. Toate aceste realități solicită un personal didactic calificat, implicat într-un proces permanent de creștere personală și profesională, condiții favorabile valorificării potențialului său și dezvoltării de noi competențe, dar și redefinirea rolului și a misiunii ce îi revine, pentru a activa în baza unor standarde actualizate continuu.

Formarea și dezvoltarea competențelor cadrului didactic se bazează atât pe activitatea teoretică, de informare, cât și pe activitatea practică, desfășurată în diferite contexte profesionale. De la modelul profesorului ”specialist într-un domeniu, curând depășit de evoluțiile științifice” se trece la modelul ”profesorului-formator, capabil să se adapteze la nou, să se autoformeze permanent”. Ca răspuns la aceste exigențe, la începutul anilor ’80, a fost lansată ideea leadershipului educațional, ca parte a pledoariei pentru profesionalismul cadrelor didactice din SUA, în vederea asigurării unei educații de calitate.

Conceptul respectiv a fost văzut în mai multe țări din Occident ca o resursă-cheie pentru revigorarea profesiei de cadru didactic, un element crucial în desfășurarea reformei în educație. Leadershipul didactic poate fi privit și înțeles drept un proces de consolidare și extindere a profesionalismului prin autorizarea cadrului didactic de a-și manifesta abilitățile de lider și de a exercita leadershipul în activitatea sa curentă, ca parte componentă a acesteia. Profesorul – în calitate de organizator al procesului de învățământ, de educator și partener, de membru al corpului profesoral – posedă caracteristicile unui lider, pe care le demonstrează la nivel de clasă, dar și în cadrul colectivului. Creează o viziune inspirată pentru viitor față de activitatea sa profesională și cea a școlii, lansează viziunea în comunitatea profesională din care face parte, motivează și inspiră prin acțiuni concrete atât elevii, cât și colegii să atingă viziunea promovată.

Astfel, profesorul lider posedă un ansamblu de cunoștințe profesionale, abilități de lider și atitudini proactive, mobilizate în diferite contexte pentru soluționarea creativă și constructivă a multiplelor probleme intervenite în activitatea pedagogică la nivel de clasă, instituție și comunitate profesională, în vederea asigurării unui impact pozitiv și durabil. Ca principiu general se acceptă trecerea de la paradigma profesorului-artist la cea a profesorului-expert, de la autoinițiere la intuiție, artizanat la reflexivitate, spirit metodic, excelență profesională. Considerăm important să accentuăm că perfecționarea personalului didactic contribuie la schimbarea cerută pentru progresul instituției educaționale. Cadrele didactice se adaptează mai ușor la nou și fac față schimbării nu

doar în cazul unor investiții materiale și intelectuale în instruirea și perfecționarea lor, ci și atunci când activează într-un mediu care încurajează participarea la luarea de decizii, când li se recunosc performanțele profesionale, când li se oferă prilejul de a avansa în carieră și de a disemina practicile pozitive.

Esența leadershipului educațional constă în antrenarea cadrului didactic într-un program complex, axat pe un sistem de principii metodologice relevante și funcționale pentru dezvoltarea profesională și eficientizarea comunităților de învățare la nivel de instituție și sistem:

- asigurarea în cadrul instituțiilor educaționale a unui mediu de învățare care sprijină profesorii în documentarea și promovarea/implementarea activităților de leadership;
- abilitarea profesorilor în vederea identificării priorităților de dezvoltare personală;
- oferirea de instrumente pentru înregistrarea și evidența reflecțiilor și a planurilor de dezvoltare profesională;
- determinarea de oportunități pentru construirea de cunoștințe în baza activităților de leadership;
- ghidarea privind metodele și datele colectate care conduc spre schimbare;
- consolidarea unei culturi profesionale care oferă suport și feedback leadershipului educațional;
- dezvoltarea de oportunități pentru un dialog profesional sistematic pe marginea valorilor, strategiilor, leadershipului;
- oferirea de suport în cadrul comunităților profesorilor lideri;
- asigurarea unui parteneriat viabil între școală și agențiile externe (centre de formare continuă, instituții din învățământul universitar);
- recunoașterea meritelor profesionale prin certificare și promovarea în carieră.

Contribuind la transformarea școlii într-un epicentru al schimbării, oferind resurse și posibilități, asistență consultativă, stimulând și încurajând colaborarea, instituind un climat psihologic favorabil, asigurăm eficiența și continuitatea dezvoltării profesionale, care, în fază de instituționalizare, creează o cultură a personalului didactic, dar și a școlii, sporind calitatea procesului educațional.

BIBLIOGRAFIE

1. Bezedo R., *Repere psihopedagogice ale leadershipului educațional. Teză de doctor în pedagogie*, Chișinău, 2015.
2. Clarke P., *Comunități de învățare: școli și sisteme*, Chișinău: ARC, 2002
3. Cucoș C., *Pedagogie*, Iași, Polirom, 2006.
4. Dumitru I. (coord.), *Consiliere psihopedagogică*, Iași, Polirom, 2008
5. Frost D., *International Teacher Leadership report*, November, 2011.

OPTIMIZAREA PROCESELOR ATENȚIONALE ȘI DE AUTOCONTROL PRIN INTERMEDIUL ÎNVĂȚĂRII ASISTATE DE CÂINE LA ELEVUL CU ADHD DE TIP COMBINAT

Date personale

Nume: TIRON
Prenume: LIVIA

Cuvinte/sintagme cheie: Interacțiune, educație asistată de animale (EAA), ADHD combinat, cățelul Taz, optimizare prin joc, optimizare prin sarcini structurate;

Introducere

Fundamentare teoretică

Asociația Internațională a Organizațiilor pentru Interacțiunea Om-Animal (IAHAIO), (2018) definește Intervenția Asistată de Animale ca reprezentând acea „intervenție structurată, cu scop precis, care include sau încorporează în mod intenționat animale în sănătate, educație sau asistență umană (de exemplu, asistența socială) cu scopul obținerii de beneficii terapeutice pentru oameni. Este realizată de indivizi care au cunoștințe despre oamenii și animalele implicate. Intervențiile asistate de animale încorporează echipe om-animal în servicii de asistență umană formală precum Terapia Asistată de Animale (TAA), **Educația Asistată de Animale (EAA)** sau, în anumite condiții, Activitățile Asistate de Animale (AAA).”, (IAHAIO, 2018, p. 5)

Educația Asistată de Animale (sau Pedagogia Asistată de Animale)

Ne vom concentra atenția asupra contextului cu caracter special, subiectul beneficiar aparținând acestui cadru de învățare, specific. Este necesar a se face o distincție între EAA administrată de un cadru didactic într-un context de învățământ „normal” și **EAA administrată de un cadru didactic într-un context de învățământ special:** acesta din urmă este considerat ca reprezentând „un demers terapeutic și o intervenție cu scop specific. Activitățile se concentrează pe obiective academice, abilități prosoziale și funcționare cognitivă. Progresul elevului este cuantificat și documentat.” (IAHAIO, 2018, p. 5)

Cadrele didactice care desfășoară EAA (ori handlerul care lucrează cu animalul sub supravegherea cadrului didactic) trebuie să aibă cunoștințe adecvate despre comportamentul, nevoile, indicatorii de stres și de reglare a acestuia ale animalelor implicate. Nu mai puțin importante sunt aspectele caracteristice ale beneficiarului (posibile alergii, comportamente deficitare determinate de context).

Corelând o serie de direcții principale și intermediare ale distinctelor domenii asupra cărora se dorește a se fundamenta intervenția, identificăm: **domeniul sănătății mintale** (îmbunătățirea deprinderilor atenționale, stimularea autocontrolului, gestionarea comportamentului (impulsivitate) și **domeniul educațional** (stimularea procesului de învățare – valorificarea memoriei de scurtă durată, efectuarea sarcinilor școlare (control și implicare); toate aceste aspecte premergând creșterii performanței subiectului.

Ipoteza și obiectivele

Ipoteza

Valorificând contextele de învățare asistată de câine (activități instructiv-educative cu caracter terapeutic) elevul își va îmbunătăți performanța școlară.

Obiectivele

- Exersarea aplicării unui set de strategii de optimizare a abilităților atenționale;
- Manifestarea unor deprinderi de autoreglare comportamentală raportate la mediul academic de învățare, susținut în primă instanță de prezența canină;
- Valorificarea direcțiilor de responsabilizare (organizare) a subiectului apelând la contexte create sau reale (jocuri de rol facilitate de câine);
- Determinarea implicațiilor memoriei de scurtă durată prin oferirea de exemple specifice;
- Facilitarea procesului de învățare prin conștientizarea și gestionarea comportamentelor personale.

Metode

Descrierea și măsurarea variabilelor

Pornind de la ipoteza enunțată mai sus, variabilele de lucru sunt:

Variabila independentă: Programul educațional (cu valențe terapeutice) ce constă în organizarea demersului de învățare prin asistență canină – „Cu Taz la școală”;

Variabila dependentă: Nivelul (de dezvoltare) a performanței școlare a subiectului manifestat prin intermediul gestionării comportamentale (autocontrol), controlului atențional, îmbunătățirea procesului de învățare (stimularea memoriei de scurtă durată, conștientizarea importanței sarcinilor academice).

Operaționalizarea variabilei dependente

Conceptualizarea legăturii subiect/ beneficiar-câine din perspectiva asumării propriului sine și a gestionării și controlului atențional și comportamental.

Dir ecția de dezvoltare	Comportament manifestat (PREZENT)	Comportament așteptat/dorit (VIITOR)
CADRU COMPORTAMENTAL	<ul style="list-style-type: none"> • Neliniștit, agitat, în continuă mișcare; • Impulsiv, vorbește neîntrebat, nu-și așteaptă rândul îi întrerupe pe ceilalți; 	Conștientizarea influenței hiperactivității; asumarea, identificarea tehnicilor de gestionare și control/autocontrol în interacțiunea cu cățelul. Automonitorizare/reflecție critică (întreprinsă în prezența animalului) asupra propriului comportament.
CADRU ATENȚIONAL	Nu se poate concentra sau este distras cu ușurință de stimuli;	Se implică în sarcini gradual (de la simplu la complex, de la timp scurt/reduc la timp susținut/ lung), cățelul facilitând cadrul de înlăturare a distractorilor.

CADRU PERFORMANȚIAL (SARCINĂ ȘCOLARĂ, MEMORIE DE SCURTĂ DURATĂ)	<ul style="list-style-type: none"> ▪ Dificultăți în efectuarea sarcinilor școlare, performanță școlară scăzută; ▪ Dezorganizat, își pierde lucrurile, nu poate estima timpul; 	<p>Reușește să rezolve sarcini școlare într-un timp mai bun (15-20 minute) decât cel anterior (5-10 minute);</p> <p>Exersează o serie de tehnici de relaxare, pe care ulterior le realizează independent și individual;</p>
--	---	---

Modul de lucru

Proiectul efectiv de intervenție este constituit pe marginea a 40 de ședințe de intervenție asistată de câine. Activitatea este structurată sub forma unei ședințe de terapie (cu valențe/ implicații instructiv-educative) individuală și vizează o serie de obiective specifice. Ședințele se vor desfășura săptămânal (luni, miercuri și vineri), o oră/ ședință timp de trei luni (martie, aprilie, mai 2021). În primele 20 de ședințe se va utiliza jocul individual asistat de câine, ca element de facilitare a demersurilor ulterioare (în care cățelul capătă un rol de observator, susținător a elevului). numărul ședințelor nu este fix deoarece modificarea comportamentală trebuie să înceapă cu o analiză funcțională a acelei manifestări, iar elevul se poate să nu fie pregătit pentru nivelul următor.

Așadar programul se divide în două planuri acționale/ de intervenție: **primul plan** (între 20 și 25 de ședințe) în care primează jocul între beneficiar și deținătorul cu cățelul Taz – obiectivele centrându-se preponderent pe pregătirea elevului pentru etapa următoare. Și **al doilea plan** în care elevului i se introduc treptat sarcini școlare, în continuare fiind asistat de cățelul Taz cu care a creat o relație de prietenie.

Primul plan de intervenție (premergător, de facilitare a direcțiilor formale)	Al doilea plan de intervenție (construirea secvențială, graduală a unei învățări personalizate)
<p>Primul plan se dorește a fi construit, cum am enunțat și mai sus, pe fondul unui act susținut ludic. Se vor lua ca puncte de referință jocurile individuale asistate de câine prezentate în lucrarea <i>„INTERACȚIUNILE ASISTATE DE ANIMALE. DE LA CUNOȘTINȚE INTERDISCIPLINARE LA PRACTICĂ”</i> prezentate de I. Lazăr și A. Zăgrian cu adaptările și revizuirile aferente.</p> <p>Voi da exemplu de câteva jocuri care vizează optimizarea caracterului atențional, autocontrol, dezvoltarea memoriei de scurtă durată și gestionarea comportamentului impulsiv.</p> <p>„Ajutorul meu de nădejde” – p. 148 - atenție;</p> <p>„Cățelul obosit” pp. 148-149 – autocontrol;</p> <p>„Ce-mi dai, Împarte?” p. 149 – atenție, autocontrol comportamental;</p>	<p>În cadrul acestui plan vor fi desfășurate activități de tip școlar, sarcini de lucru asistate de câine în vederea asumării și gestionării factorilor distractori: ce putem face în momentul în care gândul ne zboară? Cum pot face să îmi focusez atenția asupra a ceea ce am de făcut fără să caut ceva în permanență (ceva ce nu are legătură cu ceea ce am de făcut).</p> <p>Sarcinile vor fi formulate împreună cu cadrul didactic de la clasă și vor fi desfășurate într-un context terapeutic, special creat pentru subiect: un spațiu în care elevul va fi susținut de Taz.</p> <p>Exemplu</p> <p>Rezolvă exercițiile următoare pornind de la regulile pe care le-am discutat în clasă!</p> <p>2+34+123= 99-12-0-50= 12+34-11-2+87= <hr/> 2x5+3x1-2x4-2x0=</p>

<p>„Râul” p. 151 – creșterea toleranței la frustrare; „Circuitul numerelor” p. 153 – memorie; „X-O” p. 154 – autocontrol comportamental (așteptarea rândului);</p>	<p>7x3:7+221+11-65= Exercițiile se rezolvă pe rând, putem observa că sunt prezentate de la simplu la complex. În momentul în care elevul este distrat de diverse aspecte, „cățelul Taz îi atrage atenția” ducând la piciorul scaunului pe care este așezat copilul o jucărie de cauciuc (jucăria fiind dusă la comanda deținătorului). La finele activității, în etapa de feed-back elevul va număra jucăriile, observând care a fost gradul în care s-a lăsat distrat.</p> <hr/> <p>Completarea de rebusuri (într-un timp definit); Lectura unor texte (la început pe marginea temelor de interes pentru subiect, ulterior texte din manualul școlar); Realizarea de puzzle-uri – la finele demersului elevul descriind imaginile (analiză critică, reflecție, observare);</p>
--	--

Participant (Studiu de caz)

Descrierea participantului

R. L.-B. are 10 ani și este în clasa a IV-a. Elevul a prezentat încă din clasa pregătitoare tulburări ușoare de comportament, caracterizate printr-o accentuată hiperactivitate și lipsă de concentrare. Acesta a schimbat deja de trei ori școala ceea ce înseamnă că nu s-au dezvoltat încă raporturi de colegialitate stabile între R. L.-B. și colegii săi și nici nu există o relație apropiată între cadrul didactic de la clasă și R. L.-B.. Consilierul școlar cunoaște situația cu care se confruntă elevul și de aceea desfășoară de câte ori are posibilitatea activități cu acesta. Copilul provine dintr-o familie organizată, cu resurse financiare medii și cu un grad mediu de culturalizare. Părinții lui R. L.-B. mai au doi copii care întrunesc aceleași caracteristici ale deficitului de atenție și ale comportamentului impulsiv (autocontrol slab), cu mențiunea că nu sunt pronunțate/ accentuate.

Motivația pentru activitățile școlare este aproape în totalitate externă, de tip condițional-recompensatoriu. Nu colaborează cu colegii în contexte de sarcină impuse și schimbă foarte rar impresii cu aceștia, în special când impresiile aparțin domeniului său de interes, dinozaurii. Reușește să calculeze cu suport material și să citească pe litere, dar înțelegând semnificația cuvântului și a propoziției citite. Limbajul este slab dezvoltat, având un vocabular activ sărac, concret și cu multe erori în pronunție. Hiperactivitatea se manifestă și în relațiile cu ceilalți copii din clasă, R. L.-B. preferând să se târască, să se “lupte” cu colegii. În timpul orelor își arată permanent nerăbdarea de a ieși în pauze ori de a se sustrage unei activități educative care presupune cel mai mic efort; emite tot felul de sunete, disturbă orele, cere des să meargă la toaletă. Afectiv este normal dezvoltat, fiind o fire pozitivă.

Criteria de includere

Subiectul îndrăgește animalele (din spusele părinților lui), asumând o serie de atitudini favorabile interacțiunilor viitoare (din cadrul programului). În prealabil părinții subiectului au completat și semnat documentul care garantează confidențialitatea datelor beneficiarului și secțiunea în care se specifica faptul că elevul cu care se urmează a se desfășura ședințele nu dispune de reacții alergice sau fobii.

Caracteristicile câinelui și nevoile subiectului

Taz este un mascul negru de Labrador, are 8 ani și a mai fost implicat și în alte activități asistate de animale. Este un câine care dă dovadă de un comportament predictibil, are o postură și o expresie facială relaxate, inspirând încredere persoanei cu care interacționează. Îi place să fie mângâiat și scărpinat. Este un câine atent și prezent în activitate. Toate aceste calități l-au recomandat pentru lucrul cu oamenii și în special cu copiii deoarece „în lipsa unei explicații clare” pare a avea o raportare/ tip de relație încărcată de plăcere/ entuziasm/ încântare, astfel în 2015, primește atestatul în vederea practicării activităților interactive „a oamenilor și animalelor – împreună”.

Totodată cățelul a fost evaluat și testat din perspectivă fizică și emoțională întrunind caracteristicile adecvate/ de dorit în vederea desfășurării unor activități asistate (terapeutic și educațional). Taz și deținătoarea lui fac deja o echipă de cinci ani, participând la diverse activități cu copii dar și cu adulți aflați în situații de risc. (*a se vedea Anexă - EVALUAREA MEDICALĂ A CÂINILOR DE TERAPIE, traducere Ciprian, A. Ober*)

Cățelul a fost ales în urma analizei nevoilor și trebuințelor terapeutice și educaționale ale subiectului.

Managementul riscului asociat interacțiunii om-animale

În cadrul primei ședințe vor avea loc o serie de demersuri de familiarizare a subiectului cu cățelul și cu deținătorul acestuia din urmă. Vor fi stabilite regulile și o serie de consecințe ale nerespectării regulilor stabilite de comun acord cu subiectul.

Există, bineînțeles, probleme care pot apărea în timpul ședințelor și care pot interfera cu bunăstarea animalelor; au fost anticipate și propuse contexte ameliorative. (Rusu, 2017, p. 185):

În primul rând, în timpul ședințelor cățelul Taz are acces redus la o sursă de apă, ceea ce îl obligă pe deținător să se îngrijească, în prealabil de toate direcțiile de satisfacere fiziologică a animalului, altfel acesta din urmă va fi distras și stresat pe parcursul ședinței.

În al doilea rând, fiind perioada de încălzire a temperaturii, aerul din încăperea destinată ședinței poate fi mult prea încălzit. Combinația dintre căldură și deshidratare poate conduce la epuizarea rapidă a animalului.

Este important de ținut cont de faptul că, asemenea oamenilor, abilitățile de a face față stresului variază de la individ la individ și de la o vizită la alta (Iannuzzi & Rowan, 1991). Fiecare persoană care face echipă cu un animal de terapie trebuie să aibă în bagajul de cunoștințe și informații despre manifestările stresului la animale în general, iar la animalul său în special. Deținătoarea lui Taz a luat la cunoștință aceste aspecte și s-a pregătit în conformitate.

Rezultate așteptate – analiza din perspectiva ipotezei

Se anticipează faptul că în urma desfășurării unor activități de învățare asistată de câinele Taz, (activități instructiv-educative cu caracter terapeutic) elevul își va îmbunătăți performanța școlară. Plecând de la exerciții ludice, jocuri și activități cu un grad de rigorism redus și contexte în care evaluarea și critica școlară sunt înlocuite cu feed-back-ul constructiv (în primul plan) vizându-se optimizarea autocontrolului și comportamentului impulsiv și controlul atențional, vom ajunge (în mod gradual, etapizat) la organizarea (redimensionarea/reconstrucția) mediului școlar, prin înțelegerea și interiorizarea sarcinilor de lucru, asumarea de strategii personalizate (al doilea plan) – vizându-se la final creșterea performanței școlare.

Cele două planuri – primul respectiv al doilea plan sunt interrelaționate, existând potențări reciproce în vederea atingerii scopului final al subiectului, sporirea performanței școlare prin gestionarea comportamentală și atențională și prin deprinderea muncii în cadrul sarcinilor școlare oferite.

Se anticipează că la finele desfășurării ședințelor educabilul își va controla comportamentul (impulsivitatea), în proporții de 60% iar cadrele distractoare nu vor mai reprezenta o piedică la fel de semnificativă în realizarea sarcinilor școlare, elevul însușindu-și o serie de tehnici de autocontrol și automonitorizare.

Discuții și concluzii

Direcții viitoare de cercetare/ limite

Importanța planului de față rezidă în reconfirmarea unui context terapeutic constituit în scop educațional, pe marginea căruia educabilul asistat de câine, învață să își accepte și înțeleagă comportamentul, caută tehnici personalizate pentru a-și optimiza performanța și ca un plus la toate aceste lucruri învață să fie un prieten de nădejde pentru Taz, să îi ofere suportul și să colaboreze: „Jocul cu animale poate cultiva răbdarea, atenția, stimulează imaginația, poate facilita rezolvarea de probleme, în același timp formând respectul pentru tot ce înseamnă lumea vie.” (Rusu, 2017, p. 158)

Viitoarele direcții de cercetare ar putea avea ca element complementar/interconectat demersului organizatoric, adăugarea/invitarea unui alt participant cu dificultăți asemănătoare pentru a se putea observa modul în care subiectul relaționează cu participantul sosit ulterior, între primul subiect și câine stabilindu-se deja o legătură. Este important ca ședințele de terapie să aibă cât mai mult din viața subiectului, din greutățile și dificultățile cu care el se confruntă frecvent, poate zilnic. Astfel se impune, organizarea și facilitarea unor medii cu caracteristici cât mai apropiate de caracteristicile mediului educațional și chiar familial ale elevului.

Una dintre limitele proiectului de față ar putea fi reprezentată de perioada stabilită în vederea desfășurării ședințelor de terapie asistată de câine. Această perioadă este (martie-mai 2021) perioadă în care elevii clasei a IV-a se pregătesc pentru a susține o serie de „evaluări naționale”. Încât subiectul nostru frecventează cursurile învățământului normal, va trebui să se conformeze unui program de pregătire, ceea ce ar putea reprezenta un factor de stres, în plus, pe lângă ceea ce simte în fiecare zi în mediul școlar. Această particularitate ar putea obstrucționa sau diminua/ îngreuna demersul activităților asistate de câine.

Bibliografie

Dr. Brinda Jegatheesan et. Colab., tradus în română: Chitic, A. (2018). *Cartea ALBĂ a IAHAIO 2014, actualizată pentru 2018 DEFINIȚIILE IAHAIO DE ANIMALE ȘI RECOMANDĂRI PRIVIND BUNĂ ANIMALELOR IMPLICATE;*

<https://fdocumente.com/document/studiu-de-caz-adhd.html> Accesat la: 25.01.2024; 17.13;

<https://www.helpautism.ro/autism/tulburarea-de-tip-deficit-de-atentie-si-hiperactivitate-adhd>

Accesat la: 25.01.2024; 13.21;

Rusu, A., S. (2017). *INTERACȚIUNILE ASISTATE DE ANIMALE. DE LA CUNOȘTINȚE INTERDISCIPLINARE LA PRACTICĂ.* Editura: Presa Universitară Clujeană, Cluj.

OPTIMIZAREA COMUNICĂRII ÎN PROCESUL EDUCAȚIONAL

Todica Marcela-Ileana
Liceul Tehnologic Special Nr.1 Oradea
Județul Bihor

Este absolut cert faptul că succesele unui elev depind în mare măsură de potențialul său educativ, de particularitățile psihofiziologice, de complexitatea materialului instructiv. Însă, o atenție deosebită trebuie să li se acorde atât acestor factori, cât și unui alt factor, nu mai puțin important, cum este procesul de comunicare în situația didactică.

Schimbarea concepției comunicative promovată în școală pune în mod acut problema educării cu și mai multă sârguință a capacității comunicative deopotrivă la profesor și la elevi, concomitent cu îmbunătățirea comunicării de ansamblu din cadrul instituției școlare. Comunicarea are semnificația unei valori umane și sociale, motiv pentru care educarea comunicării constituie un scop în sine, un obiectiv major al învățământului. Cerințele de comunicare ale școlii sunt într-o continuă creștere, motiv pentru care ea își multiplică formele de comunicare și își sporește exigențele față de actul comunicării.

Este evident că comunicarea didactică prin specificul său este importantă pentru dezvoltarea unui climat educațional eficient și deschis. Ea direcționează activitatea cadrelor didactice prin stimularea capacității acestora de a:

- a) construi un proiect pedagogic viabil în sens curricular;
- b) elabora mesajul educațional, ținând seama de particularitățile: câmpului psihosocial care înconjoară acțiunea educațională, ambianței educaționale rezultate din interiorul și din exteriorul acțiunii educative, colectivului de preșcolari, elevi, studenți etc.;
- c) focaliza mesajul educațional asupra fiecărui elev, ținându-se seama de particularitățile intelectuale, socioafective, psihomotorii;
- d) asigura repertoriul comun cu elevul prin proiectarea corelației subiect-obiect simultan la nivel de comunicare intelectuală - afectivă - motivațională;
- e) stimula perfecționarea continuă a acțiunii didactice prin valorificarea deplină a ciclurilor de conexiune inversă externă concepute ca premisă a autoinstruirii/autoeducației.

Comunicarea este un proces relațional, în cadrul căruia doi sau mai mulți interlocutori fac schimb de informații, se înțeleg și se influențează între ei. Codurile folosite în comunicare sunt: cuvântul, gestul, imaginea, sunetul, mișcarea, stările afective.

Conform Dicționarului de pedagogie, comunicarea didactică este parte fundamentală a procesului de învățământ în care elevii, sub îndrumarea cadrului didactic, dobândesc noi cunoștințe, reguli, formule, legi. În pedagogia tradițională, comunicarea didactică era considerată numai acțiune de predare, elevul având un rol de simplu receptor.

Reconsiderând rolul elevului în cadrul procesului de învățământ, pedagogia modernă acordă o atenție deosebită metodelor activ-participative, conlucrării dintre elev și cadrul didactic, toate acestea fac din comunicarea didactică un proces complex și viu.

Comunicarea didactică reprezintă o formă particulară de comunicare, specifică procesului didactic. La nivelul comunicării didactice interferează mai multe tipuri de comunicare:

- comunicare orală (dominantă) și comunicare scrisă;
- comunicare verbală, paraverbală și nonverbală;
- comunicare referențială (prin care se transmit cunoștințe teoretice) și comunicare atitudinală (se transmit sisteme de valori, criterii de apreciere a valorilor).

Învățământul este, prin excelență, un domeniu puternic comunicant la toate nivelurile. Această apreciere este cu atât mai evidentă dacă vom privi lucrurile prin prisma pedagogiei moderne a comunicării, pentru care:

- relația instructivă(educativă) este eminentamente o relație de comunicare, ce dă naștere unui tip specific de limbaj, limbajul didactic sau pedagogic pe care se bazează. Ceea ce nu înseamnă că învățământul este reductibil la comunicare, ci evidențiază o recunoaștere a comunicării ca parte constitutivă și vitală a procesului instructiv-educativ;
- ca parte constitutivă și vitală de învățământ, comunicarea se implică activ și creator în structurarea acestuia;
- comunicarea constituie una din condițiile fundamentale desfășurării procesului de învățământ, de unde concluzia că a organiza condițiile învățării înseamnă a organiza comunicările care se produc în clasă, a organiza și controla schimburile de semnificații ce au loc între profesor și elevi.

Extinzând lucrurile, comunicarea contribuie la formarea și cristalizarea comunității ca mediu mai larg care intervine într-o manieră favorabilă la stimularea învățării și a unei activități didactice de calitate. Este important de subliniat faptul că instituția de învățământ constituie locul unde se învață comunicarea, unde se deprinde și se perfecționează comunicarea, unde se elaborează comunicarea, unde se educă (cultivă) comunicarea. Aici, comunicarea are semnificația unei valori umane și sociale, motiv pentru care educarea comunicării constituie un scop în sine, un obiectiv major al învățământului.

Definit în termeni de comunicare, procesul de învățământ apare ca o înlănțuire teoretic infinită, de situații de comunicare cu specific didactic. Profesorul trebuie să-și armonizeze acțiunea la nivelul experienței lingvistice a elevilor cu care lucrează. Mesajul didactic trebuie să fie structurat, prelucrat și prezentat în concordanță cu posibilitățile de receptare ale elevilor. Este o problemă care ține de capacitatea educatorului de a-și adapta comunicarea la nivelul maturității intelectuale a elevului. Nu întotdeauna comunicarea didactică se realizează așa cum ne-am propus deoarece pe parcursul comunicării pot apărea și blocaje.

Blocajele de comunicare pot interveni atunci când cadrul didactic are o exprimare neclară, vorbește prea încet sau prea repede, nu creează motivații, elevii nu au cunoștințele necesare pentru a înțelege comunicarea sau nu sunt bine fixate, influențând negativ cunoștințele noi. Limbajul înseamnă comunicare, dar nu se comunică nimic dacă vorbirea e lipsită de sens.

În comunicarea didactică intervin, determinând-o sau numai influențând-o, factori multipli care pot fi grupați în următoarele categorii: caracteristicile profesorului, caracteristicile elevului sau clasei, caracteristicile canalului de transmitere și ale contextului în care se desfășoară actul comunicativ. Din perspectiva cadrului didactic contează stilul didactic, strategiile de instruire abordate, competențele de exprimare clară, precisă, argumentată, accesibilă, implicarea profesională, formele de motivare utilizate, tipuri de relații pedagogice(de conducere, afective).

Deosebit de importante sunt și caracteristicile elevului: acuitatea senzorială (vizuală și auditivă), nivelul dezvoltării intelectuale, experiența cognitivă și lingvistică, motivația învățării, nivelul competențelor de comunicare, gradul de cultură, ritmul de lucru, atitudinile cognitive și sociale, trăirile emoționale, individuale și de grup (anterioare și simultane actului de comunicare).

BIBLIOGRAFIE:

- 1.Cosmovici, A., Psihologie generală, Editura Polirom, București, 1996.
- 2.Cozărescu M., Comunicare didactică. Teorie și aplicație, București, 2003.
- 3.Cucoș C., Psihopedagogie pentru examenele de definitivare și grade didactice, Iași, 1998.
- 4.Nicola I., Tratat de pedagogie școlară, București, 1996.

DESPRE INOVAȚIE ÎN EDUCAȚIE

Autor: prof. înv. preșc. ȚOIA ALINA
Unitatea de învățământ: GRĂDINIȚA nr.268, București

Orice societate ,care se respectă, așază în lista de valori un sistem de educație performant, care să beneficieze de resurse atât materiale, cât și umane de înaltă calitate.

Particularizând, sistemul de învățământ românesc s-a înscris într-un trend modern, cu schimbări și influențe din alte sisteme de învățământ. Toate aceste „noutăți” vin în sprijinul unui învățământ modern, mult mai atractiv pentru cei cărora se adresează.

Din complexitatea sistemului de învățământ românesc, m-aș opri la învățământul preșcolar- parte importantă a Educației Timpurii. Este de importanță majoră faptul că din 2008, Curriculum pentru Învățământ Preșcolar a introdus conceptul de **ACTIVITĂȚI INTEGRATE**- în care tradiționalul (activități de sine stătătoare) se transformă în activități cu tentă modernă. În cadrul acestor activități integrate se regăsesc **ACTIVITĂȚI INTERDISCIPLINARE, ACTIVITĂȚI TRANSDISCIPLINARE, ACTIVITĂȚI MULTIDISCIPLINARE**. La momentul apariției acestora, schimbarea de paradigmă a condus la un sistem educațional de un înalt standard de calitate, preșcolarul/copilul-beneficiarul direct primind cunoștințe și informații prin metode noi, inovative, accesând simultan mai multe domenii de interes.

De dată mai recentă, **EDUCAȚIA STEAM**, începe să câștige din ce în ce mai mult teren.

„STEAM este o abordare educațională a învățării care folosește Știința, Tehnologia, Ingineria, Arte și Matematică ca puncte de acces pentru ghidarea anchetei, dialogului și gândirii critice a elevilor.

Rezultatele finale sunt studenții care își asumă riscuri, se implică în învățarea experiențială, persistă în rezolvarea problemelor, îmbrățișează colaborarea și lucrează prin procesul creativ.”

–Susan Riley, fondatoarea **EducationCloset**

Deși s-a dorit la început ca acest tip de educație să se adreseze unui anumit segment de „studenți”, în prezent o putem regăsi și în Educația Timpurie. Beneficiind de mijloace de învățământ moderne, întreg sistemul de învățământ este apt în a aplica această nouă și inovativă educație.

Am încercat, într-o prezentare succintă, să subliniez ce înseamnă **INOVAȚIE ÎN EDUCAȚIE**, într-o societate modernă, în care tehnologia tinde să pătrundă din ce în ce mai mult și acapareze cât mai multe domenii.

BIBLIOGRAFIE:

1. **Ministerul Educației, Cercetării și Tineretului**, 2008, *Curriculum pentru învățământul preșcolar*, București, 2008;
2. **Ministerul Educației Naționale**, 2018, *Curriculum pentru Educație Timpurie*, București, 2018;
3. **Ministerul Educației Naționale**, 2019, *Curriculum pentru Educație Timpurie (a copiilor de la naștere până la vârsta de 6 ani)*, București, 2019;
4. **Riley S.**, 2022, The Institute for Arts Integration and STEAM, 2022, <https://artsintegration.com/author/susanmriley/>

EDUCAȚIA TRADIȚIONALĂ VERSUS EDUCAȚIA STEAM

Autor: prof. înv. preșc. ȚOIA ALINA
Instituția: GRĂDINIȚA nr.268, București

„STEAM este o abordare educațională a învățării care folosește Știința, Tehnologia, Ingineria, Arte și Matematică ca puncte de acces pentru ghidarea anchetei, dialogului și gândirii critice a elevilor. Rezultatele finale sunt studenții care își asumă riscuri, se implică în învățarea experiențială, persistă în rezolvarea problemelor, îmbrățișează colaborarea și lucrează prin procesul creativ.”

–**Susan Riley**, fondatoarea **EducationCloset**

Deși s-a dorit la început ca acest tip de educație să se adreseze unui anumit segment de „studenți”, în prezent o putem regăsi și în Educația Timpurie. Beneficiind de mijloace de învățământ moderne, întreg sistemul de învățământ este apt în a aplica această nouă și inovativă educație. De dată mai recentă, **EDUCAȚIA STEAM**, începe să câștige din ce în ce mai mult teren.

Ce este Educația STEAM?

Combină patru științe și arta a căror inițiale îi compun denumirea:

S- Science (Știință), ***T- Tehnology*** (Tehnologie), ***E- Engineering*** (Inginerie), ***A- Arts*** (Artă),

M- Mathematics (Matematică)

Rezultatul acestui mix de știință și artă propune un mediu de învățare atractiv pentru participanții la acest tip de educație, unde se pune accent pe aplicarea metodelor învățate în viața de zi cu zi. Integrând conceptele educației STEAM, subiectele și standardele evaluării avem o modalitate de a schimba demersul procesului de învățare obișnuit. Educația STEAM se referă la predarea celor patru științe cu o abordare comună, introduce domeniul umanist, și anume artele, pentru o îmbunătățire și optimizare a procesului de învățare. Artele sunt o piesă ce poate interconecta cele patru științe și permite integrarea mai multor tipuri de persoane în întreaga linie de învățare. Artele au următoarea taxonomie:

- arte vizuale cu referință la pictură, desen, sculptură, arte media, fotografie;
- arte vizuale-arta spectacolului ce se referă la dans, teatru, muzică, activități de îndemânare și estetică;
- științe umaniste și arte liberale.

De ce au fost create programele STEAM?

- Programele STEAM au fost create pentru a forma viitori angajați care să ajute la creșterea industriilor bazate pe știință și tehnologie.

- Pentru a oferi copiilor o educație complexă.

Particularități ale educației STEAM

Pentru mult timp cele patru științe (STEAM) au fost preluate și predate copiilor ca elemente separate. Apoi a apărut acest tip de educație ce le-a împletit, adăugând arta.

Cheia succesului în societate este să oferim copiilor cunoștințele și abilitățile necesare pentru a se descurca, chiar mai mult de atât, într-o lume ce se află într-o continuă schimbare. Educația STEAM se concentrează pe procesul de învățare la fel de mult ca pe rezultate. Educația STEAM a încorporat **gândirea de tip design și procesul de proiectare** pentru a oferi o soluție bazată pe abordarea rezolvării problemelor. Oferă oportunități de învățare experiențială și oferă elevilor posibilitatea de a gândi critic și de a se autoeduca. Copiii sunt pur și simplu provocați să preia o problemă și să o rezolve. Prin **gândirea critică** ei trebuie să își pună întrebări și să afle răspunsuri. Greșelile sunt de apreciat în acest proces, deoarece reprezintă faptul că ceva nu a mers bine și va trebui să vedem „ce?”, dar să găsim și soluția potrivită. De aici înțelegem că acest tip de educație încurajează **perseverența**. Copiii sunt încurajați să asculte opiniile celorlalți și să împărtășească cunoștințe. Învață că pot sprijini lumea într-un mod pozitiv prin noile cunoștințe acumulate ce le vor pune în aplicare.

Puncte importante în predare

Profesorii ce predau după acest tip de educație se ghidează după 6 pași, fiecare dintre aceștia având propria însemnătate.

1. Focus

În acest pas, profesorul selectează o întrebare esențială sau o problemă pe care o transmite elevilor. Acesta se concentrează ca întrebarea sau problema să fie bine focusată, clară și cu referință atât pe partea STEM, cât și pe arte.

2. Detaliu

Este pasul procesului în care se caută răspunsul sau rezolvarea problemei. Tot în această fază se găsesc corelații între mai multe domenii și implicit o mulțime de informații, abilități sau procese cheie pe care elevii trebuie să le adreseze deja.

3. Descoperirea

Este etapa în care profesorul poate analiza lacunele pe care le au elevii în abilitățile și procesele lor proprii. Este faza care se referă la cercetarea activă și predarea intenționată.

4. Aplicarea

Partea cea mai distractivă este aplicarea. După ce elevii au toate informațiile și au analizat soluțiile actuale, ei pot începe să-și creeze propriile soluții și procese de rezolvare a problemei. Aici utilizează abilitățile proprii, procesele și cunoștințele ce au fost acumulate în etapele anterioare.

5. Prezentarea

Această fază a procesului pune accentul pe împărtășirea cu ceilalți. Fiecare își expune părerea, exprimă un feedback și primește unul. Este momentul când învață să ofere și să primească contribuții.

6. Legătura

Se referă la bucla ce încheie activitatea. Este menită să dea elevilor posibilitatea de a reflecta asupra procesului lor și a feedback-ului primit. Pe baza acestei reflecții elevi vor fi capabili să se autocorecteze și să îmbunătățească propriile abilități, deprinderi și cunoștințe.

Beneficiile educației STEAM:

- trezește interesul elevilor prin faptul că împletește știința cu arta;
- intervine în dezvoltarea abilităților de rezolvare a problemelor;
- elevii se implică în procesul de învățare;
- împărtășesc cu ceilalți ideile proprii sau descoperirile, fac asta cu plăcere;
- dezvoltă abilitățile de comunicare;
- dezvoltă sentimentului de empatie;
- dezvoltă participanții din punct de vedere cognitiv;
- dezvoltă creativitatea și imaginația;
- clădește baza unui viitor adult ce deține capacități, deprinderi și soluții;
- formează „inovatori, educatori, lideri și cursanți ai secolului XXI.”

Sistemul de Educație Tradițional versus Educația STEAM

În ultimele decenii s-a înregistrat o evoluție în sistemele de învățământ. Totul s-a schimbat, de la mediul fizic la curriculum, profesori, elevi, metode de predare și evaluare etc. Aș dori să fac o paralelă între cele două metode de educație.

Sistemul de Educație Tradițional

- programele nu sunt integrate;
- copiii preiau informații separat de la fiecare disciplină și nu reușesc mereu să facă o legătură între ele;
- elevii nu înțeleg de multe ori la ce le ajută unele discipline;
- intervine plictiseala;
- este multă muncă individuală;
- nu se dezvoltă abilitățile necesare secolului XXI;
- profesorii transmit cunoștințele însă nu le integrează într-un context mai larg, multidisciplinar;
- examenele depind de memorare și nu se pune îndeajuns accent pe înțelegere;
- nu există legătura clară dintre cunoștințele de la clasă cu viața reală;
- clasele sunt amenajate fără să aibă ca bază feedback-ul etc;

Educația STEAM

Rezultatul acestui mix de știință și artă propune un mediu de învățare atractiv pentru participanții la acest tip de educație, unde se pune accent pe aplicarea metodelor învățate în viața de zi cu zi. Integrând conceptele educației STEAM, subiectele și standardele evaluării avem o modalitate de a schimba demersul procesului de învățare obișnuit. Educația STEAM se referă la predarea celor patru științe cu o abordare comună, introduce domeniul umanist, și anume artele, pentru o îmbunătățire și optimizare a procesului de învățare. Artele sunt o piesă ce poate interconecta cele patru științe și permite integrarea mai multor tipuri de persoane în întreaga linie de învățare. Artele au următoarea taxonomie:

- arte vizuale cu referință la pictură, desen, sculptură, arte media, fotografie;
- arte vizuale-arta spectacolului ce se referă la dans, teatru, muzică, activități de îndemânare și estetică;
- științe umaniste și arte liberale;
- pune accent pe dezvoltarea abilităților specifice secolului XXI;
- încurajează perseverența;
- propune anteprenariat în gândire;
- încurajează lucrul în echipă;
- profesorul acționează ca un mentor ce ghidează copilul spre dezvoltare;

- profesorul organizează informațiile pe care le transmite elevilor într-un mod ușor de înțeles;
- evaluarea se bazează pe proiecte, pe munca în echipă, pe cooperarea din timpul evaluării;
- participanții sunt dornici de învățare.
- sunt pregătiți să fie următoarea generație de anteprenori.

Educația STEAM este un proces structurat de integrare a științelor exacte și a artei, cu scopul de a forma viitori adulți inteligenți, ușor adaptabili societății și capabili de a pune în valoare cunoștințele acumulate pe întregul proces al educației în viitorul loc de muncă.

Am încercat, în această lucrare, să subliniez ce înseamnă **educație inovatoare**, de viitor, într-o societate modernă, în care tehnologia tinde să pătrundă din ce în ce mai mult și acapareze cât mai multe domenii, inclusiv **EDUCAȚIA**. De asemenea, am surprins prin paralela între cele două concepte importanța actualizării noilor tendințe cu caracter educațional, astfel încât **GENERAȚIA ALPHA** să poată crea premise pentru un sistem de învățământ mult mai performant.

BIBLIOGRAFIE:

1. **Ministerul Educației, Cercetării și Tineretului**, 2008, *Curriculum pentru învățământul preșcolar*, București, 2008;
2. **Ministerul Educației Naționale**, 2018, *Curriculum pentru Educație Timpurie*, București, 2018;
3. **Ministerul Educației Naționale**, 2019, *Curriculum pentru Educație Timpurie (a copiilor de la naștere până la vârsta de 6 ani)*, București, 2019;
4. **Riley, Susan**, The Institute for Arts Integration and STEAM, 2022, <https://artsintegration.com/author/susanmriley/>

BUNE PRACTICI PRIVIND ACTIVITATEA EXTRACURRICULARĂ

Prof. Înv. primar Toma Iuliana

Școala Gimnazială Căteasca, Argeș

Educația reprezintă o componentă complexă a existenței umane, care asigură întâlnirea dintre individ, societate și întreaga viață socială și, prin aceasta, pregătirea și formarea lui pentru viața prezentă și pentru viitor.

Cunoștințele dobândite de elevi în cadrul școlii nu sunt doar o sumă de achiziții memorate și reproduse și ca suport și premisă pentru construirea de noi achiziții de către elevii înșiși, realizarea de aplicații practice în care să se operaționalizeze cunoștințele, realizarea de conexiuni interdisciplinare. De asemenea, se are în vedere pregătirea elevilor de a acționa în diferite contexte situaționale și pentru a soluționa probleme.

Activitățile extracurriculare contribuie la gândirea și completarea procesului de învățare, la dezvoltarea înclinațiilor și aptitudinilor elevilor, la organizarea rațională și plăcută a timpului lor liber. Promovarea exemplilor de bună practică din domeniul educației și cercetării psiho – pedagogice, cunoașterea și valorificarea metodelor și tehnicilor de îmbunătățire a calității actului educațional. Optimizarea calității educației se poate realiza prin demersuri didactice interactive, centrate pe elev, cât și prin includerea competențelor de relaționare interculturală în implementarea curriculumului formal și nonformal la nivelul învățământului.

Educația extracurriculară (realizată dincolo de procesul de învățământ) își are rolul și locul bine stabilit în formarea personalității copiilor noștri. Educația prin activitățile extracurriculare urmărește identificarea și cultivarea corespondenței optime dintre aptitudini, talente, cultivarea unui stil de viață civilizat, precum și stimularea comportamentului creativ în diferite domenii. Începând de la cea mai fragedă vârstă, copiii acumulează o serie de cunoștințe punându-i în contact direct cu obiectele și fenomenele din natură.

Activitățile extracurriculare sunt o modalitate de a înscrie școala în viața comunității, de a lărgi orizontul de cunoaștere al copiilor, de a le stimula curiozitatea și sentimentul de apartenență. În urma unor studii s-a constatat că elevii care participă consecvent la activități extrașcolare și extracurriculare au un nivel mai redus de agresivitate, lucru care este de dorit să fie luat în calcul de către elevi, părinți și cadre didactice și nu în ultimul rând de forurile superioare, pentru diminuarea violenței. Activitățile extrașcolare diverse la care au acces elevii, promovate de către mass-media, oferă cadru propice pentru consumul energetic și eliberarea de tensiune acumulată. Și de aici desprindem valența educativă – ele servesc dezvoltării copiilor, atât sub aspect cognitiv, lărgind orizontul lor de cunoaștere și îmbogățindu-l cultural, cât și sub aspectul formării morale și spirituale. Dacă avem grijă ca obiectivele instructiv – educative să primeze, dar să fie prezentate în mod echilibrat și momentele recreative, de relaxare, atunci rezultatele vor fi întotdeauna deosebite. În cadrul acestor activități elevii se deprind să folosească surse informaționale diverse, să întocmească colecții, să sistematizeze date, învață să învețe. Prin faptul că în asemenea activități se supun de bună voie regulilor, asumându-și responsabilități, copiii se autodisciplinează. Cadrul didactic are, prin acest tip de activități, posibilități deosebite să-și cunoască elevii, să-i dirijeze, să le influențeze dezvoltarea, să realizeze mai ușor și mai frumos obiectivul principal al școlii și al învățământului – pregătirea copilului pentru viață.

Activitățile extrașcolare contribuie la formarea personalității elevului. Sunt importante și utile. Dar sunt anumite aspecte care ar putea să influențeze succesul acestora, printre acestea

numărându-se: desfășurarea acestora după programul de studiu, când elevii sunt deja obosiți sau înainte și aceștia nu se mai pot concentra la ore. Deci, programul elevului este mai încărcat.

De-a lungul anilor, activitățile extrașcolare au luat forme variate, toate având ca scop învățarea nonformală și petrecerea în mod plăcut a timpului liber. Prin aceste activități, care cuprind domenii și arii foarte mari, elevii își pot dezvolta anumite competențe și abilități necesare unei bune dezvoltări armonioase pentru o integrare în societate. Când vorbim de activități extrașcolare, ne referim la acel program la care elevul participă după ore și ar trebui să facă acest fapt cu plăcere deoarece scopul este acela de a-i forma abilitățile necesare unei bune dezvoltări, formării personalității elevului care își va găsi prin acestea înclinațiile, talentul și domeniul în care ei vor fi performanți.

Activitățile extracurriculare contribuie la gândirea și completarea procesului de învățare, la dezvoltarea înclinațiilor și aptitudinilor preșcolarelor, la organizarea rațională și plăcută a timpului lor liber. Având un caracter atractiv, copiii participă într-o atmosferă de voie bună și optimism, cu însuflețire și dăruire, la astfel de activități. Potențialul larg al activităților extracurriculare este generator de căutări și soluții variate. Succesul este garantat dacă ai încredere în imaginația, bucuria și în dragostea din sufletul copiilor, dar să îi lași pe ei să te conducă spre acțiuni frumoase și valoroase. Scopul activităților extrașcolare este dezvoltarea unor aptitudini speciale, antrenarea elevilor în activități cât mai variate și bogate în conținut, cultivarea interesului pentru activități socio-culturale, facilitarea integrării în mediul școlar, oferirea de suport pentru reușita școlară în ansamblul ei, fructificarea talentelor personale și corelarea aptitudinilor cu atitudinile caracteriale. Activitățile extrașcolare se desfășoară într-un cadru informal, ce permite elevilor cu dificultăți de afirmare în mediul școlar să reducă nivelul anxietății și să-și maximizeze potențialul intelectual.

Astfel de activități extrașcolare utilizăm și în cadrul programului „Școala Altfel” pe care îl desfășurăm în fiecare an. Impactul cel mai bun îl au excursiile, elevii fiind astfel entuziasmați, iar cadrele pot să le cunoască astfel mai bine nevoile, spiritul de echipă și modul de comportament în afara școlii. Elevii doresc astfel de activități, ei nemaifiind stresați de viața școlii, de clopoțel, de teste și teme. Prin aceste activități li se oferă elevilor un alt mod de însușire a unor trăiri, valențe pozitive ale vieții. Cât sunt mici, toți copiii trebuie să își însușească valori morale, să trăiască momente înălțătoare, să conștientizeze rolul religiei în formarea lui ca individ și să participe la toate evenimentele importante alături de familia unită. Aceasta este soluția vitală pentru o viață echilibrată, pentru petrecerea momentelor neegalabile din mijlocul familiei, pentru formarea ca individ responsabil și valoros pentru societate.

Bibliografie :

* Cernea, Maria, Contribuția activităților extracurriculare la optimizarea procesului de învățământ, în “Învățământul primar” nr. 1 / 2000, Ed. Discipol, București;

* Vlăsceanu, Gheorghe, coord., Neculau, Adrian, Școala la răscruce. Schimbare și continuitate în curriculumul învățământului obligatoriu. Studiu de impact, Editura Polirom, București, 2002;

* Crăciunescu, Nedelea, Forme de activități extracurriculare desfășurate cu elevii ciclului primar, în “Învățământul primar” nr. 2, 3 / 2000, Ed. Discipol, București;

D. Ionescu, R. Popescu, „Activități extrașcolare în ruralul românesc. Dezvoltarea de competențe cheie la copii și tineri”, Editura Universitară, București 2012;

Abordarea de tip integrat a conținuturilor învățării

Prof. înv. primar TOMA MIRELA
Școala Gimnazială „Al. Macedonski” Craiova

Educația reprezintă axul principal al formării personalității umane. Platon afirmă că: „*nu este nimic mai dumnezeiesc decât educația, prin educație omul ajunge într-adevăr om*”.

În această perioadă asistăm la dezvoltarea unei noi abordări educaționale, care determină organizarea și trăirea unor experiențe de învățare ținând seama de cerințele viitorului și de necesitatea producerii unor schimbări dorite în comportamentul copilului de astăzi.

În societatea de astăzi, când cunoașterea umană se află într-un proces continuu de diferențiere, când apar noi discipline care se adaugă celor deja existente în învățământ, tendinței de diferențiere încearcă să i se opună tendința de integrare. Explozia informațională conduce nu numai la creșterea cantitativă a cunoștințelor, ci și la esențializare, la integrare.

Problemele concrete de viață, ce trebuie rezolvate zi de zi, au un caracter integrat și nu pot fi soluționate decât apelându-se la cunoștințe, deprinderi, competențe ce nu sunt încadrate în contextul strict al unui obiect de studiu. Pentru ca elevii zilelor noastre să facă față solicitărilor lumii contemporane, trebuie să le formăm capacitatea de a realiza transferuri rapide și eficiente între discipline, de a colecta, sintetiza și de a pune la lucru împreună cunoștințele dobândite.

Abordarea integrată a curriculum-ului pune accentul pe formarea unor competențe, atitudini și valori transversale și transferabile, utile pentru dezvoltarea personală și socială a elevilor.

Curriculum-ul integrat presupune o anumită modalitate de predare și o anumită modalitate de organizare și planificare a instruirii ce produce o inter-relaționare a disciplinelor, astfel încât să răspundă nevoilor de dezvoltare a elevilor.

Evoluția practicii pedagogice contemporane cunoaște o dinamică importantă. La noi în țară, s-a propus un astfel de curriculum integrat pentru prima dată în anul 2008, la grădiniță, iar în anul 2012 pentru clasele pregătitoare, întâi și a doua. Integrarea curriculară își manifestă beneficiile la clasele pre-primare și primare și se datorează atât particularităților de învățare a copiilor, cât și modului de organizare a predării.

Beneficiile abordării curriculum-ului de tip integrat

- Hrănește și refortifică abilitățile și cunoștințele învățate într-o arie de studiu și le utilizează în alta;
- Conferă elevilor experiențe academice din ce în ce mai bogate extinzând contextul și aplicabilitatea deprinderilor și informațiilor lor;
- Eficientizează utilizarea timpului de învățare pentru cunoștințele, competențele dintr-o arie spre a fi utilizate ca suport în alta.

În locul coincidențelor dintre obiectul de învățământ și disciplina științifică, se optează pentru „câmpuri cognitive integrate” care transcend granițele dintre discipline.

Predarea integrată cunoaște o extensie relativ rapidă, în primul rând datorită faptului că răspunde unor preocupări privind natura științei. Cei mai serioși pași în predarea integrată s-au făcut în învățământul preșcolar și primar, dar și în cel gimnazial și liceal.

Predarea integrată se dovedește a fi o soluție pentru o mai bună corelare a științei cu societatea, cultura, tehnologia. Cu toate acestea, se întâmpină o serie de dificultăți, ce țin în primul rând de schimbarea mentalității cadrelor didactice, înlăturarea comodității, a inerției.

În predarea-învățarea conținuturilor învățământului preuniversitar, este din ce în ce mai prezentă tendința de organizare a acestora dintr-o perspectivă integrată. În dilema predării pe discipline de sine stătătoare sau pe baza integrării conținuturilor în „*câmpuri cognitive integrate*” care transcend granițele dintre discipline, a învins, se pare, cea de-a doua variantă.

Argumente ale predării integrate :

- Angajarea responsabilă a elevilor în procesul învățării;
- Încurajarea comunicării și a relațiilor interpersonale prin valorificarea valențelor formative ale sarcinilor de învățare în grup prin colaborare;
- Transformarea cadrului didactic în factor de sprijin, mediator, facilitator și diminuarea funcției sale de „furnizor de informații”.

Argumente ale integrării:

- La nivelul unor programe pentru învățământul preuniversitar se operează cu „teme”, cu „orientări tematicе” de fapt, care semnifică faptul că profesorul are o anumită libertate de a alege sau de a propune conținuturi .
- Însă, această organizare a conținuturilor are și propriile...

Dificultăți și limite:

- Dificultatea pregătirii cadrelor didactice care să predea într-o asemenea manieră. Sistemul de formare inițială și continuă a cadrelor didactice din România este predominant axat pe predarea pe discipline, în funcție de specializarea de pe diploma de absolvire a facultății;
- Imposibilitatea aprofundării de către elevi a cunoașterii științifice specializate;
- Lipsa de tradiție pedagogică a integrării;
- Opoziția latentă sau activă a cadrelor didactice privind tendințele integratoare.

Niveluri ale integrării conținuturilor

Integrarea conținuturilor vizează stabilirea de relații strânse, convergențe între elemente, precum: concepte, abilități, valori aparținând disciplinelor școlare distincte.

Din acest punct de vedere, literatura de specialitate identifică următoarele posibilități:

- Integrare intradisciplinară;
- Integrare multidisciplinară;
- Integrare pluridisciplinară;
- Integrare interdisciplinară;
- Integrare transdisciplinară.

Organizarea și predarea **intradisciplinară** a conținuturilor au reprezentat și reprezintă încă axele curriculum-ului tradițional. În același timp se constituie în „operația care presupune a conjuga două sau mai multe conținuturi interdependente aparținând aceluiași domeniu de studiu, în vederea rezolvării unei probleme, studierii unei teme sau dezvoltării abilităților”.

Integrarea intradisciplinară se realizează prin inserția unui fragment în structura unei discipline pentru a clarifica o temă sau prin armonizarea unor fragmente în cadrul unei discipline, pentru rezolvarea unei probleme sau dezvoltarea unor capacități și aptitudini.

Intradisciplinaritatea are în vedere:

- a) Integrarea la nivelul conținuturilor;
- b) Integrarea la nivelul deprinderilor și competențelor.

Aceasta se poate realiza:

- pe orizontală, între conținuturi și competențe ale disciplinei la același nivel de studiu;
- pe verticală, între conținuturi și competențe de la niveluri diferite de studiu.

De exemplu, dezvoltarea capacității elevilor de a rezolva exerciții cu și fără paranteze nu poate fi efectuată fără însușirea ordinea efectuării operațiilor care, la rândul său, are la bază o bună cunoaștere a algoritmilor de calcul pentru efectuarea operațiilor de adunare și scădere cu și fără trecere peste ordin, cât și a operațiilor de înmulțire și împărțire a numerelor formate dintr-una sau mai multe cifre.

Un alt exemplu, poate, mai edificator, este că însușirea citit-scrisului nu poate fi realizată fără o foarte bună dezvoltare a auzului fonematic prin aplicarea binecunoscutei metode fonetice, analitico-sintetice, cât și prin dezvoltarea capacității de a scrie grafismele.

Avantaje și dezavantaje ale organizării și predării intradisciplinare

Avantaje:

- Justificarea pedagogică a acestui mod de abordare a conținuturilor constă în aceea că ea oferă un mod direct, atât profesorului, cât și elevului, o structură care respectă ierarhia cunoștințelor anterior dobândite;
- Este securizantă: pe măsură ce avansează în cunoștințe și competențe, elevul își dă seama de drumul pe care l-a parcurs.

Dezavantaje:

- Transferul orizontal de la o disciplină la alta al celor ce învață se produce puțin și, de regulă, la elevii cei mai dotați;
- Perspectiva intradisciplinară a condus la paradoxul „enciclopedist specializat”, care închide elevul și profesorul într-o tranșee pe care și-o sapă ei înșiși, care îi izolează din ce în ce mai mult, pe măsură ce o adâncesc;
- În devotamentul său pentru disciplină, cadrul didactic tinde să treacă în planul doi obiectul prioritar al educației: elevul.

Pluridisciplinaritatea

Este definită ca juxtapunere a disciplinelor mai mult sau mai puțin înrudite. Fiecare disciplină este studiată în funcție de o sinteză finală de studiat.

Perspectiva pluridisciplinară este o perspectivă tematică. Este „*pedagogia centrelor de interes*”, lansată de Decroly. Predarea în maniera pluridisciplinară pornește de la o temă, o situație sau o problemă care ține de mai multe discipline în același timp.

Astfel, la clasa a IV-a, o temă precum „Iarna” se regăsește în cadrul mai multor discipline. Unitățile de învățare care o integrează ar fi următoarele:

Limba română- „Baba Iarna intră-n sat”; Științe

– „Fenomene ale naturii “;

Abilități practice- „Activități cu materiale sintetice (hârtia)“.

Scopul lecțiilor care abordează această temă poate fi aprofundarea cunoștințelor despre anotimpul iarna prin formarea de atitudini pozitive față de mediu și protejarea acestuia și cultivarea dragostei pentru tradiții și obiceiuri.

Specialiștii în domeniul integrării conținuturilor afirmă că acest tip de abordare poate fi comparată cu derularea unei discuții în care fiecare dintre parteneri își exprimă punctul de vedere.

Această metodă face ca diverse discipline să analizeze aceeași problematică, fără să se ajungă la sinteze comune și la puncte de vedere comune; răspunsurile date pun în evidență multiplele fațete ale aceleiași teme sau probleme.

Avantaje și dezavantaje ale pluridisciplinarității

Avantaje:

- Situează un fenomen sau un concept în globalitatea sa, în toate relațiile sale;
- Din perspectiva educației permanente, predarea pluridisciplinară fundamentează învățământul pe realitate și pe problemele ei. Legătura școlii cu viața socială este mai motivantă pentru elev;
- Reduce compartimentarea cunoașterii și a conținuturilor în funcție de domeniul din care fac parte;
- Asigură un transfer mai bun al cunoștințelor în situații noi.

Dezavantaje:

- Riscul superficialității în învățare este mare;
- Nu se asigură progresia de la cunoscut la necunoscut, ca în cazul studiului disciplinelor în manieră tradițională;
- Se sacrifică rigoarea și profunzimea în favoarea unei simplificări excesive.

Interdisciplinaritatea

Este definită ca „interacțiune existentă între două sau mai multe discipline, care să poată să meargă de la simpla comunicare de idei, până la integrarea conceptelor fundamentale privind epistemologia, terminologia, metodologia, procedeele, datele și orientarea cercetării”.

Principala modalitate de introducere a interdisciplinarității în învățământ o reprezintă regândirea conținuturilor și elaborarea planurilor, a programelor și manualelor școlare în perspectiva conexiunilor posibile și necesare sub raport epistemologic și pedagogic.

Acțiunea de promovare a interdisciplinarității trebuie să se integreze în contextul sistemului educativ dat. De asemenea, pentru a fi eficientă, trebuie să se asocieze cu alte principii sau inovații specifice unui învățământ modern.

Avantaje și dezavantaje ale interdisciplinarității

Avantaje:

- Conceptele și organizarea conținutului din această perspectivă favorizează transferul și, prin urmare, rezolvarea de probleme noi, permit o vedere mai generală și o decompartmentare a cunoașterii umane;
- Această optică constituie o abordare economică din punctul de vedere al raportului dintre cantitatea de informație și volumul de învățare;
- Realizează conexiuni între discipline, punând în evidență coeziunea, unitatea, globalitatea temei sau a problemei de studiat.

Dezavantaje:

- Tratarea interdisciplinară trebuie să evite tendința de generalizare abuzivă, de însușire a unor cunoștințe și deprinderi dezlănate;
- Perspectiva interdisciplinară realizată la nivel de grupe de discipline conexe sau concepută sub o formă și mai radicală nu implică abandonarea noțiunii de disciplină.

Concret, matematica se poate asocia cu specii literare cunoscute copiilor, cum ar fi ghicitorile sau diferite strofe care presupun efectuarea unor calcule mintale și care, în același timp, binedispun, activează și-i motivează pe elevi în activitățile propuse.

De asemenea, subiecte din cadrul disciplinei științe, precum *Animalele sălbatice și domestice* oferă multe ocazii de a include diferite texte literare asociate viețuitoarelor.

Multidisciplinaritatea

Este forma cea mai puțin dezvoltată de întrepătrundere a disciplinelor, constând numai în alăturarea anumitor elemente ale diverselor discipline, evidențiind aspectele lor comune.

Acest mod de abordare presupune predarea conținuturilor care aparțin unei discipline școlare prin modalități specifice fiecărui domeniu, făcând însă apel la virtuțile argumentative și persuasive ale altor discipline;

Există două moduri de integrare în funcție de tipul disciplinelor:

1. Integrarea complementară, când corelațiile se realizează între discipline înrudite, complementare;

2. Integrarea paralelă, când corelarea se face între discipline din grupe diferite.

Un exemplu ar putea fi reprezentat de abordarea temei *Omul* atât din perspectiva creaționistă, cât și din cea evoluționistă, adaptând, desigur, informațiile la caracteristicile de vârstă ale elevilor

Avantaje și dezavantaje ale multidisciplinarității

Avantaje:

- Confortul cadrelor didactice, care nu își simt domeniul amenințat;
- Realizarea de planificări corelate între discipline;
- Realizarea de către elevi a unor legături între conținuturile diverselor discipline;
- Explicarea unor teme sau probleme ce nu pot fi lămurite în cadrul unei singure discipline.

Dezavantaje:

- Unele teme sau probleme din lumea reală necesită un efort conjugat pentru a fi rezolvate;

Transdisciplinaritatea

Întrepătrunderea disciplinelor și coordonarea cercetării pot sfârși prin adoptarea aceleiași ansamblu de concepte fundamentale sau elemente metodice generale, adică un nou domeniu de cunoaștere sau o nouă disciplină.

Acest tip de abordare tinde către o fuziune a cunoștințelor specifice diferitelor discipline, la descoperirea unor noi câmpuri de investigație, la conceperea unor noi programe de cercetare.

Considerându-se că deschide calea către atingerea unui nivel superior al cunoașterii, transdisciplinaritatea a fost ridicată la rangul de „*noua viziune asupra lumii*”, fiind capabilă să conducă la înțelegerea, soluționarea multiplelor probleme complexe și provocări ale lumii actuale.

Cel mai concludent exemplu este acela că **Planul cadru** este structurat pe cele șapte arii

curriculare, care exprimă intenția evidentă de a găsi soluții pentru integrarea conținuturilor. Ariile curriculare reprezintă grupaje de discipline ce au în comun anumite conținuturi și obiective de formare. Între cele șapte arii curriculare există un echilibru dinamic. Raportul dintre acestea se modifică în funcție de vârsta celor care învață și de specificul ciclurilor curriculare.

Cele mai productive strategii și metode de predare integrată, recunoscute ca promotoare ale unei învățări autentice-eficiente sunt :

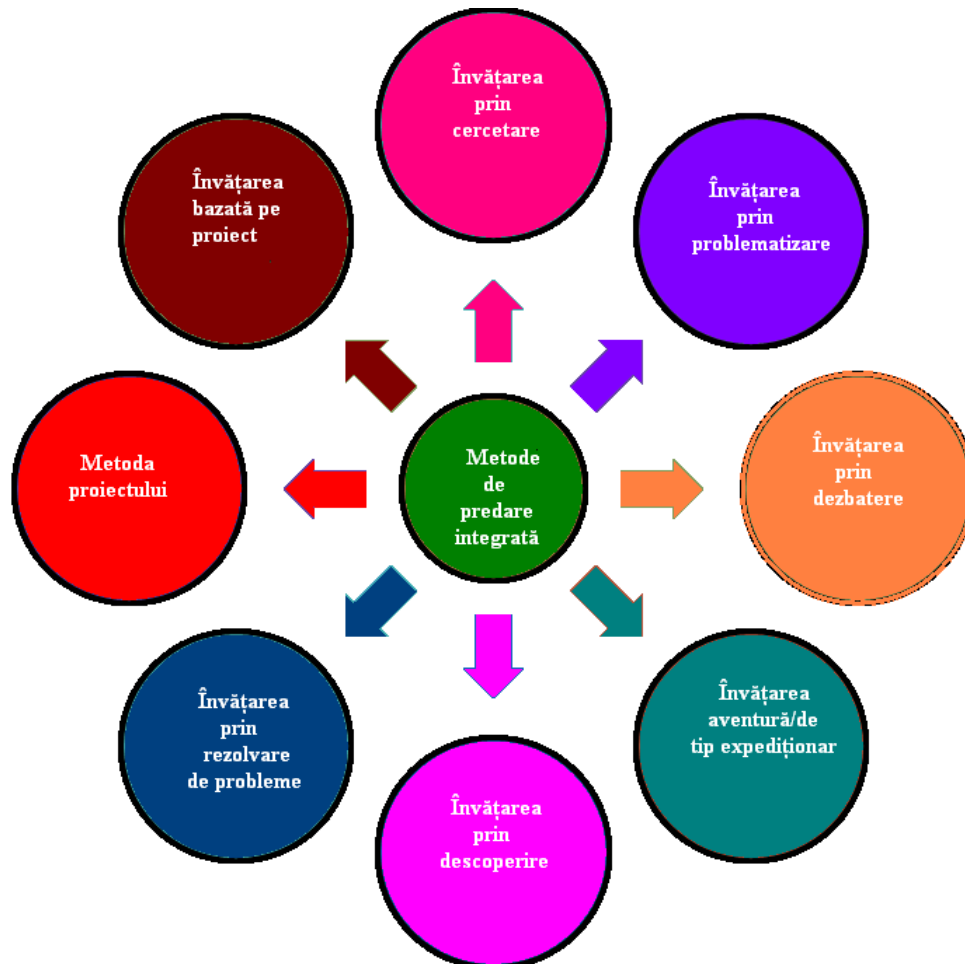

Strategii de predare integrată

Metodele de predare ale profesorului pot fi convertite de către elevi în metode de învățare deoarece metodele de predare induc și învățarea .

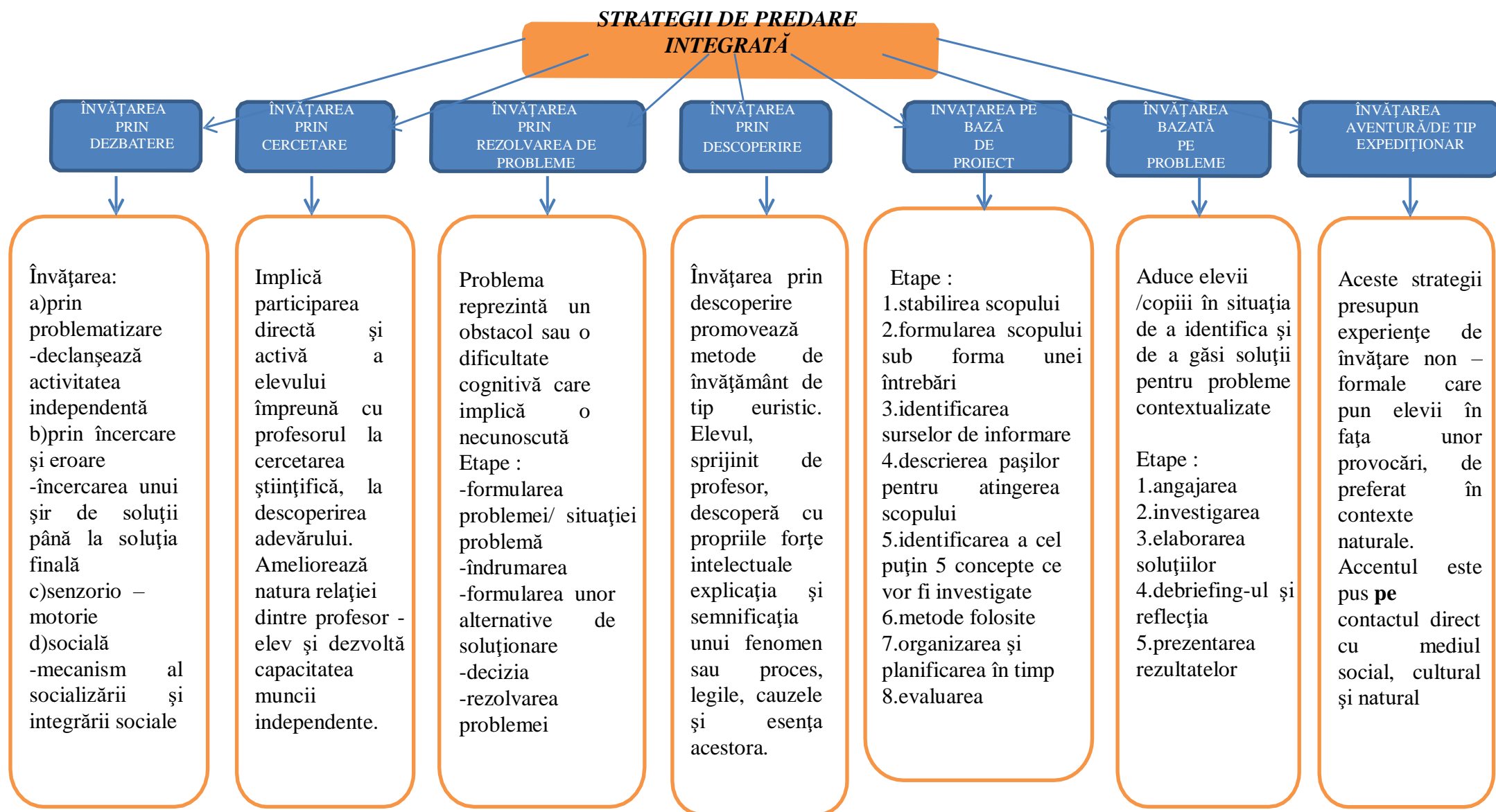

CONCLUZII

- Integrarea conținuturilor școlare este o necesitate și un deziderat;
- Strategiile de predare/ învățare integrată, precum și nivelurile la care acestea se realizează sunt condiționate de o multitudine de factori, de natură obiectivă și subiectivă;
- Aceste modalități de integrare au avantaje, dar și dezavantaje;
- În dorința noastră de a fi moderni, de a inova practica școlară, trebuie prudență, deoarece echilibrul dintre extreme (diferențiere pe discipline vs integrare totală) se pare că este soluția cea mai eficientă;
- Abordarea integrată a conținuturilor se încadrează în seria noilor orientări educaționale, pe care numeroase cadre didactice au transformat-o de-a lungul timpului din premisă educațională în demers educativ utilizat în mod frecvent în practica de zi cu zi;
- Considerăm că activitățile integrate sunt de o reală importanță în eficiența actului didactic, totuși, suntem de părere că nu trebuie făcută o delimitare bruscă între activitățile tradiționale și cele integrate, în sensul că izolându-le și organizând procesul instructiv-educativ doar în baza unui tip de activitate sau altul, nu vom obține același rezultat ca și în cazul în care în planificarea activității pedagogice încercăm împletirea fructuoasă a acestor tipuri de activități;
- Cadrului didactic îi revine rolul de a se orienta spre folosirea celor mai eficiente căi și metode, indiferent dacă ele își au originea într-o alternativă pedagogică modernă sau în pedagogia tradițională. În același timp, cadrul didactic este cel care realizează integrarea, compatibilizarea conținuturilor și stabilește relevanța acestora în raport cu cerințele curriculare și așteptările comunității.

BIBLIOGRAFIE:

- Bocoș, M., Chiș, V., *Abordarea integrată a conținuturilor curriculare, particularizări pentru învățământul primar*, Editura Casa Cărții de Știință, Cluj-Napoca, 2014;
- Cerghit, I; Vlăsceanu, L., *Curs de pedagogie*, Tipografia Univ. București, 1988;
- Iucu, R., *Instruirea școlară*, Editura Polirom, Iași, 2002;
- Manolescu, M., *Curriculum pentru învățământul primar și preșcolar Teorie și practică*, Editura Credis a Universității București, 2004;
- Potolea, D; Manolescu, M. *Teoria și metodologia curriculumului. M.E.C. Proiectul pentru învățământ rural*, București, 2006.

Rolul consilierii școlare în educarea caracterului la elevii cu tulburări de învățare

**Profesor Consilier Scolar Tomescu Elena
CJRAE- VALCEA –Seminarul Teologic Ortodox Sfantul Nicolae,
Ramnicul Valcea**

Creșterea numărului de eșecuri și abandonuri școlare, de comportamente delicvente sau nesănătoase, de tulburări emoționale în rândul elevilor, reprezintă indicatori ai faptului că școala trebuie să facă mult mai mult în această direcție. Pentru a răspunde acestor nevoi reale, Ministerul Educației și Cercetării propune prin noul Curriculum Național introducerea disciplinei opționale, Consilierea și Orientarea, pentru toate cele trei nivele de școlarizare: primar, gimnazial și liceal. Noua disciplină vine în întâmpinarea nevoilor fundamentale ale oricărui copil și adolescent: cunoașterea de sine și respectul de sine, de a comunica și a se relaționa armonios cu ceilalți, de a poseda tehnici de învățare eficientă și creativă, de luare de decizii și rezolvare de probleme, de a rezista presiunilor negative ale grupului. Formarea unui stil de viață sănătos, integrarea sexualității în maturarea emoțională, controlul stresului, dobândirea de repere în orientarea școlară și profesională sunt condiții esențiale pentru dezvoltarea armonioasă a personalității elevului.

Consilierea este un proces complex ce cuprinde o arie foarte largă de intervenții care impun o pregătire profesională de specialitate. Mai specific, termenul de consiliere descrie relația interumană de ajutor dintre o persoană specializată, consilierul, și o altă persoană care solicită asistență de specialitate, clientul (Egan, 1990). Relația dintre consilier și persoana consiliată este una de alianță, de participare și colaborare reciprocă (Ivey, 1994). Există mai multe tipuri de consiliere, deși formele prezentate în tabelul 2.1. nu se exclud una pe alta. De exemplu, consilierea educațională presupune elemente de consiliere vocațională, suportivă, de dezvoltare personală sau informațională. Ce este important de reținut în acest context este faptul că profesorul de școală abilitat pentru consiliere educațională nu are competențe în ceea ce numim consiliere de criză și consiliere pastorală. Definierea consilierii impune accentuarea anumitor caracteristici ce o diferențiază de alte arii de specializare ce implică asistența psihologică:

- o primă caracteristică este dată de tipul de persoane cărora li se adresează. Consilierea vizează persoane normale, ce nu prezintă tulburări psihice sau de personalitate, deficiențe intelectuale sau de altă natură. Consilierea facilitează, prin demersurile pe care le presupune, ca persoana să facă față mai eficient stresorilor și sarcinilor vieții cotidiene și astfel să îmbunătățească calitatea vieții;
- o a doua caracteristică definitivă pentru consiliere este dată de faptul că asistența pe care o oferă utilizează un model educațional și un model al dezvoltării și nu unul clinic și curativ. Sarcina consilierului este de a învăța persoana/grupul, strategii noi comportamentale, să își valorizeze potențialul existent, să își dezvolte noi resurse adaptative. Consilierea facilitează și catalizează atingerea unui nivel optim de funcționare în lume;
- o a treia caracteristică a consilierii este preocuparea pentru prevenția problemelor ce pot împiedica dezvoltarea și funcționarea armonioasă a persoanei. Strategia de prevenție constă în identificarea situațiilor și grupurilor de risc și în acțiunea asupra lor înainte ca acestea să aibă un impact negativ și să declanșeze "crize" personale sau de grup.

Sumarizând caracteristicile prezentate în paragrafele anterioare putem spune că procesul de consiliere pune accentul pe dimensiunea de prevenție a tulburărilor emoționale și comportamentale, pe cea a dezvoltării personale și a rezolvării de probleme.

Focalizarea exclusivă a școlii pe latura intelectuală a elevilor și pe performanțele lor școlare, ignorând nevoile lor emoționale și sociale, sunt căi sigure de diminuare a stării de bine și de creștere a riscului pentru disfuncții și boli fizice și psihice. Școala modernă nu mai poate ignora, în numele nevoii imperative de cunoștințe și rezultate școlare performante, starea de bine și de sănătate fizică, psihică, spirituală și socială a elevilor săi. În caz contrar, școala devine o instituție segregată de individ, societate și viață. Înainte de a fi o instituție care conferă diplome, școala trebuie să fie locul în care se formează persoane armonioase cu sine, cu ceilalți, cu lumea, capabile astfel să transpună în instrumente conținutul diplomei, să opereze. Procesul de consiliere implică o relație specială între consilier și elevi, relație bazată pe responsabilitate, confidențialitate, încredere și respect. Profesorul consilier are obligația de a proteja interesele elevului/elevilor.

Orice proces de consiliere trebuie să înceapă prin asumarea de către consilier a responsabilității respectării unui sistem de valori și coduri stabilite de asociațiile de specialitate. Sistemul de valori al consilierului se fundamentează pe filozofia psihologiei umaniste și a învățământului centrat pe elev. Principala sarcină a consilierului este de a ajuta elevii să parcurgă pașii unui demers de conștientizare, clarificare, evaluare și actualizare a sistemului personal de valori. Deși accentuăm încă o dată că profesorul-consilier nu este și nu poate să se substituie consilierului-psiholog, între cei doi profesioniști (profesor și psiholog) trebuie să existe relații de colaborare. Profesorul-consilier poate facilita, prin activitatea sa, reducerea riscului apariției și dezvoltării de probleme care solicită în mod obligatoriu expertiza psihologului specialist. În același timp, psihologul școlar are competența de a favoriza procesul educativ prin conturarea unor strategii de intervenție cognitivă, motivațională, emoțională și comportamentală, atât la nivel individual cât și de grup. Consilierea implică dezvoltarea unor atitudini și abilități fundamentale, fără de care procesul de consiliere nu poate duce la efectele conturate de însăși obiectivele consilierii.

Filozofia relației dintre consilier și elevi se bazează pe două asumții fundamentale:

1. "Toate persoanele sunt speciale și valoroase pentru că sunt unice." Profesorul-consilier facilitează conștientizarea de către elevi a conceptului de unicitate și de valoare necondiționată ale oricărei persoane.

2. "Fiecare persoană este responsabilă pentru propriile decizii. "Persoanele își manifestă unicitatea și valoarea prin deciziile pe care le iau. Unul din obiectivele orelor de consiliere este acela de a-i învăța pe elevi să ia decizii responsabile și să-și asume consecințele acțiunilor lor. Profesorii-consilieri au obligația de a respecta confidențialitatea informațiilor primite în timpul orelor de consiliere. Dezvăluirea informațiilor trebuie făcută numai cu acordul explicit al elevului/elevilor.

Bibliografie:

1. Lemeni, G., Miclea, M. (coord.). (2004). Consiliere si orientare. Ghid de educatie pentru cariera. Cluj-Napoca: Editura ASCR
2. Baban, A. (coord.). (2001). Consiliere educationala - Ghid metodologic pentru orele de dirigentie si consiliere. Cluj-Napoca: Psinet / Ardealul.
3. Dumitru, I. Al. (2008). Consiliere psihopedagogica. Baze teoretice si sugestii practice. Iasi: Editura Polirom.
4. Ivey, A.E., Gluckstern, N., Bradford I. M. (1999). Abilitatile consilierului - Abordare din perspectiva microconsilierii. Cluj-Napoca: Editura Risoprint.

AVANTAJE/LIMITE ALE EDUCAȚIEI ONLINE FAȚĂ DE CEA TRADIȚIONALĂ

Prof. Vlașin Mihaela Corina
Prof. Tomi Daniela
Liceul Tehnologic Telciu

Școala este leagănul inițierii în tainele cunoașterii: muncă și dăruire, pasiune și abnegație, educație și cultură, bucurie și nostalgie, aduceri-aminte.

Școala a evoluat, explozia de informații a generat și transformarea intensă a învățământului clasic, rigid într-unul modern, creativ și inteligent, bazat pe participare și colaborare, în care profesorul conlucrează: totul se află acum sub incidența calculatorului.

De fapt, învățarea online și la distanță a crescut constant în popularitate în rândul elevilor, dar oare este o alegere bună pentru ei?

Atât educația online, cât și cea derulată în mod tradițional au argumente pro și contra, deci este important ca elevii să înțeleagă la ce să se aștepte înainte de a păși sau de a intra în sala de clasă. Am concentrat această comparație pe trei domenii cheie care au un impact asupra experienței unui elev. De asemenea, voi analiza mai îndeaproape ceea ce poate oferi un model de „învățare mixtă”.

1. Flexibilitate

Una dintre componentele cheie de luat în considerare atunci când cântărim opțiunile este timpul de care dispunem în fiecare zi pentru a o dedica sarcinilor școlare. Suntem dispuși și putem participa la școala cu normă întreagă sau avem nevoie de mai multă flexibilitate pentru a face față programului nostru ocupat, în mod eficient?

Educație online:

Un avantaj al cursurilor online este că acestea oferă flexibilitate elevului. Este o opțiune excelentă pentru cei care nu doresc să fie constrânși în ceea ce privește timpul alocat studiului, permițând gestionarea activităților în modul dorit și plăcut de fiecare în parte.

Majoritatea cursurilor online vor urma un format săptămânal în care se așteaptă ca elevii să se conecteze, să citească materialele, să contribuie la discuții online la lecții și să finalizeze sarcini de învățare date. Asimilarea cunoștințelor se face în ritm propriu.

Educație tradițională:

În general, aceasta este cea mai bună opțiune pentru elevii care au puțin mai multă libertate în program. Elevii pot avea o anumită flexibilitate în programul lor, deoarece unele școli oferă cursuri de după-masă.

Un factor ușor de trecut cu vederea atunci când vine vorba de orarul zilnic este durata de călătorie până la școala - o deplasare lungă poate perturba programul elevului, în detrimentul activităților de relaxare sau de învățare.

2. Disciplină și auto-motivație

Este de luat în considerare și nivelul de autodisciplină al elevului. Atât educația tradițională, cât și cea online necesită cu siguranță o anumită disciplină pentru a reuși, dar pot

exista diferențe semnificative în modul în care este structurată învățarea. Aceste diferențe structurale pot avea un efect semnificativ asupra capacității elevului de a rămâne pe drumul cel bun.

Educație online:

Flexibilitatea sporită a învățării online vine cu un compromis - va trebui ca elevul să fie extrem de auto-motivat. Toate orele solicită elevilor să țină pasul cu lecturile și sarcinile necesare, dar unii elevi nu pot să rămână motivați atunci când învață din confortul casei lor.

Cei mai buni elevi în învățarea online dezvoltă strategii pentru a rămâne conectați cu activitățile lor. Alocarea timpului săptămânal pentru studiu și crearea unui spațiu de lucru cu distrageri minime pot ajuta enorm.

Educație tradițională:

Când vine vorba de disciplină și motivație, educația tradițională are un avantaj în ochii multora. Programul structurat de a participa la ore și de a avea sarcini de lucru față în față cu profesorii poate ajuta la menținerea atenției elevilor asupra activităților.

3. Interacțiune socială

Un alt domeniu de luat în considerare este nivelul de interacțiune socială pe care elevii să-l dezvolte. E nevoie de interacțiune cu colegii și profesorii pentru a reuși și a rămâne elevul motivat? Sau e bine a se dezvolta într-un mediu de studiu independent?

Educație online:

Interacțiunea socială cu profesorii și alți colegi, se poate întâmpla și în mediul online. Cea mai mare diferență este în forma pe care o ia, cu multe interacțiuni ale elevilor care au loc prin chat, video sau prin postări pe diferite platforme.

Educație tradițională:

În ciuda progreselor tehnologice, educația tradițională este probabil cea mai bună opțiune pentru cei care vor să se dezvolte prin comunicarea față în față. Vederea și interacțiunea cu profesorii, în mod regulat poate fi motivantă pentru unii. Discuțiile din clasă pot oferi, de asemenea, mai multe oportunități pentru întrebări constructive sau abordări interesante care pot ajuta un concept să „facă clic” în mintea elevilor.

Modelul de educație mixtă

Până acum, probabil că vă este clar că atât educația online, cât și cea tradițională au fiecare avantajele lor. Deci, există o modalitate de a obține cele mai bune rezultate din ambele lumi? O opțiune care crește în popularitate se numește „învățarea mixtă”.

În acest format, programa este concepută pentru a implementa atât învățarea tradițională, face-to-face, cât și cursurile online. Implementarea acestui lucru poate varia foarte mult, în funcție de elev și profesor. De exemplu, profesorii pot solicita întâlniri doar o dată pe săptămână pentru prezentarea lectiei, în timp ce alocă proiecte sau alte activități pe care elevii să le finalizeze online. Acest lucru permite elevilor să beneficieze de flexibilitate în alocare timpului acordat lecțiilor.

Un alt exemplu ar fi o programă care oferă posibilitatea ca unele lecții să fie predate în format fizic și altele online. De exemplu, disciplina biologie poate include un număr de ore pentru predarea online și ”un laborator” de aplicare a celor învățate. Ideea este că anumite activități implică materiale care să conducă la învățarea online, în timp ce alte lecții pot fi predate doar într-o sală de clasă sau în laborator.

Decizia este a ta!

În cazul educației online față de educația tradițională, nu există un răspuns corect sau greșit. O mare parte din acestea se rezumă la preferințele personale și la cunoașterea modului în care înveți cel mai bine. Aceste forme de învățare pot fi toate foarte eficiente, indiferent de stilul și situația personală de învățare.

- ✓ Panișoară, Ion-Ovidiu, Ciprian Ceobanu, Constantin Cucuș și Olimpius Istrate. *Educația Digitală*, București, ed. Polirom, 2020.
- ✓ *Școala online. Elemente pentru inovarea educației - Raport de cercetare evaluativă*, Editura Universității din București, mai, 2020.
- ✓ Albeanu G., Gherasim Z., Andronic M. *Tehnologii de comunicații multimedia și e-learning în educație - Note de curs*, Biblioteca virtuală a Universității Spiru Haret, București, 2014;

EXEMPLE DE BUNE PRACTICI

LECTURA – UN MOD DE VIAȚĂ – FIȘĂ RED

PROF. TOTÎLCĂ MARIA-LELIA

Lectura în viața unui om este primordială. Aceasta îl formează așa cum nimeni altcineva nu o face. În ziua de azi, pentru mulți dintre tineri, lectura rămâne un hobby și mulți renunță parțial sau definitiv la ea.

Lectura reprezintă o formă de petrecere a timpului liber în care ne relaxăm, educăm, ne dezvoltăm mintal, dar ne și îmbogățim vocabularul. Putem spune că totul începe chiar de pe băncile școlii. Începem să citim câteva rânduri dintr-o poezie sau dintr-un fragment, apoi învățăm să scoatem ideile principale. La început citim câteva rânduri, mai târziu pagini și, într-un final, o carte.

Ceea ce mi se pare fascinant este că, prin lectură, putem pătrunde într-o lume total diferită de cea în care trăim, fiind puși în situații noi, petrecute în medii diferite și săvârșite de personaje care, prin comportamentul lor, ne pot influența personalitatea. Citind avem ocazia să ne regăsim în personajele din carte, să trăim în felul nostru sentimentele pe care încercăm să le transmită autorul.

Am convingerea că lectura reprezintă un mod de viață pentru că ne oferă oportunitatea de a trăi sentimente, de a ne identifica uneori cu un personaj, de a avea o viață de poveste..., de a evada din viața cotidiană care uneori ne pune la grele încercări...

De multe ori am întâlnit tineri cu dificultăți în exprimare sau care, deși nu cunosc sensul unor cuvinte, totuși le folosesc, punându-se în situații ridicole. Se pare că lipsa lecturii ne lovește ca un bumerang. Se întoarce împotriva noastră...

Cu siguranță, pentru a avea un limbaj expresiv trebuie să petrecem mult timp în bibliotecă, acolo unde găsim *prieteni* ce nu ne vor trăda niciodată: *cartile*. Mai mult decât atât, ei ne vor ajuta să creștem, să evoluăm, să urcăm treaptă cu treaptă până ce vom deveni *oameni* în adevăratul sens al cuvântului.

Citind o carte vom dobândi liniște interioară, deconectându-ne de la grijile ce ne apasă zi de zi, de la agitația continuă ce freamătă în societatea contemporană. Dacă suferim, cititul ne ajută să ne sustragem de la zbuciumul pe care îl avem în inima, să descoperim posibilități noi, să vedem cheia rezolvării problemei. O minte hrănită cu seva lecturii vede ieșirea din orice situație, oricât de grea ar fi.

Informațiile acumulate ne vor folosi în anumite împrejurări. Cititul ne ajută să cunoaștem viața pentru că în cărți sunt dezbătute toate problemele omului, toate riscurile, eșecurile, împlinirile, dar și reușitele. Poate citind, vom învăța cum să înfruntăm cu optimism anumite dificultăți, nu să clacăm la prima piedică.

Așadar, lectura înseamnă bogăție, nu una materială, ci una spirituală. Pe măsură ce citim ne lărgim orizontul cunoașterii și suntem mai împliniți sufletește. Cărțile sunt cele mai de preț avuții, pentru că din ele aflăm secretul reușitei. În plus, cititul vindecă sufletul...

Enhancing Educational Progress in the School of the Future

Trancă Georgiana-Corina
Colegiul Național *Elena Cuza Craiova*

Teaching modern languages is a complex process which requires both methodological skills and didactic support. The technology represented by the personal computer is a means to achieve educational performance, especially since the expansion of the internet and technology, more exactly the development of Artificial Intelligence.

The creation of Chat GPT, for instance, is of essential importance, as it highlights the most important discoveries and developments in the field of Artificial Intelligence. The first version of Chat GPT was easy to interact with and straightforward to use. With little tips and tricks, one could do magical things with Chat GPT, for example brainstorming, outlining essential aspects of a discourse or even creating artificial images. None of these would have been possible, at least with the same quality or the same speed a year ago.

AI has the potential to become a teacher's co-worker, as long as the teacher filters and reviews AI's products. What is important to understand is that while AI can put together the structure of an educational paradigm, it is the teacher's task to fill in the missing components.

AI is here to stay, so it's up to us to understand how it works and how we can benefit from it. There are some negative perspectives that may give some food for thought for us humans, for example Goldman Sachs' projection that up to 300 million jobs will be affected by the latest wave of AI. This type of negative aspects combined with the speed of development in the domain of AI, which is a speed that we have never encountered in our entire history, not even in the Industrialized Era, can get a bit overwhelming. Of course, every dark cloud has a silver lining, so AI comes with indisputable advantages. A study conducted by HBS/BCG concluded that workers who used GPT-4 completed on average 12.2% more tasks, were 25.1% quicker and 40% produced higher quality results. The key to a successful interweaving of AI in educational activities lies in the understanding of the way in which AI works and in becoming aware of what it can do and especially in what it cannot do.

As societies and technology constantly evolve, so do jobs. The jobs of the future will require new knowledge, new skills and competencies and teachers will have to acquire new tools in order to teach and help develop the necessary skills for specialists to perform the tasks implied by these new jobs. What this means is that the concept of teaching will undergo some fundamental changes as well. Some may claim that human teachers will be replaced somewhere along the way by virtual teachers guided by Artificial Intelligence, which is something that may pose a series of problems we have never encountered before, such as how objective can AI be in assessing semi-objective evaluation items or how appropriate is AI in terms of dealing with aspects related to students' emotional intelligence.

All things considered, we reckon that the impact of such change in the paradigm of education will only have positive results and will lead to a significant improvement in the quality of teaching and students' results.

SISTEMUL EDUCAȚIONAL ȘI PROVOCĂRILE SALE

STRATEGII EDUCAȚIONALE UTILIZATE PENTRU A OBȚINE REZULTATE CÂT MAI BUNE

TREPĂDUȘI MARIA

LIC. TEHNOLOGIC NICOLAE STOICA DE HAȚEG

MEHADIA, CARAȘ- SEVERIN

Potrivit statisticilor, 1 din 4 copii din mediul rural abandonează școala. Proiectele sociale și educaționale par să nu dea randament maxim în prevenirea abandonului. Ce fac autoritățile greșit când este vorba de prevenirea abandonului școlar? Ce resorturi trebuie activate pentru a ține trează dorința copiilor de a frecventa școala? Am observat că spre sfârșitul clasei a IV-a elevii încep să lipsească de la ore, invocă tot felul de motive pentru a nu veni la școală. Deci, cu cât elevii cresc, dorința și bucuria, motivația lor de a frecventa școala scade.

De altfel și colegii profesori se confruntă cu aceleași probleme, din ce în ce mai mult. Cea mai frecventă problemă în cazul abandonului școlar este lipsa de coerență și conectivitate între personalul din educație și cei ce lucrează în serviciile sociale, dintre cadrele didactice și autorități, dintre cadrele didactice și familie, părinți, tutori. Doar că, după o practică la clasă de 38 de ani pot spune că această conectivitate cu familia nu mai este posibilă ca acum 25 de ani. Locuind în partea de sud-vest a țării ne confruntăm cu un fenomen: copiii sunt lăsați în grija bunicilor, rudelor, fraților mai mari și părinții atrași de mirajul banilor sunt plecați în străinătate la muncă și nu vin pe acasă cu lunile.

Venitul acestor familii este mai mare decât al unui profesor, de exemplu și atunci este imposibil să îi determine cineva să muncească în România. Dacă părintele, absolvent de 10 clase câștigă 2000 de euro pe lună, cum îi poți insufla copilului dorința de a pierde vremea să facă liceul, ba să mai absolve și bacalaureatul, să urmeze cursuri sau studii superioare? Eu însămi am trecut prin asta. Ce să fac cu bacalaureatul? Se întrebă și elevii și părinții care trec cu ușurință peste faptul că propriii copii renunță la a mai frecventa școala.

Personal nu văd o ieșire din această situație. O elevă din clasa a IV-a mi-a spus că vrea să crească mare pentru a merge în Austria să îngrijească bătrâni și să câștige bani așa cum face mama ei. În orele de consiliere am avut mereu discuții cu elevii mei despre importanța școlii și proverbul Rădăcinile învățaturii sunt amare dar roadele ei sunt dulci va fi mereu adevărat și actual. Serviciile de consiliere ale elevilor, psihologul școlii luptă și ei pentru a controla

acest fenomen. Consilierea psihologică a copiilor înseamnă mult mai mult decât consilierea vocațională, uneori copiii supuși abandonului având nevoie de terapie psihologică susținută.

Există situații de copii care s-au întors cu părinții lor din alte țări și sistemul de învățământ este diferit de sistemul de învățământ este diferit de cel românesc. Am întâlnit situația când doi frați gemeni au venit din Italia și nu scriau decât cu litere de tipar, pentru că nu se folosește scrierea cu litere de mână. A trebuit să încep scrierea cu litere de mână și acum am reușit să îi integrez în colectiv. Am folosit programe flexibile de recuperare a cunoștințelor pentru ca elevii întorși din țări ca Austria, Germania, Italia, Spania să se adapteze sau readapteze cerințelor învățământului de stat românesc, să recupereze materia pierdută sau își însușească cunoștințele lipsă.

În mod normal, în familiile funcționale se pun bazele educației autentice și normale. Școala are importanță și copiii pun pe primul loc frecventarea școlii și ducerea la bun sfârșit a ceea ce au început. Se continuă la grădiniță, apoi la școală, unde profesorii prin puterea exemplului au o misiune grea și continuă. Abandonul școlar înseamnă părăsirea sistemului de învățământ și întreruperea oricăror raporturi cu școala înainte de încheierea unui ciclu complet de învățământ sau de a obține o calificare profesională.

Cei care abandonează școala sunt în principal cei care lipsesc mult, provin din familii disfuncționale, au tulburări comportamentale, probleme de sănătate. Părăsirea școlii este cu atât mai problematică atunci când se produce în clasele terminale, deoarece atât elevul cât și sistemul de învățământ au cheltuit resurse materiale și spirituale care nu s-au finalizat, nu s-au concretizat. Din păcate, stâlpul de bază al societății începe să își piardă din valoare, se clatină și exemplele din mass-medie contribuie și ele în mod negativ la aceasta. Personajele care apar pe sticlă sunt un exemplu negativ pentru copiii care privesc emisiuni cu și despre ele. Soluția salvatoare este plecarea în Occident unde cred că se obține un venit mare fără a avea nevoie de vreo diplomă obținută în România.

În ceea ce privește conceptul de educație incluzivă, se remarcă o serie de lipsuri. Profesorul de sprijin lipsește cu desăvârșire cel puțin în mediul rural. Cadrul didactic nu poate acoperi nevoile elevului cu CES în același timp cu cerințele celorlalți copii. Mai nou, fenomenul Bullying-ului a luat amploare, există elevi marginalizați, înjosiți, jigniți, agresați fizic sau în mediul online.

Rețelele sociale pe care copiii zilelor noastre le folosesc cu vârf și îndesat oferă informații prețioase celor ce le caută dar oferă și pericole celor care nu sunt atenți, nu sunt supravegheați. Consilierul școlar trebuie să pună la bătaie toate metodele, toată dibăcia, toată munca de convingere pentru a ajuta familia, cadrul didactic să poată gestiona situațiile problematice apărute. De multe ori părinții nici nu știu sau nu își dau seama de problemele pe care le au copiii lor fiind prea ocupați cu munca, fiind absenți din viața propriilor odrasle. Și atunci când văd pericolul sau se întâmplă o tragedie de multe ori este prea târziu.

BIBLIOGRAFIE:

Abandonul școlar, provocări și problematică, ZEST4Edu- O nouă perspectivă în educație

Facilitatea, susținerea și îmbunătățirea activităților educaționale prin integrarea teoriei inteligenței emoționale și celei a auto-determinării la orele de limbi moderne

Profesor Oana Trifan

Școala Gimnazială „Academician Haralambie Mihăescu” Udești, Suceava

Consider că sintagma *Școala actuală, școala viitorului* propusă de inițiatorii acestui proiect, precum și tema formulată, *Facilitatea, susținerea și îmbunătățirea activităților educaționale* pot fi foarte bine abordate prin prisma teoriilor inteligenței emoționale și a auto-determinării, concepte la care facem referire din ce în ce mai mult în prezent.

După cum știm deja, inteligența emoțională reprezintă aptitudinea de a identifica, evalua și controla propriile emoții dar și pe cele ale persoanelor din jur. Acest tip de inteligență rezidă din capacitatea de a te cunoaște și înțelege pe tine și de a-i cunoaște și înțelege pe ceilalți. Inteligență emoțională este legată de concepte precum iubire, empatie, spiritualitate, și nu are legătură cu coeficientul de inteligență pe care îl știm cu toții - IQ.

Inteligență emoțională se bazează pe anumite aptitudini potențiale înnăscute: sensibilitate emoțională, memorie emoțională, capacitatea de procesare emoțională și capacitatea de învățare emoțională. Aceste caracteristici înnăscute pot fi dezvoltate și cultivate de-a lungul vieții sau, din contra, pot fi degradate, acest lucru depinzând foarte mult de modul în care suntem crescuți și educați în copilărie și adolescență.

Termenul „inteligență emoțională” a fost folosit pentru prima dată într-un articol din anul 1990 de către psihologii, Peter Salovey și John Mayer. Cu toate că acest termen este relativ nou, componentele conceptului, inteligență emoțională pot fi datate până la arhicunoscută afirmație a lui Socrate (470 – 399 îHr) „Cunoaște-te pe tine însuși”.

În 1983 Howard Gardner a introdus conceptul de: ”Inteligente Multiple”. El argumenta că există nu doar un singur tip de inteligență ci și cea măsurată prin teste și dezvoltată în cadrul școlar, ci multiple tipuri de inteligente. El a inventat sintagma : „ Nu întrebați, cât de deștepti sunteți, ci cum sunteți inteligenți”. Gardner a identificat 7 tipuri de inteligență diferite de abilitățile comunicative și matematice uzuale. Printre acestea, el a inclus și două abilități personale: auto-conștientizarea stărilor interioare și interactivitatea socială eficientă.

În 1983 Howard Gardner a introdus conceptul de: ”Inteligente Multiple”. El argumenta că există nu doar un singur tip de inteligență ci și cea măsurată prin teste și dezvoltată în cadrul școlar, ci multiple tipuri de inteligente. El a inventat sintagma : „ Nu

întrebați, cât de deștepti sunteți, ci cum sunteți inteligenți”. Gardner a identificat 7 tipuri de inteligență diferite de abilitățile comunicative și matematice uzuale. Printre acestea, el a inclus și două abilități personale: auto-conștientizarea stărilor interioare și interactivitatea socială eficientă.

Cele 7 tipuri de inteligente ale lui Gardner sunt: * Inteligență Matematică–Logică * Inteligență Interpersonală * Inteligență Spațială * Inteligență Ritmic–Muzicală * Inteligență Intrapersonală * Inteligență Kinestetică * Inteligență Lingvistic–Verbală Poate fi observat că inter-personalul și intră-personalul sunt văzute ca două inteligente separate și corespund cu definiția de Inteligență Emoțională.

În prezent, problema este legată nu de cât de mult ai sau de unde provine ceea ce ai, ci ce poți face cu ce ai. Într-un mod asemănător se pune problema și în cazul Inteligenței Emoționale. Decât să se măsoare anumiți coeficienți, este mai util să se identifice factorii care împiedică folosirea optimă a aptitudinilor care există și de a învăța cum să se folosească acești factori eficient. Inteligență Emoțională nu are limite; oricine e pregătit și dorește, poate să-și îmbunătățească nivelul de Inteligență Emoțională.

Psihologii au creat și teste pentru determinarea EQ-ului. Vestea bună este că poți să-ți îmbunătățești performanțele prin antrenament. Inteligență Emoțională este formată din 4 elemente: * Înțelegerea mai bună a propriilor emoții * Gestionarea eficientă a propriilor emoții și creștere semnificativă a calității vieții * Înțelegerea mai bună a celor din jur și o conviețuire cu un grad de confort ridicat * Crearea de relații mai bune la toate nivelele cu cei din jur și creșterea productivității și a imaginii personale

Inteligență emoțională (EQ) presupune în primul rând conștientizare de sine, autodisciplină și empatie. Ea dă seama de felul în care ne controlăm impulsurile și sentimentele. Vestea bună este faptul că inteligență emoțională poate fi îmbunătățită. Deși copilăria este extrem de importantă în punerea unor baze solide pentru dezvoltarea inteligenței emoționale, ea poate fi îmbunătățită și cultivată inclusiv la vârstă adultă.

Există studii care demonstrează că emoția este unul dintre factorii principali în învățarea limbilor moderne. A învăța o limbă străină presupune interacțiune socială.

Achiziționarea vocabularului și inteligența emoțională la orele de limbi moderne. Asimilarea vocabularului se poate face prin: predarea vocabularului referitor la exprimarea sentimentelor, folosirea cântecului tematic în funcție de vârsta elevilor, conversația de warm-up prin care atât elevii cât și profesorul pot să-și exprime emoțiile și sentimentele care se dovedesc a fi foarte diferite, folosirea emoticoanelor,, etc.

Competența de a citi poate fi îmbunătățită apelând la povești cum ar fi *Vrăjitorul din oz*, *Cenușăreasa*, *Alice în țara minunilor*, titluri cunoscute de elevi care pot rezolva exerciții de tipul Adevărat/ Fals, găsirea unui alt final, exerciții de vocabular, rezumatul în care să folosească conectori precum *mai întâi*, *apoi*, *la final*, etc. Alte exerciții relevante sunt să răspundă la întrebări legate de text, de cum au reacționat sau cum s-au simțit personajele la/ în diferite situații dar mai ales ce ar fi făcut și simțit ei.

Gramatica și inteligența emoțională. Deși au puține în comun, acestea două, împreună pot dezvolta inteligența emoțională. După ce predăm un timp verbal putem iniția dialoguri care să solicite răspunsuri corecte gramatical dar și încărcate de emoție.

Filmele și jocurile sunt de asemenea surse importante de integrare a inteligenței emoționale la clasă. Jocurile înseamnă cooperare, fair play, competiție, ne învață să câștigăm dar și să pierdem.

Scrisul și inteligența emoțională. Scrisul a fost mereu văzut ca o sarcină dificilă chiar și de elevii care pot citi și vorbi bine. De aceea scrisul trebuie să înceapă să fie practicat de la un nivel mic prin exerciții de copiere, alcătuire de propoziții, fraze și apoi texte. Primele texte scrise de elevi sunt cele care aduc în prim plan informațiile personale, cele legate de propria persoană și de familie, de prieteni, preferințe, sentimente. Pentru a exersa punctuația elevii pot primi fragmente în proză sau dialoguri fără semne de punctuație, profesorul le citește și ei le adaugă. Acest proces poate să-i facă pe elevi să empatizeze cu personajele și să conștientizeze emoții și sentimente exprimate pe hârtie. Putem scrie o compunere și prin metoda colaborativă, un elev începe cu o frază și fiecare adaugă propria frază pentru a da sens unei povești.

În plus, teoria auto determinării ne duce direct la termenul de motivație care este din ce în ce mai mult văzută astăzi ca o cheie a succesului și a satisfacției de a atinge un scop. Această teorie este legată de trei nevoi de bază: competența- nevoia de a fi eficient în relația cu mediul, autonomia- nevoia de a controla cursul vieții și relaționarea- nevoia de a avea relații strânse, afective cu ceilalți. Observăm că elevii au o tendință naturală de a explora mediul înconjurător, de a învăța și de a se dezvolta și noi, profesorii, avem datoria de a cultiva acest interes oferindu-le autonomie, provocări și oportunități, Relaționarea apare atunci când sunt implicate mai multe persoane care își arată interesul pentru activitate, sunt empatici. Această teorie ne arată că, atunci când nevoile psihologice de bază referitoare la autonomie, competență și relaționare sunt satisfăcute la oră, este mai probabil ca elevii să-și și internalizeze motivația de a învăța și să fie mai implicați în studiu în studierea unei limbi moderne sau oricărei alte materii.

Bibliografie

Ghid metodologic de bune practici, Copii fericiți- adulți de succes, Editura Sfintul Ioan, 2017
Goleman Daniel, Inteligența Emoțională, Curtea Veche, București, 2001 Mihaela Roco, Creativitate și Inteligență Emoțională, Polirom, București, 2004 Steven J. Stein, Howard E. Book, Forța Inteligenței Emoționale, Editura Allfa, București, 2003
Rayn, R. M.&Deci, E L, *Self-determination theory, basic psychological needs in motivation, development, and wellness*, 2017, NY, The Guilford Press

ȘAH ÎN ȘCOALĂ – UN PLUS PENTRU EDUCAȚIE

”Viața este un fel de Șah, în care avem adesea puncte de câștigat sau adversari cu care să ne confruntăm.” - Benjamin Franklin

Proiectul național ȘAH ÎN ȘCOALĂ a apărut din dragoste pentru copii. Coordonat cu mult profesionalism și implicare de d-l profesor Vlad Ungureanu, proiectul are o multitudine de beneficii pentru micuții șahiști și acest lucru se vede de la o competiție la alta unde participă un număr din ce în ce mai mare de elevi.

În pandemie, disciplina educație fizică și sport ”a suferit” enorm datorită măsurilor de siguranță impuse pentru reducerea riscului de transmitere a virusului Sars-Cov-2 iar șahul reprezenta o alternativă pentru desfășurarea lecțiilor în siguranță.

Școala noastră a intrat în acest proiect în toamna lui 2021 după ce d-l profesor Vlad Ungureanu a prezentat proiectul în cadrul ședinței de consfătuire a profesorilor de educație fizică și sport. Având în vedere faptul că de peste un an jumătate nu mai participasem cu elevii școlii la nicio manifestație sportivă, am văzut în oferta domnului profesor o ”ușă deschisă” spre lumea minunată a competițiilor, care oferă șansa elevilor să-și valorifice și să-și îmbunătățească cunoștințele acumulate, dar și să se afirme pe plan competițional.

Aveam deja un cerc de șah la care veneau șase copii, ceea ce constituia o bună premisă pentru a fi acceptați în proiect. Și chiar dacă nu aveam o experiență vastă în acest domeniu, deoarece, mie, ca și celorlalți profesori de educație fizică și sport, îmi plac mai mult activitățile motrice iar șahul nu excelează deloc la acest capitol, nu am avut nicio rețineră în a-mi dori să particip cu copiii la concursuri de șah. Iar beneficiile acestei îndrăznețe inițiative, au fost peste așteptări.



Sursa foto-arhiva personală

și au primit manuale din care să învețe tainele șahului, iar eu mi-am însușit noi metode de predare a acestui sport, care până nu de mult era trecut la secțiunea ”diverse”. Doamna director Dima Iulia-Margareta, fiind amatoare de șah, știa de importanța acestei activități în creșterea capacităților intelectuale ale elevilor. În consecință, a introdus opționalul ”Educație prin șah” pentru ca cei mici să aibă șansa de a afla cât mai multe lucruri despre acest joc fascinant. Pe lângă aceste beneficii, am primit și sprijinul d-lui primar Albu Cristinel pentru achiziționarea a 50 de seturi de șah, care ne sunt de un real folos în organizarea competițiilor la noi în comună dar și pentru



Sursa foto-arhiva personală



Sursa foto-arhiva personală

desfășurarea lecțiilor din cadrul cercului de șah. Dar sprijinul d-lui primar nu s-a oprit aici. La fiecare competiție organizată în localitatea noastră, primăria s-a implicat activ pentru creșterea bucuriei copiilor de a participa la astfel de activități și nu a ezitat niciodată, atunci când am solicitat acest lucru, să asigure transportul micilor șahiști la competiții.

Implicarea întregii comunități în acest proiect a dus și la creșterea numărului de copii înscriși în cercul nostru de șah astăzi având un număr de peste 30 de participanți, iar cu o parte dintre aceștia am reușit chiar să ocup locuri fruntașe în diferite competiții de șah. Aceste rezultate și premiile primite la fiecare participare i-au motivat pe aceștia să se implice mai mult și să învețe mai repede ceea ce a dus la progres și la afirmarea comunei Țuțora, oferindu-i acesteia un loc de cinste în ierarhia șahului județean.

Dar dincolo de aceste câștiguri materiale, copiii beneficiază, la fiecare competiție, de timp de calitate departe de dispozitivele electronice, vizitând diferite locuri din județ, unde socializează și leagă prietenii cu elevi din diferite școli. Aceste aspecte și posibilitatea de a-și valorifica și îmbunătăți cunoștințele în întreceri cu alți competitori au beneficii enorme asupra încrederii în forțele proprii. Emoțiile trăite în timpul confruntărilor le conferă stabilitate emoțională în condiții de stres. În plus, practicarea șahului crește viteza de calcul, capacitatea de a rezolva diferite situații, orientarea în spațiu, capacitatea de a anticipa mutările adversarului, capacitatea de concentrare, atenția și răbdarea. Aceste argumente stau în picioare pentru continuarea proiectului ȘAH ÎN ȘCOALĂ, dar oferă de asemenea un pretext solid pentru continuarea predării șahului în Școala Gimnazială Țuțora.



Sursa foto-arhiva personală

Inițiativa domnului profesor Vlad Ungureanu a influențat în mod placut viețile a zeci de mii de copii oferind astfel un plus de calitate educației lor. Proiectul ȘAH ÎN ȘCOALĂ 2021-2022 a reușit să unească comunități, să întărească legăturile între instituții, să lege prietenii și să trezească emoții, totul cu scopul precis de a aduce bucurie copiilor. Un proiect frumos cu un scop nobil, din care facem parte și la care nu suntem dispuși să renunțăm deoarece este un aliat important în transformarea societății de mâine.



Sursa foto-arhiva personală

Prof. TRIFAN PETRU DORIN
Școala Gimnazială Țuțora, jud. Iași

TRANSDISCIPLINARITATEA ÎN FORMAREA DEPRINDERILOR ȘI ABILITĂȚILOR ELEVILOR ÎN EDUCAȚIA PLASTICĂ

**Prof. Trîncă Anișoara Antigona
Școala Gimnazială Nr. 7 Petroșani**

Transdisciplinaritatea este descrisă ca o formă de întrepătrundere a mai multor discipline și de coordonare a cercetărilor, astfel încât să poată conduce, în timp, prin specializare, la apariția unui nou areal de cunoaștere. În contextul învățării școlare, abordarea transdisciplinară se face cel mai adesea din perspectiva unei noi teme de studiu.

Transdisciplinaritatea fundamentează învățarea pe realitate, favorizează viziunea globală, transferul de cunoștințe în contexte diverse, dar introdusă excesiv prezintă pericolul acumulării de lacune, al lipsei de rigoare și de profunzime în cunoaștere.

Activitățile transdisciplinare sunt activități care abordează o temă generală din perspectiva mai multor arii curriculare, construind o imagine cât mai completă a temei respective. Este tipul de activitate unde cunoștințele și capacitățile sunt transferate de la o arie curriculară la alta. Prin intermediul acestor activități se urmărește atingerea obiectivelor tuturor ariilor curriculare într-un context integrat.

Diferența între unitatea de învățare și activitatea tematică este aceea că o unitate de învățare este atingerea competențelor specifice ale unei discipline, pe când activitatea tematică combină competențele specifice ale mai multor arii curriculare.

Introducerea temelor integrate transcurriculare este posibilă sub diferite forme, atât la nivelul curriculum-ului nucleu cât și în cadrul curriculum-ului decis de școală. Aceasta implică trecerea frontierelor tradiționale dintre științe și combinarea tehnicilor lor în efortul de a atinge un obiectiv comun. Metodologiile și ipotezele care aparțin unor discipline diferite sunt conectate și modificate pentru a se adapta la nevoile de cercetare, construind noi instrumente care să permită investigarea unor subiecte dificile, care depășesc posibilitățile unei singure discipline.

Valoarea pedagogică a temelor transdisciplinare are o importanță sporită deoarece: oferă elevilor posibilitatea de a se exprima pe ei înșiși; maximizează posibilitatea ca fiecare elev să învețe în ritm propriu și să fie evaluat în raport cu performanța sa anterioară; oferă elevului posibilitatea de a se manifesta plenar în domeniile în care capacitățile sale sunt cele mai evidente; situează elevul în miezul acțiunii, rezervându-i un rol activ și principal: să imagineze, să construiască pe plan mental, să investigheze, să exploreze, să creeze, să transpună în practică, să găsească mijloacele și resursele de traducere în fapt a ceea ce a prefigurat; cultivă cooperarea și nu competiția; pune elevii într-o situație autentică, de rezolvare a unei sarcini concrete cu o finalitate reală; valorizează experiența cotidiană a fiecărui elev, considerând-o o ancoră în achiziționarea noilor abilități și capacități; elevul se desprinde de timpuriu cu strategia cercetării, își însușește metode de muncă similare celor științifice, învață să creeze o situație problematică, să emită ipoteze asupra cauzelor și relațiilor în curs de investigație.

Exercitarea artistică prezintă probleme pe care le pune realitatea înconjurătoare care

depinde de materialul ce trebuie prelucrat în mod creator: lemn, lut, piatră, o operă literară. Această adaptare ambivalentă la realitate și la material poate avea drept consecință o întreagă școală de trăiri: așteptare, decepție, mânie, resemnare, reflecție, surpriză, speranțe, eforturi reînnoite de voință, bucurie intensă pentru activitatea creatoare.

Dacă te înarmezi cu răbdare și curaj, ai posibilitatea de a trăi angajarea întregii personalități în actul creației. Copilul are nevoie de frumusețe, de bucuria de a lucra.

Dacă dascălul cultivă cu fantezie tot ce este artă, el dăruiește frumosul copilului. Procesul creator al acestuia adâncește angajarea lui în muncă.

La copii, sufletul și trupul sunt în mod unic legate unul de celălalt, de aici manifestarea creației, sub diferite forme simple și sincere. În actul creator, copilul exprimă ce simte cu adevărat. Faptul că educația plastică are efect major asupra copiilor a fost de mult observat, însă nu întotdeauna s-a înțeles cât de pătrunzătoare este această influență.

Deprinderile pentru astfel de activități, care se formează în timpul vârstei imitației, sunt cele mai adânc înrădăcinate. Parțial, se schimbă pe căi mai mult sau mai puțin naturale, paralel cu mediul înlocuit și cu atitudinea de viață modificată. Ceva rămâne însă, iar ceea ce rămâne stă ascuns sub pragul conștiinței, nu se lasă zdruncinat. De exemplu, atitudinea pozitivă sau negativă față de oamenii din jur.

Educatorii, într-un astfel de moment, ajutându-i să participe la tot ce vine din lumea exterioară pe baza „ascunsului” de care vorbeam anterior, în încercarea de a-i da o formă.

Prin activitatea plastică practică, din copilăria timpurie, omul se obișnuiește să intre cu toate aptitudinile sale, cu fiecare fibră a corpului său în lupta cu o problemă importantă, nu neapărat pentru un oarecare avantaj, ci pentru că umanul din el asta îi spune să facă.

Noi toți, și copii, suntem înconjurați de lucruri și ființe care se pot desena, ținând cont de forme, nu de contur. Ceea ce noi considerăm contur sunt granițe ale culorilor, sunt suprafețe colorate, învecinate.

Limbajul formelor se vede peste tot, de la fulgii de zăpadă la cristal, de la arhitectura frunzelor până la formarea omenească.

Pictura este plăsmuire, formare în lumea obiectelor și în împărăția sufletescului. Numai că unele forme artistice pretind o atitudine de care copilul, instinctiv, nu este în stare. Pentru copiii cu o viață sufletească bogată, lucru cu pensula este o modalitate ideală de desfășurare a emoțiilor și de eliberare a tensiunii interioare. Lăsați în voia lor, la colerici s-ar vedea tonuri roșii, dramatice; la melancolici-ceva mic, într-un colț; sangvinicii-ceva mic, luminos, vesel, iar flegmaticii ar întinde o culoare plicticoasă pe toată foaia. Astfel, realizăm că pictura este o cale de exersare, de îndreptare, dar nu la bunul plac al învățătorului, ci stabilită de structura interioară a copilului, de natura culorilor și de ce este benefic pentru copii.

Copilul, sub îndrumarea învățătorului, trebuie adus spre motive sănătoase, optimiste, cu modificări profunde în adâncul sufletului. Pentru a trăi în lumea culorilor trebuie lucrat cu ele. Aplicarea acuarelelor pe o foaie umedă trebuie să-i producă elevului senzația de spațiu și aer.

Pentru un copil de șapte ani este important să picteze pete galbene pe câmpuri albastre, apoi pete albastre pe câmpuri galbene. Privind atent, copiii vor realiza că sunt

culori ce ies în evidență (galben, roșu) și altele care se retrag (albastru, violet). Verdele capătă neutralitate. Treptat, vor percepe culoarea ca pe o personalitate în sine. Așa li se transmit copiilor simțul pentru tonul culorilor, acordul lor, perspectiva, spațiul. Dacă elevii s-au obișnuit să facă să apară forme din culori, va fi ceva natural ca, la tragerea unor motive, ei să aleagă acele scene în care faptele și personajele să poată evolua pornind de la un acord de culori.

Dascălul are datoria de a cunoaște, folosi și interpreta „vocabularul” culorilor și formelor pentru a descifra copilul, care prin structura lui, dispune de sensibilitate și potențial creativ. Viziunea sa asupra lumii înconjurătoare trebuie exploatată, canalizată ca suport al afirmațiilor verbale și conceptuale. Copilul trebuie format să gândească vizual.

Potențialul larg al activităților transdisciplinare este generator de căutări și soluții variate. Succesul este garantat dacă ai încredere în imaginația, bucuria și în dragostea din sufletul copiilor, dar să îi lași pe ei să te conducă spre acțiuni frumoase, valoroase și fructuoase.

Scopul activităților este dezvoltarea unor aptitudini speciale, antrenarea elevilor în activități cât mai variate și bogate în conținut, cultivarea interesului pentru activități socio-culturale, facilitarea integrării în mediul școlar, oferirea de suport pentru reușita școlară în ansamblu ei, fructificarea talentelor personale și corelarea aptitudinilor cu atitudinile caracteriale. Aceste activități trebuie să le privim ca întreguri, nu ca părți rupte și scoase din viața reală a copilului. Ele se desfășoară într-un cadru informal, ce le permite elevilor cu dificultăți de afirmare în mediul școlar să reducă nivelul anxietății, să-și maximizeze potențialul intelectual și latura relațional-valorică.

Activitățile acestea dezvoltă gândirea critică și stimulează implicarea tinerilor în actul decizional în contextul respectării drepturilor omului și al asumării responsabilităților sociale.

Abordând teme transdisciplinare elevii colaborează în grup, învață să se ajute între ei, să se bucure de succesele colegilor, înțeleg și își asumă roluri în funcție de context și de competențele personale, se formează și se dezvoltă deprinderi practice elementare și de muncă organizată. De asemenea, ei învață să comunice cu claritate, într-o varietate de forme (verbal, artistic, non-verbal), exprimă idei, sentimente, credințe cu ajutorul mijloacelor estetice. Nu neglijez exersarea capacității de aplicare și dezvoltare a gândirii critice, dar și conștientizarea modului în care deciziile individuale afectează propria persoană, grupul din care face parte și comunitatea.

Educația artistico-plastică este o modalitate principală de formare și dezvoltare a creativității copiilor. După părerea mea educația plastică nu este numai o disciplină de lucru, ci are efecte psiho-comportamentale esențiale, contribuind la formarea personalității, cultivând atitudini maleabile, sentimente pozitive, gustul și simțirea estetică, de aceea ea trebuie controlată și orientată spre folosul tuturor, nu numai pentru cei cu înclinații.

Educația artistico-plastică este o modalitate a deschiderii copilului pentru receptarea și crearea frumosului din artă, natură, viață socială. Ea exercită o acțiune polivalentă asupra dezvoltării copilului, asigură condiții propice pentru stimularea și promovarea activității în toate domeniile. Esența procesului de educație artistică constă, pe de o parte, în educarea simțului pentru frumos, pentru a-l putea sesiza, descoperi și traduce în viață, iar pe de altă parte, în îndrumarea copilului spre creația artistică și pregătirea lui în vederea înțelegerii reale, plastice a vieții prin intermediul artei.

BIBLIOGRAFIE

1. Baran Viorica, Horneț Natalia, *Album metodic*, Ed. Arta Grafică, București
2. Cernea, Maria, 2000, *Contribuția activităților extracurriculare la optimizarea procesului de învățământ, în învățământul primar nr.1*, Editura. Discipol, București
3. Comănescu I., 1994, *Autoeducația, azi și mâine*, Editura Imprimeriei de Vest, Oradea
4. D'Hainaut, L. (coord.) (1981), *Programe de învățământ și educație permanentă*, Editura Didactică și Pedagogică, București
5. Jinga Ioan, Istrate Elena, 2001, *Manual de pedagogie*, Ed. ALL, București
6. Ionescu, M.; Radu, I. (coord.) (2001), *Didactica modernă*, ediția a II-a, revizuită, Editura Dacia, Cluj-Napoca
7. Noica, C., 1990, *Jurnal filosofic*, Editura Humanitas, București
8. Oprescu, N., 1999, *Pedagogie*, Editura România de Mâine, București
9. Pavel Victor, 1991, *Educație plastică*, Editura Didactică și Pedagogică, București
10. Văideanu G., 1988, *Educația la frontiera dintre milenii*, Editura Politică, București.
11. Pălășan, Toader; Crocan, Daniel Ovidiu; Huțanu, Elena, 2003, *Interdisciplinaritate și integrare – o nouă abordare a științelor în învățământul preuniversitar* – Revista Formarea continuă a CNFP din învățământul preuniversitar, București.

METODE INTERACTIVE DE PREDARE-ÎNVĂȚARE UTILIZATE ÎN ÎNVĂȚĂMÎNTUL PREUNIVERSITAR

Prof. înv. preșcolar Trocmaer Silvia G.P.N. Fălcoeni

Învățământul actual presupune utilizarea de metode axate pe acțiune, deci pe promovarea metodelor interactive care solicită mecanismele gândirii, ale inteligenței, ale imaginației și creativității.

“Activ” devine educabilul care “depune efort de reflecție personală, interioară și abstractă, care întreprinde o acțiune mintală de căutare, de cercetare și redescoperire a adevărilor, de elaborarea a noilor cunoștințe. “Activismul exterior” vine deci să servească drept suport material “activismului interior”, psihic, mental, să devină un purtător al acestuia.” (Ioan Cerghit, 1997, p.73)

Existența unui stil autoritar în cadrul grupului sau dificultăți în realizarea comunicării conduc la limitarea participării în mod activ a unor membri în cadrul unei acțiuni coordonate. Se pune astfel problema necesității inovării în domeniul metodologiei didactice și identificării unor noi variante în vederea sporirii eficienței activității instructiv-educative din școală, prin implicarea directă a educabilului și centrarea pe efortul său cognitiv. Astfel, profesorul Ioan Cerghit ,spunea: “Pedagogia modernă nu caută să impună nici un fel de rețetar rigid, dimpotrivă, consideră că fixitatea metodelor, conservatorismul educatorilor, rutina excesivă, indiferența etc. aduc mari prejudicii efortului actual de ridicare a învățământului pe noi trepte; ea nu se opune în nici un fel inițiativei și originalității individuale sau colective de regândire și reconsiderare în spirit creator a oricăror aspecte care privesc perfecționarea și modernizarea metodologiei învățământului de toate gradele. În fond creația, în materie de metodologie, înseamnă o neconținută căutare, reînnoire și îmbunătățire a condițiilor de muncă în instituțiile școlare.” (1997, p. 44)

Metodele activ-participative sunt acele metode ce presupun: activism, centrare pe curiozitate intrinsecă, dorința de a observa, a explica, a explora, a descoperi.

Considerăm a fi activ-participative acele metode care presupun reușită în mobilizarea energiilor educabilului, care îi ghidează să își concentreze atenția, și le stârnește curiozitatea.

Astfel, metodele activ-participative pun accent pe învățarea prin descoperire și prin acțiune punând educabilii în contact direct cu situațiile de viață reală. Aceste metode au caracter educativ, exemplu: lectura independentă, dialogul euristic, învățarea prin explorare și descoperire, discuțiile colective etc.

Învățarea reprezintă activitate personală, ce aparține individului; este un act personal care implică educabilul în totalitate. Metodele menționate și puse în discuție în material presupun centrarea exclusivă pe cel ce urmează a fi educat și sunt importante în formarea personalității acestuia.

Prin intermediul metodelor activ-participative cel ce urmează să realizeze actul educațional trebuie să dețină capacitatea de a crea situații în care cel educat să fie pus în ipostaza utilizării unei game vaste de procese și operații mintale, astfel încât aceștia să aibă posibilitatea de a folosi materialul predat pentru rezolvarea sarcinilor primite, iar aici fac referire la operații cum ar fi: observarea, identificarea, comparația, opunerea, clasificarea, organizarea, calcularea, analiza și sinteza, verificarea, explicarea cauzelor, sesizarea esențialului, corectarea, stabilirea de relații funcționale, abstractizarea și generalizarea, evaluarea, interpretarea, judecata critică, anticiparea, conturarea de imagini, formarea propriei opinii, extragerea de informații, comunicarea etc.

Numim metode activ-participative toate acele metode care provoacă o stare de învățare activă, o învățare care se bazează pe activitatea proprie. Sunt metodele care duc la formele active ale învățării, adică învățarea prin explorare, învățarea prin descoperire, învățare prin rezolvare de probleme.

Metodele activ-participative scot elevul ”din încorsetarea în care este ținut eventual de un învățământ axat pe o rețea de expresii verbale fixe, de genul enunțurilor, definițiilor, procedeele invariabile, regulilor rigide etc. și de a-i rezerva un rol activ în interacțiunea cu materialul de studiat (conținutul - stimul)” (I. Cerghit, 2006, 70).

Educabilul se implică astfel activ și se angajează deplin în actul învățării, cu toate resursele posibile. În măsura în care metodele pe care ne bazăm reușesc să mobilizeze efortul psihic și fizic ce provine din interiorul celui care învață, interesele și dorințele de cunoaștere, inițiativă, motivația intrinsecă (reușita și depășirea dificultăților), atunci într-adevăr ele au dreptul să-și revendice apartenența la ceea ce fac, de obicei, purtând numele de metode activ-participative.

“Activ” devine astfel educabilul care gândește, depune un efort de reflecție personală, interioară și abstractă, căruia i se oferă posibilitatea de a afla și singur, înțelege, stochează, aplică cunoștințele în mod personal, cel care cercetează și redescoperă adevărurile și nu acela care reproduce mecanic materialul predat de cadrul didactic. Astfel, predarea materiei trebuie văzută ca o modalitate de stimulare și dezvoltare a capacităților intelectuale dar și a proceselor și operațiilor ce stau la baza acestor capacități. Comparativ cu metodologia tradițională, pentru care elevul rămâne mai mult un reproducător al informațiilor prezentate de profesor,

metodele activ-participative fac din acesta un participant activ în procesul învățării, pregătit să-și însușească cunoștințele prin efort propriu, prin angajarea gândirii și mobilizarea tuturor funcțiilor intelectuale în raport cu sarcina de învățare dată.

Utilizând metodele moderne, profesorul joacă un rol esențial, trebuie să-și pună în joc toate cunoștințele sale și întreaga lui pricepere, nu pentru a transmite pur și simplu cunoștințe care urmează a fi însușite mecanic, ci pentru a insufla elevilor săi dorința de a le dobândi, prin ei înșiși, printr-un studiu cât mai activ și mai intens.

În concluzie putem afirma că, metodele activ-participative, prin caracterul lor diferențiat și formativ, ajută la dezvoltarea potențialului intelectual al elevului, la intensificarea proceselor mintale, la ridicarea calității învățării.

BIBLIOGRAFIE:

1. Cerghit, Ioan, Metode de învățământ, ediția a III-a, București, Editura Didactică și Pedagogică, R.A., București, 1997
2. Cerghit, Ioan, Metode de învățământ. Iași: Editura Polirom, (2006)
3. http://www.red.isjtr.ro/docu/GIMNAZIAL/dcm_gim/eth_dcm_g/01-SERGENTU-RED-TR_MET_TEH_INTERACTIVE_5_8_ETH.pdf
4. https://dppd.tuiasi.ro/wp-content/uploads/2020/01/Pedagogie-II.Met_.interactive-stimulare-inv.ef_-suport-curs.pdf

„Copiilor trebuie să le lăsăm o frumoasă moștenire de conștiință mai degrabă decât de aur.”

-Platon

Secțiunea 4. Jocuri didactice (tip, obiective, scop, sarcină didactică, conținut, reguli, elemente de joc, material didactic, desfășurare)



Disciplina demersului didactic la care voi face referire este limba și literatura română, grupul țintă vor fi elevii de clasa a VI-a, iar tipul lecției pe grupe. Competențele specifice vizate sunt: 2.4, 1.2, 3.1, 3.2 din Programa Școlară în vigoare. Scopul activității vizează **construirea profilului absolventului de gimnaziu** prin atingerea celor două competențe-cheie la disciplina Limba și literatura română în gimnaziu: **comunicarea în limba maternă; sensibilizare și exprimare culturală**. Sarcina didactică presupune

lucrul pe grupe cu ajutorul inteligențelor multiple, având la bază un text narativ. Conținutul presupune explorarea textului și interpretarea textului: autor, narator, personaj, spațiu și timp, pe baza unei secvențe de text-suport. Textul narativ este „Războiul care mi-a salvat viața” de Kimberly Brubaker Bradley.

Reguli: Clasa este împărțită în patru grupe (care urmăresc patru dintre cele opt tipuri de inteligențe) în urma stabilirii tipului de inteligență predominantă la fiecare dintre elevi, identificare făcută în perioada anterioară. Profesorul cere elevilor să dea un nume grupului din care fac parte, dar acesta să fie un verb care să-i definească. Spre exemplu:

GRUPA 1: Inteligența logico-matematică- GÂNDIM (harta povestirii)

GRUPA 2: Inteligența vizuală- DESENĂM (personaj, spațiu, o bandă desenată)

GRUPA 3: Inteligența verbală- POVESTIM (rezumatul textului-suport)

GRUPA 4: Inteligența muzicală- COMPUNEM (o melodie pe textul dat)

Pe baza textului dat, elevii vor rezolva același tip de cerință, dar modul în care o fac este diferit în funcție de inteligența predominantă a fiecăruia dintre ei.

CERINȚA: Răspundeți la următoarea întrebare folosind exemple din textul-suport, cât și din experiența personală: „Oamenii care nu-ți sunt rude îți pot oferi îngrijirea și dragostea pe care nu le găsești în propria familie?”

Materiale didactice folosite: manualul, cartea-suport, creioane colorate, coli flipchart, laptopul.

Strategia de evaluare folosită este: INTEREVALUAREA. Aceasta se va face conform indicațiilor profesorului astfel: Grupa 1 evaluează Grupa 2, Grupa 2 evaluează Grupa 3, Grupa 3 evaluează Grupa 4, Grupa 4 evaluează Grupa 1. Fiecare grupă va primi lista de verificare cu criteriile de evaluare.

Demersul didactic pe care l-am propus subliniază ideea de „învățare excepțională”. Excelența în învățare presupune existența unor demersuri didactice dublu-orientate: spre dezvoltarea intelectuală a elevului și spre dezvoltarea lui personală. Howard Gardner, autorul Teoriei Inteligențelor Multiple, consideră inteligența determinată la naștere neafectată de dezvoltarea proprie a unei persoane, ci de experiența sa într-un anumit domeniu.

BIBLIOGRAFIE

1. Emanuela Ilie, *Didactica Limbii și literaturii române*, Editura Polirom, 2020;
2. PERSPECTIVE, *Revista de Didactica Limbii și literaturii române*, nov. 2(23)/2011, Ed. Paralela 45;
3. Howard Gardner, „*Inteligențele Multiple*”, Ed. Curtea Veche, 2018;
4. Daniel Goleman, „*Inteligența emoțională*”, Ed. Curtea Veche, 2018, pag. 435-445;

Facilitarea, susținerea și îmbunătățirea activităților din sistemul educațional

Prof. învățământ preșcolar: Trufin Carmen

Liceul Teoretic Recaș/ Grădinița P. P. Recaș

Încă dinainte de a frecventa grădinița copilul ar trebui să cunoască anumite reguli și norme pe care să le respecte, iar cu acest bagaj de cunoștințe să intre în colectivitate.

Grădinița este mediul instituționalizat cu care copilul intră în contact pentru prima dată în jurul vârstei de trei ani și care are menirea de a-l dezvolta din punct de vedere fizic, moral, social, intelectual, emoțional.

Vârsta preșcolară constituie etapa în care copilul începe să înțeleagă realitatea înconjurătoare, își însușește automatismele care stau la baza deprinderilor de comportare.

Proverbul românesc „îi lipsesc cei șapte ani de acasă” se referă tocmai la aceste deprinderi de comportare civilizată care nu sunt utilizate în viața de zi cu zi și care trebuie însușite de timpuriu.

Educația morală trebuie realizată ca o activitate sistematică în scopul formării și perfecționării deprinderilor elementare de comportare ca ulterior acestea să fie transformate în obișnuințe. Deprinderea de a saluta, de a mulțumi de a asculta când vorbește cineva, de fi ascultător când ți se cere să îndeplinești o sarcină denotă faptul că sau format unele deprinderi de comportare civilizată. Odată cu formarea trăsăturilor morale pozitive trebuie combătute cele negative de aceea, educația trebuie începută încă din primii ani de viață și continuă în preșcolaritate, deoarece această perioadă este esențială în dezvoltarea din punct de vedere moral a copilului.

În grădiniță copilul învață să socializeze cu colegii și adulții, învață ce are voie și ce nu are voie să facă, cum trebuie să vorbească în diferite împrejurări. Încă de la grupa mică educatoarea introduce treptat reguli de comportare care trebuie respectate de toți preșcolarii grupei și este ideal să fie adoptate și acasă de adulți ca o continuare a muncii din grădiniță.

Cea mai eficientă cale de însușire a normelor morale o reprezintă activitatea concretă, practică și care se poate realiza foarte ușor la această vârstă prin joc.

Cele mai eficiente metode folosite în educația moral-civică a copiilor preșcolari sunt: metoda exemplului, exercițiul, convingerea, aprobarea și dezaprobarea.

A. Metoda cea mai directă prin care copilului i se poate demonstra concret cum trebuie să se poarte în diferite situații este metoda exemplului. Dacă îi sunt prezentate sistematic preșcolarului acțiuni și fapte cu caracter moral acestea vor acționa treptat asupra conștiinței copilului influențându-i comportamentul. După cum știm, copiii imită gesturile, atitudinea, modul de a vorbi, de a gesticula, de a se îmbrăca ca și adulții motiv pentru care puterea exemplului personal joacă un rol hotărâtor. Exemplul se poate folosi și pe cale indirectă și anume prin intermediul artei și în special a literaturii pentru copii care are un puternic efect moralizator.

B. O altă metodă a educației morale este exercițiul care constă în repetarea sistematică a unor acțiuni în vederea formării unor deprinderi și obișnuințe. Metoda exercițiului are rolul de a consolida comportamentul copiilor contribuind la dobândirea unei anumite independențe a copilului față de adult, a încrederii în forțele proprii. Pentru a eficientiza această metodă este importantă dozarea numărului de repetări în funcție de particularitățile de vârstă ale preșcolarilor și organizarea acestor repetări în mediul real dacă este posibil.(joc de rol „La piață”- se amenajează o tarabă de fructe și legume unde copiii se pot deplasa pentru a cumpăra cele necesare pentru gospodărie.) Prin aceste tipuri de joc se verifică formele de salut, modalitatea prin care se cere și se oferă un produs,„vă rog frumos”, „cu ce pot să vă servesc”, „mulțumesc”, etc.

C. Metoda convingerii este o metodă mai complexă care face apel la activitatea psihică a copilului. Cuvântul este arma pe care cadrul didactic o poate utiliza pentru a evidenția importanța fiecărei cerințe. Cuvintele educatoarei trebuie să fie clare, concise , pe înțelesul copiilor fără ezitări și pe un ton hotărât, dar în același timp trebuie să fie sincere și să vină din suflet.

D. Aprobarea și dezaprobarea se referă la aprecierile verbale făcute de adulți cu privire la conduita preșcolarului. Aprobarea constă în recunoașterea și aprecierea pozitivă a conduitei copilului, iar dezaprobarea se referă la aprecierea negativă a unor comportamente ale copilului. Atât aprobarea cât și dezaprobarea au rolul de a întări anumite manifestări comportamentale.

Educația moral-civică joacă un rol esențial în formarea personalității. Copilul preșcolar întâi imită adulții, după care învață să acționeze, să discearnă binele de rău, să înțeleagă un anumit comportament. La vârsta preșcolarității mici, copiii sunt foarte labili din punct de vedere emoțional devenind sensibili la unele acțiuni morale. În acest caz putem interveni cu ajutorul lecturilor fie ele istorice, religioase, moralizatoare.

Educația moral-civică în învățământul preșcolar se realizează prin intermediul activităților de educație pentru societate.

Educația pentru societate este un proces complex, care trebuie privit cu seriozitate nu numai ca știință, ci și ca artă și măiestrie pedagogică, în scopul însușirii principiilor și normelor morale ale societății de către copiii preșcolari. Ea cuprinde următoarele categorii de activități:

- educație moral-civică;
- educație religioasă;
- educație rutieră;
- educație ecologică;
- educație pentru sănătate;
- educație practică și elemente de activitate casnică.

Educația morală privită din perspectivă teoretică vizează:

- cunoașterea unor principii, norme, reguli morale;
- formarea sentimentelor morale;
- formarea de judecăți și raționamente morale;

- cunoașterea unor elemente de istorie, geografie și religie care definesc portretul spiritual al poporului român.

Dacă ne referim la latura practică a educației morale aceasta presupune:

- formarea de priceperi și deprinderi morale;
- formarea trăsăturilor pozitive de caracter;
- formarea unor atitudini pozitive față de sine și față de ceilalți.

Vârsta preșcolară este vârsta acumulărilor spectaculoase. Copilul explorează, recepționează și acumulează informații din mediul înconjurător. La această vârstă trăirile lui interioare sunt intense, fiind impresionat de participarea la diferite evenimente cum ar fi: serbările, aranjarea sălii de clasă cu ocazia zilei de 8 Martie, 1 Decembrie, diferite evenimente sportive, competiții, concursuri, etc.

Educația moral-civică și moral-patriotică se întrepătrund în această etapă a preșcolarității. Dacă la vârsta preșcolară mică am format unele deprinderi de comportare civilizată, în jurul vârstei de 5-6 ani putem discuta despre țara noastră și simbolurile ei. În cadrul activităților de cunoaștere a mediului copiii sunt familiarizați cu semnificația culorilor drapelului tricolor și ceea ce simbolizează fiecare. În cadrul activităților de educare a limbajului sau a celor de educație pentru societate se poate povesti sau lectura o legendă în care sunt prezentate faptele de vitejie ale strămoșilor noștri.

Educatorea trebuie să imprime copiilor dragostea pentru natură, pentru frumusețile patriei, pentru zestrea națională. O vizită la muzeul satului, realizarea unui dans popular, realizarea de icoane pe sticlă, pictură pe vase de lut le va trezi copiilor interesul pentru folclorul românesc. Dezvoltându-le de mici dragostea pentru arta populară, pentru folclor vor ști să respecte ulterior valorile morale și spirituale ale poporului român.

Educația moral-civică se referă la educarea tineretului în spiritul moralei sociale și are în vedere impregnarea acelor valori care să îi pregătească pentru integrarea în societate.

Educația moral-civică poate fi privită din trei perspective:

Prima se referă la descoperirea pe care o face preșcolarul legată de propria persoană și anume cunoașterea de sine; perioadă în care el se identifică fie cu mama, cu tata și se descoperă pe el.

A doua vizează raporturile interumane și aici ne referim la comportamentul în familie, în grădiniță și în grupul de joacă.

Cea de-a treia este strict legată de raporturile dintre copil și mediul său de viață, fie că vorbim de viața privată sau de cea socială care la această vârstă este destul de redusă.

Introducerea educației pentru societate în „Programa activităților instructiv - educative din grădiniță” este un plus pentru învățământul românesc deoarece activitățile care se desfășoară la acest nivel conduc la însușirea principiilor și normelor morale ale societății.

Educația morală se bazează pe cunoaștere, dar câți nu cunosc regulile dar nu le respectă! Aici intervine latura afectivă, copilul este sensibil și receptiv, trăiește intens fiecare clipă la această vârstă astfel încât acționând corespunzător și cu consecvență reușim să conturăm trăsături morale care consolidate în timp vor da societății un om puternic și echilibrat. Educația pentru societate trebuie să se realizeze permanent și în fiecare zi. Activitățile trebuie bine alese pentru a nu plictisi preșcolarul, trebuie să venim tot timpul în sprijinul lui cu lucruri noi și incitante pentru a-i trezi interesul.

Educația pentru societate în grădiniță se poate realiza prin povestiri și lecturi ale educatoarei, convorbiri, lecturi după imagini, jocuri didactice, memorizări, vizionări de CD/DVD-uri, cântece și jocuri muzicale, audiții muzicale, pictură, modelaj.

Poveștile, povestirile și basmele cu caracter etic au o mare valoare educativă asupra copilului preșcolar. Dacă la început va imita acțiuni, atitudini ale unor personaje ulterior va putea să facă judecăți legate de acțiunile și faptele petrecute, va fi capabil să discearnă binele de rău, va fi impresionat de comportamentul pozitiv al eroilor din povești.

Proverbele și zicătorile sunt cele care exprimă adevăruri general valabile. Utilizarea lor eficientă va stimula atenția și imaginația copiilor, îmbogățind vocabularul și înfrumusețând exprimarea acestora.

Educația permite și îndeamnă copilul să înțeleagă faptul că valoarea umană a fiecăruia dintre noi este legată de calitatea gândurilor și faptelor noastre, de dorința de a oferi celorlalți ce avem mai bun în noi. Toate acestea vor duce cu siguranță la clădirea bazei unui edificiu, care nu se va ruina și care va răsplăti prin frumusețea lui toate eforturile depuse.

„ARTA EDUCAȚIEI, nu este altceva decât cunoașterea mijloacelor potrivite pentru a forma corpuri mai robuste și mai puternice, spirite mai luminate și suflete mai virtuose.”
(Helvetius)

Bibliografie:

- ❖ Ciornei Elena, *Educația moral-civică în grădiniță*, Revista învățământului preșcolar nr.3-4/2003, pagina 87-91;
- ❖ Hanganu Ileana, Raclaru Cireșica, *Educație pentru societate*, Ed. Aramis, Bucuresti, 2005; pagina 7

IMPORTANȚA ACTIVITĂȚILOR EXTRAȘCOLARE ÎN ÎNVĂȚĂMÂNTUL PREUNIVERSITAR

Profesor :Man Cristina
Școala Gimnazială,,Andrei Șaguna”,Toplița
Județul Harghita

Motto:

“Să nu-i educăm pe copiii noștri pentru lumea de azi,această lume nu va mai exista cand ei vor fi mari și nimic nu ne permite să știm cum va fi lumea lor.Atunci să-i învățăm să se adapteze.” Maria Montessori

Lumea în care trăim este importantă nu numai în ideea că este spațiul în care viețuim, ea trebuie să exprime dorința de a progresa și de a urca pe scara umanității. Cei ce vor asigura mai departe continuitatea efortului și a gândirii umane sunt adolescenții de azi, oamenii de mâine.

Modelarea, formarea și educația omului cere timp și dăruire. Timpul istoric pe care îl trăim cere oameni în a căror formație caracterul și inteligența se completează pentru propria evoluție a individului

Formarea personalității elevilor trebuie să constituie o preocupare principală a factorilor educaționali , prin modelarea întregii activități psihice a elevilor și a conduitei acestora după relațiile sociale și după cerințele vieții sociale.

Această cerință se impune cu atât mai mult în domeniul educației,unde se modelează „materialul” uman, care are o multitudine diversă de variante comportamentale ce cu greu pot fi prevăzute, unele fiind chiar imprevizibile.

Fără a nega importanța educației de tip curricular, devine tot mai evident faptul că educația extracurriculară își are rolul și locul bine stabilit în formarea personalității tinerilor .Ștefan M. precizează că oricât ar fi de importantă educația curriculară realizată prin procesul de învățământ, ea nu epuizează sfera influențelor formative exercitate asupra copilului. Rămâne cadrul larg al timpului liber al copilului, în care viața capătă alte aspecte decât cele din procesul de învățare școlară. În acest cadru, numeroși alți factori acționează, pozitiv sau nu, asupra dezvoltării copiilor.

Complexitatea finalităților educaționale impune îmbinarea activităților curriculare cu cele extracurriculare, iar parteneriatul educațional, ca set de intervenție complementară, apare ca o necesitate.

Educația extracurriculară își are rolul și locul bine stabilit în formarea personalității copiilor noștri. Educația prin activitățile extracurriculare urmărește identificarea și cultivarea corespondenței optime dintre aptitudini, talente, cultivarea unui stil de viață civilizat, precum și stimularea comportamentului creativ în diferite domenii.

În cadrul acestor activități elevii se deprind să folosească surse informaționale diverse. Prin faptul că în asemenea activități se supun de bună voie regulilor, asumându-și responsabilități, copii se autodisciplinează. Cadrul didactic are, prin acest tip de activități, posibilități deosebite să-și cunoască elevii, să-i dirijeze, să le influențeze dezvoltarea, să realizeze mai ușor și mai frumos obiectivul principal al școlii și al învățământului primar – pregătirea copilului pentru viață.

Scopul activităților extrașcolare este dezvoltarea unor aptitudini speciale, antrenarea elevilor în activități cât mai variate și bogate în conținut, cultivarea interesului pentru activități socio-culturale, facilitarea integrării în mediul școlar, oferirea de suport pentru reușita școlară în ansamblul ei, fructificarea talentelor personale și corelarea aptitudinilor cu atitudinile caracteriale. Activitățile extrașcolare se desfășoară într-un cadru informal, ce

permite elevilor cu dificultăți de afirmare în mediul școlar să reducă nivelul anxietății și să-și maximizeze potențialul intelectual.

Oricât ar fi de importantă educația curriculară realizată prin procesul de învățământ, ea nu epuizează sfera influențelor formative exercitate asupra copilului. Rămâne cadrul larg al timpului liber al copilului, în care viața capătă alte aspecte decât cele din procesul de învățare școlară. În acest cadru, numeroși alți factori acționează pozitiv.

Ca parte integrantă a procesului instructiv-educativ, activitățile extracurriculare trebuie să respecte reperatele oricărei activități didactice.

Se știe ca începând de la cea mai fragedă vârstă, copiii acumulează o serie de cunoștințe punându-i în contact direct cu obiectele și fenomenele din natură. Activitățile de acest gen au o deosebită influență formativă, au la bază toate formele de acțiuni turistice: *plimbări, excursii, tabere*. În cadrul activităților organizate în mijlocul naturii, al vieții sociale, copiii se confruntă cu realitatea și percep activ, prin acțiuni directe obiectele, fenomenele, anumite locuri istorice. Fiind axate în principal pe viața în aer liber, în cadrul acțiunilor turistice, elevii își pot forma sentimentul de respect și dragoste față de natură, față de om și realizările sale.

Activitățile extracurriculare organizate au conținut cultural, artistic, spiritual, științific, tehnico-aplicativ, sportiv sau sunt simple activități de joc sau de participare la viața și activitatea comunității locale.

Aceste activități le oferă destindere, recreere, voie bună, satisfacțiile atmosferei de grup, iar unora dintre ei posibilitatea unei afirmări și recunoașterea a aptitudinilor. Aceste activități au caracter ocazional și iau forme foarte variate.

Activitățile extrașcolare, bine pregătite, sunt atractive la orice vârstă. Ele stârnesc interes, produc bucurie, facilitează acumularea de cunoștințe, chiar dacă necesită un efort suplimentar. Copiii li se dezvoltă spiritul practic, operațional, manualitatea, dând posibilitatea fiecăruia să se afirme conform naturii sale. Copiii se autodisciplinează, prin faptul că în asemenea activități se supun de bună voie regulilor, asumându-și responsabilități. Dascălul are, prin acest tip de activitate posibilități deosebite să-și cunoască elevii, să-i dirijeze, să le influențeze dezvoltarea, să realizeze mai ușor și mai frumos obiectivul principal - pregătirea copilului pentru viață. Realizarea acestui obiective depinde în primul rând de învățător, de talentul său, de dragostea sa pentru copii, de modul creator de abordare a temelor, prin punerea în valoare a posibilităților și resurselor de care dispune clasa de elevi

Activitățile extracurriculare contribuie la gândirea și completarea procesului de învățare, la dezvoltarea înclinațiilor și aptitudinilor școlarelor, la organizarea rațională și plăcută a timpului lor liber. Având un caracter atractiv, copiii participă într-o atmosferă de voie bună și optimism, cu însuflețire și dăruire, la astfel de activități. Potențialul larg al activităților extracurriculare este generator de căutări și soluții variate.

Succesul este garantat dacă ai încredere în imaginația, bucuria și în dragostea din sufletul copiilor, dar să îi lași pe ei să te conducă spre acțiuni frumoase și valoroase.

În concluzie putem spune că activitatea extracurriculară e o componentă educațională valoroasă și eficientă căreia orice cadru didactic trebuie să-i acorde atenție, adoptând el în primul rând o atitudine creatoare, atât în modul de realizare al activității, cât și în relațiile cu copii, asigurând astfel o atmosferă relaxantă care să permită stimularea creativă a copiilor.

Bibliografie:

Cernea, Maria, Contribuția activităților extracurriculare la optimizarea procesului de învățământ, în "Învățământul primar" nr. 1 / 2000, Ed. Discipol, București;

Ionesc, M., Chiș, V., Mijloace de învățământ și integrarea acestora în activitățile de instruire și autoinstruire, Editura Presa Universitară Clujeană, Cluj-Napoca, 2001

Crăciunescu, Nedelea, Forme de activități extracurriculare desfășurate cu elevii ciclului primar, în "Învățământul primar" nr. 2, 3 / 2000, Ed. Discipol, București;

SUCCESUL ȘCOLAR

TUDOR CAMELIA-MĂDĂLINA, ȘCOALA GIMNAZIALĂ GIUBEGA

Familia, nucleul fundamental al societății, are rolul cel mai important în creșterea și educarea copiilor. Educația începe în familie „cu cei șapte ani de acasă” și influențează puternic întreaga existență a individului.

Odată cu intrarea în școală, a copilului, acesta trăiește rând pe rând în două lumi diferite: una este cea a familiei, cealaltă fiind a școlii, ambele deosebit de importante. Dacă aceste medii se completează și se susțin reciproc, ele îl îmbogățesc spiritual într-o mare măsură.

Colaborarea dintre școală și familie, în perioada școlarității mici are ca obiectiv principal sprijinirea eforturilor copilului pentru dobândirea primelor instrumente ale muncii intelectuale și obținerea succesului școlar. Calitatea muncii cadrelor didactice se reflectă direct în obținerea sau neobținerea succesului școlar de către fiecare elev în parte. De asemenea, familia consideră că școlaritate reprezintă baza pentru dobândirea succesului profesional sau social.

În planul activității școlare evoluția pozitivă se exprimă prin termenii de progres, reușită și succes școlar. Progresul școlar exprimă aprecierea rezultatelor obținute și a evoluției situației la învățatură ale elevului prin raportarea acestora la performanțele școlare anterioare. El poate fi continuu sau periodic. Reușita școlară se referă la nivelul de realizare a unui obiectiv propus pentru o perioadă mai mare de timp. Succesul școlar se exprimă prin raportarea performanțelor școlarului la cerințele programei școlare și la finalitățile învățământului. Un parcurs școlar negativ e reflectat prin termenii: insucces școlar și subrealizare școlară. Insuccesul sau eșecul școlar reprezintă incapacitatea elevului de a face față cerințelor educative și comportamentale impuse de mediul școlar. Insuccesul școlar cunoaște două faze. În prima fază, pe o perioadă scurtă de timp, elevul trăiește sentimente de nemulțumire, are o motivație săracă fie la o lecție, fie la o disciplină, fie la un capitol. Această fază poate fi depășită printr-o atenție deosebită a educatorilor sau prin mobilizarea forțelor proprii ale copilului. În faza a doua elevul evită efortul individual, își exprimă aversiunea față de învățatură, profesori, autoritatea școlară în general și se instalează insuccesul școlar stabil. Elevul acumulează lacune mari în învățatură, poate ajunge la repetenție, exmatriculare, abandon școlar.

Subrealizarea școlară definește situația elevilor care nu promovează sarcinile școlare, cât și a celor care nu își ating cotele personale ale performanței în diferite domenii de activitate școlară.

În funcție de gravitate, subrealizarea școlară este întâlnită în trei forme diferite:

- Subrealizarea școlară incidentală – când elevul obține note mari pentru sarcini standard care nu îi solicită capacități personale maxime.
- Subrealizarea școlară moderată – când elevul obține note mediocre care sunt mult sub nivelul posibilităților intelectuale.
- Subrealizarea școlară severă conduce la corigență sau repetenție, în condițiile în care potențialul intelectual este performant.

Toate cadrele didactice se pot confrunta practic în activitatea lor de la catedră cu diferite forme de subrealizare școlară. Colaborarea cu familia ajută cadrele didactice să identifice astfel de cazuri și să planifice o intervenție educațională comună cât mai timpurie.

Profilul psihologic al elevului cu subrealizare școlară este caracterizat prin:

- imaturitate socială, dereglări emoționale, comportament antisocial, motivație școlară scăzută, imagine de sine negativă;
- succesul este atribuit hazardului sau destinului;
- e lipsit de perseverență;
- e incapabil să stabilească relații sociale pozitive;
- un nivel ridicat al reacției de ostilitate.

Elevul performant, în mod contrar, atribuie succesul în primul rând eforturilor sale personale, are o imagine de sine bună și se identifică puternic cu părinții săi.

Climatul educațional familial se referă la ansamblul de stări psihice, modurile de relaționare interpersonală, atitudini etc. ce caracterizează grupul familial o perioadă mare de timp. Acest climat poate fi pozitiv sau negativ, el se interpune ca un film între influențele educaționale exercitate de părinți și achizițiile comportamentale realizate la nivelul personalității copiilor. Școlarul are nevoie de un mediu de viață în care să se simtă în siguranță. Într-un climat educativ bun, părinții sunt calmi, înțelegători, afectuoși, destul de flexibili în raporturile cu copilul, fără însă a-i satisface orice capriciu. Copilul trebuie să simtă că părinții se preocupă de el, că sunt interesați de problemele și necazurile lui, dar și de rezultatele școlare. Familia este un mediu de disciplină ferm, în care și părinții și copiii împărtășesc același nivel de exigență.

Într-un climat familial negativ, autoritatea mamei lipsește, rolul de părinte nu este îndeplinit cu calm și consecvență, părinții ajung de multe ori la neînțelegeri din cauza disciplinării copilului. Copilului i se aplică pedepse corporale, este amenințat și admonestat. Cercetările susțin că standardele economice și sociale sunt de mică importanță în diferențele majore dintre mediile

familiale ale celor două tipuri de elevi și că aceste diferențe constau, în principal, în specificul climatului psihologic. Enumerăm în ordinea importanței, condițiile de mediu familial care se corelează semnificativ cu subrealizarea școlară:

- Atitudinea de neacceptare a dorințelor de către părinți;
- Expectanțe exagerate și presiunile către învățare fără a-i acorda încurajare și suport afectiv;
- Atitudine severă față de copil;
- Atitudini negative față de profesori, școală, activitate intelectuală.

Dacă între școală și familie se mențin legături permanente, dacă se intervine la timp cu fermitate, dar cu blândețe, părinții pot avea mai multă siguranță în educarea copilului, în conturarea, formarea și dezvoltarea personalității acestuia.

BIBLIOGRAFIE:

1. *Cosmovici A., Iacob L. „Psihologie școlară”, Ed. Polirom, Iași, 1998*
2. *Crețu C. „Psihopedagogia succesului”, Ed. Polirom, Iași, 1997*
3. *Dumitriu C. „Constelația familială și deformările ei”, E.D.P., București, 1973*
4. *Nemțeanu C. „Devianța școlară-ghid de intervenție”, Ed. Polirom, Iași, 2003*
5. *Revista „Învățământul primar”, Ed. Miniped, București, 2005*

Strategii didactice de dezvoltare a competențelor transdisciplinare în procesul studierii liricii filosofice

Autor: Tudor Monica-Alina
Liceul Tehnologic "Petre Baniță" Călărași

În contextul actual, în care în politicile curriculare sunt centrate pe dezvoltarea de competențe și stabilirea unor planuri individuale de învățare la elevi, adecvarea strategiilor alese de cadrele didactice pentru realizarea rezultatelor așteptate ale învățării devine extrem de importantă. Abordarea transdisciplinară a situațiilor de învățare, complexă, globală, integratoare a disciplinelor, permite realizarea unor situații de învățare noi, pentru dezvoltarea competențelor generale vizate de ariile curriculare și a celor cheie, cu proiectarea rezultatelor învățării în viața reală în care elevii își vor desfășura activitatea ca adulți.

Învățământul modern trebuie să aibă ca scop nu doar absolvenți bine informați, ci formarea de persoane capabile de a se adapta la solicitările sociale și psihologice ale vieții, cu un sistem axiologic ferm conturat. De fapt, scopul ultim al educației este pregătirea pentru viață a elevului. În acest sens, este vitală conceperea școlii ca o instituție socială cu funcții multiple, aptă să răspundă eficient nevoilor psihologice și sociale ale elevului, să asigure cadrul optim pentru starea sa de bine, pentru diminuarea și prevenirea tulburărilor de adaptare specifice vârstei, pentru formarea unor cetățeni responsabili ai societății civile. În orice sistem de educație, învățarea ar trebui să se sprijine pe următorii piloni aflați în interacțiune directă: „a învăța să știi”, „a învăța să faci”, „a învăța să faci împreună”, „a învăța să fii” (J. Delors) și „a învăța să te transformi pe tine însuși și să schimbi societatea”(Shaffer). [7]

Literatura de specialitate relevă mai multe tipuri de cooperare, întrepătrundere a disciplinelor, a metodelor, precum și a abordărilor, ceea ce se traduce prin mai multe niveluri de integrare curriculară: pluridisciplinaritate, interdisciplinaritate, transdisciplinaritate.

Pluridisciplinaritatea (multidisciplinaritatea) se refera la situația în care o tema este supusa analizei din perspectiva mai multor discipline, procesul de integrare referindu-se în special la nivelul conținutului învățării, cu focalizare pe realizarea conexiunilor între cunoștințe, prin utilizarea unor strategii didactice de predare – învățare. *Interdisciplinaritatea* – presupune transferul metodelor dintr-o disciplină în alta, căutându-se teme comune mai multor discipline, care pot conduce la realizarea obiectivelor de învățare de nivel înalt, a competențelor transversale – luarea de decizii, rezolvarea de probleme, însușirea tehnicilor și metodelor de învățare eficientă, care indiferent de disciplină implică aceleași principii, prin utilizarea unor strategii de predare – învățare bazate pe probleme. *Transdisciplinaritatea* –presupune abordarea integrată a curriculumului prin centrarea pe probleme ale vieții reale, pe problemele importante, așa cum apar ele în context cotidian, cu focalizare pe identificare de soluții, rezolvare de probleme ale lumii reale, în scopul dezvoltării competențelor pentru viață. [7]

Indiferent de tipul de integrare abordat în procesul de învățare, proiectarea integrată și organizarea învățării se centrează pe învățarea prin descoperire, pe învățarea prin cercetare, pe baza viziunii constructiviste și globale asupra lumii înconjurătoare.

Studiul genului liric implică în sine creativitate și sensibilitate. În general, viața noastră lăuntrică este considerată de natură subiectivă, iar latura cea mai nedespărțită de eul nostru este considerat sentimentul. Interpretarea operelor lirice în procesul predării este o operație dificilă, dat fiind faptul că poezia comportă o logică deosebită de cea a prozei. Textul poetic are capacitatea de a impresiona, de a convinge și emoționa, racordând și sensibilitatea cititorului la ideile și stările afective ale poetului.

Lirica filosofică românească cunoaște mai multe etape: incipientă, clasică și modernă. Primul poem filosofic din literatura română este scris de Miron Costin „*Viața lumii*”, unde sunt concentrate teme literare de mare răspândire și răsunet, reluate mai târziu de poeții romantici români și îndeosebi de Mihai Eminescu în motivul ruinelor și în marea poezie a destrămării

domului universal al lumii. Eminescu nu este un filosof propriu-zis pentru că n-are un sistem filosofic personal, dar rămâne un mare poet filosof, care a preluat idei din diferite sisteme filosofice și cărora le-a dat o formă artistică inegalabilă. Inspirat de filosofii germani A.Schopenhauer, I.Kant, G.W.F.Hegel, Eminescu asimilează din cultura germană anume ceea ce este pe potriva naturii sale, remodelând-o în tiparele culturii românești. Operele lirice eminesciene cu caracter filosofic studiate în liceu sunt: *Luceafărul*, *Odă (în metru antic)*, *Cu mâine zilele-ți adaogi...*, *Floare albastră*, *Trecut-au anii*, *Dintre sute de catarge*, *Glossă*, *Scrisoarea I* ș.a.

L. Blaga este unul dintre cei mai mari metafizicieni ai culturii noastre. În concepția lui C.Noica, cu Blaga triumfă omenescul în filosofie. Creator al unui sistem filosofic de natură metafizică, Blaga abordează un șir de probleme, aducând interpretări originale: cunoașterea paradisiacă și luciferică, spațiul mioritic, misterul ș.a. Practic toate creațiile blagiene au tentă filosofică, deoarece Blaga este unicul poet român, care și-a creat propriul sistem filosofic. Opera programatică care anticipează convingerile sale filosofice este „*Eu nu strivesc corola de minuni a lumii*”, care este și o ars poetică. Dintre scriitorii ce au mai cultivat scrierile filosofice sunt Tudor Arghezi, Grigore Vieru ș.a.

Am constatat pe parcursul predării că elevilor le plac operele filosofice, dacă sunt ajutați să le perceapă corect. Curriculum propune numeroase opere cu caracter filosofic, care promovează un șir de valori. Profesorul este cel care trebuie să ofere mijlocul, acea cheiță care să-l ajute pe elev la interpretare. În cele ce urmează, ne vom referi cu precădere la creațiile prezente în manualele școlare și care necesită o sporită atenție. Începând cu clasa a X-a, când se studiază speciile genului liric, elevii se confruntă cu operele filosofice, reprezentate de următoarele specii: meditația, elegia, sonetul, oda, glosa și gazelul. În clasa a XI-a, sunt prezente un șir de lucrări lirice cu tentă filosofică, care trebuie raportate la curentul dat. Cea mai vastă expunere a operelor filosofice o oferă totuși manualul de a XII-a, unde sunt prezentați monografic M.Eminescu, L.Blaga și Gr.Vieru. Pentru a percepe mai bine aceste creații, elevii trebuie să fie familiarizați cu sistemele filosofice, expuse sau promovate în operă.

Realizarea temei propuse e în deplină concordanță cu metodele interactive, axate pe formele variate de organizare a procesului educațional. De aceea, am realizat un triaj al acestor metode, experimentându-le și identificându-le pe cele mai adecvate în conformitate cu tema și etapa lecției. Strategiile trebuie să țină cont de prioritățile stabilite în prealabil, de condițiile existente și de resursele disponibile. [5, p. 223] Pentru a evita blocajul de orice natură, operăm cu metode și procedee combinate ca *brainstormingul și proiecția*, acestea valorifică asociația mentală a fiecărui elev, stimulând idei noi. Măiestria de a pune o întrebare adecvată situației și de a valorifica din plin tehnica se va completa, pe măsură ce elevii vor asimila și ei diverse abilități de interogare. [1, p. 98]

Înainte de a lectura textul propriu-zis, prezentăm elevilor un șir de imagini, tablouri, slide-uri, ce vor anticipa tema abordată în operă. De exemplu, pentru „*Scrisoarea I*” a lui M.Eminescu vom prezenta imagini ce reflectă geneza lumii, cosmosul, savantul. O altă variantă a acestei metode o reprezintă *mapa cu imagini. Reacția cititorului*, dar și tehnica *V.A.S (Văd. Aud. Simt)* permit elevilor să-și exprime punctul de vedere la prima lectură a textului. [4, p.86] Procedeele complementare celor două este *pictura verbală* pe care o propune cercetătoarea Eliza Botezatu, în lucrarea *Teoria și metodică compunerii*. Analiza textului se face de parcă elevul ar avea în față pânzele pictate în baza tablourilor desprinse din opera literară. Elevii vor opera cu noțiuni ca: fundal, prim-plan, contururi, armonii cromatice, compoziție mono/biplanică. [6, p. 69] O putem aplica la studierea operelor: *Luceafărul*, *Scrisoarea I*, *Scrisoarea III*, *Floarea albastră*, *Trecut-au anii*, *La steaua* de M.Eminescu și *Dorul*, *Autoportret*, *Lumina*, *Vreau să joc!* de L.Blaga.

Jurnalul dublu/agenda cu notițe paralele este o tehnică ce va spori motivația lecturii operelor filosofice și va dezvolta competența de lectură. Specia cea mai reprezentativă pentru lirica filosofică o constituie *meditația* (poezia lirică în care poetul își exprimă sentimentele, cugetând asupra problemelor fundamentale de natură filosofică, erotică, patriotică, morală ale existenței umane). La studierea acestei specii, practicăm la începutul lecției *tehnica citatului*. Elevilor le propunem un șir de citate și maxime ce abordează tema studiată. Această tehnică le stimulează

gândirea creativă. Citatul poate constitui și motto-ul lecției. Aceste metode, tehnici și procedee sunt potrivite la etapa *Evocării*.

Pentru textele de o complexitate mai mare, la etapa *Realizării sensului* vom practica *Harta lexicală* individual completată, elevii fiind astfel motivați intrinsec. [2, p.112] Această metodă are ca scop îmbogățirea și valorificarea vocabularului, fie că e vorba de neologisme sau arhaisme din operele lirice cu caracter filosofic.

Altă tehnică utilizată pentru lucrul cu textul este *banca lexicală*, căreia i-am oferit o nouă adaptare și am denumit-o *banca de concepte filosofice/simboluri*. Pe parcursul studierii unui capitol elevii vor completa un tabel. Astfel, studiind creației lui L. Blaga, elevii își vor îmbogăți cunoștințele cu conceptele filosofice ale sistemului blagian.

Un alt mijloc de a stimula creativitatea este de a cere elevilor să reprezinte schematic specia sau o anumită strofă – *reprezentarea grafică*. Acest fapt sporește motivația și atenția elevilor. Pentru a realiza următoarea etapă a lecției la capitolul lirica filosofică – *Reflecția*, am constatat că metodele care se pretează cel mai bine sunt *jocul didactic și problematizarea*.

Poezia, în înțelesul ei original, se află mai aproape de joc decât celelalte compartimente ale vieții spirituale. În lucrarea *Ocolul lumii în 50 de jocuri creative*, Petean Ana și Petean Mircea propun un șir de jocuri de imaginație, care stimulează creativitatea. O variantă a jocului didactic o reprezintă procedeul *texte calchiate* prin care elevii însușesc diferite tipuri de structuri lirice, modalități de exprimare artistică și procedee de compoziție. [3, p. 41] Elevilor li se propune să completeze conform propriei înțelegeri și sensibilități un fragment din opera studiată.

Problematizarea se întemeiază pe crearea unor situații conflictuale, care conduc gândirea elevilor din descoperire în descoperire până la epuizarea conținutului unei teme. Poate fi aplicată în cazul interpretării creațiilor filosofice, utilizându-se mai mult întrebarea-problemă.

Extinderea implică metode și procedee de analiză și sinteză: *PRES, algoritmizarea și diagrama Venn*. *PRES* ajută elevii să-și exprime punctul de vedere cu privire la problema abordată în operă și dezvoltă capacitatea de argumentare.

Metoda *diagrama Venn* reprezintă o modalitate de verificare a validității inferențelor (imediate și mediate) prin reprezentări grafice. Metoda în sine constă în intersectarea unui număr de cercuri, fiecare cerc reprezentă un termen al inferenței. O putem utiliza în cadrul *Extinderii*, deoarece permite o sinteză a operelor studiate. Această tehnică poate fi utilizată pentru a compara viziunile diferiților poeți asupra unei probleme filosofice.

Aplicarea cadrului ERRE stimulează atât profesorul, cât și elevul pentru creșterea dezvoltării personale. Aplicând și experimentând metodele interactive în studiul liricii filosofice, constatăm că pentru fiecare etapă a lecției se prestează un șir de metode. Acestea contribuie la captarea atenției, sporirea motivației în studiul creațiilor filosofice, stimulează o înțelegere profundă a textului și dezvoltă creativitatea elevilor.

Bibliografie:

- 1) Cartaleanu T., Cosovan O. *Predarea limbii române în viziunea Curriculumului de liceu. Ghid pentru profesori*. Chișinău: Editura Cartier, 2001. -152 p.
- 2) Cartaleanu T., Cosovanu O., Grama-Tomiță A., Cartaleanu E. *Limba și literatura română. Ghid de implementare a curriculumului modernizat pentru treapta liceală*, Chișinău: Editura Cartier, 2010. -124 p.
- 3) Cojocăreanu G., Vâlceanu A. *Didactica specialității – limba și literatura română – liceu*. Craiova: Editura Arves, 2013. - 303 p.
- 4) Goraș-Postică, V. – coord. *Competența acțional – strategică?!* Chișinău: Editura Pro Didactica, 2012. -152 p.
- 5) Hopkins D., Ainscow Mel, West Mel. *Perfecționarea școlii într-o eră a schimbării*. Chișinău: Prut Internațional, 1998. -256 p.
- 6) Petean A., Petean M. *Ocolul lumii în 50 de jocuri creative*. Cluj-Napoca: Dacia, 1996. 208 p.
- 7) <http://www.asociatia-profesorilor.ro/transdisciplinaritatea.html>

MUZICA ȘI SENSURILE EI MULTIPLE

De atât de multe ori urmărim această fluidă realitate sonoră - MUZICA - nedumeriți, extaziați, curioși și impresionați de nemărginirea ei. Fiecare capodoperă luată în sine este un microcosmos, iar muzica, în totalitatea ei, un veritabil univers.

În definirea semnificațiilor ei, nu vom reuși, nici pe departe să atingem aceeași precizie și unanimitate pe care le întâlnim în părerile privitoare la problemele de bază ale fizicii, matematicii sau biologiei, deoarece unii văd în ea ecoul unor idei filosofice cu implicații cosmice, alții le cer să coboare cu picioarele pe pământ; unii au prezentat muzica ca imagine a afectelor, a pasiunilor, pentruca, intrigați de această romantizare, analiștii cu Priviri severe să riposteze, ca să nu mai vorbim de încercarea explicării literaturizate a muzicii... În fiecare din ele este o doză mai mică sau mai mare a adevărului.

Vom încerca să analizăm enigmatică lumea a muzicii, pătrunzând în interiorul ei din felurite direcții:

EXPRESIVITATE ȘI DESCRIPTIVITATE ÎN MUZICĂ

Deși sfera descriptivă a muzicii s-a aflat într-o continuă lărgire, a generaliza acest aspect, făcând din el unitatea de măsură a muzicii ar fi profund greșit, pentru că am pierde din vedere un element de importanță hotărâtoare pentru justa înțelegere a acestei arte: îndeletnicirile plastico-descriptive ale compozitorilor, ce reprezintă nu tendința majoră a dezvoltării muzicii, ci preocupări pentru exprimarea unui elocvent limbaj spiritual. A dezvălui prin sunete procesele sufletești, cu legile, conflictele, ascunzișurile și nuanțele inefabile ale acestora, a răspunde la întrebările cele mai generale ale conștiinței, însetată să găsească un sens vieții, iată linia fundamentală a evoluției muzicale.

Rațiunea de existență a muzicii nu este ilustrativă, ci expresivă, nu plastică sau onomatopeică, ci psihologică, filosofică și etică. Opera compozitorului trebuie să deschidă o fereastră spre regiunile superioare ale conștiinței umane; dacă nu o face, consumându-se în imitații exterioare, ea trădează cauza însăși a muzicii, cauza vitală a acestei arte.

Beethoven spunea: "Cine pătrunde sensul muzicii mele, va fi eliberat de toată mizeria în care se târăsc ceilalți oameni". De aceea, domeniul spiritual al muzicii, al capacității sale de a exprima procese psihologice și sensuri filosofico-etice, este incomparabil mai important, mai definitoriu, mai impunător decât progresul realizat pe linia efectelor plastico-descriptive.

MESAJ ȘI CONSTRUCȚIE MUZICALĂ

Muzica nu este numai mesaj, ci și construcție, nu numai trăire afectivă ci și arhitectură minuțios elaborată; mesajul liric nu poate ajunge la ascultător fără această construcție arhitecturală organizată într-o structură inteligibilă. Organizarea materialului sonor de la sunet, motiv, frază până la părțile mari ale unui ciclu simfonic, este ea însăși o sursă de încântare estetică, căci constituie expresia năzuinței spre armonia interioară a întregului.

Astfel, satisfacția artistică va spori, iar înțelegerea operei va fi mai profundă, dacă urmărirea muzicii se va face în deplină cunoștință a structurii ei formale, acest aspect ajutându-ne să depășim treptat senzația de derută pe care o încercăm atunci când, pierduți în ascultare sentimentală, nu sesizăm organizarea internă a operei.

SENS ȘI SONORITATE ÎN MUZICĂ

Muzica deține, așa cum se repetă foarte des, un sens emoțional.

Din exprimarea unor trăiri, a unei atitudini afective în fața vieții se încheagă conținutul ei și pe această poziție este necesar să ne situăm ori de câte ori încercăm să răspundem la întrebarea ”ce ne spune muzica”?

A compune înseamnă pentru un muzician a făuri un mic univers sonor, ale cărui legi interioare de organizare vor fi înțelese de ascultător grație receptivității și inteligenței sale muzicale, însușiri strâns legate de finețea și gradul de cultivare a simțului auditiv. Dar, adevăratul sens emoțional-poetic al muzicii nu este cel inventat printr-o ascultare sentimentală, visătoare, contemplativă, ci cel descoperit prin pătrunderea legilor acestui univers sonor. Ritmul și armonia sunt atât de intim integrate discursului muzical încât aproape nici nu ne dăm seama de ele în mod distinct, efectul lor estetic fiind perceput subconștient de ascultător.

Apoi desfășurarea sonoră este inseparabilă și de culoarea ei timbrală. Caracterul instrumentului sau aliajul său joacă un rol considerabil în definirea acestuia. Culoarea sonoră face parte din structura intimă a gândirii compozitorului. Acesta nu își concepe temele și peripețiile lor în abstract, ci asociindu-le anumitor timbre. Încă o dovadă că la sensul muzicii nu putem ajunge decât ascuțindu-ne la maxim receptivitatea față de structura sonoră a operei, în toată finețea articulațiilor și individualitatea componentelor ei.

AUTONOMIE ȘI DEPENDENȚA ÎN MUZICĂ

Să ne gândim la muzica ”Patimilor după Matei” de J.S.Bach. Aceasta exercită o influență covârșitoare ca o adevărată minune a omului, mai impresionantă chiar decât descrierea învierii lui Iisus Hristos. Se explică acest efect miraculos prin aceea că muzica lui Bach, cu melodiile, polifonia și întreaga ei arhitectură, ne vorbește despre ceva mult mai larg, mai etern și mai esențial uman. Muzica lui Bach desfășoară în fața noastră frumuseți care ne înfioară, indiferent dacă înțelegem sau nu textul citat. Aceasta este calitate mării muzicării, concepută în legătură cu un subiect literar, posedă o autonomie care-i permite să se facă înțeleasă prin propriile-i mijloace. Vom sublinia în continuare 3 componente importante ale autonomiei: 1. Forța de generalizare psihologică, grație căreia muzica se poate dispensa de serviciile literaturii. 2. construcția launtrică, a cărei logică și unitate fac din compoziția muzicală un organism de sine stătător. 3. valoarea intrinsecă, imanentă a sonorității, care constituie un izvor de încântare estetică atât prin puterea ei de a sugera, cât și prin desenele pur muzicale realizate de arabescurile sonore. Toate acestea, conjugate, asigură muzicii suveranitatea ei de artă autonomă, o fac să poată vorbi cu elocvență, independent de prezența sau absența literaturii, iar uneori chiar în ciuda acesteia. Capabilă să convingă și să se impună prin propriile-i mijloace, muzica apelează adesea la ajutorul celorlalte arte, limitându-și astfel autonomia.

Lăsând la o parte cazurile când spiritul literaturii, picturii, cinematografului alterează esența expresivă și muzicală a compoziției, dependența în care intră compozitorul nu are nimic umilitor pentru creația sa; dimpotrivă, îi îmbogățește viziunea, obiectivând-o și intelectualizând-o, îl îndeamnă spre deosebiri sonore. Este o dependență ce nu intră în conflict cu necesitatea autonomiei, căci muzica, legându-și ființa de un poem, o pictură sau o dramă, rămâne mai presus de toate ea însăși.

VERIDICITATE ȘI FRUMUSEȚE ÎN MUZICĂ

Cât ar fi ea de relativă și mobilă, granița dintre veridicitate și frumusețe are totuși o existență reală, ceața din jurul ei risipindu-se mai ales atunci când un compozitor înclinat spre exprimare aspră și pătimașă simte nevoia unui intermezzo liniștit, dând frâu liber aspirației spre o organizare armonioasă a existenței. Între cele două modalități nu este o incompatibilitate, ci ele sunt, dimpotrivă, adânc înrudite ca necesități deopotrivă de firești ale vieții umane și ale artei.

Dacă veridicitatea și frumusețea se apropie în unele cazuri până la confundare, nu este mai puțin adevărat că sub înrudirea anumitor împrejurări socio-spirituale, compozitorul poate transforma contrastul lor armonios într-un conflict ireductibil, prima transformându-se

treptat în cea de-a doua, ceea ce este destinat să ne tulbure și mai puternic sufletul, ajungând cu vremea să ne desfete și să ne înalțe.

ROMANTISMUL ȘI CLASICISMUL MUZICAL

Strâns legată de antinomia directă dintre veridicitate și frumusețe este aceea a romantismului și clasicismului. Nu este, cum s-ar părea, o problemă de istoria muzicii; ea privește însăși esența acestei arte, dincolo de particularitățile pe care le poate căpăta într-o anumită epocă. Expresie nemijlocită a vieții sufletești, muzica poate fi considerată o artă romantică prin însăși natura ei: exprimarea nestingherită (ajungând uneori până la revărsare) a freamătului sufletesc, a visului lăuntric, a viziunilor exaltate, ceea ce dă muzicii un caracter de confesiune patetică tulburătoare. Romantismul este legat de primatul eului, al sensibilității și subiectivității, el însuși exprimă un curent de vibrantă afectivitate, înălțând muzica pe piscul celor mai cutezătoare aspirații, face din ea totodată imaginea omului autentic, cu tot zbuciumul pe care-l cunoaște ca ființă prinsă în vârtoarea încercărilor vieții. Nu definim prin romantism muzica însăși, pe care n-am putea-o concepe altfel decât ca pe o generoasă exteriorizare lirică? Romantismul nu e numai un curent sau o școală, el e un principiu esențial al creației. Muzica ar fi de neconceput fără acea manifestare sinceră și vibrantă a sensibilității, fără acea pasionată dăruire de sine și autoexprimare de care asociem întotdeauna ideea romantismului.

După cum spiritul romantic nu poate fi circumscris la o perioadă istorică, năzuința clasică nu este nici ea apanajul școlii vieneze. Precumpănirea rațiunii, obiectivitatea expresiei, armonia viziunii artistice, distincția și eleganța stilului, simetria structurii formale, clasicismul este atras mai ales de idealul frumuseții, romantismul simțind afinități îndeosebi pentru cel al veridicității. Această dublă natură, clasică și romantică, permite muzicii să exprime omul în toată contradictoria lui complexitate. Antinomia dintre spiritul clasic și cel romantic nu este de ordinul excluderii, ci de cel al completării. Indiscutabil romantică în esența ei, muzica nu se poate dispensa de idealul clasic. Menirea acestuia este de a tempera aprinderile excesive ale sensibilității, asigurând muzicii frumusețe, echilibru și soliditate și totodată de a oferi o viziune liniștitoare, reconfortantă sufletului tulburat al eroului romantic.

DIVERTISMENT ȘI GRAVITATE ÎN MUZICĂ

Ceea ce caută o mare parte a publicului în muzică poartă încă pecetea genurilor distractive din viața colectivității. Va cere unei simfonii sau unei sonate să-i mângâie auzul, să-l destindă, să-i creeze o stare euforică, să-i dinamizeze organismul, să-i lase eventual, o melodie pentru fluierat pe stradă la ieșirea din sala de concert, senzații agrabile prilejuite de efluviile de sentimente, și-atâta tot. Dacă nu va încerca aceste senzații, la răspundere va fi tras, desigur, compozitorul, care a putut compune un lucru atât de greoi, de arid, complicat, cerebral și încâlcit. Pe de altă parte, compunerea unei opere este un act grav, istovitor și dureros, compozitorul extrăgând din inima sa tot ce este mai bun, mai înălțător, mai frumos, mai adânc și mai nobil, muzica fiind, prin excelență domeniul de manifestare a gândurilor elevate, a sentimentelor profunde și ale problemelor majore ale conștiinței umane.

Caracterul interiorizat și reflexiv al muzicii face ca această artă să exceleze în exprimarea trăirilor profunde și grave: meditație, aspirație spre culmi, iubirea generos revărsată, zbuciumul sufletesc torturat de întrebări și obsesii, revelația marilor adevăruri. Muzica oferă un teren prielnic de înflorire a genului dramatic și tragic: omul prins în vârtoarea marilor încercări ale vieții, în a căror confruntare el dă la iveală toată măreția sa spirituală. Opoziția dintre divertisment și gravitate este cu totul relativă, ea reprezentând polaritatea dialectică a doi termeni care se completează și se suprapun reciproc: prin golirea de conținut spiritual, divertismentul se trivializează, iar gravitatea lipsită de atractivitate devine pedantă și plictisitoare.

UNIVERSALITATE ȘI SPIRIT NAȚIONAL

Prin specificul ei, muzica este poate arta cea mai chemată să dea expresie aceluiași ideal pe care-l cânta Beethoven în finalul Simfoniei a IX a: înfrățirea popoarelor în numele

aspirației comune spre libertate, bucurie, dragoste. Inspirația națională nu reprezintă un obstacol în calea acestei aspirații universaliste, ci se poate armoniza de minune cu ea.

Sunt melomani pentru care Enescu e înainte de toate autorul Rapsodiilor române: ”Adevăratul , marele Enescu, spun ei, este cel care pune în strălucitoare lumină frumusețea specificului național”. nemaioferindu-le aceeași colorată desfășurare de ritmuri și intonații folclorice, o lucrare ca Oedip îi încântă mai puțin, ba unii se întreabă dacă nu cumva acest aspect, universalist al creștii enesciene, este mai puțin valoros decât cel național-folclorist. Trebuie să ne deprindem a desluși sensibilitatea unui popor și prin acele opere care nu-și afișează apartenența națională prin melodii sau ritmuri de izbitoare proveniență folclorică, după cum trebuie să învățăm a privi specificul național din perspectiva năzuinței spre universalitatea pe care întotdeauna compozitorii au nutrit-o, în grade variabile, de-a lungul istoriei muzicii.

Ce fenomen complex și nedeslușit pe deplin este muzica! Este ca marea: liniștită, dar adâncă, plină de mistere, de culoare, de freamăt și frumos. Stăm pe mal și privim în depărtare, în larg, dar este cu neputință să vedem celălalt mal.

Romantică sau clasică, descriptivă sau expresivă, veridică, frumoasă, gravă sau distractivă, exprimând un mesaj într-o construcție arhitecturală măreață, cu sensuri și sonorități fremătătoare, depinzând sau nu de un text literar, muzica ne fascinează întotdeauna. Nu putem decât să-i dăm dreptate marelui compozitor Franz Liszt: ”Muzica e o minune de care omul are nevoie ca să poată trăi”.

Strategii de Mindsight și dezvoltare personală continuă pentru copii

Profesor psihopedagog Vievure Isabelle Elena
Profesor psihopedagog Tudoroiu Anamaria Alexandra
Centrul Școlar pentru Educație Incluzivă Băbeni

„Mindsight” este un fel de atenție concentrată care ne permite să vedem mecanismele interne ale minților noastre. Ne ajută să fim conștienți de procesele noastre mintale, fără să fim acaparați de ele, ne permite să decuplăm pilotul automat al comportamentelor și al răspunsurilor noastre reflexe adânc înrădăcinate și ne scapă din capcanele emoționale reactive în care avem cu toții tendința de a ne lăsa prinși la infinit. Ne permite „să numim și să îmblânzim” emoțiile trăite, în loc să fim copleșiți de ele. Gândiți-vă la diferența dintre a spune „Sunt trist” și „Mă simt trist”. Oricât de asemănătoare ar părea cele două enunțuri, între ele există, de fapt, o diferență profundă. „Sunt trist” e un fel de autodefinire, chiar una foarte limitativă. „Mă simt trist” sugerează capacitatea de a recunoaște și de a lua la cunoștință sentimentul respectiv, fără a-i permite să ne consume. Creierul, este un organ social. Observarea minții este conceptul central în „neurobiologia interpersonală”, un domeniu pe care dr. Siegel l-a descoperit. Aceasta abordare relațională a ceea ce se întâmplă în creier ne permite să înțelegem în ce fel interacțiunile zilnice ne afectează din punct de vedere neurologic, modelându-ne circuitele neuronale. [...]Ceea ce credem despre noi înșine este în mare parte influențat de părerea celorlalți despre noi.

Copiii cred tot ceea ce spun adulții despre ei, fie că sunt lucruri bune sau rele. Drept urmare, unii copii sunt încrezători în forțele proprii și sunt mulțumiți de sine, pe când alții nu se simt prea bine în pielea lor. Imaginea de sine a copilului tău îi influențează încrederea în forțele proprii și felul în care relaționează cu ceilalți. Dacă vrei să știi mai multe despre ce părere are copilul tău față de propria persoană, propunem următorul joc care se bazează pe Strategii de Mindsight.

Joc: Cine sunt eu?

Vârsta potrivită: peste 8 ani

Stabilirea obiectivelor:

Pe termen lung:

- Capacitatea de a înțelege că ceilalți oameni au gânduri și plăceri diferite de cele personale;
- Capacitatea de a înțelege propriile emoții și ale celorlalți;

Pe termen scurt:

- Înțelegerea regulilor sociale;
- Capacitatea de exprimare și dezvoltarea limbajului;
- Tehnici de eliberare a tensiunii emoționale.

Materiale necesare: Câțeva foi de hârtie și creioane colorate.

Ce trebuie făcut:

- **listă cu trăsături de caracter:** trebuie să scrii pe o foaie cât mai multe adjective grupate în perechi opuse, ca de exemplu: vesel/trist, curajos/temător, curios/nepăsător, harnic/leneș, optimist/pesimist, conștiincios/delăsător, agitat/relaxat, sociabil/retras, prietenos/rezervat, amabil/nepoliticos, darnic/ zgârcit, sever/indulgent, serios/glumeț, ascultător/obraznic, cuminte/neastâmpărat, puternic/slab, atent/neatent, răbdător/nerăbdător.

- în mijlocul unei foi de hârtie și roagă-l pe copil să se deseneze înăuntrul lui. Apoi să deseneze pe marginea foii membrii familiei, cei mai importanți prieteni sau colegi și învățătoarea sau unii profesori. Unește cu o linie personajele desenate de cercul din mijloc.
- Rând pe rând, vorbiți despre fiecare persoană desenată. Întreabă-l pe copil: *Ce crezi tu despre el/ea?* Dacă îi este greu să descrie respectiva persoană, spune-i să aleagă din lista cu trăsături de caracter 5 cuvinte care i se potrivesc. Spre exemplu, un copil poate spune: *tata este sever, curajos, puternic, deștept și darnic*. Notează aceste trăsături pe o parte a liniei care unește cercul de respectiva persoană. Observă care sunt persoanele pe care copilul le descrie în lumina cea mai favorabilă precum și cele cărora copilul le vede mai ales defectele.
- După ce copilul și-a spus părerea despre fiecare, mai ia-i o dată la rând pe cei desenați și întreabă-l pe copil: *Cum crezi că te-ar descrie el/ea pe tine?* De exemplu, un copil poate spune: *Tata crede despre mine că sunt deștept, vesel, agitat, obraznic și leneș*. Dacă copilul nu știe ce să răspundă, dă-i lista cu trăsături de caracter pentru a se inspira. Notează pe hârtie răspunsurile lui, pe partea cealaltă a liniei care unește cercul de respectiva persoană.
- La sfârșit spune-i copilului să scrie 7 trăsături principale care îl definesc.

Rezultate obținute:

- Creșterea stimei de sine
- Creșterea gradului de integrare școlară și socială
- Creșterea gradului de toleranță față de sine și față de colegi
- Creșterea randamentului școlar.

Bibliografie:

- **Daniel J. Siegel**, *Mindsight: The New Science of Personal Transformation (2010)*, tradusa *Mindsight: Noua știința a transformării personale (Ed. Herald, 2022)*;
- <https://psihologpentrucopii.ro/2012/02/joc-cum-ma-vad-eu-cum-ma-vad-ceilalti/>

DESPRE ÎNVĂȚĂMÂNTUL ROMÂNESC ȘI ȘCOALA ON-LINE

PROF. TUDOSE IONICA-OANA
ȘCOALA GIMNAZIALĂ CAZASU - BRĂILA

„Nu-ți limita copilul la propria cunoaștere. El s-a născut în alte vremuri.” Rabindranath Tagore

Trecerea bruscă la o altă modalitate de interacțiune educațională, fără o pregătire prealabilă are efecte pe termen lung negative, însă pe termen scurt și într-o situație de criză, cum este cea în care ne aflăm, pare a fi o soluție corectă pentru a asigura continuitatea și stabilitatea în procesul educațional.

Prin suspendarea cursurilor față-în-față, sistemul de învățământ românesc s-a reorientat către practici noi de comunicare și de cooperare prin care să asigure continuitatea învățării și funcționarea organizațională. Adulți ca și copiii sunt în situația de a descoperi noi moduri de conectare socială și de continuare a activităților profesionale, sociale, culturale, ludice și de petrecere a timpului liber; în acest sens, utilizarea noilor tehnologii a luat o amploare de neimaginat în urmă cu câteva luni. Toate aceste elemente au, cu siguranță, o zonă de evoluție și dezvoltare socială importantă, dar faptul că totul s-a întâmplat brusc „peste noapte” a pus societatea în fața unei provocări pe care nu am mai întâlnit-o până în prezent.

În absența unei infrastructuri tehnologice decente la nivelul cadrelor didactice, dar mai ales la nivelul elevilor, fără abilitare consistentă în zona competențelor digitale a profesorilor, fără acces la platforme online dedicate, de tipul Virtual Learning Environment sau Virtual Classroom, cu resurse didactice digitale și multimedia precare, fără un orizont de timp care să fie destinat activității online, cadrele didactice au fost nevoite să susțină activități didactice într-un regim cu totul special. Elementul care a condus la o presiune majoră asupra sistemului de învățământ și a societății în ansamblul ei a constat în utilizarea exclusivă a mijloacelor de comunicare la distanță pentru a face educație. Trebuie să recunoaștem din capul locului că:

- sistemul de învățământ este doar parțial pregătit, o parte din cadrele didactice nu posedă în acest moment suficiente informații și competențe specifice instruirii asistate de calculator;
- curriculumul permite într-o măsură variabilă/ secvențială/ revizuită transpunerea în activități la distanță;
- companiile edtech nu au fost stimulate pentru a construi soluții interoperabile, multate pe nevoile de sistem ale educației.

În cazul mutării școlii în online rolul părintelui ca partener al cadrului didactic este unul în creștere, pentru că părintele este unul dintre factorii care trebuie să gestioneze procesul de acasă și să se asigure atât de funcționarea fizică a sistemului cât și de motivarea și implicarea elevului. De asemenea, părintele deține rolul de suport emoțional pentru stările specifice acestei perioade restrictive. Trebuie să empatizeze cu copilul, să discute cu el, oferind multe explicații despre situația actuală și să susțină cauza educației și a învățării, chiar și în aceste condiții dificile. În aceste condiții, este evident că profesorii au observat că „în general, părinții nu pot acorda suportul necesar” pentru școala on-line.

Consumul de resurse personale-energia, concentrarea atenției-depinde foarte mult de modul în care este organizat învățământul la distanță, de calitatea actului educațional și de implicarea profesorilor, a elevilor și a părinților în gestionarea aspectelor didactice și a celor afective. De asemenea, sunt foarte importante acceptarea acestui sistem de învățare și acordarea unei atenții sporite, așa cum i se acordă școlii „față în față”.

Majoritatea celor implicați sunt de acord că nu prea mai au valoare teoriile și dogmele însușite ani în șir, ci, mai importante sunt relațiile care se stabilesc între oameni, comunicarea eficientă și grija față de persoanele apropiate, adică atitudinile și valorile care constituie fundamentul noii paradigme ale educației .

S-a ajuns și la concluzia, că sistemul educațional tradițional trebuie resetat, fiind în mare parte rigid, fiind axat preponderent pe domeniul cognitiv și mai puțin pe cel afectiv și psihomotor.

Învățarea de la distanță este și va fi un șir de invenții și descoperiri, creativitate și comunicare eficientă, și va contribui la consolidarea abilităților de muncă independentă, promovarea unei culturi a încrederii și a stării de bine. În același timp și societatea civilă va trebui să fie conectată mai activ la problemele educației, venind cu sugestii constructive de îmbunătățire, în special a modalităților de învățare de la distanță și a instrumentelor digitale. Școala online ne-a îndemnat la evoluție, generațiile actuale fiind adaptate tehnologiei și operând mult mai ușor cu aceste mijloace.

Prin urmare, copiii sunt motivați să acceseze mediul virtual, sunt acomodați cu acesta și pot prelua informația chiar și „de la lucruri”, școala online este o necesitate, dată fiind situația pandemică actuală și dorința de a ne proteja de boli. Spre exemplu, mediul virtual ne oferă siguranța propriului cămin, acces la educație fără a fi parte dintr-o clasă, într-o instituție de învățământ, a dus la ameliorarea comportamentelor problematice și a violenței deoarece elevii nu se întâlnesc fizic.

Există totuși și o serie de dezavantaje ale practicării școlii online.

Pe de o parte, sunt persoane care nu au acces la internet și mijloace tehnologice moderne. Vorbim despre situația țărilor în curs de dezvoltare sau a țărilor sărace, în care elevii nu au acces la aceste tehnologii. Această situație poate predispune generațiile tinere la creșterea analfabetismului școlar și la lipsa accesului la educația formală.

Pe de altă parte, școala online stimulează individualitatea și ideea că omul poate trăi singur, iar noi ca specie ne-am asigurat continuitatea prin conviețuire.

Spre exemplu, școala online nu oferă puterea exemplului pozitiv sau negativ pe care îl vedem la școală, nu stimulează formarea unor prietenii fizice și nu asigură menținerea unui contact vizual permanent între emițător și receptor. Jocul din pauze nu va fi niciodată la fel, în mediul online. Ar mai fi situația supravegherii copiilor. Mulți părinți lucrează, iar procesul instructiv-educativ desfășurat în mediul online nu beneficiază de atenta supraveghere a unui adult .

Mai este și cazul cadrelor didactice care au dobândit toată experiența și priceperea într-un mediu fizic, iar acum au nevoie de o pregătire riguroasă pentru a obține performanța dorită în mediul online.

Scopul instrumentelor digitale este de a spori procesul de învățare prin faptul că vin în sprijinul sau în completarea celor învățate la clasă, pun la dispoziția profesorilor modalități moderne de predare și evaluare. Învățământul on-line este un învățământ, în general, individual, elevul primește lecții, materiale de studiu pe care le accesează când dorește, având un timp limită de postat cerințele profesorilor.

Trebuie să ne gândim la o reinterpretare a rolului cadrelor didactice, elevilor ca și al părinților. Aici rolul părinților devine mai important, aceștia își pot verifica mai ușor copiii, dacă au făcut lecțiile și teme.

În concluzie viitorul nu aparține exclusiv învățământului on-line ci va fi o simbioză între clasic și modern, între tehnologie și tabla de la clasă, între conservatorismul profesorilor și maximizarea folosirii tehnologiei în a ușura accesul elevului la informație.

Bibliografie:

Botnariuc, P., Cucos, C., Glava, C., Iancu, E. D., Ilie, D. M., Istrate, O., . . . Velea, S.sȘcoala Online - Elemente pentru inovarea educației. București: Editura Universității din București / Bucuresti - 2020

Preluat de pe <https://>

www.psih.uaic.ro/wp-content/uploads/sc_onl_rap_apr_2020.pdf

EMOȚIILE ȘI DEZVOLTAREA EMOȚIONALĂ A PREȘCOLARULUI

**Prof. înv. preșc. Tudose Virginia
G.P.P. „O lume minunată”, Curtea de Argeș**

Vârsta preșcolară constituie o etapă cu multiple transformări în viața afectivă a copilului, care se diversifică și se îmbogățește; apar schimbări complexe atât în plan afectiv, cognitiv cât și în plan relațional. Dezvoltarea emoțională a copilului este în strânsă legătură cu stimulările, influențele educative pe care le poate trăi copilul ce frecventează constant grădinița.

Din punct de vedere emoțional, dezvoltarea, cuprinde abilitatea de a identifica, de a înțelege și de a răspunde la propriile emoții dar și la ale celorlalți într-o manieră sănătoasă. Acei copii care au o formare solidă din punct de vedere emoțional au o toleranță mai mare la frustrare, ei se implică în mai puține conflicte și prezintă mai puține comportamente autodistructive.

La copii, dezvoltarea emoțională poate fi facilitată de mai multe variabile:

- modelele parentale de care beneficiază copilul în educație;
- temperamentul copiilor și nivelul de dezvoltare;
- socializarea copiilor cu părinții și suportul oferit de mediul în care trăiește;
- modul în care cei care au grijă de copii, sprijină alfabetizarea emoțională;
- tipul de autoritate parentală la care se raportează copilul în primii ani;
- experiențele copilului (de tip pozitiv și/sau negativ, și mai ales cele de tip traumă);
- mediul stimulativ al grădiniței – adoptarea unei stil didactic modern, eficient, care să optimizeze calitatea actului instructiv-formativ-educativ, amenajarea adaptată a spațiului educațional, utilizarea mijloacelor și strategiilor de lucru adecvate.

Pentru copil, adultul reprezintă un adevărat model; copilul învață prin imitație expresii emoționale, preia de la acesta o serie de stări afective, conduite care devin mai coerente, se diversifică și se îmbogățesc. Astfel, preșcolarii continuă să învețe ce emoții să exprime, când și în ce împrejurare, se dezvoltă competența emoțională, proces ce implică identificarea corectă a propriilor emoții (și ale celorlalți), apariția și dezvoltarea limbajului emoțional, cunoașterea cauzelor și a consecințelor emoțiilor manifestate.

Despre pasiuni nu se poate vorbi în preșcolaritate, emoțiile și sentimentele fiind cele care îi însoțesc toate manifestările copilului, fie că este vorba de jocuri, de cântece sau de activități educative. Emoțiile superioare precum sunt cele morale, intelectuale, estetice, se dezvoltă tot în această perioadă. Acestea se formează sub influența educației și a afectivității. Dezvoltarea emoțională reprezintă din toate punctele de vedere un factor important pentru dezvoltarea echilibrată a copilului. Pentru aceasta, copilul are nevoie să dobândească pe lângă competențele socio-emoționale și un set de competente adaptative care fac referire la conștientizarea propriilor trăiri și ale altora, asumarea și exprimarea liberă și deschisă, abilitățile empaticе, capacitatea de a înfrunta obstacolele, conflictele și frustrările și de a le rezolva într-un mod creativ. Toate acestea reprezintă premisa în dezvoltarea personală a copilului.

Cercetări recente au scos în evidență faptul că simpla achiziție a informațiilor și a cât mai multor cunoștințe nu conduce la succesul și împlinirea unui individ, factorul emoțional având o mare importanță. Indiferent de cultura din care facem parte - expresiile emoționale fiind universale - reușim fără prea mare dificultate să recunoaștem o serie de expresii emoționale cum ar fi: bucuria, dezgustul, frica, furia, tristețea și surpriza. Influențele sociale ale culturii în care creștem se fac simțite în cursul copilăriei prin stabilirea normelor privind măsura și condițiile pentru exprimarea emoțională.

Pentru a menține o sănătate mentală bună, și pentru a favoriza o bună adaptare socială, copilul trebuie să învețe să recunoască ceea ce simte, pentru a putea vorbi despre emoția pe care el o trăiește (acest lucru fiind posibil doar în măsura în care copilul va începe să aibă un anumit grad de conștientizare); copilul trebuie să învețe cum să facă o disociere între sentimentele interne și exprimarea externă și de asemenea el trebuie să învețe să identifice emoția unei persoane din expresia ei exterioară pentru a putea în felul acesta să răspundă corespunzător.

Orice copil trebuie să aibă modele sigure și constante de urmat pentru a-și dezvolta sensibilitatea și competențele emoționale; astfel, dovezile de dragoste oferite copilului îl ajută pe acesta să crească sănătos și securizat. Oferindu-i dragoste necondiționată copilului, îl ajutăm pe acesta să-și dezvolte limbajele iubirii și acceptării de sine exprimate în:

- mângâieri fizice;
- cuvinte de încurajare;
- timp subiectiv acordat, petrecut împreună cu cel mic;
- daruri materiale sau emoționale;
- servicii.

Copiii încep odată cu creșterea, datorită maturizării pe de o parte, și socializării pe de altă parte, din al treilea an de viață, să dezvolte sentimente de rușine, mândrie, jenă, și vinovăție. Emoțiile sunt exprimate tot mai subtil pe măsură ce copilul dobândește controlul asupra comportamentului, acesta învățând să reacționeze în conduite aprobate social.

Grădinița și primii ani de școală, alături de familie sunt doi dintre factorii de mediu care îi pregătesc pe cei mici pentru viață, dar din păcate, nu toți părinții sunt dispuși să înțeleagă că un copil poate să rămână în urmă și din punct de vedere emoțional, el putând înregistra o gravă întârziere, câte-odată imposibil de recuperat (analfabetismul emoțional). Cadrele didactice, au datoria de a crea și a propune ocazii diversificate de explorare și antrenarea competenței emoționale, de a se implica activ în dezvoltarea emoțională a copiilor.

Copilul învață, în funcție de tipul de emoție trăită într-o anumită situație, să-și recunoască nevoile emoționale și mentale și să acționeze în consecință. Părintele este cel care în primele luni de la naștere, observă emoția copilului și îl sprijină în a-și modifica comportamentul, pentru a se adapta sănătos situației. Astfel, copilul poate să plângă pentru că are nevoie de atenția și mângâierea noastră, sau are nevoie de stimularea noastră. Cu cât crește, cu atât crește și autonomia lui emoțională. Dacă distragerea atenției era principala modalitate de gestionare a unor emoții, copilul învață în timp și alte modalități de gestionare a emoției, cum ar fi schimbarea perspectivei sau schimbarea comportamentului.

Atunci când copilul trăiește o emoție este important să-l învățăm:

a) cum să-și identifice și să-și recunoască emoția sau emoțiile trăite. Care este nevoia de adaptare semnalizată de emoție ?

b) cum să-și modifice comportamentul sau modul de a percepe situația în așa fel încât să se adapteze sănătos situației?

Copilul nu se naște cu abilitatea de control a modului în care reacționează la emoțiile trăite. Adesea emoțiile de frustrare sau furie trăite de copil reflectă o diferență prea mare între nevoia copilului, de obicei nevoia de o recompensă, și resursele sale comportamentale de acces la acea recompensă. Adultul poate interveni prin a sprijini copilul în a se adapta situației, facilitându-i accesul la recompensă sau, dimpotrivă, îl învață amânarea recompensei și toleranța față de frustrare. Aceste ultime două competențe sunt esențiale pentru dezvoltarea autocontrolului copilului.

Dacă ne raportăm la dezvoltarea emoțională a copilului, vorbim despre abilitățile pe care și le dezvoltă copilul cum ar fi :

- identificarea și recunoașterea propriilor emoții;

- recunoașterea și înțelegere emoțiilor celorlalți;
- reacția sănătoasă față de emoțiile trăite.

Emoțiile și reacțiile comportamentale sunt strâns corelate. Prin comportament, copilul se poate adapta mediului în funcție de emoția pe care acesta o trăiește. Dacă adultul din viața copilului, nu îl învață să fie atent la ceea ce simte, atunci adaptarea la nevoile lui este deficitară. Copilul învață în mod eronat că ceea ce simte nu este bine și își poate forma convingeri negative despre sine: nu sunt demn de iubirea celorlalți, nu merit să fiu apreciat etc.

Dacă copilul nu este atent la emoțiile lui, care sunt sursa principală de adaptare, începe să acționeze neadecvat și în loc să identifice și să recunoască teama de separare de părinte sau frica de respingere, copilul manifestă comportamente problematice pe care nici copilul, nici adultul nu le gestionează corect. Părintele poate pedepsi comportamentul copilului fără să-i înțeleagă nevoia emoțională. Datorită lipsei conștientizării emoției și a nevoii de adaptare, uneori copilul poate să asocieze mental o situație cu emoția trăită anterior (un copil care a fost respins de un alt copil și a trăit furie și teamă, când va interacționa cu un alt copil necunoscut este posibil să aibă un comportament de retragere pentru că anticipează că se va simți la fel).

Copiii învață ce sunt emoțiile și cum să reacționeze față de ele, observând comportamentul adultului. Părinții și educatorii influențează dezvoltarea emoțională a preșcolariilor în funcție de calitatea relației pe care o au cu aceștia. Dacă educatorul observă și acordă atenție emoțiilor copilului îi transmite acestuia mesajul că emoțiile sunt sănătoase și că ele sunt o sursă importantă de adaptare la mediu. Modul în care adulții răspund atunci când copilul trăiește o emoție îi modelează acestuia atitudinea față de emoții. Când educatorul și părintele exprimă emoții și își gestionează sănătos emoțiile, copilul învață cum să răspundă emoțiilor.

Sugestii pentru dezvoltarea inteligenței emoționale: Nici o schimbare nu este posibilă fără acordul implicit și participarea activă a cadrelor didactice, elevilor și părinților. ...

Pentru părinți...

- Începeți educația emoțională a copilului încă de la naștere (chiar și înainte). Manifestați atenție față de nevoile sociale și emoționale ale copiilor dumneavoastră, astfel încât tranziția către adolescență să se facă mult mai ușor.
- Participați la discuții de grup, workshop-uri, discuții online, chat pe tema dezvoltării sociale și emoționale.
- Fiți un model pentru copilul dumneavoastră din punct de vedere al manifestării abilităților emoționale și sociale, care să-i stimuleze comportamentul socio-emoțional.
- Folosiți un limbaj cu copilul dumneavoastră care să implice: discuții despre emoții, descrierea emoțiilor. Întrebați-l cum se simte, învățați-l că poate avea mai multe sentimente în același timp.
- Încurajați efortul copilului pentru îmbunătățirea inteligenței emoționale.
- Folosiți momentele naturale care se întâmplă zilnic, ca „momente de învățare“, în care puteți discuta despre diferite stări, dispoziții, despre rezolvarea conflictelor sau managementul emoțiilor.
- Fiți conștienți că abilitățile emoționale pot fi învățate prin povestiri personale, evenimente zilnice, curente, discuții despre filme. Recunoașteți și vorbiți despre comportamentele emoționale, sociale din mass media.
- Țineți un jurnal care vă ajută să deveniți mai reflectiv asupra emoțiilor personale și încurajați copilul să facă la fel.
- Achiziționați jucării și produse pentru copii care să-i ajute la dezvoltarea competențelor emoționale și sociale.

Pentru cadrele didactice...

- Integrați activități pentru dezvoltarea abilităților sociale și emoționale în programul zilnic al preșcolarului.
- Demonstrați preșcolarilor un comportament inteligent social și emoțional.
- Participați la forumuri, conferințe, întâlniri cu specialiști, discuții pe Internet pe tema dezvoltării sociale și emoționale.
- Promovați în cadrul grupei activități pentru dezvoltarea abilităților sociale și emoționale, folosind mijloacele TIC: jocuri pe computer și video.
- Valorizați inteligența socială și emoțională a preșcolarilor dumneavoastră ca fiind mult mai importante decât dezvoltarea lor cognitivă.
- Încurajați exprimarea impresiilor despre abilitățile emoționale și sociale dezvoltate în discuțiile cu preșcolarii.
- Oferiți ajutor preșcolarilor în evaluarea emoțiilor și sentimentelor: învățați-i să clasifice cuvintele care denumesc emoții, învățați-i să găsească cuvinte pentru emoții; începeți prin exprimarea emoțiilor sau prin discuții despre sentimente.
- Acordați-le oportunitatea de a alege: laudați-i pentru deciziile luate, întreabați-i cum pot fi ajutați pentru a veni în rezolvarea nevoilor lor, dar nu insistați cu această cerere.
- Respectați sentimentele lor: întreabați-i cum se simt, ce își doresc înainte de a acționa, gândiți-vă ce vă propuneți să simtă elevii prin activitățile de învățare, ce sentimente creează un mediu pozitiv de învățare.
- Validați sentimentele: acceptați sentimentele lor, arătați înțelegere, empatie, grijă și respect, atenție, oricare ar fi problema și nu uitați că întotdeauna prima dată este de dorit să validați sentimentele.
- Evitați etichetările și judecățile critice: evitați etichetarea subiectelor ca fiind bune/rele, drăguțe/grosolane etc., evitați „ar trebui“.
- Ca activități de “dezgheț” folosiți modalități de a diagnostica starea emoțională a elevilor la început de zi.
- Discutați cu preșcolarii despre responsabilitatea emoțiilor, reacțiile emoționale, consecințele emoțiilor.

Bibliografie:

Goleman, D. (2007), Inteligența emoțională. București: Editura Curtea Veche.
 Păiși Lăzărescu, M., Tudor, S.L., Stan, M. M.(2009) „A deveni și a fi educator. Bune practici în învățământul primar și preșcolar” Pitești, Editura Universității din Pitești
 Petrovai, Petrică, Preda,(2012) Pentru un copil sănătos emoțional și social, ed. V&I
 Roco, M,(2001),„Creativitate și inteligență emoțională”, Editura Polirom, Iași

ABORDAREA EDUCAȚIEI VIITORULUI PRIN PRISMA TEHNOLOGIEI

Prof. Înv. Preșcolar Tuduce Crina

Grădinița P.P. Căsuța piticilor, Arad

Astăzi, mai mult ca întotdeauna, într-o societate caracterizată printr-o dinamică accelerată a schimbărilor structurale, dar și a profunzimii acestor schimbări, a plasării omului în contextul acestor „izbucniri tehnologice”, ridică în permanență noi sarcini educației, cărora acestea trebuie să le facă față. În lumea întreagă, datorită numeroaselor realizări, există un sentiment crescând de nesiguranță și de neliniște, observând cum, sub privirea noastră în „dosarul naturii umane” există mai multă schimbare decât putem digera

Dezvoltarea tehnologică, progresele științifice și tehnice, trecerea de la societatea industrializată la cea postindustrială, informatizată, marile probleme globale create de civilizație și cu care omenirea se confruntă determină o atenție corespunzătoare educației pentru tehnologie și progres. Explozia informațională și uzura accelerată a cunoștințelor științifice, tehnice ca și proliferarea, diversificarea și perfecționarea continuă a produselor tehnologice impun educația tehnologică prin care omul să fie capabil să stăpânească mai bine și să exploateze mai eficient tehnologia nouă. Actualmente, toate aceste schimbări în această societate postindustrializată, informatizată cu implicațiile firești în activitatea cotidiană, ne determină să acordăm o atenție corespunzătoare Educației tehnologice sau Educația pentru noua tehnologie și progres .

Educația pentru tehnologie și progres vizează formarea și cultivarea aptitudinilor generale și speciale și a atitudinilor afective, motivaționale și caracteriale, deschise în direcția aplicării sociale a cuceririlor științifice în condiții economice, politice și culturale specifice modelului societății postindustriale de tip informațional. Am încercat să redăm în schema următoare, relația: Om-Societate.Tehnologie-Educație sub forma unui circuit închis, evidențiind legătura reversibilă „Om-Tehnologie”, cu implicațiile evidente la nivelul societății și educației . Secolul XXI va continua această dezbateră, o va intensifica, va sta sub semnul acestor probleme deschise. Țara noastră se aliniază țărilor europene, care au depășit stadiul de „alfabetizare digitală”, cu un tineret foarte receptiv în domeniul noilor tehnologi.

Folosirea tehnologiilor implică un grad de civilizație, iar avantajele civilizației nu necesită demonstrații, odată ce produsele revoluției tehnologice fac parte din mediul nostru

ambient. „Revoluția informatică extinsă la alte planuri (prima revoluție globală) constituie un prag al intrării modernității într-o fază nouă, care după depășirea unui interval de tranziție capătă conturul și coerența unei paradigme ce poate deveni emblematică în secolul XXI: geomodernitatea” . . Educația tehnologică are menirea de a-i dezvolta elevului și capacitatea de a alege, și nu de a fi selectat în ceea ce privește calificarea sa ulterioară; de a alege în cunoștință de cauză, și nu de a fi „orientat” și „dirijat”. În contextul apariției de noi profesii – speranțe ale viitorului – declanșate de înaltele tehnologii, de informatizare, procesare și automatizare, se cer a fi cunoscute calitățile, aptitudinile generale și speciale umane corespunzătoare acestor noi profesii. Asemenea lucru implică o inventariere a acestor calități și corelarea lor cu standardele vocaționale specifice fiecărei profesii. Teoria pedagogică a învățământului la distanță pornește de la încercările de definire a educației la distanță. Istoric, educația la distanță însemna studiul prin corespondență, însă accepțiunile actuale tind să fie mai apropiate de metode de transmitere a materialelor susținute de tehnologii audio, video și (mai frecvent și deschizând mai multe posibilități) prin Internet.

În general, se vorbește despre educație la distanță atunci când profesorul și studentul (studentii) sunt separați prin distanță fizică și tehnologia (audio, video, rețele de calculatoare, material tipărit) îmbinată uneori cu comunicarea față în față, este folosită pentru instruire. Educația la distanță presupune înscrierea și studiul la o instituție de instruire, care asigură materialele didactice pregătite într-o ordine secvențială și logică pentru ca studenții să studieze pe cont propriu. La sfârșitul fiecărei etape, studentul trimite prin fax sau e-mail către instructori calificați, produsul muncii sale spre corectare, clasare și orientare tutorială pe problemele temei de studiu. Sarcinile corectate sunt înapoiate, acest schimb asigurând o relație student–profesor personalizată

Bibliografie:

1. <http://www.cronici.tv/16-de-ce-dumnezeu-nu-joaca-zarurio-noua-abordare/>
2. http://www.fhh.org.ro/ed_fhh/reviste/arhiva_cdf/52_3_2005.htm
3. <http://www.elearning-forum.ro/resurse/a1-elearning.html>

Effective Strategies for Managing Conflicts in Teaching High School Students

If you've never experienced the urge to storm out of the classroom as a teacher, then you're among the rare few. Conflicts are a daily reality in nearly every classroom, especially those with younger students. Thus, it's crucial for teachers to be equipped with effective conflict management techniques. Conflict management involves the process of addressing and resolving negative interactions, which are inevitable in any educational setting.

Different conflicts require different resolution techniques, so there's no one-size-fits-all approach. The key tip for teachers is to prioritize classroom management and fostering a peaceful environment from the outset of the academic term. Students should understand the importance of teamwork and maintaining cordial relationships. However, despite proactive measures, conflicts may still arise.

Children often engage in minor conflicts, such as disputes over borrowed items or sharing food. In such cases, teachers can employ the SOAR technique: Stop, Observe, Assess, and React. This approach equips teachers to effectively address conflicts stemming from minor disagreements.

So they should calm down and help students calm their emotions through breathing exercises or counting backwards from 10 to 1. They should listen and check, allow students to express their grievances without interruption. Facilitate constructive dialogue among all parties involved. Assign Responsibility and hold students accountable for their actions to foster awareness of wrong doing. Think of solutions and encourage brainstorming of solutions and facilitate a compromise that benefits all parties involved. Emphasize the importance of forgiveness and gratitude in moving forward positively.

By implementing these strategies, teachers can effectively manage conflicts in the classroom, creating a conducive environment for learning and growth.

Conflict management is an essential skill for educators, particularly when working with high school students who are navigating a period of significant personal and academic development. As adolescents assert their independence and explore their identities, conflicts can arise in the classroom and disrupt the learning environment. However, with the right strategies in place, educators can effectively address and resolve conflicts while fostering a positive and supportive atmosphere for their students. In this article, we will explore several key strategies for managing conflicts in teaching high school students.

1. **Establish Clear Expectations:** Setting clear expectations from the beginning of the school year lays the foundation for a harmonious classroom environment. Clearly

communicate classroom rules, behavioral expectations, and consequences for violations. When students understand what is expected of them, they are more likely to adhere to guidelines, reducing the likelihood of conflicts.

2. **Promote Open Communication:** Encourage open communication between students and between students and teachers. Create a safe and respectful space where students feel comfortable expressing their thoughts, feelings, and concerns. Actively listen to students' perspectives and validate their experiences, demonstrating empathy and understanding.
3. **Teach Conflict Resolution Skills:** Actively teach students conflict resolution skills they can apply in various situations. These skills may include active listening, effective communication, empathy, negotiation, and compromise. Provide opportunities for students to practice these skills through role-playing exercises, group discussions, and real-life scenarios.
4. **Address Conflict Promptly:** Address conflicts promptly and directly as they arise. Ignoring or avoiding conflicts can allow them to escalate and create a negative classroom atmosphere. Meet with the involved parties privately to discuss the issue, gather information, and work towards a resolution that is fair and mutually acceptable.
5. **Encourage Peer Mediation:** Empower students to resolve conflicts amongst themselves through peer mediation programs. Train select students as peer mediators who can facilitate constructive dialogue and assist their peers in finding mutually agreeable solutions to conflicts. Peer mediation promotes student empowerment, fosters leadership skills, and reduces the burden on teachers to intervene in every conflict.
6. **Model Positive Behavior:** Lead by example and model positive conflict resolution strategies for your students to emulate. Maintain a calm and composed demeanor, even in challenging situations, and demonstrate respect and professionalism towards all individuals involved. Your behavior sets the tone for how conflicts are managed within the classroom.
7. **Provide Supportive Resources:** Offer additional support and resources to students who may be struggling with conflict resolution or interpersonal skills. This may include counseling services, peer support groups, or referrals to outside professionals who specialize in conflict resolution and social-emotional learning.
8. **Reflect and Learn:** Continuously reflect on your own practices and experiences in managing conflicts within the classroom. What strategies have been effective? What challenges have you encountered? Use each conflict as an opportunity for growth and learning, refining your approach based on feedback and outcomes.

In conclusion, effective conflict management is essential for creating a positive and productive learning environment for high school students. By establishing clear expectations, promoting open communication, teaching conflict resolution skills, addressing conflicts promptly, encouraging peer mediation, modeling positive behavior, providing supportive resources, and reflecting on experiences, educators can effectively manage conflicts and foster a culture of respect, empathy, and cooperation within their classrooms.

Webliography:

<https://everydayspeech.com/sel-implementation/effective-strategies-for-teaching-conflict-management-in-high-school-2/>

<https://www.waldenu.edu/online-masters-programs/master-of-arts-in-teaching/resource/five-strategies-for-managing-conflict-in-the-classroom>

<https://www.ncbi.nlm.nih.gov/pmc/articles/PMC6039817/>

<https://blog.teachmint.com/conflict-management-in-the-classroom-tips-for-teachers/>

GABRIELA NICOLETA TUDUREAN

NATIONAL MILITARY COLLEGE „STEVEN THE GREAT”

CAMPULUNG MOLDOVENESC

ÎMBUNĂTĂȚIREA PREDĂRII ȘI ÎNVĂȚĂRII LIMBII ȘI LITERATURII ROMÂNE

ȚUIA MARIAN FLORIN

LICEUL TEHNOLOGIC „VIRGIL MADGEARU” ROȘIORII DE VEDE

În contextul actual al educației, îmbunătățirea procesului de predare și învățare a limbii și literaturii române în liceu reprezintă un obiectiv esențial. Această disciplină nu numai că dezvoltă abilitățile lingvistice și literare ale elevilor, dar le cultivă și gândirea critică, creativitatea și capacitatea de analiză. Pentru a asigura o educație de calitate, este necesară implementarea unor strategii și metode eficiente, care să stimuleze interesul și implicarea elevilor în procesul de învățare.

Integrarea tehnologiei în procesul de predare poate fi un instrument puternic pentru captarea atenției elevilor și facilitarea înțelegerii conținutului. De exemplu, utilizarea platformelor online, a aplicațiilor educaționale și a resurselor multimedia poate transforma orele de limbă și literatură română în interactive și captivante. În era digitală în care trăim, tehnologia a devenit omniprezentă în aproape toate aspectele vieții noastre, inclusiv în educație. Aceasta poate fi utilizată eficient în predarea limbii și literaturii române, aducând beneficii atât pentru profesori, cât și pentru elevi. Profesorii pot utiliza platforme online pentru a oferi materiale suplimentare, teste și exerciții adaptate nevoilor individuale ale elevilor. Aceste platforme oferă, de asemenea, posibilitatea de a urmări progresul elevilor și de a oferi feedback în timp real. Există, de asemenea, numeroase aplicații mobile și software-uri specializate în învățarea limbii române, care pot fi utilizate pentru a îmbunătăți abilitățile de gramatică, vocabular și pronunție. În plus, folosirea materialelor multimedia, cum ar fi videoclipuri, prezentări și audiobook-uri, poate face procesul de învățare mai interactiv și captivant pentru elevi. Tehnologia facilitează comunicarea între elevi și profesori prin intermediul e-mailului, forumurilor online sau chiar a platformelor de videoconferință, permițând discuții și feedback constant.

Internetul oferă acces facil la o gamă largă de texte literare românești, inclusiv opere clasice și contemporane, precum și la analize și interpretări critice. Există software-uri specializate în analiza textelor literare, care pot ajuta elevii să identifice teme, motive și tehnici narrative în operele literare. Totodată, tehnologia permite organizarea dezbaterilor online despre operele literare,

oferind elevilor posibilitatea de a-și exprima opiniile și de a interacționa cu colegii lor într-un mediu virtual. Ei pot folosi tehnologia pentru a crea propriile lor proiecte literare, cum ar fi bloguri, videoclipuri sau podcast-uri, pentru a-și demonstra înțelegerea și creativitatea.

Utilizarea tehnologiei în predarea limbii și literaturii române aduce numeroase beneficii, îmbunătățind accesibilitatea, interactivitatea și relevanța procesului educațional. Cu toate acestea, este important ca profesorii să fie pregătiți să integreze tehnologia în mod corespunzător în curriculumul lor și să asigure că aceasta este folosită în beneficiul maxim al elevilor. Țe interactive și captivante.

Diversificarea metodelor didactice poate încuraja participarea activă a elevilor și poate satisface nevoile diferite ale acestora. De la discuții în grup, la jocuri de rol, proiecte creative și prezentări multimedia, există o multitudine de modalități prin care se poate aborda conținutul într-un mod dinamic și captivant.

Stimularea interesului pentru lectură poate contribui semnificativ la dezvoltarea abilităților lingvistice și literare ale elevilor. În acest sens, este important să se ofere acces la o varietate de texte literare relevante și captivante, adaptate nivelului și intereselor elevilor. De asemenea, organizarea de dezbateri și cluburi de lectură poate încuraja discuțiile critice și aprecierea operei literare. Într-o lume în care tehnologia domină tot mai mult timpul nostru liber, promovarea lecturii plăcute devine din ce în ce mai importantă. Lectura nu este doar o activitate recreativă, ci și o modalitate valoroasă de a dezvolta cunoștințe, imaginație și empatie.

Lectura plăcută poate fi o sursă inestimabilă de bucurie și satisfacție personală. Atunci când găsim o carte care ne captivează interesul, timpul pare să treacă mai repede, iar experiența devine o escapadă minunată în lumea imaginației. De la romanele de aventură până la cărțile de ficțiune literară sau non-ficțiune, fiecare carte ne oferă oportunitatea de a explora noi idei și perspective. Aceasta îmbogățește vocabularul și îmbunătățește abilitățile de comunicare. De asemenea, stimulează creativitatea și capacitatea de gândire critică, oferindu-ne instrumentele necesare pentru a naviga în lumea complexă în care trăim. Promovarea acestui tip de lectură poate fi realizată în diverse moduri. În primul rând, este important să avem acces la o varietate de cărți interesante și captivante. Bibliotecile publice, librăriile și platformele online oferă o gamă largă de titluri pentru toate gusturile și interesele. Organizarea de cluburi de carte sau de evenimente literare poate fi, de asemenea, o modalitate eficientă de a încuraja lectura și de a crea comunitate în jurul acestei activități. Mai mult, este esențial să promovăm lectura încă de la o vârstă fragedă. Părinții și educatoarele pot încuraja copiii să descopere plăcerea lecturii prin povestiri interactive, sesiuni de

lectură în familie și acces la cărți potrivite vârstei lor. În școli, profesorii pot organiza proiecte de lectură și activități creative legate de cărți, care să inspire elevii să exploreze lumea fascinantă a literaturii. Promovarea lecturii plăcute este vitală pentru dezvoltarea personală și emoțională a individului. Lectura nu ar trebui să fie considerată doar o obligație sau o sarcină școlară, ci o pasiune care ne poate însoți pe tot parcursul vieții. Prin încurajarea lecturii, putem să cultivăm imaginația, să descoperim noi perspective și să ne conectăm cu lumea din jurul nostru într-un mod profund și semnificativ.

O componentă crucială a procesului de învățare este feedback-ul adecvat și evaluarea continuă a progresului elevilor. Prin oferirea unui feedback constructiv și prin implicarea activă a elevilor în autoevaluare și evaluare reciprocă, aceștia pot identifica punctele forte și slabe ale procesului lor de învățare și pot îmbunătăți performanța în mod constant.

În concluzie, îmbunătățirea predării și învățării limbii și literaturii române în liceu este esențială pentru dezvoltarea unei educații de calitate și pentru formarea unor cetățeni critici și informați. Prin implementarea unor strategii și metode inovatoare, precum utilizarea tehnologiei, diversificarea metodologiilor didactice și promovarea lecturii plăcute, se poate crea un mediu de învățare stimulat și captivant, care să încurajeze dezvoltarea abilităților lingvistice, literare și critice ale elevilor.

DEONTOLOGIA MUNCII DE ECHIPĂ

Prof. Turbatu Luminița, Grădinița cu P.P. nr.17 Focșani

Economia actuală și societatea pun accent din ce în ce mai des pe efortul comun, pe privilegierea cooperării, a muncii în echipă, în defavoarea efortului individual. La această tendință s-au aliniat și comunitățile academice. Chiar și în sfera umanistă, acolo unde în mod tradițional, cercetătorul realizează aproape exclusiv proiecte individuale, în ultimii ani, se observă o creștere semnificativă a procentului de lucrări realizate de mai multi autori. Nu doar ramura de cercetare are această particularitate, ci și în multe alte domenii, evaluarea cursanților se realizează sub forma unor proiecte de grup, iar efortul individual are o pondere mai scăzută.

Cass Sunstein susținea că, „și cu ajutorul tehnologiilor emergente, oamenii au capacitatea de a produce împreună cunoaștere, fără ca prin alăturare să cadă pradă unei gândiri de grup”. (Sunstein, 2006).

Printre caracteristicile muncii în echipă se numără și faptul că membrii echipei se află la același nivel, au restricții în a-și impune unii altora direcții particulare în modul de acțiune. Chiar dacă echipa este coordonată de o persoană sau de o organizație, această problemă nu dispare. Acțiunile și procesele membrilor individuali nu pot fi pe deplin controlate de către coordonator. Așa cum spunea Adam Smith, oamenii nu așteaptă cumiți să fie mutați ca și cum ar fi pe o tablă de șah. În cele mai multe cazuri, nici nu există un coordonator formal.

Sub acest aspect, se ridică mai multe probleme în ceea ce privește organizarea, coordonarea și autoreglajul echipei. Pentru a-ți îndeplini cu succes responsabilitatea ce-ți revine în proiectul de grup, trebuie să existe siguranța că obții cooperarea celorlalți membrii, pentru ca munca individuală depinde de efortul și rezultatele tuturor. Mai mulți factori pot influența aceste raporturi: antipatii sau simpatii personale, neîncrederea în colegii cu care se lucrează sau necorelarea obiectivelor, ce au un impact mare asupra cooperării, multe organizații și companii alocă un timp special pentru activitățile de tipul team-building, iar în școlile țărilor dezvoltate au preluat acest model de la marile companii.

Rolul normelor etice este foarte important în obținerea unui rezultat satisfăcător atunci când toți membrii echipei lucrează împreună. Atunci când rolul fiecărui membru este recunoscut în

mod explicit pe ambele planuri, de a produce și de a monitoriza acțiunile celorlalți, se stabilește un fel de convenție acceptată de toți participanții la proiect, care să asigure o bună funcționalitate activității de grup.

În instituțiile de învățământ se realizează foarte multe proiecte educaționale, de parteneriat cu diferite instituții din comunitate, care necesită o muncă de echipă pentru a fi realizate cu succes. Una din marile provocări de natură morală în acest caz, este distribuția egală a sarcinilor și a avantajelor ce sunt asociate proiectului. Există două variante opuse: cei care nu contribuie deloc, sau în mică măsură, dar își arogă succesul proiectului, și cei care depun efortul cel mai mare, dar din diverse motive, ori nu se integrează în grup, ori preferă să nu își acorde suficient credit pentru munca individuală și rolul lor este subevaluat la final. Aceste situații sunt de neacceptat în echipele de proiect la nivel academic, dar se întâmplă destul de des în învățământul preuniversitar.

Alte disfuncții ce pot apărea în realizarea proiectelor educaționale, de multe ori întâlnite în activitățile la care am luat parte, țin de dinamica grupului. Unul sau mai mulți membri se erijează în lideri informali ai grupului și sunt deosebit de influenți, uneori punându-și amprenta în mod negativ; coordonatorul formal al proiectului trebuie să găsească cele mai bune metode de a evita apariția acestei probleme și de a distribui echitabil sarcinile.

În ultimii ani, termenul de *echitate* face apel mai ales la filosoful John Rawls, de origine americană, a cărui teorie despre dreptatea ca echitate a fost concepută inițial la scara largă, a unei societăți, dar se poate adapta la grupuri mici. În sens restrâns, echitatea se realizează pe două dimensiuni: considerația înaltă acordată membrilor dezavantajați și deschiderea pozițiilor și a funcțiilor în cazul de egalitate a șanselor. Respectul acestor valori, de dreptate și echitate, oferă un cadru de lucru fără discriminări de orice tip, mai ales extraprofesionale, un tratament egal al membrilor echipei, evitarea nepotismului și dispariția conflictelor de interese sau reducerea lor la un prag minimal care să nu afecteze succesul proiectului.

În reușita unui proiect educațional o pondere o are efortul comun, valorificarea potențialului fiecărui cadru didactic participant în proiect, respectarea regulilor scrise și nescrise, pentru că nu este suficient ca fiecare cadru didactic să aibă competențe în domeniul vizat, o personalitate puternică și experiență; între membrii grupului profesional este nevoie să existe compatibilități, înțelegere, obiective comune, spirit de echipă, iar coordonatorul este cel care realizează fuziunea echipei, cunoaște fiecare participant și potențialul său și distribuie sarcinile adecvat posibilităților de acțiune ale fiecărui membru. Atmosfera ostilă de lucru, orgoliile și

nerespectarea normelor de etică profesională, chiar indiferența, sunt factori care conduc spre eșecul proiectului respectiv. Perspectivele diferite asupra anumitor problematici care pot interveni pe parcursul proiectului nu ar trebui să constituie un obstacol, ci să fie constructive și să imprime grupului funcționalitate. Performanța unei echipe omogene și competente este mai mare decât suma rezultatelor indivizilor ce o formează.

Abilitate de a reuni oamenii potriviți într-o echipă, de a administra și a motiva eficient oamenii este una din componentele de bază ale eficienței manageriale. Dimensiunea competenței și a angajamentului, sunt instrumente de analiză a compatibilității membrilor echipei cu specificul proiectului. Oamenii aleși sunt motivați, își depășesc limitele, se dezvoltă și învață permanent, primesc tot tipul informații, sunt sprijiniți pe parcursul procesului de lucru.

James E. Hunton spunea că „Strângerea laolaltă este începutul. Menținerea laolaltă este progresul. Munca laolaltă este succesul.”, echivalând cu etapele de dezvoltare ale unei echipe:

1. Formarea grupului de lucru reprezintă momentul de început când se propune tema proiectului și se formează echipa. Atmosfera este optimistă, iar așteptările sunt mari.
2. Dezbateră corespunde perioadei de încercări, discuții, cunoașterea potențialului fiecărui cadru didactic, dar nu se realizează nimic concret. Spre finalul acestei etape, fiecare membru va ajunge la acceptarea rolului pe care îl va avea în cadrul proiectului.
3. În stadiul de normare, membrii deja încep să lucreze eficient împreună iar nivelul realizărilor începe să urce.
4. Pentru a obține performanța, cel de-al patrulea stadiu al dinamicii echipei, ea are nevoie de funcționalitate și de unitate, iar rezultatele optime nu vor întârzia să apară. Armonia este unul din ingredientele cele mai importante ale atingerii succesului.

Scopurile comune, planurile comune sunt subsumate valorilor morale ale echipei, coordonatorul proiectului având un rol decisiv în rezolvarea conflictelor atunci când acestea apar, stabilirea unor standard dar și asumarea responsabilității pentru munca depusă de întregul grup. Evaluarea continuă și permanenta estimare a rezultatelor este o condiție de bază a echipelor de succes, care consideră că greșelile nu sunt decât un feedback ce îi determină să găsească noi soluții. De aceea este important să înțelegem semnalele ce ne sunt furnizate odată cu disfuncțiile apărute.

Valorile comune sunt date de credința și principiile comune, care unesc membrii echipei și care vor governa relațiile dintre ei. Sinceritatea, respectul reciproc, puterea de a-și asuma

greșelile și respectarea responsabilităților ce le revin vor duce la succesul proiectului. Fiecare problemă umană poate fi rezolvată atunci când apelăm la valorile etice.

Planurile comune sunt un alt criteriu pentru formarea echipei de lucru: se discută și se stabilește un scop, se configurează un plan de acțiune, se stabilește intervalul în care se va realiza proiectul: fiecare știe ce are de făcut, dar în același timp, știe ce au de făcut și ceilalți membri în parte, acest lucru punând o presiune psihică asupra echipei, fiecare știindu-se monitorizat și evaluat, dar în final, acest lucru generează susținere și loialitate, dacă totul este gestionat corect.

Există mai multe opinii referitoare la secretul succesului unei echipe: unii consideră că este o etică riguroasă a muncii, alții spun că este compatibilitatea membrilor cea care conduce spre rezultatele dorite. Intuiția și comunicarea pot transforma un punct slab într-un avantaj.

Sub aspect deontologic, eșecul unei echipe de proiect poate surveni cel mai des atunci când individul decide să acționeze singur. Nu puține sunt cazurile când pe parcurs, membrii își pierd interesul de a colabora, din diferite motive, făcând totul singuri, ceea ce creează obstacole imense în afirmarea propriului potențial.

În cazul în care în echipă există un membru- verigă slabă, membrii îl instruiesc, îl ajută să se dezvolte, iar în ultimă instanță îl înlocuiesc fără a dezvălui toate motivele care au dus la luarea acestei decizii pentru a nu da curs discuțiilor în afara echipei.

Tehnologia avansată, sporirea confortului și diminuarea efortului fizic a dus la creșterea importanței capitalului uman în toate domeniile, dar mai ales în educație, unde a avut întotdeauna o mare pondere.

BIBLIOGRAFIE:

1. Rawls, J., (1999). *A Theory of Justice*. Cambridge: Ed. Harvard University Press.
2. Sunstein, Cass. (2006). *Infotopia: How Many Minds Produce Knowledge*. Oxford: Ed. Oxford University Press.
3. Maxwell, J.,C., (2006). *Cele 17 legi ale muncii în echipă*. București: Ed. Amaltea.
4. Tracy, B., (2010). *Cum conduc cei mai buni lideri*. București: Ed. Curtea Veche.

Jurnalul de reflecție ca metodă de evaluare continuă - "Marele Gatsby"

Profesor Turcescu Alina Elena

Colegiul Național "Ion C. Brătianu", Pitești

Evaluarea și feedback-ul continuu reprezintă coloana vertebrală a unui proces educațional modern și eficient. Prin depășirea modelului tradițional de evaluare bazat exclusiv pe examene și note finale, aceste practici pun accent pe dezvoltarea continuă a elevilor, oferindu-le acestora oportunități de îmbunătățire constantă. Scopul evaluării continue nu este doar de a măsura performanța academică, ci și de a încuraja un proces de învățare reflexiv și adaptiv, care să răspundă nevoilor individuale ale fiecărui elev. Prin implementarea unui sistem de feedback constant, elevii devin mai angajați în propriul proces de învățare, înțelegând mai bine propriile puncte forte și ariile care necesită îmbunătățire.

Evaluarea continuă se concentrează pe monitorizarea progresului elevilor pe parcursul întregului proces de învățare, oferind informații valoroase atât pentru elevi, cât și pentru cadrele didactice. Prin contrast cu evaluarea sumativă, care măsoară cunoștințele la un moment dat, evaluarea formativă permite ajustări ale strategiilor de învățare și predare în timp real. Feedback-ul continuu, pe de altă parte, este procesul prin care elevii primesc informații constructive despre performanța lor, încurajându-se autoevaluarea, reflecția și setarea obiectivelor personale de învățare.

Beneficiile acestor practici includ creșterea motivației elevilor, îmbunătățirea înțelegerii materiei și dezvoltarea competențelor de gândire critică și autonomie în învățare. Cadrele didactice, de asemenea, beneficiază prin obținerea unei perspective mai clare asupra eficacității metodelor de predare și a nevoilor educaționale ale elevilor lor.

Pentru a implementa eficient evaluarea și feedback-ul continuu, cadrele didactice pot adopta diverse metode, cum ar fi portofoliile elevilor, evaluările bazate pe proiect, autoevaluările și evaluările între colegi. Tehnicile eficiente de feedback includ feedback-ul specific, orientat către acțiune, care să ghideze elevul în procesul de îmbunătățire, și încurajarea unui dialog deschis între profesor și elev.

O metodă concretă de aplicare a evaluării și feedback-ului continuu este utilizarea jurnalelor de reflecție. Elevii sunt încurajați să scrie regulat într-un jurnal despre ceea ce învață, despre provocările întâmpinate și despre progresul lor. Această practică le permite să reflecteze asupra propriului proces de învățare, să identifice strategii care funcționează bine pentru ei și să recunoască domeniile care necesită mai mult efort.

De exemplu, la orele de literatură, profesorul poate solicita elevilor să scrie săptămânal în jurnalele lor despre cum diferitele opere literare studiate îi fac să se simtă și să gândească, și să lege aceste reflecții de experiențele lor personale. Profesorul poate citi aceste jurnale și oferi feedback individualizat, care să încurajeze elevii să gândească mai profund și să dezvolte o înțelegere mai nuanțată a materialelor cursului.

Oferim un exemplu concret în acest sens: să presupunem că romanul studiat este "Marele Gatsby" de F. Scott Fitzgerald, o operă literară emblematică pentru literatura americană și pentru perioada Jazz-ului. Acest exemplu va arăta cum elevii pot utiliza jurnalele de reflecție

pentru a explora temele, personajele și simbolismul romanului, și cum profesorii pot folosi aceste jurnale pentru a oferi feedback personalizat care să îmbunătățească înțelegerea și aprecierea literaturii.

Reflecții Inițiale:

Elevii sunt invitați să scrie primele lor impresii despre roman după lectura primelor câteva capitole. Pot reflecta asupra atmosferei perioadei Jazz, descrierilor opulente și introducerii personajelor principale. Această activitate îi ajută să își formeze o imagine inițială și să își exprime curiozitățile sau presupunerile despre direcția poveștii.

Analiza Personajelor:

Pe măsură ce avansează cu lectura, elevii sunt îndemnați să scrie despre evoluția personajelor, în special despre Jay Gatsby și Daisy Buchanan. Cum le influențează trecutul deciziile? Ce spune acest lucru despre visul american? Elevii pot explora complexitatea personajelor și motivele lor, reflectând asupra propriilor valori și aspirații.

Teme și Simbolism:

Elevii analizează temele centrale ale romanului, cum ar fi iluzia visului american, corupția și deșertăciunea aspirațiilor materiale, utilizând exemple specifice din text. De asemenea, sunt încurajați să discute despre simbolismul luminii verzi de la capătul docului lui Daisy și al ochilor Doctorului T. J. Eckleburg, reflectând asupra semnificației lor în contextul vieților personajelor și al societății în general.

Conexiuni Personale și Critice:

Elevii sunt îndemnați să facă legături între temele romanului și lumea contemporană sau propriile experiențe. Cum răsună astăzi visul american? Există paralele între personajele romanului și figuri din viața reală sau din cultura populară actuală? Această activitate îi ajută să vadă relevanța continuă a operei și să dezvolte gândirea critică.

Feedback Personalizat:

Profesorul citește jurnalele de reflecție și oferă feedback specific fiecărui elev, subliniind observații perspicace, punând întrebări care să stimuleze gândirea critică și oferind resurse suplimentare pentru explorarea temelor. Feedback-ul poate include și încurajări pentru elevi de a explora mai departe modul în care stilul literar al lui Fitzgerald contribuie la atmosfera și mesajul romanului.

Prin utilizarea jurnalelor de reflecție în studiul "Marele Gatsby", elevii dezvoltă o înțelegere profundă și personală a textului, învățând să aprecieze nu doar povestea, ci și meșteșugul scriitoricesc. Ei își cultivă abilitățile de analiză literară, gândire critică și exprimare personală, în timp ce feedback-ul continuu din partea profesorului îi ghidează spre o apreciere mai nuanțată și înțelegere a literaturii. Această metodă transformă lectura dintr-o activitate pasivă într-un dialog activ între elev, text și profesor, îmbogățind experiența educațională.

Evaluarea și feedback-ul continuu sunt esențiale pentru a crea un mediu educațional care să sprijine învățarea profundă și personală. Aceste practici nu numai că îmbunătățesc performanța academică, dar contribuie și la dezvoltarea unor competențe de viață valoroase, cum ar fi autoevaluarea, gestionarea obiectivelor și adaptabilitatea. Prin adoptarea evaluării și

feedback-ului continuu, sistemul educațional poate oferi elevilor un parcurs de învățare mai relevant, angajant și împlinitor.

Bibliografie:

Black, P., & Wiliam, D. (1998). "Assessment and Classroom Learning". *Assessment in Education: Principles, Policy & Practice*, 5(1), 7-74.

Fitzgerald, F. S. (2013). "Marele Gatsby". Polirom.

Hattie, J., & Timperley, H. (2007). "The Power of Feedback". *Review of Educational Research*, 77(1), 81-112.

Nicol, D. J., & Macfarlane-Dick, D. (2006). "Formative Assessment and Self-Regulated Learning: A Model and Seven Principles of Good Feedback Practice". *Studies in Higher Education*, 31(2), 199-218.

Moon, J. A. (2006). "Learning Journals: A Handbook for Reflective Practice and Professional Development". Routledge.

Ryan, M., & Ryan, M. (2013). "Theorising a Model for Teaching and Assessing Reflective Learning in Higher Education". *Higher Education Research & Development*, 32(2), 244-257.

Strategii eficiente pentru o educație modernă

Profesor Turcescu Alina Elena

Colegiul Național "Ion C. Brătianu", Pitești

În contextul accelerat al schimbărilor sociale, tehnologice și economice, sistemul educațional se confruntă cu provocări semnificative. Facilitarea, susținerea și îmbunătățirea activităților educaționale devin imperative pentru a răspunde eficient acestor schimbări. Scopul acestui articol este de a explora metode prin care sistemul educațional poate fi adaptat pentru a îmbunătăți experiența de învățare a elevilor și pentru a le oferi acestora competențele necesare într-o lume în continuă evoluție. Vom examina importanța integrării tehnologiilor moderne în educație, metode inovative de predare și învățare, precum și necesitatea unei susțineri consistente a elevilor și cadrelor didactice. Abordarea acestor aspecte este esențială pentru a asigura o educație de calitate, accesibilă și relevantă pentru toți elevii.

Incorporarea tehnologiilor educaționale moderne reprezintă un pilon central în facilitarea procesului de învățare. Utilizarea instrumentelor digitale, precum tablete, laptopuri și softuri educaționale, transformă modul în care informația este accesată, procesată și înțeleasă de elevi. Aceste tehnologii permit personalizarea învățării, oferind elevilor posibilitatea de a învăța la propriul ritm și în conformitate cu stilurile lor unice de învățare. De asemenea, resursele online extind orizontul cunoștințelor disponibile, eliminând barierele geografice și temporale în educație.

Metodele inovative de predare și învățare, cum ar fi învățarea bazată pe proiecte, gândirea critică și rezolvarea creativă de probleme, contribuie la dezvoltarea competențelor cheie necesare în societatea actuală. Aceste abordări pedagogice stimulează angajamentul elevilor și încurajează aplicarea cunoștințelor în situații reale, pregătindu-i pentru provocările viitoare.

Rolul formării continue a cadrelor didactice este de asemenea vital. Pentru a putea facilita eficient noile metode de învățare, cadrele didactice trebuie să fie la curent cu ultimele tendințe în educație și să posede abilitățile necesare pentru a integra tehnologia în procesul de predare. Programele de dezvoltare profesională, atelierile și cursurile de formare contribuie la îmbunătățirea practicilor pedagogice și la adaptarea lor la nevoile elevilor de astăzi.

Pentru ca sistemul educațional să fie eficient și incluziv, este esențial să dispună de resurse financiare și materiale adecvate. Finanțarea suficientă asigură că școlile pot achiziționa tehnologia necesară, materialele didactice și pot întreține infrastructura educațională la standardele cerute pentru un mediu de învățare stimulat și sigur. De asemenea, resursele financiare permit implementarea de programe educaționale inovative și susținerea inițiativelor extracurriculare, care contribuie la dezvoltarea abilităților sociale și personale ale elevilor.

Sistemele de burse și programele de sprijin pentru elevii proveniți din medii defavorizate sunt cruciale pentru a asigura egalitatea de șanse în educație. Aceste măsuri ajută la reducerea abandonului școlar și la încurajarea continuării studiilor, oferind sprijin financiar și material elevilor care au nevoie. Prin aceste programe, educația devine mai accesibilă, iar elevii sunt motivați să își urmeze aspirațiile educaționale și profesionale.

Rolul parteneriatelor educaționale și al implicării comunității în sistemul educațional este de asemenea fundamental. Colaborarea între școli, universități, organizații non-guvernamentale și sectorul privat poate genera resurse suplimentare, programe de mentorat și oportunități de învățare experiențială. Implicarea părinților și a comunității locale în viața școlară sporește sentimentul de apartenență și susține dezvoltarea unui mediu educațional pozitiv și încurajator.

Îmbunătățirea continuă a activităților educaționale este esențială pentru a răspunde eficient nevoilor în schimbare ale elevilor și ale societății. Evaluarea și feedback-ul continuu joacă un rol crucial în acest proces, oferind informații valoroase pentru îmbunătățirea metodelor de predare și a curriculum-ului. Feedback-ul din partea elevilor, părinților și a cadrelor didactice trebuie să fie încurajat și utilizat pentru a ajusta și personaliza procesul educațional, asigurându-se că acesta rămâne relevant și angajant.

Implementarea unor noi curriculum-uri care să fie adaptate nevoilor actuale ale elevilor și cerințelor pieței muncii este de asemenea esențială. Curriculum-urile trebuie să fie flexibile, interdisciplinare și să încorporeze competențe cheie precum gândirea critică, creativitatea, competențele digitale și alfabetizarea mediatică. Acestea ar trebui să promoveze învățarea activă și să ofere elevilor oportunități de a aplica cunoștințele în contexte reale, pregătindu-i astfel pentru viitor.

Sănătatea mentală și bunăstarea elevilor sunt componente fundamentale ale unui sistem educațional eficient. Școlile trebuie să ofere suport și resurse pentru sănătatea mentală, inclusiv programe de conștientizare, consiliere și sprijin emoțional. Crearea unui mediu sigur și inclusiv, unde elevii se simt valorizați și înțeleși, este vitală pentru bunăstarea lor și pentru succesul lor educațional și personal.

În concluzie, facilitarea, susținerea și îmbunătățirea activităților din sistemul educațional necesită o abordare complexă și multifacetică. Integrarea tehnologiei, adoptarea metodelor de predare inovative, asigurarea resurselor financiare și materiale, îmbunătățirea curriculum-ului și suportul pentru sănătatea mentală a elevilor sunt toate esențiale pentru a construi un sistem educațional adaptat nevoilor secolului 21. Pentru a realiza aceste obiective, este necesară o colaborare strânsă între toți actorii implicați: cadre didactice, elevi, părinți, comunitate și factori de decizie. Prin eforturi comune și prin punerea în centrul procesului educațional a nevoilor și bunăstării elevilor, se pot atinge rezultate educaționale remarcabile, contribuind astfel la dezvoltarea personală a elevilor și la progresul societății în ansamblu.

Bibliografie:

Cohen, J., McCabe, L., Michelli, N. M., & Pickeral, T. (2009). School Climate: Research, Policy, Practice, and Teacher Education. *Teachers College Record*, 111(1), 180-213.

November, A. (2012). *Who Owns the Learning?: Preparing Students for Success in the Digital Age*. Solution Tree Press.

Prensky, M. (2010). *Teaching Digital Natives: Partnering for Real Learning*. Corwin Press.

Sen, A. (1999). *Development as Freedom*. Oxford University Press.

Wagner, T. (2008). *The Global Achievement Gap: Why Even Our Best Schools Don't Teach the New Survival Skills Our Children Need—and What We Can Do About It*. Basic Books.

Weare, K. (2010). *Promoting Mental, Emotional and Social Health: A Whole School Approach*. Routledge.

GÂNDIM ȘI EDUCĂM

Prof. Udrescu Luminița

Liceul Tehnologic Vânători-Neamț, jud. Neamț

„Orice metodă pedagogică rezultă din întâlnirea mai multor factori și, din acest punct de vedere, educația va rămâne mereu o artă: arta de a adapta, la o situație precisă, indicațiile generale date de cărțile de metodologie.”

Gaston Milaret.

Trăim în vremuri în care explozia informațională solicită o schimbare și deasemenea inovație permanentă în educație. Viitorul aduce în mod inevitabil multiple schimbări de conținut în ceea ce privește practica managerială la nivelul sistemului de învățământ românesc și al organizației școlare. Succesul educației în societatea contemporană se bazează pe adaptarea demersului educațional la nevoile individuale de autoinstruire ale elevilor. Ideea este aceea că fiecare copil este unic, iar unicitatea lui reprezintă punctul de plecare în toate deciziile luate cu scopul primordial de a-l ajuta să-și dezvolte pe deplin și armonios personalitatea.

Metodele de învățământ pot fi definite ca „modalități de acțiune cu ajutorul cărora, elevii, în mod independent sau sub îndrumarea profesorului, își însușesc cunoștințe, își formează priceperi și deprinderi, aptitudini, atitudini, concepția despre lume și viață”.(M.Ionescu, V.Chiș)

Activitatea instructiv-educativă se desfășoară în baza unor finalități, este pusă în practică prin intermediul unui sistem de metode și procedee, apelează la o serie de mijloace tehnice de realizare, iar rezultatele sunt verificate și evaluate prin strategii specifice. Curriculum-ul școlar integrează toate aceste componente, dintre care o poziție centrală revine metodelor care fac posibilă atingerea finalităților educaționale.

Metoda este selectată de cadrul didactic și este pusă în aplicare în lecții sau activități extrașcolare cu ajutorul elevilor și în beneficiul acestora; presupune, în toate cazurile, o colaborare între profesor și elev, participarea lor la căutare de soluții, la distingerea dintre adevăr și eroare și care, sub forma unor variante și/sau procedee selecționate, se folosește pentru asimilarea cunoștințelor, a trăirilor valorice și a stimulării spiritului creativ.

Când se alege o metodă, se ține cont de finalitățile educației, de conținutul procesului instructiv, de particularitățile de vârstă și de cele individuale ale elevilor, de psihosociologia grupurilor școlare, de natura mijloacelor de învățământ, de experiența și competența cadrului didactic.

Elementul cheie în educație îl reprezintă elevul care trebuie să realizeze o serie de procese pentru a putea cunoaște și utiliza practic informațiile însușite. O învățare eficientă presupune mai întâi înțelegerea faptelor, analizarea acestora, formularea unor idei pe baza cunoștințelor dobândite ulterior, generalizarea și abstractizarea lor.

Profesorul nu mai este cel care ține o prelegere în fața elevilor ci e mediator și îndrumător în activitatea de învățare pe care aceștia o parcurg. Predarea se realizează prin utilizarea unor metode activ – participative care să solicite interesul, creativitatea, imaginația, implicarea și participarea elevului, în scopul însușirii unor cunoștințe care să-i folosească.

Pentru ca învățarea prin cooperare să se bucure de un real succes, se impune respectarea unor reguli. Literatura de specialitate relevă faptul că, pentru ca elevii să fie dispuși să lucreze în echipă, se impune respectarea a două condiții: asigurarea unui climat pozitiv în clasă; formularea unor explicații complete și corecte asupra sarcinii de lucru, astfel încât aceasta să fie înțeleasă de toată lumea.

În vederea asigurării unui climat pozitiv în sala de clasă este necesar ca elevii să aibă impresia că au succes în ceea ce fac. Factorii care asigură succesul într-o clasă sunt: formularea de expectanțe pozitive față de elevi; utilizarea unor strategii de management educațional eficient; stabilirea de obiective clare și comunicarea acestora elevilor; valorificarea la maxim a timpului destinat predării; evaluarea obiectivă.

Eficiența muncii în grup depinde de claritatea explicației pentru sarcinile de lucru. Profesorii trebuie să ofere explicații cât mai clare și să se asigure că ele au fost corect înțelese de către elevi. Literatura de specialitate oferă o imagine fidelă asupra antitezei care se creează între metodele tradiționale și cele moderne utilizate în predare.

În ultimii ani se constată o scădere accentuată a motivației pentru învățare a elevilor. Cauzele sunt multiple iar stimularea motivației pentru învățare a elevilor depinde foarte mult de strategia pedagogică folosită de fiecare cadru didactic. Într-o societate în care digitalizarea nu mai poate fi contestată este nevoie de un mediu educativ mai deschis, de noi competențe ale cadrelor didactice adaptate noilor tehnologii. Se observă că elevii sunt atrași chiar de la vârste foarte mici de instrumentele digitale (tablete, telefoane inteligente, laptopuri, I-pod-uri etc). În cele mai multe situații aceste instrumente sunt folosite pentru activități distractive și nu pentru activități de învățare. Dispozitivele mobile pot fi utilizate de către profesori pentru pregătirea activităților educative și de către elevi în timpul activităților educative. Surprinzător de mulți elevi (50%-70% din fiecare clasă) au dispozitive mobile personale. Poate fi un câștig pentru școală ca elevii să le utilizeze ca unelte de învățare și în același timp utilizarea lor în clasă funcționează ca motivație suplimentară pentru elevi.

Dispozitivele mobile facilitează învățarea colaborativă, creativitatea și evaluarea (sau autoevaluarea). Desigur, utilizarea unor astfel de dispozitive în clasă nu este simplă și este necesar ca profesorii, în urma participării la cursuri specifice, să înțeleagă ce se poate face în clasă cu dispozitivele mobile, care sunt posibilitățile și limitele unor astfel de dispozitive, cum se pot crea lecții sau aplicații educaționale, cum poate fi stimulată inovarea și creativitatea elevilor. Una dintre direcțiile interesante de utilizare a dispozitivelor mobile este cea legată de utilizarea senzorilor în experimente reale (transformarea dispozitivului într-un laborator mobil).

În derularea proiectului Digitaliada, la nivelul liceului, pentru disciplina matematică, am implementat folosirea în predare a tabletelor, lucru care a facilitat desfășurarea procesului instructiv-educativ. La nivelul claselor au fost promovate ore de disciplină opțională bazată doar pe folosirea aplicațiilor avute în cadrul acestui proiect.

O atenție deosebită trebuie acordată în școală evaluării și unul dintre obiectivele proiectului nostru este să diversificăm formele de evaluare în școală. Una dintre formele pe care dorim să o folosim cât mai mult este testarea on-line. Sperăm în acest fel să putem evalua mai exact progresul elevilor și să putem depista mai rapid dificultățile de învățare ale elevilor. Profesorii își vor alege în cunoștință de cauză platforma pentru învățarea electronică, vor proiecta și vor crea conținuturi și teste astfel încât să se producă o îmbunătățire a calității procesului didactic în școală. Preocuparea principală va fi ca utilizarea TIC(Tehnologia informației și a comunicațiilor) să se facă pentru a ușura/facilita învățarea.

BIBLIOGRAFIE

1. Cerghit, I., 2006, Metode de învățământ, editura Polirom, Iași
2. Ionescu, M., Radu I., Didactica modernă, Editura Dacia, Cluj-Napoca, 2001
3. Moise, C., 1996, Concepte didactice fundamentale, Ankarom, Iași
4. Văideanu, G., 1986, Pedagogie- ghid pentru profesori, ed. Universității Al. I. Cuza, Iași.
5. <http://www.digital-extra.eu>

EDUCAȚIA DE CALITATE ÎN ÎNVĂȚĂMÂNTUL ROMÂNESC

**PROFESOR ÎNVĂȚĂMÂNT PREȘCOLAR UNGUREAN LOREDANA LUMINIȚA
ȘCOALA GIMNAZIALĂ NR.27 TIMIȘOARA, JUD.TIMIȘ**

Educația nu este pregătirea pentru viață, educația este viața însăși”(Jhon Dewey)

„Să nu-i educăm pe copiii noștri pentru lumea de azi, această lume nu va mai exista când ei vor fi mari și nimic nu ne permite să știm cum va fi lumea lor. Atunci să-i învățăm să se adapteze.”

Marele psihopedagog Pestalozzi , afirma acum două secole că “vârsta preșcolară a fost și va rămâne pentru copii, temelia educativă a întregii vieți”. Acest lucru se poate aplica și demonstra, chiar acum în zilele noastre. Pornind de la această premisă, putem susține faptul că la o evoluție pozitivă a copilului, unul dintre cei mai importanți factori este grădinița. Fiind prima verigă a sistemului de învățământ, ea reprezintă un element crucial în procesul, dar și în dezvoltarea fizică, psihică și emoțională a copilului.

O grădiniță de succes are rolul de a pregăti, de a forma și de a le oferi copiilor un pachet de cunoștințe și principii după care să se ghideze în viață.

Grădinița, ca mediu educativ, este fundamentul în dezvoltarea copilului preșcolar, deoarece această perioadă reprezintă baza formării ca adult prin asimilarea de informații și cunoștințe, reușind să facă rapid conexiuni ce vor dura toată viața.

Grădinița este și un mediu creativ și interesant, care pune baza educației copilului și îl ajută să deprindă primele aptitudini necesare pentru școală. Această perioadă este foarte importantă în viața unui copil, deoarece copilul învață mai repede să socializeze și să respecte regulile unei conviețuiri armonioase într-un grup social, ceea ce îl conduce spre formarea unor aptitudini valoroase în dezvoltarea lui socială.

Copilul are oportunitatea de a descoperi lucruri noi, de a-și dezvolta abilități esențiale pentru viața de zi cu zi, are ocazia să își facă primii prieteni, să coopereze și să colaboreze în echipe, să împarta lucruri și jucării cu alți copii, adică să dobândească abilități esențiale de socializare.

Grădinița viitorului se va dezvolta într-o strânsă legătură cu Școala viitorului. Școala viitorului reprezintă o temă de larg interes care preocupă tot mai mult atât națiunile foarte dezvoltate, cât și cele mai puțin favorizate. Era tehnologiei își spune pe bună dreptate cuvântul, iar ideile pe această temă abundă, astfel: săli de grupă și clasă cu ecrane uriașe multi-touch, roboți ce oferă suport fiecărui copil inclus în procesul instructiv-educativ tehnologizat, aparate de stimulare polisenzorială, ecrane cu proiecție 3D, roboți care interacționează cu copilul pe diverse categorii de activitate și altele.

”La mare distanță de băncile și tabla cu cretă care mobilează azi sălile de clasă ale celor mai multe școli, cercetătorii britanici de la Universitatea Durham propun o clasă cu dotări spectaculoase: atât „pupitrele”, cât și tabla, sunt ecrane multi-touch integrate într-o rețea, ce stimulează învățarea interactivă și cooperativă..”,

Cercetările actuale demonstrează că o școală bazată pe tehnologia informației, nu este de neglijat. Dotată cu pupitre interactive și o tablă electronică preșcolarii și elevii vor învăța despre tainele mediului înconjurător, se pot iniția în științele exacte geometrie, algebra, fizică, dar pot descoperi, altfel, literatura, istoria precum și alte discipline.

„Fiecare „pupitru” poate fi folosit simultan de mai mulți copii, iar faptul că fiecare poate vedea ce fac ceilalți și poate participa la activități în grup schimbă fundamental modul de a învăța în clasă. În locul ascultării pasive, utilizarea acestor ecrane încurajează participarea elevilor, colaborarea între ei, stimulând creativitatea și capacitatea de rezolvare a problemelor..”,

Cadrul didactic nu este neglijat într-o astfel de grădiniță sau școală, de cele mai multe ori comparată cu romanele science-fiction și imaginile Star-Trek. Cadrul didactic rămâne alături de copii sau elevii săi, după caz, ei fiind în continuare actorii principali din grădinița sau școala tehnologiei avansate. Roboții care ajută cadrul didactic devin asistenții acestuia. Orice copil poate fi ajutat în momentul în care are nevoie. Avantajul erei robotizate este că poate ajuta la integrarea copiilor cu cerințe educaționale speciale în învățământul de masă. Robotul asistent poate oferi suport și ajutor pe perioada nedeterminată cursantului aflat în dificultate.

„Profesorul are în continuare un rol-cheie; el trimite diferite sarcini de lucru întregii clase sau diferitelor grupuri de elevi, poate interveni în timp real pentru a ajuta, la nevoie, pe unul dintre elevi, în timp ce ceilalți își continuă treaba, și folosesc tabla electronică pentru discuții în grup..”,

Nu doar grupa sau sala de clasă computerizată și roboții asistenți vor fi noutatea din grădinița viitorului, ci chiar instituția ca aspect și construcție. Atât grădinița, cât și școala viitorului vor oferi copiilor o viziune amplă despre ce înseamnă posibile domenii de activitate. Împărțită pe secțiuni, elevul va descoperi ce înseamnă a lucra în domeniul medicinei, afacerilor, educației, artei, științei, agriculturii. Săli spectaculoase cu ecrane 3D vor oferi filme despre domeniile vizionate, roboții asistenți vor fi gata să ajute fiecare elev și să răspundă întrebărilor acestora. Cadrul didactic-coordonatorul activității 3 D este cel ce provoacă și stimulează creativitatea elevilor săi, provocându-i să găsească soluții și să creeze situații diverse. Cadrul didactic este îndrumătorul copiilor săi.

Copiii vor avea acces la cărți și manuale electronice. Cărțile electronice vor fi mult mai elaborate și mai convingătoare. Copilul va fi curios să deschidă manualul în care nu doar scrie, apar și imagini, arată filmulețe despre ceea ce învață. Cartea electronică poate fi accesată de acasă, de la școală și de oriunde, dacă copilul are un dispozitiv cu conectare la internet. Copilul mai are

„foaia electronică,, și „pixul electronic,,. Așezat la pupitrul electronic, copilul scrie cu „pixul electronic,, iar computerul îl avertizează dacă a executat corect elementele grafice cerute, dacă a adaptat pixul la culoarea solicitată sau în cazul elevilor dacă au greșeli lexico-gramaticale în exprimare. Chiar, mai mult computerul apreciază măsura în care scrisul său a devenit mai frumos, mai lizibil. Pixul electronic care încarcă în memoria proprie culoarea oricărui obiect din mediul înconjurător a devenit deja o realitate. Iată, o variantă și un procedeu modern prin care copilul poate învăța culorile. Exemplul și demonstrația cu pixul adaptabil la orice nuanță sau culoare este elocventă și pare desprinsă din scene science-fiction, pixul se așează pe culoarea solicitată, cum ar fi ”bluzița roșie” a copilului, iar el va reda pe foaie culoarea identică a bluziței atinse.

Într-o viziune și mai îndrăzneță Mikael Eriksson Björling, expert în comportamentul consumatorilor, **Ericsson Consumer Lab** declara: „Sistemul educațional trece printr-o schimbare fundamentală. Studiile noastre arată că, datorită tehnologiei, studenții și profesorii progresiști sunt principalul motor al schimbării. Tehnologia informației elimină sălile de clasă tradiționale și va trebui să ne obișnuim cu faptul că procesul de învățare este continuu și are loc oriunde. Societatea conectată va deveni un aspect din ce în ce mai important pentru procesul de învățare pe termen lung.”

Principiile didactice rămân încă la temelia didacticii. Metodele tradiționale vor fi completate de metode moderne, creative și activ-participative și cu siguranță de noi metode tehnologizate. Activitatea didactică se va baza pe fapte concrete, pe imagini reale, pe situații desprinse din viața de zi cu zi. Copilul și profesorul vor surprinde viitorul prin ipoteze noi și situații posibile de rezolvare.

„Într-o școală a viitorului, ar trebui respectat dreptul tuturor copiilor la învățătură, indiferent de starea lor fizică, intelectuală, emoțională sau de diferențele de origine etnică, religioasă, culturală. Principiul discriminării ar trebui eliminat, precum și cel al izolării copiilor cu nevoi speciale. În România însă, principiul incluziv este încă timid. Experiența țărilor europene demonstrează cu rezultate concrete că acest lucru este realizabil.,,

Tehnologia modernă trebuie să facă parte din noul mod de abordare al educației. Faptul de a aborda un mediu tehnologizat nu înseamnă sedentarism. Copilul nu este forțat să stea fixat în fața unui monitor. Sala Optimusic este dovada că tehnologia modernă poate provoca copilul la mișcare. Într-o astfel de sală copiii interacționează prin intermediul paletii “Magic wand” sau prin intermediul palmei cu fasciculele de lumini declanșând diferite imagini audio și video proiectate pe ecranul gigant de pe perete. Jocul de lumini, culoare și sunet transpune copilul într-o atmosferă relaxantă, reală și impresionantă. Prin mișcări diverse copilul poate să memoreze mai ușor schema corporală, succesiunea anotimpurilor, notele muzicale, culorile, sunetele unor instrumente muzicale. Cu cât numărul de fascicule este mai mare cu atât oferta de cunoștințe, deprinderi și aptitudini este mai variată.

O grădiniță care pregătește copilul pentru viitor oferă acestuia posibilitatea să descopere ceea ce învață, să intre în contact direct cu ceea ce i s-a spus și arătat, să exerseze ceea ce i s-a transmis. Excursiile și schimburile de experiență vor fi parte din activitatea curriculară. Tehnologia modernă este parte integrantă a vieții moderne.

Într-o grădiniță a viitorului copilul cu cerințe educaționale speciale, dar și copiii din învățământul de masă vor avea acces la cele mai variate terapii: terapii de relaxare, terapia prin artă, terapia asistată de animale, meloterapie, dar și prin ceea ce poate fi numită ”tehnoterapia”- adică terapia prin tehnică computerizată și robotică.

A oferi copilului acces la cunoștințe prin contactul direct cu obiectul sau fenomenul studiat rămâne un factor important în organizarea și desfășurarea activităților cu grupa de copii, dar abordarea activității și din perspectiva progreselor științifice înseamnă a adapta copilul la viitor pentru că o grădiniță a viitorului este o grădiniță de succes.

BIBLIOGRAFIE:

“Pedagogie”- Constantin Cucoș, editura Polirom, Iași 2006 ,www.copilul.ro

BALICA, Magdalena, Ciprian Fartușnic, Perspective asupra dimensiunii educației de gen - Institutul de Științe ale Educației, București 2004.

ECATERINA Adina, „Consilierea și educația preșcolară“, Editura Aramis, București, 2002.

AGABRIAN, Mircea, Școala, familia, comunitatea. Didactica Universitaria, 2007

<http://www.descopera.ro/dnews/10345619-ca-in-star-trek-asa-ar-putea-arata-scoala-viitorului>

<http://incomemagazine.ro/articles/ericsson-cum-va-arata-scoala-viitorului>

<http://calliope22.info/2011/05/scoala-viitorului>

http://adevarul.ro/educatie/scoala/cum-scoala--viitorului-1_50ad69dc7c42d5a66394aeaa/index.html

<http://www.optimusic.com/opti-beams>

Promovarea stării de bine în școală – Strategii și implicații

prof. Aura Ungureanu

Starea de bine în școală este un aspect crucial pentru dezvoltarea armonioasă și succesul academic al elevilor. Aceasta implică nu doar absența problemelor, cum ar fi bullying-ul sau stresul, ci și promovarea unui mediu pozitiv, sigur și incluziv, în care fiecare elev se poate simți acceptat și încurajat să își atingă potențialul maxim.

Învățământul de calitate pune în primul plan oamenii și relațiile dintre ei, precum și utilizarea unor resurse interactive în predare. Starea de bine în mediul școlar este o temă care suscită interes, îndeosebi între cei interesați de promovarea unui act educațional de calitate.

Starea de bine este vitală pentru succesul școlar. Aceasta este premisa care a stat la baza elaborării obiectivelor și principiilor care guvernează toate procesele din școală, în vederea promovării stării de bine a elevilor.

Cadrele didactice joacă un rol vital în asigurarea stării de bine în școală. Acestea ar trebui să fie nu doar educatori, ci și modele și mentori pentru elevi. Prin implicare activă în viața școlară și prin promovarea relațiilor pozitive și respectuoase, cadrele didactice pot contribui semnificativ la crearea unui climat favorabil în școală. Mediul educațional reprezintă pentru oricine – profesor sau elev – un spațiu memorabil, cu o imensă suprapunere de interacțiuni și provocări. Este un loc care, dacă este structurat eficient, creează dispoziție pentru învățare, amplifică acest proces, stimulează creativitatea, imaginația, motivația, produce dezvoltare rapidă și contribuie la starea de bine.

Implementarea programelor de educație socio-emoțională în curriculumul școlar este o strategie esențială pentru dezvoltarea abilităților de gestionare a emoțiilor, rezilienței și relațiilor interpersonale sănătoase. Prin aceste programe, elevii învață să-și exprime emoțiile în mod constructiv și să interacționeze într-un mod empatic și respectuos, ceea ce contribuie la creșterea nivelului lor de confort și încredere.

Combaterea bullying-ului este o prioritate în asigurarea stării de bine în școală și în acest sens trebuie să existe politici clare, care să ofere sprijin atât pentru victime, cât și pentru agresori și să promoveze o cultură a respectului și a toleranței în întreaga comunitate școlară. O școală sigură și incluzivă este fundamentală pentru bunăstarea elevilor. Implementarea politicii de toleranță zero față de bullying și discriminare, precum și promovarea diversității și a respectului reciproc, sunt strategii esențiale în acest sens.

Școala trebuie să ofere servicii de consiliere și suport emoțional pentru elevi, fie că este vorba despre probleme academice, familiale sau personale. Accesul la consilieri școlari calificați și la resurse suplimentare poate fi crucial în sprijinirea elevilor în momentele dificile și în promovarea stării de bine. Elevii trebuie să aibă posibilitatea să discute problemele lor cu profesioniști calificați și să primească sprijin în gestionarea stresului, anxietății sau altor dificultăți cu care se pot confrunta.

Colaborarea strânsă între școală, părinți și comunitatea locală este esențială pentru crearea unui mediu de învățare sănătos și susținător, care asigură starea de bine. Prin implicarea părinților în viața școlară a copiilor și prin organizarea de evenimente, ateliere și programe educaționale comunitare, se poate consolida legătura între școală și comunitate și se poate promova o cultură a solidarității și a sprijinului reciproc, sprijinind astfel eforturile de promovare a unui mediu școlar pozitiv.

Sala de clasă sau chiar școala în ansamblu reprezintă doar unul dintre locurile unde se pot desfășura activități de învățare. Activitățile de tip „outdoor” și contactul permanent cu mediul natural sporesc motivația pentru învățare, cresc gradul de participare și conduc la o interacțiune mai eficientă cu mediul înconjurător. De asemenea implicarea elevilor în proiecte/programe educative reprezintă un alt mijloc de a îmbunătăți starea de bine în școală, prin promovarea diversității, a înțelegerii interculturale și a dezvoltării personale. De exemplu, proiectele Erasmus aduc împreună elevi din diferite țări, culturi și medii socio-economice, creând astfel un mediu școlar divers și

inclusiv. Interacțiunea cu colegi din alte țări îi ajută pe elevi să își înțeleagă și să își respecte diferențele, promovând toleranța și acceptarea diversității.

Elevii învață să coopereze și să lucreze în echipe multiculturale, dezvoltând abilități sociale esențiale pentru viața în societatea globală. Participarea la proiecte Erasmus oferă elevilor oportunitatea de a-și îmbunătăți cunoștințele lingvistice, învățând și comunicând într-o limbă străină. Interacțiunea cu elevi vorbitori nativi ai limbii respective le permite să-și exerseze abilitățile lingvistice în contexte reale de comunicare. Elevii își dezvoltă capacitatea de a se adapta la diferite medii culturale și sociale, învățând să valorifice diversitatea ca pe o resursă pentru învățare și creștere personală. Totodată, proiectele Erasmus oferă profesorilor oportunități de formare și dezvoltare profesională, prin participarea la cursuri, seminarii și schimburi de bune practici. Prin împărtășirea bunelor practici și experiențelor cu colegi din alte țări, profesorii pot aduce inovație și îmbunătățire în procesul de predare-învățare. Accesul la resurse educaționale și materiale didactice din diverse contexte culturale îmbogățește oferta educațională a școlii și stimulează interesul și motivația elevilor pentru învățare. Proiectele Erasmus joacă un rol crucial în asigurarea stării de bine în școală, prin promovarea diversității, a înțelegerii interculturale și a dezvoltării personale a elevilor și a cadrelor didactice. Aceste proiecte nu doar îmbunătățesc calitatea educației, dar și contribuie la formarea unei generații de tineri deschiși, toleranți și pregătiți să facă față provocărilor unei lumi din ce în ce mai interconectate și diverse.

Implementarea unor sisteme de monitorizare și evaluare a stării de bine în școală este importantă pentru identificarea problemelor și pentru evaluarea eficacității intervențiilor. Datele colectate pot fi folosite pentru ajustarea politicilor și a programelor în funcție de nevoile identificate.

Promovarea stării de bine în școală necesită o abordare holistică și implică utilizarea unui set variat de strategii. Asigurarea unui mediu sigur, inclusiv și empatic, împreună cu oferirea accesului la servicii de consiliere și sprijin emoțional, pot contribui semnificativ la creșterea bunăstării și succesului elevilor în școală și dincolo de aceasta.

Asigurarea stării de bine în școală nu este doar o responsabilitate, ci și o investiție în viitorul elevilor și al societății în ansamblu. Prin implementarea unor politici și programe adecvate, promovarea relațiilor pozitive și oferirea suportului necesar, școala pot deveni locuri în care fiecare elev se simte în siguranță, acceptat și încurajat să-și atingă potențialul maxim.

Bibliografie:

1. Albu G., Relații interpersonale. Aspecte instituționale, psihologice și formativ-educative. Iași Institutul european, 2013.
2. Tîrcă A. Hai cu starea de bine în școală! Corint European 2022
3. <https://www.schooleducationgateway.eu/ro/pub/latest/practices/well-being-ideas-forhealthie.html>

TIPURI DE MENTORAT DIDACTIC

Prof. înv. primar Carmen Ionela UNGUREANU
Școala Gimnazială „Oprea Iorgulescu” Câmpulung

În literatura de specialitate există o multitudine de definiții ale mentoratului. Mentoratul poate fi abordat ca un proces complex de învățare, prin care o persoană experimentată dintr-un domeniu, mentorul, realizează un transfer de informații, sau contribuie la formarea competențelor unei persoane aflate la începutul carierei, debutantul.

Mentoratul este asociat de multe ori cu contactul direct, față în față între indivizi, unii care au o anumită experiență într-un domeniu și posedă anumite abilități de a le transmite - mentorii și alții care au nevoie de acest ajutor – persoanele mentorate. Practic, un mentor sprijină o persoană, debutantul, să parcurgă un proces de tranziție, pentru a face față unor situații noi precum cea în care, de exemplu, acesta se integrează în cultura organizațională a școlii.

„Ca tip de activitate specifică, mentoratul este văzut ca un proces a cărui esență constă în transmiterea abilităților și informațiilor de la persoane cu experiență către debutanți” (Ezechil, L., coord., 2009)

Mentorul este definit „în sens larg, o persoană care ajută pe cineva să se dezvolte prin învățare; în sens restrâns, un profesionist care lucrează cu o persoană, un grup sau o organizație pentru dezvoltarea personală sau organizațională”. (Potolea, D., Noveanu, E., *Dicționar enciclopedic. Științele educației*, Ed. Sigma, București, 2008, p. 733).

Mentoratul direct, față în față

Este cel mai întâlnit tip de mentorat. Forma tradițională de mentorat este de tip unu-la-unu, dar sunt și alte modele de mentorat cum ar fi co-mentoratul, mentoratul reciproc (între colegi - *peer mentoring*) și mentoratul în grup.

În cadrul acestui tip de mentorat se poate face o distincție între mentoratul informal și cel formal.

Mentoratul informal presupune dezvoltarea unei relații unu-la-unu, între mentor și debutant, în care relația dintre doi se dezvoltă în afara unui program de formare, fără ca cineva să supravegheze timpul petrecut de mentor împreună cu debutantul și să monitorizeze progresele realizate.

Mentoratul formal se desfășoară în cadrul unor programe organizate, cu un curriculum bine stabilit, în care mentorii și debutanții sunt monitorizați de către o terță parte pentru realizarea unui anumit scop. În acest caz, mentorul este pregătit prin programe de formare și este certificat.

Mentoratul direct, față în față, prezintă următoarele **avantaje**:

✓ Mentorul își exercită funcțiile sale pe fondul unei comunicări directe cu studentul/debutantul.

✓ Unii debutanți își exprimă cu mai multă ușurință opiniile personale în mod direct, pot solicita exemple, detalii, își pot exprima propriile interese.

✓ Feedback-ul este instantaneu, se pot corecta imediat eventualele neînțelegeri.

✓ Se dezvoltă relațiile interumane între mentor și debutant.

Numai prin contact direct, nemijlocit, mentorul poate realiza activități demonstrative, poate îndruma și controla progresul celui mentorat.

Dintre **dezavantajele** mentoratului direct se pot menționa:

✓ Centrarea excesivă a activităților pe profesorul mentor. Acesta stabilește planul de acțiune pentru perioada de stagiatură, discută cu profesorul stagiar atribuțiile ce îi revin, oferă modele practice și eficiente pentru activitatea școlară și extrașcolară, observă activitatea cadrului didactic stagiar, asigură un feedback constructiv pentru toate aspectele activității profesionale a profesorului stagiar.

✓ Coordonarea și monitorizarea permanentă poate crea în timp dezvoltarea unei dependențe a debutantului de mentorul său, acesta așteptând în permanență feedback, confirmare și motivare, ceea ce poate conduce la lipsa inițiativelor personale.

Mentoratul tradițional sau clasic (*clasic or traditional mentoring*) aduce în prim plan o relație, de relativă lungă durată, între un „bătrân înțelept” – o persoană cu experiență și un „tânăr naiv” dar ambițios, luat de către „bătrân” sub aripa sa protectoare (Zeeb, 2000).

Mentoratul între egali (*peer mentoring*) se stabilește între persoane aflate la un nivel relativ egal, care au multiple oportunități de a interacționa și de a-și urmări unul altuia performanțele; relația dintre cei doi permite schimbarea rolurilor, cel care s-a dovedit expertul în ceea ce privește anumite deprinderi poate deveni novicele în raport cu alte deprinderi.

Sistemul amical de mentorat (*buddy sistem*) dă posibilitatea noului angajat de a fi informat de cineva cu responsabilități cotidiene similare. O astfel de interacțiune poate suplimenta trainingul formal și programele de orientare, accelerează creșterea productivității noilor veniți și intensifică sentimentul apartenenței la organizația respectivă.

Mentoratul în echipă (*team mentoring*) și **mentoratul în grup** (*group mentoring*) presupun mai mult de două persoane, dând angajatului posibilitatea de a lucra cu mai mulți mentori, fiecare din ei oferind asistență în arii specifice de competență, sau mentorului oportunitatea de a lucra cu un grup de tineri. Printre beneficiile relației de grup se numără interacțiunea cu mai mulți mentori în același timp, posibilitatea de a fi mentor, cât și protejat, schimb de idei și feed-back din partea grupului, precum și experimentarea dinamicii de grup.

Mentorul consultant (*consultant mentors*) este preferat atunci când nu există în organizație o persoană cu o anumită experiență sau set de deprinderi, dar se cere echilibrat cu mentoratul oferit în interiorul organizației (Gregg, 1999).

Mentoratul răsturnat (*reverse mentoring*) presupune valorizarea experienței și înțelepciunii „tinerilor angajați”.

Telementoratul- Mentoratul virtual sau on-line (*telementoring*) nu implică întotdeauna o relație „față în față”, ci mai degrabă una mediată de calculator (folosind email-ul, chat-ul, video-conferința) ce se poate desfășura în orice moment și în orice loc. Scopul introducerii unui astfel de program pentru cadrele didactice debutante din învățământul rural ar fi asigurarea suportului moral, reducerea sentimentului de izolare, menținerea activității de învățare într-un mediu „ferit” de informații, încurajarea cadrelor didactice debutante de a pune întrebări critice referitoare la întregul proces instructiv-educativ unei persoane cu mai multă experiență și de a afla punctele de vedere ale mai multor colegi din diferite școli.

În acest caz, relația dintre mentor și debutant se realizează predominant prin intermediul platformei e-Learning, utilizând TIC. O asemenea relație este produsul unui proces de asistare și consiliere permanentă a debutantului din partea mentorului (tutorelui), în care comunicarea se mută în mediul virtual și are un specific aparte.

Implementarea unei activități de mentorat în specificul educației la distanță reprezintă un proces de introducere treptată a debutanților în tipologia formelor de comunicare și a tipurilor de relații care se pot stabili în cadrul activităților de învățare la distanță, precum și în modalitățile de lucru specifice celor două părți implicate, mentor și respectiv, debutant.

În mentoratul indirect, online, procesul de comunicare poate fi:

✓ **o activitate individuală**, desfășurată între mentor și debutant, într-o manieră sincronă sau asincronă, folosind o platformă electronică, dar și e-mailul, sau alte mijloace mai tradiționale precum faxul sau telefonul;

✓ **o activitate de grup**, desfășurată între mentor și debutant, în mod direct sau virtual (sincron sau asincron), dacă vorbim despre mentoratul în grup.

Dacă mijloacele de comunicare sincronă utilizate se referă la chat-room-uri, sau forumuri sincrone, este important ca mentorul să știe dinainte care este timpul sincron maxim de comunicare pe care debutantul îl are disponibil pentru mentorare.

Dintre **avantajele** acestui tip de mentorat putem menționa lipsa barierelor de timp și spațiu.

Desfășurarea activității de mentorat doar în mediul virtual limitează inițiativele mentorului, care poate doar să coordoneze și să ghideze online activitățile și nu poate observa în mod direct felul în care debutantul se integrează în colectivul școlii, desfășoară activități didactice, felul cum relaționează cu colegii și cu elevii, cum rezolvă situații concrete în clasă. De asemenea, comunicarea în acest mediu este mai dificilă.

În mentorat, foarte multe aspecte sunt mediate de imaginea pe care debutantul o are despre el, element greu de controlat în cazul mentoratului online, dar nu imposibil, cu condiția ca stagiarul să dețină o bună capacitate de autoevaluare, însă există riscul ca acesta, aflându-se la începutul carierei, să nu se poată evalua corect.

Se pot crea programe de **mentorat mixte, de tip blended learning**, care presupun activități față în față combinate cu activități defășurate pe platforme electronice de învățare.

În acest moment, în învățământul românesc, ca urmare a inițiativelor legislative din ultimii ani, mentoratul față în față devine o etapă esențială în formarea profesională a cadrelor didactice.

În cadrul acestei echipe (mentor– profesor debutant), mentorii sunt cei care oferă alternative de rezolvare a unor probleme, ghidează, intervin activ de câte ori este nevoie, sprijinindu-l pe debutant atât în activitatea concretă la clasă, cât și în ceea ce privește integrarea în corpul profesoral. Sunt doi factori de care trebuie să ținem cont atunci când punem în relație cei doi actori: mentorul dorește să-și asume acest rol, iar stilurile și personalitatea mentorului și persoanei mentorizate sunt compatibile. De asemenea, relația dintre cei doi trebuie să fie confidențială, iar aceasta confidențialitate trebuie respectată tot timpul.

IMPORTANȚA FOLOSIRII INSTRUMENTELOR DIGITALE ÎN GRĂDINIȚA DE COPII

Prof. Înv. Preșcolar Ungureanu Cristina Daniela
Grădinița cu P.P. nr.3, Dr.Tr.Severin

Studiile de factură recentă realizate în diverse țări au arătat că introducerea mijloacelor IT în procesul educațional contribuie într-o măsură mare la îmbunătățirea rezultatelor învățării. În primul rând, acest lucru se datorează faptului că mijloacele informatice se adaptează deopotrivă nevoilor de învățare ale copiilor cât și nevoilor de predare ale profesorilor. În ultimii ani calculatorul a devenit un mijloc important folosit pentru colectarea informației dar și pentru proiectarea didactică fiind mai ales folosit în desfășurarea efectivă a activităților la grupă.

Folosirea constantă a resurselor digitale conduce la îmbogățirea sau la consolidarea unor abilități, deprinderi, priceperi sau cunoștințe precum:

- *gândirea logică și spațială;*
- *spiritul de observație, perspicacitatea;*
- *memoria vizuală;*
- *atenția voluntară;*
- *creativitatea;*
- *deprinderile de lucru cu calculatorul, individual sau în echipă –*
- *alfabetizarea digitală;*
- *abilitățile de utilizare a informațiilor primite prin intermediul softurilor educaționale sau a platformelor.*

Au fost identificate patru arii cheie ale învățării în perioada educației timpurii, sprijinite de TIC (cf. Siraj-Blatchford, I., Siraj-Blatchford, J. (2006). *A Guide to Developing the ICT Curriculum for Early Childhood Education*. Trebtham Books, UK in Kalaš, I. 2010):

- comunicarea și colaborarea: sunt antrenate în activitățile de rezolvare de probleme, desen, construcții, jocurile cu jucării digitale sau aplicațiile rulate pe ecranul calculatorului;
- creativitatea: instrumentele digitale bine concepute le furnizează copiilor posibilitatea de a folosi *schemele* de gândire dobândite anterior în *contexte noi de învățare*.

Întrebările de genul: „*Cum ar fi fost dacă...?*” încurajează luarea de decizii și găsirea unor soluții alternative;

- dramatizările, jocul de rol: există un potențial enorm pentru integrarea mijloacelor informatice în spațiul de joacă/ joc al copiilor. Astfel, au fost deja experimentate cu succes softuri care simulează un magazin, un cabinet medical etc.
- a învăța să înveți: resursele informatizate pot sprijini dezvoltarea capacităților metacognitive la copii, în special cele care urmăresc formarea deprinderilor de comunicare și a capacității de a-și verbaliza emoțiile, gândurile, de a le împărtăși cu cei din

jur. Necesitatea de a folosi cât mai des mijloacele informatice în proiectarea, dar mai ales în derularea activităților didactice în grădinița de copii, nu poate contracara efectele negative generate de expunerea prelungită a copiilor de vârste mici mediului virtual. Vom avea în vedere efectele negative care pot afecta sfera relațiilor sociale sau pot genera o percepție distorsionată a realității. Folosirea în exces a calculatorului/tabletei/telefonului poate afecta dezvoltarea psiho-fizică și cognitivă normală sau poate avea efecte nedorite asupra stării de sănătate.

Este important ca noi, ca educatori, să reușim să selectăm acele activități care vor avea un efect maxim în învățare prin minimizarea timpului petrecut de copil în fața ecranului.

Exemple de activități desfășurate cu ajutorul mijloacelor IT:

- Utilizarea „cărților electronice”, documente informatizate care exploatează legătura dintre cuvântul scris și pronunția acestuia (amprenta sa sonoră).
- Promovarea aplicațiilor care vizualizează elemente ale universului matematic și exploatează în mod eficient culorile și formele, mărimile, figurile geometrice primare, succesiunea logică a secvențelor.
- Crearea unor animații cu ajutorul softurilor educaționale.
- Crearea, vizionarea și comentarea ulterioară a unor activități specifice, cu accent pe verbalizarea sentimentelor resimțite de către copii și pe accentuarea elementelor observate (asemănări/ diferențe) ș.a.

Toate activitățile ce presupun integrarea mijloacelor IT în cadrul lecțiilor folosite cu măsură în grădinița de copii vor aduce beneficii nemijlocite. În situația în care se impune desfășurarea activităților de învățare în sistem on-line, educatorul are nevoie de sprijinul constant al părinților deoarece un copil de grădiniță va reuși cu greutate să se descurce de unul singur în accesarea platformelor de învățare. Imposibilitatea, specifică vârstei de altfel, de a sesiza „pericolele” virtuale face ca intervenția adultului să fie impetuos necesară. Comunicarea permanentă a grădiniței cu familia, explicarea aspectelor benefice precum și a posibilelor efecte negative, nedorite desigur, vor genera depășirea tuturor barierelor și desfășurarea unor activități de învățare reușite.

REPERE BIBLIOGRAFICE:

1. Dunlop, A-W. and Fabian, H. (eds.) (2003). *Transitions. European Early Childhood Education Research Journal, Themed Monograph*,
2. Fabian, H. and Dunlop, A. W. A. (eds.) (2002). *Transitions in the Early Years*. Debating continuity and progression for children in early education. London: Routledge Falmer.
3. Kalaš, I. (2010). *Recognizing the potential of ICT in early childhood education. Analytical survey*. UNESCO Institute for Information Technologies in Education.
4. Lombardi, J. (1992). *Beyond Transition: Ensuring Continuity in Early Childhood Services*. Illinois: ERIC Clearinghouse on Elementary and Early Childhood Education. EDO-PS-92-3.
5. Winnicott, D. W. (1974). *Playing and Reality*. Harmondsworth: Penguin.

METODE INTERACTIVE DE GRUP

UNGUREANU ELENA
ȘCOALA GIMNAZIALĂ „CONSTANTIN BRÂNCOVEANU” CĂLĂRAȘI

Metodologia interactivă țintește, pe lângă realizarea obiectivelor de ordin cognitiv (stimularea proceselor cognitive superioare, dezvoltarea capacității de a lega cunoștințele între ele și de a crea rețele conceptuale, dezvoltarea inteligențelor multiple etc.) și atingerea obiectivelor de ordin socio-afectiv (dezvoltarea capacităților de comunicare, de dialogare interpersonală și intrapersonală, stimularea încrederii în sine, stimularea capacităților de reflectare asupra propriilor demersuri de învățare – metacogniția și asupra relațiilor interumane etc.)

Pe de altă parte, metodele interactive accentuează latura formativ-educativă de dezvoltare a personalității atât prin oferirea de ocazii de a descoperi și a valida în practică cunoștințele teoretice cât și prin oportunitățile sociale de dezvoltarea a trăsăturilor de caracter, de voință și perseverență.

Specificul *metodelor interactive de grup* este faptul că ele promovează interacțiunea dintre mințile participanților, dintre personalitățile lor, ducând la o învățare mai activă și cu rezultate evidente. Acest tip de interactivitate determină identificarea elevului cu situația de învățare în care acesta este antrenat, ceea ce duce la transformarea acestora în stăpânii propriilor transformări și formări.

Lucrul în echipă oferă elevilor posibilitatea de a-și împărtăși părerile, experiența, ideile, strategiile personale de lucru, informațiile; interrelațiile dintre membrii grupului, emulația sporesc interesul pentru o temă sau o sarcină dată, motivând elevii pentru învățare.

Metoda **FRISCO** este o metodă de rezolvare a unei probleme de către participanți pe baza interpretării unui rol specific.

Obiectivul: Identificarea unor probleme complexe și rezolvarea lor prin strategii eficiente și accesibile nivelului de înțelegere al copiilor.

Descrierea metodei:

Metoda FRISCO se axează pe rolurile interpretate de copii în funcție de preferințele fiecăruia și de capacitățile pe care le impune rolul.

Etape:

1. Identificarea/ extragerea problemei

Este identificată problema sau situația problemă de către învățător sau copii pentru a fi analizată și rezolvată.

2. Repartizarea rolurilor

Pentru a da credibilitate personajului interpretat se folosesc accesorii.:

- Conservatorul – o pălărie, un baston, tipul omului hotărât, greu de convins;
- Exuberantul – o șapcă așezată pe-o parte;
- Pesimistul – un personaj fără zâmbet, o haină mai mare decât el
- Optimistul – un personaj vesel, un obiect de culoare roșie.

3. Dezbaterea problemei

Toți copiii participă la dezbateri. Prin interpretarea rolurilor copiii își susțin punctele de vedere în conformitate cu tipul de persoană pe care îl reprezintă.

Conservatorul

- este fidel tradiționalului;
- susține puncte de vedere învechite;
- rezolvă problema prin păstrarea soluțiilor anterioare valoroase, lăsând să se întrevadă unele îmbunătățiri;

- greu de convins.

Exuberantul

- prezintă spirit novator;
- este reprezentantul noului;
- soluționează probleme prin căi novatoare;
- pus pe șotii.

Pesimistul

- nemulțumit;

4. Sistematizarea ideilor și concluziile asupra soluției

Cei patru participanți (în cazul în care se lucrează individual) sau cei patru reprezentanți ai grupelor se întâlnesc în colectiv și sistematizează ideile emise, extrag concluzia finală asupra soluției practice de rezolvare a problemei.

Recomandări:

- Trebuie să ne asigurăm că elevii stăpânesc textul sau conținuturile supuse dezbaterii.
- Se identifică sau se creează problema sau situația-problemă.
- Se va explica foarte clar fiecărui copil care interpretează rolul cum trebuie să se comporte, ce trebuie să accepte și ce nu, ce argumente pro și contra se admit.

Disciplina: Limba și literatura română

Subiectul lecției : Textul narativ

Text suport:„Tartine cu vară și vânt” de Octav Pancu-Iași (Anexa 1)

Clasa: a III-a

Motivația: Prezentarea personajului într-o situație aparent ruptă de realitate oferă elevilor posibilitatea de a se regăsi (curiozitate, imaginație, relaționare, perseverență) și de a identifica modalități variate de soluționare a unor situații – problemă cu care se confruntă. A intra în jocul imaginar al copiilor înseamnă descoperirea cu emoție a minunățiilor naturii, a bucuriei date de acestea. Lecția subliniază predicția / anticiparea ca un aspect important al citirii în care copiii folosesc cunoștințele lor existente și gândirea critică pentru a genera noi cunoștințe și idei, dezvoltă creativitatea.

Obiective operaționale:

- să citească textul corect, conștient, fluent, expresiv, respectând semnele de punctuație;
- să identifice locul desfășurării acțiunii și personajele din lectură;
- să desprindă informații de detaliu din textul audiat;
- să-și exprime propriile idei și păreri despre faptele/ întâmplări în enunțuri clare, corecte și coerente, aducând argumente;
- să sintetizeze mesajul textului în exprimări personale, concise.

Momentul lecției în care se aplică metoda:

Exerciții de comprehensiune – se completează harta textului (Anexa 2).

- Se identifică **problemele** pe care le are pe parcurs personajul principal:
 - Dănuț crede că Ducu este un mare mincinos.

- nu este de acord cu ce se discută;
- subliniază aspectele negative ale căii de rezolvare/ dezavantajele;
- este mereu contra.

Optimistul

- este un personaj vesel;
- încurajează participanții;
- stimulează pe ceilalți să gândească pozitiv;
- remarcă partea bună a lucrurilor.

- Ducu nu știe cum să procedeze, astfel încât să nu supere pe nimeni.
- Se supune dezbaterii problema „Dănuț crede că Ducu este un mare mincinos. Se aplică metoda **FRISCO** pentru rezolvarea ei din punctul de vedere a patru personaje:
 - Conservatorul;
 - Exuberantul ;
 - Pesimistul ;
 - Optimistul.

Fiecare grupă își susține punctul de vedere, este de acord sau nu cu celelalte echipe, aduce argumente. Se concluzionează și se găsește soluția cea mai bună.

REFLECȚIE:

Copiii răspund la câteva întrebări care să asigure transferul către viața reală:

- De ce credeți că mâncă Ducu pâine goală?
- Dacă îți imaginezi unele lucruri sau întâmplări înseamnă că ești mincinos?
- Ați fost puși vreodată în astfel de situații? Cum v-ați simțit?
- Discuție acord/ dezacord legat de hotărârea lui Ducu – să nu-i dea nicio fărâmiță.
- Cum ați fi procedat voi?

Bibliografie:

1. Breben, S., Gongea, E. (2002), *Metode interactive de grup*, Craiova: Ed. Arves
2. Dumitru, I. (2000), *Dezvoltarea gândirii critice și învățarea eficientă*, Timișoara: Ed. Universității de Vest
3. Neacșu, I. (1990), *Metode și tehnici moderne de învățare eficientă*, București: Ed. Militară
4. Negreț, I., Pânișoară, I. O. (2005), *Știința învățării*, Iași: Ed. Polirom

Primăvara – un moment prielnic pentru dezvoltarea creativității copiilor

Prof. Monica-Maria Ungureanu, GPP Nr. 4 Buzău

Creativitatea la copii este o abilitate importantă, folositoare nu doar în viața de adult, ci și în copilărie, întrucât dezvoltă niște deprinderi fundamentale, cum ar fi relaționarea cu ceilalți. Fie că este vorba de creativitate la preșcolari sau la copiii de vârste mai mari, aceasta trebuie întotdeauna încurajată și niciodată înăbușită. Dezvoltarea creativității se poate face printr-o mulțime de activități, exerciții și jocuri.

Beneficiile dezvoltării creativității la copii sunt mult mai complexe. Creativitatea trebuie privită ca o abilitate care dezvoltă un copil pe mai multe direcții, cum ar fi:

- stimulează cunoașterea și învățarea;
- creșterea stimei de sine și, implicit, a optimismului;
- devenirea unei ființe extrovertite, care își exprimă emoțiile și ideile;
- capacitatea de adaptare la diverse scenarii ale societății moderne;
- dezvoltarea gândirii critice.

Părinții, și profesorii au un rol crucial în acest procesul de dezvoltarea a creativității celor mici. Ei pot crea un mediu propice pentru explorare și exprimare liberă, oferind resurse variate printre care materiale de lucru manual și de asemenea, încurajând idei noi și promovând gândirea independentă.

Anumite obstacole, cum ar fi lipsa de timp, spațiu sau resurse adecvate sau teama de eșec pot împiedica însă dezvoltarea creativității copiilor. Acestea pot fi depășite prin planificarea unui timp dedicat jocului liber și creativ, furnizarea de oportunități variate de învățare și explorare, încurajarea și aprecierea efortului și procesului, mai degrabă decât a rezultatului final.

Pe de altă parte, trebuie știut că presiunea pentru rezultate perfecte sau criticile negative sau presiunea pot inhiba creativitatea și trebuie evitate. Fiecare copil este unic și poate fi creativ în felul său, iar creativitatea nu se limitează doar la abilitățile artistice.

Una dintre cele mai la îndemână metode de dezvoltarea creativității copiilor este reprezentată de desen și pictură. Anotimpul primăvara, prin explozia de culori, lumina și căldură este un moment propice pentru a le oferi celor mici ocazia de a se exprima liber prin desene, picture, modelaj, colaje pe această temă.

Pictura și desenul sunt două dintre cele mai puternice instrumente de stimulare a creativității la copii. În lumea picturii, copiii își pot exprima liber gândurile și sentimentele, contribuind la dezvoltarea gândirii lor creative. Activitățile de acest fel nu doar îmbunătățesc

abilitățile motorii fine, dar permit copiilor să își exprime gândurile și sentimentele într-un mod vizual care le este mult mai ușor de pus în practică.

Există o serie întreagă de metode prin care putem să încurajăm creativitatea celor mici. De exemplu, pictura cu degetele este o tehnică ideală pentru cei foarte mici, deoarece îi ajută să se familiarizeze cu texturile și culorile. Desenul liber, în nisip sau cu cretă, ori pictura cu acuarele sunt alte tehnici care pot fi încercate, fiecare cu propriile sale beneficii și particularități.

Copiii învață cel mai bine atunci când sunt lăsați să își exploreze propriile idei și să experimenteze. Pentru a încuraja acest tip de activitate, este esențial să crearea unui spațiu propice, cu toate materialele de pictură și desen necesare la îndemână.

Fiecare copil are un mod unic de exprimare, iar rolul educatorului este să îl susțină și să îl încurajeze. Activitățile creative de acest fel pot avea un impact pozitiv semnificativ asupra dezvoltării cognitive, dar mai ales asupra celor emoționale și sociale ale copiilor.

O altă metodă de dezvoltarea creativității copiilor se referă la jocurile de construcție. Acestea reprezintă o metodă excelentă de a stimula și dezvolta creativitatea celor mici, oferindu-le spațiul necesar pentru a-și exprima liber ideile și pentru a-și dezvolta abilitățile cognitive. Exemple sunt jocurile de construcții cu blocuri de lemn sau piese magnetice, care încurajează gândirea spațială și coordonarea mână-ochi. Alte jocuri pot conține seturi mai complexe, dotate cu elemente suplimentare precum cele mobile sau sonore. Seturile de construit, cum sunt blocurile simple sau cele de tip LEGO, pot fi percepute ca o adevărată provocare pentru copii. Acestea le permit să-și construiască propriile lumi, să experimenteze cu diferite structuri și să găsească soluții la probleme. Prin utilizarea lor, cei mici își dezvoltă gândirea spațială și abilitățile motorii fine, dar sunt și îndemnați să gândească creativ. Încurajarea unor astfel de activități ajută la formarea unei gândiri creative și a unei imaginații bogate.

Pe ce altă parte, primăvara este anotimpul care oferă diverse teme pentru jocurile de rol. Jocurile sau jucăriile de rol, cum ar fi seturile de bucătărie miniaturale, costumele de personaje sau mașinuțele, joacă un rol vital în dezvoltarea creativității și imaginației copiilor. Acestea oferă un cadru în care cei mici pot să-și imagineze diverse scenarii și să le pună în practică.

Anotimpul primăvara este momentul potrivit pentru a realiza jocuri de rol, precum: Îngrijim grădina de legume timpurii, La florărie, Plantăm flori/legume timpurii, La piață, De-a păsările călătoare etc. De la recrearea scenelor din viața de zi cu zi, până la întruchiparea personajelor din povești sau filme, jocurile de rol stimulează gândirea creativă și ajută la dezvoltarea abilităților sociale și emoționale. De asemenea, jocurile care implică crearea de povești sau punerea în scenă a unor roluri dezvoltă abilitățile verbale, de comunicare și de colaborare.

Prin urmare, creativitatea este importantă pentru inteligența emoțională și socială, mai ales în momentul în care copilul va deveni adult. Practic, îi poate defini o personalitate aparte, ce îi va fi de mare folos în viața de mai târziu.

Bibliografie:

<https://blog.educlass.ro/creativitatea-la-copii-5-metode-prin-care-o-putem-stimula-si-dezvolta/>

Colegiul Tehnic de Industrie Alimentară Suceava

Prof. Nastia Ungureanu

COMUNICAREA IN PROCESUL INVATAMANT

Comunicarea este un proces relațional, în cadrul căruia doi sau mai mulți interlocutori fac schimb de informații, se înțeleg și se influențează între ei. Codurile folosite în comunicare sunt: cuvântul, gestul, imaginea, sunetul, mișcarea, stările afective.

Conform Dicționarului de pedagogie, comunicarea didactică este parte fundamentală a procesului de învățământ în care elevii, sub îndrumarea cadrului didactic, dobândesc noi cunoștințe, reguli, formule, legi. În pedagogia tradițională, comunicarea didactică era considerată numai acțiune de predare, elevul având un rol de simplu receptor.

Reconsiderând rolul elevului în cadrul procesului de învățământ, pedagogia modernă acordă o atenție deosebită metodelor activ-participative, conlucrării dintre elev și cadrul didactic, toate acestea fac din comunicarea didactică un proces complex și viu.

Schimbarea concepției comunicative promovată în școală pune în mod acut problema educării cu și mai multă sârguință a capacității comunicative deopotrivă la profesor și la elevi, concomitent cu îmbunătățirea comunicării de ansamblu din cadrul instituției școlare. Comunicarea are semnificația unei valori umane și sociale, motiv pentru care educarea comunicării constituie un scop în sine, un obiectiv major al învățământului.

Cerințele de comunicare ale școlii sunt într-o continuă creștere, motiv pentru care ea își multiplică formele de comunicare și își sporește exigențele față de actul comunicării. O astfel de evoluție obligă cadrul didactic să devină un bun profesionist al comunicării didactice, atât în planul stăpânirii tehnicii comunicării, cât și în cel al rezonanței receptorului, în cel al influențării formării personalității acestuia sub multiple aspecte, competența comunicativă căpătând, în felul acesta, o valoare integrativă a aptitudinii sale pedagogice.

Comunicarea didactică reprezintă o formă particulară de comunicare, specifică procesului didactic. La nivelul comunicării didactice interferează mai multe tipuri de comunicare:

- comunicare orală (dominantă) și comunicare scrisă;
- comunicare verbală, paraverbală și nonverbală;
- comunicare referențială (prin care se transmit cunoștințe teoretice) și comunicare atitudinală (se transmit sisteme de valori, criterii de apreciere a valorilor).

Învățământul este, prin excelență, un domeniu puternic comunicant la toate nivelurile. Această apreciere este cu atât mai evidentă dacă vom privi lucrurile prin prisma pedagogiei moderne a comunicării, pentru care:

- relația instructivă (educativă) este eminentemente o relație de comunicare, ce dă naștere unui tip specific de limbaj- limbajul didactic sau pedagogic pe care se bazează. Ceea ce nu înseamnă că învățământul este reductibil la comunicare, ci evidențiază o recunoaștere a comunicării ca parte constitutivă și vitală a procesului instructiv-educativ;

- ca parte constitutivă și vitală de învățământ, comunicarea se implică activ și creator în structurarea acestuia;

- comunicarea constituie una din condițiile fundamentale desfășurării a procesului de învățământ, de unde concluzia că a organiza condițiile învățării înseamnă a organiza comunicările care se produc în clasă, a organiza și controla schimburile de semnificații ce au loc între profesor și elevi.

Extinzând lucrurile, comunicarea contribuie la formarea și cristalizarea comunității ca mediu mai larg care intervine într-o manieră favorabilă la stimularea învățării și a unei activități didactice de calitate. Este important de subliniat faptul că instituția de învățământ constituie locul unde se învață comunicarea, unde se deprinde și se perfecționează comunicarea, unde se elaborează comunicarea, unde se educă (cultivă) comunicarea. Aici, comunicarea are semnificația unei valori umane și sociale, motiv pentru care educarea comunicării constituie un scop în sine, un obiectiv major al învățământului.

Definit în termeni de comunicare, procesul de învățământ apare ca o înlănțuire teoretic infinită, de situații de comunicare cu specific didactic. Profesorul trebuie să-și armonizeze acțiunea la nivelul experienței lingvistice a elevilor cu care lucrează. Mesajul didactic trebuie să fie structurat, prelucrat și prezentat în concordanță cu posibilitățile de receptare ale elevilor. Este o problemă care ține de capacitatea educatorului de a-și adapta comunicarea la nivelul maturității intelectuale a elevului. Nu întotdeauna comunicarea didactică se realizează așa cum ne-am propus deoarece pe parcursul comunicării pot apărea și blocaje. Blocajele de comunicare pot interveni atunci când cadrul didactic are o exprimare neclară, vorbește prea încet sau prea repede, nu creează motivații, elevii nu au cunoștințele necesare pentru a înțelege comunicarea sau nu sunt bine fixate, influențând negativ cunoștințele noi. Limbajul înseamnă comunicare, dar nu se comunică nimic dacă vorbirea e lipsită de sens.

În comunicarea didactică intervin, determinând-o sau numai influențând-o, factori multipli care pot fi grupați în următoarele categorii: caracteristicile profesorului, caracteristicile elevului sau clasei, caracteristicile canalului de transmitere și ale contextului în care se desfășoară actul comunicativ. Din perspectiva cadrului didactic contează stilul didactic, strategiile de instruire abordate, competențele de exprimare clară, precisă, argumentată, accesibilă, implicarea profesională, formele de motivare utilizate, tipuri de relații pedagogice (de conducere, afective).

Deosebit de importante sunt și caracteristicile elevului: acuitatea senzorială (vizuală și auditivă), nivelul dezvoltării intelectuale, experiența cognitivă și lingvistică, motivația învățării, nivelul competențelor de comunicare, gradul de cultură, ritmul de lucru, atitudinile cognitive și sociale, trăirile emoționale, individuale și de grup (anterioare și simultane actului de comunicare). Comunicarea poate să întrețină relații de tipuri diferite: unidirecționale, bidirecționale și multidirecționale. Accentul tinde să se pună pe dezvoltarea comunicării multidirecționale, ce favorizează interacțiunea, interactivitatea, confruntarea diverselor cunoștințe.

Este recunoscut faptul că relațiile dintre cadrele didactice și elevi sunt multiple, iar modul de manifestare comportamentală e resimțit de ceilalți în maniere diferite generând două tipuri de sentimente: de respingere sau de acceptare. Acest lucru este influențat de individ dar și de obstacole apărute în calea comunicării. De multe ori, atunci când dorim să modificăm comportamentul unui elev, încercăm să modificăm mediul sau să intervenim asupra propriului mod de manifestare. Nu reușim însă întotdeauna „să-i ascultăm pe elevi” cu tact, răbdare și atenție, lucru ce duce la instalarea unor obstacole în calea comunicării.

Se impune să încurajăm copilul verbal și prin gesturi, ascultându-l activ ori să ascultăm mesajul acestuia în tăcere, incitându-l să-și destăinuie propriile trăiri. Este necesar, ca noi cei de la catedră, să reflectăm mai mult asupra forței modelatoare a limbajului. Cuvântul poate fi unealtă prețioasă sau mijloc periculos, deoarece poate influența pozitiv sau negativ interlocutorul. Se știe deja, că limbajul celui de la catedră, gesturile sau mimica acestuia sunt copiate de elevi, de aceea trebuie să acordăm o atenție deosebită comunicării. Atitudinea cadrului didactic în fața elevilor și a părinților poate declanșa sau atenua conflictele care apar între elevi, între elevi și părinți ori între părinți și profesor.

Referitor la optimizarea comunicării trebuie să recunoaștem că, nu de puține ori, profesorul trăiește cu impresia că vorbele sau mesajele sale ajung la destinație așa cum gândește el, că sunt receptate de elevi păstrând aceleași înțelesuri, aceleași semnificații cu ale sale. Din păcate, lucrurile

nu decurg întotdeauna așa, mesajele receptate au tendința de a se îndepărta mai mult sau mai puțin de sensurile emise sau originale, uneori să fie chiar diferite. Numai că actul comunicării didactice poate fi protejat de posibile variații și deviații, distanțări sau deteriorări nedorite prin intervenția feed-back-ului. În reglarea propriei comunicări, cadrul didactic trebuie să țină seama de mimica elevilor, de gesturile, expresiile și mișcărilor lor, reacții care devin simptomatice pentru ceea ce simt, înțeleg, acceptă, doresc acestia. El poate sesiza direct și abil, din mers, „starea de spirit” a elevilor și astfel să valorifice la maximum comportamentul acestora în beneficiul optimizării comunicării. Pornind de aici, cadrul didactic poate să-și restructureze sau să amelioreze demersul didactic de moment și nu în ultimul rând să-și regleze viteza și ritmul propriei vorbiri.

Actul comunicării devine eficient atunci când favorizează o implicare activă din partea elevului, o angajare cu toate forțele sale intelectuale și afective în procesul receptării. Astfel, receptarea depășește simpla percepere a unor conținuturi audiate. A produce interlocutori activi, a-i determina pe elevi să urmărească cu interes și să manifeste o atitudine activă în cursul ascultării constituie un indicator al competențelor pedagogice a cadrului didactic.

Bibliografie:

1. Ioan Cerghit, *Sisteme de instruire alternative și complementare*, București, Editura Aramis, 2002
2. Dinu Mihai, *Fundamentele comunicării interpersonale*, București, Editura All, 2004
3. Soitu Laurentiu, *Pedagogia comunicării*, București, Editura Didactică și Pedagogică, 1997

Interdisciplinaritatea – o provocare a învățământului românesc contemporan

Prof. Ungureanu Oana Mihaela,

Școala Gimnazială "Episcop Iacov Antonovic", Bârlad, jud. Vaslui

În contextul actual , profesorul trebuie să se adapteze rapid la noile condiții de predare-învățre-evaluare și să-i atragă pe elevi pe drumul cunoașterii. Acesta trebuie să se îndrepte către o nouă abordare a lecției , utilizând conceptul de interdisciplinaritate. Acest termen reprezintă o modalitate de organizare a conținuturilor învățării cu implicații asupra întregii strategii de proiectare a curriculumului , care oferă o imagine unitară asupra fenomenelor și proceselor studiate în cadrul diferitelor discipline de învățământ și care permite contextualizarea și aplicarea cunoștințelor dobândite. Este o componentă a procesului de instruire prin care se asigură aspectul activ și formativ de dirijare efectivă a învățării.

Reforma conținuturilor învățământului românesc din perioada contemporană a creat cadrul unor transformări la nivel de curriculum , între care se distinge perspectiva interdisciplinară. În procesul de învățământ se regăsesc demersuri interdisciplinare la nivelul corelațiilor minimale obligatorii , sugerate chiar de planul de învățământ sau de programele disciplinelor sau ariilor curriculare. În înfăptuirea unui învățământ modern , formativ , predarea –învățarea interdisciplinară este o condiție importantă. Corelarea cunoștințelor de la diferite discipline de învățământ contribuie substanțial la realizarea educației elevilor , la formarea și dezvoltarea flexibilității gândirii , a capacităților de a aplica cunoștințele în practică , corelarea cunoștințelor fixează și sistematizează mai bine cunoștințele , o disciplină o ajută pe cealaltă să fie mai bine însușită.

Posibilitățile de corelare a cunoștințelor dintre diferite discipline de învățământ sunt nelimitate. Important este ca predarea –învățarea să fie văzută ca o modalitate modernă de realizare a eficienței lecțiilor , iar profesorul,, pentru a-și atinge obiectivele propuse , trebuie să se pregătească din timp și să apeleze la capacitatea sa creatoare. Predarea- învățarea prin corelarea obiectelor de studiu reprezintă latura modernă în lecții, care activează pe elevi, le stimulează creativitatea și contribuie la unitatea procesului instructiv-educativ, la consolidarea bazei unei culturi vaste.

Legătura dintre discipline se poate realiza la nivelul conținuturilor și obiectivelor , dar se creează și un mediu propice pentru ca fiecare elev să se exprime liber, să lucreze în echipă. Abordarea interdisciplinară pornește de la ideea că nicio disciplină de învățământ nu constituie un domeniu închis, ci se pot stabili legături între acestea.

Limba și literatura română este o disciplină ce oferă o atmosferă adecvată manifestărilor de ordin afectiv , studierea unor texte despre natură, crearea unor texte în versuri sau proză, elaborarea unor scrisori, mesaje afișe pe teme ecologice sunt doar câteva mijloace care mobilizează elevii.

Sarcina profesorilor de limba și literatura română este de a le oferi elevilor condiții optime de învățare, contribuind prin exemplul personal la trezirea și menținerea interesului pentru învățare,

la dezvoltarea atitudinilor de emoție culturală , interculturală și interdisciplinară. Atmosfera pe care o creează profesorul, mai ales în mediul online, constituie un factor care influențează comportamentul de învățare al elevului. Instaurarea unui climat favorabil, de conlucrare între profesor și elevi reprezintă o condiție sine qua non a lecției moderne. I. Neacșu afirma: ” Educatorii sunt solicitați astăzi , în mod continuu, să promoveze învățarea eficientă. Și nu orice învățare eficientă, ci una participativă, activă și creativă”.

Astfel, se pot realiza cu elevii proiecte pe diferite teme, care implică participarea simultană a mai multor profesori ce predau diverse discipline. În acest mod, elevii pot dovedi inițiativă, creativitate, originalitate, dorință de cercetare, studiu individual, dar și muncă în echipă în selectarea și prelucrarea informațiilor utile, în alegerea modalităților de ilustrare a avestora. Această trudă a elevilor , cu niveluri diferite de abilități, este răsplătită cu satisfacția reușitei, lărgirea ariei de cunoștințe referitoare la subiectul ales și dobândirea încrederii în sine.

La limba și literatura română, conceptul de interdisciplinaritate ar putea fi aplicat pe teme ca: pastelul Iarna de Vasile Alecsandri , Căprioara de Emil Gârleanu, Scrisoarea I, Scrisoarea III ori Luceafărul de Mihai Eminescu, texte ce pot fi studiate și analizate din multiple perspective. Așadar, profesorul trebuie să dovedească flexibilitate și creativitate în proiectarea și realizarea activităților didactice, în aplicarea metodelor și procedeelelor utilizate, facilitând și îmbunătățind permanent activitățile pentru consolidarea unui sistem educațional de succes.

Bibliografie:

1. Bocoș, Mușata , Instruire interactivă. Repere pentru reflecție și acțiune, Ediția a II-a revăzută, Editura Presa Universitară Clujeană, 2002
2. Crăciun C, Metodica predării limbii și literaturii române în gimnaziu și licee, Editura Emia, Deva, 2007
3. Ilie, Emanuela, Didactica literaturii române, Polirom, Iași, 2008

METODELE INTERACTIVE DE EVALUARE – O CALE SPRE INTERDISCIPLINARITATE

PROF. UNGUREANU OANA MIHAELA
ȘCOALA GIMNAZIALĂ "EPISCOP IACOV ANTONOVICI",
BÂRLAD, JUD. VASLUI

Analizând relația dintre curriculum și evaluare, evaluarea este o parte integrantă a curriculumului, abordând procesul de predare-învățare-evaluare în mod unitar. Orice schimbare produsă la nivelul uneia dintre aceste componente influențează modalitățile de realizare a celorlalte, generând o adevărată reacție în lanț, care impune revizuirii și reveniri permanente.

În contextul educațional actual, problematica evaluării capătă o importanță din ce în ce mai mare în activitatea specialiștilor și, mai ales, a practicienilor. Un bun profesor trebuie să fie capabil de o mare varietate de stiluri didactice, să-și regleze stilul prin adaptare, în funcție de situațiile ivite, asigurând flexibilitate și eficiență. Alegerea cu discernământ a metodelor, procedurilor și materialelor didactice, proiectarea unor activități suplimentare pot evidenția capacitatea creatoare a dascălului în procesul instructiv în care este implicat.

Profesorul de limba și literatura română trebuie să fie creativ în conceperea și realizarea activităților didactice. Atingerea unui randament superior nu este posibilă fără cunoașterea și aplicarea corectă a strategiilor didactice. Astfel, instrumentele de evaluare, metodele și tehnicile adecvate trebuie să fie cât mai flexibile, să asigure validitatea și fidelitatea, pentru ca măsurarea rezultatelor învățării să fie reală, obiectivă și exactă.

Așadar, metodelor tradiționale li s-au alăturat cele moderne, mai ales cu extinderea ariei de cuprindere a evaluării, dinspre rezultate spre procese. Multiplicării și diversificării acestora îi corespunde concomitent o îmbunătățire calitativă. Proceduri tradiționale sunt întregite cu noi baterii de teste, fișe de evaluare, teste formative, studii de caz, fișe individuale de progres, probe pentru evaluarea creativității și originalității (compuneri imaginative, eseuri etc), elaborări și susțineri de proiecte, realizarea portofoliului etc. În mod deosebit se dezvoltă gama testelor ce

măsoară inteligența teoretică și practică, dar și tehnicile de autoevaluare. În plus, pentru a deveni lecțiile mai atractive pentru elevi, se utilizează mijloacele moderne audio-vizuale precum calculatorul și videoproiectorul.

Sarcina profesorilor de limba și literatura română este de a le oferi elevilor condiții optime de învățare, contribuind prin exemplul personal la trezirea și menținerea interesului pentru învățare, la dezvoltarea atitudinilor de emoție culturală și interculturală. Atmosfera pe care o creează în clasă profesorul constituie un factor care influențează comportamentul de învățare al elevului. Instaurarea unui climat favorabil, de conlucrare între profesor și elevi reprezintă o condiție sine qua non a lecției moderne. I. Neacșu afirma: ”Educatorii sunt solicitați astăzi, în mod continuu, să promoveze învățarea eficientă. Și nu orice învățare eficientă, ci una participativă, activă și creativă”.

Metodele interactive presupun un demers capabil să-i determine pe elevi a-și forma, prin tehnici eficiente, deprinderi de muncă intelectuală independentă, favorizând interschimbul de idei, de cunoștințe și experiențe.

Printre aceste metode se pot enumera: cvintetul, jocul didactic, Teoria inteligențelor multiple.

Autorul *Teoriei inteligențelor multiple*, Howard Gardner, profesor de teoria cunoașterii, educație și psihologie la Universitatea Harvard, propune o nouă viziune asupra inteligenței, pornind de la constatarea că unii copii cu un coeficient ridicat de eficiență nu au rezultate bune la școală. Astfel, Gardner ajunge la concluzia că există șapte tipuri de inteligență, la care în 1991 adăugă și inteligența naturalistă.

Cunoscând Teoria inteligențelor multiple și având în vedere, în aplicarea acesteia, valorificarea maximă a potențialului fiecărui elev, prin expunerea sa la situații variate, care să-i dea ocazia de a se manifesta intens motivat în domeniul în care capacitățile sale sunt mai evidente, profesorul poate să creeze modele multiple de învățare activă, fiind, totodată, o cale spre interdisciplinaritate.

Valorificând aceste tipuri de inteligențe, fiecare elev va conștientiza punctele tari și slabe pe care le posedă, va încerca să le valorifice pe cele tari și să le îmbunătățească pe cele slabe.

Se pot realiza cu elevii proiecte pe diferite teme, care implică inițiativă, creativitate, originalitate, cercetare, studiu individual, dar și muncă în echipă în selectarea și prelucrarea

informațiilor utile, în alegerea modalităților de ilustrare a avestora. Această trudă a elevilor , cu niveluri diferite de abilități, este răsplătită cu satisfacția reușitei, lărgirea ariei de cunoștințe referitoare la subiectul ales și dobândirea încrederii în sine.

La limba și literatura română, Teoria inteligențelor multiple ar putea fi aplicată pe teme ca: Nică / Goe / pastelul Iarna de Vasile Alecsandri privit din perspectiva inteligențelor multiple. Așadar, profesorul trebuie să dovedească flexibilitate și creativitate în proiectarea și realizarea activităților didactice, în aplicarea metodelor și procedeelelor utilizate.

Bibliografie:

1. Bocoș, Mușata , Instruire interactivă. Repere pentru reflecție și acțiune, Ediția a II-a revăzută, Editura Presa Universitară Clujeană, 2002
2. Crăciun C, Metodica predării limbii și literaturii române în gimnaziu și licee, Editura Emia, Deva, 2007
3. Ilie, Emanuela, Didactica literaturii române, Polirom, Iași, 2008

EDUCAȚIA ȘI PROVOCĂRILE GLOBALE

UNGUROIU MIHAELA-ELENA

LICEUL SANITAR “ANTIM IVIREANU” RM. VALCEA

Societatea se confruntă astăzi mai mult ca oricând cu schimbări de o amploare deosebită, cu provocări la scară globală.

Fenomenul mondializării constă în transformări structurale fără precedent de natură economică, socială, politică, culturală, de mediu, care constituie tot atâtea mize în societate implicând alegeri și necesitând soluții: schimbări climatice, problema securității energetice și epuizarea resurselor, schimbarea modelelor de consum și a stilurilor de viață, creșterea fluxurilor migratorii, crize economice și financiare, declinul statelor-națiune. Unele fenomene, ca de exemplu dezvoltarea fără precedent a schimburilor la nivel global, creșterea interdependențelor în diferite domenii, accesul pe scară largă la informații și dezvoltarea comunicațiilor, dezvoltarea de noi media, oferă indivizilor și statelor noi oportunități și posibilități de dezvoltare, dar ele implică și aspecte negative: sărăcie, conflicte, mari inegalități sociale, injustiție. Toate aceste schimbări necesită mai mult ca oricând o gestiune comună și cooperare la nivel global.

Alte fenomene, cum sunt creșterea concurenței între state, companii și indivizi, creșterea șomajului (prin deschiderea frontierelor și accesul muncitorilor străini pe piețele naționale ale muncii), creșterea migrației ilegale, sunt evoluții care pun în evidență o mare divergență de interese la nivel național, dar și regional și internațional. În multe țări, cetățenii percep aceste schimbări ca fiind o pierdere a suveranității naționale, ca un proces de uniformizare, ceea ce produce respingere, discriminare, replierea identitară, resentimente și teamă.

De aceea, manifestările și impactul mondializării trebuie să fie analizate din perspectiva valorilor care stau la baza drepturilor omului, a instrumentelor internaționale care garantează aplicarea acestor drepturi și a libertăților fundamentale. În acest sens, o redefinire a conceptului de cetățenie și promovarea unui nou tip de educație care să abordeze tematicile globalizării într-o perspectivă holistică și coerentă sunt mai necesare ca oricând.

Educația pentru cetățenie (națională) are ca obiect problematicile sociale majore actuale care au loc într-un context în care toate societățile naționale se confruntă cu fenomene de excludere, violență, extremism, xenofobie. În acest sens, educația pentru cetățenie este un mijloc de a armoniza raporturile sociale, de a dezvolta responsabilități civice și de a favoriza construirea unei cetățenii active și participative.

Educația și școala au rolul fundamental de a transmite valori și achiziții sociale, dar ele trebuie să fie deschise și către provocările noi și actuale care le proiectează în viitor, educația având și rolul de a asigura un echilibru între transmiterea de cunoștințe și proiectarea viitorului.

Întrucât orice educație este legată de spațiul social în care se exercită – adică se înscrie într-un anumit timp și vizează stabilitatea unui sistem social, actualitatea este o provocare pentru școală și educație, ea cere o abordare sistemică, acest demers integrator fiind cu atât mai important cu cât obiectul de studiu se referă la mize mondiale.

Astfel, dacă ne raportăm la fenomenele și tematicile ale căror cauze și efecte depășesc cadrul național sau regional, educația pentru cetățenie mondială apare ca fiind tipul de educație cu un potențial puternic. În viziunea promotorilor ECM, într-o lume în care regiunile și provocările sunt interdependente, este necesară o pedagogie transformatoare, care să permită tinerilor rezolvarea problemelor referitoare la dezvoltarea durabilă și la pace, acestea fiind probleme care privesc întreaga umanitate.

În contextul actual în care populațiile lumii se confruntă, în grade diferite, cu numeroase provocări, ECM este mai necesară ca oricând. Ea constituie tipul de educație care abordează tematicile globalizării într-o viziune coerentă bazată atât pe exigențele drepturilor omului cât și pe imperativele dezvoltării durabile și care „răspunde nevoilor prezentului fără a compromite capacitatea generațiilor viitoare de a răspunde nevoilor lor”.

Noțiunea de cetățenie mondială a apărut recent în discursul despre dezvoltarea internațională, odată cu adoptarea în 2012, de către Secretarul general al ONU, a inițiativei mondiale „Educație înainte de toate”, printre prioritățile căreia figurează și promovarea cetățeniei mondiale.

Problematika și promovarea conceptului de cetățenie mondială și educația pentru cetățenie mondială s-au impus în contextul mondializării și provocărilor interdependente ale lumii de astăzi (schimburi economice, culturale, crize economice, ecologice) ca discurs conex tematicii dezvoltării durabile.

UNESCO este organizația care contribuie esențial la reflecția asupra cetățeniei mondiale și a rolului ECM în contextul noilor tendințe din domeniul educației în această lume tot mai globalizată, promovând inițiative prin care sistemelor educative le revine un rol cheie în promovarea păcii, prosperității și realizarea unor societăți durabile.

În viziunea UNESCO, ECM are ca obiectiv transformarea cetățenilor, în special a tinerilor, prin transmiterea și dobândirea de cunoștințe, valori, comportamente și atitudini necesare promovării unei cetățenii active și participative, a unui angajament civic în favoarea toleranței, echității și păcii în lume.

În acest scop, acțiunile și manifestările UNESCO urmăresc adaptarea sistemelor de educație (cât privește conținuturile pedagogice, formarea personalului didactic, implementarea de politici) pentru ca acestea să contribuie eficient la eforturile mondiale de soluționare a marilor probleme ale lumii contemporane.

Realizările importante – însă insuficiente – în acest domeniu, încurajează UNESCO să își intensifice eforturile pentru accelerarea progreselor.

Bibliografie:

-Davis, I., et al., „Globalizing citizenship education? A Critique of Global Education and Citizenship Education”, British Journal of Educational Studies, 2005, Vol. 53, no.1, (publicată online iulie 2010), pe <https://www.tandfonline.com/doi/abs/10.1111/j.1467-8527.2005.00284.x?src=recsys>

-Pigozzi, M.J. (2006), „A UNESCO View of Global Citizenship Education”, Educational Review, 2006, Vol. 58, No.1, pe <https://www.tandfonline.com/doi/full/10.1080/00131910500352473>

-Global Education First Initiative. Priorities: Foster Global Citizenship, pe <http://www.unesco.org/new/en/gefi/priorities/>

LEADERSHIP EDUCAȚIONAL

UNGUROIU MIHAELA-ELENA
LICEUL SANITAR ANTIM IVIREANU RM. VÂLCEA

Etimologic, leader (engl. leader) și leadership vin de la verbul englezesc to lead, care are mai multe sensuri: a conduce, a îndrepta, a determina, a îndruma, a dirija, a arăta drumul, a însoți.

Arta conducerii se definește prin procesul complex de leadership, care se referă la participarea obținută prin mijloace necoercitive (o participare liber consimțită), având ca finalitate îndeplinirea obiectivelor.

Leadership-ul reprezintă procesul prin care o persoană, un lider, determină, prin utilizarea relațiilor interpersonale, una sau mai multe persoane să acționeze în vederea realizării unor obiective bine stabilite, pe baza unei viziuni puternice și atractive.

În esență, leadership-ul este procesul prin care se exercită influența în sensul de capacitate de a-i convinge pe alți oameni de a te urma (leadership = leader + followers).

Leadership-ul reprezintă un atribut dorit și cerut de organizații managerilor lor.

Leaderii au încredere în forțele lor proprii și generează încredere celorlalți. În preajma adevăraților leaderi, angajații se simt mai competenți și găsesc munca mai interesantă.

Leadershipul se află în relație directă cu capacitatea de a influența comportamentul oamenilor.

În opinia mea, leadership-ul nu este un titlu sau o funcție. Leadership-ul înseamnă, printre altele, un mod de gândire și pasiune, înseamnă a insufla prin exemplul personal, înseamnă a lăsa ceva palpabil, concret în urmă. Înseamnă impact pozitiv, în orice domeniu ne desfășurăm activitatea.

Astfel că, LEADERUL este persoana care exercită leadership-ul, este protagonistul acestuia.

În ultimul timp, auzim tot mai mult discutându-se despre impactul puternic pe care cultura managerială îl are asupra direcționării potențialului resurselor umane către realizarea obiectivelor organizației școlare și obținerea performanțelor așteptate. În elaborarea și implementarea unor strategii competitive, managementul organizației trebuie să considere ca o componentă importantă, crearea și dezvoltarea unei culturi manageriale și organizaționale care să sprijine obținerea avantajului competitiv pentru acestea.

Crearea unei culturi participative cu o implicare ridicată a salariaților reprezintă o modalitate importantă pentru a îmbunătăți rezultatele unității de învățământ. Într-un astfel de climat, membrii organizației se simt mai responsabili pentru acțiunile lor și gradul de atașament față de manager și organizație se amplifică.

Fenomenul de schimbare și realiniere a valorilor la noile cerințe ale managerilor sunt strâns legate de capacitatea managerului de a dezvolta o viziune organizatorică puternică, atractivă pentru membrii organizației. Viziunea este astfel, un set de valori bine individualizate ce se dorește a fi adoptate și aplicate în viața organizației, într-o anumită perioadă de timp și care reflectă și se reflectă puternic în conținutul culturii manageriale.

Managementul educațional, formarea, leadership-ul, sunt concepte mai mult ca oricând în actualitate, fiind vorba până la urmă de CALITATE, atât ca excelență și scop în sine, cât și ca o răspundere față de niște norme de bază, dar mai ales ale unor nevoi și așteptări. Rolul managerului este de a analiza permanent evoluția cererii pe piața muncii, de a consulta permanent beneficiarii - în cazul grădiniței putem vorbi de beneficiarii indirecti, adică părinții și de a modifica strategiile conform situațiilor existente și viitoare.

Cele 7 principii ale calității-**Managementul calității, Responsabilitățile managementului, Managementul resurselor, Proiectarea, dezvoltarea și revizuirea programelor de învățare, Predarea, instruirea practică și învățarea, Evaluarea și certificarea învățării, Evaluarea și Îmbunătățirea calității**-reprezintă o serie de descriptori de performanță pe baza cărora se măsoară performanța la nivelul furnizorului de servicii educaționale și la nivelul sistemului.

Faptul că o organizație educațională funcționează, nu înseamnă neapărat că aceasta este una de succes. Important este modul în care aceasta este condusă, principiile și valorile care se reflectă în activitatea de zi cu zi. Dificultatea principală în ceea ce privește conducerea unei unități de învățământ este complexitatea variabilelor care intervin: cadre didactice, antepreșcolari / preșcolari, programa specifică grădiniței, preogramele de opționale, tehnologia educațională etc. Realitatea arată faptul că un director de grădiniță trebuie să fie nu numai un bun cadru didactic ci și un bun manager, un adevărat leader.

Conducerea unității de învățământ bazată pe principii este un model de management care oferă soluții la unele din dilemele celor care conduc destinele unei organizații:

1. Cum se poate păstra echilibrul între muncă și familie, ambiții profesionale și personale?
2. Cum se poate păstra direcția cea bună, în condițiile în care apar tot mai multe schimbări cu efecte tot mai variate?
3. Cum se poate crea o echipă de lucru ai căror membri se completează unul pe altul?
4. Cum se poate încuraja dorința de schimbare și de modernizare fără a aduce mai multe pagube decât avantaje?

Unii specialiști afirmă că managementul este o știință, iar alții susțin că acesta este o artă, declanșând adevărate dispute. Aceste dispute sunt generate, în principal, de conținutul termenilor cât și dintr-un conflict de opinii. În acest context, literatura de specialitate oferă grupări ale autorilor având drept criteriu ideile referitoare la raportul dintre știință și artă în management.

În baza acestui criteriu autorii au fost cuprinși în trei grupe:

- a. Cei ce manifestă rezerve chiar în privința utilizării cuvântului “artă” a managementului, având drept argument faptul că s-ar refuza recunoașterea conținutului științific al managementului, făcând concesii empirismului și spontaneității în această activitate;
- b. O altă grupă de specialiști este formată din cei care susțin că managementul are atât o dimensiune științifică, cât și una care ține de domeniul artei. Potrivit opiniei acestor autori latura științifică a managementului se referă la principiile și metodele elaborate, iar domeniul ce se referă la artă are în vedere individualitatea managerilor care aplică diferențiat conceptele, metodele, tehnicile oferite de știința managementului având în vedere și intuiția, experiența, curajul, etc.;
- c. Cea de-a treia categorie de autori îi cuprinde pe cei care abordează procesul managerial ca fiind atât știință, cât și artă, cu precizarea că în perspectivă, pe măsura sistematizării informațiilor exacte despre management, acestea au menirea să acopere, prin generalizare, un câmp larg de fapte, iar știința va ocupa, încetul cu încetul, locul artei.

O întoarcere în timp, permite să se aprecieze că managementul este o artă veche. Popoarele civilizației antice – sumerienii, egiptenii, babilonienii, romanii etc. – au organizat și au condus diverse activități, lucru care poate atesta caracterul de artă al managementului.

Managementul ca știință presupune elaborarea unor concepte, principii, metode și tehnici de lucru cu caracter general, a căror utilizare trebuie să asigure folosirea optimă a potențialului uman, material și financiar din unitățile de învățământ sau alte instituții.

Pe măsura dezvoltării și îmbogățirii teoriei managementului și arta de a conduce înregistrează progrese semnificative. Pentru acest motiv, mulți specialiști pledează pentru dezvoltarea unei teorii „complet integrate” a managementului.

Referindu-se la motivele care pledează pentru dezvoltarea teoriei integrate a managementului, Philip W. Shay precizează următoarele:

1. În domeniul managementului, teoria rămâne un cadru conceptual de referință și prezintă o importanță crucială pentru activitatea practică care folosește aspecte din numeroase și diverse științe, precum și nenumărate instrumente și tehnici;
2. Teoria este necesară pentru orientarea cercetării manageriale, prin evidențierea lacunelor existente în acest domeniu, precum și prin oferirea de ipoteze pentru dirijarea eforturilor și eșalonarea lor judicioasă;
3. Absența unei astfel de discipline ar face imposibilă predarea sau învățarea managementului, iar managerii nu ar putea să-l utilizeze ca îndreptar al activității manageriale;
4. Numai cu ajutorul unei teorii adecvate a managementului poate fi înțeleasă întreprinderea modernă și activitatea ei;

Cu ajutorul teoriei managementului, se formează managerii capabili să conducă întreprinderile și celelalte instituții, se asigură progresul în libertate și demnitate umană și se previne împingerea spre centralism excesiv.

În condițiile în care managementul se folosește de cunoștințe de bază organizate (principii, metode, tehnici) este știință. Când acestea sunt aplicate potrivit unor condiții specifice, pentru a obține rezultate dorite, atunci el devine artă. Capacitatea de a utiliza metodele, tehnicile și principiile oferite de știința managementului, de a le aplica, de a le combina reprezintă, de fapt, tocmai arta de a conduce.

Trecerea la economia de piață impune schimbări de fond, inclusiv în ceea ce privește concepția managerială. Este necesar un proces de asimilare de cunoștințe care să permită abordări și soluționări pentru problemele ce apar. Cunoștințele sistematice de management contribuie la realizarea a ceva care reprezintă mult mai mult decât o simplă pricepere, adică o cultură în acest domeniu, s-ar putea spune chiar o stare de spirit.

Cel care deține o asemenea cultură, se „mișcă” într-o lume aparte a ideilor privind organizarea, coordonarea, antrenarea și motivarea grupurilor umane care acționează într-o unitate de învățământ. El este chemat să-i sprijine pe oameni, să-i coordoneze în atingerea scopurilor proprii și a obiectivelor organizației.

BIBLIOGRAFIE

<http://dir.upsc.md:8080/xmlui/bitstream/handle/123456789/2132/LeadershipEducationalAutentic.pdf?sequence=1&isAllowed=y>

<https://eduform.sns.ro/baza-de-date-online-cu-resurse-pentru-dezvoltarea-unui-management-institutional-antreprenorial-de-calitate-in-scoli-defavorizate/conceptul-de-leadership-in-educatie>

https://ibn.idsi.md/sites/default/files/imag_file/18_22_Leadershipul%20educational%20%E2%80%93%20o%20resursa%20importanta%20pentru%20imbunatatirea.pdf

**ROLUL PROFESORULUI DE DISCIPLINE TEHNICE
ÎN FACILITAREA SUSȚINEREA ȘI ÎMBUNĂTĂȚIREA
ACTIVITĂȚILOR DIN SISTEMUL EDUCAȚIONAL**

Autor : prof. Urechie Floarea

Instituția școlară : Liceul Tehnologic „ Ștefan cel Mare ” Cajvana

Munca și personalitatea educativă ale profesorului își pun amprenta în mintea și comportarea tinerilor, oferindu-le prilejul de a acumula cunoștințe teoretice dar mai ales practice care să îi instruiască și îi pregătescă pentru o meserie ținând mereu cont de noutățile ce apar în industrie. Așa dar în ce privește disciplinele tehnice profesorul trebuie să aibă el însuși o bună pregătire practică și să țină mereu pasul și să învețe noile tehnici și soft-uri ce apar pe în industria textilă de exemplu sau mescanică s.a. Având în vedere că personalul didactic constituie un valoros detașament al intelectualității, este necesar ca, odată cu realizarea obiectivelor lui principale - educarea și pregătirea tinerilor, să se manifeste și ca un detașament și factor de progres social, de dezvoltare a științei și culturii, de ridicare a nivelului cultural al cetățenilor, de rezolvare a diverselor probleme ale vieții.

Enumerate într-o formă succintă, calitățile unui bun profesor sunt: temeinica pregătire de specialitate, spirit creativ în specialitate și în didactică, larg orizont de cultură, tact și măiestrie pedagogică, deschidere către autoperfecționare permanentă, calități moral-cetățenești superioare, spirit managerial, capacitate empatică și capacitate de autoevaluare obiectivă.

Profesorul de discipline tehnice, îndeplinește o funcție importantă, aceea de a asigura formarea și pregătirea personalității tinerelor generații și pregătirea lor profesională în cadrul instituțiilor de învățământ, strâns legate de viață, de activitatea socioprofesională, morală și cetățenească. Profesorul este principalul factor al educării și pregătirii tinerilor. El este investit cu un rol îndrumător, contribuind, însă, la pregătirea omului pentru activitatea și creația independentă, în contextul unor relații de cooperare și ajutor reciproc între el și tineri.

Pentru îndeplinirea la un înalt nivel de performanță și eficiență a activității sale complexe, profesorul trebuie să-și formeze și să manifeste o gamă variată de competențe ale personalității sale, care să-l definească ca specialist, om de știință, om de cultură, pedagog, cetățean și manager..

Pregătirea de specialitate temeinică, specifică anumitor discipline de învățământ, constituie calitatea esențială și fundamentală pentru exercitarea cu competență și eficiență a muncii de profesor. Nu poți exercita profesia de profesor, dacă nu ai o pregătire temeinică de specialitate, căci nu îi poți pregăti pe alții, dacă tu ca profesor nu ești foarte bine pregătit. Pregătirea de specialitate temeinică cere responsabilitate, eforturi, stăruință, pasiune, îndeosebi, iubire de adevăr, de a ști cât mai mult. „fară iubire de adevăr- spunea valorosul filolog și profesor Al. Filippide - studiul n-are sens". Pentru realizarea și manifestarea acestei calități se cere

respectarea câtorva condiții și anume: să ne autocontrolăm nivelul pregătiri în domeniul științei pe care o predăm, pentru a constata ceea ce ne-am însușit și ceea ce mai trebuie completat; să continuăm pregătirea de specialitate și după terminarea studiilor -care ne-au oferit posibilitatea de a fi investiți profesori, participând la forme organizate de pregătire, dar, în primul rând prin studiul individual. Pentru aceasta trebuie să ne preocupăm să avem în biblioteca personală tot ceea ce este mai important în domeniile de specialitate ce le predăm.

Tactul psihopedagogic este în fapt o componentă a măiestriei psihopedagogice, care se definește prin capacitatea deosebită personală și specifică a profesorului de a acționa în mod selectiv, adecvat, suplu, dinamic, creator și eficient pentru a asigura reușita actului educațional în cele mai variate ipostaze educaționale, chiar în cele mai dificile. În acest context, el include o gamă variată de caracteristici specifice personalității profesorului, cum sunt: umanismul și iubirea sinceră și reală față de tineri; cine nu iubește tinerii să nu se facă educator; spirit de creativitate în găsirea și aplicarea celor mai adecvate și potrivite soluții instructiv-educative; mult calm, multă răbdare și pasiune pentru educația tineretului, pentru munca de educator; simțul măsurii în actele educaționale, ton cald, apropiat și optimist, principialitate, obiectivitate, demnitate, suplețe, dar și hotărâre, exigență și înțelegere în toate situațiile actului instructiv-educativ, precum și relații democratice de cooperare, respect și ajutor reciproc. Tactul pedagogic are calitatea de a umaniza actul educațional al profesorului. Pregătirea metodică, bazată pe măiestria și tactul pedagogic are forța de a spori calitatea și eficiența predării disciplinelor de specialitate. Măiestria și tactul pedagogic, precum și pregătirea metodică se obiectivează benefic în ridicarea calității pregătirii tineretului studios.

Profil moral-cetățenesc demn, civilizată. Profesorul nu este numai un instructor profesional. El este modelator uman, etic și cetățenesc al tinerilor. Munca de profesor implică, în mod obiectiv, calități morale, o conștiință și o conduită morală demne, civilizate. Profesorul trebuie să cunoască principiile și regulile morale corespunzătoare statului de drept și democratic, ale societății civile libere și să formeze deprinderi de comportare în concordanță cu teoria morală corespunzătoare societății în care trăiește. El este o sursă și o forță de influențare etico-cetățenească a elevilor mai ales. De aceea, autocontrolul asupra atitudinilor și modului de comportare în orice situație : în familie, pe stradă, în mijloacele de transport, la școală trebuie să însoțească în permanență viața profesorului. Desigur, profesorul va căuta să fie model etico-cetățenesc pentru elevi (studenti), dinamizând spiritul critic, spiritul de independență și creativitate la elevi, pentru ca treptat atitudinile și comportamentul lor să capete amprenta personală, să devină propriul lor modelator etico-cetățenesc, în care autoeducația moral-civică să capete o pondere tot mai mare. Profesorul trebuie să fie un model spiritual și moral-cetățenesc pentru comuniunea socială în care trăiește.

Capacitatea managerială. Locul, rolul și activitatea profesorului alcătuiesc un microunivers instituțional de educație, care, pentru a obține rezultate eficiente, implică în mod obiectiv și necesar și o funcție managerială.

La baza organizării și conducerii activității de predare-învățare, în scopul realizării obiectivelor pedagogice, stau principiile didactice, care au aplicabilitate și la disciplinele tehnice. Aceste norme au un rol deosebit în proiectarea strategiilor didactice și a situațiilor de instruire iar aplicarea lor integrală este o condiție a eficienței procesului de predare-învățare-evaluare.

Principiul participării conștiente și active a elevilor în activitatea de învățare. Conform acestui principiu, elevul este considerat subiect al propriului proces de asimilare a celor transmise și de formare a deprinderilor și totodată a propriei personalității. Participarea conștientă înseamnă integrarea a ceea ce se asimilează în structuri tot mai largi, iar formarea acestor structuri este consecința unei elaborări care se face numai prin participarea activă a elevului. Aplicarea în practică a acestui principiu implică formarea la elevi a unei atitudini conștiente și active față de învățatură, necesitatea înțelegerii cunoștințelor și dezvoltarea spiritului de independență al elevilor. Atitudinea față de învățatură este determinată de motivația elevului, rolul profesorului fiind de a dezvolta dorința conștientă de pregătire pentru viață, nevoia de a-și însuși cunoștințele, de a rezolva problemele practice.

Pentru ca elevii să înțeleagă sensul muncii pe care o depun este necesar ca la începutul lecției profesorul să anunțe tema, să arate scopul lecției, iar după expunerea conținutului să tragă concluzii generalizatoare pe baza materialului nou studiat și să evidențieze modul de aplicare a acestora în activitățile practice. Aceasta se impune în primul rând la disciplinele/modulele de specialitate cu grad de abstractizare mai mare, cum ar fi: Limbaj tehnic grafic, Materii prime în industria textilă și pielărie, Planificarea activității proprii. Conținuturile prezentate în cadrul lecțiilor trebuie înțelese și efortul profesorului trebuie direcționat spre dezvoltarea unei gândiri logice și a unui vocabular tehnic adecvat. Pentru dezvoltarea spiritului de independență al elevilor este necesară creșterea ponderii metodelor active, acordarea unui loc cât mai mare în timpul lecțiilor a activităților concrete, efective, sub îndrumarea profesorului, fie că este vorba de probleme, exerciții, lucrări de laborator sau lucrări practice.

Principiul intuiției sau principiul unității dialectice dintre senzorial și rațional, dintre concret și abstract în procesul de învățământ, exprimă faptul că, în procesul de învățământ, cunoașterea se realizează prin treceri succesive de la concret la abstract și invers. Intuiția sau cunoașterea nemijlocită a obiectelor, fenomenelor, proceselor, este sursa de informații pentru elaborarea generalizărilor, în urma cărora se produce saltul de la concret la abstract. În sens contrar, un concept odată elaborat pe calea abstractizărilor sau pe cale pur logică urmează să fie din nou aplicat obiectelor și fenomenelor reale. Aplicarea acestui principiu solicită din partea profesorului o îmbinare judicioasă a materialului didactic intuitiv (natural și de substituție) folosit la lecții cu explicațiile, dirijând observațiile elevilor spre aspectele esențiale, stimulând gândirea. Disciplinele tehnice permit în mare măsură aplicarea acestui principiu prin utilizarea de obiecte (organe de mașini, mecanisme, mostre de materii prime și materiale, semifabricate, produse confecționate), machete (ale unor mecanisme, mașini și utilaje), planșe, dispozitive .

Principiul sistematizării și continuității. Esența acestui principiu se exprimă prin cerința ca toate informațiile ce se transmit să fie astfel organizate și programate încât să poată fi integrate în experiența anterioară a individului. Acest deziderat se realizează, de obicei, prin planul de învățământ și programa școlară, dar și prin demersul profesorului, prin modul de abordare a lecțiilor și temelor, prin evidențierea elementelor principale, a ideii generale, atât la predare cât și la fixarea cunoștințelor. Cerința didactică a acestui principiu se exprimă în necesitatea

transmiterii unui sistem de cunoștințe științifice de bază ale disciplinei respective, a căror asimilare facilitează înțelegerea celorlalte. O activitate continuă și perseverent desfășurată de către elevi favorizează formarea deprinderilor de muncă sistematică, a trăsăturilor de voință și caracter, a unui stil de muncă intelectuală.

Principiul legării teoriei cu practica. Ceea ce se învață și se formează în procesul de învățământ trebuie să fie valorificat prin aplicarea în rezolvarea sarcinilor ulterioare și integrarea în societate. Aplicarea în practică înseamnă reluarea și folosirea cunoștințelor în condiții și situații noi. Toate disciplinele tehnologice permit și solicită aplicarea acestui principiu. Îmbinarea teoriei cu practica în procesul de învățământ se poate realiza în două direcții: rezolvarea unor probleme sau sarcini teoretice pe baza cunoștințelor asimilate și realizarea unor activități materiale prin lucrări de laborator, activități în ateliere, cum ar fi: lucrările de laborator pentru determinarea proprietăților materialelor la modulul Materii prime în industria textilă și pielărie sau lucrările practice executate în ateliere pentru prezentarea unei anumite operații tehnologice la modulele Operații tehnologice din industria textilă și pielărie, Pregătirea țesăturilor și tricoturilor pentru confecționare, Confecționarea produselor textile, Finisarea produselor confecționate.

Principiul accesibilității și individualizării. Principiul accesibilității sau al orientării după particularitățile de vârstă și individuale ale elevilor exprimă necesitatea ca desfășurarea procesului de învățământ să fie în concordanță cu particularitățile psiho-fizice ale elevilor și să stimuleze dezvoltarea acestora. Pe baza acestui principiu, demersul profesorului va fi orientat spre prezentarea materialului nou pornind de la cunoștințele anterioare, legând necunoscutul de cunoscut, trecând de la ușor la greu, de la simplu la complex. Pe fondul unor particularități individuale specifice fiecărui copil din cadrul claselor de nivel eterogen ale școlilor profesionale sau liceelor tehnologice, cerința didactică care se impune este tratarea individuală a elevilor. Aceasta se poate realiza pe două căi: acțiuni individualizate ce se desfășoară pe fondul activității individuale cu întreaga clasă, acțiunile încadrate aici cuprinzând, de exemplu, căi de rezolvare de complexitate diferită, ajutorul concret dat unor elevi în timp ce restul lucrează independent și prin acțiuni individualizate ce se realizează în afara procesului de învățământ, cum ar fi: teme diferențiate pentru acasă, bibliografie suplimentară, întocmirea de referate. Aceste acțiuni sunt posibile la module ca: Limbaj tehnic grafic, unde temele atât în clasă cât și pentru acasă pot fi individuale, deci și individualizate, Operații tehnologice din industria textilă și pielărie, la care nivelul aplicațiilor trebuie să fie adaptat particularităților elevilor, mai ales la predarea acestor module la școala profesională.

Principiul temeiniciei și durabilității rezultatelor obținute în procesul de învățământ. Rezultatele învățării vor fi folosite în continuare în activitatea de învățare sau în cea practică și este indispensabil ca acestea să fie temeinice, temeinicie care depinde nu numai de modul de asimilare, ci și de procedeele folosite pentru fixarea lor. Aspectele pe care le are în vedere acest principiu se referă la fixarea propriu-zisă și la controlul și evaluarea rezultatelor. Pentru temeinicia învățării este necesar să se insiste pe memorarea logică, întemeiată pe înțelegere, repetarea să nu se facă în aceeași ordine cu memorarea inițială, să se asigure integrarea cunoștințelor în sisteme noi. Interdisciplinaritatea în cadrul disciplinelor tehnice facilitează în mare măsură aplicarea acestui principiu. Proprietățile materialelor studiate la modulul Materii prime în industria textilă și pielărie vor fi folosite la modulele Operații tehnologice din industria textilă și pielărie, Pregătirea țesăturilor și tricoturilor pentru

confeționare. Sistemul de învățământ este un sistem cu autoreglare, mecanismul acestuia constituindu-l conexiunea inversă (sau feedback-ul). Rezultatele procesului de învățământ reprezintă efectul acestuia, cunoașterea lor facilitând autoreglarea și implicând o fixare mai profundă.

În concluzie numai prin respectarea tuturor acestor principii și a fiecăruia în parte, în interdependență unele cu altele se poate ajunge la reușita procesului de învățământ. Trebuie însă menționat faptul că oricât de mult s-ar dezvoltă repertoriul principiilor și normelor didactice, ele nu vor putea acoperi varietatea infinită a situațiilor de instruire și nu vor fi capabile să furnizeze soluții convenabile pentru toate genurile de schimbări care se produc în derularea vie a proceselor instructiv-educative. Profesorul talentat va apela la tactici, metode, procedee active și participative, va crea situații de autonomie intelectuală și acțională a elevilor, va stimula și încuraja creativitatea, imaginația și spiritul lor critic

Disciplinele tehnice, prin specificul celor studiate – materiale și tehnologii din domeniul Industrie textilă și pielărie –, prezintă un mare interes de cunoaștere pentru elevi, dar, acesta se amplifică în scopul unei însușiri temeinice a informațiilor numai dacă profesorul situează în centrul activității didactice pe elevi, implicându-i în situațiile de învățare, asigurând o continuitate ritmică, o repetare sistematică, logică și activă a cunoștințelor. Rezultă, deci, că trebuie să existe o legătură între principiile didactice care au conținut psihopedagogic și accesibilitatea conținutului informativ al disciplinelor tehnice pentru ca procesul de învățare să ducă, cu succes, la formarea și dezvoltarea competențelor profesionale ale elevilor.

BIBLIOGRAFIE

- 1) Bontaș, I., Pedagogie, Editura All Educational, București, 1998
- 2) Cucuș, C., Pedagogie, Editura Polirom, Iași, 2006
- 3)<https://www.referatele.com/referate/noi/diverse/profesorul--factor-e5121191020.php>
- 4)https://www.google.com/search?q=personalitatea+profesorului+pe+discipline+tehnice&rlz=1C1GCEU_roRO1030RO1033&oq=&aqs=chrome.0.35i39i362l7j46i39i175i199i362.7520062018j0j15&sourceid=chrome&ie=UTF-8
- 5)<https://edict.ro/aplicarea-principiilor-didactice-in-cadrul-predarii-disciplinelor-tehnice/>

Integrarea curriculara în școală

Ursoniu Laura – Ana

Colegiul Național ” Traian Lalescu” Reșița

“ Our job is not to prepare students for something. Our job is to help students prepare themselves for anything.” A.J. Juliani

Pornind de la acest citat, trebuie să-i învățăm pe copii să învingă dificultățile prin intervenții reale, posibile, să-i situăm în dialog cu mediul sau să-i facem să-și exerseze capacitatea de a opta și de a decide și de a se decide cu privire la ceea ce le place sau ceea ce îi atrage.

Și ce alt loc mai potrivit decât școala putem găsi pentru îndeplinirea acestui scop nobil? Aici, departe de forfota și apăsarea cotidianului, copilul își continuă periplul într-un mediu cald, stimulat, un mediu pe care îl putem asemui unei cărți cu povești în care literatura, muzica, matematica, limba engleză, artele plastice, istoria, miscarea, geografia sunt într-un permanent dialog între ele și, implicit, cu copilul.

Noile tendințe vizează crearea unui mediu educațional adecvat, în vederea stimulării continue a învățării spontane a copilului și pentru introducerea acestuia în ambianța culturală a spațiului la care îi aparține.

De asemenea, noua programă școlară a accentuat ideea de folosire a contextului ludic și a învățării active în stimularea rutei individuale a învățării, fapt pentru care a propus o abordare educațională diferită. Abordarea educațională propusă de programa școlară se orientează asupra folosirii metodei proiectelor tematice de grup, selectate, proiectate și elaborate de către copil și în care brainstorming-ul, lucrul în echipă și acțiunea directă a elevului cu mediul sunt mijloacele de bază ale procesului de predare-învățare.

Argumentele psihopedagogice în favoarea dezvoltării unui curriculum integrat sunt multiple. Astfel, în planul profunzimii și solidarității cunoștințelor dobândite printr-o abordare, plusul calitativ este evident: cei care identifică mai ușor relațiile dintre idei și concepte, dintre temele abordate în școală și cele din afara ei; baza integrată a cunoașterii conduce la o mai rapidă reactivare a informațiilor; timpul de parcurgere a curriculum-ului este sporit. În planul relațiilor interpersonale integrarea curriculară și, în special, metoda proiectelor încurajează comunicarea și rezolvarea sarcinilor de lucru prin cooperare; în timpul derulării proiectelor se dezvoltă un „sens al comunicării” și o perfecționare implicită a modurilor de grupare; elevii devin mai angajați și

mai responsabili în procesul învățării; curriculum-ul integrat promovează atitudini pozitive. În ce privește rolul cadrului didactic, acesta devine un „facilitator”, mai mult decât o sursă de informații.

Luând în considerare aceste avantaje se recomandă abordarea integrată a curriculum-ului sau a unor aspecte ale acestuia, fiind în același timp conștienți de problemele complexe pe care un atare demers le implică: abilitatea metodologică a cadrelor didactice pentru integrarea curriculară; realizarea unei coordonări corecte între temele abordate din perspectiva integrată și temele abordate clasic; stabilirea modalităților de evaluare a performanțelor individuale, mai ales în situația învățării prin cooperare, acomodarea corectă a proiectelor și abordării pe teme într-o schemă orară coerentă.

Literatura de specialitate oferă o serie de modele de organizare și monitorizare a curriculum-ului integrat.

- a) **Modelul integrării ramificate**- elementul central al acestui model este *tema studiată*, iar detalierea experiențelor de învățare se face, la un prim nivel, pe domeniile de activitate prevăzute în programa. La un al doilea nivel de proiectare sunt considerate experiențele de formare, pe diversele dimensiuni psihofizice individuale: intelectuală, afectivă, socială, fizică. Având în vedere finalitățile stabilite pentru aceste 2 nivele, cadrul didactic alege conținuturile ce se înscriu în sfera temei centrale și care pot contribui la atingerea finalităților.
- b) **Modelul integrării liniare (modelul hibridării)**; în acest nivel, integrarea curriculară se face în jurul unei finalități de transfer, de tipul „dezvoltarea comportamentului social”. Prin complexitatea lor și prin specificul integrat, aceste finalități se pot constitui ca (sub)domenii independente. Acest model al proiectării este aplicabil pentru finalitățile urmărite pentru perioade mai îndelungate de timp și este foarte potrivit pentru proiectarea intervenției educaționale diferențiate și individualizate cu scopuri recuperatorii sau de dezvoltare.
- c) **Modelul integrării secvențiale**: în acest model, cunoștințele de aceeași sferă ideatică sunt predate în proximitate temporală: deși abordarea lor se face distinct, propunătorul facilitează transferul achizițiilor învățate de la un domeniu la altul, prin comentariile, trimiterile, întrebările, sarcinile de lucru formulate. Proiectarea pe teme, o cerință de

actualitate în învățământul preșcolar românesc, ilustrează cel mai adesea acest model de integrare curriculară.

- d) **Modelul curriculum-ului infuzionat:** specificul acestui model constă în studierea unor teme diverse din perspectiva unui *centru de interes* care poate fi temporar (de exemplu: o finalitate complexă, precum înțelegerea conceptului de transformare reversibile / ireversibile, relația timp-transformare etc., analiza structurilor și compararea structurilor naturale cu cele create de om) sau permanent (de exemplu: studierea unei discipline optionale utilizând o limbă străină: educarea caracterului, conținutul fiind parcurs în limba engleză).
- e) **Modelul integrării în rețea.** Este soluția de integrare pe care o propune metoda proiectelor de investigare-acțiune. Pornind de la subiectul proiectului, copiii optează pentru o rețea de teme și resurse de studiu corelate cu tema centrală. Domeniul central și cele corelate ale proiectului sunt ele însele teme transdisciplinare și vor fi abordate ca atare. Neajunsul acestui model este faptul că aplicarea lui poate crea riscul multiplicării tematicii proiectului peste posibilitățile de monitorizare a rezolvării ei. Proiectarea după modelul integrării în rețea impune cel puțin două nivele de planificare: constituirea unei hărți tematice în care, pornindu-se de la tema centrală, sunt identificate subtemele ce vor fi parcurse și desfășurarea pe categorii și tipuri de activități a conținuturilor ce vor rezolva tema proiectului.
- f) **Modelul polarizării:** implică stabilirea unui nou domeniu de cunoaștere (eventual optional) în jurul căruia, pentru realizarea unor obiective specifice, sunt polarizate segmente din alte discipline.

Procesul instructiv-educativ desfășurat în școală permite fiecărui profesor, sau echipe de profesori, punerea în valoare a propriei experiențe didactice, prin activități educative cu caracter integrat și cu o abordare complexă a conținuturilor.

Se impune, așadar ca procesul educațional să fie creativ, interdisciplinar, complex, să-l stimuleze pe copiii în vederea asimilării informațiilor.

Profesorul, managerul întregului proces didactic, are libertatea de a alege – singur ori în echipă, tipul de abordare a activităților, în funcție de strategiile pe care le stăpânește.

În activitățile integrate accentul va cădea pe acțiunile de grup și nu pe cele cu întreaga clasă, în care o idee transcede granițele diferitelor discipline și organizează cunoașterea în funcție de noua perspectivă, respectând tema de interes.

Alături de abordarea interdisciplinară, organizarea modulară și învățarea asistată de calculator, predarea integrată a cunoștințelor este considerată o strategie modernă de organizare și desfășurare a conținuturilor, iar conceptul de activitate integrată se referă la o acțiune în care se îmbrățișează metoda de predare-învățare a cunoștințelor, îmbinând diverse domenii și constituirea deprinderilor și abilităților școlărității.

Integrarea este o manieră de organizare oarecum similară cu interdisciplinaritatea, în sensul că obiectivele învățării au ca referință nu o categorie de activitate, ci o tematică unitară, comună mai multor categorii. Dar nu trebuie să facem confuzii între cele două concepte și să identificăm interdisciplinaritatea (ca o componentă a mediului pentru organizarea cunoașterii) cu integrarea (ca o idee sau un principiu integrator care rupe hotarele diferitelor categorii de activitate și grupează cunoașterea în funcție de tema propusă de educatoare ori de copii). Integrarea, ca sintagmă, este explicată ca revenirea în același loc, în aceeași activitate, a mai multor activități de tip succesiv care conduc la atingerea obiectivelor propuse, la însușirea conținuturilor, la realizarea în practică a proiectului didactic propus.

În codul activităților integrate, abordarea realității se face printr-un demers global, granițele dintre categoriile și tipurile de activități dispar, se contopesc într-un scenariu unitar și de cele mai multe ori ciclic, în care tema se lasă investigată cu mijloacele diferitelor științe, evident, conținuturile au un subiect comun, care urmează a fi elucidat în urma parcurgerii acestora și atingerii obiectivelor comportamentale avute în vedere.

Activitățile integrate vor fi cele prezente în planificarea calendaristică, proiectate conform planului de învățământ, orarului aferent nivelului de vârstă, susținute de experiența cadrului didactic. Aceste activități pot fi desfășurate integrat după scenariu elaborat de profesor sau grup de profesori.

Reușita predării integrate a conținuturilor în școală ține în mare măsură de gradul de structurare a conținutului proiectat, într-o viziune unitară, ținând anumite finalități. Învățarea într-o manieră cât mai firească, naturală pe de-o parte și, pe de altă parte, învățarea conform unei structuri riguroase sunt extreme care trebuie să coexiste în curriculum-ul integrat.

De reținut este faptul că elevii trebuie să învețe într-o manieră integrată, fiecare etapă de dezvoltare fiind strâns legată de cealaltă. Activitățile integrate sunt oportune în acest sens, prin ele aducându-se un plus de lejeritate și mai multă coerență procesului de predare-învățare, punând accent deosebit pe joc ca metoda de bază a acestui proces.

Activitatea integrată se dovedește a fi o soluție pentru o mai bună corelare a activităților de învățare cu viața societății, cultura și tehnologia didactică.

Bibliografie:

1. Programa școlară pentru clasa pregătitoare
2. www.academia.edu
3. Andeescu L. Și Gurlui I. - Activitățile integrate în grădiniță- ghid metodic – Ed. Carminis,2014

Rolul programelor de formare si perfecționare

Exemplu de bună practică: proiectul CRED

Impactul programelor de formare continuă și perfecționare în învățământul preuniversitar este un subiect de interes major în domeniul educației. Aceste programe au potențialul de a aduce îmbunătățiri semnificative în calitatea procesului educațional și în performanța elevilor. Mai jos sunt prezentate câteva aspecte cheie ale impactului acestor programe:

Îmbunătățirea competențelor profesionale: Programelor de formare continuă și perfecționare le revine rolul de a dezvolta și îmbunătăți competențele profesionale ale cadrelor didactice. Aceste programe le oferă profesorilor oportunitatea de a-și actualiza cunoștințele și abilitățile pedagogice, de a se familiariza cu noile metode și tehnologii de predare și de a explora cele mai bune practici în domeniul educației. Prin dobândirea de competențe actualizate, profesorii devin mai eficienți și mai bine pregătiți să răspundă nevoilor și provocărilor din sala de clasă.

Îmbunătățirea performanței elevilor: Prin intermediul programelor de formare continuă și perfecționare, profesorii dobândesc competențele necesare pentru a furniza un învățământ de calitate superioară. Aceasta se traduce într-o creștere a performanței elevilor. Profesorii perfecționați înțeleg mai bine nevoile individuale ale elevilor, aplică metode de predare mai eficiente și oferă un mediu de învățare mai stimulant. Acestea pot conduce la creșterea rezultatelor academice și la dezvoltarea abilităților și competențelor cheie ale elevilor.

Inovare în metodele de predare: Programelor de formare continuă și perfecționare le revine rolul de a introduce și promova inovația în metodele de predare. Aceste programe oferă profesorilor oportunitatea de a învăța despre noi abordări pedagogice, utilizarea tehnologiei în clasă, metode interactive și alternative de evaluare. Prin aplicarea acestor metode inovatoare, profesorii pot crea un mediu de învățare mai atractiv și captivant, care să stimuleze interesul și angajamentul elevilor.

Dezvoltarea profesională continuă: Învățământul se află într-o continuă evoluție, iar noile descoperiri în domeniul educației necesită o adaptare și înnoire constantă a competențelor profesionale. Aceste programe oferă profesorilor oportunitatea de a-și menține cunoștințele actualizate și de a fi la curent cu cele mai recente tendințe și cercetări în domeniul educației.

Îmbunătățirea satisfacției profesionale: Atunci când profesorii simt că sunt sprijiniți în dezvoltarea profesională și că li se oferă oportunități de a-și îmbunătăți abilitățile, aceștia se simt mai motivați și angajați în profesia lor. Aceasta se poate reflecta într-un climat școlar mai pozitiv și în relații mai bune între profesori, elevi și părinți.

Un exemplu de buna practică în domeniul formării și perfecționării îl reprezintă proiectul **CRED**. Acest program, implementat de Ministerul Educației sau prin parteneriate cu organizații non-guvernamentale și instituții de învățământ superior, a avut ca scop dezvoltarea profesională continuă a cadrelor didactice și îmbunătățirea calității procesului de învățare.

Iată câteva aspecte cheie ale impactului programului CRED în învățământul românesc:

1. Dezvoltarea competențelor profesionale: Programul CRED a oferit profesorilor oportunitatea de a-și îmbunătăți și actualiza competențele profesionale. Aceasta a inclus formare în metode și strategii de predare inovatoare, utilizarea tehnologiei în clasă, evaluarea și feedback-ul adecvat, abordarea diferențiată a elevilor etc. Prin aceste cursuri și ateliere de formare, profesorii au dobândit abilități și cunoștințe necesare pentru a livra un învățământ de calitate.
2. Îmbunătățirea performanțelor școlare: Profesorii instruiți în cadrul programului au fost capabili să implementeze metode și tehnici de predare mai eficiente, care să stimuleze angajamentul și interesul elevilor. Aceasta a avut un impact pozitiv asupra rezultatelor academice ale elevilor, conducând la creșterea performanțelor și dezvoltarea competențelor lor.
3. Promovarea inovării în învățământ: Programul CRED a promovat inovarea în învățământul românesc prin introducerea de metode și tehnologii noi. Profesorii instruiți au fost încurajați să aplice practici pedagogice inovatoare, să utilizeze tehnologia în procesul de predare și să exploreze noi modalități de evaluare și feedback. Astfel, programul a contribuit la adaptarea sistemului educațional la nevoile și cerințele societății contemporane.
4. Împărtășirea de bune practici și colaborare între profesori: Prin intermediul sesiunilor de formare, profesorii au avut oportunitatea de a învăța unii de la alții, de a împărtăși experiențe și de a dezvolta rețele de colaborare. Această colaborare și schimbul de idei între profesori au contribuit la creșterea calității procesului de învățare.

5. Creșterea satisfacției profesionale: Oportunitatea de a se dezvolta profesional, de a-și îmbunătăți abilitățile și de a experimenta noi metode de predare a contribuit la creșterea satisfacției și angajamentului profesional al profesorilor.

În ansamblu, programul CRED a avut un impact semnificativ în învățământul românesc, contribuind la dezvoltarea competențelor profesionale ale cadrelor didactice, îmbunătățirea performanțelor elevilor și promovarea inovării în procesul de învățare. Prin investiția în astfel de programe, sistemul de învățământ românesc poate avansa și se pot obține rezultate educaționale mai bune.

Bibliografie:

<https://www.educared.ro/eu-sunt-cred/despre-proiectul-cred/>

Autor:

*Văduva Cătălin
Prof. Educație socială
Școala Gimnazială „Take Ionescu”
Râmnicu Vâlcea, județul Vâlcea*

ACTIVITĂȚI SPECIFICE EDUCAȚIEI FIZICE ȘI SPORTULUI ÎNTRE TRADIȚIONAL ȘI MODERN

Prof. Alin Constantin Vancea, Școala Gimnazială Vârvoru de Jos, județul Dolj

Activitățile care pot fi desfășurate sunt foarte variate, în funcție de opțiunile și motivațiile elevului. Astfel, se pot face mai multe clasificări ale acestor activități:

- care presupun efort preponderent fizic sau intelectual;
- statice sau dinamice;
- în cadrul activităților cotidiene, la sfârșit de săptămână sau în concediu;

În cadrul acestor activități sunt cuprinse: practicarea exercițiilor fizice, vizionarea de spectacole sportive, artistice, turism, exemplele putând continua și sunt diferite de la elev la elev depinzând foarte mult de mediul social, familie și necesități. Pe parcursul anului, după desfășurarea activităților școlare sau în concediu este ideală practicarea acelor activități care produc plăcere și definesc stilul de viață.

În aceste condiții timpul liber presupune prezența a trei caracteristici esențiale: relaxare, distracție, mișcare.

- Relaxare sau destindere este sinonim cu efectuarea unor activități care induc această stare.
- Distracție - presupune interacțiunea cu ceilalți pentru a crea o atmosferă ce produce destindere sufletească, amuzament, petrecere, agrement.
- Mișcare - se apropie cel mai mult de specificul activității de educație fizică și sport și are caracteristici spațiale, temporale și energetice.

Activitățile outdoor sunt cele în care practicarea diferitelor sporturi sau exerciții fizice se face în aer liber unde beneficiile pentru sănătatea organismului sunt optime prin intermediul factorilor naturali de călire (apă, aer, soare).

Recomandarea este ca atunci când condițiile de mediu sunt propice practicarea exercițiilor fizice să se facă în aer liber și în natură. Din perspectiva educației fizice și sportului, activitățile outdoor trebuie să rezolve o serie de obiective specifice pentru a le putea cuantifica efectele:

- menținerea unei stări optime de sănătate;
- favorizarea dezvoltării fizice armonioase;
- dezvoltarea capacității motrice generale (educarea calităților motrice și formarea unui sistem de deprinderi și priceperi motrice de bază, utilitar-aplicative și specifice unor ramuri de sport);
- formarea capacității de practicare sistematică și independentă a exercițiilor fizice;
- dezvoltarea armonioasă a personalității;
- soluționarea unor probleme sociale, personale, profesionale și economice prin eliminarea/diminuarea delicvenței, violenței, criminalității și toxicomaniei;
- contribuție la integrarea socială, etnică, profesională, etc;
- contribuție la sporirea eficienței profesionale prin îmbunătățirea formei fizice și a sănătății;
- contribuție la prelungirea vârstei active de muncă

Evoluția tehnologică și științifică din perioada contemporană, benefică pentru confortul nostru cotidian are efecte nocive asupra stării de sănătate a populației prin favorizarea sedentarismului și comodității care duc la o îndepărtare a individului de sursa primară și naturală de sănătate – mișcarea, activitatea fizică care contribuie la îmbunătățirea calității vieții, obținerea unei condiții fizice optime alături de o stare excelentă în plan psihic.

În aceste sens încă din școală elevii trebuie educați și instruiți pentru a practica în mod independent exercițiile fizice.

Funcțiile activităților de timp liber

În plan individual, social și economic activitățile de timp liber servesc unor necesități. Pornind de la aceste necesități sunt identificate următoarele funcții:

–funcția de relaxare - presupune refacerea individului în plan fizic și psihic prin recreere, destindere, eliberare de tensiunile acumulate, aspecte specifice unor activități în aer liber.

–funcția de recreere-divertisment - ocupă un loc aparte și totodată necesar în economia vieții. Recreerea completează relaxarea, printr-un conținut dinamic, iar divertismentul contribuie la înlăturarea disconfortului psihic și angrenarea într-o activitate de tip ludic. Divertismentul și recreerea definesc fundamental activitățile de timp liber care implică practicarea exercițiilor fizice, ambele presupunând căutarea satisfacției.

–Funcția de dezvoltare a personalității - este una de graniță, fiind cea mai puțin revendicată. În afara activităților profesionale individul se dedica unor activități care contribuie la dezvoltarea sa fizică, intelectuală sau artistică, prin căutarea tuturor mijloacelor ce pot contribui în această direcție.

–Funcția de socializare - raporturile sociale s-au redus în ultimele decenii datorită unor serii de mutații cum ar fi: urbanizarea intensivă, habitatul vertical, condițiile de lucru care au dus la reducerea raporturilor sociale, care au restrâns mult comunicarea interpersonală, activitățile de loisir devenind din ce în ce mai puțin colective. Din punct de vedere social, majoritatea timpului liber se petrece în familie, aceasta fiind entitatea care îndeplinește cel mai evident funcția de socializare a individului. Alături de familie și grupul de prieteni, activitățile motrice de timp liber au caracteristici distincte ce le recomandă ca factori de socializare și integrare socială.

–Funcția simbolică. Această funcție reprezintă modul în care individul alege să își petreacă timpul liber în raport cu ceilalți. Aspectul simbolic al 14 practicării unor ramuri sportive păstrează un caracter discret. Prezența acestei funcții se justifică prin păstrarea caracterului elitist al anumitor sporturi.

–Funcția terapeutică. Funcția terapeutică are două efecte benefice: refacerea tonusului fizic și restabilirea echilibrului psihic. Activitățile fizice contribuie la menținerea unei bune stări de sănătate, iar efectele loisirului activ sunt cele mai vizibile. Sedentarismul, caracterizat prin absența eforturilor fizice, are ca efect slăbirea funcțiilor fiziologice și reducerea activității senzoriale. Prin activități motrice se exercită și o acțiune preventivă care nu trebuie neglijată. Importanța mișcării în recuperare este percepută și în mediile medicale, unele instituții de profil pun la dispoziția pacienților facilități pentru practicarea activităților motrice: săli de jocuri, fitness, recuperare.

După mod de organizare activitățile pot fi independente sau organizate, individuale sau de grup, în sală, aer liber sau apă, cu sau fără adversar, cu sau fără materiale.

După criteriul vârstei: –activități pentru copii, activități pentru adolescenți și tineri, activități pentru adulți, activități pentru vârstnici.

După criteriul profesiei: –activități pentru sedentari, activități pentru munci fizice grele.

După criteriul sexului: –activități pentru femei, activități pentru bărbați. Alte clasificări: –activități fizice de expresie și întreținere: gimnastică aerobică, dans, culturism; –activități ludice cu caracter sportiv: jocuri colective, jocuri distractive; –activități de exterior în mediul natural: mers, alergare, ciclism, vâslit. Formele de activitate în activitățile de timp liber variază în funcție de obiective, mod de desfășurare, motivație, anvergură.

ACTIVITĂȚI OUTDOOR CLASICE

Mers nordic sau Nordic Walking este originar din Finlanda fiind practicat inițial ca mijloc de antrenament pe timp de vară de către schiorii de fond. Practic este mers utilizând bețe în care deplasarea cuprinde mișcări de împingere braț – picior opus, în mod alternativ, postura corpului trebuie să fie fermă și dreaptă, iar coloana vertebrală să își păstreze poziția naturală. Bețele nu trebuie să schimbe modul de a merge, ele fiind instrumentul care face mersul mai dinamic. Practicarea lui duce la utilizarea a 85% din musculatură și crește consumul caloric cu 40% față de mersul normal. În plus utilizarea bețelor scade din încărcarea articulațiilor (șold, genunchi), fiind recomandat persoanelor care au probleme cu articulațiile, celor care se recuperează după un accident sau persoanelor supraponderale.

Turismul poate constitui o altă formă de activitate care are o largă accesibilitate și răspândire. Efectele benefice sunt: petrecerea timpului liber în natură, realizarea unui efort de tip aerob care contribuie la îmbunătățirea condiției fizice, asimilarea de cunoștințe privind istoria și geografia locurilor vizitate.

Trekkingul este activitatea prin care o persoană sau un grup de persoane se deplasează într-o anumită zonă pentru o perioadă de timp. Pentru a realiza această activitate trekkerii își transportă bagajul care conține toate articolele necesare pentru deplasare, campare și alimentație.

Mers, jogging, alergare este necesară o încălțăminte care să contribuie la reducerea sau eliminarea microtraumatismelor de la nivelul membrelor inferioare (glezne, genunchii), bazinului (șoldurile) și coloanei vertebrale (discurile intervertebrale lombare). Apariția durerii poate să-i determine pe participanți ca după o perioadă să renunțe la activitatea motrică. Importantă este textura suprafeței fiind recomandate cele pe iarbă, nisip sau piste de atletism, care sunt făcute din materiale speciale pentru acest tip de activități. Deoarece aceste activități se desfășoară de obicei în aer liber, temperatura mediului ambiant este foarte importantă. Când temperatura este sub 15°-16°C, îmbrăcămintea și încălzirea sunt esențiale pentru a evita accidentările.

Ciclismul este activitatea sportivă în care deplasarea pe sol se face prin intermediul unui mijloc de transport (bicicleta) care este pusă în mișcare de musculatură membrelor inferioare. Tipologia de construcție a bicicletei permite deplasarea pe șosea sau teren accidentat (mountainbiking). În practicarea ciclismului în scop recreațional, din rațiuni de securitate individuală, este recomandată utilizarea unor echipamente de protecție (casă, ochelari, genunchiere, cotiere, mănuși).

CONCEPEREA PROGRAMELOR DE ACTIVITĂȚI MOTRICE DE TIMP LIBER

În conceperea programelor pentru activitățile de timp liber la interior sau în aer liber trebuie ținut cont de anumite aspecte metodologice pentru a asigura implicarea practicanților și succesul acestui tip de activitate:

- program echilibrat și variat - ținând cont de formele de organizare a colectivului (frontal, pe perechi, grupe sau individual) și alternarea mijloacelor (exerciții, jocuri) folosite;
- promovarea durabilă a activităților recreative – prin utilizarea acelor ramuri sau elemente din ramurile sportive în concordanță cu particularitățile individuale, dar și preferințele practicanților (sporturi individuale – alergare, jogging, înot, ciclism sau de echipă);
- caracter formativ al activității – pentru alegerea optimă a modului de practicare a exercițiilor fizice în funcție de motivația personală, astfel încât oferta trebuie să fie largă și generoasă pentru a avea de unde alege indivizii;
- corelație între efortul fizic și psihic, și promovarea trăsăturilor de personalitate pozitive;
- introducerea treptată a elementelor de competitivitate;
- utilitate publică și comunitară largă; – promovare și integrare socială;

- asigurarea unei durate optime de lucru (volum) în funcție de potențialul practicanților;
- solicitarea alternativă a tuturor grupelor musculare;
- frecvența săptămânală a programului / activității – minim de 3 ori;

Bibliografie

1. Borțeanu, S., Brănișteanu, R., Clapou, C., Preda, V. (2016), Educația outdoor. Material de sprijin pentru educatoare, Editura Trend, Pitești.
2. Cucuș, C. (2012), Este importantă educația de dincolo de ușa clasei?, www.doxologia.ro.
3. Gilbertson, K., Bates, T., McLaughlin, T., Ewert, A. (2006), Outdoor Education: Methods and Strategies, Editura Human Kinetics, United States of America.
4. Grigg, R., Lewis, H., (2016), A to Z of learning outside the classroom, Bloomsbury Education.
5. Louv, R. (2011), The Nature principle: Human Restoration and the End of Nature-Deficit Disorder. Chapel Hill, NC: Algonquin Books.
6. Wattchow, B., Brown, M., (2011), A pedagogy of place. Outdoor education for a changing world, Monash University, Clayton, Australia.

Leadership, eficiență și performanță în managementul educațional **Prof. Alin Constantin Vancea, Școala Gimnazială Vârvoru de Jos, județul Dolj**

În condițiile în care descentralizarea sistemului educațional s-a impus tot mai puternic, rolul managementului educațional instituțional și a leadership-ului a crescut substanțial.

O instituție de învățământ poate fi percepută ca o unitate ce dispune de un management de eficient și performant, prin următoarele „calități”:

- competența de a realiza produse și servicii educaționale;
- asigurarea calității serviciilor educaționale realizate;
- autoritatea în domeniul educațional respectiv;
- dorința de participare, împreună cu alte școli, la îmbunătățirea rezultatelor în domeniu ;
- derularea mai multor proiecte în aceeași perioadă de timp ;
- autonomie în realizarea serviciilor și produselor educaționale oferite pieței ;
- autenticitate privind performanțele obținute .

Acțiunile ce vizează perfecționarea sistemului de management al școlii, în condițiile în care cunoașterea este integrată acestui sistem, vizează în principal :

- ✓ conceperea sistemului managerial al unității de învățământ și re-proiectarea sa pe baze riguroase analizate;
- ✓ remodelarea strategiilor de dezvoltare a școlii, corespunzător cerințelor etapei actuale de dezvoltare a societății românești, caracterizată prin tranziția spre economia de piață și restructurarea economiei naționale;
- ✓ completarea și modernizarea instrumentarului managerial;
- ✓ rolul decisiv al deciziilor strategice și tactice, de risc și incertitudine în raționalizarea procesului de conducere;
- ✓ necesitatea scurtării duratei circuitului din cadrul sistemului managerial educațional, astfel încât să se operaționalizeze rapid strategiile și politicile concretizate în produsele educaționale și organizarea și „ comercializarea” lor pe piața serviciilor educaționale ;

- ✓ pregătirea managerilor educaționali conform cerințelor unui învățământ european ;
- ✓ abordarea previzională a tuturor aspectelor cu care se confruntă organizația educațională .

Un indicator important privind eficiența managementului organizației educaționale îl constituie dinamismul conceperii și realizării acțiunilor, spiritul întreprinzător pe care îl manifestă atât conducătorii instituției, cât și cadrele didactice și ceilalți angajați. Ritmul accelerat al schimbărilor în toate domeniile de activitate, exigențele specifice economiei de piață, impun creșterea vitezei de reacție din partea tuturor factorilor ce-și desfășoară munca într-o unitate de învățământ.

Inițiativa și dinamismul au o influență din ce în ce mai mare asupra eficacității deciziilor și acțiunilor educaționale, fiind determinante în realizarea unui învățământ care să corespundă standardelor de calitate în această perioadă ce decurge după integrarea în Uniunea Europeană a României, perioadă ce se bazează pe construirea unei societăți de tip concurențial.

Peter Drucker, o personalitate contemporană în domeniul managementului, arăta că performanța obținută prin management este caracterizată în realitate și atinsă, practic, prin două dimensiuni : eficacitate și eficiență.

Eficacitatea este capacitatea de a alege obiectivele corecte și potrivite și atingerea lor iar eficiența este capacitatea de a realiza cea mai bună utilizare a resurselor disponibile în procesul atingerii, respectiv îndeplinirii obiectivelor țintă.

În esență, organizațiile trebuie să prezinte existența ambelor dimensiuni, respectiv eficacitatea (realizarea de lucruri potrivite, drepte) și eficiența (realizarea dreaptă, corectă a lucrurilor) pentru a fi buni performeri. În practică, managerii trebuie să echilibreze nevoia de eficiență cu nevoia de eficacitate.

De o importanță deosebită sunt formele de manifestare ale performanțelor manageriale, respectiv indicatorii (criteriile) de performanță specifice fiecărui subsistem al managementului metodologic, decizional, informațional și organizatoric. Performanțele manageriale sunt generate și se obțin la nivelul managerilor, adică la nivelul celor care exercită procese de management (previzionează, organizează, coordonează, antrenează, controlează și evaluează), în timp ce performanțele organizației se înregistrează în domeniul condus, în mediul aplicativ, prin implicarea efectivă și activă , atât a managerilor cât și a celorlalți membri ai organizației (executanții). Aceștia din urmă sunt puși în situația de a iniția acțiuni pentru operaționalizarea deciziilor manageriale . Ei asigură legătura dintre performanțele manageriale și cele ale organizației educaționale. Evident, rolul decisiv revine managerilor, indiferent de poziția ocupată în configurația structurală a organizației educaționale (director, director adjunct, contabil șef, diriginte etc.), ei influențează fundamental comportamentul managerial al acestei organizații educaționale .

Competența poate fi abordată în dublă ipostază, pe de o parte, drept competență acordată sau atribuită (numită și autoritate oficială), iar pe de altă parte, ca și competență propriu-zisă (autoritate personală) .

Dacă în ceea ce privește autoritatea oficială aceasta se manifestă la cote ridicate la nivelul posturilor de management, în ceea ce privește autoritatea personală , cunoștințele, calitățile și aptitudinile profesionale trebuie să se regăsească , diferențiat, atât la nivelul ocupanților posturilor de management, cât și la cei ai posturilor de execuție, în timp ce cunoștințele, calitățile și aptitudinile manageriale sunt obligatorii numai pentru manageri.

Schimbarea permanentă este o realitate cu care organizațiile trebuie să se obișnuiască, o dată cu conștientizarea faptului că schimbarea este tot mai rapidă și aleatoare.

În acest context , nici o unitate de învățământ nu poate nega rolul pe care performanța fiecărui angajat îl are în succesul pe termen lung al acțiunii acesteia, iar această performanță nu mai este determinată de factori precum loialitatea sau securitatea locului de muncă, ci de

obiective personale. Succesul intern al școlii este esențial în a obține succesul școlii în exterior.

În ultimă instanță, succesul înseamnă să obținem acordul tuturor asupra obiectivelor și realizarea acestora. Dată fiind varietatea de posturi într-o organizație, precum și schimbările frecvente în rolurile și responsabilitățile angajaților, obținerea succesului este o problemă mai dificilă și, deci, nu trebuie lăsată stabilirea obiectivelor la stadiul de declarație a bunelor intenții. Prin urmare, managementul trebuie să dispună de o procedură în acest sens și anume, un proces de management al performanței.

Acestea sunt câteva aspecte pe care trebuie să le avem în vedere atunci când dorim să introducem sau să utilizăm un sistem de management al performanței. Specialiștii în resurse umane ai organizației trebuie să cunoască foarte bine cerințele unui astfel de sistem și să poată implica și instrui managementul de mijloc și angajații în proiectarea și utilizarea acestuia – eventual cu consultanță externă .

Managementul performanței, acolo unde este introdus corect, poate fi un factor semnificativ ce contribuie la succesul organizației. Dacă este utilizat incorect, acesta poate conduce la resentimente și frustrări, punctul de plecare al eșecului multor organizații. Nivelul de calitate al managementului este decisiv pentru atingerea obiectivelor scontate, pentru realizarea performanței, sau mai nou, a excelenței, în oricare tip de acțiune colectivă, indiferent de organizația dată.

Un manager poate fi eficace dar neeficient, eficient dar neeficace, neeficace și neeficient sau eficace și eficient. Succesul managerial real necesită atât eficacitate în atingerea scopurilor, cât și eficiență în utilizarea resurselor.

Bibliografie

- 1) Ciungu Petre, *Managementul activităților didactice*, Ed. Universitas, Petroșani, 2005;
- 2) Cristea S, *Managementul organizației școlare –* Editura Didactica și Pedagogica, București 2003
- 3) Ilies F. Bota V., *Managementul educațional și legislație școlară*, Editura Corvin, Deva 2004
- 4) Iorga I, Zahana D, *Ghidul practic al directorului unității de învățământ preuniversitar –* Editura Paralela 45, 2003
- 5) Ionescu Gh., Cazan E., *Management –* Editura Universității de Vest, Timișoara 2005

Cercetarea pedagogică – o provocare a sistemului educațional actual

Prof. Alin Constantin Vancea, Școala Gimnazială Vârvoru de Jos, județul Dolj

Cercetarea pedagogică este cercetarea proceselor și practicilor de învățare, predare și evaluare, care pot implica cercetări empirice sistematice și contribuții la teoria pedagogică. Există suprapuneri cu alte forme de cercetare: de exemplu, aceasta poate fi văzută în contextul mai larg al cercetării educaționale, iar în cazul în care aceasta contribuie la luarea deciziilor și planificarea, există legături cu cercetarea instituțională. Deoarece cercetarea pedagogică explorează natura învățământului și a învățării elevilor, ea se leagă de evoluția practicii și a politicii de predare și învățare la nivel local și (inter) național. Cercetarea pedagogică ne poate ajuta să înțelegem mai profund aceste evoluții, să reflectăm asupra potențialului lor și să anticipăm impactul viitor. În prezent există o schimbare considerabilă în sectorul educației, iar cercetarea pedagogică este esențială pentru a ne ajuta să navigăm în

schimbarea științifică. De asemenea, ne poate ajuta să ne concentrăm atenția asupra zonelor în care pot apărea provocări, ar putea prezenta o evoluție specială a predării sau ar demonstra modul în care anumite metode ar putea fi adaptate în rezolvarea unor sarcini de lucru.

Cercetarea, în limbajul comun, se referă la o căutare a cunoștințelor, poate fi definită și ca o căutare științifică și sistematică a informațiilor pertinente pe un anumit subiect. De fapt, cercetarea este o artă investigației științifice.

Unii consideră că cercetarea este o mișcare de la ceea ce se cunoaște la necunoscut. Este de fapt o călătorie de descoperire. Cu toții avem instinctul vital al curiozității pentru că, atunci când necunoscutul ne confruntă, ne mirăm și curiozitatea noastră ne face să cercetăm și să atingem înțelegerea completă și mai completă a necunoscutului. Această curiozitate este mama tuturor cunoștințelor și poate fi metoda pe care omul o folosește pentru a obține cunoașterea a ceea ce este necunoscut denumită *cercetare*.

Cercetarea este, astfel, o contribuție originală la bagajul de cunoștințe existent realizând progresul său. Este descoperirea adevărului cu ajutorul studiului, observării, comparației și experimentului, pe scurt, căutarea de cunoștințe prin metoda obiectivă și sistematică, găsirea unei soluții la o problemă.

Deși fiecare studiu de cercetare are un scop specific, obiectivele de cercetare pot fi incluse în mai multe categorii largi:

1. Pentru familiarizarea cu un fenomen sau obținerea de noi perspective asupra acestuia (studii exploratorii)
2. Pentru a descrie cu exactitate caracteristicile unui anumit individ, situație sau grup (studii cu acest obiect în vedere sunt cunoscute ca studii de cercetare descriptive);
3. Pentru a determina frecvența cu care se produce ceva sau cu lucrul cu care este asociat (studii de diagnostică)
4. Pentru a testa o ipoteză a unei relații cauzale între variabile (astfel de studii sunt cunoscute sub numele de studii de cercetare privind ipotezele).

Ce îi motivează pe oamenii să efectueze cercetări? Aceasta este o chestiune de importanță fundamentală.

Posibilele motive pentru efectuarea cercetării pot fi următoarele:

1. Dorința de a obține un grad de cercetare împreună cu beneficiile sale;
2. Dorința de a face față provocării în rezolvarea problemelor nesoluționate,
3. Dorința de a obține bucuria intelectuală de a face o muncă creativă;
4. Dorința de a servi societății;
5. Dorința de a obține respect.

Totuși, aceasta nu este o listă exhaustivă a factorilor care motivează oamenii să efectueze studii de cercetare. Mulți factori, cum ar fi directivele guvernului, condițiile de angajare, curiozitatea față de lucrurile noi, dorința de a înțelege relațiile cauzale, gândirea și trezirea socială și altele asemănătoare pot motiva (sau uneori obligați) oamenii să efectueze operațiuni de cercetare.

Cercetarea pedagogică este o strategie desfășurată în scopul surprinderii unor relații noi între componentele acțiunii educaționale și al elaborării, pe această bază, a unor soluții optime ale problemelor pe care le ridică procesul instructiv-educativ, în conformitate cu exigențele sociale și cu logica internă a desfășurării lui. Este efectuată de cercetători profesioniști, dar ea poate fi realizată și de cadrele didactice de la toate nivelurile de învățământ, preocupate în aceeași măsură de asigurarea organizării și desfășurării eficiente a activității instructiv-educative și de investigarea fenomenelor pedagogice în vederea optimizării lor, a introducerii și realizării inovațiilor în învățământ; de aceea se impune inițierea viitorilor educatori nu numai în metodologia instruirii și educării, ci și în cea a cercetării pedagogice.

Specificul cercetării se bazează pe următoarele caracteristici:

- trebuie să aibă un caracter *prospectiv*, adică să vizeze dezvoltarea personalității elevului în perspectiva cerințelor dezvoltării sociale, să proiecteze tipul de personalitate necesar în viață;
- cercetarea pedagogică trebuie să fie *continuu ameliorativă*, adică ea trebuie să ducă, prin intervențiile sale modelatoare, la optimizarea activității de instruire și educare a elevilor/studentilor, la sporirea eficienței actului pedagogic concret;
- trebuie să aibă un caracter *interdisciplinar*, dat fiind complexitatea fenomenului investigat;
- prezintă *aspecte specifice sub raportul etapelor de desfășurare și al metodelor de cercetare*.

În funcție de scop și problemele abordate se disting:

- cercetări teoretico-fundamentale
- cercetări practic-aplicative

În funcție de metodologia adoptată se disting:

- observaționale
- experimentale

Cercetarea presupune adoptarea unui complex de metode care să permită strângerea unei cantități suficiente de date sau informații concrete, obiective și complete, a căror analiză și interpretare ulterioară să poată conduce la răspunsuri sau soluții științifice, la concluzii viabile. Ca metode de măsurare, înregistrare sau colectare a datelor se pot utiliza: observația directă, experimentul pedagogic (psihopedagogic), ancheta pe bază de chestionar sau interviu, analiza de conținut a produselor activității elevilor, probe și teste, studiul de caz, studiul documentelor școlare, al documentelor de arhivă, tehnici sociometrice etc.

Etapile cercetării presupun:

1. Stabilirea ipotezei
2. Stabilirea perioadei de cercetare și a locului desfășurării
3. Alegerea eșantionului de subiecți și caracterizarea lor
4. Stabilirea grupurilor experimentale
5. Stabilirea bazei materiale sau a resurselor
6. Stabilirea metodologiei de cercetare și de prelucrare a datelor
7. Valorificarea rezultatelor

În practica școlară concretă, la nivelul dascălului-cercetător (adică al profesorului care nu se consideră un simplu funcționar, ci își privește activitatea ca pe un act de creație, de inovare a practicii), predomină cercetările pedagogice empirice, cu caracter tehnico-metodic, dar cu valoare de aplicabilitate relativ limitată. Acestea pornesc de la constatarea unor dificultăți, contradicții și disfuncționalități în utilizarea strategiilor didactice și educative, în modul de manifestare al unui elev sau a unei clase, sunt declanșate adesea de nevoia unor schimbări calitative și a eficienței actelor instructiv-educative, centrate pe obținerea unor performanțe superioare, maxime, ale fiecărui elev.

În concluzie, dezvoltarea capacității de inovare prin promovarea cercetării științifice în domeniul educației, ameliorarea informării și documentării pedagogice, facilitarea cooperării internaționale și stimularea inițiativei novatoare, la nivelul unităților de învățământ, este considerată ca o importantă parte componentă a restructurării sistemului educativ, presupunând un ansamblu de măsuri pe termen lung.

Bibliografie:

Morris, A. and Norman, L. Collaborative Research in Practice. London: Learning and Skills Research Centre, 2004

Muster, D., Metodologia cercetării în educație în învățământ, Editura Litera, București, 1985

Khotary. C. R. 2004. *Research and Methodology*. New Age International (P) Ltd. Publishers

Resurse web:

cyd.ro/cercetarea-pedagogica

METODELE INTERACTIVE ȘI TEORIA CONSTRUCTIVISTĂ ÎN EDUCAȚIE

Prof. VANCEA ELENA CERASELA-Școala Gimnazială „Gheorghe Țițeica” Craiova

*Motto: Important este nu să spunem liber ce gândim,
ci să simțim că putem gândi liber.*

Cerințe tot mai acute de integrare a noilor tehnologii în învățământ, de sporire a caracterului interactiv al învățării, folosind strategii colaborative de învățare și de evaluare, se constituie în imperative ale dezvoltării unei societăți și a unei educații moderniste și postmoderniste. Acest fapt nu înseamnă renunțarea totală la strategiile tradiționale, ci împletirea armonioasă, eficientă cu cele care presupun o mai profundă implicare a elevului/studentului în procesul propriei formări.

Rădăcinile constructivismului se află în antichitatea clasică, începând cu dialogurile lui Socrate și urmașii lui, în cadrul cărora, prin întrebări directe, profesorul îl stimula pe elev să sesizeze propriile greșeli/erori în procesul gândirii. Dialogurile socratice constituie încă un instrument important folosit de educatorii constructiviști pentru a evalua învățarea desfășurată de elevi și pentru a proiecta noile experiențe/situații de învățare.

Piaget și Dewey au dezvoltat apoi teoriile dezvoltării și educației copiilor, numite astăzi Educația Progresivă, teorii ce au condus la evoluția constructivismului.

Piaget considera că individul învață construindu-și structuri logice una după alta. El concluzionează că logica copilului și modul său de gândire sunt diferite de cele ale adultului. Implicațiile acestei teorii și cum a fost ea aplicată a constituit fundamentul educației constructiviste.

Dewey cerea ca educația să se bazeze pe experiență reală. Conform convingerilor sale, dacă ai îndoieli asupra felului cum se produce învățarea, implică-te în cercetare: studiază, apreciază, analizează alternativele posibile și vei ajunge la convingeri bazate pe ceea ce e evident. A cerceta, a căuta, a întreba constituie elemente cheie în învățarea constructivistă.

Alți educatori, filozofi, psihologi, cercetători, sociologi care au adăugat noi perspective teoretice și practice orientării constructiviste asupra învățării sunt: Lev Vîgotski, Jerome Bruner, David Ausubel.

Vîgotski introduce aspectele sociale ale învățării în teoria constructivistă. El definește “zona proximei dezvoltări” în legătură cu capacitățile elevilor de a rezolva probleme plecând de la nivelul actual de dezvoltare și ținând către nivelul potențial, sub coordonarea adultului sau în colaborare cu copiii mai mari (cu nivel de dezvoltare ridicat).

Bruner a inițiat schimbarea curriculumului bazându-se pe ideea că învățarea este activă. Învățarea este un proces social în care elevii își construiesc noi idei sau concepte având la bază cunoașterea curentă.

Folosirea *strategiilor didactice interactive* reclamă din partea profesorilor o viziune constructivistă asupra proceselor de predare-învățare-evaluare, în acord cu dezideratele educației postmoderniste. Este important pentru educatori să înțeleagă implicațiile acestei orientări asupra învățării, pentru predare și pentru dezvoltarea profesională a profesorilor. Constructivismul este o teorie cuprinzătoare care include numeroase practici și strategii instructive cum ar fi: învățarea prin colaborare, învățarea prin descoperire.

Ideea centrală a constructivismului este următoarea: cunoașterea umană se construiește printr-un proces creator și activ; cei ce învață își construiesc o nouă cunoaștere pe temeliile învățărilor anterioare, experimentând și reflectând asupra experiențelor. Această perspectivă vine să contrasteze cu cele care privesc cunoașterea ca pe o simplă transmitere a informațiilor de la un individ la altul, în care recepția/recepționarea nu construcția este fundamentală.

Două noțiuni importante gravitează în jurul ideii de cunoaștere construită. Prima se referă la faptul că cei ce învață clădesc înțelegeri noi, folosind ceea ce ei deja știu. Noua cunoaștere nu se grevează pe o “tabula rasa”. Cei ce învață vin în întâmpinarea noii experiențe de învățare cu achizițiile pe care le-au dobândit și modifică reflectarea pe care o vor construi pe baza noilor situații de învățare.

A doua noțiune se referă la faptul că învățarea este un proces activ, mai mult decât o simplă recepționare pasivă a informațiilor. Cei ce învață, confruntă cunoștințele lor cu ceea ce întâlnesc în ocaziile nou create de învățare. Dacă noul material nu se potrivește cu ceea ce elevii sunt familiarizați, atunci se caută modalitățile de adaptare și de îmbogățire a înțelegerii, la situația dată. Acest fapt presupune reflecție și aplecare asupra experiențelor de cunoaștere.

Principiile învățării active gravitează în jurul ideii conform căreia cei ce învață rămân activi în timpul acestui proces: ei valorifică achizițiile inițiale/curente, notează/rețin elementele relevante din noua experiență, analizează consistența cunoașterii anterioare și a celei emergente și, bazându-se pe această judecată, își pot modifica cunoașterea.

În clasă, perspectiva constructivistă asupra învățării valorifică o serie de *strategii didactice interactive* în cadrul cărora elevii învață să-și formuleze propriile idei, le testează, le argumentează, concluzionează, colaborează etc. Descoperind, experimentând, căutând și rezolvând probleme, elevii devin participanți activi la construirea propriei cunoașteri și reflectă asupra felului în care își modifică propria înțelegere asupra lumii.

Importanța strategiilor didactice interactive pentru procesul de învățare este majoră deoarece elevii învață nu doar prin ei înșiși ci mai ales de la ceilalți. Reflectând asupra procesului de învățare în grup, ei își pot însuși metode și strategii de învățare unul de la altul.

Constructivismul definește învățarea ca o construcție pozitivă a realității, în care subiectul devine conștient de caracterul relativ al realității, recunoaște modul de percepere al partenerilor, acceptând în același timp diversitatea, varietatea și chiar opoziția interpretărilor. O astfel de înțelegere determină deconstrucții și reconstrucții cognitive pe baza noilor intervenții și modificări apărute, transformând noutatea conform posibilităților, resurselor și cerințelor proprii.

Strategiile didactice interactive sunt menite să stimuleze o cunoaștere activă, prin participări și asocieri la situații practice și o cunoaștere situativă, deoarece, “învățarea este un proces activ și constructiv care întotdeauna are loc într-un context, deci situativ, multidimensional și sistematic. Rezultatele învățării nu pot fi anticipate, procesele de construire fiind individuale și specifice situației.” (Reinmann-Rothmeier/Mandl). Accentuând importanța activismului în învățare, Horst Siebert adaugă: “de regulă, cunoașterea care este doar transmisă va rămâne “pasivă”, superficială. Cunoașterea situațională are, să sperăm, efecte de lungă durată și este activă.” (Horst Siebert)

Tot el enunță *principiile învățării situative*:

- orientarea spre situații/probleme;
- autenticitate/relevanță subiectivă;
- schimbarea de perspectivă/contexte multiple;
- complementaritatea instrucției și construcției.

Cele zece *principii ale cunoașterii în viziune constructivistă* enunțate de Klaus Muller în 1996, sunt:

- 1) “Dobândirea cunoașterii depinde constructiv de cunoașterea anterioară, percepție, context și stare afectivă.

- 2) Dobândirea cunoașterii are loc individual, nepremeditat și de-a lungul stadiilor unei cunoașteri intermediare continue.
- 3) Dobândirea cunoașterii nu poate fi determinată, ci doar ghidată; așadar cunoașterea este autoorganizată și emergentă.
- 4) În cazul ideal, cunoașterea este dispusă în conexiuni, deci productivă, și flexibilă interdisciplinar.
- 5) În esența ei, cunoașterea presupune existența unei semnificații și a unui sens, este deci fundamentată lingvistic și reconstruibilă ca interpretare.
- 6) Cunoașterea este dinamică și se reconstruiește permanent, progresiv sau regresiv. Și cunoașterea fosilizată sau pasivă poate deveni din nou disponibilă, prin creativitate.
- 7) Cunoașterea se negociază social și este localizată social, de la interacțiunile dialogate autentice, până la interacțiunile text-cititor, până la interacțiunile mediatice sau prin intermediul calculatorului.
- 8) Cunoașterea se naște din situații problematice care necesită o soluționare a problemelor precum și la o competență de rezolvare în acele domenii în care ne specializăm.
- 9) Cunoașterea are o dimensiune antropologică manifestă, de exemplu, în etică, în capacitatea de percepție și în educația memoriei, și nu are nici cea mai mică legătură cu cunoașterea din domeniul calculatoarelor sau cu “învățarea programată”.
- 10) Cei care transmit această cunoaștere sunt cei care configurează mediile de învățare și încearcă să îi inițieze pe participanți la învățare în anumite domenii de specialitate.”
(K. Muller)

Analizând aceste principii ale cunoașterii putem explica implicațiile orientării constructivistice în procesul de predare:

1. În primul rând, predarea nu poate fi văzută doar ca o transmitere de cunoștințe de la profesor la elev, de la cel care “știe” către cel care “nu știe și trebuie învățat”. O primă implicație a acestui fapt este următoarea: profesorul nu trebuie să-și asume rolul de atotștiutor ci pe cel de *ghid* al elevului, oferindu-i acestuia oportunități de a-și testa capacitatea de a realiza legături între cunoștințe în vederea rezolvării sarcinilor.

2. Cadrele didactice trebuie să fie preocupate nu atât de “cât” transmit ci mai mult de *căile* și de *modalitățile* pe care le pot oferi elevilor pentru a veni în contact cu diverse informații, pe care se opresc în a le oferi “de-a gata”. În acest sens, sunt preferate *situațiile problematice* în care elevii să fie puși în situația de a explora diferențele dintre competențele pe care le dețin și noile solicitări la care trebuie să facă față. Desigur, fiecare elev are ritmul său propriu de învățare și niveluri diferite de pregătire, fiind necesare diferențierea și adaptarea sarcinilor.

3. Profesorii trebuie să *motiveze* elevii să parcurgă experiențele de învățare propuse, să aplice achizițiile dobândite în situații noi, construindu-și astfel o nouă cunoaștere. *Interacțiunile* din cadrul grupului sunt de asemenea foarte importante pentru construcția cunoașterii individuale și colective, deoarece oferă o sursă necontestabilă de realizare de comparații și evaluări a propriei înțelegeri cu cele ale partenerilor.

4. O condiție a elaborării active a cunoașterii o constituie *timpul* real necesar îndeplinirii unei sarcini. Un interval de timp mai lung îi oferă elevului posibilitatea de a reflecta la noua experiență și la modul cum aceasta îl poate conduce către noi acomodări, adaptări prin comparații, restructurări continue până la îmbunătățirea performanței.

Dacă învățarea este un proces constructiv, atunci instruirea trebuie să fie astfel concepută pentru a crea oportunități acestei construcții.

Conștientizarea nevoii elevilor de activitate, înclinația către explorare și descoperire asigură implicarea profundă a acestora într-un proces temeinic și intensiv de învățare.

Trebuie recunoscut faptul că această construcție în învățare nu este proprie numai elevilor, ci tuturor celor care învață, deci și adulților. Profesorii înșiși își construiesc propria cunoaștere și pot înțelege care sunt dificultățile precum și modurile cele mai eficiente de a lucra. Pe de altă parte, felul în care sunt învățați studenții - viitori profesori va influența concepția și conduita lor didactică.

Folosirea *strategiilor didactice interactive* menține tonusul atât al profesorului cât și al elevului în desfășurarea unei activități captivante, motivante, benefice atât în plan cognitiv cât și în plan social.

Constructivismul reprezintă o idee foarte importantă în educație. Implicațiile sale asupra modului în care se realizează predarea și învățarea sunt enorme. Centrarea pe învățarea celui ce învață ar putea fi considerată cea mai importantă contribuție a constructivismului.

Profesorii constructiviști creează în clasă condiții care să invite elevii să-și elaboreze propriile înțelesuri prin determinarea cunoașterii inițiale a acestora și construirea, pe aceste achiziții, a noii înțelegeri. Ei sunt facilitatorii care mediază între învățarea curentă și înțelegerile emergente, între cunoașterea prezentă și noua achiziție ce rezultă dintr-o experiență nouă de învățare, ajutându-i să realizeze operații intelectuale din ce în ce mai sofisticate, făcând materialul de studiat relevant pentru elevi. Aceasta este *piatra unghiulară a educației constructiviste*.

Din punct de vedere constructivist, nu este nimic neobișnuit dacă elevii “nu învață ceea ce s-a predat, ci rețin ceva ce nici măcar nu s-a prezentat sau își însușesc foarte bine ceea ce nu a fost niciodată prevăzut în planul de instruire.” (Schaffter Horst Siebert)

Educatorul constructivist cunoaște și apreciază/valorifică punctele de vedere ale elevilor. Opiniile acestora reprezintă niște ferestre deschise spre propriile lor raționamente, ilustrative pentru felul cum gândesc și înțeleg lumea. Acordându-le șansa de a-și exprima părerile, profesorul stimulează încrederea în propriile forțe ale elevilor.

Dat fiind faptul că învățarea trebuie să se construiască în jurul elementelor esențiale, a conceptelor – cheie dintr-un domeniu, elevii/studenții trebuie să fie familiarizați încă de la început cu scopurile și ideile principale ale materiei de studiu, realizându-se legături interdisciplinare. În viziune constructivistă, învățarea presupune existența unor structuri anterioare pentru că toate cunoștințele se bazează pe acumulările existente, iar experiențele noi se raportează la alte experiențe, punându-se accent pe *interacțiunea dintre subiect și lume*. Aceasta deoarece învățarea nu poate fi concepută ca un model input-output și nu poate fi comparată cu introducerea și prelucrarea informațiilor într-un calculator. Sistemele cognitive sunt determinate structural, aceasta înseamnând că individul stabilește, în conformitate cu propriile structuri, formate în timp, ce semnificație să dea evenimentelor (mesajelor) venite din exterior.

Importantă în învățare, este “semnificația” pe care o acordă subiectul situației, experienței cu care vine în contact. Acest fapt argumentează necesitatea și valoarea conștientizării de către elevi a necesității însușirii unei teme anume, prin cunoașterea obiectivelor, prin captarea atenției și menținerea interesului.

Constructivismul pune preț pe caracterul situativ al învățării, evidențiind că o “didactică incitativă” are șanse mărite de succes față de una transmisivă. Din această perspectivă, tipul de “învățare ca reflectare a predării” este considerat o “malfuncție predare-învățare”. Învățarea este o “autoreglementare a sistemului cognitiv”, depășind stadiul învățării ca simplă “asimilare a realității”. Aceasta pentru că “sistemul interacționează cu propriile sale stări, el își modifică singur propriile structuri. Aceasta este teza radical-constructivistă” – afirmă Horst Siebert.

Didactica incitativă se referă la faptul că profesorul nu se mai mulțumește doar să transmită cunoștințe de-a gata elaborate pe care trebuie să le asimileze elevii, ci înlesnește procese de deducție și de însușire autonomă a cunoștințelor din partea acestora. “Didactica

tradițională a transmiterii este completată de didactica asimilării. Metodica constructivistă încurajează învățarea autonomă prin amenajarea stimulativă a mediilor și configurarea situațiilor educative. Profesorii entuziasmează cu precădere prin felul în care întruchipează o anumită construcție a realității.” .Fără a desconsidera total metodele tradiționale de predare, constructivismul promovează ideea că sunt de preferat acele **metode** care “te pun pe gânduri, care mijlocesc și cunoștințe surprinzătoare și observații neobișnuite, care stimulează o schimbare a perspectivei și deschid privirea asupra unor orizonturi noi, mai largi.” Activitățile trebuie proiectate astfel încât să fie experimentale, active și interactive.

Strategiile didactice interactive de predare și învățare trebuie corelate cu cele *evaluative*, bazate pe îmbinarea metodelor tradiționale cu cele *alternative*. “Costructivismul pune sub semnul întrebării *metodele evaluative tradiționale*, uniforme, care și-au păstrat credință în adevărurile absolute. Este recomandabilă o completare a evaluărilor prin autoobservare și observări externe, preferate fiind procedeele calitative (cum ar fi rapoarte despre procesul educativ, critical incidents).”

Metodele complementare de evaluare au avantajul major că oferă o perspectivă asupra procesului intern de învățare, solicitând reflecția atât din partea elevului asupra muncii sale, cât și din partea profesorului asupra procesului și contextului în care a avut loc învățarea. Bazate pe cooperarea dintre profesor și elev, aceste metode solicită în mod deosebit discutarea pe marginea etapelor derulării activității și a rezultatelor obținute, evidențiind elementele favorizante și erorile corectibile în mod constructiv. Sunt menite nu să sancționeze în mod special, ci să orienteze mersul viitor pentru o mai bună construcție a cunoașterii și învățării elevului.

Bibliografie:

- Muller, Klaus (coord.), *Konstruktivismus*, Neuwied, 1996;
- Oprea, Crenguța-L., *Pedagogie. Alternative metodologice interactive*, București, Editura Universității din București, 2003;
- Oprea, Crenguța-L., *Strategii didactice interactive*, București, Editura Didactică și Pedagogică, R.A., ed. a IV-a, 2009;
- Siebert, Horst, *Pedagogie constructivistă. Bilanț al dezbaterii constructiviste asupra practicii educative*, Iași, Institutul European, 2001;

DEZVOLTAREA CREATIVITĂȚII ELEVILOR PRIN MATEMATICĂ

Prof VANCEA ELENA CERASELA

Școala Gimnazială „Gheorghe Țițeica” Craiova

Sistemul de învățământ reprezintă un subsistem al sistemului social, acesta fiind subordonat și integrat în cadrul și structura generală a societății, neavând doar o structură internă, ci supunându-se și unor impulsuri sociale externe. Sistemul de învățământ, privit ca un întreg, se referă, în mod fundamental, la organizarea sub formă instituțională a învățământului, în acest sens sistemul de învățământ cuprinzând totalitatea instituțiilor ce urmăresc îndeplinirea unor obiective educaționale

Intr-o societate bazată pe cunoaștere, competențele-cheie sub formă de cunoștințe, abilități și atitudini adecvate fiecărui context au un rol fundamental în cazul fiecărui individ.

Acestea asigură o valoare adăugată pentru piața muncii, coeziunea socială și cetățenia activă, oferind flexibilitate și adaptabilitate, satisfacție și motivație. Întrucât toată lumea ar trebui să le dobândească, această recomandare propune un instrument de referință pentru țările Uniunii Europene (UE), pentru a asigura integrarea deplină a acestor competențe-cheie în cadrul strategiilor și infrastructurilor țărilor respective, în special în contextul învățării pe tot parcursul vieții.

Competențele-cheie ar trebui dobândite de către:

- tinerii aflați la sfârșitul perioadei obligatorii de învățământ și formare; competențele-cheie îi pregătesc pe aceștia pentru viața adultă, în special pentru câmpul muncii, constituind totodată o bază pentru continuarea învățării;

- adulți pe tot parcursul vieții, printr-un proces de dezvoltare și actualizare a abilităților.

Dobândirea competențelor-cheie se încadrează în principiile de egalitate și acces pentru toți și vizează mai ales grupurile dezavantajate al căror potențial educațional necesită sprijin. Exemplele de astfel de grupuri includ persoanele cu abilități de bază reduse, cele care părăsesc școala de timpuriu, șomerii pe termen lung, persoanele cu dizabilități, migranții etc.

Care sunt competențe-cheie?

1) Comunicarea în limba maternă

Reprezintă capacitatea de a exprima și interpreta concepte, gânduri, sentimente, fapte și opinii, atât în formă orală, cât și în formă scrisă (ascultare, vorbire, citire și scriere) și de a interacționa lingvistic într-un mod adecvat și creativ într-o serie completă de contexte culturale și sociale;

2) Comunicarea în limbi străine

Pe lângă dimensiunile principale ale abilităților de comunicare în limba maternă, implică și abilitățile de mediere și înțelegere interculturală. Nivelul de cunoștințe depinde de mai mulți factori și de capacitatea de ascultare, vorbire, citire și scriere;

3) Competența matematică și competențe de bază privind știința și tehnologia

Competența matematică este capacitatea de a dezvolta și a aplica gândirea matematică pentru rezolvarea diferitor probleme în situații cotidiene, accentul punându-se pe proces, activitate și cunoștințe. Competențele de bază privind știința și tehnologia se referă la stăpânirea, utilizarea și aplicarea cunoștințelor și a metodologiilor de explicare a lumii înconjurătoare. Acestea implică o înțelegere a schimbărilor cauzate de activitatea umană și a responsabilității fiecărui individ în calitate de cetățean;

4) Competența digitală Implică utilizarea cu încredere și în mod critic a tehnologiei din societatea informațională (TSI) și deci abilitățile de bază privind tehnologia informației și a comunicării (TIC);

5) Capacitatea de a învăța procesul de învățare

Este legată de învățare, de abilitatea omului de a-și urmări și organiza propria învățare, fie individual, fie în grupuri, conform nevoilor proprii, precum și de conștientizare a metodelor și a oportunităților;

6) Competențe sociale și civice

Competențele sociale se referă la competențele personale, interpersonale și interculturale și toate formele de comportament care permit fiecărei persoane să participe în mod eficace și constructiv la viața socială și profesională. Aceste competențe sunt legate de bunăstarea personală și socială. Este esențială înțelegerea codurilor de conduită și a obiceiurilor din diferite medii în care activează persoanele. Competențele civice, în special cunoașterea conceptelor și a structurilor sociale și politice (democrație, justiție, egalitate, cetățenie și drepturi civile), fac posibilă participarea activă și democratică a oamenilor;

7) Simțul inițiativei și al antreprenoriatului Reprezintă capacitatea de a transforma ideile în acțiune. Acest simț presupune creativitate, inovație și asumarea unor riscuri, precum

și capacitatea de a planifica și gestiona proiectele în vederea atingerii obiectivelor. Persoana este conștientă de contextul propriei sale activități și este capabilă să valorifice oportunitățile apărute. Acesta este fundamentul pentru achiziția unor abilități și cunoștințe mai specializate, de care au nevoie cei care instituie sau contribuie la o activitate socială sau comercială. Acest lucru ar trebui să includă conștientizarea valorilor etice și promovarea bunei guvernări;

8) Conștiința și expresia culturală Implică aprecierea importanței expresiei culturale a ideilor, a experiențelor și a emoțiilor printr-o serie de canale (muzică, teatru, literatură și arte vizuale).

Toate aceste competențe-cheie sunt interdependente, iar accentul se pune, în fiecare caz, pe gândirea critică, creativitate, inițiativă, rezolvarea problemelor, evaluarea riscurilor, luarea deciziilor și gestionarea constructivă a sentimentelor.

Dintre toate aceste competențe, cea matematică și competențele de bază privind știința și tehnologia pot contribui semnificativ la creșterea competitivității Uniunii Europene în lume, în contextul în care rolul important pe care educația și formarea trebuie să îl joace în susținerea creșterii economice și a locurilor de muncă a fost subliniat în mod repetat la nivel european.

Potrivit informațiilor Eurydice, rețeaua de informare asupra educației în Europa, menținerea competențelor la nivel înalt în domeniul Matematicii, Științelor și Tehnologiei (MST) este crucială pentru economie și, prin urmare, un procent ridicat de absolvenți de MST reprezintă un obiectiv important în majoritatea țărilor europene.

Competența matematică reprezintă capacitatea de a dezvolta și de a aplica gândirea matematică în scopul de a rezolva probleme apărute în situații cotidiene. În încercarea de a dezvolta competențe în ceea ce privește lucrul cu elemente de bază matematice, accentul trebuie să cadă pe procesul în sine, pe activitate, precum și pe cunoaștere. Competența matematică implică, în diferite grade, capacitatea și disponibilitatea de a folosi tipuri de gândire matematică (gândire logică și spațială) și modalități de prezentare (formule, modele, constructe, grafice, scheme).

Cunoștințele necesare în matematică includ cunoștințe solide de numerație, măsuri, structuri, operații de bază și prezentări matematice de bază, o înțelegere a conceptelor și termenilor matematici, conștientizarea întrebărilor la care matematica poate oferi răspunsuri. Individul trebuie să posede deprinderi de a aplica principii și procese matematice de bază în situații de zi cu zi, la locul de muncă, acasă, să urmărească și să aprecieze înălțări de argumente. Trebuie să fie capabil să raționeze matematic, să înțeleagă dovezile matematice, să comunice în limbaj matematic, să folosească instrumente ajutătoare adecvate. O atitudine pozitivă în matematică se bazează pe respectarea adevărului și pe disponibilitatea de a descoperi cauze și de a aprecia validitatea lor.

Nivelul motivației de a învăța matematica și științele este un factor determinant important pentru rezultatele elevilor la școală. Literatura de specialitate a arătat în mod clar că atitudinea și motivația sunt factori importanți pentru obținerea de rezultate bune. Încrederea elevilor în propriile abilități poate juca de asemenea un rol important în învățare: autoeficacitatea, măsurată ca nivel de încredere a elevului, poate prezice performanța. Sentimentele negative sau anxietatea față de matematică, pe de altă parte, pot deveni o barieră în calea rezultatelor bune. În plus, există dovezi de cercetare referitoare la faptul că elevii cărora le place matematica își măresc motivația intrinsecă de a învăța și vice-versa. Atunci când elevii sunt motivați să învețe matematica, ei petrec mai mult timp pe sarcini matematice și tind să fie mai persistenți în rezolvarea problemelor matematice. Ei pot fi, de asemenea, mai deschiși pentru a face un număr mare de cursuri de matematică și de a urma o carieră în legătură cu matematica. Astfel, creșterea motivației de învățare a matematicii și științelor este importantă nu numai pentru îmbunătățirea generală a performanțelor la nivel primar și secundar, dar și pentru încurajarea alegerii disciplinelor MST la nivel terțiar. În ceea ce

privește continuarea studiilor și alegerea carierei, cercetarea atitudinilor și percepțiilor elevilor duce la concluzia că elevii nu văd relevanța studiilor lor de matematică și de științe pentru activitatea lor profesională viitoare. În plus, ei au adesea opinii stereotipice și înguste cu privire la aceste cariere sau, uneori, nu au nici o informație despre ceea ce înseamnă să fii om de știință sau inginer. Diferențele dintre sexe afectează, de asemenea, aspirațiile în carieră, fetele fiind mai puțin interesate în alegerea carierei în domeniul matematicii sau științelor.

Comunicarea în limbile străine, mai ales în limba engleză, cel mai răspândit instrument lingvistic de comunicare la nivel mondial, implică abilități de cunoaștere a instrumentarului lingvistic dar și de înțelegere a contextului cultural. La rândul ei, competența matematică reprezintă capacitatea de a dezvolta și aplica gândirea matematică în vederea rezolvării unor probleme în situații cotidiene, accentul punându-se atât pe activitate cât și pe cunoaștere. Competența matematică presupune capacitatea de utilizare a modelelor matematice în gândire. Competența de bază în știință implică utilizarea cunoștințelor dobândite în vederea explicării diverselor fenomene în vreme ce competența în tehnologie este înțeleasă ca abilitatea de a utiliza diverse cunoștințe și metode ca răspuns la dorințele și nevoile umane fără a neglija înțelegerea schimbărilor cauzate de activitățile umane și responsabilitatea individului ca cetățean. Competența digitală, la rândul ei, presupune utilizarea critică a tehnologiei societății informaționale în viața de zi cu zi. Se bazează pe abilitățile de bază ale utilizării tehnologiei informației și a comunicării (TIC).

Educația este factorul determinant al dezvoltării psihoindividuale. Aceasta este o formă organizată, sistematică și continuă de formare a personalității umane. Procesul complex de formare și devenire a personalității umane este indisolubil legat de activitatea de învățare și de educație, în general. Învățarea școlară este o formă tipică, specifică de învățare umană. Este orientată în direcția asimilării de cunoștințe și a formării structurilor psihice și de personalitate. Vizează obiective precise, implică proiectare și anticipare, dirijare, control și decizie.

Bibliografie:

1. Dan Meyer: Math class needs a makeover
http://www.ted.com/talks/dan_meyer_math_curriculum_makeover.html
2. Ken Robinson: How schools kill creativity
http://www.ted.com/talks/ken_robinson_says_schools_kill_creativity
3. Matematica. Curriculum școlar pentru clasele V-IX
4. Achiri Ion, Cara Angela, , Editura Dosoftei, Iași, 2000. Proiectarea didactică: orientări metodologice
5. Banea Horea, , Chișinău, Editura Lyceum, 2004. Metodica predării matematicii
6. Cerghit Ioan, , Editura Paralela 45, Pitești, 1998. Metode de învățământ
7. Cârjan Florin, , EDP, București, 1997. Didactica matematicii
8. Lupu Ilie, , București, Ed. Corent, 2002. Metodica predării matematicii

Studiu: Metoda Cubului la orele de matematică-aplicație la Poliedre
Prof. VANCEA Elena Cerasela – Școala Gimnazială „GHEORGHE ȚIȚEA”
Craiova

MOTTO: LECȚIA DESPRE CUB

de Nichita Stănescu

Se ia o bucată de piatră,
se cioplește cu o daltă de sânge,

se lustruiește cu ochiul lui Homer,
se răzuiește cu raze până cubul iese perfect.
După aceea se sărută de numărate ori cubul
cu gura ta, cu gura altora
și mai ales cu gura infantei.
După aceea se ia un ciocan
și brusc se fărâmă un colț de-al cubului.
Toți, dar absolut toți zice-vor:
-Ce cub perfect ar fi fost acesta de n-ar fi avut un colț sfărâmat!

Un învățământ modern, bine conceput permite inițiativa, spontaneitatea și creativitatea elevilor, dar și dirijarea, îndrumarea lor, rolul profesorului căpătând noi valențe, depășind optica tradițională prin care era un furnizor de informații. În organizarea unui învățământ centrat pe elev, profesorul devine un coparticipant alături de elev la activitățile desfășurate. El însoțește și încadrează elevul pe drumul spre cunoaștere.

Utilizarea metodelor interactive de predare – învățare în activitatea didactică contribuie la îmbunătățirea calității procesului instructiv - educativ, având un caracter activ – participativ și o reală valoare activ – formativă asupra personalității elevului.

Metodele interactive de grup sunt modalități moderne de stimulare a învățării și dezvoltării personale încă de la vârstele timpurii, sunt instrumente didactice care favorizează interschimbul de idei, de experiențe, de cunoștințe. Interactivitatea presupune o învățare prin comunicare, prin colaborare, produce o confruntare de idei, opinii și argumente, creează situații de învățare centrate pe disponibilitatea și dorința de cooperare a copiilor, pe implicarea lor directă și activă, pe influența reciprocă din interiorul microgrupurilor și interacțiunea socială a membrilor unui grup.

Implementarea acestor instrumente didactice moderne presupune un cumul de calități și disponibilități din partea cadrului didactic: receptivitate la nou, adaptarea stilului didactic, mobilizare, dorință de autoperfecționare, gândire reflexivă și modernă, creativitate, inteligența de a accepta noul și o mare flexibilitate în concepții.

În vederea dezvoltării gândirii critice la elevi trebuie să utilizăm, cu precădere unele strategii activ-participative, creative. Acestea nu trebuie rupte de cele tradiționale, ele marcând un nivel superior în spirala modernizării strategiilor didactice.

Metoda cubului presupune explorarea unui subiect, a unei situații din mai multe perspective, permițând abordarea complexă și integratoare a unei teme.

Sunt recomandate următoarele etape:

- Realizarea unui cub pe ale cărui fețe sunt scrise cuvintele: *descrie, compară, analizează, asociază, aplică, argumentează.*
- Anunțarea temei, subiectului pus în discuție.
- Împărțirea clasei în 6 grupe, fiecare dintre ele examinând tema din perspectiva cerinței de pe una din fețele cubului.
 - **Describe:** *culorile, formele, mărimile, etc.*
 - **Compară:** *ce este asemănător? Ce este diferit?*
 - **Analizează:** *spune din ce este făcut, din ce se compune.*
 - **Asociază:** *la ce te îndeamnă să te gândești?*
 - **Aplică:** *ce poți face cu aceasta? La ce poate fi folosită?*
 - **Argumentează:** *pro sau contra și enumeră o serie de motive care vin în sprijinul afirmației tale.*
- Fiecare grupă primește o coală colorată în nuanțele precizate mai sus. Echipele aleg un lider de grup care va arunca zarul pentru a vedea fața pe care este scris

verbul definitiv pentru acea grupă (descrie, compară, asociază, analizează, aplică și argumentează).

- Se anunță tema de discutat și timpul de lucru alocat. Se anunță obiectivele lecției de recapitulare. Se împart fișele cu sarcinile de lucru în grup (anexele 1- 6). Timp de 20-25 de minute
- Elevii lucrează în echipă la sarcina de lucru primită. Profesorul supraveghează activitatea elevilor și dă indicații acolo unde este nevoie. Soluționează eventual și situațiile în care nu toți elevii se implică în cadrul activității de grup sau atunci când un elev monopolizează toate activitățile.
- După expirarea timpului de lucru (20-25 min) se poate aplica cu succes metoda „turul galeriei”. Materialele realizate, posterele, vor fi expuse în clasă în 6 locuri vizibile. Elevii din fiecare grup își vor prezenta mai întâi sarcina de lucru și modul de realizare a ei, apoi, la semnalul dat de profesor, vor trece, pe rând pe la fiecare poster al colegilor de la altă grupă și vor acorda acestora o notă. După ce fiecare grup a vizitat „galeria” și a notat corespunzător producțiile colegilor, se vor discuta notele primite și obiectivitatea acestora, se vor face aprecieri și se vor corecta eventualele erori.

AVANTAJE ale metodei:

- Determină participarea conștientă a elevilor prin implicarea maximă a acestora în rezolvarea sarcinilor.
- Permite diferențierea sarcinilor de învățare.
- Formează deprinderi de muncă intelectuală.
- Stimulează gândirea logică a elevilor.
- Crește responsabilitatea elevului față de propria învățare, dar și față de grup
- Sporește eficiența învățării – elevii învață unii de la alții
- Dezvoltă abilități de comunicare și cooperare.

DEZAVANTAJE ale metodei:

- Rezolvarea sarcinilor solicită resurse mari de timp – iar programa la disciplina matematică este prea încărcată.
- Se creează un zgomot oarecare
- Facilitează erori în învățare
- Nu există un control precis asupra cantității / calității cunoștințelor dobândite de fiecare elev.
- Dezinteresul elevilor foarte buni sau foarte slab pregătiți.

Aplicație practică: La lecția de recapitulare și sistematizare a cunoștințelor - Unitatea de învățare: Poliedre - clasa a VIII-a

Se realizează un cub din carton și se colorează fiecare față diferit, iar fiecărei fețe i se asociază un verb, astfel:

Fața 1 - albastru – verbul DESCRIE	Fața 4 - portocaliu – verbul ANALIZEAZĂ
Fața 2 - roșu – verbul COMPARĂ	Fața 5 - galben – verbul ARGUMENTEAZĂ

Elevii care primesc fișa de lucru cu verbul **DESCRIE** vor avea de rezolvat următoarele sarcini:

- de enumerat poliedrele studiate
- de desenat corpurile și desfășurările lor plane
- de identificat elementele acestora și de descris forma fețelor și a bazei
- de evidențiat, într-un tabel, muchiile, fețele și diagonalele

Elevii care vor primi fișa de lucru cu verbul **COMPARĂ** vor avea de stabilit asemănări și deosebiri între corpurile studiate și o comparație între poliedrele oarecare și cele regulate.

Elevii care vor primi fișa de lucru cu verbul **ASOCIAZĂ** vor asocia fiecărui poliedru formulele de calcul pentru volum și arie (laterală, totală), apoi vor identifica obiecte cunoscute care au forma obiectului respectiv.

Pentru grupa care va avea verbul **ANALIZEAZĂ**, sarcina de lucru va cere ca elevii să analizeze diferite secțiuni în corpurile studiate (secțiuni diagonale, secțiuni cu un plan paralel cu baza). Se vor realiza desene corespunzătoare în care se vor pune în evidență toate planele de secțiune și forma secțiunii rezultate, prin markere.

Elevii care vor primi o fișă de lucru cu verbul **ARGUMENTEAZĂ** vor avea de analizat și justificat în scris valoarea de adevăr a unor propoziții, ce au conținut și chestiuni capcane. Li se va cere să realizeze și scurte demonstrații sau să descopere greșeala dintr-o redactare a unei rezolvări.

Elevii din grupa verbului **APLICĂ** vor avea un set de întrebări grilă în care vor aplica formulele de calcul a ariei și volumului unor poliedre în contexte variat.

DE EXEMPLU:

Fișa nr.1: Verbul „DESCRIE”

1. Enumerați poliedrele studiate:
2. Realizați câte un desen corespunzător fiecărui corp.
3. Identificați în desenele realizate elementele corpurilor, precum și forma fețelor și a bazei.

Fișa nr.2: Verbul „COMPARĂ”

1. Realizați un scurt eseu matematic în care să puneți în evidență asemănări și deosebiri sau analogii între poliedrele oarecare și cele regulate.
2. Redactați și comparați rezultatele obținute: Cubul ABCDA'B'C'D' are diagonala unei fețe laterale de 8 cm. Să se afle volumul cubului, apoi volumul tetraedrului A'BC'D format în interiorul cubului și să se compare rezultatele.

Fișa nr.3: Verbul „ASOCIAZĂ”

1. Asociază fiecărui poliedru studiat formulele corespunzătoare pentru calculul ariei laterale, totale și pentru calculul volumului.
2. Identifică în mediul înconjurător câteva obiecte care să aibă formă de cub, paralelipiped dreptunghic, prismă și piramidă.
3. Completați spațiile punctate cu răspunsurile corecte:
 - a) Piramida regulată cu toate muchiile congruente se numește
 - b) Un cub are aria laterală de 100 cm^2 , atunci muchia cubului este de cm.
 - c) O prismă patrulateră regulată are latura bazei de 8 cm și înălțimea de 15 cm. Atunci aria laterală a prismei este de cm^2 .
 - d) O piramidă triunghiulară regulată cu aria bazei de $4\sqrt{3} \text{ cm}^2$ și înălțimea de 9 cm are $V = \dots \text{cm}^3$.

Fișa nr.4: Verbul „ANALIZEAZĂ”

1. Desenați un cub și puneți în evidență secțiunile diagonale și secțiunile cu un plan paralel cu baza.
2. Desenați un paralelipiped dreptunghic și puneți în evidență secțiunile diagonale și secțiunile cu un plan paralel cu baza.
3. Desenați un trunchi de piramidă patrulateră și puneți în evidență secțiunile diagonale și secțiunile cu un plan paralel cu baza. Pentru fiecare secțiune specificați forma secțiunii și corpurile care se formează prin secționare, o formulă utilă pentru calculul ariei secțiunii formate.

Fișa nr.5: Verbul „ARGUMENTEAZĂ”

Citiți cu atenție enunțurile următoare și justificați:

1. Paralelipipedul dreptunghic care are toate muchiile congruente este cub – justificare prin desen.
2. Aria laterală a unei prisme patrulateră regulate este egală cu aria bazei sale, atunci latura bazei este de patru ori mai mică decât înălțimea sa.

Adevărat sau fals?

1. Dacă latura bazei unei prisme triunghiulare regulate se dublează, atunci aria laterală a prisme se dublează și ea.
2. Dacă muchia unui cub se înjumătățește atunci cubul care se formează are aria laterală o pătrime din aria laterală a cubului inițial.

Fișa nr.6: Verbul „APLICĂ”

1. Un cub are muchia de 3 cm. Aria totală a cubului este de: a) 24 cm²; b) 54 cm²; c) 35 cm².
2. O prismă triunghiulară regulată care are $l = 6$ cm și $h = 5$ cm are aria laterală de: a) 65 cm²; b) 70 cm²; c) 90 cm².
3. O piramidă patrulateră regulată care are aria bazei de 16 cm² și $h = 4$ cm, atunci: a) $l = h$; b) $l = 2h$; c) $h = 3l$.

BIBLIOGRAFIE

1. Crenguța - Lăcrămioara Oprea (2008) – “*Strategii didactice interactive*”, ed. a III-a, EDP, București
2. Ioan Cerghit (2005)- “*Metode de învățământ*”, EDP, București.
3. Ardelean Liviu, Secelean Nicolae – *Didactica matematicii – noțiuni generale, comunicare didactică specifică matematicii*, Ed. Universității "Lucian Blaga", Sibiu, 2007
4. Sarivan Lîgia, coord. – *Predarea interactivă centrată pe elev*, Educația 2000+, București, 2005
5. Singer Mihaela, Voica Cristian – *Recuperarea rămânerii în urmă la matematică*, Educația 2000+, București, 2005
6. Iucu, Romiță, „*Managementul și gestiunea clasei de elevi*”, Editura Polirom, Iași

Particularități ale formării adulților andragogia –

știința care se ocupă cu metodele de educație a adulților

pedagogia	andragogia	sinergogia
<ul style="list-style-type: none"> ➤ Abordare centrată pe profesor ➤ Profesorul are o autoritate puternică asupra celui care învață, fiind responsabil pentru realizarea învățării ➤ Permite transmiterea eficace a conținuturilor ➤ Profesorul predă, cursanții ascultă ➤ Motivarea cursantului se realizează predominant prin mijloace externe, cum sunt notele, aprobarea /dezaprobarea profesorului, presiunile parentale 	<ul style="list-style-type: none"> ➤ Abordare centrată asupra celui care învață ➤ Cursantul își asumă o mare parte a responsabilității în legătură cu ceea ce și cum va învăța ➤ Permite cursanților să învețe în ritmuri și prin mijloace diferite ➤ Cursanții constituie o parte activă în procesul de formare și sunt responsabili pentru performanțele lor ➤ Motivarea cursanților este predominant de natură intrinsecă (stima de sine, dorința de creștere a satisfacției profesionale, etc) 	<ul style="list-style-type: none"> ➤ Cale de "mijloc", care înlocuiește figura autoritară a profesorului cu structuri interactive de training și învățare ➤ Cursanții sunt responsabili pentru performanțele lor ➤ Nu consideră că participanții știu deja ceea ce ar trebui să învețe ➤ Învățarea se realizează prin sinergie în cadrul grupurilor de cursanți – învățarea care rezultă din și prin lucrul în echipă este mai puternică și mai amplă ➤ Colegii cursantului reprezintă o sursă de motivație pentru învățare

Caracteristicile învățării adulți

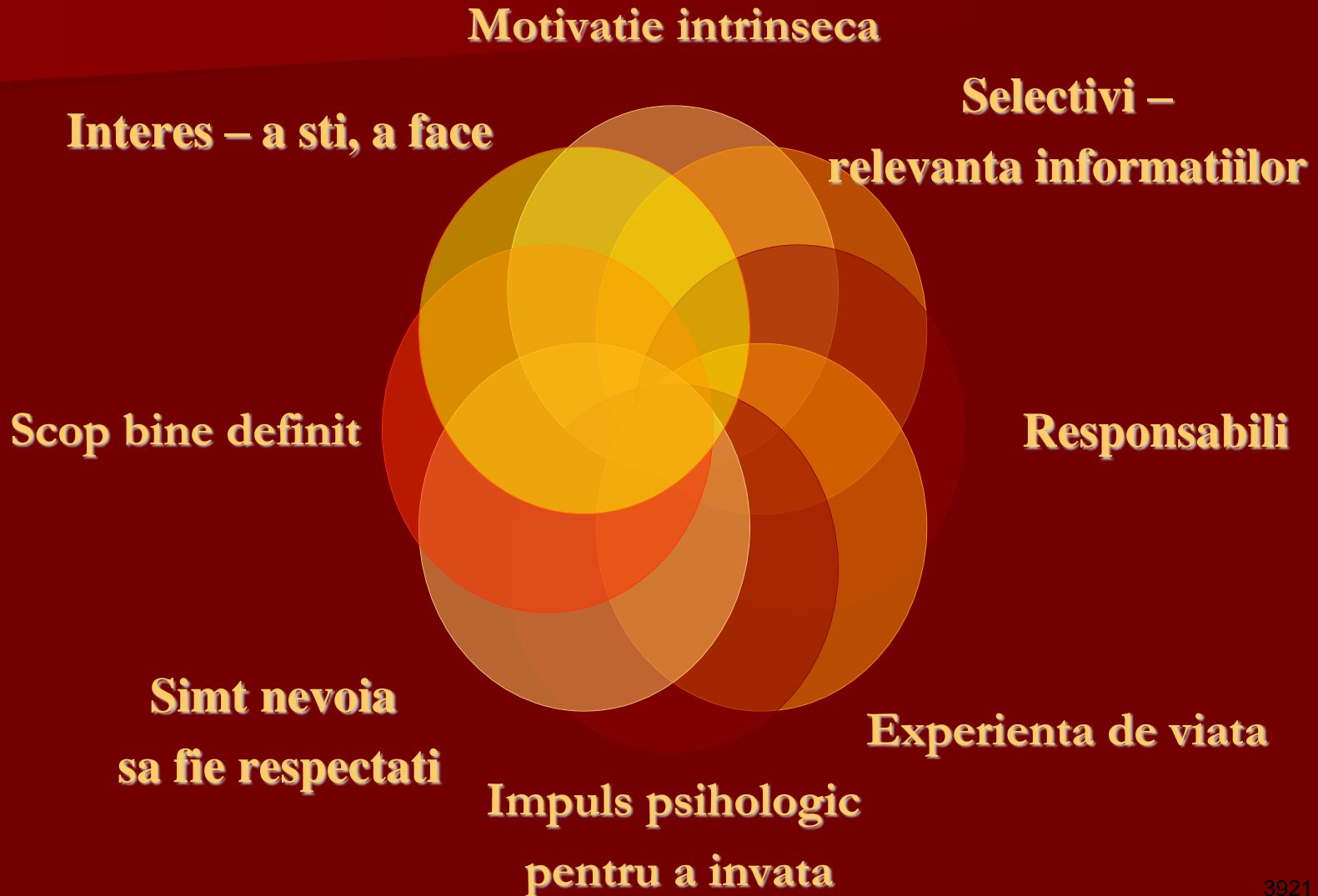

Principii de bază

1. Principii pentru formatori

- trebuie să știe de ce un anumit lucru este important pentru a fi învățat;
- trebuie "să învețe cum să știe ei mai întâi";
- trebuie să fie ei înșiși profesioniști și să se bazeze pe experiența proprie;

2. Principii pentru cursanți

- adulții nu vor învăța până când ei nu vor fi motivați;
- adulții vor să-și depășească inhibițiile privind activitatea de învățare;

Activitate

- Comparație între educarea copilului și educarea adultului

Abordări ale andragogiei

Invățarea experiențială - Thorndike și Lindeman

“Învățarea experiențială este învățarea prin care cursantul face ceva - nu doar trebuie să se gândească la ceva.”

Modelul învățării experiențiale

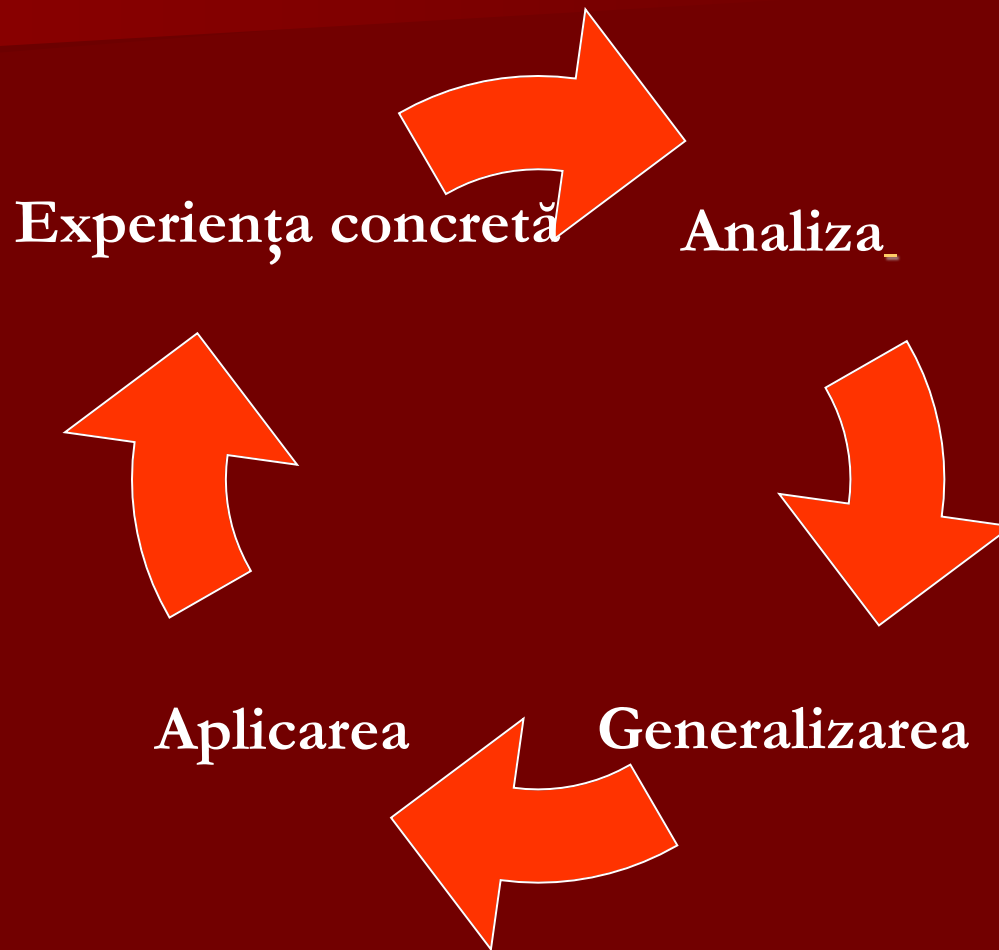

1. Experiența concretă

- rolul formatorului este de a genera o experiență și de a asista grupul în parcurgerea acesteia;
- “experiența” propusă trebuie să fie în concordanță cu scopul temei abordate și cu obiectivele stabilite;
- participanții trebuie să conștientizeze care este rolul lor în derularea activității propuse;
- realizarea activităților care furnizează ‘experiențe’ au la baza metode/tehnici diverse – joc de rol, studiu de caz, demonstrație, alegere forțată etc.;

2. Analiza

- sunt discutate observațiile participanților;
- sunt listate elementele procesului: relaționare, luarea deciziilor, stările afective, informațiile noi;
- sunt prezentate concluziile;
- rolul formatorului
 - de a facilita discuțiile;
 - să acorde atenție opiniei fiecărui participant;
 - să adreseze întrebări deschise care să stimuleze comunicarea;

3. Generalizarea

- participanții trebuie să interpreteze rezultatele discuției din faza anterioară pentru a putea formula principii/concepte transferabile și în alte situații;
- formatorul ghidează discuția astfel încât concluziile rezultate să coincidă cu scopul propus;

4. Aplicarea

Această etapă aparține în totalitate participantului care trebuie să „integreze” concluziile și principiile din “procesul învățării” în activitatea sa.

Modelul invatarii constructiviste

“cadru informal, confortabil, flexibil și relaxat”

M. Knowles

“In sensul acceptat de constructivism, instruirea este mai mult decat transmitere de cunostinte si moderare a discutiilor. Instruirea este alcatuirea unui mediu propice invatarii, schimbare de perspective, utilizarea unor canale diferite de invatare, crearea de situatii in care se invata de la altii si impreuna cu ei”.

Caracteristici

- se accentueaza ideea de sistem in care este incadrat autorul formarii;
- se evidentiaza procesele circulare, interactiunile, asteptarile, diferentele etc.

ȘCOALA - FAMILIA, PARTENERIAT DE SUCCES

Profesor învățământ primar Vasile Liliana,

Liceul Teoretic „W. Shakespeare” Timișoara-Timiș

În managementul educațional sunt necesare o serie de abilități ale comunicării, indiferent de caracteristicile psihosociale ale partenerilor de comunicare, între care: răbdarea, ascultarea activă, argumentarea, clasificarea, limbajul accesibil, evaluarea obiectivă.

Azi, mai mult ca oricând, știind că o bună parte a populației planetei se confruntă cu sărăcia, foamea, bolile, condițiile de viață precare, pericolele consumului drogurilor, nivelul scăzut de trai, mizeria, șomajul, rata crescândă a mortalității, a infraționalității, a abandonului școlar, a sinuciderilor și a bolilor psihice etc., ne punem cu atât mai mult și mai serios problema unei continue puneri pe gânduri a tuturor factorilor educaționali importanți antrenați în procesul de învățământ, în cadrul Școlii-profesori, părinți, elevi- în scopul ameliorării situației prezentei la cursuri și alte activități școlare organizate de Școală, a copiilor ori elevilor în proporție apropiată sau egală cu 100%, pentru eradicarea abandonului școlar. Aceasta fiindcă, știm acum cu toții, Școala oferă cu adevărat șanse în viața tuturor celor care s-au bucurat de beneficiile educației, începând cu Clasa pregătitoare ori ciclul primar, încheind cu Bacalaureatul, la finele anilor de liceu, și mai departe, în instituțiile de învățământ superior sau cursuri postliceale etc. Aceasta pentru că oferă șansa fiecărui viitor adult să își asigure, pe viitor, o specializare, formare, pregătire în domeniul ales, iar mai apoi, dezvoltarea personală armonioasă în profesie ori meserie, concomitent cu împlinirea personalității fiecăruia.

Lon Watters, spunea, și cu puțin umor, următoarele:”Școala e o clădire cu 4 pereți , în care se află viitorul.” Foarte frumos exprimat, plin de spirit ! Nelson Mandela, un mare luptător pentru binele poporului său, arătând rolul școlii, al educației în viața omului și în umanitate, arăta că ”Educația este cea mai puternică armă pe care o poți folosi pentru a schimba lumea”, iar marele filosof modern Immanuel Kant sublinia ideea că ”O educație bună este izvorul întregului bine în lume”.

Pentru realizarea unui parteneriat autentic este necesară împărtășirea aceluiași valori, atitudini, principii, norme, comportamente, iar complexitatea creșterii și educării copiilor, în această lume în continuă schimbare, aflată sub semnul competițiilor de orice fel, cere sprijin

din partea familiei și comunității. Se pot realiza parteneriate cu familia, biserica, agenții economici, administrația locală, mass-media, instituțiile de cultură, poliție. Aceste tipuri de parteneriate ne aduc bucurii și împliniri în fiecare ciclu de învățare.

Performanțele și comportamentul școlar al elevilor pot influența strategiile simple, dar încurajatoare pentru părinți, stimularea interesului și implicarea lor activă în comunitate. Indiferent de statutul economic, etnic sau cultural al familiei, implicarea părinților în educația copiilor conduce la îmbunătățirea performanțelor școlare și a prezenței la cursuri, precum și la reducerea ratei abandonului școlar și a delincvenței, având un impact puternic asupra întregii activități școlare. Rezultate școlare impresionante obțin copiii ai căror părinți le ascultă problemele, îi sprijină în efectuarea temelor, se implică, transformând experiențele de zi cu zi ale copilului în oportunități de învățare, sau îi îndrumă cu ajutorul materialelor și instrucțiunilor oferite de dascăli. Performanțe ridicate la învățătură se corelează sistematic cu existența unui mediu familial suportiv, cu așteptări înalte în ceea ce privește succesul școlar al copilului. Fiecare factor al relației școală – familie – societate interrelaționează cu ceilalți. Forul superior care imprimă un anumit format atât școlii cât și familiei, iar prin idealul educațional trasează liniile directoare pe care acestea trebuie să le urmeze este societatea.

Pe de altă parte, familia și școala sunt cele care își aduc continuu contribuția la modelarea societății. Colaborarea dintre școală și familie presupune nu numai o informare reciprocă cu privire la tot ceea ce ține de orientarea copilului, ci și înarmarea părinților cu toate problemele pe care le comportă această acțiune. Referitor la acțiunea educativă a familiei, ea este eficientă numai atunci când scopul său se înscrie pe aceeași linie cu a școlii, când între cei doi factori există o concordanță în ceea ce privește obiectivele urmărite, subordonate idealului social și educațional. Beneficiarul actului educațional promovat de cei trei factori deopotrivă, aflat în centrul acestei relații este, desigur, copilul - elev, „Măria – sa, Copilul”, cum îl numea învățătorul Ion Creangă. În atmosfera vieții școlare ei, copiii, elevii, nu trăiesc izolat, ci mai degrabă într-o ascensiune socială, desfășurându-și viața afectivă, activitatea intelectuală și nu mai puțin cea profesională, în interiorul și în interdependență cu mediul social înconjurător ori în condițiile date de acesta.

Așadar, orice sistem de educație rămâne neputincios dacă se izbește de indiferența sau de opoziția părinților, în contextul actual al accelerării transformărilor sociale, democratice, a emancipării femeii (la preocupările materne și gospodărești adăugându-se preocupările profesionale și de studiu), a modificării statutului copilului, precum și al dispersiei familiei, încercării de a restitui prestigiul educației familiale (pe care l-a avut până la introducerea învățământului obligatoriu), pe un fond al progreselor sociologiei și psihologiei.

Școala capătă astfel o misiune suplimentară, aceea de intervenție reglatorie în relația familiei cu societatea.

Bibliografie:

1. Bogathy, Zoltan, *Negocierea în organizații*, Editura Eurostampa, Timișoara, 1999
2. Cerghit, Ioan, *Metode de învățământ*, Editura Polirom, Iași, 2006
3. Curry, Augusto, *Părinți străluciți, profesori fascinanți, Cum să formăm tineri fericiți și inteligenți*, Editura For You, București, 2005
4. Golu, Mihai, *Bazele psihologiei generale*, Editura Universitară, București, 2005
5. Golu, Pantelimon; Zlate, Mielu; Verza, Emil, *Psihologia copilului*, E.D.P., București, 1996

Școala viitorului – o evoluție a învățământului

Prof. Nicoleta Mariana Vasile, Școala Gimnazială Mihail și Gavril, Smârdan

În viitor, aspecte precum rolul profesorului, organizarea predării și a evaluării, aspectul spațiilor de învățământ și motivația elevilor vor suferi schimbări majore, schimbări care, însă sunt necesare pentru a evolua și pentru a îmbunătăți influența școlii în formarea elevului. Rolul profesorului în școala viitorului este unul complet diferit. Specialiștii în domeniu susțin că influența profesorului asupra elevului se va schimba. Astfel, se crede că în viitor elevul se va informa singur, iar la școală se vor face teme și aplicații practice care îl vor ajuta pe elev să înțeleagă mai bine informația pe care a parcurs-o singur. De asemenea, elevul va trebui să știe să selecteze informația și să o prelucreze. Profesorul nu va mai avea rolul de a transmite cunoștințe, ci va avea rolul de a facilita procesul de învățare. De asemenea, ar putea exista formulare pentru a solicita feedback din partea elevilor cu privire la profesori. Profesorul viitorului ar trebui să își bazeze activitatea la oră pe cunoștințele elevilor, să se muleze pe informația pe care aceștia o dețin și să creeze o oră interactivă și interesantă care să îi captiveze pe tineri. Ar trebui să știe să folosească tehnologia în scop didactic. Trecerea de la un nivel la celălalt al învățării nu se mai poate face, ca pe vremuri, prin punere la respect, prin activarea fricilor sau a rușinilor sociale. Se face prin conectare și strategii didactice activ-participative. Ca să poți dezvolta operațiile gândirii și nivelul raționamentelor, e preferabil ca sarcinile de lucru să fie organizate în doze scurte, clare, de câte 5-10 minute, cu feedback imediat și cu criterii de notare elaborate anterior, împreună cu elevul. Elevul de astăzi are nevoie să i se descrie concret cum arată ascultarea activă, atenția, liniștea în bancă. Are nevoie de stabilire de mize pentru aceasta și de laude pentru comportament stabil sau autocontrol – așa zisa disciplina pozitivă. Are nevoie de laude permanente ale eforturilor, nu ale rezultatelor; lauda inteligenței distruge nevoia de a încerca lucruri noi sau capacitatea de a se ridica din eșec, de teama invalidării valorii personale. Elevul de astăzi are nevoie ca în clasă să existe: măcar câte un element de noutate în fiecare zi – în modul de aranjare a mobilei sau în bogăția de material didactic sau de strategie a profesorului; măcar câte un element de "wow" – ceva care să le stârnească atenția, mirarea; câte un rol social atribuit în oră: "ceasornicar", "observator social", "facilitator", "managerul materialelor"; de întrebări care le hrănesc "ego-ul": "tu ce părere ai?" / "ce te face să crezi asta?" Elevul de astăzi are nevoie ca toate criteriile de evaluare să fie dinainte stabilite pentru munca lui, clar și transparent, astfel încât să se poată nota

singur – autoevaluarea. Testele –surpriză, de pedeapsă sau testele-fulger sunt percepute ca nedrepte: sunt bune doar dacă sunt acceptate ca provocări. Elevii de azi au gândire stelară sau în rețea. Se plictisesc dacă nu există conexiuni între informații către toate domeniile de activitate sau de cunoaștere; au nevoie de provocări cognitive în ritm susținut într-o predare integrată. Copiii de astăzi au nevoie de lideri puternici – de profesori democratici, dar fermi, capabili să le susțină emoțiile și să stabilească riguros planul de lucru, ce este și ce nu este acceptabil în oră. Înainte de a fi profesori de istorie, geografie sau matematică, va trebui să le arătăm cu ce contribuim la creșterea și rafinarea gândirii lor. Elevul de astăzi învață foarte bine prin joc de rol, prin punerea în pielea personajelor sau a situațiilor istorice, a personalităților științifice etc. Are nevoie de modele pozitive și de empatie. Elevul de astăzi învață foarte mult în afara clasei – vizite, excursii; are mare nevoie de mobilitate și diversitate. Activitățile extrascolare și transdisciplinare au un rol important mai ales dacă sunt corelate cu unitățile de învățare pentru o învățare autentică și relevantă. Copilul de astăzi nu suportă educația DOAR cu stiloul în mână. Învață făcând lucruri cu mâinile – modelând structuri, machete, instalații; învață negociind, selectând, exprimând opinii personale. Copilul de astăzi are nevoie să își vadă familia efectiv interesată de viața lui școlară. Copilul de astăzi are nevoie să își vizualizeze grafic progresul, direcția, planul de creștere personală.

Bibliografie

Conceptele școlii viitorului – <https://clasnagov.com>

Timpu - <https://portal.revistatimpul.ro>

Sistemul de învățământ

Profesor: Ancuța Vasilica

**Școala gimnazială „Justin Pîrvu”,
comuna Poiana Teiului, Județul Neamț**

Sistemul de învățământ reprezintă factorul esențial al educației. La educația tinerelor generații și adulților participă însă și alți factori: profesorul, familia, societățile comerciale, mass media și grupul școlar, care împreună cu școala alcătuiesc sistemul instituțional de educație.

Denumirea de sistem provine din limba greacă – „systema”, care înseamnă ansamblul unor părți, corelate între ele.

Dezvoltarea educației și a învățământului au determinat apariția unui ansamblu de instituții școlare de diferite grade, profile și forme, care au alcătuit sistemul de învățământ al acelei țări.

Sistemul de învățământ reprezintă ansamblul coerent al instituțiilor școlare de toate gradele, profilele și formele, care funcționează în baza unor principii educaționale generale cu caracter organizatoric, iar unele și cu caracter juridic.

În România, acesta este un subsistem al sistemului social global și prezintă exigențele sociale contemporane privind educația tinerei generații, respective finalitățile, valorizarea și eficiența instituțiilor de instrucție și educație.

Sistemul de învățământ realizează cele trei funcții educaționale:

- a) Funcția cognitivă, instructiv-educativă și culturală, care-l formează pe om ca „homo cogitans” (omul care gândește);
- b) Funcția proxiologică, de muncă și aplicare a cunoștințelor în practică, care-l formează pe om ca „homo faber” (omul care muncește și creează);
- c) Funcția etico-axiologică, de valorificare, de evaluare corectă, care-l formează pe om ca „homo estimans” (omul care apreciază) valorizează corect și se comportă demn, civilizată.

Învățământul realizează idealul educațional bazat pe tradițiile umaniste, pe valorile democrației și pe aspirațiile societății românești, contribuind la păstrarea identității naționale. El dezvoltă ca ideal educațional o personalitate liberă, multidimensională, integral, armonioasă, autonomă, demnă și creativă.

Învățământul ca prioritate națională este necesar să se dezvolte în contextual interacțiunii dintre cerințele dezvoltării economico-sociale și cele ale dezvoltării resurselor umane.

În procesul integrării europene și al globalizării, sistemul de învățământ românesc este deschis relațiilor cu organismele internaționale de educație și relațiilor cu sistemele de învățământ din alte țări, fapt obiectivat în participarea țării noastre la realizarea unor programe educaționale internaționale precum Erasmus, Phare, Socrates, Tempus ș.a.

Bibliografie:

1. Bontaș, I., *Pedagogie. Tratat*, Editura Bic ALL, București, 2001, pag.97.

PROBLEMATIZAREA ÎN ȘCOALA MODERNĂ

PROF. VERESCU MARCU CARMEN
ȘCOALA GIMNAZIALĂ NR. 1 OȚELU-ROȘU

„Scopul meu este de a deschide discuția și a pune probleme, în speranța de a stimula pe cititor să regândească bazele funcției de educator.” G. Glaeser

Este cunoscut – inclusiv în cercurile publicului larg, pentru că indicații în acest sens apar frecvent și în presă și la radio și televiziune – faptul că pedagogia modernă, pornind de la caracteristicile culturii actuale și de la necesitățile societății de azi și de mâine, preconizează cu insistență trecerea de la școala informativă la cea formativă. Reamintim pe scurt logica acestei transformări.

Sfera cunoștințelor științifice crește foarte repede (se folosește nu știm dacă numai metaforic nici dacă suficient de exact, termenul exponențial). Timpul de trecere de la o descoperire științifică la aplicarea ei în tehnică devine din ce în ce mai scurt. Oamenii vor trebui să învețe toată viața, pentru a se putea adapta ușor și eficient la noi profesii, noi condiții de muncă și de viață. Deci școala nu are a-i învăța lucruri ce se vor perima în scurt timp, ci trebuie să-i formeze așa fel încât să fie capabili a se orienta singuri într-un câmp de probleme mereu nou.

Pentru a-și îndeplini rolul de formare a omului, școala nu trebuie să pună pe elev în postura unui simplu receptor de cunoștințe statice, gata sistematizate, trebuie să-l stimuleze să gândească și să lucreze prin eforturi personale. Eforturi personale stimulate și organizate prin problematizare: în loc de a da soluții, a pune pe elev în situația de ale descoperi.

Ideea în sine a școlii formative nu e nouă, ci numai termenii și condițiile în care ea este actualizată.

Să ne reamintim paginile din Eseurile lui Montaigne (1533-1592) despre Educație: „Mai bine un cap bine construit decât plin”„Să nu i se ceară cuvintele lecției ci sensul și substanța ; să nu apreciem progresul prin mărturiile memoriei, ci prin ale judecății”. „Să facem să treacă totul prin filtrul convingerii lui, să nu-i băgăm nimic în cap pe baza autorității și a încrederii în spusele altuia”.

Să ne amintim că și în pedagogia românească s-a vorbit cu insistență despre cultura formativă. Să cităm pe G. G. Antonescu – nu pentru a adera la întreaga lui concepție, ci pentru că a deținut în pedagogie un rol de prim ordin până la al doilea război : „Să nu provocăm numai acea activitate reproductivă, mecanică, atât de caracteristică școalei vechi, ci și o activitate productivă” ... „el va putea realiza o activitate creatoare, va putea să descopere cu mintea lui...” . „Spiru Haret a cerut ca probă finală a cursurilor secundare un examen în care elevul să dovedească maturitate de spirit și putere de sinteză, nu cantitatea cunoștințelor pe care să le reproducă în mod mecanic”.

Știm că de la tezele pedagogiei – oricât ar fi ele de clare și frumos orânduite – până la convingerile profesorilor, dar mai ales de la acestea până la viața efectivă a lecțiilor calea este adesea lungă, prea lungă. Printr-o fericită excepție, la matematică și la fizică a existat o tendință foarte activă de a realiza lecții apropiate de tipul preconizat teoretic: lecții în care materia este transformată în probleme de cercetare. Numai profesorii slab pregătiți fac lecții expositive; se silesc să țină minte și să reproducă un text.

Desigur istoricul problematizării – în teorie și în practică – este mult prea amplu pentru a-l putea rezuma aici. Spicuirile succinte de mai sus au numai rostul să reamintească faptul că problema școlii formative a preocupat și pe înaintașii noștri.

Dar a recunoaște valoarea unor preocupări din trecut nu înseamnă, evident, că ne-am putea limita, azi, la ele.

A analiza un învățământ formativ, a folosi pentru îndeplinirea acestui scop ca metodă principală problematizarea, a perfecționa modurile de a interpreta și aplica această metodă – constituie problema centrală a pedagogiei și a școlii contemporane. Considerăm că profesorii ar

trebui să aplice în mai mare măsură metode care dezvoltă gândirea elevilor, să diminueze ponderea expunerii descriptive, în favoarea explicațiilor, să trezească curiozitatea și interesul elevilor prin probleme întrebări, obișnuindu-i tot mai mult să gândească și să muncească independent.

În acest fel va fi extinsă utilizarea metodelor moderne, active, care dezvoltă gândirea, capacitatea de investigație a elevilor, presupun participarea lor la dobândirea cunoștințelor, munca lor independentă, deprinderea de a învăța sistematic și de a aplica în practică cele însușite.

Dorim să atragem atenția și asupra unui nou aspect important: îmbinarea activității axată pe investigație originală, pe creativitate cu aceea de aplicare sistematică a unor metode cunoscute, sigure.

Interesant este faptul că problematizarea nu constituie numai o notă esențială a pedagogiei noi, ci și, în câmp mult mai larg, a culturii însăși.

De multă vreme noțiunile erudit și om de știință nu se mai suprapun. Desigur, și acesta are nevoie de informație, dar nu transformă informația într-un scop în sine – așa cum face „eruditul”- îi păstrează caracterul de instrument, de mijloc de acțiune. Erudiția pură a fost uneori, în trecut, supraapreciată- ca o calitate în sine; ea a apărut ca o tendință progresistă în raport cu o școală axată pe sau redusă la învățarea limbilor moarte(vizibilă în principiul enunțat în cadrul Revoluției franceze: de toate și pentru toți). Ulterior însă s-a artificializat.

Astăzi, când se creează bănci de date, mijloace tehnice perfecționate de a depozita informația și de a obține repede și eficace informația trebuitoare la un moment dat, existența unui om-depozitar al ei –e la fel de desuetă ca și construirea piramidelor prin forță umană, fără macarale.

Încă în 1931, filozoful român N. Bagdasar a subliniat acest caracter activ al culturii, axarea ei pe probleme:

„La baza culturii moderne se află voința de a pune problemele cele mai grele, de a nu se lăsa descurajată de nici un eșec(...). De aici și încercarea de a caracteriza cunoștințele ca un proces, de a pune deci accentul nu atât pe rezultate cât pe funcția de cunoaștere însăși și de a socoti obiectul cunoștinței ca o problemă la care mintea omenească va avea să lucreze continuu”.

Problematizare deci nu este un caracter propriu al pedagogiei; în acest mod pedagogia intră în rezonanță cu întreaga cultură modernă, cu nevoile actuale ale societății.

De aceea, considerăm inutil să insistăm în plan teoretic, pe chestiunea utilității problematizării în școala de astăzi. Eforturile trebuie îndreptate nu spre dacă o adoptăm, ci spre cum, în ce fel o aplicăm.

Bibliografie

1. Maria Eliza Dulamă – Modele, strategii și tehnici didactice activizante, Editura Clusium, Cluj-Napoca, 2002
2. Păcurariu O. (coord.) – Strategii didactice inovative „Centrul educația 2000+”, Editura Sigma, 2003
3. Ghid metodologic pentru aplicarea programelor de matematică și fizică – gimnaziu
4. Eugen Rusu – Problematizare și probleme în matematica școlară, Editura Didactică și Pedagogică, București, 1978

NATURA, RESURSĂ ÎN DEZVOLTAREA COMUNICĂRII ORALE ȘI SCRISE LA PREȘCOLARI

prof. Vieru Garofița
Grădinița cu Program Prelungit Nr. 3, Iași

Înșușirea limbii la vârsta preșcolară este un imperativ major, facilitat însă de o mare aderență la educație, precum și o puternică motivație primară pentru comunicare a copiilor. Aceasta permite grădiniței să influențeze prin activități specifice asimilarea unor forme de limbă privind fonetica, vocabularul, structura gramaticală și expresivitatea. Unitățile de conținut se organizează, pentru activitățile de educare a limbajului desfășurate în grădiniță, prin raportare la trei domenii de specialitate:

- domeniul comunicării;
- domeniul limbii române;
- domeniul teoriei literare reflectate în/ prin literatura pentru copii.

În cadrul alternativei Step by Step, metodele și mijloacele de explorare și de cunoaștere ale copilului sunt individualizate, adesea neașteptate și originale. Educația individualizată îl ajută pe copil să meargă spre cunoașterea lumii înconjurătoare și identificarea comportamentelor utile pe căi personale. Organizată pe centre de interes, Artă, Științe, Joc de rol, Construcții, Manipulative, Nisip și apă, Alfabetizare, sala de grupă devine un cadru adecvat situațiilor de învățare și obținerii experienței. Prin felul în care este amenajată, ea oferă copilului ocazii să se simtă bine în intimitatea lui, stimulându-i interesul și invitându-l la învățare prin descoperire și explorare.

În alternativa Step by Step, activitatea de educare a limbajului se poate desfășura atât frontal cât și cu grupuri mici de copii. Pentru dezvoltarea creativității și exersarea limbajului la preșcolari se pot planifica activități în care să se folosească atât materiale din natură cât și materiale reciclate.

La centrul Alabetizare, în cadrul Domeniului Limbă și Comunicare (DLC), se pot realiza activități precum: crearea unor povești cu început dat alegând un obiect din natură (un copac, o floare etc.) ex., „Poveștile copacilor”- copiii sunt așezați în grupuri mici lângă un copac și se pot adresa întrebări precum : *Ce sunete se aud? De unde vin? Dacă copacul ar vorbi, ce poveste ar spune?*. Pentru însușirea unor poezii se pot aduce din natură elemente care să înlesnească memorizarea precum: frunze, castane, ghivece cu flori etc. („Povestea castanelor”, „Povestea copacilor”).

Convorbirile se pot desfășura pe diverse teme sub formă de activități de tip out-door: ex. „De ce îngheață apa iarna?”, „De ce cad frunzele copacilor toamna?”, „Cum sunt zilele și nopțile vară?”, „Cum este toamna?”(comparație), „Cum putem explica ploaia, vântul, bruma, ninsoarea?”.

De asemenea, la centrul alfabetizare se pot desfășura pe grupuri mici jocuri didactice utilizând natura, ca resursă de materiale didactice: ex. „Buzunarul cuvintelor” (copiii aleg un obiect din natură de pe masă, îl denumesc și cer colegilor să spună opusul acestuia) „*Ce este și unde-l așezi?*” (presupune recunoașterea fructelor și legumelor de toamnă denumirea și enunțarea provenienței), „*Cu ce începe?*” (recunoașterea obiectului și denumirea lui, separarea primului sunet (vocală) și pronunțarea lui corectă) etc.

Activitățile din cadrul centrului artă constituie un mijloc dinamic de exprimare a vieții copilului, a acțiunilor sale intelectuale, afective, voliționale și de comunicare. Motivația copilului pentru activitățile artistico-plastice vine din nevoia de exprimare a propriilor trăiri, sau plăcerea de a povesti în imagini.

În cadrul Centrului artă, preșcolarii pot lipi diferite boabe, semințe pentru a reda litere, pot crea povești în imagini utilizând tehnici inedite și folosind materiale precum: făină, orez, castane sau pot confecționa cărți din materiale refolosibile: ex. „Cartea Iepurașului de Paște” - fiecare copil își imaginează și redă prin pictură, utilizând ca instrumente de lucru jumătăți de fruct și legume, o poveste în care să apară Iepurașul de Paște pe care o va povesti ulterior copiilor; copiii pot desena pe bucăți de lemn sau pietre, în cadrul unui Proiect Tematic, „Cartea anotimpurilor”, anumite elemente specifice anotimpurilor învățate. Se mai poate realiza: „Cartea mijloacelor de transport”, „Cartea instrumentelor musicale”, „Poveștile piticilor”, „Cartea mea cu emoții”, „Explicăm cuvinte” (minidicționar realizat de către copii cu imagini decupate din reviste care să-i ajute pe colegii lor mai mici să înțeleagă mai ușor anumite cuvinte din poveștile pe care le vor asculta, din poeziile pe care le vor învăța).

La Centrul manipulative se pot desfășura activități în cadrul cărora preșcolarii pot realiza forme de litere din diverse semințe sau pe planșete cu cuie de lemn.

Centrele de nisip și apă sau științe sunt spații ce facilitează comunicarea prin manipularea materialelor cu care intră în contact copilul: nisip, coloranți alimentari, pâlnii, tuburi de plastic, recipiente specifice jocului în nisip, săpun, burete, bețișoare, lopățele, plante, flori etc. Astfel, la sfârșitul activității sau în timpul acesteia, copiii pot compara informațiile inițiale cu cele pe care le-au obținut pe parcursul activității sau își pot modifica ideile sau soluțiile. Se pot adresa întrebări precum: *Ce știi despre?/ Ce ați face dacă ați fi...?/Cum credeți că?/ Ce ați propune?/ Ce puteți face voi pentru aceasta?/ Cum putem?/ Ce s-ar putea realiza cu?/ Ce ar trebui să conțină ... (temă plastică; serbarea noastră; revista grupei etc.)?/ Unde ar trebui să-l căutăm pe ...?/ Cum credeți că arată ...?/ Ce l-ați sfătui pe ...?/ Ce vă așteptați să vedeți la ...?/ De ce credeți că este așa ...?/ Care este cel mai important ...?/ Cum explicați ...?/ Ce soluții credeți că are ...?/ La ce s-a gândit (autorul; personajul; iepurașul) ?/ Ce întrebări ați pune despre ...? / Dacă ați putea, ce l-ați întreba pe ...?.*

Activitățile de la centrul Joc de rol au ca scop dezvoltarea limbajului și a comunicării, copiii își reactualizează informațiile despre lume și le reorganizează în interacțiune unii cu alții. Aici copiii pot pune în scenă povești folosind măști create din materiale reciclabile („Scufița Roșie” sau „Capra cu trei iezi”), pot socializa și împărtăși idei prin realizarea unor activități practice gospodărești: „De-a gospodinele”, „Micii bucătari”, „Ceaiul de la ora 5”, „La restaurant”, „Micii patiseri” etc.

La Centrul construcții copiii își îmbogățesc vocabularul, au inițiativă și își asumă responsabilități. Se pot desfășura activități precum: „Casele purcelușilor din poveste” din materiale precum: bețișoare, paie, paste făinoase, crenguțe, știuleți de porumb, coji de nuci și pietre. Ex. : „Drumul Scufiței Roșii” din frunze, castane, boabe de orez, „Litere și cuvinte” construcții plane din bețișoare, semințe etc.

La vârsta preșcolărității trebuie cultivate unele valori, originalitatea și perseverența în a comunica. Activitățile de educarea a limbajului și nu numai, duc la schimbarea comportamentului copiilor prin trecerea de la atitudinea de confort, imitație, memorare, la atitudinea de efort, elaborări și interpretări personale. Natura deține resurse materiale inepuizabile și accesibile, putem aduna în plimbările făcute în aer liber: crenguțe, conuri de pin, castane, frunze, ghinde,

scoici, melci, pietricele, nisip etc.. Valorificarea acestora în activitățile didactice facilitează apropierea copilului cu mediul ce îl înconjoară.

Bibliografie:

1. Bârsan Nicoleta, 1995, *Jocuri didactice specific dezvoltării limbajului și comunicării orale a preșcolarilor mari*, Editura Didactică și Pedagogică, București;
2. Burke, Walsh, K., 1999, *Crearea claselor orientate după necesitățile copiilor de 8, 9, 10 ani: Step by Step- program pentru copii și familie*, Editura Cermi, Iași.

Leadership și managementul educațional- transformarea școlii într-o instituție eficientă și inovatoare

**Prof. Vilceanu Vasile Cristian
Colegiul Național Pedagogic "Șt. Odobleja,, Dr. Tr. Severin**

Leadership-ul este crucial deoarece sistemele de management au evoluat astfel încât joacă un rol din ce în ce mai important în structurile corporatiste.

La început sistemele de management erau utilizate pentru a controla scopurile și pentru a se concentra asupra minimizării defectelor produselor și în general asupra controlului produselor neconforme. În timp, sistemele de management au început să se adreseze proceselor aferente fabricării produselor – prevenirea reprezentând un aspect la fel de important ca și inspecția produsului. Acum, un bun sistem de management are o abordare mult mai cuprinzătoare asupra organizației și a părților interesate .

În ceea ce privește sistemul de învățământ managementul și leadership-ul ar trebui să se orienteze în special spre evaluarea formativă , cât și spre promovarea învățării.

Evaluarea formativă presupune monitorizarea continuă a progresului elevilor și ajustarea strategiilor de învățare în funcție de nevoile lor. Prin intermediul feedback-ului constant și al asistenței individualizate, elevii pot înțelege mai bine propriile lor nevoi și pot obține rezultate mai bune în învățare.

Evaluarea formativă este un proces important în educație care are ca scop să ofere informații și feedback elevilor în timpul procesului de învățare, pentru a-i ghida și sprijini în dezvoltarea abilităților și cunoștințelor lor. Iată câteva aspecte cheie ale evaluării formativă:

1. Monitorizarea continuă. Evaluarea formativă presupune monitorizarea continuă a progresului elevilor în cadrul activităților și sarcinilor de învățare. Profesorii trebuie să colecteze și să analizeze date și informații relevante despre performanța elevilor pentru a identifica nevoile și dificultățile specifice ale fiecărui elev.

2. Feedback acordat constant. Un aspect esențial al evaluării formativă este furnizarea de feedback constant și de calitate elevilor. Feedback-ul trebuie să fie constructiv, specific și orientat pe dezvoltarea competențelor și cunoștințelor elevilor. Prin intermediul feedback-ului, elevii pot înțelege punctele lor tari și punctele de îmbunătățire și pot ajusta strategiile și abordările lor de învățare.

3. Asistență individualizată în evaluarea formativă oferă oportunitatea de a oferi asistență individualizată și suport elevilor. Pe baza feedback-ului și datelor colectate, profesorii pot identifica

nevoile individuale ale elevilor și pot interveni adecvat pentru a le oferi sprijinul necesar. Aceasta poate include oferirea de exerciții suplimentare, îndrumare suplimentară sau sarcini de învățare adaptate.

4. Ajustarea strategiilor de învățare în evaluarea formativă permite profesorilor să ajusteze și să adapteze strategiile de predare și învățare în funcție de nevoile și progresul elevilor. Prin analiza datelor și feedback-ului colectate, profesorii pot reevalua și modifica planurile de lecții și activități pentru a se asigura că răspund nevoilor și nivelului de dezvoltare al elevilor.

5. Încurajarea învățării autoreglate în evaluarea formativă pune accentul pe autonomia elevilor în procesul de învățare. Prin intermediul feedback-ului, elevii își pot dezvolta abilitatea de a-și evalua propriile performanțe, de a identifica și de a rezolva problemele și de a-și gestiona propriul progres.

Evaluarea formativă este un proces continuu și flexibil, care se desfășoară pe parcursul întregului proces de învățare. Aceasta poate fi realizată prin diverse instrumente și metode, cum ar fi chestionare, observații, sarcini de evaluare, autoevaluare și peer-evaluare.

Prin implementarea evaluării formative, elevii pot beneficia de o abordare personalizată și adaptată la nevoile lor individuale, iar profesorii pot sprijini și ghida procesul de învățare într-un mod eficient și eficace.

Promovarea învățării interactive presupune o serie de activități interactive și experiențele practice ce pot stimula interesul și motivația elevilor. Astfel, ar trebui să se încurajeze utilizarea metodelor de învățare inovative, cum ar fi jocurile didactice, studiul de caz sau laboratoarele experimentale.

Promovarea învățării interactive este esențială pentru a-și maximiza angajamentul și înțelegerea elevilor. Ea se poate realiza fie prin :

- Jocuri didactice. Jocurile didactice sunt o modalitate eficientă de a transforma învățarea într-o experiență plăcută și captivantă. Acestea pot fi utilizate în toate disciplinele școlare și pot permite elevilor să-și aplice cunoștințele într-un mod interactiv și competitiv. Jocurile didactice pot fi utilizate pentru a consolida concepte, pentru a încuraja cooperarea și comunicarea între elevi, și pentru a dezvolta abilități critice, cum ar fi rezolvarea problemelor și gândirea creativă.

- Studiul de caz. Studiile de caz sunt o modalitate de a aduce exemple concrete și relevante în procesul de învățare. Acestea implică analiza detaliată a unei situații reale sau fictive și explorarea problemelor, implicațiilor și soluțiilor asociate. Studiile de caz pot încuraja gândirea critică și analitică și pot oferi elevilor oportunitatea de a aplica cunoștințele teoretice în contexte practice.

- Laboratoare experimentale. Laboratoarele experimentale sunt o modalitate excelentă de a permite elevilor să descopere și să exploreze concepte și fenomene științifice într-un mod practic. Acestea pot implica activități de observare, de manipulare a materialelor și de investigare a

problemelor. Laboratoarele experimentale pot dezvolta abilități de cercetare, gândirea critică și dezvoltarea hipotezei, și pot încuraja elevii să-și dezvolte curiozitatea și spiritul de cercetare.

- Grupuri de discuție și colaborare. Învățarea interactivă poate fi stimulată prin implicarea elevilor în grupuri de discuție și colaborare. Aceste activități îi încurajează pe elevi să-și împărtășească ideile, să argumenteze și să-și dezvolte abilitățile de comunicare și colaborare. Grupurile de discuție pot fi utilizate pentru a explora subiecte complexe, pentru a rezolva probleme și pentru a genera idei noi.

- Tehnologii educaționale. Tehnologia joacă un rol important în promovarea învățării interactive. Utilizarea tehnicilor educaționale precum tabletele, calculatoarele, platformele online de învățare și aplicațiile educaționale poate stimula interesul și implicarea elevilor în procesul de învățare. Aceste tehnologii pot oferi oportunități de învățare individualizată și feedback instantaneu, și pot integra elemente interactive, cum ar fi jocurile sau simulările virtuale.

Promovarea învățării interactive necesită un mediu favorabil în clasă, suportul continuu al profesorilor și resurse adecvate. Aceste metode pot fi aplicate în toate nivelurile de învățare și pot contribui la îmbunătățirea implicării și performanței elevilor.

Bibliografie:

1. Bush, T. , Leadership și management educațional. Teorii și practici actuale, Iași, Editura Polirom, 2015
2. Gavrilovici, O., Iosifescu S., Prodan, A, Management educațional, Iași, Editura CDRMO, 2003

ȘCOALA VIITORULUI

Prof. Nețuț Ramona Gabriela

Prof. înv. preșc. Vîlceanu Maria Cosmina

În societatea contemporană, caracterizată de schimbări rapide și de efecte imediate, educația și învățământul trebuie reînnoite, completate, adaptate, astfel încât să putem vorbi despre o permanentă inovație și creație în activitatea didactică.

Obiectivul școlii ar trebui să fie acela de a promova creativitatea ca factor cheie în dezvoltarea competențelor personale, antreprenoriale și sociale, prin învățarea pe tot parcursul vieții, dar și de a găsi strategii moderne pentru asigurarea unei educații de calitate în învățământ.

Pentru elev, școala viitorului trebuie să pună accentul pe o educație de calitate și să fie axată pe valori în care elevii să creadă, în care să se regăsească, îndeplinind două condiții esențiale în opinia lor: școala viitorului trebuie să le placă, dar să fie și eficientă.

Ceea ce este prioritar în învățământ este informatizarea. Softul educațional, reprezentat de anumite programe informatice, special dimensionate în perspectiva predării unor teme specifice, reprezintă o necesitate atât în prezent, cât și în viitor. Utilizarea calculatorului în procesul instructiv-educativ ușurează îndeplinirea scopurilor și idealurilor educaționale. În plus, reprezintă o metodă mai plăcută și pentru elevi, care apreciază întotdeauna noutatea și ineditul. Aceștia au fost obișnuiți cu metodele clasice de predare, dar cele noi le-au atras mereu atenția și s-au dovedit a fi mai eficiente. Copiii vor aprecia mai mult o lecție realizată pe calculator, decât una clasică. Calculatorul nu este folosit în activitatea didactică pentru a înlocui activitatea de predare a dascălului. Cu alte cuvinte, nu-i exclude importanța. El vine în sprijinul predării, ajutându-l în procesul instructiv-educativ. Programul de calculator poate deveni un suport important pentru o predare eficientă. Bineînțeles, pentru acest lucru, toate școlile ar trebui dotate cu tehnologia necesară. Aceasta presupune numeroase investiții costisitoare. Dacă educația ar reprezenta, într-adevăr una dintre prioritățile țării noastre, cu siguranță că s-ar găsi metode pentru ca acest lucru să fie posibil cât mai curând. Mai sunt destule localități în care școlile nu sunt racordate nici la curent electric, iar clădirile vechi sunt o povară pentru cei care își trimit zilnic copiii să învețe acolo. Trebuie să fim totuși conștienți de importanța calculatorului. Formarea capacității de-al utiliza nu îi este necesară elevului doar în procesul de învățământ, ci îl poate ajuta și în activitatea extrașcolară. Trăim cu toții într-o lume a vitezei, a tehnologiei, a internetului. Asemenea capacități, ca cele de a lucra pe

calculator, se cer din ce în ce mai mult, chiar și în momentul angajării. Cu alte cuvinte, ele vor ajuta tinerii și pe viitor.

De asemenea, într-o școală a viitorului, ar trebui respectat dreptul tuturor copiilor la învățatură, indiferent de starea lor fizică, intelectuală, emoțională sau de diferențele de origine etnică, religioasă, culturală. Principiul discriminării ar trebui eliminat, precum și cel al izolării copiilor cu nevoi speciale. În România însă, principiul incluziv este încă timid. Experiența țărilor europene demonstrează cu rezultate concrete că acest lucru este realizabil.

O altă inițiativă a școlii viitorului ar trebui să urmărească nu numai creșterea performanței școlare, ci și educația elevilor pe relații de colaborare și pe îmbunătățirea mediului de învățare și de predare. Pentru atingerea acestui obiectiv, copiii și tinerii trebuie să fie implicați activ, integrând ceea ce li se predă cu propria lor experiență de viață.

Datorită strategiilor cooperative toți elevii învață să asculte activ, să fie toleranți, să ia decizii și să-și asume responsabilități în cadrul grupului. Învățarea în grupuri mici, activă și colaborativă, asigură o reală interacțiune și intercomunicare, o redistribuire corectă de recompense sociale (apreciere, considerare, respect), o distribuție eficientă a sarcinilor de lucru, un simț al disponibilității și al artei solicitării sau acordării ajutorului, mult sporite. Lecțiile bazate pe învățarea prin cooperare influențează în mod pozitiv formarea răspunderii individuale (elevii trebuie să comunice rezultatele în nume personal sau în numele grupului), interacțiunea directă și formarea deprinderilor interpersonale și de grup mic. De asemenea, ele creează între elevi o interdependență pozitivă (aceștia realizează că au nevoie unii de alții pentru a realiza obiectivele și sarcinile grupului, că au resurse pe care trebuie să le administreze în comun, că recompensele vor fi comune).

Predarea în parteneriat s-a dovedit până acum un real succes și poate reprezenta și o metodă utilizată în școala viitorului. Aceasta presupune prezența și colaborarea a două cadre didactice în cadrul lecției propriu-zise. Unele condiții se cer a fi respectate: să se realizeze după asistență reciprocă la oră, să fie riguros planificată anterior, să se desfășoare activități compatibile și complementare, să reprezinte o unitate în concepțiile prezentate, în modul de acțiune. Vor trebui evitate controversile. Asemenea lecții sporesc interesul elevilor și le captează atenția.

Printre primele metode, ar trebui să se pună accentul mai mult și pe strategiile tutoriale. Tutorialul se poate realiza între egali, cu inversare de roluri, sau între elevi de vârste diferite. Tutorialul între egali, numit și „De la copil la copil”, se poate realiza în cadrul școlii, dar și în afara ei, vizând programul de realizare a temelor, dar și activitățile extrașcolare. Se realizează prin formarea unei perechi compuse dintr-un copil cu cerințe educative speciale și

unul normal. Aceasta trebuie făcută pe baza unor prietenii sau simpatii. Copiii care îndeplinesc rolul de tutor trebuie aleși discret, din rândul celor care au dovedit de-a lungul timpului disponibilități în a acorda sprijin celorlalți, într-un mod spontan, neimpus. Când tutorialul se face reciproc, strategia devine benefică. Elevul normal poate învăța de la cel dizabil, mai ales când acesta are un talent pentru o anumită disciplină. Schimbarea rolurilor este benefică pentru copilul dizabil, care capătă încredere în propriile forțe și în valoarea lui, dar și pentru colegul lui normal, care învață să caute în profunzime și să respecte talentul fiecărui om. Noi, dascălii, trebuie să știm că fiecare copil este unic în felul lui, iar școala trebuie să se adapteze, pentru că școala viitorului reprezintă o școală în diversitate. Copiii cu cerințe educative speciale trebuie acceptați în rândul celorlalți și valorizați în funcție de capacitățile lor. Bineînțeles, nu va fi ușor să lucrăm cu elevi atât de diferiți, cu toate că unii dintre noi o fac și acum, însă provocarea va avea efecte benefice.

Promovarea sănătății și a stării de bine a elevului determină, de asemenea, o dezvoltare optimă din punct de vedere somatic, fiziologic, mintal, emoțional, social și spiritual.

Pentru abordarea creativității în procesul educațional, elevul trebuie să fie încurajat să gândească independent, să își asume riscuri și responsabilități în demersul său spre formarea intelectuală. Evaluarea pentru asigurarea calității trebuie să identifice nivelul de pregătire al elevilor și să ne ajute să descoperim componentele ce au nevoie de sprijin în dezvoltare.

Un alt obiectiv pe care ar trebui să îl stabilim în anii ce vor urma este acela de a dezvolta un indicator internațional al capacității de a învăța, toate acțiunile bazându-se pe cercetarea științifică. Învățământul modern are ca sistem de referință competențele generale și specifice pe care trebuie să le dobândească elevul pe parcursul și la sfârșitul unui ciclu de instruire, al unui an de studiu, etc. Profesorul trebuie să fie și un distribuitor de recompense, o sursă de informare, evaluator, deci, manager al învățării. Lumea modernă pune accentul pe folosirea mai eficientă a cunoașterii și a inovației. Este necesară extinderea abilităților creatoare ale întregii populații, mai ales ale aceluia care le permit oamenilor să se schimbe și să fie deschiși față de idei noi într-o societate diversă din punct de vedere cultural, bazată pe cunoaștere.

Evaluarea ar trebui să asigure evidențierea progresului înregistrat pe elev în raport cu sine însuși, pe drumul atingerii obiectivelor prevăzute în programă. Nu trebuie evaluată numai cantitatea de informații de care dispune elevul, ci, mai ales, ceea ce poate el să facă utilizând ceea ce știe sau ceea ce intuiește. Fiecare activitate de evaluare a rezultatelor școlare este însoțită de o autoevaluare a procesului pe care profesorul l-a desfășurat cu toți elevii și cu fiecare în parte. Astfel poate fi descris nivelul de formare a competențelor pentru fiecare elev

și pot fi stabilite modalități prin care se poate regla, de la o etapă la alta, activități de învățare-formare a elevilor, în mod diferențiat. Trebuie realizat un echilibru dinamic între evaluarea scrisă și cea orală. Aceasta din urmă, deși necesită mai mult timp, prezintă avantaje deosebite: realizarea interacțiunii elev-profesor, demonstrarea stadiului de formare a unor competențe prin intervenția cu întrebări ajutătoare, demonstrarea comportamentului comunicativ și de interrelaționare al elevului, etc. Este necesară și folosirea, mai des, a metodelor de autoevaluare.

Într-o școală a viitorului trebuie pus accentul și pe managementul clasei(dimensiunea ergonomică, dimensiunea psihologică, socială, operațională, inovatoare, normativă). O școală numită „a viitorului” există în Philadelphia. Copiii intră în clădirea școlii prin dreptul unui detector invizibil de metale. Deschid dulapurile personale cu carduri inteligente, își lasă hainele și-și iau laptopurile personale. N-au caiete de notițe și nici cărți. Pot acesa orice colț al campusului de pe terminalul personal, dotat cu conexiune wireless. În această instituție Microsoft pregătește următoarea generație de specialiști în materie de tehnologie. Cantina școlii este un elegant restaurant cu autoservire, de unde elevii, cu niște carduri speciale, își pot cumpăra trei mese pe zi. Aceleași carduri calculează numărul de calorii al fiecărui elev. În loc de tabla clasică profesorii folosesc un „smart board”, o tablă inteligentă. Elevii primesc extemporalele pe laptop. Dacă nu reușesc să răspundă corect, sunt redirecționați către lecțiile de recuperare. De asemenea, copiii au și orare personale online în care sunt stabilite întâlniri cu educatorii. Nu există bibliotecă, ci un centru de instruire, unde toată informația este digitală. Elevii nu parcurg materii propriu-zise, ci discută pe marginea unor probleme de viață reală. Teoria este mai puțin importantă. Totul e să știi să te descurci în viață. Nu cred că pretențiile noastre ar trebui să se ridice la nivelul celor propuse de Școala viitorului din Philadelphia. Probabil acest lucru ar putea fi posibil într-un viitor mult prea îndepărtat. Ar trebui să adoptăm politica pașilor mărunți și să evoluăm încet, dar sigur. Ar trebui să renunțăm să batem pasul pe loc, să propunem aceleași metode învechite, denumindu-le însă în alt mod. Procesul instructiv-educativ trebuie să se centreze pe elev și să urmărească să îl transforme din obiect al procesului educativ, în subiect activ al propriei deveniri. De la centrarea pe conținut ar trebui să se treacă la centrarea pe activitatea elevului.

Profesorul trebuie să răspundă exigențelor fiecărui elev care îi calcă pragul clasei, cu speranța reușitei lor. Astfel, el trebuie să se plieze după fiecare caz, să-și flexibilizeze procesul didactic pentru a satisface cerințele educative ale fiecărui elev luat în parte și ale tuturor la un loc.

Așadar, școala viitorului trebuie să țină cont atât de țelurile profesorilor, de obiectivele programelor, cât și de preferințele și necesitățile elevilor, fără a face abstracție de nevoile de ordin tehnic, financiar, material.

Bibliografie:

- 1). Cerghit I. - Sisteme de instruire alternative, Editura Aramis, București, 2002;
- 2). Gherguț Alois - Managementul general și strategic în educație, Editura Polirom, Iași, 2007;
- 3). Gherguț Alois - Psihologia persoanelor cu cerințe speciale. Strategii de educație integrată, Editura Polirom, Iași, 2001;
- 4). Gherguț Alois - Sisteme de psihopedagogie specială, Editura Polirom, Iași, 2005;
- 5). Ionescu M., Radu I. - Didactica modernă, Editura Dacia, Cluj-Napoca, 2001

Rolul profesorului în era digitală. Utilizarea platformei Livresq

Prof. Vilcu-Puchiu Corina-Andreea,

Liceul Tehnologic "Constantin Filipescu", Caracal, Olt

Educația în secolul 21 nu se mai poate face doar cu tabla și cu creta. Tehnologia a avansat și pune la dispoziția spațiului educațional instrumentele sale. Tinerii și copiii sunt atrași de cultura digitală și de suporturile tehnice care o promovează. Pentru a intra în conexiune cu acești tineri și copii, profesorii trebuie să vorbească limba lor, să valorifice abilitățile lor pentru oferirea de noi experiențe de învățare (Cucoș, 2008). Noile tehnologii de informare și comunicare pot ușura instruirea, pot să îi confere acestora noi dimensiuni în spațiul virtual (jocuri virtuale, grupuri de discuții, clase mobile, resurse on line, proiecte de grup on line, portofolii digitate etc.). Integrarea tehnologiei în practicile de instruire aduce experiențele de învățare la un alt nivel și mult mai apropiat de limbajul generației nativilor digitali.

LIVRESQ este o **platformă integrată** pentru realizarea, publicarea, editarea, consultarea și gestiunea online a **cărților digitale interactive**. Este o **platformă online full responsive**, adaptată lucrului pe o multitudine de terminale și ecrane, de la desktop la smartphone.

Cărțile digitale interactive reprezintă o etapă superioară în evoluția cărți, însă realizarea lor este scumpă și necesită cunoștințe IT avansate.

LIVRESQ este instrumentul de care ai nevoie pentru a depăși aceste obstacole, deoarece:

Nu necesită cunoștințe IT avansate.

Cu doar câteva click-uri poți adăuga elemente interactive cărții sau materialului tău digital.

Te ajută să transformi cartea ta clasică într-una interactivă foarte rapid și la costuri foarte mici.

Îți poți edita și actualiza cartea digitală în timp real.

Îți permite să realizezi o carte sau un material digital interactiv de la zero.

Livresq oferă un sistem integrat de instrumente suficiente pentru atingerea scopului propus, împărțite în trei zone de lucru.

Atelier: Locul în care realizezi resursele primare: imagini, galerii, materiale audio, video, chestionare, animații, simulări, pe care le asociezi cu texte în cadrul secțiunilor și proiectelor.

Organizator: Depozitul personal în care păstrezi resurse interactive, secțiuni și proiecte.

Biblioteca: Aici poți găsi atât cărțile digitale interactive finalizate de tine, cât și pe cele realizate de alți autori.

Livresq are la bază conceptul de resursă.

Resursă - Element constituent al unei cărți creat sau exportat în organizator în scopul unei (re)folosiri ulterioare. Tipurile de resurse folosite de LIVRESQ sunt: imaginile, galeriile de imagini, clipurile video, clipurile audio, testele (quizz), cutiile negre (blackbox).

În afară de resursele menționate, LIVRESQ mai lucrează cu două concepte de bază: *secțiunea și proiectul*.

Secțiune - Element constituent al unei cărți echivalent cu capitolul sau subcapitolul, sau din punct de vedere tehnic, cu o pagină web.

Structura unei secțiuni este dată de *rânduri și celule*.

Proiect - Ultima etapă în realizarea unei cărți, înainte de exportul acesteia în forma finală. Proiectul este o grupare structurată de secțiuni care formează cartea. În proiect se definește cuprinsul și o serie de elemente de design care se regăsesc în produsul final.

Ecranul de start

Din pagina de start se pot accesa funcțiile principale LIVRESQ (Atelier, Organizator), contul personal, termenii și condițiile de utilizare și se prezintă informații legate de portofoliul utilizatorului și de versiunea aplicației.

Atelier - Secțiune

Secțiunea are la bază o structură de linii și celule care se pot realiza ușor cu ajutorul instrumentelor oferite de platformă. Celulele se populează cu resurse deja existente sau create pe loc. În plus, se pot alege diferite elemente de design, plecând de la celulă până la întreaga secțiune

Atelier - Proiect

Proiectul este ultimul pas înainte de realizarea produsului final. În proiect sunt introduse secțiunile realizate anterior și este realizată editarea unor elemente de conținut și design proprii unei cărți.

Personal, am folosit platforma Livresq pentru a crea următoarele lecții pentru disciplina matematică aflate la adresele următoare din biblioteca publică:

Funcția de gradul I <https://library.livresq.com/details/6089a308d9ae8a0007f302f9>

Numere complexe. Forma algebrică a unui număr complex

<https://library.livresq.com/details/60774a4c9b498500073351ae>

Operații cu numere complexe <https://library.livresq.com/details/6086b440d9ae8a0007ebcc64>

Unghiuri formate de două drepte paralele cu o secantă. Axioma lui Euclid.

<https://library.livresq.com/details/6089617dd9ae8a0007f250be>

Este o platformă foarte complexă care ne permite să realizăm lecții complexe cât mai interactive atât pentru predarea sincron cât și pentru predarea asincron.

Îmi place să folosesc această platformă pentru că pot realiza lecții care trec peste limitele unei lecții tradiționale și stimulează imaginația.

În era digitală în care trăim, paradigma cunoașterii trebuie să fie una a dialogului, educația trebuie să meargă dincolo de instrumentele culturale specifice. Dezvoltarea educației în direcția dialogului nu poate fi decât rezultatul unui mod de predare-învățare-evaluare la un nivel de conceptualizare mai ridicat decât în trecut. Pentru că dialogul presupune deschidere, lărgirea orizontului și adâncime, acest mod de învățare este atât o direcție individuală pentru elev, cât și una socială pentru școală ca întreg. Combinarea TIC cu metodele tradiționale pedagogice reprezintă o schimbare de paradigmă cu implicații asupra cunoașterii în societate în general și asupra învățării în special, de aceea disciplina pedagogică trebuie modificată în conformitate cu noul context în care trăim.

Bibliografie

Cury, A. (2005), *Părinți străluciți, profesori fascinanti*

Cucoș, C. (2008). *Educația: iubire, edificare, desăvârșire*

Istrate, Olimpiuș, *Efecte și rezultate ale utilizării TIC în educație*

EDUCAȚIA INCLUZIVĂ ÎNTRE PROVOCARE ȘI NECESITATE

VÎLCU-PUCHIU CORINA-ANDREEA

LICEUL TEHNOLOGIC "CONSTANTIN FILIPESCU", CARACAL,OLT

Despre educație s-a vorbit și se vorbește mult și, totuși, nu este suficient. Dacă dorim să intervenim în favoarea copiilor, trebuie să le oferim tuturor o educație de calitate și, în mod deosebit, celor cu cerințe educative speciale: o educație de calitate pentru toți într-o școală pentru toți.

Educația incluzivă este un proces complex, de durată, care necesită analize, schimbări și construcții continue pentru a realiza politici și practici incluzive și a asigura bazele unei culturi incluzive. Paradigma educației incluzive lansată în anii '90 ai secolului trecut pentru a depăși abordarea educației integrate s-a dovedit îngustă și insuficientă în asigurarea dreptului la educație pentru toți copiii și oamenii.

Toate persoanele cu dizabilități, indiferent de natura și nivelul de deficiență au acces egal la educație. Astfel, incluziunea cuprinde principiul ca școlile să primească toți copiii, indiferent de condiția lor fizică, intelectuală, socială, emoțională, lingvistică sau alte condiții și, de asemenea, să se adapteze și să răspundă nevoilor acestora.

Nevoia de incluziune în educație a început să devină astfel o parte integrantă a sistemului național de planificare a învățământului; dezvoltare a curriculum-ului; dezvoltare a organizării școlare.

Copii cu CES au dreptul de a se dezvolta și forma cât mai adecvat pentru a-și construi unicitatea și a participa la identitatea socială și culturală din care fac parte, societatea trebuie să le ofere sprijin la nivel de familie, grădiniță și școală. Toți copiii au dreptul, și este firesc să fie participanți, la o educație de calitate, eficientă și permanent.

Atunci când vorbim de educație incluzivă ne referim la programe de educație care să asigure accesul și participarea tuturor copiilor, valorizând diversitatea și acordând importanță fiecărui copil în parte. Nu este suficientă includerea unui copil într-un grup educativ. Este nevoie ca grupul să se schimbe în așa fel încât fiecare copil să fie bine primit - un grup cu practici educative incluzive, adică primește toți copiii și acordă valoare și atenție fiecăruia, dar educația nu poate fi incluzivă decât dacă

cuprinde tot programul, practicile, managementul și acțiunile permanente cu copiii. Adică toate componentele actului de educație în ansamblul lui.

O idee de bază în asigurarea educației incluzive este prevederea conform căreia toți copiii trebuie să învețe împreună. De aici, educația incluzivă, pentru toți, de multe ori pare să fie aceeași cu integrarea copiilor cu cerințe educative speciale.

Integrarea educațională descrie eforturile făcute pentru a introduce copilul într-o grupă sau clasă obișnuită, fără a crea condiții special pentru ca acesta să se adapteze;

Incluziunea este o politică și un proces care permite tuturor copiilor să participe la programele educaționale, prin schimbare și adaptarea curriculară, crearea condițiilor special ca copiii cu CES să se adapteze procesului instructiv educativ

Incluziunea presupune acțiuni în favoarea eliminării discriminării și segregării; în cadrul procesului instructiv-educativ este un proces complex, care pune în centru școala și schimbările ei și revendică asigurarea parteneriatului elevi - cadre didactice – manageri -părinți în procesul didactic incluziv.

Pe de altă parte, educația incluzivă a copiilor cu CES reprezintă o nouă provocare pentru cadrele didactice din învățământul preuniversitar deoarece școala trebuie să fie capabilă să realizeze un învățământ diferențiat și să asigure o educație de calitate pentru toți și pentru fiecare. Noile tendințe în dezvoltarea și modernizarea educației impun necesitatea: - elaborării materialelor-suport pentru asigurarea metodologică a procesului de incluziune școlară a copiilor CES în învățământul general; - adaptării curriculumului general la potențialul și necesitățile speciale ale copiilor, pentru a evita eșecul școlar al acestora, a-i sprijini în activitatea lor de învățare și a le asigura parcursuri școlare diferențiate și individualizate; - adaptarea ofertei educaționale la posibilitățile de învățare ale tuturor.

Concluziile unei cercetări, desfășurate în anul 2001 de către MEC și UNICEF arată că în rândul cadrelor didactice, se perpetuează atitudinile și comportamentele stereotipe față de această categorie de copii, respectiv, persistă ideile că ei ar trebui educați în școala specială, că prezența lor va afecta performanțele școlare ale elevilor obișnuiți și va altera climatul clasei.

Este dificil de schimbat mentalitățile, având în vedere faptul că a existat obișnuința ca elevii cu dizabilități sau cei care nu se adaptau în școlile de masă să fie orientați spre rețeau de școli speciale, care era destul de bine pusă la punct. Din aceste motive, principiul incluziunii aplicat poate determina situații de neadaptare școlară sau de absolvire a învățământului obligatoriu, dar fără a li se asigura

elevilor o educație de bază, care să-i ajute în integrarea lor socială și profesională. Astfel, școlarizarea în învățământul special, pentru anumiți copii/elevi, este cea mai bună opțiune, barierele din sistemul de masă fiind, deocamdată, extrem de dificil de depășit. În vederea găsirii celei mai bune forme de educație pentru copiii cu dizabilități, a programelor care să-i ajute să le fie stimulat potențialul și să le sprijine dezvoltarea, se pune accent pe identificarea și evaluarea dizabilităților, precum și a cerințelor speciale de educație.

Eforturile pentru incluziunea copiilor cu dizabilități în școlile obișnuite în încercarea de a-i primi pe toți elevii, pune accentul pe schimbarea politicii școlare care presupune eliminarea formelor de discriminare în ceea ce privește școlarizarea copiilor cu dizabilități; dobândirea unor valori ca deschidere în fața diferențelor, a toleranței și respectul față de celălalt. Pentru adoptarea acestei politici de incluziune în școlile din România este nevoie ca comunitatea să fie pregătită să accepte diversitatea, să existe resurse umane care să lucreze cu copiii cu CES, precum și existența serviciilor adecvate nevoilor lor speciale, cooperarea strânsă cu părinții.

Cadrele didactice care au avut contact cu copii cu CES în cariera lor didactică sau lucrează în prezent cu astfel de copii sunt mai degrabă favorabili educației incluzive; - se pare că gradul de cunoaștere a problematicei practice a educației incluzive influențează gradul în care cadrele didactice se relaționează și o percep cum este de așteptat necunoașterea induce frică de necunoscut și sentimente/atitudini de respingere și rezistență. Îmbunătățirea comunicării, asumarea de responsabilități, împărțirea sarcinilor între specialiști în educația incluzivă; . dezvoltarea parteneriatelor cu părinții și atragerea lor pentru a se implica în viața școlii; sensibilizare părinților copiilor obișnuiți față de problemele copiilor cu CES; consilierea părinților copiilor cu CES pentru a-i ajuta să adopte o atitudine realistă față de copii; .pregătirea personalului didactic astfel încât să dobândească o atitudine adecvată față de incluziune, să cunoască particularitățile psihice și socioculturale ale copiilor cu nevoi speciale, să mențină un climat de învățare în clasă; existența unui sistem de valorizare a școlilor care să pună accent pe progresele realizate de copii și nu doar pe performanțe. Principalele provocări pe care le ridică incluziunea educațională a copiilor cu dizabilități sunt generate și de următoarele situații: caracterul interinstituțional al evaluării, lucrul în echipă, colaborarea cu părinții, eterogenitatea colectivelor de elevi din școlile incluzive.

În lipsa unor protocoale clare de colaborare între instituțiile implicate în evaluarea copiilor cu dizabilități apar o serie de dificultăți. Specialiștii în educația incluzivă consideră că evaluările pe care

le primesc din partea altor instituții sunt făcute sumar, cu foarte puține detalii, nu oferă foarte multe informații iar din ele nu reiese tabloul copilului.

Cadrele didactice din școlile incluzive afirmă că întotdeauna au avut elevi cu dificultăți de adaptare școlară, care asimilau greu materia, iar părinții nu acceptau ca ei să frecventeze școala specială. Înainte de introducerea profesorilor de sprijin și a celorlalți specialiști, cu ei lucrau doar cadrele didactice care predau la clase. Munca în echipă implică un schimb permanent de informații, de încredere și respect reciproc între specialiști, dar ascunde și o „muncă de culise”, astfel încât toți specialiștii să înțeleagă nevoile acestor copii și să-și împartă responsabilitățile. Provocări generate de colaborarea cu părinții. Colaborarea cu părinții implică provocări pentru toți profesioniștii care se confruntă cu rezistența părinților, fie din teama de etichetare, respingere sau orientare a copilului spre școala specială, fie datorită comodității. Provocări generate de colectivele de elevi. Lucrul cu colectivele de copii cu CES determină cadrele didactice să depună o muncă grea ca volum care presupune consum nervos, îi determină să trăiască sentimentul lipsei de eficiență, în ceea ce privește activitatea lor. În concluzie: educația incluzivă fiind un fenomen complex, constituie o provocare pentru instituțiile implicate și pentru societatea în ansamblu și are drept consecință nevoia de schimbare atât a mentalităților cât și a politicilor educaționale.

Este recunoscut faptul că, în ultimii ani, s-au făcut progrese simțitoare în ceea ce privește incluziunea elevilor cu dizabilități în școlile de masă însă aceste realizări/încercări rămân a fi insuficiente pentru asigurarea șanselor egale la educație și instruire copiilor cu CES.

Bibliografie

1. Vrasmaș Ec., Educația copilului preșcolar. București, Ed. ProHumanitas, 1999,
2. Vrasmaș Ec. Introducere în educația cerințelor speciale. București, Ed. Credis, 2004
3. Hadîrcă M., Cazacu T. Adaptări curriculare și evaluarea progresului școlar în contextul educației incluzive. Ghid metodologic. Lumos Foundation. Chișinău, 2012
4. Moldovan O., Bălaș-Timar D. Psihopedagogia copiilor cu handicap de vedere. Arad: Ed. Universității „Aurel Vlaicu”, 2006
5. Goffman E. Viața cotidiană ca spectacol. București: Ed. Comunicare.ro, 2007

Inovație și creativitate în activitățile remediale

Prof.Vîlcu-Puchiu Corina-Andreea,

Liceul Tehnologic "Constantin Filipescu", Caracal

Inovația și creativitatea reprezintă elementele esențiale, pilonii care stau la baza unui proces de învățare echilibrat, care se dorește competitiv pe axa reușitei și care, în funcție de orizontul de așteptare al celor două părți implicate în mod direct (elevii, respectiv profesorul), se va optimiza în prezența unor factori ce vizează atât competențele, cât și afectivitatea. Dimensiunea inovativă, cea care reliefează într-o bună măsură perfecționarea tehnică permanentă, transpusă la nivelul celui care realizează acest proces al predării, s-a dovedit a fi constantă, devenind o exigență pe măsura înaintării pe axa temporală. Astfel, dacă la început, atunci când elevii pronunțau cuvântul „profesor”, subconștientul contura pe pânza mentală un chip uman însoțit sau reprezentat cu și printre cărți, într-un labirint al studiului, conformist, „un vizionar unilateral”, centrat pe ideea preluată standard, din barem, pe parcurs, această imagine a cunoscut o adaptare la secolul vitezei, la timpul nostru impacient și grăbit. Acum, închizând ochii și pronunțând același cuvânt, ne putem imagina cu ușurință o figură caldă, încărcată de substanță, de afectivitate, un jongler care stăpânește extrem de bine totalitatea cunoștințelor dobândite și care le expune celorlalți într-o manieră inedită, insolită, coborând teoria la nivelul practic și care dispune, totodată, de un adevărat „bagaj” multimedia (table inteligente, laptop, calculatoare interconectate, planșe adaptate 2D, 3D, creații literare disponibile audio, filme ce reprezintă adaptări ale celor mai cunoscute creații literare).

Celălalt pilon în reușita procesului de învățare reprezintă, în viziunea mea, o înzestrare, un dar nativ, „cosmetizat” și șlefuit, desigur, în primii ani de școală, în ciclul primar, care, la nivelul gimnaziului, va exploda prin metafore, prin idei inovatoare, care vizează noutatea, insolitul, dinamizarea gândirii logice prin exteriorizarea sau expunerea unor idei care, pornind de la realitatea imediată, își regăsesc prelungiri nesfârșite în orizontul infinit al creației. Pare a fi cu neputința să te gândești la inovație în absența creației sau la acest dar lipsit de suportul inovației, parcă se anulează reciproc.

Foarte importantă este premisa potrivit căreia toți indivizii dispun de această dimensiune a creativității, într-un grad mai mic, ori, dimpotrivă, mai mare. Dacă insistăm pe creativitatea

neșlefuită, „necosmetizată”, apar, în orizontul ei de așteptare, cei din clasele pregătitoare. În acest caz, putem vorbi despre creativitatea efervescentă, asociată imaginii unui vulcan ce stă să erupă: atunci când cadrul didactic pune întrebări, copiii se grăbesc să răspundă, să comunice ceea ce gândesc, fără a-și analiza răspunsul. În genere, tocmai această latură, comunicarea, este cea care stă la baza formării deprinderilor. De aceea, profesorul trebuie să insiste și să urmeze procesul de formare individualizată: fiecare copil este diferit de celălalt și impune o anumită abordare. Fiecare dispune de gândire creativă, deci, cel care realizează procesul de predare trebuie să stârnească, să atragă, respectiv să provoace, la nivelul elevului, motivația intrinsecă, elementară în parcursul traseului școlar al acestuia. Un cadru didactic creativ este responsabil în asigurarea unui climat favorabil expunerii ideilor, trebuie să fie deschis în fața participanților la procesul de predare-învățare, astfel încât aceștia să poată avea „curajul” de a-și expune, public, ideile. De asemenea, acesta trebuie să încurajeze în permanență elevii, mai ales atunci când aceștia reușesc să stabilească anumite conexiuni între fenomene sau, mai ales, atunci când aceștia creează punți de legătură între diverse obiecte de studiu, discipline. Aici intervine interdisciplinaritatea, integrarea în spațiul unor domenii de cunoaștere diverse, când elevii își vor dezvolta viziunea integrată în problematizarea diverselor lucruri, idei. Profesorul trebuie să accepte și ipoteze îndrăznețe, atâta timp cât ele vor fi armonizate unei gândiri logice, care expune argumente concrete, susținute, responsabile de formarea ipotezei respective.

Creativitatea presupune ca profesorul să fie un adevărat maestru în arta întrebărilor. Punând mereu întrebări elevilor, accentuează dimensiunea comunicativă, iar aceștia devin activ-participativi, motivați, centrați pe latura cognitivă.

În continuare, voi aborda dimensiunea practică a celor expuse mai sus și voi încerca, desigur, să îmbin cele două atribute devenite „exigențe” ale cadrului didactic ce năzuiește reușita în procesul său de predare.

Reluând faptul că fiecare individ dispune de un grad mai redus sau, dimpotrivă, mai sporit al creativității, voi insista pe această idee a încurajării elevului în funcție de disponibilitatea și receptivitatea față de o anumită disciplină, reliefând acestea prin exemple concrete. Spiritul acesta inovativ care s-a afirmat și s-a „dizolvat” cu rapiditate în spațiul academic este caracterizat de spontaneitate, insolit. Pare să transgreseze cu atâta ușurință procedeele tradiționaliste ale vechiului sistem și se deschide larg ambelor părți, atât profesorilor, cât și elevilor, atât de accesibil.

Dacă procesul de predare se raportează la inovație, atunci și evaluarea dispune de aceleași exigențe. În acest proces al evaluării intervin portofoliul și proiectul. Portofoliul este rezultatul unei munci încadrate pe un anumit segment al axei temporale (ex. semestrial). Portofoliul poate conține informații sau activități suplimentare față de cele cerute anterior, dar poate fi și personalizat, în funcție de preferințele fiecăruia. Proiectul reprezintă, de asemenea, o provocare a creativității subzistente în spațiul lăuntric al elevului, însă poate fi raportat și la metodele inovative, în funcție de resursele de care dispune elevul. Spre exemplu, luând în considerare faptul că putem dezvolta dimensiunea comunicativă a elevilor prin întrebări, accentuez importanța dezbaterilor. În urma expunerii temei de la care vom pleca, elevii se împart în două categorii, cea care confirmă ideea, respectiv cea care o infirmă. Astfel, aceștia dispun de libertatea de a-și exprima punctul de vedere, dar și de a-l întări prin argumente logice, adecvate, concrete. Astfel, în funcție de nivelul de pregătire și de anul de studiu, gradul de dificultate al temei poate fi sporit. Vizând pluridisciplinaritatea, m-am gândit că ar fi într-adevăr folositor să încerc să creez anumite conexiuni între disciplinele oferite spre studiu. Astfel, în cadrul orelor de Limba și literatura română, putem oferi spre analiză o creație semnată de celebrul Monnet, pe baza căreia elevii să realizeze o compunere, să reprezinte, deci, la nivel de sintagmă, ceea ce Monnet a transmis prin culoare, respectând „cromatica sentimentelor”. De asemenea, putem alege un fragment muzical (Ceaikovski - Lacul lebedelor, Vivaldi - Anotimpurile), iar elevii să-și expună, în scris, sentimentele sau să realizeze o compunere cu același titlu. Apoi, în cadrul cursurilor de Arte, putem alege un fragment bogat în figuri artistice și imagini expresive, prin intermediul căruia elevii să poată realiza o pictură. Consider că, la Geografie, lucrurile ar fi mult mai bine asimilate dacă teoria ar intra în concordanță cu practica (în urma expunerii părții teoretice, prezint un material în Power Point cu diverse trasee virtuale, zone ale României sau lumii, obiective turistice, mari capitale, forme de relief impresionante), iar la Istorie ar trebui ca elevii să fie familiarizați cu figurile celor mai cunoscuți domnitori, care, de-a lungul timpului, s-au impus și au schimbat cursul lucrurilor. La orele de Educație civică teoria ar trebui să fie armonios îmbinată cu diferite problematizări („Cum reacționez în cazul în care un coleg devine violent?”, „Ce fac dacă unul dintre prietenii mei fură? ...sau văd un bătrân căzut pe stradă? ...sau văd un orb care vrea să traverseze?”). Prin intermediul problematizării, expunerii și discuțiilor pe marginea unei anumite situații, elevii vor asimila mult mai bine noțiunile pe care ar trebui să le dobândească.

În cazul disciplinelor ce vizează limbi străine, aceștia ar trebui să se obișnuiască și să încerce să transcrie fragmente din materiale audio. Astfel, se familiarizează cu accentul, își corectează exprimarea orală, exersează pronunția și își pot îmbogăți vocabularul. Luând în considerare aspectele expuse mai sus, inovația și creativitatea sunt, cu siguranță, două repere importante în învățământ. Susținând elevii și impulsionându-i, aceștia se pot autodepăși, pot excela, pot spera la „mai mult” de la ei, pot deveni mai exigenți, mai critici. Atenția, centrarea pe fiecare elev în parte în funcție de valente, răbdarea, afectivitatea, dinamismul și spontaneitatea pot facilita accesarea acestora la performanță, la reușită.

Inovația, cea care pare să se fi autodepășit în secolul nostru, poate susține creativitatea, o poate înnobi prin mijloacele multimedia felurite, o poate transforma în succes și poate frânge barierele care se creează între individ și școală, în cazul absenței acesteia din cadrul școlii. Astfel, îmbinate, teoria și inovația reprezintă provocarea individului și a creativității sale, care, de cele mai multe ori, se poate transforma în succes!

Bibliografie:

Ionescu, Miron Instrucție și educație, Cluj-Napoca, 2003

Roco M., Creativitate și inteligență emoțională Iași, Polirom, 2004

<https://edu.freepedia.ro/innovatie-creativitate-procesul-didactic>

Facilitarea, susținerea și îmbunătățirea activităților din sistemul educațional

Prof. Andreea Vîrnă – Colegiul Tehnic Ion Mincu Focșani

Pentru a realiza o educație de calitate, în condițiile actuale, este imperios necesară utilizarea a noi metode de lucru cu copiii (metode activ-paricipative, studii de caz, proiecte, portofolii, lucrul în echipă, parteneriate) menite să valorifice potențialul individual și să fie centrate pe nevoile fiecărui copil. Pentru ca profesorii să poată dezvolta la elevi noi competențe de comunicare, creativitatea, curiozitatea intelectuală, gândirea critică, capacități de colaborare, trebuie ca, în primul rând, sistemul de formare continuă a cadrelor didactice să capete o nouă orientare. Astfel, metodele tradiționale, prin care copiii doar asimilau cunoștințe, sunt înlocuite de metodele active care înlătură comunicarea stereotipă și promovează manifestările libere ale copiilor.

În învățarea centrată pe elev accentul se pune pe a-l face pe elev responsabil pentru propriul proces de învățare. Elevii au o influență mai mare asupra tuturor aspectelor legate de ce anume urmează să învețe și de modul în care o vor face. În viață în general, atunci când avem o libertate mai mare, aceasta atrage după sine o responsabilitate mai mare. Aceasta se aplică și în cazul elevilor și al învățării centrate pe elev. Elevii își dovedesc responsabilitatea mai mare devenind căutători activi de cunoaștere. Ei nu se mai bazează pe profesorul care să le deschidă mintea și să le-o umple cu cunoștințe în timp ce stau pasivi în sala de clasă. Ei folosesc posibilitățile de învățare care li se oferă, caută alte modalități de învățare, iar dacă aceasta nu dă rezultate, cer ajutorul și îndrumarea profesorilor - însă nu pur și simplu pentru răspunsuri de-a gata.

Fiecare elev este unic. Elevii diferă în multe moduri diferite, printre care se numără capacitatea lor de a învăța materiale diferite și viteza cu care pot să le învețe. A-i da elevului posibilitatea de a stabili când anume se simte pregătit pentru evaluare constituie baza evaluării la cerere. Aceasta se află în contrast evident cu abordările tradiționale ale evaluării în momente stabilite, ce pot fi prea devreme pentru unii elevi și prea târziu pentru alții.

Dacă urmează să permitem elevilor noștri să controleze ritmul procesului lor de învățare, vom juca un rol important în integrarea programelor de învățare în ritm propriu. Va trebui să lucrăm cu elevii noștri pentru a-și organiza programele de studiu astfel încât să fie capabili să realizeze tot ceea ce doresc într-o perioadă de timp rezonabilă. Munca noastră constă mai degrabă în organizarea situațiilor de învățare decât în a preda. Va trebui să oferim îndrumare, să încurajăm și sprijinim învățarea, să monitorizăm progresul, să organizăm accesul la resurse și să măsurăm performanța. Învățarea într-un ritm propriu ajută elevul să primească informații în porții pe care să le poată mânui, și îi dă posibilitatea să proceseze aceste informații înainte de a fi obligat să examineze alte idei. Prin înlocuirea prelegerilor cu învățarea activă, integrarea învățării într-un ritm propriu și organizarea unor situații de grup cooperante putem să ne sprijinim elevii pe măsură ce învață eficient.

Starea de bine a elevilor este puternic legată de învățare. Elevii sunt atât de preocupați de testări, note, examene, încât au prea puțin timp pentru lucrurile care îi pasionează cu adevărat.

Mai ales pentru tineri, voluntariatul în anumite domenii poate fi un mod distractiv de a-și explora interesele și pasiunile.

Voluntariatul oferă multe beneficii atât pentru sănătatea mentală, cât și pentru cea fizică: ajută la combaterea efectelor stresului, furiei și anxietății și îmbunătățește starea de spirit.

Interpretat, în cheie strict morală, voluntariatul poate fi înțeles ca o manieră umană de a raporta ființa la o variată paletă de acțiuni care se subordonează total compasiunii, răbdării, înțelegerii, grijii pentru preajmă, a iubirii sub forma ei cea mai pură: ca ajutor. Participarea la astfel de activități, consumă, în mod pozitiv, într-o formă creativă, ideile personale, planuri de acțiune, naște competențe diverse care implică socialul, colectivitatea și activează starea de bine social și sufletesc pe care elevii o pot activa, alături de profesorii lor în diverse astfel de acțiuni.

Fiind activate ca realități ale unui proces flexibil și liber ales, acțiunile de acest tip se dovedesc a fi imediat receptate de către educabili pentru că activează simultan o serie de capacități și priceperi pe care fiecare elev este mândru să le dovedească și să le aplice. Se formează, în acest sens, un cumul de stări și trăiri diverse pe care elevii le activează, ori de câte ori li se propun astfel de acțiuni. Pe de o parte, își pot dovedi liber spiritul civic, altruismul și colaborarea iar, pe de altă parte își confirmă capacități dintre cele mai diverse: teamworking, idei creative și inovative care să sprijine cauza, confirmarea propriei importanțe în contextul social căruia i se subordonează. Voluntariatul devine astfel o cale prin care fiecare elev își confirmă sieși și celor din jur că lumea poate fi un loc mai bun.

Acțiunea de voluntariat contribuie la dezvoltarea personală și profesională a elevilor prin creșterea gradului de încredere, diversificarea relațiilor sociale, responsabilitatea față de semenii noștri. Voluntariatul ne face să fim mai buni atât în plan profesional cât și în plan personal. Voluntariatul poate să aducă participanților noi abilități și valori dar și noi oportunități de carieră.

Bibliografie

- <http://www.1educat.ro/resurse/resurse.html> 1educat.ro – Resurse pentru furnizorii de educație – Instrumente utile pentru activitatea didactică
- <http://imagined.ise.ro/> Imaginar și imaginație în educație
- <http://archive.tvet.ro/web/Eforie-09.2004/W3/Romana/> Metodologia învățării centrate pe elev
- <https://www.helpguide.org/articles/healthy-living/volunteering-and-its-surprising-benefits.htm>

COLABORAREA GRĂDINIȚĂ – FAMILIE

În actul de educare a copilului preșcolar, o componentă importantă constituie procesul informativ-educativ la care contribuie *familia și grădinița*.

Familia este factorul educativ prioritar, întrucât educația începe din familie, aceasta fiind modelul pe care copilul îl imită și-l urmează. În familie copilul își face pregătirea pentru viață. Contribuția familiei este cu atât mai mare cu cât copilul este mai mic și scade pe măsură ce etapele de creștere înaintază pe treptele superioare ontogenezei.

Familia oferă mediul în care copilul se naște, trăiește primii ani ai vieții, se dezvoltă și se formează pentru viață. Aceasta reprezintă primul instrument de reglare a interacțiunilor dintre copil și mediul social. Are rolul central în asigurarea condițiilor necesare trecerii prin stadiile de dezvoltare ale copilăriei, condiții ce stau la baza structurării personalității individului. În relațiile sale cu mama, cu tata și cu frații, copilul se integrează în relațiile sociale, se apropie de societate, își cunoaște valorile și începe să-și formeze imaginea de sine.

Mediul în care copilul se naște, trăiește primii ani ai vieții, se dezvoltă și se formează pentru viața îl oferă familia. Astfel, familia are rolul central în asigurarea condițiilor necesare trecerii prin stadiile de dezvoltare ale copilăriei, condiții ce stau la baza structurării personalității individului. Apariția unei persoane mici în orice familie, care la început este complet dependentă de adulți și își inspiră tandrețe aduce cu ea un enorm sens al responsabilității, privind modul în care să o îngrijești și să o educi. Părinții sunt primii educatori deoarece ei sunt primii cu care copilul interacționează constant încă din prima zi a vieții; familia este modelul pe care copilul îl imită. Totodată, modul de viață al familiei este principalul reper în viața al copilului. Comunicarea intrafamilială influențează decisiv dezvoltarea psihofizică a copilului, formarea personalității lui. Copiii își observă proprii părinți cum acționează în rolul de părinți. Primele deprinderi de viață sănătoasă ale copilului sunt dezvoltate în familie (deprinderi igienice, de alimentație sănătoasă), acestea constituind suportul dezvoltării ulterioare și își pun amprenta asupra întregii personalități.

Tot în familie, copilul își însușește limbajul. Volumul, calitatea vocabularului, corectitudinea exprimării depinde de modelele oferite de părinți, de felul în care aceștia interacționează și îi solicită pe copii. În familie se formează cele mai importante deprinderi de comportament: respectul, politețea, cinstea, sinceritatea, ordinea, răbdarea etc.

În realizarea acestor sarcini, *modelul parental* ajută cel mai mult, părinții oferind copilului exemple de comportamente în diferite contexte.

De la părinți, cei mici vor învăța să aprecieze ce este bine și ce este rău, ce este drept și ce este nedrept, ce este frumos și ce este urât în comportamente. Ei sunt primele modele pentru modul în care să acționeze ulterior ca părinți.

La vârsta preșcolară un factor educativ important este *grădinița*, care desfășoară un amplu proces instructiv-educativ și are cadre cu pregătire profesională corespunzătoare, ce aplică metode și procedee pedagogice consacrate.

Educatorea grupei trebuie să cunoască specificul fiecărui stadiu de dezvoltare a copilului, disponibilitățile intelectuale precum și particularitățile lui comportamentale și caracteriale. Ea se preocupă de socializarea preșcolarului prin integrarea lui în mediul grădiniței, oferindu-i prilejul să cunoască mediul înconjurător, organizând vizite în împrejurimile grădiniței, în cartier, în oraș, la școală, la locul de muncă al părinților etc. Treptat, cu multă răbdare, educatoarea este cea care cultivă încrederea în propriile posibilități ale copiilor, integrând în jocuri și activități copiii timizi, efectuând munca suplimentară individualizată cu copiii cu deficiențe verbale, folosind jocul și jucăriile existente pentru a-i apropia de acestea.

Grădiniței îi revine *rolul de partener în relațiile ei cu familia* iar acest rol derivă din faptul că este un serviciu specializat, cu cadre pregătite pentru realizarea sarcinilor educației copiilor cu vârste cuprinse între 3-6/7 ani.

Există două dimensiuni principale ale implicării reciproce a instituției de învățământ și familiei în favoarea copilului: *dimensiunea relației copil - părinte și dimensiunea relației grădiniță - familie*.

Dimensiunea relației copil - părinte vizează controlul frecvenței, al rezultatelor școlare, îndeplinirea sarcinilor și susținerea spirituală și materială a activității didactice a copilului. Cealaltă dimensiune se referă la alegerea unității de învățământ, la contactele directe ale părinților cu cadrele didactice. Aceste contacte pot fi întâlniri colective dintre cadrele didactice și asociațiile părinților, reuniunile de informare a părinților cu privire la diferite conținuturi și metode școlare.

Relația grădiniță - familie nu se poate constitui fără asigurarea unei condiții de bază, fundamentală: cunoașterea familiei de către educatoare, a caracteristicilor și potențialului ei educativ. Educatoarea trebuie să cunoască mai multe aspecte ale vieții de familie, deoarece aceasta o ajută în cunoașterea și înțelegerea copiilor cu vârste cuprinse între 3-6/7 ani.

Grădinița nu poate face minuni, iar educația dată în aceasta instituție nu va avea rezultate bune, dacă nu se va sprijini și nu va colabora cu familiile copiilor. Nu putem educa în mod **just** un copil fără a-l observa atent, fără a-l studia, fără a-i înțelege personalitatea.

Căldura raporturilor dintre părinți și educatoare, încrederea și respectul reciproc se stabilesc prin schimbul de informații - pentru care trebuie să găsim întotdeauna timpul necesar. Astfel, educatoarea poate ajuta familia în cel mai simplu și natural mod să urmeze calea justă în raporturile cu copilul său, să prevină îndepărtarea lui sufletească, să înlăture eventualele carențe educative. Complexitatea problemelor lumii contemporane cere deschiderea și flexibilizarea raporturilor în parteneriatul educațional. Implicarea, ca agenți ai educației, a diferitelor instituții și persoane din comunitate dezvoltă în prezent o imagine complexă și dinamică a influențelor educaționale. Grădinița, fiind puntea de legătură cu familia, are și menirea de a asigura părinților asistență de specialitate, informându-i asupra etapelor de evoluție a copiilor și venind în sprijinul celor ce întâmpină dificultăți în înțelegerea rolului de părinți și în îndeplinirea cu succes a educării copiilor.

Ocaziile de a discuta cu părinții pentru a găsi împreună soluții problemelor cu care se confruntă copilul trebuie căutate chiar și atunci când ele nu se oferă cu ușurință. În general ele sunt prilejuate de acele momente în care copilul este introdus ori este extras din programul grădiniței. Altfel spus, cele mai frecvente ocazii pe care le are educatoarea de a comunica cu părinții sunt: când părinții aduc copiii la grădiniță; la sfârșitul programului, când părinții își iau copiii de la grădiniță; cu prilejul diferitelor evenimente festive ce se organizează la nivelul grădiniței: sărbători diverse, festivități de început de ciclu ori la sfârșit de ciclu preșcolar; vizite la domiciliu, lectorate cu părinții, consultații pedagogice.

Cu cât cunoaștem mai bine familiile copiilor, cu atât mai eficient va fi parteneriatul cu ele. Cu cât părinții vor cunoaște mai bine programul educațional, cu atât va fi mai coerentă influența ambilor factori educaționali și a ambelor medii educaționale. Cu cât colaborarea dintre educator și părinți este mai strânsă cu atât mai bine ambii actori vor cunoaște mai bine copilul.

Dialogul educatoare-părinte se poate organiza, fie individual prin *consultații*, cu fiecare familie, fie în *adunările organizate cu părinții*; se informează reciproc, ceea ce contribuie atât la buna desfășurare a procesului educațional din grădiniță, cât și la o bună educație în familie. Dar, dialogul deschis bazat pe încrederea reciprocă cere timp pentru a fi clădit.

Unii părinți, care au avut experiențe negative în timpul propriilor lor ani de școală, se pot simți intimidati de prezența unor cadre didactice. Alții, care au fost învățați că educatorul *știe cum este mai bine*, nu pun la îndoială faptele acestuia. Educatoarele la rândul lor pot să fi avut experiențe negative; probabil unii părinți le-au dat lecții despre cum să-și facă meseria. Aceste atitudini sau sentimente pot obstructiona o bună comunicare.

Participarea părinților la activități ale grupei reprezintă un alt prilej de cunoaștere a părinților, dar și un mod prin care aceștia sunt familiarizați cu programul grupei, cu conținutul și metodele didactice, cu materialele didactice și mijloacele necesare desfășurării activităților, cu modul de comunicare și abordare a situațiilor problematice, cu semnificația respectului față de copil. Relația părinte-educatoare astfel contribuie la constituirea unor relații pozitive între familie-grădiniță, la o coerență a practicilor educaționale și a cerințelor referitoare la copil.

Vizitele periodice la domiciliu vor fi programate la momentele convenabile acesteia și-i oferă educatoarei posibilitatea de a cunoaște familia și copilul în mediul lor propriu. Familia va fi încurajată să viziteze la rândul ei sala de grupă în orice moment. Copiii vor fi atât de încântați de ideea că educatoarea lor îi vizitează. Gazdele își pot imagina că o astfel de vizită ar putea însemna comunicarea unor vești proaste astfel este necesar ca să se informeze părinții cu ce scop sunt vizitați. La începutul vizitei, se reia prezentarea scopului acesteia; se deschide discuția prin a arăta câteva aspecte pozitive, întotdeauna, chiar și atunci când scopul vizitei este acela de a exprima îngrijorarea în anumite privințe. Vizitele la domiciliu pot fi utile atât pentru educatoare cât și pentru familie. Educatoarea poate afla lucruri interesante despre: cultura familiei respective; modul de a interacționa; talentele și aptitudinile membrilor acesteia; are șansa de a se discuta pe larg despre progresele și succesele individuale ale copilului. De aceea se pot aduce câteva mostre din activitatea copilului la grădiniță pentru a le arăta părinților, bucurându-se astfel de atenția educatoarei și vede cum aceasta intră în contact comunicațional cu copilul. Părinții pot împărtăși: idei legate de anumite preocupări, neînțelegeri, sau obiective specifice referitoare la copilul lor.

Parteneriatul grădiniță-familie se poate realiza și prin **întâlnirile formale cu toți părinții** desfășurate

în cadrul formal al negocierilor dintre administrarea grădinițelor și asociația părinților. În cadrul acestor întâlniri părinții trebuie implicați în luarea unor decizii menite să asigure securitatea copiilor, stabilirea meniului zilnic corespunzător pentru menținerea sănătoasă a copilului.

Participarea părinților la excursii, vizite, serbări, aniversări. La serbare pot participa părinți și rude ale copiilor. Părinții pot fi implicați nu doar în organizarea acestor evenimente, dar pot veni și cu sugestii, propuneri de teme, de activități.

Lectoratele cu părinții, organizate sistematic, au drept scop o vie propagandă pedagogică în rândul comunității. Părinții de la un întreg nivel beneficiază, în cadrul lectoratelor, de prezența și consilierea unor specialiști din domeniul psihopedagogiei sau a unor reprezentanți ai instituțiilor cu care grădinița derulează programe în parteneriat (poliție, dispensar medical, instituții culturale, ONG-uri). Comitetul de părinți al clasei, ales anual, constituie nucleul colaborării grădiniței cu familiile copiilor, fiind forul organizat în vederea găsirii și aplicării de soluții viabile la problemele de ordin socio-gospodăresc.

Realizarea unor vitrine cu material informativ de specialitate poate stimula interesul și curiozitatea părinților. Consultarea unora dintre acestea (cărți, broșuri, referate, planuri de intervenție, etc.) contribuie la lărgirea experienței pedagogice a părinților și, implicit, la o implicare potrivită în anumite situații educaționale.

Realizarea unor afișe speciale poate avea un rol stimulator de a oferi copiilor condiții corespunzătoare de viață, de activitate intelectuală, de hrană etc., pentru eliminarea exploatarei copiilor, determinarea părinților a-și integra copiii în activități recreative, în cluburi ale copiilor etc.

Sărbătorirea în comun a unor evenimente din viața constituie momente de cunoaștere reciprocă și de implicare în actul educativ.

Factorii de modelare a personalității umane trebuie să interacționeze ca un tot unitar, sub forma unui sistem bine încheiat, pentru atingerea țelului comun: *educarea copilului*. Pentru aceasta, este nevoie de un schimb permanent de informații, de completare și valorificare a influențelor dirijate spre micul învățcel.

Bibliografie:

1. **Băran, Adina**, (2004), *Parteneriat în educație: familie – școală – comunitate*, Editura Aramis Print, București
2. **Bunescu, G., Alecu, G., Badea, D.**, (1997), *Educația părinților. Strategii și programe*, Editura Didactică și Pedagogică, București
3. **Dumitrana, Magdalena**, (2000), *Copilul, familia și grădinița*, Editura Compania, București
4. **Dumitrana, Magdalena**, (2011), *Cum crește un pui de om*, Editura Compania, București
5. **Mateiaș, Alexandra**, (2003), *Copiii preșcolari, educatoarele și părinții, Ghid de parteneriat și consiliere*, Editura Didactică și Pedagogică, București
6. **Vrășmaș, Ecaterina Adina**, (2002), *Consilierea și educația părinților*, Editura Aramis, București

NUME ȘI PRENUME: PROF. VIȚEGA CRISTINA

INSTITUȚIA: COLEGIUL ANDRONIC MOTRESCU RĂDĂUȚI, JUD. SUCEAVA

NUME ȘI PRENUME: PROF. ADOMNIȚEI CRISTINA

INSTITUȚIA: ȘCOALA GIMNAZIALĂ 135, BUCUREȘTI

FACILITAREA, SUSȚINEREA ȘI ÎMBUNĂTĂȚIREA ACTIVITĂȚILOR DIN SISTEMUL EDUCAȚIONAL

În sensul ei profund, noțiunea de proces de învățământ este legată de cea de transformare (schimbare sau modificare). Se pornește de la o definiție, pe cât de lapidară, pe atât de actuală a învățării, și anume: învățarea este o „schimbare în comportamentul individual, ca urmare a trăirii proprii”. În raport cu ceea ce este în esență învățarea, procesul de învățământ vine să provoace o schimbare în timp, în spațiu și în formă a experiențelor de cunoaștere, afectiv-emoționale și acționale, aflate în posesia elevului, încât acestea să devină capabile a genera, mai departe, schimbări în comportamentul său, în structura cunoștințelor sau deprinderilor sale mentale ori motrice; să determine o trecere de la o stare a minții la o altă stare mentală.

Menirea procesului de învățământ este, deci, să angajeze elevii în trăirea unor noi și noi experiențe, organizate pedagogic, încât acestea să realizeze învățare. Procesul de învățământ se prezintă ca un autentic act creator, constructiv, generator de noi comportamente, ceea ce conferă școlii semnificația unui grandioase „laborator viu”, loc al unor ample și profunde metamorfoze umane, la nivel individual și de grup.

Și predarea și învățarea, ca laturi ale procesului de învățământ, se constituie ca activități de bază, ca funcții esențiale ale oricărei unități școlare.

Activitatea cadrelor didactice își face simțită prezența întotdeauna, fie chiar și indirect, legată de îndrumarea activității elevilor. Predarea nu are însă sens decât în măsura în care determină un efort corespunzător de învățare din partea elevilor. În lipsa învățării, procesul nu funcționează deoarece îi lipsește elementul esențial- învățarea însăși, îi lipsește legătura de bază dintre învățător și elevi.

Esena procesului de învățământ rezidă tocmai din această unitate dialectică, în organizarea optimă a interacțiunilor dintre predare și învățare. Deși relația dintre predare și învățare este una de la cauză la efect, aceasta nu înseamnă, totuși, un mers linear, în sensul că un anumit tip de predare generează, în mod necesar, un anumit tip de învățare. Predarea singură, oricât de bună ar fi ea, nu conduce în mod automat, de la sine, la efectele așteptate. Întotdeauna rezultatele predării sunt condiționate de activitatea de învățare depusă de elevi, de calitatea învățării și intervenția altor diferiți factori implicați în desfășurarea ei.

A defini procesul de învățământ ca o interacțiune dintre predare și învățare înseamnă, așadar, a evita să se atribuie reușita sau nereușita școlară numai predării sau numai învățării. Succesele sau eșecurile trebuie puse pe seama atât a muncii profesorului, cât și a activității elevului, precum și pe seama influenței altor factori.

Cheia învățării este deplină angajare a elevului în actul învățării. Modificările comportamentului, adică producerea propriu-zisă a învățării este condiționată de experiența nouă ce o trăiește sau o dobândește, la un moment dat, cel care învață. Cercetările de până acum arată că succesul învățării constă în trăirea deplină a acestei experiențe, în angajarea totală a elevului în trăirea experienței date. De exemplu, simpla lectură a unei lecții din manual nu înseamnă neapărat învățarea ei. Numai o lectură activă, participativă, care reușește să capteze interesul și atenția elevului, să pună în mișcare gândirea și imaginația lui, să incite la asociații de imagini și idei, care îndeamnă la reflecții personale și la trăiri emotive intense, care solicită efort de înțelegere și memorizare, de analiză și interpretare se traduce, cu adevărat, într-un act de învățare.

Acordarea importanței cuvenite activității de învățare a condus și la reactualizarea unui mai vechi principiu al dialecticii, și anume, învățarea activ-participativă. De altfel, în accepția învățământului contemporan, este modern tot ceea ce-l pune pe elev în situația de a învăța, pe cât posibil, prin efort propriu cu mobilizarea la maxim a capacităților sale. Aici își găsesc explicația o serie de teze pedagogice ca: studierea și cunoașterea elevilor, tratarea diferențiată a lor, îmbogățirea și diversificarea căilor și a mijloacelor de activizare a acestora.

Spre deosebire de învățământul tradițional, centrat pe cunoaștere, pe distribuirea cunoștințelor, în școala modernă procesul de învățământ se ridică mult deasupra nivelului simplei cunoașteri, simplei transmiteri și asimilării de cunoștințe. Principala preocupare este acum de a face din funcția cunoașterii un element motor al dezvoltării gândirii, al formării atitudinii și comportamentului, al promovării dezvoltării personalității elevului.

În accepția didacticii actuale procesul de învățământ este nu numai informație; este informație + gândire + simțire + voință; este și instruire, și formație, și educație în același timp. Însuși contextul psiho-social în care are loc învățarea, clasa de elevi, cu multitudinea interrelațiilor ei umane, constituie premisa unei vieți colective reale, încărcate cu atâtea elemente emulative și stimulative, care contribuie la dezvoltarea simțului datoriei, al răspunderii, al disciplinei, al respectului reciproc, al prieteniei și colegialității.

Funcțiile de predare se realizează și se exprimă prin comportamente de predare specifice și stiluri de predare. De aceea actul predării mai este definit și ca ansamblu de comportamente ale profesorului. Comportamentele sunt prezente în orice acțiune de predare. Ele nu sunt altceva decât instrumente prin intermediul cărora se asigură execuția acțiunii respective. Majoritatea acestor comportamente sunt, în general, verbale, în sensul că profesorul organizează și dirijează activitatea elevilor prin intermediul unor instrucțiuni, indicații, directive, sugestii, dispoziții, întrebări, comenzi, ordine, critici, recomandări, sfaturi. Atunci când un anumit mod de a preda se aplică de preferință, tinde să revină cu regularitate (să se repete), să capete o anumită stabilitate și durabilitate; el poate constitui un stil de predare sau de activitate didactică.

Stilul de activitate didactică desemnează felul în care profesorul organizează și conduce procesul de învățământ, presupunând anumite abilități, îndemănări sau priceperi din partea acestuia. Cadrele didactice eficiente și-au elaborat întotdeauna propriile lor stiluri de predare, care influențează, într-un fel sau altul, modul în care elevii se raportează la învățător și la sarcina de învățare ori la atmosfera din clasă.

Diferitele stiluri se pot constitui în funcție de câteva dominante sau aspecte constante care pot să caracterizeze conduita cadrelor didactice ca, de exemplu:

- deschidere spre inovație – înclinație spre rutină;
- centrare pe angajarea elevului – substituirea învățării cu predarea;
- centrare pe conținut – preocupare pentru dezvoltarea elevului;
- apropiat (afectiv) – distant (față de elevi);
- permisiv – autoritar (în relațiile cu elevii);
- nivel înalt de exigențe – exigențe scăzute;
- prescriptive (dirijare riguroasă) – independentă;

De exemplu, dacă avem în vedere distincția inovație-rutină, atunci se pot face următoarele constatări: există cadre didactice care dovedesc mai multă flexibilitate decât alții în comportamentul lor didactic; aceștia sunt receptivi la ideile și experiențele noi; sunt atașați comportamentului explorativ, manifestă îndrăzneală, mai multă independență în gândire și acțiunea didactică; au capacitatea de a-și asuma riscuri; ei sunt dispuși să încerce noi practici, noi procedee, idei etc. Sunt stiluri creative.

Alt exemplu, văzut prin prisma centrare pe conținut - centrare pe dezvoltarea personalității: sunt cadre didactice atașați materiei sau subiectelor predate; elaborează în mod detaliat și logic conținutul lecției, fixează criterii stricte privind pregătirea elevilor; exercită un control riguros asupra conținutului însușit; sunt severi și distanți în predarea materiei. Aceștia predau materia ca scop în sine și pentru sine. Contrar, sunt profesori atașați dezvoltării personalității elevilor; ei fac din conținutul predat un instrument de exersare și dezvoltare a gândirii specific (domeniul

matematic, științific, istoric) al cultivării inteligenței, imaginației, sensibilității afective, puterii de judecată; ei sunt preocupați de tratarea diferențiată și cu căldură a elevilor, de individualizarea, pe cât posibil, a predării; valorifică maximal elementele educative, oferite de conținuturile predate; dezvăluie semnificațiile umane și sociale ale cunoștințelor. Aceștia raportează în permanență conținuturile nou-predate la viața și experiența proprie a elevilor, la diferitele aspecte ale vieții lor intelectuale, morale, civice, estetice și practice, urmărind cum progresează aceștia din toate punctele de vedere.

Modernizarea învățământului impune regândirea fundamentală a tehnologiei didactice. Nu modernizăm făcând apologia metodelor moderne și respingând pe cele clasice, ignorând unele adevăruri clasice și preluând teze adesea neînțelese, aplicate trunchiat, neadecvat, nediferențiat.

Lupta între școala clasică și cea modernă, între educația veche și educația nouă este deschisă, angajantă, revoluționară. Ea s-a pus în serviciul copiilor concreți așa cum sunt ei în sine, și nu cum se simt prezentați de ideologiile doctrinarilor; școlarii activi caută să cultive în ei umanul, tot umanul, punându-le la îndemână realul, tot realul. Ei caută să producă în educație aceeași revoluție pe care a produs-o Copernic în astronomie (Claparede): în loc de a face pe copil să graviteze în jurul programelor și orarelor preconceptuate, învățământul este acela care va gravita de aici înainte în jurul lui. Copilul are dreptul la un mediu construit pe măsura lui.

Jean Piaget¹ subliniază faptul că metodele noi sunt cele care țin seama de natura proprie a copilului și fac apel la legile constituției psihologice a individului și la legile dezvoltării lui. Cu cât o metodă este mai adecvată situației psihologice date, cu atât efectele aplicării ei vor fi mai evidente; nici o metodă nu poate fi considerată la fel de eficientă pentru orice situație, pentru orice categorie de elevi și mai ales pentru toți elevii. De aceea, unele metode prezintă variante diferite pentru vârste diferite, pentru stadii de dezvoltare intelectuală diferite. Însăși alternanța metodelor și procedeele, durata utilizării lor în clasă, etc. țin seama de o psihologie diferențială. Gândirea concretă a școlarului din clasele I- IV bazată pe elemente intuitive, ca și fluctuația atenției lui vor impune utilizarea unui material intuitiv bogat și variat, un apel mai frecvent la metoda demonstrației, precum și o mai mare alternanță și variație a metodelor; predominarea gândirii abstracte la adolescenți, va face posibilă aplicarea unor metode care se vor baza mai puțin pe elementele intuitive și mai mult pe cele logice, pe stimularea conceptualizării. Aceasta înseamnă că nu numai individualizarea elevilor suferă transformări, ci și comportamentul profesorului se adaptează la condițiile psiho- sociale ale clasei, realizându-se o adevărată *dialectică pedagogică* – după expresia lui H. Wallon² – în care elevii și profesorul se află într-o constantă interacțiune și acomodare reciprocă, subtilă și neînțetată. Informațiile pertinente despre performanțele fiecărui ins în parte și ale grupului școlar cu care se lucrează, în ansamblu, stau la baza cumpănirii metodelor de lucru, constituie temeiul rațional pe care profesorul își construiește metodologia ce urmează să o aplice pe mai departe, comportamentele sale de viitor.

Metodele moderne sunt, în esență, direcții noi, metodologice în explorarea universului cunoașterii. Aceste noi direcții corespund principiilor educației noi, științifice, școlii active, contemporane. Criteriile metodologice noi se materializează în conținutul și tehnologia metodelor clasice, tradiționale. Acestea le înnobilează conținutul, înlătură verbalismul, crează activismul, solicită elevul în procesul cunoașterii, crează satisfacții și împliniri, în cooperarea sa cu profesorul în dobândirea sistemului de cunoștințe, priceperi, deprinderi.

Între aceste două tipuri de metode, tradiționale și moderne, există o strânsă legătură. Dacă primele se consideră clasice, foarte multe dintre metodele moderne sunt tot atât de clasice. Cele clasice, tradiționale au persistat secole și milenii în problematica învățământului. Să le considerăm ca posibile de modernizat, după cum cele moderne să le înțelegem ca geneză tot în problematica și retrospectiva secolelor și mileniilor.

Tot secretul noilor orientări metodologice, procedee metodice sau sisteme tehnologice constă în capacitatea profesorului de a face din elev un colaborator activ în procesul asimilării

¹ Jean Piaget, *Psihologia copilului*, Editura Codex, 2011.

² Henri Wallon, *Evoluția psihologică a copilului*, Editura Didactică și pedagogică, 1975.

cunoștințelor și a deprinderilor cerute de programa de învățământ -cum se exprimă pedagogul V. Bunescu³- de a-i orienta activitatea didactică în așa fel încât nimic -pe cât posibil- să nu i se pară de-a gata și să fie dirijat să cucerească cultura generală și tehnico- profesională prin efort propriu.

În felul acesta elevul devine copărtaș la proiectarea propriei sale formații – propriei sale personalități, devine în mare măsură, creatorul propriei sale istorii.

Noțiunile de programare, problematizare, descoperire, cercetare-dezvoltare, modelare, algoritmizare, privite prin conținutul lor, semnifică, în primul rând, sistemul de învățământ, care se particularizează prin relațiile cu totul schimbate între profesor și elev. Deci, în primul rând este vorba de un sistem, care sub aspect organizațional se deosebește de sistemul clasic, mai ales prin faptul că toate aceste noi sisteme au ca prime și esențiale coordonate „învățare pe măsură” și „învățare în ritm propriu” și în al doilea rând capătă și rol de metodă de lucru pentru asimilarea cunoștințelor și deprinderilor.

Preocuparea pentru promovarea unor metode activ-participative duce mai departe tradițiile înaintate ale „școlii active”, fondată în esență, pe ideea de efort fizic și psihic, adus din împletirea strânsă a gândirii și acțiunii activității intelectuale și experienței practice, sugerate din exterior. Numai că, spre deosebire de acest activism generat de cauze exterioare, didactica actuală pune accentul pe mobilurile interioare, pe atitudinea activă, izvorâtă din interiorul elevului, pe activitatea din proprie inițiativă. Astfel de mobiluri, cum ar fi: curiozitatea intrinsecă de cunoaștere, dorința de a observa și a explica, de a investiga și a construi, de a explora și a descoperi, de a inventa și a crea etc. apar, însă, din primii ani de viață și școală trebuie să se bizuie pe ele.

Învățarea este un act personal și cere participare personală. Problema esențială de care depinde producerea învățării eficiente este problema implicării, a angajării celui care învață în actul învățării.

Or, ceea ce este definitoriu pentru metodele activ-participative moderne este tocmai capacitatea acestora de stimulare a participării active și depline, fizice și psihice, individuale și colective a elevilor în procesul învățării, de a lega trup și suflet elevul de ceea ce face, până la identificarea lui cu sarcina de învățare.

Sunt considerate activ-participative toate acele metode care sunt capabile să mobilizeze energiile elevului, să-și concentreze atenția, să-l facă să urmărească cu interes și curiozitate lecția, să-i câștige adevărată logică și afectivă față de cele nou-învățate; care-l îndeamnă să-și pună în joc imaginația, înțelegerea, puterea de anticipare, memoria. Ca să poată implica, cu adevărat, pe cel care învață, metodele activ-participative pun accentul pe procesele de cunoaștere (învățare) și nu pe produsele cunoașterii. Ele sunt, deci, metode care ajută elevul să caute, să cerceteze, să găsească singur cunoștințele pe care urmează să și le însușească, să afle singur soluții la probleme; să prelucreze cunoștințele, să ajungă la reconstruiri și resistemalizări de cunoștințe; acestea sunt, prin urmare, metode care îl învață pe elev să învețe, să lucreze independent. Acestea valorifică o tendință naturală a gândirii, aceea de a avansa prin organizarea și reorganizarea progresivă a cunoștințelor (ideilor, prin revenirea la experiențele anterioare, reinterpretarea și restructurarea lor în lumina noilor experiențe (spirala instruirii).

Desigur, într-un fel sau altul fiecare metodă oferă nenumărate posibilități de angajare a celor care învață. Totuși gradul de activizare și participare variază de la metodă la metodă. Depinde de felul cum este înțeleasă și utilizată o metodă sau alta, cum se îmbină elementele de dirijare a învățării cu cele de muncă independentă, cum este concepută dirijarea. O îndrumare, pas cu pas, care impune, de-a gata, noile cunoștințe, fără să lase elevilor timp și loc de gândire, să formuleze întrebări, să aprecieze, nu va face decât să stânjenească afirmarea spontaneității, a gândirii și imaginației, a creativității; în schimb, o dirijare care incită la căutări, care sugerează are alte urmări. Lectura independentă, dialogul euristic, învățarea prin explorare și descoperire, discuțiile colective etc., implică elevii în învățare mai mult decât o explicație, o expunere ori o demonstrație.

³ V. Bunescu, P. Popescu, Studii de didactică experimentală, Editura Didactică și Pedagogică, 1965.

BIBLIOGRAFIE

- Alois Gherguț, *Sinteze de psihopedagogie specială*, Editura Polirom, 2005.
Henri Wallon, *Evoluția psihologică a copilului*, Editura Didactică și pedagogică, 1975.
Jean Piaget, *Psihologia copilului*, Editura Codex, 2011.
Miron Ionescu, Ioan Radu, Editura Dacia *Didactică modernă*, Ed. Dacia, Cluj-Napoca, 2001.
Silvia Breban, Elena Gongea, Georgeta Puiu, Mihaela Fulga, *Metode interactive de grup*, Editura ARVES.
V. Bunescu, P. Popescu, *Studii de didactică experimentală*, Editura Didactică și Pedagogică, 1965.

„Trecut, prezent și viitor în practica educațională,,

Autor: prof. Viziteu Livia

Școala Gimnazială „Ștefan cel Mare,, Dorohoi

Școala este, fără îndoială, una dintre cele mai centrale instituții din societatea modernă. Apariția școlii ca instituție pedagogică se împletește într-un mod foarte fundamental cu apariția societății moderne și a formelor de viață culturală modernă. Aceasta înseamnă că funcția școlii ca instituție pedagogică nu este înțeleasă doar în ceea ce privește necesitățile funcționale ale societății și economiei, ci și în ceea ce privește rolul ei de instituție a cărei sarcină este de a deschide procese de învățare reflexive și, astfel, de a participa și la redefinirea formelor de viață socială și culturală. În acest sens, relația dintre școală și societate poate fi definită ca fiind reciprocă: deși funcția școlii este întotdeauna determinată de necesitățile societale și economice formate din punct de vedere faptic și istoric și de formele de viață culturală, această determinare nu este absolută. Ca instituție pedagogică, școala este ea însăși un determinant crucial al reformării și redefinirii necesităților societății și formelor de viață culturală.

Rezultă în mod firesc că rolul societății și funcțiile școlii au fost în continuă dezbateră critică și redefinire. De fapt, această dezbateră a fost partea esențială a istoriei dezvoltării sistemului școlar modern. Deși istoria dezbaterii critice despre școală include și moduri ale criticilor radicali ai școlii – argumentele „de-școlarizării” în favoarea unei societăți fără școli – semnificația școlii ca instituție socială a fost focalizată și în creștere, cel puțin de când al XIX-lea în societățile occidentale moderne. Cu toate acestea, tendințele de schimbare din ultimele decenii în special au pus provocări speciale pentru dezvoltarea sistemelor școlare și necesitatea de a reevalua rolul pedagogic al școlii.

Formele instituționale ale școlii și dezvoltarea lor sunt o parte esențială a dezvoltării generale a modernizării, ale cărei etape incipiente au fost descrise în mod tradițional în termenii unei tranziții de la societatea premodernă la societatea modernă. Cu alte cuvinte, ascensiunea și dezvoltarea sistemului școlar modern nu pot fi separate de apariția și dezvoltarea societății moderne. Și invers este de asemenea adevărat: apariția societății moderne nu poate fi separată de „modernitatea pedagogiei” (Koch, Marotzki și Peukert, 1993). Deși forma concretă și structurile instituționale ale școlii – așa cum sunt ele înțelese astăzi – au evoluat de-a lungul unei perioade lungi de timp, există o schimbare subiacentă în concepția despre lume a „omului premodern”, care a implicat și o schimbare a modului de a privi educația. Cu alte cuvinte, trecerea de la societatea premodernă sau tradițională la societatea burgheză modernă a însemnat și o schimbare critică a concepțiilor despre procesele de școlarizare, predare și învățare.

În societățile premoderne, procesele de învățare și predare s-au desfășurat în cea mai mare parte în strânsă corelație cu formele de acțiune care erau tipice contextului social în care era introdusă noua generație. Abilitățile și cunoștințele de bază au fost învățate în interacțiunea socială cu familia și alți membri ai comunității.

Mediul natural al proceselor de învățare și creștere a fost praxia cotidiană, în care experiențele personale și abilitățile sociale au fost dobândite în interacțiunea dinamică cu alți oameni și lucruri. Astfel, au existat puține cereri de schimbare sau „inovații” pentru structurile de bază ale societății premoderne de la noua generație – niciuna, în orice caz, care să fi necesitat procese de învățare dincolo de nivelul de cunoștințe și abilități ale generațiilor precedente. În mod obișnuit, oamenii din comunitatea premodernă transmiteau și transferau „cunoștințe și abilități construite istoric” – adică tradiția – în interacțiune reciprocă reciprocă, fără a fi nevoie de o formă de interacțiune sau instituție pedagogică care să fie diferențiată de restul vieții în comunitate. . Preocuparea pedagogică pentru dezvoltarea individuală a formelor de cunoaștere și interacțiune a făcut parte din grija cotidiană în simbioza imediată dintre generații. Cu alte cuvinte, cunoașterea lumii, a oamenilor și a relațiilor dintre oameni au fost transmise de la o generație la alta, ca de la sine, în cadrul oamenilor care trăiesc împreună.

Școala nu este doar un context pentru „procesele de învățare care se desfășoară în mod spontan” (Fend, 2008, 180) sau învățarea imediată în relațiile sociale și relațiile directe cu diverse aspecte ale vieții de zi cu zi. Învățarea este susținută, ghidată, orientată și inițiată în mod intenționat de diversele operațiuni educaționale. Mai mult, ceea ce este în joc în școli nu este doar de a produce abilități specifice necesare pentru a rezolva problemele care apar în viața de zi cu zi a elevilor. Școlile sunt capabile să producă indivizi educați în sensul foarte larg al cuvântului, indivizi care sunt capabili să-și continue procesele de învățare în afara școlii și să participe la diferitele activități din societate. Sarcina reală a școlii este de a extinde orizontul predominant și experiența de zi cu zi a elevilor. Acest lucru este posibil numai atunci când școlarizarea instituționalizată este detașată de contextul actual trăit aici și acum al tinerei generații.

Apariția sistemului școlar modern a implicat astfel înțelegerea de bază conform căreia procesele de predare și învățare organizate sistematic permit formarea de abilități și competențe de neobținut altfel în cadrul experienței cotidiene imediate și al contactului între oameni. Din punctul de vedere al obiectivelor individuale de învățare, în societatea premodernă rutinele vieții cotidiene și practicile sociale dominante puteau fi învățate fără nicio intervenție pedagogică specială, dar lumea modernă necesita ceva mai mult. Cu alte cuvinte, sarcina școlii ca instituție era să creeze un „spațiu pedagogic” în care creșterea umană, dezvoltarea și procesele de învățare să poată fi supuse unor aranjamente pedagogice speciale și atenție. Într-un anumit sens, modul modern de viață a solicitat procese de predare și de învățare care pot fi caracterizate drept „artificiale” – sau după cum

Benner (2012, p. 19) predarea organizată pedagogic este despre „interacțiunea artificială”, în care pedagogii susțin din punct de vedere profesional și ajută oamenii în creștere în moduri care nu ar fi imediat posibile în restul vieții de zi cu zi.

Școală, învățare și predare.

Sarcina pedagogică de bază a școlii moderne a fost descrisă în mod tradițional, printre altele, cu conceptele *predare*, *învățare*, *educație*. Odată cu modernizarea au apărut exigențele profesionalismului pedagogic și ideea aferentă că îndeplinirea sarcinilor pedagogice ale școlii necesită competență vocațională specifică, adică profesia de profesor. În special două trăsături distinctive ale discuției de față se fac simțite: în primul rând, conceptele pedagogice precum „creștere”, „educație” (Erziehung), „Bildung”, „predare”, „creștere” aproape au dispărut din discursul reformatorilor școlii și cercetătorii educaționali; aceste concepte au fost înlocuite cu conceptul de „învățare”; în al doilea rând, pedagogia sau educația culturii și a societății a cerut reevaluarea profesiei didactice și a sarcinilor pedagogice ale școlii. Întrebările centrale sunt, așadar: „Cum ar trebui să înțelegem natura pedagogică a școlii și cu ce tipuri de categorii conceptuale ar trebui să o descriem”; „Cum ar trebui să înțelegem rolul profesional al profesorului?”

În articolul său „Școlile și noua limbă de învățare: o perspectivă critică”, Jouni Peltonen analizează schimbarea uimitoare a modului de a vorbi care a avut loc în ultimii 25 de ani în cadrul cercetării educaționale, rezultând „noua limbă de învățare”. Această schimbare urmează declinul conceptelor pedagogice tradiționale precum educația și predarea sau Bildung și Erziehung și merge mână în mână cu ascensiunea conceptului de învățare ca categorie conceptuală cea mai dominantă în cadrul discursului educațional. După cum demonstrează Peltonen, noile teorii ale învățării nu reușesc să constituie o bază suficientă pentru înțelegerea, nici pentru criticarea și îmbunătățirea proceselor de educație care au loc în instituțiile de învățământ sau, în mod analog, pentru explicarea, înțelegerea și reformarea instituțiilor de învățământ din mediul modern sau societățile târzii - moderne.

Eetu Pikkarainen analizează în articolul său „Învățarea școlară ca creștere umană: dinamica modală a învățării”, funcția școlii ca loc de creștere umană. Prin creștere umană – sau Bildung – el înseamnă învățarea care este cerută de un membru al unei viitoare societăți. Potrivit lui Pikkarainen, școala trebuie să fie o punte între societatea actuală și o societate viitoare necunoscută. Deoarece nu putem fi siguri ce competențe sunt necesare pentru viitor, această abordare sugerează că ne concentrăm pe Pikkarainen elaborează natura învățării cu ajutorul concepției semiotice a competenței modale, care poate fi abordată de subverbele modale *wish-doresc*, *can-pot*, *know-știu* și *must-trebuie*. Învățarea este împărțită în trei niveluri diferite: cel mai de jos este pragmatic; următorul este social; iar ultima și cea mai înaltă în ceea ce privește creșterea umană este învățarea

existențială. Sarcina școlii, la toate nivelurile, este de a promova sau cel puțin de a încerca să atingă nivelul existențial de învățare.

Articolul lui Norm Friesen „Istoria educației ca istorie a scrisului: o privire de la trecut la viitor,, adoptă un punct de vedere istoric cu o perspectivă de timp excepțional de lungă. Punctul său de plecare este cultura sumeriană din aproximativ 2500-2000 î.Hr., în timp ce istoriile educaționale și școlare încep de obicei din antichitate sau din ajunul timpurilor moderne. Friesen își pornește considerația de la critica modernă conform căreia în loc să fie plictisitoare, dificilă, artificială și individuală ca în școală, învățarea – în special învățarea copiilor – ar trebui să fie distractivă, naturală, autentică și socială.. Școlarizarea pare a fi o instituție foarte stabilă ale cărei rădăcini sunt la fel de lungi ca istoria scrisului. Din fericire, sumerienii au folosit lutul ca tăblițe de scris durabile și astfel această perioadă este excepțional de bine documentată. Prin urmare, putem reconstrui caracteristicile educaționale ale acelei culturi și găsim asemănări uimitoare între aceasta și practicile școlare ulterioare. Din aceste dovezi, Friesen poate construi un argument conform căruia – plictisitor, repetitiv și artificial – școlarizarea va fi, de asemenea, în viitor o parte esențială și necesară a oricărei culturi umane care se bazează pe cunoștințe scrise și textuale.

BIBLIOGRAFIE:

- Dewey, J. (1985a). Schools of tomorrow. In J. A. Boydston (Ed.), John Dewey, the middle works 1899–1924: Vol. 8. Essays on education and politics 1915 (pp. 205–404). Carbondale, IL: Southern Illinois University Press.*
- Dewey, J. (1985b). Democracy and education. In J. A. Boydston (Ed.), John Dewey, the middle works 1899–1924: Vol. 9. Carbondale, IL: Southern Illinois University Press*
- Koch, L., Marotzki, W., & Peukert, H. (Hrsg). (1993). Revision der Moderne? Weinheim: Deutscher Studien Verlag.*
- Levin, H. M., & McEwan, P. J. (2001). Cost-effectiveness analysis. Thousand Oaks, CA: Sage Publications, Inc.*
- Scheffler, I. (1973). Reason and teaching. Indianapolis, IN: Bobbs-Merrill.*
- Shepard, L. A. (2000). The role of assessment in a learning culture. Educational Researcher,*
- Shepard, L. A. (2005). Linking formative assessment to scaffolding. Educational Leadership,*
- Sockett, H. (2012). Knowledge and virtue in teaching and learning: The primacy of dispositions. New York, NY: Routledge.*
- Tanner, L. N. (1997). Dewey laboratory school: Lessons for today. New York, NY: Teachers College Press*

Educația incluzivă

- provocare pentru pedagogia modernă

**prof. Învățămint preșcolar Camelia- Livia Vlad
Grădinița cu Program Prelungit “Trenulețul Veseliei”, Bistrița**

“Avem nevoie să ne reamintim de faptul că fiecare copil este o promisiune și are o șansă care depinde de atitudinea și acțiunea celor care îl cresc și îl educă.” (Ecaterina Vrasmaș-Președinte Asociația RENINCO România)

Sistemul educațional din România, deși evoluează, încă mai prezintă elemente de discriminare, în sensul că nu toți copiii merg la școală, nu toți beneficiază de oportunitățile de exploatare maximă a potențialului lor.

Educația incluzivă, o nouă provocare pentru pedagogia modernă, nu poate fi realizată fără schimbarea percepțiilor, imaginilor și ideilor tradiționale despre educație.

Societatea nu este formată doar din unii oameni, ci din toți oamenii. Educați sau mai puțin educați, toți suntem parte a sistemului și fiecare dintre noi dă identitate și specific comunității în care trăiește..

Toți copiii au dreptul, și este firesc să fie participanți, la o educație de calitate, eficientă și permanentă.

Fiecare copil e unic și valoros, fiecare copil poate învăța, motiv pentru care susținem nevoia de adaptare și flexibilitate a curriculum- ului și a organizării școlare.

Este foarte important de subliniat ideea de „școală pentru copil” și nu „copil pentru școală”.

Dacă ne vom raporta la acest aspect, cu siguranță vom găsi soluții de încurajare și susținere a serviciilor de sprijin în școli și grădinițe, cu scopul de a oferi oportunități de dezvoltare atât elevilor, cât și cadrelor didactice. Este esențial parteneriatul profesori- elevi- părinți- alți profesioniști care dau plus valoare actului educațional.

Educația pentru toți copiii este o cerință fermă și clară pentru perioada prezentă a societății noastre și este determinată de nevoile actuale.

Educația incluzivă înseamnă sprijin și educație pentru toți, grijă și atenție pentru fiecare.

Ca urmare a celor expuse mai sus, profesorul este agentul schimbării în crearea de medii de învățare incluzivă, deoarece școala este instituția principală prin care se organizează și derulează procesul educativ. Principala idee a educației incluzive pleacă de la valorificarea diferențelor dintre copii/ oameni. Fiecare poate contribui cu modelul său uman de învățare, participare sau comportare la dezvoltarea lumii.

Pentru dezvoltarea personalității copilului/elevului și construirea competențelor sale psihosociale, este mai important procesul de învățare decât produsul. Elevul nu poate fi considerat o problemă dacă nu se poate adapta ritmurilor propuse de învățarea școlară, el fiind un model de învățare, expresie și dezvoltare.

Profesorul este pionul principal în acest demers de acceptare și valorificare a diferențelor observate la elevii lui. Dacă el are resurse de informare și posibilități de formare profesională, cu siguranță, rezultatele vor fi la nivelul așteptărilor.

Pe lângă pregătirea inițială, profesorii trebuie să beneficieze de pregătire continuă, prin schimburi de experiență și colaborări continue, pentru îmbunătățirea practicilor de predare și învățare. Profesorul încurajează relațiile pozitive între elevi, diversitatea, acceptă sprijinul în clasă și creează ocazii pentru această dezvoltare.

Pregătirea continuă este responsabilitatea fiecărui cadru didactic, fiecare școală se dezvoltă și își perfecționează practicile dacă are un colectiv de cadre didactice motivat să învețe și să-și schimbe experiențele, să coopereze, perfectând în același timp colaborarea cu familiile și comunitatea.

Se propun ca principale strategii de acțiune didactică, respectiv de formare continuă a cadrelor didactice:

- învățarea prin interacțiune
- negocierea obiectivelor propuse în activitate
- folosirea demonstrației, a aplicării și a feedback-ului
- evaluarea permanentă prin procedee variate
- sprijin constant în predare-învățare

E foarte important ca profesorii să realizeze și să consolideze parteneriate cu alți profesioniști, acolo unde aceștia există, pentru a putea fi sprijiniți în toate eforturile lor. De

asemenea, trebuie consolidate legăturile dintre mai multe școli din cartier, precum și legăturile cu alte grupuri din comunitate, astfel încât, cerințele copiilor să poată fi respectate atât în școală, cât și în afara ei.

Prin aceste noi orientări didactice, se caută un leac împotriva discriminării în școală și în societate. Nu e simplu să devii empatic pentru a nu face discriminări, de aceea e foarte importantă relația dintre cadre didactice, dintre cadrele didactice și familie, precum și implicarea activă a comunității.

Este clar că școala de azi nu poate încă atinge idealul educației incluzive, dar e singura care poate începe și determină direcția unei astfel de construcții pedagogice. În momentul în care profesorii nu vor mai vede în școală doar un teren de competiție și de selecție a unor elevi, prin excluderea și neglijarea altora, educația incluzivă va deveni viabilă.

Din punctul nostru de vedere educația incluzivă este:

- un sistem de educație pentru toți...;
- ...individualizat pentru fiecare copil sau persoană care învață;
- este centrată pe copil și ține seamă de toate perspectivele;
- un sistem care răspunde cerințelor particulare ale copilului meu și ale oricărui alt copil;
- un sistem capabil să se automodifice pentru a răspunde la cerințele celor mai vulnerabili;
- un sistem în care fiecare copil are egalitate de șanse;
- un sistem care nu este static, ci un proces care ne dezvoltă continuu modul de a înțelege cum putem face cel mai bine loc pentru fiecare persoană.

Concluzii:

1. Diversitatea îmbogățește și consolidează toate comunitățile;
2. Realizările și stilurile diferite de învățare ale tuturor celor care învață sunt valorizate, respectate și sărbătorite /

apreciate în mod egal de către societate;

3. Tuturor celor care învață li se permite să-și realizeze potențialul de care dispun prin luarea în considerare a cerințelor și nevoilor lor individuale;

4. Se garantează sprijin și resursele aferente pe întreaga

durată a experienței de învățare;

5. Toți cei care învață au nevoie de prietenia și sprijinul celor de aceeași vârstă cu ei;

6. Toți copiii și tinerii să fie educați împreună, ca persoane

cu drepturi egale din comunitatea lor;

7. Educația incluzivă este incompatibilă cu unități de educație segregate atât în cadrul sistemului de învățământ, cât și în afara lui.

BIBLIOGRAFIE

Ture Jonsson, (2000) Inclusive education, UNESCO.

UNESCO (2002) Dosar deschis al educației incluzive. Materiale suport pentru directori și administratori de școli, traducere UNICEF – RENINCO, București.

UNICEF, MEN, (1999) Dezvoltarea practicilor incluzive în școli. Ghid managerial, București, 1999.

UNESCO, (2002) Ghid pentru profesori, Să înțelegem și să răspundem la cerințele

Despre agresivitate

"Agresivitatea este innascuta" sustine Sigmund Freud, dar si Konrad Lorenz. Oamenii se nasc cu predispozitia sau impulsul de a fi violenti si de a agresa. Cum nu se poate inlatura, trebuie, prin educare, gasite modalitati nedestructive de canalizare a energiei negative. Totusi, se face o departajare intre cei doi teoreticieni asupra acestui lucru: la Freud agresivitatea apare ca fiind predominant distructiva, pe cand la Konrad Lorenz agresivitatea are o valoare adaptativa si este chiar esentiala pentru supravietuire.

Daca agresivitatea umana ar fi numai de natura instinctuala ar fi de asteptat sa intalnim foarte multe asemanari intre oameni, legate de modul de adoptare a comportamentului agresiv. Cu toate acestea, realitatea demonstreaza permanent ca exista mari diferente atat la nivel individual cat si la nivel de comunitati. Sunt indivizi, grupuri si chiar popoare care se manifesta extrem de agresiv, pe cand altii sunt foarte pasnici.

Respingerea cvasi-generalizata a naturii instinctuale a agresivitatii nu inseamna, insa, si ignorarea unor influente biologice asupra ei, cum ar fi:

- influente neuronale - exista anumite zone ale cortexului care, in urma stimulării electrice, faciliteaza adoptarea de catre individ a comportamentului agresiv;
- influente hormonale - masculii sunt mult mai agresivi decat femelele datorita diferentelor de natura hormonale;
- influente biochimice - cresterea alcoolului in sange, scaderea glicemiei pot intensifica agresivitatea.

"Agresivitatea este un raspuns la frustrare" sustin cei de la Yale University din SUA. Atunci cand atingerea unui scop este blocata, ia nastere frustrarea. Aceasta frustrare devine apoi o sursa de manifestare a agresivitatii. Se intampla insa deseori ca agresivitatea aceasta sa nu poata fi orientata catre sursa starii de frustrare ci ea este reorientata catre ceea ce se numeste o "tinta sigura". De exemplu o persoana nu isi poate sanctiona seful si in schimb se poate certa acasa cu partenerul de viata; un copil nu isi poate pedepsi parintele in schimb loveste un alt copil. Mai apoi, supusa unor revizii, aceasta teorie sufera modificari. Se considera ca intr-adevar frustrarea produce suparare (stare de pregatire emotionala pentru a deveni agresiv) insa o persoana poate da curs furiei sau nu.

"Agresivitatea este un comportament social invatat". conform teoriei invatarii sociale a agresivitatii care sustine ca un comportament agresiv se invata prin mai multe modalitati:

- direct, deci prin învățare directă (prin recompensarea sau pedepsirea unor comportamente);
- prin observarea și imitarea unor modele de conduită ale altora, mai ales ale adulților.

Se considera ca modelele de conduită agresivă se întâlnesc cel mai des în:

1. familie (copii violenți provin din familii în care cei doi părinți au fost crescuți tot cu ajutorul pedepselor fizice);
2. mediul social (în acele comunități în care modelele de conduită agresivă sunt acceptate, chiar admirate, agresivitatea se transmite ușor și generațiilor următoare);
3. mass-media (în special televiziunea care oferă zilnic modele de conduită agresivă, fizică sau verbală)

Trasaturile temperamentale ale individului, aparținerea sa la unul din tipurile de temperament.- coleric, nervos - se constituie în baza pentru conduite agresive adoptate imediat. "Temperamentul este dimensiunea dinamico-energetică a personalității care se exprimă cel mai pregnant în conduită". De aceea cunoașterea temperamentului poate deveni un punct de plecare pentru modalitățile în care putem gestiona impulsurile și comportamentele agresive.

Stima de sine și tendințele agresive au fost puse în corelație de mulți cercetători, în sensul în care cu cât stima de sine, încrederea în forțele și capacitățile proprii, este mai scăzută cu atât componenta agresivă este mai pregnantă. Conceptul de stima de sine este corelat cu sentimentul de competență și conștientizare a propriei valori. Indivizii cu un grad scăzut de stima de sine se concentrează de obicei să-și impresioneze pe alții, au o încredere scăzută în propria persoană, au dubii asupra valorii și acceptării lor sociale, nu-și asumă riscuri și încearcă să evite eșecul. Caută confirmarea propriei valori, a propriilor decizii la alții și sunt ușor influențabili.

Printre sursele agresivității putem enumera:

1. surse care tin de individ, de conduită și reactivitatea comportamentală a sa;
 - frustrarea ce se mentine ca una din cele mai frecvente surse de influențare a agresivității;
 - atacul (provocarea directă) - fie fizic sau verbal ce atrage, de cele mai multe ori, răspunsul agresiv al celui vizat; și nu de putine ori, sirul razbunarilor devine

practic nesfirsit (acte teroriste, razbunari tip vendeta, care fac multe victime din persoane nevinovate);.

- durerea fizica si morala in urma unor cercetari efectuate, L. Berkowitz a ajuns la concluzia ca stimularea aversiva poate determina intr-o masura mult mai mare decit frustrarea agresivitatea ostila; ;
- caldura - cercetari multiple au evidentiat legatura directa intre temperatura ridicata si comportamentul agresiv
- aglomeratia - in mijloacele de transport in comun; in spatii de locuit mult prea mici pentru numarul de persoane;
- alcoolul si drogurile - consumat in cantitati mari, alcoolul reduce mult luciditatea si realismul perceptiv, contribuind la accentuarea agresivitatii, atat prin potentarea ei directa, cit si prin neluarea in considerare a caracteristicilor agresorului si a neplacerilor provocate propriei persoane si celor apropiati (P. Ilut, 1994).Drogurile pot, de asemenea, sa afecteze comportamentul agresiv, insa, in ce masura se poate realiza acest lucru depinde de mai multi factori, cum ar fi: tipul drogului (cocaina, marijuana etc), dimensiunea dozei si daca subiectul este sau nu realmente amenintat si pus in pericol;

2. surse ale agresivitatii din cadrul familiei

- bataia sau orice forma de agresiune sau pedeapsa fizica
- incestul;

3. surse care tin de mijloacele de comunicare in masa, unde includem violenta expusa in presa si televiziune.

In ceea ce priveste agresivitatea indreptata impotriva copiilor, din nefericire, in viata de zi cu zi, in multe familii bataia este frecvent folosita, luand uneori forme deosebit de grave, provocand in special copiilor leziuni corporale si chiar decesul. Violenta manifestata in cadrul familiei si, mai ales, asupra copiilor a atras mai demult atentia specialistilor care, la rindul lor, au incercat sa evidentieze structurile de personalitate specifice celor ce maltrateaza copiii, mecanismele si dispozitivele motivationale care sustin asemenea forme de conduita, consecintele imediate si de perspectiva asupra sanatatii fizice si psihice a copiilor supusi unui asemenea tratament. Astfel, unii autori s-au straduit sa evidentieze si sa

sintetizeze trasaturile particulare ale grupurilor de parinti care folosesc bataia ca mijloc de puternica agresare fizica a copiilor (cf. H. Toch, 1986). De exemplu, Spineta si Rigler (1972), precum si Gelles (1973), au evidentiat urmatoarele tipuri de caracteristici:

1. **Caracteristici demografice.** Cea mai mare frecventa o detin parintii care au un mariaj instabil, care au divortat si cei care s-au separat, in fapt. De asemenea, copilul batut este, adesea, rezultatul unei nasteri nedorite si cea mai periculoasa perioada pentru asemenea copii este perioada primilor trei ani de viata.
2. **"Istoria" propriei vietii a parintilor.** Cei mai multi parinti ce-si maltrateaza copiii au fost ei insisi, la rindul lor, supusi unui tratament similar de catre propriii lor parinti sau au fost, in cea mai mare masura, neglijati emotional de catre acestia.
3. **Atitudini parentale in raport cu cresterea copiilor.** Parintii abuzivi in a utiliza mijloacele de sanctiune fizica privesc copilul ca pe o modalitate de a-si satisface propriile lor nevoi, solicitandu-l in a intreprinde actiuni ce de pasesc posibilitatile si abilitatile lui psihice si fizice. Ei intimpina mari dificultati in a stabili legaturi empatice cu propriii copii si in a satisface nevoile acestora de dependenta
4. **Tulburari psihologice si psihiatrice.** Destul de frecvent, se constata ca parintii care-si maltrateaza fizic copiii prezinta diverse tulburari psihologice si psihiatrice.

O alta incercare de tipologizare a parintilor abuzivi in utilizarea agresiunii fizice asupra copiilor si care a influentat multe alte incercari mai recente apartine lui Merrill. In viziunea acestui autor exista patru tipuri de asemenea parinti:

- *tipul I:* parinti ce se caracterizeaza printr-un inalt grad de agresivitate, manifestata continuu, uneori fiind clar concentrata si focalizata, alteori, insa, nu. Supararea si enervarea lor scapa controlului, fiind nevoie de o minimala actiune stimulativa iritativa. Explicatia unei asemenea conduite vizeaza, in principal, propriile experiente traite in perioada copilariei timpurii

- *tipul II*: parintii sint rigizi, compulsivi, reci afectiv si, dupa modul in care procedeaza in interactiunea cu copiii, pledeaza mai mult pentru propriile lor drepturi. Ei resping copilul si sint preocupati mai mult de propria lor placere
- *tipul III*: parintii sint persoane pasive si dependente. Ei sint oameni modesti si reticenti si, totodata, sovaielnici in a-si exprima sentimentele si dorintele. Aparent, sint foarte neagresivi, dar, adesea, intra in competitie cu copiii pentru a cistiga atentia sotului, fiind de obicei depresivi, imaturi si capriciosi.
- *tipul IV*: acesti parinti sint persoane frustrate, de obicei, fie de tati foarte tineri, fie de oameni inteligenti, dar care au anumite dizabilitati fizice care-i impiedica sa-si sprijine propria familie. Este posibil ca ei sa stea acasa si sa aiba grija de copii, iar sotia sa mearga la slujba. In asemenea situatii, gradul lor de frustrare conduce la pedepsirea severa a propriilor copii.

Date fiind efectele negative, predominant distructive, ale comportamentului agresiv (pierderea vietii, pierderea capacitatii de munca, pierderi materiale etc), se impune cu stringenta gasirea unor cai de influentare in directia reducerii agresivitatii. Toleranta si comportamentul prosocial sint exact opuse comportamentului agresiv. Una dintre ele, si cea mai veche, este catharsisul. Energia negativa agresiva acumulata in urma frustrarilor sau impulsurilor instinctuale trebuie descarcata.

O alta cale de reducere a agresivitatii, folosite din cele mai vechi timpuri si in cele mai diverse forme, este pedeapsa. Ea se aplica dupa savarsirea actului agresiv, si are in vedere atat sanctionarea comportamentului cat si prevenirea unuia asemanator. Pedepsele pot fi institutionalizate (juridice) sau neinstitutionalizate (in interiorul familiei). In ce masura pedeapsa previne sau corecteaza un comportament este greu de apreciat. Recidivismul este un contraexemplu dar si cercetarile care arata ca acei copii pedepsiti de familie pentru conduite agresive aleg sa se comporte agresiv inafara ei.

O modalitate diferita de reducere a agresivitatii se contureaza in urma teoriei invatarii sociale a agreivitatii. Si anume: "reducerea efectelor invatarii sociale". Daca comportamentul agresiv se imita si se invata, atunci realizarea de astfel de achizitii trebuie evitat contactul copilului cu modelele de conduita agresiva. Trebuie pus accentul in educatie pe realizarea in "instantele interioare" ale individului de anumite "filtre anti-agresive" care sa-l fereasca pe subiect de

raspunsuri agresive la diversi stimuli. Totodata este de dorit o educare in sensul amanarii raspunsului automat agresiv la stimuli trigger.

O idee buna este aceea de a fi deschisi, dispusi sa invtam cateva tehnici de relaxare orientate in directia reducerii agitatiei motorii dar si psihice. Metoda de relaxare Jacobson de pilda, odata stapanita, poate constitui o modalitate extrem de folositoare in situatiile in care individul simte ca ii deveine din ce in ce mai greu sa-si stapaniasca manifestarile agreisve.

O buna achizitie pentru oricine, indiferent daca vorbim aici de situatiile in care agresivitatea isi face aparitia sau de orice alte situatii de viata, este imbunatatirea si dezvoltarea autocontrolului. Si cu atat mai mult functionarea acestuia in situatiile de conflict. O persoana care isi tine sub control emotiile si mai ales reactiile de sub influenta lor, prezinta o probabilitate crescuta de nonimplicare in eventualele situatii conflictuale, si automat de evitare a consecintelor de obicei neplacute ale unor astfel de situatii. Dincolo de asta, autocontrolul, ca si "imbunatatire" adusa modului de functionare personal aduce beneficii pe foarte multe paliere ale vietii.

Alta directie de dezvoltare a managementului agresivitatii este aceea de a cauta si dezvolta comportamente alternative la comportamentul agresiv. In multe ocazii unii dintre noi functionam cu ajutorul raspunsurilor automate (invatate de-alungul timpului): la un anumit stimul reactionam automat intr-un anume fel - traversam pe partea cealalta atunci cand din fata se apropie o persoana neplacuta. Putem deci concluziona ca la o serie de stimuli se poate intampla sa avem un raspuns automat agresiv. Solutia ar consta practic in a schimba raspunsul automat agresiv cu un alt raspuns aflat mai sus pe scara adaptabilitatii si a acceptabilitatii.

DIGITALIZAREA – un deziderat atins prin proiectele Erasmus+

Prof. Mihaela Vlădulescu

Grădinița P. P. „Floarea Soarelui” Craiova

Dezvoltarea profesională continuă a cadrelor didactice reprezintă nu numai o modalitate prin care profesorul își dezvoltă abilitățile și competențele, dar și o cale prin care calitatea educației poate ține pasul standardele impuse de schimbările din societate. Era digitală în care ne aflăm a impus o schimbare profundă și la nivelul sistemului de învățământ, unde a apărut o nevoie stringentă de dezvoltare a alfabetizării digitale, începând cu cadrele didactice. Acest deziderat a putut fi urmărit prin proiectele Erasmus+, care susțin și promovează utilizarea tehnologiilor IT&C în educație, cu rezultate vizibile, numeroase instituții de învățământ dezvoltând proiecte pentru a dobândi și consolida profesorilor și elevilor abilități și competențe specific.

Proiectul de parteneriat Erasmus+ KA227 „LITTLE ARTISTS ACROSS EUROPE”, număr de referință 2020-1-RO01-KA227-SCH-095699, coordonat de Grădinița cu P.P. „Floarea Soarelui” Craiova, în perioada (2021–2023), si-a propus schimbul de experiență între 6 instituții școlare din România, Bulgaria, Spania, Portugalia, Croația, Turcia pentru a dezvolta creativitatea copiilor, sensibilitatea estetică și interesul pentru activități culturale, abilitățile lor sociale și emoționale, abilitățile de comunicare, abilitățile de rezolvare a problemelor. Proiectul a urmărit să îmbunătățească capacitatea instituțională a partenerilor de a implica copiii în activități artistice, prin identificarea în comun a metodelor inovatoare de predare și practicare a artelor, dar și de a implica comunitatea locală și organizațiile culturale în activitățile școlare. Prin implementarea tuturor activităților proiectului, cadrele didactice implicate au experimentat cele mai bune practici din diferite sisteme educaționale și au introdus noi modalități de organizare a procesului educațional, dobândind astfel o abordare mai creativă în activitățile lor didactice prin integrarea elementelor artistice și instrumentelor digitale.

În cadrul proiectului „LITTLE ARTISTS ACROSS EUROPE”, cadrele didactice de la Grădinița „Floarea Soarelui” Craiova, au avut șansa de a participa la mai multe activitatea de învățare, predare, formare, una dintre acestea fiind **„UTILIZAREA TIC PENTRU DEZVOLTAREA TEHNICILOR DIGITALE ȘI A CREATIVITĂȚII”**. Activitatea a fost

găzduită de Agrupamento de Escolas de Vieira de Leiria, Portugalia și a reprezentat o oportunitate deosebită pentru cadrele noastre didactice care au dobândit cunoștințe despre:

- Storytelling - Construirea poveștilor cu imagini și mișcare;
- Explorarea LEGO în elaborarea de povești și producția de mini filme;
- Fotografie - Cum se utilizează fotografia în mod creativ pentru a preda conținutul curriculumului;
- Tabletă sau smartphone - utilizarea camerei tabletei sau a smartphone-ului în predarea conținutul curriculumului;
- WEB 2.0 Instrumente tehnologice;
- Învățare creativă și activă din perspectiva profesorilor și elevilor: Paint, Pixtoon, PowerPoint, Biteable, Emaze și Genially;
- Monitorizare și evaluare. În acest modul, participanții au explorat instrumente tehnologice care ajută la monitorizarea evoluției învățării și permit alegerea de noi strategii pentru a ajuta elevii care întâmpină dificultăți.
- Scenarii de învățare - pentru a promova gândirea colaborativă și creativă în rândul participanților. Partajarea de strategii și instrumente care permit feedback rapid

Participarea la această activitate de formare a dezvăluit cadrelor didactice participante modalități noi și inovatoare de utilizare a instrumentelor digitale în procesul educațional, dezvoltând creativitatea copiilor și abilitățile de lucru în echipă. Întreaga săptămână a fost o imersiune în cultura portugheză, astfel participanții și-au îmbogățit orizontul cultural, capacitatea de a vorbi engleza și de a colabora în cadrul unor grupuri internaționale mixte.

FACILITAREA, SUSȚINEREA ȘI ÎMBUNĂȚIREA ACTIVITĂȚILOR DIN ÎNVĂȚĂMÂNTUL PREȘCOLAR

Vlaicu Claudia-Victoria

Liceul Teoretic „Gelu Voievod”/Grădinița cu P.P. Gilău

Facilitarea, susținerea și îmbunătățirea activităților din învățământul preșcolar sunt aspecte de o importanță crucială pentru dezvoltarea copiilor în primii ani de viață. Înțelegerea și aplicarea unor strategii eficiente în acest sens contribuie la formarea unor baze solide pentru succesul ulterior al elevilor.

Asigurarea accesului la educație preșcolară pentru toți copiii este esențială. Finanțarea adecvată și susținută pentru instituțiile de învățământ preșcolar poate asigura furnizarea serviciilor educaționale de calitate.

O modalitate de îmbunătățire a activităților este promovarea jocului liber și creativ. Crearea unui mediu în care copiii sunt încurajați să exploreze, să creeze și să se joace în mod liber este esențială pentru dezvoltarea lor. Educatorii ar trebui să ofere acces la o varietate de materiale și resurse care să încurajeze explorarea și imaginarea, cum ar fi blocurile de construcție, materialele artistice, păpușile, jucăriile de rol și elemente naturale. Spațiile de joacă ar trebui să fie concepute pentru a stimula creativitatea și interacțiunea socială, oferind zone tematice și diverse provocări și provocări pentru copii. Educatorii ar trebui să fie pregătiți să observe și să sprijine jocul copiilor, oferind îndrumare și provocări adecvate nivelului de dezvoltare și intereselor individuale ale fiecărui copil.

Folosirea metodelor de învățare experiențială este alt mijloc care contribuie la îmbunătățirea activităților preșcolarelor. Copiii învață cel mai bine atunci când sunt implicați activ în procesul de învățare. Planificarea activităților care implică manipularea concretă a materialelor și interacțiunea directă cu mediul înconjurător poate îmbunătăți înțelegerea și asimilarea informațiilor de către copii. Excursiile în natură, vizitele la muzee și alte locuri de interes pot oferi experiențe valoroase și contexte reale pentru învățare. Activități practice, cum ar fi gătitul, grădinaritul sau construcția, pot dezvolta abilități practice și concepte matematice și științifice într-un mod concret și relevant.

Incorporarea tehnologiei în mod responsabil poate fi benefică în facilitarea învățării și dezvoltării abilităților digitale încă de la vârste fragede. Utilizarea tabletelor, computerelor și a altor dispozitive tehnologice ar trebui să fie echilibrată cu alte activități și să fie adaptată la

nivelul de dezvoltare al copiilor. Aplicațiile și programele educative interactive pot fi folosite pentru a sprijini învățarea într-un mod distractiv și interactiv, dar trebuie selectate cu atenție pentru a asigura relevanța și adecvarea conținutului. Este important să se pună accent pe utilizarea tehnologiei pentru a îmbunătăți creativitatea, rezolvarea problemelor și abilitățile de comunicare ale copiilor, în loc să fie folosită pasiv pentru consum de conținut.

Diversificarea mediilor de învățare reprezintă o altă modalitate de îmbunătățire și susținere a activităților din învățământul preșcolar. Oferirea unui mediu de învățare variat, care include atât spații interioare, cât și activități în aer liber, poate încuraja explorarea și diversitatea experiențelor. Excursiile și vizitele în comunitate pot oferi oportunități unice de învățare și interacțiune cu diferite medii și culturi. Utilizarea diverselor materiale, cum ar fi jocurile, cărțile, materialele artistice și naturale, poate stimula interesul și angajamentul copiilor în învățare. Prin diversificarea mediilor de învățare se poate asigura că toți copiii au oportunitatea să-și dezvolte potențialul.

Este foarte importantă dezvoltarea abilităților sociale și emoționale. Integrarea activităților care promovează colaborarea, comunicarea și rezolvarea problemelor în cadrul grupului poate îmbunătăți abilitățile sociale și emoționale ale copiilor. Jocurile de rol, dramatizările și discuțiile ghidate pot oferi oportunități pentru copii să exploreze și să înțeleagă emoțiile, relațiile și rolurile sociale. Oferirea unui mediu sigur și de sprijin în care copiii să își exprime sentimentele și să învețe să gestioneze conflictele poate contribui la dezvoltarea unei stime de sine sănătoase și a relațiilor pozitive cu ceilalți.

Parteneriatele cu părinții și comunitatea contribuie la susținerea și îmbunătățirea activităților în învățământul preșcolar. Colaborarea cu părinții pentru a înțelege nevoile individuale ale fiecărui copil și pentru a oferi sprijin în continuare acasă poate contribui la succesul lor în școală și în viață. Prin organizarea întâlnirilor și a evenimentelor care implică părinții în viața școlii și a clasei poate facilita colaborarea și comunicarea între acasă și școală. Oferirea resurselor și sprijinului pentru părinți pentru a-și susține copiii în învățare și dezvoltare acasă poate consolida progresul lor și poate spori încrederea părinților în sistemul educațional. Implicarea comunității locale în activitățile școlare și proiectele de voluntariat poate oferi oportunități suplimentare de învățare și sprijin pentru copii.

Evaluarea holistică a progresului reprezintă un alt mijloc pentru susținerea și îmbunătățirea activităților, deoarece în afară de evaluarea performanței academice, este important să se evalueze și dezvoltarea globală a copiilor, inclusiv aspecte precum dezvoltarea fizică, emoțională și socială. Metodele de evaluare ar trebui să fie sensibile la nevoile individuale ale fiecărui copil și să ofere o imagine cuprinzătoare a progresului său. Observațiile

și evaluările continue ale educatorilor pot oferi o imagine mai completă a progresului copiilor în diferite domenii de dezvoltare. Utilizarea unor metode de evaluare adecvate vârstei și stadiului de dezvoltare a copiilor preșcolari pentru a monitoriza progresul lor și pentru a identifica eventualele nevoi sau dificultăți. Oferirea de feedback constant și constructiv părinților și educatorilor pentru a colabora în vederea îmbunătățirii experienței educaționale a copiilor preșcolari.

Promovarea diversității și incluziunii presupune crearea unui mediu educațional care să reflecte diversitatea culturală, lingvistică și socială a copiilor preșcolari și să promoveze respectul și înțelegerea reciprocă. Educația preșcolară ar trebui să recunoască și să sărbătorească această diversitate culturală, lingvistică și familială a copiilor, oferind materiale și activități care să reflecte această diversitate și să promoveze înțelegerea și respectul reciproc. Integrarea subiectelor de diversitate în curriculum și organizarea de evenimente culturale și interculturale pot contribui la sensibilizarea copiilor față de diferitele perspective și tradiții culturale. Educatorii ar trebui să fie instruiți să gestioneze diferitele nevoi și experiențe ale copiilor preșcolari și să creeze un mediu sigur și incluziv în care toți copiii se simt acceptați și valorizați.

Resursele și materiale educaționale adecvate contribuie la susținerea și îmbunătățirea activităților din învățământul preșcolar. Resursele educaționale ar trebui să fie selectate cu atenție pentru a susține diferitele aspecte ale dezvoltării copiilor preșcolari, inclusiv dezvoltarea fizică, cognitivă, lingvistică, socială și emoțională. Acestea pot include jucării educative, cărți adaptate vârstei, materiale artistice și de construcție, echipamente pentru jocuri în aer liber și alte materiale specifice pentru activități de explorare și învățare. Asigurarea unui acces egal la aceste resurse pentru toți copiii, indiferent de mediul lor socio-economic, este esențială pentru a promova egalitatea de șanse în educație.

Formarea și dezvoltarea profesională pentru educatori este necesară pentru buna desfășurare a activităților instructiv educative din grădiniță. Formarea continuă a educatorilor preșcolari ar trebui să includă subiecte precum dezvoltarea copilului, metode de predare și evaluare specifice vârstei preșcolare, gestionarea comportamentului și a claselor, comunicarea eficientă cu copiii mici și cu părinții, precum și abordări pedagogice inovatoare. Aceste programe ar trebui să fie interactive și practice, oferind educatorilor oportunități de a experimenta și de a aplica noi strategii și tehnici într-un mediu sigur și sprijinitor. Colaborarea cu colegii și participarea la rețele profesionale poate spori schimbul de idei și bune practici între educatori și poate contribui la dezvoltarea continuă a abilităților lor.

În concluzie, asigurarea unei educații preșcolare de calitate necesită un angajament pe termen lung din partea autorităților educaționale, a comunității, a părinților și a profesioniștilor

din domeniul educației pentru a crea un mediu propice dezvoltării cognitive, sociale și emoționale a copiilor în această etapă crucială a vieții lor.

Bibliografie:

1. Chraif, M.- (2018) *Psihologia dezvoltării - de la concepție la adolescență*, Editura Polirom,
2. Culea, M.- (2018) *Metodica educației preșcolare*, București, Editura Didactică și Pedagogică,
3. Man, E. - (2015) *Metode și tehnici de evaluare a dezvoltării copilului preșcolar*, București, Editura Aramis

STAREA DE BINE A PROFESORILOR ȘI ELEVILOR

Profesor Voian Laura

Liceul Teoretic „Grigore Moisil”, Timișoara

Starea de bine este strâns legată de învățare și motivație. Nimeni nu poate fi bun în ceea ce face dacă nu e într-o stare bună. Contextele în care trăim pot stimula sau, dimpotrivă, deteriora starea de bine. Este un lucru valabil și pentru locul în care un copil își petrece o foarte mare parte din timp: ȘCOALA.

Îmi dau seama că starea de bine este acea stare pe care o avem când suntem relaxați, fără griji.

Starea de bine ar trebui cultivată. Un mediu în care cuvântul de ordine este libertatea, poate fi un mediu sănătos, creativ. Dacă știm cum să ne facem mediul ambiant cât mai plăcut, să ne înconjurăm cu obiecte care să ne inspire, să ne ajute să ne menținem mintea activă, dar, în același timp, să fim calmi și să ne simțim total implicați în demersurile noastre, atunci cred că avem toate motivele să spunem că am atins „starea de bine”.

Aceste aspecte sunt transferate din mediul de afaceri. Sunt firme care au acceptat ca angajații să își personalizeze spațiul de lucru cu flori, cu fotografiile, în așa fel încât aceștia să simtă că biroul este „a doua lor casă”. Tot firmele sunt cele care au programe de training care se desfășoară în medii cât mai relaxate: la munte, la mare, în stațiuni. Se fac activități de motivare a echipelor, de îmbunătățire a performanțelor membrilor acestora, așa numite activități de teambuilding, activități prin care se transformă un grup într-o echipă. Se realizează studii care să descopere care culoare a pereților motivează mai bine un angajat pentru ca acesta să dea un randament cât mai mare, să fie cât mai eficient la locul de muncă.

În Finlanda, sunt profesori care au schimbat mobilierul din sălile de clasă cu un mobilier neconvențional, cu fotolii, canapele, cu spații de relaxare. Este interesant faptul că, dacă se schimbă modul de lucru din sala de clasă, dacă se lucrează într-o manieră mai relaxată, rezultatele sunt mult mai bune.

Pauzele se petrec de cele mai multe ori afară, în aer liber. Profesorii își petrec pauzele discutând despre orice altceva decât școală, ore, teste. Se încurajează mișcarea. Se pare că exercițiile în aer liber sunt cele care energizează un om/copil. Jocurile în aer liber, jocurile de echipă, pot conduce la obținerea „stării de bine”.

Toate acestea sunt rezultatul unei mentalități deschise în educație. Dacă reușim să ne adaptăm actul didactic la nevoile elevilor, rezultatele vor fi cele așteptate. Dar acest lucru implică cunoașterea

elevilor, o atitudine pozitivă în procesul de predare-învățare-evaluare, o implicare mai mare atât din partea cadrului didactic cât și din partea elevului. În momentul în care se creează o echipă, rezultatele nu vor întârzia să apară. Atunci când cadrul didactic va fi deschis la sugestiile elevului, va înțelege mai bine modul de gândire al acestuia și va putea să realizeze lecții interesante și frumoase.

A simți cu adevărat starea de bine înseamnă a fi sănătos, fericit și mulțumit, adică împlinit pe toate planurile.

Starea de bine este a profesorului este în legătură strânsă cu starea de bine a elevului. Cele două nu se pot dezvolta separat. Se influențează reciproc. Dacă creștem copii fericiți, acest lucru nu poate decât să ne facă și pe noi fericiți.

Bibliografie:

1. Kinman G. Bunăstarea profesorului: cum să se pregătească mintal pentru un nou an școlar. Gardianul, 2014.
2. Relații dintre ardere profesională și satisfacție în muncă,
<https://www.scribd.com/.../Relații-dintre-ardere-profesională-> (vizitat 21.01.19).
3. Starea de bine a profesorilor în școli - Finnish Teacher Training Centre. teachertraining.ro/.../starea-de-bine-a-profesorilor-de-bine-a-...
4. Teacher wellbeing and its impact on student learning. Research at UWA.
www.research.uwa.edu.au/.../teacher-wellbeing-and-stude. PDF (vizitat 25.01.19).

”ACTIVITĂȚILE EXTRACURRICULARE ÎN ȘCOALA VIITORULUI”

Educația viitorului prin activități extracurriculare urmărește identificarea și cultivarea legăturii dintre aptitudini, talente, cultivarea unui stil de viață sănătos, precum și stimularea comportamentului creativ în diferite domenii.

Activitatea extrașcolară este segmentul de educație a viitorului, care asigură în mare parte transferul de cunoștințe, acumulate de către elevi în cadrul programului standard de ore obligatorii în practică, ceea ce oferă elevului deprinderi practice de a implementa în practică cunoștințele teoretice acumulate.

Se știe că activitatea educativă școlară și extrașcolară dezvoltă gândirea critică și stimulează implicarea copiilor și tinerilor în actul decizional în contextul respectării drepturilor omului și al asumării responsabilităților sociale, realizându-se, astfel, o simbioză între componenta cognitivă și cea comportamentală. În urma plimbărilor, a excursiilor în natură, copiii pot reda cu mai multă creativitate și sensibilitate, imaginea realității, în cadrul activităților de desen și modelaj, iar materialele pe care le culeg, sunt folosite în activități practice, în jocurile de creație. La vârsta școlară, copiii sunt foarte receptivi la tot ce li se arată sau li se spune în legătură cu mediul, fiind dispuși să acționeze în acest sens.

Oricât ar fi de importantă educația extrașcolară realizată prin procesul de învățământ, ea nu epuizează sfera influențelor formative exercitate asupra copilului.

Trebuința de se juca, de a fi mereu în mișcare, este tocmai ceea ce ne permite să împăcăm școala cu viața. Dacă avem grijă ca obiectivele instructiv – educative să primeze, dar să fie prezentate în mod echilibrat și momentele recreative, de relaxare, atunci rezultatele vor fi întotdeauna deosebite. În cadrul acestor activități elevii se deprind să folosească surse informaționale diverse, să întocmească colecții, să sistematizeze date, învață să învețe. Prin faptul că în asemenea activități se supun de bună voie regulilor, asumându-și responsabilități, copiii se autodisciplinează. Cadrul didactic are, prin acest tip de activități, posibilități deosebite să-și cunoască elevii, să-i dirijeze, să le influențeze dezvoltarea, să realizeze mai ușor și mai frumos obiectivul principal al școlii și al învățământului primar – pregătirea copilului pentru viață.

Scopul activităților extrașcolare este dezvoltarea unor aptitudini speciale, antrenarea elevilor în activități cât mai variate și bogate în conținut, cultivarea interesului pentru activități socio-culturale, facilitarea integrării în mediul școlar, oferirea de suport pentru reușita școlară în ansamblul ei, fructificarea talentelor personale și corelarea aptitudinilor cu atitudinile caracteriale. Modernizarea și perfecționarea procesului instructiv-educativ presupune îmbinarea activităților școlare cu activitățile extrașcolare.

Activitățile extracurriculare se referă astfel la totalitatea activităților educative organizate și planificate în instituțiile de învățământ sau în alte organizații cu scop educațional, dar mai puțin riguroase decât cele formale și desfășurate în afara incidenței programelor școlare, conduse de persoane calificate, cu scopul completării formării personalității elevului asigurată de educația formală sau dezvoltării altor aspecte particulare ale personalității acestuia.

Activitățile extracurriculare oferă oportunități pentru dezvoltarea unor competențe, în raport cu anumite obiective ce inspiră și provoacă educabilul, atât pentru succesul lui educațional, cât și pentru cel din viața de zi cu zi. Acestea au o valoare importantă atât pentru dezvoltarea socială a educabilului, cât și pentru cea personală, prin demersuri specifice și particulare. Deși activitățile specifice educației formale urmăresc anumite finalități menționate anterior, totuși ele nu uzitează la maxim de valorizarea unor competențe precum:

dezvoltarea unor abilități interpersonale, muncă în echipă, inițierea și implementarea unor proiecte personale sau în echipă, deprinderi de învățare a modului cum să înveți etc.

Activitatea extracurriculară e o componentă educațională valoroasă și eficientă căreia orice cadru didactic trebuie să-i acorde atenție, adoptând el, în primul rând, o atitudine creatoare, atât în modul de realizare al activității, cât și în relațiile cu elevii, asigurând astfel o atmosferă relaxantă care să permită stimularea creativă a elevilor. Diversitatea activităților extrașcolare oferite crește interesul copiilor pentru școală și pentru oferta educațională.

Educația extracurriculară (realizată dincolo de procesul de învățământ) își are rolul și locul bine stabilit în formarea personalității copiilor noștri.

Ca orice demers orientat către o finalitate, activitatea extracurriculară presupune o anume structurare și organizare, asigurate de corelarea activităților de proiectare, implementare și evaluare. Reușita activităților extracurriculare rezidă deci în gestionarea celor trei procese și în asigurarea relației ce se stabilește între acestea. În cadrul activităților extracurriculare, cele trei procese nu se constituie în procese originale, diferite cu mult de caracteristicile identificabile în orice situație educațională din școală, dar esența lor stă în particularizare, prin prisma specificului categoriei de activități extracurriculare pe care le vizează. Există însă niște repere generale, identificabile în cadrul fiecărui proces, indiferent de tipul de activitate extracurriculară avută în vedere.

În funcție de *locului desfășurării activităților extracurriculare* și instituția care le gestionează, le putem clasifica în:

- activități extracurriculare desfășurate în instituțiile de învățământ, dar în afara clasei și a lecției;
- activități extracurriculare desfășurate în afara instituțiilor de învățământ, dar sub incidența acestora;
- activități extracurriculare desfășurate în instituțiile de învățământ, de alte instituții cu funcții educative;
- activități extracurriculare desfășurate în afara instituțiilor de învățământ, de alte instituții cu funcții educative.

În funcție de grupul țintă vizat și dimensiunea acestuia, activitățile extracurriculare sunt:

- activități cu întreaga clasă de elevi;
- activități realizate pe grupe de elevi;
- activități individualizate;

În funcție de finalitatea urmărită, activitățile extracurriculare pot fi:

- activități cu caracter predominant informativ;
- activități cu caracter predominant formativ;

În funcție de dimensiunea educațională dominantă, activitățile extracurriculare sunt:

- activități de educație intelectuală;
- activități culturale;
- activități sportive;

- activități artistice;
- activități de educație morală.

Activitățile extrașcolare vizează de regulă acele activități cu rol complementar orelor clasice de predare-învățare. Aria lor e dificil de delimitat. Pot fi excursii și vizite la muzee, cinematografe, teatre, operă, balet, pot fi excursii și vizite la instituții publice sau alte obiective de interes comunitar, pot fi vizite la alte școli, pot fi activități artistice, de hobby, cluburi tematice și echipe sportive, pot fi activități legate de protecția mediului.

Există câteva proprietati de bază ale activităților extrașcolare:

1. în funcție de sursă, **înglobează activitățile organizate de către școli și de către alte instituții extrașcolare specializate** (cluburi sportive, școli de muzică și de arte pentru copii)

2. **au un rol complementar rolului școlii**, văzută ca sistem puternic formalizat de transmitere de cunoștințe și sunt venite din nevoia ca școlile să „asigure experiențe care să susțină dezvoltarea în ansamblu a elevilor” (Holland și Andre, 1987).

3. **sunt parte a sistemului școală – familie – comunitate**. Dezvoltarea adolescenților depinde de un întreg sistem de fenomene și relații, iar activitățile extrașcolare/ extracurriculare reprezintă un element fundamental în rețeaua școală – familie – comunitate: „sunt parte din instituții extrașcolare și comunități și sunt influențate de familii și colegi.”

4. **oferă posibilitatea de exprimare și explorare a identității, dezvoltă capitalul social al tinerilor.**

Activitățile extrașcolare generează capital social și uman și constituie un mediu formator mai atractiv în afara contextului academic. Adolescenții își formează identitatea prin dezvoltarea de abilități, descoperirea de preferințe și prin auto-asocierea cu alții.

Participarea la activități extrașcolare/extracurriculare îi ajută pe adolescenți să se înțeleagă pe ei înșiși prin observarea și interpretarea propriului comportament din timpul participării la aceste activități. În plus, cercetările indică rolul important al activităților extracurriculare în dezvoltarea capitalului social în rândul celor care iau parte la ele.

Funcțiile generale ale activităților extracurriculare ar putea fi:

► Funcția socială a activităților extracurriculare este confirmată de asigurarea unui cadru de manifestare optim interrelaționării, dezvoltării abilităților de muncă în echipă, ideii de apartenență la un grup, formării educabilului ca cetățean activ-participativ, abilități cerute individului de către societatea contemporană.

► Funcția culturală a activităților extracurriculare se realizează prin vehicularea unor valori ale educației axiologice, atât la nivel național, cât și internațional. Diversele tipuri de activități extracurriculare sunt centrate pe formarea și dezvoltarea dimensiunii culturale a personalității elevului.

► Funcția economică a activităților extracurriculare se manifestă atât prin pregătirea și perfecționarea educabilului, ca viitoare forță de muncă creatoare, dar și prin valorificarea potențialului educabilului, ca o condiție esențială pentru asigurarea creșterii economice într-o țară.

Printre funcțiile specifice ale activităților extracurriculare amintim:

■ Funcția de întărire a învățării realizate în cadru formal, prin diversificarea și extindere

■Funcția de suplimentare a curriculumului cu experiențe de învățare care nu sunt posibil de realizat în clasa de elevi (clubul de dans, consiliile elevilor). Aceste experiențe valorifică principiile învățării depline și asigură suport pentru petrecerea timpului liber al elevilor.

■Funcția de integrare a cunoștințelor din diferite domenii de activitate ale elevului. Activitățile extracurriculare nu oferă conținuturi abstracte, izolate, ci se fundamentează pe interconexiunea cu diferite aspecte din viața reală, valorificând rezolvarea de probleme reale din diverse perspective.

■Funcția de democratizare, activitățile extracurriculare asigurând un cadru propice pentru realizarea obiectivelor unei vieți construite pe principiile democrației. Unul dintre scopurile acestor activități este eludarea barierelor de comunicare și interacțiune socială ce pot apărea în educația formală.

■Funcția de dezvoltare a aptitudinilor, motivației, sensibilității umane în general, simțului valorilor, creativității, planului atitudinal al personalității educabilului.

Exemple de activități extrașcolare

Vizitele la muzee, expoziții, monumente și locuri istorice, case memoriale oferă elevilor prilejul de a observa obiectele și fenomenele în starea lor naturală, procesul de producție în desfășurarea sa, operele de artă originale, momentele legate de trecutul istoric local, național, de viața și activitatea unor personalități de seamă ale științei și culturii universale și naționale, relațiile dintre oameni și rezultatele concrete ale muncii lor, stimulează activitatea de învățare, întregesc și desăvârșesc ceea ce elevii acumulează în cadrul lecțiilor.

Vizionarea emisiunilor muzicale, de teatru de copii, distractive sau sportive, stimulează și orientează copiii spre unele domenii de activitate: muzică, sport, poezie, pictură. Excursiile și taberele școlare contribuie la îmbogățirea cunoștințelor copiilor despre frumusețile țării, la educarea dragostei, respectului pentru frumosul din natură, artă, cultură. Prin excursii, copiii pot cunoaște realizările oamenilor, locurile unde s-au născut, au trăit și au creat opere de artă.

De la cea mai fragedă vârstă, copiii acumulează o serie de cunoștințe punându-i în contact direct cu obiectele și fenomenele din natură. Activitățile de acest gen au o deosebită influență formativă, au la bază toate formele de acțiuni turistice: plimbări, excursii, tabere. În cadrul activităților organizate în mijlocul naturii, al vieții sociale, copiii se confruntă cu realitatea și percep activ, prin acțiuni directe obiectele, fenomenele, anumite locuri istorice. Fiind axate în principal pe viața în aer liber, în cadrul acțiunilor turistice, elevii își pot forma sentimentul de respect și dragoste față de natură, față de om și realizările sale.

În urma plimbărilor, a excursiilor în natură, copiii pot reda cu mai multă creativitate și sensibilitate, imaginea realității, în cadrul activităților de desen și modelaj, iar materialele pe care le culeg, sunt folosite în activitățile practice, în jocurile de creație.

La vârsta școlară, copiii sunt foarte receptivi la tot ce li se arată sau li se spune în legătură cu mediul, fiind dispuși să acționeze în acest sens.

Excursia ajută la dezvoltarea intelectuală și fizică a copilului, la educarea lui cetățenească și patriotică. Ea este cea care îl reconfortează pe copil, îi prilejuiește însușirea unei experiențe sociale importante, dar și îmbogățirea orizontului cultural științific. Prin excursii elevii își suplimentează și consolidează instrucția școlară dobândind însușirea a noi cunoștințe.

Acestea oferă copiilor posibilitatea să demonstreze practic ce au învățat la școală, acasă, să deseneze diferite aspecte, să confecționeze modele variate. Același efect îl pot avea concursurile organizate de către cadrele didactice în clasă. Dacă sunt organizate într-o atmosferă plăcută vor stimula spiritul de inițiativă al copilului, îi va oferi ocazia să se integreze în diferite grupuri pentru a duce la bun sfârșit exercițiile și va asimila mult mai ușor toate cunoștințele.

Elevii trebuie să fie îndrumați să dobândească: o gândire independentă, nedeterminată de grup, toleranță față de ideile noi, capacitatea de a descoperi probleme noi și de a găsi modul de rezolvare a lor și posibilitatea de a critica constructiv. Înainte de toate, este însă important ca profesorul însăși să fie creativ. Elevii sunt atrași de activitățile artistice, recreative, distractive, care ajută la dezvoltarea creativității, gândirii critice și stimulează implicarea în actul decizional privind respectarea drepturilor omului, conștientizarea urmărilor poluării, educația rutieră, educația pentru păstrarea valorilor, etc.

Participarea la dezbateri sau discuții de grup - atât elevii cât și părinții acestora pot fi invitați să participe la activități care implică lectura, dezbaterile și discuțiile de grup care îi vor ajuta să achiziționeze deprinderi în comunicare.

Participarea la concursuri de cultură generală - sunt elevi care studiază mult, dar sunt o serie de lucruri care pot să nu le fie clare. Cu ajutorul acestor concursuri, ei pot acumula informații pe care nu le aveau înainte.

Participarea la diverse campanii de conștientizare - elevii trebuie să participe de asemenea la diferite activități care militează pentru sănătate, protejarea mediului etc., astfel încât ei să devină activi în problemele societății actuale.

Participarea la evenimente comunitare - elevii trebuie de asemenea să fie pregătiți pentru situații limită. Astfel, ei ar trebui să știe cum să ofere primul ajutor și cum să-l primească, în diferite cazuri (cutremur, incendiu, accident etc), întregul proces și tehnicile folosite.

Activitățile extrașcolare, bine pregătite, sunt atractive la orice vârstă. Ele stârnesc interes, produc bucurie, facilitează acumularea de cunoștințe, chiar dacă necesită un efort suplimentar. Copiilor li se dezvoltă spiritul practic, operațional, manualitatea, dând posibilitatea fiecăruia să se afirme conform naturii sale. Copiii se autodisciplinează, prin faptul că în asemenea activități se supun de bună voie regulilor, asumându-și responsabilități. Dascălul are, prin acest tip de activitate posibilități deosebite să-și cunoască elevii, să-i dirijeze, să le influențeze dezvoltarea, să realizeze mai ușor și mai frumos obiectivul principal - pregătirea copilului pentru viață. Realizarea acestor obiective depinde în primul rând de educator, de talentul său, de dragostea sa pentru copii, de modul creator de abordare a temelor, prin punerea în valoare a posibilităților și resurselor de care dispune clasa de elevi.

Bibliografie:

1. Cucoș, C., *Pedagogie* (ediția a doua, revăzută și adăugită), București, Polirom, 2002.
2. Crăciunescu, Nedelea, *Forme de activități extracurriculare desfășurate cu elevii ciclului primar*, în "Învățământul primar" nr. 2, 3 / 2000, Ed. Discipol, București;
3. Vlăsceanu, Gheorghe, coord., Neculau, Adrian, *Școala la răscruce. Schimbare și continuitate în curriculumul învățământului obligatoriu*, Editura Polirom, 2002.

Școala Actuală, Școala Viitorului

Prof. VOICU MARIANA

Colegiul Spiru Haret, Ploiești

În societatea contemporană, caracterizată de schimbări rapide și de efecte imediate, educația și învățământul sunt în permanență reînnoite, completate, adaptate, astfel încât să putem vorbi despre o permanentă inovație și creație în activitatea didactică. Obiectivul școlii moderne este acela de a promova creativitatea ca factor cheie în dezvoltarea competențelor personale, antreprenoriale și sociale, prin învățarea pe tot parcursul vieții, dar și de a găsi strategii moderne pentru asigurarea unei educații de calitate în învățământ.

Pentru elev, școala viitorului are să se bazează pe o educație de calitate și să fie axată pe valori în care elevii să creadă, în care să se regăsească, îndeplinind două condiții esențiale în opinia noastră: școala viitorului trebuie să le placă, dar să fie și eficientă. Ceea ce este prioritar în învățământ este informatizarea. Softul educational reprezentat prin programe informatice, special dimensionate în perspectiva predării unor teme specifice, reprezintă o necesitate atât în prezent, cât și în viitor. Utilizarea calculatorului în procesul instructiv-educativ ușurează îndeplinirea scopurilor și idealurilor educaționale. În plus, reprezintă o metodă categoric mai plăcută și pentru elevi, care apreciază întotdeauna noutatea și ineditul. Aceștia au fost obișnuiți cu metodele clasice de predare, dar cele noi le-au atras mereu atenția și s-au dovedit a fi mai eficiente.

Copiii apreciază mai mult o lecție realizată pe calculator, decât una clasică. Calculatorul nu este folosit în activitatea didactică pentru a înlocui activitatea de predare a profesorului, cu alte cuvinte, nu-l va exclude importanța. El vine în sprijinul predării, ajutându-l în procesul instructiv-educativ. Programul de calculator poate deveni un suport important pentru o predare eficientă. Bineînțeles, pentru acest lucru, toate școlile ar trebui dotate cu tehnologie necesară. Aceasta presupune numeroase investiții costisitoare.

La începutul anului 2020, a avut loc o întorsătură de situație, când datorită apariției și răspândirii rapide a virusului SARS-CoV-2, toată lumea a intrat în stare de urgență, iar toate instituțiile au început să funcționeze prin instrumente tehnologice.

Sistemul de învățământ a fost foarte afectat întrucât toate activitățile pe care elevii și profesorii le țineau în incinta școlilor, s-au mutat în mediul online.

Conceptul de E-learning a fost implementat, ceea ce, conform dictionarului Cambridge, constă în studiu de acasă și în utilizarea de computere și cursuri furnizate pe internet. Multe state din jurul lumii au adoptat un sistem hibrid de învățare, care constă în 50% școală online și 50% școală fizică.

Educația reprezintă, într-adevăr una dintre prioritățile țării noastre. Mai sunt destule localități în care școlile nu sunt racordate nici la current electric, iar clădirile vechi sunt o povară pentru cei care își trimit zilnic copiii să învețe acolo. Trebuie să fim totuși conștienți de importanța calculatorului. Formarea capacității de-al utiliza nu îi este necesară elevului doar în procesul de învățământ, ci îl poate ajuta și în activitatea extrașcolară. Trăim cu toții într-o lume a vitezei, a tehnologiei, a internetului. Asemenea capacități, ca cele de a lucra pe calculator, se cer din ce în ce mai mult, chiar și în momentul angajării. Cu alte cuvinte, ele vor ajuta tinerii și pe viitor

Relația dintre tehnologie și educație este una în continuă dezvoltare, învățământul fiind dependent de mijloacele de cercetare, predare și acumulare a cunoștințelor pe care tehnologia le oferă, dezvoltându-se, astfel, o nouă formă de școlarizare, care va revoluționa pentru totdeauna varianta clasică de educare a elevilor.

Așadar, educația online este, într-adevăr, școala viitorului, întrucât reprezintă o formă mai facilă de învățare, iar implementarea ei este abia la început. Se consideră că procesul de implementare va continua până în punctul în care modalitatea de predare clasică, va fi complet înlocuită de educația online.

Încet, dar sigur, tipul profesorului exigent dispare, fiind înlocuit cu cel al călăuzei și al confesorului, pentru că tinerii din generația vitezei nu mai au răbdare, interes și perseverență în ceea ce ar trebui să facă.

Școala actuală se transformă cu repeziciune pentru a deveni școala viitorului. În centrul acestei transformări se află elevii, pregătiți să devină cetățeni globali, inovatori și lideri ai unei lumi în continuă schimbare. Aceasta este o privire de ansamblu a modului în care școala actuală se adaptează și inovează pentru a deveni școala viitorului. O astfel de transformare necesită eforturi concertate din partea educatoarelor, elevilor, părinților și comunității în ansamblu. Prin îmbrățișarea schimbării și a noilor oportunități, educația poate deveni un motor pentru progresul și dezvoltarea societății în ansamblu

Facilitarea, susținerea și îmbunătățirea activităților din sistemul educațional: O abordare integrată

Introducere:

Sistemul educațional contemporan se confruntă cu diverse provocări, cum ar fi adaptarea la schimbările tehnologice accelerate, diversitatea nevoilor elevilor și cerințele tot mai complexe ale societății. În această lumină, abordarea integrată propusă se concentrează pe facilitarea, susținerea și îmbunătățirea activităților din sistemul educațional. Obiectivul principal este dezvoltarea unei metode comprehensive care să sprijine toate nivelurile și aspectele educației, contribuind la crearea unui mediu educațional optim.

În era contemporană a schimbărilor rapide, educația reprezintă coloana vertebrală a dezvoltării societății. Acest articol explorează conceptele de facilitare, susținere și îmbunătățire în cadrul sistemului educațional, evidențiind importanța unei abordări integrate pentru a maximiza impactul acestora. reflectă angajamentul nostru de a dezvolta o metodologie comprehensivă și eficientă care să sprijine toate aspectele educației. Prin facilitarea accesului la resurse educaționale de calitate, susținerea continuă a cadrelor didactice și integrarea inovațiilor în procesul de predare, ne propunem să modelăm un sistem educațional adaptabil, centrat pe elev și orientat către excelență. Această abordare integrată reprezintă un pas esențial în direcția construirii unei fundații solide pentru viitorul educațional, contribuind la formarea unei societăți bine pregătite și conectate cu cunoașterea.

Facilitarea accesului la resurse educaționale:

Primul pilon al abordării integrate constă în facilitarea accesului la resurse educaționale de calitate. Acest aspect implică implementarea unor tehnologii moderne în procesul de predare, precum și dezvoltarea și distribuirea conținutului educațional relevant și actualizat. Prin integrarea platformelor online și a instrumentelor digitale, elevii și profesorii pot beneficia de

resurse variate, adaptate nevoilor individuale. Educația nu doar transmite cunoștințe, ci și modelează caracterul și gândirea indivizilor, având un impact semnificativ asupra societății. Rapoartele UNESCO și contribuțiile lui Delors învățământului pentru secolul XXI subliniază esența educației în formarea cetățenilor responsabili și adaptabili.

Susținerea continuă a cadrelor didactice:

Un alt aspect esențial al acestei abordări este susținerea continuă a cadrelor didactice. În contextul schimbărilor rapide, profesorii trebuie să fie la curent cu noile metode de predare, tehnologii și cercetări pedagogice. Programul de formare continuă, mentoratul și schimbul de bune practici sunt elemente-cheie pentru a asigura că profesorii sunt pregătiți să răspundă cerințelor educaționale în evoluție. Susținerea educației implică investiții în resurse umane, formare continuă și programe de mentorat. Lucrările lui Darling-Hammond și Hargreaves arată că profesorii susținuți și bine pregătiți contribuie semnificativ la calitatea educației.

Integrarea inovațiilor în procesul de predare:

Abordarea integrată promovează, de asemenea, integrarea inovațiilor în procesul de predare. Prin introducerea metodelor de predare inovatoare, cum ar fi învățarea bazată pe proiecte, colaborarea online și utilizarea realității virtuale, elevii devin implicați activ în procesul de învățare. Aceasta contribuie nu doar la dezvoltarea abilităților academice, ci și la cultivarea gândirii critice și a creativității.

Concluzii și perspective viitoare:

În concluzie, abordarea integrată pentru facilitarea, susținerea și îmbunătățirea activităților din sistemul educațional reprezintă o strategie esențială pentru a face față provocărilor actuale. Prin această metodologie, se urmărește construirea unui mediu educațional eficient, adaptabil și axat pe nevoile elevilor. Perspectivele viitoare includ consolidarea parteneriatelor între educație și industrie, precum și explorarea continuă a tehnologiilor emergente pentru a susține progresul educațional. Facilitarea, susținerea și îmbunătățirea activităților din sistemul educațional devin astfel cheile pentru a asigura o experiență educațională relevantă și eficientă. Formarea continuă și programele de mentorat devin astfel investiții esențiale în dezvoltarea resurselor umane din educație.

Bibliografie

UNESCO. (2005). "Education for Sustainable Development Toolkit." Disponibil online: link.

Sutherland, P., & Crowe, C. (2018). "Facilitating Learning with Adult Students." *New Directions for Teaching and Learning*, 2018(154), 29-37.

Delors, J. (1996). "Learning: The Treasure Within. Report to UNESCO of the International Commission on Education for the Twenty-first Century." Disponibil online: link.

Fullan, M. (2007). "The New Meaning of Educational Change." Teachers College Press.

Brookfield, S. D. (2015). "The Skillful Teacher: On Technique, Trust, and Responsiveness in the Classroom." John Wiley & Sons. Fisher, D., & Frey, N. (2007). "Checking for Understanding: Formative Assessment Techniques for Your Classroom." ASCD.

Darling-Hammond, L. (2017). "Teacher Education around the World: What Can We Learn from International Practice?" *European Journal of Teacher Education*, 40(3), 291-309.

Hargreaves, A., & Fullan, M. (2012). "Professional Capital: Transforming Teaching in Every School." Teachers College Press.

Robinson, K. (2009). "The Element: How Finding Your Passion Changes Everything." Penguin.

Pink, D. H. (2009). "Drive: The Surprising Truth About What Motivates Us." Riverhead Books.

Ingersoll, R. M., & Strong, M. (2011). "The Impact of Induction and Mentoring Programs for Beginning Teachers: A Critical Review of the Research." *Review of Educational Research*, 81(2), 201-233.

Sirin, S. R. (Ed.). (2018). "Handbook of Global Education Policy." Wiley.

Proiect Educațional Internațional

"LEADERSHIP DIDACTIC: Abordări și Tactici de Succes"

Sesiunea de Comunicări Științifice

"Școala Actuală, Școala Viitorului"

Clasa pregătitoare – puntea de legătură dintre grădiniță și școală

Prof. înv. primar Voinea Florentina
Școala Gimnazială „Liviu Rebreanu”
Miercurea- Ciuc, Harghita

Clasa pregătitoare – a cărei funcționare este reglementată prin Legea Educației Naționale nr. 1/2011 – a devenit, din anul 2012, parte integrantă a învățământului obligatoriu, având rolul de a asigura un debut școlar de calitate, prin educație timpurie instituționalizată. Se dorește reducerea indicilor de abandon școlar și creșterea șanselor de integrare viitoare pe piața muncii. Metodologia ce reglementează activitatea didactică a clasei pregătitoare impune trecerea gradată a copilului de la educația din familie și grădiniță la formarea asigurată de școală. Legătura dintre grădiniță și școală se realizează prin continuitate în ceea ce privește curriculumul (programă, materiale didactice), strategiile de lucru cu copiii, climatul în care se desfășoară activitatea (mediul educațional, managementul grupului bazat pe cooperare și colaborare). Toate acestea impun ca organizarea și desfășurarea activităților să aibă o abordare integrată, orientată spre formarea celor opt competențe-cheie, iar elementele de joc să introducă treptat activitatea de învățare școlară.

Trecerea bruscă de la grădiniță, unde învățarea se făcea prin joc și descoperire, la activitățile școlare, bazate pe studiu, s-a dovedit a fi uneori traumatizantă pentru copil. Existența clasei pregătitoare aduce modificarea esențială a acestei treceri, ea fiind pragul ideal între cicluri, prin care contactul copilului cu școala devine natural și plăcut.

La baza reorganizării și adaptării noului curriculum stau câteva principii:

- ✓ *principiul considerării copilului ca un întreg* – cadrele didactice au în vedere cunoașterea fiecărui copil și adaptarea programelor educaționale la profilul individual al acestuia;
- ✓ *principiul respectării depline a drepturilor copilului*: accesul la educație, egalizarea șanselor, dreptul de a fi ascultat, dreptul de a-și exprima o opinie etc.;
- ✓ *principiul medierii învățării în cadrul procesului educațional* ;
- ✓ *principiul diferențierii și individualizării* – prin asigurarea de șanse egale dezvoltării fiecărui individ și identificarea din timp a elevilor cu cerințe educaționale speciale pentru a le acorda intervenție educațională precoce pentru depășirea dificultăților prin acțiuni de asistență psihopedagogică, medicală și socială;
- ✓ *principiul abordării integrate a curriculumului* – ce permite satisfacerea nevoilor de cunoaștere a școlărilor mici și abordarea unor subiecte ce răspund intereselor acestora;
- ✓ *principiul diversității contextelor și situațiilor de învățare*;
- ✓ *principiul alternării formelor de organizare a activității și a strategiilor de învățare* – eficiența învățării este maximă atunci când sunt îmbinate diferite forme de organizare și strategii de învățare, conforme cu particularitățile de vârstă și individuale, cu obiectivele și conținuturile abordate;
- ✓ *principiul parteneriatului cu familia și cu comunitatea*: educația timpurie implică familia și comunitatea la participarea la creșterea, dezvoltarea și educația tinerei generații pentru un start bun în viață;
- ✓ *principiul învățării prin joc*: jocul trebuie valorificat ca modalitate de învățare specifică pentru copil. (*Ghid de bune practici pentru educația timpurie a copiilor între 3 – 6/7 ani*, 2008, ghid realizat în cadrul proiectului pentru Educație Timpurie Incluzivă).

Ponderea jocului didactic în activitate este mai mare în ciclul achizițiilor fundamentale (clasa pregătitoare, clasele I-II) și scade treptat pe măsură ce elevul își formează deprinderi de muncă intelectuală, dar nu trebuie să dispară complet din sistemul metodelor didactice din ciclul primar.

Bibliografie:

1. Bunescu, G. , Alecu, G. , Badea, D. , Educația părinților, Strategii și programe, E.D.P., București, 1997
2. Vărășmaș, E. , Consilierea și educația părinților, Editura Aramis, București, 2002

Educațional Internațional

"LEADERSHIP DIDACTIC: Abordări și Tactici de Succes"

Sesiunea de Comunicări Științifice

"Școala Actuală, Școala Viitorului"

Particularitățile psiho-fiziologice ale școlarului mic, în funcție de vârstă

Prof. înv. primar Voinea Florentina
Școala Gimnazială „Liviu Rebreanu”
Miercurea- Ciuc, Harghita

Copilăria este perioada celei mai intense dezvoltări în plan fizic și psihic a individului.

La **copilul de 6 ani** este tot mai evidentă dezvoltarea autonomiei, datorită progreselor înregistrate în planul deprinderilor alimentare, vestimentare și de igienă. Dezvoltarea conștiinței de sine stă la baza dorinței de a atrage atenția asupra sa. Curiozitatea devine mai amplă, prezintă interes pentru cărți cu imagini, îi place să i se citească. Jocul rămâne activitatea de bază, modul cel mai natural de a învăța al copilului. Exigențe asociate intrării în școală sunt atenuate actualmente de prevederile curriculare ale clasei pregătitoare.

În plan fizic, are o capacitate vizuală care îi permite să citească, devine tot mai conștient de utilizările pe care le poate da degetelor, îi place să modeleze, să deseneze, dar și să scrie (litere de tipar, semne grafice, cifre – de multe ori diforme sau „în oglindă”). Obosește repede; pare neglijent și mereu grăbit; viteza este principala caracteristică a vârstei de șase ani.

În plan social, școala înlocuiește climatul familial în privința influenței asupra copilului. Acesta are spirit de competiție, câteodată nu știe să piardă și poate trișa, poate inventa reguli care să-l avantajeze în joc. Se supără ușor, dar poate fi și autoritar, critic, necăjindu-și colegii.

În plan cognitiv, cel mai bine învață prin descoperire. Îi plac jocurile, ideile noi, definește mai bine rolurile în cadrul jocului. Începe să înțeleagă noțiunea de trecut, când e prezentată în strânsă legătură cu prezentul. Copilului îi place să se folosească de limbaj, îi place să explice și să i se explice fenomenele din jurul său. Preferă jocurile cu cuvinte și ghicitorile.

La 7 ani au loc procese de creștere și dezvoltare specifice: dentiția provizorie se schimbă treptat, fapt ce cauzează disconfort și dificultăți de vorbire și de alimentație. Se dezvoltă mușchii fini ai mâinii, ceea ce favorizează o mai mare precizie în scriere și o perioadă mai îndelungată în care poate desfășura o astfel de activitate.

Gesell consideră că vârsta de șapte ani ar putea fi numită „vârsta gumei”, fapt ce evidențiază dezvoltarea spiritului critic. E ordonat, scrie regulat, uneori chiar încordat – prehensiunea se face aproape de vârful creionului.

Copilul învață să intuiască raporturi spațiale, mărimi și distanțe, să compare – punând astfel bazele pentru analiză, sinteză, percepând rudimentar proporțiile obiectelor ce-l înconjoară. Percepția spațiului, orientarea pe foaia de hârtie, decodificarea prin diferențierea grafismelor – litere, cifre – antrenează o fină activitate perceptivă, ce implică dezvoltarea reprezentărilor, a atenției, a gândirii, a memoriei, a inteligenței.

Își îmbogățește rapid vocabularul, îl interesează sensul cuvintelor. Poate clasifica în mod spontan. Memoria începe să fie din ce în ce mai organizată.

Îi place să descopere modul cum funcționează diverse mașinării, pe care le desface în bucăți. Poate avea unele responsabilități în clasă și acasă (să șteargă tabla, să ude florile, să-și aranjeze lucrurile).

La elevul de clasă pregătitoare/ clasă I motivația școlară este predominant extrinsecă, renunțarea treptată la joc în favoarea învățării de tip școlar ca formă fundamentală de activitate se face pentru a fi la fel ca ceilalți copii și/sau pentru recompensarea de către adulți a rezultatelor școlare.

În jurul **vârstei de 8/9 ani** copilul devine mai ordonat, mai perseverent în acțiunile sale, apare nevoia de planificare a activităților și a timpului. Se dezvoltă noi motivații, interesele sale căpătând orientări mai obiective. Se mai reduce din egocentrismul specific copilăriei mici și crește sociabilitatea. Copilul este mai atent la respectarea rigorilor disciplinei, își stăpânește mai bine emoțiile și se poate raporta mai obiectiv la cerințele școlii, la activitatea și succesele proprii și cele ale colegilor săi. Înregistrează un interes crescut pentru lectura de aventură, cu acțiuni palpitate și informații noi. Apare dorința de a colecționa diferite obiecte, manifestare care, după *Gesell*, corespunde cerinței de reunire și clasificare.

În legătură cu preocupările copilului de 8-9 ani, se remarcă un interes mai scăzut față de joc, dar nu părăsește această activitate. Prin joc se consolidează spiritul de echipă și necesitatea de cinste și de respectare a regulilor.

După 8-9 ani crește capacitatea de a crea și de a povesti folosind elemente descriptive literare. Gândirea creativă se poate dezvolta și în cadrul activităților practice, mult dorite de școlari.

Dacă în prima parte a ciclului primar elevii au o gândire concret-intuitivă, bazată pe operații cu obiecte, mai apoi cu concepte, spre încheierea acestui ciclu de învățământ se prefigurează trecerea în planul logicii formale, ce operează cu reguli, algoritmi, scheme (copilul de 10-11 ani).

La 10-11 ani în planul social al copilului predomină sentimentul de mulțumire. Acesta lucrează bine în grupuri, îi plac activitățile în echipă și sportul. Este de obicei sincer, cu o percepție matură asupra binelui și răului. Este cooperativ și competitiv, ascultă cu mai multă atenție decât la 9 ani. Este receptiv în mod activ, capabil să se concentreze, îi plac regulile și logica. Manifestă capacitate sporită de abstractizare.

În clasă, elevul de 10-11 ani este capabil să se concentreze asupra sarcinilor, face progrese la ortografie și dictare. Caligrafia este îmbunătățită datorită stăpânirii mușchilor mici ai mâinii. Se pot

introduce cu succes instrumente precum liniar, compas, raportor și șabloane, acordându-li-se timp pentru a exersa. Este extrem de productiv în activitatea școlară, conștiincios în rezolvarea temelor pentru acasă; acordă mai multă atenție formei, organizării și structurii a ceea ce elaborează. Devine interesat de geografie, fapte istorice, statistici cu care intră în contact. Când se încheie această etapă, se încheie și ciclurile copilăriei. Odată cu construirea bazelor personalității și ale conștiinței de sine în contextul social în care trăiește, se trece la o altă etapă – perioada pubertății (10/11 – 14/15 ani) – premisă fundamentală a maturității.

Cunoscând aceste repere în dezvoltarea copilului din ciclul primar, în practica pedagogică observăm că între aceste limite dezvoltarea se face diferențiat. „*Un interval de dezvoltare de doi ani e normal, fie că ne referim la dezvoltarea fizică sau socială, fie că ne referim la evoluția limbajului sau a proceselor și capacităților cognitive.*” (Wood, 1994, p.6).

Cadrele didactice care lucrează cu școlarul mic trebuie să țină cont – în planificarea, organizarea și desfășurarea activităților instructiv-educative – de specificul învățării la această vârstă. Trebuie să-și trateze elevii diferențiat, percepând fiecare individ ca fiind unic, demn de înțelegere și respect. Rolul învățătoarei este acela de a observa copiii, spre a le cunoaște nevoile de dezvoltare și de a pregăti un mediu adecvat desfășurării procesului didactic.

Planificarea riguroasă a activităților e necesar să fie însoțită de informarea clară și pe înțelesul elevilor cu privire la etapele de desfășurare a activităților și la stabilirea regulilor. Trebuie evaluate continuu progresele, care urmează să fie comunicate subiecților; este esențială comunicarea rezultatelor evaluării deoarece stabilește repere de învățare pentru etapa următoare de instruire, dovedind astfel un factor de progres.

Importanță în învățare au și succesele și eșecurile în activitățile școlare.

Succesul școlar constă în obținerea unui randament superior în activitatea instructiv-educativă, îndeplinirea cerințelor programelor și finalităților învățământului. Succesele repetate creează siguranță, optimism, încredere și atrage atenția elevului asupra modului în care a fost obținut, consolidând astfel deprinderi de muncă intelectuală.

Eșecul sau insuccesul școlar reprezintă rămânerea în urmă la învățatură ori neîndeplinirea cerințelor obligatorii din cadrul procesului instructiv – educativ. Atunci când este înregistrat, eșecul trebuie însoțit imediat de o activitate de remediere a problemelor apărute, spre a evita demoralizarea elevilor și scăderea interesului pentru activitatea didactică, pentru că insuccesul repetat, însoțit și de frustrare, se înscrie adesea într-o spirală regresivă manifestată prin indiferență, descurajare. Problema este de a sesiza exact momentul când începe așa-numita „spirală a demotivării”.

Jocul, ca metodă didactică folosită frecvent în ciclul primar, atenuază eșecul și nuanțează succesul, ajută la diminuarea diferențierii rigide date de notarea prin calificative. Este o caracteristică pregnantă, datorită căreia pedagogia școlarității mici acordă mare atenție jocului, în special jocului cu reguli în colectiv.

Prin intermediul jocului didactic se pot asimila, consolida și evalua cunoștințe, priceperi și deprinderi, dar se pot educa și trăsături de personalitate. Tot prin joc se poate manifesta independența în acțiune, în gândire, creativitatea – iar activitatea școlară este însoțită de bucurii și de satisfacții.

Bibliografie:

- ✎ Golu Florinda, *Pregătirea psihologică a copilului pentru școală*, Editura Polirom, București, 2009;
- ✎ Verza Emil, Verza Florin Emil, *Psihologia vârstelor*, Editura Pro Humanitate, București, 2000;
- ✎ Walsh Kate Burke, *Predarea orientată după necesitățile copilului*, C.E.D.P. Step by Step - Romania, București;

Dezvoltarea copilului în contextul școlar

Prof. înv. primar Voinea Florentina
Școala Gimnazială „Liviu Rebreanu”
Miercurea- Ciuc, Harghita

Copilăria este o perioadă de intense schimbări, salturi rapide, atât cantitative, cât și calitative.

Deși, formal, în ciclul primar copiii încep să desfășoare o nouă formă de activitate – învățătura – dezvoltarea rămâne dependentă de structurile ludice, absolut necesare. Jocul, activitatea predominantă în grădiniță, nu va dispărea complet, ci va fi completat de activitatea de învățare, însoțind sarcinile didactice.

1. Dezvoltarea proceselor senzoriale

În plan perceptiv, în școlaritatea mică se remarcă o lărgire a câmpului vizual, o dezvoltare a auzului și a analizatorului verbo-kinestezic, cu deosebită importanță în achiziționarea scris-cititului, dar și o creștere a preciziei de percepere cromatică, ce duce la dezvoltarea gustului artistic. Activitatea școlară oferă numeroase ocazii prin care elevii sesizează că obiectele din jurul lor au proprietăți și întrebuințări diferite, jocul didactic fiind un mijloc important de cunoaștere și familiarizare a participanților cu viața înconjurătoare.

Fenomenele percepute în mod direct, concret-intuitiv, dezvoltă capacitatea elevilor de conștientizare, discriminare și interpretare corectă a obiectelor. Se îmbunătățește percepția spațiului, datorită îmbogățirii experiențelor proprii de viață. Stocarea informațiilor percepute anterior, conservate și reactualizate la nevoie, determină procesul psihic de *reprezentare*. La început, reprezentările au un caracter involuntar și, treptat, copilul dezvoltă capacitatea de a evoca reprezentări în mod voluntar, putând asimila treptat noțiunile. Astfel, reprezentările devin tot mai precise și mai clare, trecând de la reprezentări separate la grupuri de reprezentări. În acest proces de dezvoltare a percepțiilor și reprezentărilor, jocul didactic cu materiale are un rol deosebit de important.

2. Dezvoltarea proceselor cognitive superioare

La școlarul mic *gândirea* rămâne în mare parte concretă, bazându-se pe suport senzorial-perceptiv. Sub atenta îndrumare a cadrului didactic, în ciclul primar, gândirea elevului trece de la concret la abstract, înlăturându-se neajunsul legat de faptul că la această vârstă gândirea nu este amplă. În *ciclul achizițiilor fundamentale*, elevii admit conservarea materiei, încep să sesizeze conservarea greutateii și mai apoi, în *ciclul de dezvoltare*, conservarea volumului. La sfârșitul ciclului primar, gândirea tinde spre planul abstract. Școlarul devine capabil să explice, să-și argumenteze ideile, să-și demonstreze ipotezele conform judecăților sale. Începe să gândească înainte să acționeze, atât la sarcinile matematice, cât și la cele de comunicare.

J. Bruner atribuie jocului, ca formă de activitate organizată în procesul instructiv-educativ, o deosebită importanță pentru dezvoltarea intelectuală.

Jocul didactic dezvoltă operațiile gândirii absolut necesare oricărei activități intelectuale: *analiza și sinteza, comparația, clasificarea, abstractizarea și generalizarea* – și ajută la specializarea operațiilor (logice, creatoare). Crește gradul de flexibilitate a gândirii.

Importante transformări se produc și în dezvoltarea *limbajului*. Comunicarea în limba română devine obiect de studiu organizat, sistematic. Alături de forma orală, școlarul învață și forma scrisă. El rezolvă sarcini la toate obiectele cu ajutorul cuvântului, iar competențele de rezolvare a prolemelor aritmetice sunt în strânsă legătură cu competențele de comunicare. Limbajul este atât mijloc de comunicare, cât și instrument de gândire și de

asimilare de cunoștințe. Erorile de pronunție, frecvente în grădiniță, sunt corectate prin activitatea recuperatorie a logopedului și a învățătorului. Aceștia utilizează frecvent jocul didactic datorită funcției sale terapeutice: reduce stresul și elimină cenzura – eventualele greșeli de pronunție fiindu-i atribuite personajului pe care copilul îl interpretează în joc.

În strânsă legătură cu gândirea și limbajul se află și *imaginația*. În dezvoltarea imaginației și a creativității elevilor, sursa declanșatoare rămâne activitatea ludică. Aspectul creativ ocupă un rol foarte important la vârsta preșcolară, când jocul de manipulare și mânăuire a obiectelor este înlocuit treptat de jocuri de creație cu subiect și roluri. Spre 6 ani putem vorbi despre un joc central, în jurul unei teme ce unifică teme adiacente. De exemplu, jocul „de-a familia” înglobează elemente diferite precum „de-a doctorul”, „de-a magazinul”, „de-a școala”, deoarece copiii preferă jocurile colective și fiecare membru al „familiei” din joc este implicat în activități diferite, îndeplinind creativ roluri corespunzătoare sarcinilor primite (copilul identificându-se cu personajul său).

La debutul școlarității (6 ani) se remarcă în joc un scop clar, ceea ce dovedește o creștere a potențialului creativ. Școlarul mic, spre deosebire de etapa anterioară, poate transpune în joc atât impresii din viața cotidiană, cât și situații la care nu a participat, ci i-au fost relatate (povești audiate sau citite, văzute la televizor etc.). Jocurile didactice pun elevul în situația de a fabula, de a compune și de a povesti, de a utiliza materiale didactice în mod creativ, de a îmbina elemente artistice într-un tablou pe tema dată.

Jocul de construcție este în continuare preferat, dar evoluează de la manipularea cuburilor și a elementelor LEGO la adevărate jocuri de creație, în care se împletește imaginarul cu realul (cum ar fi grădina zoologică, tărâmul magic din povestea preferată sau spațiul cosmic) – copilul fiind impulsionat și de dezvoltarea mușchilor fini ai mâinii. În sala de clasă există un centru dotat cu truse de figuri geometrice, cu seturi de cuburi și piese LEGO. Elevii îl folosesc cu plăcere în pauze (când își organizează singuri grupul de joacă, își negociază tema și rolurile), dar și organizat în jocuri didactice, unde sarcina didactică și regulile sunt impuse de învățător/ profesor.

3. Restructurarea proceselor reglatorii

Ne întrebăm deseori de ce unii copii învață și alții resping învățarea. Răspunsul constă în *motivul* care îl determină pe copil să devină școlar și să învețe. Se remarcă o serie de factori externi (imitația, obligativitatea frecventării școlii) și factori interni, în principal dorința lui de a deveni școlar, de a ajunge cineva în viață.

Învățarea școlară este un nou tip de activitate – obligatorie, complexă și dificilă. Ea implică gândirea, imaginația și memoria corelate cu:

- munca intelectuală – cuvântul determinând acțiunea;
- concentrarea atenției pe o durată prelungită;
- un efort voluntar intens susținut prin motivație.

Motivația școlarului mic este cu precădere extrinsecă, îndreptată spre imitarea modelelor exterioare și spre recompense (calificative, recompense materiale). Jocul didactic reprezintă o formă de activitate accesibilă și atractivă ce motivează copiii, astfel că pot învăța prin joc și vor participa activ, punând baze incipiente motivației intrinseci (dorința de ști, de a calcula rapid și corect).

Orice lecție în care este introdus jocul didactic devine antrenantă și interesantă, reducându-se gradul de oboseală și dezinteres. Cu cât jocul este mai bine structurat și mai complex, fără să-i depășească puterea de înțelegere, cu atât elevul este mai interesat, mai motivat în desfășurarea lui. Copilul se implică și realizează lucruri mărețe doar atunci când participă cu plăcere, activ, ca protagonist, nu în calitate de spectator. Valorificând jocul didactic, învățătorul poate cultiva dragostea pentru cunoaștere și interesul pentru școală și învățatură, creând premisele motivației extrinseci.

Afectivitatea este motorul de bază al elevului. El trebuie să simtă că este primit cu plăcere la școală, atât de către cadrul didactic, cât și de colectivul din care face parte, că desfășoară o activitate în colaborare, nu că este pus să reproducă sec cunoștințele acumulate,

în competiție cu ceilalți. Bucuria de a descoperi noțiuni noi pune bazele curiozității intelectuale.

Prin intermediul jocului didactic se dezvoltă spiritul de inițiativă, de cooperare în scopul rezolvării sarcinii didactice, fiecare elev contribuind la reușita colectivă. Aceste aspecte determină încrederea în forțele proprii. Astfel, conținuturile învățării devin pentru copil mai accesibile și mai interesante prin ele însele.

Emoțiile și sentimentele morale se dezvoltă în strânsă legătură cu jocul. Respectarea regulilor este o condiție obligatorie, iar încălcarea lor aduce imediat sancționarea. Copilul care nu respectă regulile este considerat că „trișează” sau că „nu știe să se joace” și este eliminat, așa cum se va întâmpla și în societate. Jocul didactic apelează la situații practice de viață pentru a-i învăța pe elevi, la nivelul lor de înțelegere, valorile morale. Se apelează la antiteză pentru a se diferenția binele de rău, curajul de lașitate, cinstea de necinste.

Este cunoscut faptul că la începutul școlarității volumul *atenției* este redus și că elevii din clasele debutante ale ciclului primar întâmpină dificultăți în a-și canaliza atenția asupra explicațiilor prelungite, mai ales dacă acestea nu au un suport concret. Atenția este relativ instabilă, elevul fiind atras de forma, culoarea și mișcarea obiectelor. Pentru a dezvolta atenția și a mări perioada de menținere a atenției voluntare, învățătorul are în vedere scopuri instructiv-educative clare și alternarea momentelor mai dificile cu momente de destindere. Cel mai la îndemână mijloc de realizare este jocul didactic – a învăța și a se juca se împletesc armonios la această vârstă.

Chemarea „Hai să ne jucăm!” înviorează atmosfera din clasă și atenția elevilor este orientată spre tema jocului, spre sarcina didactică și spre reguli. Dacă elevii sunt deprinși cu această metodă, reacționează imediat la împărțirea pe grupe (dacă este cazul) și la distribuirea responsabilităților în cadrul grupei.

Jocul didactic stimulează dezvoltarea *atenției voluntare* prin caracteristicile sale:

- are un scop clar și precis, stabilit anterior, în conformitate cu un întreg ansamblu de activități integrate pe teme de interes;
- dezvoltă atitudini pozitive față de activitatea școlară;
- dozează echilibrat momente mai dificile – ce necesită concentrarea atenției și solicitarea intelectuală din partea elevului – cu momente de destindere, de relaxare.

În școală, împletirea jocului cu învățarea se află în strânsă legătură și cu dezvoltarea *voinței* copilului. Procesul de învățământ pune elevul treptat în situația de a rezolva sarcini tot mai dificile și mai complexe. În acest cadru, învingerea greutăților apărute duce la dezvoltarea perseverenței și a capacității de efort, formând voința copiilor și stăpânirea de sine.

Eficiența jocului didactic depinde în mare măsură de măiestria cu care cadrul didactic asigură o concordanță între tematica jocului, sarcina și resursele materiale disponibile. Cuvântul, ca mijloc de îndrumare a elevilor în activitatea ludică, vizează întrebări, răspunsuri, indicații, explicații, aprecieri.

Bibliografie:

- ☞ Golu Florinda, *Pregătirea psihologică a copilului pentru școală*, Editura Polirom, București, 2009;
- ☞ Verza Emil, Verza Florin Emil, *Psihologia vârștelor*, Editura Pro Humanitate, București, 2000;
- ☞ Walsh Kate Burke, *Predarea orientată după necesitățile copilului*, C.E.D.P. Step by Step - Romania, București.

Innovative Educational Leadership

Prof.Carmen Voinea-Mitru

Școala Gimnazială nr.8 Sibiu

What exactly do we mean when we talk about leadership skills? Leadership skills are needed to **successfully motivate and direct others**.

True leadership talents, however, go beyond that! **True Leadership talents** also include the capacity to foster the development of soft skills or, as we like to call them, power skills. The most effective leaders are those who inspire others to **attain success!**

Teachers must be engage in a variety of activities and discussions that are aimed at developing their leadership skills, including **communication, problem-solving, collaboration**, and change management.

Education in the 21st century is changing more rapidly than most experts would have ever imagined and technology seems to advance almost on a daily basis. Social media touches every part of all our academic stakeholders. Academic instruction and student service delivery methods that did not exist a decade ago are now commonplace. Public support to education has eroded to alarming levels

Today's educational leader is dealing with complex issues on a daily basis and economic realities are forcing the educational leadership to become more creative and innovative. Leadership is required at all levels of the Institution. Administrators and teachers should exhibit leadership traits with trustees, colleagues, deans, directors, parents, and students that give them confidence in their leadership abilities. Today's leaders must demonstrate leadership to an incredibly large number of constituencies in the various departments and programs, including supervisors, fellow administrators and teachers, entry-level professional staff, and support staff, to ensure that the needs of the students are being adequately serviced.

Leadership does not stay the same for each individual interaction, administrative decision, or crisis situation. People and policies change in education every day. The exceptional leader understands this and has the ability and flexibility to shift leadership style to maximize effectiveness. For any leadership style to be effective, there still needs to be an "Innovative Educational Leadership Skill Set" that serves as the foundation for an individual's leadership style. The skill set that the authors' feel will serve all educational administrators is a bit more personal than those that appear on most leadership characteristics lists. The acronym "HELPS" provides the reader with a simple guide to consider when addressing the skills and traits of an innovative leader

Outstanding leadership in educational administration creates success for teachers and students, both inside the classroom and outside the curriculum. Development is facilitated for both graduates and undergraduate students when administrators examine their own Personal

Leadership Skill Set and expand their vision of how to best serve the multiple populations in today's schools, school districts, college, and university campuses. By remembering how a true innovative leader can implement the traits of having a good heart, empathy, passion, strategy, and speed, (HELPPS), he or she can have successes beyond their own expectations.

REFERENCES

1. Antonakis, J. (2012). Transformational and charismatic leadership. In D. V. Day & J. Antonakis (Eds.), *The nature of leadership*. Thousand Oaks, CA: Sage.
2. Bass, B. M. (1990). *Bass and Stogdill's handbook of leadership: A survey of theory and research*. New York: Free Press.
3. Bennis, W. (2002). Become a tomorrow leader. In L. C. Spears & M. Lawrence (Eds.), *Focus on leadership: Servant-leadership for the twenty-first century*. New York: John Wiley & Sons.
4. Blanchard, K. H. (1985). *SLII: A situational approach to managing people*. Escondido, CA: Blanchard Training and Development.

EDUCAȚIA ÎN OGLINDA REALITĂȚII

Oricât ne-am închipui că lucrurile se pot schimba ori că s-au schimbat în ultimul timp, cred că, în realitate, esența situației a rămas aceeași. Alegem forme ce ne încântă privirea și ne susțin orgoliul, dar conținutul e precar, de multe ori, lipsind cu desăvârșire.

Având tendința de a ne uita trecutul, cu siguranță, nu ne putem prezice viitorul, și, nici măcar, să-l prefigurăm într-un mod care ne-ar onora.

Dacă am înțelege pe deplin că valoarea morală și cea sufletească sunt unele dintre lucrurile importante ale existenței noastre și am iubi acest fapt, probabil, am putea întrevădea o oarecare schimbare în bine.

Din dorința, care a devenit mai mult o modă, de a contabiliza, făcute și nefăcute, am deformat multe generații, tăindu-le îndemnul către *a face*, dreptul de a avea o logică, judecată asupra lor înșiși, de altfel, „singura adevărată pregătire pentru viață”.

Ar fi ideal dacă în acest proces educațional, am îndrepta atenția către sine, către interioritate, către aspecte folositoare, construind pe cel care va fi capabil de a da dovadă de altruism, fără a cere prea mult. Trebuie să învățăm să judecăm, să exprimăm, nu doar să reconstituim niște cunoștințe. De multe ori, uităm să ascultăm părerile celor din jur, să judecăm problemele cu o minte ascuțită, să găsim o direcție corespunzătoare sufletului nostru, să punem la baza creativității, originalității cunoștințele noastre, să observăm generalul, dar fără a omite particularul.

Obținerea diplomelor, premiilor, adeverințelor, atestatelor, adeseori, își pierd semnificația, deoarece, în multe cazuri, sunt eliberate în scopul de a încuraja „neputințele pretențioase”, formându-se o concepție total greșită în privința capacității unora de a crede că, într-un context de normalitate, doar sunt nedreptățiți în cazul în care nu mai au aceste aprecieri.

Trebuie să înțelegem că „numai profesiunea garantează onestitatea”. Nu de puține ori, ierarhia valorilor, la noi, nu are nimic de-a face cu ierarhia funcțiilor. Astfel, picăm în capcana evidentă de a crede că aprecierea, solidaritatea cu cei ce vizează doar forma va reprezenta noutatea, modernitatea, evoluția în procesul educativ. Din contră, această stare reprezintă, de fapt, fix distrugerea bazei culturale și spirituale.

Apreciem individul înconjurat de maldărul de certificate, diplome, dar nu-l vedem pe cel sclipitor, căruia, bineînțeles, îi lipsesc toate aceste documente atât de prețioase.

Consider că, în acest moment, ne lipsește arta sau voința de a distinge valorile, de a le promova sau, poate, dispunem de această artă și, cu bună știință, nu dorim să promovăm un sistem educativ relevant pentru conștiința unei generații moderne. Dispunem de nenumărate comisii, structuri fără relevanță, un noian de hârtii învârtite pe toate fețele, doar să dea bine într-un anumit context și pentru cine trebuie, dar nimic mai mult.

Verificăm doar ca să avem rapoarte, dosare bine ticluite, în speranța sau cu așa-zisul scop al evoluției, al implementării unor metode moderne, dar care nu produc efectul scontat. Să fie speranța unui sistem educațional care produce plus valoare, doar o iluzie?

Dacă am fi onești, probabil, decât să înființăm, să ne pierdem în mii și mii de obiective generale, operaționale, itemi de toate felurile, care mai de care mai importanți, mai bine am porni de la un lucru simplu - cultivarea pasiunii de a învăța, de a urma un principiu logic, critic, a lupta pentru o idee prin cunoaștere. Mult mai simplu decât ne-am putea închipui, rigoarea, determinarea, pasiunea, puterea psihologică de a fixa repere valorice, nu pentru o zi, pentru o oră, doar când suntem supervizați, ar trebui să reprezinte o permanență - dintr-o convingere a dascălului model ce va deschide ușa generațiilor ce-și vor depăși mentorul, doar așa educația va atinge cotele normalității.

Altfel, ne confruntăm cu aceeași ternă poveste, în fiecare zi, în care fiecare își vede de propriul interes, mai mult sau mai puțin benefic unei unități care ar trebui să se ridice la nivelul vizat și supervizat cu procentaje la sfârșit de an ce ne dovedesc o realitate distorsionată.

Ne pierdem printre mărunțișuri sau, alteori, prin așa-zisele lucruri extrem de importante și, de fapt, nu suntem niciunde. Nu ne lipsesc nici termenii plini de emfază, pe care-i împărțim ici-colo, doar ca să menținem și să cultivăm orgoliul celor care știu mereu, controlează tot demersul educativ, doar pentru a obține mai devreme sau mai târziu anumite beneficii.

Lipsa rigorii, a ordinii, împărțirea unor responsabilități pentru cei care pot duce la îndeplinire sarcini de lucru felurite, deși multe nu intră în atribuțiile disciplinei predate, o activitate cu succes realizată, dar neremunerată, toate acestea creează breșe vizibile în sistemul educațional, neexistând o implicare unitară cu aceeași responsabilitate de către toți beneficiarii implicați. Dorim performanță, dar ne pierdem printre rânduri, forme, beneficii pentru cei care, cu multă abilitate, își însușesc și munca altora, dar fără a depune un minimum de efort, un ambalaj frumos organizat, dar care, în esență, creează deziluzii în rândul celor care aduc un plus de valoare, însă nu sunt auziți și nici văzuți, decât în anumite circumstanțe.

Dacă acest sistem nu ar mai încerca „să se învârtă după soare”, dar fără a înțelege particularitățile, încătușând capacitatea celor care, într-adevăr, au puterea în a se dedica profesiei

lor, posibil, am avea o șansă de a moderniza în spiritul a ceea ce ne reprezintă în spațiul de care aparținem, dar, în același timp, să ne și adaptăm rigorilor unor spații diferite.

Ne lăsăm în voia multor discuții, proiecte, argumentări care pun în prim plan strânsa legătură între beneficiarii procesului instructiv - educativ, însă, în realitate, este doar o formă în care fiecare se află pe oriunde și nicăieri, într-o poziție contrară a ceea ce înseamnă colaborare sau, măcar, încercare de a înțelege datele problemei, soluționarea situațiilor de criză atunci când se impune o astfel de abordare. Tendința de a acoperi neregulile, doar de a învinui, de a-l distruge pe celălalt, de a vedea paiul doar din ochiul celuilalt, noi neavând nicio urmă de vină, regret, toate converg într-o luptă nedreaptă, rezultatele fiind dezastruoase. Din păcate, de multe ori, rămânem doar la nivel declarativ, pur formal, esența problemelor neputând fi discutată cu adevărat și nici soluționată în baza unei rigori, obiectivități care are fi în beneficiul real al tuturor.

Sarcini ce nu țin de competența disciplinei predate îngreunează demersul tuturor beneficiarilor, astfel încât timpul nu mai este valorificat în beneficiul calității. Profesorii devin membrii sau șefii unor *comisii* și *comiții*, vorba lui Caragiale, ca să-și încropească un așa-zis portofoliu profesional, duc la îndeplinire sarcini ce nu ar trebui să vizeze atribuțiile lor, dar cine să le facă..., dosare de burse de tot felul; adunarea și centralizarea unor acte pentru tot felul de beneficii materiale, unele scoase din joben, de te și miri când au fost realizate - aduni orele, timpul alocat unor astfel de demersuri, dar, surpriză, nu ies calculele..., pe minut sunt înghesuite mii și mii de activități, care mai de care mai interesante și solicitante; cursuri de formare, realizate nu din convingerea că ne-ar fi de folos, ci doar pentru a mai bifa un document în cazul că trebuie să demonstrăm eligibilitatea noastră pentru premii meritorii sau chiar păstrarea postului. Vom deveni și noi, cât de curând, un banal procentaj într-o statistică uitată de vreme, fără repere stabile ce ar putea genera stabilitate durabilă și valoare pe termen lung. CV-urile stufoase, portofolii încărcate remarcabil devin masca evidentă a ceea ce, de altfel, nu am vrea să promovăm, dar, surprinzător, o serie de factori externi ne determină să performăm în această direcție. Paradoxal, recunoaștem carențele, dar continuăm să coexistăm în aceeași deziluzie, pentru că totul a devenit o adevărată luptă cu morile de vânt. Un extraordinar melanj între un statut al elevului cu multe drepturi, dar puține responsabilități, cu pârgii care mai mult încurcă decât descurcă, cu un domeniu în care unii se opresc doar pentru puțin timp, deoarece nu au altceva mai bun de făcut, uitând de rolul educației, iar în final, mai supraviețuiesc totuși și cei care mai au încă putere și convingere că merită să lupte pentru cei ce nu sunt deranjați de reguli, de disciplină, rigoare și cunoaștere.

Probabil că ar fi mult mai eficient dacă ne-am canaliza tot efortul doar pentru eficiență, calitate și nu cantitate, determinarea de a fi într-o competiție reală și nu una doar de formă. De multe ori, frustrarea și, implicit, dorința de a renunța își fac locul, deoarece orice demers corect nu este nici apreciat, nici măcar auzit, atâta timp cât nu generează beneficiile urmărite pentru un

anumit context. Printre atâtea metode moderne parcă ne-am pierdut rostul, folosim cântarul nepotrivit trișând zi de zi, unii doar pentru propriul interes, alții încă zbatându-se a mai crede că pot echilibra cântarul, astfel încât să mai poată demonstra că speranța nu este o iluzie și nu vom fi, într-o bună zi, martorii a ceea ce ne va distruge pe toți în aceeași măsură. Ar fi ideal să începem să fim cinstiți cu noi înșine și să înțelegem că la baza unei lumi civilizate stă educația, cultura, un sistem în care fiecare își însușește rolul cu credință, voință, responsabilitate profesională, încât fiecare generație să poată fi rodul unor valori ce nu-și cântăresc greutatea prin mărunțișuri, ci prin idei, principii morale, determinare în a fi onești față de ceea ce reprezintă în societate. Mai mult ca oricând, pierduți printre rânduri schimonosite de statistici la tot pasul, cei care mai au puterea să determine o minimă schimbare, trebuie să nu renunțe.

Educația rămâne o oglindă în care ne privim în fiecare zi, ne observăm, ne aplaudăm, proiectăm o imagine dorită a fi perfectă, un joc în care fiecare denunță, anunță, schimbă după bunul plac, un joc cu metode atât de diverse, dar lipsește eficiența, încât cred că stăm în poziția total nepotrivită, distorsionând ceea ce ar fi trebuit să fie cu adevărat în această oglindire a devenirii noastre.

Bibliografie:

CRIȘAN, Radu Mihai: *Totul Pentru Hristos! Testamentul Politic Al Lui Nicolae Iorga*.
București: Editura Cartea Universitară, 2006.

Portretul managerului de succes

Prof. Vrînceanu Irina

Școala Gimnazială „Dr. Alexandru Șafran” Bacău

Învățământul, ca domeniu prioritar al vieții sociale, ca „întreprindere” de lungă durată, de care depinde formarea omului, nu trebuie să sufere eșecuri. Pentru o conducere eficientă a procesului de învățământ, atât la nivelul sistemului, cât și la cel al instituției de învățământ, este necesară fundamentarea lui științifică. La baza acestei fundamentări se află știința despre managementul educațional, care este indispensabilă pentru asigurarea unui randament înalt al învățământului și creșterea eficienței acestuia. Profesia de manager ca orice altă profesie trebuie învățată. Orice manager trebuie să cunoască principiile, funcțiile manageriale, pe care să le aplice în calitate de instrument metodologic și practic, în baza unei logistici moderne. Eficiența reprezintă un raport între efectele obținute și efortul depus pentru obținerea acestor efecte. Eficiența activității de management este măsura în care un cadru de conducere satisface cerințele ce se impun funcției. Eficiența trebuie să fie definită prin ceea ce un manager realizează și nu prin ceea ce face. Ea nu trebuie considerată ca o îmbunătățire pe care un manager o aduce unei situații datorită folosirii unui anumit stil de conducere. Eficiența constituie ceea ce un manager realizează într-o anumită situație, exploatând-o în mod corespunzător.

Un manager eficient poate fi recunoscut după faptul că el preferă să facă ceea ce trebuie să facă, să găsească variante creatoare în loc să rezolve probleme, să optimizeze folosirea resurselor în loc să protejeze resursele, să obțină rezultate în loc să-și respecte sarcinile, să mărească beneficiile în loc să reducă cheltuielile.

Orice manager ar trebui să-și adreseze întrebarea: Care sunt normele mele de eficiență. Cum pot să-mi dau seama dacă muncesc bine?

Se recomandă ca periodic managerul să completeze personal și să ceară și subalternilor lor, următoarea notă: „**obțin realizări eficiente atunci cand...**”

Conducerea unei unități, indiferent de domeniu, presupune exercitarea unor funcții cum sunt: diagnoza, prevederea, decizia, planificarea, organizarea, coordonarea, controlul, îndrumarea, evaluarea și altele. Astfel, managerii trebuie să fie pregătiți în domeniul managerial și cu experiență în domeniul învățământului și al educației.

În învățământ arta conducerii este foarte importantă întrucât pune în evidență mai bine personalitatea conducătorului, iar exemplul său personal are un rol esențial în realizarea obiectivelor stabilite pentru unitate. Artă de a conduce reprezintă de fapt artă de a lucra cu oamenii, adică dimensiunea nouă, modernă și distinctă a managerului instituției pe care o conduce.

Pentru a lucra cu elevii și cadrele didactice, managerii din învățământ au nevoie de cunoștințe speciale din domeniul educației adulților, copiilor, tinerilor.

Succesul managerului din învățământ depinde de capacitatea de a orienta, organiza, îndruma și motiva colaboratorii, subalternii pentru realizarea optimă a obiectivelor propuse. Specific școlii este faptul că managerul conduce două mari categorii de oameni, respectiv elevi și cadre didactice. Aceasta presupune pentru manager o adoptare permanentă a principiilor managementului, a stilului de conducere, a capacității de înțelegere etc., în funcție de segmentul la care se referă problemele școlii.

Managerul este dator să instaureze în școală un climat favorabil muncii, asigurând o stare de spirit cât mai bună pentru desfășurarea activităților într-un mod plăcut, eficient, cu randament și satisfacții maxime. Recunoașterea de către manager a muncii bine făcute de subalterni și acordarea sprijinului exact atunci când este nevoie, determină creșterea încrederea în forțele proprii și dorința de realizare a sarcinilor cât mai bine.

Un bun manager trebuie să dea dovadă de bune calități profesionale, organizatorice, experiență în conducerea învățământului, stăpânirea legislației școlare, bun pedagog, animator al colectivului – calități care îl transformă în lider al grupului din care face parte. Atunci când liderul grupului este același cu conducătorul grupului putem vorbi despre un management profesional desfășurat într-o atmosferă echilibrată, fără conflicte și probleme manageriale.

Portretul unui manager de succes este cel al unei persoane care îmbină abilitățile de leadership, comunicare și luare a deciziilor pentru a atinge obiectivele organizației și pentru a-și ghida echipa către succes. Iată câteva trăsături cheie ale unui manager de succes:

1. ***Viziune și strategie***: Un manager eficient are o viziune clară asupra direcției în care se îndreaptă organizația și dezvoltă strategii pentru a atinge obiectivele stabilite.
2. ***Abilități de leadership***: Este capabil să motiveze și să inspire echipa, să își asume responsabilitatea pentru decizii dificile și să ghideze membrii echipei către succes.
3. ***Comunicare eficientă***: Comunicarea deschisă și transparentă este crucială într-o echipă eficientă. Un manager de succes este un comunicator eficient. Un manager de succes este un comunicator excelent, capabil să transmită clar direcțiile, să ofere feedback constructiv și să asculte cu atenție perspectivele și preocupările membrilor echipei.
4. ***Abilități de delegare***: Un manager eficient știe cum să-și împartă sarcinile și responsabilitățile între membrii echipei în funcție de abilitățile și capacitățile fiecăruia, astfel încât să se maximizeze eficiența și să se încurajeze dezvoltarea personală și profesională.
5. ***Adaptabilitate***: Într-un mediu de afaceri în continuă schimbare, un manager de succes este flexibil și adaptabil la noile cerințe și provocări. Este deschis la învățare continuă și la îmbunătățirea constantă a abilităților sale.
6. ***Empatie și relaționare interpersonală***: Înțelegerea și susținerea nevoilor și preocupărilor membrilor echipei sunt esențiale pentru crearea unui mediu de lucru pozitiv și productiv. Un manager de succes este empatic și construiește relații puternice și de încredere cu colegii săi.
7. ***Rezolvarea problemelor și luarea deciziilor***: Capacitatea de a identifica rapid problemele, de a găsi soluții eficiente și de a lua decizii în mod responsabil și în timp util este o trăsătură esențială a unui manager de succes.
8. ***Inspira încredere și respect***: Prin comportamentul său etic, integritate și profesionalism, un manager de succes câștigă încrederea și respectul membrilor echipei și al colegilor din organizație.

Prin îmbinarea acestor trăsături și abilități, un manager devine un lider puternic și eficient, capabil să conducă echipa și să contribuie la succesul organizației într-un mediu de afaceri competitiv și dinamic.

Bibliografie:

1. Cole G., A, Management: Teorie și Practică Chișinău: Î. E. P. Știința, 2004.
2. Ene N., Structuri funcționale și eficiența conducerii. București, Editura Academiei, 1982.
3. Harrington E., The twelve principles of efficiency. [New York, The Engineering Magazine, 1931.](#)
4. Russu C., , Voicu M., ABC –ul managementului, Editura GH.Asachi

Facilitarea, susținerea și îmbunătățirea activităților din sistemul educational

Prof. Vulpeș Ioana
Liceul Tehnologic „Dacia” Caransebeș

Studiile efectuate la nivel global arată că există o legătură directă între bunăstarea emoțională a elevilor și a cadrelor didactice în cadrul școlii și reușita școlară și prestația profesională. Astfel, promovarea bunăstării elevilor și profesorilor va determina îmbunătățirea rezultatelor educaționale și a calității proceselor educaționale în școală. Aspecte-cheie Elevii care se simt mai bine la școală sunt capabili să obțină rezultate mai bune din punct de vedere academic și non-academic. Profesorii care se simt confortabil la școală au un mai bun randament profesional. Cu toate acestea, conceptul ”bunăstării emoționale” nu a fost subiectul niciunei politici educaționale de până acum. Inteligența emoțională (competențe personale, competențe și abilități sociale) și factorii noncognitivi (tăria de caracter, perseverența, cooperarea, sentimentul de apartenență, încrederea în sine etc.) sunt buni predictorii pentru bunăstarea emoțională a elevilor și profesorilor, pentru atingerea unor rezultate înalte în școală și în viață în general.

Întreaga strategie didactică trebuie să includă dimensiuni ale dezvoltării inteligenței emoționale și a factorilor non-cognitivi ale elevilor, iar formarea inițială și continuă a cadrelor didactice să urmărească acest laturi în breasla profesorală. Se recunoaște din ce în ce mai mult că este important să se depășească măsurile monetare, cum ar fi PIB, note și punctaje, în măsurarea progresului oamenilor și a societăților în întregime. În cele din urmă, bunăstarea oamenilor este punctul central al politicilor publice. Percepțiile, evaluările și experiențele subiective ale oamenilor (bunăstarea emoțională, starea subiectivă de bine, nivelul de fericire, satisfacția de viață) reprezintă o componentă crucială a bunăstării generale.

La nivel global se atestă o scădere a bunăstării emoționale a oamenilor în general și a copiilor, în particular și o creștere a tulburărilor de sănătate mentală. Astfel, se estimează că 75% din tulburări ale sănătății mentale (anxietate, depresie, fobii, atacuri de panică, adicții) încep să se manifeste până la vârsta de 18 ani; 50% din problemele psihoemoționale ale adulților se datorează trăirilor de până la vârsta de 15 ani; mai mult de jumătate de copii și adolescenți cu anumite tulburări sunt jenați că au aceste probleme și preferă să nu le semnaleze; 10% din copii și adolescenți cu anumite tulburări de sănătate mentală ajung să dezvolte boli mentale, diagnosticate clinic; 10-20% din copiii și adolescenții din întreaga lume au anumite probleme de sănătate mentală. Asemenea statistici îngrijorătoare au determinat organizațiile internaționale, guvernele unor țări și profesioniștii din domeniile conexe:

- (i) să elaboreze și să pună în aplicare strategii pentru promovarea bunăstării emoționale și psihosociale, prevenirea tulburărilor mintale și promovarea drepturilor omului;
- (ii) să furnizeze servicii de sănătate mentală integrate și receptive la nevoile copiilor și adolescenților, servicii de asistență socială în cadrul comunităților pentru prevenire și intervenție timpurie
- (iii) să asigure managementul bazat pe dovezi al tulburărilor psihice din copilărie pentru a consolida sistemele de monitorizare, dovezile și cercetarea în domeniu.

Elevii cu niveluri mai ridicate de bunăstare au tendința de a manifesta mai mult respect față de sine, mai multă satisfacție vizavi de școală și viața lor și relații mai sănătoase cu

ceilalți. Programul OCDE pentru evaluarea internațională a studenților (PISA) menționează o relație pozitivă între sentimentul de apartenență la școală, satisfacția de viață și performanța academică. PISA constată că o amenințare majoră pentru sentimentul elevilor de apartenență la școală este percepția lor asupra relațiilor negative cu profesorii lor. Elevii mai fericiți au avut tendința de a raporta relații pozitive cu profesorii lor. Elevii din școlile "fericite" (școli în care satisfacția de viață a elevilor este mai mare decât media) au raportat un sprijin mult mai mare din partea profesorilor lor decât studenții din școlile "nefericite". Astfel, se elucidează faptul că elevii caută legături sociale puternice și acceptă valorizarea, grija și sprijinul din partea altora. În special, la vârsta adolescenței, elevii care simt că fac parte dintr-o comunitate școlară sunt mai predispuși să reușească din punct de vedere academic și să fie mai motivați la școală. Desigur, majoritatea profesorilor sunt atenți să aibă relații pozitive cu elevii 294 lor, dar unii profesori pot fi insuficient pregătiți pentru a se ocupa de elevii "dificili" și de "disciplinarea clasei".

Pe parcursul anilor de școlarizare elevii petrec aproximativ 7,800 ore în cadrul școlii; școala devenind astfel (sau nu?) un mediu ideal pentru trăirea unor experiențe plăcute, pentru socializare și cultivarea unor abilități și competențe sociale și personale, în măsură să-i ajute să-și dezvolte inteligența emoțională (reziliența, auto-controlul, perseverența, etc.) pentru a putea face față stresului, ca copil și ca adult. Cercetările arată că nivelul înalt al bunăstării emoționale din perioada școlarității asigură un traseu ascendent în reușita școlară, nivel înalt de satisfacție în viață și realizarea potențialului (ca copil și ca adult). Evidențele din țările care au implementat programe adresate bunăstării emoționale și inteligenței emoționale în școli, au îmbunătățiri semnificative a sănătății mentale și competențe sociale și emoționale înalte. Totodată, prevederile asupra bunăstării emoționale în școli determină reducerea comportamentelor inadecvate în sala de curs și a bullying-ului.

În ultimii ani, domeniul elaborării politicilor publice, alături de noțiunea de fericire sunt introduse concepte echivalente, precum cel de satisfacția vieții (life satisfaction), bunăstare emoțională (subjective well-being), bunăstare psihologică (psychological well-being). Bunăstarea emoțională în contextul studiilor de politici desemnează modul în care oamenii își evaluează propria viață și include variabile precum satisfacția cu viața și satisfacția maritală, lipsa depresiei și anxietății și stările de spirit sau emoțiile pozitive. Practic, bunăstarea emoțională se suprapune, acum, în mare parte peste conceptul de calitate a vieții, folosit anterior în documentele de politici publice.

Bunăstarea copiilor este un construct multidimensional, care cuprinde atât datele obiective, cât și cele subiective ale vieții acestora (aspirații, percepții, evaluări proprii ale vieții lor) incluzând, dar nelimitându-se la funcționarea socială, fizică, emoțională, spirituală, statutul adaptativ al copilului și atunci când este indicat, al familiei acestuia. Cum putem discuta despre bunăstarea copilului, fără a aborda și bunăstarea profesorului? Instituția de învățământ este cea care ar trebui să asigure bunăstarea profesorului care, la rândul lui, să o poată asigura la elevi. Este la fel de evident că bunăstarea profesorului nu poate fi asigurată exclusiv la nivelul școlii, și nici măcar la nivelul sistemului de învățământ. Ea depinde de mulți alți factori, cum ar fi: resursele financiare alocate, cadrul legal, serviciile de sănătate publică, mentalitățile și valorile promovate în societate, statutul social și prestigiul meseriei etc. Astfel, bunăstarea profesorilor depinde inclusiv de aspecte economice, sociale și culturale profunde, care nu pot fi rezolvate prin aceste standarde. Momentan nu pare verosimilă reforma salarială în domeniul educației. Dar anumite schimbări care să favorizeze confortul profesorilor sunt cu putință. Pe de altă parte, nu trebuie să uităm faptul că scopul profesorului, scopul întregii sale activități este elevul

(anume obținerea unor rezultate ale învățării prestabilite - prin curriculum -, dezvoltarea individuală, integrarea socială și profesională etc.), iar standardele în discuție tocmai la acest aspect se referă: calitatea serviciilor educaționale pentru "cel care învață", din perspectiva "celui care învață" și "celui care realizează predarea/evaluarea", deopotrivă. Un accent mai puternic și mai sistematic asupra sănătății mintale, a bunăstării sociale și emoționale, care se atestă în ultimul timp, transformă din rădăcini și procesele de politici. Astfel, preocuparea pentru bunăstarea socială și emoțională a elevilor este ferm stabilită în politicile multor state.

Politicile și inițiativele identificate în funcție de natura referinței lor la elementele de bunăstare socială și emoțională, pot fi grupate după cum urmează:

(1) Politici care promovează bunăstarea socială și emoțională a elevilor prin: dezvoltarea unor aspecte specifice ale bunăstării; minimizarea riscurilor de suferință socială și emoțională; și satisfacerea nevoilor sociale și emoționale ale elevilor, în special a celor expuși riscului. (2) Politici care leagă bunăstarea socială și emoțională a elevilor cu alte rezultate de bază ale politicii educaționale. Astfel, s-au identificat corelații între bunăstarea socială și emoțională cu: realizarea elevilor în și dincolo de școală; rezultatele învățării pentru grupuri specifice; și pregătirea elevilor pentru viață.

Bibliografie:

1. André C., Lelord F. *Cum să ne exprimăm emoțiile și sentimentele*. București: Editura Trei, 2013.
2. Angleitner A., Kohnstamm G., Slotboom A. *Emotional stability: Developmental perspectives from childhood to adulthood*. Mahwah, NJ: Lawrence Erlbaum Associates Publishers. 1998.
3. Bar-On R. *Manual de inteligență emoțională*. București: Curtea veche Publishing, 2011.
4. Bolboceanu A., Baxan Iu. *Particularități ale anxietății cadrului didactic contemporan*. In: Didactica Pro ..., 2001, nr. 5, p. 49-52.
5. Brillon M. *Emoțiile pozitive, emoțiile negative și sănătatea*. Iași: Polirom, 2010.

Pentru a trăi axiologic

**Profesor Vultur Laura-Mariana, Liceul Teoretic Sanitar Bistrița
Județul Bistrița-Năsăud**

„Calitatea unei educații este dată de capacitatea acesteia de a-și multiplica efectele formative la individ și, de a reverbera perpetuu în timp prin impulsurile permanente de continuare și reproducere a acestei nevoi esențiale. (...) Activitatea formativă este autentică atunci când ea creează posibilitatea individului de a ieși de sub directivitatea exteriorității formative pentru a trece sub controlul unei autonomii interioare și a unei normativități auto constructive. (Cucuș Constantin, 2000, pag.123)”

În cei peste 25 de ani de activitate în calitate de profesor de Religie și Limba Franceză, L-am avut ca model pe Dascălul dascălilor, pe modelul divin, etalonul suprem de etică și de desăvârșire morală, pe Fiul lui Dumnezeu: Iisus Hristos.

Potrivit pildei Domnului Iisus Hristos, să te bucuri nu că alții se pleacă ție, ci ca tu să te pleci lor și să te împărtășești cu bucuria și cu mulțumirea dăruirii de sine ca răspuns la iubirea divină, cerească, singura care dă viață. Sunt preocupată să găsesc metode prin care să-i stârnesc pe adolescenți să caute modele de viață sau de carieră acolo unde nu bănuiesc că le-ar găsi. La clasă, dar și în cadrul trupei de teatru ANIMA, pe care o coordonez din anul 2004, folosesc adesea problematizarea: ***Ce ați face sau cum ați reacționa dacă, printr-un decret de lege începând din acest moment, v-ați pierde libertatea de conștiință, de expresie, de cuvânt, de apartenență politică sau religioasă?***

Problematizarea este o metodă didactică de învățământ care cu resurse pedagogice deosebite care urmărește realizarea obiectivelor propuse prin lansarea și rezolvarea unor situații-problemă. De remarcant multifuncționalitatea structurală a acestei metode „care intră ușor în combinație cu alte metode: lucrări experimentale, analiza de caz, dezbateră, expunerea, lucrări practice etc.”(Cerghit, Ioan, 1980, pag.129) Înțelegerea acestei metode presupune stăpânirea conceptului pedagogic de situație-problemă, care „desemnează o situație contradictorie, conflictuală, ce rezultă din trăirea simultană a două realități (de ordin cognitiv și motivațional) incompatibile între ele – pe de o parte experiența trecută, iar pe de altă parte elementul de noutate și de surpriză, necunoscutul, cu care este confruntat” elevul, studentul etc. (Cerghit, Ioan, 1980, pag.130)

În rezolvarea situației-problemă predomină acțiunea de comunicare; această metodă solicită:

- a) reorganizarea și chiar restructurarea cunoștințelor dobândite anterior, **între ceea ce elevul știa** înaintea angajării metodei problematizării și **ceea ce i se cere elevului** într-un nou context pedagogic și social;
- b) reconsiderarea experienței cognitive dobândite în sensul **altor criterii valorice**, impuse de noile conținuturi, de viața socială actuală sau de procesul adaptării unor cerințe generale la condiții particulare și concrete, teritoriale și locale;
- c) restructurarea cunoștințelor și a capacităților dobândite de elevi, necesară pentru rezolvarea conflictului sesizat pe **circuitul gândire convergentă – gândire divergentă**;
- d) valorificarea deplină a **resurselor de creativitate proprii gândirii divergente**

La începutul lunii noiembrie 2023, am condus dezbateră iscată înspre istoria recentă a României, referindu-mă în special la eroii care, deși au avut meritul de a contribui la înfăptuirea visului de unitate al românilor, ei au pățimit, într-un mod nedrept, crud și umilitor în închisorile comuniste, apărând, astfel, credința în Dumnezeu și demnitatea poporului român. Au decedat ca luptători, cu arma în mână, sau împotrivindu-se, mulți cu prețul vieții, regimului bolșevic comunist, tiranic. Mulți dintre acești eroi au fost fii de țărani curați, buni și muncitori, crescuți în dragoste față de Dumnezeu, față de țară, față de tradițiile și spiritualitatea neamului românesc. Aduc în atenția tinerilor, prin câteva scurte biografii, următoarele personalități: Iuliu Maniu, Iuliu Hossu, Ioan Lupaș, Ion Nistor, Ion Mihalache, Silviu Dragomir, Pantelimon Halippa, Ion Flueraș, Gheorghe I. Brătianu, Sever Bocu, Onisifor Ghibu, Aurel Vlad, Iosif Jumanca, Ion Pelivan; sunt doar câteva dintre personalitățile care au contribuit, într-o măsură covârșitoare, la realizarea Marii Uniri de la 1 decembrie 1918.

Din nou problematizez: ***Ați auzit despre ei până acum? În ce fel context? Oare, astăzi, acești eroi sunt cinstiți așa cum se cuvine? Cunoașteți faptul că aceștia încă au cazier judiciar?***

Prin discuții dirijate tinerii ajung ei înșiși la anumite **concluzii**:

-Ei rămân pentru noi modele de caractere puternice: prin modalitățile lor de rezistență în fața barbariei, prin faptul că și-au păstrat identitatea creștină, caracterul dârz, demn, sufletul liber, indiferent de condițiile de trai îngrozitoare, în care au fost obligați să trăiască. Ei și-au păstrat discernământul propriu, părerile personale, puterea de opoziție și libertatea vieții interioare.

-Familia, comunitatea, societatea se va dezvolta armonios în măsura în care nu au investit „sminteli” în inima și în sufletul copiilor. Regimul politic dictatorial al bolșevismului și al comunismului a „smintit”, a mutilat, chiar, spiritual și cultural, generații întregi de copii, de tineri. Dintotdeauna „smintelile”, tentațiile de multe feluri au existat; ei ne învață să devenim mai puternici, să ne dezvoltăm libertatea voinței, capacitate de alegere conștientă și responsabilă și reziliența în fața provocărilor diverselor timpuri sau regimurilor politice pe care le traversăm sau în fața vicisitudinilor vieții.

-Calitatea umană, persoana și realizările ei trec dincolo de hotarele timpului.

-Cel care caută să se dezvolte social, intelectual și la nivelul personalității, își construiește o identitate proprie, își consolidează eul și stima de sine, aducând contribuții valoroase la comunitatea din care face parte. Viața și activitatea personalităților propuse precum și conținuturile temelor studiate sau oferite pentru a fi dezbătute, pot fi, pentru tineri, un autentic prilej de descoperire a unui model, a unei cariere de urmat în viitor sau pur și simplu a unui mod de a trăi, a vieții calitativ, în care principalul obiectiv personal să devină, cu perseverență, autodepășirea sinelui pe toate planurile: profesional, spiritual, moral, etic, intelectual.

-Suntem datori să păstrăm vii memoria și jertfa lor nu pentru a nu-i uita, ci pentru a ne „salva”, pentru a trăi axiologic !

Educația cu adevărat validă este cea care se înscrie într-o perspectivă pozitivă. Între **educație și axiologie** există o relație strânsă:

1. Fiecare persoană este chemată să realizeze valori pentru a putea ajunge la deplinătatea existenței ei;
2. Școala însăși constituie o valoare instituțională. Funcția școlii, din punct de vedere a valorilor este atât conservativă, cât și reconstructivă. Culturalizarea omului reprezintă o operă fără egal și constituie finalitatea oricărui demers educativ
3. Procesul educativ își propune scopuri și obiective definibile din punct de vedere axiologic. Formularea obiectivelor este un proces de explicitare a unor deziderate care se cer a fi valoroase pentru individ și pentru societate;
4. Educația axiologică îl ajută pe copil, pe tânăr să se orienteze în câmpul valorilor, să aleagă, să ia decizii. Omul se găsește în fața alternativelor și trebuie să aleagă neîncetat.

„Fiecare individ poate fi instruit pentru a-și trăi viața cu măsură și responsabilitate. Problema semnificării și întrebuirii valorilor constituie un semn de maturitate, de dobândire a unor competențe valorice pentru orientarea existențială.” (Cucoș Constantin, 2000, pag.117)

Din nou problematizare: ***Cum transmitem comunității ceea ce am descoperit?***

Cu ajutorul elevilor trupei de teatru ANIMA, am pus în scenă ***un moment artistic dedicat acestor bravi români, creatori de țară.*** Reprezentațiile au fost susținute în data de 28.11.2023 cu ocazia Simpozionului organizat de Asociația Cultul Eroilor „Regina Maria”, Bistrița-Năsăud, „Col Liviu Rusu” cu ocazia Zilei de 1 Decembrie (manifestare filmată de o televiziune locală „AS-TV Bistrița”) și în data de 24.02.2024 o dată cu evenimentele prilejuite de Proiectul Județean ***SATUL MEU - LEAGĂNUL SFÂNT AL COPILĂRIEI MELE*** organizat de Școala Gimnazială „Paul Tanco” Monor în colaborare cu Parohia Ortodoxă-Română Monor, cu Centrul Județean de Cultură Bistrița-Năsăud, cu Inspectoratul Școlar Județean Bistrița-Năsăud . Liceenii „sanitari” au recitat poezii de Radu Gyr scrise în urma trăirilor poetului și a camarazilor lui, aflați în detenție, în vremea regimului comunist totalitar. Îmbrăcați în „zeghe” (cearceafuri pictate sau vopsite vărgat, cu dungii negre de către elevi în așa fel încât să semene cu hainele deținuților politic), cu lanțuri în mâini, purtând pe piept, în format A3, chipurile eroilor, făuritorilor de țară de la începutul secolului trecut, elevii au încercat să redea atmosfera de teroare, de opresiune, de umilință și de abuz trăită de aceștia într-un mod nedrept și terifiant.

Aceste evenimente extrașcolare au produs un impact puternic atât în rândul liceenilor care s-au pregătit pentru a le prezenta cât și publicului. De asemenea ele au fost distribuite pe diverse pagini de Facebook și Instagram:

<https://fb.watch/oHuyzEbwjx/>

https://www.instagram.com/reel/C0Q0r1VKU11/?utm_source=ig_web_copy_link&igshid=MzRIODBiNWFIZA==

<https://fb.watch/oD-1TwJA6D/>

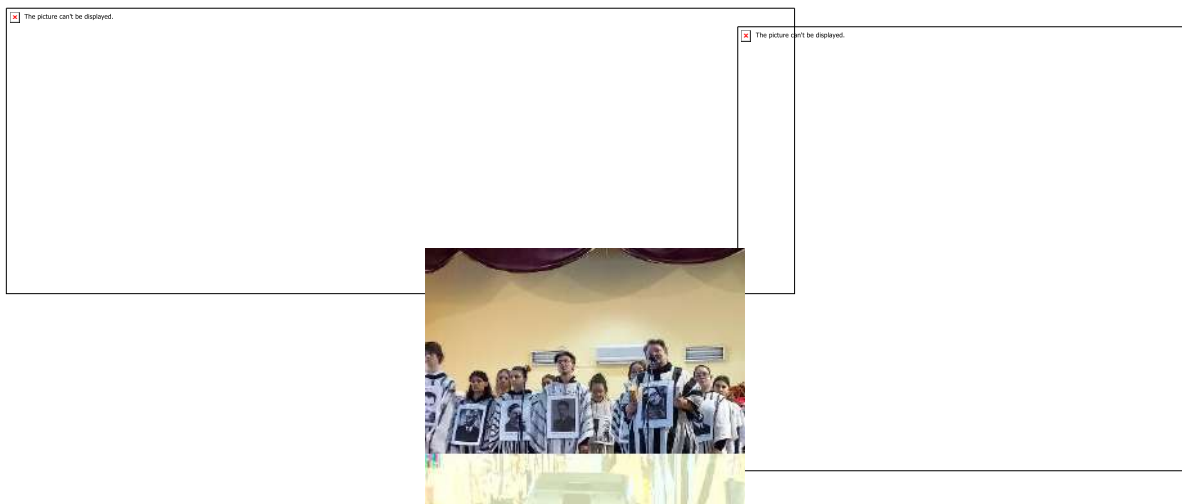

The picture can't be displayed.



The picture can't be displayed.

Bibliografie:

1. Biblia sau Sfânta Scriptură, Ediție jubilară a Sfântului Sinod, tipărită cu binecuvântarea P.F. Părinte Teoctist, Patriarhul Bisericii Ortodoxe Române, versiune diortosită după Septuagintă, redactată și adnotată de Bartolomeu Valeriu Anania Arhiepiscop al Vadului Feleacului și Clujului, Editura Institutul Biblic și de Misiune al Bisericii Ortodoxe Române, București, 2001;
2. Șebu S., Opreș M. Opreș D., Metodica predării religiei, Editura Reîntregirea, Alba – Iulia, 2017
3. Andrei Cosmovici, Luminița Mihaela Iacob, Psihologie școlară, Editura Polirom, Iași, 1998
4. Văideanu George, *Educația la frontiera dintre milenii*, Editura Didactică și Pedagogică, București, 1988
5. Cerghit, Ioan, *Metode de învățământ*, Editura Didactică și Pedagogică, București, 1980
6. Cristea, Sorin, Dicționar de termeni pedagogici, Editura Didactică și Pedagogică, R. A., București, 1998
7. Cucuș Constantin, *Pedagogie*, Iași, Editura Polirom, 2002

Web grafie:

1. <https://jurnalspiritual.eu/lumina-si-iubirea/>

2. <https://atitudini.com/2024/02/dr-galina-raduleanu-invata-ti-sa-spuneti-nu/?fbclid=IwAR1H8KyXwWWMfAdTOiTp5BGrkURdv1M1GTLJs4yrHfk3f7Fuw38KFuerHE8>

Adolescenții și informația găsită pe Internet

Prof. Luminița Zaharia – Liceul Teoretic “Sfânta Maria”, Galați

Există câteva strategii pe care profesorii ar trebui să le folosească în încercarea de a-i ghida pe adolescenți în evaluarea calității informației găsite “online”. Acestea ar trebui să-i ajute să identifice cât de relevantă, de importantă pentru ei este informația găsită, cât de plină de acuratețe, etc.

O parte esențială a cercetării online este *abilitatea de a evalua critic* informația. Asta include abilitatea de a evalua nivelul de acuratețe al acesteia, credibilitatea și subiectivismul autorului.

După un studiu efectuat pe elevii școlii noastre, am descoperit că, în proporție de peste 70%, răspunsurile lor sugerau că:

- Elevii sunt interesați mai mult de relevanța conținutului decât de credibilitatea sursei;
- Rareori caută informații despre autorul unui articol, al unui material de informare, al unei cărți, etc., cât și despre locația și tipul editurii, pentru a avea dovada credibilității sursei;
- Atunci când totuși fac referire la sursa folosită în explicațiile lor, aprecierile lor sunt adesea vagi, superficiale, lipsindu-le aproape cu desăvârșire justificarea argumentată a utilizării sursei respective.

Aceste probleme, cu siguranță, nu vor dispărea fără o intervenție regulată din partea profesorilor care ar trebui, de fiecare dată când trimit elevii la cercetare pe Internet, la realizarea de studii comparative, eseuri școlare, etc., să le ceară acestora numirea sursei de inspirație, folosirea de citate, de note de subsol explicative, etc., pentru a-i învăța, pe de o parte, că plagierea e strict interzisă și că, pe de altă parte, lucrarea lor va căpăta cu atât mai multă greutate dacă, în demonstrarea tezei, s-au folosit de spusese, decoperirile, argumentele unor personalități din domeniul respectiv.

Deci, concret, ce putem face pentru a-i învăța pe adolescenți, într-un mod foarte explicit, cum să evalueze calitatea informației găsite online?

Dimensiuni ale evaluării critice:

Începeți prin a le prezenta elevilor cele patru criterii/dimensiuni ale evaluării critice, acestea fiind, cum am mai spus deja:

- **RELEVANȚA** – cât de importantă este informația găsită, respectiv, dacă îi ajută efectiv în cercetarea lor, dacă are legătură explicită cu ceea ce-i interesează;
- **ACURATEȚEA** – cât de mult se bazează informația găsită pe detalii de actualitate, pe dovezi științifice, irefutabile, etc., care pot fi verificate prin consultarea de surse alternative;
- **PĂRTINIRE / SUBIECTIVISM** – cât de subiectiv / obiectiv este autorul informației; dacă, informația oferită de el este interpretare personală sau nu, fabulație, joc al imaginației, etc.
- **CREDIBILITATEA** – dacă autorul și/sau editura, reprezintă o autoritate în domeniu, sunt de renume sau nu, etc.

După ce definiți și discutați aceste dimensiuni, încurajați-vă elevii să compare acești termeni. Ei ar trebui să remarce că abordarea unui text din punct de vedere al relevanței și al acurateții, implică să cuantifice calitatea conținutului însuși, cu privire la ceea ce este important pentru scopul lor și, totodată, să verifice dacă teoriile susținute de autor sunt bazate pe un raționament logic, factual, ancorat în realitate. Aprecierile despre perspectiva autorului, despre punctul său de vedere, dar și despre cât de mare încredere prezintă sursa, implică examinarea detaliilor legate de autor, prin aflarea părerilor mai multor oameni despre acesta, prin aflarea orientărilor, practicilor, afilierilor acestuia la anumite organizații culturale sau științifice, școli filozofale, curente literare și de gândire, etc. Orice judecată pertinentă despre autorul unei lucrări, de orice natură sau din orice domeniu ar fi ea, trebuie să fie bazată pe o examinare critică, atât a ideilor avansate de acesta cât și pe o examinare a nivelului de expertiză, de pregătire în domeniu, de profesionalism la care se situează acel autor.

EXEMPLIFICAREA ȘI EXERSAREA:

În continuare, oferiți modele și exemple explicite, arătându-le cum să evalueze fiecare dintre cele patru dimensiuni în parte. Cereți-le, apoi, să prezinte diferite eseuri, lucrări proprii, pe anumite teme și să-și bazeze argumentația pe cercetarea făcută online. Insistați să cerceteze sursele găsite din punct de vedere al acurateții, relevanței, garanției de încredere, etc. și să facă dovada acestui demers.

Lecțiile demonstrative, de inițiere ar putea să fie focalizate pe:

- Verificarea și renunțarea la informațiile de pe Internet care nu prezintă interes, credibilitate, etc;
- Investigarea autorului – dacă este o autoritate în domeniul respectiv sau nu;
- Detectarea gradului de subiectivism prezent – cât de obiectiv sau nu sunt prezentate faptele;
- Încercarea de a înțelege perspectivele, punctele de vedere, părerile multiple.

Exersarea poate să se bazeze pe exerciții cu cerințe de genul:

- Lucrând în perechi, examinați acuratețea și relevanța următorului text pentru tema din cadrul lecției de azi, luând în considerare calitatea conținutului, respectiv, dacă aduce argumente solide, credibile, logice, verificabile, etc.;
- Stabiliți utilitatea ideilor din acest text pentru susținerea tezei voastre. Comparați ideile găsite în sursa respectivă cu ceea ce știați voi deja despre acest subiect, etc.

O problemă adesea întâlnită, care ar putea împiedica elevii să folosească surse utile și relevante, este faptul că ei au idei preconceptionale despre un anumit subiect și, atunci când găsesc păreri noi, care revoluționează gândirea lor, le pot trece cu vederea, refuzând să vadă valoarea lor, pentru simplul motiv că le contrazice felul cum văd și știu ei lucrurile. Mulți dintre noi suntem refractari la nou, la schimbări, la idei avangardiste care ne contrazic propria gândire, propriul sistem de valori. Este foarte important, deci, să le cerem elevilor să caute, neapărat, și surse de informare care șochează prin noutatea, sau, aparent, lipsa de logică a ideilor avansate. Îi vom determina astfel, să înțeleagă și să accepte păreri noi, puncte de vedere noi. De aceea, un alt gen de exercițiu ar putea avea ca cerința exact acest lucru:

- Scrieți un eseu pe tema X și căutați să vă susțineți pledoaria cu argumente găsite pe Internet care vi se par total diferite de ceea ce gândeați/știați voi inițial despre tema în cauză.

Este foarte util, deopotrivă, să le cerem elevilor să caute nu doar o sursă de informare ci, cel puțin trei. Cu cât mai multe puncte de vedere găsec, despre o anumită temă, cu atât mai benefic. Astfel, vor putea:

- Găsi și recunoaște idei pe care, altfel, le-ar ignora;
- Compara și contrasta aceste idei cu ideile proprii;
- Ajunge să accepte că pot exista și alte păreri despre subiectul respectiv, uneori, chiar mai bune și mai avizate decât ale lor, etc.

Voi încheia cu o listă de întrebări ce ar trebui să-i ajute pe elevi în încercarea lor de a-și rafina abilitățile de evaluare critică a surselor de informare găsite online:

- Este acest site relevant pentru nevoile și scopurile mele?;
- Pentru ce a fost creat acest site? Care-i domeniul pe care-l acoperă?;
- Cine a creat acest site și care e nivelul expertizei sale?;
- Când a fost ultima dată actualizată informația de pe acest site?;
- Unde în altă parte mă pot duce pentru a verifica acuratețea informației prezentate pe acest site?;
- De ce a pus această persoană/grup informația în cauză pe Internet?;
- Prezintă acest site doar o fațetă a chestiunii dezbătute sau este o prezentare exhaustivă, ținând cont de evidențe, de posibilele păreri și perspective multiple?, etc.
- Cât de prezentă este vocea autorului în expunerea faptelor?;
- Cum pot lega aceste idei de propriile mele păreri și interpretări?, etc.

ȘI ACUM, SĂ TRAGEM LINIE:

Elevii trebuie îndrumați spre studiu pe cont propriu, spre studiu individual. Nimic nou sub soare. Ei trebuie să înțeleagă necesitatea învățării pe tot parcursul vieții, respectiv faptul că, oricât li s-ar părea de inutilă școala și studiul acum, de nevoia de a ține pasul cu vremurile, de nevoia de autodepășire nu vom scăpa niciodată. Chiar dacă nu ni se impune asta din exterior. Motivul?... Simplul fapt că omul are ca trăsătură definitorie, curiozitatea. Noi nu vom înceta niciodată să ne informăm, să ne schimbăm, să ne tot reinventăm. E că nevoia de aer! Și elevii trebuie să înțeleagă că nu școala, părinții, societatea îi împing spre studiu, spre descoperire permanentă, ci însăși natura umană, ceva din ei înșiși, până la urmă. Ei trebuie să înțeleagă, totodată, că e vital să adopte un scepticism sănătos atunci când evaluează sursele de informare, că trebuie să știe ce să aleagă din multitudinea de lucruri pe care le află, le văd, le citesc, în fiecare zi, că trebuie să învețe ce are valoare reală și ce nu.

Imaginația în practica educațională

lab. Zaharia Mariana,
Colegiul Național „Costache Negruzzi” Iași

Motto:

„Imaginația... este mai importantă decât cunoștințele. Cunoașterea este limitată. Imaginația înconjoară lumea”.(Albert Einstein)

Prin anul 1780, Johann Herder observa cu aceeași acuratețe un fapt pe care îl putem observa și noi astăzi: „Dintre toate puterile minții umane, imaginația a fost cea mai puțin exploatată, probabil din cauză că este cea mai dificil de exploatat.....- ea pare a nu fi doar legătura de bază dintre toate puterile mentale cele mai fine, ci este în realitate nodul legăturii care unește corpul și mintea.” Importantă aici este remarcă referitoare la capacitatea imaginației de a se infiltra în obiectele externe cu care interacționează. Lumea nu înseamnă doar obiecte exterioare; cunoaștem lumea așa cum este în noi și totodată ne extindem imaginativ în ea. Prin urmare, când învățăm geografia Japoniei, ori despre ecuații exponențiale sau legături chimice, nu „internalizăm” simplu informația despre o lume „externă”. Disciplinele pe care le studiem devin o parte din noi; ne extindem imaginativ întru lumi matematice, istorice sau biochimice și tipuri de înțelegere. Învățăm să gândim în moduri specifice despre ceea ce a fost sau este posibil să fie adevărat. Disciplinele sunt instrumentele noastre pentru a încerca să cuprindem diferitele aspecte ale realității.

Trei dintre tipurile de activitate imaginativă, despre care s-a scris mult și a căror importanță în educație este unanim apreciată, sunt originalitatea, creativitatea și vizualizarea. În cazul primelor două teme relaționarea lor strânsă cu imaginația nu mai necesită nicio argumentare. În ceea ce privește vizualizarea, aceasta reprezintă o aptitudine care poate fi dezvoltată prin practică și care a fost deja încorporată în diferite tehnici cu valoare educațională. Profesorul poate încuraja elevii să-și formeze imagini mentale a ceea ce este subiectul unei lecții, să se concentreze pe imagini, să le elaboreze sau să le miște, iar apoi să le transpună în scris sau în ceea ce este potrivit pentru activitatea respectivă. Acest tip de vizualizare a găsit aplicabilitate, în special, în utilizare tehnicii denumită în mod uzual *ghidarea imaginarii*. După cum sugerează și numele, imaginile sunt stimulate de către profesor prin descrieri, iar elevii urmează a menționa verbal detaliind sunete, imagini, gusturi și mirosuri, creând pentru ei înșiși imagini cât se poate de vii. Elevii pot fi încurajați să apeleze la acest tip de vizualizări independente, pentru a obține o înțelegere cât mai bună a unei anumite arii de cunoaștere.

Rezultatele, în termenii performanțelor obținute, au încurajat specialiștii în educație să importe această tehnică în programele de formare inițială și continuă a cadrelor didactice.

Această capacitate acoperă cu siguranță ceea ce a semnalat Shepard în studiile sale asupra „descoperirilor” matematicienilor și oamenilor de știință. Ea se suprapune cu creativitatea și originalitatea, ambele în mod logic ca extensii ale gândirii posibilului; un exemplu ar fi cazul lui Einstein pe care vizualizare l-a condus la teoria relativității.

Un alt aspect important care încurajează să fim atenți la rolul imaginației îl constituie redescoperirea gândirii narrative. Criticul literar Northrop Frye, considerat cel mai important cercetător al literaturii apusene, spunea că „arta ascultării poveștilor este training de bază



pentru imaginație”. Abilitatea de a urmări povești stimulează și dezvoltă modul narativ al minții și al capacităților sale de a găsi semnificații și de a construi înțelesuri. Dezvoltarea modului narativ în mintea umană tinde să fie subevaluată în școli deoarece este percepută a fi mai puțin productivă, în timp ce dezvoltarea abilităților logico-matematice este văzută a fi productivă. Rolul utilitarist al școlii devine, de la sine, foarte rapid pentru elevi. Aproape toți copiii răspund atunci când sunt întrebați pentru ce merg la școală: „Pentru a-mi putea lua un serviciu” (Cullingford, 1991). Frye notează că „fiecare copil realizează că literatura îl duce într-o direcție diferită de ceea ce este imediat util, iar un număr mare de copii se plâng frecvent de asta”(1993). Imaginația ne duce tot mai mult într-o lume în care posibilitatea, contingența, probabilul și provizorul înconjoară actualul și ne extrage din prezentul steril lipsit de strălucire. Unul dintre rolurile educației este acela de a clarifica copiilor că viața cu imaginație oferă beneficii care nu par a fi imediat utile, dar sunt foarte importante.

Structura tipică a manualelor, cu pachetele lor de cunoștințe frumos organizate, segmentate, secvențializate, tinde să lase impresia că manualele sau poate enciclopedia prezintă forma arhetipală a cunoașterii. Ceea ce trebuie scos în evidență în mod constant în educație este că manualele nu conțin cunoștințe. Cărțile conțin coduri simbolice care servesc ca un fel de memorie externă pentru cunoaștere. Cunoașterea există numai în mintea noastră. Iar în minți semnificațiile ei derivă din conexiunile cu speranțele, temerile, intențiile și viețile noastre imaginative. Practica educațională presupune, în general, că aceste coduri simbolice din manuale reprezintă forma paradigmatică a cunoașterii la care trebuie să se conformeze mintea elevilor. Sarcina educațională este de a transforma, reanima, transmuta codurile simbolice în cunoaștere vie. Interesul se mută astfel pe semnificație și se constată astfel că un instrument fundamental pentru trecerea de la coduri la cunoaștere vie este imaginația – capacitatea elevilor de a se gândi la conținutul decodat ca parte a unei posibile lumi umane. Umanizarea cunoașterii înseamnă predarea ei într-un context care îl face pe elev capabil să se gândească la ea în termenii nevoilor, speranțelor și temerilor umane.

Imaginația nu trebuie privită ca pe un lucru, ca pe o parte distinctă a minții. Rolul ei în educație devine mai ușor de înțeles dacă o vedem mai degrabă ca fiind un tip particular de flexibilitate, energie și vivacitate care vine din abilitatea de a ne gândi la posibil și numai la actual și care impregnează toate funcțiile mentale. A avea imaginație nu înseamnă deci a avea o funcție anume foarte dezvoltată, ci de a avea o capacitate mărită pentru toate funcțiile mentale. Imaginația este cea care dă rațiunii flexibilitate, energie și viață. Este ceea ce face ca toată viața mentală să fie mai plină de semnificații. John Dewey exprimă acest sens al influenței profunde pe care o are imaginația, în încercarea de redresa lunga nedreptate de a nu o lua mai în serios: „Imaginația este o parte la fel de integrantă și de normală pentru viața omului în aceeași măsură în care este activitatea musculară”.



Bibliografie:

1. Kieran Egan, *Imaginația în predare și învățare*, D.P.H., 2008
2. Frye, N., *Educarea imaginației*, Toronto: Broadcasting Corporation canadian, 1963
3. K. Egan și D. Nadaner (eds.), *Imaginație și educație*, New York, Colegiul Profesorilor de presă

ÎMBUNĂTĂȚIREA CALITĂȚII ȘI EFICIENȚEI ÎN ACTIVITĂȚILE EDUCAȚIONALE

Profesor Zarudin Daniela, Școala Gimnazială, Comuna Dămuc, Neamț

Susținerea, calitatea și eficiența în educație este o cerință imperativă a timpului în care trăim din mai multe motive: moral (elevii sunt cei cărora trebuie să li se ofere o educație de calitate), contextual (școlile sunt într-o continuă interacțiune cu comunitatea și societatea din care fac parte, ceea ce presupune o creștere a interesului pentru calitate pentru toate instituțiile de învățământ), supraviețuirea, responsabilitatea (școlile sunt supuse mereu aprecierii și evaluării celor pe care îi servește: elevi, părinți, comunitate, societate), motiv pentru care se impune existența unor strategii interne de asigurare și menținere a calității).

Calitatea este dependentă de societatea în care funcționează procesul de învățământ. Calitatea se realizează raportat la beneficiarii ei, la interesele acestora.

Valorile calității în educație: democrația, umanismul, echitatea, autonomia intelectuală și morală, calitatea relațiilor interpersonale, comunicarea, îmbogățirea comunității, inserția optimă socială și profesională, educarea individului ca membru critic și responsabil al grupului.

Îmbunătățirea managementului resurselor umane în învățământ printr-o planificare strategică și oferirea de stimulente pentru performanță poate contribui semnificativ la îmbunătățirea rezultatelor în educație.

Cercetările au pus în evidență legătura strânsă dintre comunicare și achizițiile elevului, dintre comunicare și satisfacția elevilor în raport cu instruirea. Au fost identificate mai multe aspecte ale comunicării, care influențează instruirea eficientă. Unul dintre ele ar fi terminologia precisă. Ceea ce înseamnă că profesorul definește conceptele clar și elimină termenii vagi. Așezăm termeni aparent inofensivi, s-a constatat că deformează mesajul de comunicare, lasă elevilor sentimentul incertitudinii și dăunează înțelegerii de către aceștia a achizițiilor pe care le fac. După un răspuns incert al profesorului, cel care învață, care are deja incertitudini inițiale, se va afla și mai mult într-o situație de incertitudine. Un alt element al comunicării eficiente este discursul legat. Sunt două obstacole în calea atingerii acestui scop: lecția poate fi secvenționată neadecvat.

Pentru ca aceste elemente să influențeze învățarea, elevii trebuie să fie angajați în lecție. Aceasta este focalizarea sau concentrarea unei altă abilitate a instruirii eficiente. Concentrarea propulsează elevul în lecție și-l menține alături de noi de la începutul până la sfârșitul activității de învățare.

Ceea ce furnizează profesorul prin focalizare este un sistem de stimuli de orientare. Aceștia pot să identifice motivația, prin activarea curiozității, făcând conținutul lecției atractiv. Utilizând materiale concrete și atrăgătoare-obiecte, desene, modele, informații scrise la tablă-profesorul oferă lecției un suport obiectual și menține atenția elevilor.

Fiecare individ implicat în actul de învățare are rolul său. Prin urmare:

Cadrelle didactice prin:

- Activitate didactică în conformitate cu documentele normative și bazate pe o metodologie centrată pe elev;
- Formare continuă;
- Adecvarea întregii activități la nevoile elevilor și ale comunității;
- Evaluare și autoevaluare permanentă;

Elevii prin:

- Pregătire continuă;
- Implicare activă și responsabilă în propria educație;
- Participare la viața școlii

Conducerea școlii:

- Prin asigurarea resurselor, a bazei materiale și a condițiilor pentru o educație de calitate;
- Realizarea comunicării interne și externe la nivelul școlii;
- Conducerea proceselor de dezvoltare instituțională;

Comisia pentru evaluare și asigurare a calității:

- Strategia de evaluare și asigurare a calității;
- Propuneri de îmbunătățire a calității educației;

Îmbunătățirea și modernizarea educației presupune o educație de înaltă calitate pentru toți de aceea:

1. Educația are un rol strategic pentru societățile noastre și pentru dezvoltarea economică

Educația de calitate pentru toți este o temelie a coeziunii sociale și a unei societăți deschise. Educația de calitate reprezintă mult mai mult decât o investiție economică. Este importantă pentru dezvoltarea personală, socială și profesională, precum și pentru capacitatea de inserție profesională de-a lungul vieții.

Calitatea educației ar trebui să devină o realitate pentru toți elevii. Un motiv special de preocupare îl constituie faptul că elevii care provin dintr-un mediu socioeconomic vulnerabil sunt suprareprezențați în rândul elevilor cu rezultate slabe.

Eficiența trebuie îmbunătățită: menținerea unor sisteme educaționale de înaltă calitate și favorabile incluziunii are un preț și necesită o finanțare adecvată.

Bibliografie:

1. Curriculum pentru educația timpurie”-Copii da la naștere la 6 ani-(2018) Ministerul Educației Naționale
2. Golu,P.,Golu,i.(2002),,,Psihologie educațională”,Editura EX Ponto,Constanța
- 3.Josan,Simona,,„Lecții de management și calitatea educației”,,,Tribuna Învățământului” nr.649,2005

Deficitul de atenție la copii

*Prof. Inv.primar, Zatic Maria Minodora
Școala Gimnazială Nr.16 "M.I.Dobrogianu", Constanța*

Deficitul de atenție este o etichetă pusă frecvent elevilor. Articolul de față dorește să clarifice ce este deficitul de atenție, care sunt simptomele acestuia și cine are dreptul să diagnosticheze un elev cu deficit de atenție. În final sunt prezentate câteva recomandări pentru cadrele didactice.

Deficitul de atenție este un diagnostic medical asociat adesea cu ADHD, diagnostic oferit de medicul psihiatru-pediatru. Diagnosticul se stabilește în urma unui interviu clinic cu părinții asupra comportamentului copilului, unei evaluări medicale care presupune un examen neurologic și în urma unei evaluări psihologice cu teste psihometrice.

Diagnosticul de ADHD presupune inatenție, hiperactivitate și impulsivitate. Aceste trei grupe de simptome se pot regăsi la un copil în totalitate sau parțial. Pentru un diagnostic corect un copil trebuie să prezintă cel puțin 6 simptome din fiecare grupă, simptome persistente în timp. Dobrescu, 2003 descrie copilul hiperactiv ca un copil cu o capacitate de concentrare a atenției scăzute, impulsivitate comportamentală și cognitivă, neliniște și nerăbdare. Este ceea ce numim în termeni neacademici "țopăie tot timpul". Acești copii au dificultăți în relaționarea cu ceilalți și dificultăți școlare cauzate de lipsa atenției, dezorganizării comportamentului și stilului cognitiv impulsiv. Este important de menționat că aceste simptome nu sunt prezentate întâmplător într-un cerc vicios. Elevul cu deficit de atenție intră într-un astfel de cerc, fiecare simptom atrăgând după sine un altul.

Auzim frecvent în activitatea cotidiană "ai greșit pentru că nu ai fost atent". Deficitul de atenție a devenit o etichetă pusă tot mai des elevilor din învățământul de masă. Tot mai multe cadre didactice se plâng că elevii nu mai sunt atenți. Dar ce este deficitul de atenție? Cine este în măsură să ofere un astfel de diagnostic? Este foarte important ca un cadru didactic care etichetează un elev cu deficit de atenție să cunoască dinamica acestei funcții psihice și simptomele corecte ale deficitului de atenție. Un elev etichetat cu deficit de atenție va rămâne stigmatizat pe tot parcursul procesului de educare. Un elev etichetat ca fiind "neatentul clasei" se va comporta ca atare. "De ce să fac efortul de a mă concentra, dacă tot timpul mi se spune că sunt neatent?" În acest caz stima de sine, motivația elevului și implicit rezultatele școlare ale acestuia vor fi grav afectate.

Așadar pentru a înțelege ce este deficitul de atenție este nevoie să înțelegem cum funcționează atenția.

Cliniciu, 2001 accentuează faptul că atenția nu este un proces psihic, dar are un rol important în funcționarea proceselor cognitive. Cu ajutorul atenției reușim să ne orientăm conștiința într-o direcție și să selectăm unii stimuli, în detrimentul altora. În plan subiectiv, atenția este trăită ca o stare de încordare, un efort voluntar, iar în plan comportamental, se observă o serie de modificări la nivelul mimicii, pantomimicii, la nivelul respirației și a tensiunii musculare.

Floru, 1976 amintește de două faze ale atenției: atitudinea pregătitoare și atenția focalizată. Din punct de vedere fiziologic atenția este declanșată și menținută de Sistemul reticulat activator ascendent (SRAA). În strânsă legătură cu SRAA se află Sistemul reticulat inhibitor (SRIA) care asigură filtrarea informațiilor. Astfel se explică selectivitatea informațiilor și filtrarea celor mai relevante informații pentru individ.

”Atenția constă așadar în orientarea selectivă și în concentrarea activității psihice asupra unor obiecte sau fenomene, ceea ce are ca efect reflectarea lor mai clară și mai completă, precum și creșterea eficienței activității” (Roșca, 1976, p. 368).

Printre formele atenție se numără atenția voluntară și atenția involuntară.

Atenția voluntară este intenționată, autoreglată verbal prin comanda ”să fiu atent, să mă concentrez” și presupune un efort voluntar. Atenția involuntară apare spontan, nu are un caracter intenționat și nici nu presupune un efort suplimentar din partea individului.

Atenția are o serie de calități care pot fi educate: volumul, concentrarea, stabilitatea, distributivitatea, mobilitatea. Volumul se referă la numărul de elemente pe care le putem percepe în același timp. Concentrarea exprima gradul de claritate și intensitate al atenției. Concentrarea atenției este condiționată și de alți factori precum interesul, dispoziția, starea de bine, importanța sarcinii, modul de organizare al activității. Stabilitatea reprezintă durata de menținere a concentrării la nivel optim. Stabilitatea și concentrarea se dezvoltă odată cu vârsta. Distributivitatea este calitatea atenției de a se concentra simultan asupra mai multor sarcini. Mobilitatea este proprietatea de a muta atenția de la un obiect la altul (Golu, Lăzărescu, 2004).

Este necesar pentru cadrele didactice să cunoască caracteristicile atenției, proiectându-și activitatea în funcție de acestea. De pildă, un educator nu va cere unui preșcolar să-și mențină concentrarea mai mult de 10 minute. Un cadru didactic va ști că atenție unui elev este condiționată și de alți factori și nu se va grăbi să eticheteze elevul cu deficit de atenție.

În final sunt prezentate câteva recomandări pentru cadrele didactice. Astfel, profesorul va avea un comportament diferențiat și va utiliza un sistem derecompense riguros bazat pe reguli de conduită clar formulate. Stimulii din mediul extern care ne bombardează zilnic sunt adevărați inamici pentru elevul cu deficit de atenție, el fiind ușor de distras. Elevul va fi recompensat atunci când reușește să-și mențină atenția în timpul unei sarcini. Acest exercițiu se va face progresiv, pornind de la intervale scurte până la intervale mai lungi de timp, introducând în mediu stimuli externi care îi pot distra atenția. Un elev cu deficit de atenție are nevoie de pauze între activități mai mult decât un elev tipic. Conduita idezirabilă trebuie ignorată, etichetarea elevului înrăutățind situația. Elevul va fi pus în timpul orelor în prima bancă, astfel câmpul său vizual va fi îngustat și vor exista mai puțini stimuli care să-i distragă atenția. Activitatea se recomandă să fie atractivă, cu un grad sporit de practicabilitate.

Bibliografie:

1. Clinciu, A. (2001). *Psihologie generală*, Brașov: Editura Universității Transilvania.
2. Dobrescu, I. (2003), *Psihiatria copilului și adolescentului. Ghid Practic*, București, Editura Medicală
3. Floru, R. (1976). *Atenția*, București: Editura Științifică și Enciclopedică.
4. Lăzărescu, M. (1998). *ICD-10. Clasificarea tulburărilor mentale și de comportament. Simptomatologie și diagnostic clinic*, București: Editura All.
5. Vrășmaș, E., Oprea, V. (coord.). (2003). *Set de instrumente, probe și teste pentru evaluarea educațională a copiilor cu dizabilități*, București: Editura Marlink.

Facilitarea, susținerea și îmbunătățirea activităților din sistemul educațional

Autor: Zelca Corina Iuliana

Sistemul de învățământ reprezintă subsistemul principal al sistemului de educație. Structura sistemului de învățământ din România cuprinde: învățământul preșcolar, învățământul primar, învățământul secundar inferior, învățământul general obligatoriu, învățământul secundar superior, școlile de arte și meserii, școlile de ucenici, învățământul post-liceal și învățământul superior.

Dezvoltarea educației, în general, și cea a învățământului, în special, au determinat apariția treptată, în fiecare țară, a unui ansamblu de instituții școlare de diferite grade, profile și forme, care au alcătuit sistemul de învățământ al acelei țări.

Sistemul de învățământ reprezintă ansamblul coerent al instituțiilor școlare de toate gradele, profilele și formele, dintr-o anumită țară, care este conceput, organizat și funcționează în baza unor principii educaționale generale cu caracter organizatoric, iar unele și cu caracter juridic, precum și a unor standarde educaționale.

Dincolo de terminologie, problema fundamentală rămâne cea a esenței managementului.

Managementul este în același timp și un ansamblu de discipline teoretice, principii, metode specifice (știința), metode și tehnici care privesc conducerea, gestiunea, administrarea și organizarea instituțiilor (tehnica), cât și arta de a-i face pe oameni să lucreze productiv și eficient, de a comunica, de a asculta fie în calitatea lor de membri ai organizațiilor sau instituțiilor, fie în calitate de clienți, beneficiari, furnizori, acționari etc. (arta). Dar managementul astăzi este conceput și practicat și ca organizare a schimbării și inovării, a eficienței și chiar a calității și excelenței.

Arta conducătorului de a realiza scopuri prin mobilizarea eforturilor tuturor membrilor organizației. Managementul educațional este, din acest punct de vedere, arta de a lucra cu idei (obiectivele educaționale, programele analitice, strategiile didactice), relații (structura organizatorică, legături între elemente și acțiuni, sarcini, echilibrul autoritate/libertate, centralizarea/descantrelizare), oameni (formare, motivare, delegare de autoritate, stimulare, evaluare), resurse (precizare, diversificare, preocupare, adaptare, integrare).

În sistemul social de educație și învățământ profesorii trebuie să se raporteze la cei pe care îi educa, să stabilească relații de cooperare cu părinții acestora și cu alți factori interesați ai societății. Ei nu educa numai la catedră, în clasă, ci prin fiecare contact relational cu copiii și părinții desfășoară o muncă de creștere și dezvoltare, de conducere și direcționare.

Activitatea cadrelor didactice se desfășoară în fața unor individualități psihice umane în formare. De aici derivă necesitatea unei maxime responsabilități față de comportamentele și intervențiile educatorului. Aceasta este deci perspectiva care le conferă cadrelor didactice o poziție oarecum specială, unică. Ei sunt, de obicei, adulți, singurii adulți într-un grup de copii. În fața lor educatorii devin reprezentanții lumii adulților, lumea pentru care îi pregătesc pe aceștia.

Cadrele didactice au rolul important de a susține și de a îmbunătăți activitățile din sistemul educațional, prin dezvoltarea capacităților creatoare ale elevilor. Pentru a dezvolta capacitățile creatoare ale elevilor, cadrele didactice trebuie să cunoască în primul rând trăsăturile comportamentului creativ, care se referă la :

- nivelul de inteligență generală
- gândirea divergentă
- fluența gândirii
- receptivitatea

- spirit de observare
- imaginatie creatoare
- originalitate
- perseverenta, initiativa
- nonconformismul in idei

Un aspect important in imbunatatirea sistemului educational il are atat predarea cat si invatarea creativa, inovatoare.

Predarea creativa vizeaza un antrenament intelectual si motivational – atitudinal al elevului in raport cu continuturile abordate .

Invatarea creativa se defineste prin faptul ca elevii sunt implicati intelectual si actional in descoperirea cunostintelor, in descoperirea noului pe baza a ceea ce au invatat. Invatarea creativa se bazeaza pe cautare activa, pe exploatare, problematizare, pe punere si dezvoltare de probleme in maniera originala.

Pentru ca elevii sa ajunga la aceasta forma superioara de invatare, ei au nevoie de indrumarea profesorului. Educatorul trebuie sa dea dovada de spirit inventiv si inovator in activitatea sa.

Deosebit de importanta este atitudinea profesorului, relatia sa cu elevii.

Nu este indicata pozitia autoritara , despotica, care poate crea blocaje afective. E nevoie de un climat democratic, destins, prietenos.

Profesorul are insa indatorirea de a cultiva disponibilitatile imaginative ale intregii clase, folosind metode adecvate acestui obiectiv didactic major.

Problemele de maxima responsabilitate care diferentiaza procesele manageriale din invatamant fata de procesele izomorfe din alte sectoare ale vietii sociale, fata de industrie spre exemplu, unde intre conducator si executant se interpune masina, sunt ca, in procesul de invatamant conducerea se realizeaza nemijlocit asupra personalitatilor in formare ale copiilor si tinerilor. Iar daca in industrie rebuturile pot fi reconditionate si reintroduse in circuitul economic (pierderile nefiind prea insemnate), in educatie esecurile inregistrate in procesul de formare pot avea consecinte individuale si sociale nefaste: incompetenta, analfabetism, inadaptare, delincventa. Apreciem, pornind si de la aceste considerente, ca perspectivele de abordare ale activitatilor din clasa de elevi Intr-o formula noua si moderna, aceea a managementului clasei, vin in intampinarea unei nevoi obiective de perfectionare si de eficienta.

Orizonturi didactice ale învățământului românesc

Zeldea Mihaela

Școala Gimnazială nr.133, București

O metaforă des utilizată atunci când se vorbește despre educație și formare se referă la lumină și iluminare.

Educația înseamnă iluminarea ființei, dumerire, scoatere la suprafață a adevărului, înțelegere și revelare. Prin educație, omul se eliberează de întunericul din el și din jurul său, intrând în sfera luminii adevărului, a binelui, a dreptății, într-un cuvânt, a valorii.

Metafora este clar explicitată în filosofia antică, dar primește o consistență cu totul deosebită în creștinism. „Educația este cea mai mare și mai grea problemă ce i s-a dat omului spre rezolvare.”

Până la a-și da cu părerea învățătorii și profesorii despre cum este bine să fie crescut un copil, se ocupă de el părinții, frații sau bunicii. Oricât de sofisticate ar fi prescripțiile profesioniștilor, nu se poate nega valoarea primelor orientări, emise în cadrul intim, familial. Oricât de amplă și de sofisticată ar fi educația realizată de către școală, nu se pot neglija în nici un caz „cei șapte ani de acasă ...”

Există, cu siguranță, o pedagogie populară, o platformă ideatică ingenuă ce răspunde la dilemele modelării umane.

Pedagogia populară s-a ivit și s-a impus înaintea celei instituționalizate, formalizate. Transmis intuitiv sau pe cale orală, etosul pedagogic acompaniază în mod evident întreaga existență a individului, din leagăn până la mormânt. Pedagogia bunului-simț nu strălucește prin exemplaritatea sa teoretică, ci prin subtilitatea răspunsurilor concrete, prin bogăția și adecvarea lor la chemările realității prin funcția sa înrăuritoare, de anticipare sau cenzurare a actelor pe care urmează să le facem. Ce poate fi mai demn de respectat de cât crezuri cum ar fi : „Omul cât trăiește învață”, „Învățătura bună e pe cap cunună”, „A-nvăța de mititel este mult mai ușurel”, „Ce înveți la tinerețe aia ai la bătrânețe”, „Frumusețea vestejește, iar înțelepciunea crește”, „Multe greșești, multe înveți” etc.

Dezvoltarea educației, în general, și cea a învățământului, îndeosebi, au determinat apariția treptată, în fiecare țară, a unui ansamblu de instituții școlare de diferite grade, profile și forme, care au alcătuit sistemul de învățământ al acelei țări.

Sistemul de învățământ contemporan din România se caracterizează prin deschidere și dinamism față de nou, dezvoltându-se și acționând în concordanță cu cerințele economico-sociale cu progresul științifico-tehnic și cultural, cu aspirațiile poporului științifico-tehnic și cultural, cu aspirațiile poporului român, în condițiile societății civile și a statului de drept, democratic.

Reforma învățământului se înscrie în actualul context politic și economico-social ca o tactică folosită de societate în cadrul strategiei naționale globale care vizează ca obiectiv remodelarea comportamentului pedagogic în perspectiva amplificării randamentului în prestația efectuată. Educatorul este agentul uman care mediază decisiv orice schimbare / inovare în cadrul învățământului.

Direcțiile esențiale ale reformei învățământului din România sunt următoarele :

- schimbări de natură axiologică și metodologică (autonomia persoanei, capacități creative, angajare și responsabilități profesionale, modele de clasificare morfologică și taxonomică a obiectivelor.

Să educi cu adevărat înseamnă să trezești îl cel de lângă tine acele resurse care-l pot împlini și ridică, înseamnă să-l conduci pe celălalt spre descoperirea de sine, dându-i un imbold felului său de a fi, nu direcționat de către tine, ci de ceea ce descoperă el că i se potrivește, nu oferindu-i adevărul de-a gata, ci indicându-i direcția posibilă pentru a-l găsi.

Trebuie să fii de acord că preceptele avansate de tine nu coincid întodeauna cu ceea ce el poate să facă, unele dintre ele limitându-i evoluția. Principiul de bază ar fi eliberarea lui de constrângerile tale sau ale altora, pentru a le descoperi și respecta ... pe ale lui.

Învățarea presupune și mister, și un mare paradox, ea înseamnă și dezvăț, împotrivire, încălcarea regulilor venite din afară. Pe lângă regula ascultării și supunerii, educatorului trebuie să i se recunoască și dreptul de a încălca, de a construi un set de norme personale, în acord cu ceea ce el poate și speră să întreprindă. Acesta nu trebuie să conducă la o libertate exagerată, ci la o asumare cât se poate de responsabilă a propriului destin. Libertatea persoanei este derivată și câștigată din felul cum are loc raportarea la obligațiile ce decurg din ecuația de mai sus.

- îmbogățirea și densificarea curriculum-ului (reevaluarea și perfecționarea disciplinelor consacrate, introducerea unor noi obiecte de învățământ – educația ecologică, educația pentru pace, sunt domeniile noi de cunoaștere) ;

- reevaluarea funcțiilor aplicative ale conținutului (ridicarea statutului activităților practice ; practica trebuie să aibă o programă, metode și conținuturi proprii) ;

- asimilarea perspectivei interdisciplinare, a predării integrale a științei.

- introducerea programelor diferențiate de studiu – organizarea modulară (tratarea diferențiată a elevilor, variația timpului și a sarcinii de învățare, asigurarea unui minimum comun de performanțe școlare – baremuri școlare minimale) ;

- informatizarea învățământului. Se știe că tinerii și copiii sunt atrași de cultura digitală și de suporturile tehnice ce o promovează. Nu putem spune exact cât de mare este această latură a culturii, dar există, ne invadează, ne infestează. Din punct de vedere expresiv, cyber cultura este mai aproape de interesele tinerilor, prezentându-se sub formă de jocuri, videoclipuri, chat-uri, etc.

Pot fi identificate și suporturi aparent tradiționale, dar care sunt acaparate de noile tehnologii digitale.

Din punct de vedere educațional, Internetul constituie o oportunitate interesantă, nouă, de instrument accesoriu al unor noi valori ce pot fi adăugate conținuturilor educative vehiculate în instituțiile școlare.

Noile sisteme de conectare și de comunicare pot accelera capacitățile comunicaționale, imaginative sau inventative, dar le și pot încetini sau stopa dacă nu sunt utilizate în chip judicios și, mai ales, în mod univoc. Instrumentul este cu atât mai bun cu cât el face ca elevul să treacă de la statutul de utilizator la cel de producător de idei, de sensuri, de trăiri. Oricât de performantă ar fi noua tehnologie, aceasta se cere a fi completă cu strategii tradiționale clasice de formare a abilităților umane. E bine să știm să comunicăm prin calculator, dar și cu semenii din preajma noastră. Uneori, e mai dificil să comunicăm cu cei de lângă noi, decât cu cei care sunt departe.

Contactul viu, direct, personal cu alții este edificator pentru propria persoană și nu poate fi înlocuit total cu nici o tehnică, oricât de sofisticată ar fi. Poveștile de altădată ale bunicilor, în fața focului din vatră, nu-și vor găsi echivalentul în nici o interpelare intempestivă prin intermediul mesageriei instant. Apariția alternativelor educaționale Waldorf, Step by Step sunt bine venite, dar reprezintă altceva, și nu totul. Metodele de învățământ bine alese și aplicate duc la realizarea obiectivelor informaționale și formative ale lecției și ale activităților extrașcolare. Nicolae Iorga aprecia că „metoda cea mai bună pe care i-o dă omul care o întrebuițează”. Orice metodă atârnă și de o anumită inteligență, care nu e apanajul oricui dar, importante sunt și mijloacele pe care le punem la îndemână copiilor și elevilor de mai târziu.

În școlile din România se practică în proporție mai mare modelul tradițional față de cel modern ținându-se spre implementarea celui din urmă, dar fără anularea primului ci realizarea unei simbioze structurale între cele două. Modelul modern nu va putea supraviețui fără fundamentul celui tradițional. Profesorul trebuie să deprindă măiestria de a le combina și a le demonstra eficiența și aplicabilitatea. În diverse experiențe de învățare înclinând balanța în favoarea celui modern, mult mai ușor acceptat de către copii.

În concluzie, pot spune că și în învățământul românesc trebuie să insiste pe educația pentru schimbarea pe care copiii de astăzi și-o doresc.

Astfel, conceptul de schimbare în educație trebuie să vizeze formarea omului, încât acesta să poată face față schimbărilor la care este supus în fiecare zi.

Bibliografie

- Cucuș Constantin - „Educația. Iubire, edificare, desăvârșire”, Ed. Polirom, Iași 2008
- Joița Elena (coordinator), E. Frăsineanu, M. Vlad, V. Ilie - „Pedagogie și elemente de psihologie școlară”, Ed. Arves, Craiova, 2003

Concepte ale integrării copiilor cu cerințe educaționale speciale

Prof. înv. primar, Rodica Zlatan

Școala Gimnazială „Sfântul Grigorie Teologul” Galați

Copilul deficient sau aflat în dificultate care se confruntă cu probleme este copilul cu cerințe educative speciale (CES) sau copil cu nevoi educative speciale (CNES) este :

- de cunoaștere și învățare, de comunicare și interacțiune, senzoriale și fizice, sociale, emoționale și comportamentale.

Această stare nu-i permite copilului o viață normală sau valorificarea în condiții obișnuite a potențialului intelectual și atitudinal de care dispune, inducându-i un sentiment de inferioritate ce accentuează condiția sa de persoană cu cerințe speciale. Drept urmare, activitățile educative școlare și/sau extrașcolare abordează noi modalități de proiectare și desfășurare în relație directă cu posibilitățile reale ale elevilor, astfel încât să poată veni în întâmpinarea expectanțelor pe care elevii respectivi le resimt în raport cu actul educațional (acest proces presupune, pe lângă continuitate, sistematizare, coerență, rigoare și accesibilizare a conținuturilor, un anumit grad de înțelegere, conștientizare, participare, interiorizare și evoluție în planul cunoașterii din partea elevilor).

Altfel spus, cerințele educative speciale solicită abordarea actului educațional de pe poziția capacității elevului cu diverse deficiențe sau aflați în dificultate de a înțelege și a valorifica toate conținuturile învățării, dar nu de pe poziția profesorului sau a educatorului care desfășoară activitatea instructiv-educativă în condițiile unei clase omogene sau pseudo-omogene.

În domeniul educației, prin „**copii cu cerințe speciale**” sunt desemnați copiii a căror cerințe/nevoi speciale educaționale derivă în principal din deficiențe fizice, mintale, senzoriale, de limbaj, socio-afective și de comportament ori asociate, indiferent de severitatea acestora. Pot fi cuprinși în categoria "cerințe speciale" și unii copii ocrotiți în instituții rezidențiale, precum și anumiți copii/elevi din învățământul obișnuit, care prezintă cerințe educative speciale manifestate prin tulburări/dificultăți de învățare și/sau de adaptare școlară.

Integrarea copiilor cu nevoi speciale urmărește includerea lor în învățământul de masă bazându-se pe capacitatea unui grup, clasă, colectiv de a primi noi membri care au nevoie de mai mult sprijin pentru a se adapta, integra și socializa. Ei sunt evaluați de specialiști și mutați în învățământul de masă unde primesc sprijin emoțional și informațional. Introducerea fizică a acestora în colectiv nu este asociată cu incluziunea. Incluziunea presupune o bună interacționare crescută între copiii cu nevoi speciale și ceilalți și se bazează pe modificări structurale și funcționale de ambele părți.

O școală incluzivă reprezintă un mijloc eficient de combatere a discriminării, creează colective primitive, oferă o educație eficientă pentru toți și reabilitează întreg sistemul de învățământ.

Etapele schimbării școlii:

1. Conștientizarea necesității schimbării- se înțelege importanța realizării schimbării, riscurile asumate;
2. Manifestarea dorinței de schimbare;
3. Achiziționarea cunoștințelor- școala știe ce trebuie schimbat și ce deprinderi valori sunt necesare în rolul schimbării;
4. Formarea abilităților- managerii au și utilizează instrumente pentru realizarea schimbării;
5. Consolidarea schimbării- școala recunoaște și încurajează schimbările de orice natură.

Etape în abordarea strategiilor educaționale incluzive:

- identificarea elevilor ce întâmpină dificultăți sau care nu reușesc să facă față exigențelor programului educativ;
- diagnosticarea elevilor cu dizabilități sau cu dificultăți de învățare
- natura dificultăților, disciplinele unde se manifestă, lacune, nivel de interes;
- depistarea complexului cauzal care a determinat apariția dificultăților de învățare;
- proiectarea unui curriculum diferențiat și personalizat, în funcție de situațiile și problemele identificate;
- desfășurarea unui proces didactic activ, formativ, cu accent pe situațiile motivaționale favorabile învățării și evaluarea formativă;
- colaborarea cu specialiștii din cadrul serviciilor de sprijin, consiliere școlară și antrenarea familiei.

Echipa de intervenție este compusă, în general, din :învățător/profesor care predă la clasă; profesor de sprijin, coordonatorul întregului program, părinții copilului;

BILIOGRAFIE

1. Panuș V, Cucer A., Pereteacu M, *Incluziunea copiilor cu CES în instituțiile de învățământ preuniversitar din R. Moldova*
2. Gherguț, Alois. *Sinteze de psihopedagogie special-Ghid pentru concursuri și examene de obținere a gradelor didactice, Editura Polirom, Iași, 2013,*

Resurse online

1. <https://edoc.pub/psihopedagogia-integrarii-pdf-free.html>,
2. <https://www.slideshare.net/LUCIANDUMA/cd-ul-realizat-sub-egida-revistei-ccd-coala-cara-severinean-issn-1583-5529-in-urma-simpozionului-international-1500041>
3. <http://csei1sibiu.ro/wp/wp-content/uploads/2013/09/Repere-teoretice-si-practice-utile-profesorului-de-sprrijin.pdf>.

„ÎMPREUNĂ, PENTRU FORMAREA PERSONALITĂȚII COPILULUI TĂU!”

Prof. înv. preșcolar Zofotă Cornelia Maria
GPP Casața piticilor Gura Humorului

Preșcolăritatea este perioada formării inițiale a personalității, perioada apariției primelor relații și atitudini ce constituie un nivel superior de organizare a vieții psihice a copilului. În locul dependenței copilului de impresiile externe, în locul instabilității și fluctuației emoționale, în preșcolăritate vom întâlni detașarea, desprinderea copilului de câmpul perceptiv, o mai mare organizare și stabilizare a comportamentelor, fapt posibil datorită modificărilor esențiale care se produc în structura activității psihice.

De un real folos în formarea personalității este jocul, mai ales cel bazat pe roluri, în care copilul, asimilându-și rolul își asimilează implicit și relațiile interioare de comportament incluse în rolul respectiv. La fel de importante pentru formarea personalității preșcolăritului sunt și *stilurile comportamentale parentale*.

Mediul familial ocupă un loc central în multitudinea factorilor determinanți ai evoluției individului. Copilul nu este un adult în miniatură, ci el este un ”candidat la maturizare”(H. Pierot), deosebit de receptiv la influențele pozitive sau negative care se exercită asupra lui. Copilul trebuie socializat și modelat, iar fundamentarea personalității sale se realizează, în mare măsură, în interiorul familiei acestuia, care concentrează primul său univers afectiv și social. Trăsăturile și coordonatele personalității se cristalizează în raport cu modelul și natura situațională trăită în mod direct, nemijlocit, de către copil în mediul său familial, iar atitudinile părinților au consecințe durabile asupra personalității, în formare, a copilului. La vârstele mici, adaptarea copilului se realizează prin imitație, acesta raportându-se permanent la persoana adulților. Primul model oferit copilului este familia sa, iar calitatea și tipul relațiilor copil-părinți vor marca profund evoluția viitoare a copilului (G. Mauco).

După familie, grădinița constituie prima experiență de viață a copilului în societate. Această instituție îl așază într-un cadru nou prin dimensiunile și conținutul său. Aici copilul ia cunoștință cu activități și obiecte care-i stimulează gustul pentru investigație și acțiune, îl provoacă să se exprime și îi propune, incipient, angajarea în relațiile sociale de grup. Adaptându-și metodele la formele particulare ale vieții mentale ale copilului, grădinița încearcă să răspundă specificului activității fiecărei vârste și să identifice mijloacele și activitățile necesare pentru o dezvoltare complexă a forțelor infantile în vederea maturizării lor.

Copilul preșcolar începe să-și definească treptat începutul personalității sale. În cadrul grupeii el trăiește prima experiență a vieții în colectivitate, a vieții sociale, alta decât familia. De la intrarea în grădiniță copilul realizează o adaptare la un anumit ritm al vieții cotidiene. Este vorba de încadrarea și respectarea unui anumit program.

Educația făcută de primii educatori – părinții - ca și cea a grădiniței, se răsfrâng asupra tuturor laturilor personalității copilului, în funcție de particularitățile de vârstă și individuale ale acestuia. Pe măsură ce copilul se dezvoltă, cresc și trebuințele și dorințele lui. În același timp și grădinița, ca primă instituție care se conduce după principii și metode științifice, contribuie la formarea și dezvoltarea copilului. Investită cu această nobilă și plină de răspundere sarcină, educatoarea grupei trebuie să cunoască specificul fiecărui stadiu de dezvoltare a copilului, disponibilitățile intelectuale, precum și particularitățile lui temperamentale și caracteriale.

Educatoarea se preocupă de socializarea preșcolarului prin integrarea în mediul grădiniței, dar îi oferă prilejul să cunoască mediul înconjurător organizând vizite în împrejurimile grădiniței, în instituții și la locurile de muncă ale părinților. În acest timp, aceasta poate observa cum se comportă copiii nu numai la grădiniță ci și în afara grădiniței. Având în vedere particularitățile lor de vârstă și ținând seama de temperamentul lor, educatoarea va putea acționa diferențiat astfel încât eficiența demersului său educativ să fie optimă. Treptat și cu răbdare, cultivându-le încrederea în propriile posibilități, folosind jocul și jucăria, educatoarea participă la dezvoltarea personalității copiilor.

Pentru a răspunde standardelor impuse de comunitate în ceea ce privește *valorile și responsabilitățile familiei*, vis-a-vis de personalitatea copilului, asistăm la dezvoltarea unor inițiative de organizare a unor *cursuri sau programe pentru părinți*, majoritatea susținându-se în cadrul grădiniței de către educatoare. Aceste cursuri sau programe încearcă să răspundă experiențelor părinților sau viitorilor părinți în ce privește abilitățile necesare creșterii și educării copilului.

Cu intenția ca fiecare copil să beneficieze de educație și instrucție conform posibilităților și particularităților sale, părinții trebuie antrenați în acest demers. Astfel, se pot comunica părinților concluziile observațiilor făcute, atrăgându-le atenția asupra părților bune ale personalității copiilor, dar și asupra aspectelor ce trebuie înfrânate, stopate, ori călăuzite spre altă direcție.

Familia îl pregătește pe copil pentru integrarea în grădiniță, orientându-l spre lumea cunoașterii, a activităților curente, inițindu-l în deprinderi fundamentale. Fără o susținere afectivă, fără un ansamblu de activități, de achiziții și experiențe, întâlnirea copilului cu grădinița va fi cu atât mai violentă, iar procesul de instrucție și educație ar deveni inoperant.

Se știe că familia reprezintă una din cele mai vechi forme de comunitate umana, ce asigură menținerea continuității biologice, culturale a societății, satisfacerea nevoilor personale, asigurând sentimentul siguranței, menținerii și dezvoltării personalității.

Familia nu este numai primul adăpost al copilului, ci este și prima bază de lansare a lui în lume. Pentru a-și îndeplini acest rol familia trebuie să se deschidă lumii, oferind copilului posibilitatea de a pătrunde în ea. Familia este primul inițiator sociocultural al copilului. Aici se pun bazele incipiente ale dezvoltării intelectuale, morale, estetice, fizice și sociale ale copilului. Modul de exercitare a rolului părinților, reglarea raporturilor dintre membrii familiei, grija față de bunurile comune, organizarea vieții de la micile treburi gospodărești la activitățile recreative și creative, atenția care se acordă fiecărui membru al familiei sunt percepute și trăite de copil în mod diferit, la fiecare vârstă. După numărul și ierarhia membrilor familiei care-i alcătuiesc o anumită constelație, fiecare familie se impune ca o matrice a devenirii personalității fiecărui membru al său. În interrelațiile dintre părinți și copii, singura atitudine părintească validă este cea de acceptare, de respect față de personalitatea în formare a copilului, față de sentimentele și nevoile sale. Atitudinea părinților trebuie modelată în raport de vârsta și temperamentul copiilor, de la dragoste, protecție, acceptare și îndrumare către cooperare, angajare reciprocă la viața familială cu recunoașterea unei minime independențe.

Familia trebuie convinsă că o bună educație în familie, și nu numai, depinde de stilul de viață al acesteia, iar măsurarea efectelor influențelor educative în funcție de timpul acordat de părinți copilului este o practică greșită. Întotdeauna ambianța, climatul de familie, prin elementele sale concrete, influențează în raport cu natura sa, personalitatea copilului.

Pedagogul John Locke, convins de puterea exemplului în familie, de ambianța și climatul acesteia și de înclinația către imitație a copilului, se adresa părinților: „Nu trebuie să faceți în fața copilului nimic din ceea ce nu vreți să imite. Dacă vă scapă o vorbă sau săvârșiți vreo faptă pe care i-ați prezentat-o drept o greșeală când a comis-o, el cu siguranță se va apăra invocând exemplul dat de dumneavoastră și se va pune în asemenea măsură la adăpostul acestui exemplu, încât cu greu vă veți putea atinge de el pentru a-i îndrepta cum trebuie greșeala.”

Activitatea cu părinții, ca parteneri, pentru a asigura dezvoltarea copilului în programul educativ din grădiniță, poate deveni un start bun pentru a crea părinților respect de sine, încredere în competențele lor, făcându-i mai buni.

Grădinița este prima treaptă a sistemului de învățământ, de aceea susține ideea de a implica părinții în programul educativ încă de la început, căci doar așa își vor forma deprinderi de parteneriat cu grădinița și, implicit, cu educatoarea.

Parteneriatul grădiniță-familie se referă la construirea unor relații pozitive între familie și grădinița, la o unificare a sistemului de valori care poate avea un efect benefic asupra copiilor, atunci când aceștia văd educatoarea sfătuindu-se cu părinții.

Toți părinții au nevoie de informații de bază referitoare la copiii lor. Ei trebuie informați despre scopul de bază al programului educativ la care participă copiii lor și trebuie implicați în luarea deciziilor. Părinții trebuie să fie la curent cu progresele copilului lor, dar și cu percepția pe care o are grădinița despre calitățile și problemele copilului. Educatoarea va sugera acestora modul în care își pot ajuta copiii acasă, căci sunt părinți care oferă copiilor sprijin suplimentar în învățare.

Parteneriatul, asigurarea coerenței influențelor educative și ale tuturor factorilor care acționează asupra copiilor este un deziderat major și trebuie să se realizeze. Problemele pe care le implică acest domeniu sunt multiple. Copiii care vin în grădiniță pot avea dificultăți de adaptare, atât în sensul socializării, cât și din punct de vedere intelectual, estetic, fizic. Cauzele acestora se pot identifica de către educatoare, împreună cu părinții. Atât părinții copiilor cu dificultăți, cât și ai celor cu dezvoltare firească, este bine să fie consultați pentru a stabili programe educative, în care să se implice și familia. Parteneriatul dintre grădiniță și familie cunoaște *numeroase forme* în care activitatea propusă conduce la creșterea și educarea copilului prin armonizarea celor doi factori educativi: ședințe cu părinții – în care sunt prezentate principalele aspecte ale activității grădiniței; mese rotunde; propaganda vizuală – afișarea diverselor materiale pe teme de educație, în special materiale ce arată activitatea copiilor; vizitarea grădiniței de către părinți; participarea la activități, plimbări, excursii, alături de copiii lor, serbări.

Grădinița nu poate face minuni, iar educația dată în această instituție nu va avea rezultate bune, dacă nu se va sprijini și nu va colabora cu familiile copiilor.

În concluzie, putem spune că reușita privind devenirea umană a copilului depinde de o colaborare prodigioasă dintre doi factori educaționali de bază: grădinița și familia. De aceea, în cadrul acestui parteneriat coresponsabil dorim să descoperim cheia unității de acțiune ce deschide porțile succesului educațional.

BIBLIOGRAFIE

- | | |
|---------------------------|---|
| Abrujdan, Anamaria Bianca | „Dezvol copilului de la întrebări și neliniști, la sprijin” |
| Dolean, Ioan; | „Meseria de părinte”, Editura Aramis, București, 2002 |
| Preda, Viorica | „Grădinița altfel”, Editura V & I INTEGRAL, București, 2003 |

CULTURA CALITATII IN EDUCATIE

*Prof.înv.primar, Zoican Liliana Elena
Liceul Tehnologic Iancu Jianu, Iancu Jianu, Olt*

Termen care a generat numeroase studii, cercetări și căutări neîntrerupte de sensuri, conceptul de calitate a educației este, probabil, unul dintre cele mai instabile în ceea ce privește valabilitatea sa generală și în timp. În contradicție cu multe teorii, idei, concepte stabile ca sens și încă aplicabile, din teoria educației, aparținând unor mari pedagogi (Comenius, Rousseau, Pestalozzi, Herbart, Montessori) care au stat la baza formării de sisteme pedagogice, acela de calitate a educației furnizată de societate la un moment dat a cunoscut permanente modificări de sens.

O explicație logică a acestei instabilități de conținut este dată de progresul firesc al societății umane, de modificarea în timp a nevoilor de instrucție și educație ale indivizilor săi. Pe parcursul dezvoltării lor, toate disciplinele serioase, cu atât mai mult cele responsabile de educația omului, ajung, la un moment dat, să se interogheze asupra finalităților și limitelor lor, își analizează din interior întregul arsenal de concepte, teorii, strategii cu scopul firesc de a atinge o maturitate teoretică și practică. Liantul acestei interogativități este însuși omul, omul modern, omul postmodern, omul contemporan. Indiferent de sistemul social, politic sau cultural în care se manifestă educația, rezultatul său este omul. Așadar, conceptul de calitate a educației are un profund caracter umanist.

Existența și perpetuarea societăților umane este condiționată de educație, de capacitatea acestora de a-și remodela permanent scopurile și finalitățile.

Desigur, ceea ce interesează este semnificația conceptului de calitate a educației în epoca actuală, o lume cu diverse provocări cu caracter global și prioritar, ce imprimă educației o notă din ce în ce mai complexă. În acest sens, George Văideanu emite două avertismente ce trebuie interiorizate de toți factorii educativi: „Avertismentul complexității îi privește pe educatori, care nu se pot refugia în granițele didacticii sau ale didacticismului, ignorând finalitățile, funcțiile și prospectiva educației; îi privește pe organizatori, care trebuie să evite promovarea birocratismului și simplismului în planificarea, observarea și evaluarea situațiilor educaționale. Avertismentul subtilității (al caracterului delicat) al proceselor formative privește toate categoriile menționate mai sus, amintindu-le că activitatea care se înfăptuiește

zilnic în clase, laboratoare, săli de cursuri sau seminarii constituie un efort de modelare și automodelare a spiritelor” (G. Văideanu, 1988, pp.65-66)

În consecință, există o dificultate în definirea unui set de valori care să fundamenteze un concept comun al calității educației, dificultate dată de cel puțin două motive: profunda încărcătură culturală, dependența sa de valorile promovate într-o anumită societate, la un moment dat și caracterul umanist al tuturor acțiunilor și influențelor subordonate educației și instrucției. În ciuda acestei dificultăți există valori, principii, concepte și indicatori care converg spre o cultură comună a calității educației: valoarea adăugată și valoarea creată ca măsură a calității educației, satisfacția grupurilor de interes față de proces și față de produse, importanța motivației în învățare, autonomia și libertatea individuală, dezvoltarea permanentă, creșterea și progresul, multiculturalismul, accentul strategic pe anticipare în educație.

Preocupările comune în domeniul calității educației sunt concretizate, la nivel european, în câteva documente normative cu o importanță deosebită pentru Europa. Unul dintre acestea este Strategia de la Lisabona (2000 – 2010) care a devenit cunoscut prin obiectivul pe care îl propunea, acela de transformare a economiei europene în cea mai competitivă și dinamică economie bazată pe cunoaștere, capabilă de creștere economică durabilă. Pentru atingerea acestui obiectiv statele membre UE trebuiau să își coordoneze eforturile pentru realizarea unor transformări foarte importante (economice, sociale, politice) precum și pentru modernizarea învățământului. Cu un an înainte de Lisabona, prin Declarația de la Bologna (19 iunie 1999), se puneau bazele reformei în învățământul european, declarație semnată de douăzeci și nouă de miniștri ai educației printre care și cel al României. Obiectivul principal al Procesului de la Bologna era acela de a crea un spațiu european al învățământului superior, bazat pe cooperare internațională și schimburi academice, un spațiu european atractiv atât pentru studenții și profesorii europeni, cât și pentru studenți și profesori de oriunde din lume. Cele trei priorități ale Procesului de la Bologna erau: introducerea unui sistem de învățământ superior cu trei cicluri (licență, master, doctorat), asigurarea calității învățământului și recunoașterea calificărilor și a perioadelor de studii.

La Conferința ministerială de la Londra (2007) s-au luat măsuri pentru înființarea unui Registru al Agențiilor Europene de Asigurare a Calității în învățământul superior cu scopul de a crește încrederea în sistemul educațional european.

Întrucât prin Procesul Bologna și Strategia Lisabona erau prevăzute direcții de acțiune în special pentru învățământul superior, la 30 noiembrie 2002 a fost adoptată Declarația de la

Copenhaga care angaja miniștrii educației din statele membre, țări candidate sau din țările EFTA – EEA în dezvoltarea și îmbunătățirea cooperării europene în domeniul educației și formării profesionale. Una dintre prioritățile stabilite atunci făcea referire la „dezvoltarea unor instrumente comune pentru calitate în educație și formare profesională inclusiv abordarea nevoilor de învățare ale profesorilor și formatorilor” („Promovăm calitatea!”, nr.1, sept. 2011, pag.4). Tot în anul 2002 a fost adoptat la Barcelona programul de lucru „Educație și formare 2010” care avea trei obiective strategice: îmbunătățirea calității și eficienței sistemelor europene de educație, îmbunătățirea accesului la educație și formare și deschiderea sistemelor de educație și formare către lumea întreagă.

Ultimele eforturi comune la nivel european în vederea asigurării calității în educație s-au concretizat în Strategia Europa 2020. Documentul cuprinde cinci obiective majore privind ocuparea forței de muncă, inovarea, educația, incluziunea socială și mediul/energia care trebuie să fie îndeplinite până în anul 2020. În domeniul educației strategia prevede: scăderea abandonului școlar sub 10 % și creșterea la peste 40 % a ponderii absolvenților de studii superioare în rândul populației în vârstă de 30 – 34 de ani.

Domeniile inovare, educație, formare și învățare de-a lungul vieții și societatea digitală în care Europa trebuie să acționeze în vederea asigurării creșterii inteligente vor avea ca efect ameliorarea rezultatelor în domeniul educației, calitatea și rezultatele instituțiilor de învățământ.

Strategia Europa 2020 propune în acest sens două inițiative emblematiche:

a) Inițiativa emblematică O uniune a inovării propune statelor membre „...să consolideze cooperarea între universități, mediul de cercetare și întreprinderi ...să garanteze existența unui număr suficient de absolvenți de universități de științe, matematică și inginerie și să axeze programele școlare pe creativitate, inovare și spirit antreprenorial” (Strategia Europa 2020, pag. 15).

b) Inițiativa emblematică Tineretul în mișcare oferă ca modele de acțiune la nivel național efectuarea de „investiții eficiente în sistemele de învățământ și de formare la toate nivelurile (de la nivelul preșcolar la nivelul universitar), ameliorarea rezultatelor în domeniul educației, tratând fiecare segment în cadrul unei abordări integrate, care să includă competențe cheie și care are scopul de a reduce abandonul școlar timpuriu, relevanța sistemelor de învățământ prin instituirea unor cadre naționale de calificare și printr-o mai bună direcționare a rezultatelor învățării spre nevoile pieței muncii” (Strategia Europa 2020, pag. 16).

Pe plan național, cel mai important pas făcut în sensul armonizării direcțiilor stabilite la nivel european în educație cu specificul național în vederea asigurării calității în învățământ a fost adoptarea Legii nr.87/2006 pentru aprobarea Ordonanței de Urgență a Guvernului nr.75/2005 privind asigurarea calității educației. Atunci lua ființă și Agenția Română pentru Asigurarea Calității în Învățământul Preuniversitar, entitate juridică din România cu responsabilități și competențe în elaborarea politicilor educaționale care vizează asigurarea calității educației. Documentul mai sus menționat stabilește și o definiție de lucru pentru calitate a educației la art. 3 (1): „ansamblul de caracteristici ale unui program de studiu și ale furnizorului acestuia prin care sunt îndeplinite așteptările beneficiarilor, precum și standardele de calitate”.

Pentru întregirea sensului calității educației, același document oferă anumite completări. Astfel, art.3(3) precizează „...Asigurarea calității exprimă capacitatea unei organizații furnizoare de a oferi programe de educație în conformitate cu standardele anunțate. Aceasta este astfel promovată încât să conducă la îmbunătățirea continuă a calității educației”, art. 3(5): „Îmbunătățirea calității educației presupune evaluare, analiză și acțiune corectivă continuă din partea organizației furnizoare de educație, bazată pe selectarea și adoptarea celor mai potrivite proceduri, precum și pe alegerea și aplicarea standardelor de referință”, art. 5 (1): „Calitatea educației reprezintă o prioritate permanentă pentru orice organizație furnizoare de educație, precum și pentru angajații acesteia”, art. 7 (1): „Asigurarea calității educației este centrată preponderent pe rezultate”.

Introducem în acest material și articole din Legea nr.87/2006 pentru aprobarea Ordonanței de Urgență a Guvernului nr.75/2005 privind asigurarea calității educației tocmai pentru a demonstra că există profunde preocupări la nivel național pentru conturarea unui concept al calității educației care să fie cât mai fidel particularităților locale și naționale, care să lase loc intervenției beneficiarilor educației în sistemul de management al calității și, de ce nu, care să persiste în timp.

Principiul conform căruia calitatea unui produs sau serviciu este realizată de producător dar este definită de client are o importanță deosebită în evaluarea și asigurarea calității în educație. Cu alte cuvinte, beneficiarii direcți ai educației (preșcolari, elevi, studenți, adulți care învață) și cei indirecti (părinții beneficiarilor direcți, angajatorii, întreaga societate) sunt cei care stabilesc caracteristicile și indicatorii programelor de formare care să le fie furnizate de școală având la bază valori ca: democrația, toleranța, umanismul, echitatea, autonomia

intelectuală și morală, calitatea relațiilor interpersonale, progresul comunității, inserția optimă socială și profesională, individul ca membru critic și responsabil al comunității. Astfel, nucleul oricărui sistem de management al calității dintr-o unitate școlară trebuie să fie îndeplinirea așteptărilor beneficiarilor și a standardelor de calitate.

Comisia pentru evaluarea și asigurarea calității este parte atât a sistemului de management al calității din fiecare unitate școlară cât și a sistemului național de management al calității educației. Înființată în anul 2005 prin Ordonanța de Urgență a Guvernului nr.75/2005 această comisie a reușit, în linii mari, cel puțin să atragă atenția asupra calității programelor educaționale furnizate de fiecare școală. Desigur, și acum se mai fac auzite ecouri ale unor afirmații sau întrebări formulate atunci de cadre didactice: „De ce este nevoie de înființarea unei comisii pentru a furniza educație de calitate?”, „Numai membrii acestei comisii trebuie să fie preocupați de evaluarea și asigurarea calității în școală.” sau „Înainte de înființarea aceste comisii școala nu furniza educație de calitate iar după înființare aceasta este sublimă”.

În parte, reacțiile apărute la acel moment au fost firești având în vedere faptul că ele se manifestau într-un sistem de învățământ încă centralizat, osificat, rod al unei politici naționale ce s-a dovedit inadecvată noilor evoluții pe plan european și specificului local comunitar. Treptat, aceste reacții au scăzut în intensitate probabil și datorită faptului că s-a conștientizat, la nivel individual, faptul că nu este suficient să facem educație ci ea trebuie să fie și de calitate.

Experiența personală de cadru didactic îmi confirmă faptul că foarte mulți colegi sunt, în continuare, sceptici în legătură cu rolul acestei comisii într-o instituție de învățământ. În special acestora, doresc să le aduc în atenție următoarele: calitatea educației se generează la nivelul relației cadru didactic – elev atunci când se înregistrează progres școlar pentru fiecare elev, cultura calității într-o instituție de învățământ începe să prindă contur numai după ce toți membrii ei gândesc prin prisma etapelor proiectare – realizare – evaluare – îmbunătățire, autoevaluarea personală și instituțională ne confirmă faptul că suntem buni și ne arată cum putem fi mai buni și, poate ce este mai important, munca în echipă în cadrul unui colectiv, al unei comisii sau grup de lucru și comunicarea sunt fundamentale în dezvoltarea instituțională.

Este evident faptul că nu putem vorbi despre un concept al calității educației sau, mai mult, despre o cultură a calității educației fără implicarea personalității umane. Calitatea educației nu este o haină pe care omul este obligat să o confecționeze și să o poarte ci este omul însuși.

Imitând umil modelul marelui sofist grec, Protagoras, care, în cartea sa „Despre zei” spunea că „Omul este măsura tuturor lucrurilor”, spun cu convingere că omul este măsura calității în educație.

În prezent, Agenția Română pentru Asigurarea Calității în Învățământul Preuniversitar se află în faza de finalizare a proiectului “Sprijin pentru unitățile școlare în implementarea manualului de evaluare internă a calității educației” POSDRU 85/1.1/S/55668. Prin acest proiect, ARACIP a pus la dispoziția școlilor un manual de evaluare internă însoțit de o aplicație informatică prin care sunt asigurate următoarele:

- Respectarea cadrului legal privind asigurarea calității;
- Fundamentarea deciziei de îmbunătățire a calității pe dovezi;
- Informarea părților interesate prin accesul la o bibliotecă virtuală;
- Sprijinirea unității școlare în evaluarea internă prin parcurgerea „cercului calității”;
- Realizarea și publicarea, în formatul cerut, a rapoartelor prevăzute de lege;
- Ușurarea semnificativă a muncii cadrelor didactice responsabile cu asigurarea calității;
- Sprijinirea unității de învățământ în demonstrarea progresului obținut prin compararea rezultatelor;
- Facilitarea identificării și a generalizării exemplelor de bună practică.

Așadar, în practica evaluării și asigurării calității educației în școli, se va acorda un sprijin direct furnizorilor de educație atât prin explicitarea instrumentelor naționale ale calității la nivelul școlii cât și prin sprijinirea dezvoltării unor noi instrumente care permit adaptarea ofertei educaționale la cerințele specifice ale beneficiarilor locali.

Bibliografie:

- Cucuș, Constantin, Pedagogie, ediția a II-a revăzută și adăugită, Editura Polirom, Iași, 2006.
- Declarația de la Bologna, Comisia Europeană, 1999;
- Declarația de la Copenhaga, Comisia Europeană, 2002;
- Ghid pentru evaluarea internă a calității, Agenția Română pentru Asigurarea Calității în Învățământul Preuniversitar, București, 2006;
- Legea nr.87/2006 pentru aprobarea Ordonanței de Urgență a Guvernului nr.75/2005, Monitorul Oficial, nr.334 din 13.04.2006;

- Managementul și cultura calității la nivelul unității școlare, Institutul de științe ale educației – laboratorul de management educațional, București, 2005;
- Management educațional pentru instituțiile de învățământ, Ministerul Educației și Cercetării, Ș. Iosifescu (coord.), București, 2001; Ordonanța de Urgență a Guvernului nr.75/2005, Monitorul Oficial nr.642 din 20.07.2005;
- Strategia Lisabona, Comisia Europeană, 2000
- Strategia Europa 2020, Comisia Europeană, 2010;
- Tudorică Roxana, Managementul educației în context european, Editura Meronia, București, 2007;

PERFEȚIONAREA DIDACTICĂ NECESITATE PENTRU O BUNĂ CARIERĂ PROFESIONALĂ

Prof. înv. primar, Zoican Liliana Elena,
Liceul Tehnologic Iancu Jianu

Perfecționarea didactică reprezintă un aspect esențial al dezvoltării educaționale, având ca scop îmbunătățirea competențelor și abilităților cadrelor didactice pentru a asigura un proces de învățare eficient și relevant pentru elevi. Acest referat explorează importanța, metodele și impactul perfecționării didactice în cadrul sistemului de învățământ.

I. Introducere

Perfecționarea didactică devine tot mai vitală în contextul schimbărilor rapide din domeniul educației. Aceasta nu se referă doar la dobândirea unor noi cunoștințe, ci și la adaptarea la tehnologii inovatoare și la evoluțiile din societate. Profesorii, ca agenți-cheie ai procesului educațional, trebuie să rămână actualizați și să își dezvolte continuu abilitățile pentru a satisface nevoile diverse ale elevilor.

II. Importanța Perfecționării Didactice

Perfecționarea didactică are o importanță semnificativă din mai multe perspective:

1. Adaptabilitate la Schimbare:

- În contextul evoluției tehnologice rapide și al schimbărilor sociale, profesorii trebuie să fie adaptați la noile cerințe și oportunități. Perfecționarea didactică oferă instrumentele necesare pentru a aborda schimbările și pentru a integra eficient noile tehnologii în procesul de învățare.

2. Eficiența Învățării:

- Un cadru didactic bine pregătit este capabil să ofere strategii de predare inovatoare și adaptate nevoilor specifice ale elevilor. Acest lucru contribuie la îmbunătățirea eficienței procesului de învățare, făcându-l mai captivant și mai relevant.

3. Motivarea Elevilor:

- Profesorii care se perfecționează continuu sunt mai predispuși să aducă în clasă idei și tehnici noi. Acest factor stimulează interesul și implicarea elevilor, contribuind la dezvoltarea unei atitudini pozitive față de învățare.

4. Personalizarea Educației:

- Perfecționarea didactică îi ajută pe profesori să înțeleagă mai bine nevoile individuale ale elevilor și să aplice strategii personalizate de predare. Această abordare permite adaptarea lecțiilor pentru a ține cont de ritmul și stilurile de învățare diferite.

5. Competențe Sociale și Emoționale:

- Programelor de perfecționare didactică pot aborda și dezvoltarea abilităților sociale și emoționale necesare pentru a crea un mediu de învățare pozitiv. Profesorii bine pregătiți pot să se ocupe mai eficient de aspectele emoționale ale învățării.

6. Contribuție la Comunitatea Școlară:

- Profesorii care se perfecționează devin adesea lideri în comunitatea școlară. Ei pot împărtăși cunoștințele dobândite cu colegii, contribuind la îmbunătățirea generală a calității educației în școală.

7. Evaluare Continuă:

- Prin perfecționarea didactică, profesorii au posibilitatea de a se autoevalua și de a primi feedback constructiv. Acest proces contribuie la creșterea nivelului de încredere în abilitățile lor și la identificarea domeniilor în care pot evolua.

Perfecționarea didactică nu este doar o activitate opțională, ci o necesitate pentru a menține standardele înalte ale educației și pentru a răspunde cerințelor în schimbare ale societății. Ea reprezintă un angajament continuu față de creșterea profesională și față de furnizarea unei educații de calitate.

III. Metode de Perfecționare Didactică

Există diverse metode de perfecționare didactică, adaptate stilurilor și nevoilor individuale ale cadrelor didactice. Iată câteva exemple:

1. Cursuri de Specializare și Training-uri:

- Participarea la cursuri de specializare și training-uri oferă profesorilor oportunitatea de a se familiariza cu cele mai recente metode de predare, tehnologii educaționale și abordări pedagogice inovatoare.

2. Studiu Individual și Lectură:

- Citirea cărților de specialitate, a articolelor științifice și a resurselor educaționale online contribuie la acumularea de cunoștințe și la menținerea conectării cu dezvoltările din domeniul educației.

3. Mentorat și Coaching:

- Colaborarea cu mentori sau antrenori educaționali poate oferi o perspectivă externă și feedback personalizat pentru a îmbunătăți abilitățile și practicile profesorilor.

4. Participarea la Conferințe și Seminarii:

- Evenimente precum conferințe educaționale, simpozioane și seminarii oferă oportunitatea de a învăța de la experți în domeniu și de a împărtăși bune practici cu alți profesori.

5. Colaborare și Schimb de Experiență:

- Participarea la grupuri de lucru, ateliere de lucru și proiecte colaborative cu alți profesori permite schimbul de idei și experiențe, contribuind la îmbunătățirea practicilor didactice.

6. Certificări Profesionale:

- Obținerea certificărilor recunoscute în domeniul educației poate valida și consolida abilitățile profesorilor, oferindu-le recunoaștere pentru eforturile lor de perfecționare.

7. Utilizarea Platformelor Online de Învățare Continuă:

- Accesul la platforme online care oferă cursuri și resurse educaționale (cum ar fi MOOC-uri - Massive Open Online Courses) permite profesorilor să învețe la ritmul lor și să exploreze subiecte specifice.

8. Participarea la Proiecte de Cercetare Educațională:

- Implicarea în proiecte de cercetare educațională îi ajută pe profesori să înțeleagă mai bine teoriile și practicile educaționale, promovând astfel inovarea în sălile de clasă.

9. Feedback și Autoevaluare:

- Prin colectarea și analizarea feedback-ului de la elevi, colegi sau supervizori, profesorii pot identifica punctele forte și slăbiciunile lor, orientându-se către îmbunătățirea continuă.

Adoptarea unei abordări variate, care să cuprindă mai multe dintre aceste metode, poate oferi un cadru didactic în curs de dezvoltare și pregătit să răspundă provocărilor în schimbare ale educației.

IV. Impactul Perfecționării Didactice

Perfecționarea didactică are un impact semnificativ asupra diferitelor aspecte ale procesului educațional, atât pentru cadrele didactice, cât și pentru elevi. Iată cum se manifestă acest impact:

1. Creșterea Calității Învățământului:

- Perfecționarea didactică contribuie la îmbunătățirea calității procesului de predare și învățare, asigurându-se că profesorii sunt la curent cu cele mai recente metode și tehnologii educaționale.

2. Elevi Mai Motivați și Implicați:

- Profesorii bine pregătiți și motivați prin perfecționare transmit un entuziasm contagios elevilor, crescându-le motivația și implicarea în procesul de învățare.

3. Personalizarea Educației:

- Perfecționarea didactică permite profesorilor să dezvolte abilități pentru a personaliza procesul de învățare, adaptându-l la nevoile și stilurile individuale ale elevilor.

4. Integrarea Tehnologiei și Inovarea în Învățare:

- Prin perfecționare, profesorii devin familiarizați cu tehnologiile educaționale și adoptă abordări inovatoare, facilitând o integrare eficientă în sălile de clasă.

5. Creșterea Performanțelor Școlare:

- Studiile arată că profesorii implicați în programe de perfecționare didactică pot influența pozitiv rezultatele academice ale elevilor, contribuind la creșterea nivelului de cunoștințe și înțelegere.

6. Dezvoltarea Competențelor Sociale și Emoționale:

- Perfecționarea didactică abordează adesea și aspecte legate de dezvoltarea competențelor sociale și emoționale, contribuind la formarea unui mediu educațional favorabil pentru dezvoltarea holistică a elevilor.

7. Creșterea Confidenței și Satisfacției Profesionale:

- Profesorii care se perfecționează continuu simt o creștere a încrederii în abilitățile lor, ceea ce se reflectă în satisfacția lor profesională și în relația pozitivă cu munca lor.

8. Furnizarea unui Model de Rol Eficient:

- Profesorii care se angajează în perfecționare devin modele de rol pentru elevi, evidențiind importanța învățării continue și a investiției personale în dezvoltarea abilităților.

9. Adaptabilitate la Schimbările Societale:

- Perfecționarea didactică pregătește profesorii să răspundă schimbărilor din societate, inclusiv la provocările actuale și la nevoile educaționale emergente.

În ansamblu, impactul perfecționării didactice transcende cadrul individual al profesorului și influențează calitatea și relevanța educației pe termen lung. Este un element cheie în asigurarea unui proces educațional eficient și adaptat la cerințele în evoluție ale lumii contemporane.

A. Creșterea Motivației și Implicării Elevilor

Un profesor bine pregătit și motivat prin perfecționare didactică poate inspira elevii să fie mai implicați în procesul de învățare și să își dezvolte mai bine potențialul.

B. Rezultate Academice Îmbunătățite

Studiile arată că profesorii implicați în programe de perfecționare didactică au un impact semnificativ asupra performanțelor academice ale elevilor.

V. Concluzie

În concluzie, perfecționarea didactică reprezintă o investiție esențială în calitatea educației. Profesorii bine pregătiți și actualizați aduc beneficii semnificative pentru elevi și contribuie la formarea unei societăți educate și adaptabile la schimbare. Este imperativ ca

sistemul de învățământ să sprijine și să promoveze continuu perfecționarea didactică pentru a asigura un viitor luminos pentru generațiile viitoare.

BIBLIOGRAFIE:

1. Botaru A. Managementul resurselor umane. Iași: Editura Sedcom Libris, 1998.
2. Burloiu P. Economia muncii. București: Editura Didactică și pedagogică, 1993.
3. Burloiu P. Managementul resurselor umane. București: Editura Lumina Lex, 1997. 4.
4. Cerkez M. Competențe și calificative. Editura Sigma, 1999.
5. Chiș V. Pedagogia contemporană, pedagogia pentru competențe. Cluj, 2005.
6. Chișu V. Manualul specialistului în resurse umane. București: Casa de editură IPECSON, 2002.
7. Iosifescu Ș. (coord.) Management educațional pentru instituții de învățământ. București: Institutul de Științe ale Educației, Ministerul Educației și Cercetării, 2001.
8. Iucu R. Formarea cadrelor didactice. Sisteme, politici, strategii. București: Editura Humanitas Educațional, 2007.
9. Niculescu R. Formarea formatorilor. București: Editura All Pedagogic, 2000.

INCLUZIUNEA ȘCOLARĂ A ELEVILOR CU CES

*Profesor învățământ primar, Zoican Liliana Elena
Liceul Tehnologic Iancu Jianu, Iancu Jianu, Olt, - România*

Integrarea copiilor cu cerințe educaționale speciale (CES) în activitatea didactică este un aspect esențial al sistemului educațional modern. Această integrare promovează accesul egal la educație și sprijină dezvoltarea copiilor într-un mediu inclusiv și susținător.

În ultima perioadă, au fost numeroase referiri la educația în diversitate sau incluziunea școlară. Abordând aceasta tematică, am dori să comentăm sau să clarificăm două probleme pe care le considerăm importante: prima dintre ele se refera la incluziunea socială, care nu este sinonimă cu integrarea școlară, iar cea de-a doua se referă la incluziunea școlară, care nu este o nouă invenție a educației speciale.

Există o întregă confuzie în a înțelege conceptul de incluziune, deoarece există mulți care înțeleg incluziunea educațională ca sinonim pentru integrarea școlară. Se înțelege mișcarea incluziunii școlare la fel ca și cea a integrării școlare, când în realitate implică două abordări cu centre de interese diferite, adică nu este vorba despre a-i schimba numele, ci presupune o schimbare conceptuală întregă și un întreg proces de restructurare a sistemelor educaționale.

Definirea cerințelor educaționale speciale:

- CES cuprinde o gamă largă de nevoi, inclusiv dificultăți de învățare, dizabilități fizice sau cognitive, tulburări de spectru autist, tulburări de comportament etc.

- Este important să se înțeleagă individualitatea și diversitatea acestor nevoi pentru a oferi sprijin adecvat.

Importanța integrării în activitatea didactică:

- Promovează incluziunea și respectul față de diversitate.
- Oferă oportunități egale de învățare și dezvoltare pentru toți copiii.
- Contribuie la dezvoltarea abilităților sociale și emoționale atât pentru copiii cu CES, cât și pentru colegii lor.

- Dezvoltă empatia și înțelegerea în rândul tuturor elevilor.

Strategii pentru integrare eficientă în activitatea didactică:

- Evaluarea nevoilor individuale și elaborarea unor planuri de învățare personalizate.

- Implementarea adaptărilor și a tehnologiilor asistive pentru a facilita accesul la învățare.
- Promovarea colaborării între cadrele didactice, părinți și specialiști în domeniul educației speciale.
- Crearea unui mediu sigur și suportiv, în care toți copiii se simt acceptați și apreciați.

Beneficiile integrării copiilor cu CES în activitatea didactică:

- Dezvoltarea abilităților de comunicare și interacțiune socială.
- Creșterea stimei de sine și a încrederii în propriile abilități.
- Îmbunătățirea performanțelor academice și a implicării în procesul de învățare.
- Reducerea stereotipurilor și discriminării în rândul elevilor.

Scopul includerii este să aibă o magnitudine mai mare decât cea a integrării, în sensul că integrarea s-a concentrat asupra grupului elevilor cu dizabilități, promulgând faptul că aceste persoane trebuiau educate în centre primind ajutorul necesar pentru a facilita procesul de autonomie educațională și personală. Cu toate acestea, incluziunea își concentrează accentul pe toți elevii. UNESCO (2005) este clar în acest sens când spune că: incluziunea este legată de acces, participare și realizările tuturor elevilor, cu accent deosebit pe cei care se află în risc de a fi excluși sau marginalizați.

Pe de altă parte, trebuie să subliniem că centrul integrării și incluziunii este, de asemenea diferit. Integrarea s-a preocupat de îmbunătățirea și schimbarea educației speciale în loc să se schimbe cultura și practica școlilor de masă. Altfel spus, integrarea este un concept reduționist care a avut tendința de a îmbunătăți educația specială, dar nu educația generală. Spunând asta, subliniază că preocuparea centrală este de a transforma cultura, organizarea și practicile școlilor de masă pentru a satisface diversitatea nevoilor educaționale ale elevilor, ale tuturor elevilor.

Această situație cu care ne confruntăm este în funcție de calitatea educației pe care o au primit-o elevii cu nevoi educaționale speciale în domeniul integrării școlare, întrucât există o dihotomie între ce face elevul cu nevoi specialități educaționale și ce face restul colegilor săi de clasă. Cu alte cuvinte, un copil poate fi integrat într-o clasă obișnuită și poate petrece o parte importantă a zilei școlare izolat în clasă fără aproape nicio interacțiune cu partenerii săi. În unele situații, programul de lucru pe care îl desfășoară elevii cu nevoi educaționale speciale este foarte diferit de grupul clasei și coordonarea dintre profesorul obișnuit și profesorul de sprijin este redusă sau, în multe ocazii, inexistentă. Elevii care înainte erau înscriși în centre de învățământ special frecventă acum școli de masă; dar ceea ce nu s-a produs încă sunt

schimbările semnificative în atitudine și mentalitate necesare pentru a vorbi despre atenție la diversitate.

E nevoie, de asemenea, de schimbarea atitudinii și mentalității profesorilor, înțelegere ca o cheie fundamentală, pentru a avea loc o schimbare în cultura școlilor. Din păcate, nu au existat schimbări semnificative în managementul educațional și nici în programele care continuă să susțină omogenitatea și ideea de programă unică pentru toți; nici în gestiunea metodologiei educative care, practic, continuă să fie transmisivă și nu permite participarea și cooperarea.

Scopul educației incluzive sau al educației pentru diversitate depășește școala însăși, din punctul nostru de vedere de vedere, implică nu numai forma în care înțelegem educația și practica educațională, ci un comportament și deci un mod de a înțelege viața, abordarea acestora pe care se bazează practic dreptul oamenilor, al tuturor, fără alte considerații. Din aceste abordări, putem aprecia clar că școala are o responsabilitate directă pentru ca elevii să învețe. Nu copiii trebuie să se adapteze la sistemul educațional, așa cum se întâmpla până acum, ci exact opusul. Școala este care trebuie să poată proiecta și dezvolta o ofertă educațională bazată pe pluralitate și respect pentru caracteristicile tuturor elevilor, este, să zicem, vorba despre oferirea unei educații de calitate pentru toată lumea.

Există însă și o serie de bariere care care atrag atenția asupra diversității în școlile noastre și care ar putea fi enumerate după cum urmează:

- Bariere politice – (legi și reglementări contradictorii) în ceea ce privește educația oamenilor. Pe de o parte, se vorbește despre un curriculum divers și pentru toată lumea și, pe de altă parte, se vorbește despre adaptările curriculare. Există legi care vorbesc despre nevoia de muncă cooperativă între profesori și în altele despre posibilitatea ca profesorul să sprijină să scoată copiii din clasele de masă. Prin urmare, administrația educativă ar trebui să fie consecventă în declarații de drept internațional, național și regional și să aibă în vedere punerea acestora în aplicare.
- Bariere culturale – permanenta activitate de clasificare și stabilirea normelor discriminatorie în rândul elevilor (etichetare). În această a doua barieră, ne referim la ideea generalizată că există în comunitățile educative două tipuri de elevi „normalii” și „handicapați” sau, cu alte cuvinte, copiii care învață și copiii care nu învață, așa că asta necesită mult timp și efort în căutarea clasificării diagnosticelor. În acest sens, conceptele de inteligență și diagnostic au exercitat un rol de discriminare și segregare.

- Bariere didactice (predare-învățare). Printre barierele didactice se remarcă aspecte, precum competitivitatea din sălile de clasă versus munca cooperativă și solidaritate (referindu-se atât la elevi și si la profesori), în loc să înțeleagă sala de clasă ca o comunitate de învățare.
- Curriculumul bazat pe disciplină.

După cum tocmai am menționat, atenția și diversitatea în contextul incluziunii actuale, exclusiv astăzi și pentru încă câțiva ani, constituie una dintre provocările fundamentale și prioritare la nivel internațional. În acest sens, oamenii cu diversitate funcțională trebuie să aibă aceleași posibilități de acces la informații ca și cele disponibile pentru orice alt cetățean. Definițiile care au fost oferite pentru a identifica o formă sensibilă poate produce diferența între anumite persoane și instituții, societăți sau state care pot accede sau nu la a defini în termeni de inegalitate, posibilitatea de a avea acces la informații și educația mediană. Trebuie menționat că este necesară crearea unor măsuri care să favorizeze incluziunea digitală, adică facilitarea și prezența TIC-ului, reactualizarea caracteristicilor de adaptare și accesibilitate, alfabetizarea digitală.

Bibliografie:

- Gherguț, Alois ,Educația incluzivă și pedagogia diversității, Editura Polirom, Iași, 2016.
- Unicef România, Asociația Reninco România , Cartea albă Reninco ,1999
- Integrarea/Includerea copiilor cu dizabilități, Editura Pro Humanitate, București, 2010
- Ungureanu,D.,”Educația integrată și școala incluzivă”, Editura de Vest, Timișoara, 2002
- Vrașmaș,T.,”Școala și educația pentru toți”, Ed. Miniped, București.2004.
- Turza, Mădălina , Duminică, Gelu , Izolați printre noi : dimensiuni ale participării copiilor cu cerințe educaționale speciale în sistemul de educație românesc, București, 2015

Firma de exercițiu-opportunitate curriculară

PROF. LARISA-DANA ZUGRAVU
COLEGIUL ECONOMIC ADMINISTRATIV IAȘI, JUD. IAȘI

În activitatea didactică, este esențial să se urmărească realizarea unei strategii didactice eficiente, care să conducă la o corelație optimă între competențele vizate, metodele de instruire și mijloacele didactice utilizate. Acest lucru implică o planificare atentă și o adaptare constantă la nevoile și caracteristicile elevilor prin definirea clară a competențelor vizate corelate cu metode de instruire potrivite, ce pot include metode tradiționale, precum predarea frontală sau discuțiile în grup, sau metode mai interactive, cum ar fi studiul de caz, învățarea bazată pe probleme sau activitățile practice.

În ceea ce privește mijloacele didactice, acestea ar trebui să fie selectate în funcție de natura și obiectivele lecției. Ele pot include materiale didactice tradiționale, cum ar fi manualele și proiectoarele, dar și tehnologii moderne, precum calculatoarele, tabletele sau aplicațiile software interactive.

Pentru a asigura eficiența și eficacitatea strategiei didactice, este important să se evalueze în mod regulat progresul elevilor și să se ajusteze metodele și mijloacele în funcție de rezultatele obținute. O abordare flexibilă și adaptabilă este cheia succesului în activitatea didactică, contribuind la maximizarea învățării și dezvoltării competențelor la elevi.

Din perspectivă psihopedagogică, strategia didactică reprezintă *”ansamblul formelor, metodelor, mijloacelor și principiilor utilizate în vederea însușirii cunoștințelor, abilităților și atitudinilor”*.¹ Odată cu dezvoltarea sistemului educațional, a apărut nevoia aplicării unor metode de învățare activ-participative, printre care menționăm: matricea conceptuală, turul galeriei, simularea/firma de exercițiu, mozaicul, studiul de caz, jocul de rol, etc.

Folosirea metodei interactive „firma de exercițiu” în realizarea procesului instructiv-eduativ are un rol deosebit în realizarea învățării prin practică, iar performanțele obținute în activitate ajută la motivarea participanților pentru realizarea unei cariere de succes. Scopul aplicării acestei metode îl constituie atât dezvoltarea personală și profesională, cât și identificarea potențialului propriu în luarea deciziilor. Firma de exercițiu nu este doar metodă de instruire, ci și un mijloc de realizare a sinergiei cunoștințelor însușite la diferite discipline din cultura generală și de specialitate.

Firmele de exercițiu participă la diferite competiții organizate la nivel județean, național și internațional, cea mai importantă fiind *”Târgul firmelor de exercițiu”*, ce este o componentă a sistemului de marketing, cât și un bun prilej de a exersa abilitățile și competențele dobândite pe parcursul procesului de instruire.

Utilizarea metodei interactive "firma de exercițiu" în procesul instructiv-educational este esențială pentru a facilita învățarea prin practică și pentru a motiva participanții să aspire la o

¹ Constantin Cucos, *Psihopedagogie*, Editura Polirom, Iași, 2014, p. 285

carieră de succes. Scopul acestei metode este dublu: dezvoltarea personală și profesională a participanților și identificarea potențialului lor în luarea deciziilor.

Firmele de exercițiu nu sunt doar un instrument de instruire; ele reprezintă, de asemenea, un mijloc eficient de a combina cunoștințele dobândite în diverse discipline din cultura generală și de specialitate. Această abordare permite participanților să-și aplice cunoștințele într-un mediu practic și să-și dezvolte abilitățile de luare a deciziilor într-un context realist.

Participarea la competițiile internaționale, cum ar fi "Târgul firmelor de exercițiu", aduce un plus de valoare procesului de învățare. Aceste competiții nu numai că sunt o componentă importantă a strategiei de marketing, ci și oferă participanților oportunitatea de a-și exersa abilitățile și competențele dobândite în timpul procesului de instruire.

În final, metoda "firma de exercițiu" nu doar încurajează participanții să își aplice cunoștințele în practică, dar și îi motivează să-și dezvolte abilitățile și să-și exploreze potențialul, pregătindu-i pentru o carieră de succes în domeniul lor de interes.

Principalele avantaje ale participării FE la târguri sunt:

- ✓ Exersarea lucrului în echipă;
- ✓ Oportunitatea interacțiunii cu parteneri externi sau interni;
- ✓ Implicarea tuturor elevilor, prin participarea la diferite etape ale competiției;
- ✓ Facilitarea inserției pe piața externă a forței de muncă;
- ✓ Învățarea prin activitate practică;
- ✓ Exersarea cunoștințelor privind comunicarea într-o limbă modernă;
- ✓ Promovarea instituției de învățământ.

Participarea la târgurile internaționale creează posibilitatea extinderii pieței de desfacere, prin încheierea contractelor cu firme simulate din alte țări. Scopul organizării competițiilor la nivel internațional poate fi:

- Promovarea pe plan internațional;
- Identificarea procedurilor fiscale, a regulilor aplicate în alte țări, precum și a facilităților acordate pentru anumite categorii de entități economice;
- Dezvoltarea limbajului de afaceri, prin comunicarea într-o limbă de circulație internațională;

Pentru realizarea unei activități instructive-educative eficientă este necesar respectarea Standardelor de pregătire profesională (SPP) și prevederile din curriculum de specialitate. Aceste acte normative pedagogice pun în evidență competențele cheie, competențele specifice și rezultatele învățării ce trebuie însușite de către elevi, prin dobândirea cunoștințelor, abilităților și atitudinilor care sunt necesare inserției pe piața forței de muncă, pentru ocupațiile specifice calificării profesionale, aferente domeniului de pregătire.

Conform planului de învățământ aferent nivelului superior al liceului, modulele de specialitate cuprind atât ore de curs, cât și ore de laborator tehnologic și instruire practică. Orele de laborator tehnologic, pentru trei dintre module, care se consideră de bază calificării profesionale, trebuie grupate și planificate, pentru fiecare clasă, în aceeași zi de școală, și se vor

desfășura prin aplicarea metodei ”firma de exercițiu”. Pentru asigurarea eficienței activității aceste ore se vor realiza într-un cabinet/laborator de firmă de exercițiu dotat corespunzător cerințelor standardelor.

În cadrul laboratorului elevii pot să lucreze succesiv în compartimentele existente în organigrama firmei simulate, prin orientarea învățării centrate pe activitatea elevului, având în vedere stilurile specifice de învățare și nivelul cognitiv al acestora, inclusiv integrarea elevilor cu cerințe educaționale speciale.

Activitățile desfășurate în cadrul orelor de laborator tehnologic au în vedere:

- Învățarea să se bazeze pe sarcina de lucru;
- Să fie activizate toate structurile cognitive și/sau operatorii ale participanților la instruire;
- Transformarea elevului în participant activ la instruire;
- Îmbinarea activităților individuale cu cele pe echipe;
- Realizarea unei instruirii programate;
- Folosirea unor metode didactice care favorizează relaționarea elevului cu obiectele supuse cunoașterii.

Firma de exercițiu (F.E), reprezintă „un concept didactic modern care se bazează pe principiul învățării prin activitate practică pentru dezvoltarea spiritului antreprenorial”.² Este o metodă inovativă și interactivă, centrată pe activitatea elevilor, sub coordonarea profesorului/formatorului, prin simularea proceselor desfășurate în firma reală și a relațiilor acestora cu alte firme sau instituții/organizații.

Antreprenoriatul, în sensul de competență sau rezultat al învățării, reprezintă capacitatea unei persoane de a transpune ideile și conceptele în acțiuni concrete, prin: asumarea riscurilor, planificarea și gestionarea activităților, creativitate/ inovare, comunicare și lucru în echipă, în vederea atingerii unor obiective/ competențe specifice.

În perioada curentă, în contextual globalizării și expansiunii tehnologiei informaționale este necesar ca fiecare unitate de învățământ să-și alinieze prioritățile educaționale spre dezvoltarea infrastructurii în vederea alinierii la standardele europene privind însușirea cunoștințelor și dobândirea abilităților necesare inserției pe piața muncii.

Bibliografie

1. Constantin Cucuș, *Psihopedagogie*, Editura Polirom, Iași, 2014, p. 285
2. M. Ștefănescu și colaboratorii, *Ghidul firmei de exercițiu*, Editura Didactică și Pedagogică, București, 2012, p.16

² M. Ștefănescu și colaboratorii, *Ghidul firmei de exercițiu*, Editura Didactică și Pedagogică, București, 2012, p.16